

## Uputstvo za upotrebu

SENCOR multipraktik SBU 9878BK

# SENCOR



Tehnoteka je online destinacija za upoređivanje cena i karakteristika bele tehnike, potrošačke elektronike i IT uređaja kod trgovinskih lanaca i internet prodavnica u Srbiji. Naša stranica vam omogućava da istražite najnovije informacije, detaljne karakteristike i konkurentne cene proizvoda.

Posetite nas i uživajte u ekskluzivnom iskustvu pametne kupovine klikom na link:

<https://tehnoteka.rs/p/sencor-multipraktik-sbu-9878bk-akcija-cena/>

# SENCOR®

SBU 9878BK



## UNIVERZALNI 5-U-1 PROCESOR HRANE

Prijevod originalnog priručnika



# SENCOR®

SBU 9878BK



**A**

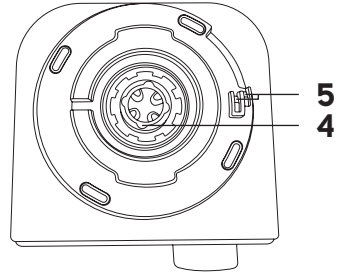
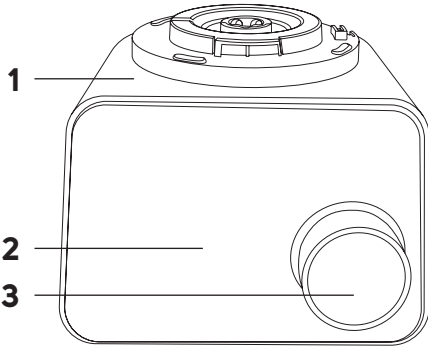

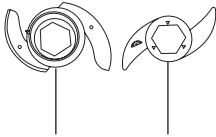
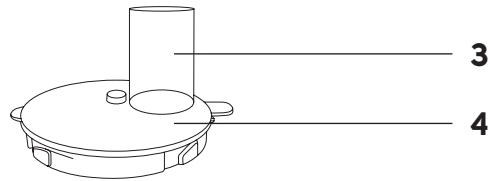
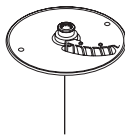
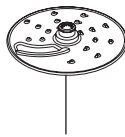
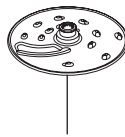
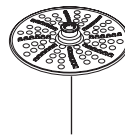
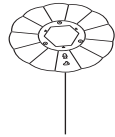
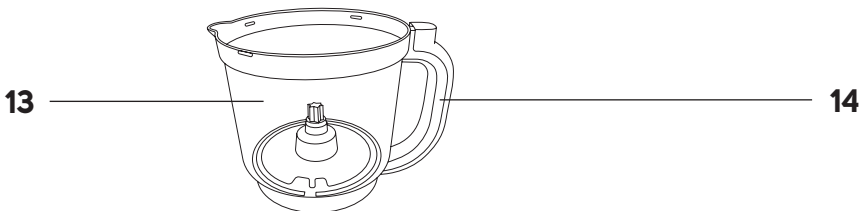
**B****5****6****7****8****9****10****11****12****13****14**

**C**



**1**

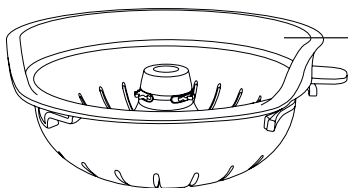

**2**

**D**

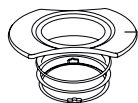
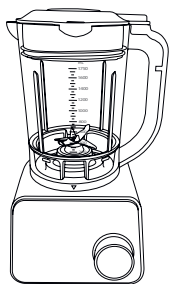

**1**

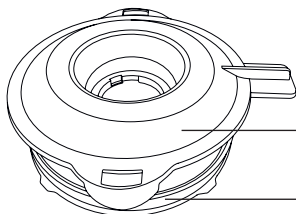

**2**

**3**

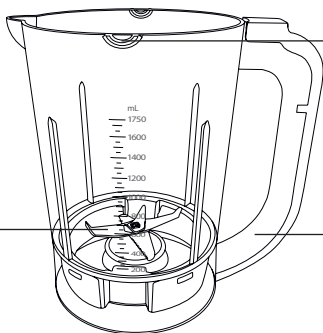

**4**

**6**

**5**

**E**

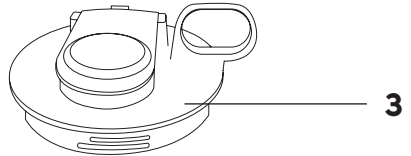
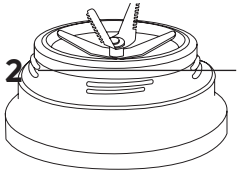
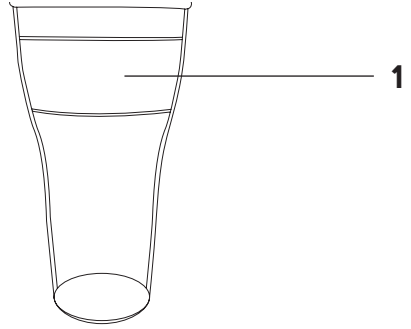
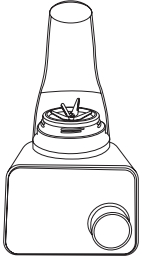

**F1**

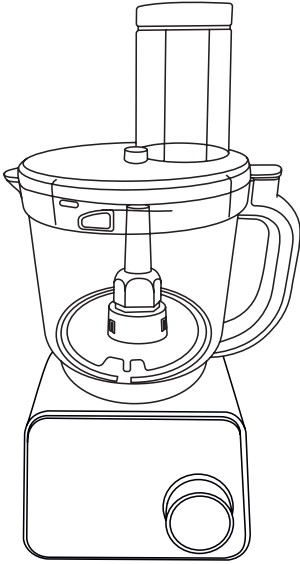

**F2**

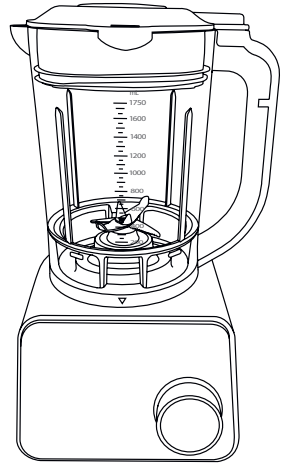

**F3**

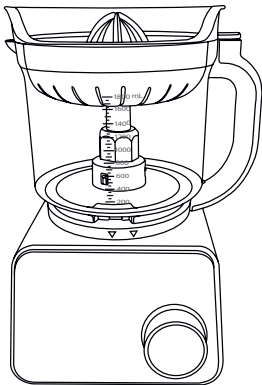

**F4**

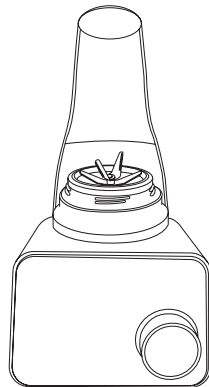

**G1**



**G2**

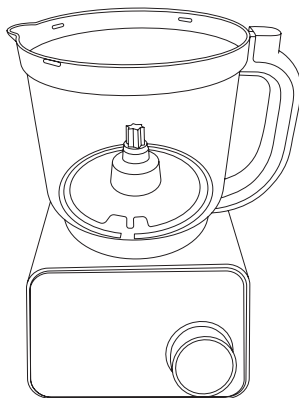

**G3**

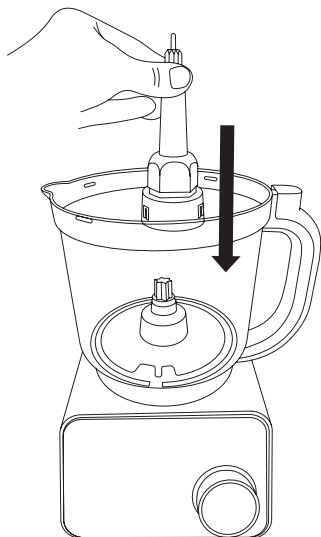

**G4**



**G5**

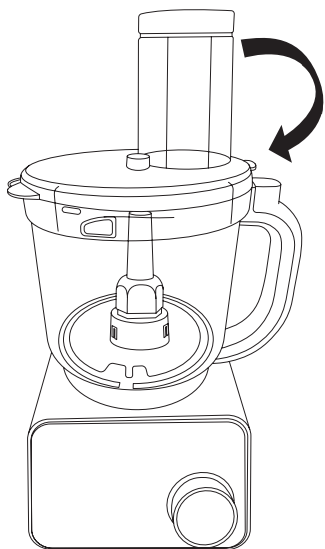

**G6**

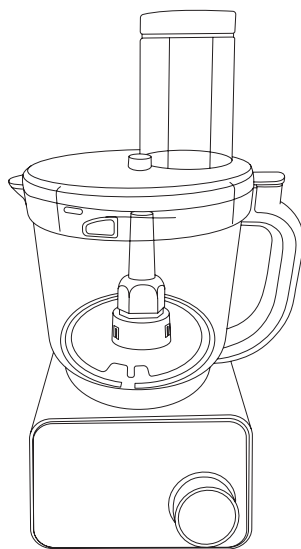

**H1**

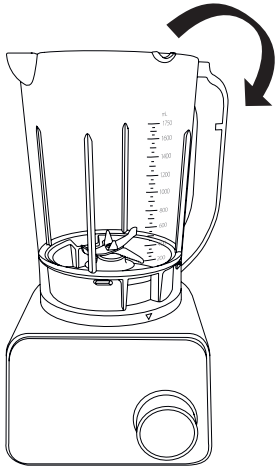

**H2**

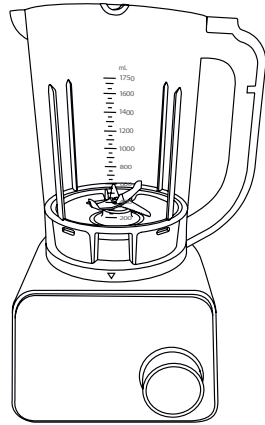

**H3**

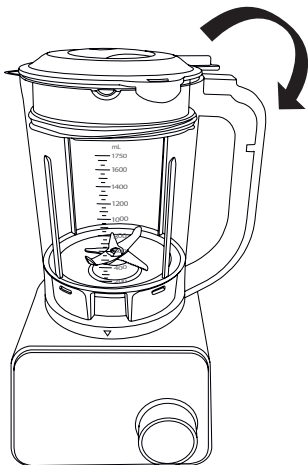

**H4**

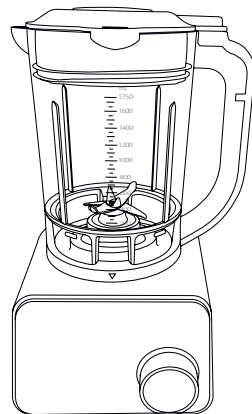

11



12

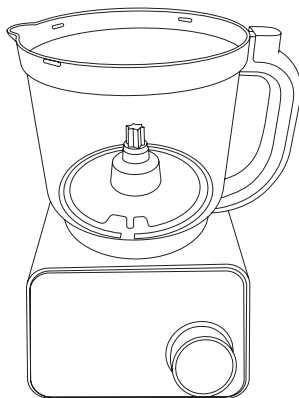

13

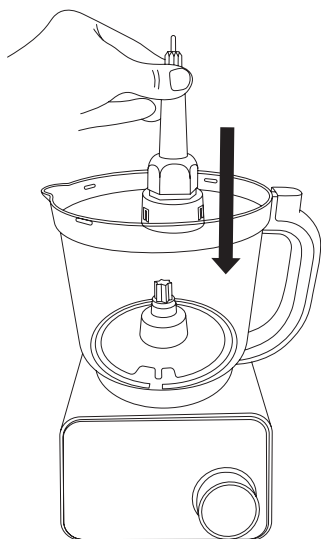

14

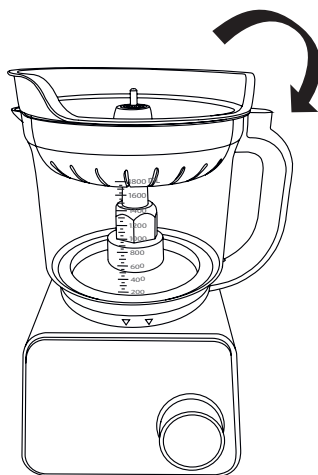

15



16

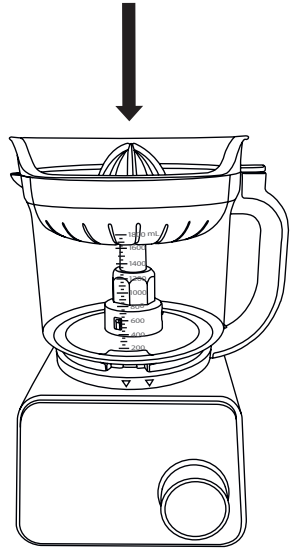

**J1**

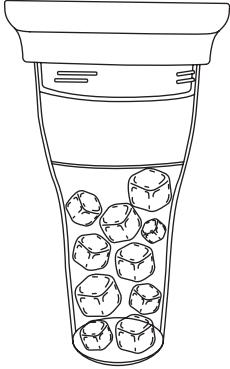

**J2**

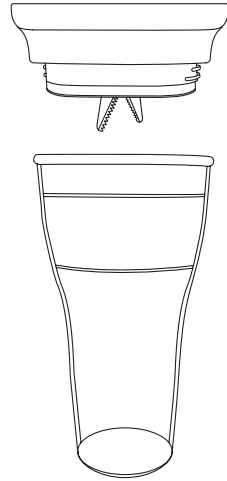

**J3**

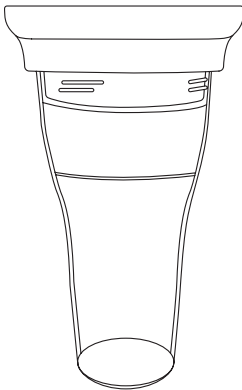

**J4**

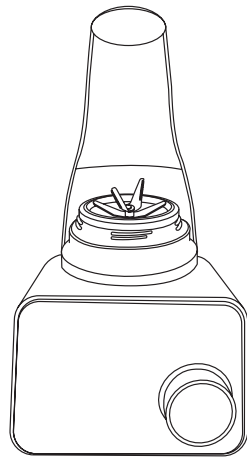

**J5**

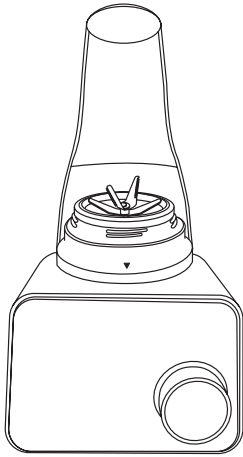



## VAŽNE SIGURNOSNE UPUTE

### PAŽLJIVO PROČITAJTE I SPREMITE ZA BUDUĆU UPOTREBU.

- Uređaj ne smiju upotrebljavati djeca. Ovaj uređaj i njegov kabel napajanja držite izvan dohvata djece.
- Ovaj uređaj mogu koristiti osobe sa smanjenim fizičkim, osjetilnim ili mentalnim sposobnostima te neiskusne osobe ako su pod nadzorom ili su primile upute za sigurnu upotrebu uređaja i svjesne su mogućih opasnosti.
- Djeca se ne smiju igrati uređajem.
- Djeca ne smiju obavljati čišćenje i održavanje uređaja.
- Ako se kabel napajanja ošteti, zamijenite ga u servisu kako biste izbjegli opasne situacije. Uređaj nemojte nikada koristiti ako je kabel napajanja oštećen.



#### **UPOZORENJE:**

Postoji opasnost od ozljede ako se ne upotrebljava na pravilan način.

- Budite oprezni prilikom rukovanja oštricama za rezanje, posebice prilikom uklanjanja oštrica iz posude, pražnjenja posude i tijekom čišćenja.
- Dijelove uređaja koji dolaze u dodir s hranom nakon svake upotrebe očistite toplom vodom, kuhinjskim deterdžentom i mekom spužvom. Slijedite upute u odjeljku "ČIŠĆENJE I ODRŽAVANJE".

- Uvijek odspojite uređaj iz električne utičnice kada ga ostavljate bez nadzora te prije sastavljanja, rastavljanja ili čišćenja.
- Prije zamjene opreme ili dostupnih pokretnih dijelova, isključite uređaj i odspojite ga iz izvora napajanja.
- Pridržavajte se pojedinačnih vremena pripreme i postavki brzine navedenih u ovom priručniku za uređaje.

### Zaštita od električne struje

- Prije priključivanja uređaja u električnu utičnicu provjerite odgovara li nazivni napon na naljepnici specifikacijama napona električne utičnice.
- Uređaj priključite isključivo u pravilno uzemljenu utičnicu. Ne upotrebljavajte produžni kabel.
- Ne spajate i ne odspajate kabel napajanja uređaja u ili iz električne utičnice ako su vam ruke mokre.
- Pri pazite da utikač kabla napajanja ne dođe u dodir s vodom ili vlagom.
- Kabel napajanja ne odspajajte iz električne utičnice povlačenjem za kabel. To može izazvati oštećenje kabla napajanja ili električne utičnice. Kabel odspojite iz električne utičnice povlačenjem za utikač kabla napajanja.
- Na kabel napajanje nemojte postavljati teške predmete. Ne dopustite da kabel napajanja visi preko ruba stola ili da dodiruje vruće površine ili oštre predmete.
- Da biste izbjegli opasnost od ozljede električnim udarom, nemojte sami popravljati uređaj niti ga prilagodavati. Neka sve popravke i preinake izvede ovlašteni servis. Izvođenje neovlaštenih promjena na uređaju tijekom jamstvenog razdoblja može poništiti jamstvo.
- Uređaj ne prskajte vodom ili drugom tekućinom. Nikada ne ispirite pod tekućom vodom i nikada ga ne uranjajte u vodu ili bilo koju drugu tekućinu.
- Uvijek isključite uređaj i odspojite ga iz električne utičnice kada završite s njegovom upotrebom.
- Ovaj uređaj nije predviđen da ga kontrolira programirani sklop, vanjski vremenski prekidač ili daljinski upravljač.

### Pravilna upotreba uređaja

- Uređaj je predviđen i dizajniran za obradu uobičajene količine hrane u kućanstvu.
- Uređaj koristite samo u predviđene svrhe.
- Ovaj je uređaj namijenjen isključivo za upotrebu u zatvorenim prostorima. Nikad ne koristite na otvorenom ili u industrijskom prostoru.
- Ovaj uređaj smije se koristiti samo u skladu s uputama navedenim u ovom korisničkom priručniku.
- Uređaj upotrebljavajte samo s originalnim dodacima s kojima je isporučen.



#### **Oprez:**

Upotreba neoriginalnog pribora može biti izvor opasnosti.

- U blizini uređaja nemojte koristiti sprejeve, eksplozivne, otrovne ili zapaljive tvari.
- Uređaj postavljajte samo na ravnu i suhu površinu. Uređaj ne postavljajte na rubove prozora ili nestabilne površine. Također ga nemojte postavljati na električni ili plinski štednjak, nemojte ga postavljati u blizini otvorenog plamena i uređaja koji su izvori topline.
- Uređaj ne koristite ako nije ispravan, ako padne na pod ili u vodu te ako se ošteti na bilo koji način. Odnesite ga u ovlašteni servis na pregled ili popravak.
- Zabranjeno je mijenjati površinu uređaja na bilo koji način, npr. pomoću samolepljivih tapeta, folije itd.
- Uvjerite se da je uređaj pravilno sastavljen prije puštanja u rad. Uređaj se ne može pokrenuti ako nije pravilno sastavljen.
- Uređaj nemojte rastavljati dok je priključen u električno napajanje i dok radi.
- Nemojte rukovati uređajem ako su vam ruke mokre ili vlažne, posebno prilikom umetanja utikača u električnu utičnicu i prilikom uklanjanja.
- Nemojte prekrivati otvore za prozračivanje uređaja.
- Ne uključuje uređaj kada je prazan. Nepravilna upotreba uređaja može negativno utjecati na njegov vijek trajanja.
- Izbjegavajte kontakt s rotirajućim dijelovima uređaja.
- Pobrinite se da kosa, odjeća ili drugi predmeti ne dolaze u dodir s rotirajućim konusom preše tijekom rada sokovnika za agrume.
- U otvor za punjenje posude za obradu hrane stavite samo sastojke koji će se obrađivati.
- Nemojte pristima ili drugim predmetima potiskivati sastojke kroz otvor za punjenje. U tu svrhu isporučen je potiskivač.
- Ne pokušavajte rastavljati uređaj tijekom rada.
- Nijedan pribor nije predviđen za obradu kipućih sastojaka.
- U posudi blendera mogu se obrađivati vruće tekućine temperature do 55 °C. Budite posebno oprezni prilikom rukovanja vrućim tekućinama i hranom. Vruća para ili prskanje vrućih tekućina i hrane mogu uzrokovati opekotine. Uređaj nikada nemojte pokretati s postavljenom posudom blendera, a bez pravilno pričvršćenog poklopca. Ako obrađujete vruće tekućine, nemojte uklanjati unutarnji poklopac tijekom rada. Nemojte dodirivati vruće površine. Za prenošenje zagrijane posude blendera upotrijebite ručku.

- Ako ste obrađivali vruću hranu, uklonjivi dijelovi mogu biti vrući nakon upotrebe.
- Ne obrađujte vruće ili tople sastojke u posudi uređaja za obradu hrane ili u bočici za napitke. Pustite da se potpuno ohlade prije obrade.
- Blender za smoothie nije dizajniran za drobljenje teđa ili obradu smrznute hrane.
- Prije nego što pričvrstite nastavke na uređaj, uklonite ih ili zamijenite, provjerite je li uređaj isključen i odspojen iz električne utičnice.
- Prilikom rukovanja nožem za rezanje, posudom blendera s ugrađenom jedinicom s oštricama i jedinicom s oštricama blendera za smoothie, posebno pazite da izbjegnute ozljede od oštrica. Posebna pažnja mora se posvetiti pražnjenju posude blendera, uklanjanju jedinice oštrica iz posude, uklanjanju oštrica za mljevenje iz komore i čišćenju.
- Ne pokušavajte obrađivati kosti, ljuske oraha i druge tvrde sastojke.
- Kod obrade sastojaka slijedite preporučena vremena korištenja za pojedinačni pribor naveden u ovom priručniku. Nakon obrade sastojaka uz preporučeno vrijeme, pustite neka se uređaj hladi najmanje 10 minuta.
- Uređaj je opremljen sigurnosnim osiguračima koji povećavaju sigurnost kod upotrebe. Ako uređaj nije pravilno sastavljen, neće se pokrenuti. Nemojte onemogućavati sigurnosne osigurače ili ih pokušavati blokirati ili namjerno uništiti. Može doći do ozbiljnih ozljeda i nepovratnog oštećenja uređaja.

### Sigurnost tijekom održavanja

- Ostavite uređaj da se potpuno ohladi prije čišćenja.
- Nakon svake upotrebe očistite uređaj u skladu s uputama u odjeljku ČIŠĆENJE I ODRŽAVANJE. Na uređaju nemojte obavljati nikakve radove održavanja osim čišćenja opisanog odjeljku Čišćenje i održavanje.
- Nemojte osnovicu s motornom jedinicom prati pod tekućom vodom ili je uranjati u vodu ili druge tekućine. Ovaj uređaj i njegovi dijelovi nisu prikladni za perlicu posuda.
- Odvojni nastavci su namijenjeni za kratkotrajni kontakt s hranom (uključujući pića), npr. maksimalno 4 sata. Ne ostavljajte ih dugo uronjene, primjerice u vodi, kako biste izbjegli oštećenje njihove završne obrade.

### Spriječite nezgode u kućanstvu

- Vruće ili kipuće tekućine predstavljaju značajnu opasnost za djecu, a čak i manje opekline mogu biti ozbiljne. Pridržavajte se osnovnih pravila za sprječavanje ozljeđivanja u kućanstvu i budite dodatno oprezni kada su djeca u blizini vrućih ili kipućih tekućina. Ako je potrebno, djeci objasnite rizike vezane uz vruće ili kipuće tekućine.
- U slučaju opekline, zahvaćeno područje odmah isperite pod mlazom hladne vode i potražite liječničku pomoć, ako je potrebno.

## OBJAŠNJENJE SIMBOLA NA PROIZVODU ILI U PRATEĆOJ DOKUMENTACIJI



Ovaj proizvod ispunjava osnovne zahtjeve primjenjivih EU smjernica.



Ovaj simbol na proizvodima ili izvornoj dokumentaciji znači da se električni ili elektronički proizvod ne smije zbrinjavati kao uobičajeni komunalni otpad.



Proizvod s klasom zaštite II  
Zaštita od električnog udara pruža se dvostrukom izolacijom ili izolacijom za zahtjevne uvjete rada.

# HR Univerzalni 5-u-1 procesor hrane

## Korisnički priručnik

- Zahvaljujemo na kupnji SENCOR proizvoda i nadamo se da će vam dobro služiti.
- Prije upotrebe ovog uređaja detaljno proučite korisnički priručnik, čak i ako ste već upoznati s upotrebom sličnih uređaja. Uredaj koristite samo kako je opisano u ovom korisničkom priručniku. Priručnik čuvajte za kasniju upotrebu. Ako uređaj predajete drugoj osobi, svakako uručite i ovaj priručnik.
- Pažljivo raspakirajte uređaj i pobrinite se da ne bacite niti jedan dio pakirnog materijala prije nego što pronađete sve njegove komponente. Preporučuje se da originalno pakiranje, pakirni materijal, račun i potvrdu obuhvata odgovornosti trgovca ili jamstveni list čuvate najmanje tijekom trajanja zakonskog prava na prijavu potraživanja zbog jamstva neispravnog rada ili kvalitete. Kada transportirate uređaj, preporučujemo da ga ponovno spakirate u originalnu kutiju proizvođača.

### OPIS OSNOVICE (SL. A)

- |   |  |
|---|--|
| <b>A1</b> Osnovica s motornom jedinicom                         | <b>A3</b> Okretni gumb s prikazom              |
| <b>A2</b> Upravljačka ploča s unaprijed postavljenim programima | <b>A4</b> Priključak za pričvršćivanje pribora |
|   | <b>A5</b> Osigurači s prebacivanjem            |

### OPIS SKLOPA ZA OBRADU HRANE (SL. B)

- |  |   |
|--|---|
| <b>B1</b> Mjerna posuda                                    | <b>B9</b> Reverzibilni disk za rezanje / grubo usitnjavanje |
| <b>B2</b> Potiskivač                                       | <b>B10</b> Disk za pire                                     |
| <b>B3</b> Otvor za punjenje                                | <b>B11</b> Izrađivač majoneze                               |
| <b>B4</b> Poklopac posude za obradu hrane                  | <b>B12</b> Osovina  |
| <b>B5</b> Nož za sjeckanje                                 | <b>B13</b> 2,0 l posuda za obradu hrane                     |
| <b>B6</b> Nož za tijesto                                   | <b>B14</b> Rukohvat posude za obradu hrane                  |
| <b>B7</b> Disk za krumpiriće                               |   |
| <b>B8</b> Reverzibilni disk za rezanje / fino usitnjavanje |   |

### OPIS SOKOVNIKA ZA AGRUME (SL. C)

- |                       |  |
|-----------------------|--|
| <b>C1</b> Konus preše | <b>C2</b> Zdjela za prikupljanje pulpe |
|-----------------------|--|

### OPIS BLENDERA (SL. D)

- |                                    |                                     |
|------------------------------------|-------------------------------------|
| <b>D1</b> Unutarnji poklopac       | <b>D4</b> Posuda blendera od 1,75 l |
| <b>D2</b> Poklopac posude blendera | <b>D5</b> Rukohvat posude blendera  |
| <b>D3</b> Brtva                    | <b>D6</b> Jedinica s oštricama      |

### OPIS BLENDERA ZA SMOOTHIE (SL. E)

- |  |                                    |
|--|------------------------------------|
| <b>E1</b> 600ml smoothie boca                  | <b>E3</b> Poklopac boce smoothieja |
| <b>E2</b> Jedinica sječiva smoothieja blendera |                                    |

### NAMJENA UREĐAJA

- Višenamjenski blender Sencor SBU 9878BK univerzalni je pomoćnik za kuhinju, koji će zahvaljujući bogatom priboru olakšati pripremu širokog raspona jela i napitaka.
- Sklop za obradu hrane osmišljen je za brzo i učinkovitu pripremu sastojaka. Nož za sjeckanje idealan je za brzo i ravnomjerno sjeckanje povrća, začinskog bilja ili orašastih plodova, dok poseban nož za tijesto otakšava miješanje i pripremu laganog tijesta. Četiri izmjenjiva diska omogućuju rezanje na kriške i usitnjavanje sastojaka po potrebi.
- Sokovnik za agrume pruža svježije iscijeđeni sok; posuda blendera prikladna je za pripremu juha, umaka ili koktela, a bočica smoothieja

dizajnirana je za brzu pripremu ukusnih smoothieja koje možete ponijeti sa sobom na trening ili izlet na selo.

- Zahvaljujući kombinaciji tih funkcija, blender može rukovati radom nekoliko uređaja, štedeći vrijeme i prostor u kuhinji.

### BRZI VODIČ I OSNOVNE KONTROLE (SL. F)

Vaš multifunkcionalni mikser isporučuje se s bogatim priborom za različite namjene. Uvijek koristite samo jedan pribor. Pribor se ne može kombinirati i upotrebljavati istovremeno.

#### Sklop za obradu hrane (sl. F1)

- Sklop za obradu hrane s nožem za sjeckanje prikladan je za sjeckanje povrća, začinskog bilja ili orašastih plodova.
- Sklop za obradu hrane s nožem za tijesto prikladan je za obradu raznih finih ili laganih tijesta.
- Zahvaljujući reverzibilnim diskovima, sastojke možete izrezati na kriške ili ih naribati prema potrebnoj grubosti.
- Zahvaljujući izrađivaču majoneze možete jednostavno izraditi vlastitu, domaću majonezu.
- Uredaj sastavite sa sklopom za obradu hrane i odabranim dodacima.
- Odaberite jedan od unaprijed pripremljenih programa ili ručno odaberite brzinu obrade.
- Za dodatne informacije pogledajte odjeljak **SKLOP ZA OBRADU HRANE** u priručniku.

#### Blender (sl. F2)

- Blender je pogodan za brzo i učinkovito sjeckanje, drobljenje, miješanje i emulgiranje različitih sastojaka te pripremu jela i napitaka, kao što su juhe, umaci, namazi, preljevi ili ledeni napitci. Zahvaljujući snažnim oštricama i velikoj brzini, blender može lako rukovati voćem, povrćem i ledom.
- Uredaj sastavite s blenderom.
- Odaberite jedan od unaprijed pripremljenih programa ili ručno odaberite brzinu obrade.
- Za dodatne informacije pogledajte odjeljak **BLENDER** u nastavku priručnika.

#### Sokovnik za agrume (sl. F3)







- Sokovnik za agrume posebno je osmišljen za cijedenje naranči, limuna, grožđa i drugih agruma. Jednostavno pritisnite voće na konus preše i bez napora ćete dobiti svježi sok. Idealno za brzu pripremu vitaminskih napitaka bez drugih uređaja.
- Uredaj sastavite sa sokovnikom za agrume.
- Odaberite jedan od unaprijed pripremljenih programa ili ručno odaberite brzinu obrade.
- Za dodatne informacije pogledajte odjeljak **SOKOVNIK ZA AGRUME** u nastavku priručnika.

#### Blender za smoothie (sl. F4)

- Blender za smoothie prikladan je za pripremu finih napitaka od svježeg voća, povrća, mliječnih proizvoda ili leda, kao što su smoothieji, kokteli ili milkshakeovi. Zahvaljujući praktičnoj posudi, koja se može koristiti i kao putna boca, idealan je za pripremu pića za putovanja, u fitness centre ili na posao.
- Uredaj sastavite s blenderom za smoothieje.
- Odaberite unaprijed postavljeni program Smoothie.
- Za dodatne informacije pogledajte odjeljak **BLENDER ZA SMOOTHIE** u priručniku.

## Unaprijed pripremljeni programi

Višenamjenski blender SBU 9878BK opremljen je sljedećim unaprijed pripremljenim programima.

PROGRAM	VRIJEME PEČENJA	PRIPREMLJENA BRZINA	OPIS	OPREMA
<b>Frape</b>  Smoothie	60 sekundi	10	Prikladno za pripremu osjetljivih pića od svježeg voća, povrća, mliječnih proizvoda ili leda, kao što su smoothieji, kokteli ili milkshakeovi	Blender za smoothie Blender
<b>Juha</b>  Soup	70 sekundi	10	Prikladno za pripremu finih juha, umaka ili dječje hrane	Blender za smoothie Blender
<b>Rezanje i usitnjavanje sastojaka</b>  Slice & Grate	60 sekundi	1	Pogodno za rezanje i usitnjavanje prema potrebnoj grubosti različitih sastojaka	Sklop za obradu hrane Disk za krumpiriće Reverzibilni disk za sjeckanje / fino usitnjavanje Reverzibilni disk za sjeckanje / grubo usitnjavanje Disk za pire
<b>Priprema tijesta</b>  Soft Dough	150 sekundi	1	Prikladno za pripremu finog i laganog tijesta	Sklop za obradu hrane Nož za tijesto
<b>Sokovnik za agrume</b>  Citrus Juice	99 sekundi	1	Prikladno za cijedenje naranči, limuna, grožđa i drugih agruma	Sokovnik za agrume
<b>Sjeckanje</b>  Chopping	30 sekundi	10	Prikladno za sjeckanje raznih sastojaka, povrća, voća, začinskog bilja ili orašastih plodova	Sklop za obradu hrane Nož za sjeckanje

## Okretni gumb

- Okretni gumb služi za kontinuirano podešavanje brzine od 1 do 10, gdje 1 predstavlja najmanju brzinu, dok 10 predstavlja najveću brzinu.

## Uključivanje uređaja

- Nakon priključivanja utikača kabela napajanja u električnu utičnicu, jednom okrenite kontrolu udesno tako da se na zaslonu prikazuje "- -" i ON (Uključeno) i upravljačka ploča svijetli.
- Pritisnite ikonu kako biste odabrali jedan od unaprijed pripremljenih programa ili zakrenite kontrolu u smjeru kazaljki na satu da biste ručno podesili brzinu od 1 do 10.

## Isključivanje uređaja

- Ako ste odabrali unaprijed pripremljeni program, uređaj će se automatski zaustaviti nakon podešenog vremena. Ako ga trebate prekinuti ranije, pritisnite ikonu odabranog programa.
- Ako ste ručno podesili brzinu, okrenite gumb ulijevo dok se na zaslonu ne prikažu "- -" i ON (Uključeno).
- Sada ponovno zakrenite gumb ulijevo dok se ne prikaže OFF (Isključeno) i dok se zaston i upravljačka ploča ne isključe.
- Odspojite kabel napajanja iz električne utičnice.

## Sigurnosni osigurači

- Uređaj je opremljen sigurnosnim osiguračima koji povećavaju sigurnost kod upotrebe. Ako uređaj nije pravilno sastavljen, neće se pokrenuti.
- Nasuprot tome, ako se sigurnosni osigurač otpusti tijekom rada, uređaj će odmah prestati raditi.
- Sigurnosni osigurači nalaze se na dnu u obliku prekidačkih osigurača (sl. A, broj 5). Ako posuda za obradu hrane, posuda za miješanje ili boca za smoothie nije pravilno postavljena u postolje, uređaj se neće uključiti.
- Dodatni sigurnosni osigurači nalaze se u dršci posude uređaja za obradu hrane i u dršci posude blendera. Ako poklopac posude uređaja za obradu hrane, zdjela za sakupljanje pulpe ili poklopac posude blendera nisu pravilno pričvršćeni, uređaj se neće uključiti. Čak i ako se ti dijelovi oslobode, uređaj će odmah prestati raditi.



### Oprez:

Nemojte onemogućavati sigurnosne osigurače ili ih pokušavati blokirati ili namjerno uništiti. Može doći do ozbiljnih ozljeda i nepovratnog oštećenja uređaja.

## PRIJE PRVE UPOTREBE

- Izvadite osnovnicu i sve dodatke iz pakiranja. Uklonite sve promotivne oznake i etikete. Pazite da ne oštete nijedan dio.
- Prije skladištenja ili odlaganja pakirnog materijala provjerite jeste li izvadili sve dijelove i dodatke iz odjeljka za pakiranje i pakirnog materijala.
- Osnovicu obrišite blago navlaženom mekom krpom. Obrišite suhom krpom.
- Pribor i dijelove koji dolaze u dodir s hranom (pogledajte popis u nastavku) temeljito operite toplom vodom, korištenjem neutralnog kuhinjskog deterdženta i meke spužve ili meke četke. Zatim sve isperite čistom vodom i ostavite da se slobodno osuši ili obrišite brisanjem s mekanom krpom.

## Pribor i dijelovi prikladni za ručno pranje:

- Svi dijelovi sklop za obradu hrane (sl. B)
- Svi dijelovi sokovnika za agrume (sl. C)
- Svi dijelovi blendera (sl. D)
- Svi dijelovi blendera za smoothie (sl. E)



### Oprez:

Nijedan dio ovog uređaja nije namijenjen za pranje u perilici posuda.



### Oprez:

Budite posebno pažljivi prilikom rukovanja nožem za sjeckanje, diskovima, jedinicom oštrice posude blendera (ne može se ukloniti), jedinicom oštrice blendera za smoothie kako biste izbjegli ozljede.



### Oprez:

Dno uređaja, kabel napajanja i utikač ne ispirite pod vodom niti ih uranjajte u vodu.



### Napomena:

Kod prve upotrebe možda ćete primijetiti određeni miris. To je normalno i nestat će tijekom upotrebe.

## SKLOP ZA OBRADU HRANE

### Sastavljanje (sl. G1–G6)



### Oprez:

Prije sklapanja i rasklapanja sklopa za obradu hrane provjerite je li uređaj isključen i odspojen iz električne utičnice. Uvijek pričekaite dok se rotirajući pribor potpuno ne zaustavi.

- Osnovicu postavite na ravnu, suhu i stabilnu površinu, kao što je kuhinjski element.
- Postavite posudu za obradu hrane na osnovnicu i okrenite je u smjeru kazaljki na satu tako da je ručka okrenuta udesno.
- Postavite osovinu na vrh u središtu posude. Pazite da ga ništa ne sprijечи u okretanju.
- Učvrstite odabrani pribor (nož za sjeckanje, oštricu za gnječenje, izradivač majoneze ili jedan od diskova, dijelovi B5 do B11) na osovinu. Nož za rezanje i nož za tijesto moraju se nalaziti na dnu posude za obradu hrane. Diskovi se stavljaju na metalni vrh osovine. Ako namjeravate koristiti dvostrani disk, stavite ga na stranu koju namjeravate koristiti, tj. ako želite rezati, strana oštrice rezača bit će okrenuta prema gore.
- Postavite poklopac na posudu i okrećite ga u smjeru kazaljki na satu dok ne osjetite otpor. Poklopac se može staviti samo na jedan način. Izbočenje na poklopcu mora stati u osigurač u ručki.
- Umetnite potiskivač u otvor za punjenje i umetnite mjernu čašu u potiskivač.



### Oprez:



Prilikom rukovanja nožem ili diskovima, budite iznimno oprezni kako biste izbjegli ozljede.



### Napomena:

Kada koristite nož za sjeckanje ili nož za tijesto, prvo pričvrstite nož na osovinu, a zatim umetnite sastojke.

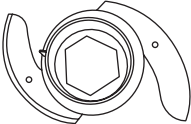
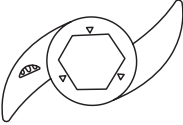
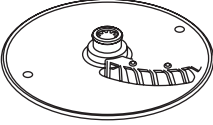
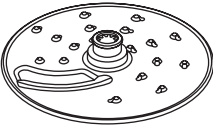
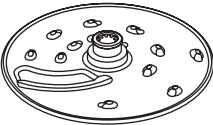
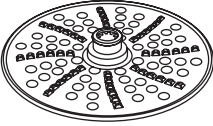
## Odabir nastavka sklopa za obradu hrane

DODATAK	NAMJENA	BRZINA	VRIJEME RADA
<b>Nož za sjeckanje</b> 	Prikladno za sjeckanje raznih sastojaka, povrća, voća, začinskog bilja ili orašastih plodova	10	30 sekundi
<b>Nož za tijesto</b> 	Prikladno za pripremu finog i laganog tijesta	1	150 sekundi
<b>Disk za krumpiriće</b> 	Prikladno za pripremu prženih štapića od krumpira ili drugog povrća	1	60 sekundi
<b>Reverzibilni disk za rezanje / fino usitnjavanje</b> 	Prikladno za rezanje ili ribanje u tanke trake	1	60 sekundi
<b>Reverzibilni disk za rezanje / grubo usitnjavanje</b> 	Prikladno za rezanje ili ribanje u deblje trake	1	60 sekundi
<b>Disk za pire</b> 	Prikladno za pripremu pirea	10	60 sekundi
<b>Izrađivač majoneze</b> 	Prikladnu za izradu domaće majoneze	10	60 sekundi

## Primjena

- Potpuno odmotajte kabel napajanja i priključite ga u pravilno uzemljenu električnu utičnicu.
- Zastlon će se nakratko uključiti i prikazati.
- Okrenite gumb udesno jednom za prikaz "- -" i ON (Uključeno) na zastlonu i upravljačka ploča će zasvijetliti.
- Odaberite jedan od unaprijed postavljenih programa ili zakrenite gumb u smjeru kazaljki na satu kako biste ručno podesili brzinu od 1 do 10.
- Uređaj će se pokrenuti.
- Ako namjeravate koristiti nož za sjeckanje ili nož za tijesto, stavite sve sastojke u posudu prije uključivanja sklopa za obradu hrane.
- Ako namjeravate koristiti diskove za obradu sastojaka, pažljivo uklonite potiskivač nakon uključivanja sklopa za obradu hrane i umetnite sastojke u otvor za punjenje. Pomoću potiskivača polako gurnite sastojke kroz otvor za punjenje.
- Tijekom pripreme provjerite stanje sastojaka koji se obrađuju.



### Oprez:

Nemojte nikada upotrebljavati prste ili predmete da potiskujete hranu. Uvijek koristite potiskivač namijenjen za tu svrhu. Nemojte gurati prste ili strane predmete u otvor za punjenje.



### Savjet:

Nakon što izvadite mjernu čašu, moći ćete dodati tekućine ili dodati manje komade sastojaka izravno u tijesto. Ne preporučujemo korištenje otvora nakon uklonjanja mjerne čaše kada koristite nož za sjeckanje ili diskove.



### Oprez:

Posuda sklopa za obradu hrane nije predviđena za obradu vrućih ili toplih sastojaka. Pustite ih da se ohlade prije obrade.

## Zaustavljanje rada

- Ako ste odabrali unaprijed pripremljeni program, uređaj će se automatski zaustaviti nakon podešenog vremena. Ako ga trebate prekinuti ranije, pritisnite ikonu odabranog programa.
- Ako ste ručno podesili brzinu, okrenite gumb ulijevo dok se na zastlonu ne prikažu "- -" i ON (Uključeno).
- Sada ponovno zakrenite gumb ulijevo dok se ne prikaže OFF (Isključeno) i dok se zastlon i upravljačka ploča ne isključe.
- Odspojite kabel napajanja iz električne utičnice.
- Prije rastavljanja uređaja provjerite jesu li se okretni dijelovi potpuno zaustavili.

## Prekid rada

- Ako trebate prekinuti obradu sastojaka, npr. zbog dodavanja ili uklanjanja već obrađenih sastojaka ili ako je došlo do blokiranja noževa/diskova, isključite uređaj i odspojite utikač iz električne utičnice. Pričekajte dok se rotirajući dijelovi potpuno ne zaustave.
- Sada ćete moći otpustiti poklopac i pomiješati sastojke, ukloniti već obrađene ili dodati druge koji nisu stali u otvor za punjenje. Također ćete moći ukloniti sastojke koji su uzrokovali blokiranje noževa/diskova.
- Za nastavak rada postavite poklopac i priključite kabel napajanja u električnu utičnicu. Odaberite pripremljeni program ili postavite brzinu.

## Rastavljanje

1. Ako je moguće, pomaknite uređaj bliže sudoperu ili mjestu na kojem ćete ga očistiti.
2. Pažljivo okrenite poklopac u smjeru suprotnom od kazaljki na satu da biste ga otpustili. Uklonite ga s posude.
3. Pažljivo uklonite odabrani pribor (nož za sjeckanje, oštricu za gnječenje, izradivač majoneze ili jedan od diskova, dijelove B5 do B11) s metalnog vrha osovine.
4. Uklonite osovinu iz posude povlačenjem prema gore.
5. Okrenite posudu sklopa za obradu hrane u smjeru suprotnom od kazaljki na satu kako biste ga otpustili i uklonili s osnovice.
6. Nakon svake upotrebe očistite osnovicu i dijelove sklopa za obradu hrane prema uputama u odjeljku **ČIŠĆENJE I ODRŽAVANJE**.



## Oprez:

Prilikom rukovanja nožem ili diskovima, budite iznimno oprezni kako biste izbjegli ozljede.

## BLENDER

### Sastavljanje (sl. H1–H4)



### Oprez:

Prije sklapanja i rasklapanja blendera provjerite je li uređaj isključen i odspojen iz električne utičnice. Uvijek pričekaite dok se rotirajući pribor potpuno ne zaustavi.

1. Osnovicu postavite na ravnu, suhu i stabilnu površinu, kao što je kuhinjski element.
2. Postavite posudu blendera na osnovicu i okrenite je u smjeru kazaljki na satu tako da je ručka usmjerena udesno.
3. Postavite sastojke u posudu blendera. Preporučujemo da veće namirnice unaprijed izrežete na manje komade.
4. Postavite poklopac na posudu i okrećite ga u smjeru kazaljki na satu dok ne osjetite otpor. Poklopac se može staviti samo na jedan način. Izbočenje na poklopcu mora stati u osigurač u ručki.



### Napomena:

Maksimalni kapacitet posude blendera je 1,75 litara. Nikada nemojte puniti iznad oznake maksimuma. Prilikom obrade vrućih tekućina ili tekućina kojima se volumen povećava tijekom miješanja, preporučujemo punjenje posude do najviše 2/3 maksimalnog kapaciteta.

## Primjena

- Potpuno odmotajte kabel napajanja i priključite ga u pravilno uzemljenu električnu utičnicu.
- Zastlon će se nakratko uključiti i prikazati.
- Okrenite gumb udesno jednom za prikaz "- -" i ON (Uključeno) na zastlonu i upravljačka ploča će zasvijetliti.
- Odaberite jedan od unaprijed postavljenih programa ili zakrenite gumb u smjeru kazaljki na satu kako biste ručno podesili brzinu od 1 do 10.
- Uređaj će se pokrenuti.
- Tijekom pripreme provjerite stanje sastojaka koji se obrađuju.



### Savjet:

Unutarnji poklopac može se ukloniti tijekom rada, a sastojci se mogu dodati kroz otvor poklopca. Preporučujemo da smanjite brzinu prije uklanjanja unutarnjeg poklopca. Pažljivo okrenite poklopac kako biste ga otpustili i umetnite sastojke kroz otvor na unutarnjem poklopcu u posudu. Vratite unutarnji poklopac i okrećite ga dok ne osjetite otpor. Sada možete ponovno povećati brzinu uređaja.

## Brzi vodič za obradu sastojaka

SASTOJCI	ODABIR BRZINE	PREPORUČENO VRIJEME OBRADE
Voće, povrće izrezano na manje dijelove	8–10	40–50 s
Hrana za dojenčad, prilazi	8–10	30–40 s
Namazi, preljevi, marinade	8–10	30–40 s
Smoothieji i kokteli	8–10	Maks. 60 s
Juhe	6–8	Maks. 70 s



### Napomena:

Navedena vremena obrade hrane su samo naznake. Stvarno vrijeme obrade ovisi o veličini hrane, njezinoj količini i potrebnoj konačnoj konzistenciji.

## Zaustavljanje rada

- Ako ste odabrali unaprijed pripremljeni program, uređaj će se automatski zaustaviti nakon podešenog vremena. Ako ga trebate prekinuti ranije, pritisnite ikonu odabranog programa.
- Ako ste ručno podesili brzinu, okrenite gumb ulijevo dok se na zaslonu ne prikažu "- -" i ON (Uključeno).
- Sada ponovno zakrenite gumb ulijevo dok se ne prikaže OFF (Isključeno) i dok se zaston i upravljačka ploča ne isključe.
- Odspojite kabel napajanja iz električne utičnice.
- Prije rastavljanja uređaja provjerite jesu li se okretni dijelovi potpuno zaustavili.
- Izvadite obrađene sastojke iz zdjele pomoću lopatice ili žlice. Nikad ne koristite prste. Oštrica noža predstavlja opasnost od ozbiljnih ozljeda.

## Prekid rada

- Ako trebate prekinuti obradu sastojaka, npr. kako biste provjerili sastojke ili ih obrisali sa stijenki posude blendera, isključite uređaj i odspojite utikač kabela napajanja iz električne utičnice. Pričekajte dok se rotirajući dijelovi potpuno ne zaustave.
- Sada možete osloboditi poklopac. Provjerite sastojke ili upotrijebite lopaticu za brisanje unutarnjih stijenki posude. Zamijenite poklopac.
- Utikač kabela napajanja spojite u pravilno uzemljenu električnu utičnicu i uključite uređaj da nastavite s obradom.

## Rastavljanje

- Ako je moguće, pomaknite uređaj bliže sudoperu ili mjestu na kojem ćete ga očistiti.
- Pažljivo okrenite poklopac u smjeru suprotnom od kazaljki na satu da biste ga otpustili. Uklonite ga s posude.
- Okrenite posudu blendera u smjeru suprotnom od kazaljki na satu kako biste je otpustili i uklonili s osnove.
- Nakon upotrebe očistite osnovicu i dijelove blendera prema uputama u odjeljku **ČIŠĆENJE I ODRŽAVANJE**.



### Oprez:

Šake i prste držite podalje od jedinice s noževima. Oštrica noža predstavlja opasnost od ozbiljnih ozljeda.

## SOKOVNIK ZA AGRUME

### Sastavljanje (sl. I1–I2)



### Oprez:

Prije sklapanja i rasklapanja sokovnika za agrume provjerite je li uređaj isključen i odspojen iz električne utičnice. Uvijek pričekajte dok se rotirajući pribor potpuno ne zaustavi.

- Osnovicu postavite na ravnu, suhu i stabilnu površinu, kao što je kuhinjski element.
- Postavite posudu za obradu hrane na osnovicu i okrenite je u smjeru kazaljki na satu tako da je ručka okrenuta udesno.
- Postavite osovinu na vrh u središtu posude. Pazite da ga ništa ne sprječava u okretanju.
- Zdjelu za sakupljanje pulpe stavite na posudu i okrećite je u smjeru kazaljki na satu dok ne osjetite otpor. Zdjela se može pričvrstiti samo na jedan način. Izbočenje na zdjeli mora stati u osigurač u ručki.
- Postavite konus preše na metalni vrh osovine. Lagano ga okrenite prilikom postavljanja kako biste bili sigurni da je pravilno postavljen i da se rotira bez problema.

### Primjena

- Potpuno odmotajte kabel napajanja i priključite ga u pravilno uzemljenu električnu utičnicu.
- Zaston će se nakratko uključiti i prikazati.
- Okrenite gumb udesno jednom za prikaz "- -" i ON (Uključeno) na zaslonu i upravljačka ploča će zasvijetliti.
- Postavite razdijeljeni agrum na konus preše i lagano ga držite jednom rukom.

- Odaberite jedan od unaprijed postavljenih programa ili zakrenite gumb u smjeru kazaljki na satu kako biste ručno podesili brzinu 1. **Preporučujemo da prilikom upotrebe sokovnika za agrume koristite maksimalnu brzinu 2.**
- Uređaj će se pokrenuti.
- Rukom držite agrume na konusu preše i istovremeno lagano pritisnite voće prema dolje. Sok će se istjecati u zdjelu dok pulpa i sjemenke ostanu u zdjeli.
- Prekinite rad uređaja, izvadite obrađeni agrum iz konusa za prešanje, stavite drugi agrum i ponovite postupak.



### Oprez:

Da biste izbjegli začepljenje, nemojte koristiti prekomjernu silu prilikom stiskanja agruma na konus preše. U tom slučaju odmah isključite uređaj.



### Oprez:

Prste, šake, kosu, nakit i široku odjeću držite podalje od rotirajućeg konusa preše. U slučaju zahvaćanja može doći do teških ozljeda ili oštećenja uređaja.

## Zaustavljanje rada

- Ako ste odabrali unaprijed pripremljeni program, uređaj će se automatski zaustaviti nakon podešenog vremena. Ako ga trebate prekinuti ranije, pritisnite ikonu odabranog programa.
- Ako ste brzinu podesili ručno, okrenite regulator ulijevo dok se na zaslonu ne prikažu "- -" i ON (Uključeno).
- Sada ponovno zakrenite gumb ulijevo dok se ne prikaže OFF (Isključeno) i dok se zaston i upravljačka ploča ne isključe.
- Odspojite kabel napajanja iz električne utičnice.
- Prije rastavljanja uređaja provjerite jesu li se okretni dijelovi potpuno zaustavili.

## Prekid rada

- Ako trebate prekinuti postupak prešanja, isključite uređaj i odspojite utikač kabela napajanja iz električne utičnice. Pričekajte dok se rotirajući dijelovi potpuno ne zaustave.
- Sada ćete moći popustiti zdjelu, ukloniti višak pulpe ili uliti sok u šalice.
- Za nastavak rada postavite zdjelu i umetnite utikač kabela napajanja u električnu utičnicu. Odaberite pripremljeni program ili postavite brzinu.

## Rastavljanje

- Ako je moguće, pomaknite uređaj bliže sudoperu ili mjestu na kojem ćete ga očistiti.
- Uklonite konus preše s vrha osovine povlačenjem prema gore. Ako je potrebno, pažljivo okrenite konus da biste ga oslobodili.
- Pažljivo okrenite zdjelu u smjeru suprotnom od kazaljki na satu da biste je otpustili. Uklonite ga s posude.
- Uklonite osovinu iz posude povlačenjem prema gore.
- Okrenite posudu sklopa za obradu hrane u smjeru suprotnom od kazaljki na satu kako biste ga otpustili i uklonili s osnove.
- Nakon svake upotrebe očistite osnovicu i dijelove sokovnika za agrume prema uputama u odjeljku **ČIŠĆENJE I ODRŽAVANJE**.

## SMOOTHIE BLENDER

### Sastavljanje (sl. J1–J5)



### Oprez:

Prije sklapanja i rasklapanja blendera provjerite je li uređaj isključen i odspojen iz električne utičnice. Uvijek pričekajte dok se rotirajući pribor potpuno ne zaustavi.

- Osnovicu postavite na ravnu, suhu i stabilnu površinu, kao što je kuhinjski element.
- Sastojke koje želite obraditi stavite u bocu za smoothie.
- Postavite jedinicu oštrice na grlicu boce za smoothie i okrenite jedinicu oštrice u smjeru kazaljki na satu dok ne osjetite otpor (utori i izbočine na jedinici oštrice i vrat boce za smoothie odgovaraju zajedno).

- Okrenite bocu smoothieja naopako i pobrinite se da iz boce ne curi nikakva tekućina. Ako curi, oštrica nije pravilno postavljena. Otpustite ga i vratite na grlić boce za smoothie.
- Bocu smoothieja pričvrstite na osnovicu i okrenite bocu u smjeru kazaljki na satu dok ne osjetite otpor (simbol strelice ▼ će biti okrenut prema naprijed).



#### Oprez:

Budite posebno oprezni prilikom rukovanja jedinicom oštrice kako biste izbjegli ozljeđivanje.



#### Napomena:

Maksimalni kapacitet boce za smoothie je 0,6 litara. Nikada nemojte puniti iznad oznake maksimuma. Nemojte obrađivati vruće tekućine.

#### Primjena

- Potpuno odmotajte kabel napajanja i priključite ga u pravilno uzemljenu električnu utičnicu.
- Zastlon će se nakratko uključiti i prikazati.
- Jednom okrenite kontrolu udesno kako biste prikazali "- -" i ON (Uključeno) na zastlonu i upravljačka ploča će zasvijetliti.
- Odaberite unaprijed postavljeni program Smoothie.**
- Uređaj će se pokrenuti.



#### Napomena:

Brzina se može podesiti i ručno. Preporučena brzina je 10, a maksimalno vrijeme rada je 60 sekundi.



#### Napomena:

Blender za smoothieje nije dizajniran za drobljenje leda ili obradu smrznute hrane.

#### Zaustavljanje rada

- Uređaj će se automatski zaustaviti nakon zadanog vremena. Ako ga trebate prekinuti ranije, pritisnite ikonu odabranog programa.
- Sada okrenite gumb jednom ulijevo dok se ne prikaže OFF (Isključeno) i dok se zastlon i upravljačka ploča ne isključe.
- Odspojite kabel napajanja iz električne utičnice.
- Prije rastavljanja uređaja provjerite jesu li se okretni dijelovi potpuno zaustavili.
- Uklonite bocu smoothieja s osnovice, okrenite bocu naopako i uklonite oštricu. Vratite poklopac kako biste mogli ponijeti svoj smoothie sa sobom na posao, putovanje ili trening.

#### Rastavljanje

- Ako je moguće, pomaknite uređaj bliže sudoperu ili mjestu na kojem ćete ga očistiti.
- Okrenite bocu smoothieja u smjeru suprotnom od kazaljki na satu da biste je otpustili i uklonili s osnovice.
- Preokrenite bocu smoothieja naopako.
- Okrenite jedinicu oštrice u smjeru suprotnom od kazaljki na satu da biste je otpustili i uklonili s grlića boce.
- Nakon upotrebe očistite osnovicu i dijelove blendera prema uputama u odjeljku **ČIŠĆENJE I ODRŽAVANJE**.



#### Oprez:

Budite posebno oprezni prilikom rukovanja jedinicom oštrice kako biste izbjegli ozljeđivanje.

## SAVJETI

### Priprema sastojaka za obradu

- Meso:** Otkošite meso, uklonite tetive, hrskavicu i izrežite na komade od približno 2 x 2 x 6 cm.
- Voće i povrće:** Voće i povrće uvijek temeljito operite. Ako je potrebno, ogulite, uklonite koru i izrežite na takve komade koji će proći kroz otvor za punjenje. Uklonite tvrde jezgre ili sjemenke iz voća kao što

su marelice, breskve, mango itd. Uklonite jezgru i peteljke s jabuka, krušaka itd. Uklonite peteljke i lišće s jagoda. Krumpiriće temeljito očistite, operite i ogulite po potrebi.

- Uklonite ljusku kokosa. Mogu se obrađivati samo pulpa i voda.
- Mekano i sočno voće kao što su naranče, mandarine, kivi, borovnice, rajčice itd. možete zasebno obrađiti u blenderu. Ovisno o zrelosti i sočnosti voća.
- Manje sočnom ili tvrdem voću ili povrću treba dodati odgovarajuću količinu tekućine. Ovaj skupini pripadaju banane, marelice, jagode, mango, ananas, jabuke, krastavci, cikla itd. Tvrde povrće poput mrkve mogu se preraditi u manjim količinama u kombinaciji s mekšim i sočnijim voćem ili povrćem i dovoljnom količinom tekućine.
- Zamrznutu hranu i kockice leda treba obraditi s dovoljnom količinom tekućine. Za bolje rezultate preporučljivo je dodati još mekše sastojke.
- Prije umetanja u blender za smoothie, sastojke izrežite na komade jednake veličine od približno 1,5–2 cm. Ako želite obraditi smrznuto voće, izrežite ga prije zamrzavanja.
- Začinsko bilje:** Odvojite lišće od peteljki i operite po potrebi.
- Orašći:** Koristite samo zrna iz orašastih plodova. Orašasti plodovi ne smiju se obrađivati u svojoj ljusci.
- Sirevi:** Tvrde sireve izrežite na manje dijelove. Preporučujemo da se meksi sirevi temeljito ohlade prije obrade.
- Sastojci za tijesto:** Uvijek izmjerite prema receptu. Preporučujemo postupno ulijevanje tekućine kroz otvor u potiskivaču nakon uklanjanja mjerne posude. Dodajte sjemenke, groždice, komadiće čokolade itd. tek po završetku miješanja. Ako je tijesto previše ljepljivo na stijenkama zdjele, dodajte malo brašna, a ako je previše kruto, dodajte malu količinu tekućine (vode, mlijeka ili ulja).

### Savjeti i preporuke za miješanje

- Hranu s čvrstom konzistencijom, poput voća ili povrća, prvo treba izrezati na manje komade veličine oko 3 cm prije miješanja.
- Prvo miješajte manju količinu sastojaka i postupno dodajte više sastojaka kroz otvor na poklopcu tijekom miješanja. Time ćete postići bolje rezultate, nego ako sve sastojke stavite u posudu blendera odjednom.
- Ako trebate obraditi hranu čvrste konzistencije istovremeno s tekućinama, preporučujemo da prvo pomiješate hranu čvrste konzistencije i neke tekućine. Zatim postupno dodajte ostatak tekućine kroz otvor na poklopcu tijekom miješanja.
- Za miješanje vrlo gustih tekućina preporučujemo višekratno pokretanje miješalice u kratkim intervalima.
- Kocke leda treba obraditi odmah nakon što ih izvadite iz zamrzivača. Nakon što se led počne topiti, kockice će se spojiti i neće ih biti moguće pomiješati.

### Savjeti i preporuke za cijeđenje voća

- Odaberite zrelo sočno voće. Teže voće obično sadrži više soka.
- Voće tretirano kemijskim sredstvima temeljito operite prije upotrebe.
- Agrume čuvajte na sobnoj temperaturi. Manje soka može istjecati iz rashlađenog voća.
- Razvaljajte ih rukom na stolu prije nego što ih pritisnete. To će popustiti pulpu i olakšati oslobađanje soka.
- Uvijek izrežite agrume poprečno (ne uzdužno).
- Uklonite jezgre, ako je moguće.
- Stisnite agrume neposredno prije konzumacije. Svježi sok brzo oksidira i gubi vitamin C.
- Prilikom pritiskavanja nemojte prejako pritiskati konus preše. Prekomjerno stiskanje može uzrokovati pucanje kore agruma i ulazak gorkih eteričnih ulja u svježi sok.

## ČIŠĆENJE I ODRŽAVANJE

- Prije čišćenja isključite uređaj i odspojite kabel za napajanje iz električne utičnice. Pustite da se uređaj potpuno ohladi.
- Osnovicu i korišteni pribor očistite odmah nakon upotrebe. Pazite da se ostaci hrane ne osuše.

**Oprez:**

Da biste spriječili opasnost od električnog udara, ne uranjajte uređaj, kabel napajanja ili utikač u vodu ili bilo koju drugu tekućinu.

**Oprez:**

Nemojte upotrebljavati abrazivna sredstva za čišćenje, otapala i slično za čišćenje bilo kojeg dijela uređaja koja bi mogla oštetiti površinu uređaja. Nijedan dio ovog uređaja ne smije se prati u perilici posuda.

**Oprez:**

Za čišćenje bilo kojeg dijela uređaja nemojte koristiti jastučiće za ribanje (metalne ili plastične). Oni mogu izgreptati površinu i oštetiti nezinu završnu obradu.

**Osnovica**

- Osnovicu obrišite blago navlaženom mekom krpom. Obrišite suhom krpom.

**Pribor**

- Pribor i dijelove koji dolaze u dodir s hranom (pogledajte popis u nastavku) temeljito operite toplom vodom, korištenjem neutralnog kuhinjskog deterdženta i meke spužve ili meke četke. Zatim sve isperite čistom vodom i ostavite da se slobodno osuši ili obrišite brisanjem s mekanom krpom.

**Pribor i dijelovi prikladni za ručno pranje:**

- Svi dijelovi sklop za obradu hrane (sl. B)
- Svi dijelovi sokovnika za agrume (sl. C)
- Svi dijelovi blendera (sl. D)
- Svi dijelovi blendera za smoothie (sl. E)

**Oprez:**

Nijedan dio ovog uređaja nije namijenjen za pranje u perilici posuda.

**Oprez:**

Budite posebno pažljivi prilikom rukovanja nožem za sjeckanje, diskovima, jedinicom oštrice posude blendera (ne može se ukloniti), jedinicom oštrice blendera za smoothie kako biste izbjegli ozljede.

**Savjeti i preporuke za čišćenje i održavanje pribora**

- Za čišćenje i uklanjanje ostataka hrane također možete upotrijebiti četku s mekim čekinjama.
- Posudu blendera ili bocu smoothieja možete jednostavno očistiti tako da je napunite s 0,5 l čiste vode s nekoliko kapi deterdženta za pranje posuda, a zatim sastavite uređaj i koristite ga 10 do 15 sekundi. Zatim isključite uređaj, odspojite ga iz električne mreže i izvadite pribor nakon što se rotirajući dijelovi zaustave. Sadržaj posude ili bobe izlijte, a zatim posudu/bocu temeljito isperite čistom vodom i osušite. Za uklanjanje ostataka hrane ispod oštrica oštrice upotrijebite četku s dugom ručkom.
- Isperite diskove za krumpiriće, ribanje ili rezanje, a disk za pire pod tekućom vodom pomoću četkice.

**SPREMANJE**

- Prije pohrane, uređaj i njegov pribor moraju biti potpuno hladni, isključeni i odspojena iz izvora napajanja, čisti i suhi.
- Spremite osnovicu i sav pribor na čisto i suho mjesto izvan dohvata djece. Uređaj nemojte spremati sklopljenim. Na osnovicu nemojte postavljati nikakve dodatke ili strane predmete.

**TEHNIČKE SPECIFIKACIJE**

Nazivni raspon napona.....	220–240 V~
Nazivna frekvencija.....	50–60 Hz
Nazivna ulazna snaga.....	1.500 W
Kapacitet posude za obradu hrane.....	2,0 l
Kapacitet posude blendera.....	1,75 l
Kapacitet boce smoothieja.....	0,6 l
Razina buke.....	85 dB(A)

**Vrijednosti pružene sukladno Propisu povjerenstva EU 2023/826**

Način rada kod isključivanja	
Potrošnja energije u stanju isključenosti	0,5 W
Vrijeme potrebno da oprema automatski postigne isključeni način	0 min
Način pripravnosti	
Potrošnja električne energije u stanju pripravnosti	–
Vrijeme potrebno da oprema automatski postigne način pripravnosti	–
Mrežni način pripravnosti (Wi-Fi)	
Potrošnja energije u umreženom stanju pripravnosti	–
Vrijeme potrebno da oprema automatski postigne umreženi način pripravnosti	–

**UPUTE I INFORMACIJE O ZBRINJAVANJU RABLJENE AMBALAŽE**

Rabljenu ambalažu zbrinite na predviđenom mjestu za prihvat otpada.

**ZBRINJAVANJE RABLJENE ELEKTRIČNE I ELEKTRONIČKE OPREME**

Rabljeni električni i elektronički proizvodi ne smiju se zbrinjivati kao uobičajeni komunalni otpad. Za pravilno zbrinjavanje, obnavljanje i recikliranje ovih proizvoda, predajte ih na predviđena mjesta za prikupljanje. Alternativno, u nekim državama članicama Europske unije ili drugim europskim državama proizvode možete vratiti lokalnoj maloprodajnoj trgovini prilikom kupnje ekvivalentnog novog proizvoda. Pravilnim zbrinjavanjem ovog proizvoda pomažete u očuvanju dragocjenih prirodnih resursa i u sprječavanju potencijalnih štetnih utjecaja po okoliš i ljudsko zdravlje, koji proizlaze iz nepravilnog odlaganja otpada. Za više informacija kontaktirajte lokalne vlasti ili najbliži sabirni centar za odlaganje otpada. Za nepravilno zbrinjavanje otpada ove vrste mogu se izreći kazne sukladno nacionalnim propisima.

**Za poslovna tijela u državama Europske unije**

Ako želite odbaciti električni ili elektronički uređaj, zatražite potrebne informacije od vašeg prodavača ili dobavljača.

**Odlaganje u državama izvan Europske unije**

Za zbrinjavanje ovog proizvoda u drugim državama, zatražite potrebne informacije o pravilnom načinu zbrinjavanja od lokalnih nadležnih ustanova ili prodavača.

Zadržavamo pravo izmjene teksta i tehničkih parametara.



FAST ČR, a.s.  
U Sanitasu 1621  
CZ-251 01 Říčany  
[www.sencor.com](http://www.sencor.com)  
[info@sencor.cz](mailto:info@sencor.cz)

Ovaj dokument je originalno proizveden i objavljen od strane proizvođača, brenda Sencor, i preuzet je sa njihove zvanične stranice. S obzirom na ovu činjenicu, Tehnoteka ističe da ne preuzima odgovornost za tačnost, celovitost ili pouzdanost informacija, podataka, mišljenja, saveta ili izjava sadržanih u ovom dokumentu.

Napominjemo da Tehnoteka nema ovlašćenje da izvrši bilo kakve izmene ili dopune na ovom dokumentu, stoga nismo odgovorni za eventualne greške, propuste ili netačnosti koje se mogu naći unutar njega. Tehnoteka ne odgovara za štetu nanесenu korisnicima pri upotrebi netačnih podataka. Ukoliko imate dodatna pitanja o proizvodu, ljubazno vas molimo da kontaktirate direktno proizvođača kako biste dobili sve detaljne informacije.

Za najnovije informacije o ceni, dostupnim akcijama i tehničkim karakteristikama proizvoda koji se pominje u ovom dokumentu, molimo posetite našu stranicu klikom na sledeći link:

<https://tehnoteka.rs/p/sencor-multipraktik-sbu-9878bk-akcija-cena/>