

## Uputstvo za upotrebu

TESLA mašina za sušenje veša WT8H91T

TESLA



Tehnoteka je online destinacija za upoređivanje cena i karakteristika bele tehnike, potrošačke elektronike i IT uređaja kod trgovinskih lanaca i internet prodavnica u Srbiji. Naša stranica vam omogućava da istražite najnovije informacije, detaljne karakteristike i konkurentne cene proizvoda.

Posetite nas i uživajte u ekskluzivnom iskustvu pametne kupovine klikom na link:

<https://tehnoteka.rs/p/tesla-masina-za-susenje-vesa-wt8h91t-akcija-cena/>

TESLA

# TUMBLE DRYER

WT8H91T

## User Manual

ENG

ALB

BiH/  
CG

BG

GR

HR

HU

MK

RO

SLO

SRB



Product images are for illustrative purposes only and may differ from the actual product.

# SAFETY INFORMATION

- This appliance is not intended for use by persons (including children) with reduced physical, sensory or mental capabilities, or lack of experience and knowledge, unless they have been given supervision or instruction concerning use of the appliance by a person responsible for their safety.
- Children should be supervised to ensure that they do not play with the appliance.
- If the supply cord is damaged, it must be replaced by the manufacturer, its service agent or similarly qualified persons in order to avoid a hazard.
- This appliance can be used by children aged from 8 years and above and persons with reduced physical, sensory or mental capabilities or lack of experience and knowledge if they have been given supervision or instruction concerning use of the appliance in a safe way and understand the hazards involved. Children shall not play with the appliance. Cleaning and user maintenance shall not be made by children without supervision.
- That the lint trap has to be cleaned frequently,
- That lint must not be allowed to accumulate around the tumble dryer.
- Do not dry unwashed items in the tumble dryer.
- Items that have been soiled with substances such as cooking oil, acetone, alcohol, petrol, kerosene, spot removers, turpentine, waxes and wax removers should be washed in hot water with an extra amount of detergent before being dried in the tumble dryer.
- Items such as foam rubber (latex foam), shower caps, waterproof textiles, rubber backed articles and clothes or pillows fitted with foam rubber pads should not be dried in the tumble dryer.
- Fabric softeners, or similar products, should be used as specified by the fabric softener instructions.
- Remove all objects from pockets such as lighters and matches.
- **WARNING:** Never stop a tumble dryer before the end of the drying cycle unless all items are quickly removed and spread out so that the heat is dissipated.
- The appliance must not be installed behind a lockable door, a sliding door or a door with a hinge on the opposite side to that of the tumble dryer, in such a way that a full opening of the tumble dryer door is restricted.
- Children of less than 3 years should be kept away unless continuously supervised.
- **WARNING:** In the appliance enclosure or in the built-in structure, keep ventilation openings clear of obstruction.



**Warning: Flammable material, risk of fire**

# PRODUCT DIAGRAM

## Component Name

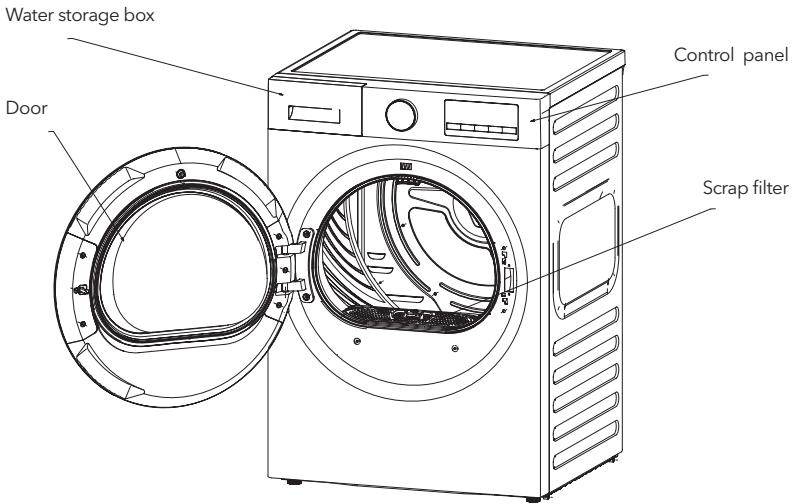

### NOTE

This picture is only a reference diagram. Due to product improvement and serialization expansion, the appearance, color and functional components of the product may be inconsistent with this picture. Please refer to the actual product purchased.

## List of Accessories

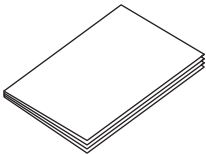

User Manual x 1



Water pipe x 1

# INSTALLATION METHOD AND PRECAUTIONS

## Pre-installation Precautions

- It is recommended to check whether the dryer is damaged during transportation. If any damage is found, please contact the Seller. Do not power on a damaged dryer;
- During handling, the maximum inclination angle of the machine shall not exceed 45°. In case of toppling, the dryer shall be set vertically for 2 hours before powered on;
- Installed the dryer in a dry and ventilated environment. Do not install it at a place affected by humid, steam and water (such as in the bathroom or besides a tap in outdoor balcony), or a location with accumulated cotton scraps or exposed to direct sunlight;
- Do not use ovens, gas appliances, etc. near the dryer to avoid danger;
- Install the dryer and washing machine together to facilitate drying after washing and spinning.
- Do not install the dryer in a place with heavy dust, so as to avoid dust accumulation blocking the air duct of the dryer.
- Please remove all the packages of the dryer, and then on blankets, brackets, etc.
- Adjust the feet to realize stable installation. Do not fill the gap between the feet and the floor with woolen carpets or wooden strips, so as not to interfere with the operation of the machine.
- Install the dryer at least 5 cm from other furniture or walls.
- For appliances with ventilation openings in the base, a carpet must not obstruct the openings; Exhaust air must not be discharged into a flue that is used for exhausting fumes from appliances burning gas or other fuels;
- The appliance must not be installed behind a lockable door, a sliding door or a door with a hinge
- on the opposite side to that of the tumble dryer, in such a way that a full opening of the tumble dryer door is restricted.

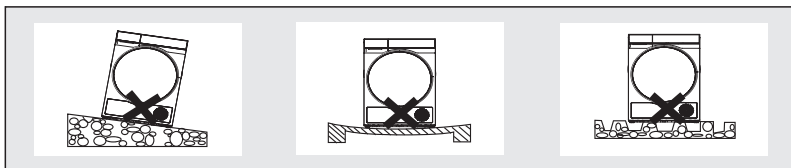

## Installation of Dryer

1. Adjust the feet to make the dryer horizontal.

2. Connect the power supply.

Check before power-on:

1) The power supply voltage shall meet the requirements;

2) The power socket shall match with the plug of the dryer;

3) Confirm whether the power socket can bear the maximum power of the dryer, and ensure the socket is reliably grounded;

3. After the dryer is installed, please let it stand for 4 hours before starting it.

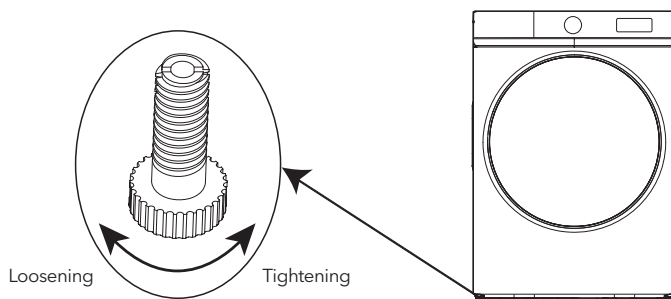

## Use and installation methods of accessories

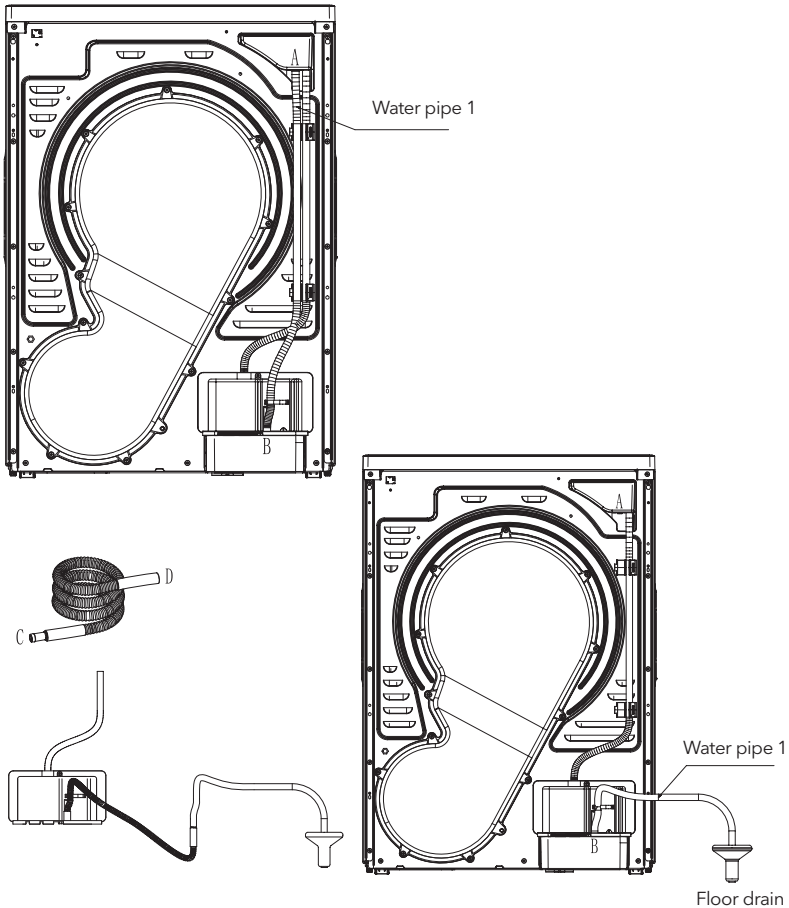

### Installation instructions:

a. External drainage pipe connection method:

1. Pull out water pipe 1 from position A and insert it into the floor drain to complete the external drainage pipe connection. If you still need to use the water tank to receive water, reconnect the water pipe along the original path.

2. (If the length of water pipe 1 connected to the floor drain is not enough, an accessory can be used to extend the water pipe)

The connection method is as follows:





first pull out water pipe 1 from port B, then connect port C of the accessory water pipe with the outlet of water pipe 1, connect port D to port B, and insert the other end of water pipe 1 into the floor drain.

## Installation instructions

The stacking and installation of the heat pump dryer on the washer requires at least two people.

Please read the following installation instructions carefully before installing the connecting frame:

1. This manual is only used as installation instructions of washer and heat pump dryer stacked one above the other.
2. Please select the stacking location and reserve enough space for installing the water inlet pipe, drain pipe, power cord and other accessories. Keep enough clearance at the back of the machine so that the drain pipe can be connected smoothly without bending.
3. Before stacking the dryer, adjust the feet of the washer to make the washer level.

Stacking Kit	ST3.9 x 12 self-tapping screw	ST3.9 x 16 self-tapping screw	screw sticker
			

### Installation instructions of stacking pad

1. Please stick the stacking pad on the dryer control panel (Figure 1).  
The stacking pad should be pasted at a distance of about 2.5mm from the gap of the drawer handle, and the distance on both sides should be kept equality (Figure 2);
2. After finish step 1, we can install the stacking kit.

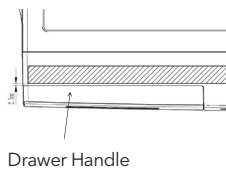
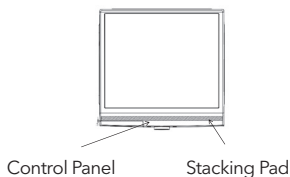

### Installation instructions of stacking kit

1. Place the stacking Stacking Kit assembly on the upper cover plate of the washer, and adjust the position of the stacking Stacking Kit assembly so that its left, right and front are aligned with the upper cover plate of the washer respectively (Fig. 1).
2. Take out four ST3.9\*12 self-tapping screws from the accessory bag and fix the stacking Stacking Kit assembly on the top cover plate of the washer (Fig. 2).
3. Place the dryer on the stacking Stacking Kit so that its left, right and front are aligned with the stacking bracket respectively (Fig. 3).
4. Take out four ST3.9\*16 self-tapping screws from the accessory bag and fix the dryer base on both sides of the stacking bracket assembly (Fig. 4).
5. Stick a screw sticker on both screw holes of the stacking bracket (Fig. 5). Then the stacking bracket is installed.

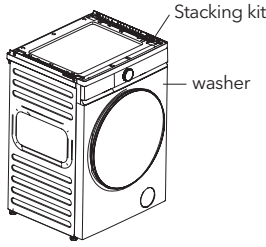

**Figure 1**



**Figure 2**

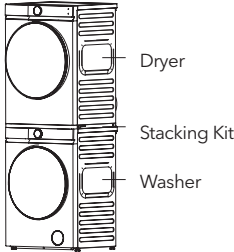

**Figure 3**

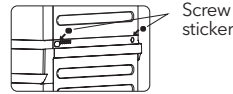
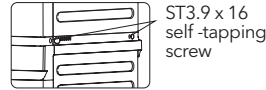

**Figure 4**

**⚠ Note**

The heat pump dryer should be installed and fixed on the top of the washer. Before installation, ensure that the heat pump dryer is smooth to prevent shaking and tipping.

During use, please pay attention to the safety precautions and operate carefully. Manufacturer shall not be liable for any loss caused by improper use.

Refer to the icons below for the classification and instruction of possible hazard or damage degree caused by incorrect operations.



**Warning**

Violation of the requirement may cause serious personal injury or death.



**Caution**

Violation of the requirement may cause minor personal injury or substance damage.

Refer to the icons below for the classification and instruction of requirements.



This icon indicates the prohibited operations.



This icon indicates the obligatory operations.

## Warnings and Precautions

### • This product is Class I electrical appliances. Please pay attention to electrical safety when using it!

1. The power supply must be provided with reliable grounding, and the earth lead of the wire shall be directly buried into the ground, which must not be connected with public facilities, such as tap water pipes and gas pipelines.
  2. The cross-sectional area of power supply system wires must meet the normal load requirements of electrical appliances.
  3. The dryer must be connected to a special socket that shall be a product with the national compulsory certification, being able to carry a current of more than 10A. For the consideration of safety, it is strictly prohibited to use the dryer in case the power supply in your home fails to meet the above requirements.
  4. In order to prevent errors in the installation and use of the socket and ensure the electric safety, the socket must be installed and the ground wires must be connected by people with common electric knowledge.
  5. If the power cord is found damaged, it must be replaced by professional staff.
  6. It is not allowed to connect the ground wire with the live wire or neutral wire; otherwise, the shell will be charged, which will easily lead to electric shock.
  7. When the dryer finishes, it is better to pull out the power plug from the socket to ensure safety.
  8. The machine is powered by AC power, and it can run normally when the voltage changes within 10%.
  9. If it is necessary to use an earth leakage (grounding protection) circuit breaker, the symbol must be , which can ensure that the power plug matches the socket.
- For safe use, please use the original parts and accessories provided by the manufacturer.
  - If the dryer can no longer be used, cut the power cord and break the door hook device. Dispose waste and worn electrical appliance in designated disposal centers.
  - Do not dry the clothes that are not suitable for drying in the dryer.
  - Do not dry dirty clothes before washing.
  - Do not use the dryer if there is a dust hazard (e.g. coal seam, rock powder).
  - Do not lean against the door, or climb or sit on the dryer.
  - If the ambient temperature around the dryer is lower than 0°C, frost damage may occur.
  - Protect children from the packaging materials.

## Prohibited Items

- The dryer must not be installed in the open air or in a humid environment. It must be ventilated and dried before use if wet by water.
- Do not place the dryer in an enclosed space. Please install the dryer in a well-ventilated place to avoid other accidents.
- Do not put wet clothes not spin dried directly into the dryer for drying. Please put the clothes into the dryer after dehydration to prevent water drops on electrical devices and damages to the dryer.
- When the dryer is set to work, do not use flammable spray nearby. In case of gas or flammable gas leakage, do not plug or unplug the power plug or turn on/off the dryer.
- Do not dry clothes with flammable cleaning agents, dry cleaning solvents, gasoline, banana oil or other chemicals.
- Do not dry raincoats, bicycle covers or other items containing rubber or similar elastic materials.
- Do not place any hot or heavy objects (such as kettles with hot water) on the dryer.
- For the sake of safety, unattended children or disabled persons are prohibited from using the machine.
- Do not store cigarettes, lighters, dry ice, gasoline or other flammable and explosive materials in the dryer.
- Do not open the door until the dryer procedure is completed, so as to prevent scalding of skin due to overheating.
- Do not use the dryer when there is water on your hands and feet.
- Do not disassemble, repair or modify the dryer by yourself.

## ! Obligatory Operations

- Do not unplug or switch the power supply when the dryer is working normally. When not in use or cleaning, be sure to unplug without pulling the power cord. Do not plug or unplug the power cord with wet hands.

## QUICK GUIDE

### ! CAUTION!

Before using the machine, please make sure that it has been correctly installed according to the installation instructions.

### Prepare for drying

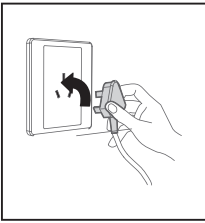

1. Connect the power plug properly.

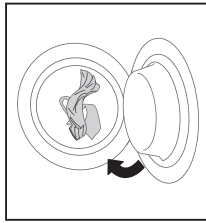

2. Put in clothes

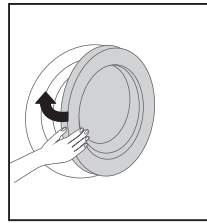

3. Close the door

### ! CAUTION!

The laundry shall only be put into the dryer after spin dried at a speed of more than 1000 rpm.

### Start Drying

Turn the knob left and right to turn on the dryer

### Finish Drying

When the dryer is finished, the dryer will sound or display the word "End".

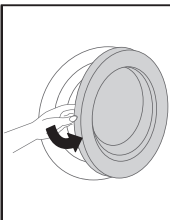

1. Open the door and take out the laundry.

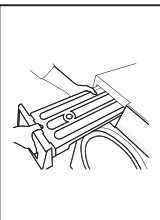

2. Pull out the water box.

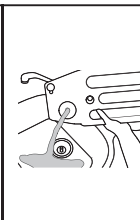

3. Pour out the water in the water box.

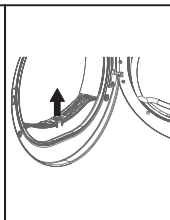

4. Clean the filter screen

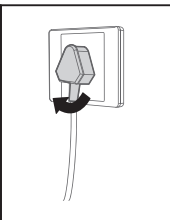

5. Disconnect the power supply

### ! CAUTION!

If a socket with a switch is used, please directly press the switch to turn off the power supply.

## 1. Check

1. Empty the water box and install it in place.
2. Clean the scrap filter and install it in place.
3. Check for special drying requirements.

## 2. Preparation

4. Clear the bag and take out any coins, sand, keys or other items.
5. Knot the tie, button up and zip up.
6. Do not overload the dryer. Please spread out the clothes before putting them into the dryer.
7. When drying, please turn over the clothes with buttons before putting them into the dryer.
8. Vulnerable clothing needs to be placed in a nylon net before drying.

## General Knowledge and Use Skills of Dryer

1. Put the laundry into the drum after spin dry. Raise the spinning speed to shorten the time for drying, thus reducing the energy consumption;
2. Put the clothes into the dryer after shaking, so as to speed up the drying;
3. Avoid overload of the dryer;
4. Regularly clean the drum and scrap filter with a wring-out wet towel;
5. Clean the condenser filter regularly;
6. The scrap filter must be completely dried before being put into the dryer;
7. In order to obtain uniform drying effect, please classify according to the type of fabric and select the appropriate drying procedure. Be sure to follow the label information and select the right drying procedure to avoid unnecessary damage to clothes;
8. Do not dry the sizing fabric, because a thin layer of sizing powder will reduce the drying effect;
9. It is recommended to use a timing procedure for a small amount of fabric;
10. Make sure that the airflow at the vent is not obstructed, and do not block or seal the vent.
11. Warm fabric feels wetter than that of normal temperature, so it is recommended not to over-dry the clothes.

### ! CAUTION!

- The dryer is a household dryer. Please operate according to the recommended dryer capacity and procedures.
- DO NOT dry vulnerable or delicate fabrics such as silk and artificial fabrics, to avoid wrinkling.

### The reference weight common clothes is as follows



Blended coat  
(about 800g)



Jacket (cotton,  
about 800g)



Work clothes  
(upper and lower)  
(cotton, about  
1120g)



Shirt (cotton,  
about 300g)



Sweatshirt  
(cotton, about  
180g)



Sleepwear  
(about 200g)



Jeans  
(about 500g)



Underwear  
(cotton, about  
70g)



Socks  
(blend, about  
30g)



Towel quilt  
(cotton, about  
900g)



Single bed sheet  
(cotton, about 600g)

# INSTRUCTIONS FOR USE

## Function Descriptions

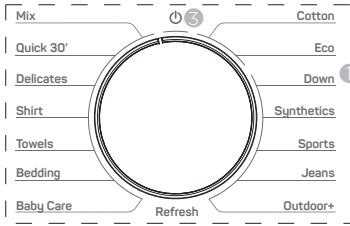

1. Procedure selection knob
2. Function selection button
3. Power on/off

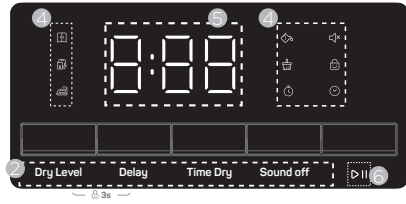

4. Indication icon
5. Time/Error code
6. Start/Pause button

Indication icon	Function	Description
	Can be stored	Means the clothes can be stored after drying.
	Put clothes on immediately	Means the clothes can be worn immediately after drying.
	Iron	The laundry is still a little damp after drying. To prevent creasing after drying, iron the laundry or hang it up.
	Delay Start	Means the delay function has been launched.
	Sound on/off	When this icon lights up, the mute function is turned on and all keys will be muted.
	Child Lock	If the icon lights up, it means the cycle will be locked. Any attempt to change the cycle will be invalid.
	Water Tank Full alarm	It means the water box is full and needs to be emptied.
	Check filter alarm	Filter cleaning prompt.
	Time Dry	Add and reduce drying time of the program.

## Operation Instructions

1. Power on the machine and turn the [knob] to any program position, the display screen will light up, and the machine will show the default program settings.  
You can select the desired program by turn the [knob].
2. Press these function keys to choose functions, such as [DryLevel], [Delay], [Time Dry] and [Sound off].
3. Press the [▶||] button to start the machine.

**Program running:** The inner tub will be continuously rotate, the “:” on the display screen will keep flashing, and the remaining program time will be displayed.

**Program completed:** The display screen will show “End” accompanied by a completion beep. If the clothes are not removed within 1 minute, the machine will automatically shut down.

If the machine stops abnormally or displays error codes during program running, refer to the “Error Display and Solutions” section.

S/N	Procedure name	Suggested Max Dry Capacity (kg)	Instructions for use	Additional functions			
				Dry level	Time Dry	Delay	Sound off
P01	Mix	5	For clothes of uncertain materials	S	N	P	P
P02	Quick30'	0.5	For quick drying of small pieces of clothing, regular operation.	N	P	P	P
P03	Delicates	2	For clothes of delicate materials	S	N	P	P
P04	Shirt	1	For cotton, linen, synthetic or blended non-ironing shirts	S	N	P	P
P05	Towels	4	For clothes of towel materials	S	N	P	P
P06	Bedding	2	For four sets or one set of curtains	S	N	P	P
P07	Baby Care	2	For clothes of baby materials	S	N	P	P
P08	Refresh	4	For the removal of dry clothes odor, regular operation	N	P	P	P
P09	Cotton	8	For cotton and linen fabrics	S	N	P	P
P10	ECO	8	For New EU energy test For cotton and linen fabrics	S	N	P	P
P11	Down	1.5	For clothes of down materials	S	N	P	P
P12	Synthetics	4	For clothes of synthetic materials	O	N	P	P
P13	Sports	3	For clothes of sport materials	S	N	P	P
P14	Jeans	4	For clothes of jean materials	S	N	P	P
P15	Outdoor	2	For clothes of outdoor materials	S	N	P	P

### Remarks

1. P: Default off, optional to enable; N: Not selectable; O: Default on, cannot be switched; S: Default on, can be switched.
2. Additional functions not specifically marked are all selectable.
3. Using the recommended load for drying can achieve the best drying results.
4. Eco test program in accordance with Regulation (EU) 2023/2534 for energy labelling measured in accordance with EN 61121 and suitable for drying normal cotton load at rated load capacity.

## Additional Functions

### 1. Dry Level Function

1. In standby mode, all programs can choose the drying level except Quick30', Refresh and Synthetics.
2. The drying level of each program was default setted, and you can press the "Dry Level" button to select the desired drying level. The corresponding icon will remain lit.

### 2. Delay Function

1. The delay time refers to the program's end time.
2. In standby mode or delay pause mode, you can select the delay time using the [Delay] button. The delay time ranges from 1 to 24 hours. Each press of the button increases the delay time by 1 hour. After reaching 24 hours, it will return to the current program's runtime, allowing you to cycle through the options.

### 3. Time Dry Function

1. This button is only applicable to the "Quick30" and "Refresh" programs. After selecting these programs, the corresponding time will be displayed.
2. Pressing the [Time Dry] button will increase the program time in a loop.

### 4. Sound off Function

1. In standby or running mode, press the [ Sound off ] button. (If the buzzer is active, it will emit a sound indicating a valid button press.) Each press of the button will toggle the buzzer on and off.
2. The Sound off function does not block fault alarm sounds.

### 5. Child Lock Function

1. During operation, press and hold the [Dry Level] + [Delay] buttons simultaneously for 3 seconds. (If the buzzer is active, it will emit a sound indicating a valid button press.) This will lock all buttons on the control panel (except the power button), and the lock icon will be displayed.
2. The child lock function is only activated during program operation. It will automatically release in the event of a fault alarm, program completion, or when the door is opened.

## CLEANING AND MAINTENANCE

**⚠ Disconnect the power plug from the socket before cleaning and maintenance**

### Clean the filter

Check and clean the filter screen before and after each use.

When the screen displays , please clean the filter and make sure that it is put back in place.

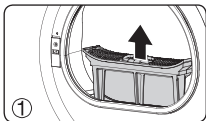

① Open the door and take out the filter

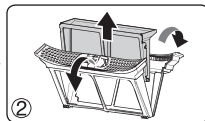

② Separate the inner and outer filters

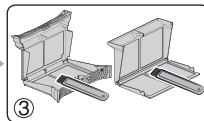

③ Clean the inner and outer filters respectively

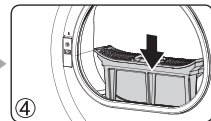

④ Reset the filter and put it back in place

**⚠ Note**

After cleaning, please install the filter in reverse order of removal and reinstall it in place.

## Clean the dryer

Clean the dust and stains on the surface of the machine body and main control board with a rag. Do not use organic solvents or corrosive agents to avoid damage to the machine.

## Clean the drum

After the dryer has operated for a period of time, the calcium contained in the clothing care agent or water will form a barrier layer that is almost invisible to the naked eye inside the drum. The inner wall of the drum shall be cleaned regularly with a wet cloth.

## Clean the water box

When the machine is running, the steam condenses into water and is stored in the water box. Check and empty the water box before and after each use. When the dryer displays /FUL, please empty the water box and restart it.

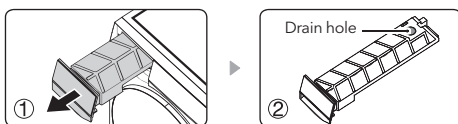

Remove the water box from the dryer, drain the water through the drain hole and reset.



### Note

Condensed water is not drinkable and cannot be used for processing food. After the end of the procedure, the water box shall be emptied in time.

# SERVICE GUIDE

## Fault display and solution

Fault Display	Possible Causes	Solutions
Filter Indicator Light Flashing	Filter cleaning reminder (no buzzing sound)	Clean the filter
The display time flashing when the machine is running	The door is opened	1. Please close the door. 2. Please contact the service when the display time still flashing after the door is closed
FUL	1. Water storage box full	1. Empty the water in the water storage box
	2. Water storage box not properly installed	2. Correctly install the water storage box
	3. Float malfunction	
E41	1. Temperature too high	Contact after-sales service
	2. Temperature sensor terminal loose	
	3. Temperature sensor malfunction	
E71	Mainboard communication cable loose	
	Mainboard communication failure	

## Abnormal Phenomena and Solutions

Abnormality	Solution
No display on the panel	1. Confirm whether the socket is normally energized 2. Confirm whether the power supply of the machine is connected normally 3. Confirm whether the power button is pressed
The machine cannot be started	1. Confirm whether the door is closed 2. Confirm whether the start button is pressed and responds normally 3. Confirm whether to select the delay function Start the machine after a specific time if time delay is set
The procedure runs for too long or the clothes do not dry	1. Clean Filter Screen 2. Remove the condensate in the water box 3. Keep the machine in a well-ventilated environment. 4. Select the appropriate procedure.



### Note

Due to the automatic drying function of the dryer, the display time may change during operation, which is normal.

### Remark

The display show "EP" is not a error, it's means user change the program when the machine is running. Please pause machine and select others program by turn the [knob] if you want to change running program.



# ENVIRONMENTAL PROTECTION AND WIRING SCHEMATIC DIAGRAM

## Packaging material

- If the material is marked with “” it indicates that it can be recycled.

>PE = Polyethylene

>PS = Polystyrene

>PP = Polypropylene

Materials made from the above materials can be recycled, and you just need to throw them into the appropriate trash bin.

- If the product is marked with a “” on the package, it indicates that the product cannot be disposed of as household appliance waste, but should be handed over to an appropriate electronic and electrical device disposal station. Proper disposal of used appliances prevents potential negative impacts and protects the environment and human health. Otherwise, they may cause some waste.

## Ecological information

In order to save energy and protect the environment, we recommend the following:

- Try to use the machine with large load because it is not economical to work with small load.
- To avoid wrinkling and save energy, please do not dry the dried clothes.
- Please select the drying procedure according to the type of clothing.
- Clean the filter regularly to avoid increasing drying times and wasting electricity.
- Keep the room ventilated and the indoor temperature shall not exceed 35°C.

# PRODUCT FICHE

**Supplier's name or trade mark** <sup>(\*)</sup> <sup>(†)</sup>: Tesla

**Supplier's address** <sup>(\*)</sup> <sup>(†)</sup>: Comtrade Distribucija d.o.o., Letališka cesta 29B, 1000 Ljubljana, SI

**Model identifier** <sup>(\*)</sup>: WT8H91T

**Technology of tumble dryer** Electric condenser

**General product parameters:**

Parameter	Value	Parameter	Value	
Rated capacity <sup>(b)</sup> (kg)	8.0	Dimensions <sup>(*)</sup> <sup>(†)</sup> in cm	Height	85
			Width	60
			Depth	59
Energy efficiency index (EEI) <sup>(b)</sup>	84.7	Energy efficiency class <sup>(b)</sup>	[A/B/C/D/E] <sup>(d)</sup>	
Condensation efficiency (%) <sup>(b)</sup> (if applicable)	80	Condensation efficiency class (if applicable) <sup>(b)</sup>	[A/B/C/D] <sup>(d)</sup>	
Weighted energy consumption in kWh per drying cycle <sup>(b)</sup> . Actual energy consumption will depend on how the appliance is used.	1.44			
Programme duration <sup>(b)</sup> (hours:minutes)	Rated capacity	4:30	Type	Free-standing
	Half	2:20		
Acoustic airborne noise emission <sup>(b)</sup> (dB(A) re 1 pW)	68	Acoustic airborne noise emission class <sup>(b)</sup>	[A/B/C/D] <sup>(d)</sup>	
Off-mode (if applicable) (W)	0.50	Standby mode (if applicable) (W)	N/A	
Delay start (W) (if applicable)	4.00	Networked standby (W) (if applicable)	N/A	
For household tumble dryers equipped with a heat pump, the chemical name or the accepted industry designation of the refrigerant gas used, without prejudice to Regulation (EU) No 517/2014 on fluorinated greenhouse gases <sup>(1)</sup> <sup>(*)</sup> <sup>(†)</sup> .			R290	

**Additional information** <sup>(1)</sup> <sup>(†)</sup>:

- (1) Regulation (EU) No 517/2014 of the European Parliament and of the Council of 16 April 2014 on fluorinated greenhouse gases and repealing Regulation (EC) No 842/2006 (OJ L 150, 20.5.2014, p. 195).
- (a) This item shall not be considered relevant for the purpose of Article 2(6) of Regulation (EU) 2017/1369.
- (b) For the eco programme.
- (c) Changes to those items shall not be considered relevant for the purpose of Article 4(4) of Regulation (EU) 2017/1369.
- (d) If the product database automatically generates the definitive content of that cell the supplier shall not enter those data.

# INFORMACIONE PËR SIGURINË

- Kjo pajisje nuk është e destinuar për t'u përdorur nga persona (përfshirë fëmijët) me aftësi të kufizuara fizike, shqisore ose mendore, ose me mungesë përvoja dhe njohurish, përveç nëse janë nën mbikëqyrje ose kanë marrë udhëzime për përdorimin e pajisjes nga një person përgjegjës për sigurinë e tyre.
- Fëmijët duhet të mbikëqyren për të siguruar që nuk luajnë me pajisjen.
- Nëse kablli i furnizimit është i dëmtuar, ai duhet të zëvendësohet nga prodhuesi, agjenti i tij i shërbimit ose persona të kualifikuar në mënyrë të ngjashme për të shmangur rrezikun.
- Kjo pajisje mund të përdoret nga fëmijë të moshës 8 vjeç e lart dhe nga persona me aftësi të kufizuara fizike, shqisore ose mendore, ose me mungesë përvoja dhe njohurish, nëse janë nën mbikëqyrje ose kanë marrë udhëzime për përdorimin e sigurt të pajisjes dhe kuptojnë rreziqet e përfshira. Fëmijët nuk duhet të luajnë me pajisjen. Pastrimi dhe mirëmbajtja nga përdoruesi nuk duhet të kryhen nga fëmijët pa mbikëqyrje.
- Filtri i pushit duhet të pastrohet shpesh.
- Nuk duhet të lejohet grumbullimi i pushit rreth tharëses me tambur.
- Mos thani artikuj të palarë në tharësen me tambur.
- Artikujt që janë ndotur me substanca si vaj gatimi, aceton, alkool, benzinë, vajguri, heqës njollash, terنتينë, dyllë dhe heqës dylli duhet të lahen në ujë të nxehtë me një sasi shtesë detergjenti përpara se të thahen në tharësen me tambur.
- Artikujt si goma sfungjer (shkumë lateksi), kapuçë dushi, tekstile të papërshkueshme nga uji, artikuj me shtresë gome dhe rroba ose jastëkë me mbushje gome sfungjer nuk duhet të thahen në tharësen me tambur.
- Zbutësit e rrobave ose produkte të ngjashme duhet të përdoren sipas udhëzimeve të prodhuesit.
- Hiqni të gjitha objektet nga xhepat, si çakmakë dhe shkrepëse.
- **PARALAJMËRIM:** Mos e ndaloni kurrë tharësen me tambur para përfundimit të ciklit të tharjes, përveç nëse të gjitha artikujt hiqen shpejt dhe shpërndahen në mënyrë që nxehtësia të shpërndahet.
- Pajisja nuk duhet të instalohet pas një dere që mbyllet me çelës, një dere rrëshqitëse ose një dere me menteshë në anën e kundërt me atë të tharëses me tambur, në mënyrë që të kufizohet hapja e plotë e derës së tharëses.
- Fëmijët nën moshën 3 vjeç duhet të mbahen larg, përveç nëse mbikëqyren vazhdimisht.
- **PARALAJMËRIM:** Në hapësirën e pajisjes ose në strukturën e integruar, mbani të pastra hapjet e ventilimit pa pengesa.



## Paralajmërim: Material i ndezshëm, rrezik zjarri

# DIAGRAMI I PRODUKTIT

## Emri i komponentit

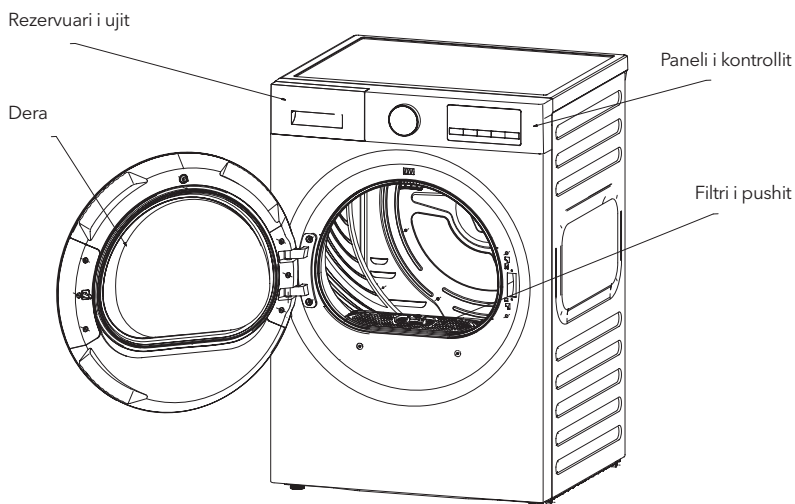

### SHËNIM

Kjo figurë është vetëm një diagram referues. Për shkak të përmirësimit të produktit dhe zgjerimit të serisë, pamja, ngjyra dhe komponentët funksionalë të produktit mund të mos përputhen me këtë figurë.

Ju lutemi referojuni produktit real të blerë.

## Lista e aksesorëve

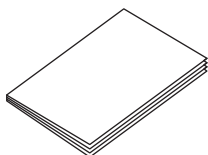

Manuali i përdorimit x 1



Tub uji x 1

# METODA E INSTALIMIT DHE MASAT PARAPRAKE

## Masat paraprake para instalimit

- Rekomandohet të kontrollohet nëse tharësja është dëmtuar gjatë transportit. Nëse konstatohet ndonjë dëmtim, ju lutemi kontaktoni shitësin. Mos e ndizni një tharëse të dëmtuar;
- Gjatë transportimit, këndi maksimal i pjerrësisë së pajisjes nuk duhet të kalojë 45°. Në rast përbysjeje, tharësja duhet të vendoset në pozicion vertikal për 2 orë përpara se të ndizet;
- Instaloni tharësen në një ambient të thatë dhe të ajrosur mirë. Mos e instaloni në vende të ndikuara nga lagështia, avulli dhe uji (si në banjë ose pranë një rubineti në ballkon të jashtëm), ose në vende me grumbullim pushi pambuku apo të ekspozuara drejtpërdrejt ndaj rrezeve të diellit;
- Mos përdorni furra, pajisje me gaz, etj. pranë tharëses për të shmangur rrezikun;
- Instaloni tharësen dhe lavatриçen së bashku për të lehtësuar tharjen pas larjes dhe shtrydhjes;
- Mos e instaloni tharësen në vende me shumë pluhur, për të shmangur bllokimin e kanaleve të ajrit nga pluhuri;
- Ju lutemi hiqni të gjitha paketimet e tharëses dhe vendoseni mbi batanije, mbajtëse, etj.;
- Rregulloni këmbët për të siguruar instalim të qëndrueshëm. Mos e mbushni hapësirën midis këmbëve dhe dyshemesë me qilima lesi ose shirita druri, për të mos ndikuar në funksionimin e pajisjes;
- Instaloni tharësen të paktën 5 cm larg nga mobiljet ose muret e tjera;
- Për pajisjet me hapje ventilimi në bazë, qilimi nuk duhet të bllokojë këto hapje; ajri i shkarkimit nuk duhet të drejtohet në një oxhak që përdoret për nxjerrjen e gazrave nga pajisje që djegin gaz ose lëndë të tjera;
- Pajisja nuk duhet të instalohet pas një dore që mbyllet me çelës, një dore rrëshqitëse ose një dore me menteshë në anën e kundërt me atë të tharëses me tambur, në mënyrë që të kufizohet hapja e plotë e derës së tharëses.

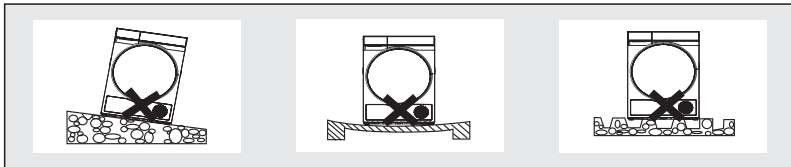

## Instalimi i tharëses

1. Rregulloni këmbët për ta bërë tharësen në pozicion horizontal.
2. Lidhni furnizimin me energji elektrike. Kontrolloni para ndezjes:
  - 1) Tensioni i furnizimit me energji duhet të përmbushë kërkesat;
  - 2) Priza elektrike duhet të përputhet me spinën e tharëses;
  - 3) Sigurohuni që priza mund të përballojë fuqinë maksimale të tharëses dhe që është e tokëzuar në mënyrë të sigurt;
3. Pas instalimit të tharëses, lëreni të qëndrojë për 4 orë përpara se ta ndizni.

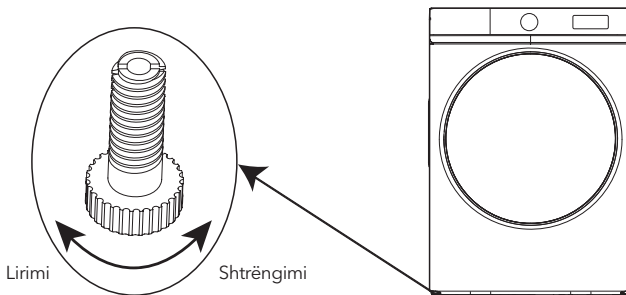

## Metodat e përdorimit dhe instalimit të aksesorëve

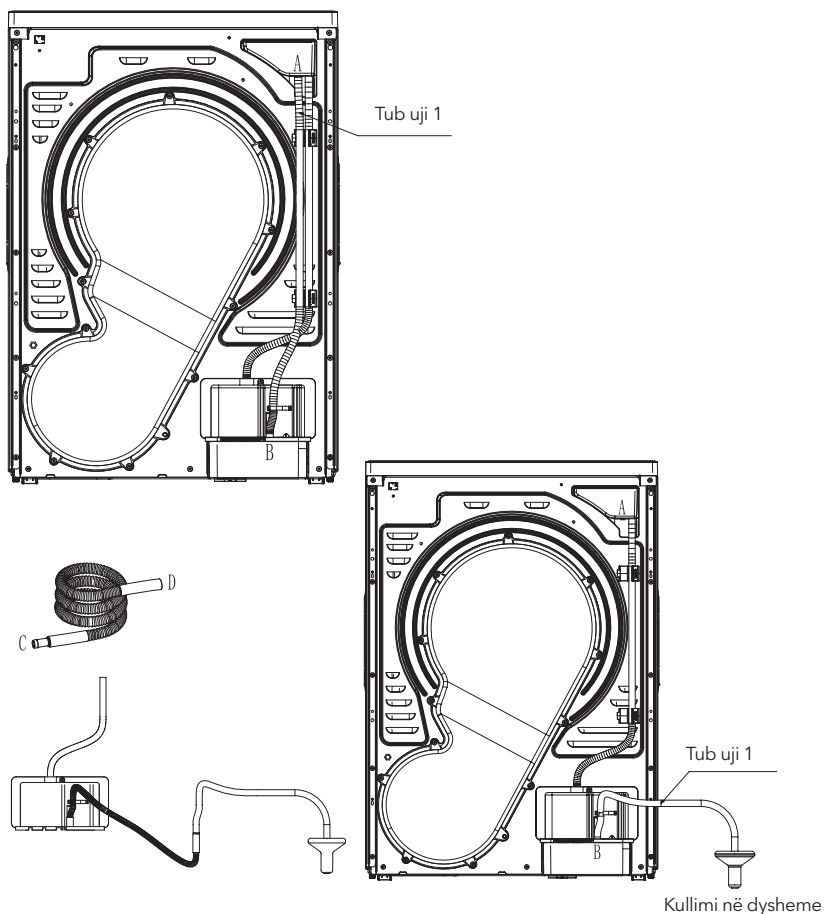

### Udhëzime instalimi:

a. Metoda e lidhjes së tubit të jashtëm të kullimit:

1. Nxirrni tubin e ujit 1 nga pozicioni A dhe futeni në kullimin në dysheme për të përfunduar lidhjen e tubit të jashtëm të kullimit. Nëse dëshironi të përdorni ende rezervuarin e ujit për mbledhjen e ujit, rilidhni tubin e ujit përgjatë rrugës origjinale.

2. (Nëse gjatësia e tubit të ujit 1 të lidhur me kullimin në dysheme nuk është e mjaftueshme, mund të përdoret një aksesor për të zgjatur tubin e ujit)





Metoda e lidhjes është si më poshtë:

fillimisht nxirrni tubin e ujit 1 nga porta B, pastaj lidhni portën C të tubit shtesë të ujit me daljen e tubit të ujit 1, lidhni portën D me portën B dhe futni skajin tjetër të tubit të ujit 1 në kullimin në dysheme.

## Udhëzime instalimi

Vendosja dhe instalimi i tharëses me pompë nxehtësie mbi lavatriçe kërkon të paktën dy persona. Ju lutemi lexoni me kujdes udhëzimet e mëposhtme përpara instalimit të kornizës lidhëse:

1. Ky manual përdoret vetëm si udhëzim për instalimin e lavatriçes dhe tharëses me pompë nxehtësie të vendosura njëra mbi tjetrën.
2. Ju lutemi zgjidhni vendin e vendosjes dhe siguroni hapësirë të mjaftueshme për instalimin e tubit të furnizimit me ujë, tubit të kullimit, kabllos së energjisë dhe aksesorëve të tjerë. Mbani hapësirë të mjaftueshme në pjesën e pasme të pajisjes në mënyrë që tubi i kullimit të lidhet pa probleme dhe pa u përkulur.
3. Para vendosjes së tharëses mbi lavatriçe, rregulloni këmbët e lavatriçes për ta bërë atë në nivel horizontal.

Kompleti i vendosjes	Vidë vetëfiletuese ST3.9 x 12	Vidë vetëfiletuese ST3.9 x 16	Ngjitëse për vida
			

### Udhëzime instalimi për jastëkun e vendosjes

1. Ngjitni jastëkun e vendosjes mbi panelin e kontrollit të tharëses (Figura 1). Jastëku duhet të vendoset në një distancë rreth 2.5 mm nga hapësira e dorezës së sirtarit, dhe distanca në të dy anët duhet të jetë e barabartë (Figura 2);
2. Pas përfundimit të hapit 1, mund të instaloni kompletin e vendosjes.



Paneli i kontrollit

Jastëku i vendosjes

Doreza e sirtarit

### Udhëzime instalimi për kompletin e vendosjes

1. Vendosni kompletin e vendosjes mbi pllakën e sipërme të lavatriçes dhe rregulloni pozicionin në mënyrë që ana e majtë, e djathtë dhe pjesa e përparme të jenë të rreshtuara me pllakën e sipërme të lavatriçes (Fig. 1).
2. Nxirni katër vida vetëfiletuese ST3.9×12 nga paketa e aksesorëve dhe fiksoni kompletin e vendosjes mbi pllakën e sipërme të lavatriçes (Fig. 2).
3. Vendosni tharësen mbi kompletin e vendosjes në mënyrë që ana e majtë, e djathtë dhe pjesa e përparme të jenë të rreshtuara me mbajtësen e vendosjes (Fig. 3).
4. Nxirni katër vida vetëfiletuese ST3.9×16 nga paketa e aksesorëve dhe fiksoni bazën e tharëses në të dy anët e mbajtëses së vendosjes (Fig. 4).
5. Ngjitni një ngjitëse mbi secilën vrimë të vidave të mbajtëses së vendosjes (Fig. 5). Më pas instalimi i mbajtëses së vendosjes përfundon.



Figura 1



Figura 2

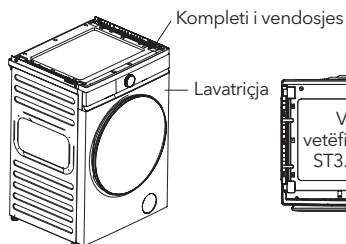

Figura 3



Figura 4

## SHËNIM

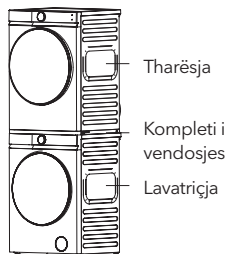
Tharësja me pompë nxehtësie duhet të instalohet dhe të fiksoset mbi lavatriçe. Para instalimit, sigurohuni që tharësja me pompë nxehtësie të jetë e qëndrueshme për të parandaluar lëkundjen dhe përmbysjen.

Gjatë përdorimit, ju lutemi kushtoni vëmendje masave të sigurisë dhe përdoreni me kujdes. Prodhuesi nuk mban përgjegjësi për asnjë humbje të shkaktuar nga përdorimi i papërshtatshëm. Referojuni ikonave më poshtë për klasifikimin dhe udhëzimet e rreziqeve ose dëmtimeve të mundshme të shkaktuara nga përdorimi i gabuar.

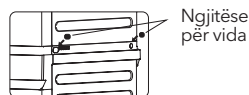

### Paralajmërim

Mosrespektimi i kërkesave mund të shkaktojë lëndime serioze personale ose vdekje.



### Kujdes

Mosrespektimi i kërkesave mund të shkaktojë lëndime të lehta personale ose dëme materiale.

Referojuni ikonave më poshtë për klasifikimin dhe udhëzimet e kërkesave.



Ky simbol tregon veprime të ndaluara.



Ky simbol tregon veprime të detyrueshme.



## Paralajmërimet dhe Masa Paraprake

### • Ky produkt është pajisje elektrike e Klasës I. Ju lutemi kushtoni vëmendje sigurisë elektrike gjatë përdorimit të tij!

1. Furnizimi me energji elektrike duhet të ketë tokëzim të besueshëm, dhe tel i tokës duhet të varroset direkt në tokë, i cili nuk duhet të lidhet me objektet publike, si tubat e ujit të pijshëm ose tubacionet e gazit.
  2. Sipërfaqja kryqezore e telave të sistemit të furnizimit me energji duhet të përmbushë kërkesat e ngarkesës normale të pajisjeve elektrike.
  3. Tharësja duhet të lidhet me një prizë të veçantë që duhet të jetë produkt me certifikim kombëtar të detyrueshëm dhe të mund të përballojë një rrymë mbi 10A. Për arsye sigurie, është rreptësisht e ndaluar përdorimi i tharësës nëse furnizimi me energji në shtëpinë tuaj nuk përmbush këto kërkesa.
  4. Për të parandaluar gabime gjatë instalimit dhe përdorimit të prizës dhe për të siguruar sigurinë elektrike, priza duhet të instalohet dhe telat e tokës duhet të lidhen nga persona me njohuri të zakonshme elektrike.
  5. Nëse kablli i energjisë është i dëmtuar, ai duhet të zëvendësohet nga personel profesional.
  6. Nuk lejohet lidhja e telit të tokës me telin aktiv ose neutral; përndryshe, kapaku i pajisjes mund të ngarkohet me elektricitet, gjë që lehtë mund të shkaktojë goditje elektrike.
  7. Kur tharësja përfundon ciklin, është më mirë të hiqni spinën e energjisë nga priza për të siguruar sigurinë.
  8. Makina funksionon me energji AC dhe mund të operojë normalisht kur tensioni ndryshon brenda 10%.
  9. Nëse është e nevojshme të përdoret një mbrojtës rryme me rrjedhje në tokë (mbrojtje tokëzimi), simboli  duhet të jetë, i cili siguron që spina e energjisë përputhet me prizën.
- Për përdorim të sigurt, ju lutemi përdorni pjesët dhe aksesoret origjinalë të ofruara nga prodhuesi.
  - Nëse tharësja nuk mund të përdoret më, prisni kabllon e energjisë dhe shkatërroni pajisjen e krehjes së derës. Hidhni pajisjet elektrike të përdorura dhe të prishura në qendrat e caktuara të mbeturinave.
  - Mos thani rroba që nuk janë të përshtatshme për tharjen në tharësë.
  - Mos thani rroba të ndotura para larjes.
  - Mos përdorni tharësen nëse ka rrezik nga pluhuri (p.sh. gur zjarri, pluhur gur).
  - Mos u mbështetni mbi derë, mos ngjiteni ose uluni mbi tharësë.
  - Nëse temperatura e ambientit rreth tharësës është më e ulët se 0°C, mund të ndodhë dëmtim nga ngricat.
  - Mbroni fëmijët nga materialet e paketimit.



### Objekte të ndaluara

- Tharësja nuk duhet të instalohet në ajër të hapur ose në një ambient të lagësht. Nëse është lagur me ujë, duhet të ajroset dhe thahet para përdorimit.
- Mos vendosni tharësen në një hapësirë të mbyllur. Ju lutemi instaloni tharësen në një vend të mirëventiluar për të shmangur aksidente të tjera.
- Mos vendosni rroba të lagura që nuk janë shtrydhur direkt në tharësë për tharje. Ju lutemi vendosni rrobat në tharësë pasi të jenë shtrydhur për të parandaluar rënien e ujit mbi pajisjet elektrike dhe dëmtimin e tharësës.
- Kur tharësja është në punë, mos përdorni spraj të ndezshëm pranë saj. Në rast rrjedhjeje gazi ose gazrash të ndezshëm, mos vendosni ose hiqni spinën e energjisë dhe mos ndizni/fikni tharësen.
- Mos thani rroba me agjentë pastrimi të ndezshëm, tretës për pastrim të thatë, benzinë, vaj banane ose kimikate të tjera.
- Mos thani pallto shiu, mbulesa biçiklete ose artikuj të tjerë që përmbajnë gomë ose materiale elastike të ngjashme.
- Mos vendosni objekte të nxehta ose të rënda (si çajnikë me ujë të nxehtë) mbi tharësë.
- Për siguri, fëmijët ose personat me aftësi të kufizuara nuk duhet të përdorin makinën pa mbikëqyrje.
- Mos ruani cigare, çakmakë, akull të thatë, benzinë ose materiale të tjera të ndezshme dhe shpërthyesë në tharësë.
- Mos hapni derën deri sa procesi i tharjes të përfundojë, për të parandaluar djegiet e lëkurës nga nxehtësia e tepërt.
- Mos përdorni tharësen kur keni ujë në duar ose këmbë.
- Mos e çmontoni, riparoni ose modifikoni tharësen vetë.

## ! Veprime të detyrueshme

- Mos hiqni spinën ose mos fikni furnizimin me energji kur tharësja funksionon normalisht. Kur nuk përdoret ose gjatë pastrimit, sigurohuni të hiqni spinën pa tërhequr kabllon e energjisë. Mos vendosni ose hiqni spinën me duar të lagura.

## UDHËZUES I SHPEJTË

### ! KUJDES!

Para përdorimit të makinës, ju lutemi sigurohuni që ajo është instaluar saktë sipas udhëzimeve të instalimit.

### Përgatitja për tharje

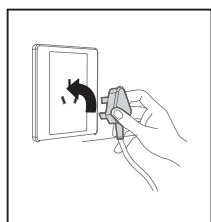

1. Lidhni spinën e energjisë në mënyrë të duhur.

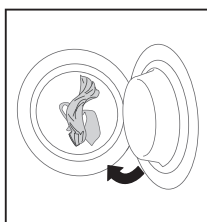

2. Vendosni rrobat në tharëse.

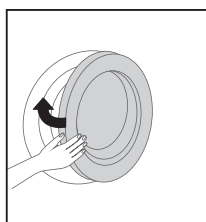

3. Mbyllni derën.

### ! KUJDES!

Rrobat duhet të vendosen në tharëse vetëm pasi të jenë shtrëdhur me shpejtësi mbi 1000 rpm.

### Fillimi i tharjes

Rotulloni butonin majtas dhe djathtas për të ndezur tharësen.

### Përfundimi i tharjes

Kur tharësja përfundon, ajo do të sinjalizojë me zë ose do të shfaqë fjalën "End".

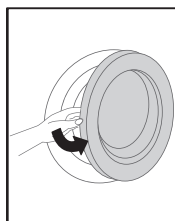

1. Hapni derën dhe nxirrni rrobat.

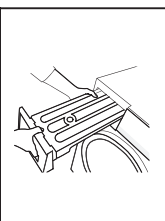

2. Nxirrni rezervuarin e ujit.



3. Shkarkoni ujin nga rezervuari.

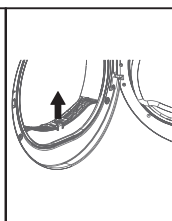

4. Pastroni filtrin.

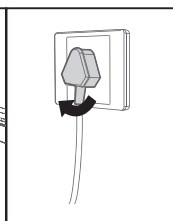

5. Shkyçni furnizimin me energji.

### ! KUJDES!

Nëse përdoret një prizë me çelës, ju lutemi shtypni direkt çelësin për të fikur furnizimin me energji.

## 1. Check

1. Shkarkoni rezervuarin e ujit dhe vendoseni në vendin e tij.
2. Pastroni filtrin e pushit dhe vendoseni në vendin e tij.
3. Kontrolloni për kërkesa të veçanta për tharje.

## 2. Përgatitja

1. Pastroni xhepat dhe nxirrni çdo monedhë, rërë, çelësa ose objekte të tjera.
2. Lidhni rripin, mbyllni butonat dhe zinxhirin.
3. Mos e mbingarkoni tharësen. Ju lutemi shtrini rrobat para se t'i vendosni në tharëse.
4. Gjatë tharjes, ktheni rrobat me butona përpara se t'i vendosni në tharëse.
5. Rrobat delikate duhet të vendosen në një rrjetë najloni para tharjes.

## Njohuri të Përgjithshme dhe Aftësi për Përdorimin e Tharëses

1. Vendosni rrobat në tambur pasi të jenë shtrydhur. Rrisni shpejtësinë e shtrydhjes për të shkurtuar kohën e tharjes dhe për të reduktuar konsumimin e energjisë.
2. Shkundni rrobat para se t'i vendosni në tharëse për të përshpejtuar tharjen.
3. Shmangni mbingarkesën e tharëses.
4. Pastroni rregullisht tamburin dhe filtrin e pushit me një leckë të lagur të shtrydhur.
5. Pastroni rregullisht filtrin e kondensatorit.
6. Filtri i pushit duhet të thahet plotësisht para se të vendoset në tharëse.
7. Për të arritur një tharje të njëtrajtshme, klasifikoni sipas llojit të pëlhurës dhe zgjidhni procedurën e duhur të tharjes. Ndiqni informacionin në etiketë dhe zgjidhni procedurën e saktë për të shmangur dëmtimin e panevojshëm të rrobave.
8. Mos thani pëlhurën e trajtuar me ngjitës (sizing), sepse një shtresë e hollë e pluhurit të ngjitësit do të reduktojë efektin e tharjes.
9. Rekomandohet të përdorni procedurë me kohë për një sasi të vogël pëlhure.
10. Sigurohuni që rrjedhja e ajrit në ventilim të mos bllokohet dhe mos bllokoni ose mbyllni ventilimin.
11. Pëlhura e ngrohtë duket më e lagur se ajo në temperaturë normale, prandaj rekomandohet të mos e teproni me tharjen e rrobave.

### ! KUJDES!

- Tharësja është një tharëse shtëpiake. Ju lutemi përdorni sipas kapacitetit dhe procedurave të rekomanduara për tharësen.
- MOS thani pëlhura të ndjeshme ose delikate si mëndafshi dhe pëlhura artificiale, për të shmangur shkrirjen ose rrudhosjen.

### Pesha referencë për rrobat e zakonshme është si më poshtë:



Xhakëtë e përzier (rreth 800 g)



Xhakëtë (pambuk, rreth 800 g)



Rroba pune (sipër dhe poshtë) (pambuk, rreth 1120 g)



Këmishë (pambuk, rreth 300 g)



Bluze (pambuk, rreth 180 g)



Rroba për gjumë (rreth 200 g)



Xhinse (rreth 500 g)



Të brendshme (pambuk, rreth 70 g)



Çorape (përzierje, rreth 30 g)



Mbulesë peshçiri (pambuk, rreth 900 g)



Çarçaf i një krevati (pambuk, rreth 600 g)

# UDHËZIME PËR PËRDORIMIN

## Përshkrimi i Funksioneve

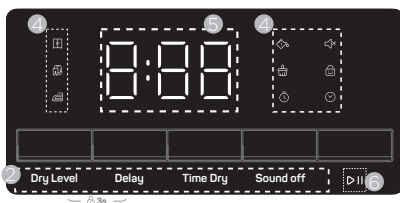
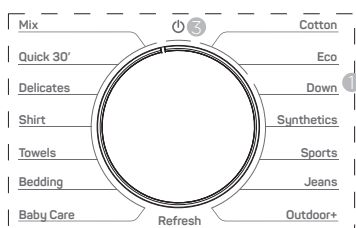

1. Rrëshqitës për zgjedhjen e procedurës
2. Buton për zgjedhjen e funksionit
3. Ndyshimi i rrymës: ndezje/fikje
4. Ikonë treguese
5. Koha/Kodi i gabimit
6. Buton Start/Pauzë

Ikonë treguese	Funksioni	Përshkrimi
	Mund të ruhet	Do të thotë që robrot mund të ruhen pas tharjes.
	Vendosni robrot menjëherë	Do të thotë që robrot mund të vishen menjëherë pas tharjes.
	Hekur	Rrobot janë ende pak të lagura pas tharjes. Për të parandaluar rrudhosjen pas tharjes, hekurosini robrot ose varini ato.
	Nisje e vonuar	Do të thotë që funksioni i vonësës është aktivizuar.
	Zëri ndez/fik	Kur kjo ikonë ndizet, funksioni i heshtjes është aktivizuar dhe të gjitha butonat do të jenë të heshtur.
	Blokim për fëmijë	Nëse ikona ndizet, do të thotë që cikli do të jetë i kyçur. Çdo përpjekje për të ndryshuar ciklin do të jetë e pavlefshme.
	Alarmi i rezervuarit të ujit plot	Do të thotë që rezervuari i ujit është plot dhe duhet të zbrazet.
	Alarmi i filtrit	Kujtesë për pastrimin e filtrit.
	Tharje me kohë	Shton dhe redukton kohën e tharjes së programit.

## Udhëzime për Përdorim

1. Powe Ndezni makinën dhe rrotulloni [rrëshqitësin] në çdo pozicion programi, ekrani i shfaqjes do të ndizet, dhe makina do të tregojë parametrat e paracaktuar të programit. Ju mund të zgjidhni programin e dëshiruar duke rrotulluar [rrëshqitësin].
2. Shtypni këto taste funksionesh për të zgjedhur funksione, si [Nivel Tharje], [Vonesë], [Tharje me Kohë] dhe [Zëri Fikur].
3. Shtypni butonin [  ] për të nisur makinën.

Programi në funksionim: Tamburi i brendshëm do të rrotullohet vazhdimisht, “:” në ekran do të shkëlqejë në mënyrë të vazhdueshme, dhe koha e mbetur e programit do të shfaqet.

Programi i përfunduar: Ekran i shfaqjes do të tregojë “End” së bashku me një sinjal të përfundimit. Nëse rrobat nuk hiqen brenda 1 minute, makina do të fiket automatikisht.

Nëse makina ndalet në mënyrë jo normale ose shfaq kodet gabimesh gjatë funksionimit të programit, referojuni seksionit “Shfaqja e Gabimeve dhe Zgjidhjet”.

S/N	Emri i Procedurës	Kapaciteti Maksimal i Tharjes i Sugjeruar (kg)	Udhëzime për përdorim	Funksione Shtesë			
				Nivel Tharje	Tharje me Kohë	Vonesë	Zëri Fikur
P01	Mix	5	Për rroba me materiale të pasakta	S	N	P	P
P02	Shpejt 30'	0.5	Për tharje të shpejtë të pjesëve të vogla të rrobave, funksionim i zakonshëm	N	P	P	P
P03	Delikate	2	Për rroba me materiale delikate	S	N	P	P
P04	Këmishë	1	Për këmisha pambuku, liri, sintetike ose të përziera që nuk kërkojnë hekursje	S	N	P	P
P05	Peshqirë	4	Për rroba me materiale peshqiri	S	N	P	P
P06	Shtrat	2	Për katër sete ose një set perde	S	N	P	P
P07	Kujdes për Foshnjat	2	Për rroba për foshnja	S	N	P	P
P08	Rifresko	4	Për largimin e erës së rrobave të thata, funksionim i zakonshëm	N	P	P	P
P09	Pambuk	8	Për pëlhura pambuku dhe liri	S	N	P	P
P10	EKO	8	Për testin e ri të energjisë në BE për pëlhura pambuku dhe liri	S	N	P	P
P11	Pëlhurë shiu (Down)	1.5	Për rroba me materiale shiu (Down)	S	N	P	P
P12	Pëlhura sintetike	4	Për rroba me materiale sintetike	O	N	P	P
P13	Sport	3	Për rroba me materiale sportive	S	N	P	P
P14	Xhinse	4	Për rroba xhinse	S	N	P	P
P15	Jashtë	2	Për rroba me materiale për jashtë	S	N	P	P

### Shënime

1. P: Fikur si parazgjedhje, mund të aktivizohet; N: Nuk zgjidhet; O: Ndezur si parazgjedhje, nuk mund të fiket; S: Ndezur si parazgjedhje, mund të fiket.
2. Funksionet shtesë që nuk janë shënuar veçanërisht janë të gjitha të zgjidhshme.
3. Përdorimi i ngarkesës së rekomanduar për tharje mund të arrijë rezultatet më të mira të tharjes.
4. Programi Eco Test në përputhje me Rregulloren (BE) 2023/2534 për etiketimin e energjisë, matet sipas EN 61121 dhe është i përshtatshëm për tharjen e ngarkesës normale të pambukut në kapacitetin e vlerësuar të ngarkesës.

## Funksionet Shtesë

### 1. Funksioni i Nivelit të Tharjes

1. Në mënyrë pritjeje, të gjitha programet mund të zgjedhin nivelin e tharjes përveç Quick30', Refresh dhe Synthetics.
2. Nivelit të tharjes për secilin program i është vendosur si parazgjedhje, dhe ju mund të shtypni butonin "Dry Level" për të zgjedhur nivelin e dëshiruar të tharjes. Ikona përkatëse do të qëndrojë e ndezur.

### 2. Funksioni i Vonesës

1. Koha e vonesës i referohet kohës së përfundimit të programit.
2. Në mënyrë pritjeje ose në modalitetin pauzë me vonesë, mund të zgjidhni kohën e vonesës duke përdorur butonin [Delay]. Koha e vonesës varion nga 1 deri në 24 orë. Çdo shtypje e butonit rrit kohën e vonesës me 1 orë. Pas arritjes së 24 orëve, ajo do të kthehet në kohën aktuale të programit, duke ju lejuar të cikloni përmes opsioneve.

### 3. Funksioni i Tharjes me Kohë (Time Dry)

1. Ky buton aplikohet vetëm për programet "Quick30" dhe "Refresh". Pas zgjedhjes së këtyre programeve, koha përkatëse do të shfaqet.
2. Shtypja e butonit [Time Dry] do të rrisë kohën e programit në mënyrë të përsëritur.

### 4. Funksioni Zëri Fikur (Sound off)

1. Në mënyrë pritjeje ose gjatë funksionimit, shtypni butonin [Sound off]. (Nëse sinjali zanor është aktiv, ai do të japë një tingull që tregon se shtypja e butonit është e vlefshme.) Çdo shtypje e butonit do të ndezë dhe fikë sinjalin zanor.
2. Funksioni Sound off nuk ndalon tingujt e alarmit të gabimeve.

### 5. Funksioni Bllokimi për Fëmijë (Child Lock)

1. Gjatë funksionimit, shtypni dhe mbani të shtypur butonat [Dry Level] + [Delay] njëkohësisht për 3 sekonda. (Nëse sinjali zanor është aktiv, ai do të japë një tingull që tregon se shtypja e butonit është e vlefshme.) Kjo do të bllokojë të gjithë butonat në panelin e kontrollit (përveç butonit të energjisë), dhe ikona e bllokimit do të shfaqet.
2. Funksioni i bllokimit për fëmijë aktivizohet vetëm gjatë funksionimit të programit. Ai do të çaktivizohet automatikisht në rast të një alarmi gabimi, përfundimit të programit ose kur dera hapet.

## PASTRIMI DHE MIRËMBAJTJA

### Shkëputni plug-un e energjisë nga prizja para pastrimit dhe mirëmbajtjes

### Pastro Filtrin

ontrolloni dhe pastroni ekranin e filtrit para dhe pas çdo përdorimi.

Kur ekrani tregon , ju lutemi pastroni filtrin dhe sigurohuni që të vendoset përsëri në vendin e tij.

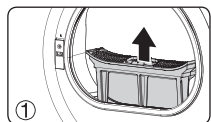

1 Hapni derën dhe nxirri filtrin

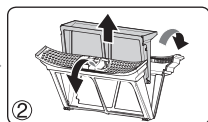

2 Ndani filtrat e brendshëm dhe të jashtëm

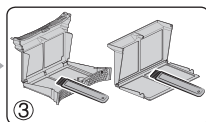

3 Pastroni filtrat e brendshëm dhe të jashtëm secilin veç e veç

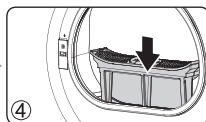

4 Rivendosni filtrin dhe vendoseni përsëri në vendin e tij

### SHËNIM

Pas pastrimit, ju lutemi instaloni filtrin në rendin e kundërt të heqjes dhe riinstalojeni në vendin e tij.

## Pastro Tharësen

Pastroni pluhurin dhe njollat në sipërfaqen e trupit të makinës dhe në panelin kryesor të kontrollit me një leckë. Mos përdorni tretës organik ose agjentë korrozivë për të shmangur dëmtimin e makinës.

## Pastro Tamburin

Pas përdorimit për një periudhë kohe, kalciumi i përmbajtur në agjentin për kujdesin e rrobave ose në ujë do të formojë një shtresë pengese pothuajse të padukshme në brendësi të tamburit. Muri i brendshëm i tamburit duhet të pastrohet rregullisht me një leckë të lagur.

## Pastro Rezervuarin e Ujit

Kur makina funksionon, avulli kondensohet në ujë dhe ruhet në rezervuarin e ujit. Kontrolloni dhe zbrazi rezervuarin e ujit para dhe pas çdo përdorimi. Kur tharësja tregon /FUL, ju lutemi zbrazi rezervuarin e ujit dhe ristartoni makinën.

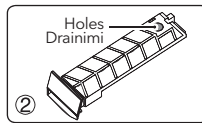
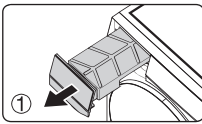

Hiqni rezervuarin e ujit nga tharësja, kullojeni ujin përmes vrimës së drainimit dhe rivendoseni.



### SHËNIM

Uji i kondensuar nuk është i pijshëm dhe nuk mund të përdoret për përpunimin e ushqimit. Pas përfundimit të procedurës, rezervuari i ujit duhet të zbrazet në kohë.

# UDHËZUES PËR SHËRBIMIN

## Shfaqja e Gabimeve dhe Zgjidhja

Shfaqja e Gabimit	Shkaqe të Mundshme	Zgjidhjet
Drita e treguesit të filtrit pulson	Kujtesë për pastrimin e filtrit (pa tingull sinjali)	Pastro filtrin
Koha në ekran pulson kur makina po funksionon	Dera është hapur	1. Ju lutemi mbyllni derën. 2. Ju lutemi kontaktoni shërbimin pas shitjes nëse koha në ekran vazhdon të pulsojë edhe pasi dera të jetë mbyllur.
FUL	1. Rezervuari i ujit është plot	1. Zbrazi ujin nga rezervuari i ujit
	2. Rezervuari i ujit nuk është instaluar si duhet	2. Instaloni si duhet rezervuarin e ujit
	3. Defekt i flottuesit	Kontakti shërbimin pas shitjes
E41	1. Temperatura tepër e lartë	
	2. Terminali i sensorit të temperaturës i lirë	
E71	3. Defekt i sensorit të temperaturës	
	Kablo komunikimi e panelit kryesor e lirë	
	Dështim komunikimi i panelit kryesor	

## Fenomenet e Pazakonta dhe Zgjidhjet

Pazakonshmeri	Zgjidhja
Nuk ka shfaqje në panel	1. Konfirmoni nëse priza ka energji normale 2. Konfirmoni nëse furnizimi me energji i makinës është i lidhur normalisht 3. Konfirmoni nëse është shtypur butoni i energjisë
Makina nuk mund të nisët	1. Konfirmoni nëse dera është mbyllur 2. Konfirmoni nëse është shtypur butoni Start dhe përgjigjet normalisht 3. Konfirmoni nëse është zgjedhur funksioni i vonesës. Nisni makinën pas një kohe të caktuar nëse është vendosur vonesa kohore
Programi funksionon shumë gjatë ose rrobat nuk thahen	1. Pastroni ekranin e filtrit 2. Hiqni kondensatin nga rezervuari i ujit 3. Mbani makinën në një ambient me ventilim të mirë 4. Zgjidhni procedurën e përshtatshme



## SHËNIM

Për shkak të funksionit automatik të tharjes së tharëses, koha e shfaqur mund të ndryshojë gjatë funksionimit, gjë që është normale.

## Vërejtje

Shfaqja "EP" nuk është një gabim, ajo do të thotë se përdoruesi ka ndryshuar programin ndërsa makina po funksionon. Ju lutemi ndaloni makinën dhe zgjidhni një program tjetër duke rrotulluar [knob] nëse dëshironi të ndryshoni programin që po funksionon.

# PËRSHKRIMI I PARAMETRAVE KRYESORË TEKNIKE

Parametri / Modeli	WT8H91T
Tensioni i Vlerësuar / Frekuenca	220-240 V ~ /50 Hz
Kapaciteti i Vlerësuar (kg)	8.0
Fuqia e Vlerësuar (W)	580
Pesha Net (kg)	43
Pesha Bruto (kg)	47
Dimensionet e Jashtme (mm)	600x584x853
Madhësia e Paketimit (mm)	677x658x885
Ftohësi	R290
Sasia e Ftohësit (g)	106

## Diagrami i Qarkut

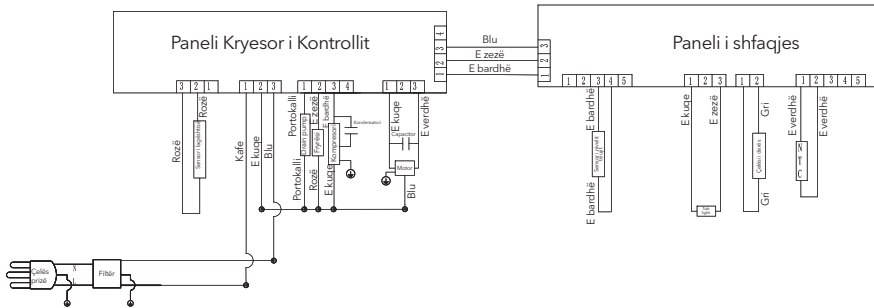



## SHËNIM

Kompania rezervon të drejtën për të ndryshuar dizajnin e produktit. Produkti që keni blerë mund të ketë pësuar përmirësime dhe nuk përputhet plotësisht me manualin, gjë që nuk ndryshon performancën dhe mënyrën e përdorimit. Ju lutemi përdorni atë pa shqetësim.

# MBROJTJA E MJEDISIT DHE DIAGRAMI SKEMATIK I NGARKIMIT

## Materiali i paketimit

- Nëse materiali është i shënuar me "  " kjo tregon se mund të riciklohet.
  - > PE = Polietileni
  - > PS = Polistireni
  - > PP = Polipropileni
 Materialet e bëra nga këto materiale mund të riciklohen, dhe ju vetëm duhet t'i hidhni në koshin e duhur të plehrave.
- Nëse produkti është i shënuar me "  " në paketim, kjo tregon se produkti nuk mund të hidhet si mbetje e pajisjeve shtëpiake, por duhet dorëzuar në një stacion të përshtatshëm për hedhjen e pajisjeve elektronike dhe elektrike. Heqja e duhur e pajisjeve të përdorura parandalon ndikime negative të mundshme dhe mbron mjedisin dhe shëndetin e njeriut. Përndryshe, mund të shkaktojë ndonjë mbetje.

## Informacion ekologjik

Për të kursyer energji dhe për të mbrojtur mjedisin, rekomandojmë sa më poshtë:

- Përpiquni të përdorni makinën me ngarkesë të madhe, sepse nuk është ekonomike të funksionojë me ngarkesë të vogël.
- Për të shmangur rrudhat dhe për të kursyer energji, mos thajini rrobat që tashmë janë tharë.
- Ju lutemi zgjidhni procedurën e tharjes sipas llojit të veshjeve.
- Pastroni filtrin rregullisht për të shmangur rritjen e kohës së tharjes dhe humbjen e energjisë elektrike.
- Mbani dhomën të ventuiluar dhe temperatura e brendshme nuk duhet të kalojë 35°C.

# FICHA E PRODUKTIT

**Emri i furnizuesit ose marka tregtare (\*) (°):** Tesla

**Adresa e furnizuesit (\*) (°):** Comtrade Distribucija d.o.o., Letališka cesta 29B, 1000 Ljubljana, SI

**Identifikuesi i modelit (\*) (°):** WT8H91T

**Teknologjia e tharëses:** Kondensues elektrik

**Parametrat e përgjithshëm të produktit:**

Parametri	Value	Parametri	Value	
Kapaciteti i vlerësuar <sup>(b)</sup> (kg)	8.0	Dimensionet <sup>(a)</sup> (°) in cm	Lartësia	85
			Gjerësia	60
			Thellësia	59
Indeksi i efikasitetit të energjisë (EEI) <sup>(b)</sup>	84.7	Klasa e efikasitetit të energjisë <sup>(b)</sup>	[A/B/C/D/E] <sup>(d)</sup>	
Efikasiteti i kondensimit (%) <sup>(b)</sup> (nëse është i aplikueshëm)	80	Klasa e efikasitetit të kondensimit (nëse është e aplikueshme) <sup>(b)</sup>	[A/B/C/D] <sup>(d)</sup>	
Konsumi i energjisë i ponderuar në kWh për çdo cikël tharjeje <sup>(b)</sup> . Konsumi aktual i energjisë do të varet nga mënyra e përdorimit të pajisjes.	1.44			
Koha e programit <sup>(b)</sup> (orë: minuta)	Kapaciteti i vlerësuar	4:30	Lloji	Vetëqëndruës
	Gjysmë	2:20		
Emetimi akustik i zhurmës së ajrit <sup>(b)</sup> (dB(A)re1pW)	68	Klasa e emetimit të zhurmës së ajrit <sup>(b)</sup>	[A/B/C/D] <sup>(d)</sup>	
Modaliteti i fikur (nëse është i aplikueshëm) (W)	0.50	Modaliteti në pritje (nëse është i aplikueshëm) (W)	N/A	
Fillimi me vonesë (W) (nëse është i aplikueshëm)	4.00	Pritje e lidhur në rrejt (W) (nëse është e aplikueshëm)	N/A	
For household tumble dryers equipped with a heat pump, the chemical name or the accepted industry designation of the refrigerant gas used, without prejudice to Regulation (EU) No 517/2014 on fluorinated greenhouse gases <sup>(1)</sup> (*) (°).			R290	

**Informacion shtesë <sup>(1)</sup> (°):**

(1) Rregullorja (BE) Nr. 517/2014 e Parlamentit Evropian dhe e Këshillit, më 16 prill 2014, mbi gazrat serrë të fluoruara dhe duke shfuqizuar Rregulloren (KE) Nr. 842/2006 (FZ L 150, 20.5.2014, f. 195).

(a) Ky artikull nuk konsiderohet i rëndësishëm për qëllimet e Nenit 2(6) të Rregullores (BE) 2017/1369.

(b) Për programin eco.

(c) Ndryshimet në ato artikuj nuk konsiderohen të rëndësishme për qëllimet e Nenit 4(4) të Rregullores (BE) 2017/1369.

(d) Nëse baza e të dhënave të produktit gjeneron automatikisht përmbajtjen përfundimtare të asaj qelize, furnizuesi nuk duhet të fusë ato të dhëna.

# SIGURNOSNE INFORMACIJE

- Ovaj uređaj nije namijenjen za upotrebu osobama (uključujući djecu) sa smanjenim fizičkim, osjetilnim ili mentalnim sposobnostima, ili bez iskustva i znanja, osim ako su pod nadzorom ili su dobile upute za korištenje uređaja od osobe odgovorne za njihovu sigurnost.
- Djeca trebaju biti pod nadzorom kako bi se osiguralo da se ne igraju s uređajem.
- Ako je napojni kabl oštećen, mora ga zamijeniti proizvođač, njegov servis ili slično kvalifikovana osoba kako bi se izbjegla opasnost.
- Ovaj uređaj mogu koristiti djeca od 8 godina i starija, kao i osobe sa smanjenim fizičkim, osjetilnim ili mentalnim sposobnostima ili bez iskustva i znanja, ako su pod nadzorom ili su dobile upute za sigurnu upotrebu uređaja i razumiju moguće opasnosti. Djeca se ne smiju igrati s uređajem. Čišćenje i održavanje ne smiju obavljati djeca bez nadzora.
- Filter za vlakna mora se često čistiti.
- Ne smije se dozvoliti nakupljanje vlakana oko sušilice.
- Ne sušite neoprane predmete u sušilici.
- Predmeti zaprljani tvarima kao što su ulje za kuhanje, aceton, alkohol, benzin, kerozin, sredstva za uklanjanje mrlja, terpentin, vosak i sredstva za uklanjanje voska trebaju se oprati u vrućoj vodi s dodatnom količinom deterdženta prije sušenja u sušilici.
- Predmeti kao što su pjenasta guma (lateks), kape za tuširanje, voodootporni tekstil, proizvodi s gumenom podlogom te odjeća ili jastuci s ulošcima od pjenaste gume ne smiju se sušiti u sušilici.
- Omekšivači ili slični proizvodi trebaju se koristiti prema uputama proizvođača.
- Izvadite sve predmete iz džepova, poput upaljača i šibica.
- UPOZORENJE: Nikada ne zaustavljajte sušilicu prije završetka ciklusa sušenja osim ako se svi predmeti brzo izvade i rašire kako bi se toplota raspršila.
- Uređaj se ne smije postavljati iza vrata koja se zaključavaju, kliznih vrata ili vrata sa šarkama na suprotnoj strani od sušilice, na način koji ograničava potpuno otvaranje vrata sušilice.
- Djeca mlađa od 3 godine trebaju se držati podalje osim ako su stalno pod nadzorom.
- UPOZORENJE: U kućištu uređaja ili u ugrađenoj konstrukciji, otvori za ventilaciju moraju biti slobodni i ne smiju biti blokirani.



**Upozorenje: Zapaljiv materijal, opasnost od požara**

# DIJAGRAM PROIZVODA

## Naziv komponente

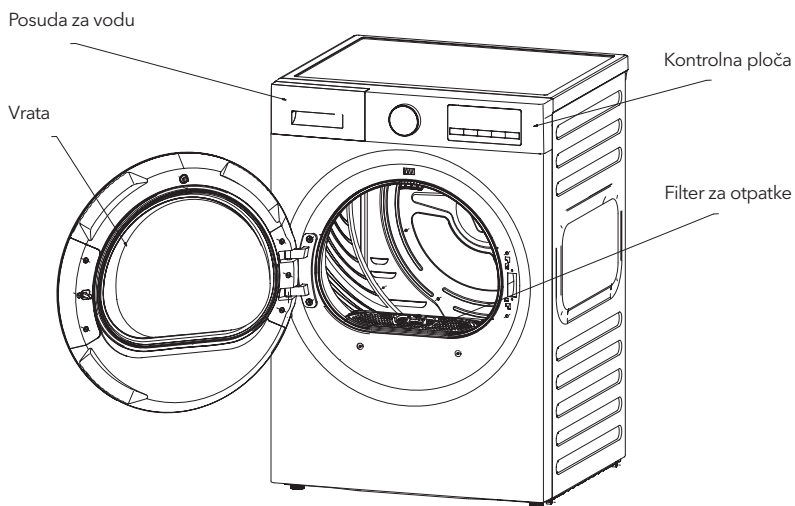

### NAPOMENA

Ova slika je samo referentni dijagram. Zbog poboljšanja proizvoda i proširenja serija, izgled, boja i funkcionalne komponente proizvoda mogu se razlikovati od prikazane slike.

Molimo da se oslonite na stvarni kupljeni proizvod.

## Lista dodataka

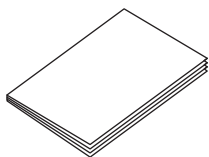

Korisnički priručnik x 1

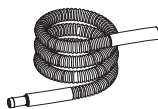

Vodovodna cijev x 1

# METODA INSTALACIJE I MJERE OPREZA

## Mjere opreza prije instalacije

- Preporučuje se provjeriti da li je sušilica oštećena tokom transporta. Ako se uoče oštećenja, obratite se prodavcu. Ne uključujte oštećenu sušilicu.
- Tokom rukovanja, maksimalni nagib uređaja ne smije prelaziti 45°. U slučaju prevrtanja, sušilica se mora postaviti uspravno na 2 sata prije uključivanja.
- Postavite sušilicu u suhom i prozračenom prostoru. Ne instalirajte je na mjestima pogodnim vlagom, parom ili vodom (npr. u kupatilu ili pored slavine na balkonu), niti na mjestima gdje se nakupljaju komadi pamuka ili je izložena direktnoj sunčevoj svjetlosti.
- Ne koristite pećnice, plinske uređaje i slično u blizini sušilice kako biste izbjegli opasnost.
- Instalirajte sušilicu zajedno sa veš mašinom kako bi sušenje bilo olakšano nakon pranja i centrifugiranja.
- Ne postavljajte sušilicu na mjesta sa jakom prašinom kako bi se izbjeglo začepljenje zračnih kanala sušilice.
- Uklonite sve pakete sušilice, kao i dekice, nosače i slično.
- Podesite noge kako bi instalacija bila stabilna. Nemojte popunjavati prostor između nogu i poda vunanim tepisima ili drvenim trakama, kako ne bi ometali rad uređaja.
- Postavite sušilicu najmanje 5 cm udaljenu od drugih komada namještaja ili zidova.
- Za uređaje sa ventilacijskim otvorima na bazi, tepih ne smije blokirati otvore; ispušni zrak ne smije se izbacivati u dimnjak koji se koristi za odvođenje plinova iz uređaja koji sagorijevaju gas ili drugo gorivo.
- Uređaj se ne smije postavljati iza vrata koja se zaključavaju, kliznih vrata ili vrata sa šarkama na suprotnoj strani od sušilice, na način koji ograničava potpuno otvaranje vrata sušilice.

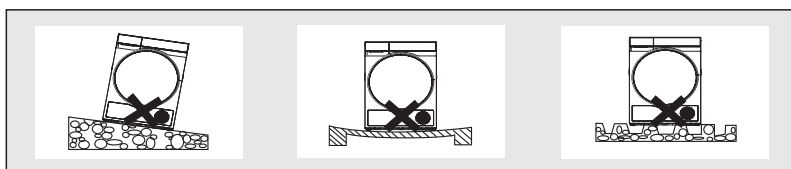

## Instalacija sušilice

1. Podesite noge kako bi sušilica stajala horizontalno.
2. Povežite napajanje. Prije uključivanja provjerite:
  - 1) Napon napajanja mora odgovarati zahtjevima;
  - 2) Utičnica mora odgovarati utikaču sušilice;
  - 3) Provjerite da li utičnica može podnijeti maksimalnu snagu sušilice i osigurajte da je utičnica pouzdano uzemljena.
3. Nakon instalacije sušilice, ostavite je da stoji četiri sata prije prvog uključivanja.

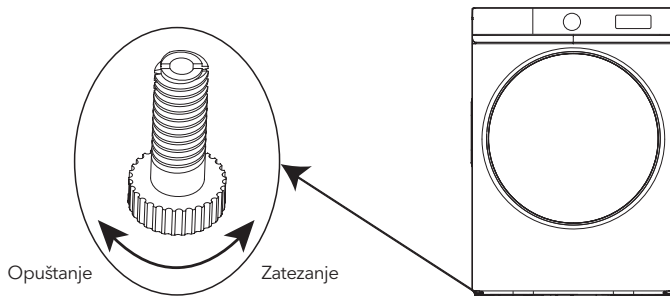

## Načini upotrebe i instalacije dodatka

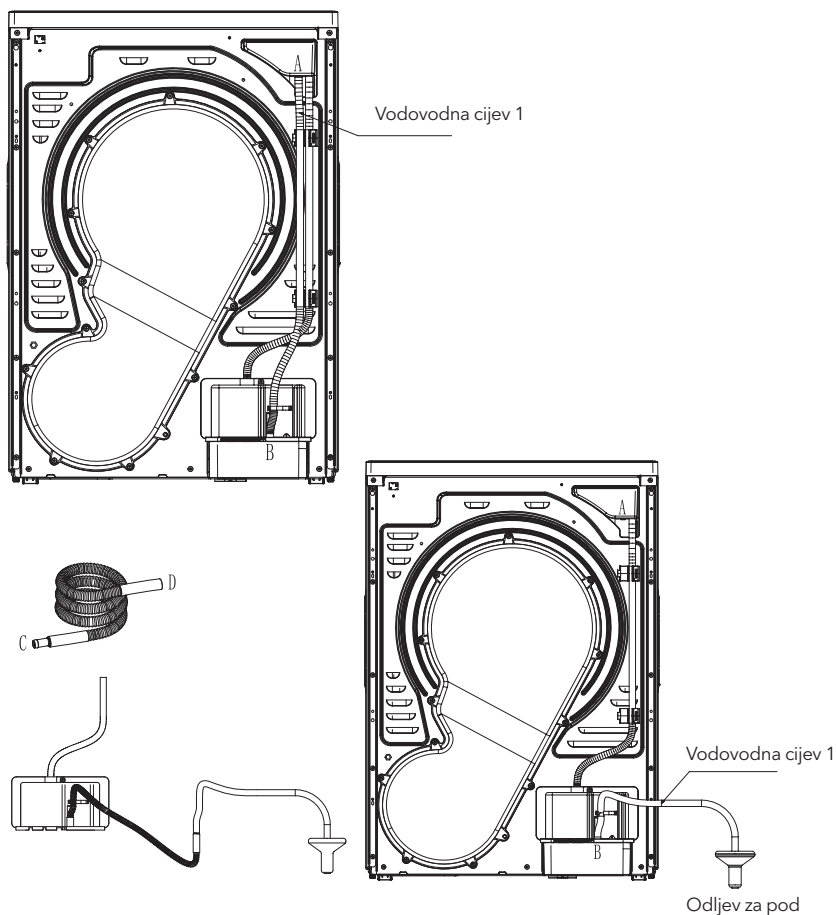

### Upute za instalaciju:

a. Metoda spajanja vanjske odvodne cijevi:





1. Izvucite vodenu cijev 1 sa pozicije A i umetnite je u odljev za pod kako biste dovršili spajanje vanjske odvodne cijevi. Ako i dalje želite koristiti rezervoar za vodu za prihvat vode, ponovo spojite vodenu cijev duž originalnog puta.
2. (Ako je duljina vodene cijevi 1 spojene na odljev za pod nedovoljna, može se koristiti dodatna cijev za produženje)

Metoda spajanja je sljedeća: prvo izvucite vodenu cijev 1 sa porta B, zatim spojite port C dodatne vodene cijevi s izlazom vodene cijevi 1, spojite port D na port B, i umetnite drugi kraj vodene cijevi 1 u odljev za pod.

## Upute za instalaciju

Postavljanje i instalacija sušilice sa toplotnom pumpom na veš mašinu zahtijeva najmanje dvije osobe. Prije postavljanja okvira za spajanje pažljivo pročitajte sljedeće upute:

1. Ovaj priručnik se koristi isključivo kao upute za instalaciju kada su veš mašina i sušilica sa toplotnom pumpom postavljeni jedna na drugu.
2. Odaberite mjesto za slaganje i ostavite dovoljno prostora za instalaciju cijevi za dovod vode, odvodne cijevi, napojnog kabla i drugih dodataka. Ostavite dovoljno prostora iza uređaja kako bi se odvodna cijev mogla spojiti glatko, bez savijanja.
3. Prije slaganja sušilice, podesite noge veš mašine kako bi veš mašina stajala ravno.

Set za slaganje	ST3,9 x 12 samorezni vijak	ST3,9 x 16 samorezni vijak	Naljepnica za vijak
			

## Upute za instalaciju podloge za slaganje

1. Zalijepite podlogu za slaganje na kontrolnu ploču sušilice (Slika 1). Podloga za slaganje treba biti zalijepljena na udaljenosti od približno 2,5 mm od razmaka ručke ladice, pri čemu treba zadržati jednak razmak s obje strane (Slika 2).
2. Nakon završetka koraka 1, možete instalirati komplet za slaganje.

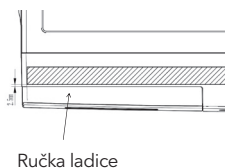
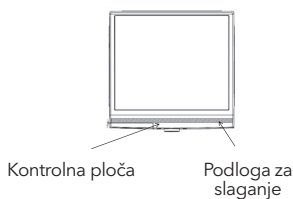

## Upute za instalaciju kompleta za slaganje

1. Postavite komplet za slaganje na gornju ploču veš mašine i prilagodite položaj kompleta tako da su njegova lijeva, desna i prednja strana poravnate sa gornjom pločom veš mašine (Slika 1).
2. Izvucite četiri ST3,9\*12 samorezna vijka iz vrećice s dodacima i pričvrstite komplet za slaganje na gornju ploču veš mašine (Slika 2).
3. Postavite sušilicu na komplet za slaganje tako da su lijeva, desna i prednja strana poravnate sa nosačem kompleta za slaganje (Slika 3).
4. Izvucite četiri ST3,9\*16 samorezna vijka iz vrećice s dodacima i pričvrstite osnovu sušilice sa obje strane nosača kompleta za slaganje (Slika 4).
5. Zalijepite naljepnicu za vijke na oba vijčana otvora nosača kompleta za slaganje (Slika 5). Time je nosač kompleta za slaganje instaliran.

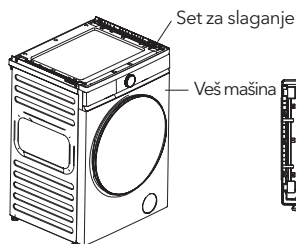

Slika 1



Slika 2

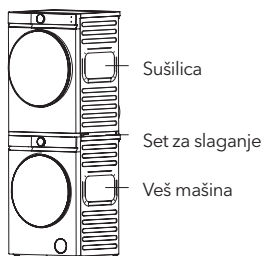

Slika 3



Slika 4

## Napomena

Sušilica sa toplotnom pumpom treba biti instalirana i fiksirana na vrhu veš mašine. Prije instalacije, provjerite da sušilica stoji stabilno kako biste spriječili ljuljanje i prevrtanje.

Tijekom upotrebe obratite pažnju na mjere sigurnosti i rukujte uređajem pažljivo. Proizvođač nije odgovoran za bilo kakve gubitke nastale nepravilnom upotrebom.

Pogledajte ikone ispod za klasifikaciju i upute o mogućim opasnostima ili stepenu oštećenja uzrokovano nepravilnim rukovanjem.



### Upozorenje

Kršenje ovog zahtjeva može prouzrokovati ozbiljne povrede ili smrt.



### Pažnja

Kršenje ovog zahtjeva može prouzrokovati manje povrede ili oštećenje stvari.

Pogledajte ikone ispod za klasifikaciju i upute o zahtjevima.



Ova ikona označava zabranjene radnje.



Ova ikona označava obavezne radnje.

## Upozorenja i mjere opreza

### • Ovaj proizvod je električni uređaj klase I. Obratite pažnju na električnu sigurnost prilikom upotrebe!

1. Napajanje mora imati pouzdano uzemljenje, a uzemljivač žice treba biti direktno zakopan u tlo. Ne smije se povezivati s javnim instalacijama, poput vodovodnih cijevi ili plinskih cjevovoda.
  2. Presek žica napajanja mora zadovoljavati normalne zahtjeve opterećenja električnih uređaja.
  3. Sušilica mora biti priključena na posebnu utičnicu koja je proizvod sa nacionalnim obaveznim certifikatom i može podnijeti struju veću od 10A. Radi sigurnosti, strogo je zabranjeno koristiti sušilicu ako napajanje u vašem domu ne zadovoljava ove zahtjeve.
  4. Kako bi se spriječile greške prilikom instalacije i upotrebe utičnice i osigurala električna sigurnost, utičnicu i uzemljenje mora instalirati osoba s osnovnim znanjem o električnoj energiji.
  5. Ako se primijeti da je napojni kabl oštećen, mora ga zamijeniti stručna osoba.
  6. Nije dozvoljeno spajati uzemljenje s fazom ili neutralnim vodom; u suprotnom, kućište uređaja može biti pod naponom, što može izazvati električni udar.
  7. Kada sušilica završi rad, preporučuje se izvlačenje utikača iz utičnice radi sigurnosti.
  8. Uređaj radi na AC napajanju i može normalno raditi kada napon varira unutar  $\pm 10\%$ .
  9. Ako je potrebno koristiti prekidač sa zaštitom od curenja struje (RCD/uzemljenje), simbol  mora biti, kako bi se osiguralo da utikač odgovara utičnici.
- Za sigurnu upotrebu, koristite originalne dijelove i dodatke koje je proizvođač obezbijedio.
  - Ako se sušilica više ne može koristiti, prerežite napojni kabl i uništite uređaj za otvaranje vrata. Otpade i istrošene električne uređaje odložite u označene centre za zbrinjavanje.
  - Ne sušite odjeću koja nije pogodna za sušenje u sušilici.
  - Ne sušite prljavu odjeću prije pranja.
  - Ne koristite sušilicu ako postoji opasnost od prašine (npr. ugljeni sloj, kamenac u prahu).
  - Nemojte se naslanjati na vrata, penjati ili sjediti na sušilici.
  - Ako je temperatura okoline ispod 0°C, može doći do oštećenja od smrzavanja.
  - Zaštitite djecu od materijala za pakovanje.

## Zabranjeni predmeti

- Sušilica se ne smije postavljati na otvorenom ili u vlažnom okruženju. Ako je mokra, prije upotrebe treba je provjetriti i osušiti.
- Ne postavljajte sušilicu u zatvoreni prostor. Instalirajte je na dobro prozračenom mjestu kako biste izbjegli nezgode.
- Ne stavljajte mokru odjeću koja nije odstrojena direktno u sušilicu. Stavite odjeću u sušilicu tek nakon centrifugiranja kako biste spriječili kapanje vode na električne dijelove i oštećenje sušilice.
- Kada sušilica radi, ne koristite zapaljive sprejeve u blizini. U slučaju curenja plina ili zapaljivih gasova, ne uključujte niti isključujte utikač i ne palite/gašite sušilicu.
- Ne sušite odjeću koja sadrži zapaljive sredstva za čišćenje, otapala za kemijsko čišćenje, benzin, banana ulje ili druge hemikalije.
- Ne sušite kabanice, navlake za bicikl ili druge predmete koji sadrže gumu ili slične elastične materijale.
- Ne stavljajte vruće ili teške predmete (npr. čajnike s vrućom vodom) na sušilicu.
- Radi sigurnosti, djeca ili osobe s invaliditetom ne smiju koristiti uređaj bez nadzora.
- Ne skladištite cigarete, upaljače, suhi led, benzin ili druge zapaljive i eksplozivne materijale u sušilici.
- Ne otvarajte vrata dok ciklus sušenja nije završen kako biste spriječili opekotine od pregrijavanja.
- Ne koristite sušilicu s mokrim rukama ili stopalima.
- Ne rastavljajte, ne popravljajte niti mijenjajte sušilicu sami.

## ! Obavezne radnje

- Ne isključujte utičnicu niti prekidajte napajanje dok sušilica radi normalno. Kada se uređaj ne koristi ili se čisti, obavezno isključite utikač, ne vučući napojni kabl. Ne uključujte niti isključujte napojni kabl mokrim rukama.

## BRZI VODIČ



**PAŽNJA!**

Prije upotrebe uređaja, provjerite da li je pravilno instaliran prema uputama za instalaciju.

### Priprema za sušenje

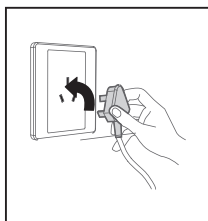

1. Ispravno priključite napojni utikač.

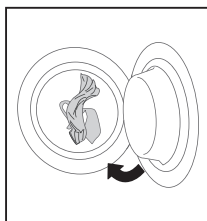

2. Stavite odjeću.

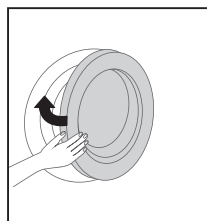

3. Zatvorite vrata



**PAŽNJA!**

Odjeća se smije staviti u sušilicu tek nakon centrifugiranja pri brzini većoj od 1000 o/min.

### Pokrenite sušenje

Okrenite dugme lijevo ili desno da uključite sušilicu.

### Završetak sušenja

Kada sušilica završi rad, oglasit će se zvučnim signalom ili prikazati riječ „Kraj“.

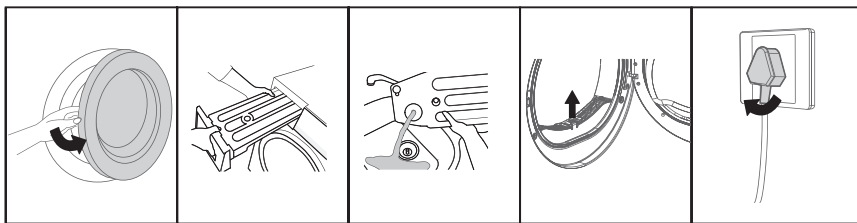

1. Otvorite vrata i izvadite rublje.
2. Izdignite posudu sa vodom.
3. Ispraznite vodu iz posude.
4. Očistite mrežasti filter.
5. Isključite napajanje.



**PAŽNJA!**

Ako se koristi utičnica sa prekidačem, pritisnite prekidač direktno da isključite napajanje.

## 1. Provjera

1. Ispraznite rezervoar za vodu i postavite ga na mjesto.
2. Očistite filter za otpatke i postavite ga na mjesto.
3. Provjerite da li postoje posebni zahtjevi za sušenje.

## 2. Priprema

1. Očistite džepove i izvadite novčiće, pijesak, ključeve ili druge predmete.
2. Zavežite kravate, zakopčajte dugmad i zatvorite rajsferšluse.
3. Ne pretrpavajte sušilicu. Rasporedite odjeću prije stavljanja u sušilicu.
4. Prilikom sušenja, okrenite odjeću s dugmadima prije stavljanja u sušilicu.
5. Osjetljivu odjeću stavite u najlonsku mrežu prije sušenja.

## Opšte informacije i savjeti za korištenje sušilice

1. Stavite veš u bubanj nakon centrifugiranja. Povećajte brzinu centrifuge kako biste skratili vrijeme sušenja i smanjili potrošnju energije.
2. Stavite odjeću u sušilicu nakon protresanja kako bi se sušenje ubrzalo.
3. Izbjegavajte pretrpavanje sušilice.
4. Redovno čistite bubanj i filter za otpatke vlažnom krpom.
5. Redovno čistite kondenzatorski filter.
6. Filter za otpatke mora biti potpuno suh prije stavljanja u sušilicu.
7. Za ravnomjerno sušenje, klasifikujte odjeću prema vrsti tkanine i odaberite odgovarajući program sušenja. Uvijek se pridržavajte informacija sa etikete kako biste izbjegli nepotrebna oštećenja odjeće.
8. Ne sušite tkanine sa škrobom, jer tanak sloj škroba smanjuje efikasnost sušenja.
9. Preporučuje se korištenje vremenskog programa za manju količinu tkanine.
10. Provjerite da protok zraka na ventilaciji nije blokiran i ne zatvarajte ili zapečatite ventil.
11. Topla odjeća može izgledati vlažnije nego što jeste na dodir, stoga se ne preporučuje prekomjerno sušenje odjeće.

### ! PAŽNJA!

- Sušilica je kućna sušilica. Koristite je prema preporučenom kapacitetu i programima sušenja.
- NE sušite osjetljive ili delikatne tkanine poput svile i umjetnih materijala kako biste izbjegli gužvanje.

### Referentna težina uobičajene odjeće je sljedeća



Miješani kaput  
(oko 800 g)



Jakna (pamuk,  
oko 800 g)



Radna odjeća  
(gornji i donji  
dio) (pamuk, oko  
1120 g)



Košulja (pamuk,  
oko 300 g)



Dukserica  
(pamuk, oko  
180 g)



Pidžama (oko  
200 g)



Farmerke (oko  
500 g)



Donje rublje  
(pamuk, oko 70 g)



Čarape  
(mješavina, oko  
30 g)



Čebe peškir  
(pamuk, oko  
900 g)



Jednačlana posteljina  
(pamuk, oko 600 g)

# UPUTE ZA UPOTREBU

## Opis funkcija

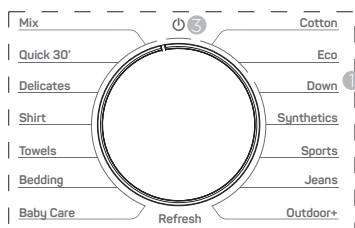

1. Dugme za izbor programa
2. Dugme za izbor funkcije
3. Uključivanje/isključivanje napajanja

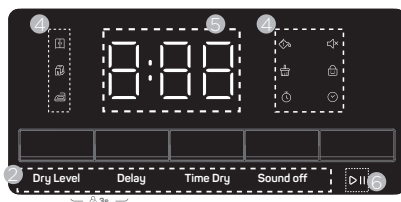

4. Ikone indikatora
5. Prikaz vremena/kod greške
6. Dugme za start/pauzu

Indikatorska ikona	Funkcija	Opis
	Može se pohraniti	Znači da se odjeća može pohraniti nakon sušenja.
	Odmah stavite odjeću	Znači da se odjeća može odmah obući nakon sušenja.
	Pegla	Veš je nakon sušenja još uvijek malo vlažan. Da biste spriječili gužvanje, ispegaljajte veš ili ga objesite.
	Odgodeni početak	Znači da je funkcija odgode pokrenuta.
	Zvuk uključen/isključen	Kada se ova ikona upali, funkcija isključenja zvuka je aktivirana i sva dugmad će biti utišana.
	Zaključavanje za djecu	Ako se ikona upali, to znači da je ciklus zaključan. Bilo koji pokušaj promjene ciklusa neće biti moguć.
	Alarm za pun rezervoar vode	To znači da je rezervoar za vodu pun i treba ga isprazniti.
	Alarm za provjeru filtera	Podsjetnik za čišćenje filtera
	Sušenje po vremenu	Povećavanje ili smanjenje vremena sušenja programa.

## Upute za rad

1. Uključite uređaj i okrenite [dugme] na bilo koju poziciju programa. Ekran će se upaliti, a uređaj će prikazati zadane postavke programa. Okretanjem [dugmeta] možete odabrati željeni program.
2. Pritisnite dugmad za funkcije kako biste odabrali opcije poput [Nivo sušenja], [Odgodeni početak], [Sušenje po vremenu] i [Isključenje zvuka].
3. Pritisnite dugme [  ] da pokrenete uređaj.

Tokom programa: unutrašnji bubanj će se neprekidno okretati, „-“ na ekranu će stalno treptati, a preostalo vrijeme programa će biti prikazano.

Po završetku programa: ekran će prikazati „Kraj“ uz zvučni signal završetka. Ako odjeća nije uklonjena u roku od jedne minute, uređaj će se automatski isključiti.

Ako uređaj neočekivano stane ili prikaže kodove greške tokom programa, pogledajte odjeljak „Prikaz grešaka i rješenja“.

S/N	Naziv procedure	Preporučeni maksimalni kapacitet sušenja (kg)	Upute za upotrebu	Dodatne funkcije			
				Nivo sušenja	Sušenje po vremenu	Odgodeni početak	Isključujući zvuk
P01	Mješovito	5	Za odjeću nepoznatih materijala	S	N	P	P
P02	Brzo 30 minuta	0.5	Za brzo sušenje manjih komada odjeće, uobičajen rad.	N	P	P	P
P03	Osjetljivo	2	Za odjeću od osjetljivih materijala	S	N	P	P
P04	Košulja	1	Za košulje od pamuka, lana, sintetičkih materijala ili mješavine koja se ne glača	S	N	P	P
P05	Peškiri	4	Za odjeću od materijala poput peškira	S	N	P	P
P06	Posteljina	2	Za četiri seta ili jedan set zavjesa	S	N	P	P
P07	Njega beba	2	Za odjeću od materijala za bebe	S	N	P	P
P08	Osvježi	4	Za uklanjanje mirisa suhe odjeće, redovan rad	N	P	P	P
P09	Pamuk	8	Za pamučne i lanene tkanine	S	N	P	P
P10	EKO	8	Za novi EU energetski test za pamučne i lanene tkanine	S	N	P	P
P11	Perje	1.5	Za odjeću od perjanih materijala	S	N	P	P
P12	Sintetika	4	Za odjeću od sintetičkih materijala	O	N	P	P
P13	Sportska odjeća	3	Za odjeću od sportskih materijala	S	N	P	P
P14	Traper	4	Za odjeću od džins (teksas) materijala	S	N	P	P
P15	Odjeća za vanjsku upotrebu	2	Za odjeću od materijala za boravak na otvorenom	S	N	P	P

### Napomene

1. P: Podrazumijevano isključeno, može se opcionalno uključiti; N: Nije moguće odabrati; O: Podrazumijevano uključeno, ne može se isključiti; S: Podrazumijevano uključeno, može se isključiti.
2. Dodatne funkcije koje nisu posebno označene mogu se sve odabrati.
3. Korištenjem preporučenog opterećenja za sušenje postižu se najbolji rezultati sušenja.
4. Eco test program u skladu s Uredbom (EU) 2023/2534 za energetska označavanje, mjereno prema standardu EN 61121, pogodan je za sušenje standardnog pamučnog rublja pri nazivnom kapacitetu.

## Dodatne funkcije

### 1. Funkcija nivoa sušenja (Dry Level)

1. U stanju pripravnosti, svi programi mogu birati nivo sušenja osim Quick30', Refresh i Synthetics.
2. Nivo sušenja za svaki program je unaprijed postavljen, a pritiskom na dugme „Dry Level“ možete odabrati željeni nivo. Odgovarajuća ikona će ostati upaljena.

### 2. Funkcija odgode (Delay)

1. Vrijeme odgode odnosi se na vrijeme završetka programa.
2. U stanju pripravnosti ili pauze odgode, možete odabrati vrijeme odgode pomoću dugmeta [Delay]. Raspon je od 1 do 24 sata. Svakim pritiskom vrijeme se povećava za 1 sat. Nakon 24 sata vraća se na trenutno trajanje programa, pa možete kružno birati opcije.

### 3. Funkcija vremenskog sušenja (Time Dry)

1. Ovo dugme važi samo za programe „Quick30“ i „Refresh“. Nakon odabira, prikazuje se odgovarajuće vrijeme.
2. Pritiskom na dugme [Time Dry] povećavate vrijeme programa kružno.

### 4. Funkcija isključivanja zvuka (Sound off)

1. U stanju pripravnosti ili tokom rada, pritisnite dugme [Sound off]. (Ako je zvučni signal aktivan, oglasit će se kao potvrda pritiska.) Svakim pritiskom uključujete ili isključujete zvuk.
2. Ova funkcija ne utiče na zvučne alarme za greške.

### 5. Funkcija dječije zaštite (Child Lock)

1. Tokom rada, pritisnite i držite dugmad [Dry Level] + [Delay] istovremeno 3 sekunde. (Ako je zvučni signal aktivan, oglasit će se kao potvrda.) Time zaključavate sve dugmad na kontrolnoj ploči (osim dugmeta za uključivanje), a prikazat će se ikona zaključavanja.
2. Funkcija dječije zaštite aktivna je samo tokom rada programa. Automatski se isključuje u slučaju greške, završetka programa ili otvaranja vrata.

## ČIŠĆENJE I ODRŽAVANJE

**⚠ Prije čišćenja i održavanja isključite utikač iz utičnice**

### Čišćenje filtera

Provjerite i očistite filter prije i nakon svake upotrebe.

Kada se na ekranu prikaže indikator , očistite filter i uvjerite se da je pravilno vraćen na svoje mjesto.

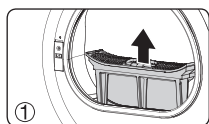

Otvorite vrata i izvadite filter.

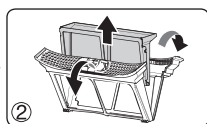

Odvodite unutrašnji i spoljašnji filter.

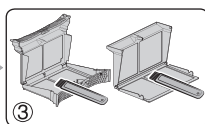

Očistite unutrašnji i spoljašnji filter zasebno.

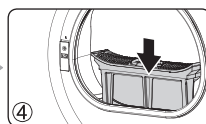

Vratite filter u početni položaj i stavite ga nazad na mjesto.

**⚠ Napomena**

Nakon čišćenja, postavite filter obrnutim redoslijedom uklanjanja i ponovo ga pravilno ugradite na mjesto.

## Čišćenje sušilice

Očistite prašinu i mrlje sa površine kućišta i glavne upravljačke ploče krpom. Nemojte koristiti organske rastvarače ili korozivna sredstva kako biste izbjegli oštećenje uređaja.

## Čišćenje bubnja

Nakon određenog perioda rada, kalcij iz sredstava za njegu odjeće ili vode može stvoriti gotovo nevidljiv sloj unutar bubnja. Unutrašnje zidove bubnja potrebno je redovno čistiti vlažnom krpom.

## Čišćenje posude za vodu

Tokom rada uređaja, para se kondenzuje u vodu koja se skuplja u posudi za vodu. Provjerite i ispraznite posudu prije i nakon svake upotrebe. Kada sušilica prikaže  /FUL, ispraznite posudu za vodu i ponovo pokrenite uređaj.

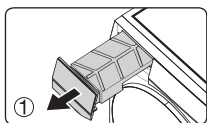

Izvadite posudu za vodu iz sušilice, isпустite vodu kroz odvodni otvor i vratite je na mjesto.

## Napomena

Kondenzovana voda nije za piće i ne smije se koristiti za pripremu hrane. Nakon završetka postupka, posudu za vodu treba pravovremeno isprazniti.

# SERVISNI VODIČ

## Prikaz grešaka i rješenja

Prikaz greške	Mogući uzroci	Rješenja
Lampica indikatora filtera treperi	Podsjetnik za čišćenje filtera (bez zvučnog signala)	Očistite filter
Vrijeme na displeju treperi tokom rada uređaja	Vrata su otvorena	1. Molimo zatvorite vrata. 2. Ako vrijeme na displeju i dalje treperi nakon što su vrata zatvorena, obratite se servisu.
FUL	1. Posuda za vodu je puna	1. Ispraznite vodu iz posude za vodu
	2. Posuda za vodu nije pravilno postavljena	2. Pravilno postavite posudu za vodu
	3. Kvar plovka	
E41	1. Temperatura je previsoka	Kontaktirajte postprodajni servis
	2. Priključak temperaturnog senzora je labav	
	3. Kvar temperaturnog senzora	
E71	Kabl za komunikaciju glavne ploče je labav	
	Greška u komunikaciji glavne ploče	

## Nepravilnosti u radu i rješenja

Nepravilnost	Rješenje
Nema prikaza na panelu	1. Provjerite da li utičnica ima napajanje 2. Provjerite da li je uređaj pravilno priključen na napajanje 3. Provjerite da li je pritisnuto dugme za uključivanje
Uređaj se ne može pokrenuti	1. Provjerite da li su vrata zatvorena 2. Provjerite da li je dugme za pokretanje pritisnuto i da li normalno reaguje 3. Provjerite da li je odabrana funkcija odgode Ako je postavljena odgoda, uređaj će se pokrenuti nakon određenog vremena
Program traje predugo ili se odjeća ne osuši	1. Očistite filter 2. Uklonite kondenzovanu vodu iz posude za vodu 3. Držite uređaj u dobro prozračenom prostoru 4. Odaberite odgovarajući program



## Napomena

Zbog automatske funkcije sušenja, vrijeme na displeju može se mijenjati tokom rada, što je normalno.

## Napomena

Prikaz „EP“ nije greška, već znači da je korisnik promijenio program dok je uređaj radio. Ako želite promijeniti aktivni program, pauzirajte uređaj i odaberite drugi program okretanjem [dugmeta].

# OPIS GLAVNIH TEHNIČKIH PARAMETARA

Parametar / Model	WT8H91T
Nazivni napon / frekvencija	220-240 V ~ /50 Hz
Nazivni kapacitet (kg)	8.0
Nazivna snaga (W)	580
Neto težina (kg)	43
Bruto težina (kg)	47
Spoljašnje dimenzije (mm)	600x584x853
Dimenzije pakovanja (mm)	677x658x885
Rashladno sredstvo	R290
Količina rashladnog sredstva (g)	106

## Šematski prikaz kola

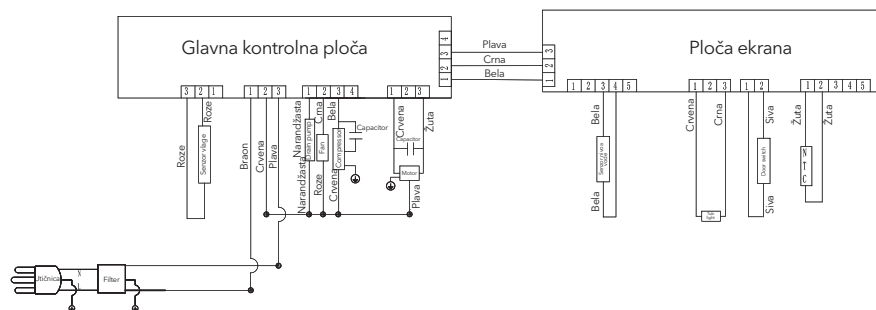



## ! Napomena

Kompanija zadržava pravo izmjene dizajna proizvoda. Proizvod koji ste kupili može biti unaprijeden i ne mora u potpunosti odgovarati uputstvu, što ne utiče na njegove performanse i način upotrebe. Slobodno ga koristite.

# ZAŠTITA OKOLIŠA I ŠEMA ELEKTRIČNOG POVEZIVANJA

## Materijal ambalaže

- Ako je materijal označen znakom „“, to znači da se može reciklirati.
  - > PE = Polietilen
  - > PS = Polistiren
  - > PP = Polipropilen
  - > Materijali napravljeni od navedenih sirovina mogu se reciklirati i potrebno ih je odložiti u odgovarajuće kante za otpad.
- Ako je proizvod označen znakom „“ na ambalaži, to znači da se ne smije odlagati kao kućni otpad, već ga treba predati na odgovarajuće mjesto za odlaganje električnih i elektronskih uređaja. Pravilno odlaganje starih uređaja sprječava moguće negativne uticaje i štiti okoliš i zdravlje ljudi. U suprotnom može doći do zagađenja.

## Ekološke informacije

Radi uštede energije i zaštite okoliša preporučuje se sljedeće:

- Pokušajte koristiti uređaj sa većim opterećenjem jer rad s malim opterećenjem nije ekonomičan.
- Da biste izbjegli gužvanje i uštedjeli energiju, nemojte ponovo sušiti već osušenu odjeću.
- Odaberite program sušenja u skladu s vrstom odjeće.
- Redovno čistite filter kako biste izbjegli produženje vremena sušenja i nepotrebnu potrošnju električne energije.
- Držite prostoriju provjetrenom i neka unutrašnja temperatura ne prelazi 35°C.

# TEHNIČKI LIST PROIZVODA

**Naziv ili zaštitni znak dobavljača (\*) (†):** Tesla

**Adresa dobavljača (\*) (†):** Comtrade Distribucija d.o.o., Letališka cesta 29B, 1000 Ljubljana, SI

**Oznaka modela (\*) (†):** WT8H91T

**Tehnologija sušilice rublja**

Električni kondenzator

**Opšti parametri proizvoda:**

Parametar	Vrijednost	Parametar	Vrijednost	
Nazvini kapacitet <sup>(b)</sup> (kg)	8.0	Dimenzije <sup>(*)</sup> (†) u cm	Visina	85
			Širina	60
			Dubina	59
Indeks energetske efikasnosti (EEI) <sup>(b)</sup>	84.7	Klasa energetske efikasnosti <sup>(b)</sup>	[A/B/C/D/E] <sup>(d)</sup>	
Efikasnost kondenzacije (%) <sup>(b)</sup> (ako je primjenjivo)	80	Klasa efikasnosti kondenzacije (ako je primjenjivo) <sup>(b)</sup>	[A/B/C/D] <sup>(d)</sup>	
Ponderisana potrošnja energije u kWh po ciklusu sušenja <sup>(b)</sup> . Stvarna potrošnja energije zavisi od načina korištenja uređaja.	1.44			
Trajanje programa <sup>(b)</sup> (sati:minuta)	Nazvini kapacitet	4:30	Tip	Samostojeći
	Polovina	2:20		
Emisija buke u zraku <sup>(b)</sup> (dB(A) re 1 pW)	68	Klasa emisije buke u zraku <sup>(b)</sup>	[A/B/C/D] <sup>(d)</sup>	
Režim isključenosti (ako je primjenjivo) (W)	0.50	Režim pripravnosti (ako je primjenjivo) (W)	N/A	
Odgoda početka (W) (ako je primjenjivo)	4.00	Mrežni režim pripravnosti (W) (ako je primjenjivo)	N/A	
Za kućne sušilice s toplotnom pumpom, hemijski naziv ili prihvaćeni industrijski naziv rashladnog plina koji se koristi, u skladu s Uredbom (EU) br. 517/2014 o fluoriranim stakleničkim plinovima <sup>(1)</sup> <sup>(*)</sup> (†).			R290	

**Dodatne informacije <sup>(1)</sup> (†):**

(1) Uredba (EU) br. 517/2014 Evropskog parlamenta i Vijeća od 16. aprila 2014. o fluoriranim stakleničkim plinovima i stavljanju van snage Uredbe (EZ) br. 842/2006 (SL L 150, 20.5.2014., str. 195).

(a) Ova stavka se ne smatra relevantnom za potrebe člana 2(6) Uredbe (EU) 2017/1369.

(b) Za eco program.

(c) Promjene ovih stavki ne smatraju se relevantnim za potrebe člana 4(4) Uredbe (EU) 2017/1369.

(d) Ako baza podataka proizvoda automatski generiše konačan sadržaj ove stavke, dobavljač ne treba unositi te podatke.

## ИНФОРМАЦИЯ ЗА БЕЗОПАСНОСТТА

- Този уред не е предназначен за използване от лица (включително деца) с намалени физически, сетивни или умствени способности или с липса на опит и знания, освен ако не са под наблюдение или инструктирани относно използването на уреда от лице, отговорно за тяхната безопасност.
- Децата трябва да бъдат наблюдавани, за да се гарантира, че не играят с уреда.
- Ако захранващият кабел е повреден, той трябва да бъде заменен от производителя, неговия сервизен агент или лице с подобна квалификация, за да се избегне опасност.
- Този уред може да се използва от деца на възраст над 8 години и от лица с намалени физически, сетивни или умствени способности или с липса на опит и знания, ако са под наблюдение или са получили инструкции за безопасна употреба на уреда и разбират свързаните с това опасности. Децата не трябва да играят с уреда. Почистването и поддръжката от страна на потребителя не трябва да се извършват от деца без наблюдение.
- Филтърът за влакна трябва да се почиства често.
- Не трябва да се допуска натрупване на влакна около сушилнята.
- Не сушете непрани дрехи в сушилнята.
- Предмети, замърсени с вещества като готварско олио, ацетон, алкохол, бензин, керосин, препарати за премахване на петна, терпентин, восък и препарати за отстраняване на восък, трябва да се изперат в гореща вода с допълнително количество перилен препарат преди сушене в сушилнята.
- Предмети като дунапен (латексова пяна), шапки за баня, водоустойчиви текстили, изделия с гумена подложка, както и дрехи или възглавници с дунапенени вложки не трябва да се сушат в сушилнята.
- Омекотители за тъкани или подобни продукти трябва да се използват съгласно инструкциите за тяхната употреба.
- Извадете всички предмети от джобовете, като запалки и кибрит.
- ПРЕДУПРЕЖДЕНИЕ: Никога не спирайте сушилнята преди края на цикъла на сушене, освен ако всички дрехи не бъдат бързо извадени и разпределени, за да се разсее топлината.
- Уредът не трябва да се инсталира зад заключваща се врата, плъзгаща се врата или врата с панта от противоположната страна на тази на сушилнята, по начин, който ограничава пълното отваряне на вратата на сушилнята.
- Деца под 3 години трябва да се държат на разстояние, освен ако не са под постоянен надзор.
- ПРЕДУПРЕЖДЕНИЕ: В корпуса на уреда или в вградената конструкция, поддържайте вентилационните отвори свободни от препятствия.



**Предупреждение: Запалим материал, риск от пожар**

# ПРОДУКТОВА ДИАГРАМА

Име на компонент

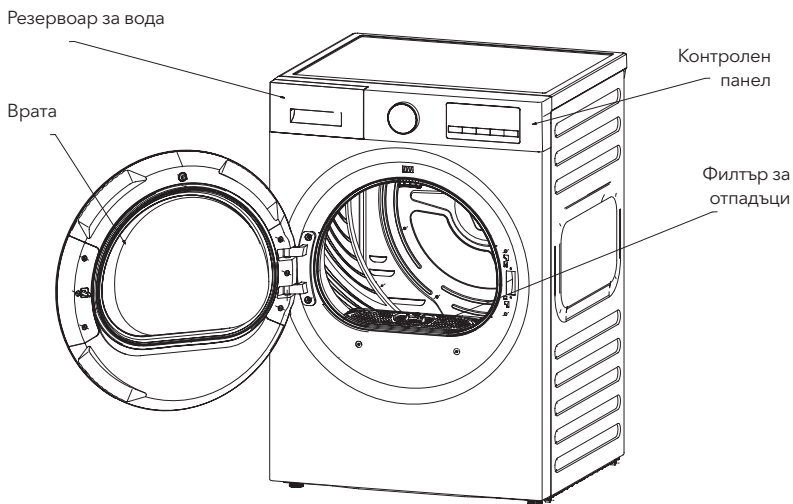

Тази снимка е само справочна диаграма. Поради подобрения на продукта и разширяване на сериите, външният вид, цветът и функционалните компоненти на продукта може да не съвпадат със снимката. Моля, ориентирайте се по реално закупения продукт.

## Списък с аксесоари

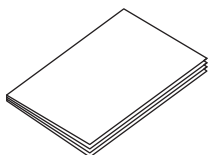

Ръководство за потребителя x 1

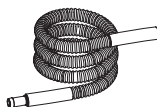

Водна тръба x 1

# МЕТОД НА ИНСТАЛАЦИЯ И ПРЕДПАЗНИ МЕРКИ

## Предпазни мерки преди инсталация

- Препоръчва се да проверите дали сушилнята е повредена по време на транспортиране. Ако се открие някаква повреда, моля, свържете се с продавача. Не включвайте в електрическата мрежа повредена сушилня.
- По време на преместване максималният ъгъл на наклон на машината не трябва да надвишава 45°. В случай на преобръщане, сушилнята трябва да бъде поставена вертикално за 2 часа преди включване.
- Инсталирайте сушилнята в суха и проветрива среда. Не я поставяйте на място, изложено на влага, пара или вода (например в баня или до кран на открита тераса), или на място с натрупани влакна или пряка слънчева светлина.
- Не използвайте фурни, газови уреди и др. близо до сушилнята, за да избегнете опасност.
- Инсталирайте сушилнята заедно с пералнята, за да се улесни сушенето след пране и центрофуга.
- Не инсталирайте сушилнята на място с много прах, за да се избегне запушване на въздушния канал на сушилнята.
- Моля, премахнете всички опаковки на сушилнята, включително одеяла, стойки и др.
- Регулирайте крачетата, за да се осигури стабилна инсталация. Не запълвайте празнините между крачетата и пода с вълнени килими или дървени летви, за да не се наруши работата на машината.
- Инсталирайте сушилнята на поне 5 см разстояние от други мебели или стени.
- За уреди с вентилационни отвори в основата, килимът не трябва да ги запушва; въздухът от изхода не трябва да се отвежда във фурна, използвана за изгаряне на газ или други горива.
- Уредът не трябва да се инсталира зад заключваща се врата, плъзгаща се врата или врата с панта от противоположната страна на сушилнята, така че пълното отваряне на вратата на сушилнята да е ограничено.

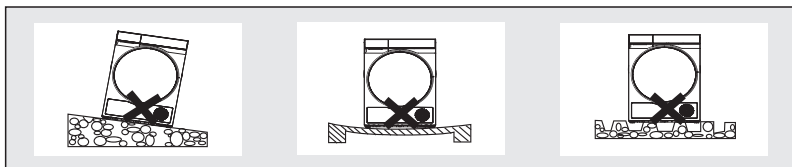

## Инсталация на сушилнята

1. Регулирайте крачетата, за да нивелирате сушилнята.
2. Свържете захранването

Проверка преди включване:

- 1) Напрежението на захранването трябва да отговаря на изискванията;
  - 2) Захранващият контакт трябва да съвпада с щепсела на сушилнята;
  - 3) Потвърдете дали захранващият контакт може да издържи максималната мощност на
3. След като сушилнята е инсталирана, оставете я да постои 4 часа преди да я включите.

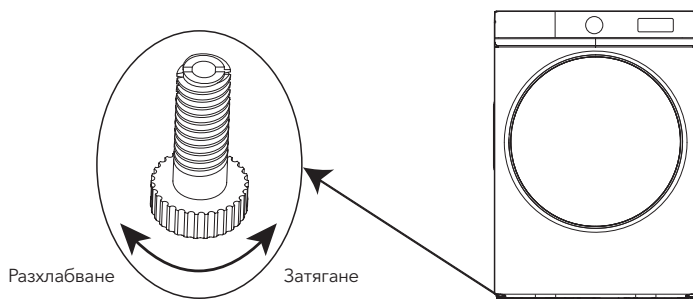

## Методи за използване и инсталиране на аксесоари

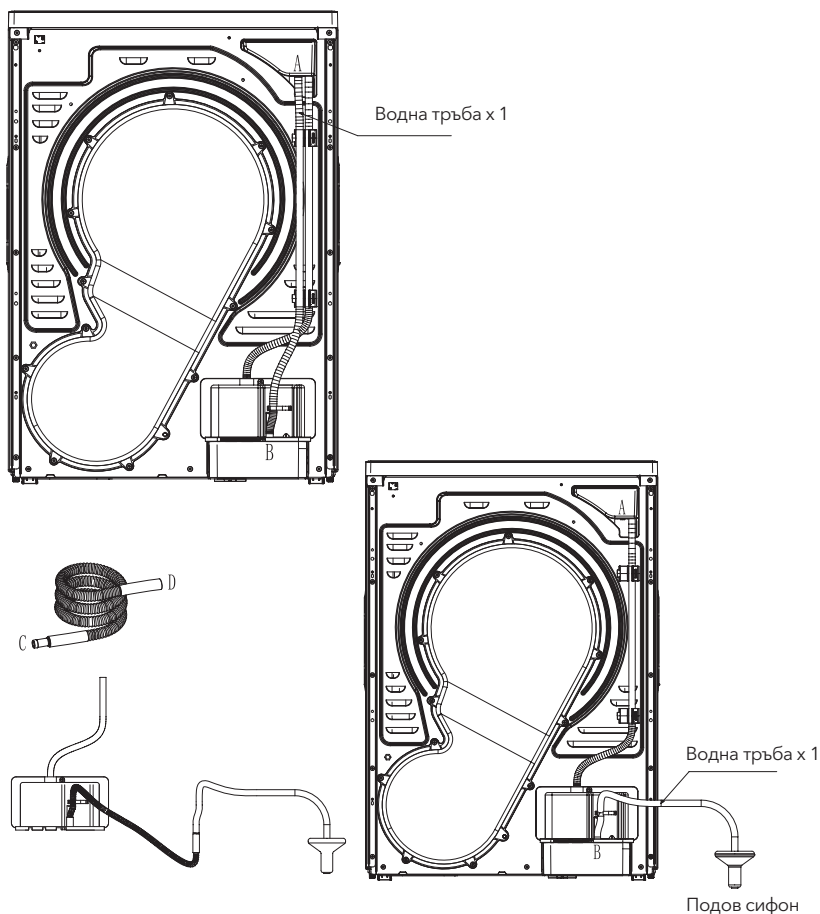

### Инструкции за инсталация:

а. Метод за свързване на външна отточна тръба:





1. Извадете водната тръба 1 от позиция А и я поставете в подовия сифон, за да завършите свързването на външната отточна тръба. Ако все още искате да използвате водния контейнер за събиране на вода, свържете водната тръба обратно по оригиналния път.
2. (Ако дължината на водната тръба 1, свързана към подовия сифон, не е достатъчна, може да се използва аксесоар за удължаване на тръбата)

Методът на свързване е следният: първо извадете водната тръба 1 от порт В, след това свържете порт С на аксесоарната водна тръба с изхода на водната тръба 1, свържете порт D с порт В и поставете другия край на водната тръба 1 в подовия сифон.

## Инструкции за инсталация

За подреждането и инсталирането на сушилнята с топлинна помпа върху пералнята са необходими поне двама души. Моля, прочетете внимателно следните инструкции за инсталация преди да монтирате свързващата рамка:

1. Това ръководство се използва само като инструкции за инсталиране на пералня и сушилня с термopомпа, подредени една над друга.
2. Моля, изберете мястото за подреждане и осигурете достатъчно пространство за инсталиране на водопроводната тръба, отточната тръба, захранващия кабел и други аксесоари. Осигурете достатъчно разстояние зад машината, за да може отточната тръба да се свърже без огъване.
3. Преди да поставите сушилнята отгоре, регулирайте крачетата на пералнята, за да се уверите, че пералнята е нивелирана.

Комплект за подреждане	Самонарезен винт ST3.9 x 12	Самонарезен винт ST3.9 x 16	стикер за винт
			

### Инструкции за инсталиране на уплътнителната подложка

1. Моля, залепете уплътнителната подложка за подреждане върху контролния панел на сушилнята (Фигура 1).  
Уплътнителната подложка трябва да се постави на разстояние около 2,5 мм от процеп на дръжката на чекмеджето, като разстоянието от двете страни трябва да бъде равно (Фигура 2);
2. След като завършите стъпка 1, можете да инсталирате комплекта за подреждане.

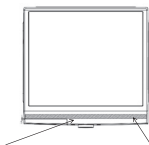

Контролен панел    Уплътнителна подложка за подреждане

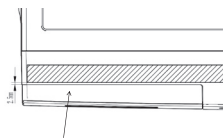

Дръжка на чекмеджето

### Инструкции за инсталиране на комплекта за подреждане

1. Поставете сглобката за подреждане (Stacking Kit) върху горната капачка на пералнята и регулирайте позицията ѝ така, че лявата, дясната и предната част да са подравнени с горната капачка на пералнята (Фиг. 1).
2. Извадете четири самонарезни винта ST3.9\*12 от пакета с аксесоари и закрепете сглобката за подреждане върху горната капачка на пералнята (Фиг. 2).
3. Поставете сушилнята върху сглобката за подреждане така, че лявата, дясната и предната част да са подравнени със стойката за подреждане (Фиг. 3).
4. Извадете четири самонарезни винта ST3.9\*16 от пакета с аксесоари и закрепете основата на сушилнята от двете страни на сглобката на стойката за подреждане (Фиг. 4).
5. Залепете стикер за винт върху двата винтови отвора на стойката за подреждане (Фиг. 5). След това стойката за подреждане е инсталирана.



Фигура 1



Фигура 2

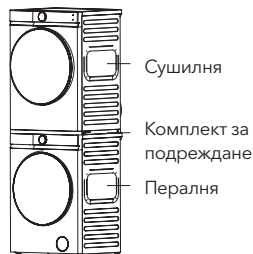

Фигура 3

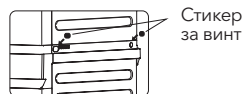

Фигура 4

**БЕЛЕЖКА**

Сушилнята с топлинна помпа трябва да се инсталира и закрепи върху пералнята. Преди инсталацията се уверете, че сушилнята е стабилна, за да се предотврати разклащане или преобръщане.

По време на употреба обръщайте внимание на мерките за безопасност и работете внимателно. Производителят не носи отговорност за каквито и да е загуби, причинени от неправилна употреба. Вижте иконите по-долу за класификацията и инструкциите относно възможните опасности или степента на повреда, причинена от неправилни действия.

**Предупреждение**

Нарушаването на изискванията може да причини сериозно нараняване или смърт.

**Внимание**

Нарушаването на изискванията може да причини леки наранявания или материални щети.

Вижте иконите по-долу за класификацията и инструкциите за изискванията.



Тази икона показва забранените действия.



Тази икона показва задължителните действия.



## Предупреждения и предпазни мерки

### • Този продукт е електроуред от клас I. Моля, обърнете внимание на електрическата безопасност при употреба!

1. Захранването трябва да има надеждно заземяване, а земният проводник на кабела трябва да бъде директно зазидан в земята и не трябва да се свързва с обществени съоръжения, като водопроводни тръби или газопроводи.
  2. Сечението на кабелите на захранващата система трябва да отговаря на нормалните товарни изисквания на електроуредите.
  3. Сушилнята трябва да бъде включена в специален контакт, който е продукт с национална задължителна сертификация и може да понася ток над 10 А. За безопасност е строго забранено използването на сушилнята, ако захранването в дома не отговаря на горните изисквания.
  4. За да се предотвратят грешки при инсталацията и употребата на контакта и да се осигури електрическа безопасност, контактът трябва да бъде монтиран и земните проводници свързани от лица с базови електротехнически знания.
  5. Ако захранващият кабел е повреден, той трябва да бъде заменен от професионален персонал.
  6. Не се допуска свързване на земния проводник с фазовия или нулевия проводник; в противен случай корпусът ще се зареди и може лесно да предизвика електрически удар.
  7. След приключване на сушенето е препоръчително да извадите щепсела от контакта за осигуряване на безопасност.
  8. Машината работи с променлив ток и може да функционира нормално при колебания на напрежението в рамките на  $\pm 10\%$ .
  9. Ако е необходимо използването на прекъсвач с защита от утечка към земя, символът  трябва да е, което гарантира съвместимост между щепсела и контакта.
- За безопасна употреба използвайте оригиналните части и аксесоари, предоставени от производителя.
  - Ако сушилнята вече не може да се използва, отрежете захранващия кабел и счупете устройството за заключване на вратата. Извършете отпадъците и износените електроуреди в определените за това центрове за събиране.
  - Не сушете дрехи, които не са подходящи за сушене в сушилнята.
  - Не сушете мръсни дрехи преди пране.
  - Не използвайте сушилнята, ако има опасност от прах (например въглищен пласт, скален прах).
  - Не се облягайте на вратата, не се катерете и не сядайте върху сушилнята.
  - Ако температурата около сушилнята е под  $0^{\circ}\text{C}$ , може да се получи повреда от замръзване.
  - Пазете децата от опаковъчните материали.



### Забранени предмети

- Сушилнята не трябва да се инсталира на открито или в влажна среда. Ако е намокрена, трябва да се проветри и изсуши преди употреба.
- Не поставяйте сушилнята в затворено пространство. Инсталирайте я на добре проветриво място, за да се избегнат други инциденти.
- Не поставяйте директно във влажна дреха, която не е центрофугирана, за сушене. Поставяйте дрехите в сушилнята след обезводняване, за да предотвратите капки вода върху електрическите устройства и повреди на сушилнята.
- Когато сушилнята работи, не използвайте запалими спрейове наблизо. При изтичане на газ или запалим газ, не включвайте или изключвайте захранващия щепсел и не включвайте/изключвайте сушилнята.
- Не сушете дрехи с запалими почистващи препарати, разтворители за химическо чистене, бензин, бананово масло или други химикали.
- Не сушете дъждобрани, покривала за велосипеди или други предмети, съдържащи гума или подобни еластични материали.
- Не поставяйте горещи или тежки предмети (като чайници с гореща вода) върху сушилнята.
- За безопасност, деца без надзор или хора с увреждания не трябва да използват машината.
- Не съхранявайте цигари, запалки, сух лед, бензин или други запалими и експлозивни материали в сушилнята.
- Не отваряйте вратата, докато програмата на сушилнята не приключи, за да се избегнат изгаряния от прегряване.
- Не използвайте сушилнята с влажни ръце или крака.
- Не разглобявайте, ремонтирайте или модифицирайте сушилнята сами.

## ! Задължителни действия

- Не изключвайте или превключвайте захранването, докато сушилната работи нормално. Когато не се използва или при почистване, се уверете, че щепселът е изключен, без да дърпате захранващия кабел. Не включвайте или изключвайте кабела с влажни ръце.

## БЪРЗО РЪКОВОДСТВО

### ! ВНИМАНИЕ!

Преди да използвате машината, моля, уверете се, че е инсталирана правилно според инструкциите за инсталация.

### Подготовка за сушене

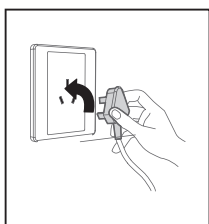

1. Свържете захранващия щепсел правилно

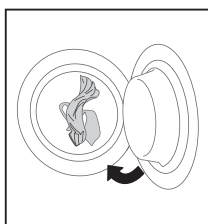

2. Поставете дрехите

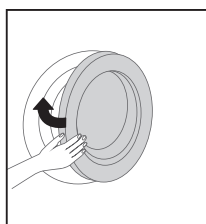

3. Затворете вратата

### ! ВНИМАНИЕ!

Дрехите трябва да се поставят в сушилната само след центрофугиране със скорост над 1000 об/мин.

### Стартиране на сушене

Завъртете копчето наляво и надясно, за да включите сушилната.

### Край на сушенето

Когато сушилната приключи, тя ще издаде звук или ще покаже думата „Край“.

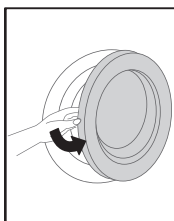

1. Отворете вратата и извадете прането.

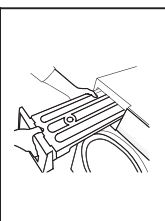

2. Извадете резервоара за вода.

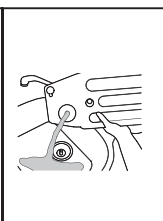

3. Източете водата от резервоара.

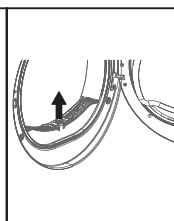

4. Почистете мрежестия филтър.

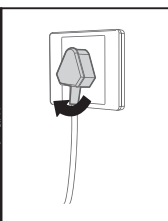

5. Изключете захранването.

### ! ВНИМАНИЕ!

Ако се използва контакт с ключ, моля, натиснете директно ключа, за да изключите захранването.

## 1. Проверете

1. Изпразнете резервоара за вода и го поставете на място.
2. Почистете филтъра за отпадъци и го поставете на място.
3. Проверете за специални изисквания за сушене.

## 2. Подготовка

1. Изчистете джоба и извадете всички монети, пясък, ключове или други предмети.
2. Завържете връзката, закопчайте копчетата и закопчайте ципа.
3. Не претоварвайте сушилнята. Моля, разпределете дрехите преди да ги поставите в сушилнята.
4. При сушене, обърнете дрехите с копчета преди да ги сложите в сушилнята.
5. Нежните дрехи трябва да се поставят в найлонова мрежа преди сушене.











## Общи знания и умения за използване на сушилнята

1. Поставете прането в барабана след центрофуга. Увеличете скоростта на центрофугиране, за да съкратите времето за сушене и по този начин да намалите консумацията на енергия.
2. Разтърсете дрехите преди да ги поставите в сушилнята, за да ускорите сушенето.
3. Избягвайте претоварване на сушилнята.
4. Редовно почиствайте барабана и филтъра за влакна с изстискана влажна кърпа.
5. Почиствайте редовно кондензаторния филтър.
6. Филтърът за влакна трябва да бъде напълно изсушен, преди да се постави обратно в сушилнята.
7. За да се постигне равномерно сушене, класифицирайте дрехите според вида на тъканта и изберете подходящата програма за сушене. Следвайте информацията на етикета и изберете правилната програма, за да избегнете ненужни повреди на дрехите.
8. Не сушете плат с апликации или обработка с нишесте, тъй като тънък слой нишесте ще намали ефекта на сушене.
9. Препоръчва се използване на програма с таймер за малко количество пране.
10. Уверете се, че въздушният поток на вентилационния отвор не е блокиран и не затваряйте или запечатвайте отвора.
11. Топлата тъкан се усеща по-влажна от нормално, затова се препоръчва да не пресушавате дрехите.

### ! ВНИМАНИЕ!

- Сушилнята е домашна. Моля, използвайте я според препоръчаните капацитет и програми за сушене.
- НЕ сушете чувствителни или деликатни тъкани като коприна и изкуствени материали, за да избегнете намачкване.

### Референтното тегло за обичайни дрехи е както следва

 Палто от смесени материали (около 800 г)	 Яке (памук, около 800 г)	 Работно облекло (горна и долна част) (памук, около 1120 г)	 Риза (памук, около 300 г)
 Суичър (памук, около 180 г)	 Пижама (около 200 г)	 Дънки (около 500 г)	 Бельо (памук, около 70 г)
 Чорапи (смесени материали, около 30 г)	 Хавлиена завивка (памук, около 900 г)	 Единична чаршафка (памук, около 600 г)	

# ИНСТРУКЦИИ ЗА УПОТРЕБА

## Описание на функциите

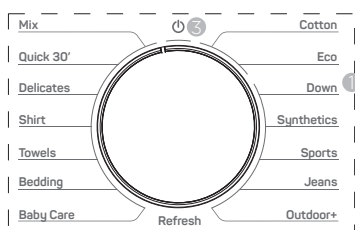

1. Бутон за избор на програма
2. Бутон за избор на функция
3. Включване/изключване на захранването

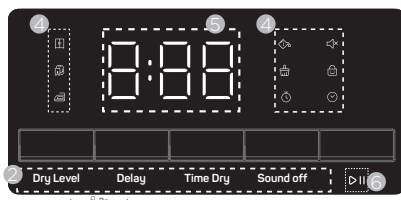

4. Индикаторна икона
5. Време/код за грешка
6. Бутон Стартиране/Пауза

Икона за индикация	Функция	Описание
	Може да се съхранява	Означава, че дрехите могат да се съхраняват след сушене.
	Поставете дрехите веднага	Означава, че дрехите могат да се носят веднага след сушене.
	Гладене	Прането е все още леко влажно след сушене. За да се предотврати намачкване след сушене, изгладете прането или го закачете.
	Отсрочен старт	Означава, че функцията за отложен старт е активирана.
	Звук включен/изключен	Когато тази икона светне, функцията за заглушаване е включена и всички бутони са без звук.
	Детска защита	Ако иконата светне, това означава, че цикълът е заключен. Всяка опит за промяна на цикъла няма да е валиден.
	Сигнал за пълен резервоар за вода	Означава, че водният контейнер е пълен и трябва да се изпразни.
	Сигнал за проверка на филтъра	Подсказване за почистване на филтъра.
	Време за сушене	Add and reduce drying time of the program.

## Инструкции за работа

1. Включете машината и завъртете [копчето] на всяка програма, дисплеят ще светне и машината ще покаже настройките по подразбиране на програмата.  
Можете да изберете желаната програма, като завъртите [копчето].
2. Натиснете тези функционални бутони, за да изберете функции, като [Ниво на сушене], [Отсрочване], [Време за сушене] и [Без звук].
3. Натиснете бутона [  ], за да стартирате машината.

Програма в процес на работа: Вътрешният барабан ще се върти непрекъснато, „:“ на екрана ще мига, а оставащото време на програмата ще се показва.

Програма завършена: На екрана ще се покаже „End“ с придружаващ звуков сигнал за завършване.

Ако дрехите не бъдат извадени в рамките на 1 минута, машината ще се изключи автоматично.

Ако машината спре неправилно или покаже кодове за грешка по време на работа на програмата, вижте раздела „Показване на грешки и решения“.

S/N	Име на програмата	Препоръчителен максимален капацитет за сушене (кг)	Инструкции за употреба	Допълнителни функции			
				Ниво на сушене	Време за сушене	Отсрочен старт	Звук изключен
P01	Смесено	5	За дрехи от несигурни материали	S	N	P	P
P02	Бързо 30'	0.5	За бързо сушене на малки дрехи, нормална работа	N	P	P	P
P03	Деликатни	2	За дрехи от деликатни материали	S	N	P	P
P04	Риза	1	За памук, лен, синтетика или смесени ризи, които не се гладят	S	N	P	P
P05	Кърпи	4	За дрехи от кърпени материали	S	N	P	P
P06	Спално бельо	2	За четири комплекта или един комплект пердета	S	N	P	P
P07	Бебешка грижа	2	За дрехи от бебешки материали	S	N	P	P
P08	Освежаване	4	За премахване на миризма от сухи дрехи, нормална работа	N	P	P	P
P09	Памук	8	За памучни и ленени тъкани	S	N	P	P
P10	ЕКО	8	За новия енергиен тест на ЕС за памучни и ленени тъкани	S	N	P	P
P11	Пух	1.5	За дрехи от пухени материали	S	N	P	P
P12	Синтетика	4	За дрехи от синтетични материали	O	N	P	P
P13	Спорт	3	За дрехи за спорт	S	N	P	P
P14	Дънки	4	За дрехи от дънкови материали	S	N	P	P
P15	На открито	2	За дрехи за открито	S	N	P	P

### Бележки

1. P: По подразбиране изключено, възможно за активиране; N: Не може да се избира; O: По подразбиране включено, не може да се изключва; S: По подразбиране включено, може да се превключва.
2. Допълнителните функции, които не са специално обозначени, са всички избираеми.
3. Използването на препоръчителното количество пране за сушене осигурява най-добри резултати.
4. Еко тестова програма съгласно Регламент (ЕС) 2023/2534 за енергийно етикетиране, измерена съгласно EN 61121 и подходяща за сушене на нормално памучно пране при номиналния капацитет.

## Допълнителни функции

### 1. Функция Ниво на сушене

1. В режим на готовност всички програми могат да избират нивото на сушене, с изключение на Quick30', Refresh и Synthetics.
2. Нивото на сушене за всяка програма е зададено по подразбиране и можете да натиснете бутон „Dry Level“, за да изберете желаното ниво на сушене. Съответната икона ще остане светнала.

### 2. Функция Отсрочване

1. Времето за отсрочване се отнася до крайния час на програмата.
2. В режим на готовност или пауза на отсрочване можете да изберете времето за отсрочване с бутон [Delay]. Времето за отсрочване варира от 1 до 24 часа. Всяко натискане на бутон увеличава времето с 1 час. След достигане на 24 часа, времето се връща към текущото време на програмата, позволявайки циклично избиране.

### 3. Функция Време за сушене

1. Този бутон е приложим само за програмите „Quick30“ и „Refresh“. След избора на тези програми, съответното време ще се покаже на дисплея.
2. Натискането на бутон [Time Dry] ще увеличи времето на програмата циклично.

### 4. Функция Без звук

1. В режим на готовност или работа натиснете бутон [Sound off]. (Ако сигналът е активен, той ще издаде звук, потвърждаващ натискането на бутон.) Всяко натискане на бутон включва или изключва звуковия сигнал.
2. Функцията „Без звук“ не блокира звуковите сигнали за грешки.

### 5. Функция Детска защита

1. По време на работа натиснете и задръжте бутоните [Ниво на сушене] + [Отлагане] едновременно за 3 секунди. (Ако зумерът е активен, ще издаде звук, показващ валидно натискане на бутоните.) Това ще заключи всички бутони на контролния панел (освен бутон за включване), като ще се покаже и иконата за заключване.
2. Функцията за детска защита се активира само по време на работа на програмата. Тя се отключва автоматично при възникване на сигнал за грешка, приключване на програмата или отваряне на вратата.

## ПОЧИСТВАНЕ И ПОДДРЪЖКА

 **Изключете захранващия щепсел от контакта преди почистване и поддръжка**

### Почистете филтъра

Проверявайте и почиствайте филтърната мрежа преди и след всяка употреба.

Когато на екрана се покаже иконата , почиствайте филтъра и се уверете, че е поставен на мястото си.

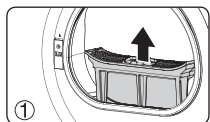

1 Отворете вратата и извадете филтъра.

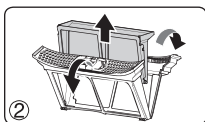

2 Разделете вътрешния и външния филтър

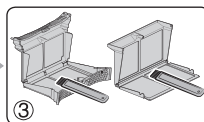

3 Почистете вътрешния и външния филтър поотделно

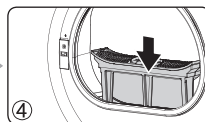

4 Върнете филтъра на място и го поставете обратно

 **БЕЛЕЖКА**

След почистване поставете филтъра обратно, като следвате обратния ред на изваждането, и го инсталирайте на мястото му.

## Почистете сушилнята

Почиствайте праха и замърсяванията по повърхността на корпуса на машината и основната платка с кърпа. Не използвайте органични разтворители или корозивни вещества, за да избегнете повреди на машината.

## Почистете барабана

След като сушилнята работи за определен период от време, калцият, съдържащ се в препаратите за грижа за дрехите или във водата, ще образува защитен слой, който е почти невидим за окото, върху вътрешната част на барабана. Вътрешната стена на барабана трябва да се почиства редовно с влажна кърпа.

## Почистете резервоара за вода

Когато машината работи, парата се кондензира във вода и се събира във водния контейнер. Проверявайте и изпразвайте водния контейнер преди и след всяка употреба. Когато сушилнята показва „/FUL“, моля, изпразнете водния контейнер и го рестартирайте.

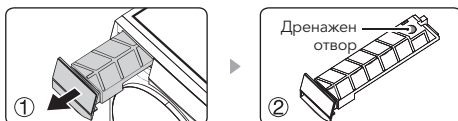

Извадете резервоара за вода от сушилнята, източете водата през дренажния отвор и го поставете обратно.

### БЕЛЕЖКА

Кондензираната вода не е питейна и не може да се използва за приготвяне на храна. След приключване на програмата водният контейнер трябва да се изпразни своевременно.

# РЪКОВОДСТВО ЗА ОБСЛУЖВАНЕ

## Показване на грешки и решения

Показване на грешка	Възможни причини	Решения
Светлинният индикатор на филтъра мига	Напомняне за почистване на филтъра (без звуков сигнал)	Почистете филтъра
Дисплеят мига по време на работа на машината.	Вратата е отворена	1. Моля, затворете вратата. 2. Моля, свържете се с сервиза, ако времето на дисплея продължава да мига след затваряне на вратата.
FUL	1. Резервоарът за вода е пълен	1. Източете водата от резервоара за вода 2. Поставете резервоара за вода правилно.
	2. Резервоарът за вода не е поставен правилно	
	3. Неизправност на поплавъка	
E41	1. Температурата е твърде висока	Свържете се със сервизното обслужване
	2. Контактът на температурния сензор е разхлабен	
	3. Неизправност на температурния сензор	
E71	Кабелът за комуникация на главната платка е разхлабен	
	Неуспешна комуникация с главната платка	

## Аномални явления и решения

Аномалия	Решение
Няма индикация на панела	1. Потвърдете дали контактът е захранен нормално 2. Потвърдете дали захранването на машината е свързано правилно 3. Потвърдете дали бутонът за включване е натиснат
Машината не може да се стартира	1. Проверете дали вратата е затворена 2. Проверете дали бутонът за стартиране е натиснат и реагира нормално 3. Проверете дали е избрана функцията за отложен старт Ако е зададено отлагане, уредът ще стартира след определено време
Програмата работи твърде дълго или дрехите не се сушат	1. Почистете филтърната мрежа 2. Отстранете кондензата в резервоара за вода 3. Поставете машината в добре проветриво помещение 4. Изберете подходящата програма



## БЕЛЕЖКА

Поради автоматичната функция за сушене на сушилната, времето на дисплея може да се променя по време на работа, което е нормално.

## Бележка

Появата на „EP“ на дисплея не е грешка, а означава, че потребителят е променил програмата, докато машината работи. Моля, поставете машината на пауза и изберете друга програма чрез завъртане на [копчето], ако желаете да смените текущата програма.

# ОПИСАНИЕ НА ОСНОВНИТЕ ТЕХНИЧЕСКИ ПАРАМЕТРИ

Параметър / Модел	WT8H91T
Номинално напрежение / честота	220-240 V ~ /50 Hz
Номинален капацитет (кг)	8.0
Номинална мощност (W)	580
Нетно тегло (кг)	43
Бруто тегло (кг)	47
Външни размери (мм)	600x584x853
Размер на опаковката (мм)	677x658x885
Хладилен агент	R290
Количество хладилен агент (г)	106

## Електрическа схема

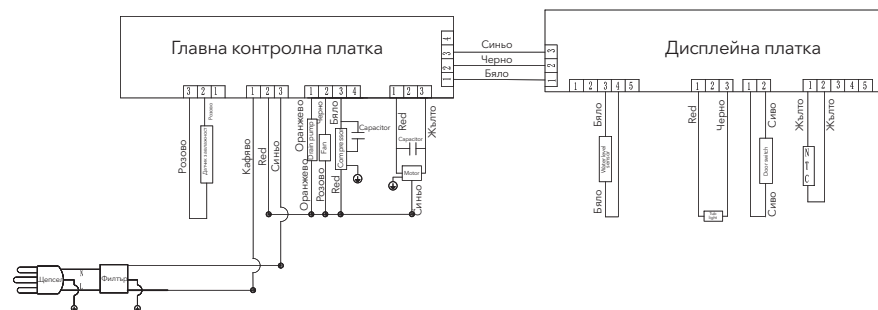

## БЕЛЕЖКА

Компанията си запазва правото да променя дизайна на продукта. Закупеният от Вас продукт може да е подобрен и да не съответства напълно на ръководството, което не променя неговата производителност и начин на употреба. Моля, използвайте го спокойно.

# ЗАЩИТА НА ОКОЛНАТА СРЕДА И СХЕМА НА ОКАБЕЛЯВАНЕТО

## Опаковъчен материал

- Ако материалът е маркиран с „“, това означава, че може да се рециклира.  
> PE = Полиетилен  
> PS = Полистирен  
> PP = Полипропилен

Материали, изработени от горепосочените вещества, могат да се рециклират и трябва просто да се изхвърлят в съответния контейнер за отпадъци.

- Ако продуктът е маркиран с „“ на опаковката, това означава, че продуктът не може да се изхвърля като битов електроуред, а трябва да се предаде на подходящ пункт за изхвърляне на електронни и електрически устройства. Правилното изхвърляне на използваните уреди предотвратява потенциални отрицателни въздействия и защитава околната среда и човешкото здраве. В противен случай може да се създадат отпадъци.

## Екологична информация

С цел пестене на енергия и опазване на околната среда, препоръчваме следното:

- Опитвайте се да използвате уреда с по-голямо количество пране, тъй като работата с малко количество не е икономична.
- За да избегнете намачкване и да спестите енергия, не пресушавайте дрехите.
- Избирайте програмата за сушене според вида на дрехите.
- Почиствайте филтъра редовно, за да избегнете увеличаване на времето за сушене и излишна консумация на електроенергия.
- Поддържайте помещението проветрено и вътрешната температура не трябва да надвишава 35°C.

# ФИШ ЗА ПРОДУКТА

**Име на доставчика или търговска марка (\*) (°):** Tesla

**Адрес на доставчика (\*) (°):** Comtrade Distribucija d.o.o., Letališka cesta 29B, 1000 Ljubljana, SI

**Идентификатор на модела (\*) (°):** WT8H91T

**Технология на сушилнята** Електрически кондензатор

## Общи параметри на продукта:

Параметър	Стойност		Параметър	Стойност	
Номинален капацитет (b) (кг)	8.0		Размери (*) (°) в cm	Височина	85
				Ширина	60
				Дълбочина	59
Индекс на енергийна ефективност (EEI) (°)	84.7		Клас на енергийна ефективност (°)	[A/B/C/D/E] (°)	
Ефективност на кондензацията (%) (°) (ако е приложимо)	80		Клас на ефективност на кондензацията (ако е приложимо) (°)	[A/B/C/D] (°)	
Претеглена енергийна консумация в kWh на цикъл на сушене (°). Фактическата енергийна консумация ще зависи от начина на използване на уреда.	1.44				
Продължителност на програмата (°) (часове:минути)	Номинален капацитет	4:30	Тип	Самостоятелно стоящ	
	Половина	2:20			
Акустично излъчване на въздушен шум (°) (dB(A) re 1 pW)	68		Клас на акустично излъчване на въздушен шум (°)	[A/B/C/D] (°)	
Режим изключено (ако е приложимо) (W)	0.50		Режим готовност (ако е приложимо) (W)	N/A	
Отсрочен старт (W) (ако е приложимо)	4.00		Консумация в режим на готовност в мрежа (W) (ако е приложимо)	N/A	
За битови сушилни с термомопа - химичното наименование или приетото в индустрията обозначение на използвания хладилен агент, без да се засяга Регламент (ЕС) № 517/2014 относно флуорираниите парникови газове (*) (°) (°).				R290	

## Допълнителна информация (\*) (°):

- (1) Регламент (ЕС) № 517/2014 на Европейския парламент и на Съвета от 16 април 2014 г. относно флуорираниите парникови газове и за отмяна на Регламент (ЕО) № 842/2006 (ОВ L 150, 20.5.2014 г., стр. 195).
- (а) Тази точка не се счита за релевантна за целите на член 2, параграф 6 от Регламент (ЕС) 2017/1369.
- (б) За еко програмата.
- (с) Промените в тези точки не се считат за релевантни за целите на член 4, параграф 4 от Регламент (ЕС) 2017/1369.
- (д) Ако продуктовата база данни автоматично генерира окончателното съдържание на тази клетка, доставчикът не трябва да въвежда тези данни.

# ΠΛΗΡΟΦΟΡΙΕΣ ΓΙΑ ΤΗΝ ΑΣΦΑΛΕΙΑ

- Αυτή η συσκευή δεν προορίζεται για χρήση από άτομα (συμπεριλαμβανομένων των παιδιών) με μειωμένες σωματικές, αισθητηριακές ή νοητικές ικανότητες ή έλλειψη εμπειρίας και γνώσης, εκτός εάν υπάρχει επίβλεψη ή έχουν δοθεί οδηγίες σχετικά με τη χρήση της συσκευής από άτομο υπεύθυνο για την ασφάλειά τους.
- Θα πρέπει να υπάρχει επίβλεψη ώστε τα παιδιά να μην παίζουν με τη συσκευή.
- Εάν το καλώδιο ρεύματος είναι φθαρμένο, θα πρέπει να αντικατασταθεί από τον κατασκευαστή, το επίσημο σέρβις του ή από παρόμοια ειδικευμένα άτομα, προκειμένου να αποφευχθούν κίνδυνοι.
- Αυτή η συσκευή μπορεί να χρησιμοποιηθεί από παιδιά ηλικίας 8 ετών και άνω καθώς και από άτομα με μειωμένες σωματικές, αισθητηριακές ή νοητικές ικανότητες ή έλλειψη εμπειρίας και γνώσεων, εφόσον υπάρχει επίβλεψη ή τους έχουν δοθεί οδηγίες σχετικά με τη χρήση της συσκευής με ασφαλή τρόπο και κατανοούν τους σχετικούς κινδύνους. Τα παιδιά δεν πρέπει να παίζουν με τη συσκευή. Ο καθαρισμός και η συντήρηση που μπορούν να πραγματοποιηθούν από τον χρήστη, δεν πρέπει να γίνονται από παιδιά χωρίς επίβλεψη.
- Το φίλτρο κνουδιών θα πρέπει να καθαρίζεται τακτικά.
- Δεν πρέπει να αφήνετε τα κνουδία να συσσωρεύονται γύρω από το στεγνωτήριο.
- Μην στεγνώνετε αντικείμενα που δεν έχουν πλυθεί.
- Αντικείμενα που έχουν λερωθεί με ουσίες όπως μαγειρικό λάδι, ασετόν, αλκοόλ, βενζίνη, κηροζίνη, καθαριστικά λεκέδων, νέφτι, κεριά και καθαριστικά κεριού πρέπει να πλένονται σε ζεστό νερό με επιπλέον ποσότητα απορρυπαντικού πριν τα τοποθετήσετε για στέγνωμα στο στεγνωτήριο.
- Αντικείμενα όπως αφρώδες λάστιχο (αφρός λάτεξ), σκουφάκια μπάνιου, αδιάβροχα υφάσματα, αντικείμενα με επένδυση από καουτσούκ και ρούχα ή μαξιλάρια με πατάκια από αφρώδες λάστιχο δεν πρέπει να τοποθετούνται στο στεγνωτήριο.
- Τα μαλακτικά ρούχων ή παρόμοια προϊόντα πρέπει να χρησιμοποιούνται σύμφωνα με τις οδηγίες του κατασκευαστή του μαλακτικού ρούχων.
- Αφαιρέστε όλα τα αντικείμενα από τις τσέπες, όπως αναπτήρες και σπύρτα.
- ΠΡΟΕΙΔΟΠΟΙΗΣΗ: Ποτέ μην σταματάτε το στεγνωτήριο πριν από το τέλος του κύκλου στεγνώματος, εκτός εάν αφαιρέσετε όλα τα ρούχα γρήγορα και τα απλώσετε έτσι ώστε να διαχυθεί η θερμότητα.
- Η συσκευή δεν πρέπει να εγκαθίσταται πίσω από πόρτα που κλειδώνει, από συρόμενη πόρτα ή από πόρτα με μεντεσέ που να βρίσκεται στην αντίθετη πλευρά από την πόρτα του στεγνωτηρίου, ώστε να μην περιορίζεται το πλήρες άνοιγμα της πόρτας του στεγνωτηρίου.
- Τα παιδιά κάτω των 3 ετών πρέπει να μένουν μακριά από τη συσκευή, εκτός εάν επιβλέπονται συνεχώς.
- ΠΡΟΕΙΔΟΠΟΙΗΣΗ: Διατηρήστε τα ανοίγματα εξαερισμού της συσκευής ελεύθερα από εμπόδια.



**Προσοχή: Εύφλεκτο υλικό, κίνδυνος πυρκαγιάς**

# ΣΧΕΔΙΑΓΡΑΜΜΑ ΠΡΟΪΟΝΤΟΣ

## Ονομασία εξαρτημάτων

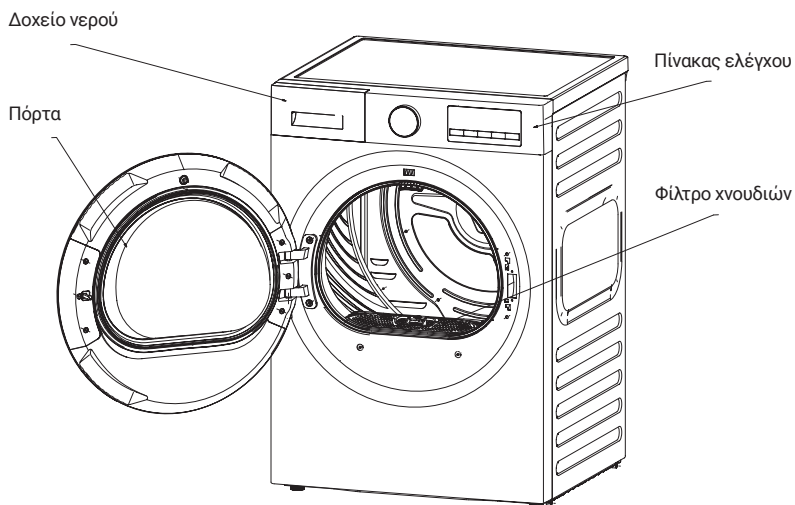

### ΣΗΜΕΙΩΣΗ

Αυτή η εικόνα είναι ενδεικτική. Λόγω της συνεπούς βελτίωσης του προϊόντος και της επέκτασης της γκάμας, η εμφάνιση, το χρώμα και τα λειτουργικά στοιχεία του προϊόντος ενδέχεται να μην είναι σύμφωνα με τα παραπάνω. Ως κριτήριο θα πρέπει να λαμβάνετε το προϊόν που αγοράσατε.

## Λίστα εξαρτημάτων

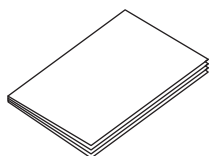

Οδηγίες χρήσης x 1



Σωλήνας νερού x 1

# ΜΕΘΟΔΟΣ ΕΓΚΑΤΑΣΤΑΣΗΣ ΚΑΙ ΠΡΟΕΙΔΟΠΟΙΗΣΕΙΣ

## Προειδοποιήσεις πριν από την εγκατάσταση

- Σας συνιστούμε να ελέγξετε εάν το στεγνωτήριο έχει υποστεί ζημιά κατά τη μεταφορά. Εάν εντοπιστεί οποιαδήποτε ζημιά, επικοινωνήστε με το κατάστημα αγοράς. Μην ενεργοποιήσετε το στεγνωτήριο.
- Κατά τη διάρκεια της χρήσης, η μέγιστη γωνία κλίσης του μηχανήματος δεν πρέπει να υπερβαίνει τις 45°. Σε περίπτωση ανατροπής, το στεγνωτήριο πρέπει να τοποθετηθεί κάθετα για 2 ώρες πριν να το ενεργοποιήσετε ξανά.
- Εγκαταστήστε τη συσκευή σε στεγνό και αεριζόμενο περιβάλλον. Μην την εγκαθιστάτε σε μέρος που έχει πολλή από υγρασία, υδρατμούς και νερό (όπως π.χ. σε μπάνια ή δίπλα σε βρύση σε εξωτερικό μπαλκόνι), ή σε σημείο με συσσωρευμένα υπολείμματα βαμβακιού ή εκτεθειμένο στον ήλιο.
- Μην χρησιμοποιείτε φούρνους, συσκευές αερίου κ.λπ. κοντά στο στεγνωτήριο, για να αποφύγετε πιθανούς κινδύνους.
- Εγκαταστήστε το στεγνωτήριο και το πλυντήριο ρούχων κοντά μεταξύ τους για πιο εύκολο στέγνωμα μετά το πλύσιμο και το στύψιμο.
- Μην εγκαθιστάτε το στεγνωτήριο σε μέρος με πολλή σκόνη, ώστε να αποφευχθεί η συσσώρευση σκόνης που θα φράξει τον αεραγωγό του στεγνωτηρίου.
- Παρακαλούμε αφαιρέστε όλα τα υλικά συσκευασίας του στεγνωτηρίου και των στηριγμάτων, εξαρτημάτων κ.λπ..
- Ρυθμίστε τα πόδια για σταθερή εγκατάσταση. Μην γεμίζετε τυχόν διάκενο μεταξύ των ποδιών και του δαπέδου με μάλλινα χαλιά ή κομμάτια ξύλου, ώστε να μην επηρεάζεται η λειτουργία της συσκευής.
- Εγκαταστήστε το στεγνωτήριο σε απόσταση τουλάχιστον 5 εκατοστών από άλλα έπιπλα ή τοίχους.
- Για συσκευές με ανοίγματα εξαερισμού στη βάση, δεν θα πρέπει να εμποδίζονται τα ανοίγματα εξαερισμού με χαλιά. Ο αέρας που βγαίνει από τη συσκευή δεν πρέπει να διοχετεύεται σε καμινάδα που χρησιμοποιείται για την εξαγωγή αναθυμιάσεων από συσκευές που καίνε αέριο ή άλλα καύσιμα.
- Η συσκευή δεν πρέπει να εγκαθίσταται πίσω από πόρτα που κλειδώνει, από συρόμενη πόρτα ή από πόρτα με μεντεσέ που να βρίσκεται στην αντίθετη πλευρά από την πόρτα του στεγνωτηρίου, ώστε να μην περιορίζεται το πλήρες άνοιγμα της πόρτας του στεγνωτηρίου.

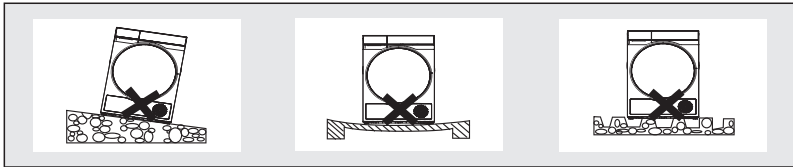

## Εγκατάσταση του στεγνωτηρίου

1. Ρυθμίστε τα πόδια ώστε το πλυντήριο να τεθεί σε οριζόντια θέση.
2. Συνδέστε τη συσκευή στην πρίζα. Ελέγξτε πριν από την ενεργοποίηση:
  - 1) Η τάση της παροχής ρεύματος θα πρέπει να συμμορφώνεται με τις απαιτήσεις του στεγνωτηρίου·
  - 2) Η πρίζα ρεύματος πρέπει να είναι κατάλληλη για το φως ρεύματος του στεγνωτηρίου·
  - 3) Βεβαιωθείτε εάν η πρίζα ρεύματος μπορεί να αντέξει τη μέγιστη ισχύ του στεγνωτηρίου και βεβαιωθείτε ότι η πρίζα είναι γειωμένη σωστά·
3. Αφού εγκαταστήσετε το στεγνωτήριο, παρακαλούμε αφήστε το ακίνητο για 4 ώρες πριν το θέσετε σε λειτουργία.

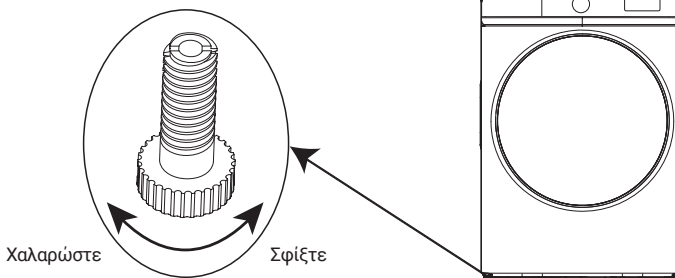

## Χρήση και τρόπος εγκατάστασης των εξαρτημάτων

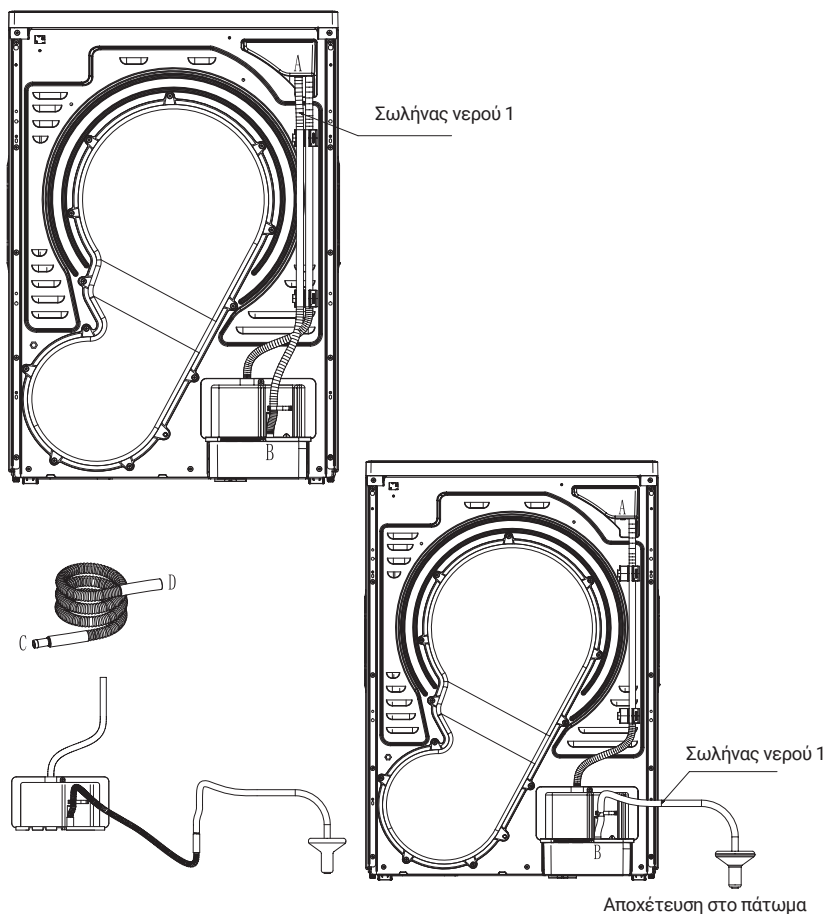

### Τρόπος εγκατάστασης:

a. Μέθοδος σύνδεσης εξωτερικού σωλήνα αποστράγγισης:

1. Τραβήξτε έξω τον σωλήνα νερού 1 από τη θέση A και τοποθετήστε τον στην αποχέτευση στο πάτωμα για να ολοκληρώσετε τη σύνδεση του εξωτερικού σωλήνα αποστράγγισης. Εάν θέλετε και πάλι να χρησιμοποιήσετε το δοχείο νερού για να συσσωρεύεται εκεί το νερό, επανασυνδέστε τον σωλήνα νερού όπως ήταν αρχικά.
2. (Εάν το μήκος του σωλήνα νερού 1 που συνδέεται με την αποχέτευση δαπέδου δεν είναι αρκετό, μπορεί να χρησιμοποιηθεί εξάρτημα για την επέκταση του σωλήνα νερού)





Η μέθοδος σύνδεσης έχει ως εξής:

πρώτα τραβήξτε έξω τον σωλήνα νερού 1 από την υποδοχή B, στη συνέχεια συνδέστε την υποδοχή C του βοηθητικού σωλήνα νερού με την έξοδο του σωλήνα νερού 1, συνδέστε την υποδοχή D στην υποδοχή B και τοποθετήστε το άλλο άκρο του σωλήνα νερού 1 στην αποχέτευση στο πάτωμα.

## Οδηγίες εγκατάστασης

Για στοίβαξη και τοποθέτηση του στεγνωτηρίου πάνω σε πλυντήριο απαιτούνται τουλάχιστον δύο άτομα. Παρακαλούμε διαβάστε προσεκτικά τις ακόλουθες οδηγίες εγκατάστασης πριν εγκαταστήσετε τη βάση στοίβαξης:

1. Αυτή η ενότητα παρέχει οδηγίες εγκατάστασης για την τοποθέτηση του στεγνωτηρίου πάνω σε πλυντήριο ρούχων.
2. Παρακαλούμε επιλέξτε τη θέση στοίβαξης και αφήστε αρκετό χώρο για την τοποθέτηση του σωλήνα εισόδου νερού, του σωλήνα αποστράγγισης, του καλωδίου ρεύματος και άλλων αξεσουάρ. Αφήστε αρκετό χώρο στο πίσω μέρος της συσκευής, ώστε ο σωλήνας αποστράγγισης να μπορεί να συνδεθεί ομαλά χωρίς να τσακίζει.
3. Πριν στοιβάξετε το στεγνωτήριο, ρυθμίστε τα πόδια του πλυντηρίου ρούχων ώστε να είναι σε οριζόντια θέση.

Βάση στοίβαξης	Βίδα ST3.9 x 12	Βίδα ST3.9 x 16	Αυτοκόλλητα για τις βίδες
			

### Οδηγίες εγκατάστασης για το πατάκι στοίβαξης

1. Κολλήστε το πατάκι στοίβαξης πάνω από τον πίνακα ελέγχου της συσκευής (Εικόνα 1). Το πατάκι στοίβαξης πρέπει να επικολληθεί σε απόσταση περίπου 2,5χιλ. από το κενό της λαβής του συρταριού και η απόσταση και στις δύο πλευρές πρέπει να είναι ίση (Εικόνα 2).
2. Αφού ολοκληρώσετε το βήμα 1, μπορείτε να εγκαταστήσετε τη βάση στοίβαξης.

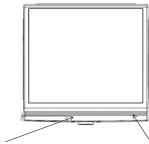

Πίνακας ελέγχου Πατάκι στοίβαξης

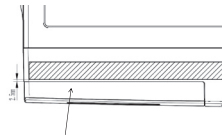

Λαβή συρταριού

### Οδηγίες εγκατάστασης της βάσης στοίβαξης

1. Τοποθετήστε τη βάση στοίβαξης στο πάνω μέρος του πλυντηρίου και ρυθμίστε τη θέση της έτσι ώστε η αριστερή, η δεξιά και η μπροστινή πλευρά της να είναι ευθυγραμμισμένες με το πάνω μέρος του του πλυντηρίου (Εικ. 1).
2. Αφαιρέστε τις τέσσερις βίδες ST3.9\*12 από το σακουλάκι με τα εξαρτήματα και βιδώστε τες για να σταθεροποιήσετε τη βάση στοίβαξης στο πάνω μέρος του πλυντηρίου (Εικ. 2).
3. Τοποθετήστε το στεγνωτήριο στη βάση στοίβαξης έτσι ώστε η αριστερή, η δεξιά και η μπροστινή πλευρά του να είναι ευθυγραμμισμένες με τη βάση στοίβαξης (Εικ. 3).
4. Αφαιρέστε τις τέσσερις βίδες ST3.9\*16 από το σακουλάκι με τα εξαρτήματα και βιδώστε τες για να σταθεροποιήσετε τη βάση του στεγνωτηρίου με τη βάση στοίβαξης και στις δύο πλευρές (Εικ. 4).
5. Κολλήστε από ένα αυτοκόλλητο στις τρύπες των βιδών της βάσης στοίβαξης (Εικ. 5). Έχετε ολοκληρώσει την εγκατάσταση της βάσης στοίβαξης.

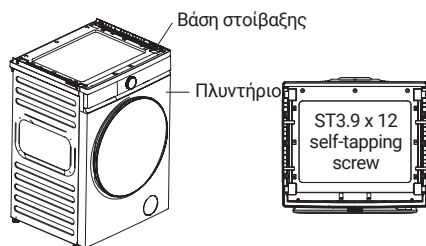

Εικόνα 1

Εικόνα 2

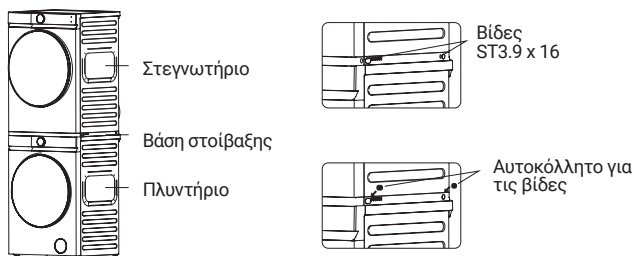

Εικόνα 3

Εικόνα 4

## Σημείωση

Στεγνωτήριο με αντλία θερμότητας πρέπει να εγκατασταθεί και να στερεωθεί στο πάνω μέρος πλυντηρίου ρούχων. Πριν από την εγκατάσταση, βεβαιωθείτε ότι το στεγνωτήριο με αντλία θερμότητας έχει ομαλές τις επιφάνειές του, χωρίς εμπόδια, για να αποφύγετε τραντάγματα και ανατροπές.

Κατά τη χρήση, παρακαλούμε να λάβετε υπόψη τις προειδοποιήσεις ασφαλείας και να είστε προσεκτικοί στον χειρισμό. Ο κατασκευαστής δεν φέρει ευθύνη για τυχόν απώλειες που μπορεί να προκληθούν από λανθασμένη χρήση.

Ανατρέξτε στα παρακάτω εικονίδια για να δείτε τις κατηγορίες και τις οδηγίες σχετικά με πιθανούς κινδύνους ή τον βαθμό ζημιάς που προκαλείται από λανθασμένες λειτουργίες.



### Προειδοποίηση

Τυχόν παραβίασή της μπορεί να προκαλέσει σοβαρό τραυματισμό ή θάνατο.



### Προσοχή

Τυχόν παραβίασή της μπορεί να προκαλέσει ελαφρύ τραυματισμό ή υλικές ζημιές.

Ανατρέξτε στα παρακάτω εικονίδια για να δείτε τις κατηγορίες και τις οδηγίες των απαιτήσεων.



Αυτό το εικονίδιο υποδεικνύει απαγορευμένες λειτουργίες.



Αυτό το εικονίδιο υποδεικνύει υποχρεωτικές λειτουργίες.

## Προειδοποιήσεις και Προφυλάξεις

### • Αυτό το προϊόν είναι Ηλεκτρική Συσκευή Κατηγορίας I. Κατά τη χρήση της παρακαλούμε να δώσετε προσοχή στην ασφάλεια σχετικά με το ρεύμα!

1. Η πρίζα ρεύματος πρέπει να διαθέτει αξιόπιστη γείωση και ο αγωγός γείωσης του καλωδίου πρέπει να είναι θαμμένος απευθείας στο έδαφος, και να μην συνδέεται με δημόσιες εγκαταστάσεις, όπως σωλήνες νερού ύδρευσης και αγωγούς φυσικού αερίου.
  2. Η διατομή των καλωδίων του συστήματος παροχής ρεύματος πρέπει να πληροί τις κανονικές απαιτήσεις φορτίου των ηλεκτρικών συσκευών.
  3. Η συσκευή πρέπει να είναι συνδεδεμένη σε πρίζα που να συμμορφώνεται με τις εθνικές υποχρεωτικές πιστοποιήσεις και να είναι ικανή να αντέχει ρεύμα περισσότερο από 10Α. Για λόγους ασφαλείας, απαγορεύεται αυστηρά η χρήση της συσκευής σε περίπτωση που η παροχή ρεύματος στο σπίτι σας δεν πληροί τις παραπάνω απαιτήσεις.
  4. Για να αποφευχθούν σφάλματα στην εγκατάσταση και χρήση της πρίζας και να διασφαλιστεί η ηλεκτρική ασφάλεια, η πρίζα και τα καλώδια γείωσης πρέπει να εγκατασταθούν από άτομο με ηλεκτρολογικές γνώσεις.
  5. Εάν το καλώδιο ρεύματος έχει υποστεί φθορά, θα πρέπει να αντικατασταθεί από ειδικευμένο προσωπικό.
  6. Δεν επιτρέπεται η σύνδεση του καλωδίου γείωσης με το καλώδιο τάσης ή με καλώδιο του ουδέτερου. Διαφορετικά, το ρεύμα θα διακέεται στο κάλυμμα του στεγνωτηρίου, γεγονός που εύκολα θα οδηγήσει σε ηλεκτροπληξία.
  7. Για την ασφάλειά σας, μόλις ολοκληρώσετε τη χρήση του στεγνωτηρίου, είναι καλύτερα να το αποσυνδέετε από την πρίζα.
  8. Το στεγνωτήριο τροφοδοτείται με εναλλάσσομένο ρεύμα και μπορεί να λειτουργήσει κανονικά σε διακυμάνσεις τάσης ρεύματος έως 10%.
  9. Εάν είναι απαραίτητο να χρησιμοποιήσετε ασφάλεια διαρροής γείωσης (ρελέ διαρροής) , θα πρέπει να ταιριάζει με τις προδιαγραφές παροχής ηλεκτρικού ρεύματος και να μπορεί να συνδεθεί με την πρίζα ρεύματος και το φως ρεύματος.
- Για ασφαλή χρήση, παρακαλούμε να χρησιμοποιήσετε τα γνήσια ανταλλακτικά και αξεσουάρ που παρέχονται από τον κατασκευαστή.
  - Εάν το στεγνωτήριο δεν μπορεί να χρησιμοποιηθεί και θέλετε να το πετάξετε, κόψτε το καλώδιο ρεύματος και καταστρέψτε το σύστημα ασφάλισης της πόρτας. Απορρίψτε τις ηλεκτρικές συσκευές σε καθορισμένα κέντρα ανακύκλωσης ηλεκτρικών συσκευών.
  - Μην στεγνώνετε ρούχα που δεν είναι κατάλληλα για στέγνωμα σε στεγνωτήριο.
  - Μην στεγνώνετε βρώμικα ρούχα πριν να τα πλύνετε.
  - Μην χρησιμοποιείτε το στεγνωτήριο εάν υπάρχει κίνδυνος από σκόνη (π.χ. σκονή άνθρακα, σκονή πετρωμάτων).
  - Μην στηρίζετε στην πόρτα και μην σκαρφαλώνετε ή κάθεστε πάνω στο στεγνωτήριο.
  - Εάν η θερμοκρασία περιβάλλοντος γύρω από το στεγνωτήριο είναι χαμηλότερη από 0°C, ενδέχεται να προκληθεί ζημιά λόγω παγετού.
  - Προστατέψτε τα παιδιά από τα υλικά συσκευασίας.

## Μη επιτρεπόμενα αντικείμενα

- Το στεγνωτήριο δεν πρέπει να εγκαθίσταται σε εξωτερικό χώρο ή σε υγρό περιβάλλον. Πρέπει να το αφήσετε να αεριστεί και να στεγνώσει πριν από τη χρήση σε περίπτωση που βραχεί.
- Μην εντοιχίσετε το στεγνωτήριο. Εγκαταστήστε το στεγνωτήριο σε καλά αεριζόμενο μέρος για να αποφύγετε ατυχήματα.
- Μην τοποθετείτε για στέγνωμα βρεγμένα ρούχα που δεν έχουν στεγνώσει μερικώς πρώτα μέσω συψίματος στο πλυντήριο ρούχων. Τοποθετήστε τα ρούχα στο στεγνωτήριο μετά το στύψιμο για να αποφύγετε σταγόνες νερού σε ηλεκτρικές συσκευές και βλάβες στο στεγνωτήριο.
- Όταν το στεγνωτήριο είναι έτοιμο για χρήση, μην χρησιμοποιείτε κοντά εύφλεκτα σπρέι. Σε περίπτωση διαρροής αερίου ή εύφλεκτου αερίου, μην συνδέετε ή αποσυνδέετε το φιν από την πρίζα και μην ενεργοποιείτε/απενεργοποιείτε το στεγνωτήριο.
- Μην στεγνώνετε ρούχα με εύφλεκτα καθαριστικά, διαλύτες στεγνού καθαρισμού, βενζίνη, εύφλεκτα έλαια ή άλλα χημικά.
- Μην στεγνώνετε αδιάβροχα, καλύμματα ποδηλάτων ή άλλα αντικείμενα που περιέχουν λάστιχο ή παρόμοια ελαστικά υλικά.
- Μην τοποθετείτε ζεστά ή βαριά αντικείμενα (όπως βραστήρες με ζεστό νερό) πάνω στο στεγνωτήριο.
- Για λόγους ασφαλείας, απαγορεύεται η χρήση της συσκευής από παιδιά χωρίς επίβλεψη ή από άτομα με αναπηρία.
- Μην αποθηκεύετε τσιγάρα, αναπτήρες, ξηρό πάγο, βενζίνη ή άλλα εύφλεκτα και εκρηκτικά υλικά στο στεγνωτήριο.
- Μην ανοίγετε την πόρτα πριν να ολοκληρωθεί το πρόγραμμα στεγνώματος, για να αποφύγετε εγκαύματα λόγω υπερθέρμανσης.
- Μην χρησιμοποιείτε το στεγνωτήριο αν έχετε νερό στα χέρια και τα πόδια σας.
- Μην αποσυναρμολογείτε, επισκευάζετε ή τροποποιείτε το στεγνωτήριο από μόνοι σας.

## Υποχρεωτική διαδικασία

- Μην αποσυνδέετε ή απενεργοποιείτε την παροχή ρεύματος ενόσω λειτουργεί το στεγνωτήριο. Όταν δεν το χρησιμοποιείτε ή αν θέλετε να το καθαρίσετε, φροντίστε να το αποσυνδέσετε από το ρεύμα χωρίς να τραβάτε από το σώμα του καλωδίου ρεύματος. Τραβήξτε μόνο από το φιν. Μην συνδέετε ή αποσυνδέετε το καλώδιο ρεύματος με βρεγμένα χέρια.

# ΣΥΝΤΟΜΟΣ ΟΔΗΓΟΣ



**ΠΡΟΣΟΧΗ!**

Πριν χρησιμοποιήσετε τη συσκευή, βεβαιωθείτε ότι έχει εγκατασταθεί σωστά, σε συμμόρφωση με τις οδηγίες εγκατάστασης.

## Προετοιμασία για στέγνωμα

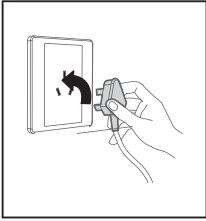

1. Συνδέστε καλά το φις ρεύματος.

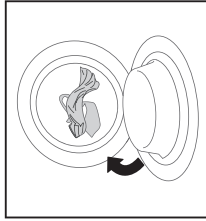

2. Τοποθετήστε τα ρούχα

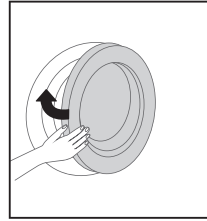

3. Κλείστε την πόρτα



**ΠΡΟΣΟΧΗ!**

Τα ρούχα πρέπει να τοποθετούνται στο στεγνωτήριο μόνο αφού πρώτα τα έχετε στύψει στο πλυντήριο ρούχων με ταχύτητα μεγαλύτερη από 1000 στροφές/λεπτό.

## Έναρξη του στεγνώματος

Περιστρέψτε το ροδάκι αριστερόστροφα ή δεξιόστροφα για να ενεργοποιήσετε το στεγνωτήριο.

## Ολοκλήρωση του στεγνώματος

Αφού ολοκληρωθεί η λειτουργία του στεγνωτηρίου, θα ακουστεί ένας ήχος ή θα εμφανιστεί η λέξη «End» (Τέλος).

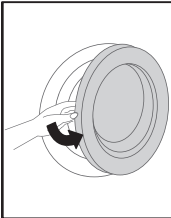

1. Ανοίξτε την πόρτα και βγάλτε τα ρούχα.

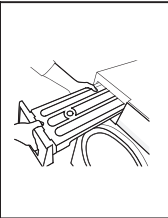

2. Βγάλτε το δοχείο νερού.

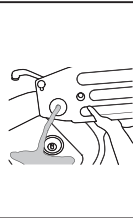

3. Χύστε το νερό από το δοχείο.

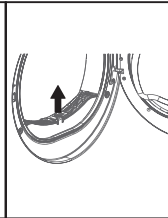

4. Καθαρίστε το φίλτρο.

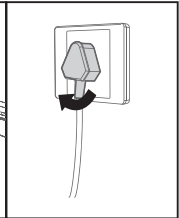

5. Αποσυνδέστε από την πρίζα.



**ΠΡΟΣΟΧΗ!**

Εάν χρησιμοποιείται πρίζα που έχει διακόπτη, κλείστε τον διακόπτη για να απενεργοποιήσετε την παροχή ρεύματος.

## 1. Έλεγχος

1. Αδειάστε το δοχείο νερού και τοποθετήστε το στη θέση του.
2. Καθαρίστε το φίλτρο για τα χνούδια και τοποθετήστε το στη θέση του.
3. Ελέγξτε για ειδικές απαιτήσεις στεγνώματος.

## 2. Προετοιμασία

1. Αδειάστε το πλυντήριο και βγάλτε τυχόν κέρματα, άμμο, κλειδιά ή άλλα αντικείμενα από τα ρούχα.
2. Δέστε τις γραβάτες, κουμπώστε και κλείστε τα φερμουάρ.
3. Μην υπερφορτώνετε το στεγνωτήριο. Τοποθετήστε τα ρούχα στο στεγνωτήριο ώστε να είναι χαλαρά μεταξύ τους, όχι πιεσμένα.
4. Γυρίστε από την ανάποδη τα ρούχα που έχουν κουμπιά πριν τα βάλετε στο στεγνωτήριο.
5. Τα ευαίσθητα ρούχα πρέπει να τοποθετούνται σε νάιλον δίκτυ πριν το στέγνωμα.











## Γενικές γνώσεις και δεξιότητες χρήσης στεγνωτηρίου

1. Τοποθετήστε τα ρούχα στο στεγνωτήριο μετά από στύψιμο στο πλυντήριο ρούχων. Αυξήστε την ταχύτητα στύψιματος του πλυντηρίου ρούχων για να μειώσετε τον χρόνο στεγνώματος, μειώνοντας έτσι την κατανάλωση ενέργειας.
2. Τοποθετήστε τα ρούχα στο στεγνωτήριο αφού τα ανακινήσετε, ώστε να επιταχύνετε το στέγνωμα.
3. Αποφύγετε την υπερφόρτωση του στεγνωτηρίου.
4. Να καθαρίζετε τακτικά τον κάδο και το φίλτρο χνούδιών με μια νοτισμένη, στυμμένη πετσέτα.
5. Να καθαρίζετε τακτικά το φίλτρο για τα χνούδια.
6. Το φίλτρο για τα χνούδια πρέπει να έχει στεγνώσει εντελώς πριν να το τοποθετήσετε στο στεγνωτήριο.
7. Για να επιτευχθεί ομοιόμορφο αποτέλεσμα στεγνώματος, ταξινομήστε τα ανάλογα με τον τύπο του υφάσματος και επιλέξτε το κατάλληλο πρόγραμμα στεγνώματος. Βεβαιωθείτε ότι ακολουθείτε τις πληροφορίες της ετικέτας και ότι επιλέγετε το σωστό πρόγραμμα στεγνώματος, ώστε να αποφύγετε φθορές στα ρούχα.
8. Μην στεγνώνετε υφάσματα με επικάλυψη, επειδή το λεπτό στρώμα επικάλυψης θα μειώσει την ποιότητα του αποτελέσματος στεγνώματος.
9. Για μικρή ποσότητα υφασμάτων συνιστάται η επιλογή της λειτουργίας χρόνου στεγνώματος.
10. Βεβαιωθείτε ότι δεν εμποδίζεται η ροή αέρα στον αεραγωγό και μην φράσσετε ή εμποδίζετε τον αεραγωγό.
11. Τα ζεστά υφάσματα αποδίδουν πιο γρήγη αίσθηση από αυτά που είναι σε κανονική θερμοκρασία, επομένως συνιστάται να μην τα στεγνώνετε υπερβολικά.

### ΠΡΟΣΟΧΗ!

- Το στεγνωτήριο προορίζεται για οικιακή χρήση. Παρακαλούμε να το χρησιμοποιείτε σε συμμόρφωση με τη συνιστώμενη χωρητικότητα και τις διαδικασίες που αφορούν τη χρήση του.
- ΜΗΝ στεγνώνετε ευαίσθητα ή ευπαθή υφάσματα όπως μετάξι και τεχνητά υφάσματα, για να αποφύγετε το τσαλάκωμα.

### Το ενδεικτικό βάρος για συνήθη ρούχα έχει ως εξής:

 Παλτό από διάφορα υφάσματα (~800γρ.)	 Μπουφάν (βαμβάκι, ~800γρ.)	 Ρούχα εργασίας (πάνω και κάτω) (βαμβάκι, ~1120γρ.)	 Πουκάμισο (βαμβάκι, ~300γρ.)
 Φούτερ (βαμβάκι, ~180γρ.)	 Πιτζάμες (~200γρ.)	 Τζιν (~500γρ.)	 Εσώρουχα (βαμβάκι, ~70γρ.)
 Κάλτσες (ανάμικτο, ~30γρ.)	 Κουβέρτες πικέ (βαμβάκι, ~900γρ.)	 Μονό σετόνι (βαμβάκι, ~600γρ.)	

# ΟΔΗΓΙΕΣ ΣΧΕΤΙΚΑ ΜΕ ΤΗ ΧΡΗΣΗ

## Περιγραφή λειτουργιών

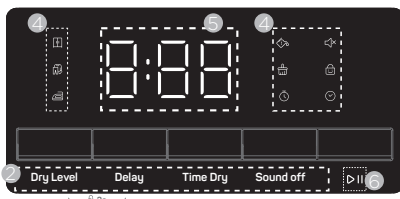
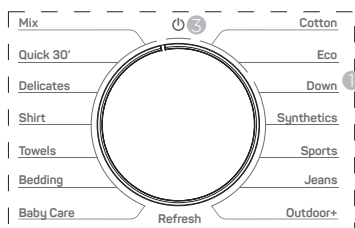

1. Ροδάκι επιλογής προγράμματος
2. Πλήκτρα επιλογής λειτουργίας
3. Πλήκτρο on/off (ενεργοποίησης/ απενεργ.)
4. Εικονίδια ενδείξεων
5. Ώρα/ Κωδικός σφάλματος
6. Πλήκτρο Έναρξης/ Παύσης

Ένδειξη	Λειτουργία	Περιγραφή
	Δυνατότητα αποθήκευσης	Σημαίνει ότι τα ρούχα μπορούν να αποθηκευτούν μετά το στέγνωμα.
	Άμεσο φόρεμα ρούχων	Σημαίνει ότι τα ρούχα μπορούν να φορεθούν αμέσως μετά το στέγνωμα.
	Σιδέρωμα	Τα ρούχα είναι ακόμα λίγο υγρά μετά το στέγνωμα. Για να αποφύγετε το τσαλάκωμα μετά το στέγνωμα, σιδερώστε τα ρούχα ή κρεμάστε τα.
	Καθυστέρηση έναρξης	Σημαίνει ότι έχει ενεργοποιηθεί η λειτουργία χρονικής καθυστέρησης έναρξης.
	Ενεργοποίηση/απενεργοποίηση ήχου	Αυτό το εικονίδιο δηλώνει ότι η λειτουργία σίγασης είναι ενεργοποιημένη και όλα τα πλήκτρα θα τεθούν σε σίγαση.
	Κλειδωμα για παιδιά	Αυτό το εικονίδιο δηλώνει ότι το πρόγραμμα θα κλειδωθεί. Οποιαδήποτε προσπάθεια αλλαγής του προγράμματος δεν θα έχει καμία επίδραση.
	Ειδοποίηση γεμάτου δοχείου νερού	Αυτό το εικονίδιο δηλώνει ότι το δοχείο νερού είναι γεμάτο και θα πρέπει να το αδειάσετε.
	Ειδοποίηση ελέγχου φίλτρου	Προτροπή καθαρισμού του φίλτρου.
	Χρόνος στεγνώματος	Προσθήκη και αφαίρεση χρόνου στεγνώματος για το πρόγραμμα.

## Οδηγίες χρήσης

1. Ενεργοποιήστε τη συσκευή και περιστρέψτε το [ροδάκι] σε οποιαδήποτε θέση προγράμματος. Η οθόνη θα φωτιστεί και η συσκευή θα εμφανίσει τις προεπιλεγμένες ρυθμίσεις του επιλεγμένου προγράμματος. Μπορείτε να επιλέξετε το επιθυμητό πρόγραμμα περιστρέφοντας το [ροδάκι].
2. Πιέστε τα εξής πλήκτρα επιλογής λειτουργίας για να επιλέξετε τις αντίστοιχες λειτουργίες: [DryLevel] (Επίπεδο στεγνώματος), [Delay] (Καθυστέρηση), [Time Dry] (Χρόνος στεγνώματος) και [Sound off] (Σιγή ήχου).
3. Πιέστε το πλήκτρο [▶] για να ξεκινήσετε το πρόγραμμα.

Πρόγραμμα σε λειτουργία: Ο εσωτερικός κάδος θα περιστρέφεται συνεχώς, η ένδειξη «» στην οθόνη θα αναβοσβήνει συνεχώς και θα εμφανίζεται ο υπολειπόμενος χρόνος προγράμματος.

Το πρόγραμμα ολοκληρώθηκε: Στην οθόνη θα εμφανιστεί η ένδειξη End (Τέλος) συνοδευόμενη από ένα ηχητικό σήμα ολοκλήρωσης. Εάν τα ρούχα δεν αφαιρεθούν εντός 1 λεπτού, η συσκευή θα απενεργοποιηθεί αυτόματα.

Εάν η συσκευή σταματήσει αναπάντεχα ή εμφανίσει κωδικούς σφάλματος κατά την εκτέλεση του προγράμματος, ανατρέξτε στην ενότητα «Κωδικόι σφαλμάτων και λύσεις».

Αρ.	Όνομα προγράμματος	Προτεινόμενη μέγιστη χωρητικότητα στεγνώματος (κιλά)	Οδηγίες σχετικά με τη χρήση	Πρόσθετες λειτουργίες			
				Dry level	Time Dry	Delay	Sound off
P01	Mix (Ανάμεικτα)	5	Για ρούχα από απροσδιόριστα υλικά	S	N	P	P
P02	Quick30' (Γρήγορο 30')	0.5	Για γρήγορο στέγνωμα μικρών ρούχων, κανονική λειτουργία.	N	P	P	P
P03	Delicates (Ευαίσθητα)	2	Για ρούχα από ευαίσθητα υλικά	S	N	P	P
P04	Shirt (Πουκάμισα)	1	Για βαμβακερά, λινά, συνθετικά ή ανάμεικτα πουκάμισα που δεν σιδερώνονται	S	N	P	P
P05	Towels (Πετσέτες)	4	Για πετσέτες	S	N	P	P
P06	Bedding (Κλινοσκεπάσματα)	2	Για τέσσερα σετ ή ένα σετ κουρτίνες	S	N	P	P
P07	Baby Care (Φροντίδα μωρού)	2	Για ρούχα για βρέφη	S	N	P	P
P08	Refresh (Ανανέωση)	4	Για την αφαίρεση της οσμής από στεγνά ρούχα, κανονική λειτουργία	N	P	P	P
P09	Cotton (Βαμβακερά)	8	Για βαμβακερά και λινά υφάσματα	S	N	P	P
P10	ECO (ΟΙΚΟΝΟΜΙΚΟ)	8	Το πρόγραμμα της ενεργειακής δοκιμής σύμφωνα με τους ευρωπαϊκούς κανονισμούς. Για βαμβακερά και λινά υφάσματα	S	N	P	P
P11	Down (Πουπουλένια)	1.5	Για ρούχα από πουπουλένια υλικά	S	N	P	P
P12	Synthetics (Συνθετικά)	4	Για ρούχα από συνθετικά υλικά	O	N	P	P
P13	Sports (Αθλητικά)	3	Για ρούχα από αθλητικά υλικά	S	N	P	P
P14	Jeans (Τζιν)	4	Για ρούχα από τζιν υλικά	S	N	P	P
P15	Outdoor (Εξωτ. χώρου)	2	Για ρούχα από υλικά κατάλληλα για σκληρές συνθήκες	S	N	P	P

### Σημειώσεις

1. P: Απενεργοποιημένο από προεπιλογή, μπορεί να ενεργοποιηθεί προαιρετικά.  
N: Μη επιλέξιμο.  
O: Ενεργοποιημένο από προεπιλογή, αδυναμία αλλαγής.  
S: Ενεργοποιημένο από προεπιλογή, μπορεί να αλλάξει.
2. Οι πρόσθετες λειτουργίες που δεν αναφέρονται συγκεκριμένα είναι όλες επιλέξιμες.
3. Η χρήση του συνιστώμενου φορτίου για στέγνωμα μπορεί να επιτύχει τα καλύτερα αποτελέσματα στεγνώματος.
4. Πρόγραμμα δοκιμής Eco σύμφωνα με τις ευρωπαϊκές οδηγίες (EE) 2023/2534, για να αποδοθεί η ενεργειακή σημαση. Καταγραφή σύμφωνα με το πρότυπο EN 61121 και κατάλληλο για στέγνωμα κανονικού φορτίου βαμβακερών στην ονομαστική χωρητικότητα φορτίου.

## Πρόσθετες λειτουργίες

### 1. Dry Level (Επίπεδο στεγνώματος)

1. Σε λειτουργία αναμονής, σε όλα τα προγράμματα μπορείτε να επιλέξετε το επίπεδο στεγνώματος εκτός από τα Quick30' (Γρήγορο 30'), Refresh (Ανανέωση) και Synthetics (Συνθετικά).
2. Το επίπεδο στεγνώματος κάθε προγράμματος είναι προεπιλεγμένο αλλά μπορείτε να πιέσετε το πλήκτρο "Dry Level" για να επιλέξετε το επιθυμητό επίπεδο στεγνώματος. Το αντίστοιχο εικονίδιο θα παραμείνει αναμμένο στην οθόνη.

### 2. Delay (Καθυστέρηση)

1. Ο χρόνος καθυστέρησης αναφέρεται στην ώρα λήξης του προγράμματος.
2. Σε λειτουργία αναμονής ή παύσης καθυστέρησης, μπορείτε να επιλέξετε τον χρόνο καθυστέρησης χρησιμοποιώντας το πλήκτρο [Delay]. Ο χρόνος καθυστέρησης κυμαίνεται από 1 έως 24 ώρες. Κάθε πάτημα του πλήκτρου αυξάνει τον χρόνο καθυστέρησης κατά 1 ώρα. Αν φτάσετε στην επιλογή 24 ωρών και το πιέσετε ξανά, θα επιστρέψει στον χρόνο εκτέλεσης του τρέχοντος προγράμματος, επιτρέποντάς σας να κάνετε κυκλική εναλλαγή στις επιλογές.

### 3. Time Dry (Χρόνος στεγνώματος)

1. Αυτό το κουμπί ισχύει μόνο για τα προγράμματα "Quick30" (Γρήγορο 30') και Refresh (Ανανέωση). Αφού επιλέξετε αυτά τα προγράμματα, θα εμφανιστεί ο αντίστοιχος χρόνος.
2. Πιέστε επαναλαμβανόμενα το πλήκτρο [Time Dry] για ν' αυξηθεί ο χρόνος του προγράμματος.

### 4. Sound off (Σιγή ήχου)

1. Σε κατάσταση αναμονής ή λειτουργίας, πιέστε το πλήκτρο [Sound off]. (Εάν ο βομβητής είναι ενεργός, θα παράγει έναν ήχο ειδοποίησης με κάθε πάτημα κάποιου πλήκτρου). Πιέστε το πλήκτρο [Sound off] για να μην ακούγεται ηχητική ειδοποίηση και πιέστε το ξανά για να ακούγεται κ.ο.κ.
2. Η λειτουργία σιγής ήχου δεν εμποδίζει τους ήχους που παράγονται σε περίπτωση βλάβης.

### 5. Λειτουργία κλειδώματος για παιδιά

1. Κατά τη λειτουργία, κρατήστε πατημένα τα πλήκτρα [Dry Level] + [Delay] ταυτόχρονα για 3 δευτερόλεπτα. (Εάν ο βομβητής είναι ενεργός, θα παράγει έναν ήχο ειδοποίησης με κάθε πάτημα κάποιου πλήκτρου). Η λειτουργία αυτή θα κλειδώσει όλα τα πλήκτρα στον πίνακα ελέγχου (εκτός από το πλήκτρο ενεργοποίησης/ απενεργοποίησης) και θα εμφανιστεί το εικονίδιο κλειδώματος.
2. Η λειτουργία κλειδώματος για παιδιά ενεργοποιείται μόνο κατά τη διάρκεια της εκτέλεσης του προγράμματος. Θα απενεργοποιηθεί αυτόματα σε περίπτωση συναγερμού βλάβης, ολοκλήρωσης του προγράμματος ή όταν ανοίξει η πόρτα.

## ΚΑΘΑΡΙΣΜΟΣ ΚΑΙ ΣΥΝΤΗΡΗΣΗ

**⚠️ Αποσυνδέστε το φιν από την πρίζα ρεύματος πριν από τον καθαρισμό και τη συντήρηση.**

### Καθαρισμός του φίλτρου

Ελέγξτε και καθαρίστε το φίλτρο πριν και μετά από κάθε χρήση.

Όταν εμφανιστεί η ένδειξη  στην οθόνη, καθαρίστε το φίλτρο και βεβαιωθείτε ότι θα το τοποθετήσετε ξανά στη θέση του.

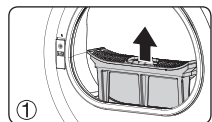

1. Ανοίξτε την πόρτα και αφαιρέστε το φίλτρο

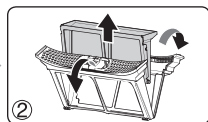

2. Διαχωρίστε το εσωτερικό από το εξωτερικό φίλτρο

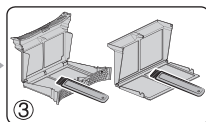

3. Καθαρίστε το εσωτερικό και το εξωτερικό φίλτρο αντίστοιχα

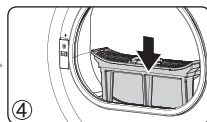

4. Συναρμολογήστε το φίλτρο και τοποθετήστε το ξανά στη θέση του

**⚠️ Σημείωση**

Μετά τον καθαρισμό, συναρμολογήστε το φίλτρο με την αντίστροφη σειρά από την αφαίρεση και επανατοποθετήστε το στη θέση του.

## Καθαρισμός του στεγνωτηρίου

Καθαρίστε με ένα πανί τυχόν σκόνη και λεκέδες από την επιφάνεια του σώματος της συσκευής και του πίνακα ελέγχου. Μη χρησιμοποιείτε οργανικά διαλυτικά ή διαβρωτικούς παράγοντες για να αποφύγετε ζημιές στη συσκευή.

## Καθαρισμός του κάδου

Αφού το στεγνωτήριο λειτουργήσει για κάποιο χρονικό διάστημα, το ασβέστιο που περιέχεται στα προϊόντα περιποίησης ρούχων ή στο νερό θα σχηματίσει ένα στρώμα που είναι σχεδόν αόρατο με γυμνό μάτι μέσα στον κάδο. Το εσωτερικό τοίχωμα του κάδου πρέπει να καθαρίζεται τακτικά χρησιμοποιώντας ένα ελαφρώς βρεγμένο πανί.

## Καθαρισμός του δοχείου νερού

Ενώ η συσκευή λειτουργεί, οι υδρατμοί συμπυκνώνονται και μετατρέπονται σε νερό το οποίο αποθηκεύεται στο δοχείο νερού. Ελέγξτε και αδειάστε το δοχείο νερού πριν και μετά από κάθε χρήση. Όταν το στεγνωτήριο εμφανίσει την ένδειξη /FUL, αδειάστε το δοχείο νερού και επανεκκινήστε τη συσκευή.



Αφαιρέστε το δοχείο νερού από το στεγνωτήριο, αδειάστε το νερό από την οπή αποστράγγισης και τοποθετήστε το ξανά.

## Σημείωση

Το νερό που παράγεται από υδρατμούς δεν είναι πόσιμο και δεν μπορεί να χρησιμοποιηθεί στην επεξεργασία τροφίμων. Μετά το τέλος του στεγνώματος, θα πρέπει να αδειάσετε το δοχείο νερού.

# ΑΝΤΙΜΕΤΩΠΙΣΗ ΠΡΟΒΛΗΜΑΤΩΝ

## Κωδικοί σφαλμάτων και αντιμετώπιση

Ένδειξη σφάλματος	Πιθανές αιτίες	Λύσεις
Αναβοσβήνει η ένδειξη του φίλτρου	Υπερνήμιση καθαρισμού φίλτρου (χωρίς προειδοποιητικό ήχο)	Καθαρίστε το φίλτρο
Η ώρα στην οθόνη αναβοσβήνει ενόσω λειτουργεί το στεγνωτήριο	Έχετε ανοίξει την πόρτα	<ol style="list-style-type: none"> <li>1. Παρακαλούμε κλείστε την πόρτα.</li> <li>2. Παρακαλούμε επικοινωνήστε με το εξουσιοδοτημένο σέρβις σε περίπτωση που η ένδειξη ώρας εξακολουθεί να αναβοσβήνει ακόμη και μετά το κλείσιμο της πόρτας</li> </ol>
FUL	1. Το δοχείο νερού είναι γεμάτο	1. Αδειάστε το νερό από το δοχείο νερού
	2. Το δοχείο νερού δεν έχει τοποθετηθεί σωστά	2. Τοποθετήστε σωστά το δοχείο νερού
	3. Βλάβη στο φλοτέρ	Επικοινωνήστε με το εξουσιοδοτημένο σέρβις
E41	1. Πολύ υψηλή θερμοκρασία	
	2. Χαλαρός ακροδέκτης αισθητήρα θερμοκρασίας	
E71	3. Βλάβη αισθητήρα θερμοκρασίας	
	Χαλαρό καλώδιο επικοινωνίας μητρικής πλακέτας	
	Αποτυχία επικοινωνίας μητρικής πλακέτας	

## Αφύσικες καταστάσεις και λύσεις

Αφύσικη κατάσταση	Λύση
Δεν εμφανίζεται ένδειξη στον πίνακα ελέγχου	<ol style="list-style-type: none"> <li>1. Βεβαιωθείτε ότι η πρίζα τροφοδοτείται με ρεύμα</li> <li>2. Βεβαιωθείτε ότι το καλώδιο ρεύματος του στεγνωτηρίου είναι συνδεδεμένο καλά</li> <li>3. Βεβαιωθείτε ότι το πλήκτρο ενεργοποίησης/απενεργοποίησης είναι πατημένο.</li> </ol>
Το στεγνωτήριο δεν ξεκινά να λειτουργεί	<ol style="list-style-type: none"> <li>1. Βεβαιωθείτε ότι η πόρτα είναι κλειστή</li> <li>2. Βεβαιωθείτε ότι το πλήκτρο έναρξης είναι πατημένο και ανταποκρίνεται κανονικά</li> <li>3. Μήπως έχετε ενεργοποιήσει τη λειτουργία έναρξης με χρονική καθυστέρηση; Σε αυτή την περίπτωση το στεγνωτήριο θα ξεκινήσει να λειτουργεί αφού πρώτα περάσει το επιλεγμένο χρονικό διάστημα</li> </ol>
Το πρόγραμμα διαρκεί πολύ ή τα ρούχα δεν στεγνώνουν	<ol style="list-style-type: none"> <li>1. Καθαρίστε το φίλτρο για τα νουδία</li> <li>2. Αφαιρέστε τυχόν νερό από το δοχείο νερού</li> <li>3. Διατηρήστε το στεγνωτήριο σε καλά αεριζόμενο περιβάλλον.</li> <li>4. Επιλέξτε το κατάλληλο πρόγραμμα.</li> </ol>



### Σημείωση

Λόγω της αυτόματης λειτουργίας στεγνώματος του στεγνωτηρίου, ο χρόνος που εμφανίζεται στην οθόνη ενδέχεται να αλλάξει κατά τη χρήση, γεγονός που είναι φυσιολογικό.

### Επισήμανση

Η εμφάνιση της ένδειξης «EP» στην οθόνη δεν αποτελεί σφάλμα, αλλά σημαίνει ότι ο χρήστης άλλαξε το πρόγραμμα ενόσω το στεγνωτήριο λειτουργούσε. Εάν θέλετε να αλλάξετε το πρόγραμμα που εκτελείται, παρακαλούμε σταματήστε το στεγνωτήριο και επιλέξτε άλλα προγράμματα περιστρέφοντας το [ροδάκι].

# ΠΕΡΙΓΡΑΦΗ ΤΩΝ ΚΥΡΙΩΝ ΤΕΧΝΙΚΩΝ ΧΑΡΑΚΤΗΡΙΣΤΙΚΩΝ

Παράμετρος / Μοντέλο	WT8H91T
Ονομαστική τάση/ Συχνότητα	220-240 V ~ / 50 Hz
Ονομαστική Χωρητικότητα (κιλά)	8.0
Ονομαστική ισχύς (W)	580
Καθαρό βάρος (κιλά)	43
Μεικτό βάρος (κιλά)	47
Εξωτερικές διαστάσεις (χιλ.)	600x584x853
Διαστάσεις συσκευασίας (χιλ.)	677x658x885
Ψυκτικό	R290
Ποσότητα ψυκτικού (γρ.)	106

## Σχεδιάγραμμα ηλεκτρικού κυκλώματος

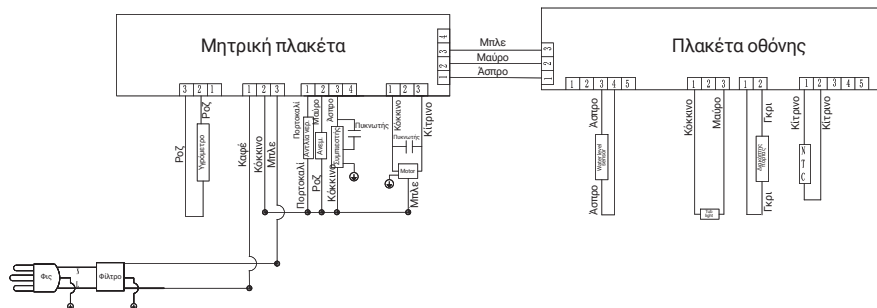

### Σημείωση

Η εταιρεία διατηρεί το δικαίωμα να αλλάξει τον σχεδιασμό του προϊόντος. Το προϊόν που αγοράσατε ενδέχεται να είναι βελτιωμένο και να μην αντιστοιχεί πλήρως σε αυτές τις οδηγίες, γεγονός που δεν αλλάζει την απόδοση και τη μέθοδο χρήσης. Μη διστάσετε να το χρησιμοποιήσετε.

# ΠΛΗΡΟΦΟΡΙΕΣ ΓΙΑ ΤΗΝ ΠΡΟΣΤΑΣΙΑ ΤΟΥ ΠΕΡΙΒΑΛΛΟΝΤΟΣ ΚΑΙ ΤΗΝ ΑΝΑΚΥΚΛΩΣΗ

## Υλικό συσκευασίας

- Εάν το υλικό φέρει την ένδειξη "  ", αυτό σημαίνει ότι μπορεί να ανακυκλωθεί.

>PE = Πολυαιθυλένιο

>PS = Πολυστυρένιο

>PP = Πολυπροπυλένιο

Τα υλικά που κατασκευάζονται από τις παραπάνω ουσίες μπορούν να ανακυκλωθούν και θα πρέπει να τα πετάξετε στον κατάλληλο κάδο για ανακύκλωση.

- Εάν το προϊόν φέρει την ένδειξη "  " στη συσκευασία, αυτό υποδεικνύει ότι το προϊόν δεν θα πρέπει να πεταχτεί στα οικιακά απορρίμματα, αλλά πρέπει να το παραδώσετε στο κατάλληλο κέντρο διαχείρισης απορριμμάτων ηλεκτρονικών και ηλεκτρικών συσκευών. Η σωστή απόρριψη των χρησιμοποιημένων συσκευών αποτρέπει πιθανές αρνητικές επιπτώσεις και προστατεύει το περιβάλλον και την δημόσια υγεία. Σε διαφορετική περίπτωση επιβαρύνεται το περιβάλλον λόγω της ανεξέλεγκτης ρίψης αποβλήτων.

## Οικολογικές πληροφορίες

Για εξοικονόμηση ενέργειας και προστασία του περιβάλλοντος, συνιστούμε τα εξής:

- Προσπαθήστε να χρησιμοποιείτε τη συσκευή με αρκετό φορτίο, επειδή δεν είναι οικονομικό να λειτουργεί με μικρό φορτίο.
- Για να αποφύγετε το τσαλάκωμα και να εξοικονομήσετε ενέργεια, μη στεγνώνετε ήδη στεγνά ρούχα.
- Επιλέξτε το κατάλληλο πρόγραμμα στεγνώματος ανάλογα με τον τύπο των ρούχων.
- Να καθαρίζετε το φίλτρο τακτικά για να αποφύγετε την αύξηση του χρόνου στεγνώματος και την σπατάλη ηλεκτρικής ενέργειας.
- Να αερίζετε καλά το δωμάτιο. Η εσωτερική θερμοκρασία δεν πρέπει να υπερβαίνει τους 35°C.

# ΤΕΧΝΙΚΑ ΧΑΡΑΚΤΗΡΙΣΤΙΚΑ

**Όνομα προμηθευτή ή εμπορικό σήμα (\*) (°):** Tesla

**Διεύθυνση προμηθευτή (\*) (°):** Comtrade Distribucija d.o.o., Letališka cesta 29B, 1000 Ljubljana, SI

**Αναγνωριστικό μοντέλου (\*) (°):** WT8H91T

**Τεχνολογία στεγνωτηρίου** Ηλεκτρικός συμπυκνωτής

**Γενικές παράμετροι προϊόντος:**

Παράμετρος	Τιμή	Παράμετρος	Τιμή	
Όνομαστική χωρητικότητα (*) (κιλά)	8.0	Διαστάσεις (*) (°) σε εκ.	Ύψος	85
			Πλάτος	60
			Βάθος	59
Δείκτης ενεργειακής απόδοσης (EER) (°)	84.7	Κατηγορία ενεργειακής απόδοσης (°)	[A/B/C/D/E] (°)	
Απόδοση συμπύκνωσης (%) (°) (εάν ισχύει)	80	Κατηγορία απόδοσης συμπύκνωσης (εάν ισχύει) (°)	[A/B/C/D] (°)	
Σταθμισμένη κατανάλωση ενέργειας σε kWh ανά κύκλο στεγνώματος (°). Η πραγματική κατανάλωση ενέργειας θα εξαρτηθεί από τον τρόπο χρήσης της συσκευής.	1.44			
Χρονική διάρκεια προγράμματος (°) (ώρες:λεπτά)	Όνομαστική χωρητικότητα	4:30	Τύπος	Ελεύθερο
	Μισό	2:20		
Ακουστικές εκπομπές θορύβου (°) (dB(A) re 1 pW)	68	Κατηγορία ακουστικών εκπομπών θορύβου (°)	[A/B/C/D] (°)	
Ενώ είναι απενεργοποιημένο (εάν ισχύει) (W)	0.50	Σε αναμονή (εάν ισχύει) (W)	Δ/Υ	
Ενεργοποίηση με χρονική καθυστέρηση (W) (εάν ισχύει)	4.00	Αναμονή σε δίκτυο (W) (εάν ισχύει)	Δ/Υ	
Για οικιακά στεγνωτήρια ρούχων εξοπλισμένα με αντλία θερμότητας, η παραπλεύρως αναφερόμενη είναι η χημική ονομασία ή η αποδεκτή βιομηχανική ονομασία του ψυκτικού αερίου που χρησιμοποιείται, με την επιφύλαξη του κανονισμού (ΕΕ) αριθ. 517/2014 για τα φθοριούχα αέρια του θερμοκηπίου (*) (°) (°).			R290	

**Πρόσθετες πληροφορίες (\*) (°):**

- (1) Κανονισμός (ΕΕ) αριθ. 517/2014 του Ευρωπαϊκού Κοινοβουλίου και του Συμβουλίου, της 16ης Απριλίου 2014, για τα φθοριούχα αέρια του θερμοκηπίου και κατάργηση του Κανονισμού (ΕΚ) Αρ. 842/2006 (OJ L 150, 20.5.2014, σ. 195).
- (a) Το παρόν στοιχείο δεν θεωρείται σχετικό με το αντικείμενο του άρθρου 2 παράγραφος 6 του κανονισμού (ΕΕ) 2017/1369.
- (b) Για το οικολογικό πρόγραμμα (ECO).
- (c) Οι αλλαγές στα εν λόγω στοιχεία δεν θα πρέπει να θεωρούνται σχετικές με το αντικείμενο του άρθρου 4 παράγραφος 4 του κανονισμού (ΕΕ) 2017/1369.
- (d) Εάν η βάση δεδομένων προϊόντων παράξει αυτόματα το τελικό περιεχόμενο αυτού του κελιού, ο προμηθευτής δεν θα πρέπει να καταχωρήσει τα εν λόγω δεδομένα.

# SIGURNOSNE INFORMACIJE

- Ovaj uređaj nije namijenjen za uporabu osobama (uključujući djecu) sa smanjenim tjelesnim, osjetilnim ili mentalnim sposobnostima ili nedostatkom iskustva i znanja, osim ako su pod nadzorom ili su dobile upute o uporabi uređaja od osobe odgovorne za njihovu sigurnost.
- Djecu treba nadzirati kako bi se osiguralo da se ne igraju s uređajem.
- Ako je priključni kabel oštećen, mora ga zamijeniti proizvođač, ovlašteni serviser ili druga kvalificirana osoba kako bi se izbjegla opasnost.
- Ovaj uređaj mogu koristiti djeca u dobi od 8 godina i starija te osobe sa smanjenim tjelesnim, osjetilnim ili mentalnim sposobnostima ili nedostatkom iskustva i znanja ako su pod nadzorom ili su dobile upute o sigurnoj uporabi uređaja i razumiju povezane opasnosti. Djeca se ne smiju igrati s uređajem. Čišćenje i korisničko održavanje ne smiju obavljati djeca bez nadzora.
- Filtar za vlakna mora se često čistiti.
- Ne smije se dopustiti nakupljanje vlakana oko sušilice rublja.
- Ne sušite neoprane predmete u sušilici rublja.
- Predmeti zaprljani tvarima poput jestivog ulja, acetona, alkohola, benzina, kerozina, sredstava za uklanjanje mrlja, terpentina, voskova i sredstava za uklanjanje voska moraju se prije sušenja oprati u vrućoj vodi s dodatnom količinom deterdženta.
- Predmeti poput pjenaste gume (lateks pjene), kapa za tuširanje, vodootpornih tekstila, predmeta s gumenom podlogom te odjeće ili jastuka s umetcima od pjenaste gume ne smiju se sušiti u sušilici rublja.
- Omekšivači za tkanine ili slični proizvodi trebaju se koristiti prema uputama proizvođača.
- Uklonite sve predmete iz džepova, poput upaljača i šibica.
- UPOZORENJE: Nikada ne zaustavljajte sušilicu rublja prije završetka ciklusa sušenja osim ako se svi predmeti brzo uklone i rašire kako bi se toplina raspršila.
- Uređaj se ne smije postavljati iza vrata koja se mogu zaključati, kliznih vrata ili vrata s šarkama na suprotnoj strani od sušilice, na način koji ograničava potpuno otvaranje vrata sušilice.
- Djeca mlađa od 3 godine moraju se držati podalje osim ako su pod stalnim nadzorom.
- UPOZORENJE: U kućištu uređaja ili u ugrađenoj strukturi ventilacijski otvori moraju biti slobodni i ne smiju biti blokirani.



**Upozorenje: Zapaljivi materijal, opasnost od požara**

# DIJAGRAM PROIZVODA

## Naziv komponente

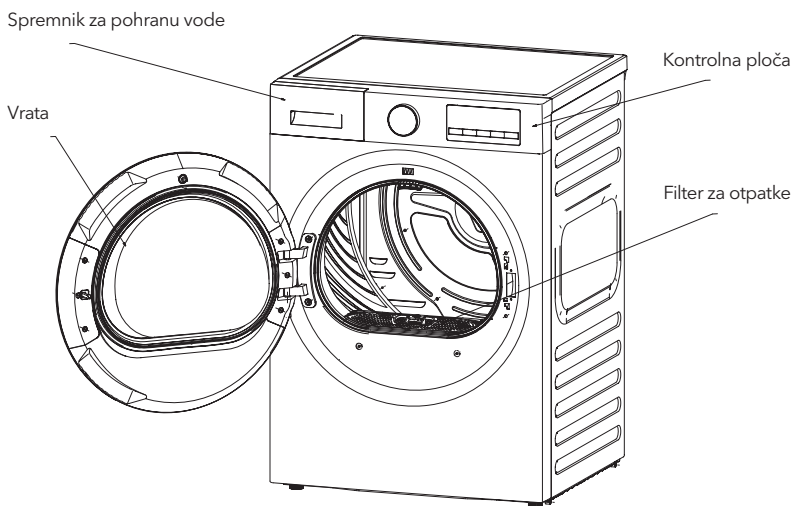

### NAPOMENA

Ova slika služi samo kao referentni prikaz. Zbog poboljšanja proizvoda i proširenja serijske proizvodnje, izgled, boja i funkcionalne komponente proizvoda mogu se razlikovati od prikazanih na slici.

Molimo da se pridržavate stvarnog kupljenog proizvoda.

## Popis dodatne opreme

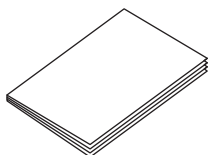

Korisnički priručnik x 1

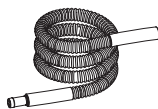

Cjevovod za vodu x 1

# NAČIN INSTALACIJE I MJERE OPREZA

## Mjere opreza prije instalacije

- Preporučuje se provjeriti je li sušilica oštećena tijekom transporta. Ako se primijeti bilo kakvo oštećenje, kontaktirajte prodavača. Ne uključujte oštećenu sušilicu;
- Tijekom rukovanja maksimalni kut nagiba uređaja ne smije prelaziti 45°. U slučaju prevrtanja, sušilicu postavite uspravno 2 sata prije uključivanja;
- Sušilicu postavite u suho i prozračno okruženje. Nemojte je postavljati na mjesta pogodena vlagom, parom ili vodom (npr. u kupaonici ili pored slavine na vanjskom balkonu), niti na lokacije s nakupljenim komadićima pamuka ili izložene direktnom sunčevom svjetlu;
- Ne koristite pećnice, plinske aparate i slično u blizini sušilice radi izbjegavanja opasnosti;
- Instalirajte sušilicu zajedno s perilicom kako bi se olakšalo sušenje nakon pranja i centrifugiranja;
- Ne postavljajte sušilicu na mjesto s jakom prašinom kako biste spriječili začepljenje zračnih kanala;
- Uklonite svu ambalažu sušilice, uključujući deke, nosače i slično;
- Podesite noge kako biste osigurali stabilnu instalaciju. Nemojte popunjavati prostor između nogu i poda vunenim tepisima ili drvenim trakama kako ne bi ometali rad uređaja;
- Postavite sušilicu najmanje 5 cm od drugih komada namještaja ili zidova;
- Za uređaje s ventilacijskim otvorima na bazi, tepih ne smije blokirati otvore; ispušni zrak ne smije se ispuštati u dimnjak koji se koristi za izbacivanje plinova iz uređaja koji sagorijevaju plin ili druga goriva;
- Uređaj se ne smije instalirati iza zaključivih vrata, kliznih vrata ili vrata s šarkama s protivne strane od vrata sušilice, na način da se ograniči potpuno otvaranje vrata sušilice.

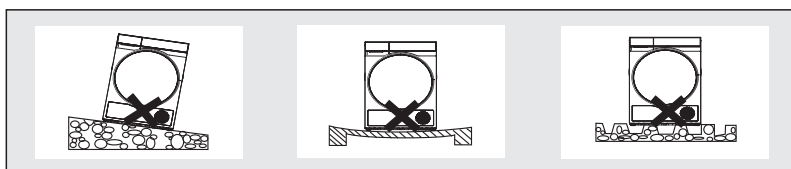

## Instalacija sušilice

1. Podesite noge kako bi sušilica stajala vodoravno.
2. Povežite napajanje. Prije uključivanja provjerite:
  - 1) Napon napajanja mora biti u skladu sa zahtjevima;
  - 2) Električna utičnica mora odgovarati utikaču sušilice;
  - 3) Provjerite može li utičnica podnijeti maksimalnu snagu sušilice i osigurajte da je utičnica pouzdano uzemljena;
3. Nakon što je sušilica instalirana, ostavite je da stoji 4 sata prije prvog uključivanja.

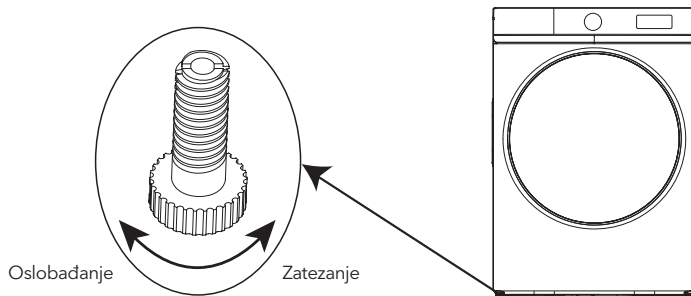

## Načini uporabe i instalacije dodatne opreme

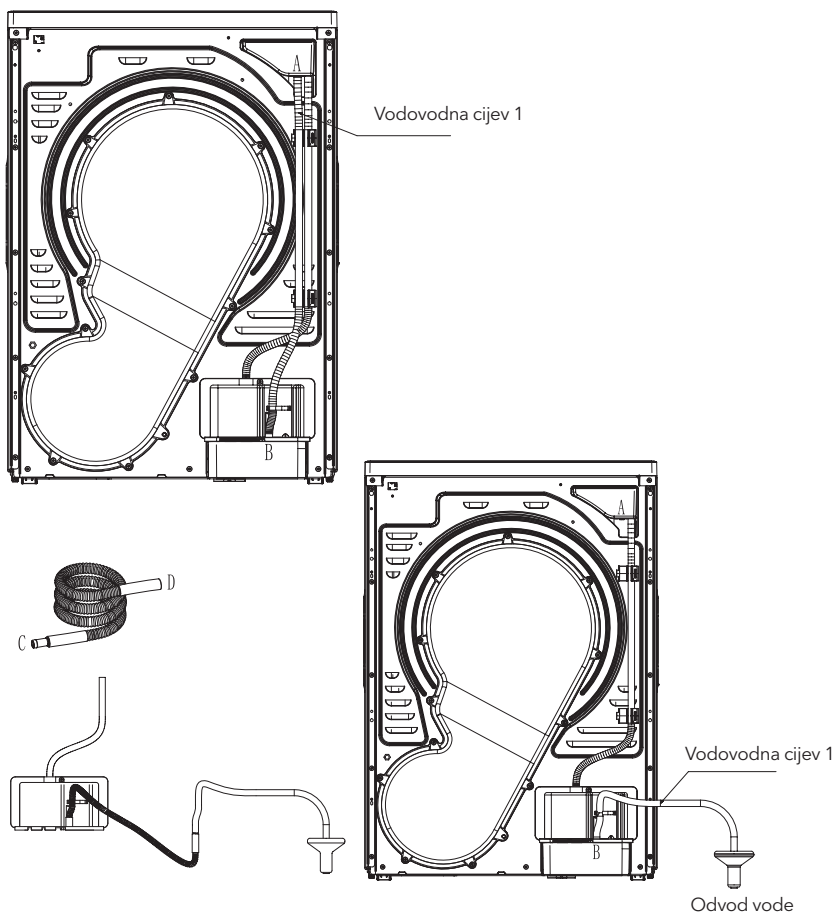

### Upute za instalaciju:

#### a. Način spajanja vanjske odvodne cijevi:

1. Izvucite cijev za vodu 1 s položaja A i umetnite je u odvod vode kako biste dovršili spajanje vanjske odvodne cijevi. Ako i dalje trebate koristiti spremnik za vodu za prihvatanje vode, ponovno spojite cijev za vodu duž izvornog puta.
2. (Ako duljina cijevi za vodu 1 spojene na odvod nije dovoljna, može se koristiti dodatna oprema za produženje cijevi)





Način spajanja je sljedeći:

prvo izvucite cijev za vodu 1 s priključka B, zatim spojite priključak C dodatne cijevi s izlazom cijevi za vodu 1, spojite priključak D na priključak B i umetnite drugi kraj cijevi za vodu 1 u odvod vode.

## Upute za instalaciju

Za slaganje i instalaciju sušilice s toplinskom pumpom na perilicu potrebno je najmanje dvoje ljudi. Prije instalacije spojnog okvira pažljivo pročitate sljedeće upute:

1. Ovaj priručnik koristi se isključivo kao upute za instalaciju perilice i sušilice s toplinskom pumpom slagane jedna na drugu.
2. Odaberite mjesto za slaganje i ostavite dovoljno prostora za spajanje dovodne cijevi, odvodne cijevi, priključka za struju i ostale dodatke. Ostavite dovoljno prostora iza uređaja kako bi se odvodna cijev mogla spojiti glatko, bez savijanja.
3. Prije slaganja sušilice, podesite noge perilice kako bi ona stajala vodoravno.

Komplet za slaganje	ST3,9 x 12 samorezni vijak	ST3,9 x 16 samorezni vijak	Naljepnica za vijak
			

## Upute za instalaciju podloge za slaganje

1. Zalijepite podlogu za slaganje na kontrolnu ploču sušilice (Slika 1). Podloga za slaganje treba biti postavljena na udaljenosti od oko 2,5 mm od otvora ručke ladice, pri čemu udaljenost s obje strane treba biti jednaka (Slika 2).
2. Nakon završetka koraka 1, može se instalirati komplet za slaganje.

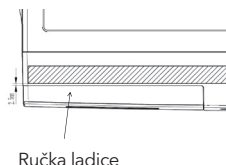
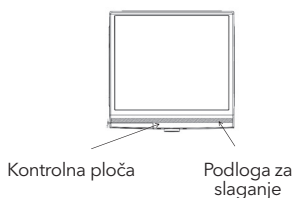

## Upute za instalaciju kompleta za slaganje

1. Postavite sklop kompleta za slaganje na gornju ploču perilice i prilagodite položaj kompleta tako da su njegova lijeva, desna i prednja strana poravnate s gornjom pločom perilice (Slika 1).
2. Izvucite četiri samorezna vijka ST3.9\*12 iz vrećice s dodacima i pričvrstite komplet za slaganje na gornju ploču perilice (Slika 2).
3. Postavite sušilicu na komplet za slaganje tako da su njezina lijeva, desna i prednja strana poravnate s nosačem za slaganje (Slika 3).
4. Izvucite četiri samorezna vijka ST3.9\*16 iz vrećice s dodacima i pričvrstite bazu sušilice s obje strane sklopa nosača za slaganje (Slika 4).
5. Zalijepite naljepnicu za vijke na oba vijčna otvora nosača za slaganje (Slika 5). Time je nosač za slaganje instaliran.

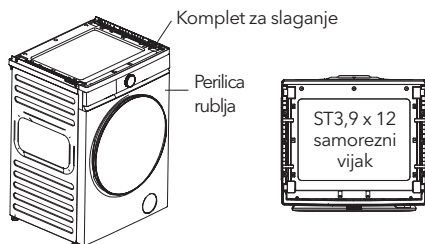

Slika 1

Slika 2

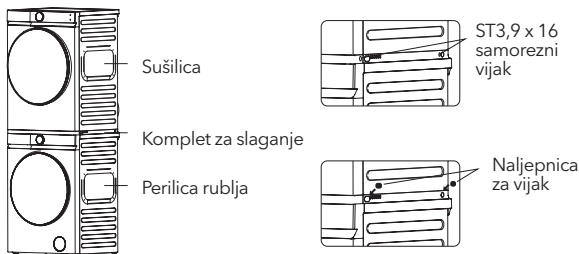

Slika 3

Slika 4

## Napomena

Sušilica s toplinskom pumpom treba biti postavljena i učvršćena na vrhu perilice. Prije instalacije provjerite je li sušilica stabilna kako biste spriječili njeno ljuhanje i prevrtanje.

Tijekom korištenja obratite pozornost na mjere sigurnosti i rukujte uređajem pažljivo. Proizvođač ne snosi odgovornost za bilo kakvu štetu uzrokovanu nepravilnim korištenjem.

Za klasifikaciju i upute o mogućim opasnostima ili stupnju oštećenja uzrokovanih pogrešnim radom, pogledajte ikone u nastavku.



### Upozorenje

Kršenje ovog zahtjeva može prouzročiti ozbiljne ozljede ili smrt.



### Pažnja

Kršenje ovog zahtjeva može prouzročiti manje ozljede ili materijalnu štetu.

Pogledajte ikone u nastavku za klasifikaciju i upute o zahtjevima.



Ova ikona označava zabranjene radnje.



Ova ikona označava obavezne radnje.

## Upozorenja i mjere opreza

### • Ovaj proizvod je električni uređaj klase I. Prilikom korištenja obratite pozornost na električnu sigurnost!

1. Napajanje mora imati pouzdano uzemljenje, a uzemljivač žice mora biti izravno zakopan u tlo. Ne smije se povezivati s javnim instalacijama, poput vodovodnih cijevi ili plinskih cijevi.
  2. Poprečni presjek žica napajanja mora zadovoljavati normalne zahtjeve opterećenja električnih uređaja.
  3. Sušilica se mora spojiti na posebnu utičnicu koja je proizvod s nacionalnim obveznim certifikatom i može podnijeti struju veću od 10 A. Iz sigurnosnih razloga, strogo je zabranjeno koristiti sušilicu ako napajanje u vašem domu ne zadovoljava gore navedene uvjete.
  4. Kako bi se spriječile pogreške pri instalaciji i korištenju utičnice te osigurala električna sigurnost, utičnicu i uzemljenje mora instalirati osoba s osnovnim električnim znanjem.
  5. Ako se utvrdi oštećenje kabela za napajanje, mora ga zamijeniti stručna osoba.
  6. Nije dopušteno povezivati uzemljenje s fazom ili neutralnim vodičem; u suprotnom kućište će biti pod naponom, što može uzrokovati električni udar.
  7. Nakon završetka rada sušilice, preporučuje se izvlačenje utikača iz utičnice radi sigurnosti.
  8. Uređaj radi na izmjeničnu struju (AC) i može normalno funkcionirati kada napon varira unutar  $\pm 10\%$ .
  9. Ako je potrebno koristiti automatski prekidač s uzemljenjem (zaštita od curenja struje), simbol  mora biti odgovarajući kako bi se osiguralo da utikač odgovara utičnici.
- Za sigurno korištenje koristite isključivo originalne dijelove i dodatke koje pruža proizvođač.
  - Ako se sušilica više ne može koristiti, prerežite kabel za napajanje i uništite uređaj za zatvaranje vrata. Otpade i istrošene električne uređaje odložite u ovlaštene centre za zbrinjavanje.
  - Nemojte sušiti odjeću koja nije prikladna za sušenje u sušilici.
  - Nemojte sušiti prljavu odjeću prije pranja.
  - Nemojte koristiti sušilicu u okruženju s opasnošću od prašine (npr. rudni slojevi, kameni prah).
  - Nemojte se oslanjati na vrata, niti se penjati ili sjediti na sušilici.
  - Ako je temperatura okoliša oko sušilice niža od 0°C, može doći do oštećenja zbog smrzavanja.
  - Zaštitite djecu od materijala ambalaže.

## Zabranjeni predmeti

- Sušilica se ne smije instalirati na otvorenom ili u vlažnom okruženju. Ako je mokra, prije korištenja je potrebno prozračiti i osušiti.
- Ne postavljajte sušilicu u zatvoreni prostor. Instalirajte je na dobro prozračenom mjestu kako biste izbjegli nesreće.
- Nemojte stavljati mokru odjeću koja nije odcentrirana izravno u sušilicu. Odjeću stavite tek nakon centrifugiranja kako bi se spriječilo kapanje vode na električne uređaje i oštećenje sušilice.
- Kada je sušilica u radu, nemojte koristiti zapaljive sprejeve u blizini. U slučaju curenja plina ili zapaljivih plinova, nemojte priključivati ili isključivati utikač niti uključivati/isključivati sušilicu.
- Nemojte sušiti odjeću koja sadrži zapaljive sredstva za čišćenje, sredstva za kemijsko čišćenje, benzin, banana ulje ili druge kemikalije.
- Nemojte sušiti kabanice, navlake za bicikl ili druge predmete koji sadrže gumu ili slične elastične materijale.
- Ne stavljajte vruće ili teške predmete (npr. čajnike s vrućom vodom) na sušilicu.
- Radi sigurnosti, djeci bez nadzora ili osobama s invaliditetom nije dopušteno koristiti uređaj.
- Ne pohranjujte cigarete, upaljače, suhi led, benzin ili druge zapaljive i eksplozivne materijale u sušilici.
- Ne otvarajte vrata dok postupak sušenja nije završen kako biste spriječili opeklinu kože zbog pregrijavanja.
- Ne koristite sušilicu s mokrim rukama i nogama.
- Ne rastavljajte, popravljajte niti modificirajte sušilicu sami.

## ! Obavezne radnje

- Nemojte isključivati ili uključivati napajanje dok sušilica normalno radi. Kada se uređaj ne koristi ili se čisti, obavezno isključite utikač bez povlačenja kabela. Nemojte priključivati ili isključivati kabel mokrim rukama.

## BRZI VODIČ



**PAŽNJA!**

Prije korištenja uređaja, provjerite je li pravilno instaliran prema uputama za instalaciju.

### Priprema za sušenje

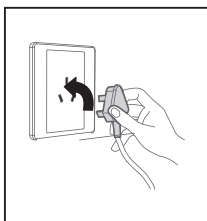

1. Ispravno spojite utikač u utičnicu.

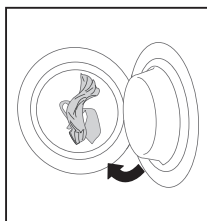

2. Stavite odjeću u sušilicu.

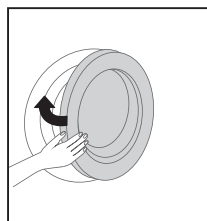

3. Zatvorite vrata



**PAŽNJA!**

Odjeću treba stavljati u sušilicu tek nakon centrifugiranja brzinom većom od 1000 o/min.

### Pokrenite sušenje

Okrenite ručicu lijevo ili desno kako biste uključili sušilicu.

### Završetak sušenja

Kada sušenje završi, sušilica će oglasiti zvučni signal ili prikazati riječ „Kraj“.

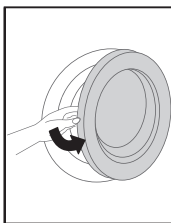

1. Otvorite vrata i izvadite rublje.

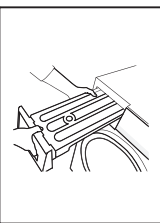

2. Izvucite vodeni spremnik

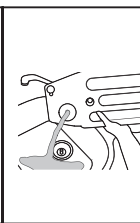

3. Ispraznite vodu iz vodnog spremnika

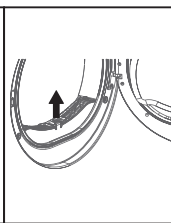

4. Očistite filter

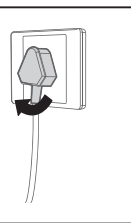

5. Isključite napajanje.



**PAŽNJA!**

Ako se koristi utičnica s prekidačem, pritisnite prekidač kako biste isključili napajanje.

## 1. Provjera

1. Ispraznite spremnik za vodu i postavite ga na mjesto.
2. Očistite filter za otpatke i postavite ga na mjesto.
3. Provjerite posebne zahtjeve za sušenje.

## 2. Priprema

1. Očistite džepove i uklonite novčiće, pijesak, ključeve ili druge predmete.
2. Vežite kravate, zakopčajte gumbe i zatvorite patentne zatvarače.
3. Nemojte pretrpavati sušilicu. Prije stavljanja odjeće u sušilicu, raširite je.
4. Prilikom sušenja, okrenite odjeću s gumbima prije stavljanja u sušilicu.
5. Osjetljivu odjeću stavite u najlonsku mrežicu prije sušenja.

## Opće informacije i vještine korištenja sušilice

1. Stavite odjeću u bubanj nakon centrifugiranja. Povećajte brzinu centrifuge kako biste skratili vrijeme sušenja i smanjili potrošnju energije.
2. Odjeću stavite u sušilicu nakon protresanja kako bi se ubrzao proces sušenja.
3. Izbjegavajte pretrpavanje sušilice.
4. Redovito čistite bubanj i filter za otpatke vlažnom krpom.
5. Redovito čistite kondenzatorski filter.
6. Filter za otpatke mora biti potpuno suh prije nego ga stavite u sušilicu.
7. Kako biste postigli ujednačen učinak sušenja, razvrstajte odjeću prema vrsti tkanine i odaberite odgovarajući program sušenja. Obavezno se pridržavajte informacija na etiketama i odaberite ispravan program kako biste izbjegli nepotrebna oštećenja odjeće.
8. Nemojte sušiti odjeću obrađenu škrobom, jer tanak sloj škroba smanjuje učinkovitost sušenja.
9. Za malu količinu tkanine preporučuje se korištenje programa s vremenskim postavkama.
10. Provjerite da zrak pri izlazu iz ventila nije blokiran i ne zatvarajte ventil.
11. Topla odjeća može izgledati vlažnija nego pri normalnoj temperaturi, stoga se preporučuje ne previše sušiti odjeću.

### ! PAŽNJA!

- Sušilica je kućanski uređaj. Radite prema preporučenom kapacitetu sušilice i odabranim programima.
- NEMOJTE sušiti osjetljive ili delikatne tkanine poput svile i umjetnih materijala kako biste izbjegli gužvanje.

### Referentna težina za uobičajenu odjeću je sljedeća:



Mješani kaput  
(oko 800 g)



Jakna (pamuk,  
oko 800 g)



Radna odjeća  
(gornji i donji  
dio) (pamuk, oko  
1120 g)



Košulja (pamuk,  
oko 300 g)



Duks (pamuk,  
oko 180 g)



Pidžama (oko  
200 g)



Traperice (oko  
500 g)



Donje rublje  
(pamuk, oko 70 g)



Čarape  
(mješavina, oko  
30 g)



Frotir (pamuk,  
oko 900 g)



Jednostruki plaht (pamuk,  
oko 600 g)

# UPUTE ZA UPOTREBU

## Opis funkcija

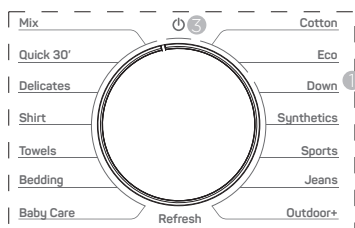

1. Ručica za odabir programa
2. Tipka za odabir funkcije
3. Uključivanje/isključivanje napajanja

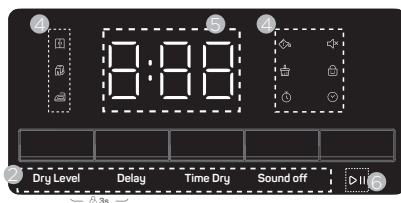

4. Indikacijska ikona
5. Vrijeme/Kod pogreške
6. Tipka Start/Pauza

Ikona indikatora	Funkcija	Opis
	Može se pohraniti	Znači da se odjeća može pohraniti nakon sušenja.
	Odmah stavite odjeću	Znači da se odjeća može odmah nositi nakon sušenja.
	Pegla	Odjeća je nakon sušenja još malo vlažna. Kako biste spriječili gužvanje nakon sušenja, ispegaljajte odjeću ili je objesite.
	Odgodeni start	Znači da je funkcija odgode pokrenuta.
	Zvuk uključen/isključen	Kad se ova ikona upali, funkcija isključenja zvuka je uključena i sve tipke će biti utišane.
	Sigurnosna blokada za djecu	Ako se ikona upali, to znači da će ciklus biti zaključan. Bilo koji pokušaj promjene ciklusa bit će nevažeći.
	Alarm - puna posuda za vodu	To znači da je spremnik za vodu pun i treba ga isprazniti.
	Alarm - provjerite filter	Podsjetnik za čišćenje filtra.
	Sušenje po vremenu	Povećajte ili smanjite vrijeme sušenja programa.

## Upute za uporabu

1. Uključite uređaj i okrenite [tipku] na bilo koju poziciju programa, zaslon će se upaliti, a uređaj će prikazati zadane postavke programa.  
Možete odabrati željeni program okretanjem [tipke].
2. Pritisnite ove tipke funkcija kako biste odabrali funkcije, poput [Razina sušenja], [Odgoda], [Vrijeme sušenja] i [Isključi zvuk].
3. Pritisnite tipku [  ] za pokretanje uređaja.

Tijek programa: Unutarnja bubanj će se neprekidno okretati, “.” na zaslonu će stalno treptati, a preostalo vrijeme programa će se prikazivati. Završetak programa: Zaslon će prikazati “Kraj” uz zvučni signal završetka. Ako se odjeća ne ukloni unutar 1 minute, uređaj će se automatski isključiti. Ako uređaj prestane raditi nenormalno ili prikazuje kodove pogrešaka tijekom rada programa, pogledajte odjeljak “Prikaz pogrešaka i rješenja”.

S/N	Naziv programa	Preporučeni maksimalni kapacitet sušenja (kg)	Upute za uporabu	Dodatne funkcije			
				Razina sušenja	Sušenje po vremenu	Odgodeni start	Isključi zvuk
P01	Mješano	5	Mješoviti materijali	S	N	P	P
P02	Brzo 30	0.5	Brzo sušenje malih komada odjeće, uobičajeni način rada.	N	P	P	P
P03	Osetljivo	2	Za osjetljive tkanine	S	N	P	P
P04	Košulja	1	Za košulje od pamuka, lana, sintetičkih ili mješovitih materijala bez peglanja	S	N	P	P
P05	Ručnici	4	Za odjeću od ručničkog materijala	S	N	P	P
P06	posteljina	2	Za četiri kompleta ili jedan komplet zavjesa	S	N	P	P
P07	Njega bebe	2	Za odjeću od dječjih tkanina	S	N	P	P
P08	Osveži	4	Za uklanjanje mirisa suhih odjeća, uobičajeni način rada	N	P	P	P
P09	Pamuk	8	Za tkanine od pamuka i lana	S	N	P	P
P10	ECO	8	Za pamuk i lan (nova EU energetska oznaka)	S	N	P	P
P11	Dole	1.5	Za odjeću od perja	S	N	P	P
P12	Sintetika	4	Za odjeću od sintetičkih materijala	O	N	P	P
P13	Sport	3	Za odjeću od sportski materijala	S	N	P	P
P14	Traperice	4	Za odjeću od traperera	S	N	P	P
P15	Na otvorenom	2	Za odjeću od materijala za vanjsku upotrebu	S	N	P	P

### Napomene

1. P: Zadano isključeno, može se uključiti; N: Nije moguće odabrati; O: Zadano uključeno, ne može se isključiti; S: Zadano uključeno, može se isključiti.
2. Sve dodatne funkcije koje nisu posebno označene mogu se odabrati.
3. Korištenje preporučene količine rublja za sušenje omogućuje najbolje rezultate sušenja.
4. Eko testni program proveden je u skladu s Uredbom (EU) 2023/2534 za energetska označavanje, mjereno u skladu s EN 61121 i prikladan za sušenje normalne količine pamučnog rublja pri nazivnom kapacitetu.

## Dodatne funkcije

### 1. Funkcija razine sušenja

1. U stanju pripravnosti svi programi mogu odabrati razinu sušenja, osim Quick30', Refresh i Synthetics.
2. Razine sušenja za svaki program zadano su postavljene, a pritiskom na gumb "Dry Level" možete odabrati željenu razinu sušenja. Odgovarajući indikator će ostati upaljen.

### 2. Funkcija odgođenog početka

1. Vrijeme odgode odnosi se na vrijeme završetka programa.
2. U stanju pripravnosti ili u pauzi odgođenog starta možete odabrati vrijeme odgode pomoću gumba [Delay]. Vrijeme odgode može biti od 1 do 24 sata. Svaki pritisak gumba povećava vrijeme odgode za 1 sat. Nakon 24 sata, vraća se na trajanje trenutnog programa, omogućujući cikličko odabiranje opcija.

### 3. Funkcija vremenskog sušenja

1. Ovaj gumb primjenjuje se samo na programe "Quick30" i "Refresh". Nakon odabira ovih programa, prikazat će se odgovarajuće vrijeme.
2. Pritiskom na gumb [Time Dry] vrijeme programa se povećava u petlji.

### 4. Funkcija isključivanja zvuka

1. U stanju pripravnosti ili rada pritisnite gumb [Sound off]. (Ako je aktivan zvučni signal, oglasit će se zvuk koji potvrđuje pritisak gumba.) Svaki pritisak gumba uključuje ili isključuje zvučni signal.
2. Funkcija isključivanja zvuka ne blokira zvukove alarma za pogreške.

### 5. Funkcija dječje sigurnosti

1. Tijekom rada, pritisnite i držite gume [Dry Level] + [Delay] istovremeno 3 sekunde. (Ako je aktivan zvučni signal, oglasit će se zvuk koji potvrđuje pritisak gumba.) Time se zaključavaju svi gumbi na upravljačkoj ploči (osim gumba za napajanje), a prikazuje se ikona zaključavanja.
2. Funkcija dječje sigurnosti aktivira se samo tijekom rada programa. Automatski se otključava u slučaju alarma za pogrešku, završetka programa ili otvaranja vrata.

## ČIŠĆENJE I ODRŽAVANJE

**⚠ Prije čišćenja i održavanja iskopčajte utikač iz utičnice.**

### Očistite filter

Provjerite i očistite mrežicu filtera prije i nakon svake uporabe.

Kada se na zaslonu prikaže  indikator, očistite filter i provjerite da je pravilno vraćen na mjesto.

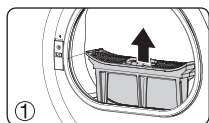

Otvorite vrata i izvadite filter.

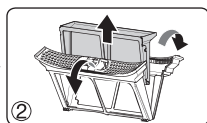

Odvojite unutarnji i vanjski filter.

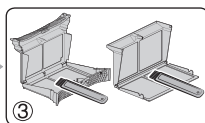

Očistite unutarnji i vanjski filter zasebno.

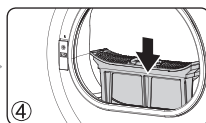

Vratite filter na mjesto i pravilno ga postavite.

### **⚠ Napomena**

Nakon čišćenja, molimo postavite filter obrnutim redoslijedom u odnosu na uklanjanje i ponovno ga pravilno umetnite na mjesto.

## Čišćenje sušilice

Očistite prašinu i mrlje na površini kućišta uređaja i glavne upravljačke ploče krpom. Nemojte koristiti organske otapala ili korozivne tvari kako biste izbjegli oštećenje uređaja.

## Čišćenje bubnja

Nakon određenog vremena rada sušilice, kalcij sadržan u sredstvu za njegu rublja ili vodi može stvoriti zaštitni sloj koji je gotovo nevidljiv golim okom unutar bubnja. Unutarnju stijenku bubnja treba redovito čistiti vlažnom krpom.

## Očistite spremnik za vodu

Tijekom rada uređaja para se kondenzira u vodu koja se pohranjuje u spremniku za vodu. Provjerite i ispraznite spremnik prije i nakon svake uporabe. Kada sušilica prikaže /FUL, ispraznite spremnik za vodu i ponovno pokrenite uređaj.

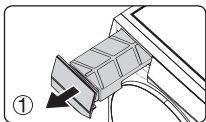

Izvadite vodeni spremnik iz sušilice, ispraznite vodu kroz odvodni otvor i vratite ga na mjesto.



### **Napomena**

Kondenzirana voda nije pitka i ne smije se koristiti za pripremu hrane. Nakon završetka programa, spremnik za vodu treba pravovremeno isprazniti.

# SERVISNI VODIČ

## Prikaz grešaka i rješenja

Prikaz pogreške	Mogući uzroci	Rješenja
Indikator filtra trepće	Podsjetnik za čišćenje filtera (bez zvučnog signala)	Očistite filter
Vrijeme na zaslonu trepće tijekom rada uređaja	Vrata su otvorena	1. Molimo zatvorite vrata. 2. Ako vrijeme na zaslonu i dalje trepće nakon što su vrata zatvorena, obratite se servisu.
FUL	1. Vodeni spremnik pun	1. Ispraznite vodu iz spremnika za vodu
	2. Vodeni spremnik nije pravilno postavljen	2. Ispravno postavite spremnik za vodu
	3. Neispravan plovak	
E41	1. Temperatura je previsoka	Obratite se službi za korisnike
	1. Konektor senzora temperature je olabavljen	
	2. Neispravan senzor temperature	
E71	Kabel za komunikaciju glavne ploče je olabavljen	
	Neuspjela komunikacija glavne ploče	

## Neobični simptomi i rješenja

Poremećaj	Rješenje
Nema prikaza na upravljačkoj ploči	1. Provjerite je li utičnica pod naponom. 2. Provjerite je li napajanje uređaja ispravno povezano. 3. Provjerite je li pritisnut gumb za uključivanje.
Uređaj se ne može pokrenuti	1. Provjerite je li vrata zatvorena. 2. Provjerite je li gumb za start pritisnut i reagira li normalno. 3. Provjerite je li odabrana funkcija odgođenog početka. Pokrenite uređaj nakon određenog vremena ako je postavljen odgođeni start.
Postupak traje predugo ili odjeća se ne suši	1. Očistite filter. 2. Uklonite kondenzat iz spremnika za vodu. 3. Postavite uređaj u dobro prozračeni prostor. 4. Odaberite odgovarajući program.



## Napomena

Zbog automatske funkcije sušenja sušilice, vrijeme prikazano na zaslonu može se mijenjati tijekom rada, što je normalno.

## Napomena

Ako se na zaslonu prikaže "EP", to nije pogreška, već znači da je korisnik promijenio program dok je uređaj radio. Za promjenu trenutnog programa, zaustavite uređaj i odaberite drugi program pomoću [rotacijskog prekidača].

# OPIS GLAVNIH TEHNIČKIH PARAMETARA

Parametar / Model	WT8H91T
Nazivni napon / frekvencija	220-240 V ~ /50 Hz
Nazivni kapacitet (kg)	8.0
Nazivna snaga (W)	580
Neto težina (kg)	43
Bruto težina (kg)	47
Vanjske dimenzije (mm)	600x584x853
Veličina pakiranja (mm)	677x658x885
Rashladno sredstvo	R290
Količina rashladnog sredstva (g)	106

## Električni shematski dijagram

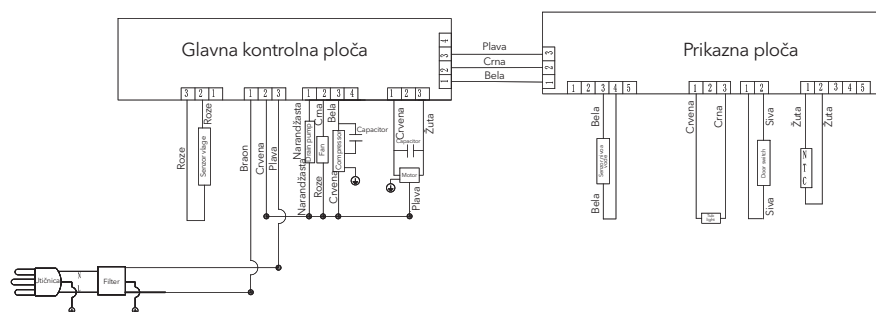

## ! Napomena

Tvrtka zadržava pravo na promjenu dizajna proizvoda. Proizvod koji ste kupili mogao je biti unaprijeđen i možda nije potpuno u skladu s priručnikom, što ne utječe na performanse i način uporabe. Slobodno ga koristite.

# ZAŠTITA OKOLIŠA I ELEKTRIČNI PRIKLJUČNI SHEMATSKI DIJAGRAM

## Materijal ambalaže

- Ako je materijal označen sa "  ", to znači da se može reciklirati.

- > PE = Polietilen
- > PS = Polistiren
- > PP = Polipropilen

Materijali izrađeni od navedenih materijala mogu se reciklirati, a potrebno ih je samo odložiti u odgovarajući spremnik za otpad.

- Ako je proizvod označen sa "  " na pakiranju, to znači da proizvod ne smije biti odložen kao kućanski otpad, već ga treba predati u odgovarajuću stanicu za odlaganje elektroničkih i električnih uređaja. Ispravno zbrinjavanje korištenih uređaja sprječava moguće negativne utjecaje i štiti okoliš i ljudsko zdravlje. U suprotnom, može doći do stvaranja otpada.

## Ekološke informacije

Kako biste uštedjeli energiju i zaštili okoliš, preporučujemo sljedeće:

- Pokušajte koristiti uređaj s velikom količinom rublja jer nije ekonomično raditi s malim opterećenjem.
- Kako biste izbjegli gužvanje i uštedjeli energiju, nemojte sušiti već osušenu odjeću.
- Odaberite postupak sušenja prema vrsti odjeće.
- Redovito čistite filter kako biste izbjegli produženje vremena sušenja i nepotrebnu potrošnju električne energije.
- Održavajte prostor dobro prozračenim, a unutarnja temperatura ne smije prelaziti 35°C.

## LIST PROIZVODA

**Ime ili zaštitni znak dobavljača (\*) (†):** Tesla

**Adresa dobavljača (\*) (†):** Comtrade Distribucija d.o.o., Letališka cesta 29B, 1000 Ljubljana, SI

**Oznaka modela (\*) (†):** WT8H91T

**Tehnologija sušilice rublja**

Električni kondenzator

**Opći parametri proizvoda:**

Parametar	Vrijednost	Parametar	Vrijednost	
Nazvini kapacitet <sup>(b)</sup> (kg)	8.0	Dimenzije <sup>(*)</sup> (†) u cm	Visina	85
			Širina	60
			Dubina	59
Indeks energetske učinkovitosti (EEI) <sup>(b)</sup>	84.7	Klasa energetske učinkovitosti <sup>(b)</sup>	[A/B/C/D/E] <sup>(d)</sup>	
Učinkovitost kondenzacije (%) <sup>(b)</sup> (ako je primjenjivo)	80	Klasa učinkovitosti kondenzacije (ako je primjenjivo) <sup>(b)</sup>	[A/B/C/D] <sup>(d)</sup>	
Prosječna potrošnja energije u kWh po ciklusu sušenja <sup>(b)</sup> . Stvarna potrošnja energije ovisit će o načinu korištenja uređaja.	1.44			
Trajanje programa <sup>(b)</sup> (sati:minute)	Nazvini kapacitet	4:30	Tip	Samostojeći
	Polovina	2:20		
Emisija akustičke buke u zraku <sup>(b)</sup> (dB(A) u odnosu na 1 pW)	68	Klasa emisije akustičke buke u zraku <sup>(b)</sup>	[A/B/C/D] <sup>(d)</sup>	
Isključeni način (ako je primjenjivo) (W)	0.50	Način pripravnosti (ako je primjenjivo) (W)	N/A	
Odgođeni početak (W) (ako je primjenjivo)	4.00	Mrežni način pripravnosti (W) (ako je primjenjivo)	N/A	
Za kućanske sušilice rublja opremljene toplinskom pumpom, kemijski naziv ili prihvaćena industrijska oznaka korištenog rashladnog plina, ne dovodeći u pitanje Uredbu (EU) br. 517/2014 o fluoriranim stakleničkim plinovima <sup>(1)</sup> (†) (†).			R290	

**Dodatne informacije <sup>(1)</sup> (†):**

(1) Uredba (EU) br. 517/2014 Europskog parlamenta i Vijeća od 16. travnja 2014. o fluoriranim stakleničkim plinovima i stavljanju izvan snage Uredbe (EZ) br. 842/2006 (SL L 150, 20.5.2014., str. 195).

(a) Ova stavka ne smatra se relevantnom za potrebe članka 2. stavka 6. Uredbe (EU) 2017/1369.

(b) Za eko program.

(c) Promjene tih stavki ne smatraju se relevantnima za potrebe članka 4. stavka 4. Uredbe (EU) 2017/1369.

(d) Ako baza podataka proizvoda automatski generira konačni sadržaj te ćelije, dobavljač ne smije unositi te podatke.

# BIZTONSÁGI INFORMÁCIÓK

- Ez a készülék nem használható olyan személyek (beleértve a gyermekeket) által, akik csökkent fizikai, érzékelési vagy szellemi képességekkel rendelkeznek, illetve hiányzik a tapasztalatuk vagy tudásuk, kivéve, ha egy felelős személy felügyelete vagy útmutatása mellett használják a készüléket biztonságosan.
- A gyermekeket felügyelni kell, hogy ne játsszanak a készülékkel.
- Ha a hálózati kábel sérült, azt a gyártó, a szervizügynök vagy hasonlóan képzett szakember kell, hogy kicserélje a veszély elkerülése érdekében.
- Ez a készülék 8 éves kor feletti gyermekek és csökkent fizikai, érzékelési vagy szellemi képességű, illetve tapasztalattal vagy tudással nem rendelkező személyek számára is használható, ha felügyeletet vagy útmutatást kaptak a készülék biztonságos használatára, és értik a lehetséges veszélyeket. A gyermekek nem játszhatnak a készülékkel. A tisztítást és a karbantartást gyermekek csak felügyelet mellett végezhetik.
- A szőszsűrőt gyakran tisztítani kell.
- A szősz ne halmozódjon fel a szárító körül.
- Ne szárítson mosatlan ruhadarabokat a szárítóban.
- Azokat a tárgyakat, amelyek főzőolajjal, acetonnal, alkohollal, benzinnel, petróleummal, folttisztítóval, terpentin, viasszal vagy viaszeltávolítóval szennyezettek, először forró vízben és extra mosószerrel mossa ki, mielőtt a szárítóba kerülnek.
- Ne szárítson habgumi (latex hab), zuhany sapka, vízálló textil, gumi hátoldalú termékek, valamint habgumi betétes ruhák vagy párnák.
- Az öblítőket vagy hasonló termékeket mindig a gyártó utasításai szerint használja.
- Távolítsa el az összes tárgyat a zsebekből, például öngyújtót és gyufát.
- FIGYELMEZTETÉS: Soha ne állítsa le a szárítót a ciklus befejezése előtt, kivéve, ha minden tárgyat gyorsan eltávolított és szétterített, hogy a hó eloszoljon.
- A készüléket nem szabad olyan helyre telepíteni, ahol zárható ajtó, tolóajtó vagy a szárítóval ellentétes oldalra szerelt zsanéros ajtó akadályozza az ajtó teljes kinyitását.
- A 3 év alatti gyermekeket távol kell tartani, kivéve ha folyamatos felügyelet alatt vannak.
- FIGYELMEZTETÉS: A készülék burkolatában vagy beépített szerkezetében a szellőzőnyílásokat mindig szabadon kell tartani, akadálymentesen.



## Figyelmeztetés: Gyúlékony anyag, tűzveszély

# TERMÉKRAJZ

## Komponens neve

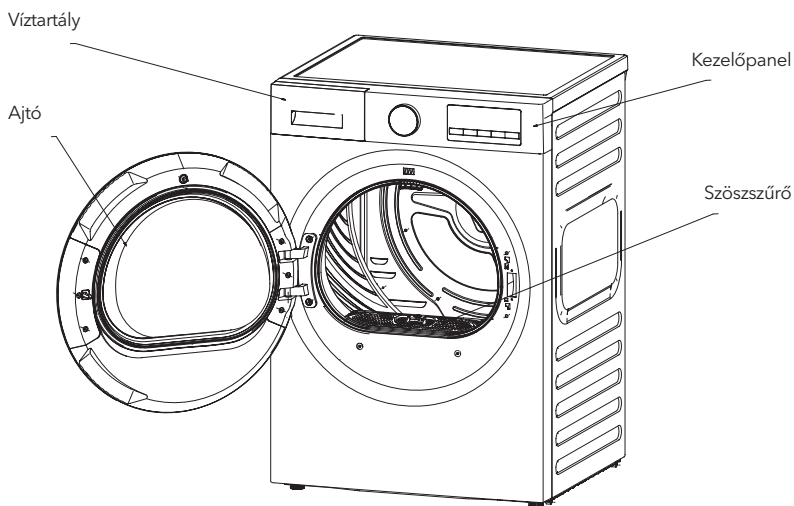

### MEGJEGYZÉS

Ez a kép csak tájékoztató jellegű ábra. A termék fejlesztése és sorozatgyártása miatt a készülék megjelenése, színe és funkcionális elemei eltérhetnek a képen láthatótól. Kérjük, vegye figyelembe a ténylegesen megvásárolt terméket.

## Tartozékok listája

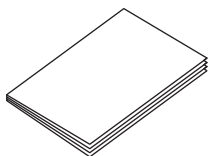

Használati útmutató x 1

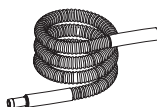

Vízömlő x 1

# TELEPÍTÉSI MÓDSZER ÉS ÓVINTÉZKEDÉSEK

## Telepítés előtti óvintézkedések

- Ajánlott ellenőrizni, hogy a szárítót szállítás közben megsérült-e. Ha bármilyen sérülést észlel, kérjük, lépjen kapcsolatba az eladóval. Ne kapcsolja be a sérült szárítót.
- Mozgatás közben a gép maximális dőlésszöge nem haladhatja meg a 45°-ot. Borulás esetén a szárítót állítsa függőlegesen 2 órán át, mielőtt bekapcsolja.
- A szárítót száraz és jól szellőző helyre telepítse. Ne helyezze nedvességnak, gőznek vagy víznek kitett helyre (például fürdőszobába vagy külső erkély csapja mellé), illetve olyan helyre, ahol pamutszősz gyűlhet össze, vagy közvetlen napfény éri.
- Ne használjon a szárítót közelében sütőt, gázkészüléket stb., a veszély elkerülése érdekében.
- A szárítót és a mosógépet telepítse egymás mellé, hogy a mosás és centrifugálás után gyorsan száríthasson.
- Ne telepítse a szárítót poros helyre, hogy elkerülje a por felhalmozódását és a légcsatorna elzáródását.
- Távolítsa el a szárító összes csomagolását, majd helyezze le takarókra, tartókra stb.
- Állítsa be a lábakat a stabil telepítés érdekében. Ne töltse ki a lábak és a padló közötti rést gyapjuszőnyeggel vagy fa lécekkel, hogy ne akadályozza a gép működését.
- Telepítse a szárítót legalább 5 cm távolságra más bútoroktól vagy falaktól.
- Az alap szellőzőnyílással rendelkező készülékeknél a szőnyeg nem zárhatja el a nyílásokat; a kipufogó levegőt nem szabad olyan kéménybe vezetni, amely gáz- vagy egyéb tüzelőanyaggal működő készülék füstjét vezeti el.
- A készüléket nem szabad zárható ajtó, tolóajtó vagy a szárítóval ellentétes oldalra szerelt zsanéros ajtó mögé telepíteni, amely korlátozza a szárítóajtó teljes kinyitását.

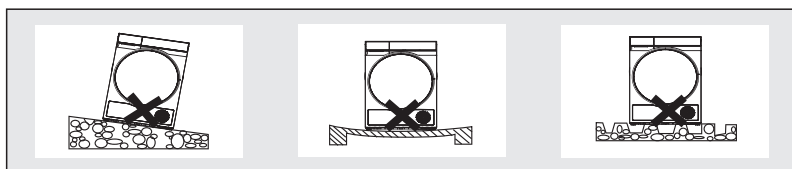

## A szárító telepítése

1. Állítsa be a lábakat, hogy a szárító vízszintes legyen.
2. Csatlakoztassa a hálózathoz. Ellenőrizze a bekapcsolás előtt:
  - 1) A hálózati feszültség megfelel a követelményeknek;
  - 2) A konnektor illeszkedik a szárító csatlakozójához;
  - 3) Ellenőrizze, hogy a konnektor elbírja-e a szárító maximális teljesítményét, és biztosítsa a megbízható földelést;
3. Miután a szárító telepítve lett, hagyja állni 4 órát, mielőtt bekapcsolja.

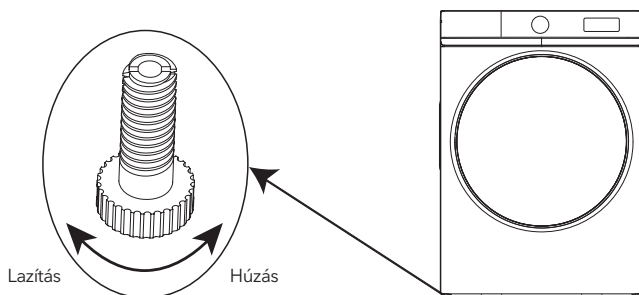

## Tartozékok használati és telepítési módjai

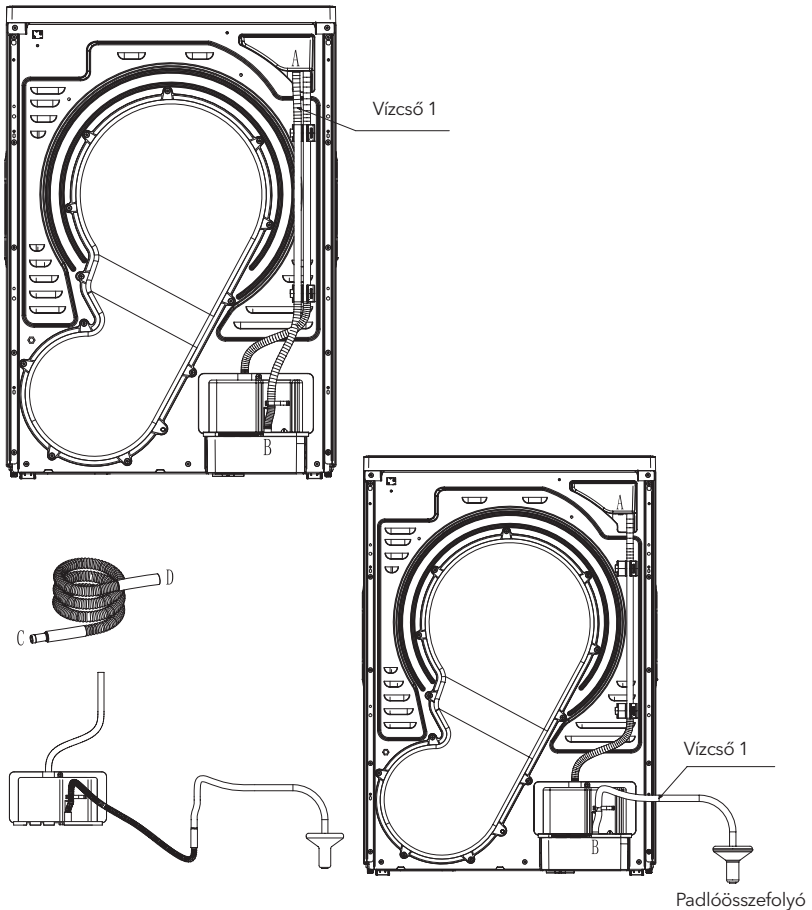

### Telepítési útmutató:

a. Külső lefolyótömlő csatlakoztatása:

1. Húzza ki az 1-es számú víztömlőt az A pozícióból, és helyezze a padlóösszefolyóba a külső lefolyótömlő csatlakoztatásához. Ha továbbra is a víztartályt szeretné használni a víz fogadására, csatlakoztassa újra a víztömlőt az eredeti útvonal mentén.

2. (Ha az 1-es számú víztömlő hossza a padlóösszefolyóhoz nem elegendő, tartozék segítségével meghosszabbítható.)





Csatlakoztatási mód:

Először húzza ki az 1-es számú víztömlőt a B portból, majd a tartozék víztömlő C portját csatlakoztassa az 1-es számú víztömlő kijáratához, a D portot pedig a B porthoz, végül az 1-es számú víztömlő másik végét helyezze a padlóösszefolyóba.

## Telepítési útmutató

A hőszivattyús szárító mosógépre történő egymásra helyezéséhez és telepítéséhez legalább két személy szükséges. Kérjük, a csatlakozó keret telepítése előtt alaposan olvassa el az alábbi utasításokat:

1. Ez az útmutató kizárólag a mosógép és a hőszivattyús szárító egymásra helyezett telepítéséhez használható.
2. Válassza ki a megfelelő helyet a szárító és mosógép egymásra helyezéséhez, és hagyjon elegendő helyet a vízbevezető cső, lefolyótömlő, hálózati kábel és egyéb tartozékok számára. Hagyjon elegendő távolságot a gép hátulján, hogy a lefolyótömlőt simán lehessen csatlakoztatni, anélkül, hogy megtörne.
3. A szárító egymásra helyezése előtt állítsa be a mosógép lábait, hogy a mosógép vízszintes legyen.

Rakodókészlet	ST3.9 × 12 önmetsző csavar	ST3.9 × 16 önmetsző csavar	csavarjelölő matrica
			

### A rakodó talp telepítési útmutatója

1. Kérjük, ragassza fel a rakodó talpat a szárító kezelőpaneljére (1. ábra).  
A rakodó talpat kb. 2,5 mm távolságra kell elhelyezni a fiók fogantyújának részétől, és mindkét oldalon egyenlő távolságot kell biztosítani (2. ábra).
2. Az 1. lépés befejezése után telepíthető a rakodó készlet.



### A rakodó készlet telepítési útmutatója

1. Helyezze a rakodó készlet szerelvényét a mosógép felső fedőlapjára, és állítsa be úgy a pozícióját, hogy a készlet bal, jobb és elülső oldala egy vonalban legyen a mosógép felső fedőlapjának megfelelő részeivel (1. ábra).
2. Vegyen ki négy ST3,9\*12 önmetsző csavart a tartozék tasakból, és rögzítse a rakodó készlet szerelvényét a mosógép felső fedőlapjára (2. ábra).
3. Helyezze a szárítót a rakodó készletre úgy, hogy a szárító bal, jobb és elülső oldala egy vonalban legyen a rakodó tartóval (3. ábra).
4. Vegyen ki négy ST3,9\*16 önmetsző csavart a tartozék tasakból, és rögzítse a szárító talpát a rakodó tartó mindkét oldalán (4. ábra).
5. Ragasszon csavarcímkét a rakodó tartó mindkét csavarhelyére (5. ábra). Ezzel a rakodó tartó telepítése befejeződik.

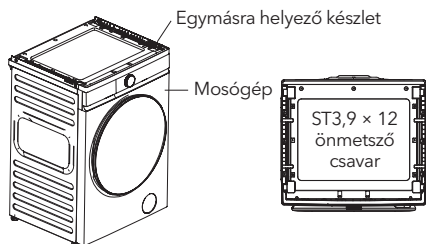

Ábra 1

Ábra 2

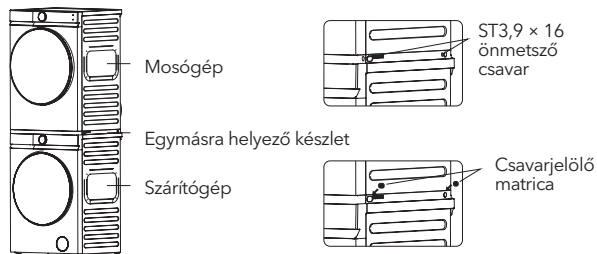

Ábra 3

Ábra 4

## ! MEGJEGYZÉS

A hőszivattyús szárítót a mosógép tetejére kell telepíteni és rögzíteni. A telepítés előtt győződjön meg arról, hogy a szárító stabil, hogy elkerülje a remegést és borulást.

Használat közben figyeljen a biztonsági előírásokra, és kezelje a készüléket óvatosan. A gyártó nem vállal felelősséget az esetleges károkért, amelyek helytelen használatból adódnak.

A helytelen működtetésből eredő lehetséges veszélyek vagy károsodás mértékének osztályozásához és útmutatásához lásd az alábbi ikonokat.



### Figyelem

A követelmény megszegése súlyos személyi sérülést vagy halált okozhat.



### Óvatosan

A követelmény megszegése kisebb személyi sérülést vagy anyagi kárt okozhat.

A követelmények besorolásához és használati útmutatásához lásd az alábbi ikonokat.



Ez az ikon a tiltott műveleteket jelzi.



Ez az ikon a kötelező műveleteket jelöli.



## Figyelmeztetések és óvintézkedések

### • Ez a termék I. osztályú elektromos készülék. Használat közben fordítson figyelmet az elektromos biztonságra!

1. A hálózatnak megbízható földeléssel kell rendelkeznie, és a vezeték földelő vezetékét közvetlenül a talajba kell vezetni; azt nem szabad közösségi rendszerekkel, például ivóvízcsövekkel vagy gázvezetékekkel összekötni.
  2. A hálózati rendszer vezetékének keresztmetszete meg kell, hogy feleljen az elektromos készülékek normál terhelési követelményeinek.
  3. A szárítót különálló konnektorhoz kell csatlakoztatni, amely nemzeti kötelező tanúsítvánnyal rendelkező termék, és képes legalább 10 A áramot elbírní. Biztonsági okokból szigorúan tilos a szárítót olyan hálózathoz csatlakoztatni, amely nem felel meg a fenti követelményeknek.
  4. A konnektor telepítését és a földelés csatlakoztatását olyan személynek kell elvégeznie, aki rendelkezik alapvető elektromos ismeretekkel, hogy megelőzze a telepítési és használati hibákat, és biztosítsa az elektromos biztonságot.
  5. Ha a hálózati kábel sérült, azt szakemberrel kell kicseréltetni.
  6. A földelést nem szabad a fázis- vagy nullavezetékhez csatlakoztatni, különben a készülék burkolata feszültség alá kerülhet, ami könnyen áramütést okozhat.
  7. A szárító működése után ajánlott kihúzni a hálózati csatlakozót a konnektorból a biztonság érdekében.
  8. A gép AC hálózatról működik, és a feszültség  $\pm 10\%$ -os eltérése mellett is normálisan üzemel.
  9. Ha földzárlat (védőkapcsoló) használata szükséges, a jelnek  kell lennie, és biztosítani kell, hogy a hálózati csatlakozó illeszkedjen a konnektorhoz.
- A biztonságos használat érdekében mindig a gyártó által biztosított eredeti alkatrészeket és tartozékokat használja.
  - Ha a szárító már nem használható, vágja el a tápkábelt és törje el az ajtózárási eszközt. A hulladékot és a használt elektromos készüléket a kijelölt gyűjtőhelyeken kell elhelyezni.
  - Ne szárítson olyan ruhát, amely nem alkalmas szárításra szárítóban.
  - Ne szárítson piszkos ruhát mosás előtt.
  - Ne használja a szárítót porveszélyes környezetben (pl. szénréteg, kőpor).
  - Ne támaszkodjon az ajtónak, ne másszon rá, és ne üljön a szárítóra.
  - Ha a szárító környezeti hőmérséklete  $0^{\circ}\text{C}$  alatti, fagyás okozta károsodás léphet fel.
  - Óvja a gyermekeket a csomagolóanyagoktól.



### Tiltott tárgyak

- A szárítót nem szabad szabadban vagy nedves környezetben üzemeltetni. Ha víz éri, használat előtt biztosítsa a szárítását és a megfelelő szellőzést.
- Ne helyezze a szárítót zárt térbe. Telepítse jól szellőző helyre, hogy elkerülje a baleseteket.
- Ne tegye a szárítóba a nedves, centrifugálás nélküli ruhát közvetlenül. Csak a megfelelően előszárított ruhát tegye a szárítóba, hogy elkerülje a vízcsapok által okozott elektromos meghibásodást és a készülék károsodását.
- Amíg a szárító működik, ne használjon gyúlékony spray-t a közelében. Gáz- vagy gyúlékony anyag szívargása esetén ne dugja be vagy húzza ki a csatlakozót, és ne kapcsolja be vagy ki a szárítót.
- Ne szárítson ruhát gyúlékony tisztítószerrel, vegytisztító oldószerrel, benzinnel, banánolajjal vagy más vegyi anyagokkal.
- Ne szárítson esőkabátot, biciklivédőt vagy más, gumit vagy hasonló rugalmas anyagot tartalmazó tárgyat.
- Ne helyezzen forró vagy nehéz tárgyakat (pl. forró vízzel teli teáskanna) a szárítóra.
- Biztonsági okokból felügyelet nélküli gyermekek és fogyatékkal élők nem használhatják a gépet.
- Ne tároljon a szárítóban cigarettát, öngyújtót, száraz jeget, benzint vagy más gyúlékony, robbanásveszélyes anyagot.
- Ne nyissa ki az ajtót, amíg a szárítási program be nem fejeződik, hogy elkerülje a bőr égését a túlmelegedés miatt.
- Ne használja a szárítót nedves kézzel vagy lábbal.
- Ne szerelje szét, ne javítsa, és ne módosítsa a szárítót saját maga.

## ! Kötelező műveletek

- Ne húzza ki a csatlakozót, és ne kapcsolja le a hálózatot, amikor a szárító normál üzemmódban működik. Használaton kívül vagy tisztítás előtt mindig húzza ki a csatlakozót, ne a hálózati kábelt fogva. Ne dugja be vagy húzza ki a csatlakozót nedves kézzel.

## GYORS ÚTMUTATÓ

### ! FIGYELEM!

A gép használata előtt győződjön meg róla, hogy az a telepítési útmutató szerint megfelelően lett felszerelve.

### Előkészület a szárításhoz

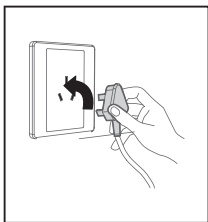

1. Csatlakoztassa megfelelően a hálózati dugót.

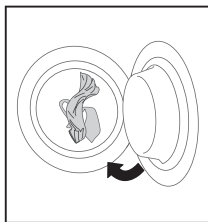

2. Helyezze be a ruhákat.

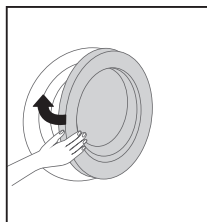

3. Zárja be az ajtót.

### ! FIGYELEM!

A ruhákat csak centrifugálás után, legalább 1000 ford./perc sebességgel szárítsa a szárítóban.

### Szárítás indítása

Forgassa a gombot balra vagy jobbra a szárító bekapcsolásához.

### Szárítás befejezése

Amikor a szárító befejezte a működést, a gép hangjelzést ad, vagy megjeleníti az „End” feliratot.

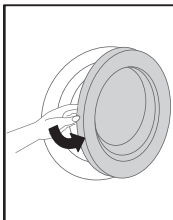

1. Nyissa ki az ajtót, és vegye ki a ruhákat.

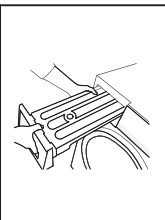

2. Húzza ki a víztartályt.



3. Öntse ki a vizet a víztartályból

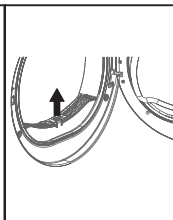

4. Tisztítsa meg a szűrőt

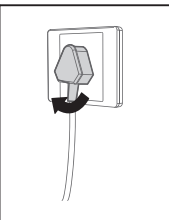

5. Kapcsolja ki a készüléket.

### ! FIGYELEM!

Ha kapcsolós konnektort használ, a hálózat kikapcsolásához nyomja meg közvetlenül a kapcsolót.

## 1. Ellenőrzés

1. Üritse ki a víztartályt, és helyezze vissza a helyére.
2. Tisztítsa meg a szőszszűrőt, és helyezze vissza a helyére.
3. Ellenőrizze az esetleges speciális szárítási igényeket.

## 2. Előkészítés

1. Tisztítsa ki a zsebeket, és távolítsa el minden érmét, homokot, kulcsot vagy egyéb tárgyat.
2. Kösse meg a nyakkendőt, gombolja be és húzza fel a cipzárt.
3. Ne terhelje túl a szárítót. A ruhákat terítse szét, mielőtt a szárítóba helyezi.
4. Szárítás előtt fordítsa át a gombos ruhadarabokat.
5. Az érzékeny ruhákat szárítás előtt helyezze nejlonhálóba.











## Általános ismeretek és használati készségek a szárítógépről

1. Helyezze a ruhákat a dobba centrifugálás után. Növelje a centrifugálási sebességet a szárítási idő rövidítése és az energiafogyasztás csökkentése érdekében.
2. Rázza ki a ruhákat, mielőtt a szárítóba teszi, így felgyorsítható a szárítás.
3. Kerülje a szárító túlterhelését.
4. Rendszeresen tisztítsa a dobot és a szőszszűrőt nedves, kicsavart törülköendővel.
5. Tisztítsa rendszeresen a kondenzátorszűrőt.
6. A szőszszűrőt teljesen meg kell szárítani, mielőtt visszahelyezi a szárítóba.
7. A egyenletes szárítás érdekében válogassa a ruhákat anyag szerint, és válassza a megfelelő szárítási programot. Mindig kövesse a címke információit a ruhák szükségtelen károsodásának elkerülése érdekében.
8. Ne szárítsa a keményítőtartalmú ruhákat, mert a vékony keményítőtör réteg csökkenti a szárítás hatékonyságát.
9. Kis mennyiségű ruhához ajánlott időzített program használata.
10. Gondoskodjon róla, hogy a szellőzőnyílásnál a légáramlás ne legyen akadályozva; ne zárja el és ne tömítse el a szellőzőt.
11. A meleg anyag nedvesebbnek tűnik, mint a normál hőmérsékletű, ezért javasolt, hogy ne szárítsa túl a ruhákat.

### ! FIGYELEM!

- A szárító háztartási készülék. Kérjük, a javasolt szárítási kapacitás és programok szerint használja.
- NE szárítson érzékeny vagy finom anyagokat, például selymet vagy mesterséges szálakat, a gyűrődés elkerülése érdekében.

### A referencia súly a mindennapi ruhák esetében a következő:

 Keverék kabát (kb. 800 g)	 Kabát (pamut, kb. 800 g)	 Munkaruha (felső és alsó) (pamut, kb. 1120 g)	 Ing (pamut, kb. 300 g)
 Pulóver (pamut, kb. 180 g)	 Hálórúha (kb. 200 g)	 Farmernadrág (kb. 500 g)	 Fehérnemű (pamut, kb. 70 g)
 Zokni (keverék, kb. 30 g)	 Törülközőtakaró (pamut, kb. 900 g)	 Egyszemélyes lepedő (pamut, kb. 600 g)	

# HASZNÁLATI UTASÍTÁSOK

## Funkcióleírások

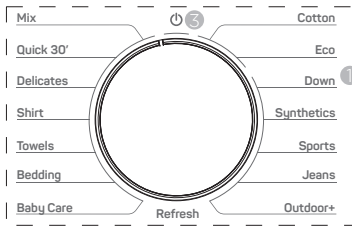

1. Programválasztó gomb
2. Funkcióválasztó gomb
3. Bekapcsolás/Kikapcsolás

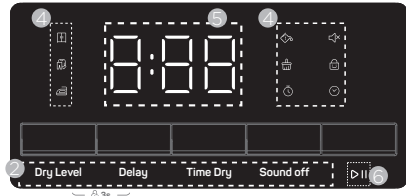

4. Jelzőikon
5. Idő/Hiba kód
6. Indítás/Szünet gomb

Jelzőikon	Funkció	Leírás
	Tárolható	Azt jelenti, hogy a ruhák szárítás után tárolhatók.
	Helyezze a ruhákat azonnal bele	Azt jelenti, hogy a ruhák azonnal viselhetők a szárítás után.
	Vasalás	A mosott ruha szárítás után még kissé nedves. A gyűrődések elkerülése érdekében vasalja ki a ruhát, vagy akassza fel.
	Késleltetett indítás	Azt jelenti, hogy a késleltetett indítás funkció elindult.
	Hang be/ki	Ha ez az ikon világít, a némitás funkció be van kapcsolva, és az összes gomb némítva van.
	Gyermekzár	Ha az ikon világít, az azt jelenti, hogy a program zárva van. Bármilyen próbálkozás a program módosítására érvénytelen lesz.
	Víztartály tele riasztás	Ez azt jelenti, hogy a víztartály tele van, és ki kell üríteni.
	Ellenőrizze a szűrőt riasztás	Szűrőtisztítási figyelmeztetés
	Időzített szárítás	A program szárítási idejének növelése vagy csökkentése.

## Működési utasítások

- Kapcsolja be a gépet, és állítsa a [gomb/tekerő] segítségével a kívánt programhelyzetbe; a kijelző világítani fog, és a gép a program alapértelmezett beállításait mutatja.  
A kívánt program kiválasztásához fordítsa a [gomb/tekerő] állását.
- Nyomja meg a funkciógombokat a kívánt funkciók kiválasztásához, például [DryLevel], [Delay], [Time Dry] és [Sound off].
- Nyomja meg a [  ] gombot a gép indításához.

Program futása: A dob folyamatosan forog, a kijelzőn a „:” villog, és a hátralévő programidő jelenik meg.

Program befejezése: A kijelzőn az „End” felirat jelenik meg, kísérv hangjelzéssel. Ha a ruhákat 1 percen belül nem veszik ki, a gép automatikusan kikapcsol. Ha a gép rendellenesen leáll, vagy a program futása közben hibaüzenetet jelez, tekintse meg a „Hibaüzenetek és megoldások” részt.

S/N	Program neve	Javasolt maximális szárítási kapacitás (kg)	Használati utasítás	További funkciók			
				Szárítási szint	Szárítási idő	Késleltetés	Hangjelzés
P01	Keverés	5	Ismeretlen anyagú ruhákhoz	S	N	P	P
P02	Gyors30'	0.5	Kis ruhadarabok gyors szárításához, normál üzemmód.	N	P	P	P
P03	Kímélő ruhák	2	Finom anyagú ruhákhoz	S	N	P	P
P04	Ing	1	Pamut, len, műszálás vagy kevert anyagú, vasalást nem igénylő ingekhez	S	N	P	P
P05	Törölközők	4	Törölköző anyagú ruhákhoz	S	N	P	P
P06	Ágynemű	2	Négy függönyszett vagy egy függönyszett szárításához	S	N	P	P
P07	Babaápolás	2	Babaanyagú ruhákhoz	S	N	P	P
P08	Frissítés	4	A száraz ruhák szagának eltávolításához, normál üzemmód	N	P	P	P
P09	Pamut	8	Pamut és len anyagú ruhákhoz	S	N	P	P
P10	Öko	8	Új EU energia-teszt szerint pamut és len anyagú ruhákhoz	S	N	P	P
P11	Pehely	1.5	Pehelyanyagú ruhákhoz	S	N	P	P
P12	Műszálak	4	Műszálás ruhákhoz	O	N	P	P
P13	Sport ruházat	3	Sportanyagú ruhákhoz	S	N	P	P
P14	Farmerék	4	Farmeranyagú ruhákhoz	S	N	P	P
P15	Kültéri ruházat	2	Kültéri anyagú ruhákhoz	S	N	P	P

### Megjegyzések

- P: Alapértelmezett kikapcsolt állapot, választható; N: Nem választható; O: Alapértelmezett bekapcsolt állapot, nem kapcsolható; S: Alapértelmezett bekapcsolt állapot, kapcsolható.
- Az egyéb, külön nem jelölt további funkciók mind választhatók.
- A szárításhoz javasolt terhelés használatával érhető el a legjobb szárítási eredmény.
- Az öko tesztprogram az energiahatékonysági címkzésre vonatkozó (EU) 2023/2534 rendelet szerint készült, az EN 61121 szabványnak megfelelően mérve, és alkalmas normál pamut terhelés szárítására a névleges kapacitás mellett.

## További funkciók

### 1. Szárítási szint funkció

1. Készletléti módban minden programnál választható a szárítási szint, kivéve a „Quick30”, „Refresh” és „Synthetics” programokat.
2. Minden program szárítási szintje alapértelmezettként van beállítva; a kívánt szint kiválasztásához nyomja meg a „Dry Level” gombot. A megfelelő ikon világitani fog.

### 2. Késleltetés funkció

1. A késleltetési idő a program befejezésének idejére vonatkozik.
2. Készletléti módban vagy késleltetett szünet módban a [Delay] gomb segítségével választható ki a késleltetési idő. Az idő 1 és 24 óra között állítható; minden gombnyomás 1 órával növeli az időt. 24 óránál visszatér a program aktuális futási idejére, így ciklikusan választható.

### 3. Időzített szárítás funkció

1. Ez a gomb csak a „Quick30” és „Refresh” programoknál alkalmazható. Ezek kiválasztása után a megfelelő idő megjelenik.
2. A [Time Dry] gomb megnyomásával a programidő ciklikusan növelhető.

### 4. Hang ki funkció

1. Készletléti vagy működési módban nyomja meg a [Sound off] gombot. (Ha a csipogó aktív, hangot ad a gombnyomás érvényességének jelzésére.) Minden gombnyomás a csipogó ki- és bekapcsolását váltja.
2. A Hang ki funkció nem blokkolja a hibajelző hangokat.

### 5. Gyermezkár funkció

1. Működés közben tartsa lenyomva egyszerre a [Dry Level] + [Delay] gombokat 3 másodpercig. (Ha a csipogó aktív, hangot ad a gombnyomás érvényességének jelzésére.) Ez zárja a vezérlőpanel összes gombját (a bekapcsoló gomb kivételével), és a zár ikon megjelenik.
2. A gyermezkár csak a program futása közben aktiválódik. Hibajelzés, a program befejezése vagy az ajtó kinyitása esetén automatikusan feloldódik.

## TISZTÍTÁS ÉS KARBANTARTÁS

**⚠ A tisztítás és karbantartás megkezdése előtt húzza ki a hálózati csatlakozót a konnektorból.**

### A szűrő tisztítása

Használat előtt és után ellenőrizze és tisztítsa meg a szűrőhálót.

Ha a kijelző jelzi a szűrő tisztítását, tisztítsa meg a szűrőt , és győződjön meg róla, hogy visszahelyezte a helyére.

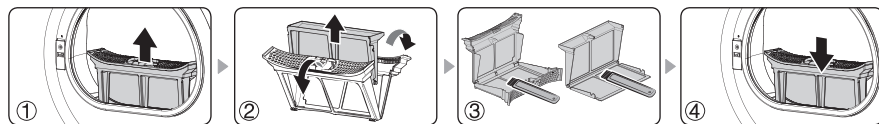

1. Nyissa ki az ajtót, és vegye ki a szűrőt.

2. Válassza szét a belső és a külső szűrőt.

3. Tisztítsa meg a belső és a külső szűrőt külön-külön.

4. Helyezze vissza a szűrőt, és helyezze azt megfelelően a helyére.

### **⚠ MEGJEGYZÉS**

A tisztítás után a szűrőt a eltávolítás sorrendjének fordítottjában helyezze vissza, és rögzítse a helyére.

## A szárító tisztítása

Tisztítsa meg a gép felületét és a fővezérlő panelt egy ronggyal, eltávolítva a port és a szennyeződések. Ne használjon szerves oldószereket vagy korróziót okozó szereket, hogy elkerülje a gép károsodását.

## A dob tisztítása

A szárító bizonyos idő után a ruhák ápolószerében vagy a vízben található kalcium bevonatot képezhet a dob belsejében, amely szabad szemmel szinte láthatatlan. A dob belső falát rendszeresen nedves ruhával tisztítsa.

## A víztartály tisztítása

A gép működése közben a gőz kondenzálódik, és a víztartályban gyűlik össze. Használat előtt és után ellenőrizze, és ürítse ki a víztartályt. Ha a szárító a /FUL jelzést mutatja, ürítse ki a víztartályt, majd indítsa újra a gépet.

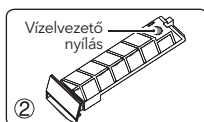
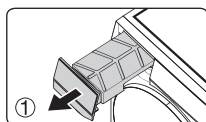

Vegye ki a víztartályt a szárítóból, engedje ki a vizet a leeresztő nyíláson keresztül, majd helyezze vissza.



### MEGJEGYZÉS

A kondenzvíz nem iható, és nem használható élelmiszer-feldolgozásra. A program befejezése után a víztartályt időben ki kell üríteni.

# SZERVIZ ÚTMUTATÓ

## Hibaüzenet és megoldás

Hibaüzenet	Lehetséges okok	Megoldások
A szűrőjelző lámpa villog	Szűrőtisztítási emlékeztető (nincs csipogó hang)	Tisztítsa meg a szűrőt
A kijelzett idő villog a gép működése közben	Az ajtó nyitva van	1. Kérjük, csukja be az ajtót. 2. Ha a kijelzett idő továbbra is villog az ajtó bezárása után, vegye fel a kapcsolatot a szervizzel.
FUL	1. A víztartály tele van	1. Ürítse ki a vizet a víztartályból
	1. A víztartály nincs megfelelően behelyezve	1. Helyezze be megfelelően a víztartályt
E41	2. A lebegőkapcsoló meghibásodott	Vegye fel a kapcsolatot a szervizzel
	1. Hőmérséklet túl magas	
	2. A hőmérséklet-érzékelő csatlakozója laza	
3. Hőmérséklet-érzékelő meghibásodása		
E71	Az alaplap kommunikációs kábele laza	
	Alaplap kommunikációs hiba	

## Rendellenes jelenségek és megoldások

Rendellenesség	Megoldás
A kijelzőn semmi sem jelenik meg	1. Ellenőrizze, hogy a konnektor megfelelően feszültséget ad-e. 2. Ellenőrizze, hogy a készülék hálózati csatlakoztatása megfelelő-e. 3. Ellenőrizze, hogy a bekapcsoló gomb meg van-e nyomva.
A gép nem indítható el	1. Ellenőrizze, hogy az ajtó zárva van-e. 2. Ellenőrizze, hogy a start gombot megnyomták-e, és rendesen reagál-e. 3. Ellenőrizze, hogy a késleltetett indítás funkciót választották-e. Ha a késleltetett indítás be van állítva, a gép a megadott idő után indul.
A program túl sokáig fut, vagy a ruhák nem száradnak meg	1. Tisztítsa meg a szűrőhálót. 2. Távolítsa el a kondenzvizet a víztartályból. 3. Tartsa a gépet jól szellőző helyen. 4. Válassza ki a megfelelő programot.



## MEGJEGYZÉS

A szárítógép automatikus szárítási funkciója miatt a kijelzett idő a működés során változhat, ami normális.

## Megjegyzés

Ha a kijelzőn „EP” jelenik meg, az nem hiba, hanem azt jelenti, hogy a felhasználó a gép működése közben megpróbálta megváltoztatni a programot. Ha módosítani szeretné a futó programot, állítsa meg a gépet, és válasszon másik programot a [gomb/tekerő] segítségével.

# A FŐ MŰSZAKI PARAMÉTEREK LEÍRÁSA

Paraméter / Modell	WT8H91T
Névleges feszültség / frekvencia	220-240 V ~ /50 Hz
Névleges kapacitás (kg)	8.0
Névleges teljesítmény (W)	580
Bruttó tömeg (kg)	43
Bruttó tömeg (kg)	47
Külső méretek (mm)	600x584x853
Csomagméret (mm)	677x658x885
Hűtőközeg	R290
Hűtőközeg mennyisége (g)	106

## Áramköri rajz

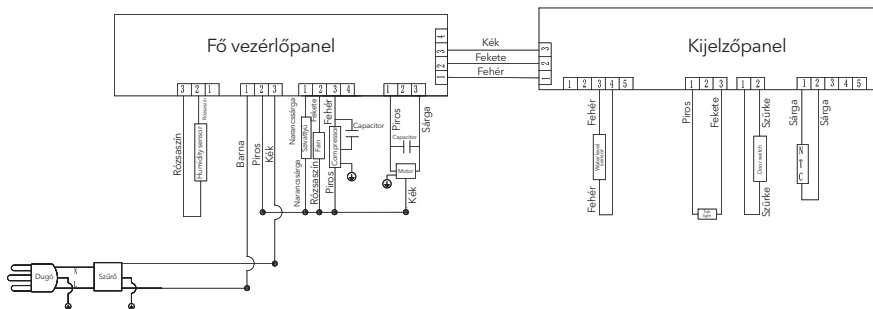



## MEGJEGYZÉS

A vállalat fenntartja a jogot a termék kialakításának megváltoztatására. Az Ön által vásárolt termék esetleg továbbfejlesztett, és nem teljesen egyezik a kézikönyvvel, ami azonban nem befolyásolja a teljesítményt és a használati módot. Nyugodtan használja a készüléket.

# KÖRNYEZETVÉDELEM ÉS VEZETÉKEZÉSI RAJZ

## Csomagolóanyag

- Ha az anyag „” jelzéssel van ellátva, az azt jelzi, hogy újrahasznosítható.  
> PE = Polietilén
- > PS = Polisztirol  
> PP = Polipropilén  
A fenti anyagokból készült anyagok újrahasznosíthatók, és egyszerűen a megfelelő hulladékgyűjtőbe kell dobni őket.
- Ha a termék csomagolásán „” jelzés található, az azt jelzi, hogy a termék nem dobható a háztartási elektronikai hulladék közé, hanem megfelelő elektronikai és elektromos készülék átvételi helyre kell leadni. A használt készülékek megfelelő ártalmatlanítása megelőzi a lehetséges negatív hatásokat, és védi a környezetet és az emberi egészséget. Ellenkező esetben hulladék keletkezhet.

## Ökológiai információk

Az energia megtakarítása és a környezet védelme érdekében javasoljuk a következőket:

- Próbálja a gépet nagyobb terheléssel használni, mivel kis terheléssel nem gazdaságos.
- A gyűrdések elkerülése és az energia megtakarítása érdekében ne szárítsa újra a már megszáradt ruhákat.
- Kérjük, válassza ki a szárítási programot a ruhák típusának megfelelően.
- Rendszeresen tisztítsa a szűrőt, hogy elkerülje a szárítási idő növekedését és az energia pazarlását.
- Tartsa a helyiséget jól szellőztetett állapotban, és a beltéri hőmérséklet ne haladja meg a 35 °C-ot.

# TERMÉKLAP

**Szállító neve vagy védjegye (\*) (†):** Tesla

**Szállító címe (\*) (†):** Comtrade Distribucija d.o.o., Letališka cesta 29B, 1000 Ljubljana, SI

**Modellazonosító (\*) (†):** WT8H91T

**Szárítógép technológiája** Elektromos kondenzátoros

## Általános termékparaméterek:

Paraméter	Érték	Paraméter	Érték	
Névleges kapacitás <sup>(b)</sup> (kg)	8.0	Méretek <sup>(*)</sup> (†) cm-ben	Magasság	85
			Szélesség	60
			Mélység	59
Energiahatékonysági mutató (EEI) <sup>(b)</sup>	84.7	Energiahatékonysági osztály <sup>(b)</sup>	[A/B/C/D/E] <sup>(d)</sup>	
Kondenzációs hatékonyság (%) <sup>(b)</sup> (ha alkalmazható)	80	Kondenzációs hatékonysági osztály (ha alkalmazható) <sup>(b)</sup>	[A/B/C/D] <sup>(d)</sup>	
Súlyozott energiafogyasztás kWh-ban szárítási ciklusonként <sup>(b)</sup> . A tényleges energiafogyasztás a készülék használatától függ.	1.44			
Programidőtartam <sup>(b)</sup> (óra:perc)	Rated capacity	4:30	Típus	Önállóan elhelyezhető
	Half	2:20		
Légköri zajkibocsátás <sup>(b)</sup> (dB(A) re 1 pW)	68	Légköri zajkibocsátási osztály <sup>(b)</sup>	[A/B/C/D] <sup>(d)</sup>	
Kikapcsolt üzemmód (ha alkalmazható) (W)	0.50	Készenléti üzemmód (ha alkalmazható) (W)	N/A	
Késleltetett indítás (W) (ha alkalmazható)	4.00	Hálózati készenléti üzemmód (W) (ha alkalmazható)	N/A	
Háztartási hőszivattyús szárítógépek esetén a használt hűtőközeg kémiai neve vagy az ipar által elfogadott megnevezése, az (EU) 517/2014 rendelet a fluorozott üvegházhatású gázokról való rendelkezéseinek <sup>(†)</sup> (*) és <sup>(†)</sup> (†) pontjának sérelme nélkül.			R290	

## További információ <sup>(†)</sup> (†):

- (1) Az Európai Parlament és a Tanács 2014. április 16-i 517/2014/EU rendelete a fluorozott üvegházhatású gázokról és a 842/2006/EK rendelet hatályon kívül helyezéséről (HL L 150., 2014.5.20., 195. o.).
- (a) Ezt a tételt az (EU) 2017/1369 rendelet 2. cikkének (6) bekezdése szempontjából nem kell relevánsnak tekinteni.
- (b) Az ökoprogramhoz.
- (c) E tételek módosításai az (EU) 2017/1369 rendelet 4. cikkének (4) bekezdése szempontjából nem tekintendők relevánsnak.
- (d) Ha a termékadatbázis automatikusan generálja a cella végleges tartalmát, a beszállítónak nem kell megadnia ezeket az adatokat.

## БЕЗБЕДНОСНИ ИНФОРМАЦИИ

- Овој апарат не е наменет за користење од лица (вклучувајќи деца) со намалени физички, сетилни или ментални способности, или недостаток на искуство и знаење, освен ако не добиле надзор или инструкции за користење на апаратот од лице одговорно за нивната безбедност.
- Децата треба да бидат надгледувани за да се осигура дека не си играат со апаратот.
- Ако кабелот за напојување е оштетен, тој мора да биде заменет од производителот, неговиот сервисен агент или слично квалификувани лица за да се избегне опасност.
- Овој апарат може да го користат деца на возраст од 8 години и повеќе и лица со намалени физички, сетилни или ментални способности или недостаток на искуство и знаење, ако добиле надзор или инструкции за безбедно користење на апаратот и ги разбираат ризиците. Децата не смеат да си играат со апаратот. Чистење и одржување од страна на корисникот не смеат да се вршат од деца без надзор.
- Филтерот за влакна мора да се чисти често.
- Не дозволувајте влакната да се собираат околу сушилницата.
- Не сушете непрани предмети во сушилницата.
- Предмети валкани со супстанции како кујнско масло, ацетон, алкохол, бензин, керозин, средства за отстранување дамки, терпентин, восоци и средства за отстранување восок мора да се изперат со топла вода и дополнително количество детергент пред да се сушат во сушилницата.
- Предмети како пена гума (латекс пена), капи за туширање, водоотпорни текстили, предмети со гумена подлога и облека или перници со латекс пена не смеат да се сушат во сушилницата.
- Се препорачува користење омекнувачи на ткаенина или слични производи според инструкциите на производителот на омекнувачот.
- Извадете ги сите предмети од џебови, како запалки и шибички.
- **ВНИМАНИЕ:** Никогаш не запирајте ја сушилницата пред крајот на циклусот на сушење освен ако сите предмети не се брзо извадени и распоредени за да се ослободи топлината.
- Апаратот не смее да биде инсталиран зад заклучлива врата, клизна врата или врата со шарка на спротивната страна од сушилницата, така што целосното отворање на вратата на сушилницата е ограничено.
- Децата помали од 3 години треба да се држат подалеку освен ако не се континуирано надгледувани.
- **ВНИМАНИЕ:** Во обвивката на апаратот или во вградената структура, држете ги вентилационите отвори слободни од пречки.



**ВНИМАНИЕ: Запаллив материјал, ризик од пожар**

# ДИЈАГРАМ НА ПРОИЗВОДОТ

## Име на компонентата

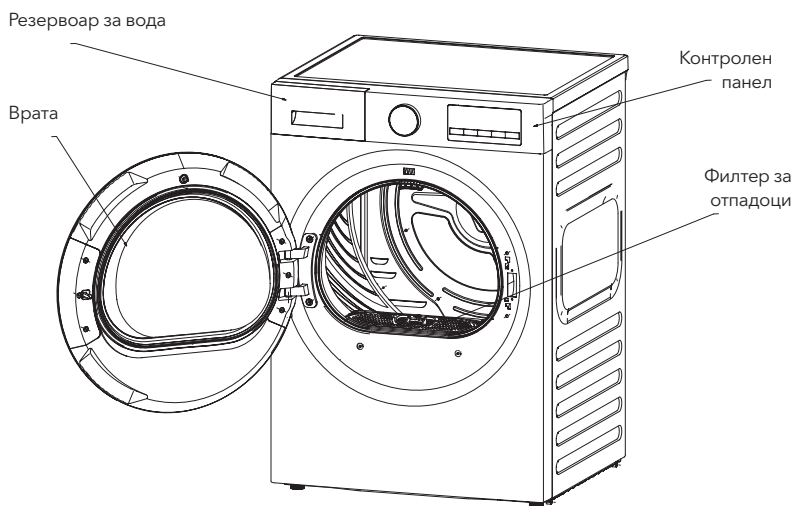

### ЗАБЕЛЕШКА

Ве молиме обратете се на вистинскиот купен производ. Оваа слика е само референтен дијаграм. Поради подобрување на производот и проширување на серијализацијата, изгледот, бојата и функционалните компоненти на производот можат да се разликуваат од оваа слика. Ве молиме консултирајте се со вистинскиот купен производ.

## Список на додатоци

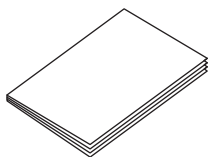

Корисничко упатство x 1



Црево за вода x 1

# НАЧИН НА ИНСТАЛАЦИЈА И ПРЕТПАЗЛИВОСТИ

## Претпазливости пред инсталација

- Се препорачува да се провери дали сушилницата е оштетена за време на транспортот. Ако се најде било какво оштетување, контактирајте го продавачот. Не вклучувајте оштетена сушилница.
- При ракување, максималниот агол на наклон на машината не смее да надмине  $45^\circ$ . Во случај на превртување, сушилницата треба да се постави вертикално 2 часа пред да се вклучи.
- Инсталирајте ја сушилницата во сува и добро проветрена средина. Не ја инсталирајте на места погодени од влага, пареа и вода (како во бања или покрај чешма на отворен балкон), или на локации со акумулирани памучни влакна или изложени на директна сончева светлина.
- Не користете печки, гасни апарати итн. блиску до сушилницата за да избегнете опасност.
- Инсталирајте ја сушилницата заедно со машината за перење за полесно сушење по перењето и центрифугирањето.
- Не инсталирајте ја сушилницата на места со голема прашина за да се избегне блокирање на воздушниот канал на сушилницата.
- Отстранете ги сите пакувања од сушилницата, како и кебиња, држачи и слично.
- Прилагодете ги нозете за стабилна инсталација. Не ги полнете празнините помеѓу нозете и подот со волнени теписи или дрвени летви за да не се попречи работата на машината.
- Инсталирајте ја сушилницата најмалку 5 см од останатиот мебел или сидови.
- За апарати со вентилациони отвори во основата, теписите не смеат да ги блокираат отворите; издувниот воздух не смее да се испушта во оцак кој се користи за издув од апарати на гас или други горива.
- Апаратот не смее да се инсталира зад заклучлива врата, клизна врата или врата со шарка на спротивната страна од сушилницата, така што целосното отворање на вратата на сушилницата е ограничено.

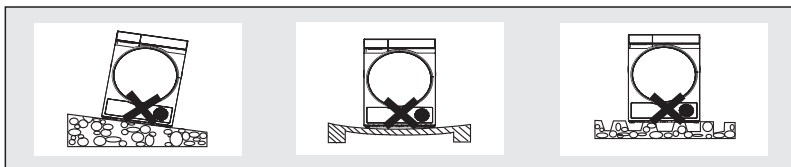

## Инсталација на сушилницата

1. Прилагодете ги нозете за да ја поставите сушилницата хоризонтално.
2. Поврзете го напојувањето. Проверете пред вклучување:
  - 1) Напонот на електричното напојување треба да ги задоволува барањата;
  - 2) Електричната приклучница треба да одговара на приклучокот на сушилницата;
  - 3) Потврдете дали електричната приклучница може да ја издржи максималната моќ на сушилницата и осигурајте се дека приклучокот е сигурно заземјен.
3. По инсталацијата на сушилницата, оставете ја да стои 4 часа пред да ја вклучите.

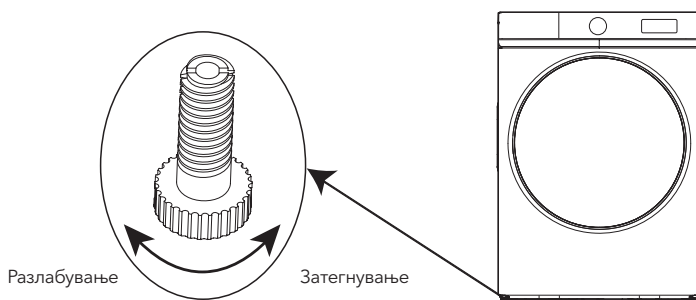

## Начини на користење и инсталација на додатоци

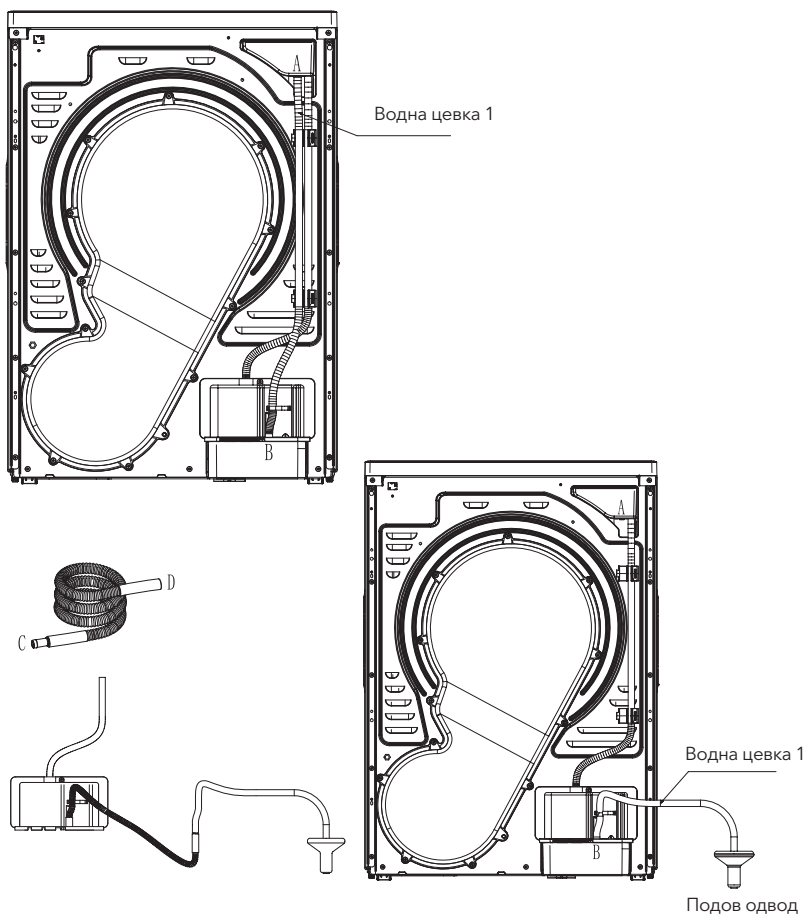

### Упатства за инсталација:

а. Начин за поврзување на надворешното црево за одвод:

1. Извадете го црево за вода 1 од позиција А и вметнете го во подната цевка за одвод да се заврши поврзувањето на надворешното црево за одвод. Ако сè уште сакате да ја користите резервоарот за вода за собирање вода, повторно поврзете го црево за вода по оригиналниот пат.
2. (Ако должината на црево за вода 1 поврзано со подната цевка за одвод не е доволна, може да се користи додаток за продолжување на црево)





Начинот на поврзување е следниот:

Прво извадете го црево за вода 1 од приклучокот В, потоа поврзете го приклучокот С на додатното црево со излезот на црево за вода 1, поврзете го приклучокот D со приклучокот В и вметнете го другиот крај на црево за вода 1 во подната цевка за одвод.

## Упатства за инсталација

За поставување и инсталација на сушилницата со топлинска пумпа врз машината за перење се потребни најмалку две лица. Ве молиме внимателно прочитајте ги следните упатства пред да го инсталирате рамката за поврзување:

1. Овој прирачник служи само како упатство за инсталација кога машината за перење и сушилницата со топлинска пумпа се ставаат една над друга.
2. Изберете ја локацијата за поставување и обезбедете доволно простор за инсталирање на цревето за вода, цревето за одвод, електричниот кабел и другите додатоци. Оставете доволно растојание зад машината за да се поврзе цревето за одвод без свиткување.
3. Пред да ја поставите сушилницата врз машината за перење, прилагодете ги нозете на машината за перење за да биде рамна.

Комплект за поставување еден врз	Самонарезен завртка ST3.9 x 12	Самонарезен завртка ST3.9 x 16	налепница за завртка
			

### Упатства за инсталација на подлошката за поставување

1. Ве молиме залепете ја подлошката за поставување на контролниот панел на сушилницата (Слика 1). Подлошката треба да се постави на растојание од околу 2,5 мм од празнината на рачката на фиоката, при што растојанието од двете страни треба да биде еднакво (Слика 2).
2. По завршување на првиот чекор, може да се инсталира комплетот за поставување.

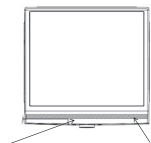

Контролен панел    Подлога за поставување еден врз друг

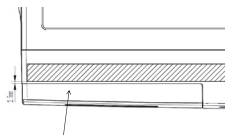

Дршка на фиока

### Упатства за инсталација на комплетот за поставување

1. Поставете ја монтажата на комплетот за поставување врз горната плоча на машината за перење и прилагодете ја позицијата така што левата, десната и предната страна ќе се поклопуваат со горната плоча на машината за перење (Слика 1).
2. Извадете четири самосечни завртки ST3.9\*12 од кесичката со додатоци и фиксирајте ја монтажата на комплетот за поставување на горната плоча на машината за перење (Слика 2).
3. Поставете ја сушилницата врз комплетот за поставување така што левата, десната и предната страна ќе се поклопуваат со држачот за поставување (Слика 3).
4. Извадете четири самосечни завртки ST3.9\*16 од кесичката со додатоци и фиксирајте ја основата на сушилницата на двете страни на монтажата на држачот за поставување (Слика 4).
5. Залепете налепница за завртка на двете дупки за завртки на држачот за поставување (Слика 5). Со тоа, држачот за поставување е инсталиран.

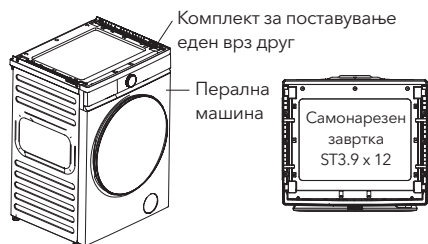

Слика 1

Слика 2

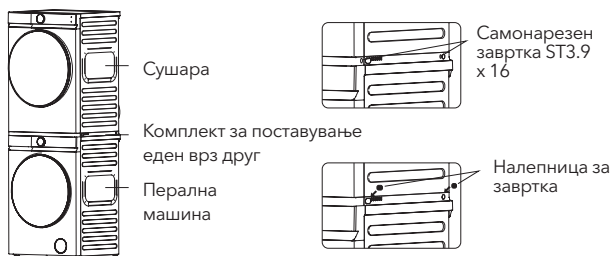

Слика 3

Слика 4

## ЗАБЕЛЕШКА

Сушилницата со топлинска пумпа треба да се инсталира и фиксира на врвот на машината за перење. Пред инсталација, осигурајте се дека сушилницата е стабилна за да се спречи тресење и превртување.

За време на употреба, обратете внимание на безбедносните мерки и ракувајте внимателно. Производителот не сноси одговорност за каква било штета предизвикана од неправилна употреба. Консултирајте се со иконите подолу за класификација и инструкции за можни опасности или степен на оштетување предизвикани од неправилно ракување.



### Предупредување

Нарушувањето на барањето може да предизвика сериозни повреди или смрт.



### Внимание

Нарушувањето на барањето може да предизвика мали повреди или материјална штета.

Обратете се на иконите подолу за класификацијата и упатствата за барањата.



Оваа икона означува забранети операции.



Оваа икона означува задолжителни операции.

## **Внимание и претпазливости**

### **• Овој производ е електричен апарат од Класа I. Ве молиме обрнете внимание на електричната безбедност при користење!**

1. Електричното напојување мора да има сигурно заземјување, а заземјувачкиот проводник треба директно да се закопа во земјата и не смее да се поврзува со јавни инсталации, како цевки за питка вода или гасоводи.
  2. Пресекот на жиците во системот за напојување мора да ги задоволува нормалните барања за оптоварување на електричните апарати.
  3. Сушилницата мора да биде поврзана со специјална приклучница која е производ со национална задолжителна сертификација и може да издржи струја поголема од 10А. Поради безбедност, строго е забрането да се користи сушилницата ако електричното напојување во вашиот дом не ги исполнува овие барања.
  4. За да се спречат грешки при инсталацијата и употребата на приклучницата и за да се обезбеди електрична безбедност, приклучницата мора да биде инсталирана и заземјувачките жици поврзани од лица со основно електрично знаење.
  5. Ако кабелот за напојување е оштетен, тој мора да биде заменет од професионално лице.
  6. Забрането е поврзување на заземјувачкиот проводник со фазниот или неутралниот проводник; во спротивно, надворешниот дел на апаратот ќе се наелектризира, што може да предизвика електричен удар.
  7. По завршување на работата на сушилницата, подобро е да се исклучи приклучокот од приклучницата за да се обезбеди безбедност.
  8. Машината работи на наизменична струја (АС) и може нормално да функционира кога напонот варира до  $\pm 10\%$ .
  9. Ако е потребно користење на уред за заштита од истекување н струја (земјено заштитен прекинувач), симболот мора да биде , кој осигурува дека приклучокот одговара на приклучницата.
- За безбедна употреба, користете ги само оригиналните делови и додатоци обезбедени од производителот.
  - Ако сушилницата повеќе не може да се користи, пресечете го кабелот за напојување и скршете го уредот за заклучување на вратата. Отпадокот и искористените електрични апарати однесете ги во назначени центри за отстранување.
  - Не сушете облека која не е погодна за сушење во сушилницата.
  - Не сушете валкана облека пред перење.
  - Не користете ја сушилницата ако постои опасност од прашина (на пр. јаглени слој, камен прав).
  - Не се потпирајте на вратата, ниту се качувајте или седете на сушилницата.
  - Ако температурата околу сушилницата е под  $0^{\circ}\text{C}$ , може да дојде до оштетување од мраз.
  - Заштитете ги децата од пакувачките материјали.

### **Забранети предмети**

- Сушилницата не смее да се инсталира на отворено или во влажна средина. Ако е навлажнета со вода, пред употреба мора да се проветри и исуши.
- Не ставајте ја сушилницата во затворен простор. Инсталирајте ја во добро проветрето место за да се избегнат несреќи.
- Не ставајте влажна облека која не е центрифугирана директно во сушилницата. Облеката ставете ја во сушилницата по дејствување на центрифугата за да се избегне паѓање на вода врз електричните уреди и оштетување на сушилницата.
- Кога сушилницата работи, не користете запаливи спрејови во близина. При истекување на гас или запалив гас, не вклучувајте или исклучувајте го приклучокот и не вклучувајте/исклучувајте ја сушилницата.
- Не сушете облека со запаливи средства за чистење, растворувачи за хемиско чистење, бензин, бананово масло или други хемикалии.
- Не сушете дождовници, покривки за велосипеди или други предмети кои содржат гума или слични еластични материјали.
- Не ставајте топли или тешки предмети (на пр. тепсии со топла вода) на сушилницата.
- Поради безбедност, деца без надзор или лица со попреченост не смеат да го користат апаратот.
- Не складирајте цигари, запалки, суво мраз, бензин или други запаливи и експлозивни материјали во сушилницата.
- Не отворајте ја вратата додека циклусот на сушење не заврши, за да се спречи изгорување на кожата поради прекумерна топлина.
- Не користете ја сушилницата со влажни раце или нозе.
- Не расклопувајте, поправувајте или модифицирајте ја сушилницата сами.

## ! Обврзни операции

- Не исклучувајте или менувајте го напојувањето додека сушилницата нормално работи. Кога не се користи или при чистење, секогаш исклучувајте ја приклучницата без да го влечете кабелот за напојување. Не вклучувајте или исклучувајте го кабелот со влажни раце.

## БРЗ ВОДИЧ

### ! ВНИМАНИЕ!

Пред да ја користите машината, ве молиме осигурајте се дека е правилно инсталирана според упатствата за инсталација.

## Подготовка за сушење

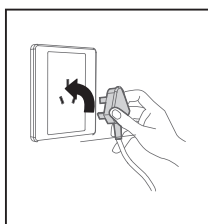

1. Поврзете го приклучокот за струја правилно

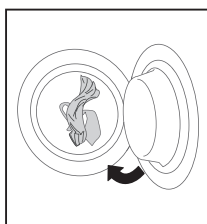

2. Ставете ги облеките

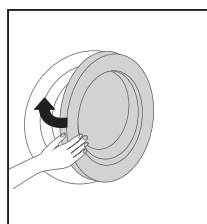

3. Затворете ја вратата.

### ! ВНИМАНИЕ!

Облеката смее да се стави во сушилницата само по центрифугирање со брзина поголема од 1000 вртежи во минута.

## Започни со сушење

Свртете го копчето лево или десно за да ја вклучите сушилницата.

## Заврши со сушење

Кога сушилницата ќе заврши, ќе се огласи сигнал или ќе се прикаже зборот „Крај“.

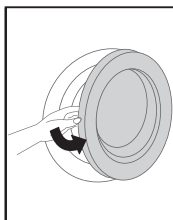

1. Отворете ја вратата и извадете го алиштето.

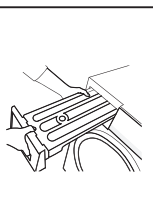

2. Извадете го резервоарот за вода.

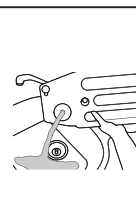

3. Испразнете ја водата од резервоарот за вода.

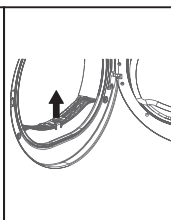

4. Искристите го филтерот

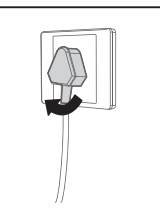

5. Исклучете го напојувањето.

### ! ВНИМАНИЕ!

Ако се користи приклучок со прекинувач, притиснете го директно прекинувачот за да го исклучите напојувањето.

## 1. Проверка

1. Испразнете го резервоарот за вода и вратете го на место.
2. Исчистете го филтерот за влакна и вратете го на место.
3. Проверете за посебни барања за сушење.

## 2. Подготовка

1. Исчистете ги џебовите и извадете монети, песок, клучеви или други предмети.
2. Врзете ги врските, закопчајте копчињата и затворете го патентот.
3. Не го преоптоварувајте сушилницата. Ве молиме распоредете ја облеката пред да ја ставите во сушилницата.
4. При сушење, превртете ја облеката со копчиња пред да ја ставите во сушилницата.
5. Облеката која лесно се оштетува треба да се стави во најлонска мрежа пред сушење.

## Општи знаења и вештини за користење на сушилницата

1. Ставете ја облеката во барабанот по центрифугирање. Зголемете ја брзината на центрифугата за да се скрати времето за сушење и со тоа да се намали потрошувачката на енергија.
2. Ставете ја облеката во сушилницата по протресување за да се забрза сушењето.
3. Избегнувајте преоптоварување на сушилницата.
4. Редовно чистете го барабанот и филтерот за влакна со благо исцеден влажен пешкир.
5. Редовно чистете го филтерот на кондензаторот.
6. Филтерот за влакна мора целосно да се исуши пред да се врати во сушилницата.
7. За постигнување на рамномерно сушење, класифицирајте ја облеката според типот на ткаенина и изберете соодветна програма за сушење. Следете ги информациите на етикетата и изберете правилна програма за сушење за да избегнете непотребно оштетување на облеката.
8. Не сушете ткаенини со апликации од скроб, бидејќи тенкиот слој скроб ќе го намали ефектот на сушење.
9. За мала количина ткаенина се препорачува користење на програма со временско ограничување.
10. Осигурајте се дека протокот на воздух на издувот не е блокиран и не го затворајте или запечатувајте издувот.
11. Топлата облека се чувствува покисело од нормално, затоа се препорачува да не се суши прекумерно.

### ! ВНИМАНИЕ!

- Сушилницата е домашна апарат. Ве молиме користете ја според препорачаната капацитет и програми за сушење.
- НЕ сушете осетливи или деликатни ткаенини како свила и синтетички материјали за да се избегнат набори.

### Референтната тежина за обична облека е следна:

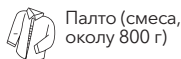

Палто (смеса,  
околу 800 г)



Јакна (памук,  
околу 800 г)



Работна облека  
(горна и долна)  
(памук, околу  
1120 г)



Кошула (памук,  
околу 300 г)



Суитшерт  
(памук, околу  
180 г)



Пижама  
(околу 200 г)



Цинс (околу  
500 г)



Долна облека  
(памук, околу  
70 г)



Чорапи (смеса,  
околу 30 г)



Кебе/пешкир  
(памук, околу  
900 г)



Еднокреветна  
постелнина (памук,  
околу 600 г)

# УПАТСТВО ЗА УПОТРЕБА

## Опис на функции

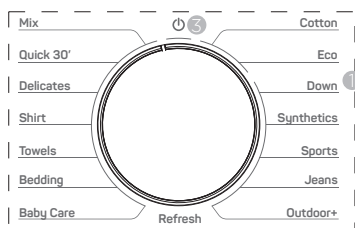

1. Ротирач за избор на процедура
2. Копче за избор на функција
3. Вклучување/исклучување

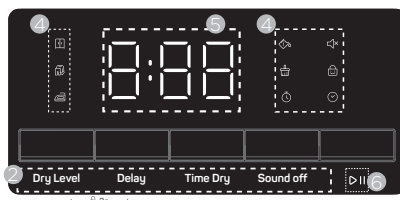

4. Икона за индикација
5. Време/код за грешка
6. Копче за старт/пауза

Икона за индикација	Функција	Опис
	Може да се складира	Значи дека облеката може да се складира по сушењето.
	Ставете ја облеката веднаш	Значи дека облеката може да се носи веднаш по сушењето.
	Пеглање	Алиштата сè уште се малку влажни по сушењето. За да се спречи гужвање по сушењето, испеглајте ги или закачете ги.
	Одложен старт	Значи дека е активирана функцијата за одложување.
	Вклучување/исклучување на звук	Кога оваа икона свети, функцијата за исклучување на звукот е вклучена и сите копчиња се без звук.
	Детска заштита	Ако иконата свети, тоа значи дека циклусот е заклучен. Секоја обид да се смени циклусот ќе биде неважечки.
	Аларм за полн резервоар за вода	Тоа значи дека резервоарот за вода е полн и треба да се испразни.
	Аларм за проверка на филтерот	Потсетник за чистење на филтерот
	Временско сушење	Додајте или намалете го времето за сушење на програмата.

## Упатства за работа

1. Вклучете ја машината и свртете го [копчето] на било која позиција на програма. Екранот ќе се вклучи и машината ќе ги прикаже стандардните поставки на програмата.  
Можете да ја изберете посакуваната програма со вртење на [копчето].
2. Притиснете ги овие функционални копчиња за да изберете функции, како што се [Dry Level], [Delay], [Time Dry] и [Sound off].
3. Притиснете го копчето [  ] за да ја стартувате машината.

Работа на програмата: Внатрешниот барабан ќе се врти континуирано, „“ на екранот ќе трепка, а ќе се прикажува преостанатото време на програмата. Завршување на програмата: На екранот ќе се прикаже „End“ проследено со звучен сигнал. Доколку облеката не се извади во рок од 1 минута, машината автоматски ќе се исклучи. Доколку машината застане ненормално или прикаже кодови за грешка за време на работата, погледнете го делот „Приказ на дефект и решенија“.

S/N	Име на програма	Препорачан максимален капацитет за сушење (kg)	Упатства за употреба	Дополнителни функции			
				Ниво на сушење	Време за сушење	Одложен старт	Исклучен звук
P01	Мешано	5	За облека од непознати материјали	S	N	P	P
P02	Брзо 30'	0.5	За брзо сушење на мали парчиња облека, нормална работа.	N	P	P	P
P03	Деликатно	2	За облека од деликатни материјали	S	N	P	P
P04	Кошула	1	За памучни, ленени, синтетички или мешани кошули кои не бараат пеглање	S	N	P	P
P05	Крпи	4	За облека од материјал како крпи	S	N	P	P
P06	Постелнина	2	За четири комплекти или еден комплет завеси	S	N	P	P
P07	Грижа за бебиња	2	За облека од материјали за бебиња	S	N	P	P
P08	Освежување	4	За отстранување на мирис од сува облека, нормална работа	N	P	P	P
P09	Памук	8	За памучни и ленени ткаенини	S	N	P	P
P10	Еко	8	За новиот ЕУ енергетски тест за памучни и ленени ткаенини	S	N	P	P
P11	Перо	1.5	За облека со пердувско полнење	S	N	P	P
P12	Синтетика	4	За облека од синтетички материјали	O	N	P	P
P13	Спортска облека	3	За облека од спортски материјали	S	N	P	P
P14	Фармерки	4	За облека од тексас материјал	S	N	P	P
P15	Надворешна облека	2	За облека за надворешни активности	S	N	P	P

### Забелешки

1. P: Стандардно исклучено, може да се вклучи; N: Не може да се избере; O: Стандардно вклучено, не може да се исклучи; S: Стандардно вклучено, може да се исклучи.
2. Дополнителните функции кои не се посебно означени се сите избирачки.
3. Користењето на препорачаното полнење за сушење овозможува најдобри резултати при сушење.
4. Еко тест програмата е во согласност со Регулативата (ЕУ) 2023/2534 за енергетско означување, измерена во согласност со EN 61121 и е соодветна за сушење на нормално памучно полнење при номинален капацитет.

## Дополнителни функции

### 1. Функција за ниво на сушење

- Во режим на подготвеност, сите програми можат да го изберат нивото на сушење освен Quick30', Refresh и Synthetics.
- Нивото на сушење за секоја програма е стандардно поставено, а можете да го притиснете копчето „Dry Level“ за да го изберете посакуваното ниво на сушење. Соодветната икона ќе остане осветлена.

### 2. Функција за одложување

- Времето на одложување се однесува на времето на завршување на програмата.
- Во режим на подготвеност или пауза со одложување, можете да го изберете времето на одложување со копчето [Delay]. Времето на одложување се движи од 1 до 24 часа. Со секое притискање на копчето времето се зголемува за 1 час. По достигнување на 24 часа, ќе се врати на тековното времетраење на програмата, овозможувајќи повторно избирање.

### 3. Функција за временско сушење

- Ова копче важи само за програмите „Quick30“ и „Refresh“. По избор на овие програми, ќе се прикаже соодветното време.
- Со притискање на копчето [Time Dry] се зголемува времето на програмата во круг.

### 4. Функција за исклучување на звук

- Во режим на работа, притиснете го копчето [Sound off]. (Доколку звучникот е активен, ќе се слушне сигнал како потврда за притискање.) Со секое притискање се вклучува или исклучува звукот.
- Функцијата за исклучување на звук не ги исклучува алармите за грешки.

### 5. Функција за детска заштита

- За време на работа, притиснете и задржете ги копчињата [Dry Level] + [Delay] истовремено 3 секунди. (Доколку звучникот е активен, ќе се слушне сигнал како потврда.) Со ова се заклучуваат сите копчиња на контролниот панел (освен копчето за вклучување), и ќе се прикаже иконата за заклучување.
- Функцијата за детска заштита се активира само за време на работа на програмата. Таа автоматски се исклучува во случај на грешка, завршување на програмата или отворање на вратата.

## ЧИСТЕЊЕ И ОДРЖУВАЊЕ

### Исклучете го приклучокот за напојување од штекерот пред чистење и одржување

### Чистење на филтерот

Проверувајте го и чистете го филтерот пред и по секоја употреба.

Кога на екранот ќе се прикаже , ве молиме исчистете го филтерот и проверете дали е правилно вратен на своето место.

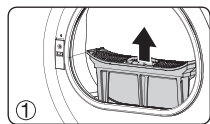

Отворете ја вратата и извадете го филтерот.

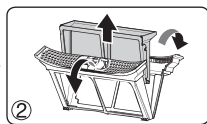

Одделете го внатрешниот и надворешниот филтер

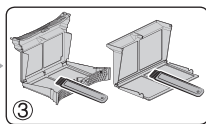

Исчистете го внатрешниот и надворешниот филтер одделно

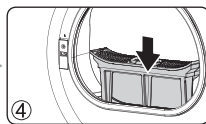

Вратете го филтерот на место и поставете го правилно.

### ЗАБЕЛЕШКА

По чистењето, поставете го филтерот по обратен редослед на вадење и повторно монтирајте го на своето место.

## Чистење на машината за сушење

Исчистете ја прашината и дамките од површината на кукиштето на машината и главната контролна табла со крпа. Не користете органски растворувачи или корозивни средства за да избегнете оштетување на машината.

## Чистење на барабанот

По одреден период на користење на машината за сушење, калциумот содржан во средствата за нега на облеката или во водата може да формира слој кој е речиси невидлив со голо око во внатрешноста на барабанот. Внатрешниот сид на барабанот треба редовно да се чисти со влажна крпа.

## Чистење на садот за вода

Додека машината работи, пареата се кондензира во вода и се складира во садот за вода. Проверувајте го и празнете го садот за вода пред и по секоја употреба. Кога машината за сушење ќе прикаже /FUL, испразнете го садот за вода и повторно стартувајте ја.

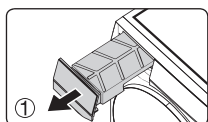

Извадете го резервоарот за вода од сушарата, испразнете ја водата преку отворот за одвод и вратете го на место.



### ЗАБЕЛЕШКА

Кондензираната вода не е за пиење и не може да се користи за подготовка на храна. По завршување на програмата, садот за вода треба навреме да се испразни.

# ВОДИЧ ЗА СЕРВИСИРАЊЕ

## Приказ на дефект и решение

Приказ на дефект	Можни причини	Решенија
Индикаторот за филтер трепка	Потсетник за чистење на филтерот (без звучен сигнал)	Исчистете го филтерот
Прикажаното време трепка додека машината работи	Вратата е отворена	1. Ве молиме затворете ја вратата. 2. Доколку прикажаното време сè уште трепка и по затворањето на вратата, контактирајте сервис.
FUL	1. Садот за вода е полн	1. Испразнете ја водата од садот за вода
	1. Садот за вода не е правилно поставен	2. Правилно поставете го садот за вода
	2. Неисправност на пловакот	
E41	1. Температурата е премногу висока	Контактирајте ја постпродажната служба
	2. Клемата на сензорот за температура е лабава	
	3. Неисправност на сензорот за температура	
E71	Комуникацискиот кабел на главната плоча е лабав	
	Грешка во комуникацијата на главната плоча	

## Ненормални појави и решенија

Неправилност	Решение
Нема приказ на панелот	1. Проверете дали штекерот е нормално под напон 2. Проверете дали напојувањето на машината е правилно поврзано 3. Проверете дали копчето за вклучување е притиснато
Машината не може да се стартува	1. Проверете дали вратата е затворена 2. Проверете дали копчето за старт е притиснато и дали реагира нормално 3. Проверете дали е избрана функцијата за одложување Машината ќе започне со работа по одредено време доколку е поставено одложување
Програмата трае премногу долго или облеката не се суши	1. Исчистете го филтерот 2. Отстранете ја кондензираната вода од садот за вода 3. Држете ја машината во добро проветрена средина 4. Изберете соодветна програма



## ЗАБЕЛЕШКА

Поради автоматската функција за сушење на машината, прикажаното време може да се менува за време на работата, што е нормално.

## ЗАБЕЛЕШКА

Приказот „EP“ не е грешка, туку значи дека корисникот ја сменил програмата додека машината работи. Ве молиме паузирајте ја машината и изберете друга програма со вртење на [копчето] доколку сакате да ја смените тековната програма.

# ОПИС НА ГЛАВНИТЕ ТЕХНИЧКИ ПАРАМЕТРИ

Параметар / Модел	WT8H91T
Номинално напојување / Фреквенција	220-240 V ~ /50 Hz
Номинален капацитет (кг)	8.0
Номинална моќност (W)	580
Нето тежина (кг)	43
Бруто тежина (кг)	47
Надворешни димензии (мм)	600x584x853
Големина на пакувањето (мм)	677x658x885
Фреон	R290
Количина на фреон (г)	106

## Шема на електрично коло

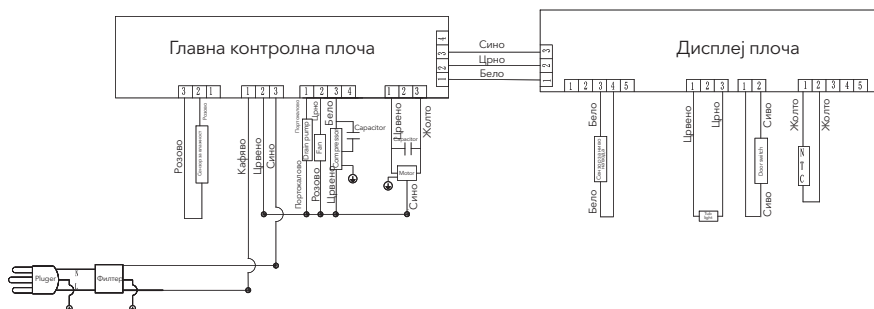

### ЗАБЕЛЕШКА

Компанијата го задржува правото да го промени дизајнот на производот. Производот што го купите може да биде подобрен и да не е целосно усогласен со упатството, што не ги менува перформансите и начинот на употреба. Слободно користете го.

# ЗАШТИТА НА ЖИВОТНАТА СРЕДИНА И ШЕМА НА ЕЛЕКТРИЧНО ПОВРЗУВАЊЕ

## Материјал за пакување

- Доколку материјалот е означен со „  ” тоа значи дека може да се рециклира.
  - > PE = Полиетилен
  - > PS = Полистирен
  - > PP = Полипропилен

Материјалите направени од горенаведените материјали може да се рециклираат и потребно е само да ги фрлите во соодветен контейнер за отпад.

- Доколку производот е означен со „  ” на пакувањето, тоа означува дека производот не смее да се отстранува како отпад од домаќинство, туку треба да се предаде во соодветен центар за отстранување на електронска и електрична опрема. Правилното отстранување на користените уреди спречува потенцијални негативни влијанија и ја штити животната средина и здравјето на луѓето. Во спротивно, тие може да предизвикаат одредено загадување.

## Еколошки информации

Со цел да заштедите енергија и да ја заштитите животната средина, ви препорачуваме следново:

- Обидете се да ја користите машината со поголемо полнење бидејќи не е економично да работи со мало полнење.
- За да избегнете гужвање и да заштедите енергија, не сушете веќе исушена облека.
- Изберете ја програмата за сушење според видот на облеката.
- Редовно чистете го филтерот за да избегнете зголемување на времето на сушење и непотребна потрошувачка на електрична енергија.
- Одржувајте ја просторијата проветрена и температурата во просторијата да не надминува 35°C.

# ИНФОРМАТИВЕН ЛИСТ ЗА ПРОИЗВОД

**Име на добавувачот или трговска марка (\*) (°):** Tesla

**Адреса на добавувачот (\*) (°):** Comtrade Distribucija d.o.o., Letališka cesta 29B, 1000 Ljubljana, SI

**Идентификатор на моделот (\*) (°):** WT8H91T

**Технологија на сушара**

Електричен кондензатор

**Општи параметри на производот:**

Параметар	Вредност		Параметар	Вредност	
Номинален капацитет ( <sup>b</sup> ) (kg)	8.0		Димензии (a)(c) во cm	Висина	85
				Ширина	60
				Длабочина	59
Индекс на енергетска ефикасност (EEI) ( <sup>b</sup> )	84.7		Класа на енергетска ефикасност ( <sup>b</sup> )	[A/B/C/D/E] ( <sup>d</sup> )	
Ефикасност на кондензација (%) ( <sup>b</sup> ) (доколку е применливо)	80		Класа на ефикасност на кондензација (доколку е применливо) ( <sup>b</sup> )	[A/B/C/D] ( <sup>d</sup> )	
Пондерирана потрошувачка на енергија во kWh по циклус на сушење ( <sup>b</sup> ). Реалната потрошувачка на енергија ќе зависи од начинот на користење на уредот.	1.44				
Времетраење на програмата ( <sup>b</sup> ) (часови:минути)	Номинален капацитет	4:30	Тип	Самостоечки	
	Половина	2:20			
Емисија на воздушна бучава ( <sup>b</sup> ) (dB(A) re 1 pW)	68		Класа на емисија на воздушна бучава ( <sup>b</sup> )	[A/B/C/D] ( <sup>d</sup> )	
Режим исклучено (доколку е применливо) (W)	0.50		Режим на мирување (доколку е применливо) (W)	N/A	
Одложен почеток (W) (доколку е применливо)	4.00		Мрежен режим на мирување (W) (доколку е применливо)	N/A	
За домашни машини за сушење алишта опремени со топлинска пумпа, хемиското име или прифатената индустриска ознака на користениот ладилен гас, без да се доведе во прашање Регулативата (ЕУ) бр. 517/2014 за флуорирани стакленички гасови ( <sup>1</sup> ) ( <sup>1</sup> ) ( <sup>1</sup> ).				R290	

**Дополнителни информации (<sup>1</sup>) (°):**

(1) Регулатива (ЕУ) бр. 517/2014 на Европскиот парламент и на Советот од 16 април 2014 година за флуорирани стакленички гасови и за укинување на Регулативата (ЕЗ) бр. 842/2006 (ОЈ L 150, 20.5.2014, стр. 195).

(a) Оваа ставка не се смета за релевантна за целите на член 2(б) од Регулативата (ЕУ) 2017/1369.

(б) За еко програмата.

(c) Промените на тие ставки не се сметаат за релевантни за целите на член 4(4) од Регулативата (ЕУ) 2017/1369.

(д) Доколку базата на податоци за производи автоматски ја генерира конечната содржина на таа ќелија, добавувачот не треба да ги внесува тие податоци.

# INFORMAȚII DE SIGURANȚĂ

- Acest aparat nu este destinat utilizării de către persoane (inclusiv copii) cu capacități fizice, senzoriale sau mentale reduse, sau lipsă de experiență și cunoștințe, decât dacă sunt supravegheate sau instruite cu privire la utilizarea aparatului de către o persoană responsabilă pentru siguranța lor.
- Copiii trebuie supravegheați pentru a vă asigura că nu se joacă cu aparatul.
- Dacă cablul de alimentare este deteriorat, acesta trebuie înlocuit de către producător, agentul său de service sau persoane calificate în mod similar, pentru a evita un pericol.
- Acest aparat poate fi utilizat de copii cu vârsta de peste 8 ani și de persoane cu capacități fizice, senzoriale sau mentale reduse sau lipsă de experiență și cunoștințe, dacă sunt supravegheate sau instruite cu privire la utilizarea aparatului în siguranță și înțeleg pericolele implicate. Copiii nu trebuie să se joace cu aparatul. Curățarea și întreținerea de către utilizator nu trebuie efectuate de copii fără supraveghere.
- Filtrul de scame trebuie curățat frecvent.
- Nu permiteți acumularea de scame în jurul uscătorului de rufe.
- Nu ușați articole nespălate în uscătorul de rufe.
- Articolele care au fost murdărite cu substanțe precum ulei de gătit, acetonă, alcool, benzină, kerosen, substanțe de îndepărtare a petelor, terebentină, ceară și substanțe de îndepărtare a cerii trebuie spălate în apă fierbinte cu o cantitate suplimentară de detergent înainte de a fi uscate în uscătorul de rufe.
- Articole precum cauciuc spumos (spumă latex), căști de duș, textile impermeabile, articole cu suport din cauciuc și haine sau perne prevăzute cu inserții din cauciuc spumos nu trebuie uscate în uscătorul de rufe.
- Balsamurile de rufe sau produse similare trebuie utilizate conform instrucțiunilor acestora.
- Scoateți toate obiectele din buzunare, cum ar fi brichetele și chibriturile.
- AVERTISMENT: Nu opriți niciodată uscătorul de rufe înainte de finalul ciclului de uscare, decât dacă toate articolele sunt scoase rapid și întinse pentru a permite disiparea căldurii.
- Aparatul nu trebuie instalat în spatele unei uși care se poate încuia, al unei uși glisante sau al unei uși cu balamale pe partea opusă celei a uscătorului, într-un mod care să împiedice deschiderea completă a ușii uscătorului.
- Copiii cu vârsta sub 3 ani trebuie ținuti la distanță, cu excepția cazului în care sunt supravegheați în mod constant.
- AVERTISMENT: În carcasa aparatului sau în structura încorporată, mențineți deschiderile de ventilație libere de orice obstrucție.



**Avertisment: Material inflamabil, risc de incendiu**

# DIAGRAMA PRODUSULUI

## Denumirea componentelor

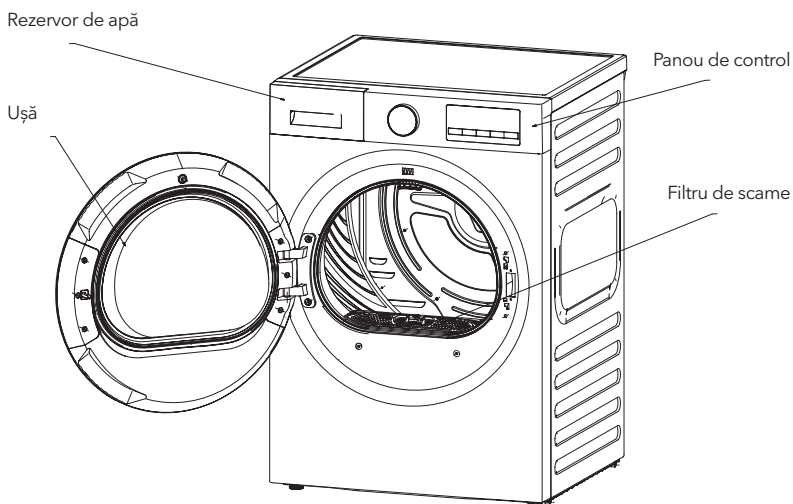

### NOTĂ

Această imagine este doar un diagram de referință. Datorită îmbunătățirii produsului și extinderii gamei, aspectul, culoarea și componentele funcționale ale produsului pot fi diferite față de această imagine.

Vă rugăm să consultați produsul achiziționat efectiv.

## Lista accesoriilor

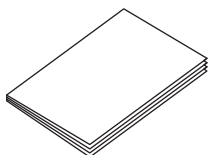

Manual de utilizare x 1

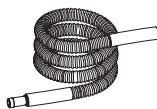

Furtun de apă x 1

# METODA DE INSTALARE ȘI PRECAUȚII

## Precauții înainte de instalare

- Se recomandă verificarea dacă uscătorul a fost deteriorat în timpul transportului. Dacă se constată orice deteriorare, vă rugăm să contactați vânzătorul. Nu porniți un uscător deteriorat;
- În timpul manipulării, unghiul maxim de înclinare al aparatului nu trebuie să depășească 45°. În caz de răsturnare, uscătorul trebuie poziționat vertical timp de 2 ore înainte de a fi pus în funcțiune;
- Instalați uscătorul într-un mediu uscat și bine ventilat. Nu îl instalați într-un loc afectat de umiditate, abur sau apă (cum ar fi în baie sau lângă un robinet pe balcon exterior) sau într-o locație cu acumulare de scame sau expusă la lumina directă a soarelui;
- Nu utilizați cuptoare, aparate pe gaz etc. în apropierea uscătorului pentru a evita pericolele;
- Instalați uscătorul împreună cu mașina de spălat pentru a facilita uscarea după spălare și centrifugare;
- Nu instalați uscătorul într-un loc cu mult praf, pentru a evita acumularea acestuia și blocarea conductei de aer a uscătorului;
- Vă rugăm să îndepărtați toate ambalajele uscătorului și să îl așezați pe păături, suporturi etc.;
- Reglați picioarele pentru a asigura o instalare stabilă. Nu umpleți spațiul dintre picioare și podea cu covoare din lână sau bucăți de lemn, pentru a nu afecta funcționarea aparatului;
- Instalați uscătorul la cel puțin 5 cm distanță de alte piese de mobilier sau de pereți;
- Pentru aparatele cu deschideri de ventilație în bază, acestea nu trebuie obstrucționate de covor; aerul evacuat nu trebuie direcționat într-un coș de fum utilizat pentru evacuarea gazelor provenite de la aparate care ard gaz sau alți combustibili;
- Aparatul nu trebuie instalat în spatele unei uși care se poate încuia, al unei uși glisante sau al unei uși cu balamale pe partea opusă celei a uscătorului, într-un mod care să împiedice deschiderea completă a ușii uscătorului.

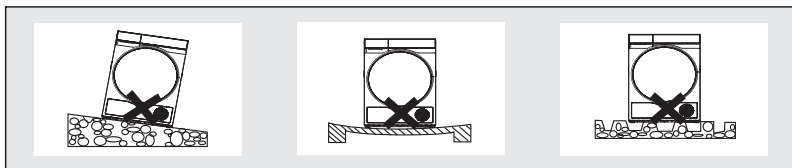

## Instalarea uscătorului

1. Reglați picioarele pentru a aduce uscătorul în poziție orizontală.
2. Conectați alimentarea electrică. Verificări înainte de pornire:
  - 1) Tensiunea de alimentare trebuie să corespundă cerințelor;
  - 2) Priza trebuie să fie compatibilă cu ștecherul uscătorului;
  - 3) Verificați dacă priza poate suporta puterea maximă a uscătorului și asigurați-vă că este împământată corespunzător;
3. După instalare, lăsați uscătorul în repaus timp de 4 ore înainte de a-l porni.

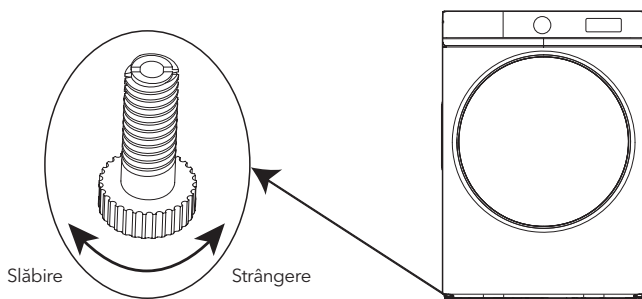

## Metode de utilizare și instalare a accesoriilor

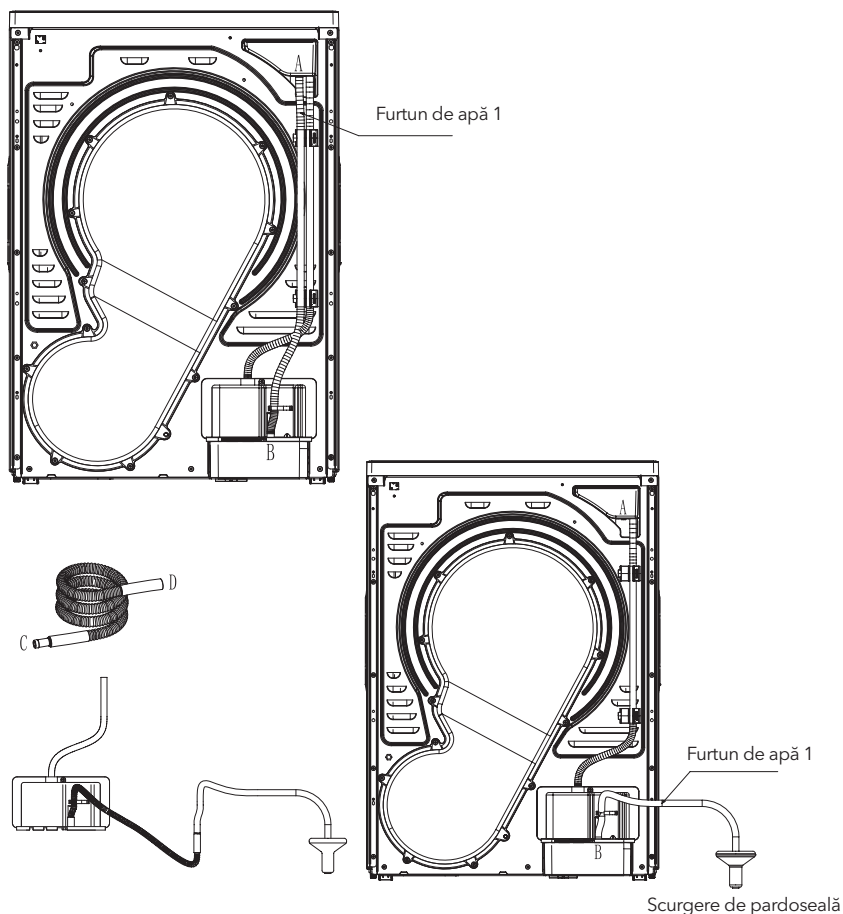

### Instrucțiuni de instalare:

a. Metoda de conectare a furtunului de evacuare externă:

1. Scoateți furtunul de apă 1 din poziția A și introduceți-l în scurgerea de pardoseală pentru a realiza conexiunea de evacuare externă. Dacă doriți în continuare să utilizați rezervorul de apă pentru colectarea apei, reconectați furtunul pe traseul inițial.

(Dacă lungimea furtunului de apă 1 conectat la scurgerea de pardoseală nu este suficientă, se poate utiliza un accesoriu pentru a prelungi furtunul de apă.)

Metoda de conectare este următoarea:





mai întâi scoateți furtunul de apă 1 din portul B, apoi conectați portul C al furtunului de extensie la ieșirea furtunului de apă 1, conectați portul D la portul B și introduceți celălalt capăt al furtunului de apă 1 în scurgerea de pardoseală.

## Instrucțiuni de instalare

Montarea în coloană a uscătorului cu pompă de căldură peste mașina de spălat necesită cel puțin două persoane.

Vă rugăm să citiți cu atenție următoarele instrucțiuni înainte de instalarea cadrului de conectare:

1. Acest manual este utilizat doar ca instrucțiuni pentru instalarea mașinii de spălat și a uscătorului cu pompă de căldură montate una peste alta.
2. Vă rugăm să alegeți locul de montare și să lăsați suficient spațiu pentru instalarea conductei de alimentare cu apă, a conductei de evacuare, a cablului de alimentare și a altor accesorii. Păstrați suficient spațiu liber în partea din spate a aparatului pentru ca furtunul de evacuare să poată fi conectat fără a fi îndoit.
3. Înainte de a așeza uscătorul peste mașina de spălat, reglați picioarele mașinii de spălat pentru a o aduce în poziție orizontală.

Kit de suprapunere	Șurub autofiletant ST3.9 × 12	Șurub autofiletant ST3.9 × 16	Capac adeziv pentru șuruburi
			

### Instrucțiuni de instalare pentru suportul de suprapunere

1. Lipiți suportul de suprapunere pe panoul de control al uscătorului (Figura 1). Suportul trebuie lipit la o distanță de aproximativ 2,5 mm față de spațiul mânerului sertarului, iar distanța pe ambele părți trebuie să fie egală (Figura 2);
2. După finalizarea pasului 1, se poate instala kitul de suprapunere.



Panou de control

Suport de suprapunere

Mâner sertar

### Instrucțiuni de instalare a kitului de suprapunere

1. Așezați ansamblul kitului de suprapunere pe placa superioară a mașinii de spălat și ajustați poziția acestuia astfel încât partea stângă, dreaptă și frontală să fie aliniate cu placa superioară a mașinii de spălat (Fig. 1).
2. Scoateți patru șuruburi autofiletante ST3.9×12 din pungă cu accesorii și fixați ansamblul kitului de suprapunere pe placa superioară a mașinii de spălat (Fig. 2).
3. Așezați uscătorul pe kitul de suprapunere astfel încât partea stângă, dreaptă și frontală să fie aliniate cu suportul de suprapunere (Fig. 3).
4. Scoateți patru șuruburi autofiletante ST3.9×16 din pungă cu accesorii și fixați baza uscătorului pe ambele părți ale ansamblului suportului de suprapunere (Fig. 4).
5. Lipiți capacele adezive pentru șuruburi peste orificiile șuruburilor de pe suportul de suprapunere (Fig. 5). Apoi, suportul de suprapunere este instalat.



Figura 1



Figura 2

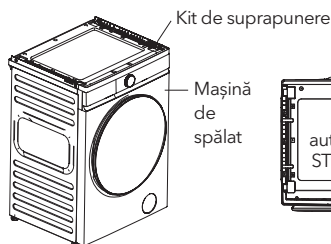

Figura 3

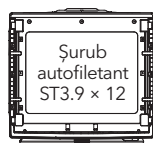

Figura 4

## NOTĂ

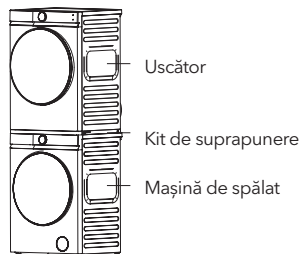
Uscătorul cu pompă de căldură trebuie instalat și fixat deasupra mașinii de spălat. Înainte de instalare, asigurați-vă că uscătorul este stabil pentru a preveni vibrațiile și răsturnarea.

În timpul utilizării, acordați atenție măsurilor de siguranță și utilizați aparatul cu grijă.

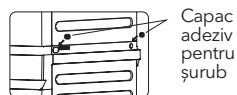
Producătorul nu este responsabil pentru pierderile cauzate de utilizarea necorespunzătoare.

Consultați pictogramele de mai jos pentru clasificarea și descrierea gradului de pericol sau a deteriorărilor posibile cauzate de utilizarea incorectă.



### **Avertisment**

Nerespectarea cerințelor poate provoca vătămări grave sau deces.



### **Atenție**

Nerespectarea cerințelor poate provoca vătămări minore sau daune materiale.

Consultați pictogramele de mai jos pentru clasificarea și descrierea cerințelor.



Această pictogramă indică operațiuni interzise.



Această pictogramă indică operațiuni obligatorii.

## Avertismente și precauții

### • Acest produs este un aparat electric de Clasa I. Vă rugăm să acordați atenție siguranței electrice în timpul utilizării!

1. Alimentarea cu energie trebuie să fie prevăzută cu împământare sigură, iar conductorul de împământare trebuie introdus direct în sol; acesta nu trebuie conectat la instalații publice, cum ar fi conductele de apă sau gaz.
  2. Secțiunea conductorilor sistemului de alimentare trebuie să corespundă cerințelor de sarcină normală ale aparatului.
  3. Uscătorul trebuie conectat la o priză dedicată, certificată conform standardelor naționale obligatorii, capabilă să suporte un curent mai mare de 10 A. Din motive de siguranță, este strict interzisă utilizarea uscătorului dacă alimentarea electrică din locuință nu îndeplinește aceste cerințe.
  4. Pentru a preveni erorile în instalarea și utilizarea prizei și pentru a asigura siguranța electrică, priza trebuie instalată, iar conductorii de împământare trebuie conectați de persoane cu cunoștințe de bază în domeniul electric.
  5. Dacă se constată că cablul de alimentare este deteriorat, acesta trebuie înlocuit de personal calificat.
  6. Nu este permisă conectarea conductorului de împământare la fază sau la nul; în caz contrar, carcasa aparatului poate deveni sub tensiune, ceea ce poate duce la electrocutare.
  7. După finalizarea utilizării uscătorului, este recomandat să scoateți ștecherul din priză pentru a asigura siguranța.
  8. Aparatul este alimentat cu curent alternativ și poate funcționa normal atunci când variațiile de tensiune sunt în limita a  $\pm 10\%$ .
  9. Dacă este necesară utilizarea unui întrerupător de protecție la curent de scurgere (protecție la împământare), simbolul  acestuia trebuie să fie corespunzător, pentru a asigura compatibilitatea între ștecher și priză.
- Pentru utilizare în siguranță, folosiți piesele și accesoriile originale furnizate de producător.
  - Dacă uscătorul nu mai poate fi utilizat, tăiați cablul de alimentare și distrugeți dispozitivul mânerului ușii. Aruncați aparatele electrice uzate sau deșeurile în centrele de colectare desemnate.
  - Nu usați hainele care nu sunt potrivite pentru uscător.
  - Nu usați haine murdare înainte de spălare.
  - Nu utilizați uscătorul în zone cu risc de praf (de ex. strat de cărbune, praf de piatră).
  - Nu vă sprijiniți de ușă și nu urcați sau nu stați pe uscător.
  - Dacă temperatura ambientală din jurul uscătorului este mai mică de 0°C, poate apărea deteriorarea prin îngheț.
  - Protejați copiii de materialele de ambalaj.
  - Protect children from the packaging materials.

## Articole interzise

- Uscătorul nu trebuie instalat în aer liber sau într-un mediu umed. Dacă s-a udat, trebuie ventilat și uscat înainte de utilizare.
- Nu plasați uscătorul într-un spațiu închis. Instalați-l într-un loc bine ventilat pentru a evita alte accidente.
- Nu introduceți haine ude, necentrifugate, direct în uscător. Puneți hainele în uscător doar după stoarcere, pentru a preveni picăturile de apă pe componentele electrice și deteriorarea uscătorului.
- Când uscătorul funcționează, nu utilizați spray inflamabil în apropiere. În caz de scurgere de gaz sau gaze inflamabile, nu conectați sau deconectați ștecherul și nu porniți/opriți uscătorul.
- Nu usați haine care au fost curățate cu agenți inflamabili, solvenți pentru curățare chimică, benzină, ulei de banană sau alte substanțe chimice.
- Nu usați haine de ploaie, huse pentru biciclete sau alte articole care conțin cauciuc sau materiale elastice similare.
- Nu plasați obiecte fierbinți sau grele (cum ar fi ceainice cu apă fierbinte) pe uscător.
- Din motive de siguranță, copiii nesupravegheați sau persoanele cu dizabilități nu au voie să folosească aparatul.
- Nu depozitați țigări, brichete, gheață carbonică, benzină sau alte materiale inflamabile și explozive în uscător.
- Nu deschideți ușa până la finalizarea ciclului de uscare pentru a evita arsuri cauzate de supraîncălzire.
- Nu folosiți uscătorul dacă aveți mâinile sau picioarele ude.
- Nu demontați, reparați sau modificați uscătorul pe cont propriu.

## ! Operațiuni obligatorii

- Nu deconectați sau opriți alimentarea electrică când uscătorul funcționează normal. Când nu este utilizat sau pentru curățare, asigurați-vă că îl deconectați fără a trage de cablul de alimentare. Nu conectați sau deconectați cablul cu mâinile ude.

## GHID RAPID

### ! ATENȚIE!

Înainte de utilizarea aparatului, asigurați-vă că acesta a fost instalat corect conform instrucțiunilor de instalare.

## Pregătirea pentru uscare

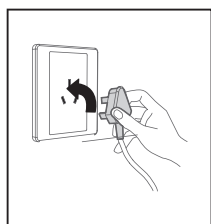

1. Conectați ștecherul corect.

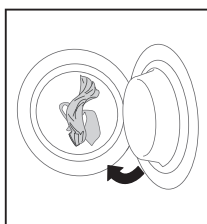

2. Introduceți hainele

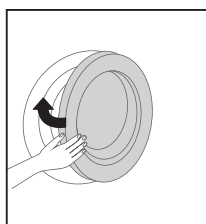

3. Închideți ușa

### ! ATENȚIE!

Hainele trebuie introduse în uscător doar după ce au fost stoarse la o viteză de peste 1000 rpm.

## Pornirea uscării

Rotiți butonul stânga-dreapta pentru a porni uscătorul

## Finalizarea uscării

Când uscătorul își termină ciclul, va emite un semnal sonor sau va afișa cuvântul „End”.

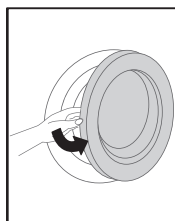

1. Deschideți ușa și scoateți hainele.

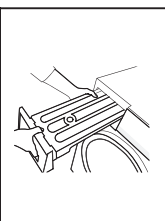

2. Scoateți rezervorul de apă.

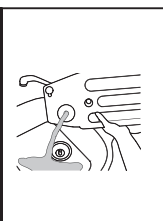

3. Goliți apa din rezervor.

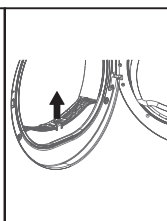

4. Curățați filtrul.

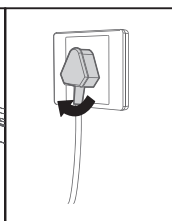

5. Deconectați alimentarea electrică.

### ! ATENȚIE!

Dacă se folosește o priză cu întrerupător, apăsați direct întrerupătorul pentru a opri alimentarea.

## 1. Verificare

1. Goliți rezervorul de apă și instalați-l la locul său.
2. Curățați filtrul de scame și instalați-l la locul său.
3. Verificați cerințele speciale de uscare.

## 2. Pregătire

1. Goliți buzunarele și scoateți monede, nisip, chei sau alte obiecte.
2. Faceți nod la șireturi, închideți nasturii și fermoarul.
3. Nu supraîncărcați uscătorul. Întindeți hainele înainte de a le introduce în uscător.
4. La uscare, întoarceți hainele cu nasturi înainte de a le pune în uscător.
5. Hainele delicate trebuie puse într-un sac de nailon înainte de uscare.











## Cunoștințe generale și abilități de utilizare ale uscătorului

1. Introduceți hainele în cuvă după stoarcere. Măriți viteza de centrifugare pentru a scurta timpul de uscare și a reduce consumul de energie.
2. Agitați hainele înainte de a le pune în uscător pentru a accelera uscare.
3. Evitați supraîncărcarea uscătorului.
4. Curățați regulat cuva și filtrul de scame cu un prosop umed bine stoars.
5. Curățați regulat filtrul condensatorului.
6. Filtrul de scame trebuie să fie complet uscat înainte de a fi introdus în uscător.
7. Pentru a obține un efect uniform de uscare, clasificați hainele după tipul de material și selectați procedura de uscare corespunzătoare. Urmați întotdeauna informațiile de pe etichetă pentru a evita deteriorarea hainelor.
8. Nu uscați țesăturile tratate cu amidon, deoarece un strat subțire de praf de amidon reduce eficiența uscării.
9. Se recomandă utilizarea procedurii cu temporizator pentru o cantitate mică de haine.
10. Asigurați-vă că fluxul de aer de la orificiul de ventilație nu este obstrucționat și nu blocați sau sigilați ventilația.
11. Materialele calde par mai umede decât cele la temperatura normală, așa că se recomandă să nu supraîncărcați uscare hainelor.

### ! ATENȚIE!

- Uscătorul este destinat uzului casnic. Vă rugăm să îl utilizați conform capacității și procedurilor recomandate.
- NU uscați țesături delicate sau sensibile, cum ar fi mătasea și materialele sintetice, pentru a evita șifonarea.

### Greutatea de referință pentru hainele obișnuite este următoarea:

 Palton mixt (aproximativ 800 g)	 Jachetă (bumbac, aproximativ 800 g)	 Îmbrăcăminte de lucru (pantolon și bluză) (bumbac, aproximativ 1120 g)	 Cămașă (bumbac, aproximativ 300 g)
 Bluză sport (bumbac, aproximativ 180 g)	 Pijamale (aproximativ 200 g)	 Jeans (aproximativ 500 g)	 Lenjerie de corp (bumbac, aproximativ 70 g)
 Șosete (mix, aproximativ 30 g)	 Prosop pătură (bumbac, aproximativ 900 g)	 Cearceaf pentru pat simplu (bumbac, aproximativ 600 g)	

# INSTRUCȚIUNI DE UTILIZARE

## Descrierea funcțiilor

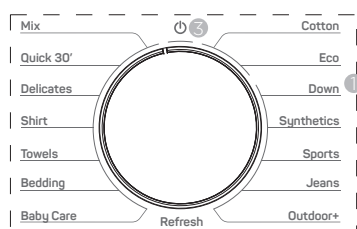

1. Buton de selectare a programului
2. Buton de selectare a funcției
3. Pornire/Oprire

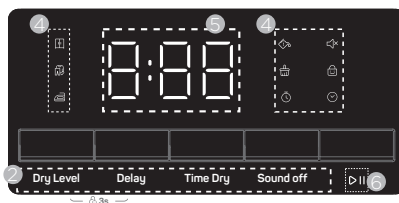

4. Pictogramă de afișare
5. Timp/ Cod eroare
6. Buton Start/Pauză

Pictogramă de afișare	Funcție	Descriere
	Poate fi depozitat	Înseamnă că hainele pot fi depozitate după uscarea lor.
	Introduceți hainele imediat	Înseamnă că hainele pot fi purtate imediat după uscarea lor.
	Călcare	Rufele sunt încă puțin umede după uscarea lor. Pentru a preveni șifonarea după uscare, călcați rufele sau atârnați-le.
	Pornire întârziată	Înseamnă că funcția de întârziere a fost activată.
	Sunet pornit/oprit	Când această pictogramă este aprinsă, funcția de silențiere este activată și toate butoanele vor fi dezactivate.
	Blocare copii	Dacă pictograma este aprinsă, înseamnă că ciclul va fi blocat. Orice încercare de a schimba ciclul va fi invalidă.
	Alarmă rezervor plin	Înseamnă că rezervorul de apă este plin și trebuie golit.
	Alarmă verificare filtru	Prompt de curățare a filtrului.
	Uscare timp	Adaugă timp redus de uscare programului.

## Instrucțiuni de operare

1. Porniți aparatul și rotiți [butonul] pe orice poziție de program; ecranul de afișare se va aprinde, iar aparatul va afișa setările implicite ale programului.  
Puteți selecta programul dorit prin rotirea [butonului].
2. Apăsați aceste taste de funcție pentru a alege funcții, cum ar fi [Nivel uscare], [Întârziere], [Uscare timp] și [Sunet oprit].
3. Apăsați butonul [▶||] pentru a porni aparatul.

Program în desfășurare: Cuvă internă se va roti continuu, „:” de pe ecranul de afișare va clipi și timpul rămas al programului va fi afișat.

Program finalizat: Ecranul de afișare va arăta „End” însoțit de un semnal sonor de finalizare. Dacă hainele nu sunt scoase în decurs de 1 minut, aparatul se va opri automat.

Dacă aparatul se oprește anormal sau afișează coduri de eroare în timpul programului, consultați secțiunea „Afișarea erorilor și soluții”.

S/N	Numele programului	Capacitate maximă de uscare recomandată (kg)	Instrucțiuni de utilizare	Funcții suplimentare			
				Nivel uscare	Uscare timp	Întârziere	Sunet Oprit
P01	Mix	5	Pentru haine din materiale necunoscute	S	N	P	P
P02	Rapid 30'	0.5	Pentru uscarea rapidă a unor piese mici de îmbrăcăminte, utilizare normală	N	P	P	P
P03	Delicate	2	Pentru haine din materiale delicate	S	N	P	P
P04	Cămașă	1	Pentru cămăși din bumbac, in, materiale sintetice sau mixte, care nu necesită călcare	S	N	P	P
P05	Prosoape	4	Pentru haine din materiale tip prosop	S	N	P	P
P06	Lenjerie de pat	2	Pentru patru seturi sau un set de perdele	S	N	P	P
P07	Îngrijire bebeluși	2	Pentru haine din materiale pentru bebeluși	S	N	P	P
P08	Reîmprospătare	4	Pentru eliminarea mirosului din hainele uscate, utilizare normală	N	P	P	P
P09	Bumbac	8	Pentru țesături din bumbac și in	S	N	P	P
P10	ECO	8	Pentru noul test de energie EU pentru țesături din bumbac și in	S	N	P	P
P11	Puf	1.5	Pentru haine din materiale cu puf	S	N	P	P
P12	Sinetice	4	Pentru haine din materiale sintetice	O	N	P	P
P13	Sport	3	Pentru haine din materiale sport	S	N	P	P
P14	Jeans	4	Pentru haine din materiale denim	S	N	P	P
P15	Outdoor	2	Pentru haine din materiale pentru exterior (Outdoor)	S	N	P	P

### Observații

1. P: Implicit dezactivat, se poate activa opțional; N: Nu poate fi selectat; O: Implicit activat, nu poate fi dezactivat; S: Implicit activat, se poate comuta.
2. Funcțiile suplimentare care nu sunt marcate în mod specific sunt toate selectabile.
3. Utilizarea încărcăturii recomandate pentru uscare permite obținerea celor mai bune rezultate de uscare.
4. Programul de test Eco conform Regulamentului (UE) 2023/2534 pentru etichetarea energetică, măsurat conform EN 61121, este potrivit pentru uscarea unei încărcături normale de bumbac la capacitatea nominală.

## Funcții suplimentare

### 1. Funcția Nivel Uscare

1. În modul standby, toate programele pot alege nivelul de uscare, cu excepția Quick30', Refresh și Sintetice.
2. Nivelul de uscare al fiecărui program este setat implicit, iar dvs. puteți apăsa butonul „Nivel Uscare” pentru a selecta nivelul dorit de uscare. Pictograma corespunzătoare va rămâne aprinsă.

### 2. Funcția Întârziere

1. Timpul de întârziere se referă la ora de finalizare a programului.
2. În modul standby sau în modul pauză cu întârziere, puteți selecta timpul de întârziere folosind butonul [Întârziere]. Timpul de întârziere variază între 1 și 24 de ore. Fiecare apăsare a butonului crește timpul cu 1 oră. După atingerea a 24 de ore, se va reveni la timpul curent al programului, permițând parcurgerea opțiunilor.

### 3. Funcția Uscare Timp

1. Acest buton se aplică doar programelor „Quick30” și „Refresh”. După selectarea acestor programe, timpul corespunzător va fi afișat.
2. Apăsarea butonului [Uscare Timp] va crește timpul programului într-un ciclu continuu.

### 4. Funcția Sunet Oprit

1. În modul standby sau în timpul funcționării, apăsați butonul [Sunet Oprit]. (Dacă buzzer-ul este activ, acesta va emite un sunet care confirmă apăsarea validă a butonului.) Fiecare apăsare comută buzzer-ul pornit/oprit.
2. Funcția Sunet Oprit nu blochează sunetele de alarmă pentru erori.

### 5. Funcția Blocare Copii

1. În timpul funcționării, apăsați și mențineți simultan butoanele [Nivel Uscare] + [Întârziere] timp de 3 secunde. (Dacă buzzer-ul este activ, acesta va emite un sunet care confirmă apăsarea validă a butonului.) Aceasta va bloca toate butoanele de pe panoul de control (cu excepția butonului de pornire), iar pictograma de blocare va fi afișată.
2. Funcția Blocare Copii este activă doar în timpul funcționării programului. Se va dezactiva automat în cazul unei alarme de eroare, la finalizarea programului sau la deschiderea ușii.

## CURĂȚARE ȘI ÎNTREȚINERE

### Deconectați ștecherul din priză înainte de curățare și întreținere

### Curățarea filtrului

Verificați și curățați ecranul filtrului înainte și după fiecare utilizare.

Când ecranul afișează , curățați filtrul și asigurați-vă că este reintrodus corect.

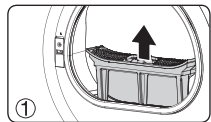

1 Deschideți ușa și scoateți filtrul

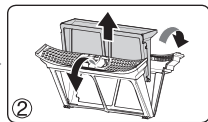

2 Separați filtrele interior și exterior

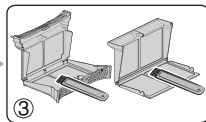

3 Curățați filtrele interior și exterior separat

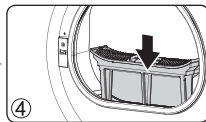

4 Reinstalați filtrul și fixați-l la loc

### NOTĂ

După curățare, reinstalați filtrul în ordinea inversă față de modul de scoatere și fixați-l la loc.

## CURĂȚAREA USCĂTORULUI

Curățați praful și petele de pe suprafața corpului uscătorului și de pe panoul principal de control cu o cârpă. Nu folosiți solvenți organici sau agenți corozivi pentru a evita deteriorarea aparatului.

### Curățarea cuvei

După ce uscătorul a funcționat o perioadă, calciul conținut în agentul de întreținere a hainelor sau în apă va forma un strat protector aproape invizibil cu ochiul liber în interiorul cuvei. Peretele interior al cuvei trebuie curățat regulat cu o cârpă umedă.

### Curățarea rezervorului de apă

Când aparatul funcționează, aburul se condensează în apă și este stocat în rezervorul de apă. Verificați și goliți rezervorul înainte și după fiecare utilizare. Când uscătorul afișează /FUL, goliți rezervorul de apă și reporniți aparatul.

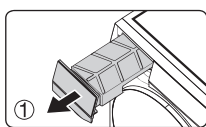

Scoateți rezervorul de apă din uscător, scurgeți apa prin orificiul de scurgere și reinstalați-l.

### NOTĂ

Apa condensată nu este potabilă și nu poate fi utilizată pentru procesarea alimentelor. După încheierea ciclului, rezervorul de apă trebuie golit la timp.

# GHID DE SERVICII

## Afișarea erorilor și soluții

Afișare erori	Cauze posibile	Soluții
Indicator filtru clipind	Memento curățarea filtru (fără semnal sonor)	Curățați filtrul
Timpul afișat clipind în timpul funcționării aparatului	Ușa este deschisă	1. Vă rugăm să închideți ușa. 2. Vă rugăm să contactați serviciul de asistență dacă timpul afișat continuă să clipească după ce ușa a fost închisă.
FUL	1. Rezervorul de apă este plin	1. Goliți apa din rezervorul de apă
	2. Rezervorul de apă nu este instalat corect	2. Instalați corect rezervorul de apă
	3. Defecțiune plutitor	
E41	1. Temperatura prea ridicată	Contactați serviciul post-vânzare
	2. Terminal senzor temperatură slăbit	
	3. Defecțiune senzor temperatură	
E71	Cablu de comunicație al plăcii principale slăbit	
	Eșec comunicare placă principală	

## Fenome anormale și soluții

Anormalitate	Soluție
Nu se afișează nimic pe panou	1. Verificați dacă priza este alimentată corespunzător 2. Verificați dacă alimentarea aparatului este conectată normal 3. Verificați dacă butonul de pornire a fost apăsat
Aparatul nu poate fi pornit	1. Verificați dacă ușa este închisă 2. Verificați dacă butonul Start a fost apăsat și răspunde normal 3. Verificați dacă funcția de întârziere este selectată Porniți aparatul după timpul specificat dacă a fost setată întârzierea
Programul rulează prea mult timp sau hainele nu se usucă	1. Curățați ecranul filtrului 2. Scoateți condensatul din rezervorul de apă 3. Păstrați aparatul într-un mediu bine ventilat 4. Selectați programul corespunzător



## NOTĂ

Datorită funcției de uscare automată a uscătorului, timpul afișat poate varia în timpul funcționării, ceea ce este normal.

## Observație

Afișajul „EP” nu este o eroare, ci înseamnă că utilizatorul a schimbat programul în timpul funcționării aparatului. Vă rugăm să puneți aparatul pe pauză și să selectați alt program prin rotirea [butonului] dacă doriți să schimbați programul în desfășurare.

# DESCRIEREA PRINCIPALILOR PARAMETRI TEHNICI

Parametru / Model	WT8H91T
Tensiune / Frecvență nominală	220-240 V ~ /50 Hz
Capacitate nominală (kg)	8.0
Putere nominală (W)	580
Greutate netă (kg)	43
Greutate brută (kg)	47
Dimensiuni exterioare (mm)	600x584x853
Dimensiuni pachet (mm)	677x658x885
Agent frigorific	R290
Cantitate agent frigorific (g)	106

## Schema electrică

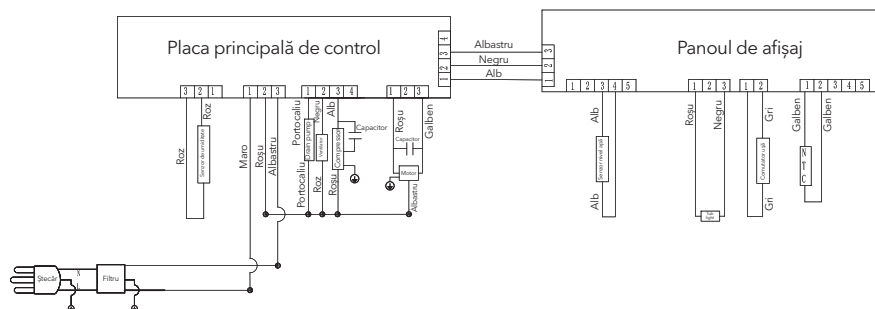

### NOTĂ

Compania își rezervă dreptul de a modifica designul produsului. Produsul achiziționat poate fi îmbunătățit și poate să nu fie complet identic cu manualul, ceea ce nu afectează performanța și modul de utilizare. Vă rugăm să îl utilizați fără grijii.

# PROTECȚIA MEDIULUI ȘI DIAGRAMA DE CABLAJ

## Material de ambalaj

- Dacă materialul este marcat cu "  " înseamnă că poate fi reciclat.

> PE = Polietilenă

> PS = Polistiren

> PP = Polipropilenă

Materialele fabricate din aceste substanțe pot fi reciclate, fiind necesar doar să le aruncați în coșul de gunoi corespunzător.

- Dacă produsul este marcat cu "  " pe ambalaj, înseamnă că nu poate fi aruncat ca deșeu de aparatură casnică, ci trebuie predat unei stații adecvate de colectare a aparaturii electrice și electronice. Eliminarea corectă a aparatelor uzate previne impactul negativ potențial și protejează mediul și sănătatea oamenilor. În caz contrar, acestea pot provoca poluare.

## Informații ecologice

Pentru a economisi energie și a proteja mediul, recomandăm următoarele:

- Încercați să folosiți aparatul cu încărcătură mare, deoarece funcționarea cu încărcătură mică nu este economică.
- Pentru a evita șifonarea și a economisi energie, nu uscați hainele deja uscate.
- Selectați programul de uscare conform tipului de îmbrăcăminte.
- Curățați filtrul regulat pentru a evita creșterea timpului de uscare și risipa de energie electrică.
- Mențineți încăperea ventilată și temperatura interioară să nu depășească 35°C.

# FIȘĂ PRODUCȚIE

**Numele sau marca comercială a furnizorului (\*) (†):** Tesla

**Adresa furnizorului (\*) (†):** Comtrade Distribuția d.o.o., Letališka cesta 29B, 1000 Ljubljana, SI

**Identificator model (\*) (†):** WT8H91T

**Tehnologia uscătorului** Condensator

## Parametrii generali ai produsului:

Parametru	Valoare		Parametru	Valoare	
Capacitate nominală <sup>(b)</sup> (kg)	8.0		Dimensiuni <sup>(*)</sup> (†) in cm	Înălțime	85
				Lățime	60
				Adâncime	59
Indicele de eficiență energetică (EEI) <sup>(b)</sup>	84.7		Clasa de eficiență energetică <sup>(b)</sup>	[A/B/C/D/ <b>E</b> ] <sup>(e)</sup>	
Eficiența de condensare (%) <sup>(b)</sup> (dacă este cazul)	80		Clasa de eficiență a condensării (dacă este cazul) <sup>(b)</sup>	[A/B/C/ <b>D</b> ] <sup>(e)</sup>	
Consum ponderat de energie în kWh pe ciclu de uscare <sup>(b)</sup> . Consum efectiv de energie va depinde de modul de utilizare al aparatului.	1.44				
Durata programului <sup>(b)</sup> (ore:minute)	Capacitate nominală	4:30	Tip	Independent / Pe cont propriu	
	Jumătate	2:20			
Emisie acustică aeriană <sup>(b)</sup> (dB(A)re1pW)	68		Clasa de emisie acustică aeriană <sup>(b)</sup>	[A/B/ <b>C</b> /D] <sup>(e)</sup>	
Mod oprit (dacă este cazul) (W)	0.50		Mod standby (dacă este cazul) (W)	N/A	
Întârziere pornire (W) (dacă este cazul)	4.00		Standby conectat la rețea (W) (dacă este cazul)	N/A	
Pentru uscătoarele de uz casnic echipate cu pompă de căldură, denumirea chimică sau denumirea acceptată în industrie a gazului refrigerant utilizat, fără a aduce atingere Regulamentului (UE) nr. 517/2014 privind gazele cu efect de seră fluorurate <sup>(1)</sup> <sup>(†)</sup> .				R290	

## Informații suplimentare <sup>(1)</sup> (†):

- (1) Regulamentul (UE) nr. 517/2014 al Parlamentului European și al Consiliului din 16 aprilie 2014 privind gazele cu efect de seră fluorurate și care abrogă Regulamentul (CE) nr. 842/2006 (JO L 150, 20.5.2014, p. 19).
- (a) Acest punct nu trebuie considerat relevant în scopul articolului 2(6) din Regulamentul (UE) 2017/1369.
- (b) Pentru programul eco.
- (c) Modificările acestor puncte nu trebuie considerate relevante în scopul articolului 4(4) din Regulamentul (UE) 2017/1369.
- (d) Dacă baza de date a produselor generează automat conținutul definitiv al acelei celule, furnizorul nu trebuie să introducă aceste date.

## VARNOSTNE INFORMACIJE

- Ta aparat ni namenjen uporabi osebam (vključno z otroki) z zmanjšanimi fizičnimi, čutnimi ali duševnimi sposobnostmi oziroma pomanjkanjem izkušenj in znanja, razen če so pod nadzorom ali so bile poučene o uporabi aparata s strani osebe, odgovorne za njihovo varnost.
- Otroci morajo biti pod nadzorom, da se zagotovi, da se z aparatom ne igrajo.
- Če je napajalni kabel poškodovan, ga mora zamenjati proizvajalec, njegov pooblaščen servisler ali podobno usposobljena oseba, da se prepreči nevarnost.
- Ta aparat lahko uporabljajo otroci, stari 8 let in več, ter osebe z zmanjšanimi fizičnimi, čutnimi ali duševnimi sposobnostmi ali pomanjkanjem izkušenj in znanja, če so pod nadzorom ali so bile poučene o varni uporabi aparata in razumejo morebitna tveganja. Otroci se z aparatom ne smejo igrati. Čiščenje in vzdrževanje ne smejo izvajati otroci brez nadzora.
- Filter za dlačice je treba pogosto čistiti.
- Dlačic se ne sme dovoliti, da se nabirajo okoli sušilnega stroja.
- Ne sušite neoprane perila v sušilnem stroju.
- Predmeti, umazani s snovmi, kot so kuhinjsko olje, aceton, alkohol, bencin, kerozin, odstranjevalci madežev, terpentini, voski in odstranjevalci voska, morajo biti oprani v topli vodi z dodatno količino detergenta, preden jih sušite v sušilnem stroju.
- Predmeti, kot so penasta guma (lateks pena), tuš kapice, vodoodporna tkanina, artikli z gumijastim hrptom in oblačila ali blazine s penastimi vložki, se ne smejo sušiti v sušilnem stroju.
- Mehčalci tkanin ali podobni izdelki se uporabljajo po navodilih proizvajalca mehčalca.
- Iz žepov odstranite vse predmete, kot so vžigalniki in vžigalice.
- **OPOZORILO:** Nikoli ne ustavljajte sušilnega stroja pred koncem sušilnega cikla, razen če so vsi predmeti hitro odstranjeni in razporejeni, da se toplota razprši.
- Aparat ne sme biti nameščen za zaklenljivimi vrati, drsnimi vrati ali vrati z nasprotnim tečajem, tako da je popolno odpiranje vrat sušilnega stroja omejeno.
- Otroci, mlajši od 3 let, morajo biti oddaljeni, razen če so stalno pod nadzorom.
- **OPOZORILO:** V ohišju aparata ali v vgrajeni strukturi morajo biti prezračevalne odprtine proste vsake ovire.



**Opozorilo: Vnetljiv material, nevarnost požara**

# DIAGRAM IZDELKA

## Ime komponente

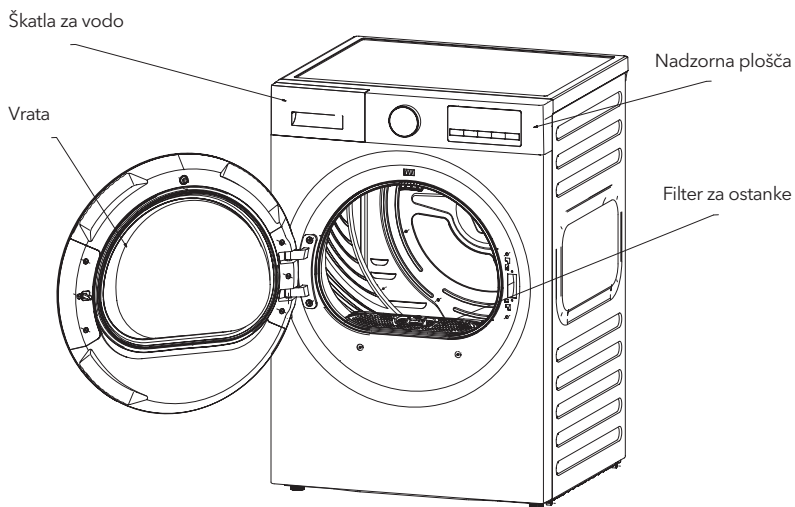

### OPOMBA

Ta slika je le referenčni diagram. Zaradi izboljšav izdelka in širitve serijske proizvodnje se lahko videz, barva in funkcijske komponente izdelka razlikujejo od te slike. Prosimo, da se sklicujete na dejanski kupljeni izdelek.

## Seznam dodatkov

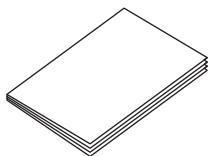

Uporabniški priročnik x 1

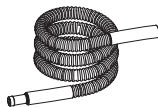

Vodna cev x 1

# NAČIN NAMESTITVE IN PREVIDNOSTNI UKREPI

## Prednamestitvene previdnostne ukrepe

- Priporoča se, da preverite, ali je sušilni stroj med transportom poškodovan. Če je zaznana kakršna koli poškodba, se obrnite na prodajalca. Poškodovanega sušilnega stroja ne prikloplajte na električno omrežje.
- Med rokovanjem ne sme biti naklon stroja večji od 45°. V primeru prevrnitve naj bo sušilni stroj pred priklopom na elektriko postavljen pokonci 2 uri.
- Sušilni stroj namestite v suhem in dobro prezračenem prostoru. Ne nameščajte ga na mesto, ki je izpostavljeno vlagi, pari ali vodi (na primer v kopalnici ali ob pipe na zunanjem balkonu), ali na mesto, kjer se nabira bombažni prah ali je izpostavljeno neposredni sončni svetlobi.
- V bližini sušilnega stroja ne uporabljajte pečic, plinskih aparatov ipd., da se prepreči nevarnost.
- Sušilni stroj namestite skupaj s pralnim strojem, da se olajša sušenje po pranju in centrifugiranju.
- Sušilnega stroja ne nameščajte na mestu z veliko prahu, da se prepreči zamašitev zračnega kanala zaradi nabiranja prahu.
- Odstranite vse embalaže sušilnega stroja, pa tudi odeje, nosilce itd.
- Nastavite noge, da zagotovite stabilno namestitev. Razmika med nogami in tlemi ne zapolnite z volnenimi preprogami ali lesenimi letvicami, saj bi to motilo delovanje stroja.
- Sušilni stroj namestite vsaj 5 cm stran od drugih kosov pohištva ali sten.
- Pri aparatih z zračnimi odprtinami v osnovi preproga ne sme preprečevati pretoka zraka; izpušni zrak se ne sme odvajati v dimnik, ki se uporablja za odvajanje plinov iz aparatov na plin ali druga goriva.
- Aparat ne sme biti nameščen za zaklenljivimi vrati, drsnimi vrati ali vrati z nasprotnim tečajem, tako da je popolno odpiranje vrat sušilnega stroja omejeno.

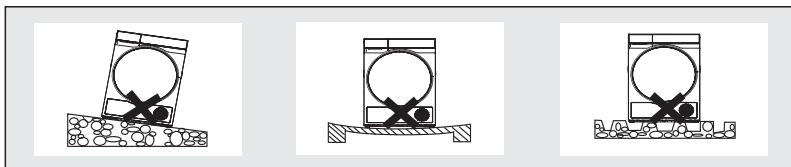

## Namestitev sušilnega stroja

1. Nastavite noge, da bo sušilni stroj raven.
2. Priključite napajanje. Pred priklopom preverite:
  - 1) Napetost električnega omrežja mora ustrezati zahtevam;
  - 2) Vtičnica mora ustrezati vtiču sušilnega stroja;
  - 3) Preverite, ali vtičnica prenese največjo moč sušilnega stroja, in zagotovite, da je vtičnica zanesljivo ozemljena.
3. Po namestitvi sušilnega stroja ga pustite stati 4 ure, preden ga vklopite.

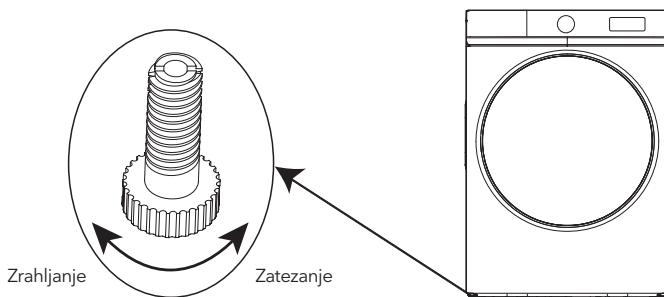

## Uporaba in načini namestitve dodatkov

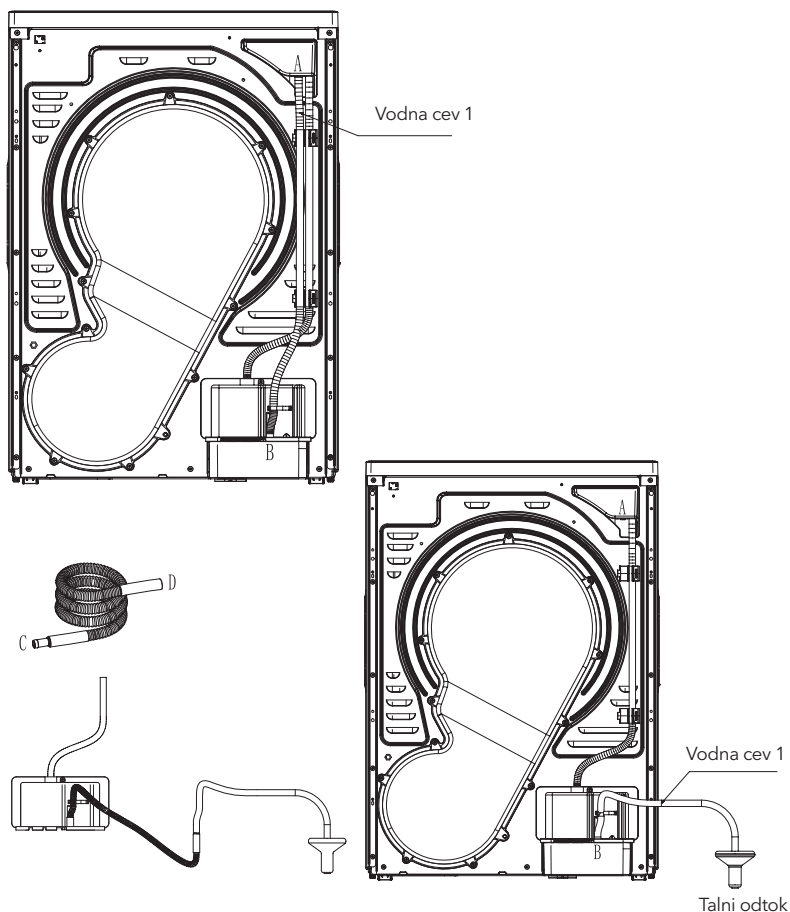

### Navodila za namestitev:

a. Način priključitve zunanje odtočne cevi:

1. Potegnite vodno cev 1 iz položaja A in jo vstavite v talni odtok, s čimer je priključitev zunanje odtočne cevi dokončana. Če še vedno potrebujete uporabo vodne posode za zbiranje vode, ponovno priključite vodno cev po izvorni poti.

2. (Če dolžina vodne cevi 1, priključene na talni odtok, ni zadostna, je mogoče uporabiti dodatek za podaljšanje cevi.)





Način priključitve je naslednji:

Najprej potegnite vodno cev 1 iz priključka B, nato priključite priključek C dodatne vodne cevi na izhod vodne cevi 1, priključek D povežite s priključkom B, drugo stran vodne cevi 1 pa vstavite v talni odtok.

## Navodila za namestitev

Za zlaganje in namestitev toplotne črpalke sušilnega stroja na pralni stroj sta potrebni vsaj dve osebi. Pred namestitvijo priključnega okvirja natančno preberite naslednja navodila:

1. Ta priročnik služi samo kot navodilo za namestitev pralnega in toplotne črpalke sušilnega stroja, zloženih enega na drugega.
2. Izberite mesto za zlaganje in zagotovite dovolj prostora za namestitev dovodne cevi, odtočne cevi, napajalnega kabla in drugih dodatkov. Na zadnji strani aparata pustite dovolj prostora, da se odtočna cev lahko priključi brez upogibanja.
3. Pred zlaganjem sušilnega stroja nastavite noge pralnega stroja, da bo le-ta raven.

Komplet za zlaganje	ST3,9 x 12 samovrezni vijak	ST3,9 x 16 samovrezni vijak	Nalepka
			

### Navodila za namestitev podloge za zlaganje

1. Nalepite podlogo za zlaganje na nadzorno ploščo sušilnega stroja (Slika 1). Podloga za zlaganje naj bo nameščena približno 2,5 mm od razmika ročaja predala, razdalja na obeh straneh pa mora biti enaka (Slika 2).
2. Ko je korak 1 končan, lahko namestite komplet za zlaganje.



Kontrolna plošča

Podloga za zlaganje

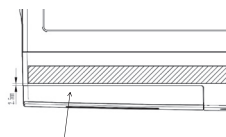

Ročaj predala

### Navodila za namestitev kompleta za zlaganje

1. Postavite sestavljen komplet za zlaganje na zgornjo pokrovno ploščo pralnega stroja in prilagodite položaj kompleta tako, da bodo levo, desno in spredaj poravnani z zgornjo pokrovno ploščo pralnega stroja (Slika 1).
2. Iz vrečke z dodatki vzemite štiri ST3,9 x 12 samovrezne vijake in pritrдите sestavljen komplet za zlaganje na zgornjo pokrovno ploščo pralnega stroja (Slika 2).
3. Sušilni stroj postavite na komplet za zlaganje tako, da bodo levo, desno in spredaj poravnani s konzolo kompleta za zlaganje (Slika 3).
4. Iz vrečke z dodatki vzemite štiri ST3,9 x 16 samovrezne vijake in pritrдите podnožje sušilnega stroja na obeh straneh sestavljenega kompleta konzole (Slika 4).
5. Na oba vijčna mesta konzole nalepite nalepko za vijak (Slika 5). S tem je konzola za zlaganje nameščena.

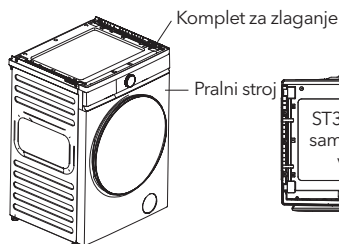

Slika 1



Slika 2

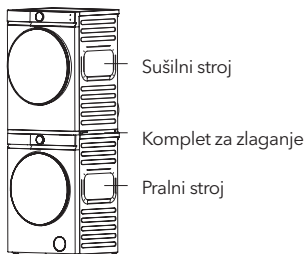

Slika 3

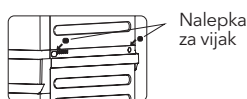

Slika 4

## OPOMBA

Toplotno črpalno sušilnega stroja je treba namestiti in pritrditi na vrh pralnega stroja. Pred namestitvijo zagotovite, da je sušilni stroj stabilen, da preprečite tresenje ali prevrnitev.

Med uporabo upoštevajte varnostne ukrepe in ravnajte previdno.

Proizvajalec ne odgovarja za morebitne izgube zaradi nepravilne uporabe.

Za razvrstitev in navodila o možnih nevarnostih ali stopnjah poškodb zaradi nepravilnega ravnanja se sklicujte na spodnje ikone.



### Opozorilo

Kršenje zahtev lahko povzroči resne telesne poškodbe ali smrt.



### Pozor

Kršenje zahtev lahko povzroči manjše telesne poškodbe ali materialno škodo.

Sklicujte se na spodnje ikone za razvrstitev in navodila o zahtevah.



Ta ikona označuje prepovedane operacije.



Ta ikona označuje obvezne operacije.

## OPOZORILA IN PREVIDNOSTNI UKREPI

### • Ta izdelek je električni aparat razreda I. Pri uporabi bodite pozorni na električno varnost!

1. Napajanje mora imeti zanesljivo ozemljitev, ozemljitveni vodnik pa mora biti neposredno zakopan v tla in se ne sme povezovati s javnimi objekti, kot so vodovodne cevi ali plinovodi.
  2. Presek napajalnih kablov mora ustrezati normalnim obremenitvenim zahtevam električnih aparatov.
  3. Sušilni stroj mora biti priključen na posebno vtičnico, ki je izdelek z nacionalno obvezno certifikacijo in lahko prenese tok več kot 10 A. Zaradi varnosti je strogo prepovedano uporabljati sušilni stroj, če napajanje v vašem domu ne izpolnjuje teh zahtev.
  4. Za preprečitev napak pri namestitvi in uporabi vtičnice ter zagotavljanje električne varnosti mora vtičnico namestiti in ozemljitvene vodnike povezati oseba z osnovnim električnim znanjem.
  5. Če je napajalni kabel poškodovan, ga mora zamenjati strokovno osebje.
  6. Ozemljitveni vodnik se ne sme povezovati s faznim ali nevtralnim vodnikom; sicer bo ohlajenje pod napetostjo, kar lahko povzroči električni udar.
  7. Ko sušilni stroj konča, je priporočljivo izvleči vtič iz vtičnice za zagotovitev varnosti.
  8. Aparat deluje na izmenični tok in lahko normalno deluje, če napetost variira  $\pm 10\%$ .
  9. Če je potrebno uporabiti zaščitni odklopnik (RCD/ozemljitvena zaščitna), mora biti označen s simbolom , ki zagotavlja, da vtič ustreza vtičnici.
- Za varno uporabo uporabljajte le originalne dele in dodatke, ki jih zagotovi proizvajalec.
  - Če sušilni stroj ne deluje več, prerezajte napajalni kabel in poškodujte zadržno napravo vrat. Stare in izrabljene električne aparate odložite v označenih zbirnih centrih.
  - Ne sušite oblačil, ki niso primerna za sušenje v sušilnem stroju.
  - Ne sušite umazanih oblačil pred pranjem.
  - Sušilnega stroja ne uporabljajte, če obstaja nevarnost prahu (npr. premog, kamninski prah).
  - Ne naslanjajte se na vrata, ne plezajte in ne sedite na sušilnem stroju.
  - Če je temperatura okolice sušilnega stroja nižja od 0 °C, lahko pride do poškodb zaradi zmrzali.
  - Otrokom preprečite dostop do embalažnih materialov.

### Prepovedani predmeti

- Sušilni stroj ne sme biti nameščen na prostem ali v vlažnem okolju. Če je moker, ga je pred uporabo treba prezračiti in posušiti.
- Sušilnega stroja ne postavljajte v zaprti prostor. Namestite ga v dobro prezračenem prostoru, da se preprečijo nesreče.
- Ne dajajte mokrih oblačil, ki niso bila odcejena, neposredno v sušilni stroj. Oblačila vstavite v sušilni stroj šele po centrifugiranju, da preprečite kapljanje vode na električne naprave in poškodbe sušilnega stroja.
- Ko je sušilni stroj vključen, ne uporabljajte vnetljivih razpršil v bližini. V primeru puščanja plina ali vnetljivih plinov ne vklaplajte ali izklaplajte vtiča ter ne vklaplajte/izklaplajte sušilnega stroja.
- Ne sušite oblačil, prepojenih z vnetljivimi čistili, topili za kemično čiščenje, bencinom, bananovim oljem ali drugimi kemikalijami.
- Ne sušite dežnih plaščev, pokrovov za kolesa ali drugih predmetov, ki vsebujejo gumo ali podobne elastične materiale.
- Na sušilni stroj ne postavljajte vročih ali težkih predmetov (npr. čajnikov z vročo vodo).
- Zaradi varnosti ne smejo stroj uporabljati otroci brez nadzora ali invalidne osebe brez pomoči.
- V sušilnem stroju ne shranjujte cigaret, vžigalnikov, suhega ledu, bencina ali drugih vnetljivih in eksplozivnih snovi.
- Vrata ne odpirajte, dokler se postopek sušenja ne konča, da preprečite opekline zaradi pregrevanja.
- Sušilnega stroja ne uporabljajte, če imate na rokah ali nogah vodo.
- Sušilnega stroja sami ne razstavljajte, popravljajte ali spreminjajte.

## ! Obvezne operacije

- Med normalnim delovanjem sušilnega stroja ga ne izklaplajte iz električnega omrežja in ne ugašajte napajanja. Ko sušilnega stroja ne uporabljate ali ga čistite, ga vedno izklopite iz vtičnice, ne da bi vleli napajalni kabel. Vtiča ne vklaplajte ali izklaplajte z mokrimi rokami.

## HITRI VODNIK

### ! POZOR!

Pred uporabo aparata se prepričajte, da je pravilno nameščen v skladu z navodili za namestitvev.

## Priprava na sušenje

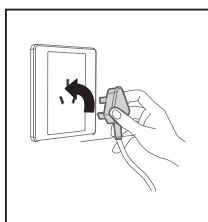

1. Pravilno priključite napajalni vtič.

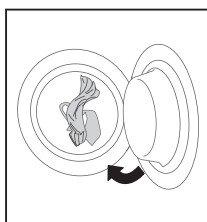

2. Vstavite oblačila.

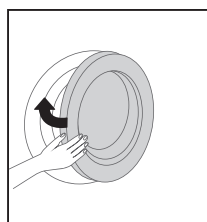

3. Zaprite vrata.

### ! POZOR!

Oblačila je mogoče vstaviti v sušilni stroj le po centrifugiranju pri hitrosti nad 1000 vrt/min.

## Začetek sušenja

Z vrtenjem gumba levo in desno vklopite sušilni stroj.

## Zaključek sušenja

Ko je sušenje končano, sušilni stroj sporoči zvok ali prikaže besedo "End".

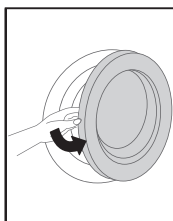

1. Odprite vrata in vzemite oblačila.

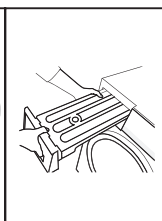

2. Potegnite vodno posodo.

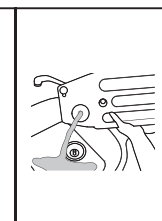

3. Izlijte vodo iz vodne posode.

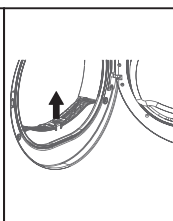

4. Očistite filter

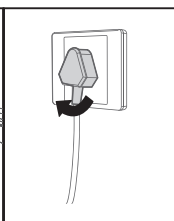

5. Izklopite napajanje.

### ! POZOR!

Če uporabljate vtičnico s stikalom, za izklop napajanja neposredno pritisnite stikalo.

## 1. PREVERITE

1. Izpraznite vodno posodo in jo namestite nazaj na mesto.
2. Očistite filter za ostanke in ga namestite nazaj na mesto.
3. Preverite posebne zahteve glede sušenja.

## 2. Priprava

1. Preverite žep in odstranite kovance, pesek, ključe ali druge predmete.
2. Zavežite trakove, zapnite gumbe in zadrge.
3. Sušilnega stroja ne preobremenjujte. Oblečila pred vstavljanjem v sušilni stroj razporedite.
4. Med sušenjem obrnite oblečila z gumbi navznoter, preden jih daste v sušilni stroj.
5. Občutljiva oblečila je treba pred sušenjem postaviti v najlonsko mrežo.

## Splošno znanje in veščine uporabe sušilnega stroja

1. Oblečila vstavite v boben po centrifugiranju. Povečajte hitrost centrifuge, da skrajšate čas sušenja in zmanjšate porabo energije.
2. Oblečila pred vstavljanjem v sušilni stroj dobro pretresejte, da se sušenje pospeši.
3. Izogibajte se preobremenitvi sušilnega stroja.
4. Boben in filter za ostanke redno čistite z vlažno brisačo.
5. Redno čistite kondenzatorski filter.
6. Filter za ostanke mora biti popolnoma suh, preden ga daste v sušilni stroj.
7. Za enakomeren učinek sušenja razvrstite oblečila po vrsti tkanine in izberite ustrezen program sušenja. Vedno upoštevajte informacije na etiketi in izberite pravi program, da preprečite nepotrebno poškodbo oblačil.
8. Ne sušite tkanin z dodatkom škroba, saj bo tanek sloj škroba zmanjšal učinkovitost sušenja.
9. Za majhne količine tkanin je priporočljivo uporabiti časovni program.
10. Poskrbite, da pretok zraka na izpuhu ni oviran, in ne blokirajte ali zapirajte izpuha.
11. Topla tkanina se zdi bolj mokra kot tkanina sobne temperature, zato je priporočljivo, da oblačil ne preveč posušite.

### ! POZOR!

- Sušilni stroj je namenjen domači uporabi. Uporabljajte ga v skladu s priporočenim polnilom in programi sušenja.
- NE sušite občutljivih ali krhkih tkanin, kot so svila in umetne tkanine, da se prepreči gubanje.

### Referenčna teža običajnih oblačil:



Mešan plašč  
(približno 800 g)



Jakna (bombaž,  
približno 800 g)



Delovna oblečila  
(zgornji in spodnji  
del) (bombaž,  
približno 1120 g)



Srajca (bombaž,  
približno 300 g)



Pulover (bombaž,  
približno 180 g)



Pižama  
(približno 200 g)



Jeans hlače  
(približno 500 g)



Spodnje perilo  
(bombaž,  
približno 70 g)



Nogavice  
(mešanica,  
približno 30 g)



Odeja za  
brisačo  
(bombaž,  
približno 900 g)



Enojna rjuha (bombaž,  
približno 600 g)

# NAVODILA ZA UPORABO

## Opis funkcij

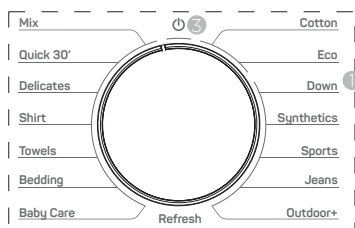

1. Gumb za izbiro programa
2. Gumb za izbiro funkcije
3. Vklp/izklop napajanja

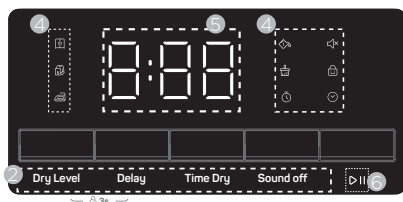

4. Indikatorska ikona
5. Čas/Koda napake
6. Gumb Začetek/Pavza

Indikatorska ikona	Funkcija	Opis
	Lahko shranjeno	Pomeni, da je mogoče oblačila po sušenju shraniti.
	Takoj vstavite oblačila	Pomeni, da je mogoče oblačila po sušenju takoj obleči.
	Likanje	Perilo je po sušenju še nekoliko vlažno. Da se prepreči gubanje po sušenju, oblačila zlikajte ali jih obesite.
	Zamik začetka	Pomeni, da je bila aktivirana funkcija zamika.
	Zvok vklop/izklop	Ko se ta ikona prižge, je funkcija izklopa zvoka vklopljena in vsi gumbi so utišani.
	Otroška ključavnica	Če se ikona prižge, pomeni, da je cikel zaklenjen. Poskusi spremembe cikla so neveljavni.
	Alarm polne vodne posode	Pomeni, da je vodna posoda polna in jo je treba izprazniti.
	Alarm preverjanja filtra	Opomnik za čiščenje filtra.
	Sušenje po času	Dodaja in zmanjša čas sušenja programa.

## Navodila za uporabo

1. Vklpote stroj in zavrtite [gumb] na katerikoli položaj programa, zaslon se bo prižgal, stroj pa bo prikazal privzete nastavitve programa.  
Zeleni program lahko izberete z vrtenjem [gumba].
2. Pritisnite te funkcijske tipke za izbiro funkcij, kot so [Raven sušenja], [Zamik], [Sušenje po času] in [Izklop zvoka].
3. Pritisnite gumb [▶] za zagon stroja.

Med izvajanjem programa: Notranji boben se bo neprekinjeno vrtil, “:” na zaslonu bo utripal, prikazan pa bo preostali čas programa.

Po končanem programu: Zaslon bo prikazal “End” in spremljal bo zvočni signal. Če oblačil ne odstranite v 1 minuti, se bo stroj samodejno izklopil.

Če stroj med izvajanjem programa nenadoma preneha delovati ali prikaže kode napak, se sklicujte na razdelek “Prikaz napak in rešitve”.

S/N	Ime programa	Predlagana največja kapaciteta sušenja (kg)	Navodila za uporabo	Dodatne funkcije			
				Raven sušenja	Sušenje po času	Zamik	Izklop zvoka
P01	Mešano	5	Za oblačila iz neznanih materialov	S	N	P	P
P02	Hitro 30'	0.5	Za hitro sušenje majhnih kosov oblačil, običajen program	N	P	P	P
P03	Občutljivo	2	Za oblačila iz občutljivih materialov	S	N	P	P
P04	Srajca	1	Za bombaž, lan, sintetične ali mešane srajce brez likanja	S	N	P	P
P05	Brisače	4	Za oblačila iz brisačnih materialov	S	N	P	P
P06	Posteljina	2	Za štiri kompleti ali en komplet zaves	S	N	P	P
P07	Nega dojenčka	2	Za oblačila iz materialov za dojenčke	S	N	P	P
P08	Osvežitev	4	Za odstranjevanje vonja iz suhih oblačil, običajen program	N	P	P	P
P09	Bombaž	8	Za bombaž in lanene tkanine	S	N	P	P
P10	ECO	8	Za novi EU energetske test za bombaž in lanene tkanine	S	N	P	P
P11	Perje	1.5	Za oblačila iz perja	S	N	P	P
P12	Sintetika	4	Za oblačila iz sintetičnih materialov	O	N	P	P
P13	Šport	3	Za oblačila iz športnih materialov	S	N	P	P
P14	Jeans	4	Za oblačila iz jeans materialov	S	N	P	P
P15	Zunanja oblačila	2	Za oblačila iz materialov za zunanje aktivnosti	S	N	P	P

### Opombe

1. P: Privzeto izklopljeno, možnost vklopa; N: Ni izbirno; O: Privzeto vklopljeno, ni mogoče izklopiti; S: Privzeto vklopljeno, mogoče izklopiti.
2. Dodatne funkcije, ki niso posebej označene, so vse izbirne.
3. Uporaba priporočenega polnila za sušenje zagotavlja najboljše rezultate sušenja.
4. Eco test program je v skladu s Predpisom (EU) 2023/2534 za označevanje energijske učinkovitosti, merjeno v skladu z EN 61121, primeren za sušenje običajnega bombažnega polnila pri nazivni kapaciteti.

## Dodatne funkcije

### 1. Funkcija ravni sušenja

1. V stanju pripravljenosti lahko vsi programi izberejo raven sušenja, razen Hitro 30', Osvežitev in Sintetika.
2. Raven sušenja vsakega programa je privzeto nastavljen, lahko pa pritisnete gumb "Raven sušenja" za izbiro zelene ravni sušenja. Ustrezna ikona bo prižgana.

### 2. Funkcija zamika

1. Čas zamika se nanaša na čas konca programa.
2. V stanju pripravljenosti ali med pavzo zamika lahko izberete čas zamika s tipko [Zamik]. Čas zamika je od 1 do 24 ur. Vsak pritisk tipke poveča čas zamika za 1 uro. Po dosegu 24 ur se bo vrnil na preostali čas trenutnega programa, kar omogoča ponavljanje izbire.

### 3. Funkcija sušenja po času

1. Ta gumb velja samo za programe "Hitro 30" in "Osvežitev". Po izbiri teh programov se bo prikazal ustrezen čas.
2. Pritisk na gumb [Sušenje po času] bo čas programa povečal v zanki.

### 4. Funkcija izklopa zvoka

1. V stanju pripravljenosti ali med delovanjem pritisnite gumb [Izklop zvoka]. (Če je pisiker aktiven, bo izdal zvok, ki potrjuje veljaven pritisk tipke.) Vsak pritisk tipke bo izmenično vklopil ali izklopil pisiker.
2. Funkcija izklopa zvoka ne blokira zvokov opozorilnih signalov napak.

### 5. Funkcija otroške ključavnice

1. Med delovanjem pritisnite in držite hkrati tipki [Raven sušenja] + [Zamik] 3 sekunde. (Če je pisiker aktiven, bo izdal zvok, ki potrjuje veljaven pritisk tipke.) To bo zaklenilo vse gumba na nadzorni plošči (razen gumba za vklop), prikazana pa bo ikona ključavnice.
2. Funkcija otroške ključavnice je aktivna samo med izvajanjem programa. Samodejno se sprosti v primeru alarma napake, po koncu programa ali ob odpiranju vrat.

## ČIŠČENJE IN VZDRŽEVANJE

**⚠ Pred čiščenjem in vzdrževanjem odklopite napajalni vtič iz vtičnice**

### Čiščenje filtra

Pred vsako uporabo in po njej preverite in očistite filter.

Ko se na zaslonu prikaže symbol , očistite filter in poskrbite, da je ponovno pravilno nameščen.

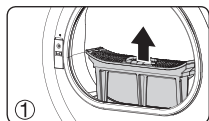

Odprite vrata in vzemite filter.

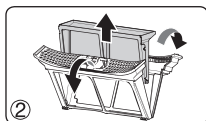

Ločite notranji in zunanji filter.

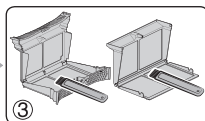

Očistite notranji in zunanji filter posebej.

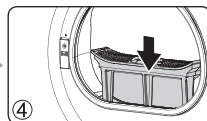

Ponovno sestavite filter in ga namestite nazaj na mesto.

**⚠ OPOMBA**

Po čiščenju filter namestite v obratnem vrstnem redu odstranitve in ga pravilno pritrdite.

## Čiščenje sušilnega stroja

Prahu in madežev na površini ohišja in glavne nadzorne plošče očistite z krpo. Ne uporabljajte organskih topil ali korozivnih sredstev, da ne poškodujete stroja.

## Čiščenje bobna

Po določenem času uporabe se kalcij, vsebovan v sredstvu za nego oblačil ali vodi, zbere v skoraj neviden zaščitni sloj znotraj bobna. Notranjo steno bobna je treba redno čistiti z vlažno krpo.

## Čiščenje vodne posode

Ko stroj deluje, se para kondenzira v vodo in shranjuje v vodni posodi. Pred vsako uporabo in po njej preverite in izpraznite vodno posodo. Ko se na sušilnem stroju prikaže /FUL, izpraznite vodno posodo in ponovno zaženite stroj.

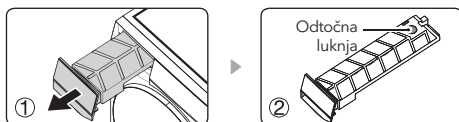

Vodno posodo odstranite iz sušilnega stroja, izpraznite vodo skozi odtočno luknjo in jo ponovno namestite.



### OPOMBA

Kondenzirana voda ni pitna in je ni mogoče uporabiti za predelavo hrane. Po koncu programa je treba vodno posodo pravočasno izprazniti.

# VODIČ ZA SERVIS

## Prikaz napake in rešitev

Prikaz napake	Možni vzroki	Rešitve
Utripanje indikatorske lučke filtra	Opomnik za čiščenje filtra (brez zvočnega signala)	Očistite filter
Utripanje prikaza časa med delovanjem stroja	Vrata so odprta	1. Prosimo, zaprite vrata. 2. Če zaslon še vedno utripa po zaprtju vrat, se obrnite na servis.
FUL	1. Vodna posoda je polna	1. Izpraznite vodo iz vodne posode
	2. Vodna posoda ni pravilno nameščena	2. Vodno posodo pravilno namestite
	3. Napaka plavača	
E41	1. Temperatura je previsoka	Obrnite se na servis po prodaji
	2. Terminal temperaturnega senzorja je ohlapen	
	3. Napaka temperaturnega senzorja	
E71	Komunikacijski kabel glavne plošče je ohlapen	
	Napaka komunikacije glavne plošče	

## Nenavadni pojavi in rešitve

Nenavadnost	Rešitev
Na nadzorni plošči ni prikaza	1. Preverite, ali je vtičnica pravilno napajana. 2. Preverite, ali je napajanje stroja pravilno priključeno. 3. Preverite, ali je gumb za vklop pritisnjen.
Stroj se ne more zagnati	1. Preverite, ali so vrata zaprta. 2. Preverite, ali je gumb za začetek pritisnjen in se stroj normalno odziva. 3. Preverite, ali je izbrana funkcija zamika. Stroj zaženite po določenem času, če je nastavljen časovni zamik.
Program teče predolgo ali oblačila se ne sušijo	1. Očistite filter. 2. Odstranite kondenzat iz vodne posode. 3. Stroj postavite v dobro prezračeno okolje. 4. Izberite ustrezen program.



## OPOMBA

Zaradi samodejne funkcije sušenja sušilnega stroja se lahko med delovanjem čas na zaslonu spremeni, kar je normalno.

## Opomba

Prikaz "EP" ni napaka, pomeni, da je uporabnik spremenil program med delovanjem stroja. Če želite spremeniti tekoči program, ustavite stroj in izberite drug program z vrtenjem [gumba].



# ZAŠČITA OKOLJA IN SHEMATSKI DIAGRAM OŽIČENJA

## Embalirni material

- Če je material označen s simbolom "♻️" to pomeni, da ga je mogoče reciklirati.
  - >PE = Polietilen
  - >PS = Polistiren
  - >PP = Polipropilen

Materiali, narejeni iz zgoraj navedenih materialov, se lahko reciklirajo; preprosto jih odvrzite v ustrezni zabojnik za odpadke.

- Če je izdelek na embalaži označen s simbolom "♻️" to pomeni, da ga ni mogoče odvreči kot običajne gospodinjske odpadke, ampak ga je treba predati na ustrezno zbirno mesto za elektronske in električne naprave. Pravilno odlaganje uporabljenih aparatov preprečuje morebitne negativne učinke in varuje okolje ter zdravje ljudi. V nasprotnem primeru lahko povzroči odpadke.

## Ekološke informacije

Za varčevanje z energijo in zaščito okolja priporočamo naslednje:

- Poskušajte uporabljati stroj z večjo obremenitvijo, saj delo z majhno obremenitvijo ni ekonomično.
- Da preprečite gubanje in prihranite energijo, prosimo, ne sušite že posušenih oblačil.
- Izberite postopek sušenja glede na vrsto oblačil.
- Redno čistite filter, da se ne podaljšuje čas sušenja in ne porablja nepotrebna električna energija.
- Poskrbite za prezračevanje prostora; notranja temperatura ne sme presežati 35 °C.

## FICHA IZDELKA

**Ime ali blagovna znamka dobavitelja (\*) (°):** Tesla

**Naslov dobavitelja (\*) (°):** Comtrade Distribucija d.o.o., Letališka cesta 29B, 1000 Ljubljana, SI

**Oznaka modela (\*) (°):** WT8H91T

**Tehnologija sušilnega stroja**

Električni kondenzator

**Splošni parametri izdelka:**

Parameter	Vrednost		Parameter	Vrednost	
Nazivna kapaciteta (°) (kg)	8.0		Dimenzije (°)(c) v cm	Višina	85
				Širina	60
				Globina	59
Indeks energetske učinkovitosti (EEI) (°) (b)	84.7		Razred energetske učinkovitosti (°) (b)	[A/B/C/D/E] (°) (d)	
Učinkovitost kondenzacije (%)(°) (če je primerno)	80		Razred učinkovitosti kondenzacije (če je primerno) (°) (b)	[A/B/C/D] (°) (d)	
Teža energijske porabe v kWh na cikel sušenja (°). Dejanska poraba energije bo odvisna od uporabe naprave.	1.44				
Trajanje programa (°) (ure:min)	Rated capacity	4:30	Vrsta	Samostoječe	
	Half	2:20			
Emisija akustičnega hrupa v zraku (°) (dB(A)re1pW)	68		Razred emisije akustičnega hrupa v zraku (°) (b)	[A/B/C/D] (°) (d)	
Izklopljeno stanje (če je primerno) (W)	0.50		Način pripravljenosti (če je primerno) (W)	N/A	
Zamik zagona (W) (če je primerno)	4.00		Omrežni način pripravljenosti (W) (če je primerno)	N/A	
Za gospodinske sušilne stroje, opremljene s toplotno črpalko, kemično ime ali sprejeta industrijska oznaka uporabljanega hladilnega plina, brez škode za Uredbo (EU) št. 517/2014 o fluoriranih toplogrednih plinih (°) (*) (°).				R290	

**Dodatne informacije (°) (°):**

(1) Uredba (EU) št. 517/2014 Evropskega parlamenta in Sveta z dne 16. aprila 2014 o fluoriranih toplogrednih plinih in razveljavitvi Uredbe (ES) št. 842/2006 (UL L 150, 20.5.2014, str. 195).

(a) Ta postavka se ne šteje za relevantno za namene člena 2(6) Uredbe (EU) 2017/1369.

(b) Za eko program.

(c) Spremembe teh postavk se ne štejejo za relevantne za namene člena 4(4) Uredbe (EU) 2017/1369.

(d) Če baza podatkov izdelkov samodejno generira dokončno vsebino te celice, dobavitelj teh podatkov ne vnese.

# INFORMACIJE O BEZBEDNOSTI

- Ovaj uređaj nije namenjen za upotrebu osobama (uključujući decu) sa smanjenim fizičkim, senzornim ili mentalnim sposobnostima, ili nedostatkom iskustva i znanja, osim ako im nadzor ili uputstvo za upotrebu uređaja nije obezbedio odgovorni za njihovu bezbednost.
- Deca treba da budu pod nadzorom kako bi se osiguralo da se ne igraju uređajem.
- Ako je naponski kabl oštećen, mora ga zameniti proizvođač, njegov servisni agent ili slična kvalifikovana osoba kako bi se izbegla opasnost.
- Ovaj uređaj mogu koristiti deca od 8 godina i stariji, kao i osobe sa smanjenim fizičkim, senzornim ili mentalnim sposobnostima ili nedostatkom iskustva i znanja, ako im je obezbeđen nadzor ili uputstvo za bezbednu upotrebu uređaja i ako razumeju rizike. Deca se ne smeju igrati uređajem. Čišćenje i održavanje uređaja ne smeju obavljati deca bez nadzora.
- Potrebno je redovno čistiti filter za dlačice.
- Ne sme se dozvoliti da se dlačice nakupljaju oko sušilice.
- Ne sušiti neoprane stvari u sušilici.
- Stvari koje su zaprljane supstancama kao što su ulje za kuvanje, aceton, alkohol, benzin, kerozin, sredstva za uklanjanje mrlja, terpentini, voskovi i sredstva za uklanjanje voska treba oprati u toploj vodi sa dodatnom količinom deterdženta pre sušenja u sušilici.
- Stvari poput sundera (lateks sunder), kapica za tuširanje, voodootpornih tkanina, predmeta sa gumiranom pozadinom i odeće ili jastuka sa sunderastim ulošcima ne smeju se sušiti u sušilici.
- Omekšivači tkanina ili slični proizvodi treba koristiti u skladu sa uputstvom za omekšivač.
- Ukloniti sve predmete iz džepova, poput upaljača i šibica.
- **PAŽNJA:** Nikada ne zaustavljajte sušilicu pre kraja ciklusa sušenja osim ako se svi predmeti brzo ne uklone i ne rasporede tako da se toplota rasprši.
- Uređaj ne sme biti instaliran iza zaključivih vrata, kliznih vrata ili vrata sa šarkama sa suprotne strane u odnosu na sušilicu, tako da je potpuno otvaranje vrata sušilice onemogućeno.
- Deca mlađa od 3 godine treba da budu udaljena od uređaja osim ako nisu pod stalnim nadzorom.
- **PAŽNJA:** U kućištu uređaja ili ugrađenoj strukturi, otvore za ventilaciju držati slobodnim od prepreka.



**Upozorenje: Zapaljiv materijal, opasnost od požara**

# DIJAGRAM PROIZVODA

## Naziv komponente

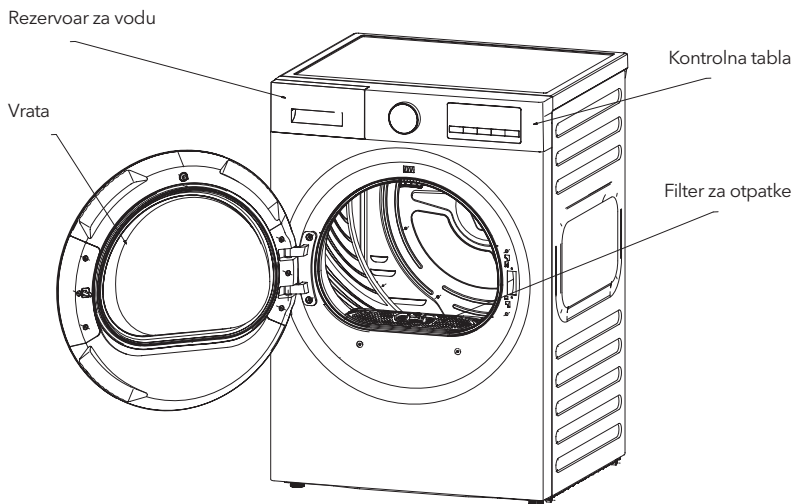

### NAPOMENA

Ova slika je samo referentni dijagram. Zbog unapređenja proizvoda i proširenja serijske proizvodnje, izgled, boja i funkcionalne komponente proizvoda mogu se razlikovati od prikazane slike.

Molimo da se rukovodite stvarnim kupljenim proizvodom.

## Lista dodatne opreme

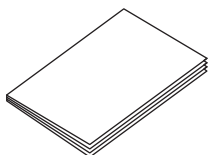

Korisnički priručnik x 1

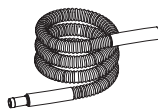

Vodovodna cev x 1

# NAČIN INSTALACIJE I MERE PREDOSTROŽNOSTI

## Mere predostrožnosti pre instalacije

- Preporučuje se da se proveri da li je sušilica oštećena tokom transporta. Ako se otkrije bilo kakvo oštećenje, obratite se prodavcu. Ne uključujte oštećenu sušilicu.
- Tokom rukovanja, maksimalni nagib uređaja ne sme prelaziti 45°. U slučaju prevrtanja, sušilica treba biti postavljena vertikalno 2 sata pre uključivanja.
- Instalirajte sušilicu u suvom i provetrenom prostoru. Ne postavljajte je na mesta pogodena vlagom, parom ili vodom (npr. u kupatilu ili pored slavine na otvorenom balkonu), niti na lokacije gde se nakupljaju komadići pamuka ili gde je izložena direktnoj sunčevoj svetlosti.
- Ne koristite pećnice, gasne uređaje i slično u blizini sušilice kako biste izbegli opasnost.
- Instalirajte sušilicu zajedno sa već mašinom radi lakšeg sušenja nakon pranja i centrifugiranja.
- Ne postavljajte sušilicu na mesta sa velikom količinom prašine kako biste izbegli začepljenje vazdušnog kanala.
- Uklonite svu ambalažu sušilice, kao i pokrivače, nosače i slično.
- Podešavanjem nogara obezbedite stabilnu instalaciju. Ne popunjavajte praznine između nogara i poda vunanim tepisima ili drvenim letvicama kako ne bi ometali rad uređaja.
- Postavite sušilicu najmanje 5 cm udaljenu od drugih komada nameštaja ili zidova.
- Kod uređaja sa ventilacionim otvorima na bazi, tepih ne sme da blokira otvore; ispušni vazduh ne sme se izbacivati u dimnjak koji se koristi za izbacivanje dima iz uređaja koji sagorevaju gas ili druga goriva.
- Uređaj ne sme biti instaliran iza zaključivih vrata, kliznih vrata ili vrata sa šarkama sa suprotne strane u odnosu na sušilicu, tako da je potpuno otvaranje vrata sušilice ograničeno.

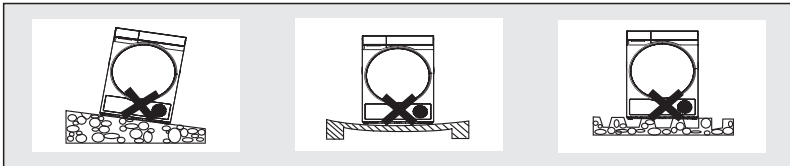

## Instalacija sušilice

1. Podešavanjem nogara postavite sušilicu horizontalno.
2. Povežite napajanje.
  - Proverite pre uključivanja:
    - 1) Naponski izvor mora biti u skladu sa zahtevima;
    - 2) Utičnica mora odgovarati utikaču sušilice;
    - 3) Proverite da li utičnica može podneti maksimalnu snagu sušilice i obezbedite pouzdano uzemljenje.
3. Nakon instalacije sušilice, ostavite je da stoji 4 sata pre prvog uključivanja.

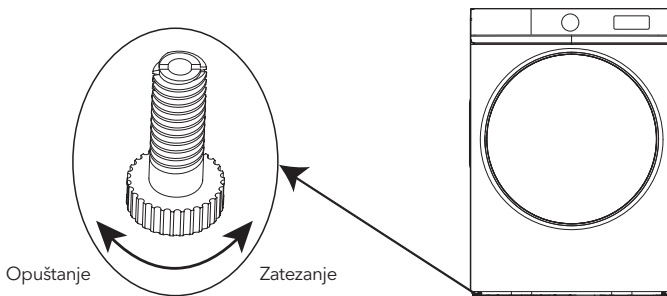

## Načini upotrebe i instalacije dodatne opreme

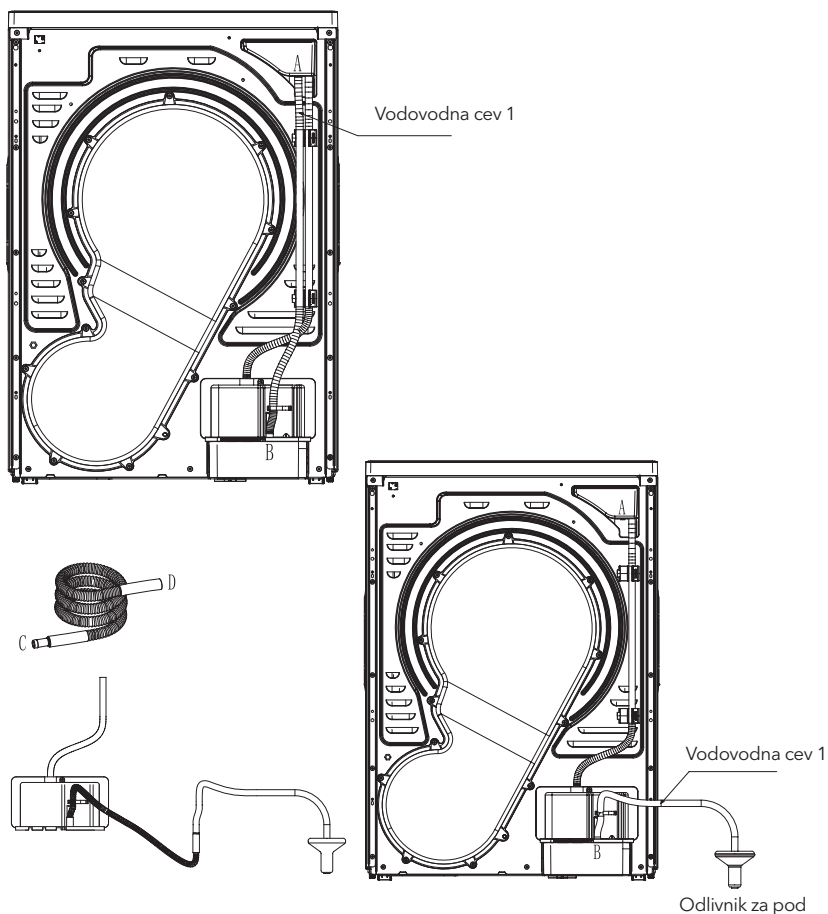

### Uputstvo za instalaciju:

a. Metod povezivanja spoljne odvodne cevi:

1. Izvucite vodovodnu cev 1 sa pozicije A i umetnite je u odlivnik za pod da biste završili povezivanje spoljne odvodne cevi. Ako je i dalje potrebno koristiti rezervoar za vodu za prikupljanje vode, ponovo povežite vodovodnu cev duž originalnog puta.
2. (Ako vodovodna cev 1 povezana sa odlivnikom za pod nije dovoljno dugačka, može se koristiti dodatna oprema za produženje cevi)





Metod povezivanja je sledeći:

prvo izvucite vodovodnu cev 1 sa porta B, zatim povežite port C dodatne vodovodne cevi sa izlazom vodovodne cevi 1, povežite port D sa portom B i umetnite drugi kraj vodovodne cevi 1 u odlivnik za pod.

## Uputstvo za instalaciju

Postavljanje i instalacija sušilice sa toplotnom pumpom na veš mašinu zahteva najmanje dve osobe. Molimo pažljivo pročitajte sledeće uputstvo pre instalacije okvira za povezivanje:

1. Ovaj priručnik se koristi isključivo kao uputstvo za instalaciju kada su veš mašina i sušilica sa toplotnom pumpom postavljeni jedna na drugu.
2. Odaberite lokaciju za slaganje i ostavite dovoljno prostora za instalaciju vodovodne cevi, odvodne cevi, kabela za napajanje i druge dodatke. Obezbedite dovoljno prostora pozadi uređaja kako bi se odvodna cev mogla povezati bez savijanja.
3. Pre slaganja sušilice, podesite nogare veš mašine tako da veš mašina bude horizontalna i stabilna.

Komplet za slaganje	ST3,9 x 12 samourezni šraf	ST3,9 x 16 samourezni šraf	Nalepnica za šraf
			

### Uputstvo za instalaciju podloge za slaganje

1. Postavite podlogu za slaganje na kontrolnu tablu sušilice (Slika 1). Podloga za slaganje treba da bude zalepljena na udaljenosti od oko 2,5 mm od razmaka ručke fioke, pri čemu udaljenost sa obe strane treba biti jednaka (Slika 2).
2. Nakon završetka prvog koraka, možete instalirati set za slaganje.

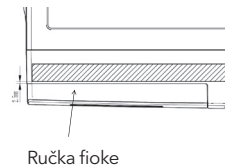
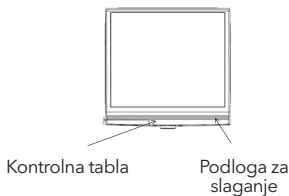

### Uputstvo za instalaciju seta za slaganje

1. Postavite sklop seta za slaganje na gornju poklopnu ploču veš mašine i podesite položaj sklopa tako da su njegova leva, desna i prednja strana poravnate sa gornjom poklopnom pločom veš mašine (Slika 1).
2. Izvadite četiri ST3,9\*12 samourezna vijka iz pakovanja dodatka i pričvrstite sklop seta za slaganje na gornju poklopnu ploču veš mašine (Slika 2).
3. Postavite sušilicu na set za slaganje tako da su njene leva, desna i prednja strana poravnate sa nosačem za slaganje (Slika 3).
4. Izvadite četiri ST3,9\*16 samourezna vijka iz pakovanja dodatka i pričvrstite osnovu sušilice sa obe strane sklopa nosača za slaganje (Slika 4).
5. Zalepite nalepnicu za vijke na oba otvora za vijke nosača za slaganje (Slika 5). Na taj način je nosač za slaganje instaliran.

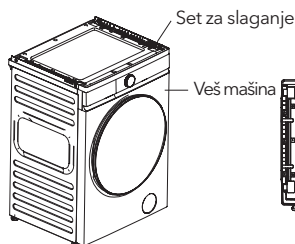

Slika 1

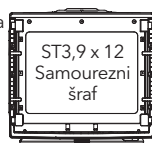

Slika 2

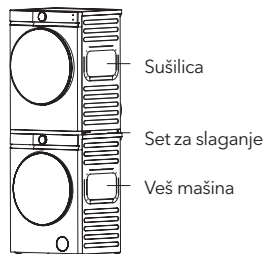

Slika 3



Slika 4

## Napomena

Sušilica sa toplotnom pumpom treba biti instalirana i fiksirana na vrh veš mašine. Pre instalacije, osigurajte da sušilica stoji ravno kako bi se sprečilo ljuljanje i prevrtanje.

Tokom upotrebe obratite pažnju na bezbednosne mere i rukujte uređajem pažljivo. Proizvođač ne snosi odgovornost za bilo kakvu štetu nastalu nepravilnom upotrebom.

Za klasifikaciju i uputstva u vezi sa mogućim rizicima ili stepenom oštećenja usled nepravilnog rukovanja, pogledajte ikone ispod.



### Upozorenje

Kršenje ovog zahteva može dovesti do ozbiljnih telesnih povreda ili smrti.



### Pažnja

Kršenje ovog zahteva može izazvati manje telesne povrede ili oštećenje imovine.

Pogledajte ikone ispod za klasifikaciju i uputstva u vezi sa zahtevima.



Ova ikona označava zabranjene radnje.



Ova ikona označava obavezne radnje.

## Upozorenja i mere predostrožnosti

### • Ovaj proizvod je električni uređaj klase I. Obratite pažnju na električnu bezbednost prilikom korišćenja!

1. Naponski izvor mora imati pouzdano uzemljenje, a uzemljivač kabla treba biti direktno sahranjen u zemlju, i ne sme biti povezan sa javnim instalacijama, kao što su cevi za vodu ili gasovodi.
  2. Presek žica napajanja mora biti u skladu sa normalnim zahtevima opterećenja električnih uređaja.
  3. Sušilica mora biti priključena na posebnu utičnicu koja ima nacionalni obavezni sertifikat i može da nosi struju veću od 10 A. Radi bezbednosti, strogo je zabranjeno koristiti sušilicu ako napajanje u vašem domu ne ispunjava ove zahteve.
  4. Da bi se sprečile greške pri instalaciji i upotrebi utičnice i obezbedila električna bezbednost, utičnicu i uzemljenje žica mora instalirati osoba sa osnovnim znanjem iz elektrotehnike.
  5. Ako je kabl za napajanje oštećen, mora ga zameniti stručna osoba.
  6. Nije dozvoljeno povezivati uzemljenje sa faznim ili neutralnim vodičem; u suprotnom, kućište uređaja može biti pod naponom, što lako može izazvati električni udar.
  7. Nakon završetka rada sušilice, preporučuje se da se utikač izvadi iz utičnice radi bezbednosti.
  8. Uređaj radi na naizmjeničnu struju (AC) i može normalno funkcionisati kada napon varira do  $\pm 10\%$ .
  9. Ako je neophodno koristiti prekidač sa zaštitom od curenja struje (RCD/uzemljenje), simbol mora biti , što osigurava da utikač odgovara utičnici.
- Za bezbednu upotrebu, koristite originalne delove i dodatke koje obezbeđuje proizvođač.
  - Ako sušilica više ne može da se koristi, isecite naponski kabl i uništite uređaj za otvaranje vrata. Otpade i istrošene električne uređaje odložite u ovlašćene centre za reciklažu.
  - Ne sušite odeću koja nije pogodna za sušenje u sušilici.
  - Ne sušite prljavu odeću pre pranja.
  - Ne koristite sušilicu na mestima sa opasnošću od prašine (npr. sloj uglja, kamen prah).
  - Ne oslanjajte se na vrata, ne penjte se i nemojte sedeti na sušilici.
  - Ako je temperatura okoline oko sušilice niža od 0°C, može doći do oštećenja usled smrzavanja.
  - Zaštitite decu od materijala za pakovanje.

## Zabranjeni predmeti

- Sušilica ne sme biti instalirana na otvorenom ili u vlažnom okruženju. Ako je mokra, pre upotrebe mora biti provetrena i osušena.
- Ne postavljajte sušilicu u zatvoren prostor. Instalirajte je na dobro provetrenom mestu kako biste izbegli nesreće.
- Ne stavljajte mokru odeću koja nije centrifugirana direktno u sušilicu. Odeću stavite u sušilicu tek nakon centrifugiranja kako bi se sprečilo curenje vode na električne uređaje i oštećenje sušilice.
- Kada je sušilica u radu, ne koristite zapaljive sprejeve u blizini. U slučaju curenja gasa ili zapaljivih gasova, ne priključujte niti isključujte utikač i ne uključujte/isključujte sušilicu.
- Ne sušite odeću natopljenu zapaljivim sredstvima za čišćenje, rastvaračima za hemijsko čišćenje, benzinom, banana uljem ili drugim hemikalijama.
- Ne sušite kabanice, navlake za bicikle ili druge predmete koji sadrže gumu ili slične elastične materijale.
- Ne stavljajte vruće ili teške predmete (npr. bokale sa toplom vodom) na sušilicu.
- Za bezbednost, deca ili osobe sa invaliditetom ne smeju koristiti uređaj bez nadzora.
- Ne skladištite cigarete, upaljače, suvi led, benzin ili druge zapaljive i eksplozivne materijale u sušilici.
- Ne otvarajte vrata dok ciklus sušenja nije završen kako biste izbegli opekotine od pregrejane odeće ili uređaja.
- Ne koristite sušilicu kada su vam ruke ili stopala mokri.
- Ne rastavljajte, popravljajte ili modifikujte sušilicu sami.

## ! Obavezne radnje

- Ne isključujte niti prekidajte napajanje dok sušilica radi normalno. Kada se uređaj ne koristi ili se čisti, obavezno izvucite utikač bez povlačenja kabla. Ne priključujte niti isključujte kabl mokrim rukama.

## BRZI VODIČ

### ! PAŽNJA!

Pre nego što koristite uređaj, uverite se da je pravilno instaliran u skladu sa uputstvom za instalaciju.

## Priprema za sušenje

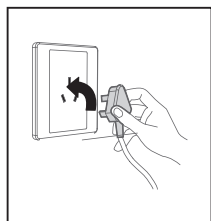

1. Pravilno povežite utikač u utičnicu.

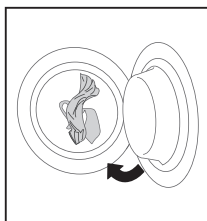

2. Stavite odeću

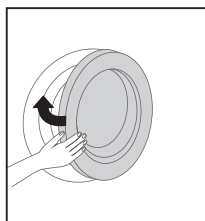

3. Zatvorite vrata

### ! PAŽNJA!

Veš se sme stavljati u sušilicu tek nakon centrifugiranja brzinom većom od 1000 o/min.

## Pokrenite sušenje

Okrenite dugme ulevo ili udesno da biste uključili sušilicu.

## Završetak sušenja

Kada sušenje bude završeno, sušilica će oglasiti zvučni signal ili prikazati reč „End“ (Kraj).

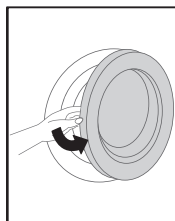

1. Otvorite vrata i izvadite veš.

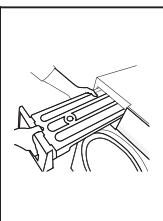

2. Izdignite posudu za vodu.

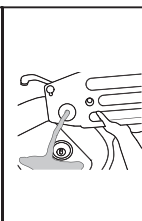

3. Ispraznite vodu iz posude.

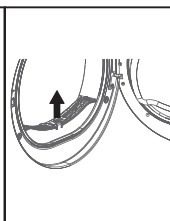

4. Očistite filter mrežicu.

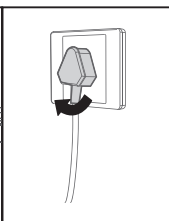

5. Isključite napajanje.

### ! PAŽNJA!

Ako se koristi utičnica sa prekidačem, direktno pritisnite prekidač da isključite napajanje.

## 1. Proverite

1. Ispraznite rezervoar za vodu i postavite ga na mesto.
2. Očistite filter za otpatke i postavite ga na mesto.
3. Proverite da li postoje posebni zahtevi za sušenje.

## 2. Priprema

1. Očistite džepove i uklonite novčiće, pesak, ključeve i druge predmete.
2. Zavežite kravatu, zakopčajte dugmad i zatvorite rajfseršlus.
3. Ne pretrpavajte sušilicu. Pre stavljanja odeće u sušilicu, rasporedite je ravnomerno.
4. Prilikom sušenja, okrenite odeću sa dugmadima pre nego što je stavite u sušilicu.
5. Osetljivu odeću stavite u najlonsku mrežicu pre sušenja.

## Opšte informacije i veštine upotrebe sušilice

1. Stavite veš u bubanj nakon centrifugiranja. Povećajte brzinu centrifuge kako biste skratili vreme sušenja i smanjili potrošnju energije.
2. Protresite odeću pre stavljanja u sušilicu kako biste ubrzali sušenje.
3. Izbegavajte pretrpavanje sušilice.
4. Redovno čistite bubanj i filter za otpatke vlažnom krpom koja je dobro iscedena.
5. Redovno čistite kondenzatorski filter.
6. Filter za otpatke mora biti potpuno suv pre nego što se stavi u sušilicu.
7. Da biste postigli ravnomeran efekat sušenja, razvrstajte odeću prema vrsti tkanine i odaberite odgovarajući program sušenja. Obavezno pratite uputstva na etiketi i izaberite pravi program kako biste izbegli nepotrebno oštećenje odeće.
8. Ne sušite tkanine sa škrobom, jer tanak sloj škroba smanjuje efikasnost sušenja.
9. Za manju količinu tkanine preporučuje se korišćenje vremenskog programa.
10. Proverite da li je protok vazduha na ventilacionom otvoru neometan i ne blokirajte niti zaptivajte otvor.
11. Topla odeća se oseća vlažnije nego pri normalnoj temperaturi, zato se preporučuje da odeću ne preterano sušite.

### ! PAŽNJA!

- Sušilica je uređaj za kućnu upotrebu. Koristite je u skladu sa preporučenim kapacitetom i programima sušenja.
- NE sušite osetljive ili tanke tkanine kao što su svila i veštačke tkanine kako biste izbegli gužvanje.

### Referentna težina uobičajene odeće je sledeća:



Kaput od mešane tkanine (oko 800 g)



Jakna (pamuk, oko 800 g)



Radna odeća (gornji i donji deo) (pamuk, oko 1120 g)



Košulja (pamuk, oko 300 g)



Dukserica (pamuk, oko 180 g)



Pidžama (oko 200 g)



Farmerke (oko 500 g)



Donji veš (pamuk, oko 70 g)



Čarape (mešavina tkanina, oko 30 g)



Čebe peškir (pamuk, oko 900 g)



Jednodelni čaršav za krevet (pamuk, oko 600 g)

# UPUTSTVO ZA UPOTREBU

## Opis funkcija

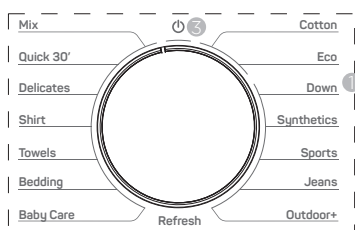

1. Dugme za izbor programa
2. Dugme za izbor funkcije
3. Uključenje/isključenje napajanja

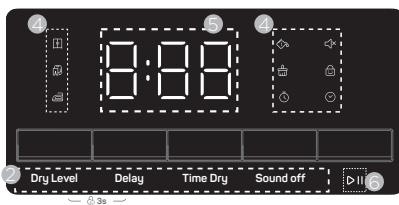

4. Indikatorska ikona
5. Vreme/Kod greške
6. Dugme za start/pauzu

Indikatorska ikona	Funkcija	Opis
	Može se skladištiti	Znači da se odeća može odložiti nakon sušenja.
	Odmah stavite odeću	Znači da se odeća može odmah nositi nakon sušenja.
	Pegla	Veš je nakon sušenja još uvek malo vlažan. Da biste sprečili gužvanje nakon sušenja, ispegaljajte veš ili ga okačite.
	Odloženi start	Znači da je pokrenuta funkcija odloženog starta.
	Zvuk uključen/isključen	Kada se ova ikonica upali, uključena je funkcija isključivanja zvuka i svi tasteri će biti utišani.
	Dečija zaštita	Ako se ikonica upali, to znači da će program biti zaključan. Svaki pokušaj promene programa biće nevažeći.
	Upozorenje: rezervoar za vodu pun	Znači da je posuda za vodu puna i da je potrebno isprazniti je.
	Proverite filter	Podsetnik za čišćenje filtera.
	Vremensko sušenje	Povećajte ili smanjite vreme sušenja programa.

## Uputstvo za upotrebu

1. Uključite mašinu i okrenite [točak] na bilo koju poziciju programa. Ekran će se upaliti, a mašina će prikazati podrazumevana podešavanja programa.  
Možete odabrati željeni program okretanjem [točka].
2. Pritisnite tastere za funkcije da biste izabrali opcije, kao što su [Nivo sušenja], [Odložen start], [Vremensko sušenje] i [Isključujući zvuk].
3. Pritisnite dugme [▶] da pokrenete mašinu.

Program u toku: Unutrašnja bubanj će se stalno okretati, „:“ na ekranu će stalno treptati, a preostalo vreme programa će biti prikazano.

Program završen: Ekran će prikazati „End“ uz zvučni signal završetka. Ako veš ne bude uklonjen u roku od 1 minut, mašina će se automatski isključiti.

Ako mašina prestane da radi nenormalno ili prikazuje kodove grešaka tokom rada programa, pogledajte odeljak „Prikaz grešaka i rešenja“.

S/N	Naziv procedure	Preporučena maksimalna težina sušenja (kg)	Uputstva za upotrebu	Dodatne funkcije			
				Nivo sušenja	Vremensko sušenje	Odložen start	Isključujući zvuk
P01	Mešano	5	Za odeću od nepoznatih materijala	S	N	P	P
P02	Brzo 30'	0.5	Za brzo sušenje manjih komada odeće, uobičajen rad.	N	P	P	P
P03	Osteljivo	2	Za odeću od osetljivih materijala	S	N	P	P
P04	Košulja	1	Za košulje od pamuka, lana, sintetike ili mešanih materijala koje nije potrebno peglati	S	N	P	P
P05	Peškiri	4	Za odeću od peškirkog materijala	S	N	P	P
P06	Posteljina	2	Za četiri kompleta ili jedan komplet zavesa	S	N	P	P
P07	Briga o bebi	2	Za odeću od materijala za bebe	S	N	P	P
P08	Osveženje	4	Za uklanjanje neprijatnog mirisa suvih stvari, uobičajen rad	N	P	P	P
P09	Pamuk	8	Za tkanine od pamuka i lana	S	N	P	P
P10	EKO	8	Za novi EU energetske test za tkanine od pamuka i lana	S	N	P	P
P11	Perje	1.5	Za odeću od perja	S	N	P	P
P12	Sintetika	4	Za odeću od sintetičkih materijala	O	N	P	P
P13	Sportska odeća	3	Za odeću od sportskih materijala	S	N	P	P
P14	Farmerke	4	Za odeću od teksas materijala	S	N	P	P
P15	Odeća za napolje	2	Za odeću od materijala za aktivnosti na otvorenom	S	N	P	P

### Napomene

1. P: Podrazumevano isključeno, opcionalno za uključivanje; N: Ne može se izabrati; O: Podrazumevano uključeno, ne može se menjati; S: Podrazumevano uključeno, može se menjati.
2. Sve dodatne funkcije koje nisu posebno označene su izabrive.
3. Korišćenje preporučene težine za sušenje omogućava najbolje rezultate sušenja.
4. Eko test program u skladu sa Uredbom (EU) 2023/2534 za energetske označavanje, meren u skladu sa EN 61121 i pogodan za sušenje uobičajene količine pamuka pri naznačenom kapacitetu.

## Dodatne funkcije

### 1. Funkcija nivoa sušenja

1. U stanju pripravnosti, svi programi mogu birati nivo sušenja osim Quick30', Osveži i Sintetika.
2. Nivo sušenja za svaki program je podrazumevano podešen, a možete pritisnuti dugme „Nivo sušenja“ da izaberete željeni nivo. Odgovarajuća ikona će ostati upaljena.

### 2. Funkcija odloženog starta

1. Vreme odlaganja odnosi se na vreme završetka programa.
2. U stanju pripravnosti ili pauze odloženog starta, možete odabrati vreme odlaganja pomoću dugmeta [Odložen start]. Vreme odlaganja se kreće od 1 do 24 sata. Svaki pritisak dugmeta povećava vreme za 1 sat. Nakon dostizanja 24 sata, vraća se na trajanje trenutnog programa, omogućavajući ciklično biranje opcija.

### 3. Funkcija vremenskog sušenja

1. Ovo dugme se primenjuje samo na programe „Quick30“ i „Osveži“. Nakon izbora ovih programa, prikazaće se odgovarajuće vreme.
2. Pritiskom na dugme [Vremensko sušenje] vreme programa se povećava u ciklusu.

### 4. Funkcija isključivanja zvuka

1. U stanju pripravnosti ili tokom rada, pritisnite dugme [Isključi zvuk]. (Ako je zvučni signal aktivan, oglašiće se zvuk koji potvrđuje validan pritisak dugmeta.) Svaki pritisak dugmeta uključuje ili isključuje zvuk.
2. Funkcija isključivanja zvuka ne blokira zvuke alarma greške.

### 5. Funkcija dečijeg zaključavanja

1. Tokom rada programa, pritisnite i držite dugmad [Nivo sušenja] + [Odložen start] istovremeno 3 sekunde. (Ako je zvučni signal aktivan, oglašiće se zvuk koji potvrđuje validan pritisak dugmeta.) Ovo zaključava sva dugmad na kontrolnoj tabli (osim dugmeta za uključivanje), a ikona zaključavanja će biti prikazana.
2. Funkcija dečijeg zaključavanja aktivira se samo tokom rada programa. Automatski se oslobađa u slučaju alarma greške, završetka programa ili otvaranja vrata.

## ČIŠĆENJE I ODRŽAVANJE

**⚠ Isključite utikač iz strujne utičnice pre čišćenja i održavanja.**

### Očistite filter

Proverite i očistite filter pre i posle svake upotrebe.

Kada ekran prikazuje , očistite filter i uverite se da je pravilno vraćen na mesto.

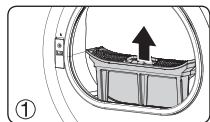

Otvorite vrata i izvadite filter.

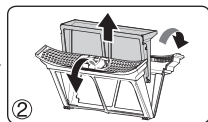

Odvojite unutrašnji i spoljašnji filter.

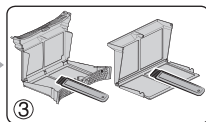

Očistite unutrašnji i spoljašnji filter posebno.

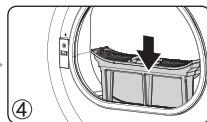

Vratite filter na mesto i pravilno ga postavite.

**⚠ Napomena**

Nakon čišćenja, postavite filter obrnutim redosledom u odnosu na vađenje i pravilno ga vratite na mesto.

## Očistite mašinu za sušenje

Očistite prašinu i mrlje sa površine kućišta mašine i glavne kontrolne table krpom. Ne koristite organske rastvarače ili korozivne supstance kako biste izbegli oštećenje mašine.

## Očistite bubanj

Nakon što sušilica radi određeno vreme, kalcijum iz sredstva za negu odeće ili vode stvara zaštitni sloj unutar bubnja, skoro nevidljiv golim okom. Unutrašnji zid bubnja treba redovno čistiti vlažnom krpom.

## Očistite posudu za vodu

Kada mašina radi, para se kondenzuje u vodu i sakuplja u posudi za vodu. Proverite i ispraznite posudu pre i posle svake upotrebe. Kada sušilica prikaže /FUL, ispraznite posudu za vodu i ponovo pokrenite mašinu.

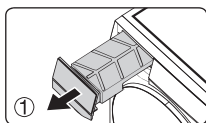

Izvadite posudu za vodu iz sušilice, isпустite vodu kroz otvor za odvod i vratite je na mesto.

## Napomena

Kondenzovana voda nije za piće i ne može se koristiti za pripremu hrane. Nakon završetka programa, posuda za vodu treba biti odmah ispražnjena.

# VODIČ ZA SERVIS

## Prikaz grešaka i rešenja

Prikaz greške	Mogući uzroci	Rešenja
Indikator filtera trepće	Podsetnik za čišćenje filtera (bez zvučnog signala)	Očistite filter
Vreme na ekranu trepće dok mašina radi	Vrata su otvorena	1. Molimo zatvorite vrata. 2. Ako vreme na ekranu i dalje trepće nakon zatvaranja vrata, obratite se servisu.
FUL	1. Posuda za vodu je puna	1. Ispraznite vodu iz posude za vodu. 2. Pravilno postavite posudu za vodu.
	2. Posuda za vodu nije pravilno postavljena	
	3. Kvar plovka	
E41	1. Temperatura je previsoka	Obratite se postprodajnom servisu.
	2. Konektor senzora temperature je labav	
	3. Kvar senzora temperature	
E71	Kabl za komunikaciju glavne ploče je labav	
	Kvar komunikacije glavne ploče	

## Abnormalni fenomeni i rešenja

Abnormalnost	Rešenje
Nema prikaza na kontrolnoj tabli	1. Proverite da li je utičnica normalno pod naponom 2. Proverite da li je mašina pravilno povezana na napajanje 3. Proverite da li je pritisnuto dugme za uključivanje
Mašina se ne može pokrenuti	1. Proverite da li su vrata zatvorena 2. Proverite da li je pritisnuto dugme za start i da li funkcioniše normalno 3. Proverite da li je uključena funkcija odloženog starta Pokrenite mašinu nakon određenog vremena ako je postavljeno odlaganje.
Program traje predugo ili veš se ne suši	1. Očistite filter 2. Ispraznite kondenzat iz posude za vodu 3. Držite mašinu u dobro provetrenom prostoru 4. Odaberite odgovarajući program



## Napomena

Zbog automatske funkcije sušenja sušilice, vreme na ekranu se može menjati tokom rada, što je normalno.

## Napomena

Prikaz „EP“ na ekranu nije greška, već znači da je korisnik promenio program dok je mašina radila. Pauzirajte mašinu i odaberite drugi program okretanjem [točka] ako želite da promenite trenutni program.

# OPIS GLAVNIH TEHNIČKIH PARAMETARA

Parametar / Model	WT8H91T
Nazivni napon / Frekvencija	220-240 V ~ /50 Hz
Nazivni kapacitet (kg)	8.0
Nazivna snaga (W)	580
Neto težina (kg)	43
Bruto težina (kg)	47
Spoljašnje dimenzije (mm)	600x584x853
Dimenzije pakovanja (mm)	677x658x885
Rashladno sredstvo	R290
Količina rashladnog sredstva (g)	106

## Šema kola

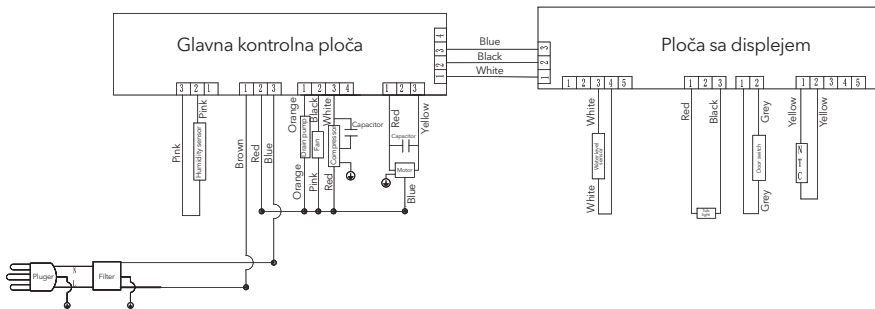

### Napomena

Kompanija zadržava pravo da menja dizajn proizvoda. Proizvod koji ste kupili može biti unapređen i ne mora u potpunosti odgovarati priručniku, što ne utiče na performanse i način upotrebe. Molimo vas da ga slobodno koristite.

# ZAŠTITA ŽIVOTNE SREDINE I ŠEMA ELEKTRIČNIH VEZA

## Ambalažni materijal

- Ako je materijal označen sa „“, to znači da se može reciklirati.

> PE = polietilen

> PS = polistiren

> PP = polipropilen

Materijali napravljeni od navedenih materijala mogu se reciklirati i potrebno ih je odložiti u odgovarajuću kantu za otpad.

- Ako je proizvod na ambalaži označen znakom „“, to znači da se ne sme odlagati kao kućni otpad, već ga treba predati odgovarajućem centru za odlaganje elektronske i električne opreme. Pravilno odlaganje korišćenih uređaja sprečava moguće negativne uticaje i štiti životnu sredinu i zdravlje ljudi. U suprotnom, mogu nastati štetne posledice.

## Ekološke informacije

Kako biste uštedeli energiju i zaštitili životnu sredinu, preporučujemo sledeće:

- Pokušajte da koristite mašinu sa većim opterećenjem, jer je neekonomično raditi sa malim opterećenjem.
- Da biste izbegli gužvanje i uštedeli energiju, nemojte sušiti već suhu odeću.
- Izaberite program sušenja prema vrsti odeće.
- Redovno čistite filter kako biste izbegli produženo vreme sušenja i nepotrebnu potrošnju električne energije.
- Obezbedite provetrenu prostoriju, a unutrašnja temperatura ne sme prelaziti 35°C.

# TEHNIČKI LIST PROIZVODA

**Naziv ili zaštitni znak dobavljača (\*) (†):** Tesla

**Adresa dobavljača (\*) (†):** Comtrade Distribucija d.o.o., Letališka cesta 29B, 1000 Ljubljana, SI

**Oznaka modela (\*):** WT8H91T

**Tehnologija sušilice veša** Električni kondenzator

## Opšti parametri proizvoda:

Parametar	Vrednost	Parametar	Vrednost	
Nazivni kapacitet <sup>(b)</sup> (kg)	8.0	Dimenzije <sup>(*)</sup> (†) u cm	Visina	85
			Širina	60
			Dubina	59
Indeks energetske efikasnosti (EEL) <sup>(b)</sup>	84.7	Klasa energetske efikasnosti <sup>(b)</sup>	[A/B/C/D/ <b>E</b> ] <sup>(d)</sup>	
Efikasnost kondenzacije (%) <sup>(b)</sup> (if applicable)	80	Klasa efikasnosti kondenzacije (ako je primenljivo) <sup>(b)</sup>	[A/B/C/ <b>D</b> ] <sup>(d)</sup>	
Prosečna potrošnja energije u kWh po ciklusu sušenja <sup>(b)</sup> . Stvarna potrošnja energije zavisi od načina korišćenja uređaja.	1.44			
Trajanje programa <sup>(b)</sup> (sati:minuta)	Nazivni kapacitet	4:30	Tip	Samostojeći
	Polovina	2:20		
Emisija akustičnog buke u vazduhu emission <sup>(b)</sup> (dB(A) re 1 pW)	68	Klasa emisije buke u vazduhu <sup>(b)</sup>	[A/B/ <b>C</b> /D] <sup>(d)</sup>	
Režim Isključeno (ako je primenljivo) (W)	0.50	Režim čekanja (ako je primenljivo) (W)	N/A	
Odloženi start (W) (ako je promenljivo)	4.00	Povezani režim čekanja (W) (ako je primenljivo)	N/A	
Za kućne sušilice veša opremljene toplotnom pumpom, hemijsko ime ili priznata industrijska oznaka korišćenog rashladnog gasa, uz poštovanje Uredbe (EU) br. 517/2014 o fluorisanim gasovima sa efektom staklene bašte <sup>(1)</sup> <sup>(*)</sup> (†).			R290	

## Dodatne informacije <sup>(1)</sup> (†):

(1) Uredba (EU) br. 517/2014 Evropskog parlamenta i Saveta od 16. aprila 2014. o fluorisanim gasovima sa efektom staklene bašte i o stavljanju van snage Uredbe (EZ) br. 842/2006 (SL L 150, 20.5.2014, str. 195).

(a) Ova stavka se neće smatrati relevantnom u smislu člana 2(6) Uredbe (EU) 2017/1369.

(b) Za ekološki program.

(c) Promene ovih stavki se neće smatrati relevantnim u smislu člana 4(4) Uredbe (EU) 2017/1369.

(d) Ako baza podataka proizvoda automatski generiše konačan sadržaj te ćelije, dobavljač ne sme unositi te podatke.

TESLA

[tesla.info](https://tesla.info)



Ovaj dokument je originalno proizveden i objavljen od strane proizvođača, brenda Tesla, i preuzet je sa njihove zvanične stranice. S obzirom na ovu činjenicu, Tehnoteka ističe da ne preuzima odgovornost za tačnost, celovitost ili pouzdanost informacija, podataka, mišljenja, saveta ili izjava sadržanih u ovom dokumentu.

Napominjemo da Tehnoteka nema ovlašćenje da izvrši bilo kakve izmene ili dopune na ovom dokumentu, stoga nismo odgovorni za eventualne greške, propuste ili netačnosti koje se mogu naći unutar njega. Tehnoteka ne odgovara za štetu nanесenu korisnicima pri upotrebi netačnih podataka. Ukoliko imate dodatna pitanja o proizvodu, ljubazno vas molimo da kontaktirate direktno proizvođača kako biste dobili sve detaljne informacije.

Za najnovije informacije o ceni, dostupnim akcijama i tehničkim karakteristikama proizvoda koji se pominje u ovom dokumentu, molimo posetite našu stranicu klikom na sledeći link:

<https://tehnoteka.rs/p/tesla-masina-za-susenje-vesa-wt8h91t-akcija-cena/>