

Uputstvo za upotrebu

TESLA mašina za pranje veša WF61031K

TESLA



Tehnoteka je online destinacija za upoređivanje cena i karakteristika bele tehnike, potrošačke elektronike i IT uređaja kod trgovinskih lanaca i internet prodavnica u Srbiji. Naša stranica vam omogućava da istražite najnovije informacije, detaljne karakteristike i konkurentne cene proizvoda.

Posetite nas i uživajte u ekskluzivnom iskustvu pametne kupovine klikom na link:

<https://tehnoteka.rs/p/tesla-masina-za-pranje-vesa-wf61031k-akcija-cena/>

TESLA

WASHING MACHINE

WF61031K

User Manual

ENG

ALB

BG

HU

MK

SRB

SLO



Product images are for illustrative purposes only and may differ from the actual product.

IMPORTANT INSTRUCTIONS FOR SAFETY AND ENVIRONMENT

This section contains safety instructions that will help protect from risk of personal injury or property damage. Failure to follow these instructions shall void any warranty.

General safety

- This product requires close supervision if it will be used by or near persons with low cognitive ability or children. Children must not play with the product. Cleaning and maintenance works must not be performed by children unless they are supervised by someone. Children below 3 years should be kept away from this product unless under constant supervision.
- Never place the product on a carpet-covered floor. It can cause a lack of airflow under the machine which will lead to electrical parts overheating. This will cause problems for your product.
- If the product has a failure, it should not be operated unless it is repaired by the Authorized Service Agent. Unauthorized repair of this product can lead to electric shocks during operation!
- This product is designed to resume operations by powering on after a power interruption. If you wish to cancel the programme, see "Canceling the programme" section.
- Connect the product to a grounded outlet protected by a 16 A fuse. Ensure that the grounding installation is made by a qualified electrician. Our company shall not be liable for any damages that will arise when the product is used without grounding in accordance with the local regulations.
- The water supply and draining hoses must be securely fastened and remain undamaged to avoid the risk of a water leakage.
- Never open the loading door or remove the filter while there is still water in the drum to avoid the risk of flooding and injury from hot water.
- Do not force open the locked loading door. The loading door will be ready to open just a few minutes after the washing cycle comes to an end. Forcing the loading door to open may damage the door and lock mechanism.
- Unplug the product when not in use.
- Never wash the product by spreading or pouring water onto it! It can lead to electric shocks!
- Never touch the plug with wet hands! Never unplug the appliance by pulling on the cable! Always pull out by grabbing the plug.
- Use detergents, softeners and supplements suitable for automatic washing machines only.
- Follow the instructions on the textile tags and on the detergent package.
- The product must be unplugged during installation, maintenance, cleaning and repairing procedures.
- Always have the repairing procedures carried out by the Authorized Service Agent. The manufacturer shall not be held liable for damages that may arise from procedures carried out by unauthorized persons.
- If the power cable is damaged, it must be replaced by the manufacturer's after sales service or a similarly qualified person (preferably an electrician) or someone designated by the importer in order to avoid possible risks.
- Place the product on a rigid, flat and level surface.
- Do not place it on a long-pile rug or any other similar surfaces.
- Do not place the product on a high platform or near the edge on a cascaded surface.
- Do not place the product on the power cable.
- Never use sponge or scrub materials. These will damage the painted, chrome plated and plastic surfaces.
- The water supply pressure required to run the product is between 1 to 10 bars (0.1- 1MPa)
- Do not use old or used water inlet hoses on the new product. They may cause stains on your laundry.
- Never place the product on a carpet-covered floor as it will restrict airflow to and from the product. A lack of airflow under the machine will cause its electrical parts to overheat. This will cause problems for your product.

Intended use

- This product has been designed for domestic use. It is not suitable for commercial use and it must not be used out of its intended use.
- The product must only be used for washing and rinsing of laundry that are marked accordingly.

- The manufacturer waives any responsibility arising from incorrect usage or transportation.
- The service life of your product is 10 years. During this period, original spare parts will be available to operate the appliance properly.
- This appliance is intended to be used in household and similar applications such as:
 - staff kitchen areas in shops, offices and other working environments;
 - farm houses;
 - by clients in hotels, motels and other residential type environments;
 - bed and breakfast type environments;
 - areas for communal use in blocks of flats or in launderettes.
- The manufacturer waives any responsibility arising from incorrect usage or transportation.

Children's safety

- Packaging materials are dangerous to children. Keep packaging materials in a safe place away from the reach of the children.
- Electrical products are dangerous for children. Keep children away from the product when it is in use. Do not let them to tamper with the product. Use child lock to prevent children from interfering with the product.
- Do not forget to close the loading door when leaving the room where the product is kept.
- Store all detergents and additives in a safe place away from the reach of the children by closing the cover of the detergent container or sealing the detergent package.



While washing the laundry at high temperatures, the loading door glass becomes hot. Therefore, keep especially the children away from the loading door of the machine while the washing operation is in progress.

Package information

- The packaging materials of this product are manufactured from recyclable materials in accordance with our National Environment Regulations. Do not dispose of the packaging materials together with the domestic or other wastes. Take them to the packaging material collection points designated by your local authorities.

Disposing of the waste product

- This product has been manufactured with high quality parts and materials which can be reused and are suitable for recycling. Therefore, do not dispose the product along with regular domestic waste at the end of its service life. Take it to a collection point for the recycling of the electrical and electronic equipment. Please consult your local authorities to know the nearest collection point. Help protect the environment and natural resources by recycling used products. For children's safety, cut the power cable and break the locking mechanism of the loading door so that it will be non-functional before disposing of the product.

Compliance with WEEE Directive



This product complies with EU WEEE Directive (2012/19/EU). This product bears a classification symbol for waste electrical and electronic equipment (WEEE).

This product has been manufactured with high quality parts and materials which can be reused and are suitable for recycling. Do not dispose of the waste product with normal domestic and other wastes at the end of its service life. Take it to the collection center for the recycling of the electrical and electronic equipment. Please consult your local authorities to learn more about these collection centers.

Compliance with RoHS Directive:

The product you have purchased complies with EU RoHS Directive (2011/65/EU). It does not contain harmful and prohibited materials specified in the Directive.

PRODUCT OVERVIEW

Front view

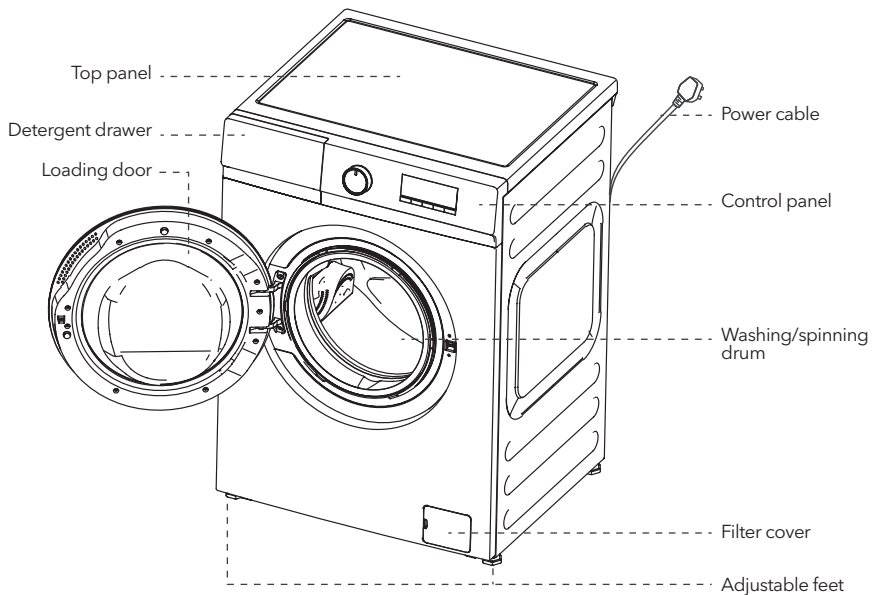

Foam base

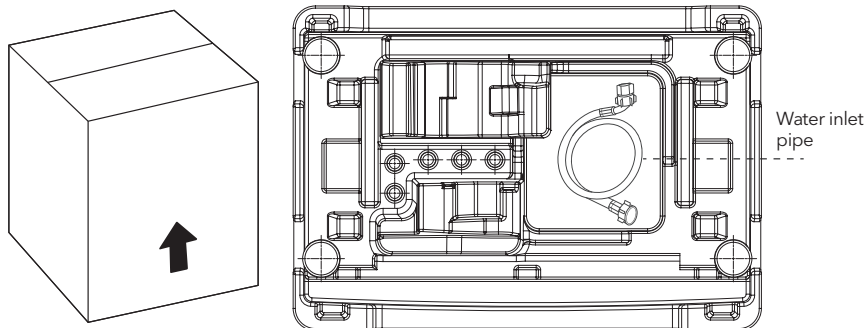

Accessories



User manual

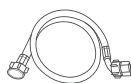

Water supply hose



Cover cap

The above picture is only a schematic diagram, please refer to the actual object

INSTALLATION

Refer to the nearest Authorized Service Agent for installation of the product. To make the product ready for use, review the information in the user manual and make sure that the electricity, tap water supply and water drainage systems are appropriate before calling the Authorized Service Agent. If they are not, call a qualified technician and plumber to have any necessary arrangements carried out.

NOTE

- Preparation of the location and electrical, tap water and waste water installations at the place of installation is under customer's responsibility.
- Make sure that the water inlet and discharge hoses as well as the power cable are not folded, pinched or crushed while pushing the product into its place after the installation or cleaning procedures.

WARNING!

- Installation and electrical connections of the product must be carried out by the Authorized Service Agent. The manufacturer shall not be held liable for damages that may arise from procedures carried out by unauthorized persons.
- Prior to installation, visually check if the product has any defects on it. If so, do not have it installed. Damaged products cause risks to your safety.

Appropriate installation location

- Place the machine on a rigid floor. Do not place it on a long pile rug or similar surfaces.
- Total weight of the washing machine and the dryer -with full load- when they are placed on top of each other reaches to approx. 180 kilograms. Place the product on a solid and flat floor that has sufficient load carrying capacity!
- Do not place the product on the power cable.
- Do not install the product at places where the temperature may fall below 0°C.
- Place the product at least 1 cm away from the edges of other furniture.

Removing packaging reinforcement

Tilt the machine backwards to remove the packaging reinforcement. Remove the packaging reinforcement by pulling the ribbon.



WARNING!

Some models do not have separate packaging reinforcement.

Removing the transportation locks

WARNING!

- Do not remove the transportation locks before taking out the packaging reinforcement.
- Remove the transportation safety bolts before operating the washing machine! This is important to avoid damaging the product.

1. Loosen all the bolts with a suitable spanner until they rotate freely (C).
2. Remove the transportation safety bolts by turning them gently.
3. Attach the plastic covers supplied in the User Manual bag into the holes on the rear panel (P).



NOTE

- Keep the transportation safety bolts in a safe place for reuse whenever the washing machine needs to be moved again in the future.
- Never move the product without the transportation safety bolts properly fixed in place!

Connecting water supply

NOTE

- The water supply pressure required to run the product is between 1 to 10 bars (0.1 - 1 MPa). It is necessary to have 10 - 80 liters of water flowing from the fully open tap in one minute to make your machine run smoothly.
- Attach a pressure reducing valve if the water pressure is higher.

WARNING!

- Models with a single water inlet should not be connected to the hot water tap. This will get the laundry damaged or the product will switch to protection mode and will not operate.
- Do not use old or used water inlet hoses on the new product. It may cause stains on your laundry.

1. Tighten all hose nuts by hand. Never use a tool when tightening the nuts.
2. Open the taps completely after making the hose connection to check for water leaks at the connection points. If any leaks occur, turn off the tap and remove the nut. Re-tighten the nut carefully after checking the seal. To prevent water leakages and damages caused by them, keep the taps closed when the machine is not in use.

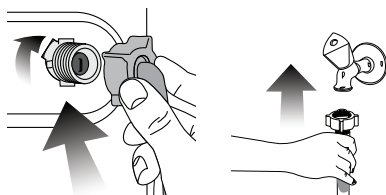

Connecting to the drain

- The end of the drain hose must be directly connected to the wastewater drain or to the washbasin.

WARNING!

Your house will be flooded if the hose comes out of its housing during water discharge. Moreover, there is a risk of scalding due to high washing temperatures! To prevent such situations and to ensure smooth water intake and discharge of the machine, fix the end of the discharge hose tightly so that it cannot come out.

- The hose should be attached to a height of at least 40 cm, and 100 cm at most.
- In case the hose is elevated after laying it on the floor level or close to the ground (less than 40 cm above the ground), water discharge becomes more difficult and the laundry may come out excessively wet. Therefore, follow the heights described in the figure.

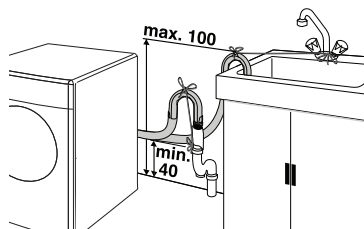

- To prevent flowing of dirty water back into the machine and to allow for easy discharge, do not immerse the hose end into the dirty water or do not drive it in the drain more than 15 cm. If it is too long, cut it short.
- The end of the hose should not be bent; it should not be stepped on and the hose must not be pinched between the drain and the machine.
- If the length of the hose is too short, try adding an original extension hose. The length of the hose may not be longer than 3.2 m. To avoid water leak failures, the connection between the extension hose and the drain hose of the product must be fitted well with an appropriate clamp to prevent it from coming off and leaking.

Adjusting the feet

WARNING!

In order to ensure that the product operates more silently and vibration-free, it must stand level and balanced on its feet. Balance the machine by adjusting the feet. Failure to do this may cause the product to move out of place during operation and cause crushing and vibration problems.

1. Loosen the lock nuts on the feet by spanner.
2. Adjust the feet until the product stands in a stable and balanced way.
3. Tighten all lock nuts by spanner again.

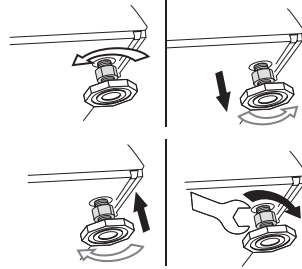

Electrical connection

Connect the product to a grounded outlet protected by a 16 A fuse. Our company shall not be liable for any damages that will arise when the product is used without grounding in accordance with the local regulations.

- Connection must comply with national regulations.
- Power cable plug must be within easy reach after installation.
- If the current value of the fuse or breaker in the house is less than 16 Amps, have a qualified electrician install a 16 Amp fuse.
- The voltage specified in the "Technical specifications" section must be equal to your mains voltage.
- Do not connect to a power source using extension cables or multiplugs!

WARNING!

Damaged power cables must be replaced by Authorized Service Agents.

Transportation of the product

1. Unplug the product before transporting it.
2. Remove water drain and water supply connections.
3. Drain all water that has remained in the product. (SEE 6.5)
4. Install transportation safety bolts in the reverse order of removal procedure; (SEE 3.3)

NOTE

Never move the product without the transportation safety bolts properly fixed in place!

WARNING!

Packaging materials are dangerous to children. Keep packaging materials in a safe place away from reach of the children.

PREPARATION

Sorting the laundry

- Sort laundry according to type of fabric, colour, and degree of soiling and suitable water temperature.
- Always obey the instructions given on the garment tags!

Preparing laundry for washing

- Laundry items with metal attachments such as, underwired bras, belt buckles or metal buttons will damage the machine. Remove the metal pieces or wash the clothes by putting them in a laundry bag or pillow case.
- Take out all substances in the pockets such as coins, pens and paper clips, and turn pockets inside out and brush. Such objects may damage the product or create noise during operation.
- Put small size clothes such as infant's socks and nylon stockings in a laundry bag or pillow case.
- Place curtains in without compressing them. Remove curtain attachment items.
- Fasten zippers, sew loose buttons and mend rips and tears.
- Wash "machine washable" or "hand washable" labeled products only with an appropriate programme.
- Do not wash colors and whites together. New, darkcoloured cottons release a lot of dye. Wash them separately.
- Tough stains must be treated properly before washing. If unsure, check with a dry cleaner.
- Use only dyes/colour changers and limescale removers suitable for machine wash. Always follow the instructions on the package.
- Wash trousers and delicate laundry turned inside out.
- Keep laundry items made of Angora wool in the freezer for a few hours before washing. This will reduce pilling.
- Laundry that are subjected to materials such as flour, lime dust, milk powder, etc., intensely must be shaken off before placing into the machine. Such dusts and powders on the laundry may build up on the inner parts of the machine over time and can cause damage.

Things to be done for energy saving

Following the information here will help you use the product in an ecological and energy-efficient manner.

- Operate the product in the highest capacity allowed by the programme you have selected, but do not overload; see, "Programme and consumption table".
- Always follow the instructions on the detergent packaging.
- Wash slightly soiled laundry at low temperatures.
- Use faster programmes for small quantities of lightly soiled laundry.
- Do not use prewash and high temperatures for laundry that is not heavily soiled or stained.
- If you plan to dry your laundry in a dryer, select the highest spin speed recommended during the washing process.
- Do not use detergent in excess of the amount recommended on the detergent package.

Initial use

Before starting to use the product, make sure that all preparations are made in accordance with the instructions in sections "Important safety instructions" and "Installation". To prepare the product for washing laundry, perform first operation in Drum Cleaning programme. If your product is not equipped with Drum Cleaning programme, perform the Initial Use procedure in accordance with the methods described under "5.2 Cleaning the loading door and the drum" section of the user manual.

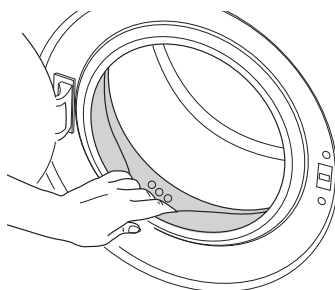

NOTE

- Use an anti-limescale suitable for the washing machines.
- Some water might have remained in the product due to the quality control processes in the production. It is not harmful for the product.

Correct load capacity

The maximum load capacity depends on the type of laundry, the degree of soiling and the washing programme desired. The machine automatically adjusts the amount of water according to the weight of the loaded laundry.

WARNING!

Follow the information in the "Programme and consumption table". When overloaded, the machine's washing performance will drop. Moreover, noise and vibration problems may occur.

Loading the laundry

1. Open the loading door.
2. Place laundry items loosely into the machine.
3. Push the loading door to close until you hear a locking sound. Ensure that no items are caught in the door.

NOTE

The loading door is locked while a programme is running. The door can only be opened after the programme comes to an end.

WARNING!

If laundry is improperly placed in the machine, noise and vibration problems may occur in the unit.

Using detergent and softener

NOTE

When using detergent, softener, starch, fabric dye, bleach or limescale remover, read the manufacturer's instructions on the package carefully and follow the recommended quantity value. Use a measuring cup if available.

Detergent Drawer

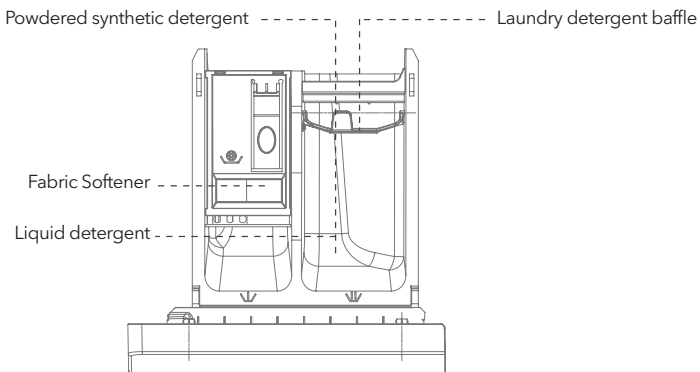

* The above picture is only a schematic diagram, please refer to the actual object

Powdered synthetic detergent

For detergents that are not easily soluble, such as powdered soap flakes, please fully dissolve them in advance and pour them into the detergent box.

The detergent baffle is in the upturned state.

Liquid detergent

Please use low-foaming liquid synthetic detergent.

When using concentrated liquid detergent, dilute it with 2 times the amount of water and inject it into the detergent box.

The detergent baffle is in the down position.

Fabric Softener

Please put it in before washing, it will be automatically injected during the last rinse. When using concentrated softener, please dilute it with the corresponding proportion of water and pour it in.

Detergent, softener and other cleaning agents

- Add detergent and softener before starting the washing programme.
- Never leave the detergent drawer open while the washing programme is running!
- When using a programme without prewash, do not put any detergent into the prewash compartment (compartment nr. "1").
- In a programme with prewash, do not put liquid detergent into the prewash compartment (compartment nr. "1").
- Do not select a programme with prewash if you are using a detergent bag or dispensing ball. Place the detergent bag or the dispensing ball directly among the laundry in the machine.
- If you are using liquid detergent, do not forget to place the liquid detergent cup into the main wash compartment (compartment nr. "2").

Choosing the detergent type

The type of detergent to be used depends on the type and colour of the fabric.

- Use different detergents for coloured and white laundry.
- Wash your delicate clothes only with special detergents (liquid detergent, wool shampoo, etc.) used solely for delicate clothes.
- When washing dark-coloured clothes and quilts, it is recommended to use liquid detergent.
- Wash woollens with special detergents made specifically for woollens.



WARNING!

- Use only detergents manufactured specifically for washing machines.
- Do not use soap powder.

Adjusting detergent amount

The amount of washing detergent to be used depends on the amount of laundry, the degree of soiling and water hardness.

- Do not use amounts exceeding the quantities recommended on the detergent package to avoid problems of excessive foaming, less efficient washing, and poor rinsing.
- Use lesser detergent for small amounts or lightly soiled clothes.

Using softeners

Pour the softener into the softener compartment of the detergent drawer.

- Do not exceed the (>max<) level marking in the softener compartment.
- If the softener has lost its fluidity, dilute it with water before putting it in the detergent drawer.

Using liquid detergents

If the product contains a liquid detergent cup:

- Make sure that you have placed the liquid detergent cup in compartment nr. "2".
- If the liquid detergent has lost its fluidity, dilute it with water before putting in the detergent cup.

If the product is equipped with a liquid detergent part:

- When you want to use liquid detergent, pull the apparatus towards yourself. The part that falls down will serve as a barrier for the liquid detergent. If required, clean the apparatus with water when it is in place or by removing it.

If you will use powder detergent, the apparatus must be secured at top position.

If the product does not contain a liquid detergent cup:

- Do not use liquid detergent for the pre-wash in a programme with pre-wash.
- Liquid detergent stains your clothes when used with Delayed Start function. If you are going to use the Delayed Start function, do not use liquid detergent.

Using gel and tablet detergent

Apply the following instructions when using tablet, gel and similar detergents.

- If the gel detergent thickness is fluid and your machine does not contain a special liquid detergent cup, put the gel detergent into the main wash detergent compartment during the first water intake.

If your machine contains a liquid detergent cup, fill the detergent into this cup before starting the programme.

- If the gel detergent thickness is not fluid or in the shape of capsule liquid tablet, put it directly into the drum before washing.
- Put tablet detergents into the main wash compartment (compartment nr. "2") or directly into the drum before washing.

NOTE

- Tablet detergents may leave residues in the detergent compartment. If you encounter such a case, place the tablet detergent between the laundry, close to the lower part of the drum in future washings.
- Use the tablet or gel detergent without selecting the pre-wash function.

Using starch

- Add liquid starch, powder starch or the fabric dye into the softener compartment.
- Do not use softener and starch together in a washing cycle.
- Wipe the inside of the machine with a damp and clean cloth after using starch.

Using bleaches

- Select a programme with pre-wash and add the bleaching agent at the beginning of the pre-wash. Do not put detergent in the pre-wash compartment. As an alternative application, select a programme with extra rinse and add the bleaching agent while the machine is taking water from the detergent compartment during the first rinsing step.
- Do not use bleaching agent and detergent by mixing them.
- Use just a little amount (approx. 50 ml) of bleaching agent and rinse the clothes very well to prevent skin irritation. Do not pour the bleaching agent directly onto the clothes and do not use it for coloured clothes.
- When using oxygen-based bleaches, select a programme that washes at a lower temperature.
- Oxygen-based bleaches can be used together with detergents; however, if its thickness is not the same with the detergent, put the detergent first into the compartment nr. "2" in the detergent drawer and wait until the detergent flows while the machine is taking in water. Add the bleaching agent from the same compartment while the machine is still taking in water.

Using limescale remover

- When required, use limescale removers manufactured specifically for washing machines only.

Tips for efficient washing

Light colours and whites

Recommended temperature range based on soiling level: 40-90 °C

Soiling Level

Heavily Soiled (difficult stains such as grass, coffee, fruits and blood.)	It may be necessary to pre-treat the stains or perform pre-wash. Powder and liquid detergents recommended for whites can be used in quantities recommended for heavily soiled clothes. It is recommended to use powder detergents to clean clay and soil stains and other stains that are sensitive to bleaches.
Normally Soiled (For example, stains caused by the body on collars and cuffs)	Powder and liquid detergents recommended for whites can be used in quantities recommended for normally soiled clothes.
Lightly Soiled (No visible stains exist.)	Powder and liquid detergents recommended for whites can be used in quantities recommended for lightly soiled clothes.

Colours

Recommended temperature range based on soiling level: cold -40 °C

Soiling Level

Heavily Soiled	Powder and liquid detergents recommended for colors can be used in quantities recommended for heavily soiled clothes. It is recommended to use powder detergents to clean clay and soil stains and the stains that are sensitive to bleaches. Use detergents without bleach.
Normally Soiled	Powder and liquid detergents recommended for colors can be used in quantities recommended for normally soiled clothes. Use detergents without bleach.
Lightly Soiled	Powder and liquid detergents recommended for colours can be used in quantities recommended for lightly soiled clothes. Use detergents without bleach.

Dark colours

Recommended temperature range based on soiling level: cold -40 °C

Soiling Level

Heavily Soiled	Liquid detergents suitable for colours and dark colours can be used in quantities recommended for heavily soiled clothes.
Normally Soiled	Liquid detergents suitable for colours and dark colours can be used in quantities recommended for normally soiled clothes.
Lightly Soiled	Liquid detergents suitable for colours and dark colours can be used in quantities recommended for lightly soiled clothes.

Delicates/Woolens/Silks

Recommended temperature range based on soiling level: cold -30 °C

Soiling Level	
Heavily Soiled	Use liquid detergents produced for delicate clothes. Woollen and silk clothes must be washed with special woollen detergents.
Normally Soiled	Use liquid detergents produced for delicate clothes. Woollen and silk clothes must be washed with special woollen detergents.
Lightly Soiled	Use liquid detergents produced for delicate clothes. Woollen and silk clothes must be washed with special woollen detergents.

Using limescale remover

Recommended washing detergent	Wash cycles	Washing temp.	Type of laundry and textile
Heavy-duty detergent with Bleaching agents and optical brighteners	Cotton, Mix, Bedding, Stain, 20°, ECO 40-60	30/40/60	White laundry made from boil-proof cotton or linen
Colour detergent without Bleaching agent and optical brighteners	Cotton, Mix, Underwear, Bedding, 20°, Quick 15', Steam	20/30/40	Coloured laundry made from cotton or linen
Color or mild detergent without optical brighteners	Mix, Down wear, Steam, Quick 15', Underwear	Cold/20/30/40	Coloured laundry made from easy care fibres or synthetic materials
Mild washing detergent	Silk, Down wear, Underwear	Cold/20/30	Delicate textiles, silk, viscose
Special wool detergent	Woolen	20/30/40	Wool

- Agglomerating or ropy detergent or additive can be diluted in some water detergent dispenser before pouring it into the detergent dispenser, to avoid its inlet from getting blocked and thus cause a water overflow.
- Please choose a suitable type of detergent to get the best washing performance and the lowest water and energy consumption.
- To achieve the best cleaning result a proper detergent dosing is important.
- Use a small quantity of detergent if the drum is not filled completely.
- Always adjust the amount of detergent based on the water's hardness, if your tap water is soft, use less detergent.
- Add detergent quantity according to how dirty your laundry is, less dirty clothes require less detergent.
- Highly concentrated (compact detergent) requires particularly accurate dosing.

The following symptoms are a sign of detergent overdosing:

- Heavy foam formation
- Poor washing and rinsing result

The following symptoms are a sign of detergent underdosing:

- Laundry turns grey
- Build-up of limescale deposits on the drum, the heating element and/or the laundry

OPERATING THE PRODUCT

Control panel

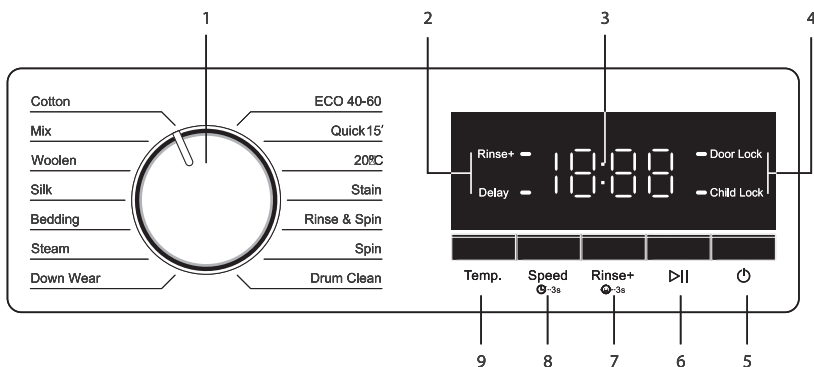

1. Program selection button
2. Program indicator light
3. Display
4. Function indicator
5. Power button
6. Start / Pause button
7. Rinse+ button
8. Speed Adjustment button
9. Temperature Adjustment button

Preparing the machine

Make sure that the hoses are connected tightly. Plug in your machine. Turn the tap on completely. Place the laundry in the machine. Add detergent and fabric softener.

Programme selection

1. Select the programme suitable for the type, quantity and soiling degree of the laundry in accordance with the "Programme and consumption table" and the temperature table below.

90°C	Heavily soiled white cottons and linens. (coffee table covers, table clothes, towels, bed sheets, etc.)
60°C	Normally soiled, coloured, fade proof linens, cottons or synthetic clothes (shirt, nightgown, pajamas, etc.) and lightly soiled white linens (underwear, etc.)
40°C / 30°C / 20°C / cold	Blended laundry including delicate textile (veil curtains, etc.), synthetics and woolens.

2. Select the desired programme with the Programme Selection button.

NOTE

- Programmes are limited to the highest spin speed appropriate for that particular type of fabric.
- When selecting a programme, always consider the type of fabric, colour, degree of soiling and permissible water temperature.
- Always select the lowest required temperature. Higher temperature means higher power consumption.
- For further programme details, see "Programme and consumption table"

Program introduction

Depending on the type of fabric, use the following main programmes.

Cotton

Use this programme for your laundry items made from cotton (such as bed-sheets, duvet and pillowcase sets, towels, bathrobes, etc.). Your laundry will be washed intensely over a longer washing cycle.

Mix

Use this programme to wash your cotton and synthetic clothes together at the same time.

Woolen

Use this programme to wash your clothes made of wool. Select the recommended temperature as indicated on the tags of your clothes. Also, use appropriate detergents for woolens.

Silk

You can choose this programme to wash delicate fabrics such as silk. The wash is very gentle, and the spin step is not done right away. This programme is best if the laundry requires a gentle wash.

Bedding

The main washing objects of the program are bed sheets, quilt covers, curtains, overcoats and tablecloths and so on. In the washing process, the soaking time and washing time of the load are increased to improve the washing effect.

Steam

The steam wash process is to produce steam during the wash cycle, improve the washing result, and at the same time, steam iron the clothes to prevent wrinkles.

Down Wear

The process of down wear is specially designed for washing down jacket. The material of down jacket is light, difficult to rinse, poor anti washing ability, and difficult to absorb water. Therefore, it is necessary to extend the soaking time in the washing process, and reduce the rotation speed during dehydra- tion.

Drum Clean

Periodically (every 1-2 months) use this program to clean the drum for necessary maintenance and cleaning. Let the washing machine run the programme without any laundry. For better results, add powdered limescale cleaning agent to the detergent box. After the program, leave the front door ajar and let the inside of the machine dry.

Stain

For the clothes with more stubborn stains, the washing effect can be improved by extending the washing time with a stron- ger washing intensity.

20°C

This is a new European standard special program, used to wash some mildly soiled clothes. The temperature is fixed at 20°C to protect the clothes.

Quick 15'

Quick wash 15 is a fast-washing program for a small amount of moderately dirty clothes.

ECO 40-60

For washing cotton garments that are normally washable at 40°C or 60°C, while washing in the same cycle. This cycle is used to assess compliance with EU ecodesign regulations.

Special programmes

For specific uses, select any of the following programmes.

Rinse&Spin

A program designed for users to rinse and dry clothes.

Spin

Use this programme to apply an additional spin cycle for your laundry or to drain the water in the machine. Before selecting this programme, select the desired spin speed and press Start / Pause button. First, the machine will drain the water inside of it. Then, it will spin the laundry with the set spin speed and drain the water coming out of them. If you wish to drain only the water without spinning your laundry, select the Spin programme and then select the No Spin function using the Spin Speed Adjustment button. Press Start / Pause button.



NOTE

Use a lower spin speed for delicate laundries.

Temperature selection

Whenever a new program is selected, the default temperature of the selected program is displayed in the temperature indicator. To adjust the temperature, press the temperature button. The temperature will gradually increase and cycle to the lowest when the maximum is reached.

Spin speed selection

Whenever a new program is selected, the default drying speed of the selected program is displayed on the speed indicator. To adjust the drying speed, press the speed button. The rotation speed increases gradually and circulates to the lowest when it reaches the highest.



NOTE

If the programme has not reached the heating step, you can change the temperature without switching the machine to Pause mode.

Auxiliary Functions

Rinse+

Press the rinse Plus button in standby mode, and the rinse plus function indicator will be on. At the same time, add a rinse process in the washing process, and the time after adding the function will be displayed in the remaining time window.

The rinse function will cancelled when it is pressed again, if it does not run to the rinse stage during operation, press the pause button, The rinsing button can be added or cancelled, and the rinsing function cannot be selected or cancelled during operation.

Child Lock

This function is mainly used to prevent misoperation and children playing with the washing machine during normal operation of the washing machine. In the running state, press and hold the "Rinse+" buttons at the same time for 3 seconds to enable the child lock function. The child lock can only be set and released when the program is running. After the child lock is set, the child lock indicator will be displayed during operation. The light is always on.

Delay

It is used to provide users with a custom delayed start function for the washing program. The setting range is 2-24 hours (the definition of the appointment time is from the start of the appointment to the end of the washing program.) Appointment start and setting: After the washing program and parameter settings are completed, long press the "speed" icon to flash to start the appointment. You can adjust the time by pressing the appointment key, and press the "start/pause" key to start the appointment. After the appointment is running, except for the "child lock", "start/pause" and "on/off" keys, other keys cannot be operated.

Programme and consumption table

Max.load (kg): 6 kg		Auxiliary functions				
Programme		Max.load (kg)	Default rinse times	Optional number of rinses (rinse + 1)	Delay	Selectable temperature range °C
Cotton	40	Max	2	+1	•	Cold-90
Mix	30	3	2	+1	•	Cold-60
Woolen	30	1.5	2	+1	•	Cold-40
Silk	Cold	2	2	+1	•	Cold-40
Bedding	30	3	2	+1	•	Cold-60
Steam	90	3	2	+1	•	90
Down Wear	30	2	2	+1	•	Cold-40
Drum Clean	90	0	1	×	•	90
Spin	-	Max	×	×	•	-
Rinse&Spin	-	Max	1	+1	•	-
Stain	60	3	2	+1	•	40-60
20°C	20	Max	2	+1	•	20
Quick 15'	Cold	1.5	2	+1	•	Cold-30
ECO 40-60	40	Max	2	×	•	40

• Due to product model upgrades, the functional configuration and parameters will be different from this manual. Please refer to the actual model functions.

MAINTENANCE AND CLEANING

The service life of the product extends and frequently faced problems decrease if it is cleaned at regular intervals.

Cleaning the detergent drawer

Clean the detergent drawer at regular intervals (every 4-5 washing cycles) as shown below in order to prevent accumulation of powder detergent in time.

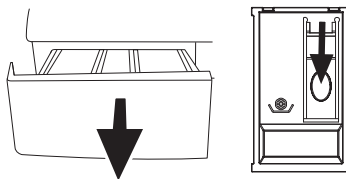

1. Press the dotted point on the siphon in the softener compartment and pull towards you until the compartment is removed from the machine.



If more than normal amount of water and softener mixture starts to gather in the softener compartment, the siphon must be cleaned.

2. Wash the detergent drawer and the siphon with plenty of lukewarm water in a washbasin. Wear protective gloves or use an appropriate brush to avoid touching of the residues in the drawer with your skin when cleaning.
3. Insert the drawer back into its place after cleaning and make sure that it is seated well.

If your detergent drawer is the one indicated in the following figure:

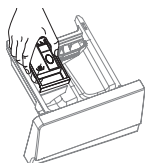

Lift the rear part of the siphon to remove it as illustrated. After performing the above-mentioned cleaning procedures, replace the siphon back to its seating and push its front section downwards to make sure that the locking tab engages.

Cleaning the loading door and the drum

For products with drum cleaning programme

Please see Operating the product - Programmes.

For products without drum cleaning

Follow the below steps to clean the drum:

- Select Additional Water or Extra Rinse auxiliary functions. Use the Cotton programme without pre-wash.
- Set the temperature to the level recommended on the drum cleaning agent which can be provided from authorized services.
- Apply this procedure without any laundry in the product.
- Before starting the program, put 1 pouch of special drum cleaning agent (if the special agent could not be supplied, put max. 100 g of powder anti-limescale) into the main wash detergent compartment (compartment no. "2"). If the anti-limescale is in tablet form, put only one tablet into the main wash compartment no. "2".
- Dry the inside of the bellow with a clean piece of cloth after the programme has come to an end.



- Repeat Drum Cleaning process every 2 months.
- Use an anti-limescale solution that is suitable for the washing machine.

After every washing make sure that no foreign substance is left in the drum.

If the holes shown in the figure below is blocked, open the holes using a toothpick.

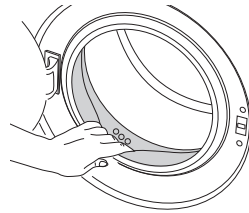

NOTE

Foreign metal substances will cause rust stains in the drum. Clean the stains on the drum surface by using cleaning agents for stainless steel. Never use steel wool or wire wool.



WARNING!

Prior to installation, visually check if the product has any defects on it. If so, do not have it installed. Damaged products cause risks to your safety.

Cleaning the body and control panel

Wipe the body of the machine with soapy water or non-corrosive mild gel detergents as necessary, and dry with a soft cloth. Use only a soft and damp cloth to clean the control panel.

Cleaning the water intake filters

There is a filter at the end of each water intake valve at the rear of the machine and also at the end of each water intake hose where they are connected to the tap. These filters prevent foreign substances and dirt in the water from entering the washing machine. Filters should be cleaned as they tend to get dirty over time.

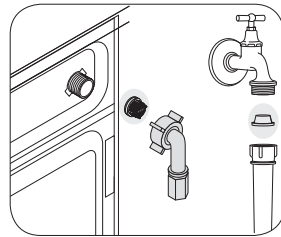

1. Close the taps.
2. Remove the nuts of the water intake hoses to access the filters on the water intake valves. Clean them with an appropriate brush. If the filters are too dirty, take them out using a pair of pliers and clean them.
3. Take out the filters on the flat ends of the water intake hoses together with the gaskets and clean thoroughly under running water.
4. Replace the gaskets and filters carefully and tighten the hose nuts by hand.

Draining remaining water and cleaning the pump filter

The filter system in your machine prevents solid items such as buttons, coins and fabric fibers from clogging the pump impeller during the discharge of washing water. Thus, the water will be discharged without any problem and the service life of the pump will extend.

If the machine fails to drain water, the pump filter is clogged.

Filter must be cleaned whenever it is clogged or in every 3 months. Water must be drained off first to clean the pump filter. In addition, before transporting the machine (e.g., when moving to another house) to prevent water from freezing in the machine, the water in the appliance may have to be drained completely.



WARNING!

Foreign substances left in the pump filter may damage your machine or may cause noise problems.

To clean the dirty filter and discharge the water:

1. Unplug the machine to cut off the supply power.

**WARNING!**

Temperature of the water inside the machine may rise up to 90 °C. To avoid the risk of burns, filter must be cleaned after the water in the machine cools down.

2. Open the filter cap.

**WARNING!**

You can remove the filter cover by slightly pushing downwards with a thin plastic tipped tool, through the gap above the filter cover. Do not use metal tipped tools to remove the cover.

3. Some of our products have an emergency draining hose and some do not have. Follow the steps below to discharge the water.

Discharging the water when the product does not have an emergency draining hose:

- a. Place a large container in front of the filter to catch water from the filter.
- b. Loosen the pump filter (anticlockwise) until water starts to flow. Fill the flowing water into the container you have placed in front of the filter. Always keep a piece of cloth handy to absorb any spilled water.
- c. When the water inside the machine is finished, take out the filter completely by turning it.

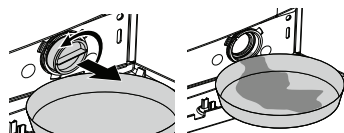

4. Clean any residues inside the filter as well as fibers, if any, around the pump impeller region.
5. Install the filter.
6. If the filter cap is composed of two pieces, close the filter cap by pressing on the tab. If it is one piece, seat the tabs in the lower part into their places first, and then press the upper part to close.

Regular cleaning

Clean the interior of the pump housing, removing any debris or foreign objects. If the appliance's water supply slows or stops completely, the water inlet strainer may be blocked.

Cleaning is recommended every 6 months to reduce the chances of valve blockage in areas using hard water.

TECHNICAL SPECIFICATIONS

Model	WF61031K
Capacity (kg)	6
Maximum spin speed (rpm)	1000
Height (cm)	84
Width (cm)	60
Depth (cm)	39
Net weight (±4 kg.)	47
Input (V/Hz) Total	220-240V~/50Hz

TROUBLESHOOTING

Description	Possible cause	Solution
Program does not start after closing the door.	Start / Pause / Cancel button was not pressed.	Press the Start / Pause / Cancel button.
Programme cannot be started or selected.	Washing machine has switched to self protection mode due to a supply problem (line voltage, water pressure, etc.).	To cancel the programme, turn the Programme Selection knob to select another programme. Previous programme will be cancelled. (See "Canceling the programme")
Water in the machine.	Some water might have remained in the product due to the quality control processes in the production.	This is not a failure; water is not harmful to the machine.
Machine vibrates or makes noise.	Machine might be standing unbalanced.	Adjust the feet to level the machine.
	A hard substance might have entered into the pump filter.	Clean the pump filter.
	Transportation safety bolts are not removed.	Remove the transportation safety bolts.
	Laundry quantity in the machine might be too little.	Add more laundry to the machine.
	Machine might be overloaded with laundry.	Take out some of the laundry from the machine or distribute the load by hand to balance it identically in the machine.
	Machine might be leaning on a rigid item	Make sure that the machine is not leaning on anything.
Machine stopped shortly after the programme started.	Machine might have stopped temporarily due to low voltage.	It will resume running when the voltage restores to the normal level.
Programme time does not countdown. (On models with display)	Timer may stop during water intake.	Timer indicator will not countdown until the machine takes in adequate amount of water. The machine will wait until there is sufficient amount of water to avoid poor washing results due to lack of water. Timer indicator will resume countdown after this.
	Timer may stop during heating step.	Timer indicator will not countdown until the machine reaches the selected temperature.
	Timer may stop during spinning step	Automatic unbalanced load detection system might be activated due to the unbalanced distribution of the laundry in the drum.
	Machine does not switch to spinning step when the laundry is not evenly distributed in the drum to prevent any damage to the machine and to its surrounding environment.	Laundry should be rearranged and re-spun.

Description	Possible cause	Solution
Foam is overflowing from the detergent drawer.	Too much detergent is used.	<ul style="list-style-type: none"> Mix 1 tablespoonful softener and ½ a litre of water and pour into the main wash compartment of the detergent drawer. Put detergent into the machine suitable for the programmes and maximum loads indicated in the "Programme and consumption table". When you use additional chemicals (stain removers, bleaches and etc), reduce the amount of detergent
Laundry remains wet at the end of the programme	Excessive foam might have occurred and automatic foam absorption system might have been activated due to too much detergent usage.	Use recommended amount of detergent.
	Machine does not switch to spinning step when the laundry is not evenly distributed in the drum to prevent any damage to the machine and to its surrounding environment.	Laundry should be rearranged and re-spun.

**WARNING!**

If you cannot eliminate the problem although you follow the instructions in this section, consult your dealer or the Authorized Service Agent. Never try to repair a non-functional product yourself.

CUSTOMER SERVICE

Spare part for your appliance are available for a minimum of 10 years.

**WARNING!****Risk of electric shock**

- Never try to repair an appliance which is defective or presumed to be defective. You may put your own and other future users' lives in danger. Only authorized specialists are allowed to carry out this repair work.
- Improper repairs by unauthorized third parties will void the warranty and subsequent damages can't be repaired by manufacturer!

UDHËZIME TË RËNDËSISHME TË SIGURISË DHE MJEDISIT

Ky seksion përmban udhëzime sigurie për të ndihmuar në mbrojtjen kundër rrezikut të lëndimit personal ose dëmtimit të pronës. Mosrespektimi i këtyre udhëzimeve do të anulojë garancinë.

Siguria e përgjithshme

- Ky produkt kërkon mbikëqyrje të kujdesshme nëse do të përdoret nga individë me aftësi të ulëta njohëse ose fëmijë. Fëmijët nuk lejohen të luajnë me produktin. Pastrimi dhe mirëmbajtja nuk duhet të jenë Kryhen nga fëmijët, përveç nëse mbikëqyrjen nga dikush. Fëmijët nën 3 vjeç duhet të mbahen larg këtij produkti nëse nuk janë nën mbikëqyrje të vazhdueshme.
- Asnjëherë mos e vendosni produktin në dyshe me qilim. Kjo mund të shkaktojë mungesë të rrjedhës së ajrit nën makinë, duke çuar në mbinxehje të pjesëve elektrike. Kjo do të shkaktojë probleme për produktin tuaj.
- Nëse produkti ka një defekt, ai nuk duhet të përdoret nëse nuk riparohet nga një agjent i autorizuar shërbimi. Riparimi i paautorizuar i këtij produkti mund të rezultojë në goditje elektrike gjatë funksionimit!
- Ky produkt është krijuar për të rifillur funksionimin duke u futur pas një ndërprerjeje të energjisë. Nëse dëshironi të anuloni programin, shihni seksionin "Anulo programin".
- Lidhni produktin me një prizë të tokëzuar të mbrojtur nga një siguresë 16 A. Sigurohuni që instalimi i tokëzimit të kryhet nga një elektrikist i kualifikuar. Kompania jonë nuk do të jetë përgjegjëse për ndonjë dëmtim që do të ndodhë kur produkti përdoret pa tokëzim në përputhje me rregulloret lokale.
- Zorrët e furnizimit me ujë dhe kullimit duhet të jenë të fiksuara fort dhe të mbeten të paprekura për të shmangur rrezikun e rrjedhjes së ujit.
- Asnjëherë mos hapni derën e ngarkimit ose hiqni filtrin ndërsa ka ende ujë në kazan për të shmangur rrezikun e përmblytjeve dhe lëndimeve nga uji i nxehtë.
- Mos e hapni me forcë derën e mbyllur të ngarkimit. Dera e ngarkimit do të jetë gati për t'u hapur vetëm disa minuta pas përfundimit të ciklit të larjes. Detyrimi i derës së ngarkimit të hapet mund të dëmtojë mekanizmin e derës dhe kyçjen.
- Fikni produktin kur nuk është në përdorim.
- Asnjëherë mos e lani produktin duke e aplikuar ose derdhur ujë mbi të! Mund të çojë në goditje elektrike!
- Asnjëherë mos e prekni spinën me duar të lagura! Asnjëherë mos e hiqni pajisjen nga priza duke tërhequr kordonin! Tërhiqeni gjithmonë në mënyrë që të kapni spinën.
- Përdorni detergjentë, zbutës pëlhurash dhe aditivë të përshtatshëm vetëm për lavatrice automatike.
- Ndiqni udhëzimet në etiketat e tekstit dhe në paketimin e detergjentit.
- Produkti duhet të shkëputet nga energjia gjatë instalimit, mirëmbajtjes, pastrimit dhe riparimit.
- Procedurat e riparimit kryhen gjithmonë nga një agjent i autorizuar shërbimi. Prodhuesi nuk do të jetë përgjegjës për dëmet që mund të rezultojnë nga procedurat e kryera nga persona të paautorizuar.
- Nëse kordoni i rrymës është i dëmtuar, ai duhet të zëvendësohet nga shërbimi pas shitjes i prodhuesit ose nga një person i kualifikuar në mënyrë të ngjashme (mundësisht një elektrikist) ose dikush i caktuar nga importuesi për të shmangur rreziqet e mundshme.
- Vendoseni produktin në një sipërfaqe të fortë, të sheshtë dhe të sheshtë.
- Mos e vendosni në një qilim me fibra të gjata ose sipërfaqe të tjera të ngjashme.
- Mos e vendosni produktin në një platformë të lartë ose afër skajit të një sipërfaqeje kaskadë.
- Mos e vendosni produktin në kordonin e rrymës.
- Asnjëherë mos përdorni sfungjer ose materiale fërkimi. Këto do të dëmtojnë sipërfaqet e lyera, të kromit dhe plastikës.
- Presioni i furnizimit me ujë i kërkuar për të përdorur produktin është midis 1 dhe 10 bar (0,1-1MPa)
- Mos përdorni zorrë të vjetra ose të përdorura për të hyrë në produktin e ri. Ato mund të shkaktojnë njolla në rrobat tuaja.
- Asnjëherë mos e vendosni produktin në dyshe me qilim pasi kjo do të kufizojë rrjedhën e ajrit drejt dhe nga produkti. Mungesa e rrjedhës së ajrit nën makinë do të shkaktojë mbinxehjen e pjesëve të saj elektrike. Kjo do të shkaktojë probleme për produktin tuaj.

Përdorimi i synuar

- Ky produkt është projektuar për përdorim shtëpiak. Nuk është i përshtatshëm për përdorim komercial dhe nuk duhet të përdoret jashtë qëllimit të synuar.

- Produkti duhet të përdoret vetëm për larjen dhe shpëlarjen e rrobave që janë etiketuar siç duhet.
- Prodhuesi mohon çdo përgjegjësi që rrjedh nga përdorimi ose transporti i pahijshëm.
- Jetëgjatësia e produktit tuaj është 10 vjet. Gjatë kësaj periudhe, pjesët e këmbimit origjinale do të jenë në dispozicion për funksionimin e duhur të aparatit.
- Kjo pajisje është menduar për përdorim në shtëpi dhe aplikime të ngjashme si:
 - kuzhinat e stafit në dyqane, zyra dhe mjedise të tjera pune;
 - shtëpitë e fermave;
 - nga klientët në hotele, motele dhe mjedise të tjera rezidenciale;
 - akomodime në stilin e shtratit dhe mëngjesit;
 - Zonat e përdorimit të përbashkët në blloqe apartamentesh ose lavanderi.
- Prodhuesi mohon çdo përgjegjësi që rrjedh nga përdorimi ose transporti i pahijshëm.

Siguria e fëmijëve

- Materialet e paketimit janë të rrezikshme për fëmijët. Mbani materialet e paketimit në një vend të sigurt, jashtë mundësive të fëmijëve.
- Produktet elektrike janë të rrezikshme për fëmijët. Mbajini fëmijët larg produktit kur përdoren. Mos lejoni që ata të ndërhyjnë në produkt. Përdorni një bllokim për fëmijë për të parandaluar që fëmijët të ndërhyjnë në produkt.
- Mos harroni të mbyllni derën e ngarkimit kur dilni nga dhoma ku ruhet produkti.
- Mbani të gjithë detergjentët dhe aditivët në një vend të sigurt, jashtë mundësive të fëmijëve, në mënyrë që të mbyllni kapakun e enës me detergjent ose të mbyllni paketimin me detergjent.



Gjatë larjes së rrobave në temperatura të larta, xhami në derën e ngarkimit ngrohet. Prandaj, veçanërisht mbajini fëmijët larg derës së ngarkimit të makinës ndërsa ajo është në proces.

Informacioni i paketës

- Materialet e paketimit për këtë produkt janë prodhuar nga materiale të riciklueshme në përputhje me Rregulloret tona Kombëtare Mjedisore. Mos hidhni materialet e paketimit së bashku me mbeturinat shtëpiake ose të tjera. Çojini ato në pikat e grumbullimit të materialit të paketimit të caktuara nga autoriteti juaj lokal.

Asgjësimi i produktit të mbeturinave

- Ky produkt është prodhuar me pjesë dhe materiale me cilësi të lartë që janë të ripërdorshme dhe të riciklueshme. Prandaj, mos e hidhni produktin së bashku me mbeturinat e rregullta shtëpiake në fund të jetës së tij të punës. Çojeni atë në një vend grumbullimi për të ricikluar pajisjet elektrike dhe elektronike. Ju lutemi kontrolloni me autoritetin tuaj lokal për të ditur pikën më të afërt të grumbullimit. Ndhimoni në mbrojtjen e mjedisit dhe burimeve natyrore duke ricikluar produktet e përdorura. Për sigurinë e fëmijëve, prisni kordonin e rrymës dhe thyeni mekanizmin e mbylljes së derës së ngarkimit për të parandaluar që ajo të mos funksionojë përpara se ta hidhni produktin.

Pajtueshmëria me Direktivën WEEE



Ky produkt përputhet me Direktivën e BE-së WEEE (2012/19/BE). Ky produkt mban simbolin e klasifikimit të mbetjeve të pajisjeve elektrike dhe elektronike (WEEE).

Ky produkt është prodhuar me pjesë dhe materiale me cilësi të lartë që janë të ripërdorshme dhe të riciklueshme. Mos hidhni produktin e mbeturinave së bashku me mbeturinat normale shtëpiake dhe të tjera në fund të jetës së tij të shërbimit. Çojeni në një qendër grumbullimi për të ricikluar pajisjet elektrike dhe elektronike. Ju lutemi kontrolloni me autoritetin tuaj lokal për të mësuar më shumë rreth këtyre qendrave të grumbullimit.

Pajtueshmëria me RoHS:

Produkti që keni blerë përputhet me Direktivën RoHS të BE-së (2011/65/BE). Nuk përmban materiale të dëmshme dhe të ndaluara të listuara në Direktivë.

PËRMBLEDHJE E PRODUKTIT

Duke parë përpara

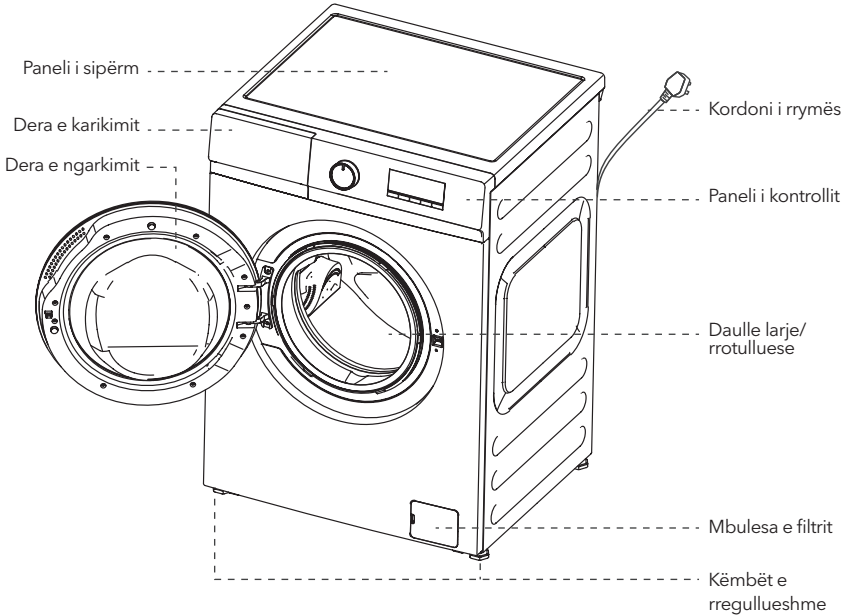

Bazë shkumë

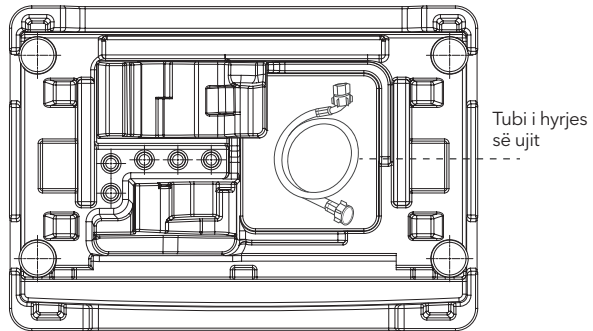
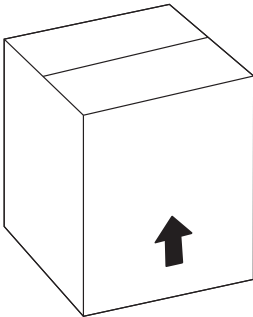

Aksesorë



Manuali i përdorimit

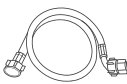

Zorrë e furnizimit me ujë



Kapakët e mbulesës

Imazhi i mësipërm është vetëm një diagram skematik, ju lutemi shikoni vetë objektin

INSTALIMI

Konsultohuni me agjentin tuaj më të afërt të autorizuar të shërbimit për instalimin e produktit. Për ta bërë produktin gati për përdorim, rishikoni informacionin në manualin e përdorimit dhe sigurohuni që sistemet elektrike, hidraulike dhe kulluese të jenë adekuate përpara se të telefononi një agjent të autorizuar shërbimi. Nëse jo, telefononi një teknik dhe hidraulik të kualifikuar për të bërë përgatitjet e nevojshme.

SHËNIM

- Përgatitja e vendit dhe instalimet për instalimin elektrik, ujin e rubinetit dhe ujërat e zeza në vendin e instalimit është përgjegjësi e klientit.
- Sigurohuni që zorrët e hyrjes dhe daljes së ujit, si dhe kordoni i rrymës, të mos jenë të palosura, shtrënguar ose shtypur ndërsa produkti vendoset pas instalimit ose pastrimit.

KUJDES!

- Instalimi dhe instalimet elektrike të produktit duhet të kryhen nga një agjent i autorizuar shërbimi. Prodhuesi nuk do të jetë përgjegjës për dëmet që mund të rezultojnë nga procedurat e kryera nga persona të paautorizuar.
- Para instalimit, kontrolloni vizualisht nëse produkti ka ndonjë defekt. Nëse po, mos e instaloni. Produktet e dëmtuara paraqesin rreziqe për sigurinë tuaj.

Vendndodhja e përshtatshme e instalimit

- Vendoseni makinën në një dysheme të fortë. Mos e vendosni në një qilim me grumbull të gjatë ose sipërfaqe të ngjashme.
- Peshat totale e lavatriçes dhe tharëses - me ngarkesë të plotë - kur grumbullohet njëra mbi tjetrën, arrin afërsisht 180 kilogramë. Vendoseni produktin në një dysheme të fortë dhe të sheshtë me ngarkesë të mjaftueshme!
- Mos e vendosni produktin në kordonin e rrymës.
- Mos e instaloni produktin në vende ku temperatura mund të bjerë nën 0°C.
- Vendoseni produktin të paktën 1 cm nga skajet e mobiljeve të tjera.

Heqja e pajisjeve të paketimit

Anoni makinën mbrapa për të hequr përforcimin e paketës. Hiqni përforcimin e paketës duke tërhequr shiritin.

KUJDES!

Disa modele nuk kanë përforcime të veçanta paketimi.



Heqja e bravave të transportit

KUJDES!

- Mos hiqni bravat e transportit përpara se të hiqni përforcimin e paketimit.
- Hiqni vidhat e sigurisë së transportit përpara se të ndizni lavatriçen! Kjo është e rëndësishme për të shmangur dëmtimin e produktit.

1. Lironi të gjitha vidhat me çelësin e duhur derisa të rrotullohen lirshëm (C).
2. Hiqni vidhat e sigurisë për transport me një kthesë të butë.
3. Varni kapakët plastikë nga qesja e manualit të përdorimit në vrimat në panelin e pasmë. (P)



SHËNIM

- Mabajni vidhat e sigurisë për transport në një vend të sigurt për ripërdorim sa herë që makina larëse duhet të zhvendoset përsëri në të ardhmen.
- Asnjëherë mos e lëvizni produktin pa vidhat e sigurisë për transport të fiksuara siç duhet në vend!

Lidhja e furnizimit me ujë

SHËNIM

- Presioni i furnizimit me ujë i kërkuar për të përdorur produktin është midis 1 dhe 10 bar (0.1 - 1 MPa). Ju duhet të keni 10 - 80 litra ujë që rrjedh nga një rubinet plotësisht i hapur në një minutë që makina juaj të funksionojë pa probleme.
- Lidhni një valvul lehtësues presioni nëse presioni i ujit është më i lartë.

! KUJDES!

- Modelet me një hyrje të vetme uji nuk duhet të lidhen me një rubinet me ujë të nxehtë. Kjo do të dëmtojë rrobat tuaja ose produkti do të kalojë në modalitetin mbrojtës dhe nuk do të funksionojë.
- Mos përdorni zorrë të vjetra ose të përdorura për të hyrë në produktin e ri. Mund të shkaktojë njolla në rrobat tuaja.

1. Shtërngoni të gjitha vidhat në zorrë me dorë. Asnjëherë mos përdorni një mjet kur shtërngoni vidhat.
2. Hapni rubinetat plotësisht pasi të keni lidhur zorrën për të kontrolluar rrjedhjet e ujit në pikat e kryqëzimit. Nëse ka rrjedhje, mbyllni rubinetin dhe hiqni vidën. Shtërngoni përsëri vidën me kujdes pasi të kontrolloni copë litari. Për të parandaluar rrjedhjet e ujit dhe dëmtimin e shkaktuar prej tyre, mbajini çezmat mbyllur kur makina nuk është në përdorim.

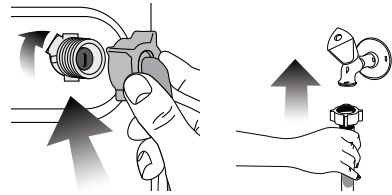

Lidhja me kullimin

- Fundi i zorrës së kullimit duhet të lidhet drejtpërdrejt me kullimin e ujërave të zeza ose me lavamanin.

! KUJDES!

Shtëpia juaj do të përmybet nëse një zorrë del nga shtëpia gjatë rrjedhjes së ujit. Për më tepër, ekziston rreziku i nxehtësisë për shkak të temperaturave të larta të larjes! Për të parandaluar situata të tilla dhe për të siguruar marrjen dhe shkarkimin e qetë të ujit nga makina, fiksoni fort fundin e zorrës së kullimit në mënyrë që të mos mund të shpëtojë.

- Zorra duhet të ngjitet në një lartësi prej të paktën 40 cm dhe maksimumi 100 cm.
- Nëse zorra ngrihet pasi vendoset në nivelin e dyshemesë ose afër tokës (nën 40 cm mbi tokë), shkarkimi i ujit bëhet më i vështirë dhe larja mund të dalë shumë e lagësht. Prandaj, ndiqni lartësitë e përshkuara në imazh.

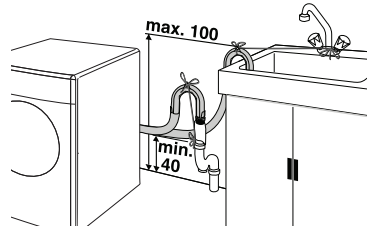

- Për të parandaluar kthimin e ujit të ndotur në makinë dhe për kullim të lehtë, mos e zhytni fundin e zorrës në ujë të ndotur dhe mos e shtyni në kullim më shumë se 15 cm. Nëse është shumë e gjatë, shkurtrojeni atë.
- Fundi i zorrëve nuk duhet të përkulet; Nuk duhet të shkelet dhe zorra nuk duhet të shtypet midis kullimit dhe makinës.
- Nëse gjatësia e zorrës është shumë e shkurtër, provoni të shtoni zorrën origjinale. Gjatësia e zorrës nuk duhet të jetë më e gjatë se 3.2 m. Për të shmangur defektet në rrjedhjen e ujit, lidhja midis zorrës dhe zorrës së produktit duhet të sigurohet siç duhet me një kapëse të duhur për të parandaluar qërimin dhe rrjedhjen e saj.

Rregullimi i këmbës



KUJDES!

Për të siguruar që produkti të funksionojë në heshtje dhe pa dridhje, ai duhet të qëndrojë i sheshtë dhe i ekuilibruar në këmbët e tij. Balanconi makinën duke rregulluar këmbët tuaja. Nëse kjo nuk bëhet, produkti mund të lëvizë gjatë funksionimit dhe të shkaktojë probleme me shtypjen dhe dridhjen.

1. Lironi vidhat e kyçjes në këmbët tuaja me një çelës.
2. Rregulloni këmbët derisa produkti të jetë i qëndrueshëm dhe i ekuilibruar.
3. Shtërngoni përsëri të gjitha vidhat e mbylljes me një çelës.

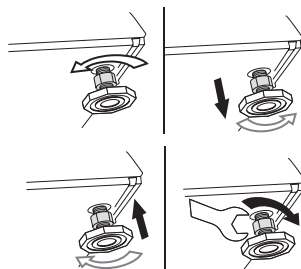

Lidhja elektrike

Lidhjeni produktin me një prizë të tokëzuar të mbrojtur nga një siguresë 16 A. Kompania jonë nuk do të jetë përgjegjëse për ndonjë dëmtim që do të ndodhë kur produkti përdoret pa tokëzim në përputhje me rregulloret lokale.

- Lidhja duhet të jetë në përputhje me rregulloret kombëtare.
- Lidhësi i kablilit të energjisë duhet të jetë i arritshëm pas instalimit.
- Nëse rryma e siguresës ose siguresës në shtëpi është më pak se 16 amper, punësoni një elektrikist të kualifikuar për të instaluar një siguresë 16 amp.
- Tensioni i listuar në seksionin "Specifikimet teknike" duhet të jetë i barabartë me tensionin e rrejtit tuaj.
- Mos u lidhni me një burim energjie me kablllo zgjatuese ose multiplekse!



KUJDES!

Kabllot elektrike të dëmtuara duhet të zëvendësohen nga agjentë të autorizuar të shërbimit.

Transporti i produktit

1. Hiqni produktin nga priza përpara se ta transportoni.
2. Hiqni lidhjet e kullimit dhe furnizimit me ujë.
3. Kulloni të gjithë ujin e mbetur në produkt. (SHIH 6.5)
4. Instaloni vidhat e sigurisë së transportit në rend të kundërt të procedurës së heqjes; (SHIH 3.3)



SHËNIM

Asnjëherë mos e lëvizni produktin pa vidhat e sigurisë për transport të fiksuar siç duhet në vend!



KUJDES!

Materialet e paketimit janë të rrezikshme për fëmijët. Ruani materialet e paketimit në një vend të sigurt, jashtë mundësisë të fëmijëve.

PËRGATITJA

Renditja e rrobave

- Renditni rrobat sipas llojit të pëlhurës, ngjyrës, shkallës së papastërtive dhe temperaturës së duhur të ujit.
- Ndëqni gjithmonë udhëzimet e dhëna në etiketat e veshjeve!

Përgatitja e rrobave për larje

- Pjesët e larjes me aksesori metalikë si sytjena teli, butona rripi ose butona metalikë do të dëmtojnë makinën. Hiqni pjesët metalike ose lani rrobat duke i vendosur në një qese larjeje ose jastëk.
- Hiqni të gjitha substancat nga xhepat si monedhat, stilolapsat dhe bashkimet, dhe kthejini xhepat me kokë poshtë dhe krehni me furçë. Sende të tilla mund të dëmtojnë produktin ose të krijojnë zhurmë gjatë funksionimit.
- Vendosni sende të vogla si çorape për fëmijë dhe çorape najloni në një qese larjeje ose mbulesë jastëku.
- Vendosni perde pa i ngjeshur. Hiqni artikujt e lidhjes së perdes.
- Mbërtheni zinxhirët, qepni butona të lirshëm dhe rregulloni vrimat dhe vrimat.
- Lani produktet e etiketuara "lahet në makinë" ose "larë me dorë" vetëm me programin e duhur.
- Mos i lani ngjyrat dhe të bardhat së bashku. Pambuku i ri dhe i errët lëshon shumë ngjyra. Lani veçmas.
- Njollat e forta duhet të trajtohen siç duhet para larjes. Nëse nuk jeni të sigurt, kontrolloni me një pastrim kimik.
- Përdorni vetëm bojëra / ndërrues ngjyrash që lahen në lavatrice dhe heqës gëlqerore që lahen në makinë. Ndëqni gjithmonë udhëzimet në paketim.
- Pantallonat e rrobave dhe rrobat delikate të kthyera përmby.
- Ruani pjesët e veshjeve të bëra nga leshi i angorës në frigorifer për disa orë përpara se t'i lani. Kjo do të zvogëlojë grumbullimin.
- Materialet larëse si mielli, pluhuri i gëlqeres, pluhuri i qumështit dhe të ngjashme duhet të tunden fuqishëm përpara se të vendosen në makinë. Pluhur dhe pluhur i tillë në lavatrice mund të grumbullohet në pjesët e brendshme të makinës me kalimin e kohës dhe të shkaktojë dëme.

Gjërat që duhet të bëni për të kursyer energji

Ndjekja e informacionit këtu do t'ju ndihmojë të përdorni produktin në një mënyrë mjedisore dhe efikase të energjisë.

- Menaxhoni produktin me kapacitetin më të lartë të lejuar nga programi i juaj i zgjedhur, por mos e mbingarkoni; Shih "Tabela e Programit dhe Konsumit".
- Ndëqni gjithmonë udhëzimet në paketimin e detergjentit.
- Lani disa rroba të pista në temperatura të ulëta.
- Përdorni programe më të shpejta për sasi të vogla rrobash lehtësisht të ndotura.
- Mos përdorni larje paraprake dhe larje me temperaturë të lartë që nuk janë shumë të ndotura ose të njollosura.
- Nëse planifikoni t'i thani rrobat tuaja në tharëse, zgjidhni shpejtësinë më të lartë të rekomanduar të rrotullimit gjatë procesit të larjes.
- Mos përdorni detergjent më shumë se sasia e rekomanduar e detergjentit.

Përdorimi fillestar

Para se të filloni të përdorni produktin, sigurohuni që të gjitha përgatitjet të bëhen sipas udhëzimeve në seksionet "Udhëzime të rëndësishme sigurie" dhe "Instalimi". Për të përgatitur produktin e lavanderisë, kryeni operacionin e parë në programin e pastrimit të kazanit. Nëse produkti juaj Jo i pajisur me një program pastrimi të kazanit, kryeni procedurën e përdorimit fillestar në përputhje me metodat e përshkruara në seksionin "5.2 Pastrimi i derës së karikimit dhe kazanit" të manualit të përdorimit.

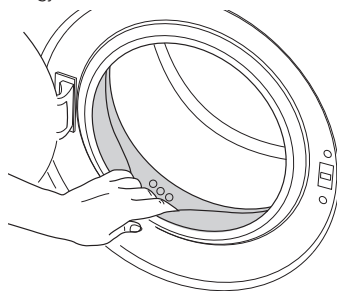

SHËNIM

- Përdorni anti-kallaj të përshtatshëm për lavatriçe.
- Ndoshita pak ujë mbeti në produkt për shkak të proceseve të kontrollit të cilësisë në prodhim. Nuk është i dëmshëm për produktin.

Kapaciteti i saktë i ngarkesës

Kapaciteti maksimal i ngarkesës varet nga lloji i larjes, shkalla e pastrimit dhe programi i dëshiruar i larjes. Makina rregullon automatikisht sasinë e ujit sipas peshës së rrobave të ngarkuara.

KUJDES!

Ndiqni informacionin në "Tabelën e programit dhe konsumit". Kur mbingarkohet, performanca e makinës larëse zvogëlohet. Për më tepër, mund të ndodhin probleme me zhurmën dhe dridhjet .

Ngarkimi i rrobave

1. Hapni derën e ngarkimit.
2. Vendosni detergjentin e rrobave lirshëm në makinë.
3. Shtypni derën e ngarkimit për t'u mbyllur derisa të dëgjoni një tingull mbylljeje. Sigurohuni që asnjë objekt të mos ketë ngecur në derë.

SHËNIM

Dera e bagazhit është e kyçur ndërsa programi është në funksion. Dera mund të hapet vetëm pasi të ketë përfunduar programi.

KUJDES!

Nëse makina larëse është instaluar gabimisht, mund të shfaqen probleme me zhurmën dhe dridhjet në pajisje.

Përdorimi i detergjentit dhe zbutësit të pëlhurave

SHËNIM

Kur përdorni detergjent, zbutës pëlhure, niseshte, bojë pëlhure, zbardhues ose heqës gëlqereje, lexoni me kujdes udhëzimet e prodhuesit të paketimit dhe ndiqni sasinë e rekomanduar. Përdorni një filxhan matës nëse është e disponueshme.

Sirtar detergjenti

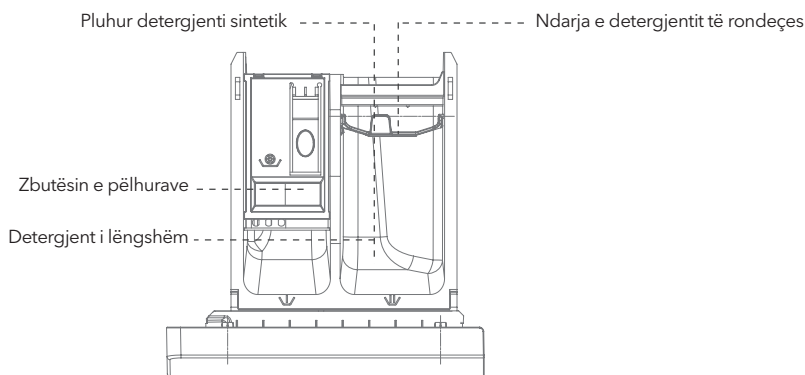

* Imazhi i mësipërm është vetëm një diagram skematik, ju lutemi shikoni objektin aktual

Pluhur detergjenti sintetik

Për detergjentët që nuk treten lehtësisht, si sapunët pluhur, ju lutemi shpërndajini plotësisht paraprakisht dhe hidheni në kutinë e detergjentit.

Detergjenti është në gjendje të përmbysur.

Detergjenti i lëngshëm

Ju lutemi përdorni një detergjent sintetik të lëngshëm me pak shkumë.

Kur përdorni një detergjent të lëngshëm të koncentruar, hollojeni me 2 herë më shumë ujë dhe injektoni në kutinë e detergjentit.

Septumi i detergjentit është në një pozicion poshtë.

Zbutës pëlhure

Ju lutemi vendoseni para larjes, do të injektohet automatikisht në shpëlarjen e fundit. Kur përdorni një zbutës pëlhure të koncentruar, ju lutemi hollojeni atë me sasinë e duhur të ujit dhe derdhni brenda.

Detergjenti, zbutës pëlhure dhe produkte të tjera pastrimi

- Shtoni detergjent dhe zbutës pëlhurash përpara se të filloni programin e rrobave.
- Asnjëherë mos e lini sirtarin e detergjentit të hapur ndërsa programi i rrobave është në funksion!
- Kur përdorni një program pa paralarje, mos vendosni një detergjent në ndarjen e paralarjes (baffle nr. "1").
- Në një program para-larjeje, mos vendosni detergjent të lëngshëm në leckë (Seksioni Nr. 1). "1").
- Mos zgjidhni një program para-larje nëse jeni duke përdorur një qese detergjenti ose tas shpërndarjeje. Vendosni qesen e detergjentit ose tasin e shpërndarjes direkt midis larjeve në makinë.
- Nëse jeni duke përdorur një detergjent të lëngshëm, sigurohuni që ta vendosni filxhanin e detergjentit të lëngshëm në zonën kryesore të rrobave (ndarja Nr. 1). "2").

Zgjedhja e një lloji detergjenti

Lloji i detergjentit që do të përdoret varet nga lloji dhe ngjyra e pëlhurës.

- Përdorni një shumëllojshmëri detergjentësh për larje me ngjyra dhe të bardha.
- Lani rrobat tuaja delikate vetëm me detergjentë të veçantë (detergjent të lëngshëm, shampo leshi, etj.) që përdoren ekskluzivisht për veshje delikate.
- Kur lani roba dhe batanije të errëta, rekomandohet përdorimi i një detergjenti të lëngshëm.
- Lani leshin me detergjentë të veçantë të bërë posaçërisht për leshin.



KUJDES!

- Përdorni vetëm detergjentë të prodhuar posaçërisht për lavatrice.
- Mos përdorni pluhur sapuni.

Rregullimi i sasisë së detergjentit

Sasia e detergjentit të rrobave varet nga sasia e rrobave, shkalla e tokës dhe forca e ujit.

- Mos përdorni sasi më të mëdha se sasi të rekomanduara në paketimin e detergjentit për të shmangur probleme me shkumëzimin e tepërt, larjen më pak efikase dhe larjen e dobët.
- Përdorni më pak detergjent për sasi të vogla ose për rroba pak të pista.

Përdorimi i zbutësve të pëlhurave

Hidhni zbutësin e pëlhurës në ndarjen e zbutësit të pëlhurës në sirtar me detergjent.

- Mos e tejkaloni nivelin (>maksimum<) në ndarjen e zbutësit.
- Nëse zbutësi i pëlhurës ka humbur lëngun e tij, hollojeni me ujë përpara se ta vendosni në sirtarin e detergjentit.

Përdorimi i detergjentëve të lëngshëm

Nëse produkti përmban detergjent të lëngshëm:

- Sigurohuni që ta vendosni filxhanin e detergjentit të lëngshëm në ndarjen Nr. 1. "2".
- Nëse detergjenti i lëngshëm ka humbur lëngun e tij, hollojeni me ujë përpara se ta vendosni në filxhanin e detergjentit.

Nëse produkti është i pajisur me një pjesë detergjenti të lëngshëm:

- Kur dëshironi të përdorni një detergjent të lëngshëm, tërhiqeni pajisjen drejt jush. Pjesa që bie do të shërbejë si një pengesë për detergjentin e lëngshëm. Nëse është e nevojshme, pastroni pajisjen me ujë kur është instaluar ose duke e hequr atë.

Nëse jeni duke përdorur detergjent pluhur, pajisja duhet të sigurohet në pozicionin e sipërm.

Nëse produkti nuk përmban një filxhan detergjenti të lëngshëm:

- Mos përdorni detergjent të lëngshëm para-larje në një program para-larjeje.
- Detergjenti i lëngshëm njolloso rrobat tuaja kur përdoret me veçorinë e fillimit të vonuar. Nëse do të përdorni veçorinë Delay Start, mos përdorni detergjent të lëngshëm.

Përdorimi i xhelit dhe detergjentit të tabletave

Aplikoni udhëzimet e mëposhtme kur përdorni tableta, xhel dhe detergjentë të ngjashëm.

- Nëse trashësia e detergjentit xhel është e lëngshme dhe makina juaj nuk përmban një filxhan të veçantë detergjenti të lëngshëm, vendoseni detergjentin xhel në pjesën kryesore të detergjentit të rrobave në marrjen e parë të ujit.

Nëse makina juaj përmban një filxhan detergjenti të lëngshëm, mbushni detergjentin në atë filxhan përpara se të filloni programin.

- Nëse trashësia e detergjentit xhel nuk është e lëngshme ose në formë kapsule, vendoseni direkt në Daulle para larjes.
- Vendosni detergjentë tabledash në dhomën kryesore të lavanderisë (ndarja Nr. 1) "2" ose direkt në kazan para larjes.



- Detergjentët e tabletave mund të lënë mbetje në detergjent. Nëse hasni një rast të tillë, vendosni detergjentin e tabletës midis rrobave, afër pjesës së poshtme të kazanit në larjet e ardhshme.
- Përdorni një tabletë ose detergjent xhel pa zgjedhur veçorinë e larjes paraprake.

Përdorimi i niseshtës

- Shtoni niseshte të lëngshme, niseshte pluhur ose bojë pëlhure në departamentin e zbutjes.
- Mos përdorni zbutës pëlhure dhe niseshte së bashku në një cikël larjeje.
- Fshijeni pjesën e brendshme të makinës me një leckë të lagur dhe të pastër pas përdorimit të niseshtës.

Përdorimi i zbardhuesit

- Zgjidhni një program paralarjeje dhe shtoni zbardhues në fillim të larjes së mëparshme. Mos vendosni detergjent në ndarje për larje paraprake. Si aplikim alternativ, zgjidhni një program shtesë shpëlarjeje dhe shtoni zbardhues ndërsa makina nxjerr ujë nga detergjenti në hapin e parë të shpëlarjes.
- Mos përdorni zbardhues ose parandalues duke përzier.
- Përdorni vetëm një sasi të vogël (rreth 50 ml) zbardhues dhe shpëlajeni rrobat tërësisht për të parandaluar acarimin e lëkurës. Mos derdhni zbardhues direkt në veshje dhe mos e përdorni për veshje të lyera.
- Kur përdorni të bardha me bazë oksigjeni, zgjidhni një program që lahet në një temperaturë më të ulët.
- Zbardhuesi me bazë oksigjeni mund të përdoret së bashku me detergjentë; Megjithatë, nëse trashësia nuk është e njëjtte me parandaluesin, vendosni detergjentin në septum Nr. 1 së pari. "2" në sirtarin e detergjentit dhe prisni derisa detergjenti të funksionojë ndërsa makina merr ujë. Shtoni agjentin zbardhues nga i njëjti departament ndërsa makina është ende duke thithur ujë.

Përdorimi i një heqës gëlqereje

- Kur është e nevojshme, përdorni heqës gëlqerore të bërë posaçërisht vetëm për lavatriçe.

Këshilla për larje efektive

Ngjyra të lehta dhe të bardha

Gama e rekomanduar e temperaturës sipas nivelit të papastërtisë: 40-90 °C

Niveli i ndotjes

Shumë i ndotur (njolla të rënda si bar, kafe, fruta dhe gjak.)	Mund të jetë e nevojshme të trajtoni paraprakisht njollat ose të kryeni larje paraprake. Detergjentët pluhur dhe të lëngshëm të rekomanduar për të bardhët mund të përdoren në sasi të rekomanduara për veshje shumë të pista. Rekomandohet përdorimi i detergjentëve pluhur për të pastruar argjilën, tokën dhe njollat e tjera të ndjeshme ndaj zbardhuesit.
Zakonisht i ndotur (p.sh., njolla trupi në jaka dhe pranga)	Detergjentët pluhur dhe të lëngshëm të rekomanduar për të bardhët mund të përdoren në sasi të rekomanduara për veshje zakonisht të pista.
Lehtësisht i ndotur (Nuk ka njolla të dukshme.)	Detergjentët pluhur dhe të lëngshëm të rekomanduar për të bardhët mund të përdoren në sasi të rekomanduara për veshje lehtësisht të ndotura.

Betejat

Gama e rekomanduar e temperaturës sipas nivelit të papastërtisë: i ftohtë -40 °C

Niveli i ndotjes

Shumë i ndotur	Detergjentët pluhur dhe të lëngshëm të rekomanduar për bojërat mund të përdoren në sasi të rekomanduara për veshje shumë të pista. Rekomandohet përdorimi i detergjentëve pluhur për të pastruar njollat e argjilës dhe tokës, si dhe njollat e ndjeshme ndaj zbardhuesit. Përdorni detergjentë pa zbardhues.
Normalisht i ndotur	Detergjentët pluhur dhe të lëngshëm të rekomanduar për bojërat mund të përdoren në sasi të rekomanduara për rrobat zakonisht të pista. Përdorni detergjentë pa zbardhues.
Lehtësisht i ndotur	Detergjentët e rekomanduar të bojës pluhur dhe të lëngshme mund të përdoren në sasi të rekomanduara për veshje lehtësisht të ndotura. Përdorni detergjentë pa zbardhues.

Ngjyrat e errëta

Gama e rekomanduar e temperaturës sipas nivelit të papastërtisë: i ftohtë -40 °C

Niveli i ndotjes

Shumë i ndotur	Detergjentët e lëngshëm të përshtatshëm për bojëra dhe ngjyra të errëta mund të përdoren në sasi të rekomanduara për veshje shumë të pista.
Normalisht i ndotur	Detergjentët e lëngshëm të përshtatshëm për bojëra dhe ngjyra të errëta mund të përdoren në sasi të rekomanduara për veshje zakonisht të pista.
Lehtësisht i ndotur	Detergjentët e lëngshëm të përshtatshëm për bojëra dhe ngjyra të errëta mund të përdoren në sasi të rekomanduara për veshje lehtësisht të pista.

Materiale delikate/leshi/mëndafshi

Gama e rekomanduar e temperaturës sipas nivelit jo të pastrimit: i ftohtë -30 °C

Niveli i ndotjes

Shumë i ndotur	Përdorni detergjentë të lëngshëm të prodhuar për veshje delikate. Veshjet e leshtit dhe mëndafshit duhet të lahen me detergjentë të veçantë leshti.
Normalisht i ndotur	Përdorni detergjentë të lëngshëm të prodhuar për veshje delikate. Veshjet e leshtit dhe mëndafshit duhet të lahen me detergjentë të veçantë leshti.
Lehtësisht i ndotur	Përdorni detergjentë të lëngshëm të prodhuar për veshje delikate. Veshjet e leshtit dhe mëndafshit duhet të lahen me detergjentë të veçantë leshti.

Përdorimi i një heqësi Bigor

Detergjent i rekomanduar i rrobave	Ciklet e larjes	Temperatura e larjes	Lloji i rrobave dhe
Detergjent i fortë me agjentë zbardhues dhe ndriçues optikë	Pambuk, përzierje, shtrat, bojë, 20°, ECO 40-60	30/40/60	Veshje të bardha prej pambuku ose liri rezistent ndaj vlimit
Detergjent bojërash pa agjent zbardhues dhe ndriçues optikë	Pambuk, përzierje, të brendshme, liri, 20°, shpejt 15', avull	20/30/40	Rroba me ngjyra prej pambuku ose liri
Bojë ose detergjent i butë pa ndriçues optikë	Përzierje, Rroba me pupla, Avull, Fast 15', Të brendshme	Ftohtë/20/30 /40	Rroba me ngjyra të bëra nga fibra të lehta ose materiale sintetike
Detergjent i butë i rrobave	Mëndafshi, Rroba me pupla, të brendshme	Ftohtë/20/30	Tekstile delikate, mëndafshi,
Detergjent special për leshti	Vala	20/30/40	Vala

- Një detergjent ose aditiv grumbullues ose litar mund të hollohet në një shpërndarës detergjenti uji përpara se të derdhet në shpërndarës për të parandaluar bllokimin e hyrjes dhe kështu të shkaktojë tejmbushje uji.
- Ju lutemi zgjidhni llojin e duhur të detergjentit për të marrë përsosmërinë më të mirë të larjes dhe konsumin më të ulët të ujit dhe energjisë.
- Për të arritur rezultatin më të mirë të pastrimit, dozimi i duhur i detergjentit është i rëndësishëm.
- Përdorni një sasi të vogël detergjenti nëse kazanin nuk është i mbushur plotësisht.
- Rregulloni gjithmonë sasinë e detergjentit sipas fortësisë së ujit, nëse uji i rubinetit është i butë, përdorni më pak detergjent.
- Shtoni sasinë e detergjentit sipas asaj se sa të pista janë rrobat tuaja, rrobat më pak të pista kërkojnë më pak detergjent.
- Detergjenti shumë i përqendruar (kompakt) kërkon dozim veçanërisht të saktë.

Simptomat e mëposhtme janë një shenjë e mbidozës së detergjentit:

- Formimi i shkumës së rëndë
- Rezultat i dobët nga larja dhe shpëlarja

Simptomat e mëposhtme janë një shenjë e dozës së pamjaftueshme të detergjentit:

- Rrobat bëhen gri
- Grumbullimi i gurit gëlqeror në kazan, element ngrohës dhe/ose rroba

MENAXHIMI I PRODUKTIT

Paneli i kontrollit

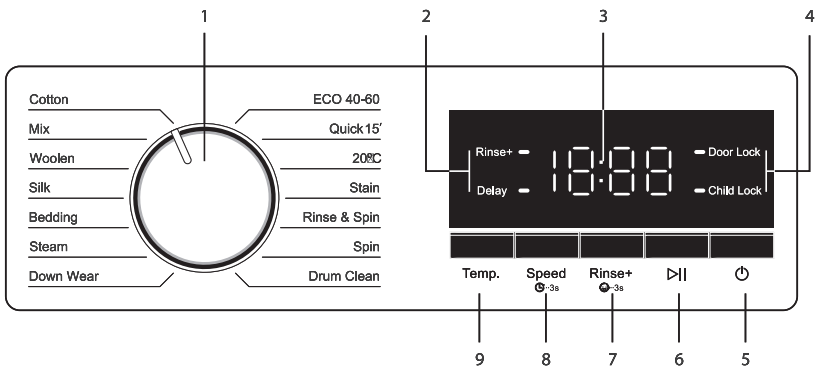

1. Çelësi i zgjedhjes së programit
2. Drita treguese e programit
3. Ekspozita
4. Treguesi i funksionit
5. Butoni i energjisë
6. Çelësi i nisjes / pauzës
7. Shpëljajeni fiksues+
8. Çelësi i rregullimit të shpejtësisë
9. Çelësi i rregullimit të temperaturës

Përgatitja e makinës

Sigurohuni që zorrët tuaja të jenë të lidhura fort. Ndizni makinën. Ndizni rubinetin plotësisht. Vendosni rrobat tuaja në makinë. Shtoni detergjent dhe zbutës pëlhure.

Zgjedhja e programit

1. Zgjidhni programin e përshtatshëm për llojin, sasinë dhe shkallën e papastërtisë së makinës larëse sipas “Programit dhe Tabelës së Konsumit” dhe tabelës së temperaturës më poshtë.

90°C

Pëlhura pambuku dhe liri të bardhë shumë të pista. (mbulesat e tavolinave të kafesë, mbulesat e tavolinës, peshqirë, çarçafët, etj.)

60°C

Zakonisht shtrat të ndotur, të njollosur, rezistent ndaj zbehjes, veshje pambuku ose sintetike (këmishë, këmishë nate, pizhame, etj.) dhe shtrat të bardhë lehtësisht të ndotur (të brendshme, etj.)

40°C / 30°C /
20°C / i ftohtë

Lavanderia e kombinuar përfshin tekstile delikate (perde me vello, etj.), materiale

2. Zgjidhni programin e dëshiruar me butonin Zgjedhja e programit.

SHËNIM

- Programet janë të kufizuara në shpejtësinë më të lartë të rotullimit të përshtatshme për atë lloj pëlhure.
- Kur zgjidhni një program, gjithmonë merrni parasysh llojin e pëlhurës, ngjyrën, shkallën e ndotjes dhe gjendjen e lejuar të ujit.
- Zgjidhni gjithmonë temperaturën më të ulët të kërkuar. Temperatura më e lartë do të thotë konsum më i lartë i energjisë.
- Për më shumë detaje mbi programin, shihni “Tabelën e Programit dhe Shpenzimeve”

Hyrje në program

Në varësi të llojit të pëlhurës, përdorni programet bazë të mëposhtme.

Pambuk

Përdorni këtë program për rrobat tuaja prej pambuku (të tilla si çarçafë, komplete batanije dhe jastëkë, peshqirë, vaska dhe të ngjashme). Rrobat tuaja do të lahen intensivisht në një cikël më të gjatë larjeje.

Përzierje

Përdorni këtë program për të larë rrobat tuaja pambuku dhe sintetike në të njëjtën kohë.

I fryrë

Përdorni këtë program për të larë rrobat tuaja prej leshi. Zgjidhni temperaturën e rekomanduar siç tregohet në etiketat në veshjet tuaja. Gjithashtu, përdorni detergjentë të përshtatshëm për produktet e leshit.

Mëndafshi

Ju mund ta zgjidhni këtë program për larjen e pëlhurave delikate si mëndafshi. Larja është shumë e butë dhe hapi i tjerjes nuk përfundon menjëherë. Ky program është më i miri nëse larja kërkon një larje të butë.

Shtrati

Artikujt kryesorë të rrobave në program janë shtrati, mbulesat e batanijeve, perdet, palltot dhe çarçafët e tavolinës dhe të ngjashme. Në procesin e larjes, koha e njomjes dhe koha e larjes së ngarkesës rriten për të përmirësuar efektin e larjes.

Avull

Procesi i larjes me avull është prodhimi i avullit gjatë ciklit të larjes, përmirësimi i rezultatit të larjes dhe në të njëjtën kohë avullimi i veshjes për të parandaluar rrudhat.

Veshja e poshtë

Procesi i veshjes është projektuar posaçërisht për larjen e një xhaketë pupla. Në

Pëlhura e xhaketës me pupla është e lehtë, e vështirë për t'u shpëllarur, ka aftësi të dobët kundër larjes dhe është e vështirë për të thithur ujin. Prandaj, është e nevojshme të zgjatet koha e njomjes në procesin e larjes dhe të zvogëlohet shkalla e rrotullimit gjatë dehidratimit.

Pastrimi i daulles

Periodikisht (çdo 1-2 muaj) përdorni këtë program pastrimi të kazanit për mirëmbajtjen dhe pastrimin e nevojshëm. Lëreni makinën larëse të ekzekutojë programin pa larë. Për rezultate më të mira, shtoni një pastrues gëlqereje pluhur në kutinë e detergjentit. Pas programit, lëreni derën e përparme të hapur dhe lëreni pjesën e brendshme të makinës të thahet.

Njolla

Për veshjet me njolla më kokëfortë, efekti i larjes mund të përmirësohet duke zgjatur kohën e larjes me intensitet më të madh larjeje.

20°C

Ky është një program i ri special i standardit evropian, i cili përdoret për të larë rrobat pak të ndotura. Temperatura fiksohet në 20 °C për të mbrojtur veshjet.

Shpejt 15'

Quick Wash 15 është një program larjeje e shpejtë për një sasi të vogël rrobash mesatarisht të pista.

EKO 40-60

Për larje, veshje pambuku që zakonisht mund të lahen në 40 °C ose 60 °C ndërsa lahen në të njëjtin cikël. Ky cikël përdoret për të vlerësuar pajtueshmërinë me rregulloret e ekodizajnit të BE-së.

Programe speciale

Për qëllime specifike, zgjidhni një nga programet e mëposhtme.

Shpëlarje dhe rrotullim

Një program i krijuar për përdoruesit për të larë dhe tharë rrobat e tyre.

Para se

të zgjidhni këtë program, zgjidhni shpejtësinë e dëshiruar të rrotullimit dhe shtypni butonin Start/Pause. Së pari, makina do të zbrazë ujin brenda. Më pas, ajo do t'i rrotullojë rrobat me shpejtësinë e caktuar dhe do të shtrydhë çdo ujë që del prej tyre. Nëse dëshironi vetëm të shtrydhni ujin pa e shtrydhur atë. Rrotulloni rrobat tuaja, zgjidhni programin Spin dhe më pas funksionin No Spin me butonin Spin Speed Adjustment. Shtypni butonin Start/Pause.



Përdorni një shpejtësi më të ulët rrotullimi për lavatriçe delikate.

Zgjedhja e temperaturës

Sa herë që zgjidhet një program i ri, temperatura standarde e programit të zgjedhur shfaqet në treguesin e temperaturës. Për të rregulluar temperaturën, shtypni butonin e temperaturës. Temperatura do të rritet gradualisht dhe do të kthehet në vlerën më të ulët kur të arrihet maksimumi.

Zgjedhja e shpejtësisë së rrotullimit

Sa herë që zgjidhet një program i ri, shpejtësia standarde e tharjes së programit të zgjedhur shfaqet në treguesin e shpejtësisë. Për të rregulluar shpejtësinë e tharjes, shtypni butonin e shpejtësisë. Shkalla e rrotullimit gradualisht rritet dhe qarkullon në nivelin më të ulët kur arrin më të lartën.



Nëse programi nuk ka arritur ende fazën e ngrohjes, mund të ndryshoni temperaturën pa e kaluar makinën në modalitetin e pauzës.

Funksionet ndihmëse

Shpëlarje+

Shtypni butonin e shpëlarjes plus në modalitetin qetësues dhe treguesi i funksionit flush plus do të ndizet. Në të njëjtën kohë, shtoni procesin e shpëlarjes në procesin e larjes dhe koha pas shtimit të funksionit do të shfaqet në dritaren e mbetur kohore.

Funksioni i shpëlarjes do të anulohet kur shtypet përsëri, nëse nuk hyn në fazën e shpëlarjes gjatë funksionit, shtypni butonin e pauzës. Butoni i shpëlarjes mund të shtohet ose anulohet dhe funksioni i shpëlarjes nuk mund të zgjidhet ose anulohet gjatë funksionit.

Blokimi për fëmijë

Kjo veçori përdoret kryesisht për të parandaluar që fëmijët të luajnë me lavatriçen gjatë funksionit të saj normal. Në gjendje funksionimi, shtypni dhe mbani butonat "Cry+" njëkohësisht për 3 sekonda për të aktivizuar funksionin e kyçjes së fëmijëve. Bllokimi i fëmijëve mund të vendoset dhe lëshohet vetëm kur programi është në funksion. Pasi bllokimi për fëmijë të jetë në vend, treguesi i bllokimit të fëmijëve do të shfaqet gjatë funksionit. Dritat janë gjithmonë të ndezura.

Vonesa

Përdoret për t'u ofruar përdoruesve një veçori të personalizuar të fillimit të vonesës për programin e lavanderisë. Gama e konfigurimit është 2-24 orë (përkufizimi i termit është nga fillimi i afatit deri në fund të programit të lavanderisë). Filloni dhe vendosni një afat: Pasi programi i lavanderisë dhe cilësimet e parametrave të jenë

Të mbaruar, shtypni gjatë ikonën "Shpejtësia" për të ndezur pamjen paraprake. Ju mund të rregulloni kohën duke shtypur butonin e afatit dhe butonin e fillimit/pauzës për të filluar afatin. Pasi të përfundojë termi, përveç butonave "bllokimi i fëmijëve", "start/pauzë" dhe "on/off", butonat e tjerë nuk mund të aktivizohen.

Programi dhe Tabela e Shpenzimeve

Ngarkesa maksimale (kg): 6 kg		Funksionet ndihmëse				Gama opsionale e temperaturës °C
Programi	Ngarkesa maksimale (kg)	Kohët standarde të shpëlarjes	Numri opsional i shpëlarjeve (shpëlarje + 1)	Vonesa		
Pambuk	40	Maks	2	+1	•	Ftohtë-90
Përzierje	30	3	2	+1	•	Ftohtë-60
Vala	30	1.5	2	+1	•	Ftohtë-40
Leshi	I ftohtë	2	2	+1	•	Ftohtë-40
Mëndafshi	30	3	2	+1	•	Ftohtë-60
Shtrati	90	3	2	+1	•	90
Avull	30	2	2	+1	•	Ftohtë-40
Veshja e poshtë	90	0	1	x	•	90
Pastrimi i daulles	-	Maks	x	x	•	-
Shpëlarje dhe rotullim	-	Maks	1	+1	•	-
Njolla	60	3	2	+1	•	40-60
20°C	20	Maks	2	+1	•	20
Shpejt 15'	I ftohtë	1.5	2	+1	•	Ftohtë-30
EKO 40-60	40	Maks	2	x	•	40

• Për shkak të përmirësimeve të modelit të produktit, konfigurimi funksional dhe parametrat do të zëvendësohen. Nuk mendoj se është ndryshe nga ky manual. Ju lutemi hidhni një sy funksioneve aktuale të modelit.

MIRËMBAJTJA DHE PASTRIMI

Jetëgjatësia e produktit zgjatet dhe shpesh problemet zvogëlohen nëse pastrohen në intervale të rregullta.

Pastrimi i sirtarit me detergjent

Pastroni sirtarin e detergjentit në intervale të rregullta (çdo 4-5 cikle larjeje) siç tregohet më poshtë për të parandaluar formimin e detergjentit në pluhur në kohën e duhur.

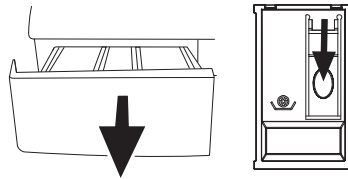

1. Shtypni pikën e sifonit në ndarjen e zbutësit dhe tërhiqeni drejt jush derisa perferi të hiqet nga makina.



Nëse më shumë se sasia e zakonshme e ujit dhe përzierjes së zbutësit të pëlhurave fillon të mblihdet në ndarjen e zbutësit të pëlhurës, sifoni duhet të pastrohet.

2. Lani sirtarin me detergjent dhe sifonin me ujë të vakët në një lavaman. Vishni doreza mbrojtëse ose përdorni një furçë të duhur për të shmangur prekjen e mbeturinave të sirtarit me lëkurë gjatë pastrimit.

3. Vendoseni sirtarin përsëri në vend pas pastrimit dhe sigurohuni që të jetë vendosur mirë. Nëse sirtari juaj i detergjentit është ai i listuar në imazhin e mëposhtëm:

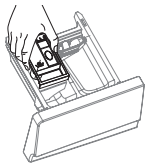

Ngrini pjesën e pasme të sifonit për ta hequr atë siç tregohet. Pas kryerjes së procedurave të mësipërme të pastrimit, kthejeni sifonin përsëri në sedilje dhe shtyni pjesën e përparme poshtë për t'u siguruar që skeda e kyçjes të jetë aktivizuar.

Pastrimi i derës së karikimit dhe kazanit

Për produktet me një program pastrimi daulle

Ju lutemi shihni Menaxhimi i Produkteve - Programet.

Për produktet pa pastrim kazanit

Ndëqni këto hapa për të pastruar daullen:

- Zgjidhni ujë shtesë ose funksione shtesë shpëlarjeje. Përdorni programin Cotton pa larje paraprake.
- Vendosni temperaturën në nivelin e rekomanduar për pastruesin e kazanit që mund të ofrohet nga shërbimet e autorizuara.
- Aplikojeni këtë procedurë pa asnjë larje në produkt.
- Para se të filloni programin, vendosni 1 bustinë detergjent special në kazan (nëse agjenti special nuk mund të sigurohet, vendosni maksimumi 100 g pluhur kundër gëlqeresore) në detergjentin kryesor (numri i seksionit, "2"). Nëse anti-gëlqerja është në formë tabletrash, vendosni vetëm një tabletë në zonën kryesore të larjes. "2".
- Thani pjesën e brendshme të shakullit me një copë leckë të pastër pasi të mbarojë programi.



- Përsëriteni procesin e pastrimit të kazaneve çdo 2 muaj.
- Përdorni një zgjidhje kundër tretjes që është e përshtatshme për lavatriçen.

Pas çdo larjeje, sigurohuni që të mos ketë lëndë të huaja në kazan. Nëse vrimat e treguara në foton më poshtë janë të bllokuara, hapini ato me një kruese dhëmbësh.

**SHËNIM**

Substancat e huaja metalike do të shkaktojnë njolla ndryshku në kazan. Pastroni njollat në sipërfaqen e kazanit duke përdorur pastrues çeliku inox. Asnjëherë mos përdorni lësh çeliku ose lësh teli.

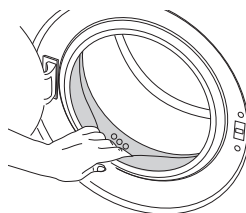
**KUJDES!**

Para instalimit, kontrolloni vizualisht nëse produkti ka ndonjë defekt. Nëse po, mos e instaloni. Produktet e dëmtuara paraqesin rreziqe për sigurinë tuaj.

Pastrimi i trupit dhe panelit të kontrollit

Fshijeni trupin e makinës me sapun ose detergjentë xhel të butë jo gërryes sipas nevojës dhe thajeni me një leckë të butë. Përdorni vetëm një leckë të butë dhe të lagur për të pastruar panelin e kontrollit.

Pastrimi i filtrave të marrjes së ujit

Ekziston një filtër në fund të çdo valvule hyrëse uji në pjesën e pasme të makinës, si dhe në fund të çdo zore hyrëse uji ku ato janë të lidhura me rubinetin. Këta filtra parandalojnë hyrjen e substancave të huaja dhe papastërtive në ujë në lavatrice. Filtrat duhet të pastrohen pasi pիրen të ndoten me kalimin e kohës.

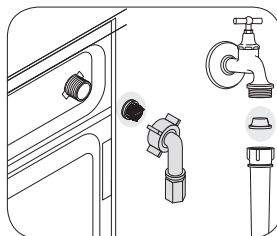

1. Mbyllni çezmat.
2. Hiqni vidhat në zorrën e hyrjes së ujit për të hyrë në filtrat në valvulat e hyrjes së ujit. Pastroni ato me një furçë të duhur. Nëse filtrat janë shumë të ndotur, hiqeni me pincë dhe pastroni.
3. Hiqni filtrat në skajet e sheshta të zorrës së marrjes së ujit së bashku me guarnicionet dhe pastroni tërësisht nën ujë të rrjedhshëm.
4. Zëvendësoni me kujdes guarnicionet dhe filtrat dhe shtrëngoni manualisht vidhat e zorrës.

Kullimi i ujit të mbetur dhe pastrimi i filtrit të pompës

Sistemi i filtrit në makinën tuaj parandalon që objektet e ngurta si butonat, monedhat dhe fibrat e pëlhurës të bllokojnë shtytësin e pompës gjatë kullimit të ujit të larjes. Kështu, uji do të shkarkohet pa asnjë problem dhe jeta e pompës do të zgjatet.

Nëse makina nuk arrin të kullojë ujin, filtri i pompës është i bllokuar.

Filtri duhet të pastrohet sa herë që është i bllokuar ose shfaqet çdo 3 muaj. Uji së pari duhet të kullohet për të pastruar filtrin e pompës. Për më tepër, përpara se të transportoni makinën (p.sh. kur lëvizni në një shtëpi tjetër) për të parandaluar ngrijen e ujit në makinë, uji në makinë mund të duhet të zbrazet plotësisht.

**KUJDES!**

Substancat e huaja të mbetura në filtrin e pompës mund të dëmtojnë pajisjen tuaj ose të shkaktojnë probleme me zhurmën.

Për të pastruar filtrin e ndotur dhe për të kulluar ujin:

1. Fikni makinën për të fikur energjinë.

**KUJDES!**

Temperatura e ujit në makinë mund të rritet në 90 °C. Për të shmangur rrezikun e djegies, filtri duhet të pastrohet pasi uji në makinë të jetë ftohur.

2. Hapni kapakun e filtrit.

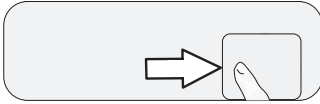
**KUJDES!**

Mund ta hiqni kapakun e filtrit me një presion të lehtë poshtë me një mjet të hollë me një majë plastike përmes hendekut mbi kapakun e filtrit. Mos përdorni mjete me maja metalike për të hequr kapakun.

3. Disa nga produktet tona kanë një zorrë kullimi emergjente dhe disa jo. Ndiqni hapat e mëposhtëm për të kulluar ujin.

Shkarkimi i ujit kur produkti nuk ka një zorrë kullimi emergjent:

- Vendosni një enë të madhe përpara filtrit për të mbledhur ujin nga filtri.
- Lironi filtrin e pompës (në drejtim të kundërt të akrepave të orës) derisa uji të fillojë të rrjedhë. Mbushni ujin e rrjedhshëm në enën që keni vendosur përpara filtrit. Mbani gjithmonë një copë pëlhurë në dorë për të thithur ujin e teymbushur.
- Kur uji në makinë të mbarojë, hiqni filtrin plotësisht duke e kthyer.

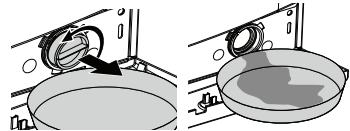

4. Pastroni çdo mbetje në filtër, si dhe çdo fibër, nëse ka, rreth rajonit të shtytësit të pompës.

5. Instaloni filtrin.

6. Nëse kapaku i filtrit përbëhet nga dy pjesë, mbyllni kapakun duke shtypur skedën. Nëse është një pjesë e vetme, fillimisht vendosni skedat në fund të vendeve të tyre dhe më pas shtypni pjesën e sipërme për t'u mbyllur.

Pastrim i rregullt

Pastroni pjesën e brendshme të pompës, hiqni mbeturinat ose objektet e huaja. Nëse furnizimi me ujë në pajisje ngadalësohet ose ndalet plotësisht, sitë e hyrjes së ujit mund të bllokohet.

Pastrimi rekomandohet çdo 6 muaj për të zvogëluar shanset e bllokimit të valvulave në zonat ku përdoret ujë i fortë.

SPECIFIKIMET TEKNIKE

Modeli	WF61031K
Kapaciteti (kg)	6
Shpejtësia maksimale e rrotullimit (rpm)	1000
Lartësia (cm)	84
Gjerësia (cm)	60
Thellësia (cm)	39
Pesha neto (±4 kg.)	47
Hyrja (V/Hz) Gjithsej	220-240V~/50Hz

ZGJIDHJA E PROBLEMEVE

Përshkrim	Mund të shkaktojë	Zgjidhja
Programi nuk fillon pas mbylljes së derës.	Butoni Start/Pause/Cancel nuk u shtyp.	Shtypni butonin Start/Pause/Anulo.
Programi nuk mund të fillojë ose zgjidhet.	Makina larëse kaloi në modalitetin e vetëm-brojtjes për shkak të një problemi të furnizimit me energji elektrike (tensioni i linjës, presioni i ujit, etj.).	Për të anuluar një program, kthejeni butonin e zgjedhjes së programit Zgjidhni një program tjetër. E mëparshme Programi do të anulohet. (Shih "Anulimi i programit")
Uji në makinë.	Ndoshta pak ujë mbeti në produkt për shkak të proceseve të kontrollit të cilësisë në prodhim.	Ky nuk është një dështim; Uji nuk është i dëmshëm për makinën.
Makina dridhet ose bën zhurmë.	Makina mund të qëndrojë e çekuilibruar.	Rregulloni këmbët tuaja për të niveluar makinën.
	Një substancë e ngurtë mund të ketë hyrë në filtrin e pompës.	Pastroni filtrin e pompës.
	Vidhat e sigurisë së transportit nuk hiqen.	Hiqni vidhat e sigurisë për transport.
	Sasia e rrobave në makinë mund të jetë shumë e vogël.	Shtoni më shumë rroba në makinë.
	Makina mund të jetë e mbingarkuar me rroba.	Hiqni disa nga rrobat nga makina ose shpërndajeni ngarkesën manualisht për ta balancuar atë në mënyrë identike në makinë.
	Makina mund të mbështetet në një objekt të fortë	Sigurohuni që makina të mos mbështetet në asgjë.
Makina u ndal menjëherë pas fillimit të programit.	Makina mund të jetë ndalur përkohësisht për shkak të tensionit të ulët.	Do të rifillojë funksionimin kur tensioni të kthehet në nivele normale.
Koha e programit nuk po llogaritet. (Modelet në ekran)	Kohëmatësi mund të ndalet kur gjëlltitet uji.	Treguesi i kohëmatësit nuk do të numërojë mbrapsht derisa makina të ketë sjellë ujë të mjaftueshëm. Makina do të presë derisa të ketë mbledhur ujë të mjaftueshëm për të shmangur rezultatet e dobëta të larjes për shkak të mungesës së ujit. Treguesi i kohëmatësit do të vazhdojë numërimin mbrapsht pas kësaj.
	Kohëmatësi mund të ndalet gjatë hapit të ngrohjes.	Treguesi i kohëmatësit nuk do të numërojë mbrapsht derisa makina të arrijë tempera-turën e zgjedhur.
	Kohëmatësi mund të ndalet gjatë një hapi rrotullimi	Një sistem automatik i zbulimit të ngarkesës së pabalancuar mund të aktivizohet për shkak të shpërndarjes së pabalancuar të larjes në kazan.
	Makina nuk rrotullohet kur larja nuk shpërndahet në mënyrë të barabartë në kazan për të parandaluar dëmtimin e makinës dhe mjedisit.	Lavanderia duhet të riorganizohet dhe ribëhet më parë.

Përshkrim	Mund të shkaktojë	Zgjidhja
Shkuma derdhet nga sirtari me detergjent.	Përdoret shumë detergjent.	<ul style="list-style-type: none"> Përzieni 1 lugë zbutës pëlhure dhe 1/2 litër ujë dhe hidhni në zonën kryesore të rrobave të sirtarit me detergjent. Vendosni një detergjent në makinë të përshtatshëm për programet dhe ngarkesat maksimale të listuara në "Tabelën e programit dhe konsumit". Kur përdorni kimikate shtesë (heqës njollash, zbardhues dhe të ngjashme), zvogëloni sasinë e detergjentit
Rrobat qëndrojnë të lagura në fund të programit	Mund të ketë ndodhur shkumë e tepërt dhe sistemi automatik i thithjes së shkumës mund të jetë aktivizuar për shkak të përdorimit të tepërt të detergjentit.	Përdorni sasinë e rekomanduar të detergjentit.
	Makina nuk rrotullohet kur larja nuk shpërndahet në mënyrë të barabartë në kazan për të parandaluar dëmtimin e makinës dhe mjedisit.	Lavanderia duhet të riorganizohet dhe ribëhet më parë.

**KUJDES!**

Nëse nuk jeni në gjendje ta eliminoni problemin ndërsa ndiqni udhëzimet në këtë seksion, konsultohuni me shitësin tuaj ose agjentin e autorizuar të shërbimit. Asnjëherë mos u përpiqni të rregulloni vetë një produkt jofunksional.

MBËSHTETJA E KLIËNTIT

Pjesët e këmbimit për pajisjen tuaj kanë qenë në dispozicion për të paktën 10 vjet.

**KUJDES!****Rreziku i goditjes elektrike**

- Asnjëherë mos u përpiqni të riparoni një pajisje që është me defekt ose dyshohet se është me defekt. Ju mund të rrezikoni jetën tuaj dhe jetën e përdoruesve të tjerë të ardhshëm. Vetëm specialistët e autorizuar janë të autorizuar për të kryer këtë riparim.
- Riparimet e papërshtatshme nga palë të treta të paautorizuara do të anulojnë garancinë dhe dëmet e mëvonshme nuk mund të riparohen nga prodhuesi!

ВАЖНИ ИНСТРУКЦИИ ЗА БЕЗОПАСНОСТ И ОПАЗВАНЕ НА ОКОЛНАТА СРЕДА

Тази секция съдържа указания за безопасност, които ще ви помогнат да избегнете риска от нараняване или имуществени щети. Неспазването на тези инструкции води до отпадане на гаранцията.

Обща безопасност

- Продуктът трябва да се използва под наблюдение, ако е близо до деца или лица с намалени когнитивни способности. Децата не трябва да играят с уреда. Почистването и поддръжката не трябва да се извършват от деца без надзор. Деца под 3 години не бива да бъдат оставяни в близост до уреда без постоянен контрол.
- Не поставяйте уреда върху под, покрит с мокет или килим. Това ограничава циркулацията на въздуха под него и може да доведе до прегряване на електрическите компоненти.
- Ако уредът има неизправност, не го използвайте, докато не бъде ремонтиран от оторизиран сервис. Неоторизиран ремонт може да доведе до токов удар!
- Уредът е проектиран да се включва автоматично след прекъсване на електрозахранването. Ако желаете да отмените програмата, вижте раздел „Отмяна на програмата“.
- Свържете уреда към заземен контакт, защитен с 16 А предпазител. Уверете се, че заземяването е извършено от квалифициран електротехник. Производителят не носи отговорност за щети, причинени при липса на правилно заземяване.
- Захранващият и дренажният маркуч трябва да са здраво закрепени и без повреди, за да се избегне теч.
- Никога не отваряйте вратата или не сваляйте филтъра, когато в барабана има вода – това може да причини наводнение или изгаряне от гореща вода.
- Не насилвайте заключената врата. Тя се отключва автоматично няколко минути след края на програмата. Насилването може да повреди механизма.
- Изключвайте уреда от контакта, когато не се използва.
- Не мийте уреда чрез обливане с вода! Това може да доведе до токов удар.
- Не докосвайте щепсела с мокри ръце и не го изваждайте, дърпайки кабела – винаги дърпайте самия щепсел.
- Използвайте само препарати, омекотители и добавки, предназначени за автоматични перални.
- Следвайте инструкциите на етикетите на дрехите и на опаковките на препаратите.
- Уредът трябва да бъде изключен по време на монтаж, поддръжка, почистване и ремонт.
- Всички ремонтни дейности трябва да се извършват от оторизиран сервис. Производителят не носи отговорност за щети, причинени от неправомерно лица.
- Ако захранващият кабел е повреден, трябва да бъде заменен от производителя, оторизиран сервис или квалифицирано лице, за да се избегнат рискове.
- Поставяйте уреда върху твърда, равна и стабилна повърхност.
- Не го поставяйте върху дългокосмест килим или подобни настилки.
- Не инсталирайте уреда върху високи платформи или на ръба на стъпаловидни повърхности.
- Не поставяйте уреда върху захранващия кабел.
- Не използвайте абразивни гъби, телчета или препарати – те могат да повредят боядисаните, хромирани и пластмасовите повърхности.
- Необходимото водно налягане за работа на уреда е между 1 и 10 бара (0.1-1 МПа).
- Не използвайте стари или вече употребявани входящи маркучи с нов уред – те могат да оставят петна по прането.
- Не поставяйте уреда върху мокет или килим – това ограничава циркулацията на въздух към и под уреда и води до прегряване на електрическите компоненти.

Предназначение на уреда

- Този продукт е предназначен само за битова употреба. Не е подходящ за търговски или промишлени цели и не трябва да се използва извън предвиденото му предназначение.
- Уредът трябва да се използва само за пране и изплакване на текстил, обозначен като подходящ за машинно пране.
- Производителят не носи отговорност за щети, причинени от неправилна употреба или транспортиране.

- Срокът на експлоатация на този продукт е 10 години. През този период оригинални резервни части ще бъдат налични, за да осигурят правилната работа на уреда.
- Този уред е предназначен за използване в домакинства и сходни приложения, като:
 - кухненски помещения за персонала в магазини, офиси и други работни среди;
 - селскостопански къщи;
 - от клиенти в хотели, мотели и други жилищни помещения;
 - къщи тип „легло и закуска“ (bed and breakfast);
 - общи перални помещения в жилищни блокове или обществени перални.
- Производителят не носи отговорност за щети, произтичащи от неправилна употреба или транспортиране.

Безопасност на децата

- Опаковъчните материали представляват опасност за децата. Съхранявайте ги на място, недостъпно за деца.
- Електрическите уреди са опасни за деца – дръжте ги на безопасно разстояние, докато уредът работи. Не позволявайте на децата да си играят с него. Използвайте функцията заключване за деца, за да предотвратите нежелана намеса.
- Не забравяйте да затворите люка, когато напускате помещението, в което се намира уредът.
- Съхранявайте всички препарати и добавки в затворени опаковки и на места, недостъпни за деца.



Когато перете на високи температури, стъклото на вратата се загрева. Дръжте децата далеч от уреда по време на работа.

Информация за опаковката

- Опаковъчните материали на този продукт са изработени от рециклируеми материали в съответствие с националните регулации за опазване на околната среда. Не изхвърляйте опаковките заедно с битовите отпадъци – предайте ги в определените от местните власти пунктове за разделно събиране.

Изхвърляне на продукта след края на експлоатацията

- Този продукт е произведен с висококачествени части и материали, подходящи за повторна употреба и рециклиране. Затова не го изхвърляйте с битовия отпадък след края на експлоатационния му срок. Предайте го в пункт за събиране на електрически и електронни отпадъци (EEO). За информация относно най-близкия пункт се свържете с местните власти. За безопасността на децата: преди изхвърляне прекъснете захранващия кабел и направете заключващия механизъм на вратата неизползваем.

Съответствие с Директивата WEEE



ози продукт отговаря на изискванията на европейската директива WEEE (2012/19/EC).

Той носи обозначението за електрически и електронни отпадъци (WEEE).

Продуктът е произведен от висококачествени части и материали, които могат да бъдат повторно използвани и подлежат на рециклиране. След края на експлоатационния му живот не го изхвърляйте като битов отпадък. Предайте го в специализиран пункт за събиране и рециклиране на електрическо и електронно оборудване.

За повече информация относно местата за събиране се свържете с местните власти.

Съответствие с Директивата RoHS

Продуктът, който сте закупили, отговаря на изискванията на европейската директива RoHS (2011/65/EC). Той не съдържа вредни или забранени вещества, посочени в директивата.

ОБЩ ПРЕГЛЕД НА ПРОДУКТА

Изглед отпред

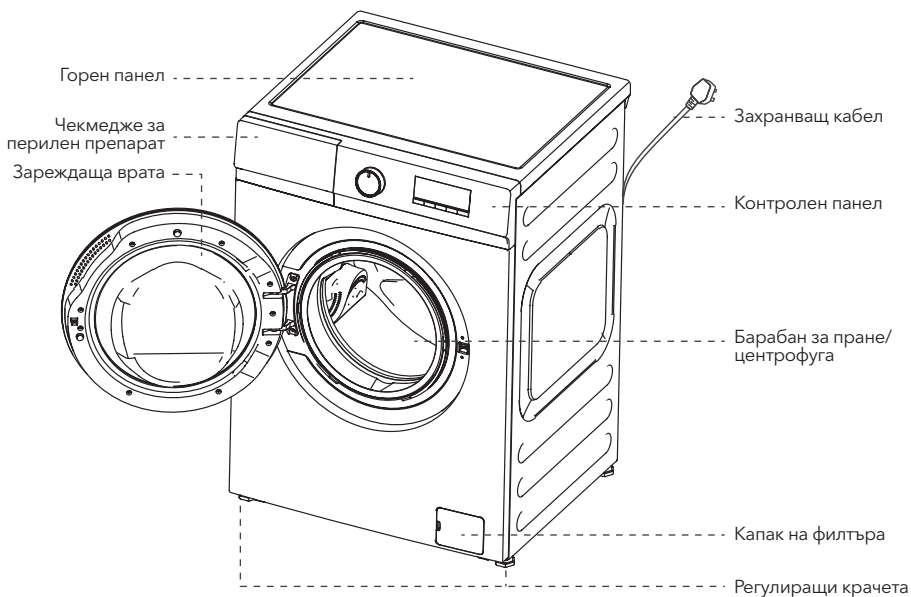

Основа от пяна

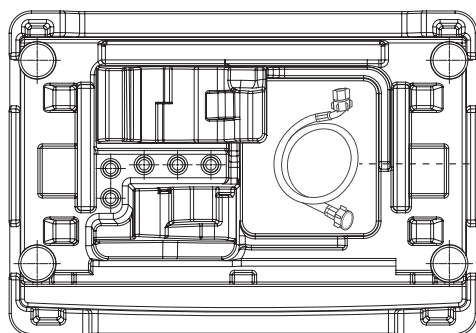
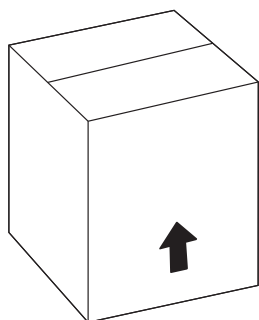

Водопроводна входна тръба

Акcesoари



Ръководство за употреба

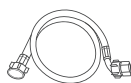

Маркуч за водоснабдяване



Капачка

Горната илюстрация е схематична. Моля, следвайте реалния продукт.

ИНСТАЛАЦИЯ

Свържете се с най-близкия оторизиран сервиз за инсталирането на уреда. Преди посещението на сервизния техник прегледайте информацията в ръководството и се уверете, че електрозахранването, водоподаването и отводняването на мястото на монтаж са подходящи. Ако не са, извикайте квалифициран електротехник и водопроводчик, за да извършат необходимите подготовителни работи.

ЗАБЕЛЕЖКА

- Подготовката на мястото за монтаж, както и електрическите и водните инсталации, е отговорност на клиента.
- Уверете се, че входящият и изходящият маркуч за вода, както и захранващият кабел, не са прегънати, притиснати или усукани, когато избутвате уреда на мястото му след монтаж или почистване.

ВНИМАНИЕ!

- Монтажът и електрическите връзки трябва да се извършват само от оторизиран сервиз. Производителят не носи отговорност за щети, причинени от неправомерни намеси.
- Преди монтажа извършете визуална проверка на уреда за евентуални повреди. Ако забележите дефекти, не продължавайте с монтажа.

Подходящо място за инсталиране

- Поставете машината върху твърда, равна и стабилна повърхност. Не я поставяйте върху килими с дълъг косъм или подобни настилки.
- Общото тегло на пералнята и сушилнята, поставени една върху друга и натоварени, може да достигне около 180 kg. Уверете се, че подът има достатъчна товароносимост.
- Не поставяйте уреда върху захранващия кабел.
- Не монтирайте уреда на места, където температурата може да падне под 0°C.
- Оставете поне 1 cm разстояние между уреда и съседните мебели.

Премахване на подсилването на опаковката

Наклонете машината назад, за да свалите опаковъчното подсилване. Издърпайте лентата, за да го отстраните.

ВНИМАНИЕ!

Някои модели нямат отделно опаковъчно подсилване.

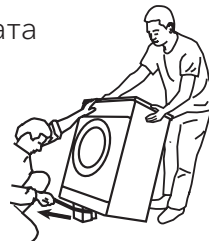

Премахване на транспортните болтове

ВНИМАНИЕ!

- Не отстранявайте транспортните болтове, преди да премахнете опаковъчното подсилване.
- Отстранете транспортните болтове преди пускане в експлоатация – това е важно за предотвратяване на повреди.

1. Разхлабете всички болтове с подходящ ключ, докато се завъртат свободно. (C)
2. Извадете транспортните болтове, като ги завъртите внимателно.
3. Поставете пластмасовите капачки (P), предоставени в комплекта, в отворите на задния панел.



ЗАБЕЛЕЖКА

- Съхранявайте транспортните болтове – ще ви бъдат необходими, ако се наложи да преместите уреда в бъдеще.
- Никога не местете уреда без поставени транспортни болтове!

Свързване към водоснабдяването

ЗАБЕЛЕЖКА

- Необходимото налягане на водата за работа на уреда е между 1 и 10 бара (0.1-1 MPa). Трябва да има 10-80 литра вода в минута при напълно отворен кран, за да работи машината нормално.
- Ако налягането е по-високо, използвайте редуциращ вентил.

ВНИМАНИЕ!

- Моделите с един вход за вода не трябва да се свързват към топла вода – това може да повреди прането или да задейства защитен режим на уреда.
- Не използвайте стари или вече употребявани входящи маркучи – могат да оставят петна по прането.

1. Затегнете всички гайки ръчно. Не използвайте инструменти.
 2. След свързване отворете напълно крана и проверете за течове на връзките. Ако има теч: - затворете крана, - свалете маркуча, - проверете уплътнението, - затегнете внимателно отново.
- За да предотвратите течове и щети, затваряйте крана, когато машината не се използва.

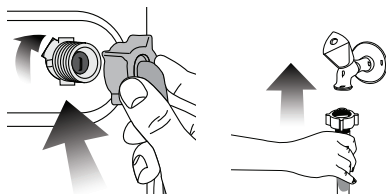

Свързване към канализацията

- Краят на дренажния маркуч трябва да бъде свързан директно към канализацията или към мивката.

ВНИМАНИЕ!

Ако маркучът излезе от мястото си по време на изпомпване, домът ви може да бъде наводнен. Освен това съществува риск от изгаряне, тъй като водата може да бъде много гореща. За предотвратяване на подобни инциденти фиксирайте маркуча стабилно, така че да не може да се измъкне.

- Дренажният маркуч трябва да бъде поставен на височина минимум 40 cm и максимум 100 cm, както е показано на схемата.
- Ако маркучът е разположен на по-ниско от 40 cm, източването става по-трудно и прането може да излиза прекалено мокро. Следвайте височините, показани на изображението, за да осигурите правилна работа.

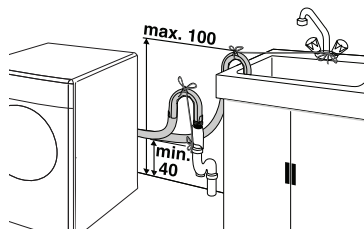

- За да предотвратите връщане на мръсна вода обратно в машината и да осигурите лесно отвеждане, не потапяйте края на маркуча в мръсната вода и не го вкарвайте в канала повече от 15 cm. Ако е прекалено дълъг - скъсете го.
- Краят на маркуча не трябва да бъде прегънат, да бъде настъпван или притискан между машината и канала.
- Ако маркучът е твърде къс, можете да използвате оригинален удължителен маркуч. Общата дължина на маркуча не трябва да надвишава 3,2 m. За да се избегнат течове, връзката между удължителния маркуч и дренажния маркуч на уреда трябва да бъде здраво закрепена с подходяща скоба, така че да не се разкачи и да не протече.

Регулиране на краката



ВНИМАНИЕ!

За да работи уредът по-тихо и без излишни вибрации, той трябва да бъде нивелиран и стабилно изправен върху краката си. Изравнете машината, като регулирате краката. Ако това не бъде направено, уредът може да се размести по време на работа, което да доведе до удари, вибрации и повреди.

1. Разхлабете контрагайките на краката с подходящ ключ.
2. Регулирайте краката, докато уредът застане стабилно и равномерно.
3. Затегнете контрагайките отново.

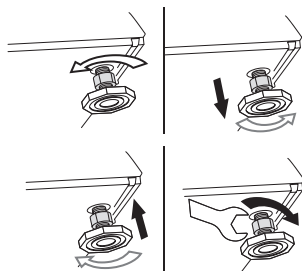

Електрическо свързване

Свържете уреда към заземен контакт, защитен с предпазител 16 А. Производителят не носи отговорност за щети, причинени от използване без правилно заземяване съгласно местните нормативи.

- Свързването трябва да бъде в съответствие с националните регулации.
- Щепселът трябва да бъде леснодостъпен след монтаж.
- Ако стойността на предпазителя в дома е по-ниска от 16 А, повикайте квалифициран електротехник за смяна.
- Напрежението, посочено в раздел „Технически спецификации“, трябва да съответства на напрежението в електрическата мрежа.
- Не свързвайте уреда чрез удължители или разклонители!



ВНИМАНИЕ!

Повреден захранващ кабел трябва да бъде заменен само от оторизиран сервиз.

Транспортиране на уреда

1. Изключете уреда от контакта.
2. Отстранете маркучите за вход и изход на вода.
3. Източете цялата останала вода от уреда (виж т. 6.5).
4. Монтирайте обратно транспортните болтове в обратен ред на демонтаж (виж т. 3.3).



ЗАБЕЛЕЖКА

Никога не местете уреда без поставени транспортни болтове!



ВНИМАНИЕ!

Опаковъчните материали са опасни за деца. Съхранявайте ги на място, недостъпно за тях.

ПОДГОТОВКА

Сортиране на прането

- Сортирайте дрехите според вида на тъканта, цвета, степента на замърсяване и препоръчителната температура на пране.
- Винаги спазвайте инструкциите върху етикетите на дрехите!

Подготовка на прането за пране

- Дрехи с метални части – банели, катарамы, метални копчета – могат да повредят машината. Отстранете металните елементи или поставете дрехите в специална торбичка.
- Извадете от джобовете предмети като монети, химикалки, кламери; обърнете джобовете навън и ги изчеткайте. Те могат да причинят повреда или шум.
- Малки дрехи като бебешки чорапи или найлонови чорапи поставяйте в торбичка за пране или калъфка.
- Поставяйте пердетата свободно, без да ги притискате. Отстранете всички куки или тежести.
- Закопчайте ципове, зашийте разслабени копчета и поправете разкъсвания.
- Перете само дрехи, обозначени като подходящи за машинно или ръчно пране, според съответната програма.
- Не перете бели и цветни дрехи заедно. Нови тъмни памучни тъкани отделят много боя – перете ги отделно.
- Упорити петна трябва да бъдат предварително обработени. При съмнение се консултирайте с химическо чистене.
- Използвайте само бои, обезцветители и препарати против котлен камък, подходящи за машинно пране, и стриктно следвайте инструкциите.
- Перете панталони и деликатни тъкани наопаки.
- Дрехи от ангорска вълна поставете за кратко във фризера преди пране – това намалява степента на „топчене“.
- Пране, което е силно запрашено (брашно, варовик, млечен прах и др.) трябва да бъде изтръскано преди поставяне в машината – иначе праховите частици могат да се натрупат по вътрешните компоненти и да причинят повреда.

Мерки за икономия на енергия

Следните препоръки ще ви помогнат да използвате уреда по-екологично и енергоефективно:

- Работете с максималния капацитет, позволен за избраната програма, но не претоварвайте машината (вижте „Таблица с програми и разход“).
- Винаги следвайте инструкциите на опаковката на препарата.
- Перете леко замърсени дрехи при ниски температури.
- Използвайте по-кратки програми при малки количества леко замърсено пране.
- Не използвайте предпране и високи температури, ако дрехите не са силно замърсени или със застояли петна.
- Ако планирате да сушите прането в сушилня, изберете най-високата препоръчителна скорост на центрофуга.
- Не използвайте повече препарат от препоръчаното – това не подобрява резултата и увеличава консумацията.

Първоначална употреба

Преди първото използване се уверете, че всички подготвителни стъпки са изпълнени според разделите „Важно за безопасността“ и „Инсталиране“. За да подготвите уреда за пране: Стартирайте програмата за почистване на барабана, ако е налична. Ако вашият модел няма такава програма, изпълнете указанията в раздел „5.2 Почистване на вратата и барабана“ от ръководството.

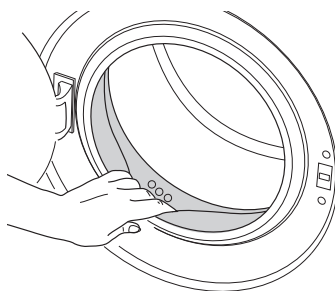

ЗАБЕЛЕЖКА

- Използвайте препарат против котлен камък, подходящ за перални машини.
- Възможно е в уреда да има остатъчна вода от процесите по контрол на качеството по време на производството. Това е нормално и не представлява риск за продукта.

Правилен капацитет на зареждане

Максималният капацитет на зареждане зависи от: вида на тъканите, степента на замърсяване, избраната програма за пране. Машината автоматично регулира количеството вода според теглото на поставеното пране.

ВНИМАНИЕ!

Следвайте информацията в „Таблица с програми и разход“. При претоварване качеството на изпиране намалява. Може да се появят шум и вибрации, както и проблеми с балансирането.

Зареждане на прането

1. Отворете вратата на уреда.
2. Поставете прането свободно в барабана, без да го притискате.
3. Затворете вратата, докато чуete щракване. Уверете се, че никакви дрехи не са попаднали между вратата и уплътнението.

ЗАБЕЛЕЖКА

Вратата остава заключена, докато програмата работи. Тя може да се отвори едва след приключване на програмата.

ВНИМАНИЕ!

Ако прането е поставено неправилно, могат да възникнат шум, вибрации и проблеми с балансирането.

Използване на перилен препарат и омекотител

ЗАБЕЛЕЖКА

Когато използвате препарат, омекотител, нишесте, боя за тъкани, белина или препарат против котлен камък, винаги следвайте инструкциите на производителя и препоръчаното количество. При възможност използвайте мерителна чашка.

Чекмедже за препарати

Прахов синтетичен препарат ----- Преграда за перилен препарат

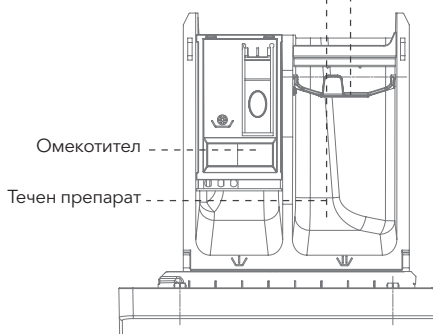

* Изображението е схематично. Следвайте реалния продукт.

Прахов синтетичен препарат

За препарати, които се разтварят по-трудно (напр. прахообразни сапунени люспи), първо ги разтворете напълно във вода, след което ги изсипете в отделението за препарат. При прахов препарат преградата за препарат трябва да бъде в повдигнато положение.

Течен препарат

Използвайте течен синтетичен препарат с ниско разпенване. При използване на концентриран течен препарат го разредете с вода в съотношение 1:2 и го налейте в отделението за препарат. При течен препарат преградата трябва да бъде спусната надолу.

Омекотител

Налейте омекотителя преди започване на програмата – уредът автоматично ще го дозира при последното изплакване. Ако омекотителят е концентриран, разредете го с вода според указанията на опаковката.

Перилни препарати, омекотители и други добавки

- Добавяйте препарат и омекотител преди стартиране на програмата.
- Никога не оставяйте чекмеджето за препарати отворено, докато програмата работи!
- При програми без предпране, не поставяйте препарат в отделението за предпране (отделение „1“).
- При програми с предпране, не поставяйте течен препарат в отделение „1“.
- Ако използвате перилен плик/капсула или топка-дозатор, не избирайте програма с предпране – поставете дозатора директно в барабана.
- При използване на течен препарат не забравяйте да поставите чашката за течен препарат в отделение „2“.

Избор на подходящ препарат

Видът на препарата зависи от вида и цвета на тъканите.

- Използвайте различни препарати за бяло и цветно пране.
- Деликатните тъкани перете със специални препарати (течни, шампоан за вълна и др.).
- За тъмни дрехи и юргани се препоръчва течен препарат.
- Вълнените изделия перете само със специални препарати за вълна.



ВНИМАНИЕ!

- Използвайте само препарати, предназначени за автоматични перални машини.
- Не използвайте сапун на прах.

Определяне на правилното количество препарат

Количеството препарат зависи от: количеството пране, степента на замърсяване, твърдостта на водата.

- Не използвайте повече препарат от препоръчаното – това води до прекомерно разпенване, лошо изпиране и неефективно изплакване.
- При малки количества пране или леко замърсени дрехи използвайте по-малко препарат.

Използване на омекотител

Изсипете омекотителя в съответното отделение на чекмеджето.

- Не надвишавайте маркировката >max<.
- Ако омекотителят е състен или желиран, разредете го с малко вода преди употреба.

Използване на течен препарат

Ако уредът разполага с чашка за течен препарат:

- Уверете се, че чашката е поставена в отделение „2“.
- Ако течният препарат е състен, разредете го с малко вода преди изливане в чашката.

Ако уредът е оборудван с устройство за течен препарат:

- Когато искате да използвате течен препарат, издърпайте приставката към себе си. Частта, която се спуска, служи като преграда за течния препарат. Ако е необходимо, почистете приставката, докато е на мястото си, или като я извадите.

Ако ще използвате прахообразен препарат, преградата трябва да бъде фиксирана в горно положение.

Ако уредът няма чашка за течен препарат:

- Не използвайте течен препарат за предпране при програма с предпране.
- Течният препарат може да остави петна върху дрехите, ако се използва с функция Отложен старт. Ако ще използвате отложен старт – не използвайте течен препарат.

Използване на гел и таблетни препарати

Следвайте указанията по-долу при употреба на гел, капсули или таблетни препарати:

- Ако гелът е течен и уредът няма специална чашка за течен препарат, изсипете гела в основното отделение по време на първото вземане на вода.

Ако машината има чашка, изсипете гела в нея преди стартиране на програмата.

- Ако гелът е гъст или е под формата на капсула/течна таблетка, поставете го директно в барабана.
- Поставете таблетните препарати в отделение „2“ (основно пране) или директно в барабана.

**ЗАБЕЛЕЖКА**

- Таблетните препарати могат да оставят остатъци в чекмеджето. Ако това се случи, поставяйте таблетката в барабана, близо до дъното, при следващи изпирания.
- Използвайте таблетни или гелови препарати без функция предпране.

Използване на нишесте

- Налейте течно нишесте, нишесте на прах или боя за тъкани в отделението за омекотител.
- Не използвайте нишесте и омекотител едновременно в една и съща програма.
- След употреба на нишесте почистете вътрешността на барабана с влажна и чиста кърпа.

Използване на избелващи препарати

- Изберете програма с предпране и добавете избелващия препарат в началото на предпрането. Не поставяйте препарат в отделение за предпране. Като алтернатива може да изберете програма с допълнително изплакване и да добавите избелващия препарат, докато машината взема вода в първия цикъл на изплакване.
- Не смесвайте избелващ препарат с перилен препарат.
- Използвайте малко количество (около 50 ml) и след това изплакнете дрехите обилно, за да избегнете кожни раздразнения. Не изливайте избелващ препарат директно върху дрехите и не го използвайте за цветни тъкани.
- При използване на кислородни избелватели, изберете програма с по-ниска температура.
- Кислородните избелватели могат да се използват заедно с перилен препарат. Ако консистенцията им е различна от тази на препаратата: първо поставете препаратата в отделение „2“, изчакайте да се измие частично по време на първото вземане на вода, след това добавете избелвателя в същото отделение, докато машината продължава да взема вода.

Използване на препарати против котлен камък

- Когато е необходимо, използвайте само препарати против котлен камък, предназначени за перални машини.

Съвети за ефективно пране

Светли цветове и бели дрехи

Препоръчителен температурен диапазон според степента на замърсяване: 40-90°C

Степен на замърсяване

Силно замърсени

(упорити петна като трева, кафе, плодове, кръв)

Може да е необходимо предварително третиране или предпране. Могат да се използват прахообразни и течни препарати, предназначени за бели дрехи, в количества, препоръчани за силно замърсено пране. Препоръчва се използване на препарати за отстраняване на глина, почва и петна, чувствителни към избелване.

Нормално замърсени

(например петна от контакт с тялото – по яките и маншетите)

Прахови и течни препарати за бели дрехи могат да се използват в количества, препоръчани за нормално замърсено пране.

Леко замърсени

(няма видими петна)

Прахови и течни препарати за бели дрехи могат да се използват в количества, препоръчани за леко замърсено пране.

Цветни дрехи

Препоръчителен температурен диапазон според степента на замърсяване: студено – 40°C

Степен на замърсяване

Силно замърсени

Прахови и течни препарати, предназначени за цветни дрехи, могат да се използват в количества, препоръчани за силно замърсено пране. Препоръчва се използване на прахообразни препарати за премахване на глина и почвени петна и петна, чувствителни към избелване. Използвайте препарати без избелващи съставки.

Нормално замърсени

Прахови и течни препарати за цветни дрехи могат да се използват в количества, препоръчани за нормално замърсено пране. Използвайте препарати без избелващи съставки.

Леко замърсени

Прахови и течни препарати за цветни дрехи могат да се използват в количества, препоръчани за леко замърсено пране. Използвайте препарати без избелване.

Тъмни дрехи

Препоръчителен температурен диапазон според степента на замърсяване: студено – 40°C

Степен на замърсяване

Силно замърсени

Подходящи са течни препарати, предназначени за цветни и тъмни дрехи, в количества, препоръчани за силно замърсено пране.

Нормално замърсени

Течни препарати за цветни и тъмни тъкани могат да се използват в количества, препоръчани за нормално замърсено пране.

Леко замърсени

Течни препарати, подходящи за цветни и тъмни дрехи, могат да се използват в количества, препоръчани за леко замърсено пране.

Фини тъкани / Вълна / Коприна

Препоръчителен температурен диапазон според степента на замърсяване: студено – 30°C

Степен на замърсяване

Силно замърсени	Използвайте течни препарати, предназначени за деликатни тъкани. Вълнени и копринени дрехи трябва да се перат само със специални вълнени препарати.
Нормално замърсени	Използвайте течни препарати за деликатни тъкани. Вълнени и копринени дрехи трябва да се перат със специални препарати за вълна.
Леко замърсени	Използвайте течни препарати за деликатни тъкани. Вълнени и копринени дрехи трябва да се перат със специални вълнени препарати.

Използване на препарати против котлен камък

Препоръчан перилен препарат	Програми за пране	Температура	Тип пране и текстил
Силен препарат с избелващи съставки и оптични избелители	Cotton, Mix, Bedding, Stain, 20°, ECO 40-60	30/40/60	Бяло пране от памук или лен
Цветен препарат без избелители и без оптични избелители	Cotton, Mix, Underwear, Bedding, 20°, Quick 15', Steam	20/30/40	Цветно пране от памук или лен
Цветен или мек препарат без оптични избелители	Mix, Down wear, Steam, Quick 15', Underwear	Студено/20/30/40	Цветни дрехи от лесни за поддръжка фибри или синтетични
Мек препарат	Silk, Down wear, Underwear	Студено/20/30	Деликатни тъкани, коприна, вискоза
Специален вълнен препарат	Вълна	20/30/40	Вълна

- Сгъстен, на бучки или лепкав препарат/добавка може предварително да се разтвори във вода, преди да се изсипе в отделението за препарат. Това предотвратява запушване на входа и евентуално преливане.
- Изберете подходящ тип перилен препарат, за да осигурите най-добри резултати при пране и минимален разход на вода и енергия.
- За постигане на оптимален резултат е важна правилната доза препарат.
- Използвайте по-малко количество препарат, ако барабанът не е напълно зареден.
- Винаги настройвайте количеството препарат спрямо твърдостта на водата – при мека вода се използва по-малко.
- Добавяйте количество препарат според степента на замърсяване – леко замърсените дрехи се нуждаят от по-малко препарат.
- Силно концентрираните (компактни) препарати изискват много прецизно дозиране.

Следните симптоми показват предозирание на препаратата:

- Обилно разпенване
- Лош резултат при изпиране и изплакване

Следните симптоми показват недостиг на препарат:

- Дрехите посивяват
- Натрупване на варовик по барабана, нагревателя и/или по прането

РАБОТА С ПРОДУКТА

Контролен панел

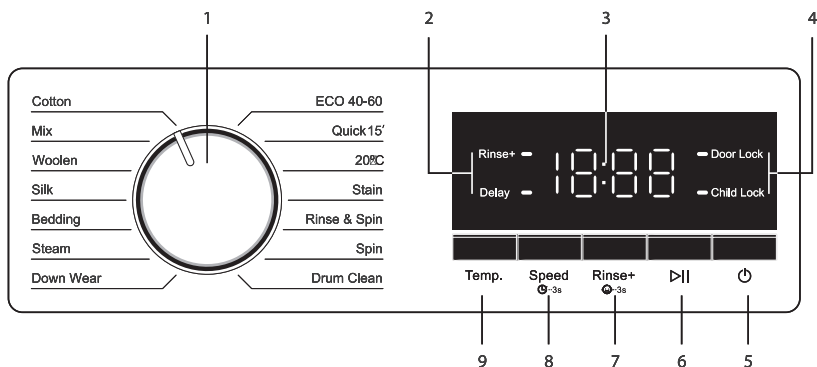

1. Бутон за избор на програма
2. Индикатор за програма
3. Дисплей
4. Индикатори за функции
5. Бутон за включване/изключване
6. Бутон Старт / Пауза
7. Бутон Rinse+ (Допълнително изплакване)
8. Бутон за регулиране на скоростта на центрофуга
9. Бутон за регулиране на температурата

Подготовка на уреда

Уверете се, че маркучите са здраво свързани. Включете машината в контакта. Напълно отворете крана за водата. Поставете прането в барабана. Добавете перилен препарат и омекотител.

Избор на програма

1. Изберете програма, подходяща за вида тъкани, количеството пране и степента на замърсяване, съобразно раздел „Таблица с програми и разход“ и таблицата с температури по-долу.

90°C	Подходяща за силно замърсени бели памучни и ленени тъкани (покривки, чаршафи, кърпи, спално бельо и др.).
60°C	Подходяща за нормално замърсени цветни или избледняващи тъкани, памучни или синтетични дрехи (ризи, нощници, пижами и др.), както и леко замърсени бели тъкани (бельо и др.).
40°C / 30°C / 20°C / студено	Подходящи за смесени тъкани, включително деликатни (воали, пердета и др.), синтетични материи и вълнени изделия.

2. Изберете желаната програма чрез бутона за избор на програма.

ЗАБЕЛЕЖКА

- Програмите са ограничени до най-високата допустима скорост на центрофуга за съответния тип тъкан.
- При избор на програма винаги вземайте предвид типа плат, цвят, степен на замърсяване и максимално допустимата температура на пране.
- Винаги избирайте най-ниската необходима температура – по-високата температура означава по-голям разход на енергия.
- За повече информация относно програмите вижте раздел „Таблица с програми и разход“.

Въведение в програмите

В зависимост от вида на тъканите използвайте следните основни програми:

Cotton (Памук)

Използвайте тази програма за пране на артикули от памук (напр. чаршафи, калъфки, хавлии, халати и др.). Прането се извършва интензивно и с по-дълъг цикъл.

Mix (Смесени тъкани)

Използвайте тази програма за едновременно пране на памучни и синтетични дрехи.

Woolen (Вълна)

Използвайте тази програма за пране на вълнени дрехи. Изберете температурата според указанията на етикета. Използвайте подходящи препарати за вълна.

Silk (Коприна)

Програмата е подходяща за деликатни тъкани като коприна. Прането е много нежно и центрофугирането се извършва със забавено стартиране. Подходяща е за прането, които изискват особено деликатна грижа.

Bedding (Спално бельо)

Тази програма е предназначена за пране на чаршафи, юргани, кувертюри, завеси, палта и покривки. При този режим се удължава времето за наkisване и изпиране, за да се подобри ефектът на пране.

Steam (Пара)

Паровият процес създава пара по време на прането, което подобрява резултата, а едновременно с това омекотява и изглажда дрехите, за да намали намачкването.

Down Wear (Пухени дрехи)

Тази програма е специално разработена за пране на пухени якета. Пухът е лек, трудно се изплаква и има слаба абсорбция, затова програмата удължава времето за наkisване и намалява скоростта на центрофуга, за да се предпази материалът.

Drum Clean (Почистване на барабана)

Използвайте тази програма периодично (на всеки 1-2 месеца) за поддръжка и почистване на барабана. Пуснете програмата без пране. За по-добър резултат може да добавите препарат против котлен камък в отделението за препарат. След програмата оставете вратата откритата, за да изсъхне вътрешността на машината.

Stain (Петна)

За дрехи с по-упорити петна програмата повишава ефективността на пране чрез удължен цикъл и по-силен интензитет.

20°C

Това е нова европейска екологична програма, предназначена за леко замърсени дрехи. Температурата е фиксирана на 20°C, за да предпази тъканите.

Quick 15' (Бърза 15')

Бърза програма с продължителност 15 минути за малко количество леко или умерено замърсено пране.

ECO 40-60

Програма за памучни дрехи, които обичайно се перат на 40°C или 60°C. Използва се за оценка на съответствието с европейските екодизайн изисквания.

Специални програми

За специфични нужди използвайте някоя от следните програми:

Rinse & Spin (Изплакване и центрофуга)

Програма, предназначена за изплакване и центрофугиране на дрехи.

Spin (Центрофуга)

Използвайте тази програма за допълнително центрофугиране или за източване на водата от машината. Преди да изберете програмата, задайте желаната скорост на центрофуга и натиснете бутона Start/Pause. Първо машината ще източи водата. След това ще центрофугира прането на зададената скорост и ще източи останалата вода. Ако искате да източите само водата без центрофугиране, изберете програмата Spin и задайте функцията No Spin чрез бутона за регулиране на скоростта. След това натиснете Start/Pause.



ЗАБЕЛЕЖКА

За деликатни тъкани използвайте по-ниска скорост на центрофуга.

Избор на температура

Когато се избере нова програма, на дисплея се показва стандартната температура за тази програма. За да промените температурата, натиснете бутона за температура – тя постепенно ще се увеличава, докато достигне максимум, след което ще се върне към най-ниската стойност.

Избор на скорост на центрофуга

Whenever a new program is selected, the default drying speed of the selected program is displayed on the speed indicator. To adjust the drying speed, press the speed button. The rotation speed increases gradually and circulates to the lowest when it reaches the highest.



ЗАБЕЛЕЖКА

Ако програмата още не е достигнала до етап на загряване, температурата може да бъде променяна без да се спира машината в режим Pause.

Допълнителни функции

Rinse+ (Допълнително изплакване)

Натиснете бутона Rinse+ в режим на готовност – индикаторът ще светне. Когато се активира, машината добавя допълнително изплакване, а оставащото време на програмата се актуализира. Функцията се отменя при повторно натискане на бутона, освен ако машината вече не е започнала фазата на изплакване.

След стартиране на програмата функцията може да се добавя или отменя само ако това е разрешено за конкретната програма.

Child Lock (Заклучване за деца)

Тази функция предотвратява нежелано боравене с пералнята от деца. В работен режим натиснете и задръжте бутона Rinse+ заедно с Speed за 3 секунди. Заклучването може да бъде активирано и деактивирано само по този начин. Когато функцията е активна, на дисплея се показва индикатор за Child Lock. Бутоните – с изключение на child lock, start/pause и on/off – няма да реагират.

Delay (Отложен старт)

Използва се за задаване на персонализиран отложен старт на програмата. Обхватът е 2-24 часа (определя се като време от момента на задаване до края на работната програма). Настройка: Задайте желаната програма и допълнителни опции. Натиснете бутона за скорост – иконата „speed“ започва да мига. Задайте времето за отложен старт и натиснете Start/Pause, за да активирате функцията. След активиране на отложения старт не могат да бъдат използвани следните бутони: child lock, start/pause, on/off.

Таблица с програми и разход

Максимален капацитет (kg): 6 kg		Допълнителни функции				Избор на температура (°C)
Програма	Макс. зареждане (kg)	Брой стандартни изплаквания	Допълнителни изплаквания (Rinse +1)	Отложен старт		
Cotton (Памук)	40	Макс	2	+1	•	Студено-90
Mix (Смесени тъкани)	30	3	2	+1	•	Студено-60
Woolen (Вълна)	30	1.5	2	+1	•	Студено-40
Silk (Коприна)	Студено	2	2	+1	•	Студено-40
Bedding (Спално бельо)	30	3	2	+1	•	Студено-60
Steam (Пара)	90	3	2	+1	•	90
Down Wear (Пухени дрехи)	30	2	2	+1	•	Студено-40
Drum Clean (Почистване на барабана)	90	0	1	×	•	90
Spin (Центрофуга)	-	Макс	×	×	•	-
Rinse & Spin Изплакване и центрофуга)	-	Макс	1	+1	•	-
Stain (Петна)	60	3	2	+1	•	40-60
20°C	20	Макс	2	+1	•	20
Quick 15' (Бърза 15')	Студено	1.5	2	+1	•	Студено-30
ECO 40-60	40	Макс	2	×	•	40

• Поради обновяване на моделите, някои конфигурации и параметри може да се различават от описаните в това ръководство. Моля, следвайте реалните функции на вашия модел.

ПОДДРЪЖКА И ПОЧИСТВАНЕ

Срокът на експлоатация на уреда се удължава и често срещаните проблеми намаляват, когато се почиства редовно.

Почистване на чекмеджето за препарати

Почиствайте чекмеджето за перилен препарат регулярно (на всеки 4-5 изпирания), както е показано по-долу, за да предотвратите натрупване на прахообразен препарат.

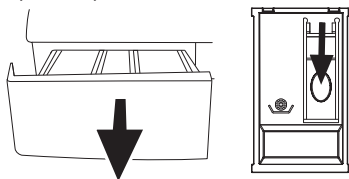

1. Натиснете отбелязаната точка върху сифона в отделението за омекотител и издърпайте навън, докато цялото отделение се извади от машината.

ЗАБЕЛЕЖКА

Ако в отделението за омекотител се натрупва прекомерно количество вода или смес от омекотител, сифона трябва да бъде почистен.

2. Измийте чекмеджето и сифона обилно с хладка вода. Носете ръкавици или използвайте подходяща четка, за да избегнете контакт на кожата с остатъци от препарати.
3. Поставете чекмеджето обратно и се уверете, че е добре фиксирано.

If your detergent drawer is the one indicated in the following figure:

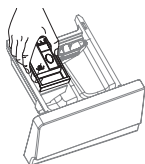

ЗАБЕЛЕЖКА

Повдигнете задната част на сифона, за да го извадите, както е показано. След почистване върнете сифона на мястото му и натиснете предната част надолу, докато фиксиращите щипки се застопорят.

Почистване на вратата и барабана

За уреди с програма за почистване на барабана

Вижте раздел Работа с продукта - Програми.

За уреди без програма за почистване на барабана

Следвайте тези стъпки:

- Изберете функция Допълнително изплакване или Допълнително изплакване + вода. Използвайте програма Cotton (Памук) без предпране.
- Настройте температурата на препоръчителната стойност за препарата против котлен камък (информация се получава от производителите на такива препарати или от оторизиран сервиз).
- Стартирайте програмата без пране в машината.
- Преди стартиране добавете: 1 пакет специален препарат за почистване (ако такъв е осигурен), или 100 г прахообразен препарат против котлен камък в отделение „2“ (основно пране). Ако препаратът е под формата на таблетка, поставете една таблетка в отделение „2“.
- След приключване на програмата избършете вътрешността на маншона с чиста влажна кърпа.

ЗАБЕЛЕЖКА

- Извършвайте процедура по почистване на барабана на всеки 2 месеца.
- Използвайте само препарати против котлен камък, които са подходящи за перални машини.

След всяко пране: Уверете се, че в барабана не е останало чуждо тяло. Ако отворите, показани на фигурата по-долу, са запушени, почистете ги с клечка за зъби.

ЗАБЕЛЕЖКА

Метални чужди тела могат да причинят ръждиви петна по барабана. Почиствайте петната с препарати, предназначени за неръждаема стомана. Не използвайте телени четки или абразивни материали.

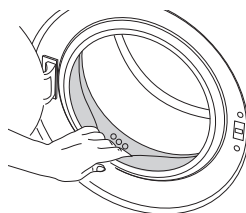

ВНИМАНИЕ!

Преди монтаж визуално проверете дали продуктът има дефекти. Ако има, не го монтирайте. Повреден уред представлява риск за безопасността.

Почистване на корпуса и контролния панел

Почиствайте корпуса на пералнята с вода и сапун или с неагресивни почистващи гелове. Подсушавайте със суха, мека кърпа. За контролния панел използвайте само мека, влажна кърпа.

Почистване на филтрите на входящата вода

В края на всеки входящ воден маркуч има филтър – както откъм задната част на машината, така и откъм мястото, където се свързва към крана. Тези филтри предотвратяват навлизането на мръсотия и чужди частици в машината и трябва да се почистват периодично.

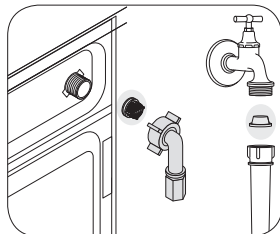

1. Затворете крановете за вода.
2. Развийте гайките на входящите маркучи, за да получите достъп до филтрите. Почистете ги с подходяща четка. Ако са много замърсени, извадете ги с клещи и ги измийте.
3. Извадете филтрите заедно с уплътнения в края на маркучите и ги измийте добре под течаща вода.
4. Поставете обратно уплътненията и филтрите и затегнете гайките ръчно.

Източване на останалата вода и почистване на филтъра на помпата

Филтърната система в машината предотвратява попадане на малки предмети като копчета, монети и влакна в помпата при източване.

Но с времето в него може да се натрупат отпадъци и да затруднят източването.

Филтърът трябва да се почиства винаги при запушване или на всеки 3 месеца.

Ако предстои транспортиране (например при преместване), водата в уреда трябва да бъде източена напълно, за да се предотврати замръзване.

ВНИМАНИЕ!

Останали чужди тела във филтъра на помпата могат да повредят уреда или да причинят шум.

Почистване на замърсения филтър и източване на водата

1. Изключете уреда от захранването.



ВНИМАНИЕ!

Температурата на водата вътре в машината може да достигне до 90°C. За да избегнете риск от изгаряне, почиствайте филтъра след като водата в уреда се охлади.

2. Отворете капака на филтъра.



ВНИМАНИЕ!

Можете да свалите капака на филтъра, като го натиснете леко надолу с тънък пластмасов инструмент през процепа над него. Не използвайте метални инструменти, за да не повредите капака.

3. Някои модели имат маркуч за аварийно източване, а други нямат. Следвайте инструкциите по-долу, ако вашият модел няма такъв маркуч.

Източване на водата при модели без аварийно маркуче:

- Поставете голям съд пред филтъра, за да събирате водата.
- Развийте филтъра на помпата (обратно на часовниковата стрелка), докато започне да тече вода. Напълнете водата в съда, като държите под ръка кърпа, за да попивате разливите.
- Когато водата напълно се източи, развийте филтъра докрай и го извадете.

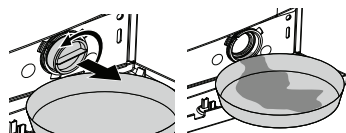

- Почистете всички остатъци във филтърното отделение, включително влакна около перката на помпата.
- Монтирайте филтъра обратно.
- Ако капакът е от две части, затворете го, като натиснете езичето. Ако е от една част, поставете долните щипки първо, след това притиснете горната част, за да щракне.

Редовно почистване

Почистването на вътрешността на помпеното отделение предотвратява задръстване от отпадъци или чужди тела. Ако водата постъпва по-бавно или спира напълно, филтърът на входящата вода може да е запушен.

Препоръчва се почистване на всеки 6 месеца, особено при райони с твърда вода, за да се намали рискът от блокиране на клапани и маркучи.

ТЕХНИЧЕСКИ СПЕЦИФИКАЦИИ

Модел	WF61031K
Капацитет (kg)	6
Максимална скорост на центрофуга (rpm)	1000
Височина (cm)	84
Ширина (cm)	60
Дълбочина (cm)	39
Нетно тегло (±4 kg)	47
Захранване (V/Hz)	220-240V~/50Hz

ОТСТРАНЯВАНЕ НА НЕИЗПРАВНОСТИ

Описание	Възможна причина	Решение
Програмата не стартира след затваряне на вратата.	Бутонът Start / Pause / Cancel не е натиснат.	Натиснете Start / Pause / Cancel.
Програмата не може да бъде стартирана или избрана.	Машината е преминала в защитен режим поради проблем с електрозахранването (ниско напрежение, налягане на водата и др.).	За да отмените програмата, завъртете бутона за избор на програма на друга позиция. Предходната програма ще бъде отменена. (Виж „Отмяна на програмата“.)
Има вода в машината.	Остатъчна вода е останала от фабричния контрол на качеството.	Това не е повреда. Водата не е вредна за машината.
Машината вибрира или издава шум.	Машината не е нивелирана.	Регулирайте краката, за да нивелирате уреда.
	В помпата е попаднало твърдо тяло.	Почистете филтъра на помпата.
	Транспортните болтове не са премахнати.	Отстранете транспортните болтове.
	Количеството пране е твърде малко.	Добавете още пране.
	Машината е претоварена.	Извадете част от прането или разпределете товара равномерно.
	Машината опира в твърд предмет.	Уверете се, че машината не се допира до нищо.
Машината спира скоро след стартиране на програмата.	Машината временно е спряла поради ниско напрежение.	Работата ще се възобнови автоматично, когато напрежението се нормализира.
Времето на програмата не намалява (при модели с дисплей).	Таймерът може да спре по време на вземане на вода.	Таймерът няма да отброява, докато машината не поеме достатъчно вода. След като достигне необходимото ниво, отброяването ще продължи.
	Таймерът може да спре по време на загряване.	Таймерът ще продължи, когато достигне зададената температура.
	Таймерът може да спре по време на центрофуга.	Автоматичната система за разпознаване на дисбаланс може да се активира при неравномерно разпределено пране.
	Машината не преминава към центрофуга, защото прането е неравномерно разпределено в барабана.	Разпределете прането равномерно и стартирайте отново центрофугиране.
Пяна прелива от чекмеджето за препарати.	Използвано е прекалено много препарат.	<ul style="list-style-type: none"> Смесете 1 супена лъжица омекотител с ½ литър вода и излейте в основното отделение на чекмеджето. Използвайте препаратите според програмите и максималните товари, посочени в „Таблица с програми и разход“. Когато използвате допълнителни химикали (премахващи петна, белина и др.), намалете количеството на препаратата.

Описание	Възможна причина	Решение
Прането остава мокро в края на програмата.	Образува се прекомерна пяна и автоматичната система за абсорбиране се е активирала.	Използвайте препоръчаното количество препарат.
	Машината не преминава в центрофуга, защото прането е неравномерно разпределено в барабана (за предотвратяване на повреда).	Разпределете прането равномерно и повторете центрофугата.

**ВНИМАНИЕ!**

Ако проблемът не се отстрани въпреки следването на указанията, обърнете се към търговеца или оторизиран сервис. Никога не се опитвайте да ремонтирате неизправен уред самостоятелно.

ОБСЛУЖВАНЕ НА КЛИЕНТИ

Резервни части за вашия уред са налични минимум 10 години.

**ВНИМАНИЕ!****Риск от токов удар**

- Никога не се опитвайте да ремонтирате уред, който е дефектен или се предполага, че е дефектен. Това може да застраши вашия живот и живота на други потребители. Само квалифициран специалист може да извършва такива ремонти.
- Неправилни ремонти от неоторизирани лица анулират гаранцията и могат да доведат до щети, които не се покриват от производителя.

FONTOS BIZTONSÁGI ÉS KÖRNYEZETVÉDELMI UTASÍTÁSOK

Ez a fejezet olyan biztonsági előírásokat tartalmaz, amelyek segítenek megelőzni a személyi sérülést vagy anyagi károkat.

Az utasítások be nem tartása a garancia azonnali érvényvesztését eredményezi.

Általános biztonság

- A készüléket fokozott felügyelet mellett szabad használni, ha azt gyermekek vagy csökkent kognitív képességű személyek használják, illetve ha ilyen személyek tartózkodnak a közelében. A gyermekek nem játszhatnak a készülékekkel. A tisztítási és karbantartási munkákat gyermekek nem végezhetik felügyelet nélkül. A 3 év alatti gyermekeket a készüléktől távol kell tartani, kivéve ha folyamatos felügyelet alatt vannak.
- A készüléket soha ne helyezze szőnyeggel borított padlóra. Az alulról hiányzó légáramlás az elektromos alkatrészek túlmelegedéséhez vezethet. Ez a termék hibás működését okozza.
- Meghibásodott készüléket nem szabad használni. A készülék csak akkor működtethető, ha azt hivatalos márkaszerviz javította meg. A jogosulatlan javítás a készülék működése közben áramütést okozhat!
- A készülék úgy van kialakítva, hogy áramszünet után a tápellátás visszatérésevel automatikusan folytatódjon a működés. A program törléséhez lásd a „Program törlése” című fejezetet.
- A készüléket földelt, 16 A-es biztosítókkal védett konnektorba kell csatlakoztatni. A földelési rendszer kiépítését szakképzett villanyszerelőnek kell elvégeznie. A gyártó nem vállal felelősséget az olyan károkért, amelyek helytelen földelés nélküli használatból erednek.
- A vízbevezető és vízelvezető tömlőket biztonságosan kell rögzíteni és sérülésmentesen tartani a vízvívárgás megelőzése érdekében.
- Soha ne nyissa ki a töltőajtót és ne távolítsa el a szűrőt, amíg víz van a dobben. Ez elárasztást és forró vízből származó sérülést okozhat.
- Soha ne próbálja erővel kinyitni a lezárt töltőajtót. A töltőajtó a mosási ciklus befejezése után néhány perccel válik nyithatóvá. Az erőszakos nyitás károsíthatja az ajtót és a zárszerkezetet.
- Ha a készüléket nem használja, húzza ki a hálózati csatlakozót.
- Soha ne tisztítsa a készüléket víz locsolásával vagy ráöntésével! Ez áramütéshez vezethet!
- Ne érjen a csatlakozódugóhoz nedves kézzel! A készüléket soha ne a kábelnél fogva húzza ki – mindig a dugót fogja meg.
- Csak automata mosógépekhez alkalmas mosószereket, öblítőket és adalékanyagokat használjon.
- Kövesse a textíliák címkéin és a mosószer csomagolásán található utasításokat.
- A készüléket a telepítés, karbantartás, tisztítás és javítás során minden esetben áramtalanítani kell.
- A javítást mindig hivatalos márkaszerviz végezze. A gyártó nem vállal felelősséget az engedély nélküli beavatkozásból eredő károkért.
- Ha a tápkábel megsérül, azt a gyártó szervize, egy hasonlóan képzett szakember (lehetőleg villanyszerelő) vagy az importőr által kijelölt személy cserélheti ki.
- A készüléket szilárd, sík és vízszintes felületre helyezze.
- Ne helyezze hosszú szálú szőnyegre vagy más hasonló felületre.
- Ne helyezze a készüléket magas platformra vagy lépcsőzetes felület szélére.
- Ne helyezze a készüléket a tápkábelre.
- Soha ne használjon dörzsölő vagy súroló anyagokat, mivel ezek károsíthatják a festett, krómozott vagy műanyag felületeket.
- A készülék működéséhez szükséges víznyomás 1–10 bar (0,1–1 MPa).
- Ne használjon régi vagy korábban használt vízbevezető tömlőt az új készüléken, mert foltokat okozhat a ruhákon.
- A készüléket soha ne helyezze szőnyeggel borított padlóra, mert ez akadályozza a levegőáramlást. Az elégtelen szellőzés az elektromos alkatrészek túlmelegedését okozza.

Rendeltetészerű használat

- A készüléket háztartási használatra tervezték. Nem alkalmas kereskedelmi célú használatra, és nem használható rendeltetésétől eltérő módon.
- A készüléket csak mosásra és öblítésre szabad használni, megfelelően jelölt textíliák esetében.

- A gyártó nem vállal felelősséget a helytelen használatból vagy szállításból eredő károkért.
- A termék várható élettartama 10 év. Ezen idő alatt eredeti pótalkatrészek elérhetőek a készülék megfelelő működéséhez.
- A készülék háztartási és hasonló felhasználási környezetben használható, például:
 - személyzeti konyhákban üzletekben, irodákban és más munkahelyeken;
 - tanyákon;
 - hotelekben, motelekben és egyéb lakójellegű környezetben vendégek által;
 - panziókban;
 - társasházak közös használatú mosóhelyiségeiben vagy mosodákban.
- A gyártó nem vállal felelősséget a helytelen használatból vagy szállításból eredő károkért.

Gyermekbiztonság

- A csomagolóanyagok veszélyesek a gyermekek számára. Tartsa ezeket gyermekektől elzárva.
- Az elektromos készülékek veszélyt jelentenek a gyermekeknek. Tartsa a gyermekeket távol a készüléktől működés közben. Ne engedje, hogy a gyermekek a készüléket babrálják. Használja a gyermekzár funkciót a beavatkozás megakadályozására.
- Ne feledje becsukni a töltőajtót, amikor elhagyja a helyiséget, ahol a készülék található.
- A mosószereket és adalékanyagokat gyermekektől elzárva tartsa, a tartály fedelének vagy a csomagolás lezárásával.



Magas hőmérsékletű mosás során a töltőajtó üvege felforrósodik. Ezért a gyermekeket különösen tartsa távol a mosógép ajtajától a mosási ciklus alatt.

Csomagolási információ

- A készülék csomagolóanyagai újrahasznosítható anyagokból készülnek a nemzeti környezetvédelmi előírásoknak megfelelően. Ne dobja ezeket háztartási hulladék közé. Adja le a helyi hatóságok által kijelölt csomagolóanyag-gyűjtő ponton.

A hulladéktermék ártalmatlanítása

- A készülék kiváló minőségű, újrahasznosítható alkatrészekből készült. A terméket élettartama végén ne dobja háztartási hulladék közé. Adja le elektromos és elektronikus berendezések újrahasznosítására szolgáló gyűjtőpontra. A gyűjtőhelyekről érdeklődjön a helyi hatóságoknál. A használt termékek újrahasznosításával óvja a környezetet és a természetes erőforrásokat. Gyermekbiztonsági okokból a készülék végleges ártalmatlanítása előtt vágja el a tápkábelt és tegye működésképtelenné a töltőajtó zárszerkezetét.

Megfelelés a WEEE irányelvnek



A termék megfelel az EU WEEE (2012/19/EU) irányelvnek. A termék viseli az elektromos és elektronikus berendezések hulladékára vonatkozó jelölést (WEEE).

A termék kiváló minőségű, újrahasznosítható alkatrészekből készült. Ne dobja háztartási hulladékba élettartama végén. Adja le az elektromos és elektronikus berendezések újrahasznosító gyűjtőpontján.

További információért forduljon a helyi hatóságokhoz.

Megfelelés a RoHS irányelvnek

A megvásárolt termék megfelel az EU RoHS irányelvnek (2011/65/EU). Nem tartalmaz az irányelvben meghatározott tiltott vagy káros anyagokat.

TERMÉKÁTTEKINTÉS

Előnézet

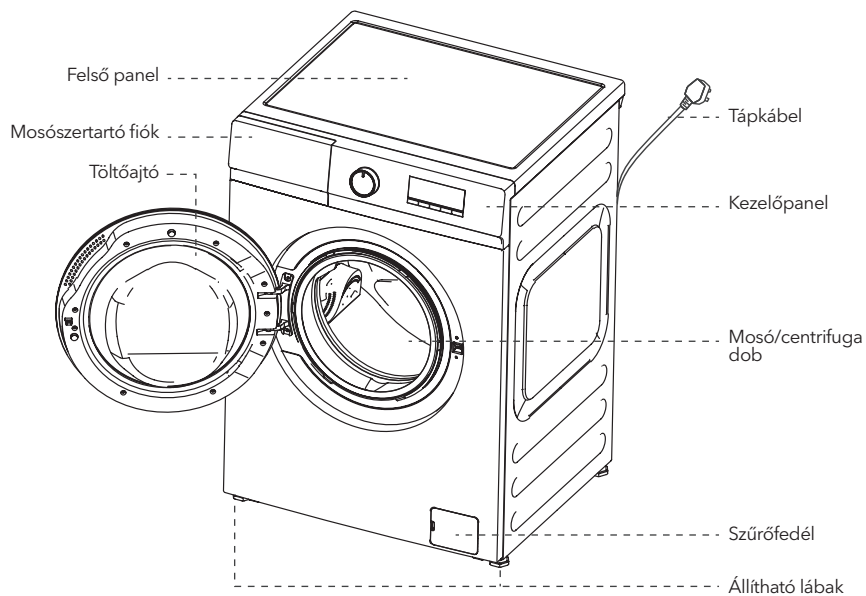

Habtalp

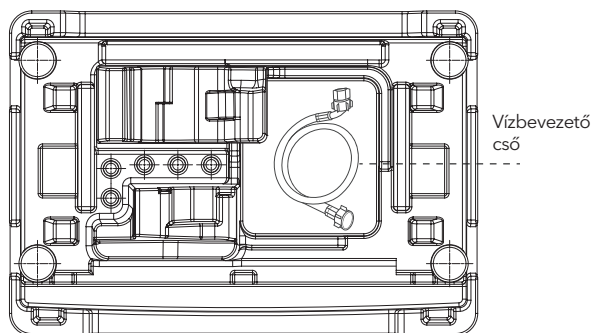
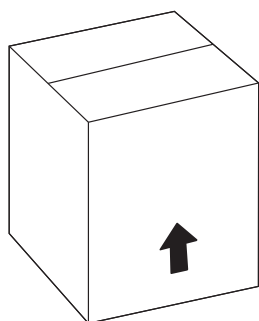

Tartozékok



Használati útmutató



Vízbevezető tömlő



Takarókupak

A fenti ábra csak szemléltető rajz, kérjük, a tényleges terméket vegye alapul.

TELEPÍTÉS

A termék telepítéséhez forduljon a legközelebbi Márkaszervezhez. A termék üzembe helyezéséhez olvassa el a használati útmutatóban található információkat, és győződjön meg arról, hogy az elektromos hálózat, a vízellátás és a vízvezető rendszer megfelelőek a Márkaszervez hívása előtt. Ha nem megfelelőek, hívjon szakképzett technikust és vízvezeték-szerelőt a szükséges munkák elvégzésére.

MEGJEGYZÉS

- A telepítési hely előkészítése, valamint az elektromos, víz- és szennyvízcsatlakozások kiépítése a felhasználó felelőssége.
- Ügyeljen arra, hogy a vízvezető és vízvezető tömlők, valamint a tápkábel ne legyenek megtörve, összenyomva vagy megcsavarodva a készülék telepítése során.

FIGYELEM!

- A készülék telepítését és az elektromos csatlakoztatást a Márkaszerveznek kell elvégeznie. A gyártó nem vállal felelősséget az olyan károkért, amelyek nem hivatalos személy által végzett munkából erednek.
- A telepítés előtt ellenőrizze, hogy a terméken van-e sérülés. Ha igen, ne telepítse. A sérült termék biztonsági kockázatot jelent.

Megfelelő telepítési hely

- Helyezze a készüléket szilárd padlóra. Ne helyezze hosszú szálú szőnyegre vagy hasonló felületre.
- A mosógép és a szárítógép együttes súlya teljes terhelés esetén, egymásra helyezve, meghaladhatja a 180 kilogrammot. Csak olyan szilárd és vízszintes padlóra helyezze, amely elbírja ezt a súlyt.
- Ne helyezze a készüléket a tápkábelre.
- Ne telepítse olyan helyre, ahol a hőmérséklet 0 °C alá eshet.
- Helyezze a készüléket legalább 1 cm távolságra a bútorok szélétől.

A csomagolási merevítés eltávolítása

Döntse hátrafelé a készüléket a csomagolási merevítés eltávolításához. Távolítsa el a merevítést a szalag meghúzásával.

FIGYELEM!

Egyes modellekhez nem tartozik külön csomagolási merevítés.



A szállítási rögzítőcsavarok eltávolítása

FIGYELEM!

- Ne távolítsa el a szállítási rögzítőcsavarokat a csomagolási merevítés kiszedése előtt.
- A szállítási rögzítőcsavarokat a készülék használata előtt el kell távolítani.

1. Lazítsa meg az összes csavart megfelelő villáskulccsal, amíg szabadon nem forognak.
2. Húzza ki a szállítási rögzítőcsavarokat óvatosan, a műanyag távtartókkal együtt.
3. Helyezze be a használati útmutatóban található műanyag dugókat a hátoldali nyílásokba.



MEGJEGYZÉS

- A szállítási rögzítőcsavarokat őrizze meg későbbi költöztetéshez.
- A készüléket soha ne mozgassa úgy, hogy a szállítási rögzítőcsavarok nincsenek megfelelően visszahelyezve.

Vízcsatlakoztatás

MEGJEGYZÉS

- A szükséges víznomás 1 és 10 bar (0,1-1 MPa) között van. A készülék megfelelő működéséhez 10-80 liter víznek kell kifolynia a teljesen megnyitott csapból egy perc alatt.
- Ha a víznomás túl magas, szereljen be nyomáscsökkentőt.

FIGYELEM!

- Az egyetlen vízbemenettel rendelkező modelleket nem szabad melegvízhez csatlakoztatni, mert ez károsodást vagy védelmi módba lépést okozhat.
- Ne használjon régi vagy használt vízbevezető tömlőt, mert foltokat okozhat a ruhán.

1. A tömlők csatlakozóit kézzel húzza meg. Ne használjon szerszámot.
2. A tömlő csatlakoztatása után teljesen nyissa meg a csapot, és ellenőrizze a csatlakozási pontokat. Ha bármilyen szivárgás tapasztalható, zárja el a csapot, távolítsa el a tömlőt, majd újra csatlakoztassa megfelelően. A szivárgások és károk megelőzése érdekében tartsa zárva a csapokat, amikor a készüléket nem használja.

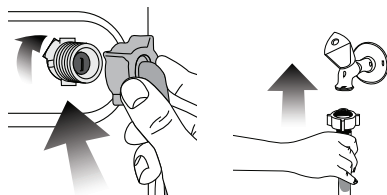

Lefolyócsatlakozás

A leeresztő tömlőt közvetlenül a szennyvízcsatornához vagy a mosdókagylóhoz kell csatlakoztatni.

FIGYELEM!

A ház elárasztása előfordulhat, ha a tömlő kicsúszik a helyéről a vízleeresztés során. A magas mosási hőmérséklet miatt égési sérülés kockázata áll fenn. A víztömlő végét rögzítse stabilan, hogy ne csússzon ki.

- A tömlőt 40 és 100 cm közötti magasságba kell helyezni.
- Ha a tömlő a padlón fekvé halad, majd hirtelen emelkedik (40 cm alatt), a vízvezetés nehezebbé válik, és a ruha túl vizes maradhat. Ezért tartsa be a megadott magassági értékeket.

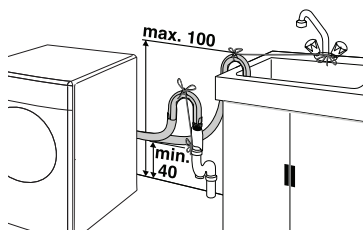

- Ne merítse a tömlőt koszos vízbe, és ne nyomja be 15 cm-nél mélyebbre a lefolyóba. A tömlő nem lehet megtörve, összenyomva vagy megcsavarodva.
- Ne lépjen rá, és ne szorítsa a készülék és a fal közé.
- Ha a tömlő túl rövid, használjon gyári hosszabbítót. A toldócső hossza nem haladhatja meg a 3,2 métert. A csatlakozásnál bilincset kell használni a szivárgás megelőzése érdekében.

A lábak beállítása



FIGYELEM!

A készüléket vízszintesen és stabilan kell elhelyezni, hogy csendesen és rezgésmentesen működjön. A lábak beállításával érje el az egyensúlyt. Ennek elmulasztása a készülék elmozdulását, összenyomódást vagy rezgésproblémákat okozhat.

1. Lazítsa meg a biztosítóanyákat a lábakon egy villáskulccsal.
2. Állítsa be a lábakat úgy, hogy a készülék stabilan és kiegyensúlyozottan álljon.
3. Húzza meg újra minden biztosítóanyát villáskulccsal.

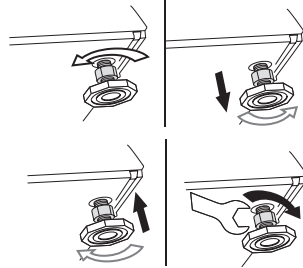

Elektromos csatlakoztatás

A készüléket földelt, 16 A-es biztosítékkal védett aljzathoz kell csatlakoztatni. A gyártó nem vállal felelősséget azokért a károkért, amelyek földelés nélküli használat esetén jelentkezhetnek.

- A csatlakoztatásnak meg kell felelnie a nemzeti előírásoknak.
- A tápkábel dugójának könnyen elérhetőnek kell lennie a beszerelés után.
- Ha a ház biztosítéka vagy kismegszakítója kevesebb mint 16 A-es, szakképzett villanyszerelővel kell cseréltetni.
- A „Műszaki adatok” részben megadott feszültségnek egyeznie kell a hálózati feszültséggel.
- Ne használjon hosszabbítót vagy elosztót a készülék csatlakoztatásához.



FIGYELEM!

A sérült tápkábelt csak Márkaszerviz cserélheti.

A készülék szállítása

1. Húzza ki a készüléket a hálózatból szállítás előtt.
2. Távolítsa el a vízbevezető és vízvezető csatlakozásokat.
3. Engedje le a készülékben maradt vizet. (Lásd 6.5.)
4. Szerelje vissza a szállítási rögzítőcsavarokat az eltávolítás fordított sorrendjében. (Lásd 3.3.)



MEGJEGYZÉS

Ne mozgassa a készüléket úgy, hogy a szállítási rögzítőcsavarok nincsenek visszahelyezve.



FIGYELEM!

A csomagolóanyagok veszélyesek a gyermekek számára. Tartsa azokat gyermekektől távol.

ELŐKÉSZÜLETEK

A ruhák szétválogatása

- Válogassa szét a ruhákat anyag, szín, szennyezettség és a megfelelő mosási hőmérséklet szerint.
- Mindig kövesse a ruhacímkén szereplő utasításokat.

A ruhák előkészítése mosáshoz

- A fémbetétes ruhadarabok, mint például a merevítő melltartók, övcsatok vagy fémgombok károsíthatják a gépet. Távolítsa el ezeket, vagy tegye mosózsákba vagy párnahuzatba.
- Újítsa ki a zsebeket (érmék, tollak, papírok stb.), és fordítsa ki őket.
- A kis ruhadarabokat (baba zoknik, nylon harisnyák) mosózsákban vagy párnahuzatban mossa.
- A függönyöket mosózsákban mossa, a függönygyűrűk eltávolítása után.
- Húzza be a cipzárokat, gombolja be a ruhákat, rögzítse a tépőzárakat.
- A „mosógépben mosható” vagy „kézzel mosható” jelölésű termékeket megfelelő programon mossa.
- Fehér és színes ruhákat külön mossa. A sötét ruhák az első mosások során ereszhetnek, ezért külön mossa őket.
- A makacs foltokat mosás előtt kezelje elő.
- Csak mosógéphez alkalmas mosószert használjon.
- A nadrágokat és kényes ruhákat kifordítva mossa.
- Az angórából készült ruhadarabokat néhány órára tegye fagyasztóba mosás előtt, így kevésbé bolyhosodnak.
- A poranyagokkal (liszt, tejpor stb.) szennyezett ruhákat rázza ki alaposan mosás előtt, mert a por lerakódhat a készülék belsejében.

Energiatakarékossági tudnivalók

A program által engedélyezett maximális töltettel használja a készüléket, de ne terhelje túl.

- Kövesse a mosószert csomagolásán található utasításokat.
- Mossa a ruhákat alacsony hőmérsékleten.
- Használjon gyorsprogramot enyhén szennyezett kis mennyiségű ruhaneműhöz.
- Ne használjon előmosást vagy magas hőfokot enyhén szennyezett ruhákhoz.
- Szárítógépes szárítás esetén válassza a legnagyobb centrifuga-fordulatszámot.
- Ne adagoljon több mosószert, mint amennyit a csomagolás ajánl.

Első használat

A készülék első használata előtt ellenőrizze, hogy a telepítés az „Fontos biztonsági utasítások” és a „Telepítés” részeknek megfelelően történt-e.

Az első mosást ruhák nélkül végezze el.

Ha a készülék nem rendelkezik dob tisztító programmal, az első tisztítást a használati útmutató „5.2 A töltőajtó és a dob tisztítása” fejezetében leírtak szerint végezze el.

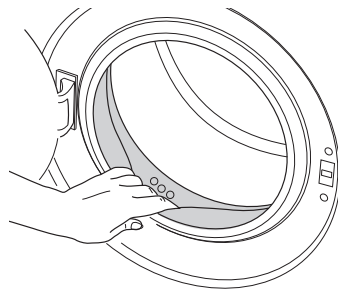

MEGJEGYZÉS

- Használjon a mosógéphez megfelelő vízköoldót.
- A gyártási minőségellenőrzési folyamatok miatt előfordulhat, hogy a készülékben kis mennyiségű víz marad. Ez nem hibajelenség.

Correct load capacity

A maximális töltet függ a textilja típusától, a szennyezettség mértékétől és a választott mosóprogramtól. A készülék automatikusan beállítja a felhasznált víz mennyiségét a betett ruha tömegének megfelelően.



FIGYELEM!

A „Program és fogyasztási táblázat” információit kell követni. Túltöltés esetén csökken a mosási teljesítmény. Zaj- és rezgésproblémák is előfordulhatnak.

A ruha betöltése

1. Nyissa ki a töltőajtót.
2. Helyezze a ruhákat lazán a dobba.
3. Csukja be a töltőajtót úgy, hogy kattánást halljon. Ügyeljen rá, hogy semmi ne szoruljon az ajtóba.



MEGJEGYZÉS

A töltőajtó program futása közben zárva van. Csak akkor nyitható ki, ha a program befejeződött.



FIGYELEM!

Ha a ruhákat helytelenül helyezi a gépbe, zaj és rezgés keletkezhet.

Mosószer és öblítő használata



MEGJEGYZÉS

Mosószer, öblítő, keményítő, textiltfesték, fehérítő vagy vízköoldó használatakor mindig kövesse a gyártó csomagoláson található utasításait, és a javasolt mennyiséget alkalmazza. Ha van mérőpohár, használja azt.

Mosószertartó fiók

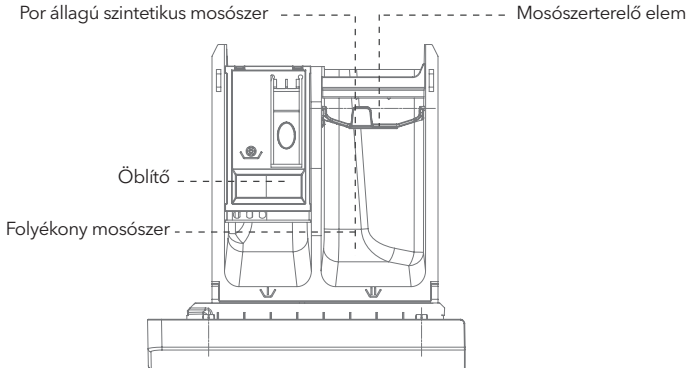

* A fenti rajz csak szemléltető ábra, a tényleges termék ettől eltérhet.

Por állagú szintetikus mosószer

Azokhoz a mosószerekhez, amelyek nem oldódnak könnyen (pl. szappanpehely), előzetesen teljesen fel kell oldani őket, majd úgy beönteni a mosószer-tartályba.

A mosószertelő elem felemelt állásban legyen.

Folyékony mosószer

Alacsony habzású folyékony szintetikus mosószert használjon.

Koncentrált folyékony mosószer esetén hígítsa fel kétszeres mennyiségű vízzel, és így töltsen a tartályba.

A mosószertelő elem lenyomott állásban legyen.

Öblítőszer

A mosás előtt töltsen be, az öblítő automatikusan az utolsó öblítésnél kerül be a dobba.

Koncentrált öblítő esetén kövesse a csomagoláson szereplő hígítási arányt.

Mosószer, öblítő és más tisztítószerek használata

- A mosás indítása előtt adja hozzá a mosószert és az öblítőt.
- Soha ne hagyja nyitva a mosószertartályt mosás közben.
- Előmosásos program esetén az előmosás rekeszébe ne tegyen folyékony mosószert (1-es rekesz).
- Ne válasszon előmosást, ha adagolózsákot vagy adagolólabdát használ – ezeket ne tegye a fiókba, csak közvetlenül a ruhák közé.
- Folyékony mosószer használata esetén ne felejtse el a folyékony mosószer poharát a főmosás rekeszbe helyezni (2-es rekesz).

A megfelelő mosószer kiválasztása

A mosószer típusa függ a textil típusától és színétől.

- Használjon külön mosószert fehér és színes ruhákhoz.
- A finom ruhákat speciális mosószerral mossa (folyékony mosószer, gyapjúmosó szer stb.).
- Sötét ruhákat folyékony mosószerral ajánlott mosni.
- Gyapjút csak speciális gyapjúmosószerral mosson.



FIGYELEM!

- Csak mosógéphez gyártott mosószert használjon.
- Ne használjon szappanport.

A mosószer adagolása

A mosószer mennyisége a ruha mennyiségétől, szennyezettségétől és a vízkeménységtől függ.

- Ne használjon a csomagoláson ajánlottnál több mosószert – túlhabzás, rossz öblítés és yenge mosási eredmény lehet a következmény.
- Kis mennyiségű vagy enyhén szennyezett ruha esetén használjon kevesebb mosószert.

Öblítőszer használata

Töltsen az öblítőt az öblítőszerrekeszbe.

- Ne lépje túl az öblítőtartály max szintjelzését.
- Ha az öblítő besűrűsödött, hígítsa vízzel, mielőtt a rekeszbe tölti.

Folyékony mosószerek használata

Ha folyékony mosószer adagoló poharat használ a készülék:

- Győződjön meg róla, hogy a poharat a megfelelő rekeszbe helyezte (2-es rekesz).
- Ha a folyékony mosószer besűrűsödött, hígítsa vízzel, mielőtt a pohárba tölti.

Ha a készülék folyékony mosószer-adagolóval rendelkezik

- Ha folyékony mosószert szeretne használni, döntse maga felé az adagolót. A lefelé hajló rész akadályként szolgál a folyékony mosószer számára. Ha szükséges, tisztítsa meg vízzel vagy távolítsa el.
- Ha port használ, az adagolóegységet fel kell hajtani.

Ha a készülék nem rendelkezik folyékony mosószert-adagoló pohárral

- Előmosásos program esetén ne használjon folyékony mosószert.
- A folyékony mosószert foltot hagyhat, ha Késleltetett indítással mos. Ha késleltetett indítást használ, ne alkalmazzon folyékony mosószert.

Folyékony gél vagy tablettá mosószert használata

A gél mosószert az alábbi utasítások szerint alkalmazza:

- Ha nem rendelkezik külön folyékony mosószert tartállyal, öntse a gél mosószert a főmosás rekeszbe az első vízbevitel alatt.
- Ha a készülék folyékony mosószert-adagoló pohárral rendelkezik, tegye a gélt ebbe a pohárba, mielőtt elindítja a programot.
- Ha a gél mosószert nem folyós, vagy kapszulaszerű tablettá formájú, tegye közvetlenül a dobba.
- A tablettát helyezze a főmosás rekeszbe (2-es rekesz), vagy tegye közvetlenül a dobba.

MEGJEGYZÉS

- A tablettá mosószertek maradványt hagyhatnak a mosószertírókban. Ha ez történik, a következő mosásoknál tegye a tablettát a ruhák közé, a dob alsó részéhez közel.
- Tablettá vagy gél mosószert soha ne használjon előmosásos programmal.

Keményítő használata

- Folyékony keményítőt, por keményítőt vagy textilfestéket az öblítőrekeszbe töltsön.
- Ne használjon egyszerre öblítőt és keményítőt.
- Keményítő használata után nedves ruhával törölje át a készülék belsejét.

Fehéritő használata

- Olyan programot válasszon, amely előmosást tartalmaz, és a fehéritőt az előmosás elején adja hozzá. Ne tegye a fehéritőt az előmosás rekeszbe. Alternatívaként olyan programot választhat, amely egyszer öblít, majd a készülék a mosószertrekeszből veszi fel a fehéritőt az első öblítés alatt.
- Ne keverjen fehéritőt és mosószert.
- Csak kis mennyiségű fehéritőt használjon (kb. 50 ml), majd öblítse ki alaposan a ruhát a bőrirritáció elkerülése érdekében. Ne öntsön fehéritőt közvetlenül fehérneműre, és ne használja színes ruhákon.
- Oxigénalapú fehéritő esetén alacsonyabb hőmérsékletű programot válasszon.
- Oxigénalapú fehéritőt lehet mosószerttel együtt is használni; ha a fehéritő nem sűrű, tegye a 2-es rekeszbe, és várjon, amíg a készülék vizet vesz fel. Ha a fehéritő sűrű, hígítsa vízzel, és ugyanabba a rekeszbe öntse, miközben a készülék vizet vesz fel.

Vízkezelő használata

- Szükség esetén csak mosógépekhez készült vízkezelőt használjon.

Tippek a hatékony mosáshoz

Világos és fehér ruhák

Ajánlott hőmérsékleti tartomány a szennyezettség mértéke alapján: 40-90 °C

Szennyezettségi szint

Erősen szennyezett (Nehéz foltok, pl. fű, kávé, gyümölcs, vér)	Szükség lehet előkezelésre vagy előmosásra. Fehér ruhákhoz por vagy folyékony mosószer ajánlott a javasolt mennyiségekben. Javasolt por használata az agyag- és talajeredetű foltokhoz, valamint a fehéritőre érzékeny foltok eltávolításához.
Normál szennyezettségű (Például a test által okozott szennyeződések gallérokon, mandzsettákon)	A fehérekhez ajánlott por vagy folyékony mosószer használható a javasolt mennyiségekben.
Enyhén szennyezett (Nincs látható folt)	A fehérekhez ajánlott por vagy folyékony mosószer használható enyhén szennyezett ruhákhoz.

Színes ruhák

Ajánlott hőmérséklet tartomány a szennyezettség mértéke alapján: hideg-40 °C

Szennyezettségi szint

Erősen szennyezett	A színes ruhákhoz ajánlott por vagy folyékony mosószer használható a javasolt mennyiségekben. Javasolt por használata a talaj- és agyagalapú foltok eltávolításához. Fehéritőt ne használjon.
Normál szennyezettségű	A színes ruhákhoz ajánlott por vagy folyékony mosószer használható normál szennyezettségű ruhákhoz. Fehéritőt ne használjon.
Enyhén szennyezett	A színes ruhákhoz ajánlott por vagy folyékony mosószer használható enyhén szennyezett ruhákhoz. Fehéritőt ne használjon.

Sötét ruhák

Ajánlott hőmérséklet tartomány a szennyezettség mértéke alapján: hideg-40 °C

Szennyezettségi szint

Erősen szennyezett	A sötét és színes ruhákhoz ajánlott folyékony mosószer használható az ajánlott mennyiségekben.
Normál szennyezettségű	A sötét és színes ruhákhoz ajánlott folyékony mosószer használható normál szennyezettségű ruhákhoz.
Enyhén szennyezett	A sötét és színes ruhákhoz ajánlott folyékony mosószer használható enyhén szennyezett ruhákhoz.

Finom textíliák / Gyapjú / Selyem

Ajánlott hőmérséklettartomány a szennyezettség mértéke alapján: hideg-30 °C

Szennyezettségi szint

Erősen szennyezett	Folyékony mosószert használjon a finom textíliákhoz. A gyapjú és selyem anyagokat speciális gyapjúmosószerral kell mosni.
Normál szennyezettségű	Folyékony mosószert használjon a finom textíliákhoz. A gyapjú és selyem anyagokat speciális gyapjúmosószerral kell mosni.
Enyhén szennyezett	Folyékony mosószert használjon a finom textíliákhoz. A gyapjú és selyem anyagokat speciális gyapjúmosószerral kell mosni.

Vízkezelő használata

Ajánlott mosószert	Mosási ciklusok	Mosási hőmérséklet	Textília típusa
Erős szennyeződés elleni mosószert fehérítővel és optikai fehérítővel	Cotton, Mix, Bedding, Stain, 20°, ECO 40-60	30/40/60	Fehér ruhák pamutból vagy lenből
Színes mosószert optikai fehérítő nélkül	Cotton, Mix, Underwear, Bedding, 20°, Quick 15', Steam	20/30/40	Színes ruhák pamutból vagy kevertszál anyagból
Színes vagy enyhe mosószert optikai fehérítő nélkül	Mix, Down wear, Steam, Quick 15', Underwear	Hideg/20/30/40	Színes ruhák könnyű szálakból vagy szintetikus anyagból
Enyhe mosószert	Silk, Down wear, Underwear	Hideg/20/30	Finom textíliák, selyem, viszkóz
Speciális gyapjúmosószert	Woolen	20/30/40	Gyapjú

- A csomósodó vagy durva mosószert, illetve adalékot fel kell oldani egy kevés vízben, mielőtt a mosószert adagolóba tölti, hogy ne tömődjön el és ne okozzon túltöltést.
- Válasszon megfelelő mosószert, hogy a legjobb mosási eredményt és legalacsonyabb fogyasztást érje el.
- A legjobb tisztítás érdekében fontos a megfelelő mosószert mennyiség.
- Mindig csak annyi mosószert használjon, amennyi a dob töltöttségi szintjének megfelelő.
- A szükséges mosószertmennyiség a vízkeménységtől is függ: puha víznél kevesebb kell, kemény víznél több.
- A mosószert mindig a szennyezettség mértékéhez igazítsa: enyhén szennyezett ruha kevesebb mosószert igényel.
- A koncentrált (kompakt) mosószert különösen pontos adagolást igényel.

A mosószert túladagolás jelei:

- Erős habképződés
- Rossz öblítés
- Rossz mosási eredmény

A mosószert aluladagolás jelei:

- A ruha szürkévé válik
- Vízkő lerakódása a dobon, a fűtőszálon és a ruhákon

A KÉSZÜLÉK HASZNÁLATA

Kezelőpanel

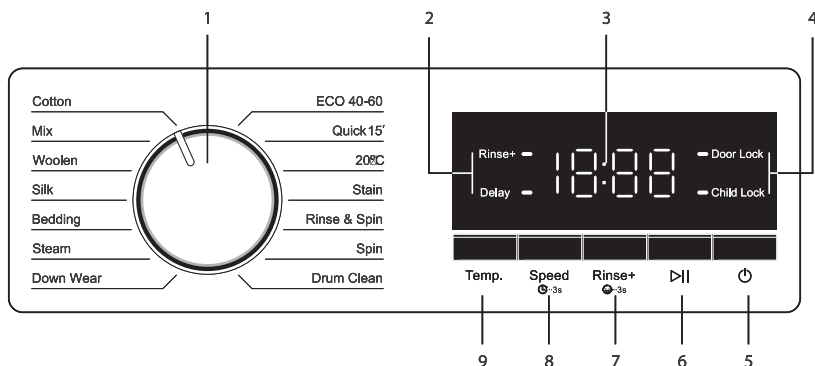

1. Programválasztó gomb
2. Programjelző fény
3. Kijelző
4. Funkciójelző
5. Bekapcsológomb
6. Start / Szünet gomb
7. Öblítés+ gomb
8. Fordulatszám állító gomb
9. Hőmérséklet állító gomb

A készülék előkészítése

Győződjön meg arról, hogy a tömlők megfelelően csatlakoznak. Helyezze áram alá a készüléket. Nyissa ki teljesen a vízcsapot. Tegye a ruhát a gépbe. Adjon hozzá mosószert és öblítőt.

Program kiválasztása

1. Válassza ki a megfelelő programot a textilja típusa, mennyisége és szennyezettsége alapján a „Program és fogyasztási táblázat” és az alábbi hőmérsékleti leírás szerint.

90°C	Erősen szennyezett fehér pamut és len textilek (konyharuhák, lepedők, törölközők, ágynemű stb.)
60°C	Normál szennyezettségű, színes, fakó pamut és kevertszálás ruhák (ingek, hálóruhák, pizsamák stb.), valamint enyhén szennyezett fehér ruhák
40°C / 30°C / 20°C / hideg	Kevertszálás ruhák, finom textíliák (függönyök stb.), szintetikus anyagok, gyapjú

2. Válassza ki a kívánt programot a programválasztó gombbal.

MEGJEGYZÉS

- A programok a textilja típusához ajánlott legnagyobb centrifuga-fordulatszámra korlátozódnak.
- Programválasztáskor mindig vegye figyelembe a textilja típusát, színét, szennyezettségét és az engedélyezett mosási hőmérsékletet.
- Mindig alacsonyabb hőmérsékletet válasszon, ha lehetséges. A magas hőmérséklet nagyobb fogyasztást eredményez.
- További részletekért lásd a „Program és fogyasztási táblázat” részt.

Programismertetés

A textilía típusától függően az alábbi fő programok használhatók.

Pamut

Ezt a programot pamut anyagok mosására használja (például ágyneműk, paplan- és párnahuzatok, törölközők, fürdőköpenyek stb.). A ruhákat intenzíven vagy hosszabb mosási ciklusban tisztítja.

Mix

Ezzel a programmal pamut és szintetikus ruhákat moshat együtten.

Gyapjú

Ezt a programot gyapjú ruhák mosására használja. A ruhacímkén található ajánlott hőmérsékletet kell követni. Használjon megfelelő gyapjúmosószert.

Selyem

Ezt a programot selyem és más finom textilíák mosására használja. A mosás nagyon kíméletes, a centrifuga pedig rögtön az első lépésben nem indul el. Leginkább akkor ajánlott, ha a finom ruha gyengéd mosást igényel.

Ágynemű

Az ágynemű program főbb mosási tárgyai az ágyneműk, paplanhuzatok, ágytakarók, függönyök és terítők. A mosási folyamatban az áztatási és mosási idő meg van hosszabbítva a jobb tisztítás érdekében.

Gőz

A gőzprogram célja, hogy a mosási ciklus alatt gőzt hozzon létre, így javítva a mosási eredményt, miközben a gőz kisimítja a ruhákat és megelőzi a gyűrődést.

Pehely

A pehelyruhához készült speciális program, kifejezetten pehelydzsekik mosásához.

A pehely könnyű, nehezen öblíthető és jól szívja a vizet. Ezért szükséges az előáztatási idő növelése és a centrifuga fordulatszámának csökkentése a szárítási idő lerövidítése érdekében.

Dobtisztítás

Rendszeresen (12 havonta) használja ezt a programot a dob tisztításához és karbantartásához.

A programot ruhák nélkül indítsa el.

A hatékonyabb eredmény érdekében tegyen por állagú vízkőoldót a mosószerezkeszbe. A program lefutása után hagyja a töltőajtót résnyre nyitva, hogy a készülék belseje kiszáradjon.

Folt

Erősebb foltok esetén a mosási hatékonyság növelhető a mosási idő meghosszabbításával és intenzívebb mosási szakasz választásával.

20 °C

Ez egy új európai szabvány szerinti program, enyhén szennyezett ruhák mosására.

A hőmérséklet fixen 20 °C a ruhák védelme érdekében.

Quick 15'

A Quick 15' gyorsprogram kis mennyiségű, enyhén szennyezett ruhához.

ECO 40-60

Olyan pamut ruhák mosására, amelyek normál esetben 40 vagy 60 °C-on moshatók.

Ez a ciklus az EU öködesign előírások szerinti megfelelés mérésére szolgál.

Speciális programok

For specific uses, select any of the following programmes.

Rinse&Spin

Öblítő- és centrifugáló program, amely az öblítést és a centrifugálást végzi.

Spin

Ez a program kiegészítő centrifugálást vagy a víz eltávolítását végzi a gépből.

A program kiválasztása előtt állítsa be a kívánt centrifuga-fordulatszámot, majd nyomja meg a Start/Szünet gombot.

A gép először leengedi a vizet, majd a beállított fordulatszámon centrifugál.

Ha a ruhát centrifugálás nélkül szeretné vízteleníteni, válassza a „No Spin” opciót, majd indítsa el a programot.



MEGJEGYZÉS

A finom textíliákhoz kisebb centrifuga-fordulatszámot használjon.

Hőmérséklet kiválasztása

Új program kiválasztásakor a kijelzőn megjelenik az adott program alapértelmezett hőmérséklete. A hőmérséklet módosításához nyomja meg a hőmérséklet gombot. A hőmérséklet fokozatosan csökken vagy nő a minimum vagy maximum érték eléréséig.

Centrifuga-fordulatszám kiválasztása

Új program kiválasztásakor a kijelzőn megjelenik az alapértelmezett centrifuga-fordulatszám. A fordulatszám beállításához nyomja meg a centrifuga gombot. A fordulatszám fokozatosan nő vagy csökken, amíg eléri a kívánt értéket.



MEGJEGYZÉS

Ha a program még nem érte el a fűtési szakaszt, a hőmérséklet módosítható a program szüneteltetése nélkül.

Kiegészítő funkciók

Rinse+

A készenléti állapotban megnyomott Rinse Plus gomb bekapcsolja az extra öblítést.

A mosás során egy további öblítési lépés kerül hozzáadásra, amely a hátralévő időben megjelenik.

A funkció ismételt megnyomással kikapcsolható, ha a gép még nem lépett a plusz öblítési szakaszba.

Ha a plusz öblítés már folyamatban van, a funkció nem szüntethető meg.

Gyermekzár

Ez a funkció a gyermekek által történő véletlen működtetés megelőzésére szolgál.

Működő program esetén tartsa lenyomva egyszerre 3 másodpercig a „Rinse+” és a „Delay” gombokat.

Ekkor bekapcsol a gyermekzár.

A gyermekzár csak a program végén oldható fel.

Feloldás után a kijelző visszajelzi a funkció kikapcsolását.

Késleltetett indítás

Ezzel a funkcióval késleltethető a program indulása. A beállítási tartomány 2-24 óra.

A késleltetést a „Speed” gomb hosszú megnyomásával állíthatja be, amíg a kijelző villogni nem kezd.

A késleltetést az idő beállító gombbal módosíthatja.

A Start/Szünet gombbal indítható el a késleltetett indítás.

Miután a program elindult, csak a gyermekzár, a Start/Szünet és a be-/kikapcsoló érhető el.

Programok és fogyasztási táblázat

Maximum töltet (kg): 6 kg			Auxiliary functions			
Programme		Max. töltet (kg)	Alapértelmezett öblítések száma	Opcionális plusz öblítés (rinse + 1)	Késleltetés	Beállítható hőmérséklet tartomány °C
Pamut	40	Max	2	+1	•	Hideg-90
Mix	30	3	2	+1	•	Hideg-60
Gyapjú	30	1.5	2	+1	•	Hideg-40
Selyem	Hideg	2	2	+1	•	Hideg-40
Ágynemű	30	3	2	+1	•	Hideg-60
Gőz	90	3	2	+1	•	90
Pehely	30	2	2	+1	•	Hideg-40
Dobtisztítás	90	0	1	x	•	90
Centrifuga	-	Max	x	x	•	-
Öblítés+centrifuga	-	Max	1	+1	•	-
Folt	60	3	2	+1	•	40-60
20 °C	20	Max	2	+1	•	20
Quick 15'	Hideg	1.5	2	+1	•	Hideg-30
ECO 40-60	40	Max	2	x	•	40

- A termék modellfrissítései miatt a funkciók és paraméterek eltérhetnek. Mindig a készülék tényleges funkciói az irányadóak.

KARBANTARTÁS ÉS TISZTÍTÁS

A készülék élettartama meghosszabbodik, és a hibák előfordulása csökken, ha rendszeresen tisztítják.

A mosószerfiók tisztítása

Tisztítsa meg a mosószerfiókat rendszeres időközönként (4-5 mosási ciklus után), hogy megelőzze a mosószer felhalmozódását.

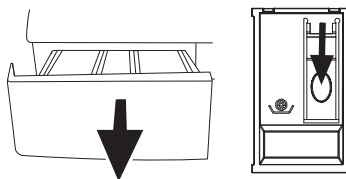

1. Nyomja meg a légítőrekeszben található kiemelt pontot, és húzza maga felé a fiókot, amíg teljesen ki nem jön.

MEGJEGYZÉS

Ha a légítőrekeszben szokatlan mennyiségű víz és öblítőszer marad vissza, a szifont meg kell tisztítani.

2. Mossa át a mosószerfiókat és a szifont bő, langyos vízzel. Használjon védőkesztyűt vagy kefért, hogy elkerülje az érintkezést a lerakódásokkal.

3. Tisztítás után helyezze vissza a fiókot, és győződjön meg arról, hogy megfelelően rögzült.

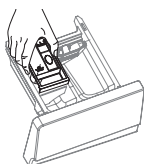

MEGJEGYZÉS

Ha az Ön mosószerfiókja az alábbi ábrán látható: A szifon hátulját emelje fel, majd távolítsa el. A tisztítás után tegye vissza, és nyomja lefelé az első részt, hogy a rögzítőfül beakadjon.

A töltőajtó és a dob tisztítása

Dobtisztító programmal rendelkező termékek esetén

Lásd: A készülék használata - Programok.

Dobtisztító funkció nélküli termékek esetén

Kövesse az alábbi lépéseket:

- Válassza a További víz vagy Extra öblítés funkciót. A program: pamut, előmosás nélkül.
- Állítsa be a hőfokot a márkaszerviz által ajánlott dob-tisztító szerhez.
- A programot ruhák nélkül indítsa el.
- Indítás előtt tegyen 1 tasak dob-tisztító szert (ha por alapú, akkor max. 100 g) a főmosó rekeszbe (2-es rekesz).
- Ha tablettát használ, tegye közvetlenül a dobba.
- A program befejezése után törölje át a gumimansettet (szigetelőharmonika) tiszta ruhával.

MEGJEGYZÉS

- A dob tisztítását 2 havonta ismételje.
- Csak mosógéphez való vízkőoldót használjon.

Minden mosás után győződjön meg arról, hogy a dobban nem maradt idegen anyag.
Ha az ábrán látható lyuk el van dugulva, nyissa meg egy fogpiszkálással.

**MEGJEGYZÉS**

A dobban maradt idegen fémanyag rozsdafoltokat okozhat. A dob felületét rozsdamentes acél tisztítószerrel tisztítsa meg. Soha ne használjon acélgyaprotot vagy fém dörzsit.

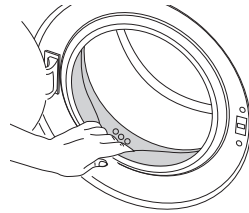
**FIGYELEM!**

A telepítés előtt mindig ellenőrizze, hogy a készülék sértetlen-e. Ha sérült, ne használja. A sérült termék biztonsági kockázatot jelent.

A készülék külső és kezelőfelületének tisztítása

A készülék külső felületét enyhén szappanos vízzel vagy nem maró hatású gél tisztítószerrel törölje át. Ezt követően törölje szárazra puha ruhával. A kezelőpanelt csak enyhén nedves, puha ruhával tisztítsa.

A vízbevezető szűrők tisztítása

A készülék hátulján, a vízbevezető szelepeknél és a csapnál lévő tömlővegeknél szűrők találhatók. Ezek megakadályozzák a szennyeződések bejutását a gépbe. A szűrőket időnként tisztítani kell.

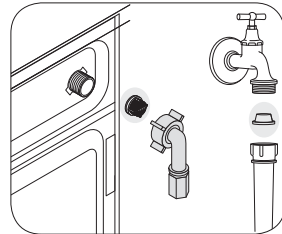

1. Zárja el a csapokat.
2. Csavarja le a vízbevezető tömlők anyáit, hogy hozzáférjen a szűrőkhöz a szelepeknél. Tisztítsa meg megfelelő kefével. Ha túl piszkosak, fogóval távolítsa el őket és úgy tisztítsa meg.
3. Vegye ki a szűrőket mindkét tömlővégből, a tömítéssel együtt, és folyó víz alatt alaposan tisztítsa meg.
4. Helyezze vissza a tömítéseket és a szűrőket, majd húzza meg a tömlőanyákat kézzel.

A maradék víz eltávolítása és a szivattyúszűrő tisztítása

A készülék szűrőrendszere megakadályozza, hogy gombok, érmék, szövetdarabok és egyéb tárgyak bekerüljenek a szivattyúba.

Ha ezek felhalmozódnak, a víz nem folyik le megfelelően, illetve a szivattyú élettartama csökkenhet.

Ha a készülék nem engedi le a vizet, a szivattyúszűrő eltömődött.

A szűrőt legalább 3 havonta, illetve eltömődés esetén ki kell tisztítani.

Szállítás előtt (pl. költözéskor) a készülékben lévő vizet maradéktalanul el kell távolítani, hogy ne fagyjon bele.

**FIGYELEM!**

A szűrőben lévő idegen tárgyak zajt vagy meghibásodást okozhatnak.

A szennyszűrő tisztítása és a víz leeresztése:

1. Húzza ki a készüléket a hálózathoz.



FIGYELEM!

A dobben lévő víz hőmérséklete akár 90 °C is lehet. A tisztítást a víz kihűlése után végezze.

2. Nyissa ki a szűrőfedél ajtaját.



FIGYELEM!

A szűrőfedelelet úgy távolíthatja el, ha vékony műanyag pálcával enyhén lefelé nyomja a fedelet, és a résen keresztül kihúzza. Ne használjon fémtárgyat.

3. Néhány modell rendelkezik vészleeresztő tömlővel, mások nem.

Az alábbi lépéseket akkor kövesse, ha nincs vészleeresztő tömlő:

- Helyezzen egy nagy edényt a szűrő elé, hogy felfogja a vizet.
- Lazítsa meg a szivattyúszűrőt (az óramutató járásával ellentétes irányba), amíg a víz folyni nem kezd. Engedje ki a vizet az edénybe. Mindig legyen kéznél törlőkendő a kifolyt vízhez.
- Amikor a víz teljesen kifolyt, csavarja ki teljesen a szűrőt.

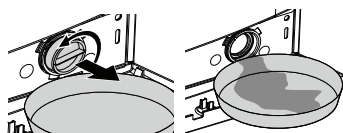

- Tisztítsa meg a szűrő belsejét minden lerakódástól, szövetből és egyéb idegen anyagtól, különösen a szivattyú járókerék körül.
- Tegye vissza a szűrőt.
- Ha a szűrőfedél két részből áll, a pöcköt nyomja be, hogy lezáródjon. Ha egy részes, helyezze be az alsó füléket, majd nyomja be a felső fedelet, hogy záródjon.

Rendszeres tisztítás

Tisztítsa ki a szivattyú házát minden idegen anyagtól. Ha a készülék vízellátása lassú vagy megáll, a vízbevezető szűrő is eltömődhet. Ajánlott 6 havonta tisztítani, különösen kemény víz esetén.

MŰSZAKI ADATOK

Modell	WF61031K
Kapacitás (kg)	6
Maximális centrifuga (rpm)	1000
Magasság (cm)	84
Szélesség (cm)	60
Mélység (cm)	39
Nettó tömeg (kb. kg)	47
Bemenet (V/Hz)	220-240V~/50Hz

HIBAELHÁRÍTÁS

Leírás	Lehetséges ok	Megoldás
A program nem indul el az ajtó becsukása után.	A Start / Szünet / Mégse gomb nem lett megnyomva.	Nyomja meg a Start / Szünet / Mégse gombot.
A program nem indítható vagy nem választható ki.	A gép védelmi módba kapcsolt valamilyen ellátási probléma miatt (feszültség, víznyomás stb.).	A program törléséhez fordítsa el a programválasztó gombot, válasszon új programot. Az előző program törlődik.
Víz maradt a gépben.	A gyártás minőségellenőrzése miatt kevés víz maradt a készülékben. Ez nem hiba.	Ez nem hiba; a víz nem árt a gépnek.
A gép rezeg vagy zajos	A gép nincs megfelelően vízszintbe állítva.	Állítsa be a lábakat.
	Idegen anyag került a szivattyúszűrőbe.	Tisztítsa meg a szivattyúszűrőt.
	A szállítási rögzítőcsavarok nincsenek eltávolítva.	Távolítsa el a szállítási rögzítőcsavarokat.
	Túl kevés ruha van a gépben.	Tegyen több ruhát a gépbe.
	Túl sok ruha van a gépben.	Vegyen ki néhány ruhát, és ossza el egyenletesen.
	A gép merev vagy egyenetlen felületen áll.	Győződjön meg róla, hogy a gép nem támaszkodik semmire.
A gép röviddel indítás után megállt.	Alacsony feszültség miatt a gép ideiglenesen leállt.	Amint a feszültség helyreáll, a gép folytatja a működést.
A programidő nem számol vissza. (Kijelzős modelleknél)	A visszaszámlálás vízfelvétel közben megáll.	A visszaszámlálás csak akkor indul, ha elegendő víz került a gépbe.
	A visszaszámlálás a fűtési szakasz alatt megáll.	A visszaszámlálás akkor folytatódik, ha a gép elérte a beállított hőmérsékletet.
	A visszaszámlálás centrifugálás közben megáll.	A gép automatikus kiegyensúlyozó rendszere működésbe léphetett.
	A gép nem lép centrifugálási fázisba, mert a ruha nem oszlik el egyenletesen.	Rendezze át a ruhákat, majd indítsa újra a centrifugát.
Hab túlsordul a mosószerfiókból.	Túl sok mosószer lett használva.	<ul style="list-style-type: none"> Keverjen össze 1 evőkanál öblítőt ½ liter vízzel, és öntse a főmosás rekeszbe. Tegyen a gépbe a programtáblázat szerinti mennyiségű mosószert. Ha más tisztítószer is használ (folteltávolító, fehérítő stb.), csökkentse a mosószer mennyiségét.
A ruha nedves marad a program végén.	Túlzott habképződés történt, ezért az automatikus habcsökkentő rendszer aktiválódott.	A javasolt mosószermennyiséget használja.
	A gép nem lép centrifugálási szakaszba, mert a ruhák nem oszlanak el egyenletesen.	Rendezze át a ruhákat, majd indítsa újra a centrifugát.



FIGYELEM!

Ha a fentiek ellenére sem szűnik meg a probléma, forduljon a kereskedőhöz vagy a Márkaszervizhez. A készüléket soha ne próbálja saját maga megjavítani.

ÜGYFÉLSZOLGÁLAT

A készülékhez 10 évig biztosított az alkatrészellátás.

**FIGYELEM!****Risk of electric shock**

- Soha ne próbálja meg javítani a készüléket, ha hibásnak tűnik vagy hibásnak véli. A javítást csak hivatalos szakember végezheti, különben életveszélyes lehet.
- A nem hivatalos javítás a garancia elvesztésével jár, és a későbbi károkért a gyártó nem vállal felelősséget.

ВАЖНИ УПАТСТВА ЗА БЕЗБЕДНОСТ И ЗАШТИТА НА ЖИВОТНАТА СРЕДИНА

Овој дел содржи безбедносни упатства кои ќе помогнат во заштитата од ризик од лични повреди или материјална штета. Непочитувањето на овие упатства ќе ја поништи секоја гаранција.

Општа безбедност

- Овој производ бара строг надзор доколку се користи од или во близина на лица со намалени когнитивни способности или деца. Децата не смеат да си играат со производот. Чистењето и одржувањето не смеат да го вршат деца, освен ако не се под надзор. Децата под 3 години треба да се држат подалеку од производот, освен ако не се под постојан надзор.
- Никогаш не го поставувајте производот на под покриен со тепих. Тоа може да предизвика недостаток на проток на воздух под машината, што ќе доведе до прегревање на електричните делови. Ова ќе предизвика проблеми со вашиот производ.
- Доколку производот има дефект, не треба да се користи додека не биде поправен од Овластен сервисер. Неовластената поправка може да доведе до електричен удар за време на работата!
- Овој производ е дизајниран да продолжи со работа по повторно вклучување на струјата по прекин на напојувањето. Ако сакате да ја откажете програмата, видете го делот „Откажување на програмата“.
- Поврзете го производот во заземјен штекер заштитен со осигурувач од 16 А. Проверете дали инсталацијата за заземјување е направена од квалификуван електричар. Нашата компанија нема да биде одговорна за какви било штети што ќе настанат кога производот се користи без заземјување во согласност со локалните прописи.
- Цревата за довод и одвод на вода мора да бидат безбедно прицврстени и неоштетени за да се избегне ризик од истекување на вода.
- Никогаш не ја отворајте вратата за полнење и не го вадете филтерот додека сè уште има вода во барабанот за да избегнете ризик од поплава и повреди од топла вода.
- Не ја отворајте насилно заклучената врата. Вратата ќе биде подготвена за отворање само неколку минути по завршувањето на циклусот на перење. Насилното отворање на вратата може да ја оштети вратата и механизмот за заклучување.
- Исклучете го производот од штекер кога не се користи.
- Никогаш не го мијте производот со прскање или истурање вода врз него! Тоа може да доведе до електричен удар!
- Никогаш не го допирајте приклучокот со влажни раце! Никогаш не исклучувајте го апаратот со влечење на кабелот! Секогаш влечете го држејќи го самиот приклучок (штекер).
- Користете само детергенти, омекнувачи и додатоци погодни за автоматски машини за перење.
- Следете ги упатствата на етикетите на текстилот и на пакувањето на детергентот.
- Производот мора да биде исклучен од струја за време на постапките за инсталација, одржување, чистење и поправка.
- Постапките за поправка секогаш треба да ги врши Овластен сервисер. Производителот не сноси одговорност за штети што можат да настанат од постапки извршени од неовластени лица.
- Ако кабелот за напојување е оштетен, мора да биде заменет од производителот, неговиот сервис или слично квалификувано лице (по можност електричар) или некој назначен од увозникот за да се избегнат можни ризици.
- Поставете го производот на цврста, рамна и нивелирана површина.
- Не го поставувајте на тепих со долги влакна или слични површини.
- Не го поставувајте производот на висока платформа или блиску до работ на скалеста површина.
- Не го поставувајте производот врз кабелот за напојување.
- Никогаш не користете сунѓер или абразивни материјали за чистење. Тие ќе ги оштетат бојадисаните, хромираните и пластичните површини.
- Притисокот на доводот на вода потребен за работа на производот е помеѓу 1 и 10 бари (0,1–1 МПа).
- Не користете стари или користени црева за довод на вода на новиот производ. Тие може да предизвикаат дамки на вашите алишта.
- Никогаш не го ставајте производот на под покриен со тепих бидејќи тоа ќе го ограничи протокот на воздух кон и од производот. Недостатокот на проток на воздух под машината ќе предизвика нејзините електрични делови да се прегреат. Ова ќе предизвика проблеми за вашиот производ.

Намена

- Овој производ е дизајниран за домашна употреба. Не е погоден за комерцијална употреба и не смее да се користи надвор од неговата намена.
- Производот мора да се користи само за перење и плакнење на алишта што се соодветно означени.
- Производителот се оградува од каква било одговорност што произлегува од неправилна употреба или транспорт.
- Животниот век на вашиот производ е 10 години. Во овој период ќе бидат достапни оригинални резервни делови за правилно функционирање на апаратот.
- Овој уред е наменет за употреба во домаќинството и слични апликации како што се:
 - кујнски простории за персонал во продавници, канцеларии и други работни средини;
 - фарми;
 - од клиенти во хотели, мотели и други станбени средини;
 - средини од типот ноќевање со појадок;
 - области за заедничка употреба во станбени згради или во перални.
- Производителот се откажува од каква било одговорност што произлегува од неправилна употреба или транспортација.

Безбедност на децата

- Материјалите за пакување се опасни за децата. Чувајте ги материјалите за пакување на безбедно место, подалеку од дофат на деца.
- Електричните производи се опасни за децата. Држете ги децата подалеку од производот кога е во употреба. Не дозволувајте да си играат со производот. Користете ја бравата за деца (Child lock) за да спречите децата да интервенираат во работата на производот.
- Не заборавајте да ја затворите вратата за полнење кога ја напуштате просторијата каде што се чува производот.
- Чувајте ги сите детергенти и адитиви на безбедно место, подалеку од дофат на деца, со затворање на капакот на садот за детергент или запечатување на пакувањето на детергентот.



При перење на алишта на високи температури, стаклото на вратата станува жешко. Затоа, држете ги децата подалеку од вратата на машината додека трае процесот на перење.

Информации за пакувањето

- Материјалите за пакување на овој производ се произведени од рециклирачки материјали во согласност со нашите Национални регулативи за животна средина. Не ги фрлајте материјалите за пакување заедно со домашниот или друг отпад. Однесете ги во собирните пунктови за материјали за пакување назначени од вашите локални власти.

Фрлање на отпадниот производ

- Овој производ е произведен со висококвалитетни делови и материјали кои можат повторно да се користат и се погодни за рециклирање. Не го фрлајте отпадниот производ со нормален домашен и друг отпад на крајот од неговиот животен век. Однесете го во собирен центар за рециклирање на електрична и електронска опрема. За безбедност на децата, исечете го кабелот за напојување и скршете го механизмот за заклучување на вратата пред да го фрлите производот.

Усогласеност со WEEE директивата



Овој производ е во согласност со EY WEEE директивата (2012/19/EU). Овој производ носи класификациски симбол за отпадна електрична и електронска опрема (WEEE). Овој производ е произведен со висококвалитетни делови и материјали кои можат да се користат повторно и се погодни за рециклирање. Не го фрлајте отпадниот производ заедно со нормален домашен и друг отпад на крајот од неговиот работен век. Однесете го во центарот за собирање за рециклирање на електричната и електронската опрема. Ве молиме консултирајте се со вашите локални власти за да дознаете повеќе за овие центри за собирање.

Усогласеност со RoHS директивата:

Производот што сте го купиле е во согласност со Директивата на EY RoHS (2011/65/EU). Не содржи штетни и забранети материјали наведени во Директивата.

ПРЕГЛЕД НА ПРОИЗВОДОТ

Преден изглед

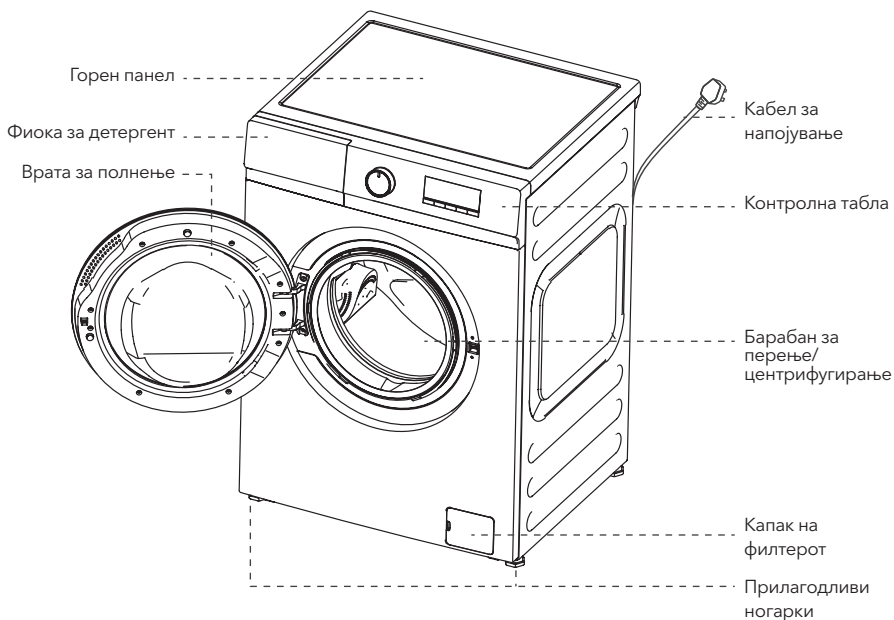

Основа од пена

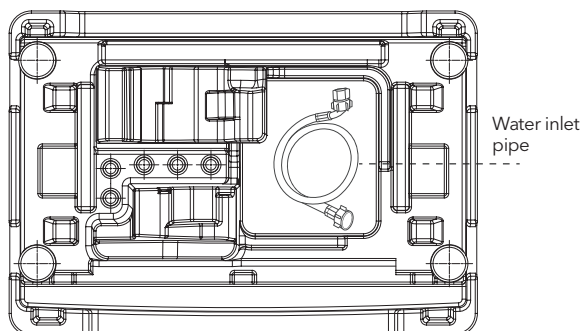
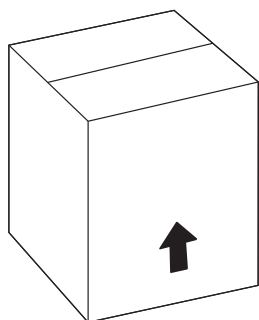

Додатоци



Упатство за употреба

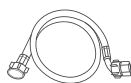

Црево за водоснабдување



Капаче за покривање

Горната слика е само шематски приказ, ве молиме погледнете го вистинскиот производ.

ИНСТАЛАЦИЈА

Обратете се кај најблискиот Овластен сервисер за инсталација на производот. За да го подготвите производот за употреба, прегледајте ги информациите во упатството за употреба и проверете дали системите за електрична енергија, довод на вода и одвод на вода се соодветни пред да го повикате Овластениот сервисер. Доколку не се, повикајте квалификуван техничар и водоводчија за да ги извршат потребните подготовки.

НАПОМЕНА

- Подготовката на локацијата и инсталациите за електрична енергија, вода и одвод е одговорност на купувачот.
- Проверете дали цревата и кабелот не се превиткани или смачкани при поставување на машината.

ПРЕДУПРЕДУВАЊЕ!

- Инсталацијата и електричните врски на производот мора да ги изврши Овластениот сервисен агент. Производителот нема да биде одговорен за штети што може да произлезат од процедури извршени од неовластени лица.
- Пред инсталацијата, визуелно проверете дали производот има некои дефекти. Ако е така, не го инсталирајте. Оштетените производи претставуваат ризици за вашата безбедност.

Соодветно место за инсталација

- Поставете ја машината на цврст под. Не на тепих.
- Вкупната тежина на полна машина може да достигне 180 кг (ако има машина за сушење врз неа). Подот мора да биде издржлив.
- Не поставувајте врз кабелот за струја.
- Не инсталирајте каде температурата паѓа под 0°C.
- Оставете простор од најмалку 1 cm од страните.

Отстранување на пакувањето

Навалете ја машината наназад за да го извадите стиропорот од подножјето. Повлечете ја лентата.

ПРЕДУПРЕДУВАЊЕ!

Некои модели немаат посебно засилување на пакувањето.



Отстранување на транспортните блокади

ПРЕДУПРЕДУВАЊЕ!

- Не ги отстранувајте транспортните блокади пред да го извадите засилувањето на пакувањето.
- Отстранете ги транспортните безбедносни завртки пред да ја пуштите машината за перење во работа! Ова е важно за да се избегне оштетување на производот.

А. Олабави ги сите завртки со соодветен клуч додека не ротираат слободно (С).

Б. Отстранете ги безбедносните завртки за транспорт со нежно вртење.

В. Закачете ги пластичните капаци од торбата од корисничкото упатство во дупките на задниот панел. (П)



НАПОМЕНА

- Чувајте ги безбедносните завртки за транспорт на безбедно место за повторна употреба секогаш кога машината за перење треба повторно да се премести во иднина.
- Никогаш не го поместувајте производот без безбедносните завртки за транспорт правилно фиксирани на место!

Поврзување на довод на вода

НАПОМЕНА

- Притисокот на водоснабдување потребен за работа на производот е помеѓу 1 и 10 бара (0.1 - 1 МРа). Потребно е да имате 10 - 80 литри вода што тече од целосно отворената чешма во една минута за вашата машина да работи непречено.
- Прикачете вентил за намалување на притисокот ако притисокот на водата е повисок.

⚠ ПРЕДУПРЕДУВАЊЕ!

- Модели со еден влез за вода не треба да бидат поврзани на чешмата за топла вода. Ова ќе ја оштети алиштата или производот ќе премине во заштитен режим и нема да работи.
- Не користете стари или искористени црева за влез на вода на новиот производ. Може да предизвика дамки на вашата облека.

1. Затегнете ги сите навртки на цревата со рака. Никогаш не користете алат при затегнување на навртките.
2. Отворете ги славините целосно откако ќе го поврзете цревето за да проверите дали има протекување на вода на местата на поврзување. Ако се појави протекување, затворете ја славината и извадете ја навртката. Повторно внимателно затегнете ја навртката откако ќе ја проверите заптивката. За да спречите истекување на вода и штети предизвикани од тоа, чувајте ги славините затворени кога машината не се користи.

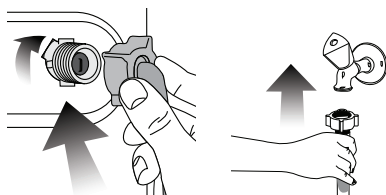

Поврзување со одводот

Крајот на одводното црево мора да биде директно поврзан со одводот за отпадна вода или со мијалникот.

⚠ ПРЕДУПРЕДУВАЊЕ!

Вашиот дом ќе биде поплавен доколку цревето излезе од своето место за време на испуштањето на водата. Освен тоа, постои ризик од изгореници поради високите температури на перење! За да спречите такви ситуации и да обезбедите непречен довод и одвод на вода од машината, прицврстете го цврсто крајот на одводното црево за да не може да излезе.

- Цревето треба да биде поставено на висина од најмалку 40 cm, а најмногу 100 cm.
- Во случај цревето да е подигнато откако ќе се положи на ниво на подот или блиску до земјата (помалку од 40 cm над земјата), испуштањето вода станува потешко и алиштата може да излезат претерано влажни. Затоа, следете ги висините опишани на сликата.

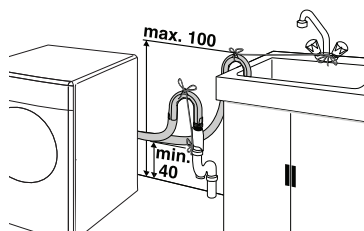

- За да спречите враќање на валканата вода назад во машината и да овозможите лесно испуштање, не го потопувајте крајот на цревето во валканата вода и не го вметнувајте во одводот повеќе од 15 cm. Ако е предолго, скратете го.
- Крајот на цревето не смее да биде превиткан, не смее да се тури врз него и цревето не смее да биде приклучено помеѓу одводот и машината.
- Ако должината на цревето е прекратка, обидете се да додадете оригинално продолжно црево. Должината на цревето не смее да биде подолга од 3,2 m. За да се избегнат дефекти и истекување на вода, спојот помеѓу продолжното црево и одводното црево на производот мора да биде добро прицврстен со соодветна стега за да се спречи откачување и протекување.

Прилагодување на ногарките

⚠ ПРЕДУПРЕДУВАЊЕ!

За да се осигурате дека производот работи потивко и без вибрации, тој мора да стои рамно и балансирано на своите ногарки. Избалансирајте ја машината со прилагодување на ногарките. Доколку не го направите ова, производот може да се помести од своето место за време на работата и да предизвика проблеми со удирање и вибрации.

1. Олабавете ги навртките на ногарките.
2. Прилагодете додека машината не е стабилна и рамна.
3. Затегнете ги навртките.

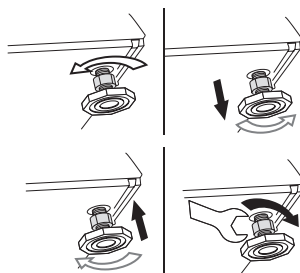

Електрично поврзување

Поврзете го производот со заземјен штекер заштитен со осигурувач од 16 А. Нашата компанија нема да биде одговорна за какви било штети што ќе настанат кога производот се користи без заземјување во согласност со локалните прописи.

- Поврзувањето мора да биде во согласност со националните прописи.
- Приклучокот на кабелот за напојување мора да биде лесно достапен по инсталацијата.
- Ако моменталната вредност на осигурувачот или прекинувачот во куќата е помала од 16 ампера, ангажирајте квалификуван електричар да инсталира осигурувач од 16 ампера.
- Напонот наведен во делот „Технички спецификации“ мора да биде еднаков на напонот на вашата електрична мрежа.
- Не поврзувајте на извор на енергија користејќи продолжни кабли или мулти-приклучоци!

⚠ ПРЕДУПРЕДУВАЊЕ!

Оштетените кабли за напојување мора да бидат заменети од Овластени сервисери.

Транспорт на производот

1. Исклучете го производот од струја пред да го транспортирате.
2. Отстранете ги врските за одвод и довод на вода.
3. Испуштете ја целата вода што останала во производот. (ВИДИ 6.5)
4. Инсталирајте ги транспортните безбедносни завртки по обратен редослед од постапката за отстранување; (ВИДИ 3.3)

☰ НАПОМЕНА

Никогаш не го преместувајте производот без транспортните безбедносни завртки правилно фиксирани на место!

⚠ ПРЕДУПРЕДУВАЊЕ!

Материјалите за пакување се опасни за децата. Чувајте ги материјалите за пакување на безбедно место подалеку од дофат на деца.

ПОДГОТОВКА

Сортирање на алиштата

- Сортирајте ги алиштата според типот на ткаенина, бојата, степенот на валканост и соодветната температура на водата.
- Секогаш почитувајте ги упатствата дадени на етикетите на облеката!

Подготовка на алиштата за перење

- Алиштата со метални додатоци како што се градници со жица, токи од ремени или метални копчиња ќе ја оштетат машината. Извадете ги металните делови или перете ги алиштата ставајќи ги во вреќа за перење или навлака за перница.
- Извадете ги сите предмети од џебовите како што се монети, пенкала и спојувалки, превртете ги џебовите наопаку и исчеткајте ги. Таквите предмети може да го оштетат производот или да создадат бучава за време на работата.
- Ставете ги алиштата со мала големина, како што се детски чорапи и најлонски чорапи, во вреќа за перење или навлака за перница.
- Ставете ги завесите без да ги притискате. Отстранете ги додатоците (куките) од завесите.
- Затворете ги патентите, зашијте ги лабавите копчиња и поправете ги искинатите делови.
- Перете ги производите означени како „машинско перење“ или „рочно перење“ само со соодветна програма.
- Не перете обоени и бели алишта заедно. Новите памучни алишта со темна боја испуштаат многу боја. Перете ги посебно.
- Тврдокорните дамки мора правилно да се третираат пред перењето. Ако не сте сигурни, консултирајте се со хемиско чистење.
- Користете само бои/променувачи на боја и отстранувачи на бигор погодни за машинско перење. Секогаш следете ги упатствата на пакувањето.
- Перете ги панталоните и деликатните алишта превртени наопаку.
- Чувајте ги алиштата направени од Ангора волна во замрзнувач неколку часа пред перењето. Ова ќе го намали туткањето (создавањето топчиња).
- Алиштата што се интензивно изложени на материјали како брашно, варовна прашина, млеко во прав итн., мора да се истресат пред да се стават во машината. Таквите прашини и прав на алиштата може да се наталожат на внатрешните делови на машината со текот на времето и да предизвикаат оштетување.

Работи што треба да се направат за заштеда на енергија

Следењето на информациите овде ќе ви помогне да го користите производот на еколошки и енергетски ефикасен начин.

- Работете со производот со најголем капацитет дозволен за програмата што сте ја избрале, но не преоптоварувајте го; видете „Табела за програми и потрошувачка“.
- Секогаш следете ги упатствата на пакувањето на детергентот.
- Перете ги малку валканите алишта на ниски температури.
- Користете побрзи програми за мали количини на малку валкани алишта.
- Не користете претперење и високи температури за алишта што не се многу валкани или со дамки.
- Ако планирате да ги сушите алиштата во машина за сушење, изберете ја највисоката брзина на центрифуга препорачана за време на процесот на перење.
- Не користете детергент во количина поголема од препорачаната на пакувањето на детергентот.

Прва употреба

Пред да започнете со користење на производот, проверете дали се направени сите подготовки во согласност со упатствата во деловите „Важни безбедносни упатства“ и „Инсталација“. За да го подготвите производот за перење алишта, извршете ја првата операција во програмата Drum Cleaning (Чистење на барабанот). Доколку вашиот производ не е опремен со програма за чистење на барабанот, извршете ја постапката за почетна употреба во согласност со методите опишани во делот „5.2 Чистење на вратата за полнење и барабанот“ од упатството за употреба.

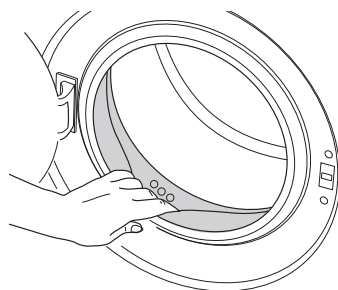

НАПОМЕНА

- Користете средство против бигор погодно за машини за перење.
- Може да останала малку вода во производот поради процесите на контрола на квалитетот во производството. Тоа не е штетно за производот.

Точен капацитет на полнење

Максималниот капацитет на полнење зависи од видот на алиштата, степенот на валканост и саканата програма за перење. Машината автоматски ја прилагодува количината на вода според тежината на натоварените алишта.

ПРЕДУПРЕДУВАЊЕ!

Следете ги информациите во „Табела за програми и потрошувачка“. Кога е преоптоварена, перформансите на перење на машината ќе опаднат. Покрај тоа, може да се појават проблеми со бучава и вибрации.

Ставање на алиштата

1. Отворете ја вратата за полнење.
2. Ставете ги алиштата во машината без да ги притискате.
3. Турнете ја вратата за полнење за да се затвори додека не слушнете звук на заклучување. Проверете дали некои предмети се фатени во вратата.

НАПОМЕНА

Вратата за полнење е заклучена додека работи програмата. Вратата може да се отвори само откако ќе заврши програмата.

ПРЕДУПРЕДУВАЊЕ!

Ако алиштата се неправилно поставени во машината, може да се појават проблеми со бучава и вибрации во уредот.

Користење детергент и омекнувач

НАПОМЕНА

Кога користите детергент, омекнувач, скроб, боја за ткаенина, белило или отстранувач на бигор, внимателно прочитајте ги упатствата на производителот на пакувањето и следете ја препорачаната количина. Користете мерна чаша доколку е достапна.

Фиока за детергент

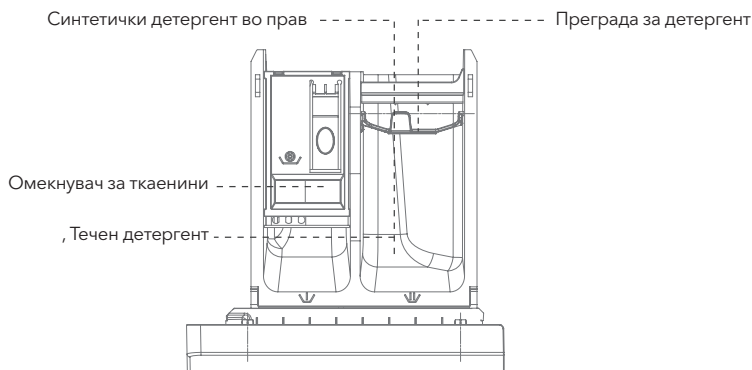

Горната слика е само шематски приказ, ве молиме погледнете го вистинскиот објект.

Синтетички детергент во прав

За детергенти кои не се лесно растворливи, како што се снегулки од сапун во прав, ве молиме целосно растворете ги однапред и истурете ги во кутијата за детергент. Преградата (граничникот) за детергент е во подигната положба.

Течен детергент

Ве молиме користете течен синтетички детергент со малку пена. Кога користите концентриран течен детергент, разредете го со 2 пати поголема количина вода и вбригајте го во кутијата за детергент. Преградата (граничникот) за детергент е во спуштена положба.

Омекнувач за ткаенини

Ве молиме ставете го пред перењето, тој автоматски ќе се вбрига за време на последното плакнење. Кога користите концентриран омекнувач, ве молиме разредете го со соодветниот сооднос на вода и истурете го.

Детергент, омекнувач и други средства за чистење

- Додадете детергент и омекнувач пред да ја започнете програмата за перење.
- Никогаш не ја оставајте фиоката за детергент отворена додека работи програмата за перење!
- Кога користите програма без претперење, не ставајте детергент во преградата за претперење (преграда бр. „1“).
- Во програма со претперење, не ставајте течен детергент во преградата за претперење (преграда бр. „1“).
- Не избирајте програма со претперење ако користите вреќа за детергент или топка за дозирање. Ставете ја вреќата за детергент или топката за дозирање директно меѓу алиштата во машината.
- Ако користите течен детергент, не заборавајте да ја ставите чашата за течен детергент во преградата за главно перење (преграда бр. „2“).

Избор на тип на детергент

Типот на детергент што треба да се користи зависи од видот и бојата на ткаенината.

- Користете различни детергенти за обоени и бели алишта.
- Перете ги вашите деликатни алишта само со специјални детергенти (течен детергент, шампон за волна, итн.) што се користат исклучиво за деликатни алишта.
- При перење на темни алишта и јоргани, се препорачува употреба на течен детергент.
- Перете ги волнените алишта со специјални детергенти направени специјално за волна.



ПРЕДУПРЕДУВАЊЕ!

- Користете само детергенти произведени специјално за машини за перење.
- Не користете сапун во прав.

Прилагодување на количината на детергент

Количината на детергент за перење што треба да се користи зависи од количината на алиштата, степенот на валканост и тврдоста на водата.

- Не користете количини што ги надминуваат количините препорачани на пакувањето на детергентот за да избегнете проблеми со прекумерно создавање пена, помалку ефикасно перење и лошо плакнење.
- Користете помалку детергент за мали количини или малку валкани алишта.

Користење омекнувачи

Истурете го омекнувачот во преградата за омекнувач на фиоката за детергент.

- Не го надминувајте нивото означено со (>max<) во преградата за омекнувач.
- Ако омекнувачот ја изгубил својата течност (се згуснал), разредете го со вода пред да го ставите во фиоката за детергент.

Користење течни детергенти

Ако производот содржи чаша за течен детергент:

- Проверете дали сте ја ставиле чашата за течен детергент во преградата бр. „2“.
- Ако течниот детергент ја изгубил својата течност, разредете го со вода пред да го ставите во чашата за детергент.

Ако производот е опремен со дел за течен детергент:

- Кога сакате да користите течен детергент, повлечете го апаратот кон себе. Делот што паѓа надолу ќе служи како бариера за течниот детергент. Доколку е потребно, исчистете го апаратот со вода додека е на место или со негово вадење.

Ако користите детергент во прав, апаратот мора да биде прицврстен во горната положба.

Ако производот не содржи чаша за течен детергент:

- Не користете течен детергент за претперење во програма со претперење.
- Течниот детергент остава дамки на вашата облека кога се користи со функцијата Delayed Start (Одложен почеток). Ако планирате да ја користите функцијата Одложен почеток, не користете течен детергент.

Користење гел и детергент во таблети

Применете ги следниве упатства кога користите таблети, гел и слични детергенти.

- Ако густината на гел детергентот е течна и вашата машина не содржи специјална чаша за течен детергент, ставете го гел детергентот во преградата за детергент за главно перење за време на првиот внес на вода.

Ако вашата машина содржи чаша за течен детергент, наполнете го детергентот во оваа чаша пред да ја започнете програмата.

- Ако густината на гел детергентот не е течна или е во форма на капсула/течна таблета, ставете ја директно во барабанот пред перењето.
- Ставете ги таблетите детергенти во преградата за главно перење (преграда бр. „2“) или директно во барабанот пред перењето.

 **НАПОМЕНА**

- Детергентите во таблети може да остават остатоци во преградата за детергент. Ако најдете на таков случај, ставете ја таблетата детергент меѓу алиштата, блиску до долниот дел на барабанот при идните перење.
- Користете таблета или гел детергент без да ја изберете функцијата за претперење.

Користење скроб

- Додадете течен скроб, скроб во прав или боја за ткаенина во преградата за омекнувач.
- Не користете омекнувач и скроб заедно во еден циклус на перење.
- Избришете ја внатрешноста на машината со влажна и чиста крпа по користењето на скроб.

Користење белила

- Изберете програма со претперење и додадете го средството за белење на почетокот на претперењето. Не ставајте детергент во преградата за претперење. Како алтернативна апликација, изберете програма со дополнително плакнење и додадете го средството за белење додека машината зема вода од преградата за детергент за време на првиот чекор на плакнење.
- Не користете средство за белење и детергент со нивно мешање.
- Користете само мала количина (приближно 50 ml) средство за белење и исплакнете ги алиштата многу добро за да спречите иритација на кожата. Не иструајте го средството за белење директно на алиштата и не користете го за обоени алишта.
- Кога користите белила на база на кислород, изберете програма што пере на пониска температура.
- Белилата на база на кислород може да се користат заедно со детергенти; меѓутоа, ако нивната густина не е иста со детергентот, ставете го прво детергентот во преградата бр. „2“ во фиоката за детергент и почекајте додека детергентот не истече додека машината прима вода. Додадете го средството за белење од истата преграда додека машината сè уште прима вода.

Користење отстранувач на бигор

- Кога е потребно, користете отстранувачи на бигор произведени специјално само за машини за перење.

Совети за ефикасно перење

Светли бои и бели

Препорачан температурен опсег според нивото на нечистотија: 40-90 °C

Ниво на загадување**Силно валкани**

(тешки дамки како трева, кафе, овошје и крв)

Можеби ќе биде потребно претходно да се третираат дамките или да се изврши претперење. Прашок и течни детергенти препорачани за бели алишта може да се користат во количини препорачани за силно валкани алишта. Се препорачува да се користат детергенти во прав за чистење на дамки од глина и земја и други дамки што се чувствителни на белила.

Нормално валкани

(на пример, дамки предизвикани од телото на јаките и манжетните):

Прашок и течни детергенти препорачани за бели алишта може да се користат во количини препорачани за нормално валкани алишта.

Малку валкани

(Не постојат видливи дамки)

Прашок и течни детергенти препорачани за бели алишта може да се користат во количини препорачани за малку валкани алишта.

Бои

Препорачан температурен опсег според нивото на нечистотија: студено -40 °C

Ниво на загадување

Силно валкани	Прашок и течни детергенти препорачани за бои може да се користат во количини препорачани за силно валкани алишта. Се препорачува да се користат детергенти во прав за чистење на дамки од глина и земја и дамки што се чувствителни на белила. Користете детергенти без белило.
Нормално валкани	Прашок и течни детергенти препорачани за бои може да се користат во количини препорачани за нормално валкани алишта. Користете детергенти без белило.
Малку валкани	Прашок и течни детергенти препорачани за бои може да се користат во количини препорачани за малку валкани алишта. Користете детергенти без белило.

Темни бои

Препорачан температурен опсег според нивото на нечистотија: студено -40 °C

Ниво на загадување

Силно валкани	Течни детергенти погодни за бои и темни бои може да се користат во препорачани количини за силно валкана облека.
Нормално валкани	Течни детергенти погодни за бои и темни бои може да се користат во препорачани количини за обично валкана облека.
Малку валкани	Течни детергенти погодни за бои и темни бои може да се користат во препорачани количини за лесно валкана облека.

Деликатни/Волнени материјали/Свила

Препорачан температурен опсег според нивото на нечистење: студено -30 °C

Ниво на загадување

Силно валкани	Користете течни детергенти произведени за деликатна облека. Волнените и свилените алишта мора да се перат со специјални волнени детергенти.
Нормално валкани	Користете течни детергенти произведени за деликатна облека. Волнените и свилените алишта мора да се перат со специјални волнени детергенти.
Малку валкани	Користете течни детергенти произведени за деликатна облека. Волнените и свилените алишта мора да се перат со специјални волнени детергенти.

Користење на средство за отстранување на бигор

Препорачан детергент за перење	Циклуси на перење	Температура на перење	Вид на перење и текстил
Тешко детергент со избелувачки агенси и оптички изсветлувачи	Памук, мешавина, постелнина, боја, 20°, ЕСО 40-60	30/40/60	Бела облека направена од памук отпорен на вриење или лен
Детергент за боја без средство за белење и оптички изсветлувачи	Памук, Микс, Долна облека, Постелнина, 20°, Брзо 15', Парча	20/30/40	Обоено алишта направено од памук
Боја или благ детергент без оптички осветлувачи	Микс, Пердувести алишта, Парча, Брзи 15', Долна облека	Студено/20 /30/40	Обоено перење направено од лесни влакна или синтетички материјали
Благ детергент за перење	Свила, Пердувести алишта, долна облека	Студено/20 /30	Деликатни текстили, свила,
Специјален детергент за волна	Волна	20/30/40	Волна

- Згрутчен или леплив детергент или додаток може да се разреди во малку вода пред да се истури во дозерот за детергент, за да се избегне блокирање на влезот и со тоа да се предизвика прелевање на вода.
- Ве молиме изберете соодветен тип на детергент за да добиете најдобри перформанси на перење и најниска потрошувачка на вода и енергија.
- За да се постигне најдобар резултат од чистењето, важно е правилно дозирање на детергентот.
- Користете мала количина детергент ако барабанот не е целосно наполнет.
- Секогаш прилагодувајте ја количината на детергент врз основа на тврдоста на водата; ако вашата вода од чешма е мека, користете помалку детергент.
- Додадете количина на детергент според тоа колку се валкани вашите алишта, помалку валканите алишта бараат помалку детергент.
- Високо концентриран (компактен) детергент бара особено прецизно дозирање.

Следниве симптоми се знак за предозирање со детергент:

- Создавање на тешка (густа) пена
- Лош резултат на перење и плакнење

Следниве симптоми се знак за недоволно дозирање на детергент:

- Алиштата стануваат сиви
- Наталожување на бигор на барабанот, грејниот елемент и/или алиштата

РАБОТА СО ПРОИЗВОДОТ

Контролна табла

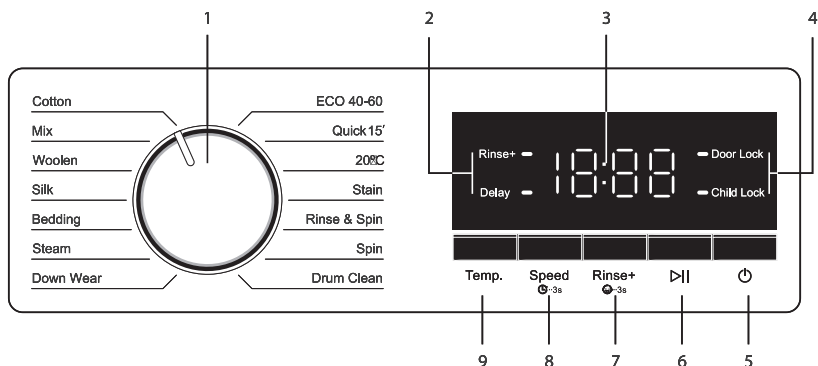

1. Копче за избор на програма
2. Индикаторско светло за програма
3. Екран (Дисплеј)
4. Индикатор за функции
5. Копче за вклучување (Power)
6. Копче Старт / Пауза
7. Копче Плакнење+ (Rinse+)
8. Копче за прилагодување на брзина (Speed)
9. Копче за прилагодување на температура (Temp)

Подготовка на машината

Проверете дали цревата се цврсто поврзани. Вклучете ја машината во струја. Отворете ја славината целосно. Ставете ги алиштата во машината. Додадете детергент и омекнувач.

Избор на програма

1. Изберете ја програмата погодна за типот, количината и степенот на валканост на алиштата во согласност со „Табелата за програми и потрошувачка“ и табелата за температура подолу.

90°C	Силно валкани бели памучни материјали и лен. (навлаки за масичка за кафе, покривка, крпи, чаршафи итн.)
60°C	Обично валкани, обоени, отпорни на избледење постелнина, памучна или синтетичка облека (кошула, нокница, пижами итн.) и лесно извалкана бела постелнина (долна облека, итн.)
40°C / 30°C / 20°C / студено	Комбинирано перење вклучувајќи деликатен текстил (завеси со вел и сл.),

2. Изберете ја саканата програма со копчето за избор на програма.

НАПОМЕНА

- Програмите се ограничени на највисоката брзина на центрифугирање соодветна за тој конкретен тип на ткаенина.
- При изборот на програма, секогаш земете ги предвид видот на ткаенината, бојата, степенот на валканост и дозволената температура на водата.
- Секогаш избирајте ја најниската потребна температура. Повисока температура значи поголема потрошувачка на енергија.
- За повеќе детали за програмата, видете „Табела за програми и потрошувачка“.

Вовед во програмите

Во зависност од видот на ткаенината, користете ги следниве главни програми:

Cotton (Памук)

Користете ја оваа програма за вашите алишта направени од памук (како што се чаршафи, сетови за јоргани и навлаки за перници, крпи, бањарки итн.). Вашите алишта ќе се перат интензивно во подолг циклус на перење.

Mix (Мешано)

Користете ја оваа програма за перење на памучни и синтетички алишта заедно во исто време.

Woolen (Волна)

Користете ја оваа програма за перење на алишта од волна. Изберете ја препорачаната температура како што е наведено на етикетите на вашите алишта. Исто така, користете соодветни детергенти за волна.

Silk (Свила)

Можете да ја изберете оваа програма за перење деликатни ткаенини како свила. Перењето е многу нежно, а чекорот на центрифугирање не се врши веднаш. Оваа програма е најдобра ако алиштата бараат нежно перење.

Bedding (Постелнина)

Главните предмети за перење на оваа програма се чаршафи, навлаки за јоргани, завеси, палта, чаршафи за маса и слично. Во процесот на перење, времето на киснење и времето на перење на полнењето се зголемуваат за да се подобри ефектот на перење.

Steam (Пареа)

Процесот на перење со пареа служи за производство на пареа за време на циклусот на перење, за подобрување на резултатот од перењето и, во исто време, за пеглање на алиштата со пареа за да се спречат брчки.

Down Wear (Облека од пердуви / Јакни)

Процесот за „Down wear“ е специјално дизајниран за перење јакни со пердуви. Материјалот на јакните со пердуви е лесен, тежок за плакнење, има слаба способност за перење и тешко впива вода. Затоа, потребно е да се продолжи времето на киснење во процесот на перење и да се намали брзината на ротација за време на дехидрацијата (цедењето).

Drum Clean (Чистење на барабанот)

Периодично (на секои 1-2 месеци) користете ја оваа програма за чистење на барабанот заради неопходно одржување и хигиена. Оставете ја машината за перење да ја изврши програмата без алишта. За подобри резултати, додадете средство за чистење бигор во прав во кутијата за детергент. По програмата, оставете ја предната врата подотворена и оставете ја внатрешноста на машината да се исуши.

Stain (Дамки)

За алишта со потврдокорни дамки, ефектот на перење може да се подобри со продолжување на времето на перење со посилен интензитет на перење.

20°C

Ова е нова специјална програма според европски стандард, која се користи за перење на некои малку валкани алишта. Температурата е фиксирана на 20°C за да се заштитат алиштата.

Quick 15' (Брзо 15')

Брзо перење 15 е програма за брзо перење на мала количина умерено валкани алишта.

ECO 40-60

За перење памучни алишта кои се нормално перат на 40°C или 60°C, при перење во ист циклус. Овој циклус се користи за проценка на усогласеноста со регулативите на ЕУ за еко-дизајн.

Специјални програми

За специфични намени, изберете која било од следниве програми:

Rinse&Spin (Плакнење и Центрифуга)

Програма дизајнирана за корисниците да ги исплакнат и исушат (исцедат) алиштата.

Spin (Центрифуга)

Користете ја оваа програма за да примените дополнителен циклус на центрифугирање за вашите алишта или за да ја испуштите водата од машината. Пред да ја изберете оваа програма, изберете ја саканата брзина на центрифугирање и притиснете го копчето Старт / Пауза. Прво, машината ќе ја испушти водата од неа. Потоа, ќе ги центрифугира алиштата со поставената брзина и ќе ја испушти водата што излегува од нив. Ако сакате само да ја испуштите водата без центрифугирање на алиштата, изберете ја програмата Spin (Центрифуга), а потоа изберете ја функцијата No Spin (Без центрифуга) користејќи го копчето за прилагодување на брзината на центрифугирање. Притиснете го копчето Старт / Пауза.



НАПОМЕНА

Користете помала брзина на центрифугирање за деликатни алишта.

Избор на температура

Секогаш кога ќе се избере нова програма, стандардната температура на избраната програма се прикажува на индикаторот за температура. За да ја прилагодите температурата, притиснете го копчето за температура. Температурата постепено ќе се зголемува и ќе се врати на најниската кога ќе се достигне максимумот.

Избор на брзина на центрифуга

Секогаш кога ќе се избере нова програма, стандардната брзина на сушење (цедење) на избраната програма се прикажува на индикаторот за брзина. За да ја прилагодите брзината на цедење, притиснете го копчето за брзина. Брзината на ротација се зголемува постепено и се враќа на најниската кога ќе ја достигне највисоката.



НАПОМЕНА

Ако програмата не го достигнала чекорот на греење, можете да ја промените температурата без да ја префрлите машината во режим на Пауза.

Помошни функции

Rinse+ (Дополнително плакнење)

Притиснете го копчето „Rinse Plus“ во режим на подготвеност и индикаторот за функцијата Rinse plus ќе се вклучи. Во исто време, додајте процес на плакнење во процесот на перење, а времето по додавањето на функцијата ќе се прикаже во прозорецот за преостанато време.

Функцијата за плакнење ќе се откаже кога ќе се притисне повторно. Ако не дојде до фазата на плакнење за време на работата, притиснете го копчето за пауза. Копчето за плакнење може да се додаде или откаже, но функцијата за плакнење не може да се избере или откаже додека машината активно работи (без пауза).

Child Lock (Заклучување за деца)

Оваа функција главно се користи за да се спречи погрешно ракување и играње на децата со машината за перење за време на нормалното работење. Во состојба на работа, притиснете го и држете го копчето „Rinse+“ 3 секунди за да ја овозможите функцијата за заклучување за деца. Заклучувањето за деца може да се постави и ослободи само кога програмата работи. Откако ќе се постави заклучувањето за деца, индикаторот за заклучување за деца ќе се прикаже за време на работата. Светлото е секогаш вклучено.

Delay (Одложување/Закажување)

Се користи за да им обезбеди на корисниците прилагодена функција за одложен почеток на програмата за перење. Опсегот на поставување е 2-24 часа (дефиницијата за времето на закажување е од почетокот на закажувањето до крајот на програмата за перење).

Почеток и поставување на закажувањето: Откако ќе завршат поставките за програмата за перење и параметрите, долго притиснете ја иконата (копчето) „sPEED“ (брзина) за да трепка за да започне закажувањето. Можете да го прилагодите времето со притискање на копчето за закажување, и притиснете го копчето „start/pause“ за да го започнете закажувањето. Откако закажувањето е активно, освен копчињата „child lock“, „start/pause“ и „on/off“, другите копчиња не можат да се користат.

Табела за програми и потрошувачка

Максимално оптоварување (kg): 6 kg		Помошни функции				
Програма	Максимално оптоварување (kg)	Стандардни времиња за испирање	Опционален број на плакнења (испирање + 1)	Одложување	Изборен температурен опсег °C	
Cotton (Памук)	40	Max	2	+1	•	студено-90
Mix (Мешано)	30	3	2	+1	•	студено-60
Woolen (Волна)	30	1.5	2	+1	•	студено-40
Silk (Свила)	студено	2	2	+1	•	студено-40
Bedding (Постелнина)	30	3	2	+1	•	студено-60
Steam (Пареа)	90	3	2	+1	•	90
Down Wear (Јакни/Пердуви)	30	2	2	+1	•	студено-40
Drum Clean (Чистење барабан)	90	0	1	×	•	90
Spin (Центрифуга)	-	Max	×	×	•	-
Rinse & Spin (Плакнење и Центрифуга)	-	Max	1	+1	•	-
Stain (Дамки)	60	3	2	+1	•	40-60
20°C	20	Max	2	+1	•	20
Quick 15' (Брзо 15')	студено	1.5	2	+1	•	студено-30
ECO 40-60	40	Max	2	×	•	40

• Поради надградби на моделот на производот, функционалната конфигурација и параметрите ќе бидат различни од ова упатство. Ве молиме погледнете ги вистинските функции на моделот.

ОДРЖУВАЊЕ И ЧИСТЕЊЕ

Животиот век на производот се продолжува и честите проблеми се намалуваат доколку тој се чисти во редовни интервали.

Чистење на фиоката за детергент

Чистете ја фиоката за детергент во редовни интервали (на секои 4-5 циклуси на перење) како што е прикажано подолу, за да спречите таложење на детергент во прав со текот на времето.

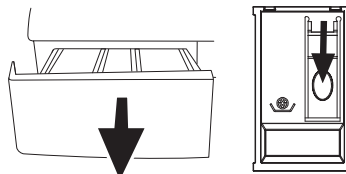

1. Притиснете ја точката на сифонот во преградата за омекнувач и повлечете ја кон себе додека преградата не се извади од машината.

НАПОМЕНА

Ако почне да се собира повеќе од нормална количина на мешавина од вода и омекнувач во преградата за омекнувач, сифонот мора да се исчисти.

2. Измијте ја фиоката за детергент и сифонот со многу млека вода во мијалник. Носете заштитни ракавици или користете соодветна четка за да избегнете допирање на остатоците во фиоката со вашата кожа при чистењето.
3. Вметнете ја фиоката назад на своето место по чистењето и проверете дали е добро наместена. Ако вашата фиока за детергент е онаа прикажана на сликата:

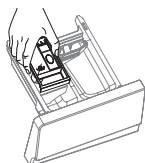

НАПОМЕНА

Подигнете го задниот дел на сифонот за да го извадите како што е илустрирано. По извршувањето на горенаведените постапки за чистење, вратете го сифонот назад на неговото место и турнете го предниот дел надолу за да бидете сигурни дека јазичето за заклучување ќе се заглави.

Чистење на вратата за полнење и барабанот

За производи со програма за чистење на барабанот:

Ве молиме погледнете во „Работа со производот - Програми“.

За производи без програма за чистење на барабанот:

Следете ги чекорите подолу за да го исчистите барабанот:

- Изберете ги помошните функции Additional Water (Дополнителна вода) или Extra Rinse (Дополнително плакнење). Користете ја програмата Cotton (Памук) без претперење.
- Поставете ја температурата на нивото препорачано на средството за чистење на барабанот кое може да се набави од овластени сервиси.
- Применете ја оваа постапка без алишта во производот.
- Пред да започнете со програмата, ставете 1 кесичка специјално средство за чистење на барабанот (ако специјалното средство не може да се набави, ставете макс. 100 g прав против бигор) во преградата за главно перење (преграда бр. „2“). Ако средството против бигор е во форма на таблета, ставете само една таблета во преградата за главно перење бр. „2“.
- Исушете ја внатрешноста на гумата (манжетната) на вратата со чисто парче ткаенина откако ќе заврши програмата.

НАПОМЕНА

- Повторувајте го процесот на Чистење на барабанот на секои 2 месеци.
- Користете средство против бигор што е погодно за машината за перење.

По секое перење проверете дали во барабанот не останале туѓи материи.
Ако дупките прикажани на сликата се блокирани, отворете ги со чепкалка за заби.

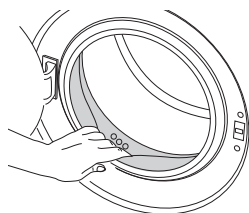

НАПОМЕНА

Туѓите метални супстанции ќе предизвикаат дамки од рѓа во барабанот. Исчистете ги дамките на површината на барабанот користејќи средства за чистење за нерѓосувачки челик. Никогаш не користете челична волна или жица.



ПРЕДУПРЕДУВАЊЕ!

Пред инсталацијата, визуелно проверете дали производот има некакви дефекти. Ако има, не го инсталирајте. Оштетените производи претставуваат ризик за вашата безбедност.

Чистење на куќиштето и контролната табла

Избришете го куќиштето на машината со вода со сапуница или некорозивни благи гел детергенти по потреба и исушете го со мека крпа. Користете само мека и влажна крпа за чистење на контролната табла.

Чистење на филтрите за довод на вода

Има филтер на крајот од секој вентил за довод на вода на задниот дел од машината, како и на крајот на секое црево за довод на вода каде што се поврзани со славината. Овие филтри спречуваат туѓи супстанции и нечистотија од водата да влезат во машината за перење. Филтрите треба да се исчистат бидејќи имаат тенденција да се валкаат со текот на времето.

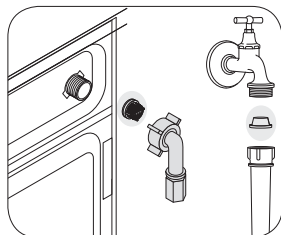

1. Затворете ги славините.
2. Извадете ги навртките на цревата за довод на вода за да пристапите до филтрите на вентилите за довод на вода. Исчистете ги со соодветна четка. Ако филтрите се премногу валкани, извадете ги со помош на клешти и исчистете ги.
3. Извадете ги филтрите на рамните краеве на цревата за довод на вода заедно со дихтунзите и исчистете ги темелно под млаз вода.
4. Вратете ги дихтунзите и филтрите внимателно и затегнете ги навртките на цревата со рака.

Испуштање на преостанатата вода и чистење на филтерот на пумпата

Системот за филтрирање во вашата машина спречува цврсти предмети како копчиња, монети и влакна од ткаенина да ја затнат перката на пумпата за време на испуштањето на водата за перење. Така, водата ќе се испушти без никаков проблем и животниот век на пумпата ќе се продолжи. Ако машината не успее да ја испушти водата, филтерот на пумпата е затнат. Филтерот мора да се чисти секогаш кога е затнат или на секои 3 месеци. Водата мора прво да се испушти за да се исчисти филтерот на пумпата.

Покрај тоа, пред да ја транспортирате машината (на пр. при преселба во друга куќа) за да спречите замрзување на водата во машината, водата во апаратот можеби ќе треба целосно да се испушти.



ПРЕДУПРЕДУВАЊЕ!

Туѓите супстанции што остануваат во филтерот на пумпата може да ја оштетат вашата машина или да предизвикаат проблеми со бучава.

За чистење на валканиот филтер и испуштање на водата:

1. Исклучете ја машината од штекер за да го прекинете напојувањето.



ПРЕДУПРЕДУВАЊЕ!

Температурата на водата во машината може да се искачи до 90 °C. За да избегнете ризик од изгореници, филтерот мора да се исчисти откако водата во машината ќе се излади.

2. Отворете го капакот на филтерот.

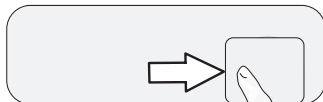

ПРЕДУПРЕДУВАЊЕ!

Можете да го извадите капакот на филтерот со благо притискање надолу со тенок алат со пластичен врв, низ празнината над капакот на филтерот. Не користете алатки со метален врв за да го извадите капакот.

3. Некои од нашите производи имаат црево за итно испуштање вода, а некои немаат. Следете ги чекорите подолу за да ја испуштите водата.

Испуштање на водата кога производот нема црево за итно испуштање:

- Поставете голем сад пред филтерот за да ја фатите водата од филтерот.
- Олабавете го филтерот на пумпата (спротивно од стрелките на часовникот) додека водата не почне да тече. Наполнете го садот што сте го поставиле пред филтерот со водата што тече. Секогаш чувајте парче ткаенина при рака за да ја випиете истурената вода.
- Кога водата во машината ќе истече, целосно извадете го филтерот со вртење.

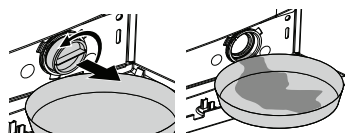

- Исчистете ги сите остатоци во филтерот, како и влакната, доколку ги има, околу областа на перката на пумпата.
- Инсталирајте го филтерот.
- Ако капакот на филтерот е составен од два дела, затворете го капакот на филтерот со притискање на јазичето. Ако е едноделен, прво наместете ги јазичињата во долниот дел на нивните места, а потоа притиснете го горниот дел за да затворите.

Редовно чистење

Исчистете ја внатрешноста на куќиштето на пумпата, отстранувајќи ги сите остатоци или туѓи предмети. Ако доводот на вода во апаратот се забави или целосно престане, мрежата (цедалката) на влезот за вода може да биде блокирана. Чистењето се препорачува на секои 6 месеци за да се намалат шансите за блокирање на вентилот во областите каде што се користи тврда вода.

ТЕХНИЧКИ СПЕЦИФИКАЦИИ

Модел	WF61031K
Капацитет (kg)	6
Максимална брзина на центрифуга (rpm)	1000
Висина (cm)	84
Ширина (cm)	60
Длабочина (cm)	39
Нето тежина (±4 kg.)	47
Влез (V/Hz) Вкупно	220-240V~/50Hz

РЕШАВАЊЕ ПРОБЛЕМИ

Опис на проблемот	Можна причина	Решение
Програмата не започнува по затворањето на вратата.	Копчето Start / Pause / Cancel не беше притиснато.	Притиснете го копчето Старт / Пауза / Откажи.
Програмата не може да се започне или избере	Машината за перење се префрли во режим на самозаштита поради проблем со напојувањето (напон на линијата, притисок на водата и сл.).	За да ја откажете програмата, свртете го копчето за избор на програма. Изберете друга програма. Претходно програмата ќе биде откажана. (Види "Откажување на програмата")
Вода во машината.	Можеби некоја вода останала во производот поради процесите на контрола на квалитетот во производството.	Ова не е неуспех; Водата не е штетна за машината.
Машината вибрира или прави бучава.	Машината можеби стои нерамнотежно.	Прилагодете ги нозете за да ја израмните машината.
	Тврда супстанца можеби влегла во филтерот на пумпата.	Исчистете го филтерот на пумпата.
	Транспортните безбедносни завртки не се отстрануваат.	Отстранете ги безбедносните завртки за транспорт.
	Количината на алишта во машината може да биде премалку.	Додај повеќе алишта во машината.
	Машината може да биде преоптоварена со алишта.	Извадете дел од алиштата од машината или распоредете го товарот рачно за да го балансирате идентично во машината.
	Машината можеби се потпира на цврст предмет	Провери дали машината не се потпира на ништо.
Машината престана кратко по почетокот на програмата.	Машината можеби привремено престанала поради низок напон.	Ќе продолжи со работа кога напонот ќе се врати на нормално ниво.
Времето на програмата не одбројува. (На модели со дисплеј)	Тајмерот може да застане при внесување вода.	Индикаторот за тајмер нема да одбројува додека машината не внесе доволно вода. Машината ќе чека додека не собере доволно вода за да избегне лоши резултати од перењето поради недостаток на вода. Индикаторот за тајмер ќе продолжи одбројувањето по ова.
	Тајмерот може да застане за време на чекорот на загревање.	Индикаторот за тајмер нема да одбројува додека машината не ја достигне избраната температура.
	Тајмерот може да застане за време на чекор на вртење	Автоматскиот систем за детекција на нерамнотежен товар може да се активира поради нерамнотежната распределба на перењето во барабанот.
	Машината не преминува на вртење кога перењето не е рамномерно распределено во тапанот за да се спречи оштетување на машината и околината.	Перењето треба да се пренареди и повторно преди.

Опис на проблемот	Можна причина	Решение
Пената прелева од фиоката со детергент	Се користи премногу детергент.	<ul style="list-style-type: none"> Измешајте 1 лажичка омекнувач и 1/2 литар вода и истурете во главниот простор за перење на фиоката со детергент. Ставете детергент во машината соодветен за програмите и максималните товари наведени во “Програма и табела за потрошувачка”. Кога користите дополнителни хемикалии (средства за отстранување дамки, белила и слично), намалете ја количината на детергент
Перењето останува влажно на крајот од програмата	Можеби се појавила прекумерна пена и автоматскиот систем за апсорпција на пена можеби бил активиран поради преголема употреба на детергент.	Користете препорачана количина детергент.
	Машината не преминува на вртење кога перењето не е рамномерно распределено во тапанот за да се спречи оштетување на машината и околината.	Перењето треба да се пренареди и повторно преди.

**ПРЕДУПРЕДУВАЊЕ!**

Ако не можете да го отстраните проблемот иако ги следите упатствата во овој дел, консултирајте се со вашиот продавач или овластен сервисен агент. Никога не обидувајте се сами да поправате неисправен производ.

КОРИСНИЧКА ПОДДРШКА

Резервни делови за вашиот уред се достапни најмалку 10 години.

**ПРЕДУПРЕДУВАЊЕ!****Ризик од електричен удар**

- Никога не обидувајте се да поправате уред кој е дефектен или се претпоставува дека е дефектен. Може да го загорите сопствениот живот и животите на идните корисници. Само овластени специјалисти смеат да ја извршуваат оваа поправка.
- Неправилни поправки од неовластени трети лица ја поништуваат гаранцијата и последователните оштетувања нема да можат да бидат поправени од производителот!

VAŽNA UPUTSTVA ZA BEZBEDNOST I ŽIVOTNU SREDINU

Ovaj odeljak sadrži bezbednosna uputstva koja će pomoći u zaštiti od telesnih povreda ili oštećenja imovine. Nepoštovanje ovih uputstava poništava svaku garanciju.

Opšta bezbednost

- Ovaj proizvod zahteva strog nadzor ako će ga koristiti, ili biti u blizini, osoba sa niskim kognitivnim sposobnostima ili deca. Deca se ne smeju igrati sa proizvodom. Radove na čišćenju i održavanju ne smeju obavljati deca, osim ako ih neko ne nadgleda. Decu mladu od 3 godine treba držati podalje od ovog proizvoda, osim ako nisu pod stalnim nadzorom.
- Nikada ne stavljajte proizvod na pod prekriven tepihom. To može izazvati nedostatak protoka vazduha ispod mašine što će dovesti do pregrevanja električnih delova. Ovo će uzrokovati probleme za vaš proizvod.
- Ako proizvod ima kvar, ne bi trebalo da se koristi osim ako ga ne popravi ovlašćeni serviser. Neovlašćena popravka ovog proizvoda može dovesti do strujnog udara tokom rada!
- Ovaj proizvod je dizajniran da nastavi sa radom u slučaju uključivanja nakon prekida napajanja. Ukoliko želite da otkazete program, pogledajte odeljak „Otkazivanje programa“.
- Priključite proizvod na uzemljenu utičnicu zaštićenu osiguračem od 16 A. Uverite se da instalaciju uzemljenja vrši kvalifikovani električar. Naša kompanija neće biti odgovorna za bilo kakvu štetu koja će nastati kada se proizvod koristi bez uzemljenja u skladu sa lokalnim propisima.
- Creva za dovod i odvod vode moraju biti dobro pričvršćena i neoštećena kako bi se izbegao rizik od curenja vode.
- Nikada ne otvarajte vrata za punjenje niti uklanjajte filter dok još uvek ima vode u bubnju kako biste izbegli rizik od poplave i povreda od tople vode.
- Ne otvarajte na silu zaključana vrata za punjenje. Vrata za punjenje će biti spremna za otvaranje samo nekoliko minuta nakon završetka ciklusa pranja. U slučaju prisilnog otvaranja vrata za punjenje, može doći do oštećenja vrata i mehanizma za zaključavanje.
- Isključite proizvod iz struje kada nije u upotrebi.
- Nikada ne perite proizvod širenjem ili sipanjem vode na njega! To može dovesti do strujnog udara!
- Nikada ne dodirujte utikač mokrim rukama! Nikada ne isključujte uređaj povlačenjem kabela! Uvek izvucite tako što ćete uhvatiti utikač.
- Koristite deterdžente, omekšivače i dodatke pogodne samo za automatske mašine za pranje veša.
- Pratite uputstva na tekstilnim oznakama i na pakovanju deterdženta.
- Proizvod mora biti isključen tokom instalacije, održavanja, čišćenja i popravke.
- Postupke popravke uvek mora obavljati ovlašćeni serviser. Proizvođač neće biti odgovoran za štetu koja može nastati usled postupaka koje obavljaju neovlašćena lica.
- Ako je kabl za napajanje oštećen, mora ga zameniti servis proizvođača nakon prodaje ili slično kvalifikovano lice (poželjno električar) ili neko koga odredi uvoznik, kako bi se izbegli mogući rizici.
- Postavite proizvod na krutu i ravnu površinu.
- Ne stavljajte ga na tepih sa dugim dlakama ili bilo koje druge slične površine.
- Ne postavljajte proizvod na visoku platformu ili blizu ivice na kaskadnoj površini.
- Ne stavljajte proizvod na kabl za napajanje.
- Nikada nemojte koristiti sunder ili materijale za ribanje. Ovo će oštetiti obojene, hromirane i plastične površine.
- Pritisak snabdevanja vodom potreban za pokretanje proizvoda je između 1 do 10 bara (0,1- 1MPa)
- Nemojte koristiti stara ili korišćena creva za dovod vode na novom proizvodu. Oni mogu izazvati mrlje na vešu.
- Nikada ne stavljajte proizvod na pod prekriven tepihom jer će ograničiti protok vazduha do i od proizvoda. Nedostatak protoka vazduha ispod mašine će izazvati pregrevanje električnih delova. To će izazvati probleme za vaš proizvod.

Namena

- Ovaj proizvod je dizajniran za kućnu upotrebu. Nije pogodan za komercijalnu upotrebu i ne sme se koristiti van predviđene namene.
- Proizvod se sme koristiti samo za pranje i ispiranje veša koji je na odgovarajući način označen.

- Proizvođač se odriče svake odgovornosti koja proizilazi iz nepravilne upotrebe ili transporta.
- Vek trajanja vašeg proizvoda je 10 godina. Tokom ovog perioda, originalni rezervni delovi će biti dostupni.
- Ovaj uređaj je namenjen za upotrebu u domaćinstvu i sličnim aplikacijama kao što su:
 - kuhinjski prostori za osoblje u prodavnicama, kancelarijama i drugim radnim okruženjima;
 - seoske kuće;
 - od strane klijenata u hotelima, motelima i drugim stambenim okruženjima;
 - okruženja tipa noćenje sa doručkom;
 - područja za komunalnu upotrebu u stambenim zgradama ili u praonicama.

Bezbednost dece

- Ambalažni materijali su opasni za decu. Ambalažni materijal čuvajte na sigurnom mestu, daleko od domašaja dece.
- Električni proizvodi su opasni za decu. Držite decu dalje od proizvoda kada je u upotrebi. Ne dozvolite im da diraju proizvod. Koristite bravu za decu kako biste sprečili decu da ometaju proizvod.
- Ne zaboravite da zatvorite vrata za punjenje kada napuštate prostoriju u kojoj se nalazi proizvod.
- Čuvajte sve deterdžente i aditive na sigurnom mestu daleko od domašaja dece tako što ćete zatvoriti poklopac posude za deterdžent ili zatvoriti pakovanje deterdženta.



Prilikom pranja veša na visokim temperaturama, staklo vrata za punjenje postaje vruće. Stoga, posebno udaljite decu od vrata za punjenje dok je pranje u toku.

Informacije o paketu

- Materijali za pakovanje ovog proizvoda su proizvedeni od materijala koji se mogu reciklirati u skladu sa našim nacionalnim propisima o životnoj sredini. Ne odlažite ambalažni materijal zajedno sa kućnim ili drugim otpadom. Odnosite ih na mesta za prikupljanje ambalažnog materijala koje su odredile lokalne vlasti.

Odlaganje otpadnog proizvoda

- Ovaj proizvod je proizveden od visokokvalitetnih delova i materijala koji se mogu ponovo koristiti i pogodni su za reciklažu. Stoga, nemojte odlagati proizvod zajedno sa redovnim kućnim otpadom na kraju njegovog radnog veka. Odnosite ga na sabirno mesto za reciklažu električne i elektronske opreme. Molimo vas da se obratite lokalnim vlastima da biste saznali najbliže sabirno mesto. Pomozite u zaštiti životne sredine i prirodnih resursa recikliranjem korišćenih proizvoda. Radi bezbednosti dece, preseците kabl za napajanje i pokidajte mehanizam za zaključavanje vrata za punjenje tako da bude nefunkcionalan pre odlaganja proizvoda.

Usklađenost sa VEEE direktivom



Ovaj proizvod je u skladu sa EU VEEE direktivom (2012/19/EU). Ovaj proizvod nosi simbol klasifikacije za otpadnu električnu i elektronsku opremu (VEEE).

Ovaj proizvod je proizveden od visokokvalitetnih delova i materijala koji se mogu ponovo koristiti i pogodni su za reciklažu. Ne odlažite otpadni proizvod sa normalnim kućnim i drugim otpadom na kraju njegovog radnog veka. Odnosite ga u sabirni centar za reciklažu električne i elektronske opreme. Molimo vas da se obratite lokalnim vlastima da biste saznali više o centrima za prikupljanje.

Usklađenost sa RoHS direktivom:

Proizvod koji ste kupili u skladu je sa EU RoHS direktivom (2011/65/EU). Ne sadrži štetne i zabranjene materijale navedene u Direktivi.

PREGLED PROIZVODA

Pogled spreda

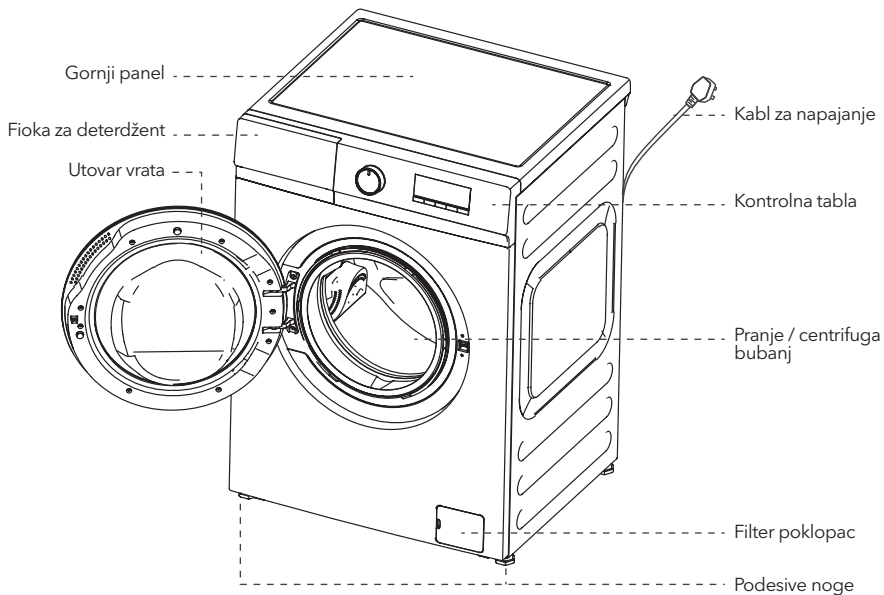

Pena baza

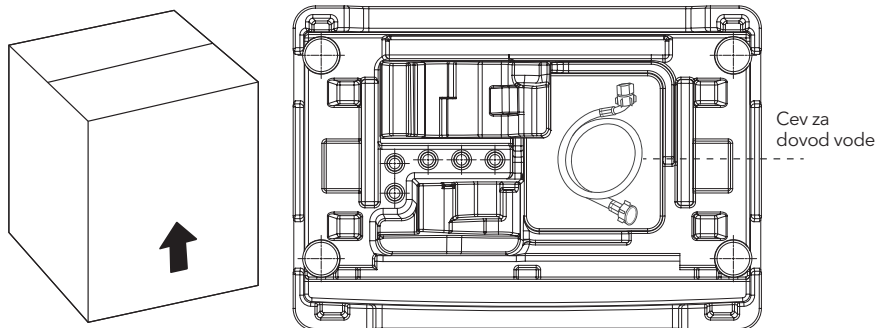

Dodaci

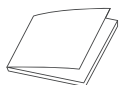

Uputstvo za upotrebu



Crevo



Poklopac

Gornja slika je samo šematski dijagram, pogledajte stvarni objekt.

INSTALACIJA

Za instalaciju proizvoda obratite se najbližem ovlašćenom servisu. Da bi proizvod bio spreman za upotrebu, pregledajte informacije u uputstvu za upotrebu i uverite se da su struja, dovod vode iz slavine i sistem za odvod vode odgovarajući pre nego što pozovete ovlašćenog servisera. Ako nisu, pozovite kvalifikovanog tehničara i vodoinstalatera da izvrši sve neophodne pripreme.

NAPOMENA

- Za pripremu lokacije i instalacije električnih, vodovodnih i otpadnih voda na mestu ugradnje odgovoran je kupac.
- Uverite se da creva za dovod i pražnjenje vode, kao i kabl za napajanje nisu presavijeni, priklješteni ili zgnječeni dok gurate proizvod na svoje mesto nakon postupka instalacije ili čišćenja.

UPOZORENJE!

- Instalaciju i električno povezivanje proizvoda mora izvršiti ovlašćeni servisier. Proizvođač neće biti odgovoran za štetu koja može nastati usled postupaka koje sprovede neovlašćena lica.
- Pre instalacije, vizuelno proverite da li proizvod ima bilo kakvih nedostataka na sebi. Ako ima, nemojte ga instalirati. Oštećeni proizvodi predstavljaju rizik za vašu bezbednost.

Odgovarajuće mesto za postavljanje

- Postavite mašinu na čvrstu podlogu. Ne stavljajte je na tepih sa dugim dlakama ili slične površine.
- Ukupna težina mašine za pranje veša i sušilice, sa punim opterećenjem, kada su postavljene jedna na drugoj, dostiže približno 180 kilograma. Postavite proizvod na čvrst i ravan pod koji ima dovoljnu nosivost!
- Ne stavljajte proizvod na kabl za napajanje.
- Nemojte instalirati proizvod na mestima gde temperatura može pasti ispod 0°C.
- Postavite proizvod najmanje 1cm od ivica drugog nameštaja.

Uklanjanje ojačanja pakovanja

Nagnite mašinu unazad da biste uklonili ojačanje za pakovanje. Uklonite ojačanje ambalaže povlačenjem trake.



UPOZORENJE!

Neki modeli nemaju odvojenu armaturu za pakovanje.

Uklanjanje brave za transport

UPOZORENJE!

- Nemojte uklanjati brave za transport pre nego što izvadite pakovanje.
- Skinite sigurnosne zavrtnje za transport pre upotrebe mašine za pranje veša! U suprotnom, proizvod će biti oštećen.

1. Olabavite sve zavrtnje odgovarajućim ključem dok se ne okreću slobodno (C).
2. Uklonite sigurnosne zavrtnje za transport tako što ćete ih lagano okretati.
3. Pričvrstite plastične poklopce isporučene u torbi sa uputstvom za upotrebu u rupe na zadnjem panelu (P)



NAPOMENA

- Čuvajte sigurnosne zavrtnje za transport na sigurnom mestu za ponovnu upotrebu kada mašinu za pranje veša bude potrebno ponovo premeštati u budućnosti.
- Nikada ne pomerajte proizvod ako sigurnosni zavrtnji nisu pravilno pričvršćeni!

Povezivanje vodovoda

NAPOMENA

- Pritisak vode potreban za rad proizvoda je između 1 do 10 bara (0.1 – 1 MPa). Potrebno je da 10 – 80 litara vode teče iz potpuno otvorene slavine u jednom minutu kako bi vaša mašina radila nesmetano.
- Pričvrstite ventil za smanjenje pritiska ako je pritisak vode veći.

UPOZORENJE!

- Modeli sa jednim dovodom vode ne bi trebalo da budu priključeni na slavinu za toplu vodu. Ovo će oštetiti veš ili će se proizvod prebaciti u režim zaštite i neće raditi.
- Nemojte koristiti stara ili korišćena creva za dovod vode na novom proizvodu. To može izazvati mrlje na vešu.

1. Rukom zategnite sve navrtke creva. Nikada nemojte koristiti alat prilikom zatezanja.
2. Otvorite slavine u potpunosti nakon spajanja creva da biste proverili da li voda curi na mestima spajanja. Ako dođe do curenja, zatvorite slavinu i uklonite maticu. Ponovo pažljivo zategnite maticu nakon provere zaptivke. Da biste sprečili curenje vode i oštećenja izazvana njima, držite slavine zatvorene kada mašina nije u upotrebi.

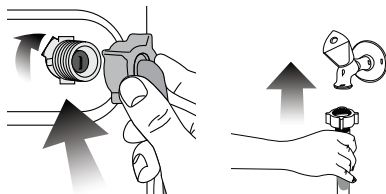

Connecting to the drain

- Kraj odvodnog creva mora biti direktno povezan sa odvodom otpadnih voda ili sa umivaonikom.

UPOZORENJE!

Vaša kuća će biti poplavljena ako crevo izade iz svog kućišta tokom ispuštanja vode. Štaviše, postoji opasnost od opekotina zbog visokih temperatura pranja! Da biste sprečili takve situacije i osigurali nesmetan unos vode i ispuštanje vode iz mašine, čvrsto pričvrstite kraj creva tako da ne može da izade.

- Crijevo treba pričvrstiti na visini od najmanje 40cm, a najviše 100cm.
- U slučaju da je crevo podignuto nakon postavljanja na pod ili blizu tla (manje od 40 cm iznad tla), ispuštanje vode postaje teže i veš može izaći preterano mokar. Stoga, pratite visine opisane na slici.

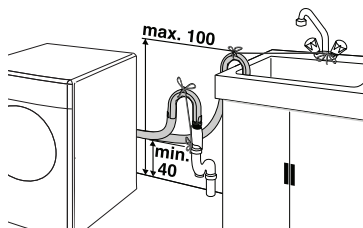

- Da biste sprečili protok prljave vode nazad u mašinu i omogućili lako praznjenje, ne uranjajte kraj creva u prljavu vodu ili ga ne gurajte u odvod više od 15cm. Ako je predugačak, skratite ga.
- Kraj creva ne sme da bude savijen, ne sme se gaziti i ne sme biti priklješteno između odvoda i mašine.
- Ako je dužina creva prekratka, pokušajte da dodate originalno produžno crevo. Dužina creva ne sme biti veća od 3,2m. Da bi se izbeglo curenje vode, priključak između produžnog creva i odvodnog creva mora biti dobro pričvršćen odgovarajućom stezaljkom kako bi se sprečilo otpuštanje i curenje vode.

Nivelisanje nožica

UPOZORENJE!

Da bi se osiguralo da proizvod radi tiše i bez vibracija, mora stajati ravno i uravnoteženo na nogama. Uravnotežite mašinu podešavanjem stopala. U suprotnom, proizvod se može pomeriti sa svog mesta tokom rada i izazvati probleme sa gnječenjem i vibracijama.

1. Rukom olabavite sigurnosne matice na nogama.
2. Podesite nožice dok proizvod ne stoji na stabilan i uravnotežen način.
3. Ponovo zategnite sve sigurnosne matice.

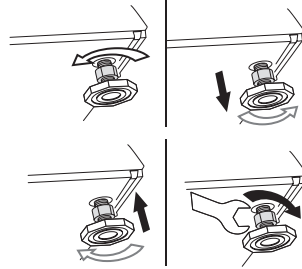

Električni priključak

Priključite proizvod na uzemljenu utičnicu zaštićenu osiguračem od 16A. Naša kompanija neće biti odgovorna za bilo kakvu štetu koja će nastati kada se proizvod koristi bez uzemljenja u skladu sa lokalnim propisima

- Priključak mora biti u skladu sa nacionalnim propisima.
- Utikač kabla za napajanje mora biti na dohvata ruke nakon instalacije.
- Ako je trenutna vrednost osigurača ili prekidača manja od 16A, neka kvalifikovani električar ugradi osigurač od 16A.
- Napon naveden u odeljku „Tehničke specifikacije“ mora biti jednak naponu vase mreže.
- Nemojte povezivati preko produžnih kablova ili višestrukih utikača!

UPOZORENJE!

Oštećene kablove za napajanje moraju zameniti ovlašćeni serviseri.

Transport proizvoda

1. Isključite proizvod pre transporta.
2. Uklonite priključke za odvod i dovod vode.
3. Ocedite svu vodu koja je ostala u proizvodu. (VIDETI 6.5)
4. Instalirajte sigurnosne zavrtnje za transport obrnutim redosledom od postupka uklanjanja; (VIDETI 3.3)

NAPOMENA

Nikada ne pomerajte proizvod ako sigurnosni zavrtnji za transport nisu pravilno pričvršćeni na mestu!

UPOZORENJE!

Materijali za pakovanje su opasni za decu. Držite materijale za pakovanje na bezbednom mestu van domašaja dece.

PRIPREMA

Sortiranje veša

- Sortirajte veš prema vrsti tkanine, boji, stepenu zaprljanosti i odgovarajućoj temperaturi vode.
- Uvek se pridržavajte uputstava na etiketi odeće!

Priprema veša za pranje

- Veš sa metalnim dodacima kao što su grudnjaci sa žicom, kopče za pojaseve ili metalna dugmad će oštetiti mašinu. Uklonite metalne delove ili operite odeću tako što ćete je staviti u kesu za veš ili jastučnicu.
- Izvadite sve supstance iz džepova, kao što su novčići, olovke, spajalice i okrenite džepove naopako i očetakajte. Takvi predmeti mogu oštetiti proizvod ili stvoriti buku tokom rada.
- Stavite odeću male veličine, kao što su čarape za bebe i najlonske čarape u kesu za veš ili jastučnicu.
- Stavite zavese bez pritiskanja. Uklonite elemente za pričvršćivanje zavesa.
- Zakopčajte rajsferšluse, prišijte labavu dugmad i popravite poderotine.
- Perite proizvode sa oznakom „mašinsko pranje“ ili „ručno pranje“ samo uz odgovarajući program.
- Ne perite veš u boji i beli veš zajedno. Novi, tamni pamuk oslobađa mnogo boje. Operite ih odvojeno.
- Tvrdokorne mrlje se moraju pravilno tretirati pre pranja. Ako niste sigurni, proverite sa hemijskim čišćenjem.
- Koristite samo boje/menjače boja i sredstva za uklanjanje kamenca pogodna za mašinsko pranje. Uvek pratite uputstva na pakovanju.
- Operite pantalone i delikatan veš okrenut naopačke.
- Odeću od angora vune držite u zamrzivaču nekoliko sati pre pranja. Ovo će smanjiti piling.
- Veš koji je podvrgnut materijalima kao što su brašno, krečna prašina, mleko u prahu, itd. mora se intenzivno otresti pre stavljanja u mašinu. Takva prašina i prah mogu se vremenom nakupiti na unutrašnjim delovima mašine i prouzrokovati oštećenje.

Stvari koje treba uraditi za uštedu energije

Sledeće informacije će vam pomoći da koristite proizvod na ekološki i energetski efikasan način.

- Koristite proizvod u najvećem kapacitetu koji dozvoljava program koji ste izabrali, ali nemojte ga preopteretiti; pogledajte „Tabela programa i potrošnje“.
- Uvek pratite uputstva na pakovanju deterdženta.
- Blago zaprljan veš perite na niskim temperaturama.
- Koristite brže programe za male količine blago zaprljanog veša.
- Nemojte koristiti pretpranje i visoke temperature za veš koji nije jako zaprljan ili uflekan.
- Ako planirate da osušite veš u mašini za sušenje, izaberite najveću brzinu centrifuge koja se preporučuje tokom procesa pranja.
- Nemojte koristiti deterdžent u većoj količini od preporučene na pakovanju deterdženta.

Početa upotreba

Pre nego što počnete da koristite proizvod, uverite se da su sve pripreme obavljene u skladu sa uputstvima u odeljcima „Važna bezbednosna uputstva“ i „Instalacija“. Da biste pripremili proizvod za pranje veša, izvršite prvu operaciju u programu Drum Cleaning. Ako vaš proizvod nije opremljen programom za čišćenje bubnja, izvršite postupak početne upotrebe u skladu sa metodama opisanim u odeljku „5.2 Čišćenje vrata za punjenje i bubnja“ u uputstvu za upotrebu.

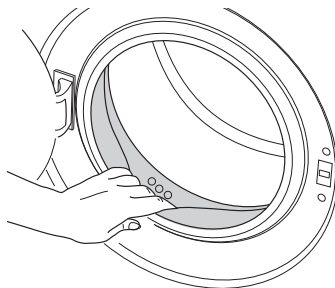

NAPOMENA

- Koristite sredstvo protiv kamenca pogodno za mašine za pranje veša.
- Nešto vode je možda ostalo u proizvodu zbog procesa kontrole kvaliteta u proizvodnji. Nije štetno za proizvod.

Ispravna nosivost

Maksimalni kapacitet punjenja zavisi od vrste veša, stepena zaprljanosti i željenog programa pranja. Mašina automatski prilagođava količinu vode prema težini napunjenog veša.

**UPOZORENJE!**

Pratite informacije u „Tabeli programa i potrošnje“. Kada je preopterećena, performanse pranja mašine će pasti. Štaviše, mogu se javiti problemi sa bukom i vibracijama.

Količina veša

1. Otvorite vrata za punjenje.
2. Labavo stavite veš u mašinu.
3. Gurnite vrata za punjenje da se zatvore dok ne čujete zvuk zaključavanja. Uverite se da nijedan predmet nije uhvaćen u vratima.

NAPOMENA

Vrata za punjenje su zaključana dok je program pokrenut. Vrata se mogu otvoriti tek nekoliko minuta nakon završetka programa.

**UPOZORENJE!**

Ako je veš nepravilno postavljen u mašinu, mogu se pojaviti problemi sa bukom i vibracijama.

Korišćenje deterdženta i omekšivača

NAPOMENA

Kada koristite deterdžent, omekšivač, skrob, boju za tkaninu, izbeljivač ili sredstvo za uklanjanje kamenca, pažljivo pročitajte uputstva proizvođača na pakovanju i pratite preporučenu vrednost doze. Koristite mernu čašu ako je dostupna.

Fioka za deterdžent

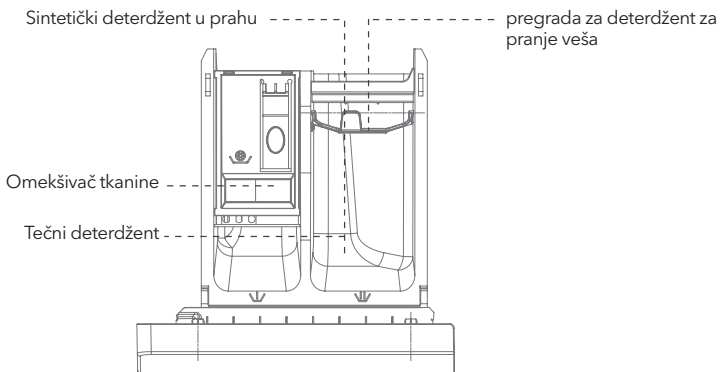

Gornja slika je samo šematski dijagram, pogledajte stvarni objekat.

Sintetički deterdžent u prahu

Za deterdžente koji nisu lako rastvorljivi, kao što su sapunice u prahu, molimo vas da ih unapred potpuno rastvorite i sipate u kutiju za deterdžent.

Pregrada deterdženta je u preokrenuta.

Tečni deterdžent

Molimo koristite tečni sintetički deterdžent sa niskim nivoom penjenja.

Kada koristite koncentrovani tečni deterdžent, razblažite ga sa 2 puta većom količinom vode i sipajte ga u posudu za deterdžent.

Pregrada deterdženta je u donjem položaju.

Omekšivač tkanine

Sipajte ga pre pranja; automatski će se otpustiti tokom poslednjeg ispiranja veša. Kada koristite koncentrovani omekšivač, molimo vas da ga razblažite sa odgovarajućim proporcijom vode i sipate ga.

Deterdžent, omekšivač i druga sredstva za čišćenje

- Dodajte deterdžent i omekšivač pre početka programa pranja.
- Nikada ne ostavljajte fioku za deterdžent otvorenu dok je program pranja pokrenut!
- Kada koristite program bez pretpranja, ne stavljajte deterdžent u odeljak za pretpranje (odeljak br. "1").
- U programu sa pretpranjem, ne stavljajte tečni deterdžent u odeljak za pretpranje (odeljak br. "1").
- Nemojte birati program sa pretpranjem ako koristite vrećicu deterdženta ili kuglu za doziranje. Stavite vrećicu deterdženta ili kuglu za doziranje direktno među veš u mašini.
- Ako koristite tečni deterdžent, ne zaboravite da stavite čašu tečnog deterdženta u odeljak za glavno pranje (odeljak br. "2").

Izbor vrste deterdženta

Vrsta deterdženta koji se koristiti zavisi od vrste i boje tkanine.

- Koristite različite deterdžente za obojeni i beli veš.
- Osetljivu odeću perite samo posebnim deterdžentima (tečni deterdžent, šampon za vunu, itd.) koji se koriste isključivo za osetljivu odeću.
- Prilikom pranja tamne odeće i jorgana, preporučuje se upotreba tečnog deterdženta.
- Vunenu odeću perite posebnim deterdžentima napravljenim specijalno za vunu.



UPOZORENJE!

- Koristite samo deterdžente proizvedene specijalno za mašine za pranje veša.
- Nemojte koristiti sapun u prahu.

Podešavanje količine deterdženta

Količina deterdženta za pranje koji se koristi zavisi od količine veša, stepena zaprljanosti i tvrdoće vode.

- Nemojte koristiti količine koje premašuju dozu preporučenu na pakovanju deterdženta da biste izbegli probleme prekomerne pene i lošeg ispiranja.
- Koristite manje deterdženta za male količine ili blago zaprljanu odeću.

Korišćenje omekšivača

Sipajte omekšivač u odeljak za omekšivač fiok za deterdžent.

- Nemojte prekoračiti oznaku nivoa (>max<) u odjeljku za omekšivač.
- Ako je omekšivač izgubio fluidnost, razblažite ga vodom pre nego što ga stavite u fioku za deterdžent.

Korišćenje tečnih deterdženata

Ako proizvod sadrži čašu tečnog deterdženta:

- Uverite se da ste čašu tečnog deterdženta stavili u odeljak br. "2".
- Ako je tečni deterdžent izgubio fluidnost, razblažite ga vodom pre stavljanja u čašu deterdženta.

Ako je proizvod opremljen delom za tečni deterdžent:

- Kada želite da koristite tečni deterdžent, povucite aparat prema sebi. Deo koji padne služiće kao barijera za tečni deterdžent. Ako je potrebno, očistite uređaj vodom kada je na mestu ili ga uklonite. Ako ćete koristiti deterdžent u prahu, uređaj mora biti pričvršćen u gornjem položaju.

Ako proizvod ne sadrži čašu tečnog deterdženta:

- Nemojte koristiti tečni deterdžent za pretpranje u programu sa pretpranjem.
- Tečni deterdžent može isflekatati vašu odeću kada se koristi sa funkcijom odloženog starta. Ako ćete koristiti funkciju odloženog starta, nemojte koristiti tečni deterdžent.

Korišćenje deterdženta u obliku gela i tableta

Pridržavajte se sledećih uputstava kada koristite tablete, gel i slične deterdžente.

- Ako je gel deterdžent tečan i vaša mašina ne sadrži posebnu čašu za tečni deterdžent, sipajte gel deterdžent u odeljak za glavno pranje tokom prvog unosa vode. Ako vaša mašina sadrži čašu za tečni deterdžent, sipajte deterdžent u ovu čašu pre pokretanja programa.
- Ako gel deterdženta nije tečan ili u obliku kapsule tečne tablete, stavite ga direktno u bubanj pre pranja.
- Stavite deterdžente u obliku tablete u odeljak za glavno pranje (odeljak br. "2") ili direktno u bubanj pre pranja.

NAPOMENA

- Deterdženti u obliku tablete mogu ostaviti ostatke u odeljku za deterdžent. Ako naidete na takav slučaj, stavite tabletu deterdženta između veša, blizu donjeg dela bubnja u budućim pranjima.
- Koristite deterdžent u obliku tableta ili gela bez odabira funkcije prethodnog pranja.

Korišćenje izbeljivača

- Izaberite program sa pretpranjem i dodajte sredstvo za izbeljivanje na početku pretpranja. Ne stavljajte deterdžent u odeljak za pretpranje. Kao alternativnu aplikaciju, izaberite program sa dodatnim ispiranjem i dodajte sredstvo za izbeljivanje dok mašina uzima vodu iz odeljka za deterdžent tokom prvog ispiranja.
- Nemojte koristiti sredstvo za izbeljivanje i deterdžent istovremeno.
- Koristite malu količinu (oko 50 ml) sredstva za izbeljivanje i dobro isperite odeću kako biste sprečili iritaciju kože. Ne sipajte sredstvo za izbeljivanje direktno na odeću i nemojte ga koristiti za obojenu odeću.
- Kada koristite izbeljivače na bazi kiseonika, izaberite program koji pere na nižoj temperaturi.
- Izbeljivači na bazi kiseonika mogu se koristiti zajedno sa deterdžentima; međutim, ako gustina izbeljivača nije ista sa kao i deterdženta, stavite prvo deterdžent u odeljak br. "2" u fioci za deterdžent i sačekajte dok deterdžent ne poteče dok mašina uzima vodu. Dodajte sredstvo za izbeljivanje u isti odeljka dok mašina još uvek uzima vodu.

Korišćenje sredstva za uklanjanje kamenca

- Kada je potrebno, koristite sredstva za uklanjanje kamenca proizvedena specijalno samo za mašine za pranje veša

Saveti za efikasno pranje

Beli veš i svetle boje

Preporučeni temperaturni opseg na osnovu nivoa zaprljanosti: 40-90°C

Nivo zaprljanosti

Veoma prljavo
(teške mrlje kao što su trava, kafa, voće i krv)

Možda će biti potrebno prethodno tretirati mrlje ili izvršiti pretpranje. Praškasti i tečni deterdženti koji se preporučuju za belu odeću mogu se koristiti u dozama koje se preporučuju za jako zaprljanu odeću. Preporučuje se upotreba deterdženata u prahu za čišćenje mrlja od gline, zemlje i drugih mrlja koje su osjetljive na izbeljivače.

Srednje prljavo
(na primer, mrlje izazvane telom na kragini i manžetnama)

Praškasti i tečni deterdženti koji se preporučuju za belu odeću mogu se koristiti u dozama koje se preporučuju za normalno zaprljanu odeću.

Malo prljavo
(ne postoje vidljive mrlje)

Praškasti i tečni deterdženti koji se preporučuju za belu odeću mogu se koristiti u dozama preporučenim za blago zaprljanu odeću.

Veš u boji

Preporučeni temperaturni opseg na osnovu nivoa zaprljanosti: hladno -40 °C

Nivo zaprljanosti

Veoma prljavo

Praškasti i tečni deterdženti koji se preporučuju za boje mogu se koristiti u dozama preporučenim za jako zaprljanu odeću. Preporučuje se upotreba deterdženata u prahu za čišćenje mrlja od gline, zemlje i mrlja koje su osjetljive na izbeljivača. Koristite deterdžente bez izbeljivača.

Srednje prljavo

Praškasti i tečni deterdženti preporučeni za boje mogu se koristiti u dozama preporučenim za normalno zaprljanu odeću. Koristite deterdžente bez izbeljivača.

Malo prljavo

Praškasti i tečni deterdženti preporučeni za boje mogu se koristiti u dozama preporučenim za lagano zaprljanu odeću. Koristite deterdžente bez izbeljivača.

Tamne boje

Preporučeni temperaturni opseg na osnovu nivoa zaprljanosti: hladno -40 °C

Nivo zaprljanosti

Veoma prljavo

Tečni deterdženti pogodni za boje i tamne boje mogu se koristiti u dozama koje se preporučuju za jako zaprljanu odeću.

Srednje prljavo

Tečni deterdženti pogodni za boje i tamne boje mogu se koristiti u dozama preporučenim za normalno zaprljanu odeću.

Malo prljavo

Tečni deterdženti pogodni za boje i tamne boje mogu se koristiti u dozama preporučenim za blago zaprljanu odeću.

Delikatni veš / vuna / svil

Preporučeni temperaturni opseg na osnovu nivoa zaprljanosti: hladno -30 °C

Nivo zaprljanosti

Veoma prljavo	Koristite tačne deterdžente proizvedene za delikatnu odeću. Vunena i svilena odeća mora se prati specijalnim deterdžentima za vunu i svilu.
Srednje prljavo	Koristite tačne deterdžente proizvedene za delikatnu odeću. Vunena i svilena odeća mora se prati specijalnim deterdžentima za vunu i svilu.
Malo prljavo	Koristite tačne deterdžente proizvedene za delikatnu odeću. Vunena i svilena odeća mora se prati specijalnim deterdžentima za vunu i svilu.

Korišćenje sredstva za uklanjanje kamenca

Preporučeni deterdžent za pranje	Programi	Temperatura za pranje	Vrsta veša i tekstila
Deterdžent za tvrdokorne fleke sa sredstvima za izbeljivanje i posvetljivanje	Cotton, Mix, Bedding, Stain, 20°, ECO 40-60	30/40/60	Beli veš napravljen od pamuka ili lana, otpornog na ključanje
Deterdžent u boji bez sredstva za izbeljivanje i posvetljivanje	Cotton, Mix, Underwear, Bedding, 20°, Quick 15', Steam	20/30/40	Obojeni veš napravljen od pamuka ili lana
Boja ili blagi deterdžent bez sredstava za posvetljivanje	Mix, Down wear, Steam, Quick 15', Underwear	Hladno/20/30/40	Obojeni veš napravljen od vlakana ili sintetičkih materijala koji se lako održavaju
Blagi deterdžent	Silk, Down wear, Underwear	Hladno/20/30	Delikatna odeća, svila, viskoza
Specijalni deterdžent za vunu	Woolen	20/30/40	Vuna

- Deterdžent, aglomerirajući deterdžent ili aditiv mogu se razblažiti u nekom dozatoru vodenog deterdženta kako bi se izbeglo da se njegov ulaz začepe pre ulivanja i na taj način izazove prelivanje vode.
- Molimo izaberite odgovarajuću vrstu deterdženta da biste postigli maksimalan učinak pranja i minimalnu potrošnju vode i energije.
- Za postizanje najboljeg rezultata čišćenja, važno je pravilno doziranje deterdženta.
- Koristite manju količinu deterdženta ako bubanj nije potpuno napunjen.
- Uvek prilagodite količinu deterdženta tvrdoći vode, ako je voda iz slavine meka, koristite manje deterdženta.
- Dozirajte količinu deterdženta prema tome koliko je prljav vaš veš, manje prljavo odeća zahteva manje deterdženta.
- Visoko koncentrisani (kompaktni deterdžent) zahteva posebno precizno doziranje.

Sledeći simptomi su znak predoziranja deterdžentom:

- Formiranje jake pene
- Loš rezultat pranja i ispiranja

Sledeći simptomi su znak nedovoljnog doziranja deterdženta:

- Veš postaje siv
- Nakupljanje naslaga kamenca na bubnju, grejnom elementu i / ili vešu

RUKOVANJE PROIZVODOM

Kontrolna tabla

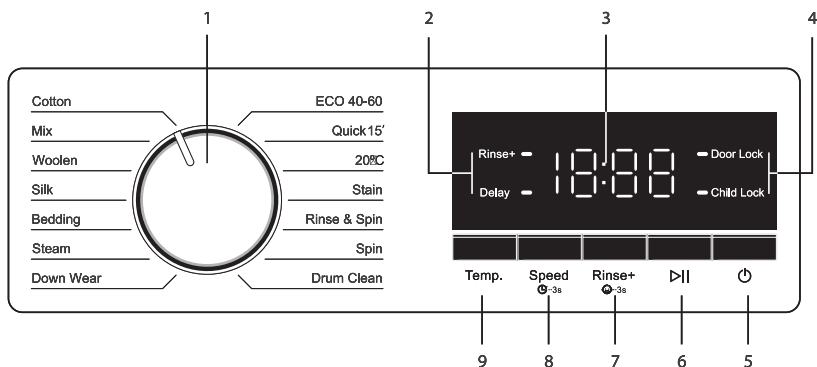

1. Dugme za izbor programa
2. Indikator programa
3. Prikazivanje
4. Indikator funkcije
5. Dugme za uključivanje
6. Start/Pauza dugme
7. Dugme za ispiranje
8. Dugme za podešavanje brzine centrifuge
9. Dugme za podešavanje temperature

Priprema mašine

Uverite se da su creva čvrsto povezana. Uključite svoju mašinu. Okrenite slavinu do kraja. Stavite veš u mašinu. Dodajte deterđent i omekšivač.

Odabir programa

1. Izaberite program koji odgovara vrsti, količini i stepenu zaprljanosti veša u skladu sa „Tabelom programa i potrošnje“ i temperaturom u tabeli ispod.

90°C	Jako zaprljani beli pamuk i posteljina. (prekrivači za stočice, stolnjaci, peškiri, posteljina, itd.)
60°C	Normalno zaprljana, obojena, posteljina otporna na bledenje, pamuk ili sintetička odeća (košulja, spavaćica, pidžame, itd.) i lagano zaprljana bela posteljina (donji veš, itd.)
40°C / 30°C / 20°C / cold	Pomešani veš, uključujući delikatni tekstil (zavese, itd), sintetika i vune.

2. Izaberite željeni program pomoću dugmeta za izbor programa.

NAPOMENA

- Programi su ograničeni najvišom brzinu centrifuge koja odgovara određenoj vrsti tkanine.
- Prilikom odabira programa, uvek uzmite u obzir vrstu tkanine, boju, stepen zaprljanosti i dozvoljenu temperaturu vode.
- Uvek izaberite najnižu potrebnu temperaturu. Viša temperatura znači veću potrošnju energije.
- Za više detalja o programima, pogledajte „Tabela programa i potrošnje“

Uvod u program

U zavisnosti od vrste tkanine, koristite sledeće programe:

Pamuk (Cotton)

Koristite ovaj program za pranje veša od pamuka (kao što su posteljine, jorgani, jastučnice, peškiri, bade mantili, itd). Vaš veš će se intenzivno prati tokom dužeg ciklusa pranja.

Miks (Mix)

Koristite ovaj program za pranje pamučne i sintetičke odeće istovremeno.

Vuna (Woolen)

Koristite ovaj program za pranje odeće od vune. Izaberite preporučenu temperaturu naznačenu na etiketi vaše odeće. Koristite odgovarajuće deterdžente za vunu.

Svila (Silk)

Ovaj program možete odabrati za pranje delikatnih tkanina kao što je svila. Pranje je veoma nežno, a centrifugiranje se ne vrši odmah. Ovaj program je najbolji ako veš zahteva nežno pranje.

Posteljina (Bedding)

Program za pranje posteljina, pokrivača, zavesa, kaputa i stolnjaka. Tokom ovog programa, vreme namakanja i vreme pranja se povećavaju kako bi se poboljšao efekat pranja.

Para (Steam)

Para se oslobađa tokom ciklusa pranja, što poboljšava rezultat pranja i istovremeno sprečava gužvanje i naboravanje odeće.

Donje rublje (Down wear)

Program za donje rublje je poseban program za pranje donjeg veša i blisko priljubljenih odevnih predmeta. Ritam pranja je slab. Istovremeno, radi obezbeđivanja performansi ispiranja i sprečavanja ostatka deterdženata, intenzitet ispiranja mora biti veći.

Čišćenje bubnja (Drum clean)

Povremeno (svakih 1-2 meseca) koristite ovaj program za neophodno održavanje i čišćenje bubnja. Pokrenite veš mašinu bez bilo kakvog veša. Za bolje rezultate, dodajte sredstvo za čišćenje kamenca u prahu u fioku za deterdžent. Nakon programa, ostavite vrata mašine malo otvorena da se unutrašnjost mašine osuši.

Fleke (Stain)

Za odeću sa tvrdokornijim flekama, efekat pranja može se poboljšati dužim vremenom pranja i jačim intenzitetom pranja.

20°C

Novi evropski standardni specijalni program, koji se koristi za pranje blago zaprljane odeće. Temperatura je fiksirana na 20°C kako bi se zaštitila odeća.

Brzo pranje 15' (Quick 15')

Brzo pranje 15' je program brzog pranja za malu količinu umereno prljave odeće.

EKO 40-60

Za pranje pamučne odeće koja se normalno peru na 40°C ili 60°C, dok se peru u istom ciklusu. Ovaj ciklus se koristi za procenu usklađenosti sa propisima EU o ekološkom dizajnu.

Posebni programi

Za specifične namene, izaberite bilo koji od sledećih programa.

Ispiranje i centrifuga

Program dizajniran za ispiranje i sušenje odeće.

Centrifuga

Koristite ovaj program da biste primenili dodatni ciklus centrifuge za veš ili ispraznili vodu iz mašine. Pre nego što izaberete ovaj program, odaberite željenu brzinu centrifuge i pritisnite dugme Start/Pauza. Prvo će mašina isprazniti vodu iznutra. Zatim će centrifugirati veš sa podešenom brzinom centrifuge i iscediti vodu iz veša. Ako želite samo da iscedite veš bez centrifugiranja, izaberite program Spin i zatim izaberite funkciju No Spin pomoću dugmeta za podešavanje brzine centrifuge. Pritisnite dugme Start/Pauza.



NAPOMENA

Koristite nižu brzinu centrifuge za delikatan veš.

Izbor temperature

Kad god se izabere novi program, podrazumevana temperatura izabranog programa se prikazuje u indikatoru temperature. Da biste podesili temperaturu, pritisnite dugme za temperaturu. Temperatura će se postepeno povećavati i ciklus na najnižu kada se dostigne maksimum.

Izbor brzine centrifuge

Kad god se izabere novi program, na indikatoru brzine se prikazuje podrazumevana brzina sušenja izabranog programa. Da biste podesili brzinu sušenja, pritisnite dugme za brzinu. Brzina rotacije se postepeno povećava i cirkuliše do najnižeg kada dostigne najviši.



NAPOMENA

Ako program nije dostigao korak grejanja, možete promeniti temperaturu bez prebacivanja mašine u režim pauze.

Pomoćne funkcije

Ispiranje+ (Rinse+)

Pritisnite dugme za ispiranje+. U isto vreme, dodajte ispiranje u procesu pranja, a vreme nakon dodavanja funkcije će biti prikazano na ekranu.

Funkcija ispiranja će se otkazati kada se ponovo pritisne, ako se tokom rada ne pokrene do faze ispiranja, pritisnite dugme za pauzu, dugme za ispiranje se može dodati ili otkazati, a funkcija ispiranja se ne može odabrati ili otkazati tokom rada.

Child lock

Ova funkcija se uglavnom koristi za sprečavanje pogrešne upotrebe i igranja dece sa veš mašinom tokom rada mašine. Dok traje ciklus pranja, pritisnite i držite tastere "Rinse +" istovremeno u trajanju od 3 sekunde da biste omogućili funkciju zaključavanja. Dečja brava se može podesiti i osloboditi samo kada je program pokrenut. Nakon što je dečja brava podešena, indikator dečije brave će se prikazati tokom rada. Svetlo je uvek upaljeno.

Odlaganje početka pranja (Delay)

Koristi se da korisnicima pruži prilagođenu funkciju odloženog starta za program pranja. Opseg podešavanja je 2-24 sata (od početka do kraja programa pranja.) Početak i podešavanje imenovanja: Nakon podešavanja programa pranja i parametara

završeno, dugo pritisnite ikonu "brzina" da biste treperili da biste započeli sastanak. Možete podesiti vreme pritiskom na taster za imenovanje i pritisnite taster "start / pauza" da biste započeli sastanak. Nakon što se sastanak pokrene, osim tastera "brava za decu", "start / pauza" i "uključivanje / isključivanje", drugi tasteri se ne mogu koristiti.

Tabela programa i potrošnje

Kapacitet (kg): 6 kg		Pomoćne funkcije				
Program		Maks. količina (kg)	Podrazumevano vreme ispiranja	Opcioni broj ispiranja (ispiranje + 1)	Odlaganje	Izbor temperaturnog opsega °C
Cotton	40	Maks.	2	+1	•	Hladno-90
Mix	30	3	2	+1	•	Hladno-60
Woolen	30	1.5	2	+1	•	Hladno-40
Silk	Cold	2	2	+1	•	Hladno-40
Bedding	30	3	2	+1	•	Hladno-60
Steam	90	3	2	+1	•	90
Down Wear	30	2	2	+1	•	Hladno-40
Drum Clean	90	0	1	×	•	90
Spin	-	Maks.	×	×	•	-
Rinse&Spin	-	Maks.	1	+1	•	-
Stain	60	3	2	+1	•	40-60
20°C	20	Maks.	2	+1	•	20
Quick 15'	Cold	1.5	2	+1	•	Hladno-30
ECO 40-60	40	Maks.	2	×	•	40

• Zbog nadogradnje modela proizvoda, funkcionalna konfiguracija i parametri će se razlikovati od ovog priručnika. Molimo pogledajte stvarne funkcije modela.

ODRŽAVANJE I ČIŠĆENJE

Ako se proizvod redovno čisti na određenim intervalima, produžuje se njegov radni vek, a učestalost problema se smanjuje.

Čišćenje fiok za deterdžent

Redovno čistite fioku za deterdžent u intervalima (svakih 4-5 ciklusa pranja) kao što je prikazano u nastavku kako bi se sprečilo nakupljanje deterdženta tokom vremena.

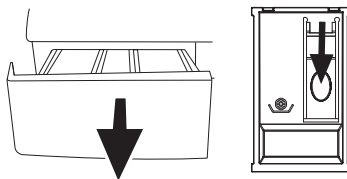

1. Pritisnite tačku sa tačkicama na sifonu u odeljku za omekšivač i povucite prema sebi dok se pregrada ne ukloni iz mašine.

NAPOMENA

Ako se u pregradi za omekšivač počne skupljati više od normalne količine vode i omekšivača, sifon se mora očistiti.

2. Operite fioku za deterdžent i sifon obilnom količinom mlake vode u umivaoniku. Nosite zaštitne rukavice ili koristite odgovarajuću četku kako biste izbegli dodirivanje ostataka u fioci kožom prilikom čišćenja.
3. Nakon čišćenja vratite fioku na svoje mesto i uverite se da je dobro postavljena. Ako je vaša fioka za deterdžent ona koja je navedena na sledećoj slici:

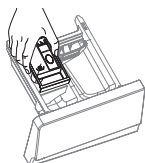

NAPOMENA

Podignite zadnji deo sifona da biste ga uklonili, kao što je prikazano. Nakon čišćenja, vratite sifon nazad i gurnite njegov prednji deo nadole kako biste bili sigurni da se bravica zaključala.

Čišćenje vrata i bubnja

Za proizvode sa programom čišćenja bubnja

Molimo pogledajte Rukovanje proizvodom - Programi.

Za proizvode bez programa čišćenja bubnja

Pratite sledeće korake za čišćenje bubnja:

- Izaberite program Dodatna voda (Additional Water) ili Ispiranje (Rinse). Koristite program Pamuk (Cotton) bez prepranja.
- Podesite temperaturu na nivo preporučen na sredstvu za čišćenje bubnja koje se možete dobiti od ovlašćenih servisa.
- Primenite ovu proceduru bez veša u mašini.
- Pre pokretanja programa, stavite jednu kesicu sredstva za čišćenje bubnja (ako sredstvo nije dostupno, stavite maksimum 100 g praškastog sredstva protiv kamenca) u pregradu deterdženta za glavno pranje (odeljak br. "2"). Ako je sredstvo protiv kamenca u obliku tableta, stavite samo jednu tabletu u odeljak za glavno pranje br. "2".
- Osušite unutrašnjost bubnja čistim komadom tkanine nakon završetka programa.

NAPOMENA

- Ponovite proces čišćenja bubnja svaka 2 meseca.
- Koristite rastvor protiv kamenca koji je pogodan za veš mašinu.

Nakon svakog pranja pobrinite se da u bubnju ne ostane strana supstanca. Ako su rupe prikazane na slici blokirane, otvorite rupe pomoću čačkalice.

NAPOMENA

Strane metalne supstance mogu uzrokovati fleke od rđe u bubnju. Očistite fleke na površini bubnja pomoću sredstava za čišćenje od nerđajućeg čelika. Nikada nemojte koristiti čeličnu vunu ili žičanu vunu.

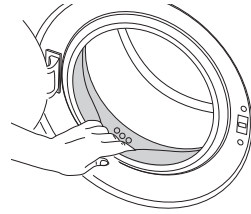

UPOZORENJE!

Pre instalacije, vizuelno proverite da li proizvod ima bilo kakvih nedostataka na njemu. Ako je tako, nemojte ga instalirati. Oštećeni proizvodi predstavljaju rizik za vašu bezbednost.

Čišćenje kućišta i kontrolne table

Obrišite telo mašine sapunicom ili nekorozivnim blagim gel deterdžentom i osušite mekom krpom. Za čišćenje kontrolne table koristite samo meku i vlažnu krpom.

Čišćenje filtera za dovod vode

Na kraju svakog ventila za dovod vode na zadnjoj strani mašine nalazi se filter, kao i na kraju svakog creva za dovod vode gde su priključeni na slavinu. Ovi filteri sprečavaju ulazak stranih supstanci i prljavštine iz vode u veš mašinu. Filtere treba čistiti jer imaju tendenciju da se zaprljaju tokom vremena.

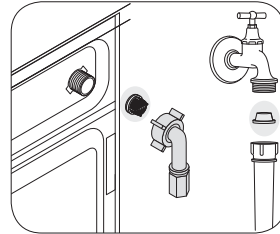

1. Zatvorite slavinu.
2. Uklonite matice creva za dovod vode da biste pristupili filterima na ventilima za dovod vode. Očistite ih odgovarajućom četkom. Ako su filteri previše prljavi, izvadite ih pomoću klešta i očistite.
3. Izvadite filtere na ravnim krajevima creva za dovod vode i temeljno očistite pod tekućom vodom.
4. Pažljivo zamenite zaptivke i filtere i rukom zategnite matice creva.

Pražnjenje preostale vode i čišćenje filtera pumpe

Sistem filtera u vašoj mašini sprečava da čvrsti predmeti kao što su dugmad, kovanice i vlakana od tkanine začepe radno kolo pumpe tokom ispuštanja vode za pranje. Na taj način će voda biti pražnjena bez ikakvih problema, a vek trajanja pumpe će se produžiti.

U slučaju da mašina ne može da isprazni vodu, filter pumpe je začepljen.

Filter se mora čistiti kad god se začepe ili na svaka 3 meseca. Pre čišćenja filtera, voda se mora isprazniti.

Dodatno, pre transporta mašine (npr. prilikom selidbe) kako bi se sprečilo smrzavanje vode u mašini, voda u uređaju se mora potpuno isprazniti.

UPOZORENJE!

Strane supstance koje su ostale u filteru pumpe mogu oštetiti vašu mašinu ili izazvati probleme sa bukom.

Da biste očistili prljavi filter i ispustili vodu:

1. Isključite mašinu da biste prekinuli napajanje.

**UPOZORENJE!**

Temperatura vode unutar mašine se može popeti do 90 °C. Da bi se izbegao rizik od opekotina, filter treba čistiti nakon što se voda u mašini ohladi.

2. Otvorite poklopac filtera.

**UPOZORENJE!**

Poklopac filtera možete ukloniti laganim pritiskom nadole tankim plastičnim alatom, kroz otvor iznad poklopca filtera. Nemojte koristiti metalne alate za uklanjanje poklopca.

3. Neki od naših proizvoda imaju crevo za hitno odvodnjavanje, a neki nemaju. Pratite korake u nastavku da biste ispustili vodu.

Ispuštanje vode kada proizvod nema crevo za odvod u hitnom slučaju:

- Postavite veliku posudu ispred filtera u koju ćete istaći vodu.
- Otpustite filter pumpe (suprotno od kazaljke na satu) dok voda ne počne da teče. Napunite tekuću vodu u posudu koju ste postavili ispred filtera. Uvek imajte komad tkanine pri ruci za upijanje prolivene vode.
- Kada voda unutar mašine prestane da teče, izvadite filter u potpunosti okretanjem.

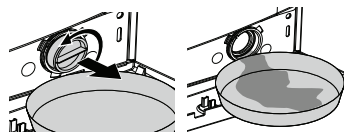

4. Očistite sve ostatke unutar filtera, kao i vlakna, ako ih ima, oko regiona impelera pumpe.

5. Instalirajte filter.

6. Ako se poklopac filtera sastoji od dva dela, zatvorite poklopac filtera pritiskom na jezičak. Ako je od jednog dela, prvo postavite jezičke u donjem delu na svoja mesta, a zatim pritisnite gornji deo da biste ga zatvorili.

Redovno čišćenje

Očistite unutrašnjost pumpe creva, uklanjanjem ostataka ili stranih predmeta. Ukoliko se dovod vode uređaja uspori ili potpuno zaustavi, znači da je sito za dovod vode blokirano.

Čišćenje se preporučuje svakih 6 meseci kako bi se smanjile šanse za začepljenje ventila u područjima koja koriste tvrdi vodu.

TEHNIČKE SPECIFIKACIJE

Model	WF61031K
Kapacitet (kg)	6
Maksimalna brzina centrifuge rpm (min)	1000
Visina (cm)	84
Širina (cm)	60
Dubina (cm)	39
Neto težina (±4 kg.)	47
Ulaz (V / Hz) Ukupno	220-240V~/50Hz

REŠAVANJA PROBLEMA

Opis	Mogući uzrok	Rešenje
Program se ne pokreće nakon zatvaranja vrata.	Start/Pause/Cancel dugme nije pritisnuto.	Pritisnite dugme Start/Pause/Cancel.
Program se ne može pokrenuti ili izabrati	Mašina za pranje veša je prešla na režim samozaštite zbog problema sa napajanjem (napon linije, pritisak vode, itd).	Da biste otkazali program, okrenite dugme za izbor programa na neki drugi program. Prethodni program će biti otkazan. (Vidi "Otkazivanje programa")
Voda u mašini.	Nešto vode je možda ostalo u proizvodu zbog procesa kontrole kvaliteta u proizvodnji.	Ovo nije problem; voda nije štetna za mašinu.
Mašina vibrira ili pravi buku.	Mašina možda stoji neuravnoteženo.	Podesite nogare da izravnate mašinu.
	Tvrda supstanca je možda ušla u filter pumpe.	Očistite filter pumpe.
	Transportni sigurnosni vijci se ne uklanjaju.	Uklonite transportne sigurnosne vijke.
	Količina veša u mašini može biti premala.	Dodajte još veša u mašinu.
	Mašina može biti preopterećena vešom.	Izvadite deo veša iz mašine ili rasporedite teret rukom kako biste ga uravnotežili u mašini.
Mašina se možda oslanja na neravni predmet.	Uverite se da se mašina ne oslanja ni na šta.	
Mašina se zaustavila ubrzo nakon početka programa.	Mašina je možda privremeno zaustavljena zbog niskog napona.	Nastaviće da radi kada se napon vrati na normalan nivo.
Vreme programa ne odbrojava. (Na modelima sa ekranom)	Tajmer se može zaustaviti tokom unosa vode.	Tajmer indikator neće odbrojavati dok mašina uzima u odgovarajuću količinu vode. Mašina će sačekati dok ne bude dovoljna količina vode kako bi se izbegli loši rezultati pranja zbog nedostatka vode. Tajmer indikator će nastaviti odbrojavanje nakon toga.
	Tajmer može da se zaustavi tokom zagrevanja.	Tajmer indikator neće odbrojavati dok mašina ne dostigne izabranu temperaturu.
	Tajmer može da se zaustavi tokom centrifugiranja.	Automatski sistem za detekciju neuravnoteženog opterećenja može se aktivirati zbog neravnomerne raspodele veša u bubnju.
	Mašina ne prelazi na centrifugiranje kada veš nije ravnomerno raspoređena u bubnju kako bi se sprečilo bilo kakvo oštećenje mašine i okoline.	Veš treba preraspodeliti i ponovo centrifugirati.

Opis	Mogući uzrok	Rešenje
Pena se preliva iz fioke deterdženta	Koristi se previše deterdženta.	<ul style="list-style-type: none"> • Pomešajte jednu kašiku omekšivača i pola litre vode i sipajte u odeljak fioke za deterdžent za glavno pranje. • Stavite odgovarajući deterdžent u mašinu i ispoštujte maksimalna opterećenja navedena u "Tabeli programa i potrošnje". • Kada koristite dodatne hemikalije (sredstva za uklanjanje fleka, izbeljivače itd.), smanjite količinu deterdženta
Veš ostaje mokar na kraju programa	Možda je došlo do prekomerne pene i automatski sistem apsorpcije se aktivirao zbog prekomerne upotrebe deterdženta.	Koristite preporučenu količinu deterdženta.
	Mašina ne prelazi na centrifugiranje kada veš nije ravnomerno raspoređena u bubnju kako bi se sprečilo bilo kakvo oštećenje mašine i okoline.	Veš treba preurediti i ponovo centrifugirati.

**UPOZORENJE!**

Ako ne možete da otklone problem iako pratite uputstva u ovom odeljku, obratite se svom prodavcu ili ovlašćenom serviseru. Ne pokušavajte sami da popravite nefunkcionalni proizvod.

KORISNIČKI SERVIS

Rezervni deo za vaš aparat dostupan je najmanje 10 godina.

**UPOZORENJE!****Opasnost od strujnog udara**

- Ne pokušavajte sami da popravite uređaj koji je neispravan ili se pretpostavlja da je neispravan. Možete ugroziti svoj život i živote drugih korisnika. Samo ovlašćeni serviseri mogu da obavljaju ove popravke.
- Nepravilne popravke od strane neovlašćenih trećih lica će poništiti garanciju, a naknadne štete se ne mogu popraviti od strane proizvođača!

POMEMBNE NAVODILA ZA VARNOST IN OKOLJE

Ta poglavje vsebuje varnostna navodila, ki pomagajo preprečiti tveganje za poškodbe oseb ali lastnine. Neupoštevanje teh navodil razveljavi vso garancijo.

Splošna varnost

- Ta izdelek zahteva skrbno nadzorovanje, če ga bodo uporabljale osebe z nizkimi kognitivnimi sposobnostmi ali otroci ali če bo v njihovi bližini. Otroci se ne smejo igrati z izdelkom. Čiščenje in vzdrževanje izdelka ne smejo opravljati izvajati otroci, razen če jih nadzoruje odrasla oseba. Otroci, mlajši od 3 let, morajo biti oddaljeni od tega izdelka, razen če so pod stalnim nadzorom.
- Izdelka nikoli ne postavljajte na preprogo. To lahko povzroči pomanjkanje zraka pod napravo, kar bo pripeljalo do pregrevanja električnih delov. To bo povzročilo težave z vašim izdelkom.
- Če izdelek ne deluje pravilno, ga ne uporabljajte, dokler ga ne popravi pooblaščen servisni center. Neodobreno popravilo tega izdelka lahko med delovanjem povzroči električni udar!
- Ta izdelek je zasnovan tako, da po prekinitvi napajanja ponovno začne delovati. Če želite program preklicati, glejte poglavje „Preklic programa“.
- Izdelek priključite na ozemljeno vtičnico, zaščiten s 16-amperno varovalko. Prepričajte se, da je ozemljitev izvedel usposobljen električar. Naše podjetje ne odgovarja za škodo, ki nastane, če se izdelek uporablja brez ozemljitve v skladu z lokalnimi predpisi.
- Vodovodne in odtočne cevi morajo biti varno pritrjene in nepoškodovane, da se prepreči nevarnost puščanja vode.
- Nikoli ne odpirajte vrat za polnjenje ali odstranjujte filtra, dokler je v bobnu še voda, da se izognete nevarnosti poplavljanja in poškodb zaradi vroče vode.
- Ne silite z odprtjem zaklenjenih vrat za polnjenje. Vrata za polnjenje bodo pripravljena za odprtje le nekaj minut po koncu pralnega cikla. Siljenje z odprtjem vrat za polnjenje lahko poškoduje vrata in mehanizem ključavnice.
- Izključite izdelek, ko ga ne uporabljate.
- Izdelka nikoli ne umivajte tako, da ga polivate z vodo! To lahko povzroči električni udar!
- Nikoli ne dotikajte vtiča z mokrimi rokami! Nikoli ne izklaplajte naprave tako, da potegneta za kabel! Vedno izklopite napravo tako, da potegneta za vtič.
- Uporabljajte samo detergente, mehčalce in dodatke, ki so primerni za avtomatske pralne stroje.
- Upošteвайте navodila na etiketah tekstila in na embalaži detergenta.
- Med namestitvijo, vzdrževanjem, čiščenjem in popravili mora biti izdelek izklopljen iz vtičnice.
- Popravila naj vedno opravlja pooblaščen servisni zastopnik. Proizvajalec ne odgovarja za škodo, ki bi lahko nastala zaradi postopkov, ki jih opravijo nepooblaščen osebe.
- Če je napajalni kabel poškodovan, ga mora zamenjati poprodajna služba proizvajalca ali podobno usposobljena oseba (po možnosti električar) ali oseba, ki jo določi uvoznik, da se izogne morebitnim tveganjem.
- Izdelek postavite na trdno, ravno in vodoravno površino.
- Ne postavljajte ga na preprogo z dolgimi vlakni ali druge podobne površine.
- Izdelka ne postavljajte na visoko ploščad ali blizu roba na stopničasti površini.
- Izdelka ne postavljajte na napajalni kabel.
- Nikoli ne uporabljajte gobice ali drgnilnih materialov. Ti lahko poškodujejo lakirane, kromirane in plastične površine.
- Tlak vode, potreben za delovanje izdelka, je med 1 in 10 bari (0,1-1 MPa).
- Na novem izdelku ne uporabljajte starih ali rabljenih cevi za dovod vode. Te lahko povzročijo madeže na perilu.
- Izdelka nikoli ne postavljajte na preprogo, saj bo to oviralo pretok zraka v in iz izdelka. Pomanjkanje pretoka zraka pod napravo bo povzročilo pregrevanje električnih delov. To bo povzročilo težave z vašim izdelkom.

Namembna uporaba

- Ta izdelek je namenjen za domačo uporabo. Ni primeren za komercialno uporabo in ga ne smete uporabljati za namene, ki niso v skladu z njegovo namenjeno uporabo.
- Izdelek se sme uporabljati samo za pranje in izpiranje perila, ki je ustrezno označeno.
- Proizvajalec ne prevzema nobene odgovornosti za nepravilno uporabo ali prevoz.

- Življenjska doba vašega izdelka je 10 let. V tem obdobju bodo na voljo originalni nadomestni deli za pravilno delovanje naprave.
- Ta naprava je namenjena za uporabo v gospodinjstvu in podobnih okoljih, kot so:
 - kuhinje za osebe v trgovinah, pisarnah in drugih delovnih okoljih;
 - kmetije;
 - za stranke v hotelih, motelih in drugih bivalnih okoljih;
 - okolja tipa bed and breakfast;
 - prostori za skupno rabo v stanovanjskih blokih ali pralnicah.
- Proizvajalec ne prevzema nobene odgovornosti za nepravilno uporabo ali prevoz.

Varnost otrok

- Embalaža je nevarna za otroke. Embalažo hranite na varnem mestu, nedosegljivem za otroke.
- Električni izdelki so nevarni za otroke. Otroke držite stran od izdelka, ko je v uporabi. Ne pustite jim, da se igrajo z izdelkom. Uporabite otroško ključavnico, da otroci ne morejo posegati v izdelek.
- Ne pozabite zapreti vrat za polnjenje, ko zapuščate prostor, v katerem je izdelek.
- Vsa detergente in dodatke shranite na varnem mestu, nedosegljivem za otroke, tako da zaprete pokrov posode za detergent ali zaprete embalažo detergenta.



Med pranjem perila pri visokih temperaturah se steklo vrat za polnjenje segreje. Zato med pranjem otroke držite stran od vrat za polnjenje pralnega stroja.

Informacije o embalaži

- Embalaža tega izdelka je izdelana iz reciklrinih materialov v skladu z našimi nacionalnimi okoljskimi predpisi. Embalaže ne odlagajte skupaj z gospodinjstvi ali drugimi odpadki. Odnosite jih na zbirna mesta za embalažo, ki jih določijo lokalne oblasti.

Odlaganje odpadnega izdelka

- Ta izdelek je bil izdelan iz visokokakovostnih delov in materialov, ki se lahko ponovno uporabijo in so primerni za recikliranje. Zato izdelka ob koncu njegove življenjske dobe ne odlagajte skupaj z običajnimi gospodinjstvi odpadki. Odnosite ga na zbirno mesto za recikliranje električne in elektronske opreme. Za informacije o najbližjem zbirnem mestu se obrnite na lokalne oblasti. Pomagajte varovati okolje in naravne vire z recikliranjem rabljenih izdelkov. Zaradi varnosti otrok pred odlaganjem izdelka odrežite napajalni kabel in poškodujte zapirni mehanizem vrat za polnjenje, da ne bo več deloval.

Skladnost z direktivo WEEE



Ta izdelek je v skladu z direktivo EU o odpadni električni in elektronski opremi (2012/19/EU). Ta izdelek nosi simbol za razvrstitev odpadne električne in elektronske opreme (WEEE).

Ta izdelek je bil izdelan iz visokokakovostnih delov in materialov, ki se lahko ponovno uporabijo in so primerni za recikliranje. Ob koncu življenjske dobe izdelka ga ne odlagajte med običajne gospodinjstve in druge odpadke. Odnosite ga v zbirni center za recikliranje električne in elektronske opreme. Za več informacij o teh zbirnih centrih se obrnite na lokalne oblasti.

Skladnost z direktivo RoHS:

Izdelek, ki ste ga kupili, je v skladu z direktivo EU RoHS (2011/65/EU). Ne vsebuje škodljivih in prepovedanih materialov, navedenih v direktivi.

PREGLED IZDELKA

Sprednji pogled

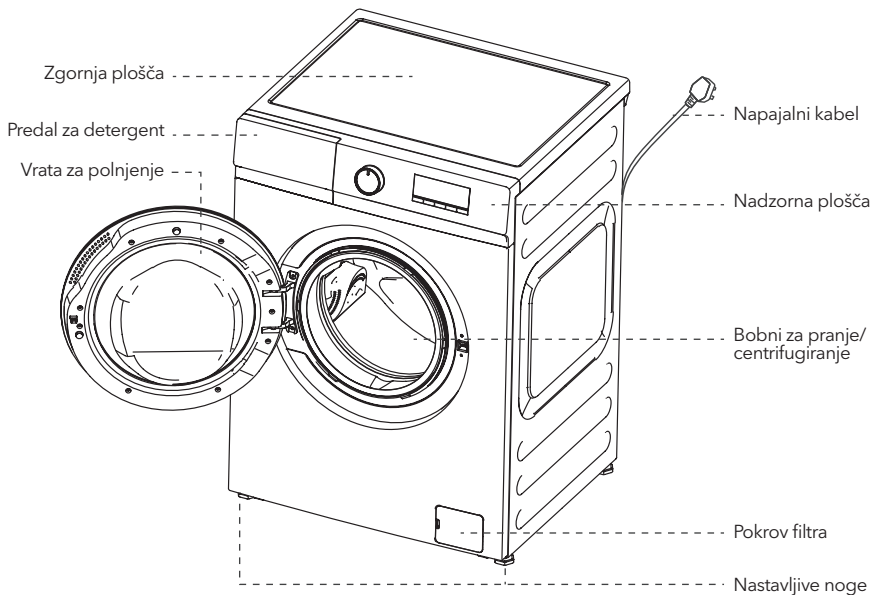

Penasta podlaga

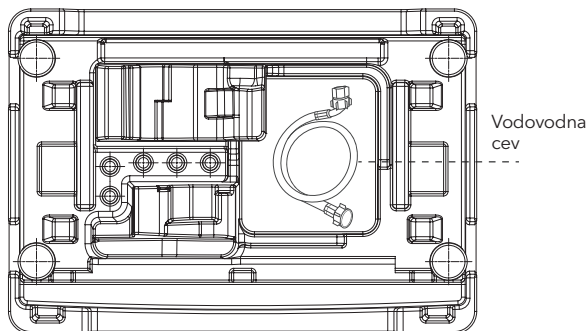
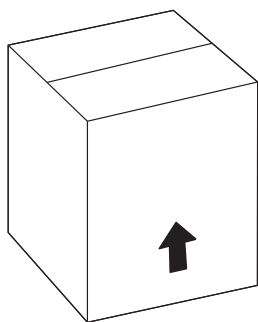

Dodatki



Navodila za uporabo

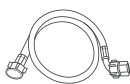

Cev za dovod vode



Pokrovček

Zgornja slika je le shematski prikaz, prosimo, upoštevajte dejanski predmet.

NAMESTITEV

Za namestitev izdelka se obrnite na najbližjega pooblaščenega serviserja. Da bo izdelek pripravljen za uporabo, preberite informacije v navodilih za uporabo in se prepričajte, da so električna napeljava, vodovodna napeljava in odtočni sistemi ustrezni, preden pokličete pooblaščenega serviserja. Če niso, pokličite usposobljenega tehnika in vodovodarja, da opravi vse potrebne priprave.

OPOMBA

- Priprava lokacije in električnih, vodovodnih in kanalizacijskih napeljav na mestu namestitve je v odgovornosti stranke.
- Prepričajte se, da cevi za dovod in odvod vode ter napajalni kabel niso prepognjeni, stisnjeni ali zdrobljeni, ko potiskate izdelek na njegovo mesto po namestitvi ali čiščenju.

OPOZORILO!

- Namestitev in električne povezave izdelka mora opraviti pooblaščen servisni zastopnik. Proizvajalec ne odgovarja za škodo, ki lahko nastane zaradi postopkov, ki jih opravijo nepooblaščen osebe.
- Pred namestitvijo vizualno preverite, ali ima izdelek kakšne napake. Če jih ima, ga ne namestite. Poškodovani izdelki ogrožajo vašo varnost.

Primerno mesto za namestitev

- Stroj postavite na trdno podlago. Ne postavljajte ga na preprogo z dolgimi vlakni ali podobne površine.
- Skupna teža pralnega stroja in sušilnika - pri polni obremenitvi -, ko sta postavljena eden na drugega, znaša približno 180 kilogramov. Postavite izdelek na trdno in ravno podlago, ki ima zadostno nosilnost!
- Izdelka ne postavljajte na napajalni kabel.
- Izdelka ne nameščajte na mestih, kjer lahko temperatura pade pod 0 °C.
- Izdelek postavite vsaj 1 cm stran od robov drugega pohištva.

Odstranjevanje ojačitve embalaže

Nagnite napravo nazaj, da odstranite ojačitev embalaže.
Ojačitev embalaže odstranite tako, da potegnete trak.

OPOZORILO!

Nekateri modeli nimajo ločene ojačitve embalaže.



Odstranjevanje transportnih zapor

OPOZORILO!

- Ne odstranjujte transportnih zapor, preden ne odstranite ojačitve embalaže.
- Pred uporabo pralnega stroja odstranite varnostne vijake za prevoz! To je pomembno, da se izognete poškodbam izdelka.

1. Vse vijake z ustreznim ključem popustite, dokler se ne vrtijo prosto (C).
2. Varnostne vijake za prevoz odstranite tako, da jih previdno zavrtite.
3. Plastične pokrovčke, ki so priloženi v vrečki z navodili za uporabo, pritrdite v luknje na zadnji plošči (P).



OPOMBA

- Varnostne vijake za prevoz shranite na varno mesto, da jih boste lahko ponovno uporabili, kadar bo treba pralni stroj v prihodnosti ponovno premakniti.
- Nikoli ne premikajte izdelka, če varnostni vijaki za prevoz niso pravilno pritrjeni!

Priključitev vodovodne napeljave

OPOMBA

- Tlak vode, potreben za delovanje izdelka, je med 1 in 10 bari (0,1-1 MPa). Da bi vaš aparat deloval nemoteno, je potrebno, da iz popolnoma odprtega pipe v eni minuti teče 10-80 litrov vode.
- Če je tlak vode višji, namestite ventil za zmanjšanje tlaka.

⚠ OPOZORILO!

- Modelov z enim samim dovodom vode ne smete priključiti na pipe za toplo vodo. To bi lahko poškodovalo perilo ali pa bi se izdelek preklaplil v zaščitni način in ne bi deloval.
- Na novem izdelku ne uporabljajte starih ali rabljenih cevi za dovod vode. To lahko povzroči madeže na perilu.

1. Vse matice cevi zategnite z roko. Pri zategovanju matic nikoli ne uporabljajte orodja.
2. Po priključitvi cevi popolnoma odprite pipe, da preverite, ali na priključnih mestih ni puščanja vode. Če pride do puščanja, zaprite pipo in odstranite matico. Po preverjanju tesnila matico ponovno previdno privijte. Da preprečite puščanje vode in s tem povezane poškodbe, pipe zaprite, ko naprava ni v uporabi.

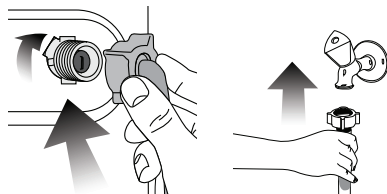

Pritrditev na odtok

- Konec odtočne cevi mora biti neposredno priključen na odtok za odpadno vodo ali na umivalnik.

⚠ OPOZORILO!

Vaša hiša bo poplavljena, če se med izpustom vode cev izvleče iz ohišja. Poleg tega obstaja nevarnost opeklin zaradi visokih temperatur pranja! Da bi preprečili takšne situacije in zagotovili nemoten dovod in izpust vode iz stroja, trdno pritrdite konec izpustne cevi, da se ne more izvleči.

- Cev je treba pritrditi na višino najmanj 40 cm in največ 100 cm.
- Če je cev dvignjena po tem, ko je bila položena na tla ali blizu tal (manj kot 40 cm nad tlemi), je izpust vode težji in perilo je lahko preveč mokro. Zato upoštevajte višine, opisane na sliki.

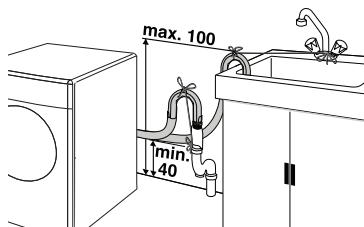

- Da se prepreči vračanje umazane vode v stroj in omogoči enostavno izpraznjevanje, ne potaplajte konca cevi v umazano vodo in je ne potisnite v odtok več kot 15 cm. Če je preveč dolga, jo skrajšajte.
- Konec cevi ne sme biti upognjen, ne sme se stopiti nanj in cev ne sme biti stisnjena med odtokom in strojem.
- Če je cev prekratka, poskusite dodati originalno podaljševalno cev. Dolžina cevi ne sme biti daljša od 3,2 m. Da bi preprečili puščanje vode, mora biti povezava med podaljševalno cevjo in odtočno cevjo izdelka dobro pritrjena z ustrežno sponko, da se ne more odpeti in puščati.

Nastavitev nog



OPOZORILO!

Da bi zagotovili tišje delovanje izdelka brez vibracij, mora biti naprava postavljena na ravno in uravnoteženo podlago. Uravnotežite napravo z nastavitvijo nog. Če tega ne storite, se lahko izdelek med delovanjem premakne s svojega mesta in povzroči težave z drobljenjem in vibracijami.

1. Z ključem popustite matice na nogah.
2. Noge nastavljajte, dokler izdelek ne stoji stabilno in uravnoteženo.
3. Ponovno zategnite vse matice z ključem.

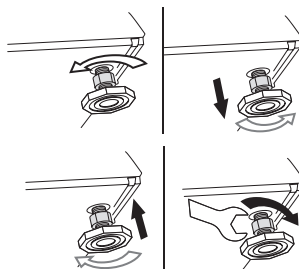

Električni priklop

Izdelek priključite na ozemljeno vtičnico, zaščiten s 16 A varovalko. Naše podjetje ne odgovarja za škodo, ki nastane, če se izdelek uporablja brez ozemljitve v skladu z lokalnimi predpisi.

- Povezava mora biti v skladu z nacionalnimi predpisi.
- Vtič napajalnega kabla mora biti po namestitvi na dosegu roke.
- Če je trenutna vrednost varovalke ali odklopnika v hiši manjša od 16 amperov, naj usposobljeni električar namesti 16-amperno varovalko.
- Napetost, navedena v poglavju „Tehnične specifikacije“, mora biti enaka napetosti vašega omrežja.
- Ne priključujte naprave na vir napajanja z uporabo podaljškov ali večvtičnic!



OPOZORILO!

Poškodovane napajalne kable morajo zamenjati pooblaščen servisni zastopniki.

Prevoz izdelka

1. Pred prevozom izdelka izključite napajanje.
2. Odstranite priključke za odvod vode in dovod vode.
3. Izpraznite vso vodo, ki je ostala v izdelku. (GLEJ 6.5)
4. Namestite varnostne vijake za prevoz v obratnem vrstnem redu, kot ste jih odstranili (GLEJ 3.3).



OPOMBA

Izdelka nikoli ne premikajte, če varnostni vijaki za prevoz niso pravilno pritrjeni!



OPOZORILO!

Emblažni materiali so nevarni za otroke. Embalažne materiale hranite na varnem mestu, nedosegljivem za otroke.

PRIPRAVA

Razvrščanje perila

- Perilo razvrstite glede na vrsto tkanine, barvo, stopnjo umazanosti in primerno temperaturo vode.
- Vedno upoštevajte navodila na etiketah oblačil!

Priprava perila za pranje

- Perilo s kovinskimi dodatki, kot so modrčki z žičkami, pasne sponke ali kovinski gumbi, lahko poškoduje pralni stroj. Kovinske dele odstranite ali perilo operite v vrečki za perilo ali blaziniči.
- Iz žepov odstranite vse predmete, kot so kovanci, pisala in sponke za papir, žepa obrnite na levo stran in jih očistite s krtačo. Takšni predmeti lahko poškodujejo izdelek ali povzročajo hrup med delovanjem.
- Majhna oblačila, kot so otroške nogavice in najlonke, vložite v vrečko za perilo ali vzglavnik.
- Zavesave vstavite, ne da bi jih stiskali. Odstranite pritrdilne elemente za zavesave.
- Zaprite zadrgo, prišijte ohlapne gumbe in popravite raztrganine in luknje.
- Izdelke z oznako »primerno za pranje v pralnem stroju« ali »primerno za ročno pranje« perite samo z ustreznim programom.
- Barvnih in belih oblačil ne perite skupaj. Nova, temna bombažna oblačila izgubljajo veliko barve. Perite jih ločeno.
- Trdovratne madeže je treba pred pranjem ustrezno obdelati. Če niste prepričani, se posvetujte s čistilnico.
- Uporabljajte samo barvila/sredstva za spreminjanje barve in sredstva za odstranjevanje vodnega kamna, ki so primerna za pranje v pralnem stroju. Vedno upoštevajte navodila na embalaži.
- Hlače in občutljivo perilo perite obrnjeno na levo stran.
- Pred pranjem perilo iz angorske volne za nekaj ur shranite v zamrzovalniku. S tem boste zmanjšali nastajanje kep.
- Perilo, ki je bilo izpostavljeno materialom, kot so moka, apneni prah, mleko v prahu itd., je treba pred vstavitvijo v pralni stroj temeljito otesati. Takšni prah in praški na perilu se lahko sčasoma naberejo na notranjih delih pralnega stroja in ga poškodujejo.

Ukrepi za varčevanje z energijo

Sledenje navodilom v tem dokumentu vam bo pomagalo uporabljati izdelek na ekološki in energetsko učinkovit način.

- Izdelek uporabljajte z največjo zmogljivostjo, ki jo dopušča izbrani program, vendar ga ne preobremenite; glejte „Tabela programov in porabe“.
- Vedno upoštevajte navodila na embalaži detergenta.
- Rahlo umazano perilo perite pri nizkih temperaturah.
- Za majhne količine rahlo umazanega perila uporabite hitreje programe.
- Ne uporabljajte predpranja in visokih temperatur za perilo, ki ni močno umazano ali madežev.
- Če nameravate perilo sušiti v sušilnem stroju, izberite najvišjo hitrost centrifugiranja, priporočeno med pranjem.
- Ne uporabljajte več pralnega sredstva, kot je priporočeno na embalaži.

Prva uporaba

Preden začnete uporabljati izdelek, se prepričajte, da so vsi pripravljali ukrepi izvedeni v skladu z navodili v poglavjih „Pomembna varnostna navodila“ in „Namestitve“. Da bi izdelek pripravili za pranje perila, najprej izvedite program čiščenja bobna. Če vaš izdelek ni opremljen s programom za čiščenje bobna, izvedite postopek prve uporabe v skladu z metodami, opisanimi v poglavju „5.2 Čiščenje vrat za polnjenje in bobna“ v navodilih za uporabo.

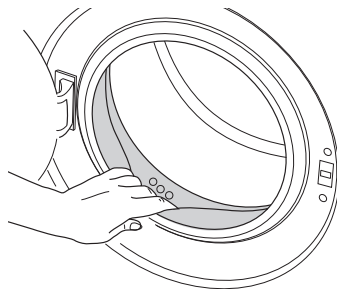

OPOMBA

- Uporabite sredstvo proti vodnemu kamnu, ki je primerno za pralne stroje.
- Zaradi postopkov nadzora kakovosti v proizvodnji je v izdelku morda ostalo nekaj vode. To ni škodljivo za izdelek.

Pravilna zmogljivost

Največja zmogljivost je odvisna od vrste perila, stopnje umazanosti in želenega programa pranja. Pralni stroj samodejno prilagodi količino vode glede na težo vstavljenega perila.

OPOZORILO!

Upoštevajte navodila v „Tabeli programov in porabe“. Pri preobremenitvi se učinkovitost pranja stroja zmanjša. Poleg tega lahko pride do hrupa in vibracij.

Polnjenje perila

1. Odprite vrata za polnjenje.
2. Pralo perilo vstavite v stroj.
3. Potisnite vrata za polnjenje, da se zaprejo, dokler ne zaslišite zvoka zaklepanja. Preverite, da se v vratih ni zataknilo nobeno perilo.

OPOMBA

Vrata za polnjenje so med izvajanjem programa zaklenjena. Vrata se lahko odprejo šele po koncu programa.

OPOZORILO!

Če je perilo nepravilno položeno v stroj, lahko pride do hrupa in vibracij v napravi.

Uporaba detergenta in mehčala

OPOMBA

Pri uporabi detergenta, mehčala, škroba, barve za tkanine, belila ali sredstva za odstranjevanje vodnega kamna pazljivo preberite navodila proizvajalca na embalaži in upoštevajte priporočeno količino. Če je na voljo, uporabite merilni lonček.

Predal za detergent

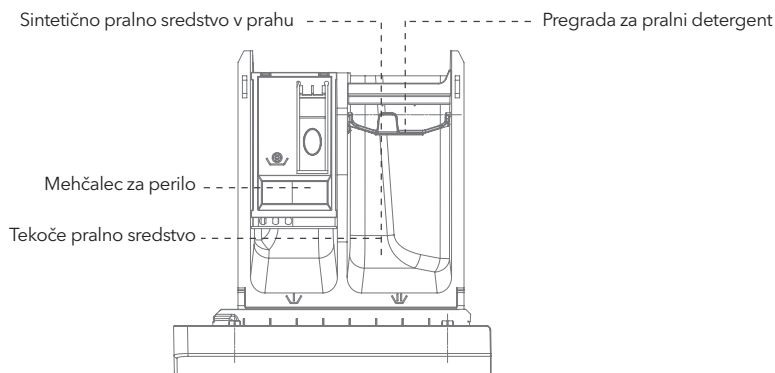

* Zgornja slika je le shematski prikaz, prosimo, upoštevajte dejanski predmet

Sintetično pralno sredstvo v prahu

Detergente, ki se težko raztapljajo, kot so milni kosmiči v prahu, vnaprej popolnoma raztopite in jih nalijte v posodo za detergent.

Pregrada za detergent je v obrnjenem položaju.

Tekoče detergentno sredstvo

Uporabite tekoče sintetično detergentno sredstvo z nizko penljivostjo.

Če uporabljate koncentrirano tekoče detergentno sredstvo, ga razredčite z dvakratno količino vode in ga vlijte v posodo za detergentno sredstvo.

Pregrada za detergent je v spuščeni legi.

Mehčalec

Vstavite ga pred pranjem, samodejno se bo vbrzil med zadnjim izpiranjem. Če uporabljate koncentrirani mehčalec, ga razredčite z ustreznim deležem vode in ga vlijte.

Detergent, mehčalec in druga čistila

- Detergent in mehčalec dodajte pred začetkom pralnega programa.
- Nikoli ne puščajte predala za pralni prašek odprtega med izvajanjem programa pranja!
- Pri uporabi programa brez predpranja ne dodajajte detergenta v predpralni predal (predal št. „1“).
- V programu s predpranjem ne dodajajte tekočega detergenta v predpralni predal (predal št. „1“).
- Ne izberite programa s predpranjem, če uporabljate vrečko za pralno sredstvo ali dozirno kroglico. Vrečko za pralno sredstvo ali dozirno kroglico vstavite neposredno med perilo v pralnem stroju.
- Če uporabljate tekoče pralno sredstvo, ne pozabite, da morate posodico za tekoče pralno sredstvo dati v glavni predal za pranje (predal št. „2“).

Izbira vrste detergenta

Vrsta detergenta, ki ga je treba uporabiti, je odvisna od vrste in barve tkanine.

- Za barvno in belo perilo uporabljajte različna detergente.
- Oblečila iz občutljivih materialov perite samo s posebnimi detergentsi (tekočim detergentom, šamponom za volno itd.), ki so namenjeni izključno za občutljiva oblačila.
- Pri pranju temnih oblačil in odeje priporočamo uporabo tekočega detergenta.
- Volnena oblačila perite s posebnimi detergentsi, ki so namenjeni izključno za volnena oblačila.



OPOZORILO!

- Uporabljajte samo detergente, ki so posebej izdelani za pralne stroje.
- Ne uporabljajte pralnega praška.

Prilaganje količine detergenta

Količina pralnega sredstva, ki jo je treba uporabiti, je odvisna od količine perila, stopnje umazanosti in trdote vode.

- Ne uporabljajte količin, ki presegajo priporočene količine na embalaži detergenta, da se izognete prekomernega penjenja, manj učinkovitega pranja in slabega izpiranja.
- Za manjše količine ali rahlo umazano perilo uporabite manj pralnega sredstva.

Uporaba mehčalcev

Mehčalec za perilo nalijte v predal za mehčalec v predalu za pralni prašek.

- Ne presežite oznake ravni (>max<) v predalu za mehčalec.
- Če je mehčalec izgubil tekočnost, ga pred dodajanjem v predal za detergent razredčite z vodo.

Uporaba tekočih detergentov

Če izdelek vsebuje posodico za tekoče detergente:

- Prepričajte se, da ste posodico za tekoče detergente vstavili v predal št. „2“.
- Če je tekoče pralno sredstvo izgubilo tekočnost, ga pred vstavitvijo v posodico za pralno sredstvo razredčite z vodo.

Če je izdelek opremljen z delom za tekoče pralno sredstvo:

- Če želite uporabiti tekoče pralno sredstvo, potegnite napravo k sebi. Del, ki pade navzdol, bo služil kot pregrada za tekoče pralno sredstvo. Po potrebi napravo očistite z vodo, ko je na mestu, ali jo odstranite.

Če boste uporabili pralni prašek, mora biti aparat pritrjen v zgornjem položaju.

Če izdelek ne vsebuje posodice za tekoče detergentno sredstvo:

- V programu s predpranjem ne uporabljajte tekočega detergenta za predpranje.
- Tekoče pralno sredstvo madeže oblačila, če ga uporabljate s funkcijo odloženega zagona. Če nameravate uporabiti funkcijo odloženega zagona, ne uporabljajte tekočega pralnega sredstva.

Uporaba gelov in tabletnih detergentov

Pri uporabi tablet, gela in podobnih detergentov upoštevajte naslednja navodila.

- Če je gel za pranje tekoč in vaš stroj nima posebnega predala za tekoče pralno sredstvo, gel za pranje vstavite v glavni predal za pralno sredstvo med prvim dovajanjem vode.
- Če vaš stroj vsebuje posodo za tekoče pralno sredstvo, pralno sredstvo nalijte v to posodo pred začetkom programa.
- Če je gel detergent gost in ni tekoč ali je v obliki kapsule s tekočino, ga vstavite neposredno v boben pred pranjem.
 - Tabletna pralna sredstva vstavite v glavni predal za pranje (predal št. „2“) ali neposredno v boben pred pranjem.

OPOMBA

- Tabletni detergenti lahko v predalu za detergent pustijo ostanke. Če se to zgodi, v prihodnjih pranjih tabletni detergent položite med perilo, blizu spodnjega dela bobna.
- Uporabite tableto ali gel za pranje, ne da bi izbrali funkcijo predpranja.

Uporaba škroba

- V predal za mehčalec dodajte tekoči škrob, škrob v prahu ali barvilo za tkanje.
- V pralnem ciklu ne uporabljajte mehčala in škroba hkrati.
- Po uporabi škroba notranjost stroja obrišite z vlažno in čisto krpo.

Uporaba belil

- Izberite program s predpranjem in dodajte belilo na začetku predpranja. V predpralni predal ne dodajajte detergenta. Alternativno lahko izberete program z dodatnim izpiranjem in dodate belilo, medtem ko stroj v prvem koraku izpiranja črpa vodo iz predala za detergent.
- Ne uporabljajte belilnega sredstva in detergenta, če ju zmešate.
- Uporabite le majhno količino (približno 50 ml) belilnega sredstva in oblačila dobro izperite, da preprečite draženje kože. Belilnega sredstva ne nalijte neposredno na oblačila in ga ne uporabljajte za barvna oblačila.
- Pri uporabi belilnih sredstev na osnovi kisika izberite program, ki pere pri nižji temperaturi.
- Belila na osnovi kisika se lahko uporabljajo skupaj z detergenti; če pa njihova gostota ni enaka gostoti detergenta, najprej vstavite detergent v predal št. „2“ v predalu za detergent in počakajte, da detergent izteče, medtem ko stroj napolnjuje vodo. Belilo dodajte iz istega predala, medtem ko stroj še napolnjuje vodo.

Uporaba sredstva za odstranjevanje vodnega kamna

- Po potrebi uporabite sredstva za odstranjevanje vodnega kamna, ki so izdelana posebej za pralne stroje.

Nasveti za učinkovito pranje

Svetle barve in bela perila

Priporočeni temperaturni razpon glede na stopnjo umazanosti: 40-90 °C

Stopnja umazanosti

Močno umazano (trdovratne madeže, kot so trava, kava, sadje in kri)	<p>Morda bo potrebno predhodno obdelati madeže ali opraviti predpranje. Praškasta in tekoča detergenta, priporočena za belo perilo, se lahko uporabljata v količinah, priporočenih za močno umazano perilo. Za čiščenje madežev od gline in zemlje ter drugih madežev, ki so občutljivi na belila, se priporoča uporaba praškastih detergentov.</p>
Običajno umazano (na primer madeži, ki jih povzročata telo na ovratnikih in manšetah)	<p>Prašna in tekoča pralna sredstva, priporočena za belo perilo, se lahko uporabljajo v količinah, priporočenih za običajno umazano perilo.</p>
Lahko umazano (brez vidnih madežev)	<p>Prašna in tekoča detergenta, priporočena za belo perilo, se lahko uporabljata v količinah, priporočenih za rahlo umazano perilo.</p>

Barvna perila

Priporočeni temperaturni razpon glede na stopnjo umazanosti: hladno -40 °C

Stopnja umazanosti

Močno umazano	<p>Prašna in tekoča pralna sredstva, priporočena za barvna oblačila, se lahko uporabljajo v količinah, priporočenih za močno umazana oblačila. Za čiščenje madežev iz gline in zemlje ter madežev, ki so občutljivi na belila, se priporoča uporaba prašnih pralnih sredstev. Uporabljajte pralna sredstva brez belila.</p>
Običajno umazano	<p>Prašna in tekoča detergenta, priporočena za barvna oblačila, se lahko uporabljata v količinah, priporočenih za normalno umazana oblačila. Uporabljajte detergente brez belila.</p>
Lahko umazano	<p>Za barvna oblačila lahko uporabite praškasta in tekoča pralna sredstva, ki so priporočena za rahlo umazana oblačila. Uporabljajte pralna sredstva brez belila.</p>

Temne barve

Priporočeni temperaturni razpon glede na stopnjo umazanosti: hladno -40 °C

Stopnja umazanosti

Močno umazano	<p>Tekoča pralna sredstva, primerna za barvna in temna oblačila, se lahko uporabljajo v količinah, priporočenih za močno umazana oblačila</p>
Običajno umazano	<p>Tekoča pralna sredstva, primerna za barvna in temna oblačila, se lahko uporabljajo v količinah, priporočenih za običajno umazana oblačila.</p>
Lahko umazano	<p>Tekoča pralna sredstva, primerna za barvna in temna oblačila, se lahko uporabljajo v količinah, priporočenih za rahlo umazana oblačila.</p>

Oblačila iz občutljivih materialov/volne/svile

Priporočeni temperaturni razpon glede na stopnjo umazanosti: hladno -30 °C

Stopnja umazanosti

Močno umazano	Uporabite tekoče detergente za občutljiva oblačila. Volnena in svila oblačila je treba prati s posebnimi detergentski za volnena oblačila.
Običajno umazano	Uporabljajte tekoča pralna sredstva, namenjena za občutljiva oblačila. Volnena in svila oblačila je treba prati s posebnimi pralnimi sredstvi za volnena oblačila.
Lahko umazano	Uporabljajte tekoča detergente, namenjena za občutljiva oblačila. Volnena in svila oblačila je treba prati s posebnimi detergentski za volnena oblačila.

Uporaba sredstva za odstranjevanje vodnega kamna

Priporočeno pralno sredstvo	Pralni cikli	Pranje temp.	Vrsta perila in tekstila
Pralni prašek za močno umazano perilo z belilnimi sredstvi in optičnimi belilci	Bombaž, mešanica, posteljnina, madeži, 20 °C, ECO 40-60	30/40/60	Belo perilo iz bombaža ali lanu, ki je odporno proti kuhanju
Barvno pralno sredstvo brez belilnih sredstev in optičnih belil	mešanica, spodnje perilo, posteljnina, 20°C, Hitro 15', Para	20/30/40	Barvno perilo iz bombaža ali lanu
Barvno ali blago pralno sredstvo brez optičnih belil	Mešano, Perje, Para, Hitro 15', Spodnje perilo	Hladno/20/30/40	Barvno perilo iz lahkotnih vlaken ali sintetičnih materialov
Blago pralno sredstvo	Svilena oblačila, oblačila iz puha, spodnja perila	Hladno/20/30	Občutljiva tekstila, svila, viskoza
Posebno pralno sredstvo za volno	Volnena	20/30/40	Volna

- Agregatno ali lepljivo pralno sredstvo ali dodatek lahko razredčite v posodici za pralno sredstvo, preden ga vlijete v pralno sredstvo, da se ne zamaši dovod in ne pride do preliivanja vode.
- Izberite ustrezen tip detergentski, da boste dosegli najboljše rezultate pranja in najnižjo porabo vode in energije.
- Za najboljši rezultat pranja je pomembno pravilno odmerjanje detergentski.
- Če bobna ni popolnoma poln, uporabite manjšo količino detergentski.
- Količino detergentski vedno prilagodite glede na trdoto vode. Če je vaša voda iz pipe mehka, uporabite manj detergentski.
- Dodajte količino detergentski glede na stopnjo umazanosti perila, manj umazano perilo zahteva manj detergentski.
- Visoko koncentrirano (kompaktno pralno sredstvo) zahteva posebno natančno odmerjanje.

Naslednji simptomi so znak prevelikega odmerjanja detergentski:

- Močno penjenje
- Slab rezultat pranja in izpiranja

Naslednji simptomi so znak premajhnega odmerjanja detergentski:

- Perilo postane sivo
- Nastanek vodnega kamna na bobnu, grelnem elementu in/ali perilu

UPORABA IZDELKA

Nadzorna plošča

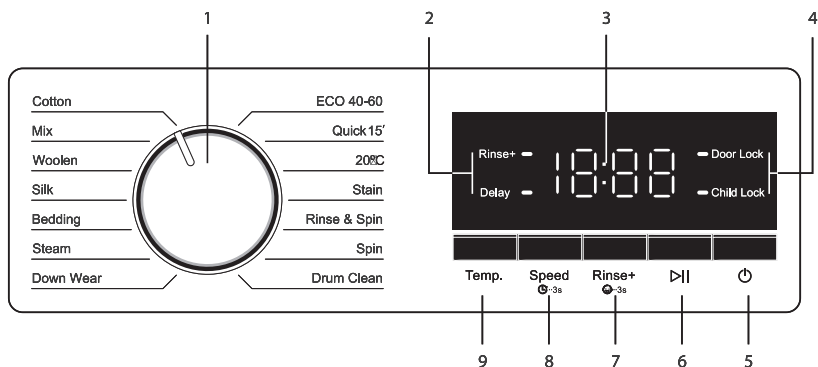

1. Gumb za izbiro programa
2. Kontrolna lučka programa
3. Zaslon
4. Indikator funkcije
5. Gumb za vklop
6. Gumb za zagon/premor
7. Gumb Izpiranje+
8. Gumb za nastavitev hitrosti
9. Gumb za nastavitev temperature

Priprava stroja

Preverite, ali so cevi dobro priključene. Priključite stroj na električno omrežje. Odprite pipo do konca. V stroj vstavite perilo. Dodajte detergent in mehčalec za perilo.

Izbira programa

1. Izberite program, ki ustreza vrsti, količini in stopnji umazanosti perila v skladu s »Tabela programov in porabe« in tabelo temperatur spodaj.

90°C	Močno umazano belo bombažno in laneno perilo (prekrivala za mize, prti, brisače, posteljina itd.).
60°C	Normalno umazana, barvna, barvno obstojna perila, bombažna ali sintetična oblačila (srajce, nočne srajce, pižame itd.) in rahlo umazana bela perila (spodnja perila itd.).
40°C / 30°C / 20°C / hladno	Mešana perila, vključno z občutljivimi tekstilnimi izdelki (zavesne zavesne itd.), sintetičnimi in volnenimi izdelki.

2. Izberite želeni program s tipko za izbiro programa.

OPOMBA

- Programi so omejeni na najvišjo hitrost centrifugiranja, ki je primerna za določeno vrsto tkanine.
- Pri izbiri programa vedno upoštevajte vrsto tkanine, barvo, stopnjo umazanosti in dovoljeno temperaturo vode.
- Vedno izberite najnižjo potrebno temperaturo. Višja temperatura pomeni večjo porabo energije.
- Za podrobnejše informacije o programih glejte »Tabela programov in porabe«.

Uvod v program

Glede na vrsto tkanine uporabite naslednje glavne programe.

Bombaž

Ta program uporabite za perilo iz bombaža (kot so posteljina, kompleti odeje in vzglavnikov, brisače, kopalni plašči itd.). Perilo se bo intenzivno pralo v daljšem pralnem ciklu.

Mešano

Ta program uporabite za pranje bombažnih in sintetičnih oblačil hkrati.

Volna

Ta program uporabite za pranje oblačil iz volne. Izberite priporočeno temperaturo, kot je navedeno na etiketah oblačil. Uporabite tudi ustrezna detergente za volnena oblačila.

Svilena

Ta program lahko izberete za pranje občutljivih tkanin, kot je svila. Pranje je zelo nežno, centrifugiranje pa se ne izvede takoj. Ta program je najboljši, če perilo zahteva nežno pranje.

Posteljina

Glavni predmeti pranja v programu so posteljina, pregrinjala, zavese, plašči, prti in podobno. V procesu pranja se čas namakanja in čas pranja perila podaljšata, da se izboljša učinek pranja.

Para

Postopek pranja s paro je namenjen proizvodnji pare med pralnim ciklom, izboljšanju rezultata pranja in hkratnemu likanju oblačil s paro, da se prepreči gubanje.

Perilo iz puha

Postopek pranja puhovk je posebej zasnovan za pranje puhovk.

Material puhovk je lahek, težko se izpere, slabo prenaša pranje in težko vpija vodo. Zato je treba podaljšati čas namakanja v procesu pranja in zmanjšati hitrost vrtenja med odstranjevanjem vlage.

Čiščenje bobna

Redno (vsak 1-2 meseca) uporabite ta program za čiščenje bobna, da zagotovite potrebno vzdrževanje in čiščenje. Pustite, da pralni stroj izvede program brez perila. Za boljše rezultate dodajte prašek za odstranjevanje vodnega kamna v predal za pralni prašek. Po končanem programu pustite sprednja vrata odprta in pustite, da se notranjost stroja posuši.

Madeži

Pri oblačilih z bolj trdovratnimi madeži lahko izboljšate učinek pranja tako, da podaljšate čas pranja in povečate intenzivnost pranja.

20 °C

To je nov evropski standardni posebni program, ki se uporablja za pranje rahlo umazanih oblačil. Temperatura je fiksna na 20 °C, da se oblačila zaščitijo.

Hitro pranje 15

Hitro pranje 15 je program za hitro pranje majhne količine zmerno umazanega perila.

ECO 40-60

Za pranje bombažnih oblačil, ki se običajno perejo pri 40 °C ali 60 °C, v istem ciklu. Ta cikel se uporablja za oceno skladnosti z uredbami EU o ekološkem oblikovanju.

Posebni programi

Za posebne namene izberite kateri koli od naslednjih programov.

Izpiranje in centrifugiranje

Program, namenjen uporabnikom za izpiranje in sušenje oblačil.

Centrifugiranje

Ta program uporabite za dodatno centrifugiranje perila ali za izpraznitev vode iz pralnega stroja. Preden izberete ta program, izberite želeno hitrost centrifugiranja in pritisnite gumb Start/Pavza. Najprej bo pralni stroj izpraznil vodo iz notranjosti. Nato bo perilo centrifugiral z nastavljeno hitrostjo centrifugiranja in izpraznil vodo, ki iz njega izteka. Če želite izprazniti samo vodo brez centrifugiranja perila, izberite program Centrifugiranje in nato izberite funkcijo Brez centrifugiranja s pomočjo gumba za nastavitve hitrosti centrifugiranja. Pritisnite gumb Start/Pavza.



OPOMBA

Za občutljivo perilo uporabite nižjo hitrost centrifugiranja.

Izbira temperature

Vsakič, ko izberete nov program, se na indikatorju temperature prikaže privzeta temperatura izbranega programa. Za nastavitve temperature pritisnite gumb za temperaturo. Temperatura se bo postopoma povečevala in se po doseganju najvišje vrednosti vrnila na najnižjo.

Izbira hitrosti centrifugiranja

Vsakič, ko izberete nov program, se na indikatorju hitrosti prikaže privzeta hitrost sušenja izbranega programa. Hitrost sušenja lahko nastavite s pritiskom na gumb za hitrost. Hitrost vrtenja se postopoma povečuje in se vrne na najnižjo vrednost, ko doseže najvišjo.



OPOMBA

Če program še ni dosegel stopnje segrevanja, lahko spremenite temperaturo, ne da bi preklaplili stroj v način Pause.

Pomožne funkcije

Izpiranje+

V stanju pripravljenosti pritisnite gumb Rinse Plus (Dodatno izpiranje) in indikator funkcije dodatnega izpiranja se bo vklopil. Hkrati dodajte postopek izpiranja v postopek pranja, čas po dodajanju funkcije pa se bo prikazal v oknu preostalega časa.

Funkcija izpiranja se prekine, če jo ponovno pritisnete. Če med delovanjem ne pride do faze izpiranja, pritisnite gumb za pavzo. Gumb za izpiranje lahko dodate ali preključete, med delovanjem pa funkcije izpiranja ni mogoče izbrati ali preklicati.

Otroška ključavnica

Ta funkcija se uporablja predvsem za preprečevanje napačnega upravljanja in igranja otrok s pralnim strojem med normalnim delovanjem pralnega stroja. V stanju delovanja hkrati pritisnite in 3 sekunde pridržite gumba „Rinse+“ (Izpiranje+), da vklopite funkcijo otroške ključavnice. Otroško ključavnico je mogoče nastaviti in sprostiti le, ko program teče. Po nastavitvi otroške ključavnice se med delovanjem prikaže indikator otroške ključavnice. Lučka je vedno prižgana.

Zamuda

Uporablja se za zagotavljanje uporabnikom funkcije prilagojenega odloženega zagona pralnega programa. Nastavitve je mogoča v razponu od 2 do 24 ur (opredelitev časa sestanka je od začetka sestanka do konca pralnega programa). Začetek sestanka in nastavitve: Po nastavitvi pralnega programa in parametrov Ko je nastavitve končana, pritisnite in držite ikono „hitrost“, da se zasveti in začne se termin. Čas lahko nastavite s pritiskom na tipko za termin, termin pa začnete s pritiskom na tipko „start/pause“. Ko je termin v teku, razen tipk „child lock“, „start/pause“ in „on/off“ druge tipke ne delujejo.

Tabela programov in porabe

Največja obremenitev (kg): 6 kg		Pomožne funkcije				Izbirni temperaturni razpon °C
Program	Največja obremenitev (kg)	Privzeti časi izpiranja	Izbirno število izpiranja (izpiranje + 1)	Zamuda		
Bombaž	40	Največ	2	+1	•	Hladno-90
Mešaj	30	3	2	+1	•	Hladno-60
Volnen	30	1.5	2	+1	•	Hladno-40
Svil	Hladno	2	2	+1	•	Hladno-40
Posteljina	30	3	2	+1	•	Hladno-60
Steam	90	3	2	+1	•	90
Perje	30	2	2	+1	•	Hladno-40
Čiščenje bobna	90	0	1	x	•	90
Spin	-	Največ	x	x	•	-
Izplakni in ožemi	-	Največ	1	+1	•	-
Madež	60	3	2	+1	•	40-60
20°C	20	Največ	2	+1	•	20
Hitro 15'	Hladno	1.5	2	+1	•	Hladno-30
ECO 40-60	40	Največ	2	x	•	40

• Zaradi nadgrajenij modelov izdelkov se bodo funkcionalna konfiguracija in parametri razlikovali od navedb v tem priročniku. Upoštevajte dejanske funkcije modela.

VZDRŽEVANJE IN ČIŠČENJE

Če izdelek redno čistite, se podaljša njegova življenjska doba in zmanjša število pogostih težav.

Čiščenje predala za detergent

Čistite predal za detergent v rednih časovnih presledkih (vsakih 4-5 pralnih ciklov), kot je prikazano spodaj, da preprečite kopičenje praškastega detergenta.

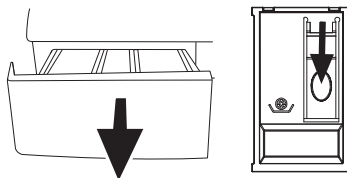

1. Pritisnite na pikčasto točko na sifonu v predalu za mehčalec in potegnite proti sebi, dokler se predal ne odstrani iz pralnega stroja.

OPOMBA

Če se v predalu za mehčalec začne nabirati večja količina vode in mehčalca kot običajno, je treba sifon očistiti.

2. Pralni predal in sifon operite z veliko mlačne vode v umivalniku. Nosite zaščitne rokavice ali uporabite ustrezno krtačo, da se med čiščenjem ne dotikate ostankov v predalu s kožo.
3. Po čiščenju predal ponovno vstavite na svoje mesto in se prepričajte, da je dobro nameščen. Če je vaš predal za detergent takšen, kot je prikazan na naslednji sliki:

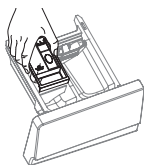

OPOMBA

Dvignite zadnji del sifona, da ga odstranite, kot je prikazano na sliki. Po opravljenem čiščenju sifon ponovno namestite na svoje mesto in potisnite njegov sprednji del navzdol, da se zagotovi, da se zaporni jeziček zaskoči.

Čiščenje vrat za polnjenje in bobna

Za izdelke s programom čiščenja bobna

Glejte Pogon izdelka - Programi.

Za izdelke brez čiščenja bobna

Za čiščenje bobna sledite spodnjim korakom:

- Izberite dodatne pomožne funkcije Dodatna voda ali Dodatno izpiranje. Uporabite program za bombaž brez predpranja.
- Nastavite temperaturo na raven, ki jo priporoča proizvajalec sredstva za čiščenje bobna, ki ga lahko dobite pri pooblaščenih servisnih službah.
- Ta postopek izvedite brez perila v izdelku.
- Pred začetkom programa v glavni predal za pralno sredstvo (predal št. „2“) vstavite 1 vrečko posebnega sredstva za čiščenje bobna (če posebnega sredstva ni na voljo, vstavite največ 100 g praška proti vodnemu kamnu). Če je sredstvo proti vodnemu kamnu v obliki tablet, v glavni predal za pralno sredstvo št. „2“ vstavite samo eno tableto.
- Po koncu programa notranjost meha osušite s čisto krpo.

OPOMBA

- Postopek čiščenja bobna ponovite vsakih 2 meseca.
- Uporabite raztopino proti vodnemu kamnu, ki je primerna za pralni stroj.

Po vsakem pranju se prepričajte, da v bobnu ni ostalo nobenih tujih snovi.

Če so luknje, prikazane na sliki spodaj, zamašene, jih odprite z zobobrcem.

OPOMBA

Tuje kovinske snovi povzročajo rjaste madeže v bobnu. Madeže na površini bobna očistite s čistili za nerjaveče jeklo. Nikoli ne uporabljajte jeklene volne ali žične volne.

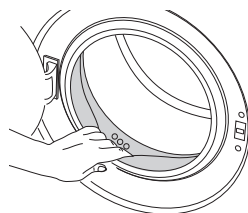

! OPOZORILO!

Pred namestitvijo vizualno preverite, ali ima izdelek kakšne napake. Če jih ima, ga ne namestite. Poškodovani izdelki ogrožajo vašo varnost.

Čiščenje ohišja in nadzorne plošče

Po potrebi obrišite ohišje stroja z milnico ali nekorozivnimi blagimi gel detergenti in ga osušite z mehko krpo. Za čiščenje nadzorne plošče uporabljajte samo mehko in vlažno krpo.

Čiščenje filtrov za dovod vode

Na koncu vsakega ventila za dovod vode na zadnji strani stroja in na koncu vsake cevi za dovod vode, kjer so priključene na pipo, je filter. Ti filtri preprečujejo, da bi tuje snovi in umazanija iz vode vstopile v pralni stroj. Filtre je treba očistiti, saj se sčasoma umažejo.

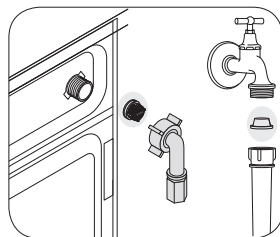

1. Zaprite pipe.
2. Odstranite matice cevi za dovod vode, da pridete do filtrov na ventilih za dovod vode. Očistite jih z ustrezno krtačo. Če so filtri preveč umazani, jih odstranite s kleščami in očistite.
3. Snemite filtre na ravnih koncih cevi za dovod vode skupaj s tesnili in jih temeljito očistite pod tekočo vodo.
4. Previdno zamenjajte tesnila in filtre ter z roko privijte matice cevi.

Odstranjevanje preostale vode in čiščenje filtra črpalke

Filtrski sistem v vašem stroju preprečuje, da bi trdni predmeti, kot so gumbi, kovanci in vlakna tkanin, med izpustom pralne vode zamašili rotor črpalke. Tako se voda izpusti brez težav, življenjska doba črpalke pa se podaljša. Če stroj ne izčrpa vode, je filter črpalke zamašen.

Filter je treba očistiti, kadar je zamašen ali vsake 3 mesece. Za čiščenje filtra črpalke je treba najprej izprazniti vodo. Poleg tega je treba pred prevozom aparata (npr. pri selitvi v drugo hišo) vodo v aparatu popolnoma izprazniti, da se prepreči zamrzovanje vode v aparatu.

! OPOZORILO!

Tujki, ki ostanejo v filtru črpalke, lahko poškodujejo vaš stroj ali povzročijo hrup.

Čiščenje umazanega filtra in izpust vode:

1. Odklopite stroj, da prekinete napajanje.



OPOZORILO!

Temperatura vode v stroju se lahko dvigne do 90 °C. Da se izognete nevarnosti opeklin, je treba filter očistiti šele, ko se voda v stroju ohladi.

2. Odprite pokrovček filtra.



OPOZORILO!

Pokrov filtra lahko odstranite tako, da ga rahlo potisnete navzdol s tankim plastičnim orodjem skozi odprtino nad pokrovom filtra. Za odstranjevanje pokrova ne uporabljajte kovinskih orodij.

3. Nekateri naši izdelki imajo cev za izpust vode v sili, drugi pa ne. Za izpust vode sledite spodnjim navodilom.

Odvod vode, če izdelek nima zasilne odtočne cevi:

- Pred filter postavite velik posod, da bo zajemal vodo iz filtra.
- Oslabite filter črpalke (v nasprotni smeri urinega kazalca), dokler ne začne teči voda. Vodo, ki teče, zlijte v posodo, ki ste jo postavili pred filter. Vedno imejte pri roki kos krpe, da lahko pobrišete razlito vodo.
- Ko se voda v napravi izprazni, filter popolnoma odstranite tako, da ga zavrtite.

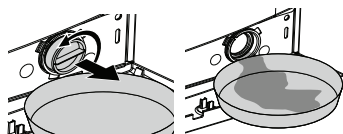

4. Očistite vse ostanke znotraj filtra in morebitna vlakna okoli območja črpalnega kolesa.

5. Namestite filter.

6. Če je pokrovček filtra sestavljen iz dveh delov, ga zaprite s pritiskom na jeziček. Če je enodelni, najprej namestite jezičke v spodnjem delu na svoje mesto, nato pa zaprite z pritiskom na zgornji del.

Redno čiščenje

Očistite notranjost cevi črpalke in odstranite vse ostanke ali tuje predmete. Če se dovod vode v napravo upočasnji ali popolnoma ustavi, je morda zamašen filter za dovod vode.

Čiščenje se priporoča vsakih 6 mesecev, da se zmanjša verjetnost zamašitve ventila v območjih, kjer se uporablja trda voda.

TEHNIČNE SPECIFIKACIJE

Model	WF61031K
Zmogljivost (kg)	6
Največja hitrost centrifugiranja (obr./min)	1000
Višina (cm)	84
Širina (cm)	60
Globina (cm)	39
Neto teža (±4 kg)	47
Vhod (V/Hz) Skupaj	220-240V~/50Hz

ODSTRANJEVANJE NAPAK

Opis	Možni vzrok	Rešitev
Program se po zaprtju vrat ne zažene.	Gumb Start / Pause / Cancel ni bil pritisnjen.	Pritisnite gumb Start/Pavza/Prekliči.
Programa ni mogoče zagnati ali izbrati.	Pralni stroj je prešel v samozavarovalni način zaradi težav z oskrbo (napetost omrežja, tlak vode itd.).	Če želite preklicati program, zavrtite gumb za izbiro programa in in izberite drug program. Prejšnji program bo preklican. (Glejte „Preklic programa“)
Voda v stroju.	Zaradi postopkov nadzora kakovosti v proizvodnji je v izdelku morda ostalo nekaj vode.	To ni napaka; voda ni škodljiva za stroj.
Stroj vibrira ali oddaja hrup.	Stroj je morda neuravnotežen.	Prilagodite noge, da se stroj izravna.
	V filter črpalke je morda vdrla trda snov.	Očistite filter črpalke.
	Varnostni vijaki za prevoz niso odstranjeni.	Odstranite varnostne vijake za prevoz.
	Količina perila v stroju je morda premajhna.	Dodajte več perila v pralni stroj.
	Pralni stroj je morda preobremenjen s perilom.	Vzemite nekaj perila iz pralnega stroja ali ga z rokami porazdelite, da bo v pralnem stroju enakomerno porazdeljeno.
	Pralni stroj je morda naslonjen na trden predmet.	Preverite, ali se stroj ne naslanja na nič.
Pralni stroj se je ustavil kmalu po začetku programa.	Stroj se je morda začasno ustavil zaradi nizke napetosti.	Delovanje se bo nadaljevalo, ko se napetost vrne na normalno raven.
Čas programa se ne odšteva. (Pri modelih z zaslonom)	Časovnik se lahko ustavi med dovajanjem vode.	Kazalnik časovnika ne bo odšteval, dokler naprava ne bo zajela zadostne količine vode. Naprava bo počakala, dokler ne bo zadostne količine vode, da se izogne slabim rezultatom pranja zaradi pomanjkanja vode. Kazalnik časovnika bo po tem nadaljeval z odštevanjem.
	Timer se lahko ustavi med ogrevanjem.	Kazalnik časovnika ne bo odšteval, dokler stroj ne doseže izbrane temperature.
	Timer se lahko ustavi med centrifugiranjem.	Zaradi neenakomerne porazdelitve perila v bobnu se lahko aktivira sistem za samodejno zaznavanje neenakomerne obremenitve.
	Pralni stroj ne preklopi v fazo centrifugiranja, če perilo ni enakomerno porazdeljeno v bobnu, da se prepreči poškodovanje pralnega stroja in njegove okolice.	Perilo je treba prerazporediti in ponovno centrifugirati.

Opis	Možni vzrok	Rešitev
Iz predala za detergent se izliva pena.	Uporabljeno je preveč pralnega sredstva.	<ul style="list-style-type: none"> Zmešajte 1 žlico mehčala in ½ litra vode ter zmes vlijte v glavni predal za pranje v predalu za detergent. V pralni stroj vstavite pralno sredstvo, ki je primerno za programe in največje obremenitve, navedene v „Tabeli programov in porabe“. Če uporabljate dodatna kemikalije (odstranjevalce madežev, belila itd.), zmanjšajte količino detergenta.
Perilo ostane mokro ob koncu programa.	Zaradi prekomerne uporabe detergenta je morda nastala prekomerna pena in se je aktiviral avtomatski sistem za absorpcijo pene.	Uporabite priporočeno količino detergenta.
	Stroj ne preklopi v fazo centrifugiranja, če perilo ni enakomerno porazdeljeno v bobnu, da se prepreči poškodovanje stroja in njegove okolice.	Perilo je treba prerazporediti in ponovno centrifugirati.

**OPOZORILO!**

Če težave ne morete odpraviti, čeprav upoštevate navodila v tem poglavju, se posvetujte s prodajalcem ali pooblaščenim servisnim zastopnikom. Nikoli ne poskušajte sami popraviti nefunkcionalnega izdelka.

STORITVE ZA STRANKE

Nadomestni deli za vaš aparat so na voljo najmanj 10 let.

**OPOZORILO!****Nevarnost električnega udara**

- Nikoli ne poskušajte popraviti aparata, ki je pokvarjen ali za katerega domnevate, da je pokvarjen. S tem lahko ogrožate svoje življenje in življenja drugih uporabnikov v prihodnosti. Ta popravila smejo opravljati samo pooblaščen strokovnjaki.
- Nepravilna popravila, ki jih opravijo nepooblaščen tretje osebe, razveljavijo garancijo, proizvajalec pa ne more popraviti posledičnih poškodb!

TESLA

tesla.info



Ovaj dokument je originalno proizveden i objavljen od strane proizvođača, brenda Tesla, i preuzet je sa njihove zvanične stranice. S obzirom na ovu činjenicu, Tehnoteka ističe da ne preuzima odgovornost za tačnost, celovitost ili pouzdanost informacija, podataka, mišljenja, saveta ili izjava sadržanih u ovom dokumentu.

Napominjemo da Tehnoteka nema ovlašćenje da izvrši bilo kakve izmene ili dopune na ovom dokumentu, stoga nismo odgovorni za eventualne greške, propuste ili netačnosti koje se mogu naći unutar njega. Tehnoteka ne odgovara za štetu nanесenu korisnicima pri upotrebi netačnih podataka. Ukoliko imate dodatna pitanja o proizvodu, ljubazno vas molimo da kontaktirate direktno proizvođača kako biste dobili sve detaljne informacije.

Za najnovije informacije o ceni, dostupnim akcijama i tehničkim karakteristikama proizvoda koji se pominje u ovom dokumentu, molimo posetite našu stranicu klikom na sledeći link:

<https://tehnoteka.rs/p/tesla-masina-za-pranje-vesa-wf61031k-akcija-cena/>