

## Uputstvo za upotrebu

TESLA frižider RS1100HE

TESLA

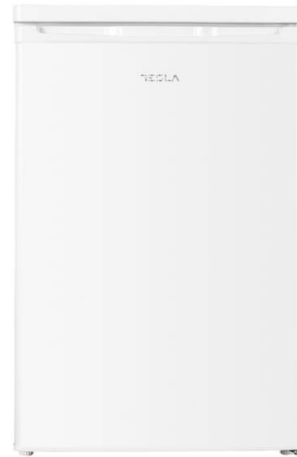

Tehnoteka je online destinacija za upoređivanje cena i karakteristika bele tehnike, potrošačke elektronike i IT uređaja kod trgovinskih lanaca i internet prodavnica u Srbiji. Naša stranica vam omogućava da istražite najnovije informacije, detaljne karakteristike i konkurentne cene proizvoda.

Posetite nas i uživajte u ekskluzivnom iskustvu pametne kupovine klikom na link:

<https://tehnoteka.rs/p/tesla-frizider-rs1100he-akcija-cena/>

TESLA

# FRIDGE

RS1100HBE  
RS1100HE

## User Manual

ENG

BiH/  
CG

GR

SRB



Product images are for illustrative purposes only and may differ from the actual product.

# SAFETY INFORMATION

In the interest of your safety and to ensure the correct use, before installing and first using the appliance, read this user manual carefully, including its hints and warnings. To avoid unnecessary mistakes and accidents, it is important to ensure that all people using the appliance are thoroughly familiar with its operation and safety features. Save these instructions and make sure that they remain with the appliance if it is moved or sold, so that everyone using it through its life will be properly informed on appliance use and safety.

For the safety of life and property keep the precautions of these user's instructions as the manufacturer is not responsible for damages caused by omission.

## **Children and vulnerable people safety**

- This appliance can be used by children aged from 8 years and above and persons with reduced physical, sensory or mental capabilities or lack of experience and knowledge if they have been given supervision or instruction concerning use of the appliance in a safe way and understand the hazards involved.
- Children aged from 3 to 8 years are allowed to load and unload this appliance.
- Children should be supervised to ensure that they do not play with the appliance.
- Cleaning and user maintenance shall not be made by children unless they are aged from 8 years and above and supervised.
- Keep all packaging well away from children. There is risk of suffocation.
- If you are discarding the appliance pull the plug out of the socket, cut the connection cable (as close to the appliance as you can) and remove the door to prevent playing children to suffer electric shock or to close themselves into it.

- If this appliance featuring magnetic door seals is to replace an older appliance having a spring lock (latch) on the door or lid, be sure to make that spring lock unusable before you discard the old appliance. This will prevent it from becoming a death trap for a child.

## General safety

**⚠ WARNING!** Keep ventilation openings, in the appliance enclosure or in the built-in structure, clear of obstruction.

**⚠ WARNING!** Do not use mechanical devices or other means to accelerate the defrosting process, other than those recommended by the manufacturer.

**⚠ WARNING!** Do not damage the refrigerant circuit.

**⚠ WARNING!** Do not use other electrical appliances (such as ice cream makers) inside of refrigerating appliances, unless they are approved for this purpose by the manufacture.

**⚠ WARNING!** Do not touch the light bulb if it has been on for a long period of time because it could be very hot.<sup>1</sup>

**⚠ WARNING!** When positioning the appliance, ensure the supply cord is not trapped or damaged.

**⚠ WARNING!** Do not locate multiple portable socket-outlets or portable power suppliers at the rear of the appliance.

- Do not store explosive substances such as aerosol cans with a flammable propellant in this appliance.
- The refrigerant isobutene (R600a) is contained within the refrigerant circuit of the appliance, a natural gas with a high level of environmental compatibility, which is nevertheless flammable.
- During transportation and installation of the appliance, be certain that none of the components of the refrigerant circuit become damaged.

- avoid open flames and sources of ignition
- thoroughly ventilate the room in which the appliance is situated
- It is dangerous to alter the specifications or modify this product in any way. Any damage to the cord may cause a short circuit, fire and/or electric shock.
- This appliance is intended to be used in a household and similar applications such as
  - staff kitchen areas in shops, offices and other working environments;
  - farm houses and by clients in hotels, motels and other residential type environments;
  - bed and breakfast type environments;
  - catering and similar non-retail applications.

**⚠ WARNING!** Any electrical components (plug, power cord, compressor and etc.) must be replaced by a certified service agent or qualified service personnel.

**⚠ WARNING!** The light bulb supplied with this appliance is a “special use light bulb” usable only with the appliance supplied. This “special use lamp” is not usable for domestic lighting.<sup>1</sup>

- Power cord must not be lengthened.
- Make sure that the power plug is not squashed or damaged by the back of the appliance. A squashed or damaged power plug may overheat and cause a fire.
- Make sure that you can come to the main plug of the appliance.
- Do not pull the main cable.
- If the power plug socket is loose, do not insert the power plug. There is a risk of electric shock or fire.
- You must not operate the appliance without the lamp.
- This appliance is heavy. Care should be taken when moving it.

- Do not remove nor touch items from the freezer compartment if your hands are damp/wet, as this could cause skin abrasions or frost/freezer burns.
- Avoid prolonged exposure of the appliance to direct sunlight.

## Daily use

- Do not put hot things on the plastic parts in the appliance.
- Do not place food products directly against the rear wall.
- Frozen food must not be re-frozen once it has been thawed out.<sup>2</sup>
- Store pre-packed frozen food in accordance with the frozen food manufacture, s instructions.<sup>2</sup>
- Appliance, s manufactures storage recommendations should be strictly adhered to. Refer to relevant instructions.
- Do not place carbonated or fizzy drinks in the freezer compartment as it creates pressure on the container, which may cause it to explode, resulting in damage to the appliance.<sup>2</sup>
- Ice lollies can cause frost burns if consumed straight from the appliance.<sup>2</sup>

To avoid contamination of food, please respect the following instructions:

- Opening the door for long periods can cause a significant increase of the temperature in the compartments of the appliance.
- Clean regularly surfaces that can come in contact with food and accessible drainage systems.
- Clean water tanks if they have not been used for 48h; flush the water system connected to a water supply if water has not been drawn for 5 days.
- Store raw meat and fish in suitable containers in the

refrigerator, so that it is not in contact with or drip onto other food.

- Two-star frozen-food compartments (if they are presented in the appliance) are suitable for storing pre-frozen food, storing or making ice-cream and making ice cubes.
- One-, two- and three -star compartments (if they are presented in the appliance) are not suitable for the freezing of fresh food.
- If the appliance is left empty for long periods, switch off, defrost, clean, dry and leave the door open to prevent mould developing within the appliance.

## Care and cleaning

- Before maintenance, switch off the appliance and disconnect the main plug from the power socket.
- Do not clean the appliance with metal objects.
- Do not use sharp objects to remove frost from the appliance. Use a plastic scraper.<sup>2</sup>
- Regularly examine the drain in the refrigerator for defrosted water. If necessary, clean the drain. If the drain is blocked, water will collect at the bottom of the appliance.<sup>3</sup>

## Installation

**IMPORTANT!** For electrical connection carefully follow the instructions given in specific paragraphs.

- Unpack the appliance and check if there are damages on it. Do not connect the appliance if it is damaged. Report possible damages immediately to the place you bought it. In that case retain packing.
- It is advisable to wait at least four hours before connecting the appliance to allow the oil to flow back in the compressor.

- Adequate air circulation should be provided around the appliance, lacking this leads to overheating. To achieve sufficient ventilation, follow the instructions relevant to installation.
- Wherever possible the spacers of the product should be against a wall to avoid touching or catching warm parts (compressor, con- denser) to prevent possible burn.
- The appliance must not be located close to radiators or cookers.
- Make sure that the main plug is accessible after the installation of the appliance.

## Service

- Any electrical work required to do the servicing of the appliance should be carried out by a qualified electrician or competent person.
- This product must be serviced by an authorized Service Center, and only genuine spare parts must be used.

## Energy saving



- Do not put hot food in the appliance;
- Do not pack food close together as this prevents air circulating;
- Make sure food does not touch the back of the compartment(s);
- If electricity goes off, do not open the door(s);
- Do not open the door(s) frequently;
- Do not keep the door(s) open for a long time;
- Do not set the thermostat on exceeding cold temperatures;
- All accessories, such as drawers, shelves balconies, should be kept there for lower energy consumption.

<sup>1</sup> If there is a light in the compartment.

<sup>2</sup> If there is a freezer compartment.

<sup>3</sup> If there is a fresh-food storage compartment.

## Environment Protection

 This appliance does not contain gasses which could damage the ozone layer, in either its refrigerant circuit or insulation materials. The appliance shall not be discarded together with the urban refuse and rubbish. The insulation foam contains flammable gases: the appliance shall be disposed according to the appliance regulations which can be obtained from your local authorities. Avoid damaging the cooling unit, especially the heat exchanger. The materials used on this appliance marked by the  symbol are recyclable.

 The symbol on the product or on its packaging indicates that this product may not be treated as household waste. Instead it should be taken to the appropriate collection point for the recycling of electrical and electronic equipment. By ensuring this product is disposed of correctly, you will help prevent potential negative consequences to the environment and human health, which could otherwise be caused by inappropriate waste handling of this product. For more detailed information about recycling of this product, please contact your local council, your household waste disposal service or the shop where you purchased the product.

### Packaging materials

The materials with the symbol are recyclable. Dispose the packaging in a suitable collection container to recycle it.

### Disposal of the appliance

1. Disconnect the mains plug from the mains socket.
2. Cut off the mains cable and discard it.

**WARNING!**

During using, service and disposal the appliance, please pay attention to symbol similar as left side, which is located on rear of appliance (rear panel or compressor) and with yellow or orange color.

It's risk of fire warning symbol. There are flammable materials in refrigerant pipes and compressor.

Please be far away fire source during using, service and disposal.

## OVERVIEW

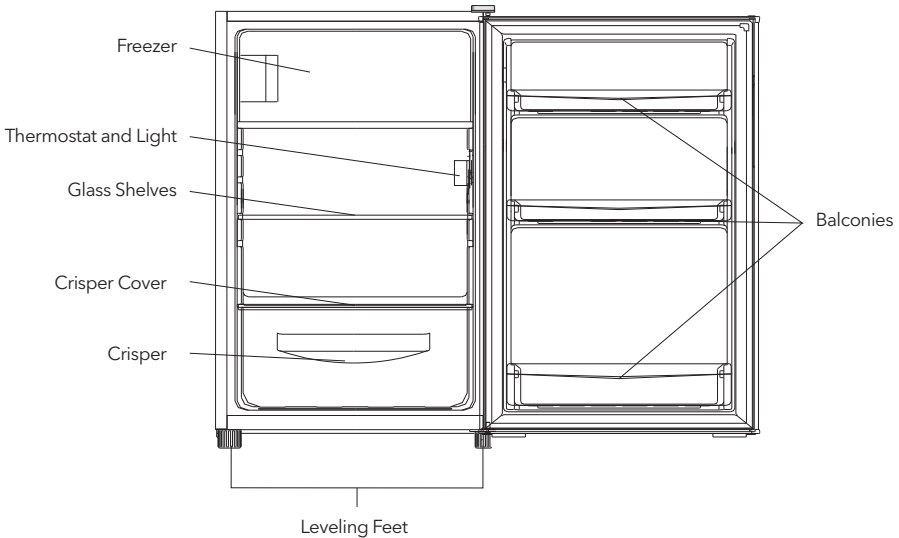

Note: Above picture is for reference only. Real appliance probably is different.

# REVERSE DOOR

Tool required: Philips screwdriver, Flat bladed screwdriver, Hexagonal spanner.

- Ensure the unit is unplugged and empty.
- To take the door off, it is necessary to tilt the unit backwards. You should rest the unit on something solid so that it will not slip during the door reversing process.
- All parts removed must be saved to do the reinstallation of the door.
- Do not lay the unit flat as this may damage the coolant system.
- It's better that 2 people handle the unit during assembly.

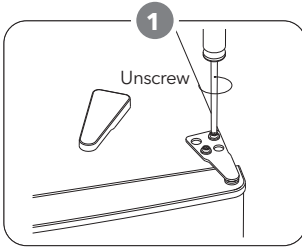

Remove hinge cover and then unscrew hinge bracket.

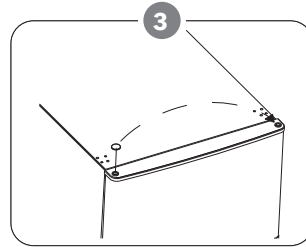

Move the core cover from left side to right side. And then lift the upper door and place it on a padded surface to prevent it from scratching.

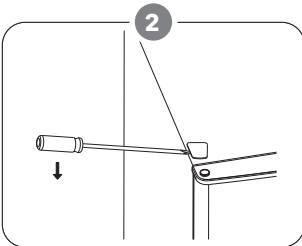

Remove the top left screw cover

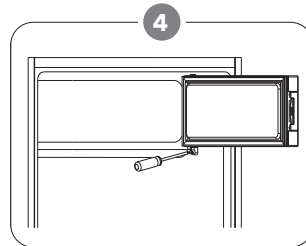

Unscrew bottom hinge of freezer door. Then remove the door and place it on a soft pad to avoid scratch.

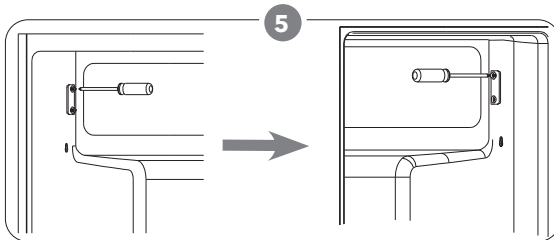

Move door holder from left side to right side.

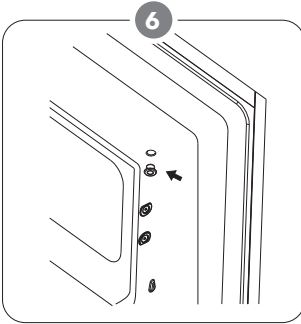

Move hinge hole cover from left side to right side.

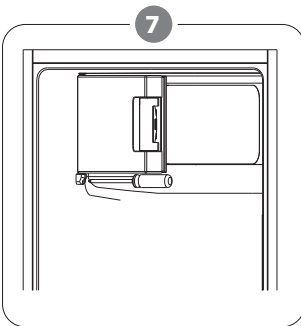

Rotate freezer door and place hinge side at left side. And then fix the door by holder.

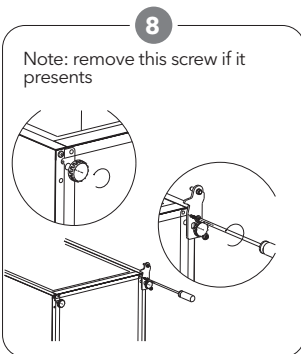

Note: remove this screw if it presents

Unscrew bottom hinge. Then remove the adjustable feet from both side.

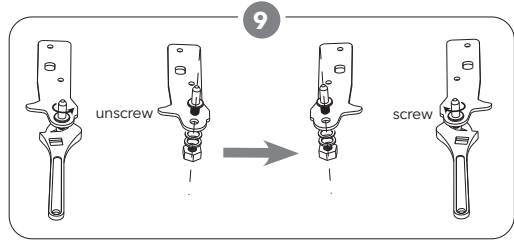

Unscrew and remove the bottom hinge pin, turn the bracket over and replace it.

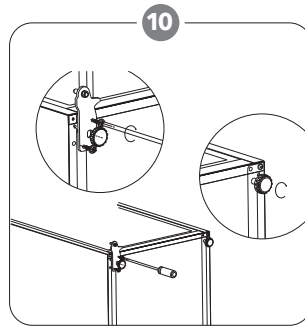

Refit the bracket fitting the bottom hinge pin. Replace both adjustable feet.

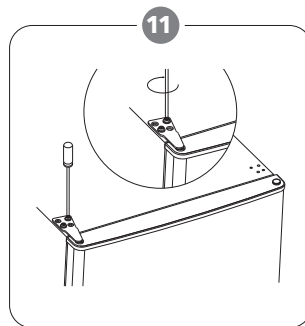

Place the door back on. Ensure the door is aligned horizontally and vertically so that the seals are closed on all sides before finally tightening the top hinge.

Insert the hinge bracket and screw it to the top of the unit. Use a spanner to tighten it if necessary.

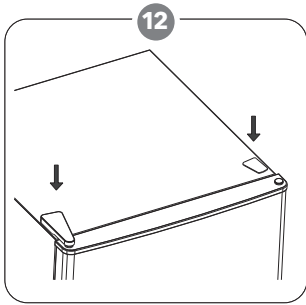

Put the hinge cover and the screw cover back.

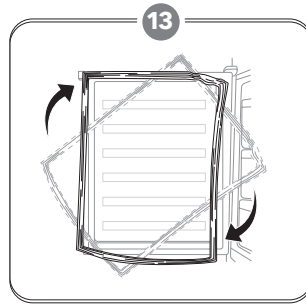

Detach the Fridge and the Freezer door gaskets and then attach them after rotating.

## INSTALLATION

Install door external handle (if external handle is present)

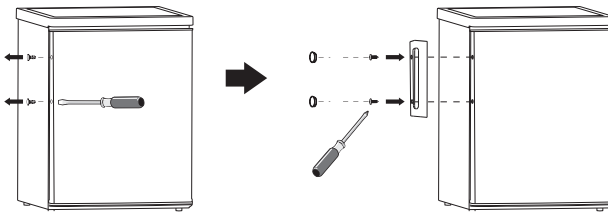

### Space Requirement

Keep enough space of door open.

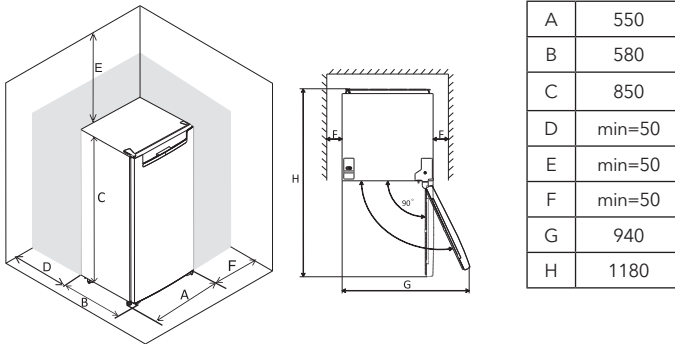

Note: this refrigerating appliance is not intended to be used as a built-in appliance.

## Levelling the unit

To do this adjust the two levelling feet at front of the unit. If the unit is not level, the doors and magnetic seal alignments will not be covered properly.

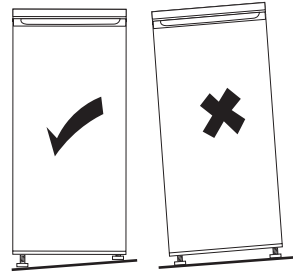
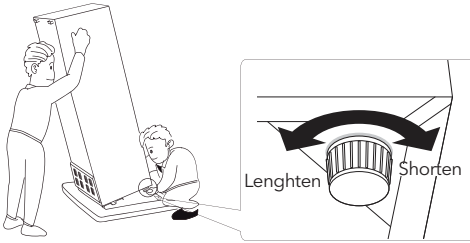

## Positioning

Install this appliance at a location where the ambient temperature corresponds to the climate class indicated on the rating plate of the appliance. For refrigerating appliances with climate class:

- extended temperate: this refrigerating appliance is intended to be used at ambient temperatures ranging from 10°C to 32°C (SN);
- temperate: this refrigerating appliance is intended to be used at ambient temperatures ranging from 16°C to 32°C (N);
- subtropical: this refrigerating appliance is intended to be used at ambient temperatures ranging from 16°C to 38°C (ST);
- tropical: this refrigerating appliance is intended to be used at ambient temperatures ranging from 16°C to 43°C (T);

## Location

The appliance should be installed well away from sources of heat such as radiators, boilers, direct sunlight etc. Ensure that air can circulate freely around the back of the cabinet to ensure best performance. If the appliance is positioned below an overhanging wall unit, the minimum distance between the top of the cabinet and the wall unit must be at least 50 mm. Ideally, however,

the appliance should not be positioned below overhanging wall units. Accurate leveling is ensured by one or more adjustable feet at the base of the cabinet.

This refrigerating appliance is not intended to be used as a built-in appliance.

### **! WARNING!**

It must be possible to disconnect the appliance from the mains power supply; the plug must therefore be easily accessible after installation.

## Electrical connection

Before plugging in, ensure that the voltage and frequency shown on the rating plate correspond to your domestic power supply. The appliance must be grounded. The power supply cable plug is provided with a contact for this purpose. If the domestic power supply socket is not grounded, connect the appliance to a separate grounder in compliance with current regulations, consulting a qualified electrician.

The manufacturer declines all responsibility if the above safety precautions are not observed. This appliance complies with the E.E.C. Directives.

# DAILY USE

## First use

### Cleaning the interior

Before using the appliance for the first time, wash the interior and all internal accessories with lukewarm water and some neutral soap so as to remove the typical smell of a brand new product, then dry thoroughly.

**IMPORTANT!** Do not use detergents or abrasive powders, as these will damage the finish.

## Temperature Setting

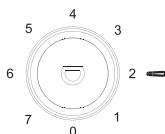

- Plug on your appliance. The internal temperature is controlled by a thermostat. There are 8 settings. 1 is warmest setting and 7 is coldest setting and 0 is off.
- The appliance may not operate at the correct temperature if it is in a particularly hot environment or if you open the door often.

## Daily use

Position different food in different compartments according to table:

Refrigerator compartments	Type of food
Door and balconies	<ul style="list-style-type: none"> <li>• Food with natural preservatives, such as jams, juices, drinks, condiments.</li> <li>• Don't store perishable foods.</li> </ul>
Crisper	<ul style="list-style-type: none"> <li>• Fruit, herbs and vegetables should be placed separately in the crisper bin.</li> <li>• Don't store bananas, onions, potatoes, garlic in the refrigerator.</li> </ul>
Fridge shelf	<ul style="list-style-type: none"> <li>• Daily products eggs;</li> <li>• Foods that do not need cooling, such as ready to eat foods deli meat, leftovers.</li> </ul>
Freezer compartment	<ul style="list-style-type: none"> <li>• foods for long-term storage.</li> </ul>

This refrigerating appliance is not suitable for freezing foodstuffs.

## Freezing fresh food

- The freezer compartment is suitable for freezing fresh food and storing frozen and deep-frozen food for a long time.
- Place the fresh food to be frozen in the freezer compartment.
- Cause! this freezer compartment is a 3-star compartment (Freezer with  $-18^{\circ}\text{C}$ ), it's not suitable for freezing plenty of foodstuffs within 24 hours.

## Storing frozen food

When first starting-up or after a period out of use, before putting the product in the compartment let the appliance run at least 2 hours on the higher settings.

Important! In the event of accidental defrosting, for example the power has been off for longer than the value shown in the technical characteristics chart under "rising time", the defrosted food must be consumed quickly or cooked immediately and then re-frozen (after cooked).

## Thawing

Deep-frozen or frozen food, prior to be used, can be thawed in the fridge compartment or at room temperature, depending on the time available for this operation. Small pieces may even be cooked still frozen, directly from the freezer. In this case, cooking will take longer.

## Ice-cube

This appliance may be equipped with one or more ice-cube to produce ice.

## Temperature setting recommendation

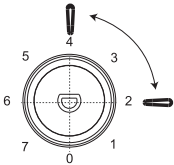
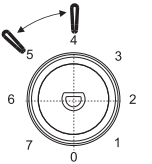
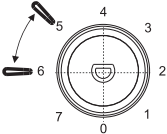
Environment Temperature	Freezer compartment	Fridge compartment
Summer	/	 <p>Set on 2~4</p>
Normal	/	 <p>Set on 4~5</p>
Winter	/	 <p>Set on 5~6</p>

Information above give users recommendation of temperature setting.

## Impact on Food Storage

- Under Recommended setting, the best storage time of fridge is no more than 3 days.
- Under Recommended setting, the best storage time of freezer is no more than 1 month.
- The best storage time may reduce under other settings.

## Accessories

### Movable shelves

The walls of the refrigerator are equipped with a series of runners so that the shelves can be positioned as desired.

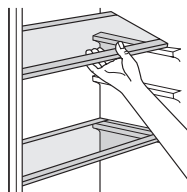

### Positioning the door balconies

To permit storage of food packages of various sizes, the door balconies can be placed at different heights. To make these adjustments proceed as follows: gradually pull the balcony in the direction of the arrows until it comes free, then reposition as required.

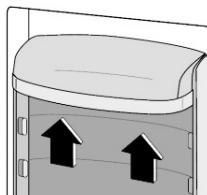

## Helpful hints and tips

To help you make the most of the freezing process, here are some important hints:

- prepare food in small portions to enable it to be rapidly and completely cooled and to make it possible subsequently to thaw only the quantity required;
- wrap up the food in aluminium foil or polythene and make sure that the packages are airtight;
- do not allow fresh, unfrozen food to touch food which is already frozen, thus avoiding a rise in temperature of the latter;
- lean foods store better and longer than fatty ones; salt reduces the storage life of food;
- water ices, if consumed immediately after removal from the freezer compartment, can possibly cause the skin to be freeze burnt;
- it is advisable to show the freezing in date on each individual pack to enable you removal from the freezer compartment, can possibly cause the skin to be freeze burnt;
- it is advisable to show the freezing in date on each individual pack to enable you to keep tab of the storage time.

## Hints for storage of frozen food

To obtain the best performance from this appliance, you should:

- make sure that the commercially frozen foodstuffs were adequately stored by the retailer;
- be sure that frozen foodstuffs are transferred from the food store to the freezer in the shortest possible time;
- not open the door frequently or leave it open longer than absolutely necessary.
- once defrosted, food deteriorates rapidly and cannot be re-frozen;
- do not exceed the storage period indicated by the food manufacture.

## Hints for fresh food refrigeration

To obtain the best performance:

- Do not store warm food or evaporating liquids in the refrigerator
- Do cover or wrap the food, particularly if it has a strong flavour
- Make (all types): wrap in polythene bags and place on the glass shelves above the vegetable drawer.
- For safety, store in this way only one or two days at the most.
- Cooked foods, cold dishes, etc...: these should be covered and may be placed on any shelf.
- Fruit and vegetables: these should be thoroughly cleaned and placed in the special drawer(s) provided.
- Butter and cheese: these should be placed in special airtight containers or wrapped in aluminum foil or polythene bags to exclude as much air as possible.
- Milk bottle: these should have a cap and should be stored in the balconies on the door.
- Bananas, potatoes, onions and garlic, if not packed, must not be kept in the fridge.

1) If the condenser is at the back of appliance.

## Cleaning

For hygienic reasons the appliance interior, including interior accessories, should be cleaned regularly.

### ! CAUTION!

The appliance may not be connected to the mains during cleaning. Danger of electrical shock! Before cleaning switch the appliance off and remove the plug from the mains, or switch off or turn out the circuit breaker or fuse. Never clean the appliance with a steam cleaner. Moisture could accumulate in electrical components, danger of electrical shock! Hot vapors can lead to the damage of plastic parts. The appliance must be dry before it is placed back into service.

**IMPORTANT!** Ethereal oils and organic solvents can attack plastic parts, e.g. lemon juice or the juice from orange peel, butyric acid, cleanser that contain acetic acid.

- Do not allow such substances to come into contact the appliance parts.
- Do not use any abrasive cleaners
- Remove the food from the freezer. Store them in a cool place, well covered.
- Switch the appliance off and remove the plug from the mains, or switch off or turn out the circuit breaker of fuse.
- Clean the appliance and the interior accessories with a cloth and lukewarm water. After cleaning wipe with fresh water and rub dry.
- After everything is dry place appliance back into service.

## Defrosting of the freezer

The freezer compartment, however, will become progressively covered with frost. This should be removed. Never use sharp metal tools to scrape off frost from the evaporator as you could damage it. However, when the ice becomes very thick on the inner liner, complete defrosting should be carried out as follows:

- pull out the plug from the socket;
- remove all stored food, wrap it in several layers of newspaper and put it in a cool place;
- keep the door open, and placing a basin underneath of the appliance to collect the defrost water;
- when defrosting is completed, dry the interior thoroughly
- replace the plug in the power socket to run the appliance again.

## Replace the lamp

The internal light is a LED type. To replace the lamp, please contact qualified technician.



## Error codes

If there is an error, the LED will flash a several times as indicated in the table below.

Cause	Interior lighting LED flashes
Failure of temperature control knob	1x
Failure of defrost temperature sensor	2x
Door doesn't close well	3x

# TROUBLESHOOTING

## ! CAUTION!

Before troubleshooting, disconnect the power supply. Only a qualified electrician of competent person must do the troubleshooting that is not in this manual.

**IMPORTANT!** There are some sounds during normal use (compressor, refrigerant circulation).

Problem	Possible cause	Solution
Appliance does not work	Temperature regulation knob is set at number "0".	Set the knob at other number to switch on the appliance.
	Power plug is not plugged in or is loose	Insert power plug.
	Fuse has blown or is defective	Check fuse, replace if necessary.
	Socket is defective	Socket malfunctions are to be corrected by an electrician.
The food is too warm.	Temperature is not properly adjusted.	Please look in the initial Temperature Setting section.
	Door was open for an extended period.	Open the door only as long as necessary.
	A large quantity of warm food was placed in the appliance within the last 24 hours.	Turn the temperature regulation to a colder setting temporarily.
	The appliance is near a heat source.	Please look in the installation location section.
Appliance cools too much	Temperature is set too cold.	Turn the temperature regulation knob to a warmer setting temporarily.
Unusual noises	Appliance is not level.	Re-adjust the feet.
	The appliance is touching the wall or other objects.	Move the appliance slightly.
	A component, e.g. a pipe, on the rear of the appliance is touching another part of the appliance or the wall.	If necessary, carefully bend the component out of the way.
Water on the floor	Water drain hole is blocked.	See the Cleaning and Care section.
Side panel is hot	Condenser is inside the panel.	It's normal.

If the malfunction shows again, contact the Service Center.

# BEZBJEDNOSNE INFORMACIJE

U interesu vaše bezbjednosti i pravilne upotrebe, prije instalacije i prve upotrebe uređaja pažljivo pročitajte ovo uputstvo za upotrebu, uključujući savjete i upozorenja. Da bi se izbjegle nepotrebne greške i nezgode, važno je obezbijediti da svi koji koriste uređaj budu temeljno upoznati sa njegovim radom i bezbjednosnim funkcijama. Sačuvajte ova uputstva i postarajte se da ostanu uz uređaj ukoliko se on premjesti ili proda, kako bi svi koji ga koriste tokom njegovog vijeka trajanja bili pravilno informisani o upotrebi i bezbjednosti uređaja.

Radi bezbjednosti života i imovine, pridržavajte se mjera opreza navedenih u ovom uputstvu za upotrebu, jer proizvođač ne snosi odgovornost za štetu nastalu usljed njihovog nepoštovanja.

## Bezbjednost djece i osjetljivih osoba

- Ovaj uređaj mogu koristiti djeca uzrasta od 8 godina i starija, kao i osobe sa smanjenim fizičkim, senzornim ili mentalnim sposobnostima ili sa nedostatkom iskustva i znanja, ukoliko su pod nadzorom ili su dobile uputstva za bezbjedno korištenje uređaja i razumiju moguće opasnosti.
- Djeci uzrasta od 3 do 8 godina dozvoljeno je da pune i prazne ovaj uređaj.
- Djeca treba da budu pod nadzorom kako bi se obezbijedilo da se ne igraju uređajem.
- Čišćenje i korisničko održavanje ne smiju obavljati djeca, osim ako su starija od 8 godina i pod nadzorom.
- Svu ambalažu držite dalje od djece. Postoji opasnost od gušenja.
- Ukoliko odlažete uređaj, izvucite utikač iz utičnice, presijecite priključni kabl (što bliže uređaju) i uklonite vrata kako biste spriječili da se djeca igraju uređajem i pretrpe strujni udar ili se zatvore unutar njega.

- Ako ovaj uređaj sa magnetnim zaptivkama na vratima zamjenjuje stariji uređaj koji ima opružnu bravu (zasun) na vratima ili poklopcu, obavezno onesposobite tu opružnu bravu prije nego što odbacite stari uređaj. Time ćete spriječiti da on postane smrtonosna zamka za dijete.

## Opšta bezbjednost

**⚠ UPOZORENJE!** Ventilacione otvore na kućištu uređaja ili u ugradnoj konstrukciji držite slobodnim, bez prepreka.

**⚠ UPOZORENJE!** Ne koristite mehaničke uređaje niti druga sredstva za ubrzavanje procesa odmrzavanja, osim onih koje preporučuje proizvođač.

**⚠ UPOZORENJE!** Ne oštećujte rashladni krug.

**⚠ UPOZORENJE!** Ne koristite druge električne uređaje (kao što su aparati za pravljenje sladoleda) unutar rashladnih uređaja, osim ako ih proizvođač nije odobrio za tu namjenu.

**⚠ UPOZORENJE!** Ne dodirujte sijalicu ako je bila uključena duže vrijeme, jer može biti veoma vruća.<sup>1</sup>

**⚠ UPOZORENJE!** Prilikom postavljanja uređaja, provjerite da li je napojni kabl slobodan i da nije prignječen ili oštećen.

**⚠ UPOZORENJE!** Ne postavljajte više prenosnih utičnica niti prenosne izvore napajanja iza uređaja.

- Ne skladištite eksplozivne supstance, kao što su aerosolne boce sa zapaljivim potisnim gasom, u ovom uređaju.
- Rashladno sredstvo izobutan (R600a) nalazi se u rashladnom krugu uređaja; to je prirodni gas sa visokim stepenom ekološke prihvatljivosti, ali je zapaljiv.
- Tokom transporta i instalacije uređaja, vodite računa da nijedna komponenta rashladnog kruga ne bude

oštećena.

- Izbjegavajte otvoreni plamen i izvore paljenja.
- Temeljno provjetrite prostoriju u kojoj se uređaj nalazi.
- Opasno je mijenjati tehničke specifikacije ili na bilo koji način modifikovati ovaj proizvod. Svako oštećenje kabla može izazvati kratak spoj, požar i/ili strujni udar.
- Ovaj uređaj je namijenjen za upotrebu u domaćinstvu i sličnim okruženjima, kao što su:
  - kuhinje za osoblje u prodavnicama, kancelarijama i drugim radnim okruženjima;
  - seoska domaćinstva i upotreba od strane gostiju u hotelima, motelima i drugim objektima za smještaj;
  - objekti tipa „noćenje sa doručkom“;
  - ugostiteljske i slične primjene koje nisu maloprodajne.

**⚠ UPOZORENJE!** Svi električni djelovi (utikač, napojni kabl, kompresor itd.) moraju biti zamijenjeni od strane ovlaštenog servisa ili kvalifikovanog servisnog osoblja.

**⚠ UPOZORENJE!** Sijalica isporučena sa ovim uređajem je „sijalica za posebnu upotrebu“ i može se koristiti samo sa ovim uređajem. Ova „sijalica za posebnu upotrebu“ nije namijenjena za kućno osvjetljenje. <sup>1</sup>

- Napojni kabl ne smije se produžavati.
- Provjerite da napojni utikač nije prignječen ili oštećen od strane zadnjeg dijela uređaja. Prignječen ili oštećen utikač može se pregrijati i izazvati požar.
- Uvjerite se da imate pristup glavnom utikaču uređaja.
- Ne povlačite glavni kabl.
- Ako je utičnica labava, ne ubacujte utikač. Postoji rizik od strujnog udara ili požara.
- Uređaj ne smije raditi bez sijalice.
- Ovaj uređaj je težak. Prilikom pomjeranja treba postupati sa pažnjom.

- Ne uklanjajte niti dodirujte predmete iz komore za zamrzavanje ako su vam ruke vlažne/mokre, jer to može izazvati ogrebotine na koži ili promrzline.
- Izbjegavajte dugotrajno izlaganje uređaja direktnoj sunčevoj svjetlosti.

## Dnevna upotreba

- Ne stavljajte vrele predmete na plastične djelove uređaja.
- Ne postavljajte hranu direktno na zadnji zid uređaja.
- Zamrznuta hrana ne smije se ponovo zamrzavati nakon odmrzavanja.<sup>2</sup>
- Čuvajte prethodno upakovanu zamrznutu hranu u skladu sa uputstvima proizvođača zamrznute hrane.<sup>2</sup>
- Preporuke proizvođača uređaja za skladištenje moraju se striktno poštovati. Pogledajte odgovarajuća uputstva.
- Ne stavljajte gazirane ili pjenaste napitke u komoru za zamrzavanje, jer to stvara pritisak na ambalažu, što može izazvati eksploziju i oštetiti uređaj.<sup>2</sup>
- Sladoledi na štapiću mogu izazvati promrzline ako se konzumiraju direktno iz uređaja.<sup>2</sup>

Da biste izbjegli kontaminaciju hrane, poštujujte sljedeća uputstva:

- Duže otvaranje vrata može izazvati značajan porast temperature u pregradama uređaja.
- Redovno čistite površine koje dolaze u kontakt sa hranom i dostupne odvodne sisteme.
- Očistite rezervoare za vodu ako nisu korišteni 48 sati; isperite vodovodni sistem povezan sa izvorom vode ako iz njega nije uzeta voda 5 dana.
- Sirovo meso i ribu čuvajte u odgovarajućim posudama u frižideru, tako da ne dolaze u kontakt sa drugom hranom i ne kaplju na nju.
- Djelovi komore za zamrzavanje sa dvije zvezdice (ako

su prisutni u uređaju) pogodni su za čuvanje prethodno zamrznute hrane, pravljenje ili čuvanje sladoleda i izradu kockica leda.

- Pregrade sa jednom, dvije i tri zvezdice (ako ih ima u uređaju) nisu pogodne za zamrzavanje svježe hrane.
- Ako uređaj duže vrijeme ostaje prazan, isključite ga, odmrznite, očistite, osušite i ostavite vrata otvorena kako biste spriječili pojavu plijesni unutar uređaja.

## Održavanje i čišćenje

- Prije održavanja isključite uređaj i izvucite glavni utikač iz električne utičnice.
- Ne čistite uređaj metalnim predmetima.
- Ne koristite oštre predmete za uklanjanje leda iz uređaja. Koristite plastičnu strugalicu.<sup>2</sup>
- Redovno provjeravajte odvod u frižideru za otopljenu vodu. Po potrebi očistite odvod. Ako je odvod začepljen, voda će se skupljati na dnu uređaja.<sup>3</sup>

## Instalacija

**VAŽNO!** Za električno povezivanje pažljivo pratite uputstva navedena u odgovarajućim odjeljcima.

- Raspakujte uređaj i provjerite da li ima oštećenja. Ne priključujte uređaj ako je oštećen. Moguća oštećenja odmah prijavite mjestu kupovine. U tom slučaju sačuvajte ambalažu.
- Preporučuje se da sačekate najmanje četiri sata prije priključenja uređaja kako bi ulje moglo da se vrati u kompresor.
- Oko uređaja treba obezbijediti adekvatnu cirkulaciju vazduha, jer njen nedostatak može dovesti do pregrijavanja. Da biste postigli dovoljno ventilacije, pratite uputstva za instalaciju.

- Gdje god je moguće, razmaci uređaja treba da budu uz zid kako bi se izbjegao dodir ili kontakt sa toplim dijelovima (kompresor, kondenzator) i spriječile moguće opekotine.
- Uređaj ne smije biti postavljen blizu radijatora ili šporeta.
- Uvjerite se da je glavni utikač dostupan nakon instalacije uređaja.

## Servis

- Svi električni radovi potrebni za servisiranje uređaja treba da budu obavljani od strane kvalifikovanog električara ili stručne osobe.
- Ovaj proizvod mora servisirati ovlašćeni servisni centar, i smijati se koristiti samo originalni rezervni dijelovi.

## Ušteda energije

- Ne stavljajte vrelu hranu u uređaj;
- Ne pakujte hranu previše gusto, jer to sprječava cirkulaciju vazduha;
- Pazite da hrana ne dodiruje zadnji dio pregrade/pregrada;
- Ako nestane struje, ne otvarajte vrata;
- Ne otvarajte vrata često;
- Ne držite vrata otvorena dugo vremena;
- Ne podešavajte termostat na previše niske temperature;
- Svi dodaci, poput fioka, polica i balkona, treba da ostanu na mjestu radi smanjenja potrošnje energije.

<sup>1</sup> Ako postoji svjetlo u pregradi.

<sup>2</sup> Ako postoji komora za zamrzavanje.

<sup>3</sup> Ako postoji pregrada za čuvanje svježih hrane.

## Zaštita životne sredine

 Ovaj uređaj ne sadrži gasove koji bi mogli oštetiti ozonski sloj, ni u rashladnom krugu ni u izolacionim materijalima. Uređaj se ne smije odlagati zajedno sa komunalnim otpadom i smećem. Izolaciona pjena sadrži zapaljive gasove: uređaj treba odložiti u skladu sa propisima o odlaganju uređaja, koje možete dobiti od lokalnih vlasti.

Izbjegavajte oštećenje rashladne jedinice, posebno toplotnog izmjenjivača. Materijali korišćeni na ovom uređaju označeni simbolom ♻ su reciklabilni.



Simbol na proizvodu ili njegovoj ambalaži označava da se ovaj proizvod ne smije odlagati kao kućni otpad.

Umjesto toga, treba ga odnijeti na odgovarajuću lokaciju za prikupljanje radi reciklaže električne i elektronske opreme. Pravilnim odlaganjem ovog proizvoda pomažete u sprječavanju potencijalnih negativnih posljedica po životnu sredinu i ljudsko zdravlje, koje bi inače mogle nastati nepravilnim rukovanjem ovim otpadom. Za detaljnije informacije o reciklaži ovog proizvoda, obratite se lokalnoj samoupravi, servisu za odlaganje kućnog otpada ili prodavnicu u kojoj ste kupili proizvod.

## Materijali za pakovanje

Materijali označeni simbolom ♻ su reciklabilni.

Odložite pakovanje u odgovarajući kontejner za reciklažu.

## Odlaganje uređaja

1. Isključite glavni utikač iz električne utičnice.
2. Presijecite glavni kabl i odbacite ga.



## UPOZORENJE!

Tokom korišćenja, servisiranja i odlaganja uređaja, obratite pažnju na simbol sličan onom sa lijeve strane, koji se nalazi na zadnjem dijelu uređaja (zadnja ploča ili kompresor) i označen je žutom ili narandžastom bojom.

To je simbol upozorenja na opasnost od požara. U rashladnim cijevima i kompresoru nalaze se zapaljivi materijali.

Tokom korišćenja, servisiranja i odlaganja, držite se podalje od izvora vatre.

## PREGLED

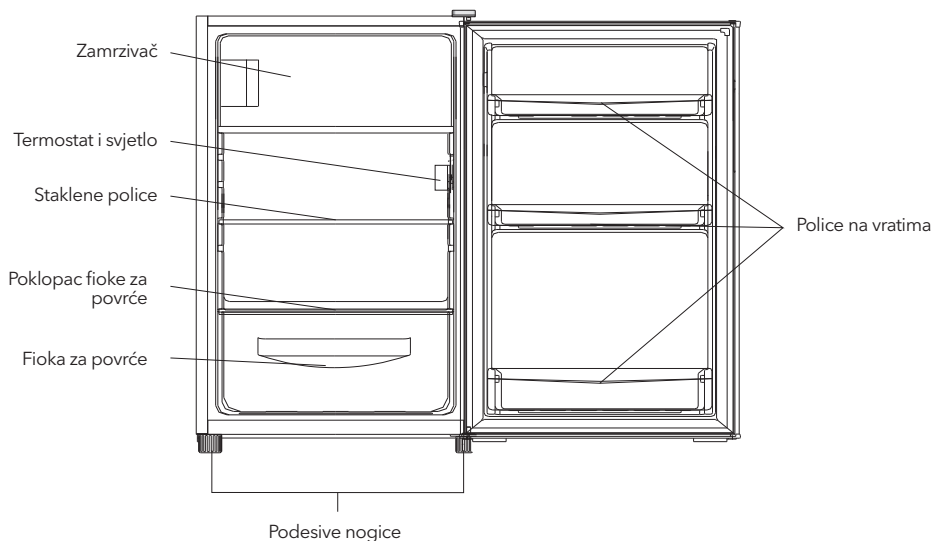

Napomena: Gornja slika je samo za referencu. Stvarni uređaj može se razlikovati.

# PROMJENA SMJERA OTVARANJA VRATA

Potrebni alati: Philips šrafciger, ravni šrafciger, šestougaoni ključ.

- Uvjerite se da je uređaj isključen iz struje i prazan.
- Da biste skinuli vrata, potrebno je nagnuti uređaj unazad. Uređaj treba osloniti na nešto čvrsto kako ne bi skliznuo tokom procesa promjene smjera otvaranja vrata.
- Svi uklonjeni dijelovi moraju biti sačuvani za ponovnu instalaciju vrata.
- Ne postavljajte uređaj vodoravno, jer to može oštetiti rashladni sistem.
- Preporučuje se da dvije osobe rukovode uređajem tokom montaže.

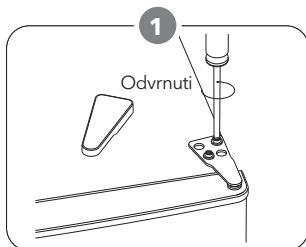

Uklonite poklopac šarke, a zatim odvijte nosač šarke.

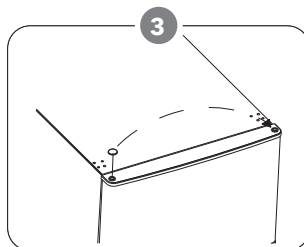

Premjestite poklopac jezgra sa lijeve strane na desnu. Zatim podignite gornja vrata i postavite ih na podlogu sa zaštitom kako se ne bi ogrebala.

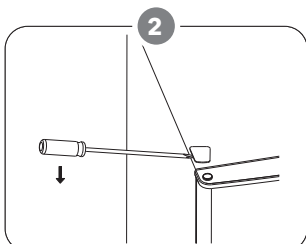

Uklonite poklopac gornjeg lijevog šrafa.

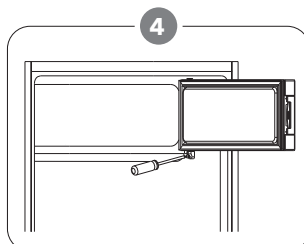

Odvijte donju šarku vrata zamrzivača. Zatim uklonite vrata i stavite ih na mekanu podlogu da biste izbjegli ogrebotine.

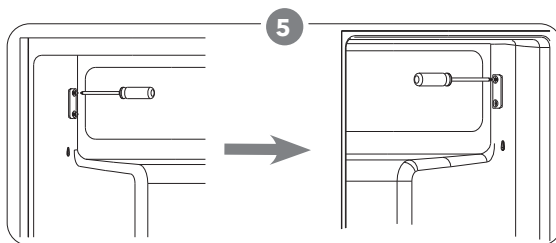

Premjestite držač vrata sa lijeve na desnu stranu.

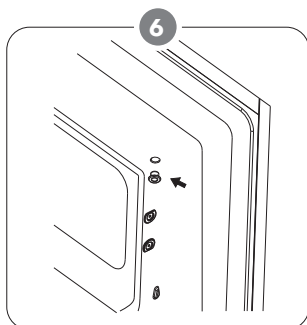

Premjestite poklopac otvora šarke sa lijeve strane na desnu.

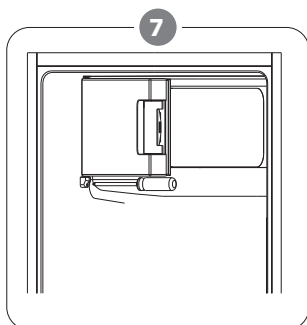

Rotirajte vrata zamrzivača tako da šarka bude sa lijeve strane. Zatim fiksirajte vrata pomoću držača.



Napomena: uklonite ovaj šraf ako je prisutan.

Odvijte donju šarku. Zatim uklonite podesive nogice sa obje strane.

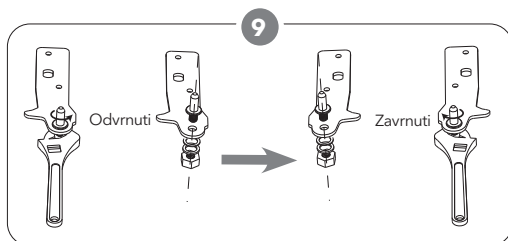

Odvijte i uklonite iglu donje šarke, okrenite nosač i vratite ga na mjesto.

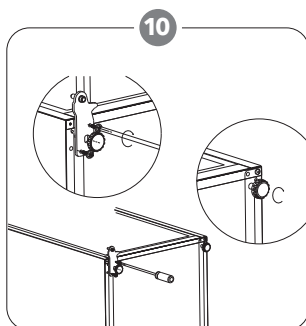

Ponovo postavite nosač i pričvrstite iglu donje šarke. Zamijenite obje podesive nogice.

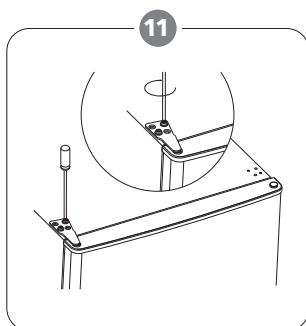

Vratite vrata na mjesto. Uvjerite se da su vrata pravilno poravnata horizontalno i vertikalno, tako da zaptivači zatvore vrata sa svih strana prije nego što konačno zategnete gornju šarku. Ubacite nosač šarke i zavijte ga na vrh uređaja. Po potrebi koristite ključ za dodatno zatezanje.

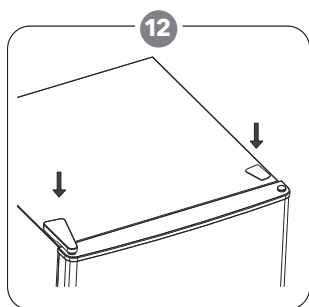

Vratite poklopac šarke i poklopac šrafa na mjesto.

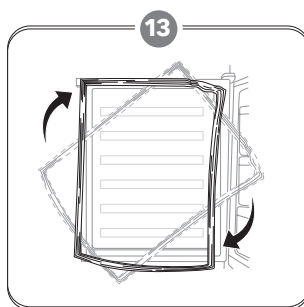

Odvojite zaptivke vrata frižidera i zamrzivača, a zatim ih ponovo pričvrstite nakon rotiranja.

## INSTALACIJA

Postavite spoljašnju ručku vrata (ako postoji spoljašnja ručka).

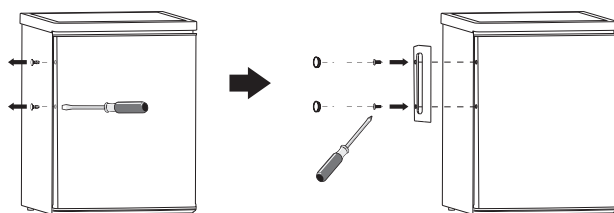

## Prostor za rad

Ostavite dovoljno prostora za otvaranje vrata.

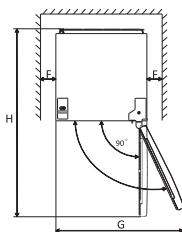
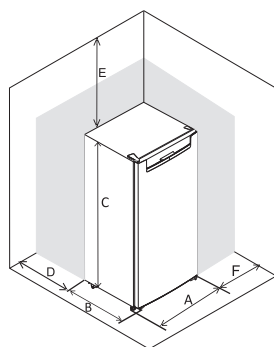

A	550
B	580
C	850
D	min=50
E	min=50
F	min=50
G	940
H	1180

Napomena: Ovaj rashladni uređaj nije namijenjen za ugradnju u kuhinjske elemente.

## Nivelisanje uređaja

Za to podesite dvije regulacione nogice na prednjem dijelu uređaja.

Ako uređaj nije horizontalno postavljen, vrata i magnetni zaptivači neće se pravilno poravnati.



## Pozicioniranje

Postavite ovaj uređaj na mjesto gdje temperatura okoline odgovara klimatskoj klasi naznačenoj na pločici sa tehničkim podacima uređaja:

Za rashladne uređaje sa klimatskom klasom:

- proširena umjerenjena (SN): ovaj rashladni uređaj je namijenjen za upotrebu na temperaturama okoline od 10°C do 32°C;
- umjerenjena (N): ovaj rashladni uređaj je namijenjen za upotrebu na temperaturama okoline od 16°C do 32°C;
- subtropska (ST): ovaj rashladni uređaj je namijenjen za upotrebu na temperaturama okoline od 16°C do 38°C;
- tropska (T): ovaj rashladni uređaj je namijenjen za upotrebu na temperaturama okoline od 16°C do 43°C.

## Lokacija

Uređaj treba postaviti što dalje od izvora toplote, kao što su radijatori, bojleri, direktna sunčeva svjetlost itd. Obezbijedite da vazduh slobodno cirkuliše oko zadnjeg dijela ormarića kako bi uređaj radio optimalno. Ako je uređaj postavljen ispod

viseće kuhinjske jedinice, minimalna udaljenost između vrha ormarića i viseće jedinice mora biti najmanje 50 mm. Idealno bi bilo da uređaj uopšte ne bude postavljen ispod visećih kuhinjskih jedinica. Precizno nivelisanje obezbjeđuje se jednom ili više podesivih nogica na dnu ormarića. Ovaj rashladni uređaj nije namijenjen za ugradnju u kuhinjske elemente.

### **UPOZORENJE!**

Uređaj mora biti moguće isključiti iz električne mreže; utikač stoga mora biti lako dostupan nakon instalacije.

## Električno povezivanje

Prije priključivanja, provjerite da li napon i frekvencija navedeni na pločici sa tehničkim podacima odgovaraju vašem kućnom napajanju. Uređaj mora biti uzemljen. Utikač napojnog kabla ima kontakt za ovu namjenu. Ako kućna utičnica nije uzemljena, povežite uređaj na zasebno uzemljenje u skladu sa važećim propisima, uz konsultaciju kvalifikovanog električara. Proizvođač ne snosi odgovornost ako se gore navedene bezbjednosne mjere ne poštuju. Ovaj uređaj je u skladu sa direktivama E.E.C.

# SVAKODNEVNA UPOTREBA

## Prva upotreba

### Čišćenje unutrašnjosti

Prije prve upotrebe uređaja, operite unutrašnjost i sve unutrašnje dodatke mlakom vodom i neutralnim sapunom kako biste uklonili tipičan miris novog proizvoda, zatim temeljno osušite.

**VAŽNO!** Ne koristite deterdžente ili abrazivne praškove, jer oni mogu oštetiti površinu.

## Podešavanje temperature

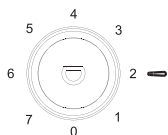

- Priključite vaš uređaj. Unutrašnju temperaturu kontrolirše termostat. Postoji 8 podešavanja. 1 je najtoplije podešavanje, 7 je najhladnije, a 0 je isključeno.
- Uređaj možda neće raditi na odgovarajućoj temperaturi ako se nalazi u posebno toplom okruženju ili ako često otvarate vrata.

## Svakodnevna upotreba

Rasporedite različitu hranu u različite pregrade prema tabeli:

Pregrade frižidera	Vrsta hrane
Vrata i police na vratima	<ul style="list-style-type: none"> <li>• Hrana sa prirodnim konzervansima, poput džemova, sokova, pića, začina.</li> <li>• Ne čuvajte kvarljivu hranu.</li> </ul>
Fioka za povrće	<ul style="list-style-type: none"> <li>• Voće, začinsko bilje i povrće treba staviti odvojeno u fioku za povrće.</li> <li>• Ne čuvajte banane, luk, krompir i bijeli luk u frižideru.</li> </ul>
Polica frižidera	<ul style="list-style-type: none"> <li>• Dnevni proizvodi, jaja;</li> <li>• Hrana koja ne zahtijeva hlađenje, poput gotove hrane, delikatesnog mesa, ostataka hrane.</li> </ul>
Komora za zamrzavanje (friz)	<ul style="list-style-type: none"> <li>• Hrana za dugotrajno čuvanje.</li> </ul>

Ovaj rashladni uređaj nije pogodan za zamrzavanje hrane.

## Zamrzavanje svježije hrane

- Friz je pogodan za zamrzavanje svježije hrane i dugotrajno čuvanje zamrznute hrane.
- Stavite svježiju hranu koja se zamrzava u komoru za zamrzavanje.
- Pošto je ovaj friz sa 3-zvezdice (zamrzivač sa  $-18^{\circ}\text{C}$ ), nije pogodan za zamrzavanje velike količine hrane u roku od 24 sata.

## Čuvanje zamrznute hrane

Prilikom prve upotrebe ili nakon perioda neupotrebe, prije nego što stavite proizvod u pregradu, pustite uređaj da radi najmanje 2 sata na najvišim podešavanjima.

Važno! U slučaju slučajnog odmrzavanja, na primjer ako je struja bila isključena duže od vrijednosti navedene u tehničkim karakteristikama pod „vrijeme porasta temperature“, odmrznuta hrana mora se brzo konzumirati ili odmah skuhati, a zatim ponovo zamrznuti (nakon kuvanja).

## Odmrzavanje

Duboko zamrznuta ili zamrznuta hrana, prije upotrebe, može se odmrznuti u frižideru ili na sobnoj temperaturi, u zavisnosti od vremena koje imate za ovu operaciju. Male količine hrane mogu se čak kuvati direktno iz zamrzivača, još dok su zamrznute. U tom slučaju, vrijeme kuvanja će biti duže.

## Kockice leda

Ovaj uređaj može biti opremljen jednom ili više posuda za pravljenje kockica leda.

## Preporuka za podešavanje temperature

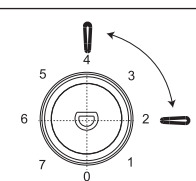
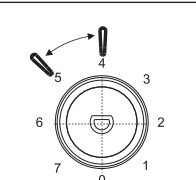
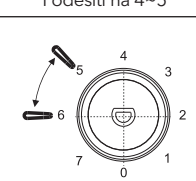
Temperatura okoline	Komora za zamrzavanje (friz)	Frižider
Ljetna temperatura	/	 <p>Podesiti na 2~4</p>
Normalna temperatura	/	 <p>Podesiti na 4~5</p>
Zimska temperatura	/	 <p>Podesiti na 5~6</p>

Gore navedene informacije daju korisnicima preporuku za podešavanje temperature.

## Uticaj na čuvanje hrane

- Pri preporučenim podešavanjima, optimalno vrijeme čuvanja hrane u frižideru je najviše 3 dana.
- Pri preporučenim podešavanjima, optimalno vrijeme čuvanja hrane u zamrzivaču je najviše 1 mjesec.
- Optimalno vrijeme čuvanja može biti kraće pri drugim podešavanjima.

## Dodaci

### Pomjerljive police

Zidovi frižidera opremljeni su nizom vodilica kako bi police mogle biti postavljene po želji.

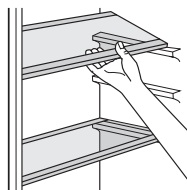

### Postavljanje policna na vratima

Da bi se omogućilo čuvanje pakovanja hrane različitih veličina, police na vratima mogu se postaviti na različite visine. Za podešavanje postupite na sledeći način: polako povucite policu u smeru strelica dok se ne oslobodi, zatim je ponovo postavite prema potrebi.

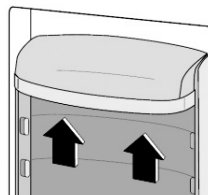

## Korisni savjeti i preporuke

Da biste što bolje iskoristili proces zamrzavanja, evo nekoliko važnih savjeta:

- Pripremite hranu u manjim porcijama kako bi se brzo i potpuno ohladila i kako bi kasnije bilo moguće odmrznuti samo potrebnu količinu;
- Umotajte hranu u aluminijumsku foliju ili polietilen i pazite da pakovanja budu hermetički zatvorena;
- Ne dozvolite da sveža, nezamrznuta hrana dodiruje već zamrznutu hranu, čime se izbjegava porast temperature kod već zamrznute hrane;
- Nemasna hrana se bolje i duže čuva od masne; što skraćuje rok trajanja hrane;
- Ledeni sladoledi, ako se konzumiraju odmah nakon vađenja iz komore za zamrzavanje, mogu izazvati promrzline na koži;
- Preporučuje se da na svako pojedinačno pakovanje označite datum zamrzavanja kako biste pratili vrijeme čuvanja.

## Savjeti za čuvanje zamrznute hrane

Da biste postigli najbolju efikasnost ovog uređaja, trebalo bi da:

- provjerite da je komercijalno zamrznuta hrana bila adekvatno čuvana kod prodavca;
- osigurajte da se zamrznuta hrana prenese iz prodavnice u zamrzivač u najkraćem mogućem roku;
- ne otvarate vrata često i ne ostavljajte ih otvorena duže nego što je apsolutno potrebno;
- jednom odmrznuta hrana brzo propada i ne može se ponovo zamrznuti;
- ne prekoračite rok čuvanja naznačen od strane proizvođača hrane.

## Savjeti za hlađenje svježih hrane

Da biste postigli najbolju efikasnost:

- Ne čuvajte toplu hranu ili isparavajuće tečnosti u frižideru.
- Pokrijte ili umotajte hranu, posebno ako ima jak miris.
- Meso (sve vrste): umotajte u plastične kese i stavite na staklene police iznad fioke za povrće.
- Radi bezbjednosti, ovako čuvajte hranu najviše jedan ili dva dana.
- Kuvana hrana, hladna jela itd.: treba ih pokriti i mogu se staviti na bilo koju policu.
- Voće i povrće: temeljno očistite i stavite u posebne fioke predviđene za to.
- Puter i sir: čuvajte u posebnim hermetičkim posudama ili umotane u aluminijumsku foliju ili plastične kese kako biste izbacili što više vazduha.
- Boca mlijeka: treba da ima poklopac i da se čuva na policama na vratima.
- Banane, krompir, luk i bijeli luk, ako nisu upakovani, ne smiju se čuvati u frižideru.

1) Ako je kondenzator na zadnjem dijelu uređaja.

## Čišćenje

Iz higijenskih razloga, unutrašnjost uređaja, uključujući unutrašnje dodatke, treba redovno čistiti.

### ! PAŽNJA!

Uređaj ne smije biti priključen na struju tokom čišćenja. Postoji opasnost od strujnog udara! Prije čišćenja isključite uređaj i izvucite utikač iz utičnice, ili isključite ili izvadite osigurač/prekidač. Nikada ne čistite uređaj parnim čistačem. Vлага može da proдре u električne komponente, opasnost od strujnog udara! Vruća para može oštetiti plastične djelove. Uređaj mora biti сув prije nego što se ponovo uključi.

**VAŽNO!** Eterična ulja i organska rastvarača mogu oštetiti plastične djelove, npr. sok od limuna ili sok od kore pomorandže, buterna kiselina, sredstva za čišćenje koja sadrže sircetnu kiselinu.

- Ne dozvolite da ove supstance dođu u kontakt sa djelovima uređaja.
- Ne koristite abrazivna sredstva za čišćenje.
- Izvadite hranu iz zamrzivača. Čuvajte je na hladnom mjestu, dobro pokrivenu.
- Isključite uređaj i izvucite utikač iz utičnice, ili isključite ili izvadite osigurač/prekidač.
- Očistite uređaj i unutrašnje dodatke krpom i mlakom vodom. Nakon čišćenja prebrišite sve čistom krpom i posušite.
- Kada je sve suvo, ponovo uključite uređaj u rad.

## Odmrzavanje zamrzivača/friza

Komora za zamrzavanje će se s vremenom postepeno prekrivati slojem leda, koji treba ukloniti. Nikada ne koristite oštre metalne alate za struganje leda sa isparivača, jer ga možete oštetiti.

Međutim, kada led postane veoma debeo na unutrašnjoj oblozi, treba izvršiti potpuno odmrzavanje na sljedeći način:

- Isključite utikač iz utičnice;
- Izvadite svu čuvanu hranu, umotajte je u nekoliko slojeva novina i stavite na hladno mjesto;
- Ostavite vrata otvorena i postavite posudu ispod uređaja da sakupi vodu od odmrzavanja;
- Kada se odmrzavanje završi, temeljno osušite unutrašnjost;
- Ponovo priključite utikač u utičnicu da biste ponovo uključili uređaj.

## Zamjena sijalice

Unutrašnje svjetlo je LED tipa. Za zamjenu sijalice obratite se kvalifikovanom tehničaru.



## Kodovi greške

Ako dođe do greške, LED svjetlo će nekoliko puta treptati, kako je navedeno u tabeli ispod.

Uzrok	Unutrašnje LED svjetlo trepće
Kvar na dugmetu termostata	1x
Kvar na senzoru temperature odmrzavanja	2x
Vrata se ne zatvaraju dobro	3x

# OTKLANJANJE PROBLEMA

## ! PAŽNJA!

Prije nego što započnete otklanjanje poteškoća, isključite napajanje. Otklanjanje problema koji nisu opisani u ovom uputstvu smije da izvrši samo kvalifikovani električar ili stručna osoba.

**VAŽNO!** Tokom normalne upotrebe mogu se čuti neki zvuci (kompresor, cirkulacija rashladnog sredstva).

Problem	Mogući uzrok	Rješenje
Uređaj ne radi	Termostat je podešen na broj „0“.	Podesite dugme na drugi broj da biste uključili uređaj.
	Utikač nije uključen ili je labav.	Uključite utikač u utičnicu.
	Osigurač je pregorio ili neispravan.	Provjerite osigurač, zamijenite ga ako je potrebno.
	Utičnica je neispravna.	Kvarove na utičnici treba da otkloni električar.
Hrana je previše topla	Temperatura nije pravilno podešena.	Pogledajte dio „Početno podešavanje temperature“.
	Vrata su bila otvorena duže vrijeme.	Otvarajte vrata samo onoliko koliko je neophodno.
	Velika količina tople hrane je stavljena u uređaj u poslednjih 24 sata.	Privremeno podesite termostat na nižu temperaturu.
	Uređaj se nalazi blizu izvora toplote.	Pogledajte dio „Mjesto instalacije“.
Uređaj previše hladi	Temperatura je podešena previše nisko.	Privremeno podesite dugme termostata na topliju temperaturu.
Neobični zvukovi	Uređaj nije horizontalno postavljen.	Ponovo podesite nogice.
	Uređaj dodiruje zid ili druge predmete.	Blago pomjerite uređaj.
	Neki dio, npr. cijev, na zadnjem dijelu uređaja dodiruje drugi dio uređaja ili zid.	Ako je potrebno, pažljivo pomjerite dio koji smeta.
Voda na podu	Odvod vode je začepljen.	Pogledajte odjeljak „Čišćenje i održavanje“.
Bočna ploča je vruća	Kondenzator se nalazi unutar panela.	To je normalno.

Ako se kvar ponovo pojavi, obratite se servisnom centru.

# ΠΛΗΡΟΦΟΡΙΕΣ ΑΣΦΑΛΕΙΑΣ

Για τη δική σας ασφάλεια και για να διασφαλιστεί η σωστή χρήση, πριν από την εγκατάσταση και την πρώτη χρήση της συσκευής, διαβάστε προσεκτικά αυτό το εγχειρίδιο χρήσης, συμπεριλαμβανομένων των συμβουλών και των προειδοποιήσεών του. Για να αποφευχθούν περιττά λάθη και ατυχήματα, είναι σημαντικό να διασφαλιστεί ότι όλα τα άτομα που χρησιμοποιούν τη συσκευή είναι πλήρως εξοικειωμένα με τη λειτουργία της και τα χαρακτηριστικά ασφαλείας της. Φυλάξτε αυτές τις οδηγίες και βεβαιωθείτε ότι παραμένουν μαζί με τη συσκευή σε περίπτωση μετακίνησης ή πώλησής της, ώστε όλοι όσοι τη χρησιμοποιούν καθ' όλη τη διάρκεια ζωής της να είναι σωστά ενημερωμένοι σχετικά με τη χρήση και την ασφάλεια της συσκευής.

Για την ασφάλεια της ζωής και της περιουσίας, τηρείτε τις προφυλάξεις αυτών των οδηγιών χρήσης, καθώς ο κατασκευαστής δεν φέρει ευθύνη για ζημιές που προκαλούνται από την παράλειψή τους.

## Ασφάλεια παιδιών και ευάλωτων ατόμων

- Η συσκευή αυτή μπορεί να χρησιμοποιηθεί από παιδιά ηλικίας από 8 ετών και άνω, καθώς και από άτομα με μειωμένες σωματικές, αισθητηριακές ή νοητικές ικανότητες ή με έλλειψη εμπειρίας και γνώσεων, εφόσον έχουν λάβει επίβλεψη ή οδηγίες σχετικά με την ασφαλή χρήση της συσκευής και κατανοούν τους κινδύνους που ενέχονται.
- Παιδιά ηλικίας από 3 έως 8 ετών επιτρέπεται να φορτώνουν και να ξεφορτώνουν τη συσκευή.
- Τα παιδιά πρέπει να επιβλέπονται ώστε να διασφαλίζεται ότι δεν παίζουν με τη συσκευή.
- Ο καθαρισμός και η συντήρηση από τον χρήστη δεν πρέπει να πραγματοποιούνται από παιδιά, εκτός εάν είναι ηλικίας από 8 ετών και άνω και υπό επίβλεψη.
- Κρατήστε όλα τα υλικά συσκευασίας μακριά από τα παιδιά. Υπάρχει κίνδυνος ασφυξίας.

- Εάν απορρίπτετε τη συσκευή, αποσυνδέστε το φις από την πρίζα, κόψτε το καλώδιο σύνδεσης (όσο το δυνατόν πιο κοντά στη συσκευή) και αφαιρέστε την πόρτα, ώστε να αποτραπεί το ενδεχόμενο τα παιδιά να υποστούν ηλεκτροπληξία ή να παγιδευτούν στο εσωτερικό της.
- Εάν αυτή η συσκευή με μαγνητικά λάστιχα στεγανοποίησης πόρτας πρόκειται να αντικαταστήσει μια παλαιότερη συσκευή που διαθέτει ελατηριωτό μηχανισμό κλειδώματος (μανδάλωση) στην πόρτα ή στο καπάκι, βεβαιωθείτε ότι ο μηχανισμός αυτός καθίσταται μη λειτουργικός πριν απορρίψετε την παλαιά συσκευή. Με αυτόν τον τρόπο αποτρέπεται το ενδεχόμενο να μετατραπεί σε παγίδα θανάτου για ένα παιδί.

## Γενική ασφάλεια

**⚠ ΠΡΟΕΙΔΟΠΟΙΗΣΗ!** Διατηρείτε τις οπές αερισμού, είτε στο περίβλημα της συσκευής είτε στην ενσωματωμένη κατασκευή, ελεύθερες από εμπόδια.

**⚠ ΠΡΟΕΙΔΟΠΟΙΗΣΗ!** Μην χρησιμοποιείτε μηχανικές συσκευές ή άλλους τρόπους για να επιταχύνετε τη διαδικασία απόψυξης, εκτός από αυτούς που συνιστά ο κατασκευαστής.

**⚠ ΠΡΟΕΙΔΟΠΟΙΗΣΗ!** Μην προκαλείτε ζημιά στο κύκλωμα ψυκτικού μέσου.

**⚠ ΠΡΟΕΙΔΟΠΟΙΗΣΗ!** Μην χρησιμοποιείτε άλλες ηλεκτρικές συσκευές (όπως παγωτομηχανές) μέσα σε ψυκτικές συσκευές, εκτός αν έχουν εγκριθεί για αυτόν τον σκοπό από τον κατασκευαστή.

**⚠ ΠΡΟΕΙΔΟΠΟΙΗΣΗ!** Μην αγγίζετε τον λαμπτήρα εάν έχει λειτουργήσει για μεγάλο χρονικό διάστημα, καθώς μπορεί να είναι πολύ καυτός.<sup>1</sup>

**⚠ ΠΡΟΕΙΔΟΠΟΙΗΣΗ!** Κατά την τοποθέτηση της συσκευής, βεβαιωθείτε ότι το καλώδιο τροφοδοσίας δεν παγιδεύεται ή δεν έχει υποστεί ζημιά.

**⚠️ ΠΡΟΕΙΔΟΠΟΙΗΣΗ!** Μην τοποθετείτε πολλαπλές φορητές πρίζες ή φορητούς προμηθευτές ρεύματος πίσω από τη συσκευή.

- Μην αποθηκεύετε εκρηκτικές ουσίες, όπως δοχεία αεροζόλ με εύφλεκτο προωθητικό αέριο, μέσα σε αυτή τη συσκευή.
- Το ψυκτικό μέσο ισοβουτάνιο (R600a) περιέχεται στο ψυκτικό κύκλωμα της συσκευής· πρόκειται για ένα φυσικό αέριο με υψηλό επίπεδο περιβαλλοντικής συμβατότητας, το οποίο ωστόσο είναι εύφλεκτο.
- Κατά τη μεταφορά και την εγκατάσταση της συσκευής, βεβαιωθείτε ότι κανένα από τα εξαρτήματα του ψυκτικού κυκλώματος δεν έχει υποστεί ζημιά.
  - Αποφύγετε ανοιχτές φλόγες και πηγές ανάφλεξης.
  - Αερίστε καλά τον χώρο στον οποίο βρίσκεται η συσκευή.
- Είναι επικίνδυνο να αλλάξετε τις προδιαγραφές ή να τροποποιήσετε αυτό το προϊόν με οποιονδήποτε τρόπο. Οποιαδήποτε ζημιά στο καλώδιο μπορεί να προκαλέσει βραχυκύκλωμα, πυρκαγιά και/ή ηλεκτροπληξία.
- Αυτή η συσκευή προορίζεται για οικιακή χρήση και παρόμοιες εφαρμογές, όπως
  - Κουζίνες προσωπικού σε καταστήματα, γραφεία και άλλους χώρους εργασίας;
  - Αγροτικές κατοικίες και χρήση από πελάτες σε ξενοδοχεία, μοτέλ και άλλου τύπου κατοικίες;
  - Καταλύματα τύπου bed and breakfast;
  - Υπηρεσίες τροφοδοσίας και παρόμοιες μη λιανικές εφαρμογές.

**⚠️ ΠΡΟΕΙΔΟΠΟΙΗΣΗ!** Οποιαδήποτε ηλεκτρικά εξαρτήματα (φίς, καλώδιο τροφοδοσίας, συμπιεστής κ.λπ.) πρέπει να αντικαθίστανται από πιστοποιημένο τεχνικό ή εξειδικευμένο προσωπικό συντήρησης.

**⚠️ ΠΡΟΕΙΔΟΠΟΙΗΣΗ!** Ο λαμπτήρας που συνοδεύει αυτή τη συσκευή είναι “λαμπτήρας ειδικής χρήσης” και μπορεί να χρησιμοποιηθεί μόνο με τη συγκεκριμένη συσκευή. Αυτός ο λαμπτήρας “ειδικής χρήσης” δεν είναι κατάλληλος για οικιακό φωτισμό. <sup>1</sup>

- Το καλώδιο τροφοδοσίας δεν πρέπει να επιμηκύνεται.
- Βεβαιωθείτε ότι το φως τροφοδοσίας δεν πιέζεται ή δεν έχει υποστεί ζημιά από το πίσω μέρος της συσκευής. Ένα πιεσμένο ή κατεστραμμένο φως μπορεί να υπερθερμανθεί και να προκαλέσει πυρκαγιά.
- Βεβαιωθείτε ότι υπάρχει εύκολη πρόσβαση στο φως τροφοδοσίας της συσκευής.
- Μην τραβάτε το καλώδιο τροφοδοσίας.
- Εάν η πρίζα του φως είναι χαλαρή, μην εισάγετε το φως. Υπάρχει κίνδυνος ηλεκτροπληξίας ή πυρκαγιάς.
- Δεν πρέπει να λειτουργείτε τη συσκευή χωρίς τη λυχνία.
- Η συσκευή αυτή είναι βαριά. Απαιτείται προσοχή κατά τη μετακίνησή της.
- Μην αφαιρείτε και μην αγγίζετε αντικείμενα από τον καταψύκτη με υγρά ή βρεγμένα χέρια, καθώς αυτό μπορεί να προκαλέσει εκδορές ή εγκαύματα από ψύχος/κατάψυξη.
- Αποφύγετε την παρατεταμένη έκθεση της συσκευής στο άμεσο ηλιακό φως.

## Καθημερινή χρήση

- Μην τοποθετείτε ζεστά αντικείμενα στα πλαστικά μέρη της συσκευής.
- Μην τοποθετείτε τα τρόφιμα απευθείας στον πίσω τοίχο.
- Τα κατεψυγμένα τρόφιμα δεν πρέπει να επανακαταψύχονται αφού αποψυχθούν. <sup>2</sup>
- Αποθηκεύετε τα προ-συσκευασμένα κατεψυγμένα τρόφιμα σύμφωνα με τις οδηγίες του κατασκευαστή των κατεψυγμένων τροφίμων. <sup>2</sup>

- Πρέπει να τηρούνται αυστηρά οι οδηγίες αποθήκευσης του κατασκευαστή της συσκευής. Ανατρέξτε στις σχετικές οδηγίες.
- Μην τοποθετείτε ανθρακούχα ή αναψυκτικά στο διαμέρισμα του καταψύκτη, καθώς η πίεση στο δοχείο μπορεί να προκαλέσει έκρηξη και ζημιά στη συσκευή.<sup>2</sup>
- Τα παγωτά σε ξυλάκι μπορεί να προκαλέσουν εγκαύματα από ψύχος εάν καταναλωθούν απευθείας από τη συσκευή.<sup>2</sup>

Για να αποφευχθεί η μόλυνση των τροφίμων, παρακαλώ τηρήστε τις ακόλουθες οδηγίες:

- Το άνοιγμα της πόρτας για μεγάλα χρονικά διαστήματα μπορεί να προκαλέσει σημαντική αύξηση της θερμοκρασίας στα διαμερίσματα της συσκευής.
- Καθαρίζετε τακτικά τις επιφάνειες που έρχονται σε επαφή με τρόφιμα και τα προσβάσιμα συστήματα αποχέτευσης.
- Καθαρίζετε τις δεξαμενές νερού εάν δεν έχουν χρησιμοποιηθεί για 48 ώρες· ξεπλύνετε το σύστημα νερού που συνδέεται με την παροχή νερού εάν δεν έχει χρησιμοποιηθεί για 5 ημέρες.
- Αποθηκεύετε ωμό κρέας και ψάρι σε κατάλληλα δοχεία στο ψυγείο, ώστε να μην έρχονται σε επαφή ή να στάζει πάνω σε άλλα τρόφιμα.
- Οι θάλαμοι κατεψυγμένων τροφίμων δύο αστέρων (εάν υπάρχουν στη συσκευή) είναι κατάλληλοι για την αποθήκευση προ-κατεψυγμένων τροφίμων, την αποθήκευση ή την παρασκευή παγωτού και την παρασκευή παγοκύβων.
- Οι θάλαμοι ενός, δύο και τριών αστέρων (εάν υπάρχουν στη συσκευή) δεν είναι κατάλληλοι για την κατάψυξη φρέσκων τροφίμων.
- Εάν η συσκευή παραμείνει άδεια για μεγάλα χρονικά διαστήματα, απενεργοποιήστε τη, αποψύξτε την,

καθαρίστε την, στεγνώστε την και αφήστε την πόρτα ανοιχτή, ώστε να αποτραπεί η ανάπτυξη μούχλας στο εσωτερικό της συσκευής.

## Φροντίδα και καθαρισμός

- Πριν από τη συντήρηση, απενεργοποιήστε τη συσκευή και αποσυνδέστε το φως από την πρίζα.
- Μην καθαρίζετε τη συσκευή με μεταλλικά αντικείμενα.
- Μην χρησιμοποιείτε αιχμηρά αντικείμενα για την αφαίρεση του πάγου από τη συσκευή. Χρησιμοποιήστε μια πλαστική ξύστρα.<sup>2</sup>
- Ελέγχετε τακτικά τη σίφουνα αποστράγγισης στο ψυγείο για το νερό από την απόψυξη. Εάν χρειάζεται, καθαρίστε τη σίφουνα. Εάν η σίφουνα είναι φραγμένη, το νερό θα συγκεντρωθεί στο κάτω μέρος της συσκευής.<sup>3</sup>

## Εγκατάσταση

**ΣΗΜΑΝΤΙΚΟ!** Για την ηλεκτρική σύνδεση, ακολουθήστε προσεκτικά τις οδηγίες που δίνονται στις αντίστοιχες ενότητες.

- Ανοίξτε τη συσκευή από τη συσκευασία και ελέγξτε αν υπάρχουν ζημιές. Μην συνδέετε τη συσκευή εάν έχει υποστεί ζημιά. Αναφέρετε τυχόν ζημιές αμέσως στο κατάστημα από όπου την αγοράσατε. Σε αυτή την περίπτωση, διατηρήστε τη συσκευασία.
- Συνιστάται να περιμένετε τουλάχιστον τέσσερις ώρες πριν συνδέσετε τη συσκευή, ώστε το λάδι να επιστρέψει στον συμπιεστή.
- Πρέπει να εξασφαλίζεται επαρκής κυκλοφορία αέρα γύρω από τη συσκευή· η έλλειψή της οδηγεί σε υπερθέρμανση. Για να επιτευχθεί επαρκής εξαερισμός, ακολουθήστε τις οδηγίες που αφορούν την εγκατάσταση.
- Όπου είναι δυνατόν, οι αποστάτες του προϊόντος θα

πρέπει να εφάπτονται σε τοίχο, ώστε να αποφεύγεται η επαφή ή το άγγιγμα θερμών μερών (συμπιεστής, συμπυκνωτής) και να προλαμβάνονται πιθανά εγκαύματα.

- Η συσκευή δεν πρέπει να τοποθετείται κοντά σε θερμαντικά σώματα ή κουζίνες.
- Βεβαιωθείτε ότι το φινιρίσμα τροφοδοσίας είναι προσβάσιμο μετά την εγκατάσταση της συσκευής.

## Σέρβις

- Κάθε ηλεκτρική εργασία που απαιτείται για τη συντήρηση της συσκευής πρέπει να εκτελείται από εξειδικευμένο ηλεκτρολόγο ή αρμόδιο, κατάλληλα καταρτισμένο άτομο.
- Το προϊόν αυτό πρέπει να συντηρείται από εξουσιοδοτημένο Κέντρο Σέρβις και να χρησιμοποιούνται αποκλειστικά γνήσια ανταλλακτικά.

## Εξοικονόμηση Ενέργειας

- Μην τοποθετείτε ζεστά τρόφιμα μέσα στη συσκευή.
- Μην τοποθετείτε τα τρόφιμα πολύ κοντά μεταξύ τους, καθώς αυτό εμποδίζει την κυκλοφορία του αέρα.
- Βεβαιωθείτε ότι τα τρόφιμα δεν έρχονται σε επαφή με το πίσω μέρος του/των θαλάμου(ων).
- Σε περίπτωση διακοπής ρεύματος, μην ανοίγετε την/ τις πόρτα/ες.
- Μην ανοίγετε την/τις πόρτα/ες συχνά.
- Μην αφήνετε την πόρτα/τις πόρτες ανοιχτές για μεγάλο χρονικό διάστημα;
- Μην ρυθμίζετε τον θερμοστάτη σε υπερβολικά χαμηλές θερμοκρασίες;
- Όλα τα αξεσουάρ, όπως συρτάρια, ράφια και ράφια πόρτας, πρέπει να παραμένουν στη θέση τους για χαμηλότερη κατανάλωση ενέργειας.

<sup>1</sup> Εάν υπάρχει φως στο διαμέρισμα.

<sup>2</sup> Εάν υπάρχει διαμέρισμα καταψύκτη.

<sup>3</sup> Εάν υπάρχει διαμέρισμα αποθήκευσης φρέσκων τροφίμων.

## Προστασία του Περιβάλλοντος

 Αυτή η συσκευή δεν περιέχει αέρια που θα μπορούσαν να βλάψουν τη στιβάδα όζοντος, ούτε στον κύκλο ψυκτικού μέσου ούτε στα μονωτικά υλικά της. Η συσκευή δεν πρέπει να απορρίπτεται μαζί με τα οικιακά απορρίμματα. Ο αφρός μόνωσης περιέχει εύφλεκτα αέρια: η απόρριψη της συσκευής πρέπει να γίνεται σύμφωνα με τους κανονισμούς για τις συσκευές, τους οποίους μπορείτε να λάβετε από τις τοπικές αρχές.

Αποφύγετε να προκαλέσετε ζημιά στη μονάδα ψύξης, ειδικά στον εναλλάκτη θερμότητας. Τα υλικά που χρησιμοποιούνται σε αυτή τη συσκευή και φέρουν το σύμβολο  είναι ανακυκλώσιμα.

 Σύμβολο στο προϊόν ή στη συσκευασία του υποδεικνύει ότι αυτό το προϊόν δεν πρέπει να αντιμετωπίζεται ως οικιακά απορρίμματα. Αντίθετα, θα πρέπει να μεταφερθεί στο κατάλληλο σημείο συλλογής για την ανακύκλωση ηλεκτρικού και ηλεκτρονικού εξοπλισμού. Με την ορθή απόρριψη αυτού του προϊόντος, θα βοηθήσετε στην πρόληψη πιθανών αρνητικών συνεπειών για το περιβάλλον και την ανθρώπινη υγεία, οι οποίες θα μπορούσαν να προκληθούν από ακατάλληλη διαχείριση των απορριμμάτων αυτού του προϊόντος. Για περισσότερες πληροφορίες σχετικά με την ανακύκλωση αυτού του προϊόντος, παρακαλούμε επικοινωνήστε με τον τοπικό δήμο, την υπηρεσία συλλογής οικιακών απορριμμάτων ή το κατάστημα από όπου αγοράσατε το προϊόν.

### Υλικά Συσκευασίας

Τα υλικά που φέρουν το σύμβολο είναι ανακυκλώσιμα. Απορρίψτε τη συσκευασία σε κατάλληλο κάδο συλλογής για ανακύκλωση.

### Απόρριψη της συσκευής

1. Αποσυνδέστε το φως από την πρίζα.
2. Κόψτε το καλώδιο ρεύματος και απορρίψτε το.



### ΠΡΟΕΙΔΟΠΟΙΗΣΗ!

Κατά τη χρήση, συντήρηση και απόρριψη της συσκευής, παρακαλώ δώστε προσοχή στο σύμβολο παρόμοιο με αυτό στα αριστερά, το οποίο βρίσκεται στο πίσω μέρος της συσκευής (πίνακας πίσω ή συμπιεστής) και έχει κίτρινο ή πορτοκαλί χρώμα.

Πρόκειται για σύμβολο προειδοποίησης κινδύνου πυρκαγιάς. Στους σωλήνες ψυκτικού μέσου και στον συμπιεστή υπάρχουν εύφλεκτα υλικά.

Παραμείνετε μακριά από πηγές φωτιάς κατά τη χρήση, συντήρηση και απόρριψη της συσκευής.

## ΕΠΙΣΚΟΠΗΣΗ

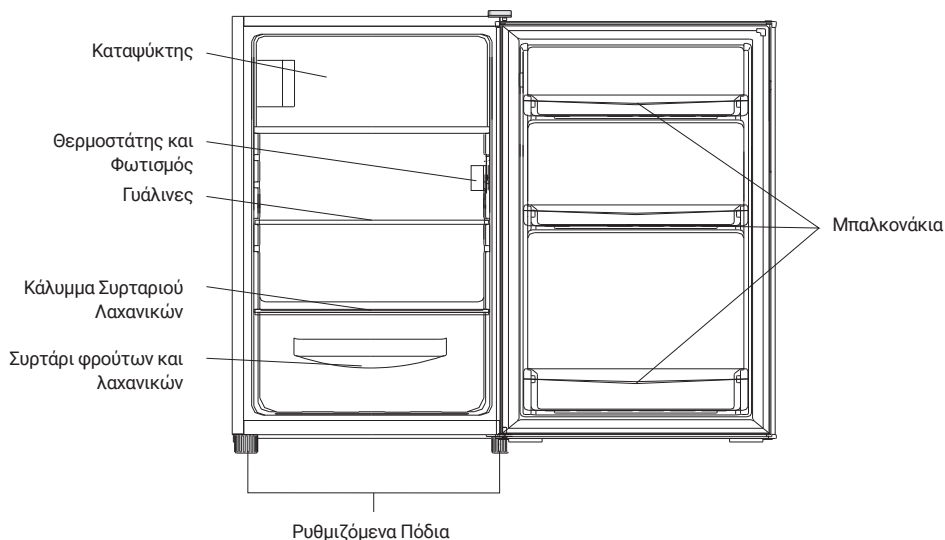

Σημείωση: Η παραπάνω εικόνα παρέχεται μόνο για αναφορά. Η πραγματική συσκευή ενδέχεται να διαφέρει.

# ΑΝΤΙΣΤΡΟΦΗ ΠΟΡΤΑΣ

Απαιτούμενα εργαλεία: Κατσαβίδι Phillips, κατσαβίδι με επίπεδη λάμα, εξαγωγικό κλειδί.

- Βεβαιωθείτε ότι η συσκευή είναι αποσυνδεδεμένη από το ρεύμα και άδεια.
- Για να αφαιρέσετε την πόρτα, είναι απαραίτητο να γείρετε τη συσκευή προς τα πίσω. Πρέπει να στηρίξετε τη συσκευή σε κάτι σταθερό ώστε να μην γλιστρήσει κατά τη διαδικασία αναστροφής της πόρτας.
- Όλα τα αφαιρούμενα μέρη πρέπει να φυλαχθούν για την επανατοποθέτηση της πόρτας.
- Μην τοποθετείτε τη συσκευή επίπεδη, καθώς αυτό μπορεί να προκαλέσει ζημιά στο σύστημα ψυκτικού μέσου.
- Είναι προτιμότερο δύο άτομα να χειρίζονται τη συσκευή κατά τη συναρμολόγηση.

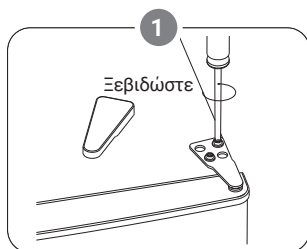

Αφαιρέστε το κάλυμμα μεντεσέ και στη συνέχεια ξεβιδώστε τη βάση του μεντεσέ.

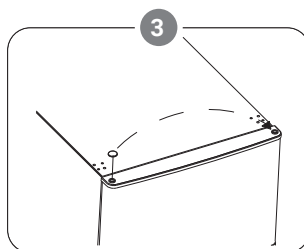

Μετακινήστε το κάλυμμα του πυρήνα από την αριστερή πλευρά στη δεξιά πλευρά. Στη συνέχεια, σηκώστε την επάνω πόρτα και τοποθετήστε την σε μια μαλακή επιφάνεια για να αποφύγετε γρατζουνιές

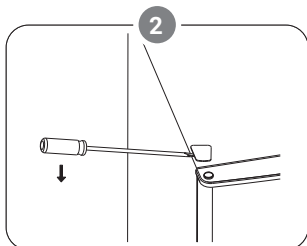

Αφαιρέστε το κάλυμμα της αριστερής επάνω βίδας

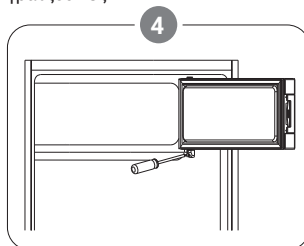

Ξεβιδώστε τον κάτω μεντεσέ της πόρτας του καταψύκτη. Στη συνέχεια αφαιρέστε την πόρτα και τοποθετήστε την σε ένα μαλακό υπόστρωμα για να αποφύγετε γρατζουνιές.

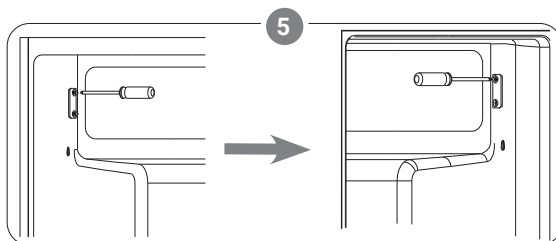

Μετακινήστε τον στηρίγμα πόρτας από την αριστερή πλευρά στη δεξιά πλευρά.

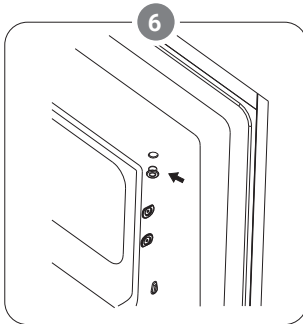

Μετακινήστε το κάλυμμα οπής μεντεσέ από την αριστερή πλευρά στη δεξιά πλευρά.

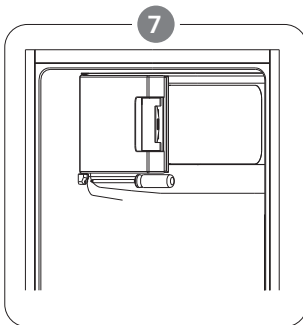

Περιστρέψτε την πόρτα της κατάψυξης και τοποθετήστε την πλευρά με τη μεντεσέ αριστερά. Στη συνέχεια, στερεώστε την πόρτα με το στηρίγμα.



Σημείωση: αφαιρέστε αυτή τη βίδα εάν υπάρχει

Ξεβιδώστε τον κάτω μεντεσέ. Στη συνέχεια αφαιρέστε τα ρυθμιζόμενα πόδια και από τις δύο πλευρές.

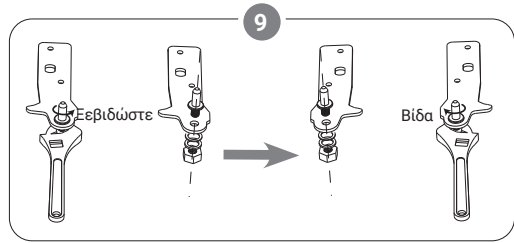

Ξεβιδώστε και αφαιρέστε τον πείρο του κάτω μεντεσέ, γυρίστε τη βάση και επανατοποθετήστε την.

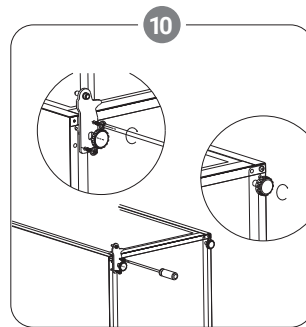

Επανατοποθετήστε τη βάση ταιριάζοντας με τον πείρο του κάτω μεντεσέ. Αντικαταστήστε και τα δύο ρυθμιζόμενα πόδια.

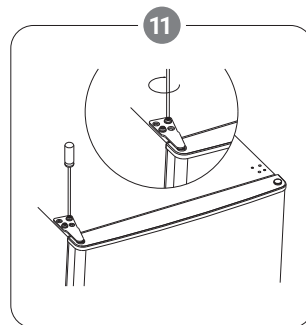

Τοποθετήστε ξανά την πόρτα. Βεβαιωθείτε ότι η πόρτα είναι ευθυγραμμισμένη οριζόντια και κάθετα, ώστε οι σφραγίσεις να κλείνουν σε όλες τις πλευρές πριν σφίξετε τελικά τον επάνω μεντεσέ. Τοποθετήστε τη βάση του μεντεσέ και βιδώστε την στην κορυφή της συσκευής. Χρησιμοποιήστε κλειδί αν χρειάζεται για να σφίξετε καλά.

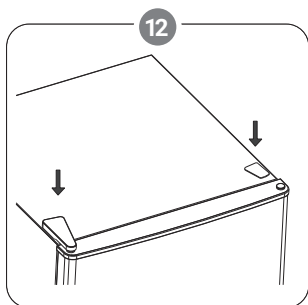

Επανατοποθετήστε το κάλυμμα του μεντεσέ και το κάλυμμα της βίδας

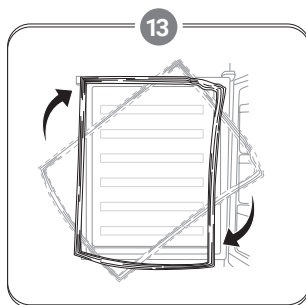

Αποσπάστε τις φλάντζες των θυρών του ψυγείου και του καταψύκτη και στη συνέχεια επανατοποθετήστε τις μετά την περιστροφή τους.

## ΕΓΚΑΤΑΣΤΑΣΗ

Τοποθετήστε τη εξωτερική λαβή της πόρτας (εάν υπάρχει εξωτερική λαβή).

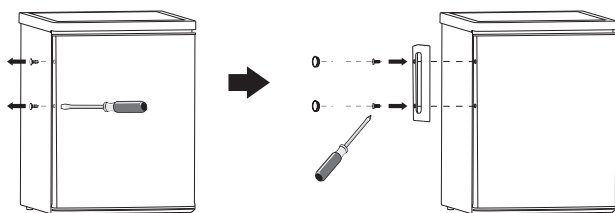

## Απαιτήσεις Χώρου

Διατηρήστε αρκετό χώρο για το άνοιγμα της πόρτας.

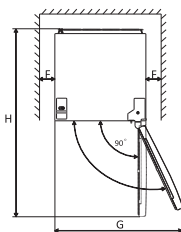
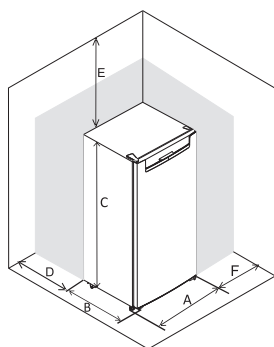

A	550
B	580
C	850
D	Ελάχιστο=50
E	Ελάχιστο=50
F	Ελάχιστο=50
G	940
H	1180

Σημείωση: αυτή η ψυκτική συσκευή δεν προορίζεται για χρήση ως εντοπισμένη συσκευή.

## Ευθυγράμμιση της συσκευής

Για να το κάνετε αυτό, ρυθμίστε τα δύο ρυθμιζόμενα πόδια στο μπροστινό μέρος της συσκευής. Εάν η συσκευή δεν είναι ευθυγραμμισμένη, οι πόρτες και οι μαγνητικές στεγανοποιήσεις δεν θα εφαρμόζουν σωστά.

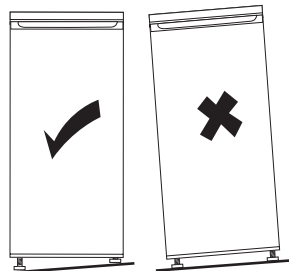
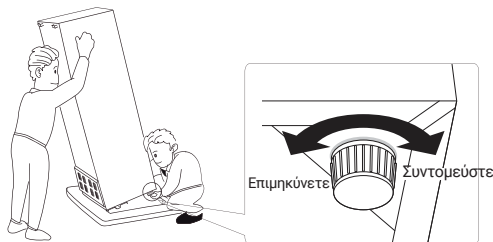

## Τοποθέτηση

Εγκαταστήστε αυτή τη συσκευή σε σημείο όπου η θερμοκρασία περιβάλλοντος αντιστοιχεί στην κλιματική κατηγορία που αναγράφεται στην ετικέτα αξιολόγησης της συσκευής:

Για ψυκτικές συσκευές με κλιματική κατηγορία:

- Εκτεταμένη θερμοκρασία: αυτή η ψυκτική συσκευή προορίζεται για χρήση σε περιβάλλον με θερμοκρασίες από 10°C έως 32°C (SN);
- Κανονική θερμοκρασία: αυτή η ψυκτική συσκευή προορίζεται για χρήση σε περιβάλλον με θερμοκρασίες από 16°C έως 32°C (N);
- Υποτροπική: αυτή η ψυκτική συσκευή προορίζεται για χρήση σε περιβάλλον με θερμοκρασίες από 16°C έως 38°C (ST);
- Τροπική: αυτή η ψυκτική συσκευή προορίζεται για χρήση σε περιβάλλον με θερμοκρασίες από 16°C έως 43°C (T);

## Τοποθεσία

Η συσκευή πρέπει να εγκαθίσταται μακριά από πηγές θερμότητας, όπως θερμοπομπούς, λέβητες, άμεσο ηλιακό φως κ.λπ. Βεβαιωθείτε ότι ο αέρας μπορεί να κυκλοφορεί ελεύθερα γύρω από το πίσω μέρος του ντουλαπιού για την καλύτερη απόδοση. Εάν η συσκευή τοποθετηθεί κάτω από κρεμαστό ντουλάπι, η ελάχιστη απόσταση μεταξύ της κορυφής του ντουλαπιού και του κρεμαστού ντουλαπιού πρέπει να είναι τουλάχιστον 50mm.

Ιδανικά, ωστόσο, η συσκευή δεν πρέπει να τοποθετείται κάτω από κρεμαστά ντουλάπια. Η ακριβής ευθυγράμμιση εξασφαλίζεται με ένα ή περισσότερα ρυθμιζόμενα πόδια στη βάση του ντουλαπιού.

Αυτή η ψυκτική συσκευή δεν προορίζεται για χρήση ως εντοιχισμένη συσκευή.

### ⚠ ΠΡΟΕΙΔΟΠΟΙΗΣΗ!

Πρέπει να είναι δυνατή η αποσύνδεση της συσκευής από την παροχή ρεύματος: επομένως, το φις πρέπει να είναι εύκολα προσβάσιμο μετά την εγκατάσταση.

## Ηλεκτρική σύνδεση

Πριν συνδέσετε τη συσκευή στην πρίζα, βεβαιωθείτε ότι η τάση και η συχνότητα που αναγράφονται στην πινακίδα χαρακτηριστικών αντιστοιχούν στην οικιακή σας παροχή ρεύματος. Η συσκευή πρέπει να γειωθεί. Το φις του καλωδίου τροφοδοσίας διαθέτει επαφή για αυτόν τον σκοπό. Εάν η οικιακή πρίζα δεν είναι γειωμένη, συνδέστε τη συσκευή σε ξεχωριστή γείωση σύμφωνα με τις ισχύουσες διατάξεις, συμβουλευόμενοι έναν εξειδικευμένο ηλεκτρολόγο.

Ο κατασκευαστής αποποιείται κάθε ευθύνη σε περίπτωση που δεν τηρηθούν οι παραπάνω προφυλάξεις ασφαλείας. Αυτή η συσκευή συμμορφώνεται με τις Οδηγίες της Ε.Ε.Κ.

# ΚΑΘΗΜΕΡΙΝΗ ΧΡΗΣΗ

## Πρώτη χρήση

### Καθαρισμός του εσωτερικού

Πριν χρησιμοποιήσετε τη συσκευή για πρώτη φορά, πλύνετε το εσωτερικό και όλα τα εσωτερικά αξεσουάρ με χλιαρό νερό και λίγο ουδέτερο σαπούνι, ώστε να αφαιρεθεί η τυπική οσμή ενός εντελώς νέου προϊόντος, και στη συνέχεια στεγνώστε καλά.

**ΣΗΜΑΝΤΙΚΟ!** Μην χρησιμοποιείτε απορρυπαντικά ή λειαντικές σκόνες, καθώς θα καταστρέψουν το φινιρίσμα.

## Ρύθμιση θερμοκρασίας

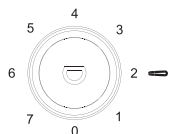

- Συνδέστε τη συσκευή στην πρίζα. Η εσωτερική θερμοκρασία ελέγχεται από θερμοστάτη. Υπάρχουν 8 ρυθμίσεις: η 1 είναι η θερμότερη ρύθμιση, η 7 η ψυχρότερη και η 0 απενεργοποιεί τη συσκευή.
- Η συσκευή ενδέχεται να μην λειτουργεί στη σωστή θερμοκρασία εάν βρίσκεται σε ιδιαίτερα θερμό περιβάλλον ή αν ανοίγετε συχνά την πόρτα.

## Καθημερινή χρήση

Τοποθετήστε διαφορετικά τρόφιμα σε διαφορετικά διαμερίσματα σύμφωνα με τον πίνακα:

Θέσεις ψυγείου	Τύπος τροφίμου
Πόρτα και μπαλκονάκια	<ul style="list-style-type: none"> <li>• Τρόφιμα με φυσικά συντηρητικά, όπως μαρμελάδες, χυμοί, ποτά, καρυκεύματα.</li> <li>• Μην αποθηκεύετε ευπαθή τρόφιμα.</li> </ul>
Συρτάρι φρούτων και λαχανικών	<ul style="list-style-type: none"> <li>• Τα φρούτα, τα βότανα και τα λαχανικά πρέπει να τοποθετούνται ξεχωριστά στο συρτάρι φρούτων και λαχανικών.</li> <li>• Μην αποθηκεύετε μπανάνες, κρεμμύδια, πατάτες και σκόρδο στο ψυγείο.</li> </ul>
Ράφι ψυγείου	<ul style="list-style-type: none"> <li>• Καθημερινά προϊόντα, αυγά.</li> <li>• Τρόφιμα που δεν χρειάζονται ψύξη, όπως έτοιμα προς κατανάλωση τρόφιμα, αλλαντικά, υπόλοιπα φαγητού.</li> </ul>
Θάλαμος κατάψυξης	<ul style="list-style-type: none"> <li>• Τρόφιμα για μακροχρόνια αποθήκευση.</li> </ul>

Αυτή η συσκευή ψύξης δεν είναι κατάλληλη για την κατάψυξη τροφίμων.

## Κατάψυξη φρέσκων τροφίμων

- Το διαμέρισμα καταψύκτη είναι κατάλληλο για κατάψυξη φρέσκων τροφίμων και για αποθήκευση κατεψυγμένων και βαθιά κατεψυγμένων τροφίμων για μεγάλο χρονικό διάστημα.
- Τοποθετήστε τα φρέσκα τρόφιμα που πρόκειται να καταψυχθούν στο διαμέρισμα καταψύκτη.
- Προσοχή! Το διαμέρισμα καταψύκτη είναι 3 αστέρων (κατάψυξη στους  $-18^{\circ}\text{C}$ ) και δεν είναι κατάλληλο για κατάψυξη μεγάλων ποσοτήτων τροφίμων μέσα σε 24 ώρες.

## Αποθήκευση κατεψυγμένων τροφίμων

Κατά την πρώτη εκκίνηση ή μετά από περίοδο μη χρήσης, πριν τοποθετήσετε τα προϊόντα στο διαμέρισμα, αφήστε τη συσκευή να λειτουργήσει τουλάχιστον 2 ώρες στις υψηλότερες ρυθμίσεις. Σημαντικό! Σε περίπτωση τυχαίας απόψυξης, για παράδειγμα αν το ρεύμα έχει διακοπεί για περισσότερο χρόνο από την τιμή που αναγράφεται στον πίνακα τεχνικών χαρακτηριστικών κάτω από την ένδειξη «χρόνος ανόδου θερμοκρασίας», τα αποψυγμένα τρόφιμα πρέπει να καταναλωθούν γρήγορα ή να μαγειρευτούν αμέσως και στη συνέχεια να επανακαταψυχθούν (μετά το μαγείρεμα).

## Απόψυξη

Τα βαθιά κατεψυγμένα ή κατεψυγμένα τρόφιμα, πριν χρησιμοποιηθούν, μπορούν να αποψυχθούν στο διαμέρισμα του ψυγείου ή σε θερμοκρασία δωματίου, ανάλογα με τον διαθέσιμο χρόνο για αυτήν τη διαδικασία. Τα μικρά κομμάτια μπορούν ακόμη και να μαγειρευτούν ενώ είναι ακόμα κατεψυγμένα, απευθείας από τον καταψύκτη. Σε αυτήν την περίπτωση, ο χρόνος μαγειρέματος θα είναι μεγαλύτερος.

## Παγοκύβος

Αυτή η συσκευή μπορεί να είναι εξοπλισμένη με έναν ή περισσότερους δίσκους για την παραγωγή πάγου.

## Σύσταση ρύθμισης θερμοκρασίας

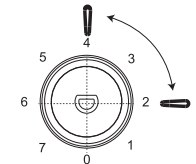
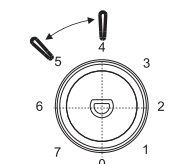
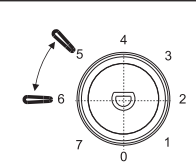
Θερμοκρασία περιβάλλοντος	Θάλαμος κατάψυξης	Θάλαμος ψυγείου
Καλοκαίρι	/	 <p>Ρυθμίστε στο 2~4</p>
Κανονική	/	 <p>Ρυθμίστε στο 4~5</p>
Χειμώνας	/	 <p>Ρυθμίστε στο 5~6</p>

Οι παραπάνω πληροφορίες παρέχουν στους χρήστες συστάσεις για τη ρύθμιση της θερμοκρασίας.

## Επίδραση στη Αποθήκευση Τροφίμων

- Με τις Συνιστώμενες Ρυθμίσεις, ο βέλτιστος χρόνος αποθήκευσης στο ψυγείο δεν υπερβαίνει τις 3 ημέρες.
- Με τις Συνιστώμενες Ρυθμίσεις, ο βέλτιστος χρόνος αποθήκευσης στον καταψύκτη δεν υπερβαίνει τον 1 μήνα.
- Ο βέλτιστος χρόνος αποθήκευσης μπορεί να μειωθεί σε άλλες ρυθμίσεις.

## Αξεσουάρ

### Κινητά ράφια

Τα τοιχώματα του ψυγείου είναι εξοπλισμένα με μια σειρά από οδηγούς, ώστε τα ράφια να μπορούν να τοποθετούνται όπως επιθυμείτε.

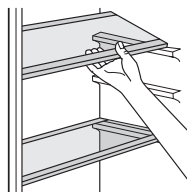

### Τοποθέτηση των μπαλκονιών της πόρτας

Για να επιτραπεί η αποθήκευση τροφίμων σε συσκευασίες διαφορετικών μεγεθών, τα ράφια της πόρτας μπορούν να τοποθετηθούν σε διαφορετική ύψη. Για να κάνετε αυτές τις ρυθμίσεις, προχωρήστε ως εξής: τραβήξτε σταδιακά το ράφι προς την κατεύθυνση των βελών μέχρι να απελευθερωθεί και στη συνέχεια επανατοποθετήστε το σύμφωνα με τις ανάγκες σας.

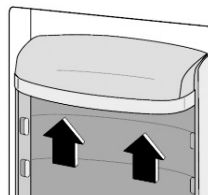

## Χρήσιμες συμβουλές και οδηγίες

Για να αξιοποιήσετε στο έπακρο τη διαδικασία κατάψυξης, ακολουθούν ορισμένες σημαντικές συμβουλές:

- Προετοιμάζετε τα τρόφιμα σε μικρές μερίδες, ώστε να ψύχονται γρήγορα και ολοκληρωμένα και να είναι δυνατή η απόψυξη μόνο της απαιτούμενης ποσότητας.
- Τυλίξτε τα τρόφιμα σε αλουμινόχαρτο ή πολυαιθυλένιο και βεβαιωθείτε ότι οι συσκευασίες είναι αεροστεγείς.
- Μην επιτρέπετε στα φρέσκα, μη κατεψυγμένα τρόφιμα να έρχονται σε επαφή με τρόφιμα που έχουν ήδη καταψυχθεί, αποφεύγοντας έτσι την αύξηση της θερμοκρασίας τους.
- Τα άπαχα τρόφιμα διατηρούνται καλύτερα και περισσότερο από τα λιπαρά: το αλάτι μειώνει τη διάρκεια αποθήκευσης των τροφίμων.
- Οι γρανίτες και τα παγωτά νερού, εάν καταναλωθούν αμέσως μετά την αφαίρεση από τον καταψύκτη, μπορεί να προκαλέσουν εγκαύματα από ψύξη στο δέρμα.
- Συνιστάται να αναγράφεται η ημερομηνία κατάψυξης σε κάθε μεμονωμένη συσκευασία, ώστε να μπορείτε να παρακολουθείτε τον χρόνο αποθήκευσης.

## Συμβουλές για την αποθήκευση κατεψυγμένων τροφίμων

Για να επιτύχετε την καλύτερη απόδοση από αυτή τη συσκευή, θα πρέπει:

- Βεβαιωθείτε ότι τα εμπορικά κατεψυγμένα τρόφιμα έχουν αποθηκευτεί σωστά από τον πωλητή.
- Φροντίστε τα κατεψυγμένα τρόφιμα να μεταφέρονται από το κατάστημα τροφίμων στον καταψύκτη το συντομότερο δυνατό.
- Μην ανοίγετε την πόρτα συχνά και μην την αφήνετε ανοικτή περισσότερο από όσο είναι απολύτως απαραίτητο.
- Μόλις αποψυχθούν, τα τρόφιμα αλλοιώνονται γρήγορα και δεν μπορούν να επανακαταψυχθούν.
- Μην υπερβαίνετε την περίοδο αποθήκευσης που αναγράφεται από τον κατασκευαστή των τροφίμων.

## Συμβουλές για τη συντήρηση φρέσκων τροφίμων στο ψυγείο

Για να επιτύχετε την καλύτερη απόδοση:

- Μην αποθηκεύετε ζεστά τρόφιμα ή εξεταζόμενα υγρά στο ψυγείο.
- Καλύψτε ή τυλίξτε τα τρόφιμα, ιδιαίτερα αν έχουν έντονη γεύση.
- Δημητριακά (όλοι οι τύποι): τυλίξτε σε σακούλες πολυαιθυλενίου και τοποθετήστε τα στα γυάλινα ράφια πάνω από το συρτάρι λαχανικών.
- Για λόγους ασφάλειας, φυλάξτε τα με αυτόν τον τρόπο το πολύ μία ή δύο ημέρες.
- Μαγειρεμένα φαγητά, κρύα πιάτα κ.λπ.: πρέπει να καλύπτονται και μπορούν να τοποθετηθούν σε οποιοδήποτε ράφι.
- Φρούτα και λαχανικά: πρέπει να καθαρίζονται καλά και να τοποθετούνται στα ειδικά συρτάρια που προβλέπονται.
- Βούτυρο και τυρί: πρέπει να τοποθετούνται σε ειδικά αεροστεγή δοχεία ή να τυλιγούνται σε αλουμινόχαρτο ή σακούλες πολυαιθυλενίου για να αποφευχθεί η είσοδος αέρα.
- Μπουκάλια γάλακτος: πρέπει να έχουν καπάκι και να φυλάσσονται στα ράφια της πόρτας.
- Μπανέτες, πατάτες, κρεμμύδια και σκόρδο, εάν δεν είναι συσκευασμένα, δεν πρέπει να φυλάσσονται στο ψυγείο.

1) Εάν ο συμπυκνωτής βρίσκεται στο πίσω μέρος της συσκευής.

## Καθαρισμός

Για λόγους υγιεινής, το εσωτερικό της συσκευής, συμπεριλαμβανομένων των εσωτερικών αξεσουάρ, πρέπει να καθαρίζεται τακτικά.

### ΠΡΟΣΟΧΗ!

Η συσκευή δεν πρέπει να συνδέεται στο ρεύμα κατά τον καθαρισμό. Κίνδυνος ηλεκτροπληξίας! Πριν τον καθαρισμό, απενεργοποιήστε τη συσκευή και αφαιρέστε το φως από την πρίζα, ή απενεργοποιήστε τον διακόπτη ή τον ασφάλεια του κυκλώματος. Μην καθαρίζετε ποτέ τη συσκευή με ατμοκαθαριστή. Η υγρασία μπορεί να συσσωρευτεί σε ηλεκτρικά μέρη, προκαλώντας κίνδυνο ηλεκτροπληξίας! Οι καυτοί ατμοί μπορούν να προκαλέσουν ζημιά στα πλαστικά μέρη. Η συσκευή πρέπει να είναι στεγνή πριν επανατοποθετηθεί σε λειτουργία.

**ΣΗΜΑΝΤΙΚΟ!** Τα αιθέρια έλαια και οι οργανικοί διαλύτες μπορούν να βλάψουν τα πλαστικά μέρη, π.χ. χυμός λεμονιού ή χυμός από φλούδα πορτοκαλιού, βουτυρικό οξύ, καθαριστικά που περιέχουν οξικό οξύ.

- Μην επιτρέπετε σε τέτοιες ουσίες να έρχονται σε επαφή με τα μέρη της συσκευής.
- Μην χρησιμοποιείτε καθαριστικά με λειαντικά υλικά.
- Αφαιρέστε τα τρόφιμα από τον καταψύκτη και φυλάξτε τα σε δροσερό μέρος, καλά καλυμμένα.
- Απενεργοποιήστε τη συσκευή και αφαιρέστε το φως από την πρίζα, ή απενεργοποιήστε τον διακόπτη ή την ασφάλεια του κυκλώματος.
- Καθαρίστε τη συσκευή και τα εσωτερικά αξεσουάρ με πανί και κλιαρό νερό. Μετά τον καθαρισμό, σκουπίστε με καθαρό νερό και στεγνώστε καλά.
- Αφού στεγνώσει πλήρως, επανατοποθετήστε τη συσκευή σε λειτουργία.

## Απόψυξη του καταψύκτη

Ωστόσο, το διαμέρισμα του καταψύκτη θα καλύπτεται σταδιακά με πάγο. Αυτός πρέπει να αφαιρείται. Μην χρησιμοποιείτε ποτέ αιχμηρά μεταλλικά αντικείμενα για να ξύσετε τον πάγο από τον εξατμιστή, καθώς μπορεί να τον καταστρέψετε.

Όταν όμως ο πάγος γίνει πολύ παχύς στο εσωτερικό, πρέπει να γίνει πλήρης απόψυξη ως εξής:

- Αφαιρέστε το φως από την πρίζα;
- Αφαιρέστε όλα τα αποθηκευμένα τρόφιμα, τυλίξτε τα σε αρκετές στρώσεις εφημερίδας και τοποθετήστε τα σε δροσερό μέρος;
- Αφήστε την πόρτα ανοιχτή και τοποθετήστε μια λεκάνη κάτω από τη συσκευή για να συλλέγει το νερό από την απόψυξη;
- Όταν ολοκληρωθεί η απόψυξη, στεγνώστε καλά το εσωτερικό;
- Επανατοποθετήστε το φως στην πρίζα για να λειτουργήσει ξανά η συσκευή;

## Αντικαταστήστε τη λυχνία

Ο εσωτερικός φωτισμός είναι τύπου LED. Για την αντικατάσταση της λυχνίας, παρακαλούμε επικοινωνήστε με εξειδικευμένο τεχνικό.



## Κωδικοί σφάλματος

Σε περίπτωση σφάλματος, το LED θα αναβοσβήνει αρκετές φορές όπως υποδεικνύεται στον παρακάτω πίνακα.

Αιτία	Το LED φωτισμού εσωτερικού αναβοσβήνει
Βλάβη στο διακόπτη ρύθμισης θερμοκρασίας	1x
Βλάβη στον αισθητήρα θερμοκρασίας απόψυξης	2x
Η πόρτα δεν κλείνει σωστά	3x

# ΑΝΤΙΜΕΤΩΠΙΣΗ ΠΡΟΒΛΗΜΑΤΩΝ

## ! ΠΡΟΣΟΧΗ!

Πριν από την αντιμετώπιση προβλημάτων, αποσυνδέστε την τροφοδοσία ρεύματος. Την αντιμετώπιση προβλημάτων που δεν περιγράφεται σε αυτό το εγχειρίδιο πρέπει να την εκτελεί μόνο εξειδικευμένος ηλεκτρολόγος ή αρμόδιο, κατάλληλα καταρτισμένο άτομο.

**ΣΗΜΑΝΤΙΚΟ!** Κατά τη φυσιολογική χρήση μπορεί να ακούγονται ορισμένοι ήχοι (συμπίεστης, κυκλοφορία ψυκτικού μέσου).

Πρόβλημα	Πιθανή αιτία	Λύση
Η συσκευή δεν λειτουργεί	Ο διακόπτης ρύθμισης θερμοκρασίας είναι στη θέση "0".	Ρυθμίστε το κουμπί σε άλλο αριθμό για να ενεργοποιησετε τη συσκευή.
	Το φινι δεν είναι συνδεδεμένο ή είναι χαλαρό.	Βάλτε το φινι στην πρίζα.
	Η ασφάλεια έχει καεί ή είναι ελαττωματική.	Ελέγξτε την ασφάλεια και αντικαταστήστε την αν χρειάζεται.
	Η πρίζα είναι ελαττωματική.	Τυχόν βλάβες στην πρίζα πρέπει να διορθώνονται από ηλεκτρολόγο.
Το φαγητό είναι πολύ ζεστό	Η θερμοκρασία δεν έχει ρυθμιστεί σωστά.	Παρακαλώ ανατρέξτε στην ενότητα Αρχική Ρύθμιση Θερμοκρασίας.
	Η πόρτα έμεινε ανοικτή για μεγάλο χρονικό διάστημα.	Ανοίγτε την πόρτα μόνο όσο είναι απαραίτητο.
	Μεγάλη ποσότητα ζεστού φαγητού τοποθετήθηκε στη συσκευή τις τελευταίες 24 ώρες.	Ρυθμίστε προσωρινά τη θερμοκρασία σε χαμηλότερη τιμή.
	Η συσκευή βρίσκεται κοντά σε πηγή θερμότητας.	Παρακαλώ ανατρέξτε στην ενότητα Τοποθεσία Εγκατάστασης.
Η συσκευή ψύχει υπερβολικά.	Η θερμοκρασία είναι ρυθμισμένη πολύ χαμηλά.	Ρυθμίστε προσωρινά το κουμπί ρύθμισης θερμοκρασίας σε υψηλότερη θερμοκρασία.
Ασυνήθιστοι θόρυβοι	Η συσκευή δεν είναι ευθυγραμμισμένη.	Ρυθμίστε ξανά τα πόδια.
	Η συσκευή αγγίζει τον τοίχο ή άλλα αντικείμενα.	Μετακινήστε ελαφρά τη συσκευή.
	Ένα εξάρτημα, π.χ. ένας σωλήνας, στο πίσω μέρος της συσκευής αγγίζει άλλο μέρος της συσκευής ή τον τοίχο.	Εάν χρειάζεται, λυγίστε προσεκτικά το εξάρτημα για να μην εμποδίζει.
Νερό στο πάτωμα	Η οπή αποστράγγισης νερού είναι φραγμένη.	Δείτε την ενότητα Καθαρισμός και Φροντίδα.
Το πλαϊνό πάνελ είναι ζεστό	Ο συμπυκνωτής βρίσκεται μέσα στον πίνακα.	Είναι φυσιολογικό.

Εάν η βλάβη εμφανιστεί ξανά, επικοινωνήστε με το Κέντρο Σέρβις.

# BEZBEDNOSNE INFORMACIJE

U interesu vaše bezbednosti i pravilne upotrebe, pre instalacije i prve upotrebe uređaja pažljivo pročitajte ovo uputstvo za upotrebu, uključujući savete i upozorenja.

Da bi se izbegle nepotrebne greške i nezgode, važno je obezbediti da svi koji koriste uređaj budu temeljno upoznati sa njegovim radom i bezbednosnim funkcijama. Sačuvajte ova uputstva i postarajte se da ostanu uz uređaj ukoliko se on premesti ili proda, kako bi svi koji ga koriste tokom njegovog veka trajanja bili pravilno informisani o upotrebi i bezbednosti uređaja.

Radi bezbednosti života i imovine, pridržavajte se mera opreza navedenih u ovom uputstvu za upotrebu, jer proizvođač ne snosi odgovornost za štetu nastalu usled njihovog nepoštovanja.

## Bezbednost dece i osetljivih osoba

- Ovaj uređaj mogu koristiti deca uzrasta od 8 godina i starija, kao i osobe sa smanjenim fizičkim, senzornim ili mentalnim sposobnostima ili sa nedostatkom iskustva i znanja, ukoliko su pod nadzorom ili su dobile uputstva za bezbedno korišćenje uređaja i razumeju moguće opasnosti.
- Deci uzrasta od 3 do 8 godina dozvoljeno je da pune i prazne ovaj uređaj.
- Deca treba da budu pod nadzorom kako bi se obezbedilo da se ne igraju uređajem.
- Čišćenje i korisničko održavanje ne smeju obavljati deca, osim ako su starija od 8 godina i pod nadzorom.
- Svu ambalažu držite dalje od dece. Postoji opasnost od gušenja.
- Ukoliko odlažete uređaj, izvucite utikač iz utičnice, presecite priključni kabl (što bliže uređaju) i uklonite vrata kako biste sprečili da se deca igraju uređajem i pretrpe strujni udar ili se zatvore unutar njega.

- Ako ovaj uređaj sa magnetnim zaptivkama na vratima zamenjuje stariji uređaj koji ima opružnu bravu (zasun) na vratima ili poklopcu, obavezno onesposobite tu opružnu bravu pre nego što odbacite stari uređaj. Time ćete sprečiti da on postane smrtonosna zamka za dete.

## Opšta bezbednost

**⚠ UPOZORENJE!** Ventilacione otvore na kućištu uređaja ili u ugradnoj konstrukciji držite slobodnim, bez prepreka.

**⚠ UPOZORENJE!** Ne koristite mehaničke uređaje niti druga sredstva za ubrzavanje procesa odmrzavanja, osim onih koje preporučuje proizvođač.

**⚠ UPOZORENJE!** Ne oštećujte rashladni krug.

**⚠ UPOZORENJE!** Ne koristite druge električne uređaje (kao što su aparati za pravljenje sladoleda) unutar rashladnih uređaja, osim ako ih proizvođač nije odobrio za tu namenu.

**⚠ UPOZORENJE!** Ne dodirujte sijalicu ako je bila uključena duže vreme, jer može biti veoma vruća.<sup>1</sup>

**⚠ UPOZORENJE!** Prilikom postavljanja uređaja, proverite da li je napojni kabl slobodan i da nije prignječen ili oštećen.

**⚠ UPOZORENJE!** Ne postavljajte više prenosnih utičnica niti prenosne izvore napajanja iza uređaja.

- Ne skladištite eksplozivne supstance, kao što su aerosolne boce sa zapaljivim potisnim gasom, u ovom uređaju.
- Rashladno sredstvo izobutan (R600a) nalazi se u rashladnom krugu uređaja; to je prirodni gas sa visokim stepenom ekološke prihvatljivosti, ali je zapaljiv.
- Tokom transporta i instalacije uređaja, vodite računa da nijedna komponenta rashladnog kruga ne bude oštećena.
  - Izbegavajte otvoreni plamen i izvore paljenja.
  - Temeljno provetrite prostoriju u kojoj se uređaj nalazi.

- Opasno je menjati tehničke specifikacije ili na bilo koji način modifikovati ovaj proizvod. Svako oštećenje kabla može izazvati kratak spoj, požar i/ili strujni udar.
- Ovaj uređaj je namenjen za upotrebu u domaćinstvu i sličnim okruženjima, kao što su:
  - kuhinje za osoblje u prodavnicama, kancelarijama i drugim radnim okruženjima;
  - seoska domaćinstva i upotreba od strane gostiju u hotelima, motelima i drugim objektima za smeštaj;
  - objekti tipa „noćenje sa doručkom“;
  - ugostiteljske i slične primene koje nisu maloprodajne.

**⚠ UPOZORENJE!** Svi električni delovi (utikač, napojni kabl, kompresor itd.) moraju biti zamenjeni od strane ovlašćenog servisa ili kvalifikovanog servisnog osoblja.

**⚠ UPOZORENJE!** Sijalica isporučena sa ovim uređajem je „sijalica za posebnu upotrebu“ i može se koristiti samo sa ovim uređajem. Ova „sijalica za posebnu upotrebu“ nije namenjena za kućno osvetljenje. <sup>1</sup>

- Napojni kabl ne sme se produžavati.
- Proverite da napojni utikač nije prignječen ili oštećen od strane zadnjeg dela uređaja. Prignječen ili oštećen utikač može se pregrejati i izazvati požar.
- Uverite se da imate pristup glavnom utikaču uređaja.
- Ne povlačite glavni kabl.
- Ako je utičnica labava, ne ubacujte utikač. Postoji rizik od strujnog udara ili požara.
- Uređaj ne sme raditi bez sijalice.
- Ovaj uređaj je težak. Prilikom pomeranja treba postupati sa pažnjom.
- Ne uklanjajte niti dodirujte predmete iz komore za zamrzavanje ako su vam ruke vlažne/mokre, jer to može izazvati ogrebotine na koži ili promrzline.
- Izbegavajte dugotrajno izlaganje uređaja direktnoj sunčevoj svetlosti.

## Dnevna upotreba

- Ne stavljajte vrele predmete na plastične delove uređaja.
- Ne postavljajte hranu direktno na zadnji zid uređaja.
- Zamrznuta hrana ne sme se ponovo zamrzavati nakon što se odmrzla.<sup>2</sup>
- Čuvajte prethodno upakovanu zamrznutu hranu u skladu sa uputstvima proizvođača zamrznute hrane.<sup>2</sup>
- Preporuke proizvođača uređaja za skladištenje moraju se striktno poštovati. Pogledajte odgovarajuća uputstva.
- Ne stavljajte gazirane ili penaste napitke u komoru za zamrzavanje, jer to stvara pritisak na ambalažu, što može izazvati eksploziju i oštetiti uređaj.<sup>2</sup>
- Sladoledi na štapiću mogu izazvati promrzline ako se konzumiraju direktno iz uređaja.<sup>2</sup>
- Da biste izbegli kontaminaciju hrane, poštujujte sledeća uputstva:
  - Duže otvaranje vrata može izazvati značajan porast temperature u pregradama uređaja.
  - Redovno čistite površine koje dolaze u kontakt sa hranom i dostupne odvodne sisteme.
  - Očistite rezervoare za vodu ako nisu korišćeni 48 sati; isperite vodovodni sistem povezan sa izvorom vode ako iz njega nije uzeta voda 5 dana.
- Sirovo meso i ribu čuvajte u odgovarajućim posudama u frižideru, tako da ne dolaze u kontakt sa drugom hranom i ne kaplju na nju.
- Komore za zamrzavanje sa dve zvezdice (ako ih ima u uređaju) pogodne su za čuvanje prethodno zamrznute hrane, pravljenje ili čuvanje sladoleda i izradu kockica leda.
- Pregrade sa jednom, dve i tri zvezdice (ako su prisutne u uređaju) nisu pogodne za zamrzavanje sveže hrane.

- Ako uređaj duže vreme ostaje prazan, isključite ga, odmrznite, očistite, osušite i ostavite vrata otvorena kako biste sprečili pojavu plesni unutar uređaja.

## Održavanje i čišćenje

- Pre održavanja isključite uređaj i izvucite glavni utikač iz električne utičnice.
- Ne čistite uređaj metalnim predmetima.
- Ne koristite oštre predmete za uklanjanje leda iz uređaja. Koristite plastičnu strugalicu.<sup>2</sup>
- Redovno proveravajte odvod u frižideru za otopljenu vodu. Po potrebi očistite odvod. Ako je odvod začepljen, voda će se skupljati na dnu uređaja.<sup>3</sup>

## Instalacija

**VAŽNO!** Za električno povezivanje pažljivo pratite uputstva navedena u odgovarajućim odeljcima.

- Raspakujte uređaj i proverite da li ima oštećenja. Ne priključujte uređaj ako je oštećen. Moguća oštećenja odmah prijavite mestu kupovine. U tom slučaju sačuvajte ambalažu.
- Preporučuje se da sačekate najmanje četiri sata pre priključenja uređaja kako bi ulje moglo da se vrati u kompresor.
- Oko uređaja treba obezbediti adekvatnu cirkulaciju vazduha, jer njen nedostatak može dovesti do pregrevanja. Da biste postigli dovoljno ventilacije, pratite uputstva za instalaciju.
- Gde god je moguće, razmaci uređaja treba da budu uz zid kako bi se izbegao dodir ili kontakt sa toplim delovima (kompresor, kondenzator) i sprečile moguće opekotine.

- Uređaj ne sme biti postavljen blizu radijatora ili šporeta.
- Uverite se da je glavni utikač dostupan nakon instalacije uređaja.

## Servis

- Svi električni radovi potrebni za servisiranje uređaja treba da budu obavljeni od strane kvalifikovanog električara ili stručne osobe.
- Ovaj proizvod mora servisirati ovlašćeni servisni centar, i smeju se koristiti samo originalni rezervni delovi.

## Ušteda energije

- Ne stavljajte vrelu hranu u uređaj;
- Ne pakujte hranu previše gusto, jer to sprečava cirkulaciju vazduha;
- Pazite da hrana ne dodiruje zadnji deo pregrade/pregrada; Ako nestane struje, ne otvarajte vrata;
- Ne otvarajte vrata često;
- Ne držite vrata otvorena dugo vremena;
- Ne podešavajte termostat na previše niske temperature;
- Svi dodaci, poput fioka, polica i balkona, treba da ostanu na mestu radi smanjenja potrošnje energije.

<sup>1</sup> Ako postoji svetlo u pregradi.

<sup>2</sup> Ako postoji komora za zamrzavanje.

<sup>3</sup> Ako postoji pregrada za čuvanje sveže hrane.

## Zaštita životne sredine

 Ovaj uređaj ne sadrži gasove koji bi mogli oštetiti ozonski sloj, ni u rashladnom krugu ni u izolacionim materijalima. Uređaj se ne sme odlagati zajedno sa komunalnim otpadom i smećem. Izolaciona pena sadrži zapaljive gasove: uređaj treba odložiti u skladu sa propisima o odlaganju uređaja, koje možete dobiti od lokalnih vlasti.

Izbegavajte oštećenje rashladne jedinice, posebno toplotnog izmenjivača. Materijali korišćeni na ovom uređaju označeni simbolom ♻ su reciklabilni.



Simbol na proizvodu ili njegovoj ambalaži označava da se ovaj proizvod ne sme odlagati kao kućni otpad.

Umesto toga, treba ga odneti na odgovarajuću lokaciju za prikupljanje radi reciklaže električne i elektronske opreme. Pravilnim odlaganjem ovog proizvoda pomažete u sprečavanju potencijalnih negativnih posledica po životnu sredinu i ljudsko zdravlje, koje bi inače mogle nastati nepravilnim rukovanjem ovim otpadom. Za detaljnije informacije o reciklaži ovog proizvoda, obratite se lokalnoj samoupravi, servisu za odlaganje kućnog otpada ili prodavnici u kojoj ste kupili proizvod.

### Materijali za pakovanje

Materijali označeni simbolom su reciklabilni.

Odložite pakovanje u odgovarajući kontejner za reciklažu.

### Odlaganje uređaja

1. Isključite glavni utikač iz električne utičnice.
2. Presecite glavni kabl i odbacite ga.



## UPOZORENJE!

Tokom korišćenja, servisiranja i odlaganja uređaja, obratite pažnju na simbol sličan onom sa leve strane, koji se nalazi na zadnjem delu uređaja (zadnja ploča ili kompresor) i označen je žutom ili narandžastom bojom.

To je simbol upozorenja na opasnost od požara. U rashladnim cevima i kompresoru nalaze se zapaljivi materijali.

Tokom korišćenja, servisiranja i odlaganja, držite se podalje od izvora vatre.

## PREGLED

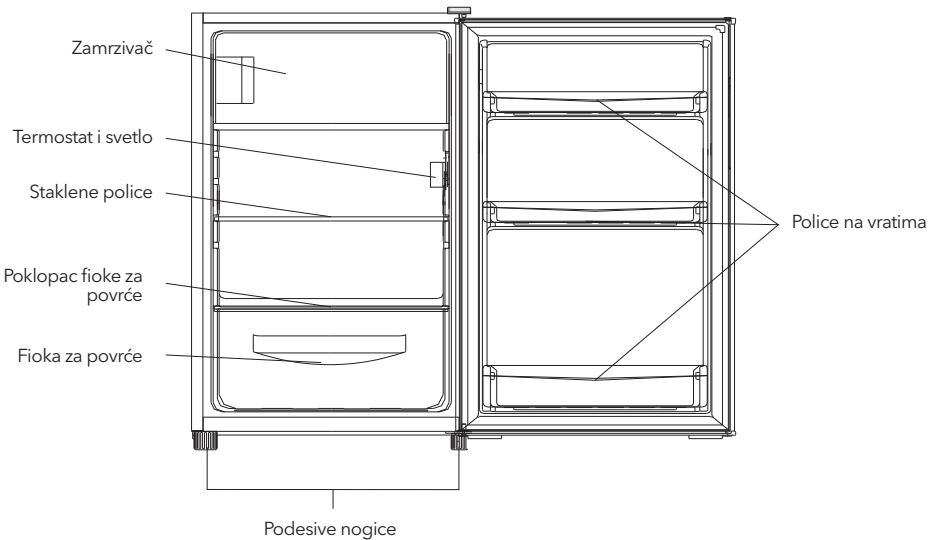

Napomena: Gornja slika je samo za referencu. Stvarni uređaj može se razlikovati.

# PROMENA SMERA OTVARANJA VRATA

Potrebni alati: Philips šrafciger, ravni šrafciger, šestougaoni ključ.

- Uverite se da je uređaj isključen iz struje i prazan.
- Da biste skinuli vrata, potrebno je nagnuti uređaj unazad. Uređaj treba osloniti na nešto čvrsto kako ne bi skliznuo tokom procesa promene smera otvaranja vrata.
- Svi uklonjeni delovi moraju biti sačuvani za ponovnu instalaciju vrata.
- Ne postavljajte uređaj vodoravno, jer to može oštetiti rashladni sistem.
- Preporučuje se da dve osobe rukovode uređajem tokom montaže.

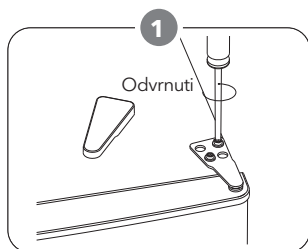

Uklonite poklopac šarke, a zatim odvijte nosač šarke.

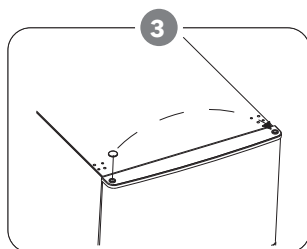

Premestite poklopac jezgra sa leve strane na desnu. Zatim podignite gornja vrata i postavite ih na podlogu sa zaštitom kako se ne bi ogrebala.

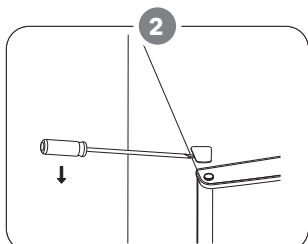

Uklonite poklopac gornjeg levog šrafa.

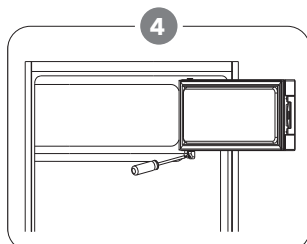

Odvijte donju šarku vrata zamrzivača. Zatim uklonite vrata i stavite ih na mekanu podlogu da biste izbegli ogrebotine.

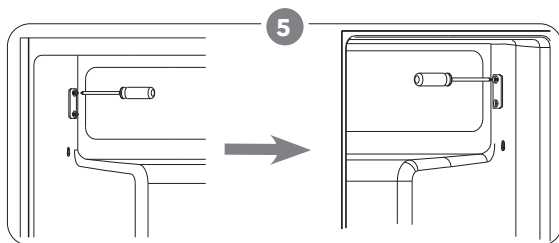

Premestite držač vrata sa leve na desnu stranu.

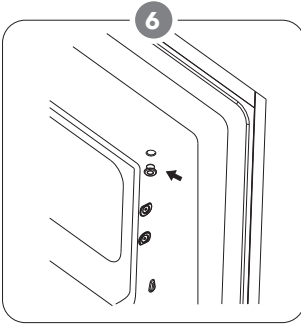

Premestite poklopac otvora šarke sa leve strane na desnu.

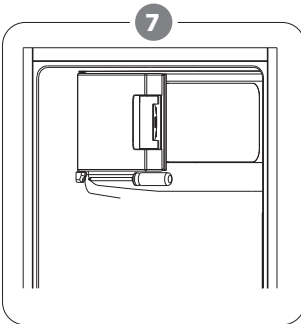

Rotirajte vrata zamrzivača tako da šarka bude sa leve strane. Zatim fiksirajte vrata pomoću držača.



Napomena: uklonite ovaj šraf ako je prisutan.

Odvijte donju šarku. Zatim uklonite podesive nogice sa obe strane.

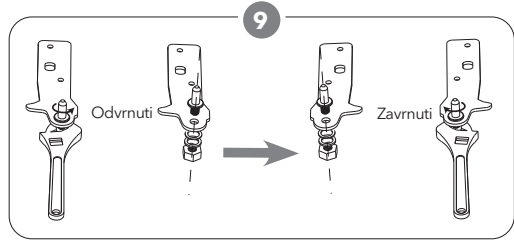

Odvijte i uklonite iglu donje šarke, okrenite nosač i vratite ga na mesto.

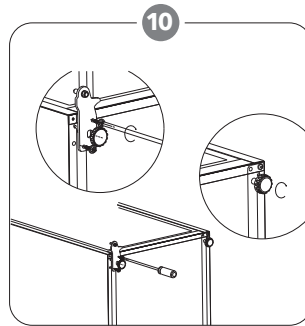

Ponovo postavite nosač i pričvrstite iglu donje šarke. Zamenite obe podesive nogice.

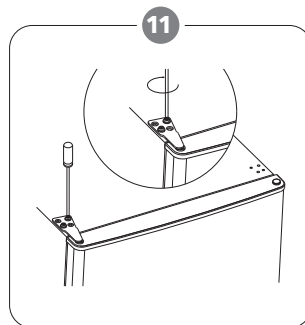

Vratite vrata na mesto. Uverite se da su vrata pravilno poravnata horizontalno i vertikalno, tako da zaptivači zatvore vrata sa svih strana pre nego što konačno zategnete gornju šarku. Ubacite nosač šarke i zavijte ga na vrh uređaja. Po potrebi koristite ključ za dodatno zatezanje.

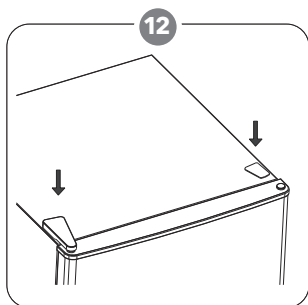

Vratite poklopac šarke i poklopac šrafa na mesto.

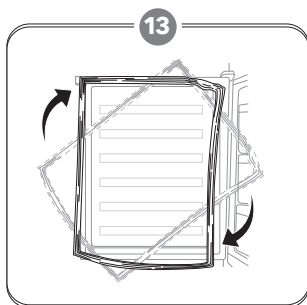

Odvojite zaptivke vrata frižidera i zamrzivača, a zatim ih ponovo pričvrstite nakon rotiranja.

## INSTALACIJA

Postavite spoljašnju ručku vrata (ako postoji spoljašnja ručka).

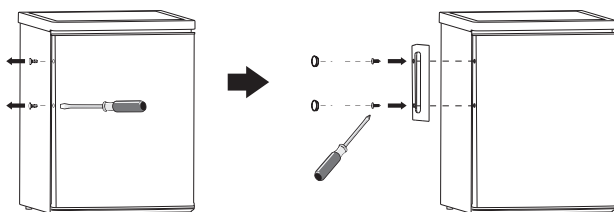

## Prostor za rad

Ostavite dovoljno prostora za otvaranje vrata.

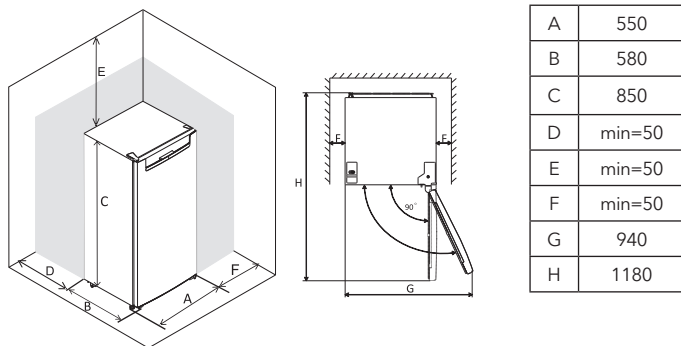

Napomena: Ovaj rashladni uređaj nije namenjen za ugradnju u kuhinjske elemente.

## Nivelisanje uređaja

Za to podesite dve regulacione nogice na prednjem delu uređaja.

Ako uređaj nije horizontalno postavljen, vrata i magnetni zaptivači neće se pravilno poravnati.



## Pozicioniranje

Postavite ovaj uređaj na mesto gde temperatura okoline odgovara klimatskoj klasi naznačenoj na pločici sa tehničkim podacima uređaja.

Za rashladne uređaje sa klimatskom klasom:

- proširena umerena (SN): ovaj rashladni uređaj je namenjen za upotrebu na temperaturama okoline od 10°C do 32°C;
- umerena (N): ovaj rashladni uređaj je namenjen za upotrebu na temperaturama okoline od 16°C do 32°C;
- subtropska (ST): ovaj rashladni uređaj je namenjen za upotrebu na temperaturama okoline od 16°C do 38°C;
- tropska (T): ovaj rashladni uređaj je namenjen za upotrebu na temperaturama okoline od 16°C do 43°C.

## Lokacija

Uređaj treba postaviti što dalje od izvora toplote, kao što su radijatori, bojleri, direktna sunčeva svetlost itd. Obezbedite da vazduh slobodno cirkuliše oko zadnjeg dela ormarića kako bi uređaj radio optimalno. Ako je uređaj postavljen ispod viseće kuhinjske jedinice, minimalna udaljenost

između vrha ormarića i viseće jedinice mora biti najmanje 50 mm. Idealno bi bilo da uređaj uopšte ne bude postavljen ispod visećih kuhinjskih jedinica. Precizno nivelisanje obezbeđuje se jednom ili više podesivih nogica na dnu ormarića. Ovaj rashladni uređaj nije namenjen za ugradnju u kuhinjske elemente.

### **⚠ UPOZORENJE!**

Uređaj mora biti moguće isključiti iz električne mreže; utikač stoga mora biti lako dostupan nakon instalacije.

## Električno povezivanje

Pre priključivanja, proverite da li napon i frekvencija navedeni na pločici sa tehničkim podacima odgovaraju vašem kućnom napajanju. Uređaj mora biti uzemljen. Utikač napojnog kabla ima kontakt za ovu namenu. Ako kućna utičnica nije uzemljena, povežite uređaj na zasebno uzemljenje u skladu sa važećim propisima, uz konsultaciju kvalifikovanog električara.

Proizvođač ne snosi odgovornost ako se gore navedene bezbednosne mere ne poštuju. Ovaj uređaj je u skladu sa direktivama E.E.C.

# SVAKODNEVNA UPOTREBA

## Prva upotreba

### Čišćenje unutrašnjosti

Pre prve upotrebe uređaja, operite unutrašnjost i sve unutrašnje dodatke mlakom vodom i neutralnim sapunom kako biste uklonili tipičan miris novog proizvoda, zatim temeljno osušite.

**VAŽNO!** Ne koristite deterdžente ili abrazivne praškove, jer oni mogu oštetiti površinu.

## Podешavanje temperature

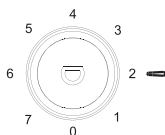

- Priključite vaš uređaj. Unutrašnju temperaturu kontrolirše termostat. Postoji 8 podešavanja. 1 je najtoplije podešavanje, 7 je najhladnije, a 0 je isključeno.
- Uređaj možda neće raditi na odgovarajućoj temperaturi ako se nalazi u posebno toplom okruženju ili ako često otvarate vrata.

## Svakodnevna upotreba

Rasporedite različitu hranu u različite pregrade prema tabeli:

Pregrade frižidera	Vrsta hrane
Vrata i police na vratima	<ul style="list-style-type: none"> <li>• Hrana sa prirodnim konzervansima, poput džemova, sokova, pića, začina.</li> <li>• Ne čuvajte kvarljivu hranu.</li> </ul>
Fioka za povrće	<ul style="list-style-type: none"> <li>• Voće, začinsko bilje i povrće treba staviti odvojeno u fioku za povrće.</li> <li>• Ne čuvajte banane, luk, krompir i beli luk u frižideru.</li> </ul>
Polica frižidera	<ul style="list-style-type: none"> <li>• Dnevni proizvodi, jaja;</li> <li>• Hrana koja ne zahteva hlađenje, poput gotove hrane, delikatesnog mesa, ostataka hrane.</li> </ul>
Komora za zamrzavanje (friz)	<ul style="list-style-type: none"> <li>• Hrana za dugotrajno čuvanje.</li> </ul>

Ovaj rashladni uređaj nije pogodan za zamrzavanje hrane.

## Zamrzavanje sveže hrane

- Friz je pogodan za zamrzavanje sveže hrane i dugotrajno čuvanje zamrznute hrane.
- Stavite svežu hranu koja se zamrzava u komoru za zamrzavanje.
- Pošto je ovaj friz sa 3-zvezdice (zamrzivač sa -18°C), nije pogodan za zamrzavanje velike količine hrane u roku od 24 sata.

## Čuvanje zamrznute hrane

Prilikom prve upotrebe ili nakon perioda neupotrebe, pre nego što stavite proizvod u pregradu, pustite uređaj da radi najmanje 2 sata na najvišim podešavanjima.

Važno! U slučaju slučajnog odmrzavanja, na primer ako je struja bila isključena duže od vrednosti navedene u tehničkim karakteristikama pod „vreme porasta temperature“, odmrznuta hrana mora se brzo konzumirati ili odmah skuhati, a zatim ponovo zamrznuti (nakon kuvanja).

## Odmrzavanje

Duboko zamrznuta ili zamrznuta hrana, pre upotrebe, može se odmrznuti u frižideru ili na sobnoj temperaturi, u zavisnosti od vremena koje imate za ovu operaciju. Male količine hrane mogu se čak kuvati direktno iz zamrzivača, još dok su zamrznute. U tom slučaju, vreme kuvanja će biti duže.

## Kockice leda

Ovaj uredaj može biti opremljen jednom ili više posuda za pravljenje kockica leda.

## Preporuka za podešavanje temperature

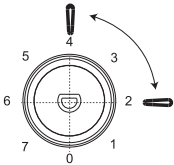
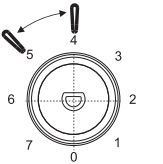
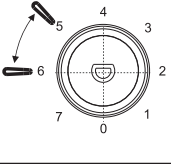
Temperatura okoline	Komora za zamrzavanje (friz)	Frižider
Letnja temperatura	/	 <p>Podesiti na 2~4</p>
Normalna temperatura	/	 <p>Podesiti na 4~5</p>
Zimska temperatura	/	 <p>Podesiti na 5~6</p>

Gore navedene informacije daju korisnicima preporuku za podešavanje temperature.

## Uticaj na čuvanje hrane

- Pri preporučenim podešavanjima, optimalno vreme čuvanja hrane u frižideru je najviše 3 dana.
- Pri preporučenim podešavanjima, optimalno vreme čuvanja hrane u zamrzivaču je najviše 1 mesec.
- Optimalno vreme čuvanja može biti kraće pri drugim podešavanjima.

## Dodaci

### Pomerljive police

Zidovi frižidera opremljeni su nizom vodilica kako bi police mogle biti postavljene po želji.

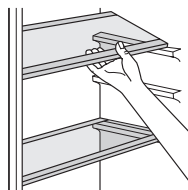

### Postavljanje policna na vratima

Da bi se omogućilo čuvanje pakovanja hrane različitih veličina, police na vratima mogu se postaviti na različite visine. Za podešavanje postupite na sledeći način: polako povucite policu u smeru strelica dok se ne oslobodi, zatim je ponovo postavite prema potrebi.

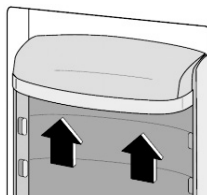

## Korisni saveti i preporuke

Da biste što bolje iskoristili proces zamrzavanja, evo nekoliko važnih saveta:

- Pripremite hranu u manjim porcijama kako bi se brzo i potpuno ohladila i kako bi kasnije bilo moguće odmrznuti samo potrebnu količinu;
- Umotajte hranu u aluminijumsku foliju ili polietilen i pazite da pakovanja budu hermetički zatvorena;
- Ne dozvolite da sveža, nezamrznuta hrana dodiruje već zamrznutu hranu, čime se izbegava porast temperature kod već zamrznute hrane;
- Lean (nemasna) hrana se bolje i duže čuva od masne; so skraćuje rok trajanja hrane;
- Ledeni sladoledi, ako se konzumiraju odmah nakon vađenja iz komore za zamrzavanje, mogu izazvati promrzline na koži;
- Preporučuje se da na svako pojedinačno pakovanje označite datum zamrzavanja kako biste pratili vreme čuvanja.

## Saveti za čuvanje zamrznute hrane

Da biste postigli najbolju efikasnost ovog uređaja, trebalo bi da:

- proverite da je komercijalno zamrznuta hrana bila adekvatno čuvana kod prodavca;
- osigurajte da se zamrznuta hrana prenese iz prodavnice u zamrzivač u najkraćem mogućem roku;
- ne otvarate vrata često i ne ostavljajte ih otvorena duže nego što je apsolutno potrebno;
- jednom odmrznuta hrana brzo propada i ne može se ponovo zamrznuti;
- ne prekoračite rok čuvanja naznačen od strane proizvođača hrane.

## Saveti za hlađenje sveže hrane

Da biste postigli najbolju efikasnost:

- Ne čuvajte toplu hranu ili isparavajuće tečnosti u frižideru.
- Pokrijte ili umotajte hranu, posebno ako ima jak miris.
- Meso (sve vrste): umotajte u plastične kese i stavite na staklene police iznad fiok za povrće.
- Radi bezbednosti, ovako čuvajte hranu najviše jedan ili dva dana.
- Kuvana hrana, hladna jela itd.: treba ih pokriti i mogu se staviti na bilo koju policu.
- Voće i povrće: temeljno očistite i stavite u posebne fiok predviđene za to.
- Puter i sir: čuvajte u posebnim hermetičkim posudama ili umotane u aluminijumsku foliju ili plastične kese kako biste izbacili što više vazduha.
- Boca mleka: treba da ima poklopac i da se čuva na policama na vratima.
- Banane, krompir, luk i beli luk, ako nisu upakovani, ne smeju se čuvati u frižideru.

1) Ako je kondenzator na zadnjem delu uređaja.

## Čišćenje

Iz higijenskih razloga, unutrašnjost uređaja, uključujući unutrašnje dodatke, treba redovno čistiti.

### ! PAŽNJA!

Uređaj ne sme biti priključen na struju tokom čišćenja. Postoji opasnost od strujnog udara! Pre čišćenja isključite uređaj i izvucite utikač iz utičnice, ili isključite ili izvadite osigurač/prekidač. Nikada ne čistite uređaj parnim čistačem. Vлага može da proдре u električne komponente, opasnost od strujnog udara! Vruća para može oštetiti plastične delove. Uređaj mora biti suv pre nego što se ponovo uključi.

**VAŽNO!** Eterična ulja i organska rastvarača mogu oštetiti plastične delove, npr. sok od limuna ili sok od kore pomorandže, buterna kiselina, sredstva za čišćenje koja sadrže sircetnu kiselinu.

- Ne dozvolite da ove supstance dođu u kontakt sa delovima uređaja.
- Ne koristite abrazivna sredstva za čišćenje.
- Izvadite hranu iz zamrzivača. Čuvajte je na hladnom mestu, dobro pokrivenu.
- Isključite uređaj i izvucite utikač iz utičnice, ili isključite ili izvadite osigurač/prekidač.
- Očistite uređaj i unutrašnje dodatke krpom i mlakom vodom. Nakon čišćenja prebrišite sve čistom krpom i posušite.
- Kada je sve suvo, ponovo uključite uređaj u rad.

## Odmrzavanje zamrzivača/friza

Komora za zamrzavanje će se s vremenom postepeno prekrivati slojem leda, koji treba ukloniti. Nikada ne koristite oštre metalne alate za struganje leda sa isparivača, jer ga možete oštetiti.

Međutim, kada led postane veoma debeo na unutrašnjoj oblozi, treba izvršiti potpuno odmrzavanje na sledeći način:

- Isključite utikač iz utičnice;
- Izvadite svu čuvanu hranu, umotajte je u nekoliko slojeva novina i stavite na hladno mesto;
- Ostavite vrata otvorena i postavite posudu ispod uređaja da sakupi vodu od odmrzavanja;
- Kada se odmrzavanje završi, temeljno osušite unutrašnjost;
- Ponovo priključite utikač u utičnicu da biste ponovo uključili uređaj.

## Zamena sijalice

Unutrašnje svetlo je LED tipa. Za zamenu sijalice obratite se kvalifikovanom tehničaru.

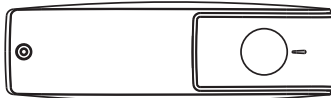

## Kodovi greške

Ako dođe do greške, LED svetlo će nekoliko puta treptati, kako je navedeno u tabeli ispod.

Uzrok	Unutrašnje LED svetlo trepće
Kvar na dugmetu termostata	1x
Kvar na senzoru temperature odmrzavanja	2x
Vrata se ne zatvaraju dobro	3x

# OTKLANJANJE PROBLEMA

## ! PAŽNJA!

Pre nego što započnete otklanjanje poteškoća, isključite napajanje. Otklanjanje problema koji nisu opisani u ovom uputstvu sme da izvrši samo kvalifikovani električar ili stručna osoba.

**VAŽNO!** Tokom normalne upotrebe mogu se čuti neki zvuci (kompresor, cirkulacija rashladnog sredstva).

Problem	Mogući uzrok	Rešenje
Uređaj ne radi	Termostat je podešen na broj „0“.	Podesite dugme na drugi broj da biste uključili uređaj.
	Utikač nije uključen ili je labav.	Uključite utikač u utičnicu.
	Osigurač je pregoreo ili neispravan.	Proverite osigurač, zamenite ga ako je potrebno.
	Utičnica je neispravna.	Kvarove na utičnici treba da otkloni električar.
Hrana je previše topla	Temperatura nije pravilno podešena.	Pogledajte deo „Početno podešavanje temperature“.
	Vrata su bila otvorena duže vreme.	Otvarajte vrata samo onoliko koliko je neophodno.
	Velika količina tople hrane je stavljena u uređaj u poslednjih 24 sata.	Privremeno podesite termostat na nižu temperaturu.
	Uređaj se nalazi blizu izvora toplote.	Pogledajte deo „Mesto instalacije“.
Uređaj previše hladi	Temperatura je podešena previše nisko.	Privremeno podesite dugme termostata na topliju temperaturu.
Neobični zvukovi	Uređaj nije horizontalno postavljen.	Ponovo podesite nogice.
	Uređaj dodiruje zid ili druge predmete.	Blago pomerite uređaj.
	Neki deo, npr. cev, na zadnjem delu uređaja dodiruje drugi deo uređaja ili zid.	Ako je potrebno, pažljivo pomerite deo koji smeta.
Voda na podu	Odvod vode je začepljen.	Pogledajte odeljak „Čišćenje i održavanje“.
Bočna ploča je vruća	Kondenzator se nalazi unutar panela.	To je normalno.

Ako se kvar ponovo pojavi, obratite se servisnom centru.



TESLA

[tesla.info](https://tesla.info)



Ovaj dokument je originalno proizveden i objavljen od strane proizvođača, brenda Tesla, i preuzet je sa njihove zvanične stranice. S obzirom na ovu činjenicu, Tehnoteka ističe da ne preuzima odgovornost za tačnost, celovitost ili pouzdanost informacija, podataka, mišljenja, saveta ili izjava sadržanih u ovom dokumentu.

Napominjemo da Tehnoteka nema ovlašćenje da izvrši bilo kakve izmene ili dopune na ovom dokumentu, stoga nismo odgovorni za eventualne greške, propuste ili netačnosti koje se mogu naći unutar njega. Tehnoteka ne odgovara za štetu nanесenu korisnicima pri upotrebi netačnih podataka. Ukoliko imate dodatna pitanja o proizvodu, ljubazno vas molimo da kontaktirate direktno proizvođača kako biste dobili sve detaljne informacije.

Za najnovije informacije o ceni, dostupnim akcijama i tehničkim karakteristikama proizvoda koji se pominje u ovom dokumentu, molimo posetite našu stranicu klikom na sledeći link:

<https://tehnoteka.rs/p/tesla-frizider-rs1100he-akcija-cena/>