

## Uputstvo za upotrebu

HEINNER ledomat HIM-100SL

**HEINNER**



Tehnoteka je online destinacija za upoređivanje cena i karakteristika bele tehnike, potrošačke elektronike i IT uređaja kod trgovinskih lanaca i internet prodavnica u Srbiji. Naša stranica vam omogućava da istražite najnovije informacije, detaljne karakteristike i konkurentne cene proizvoda.

Posetite nas i uživajte u ekskluzivnom iskustvu pametne kupovine klikom na link:

<https://tehnoteka.rs/p/heinner-ledomat-him-100sl-akcija-cena/>

# ICE MAKER

Model:  
GLACIO  
**HIM-100SL**



- Power: 120 W
- Capacity: 12 kg/ 24 H

**HEINNER**

## 1. INTRODUCTION

Please read the instructions carefully and keep the manual for future information.

This manual is designed to give all necessary instructions concerning installation, use and maintenance of the unit. In order to operate the unit correctly and safely, please read this instruction manual carefully before installation and use.

## 2. CONTENT OF YOUR PACKAGE

- ➔ **Ice maker**
- ➔ **User manual**
- ➔ **Certificate of warranty**
- ➔ **Declaration of conformity**

## 3. SAFETY INSTRUCTIONS

### GENERAL

When using an electrical appliance, basic safety precautions should always be followed to reduce the risk of fire, electric shock, and/or injury, including the following:

1. Read all instructions before using.
2. Remove all packing material and carefully check your ice maker to ensure it is in good condition and that there is no damage to the ice maker or power cord and plug.
3. If the supply cord is damaged, it must be replaced by the manufacturer or its service agent or a similarly qualified person in order to avoid a hazard.
4. This appliance is not intended for use by persons (including children) with reduced physical, sensory or mental capabilities, or lack of experience and knowledge, unless they have been given supervision or instruction concerning use of the appliance by a person responsible for their safety. Children should be supervised to ensure that they do not play with the appliance.

This appliance can be used by children aged from 8 years and above and persons with reduced physical, sensory or mental capabilities or lack of experience and knowledge if they have been given supervision or instruction concerning use of the appliance in a safe way and understand the hazards involved. Children shall not play with the appliance. Cleaning and user maintenance shall not be done by children without supervision. Children aged from 3 to 8 years are allowed to load and unload refrigerating appliances.

5. This appliance is intended to be used in household and similar applications such as

–staff kitchen areas in shops, offices and other working environments.

–farmhouses and by clients in hotels, motels and other residential type environments.

–bed and breakfast type environments.

–Warning: Do not store explosive substances such as aerosol cans with flammable propellant in this appliance.

–Warning: Keep ventilation openings, in the appliance enclosure or in the built-in structure, clear of obstruction.

- Warning: Do not use mechanical devices or other means to accelerate the defrosting process, other than those recommended by the manufacturer.
- Warning: Do not damage the refrigerant circuit.
- Warning: Do not use electrical appliances inside the food storage compartments of the appliance, unless they are of the type recommended by the manufacturer.
- WARNING: When positioning the appliance, ensure the supply cord is not trapped or damaged.
- WARNING: Do not locate multiple portable socket-outlets or portable power supplies at the rear of the appliance.
- WARNING: When disposing of the appliance, do so only at an authorized waste disposal centre. Do not expose to flame.
- WARNING: fill with potable water only.

6. The refrigerant (R600a) is flammable.

The refrigerant isobutene (**R600a**) is contained within the refrigerant circuit of the appliance, a natural gas with a high level of environmental compatibility, which is nevertheless flammable. During transportation and installation of the appliance, ensure that none of the components of the refrigerant circuit becomes damaged.

If the refrigerant circuit should be damaged:

- Avoid opening flames and sources of ignition.
  - Thoroughly ventilate the room in which the appliance is situated.
7. Before using the Ice maker for the first time, please wait 2 hours after positioning it, and keep the transparent lid open for at least 2 hours.
  8. Pure water is not allowed to be used on this unit; spring water is recommended.
  9. Ensure the voltage is compliant with the voltage range stated on the rating label and ensure the earthing of the socket is in good condition.
  10. Do not upend this product or incline it over a 45° angle.
  11. To protect against the risk of electric shock, do not pour water on cord, plug and ventilation, immerse the appliance in water or any other liquid.
  12. Unplug the appliance after using or before cleaning.
  13. Keep the appliance 8cm from other objects to ensure good heat releasing.
  14. Do not use the accessories which are not recommended by Manufacturer.
  15. Do not use the appliance close by flames, hot plates or stoves.
  16. Do not switch on the power button frequently (ensure 5min. interval at least) to avoid the damage of compressor.
  17. Do not use it outdoors.
  18. Never clean with scouring powders or hard implements.
  19. Please keep the instruction manual.
  20. To avoid contamination of food, please respect the following instructions:
    - Opening the door for long periods can cause a significant increase of the temperature in the compartments of the appliance.
    - Clean regularly surfaces that can come in contact with food and accessible drainage systems.
    - Clean water tanks if they have not been used for 48 h; flush the water system connected to a water supply if water has not been drawn for 5 days.
    - If the refrigerating appliance is left empty for long periods, switch off, defrost, clean, dry, and leave the door open to prevent mould developing within the appliance.)
  21. Regarding the information pertaining to the use of the appliance, please refer to the paragraphs below.

## 4. PRODUCT DESCRIPTION

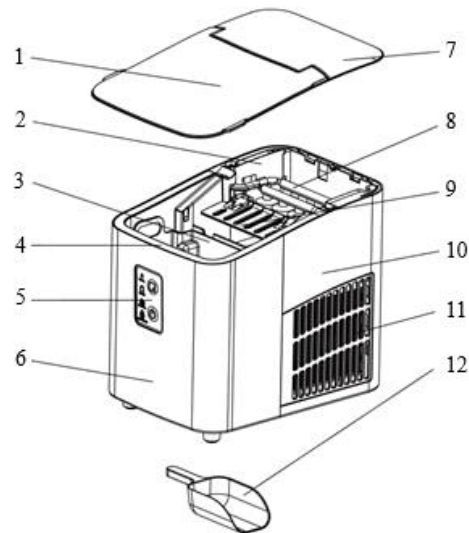

1 transparent lid	7 top lid
2 micro switch support	8 evaporator
3 ice collecting tray	9 ice shovel boards
4 water tank	10 rear housing
5 control panel	11 air vent
6 front housing	12 ice scoop

- Quick ice making
- Prompt when the ice is full and water is insufficient
- Bullet transparent ice
- 8 pcs ice can be made in nine minutes

## 5. CONTROL PANEL

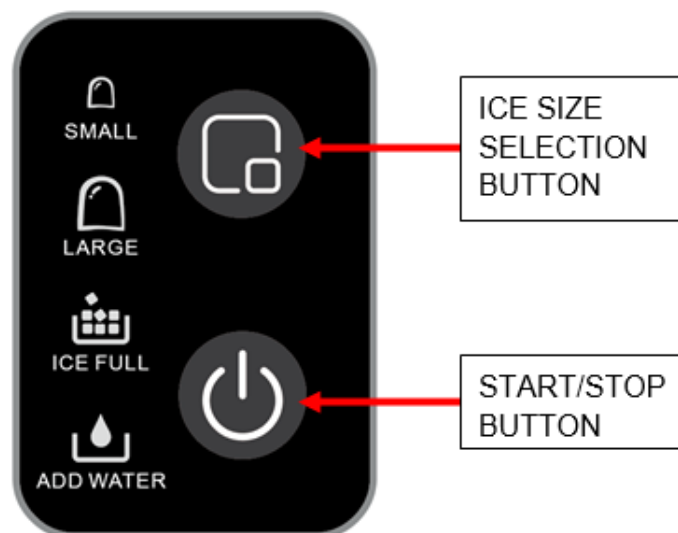

SMALL: small ice indicator light

LARGE: large ice indicator light

ICE FULL: ice full alarm

ADD WATER: water shortage alarm

1. Plug in power, the machine is in standby mode, and the large ice indicator light flashes green. Press the **START/STOP** button, and the machine starts to work. The corresponding indicator lights up for a long time, and the ice cube production starts. After the ice making is completed, the ice is shedded, and the machine enters the deicing function, and so on.
2. **ICE SIZE SELECTION BUTTON**: Press the large and small ice selection button to switch and select the large and small ice mode.
3. **CLEANING FUNCTION**: Plug in power, press and hold down the **START/STOP** button for 3 seconds, the machine enters the cleaning function, and the four lights flash alternately. Do not disconnect the power supply during cleaning. After cleaning, the machine will automatically enter the standby mode.
4. **ADD WATER**: water shortage alarm: when the light is on, it means water shortage in the water tank. You need to add water and press the **START/STOP** button to restart the machine.
5. **ICE FULL**: ice full alarm. When the ice reaches the maximum amount of ice storage container, the "ICE FULL" indicator light is on and the machine stops. At this time, the ice needs to be poured out. When the ice position is lower than the full sensor position, the machine will restart automatically.

## 6. USING THE APPLIANCE

1. During transportation, do not tilt the machine more than 45 degrees, do not reverse the machine. This may damage the compressor and the sealing system.
2. Remove all packing materials, check the machine carefully and make sure that the machine, power cord and plug are normal.
3. The machine should be on a level surface. To ensure sufficient ventilation, the distance of the back of ice maker to the wall should be at least 150mm, it should be away from the oven, radiator or other heat source.
4. Before using the machine for the first time, place the machine and leave the transparent cover open for at least two hours.
5. Make sure that the home voltage is consistent with the voltage indicated by the machine.
6. When the ambient temperature is lower than 15 degrees, please choose small ice. When the ambient temperature is higher than 30 degrees, it is recommended to choose large ice.
7. Do not use chemicals, acidic or alkaline liquids to make ice

### Step 1

Open the lid and take out the ice collecting tray and add water to the reservoir.

Note: There is a maximum scale MAX in the reservoir. The water should not exceed the MAX position. If the water exceeds the maximum scale MAX, you need to open the bottom drain plug, release the excess water, and cover with a transparent cover.

**Step 2**

Plug in power, press the **START/STOP** button to start the machine.

1. The three cycles used for the first time, the ice produced is small and irregular.
2. When the ice collecting tray is full, please take out the ice immediately, do not let the ice overflow the ice collecting tray.

## 7. CLEANING AND MAINTENANCE

1. Clean the inner liner, ice collecting tray, water tank and ice shovel frequently. When cleaning, unplug the unit and remove the ice cubes. Use a diluted solution of water and vinegar to clean the inside and the outside surface of the Ice maker. Rinse thoroughly before use.
2. Keep ventilation openings in the appliance enclosure, or in the built-in structure, clear of obstruction. Do not use mechanical devices or other means to accelerate the defrosting process, other than those recommended by the manufacturer.
3. Reuse the machine after being idled for a period of time, it may not be able to pump enough water up for air blockage. In this case, the water shortage indicator sign is displayed, just repress **START/STOP** button to restart the ice maker.
4. To ensure the cleanness of ice, please change water for water reservoir at least once one day. If do not use for a long time, please drain the water out and clean it up.
5. If the compressor does not work due to lack of water, ice full, power failure, etc, it will delay for 3 minutes to start up after restarted.
6. Always use fresh water before starting ice production either at initial installation or after a long shut-off period. 冰籃
7. According to the actual use of the machine, the filter screen in the water tank shall be regularly cleaned after disassembly to prevent the water inlet from being blocked by incrustation scale. As shown in the figure below. Take out the ice collecting tray and filter cover from the water tank in turn, clean the filter cover with clean water with a brush, and then put it back in place.

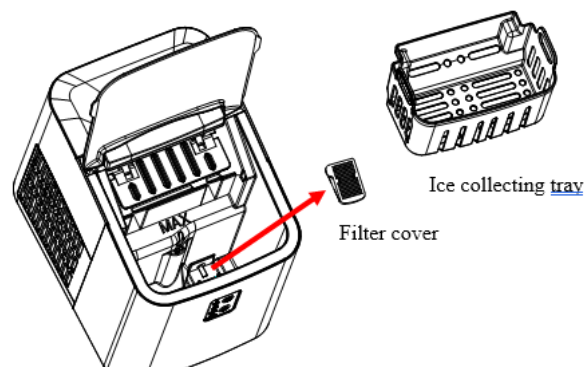

## 8. TROUBLESHOOTING

- Please note, if a power failure occurs due to disconnection of the power cord, or the power button has been pushed off during an ice making cycle, small ice chips may form and lodge in the automatic shovel causing it to jam. If this occurs, the ice chips may be removed by disconnecting the power cord and gently pushing the shovel to the rear of the cabinet and removing the ice chips, then restarting.
- Please check if the water reservoir is flat when the ice shovel cannot remove the ice to ice collecting tray. If not, please push the ice shovel gently with your finger, then press **START/STOP** button to restart.

PROBLEM	POSSIBLE CAUSE	SUGGESTED SOLUTIONS
The compressor works abnormally with a buzzing noise	The voltage is lower than recommended	Stop the ice maker and do not restart until the voltage is normal.
Water shortage indicator light is on	1. There is no water 2. The pump is full of air	1. Add some water until it reaches MAX position 2. Press START/STOP button to restart the machine
Indicator lights on control panel are not on	Blown fuse/No power	Replace fuse /Turn power on
The ice made is too large and with pieces sticking together.	Ice of previous cycles left in the water tray	Take out the ice under the standby state
The ice making process was correct, but no ice came out?	1. The compressor has no refrigerant 2. Compressor damaged 3. Fan motor damaged	Call the service hotline
All indicator lights flash at the same time.	1. The water box is blocked by ice. 2. The motor is stuck, or the motor falls off, or the motor is damaged 3. Micro switch damaged	1. Take out the ice under the ice shovel, plug in power again, and press the POWER button. After 3 minutes, the machine will restart automatically. 2. Call the service hotline
The machine has been working, but the water has been warming	Solenoid broke down	Replace the solenoid valve
When the ice is full, the machine does not display the ice full icon	1. Ice full sensor damaged 2. Solar light interference	1. Replace the ice full sensor 2. Making ice indoor 3. Call the service hotline

- If the power cord is damaged, it must be replaced by the manufacturer, its service agent or a similarly qualified person in order to avoid a hazard.
- Fill with potable water only.
- It is normal for the compressor and condenser surface to reach temperatures between 70°C and 90°C during operation and surrounding areas may be very hot.
- Due to fast freezing, ice cubes may be opaque. This is air trapped in the water and will not affect quality or taste of ice.
- This appliance is not intended for use by persons (including children) with reduced physical, sensory or mental capabilities or lack of experience and knowledge unless they have been given supervision or instruction concerning use of the appliance by a person responsible for their safety.

6. Children should be supervised to ensure that they do not play with the appliance.
7. Do not immerse in water.

## CUSTOMER CARE AND SERVICE

Always use original spare parts.

When contacting our Authorised Service Centre, ensure that you have the following data available: Model and Serial Number.

The information can be found on the rating plate. Subject to change without notice.

## TECHNICAL DATA

Voltage	220-240V~50Hz
Power	120 W

Thank you for purchasing this product. If you need support with your product, visit our website using the links below.

**Get User manuals:** <https://www.heinner.ro>

**Get Service information:** <https://www.heinner.ro>



### Environment friendly disposal

You can help protect the environment!

Please remember to respect the local regulations: hand in the non-working electrical equipment's to an appropriate waste disposal center.



**HEINNER** is a registered trademark of **Network One Distribution SRL**. Other brands and product names are trademarks or registered trademarks of their respective holders.

No part of the specifications may be reproduced in any form or by any means or used to make any derivative such as translation, transformation, or adaptation without permission from NETWORK ONE DISTRIBUTION.

Copyright © 2013 Network One Distribution. All rights reserved.

[www.heinner.com](http://www.heinner.com), <http://www.nod.ro>



This product is in conformity with norms and standards of European Community.



Importer: **Network One Distribution**

Marcel Iancu Street, 3-5, Bucharest, Romania

Tel: +40 21 211 18 56, [www.heinner.com](http://www.heinner.com) , [www.nod.ro](http://www.nod.ro)

# MASINA DE FACUT CUBURI DE GHEATA

Model:  
GLACIO  
**HIM-100SL**



- Putere: 120 W
- Capacitate: 12 kg / 24 H

**HEINNER**

## 1. INTRODUCERE

Vă rugăm să citiți instrucțiunile cu atenție și să păstrați manualul pentru consultări ulterioare.

Acest manual are scopul de a vă oferi toate instrucțiunile necesare cu privire la instalarea, utilizarea și întreținerea aparatului. Pentru utilizarea corectă și în siguranță a aparatului, vă rugăm să citiți cu atenție acest manual de instrucțiuni înainte de instalare și utilizare.

## 2. CONȚINUTUL PACHETULUI DUMNEAVOASTRĂ

- ➔ Masina de facut cuburi de gheata
- ➔ Manual de utilizare
- ➔ Certificat de garanție
- ➔ Declarație de conformitate

## 3. MASURI DE SIGURANTA

### GENERALITĂȚI

Atunci când utilizați aparate electrocasnice, respectați întotdeauna măsurile de siguranță de bază, în vederea reducerii riscurilor de producere a incendiilor, de electrocutare și/sau de vătămare, inclusiv:

1. Citiți toate instrucțiunile înainte de utilizare.
  2. Îndepărtați toate ambalajele și verificați cu atenție aparatul, pentru a vă asigura că acesta este în stare bună și că ștecărul și cablul de alimentare nu prezintă deteriorări.
  3. Pentru evitarea pericolelor, în cazul în care cablul de alimentare este deteriorat, acesta trebuie înlocuit de către producător, de către agentul său de service sau de persoane cu o calificare similară.
  4. Aparatul nu este destinat utilizării de către persoane (inclusiv copiii) care au capacități fizice, senzoriale sau mentale reduse, sau cărora le lipsesc experiența și cunoștințele necesare, decât dacă sunt supravegheate sau au fost instruite cu privire la utilizarea aparatului de către o persoană care răspunde pentru siguranța acestora. Copiii trebuie supravegheați, astfel încât aceștia să nu se joace cu aparatul. Aparatul poate fi utilizat de către copii cu vârste începând de la 8 ani și de către persoane cu capacități fizice, senzoriale sau mentale reduse, cu lipsă de experiență sau cunoștințe, numai dacă acestea sunt supravegheate sau instruite în ceea ce privește utilizarea în siguranță a aparatului și dacă înțeleg pericolele pe care le implică utilizarea. Copiii nu au voie să se joace cu aparatul. Curățarea și întreținerea nu trebuie efectuate de către copii nesupravegheați. Copiilor cu vârste începând de la 3 ani le este permis să introducă și să scoată alimente din aparatele frigorifice.
  5. Acest aparat este destinat utilizării în locuințe rezidențiale și alte unități similare:
    - bucătăriile personalului din magazine, birouri și alte medii de lucru;
    - în gospodării și de către clienții din hoteluri, moteluri și alte medii de tip rezidențial;
    - medii de tip pensiune cu mic dejun.
- **Avertisment:** Nu depozitați în acest aparat produse explozive precum spray-urile cu aerosoli inflamabili.
- **Avertisment:** Asigurați-vă că gurile de ventilație ale carcasei aparatului sau ale corpului acestuia nu sunt obturate.

- **Avertisment:** Utilizați numai dispozitive mecanice sau mijloace de grăbire a procesului de dezghețare recomandate de către producător.
  - **Avertisment:** Nu deteriorați circuitul de refrigerare.
  - **Avertisment:** Nu folosiți aparate electrice în interiorul compartimentelor de depozitare a alimentelor din acest aparat, decât dacă acestea sunt de tipul celor recomandate de către producător.
  - AVERTISMENT:** Atunci când poziționați aparatul, asigurați-vă că nu striviți și nu deteriorați cablul de alimentare.
  - AVERTISMENT:** Nu amplasați în spatele aparatului prize multiple sau surse de alimentare portabile.
  - AVERTISMENT:** Dacă doriți să aruncați aparatul, apălați la un centru autorizat de eliminare a deșeurilor. Nu expuneți aparatul la foc.
  - AVERTISMENT:** puneți în rezervor numai apă potabilă.
6. Agentul frigorific (R600a) este inflamabil.
- Circuitul de refrigerare al aparatului conține agent frigorific **R600a** (izobutan), un gaz natural cu un nivel ridicat de compatibilitate cu mediul înconjurător, dar inflamabil. În timpul transportului și al montării aparatului, asigurați-vă că niciuna dintre componentele circuitului de refrigerare nu este deteriorată.
- În cazul în care circuitul de refrigerare este deteriorat:
  - Evitați utilizarea focului deschis și sursele de aprindere a focului.
  - Aerisiți bine camera în care se află aparatul.
7. Înainte de utilizarea aparatului, vă rugăm să așteptați două ore după poziționarea acestuia și să lăsați deschis capacul transparent timp de cel puțin două ore.
8. Pentru producerea cuburilor de gheață cu acest aparat, vă rugăm să utilizați numai apă curată.
9. Asigurați-vă că tensiunea de alimentare se încadrează în domeniul de tensiune specificat pe eticheta cu date tehnice a produsului și că împământarea prizei este în stare bună.
10. Nu răsturnați produsul și nu îl înclinați la un unghi mai mare de 45 de grade.
11. Pentru a vă proteja împotriva riscului de electrocutare, nu turnați apă pe cablul de alimentare, pe ștecă sau pe orificiile de ventilație și nu introduceți paratul în apă sau în alte lichide.
12. Deconectați aparatul de la sursa de alimentare după utilizare sau înainte de curățare.
13. Lăsați o distanță de cel puțin 8 cm între aparat și obiectele din jurul acestuia, pentru a asigura o degajare corespunzătoare a căldurii.
14. Nu utilizați accesoriile care nu sunt recomandate de către producător.
15. Nu utilizați aparatul în apropierea surselor de flacără, a plitelor sau a cuptoarelor.
16. Nu acționați frecvent butonul de pornire (lăsați să treacă cel puțin 5 minute între acționări) pentru a evita deteriorarea compresorului.
17. Nu utilizați aparatul în aer liber.
18. Nu curățați aparatul cu pulberi abrazive sau obiecte dure.
19. Vă rugăm să păstrați manualul de instrucțiuni.
20. Pentru a evita contaminarea alimentelor, respectați instrucțiunile de mai jos.
- Dacă ușa aparatului este lăsată deschisă pe perioade lungi, temperatura din compartimentele aparatului crește semnificativ.
- Curățați periodic suprafețele care pot intra în contact cu alimentele, precum și sistemele de scurgere ale aparatului.
- Curățați rezervoarele de apă în caz de neutilizare timp de 48 de ore; apa din sistemele racordate la o sursă de alimentare cu apă trebuie extrasă în caz de neutilizare a sistemelor timp de 5 zile.
- Dacă aparatul frigorific este lăsat gol pe perioade lungi, opriți-l, decongelați-l, curățați-l, ștergeți-l bine și lăsați-i ușa deschisă pentru a preveni formarea mușgaiului în interiorul acestuia.
21. Pentru informații referitoare la utilizarea aparatului, vă rugăm să consultați paragrafele de mai jos.

## 4. DESCRIEREA PRODUSULUI

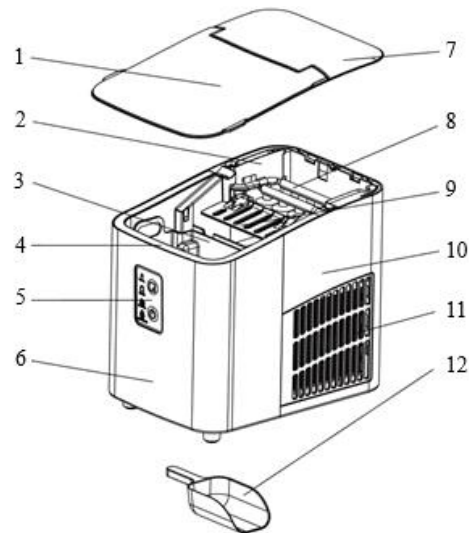

1. Capac transparent	7. Capac superior
2. Suport pentru microîntrerupător	8. Evaporator
3. Tăviță de colectare a gheții	9. Clapete pentru gheață
4. Rezervor de apă	10. Carcasă posterioară
5. Panou de comandă	11. Orificiu de ventilație
6. Carcasă frontală	12. Lingură pentru gheață

- Producere rapidă a gheții
- Indicarea lipsei apei și a umplerii recipientului pentru gheață
- Gheață transparentă
- Pot fi produse 8 cuburi de gheață în nouă minute

## 5. PANOUL DE CONTROL

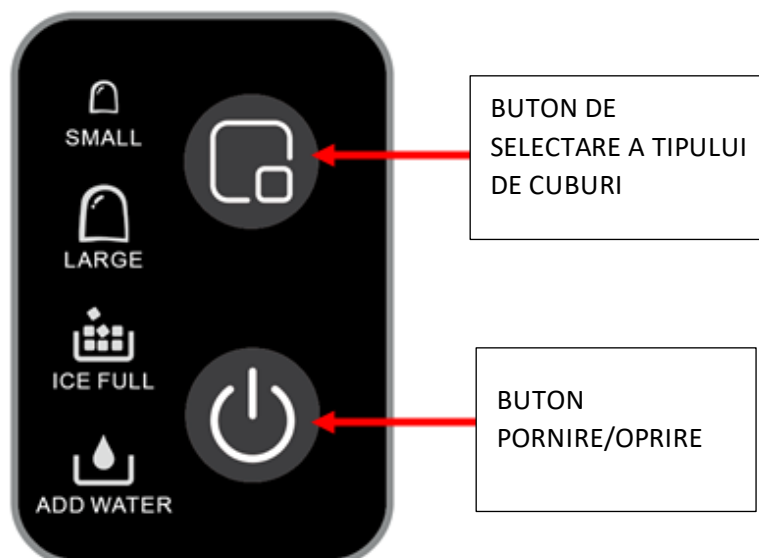

SMALL: indicator luminos pentru cuburi de gheață mici

LARGE: indicator luminos pentru cuburi de gheață mari

ICE FULL: indicator de umplere a recipientului pentru cuburi de gheață

ADD WATER: indicator lipsă apă

1. Conectați ștecărul la sursa de alimentare cu energie electrică. Aparatul se află în standby, iar indicator luminos pentru cuburi de gheață mari clipește verde. Apăsăți pe butonul **PORNIRE/OPRIRE**, iar aparatul va începe să funcționeze. Indicatorul corespunzător se aprinde, iar aparatul începe să producă gheață. După încheierea procesului de producere a gheții, gheața este vărsată în recipientul pentru cuburi de gheață.
2. **BUTONUL DE SELECTARE A TIPULUI DE CUBURI:** Apăsăți pe acest buton pentru a comuta între tipurile de cuburi de gheață pe care doriți ca aparatul să le producă.
3. **FUNCȚIA DE CURĂȚARE:** Conectați ștecărul la sursa de alimentare cu energie electrică, apoi apăsați și mențineți apăsat butonul PORNIRE/OPRIRE timp de 3 secunde. Aparatul activează funcția de curățare, iar cele patru indicatoare luminoase clipesc alternativ. Nu deconectați ștecărul de la sursa de alimentare cu energie electrică în timpul procesului de curățare. După finalizarea procesului de curățare, aparatul intră în standby în mod automat.
4. **ADD WATER:** indicator lipsă apă: atunci când acest indicator se aprinde, înseamnă că nu este apă suficientă în rezervorul de apă. Trebuie să adăugați apă și să apăsați pe butonul PORNIRE/OPRIRE pentru a porni din nou aparatul.
5. **ICE FULL:** indicator de umplere a recipientului pentru cuburi de gheață. Când gheața atinge cantitatea maximă a recipientului pentru cuburi de gheață, indicatorul luminos „**ICE FULL**” se aprinde, iar aparatul se oprește. În acest moment, este necesar să luați cuburile de gheață din aparat. Atunci când nivelul cuburilor de gheață este sub poziția senzorului de umplere, aparatul repornește automat.

## 6. UTILIZAREA APARATULUI

1. În timpul transportului, nu înclinați aparatul la mai mult de 45 de grade și nu îl întoarceți. Acest lucru poate deteriora compresorul și sistemul de etanșare.
2. Îndepărtați toate materialele de ambalare și asigurați-vă cu atenție că aparatul, cablul de alimentare și ștecărul sunt în stare bună.
3. Aparatul trebuie amplasat pe o suprafață dreaptă. Pentru a asigura o ventilație suficientă, distanța dintre partea posterioară a aparatului pentru cuburi de gheață și perete trebuie să fie de cel puțin 150 mm. Nu puneți aparatul în apropierea cuptoarelor, a caloriferelor sau a altor surse de căldură.
4. Înainte de prima utilizare a aparatului, poziționați aparatul și lăsați deschis capacul transparent timp de cel puțin două ore.
5. Asigurați-vă că tensiunea de alimentare indicată pe plăcuța cu date tehnice a aparatului corespunde tensiunii de alimentare disponibile în locul de utilizare.
6. Atunci când temperatura ambiantă este mai mică de 15 grade, selectați funcția de producere a cuburilor de gheață mici. Atunci când temperatura ambiantă este mai mare de 30 de grade, recomandăm selectarea funcției de producere a cuburilor de gheață mari.
7. Nu utilizați substanțe chimice, lichide acide sau alcaline pentru a produce gheață.

**Pasul 1**

Deschideți capacul, scoateți tăvița de colectare a gheții și adăugați apă în rezervor.

Observație: Rezervorul este prevăzut cu un marcaj MAX. Cantitatea de apă nu trebuie să depășească nivelul MAX. Dacă apa depășește nivelul MAX, trebuie să scoateți dopul de scurgere din partea inferioară a aparatului, să evacuați excesul de apă și să puneți la loc capacul transparent.

**Pasul 2**

Conectați ștecărul la sursa de alimentare cu energie electrică, apoi apăsați pe butonul de **PORNIRE/OPRIRE** pentru pornirea aparatului.

1. În cazul primelor trei cicluri de funcționare, cuburile de gheață produse pot fi mici și pot avea dimensiuni neregulate.
2. Atunci când tăvița de colectare a gheții este plină, vă rugăm să luați imediat gheața. Nu lăsați tăvița de colectare a gheții să se umple excesiv

## 7. CURĂȚARE ȘI ÎNTREȚINERE

1. Curățați frecvent garnitura interioară, tăvița de colectare a gheții, rezervorul de apă și clapeta pentru gheață. Înainte de efectuarea operațiilor de curățare, scoateți ștecărul din priză și îndepărtați cuburile de gheață. Utilizați o soluție diluată din apă și oțet pentru a curăța interiorul și exteriorul aparatului. Clătiți bine componentele înainte de utilizare.
2. Asigurați-vă că orificiile de ventilație ale carcasei aparatului sau ale corpului acestuia nu sunt obturate. Utilizați numai dispozitive mecanice sau mijloace de grăbire a procesului de dezghețare recomandate de către producător.
3. În cazul reutilizării aparatului după ce a fost oprit pentru o perioadă îndelungată, este posibil ca aparatul să nu poată pompa suficientă apă. În acest caz, indicatorul pentru lipsa apei se aprinde. Trebuie doar să apăsați din nou pe butonul PORNIRE/OPRIRE pentru a porni aparatul pentru cuburi de gheață.
4. Pentru a vă asigura că gheața este curată, vă rugăm să schimbați apa din rezervor cel puțin o dată pe zi. În cazul în care intenționați să nu utilizați aparatul pentru o perioadă îndelungată, evacuați apa din acesta și curățați-l.
5. În cazul în care compresorul nu funcționează din cauza lipsei apei, a umplerii recipientului pentru cuburi de gheață, a unei pene de curent etc., pornirea acestuia va avea loc cu o întârziere de 3 minute.
6. Utilizați întotdeauna numai apă proaspătă.
7. În funcție de frecvența de utilizare a aparatului, filtrul din rezervorul de apă trebuie curățat în mod regulat după dezasamblare, pentru a preveni blocarea circulației apei de către depunerile de calcar. Observați imaginea de mai jos. Scoateți pe rând tăvița de colectare a gheții și capacul filtrului din rezervorul de apă, curățați apoi capacul filtrului cu apă curată și cu ajutorul unei perii, apoi puneți-l la loc.

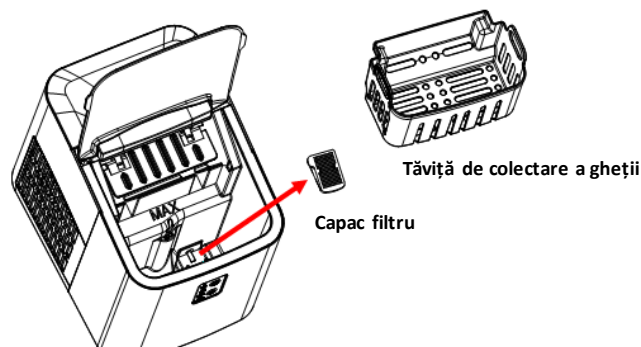

## 8. DEPANARE

- Vă rugăm să rețineți faptul că, în cazul unei întreruperi a alimentării cu energie electrică, al deconectării cablului de alimentare sau al apăsării butonului de pornire în timpul procesului de producere a cuburilor de gheață, se pot forma așchii mici de gheață care pot bloca clapeta automată. În acest caz, deconectați cablul de alimentare, împingeți ușor clapeta către partea posterioară a carcasei aparatului, îndepărtați așchiile de gheață, apoi reporniți aparatul.
- Vă rugăm să verificați dacă rezervorul de apă este în poziție orizontală în cazul în care clapeta nu poate împinge gheața în tăvița de colectare a gheții. În caz contrar, împingeți ușor cu mâna clapeta pentru gheață, apoi apăsați butonul PORNIRE/OPRIRE pentru repornirea aparatului.

PROBLEMĂ	CAUZĂ POSIBILĂ	SOLUȚII PROPUSE
Compresorul funcționează anormal și produce un bâzâit.	Tensiunea este mai scăzută decât cea recomandată.	Opriti aparatul pentru cuburi de gheață și nu îl porniți înainte ca valoarea tensiunii să fie normală.
Indicatorul luminos pentru lipsa apei se aprinde.	1. Nu este apă în rezervor. 2. Pompa este plină cu aer.	1. Adăugați apă până la nivelul MAX. 2. Apăsați pe butonul PORNIRE/OPRIRE pentru a reporni aparatul.
Indicatoarele luminoase de pe panoul de comandă nu se aprind.	Siguranța este arsă/ Aparatul nu este alimentat cu energie electrică	Înlocuiți siguranța/ Alimentați aparatul cu energie electrică
Cuburile de gheață sunt prea mari și se lipesc unele de altele.	A rămas gheață în cuva pentru apă.	Scoateți gheața atunci când aparatul este în standby.
Procesul de producere a cuburilor de gheață a fost corespunzător, dar nu se poate obține gheață.	1. Compresorul nu are agent frigorific. 2. Compresorul este deteriorat. 3. Motorul ventilatorului este deteriorat.	Contactați serviciul de asistență tehnică.
Toate indicatoarele luminoase clipește în același timp.	1. Rezervorul de apă este blocată de gheață. 2. Motorul este blocat sau deteriorat. 3. Microîntrerupătorul este deteriorat.	1. Scoateți gheața de sub clapeta pentru gheață, conectați din nou aparatul la sursa de alimentare și apăsați pe butonul de PORNIRE/OPRIRE. După 3 minute, mașina va reporni automat. 2. Contactați serviciul de asistență tehnică.
Aparatul a funcționat, dar apa s-a încălzit.	Solenoidul s-a defectat.	Înlocuiți ventilul solenoid.
Când recipientul plin, indicatorul de umplere a recipientului pentru cuburi de gheață nu se aprinde.	1. Senzorul de umplere a recipientului este deteriorat. 2. Interferențe cu lumina solară.	1. Înlocuiți senzorul de umplere a recipientului. 2. Utilizați aparatul pentru cuburi de gheață în interior. 3. Contactați serviciul de asistență tehnică.

- Pentru evitarea pericolelor, în cazul în care cablul de alimentare este deteriorat, acesta trebuie înlocuit de către producător, de către agentul său de service sau de persoane cu o calificare similară.
- Puneți în rezervor numai apă potabilă.
- Suprafețele condensatorului și ale compresorului pot atinge temperaturi cuprinse între 70 °C și 90 °C în timpul funcționării, iar componentele învecinate pot fi foarte fierbinți.
- Ca urmare a congelării rapide, cuburile de gheață pot fi opace. Acest fenomen apare ca rezultat al

prezenței aerului în apă și nu influențează calitatea sau gustul gheții.

5. Aparatul nu este destinat utilizării de către persoane (inclusiv copii) care au capacități fizice, senzoriale sau mentale reduse, sau cărora le lipsesc experiența și cunoștințele necesare, decât dacă sunt supravegheate sau au fost instruite cu privire la utilizarea aparatului de către o persoană care răspunde pentru siguranța acestora.
6. Copiii trebuie supravegheați, astfel încât aceștia să nu se joace cu aparatul.
7. Nu introduceți aparatul în apă.

## SERVICE ȘI ASISTENȚĂ PENTRU CLIEȚI

Utilizați numai piese de schimb originale.

Când contactați centrul nostru de service autorizat, asigurați-vă că aveți la îndemână următoarele informații:

Denumirea modelului și numărul de serie.

Informațiile pot fi găsite pe plăcuța cu date tehnice. Acestea pot suferi modificări fără o notificare prealabilă.

## DATE TEHNICE

Tensiune de alimentare	220-240V~50Hz
Putere	120 W

Vă mulțumim pentru achiziționarea acestui produs! Dacă aveți nevoie de asistență în ceea ce privește produsul dumneavoastră, vizitați site-ul nostru web utilizând linkurile de mai jos.

**Obțineți manuale de utilizare:** <https://www.heinner.ro>

**Obțineți informații privind reparațiile:** <https://www.heinner.ro>



### Eliminarea deșeurilor în mod responsabil față de mediu

Va informam ca persoanele fizice au urmatoarele obligatii prin legislatia specifica privind protectia mediului si regimul deșeurilor:

- Deșeurile de echipamente electrice și electronice (DEEE), pot conține substanțe periculoase pentru mediu și sănătatea umană. Conform OUG 5/2015, există obligativitatea predării acestora, pentru tratarea corespunzătoare și valorificarea componentelor reciclabile. Societatea Network One Distribution S.R.L. este platitoare de taxa de "timbru verde" pentru fiecare Echipament Electric și Electronic (EEE) pe care îl pune pe piață. Acest cost asigură tratarea ulterioară a echipamentelor uzate colectate. Din acest motiv, odată ce devine deșeu, produsul EEE poate fi predat gratuit operatorului Dvs. de salubritate, la magazine atunci când achiziționați alt echipament similar, sistemul "unul la unul" sau la punctul de colectare organizat de Primăria Sectorului / localității Dvs.
- Simbolul (marcajul) aplicat produselor, care indică faptul că deșeurile DEEE, bateriile și acumulatorii - fac obiectul unei colectări separate, îl reprezintă o pubea barată cu o cruce.



**Aceste masuri vor ajuta la protejarea mediului**

Societatea Network One Distribution S.R.L. este inregistrata in Registrul de punere pe piata a echipamentelor electrice si electronice, avand numarul de inregistrare: RO-2016-03-EEE-0201-IV. De asemenea, au fost intocmite si sunt gestionate: Registrul de Retragere EEE si Registrul de Rechemare EEE, in conformitate cu HG 322/2013. Totodata societatea este inregistrata in Registrul de punere pe piata a bateriilor, avand numarul de inregistrare: RO-2011-03-B&A-0283.

Conformitatea cu directiva RoHS: Produsul pe care l-ați cumpărat este conform cu Directiva RoHS UE (2011/65/UE). Nu conține materialele dăunătoare și interzise specificate în Directivă.

**Va multumim ca participati alaturi de noi la protejarea mediului si a sanatatii umane!**



**HEINNER** este marcă înregistrată a companiei **Network One Distribution SRL**. Celelalte branduri și denumirile produselor sunt mărci de comerț sau mărci de comerț înregistrate ale respectivilor deținători.

Nicio parte a specificațiilor nu poate fi reprodusă sub nicio formă și prin niciun mijloc, nici utilizată pentru obținerea unor derivate precum traduceri, transformări sau adaptări, fără consimțământul prealabil al companiei NETWORK ONE DISTRIBUTION.

Copyright © 2013 Network One Distribution. Toate drepturile rezervate.

[www.heinner.com](http://www.heinner.com), <http://www.nod.ro>



Acest produs este proiectat și realizat în conformitate cu standardele și normele Comunității Europene.



Importator: **Network One Distribution**

Str. Marcel Iancu, nr. 3-5, București, România

Tel: +40 21 211 18 56, [www.heinner.com](http://www.heinner.com) , [www.nod.ro](http://www.nod.ro)

# ЛЕДОГЕНЕРАТОР

Модел:  
GLACIO  
**HIM-100SL**



- Мощност: 120 W
- Производствен обем на ледени кубчета: 12 кг. / 24 ч.

**HEINNER**

## 1. ВЪВЕДЕНИЕ

Моля прочетете внимателно инструкциите и запазете наръчника за бъдещи справки.

Този наръчник има за цел да Ви предостави всички необходими инструкции по отношение на инсталирането, използването и поддържането на уреда. Преди инсталиране и използване на уреда, с цел правилна и безопасна употреба на уреда, моля прочетете внимателно този наръчник с инструкции.

## 2. СЪДЪРЖАНИЕ НА ВАШИЯ ПАКЕТ

- ➔ Ледогенератор
- ➔ Наръчник за употреба
- ➔ Сертификат за гаранция
- ➔ Декларация за съответствие

## 3. ХАРАКТЕРИСТИКИ

### ОБЩИ УКАЗАНИЯ

Когато използвате домакински електроуреди, спазвайте винаги основните мерки за безопасност с оглед намаляване на рисковете от възникване на пожар, токов удар и/или нараняване, включително:

1. Прочетете всички инструкции преди използване на уреда.
2. Отстранете всички опаковки и проверете внимателно уреда, за да се уверите, че е в добро състояние и че щепселът и захранващият кабел не са повредени.
3. С цел предотвратяване на опасности, ако захранващият кабел е повреден, трябва да се подмени от производителя, от неговия сервизен представител или от лица с подобна квалификация.
4. Уредът не е предназначен за използване от лица (включително деца) с намалени физически, сетивни или умствени проблеми, или с липса на опит и познания, освен ако са под наблюдение или са получили указания по отношение на използването на уреда от лице, което е отговорно за тяхната безопасност. Децата трябва да бъдат под наблюдение, така че да не си играят с уреда.

Уредът може да се използва от деца на възраст най-малко 8 години и от лица с намалени физически, сетивни или умствени способности, или с липса на достатъчен опит и познания, само ако са под наблюдение или са получили указания във връзка с използването на уреда по безопасен начин и ако разбират опасностите, които могат да възникнат при използване на уреда. Децата нямат право да си играят с уреда. Почистването и поддръжката не трябва да се извършват от деца, които не са под наблюдение. Децата на възраст над 3 години имат право да поставят и изваждат храни от хладилните уреди.

5. Този уред е предназначен за използване в жилища и в други подобни обекти:
  - кухни на персонала в магазини, офиси и други работни среди;
  - в домакинствата и от клиенти на хотели, мотели и други жилищни среди;

- среди от тип пансион с предлагана закуска.
- Предупреждение: Не съхранявайте в това устройство взривни вещества, като аерозолни спрейове със запалима течност.
- Предупреждение: Уверете се, че отворите за проветрение върху корпуса на уреда или върху неговото тяло не са запушени.
- Предупреждение: Не използвайте механични устройства или други средства за ускоряване на процеса за размразяване освен тези, които са препоръчани от производителя.
- Предупреждение: Не повреждайте мрежата на хладилния агент.
- Предупреждение: Не използвайте електрически уреди на местата за съхраняване на храни в този уред, освен ако са от типа на тези, които се препоръчват от производителя.
- ПРЕДУПРЕЖДЕНИЕ: Когато позиционирате уреда, уверете се, че не сте смачкали или повредили захранващия кабел.
- ПРЕДУПРЕЖДЕНИЕ: Не поставяйте зад уреда разклонители за контакт или преносими източници на захранване.
- ПРЕДУПРЕЖДЕНИЕ: Ако желаете да изхвърлите уреда, обърнете се към оторизиран център за елиминиране на отпадъци. Не излагайте уреда на огън.
- ПРЕДУПРЕЖДЕНИЕ: Наливайте в резервоара само питейна вода.

#### 6. Хладилният агент (R600a) е запалим.

Хладилната верига на устройството съдържа охладителен агент **R600a** (изобутан), природен газ с висока степен на съвместимост с околната среда, но запалим. По време на транспортирането и монтажа на устройството се уверете, че нито един от компонентите на хладилната верига не е повреден.

Ако охладителната верига е повредена:

- Избягвайте употребата на открит пламък и източници за запалване.
  - Проветрете добре стаята, в която се намира устройството.
7. Преди употреба на уреда, моля изчакайте два часа след неговото поставяне и оставете отворен прозрачния капак за най-малко два часа.
  8. За генериране на ледени кубчета с този уред, моля използвайте само чиста вода.
  9. Уверете се, че захранващото напрежение се включва в границите на напрежение, посочени върху етикета с техническите данни на продукта, и че заземяването на контакта е в добро състояние.
  10. Не преобръщайте продукта и не го накланяйте при ъгъл по-голям от 45 градуса.
  11. За да се защитите от риска от токов удар, не наливайте вода върху захранващия кабел, върху щепсела или в отворите за вентилация и не поставяйте уреда във вода или други течности.
  12. Изключвайте уреда от източника за захранване с електроенергия след употреба или преди почистване.
  13. Оставете разстояние най-малко 8 см между уреда и предметите около него, за да се осигури съответстващо отвеждане на топлината.
  14. Не използвайте аксесоари, които не се препоръчват от производителя.
  15. Не използвайте уреда в близост до източници на огън, до готварски печки или фурни.
  16. Не задействайте често бутона за включване (изчакайте да изминат най-малко 5 минути между задействанията) с цел предотвратяване повредата на компресора.
  17. Не използвайте уреда на открито.
  18. Не почиствайте уреда с абразивни прахове или твърди предмети.
  19. Моля пазете наръчника с инструкции.
  20. За да избегнете заразяването на храни, спазвайте инструкциите по-долу.
    - Ако вратата на уреда е оставена отворена за дълъг период от време, температурата в отделенията на уреда се увеличава значително.

Почиствайте периодично повърхностите, които могат да влязат в контакт с храните, както и източващите системи на уреда.

Почистете резервоарите за вода, ако не се използват в продължение на 48 часа. Водата от свързаните системи към източник за снабдяване с вода трябва да се източи, ако системите не се използват в продължение на 5 дни.

Ако хладилният уред ще бъде оставен празен за дълъг период от време, изключете го, размразете го, почистете го, избършете го добре и оставете вратата му отворена, за да се предотврати образуването на мухъл във вътрешността му.

21. За информация относно използването на уреда, моля, вижте параграфите по-долу.

## 4. ОПИСАНИЕ НА ПРОДУКТА

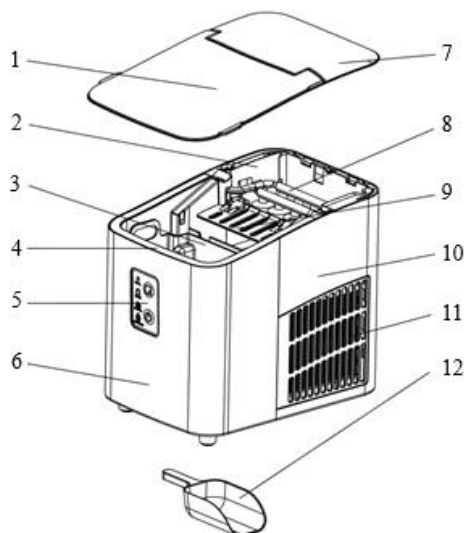

1. Прозрачен капак	7. Горен капак
2. Поставка за микропрекъсвач	8. Изпарител
3. Тавичка за съхранение на лед	9. Клапи за лед
4. Резервоар за вода	10. Заден корпус
5. Контролен панел	11. Вентилационен отвор
6. Преден корпус	12. Лъжица за лед

- Бързо производство на лед
- Индикация за липса на вода и напълване на контейнера за лед
- Прозрачен лед
- Може да се произведат 8 кубчета лед за девет минути.

## 5. ПАНЕЛ ЗА УПРАВЛЕНИЕ

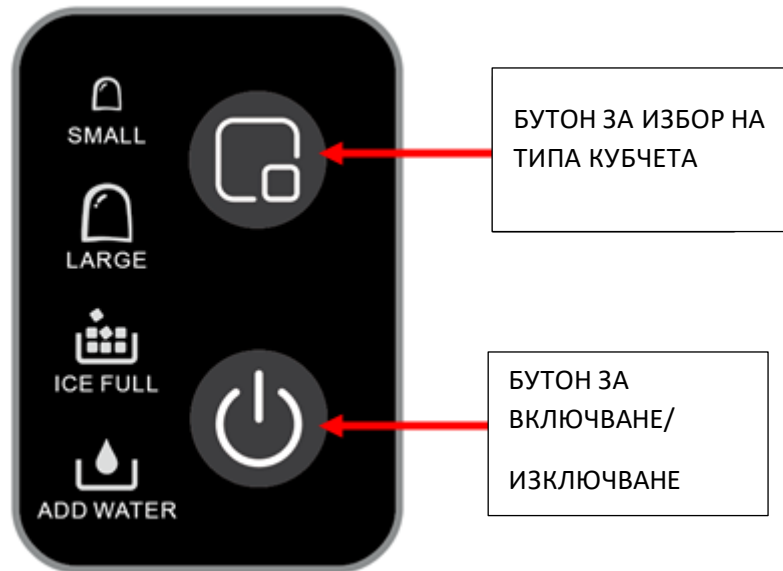

SMALL: Светлинен индикатор за малки ледени кубчета

LARGE: Светлинен индикатор за големи ледени кубчета

ICE FULL: Индикатор за напълване на контейнера за ледени кубчета

ADD WATER: Индикатор за липса на вода

1. Свържете щепсела към източника на захранване с електроенергия. Уредът се намира в режим на готовност и светлинният индикатор за големи ледени кубчета мига в зелено. Натиснете бутона за **ВКЛЮЧВАНЕ/ИЗКЛЮЧВАНЕ** и уредът ще започне да работи. Съответстващият индикатор светва и уредът започва да произвежда лед. След приключване на процеса на производство на лед, ледът се изсипва в контейнера за ледени кубчета.
2. **БУТОН ЗА ИЗБОР НА ТИПА КУБЧЕТА**: Натиснете този бутон, за да превключвате между типовете ледени кубчета, които искате уредът да произвежда.
3. **ФУНКЦИЯ ЗА ПОЧИСТВАНЕ**: Свържете щепсела към източника на захранване с електроенергия, след което натиснете и задръжте натиснат бутона за **ВКЛЮЧВАНЕ/ИЗКЛЮЧВАНЕ** за 3 секунди. Уредът активира функцията за почистване и четирите светлинни индикатора мигат последователно. Не изваждайте щепсела от източника на захранване с електроенергия по време на процеса на почистване. След приключване на процеса на почистване, уредът влиза автоматично в режим на готовност.
4. **ADD WATER**: Индикатор за липса на вода; светването на този индикатор означава, че в резервоара за вода няма достатъчно вода. Трябва да добавите вода и да натиснете бутона за **ВКЛЮЧВАНЕ/ИЗКЛЮЧВАНЕ**, за да включите отново уреда.
5. **ICE FULL**: Индикатор за напълване на контейнера за ледени кубчета. Когато ледът достигне максималното количество на контейнера за ледени кубчета, светлинният индикатор „**ICE FULL**” светва и уредът се изключва. В този момент е необходимо да извадите ледените кубчета от уреда. Когато нивото на ледените кубчета е под позицията на сензора за напълване, уредът се рестартира автоматично.

## 6. ИЗПОЛЗВАНЕ НА УРЕДА

1. По време на транспортиране не наклоняйте уреда на повече от 45 градуса и не го обръщайте обратно. Това може да повреди компресора и уплътнителната система.
2. Отстранете всички опаковъчни материали и внимателно се уверете, че уредът, захранващият кабел и щепселът са в добро състояние.
3. Уредът трябва да се постави върху права повърхност. За да се осигури достатъчна вентилация, разстоянието между задната страна на уреда за ледени кубчета и стената трябва да бъде най-малко 150 мм. Не поставяйте уреда близо до фурни, радиатори или други източници на топлина.
4. Преди да използвате уреда за първи път, позиционирайте уреда и оставете отворен прозрачния капак поне за два часа.
5. Уверете се, че захранващото напрежение, посочено върху табелката с технически данни на уреда, съответства на захранващото напрежение, налично на мястото на употреба.
6. Когато температурата на околната среда е по-ниска от 15 градуса, изберете функцията за производство на малки ледени кубчета. Когато температурата на околната среда е по-висока от 30 градуса, препоръчваме да изберете функцията за производство на големи ледени кубчета.
7. Не използвайте химични вещества, киселинни или алкални течности, за да произведете лед

### Стъпка 1

Отворете капака, извадете тавичката за събиране на лед и добавете вода в резервоара.

Забележка: Върху резервоара има маркировка MAX. Количеството вода не трябва да надвишава нивото MAX. Ако водата надвиши нивото MAX, трябва да извадите тапата за източване от долната страна на уреда, да източите излишната вода и да поставите прозрачния капак обратно на място.

### Стъпка 2

Свържете щепсела към източник на захранване с електроенергия, след което натиснете бутона за **ВКЛЮЧВАНЕ/ИЗКЛЮЧВАНЕ** с цел включване на уреда.

1. При първите три цикъла на функциониране, генерираните ледени кубчета може да са малки и да имат неравномерни размери.
2. Когато тавата за събиране на лед е пълна, моля извадете веднага леда. Не позволявайте да се препълни тавата за събиране на лед.

## 7. ПОЧИСТВАНЕ И ПОДДРЪЖКА

1. Почиствайте често вътрешното уплътнение, тавичката за събиране на лед, резервоара за вода и клапата за лед. Преди извършване на операциите за почистване, извадете щепсела от контакта и отстранете ледените кубчета. Използвайте разтвор от вода и оцет, за да почистите вътрешната и външната част на уреда. Не почиствайте уреда с химични вещества или почистващи агенти като киселини, бензин или масло. Изплакнете обилно компонентите преди употреба.
2. Уверете се, че отворите за проветрение върху корпуса на уреда или върху неговото тяло не са запушени. Не използвайте механични устройства или други средства за ускоряване на процеса за размразяване освен тези, които са препоръчани от производителя.
3. При повторно използване на уреда, след като е бил изключен за дълго време, уредът може да не успее да изпомпва достатъчно вода. В този случай светва индикаторът за липса на вода. Трябва

само да натиснете отново бутона за ВКЛЮЧВАНЕ/ИЗКЛЮЧВАНЕ, за да стартирате уреда за ледени кубчета.

4. За да сте сигурни, че ледът е чист, моля сменяйте водата в резервоара най-малко един път на ден. Ако възнамерявате да не използвате уреда за дълъг период от време, изведете вода от резервоара и почистете го.
5. Ако компресорът не работи поради липса на вода, напълване на контейнера за ледени кубчета, прекъсване на електрозахранването и др., включването му ще се забави с 3 минути.
6. Винаги използвайте само прясна вода.
7. В зависимост от честотата на използване на уреда, филтърът от резервоара за вода трябва да се почиства редовно след разглобяване, за да се предотврати блокирането на циркулацията на вода поради натрупване на варовик. Вижте изображението по-долу. Извадете последователно тавичката за събиране на лед и капака на филтъра от резервоара за вода, след което почистете капака на филтъра с чиста вода и с помощта на четка, след което го поставете обратно на място.

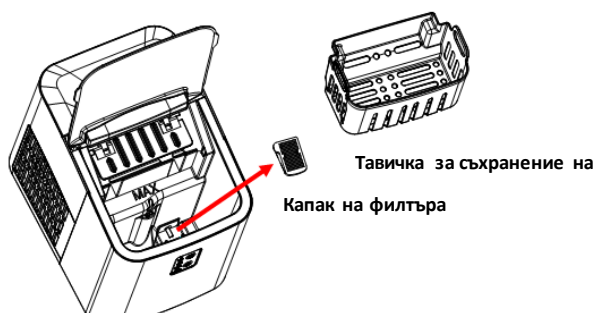

## 8. ОТСТРАНЯВАНЕ НА НЕИЗПРАВНОСТИ

1. Моля запомнете факта, че при прекъсване на захранването с електроенергия, при изключване на захранващия кабел или при натискане на бутона за включване по време на процеса на генериране на ледени кубчета, могат да се образуват малки остри ледени образувания, които могат да блокират автоматичната клапа. В този случай изключете захранващия кабел, бутнете леко клапата към задната страна на корпуса на уреда, отстранете острите ледени образувания, след това включете отново уреда.
2. Моля, проверете дали резервоарът за вода е в хоризонтално положение, в случай че клапата не може да избути леда в тавичката за събиране на лед. В противен случай бутнете леко с ръка клапата за лед, след това натиснете бутона „ВКЛЮЧВАНЕ/ИЗКЛЮЧВАНЕ“ с цел повторно включване на уреда.

ПРОБЛЕМ	ВЪЗМОЖНА ПРИЧИНА	ПРЕДЛАГАНИ РЕШЕНИЯ
Компресорът работи необичайно и бръмчи.	Електрическото напрежение е по-ниско от препоръчаното.	Изключете уреда за ледени кубчета и не го включвайте, докато стойността на напрежението не стане нормална.
Включва се светлинният индикатор за липса на вода.	1. Няма вода в контейнера. 2. Помпата е пълна с въздух.	1. Добавете вода до ниво MAX. 2. Натиснете бутона за ВКЛЮЧВАНЕ/ИЗКЛЮЧВАНЕ, за да включите отново уреда.
Светлинните индикатори на контролния панел не светят.	Предпазителят е изгорял / Уредът не се захранва с електроенергия	Сменете предпазителя / Захранвайте уреда с електроенергия
Ледените кубчета са твърде големи и залепват едно за друго.	Останал е лед във ваната за вода.	Изваждайте леда, когато уредът се намира в режим на изчакване (standby).
Процесът на производство на ледени кубчета е правилен, но не може да се получи лед.	1. Компресорът няма хладилен агент. 2. Компресорът е повреден. 3. Моторът на вентилатора е повреден.	Свържете се с отдела за техническо обслужване.
Всички светлинни индикатори мигат едновременно.	1. Резервоарът за вода е блокиран от лед. 2. Моторът е блокирал или е повреден. 3. Микропрекъсвачът е повреден.	Отстранете леда под клапата за лед, свържете отново уреда към източника на захранване и натиснете бутона за ВКЛЮЧВАНЕ/ИЗКЛЮЧВАНЕ. След 3 минути машината ще се включи автоматично отново. 2. Свържете се с отдела за техническо обслужване.
Уредът е работил, но водата се е стоплила.	Соленоидът е повреден.	Сменете соленоидния клапан.
Когато контейнерът е пълен, индикаторът за напълване на контейнера с ледени кубчета не свети.	1. Сензорът за напълване на контейнера е повреден. 2. Интерференция със слънчева светлина.	1. Сменете сензора за напълване на контейнера. 2. Използвайте уреда за ледени кубчета на закрито. 3. Свържете се с отдела за техническо обслужване.

1. С цел предотвратяване на опасности, ако захранващият кабел е повреден, трябва да се подмени от производителя, от неговия сервизен представител или от лица с подобна квалификация.
2. Наливайте в резервоара само питейна вода.
3. Повърхностите на кондензатора и на компресора могат да достигнат температури между 70°C и 90°C по време на функциониране, а съседните компоненти могат да бъдат много горещи.
4. Вследствие на бързото замразяване, ледените кубчета могат да бъдат непрозрачни. Този феномен се появява като резултат от наличието на въздух във водата и не оказва влияние върху качеството или вкуса на леда.
5. Устройството не е предназначено за използване от лица (включително деца) с намалени физически, сензорни или умствени способности, или които нямат необходимите опит и познания, освен ако са наблюдавани или са били обучени относно използването на уреда от лице, отговорно за тяхната безопасност.
6. Децата трябва да бъдат наблюдавани, така че да не си играят с уреда.
7. Не потапяйте уреда във вода.

## СЕРВИЗ И ОБСЛУЖВАНЕ НА КЛИЕНТИ

Използвайте само оригинални резервни части.

Когато се свързвате с нашия оторизиран сервизен център, уверете се, че имате под ръка следната информация: Наименование на модела и сериен номер.

Информацията може да бъде намерена на табелката с технически данни. Те подлежат на промяна без предварително уведомление.

## ТЕХНИЧЕСКИ ДАННИ

Захранващо напрежение	220-240V~50Hz
Мощност	120 W

Благодарим Ви за закупуването на този продукт! Ако се нуждаете от помощ за вашия продукт, посетете нашия уебсайт, като използвате линковете по-долу.

Получете ръководства за употреба: <https://www.heinner.ro>

Получете информация за ремонт: <https://www.heinner.ro>



### Изхвърляне на отпадъците по начин, отговорен за околната среда

Можете да помогнете за опазването на околната среда!

Моля спазвайте местните разпоредби: Предайте нефункциониращото електрическо оборудване на център за събиране на отпадъци от електрическо оборудване.



### HEINNER е регистрирана марка на компанията Network One Distribution SRL.

Останалите търговски марки и наименованията на продуктите са търговски марки или регистрирани търговски марки на съответните им притежатели.

Нито една част от спецификациите не може да бъде възпроизведена под каквато и да е форма или средство, или използвана за получаване на производни като преводи, трансформации или адаптации, без предварителното съгласие на компанията NETWORK ONE DISTRIBUTION.

Copyright © 2013 Network One Distribution. Всички права запазени.

[www.heinner.com](http://www.heinner.com), <http://www.nod.ro>



Този продукт е проектиран и произведен в съответствие със стандартите и нормите на Европейската общност.



### Вносител: Network One Distribution

ул. Марчел Янку № 3-5, Букурещ, Румъния

Тел: +40 21 211 18 56, [www.heinner.com](http://www.heinner.com) , [www.nod.ro](http://www.nod.ro)

# JÉGKOCKA KÉSZÍTŐ GÉP

Modell:  
GLACIO  
**HIM-100SL**



- Teljesítmény: 120 W
- Kapacitás: 12 kg/24 H

**HEINNER**

## 1. BEVEZETŐ

Kérjük, figyelmesen olvassa el az utasításokat, és őrizze meg a kézikönyvet későbbi tanulmányozás céljából. A kézikönyv célja a készülék beszerelésével, használatával és karbantartásával kapcsolatos minden szükséges tudnivalót rendelkezésére bocsátani. A készülék helyes és biztonságos használata érdekében, kérjük, hogy beszerelés és használat előtt olvassa el figyelmesen a használati kézikönyvet.

## 2. AZ ÖN CSOMAGJÁNAK TARTALMA

- ➔ **Jégkocka készítő gép**
- ➔ **Használati kézikönyv**
- ➔ **Jótállási bizonylat**
- ➔ **Megfelelőségi nyilatkozat**

## 3. JELLEMZŐK

Háztartási elektromos készülékek használatakor a tűzveszély, az áramütés és/vagy a testi sérülés elkerülése érdekében tartsa be mindig az alapvető biztonsági utasításokat, beleértve az alábbiakat is:

1. Használat előtt olvasson el minden utasítást.
2. Távolítsa el a csomagolóanyagokat és figyelmesen ellenőrizze a készüléket, hogy megbizonyosodjon arról, hogy jó állapotban van, a dugasa és a tápvezetéke pedig nem hibás.
3. A veszélyek elkerülése érdekében, ha a tápkábel megsérült, azt a gyártónak, a szervizközpontnak vagy hasonlóan képzett személynek kell kicserélnie.
4. A készülék nem használható csökkent értelmi, érzékszervi, vagy fizikai képességű személyek által (gyermeket is beleértve), vagy olyanok által, akik nem rendelkeznek a kellő mennyiségű tudással és tapasztalattal, csak felügyelet mellett, vagy ha a felügyeletért és a biztonságukért felelős személy megtanította őket a helyes használatra. A gyerekekre figyelni kell, nem kell engedni, hogy a készülékkel játszanak.

A készüléket 8 év fölötti gyermekek, csökkent fizikai, érzéki vagy szellemi képességekkel, gyakorlattal vagy ismeretekkel rendelkezők csak akkor használhatják, ha felügyelik, vagy felkészítik őket a készülék biztonságos használatára, és ha megértik a készülék használatával járó veszélyeket. Tilos gyermekeknek játszani a készülékkel. A készülék tisztítását és karbantartását nem végezhetik gyermekek felügyelet nélkül. A 3 éves kort betöltött gyermekek kivehetnek és betehetnek élelmiszereket a hűtőszekrénybe.

5. Ezt a készüléket lakásokban és más hasonló egységekben való használatra gyártották:
  - üzletek, irodák és más munkahelyek személyzetének konyhája;
  - háztartási és szállodák, motelek és más hasonló tartózkodási hely típusú környezet;
  - reggelit is felszolgáló panzió típusú környezet.
  - Figyelmeztetés: Ne tároljon a készülékben robbanó anyagokat, mint például aeroszolos gyúlékony üzemanyagot tartalmazó sprayeket.
  - Figyelmeztetés: Ellenőrizze, hogy a hűtőszekrény szellőzőnyílásai szabadon álljanak.
  - Figyelmeztetés: Leolvasztáshoz kizárólag a gyártó által ajánlott módszereket használja, ne használjon gépi vagy más eszközt a leolvasztás gyorsítására.

- Figyelmeztetés: Ne sértse meg a hűtőfolyadék keringési rendszerét.
- Figyelmeztetés: Ne használjon elektromos eszközöket készülék élelmiszerároló rekeszeiben, kivéve, ha azok a gyártó által ajánlott típusba tartoznak.
- FIGYELMEZTETÉS: A berendezés elhelyezése során figyeljen arra, hogy a tápkábelt ne nyomja össze és ne rongálja meg.
- FIGYELMEZTETÉS: Ne helyezzen a berendezés mögé elosztókat vagy hordozható áramforrásokat.
- FIGYELMEZTETÉS: A készülék leselejtezésekor lépjen kapcsolatba egy illetékes hulladékgyűjtő központtal. Ne dobja tűzbe a készüléket.
- FIGYELMEZTETÉS: Csak ivóvizet tegyen a tartályba.

## 6. A hűtőfolyadék (R600a) gyűlékony.

A készülék hűtőfolyadék rendszere **R600a** (izobután) hűtőfolyadékot tartalmaz, amely egy természetes gáz, magas szintű környezeti kompatibilitással, de gyűlékony. Győződjön meg, hogy szállítás és felállítás idején a hűtőfolyadék keringési rendszerének egyetlen eleme sem rongálódott meg.

A mélyhűtő körfolyam meghibásodása esetén:

- Kerülje a nyílt láng használatát és a tűzforrásokat.
  - Alaposan szellőztesse ki a helyiséget, amelyben a készülék található.
7. A készülék üzembe helyezése előtt kérjük, várjon két órát a készülék beállítása után és hagyja nyitva átlátszó fedelét legalább két óráig.
  8. Kérjük, a készülékkel való jégkockák készítéséhez csak tiszta vizet használjon.
  9. Győződjön meg arról, hogy a tápfeszültség megegyezik a termék műszaki lapján feltüntetett feszültségi tartománnyal, és hogy a csatlakozó földelése jó állapotban van.
  10. Ne fordítsa fejjel lefelé, és ne döntse 45 foknál nagyobb szögbe a készüléket.
  11. Ne töltsön vizet a tápvezetékre, a dugaszra vagy a szellőző nyílásokba, és ne merítse vízbe vagy más folyadékba a készüléket áramütés elleni védelme érdekében.
  12. Használat után vagy tisztítás előtt csatlakoztassa le a készüléket a tápforrásról.
  13. A hó megfelelő felszabadulása érdekében hagyjon legalább 8 cm távolságot a készülék és a körülötte lévő tárgyak között.
  14. Ne használjon a gyártó által nem ajánlott tartozékokat.
  15. A készüléket ne használja hőforrások, tűzhelyek vagy sütők közelében.
  16. A kompresszor meghibásodásának elkerüléséért ne használja gyakran az indítógombot (két használat közt várjon legalább 5 percet).
  17. Ne használja a készüléket szabadtéren.
  18. Ne tisztítsuk a készüléket dörzshatású szerekkel vagy durva tárgyakkal.
  19. Kérjük, őrizze meg a használati kézikönyvet.
  20. Annak érdekében, hogy az élelmiszerek ne romoljanak meg, tartsa be az alábbi utasításokat.
    - Ha a készülék ajtója huzamos ideig nyitva van, akkor a készülék rekeszeiben a hőmérséklet jelentősen megnő.

Tisztítsa rendszeresen azokat a felületeket, amelyekkel az élelmiszerek érintkezhetnek, valamint a készülék lefolyó rendszerét is.

Öblítse ki a víztartályokat, ha 48 órán keresztül nem használják; a vízellátáshoz csatlakoztatott rendszerekben lévő vizet el kell távolítani, ha a rendszereket 5 napig nem használják.

Ha a fagyasztó készülék hosszú ideig üres, kapcsolja ki, takarítsa ki, törölje ki jól és hagyja az ajtóját nyitva, hogy megelőzze a penész keletkezését a készülék belsejében.
  21. A készülék használatára vonatkozó információkért olvassa el az alábbi bekezdéseket.

## 4. A TERMÉK LEÍRÁSA

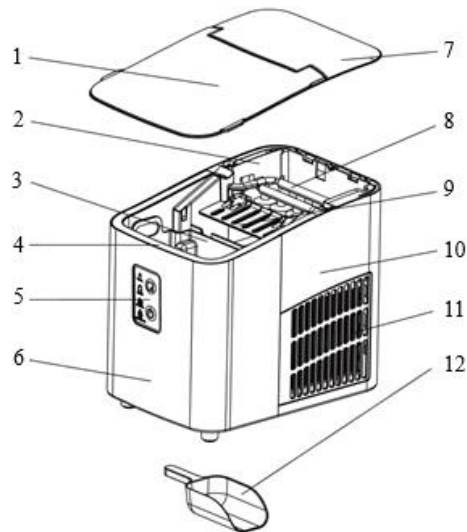

1. Átlátszó fedél	7. Felső fedél
2. Mikrokapcsoló tartó	8. Párolgtató
3. Jéggyűjtő tálca	9. Jégkapcsok
4. Víztartály	10. Hátsó készülékház
5. Vezérlőpanel	11. Szellőzőnyílás
6. Elülső készülékház	12. Jégkanál

- Gyors jégtermelés
- A vízhiány és a teli jégartály jelzése
- Átlátszó jég
- Kilenc perc alatt 8 jégkocka állítható elő

## 5. VEZÉRLŐPANEL

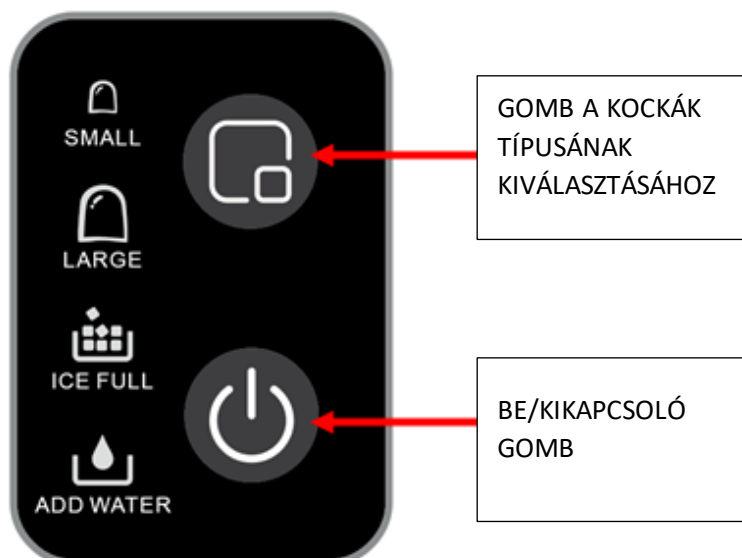

SMALL: jelzőfény a kis jégkockákhoz  
LARGE: jelzőfény a nagy jégkockákhoz  
ICE FULL: jégkockatartály megteltének jelzője  
ADDWATER: vízhiány jelző

1. Csatlakoztassa az aljzatot a tápegységhez. A készülék készenléti állapotba kerül, és a nagy jégkocka jelzőfénye zöld színnel villog. Nyomja meg a **BE/KIKAPCSOLÓ** gombot, és a készülék működésbe lép. A megfelelő jelzőfény kigyullad, és a gép elkezdi jeget termelni. Amikor a jégkészítés befejeződött, a jeget a jégkockatartóba önti.
2. **KOCKATÍPUS VÁLASZTÓ GOMB**: Nyomja meg ezt a gombot a gép által előállítani kívánt jégkocka típusok közötti váltáshoz.
3. **TISZTÍTÓ FUNKCIÓ**: Csatlakoztassa a csatlakozóaljzatot a tápegységhez, majd nyomja meg és tartsa lenyomva a **BE/KIKAPCSOLÓ** gombot 3 másodpercig. A készülék bekapcsolja a tisztítási funkciót, és a négy jelzőfény felváltva villog. Ne válassza le a készüléket a tápegységről a tisztítási folyamat alatt. A tisztítási folyamat befejeztével a készülék automatikusan készenléti üzemmódba kapcsol.
4. **ADD WATER**: vízhiány jelző: amikor ez a jelző kigyullad, nincs elég víz a víztartályban. Vizet kell pótolnia, és a gép újraindításához nyomja meg a **BE/KIKAPCSOLÓ** gombot.
5. **ICE FULL**: jégkockatartály töltésjelző. Amikor a jég eléri a jégkockatartályban lévő maximális jégmennyiséget, a „**ICE FULL**” jelzőfény kigyullad és a gép leáll. Ekkor ki kell venni a jégkockákat a gépből. Amikor a jégkockák szintje a töltésérzékelő pozíciója alá kerül, a gép automatikusan újraindul

## 6. KÉSZÜLÉK HASZNÁLATA

1. Szállítás közben ne döntse meg a gépet 45 foknál nagyobb mértékben, és ne fordítsa meg. Ez károsíthatja a kompresszort és a tömítőrendszert.
2. Távolítsa el az összes csomagolóanyagot, és gondosan ellenőrizze, hogy a készülék, a hálózati kábel és a karton jó állapotban van-e.
3. A gépet sík felületre kell helyezni. A megfelelő szellőzés biztosítása érdekében a jégkockakészítő hátsó része és a fal közötti távolságnak legalább 150 mm-nek kell lennie. Ne helyezze a készüléket sütők, fűtőtestek vagy más hőforrások közelébe.
4. A készülék első használata előtt helyezze a készüléket a helyére, és hagyja nyitva az átlátszó fedelet legalább két órán keresztül.
5. Győződjön meg arról, hogy a készülék címtábláján feltüntetett hálózati feszültség megfelel a felhasználási helyen rendelkezésre álló hálózati feszültségnek.
6. Ha a környezeti hőmérséklet 15 fok alatt van, válassza a kis jégkocka készítő funkciót. Ha a környezeti hőmérséklet 30 foknál magasabb, javasoljuk, hogy válassza a nagy jégkocka készítő funkciót.
7. Ne használjon vegyszereket, savas vagy lúgos folyadékokat a jég előállításához.

### 1. lépés

Nyissa ki a fedelet, vegye ki a jégtálcát, és töltsön vizet a tartályba.

Megjegyzés: A tartályon a MAX jelölés van feltüntetve. A vízmennyiség nem haladhatja meg a MAX szintet. Ha a víz mennyisége meghaladja a MAX szintet, akkor ki kell vennie a leeresztő dugót a készülék aljáról, le kell engednie a felesleges vizet, és vissza kell helyezni az átlátszó fedelet.

## 2. lépés

Csatlakoztassa az aljzatot a tápegységhez, majd a készülék elindításához nyomja meg a **BE/KIKAPCSOLÓ** gombot.

1. Az első három működési ciklusban a létrehozott jégkockák kicsik és egyenlőtlen méretűek lehetnek.
2. A jéggyűjtő tálca megtelésekor, kérjük, azonnal távolítsa el a jeget. Ne hagyja, hogy a jéggyűjtő tálca túlzottan megteljen.

## 7. TISZTÍTÁS ÉS KARBANTARTÁS

1. Gyakran tisztítsa meg a belső bélést, a jégtálcát, a víztartályt és a jégcsapot. A tisztítási műveletek kezdete előtt húzza ki a dugaszt a csatlakozóból, és távolítsa el a jégkockákat. A készülék belső és külső részének tisztításához ecet és víz keverékéből álló oldatot használjon. Használat előtt alaposan öblítse ki az alkatrészeket.
2. Ellenőrizze, hogy a hűtőszekrény szellőzőnyílásai szabadon. Leolvasztáshoz kizárólag a gyártó által ajánlott módszereket használja, ne használjon gépi vagy más eszközt a leolvasztás gyorsítására.
3. Ha a készüléket hosszabb ideig tartó kikapcsolás után újra használják, előfordulhat, hogy a készülék nem tud elegendő vizet szivattyúzni. Ebben az esetben a vízhiányjelző világít. A jégkockagép elindításához egyszerűen nyomja meg újra a **BE/KIKAPCSOLÓ** gombot.
4. Hogy megbizonyosodjon arról, hogy a jég tiszta, kérjük, hogy a tartályban lévő vizet naponta legalább egyszer cserélje ki. Hosszabb ideig tartó nem használat esetén engedje le a vizet a készülékből, és tisztítsa ki.
5. Ha a kompresszor nem működik vízhiány, jégkockatartó feltöltése, áramkimaradás stb. miatt, akkor 3 perces késleltetéssel indul el.
6. Mindig csak friss vizet használjon.
7. A készülék használatának gyakoriságától függően a víztartályban lévő szűrőt a szétszerelés után rendszeresen meg kell tisztítani, hogy a vízkőlerakódások ne akadályozzák a vízkeringést. Lásd az alábbi képet. Vegye ki egyenként a jégtálcát és a szűrőfedelet a víztartályból, tisztítsa meg a szűrőfedelet tiszta vízzel és egy kefével, majd helyezze vissza.

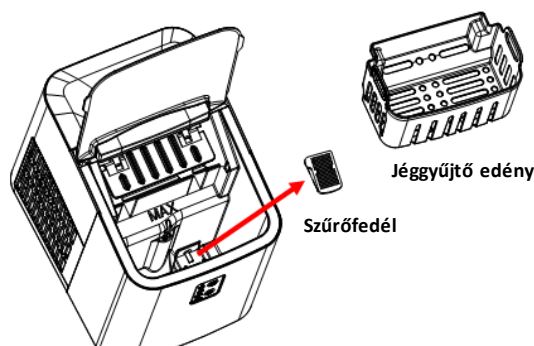

## 8. HIBAELHÁRÍTÁS

- Kérjük, jegyezze meg, hogy áramellátás megszakadás, tápvezeték lecsatlakozás vagy az indítógombnak a jégkocka készítési folyamat alatti megnyomása esetén kis jégzilánkok képződhetnek, amelyek elzárhatják az automata szelepet. Ebben az esetben csatlakoztassa le a tápvezetékét, nyomja könnyedén a szelepet a készülék burkolatának hátsó része fele, távolítsa el a zilánkokat, majd indítsa újra a készüléket.
- Ellenőrizze, hogy a víztartály vízszintes helyzetben van-e, ha a csappantyú nem tudja a jeget a jéggyűjtő edénybe nyomni. Ellenkező esetben, tolja meg könnyedén kézzel a jégszelepet, a készülék újraindításához pedig nyomja meg a BE/KIKAPCSOLÓ gombot.

PROBLÉMA	LEHETSÉGES OK	MEGOLDÁSI JAVASLATOK
A kompresszor rendellenesen működik és zúgó hangot ad ki.	A feszültség alacsonyabb az ajánlottnál.	Kapcsolja ki a jégkockakészítőt, és ne kapcsolja be addig, amíg a feszültség értéke nem lesz normális.
A vízhiányjelző lámpa kigyullad.	1. A tartályban nincs víz. 2. A szivattyú tele van levegővel.	1. Adjon hozzá vizet a MAX szintig. 2. Nyomja meg a BE/KIKAPCSOLÓ gombot a készülék újraindításához.
A vezérlőpanelen lévő jelzőfények nem világítanak.	A biztosíték kiégett/A készülék nincs áramforráshoz csatlakoztatva.	Cserélje ki a biztosítékot/Csatlakoztassa a készüléket az áramforráshoz.
A jégkockák túl nagyok és egymáshoz tapadnak.	Jég maradt a víztartályban.	A jeget akkor vegye ki, amikor a készülék a Standby üzemmódban van.
A jégkockák előállításának folyamata megfelelő volt, de nem lehet jeget előállítani.	1. A kompresszorban nincs hűtőközeg. 2. A kompresszor megsérült. 3. A ventilátor motorja sérült.	Lépjen kapcsolatba a szakszervizzel.
Minden jelzőfény egyszerre villog.	1. A víztartályt eltömítette a jég. 2. A motor eltömődött vagy megsérült. 3. A mikrokapcsoló megsérült.	1. Távolítsa el a jeget a jégcsap alól, csatlakoztassa újra a gépet a tápegységhez, és nyomja meg a BE/KIKAPCSOLÓ gombot. 3 perc elteltével a gép automatikusan újraindul. 2. Lépjen kapcsolatba a szakszervizzel.
A gép működött, de a víz felmelegedett.	A szolenoid meghibásodott.	Cserélje ki a szolenoidszelepet.
Ha a tartály megtelt, a jégkockatartály töltöttségi jelzője nem világít.	1. A tartály töltésérzékelője megsérült. 2. Interferencia a napfényvel.	1. Cserélje ki a tartály töltésérzékelőjét. 2. Használja a jégkockakészítőt beltéren. 3. Lépjen kapcsolatba a szakszervizzel.

- A veszélyek elkerülése érdekében, ha a tápkábel megsérült, azt a gyártónak, a szervizközpontnak vagy hasonlóan képzett személynek kell kicserélnie.
- Csak ivóvizet tegyen a tartályba.
- A kondenzátor és a kompresszor felületei működés közben elérhetik a 70 °C és 90 °C hőmérsékletet is, a környező alkatrészek pedig nagyon felforrósodhatnak.
- A gyorsfagyasztás miatt a jégkockák átlátszatlanok lehetnek. Ez a jelenség a levegő vízben való jelenlétének eredménye, és nem befolyásolja a jég minőségét és ízét.
- A készülék nem használható csökkent értelmi, érzékszervi, vagy fizikai képességű személyek által (gyermeket is beleértve), vagy olyanok által, akik nem rendelkeznek a kellő mennyiségű tudással és tapasztalattal, csak felügyelet mellett, vagy ha a felügyeletért és a biztonságukért felelős személy megtanította őket a helyes használatra.

6. A gyerekek esetében állandó felügyelet szükséges, ne engedje, hogy a készülékkel játszanak.
7. Ne merítse a készüléket vízbe.

## SZERVIZ ÉS ÜGYFÉLSZOLGÁLAT

Kizárólag eredeti cserealkatrészeket használjon.

Mielőtt felvenné a kapcsolatot az engedélyezett szakszervizünkkel, győződjön meg róla, hogy a következő adatok a rendelkezésére állnak: Modell megnevezése és sorozatszám.

Ezeket az adatokat a készülék műszaki adattábláján találja. Ezek az adatok előzetes értesítés nélkül is megváltoztathatók.

## MŰSZAKI ADATOK

Tápfeszültség	220-240V~50Hz
Teljesítmény	120 W

Köszönjük, hogy megvásárolta termékünket! Ha segítségre van szüksége a termékkel kapcsolatban, kérjük, látogasson el weboldalunkra az alábbi linkek segítségével.

**Használati útmutatók beszerzése:** <https://www.heinner.ro>

**Javítási információk letöltése:** <https://www.heinner.ro>



### A hulladékok környezetfelelős eltávolítása

Segíthet a környezet védelmében!

Kérjük, tartsa be a helyi rendelkezéseket: a nem működő elektromos berendezéseket a használt elektromos hulladékokat gyűjtő központba szolgáltatassa be.



A HEINNER a **Network One Distribution SRL(KFT)** társaság által bejegyzett védjegy. A többi márkajelzés és a termékek megnevezése kereskedelmi vagy az illető birtoklók által bejegyzett márkanevek.

A leírtak egyetlen része sem használható fel semmilyen formában, még lefordított, átalakított változatban sem, a NETWORK ONE DISTRIBUTION előzetes beleegyezése nélkül.

Copyright © 2013 Network One Distribution. Minden jog fenntartva.

[www.heinner.com](http://www.heinner.com), <http://www.nod.ro>



A terméket az Európai Közösség előírásainak és jogszabályainak megfelelően tervezték és gyártották.



**Importőr: Network One Distribution**

Marcel Iancu utca, 3-5 szám, Bukarest (București), Románia

Tel: +40 21 211 18 56, [www.heinner.com](http://www.heinner.com), [www.nod.ro](http://www.nod.ro)

Ovaj dokument je originalno proizveden i objavljen od strane proizvođača, brenda Heinner, i preuzet je sa njihove zvanične stranice. S obzirom na ovu činjenicu, Tehnoteka ističe da ne preuzima odgovornost za tačnost, celovitost ili pouzdanost informacija, podataka, mišljenja, saveta ili izjava sadržanih u ovom dokumentu.

Napominjemo da Tehnoteka nema ovlašćenje da izvrši bilo kakve izmene ili dopune na ovom dokumentu, stoga nismo odgovorni za eventualne greške, propuste ili netačnosti koje se mogu naći unutar njega. Tehnoteka ne odgovara za štetu nanесenu korisnicima pri upotrebi netačnih podataka. Ukoliko imate dodatna pitanja o proizvodu, ljubazno vas molimo da kontaktirate direktno proizvođača kako biste dobili sve detaljne informacije.

Za najnovije informacije o ceni, dostupnim akcijama i tehničkim karakteristikama proizvoda koji se pominje u ovom dokumentu, molimo posetite našu stranicu klikom na sledeći link:

<https://tehnoteka.rs/p/heinner-ledomat-him-100sl-akcija-cena/>