

Uputstvo za upotrebu

ASUS zakrivljeni monitor 34" QD-OLED ROG Strix XG34WCDMS



Tehnoteka je online destinacija za upoređivanje cena i karakteristika bele tehnike, potrošačke elektronike i IT uređaja kod trgovinskih lanaca i internet prodavnica u Srbiji. Naša stranica vam omogućava da istražite najnovije informacije, detaljne karakteristike i konkurentne cene proizvoda.

Posetite nas i uživajte u ekskluzivnom iskustvu pametne kupovine klikom na link:

<https://tehnoteka.rs/p/asus-zakrivljeni-monitor-34-qd-oled-rog-strix-xg34wcdms-akcija-cena/>



ROG STRIX OLED XG34WCDMS GAMING MONITOR

USER GUIDE

HDMI™
REGISTERED TRADEMARK, ORGANIZATION

ASUS

Autorska prava © 2026 ASUSTeK COMPUTER INC. Sva prava zadržana.

Nijedan deo ovog uputstva, uključujući proizvode i softver opisan u njemu, nije dozvoljeno reprodukovati, prenositi, transkribovati, skladištiti u povratnom sistemu, kao ni prevoditi na bilo koji jezik u bilo kojoj formi ili na bilo koji način, osim dokumentacije koju kupac čuva kao rezervu, bez izričitog pismenog odobrenja kompanije ASUSTeK COMPUTER INC. („ASUS“).

Garancija proizvoda ili servis neće biti produženi ako je: (1) proizvod popravljen, modifikovan ili izmenjen, osim ako je takva popravka, modifikacija ili izmena pismeno odobrena od strane kompanije ASUS; ili (2) ako je serijski broj proizvoda oštećen ili nedostaje.

KOMPANIJA ASUS OBEZBEĐUJE OVO UPUTSTVO „U VIĐENOM STANJU“, BEZ BILO KAKVE GARANCIJE, BILO IZRAŽENE ILI PODRAZUMEVANE, UKLJUČUJUĆI, ALI NE OGRANIČAVAJUĆI SE NA PODRAZUMEVANE GARANCIJE ILI USLOVE PODOBNOSTI ZA PRODAJU ILI PODOBNOSTI ZA ODREĐENU SVRHU. NI U KOM SLUČAJU KOMPANIJA ASUS, NJENI DIREKTORI, SLUŽBENICI, ZAPOSLENI ILI AGENTI NEĆE BITI ODGOVORNI ZA BILO KAKVU INDIRECTNU, POSEBNU, SLUČAJNU ILI POSLEDIČNU ŠTETU (UKLJUČUJUĆI ŠTETU ZA GUBITAK PROFITA, GUBITAK POSLA, GUBITAK UPOTREBE ILI PODATAKA, PREKID POSLOVANJA I SLIČNO), ČAK I AKO JE KOMPANIJA ASUS OBAVEŠTENA O MOGUĆNOSTI NASTANKA TAKVE ŠTETE USLED BILO KAKVOG NEDOSTATKA ILI GREŠKE U OVOM UPUTSTVU ILI PROIZVODU.

SPECIFIKACIJE I INFORMACIJE SADRŽANE U OVOM UPUTSTVU SU PRUŽENE NA UVID ISKLJUČIVO INFORMATIVNO, PODLOŽNE SU PROMENI U BILO KOM TREKUTKU BEZ PRETHODNOG OBAVEŠTENJA I NE TREBA DA BUDU SHVAĆENE KAO OBAVEZA KOMPANIJE ASUS. KOMPANIJA ASUS NE PREUZIMA NIKAKVU ODGOVORNOST ZA BILO KAKVE GREŠKE ILI NETAČNOSTI KOJE SE MOGU POJAVITI U OVOM UPUTSTVU, UKLJUČUJUĆI PROIZVODE I SOFTVER OPISANE U NJEMU.

Proizvodi i nazivi kompanija koji se pojavljuju u ovom uputstvu mogu, ali i ne moraju biti registrovani zaštitni znakovi ili autorska prava njihovih kompanija i koriste se samo za identifikaciju ili objašnjenje i u korist vlasnika, bez namere kršenja.

Sadržaj

Obaveštenja	iv
Informacije o bezbednosti	v
Održavanje i čišćenje	vi
Usluge vraćanja robe	vii
Informacije o zaštitnom znaku	viii
Poglavlje 1: Predstavljanje proizvoda	
1.1 Dobro došli!	1-1
1.2 Sadržaj pakovanja	1-1
1.3 Predstavljanje monitora	1-2
1.3.1 Pogled s prednje strane	1-2
1.3.2 Pogled sa zadnje strane	1-4
1.3.3 Funkcija GamePlus	1-5
1.3.4 Funkcija GameVisual	1-8
Poglavlje 2: Podešavanje	
2.1 Instalacija postolja	2-1
2.2 Organizacija kablova	2-2
2.3 Odvajanje postolja (za VESA montiranje na zid).....	2-3
2.4 Povezivanje kablova	2-4
2.5 Uključivanje monitora.....	2-5
2.6 Podešavanje monitora.....	2-5
Poglavlje 3: Opšta uputstva	
3.1 Meni prikaza na ekranu (OSD)	3-1
3.1.1 Kako se ponovo konfigurirate	3-1
3.1.2 Predstavljanje funkcija prikaza na ekranu.....	3-3
3.2 Specifikacije	3-18
3.3 Spoljašnje dimenzije.....	3-20
3.4 Rešavanje problema (najčešća pitanja).....	3-21
3.5 Podržana lista frekvencija	3-22

Obaveštenja

Izjava Savezne komisije za komunikacije

Ovaj uređaj je u skladu sa Tačkom 15 FCC Pravila. Rad podleže pod sledeća dva uslova:

- Ovaj uređaj ne sme da izazove štetno ometanje i
- Ovaj uređaj mora da prihvati ometanje koje primi, uključujući ometanje koje može da izazove neželjen rad.

Ova oprema je testirana i u saglasnosti je sa ograničenjima za Klasu B digitalnih uređaja, shodno Delu 15 FCC pravila. Ova ograničenja su namenjena pružanju razumne zaštite od štetnih smetnji u stambenoj instalaciji. Ova oprema generiše, koristi i može da zrači energiju radio frekvencije i, ukoliko se ne instalira i ne koristi u skladu sa uputstvima proizvođača, može da izazove štetne smetnje u radio komunikacijama. Međutim, ne postoje garancije da do smetnji neće doći u određenoj instalaciji. Ako ova oprema dovede do štetnog ometanja radio ili TV prijema, a što se može utvrditi isključivanjem i uključivanjem opreme, korisniku se predlaže da pokuša da otkloni smetnje na neki od sledećih načina:

- Drugačije okrenite ili premestite prijemnu antenu.
- Povećajte rastojanje između opreme i prijemnika.
- Priključite opremu u strujnu utičnicu koja je povezana na strujno kolo različito od onog na koje je povezan prijemnik.
- Konsultujte se sa prodavcem ili iskusnim radio/TV električarem za pomoć.



Upotreba zaštićenih kablova za povezivanje monitora sa grafičkom karticom je neophodna kako bi se osigurala usklađenost sa FCC propisima. Promene ili modifikacije ove jedinice koje nije izričito odobrila strana odgovorna za saglasnost mogu da ponište pravo korisnika da koristi opremu.

Saopštenje kanadskog ministarstva komunikacija

Ovaj digitalni aparat ne prekoračuje ograničenja klase B za emisiju radio šuma iz digitalnih aparata navedena u Propisima o radio smetnjama kanadskog ministarstva za komunikacije.

Ovaj digitalni aparat klase B je u saglasnosti sa kanadskim standardom ICES-003.

Ovaj digitalni aparat klase B ispunjava sve zahteve kanadskih propisa o opremi koja izaziva smetnje.

Cet appareil numérique de la classe B respecte toutes les exigences du Règlement sur le matériel brouilleur du Canada.



Informacije o bezbednosti

Ova oprema nije pogodna za upotrebu na lokacijama gde postoji verovatnoća da će deca biti prisutna.

- Pre podešavanja monitora, pažljivo pročitajte svu dokumentaciju koja je priložena u paketu.
- Da biste sprečili opasnost od požara ili strujnog udara, nikada ne izlažite monitor kiši ili vlazi.
- Nikada ne pokušavajte da otvorite kućište monitora. Opasni visoki naponi unutar monitora mogu prouzrokovati ozbiljne fizičke povrede.
- Ako je napajanje pokvareno, ne pokušavajte sami da ga popravite. Obratite se kvalifikovanim serviseru ili prodavcu.
- Pre upotrebe proizvoda, uverite se da su svi kablovi pravilno povezani i da kablovi za napajanje nisu oštećeni. Ako primetite bilo kakva oštećenja, odmah kontaktirajte svog prodavca.
- Prorezi i otvori na zadnjoj ili gornjoj strani kućišta su predviđeni za ventilaciju. Ne blokirajte ove otvore. Nikada ne stavljajte ovaj proizvod blizu ili iznad radijatora ili izvora toplote, osim ako nije obezbeđena odgovarajuća ventilacija.
- Monitor treba napajati samo tipom izvora napajanja naznačenim na etiketi. Ako niste sigurni koji je tip napajanja u vašoj kući ili stanu, obratite se prodavcu ili lokalnoj elektroenergetskoj kompaniji.
- Koristite odgovarajući utikač koji je u skladu s vašim lokalnim standardom za napajanje.
- Ne preopterećujte produžne kablove. Preopterećenje može dovesti do požara ili strujnog udara.
- Izbegavajte prašinu, vlagu i ekstremne temperature. Ne postavljajte monitor na mesta gde može da se pokvasi. Postavite monitor na stabilnu površinu.
- Isključite uređaj iz struje tokom oluje sa grmljavinom ili ako se neće koristiti duže vreme . To će zaštititi monitor od oštećenja usled prenapona.
- Nikada ne gurajte predmete i ne prosipajte tečnost bilo koje vrste u otvore na kućištu monitora.
- Da biste osigurali zadovoljavajući rad, koristite monitor samo sa računarima sa UL liste koji imaju odgovarajuće konfigurisane utičnice označene sa 100-240V AC.
- Ukoliko naiđete na tehničke probleme sa monitorom, kontaktirajte kvalifikovanog servisnog tehničara ili svog prodavca.

- Podešavanje kontrole jačine zvuka, kao i ekvilajzera na podešavanja različita od centralnog položaja može da poveća izlazni napon slušalica koje se stavljaju u uho ili na glavu i samim tim nivo zvučnog pritiska.
- **POTROŠAČKI LASERSKI PROIZVOD KLASSE 1**
EN 50689:2021



Ovaj simbol precrtane kante za otpatke naznačava da proizvod (električna, elektronska oprema i ćelijska baterija sa živom) ne treba da bude smešten među običan otpad. Upoznajte se sa lokalnim propisima za odlaganje elektronskih proizvoda.

AEEE yönetmeliğine uygundur

Održavanje i čišćenje

- Pre nego što podignete ili premestite monitor, preporučuje se da isključite kablove i kabl za napajanje. Pratite ispravne tehnike podizanja prilikom pozicioniranja monitora. Prilikom podizanja ili nošenja monitora, uhvatite ga za ivice. Ne podižite ekran držeći ga za postolje ili kabl.
- Čišćenje Isključite monitor i izvucite kabl za napajanje. Očistite površinu monitora krpom koja ne ostavlja vlakna i nije abrazivna. Tvrdokorne mrlje mogu se ukloniti krpom navlaženom blagim sredstvom za čišćenje.
- Izbegavajte upotrebu sredstava za čišćenje koja sadrže alkohol ili aceton. Koristite sredstvo za čišćenje namenjeno za upotrebu sa OLED ekranima. Nikada ne prskajte sredstvo za čišćenje direktno na ekran, jer može prodreti unutar monitora i izazvati strujni udar.

Sledeći simptomi su normalni kod monitora:

- Ekran može treperiti tokom početne upotrebe zbog prirode fluorescentnog svetla. Isključite prekidač za napajanje i ponovo ga uključite da biste se uverili da će treperenje nestati.
- Možete primetiti neznatno neujednačenu osvetljenost ekrana, u zavisnosti od šablona radne površine koji koristite.
- Kada se ista slika prikazuje satima, nakon promene slike može ostati zaostala slika prethodnog ekrana. Ekran će se polako oporaviti ili možete isključiti prekidač za napajanje tokom nekoliko sati.
- Kada ekran postane crn ili treperi ili više ne može da radi, obratite se prodavcu ili servisnom centru da biste ga popravili. Ne popravljajte ekran sami!

Konvencije korišćene u ovom uputstvu



UPOZORENJE: Informacije za sprečavanje povreda prilikom pokušaja obavljanja zadatka.



OPREZ: Informacije za sprečavanje oštećenja komponenti prilikom pokušaja obavljanja zadatka.



VAŽNO: Informacije koje **MORATE** da pratite da biste obavili zadatak.



NAPOMENA: Saveti i dodatne informacije koje će vam pomoći u obavljanju zadatka.

Gde pronaći više informacija

Za dodatne informacije i ažuriranja proizvoda i softvera pogledajte sledeće izvore.

1. **ASUS veb-lokacije**

ASUS veb-lokacije širom sveta pružaju ažurirane informacije o ASUS hardverskim i softverskim proizvodima.

Pogledajte <http://www.asus.com>

2. **Opcionalna dokumentacija**

Pakovanje vašeg proizvoda može da sadrži opcionalnu dokumentaciju koju je možda dodao vaš prodavac. Ti dokumenti nisu deo standardnog paketa.

3. **O treperenju**

https://www.asus.com/Microsite/display/eye_care_technology/

4. **Informacije o proizvodu za energetska oznaku EU**



Usluge vraćanja robe

ASUS programi reciklaže i vraćanja proizvoda proizilaze iz naše posvećenosti najvišim standardima zaštite životne sredine. Verujemo u pružanje rešenja našim kupcima kako bi mogli odgovorno reciklirati naše proizvode, baterije i druge komponente, kao i materijale za pakovanje.

Detaljne informacije o postupku reciklaže u različitim regionima potražite na adresi <http://csr.asus.com/english/Takeback.htm>

Informacije o zaštitnom znaku

Zvanični zaštitni znaci HDMI, HDMI High-Definition Multimedia Interface, HDMI Trade Dress i HDMI logotipi su zaštitni znaci ili registrovani zaštitni znaci kompanije HDMI Licensing Administrator, Inc. u Sjedinjenim Državama i drugim zemljama.



1.1 Dobro došli!

Hvala što ste kupili ASUS® OLED gejming monitor!

Najnoviji OLED monitor širokog ekrana kompanije ASUS pruža oštrije, šire i svetlije slike, plus mnoštvo funkcija koje poboljšavaju vaše iskustvo gledanja.

Sa ovim karakteristikama, možete uživati u praktičnosti i fantastičnom vizuelnom iskustvu koje vam monitor pruža!

1.2 Sadržaj pakovanja

Proverite da li se u paketu nalaze sledeće stavke:

- ✓ OLED monitor
- ✓ Vodič za brzi početak rada
- ✓ Garantni list
- ✓ Kabl za struju
- ✓ ROG kesica
- ✓ ROG nalepnica
- ✓ Baza monitora
- ✓ Komplet za montiranje na zid
- ✓ Mikrofiber krpa
- ✓ DP kabl (opcionalno)
- ✓ USB kabl (opcionalno)
- ✓ Oznaka funkcije (opcionalno)



Ako je bilo koja gore navedena stavka oštećena ili nedostaje, obratite se odmah svom prodavcu.

1.3 Predstavljanje monitora

1.3.1 Pogled s prednje strane

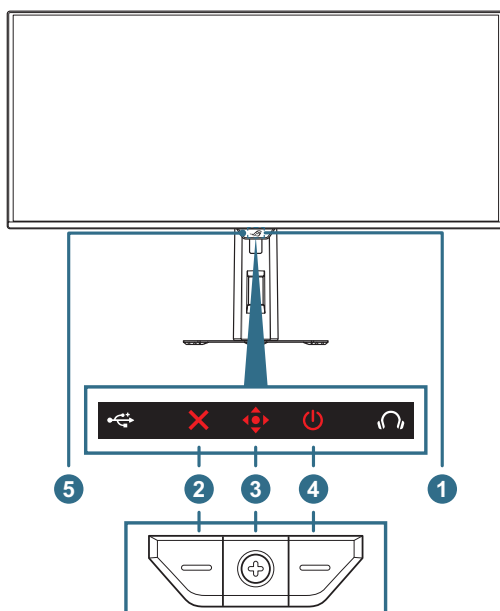



1. Indikator napajanja:

- Boje indikatora napajanja definisane su u tabeli ispod.





Status	Opis
Crvena	Uključeno
ISKLJUČENO	ISKLJUČENO
Narandžasto	Režim pripravnosti/Nema signala
Treperi narandžasto	Čišćenje piksela

2. Dugme za zatvaranje:

- Kada je meni prikaza na ekranu isključen, pritisnite dugme    da biste aktivirali prečicu **Pixel Cleaning (Čišćenje piksela)**.
- Kada je meni prikaza na ekranu uključen, pritisnite da biste izašli iz menija prikaza na ekranu.

3.  **Dugmad za kontrolu:**





a. Kada je meni na ekranu (OSD) ISKLJUČEN:

- Pritisnite  dugme da biste aktivirali **Quick Menu (Brzi meni)**.
- Pomerite dugme  nadesno da biste aktivirali prečicu za **GamePlus**.
- Pomerite dugme  nalevo da aktivirate prečicu **Volume (Earphone Out) (Jačina zvuka (izlaz za slušalice))**.
- Pomerite dugme  nagore da biste aktivirali prečicu za **GameVisual**.
- Pomerite dugme  nadole da biste aktivirali prečicu za **Input Select (Izbor ulaza)**.



Da biste promenili unapred podešenu funkciju prečice, idite na meni **MyFavorite (Moji omiljeni) > Shortcut (Prečica)**.

b. Kada je meni na ekranu (OSD) UKLJUČEN:

- Pritisnite dugme  da biste aktivirali izabranu stavku menija na ekranu.
- Pomerite dugme  nadesno da biste ušli u podmeni.
- Pomerite dugme  nalevo da biste se vratili na prethodni meni ili izašli iz menija.
- Pomerite dugme  nagore da biste pomerili izbor nagore ili povećali vrednost.
- Pomerite dugme  nadole da biste pomerili izbor nadole ili smanjili vrednost.

4.  **Taster za napajanje:** Uključuje/isključuje monitor.

5. **Neo senzor blizine:** Izmerite rastojanje između korisnika i monitora.

1.3.2 Pogled sa zadnje strane

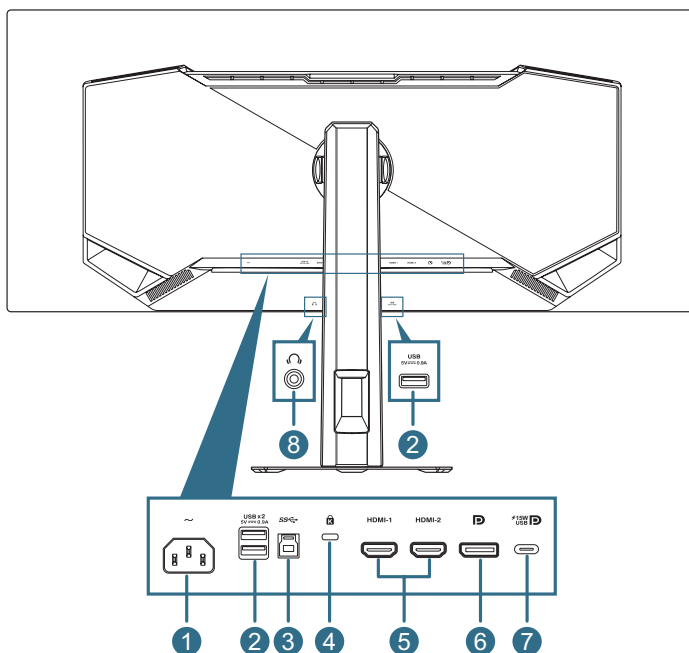

1. **AC-ulazni port:** Ovaj port povezuje kabl za napajanje.
2. **USB3.2 Gen 1 downstream portovi:** Kada je upstream port povezan. Veza omogućava USB 3.2 port na monitoru i napajanje 5V/0,9A.
3. **USB3.2 Gen 1 upstream port:** Ovaj port je namenjen za povezivanje sa USB upstream kablom. Ova veza omogućava funkciju USB čvorišta na monitoru.
4. **Prorez za Kensington bravu**
5. **HDMI portovi:** Ovaj port je namenjen za povezivanje sa uređajem kompatibilnim sa HDMI 2.1 standardom.
6. **DisplayPort:** Ovaj port je namenjen za povezivanje sa uređajem kompatibilnim sa DisplayPort 1.4.

7. **USB tip C port:** Ovaj port je namenjen za povezivanje s kablom USB tip C. Veza podržava video signal (DP Alt režim), napajanje i prenos podataka.









- Port obezbeđuje izlazni napon od 5V / 3A. USB tip C port podržava napajanje i prenos podataka. USB tip C port podržava napajanje i prenos podataka. Povezivanje kabla USB tip C – tip A omogućava samo USB tip A portove (downstream) na monitoru.
- Izjava o odricanju odgovornosti: Povezani USB tip C uređaji moraju da podržavaju DP Alt režim.

8. **Priključak za slušalice:** Ovaj port je namenjen za povezivanje sa slušalicama koje se stavljaju u uho (Impedansa: 32 Ω pri 1 kHz)

1.3.3 Funkcija GamePlus

Funkcija GamePlus obezbeđuje skup alata i stvara bolje gejming okruženje za korisnike kada igraju različite vrste igara. Preklapanje krsta nišana sa nekoliko opcija krstića, što vam omogućava da izaberete onu koja najbolje odgovara igri koju igrate. Takođe postoje tajmer i štoperica na ekranu koje možete postaviti na levu stranu ekrana kako biste pratili vreme igranja; dok vam brojač FPS-a (broj frejmova u sekundi) pokazuje koliko glatko se igra izvršava. Funkcija snajpera (dostupna samo kada je HDR onemogućen na vašem uređaju) je prilagođena za pucačine iz prvog lica. Možete odabrati odnos uvećanja i tip poravnanja u nizu.

Da biste aktivirali GamePlus:

1. Pomerite dugme  nadesno.
2. Pomerite dugme  nagore/nadole da biste birali između različitih funkcija.
3. Pritisnite dugme  ili pomerite dugme  nadesno da biste potvrdili izabranu funkciju, a pomerite dugme  nagore/nadole da biste se kretali kroz podešavanja. Pomerite dugme  nalevo da biste se vratili, isključili ili izašli.
4. Označite željeno podešavanje i pritisnite dugme  da biste ga aktivirali.
Pritisnite taster **X** da biste ga deaktivirali.

Glavni meni GamePlus

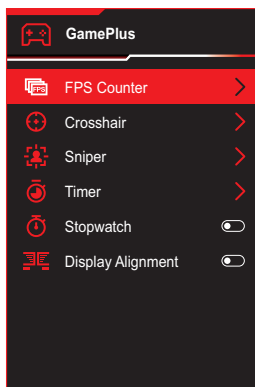

GamePlus – FPS Counter (Brojač FPS-a)

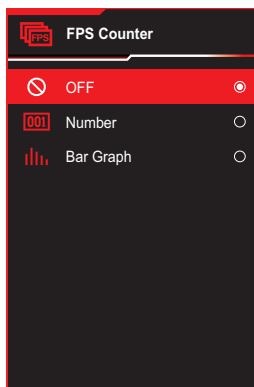

GamePlus – Crosshair (Nišan) (dinamički nišan će menjati boju u zavisnosti od boje pozadine)

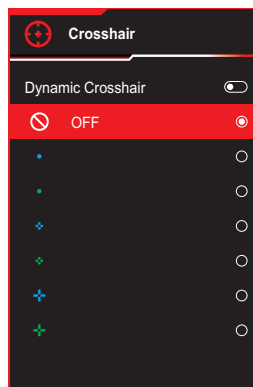

GamePlus – Sniper (Snajper)

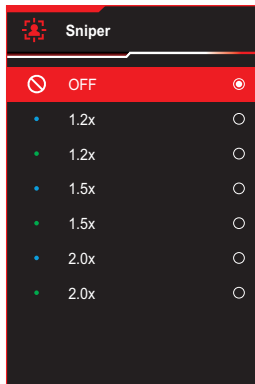

GamePlus – Timer (Tajmer)

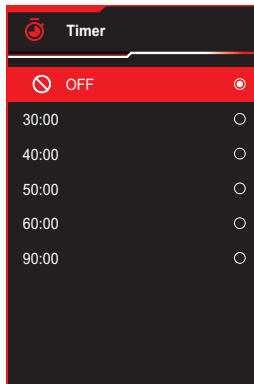

GamePlus – Timer (Tajmer)

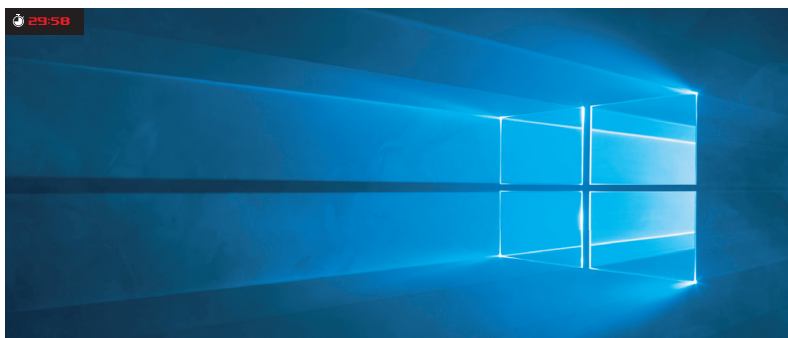

GamePlus – Stopwatch (Štoperica)

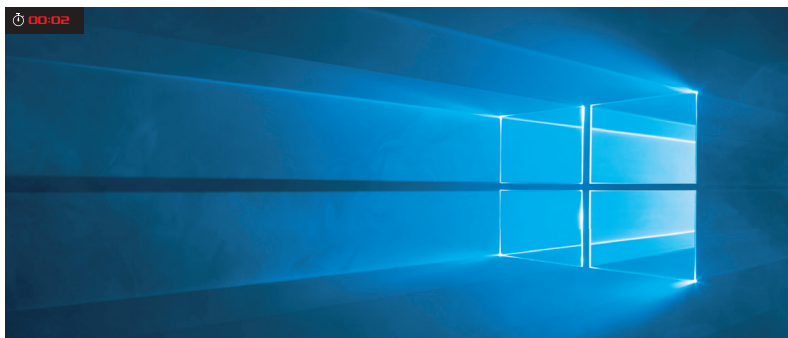

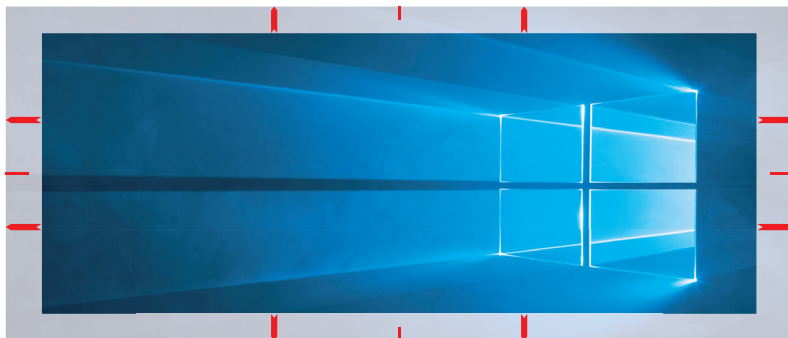

GamePlus – Display Alignment (Poravnanje ekrana)



1.3.4 Funkcija GameVisual

Funkcija GameVisual vam pomaže da na praktičan način birate između različitih režima slike.

Da biste aktivirali GameVisual:

1. Pritisnite dugme prečice GameVisual.
2. Pomerite dugme  nagore/nadole da biste izabrali željeno podešavanje.
 - **Scenery Mode (Režim pejzaža):** Ovo je najbolji izbor za prikazivanje fotografija pejzaža koristeći GameVisual™ video inteligentnu tehnologiju.
 - **Racing Mode (Trkački režim):** Ovo je najbolji izbor za igranje trkačkih igara koristeći GameVisual™ video inteligentnu tehnologiju.
 - **Cinema Mode (Režim bioskopa):** Ovo je najbolji izbor za gledanje filmova koristeći GameVisual™ video inteligentnu tehnologiju.
 - **RTS/RPG Mode (RTS/RPG režim):** Ovo je najbolji izbor za igranje strategija u realnom vremenu (RTS)/igara uloga (RPG) koristeći GameVisual™ video inteligentnu tehnologiju.
 - **FPS Mode (FPS režim):** Ovo je najbolji izbor za igranje igara pucačina iz prvog lica koristeći GameVisual™ video inteligentnu tehnologiju.
 - **sRGB Cal Mode (Režim kalibracije sRGB):** Ovo je najbolji izbor za pregled fotografija i grafike sa računara.
 - **MOBA Mode (MOBA režim):** Ovo je najbolji izbor za igre u Multiplejer onlajn borbenoj areni (MOBA) koje se igraju koristeći GameVisual™ video inteligentnu tehnologiju.
 - **Night Vision (Noćni pogled):** Ovo je najbolji izbor za igre s tamnim pejzažima koristeći GameVisual™ video inteligentnu tehnologiju.
 - **User Mode (Korisnički režim):** Više stavki se može podesiti u meniju Boje.
3. Pritisnite dugme  da biste aktivirali podešavanje.



- U sRGB režimu kalibracije, sledeće funkcije nisu konfigurabilne od strane korisnika: Shadow Boost (Pojačavanje senke), Uniform Brightness (Ujednačena osvetljenost), Contrast (Kontrast), Blue Light Filter (Filter plavog svetla), Display Color Space (prostor boja ekrana), Color Temp. (Temperatura boje), Saturation (Zasićenost), Six-axis Saturation (Zasićenost po šest osa), Gamma (Gama).
- U MOBA režimu, sledeće funkcije korisnik ne može da konfigurira: Shadow Boost (Pojačavanje senke), VividPixel, Saturation (Zasićenost), Six-axis Saturation (Zasićenost po šest osa).
- U režimu noćnog pogleda, sledeće funkcije korisnik ne može da konfigurira: Saturation (Zasićenost), Six-axis Saturation (Zasićenost po šest osa).

2.1 Instalacija postolja

1. Poravnajte i instalirajte bazu na postolje. Zatim pričvrstite bazu za postolje tako što ćete pričvrstiti priloženi vijak.
2. Poravnajte i instalirajte postolje u njegov odeljak na zadnjoj strani monitora.
3. Pažljivo izvadite monitor iz pakovanja.
4. Postavite monitor na stabilnu površinu u uspravnom položaju.

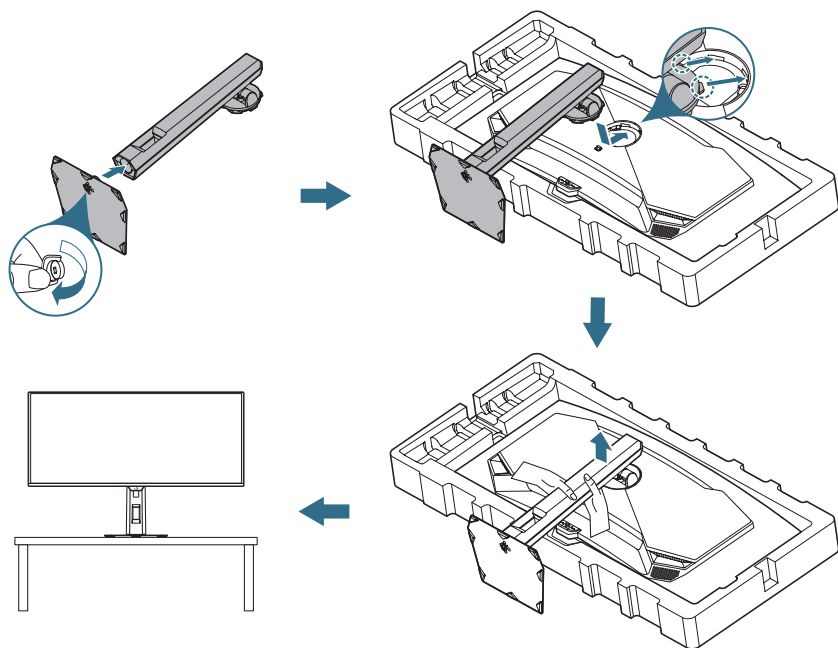

2.2 Organizacija kablova

Kablove možete organizovati tako što ćete ih rasporediti kao što je prikazano na ilustraciji ispod:

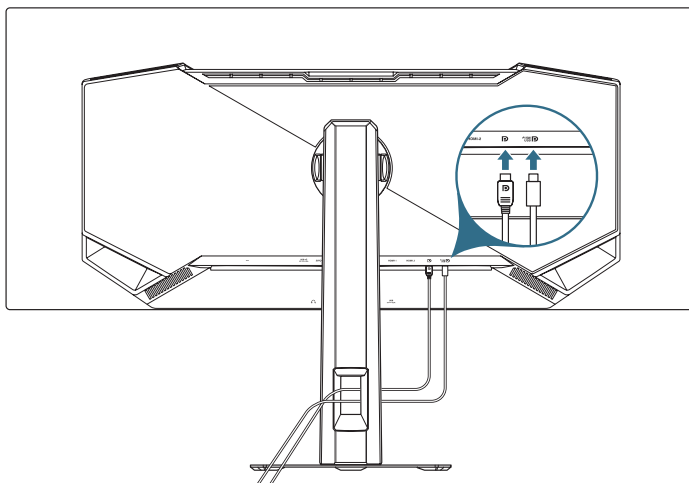

2.3 Odvajanje postolja (za VESA montiranje na zid)

Odvojivo postolje ovog monitora je specijalno dizajnirano za VESA montiranje na zid.

1. Pritisnite taster za otpuštanje tableta da biste odvojili postolje od monitora. Zatim uklonite postolje.
2. Instalirajte nosač za zid na zadnju stranu monitora.
3. Instalirajte VESA komplet za montiranje na zid ako vam je potreban VESA zidni nosač.

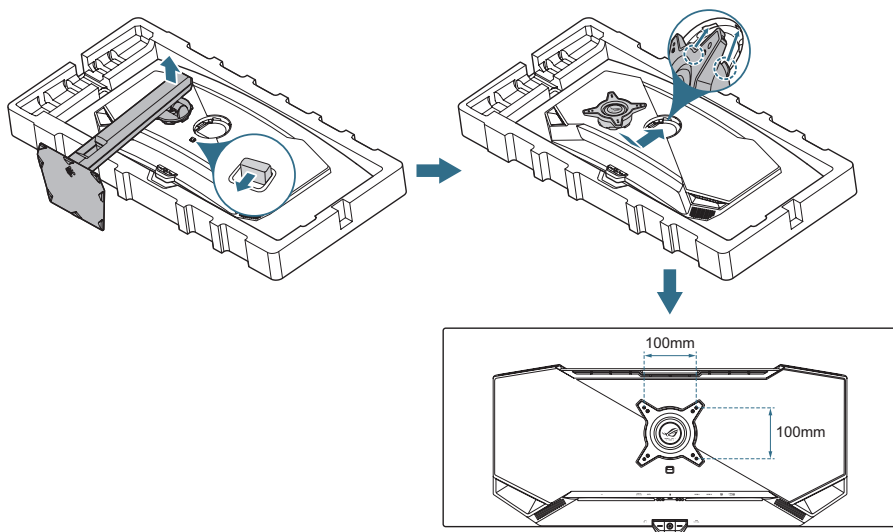

- VESA komplet za montažu na zid (100 x 100 mm) se kupuje zasebno.
- Koristite samo UL navedene konzole za montiranje na zid s minimalnom težinom/opterećenjem 22,7 kg.
- Veličina montažnih vijaka je M4 x 8 mm (4 kom.).

2.4 Povezivanje kablova

Povežite kablove prema sledećim uputstvima:

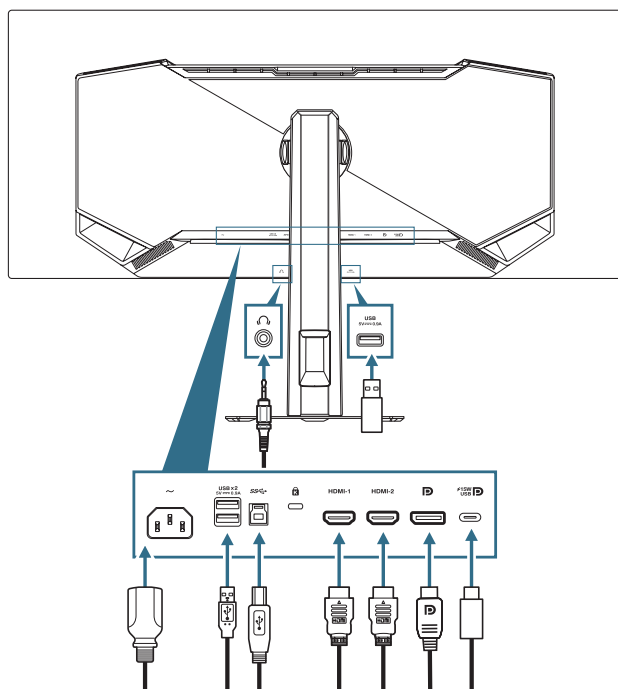

- **Povezivanje kabla za napajanje:** Povežite jedan kraj kabla za napajanje sa AC IN ulazom monitora, a drugi kraj sa električnom utičnicom.
- **Da biste koristili USB portove tipa A/B:** Uzmite priloženi USB 3.2 kabl i priključite manji kraj (tip B) USB upstream kabla na USB upstream port monitora, a veći kraj (tip A) na USB 3.2 port računara. Uverite se da je na vašem računaru instaliran najnoviji operativni sistem Windows 10/Windows 11. To će omogućiti da funkcija USB čvorišta na monitoru radi.
- **Povezivanje kabla DisplayPort/HDMI/USB tip C:**
 - a. Priključite jedan kraj kabla DisplayPort/HDMI/ USB tip C u DisplayPort/HDMI/USB tip C port monitora.
 - b. Povežite drugi kraj kabla DisplayPort/HDMI/ USB tip C sa DisplayPort/HDMI/USB tip C portom računara.
- **Da biste koristili slušalice (bubice):** Povežite kraj sa 3,5 mm audio priključkom sa priključkom za slušalice na monitoru.

2.5 Uključivanje monitora

Pritisnite dugme  na monitoru da biste uključili monitor.

Ako je funkcija indikatora napajanja omogućena i detektovan je izvor ulaza, LED indikator napajanja će svetleti crveno kako bi se označilo da je monitor uključen.

Takođe možete pritisnuti bilo koje dugme da biste uključili monitor kada je monitor isključen.

2.6 Podešavanje monitora

- Za optimalno gledanje preporučujemo da gledate u celu površinu monitora, a zatim da podesite ugao monitora koji vam je najudobniji za gledanje.
- Držite postolje da biste sprečili prevrtanje monitora kada menjate njegov ugao.
- Ugao monitora možete da podesite od -5° do 20° , a on omogućava podešavanje okretanja za 25° s leve ili s desne strane. Pored toga, možete da podesite visinu monitora u okviru ± 110 mm.

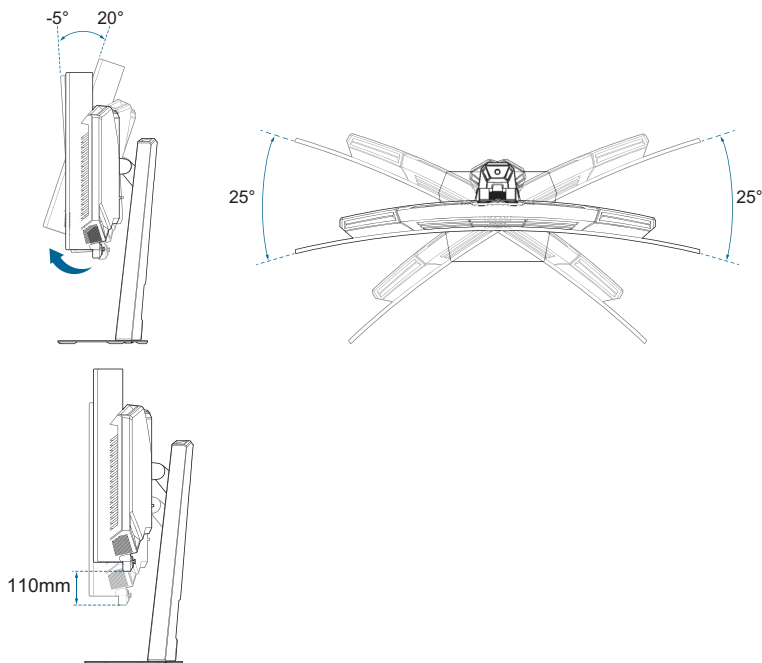

3.1 Meni prikaza na ekranu (OSD)

3.1.1 Kako se ponovo konfigurirate

1. Nakon što uključite monitor, pritisnite dugme  da aktivirate **Quick Menu (Brzi meni)** na ekranu.

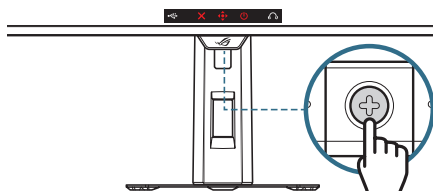

2. Kada je **Quick Menu (Brzi meni)** aktiviran:

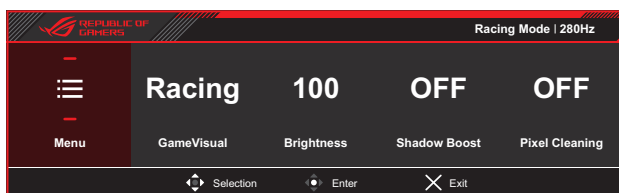

Ikona menija prikaza na ekranu (OSD)	 Rad dugmeta za kontrolu	Funkcija
Quick Menu (Brzi meni)	Pomeranje gore/dole	Prebacuje na prethodno/sledeće podešavanje menija.
	Pomeranje levo/desno	<ul style="list-style-type: none">• Bira prethodnu/sledeću stavku menija.• Bira željeni parametar.
	Pritisnite (centar)	Potvrđuje izbor.

Da biste izmenili opcije za **Quick Menu (Brzi meni)**, pogledajte stavku **Quick Menu (Brzi meni)** u uvodu u funkciju menija prikaza na ekranu (stranica 3-12).

3. Kada je meni aktiviran:

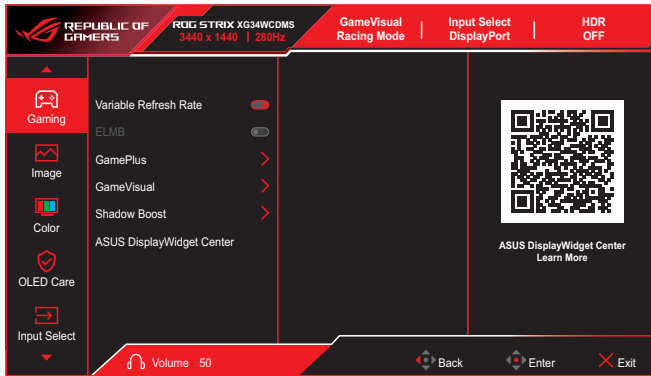

Ikona menija prikaza na ekranu (OSD)	Rad dugmeta za kontrolu	Funkcija
Menu (Meni)	Pomeranje gore/dole	<ul style="list-style-type: none"> Bira prethodnu/sledeću stavku menija. Bira željeni parametar.
	Pomeranje levo/desno	Prebacuje se na levi/desni meni.
	Pritisnite (centar)	Potvrđuje izbor.

- **ASUS DisplayWidget Center:** Prikažite QR kod za pristup informacijama o aplikaciji ASUS DisplayWidget Center.

3.1.2 Predstavljanje funkcija prikaza na ekranu

1. Gaming (Igranje)

Konfigurirajte svoje preference gejminga.

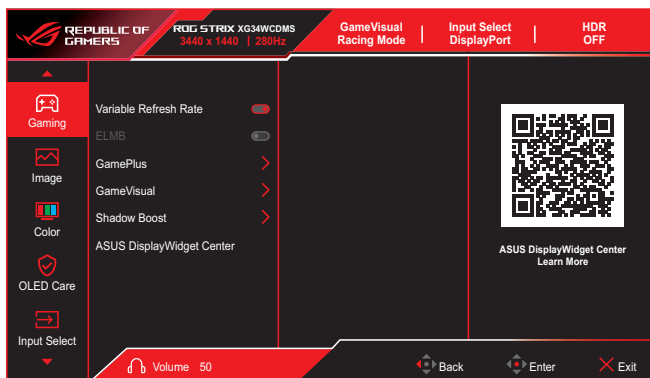

- **Variable Refresh Rate (Promenljiva brzina osvežavanja):** Omogućava da grafički izvor koji podržava funkciju Promenljiva brzina osvežavanja dinamički podešava brzinu osvežavanja na osnovu tipičnog broja slika u sekundi sadržaja za energetski efikasno ažuriranje prikaza, s niskim kašnjenjem i praktično bez prekidanja.



- Ova funkcija se može aktivirati samo u okviru 48Hz~280Hz za HDMI i DisplayPort.
 - Za podržane grafičke kartice, minimalne zahteve PC sistema i zahteve upravljačkog programa obratite se proizvođaču grafičke kartice.
 - Sledeća funkcija će biti onemogućena kada se uključi promenljiva brzina osvežavanja.
 - PIP/PBP
 - ELMB
- **ELMB:** Konfigurirajte podešavanja povezana s ELMB. Ova funkcija eliminiše cepanje ekrana, smanjuje efekat duhova i zamućenje pokreta tokom igranja igara.



-
- Da biste aktivirali ELMB, prvo isključite funkciju promenljive brzine osvežavanja.
 - Sledeća funkcija će biti onemogućena kada se ELMB uključi.
 - Variable Refresh Rate (Promenljiva brzina osvežavanja)
 - Uniform Brightness (Ujednačena osvetljenost)
 - Aspect Control (Razmera)
 - Blue Light Filter (Filter plavog svetla)
 - PIP/PBP
 - HDR Setting (Podešavanje HDR)
 - Sniper (Snajper)
 - Ova funkcija je dostupna samo kada je brzina osvežavanja 120 Hz i 140 Hz.
-

- **GamePlus:** Konfigurirate okruženje za igru. Pogledajte 1.3.3 Funkcija GamePlus za detalje.
- **GameVisual:** Izaberite režim slike. Pogledajte 1.3.4 Funkcija GameVisual za detalje.



Kada je HDR funkcija uključena, Game Visual će biti onemogućen.

- **Shadow Boost (Pojačanje senke):** Prilagodite gama krivu monitora da poboljša tamne tonove na slici, čineći tamne scene i objekte mnogo lakšim za pronalaženje.
- **ASUS DisplayWidget Center:** Prikažite QR kod za pristup informacijama o aplikaciji ASUS DisplayWidget Center.

2. Image (Slike)

Konfigurirajte podešavanja slike.

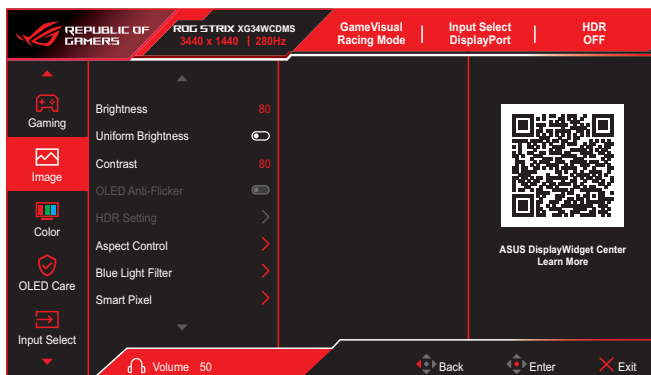

- **Brightness (Osvetljenost):** Podesite nivo osvetljenosti.
- **Uniform Brightness (Ujednačena osvetljenost):** Kada je ova funkcija omogućena, sistem neće podešavati maksimalnu osvetljenost ekrana kada se ekran prikazuje u drugoj veličini.
- **Contrast (Kontrast):** Podesite jačinu kontrasta.
- **OLED Anti-Flicker (OLED protiv treperenja):** Dizajnirano da poboljša vaše iskustvo gledanja stabilizacijom brzine osvežavanja unutar određenog opsega.



- OLED Anti-Flicker podržava samo ograničenu brzinu osvežavanja.
- Ova funkcija je dostupna samo kada je ulazni izvor DisplayPort ili USB-C.

- **HDR Setting (HDR podešavanje):** Izaberite režim HDR.
 - **Gaming HDR (HDR za igre):** Uključuje ugrađenu funkciju Dynamic Brightness Boost (Dinamičko poboljšanje osvetljenosti) koja se ne može onemogućiti.
 - **Cinema HDR (HDR za filmove):** Uključuje ugrađenu funkciju Dynamic Brightness Boost (Dinamičko poboljšanje osvetljenosti) koja se ne može onemogućiti..
 - **Console HDR (HDR za konzole)**
 - **DisplayHDR 500 True Black**
 - **Adjustable HDR (Podesivi HDR):** HDR osvetljenje se može podesiti kada je funkcija Podesivi HDR omogućena. HDR PQ kriva će biti obuhvaćena kada je funkcija Podesivi HDR **ON (UKLJUČENA)** u okviru režima HDR.

- **Dynamic Brightness Boost (Dinamičko poboljšanje osvetljenosti):** Ova funkcija je dizajnirana za upotrebu sa Console HDR (HDR za konzole). Omogućavanjem ove funkcije poboljšaćete osvetljenost HDR-a.
- **Aspect Control (Odnos širina/visina):** Izaberite odnos širine i visine i podesite položaj ekrana.



- Sledeća funkcija će biti onemogućena kada se uključi Odnos širina/visina.
 - PIP/PBP

- **Blue Light Filter (Filter plavog svetla):** Smanjite nivo energije plave svetlosti koju emituje štetna plava svetlost.
 - **OFF (ISKLJUČENO):** Bez promene.
 - **Level 1~4 (Nivo 1~4):** Što je viši nivo, to se više smanjuje rasejavanje plavog svetla. Kada je filter plavog svetla aktiviran, podrazumevana podešavanja Trkačkog režima će automatski biti uvezena.
 - ✦ Korisnik može da podesi funkciju osvetljenosti između nivoa 1 i nivoa 3.
 - ✦ Nivo 4 je optimalno podešavanje. Funkciju osvetljenosti korisnik ne može konfigurisati.



- Funkcija **ELMB** će biti onemogućena kada je uključen **Blue Light Filter (Filter plavog svetla)**.
- Monitor koristi ekran s niskim plavim svetlom i ispunjava zahteve sertifikata TUV Rheinland za nisko plavo svetlo (hardversko rešenje) u režimu fabričkih podešavanja/ podrazumevanih podešavanja.



Pogledajte sledeće da biste smanjili naprezanje očiju:

- Ako rade tokom dužeg perioda, korisnici bi trebalo da povremeno naprave pauzu. Preporučuje se da pravite kraće pauze (najmanje 5 minuta) posle približno 1 sata kontinuiranog rada za računarom. Pravljenje kraćih i češćih pauza je efikasnije u odnosu na jednu dugačku pauzu.
- Da bi se smanjilo naprezanje i suvoća očiju, korisnici bi ga trebalo da povremeno odmaraju oči tako što će se fokusirati na udaljene objekte.
- Vežbe za oči mogu pomoći da se smanji naprezanje očiju. Često ponavljajte ove vežbe. Ako se naprezanje očiju i dalje nastavi, obratite se lekaru. Vežbe za oči: (1) Naizmenično gledajte prema gore i prema dole (2) Polako kružite očima (3) Dijagonalno pomerajte oči.
- Plavo svetlo visoke energije može da dovede do naprezanja očiju i senilne degeneracije makule (AMD). Filter plavog svetla smanjuje 70% (maksimalno) štetnog plavog svetla kako bi se izbegao sindrom kompjuterskog vida (CVS).

- **Smart Pixel (Pametno podešavanje piksela):** Funkcija Smart Pixel (Pametno podešavanje piksela) inteligentno poboljšava svaki piksel u realnom vremenu, poboljšavajući oštrinu, kontrast i ukupnu vizuelnu jasnoću. Postoje tri nivoa dostupna za podešavanje.
- **VividPixel:** Poboljšajte obrise prikazane slike i generišite slike visokog kvaliteta na ekranu

3. Color (Boja)

Konfigurirajte podešavanja boje slike.

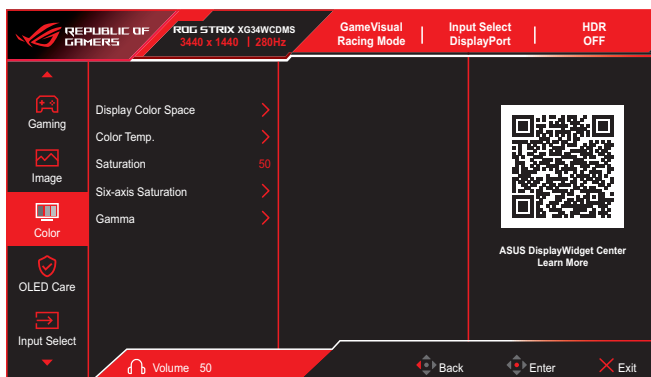

- **Display Color Space (Prostor boje ekrana):** Izaberite prostor boja za izlaz boja monitora.
- **Color Temp. (Temperatura boje):** Sadrži 8 režima, uključujući 4000K, 5000K, 6500K, 7500K, 8200K, 9300K, 10000K i korisnički režim.
- **Saturation (Zasićenje):** Podesite nivo zasićenja.
- **Six-axis Saturation (6-osno zasićenje):** Podesite zasićenost za R, G, B, C, M, Y.
- **Gamma (Gama):** Omogućava vam da podesite režim boje na 1.8, 2.0, 2.2, 2.4 i 2.6.

4. OLED Care (Održavanje OLED panela)

Konfigurirajte podešavanja povezana sa zaštitom ekrana.

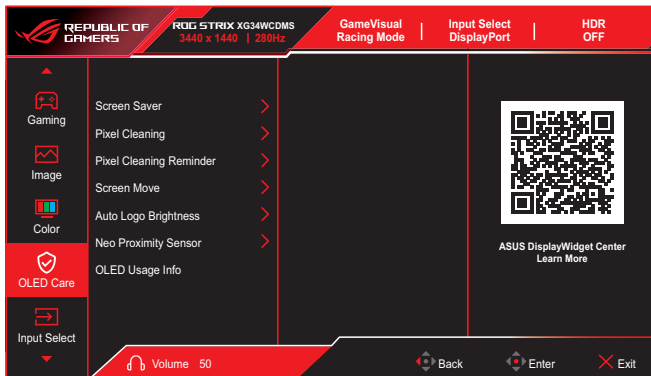

- **Screen Saver (Čuvar ekrana):** Omogućite/onemogućite funkciju čuvara ekrana. Osvetljenost ekrana će se automatski smanjiti kada na ekranu nema promena.
- **Pixel Cleaning (Čišćenje piksela):** Kalibriše sve probleme koji se mogu pojaviti na ekranu kada je vaš monitor uključen duže vreme. Proces će trajati približno 6 minuta. Ova funkcija će se automatski aktivirati kada se monitor isključi. Ne isključujte kabl za napajanje dok je u toku. Ako uključite monitor, Čišćenje piksela će prestati sa radom.
- **Pixel Cleaning Reminder (Podsetnik za čišćenje piksela):** Podesite podsetnik za korisnika da izvrši Čišćenje piksela.



Ekran može imati muru i zalepljivanje slike zbog OLED karakteristika tokom prve upotrebe ili ponovne upotrebe nakon dužeg vremena. Preporučuje se da se čišćenje piksela izvrši prilikom uključivanja monitora kako bi se problem rešio.

- **Screen Move (Pomeranje ekrana):** Izaberite nivo pomeranja ekrana da biste sprečili fiksiranje slike na panelu ekrana.
- **Auto Logo Brightness (Automatska osvetljenost logotipa):** Omogućite ovu funkciju da biste omogućili sistemu da automatski podesi osvetljenost logotipa kako bi ispravio potencijalne probleme sa kvalitetom slike.

- **Neo Proximity Sensor (Neo senzor blizine):** Ako je ova funkcija omogućena i sistem ne detektuje prisustvo objekta u krugu od 60 cm – 120 cm (u zavisnosti od vašeg izbora) tokom trenutnog vremena, monitor će primeniti isključivanje ekrana.
Auto-away Timer (Tajmer za automatsko isključivanje) je zaštitna funkcija osmišljena da zaštiti vaš ekran. Kada detektuje da korisnik više nije ispred ekrana, sistem automatski zatamnjuje panel kako bi sprečio zadržavanje slike. Ova proaktivna mera značajno produžava radni vek monitora, istovremeno obezbeđujući optimalne performanse tokom vremena.
Motion Sensitivity (Osetljivost na pokret) podešava u kojoj meri senzor reaguje na pokrete korisnika kako bi se osiguralo da ekran ostane aktivan tokom upotrebe. Veća osetljivost omogućava senzoru da detektuje suptilne mikropokrete.
- **Tailored mode (Prilagođeni režim):** Omogućava korisnicima da prilagode daljinu detekcije Neo senzora blizine. Preporučuje se da se rastojanje podese unutar 120 cm. Nakon određenog vremenskog perioda, monitor će primeniti isključivanje ekrana.



- Ugao i položaj senzora monitora mogu uticati na rezultate detekcije signala.
 - Pre upotrebe senzora, uverite se da je prozor senzora čist i bez prljavštine, i uverite se da nikakvi predmeti ne prekrivaju prozor senzora.
 - Pre upotrebe, poprsajte 75% alkohola na priloženu mikrofiber krpnu i obrišite prozor senzora ploče sa logotipom.
 - Ako senzor ne detektuje kretanje unutar svog dometa detekcije tokom podešenog vremena, ekran će se isključiti i prikazati crnu sliku kako bi je zaštitio i sprečio „urezivanje“ slike, što je normalna pojava.
 - Preporučuje se da igrači onemoguće ovu funkciju tokom skoro statičkih aktivnosti kako bi sprečili da senzor detektuje pokret u svom dometu, što bi moglo prouzrokovati da ekran prikaže crnu boju i negativno utiče na korisničko iskustvo.
-
- **OLED Usage Info (Informacije o upotrebi OLED-a):** Zabeležite koliko puta je izvršeno čišćenje piksela i prikazuju se informacije o intervalu čišćenja piksela.

5. Input Select (Izbor ulaza)

Izaberite željeni izvor ulaza i uključite ili isključite funkciju automatskog otkrivanja ulaza. Izvor ulaza monitora se neće automatski prebaciti kada je funkcija automatskog otkrivanja ulaza onemogućena.



6. PIP/PBP

Konfigurisanje podešavanja povezanih s višestrukom slikom.



- PIP/PBP režim ne može da podrži HDR funkciju.
- Sledeća funkcija će biti onemogućena kada se uključi režim PIP/PBP.
 - Variable Refresh Rate (Promenljiva brzina osvežavanja)
 - ELMB
 - Dynamic Crosshair (Dinamički nišan)
 - Sniper (Snajper)
 - Aspect Control (Razmera)
 - DSC Support (DSC podrška)

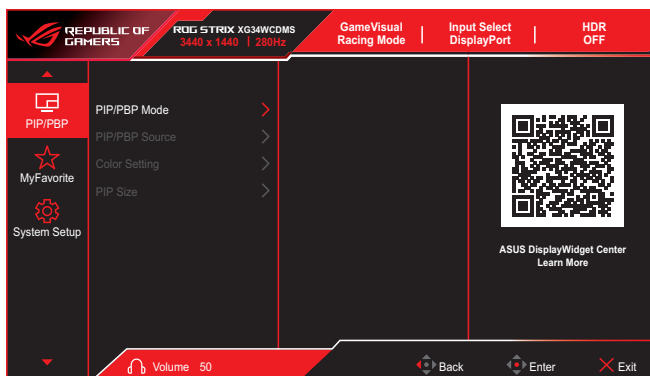

- **PIP/PBP Mode (PIP/PBP režim):** Omogućite funkciju PIP/PBP i izaberite tip podeljenog ekrana.
- **PIP/PBP Source (PIP/PBP izvor):** Izaberite izvor video ulaza za određeni podeljeni ekran.
- **Color Setting (Podešavanje boje):** Podesite GameVisual režim za određeni podeljeni ekran.
- **PIP Size (Veličina PIP):** Podesite veličinu PIP na Small (Mala), Middle (Srednja) ili Large (Velika).

7. MyFavorite (Moji omiljeni)

Dodelite funkciju **Quick Menu (Brzi meni)** i dugmetu prečice, sačuvajte trenutne konfiguracije sistema ili vratite konfiguraciju sistema.

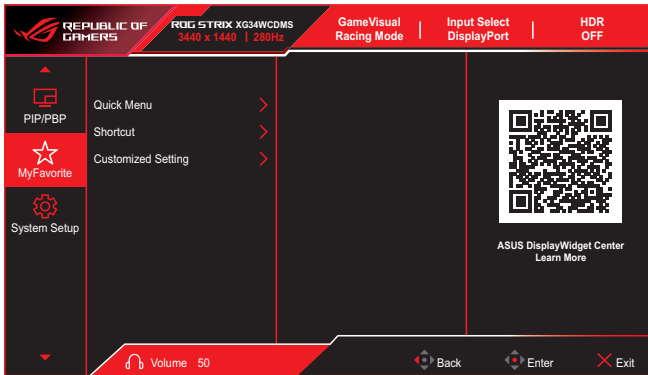

- **Quick Menu (Brzi meni): Quick Menu (Brzi meni)** pruža 4 prilagodljive prečice koje omogućavaju lak pristup često korišćenim podešavanjima. Možete promeniti ove prečice po potrebi. To možete da uradite na ovaj način:
 1. Pritisnite dugme  da biste otvorili **Quick Menu (Brzi meni)**.
 2. Idite u **Menu (Meni) > MyFavorite (Moji omiljeni) > Quick Menu (Brzi meni)**.
 3. Izaberite **Mode 1 (Režim 1)**, **Mode 2 (Režim 2)**, **Mode 3 (Režim 3)** ili **Mode 4 (Režim 4)** da dodelite funkciju. Dostupne funkcije uključuju: **GameVisual**, **ELMB**, **Shadow Boost (Pojačanje senke)**, **Saturation (Zasićenje)**, **Pixel Cleaning (Čišćenje piksela)**, **Brightness (Osvetljenje)**, **Variable Refresh Rate (Promenljiva brzina osvežavanja)**, **Contrast (Kontrast)**, **Input Select (Izbor ulaza)**, **Gamma (Gama)**, **VividPixel**, **Color Temp. (Temperatura boje)**.
Da bi **Quick Menu (Brzi meni)** bio kraći, možete da izaberete **None (Nijedno)** da sakrijete prečicu. Nemojte dodeliti istu funkciju za više pozicija. Prečica će biti zasivljena ako nije podržana u trenutnom režimu.
- **Shortcut (Prečica):**
 - **Shortcut (Prečica):** Podešava funkcije prečica za dugmad prečice.



Kada je određena funkcija izabrana ili aktivirana, vaš taster prečice je možda ne podržava. Dostupni izbori funkcija: **GamePlus**, **GameVisual**, **Brightness (Osvetljenost)**, **Mute (Privremeno isključivanje zvuka)**, **Shadow Boost (Pojačanje senke)**, **Contrast (Kontrast)**, **Input Select (Izbor ulaza)**, **HDR Setting (Podešavanje HDR-a)**, **Blue Light Filter (Filter plavog svetla)**, **Color Temp. (Temperatura boje)**, **Volume (Earphone Out) (Jačina zvuka (izlaz za slušalice))**, **KVM**, **Pixel Cleaning (Čišćenje piksela)**, **Customized Setting-1 (Prilagođeno podešavanje-1)**, **Customized Setting-2 (Prilagođeno podešavanje-2)**.

- **Customized Setting (Prilagođeno podešavanje):**
 - **Setting 1/Setting 2 (Podešavanje 1/Podešavanje 2):** Učitava/čuva sva podešavanja na monitoru.

8. System Setup (Podešavanje sistema)

Prilagodite konfiguracije sistema.

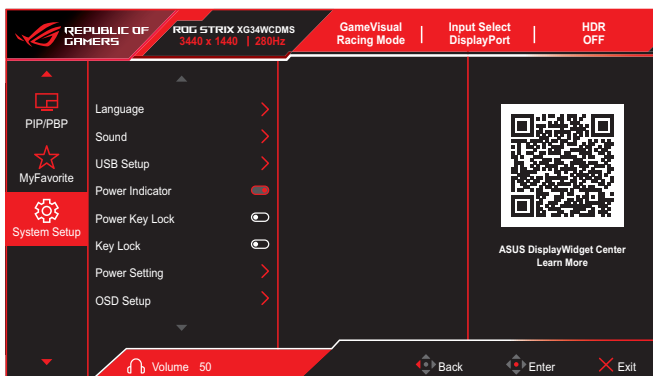

- **Language (Jezik):** Izbor jezika prikaza na ekranu.
- **Sound (Zvuk):** Konfigurirate podešavanja u vezi sa zvukom.
 - **Volume (Earphone Out) (Jačina zvuka (izlaz za slušalice)):** Podesite jačinu zvuka.
 - **Mute (Privremeno isključi zvuk):** Omogućava/onemogućava funkciju privremenog isključivanja tona.
 - **Sound Source (Izvor zvuka):** Izaberite iz kog izvora dolazi zvuk monitora.

- **USB Setup (Podešavanje USB-a):** Konfigurirajte podešavanja USB porta.
- **KVM:** Konfigurirajte KVM podešavanja za svaki izvor ulaza.

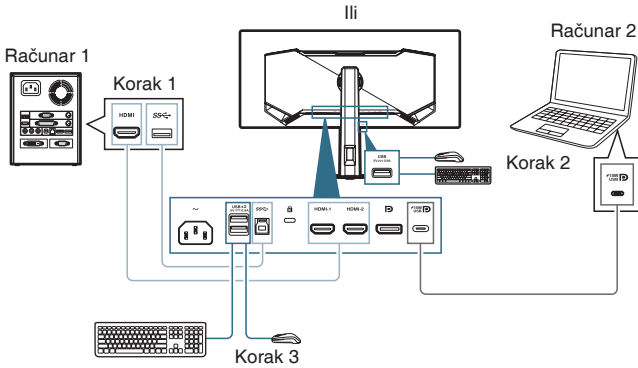
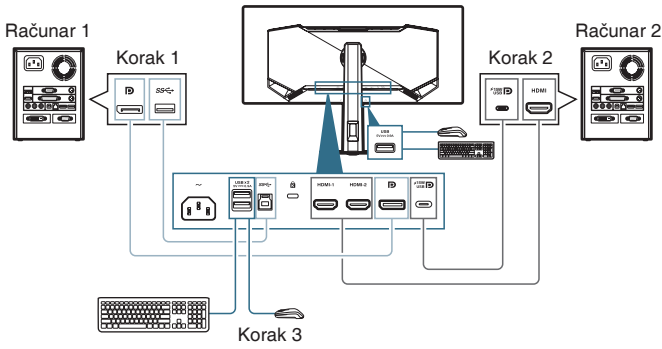

Pristupite meniju na ekranu (OSD) monitora da biste konfigurirali izvore ulaza:

- Idite u System Settings (Podešavanja sistema) → USB Settings (Podešavanja USB-a) → KVM.
- Izaberite odgovarajuću opciju KVM (USB-C) ili KVM (USB-B) na osnovu načina povezivanja.

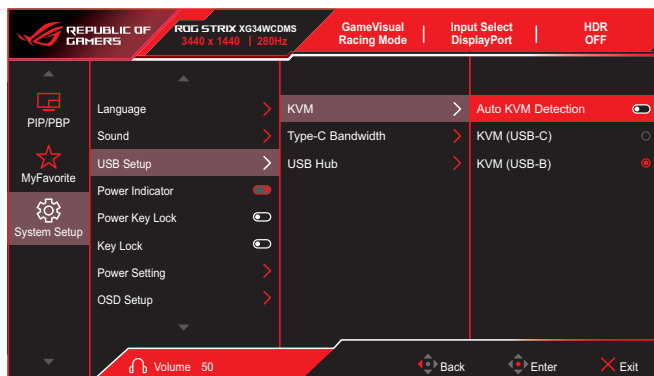

- Kada je Auto KVM Detection (Automatsko otkrivanje KVM) podešeno na OFF (Isključeno), možete izabrati KVM (USB-C) ili KVM (USB-B).
- Takođe možete izabrati Auto KVM Detection (Automatsko otkrivanje KVM), što omogućava monitoru da automatski prebaci KVM.

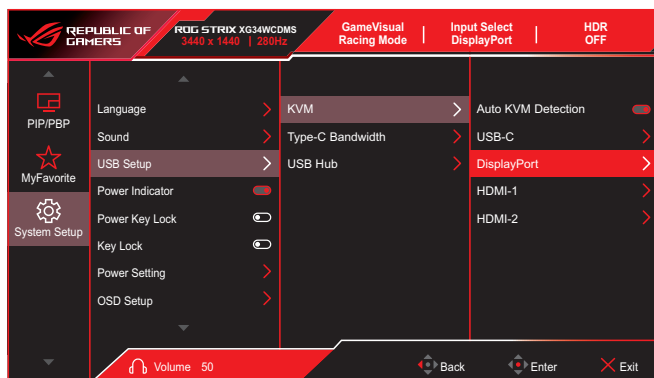

- Kada je Auto KVM Detection (Automatsko otkrivanje KVM) podešeno na ON (Uključeno), svaki izvor ulaza se može podesiti na KVM USB putanju (USB-C ili USB-B). Prilikom prebacivanja na drugi ulaz, KVM veza će se automatski prebaciti na odgovarajuću USB putanju.

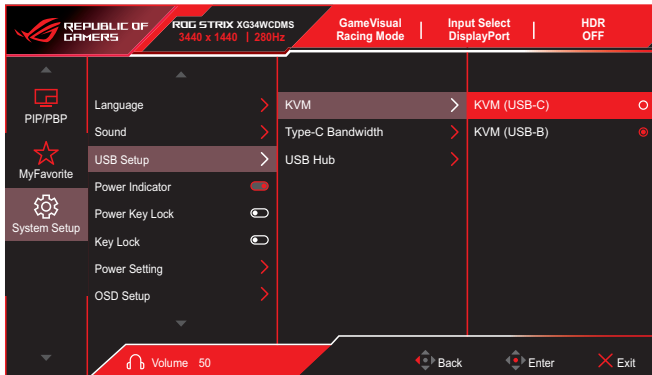

- **Type-C Bandwidth (Tip C propusni opseg):** Odaberite USB tip C sa USB 2.0 ili USB 3.2. USB 3.2 je do 3440x1440 pri 180 Hz.
- **USB Hub (USB čvorište):** Podesite dostupnost USB čvorišta tokom stanja pripravnosti.
- **Power Indicator (Indikator napajanja):** Uključite/isključite LED indikator napajanja.
- **Power Key Lock (Zaključavanje tastera za napajanje):** Onemogućite/Omogućite taster za napajanje.
- **Key Lock (Zaključavanje tastera):** Da biste onemogućili sve funkcijske tastere. Pritisnite i držite dugme  nadole duže od pet sekundi da biste otkazali funkciju zaključavanja tastera.
- **Power Setting (Podešavanje napajanja):** Izaberite režim podešavanja napajanja. Ako je podešavanje postavljeno na **Performance Mode (Režim za bolje performanse)**, to može dovesti do veće potrošnje energije. S druge strane, ako je podešavanje podešeno na **Power Saving Mode (Režim uštede energije)**, to može prouzrokovati ograničene performanse osvetljenosti.
- **OSD Setup (Podešavanje OSD-a):** Konfigurirate podešavanja povezana s menijem na ekranu (OSD).
 - **OSD Position (Pozicija menija na ekranu):** Podesite poziciju menija na ekranu.

- **OSD Timeout (Istek vremena prikaza na ekranu):** Podešavanje isteka vremena prikaza na ekranu.
- **Transparency (Prozirnost):** Promenite pozadinu menija na ekranu s neprovidne na providnu.
- **DDC/CI:** Omogućava/onemogućava funkciju DDC/CI.



Opcija DDC/CI se može podesiti kada je VRR isključen.

- **DisplayPort Stream (Tok DisplayPort-a):** Kompatibilnost sa grafičkom karticom. Izaberite DisplayPort 1.2 ili DisplayPort 1.4 u zavisnosti od verzije DP-a koju podržava grafička kartica.
- **DSC Support (Podrška za DSC):** Omogućite/onemogućite funkciju DSC (kompresija strima prikaza).
- **ASUS Power Sync:** Omogućite kontrolu uključivanja/isključivanja konzole ili set boksa, kao što su Apple TV, Sony PlayStation, Xbox Series X/S, Nintendo Switch, preko monitora. Podrazumevano podešavanje je **OFF (ISKLJUČENO)**. Ako je monitor uključen, CEC izvorni uređaj će se automatski uključiti i obrnuto. Ako je CEC izvorni uređaj uključen, monitor će se automatski uključiti.
- **Information (Informacije):** Prikažite informacije o monitoru.
- **All Reset (Resetuj sve):** Izaberite **YES (DA)** da biste vratili sva podešavanja na podrazumevane fabričke vrednosti.

3.2 Specifikacije

Tip panela	OLED
Veličina panela	34"
Maks. rezolucija	3440 x 1440
Osvetljenost	300 nitova (tipično)
Odnos kontrasta	1,5M:1
Ugao gledanja (H/V)	178°(H) / 178°(V)
Boje prikaza	10 bit
Vreme odziva	0,03 ms
Izbor temperature boje	8 režima (4000K/5000K/6500K/7500K/8200K/9300K/10000K/Korisnički režim)
Analogni ulaz	ne
Digitalni ulaz	DisplayPort v1.4 x1 HDMI v2.1 x2 USB tip A x3 USB tip B x1 USB tip C x1 (DP alt režim)(PD 15 W)
Priključak za slušalice	da
SPDIF izlaz	ne
Zvučnik (ugrađen)	ne
USB3.2 Gen 1 port	Downstream: USB tip A x3 (5V/0,9A) Upstream: USB tip B x1
USB2.0 port	ne
Boje	Eclipse Grey
Svetleća dioda za napajanje	Crvena (uključena) Narandžasta (stanje pripravnosti)
Nagib	Od -5° do 20°
Okretanje	±25°
Pivot	Nema
Podšavanje visine	Od 0 do 110±5 mm
VESA montiranje na zid	100 x 100 mm
Kensington brava	da
Nazivni napon	AC 100-240V, 50/60Hz
Potrošnja energije	Uključeno: 34 W** Ušteda energije: < 0,5 W Isključeno: < 0,3 W
Temperatura (radna)	0°C do 40°C
Temperatura (van rada)	-20°C do 60°C

Dimenzije (Š x V x D)	812,8 x 545,3 x 180,4 mm (najviše)
Dimenzije pakovanja (Š x V x D)	980 x 480 x 162 mm
Težina	7,4 ± 0,5 kg (neto težina) 10,3 ± 0,5 kg (bruto težina)
Višejezičan	23 jezika (engleski, francuski, nemački, španski, italijanski, holandski, ruski, poljski, češki, hrvatski, mađarski, rumunski, portugalski, turski, pojednostavljeni kineski, tradicionalni kineski, japanski, korejski, persijski (farsi), tajski, indonežanski, ukrajinski, vijetnamski)
Usklađenost i standardi	cTUVus, FCC, ICES-003, FDA, CB, CE, ErP, UkrSEPRO, Ukraine Energy, CU, CCC, CEL, BSMI, RCM, AU_MEPS, VCCI, PSE, J-MOSS, RoHS, WEEE, Windows 10/11 WHQL, KC, KCC, E-STANDBY, VN_MEPS, TUV-Flicker Free, TUV-Low Blue Light, CEC, SIOC

* Specifikacije se mogu promeniti bez prethodnog obaveštenja.

** Merenje osvetljenosti ekrana od 200 nita bez veze za audio/USB/čitač kartica.

3.4 Rešavanje problema (najčešća pitanja)

Problem	Moguće rešenje
LED dioda za napajanje nije uključena	<ul style="list-style-type: none">• Pritisnite bilo koje dugme da biste proverili da li je monitor u UKLJUČENOM režimu.• Proverite da li je kabl za napajanje dobro povezan s monitorom i strujnom utičnicom.• Proverite funkciju Power Indicator (Indikatora napajanja) u meniju prikaza na ekranu. Izaberite „UKLJUČENO“ da biste uključili LED diodu za napajanje.
LED dioda za napajanje svetli crveno i nema slike na ekranu	<ul style="list-style-type: none">• Proverite da li su monitor i računar uključeni.• Uverite se da je signalni kabl pravilno povezan s monitorom i računarom.• Proverite signalni kabl i uverite se da nijedan pin nije savijen.• Povežite računar sa drugim dostupnim monitorom da biste proverili da li računar ispravno radi.
Slika na ekranu je previše svetla ili tamna	<ul style="list-style-type: none">• Podesite podešavanja za Contrast (Kontrast) i Brightness (Osvetljenost) pomoću prikaza na ekranu.
Slika na ekranu odskakače ili je na slici prisutan talasasti obrazac	<ul style="list-style-type: none">• Uverite se da je signalni kabl pravilno povezan s monitorom i računarom.• Pomerite električne uređaje koji mogu izazvati električne smetnje.
Slika na ekranu ima defekte u boji (belo ne izgleda belo)	<ul style="list-style-type: none">• Proverite signalni kabl i uverite se da nijedan pin nije savijen.• Izvršite funkciju All Reset (Resetuj sve) pomoću prikaza na ekranu.• Izaberite odgovarajuću temperaturu boje (Color Temp. (Temp. boje)) pomoću prikaza na ekranu.
HDR sadržaj se ne reprodukuje pravilno	<ul style="list-style-type: none">• Uverite se da ulazni izvor podržava HDR reprodukciju (uz odgovarajuća sistemka podešavanja i najnoviji softver).• Uverite se da je sadržaj HDR kodiran.

3.5 Podržana lista frekvencija

21:9

HDMI	DP	USB Type-C
640x480 @ 60Hz	640x480 @ 60Hz	640x480 @ 60Hz
640x480 @ 75Hz	640x480 @ 75Hz	640x480 @ 75Hz
720x480 @ 60Hz	720x480 @ 60Hz	720x480 @ 60Hz
720x576 @ 50Hz	720x576 @ 50Hz	720x576 @ 50Hz
800x600 @ 60Hz	800x600 @ 60Hz	800x600 @ 60Hz
800x600 @ 75Hz	800x600 @ 75Hz	800x600 @ 75Hz
1024x768 @ 60Hz	1024x768 @ 60Hz	1024x768 @ 60Hz
1024x768 @ 75Hz	1024x768 @ 75Hz	1024x768 @ 75Hz
1280x720 @ 50Hz	1280x720 @ 50Hz	1280x720 @ 50Hz
1280x720 @ 60Hz	1280x720 @ 60Hz	1280x720 @ 60Hz
1280x960 @ 60Hz	1280x960 @ 60Hz	1280x960 @ 60Hz
1280x1024 @ 60Hz	1280x1024 @ 60Hz	1280x1024 @ 60Hz
1600x1200 @ 60Hz	1600x1200 @ 60Hz	1600x1200 @ 60Hz
1920x1080 @ 24Hz	1920x1080 @ 24Hz	1920x1080 @ 24Hz
1920x1080 @ 25Hz	1920x1080 @ 25Hz	1920x1080 @ 25Hz
1920x1080 @ 30Hz	1920x1080 @ 30Hz	1920x1080 @ 30Hz
1920x1080 @ 50Hz	1920x1080 @ 50Hz	1920x1080 @ 50Hz
1920x1080 @ 60Hz	1920x1080 @ 60Hz	1920x1080 @ 60Hz
1920x1080 @ 100Hz	1920x1080 @ 100Hz	1920x1080 @ 100Hz
1920x1080 @ 120Hz	1920x1080 @ 120Hz	1920x1080 @ 120Hz
2560x1440 @ 60Hz	2560x1440 @ 60Hz	2560x1440 @ 60Hz
2560x1440 @ 120Hz	2560x1440 @ 120Hz	2560x1440 @ 120Hz
3440x1440 @ 60Hz	3440x1440 @ 60Hz	3440x1440 @ 60Hz
3440x1440 @ 120Hz	3440x1440 @ 120Hz	3440x1440 @ 120Hz
3440x1440 @ 140Hz	3440x1440 @ 140Hz	3440x1440 @ 140Hz
3440x1440 @ 180Hz	3440x1440 @ 180Hz	3440x1440 @ 180Hz
3440x1440 @ 280Hz	3440x1440 @ 280Hz	3440x1440 @ 280Hz
3840x2160 @ 24Hz		
3840x2160 @ 25Hz		
3840x2160 @ 30Hz		
3840x2160 @ 50Hz		
3840x2160 @ 60Hz		
3840x2160 @ 100Hz		
3840x2160 @ 120Hz		

HDMI	DP	USB Type-C
640x480@60Hz	640x480@60Hz	640x480@60Hz
640x480@75Hz	640x480@75Hz	640x480@75Hz
720x480@60Hz	720x480@60Hz	720x480@60Hz
720x576@50Hz	720x576@50Hz	720x576@50Hz
800x600@60Hz	800x600@60Hz	800x600@60Hz
800x600@75Hz	800x600@75Hz	800x600@75Hz
1024x768@60Hz	1024x768@60Hz	1024x768@60Hz
1024x768@75Hz	1024x768@75Hz	1024x768@75Hz
1280x720@50Hz	1280x720@50Hz	1280x720@50Hz
1280x720@60Hz	1280x720@60Hz	1280x720@60Hz
1280x960@60Hz	1280x960@60Hz	1280x960@60Hz
1280x1024@60Hz	1280x1024@60Hz	1280x1024@60Hz
1600x1200@60Hz	1600x1200@60Hz	1600x1200@60Hz
1920x1080@24Hz	1920x1080@24Hz	1920x1080@24Hz
1920x1080@25Hz	1920x1080@25Hz	1920x1080@25Hz
1920x1080@30Hz	1920x1080@30Hz	1920x1080@30Hz
1920x1080@50Hz	1920x1080@50Hz	1920x1080@50Hz
1920x1080@60Hz	1920x1080@60Hz	1920x1080@60Hz
1920x1080@100Hz	1920x1080@100Hz	1920x1080@100Hz
1920x1080@120Hz	1920x1080@120Hz	1920x1080@120Hz
1920x1080@240Hz	1920x1080@240Hz	1920x1080@240Hz
1920x1080@280Hz	1920x1080@280Hz	1920x1080@280Hz
2560x1440@60Hz	2560x1440@60Hz	2560x1440@60Hz
2560x1440@120Hz	2560x1440@120Hz	2560x1440@120Hz
2560x1440@140Hz	2560x1440@140Hz	2560x1440@140Hz
2560x1440@240Hz	2560x1440@240Hz	2560x1440@240Hz
2560x1440@280Hz	2560x1440@280Hz	2560x1440@280Hz
3840x2160@24Hz		
3840x2160@25Hz		
3840x2160@30Hz		
3840x2160@50Hz		
3840x2160@60Hz		
3840x2160@100Hz		
3840x2160@120Hz		

Simulacija 24,5"

HDMI	DP	USB Type-C
640x480 @ 60Hz	640x480 @ 60Hz	640x480 @ 60Hz
640x480 @ 75Hz	640x480 @ 75Hz	640x480 @ 75Hz
720x480 @ 60Hz	720x480 @ 60Hz	720x480 @ 60Hz
720x576 @ 50Hz	720x576 @ 50Hz	720x576 @ 50Hz
800x600 @ 60Hz	800x600 @ 60Hz	800x600 @ 60Hz
800x600 @ 75Hz	800x600 @ 75Hz	800x600 @ 75Hz
1024x768 @ 60Hz	1024x768 @ 60Hz	1024x768 @ 60Hz
1024x768 @ 75Hz	1024x768 @ 75Hz	1024x768 @ 75Hz
1280x720 @ 50Hz	1280x720 @ 50Hz	1280x720 @ 50Hz
1280x720 @ 60Hz	1280x720 @ 60Hz	1280x720 @ 60Hz
1280x960 @ 60Hz	1280x960 @ 60Hz	1280x960 @ 60Hz
1280x1024 @ 60Hz	1280x1024 @ 60Hz	1280x1024 @ 60Hz
1600x1200 @ 60Hz	1600x1200 @ 60Hz	1600x1200 @ 60Hz
1920x1080 @ 24Hz	1920x1080 @ 24Hz	1920x1080 @ 24Hz
1920x1080 @ 25Hz	1920x1080 @ 25Hz	1920x1080 @ 25Hz
1920x1080 @ 30Hz	1920x1080 @ 30Hz	1920x1080 @ 30Hz
1920x1080 @ 50Hz	1920x1080 @ 50Hz	1920x1080 @ 50Hz
1920x1080 @ 60Hz	1920x1080 @ 60Hz	1920x1080 @ 60Hz
1920x1080 @ 100Hz	1920x1080 @ 100Hz	1920x1080 @ 100Hz
1920x1080 @ 120Hz	1920x1080 @ 120Hz	1920x1080 @ 120Hz
2344x1320 @ 60Hz	2344x1320 @ 60Hz	2344x1320 @ 60Hz
2344x1320 @ 120Hz	2344x1320 @ 120Hz	2344x1320 @ 120Hz
2344x1320 @ 240Hz	2344x1320 @ 240Hz	2344x1320 @ 240Hz
2344x1320 @ 280Hz	2344x1320 @ 280Hz	2344x1320 @ 280Hz
2560x1440 @ 60Hz	2560x1440 @ 60Hz	2560x1440 @ 60Hz
2560x1440 @ 120Hz	2560x1440 @ 120Hz	2560x1440 @ 120Hz
3840x2160 @ 24Hz		
3840x2160 @ 25Hz		
3840x2160 @ 30Hz		
3840x2160 @ 50Hz		
3840x2160 @ 60Hz		
3840x2160 @ 100Hz		
3840x2160 @ 120Hz		

Simulacija 27"

HDMI	DP	USB Type-C
640x480@60Hz	640x480@60Hz	640x480@60Hz
640x480@75Hz	640x480@75Hz	640x480@75Hz
720x480@60Hz	720x480@60Hz	720x480@60Hz
720x576@50Hz	720x576@50Hz	720x576@50Hz
800x600@60Hz	800x600@60Hz	800x600@60Hz
800x600@75Hz	800x600@75Hz	800x600@75Hz
1024x768@60Hz	1024x768@60Hz	1024x768@60Hz
1024x768@75Hz	1024x768@75Hz	1024x768@75Hz
1280x720@50Hz	1280x720@50Hz	1280x720@50Hz
1280x720@60Hz	1280x720@60Hz	1280x720@60Hz
1280x960@60Hz	1280x960@60Hz	1280x960@60Hz
1280x1024@60Hz	1280x1024@60Hz	1280x1024@60Hz
1600x1200@60Hz	1600x1200@60Hz	1600x1200@60Hz
1920x1080@24Hz	1920x1080@24Hz	1920x1080@24Hz
1920x1080@25Hz	1920x1080@25Hz	1920x1080@25Hz
1920x1080@30Hz	1920x1080@30Hz	1920x1080@30Hz
1920x1080@50Hz	1920x1080@50Hz	1920x1080@50Hz
1920x1080@60Hz	1920x1080@60Hz	1920x1080@60Hz
1920x1080@100Hz	1920x1080@100Hz	1920x1080@100Hz
1920x1080@120Hz	1920x1080@120Hz	1920x1080@120Hz
2560x1440@60Hz	2560x1440@60Hz	2560x1440@60Hz
2560x1440@120Hz	2560x1440@120Hz	2560x1440@120Hz
2560x1440@140Hz	2560x1440@140Hz	2560x1440@140Hz
2560x1440@240Hz	2560x1440@240Hz	2560x1440@240Hz
2560x1440@280Hz	2560x1440@280Hz	2560x1440@280Hz
3840x2160@24Hz		
3840x2160@25Hz		
3840x2160@30Hz		
3840x2160@50Hz		
3840x2160@60Hz		
3840x2160@100Hz		
3840x2160@120Hz		

Kvadrat

HDMI	DP	USB Type-C
640x480 @ 60Hz	640x480 @ 60Hz	640x480 @ 60Hz
640x480 @ 75Hz	640x480 @ 75Hz	640x480 @ 75Hz
720x480 @ 60Hz	720x480 @ 60Hz	720x480 @ 60Hz
720x576 @ 50Hz	720x576 @ 50Hz	720x576 @ 50Hz
800x600 @ 60Hz	800x600 @ 60Hz	800x600 @ 60Hz
800x600 @ 75Hz	800x600 @ 75Hz	800x600 @ 75Hz
1024x768 @ 60Hz	1024x768 @ 60Hz	1024x768 @ 60Hz
1024x768 @ 75Hz	1024x768 @ 75Hz	1024x768 @ 75Hz
1024x768 @ 280Hz	1024x768 @ 280Hz	1024x768 @ 280Hz
1280x720 @ 50Hz	1152x864 @ 280Hz	1152x864 @ 280Hz
1280x720 @ 60Hz	1280x720 @ 50Hz	1280x720 @ 50Hz
1280x960 @ 60Hz	1280x720 @ 60Hz	1280x720 @ 60Hz
1280x960 @ 280Hz	1280x960 @ 60Hz	1280x960 @ 60Hz
1280x1024 @ 60Hz	1280x960 @ 280Hz	1280x960 @ 280Hz
1440x1080 @ 280Hz	1280x1024 @ 60Hz	1280x1024 @ 60Hz
1728x1080 @ 280Hz	1440x1080 @ 280Hz	1440x1080 @ 280Hz
1600x1200 @ 60Hz	1600x1200 @ 60Hz	1600x1200 @ 60Hz
1920x1080 @ 24Hz	1728x1080 @ 280Hz	1728x1080 @ 280Hz
1920x1080 @ 25Hz	1920x1080 @ 24Hz	1920x1080 @ 24Hz
1920x1080 @ 30Hz	1920x1080 @ 25Hz	1920x1080 @ 25Hz
1920x1080 @ 50Hz	1920x1080 @ 30Hz	1920x1080 @ 30Hz
1920x1080 @ 60Hz	1920x1080 @ 50Hz	1920x1080 @ 50Hz
1920x1080 @ 100Hz	1920x1080 @ 60Hz	1920x1080 @ 60Hz
1920x1080 @ 120Hz	1920x1080 @ 100Hz	1920x1080 @ 100Hz
1920x1440 @ 280Hz	1920x1080 @ 120Hz	1920x1080 @ 120Hz
2560x1440 @ 60Hz	1920x1440 @ 280Hz	1920x1440 @ 280Hz
2560x1440 @ 120Hz	2560x1440 @ 60Hz	2560x1440 @ 60Hz
3840x2160 @ 24Hz	2560x1440 @ 120Hz	2560x1440 @ 120Hz
3840x2160 @ 25Hz		
3840x2160 @ 30Hz		
3840x2160 @ 50Hz		
3840x2160 @ 60Hz		
3840x2160 @ 100Hz		
3840x2160 @ 120Hz		



Ovaj dokument je originalno proizveden i objavljen od strane proizvođača, brenda Asus, i preuzet je sa njihove zvanične stranice. S obzirom na ovu činjenicu, Tehnoteka ističe da ne preuzima odgovornost za tačnost, celovitost ili pouzdanost informacija, podataka, mišljenja, saveta ili izjava sadržanih u ovom dokumentu.

Napominjemo da Tehnoteka nema ovlašćenje da izvrši bilo kakve izmene ili dopune na ovom dokumentu, stoga nismo odgovorni za eventualne greške, propuste ili netačnosti koje se mogu naći unutar njega. Tehnoteka ne odgovara za štetu nanесenu korisnicima pri upotrebi netačnih podataka. Ukoliko imate dodatna pitanja o proizvodu, ljubazno vas molimo da kontaktirate direktno proizvođača kako biste dobili sve detaljne informacije.

Za najnovije informacije o ceni, dostupnim akcijama i tehničkim karakteristikama proizvoda koji se pominje u ovom dokumentu, molimo posetite našu stranicu klikom na sledeći link:

<https://tehnoteka.rs/p/asus-zakrivljeni-monitor-34-qd-oled-rog-strix-xg34wcdms-akcija-cena/>