

## Brzi vodič

CANYON Zefir KW-49 E-SIM 4G Pink&Blue pametni sat za decu

**CANYON**  
YOU CAN



Tehnoteka je online destinacija za upoređivanje cena i karakteristika bele tehnike, potrošačke elektronike i IT uređaja kod trgovinskih lanaca i internet prodavnica u Srbiji. Naša stranica vam omogućava da istražite najnovije informacije, detaljne karakteristike i konkurentne cene proizvoda.

Posetite nas i uživajte u ekskluzivnom iskustvu pametne kupovine klikom na link:

<https://tehnoteka.rs/p/canyon-zefir-kw-49-e-sim-4g-pinkandblue-pametni-sat-za-decu-akcija-cena/>

**CANYON**  
YOU CAN

Smart Watch

**ZEFIR KW49**

Model: CNE-KW49

Articles: CNE-KW49BL

CNE-KW49PB

**QUICK START GUIDE**

V 1.0.2 | 07.07.2025



ENG	9
ARA	12
AZE	15
BUL	18
CES	21
DAN	24
DEU	27
ELL	30
EST	33
FRA	36
HRV	39
HUN	42
HYE	45
KAT	48
KAZ	51
LAV	54
LIT	57
MKD	60
NLD	63
POL	66
POR	69
RON	72
RUS	75
SLK	78
SLV	81
SPA	84
SQI	87
SRP	90
UKR	93
UZB	96

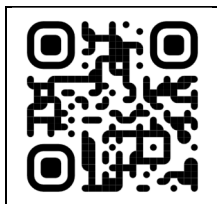

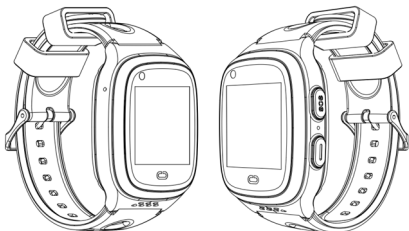

**A**

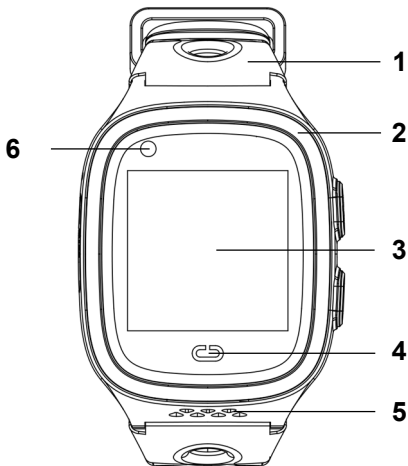

**B**

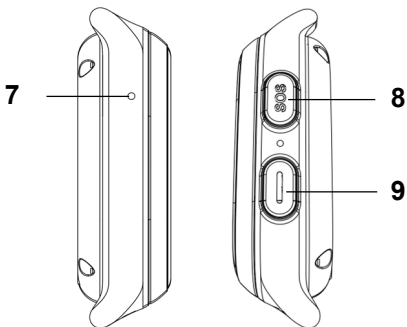

**C**

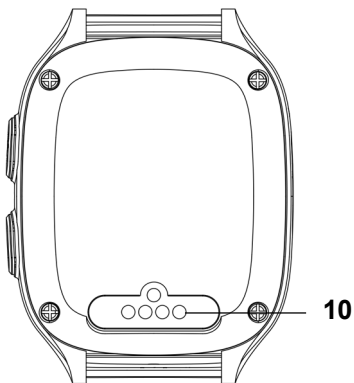

**D**



E

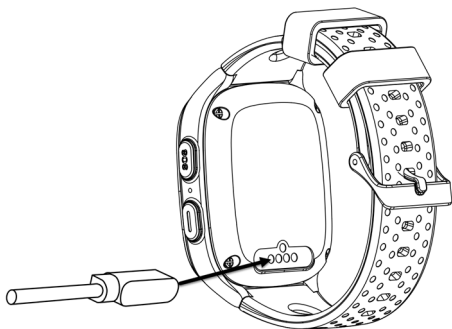

F

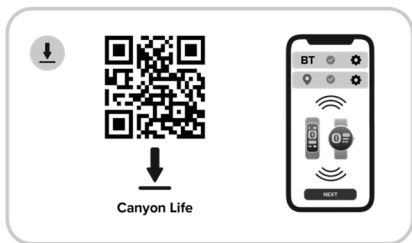

G-1



**G-2**

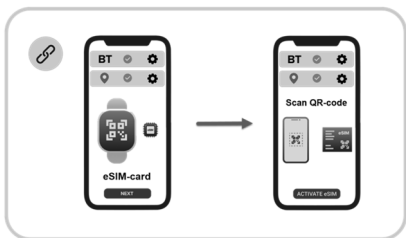

**G-3**

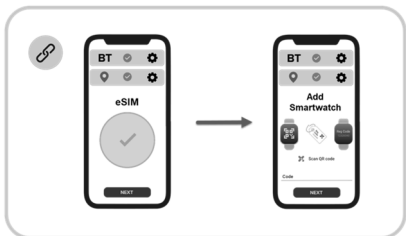

**G-4**



H-1

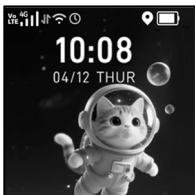

H-2

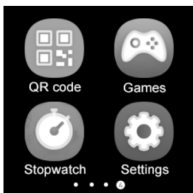

H-3

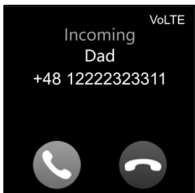

H-4



I

## GENERAL INFORMATION

**Canyon® CNE-KW49** Smart Watch is a GSM mobile device for kids, with the ability to connect an eSIM card and pair with a smartphone via the proprietary Canyon Life app.

**MODEL:** CNE-KW49.

**ARTICLES:** CNE-KW49BL (Blue), CNE-KW49PB (Pink/Blue).

**ATTENTION!** The device is not intended for use by children under 4 years of age. Children over 4 years of age should only use the device under the supervision of an adult.

**FUNCTIONS.** Incoming/outgoing calls, SMS messages, phone book, voice chat, 4G (VoLTE) call support, emergency call. Two-way video communication with a connected smartphone via the Canyon Life app. Remote monitoring: safe geofence control, movement history. Music player, USB mode for file transfer from/to PC, wireless headphone connection, camera, photo album, English learning app, pedometer, stopwatch, calculator, alarm clock, games.

**TECHNICAL SPECIFICATIONS.** Power supply (input): 5.0 V / 1.0 A (DC). RAM 64 MB, ROM 128 MB. Operating frequency: 1 GHz. Screen: TFT (IPS), 1.4", 240×240 px, color (262,000 colors), touch, 242 PPI resolution, 350 cd/m<sup>2</sup> brightness. BT 5.1: 2,402–2,480 MHz, 1.1 dBm; transmitter power < 1.3 mW; wireless range: up to 10 m. Wi-Fi: 2.4 GHz, 2.4 dBm / 1.7 mW (max.); 802.11 b/g/n; wireless connection range: 5–50 m. GSM network: 2G (B2/3/5/8), 3G/WCDMA (B1/2/5/8), 4G/LTE (4G/FDD B1/2/3/5/7/8/20/28A; 4G/TDD B38/39/40/41). GSM 850/900: 33 dBm; GSM 1800/1900: 29 dBm. GSM 850/900/1800/1900 MHz. Geolocation: GPS (L1, 1,575.42 MHz), LBS (accuracy ≥ 100 m), AGPS (accuracy 1–30 m, positioning up to 26 s), GLONASS. GPS receiver sensitivity: trace –165 dBm, capture –148 dBm. SAR value 2.0 W/kg (per 10 g): head – 0.573 W/kg, body – 0.532 W/kg. Camera: 0.3 MP. Microphone: 1,560 Ohms, analog. Speaker: rated power 0.8 W. Built-in TF card: 1 GB, non-removable. SIM card: eSIM for wearable devices (not included). Compatibility: Android 8.0 and above with Google Play Services support, iOS 14.0 and above. Body: polycarbonate and ABS plastic, 56×43×16.5 mm (L×W×H), IP67. Strap: silicone, 20 mm wide. Length of the device with strap: 235 mm. Adjustable length (wrist circumference): 105–170 mm. Weight: 54 g. Charging cable: Pogo pin (4 pin) with USB Type A, 60 cm. Battery: lithium polymer, non-removable, 3.85 V, 900 mAh. Full charging time: 3 h. Operating time on a single charge in active use mode: up to 2 days (under the following conditions: screen brightness is above average, 4G signal is stable, GPS coordinates are transmitted every 10 minutes; excluding games and audio playback). Standby time on a single charge: with connected eSIM card – up to 4 days, without connected eSIM card – up to 7 days. Control: manual, remote (via Canyon Life app). Operating conditions: temperature 0...+40 °C, relative humidity 0–80 %. Storage conditions: temperature –20...+60 °C, relative humidity 0–80 %.

**PACKAGE CONTENTS:** Smart Watch, charging cable, Quick Start Guide.

**EXTERIOR VIEW (Fig. A, B, C, D, E).** 1. Strap. 2. Body. 3. Touch screen. 4. Button 1. 5. Speaker. 6. Camera. 7. Microphone. 8. Button 2. 9. Button 3. 10. Electrical contacts of the watch for charging and data transfer. 11. Charging cable. 12. Charging contacts of the cable.

If you have any questions, before taking your device back to the store, please email us at [support@canyon.eu](mailto:support@canyon.eu) or message us via live chat at [canyon.eu/user-help-desk](https://canyon.eu/user-help-desk).

## SAFE USE GUIDELINES

The device and the Canyon Life app are not intended for use by children under 4 years of age or by persons of reduced physical, mental, or intellectual capacity without sufficient experience or knowledge and unless they are under the supervision of a person responsible for their safety. Use only the included charging cable to charge the device. Do not press on the screen with sharp objects or apply excessive pressure. Do not drop, throw or bend the device. Do not disassemble the device or attempt to repair

it yourself. To avoid injury, do not use the device if it is cracked or has any other defects. Clean with a dry cloth after the device has been turned off and disconnected from the power source.

## START OF USE

**Preparation.** Unpack the watch, remove the protective film from the screen. Then charge them fully (at least 3 hours).

**Charging.** Connect the electrical contacts of the watch (10) to the charging contacts of the cable (12) as shown in Fig. F and connect the cable to a power source.

**ATTENTION!** The power adapter is not included in the package. The output parameters of the adapter must be 5.0 V / 1.0 A (DC).

**Turning the Device On.** Press and hold button 3 (9) for 5–10 seconds until the welcome screen appears (Fig. H-1), accompanied by a beep. Next, the watch home screen will be displayed (Fig. H-2).

### Pairing with Canyon Life app and connecting eSIM card

**Note.** Device use without eSIM card connection and pairing with Canyon Life app is limited to the following functions: pedometer, camera and photo album, music player, stopwatch, calculator, English learning app, games.

In order for the watch and smartphone to work together fully, for connecting an eSIM card to the watch, for their configuration and remote control, it is necessary first to install the free Canyon Life app, and subsequently to pair the watch with the app:

1. Scan the Canyon Life app QR code (see p. 3) to go to Google Play or App Store, download and launch the app (Fig. G-1).
2. Log in to your account or register a new one (Fig. G-2).
3. To register a new watch, select the type of GSM device with option to connect eSIM card in the app (Fig. G-3).
4. Make sure that BT on your smartphone is activated and turn on BT on your watch. To do this, swipe left or right on the watch home screen, select "Settings" (Fig. H-3), and then tap the "eSIM record" line. On the screen that opens, set the slider to the "Enabled" position.
5. Follow the instructions in the app to make a BT connection between the watch and the app. Next, scan the QR code of the eSIM card using the smartphone camera (Fig. G-3).

**Note.** Make sure that the eSIM card is adapted for wearable devices, 4G and mobile data transmission are connected, and the account balance is topped up.

6. After successfully connecting the eSIM card, register the watch to your account using the registration code (Fig. G-4). The registration code can be found on the device label or in the watch menu. To do this, swipe left or right on the watch home screen and select the "QR-Codes" menu item (Fig. H-3). Next, tap the "Register code" menu line and scan the registration code with the smartphone camera or enter the code manually in the app field.
7. After successful registration in the app, the device is ready for use. For detailed information on device and app setup, see the full user manual at [canyon.eu/drivers-and-manuals](http://canyon.eu/drivers-and-manuals).

**Note.** The first connection of the device to the Canyon Life app and activation of the eSIM card is recommended to be performed outdoors – there may be problems with network search indoors. If the device cannot get an accurate location, the remote monitoring function will not work properly. It takes up to 30 seconds for the device to establish a connection to the network.

## USE

**Home Screen.** The current date, day of the week and time are displayed in the center of the screen, indicators are displayed at the top of the screen (Fig. I):

① – active VoLTE mode, ② – cellular signal strength and active GSM network type (2G, 3G, 4G or 4G<sup>H</sup>), ③ – mobile data transmission, ④ – active Wi-Fi signal, ⑤ – active alarm, ⑥ – active GPS signal, ⑦ – battery charge.

**Button functions (Fig. B, C):**

**Button 1** (4) – return to previous menu; end/reject an incoming call;

**Button 2** (8) – emergency call (see section “Emergency call” below);

**Button 3** (9) – turn on the device, turn on/off the screen, end/reject an incoming call, return to the previous menu.

**Outgoing Calls.** While on the home screen, swipe left or right, select “Phone” and enter the desired phone number. Or go to the phone book and select the desired contact. Then tap “Call” to make a call. To reject the call, press button 1 or 3.

**Note.** To add numbers to your phone book, go to the app.

**Incoming Calls.** For an incoming call, tap “Accept” on the screen to answer or “Decline” to reject the call (Fig. H-4). After filling the phone book in the app, you can enable barring incoming calls from unknown numbers, i.e. calls will be received only from saved contacts.

**Emergency Call.** You can save up to three emergency numbers in the app. To start an automatic emergency call, press and hold the button 2 (8) for 3–5 seconds. The device will make calls to the three stored numbers: alternately, 2 times each, until one of the callers answers.

**Location.** The app records the coordinates of the watch transmitted over the secure channel at the time interval set in the app. Depending on the location, the watch will send coordinates via GPS (outdoors), LBS or Wi-Fi (indoors).

**Note.** Geolocation requires high power consumption. It is recommended to activate the battery saving mode or normal mode in the app. Use precise or forced mode for short periods of time to get real-time coordinates quickly.

**Music Player and USB Mode.** The watch has a built-in memory card to which you can add audio recordings to listen in the music player. For detailed information on how to upload files in USB mode and how to play them, as well as other watch functions, please refer to the full instruction manual available at [canyon.eu/drivers-and-manuals](http://canyon.eu/drivers-and-manuals).

**Turning the Device Off.** On the home screen, swipe left or right. Select “Settings” (Fig. H-3). In the menu that opens, tap “Turn off” and confirm the action. It is also possible to turn off the device without a connected eSIM card by pressing and holding button 3 for 3–5 seconds.

**TROUBLESHOOTING**

**The watch does not turn on.** Possible cause: the device is discharged. The watch will turn on when the battery is at least at 5 %. Solution: connect the device to a power source, turn it on again after a few minutes. If the watch isn't charging, check if the charging cable and power supply are working properly.

**Incoming/outgoing calls do not work.** Possible reasons: eSIM card is not adapted for wearable devices; mobile network is not available; eSIM card balance is exhausted. Solution: make sure that the required eSIM card is selected, the device is within the network coverage area, and the balance of the eSIM card is topped up. If the above steps do not resolve the problem, contact support via chat at [canyon.eu/user-help-desk](http://canyon.eu/user-help-desk).

**WARRANTY TERMS.** The warranty and service life of the device is 2 years from the date of sale of the device in a retail network to the end buyer, unless otherwise required by local law. Additional warranty information is available at [canyon.eu/warranty-terms](http://canyon.eu/warranty-terms).

ساعة ذكية **CNE-KW49 Canyon®** – جهاز GSM محمول للأطفال مع إمكانية توصيل بطاقة eSIM وإقرانها مع الهاتف الذكي عبر تطبيق Canyon Life المطور من قبل شركتنا.  
الموديل: CNE-KW49.

الإصدارات: CNE-KW49BL (لون أزرق)، CNE-KW49PB (لون وردي/أزرق).

انتباه! الجهاز غير مخصص للاستخدام من قبل الأطفال دون سن 4 سنوات. يُسمح باستخدام الجهاز من قبل الأطفال الذين تزيد أعمارهم عن 4 سنوات فقط تحت إشراف شخص بالغ.

الميزات. المكالمات الواردة/الصادرة، رسائل قصيرة، دليل جهات الاتصال، دردشة صوتية، دعم المكالمات 4G (VoLTE)، مكالمات طوارئ. اتصال فيديو ثنائي الاتجاه مع الهاتف الذكي المتصل عبر تطبيق Canyon Life. المراقبة عن بُعد: التحكم في المنطقة الآمنة، تاريخ التنقلات. تشغيل الموسيقى، وضع USB لنقل الملفات من/إلى الكمبيوتر، الاتصال اللاسلكي للساعات، كاميرا، ألبوم الصور، تطبيق لتعلم اللغة الإنجليزية، عداد الخطى، ساعة التوقيت، آلة حاسبة، منبه، ألعاب.

المواصفات التقنية. الإمداد الكهربائي (الدخل): 5,0 فولت / 1,0 أمبير (DC). 64 RAM ميجابايت، ROM 128 ميجابايت. تردد التشغيل: 1 جيجاهرتز. الشاشة: (TFT, IPS) 1,4 بوصة، 240×240 بكسل، ملونة (262000 لون)، تعمل باللمس، الدقة 242 PPI، السطوح 350 شمعة/م<sup>2</sup>. BT 5.1: 2480–2402 ميجاهرتز، 1,1 ديسيبيل ملي واط؛ قوة المرسل > 1,3 ملي واط؛ مدى الاتصال اللاسلكي: حتى 10 أمتار. Wi-Fi 2,4 جيجاهرتز، 2,4 ديسيبيل ملي واط / 1,7 ملي واط (حد أقصى)؛ 802.11 b/g/n؛ مدى الاتصال اللاسلكي: 50–5 متر. شبكة GSM: 2G (B2/3/5/8)، 3G/WCDMA 4G/TDD/4G/FDD B1/2/3/5/7/8/20/28A)، 4G/LTE (B1/2/5/8)، 3GSM 850/900. B38/39/40/41. 29 ديسيبيل ملي واط؛ GSM 1800/1900: 29 ديسيبيل ملي واط. ميجاهرتز. GSM 850/900/1800/1900: تحديد الموقع حتى 1575,42 ميجاهرتز، LBS (الدقة ≥ 100 متر)، AGPS (الدقة 30–1 متر، تحديد الموقع حتى 26 ثانية)، GLONASS. حساسية مستقبل GPS: التتبع 165– ديسيبيل ملي واط، الانتقال 148– ديسيبيل ملي واط. قيمة SAR 2,0 واط/كجم (لكل 10 جرام): الرأس – 0,573 واط/كجم، الجسم – 0,532 واط/كجم. الكاميرا: 0,3 ميجابكسل. الميكروفون: 1560 أوم، تناظري. مكبر الصوت: القدرة الاسمية 0,8 واط. بطاقة TF مدمجة: 1 جيجابايت، غير قابلة للإزالة. بطاقة eSIM: SIM للأجهزة القابلة للارتداء (غير مرفقة). التوافق: Android 8.0 والإصدارات الأحدث مع دعم خدمات Google Play، iOS 14.0 والإصدارات الأحدث. الهيكل: بولي كربونات وبلاستيك ABS، 56×43×16,5 مم (الطول×العرض×الارتفاع)، IP67. الحزام: سيليكون، العرض 20 مم. طول الجهاز مع الحزام: 235 مم. الطول القابل للتعديل (محيط المعصم): 170–105 مم. الوزن: 54 جرام. كابل الشحن: Pogo pin (4 pin) مع USB Type A، 60 سم. البطارية: ليثيوم بوليمر، غير قابلة للإزالة، 3,85 فولت، 900 ملي أمبير في الساعة. وقت الشحن الكامل: 3 ساعات. مدة التشغيل بشحنة واحدة في وضع الاستخدام النشط: حتى يومين (عند الشروط التالية: سطوح الشاشة أعلى من المتوسط، إشارة 4G مستقرة، استقبال إحدائيات GPS كل 10 دقائق؛ بدون ألعاب وتشغيل الملفات الصوتية). مدة التشغيل بشحنة واحدة في وضع الاستعداد: مع بطاقة eSIM المتصلة – حتى 4 أيام، بدون بطاقة eSIM المتصلة – حتى 7 أيام. التحكم: بنوي، عن بعد (عبر تطبيق Canyon Life). ظروف الاستعمال: درجة الحرارة +40...0 درجة مئوية، الرطوبة النسبية % 80–0. ظروف التخزين: درجة الحرارة +60...–20 درجة مئوية، الرطوبة النسبية من % 80–0.

محتوى العبوة: ساعة ذكية، كابل شحن، دليل البدء السريع.

المظهر (الأشكال A، B، C، D، E). 1. الحزام. 2. الهيكل. 3. شاشة اللمس. 4. الزر 1. 5. مكبر الصوت. 6. الكاميرا. 7. الميكروفون. 8. الزر 2. 9. الزر 3. 10. ملامسات كهربائية للساعة ونقل البيانات. 11. كابل الشحن. 12. ملامسات الشحن للكابل.

في حالة ظهور أي أسئلة يرجى الاتصال بنا عبر البريد الإلكتروني على [support@canyon.eu](mailto:support@canyon.eu) أو صندوق المحادثة على [canyon.eu/user-help-desk](http://canyon.eu/user-help-desk) قبل أخذ الجهاز إلى المتجر.

### قواعد الاستخدام الآمن

لا يُقصد استخدام الجهاز وتطبيق Canyon Life من قبل الأطفال دون سن 4 سنوات أو الأشخاص ذوي القدرات البدنية أو النفسية أو العقلية المحدودة ما لم يكن لديهم الخبرة والمعرفة الكافية ويتم الإشراف عليهم من قبل شخص مسؤول عن سلامتهم. شحن الجهاز، استخدام الكابل المرفق فقط. لا تضغط على الشاشة بأدوات حادة ولا تضغط عليها بشدة. لا تقم بإسقاط الجهاز أو رميه أو تثبيته. لا تقم بتفكيك الجهاز ولا تحاول إصلاحه بنفسك. لتفادي إصابات، لا تستخدم جهازاً فيه شقوق أو عيوب أخرى. قم بتنظيف الجهاز باستخدام منديل جاف فقط بعد إيقاف تشغيله وفصله عن مصدر الطاقة.

**التحضير.** قم بإخراج الساعة من العبوة وإزالة الغشاء الواقي من الشاشة. ثم قم بشحنها بالكامل (لمدة لا تقل عن 3 ساعات).

**الشحن.** قم بتوصيل ملامسات كهربائية للساعة (10) مع ملامسات الشحن للكابل (12)، كما هو موضح في الشكل F، وقم بتوصيل الكابل بمصدر الطاقة.

**انتباه!** محول الطاقة غير مرفق في العبوة. يجب أن تتوافق معلمات الخرج للمحول مع قيمتي 5,0 فولت / 1,0 أمبير (DC).

**بدء التشغيل.** اضغط مع الاستمرار على الزر 3 (9) لمدة 10-5 ثوان حتى تظهر شاشة الترحيب (الشكل H-1)، مصحوبة بإشارة صوتية. ثم ستظهر الشاشة الرئيسية للساعة (الشكل H-2).

### اقتران الجهاز مع تطبيق Canyon Life وتوصيل بطاقة eSIM

**ملاحظة.** يقتصر تشغيل الجهاز دون توصيل بطاقة eSIM والاقتران بتطبيق Canyon Life على الوظائف التالية: عداد الخطي، الكاميرا والبوم الصور، مشغل الموسيقى، ساعة التوقيف، الآلة الحاسبة، تطبيق لتعلم اللغة الإنجليزية، الألعاب.

للتعاون الكامل بين الساعة والهاتف الذكي، وتوصيل بطاقة eSIM بالساعة، وإعدادها والتحكم فيها عن بعد، يجب أولاً تثبيت تطبيق Canyon Life المجاني، ثم إقران الساعة بالتطبيق:

1. قم بلمس رمز الاستجابة السريعة لتطبيق Canyon Life (انظر الصفحة 3)، للانتقال إلى Play Google أو App Store، قم بتنزيل وتشغيل التطبيق (الشكل G-1).
2. سجل الدخول إلى حسابك أو قم بإنشاء حساب جديد (الشكل G-2).
3. لتسجيل ساعة جديدة، حدد نوع الجهاز GSM الذي يدعم توصيل بطاقة eSIM في التطبيق (الشكل G-3).

4. تأكد من تمكين BT على الهاتف الذكي وقم بتمكين BT على الساعة للقيام بذلك، اسحب إلى اليسار أو اليمين على الشاشة الرئيسية للساعة وحدد "Settings" ("الإعدادات") (الشكل H-3)، ثم اضغط على سطر "eSIM record" ("تسجيل eSIM"). على الشاشة التي تفتح، ضع المنزلق في وضع "مفعّل".

5. تابع التعليمات في التطبيق لإجراء توصيل الساعة بالتطبيق عبر BT. بعد ذلك، قم بلمس رمز الاستجابة السريعة لبطاقة eSIM باستخدام كاميرا الهاتف الذكي (الشكل G-3).

**ملاحظة.** تأكد من أن بطاقة eSIM متوافقة مع الأجهزة القابلة للارتداء، وأنه تم تمكين نقل البيانات 4G وبيانات الجوال، وأن رصيد الحساب ممتلئ.

6. بعد توصيل بطاقة eSIM بنجاح، قم بتسجيل الساعة في حسابك باستخدام رمز التسجيل (الشكل G-4). يمكن العثور على رمز التسجيل على ملصق الجهاز أو في قائمة الساعة. لهذا الغرض، اسحب إلى اليسار أو اليمين على الشاشة الرئيسية للساعة وحدد عنصر القائمة "QR-Codes" ("رموز الاستجابة السريعة") (الشكل H-3). بعد ذلك، اضغط على سطر القائمة "Register code" ("رمز التسجيل") وقم بلمس رمز التسجيل باستخدام كاميرا الهاتف الذكي أو أدخل الرمز يدوياً في حقل التطبيق.
7. بعد التسجيل الناجح في التطبيق، يكون الجهاز جاهزاً للاستخدام. للحصول على معلومات تفصيلية حول كيفية إعداد الجهاز والتطبيق، انظر دليل المستخدم الكامل على [canyon.eu/drivers-and-manuals](http://canyon.eu/drivers-and-manuals).

**ملاحظة.** يوصى بتوصيل الجهاز بتطبيق Canyon Life وتنشيط بطاقة eSIM لأول مرة في مكان مفتوح – قد تكون هناك مشاكل في العثور على الشبكة داخل الغرفة. إذا لم يتم تحديد الموقع الجغرافي للجهاز بدقة فلن تعمل ميزة التتبع عن بعد بشكل صحيح. يحتاج الجهاز ما يصل إلى 30 ثانية لإنشاء الاتصال بالشبكة.

### الاستعمال

**الشاشة الرئيسية.** يتم عرض التاريخ الحالي ويوم الأسبوع والوقت في وسط الشاشة، ويتم عرض المؤشرات في الجزء العلوي من الشاشة (الشكل I):

- ① - وضع VoLTE النشط، ② - مستوى إشارة الشبكة اللاسلكية ونوع شبكة GSM النشطة
- ③ - نقل بيانات الجوال، ④ - إشارة Wi-Fi النشطة، ⑤ - منبه نشط،
- ⑥ - إشارة GPS النشطة، ⑦ - مستوى شحن البطارية.

### وظائف الأزرار (الشكلان B، C):

- 1 (4) - العودة إلى القائمة السابقة؛ إنهاء/رفض المكالمات الواردة؛
- 2 (8) - مكالمات الطوارئ (انظر بند "مكالمات الطوارئ" أدناه)؛
- 3 (9) - تشغيل الجهاز، تشغيل/إطفاء الشاشة، إنهاء/رفض المكالمات الواردة، العودة إلى القائمة السابقة.

**المكالمات الصادرة.** عندما تكون على الشاشة الرئيسية، اسحب سريعاً إلى اليسار أو اليمين وحدد "الهاتف" وأدخل رقم الهاتف المطلوب. أو انتقل إلى دليل جهات الاتصال وحدد جهة اتصال مطلوبة. ثم انقر على "اتصال" لإجراء مكالمة. لإلغاء المكالمة، اضغط على الزر 1 أو 3.

**ملاحظة.** لإضافة جهة اتصال إلى دليل جهات الاتصال، افتح التطبيق.

**المكالمات الواردة.** عند إجراء مكالمة واردة، انقر على "قبول" على الشاشة للرد أو "رفض" للإسقاط (الشكل H-4). بعد ملاء دليل جهات الاتصال في التطبيق، يمكنك تفعيل ميزة حظر المكالمات الواردة من أرقام غير معروفة، أي أن المكالمات ستأتي فقط من جهات الاتصال المحفوظة.

**مكالمة الطوارئ.** يمكنك حفظ ما يصل إلى ثلاثة أرقام طوارئ في التطبيق. لبدء مكالمة الطوارئ التلقائية، اضغط مع الاستمرار على الزر 2 (8) لمدة 3-5 ثوان. سيتصل الجهاز بثلاثة أرقام محفوظة، واحداً تلو الآخر، مرتين لكل رقم، حتى يجيب أحدها.

**الموقع الجغرافي** يسجل التطبيق إحداثيات الساعة المرسلّة عبر قناة أمانة في فترة زمنية محددة في التطبيق. اعتماداً على الموقع، سترسل الساعة الإحداثيات عبر GPS (في الهواء الطلق)، LBS أو Wi-Fi (داخل الغرفة).

**ملاحظة.** يتطلب تحديد الموقع الجغرافي استهلاكاً عالياً للطاقة. يوصى بتنشيط وضع توفير الطاقة أو الوضع العادي في التطبيق. استخدم الوضع الدقيق أو المفروض لفترة قصيرة للحصول على إحداثيات في الوقت الفعلي بسرعة.

**مشغل الموسيقى ووضع USB.** تأتي الساعة مع بطاقة ذاكرة مدمجة يمكن تحميل عليها تسجيلات صوتية للاستماع إليها في مشغل الموسيقى. تتوفر معلومات تفصيلية حول تنزيل ملفات في وضع USB والاستماع إليها، بالإضافة إلى وميزات الساعة الأخرى، في دليل المستخدم الكامل المتاح على [canyon.eu/drivers-and-manuals](http://canyon.eu/drivers-and-manuals).

**إيقاف التشغيل.** على الشاشة الرئيسية، اسحب إلى اليسار أو اليمين. حدد "الإعدادات" (الشكل H-3). في القائمة التي تفتح، انقر على "إيقاف" وأكد الإجراء. يمكن أيضاً إيقاف تشغيل الجهاز بدون بطاقة eSIM المتصلة من خلال الضغط مع الاستمرار على الزر 3 لمدة 3-5 ثوان.

### إصلاح الأعطال المحتملة

**لا يتم بدء تشغيل الساعة.** سبب محتمل: بطارية الجهاز فارغة. سيتم بدء تشغيل الساعة عندما يصل مستوى شحن بطريقتها إلى 5% على الأقل. الحل: قم بتوصيل الجهاز بمصدر الطاقة وتشغيله مرة أخرى بعد بضعة دقائق. إذا لم تشحن الساعة، تحقق من سلامة كابل الشحن ومصدر الطاقة.

**لا تعمل مكالمات واردة/صادرة.** السبب المحتمل: بطاقة eSIM غير متوافقة مع الأجهزة القابلة للارتداء؛ شبكة الجوال غير متوفرة؛ رصيد بطاقة eSIM فارغ. الحل: تأكد من تحديد بطاقة eSIM المناسبة وأن الجهاز في منطقة تغطية الشبكة ورصيد بطاقة eSIM ممتلئ.

إذا لم تساعد الإجراءات المذكورة أعلاه على حل المشكلة فيرجى الاتصال بفريق الدعم عبر صندوق المحادثة الموجودة على [canyon.eu/user-help-desk](http://canyon.eu/user-help-desk).

شروط الضمان. فترة الضمان والعمر التشغيلي للجهاز هي 2 سنة من تاريخ بيع الجهاز في شبكة البيع بالتجزئة إلى المشتري النهائي ما لم ينص القوانين المحلية على خلاف ذلك. تتوفر معلومات إضافية حول الضمان على [canyon.eu/warranty-terms](http://canyon.eu/warranty-terms).

## ÜMUMİ MƏLUMATLAR

Ağıllı saat **Canyon® CNE-KW49** – eSIM-kart bağlantısı və Canyon Life firma tətbiqi vasitəsilə smartfona qoşulma imkanı ilə uşaqlar üçün mobil GSM-cihazdır.

**MODEL:** CNE-KW49.

**ARTİKULLARI:** CNE-KW49BL (göy rəng), CNE-KW49PB (çəhrayı/göy rəng).

**DİQQƏT!** Cihaz 4 yaşdan aşağı uşaqlar üçün nəzərdə tutulmamışdır. Cihazın 4 yaşdan yuxarı uşaqlar tərəfindən istifadəsi böyükliklər nəzarəti altında yolveriləndir.

**FUNKSİYALARI.** Daxil olan/gedən zənglər, SMS ismarıqlar, telefon kitabçası, səsli çat, 4G (VoLTE) zənglərin dəstəklənməsi, təcili zəng. Canyon Life tətbiqi vasitəsilə qoşulmuş smartfonla ikitərəfli videobağlantı. Uzaqdan monitoring: təhlükəsiz geozonaların idarə edilməsi, hərəkət tarixçəsi. Musiqi oxuducusu, faylları FK-dan/FK-ya ötürülməsi üçün USB rejimi, qulaqcıqların simsiz qoşulması, kamera, fotoalbom, ingilis dilini öyrənmək üçün tətbiq, addımölçən, saniyəölçən, kalkulyator, zəngli saat, oyunlar.

**TEXNİKİ XÜSUSİYYƏTLƏRİ.** Elektrik qidalanması (giriş): 5,0 V / 1,0 A (DC). RAM 64 MB, ROM 128 MB. İşçi tezliyi: 1 QHz. Ekranı: TFT (IPS), 1,4", 240×240 piksel, rəngli (262 000 rəng), sensor, formatı 242 PPI, parlaqlığı 350 kd/m<sup>2</sup>. BT 5.1: 2402–2480 MHz, 1,1 dBm; ötürücüsünün gücü < 1,3 mVt; simsiz bağlantının məsafəsi: 10 m-dək. Wi-Fi: 2,4 QHz, 2,4 dBm / 1,7 mVt (maks.); 802.11 b/g/n; simsiz bağlantının məsafəsi: 5–50 m. Şəbəkə GSM: 2G (B2/3/5/8), 3G/WCDMA (B1/2/5/8), 4G/LTE (4G/FDD B1/2/3/5/7/8/20/28A; 4G/TDD B38/39/40/41). GSM 850/900: 33 dBm; GSM 1800/1900: 29 dBm. GSM 850/900/1800/1900 MHz. Geolokasiyası: GPS (L1, 1575,42 MHz, LBS (dəqiqliyi ≥ 100 m), AGPS (dəqiqliyi 1–30 m, yerləşmə yerinin təyini 26 san), GLONASS. GPS-qəbuledicisinin həssaslığı: traslama –165 dBm, tutma –148 dBm. SAR 2,0 Vt/kq (10 q-ma) qiyməti: baş – 0,573 Vt/kq; gövdə – 0,532 Vt/kq. Kamerası: 0,3 Mpk. Mikrofonu: 1560 Om, analog. Dinamik: nominal gücü 0,8 Vt. Quraşdırılmış TF-kart: 1 QB, çıxarılmayan. SIM-kartı: daşına bilən cihazlar üçün eSIM (tədarük dəstinə daxil deyildir). Uyğunluğu: Android 8.0 və Google Play Services dəstəkləyən daha sonrakı versiyalar, iOS 14.0 və daha sonrakı versiyalar. Korpusu: polikarbonat və ABS plastik, 56×43×16,5 mm (U×E×H), IP67. Kəməri: silikon, eni 20 mm. Cihazın kəmərlə birlikdə uzunluğu: 235 mm. Tənzimlənən uzunluğu (biləyin dairəsi): 105–170 mm. Çəkisi: 54 q. Enerji doldurma kabeli: USB Type A ilə Pogo pin (4 pin), 60 sm. Akkumulyatoru: litium-polimer, çıxarılmayan, 3,85 V, 900 mA-s. Tam enerji doldurma müddəti: 3 s. Aktiv istifadə rejimində bir enerji doldurma məhsuldarlığı ilə işləmə müddəti: 2 gündək (bu şərtlər yerinə yetirildikdə: ekran parlaqlığı orta səviyyədəndir, 4G siqnalı stabildir, GPS koordinatları hər 10 dəqiqədən bir ötürülür; oyunlar və səs yazılarının səsləndirilməsi nəzərə alınmadan). Gözləmə rejimində bir enerji doldurulması ilə işləmə müddəti: qoşulmuş eSIM-kart ilə – 4 gündək, qoşulmamış eSIM-kart ilə – 7 gündək. İdarəetmə: əllə, uzaqdan (Canyon Life tətbiqi vasitəsilə). İstisna şərtləri: temperaturu 0...+40 °C; nisbi rütubəti 0–80 %. Saxlanma şərtləri: temperaturu –20...+60 °C, nisbi rütubəti 0–80 %.

**KOMPLEKTLƏŞDİRİLMƏSİ:** ağıllı saat, enerji doldurma kabeli, istifadəsinə dair qısa təlimat.

**XARİCİ GÖRÜNÜŞÜ (şək. A, B, C, D, E).** 1. Kəmər. 2. Korpus. 3. Sensor ekran. 4. Düymə 1. 5. Dinamik. 6. Kamera. 7. Mikrofon. 8. Düymə 2. 9. Düymə 3. 10. Enerji doldurma və məlumat ötürülməsi üçün saatın elektrokontaktları. 11. Enerji doldurma kabeli. 12. Kabelin enerji doldurma kontaktları.

Hər hansı bir sualınız yaranarsa, cihazı mağazaya aparmazdan əvvəl [support@canyon.eu](mailto:support@canyon.eu) elektron ünvanımıza və ya [canyon.eu/user-help-desk](http://canyon.eu/user-help-desk) veb-səhifəsindəki çatımıza yazın.

## TƏHLÜKƏSİZ İSTİFADƏ QAYDALARI

Bu cihazın, eləcə də Canyon Life tətbiqinin 4 yaşdan kiçik uşaqlar, kifayət qədər təcrübə və ya bilikləri olmayan fiziki, psixi və ya əqli qüsurlu insanlar tərəfindən, eləcə də onların təhlükəsizliyinə cavabdeh şəxsin nəzarəti altında olmadığı təqdirdə istifadə edilməsi tövsiyə olunmur. Cihazı enerjiylə doldurmaq üçün yalnız tədarük dəstinə daxil olan enerji doldurma kabelindən istifadə edin. Ekranı kəskin əşyalarla toxunmayın və üzərinə çox sərt sıxmayın. Cihazı əlinizdən salmayın, yerə atmayın və aymayın. Cihazı sökməyin və onu sərbəst olaraq təmir etməyə çalışmayın.

Zədələnmələrdən qaçınmaq məqsədilə çatlamış və ya digər qüsurları olan cihazdan istifadə etməyin. Cihazı yalnız sönüklü və enerji mənbəyindən ayrılmış halda quru salftələ təmizləyin.

## İSTİFADƏYƏ BAŞLAMA

**Hazırlıq.** Saatın qablaşmasını açın, ekranın qoruyucu plyonkasını çıxarın. Sonra onu enerjilə tam doldurun (ən azı 3 saat).

**Enerji doldurma.** Saatın elektrokontaktlarını (10) kabelin enerji doldurma kontaktları ilə (12) şəkl. F-də göstərilədiyi kimi birləşdirin və kabeli qidalanma mənbəyinə qoşun.

**DİQQƏT!** Qidalanma adapteri tədarük dəstinə daxil deyildir. Adapterin çıxış parametrləri 5,0 V / 1,0 A (DC) dəyərlərinə uyğun olmalıdır.

**İşə salma.** Səs siqnalıyla müşayiət olunan salamlama ekranı görünəndə 3 (9) düyməsini 5–10 saniyə ərzində sıxaraq saxlayın (şəkl. H-1). Sonra saatın əsas ekran əks olunacaq (şəkl. H-2).

### Canyon Life tətbiqinə qoşulma və eSIM-kartın qoşulması

**Qeyd.** Cihazın eSIM-karta və Canyon Life tətbiqinə qoşulmadan işləməsi aşağıdakı funksiyalarla məhdudlaşır: addimölcən, kamera və fotoalbom, musiqi oxuducusu, saniyəölçən, kalkulyator, ingilis dilini öyrənmək üçün tətbiq, oyunlar.

Saat və smartfonun tam şəkildə birgə işləməsi, eSIM-kartın saatla qoşulması, onların ayarlanması və uzaqdan idarə edilməsi üçün əvvəlcə ödənişsiz Canyon Life tətbiqi quraşdırılmalı, sonra isə saat ilə tətbiq arasında bağlantı yaradılmalıdır:

1. Google Play və ya App Store mağazalarına keçid etmək üçün Canyon Life tətbiqinin QR-kodunu skan edin (bax. səh. 3), tətbiqi yükləyin və işə salın (şəkl. G-1).
2. Hesabınıza giriş edin və ya yenisini qeydiyyatdan keçirin (şəkl. G-2).
3. Yeni saati qeydiyyatdan keçirtmək üçün tətbiqdə eSIM-kartın qoşulması imkanı ilə GSM-cihaz növünü seçin (şəkl. G-3).
4. Smartfondan BT-nin aktivləşdirildiyindən əmin olun və saatda BT-ni işə salın. Bunun üçün saatın əsas ekranında barmağınızı sola və ya sağa doğru sürüşdürün, "Settings" ("Ayarlar") seçin (şəkl. H-3), sonra isə "eSIM record" ("eSIM yazılması") sətrinin üzərinə sıxın. Açılmış ekranda fırlatma zolağını "İşə salınıb" vəziyyətinə quraşdırın.
5. Saat ilə tətbiqin BT bağlantısını yerinə yetirmək üçün tətbiqdəki təlimatlara riayət edin. Sonra smartfonun kamerasının köməyi ilə eSIM-kartın QR-kodunu skan edin (şəkl. G-3).

**Qeyd.** eSIM-kartın daşına bilən cihazlara uyğunlaşdırıldığından, 4G məlumatlarının və mobil məlumatların ötürülməsinin qoşulduğundan, balansın artırıldığından əmin olun.

6. eSIM-kart uğurla qoşulduqdan sonra saati qeydiyyat kodunun köməyi ilə öz hesabınızda qeydiyyatdan keçirin (şəkl. G-4). Qeydiyyat kodunu cihazın etiketində və ya saatın menyusunda görə bilərsiniz. Bunun üçün saatın əsas ekranında barmağınızı sola və ya sağa doğru sürüşdürün və menyudan "QR-Codes" ("QR-kodlar") bəndini seçin (şəkl. H-3). Sonra "Register code" ("Qeydiyyat kodu") sətrinin üzərinə sıxaraq smartfonunuzun kamerasıyla qeydiyyat kodunu skan edin və ya kodu tətbiqin xanasına əllə daxil edin.
7. Tətbiqdə uğurlu qeydiyyatdan sonra cihaz istifadəyə hazırdır. Cihazın və tətbiqin quraşdırılmasına dair ətraflı məlumat [canyon.eu/drivers-and-manuals](http://canyon.eu/drivers-and-manuals) veb-səhifəsində yerləşdirilmiş istismara dair tam təlimatda əks olunmuşdur.

**Qeyd.** Cihazın Canyon Life tətbiqinə ilk qoşulmasını və eSIM-kartın aktivləşdirilməsini açıq məkanda etmək tövsiyə olunur, çünki qapalı məkanda şəbəkənin xərtərində problemlər yaranı bilər. Cihazın yerləşmə yeri dəqiq müəyyən etmədikdə, uzaqdan monitoring funksiyası düzgün işləməyəcəkdir. Cihazın şəbəkə bağlantısı yaratması 30 saniyəyədək çəkə bilər.

## İSTİSMAR QAYDASI

**Əsas ekran.** Ekranın mərkəz hissəsində cari tarix, həftənin günü və vaxtı, ekranın yuxarı hissəsində isə indikatorlar əks olunur (şəkl. I):

① – VoLTE aktiv rejimi, ② – mobil rabitə siqnalının səviyyəsi və aktiv GSM şəbəkəsi növü (2G, 3G, 4G və 4G<sup>+</sup>), ③ – mobil məlumatların ötürülməsi, ④ – aktiv Wi-Fi siqnalı, ⑤ – aktiv zəngli saat, ⑥ – aktiv GPS-siqnalı, ⑦ – akkumulyatorun enerjisi.

## Düymələrin funksiyaları (şək. B, C):

**Düymə 1** (4) – əvvəlki menyuya geri qayıtmaq; daxil olan zəngin sonlandırılması/rədd edilməsi;

**Düymə 2** (8) – təcili zəng (bax. aşağıdakı b. "Təcili zəng");

**Düymə 3** (9) – cihazın işə salınması, ekranın işə salınması/söndürülməsi, daxil olan zəngin sonlandırılması/rədd edilməsi, əvvəlki menyuya geri qayıtmaq.

**Gedən zənglər.** Əsas ekranda barmağınızı sola və ya sağa doğru sürüşdürün, "Telefon" seçin və lazımi telefon nömrəsini daxil edin. Yaxud telefon kitabçasına keçid edərək lazımi əlaqəni seçin. Sonra zəng etmək üçün "Zəng" seçin. Zəngi ləğv etmək üçün 1 və ya 3 düyməsini sıxın.

**Qeyd.** Telefon kitabçasına nömrə əlavə etmək üçün tətbiqə daxil olun.

**Daxil olan zənglər.** Daxil olan zəng zamanı cavab vermək üçün "Qəbul et", dəstəyi asmaq üçün isə "Rədd et" düyməsinə sıxın (şək. H-4). Telefon kitabçasını doldurduqdan sonra tətbiqdə gizli nömrələrdən gələn zənglərə qadağanı aktivləşdirə bilərsiniz, yeni zənglər yalnız yaddaşa saxlanılmış əlaqələrdən daxil olacaqdır.

**Təcili zəng.** Tətbiqdə üçdək təcili zəng nömrəsi yaddaşa vermək mümkündür. Avtomatik təcili zəngə başlamaq üçün 2 (8) düyməsini 3–5 saniyə ərzində sıxaraq saxlayın. Tətbiqdən yaddaşa verilmiş üç nömrəyə zənglər daxil olacaqdır: abunəçilərdən biri cavab verənədək ardıcıl olaraq hər birinə 2 zəng olunmaqla.

**Yerləşmə yeri.** Tətbiq saatın qorunan kanal üzərindən ötürüldüyü koordinatları tətbiqdə təyin olunmuş vaxt intervalı ilə qeydə alır. Yerləşmə yerindən asılı olaraq saat koordinatları GPS (açıq məkanda), LBS və ya Wi-Fi (qapalı məkanda) üzərindən ötürür.

**Qeyd.** Geolokasiya yüksək enerji sərfiyyatı tələb edir. Tətbiqdə batareyaya qənaət rejimini və ya adi rejimi aktivləşdirmək tövsiyə olunur. Real vaxt rejimində koordinatları daha sürətli şəkildə əldə etmək üçün qısamüddətli olaraq dəqiq və ya məcburi rejimdən istifadə edin.

**Musiqi oxuducusu və USB rejimi.** Saat musiqi oxuducusunda dinləmək üçün səs yazıları əlavə edə biləcəyiniz daxili yaddaş kartı ilə təchiz edilmişdir. USB rejimində faylları yüklənməsi və onların dinlənməsi, eləcə də saatın digər funksiyalarına dair ətraflı məlumat [canyon.eu/drivers-and-manuals](http://canyon.eu/drivers-and-manuals) veb-səhifəsində yerləşdirilmiş istismara dair tam təlimatda əks olunmuşdur.

**Söndürülmə.** Barmağınızı əsas ekranda sola və ya sağa doğru sürüşdürün. "Ayarlar" seçin (şək. H-3). Açılan menyuda "Söndürülmə" sıxın və hərəkəti təsdiq edin. Cihazın eSIM-kart quraşdırılmadan söndürülməsi də 3 düyməsini 3–5 saniyə ərzində sıxaraq saxlamaqla mümkündür.

## MÜMKÜN NASAZLIQLARIN ARADAN QALDIRILMASI

**Saat işə düşmür.** Mümkün səbəb: cihazın enerjisi tükənib. Saat akkumulyatorun enerji səviyyəsinin 5 %-dən aşağı olmadığı halda işə düşür. Həlli: cihazı qidalanma mənbəyinə birləşdirin, bir neçə dəqiqədən sonra yenidən işə salın. Saat enerjilə dolmursa, enerji doldurma kabelinin və qidalanma mənbəyinin sazlığını yoxlayın.

**Daxil olan/gedən zənglər işləmir.** Mümkün səbəbi: eSIM-kart daşına bilən cihazlara uyğunlaşdırılmamışdır; mobil şəbəkə əlçatan deyil; eSIM-kartın balans bittmişdir. Həlli: lazımi eSIM-kartın seçildiyindən, cihazın şəbəkə əhatəsi dairəsində olduğundan, eSIM-kartın balansının artırıldığından əmin olun.

Əgər yuxarıda qeyd olunmuş addımlar problemi həll etməyə kömək etməzsə, [canyon.eu/user-help-desk](http://canyon.eu/user-help-desk) veb-səhifəsindəki çat vasitəsilə texniki dəstək xidmətinə müraciət edin.

**ZƏMANƏT ŞƏRTLƏRİ.** Yerli qanunvericilikdə başqa hal nəzərdə tutulmayıbsa, cihaza zəmanət və onun xidmət müddəti cihazın pərakəndə şəbəkədə son alıcıya satıldığı tarixdən 2 il təşkil edir. Zəmanətə dair ətraflı məlumat [canyon.eu/warranty-terms](http://canyon.eu/warranty-terms) veb-səhifəsində əks olunmuşdur.

**ОБЩА ИНФОРМАЦИЯ**

Смарт часовникът **Canyon® CNE-KW49** е GSM мобилно устройство за деца с възможност за свързване на eSIM карта и сдвояване със смартфон чрез фирменото приложение Canyon Life.

**МОДЕЛ:** CNE-KW49.

**АРТИКУЛИ:** CNE-KW49BL (син цвят), CNE-KW49PB (розов/син цвят).

**ВНИМАНИЕ!** Устройството не е предназначено за използване от деца под 4-годишна възраст. Деца над 4-годишна възраст трябва да използват устройството само под надзора на възрастна.

**ФУНКЦИИ.** Входящи/изходящи повиквания, SMS съобщения, телефонен указател, гласов чат, поддръжка на 4G обаждания (VoLTE), спешни повиквания. Двупосочна видео комуникация със свързан смартфон чрез приложението Canyon Life. Дистанционен мониторинг: контрол на безопасната геозона; история на придвижване. Музикален плейър, режим USB за прехвърляне на файлове от/към компютър, безжична връзка за слушалки, камера, фотоалбум, приложение за изучаване на английски език, крачкомер, хронометър, калкулатор, аларма, игри.

**ТЕХНИЧЕСКИ СПЕЦИФИКАЦИИ.** Захранване (вход): 5,0 V / 1,0 A (DC). RAM 64 MB, ROM 128 MB. Работна честота: 1 GHz. Екран: TFT (IPS), 1,4", 240×240 px, цветен (262 000 цвята), сензорен, резолюция 242 PPI, яркост 350 cd/m<sup>2</sup>. BT 5.1: 2402–2480 MHz, 1,1 dBm; мощност на предавателя < 1,3 mW; обхват на безжичната връзка: до 10 m. Wi-Fi: 2,4 GHz, 2,4 dBm / 1,7 mW (макс.); 802.11 b/g/n; обхват на безжичната връзка: 5–50 m. Мрежа GSM: 2G (B2/3/5/8), 3G/WCDMA (B1/2/5/8), 4G/LTE (4G/FDD B1/2/3/5/7/8/20/28A; 4G/TDD B38/39/40/41). GSM 850/900: 33 dBm; GSM 1800/1900: 29 dBm. GSM 850/900/1800/1900 MHz. Геолокация: GPS (L1, 1575,42 MHz), LBS (точност ≥ 100 m), AGPS (точност 1–30 m, определяне на местоположение до 26 s), GLONASS. Чувствителност на GPS приемника: трасиране –165 dBm, улавяне –148 dBm. Стойност на SAR 2,0 W/kg (за 10 g): глава – 0,573 W/kg, тяло – 0,532 W/kg. Камера: 0,3 MP. Микрофон: 1560 Ω, аналогов. Високоговорител: номинална мощност 0,8 W. Вградена TF карта: 1 GB, несменяема. SIM карта: eSIM за носими устройства (не е включена в комплекта). Съвместимост: Android 8.0 и по-нова версия с поддръжка на Google Play Services, iOS 14.0 и по-нова версия. Корпус: поликарбонат и ABS пластмаса, 56×43×16,5 mm (Д×Ш×В), IP67. Каишка: силиконова, ширина 20 mm. Дължина на устройството с каишка: 235 mm. Регулируема дължина (обиколка на китката): 105–170 mm. Тегло: 54 g. Кабел за зареждане: Pogo pin (4 pin) с USB Type A, 60 cm. Батерия: литиево-полимерна, несменяема, 3,85 V, 900 mAh. Време за пълно зареждане: 3 h. Продължителност на работа с едно зареждане в режим на активна употреба: до 2 дни (при следните условия: яркостта на екрана е над средната, 4G сигналът е стабилен, GPS координатите се предават на всеки 10 min; с изключение на игри и възпроизвеждане на аудиозаписи). Продължителност на работа с едно зареждане в режим на очакване: със свързана eSIM карта – до 4 дни, без свързана eSIM карта – до 7 дни. Управление: ръчно, дистанционно (чрез приложението Canyon Life). Условия на експлоатация: температура 0...+40 °C, относителна влажност 0–80 %. Условия за съхранение: температура –20...+60 °C, относителна влажност 0–80 %.

**ОКОМПЛЕКТОВАНOST:** смарт часовник, кабел за зареждане, кратко ръководство на потребителя.

**ВЪНШЕН ВИД (фиг. А, В, С, D, E).** 1. Каишка. 2. Корпус. 3. Сензорен екран. 4. Бутон 1. 5. Високоговорител. 6. Камера. 7. Микрофон. 8. Бутон 2. 9. Бутон 3. 10. Електрически контакти на часовника за зареждане и пренос на данни. 11. Кабел за зареждане. 12. Контакти за зареждане на кабела.

Ако имате някакви въпроси, преди да занесете устройството в магазина, пишете ни на имейл [support@canyon.eu](mailto:support@canyon.eu) или в чат уеб страница [canyon.bg/user-help-desk](https://canyon.bg/user-help-desk).

**ПРАВИЛА ЗА БЕЗОПАСНА УПОТРЕБА**

Устройството, както и приложението Canyon Life, не са предназначени за използване от деца под 4-годишна възраст или от лица с намалени физически, умствени или интелектуални способности без достатъчен опит или познания и под надзора на лице, отговорно за тяхната безопасност. Използвайте само доставения кабел за зареждане, за да зареждате устройството. Не натискайте

екрана с остри предмети и не прилагайте прекомерен натиск. Не изпускате, не хвърляйте и не огъвайте устройството. Не разглобявайте и не се опитвайте да ремонтирате устройството сами. За да избегнете нараняване, не използвайте устройството с пукнатини или други дефекти. Почиствайте със суха кърпа само след като сте изключили устройството и сте го изключили от електрическата мрежа.

## НАЧАЛО НА ИЗПОЛЗВАНЕ

**Подготовка.** Разопаковайте часовника, свалете защитното фолио от екрана. След това ги заредете напълно (поне 3 часа).

**Зареждане.** Свържете електрическите контакти на часовника (10) със зарядните контакти на кабела (12), както е показано на фиг. F, и свържете кабела към източник на захранване.

**ВНИМАНИЕ!** Захранващият адаптер не е включен в комплекта. Изходните параметри на адаптера трябва да съответстват на стойностите 5,0 V / 1,0 A (DC).

**Включване.** Натиснете и задръжте бутон 3 (9) за 5–10 секунди, докато се появи приветстващият екран (фиг. H-1), придружен от звуков сигнал. След това ще се покаже началният екран на часовника (фиг. H-2).

### Сдвояване с приложението Canyon Life и свързване на eSIM карта.

**Забележка.** Работата на устройството без свързване на eSIM картата и сдвояване с приложението Canyon Life е ограничена до следните функции: крачкомиер, камера и фотоалбум, музикален плейър, хронометър, калкулатор, приложение за изучаване на английски език, игри.

За пълноценна съвместна работа между часовника и смартфона, свързване на eSIM картата към часовника, настройване и дистанционно управление, първо трябва да инсталирате безплатното приложение Canyon Life и след това да сдвоите часовника с приложението:

1. Сканирайте QR кода на приложението Canyon Life (вж. стр. 3), за да отидете в Google Play или App Store, да изтеглите и да стартирате приложението (фиг. G-1).
2. Влезте в акаунта си или регистрирайте нов (фиг. G-2).
3. За да регистрирате нов часовник, изберете в приложението опцията тип GSM устройство с връзка с eSIM карта (фиг. G-3).
4. Уверете се, че BT на смартфона ви е активиран, и включете BT на часовника си. За да направите това, плъзнете наляво или надясно в началния екран на часовника и изберете „Settings“ („Настройки“) (фиг. H-3), след което докоснете реда „eSIM record“ („Запис на eSIM“). В отворения екран поставете плъзгача в положение „Включено“.
5. Следвайте инструкциите в приложението, за да осъществите BT връзка между часовника и приложението. След това сканирайте QR кода на eSIM картата с помощта на камерата на смартфона (фиг. G-3).

**Забележка.** Уверете се, че eSIM картата е адаптирана за носими устройства, че 4G и мобилният пренос на данни са свързани и че балансът на сметката е допълнен.

6. След като eSIM картата е успешно свързана, регистрирайте часовника към вашия акаунт, като използвате регистрационния код (фиг. G-4). Регистрационният код се намира на етикета на устройството или в менюто на часовника. За целта плъзнете наляво или надясно в началния екран на часовника и изберете елемента от менюто „QR-Codes“ („QR кодове“) (фиг. H-3). След това докоснете лентата с менюто „Register code“ („Код за регистрация“) и сканирайте кода за регистрация с камерата на смартфона си или въведете кода ръчно в полето за приложение.
7. След успешна регистрация в приложението устройството е готово за използване. За подробна информация относно настройване на устройството и приложението е налично в пълното ръководство за потребителя на уеб страница [canyon.bg/drivers-and-manuals](http://canyon.bg/drivers-and-manuals).

**Забележка.** Първото свързване на устройството с приложението Canyon Life и активирането на eSIM-картата се препоръчва да се извърши на открито място – на закрито може да има проблеми с търсенето на мрежа. Функцията за дистанционно наблюдение няма да работи коректно, ако устройството не определя точно местоположението. На устройството са необходими до 30 секунди, за да установи връзка с мрежата.

## ЕКСПЛОАТАЦИЯ

**Начален екран.** Текущата дата, денят от седмицата и часът се показват в центъра на екрана, а индикаторите се показват в горната част на екрана (фиг. I):

① – активен режим VoLTE, ② – сила на мобилния сигнал и вид на активната мрежа GSM (2G, 3G, 4G или 4G<sup>TD</sup>), ③ – мобилно предаване на данни, ④ – активен сигнал Wi-Fi, ⑤ – активна аларма, ⑥ – активен GPS сигнал, ⑦ – заряд на батерията. **Функции на бутоните (фиг. В, С):**

**Бутон 1 (4)** – връщане към предишното меню; прекратяване/отхвърляне на входящо повикване;

**Бутон 2 (8)** – спешно повикване (вж. „Спешно повикване“ по-долу);

**Бутон 3 (9)** – включване на устройството, включване/изключване на екрана, прекратяване/отхвърляне на входящо повикване, връщане към предишното меню.

**Изходящи повиквания.** От началния екран плъзнете наляво или надясно, изберете „Телефон“ и въведете желаните телефонни номера. Или отидете в телефонния указател и изберете желаните телефонни контакти. След това натиснете „Повикване“, за да осъществите повикване. За да отмените повикването, натиснете бутон 1 или 3.

**Забележка.** За да добавите номера в телефонния указател, отидете в приложението.

**Входящи повиквания.** Когато има входящо повикване, натиснете „Приемане“ на екрана, за да отговорите, или „Отхвърляне“, за да нулирате (фиг. Н-4). След като сте попълнили телефонния си указател, можете да активирате приложението да забранява входящите повиквания от непознати номера, т.е. повикванията ще идват само от запазените контакти.

**Спешно повикване.** В приложението могат да бъдат запазени до три номера за спешни случаи. За да стартирате автоматично спешно повикване, натиснете и задръжте бутона 2 (8) за 3–5 секунди. Устройството ще се обади на трите запазени номера: последователно по 2 пъти, докато един от обаждачите се отговори.

**Местоположение.** Приложението записва координатите на часовника, предавани по защитения канал през зададения в приложението интервал от време. В зависимост от местоположението часовникът ще изпраща координати чрез GPS (на открито), LBS или Wi-Fi (на закрито).

**Забележка.** Геолокацията изисква висока консумация на енергия. Препоръчително е да активирате режима за пестене на заряда на батерията в приложението или нормален режим. Използвайте точен или принудителен режим за кратки периоди от време, за да получите бързо координатите в реално време.

**Музикален плейър и USB режим.** Часовникът има вградена карта с памет, в която можете да добавяте аудиозаписи за слушане в музикалния плейър. За подробности относно изтегляне и прослушване на файлове в USB режим, както и за други функции на часовника, вижте пълното ръководство за потребителя, достъпно на уеб страница [canyon.bg/drivers-and-manuals](http://canyon.bg/drivers-and-manuals).

**Изключване.** От началния екран плъзнете наляво или надясно. Изберете „Настройки“ (фиг. Н-3). В отвореното меню докоснете „Включване“ и потвърдете действието. Изключването на устройството без свързана eSIM карта е възможно и чрез натискане и задържане на бутон 3 за 3–5 секунди.

## ОТСТРАНЯВАНЕ НА ВЪЗМОЖНИ НЕИЗПРАВНОСТИ

**Часовникът не се включва.** Възможна причина: устройството е разредено. Часовникът ще се включи, когато заряда на батерията е заредена поне на 5 %. Решение: свържете устройството към източник на захранване и го включете отново след няколко минути. Ако часовникът не се зарежда, проверете кабела за зареждане и източника на захранване.

**Входящите/изходящите повиквания не работят.** Възможни причини: eSIM картата не е пригодена за носими устройства; мобилната мрежа не е налична; балансът на eSIM картата е изчерпан. Решение: уверете се, че е избрана необходимата eSIM карта, че устройството е в зоната на покритие на мрежата и че балансът на eSIM картата е допълнен.

Ако горните стъпки не решат проблема, свържете се с отдела за поддръжка чрез чата на уеб страница [canyon.bg/user-help-desk](http://canyon.bg/user-help-desk).

**ГАРАНЦИОННИ УСЛОВИЯ.** Гаранционният и експлоатационен живот на устройството – 2 години от датата на продажба на устройството в търговската мрежа на крайния купувач, освен ако не е предвидено друго в местното законодателство. Допълнителна информация за гаранцията можете да намерите на уеб страница [canyon.bg/warranty-terms](http://canyon.bg/warranty-terms).

## OBECNÉ INFORMACE

Chytré hodinky **Canyon® CNE-KW49** jsou mobilním GSM zařízením pro děti s možností aktivace eSIM karty a spárování s chytrým telefonem přes firemní aplikaci Canyon Life.

**MODEL:** CNE-KW49.

**ARTIKLY:** CNE-KW49BL (modrá barva), CNE-KW49PB (růžová/modrá barva).

**POZOR!** Zařízení není určeno pro děti mladší 4 let. Použití zařízení dětmi staršími 4 let je povoleno pouze pod dohledem dospělé osoby.

**FUNKCE.** Přichozí/odchozí volání, SMS zprávy, telefonní seznam, hlasový chat, podpora volání v 4G (VoLTE), tísňové volání. Obousměrné videohovory s připojeným chytrým telefonem prostřednictvím aplikace Canyon Life. Vzdálené sledování: kontrola bezpečné zóny, historie pohybu. Hudební přehrávač, režim USB pro přenos souborů z/na PC, bezdrátové připojení sluchátek, kamera, fotoalbum, aplikace pro studium angličtiny, krokoměr, stopky, kalkulačka, budík, hry.

**TECHNICKÉ SPECIFIKACE.** Napájení (vstup): 5,0 V / 1,0 A (DC). RAM 64 MB, ROM 128 MB. Pracovní frekvence: 1 GHz. Obrazovka: TFT (IPS), 1,4", 240×240 px, barevná (262 000 barev), dotyková, rozlišení 242 PPI, jas 350 cd/m<sup>2</sup>. BT 5.1: 2402–2480 MHz, 1,1 dBm; výkon vysílače < 1,3 mW; bezdrátový dosah: do 10 m. Wi-Fi: 2,4 GHz, 2,4 dBm / 1,7 mW (max.); 802.11 b/g/n; bezdrátový dosah: 5–50 m. GSM síť: 2G (B2/3/5/8), 3G/WCDMA (B1/2/5/8), 4G/LTE (4G/FDD B1/2/3/5/7/8/20/28A; 4G/TDD B38/39/40/41). GSM 850/900: 33 dBm; GSM 1800/1900: 29 dBm. GSM 850/900/1800/1900 MHz. Geolokace: GPS (L1, 1575,42 MHz), LBS (přesnost ≥ 100 m), AGPS (přesnost 1–30 m, určení polohy do 26 s), GLONASS. Citlivost GPS přijímače: trasování –165 dBm, snímání –148 dBm. Hodnota SAR 2,0 W/kg (na 10 g): hlava –0,573 W/kg, tělo –0,532 W/kg. Kamera: 0,3 Mpx. Mikrofon: 1560 Ω, analogový. Reproduktor: jmenovitý výkon 0,8 W. Vestavěná TF karta: 1 GB, nevyměnitelná. SIM karta: eSIM pro nositelná zařízení (není součástí balení). Kompatibilita: Android 8.0 a vyšší s podporou Google Play Services, iOS 14.0 a vyšší. Tělo: polykarbonát a ABS plast, 56×43×16,5 mm (D×Š×V), IP67. Řemínek: silikon, šířka 20 mm. Délka zařízení s řemínkem: 235 mm. Nastavitelná délka (obvod zápěstí): 105–170 mm. Váha: 54 g. Nabíjecí kabel: Pogo pin (4 pin) s USB Type A, 60 cm. Baterie: lithium-polymerová, nevyměnitelná, 3,85 V, 900 mAh. Doba úplného nabití: 3 hod. Doba provozu na jedno nabití v režimu aktivního provozu: až 2 dny (při následujících podmínkách: jas obrazovky nadprůměrný, stabilní signál 4G, souřadnice GPS se předávají každých 10 minut; bez her a přehrávání zvukových nahrávek). Doba provozu na jedno nabití v pohotovostním režimu: s aktivovanou eSIM kartou – až 4 dny, bez aktivované eSIM karty – až 7 dní. Ovládání: ruční, dálkové (přes aplikaci Canyon Life). Provozní podmínky: teplota 0...+40 °C, relativní vlhkost 0–80 %. Skladovací podmínky: teplota –20...+60 °C, relativní vlhkost 0–80 %.

**OBSAH BALENÍ:** chytré hodinky, nabíjecí kabel, stručný návod k použití.

**VZHLED (obr. A, B, C, D, E).** 1. Řemínek. 2. Tělo. 3. Dotyková obrazovka. 4. Tlačítko 1. 5. Reproduktor. 6. Kamera. 7. Mikrofon. 8. Tlačítko 2. 9. Tlačítko 3. 10. Elektrické kontakty hodinek pro nabíjení a přenos dat. 11. Nabíjecí kabel. 12. Nabíjecí kontakty kabelu.

Pokud máte jakékoli dotazy, než zařízení odnesete do prodejny, napište nám na e-mailovou adresu [support@canyon.eu](mailto:support@canyon.eu) nebo s námi chatujte na webové stránce [czech.canyon.eu/user-help-desk](https://czech.canyon.eu/user-help-desk).

## PRÁVIDLA PRO BEZPEČNÉ POUŽITÍ

Zařízení a také aplikace Canyon Life nejsou určeny pro použití dětmi do 4 let nebo osobami s omezenými fyzickými, psychickými nebo mentálními schopnostmi, pokud nemají dostatečné zkušenosti nebo znalosti a nejsou pod dohledem osoby odpovědné za jejich bezpečnost. K nabíjení zařízení používejte pouze dodaný nabíjecí kabel. Na obrazovku netlačte ostrými předměty ani nevyvíjejte příliš velký tlak. Zařízení neupouštějte, neházejte ani neohýbejte. Zařízení nerozebírejte ani se jej nepokoušejte

sami opravit. Abyste předešli zranění, nepoužívejte zařízení s prasklinami nebo jinými vadami. Čištění provádějte suchou utěrkou pouze po vypnutí zařízení a odpojení ze zdroje napájení.

## ZAČÁTEK POUŽITÍ

**Příprava.** Hodinky rozbalte, odstraňte ochrannou fólii z obrazovky. Následně je plně nabijte (nejméně 3 hodiny).

**Nabíjení.** Připojte elektrické kontakty hodinek (10) k nabíjecím kontaktům kabelu (12), jak je znázorněno na obr. F, a připojte kabel ke zdroji napájení.

**POZOR!** Napájecí adaptér není součástí balení. Výstupní parametry adaptéru musí být 5,0 V / 1,0 A (DC).

**Zapnutí.** Stiskněte a podržte tlačítko 3 (9) po dobu 5–10 sekund, dokud se neobjeví uvítací obrazovka (obr. H-1) a nezazní zvukový signál. Dále se zobrazí hlavní obrazovka hodinek (obr. H-2).

### Spárování s aplikací Canyon Life a aktivace eSIM karty

**Poznámka.** Funkce zařízení bez aktivace eSIM karty a spárování s aplikací Canyon Life jsou omezeny na následující: krokometr, kamera, fotoalbum, hudební přehrávač, stopky, kalkulačka, aplikace pro studium angličtiny, hry.

Pro úplnou spolupráci hodinek a chytrého telefonu, aktivaci eSIM karty v hodinkách, jejich nastavení a vzdálené ovládání je třeba nejprve nainstalovat bezplatnou aplikaci Canyon Life a poté provést spárování hodinek s aplikací:

1. Naskenujte QR kód aplikace Canyon Life (viz str. 3), abyste se dostali do Google Play nebo App Store, stáhněte a spusťte aplikaci (obr. G-1).
2. Přihlaste se do svého účtu nebo založte nový (obr. G-2).
3. Pro registraci nových hodinek zvolte v aplikaci typ GSM zařízení s možností aktivace eSIM karty (obr. G-3).
4. Ujistěte se, že je na chytrém telefonu aktivována funkce BT a zapněte BT na hodinkách. Pro toto na hlavní obrazovce hodinek přejeďte prstem doleva nebo doprava, vyberte „Settings“ („Nastavení“) (obr. H-3), a poté klepněte na položku „eSIM record“ („Nahrávání eSIM“). Na otevřené obrazovce nastavte posuvník do polohy „Povoleno“.
5. Postupujte podle pokynů v aplikaci pro párování hodinek a aplikace přes BT. Poté naskenujte QR kód eSIM karty pomocí kamery chytrého telefonu (obr. G-3).

**Poznámka.** Ujistěte se, zda je eSIM karta přizpůsobena pro nositelná zařízení, přenos dat 4G a mobilních dat je povolen, a zůstatek na účtu je kladný.

6. Po úspěšné aktivaci eSIM karty zaregistrujte hodinky ve svém účtu pomocí registračního kódu (obr. G-4). Registrační kód najdete na štítku zařízení nebo v nabídce hodinek. Pro toto na hlavní obrazovce hodinek přejeďte prstem doleva nebo doprava a vyberte v nabídce položku „QR-Codes“ („QR kódy“) (obr. H-3). Poté klepněte na položku „Register code“ („Registrační kód“) a naskenujte registrační kód pomocí kamery chytrého telefonu nebo ručně zadejte kód do pole aplikace.
7. Po úspěšné registraci v aplikaci je zařízení připraveno k použití. Podrobné informace o nastavení zařízení a aplikace naleznete v úplném návodu k použití na webové stránce [czech.canyon.eu/drivers-and-manuals](http://czech.canyon.eu/drivers-and-manuals).

**Poznámka.** První připojení zařízení k aplikaci Canyon Life a aktivaci eSIM karty se doporučuje provádět na otevřeném prostoru – uvnitř budov mohou nastat problémy s hledáním sítě. Funkce vzdáleného sledování nebude fungovat správně, pokud zařízení přesně neurčí polohu. Zařízení potřebuje až 30 sekund na navázání spojení se sítí.

## PROVOZ

**Hlavní obrazovka.** Uprostřed obrazovky se zobrazuje aktuální datum, den v týdnu a čas, a v horní části obrazovky jsou indikátory (obr. I):

- ① – aktivní režim VoLTE, ② – úroveň signálu mobilní sítě a typ aktivní sítě GSM (2G, 3G, 4G nebo 4G<sup>HD</sup>), ③ – přenos mobilních dat, ④ – aktivní signál Wi-Fi, ⑤ – aktivní budík, ⑥ – aktivní GPS signál, ⑦ – stav nabití baterie.

**Funkce tlačítek (obr. B, C):**

**Tlačítko 1** (4) – návrat do předchozí nabídky; ukončení/odmítnutí příchozího volání;

**Tlačítko 2** (8) – nouzové volání (viz níže odst. „Tísňové volání“);

**Tlačítko 3** (9) – zapnutí zařízení, zapnutí/vypnutí obrazovky, ukončení/odmítnutí příchozího volání, návrat do předchozí nabídky.

**Odchozí volání.** Na domovské obrazovce přejeďte prstem doleva nebo doprava, vyberte „Telefon“ a zadejte požadované telefonní číslo. Nebo přejděte do telefonního seznamu a vyberte požadovaný kontakt. Poté stiskněte tlačítko „Zavolat“. Pro zrušení volání stiskněte tlačítko 1 nebo 3.

**Poznámka.** Chcete-li přidat čísla do telefonního seznamu, přejděte do aplikace.

**Příchozí volání.** Při příchozím volání klepněte na obrazovce na „Přijmout“ pro přijetí nebo „Odmítnout“ pro odmítnutí (obr. H-4). Po vyplnění telefonního seznamu v aplikaci můžete povolit blokování příchozích volání z neznámých čísel, tedy volání budou přijímány pouze od uložených kontaktů.

**Tísňové volání.** V aplikaci lze uložit až tři čísla pro tísňové volání. Pro zahájení automatického tísňového volání stiskněte a podržte tlačítko 2 (8) po dobu 3–5 sekund. Ze zařízení budou vycházet volání na tři uložená čísla: postupně, dvakrát na každé, dokud jeden z abonentů neodpoví.

**Určení polohy.** Aplikace zaznamenává souřadnice hodinek, které jsou přenášeny přes zabezpečený kanál v časovém intervalu nastaveném v aplikaci. V závislosti na poloze hodinky budou odesílat souřadnice přes GPS (venku), LBS nebo Wi-Fi (uvnitř budov).

**Poznámka.** Geolokace vyžaduje vysokou spotřebu energie. Doporučujeme aktivovat v aplikaci režim úspory baterie nebo normální režim. Chcete-li rychle získat souřadnice v reálném čase, použijte přesný nebo vynucený režim na krátkou dobu.

**Hudební přehrávač a režim USB.** Hodinky mají vestavěnou paměťovou kartu, na kterou můžete přidávat zvukové nahrávky pro poslech v hudebním přehrávači. Podrobnosti o stahování a poslechu souborů v režimu USB a o dalších funkcích hodinek najdete v úplném návodu k použití, který je k dispozici na adrese [czech.canyon.eu/drivers-and-manuals](http://czech.canyon.eu/drivers-and-manuals).

**Vypnutí.** Na hlavní obrazovce přejeďte prstem doleva nebo doprava. Vyberte „Nastavení“ (obr. H-3). V otevřené nabídce stiskněte tlačítko „Vypnout“ a akci potvrďte. Vypnutí zařízení bez aktivované eSIM karty je také možné stisknutím a podržením tlačítka 3 po dobu 3–5 sekund.

**ODSTRAŇOVÁNÍ MOŽNÝCH PORUCH**

**Hodinky se nezapínají.** Možná příčina: zařízení je vybité. Hodinky se zapnou, když je baterie nabitá nejméně 5 %. Řešení: připojte zařízení ke zdroji napájení a po několika minutách jej znovu zapněte. Pokud se hodinky nenabíjejí, zkontrolujte provozuschopnost nabíjecího kabelu a zdroje napájení.

**Příchozí/odchozí volání nefungují.** Možná příčina: eSIM karta není přizpůsobena pro nositelná zařízení; mobilní síť není dostupná; zůstatek eSIM karty je záporný. Řešení: ujistěte se, že je vybrána správná eSIM karta, zařízení je v mezích pokrytí sítě, zůstatek eSIM karty je kladný.

Pokud výše uvedené kroky problém nevyřeší, kontaktujte podporu prostřednictvím chatu na webové stránce [czech.canyon.eu/user-help-desk](http://czech.canyon.eu/user-help-desk).

**ZÁRUČNÍ PODMÍNKY.** Záruka a životnost zařízení je 2 roky od data prodeje zařízení v maloobchodní síti koncovému kupujícímu, pokud místní právní předpisy nestanoví jinak. Další informace o záruce jsou k dispozici na webové stránce [czech.canyon.eu/warranty-terms](http://czech.canyon.eu/warranty-terms).

**GENERELLE OPLYSNINGER**

**Canyon® CNE-KW49** smart ur – en mobil GSM-enhed til børn med mulighed for at tilkoble et eSIM-kort og sammenkoble med en smartphone via Canyon Life-appen.

**MODEL:** CNE-KW49.

**VARENUMRE:** CNE-KW49BL (blå farve), CNE-KW49PB (pink/blå farve).

**ADVARSEL!** Enheden er ikke beregnet til brug af børn under 4 år. Brug af enheden af børn over 4 år er kun tilladt under opsyn af en voksen.

**FUNKTIONER.** Indgående/udgående opkald, SMS-beskeder, telefonbog, stemmechat, støtte til 4G (VoLTE) opkald, nødopkald. Tovejs videokommunikation med en tilsluttet smartphone via Canyon Life-appen. Fjernovervågning: kontrol af sikkerhedsgeozonen, historik over bevægelser. Musikafspiller, USB-tilstand til filoverførsel til/fra PC, trådløs tilslutning af høretelefoner, kamera, fotogalleri, app til at lære engelsk, skridttæller, stopur, lommeregner, vækkeur, spil.

**TEKNISKE SPECIFIKATIONER.** Strømforsyning (input): 5,0 V / 1,0 A (DC). RAM 64 MB, ROM 128 MB. Arbejdsfrekvens: 1 GHz. Skærm: TFT (IPS), 1,4", 240×240 px, farve- (262 000 farver) og berøringsskærm, opløsning 242 PPI, lysstyrke 350 cd/m<sup>2</sup>. BT 5.1: 2402–2480 MHz, 1,1 dBm; sendeeffekt < 1,3 mW; trådløs forbindelsesrækkevidde: op til 10 m. Wi-Fi: 2,4 GHz, 2,4 dBm / 1,7 mW (maks.); 802.11 b/g/n; trådløs forbindelsesrækkevidde: 5–50 m. GSM-netværk: 2G (B2/3/5/8), 3G/WCDMA (B1/2/5/8), 4G/LTE (4G/FDD B1/2/3/5/7/8/20/28A; 4G/TDD B38/39/40/41). GSM 850/900: 33 dBm; GSM 1800/1900: 29 dBm. GSM 850/900/1800/1900 MHz. Geolokation: GPS (L1, 1575,42 MHz), LBS (nøjagtighed ≥ 100 m), AGPS (nøjagtighed 1–30 m, positionering op til 26 s), GLONASS. GPS-mottagerens følsomhed: sporing –165 dBm, indfangelse –148 dBm. SAR-værdi 2,0 W/kg (pr. 10 g): hoved – 0,573 W/kg, krop – 0,532 W/kg. Kamera: 0,3 MP. Mikrofon: 1560 Ohm, analog. Højtaler: 0,8 W nominal effekt. Indbygget TF-kort: 1 GB, ikke-udtageligt. SIM-kort: eSIM til bærbare enheder (medfølger ikke). Kompatibilitet: Android 8.0 og nyere med understøttelse af Google Play Services, iOS 14.0 og nyere. Krop: polycarbonat og ABS-plast, 56×43×16,5 mm (L×B×H), IP67. Rem: silikone, 20 mm bred. Længde af enheden med rem: 235 mm. Justérbar længde (håndledsomkreds): 105–170 mm. Vægt: 54 g. Opladningskabel: Pogo pin (4 pin) med USB Type A, 60 cm. Batteri: lithiumpolymer, ikke-udtageligt, 3,85 V, 900 mAh. Fuldladningstid: 3 t. Driftstid på en opladning ved aktiv brug: op til 2 dage (ved følgende forhold: skærmens lysstyrke over middel, stabilt 4G-signal, GPS-koordinater sendes hver 10. min; uden spil og afspilning af lydoptagelser). Driftstid på en opladning i standby-tilstand: med et tilkøbt eSIM-kort – op til 4 dage, uden et tilkøbt eSIM-kort – op til 7 dage. Kontrol: manuel, fjernbetjening (via Canyon Life-appen). Driftsforhold: temperatur 0...+40 °C, relativ luftfugtighed 0–80 %. Opbevaringsforhold: temperatur –20...+60 °C, relativ luftfugtighed 0–80 %.

**INDHOLD:** smart ur, opladningskabel, hurtig startguide.

**UDSEENDE (fig. A, B, C, D, E).** 1. Rem. 2. Krop. 3. Berøringsskærm. 4. Knap 1. 5. Højtaler. 6. Kamera. 7. Mikrofon. 8. Knap 2. 9. Knap 3. 10. Urets elektriske kontakter til opladning og dataoverførsel. 11. Opladningskabel. 12. Opladningskablets kontakter.

Hvis du har spørgsmål, kan du sende os en e-mail på [support@canyon.eu](mailto:support@canyon.eu) eller chatte med os på [canyon.eu/user-help-desk](https://canyon.eu/user-help-desk), før du tager enheden med til en butik.

**SIKKER BRUGSPRAKSIS**

Enheden samt Canyon Life-appen er ikke beregnet til brug af børn under 4 år eller personer med begrænsede fysiske, mentale eller intellektuelle evner, hvis de ikke har tilstrækkelig erfaring eller viden, og hvis de ikke er under opsyn af en person, der er ansvarlig for deres sikkerhed. Brug kun det medfølgende opladningskabel til at oplade enheden. Du må ikke trykke på skærmen med skarpe genstande eller lægge for stort pres på skærmen. Du må ikke tabe, kaste eller bøjne enheden. Du må ikke adskille eller forsøge at reparere enheden selv. For at undgå personskade må du ikke bruge

enheden med revner eller andre defekter. Rengør kun med en tør klud efter at have slukket for enheden og frakoblet den fra strømkilden.

## IDRIFTSÆTTELSE

**Forberedelse.** Pak uret ud, og fjern beskyttelsesfilmen fra skærmen. Oplad det derefter fuldt ud (mindst 3 timer).

**Opladning.** Forbind urets elektriske kontakter (10) med opladningskablets kontakter (12) som vist på fig. F, og tilslut kablet til en strømkilde.

**ADVARSEL!** Strømadapteren er ikke en del af leveringsomfanget. Adapterens udgangsparametre skal være 5,0 V / 1,0 A (DC).

**Aktivering.** Tryk og hold knap 3 (9) nede i 5–10 sekunder indtil velkomstskaermen vises (fig. H-1), ledsaget af en lydssignal. Derefter vises urets hovedskaerm (fig. H-2).

### Sammenkobling med Canyon Life-appen og tilkobling af et eSIM-kort

**Bemærk.** Enhedens funktioner uden tilkobling af et eSIM-kort og sammenkobling med Canyon Life-appen er begrænset til følgende: skridttæller, kamera og fotogalleri, musikafspiller, stopur, lommeregner, app til at lære engelsk, spil.

For at opnå fuld samarbejde mellem ure og smartphone, tilkobling af et eSIM-kort til ure, deres opsætning og fjernstyring, skal du først installere den gratis Canyon Life-app, og derefter udføre sammenkoblingen af uret med appen:

1. Scan QR-koden for Canyon Life-appen (se s. 3) for at gå til Google Play eller App Store, download og køber appen (fig. G-1).
2. Log ind på din konto eller opret en ny (fig. G-2).
3. For at registrere et nyt ur, vælg i appen typen GSM-enhed med mulighed for at tilkoble et eSIM-kort (fig. G-3).
4. Sørg for, at BT på smartphonen er aktiveret, og tænd for BT på uret. For at gøre dette, på urets hovedskaerm, swipe venstre eller højre, vælg "Settings" ("Indstillinger") (fig. H-3), og tryk derefter på linjen "eSIM record" ("eSIM-optagelse"). På den åbnede skaerm, sæt skyderen til "Tændt".
5. Følg instruktionerne i appen for at udføre en BT-forbindelse mellem uret og appen. Derefter skal du scanne QR-koden på eSIM-kortet med din smartphones kamera (fig. G-3).

**Bemærk.** Sørg for, at eSIM-kortet er tilpasset til bærbare enheder, at dataoverførsel via 4G og mobildata er aktiveret, og at kontoens saldo er påfyldt.

6. Efter vellykket tilkobling af eSIM-kortet, skal du registrere uret i din konto ved hjælp af registreringskoden (fig. G-4). Registreringskoden kan findes på enhedens etiket eller i urets menu. For at gøre dette, skal du på urets hovedskaerm swipe til venstre eller højre og vælge menuen "QR-Codes" ("QR-koder") (fig. H-3). Derefter skal du trykke på menulinjen "Register code" ("Registreringskode") og scanne registreringskoden med din smartphones kamera eller manuelt indtaste koden i appens felt.
7. Efter vellykket registrering i appen er enheden klar til brug. For detaljerede oplysninger om konfiguration af enheden og applikationen henvises til den fulde brugervejledning på websiden [canyon.eu/drivers-and-manuals](http://canyon.eu/drivers-and-manuals).

**Bemærk.** Første forbindelse af enheden til Canyon Life appen og aktivering af eSIM-kortet anbefales at udføres udendørs – indendørs kan der opstå problemer med netværksfindelse. Fjernovervågningsfunktionen fungerer ikke korrekt, hvis enheden ikke bestemmer placeringen nøjagtigt. Enheden kræver op til 30 sekunder for at etablere forbindelse til netværket.

## BRUG

**Hovedskaerm.** I midten af skaermen vises den aktuelle dato, ugedag og tid, mens indikatorerne (fig. I) vises øverst på urets skaerm:

① – aktiv tilstand for VoLTE, ② – signalstyrke for mobilnetværk og type af aktivt netværk GSM (2G, 3G, 4G eller 4G<sup>HD</sup>), ③ – mobildataoverførsel, ④ – aktivt Wi-Fi signal, ⑤ – aktivt vækkeur, ⑥ – aktivt GPS-signal, ⑦ – batteriets ladning.

### Funktioner af knapperne (fig. B, C):

**Knap 1 (4)** – går tilbage til forrige menu; afsluter/afviser indkommende opkald;

**Knap 2 (8)** – nødopkald (se nedenfor p. "Nødopkald");

**Knap 3 (9)** – tænder/slukker enheden, tænder/slukker skærmen, afsluter/afviser indkommende opkald, går tilbage til forrige menu.

**Udgående opkald.** Fra startskærmen, stryg til venstre eller højre, vælg "Telefon", og indtast det ønskede telefonnummer. Eller gå til telefonbogen, og vælg den ønskede kontakt. Tryk derefter på "Telefon" for at foretage et opkald. For at annullere et opkald, skal du trykke på knap 1 eller 3.

**Bemærk.** Hvis du vil tilføje numre til telefonbogen, skal du gå til appen.

**Indgående opkald.** Når der er et indgående opkald, skal du trykke på "Accepter" på skærmen for at besvare eller "Afvis" for at nulstille (fig. H-4). Efter udfyldelse af telefonbogen i appen kan du aktivere blokering af indkommende opkald fra ukendte numre, dvs. opkald vil kun blive modtaget fra gemte kontakter.

**Nødopkald.** Der kan gemmes op til tre alarmnumre i appen. For at starte et automatisk nødopkald, skal du trykke og holde knap 2 (8) nede i 3–5 sekunder. Enheden vil ringe til tre gemte numre: skiftevis, 2 gange til hver, indtil en af abonnenteme svarer.

**Placering.** Appen registrerer urets koordinater, som overføres via en sikker kanal, med et tidsinterval sat i appen. Afhængig af placeringen vil uret sende koordinater via GPS (udendørs), LBS eller Wi-Fi (indendørs).

**Bemærk.** Geoplacering kræver et højt energiforbrug. Det anbefales at aktivere batterisparetilstand i appen eller i normal tilstand. Brug præcis eller tvunget tilstand i korte perioder for hurtigt at få koordinater i realtid.

**Musikafspiller og USB-tilstand.** Uret har et indbygget hukommelseskort, som du kan tilføje lydoptagelser til, så du kan lytte til dem i musikafspilleren. For detaljer om download og lytning til filer i USB-tilstand samt andre urfunktioner henvises til den fulde brugervejledning, der findes på [canyon.eu/drivers-and-manuals](http://canyon.eu/drivers-and-manuals).

**Slukning.** På hovedskærmen, swipe til venstre eller højre. Vælg "Indstillinger" (fig. H-3). I den menu, der åbnes, skal du trykke på "Sluk" og bekræfte handlingen. Slukning af enheden uden et tilsluttet eSIM-kort er også muligt ved at trykke og holde knap 3 nede i 3–5 sekunder.

### FEJLFINDING

**Uret vil ikke tænde.** Mulig årsag: enheden er afladet. Uret tændes, når batteriet er mindst 5 % opladet. Løsning: slut enheden til en strømkilde, og tænd den igen efter et par minutter. Hvis uret ikke oplader, skal du kontrollere opladningskablets og strømkildens funktion.

**Indgående/udgående opkald fungerer ikke.** Mulig årsag: eSIM-kortet er ikke tilpasset til bærbare enheder; mobildækning er utilgængelig; saldoen på eSIM-kortet er brugt op. Løsning: sørg for, at det nødvendige eSIM-kort er valgt, at enheden er inden for netværksdækning, og at saldoen på eSIM-kortet er påfyldt.

Hvis ovenstående trin ikke løser problemet, skal du kontakte support via chatfunktionen på websiden [canyon.eu/user-help-desk](http://canyon.eu/user-help-desk).

**GARANTIBETINGELSER.** Enhedens garanti og brugstid er 2 år fra datoen for detailkøb til slutkøberen, medmindre andet er fastsat i lokal lovgivning. Yderligere oplysninger om garantien findes på [canyon.eu/warranty-terms](http://canyon.eu/warranty-terms).

## ALLGEMEINE INFORMATIONEN

Die intelligente Uhr **Canyon® CNE-KW49** ist ein GSM-Mobilgerät für Kinder mit der Möglichkeit, eine eSIM-Karte zu verbinden und über die proprietäre Canyon Life-App mit einem Smartphone zu koppeln.

**MODELL:** CNE-KW49.

**ARTIKEL:** CNE-KW49BL (Blau), CNE-KW49PB (Rosa/Blau).

**ACHTUNG!** Das Gerät ist nicht für die Verwendung durch Kinder unter 4 Jahren bestimmt. Kinder über 4 Jahren sollten das Gerät nur unter Aufsicht eines Erwachsenen benutzen.

**FUNKTIONEN.** Eingehende/ausgehende Anrufe, SMS-Nachrichten, Telefonbuch, Voice-Chat, 4G (VoLTE) Anrufunterstützung, Notruf. Zwei-Wege-Videokommunikation mit einem verbundenen Smartphone über die Canyon Life-App. Fernüberwachung: Überwachung eines sicheren Geo-Zauns, historischer Routenverlauf. Musikplayer, USB-Modus zum Übertragen von Dateien vom/zum PC, kabellose Kopfhöreranbindung, Kamera, Fotoalbum, Englisch-Lernanwendung, Schrittzähler, Stoppuhr, Taschenrechner, Wecker, Spiele.

**TECHNISCHE DATEN.** Spannungsversorgung (Eingang): 5,0 V / 1,0 A (DC). RAM 64 MB, ROM 128 MB. Betriebsfrequenz: 1 GHz. Bildschirm: TFT (IPS), 1,4", 240×240 px, Farbe (262.000 Farben), Touchscreen, Auflösung 242 PPI, 350 cd/m<sup>2</sup> Helligkeit. BT 5.1: 2402–2480 MHz, 1,1 dBm; Sendeleistung < 1,3 mW; Funkreichweite: bis zu 10 m. WLAN: 2,4 GHz, 2,4 dBm / 1,7 mW (max.); 802.11 b/g/n; Funkreichweite: 5–50 m. GSM-Netz: 2G (B2/3/5/8), 3G/WCDMA (B1/2/5/8), 4G/LTE (4G/FDD B1/2/3/5/7/8/20/28A; 4G/TDD B38/39/40/41). GSM 850/900: 33 dBm; GSM 1800/1900: 29 dBm. GSM 850/900/1800/1900 MHz. Geolocation: GPS (L1, 1575,42 MHz), LBS (Genauigkeit ≥ 100 m), AGPS (Genauigkeit 1–30 m, Positionierung bis zu 26 s), GLONASS. Empfindlichkeit des GPS-Empfängers: Trace -165 dBm, Capture -148 dBm. SAR-Wert 2,0 W/kg (pro 10 g): Kopf -0,573 W/kg, Körper -0,532 W/kg. Kamera: 0,3 Mpx. Mikrofon: 1560 Ohm, analog. Lautsprecher: 0,8 W Nennleistung. Integrierte TF-Karte: 1 GB, nicht entfernbar. SIM-Karte: eSIM für tragbare Geräte (nicht im Lieferumfang enthalten). Kompatibilität: Android 8.0 und höher mit Unterstützung für Google Play Services, iOS 14.0 und höher. Gehäuse: Polycarbonat und ABS-Kunststoff, 56×43×16,5 mm (L×B×H), IP67. Armband: Silikon, 20 mm breit. Länge des Geräts mit dem Armband: 235 mm. Einstellbare Länge (Umfang des Handgelenks): 105–170 mm. Gewicht: 54 g. Ladekabel: Pogo-Pin (4-pin) mit USB Typ A, 60 cm. Akku: Li-Polymer, nicht entfernbar, 3,85 V, 900 mAh. Volle Akkuladezeit: 3 h. Betriebsdauer mit einer einzigen Ladung im aktiven Nutzungsmodus: bis zu 2 Tage (unter folgenden Bedingungen: Bildschirmhelligkeit ist überdurchschnittlich hoch, 4G-Signal ist stabil, GPS-Koordinaten werden alle 10 Minuten übertragen; ausgenommen Spiele und Audiowiedergabe). Betriebsdauer mit einer Akkuladung im Bereitschaftsmodus: mit angeschlossener eSIM-Karte - bis zu 4 Tage, ohne angeschlossene eSIM-Karte - bis zu 7 Tage. Steuerung: manuell, ferngesteuert (über die Canyon Life-App). Betriebsbedingungen: Temperatur 0...+40 °C, relative Luftfeuchtigkeit 0–80 %. Lagerbedingungen: Temperatur -20...+60 °C, relative Luftfeuchtigkeit 0–80 %.

**LIEFERUMFANG:** intelligente Uhr, Ladekabel, Schnellstartanleitung.

**AUSSENAUSICHT (Abb. A, B, C, D, E).** 1. Armband. 2. Gehäuse. 3. Touchscreen. 4. Taste 1. 5. Lautsprecher. 6. Kamera. 7. Mikrofon. 8. Taste 2. 9. Taste 3. 10. Elektrische Kontakte der Uhr zum Laden und zur Datenübertragung. 11. Ladekabel. 12. Kontakte des Ladekabels.

Wenn Sie Fragen haben, wir sind froh diese zu beantworten, bevor Sie Ihr Gerät in den Laden bringen. Senden Sie uns bitte eine E-Mail an [support@canyon.eu](mailto:support@canyon.eu) oder chatten Sie mit uns unter [de.canyon.eu/user-help-desk](https://www.canyon.eu/user-help-desk).

## SICHERHEITSAUWEISUNGEN

Das Gerät sowie die Canyon Life-App sind nicht für die Verwendung durch Kinder unter 4 Jahren oder durch Personen mit eingeschränkten körperlichen, geistigen oder intellektuellen Fähigkeiten bestimmt, es sei denn, sie werden von einer für ihre Sicherheit verantwortlichen Person beaufsichtigt oder in die Verwendung des Geräts eingewiesen. Verwenden Sie zum Aufladen des Geräts nur das mitgelieferte Ladekabel. Drücken Sie nicht mit scharfen Gegenständen auf den Bildschirm und üben Sie nicht zu viel Druck aus. Lassen Sie das Gerät nicht fallen, werfen oder verbiegen

Sie es nicht. Nehmen Sie das Gerät nicht auseinander und versuchen Sie nicht, es selbst zu reparieren. Um Verletzungen zu vermeiden, verwenden Sie kein Gerät mit Rissen oder anderen Mängeln. Reinigen Sie das Gerät nur mit einem trockenen Tuch, nachdem Sie es ausgeschaltet und vom Stromnetz getrennt haben.

## NUTZUNGSBEGINN

**Vorbereitung.** Packen Sie die Uhr aus, entfernen Sie die Schutzfolie vom Bildschirm. Laden Sie sie dann vollständig auf (mindestens 3 Stunden).

**Aufladen.** Verbinden Sie die elektrischen Kontakte der Uhr (10) mit den Ladekontakten des Kabels (12) wie in Abb. F gezeigt, und schließen Sie das Kabel an das Stromnetz an.

**ACHTUNG!** Der Netzadapter ist nicht im Lieferumfang enthalten. Die Ausgangsparameter des Adapters müssen 5,0 V / 1,0 A (DC) betragen.

**Einschalten.** Halten Sie die Taste 3 (9) 5–10 Sekunden lang gedrückt, bis der Begrüßungsbildschirm erscheint (Abb. H-1), begleitet von einem akustischen Signal. Danach wird der Startbildschirm der Uhr angezeigt (Abb. H-2).

### Kopplung mit der Canyon Life-App und eSIM-Kartenverbindung

**Hinweis.** Der Betrieb des Geräts ohne eSIM-Kartenverbindung und Kopplung mit der Canyon Life-App ist auf die folgenden Funktionen beschränkt: Schrittzähler, Kamera und Fotoalbum, Musik-Player, Stoppuhr, Taschenrechner, Englisch-Lernanwendung, Spiele.

Damit die Uhr und das Smartphone vollständig zusammenarbeiten, eine eSIM-Karte mit der Uhr verbunden werden kann sowie die Uhr konfiguriert und ferngesteuert werden kann, müssen Sie zunächst die kostenlose Canyon Life-App installieren und dann die Uhr mit der App koppeln:

1. Scannen Sie den QR-Code der Canyon Life-App (siehe S. 3), um zu Google Play oder zum App Store zu gelangen, die App herunterzuladen und zu starten (Abb. G-1).
2. Melden Sie sich bei Ihrem Konto an oder registrieren Sie ein neues Konto (Abb. G-2).
3. Um eine neue Uhr zu registrieren, wählen Sie in der App die Option GSM-Gerätetyp mit eSIM-Kartenverbindung (Abb. G-3).
4. Stellen Sie sicher, dass BT auf Ihrem Smartphone aktiviert ist, und schalten Sie BT auf Ihrer Uhr ein. Wischen Sie dazu auf dem Startbildschirm der Uhr nach links oder rechts und wählen Sie „Settings“ („Einstellungen“) (Abb. H-3), und tippen Sie dann auf die Zeile „eSIM record“ („eSIM hinzufügen“). Auf dem sich öffnenden Bildschirm stellen Sie den Schieberegler auf die Position „Aktiviert“.
5. Folgen Sie den Anweisungen in der App, um eine BT-Verbindung zwischen der Uhr und der App herzustellen. Scannen Sie dann den QR-Code der eSIM-Karte mit der Kamera Ihres Smartphones (Abb. G-3).

**Hinweis.** Vergewissern Sie sich, dass die eSIM-Karte für tragbare Geräte geeignet ist, dass 4G und die mobile Datenübertragung verbunden sind und dass der Kontostand aufgeladen ist.

6. Nachdem Sie die eSIM-Karte erfolgreich verbunden haben, registrieren Sie die Uhr mit dem Registrierungscode in Ihrem Konto (Abb. G-4). Den Registrierungscode finden Sie auf dem Etikett des Geräts oder im Menü der Uhr. Wischen Sie dazu auf dem Startbildschirm der Uhr nach links oder rechts und wählen Sie den Menüpunkt „QR-Codes“ (Abb. H-3). Tippen Sie anschließend auf die Menüleiste „Register code“ („Registrierungscode“) und scannen Sie den Registrierungscode mit der Smartphone-Kamera oder geben Sie den Code manuell in das Anwendungsfeld ein.
7. Nach erfolgreicher Registrierung in der App ist das Gerät einsatzbereit. Ausführliche Informationen zur Einstellung des Geräts und der Anwendung finden Sie in der vollständigen Bedienungsanleitung auf der Webseite [de.canyon.eu/drivers-and-manuals](http://de.canyon.eu/drivers-and-manuals).

**Hinweis.** Es wird empfohlen, die erste Verbindung des Geräts mit der Canyon Life-App und die Aktivierung der eSIM-Karte im Freien durchzuführen – in Innenräumen kann es zu Problemen bei der Netzsuche kommen. Die Fernüberwachungsfunktion funktioniert nicht ordnungsgemäß, wenn das Gerät den Standort nicht genau bestimmen kann. Es dauert bis zu 30 Sekunden, bis das Gerät eine Verbindung zum Netzwerk herstellt.

## BETRIEB

**Startbildschirm.** In der Mitte des Bildschirms werden das aktuelle Datum, der Wochentag und die Uhrzeit angezeigt, und am oberen Rand des Bildschirms befinden sich Indikatoren (Abb. I):

① – aktiver VoLTE-Modus, ② – Mobilfunksignalstärke und aktiver GSM-Netzwerktyp (2G, 3G, 4G oder 4G<sup>+</sup>), ③ – mobile Datenübertragung, ④ – aktives WLAN-Signal, ⑤ – aktiver Wecker, ⑥ – aktives GPS-Signal, ⑦ – Akkuladestand.

#### **Tastenfunktionen (Abb. B, C):**

**Taste 1** (4) – Rückkehr zum vorherigen Menü; Beenden/Ablehnen eines eingehenden Anrufs;

**Taste 2** (8) – Notruf (siehe „Notruf“ unten);

**Taste 3** (9) – Einschalten des Geräts, Ein-/Ausschalten des Bildschirms, Beenden/Ablehnen eines eingehenden Anrufs, Rückkehr zum vorherigen Menü.

**Ausgehende Anrufe.** Wischen Sie auf dem Startbildschirm nach links oder rechts, wählen Sie „Anruf“ aus und geben Sie die gewünschte Telefonnummer ein. Oder gehen Sie zum Telefonbuch und wählen Sie den gewünschten Kontakt aus. Tippen Sie anschließend auf „Anrufen“, um einen Anruf zu tätigen. Um den Anruf zu beenden, drücken Sie die Taste 1 oder 3.

**Hinweis.** Um dem Telefonbuch Nummern hinzuzufügen, gehen Sie zur App.

**Eingehende Anrufe.** Wenn ein Anruf eingeht, tippen Sie auf dem Bildschirm „Akzeptieren“, um ihn anzunehmen, oder „Ablehnen“, um ihn zurückzusetzen (Abb. H-4). Sobald Sie Ihr Telefonbuch gefüllt haben, können Sie in der App einstellen, dass eingehende Anrufe von unbekanntem Nummern blockiert werden, d. h. es werden nur Anrufe von gespeicherten Kontakten entgegengenommen.

**Notruf.** Sie können bis zu drei Notrufnummern in der App speichern. Um einen automatischen Notruf zu starten, halten Sie die Taste 2 (8) für 3–5 Sekunden gedrückt. Das Gerät ruft die drei gespeicherten Nummern an: abwechselnd, jeweils 2-mal, bis einer der Anrufer antwortet.

**Standort.** Die App zeichnet die Koordinaten der Uhr auf, die über den sicheren Kanal in dem in der App festgelegten Zeitintervall übertragen werden. Je nach Standort sendet die Uhr Koordinaten über GPS (im Freien), LBS oder WLAN (in Gebäuden).

**Hinweis.** Die Geolokalisierung erfordert einen hohen Energieverbrauch. Es wird empfohlen, den Akkusparmodus oder normalen Modus in der App zu aktivieren. Verwenden Sie den genauen oder den erzwungenen Modus für kurze Zeiträume, um schnell Echtzeitkoordinaten zu erhalten.

**Musikplayer und USB-Modus.** Die Uhr verfügt über eine eingebaute Speicherkarte, auf die Sie Audioaufnahmen zum Anhören im Musikplayer hinzufügen können. Einzelheiten zum Herunterladen von Dateien im USB-Modus und deren Anhören, sowie zu anderen Uhrfunktionen, finden Sie in der vollständigen Bedienungsanleitung, die unter [canyon.eu/drivers-and-manuals](http://canyon.eu/drivers-and-manuals) verfügbar ist.

**Ausschalten.** Wischen Sie auf dem Startbildschirm nach links oder rechts. Wählen Sie „Einstellungen“ (Abb. H-3). Tippen Sie in dem sich öffnenden Menü auf „Ausschalten“ und bestätigen Sie die Aktion. Das Gerät ohne verbundene eSIM-Karte kann auch ausgeschaltet werden, indem Sie die Taste 3 für 3–5 Sekunden gedrückt halten.

#### **BESEITIGUNG MÖGLICHER FEHLFUNKTIONEN**

**Die Uhr wird nicht eingeschaltet.** Mögliche Ursache: Das Gerät ist entladen. Die Uhr schaltet sich ein, wenn der Akku zu mindestens 5 % geladen ist. Lösung: Schließen Sie das Gerät an das Stromnetz an und schalten Sie es nach ein paar Minuten wieder ein. Wenn sich die Uhr nicht auflädt, überprüfen Sie das Ladekabel und das Netzteil auf ordnungsgemäße Funktion.

**Eingehende/ausgehende Anrufe funktionieren nicht.** Mögliche Gründe: Die eSIM-Karte ist nicht für tragbare Geräte geeignet; das Mobilfunknetz ist nicht verfügbar; das Guthaben der eSIM-Karte ist aufgebraucht. Lösung: Vergewissern Sie sich, dass die erforderliche eSIM-Karte ausgewählt ist, dass sich das Gerät innerhalb des Netzabdeckungsbereichs befindet und das Guthaben der eSIM-Karte aufgeladen ist. Wenn die oben genannten Schritte das Problem nicht lösen, kontaktieren Sie den technischen Support über die Chat-Box auf der Webseite [de.canyon.eu/user-help-desk](http://de.canyon.eu/user-help-desk).

**GARANTIEBEDINGUNGEN.** Die Garantie- und Nutzungsdauer des Geräts beträgt 2 Jahre ab Verkaufsdatum des Geräts im Einzelhandel an den Endkäufer, sofern die örtliche Gesetzgebung nichts anderes vorsieht. Weitere Informationen über die Garantie finden Sie unter [de.canyon.eu/warranty-terms](http://de.canyon.eu/warranty-terms).

**ΓΕΝΙΚΕΣ ΠΛΗΡΟΦΟΡΙΕΣ**

Το έξυπνο ρολόι **Canyon® CNE-KW49** είναι η κινητή συσκευή GSM για παιδιά, με δυνατότητα σύνδεσης κάρτας eSIM και σύζευξης με smartphone μέσω της ειδικής εφαρμογής Canyon Life.

**ΜΟΝΤΕΛΟ:** CNE-KW49.

**SKU:** CNE-KW49BL (μπλε χρώμα), CNE-KW49PB (ροζ/μπλε χρώμα).

**ΠΡΟΣΟΧΗ!** Η συσκευή δεν προορίζεται για χρήση από παιδιά κάτω των 4 ετών. Η χρήση της συσκευής από παιδιά άνω των 4 ετών επιτρέπεται μόνο υπό την επίβλεψη ενήλικου.

**ΛΕΙΤΟΥΡΓΙΕΣ.** Εισερχόμενες/εξερχόμενες κλήσεις, μηνύματα SMS, τηλεφωνικός κατάλογος, φωνητική συνομιλία, υποστήριξη για κλήσεις 4G (VoLTE), κλήση έκτακτης ανάγκης. Αμφίδρομη επικοινωνία βίντεο με συνδεδεμένο smartphone μέσω της εφαρμογής Canyon Life. Απομακρυσμένη παρακολούθηση: έλεγχος ασφαλούς γεωγραφικής ζώνης, ιστορικό κίνησης. Αναπαραγωγική συσκευή μουσικής, λειτουργία USB για μεταφορά αρχείων από/προς υπολογιστή, ασύρματη σύνδεση ακουστικών, κάμερα, άλμπουμ φωτογραφιών, εφαρμογή εκμάθησης αγγλικών, βηματοόμετρο, χρονόμετρο, αριθμομηχανή, ξυπνητήρι, παιχνίδια.

**ΤΕΧΝΙΚΕΣ ΠΡΟΔΙΑΓΡΑΦΕΣ.** Τροφοδοτικό (είσοδος): 5,0 V / 1,0 A (DC). RAM 64 MB, ROM 128 MB. Συχνότητα λειτουργίας: 1 GHz. Οθόνη: TFT (IPS), 1,4", 240×240 px, έγχρωμη (262.000 χρώματα), οθόνη αφής, ανάλυση 242 PPI, φωτεινότητα 350 cd/m<sup>2</sup>. BT 5.1: 2402–2480 MHz, 1,1 dBm· ισχύς πομπού < 1,3 mW· εμβέλεια ασύρματης σύνδεσης: έως 10 μέτρα· Wi-Fi: 2,4 GHz, 2,4 dBm / 1,7 mW (μέγ.)· 802.11 b/g/n· εμβέλεια ασύρματης σύνδεσης: 5–50 μέτρα· Δίκτυο GSM: 2G (B2/3/5/8), 3G/WCDMA (B1/2/5/8), 4G/LTE (4G/FDD B1/2/3/5/7/8/20/28A· 4G/TDD B38/39/40/41). GSM 850/900: 33 dBm· GSM 1800/1900: 29 dBm. GSM 850/900/1800/1900 MHz. Γεωγραφικός εντοπισμός: GPS (L1, 1575,42 MHz), LBS (ακρίβεια ≥ 100 μέτρα), AGPS (ακρίβεια 1–30 μέτρα, προσδιορισμός τοποθεσίας έως 26 δευτ.). GLONASS. Ευαισθησία δέκτη GPS: ίχνος –165 dBm, λήψη –148 dBm. Τιμή SAR 2,0 W/kg (ανά 10 g): κεφαλή – 0,573 W/kg, σώμα – 0,532 W/kg. Κάμερα: 0,3 MP. Μικρόφωνο: 1560 Ohm, αναλογικό. Ηχείο: ονομαστική ισχύς 0,8 W. Ενσωματωμένη κάρτα TF: 1 GB, μη αφαιρούμενη. Κάρτα SIM: eSIM για φορητές συσκευές (δεν περιλαμβάνεται). Συμβατότητα: Android 8.0 και νεότερη έκδοση με υποστήριξη για Υπηρεσίες Google Play, iOS 14.0 και νεότερη έκδοση. Θήκη: πολυανθρακικό και πλαστικό ABS, 56×43×16,5 χλστ (Μ×Π×Υ), IP67. Λουράκι: σιλκόνη, πλάτος 20 χλστ. Μήκος συσκευής με λουράκι: 235 χλστ. Ρυθμιζόμενο μήκος (περιφέρεια καρπού): 105–170 χλστ. Βάρος: 54 γρ. Καλώδιο φόρτισης: Pogo pin (4 ακίδων) με USB Type A, 60 εκ. Μπαταρία: πολυμερές λιθίου, μη αφαιρούμενη, 3,85 V, 900 mAh. Χρόνος πλήρους φόρτισης: 3 ώρες. Διάρκεια λειτουργίας με μία μόνο φόρτιση σε λειτουργία ενεργού χρήσης: έως 2 ημέρες (υπό τις ακόλουθες συνθήκες: φωτεινότητα οθόνης πάνω από το μέσο όρο, σταθερό σήμα 4G, συντεταγμένες GPS που μεταδίδονται κάθε 10 λεπτά· εξαιρουμένων παιχνιδιών και αναπαραγωγής ήχου). Διάρκεια λειτουργίας με μία φόρτιση σε λειτουργία αναμονής: με συνδεδεμένη κάρτα eSIM – έως 4 ημέρες, χωρίς συνδεδεμένη κάρτα eSIM – έως 7 ημέρες. Έλεγχος: χειροκίνητο, τηλεχειριστήριο (μέσω της εφαρμογής Canyon Life). Συνθήκες λειτουργίας: θερμοκρασία 0...+ 40 °C, σχετική υγρασία 0–80%. Συνθήκες αποθήκευσης: θερμοκρασία –20...+ 60 °C, σχετική υγρασία 0–80%.

**ΠΕΡΙΕΧΟΜΕΝΑ:** έξυπνο ρολόι, καλώδιο φόρτισης, οδηγός γρήγορης εκκίνησης.

**ΕΞΩΤΕΡΙΚΗ ΟΥΣΗ (εικ. Α, Β, C, D, E).** 1. Λουράκι. 2. Θήκη. 3. Οθόνη αφής. 4. Κουμπί 1. 5. Ηχείο. 6. Κάμερα. 7. Μικρόφωνο. 8. Κουμπί 2. 9. Κουμπί 3. 10. Ηλεκτρικές επαφές του ρολογιού για φόρτιση και μεταφορά δεδομένων. 11. Καλώδιο φόρτισης. 12. Επαφές φόρτισης του καλωδίου.

Εάν έχετε οποιοσδήποτε απορίες, προτού πάρετε τη συσκευή σας στο κατάστημα, στείλτε μας email στη διεύθυνση [support@canyon.eu](mailto:support@canyon.eu) ή συνομιλήστε στο [canyon.com.gr/user-help-desk](http://canyon.com.gr/user-help-desk).

**ΚΑΝΟΝΕΣ ΑΣΦΑΛΟΥΣ ΧΡΗΣΗΣ**

Η συσκευή, καθώς και η εφαρμογή Canyon Life δεν προορίζονται για χρήση από παιδιά κάτω των 4 ετών ή από άτομα με μειωμένες σωματικές, αισθητηριακές ή νοητικές ικανότητες, εκτός εάν έχουν επαρκή εμπειρία και γνώσεις ή επιβλέπονται από άτομο υπεύθυνο για την ασφάλειά τους. Χρησιμοποιήστε μόνο το παρεχόμενο καλώδιο φόρτισης για το πακέτο προμήθειας. Μην πιέζετε με αιχμηρά αντικείμενα ή μην πιέζετε πολύ δυνατά την οθόνη. Μην ρίχνετε, πετάτε ή λυγίζετε τη συσκευή. Μην αποσυρμαρμολογείτε ή προσπαθείτε να επιδιορθώσετε τη συσκευή μόνοι σας. Για να

αποφύγετε τραυματισμούς, μην χρησιμοποιείτε μονάδα με ρωγμές ή άλλα ελαττώματα. Καθαρίστε με ένα στεγνό πανί μόνο αφού απενεργοποιήσετε τη συσκευή και την αποσυνδέσετε από την πηγή τροφοδοσίας.

## ΕΝΑΡΞΗ ΧΡΗΣΗΣ

**Προετοιμασία.** Αποσυνδεύστε το ρολόι και αφαιρέστε την προστατευτική μεμβράνη από την οθόνη. Στη συνέχεια, φορτίστε την πλήρως (τουλάχιστον 3 ώρες).

**Φόρτιση.** Συνδέστε τις ηλεκτρικές επαφές του ρολογιού (10) στις επαφές φόρτισης του καλωδίου (12) όπως φαίνεται στην εικ. F, και συνδέστε το καλώδιο στη πηγή τροφοδοσίας.

**ΠΡΟΣΟΧΗ!** Ο προσαρμογέας ρεύματος δεν περιλαμβάνεται στο αντικείμενο της παράδοσης. Οι παράμετροι εξόδου του προσαρμογέα πρέπει να είναι 5,0 V / 1,0 A (DC).

**Ενεργοποίηση.** Πατήστε παρατεταμένα το κουμπί 3 (9) για 5–10 δευτερόλεπτα μέχρι να εμφανιστεί η οθόνη υποδοχής (εικ. H-1), συνοδευόμενη από το ηχητικό σήμα. Στη συνέχεια, θα εμφανιστεί η κύρια οθόνη του ρολογιού (εικ. H-2).

## Σύζευξη με την εφαρμογή Canyon Life και σύνδεση κάρτας eSIM

**Σημείωση.** Η λειτουργία της συσκευής χωρίς σύνδεση κάρτας eSIM και σύζευξη με την εφαρμογή Canyon Life περιορίζεται στις ακόλουθες λειτουργίες: βηματόμετρο, κάμερα και άλμπουμ φωτογραφιών, συσκευή αναπαραγωγής μουσικής, χρονόμετρο, αριθμομηχανή, εφαρμογή εκμάθησης αγγλικών, παιχνίδια.

Για να διασφαλίσετε ότι το ρολόι και το smartphone λειτουργούν πλήρως μαζί, συνδέστε την κάρτα eSIM στο ρολόι, διαμορφώστε την και ελέγξτε την από απόσταση. Πρέπει πρώτα να εγκαταστήσετε τη δωρεάν εφαρμογή Canyon Life και, στη συνέχεια, να πραγματοποιήσετε τη σύζευξη του ρολογιού με την εφαρμογή:

1. Σαρώστε τον κωδικό QR της εφαρμογής Canyon Life (βλ. σελ. 3) για να μεταβείτε στο Google Play ή στο App Store, να κατεβάσετε και να εκκινήσετε την εφαρμογή (εικ. G-1).
2. Συνδεθείτε στον λογαριασμό σας ή καταχωρίστε έναν νέο (εικ. G-2).
3. Για να καταχωρήσετε κάποιο νέο ρολόι, επιλέξτε τον τύπο συσκευής GSM με δυνατότητα σύνδεσης κάρτας eSIM στην εφαρμογή (εικ. G-3).
4. Βεβαιωθείτε ότι το BT είναι ενεργοποιημένο στο smartphone σας και ενεργοποιήστε το BT στο ρολόι. Για να το κάνετε αυτό, στην κύρια οθόνη του ρολογιού, σύρετε προς τα αριστερά ή προς τα δεξιά, επιλέξτε «Settings» («Ρυθμίσεις») (εικ. H-3) και, στη συνέχεια, πατήστε τη γραμμή «eSIM record» («Εγγραφή eSIM»). Στην οθόνη που ανοίγει, ρυθμίστε το ρυθμιστικό στη θέση «Ενεργοποιημένο».
5. Ακολουθήστε τις οδηγίες στην εφαρμογή για να ολοκληρώσετε τις συνδέσεις BT του ρολογιού και της εφαρμογής. Στη συνέχεια, σαρώστε τον κωδικό QR της κάρτας eSIM με την κάμερα του smartphone (εικ. G-3).

**Σημείωση.** Βεβαιωθείτε ότι η κάρτα eSIM είναι προσαρμοσμένη για φορητές συσκευές, και ότι η μεταφορά δεδομένων 4G και κινητής τηλεφωνίας είναι ενεργοποιημένη και ότι το υπόλοιπο του λογαριασμού έχει αναπληρωθεί.

6. Αφού συνδέσετε με επιτυχία την κάρτα eSIM, καταχωρίστε το ρολόι στον λογαριασμό σας χρησιμοποιώντας τον κωδικό εγγραφής (εικ. G-4). Ο κωδικός εγγραφής βρίσκεται στην ετικέτα της συσκευής ή στο μενού του ρολογιού. Για να το κάνετε αυτό, στην κύρια οθόνη του ρολογιού, σύρετε προς τα αριστερά ή προς τα δεξιά και επιλέξτε το στοιχείο μενού «QR-Codes» («QR-κωδικοί») (εικ. H-3). Στη συνέχεια, κάντε κλικ στη γραμμή μενού «Register code» («Κωδικός εγγραφής») και σαρώστε τον κωδικό εγγραφής με την κάμερα του smartphone ή εισαγάγετε τον κωδικό δια χειρός στο πεδίο της εφαρμογής.
7. Μετά την επιτυχή εγγραφή στην εφαρμογή, η συσκευή είναι έτοιμη για χρήση. Για λεπτομερείς πληροφορίες σχετικά με τη ρύθμιση της συσκευής και της εφαρμογής, ανατρέξτε στο πλήρες εγχειρίδιο χρήστη στην ιστοσελίδα [canyon.com.gr/drivers-and-manuals](http://canyon.com.gr/drivers-and-manuals).

**Σημείωση.** Συνιστάται να συνδέσετε τη συσκευή στην εφαρμογή Canyon Life για πρώτη φορά και να ενεργοποιήσετε την κάρτα eSIM σε ανοιχτό χώρο – σε εσωτερικό χώρο ενδέχεται να υπάρχουν προβλήματα στην εύρεση δικτύου. Εάν η θέση της συσκευής δεν έχει προσδιοριστεί με ακρίβεια, η λειτουργία απομακρυσμένης παρακολούθησης δεν θα λειτουργήσει σωστά. Η συσκευή χρειάζεται έως και 30 δευτερόλεπτα για να δημιουργήσει σύνδεση στο δίκτυο.

## ΛΕΙΤΟΥΡΓΙΑ

**Αρχική οθόνη.** Η τρέχουσα ημερομηνία, ημέρα, οι ενδείξεις της εβδομάδας και της ώρας εμφανίζονται στο κέντρο της οθόνης, και οι ενδείξεις βρίσκονται στο επάνω μέρος της οθόνης (εικ. I):

① – ενεργή λειτουργία VoLTE, ② – ισχύς σήματος κινητής τηλεφωνίας και τύπος ενεργού δικτύου GSM (2G, 3G, 4G ή 4G<sup>HD</sup>), ③ – μεταφορά δεδομένων κινητής τηλεφωνίας, ④ – ενεργό σήμα Wi-Fi, ⑤ – ενεργό ζυπητηρί, ⑥ – ενεργό σήμα GPS, ⑦ – φόρτιση μπαταρίας.

**Λειτουργίες κουμπιών (εικ. Β, C):**

**Κουμπί 1 (4)** – επιστροφή στο προηγούμενο μενού· τερματισμός/απόρριψη εισερχόμενης κλήσης·

**Κουμπί 2 (8)** – κλήση έκτακτης ανάγκης (βλ. παρακάτω «Κλήση έκτακτης ανάγκης»);

**Κουμπί 3 (9)** – ενεργοποίηση της συσκευής, ενεργοποίηση/απενεργοποίηση της οθόνης, τερματισμός/απόρριψη εισερχόμενης κλήσης, επιστροφή στο προηγούμενο μενού.

**Εξερχόμενες κλήσεις.** Από την αρχική οθόνη, σύρετε προς τα αριστερά ή προς τα δεξιά, επιλέξτε «Τηλέφωνο» και εισαγάγετε τον αριθμό τηλεφώνου που θέλετε. Ή μεταβείτε στον τηλεφωνικό κατάλογο και επιλέξτε την επιθυμητή επαφή. Στη συνέχεια, πατήστε «Κλήση» για να πραγματοποιήσετε μια κλήση. Για να ακυρώσετε την κλήση, πατήστε το κουμπί 1 ή 3.

**Σημείωση.** Για να προσθέσετε αριθμούς στον τηλεφωνικό κατάλογο, μεταβείτε στην εφαρμογή.

**Εισερχόμενες κλήσεις.** Όταν λαμβάνετε μια κλήση, πατήστε «Αποδοχή» στην οθόνη για να απαντήσετε ή «Απόρριψη» για να την απορρίψετε (εικ. Η-4). Αφού συμπληρώσετε τον τηλεφωνικό κατάλογο στην εφαρμογή, μπορείτε να ενεργοποιήσετε τη φραγή εισερχόμενων κλήσεων από άγνωστους αριθμούς, δηλαδή οι κλήσεις θα προέρχονται μόνο από αποθηκευμένες επαφές.

**Κλήση έκτακτης ανάγκης.** Μπορείτε να αποθηκεύσετε έως και τρεις αριθμούς έκτακτης ανάγκης στην εφαρμογή. Για να ξεκινήσετε μια αυτόματη κλήση έκτακτης ανάγκης, πατήστε παρατεταμένα το κουμπί 2 (8) για 3–5 δευτερόλεπτα. Η συσκευή θα πραγματοποιεί κλήσεις σε τρεις αποθηκευμένους αριθμούς: με τη σειρά, 2 φορές στον καθένα, μέχρι να απαντήσει ένας από τους συνδρομητές.

**Τοποθεσία.** Η εφαρμογή καταγράφει τις συσταθμένες του ρολογιού, που μεταδίδονται μέσω ασφαλούς καναλιού, σε χρονικό διάστημα που ορίζεται στην εφαρμογή. Ανάλογα με την τοποθεσία, το ρολόι θα στέλνει συντεταγμένες μέσω GPS (σε ανοιχτό χώρο), LBS ή Wi-Fi (σε εσωτερικούς χώρους).

**Σημείωση.** Ο γεωγραφικός εντοπισμός απαιτεί υψηλή κατανάλωση ενέργειας. Συνιστάται να ενεργοποιήσετε την εξοικονόμηση μπαταρίας ή την κανονική λειτουργία στην εφαρμογή. Χρησιμοποιήστε την ακριβή ή την εξαναγκασμένη λειτουργία για μικρά χρονικά διαστήματα για να λάβετε γρήγορα συντεταγμένες σε πραγματικό χρόνο.

**Συσκευή αναπαραγωγής μουσικής και λειτουργία USB.** Το ρολόι διαθέτει ενσωματωμένη κάρτα μνήμης στην οποία μπορείτε να προσθέσετε ηχογραφήσεις για ακρόαση στη μουσική συσκευή αναπαραγωγής. Για λεπτομέρειες σχετικά με τη λήψη και την ακρόαση αρχείων στη λειτουργία USB, καθώς και άλλες λειτουργίες του ρολογιού, ανατρέξτε στο πλήρες εγχειρίδιο χρήσης που είναι διαθέσιμο στη διεύθυνση [canyon.com.gr/drivers-and-manuals](http://canyon.com.gr/drivers-and-manuals).

**Απενεργοποίηση.** Στην κύρια οθόνη, σύρετε με δάχτυλο προς τα αριστερά ή προς τα δεξιά. Επιλέξτε «Ρυθμίσεις» (εικ. Η-3). Στο μενού που ανοίγει, κάντε κλικ στο «Τερματισμός» και επιβεβαιώστε την ενέργεια. Η απενεργοποίηση της συσκευής χωρίς συνδεδεμένη κάρτα eSIM είναι επίσης δυνατή πατώντας παρατεταμένα το κουμπί 3 για 3–5 δευτερόλεπτα.

## ΑΝΤΙΜΕΤΩΠΙΣΗ ΠΡΟΒΛΗΜΑΤΩΝ

**Το ρολόι δεν ενεργοποιείται.** Πιθανή αιτία: η συσκευή έχει αποφορτιστεί. Το ρολόι θα ενεργοποιηθεί όταν η φόρτιση της μπαταρίας είναι τουλάχιστον 5%. Λύση: συνδέστε τη συσκευή σε μια πηγή ρεύματος και ενεργοποιήστε την ξανά μετά από λίγα λεπτά. Εάν το ρολόι δεν φορτίζει, ελέγξτε το καλώδιο φόρτισης και την πηγή τροφοδοσίας.

**Οι εισερχόμενες/εξερχόμενες κλήσεις δε λειτουργούν.** Πιθανή αιτία: η κάρτα eSIM δεν είναι προσαρμοσμένη για φορητές συσκευές· το δίκτυο κινητής τηλεφωνίας δεν είναι διαθέσιμο· η κάρτα eSIM· το υπόλοιπο έχει εξαντληθεί. Λύση: βεβαιωθείτε ότι έχει επιλεγεί η σωστή κάρτα eSIM, η συσκευή βρίσκεται στην περιοχή κάλυψης δικτύου και ότι το υπόλοιπο της κάρτας eSIM έχει συμπληρωθεί. Εάν τα παραπάνω βήματα δεν επιλύσουν το πρόβλημά σας, επικοινωνήστε με την υπηρεσία υποστήριξης μέσω ζωντανής συνομιλίας στη διεύθυνση [canyon.com.gr/user-help-desk](http://canyon.com.gr/user-help-desk).

**ΌΡΟΙ ΕΓΓΥΗΣΗΣ.** Η εγγύηση και η διάρκεια ζωής της συσκευής είναι 2 χρόνια από την ημερομηνία πώλησης της συσκευής σε δίκτυο λιανικής στον τελικό αγοραστή, εκτός εάν προβλέπεται διαφορετικά από την τοπική νομοθεσία. Πρόσθετες πληροφορίες εγγύησης είναι διαθέσιμες στο [canyon.com.gr/warranty-terms](http://canyon.com.gr/warranty-terms).

## ÜLDINFO

**Canyon® CNE-KW49** nutikell – GSM-mobiilsideseade lastele, mis on ühendatav eSIM-kaardi ja nutitelefoni läbi Canyon Life'i rakenduse.

**MUDEL:** CNE-KW49.

**ARTIKLID:** CNE-KW49BL (sinine), CNE-KW49PB (roosa/sinine).

**TÄHELEPANU!** Seade ei ole mõeldud kasutamiseks alla 4-aastastele lastele. Alla 4-aastased lapsed tohivad seadet kasutada ainult vastutava täiskasvanu pideva järelevalve all.

**FUNKTSIOONID.** Sissetulevad/väljaminevad kõned, SMS-sõnumid, telefoniraamat, häälvestlus, 4G kõnede (VoLTE) tugi, hädaabikõned. Kahesuunaline videoseade ühendatud nutitelefoni Canyon Life'i rakenduse kaudu. Kaugjälgimise: ohutu geoala kontroll, liikumisajalugu. Muusikamängija, USB-režiim failide edastamiseks arvutist/arvutisse, traadita kõrvaklappide ühendus, kaamera, fotoalbum, rakendus inglise keele õppimiseks, sammuloendur, sekundiloendur, kalkulaator, äratuskell, mängud.

**TEHNILISED ANDMED.** Toide (sisend): 5,0 V / 1,0 A (DC). RAM 64 MB, ROM 128 MB. Töösagedus: 1 GHz. Ekraan: TFT (IPS), 1,4", 240×240 px, värviline (262 000 värvi, puutetundlik, resolutsioon 242 PPI, heledus 350 cd/m<sup>2</sup>. BT 5.1: 2402–2480 MHz, 1,1 dBm; saatja võimsus < 1,3 mW; traadita ühenduse ulatus: kuni 10 m. Wi-Fi: 2,4 GHz, 2,4 dBm / 1,7 mW (max); 802.11 b/g/n; traadita ühenduse ulatus: 5–50 m. GSM-võrk: 2G (B2/3/5/8), 3G/WCDMA (B1/2/5/8), 4G/LTE (4G/FDD B1/2/3/5/7/8/20/28A; 4G/TDD B38/39/40/41). GSM 850/900: 33 dBm; GSM 1800/1900: 29 dBm. GSM 850/900/1800/1900 MHz. Geolokatsioon: GPS (L1, 1575,42 MHz), LBS (täpsus ≥ 100 m), AGPS (täpsus 1–30 m, asukoha määramine kuni 26 s), GLONASS. GPS-vastuvõtja tundlikkus: jälgimine –165 dBm, jäädvustamine –148 dBm. SAR väärtus 2,0 W/kg (10 g kohta): pea – 0,573 W/kg, keha – 0,532 W/kg. Kaamera: 0,3 MP. Mikrofon: 1560 oomi, analoog Kõlar: nimivõimsus 0,8 W. Integreeritud TF-kaart: 1 GB, pole eemaldatav. SIM-kaart: eSIM kaasaskantavat seadmete jaoks (ei kuulu tarnekomplekti). Ühilduvus: Android 8.0 ja uuemad versioonid koos Google Play Services toega, iOS 14.0 ja uuemad. Korpus: polükarbonaat ja ABS-plastik, 56×43×16,5 mm (P×L×K), IP67. Rihm: silikoon, laius 20 mm. Seadme pikkus koos rihmaga: 235 mm. Reguleeritav pikkus (randme ümbermõõt): 105–170 mm. Kaal: 54 g. Laadimiskaabel: Pogo pin (4 pin) USB Type A, 60 cm. Aku: Li-Pol, pole eemaldatav, 3,85 V, 900 mAh. Täielik laadimisaeg: 3 h. Tööaeg ühe aku laadimisega aktiivses kasutusrežiimis: kuni 2 päeva (järgmistel tingimustel: ekraani heledus on üle keskmise, 4G-signaal on stabiilne, GPS-koordinaatide edastamine toimub iga 10 minuti pärast; mängude ja heli taasesitust ei arvestata). Tööaeg ühe aku laadimisega ooterežiimil: ühendatud eSIM-kaardiga – kuni 4 päeva, ühendamata eSIM-kaardiga – kuni 7 päeva. Juhtimine: käsitsi, kaugjuhtimine (Canyon Life rakenduse kaudu). Kasutustingimused: temperatuur 0...+40 °C, suhteline õhuniiskus 0–80 %. Hoiustamistingimused: temperatuur –20...+60 °C, suhteline õhuniiskus 0–80 %.

**TARNEKOMPLEKT:** nutikell, laadimiskaabel, kiirjuhend.

**Välimus (joonised A, B, C, D, E).** 1. Rihm. 2. Korpus. 3. Puutetundlik ekraan. 4. Nupp 1. 5. Kõlar. 6. Kaamera. 7. Mikrofon 8. Nupp 2. 9. Nupp 3. 10. Kella elektrikontaktid laadimiseks ja andmete edastamiseks. 11. Laadimiskaabel. 12. Kaabli laadimiskontaktid.

Küsimuste korral kirjutage enne seadme poodi viimist meile e-posti aadressile [support@canyon.eu](mailto:support@canyon.eu) või vestluskastile veebilehel [canyon.eu/user-help-desk](http://canyon.eu/user-help-desk).

## OHUTU KASUTAMISE EESKIRJAD

Canyon Life seade ja selle rakendus ei ole mõeldud kasutamiseks alla 4-aastastele lastele ning piiratud füüsiliste, sensoorsete ja vaimsete võimetega isikutele ega isikutele, kellel puuduvad kogemused või oskused seadme kasutamiseks ja kui nad ei viibi ohutuse eest vastutava isiku järelevalve all. Kasutage seadme laadimiseks ainult tarnekomplekti laadimiskaablit. Ärge vajutage ekraani teravate esemetega ega avaldage liigset survet. Ärge laske seadmel maha kukkuda, ärge visake ega painutage

seda. Ärge demonteerige seadet ega proovige seda ise parandada. Vigastuste vältimiseks ärge kasutage seadet, millel on pragusid või muid defekte. Puhastage kuiva lapiga pärast seadme väljalülitamist ja vooluvõrgust lahutamist.

## KASUTAMISE ALGUS

**Ettevalmistus.** Võtke kell lahti, eemaldage ekraanilt kaitsekile. Seejärel laadige neid täielikult (vähemalt 3 tundi).

**Laadimine.** Ühendage kella elektrikontaktid (10) kaabli laadimiskontaktidega (12) nagu on näidatud joonisel F, ja ühendage kaabel vooluallikaga.

**TÄHELEPANU!** Toiteadapter ei kuulu tamekomplekti. Adapteri väljundparameetrid peavad olema 5,0 V / 1,0 A (DC).

**Sisselülitamine.** Vajutage ja hoidke nuppu 3 (9) 5–10 sekundit all, kuni ilmub tervitusekraan (joonis H-1), millega kaasneb helisignaal. Järgmisena kuvatakse kella avakuva (joonis H-2).

### Sidumine Canyon Life rakendusega ja eSIM-kaardi ühendamise

**Märkus.** Seadme töö ilma eSIM-kaardita ja Canyon Life ühenduseta on piiratud järgmiste funktsioonidega: sammuloendur, kaamera ja pildialbum, muusikamängija, sekundiloendur, kalkulaator, rakendus inglise keele õppimiseks, mängud.

Selleks, et kell ja nutitelefoni saaksid täielikult koos töötada, eSIM-kaarti saaks ühendada kellaga, kella saaks seadistada ja kaugjuhtida, tuleb esmalt paigaldada tasuta Canyon Life'i rakendus ning seejärel siduda kell rakendusega:

1. Skaneerige Canyon Life'i rakenduse QR-kood (vt. p. 3), teile avaneb Google Play või App Store, laadige rakendus alla ja käivitage (joonis G-1).
2. Logige oma kontosse sisse või looge uus konto (joonis G-2).
3. Uue kella registreerimiseks valige rakenduses GSM-seade eSIM-kaardi ühendamise võimalusega (joonis G-3).
4. Veenduge, et nutitelefoni oleks aktiveeritud BT ning lülitage BT sisse ka kellas. Selleks libistage näpuga kella avakuval vasakule ja paremale ning valige „Settings“ („Seaded“) (joonis H-3), siis vajutage „eSIM record“ („eSIM kirje“). Avanenud ekraanil asetage liugur asendisse „Sees“.
5. Jälgige rakenduses olevaid juhiseid kella ja rakenduse vahelise BT-ühenduse loomiseks. Siis skaneerige nutitelefoni kaameraga eSIM-kaardi QR-kood (joonis G-3).

**Märkus.** Veenduge, et eSIM-kaart oleks kaasaskantvatele seadmetele adapteeritud, 4G- ja mobiilandmete ülekande oleks sisse lülitatud ning kontol oleks piisavalt vabu vahendeid.

6. Pärast eSIM-kaardi edukat ühendamist registreerige kell oma kontol, kasutades selleks registreerimiskoodi (joonis G-4). Registreerimiskoodi võib leida seadme tootesildilt või kella menüüst. Selleks libistage näpuga kella avakuval vasakule või paremale ning valige menüüst „QR-Codes“ („QR-koodid“) (joonis H-3). Seejärel valige menüüst „Register code“ („Registreerimiskood“) ja skaneerige nutitelefoni kaameraga registreerimiskoodi või sisestage see käsitsi rakenduses olevale väljale.
7. Kui seade on rakenduses edukalt registreeritud, on see kasutamiseks valmis. Üksikasjalikku teavet seadme ja rakenduse seadistamise kohta leiate täieliku kasutusjuhendi veebilehelt [canyon.eu/drivers-and-manuals](http://canyon.eu/drivers-and-manuals).

**Märkus.** Esmakordselt Canyon Life rakendusega ühendamist ja eSIM-kaardi aktiveerimist soovitate teha õues – siseruumides võivad esineda leviprobleemid. Kaugseirefunktsioon ei tööta korralikult, kui seade ei suuda asukoha täpselt määrata. Seadmel kulub võrguühenduse loomiseks 30 sekundit.

## KASUTAMINE

**Avakuva.** Ekraani keskele kuvatakse praegune kuupäev, nädalapäev ja kellaaeg, ekraani ülaosas on indikaatorid (joonis I):

- ① – aktiivne VoLTE režiim, ② – mobiilsidevõrgu signaali tugevus ja aktiivse GSM-võrgu tüüp (2G, 3G, 4G või 4G<sup>+</sup>), ③ – mobiilandmete edastamine, ④ – aktiivne Wi-Fi-signaal, ⑤ – aktiivne äratuskell, ⑥ – aktiivne GPS-signaal, ⑦ – aku laetuse tase.

## Nuppude funktsioonid (joonis B, C):

**Nupp 1 (4)** – eelmisesse menüüsse naasmine; sisetuleva kõne lõpetamine/tagasilükkamine;

**Nupp 2 (8)** – hädaabikõne (vt. allpool p. „Hädaabikõne“);

**Nupp 3 (9)** – seadme sisselülitamine, ekraani sisse- ja väljalülitamine, sisetuleva kõne lõpetamine/tagasilükkamine, eelmisesse menüüsse naasmine.

**Väljaminevad kõned.** Libistage avakuval vasakule või paremale, valige „Telefon“ ja sisestage soovitud telefoninumber. Või minge telefoniraamatusse ja valige soovitud kontakt. Seejärel vajutage kõne tegemiseks nuppu „Kõne“. Kõne tühistamiseks vajutage nuppe 1 või 3.

**Märkus.** Numbril lisamiseks telefoniraamatusse minge rakendusse.

**Sissetulevad kõned.** Sissetuleva kõne korral puudutage vastamiseks ekraanil nuppu „Nõustu“ või lähtestamiseks „Keeldu“ (joonis H-4). Pärast telefoniraamatu täitmist saab rakenduses keelata sissetulevad kõned tundmatutelt telefoninumbritelt ehk kõned tulevad sisse ainult salvestatud kontaktidelt.

**Hädaabikõne.** Rakendusse saab salvestada kuni kolm hädaabinumbrit. Automaatselt hädaabikõne alustamiseks vajutage ja hoidke 3–5 sekundit all nuppu 2 (8). Seade helistab järjest kolmele salvestatud numbrile, igale numbrile kaks korda, kuniks üks vastab.

**Asukoht.** Rakendus fikseerib kella koordinaadid, mis edastatakse kaitstud kanali kaudu, rakenduses seadistatud ajavahemikuga. Sõltuvalt asukohast saadab kell koordinaate GPS-i kaudu (õues) ning LBS-i või Wi-Fi kaudu (siseruumides).

**Märkus.** Geolokatsioon nõuab suurt energiatarbimist. Soovitatav on rakenduses aktiveerida aku säästmise režiim või tavarežiim. Kasutage lühiajaliselt täpset või sunnitud režiimi, et saada kiiresti reaajas koordinaadid.

**Muusikamängija ja USB-režiim.** Kellal on sisseehitatud mälukaart, millele saab lisada helisalvestusi kuulamiseks muusikamängijas. Üksikasjad failide allalaadimise ja kuulamise kohta USB-režiimis, samuti muude kellafunktsioonide kohta leiate täielikust kasutusjuhendist, mis on veebilehel [canyon.eu/drivers-and-manuals](http://canyon.eu/drivers-and-manuals).

**Väljalülitamine.** Libistage näpuga avakuval vasakule või paremale. Valige „Seaded“ (joonis H-3). Avanevas menüüs vajutage „Väljalülitamine“ ja kinnitage toiming. Seadme väljalülitamine ilma ühendatud eSIM-kaardiga on samuti võimalik, kui vajutate ja hoiate 3–5 sekundit all nuppu 3.

## VÕIMALIKE RIKETE KÕRVALDAMINE

**Kell ei lülitu sisse.** Võimalik põhjus: seade on tühjenenud. Kell lülitub sisse, kui aku on vähemalt 5 % ulatuses laetud. Lahendus: ühendage seade toiteallikaga, lülitage see mõne minuti pärast uuesti sisse. Kui kell ei lae, kontrollige, kas laadimiskaablit ja toiteallikas on töökorras.

**Sissetulevad/väljaminevad kõned ei tööta.** Võimalik põhjus: eSIM-kaart pole adapteeritud kaasaskandvatele seadmetele; mobiilsidevõrk pole saadaval, eSIM-kaardi jääk on tühi. Lahendus: veenduge, et olete valinud vajaliku eSIM-kaardi, seade ei asu teenusevõrgu piirkonnas, eSIM-kaardi jääk on täidetud.

Kui ülalloodud sammud ei lahenda probleemi, võtke ühendust klienditoega [canyon.eu/user-help-desk](http://canyon.eu/user-help-desk) veebilehe vestlusfunktsiooni kaudu.

**GARANTIINGIMUSED.** Seadme garantii ja kasutusiga on 2 aastat alates seadme müügikuupäevast jaevõrgus kuni lõppostjani, kui kohalikud õigusaktid ei sätesta teisiti. Lisateave garantii kohta mis on veebilehel [canyon.eu/warranty-terms](http://canyon.eu/warranty-terms).

## INFORMATIONS GÉNÉRALES

La montre intelligente **Canyon® CNE-KW49** – est un appareil mobile GSM pour enfants, avec la possibilité de connecter une carte eSIM et de l'associer à un smartphone via l'application exclusive Canyon Life.

**MODÈLE** : CNE-KW49.

**ARTICULES** : CNE-KW49BL (couleur bleue), CNE-KW49PB (couleur rose/bleue).

**ATTENTION !** L'appareil n'est pas destiné à être utilisé par des enfants de moins de 4 ans. L'utilisation de l'appareil par des enfants de plus de 4 ans n'est autorisée que sous la surveillance d'un adulte.

**FONCTIONS.** Appels entrants/sortants, messages SMS, répertoire téléphonique, chat vocal, prise en charge des appels 4G (VoLTE), appel d'urgence. Appel vidéo bidirectionnelle avec un smartphone connecté via l'application Canyon Life. Surveillance à distance : contrôle sécurisé de la géo-clôture, historique des déplacements. Lecteur de musique, mode USB pour le transfert de fichiers depuis/vers un PC, connexion sans fil des écouteurs, appareil photo, album photo, application d'apprentissage de l'anglais, podomètre, chronomètre, calculatrice, réveil, jeux.

**SPÉCIFICATIONS TECHNIQUES.** Alimentation électrique (entrée) : 5,0 V / 1,0 A (DC). RAM 64 MB, ROM 128 MB. Fréquence de fonctionnement : 1 GHz. Écran : TFT (IPS), 1,4", 240×240 px, couleur (262 000 couleurs), tactile, résolution de 242 PPI, luminosité de 350 cd/m<sup>2</sup>. BT 5.1 : 2402–2480 MHz, 1,1 dBm ; puissance du transmetteur < 1,3 mW ; portée de connexion sans fil : jusqu'à 10 m. Wi-Fi : 2,4 GHz, 2,4 dBm / 1,7 mW (max.) ; 802.11 b/g/n ; portée de connexion sans fil : 5–50 m. Réseau GSM : 2G (B2/3/5/8), 3G/WCDMA (B1/2/5/8), 4G/LTE (4G/FDD B1/2/3/5/7/8/20/28A ; 4G/TDD B38/39/40/41). GSM 850/900 : 33 dBm ; GSM 1800/1900 : 29 dBm. GSM 850/900/1800/1900 MHz. Géolocalisation : GPS (L1, 1575,42 MHz), LBS (précision ≥ 100 m), AGPS (précision 1–30 m, détermination de position jusqu'à 26 s), GLONASS. Sensibilité du récepteur GPS : traçage –165 dBm, capture –148 dBm. Valeur SAR 2,0 W/kg (pour 10 g) : tête – 0,573 W/kg, corps – 0,532 W/kg. Appareil photo : 0,3 MP. Microphone : 1560 ohms, analogique. Haut-parleur : puissance nominale de 0,8 W. Carte TF intégrée : 1 Go, non amovible. Carte SIM : eSIM pour les appareils portables (non fournies). Compatibilité : Android 8.0 et supérieur avec prise en charge des services Google Play, iOS 14.0 et supérieur. Boîtier : polycarbonate et plastique ABS, 56×43×16,5 mm (L×L×H), IP67. Bracelet : silicone, 20 mm de large. Longueur de l'appareil avec le bracelet : 235 mm. Longueur réglable (circonférence du poignet) : 105–170 mm. Poids : 54 g. Câble de charge : Pogo pin (4 pin) avec USB Type A, 60 cm. Batterie : lithium-polymère, non amovible, 3,85 V, 900 mAh. Temps de chargement complet : 3 h. Autonomie de la batterie avec une seule charge en mode d'utilisation active : jusqu'à 2 jours (dans les conditions suivantes : luminosité de l'écran supérieure à la moyenne, signal 4G stable, transmission des coordonnées GPS toutes les 10 minutes ; hors jeux et lecture audio). Autonomie de la batterie avec une seule charge en mode veille : avec la carte eSIM activée – jusqu'à 4 jours, sans la carte eSIM connectée – jusqu'à 7 jours. Contrôle : manuel, à distance (via l'application Canyon Life). Conditions de fonctionnement : température 0...+40 °C, humidité relative 0–80 %. Conditions de stockage : température –20...+60 °C, humidité relative 0–80 %.

**CONTENU DE L'EMBALLAGE** : montre intelligente, câble de charge, guide de démarrage rapide.

**APPARENCE (fig. A, B, C, D, E).** 1. Bracelet. 2. Boîtier. 3. Écran tactile. 4. Bouton 1. 5. Haut-parleur. 6. Appareil photo. 7. Microphone. 8. Bouton 2. 9. Bouton 3. 10. Contacts électriques de la montre pour le chargement et le transfert de données. 11. Câble de charge. 12. Contacts de charge du câble.

En cas de questions, avant de rapporter l'appareil en magasin, écrivez-nous à l'adresse e-mail [support@canyon.eu](mailto:support@canyon.eu) ou via le chat sur la page web [canyon.eu/user-help-desk](http://canyon.eu/user-help-desk).

## RÈGLES D'UTILISATION SÛRE

L'appareil ainsi que l'application Canyon Life ne sont pas destinés à être utilisés par des enfants de moins de 4 ans ou par des personnes ayant des capacités physiques, mentales ou intellectuelles limitées, à moins qu'elles ne possèdent une expérience ou des connaissances suffisantes, ou qu'elles ne soient sous la surveillance d'une

personne responsable de leur sécurité. N'utilisez que le câble de charge fourni pour charger l'appareil. N'appuyez pas sur l'écran avec des objets pointus ou en exerçant une pression trop forte. Ne laissez pas tomber, ne jetez pas et ne pliez pas l'appareil. Ne démontez pas l'appareil et n'essayez pas de le réparer vous-même. Pour éviter toute blessure, n'utilisez pas un appareil présentant des fissures ou d'autres défauts. Nettoyez l'appareil avec un chiffon sec uniquement après avoir éteint et l'avoir débranché de l'alimentation électrique.

## DÉBUT DE L'UTILISATION

**Préparation.** Déballez la montre, retirez le film protecteur de l'écran. Chargez-les ensuite complètement (au moins 3 heures).

**Chargement.** Connectez les contacts électriques de la montre (10) aux contacts de charge du câble (12) comme indiqué à la fig. F, et connectez le câble à une source d'alimentation.

**ATTENTION !** Adaptateur secteur non fourni. Les paramètres de sortie de l'adaptateur doivent être de 5,0 V / 1,0 A (DC).

**Activation.** Appuyez sur le bouton 3 (9) et maintenez-le enfoncé pendant 5 à 10 secondes jusqu'à l'apparition de l'écran d'accueil (fig. H-1), accompagné d'un signal sonore. L'écran principal de la montre s'affichera ensuite (fig. H-2).

### Connexion à l'application Canyon Life et configuration de l'eSIM

**Note.** Fonctionnement de l'appareil sans activation de la carte eSIM ni connexion à l'application Canyon Life, limité aux fonctions suivantes : podomètre, appareil photo et album photo, lecteur de musique, chronomètre, calculatrice, application d'apprentissage de l'anglais, jeux.

Pour que la montre fonctionne avec le smartphone – afin d'activer la carte eSIM, de configurer la montre et de la contrôler à distance – vous devez d'abord installer l'application gratuite Canyon Life, puis connecter la montre à l'application :

1. Scannez le code QR de l'application Canyon Life (voir p. 3) pour accéder à Google Play ou App Store, télécharger et lancer l'application (fig. G-1).
2. Connectez-vous à votre compte ou enregistrez-en un nouveau (fig. G-2).
3. Pour enregistrer une nouvelle montre, sélectionnez dans l'application le type d'appareil GSM compatible avec la carte eSIM (fig. G-3).
4. Assurez-vous que la fonction BT est activée sur votre smartphone et activez la fonction BT sur votre montre. Sur l'écran principal de la montre, faites glisser le doigt vers la gauche ou la droite, puis sélectionnez « Settings » (« Paramètres ») (fig. H-3), puis appuyez sur la ligne « eSIM record » (« Enregistrement eSIM ») (fig. H-3) qui s'ouvre, placez le curseur sur la position « Activé ».
5. Suivez les instructions de l'application pour établir une connexion BT entre la montre et l'application. Ensuite, scannez le code QR de la carte eSIM à l'aide de l'appareil photo du smartphone (fig. G-3).

**Note.** Assurez-vous que la carte eSIM est compatible avec les appareils portables, que la transmission des données 4G et les données mobiles sont activées, et que le solde du compte est suffisant.

6. Après avoir connecté avec succès la carte eSIM, enregistrez la montre sur votre compte à l'aide du code d'enregistrement (fig. G-4). Le code d'enregistrement se trouve sur l'étiquette de l'appareil ou dans le menu de la montre. Sur l'écran principal de la montre, faites glisser le doigt vers la gauche ou vers la droite, puis sélectionnez le menu « QR-Codes » (« Codes QR ») (fig. H-3). Ensuite, appuyez sur l'élément de menu « Register code » (« Code d'enregistrement ») et scannez le code d'enregistrement avec l'appareil photo du smartphone ou saisissez-le manuellement dans le champ de l'application.
7. Après l'enregistrement réussi dans l'application, l'appareil est prêt à être utilisé. Pour des informations détaillées sur la configuration de l'appareil et de l'application, reportez-vous au manuel d'utilisation complet sur [canyon.eu/drivers-and-manuals](http://canyon.eu/drivers-and-manuals).

**Note.** Il est recommandé d'effectuer la première connexion de l'appareil à l'application Canyon Life ainsi que l'activation de la carte eSIM à l'extérieur, car la recherche du réseau peut être difficile à l'intérieur. En cas de détermination de position imprécise, la fonction de surveillance à distance risque de ne pas fonctionner correctement. Il faut jusqu'à 30 secondes pour que l'appareil établisse une connexion au réseau.

## UTILISATION

**Écran principal.** La date, le jour de la semaine et l'heure sont affichés au centre de l'écran, et des indicateurs sont affichés en haut de l'écran (fig. I) :

① – mode VoLTE actif, ② – niveau du signal réseau mobile et type de réseau GSM actif (2G, 3G, 4G ou 4G<sup>HD</sup>), ③ – transmission de données mobiles, ④ – signal Wi-Fi actif, ⑤ – alarme activée, ⑥ – signal GPS actif, ⑦ – niveau de charge de la batterie.

**Fonctions des boutons (fig. B, C) :**

**Bouton 1** (4) – retour au menu précédent ; fin/réinitialisation d'un appel entrant ;

**Bouton 2** (8) – appel d'urgence (voir ci-dessous la section « Appel d'urgence ») ;

**Bouton 3** (9) – allumer l'appareil, activer/désactiver l'écran, terminer ou rejeter un appel entrant, revenir au menu précédent.

**Appels sortants.** Depuis l'écran principal, balayez vers la gauche ou la droite, sélectionnez « Téléphone » et saisissez le numéro de téléphone souhaité. Ou ouvrez le répertoire téléphonique et sélectionnez le contact souhaité. Ensuite, appuyez sur « Appel » pour lancer un appel. Pour annuler l'appel, appuyez sur le bouton 1 ou 3.

**Note.** Pour ajouter des numéros au répertoire téléphonique, allez dans l'application.

**Appels entrants.** Lorsqu'il y a un appel entrant, appuyez sur l'écran « Accepter » pour répondre ou « Rejeter » pour refuser (fig. H-4). Une fois que vous avez rempli votre répertoire téléphonique, vous pouvez activer l'option dans l'application afin de bloquer les appels entrants provenant de numéros inconnus, c'est-à-dire que seuls les contacts enregistrés pourront appeler.

**Appel d'urgence.** Jusqu'à trois numéros d'urgence peuvent être enregistrés dans l'application. Pour lancer un appel d'urgence automatique, maintenez enfoncé le bouton 2 (8) pendant 3 à 5 secondes. L'appareil appellera les trois numéros enregistrés : alternativement, 2 fois chacun jusqu'à ce que l'un des appelants réponde.

**Position.** L'application enregistre les coordonnées de la montre, transmises via un canal sécurisé, à l'intervalle défini dans l'application. Selon la position de la montre, les coordonnées seront transmises via GPS (à l'extérieur), LBS ou Wi-Fi (à l'intérieur).

**Note.** La géolocalisation nécessite une consommation élevée d'énergie. Il est recommandé d'activer le mode d'économie de la batterie ou le mode normal dans l'application. Utilisez le mode précis ou forcé pendant une courte période pour obtenir rapidement des coordonnées en temps réel.

**Lecteur de musique et mode USB.** La montre dispose d'une carte mémoire intégrée sur laquelle vous pouvez ajouter des enregistrements audio pour les écouter sur le lecteur de musique. Pour plus de détails sur le téléchargement des fichiers en mode USB et comment les écouter, ainsi que sur d'autres fonctions de la montre, veuillez consulter le manuel d'utilisation complet disponible sur [canyon.eu/drivers-and-manuals](http://canyon.eu/drivers-and-manuals).

**Arrêt.** Sur l'écran principal, faites glisser votre doigt vers la gauche ou la droite. Sélectionnez « Paramètres » (fig. H-3). Dans le menu qui s'ouvre, appuyez sur « Éteindre » et confirmez l'action. Il est également possible d'éteindre l'appareil sans qu'une carte eSIM soit connectée en appuyant sur le bouton 3 pendant 3 à 5 secondes.

## DÉPANNAGE

**La montre ne s'allume pas.** Cause possible : l'appareil est déchargé. La montre s'allumera lorsque la charge de la batterie sera d'au moins 5 %. Solution : connectez l'appareil à une source d'alimentation, puis rallumez-le après quelques minutes. Si la montre ne se recharge pas, vérifiez l'état du câble de charge et de la source d'alimentation.

**Les appels entrants/sortants ne fonctionnent pas.** Raisons possibles : la carte eSIM n'est pas adaptée aux appareils portables ; le réseau mobile n'est pas disponible ; le solde de la carte eSIM est épuisé. Solution : assurez-vous que la carte eSIM correcte est sélectionnée, que l'appareil se trouve dans une zone de couverture réseau et que le solde de la carte eSIM est suffisant.

Si les actions ci-dessus ne permettent pas de résoudre le problème, veuillez contacter l'assistance via le chat sur [canyon.eu/user-help-desk](http://canyon.eu/user-help-desk).

**CONDITIONS DE GARANTIE.** La garantie et la durée de vie de l'appareil sont de 2 ans à compter de la date de vente de l'appareil dans un réseau de vente au détail à l'acheteur final, sauf disposition contraire de la législation locale. Des informations supplémentaires sur la garantie sont disponibles sur la page [canyon.eu/warranty-terms](http://canyon.eu/warranty-terms).

## OPĆE INFORMACIJE

Pametni sat **Canyon® CNE-KW49** je mobilni GSM uređaj dizajniran za djecu, opremljen opcijom priključenja eSIM kartice i povezivanja sa pametnim telefonom putem vlasničke aplikacije Canyon Life.

**MODEL:** CNE-KW49.

**ARTIKLI:** CNE-KW49BL (u plavoj boji), CNE-KW49PB (u ružičastoj/plavoj boji).

**POZOR!** Uređaj nije namijenjen korištenju od strane djece mlađe od 4 godine. Uporaba uređaja od strane djece iznad 4 godine dozvoljeno je samo pod nadzorom odrasle osobe.

**FUNKCIJE.** Dolazni/odlazni pozivi, SMS poruke, telefonski imenik, glasovni chat, podrška za 4G pozive (VoLTE), hitni poziv. Dvosmjerna videokomunikacija s povezanim pametnim telefonom putem aplikacije Canyon Life. Daljinsko praćenje: nadzor sigurne geofence opcije, povijest kretanja. Glazbeni player, USB način rada za prijenos datoteka s/na računalo, bežično povezivanje na slušalice, kamera, foto album, aplikacija za učenje engleskog jezika, pedometar, štoperica, kalkulator, budilica, igre.

**SPECIFIKACIJE.** Napajanje (ulaz): 5.0 V / 1.0 A (DC). RAM 64 MB, ROM 128 MB. Radna frekvencija: 1 GHz. Zaslona: TFT (IPS), 1,4", 240×240 px, u boji (262 000 boja), na dodir, rezolucija 242 PPI, svjetlina 350 cd/m<sup>2</sup>. BT 5.1: 2402–2480 MHz, 1,1 dBm; snaga odašiljača < 1.3 mW; domet bežične veze do 10 m. Wi-Fi: 2,4 GHz, 2,4 dBm / 1.7 mW (najviše), 802.11 b/g/n, domet bežične veze 5 do 50 m. GSM mreža: 2G (B2/3/5/8), 3G/WCDMA (B1/2/5/8), 4G/LTE (4G/FDD B1/2/3/5/7/8/20/28A, 4G/TDD B38/39/40/41). GSM 850/900: 33 dBm, GSM 1800/1900: 29 dBm. GSM 850/900/1800/1900 MHz. Geolokacija: GPS (L1, 1575.42 MHz), LBS (točnost ≥ 100 m), AGPS (točnost 1 do 30 m, određivanje lokacije do 26 sek), GLONASS. Osjetljivost GPS prijemnika: trasiranje –165 dBm, snimanje –148 dBm. SAR vrijednost 2,0 W/kg (na 10 g): glava –0.573 W/kg, tijelo –0.532 W/kg. Kamera: 0,3 MP. Mikrofon: 1560 Ω, analogni. Zvučnik: nazivna snaga 0.8 W. Ugrađena TF kartica: 1 GB, fiksna. SIM kartica: eSIM za nosive uređaje (nije priložena). Kompatibilnost: Android 8.0 i noviji s podrškom za Google Play usluge, iOS 14.0 i noviji. Kućište: polikarbonat i ABS plastika, 56×43×16,5 mm (D×Š×V), IP67. Narukvica: silikon, širine 20 mm. Duljina uređaja s narukvicom: 235 mm. Podesiva duljina (kružnica po zapešću): 105 do 170 mm. Težina: 54 g. Kabel za punjenje: Pogo pin (4-pinski) uz USB Type A, 60 cm. Baterija: LiPo, neodvojiva, 3.85 V, 900 mAh. Vrijeme potpunog punjenja: 3 sata. Trajnost rada na jednom punjenju u aktivnom načinu korištenja: do 2 dana (pod uvjetima da je svjetlina zaslona iznad prosjeka, 4G signal je stabilan, GPS koordinate se prenose svakih 10 min, isključujući igre i reprodukciju audia). Trajnost rada na jednom punjenju u načinu pripravnosti: s priključenom eSIM karticom do 4 dana, bez priključene eSIM kartice do 7 dana. Upravljanje: ručno, daljinsko (preko aplikacije Canyon Life). Uvjeti korištenja: temperatura 0...+40 °C, relativna vlažnost 0–80 %. Uvjeti skladištenja: temperatura –20...+60 °C, relativna vlažnost 0–80 %.

**PAKET ISPORUKE:** pametni sat, kabel za punjenje, kratki korisnički vodič.

**IZGLED (slike A, B, C, D, E).** 1. Narukvica. 2. Kućište. 3. Zaslona na dodir. 4. Gumb 1. 5. Zvučnik. 6. Kamera. 7. Mikrofon. 8. Gumb 2. 9. Gumb 3. 10. Električni priključci na satu za punjenje i prijenos podataka. 11. Kabel za punjenje. 12. Priključci kabela za punjenje.

Ako imate bilo kakvih pitanja, pošaljite nam e-poruku na webu: [support@canyon.eu](mailto:support@canyon.eu) ili razgovarajte u chatu na: [canyon.eu/user-help-desk](https://canyon.eu/user-help-desk) prije nego što vratite uređaj u prodavnicu.

## PRAVILA SIGURNE UPORABE

Uređaj i aplikacija Canyon Life nisu namijenjeni djeci mlađoj od 4 godine niti osobama s ograničenim fizičkim, senzornim ili mentalnim sposobnostima, osim ako imaju dovoljno iskustva i znanja, te ako su pod nadzorom osobe odgovorne za njihovu sigurnost. Za punjenje uređaja koristite samo punjački kabel priložen u paketu isporuke. Ne pritiskajte previše zaslona i ne dirajte ga oštrim predmetima. Nemojte udarati, bacati ili savijati uređaj. Nemojte rastavljati uređaj niti ne pokušavajte da ga sami popravite. Kako biste izbjegli ozljede, nemojte koristiti uređaj koji je napuknut ili

na drugi način oštećen. Čistite uređaj suhom krpom tek nakon što ga isključite i odspojite od izvora napajanja.

## POČETAK KORIŠTENJA

**Priprema.** Raspakirajte sat i uklonite zaštitnu foliju sa zaslona. Zatim ga do kraja napunite (najmanje 3 sata).

**Punjenje.** Spojite električne priključke na satu (10) s priključcima kabela za punjenje (12) kao što je prikazano na slici F, te povežite kabel na izvor napajanja.

**POZOR!** Strujni adapter nije uključen u paket isporuke. Izlazni parametri adaptera trebaju odgovarati 5.0 V / 1.0 A (DC).

**Uključivanje.** Pritisnite i držite gumb 3 (9) 5 do 10 sekundi dok se ne prikaže zaslon dobrodošlice (slika H-1) praćen zvučnim signalom. Nakon toga prikaže se početni zaslon sata (slika H-2).

### Povezivanje s aplikacijom Canyon Life i priključivanje eSIM kartice

**Napomena.** Funkcije uređaja bez priključene eSIM kartice i povezivanja s aplikacijom Canyon Life ograničene su na sljedeće: pedometar, kamera i fotoalbum, glazbeni player, štoperica, kalkulator, aplikacija za učenje engleskog jezika, igre.

Za potpunu interakciju sata i pametnog telefona, priključivanje na sat eSIM kartice, postavljanje i daljinsko upravljanje satom, prvo treba instalirati besplatnu aplikaciju Canyon Life, te onda povezati s njom sat:

1. Skenirajte QR kod aplikacije Canyon Life (v. str. 3) da se prebacite na Google Play ili App Store, preuzmite i pokrenite aplikaciju (slika G-1).
2. Prijavite se na svoj račun ili kreirajte novi (slika G-2).
3. Da registrirate novi sat, u aplikaciji odaberite vrstu GSM uređaja s opcijom priključivanja eSIM kartice (slika G-3).
4. Uvjerite se da imate aktiviran BT na pametnom telefonu i omogućite BT na satu. Za to, na početnom zaslonu sata prijedite prstom lijevo ili desno, odaberite "Settings" ("Postavke") (slika H-3), onda kliknite na redak "eSIM record" ("eSIM zapis"). Na zaslonu koji se otvori pomaknite klizač u položaj "Omogućeno".
5. Slijedite upute u aplikaciji kako biste dovršili BT povezivanje sata i aplikacije. Zatim skenirajte QR kod eSIM kartice pomoću kamere pametnog telefona (slika G-3).

**Napomena.** Uvjerite se da je eSIM kartica kompatibilna s nosivim uređajima, da je omogućen prijenos 4G i mobilnih podataka te da je stanje na račun u nadopunjeno.

6. Nakon uspješnog priključenja eSIM kartice, prijavite sat na svoj račun putem registracijskog koda (slika G-4). Registracijski kod možete naći na naljepnici uređaja ili u izborniku sata. Da ga vidite, na početnom zaslonu sata prijedite prstom lijevo ili desno i odaberite stavku izbornika "QR-Codes" ("QR-kodovi") (slika H-3). Zatim kliknite na redak izbornika "Register code" ("Registracijski kod") i skenirajte kod kamerom pametnog telefona ili ručno ga ukucajte u polje aplikacije.
7. Nakon uspješne registracije u aplikaciji, uređaj je spreman za uporabu. Za detaljne informacije o postavljanju uređaja i aplikacije, v. puni korisnički priručnik koji je dostupan na web stranici: [canyon.eu/drivers-and-manuals](http://canyon.eu/drivers-and-manuals).

**Napomena.** Preporučuje se prvo povezivanje uređaja s aplikacijom Canyon Life i aktiviranje eSIM kartice učiniti na otvorenom jer na zatvorenom može doći do problema s pronalaženjem mreže. Ako uređaj pogrešno odredi lokaciju, funkcija daljinskog nadzora neće ispravno raditi. Da uređaj uspostavi vezu s mrežom, trebat će mu do 30 sekundi.

## KORIŠTENJE

**Početni zaslon.** U centru zaslona su prikazani trenutni datum, dan u tjednu i vrijeme, te na vrhu zaslona se nalaze indikatori (slika I):

① – aktivni VoLTE način rada, ② – jačina mobilnog signala i vrsta aktivne GSM mreže (2G, 3G, 4G ili 4G <sup>HD</sup>), ③ – prijenos mobilnih podataka, ④ – aktivni Wi-Fi signal, ⑤ – aktivni signal budilice, ⑥ – aktivni GPS signal, ⑦ – napunjenost baterije.

**Funkcije gumba (slike B, C):**

**Gumb 1 (4)** – povratak na prethodni izbornik, prekid/odbijanje dolaznog poziva;

**Gumb 2 (8)** – hitni poziv (v. "Hitni poziv" ispod);

**Gumb 3 (9)** – uključivanje uređaja, uključivanje/gašenje zaslona, prekid/odbijanje dolaznog poziva, povratak na prethodni izbornik.

**Odlazni pozivi.** Na početnom zaslonu prijedite prstom ulijevo ili udesno, odaberite "Telefon" i ukucajte željeni telefonski broj. Također, možete otvoriti telefonski imenik i odabrati željeni kontakt. Zatim kliknite "Pozovi" da biste uputili poziv. Za otkazivanje poziva pritisnite gumb 1 ili 3.

**Napomena.** Za dodavanje brojeva u imenik idite na aplikaciju.

**Dolazni pozivi.** Ako ste dobili dolazni poziv, kliknite "Javi se" na zaslonu za prihvaćanje ili "Odbij" za otkaz (slika H-4). Nakon što popunite telefonski imenik u aplikaciji, možete omogućiti zabranu dolaznih poziva s nepoznatih brojeva, tj. pozivi će dolaziti samo s pohranjenih kontakata.

**Hitni poziv.** U aplikaciji se mogu pohraniti do tri broja za hitne slučajeve. Da uputite automatski hitni poziv, pritisnite i držite 3 do 5 sekundi gumb 2 (8). Uređaj uputi pozive na tri spremljena broja, jedan za drugim, dva puta svaki, dok se jedan od brojeva ne javi.

**Lokacija.** Aplikacija bilježi koordinate sata koje se prenose putem sigurnog kanala u vremenskom intervalu zadanom u aplikaciji. Ovisno o lokaciji, sat će slati koordinate putem GPS-a (na otvorenom), LBS-a ili Wi-Fi-ja (na zatvorenom).

**Napomena.** Geolokacija zahtijeva veliku potrošnju energije. Preporučljivo je aktivirati štednju baterije ili normalni način rada u aplikaciji. Koristite precizni ili prisilni način rada na kratko vrijeme kako biste brzo preuzeli koordinate u stvarnom vremenu.

**Glazbeni player i USB način rada.** Sat ima ugrađenu memorijsku karticu na koju možete dodati audiosnimke za slušanje u glazbenom playeru. Detaljne informacije o preuzimanju i slušanju datoteka u USB načinu, kao i drugim funkcijama sata, nalaze se u cjelovitom priručniku s uputama, dostupnom na [canyon.eu/drivers-and-manuals](http://canyon.eu/drivers-and-manuals).

**Isključivanje.** Na početnom zaslonu prijedite prstom lijevo ili desno. Odaberite "Postavke" (slika H-3). U izborniku koji se otvori kliknite "Isključivanje" i potvrdite radnju. Uređaj bez priključene eSIM kartice možete isključiti ako pritisnete i držite 3 do 5 sekundi gumb 3.

## OTKLANJANJE EVENTUALNIH GREŠAKA

**Sat se ne uključuje.** Mogući uzrok: uređaj je ispražnjen. Sat se uključi ako je napunjenost baterije iznad 5 %. Rješenje: priključite uređaj na izvor napajanja i ponovno ga uključite nakon nekoliko minuta. Ako se sat ne puni, provjerite jesu li kabel za punjenje i izvor napajanja ispravni.

**Dolazni/odlazni pozivi ne rade.** Mogući uzrok: eSIM kartica nije prilagođena za nosive uređaje; mobilna mreža nije dostupna; stanje na eSIM kartici nije nadopunjeno. Rješenje: provjerite je li odabrana ispravna eSIM kartica, je li uređaj u području pokrivenosti mrežom i je li stanje na eSIM kartici nadopunjeno.

Ako gore navedene opcije ne riješe vaš problem, kontaktirajte podršku putem chata uživo na [canyon.eu/user-help-desk](http://canyon.eu/user-help-desk).

**UVJETI JAMSTVA.** Jamstvo i uporabni rok uređaja su 2 godine od datuma prodaje uređaja preko maloprodaje krajnjem potrošaču, osim ako lokalno zakonodavstvo ne predviđa drugačije. Dodatne informacije o jamstvu dostupne su na [canyon.eu/warranty-terms](http://canyon.eu/warranty-terms).

## ÁLTALÁNOS INFORMÁCIÓK

A Canyon® CNE-KW49 okosóra egy mobil GSM-készülék gyerekeknek, amely támogatja az eSIM-kártya csatlakoztatását és a Canyon Life hivatalos alkalmazáson keresztül okostelefonhoz való párosítást.

**MODELL:** CNE-KW49.

**CIKKELYEK:** CNE-KW49BL (kék színű), CNE-KW49PB (rózsaszín/kék színű).

**FIGYELEM!** A készüléket 4 év alatti gyermekek nem használhatják. A 4 évesnél idősebb gyermekek csak felnőtt felügyelete mellett használhatják a készüléket.

**FUNKCIÓK.** Bejövő/kimenő hívások, SMS-üzenetek, telefonkönyv, hangchat, 4G (VoLTE) hívástámogatás, sürgősségi hívás. Kétirányú videokommunikáció csatlakoztatott okostelefonnal a Canyon Life alkalmazáson keresztül. Távoli megfigyelés: biztonságos földrajzi zóna ellenőrzése, mozgástörténet. Zenelejátszó, USB üzemmód fájlok átvitelére PC-ről/számítógépre, vezeték nélküli fejhallgató csatlakozás, kamera, fényképalbum, angol tanulási alkalmazás, lépésszámláló, stopperóra, számológép, ébresztőóra, játékok.

**MŰSZAKI ADATOK.** Elektromos áramellátás (bemenet): 5,0 V / 1,0 A (DC). RAM 64 MB, ROM 128 MB. Működési frekvencia: 1 GHz. Képernyő: TFT (IPS), 1,4", 240×240 px, színes (262 000 szín), érintő, 242 PPI felbontás, 350 cd/m<sup>2</sup> fényerő. BT 5.1: 2402–2480 MHz, 1,1 dBm; adóteljesítmény < 1,3 mW; vezeték nélküli hatótávolság: legfeljebb 10 m. Wi-Fi: 2,4 GHz, 2,4 dBm / 1,7 mW (max.); 802.11 b/g/n; vezeték nélküli hatótávolság: 5–50 m. GSM hálózat: 2G (B2/3/5/8), 3G/WCDMA (B1/2/5/8), 4G/LTE (4G/FDD B1/2/3/5/7/8/20/28A; 4G/TDD B38/39/40/41). GSM 850/900: 33 dBm; GSM 1800/1900: 29 dBm. GSM 850/900/1800/1900 MHz. Geolokáció: GPS (L1, 1575,42 MHz), LBS (pontosság ≥ 100 m), AGPS (pontosság 1–30 m, helymeghatározás legfeljebb 26), GLONASS. A GPS-vevő vételi érzékenysége: nyomkövetés -165 dBm, rögzítés -148 dBm. SAR érték 2,0 W/kg (10 g): fej - 0,573 W/kg, test - 0,532 W/kg. Kamera: 0,3 MP. Mikrofon: 1560 Ω, analóg. Hangszóró: 0,8 W névleges teljesítmény. Beépített TF kártya: 1 GB, nem cserélhető. SIM-kártya: eSIM viselhető készülékekhez (nem része az ellátási csomagnak). Kompatibilitás: Android 8.0 és újabb, a Google Play szolgáltatások támogatásával, iOS 14.0 és újabb. Készülékház: polikarbonát és ABS műanyag, 56×43×16,5 mm (H×SZ×M), IP67. Szíj: szilikon, 20 mm széles. A készülék hossza pánttal együtt: 235 mm. Állítható hosszúságú (csukló körméret): 105–170 mm. Súly: 54 g. Töltőkábel: Pogo pin (4 pin), USB Type A csatlakozóval, 60 cm. Akkumulátor: Li-Pol, nem cserélhető, 3,85 V, 900 mAh. Teljes töltési idő: 3 h. Működési idő egyetlen töltéssel aktív használatban: legfeljebb 2 nap (a következő feltételek mellett: a képernyő fényereje átlagon felüli, a 4G jel stabil, a GPS koordináták 10 min kerülnek továbbításra; kivéve a játékokat és a hanglejátszást). Készenléti idő egyetlen töltéssel: csatlakoztatott eSIM-kártyával – legfeljebb 4 nap, csatlakoztatott eSIM-kártya nélkül – legfeljebb 7 nap. Vezérlés: kézi, távvezérlés (a Canyon Life alkalmazáson keresztül). Üzemeltetési feltételek: hőmérséklet 0...+40 °C, relatív páratartalom 0–80 %. Tárolási feltételek: hőmérséklet -20...+60 °C, relatív páratartalom 0–80 %.

**ELLÁTÁSI CSOMAG:** okosóra, töltőkábel, gyors üzembe helyezési útmutató.

**KÜLSŐ NÉZET (A, B, C, D, E ábrák).** 1. Szíj. 2. Készülékház. 3. Érintőképernyő. 4. 1 gomb. 5. Hangszóró. 6. Kamera. 7. Mikrofon. 8. 2 gomb. 9. 3 gomb. 10. Az óra elektromos érintkezői a töltéshez és az adatátvitelhez. 11. Töltőkábel. 12. A töltőkábel érintkezői.

Ha bármilyen kérdése van, kérjük, küldjön egy e-mailt a [support@canyon.eu](mailto:support@canyon.eu) e-mail címre, vagy írjon ránk csevegésben a [canyon.eu/user-help-desk](https://www.canyon.eu/user-help-desk) weboldalon, mielőtt készülékét a boltba vinné.

## A BIZTONSÁGOS HASZNÁLAT SZABÁLYAI

A készülék és a Canyon Life alkalmazás nem használható 4 év alatti gyermekek, illetve csökkent fizikai, szellemi vagy értelmi képességű személyek által, megfelelő tapasztalat vagy ismeretek nélkül és a biztonságukért felelős személy felügyelete mellett. A készülék töltéséhez csak a mellékelt töltőkábelt használja. Ne nyomja a képernyőt éles tárgyakkal, és ne alkalmazzon túlzott nyomást. Ne ejtse le, ne dobja el és ne hajlítsa meg a készüléket. Ne szedje szét a készüléket és ne próbálja meg saját

maga megjavítani. A sérülések elkerülése érdekében ne használjon repedésekkel vagy más hibákkal rendelkező készüléket. A tisztítást száraz törlőkendővel végezze csak a készülék kikapcsolása és az áramforrástól való leválasztása után.

## A HASZNÁLAT INDÍTÁSA

**Előkészítés.** Csomagolja ki az órát, távolítsa el a védőfóliát a képernyőről. Ezután tölts fel őket teljesen (legalább 3 órán keresztül).

**Töltés.** Csatlakoztassa az óra elektromos érintkezőit (10) a kábel töltőérintkezőihez (12) a F ábrán látható módon és csatlakoztassa a kábelt egy áramforráshoz.

**FIGYELEM!** A hálózati adapter nem tartozik a szállítási készlethez. Az adapter kimeneti paramétereinek 5,0 V / 1,0 A (DC) értékűnek kell lennie.

**Bekapcsolás.** Tartsa nyomva a 3 gombot (9) 5–10 másodpercig, amíg megjelenik az üdvözlő képernyő (H-1 ábra), hangjelzéssel kísérvé. Ezután megjelenik az óra főképernyője (H-2 ábra).

## Párosítás a Canyon Life alkalmazással és a eSIM-kártya csatlakozással

**Megjegyzés.** A készülék működése eSIM-kártya csatlakoztatása és a Canyon Life alkalmazással való párosítás nélkül a következő funkciókra korlátozódik: lépésszámláló, kamera és fényképalbum, zenelejátszó, stopperóra, számológép, angol tanulási alkalmazás, játékok.

Ahhoz, hogy az óra és az okostelefon teljes mértékben együttműködjön, eSIM-kártyát csatlakoztasson az órához, konfigurálja és távolról vezérelje azt, először telepíteni kell az ingyenes Canyon Life alkalmazást, majd párosítani kell az órát az alkalmazással:

1. Szkenelje be a Canyon Life alkalmazás QR-kódját (lásd a 3 oldalt) a Google Play vagy az App Store alkalmazáshoz, tölts le és indítsa el az alkalmazást (G-1 ábra).
2. Jelentkezzen be fiókjába vagy regisztráljon egy újat (G-2 ábra).
3. Egy új óra regisztrálásához válassza ki az alkalmazásban az eSIM-kártyacsatlakozással rendelkező GSM-készülék típusa opciót (G-3 ábra).
4. Győződjön meg róla, hogy a BT az okostelefonján aktíválva van, és kapcsolja be a BT-t az óráján. Ehhez lapozzunk balra vagy jobbra az óra főképernyőjén, és válasszuk a „Settings” („Beállítások”) lehetőséget (H-3 ábra), majd koppintson az „eSIM rekord” („eSIM felvétel”) sorra. A megnyílt képernyőn állítsa a csúszkát az „Bekapcsolás” pozícióba.
5. Kövesse az alkalmazásban található utasításokat az óra és az alkalmazás közötti BT-kapcsolat létrehozásához. Ezután az okostelefon kamerájával olvassa be az eSIM-kártya QR-kódját (G-3 ábra).

**Megjegyzés.** Győződjön meg róla, hogy az eSIM-kártya hordozható készülékekhez van igazítva, a 4G adatátvitel és a mobiladat be van kapcsolva, valamint az egyenleg fel van töltve.

6. Az eSIM-kártya sikeres csatlakoztatása után regisztrálja az órát a fiókjához a regisztrációs kóddal (G-4 ábra). A regisztrációs kódot a készülék címkéjén vagy az óra menüjében találja. Ehhez húzzon balra vagy jobbra az óra főképernyőjén, és válassza a „QR-Codes” („QR-kódok”) menüpontot (H-3 ábrát). Ezután koppintson a menüsor „Register code” („Regisztrációs kód”) menüsorra, és szkennelje be a regisztrációs kódot az okostelefon kamerájával, vagy írja be a kódot kézzel az alkalmazás mezőbe.
7. Az alkalmazásban történő sikeres regisztráció után a készülék használatra kész. A készülék és az alkalmazás konfigurálásával kapcsolatos részletes információkért olvassa el a [canyon.eu/drivers-and-manuals](http://canyon.eu/drivers-and-manuals) weboldalon található teljes felhasználói kézikönyvet.

**Megjegyzés.** A készülék első csatlakoztatását a Canyon Life alkalmazáshoz és az eSIM-kártya aktiválását ajánlott nyílt térben végezni – zárt térben problémák adódhatnak a hálózati kereséssel. A távfelügyeleti funkció nem fog megfelelően működni, ha a készülék nem határozza meg pontosan a helyszínt. A készüléknek legfeljebb 30 másodpercig tart, amíg kapcsolatot létesít a hálózattal.

## ÜZEMELTETÉS

**Főképernyő.** A képernyő közepén a aktuális dátum, a hét napja és az idő jelenik meg, míg a képernyő felső részén a mutatók láthatók (I ábra):

① – VoLTE aktív üzemmód, ② – a mobiltelefonos jelerősség és az aktív GSM hálózat típusa (2G, 3G, 4G vagy 4G<sup>TD</sup>), ③ – mobil adatátvitel, ④ – aktív Wi-Fi jel, ⑤ – aktív riasztás, ⑥ – aktív GPS jel, ⑦ – akkumulátor töltöttség.

### Gombfunkciók (B, C ábrák):

**1 gomb** (4) – visszatérés az előző menübe; bejövő hívás befejezése/visszaállítás;

**2 gomb** (8) – segélyhívás (lásd alább a „Sürgősségi hívás” című részt);

**3 gomb** (9) – a készülék bekapcsolása, a képernyő be- és kikapcsolása, bejövő hívás befejezése/visszaállítása, visszatérés az előző menübe.

**Kimenő hívások.** A főképernyőn pöccintsen balra vagy jobbra, válassza a „Telefon” lehetőséget, és írja be a kívánt telefonszámot. Vagy lépjen a telefonkönyvbe, és válassza ki a kívánt kapcsolatot. Ezután nyomja meg a „Hívás” gombot a hívás indításához. A hívás törléséhez nyomja meg az 1 vagy a 3 gombot.

**Megjegyzés.** Ha számokat szeretne hozzáadni a telefonkönyvhöz, lépjen be az alkalmazásba.

**Bejövő hívások.** Ha bejövő hívás érkezik, érintse meg a képernyőn az „Elfogadás” lehetőséget a fogadáshoz, vagy az „Elutasítás” gombot a visszaállításhoz (H-4 ábrat). Miután feltöltötte a telefonkönyvét, engedélyezheti, hogy az alkalmazás tiltja az ismeretlen számokról érkező hívásokat, azaz a hívások csak az elmentett kapcsolatokról érkezzenek.

**Sürgősségi hívás.** Az alkalmazásban legfeljebb három segélyhívó szám tárolható. Az automatikus sürgősségi hívás indításához nyomja meg és tartsa lenyomva a 2 (8) gombot 3–5 másodpercig. Az készülék három mentett számot hív sorban, mindegyiket kétszer, amíg valamelyik előfizető nem veszi fel.

**Elhelyezkedés.** Az alkalmazás rögzíti az alkalmazásban beállított időintervallumban a biztonságos csatornán keresztül továbbított óra koordinátáit. A helytől függően az óra GPS-en (kültéren), LBS-en vagy Wi-Fi-n (beltéren) keresztül küldi a koordinátákat.

**Megjegyzés.** A földrajzi helymeghatározás nagy energiafogyasztást igényel. Javasoljuk, hogy az alkalmazásban vagy a normál üzemmódban aktiválja az akkumulátorkímélő üzemmódot. A valós idejű koordináták gyors lekérdezéséhez rövid ideig használja a pontos vagy kényyszerített üzemmódot.

**Zenelejátszó és USB üzemmód.** Az óra beépített memóriakártyával rendelkezik, amelyre zeneszámokat rögzíthet, és egy zenelejátszóban hallgathatja meg őket. A fájlok USB módban történő letöltéséről és meghallgatásáról, valamint az óra egyéb funkcióiról részletesen a [canyon.eu/drivers-and-manuals](http://canyon.eu/drivers-and-manuals) oldalon található teljes felhasználói kézikönyvben olvashat.

**Kikapcsolás.** A főképernyőn húzza a lapot balra vagy jobbra. Válassza ki a „Beállítások” (H-3 ábrat). A megnyíló menüben nyomja meg a „Kikapcsolás” gombot, és erősítse meg a műveletet. A készülék kikapcsolása csatlakoztatott eSIM-kártya nélkül is lehetséges a 3 gomb 3–5 másodpercig történő nyomva tartásával.

### HIBAEHÁRÍTÁS

**Az okosóra nem kapcsol be.** Lehetséges ok: a készülék lemerült. Az okosóra akkor kapcsol be, ha az akkumulátor legalább 5 % töltöttségi szinten van. Megoldás: csatlakoztassa a készüléket áramforráshoz, majd néhány perc elteltével kapcsolja be újra. Ha az óra nem töltődik, ellenőrizze a töltőkábel és az áramforrás állapotát.

**A bejövő/kimenő hívások nem működnek.** Lehetséges okok: az eSIM-kártya nem alkalmas viselhető készülékekhez; a mobilhálózat nem elérhető; az eSIM-kártya egyenlege kimerült. Megoldás: győződjön meg róla, hogy a szükséges eSIM-kártya van kiválasztva, a készülék a hálózati lefedettségű területen belül van, és az eSIM-kártya egyenlege feltöltve van.

Ha a fenti lépések nem oldják meg a problémát, lépjen kapcsolatba az ügyfélszolgálatlalt a [canyon.eu/user-help-desk](http://canyon.eu/user-help-desk) weboldalon található chat funkció segítségével.

**JÓTÁLLÁSI FELTÉTELEK.** A készülék jótállása és élettartama a készülék kiskereskedelmi hálózatban történő értékesítésétől a végső vásárlóig 2 év, hacsak a helyi jogszabályok másként nem rendelkeznek. További garanciális információk a [canyon.eu/warranty-terms](http://canyon.eu/warranty-terms) oldalon találhatóak.

**ԸՆԴՀԱՆՈՒՐ ՏԵՐԵԿՈՒԹՅՈՒՆ**

Խելացի ժամացույց Canyon® CNE-KW49 Canyon® CNE-KW49 երեխաների համար նախատեսված բջջային GSM սարք է, որն ունի eSIM քարտ միացնելու և անարձֆոնի հետ Canyon Life ապրանքանիշի հավելվածի միջոցով զուգակցվելու հնարավորություն:

**ՍՈՒՆԵԸ:** CNE-KW49:

**ԱՐՏԻԿՈՒՅՆԵՐԸ:** CNE-KW49BL (կապույտ), CNE-KW49PB (վարդագույն/կապույտ):

**ՌԵԿՐԻՏԻՎՅՈՒՆ:** Սարքը նախատեսված չէ 4 տարեկանից փոքր երեխաների կողմից օգտագործման համար: Սարքը 4 տարեկանից բարձր երեխաների կողմից օգտագործելը թույլատրվում է միայն մեծահասակի հսկողության ներքո:

**ԳՈՐԾՈՒՅՑՆԵՐ:** Առաջաին/երջաին զանգեր, SMS հաղորդագրություններ, հեռախոսագիրք, ծայնային զրույց, 4G զանգերի աջակցություն (VoLTE), արտակարգ իրավիճակների զանգ: Երկկողմանի տեսազանգեր միացված անարձֆոնի հետ Canyon Life հավելվածի միջոցով: Հեռակա մոնիթորինգ՝ անվտանգ աշխարհագրական գեոգոնների, շարժման պատմության վերահսկողություն: Երաժշտական նվագարկիչ, USB ռեժիմ՝ ֆայլերը համակարգչից/համակարգիչ փոխանցելու համար, անլար ականջակալների միացում, տեսախցիկ, լուսանկարների այբով, անգլերեն լեզվի ուսուցման հավելված, քայլաչափ, վայրկյանաչափ, հաշվիչ, զարթուցիչ, խաղեր:

**ՏԵԽՆԻԿԱԿԱՆ ԲՆՈՒԹԱԳՐԵՐԸ:** Մուցումը (մուտք)՝ 5,0 Վ / 1,0 Ա (DC): RAM՝ 64 ԱԲ, ROM՝ 128 ԱԲ: Աշխատանքային հաճախականությունը՝ 1 ԳՀց: Եկրան՝ TFT (IPS), 1,4", 240x240 պիքսել, գունաավոր (262,000 գույն), սենսորային, թույլտվություն 242 PPI, պայծառություն 350 կր/մ<sup>2</sup>: BT 5,1՝ 2402-2480 ՄՀց, 1,1 դՐմ, հաղորդի հզորություն < 1,3 մՎտ, անլար կապի տիրույթը՝ մինչև 10 մ: Wi-Fi՝ 2,4 ԳՀց, 2,4 դՐմ / 1,7 մՎտ (առավել), 802,11 b/g/n, անլար կապի տիրույթը՝ 5-50 մ: GSM ցանց՝ 2G (B2/3/5/8), 3G/WCDMA (B1/2/5/8), 4G/LTE (4G/FDD B1/2/3/5/7/8/20/28A, 4G/TDD B38/39/40/41): GSM 850/900՝ 33 դՐմ, GSM 1800/1900՝ 29 դՐմ: GSM 850/900/1800/1900 ՄՀց: Գեոլոկացիա՝ GPS (L1, 1575,42 ՄՀց), LBS (ճշգրտություն ≥ 100 մ), AGPS (ճշգրտություն 1-30 մ, գունվելու վայրի որոշում մինչև 26 վ), GLONASS: GPS ընդունիչի զգայունությունը. հետագծում - 165 դՐմ, կլանում - 148 դՐմ: SAR արժեքը 2,0 Վտ/կգ (10 գ-ի դիմաց). զրույթը - 0,573 Վտ/կգ, մարմինը - 0,532 Վտ/կգ: Տեսախցիկ՝ 0,3 Մպլ: Խոսափող՝ 1560 Օս, անալոգային: Բարձրախոսը. գնահատված հզորությունը 0,8 Վտ: Ներկառուցված TF քարտ՝ 1 ԳԲ, չհանվող: SIM քարտ՝ eSIM կրող սարքերի համար (առաջման փաթեթում ներառված չէ): Համատեղելիությունը. Android 8.0 և ավելի բարձր՝ Google Play Services աջակցությամբ, iOS 14.0 և ավելի բարձր: Պատյանը՝ պոլիկարբոնատ և ABS պլաստիկ, 56x43x16,5 մմ (ԵxԼxԲ), IP67: ժապավենը՝ սիլիկոն, լայնությունը 20 մմ: Սարքի երկարությունը ժապավենով՝ 235 մմ: Կարգավորելի երկարություն (դաստակի շրջագիծը)՝ 105-170 մմ: Զաշը՝ 54 գ: Լիցքավորման մարուխը՝ Pogo pin (4 pin) USB Type A միանդիչով, 60 մմ: Մարտկոց՝ լիթիումի պոլիմեր, չհանվող, 3,85 Վ, 900 մԱմ: Լրիվ լիցքավորման ժամանակը՝ 3 ժամ: Մարտկոցի աշխատանքի տևողությունը մեկ լիցքավորմամբ ակտիվ օգտագործման ռեժիմում՝ մինչև 2 օր (հետևյալ պայմաններում՝ Ելրանի պայծառությունը միջինից բարձր է, 4G ազդանշանը կայուն է, GPS կորոզիմաստները փոխանցվում են յուրաքանչյուր 10 րոպեի մեկ, բացառությամբ խաղերի և աուդիո նվագարկման): Մարտկոցի աշխատանքի տևողությունը սպասման ռեժիմում՝ eSIM քարտով միացված՝ մինչև 4 օր, առանց eSIM քարտի՝ մինչև 7 օր: Կառավարումը. ձեռքով, հեռակառավարմամբ (Canyon Life հավելվածի միջոցով): Շահագործման պայմանները՝ ջերմաստիճան 0...+40 °C, հարաբերական խոնավություն 0-80 %: Պահպանման պայմանները՝ ջերմաստիճան -20...+60 °C, հարաբերական խոնավություն 0-80 %:

**ԿՈՄՊԼԵԿՏԱԿՈՐՈՒՄԸ.** Խելացի ժամացույց, լիցքավորման մարուխ, օգտագործողի կարճ ուղեցույց:

**Արտաքին տեսքը (Ա, B, C, D, E)՝** 1. ժապավեն: 2. Պատյան: 3. Սենսորային Եկրան: 4. Կոճակ 1: 5. Բարձրախոս: 6. Տեսախցիկ: 7. Խոսափող: 8. Կոճակ 2: 9. Կոճակ 3: 10. ժամացույցի էլեկտրական կոնտակտներ լիցքավորման և տվյալների փոխանցման համար: 11. Լիցքավորման մարուխ: 12. Մարուխի լիցքավորման կոնտակտներ:

Որևէ հարցեր առաջանալիս, նախքան ձեր սարքը խանութ տանելը, ինտրոմ ենք գրել մեզ [support@canyon.eu](mailto:support@canyon.eu) էլեկտրոնային փոստով կամ չաթում՝ [canyon.eu/user-help-desk](http://canyon.eu/user-help-desk) կայքէջում:

**ԱՆՎՏԱՆԳ ՕԳՏԱԳՈՐԾՄԱՆ ԿԱՆՈՆՆԵՐԸ**

Սարքը և Canyon Life հավելվածը նախատեսված չեն մինչև 4 տարեկան երեխաների կամ սահմանափակ ֆիզիկական, հոգեբանական կամ մտավոր

կարողություններ ունեցող անձանց կողմից օգտագործման համար, եթե կրանք չունեն բավարար փորձ և գիտելիքներ և չեն գտնվում իրենց անվտանգության համար պատասխանատու անձի հսկողության ներքո: Սարքը լիցքավորելու համար օգտագործեք միայն առաքման մեջ ներառված լիցքավորման մալուխը: Մի սեղմեք Էկրանին սուր առարկաներով և շատ ուժեղ: Մի վնասեք, մի գցեք և մի ճկեք սարքը: Մի ապամոտաժեք սարքը և մի փորձեք վերանորոգել այն ինքնուրույն: Վնասվածքներից խուսափելու համար մի օգտագործեք ճաքած կամ այլ կերպ վնասված սարք: Մաքրեք չոր անձեռոցիկով միայն սարքը անջատելուց և մուուցման աղբյուրից անջատելուց հետո:

**ՕԳՏԱԳՈՐԾՄԱՆ ՍԿԻԶԸ**

**Նախապատրաստումը:** Փաթեթից հանեք ժամացույցը, հեռացրեք Էկրանի պաշտպանիչ թաղանթը: Այնուհետև լիովին լիցքավորեք դրանք (առնվազն 3 ժամ):

**Լիցքավորումը:** Միացրեք ժամացույցի (10) էլեկտրական կոնտակտները մարվաի (12) լիցքավորման կոնտակտներին, ինչպես ցույց է տրված նկ. F-ում, և միացրեք մալուխը հոսանքի աղբյուրին:

**ՌԵՆԿՐՈՒԹՅՈՒՆ:** Հոսանքի աղապտերը առաքման փաթեթում ներառված չէ: Աղապտերի ելքային պարամետրերը պետք է համապատասխանեն 5,0 Վ / 1,0 Ա (DC) արժեքներին:

**Միացումը:** Սեղմեք և պահեք (9) կոճակ 3-ը 5–10 վայրկյան, մինչև հայտնվի ոռոչույի Էկրանը (նկ. H-1), որն ուղեկցվում է ձայնային ազդանշանով: Այնուհետև կցուցադրվի ժամացույցի հիմնական Էկրանը (նկ. H-2):

**Canyon Life հավելվածի հետ զուգակցումը և eSIM քարտի միացումը**

**Ճանոթագրություն:** Սարքի աշխատանքը առանց eSIM քարտի միացման և Canyon Life հավելվածի հետ զուգակցվելու սահմանափակվում է հետևյալ գործառնություններով՝ քայլաչափ, տեսախցիկ և լուսանկարների այլում, երաժշտական նվագարկիչ, վայրկյանաչափ, հաշվիչ, անգլերեն լեզվի ուսուցման հավելված, խաղեր: Ժամացույցի և սմարթֆոնի միջև լիարժեք համագործակցության, eSIM քարտը ժամացույցին միացնելու, այն կարգավորելու և հեռակառավարելու համար նախ պետք է տեղադրել անվճար Canyon Life հավելվածը, այնուհետև ժամացույցը միացնել հավելվածին:

1. Սկանավորեք Canyon Life հավելվածի QR կոդը (տե՛ս 3-րդ էջը)՝ Google Play կամ App Store մուտք գործելու համար, ներբեռնեք և գործարկեք հավելվածը (նկ. G-1):
2. Մուտք գործեք ձեր անձնական հաշիվ կամ գրանցեք նորը (նկ. G-2):
3. Նոր ժամացույց գրանցելու համար ծրագրում ընտրեք GSM սարքի տեսակը՝ eSIM քարտ միացնելու հնարավորությամբ (նկ. G-3):
4. Համոզվեք, որ BT-ն ակտիվացված է սմարթֆոնում և միացրեք այն ձեր ժամացույցի վրա: Դրա համար ժամացույցի գլխավոր Էկրանին մատով սահեցրեք ձախ կամ աջ, ընտրեք «Settings» («Կարգավորումներ») (նկ. H-3), ապա սեղմեք «eSIM record» («eSIM ձայնագրում») տողի վրա: Բացվող Էկրանին սահիկը սահմանեք «Միացված» դիրքի վրա:
5. Հետևեք հավելվածի հրահանգներին՝ ժամացույցի և հավելվածի միջև BT միացումն կատարելու համար: Այնուհետև, սկանավորեք eSIM քարտի QR կոդը՝ օգտագործելով ձեր սմարթֆոնի տեսախցիկը (նկ. G-3):

**Ճանոթագրություն:** Համոզվեք, որ eSIM քարտը հարմարեցված է կողո սարքերի համար, 4G-ն և բջջային տվյալները միացված են, և հաշվի մնացորդը լիցքավորված է:

6. eSIM քարտը հաջողությամբ միացնելուց հետո գրանցեք ժամացույցը անձնական հաշվում՝ օգտագործելով գրանցման կոդը (նկ. G-4): Գրանցման կոդը կարելի է գտնել սարքի պիտակի վրա կամ ժամացույցի ընտրացանկում: Դրա համար ժամացույցի գլխավոր Էկրանին մատով սահեցրեք ձախ կամ աջ և ընտրեք «QR-Codes» («QR-կոդեր») ընտրացանկի կետը (նկ. H-3): Այնուհետև սեղմեք «Register code» («Գրանցման կոդ») ընտրացանկի տողին և սկանավորեք գրանցման կոդը՝ օգտագործելով ձեր սմարթֆոնի տեսախցիկը կամ ձեռքով մուտքագրեք կոդը հավելվածի դաշտում:
7. Հավելվածում հաջող գրանցումից հետո սարքը պատրաստ կլինի օգտագործման: Սարքը և հավելվածը կարգավորելու մասին մանրամասն տեղեկատվությունը ներկայացված է [canyon.eu/drivers-and-manuals](http://canyon.eu/drivers-and-manuals) կայքէջի շահագործման ամբողջական ձեռնարկում:

**Ճանոթագրություն:** Խորհուրդ է տրվում սարքի առաջին անգամ Canyon Life հավելվածին միացնելը և eSIM քարտը ակտիվացնելը կատարել բաց տարածքում. տարածքի ներսում կարող են խնդիրներ առաջանալ ցանցի որոնման հետ կապված: Գտնվելու վայրը սարքի կողմից ոչ ճշգրիտ որոշելու դեպքում հեռակառավարման մոնիթորինգի գործառնությոը ճիշտ չի աշխատի: Սարքը մինչև 30 վայրկյան է պահանջում ցանցին միանալու համար:

## ՇԱՅԱԳՈՐԾՈՒՄ

**Գլխավոր Էկրան:** Էկրանի կենտրոնում ցուցադրվում են գործող անսաթիվը, շաբաթվա օրը և ժամը, իսկ Էկրանի վերևում ցուցադրվում են ցուցիչները (նկ. 1)՝

① – VoLTE ակտիվ ռեժիմ, ② – բջջային ազդանշանի մակարդակը և ակտիվ GSM ցանցի տեսակը (2G, 3G, 4G կամ 4G<sup>+</sup>), ③ – բջջային տվյալների փոխանցումը, ④ – ակտիվ Wi-Fi ազդանշանը, ⑤ – ակտիվ զարթուցիչը, ⑥ – ակտիվ GPS ազդանշանը, ⑦ – մարտկոցի լիցքավորումը:

**Կոճակների գործառնությունները (նկ. B, C)՝**

**Կոճակ 1 (4)** – վերադառնալու համար ընտրացանկից, ավարտելով ռեժիմի մուտքային զանգը:

**Կոճակ 2 (8)** – արտակարգ իրավիճակների զանգ (տե՛ս ստորև՝ «Արտակարգ իրավիճակների զանգ»):

**Կոճակ 3 (9)** – սարքի միացում, Էկրանի միացում/անջատում, մուտքային զանգի ավարտում/ներժույժում, վերադառնալու համար ընտրացանկից:

**Ելքային զանգեր:** Հիմնական Էկրանին սահեցրեք ձախ կամ աջ, ընտրեք «Հեռախոս» և մուտքագրեք անհրաժեշտ հեռախոսահամարը: Կամ անցեք հեռախոսագիրք և ընտրեք անհրաժեշտ կոնտակտը: Այնուհետև սեղմեք «Ձևագր»՝ զանգահարելու համար: Ձևագր չեղարկելու համար սեղմեք 1 կամ 3 կոճակը:

**Ծանոթագրություն:** Հեռախոսագրում հեռախոսահամարներ ավելացնելու համար անցեք հավելված:

**Մուտքային զանգեր:** Մուտքային զանգի դեպքում Էկրանին սեղմեք «Ընդունել»՝ պատասխանելու համար, կամ «Մերժել»՝ մերժելու համար (նկ. H-4): Հեռախոսագիրքը հավելվածում լրացնելուց հետո կարող եք միացնել անհայտ համարներից մուտքային զանգերի արգելափակումը, այսինքն՝ զանգերը կլինեն միայն պահպանված կոնտակտներից:

**Արտակարգ իրավիճակների զանգ:** Հավելվածում կարելի է պահել մինչև երեք արտակարգ հեռախոսահամար: Ավտոմատ արտակարգ իրավիճակների զանգ կատարելու համար սեղմեք և պահեք (8) կոճակ 2-ը 3-5 վայրկյան: Սարքը կզանգահարի երեք պահպանված համարներին՝ մեկը մյուսի հետևից, երկու անգամ, մինչև բաժանորդներից մեկը պատասխանի:

**Գտնվելու վայրը:** Հավելվածը գրանցում է ժամացույցի կորորդիսատները, որոնք փոխանցվում են անվտանգ այլընտրանքով ծրագրում սահմանված ժամանակահատվածում: Կախված գտնվելու վայրից, ժամացույցը կուղարկի կորորդիսատները GPS-ի (բաց տարածքում), LBS-ի կամ Wi-Fi-ի (տարածքի ներսում) միջոցով:

**Ծանոթագրություն:** Գեոլոկացիան պահանջում է Էներգիայի մեծ սպառում: Խորհուրդ է տրվում հավելվածում ակտիվացնել մարտկոցի խնայողական կամ սովորական ռեժիմ: Իրական ժամանակի կորորդիսատները արագ ստանալու համար կարճ ժամանակով օգտագործեք ճշգրիտ կամ հարկադիր ռեժիմ:

**Երաժշտական նվագարկիչ և USB ռեժիմ:** Ժամացույցն ունի ներկառուցված հիշողության քարտ, որի վրա կարելի է ավելացնել ձայնագրություններ՝ երաժշտական նվագարկիչում լսելու համար: Ֆայլերը USB ռեժիմում ներբեռնելու և լսելու, ինչպես նաև ժամացույցի այլ գործառնությունների վերաբերյալ մանրամասն տեղեկատվությունը ներկայացված է շահագործման ամբողջական ձեռնարկում, որը հասանելի է [canyon.eu/drivers-and-manuals](#) կայքէջում:

**Անջատումը:** Գլխավոր Էկրանին մատով սահեցրեք ձախ կամ աջ: Ընտրեք «Կարգավորումներ» (նկ. H-3): Բացվող ընտրացանկում սեղմեք «Անջատում» և հաստատեք գործողությունը: Սարքի անջատում առանց eSIM քարտի միացման հնարավոր է նաև՝ կոճակ 3-ը 3-5 վայրկյան սեղմած պահելով:

## ՀՆԱՐԱՎՈՐ ԱՆՍԱՐԸՈՒԹՅՈՒՆՆԵՐԻ ՎԵՐԱՑՈՒՄ

**Ժամացույցը չի միանում:** Հնարավոր պատճառ. սարքը լիցքաթափված է: Ժամացույցը միանում է մարտկոցի առնվազն 5 % լիցքավորման դեպքում: Լուծում. սարքը միացրեք հոսանքի աղբյուրին, մի քանի րոպե անց կրկնեք միացումը: Եթե ժամացույցը չի լիցքավորվում, ստուգեք լիցքավորման մալուխը և հոսանքի աղբյուրը:

**Մուտքային/ելքային զանգերը չեն աշխատում:** Հնարավոր պատճառը՝ eSIM քարտը հարմարեցված չէ կողմ սարքերի համար, բջջային ցանցը հասանելի չէ, eSIM քարտի հաշվի մնացորդը սպառվել է: Լուծումը՝ համոզվեք, որ ընտրված է ճիշտ eSIM քարտ, սարքը գտնվում է ցանցի ծածկույթի գոտում, և eSIM քարտի հաշվի մնացորդը լիցքավորված է:

Եթե վերը նշված քայլերը չօգնեցին լուծել խնդիրը, չափի միջոցով դիմեք տեխնիկական աջակցության ծառայությանը՝ [canyon.eu/user-help-desk](#) կայքէջում:

**ԵՐԱՇՄԻՔԻ ՊԱՅՄԱՆՆԵՐԸ:** Սարքի երաշխիքը և ծառայության ժամկետը 2 տարի է՝ մանրամասն ցանցում սարքը վերջնական գնորդին վաճառելու օրվանից, եթե այլ բան նախատեսված չէ տեղական օրենսդրությամբ: Երաշխիքի մասին լրացուցիչ տեղեկություններ հասանելի են [canyon.eu/warranty-terms](#) կայքէջում:

**ზოგადი ინფორმაცია**

ჰკვიანი საათი Canyon® CNE-KW49 – მობილური GSM მოწყობილობა ბავშვებისთვის, eSIM ბარათის დაკავშირებისა და Canyon Life აპლიკაციით სმარტფონთან დაკავშირების შესაძლებლობით.

**მოდელი:** CNE-KW49.

**არტიკულები:** CNE-KW49BL (ცისფერი), CNE-KW49PB (ვარდისფერი/ცისფერი).

**ყურადღება!** მოწყობილობა არ არის განკუთვნილი 4 წელზე უმცროსი ბავშვებისთვის. 4 წელს გადაცილებული ბავშვების მიერ მოწყობილობის გამოყენება დაშვებულია მხოლოდ ზრდასრულის მეთვალყურეობის ქვეშ.

**ფუნქციები.** შემაჯალი/გამავალი ზარები, SMS შეტყობინებები, სატელეფონო წიგნი, ხმოვანი ჩატი, 4G (VoLTE) ზარების მხარდაჭერა, გადაუდებელი ზარი. ორმხრივი ვიდეოკავშირი დაკავშირებულ სმარტფონთან Canyon Life აპლიკაციის მეშვეობით. დისტანციური მონიტორინგი: უსაფრთხო გეოფონის მართვა, გადაადგილების ისტორია. მუსიკალური დამკვერელი, USB რეჟიმი ფაილების პერსონალურ კომპიუტერთან მიმოსაცვლელად, ყურსასმენების უკაბელო კავშირი, კამერა, ფოტოალბომი, ინგლისური ენის სასწავლო აპლიკაცია, ნაბიჯგზომი, წაშრამი, კალკულატორი, მღვიძარა, თამაშები.

**ტექნიკური მახასიათებლები.** ელემენტოვება (შემაჯალი): 5,0 ვ / 1,0 ა (DC). RAM 64 მბაიტი, ROM 128 მბაიტი. საშუალო სიხშირე: 1 გჰც. ეკრანი: TFT (IPS), 1,4", 240x240 px, ფარადი (262 000 ფერი), სენსორული, გაფართოება 242 PPI, სიკაშკაშე 350 კდ/მ². BT 5.1: 2402–2480 მჰც, 1,1 დბმ; გადაცემის სიმძლავრე < 1,3 მვტ; უკაბელო კავშირის მანძილი: 10 მ-მდე. Wi-Fi: 2,4 გჰც, 2,4 დბმ / 1,7 მვტ (მაქს); 802.11 b/g/n; უკაბელო კავშირის მანძილი: 5–50 მ. ქსელი GSM: 2G (B2/3/5/8), 3G/WCDMA (B1/2/5/8), 4G/LTE (4G/FDD B1/2/3/5/7/8/20/28A; 4G/TDD B38/39/40/41). GSM 850/900: 33 დბმ; GSM 1800/1900: 29 დბმ. GSM 850/900/1800/1900 მჰც. გეოლოკაცია: GPS (L1, 1575,42 მჰც), LBS (სიზუსტე ≥ 100 მ), AGPS (სიზუსტე 1–30 მ, ადგილმდებარეობის დადგენა 26 წმ-მდე), GLONASS. GPS მიმღების მგრძობილობა: კვალი –165 დბმ, დაჭერა –148 დბმ. შნიშვნელობა SAR 2,0 ვატ/კგ (10 გ-ზე): თავი – 0,573 ვატ/კგ, სხეული – 0,532 ვატ/კგ. კამერა: 0,3 მეგაპიქსელი. მიკროფონი: 1560 ომი, ანალოგური. დინამიკი: ნომინალური სიმძლავრე 0,8 ვტ. ჩაშენებული TF-ბარათი: 1 გბ, არამოხსნადი. SIM-ბარათი: eSIM ტარებადი მოწყობილობებისთვის (არ შედის მიწოდების კომპლექტში). თავსებადობა: Android 8.0 და მეტი, Google Play Services-ის მხარდაჭერით, iOS 14.0 და მეტი. კორპუსი: პოლიკარბონატი და ABS-პლასტიკი, 56x43x16,5 მმ (სიგრძეxსიგანეxსიმაღლე), IP67. სამაჯური: სილიკონი, სიგანე 20 მმ. მოწყობილობის სიგრძე სამაჯურით: 235 მმ. რეგულირებადი სიგრძე (მაჯის გარშემოწერილობა): 105–170 მმ. წონა: 54 გ. დამტენი კაბელი: Pogo pin (4 pin) USB Type A, 60 სმ. აკუმულატორი: ლითიუმ პოლიმერული, მოუხსნადი, 3,85 ვ, 900 მა-სთ. სრულად დატენის დრო: 3 სთ. ერთი დატენით მუშაობის ხანგრძლივობა აქტიური მომხმარებლის რეჟიმში: 2 დღემდე (შემდეგ პირობებში: საშუალოზე მაღალი ეკრანის სიკაშკაშე, სტაბილური 4G სიგნალი, GPS კოორდინატები გადაიცემა ყოველ 10 წუთში; თამაშებისა და აუდიოჩანაწერების დაკვრის გარეშე). მოლოდინის რეჟიმში ერთი დატენით მუშაობის ხანგრძლივობა: დაკავშირებული eSIM ბარათით – 4 დღემდე, eSIM ბარათის დაუკავშირებლად – 7 დღემდე. მართვა: ხელით, დისტანციური (Canyon Life აპლიკაციიდან). ექსპლუატაციის პირობები: ტემპერატურა 0...+40 °C, ფარდობითი ტენიანობა 0–80 %. შენახვის პირობები: ტემპერატურა –20...+60 °C, ფარდობითი ტენიანობა 0–80 %.

**კომპლექტაცია:** ჰკვიანი საათი, დამტენი კაბელი, მომხმარებლის მოკლე სახელმძღვანელო.

**გიზუალი (სურ. A, B, C, D, E).** 1. სამაჯური. 2. კორპუსი. 3. სენსორული ეკრანი. 4. დილაკი 1. 5. დინამიკი. 6. კამერა. 7. მიკროფონი 8. დილაკი 2. 9. დილაკი 3. 10. საათის ელემენტოვება/ტარებელი დასატენად და მონაცემების გადასაცემად. 11. დამტენი კაბელი. 12. კაბელის დამტენი კონტაქტები.

რაიმე შეკითხვის გაჩენის შემთხვევაში, მალაჩაში მოწყობილობის მიტანამდე მოგვწერეთ ელექტრონულ მისამართზე [support@canyon.eu](mailto:support@canyon.eu) ან ჩატში ვებ-გვერდზე [canyon.eu/user-help-desk](http://canyon.eu/user-help-desk).

**უსაფრთხო გამოყენების წესები**

მოწყობილობა, ასევე, Canyon Life აპლიკაცია არაა განკუთვნილი 4 წლამდე ასაკის ბავშვების ან ფიზიკურად, ფსიქიკურად ან გონებრივად შეზღუდული შესაძლებლობების მქონე პირების მიერ გამოსაყენებლად, თუკი ისინი არ ფლობენ

საკმარის გამოცდილებას ან ცოდნას და არ არიან მათ უსაფრთხოებაზე პასუხისმგებელი პირების კონტროლის ქვეშ. მოწყობილობის დასამუხტად გამოიყენეთ მხოლოდ მიწოდების კომპლექტში შემავალი დამტენი კაბელი. არ დააჭიროთ ეკრანს წვეტიანი საგნებით ან არ დააჭიროთ დიდი ძალით. არ დაგივარდეთ, არ გადააგდოთ ან არ გადალუნოთ მოწყობილობა. ნუ დაშლით მოწყობილობას და ნუ ეცდებით მის დამოუკიდებლად შეკეთებას. ტრავმების თავიდან ასაცილებლად არ გამოიყენოთ მოწყობილობა, რომელსაც აქვს ზზარები ან სხვა დევექტები. გაწმინდეთ მშრალი ხელსახოცი, მხოლოდ მოწყობილობის გამორთვისა და მისი კვების წყაროდან გამოერთების შემდეგ.

### გამოყენების დაწყება

**მომზადება.** ამოიღეთ საათი შეფუთვიდან, მოხსენით ეკრანიდან დამცავი ფირი. შემდეგ, სრულად დატენეთ (არანაკლებ 3 საათის განმავლობაში).

**დატენა.** საათის ელექტროკონტაქტები (10) დაუკავშირეთ კაბელის კონტაქტებს (12), როგორც ნაჩვენებია სურათზე F და დაუკავშირეთ კაბელი კვების წყაროს.

**ყურადღება!** კვების ადაპტერი არ შედის მიწოდების კომპლექტში. ადაპტერის გამოძვლილი პარამეტრები უნდა შეესაბამებოდნენ შემდეგ მინიმუმს: 5.0 ვ / 1.0 ა (DC).

**ჩართვა.** ხანგრძლივად დააჭირეთ ლილას 3 (9) 5–10 წამის განმავლობაში მისალმების ეკრანის გამოჩენამდე (სურ. H-1), თანმდევი ხმოვანი სიგნალით. შემდეგ, გამოისახება საათის მთავარი ეკრანი (სურ. H-2).

### Canyon Life აპლიკაციასთან დაწყვილება და eSIM ბარათის დაკავშირება.

**შენიშვნა.** eSIM ბარათის დაკავშირების გარეშე მოწყობილობის მუშაობა და Canyon Life აპლიკაციასთან დაწყვილება შეზღუდულია შემდეგი ფუნქციებით: ნაბიჯმწომი, კამერა და ფოტოალბომი, მუსიკალური დამკვირვებელი, წამჩივი, კალკულატორი, ინგლისური ენის სასწავლი აპლიკაცია, თამაშები.

საათისა და სმარტფონის ერთობლივად სრულფასოვანი მუშაობისთვის. eSIM ბარათი საათთან დასაკავშირებლად, მათ დასაყენებლად და დისტანციურად სამართავად, პირველ რიგში, აუცილებელია, დააყენოთ Canyon Life უფასო აპლიკაცია, შემდეგ კი დააწყვილოთ საათი აპლიკაციასთან:

1. დაასკანირეთ Canyon Life აპლიკაციის QR-კოდი (იხ. გვ. 3), რომ გადახვიდეთ Google Play-ში ან App Store-ში, გადმოწერეთ და გაუშვით აპლიკაცია (სურ. G-1).
2. შედით თქვენს ანგარიშში ან დაარეგისტრირეთ ახალი (სურ. G-2).
3. ახალი საათის დასარეგისტრირებლად აპლიკაციაში აირჩიეთ GSM მოწყობილობის ტიპი eSIM ბარათის დაკავშირების შესაძლებლობით (სურ. G-3).
4. დარწმუნდით, რომ სმარტფონზე BT აქტიურია და ჩართეთ BT საათზე. ამისათვის, საათის მთავარ ეკრანზე გაუსვით თითი მარცხნივ ან მარჯვნივ, აირჩიეთ „Settings“ („პარამეტრები“) (სურ. H-3), შემდეგ კი დააჭირეთ ჩანაწერს „eSIM record“ („eSIM-ის ჩაწერა“). გახსნილ ეკრანზე დააყენეთ გადამრთველი „ჩართულზე“.
5. მიჰყევით აპლიკაციის ინსტრუქციებს საათისა და აპლიკაციის BT დაკავშირებისთვის. შემდეგ, დაასკანირეთ eSIM ბარათის QR-კოდი სმარტფონის კამერის დახმარებით (სურ. G-3).

**შენიშვნა.** დარწმუნდით, რომ eSIM ბარათი ადაპტირებულია ტარებადი მოწყობილობებისთვის, 4G მონაცემთა და მობილური მონაცემების გადაცემა ჩართულია, ბალანსი შევსებულია.

6. eSIM ბარათის წარმატებით დაკავშირების შემდეგ დაარეგისტრირეთ საათი თქვენს ანგარიშში რეგისტრაციის კოდის მეშვეობით (სურ. G-4). რეგისტრაციის კოდი შეგიძლიათ, იხილოთ მოწყობილობის ეტიკეტზე ან საათის მენიუში. ამისათვის, საათის მთავარ ეკრანზე გაუსვით თითი მარცხნივ ან მარჯვნივ და აირჩიეთ პუნქტი „QR-Codes“ („QR-კოდები“) (სურ. H-3). შემდეგ დააჭირეთ ჩანაწერს „Register code“ („რეგისტრაციის კოდი“) და დაასკანირეთ რეგისტრაციის კოდი სმარტფონის კამერის მეშვეობით ან ხელით შეიყვანეთ კოდი აპლიკაციის ველში.
7. აპლიკაციაში წარმატებით დაარეგისტრირების შემდეგ მოწყობილობა მზადაა გამოყენებისთვის. დაწვრილებითი ინფორმაცია მოწყობილობის და აპლიკაციის გამართვის შესახებ მოყვანილია ექსპლუატაციის სრულ სახელმძღვანელოში ვებ-გვერდზე [canyon.eu/drivers-and-manuals](http://canyon.eu/drivers-and-manuals).

**შენიშვნა.** პირველად მოწყობილობის Canyon Life აპლიკაციასთან დაკავშირება და eSIM ბარათის გააქტიურება რეკომენდებულია ღია სივრცეში – შენობაში შეიძლება, ქსელის ძიების პრობლემები იყოს. მოწყობილობის ადგილმდებარეობის არასწორად განსაზღვრის შემთხვევაში დისტანციური მონიტორინგის ფუნქცია არაკორექტულად იმუშავებს. მოწყობილობას 30 წამამდე დრო სჭირდება ქსელთან დასაკავშირებლად.

**ექსპლუატაცია**

**მთავარი ევრანი.** ევრანის ცენტრში აისახება აქტუალური მონაცემები, კვირის დღე და დრო, ხოლო ევრანის ზედა ნაწილში – ინდიკატორები (სურ. 1):

① – VoLTE აქტიური რეჟიმი, ② – სატელეფონო კავშირის სიგნალის დონე და აქტიური GSM ქსელის ტიპი (2G, 3G, 4G ან 4G<sup>HD</sup>), ③ – მობილური მონაცემების გადაცემა, ④ – Wi-Fi-ს აქტიური სიგნალი, ⑤ – აქტიური მალეძმარა, ⑥ – აქტიური GPS სიგნალი, ⑦ – აკუმულატორის მუხტი.

**ლილაკების ფუნქციები (სურ. B, C):**

**ლილაკი 1 (4)** – წინა მენიუზე დაბრუნება; შემომაველი ზარის დასრულება/უარყოფა;

**ლილაკი 2 (8)** – გადაუდებელი ზარი (იხ. ქვემოთ „გადაუდებელი ზარი“);

**ლილაკი 3 (9)** – მოწყობილობის ჩართვა, ევრანის ჩართვა/გამორთვა, შემომაველი ზარის დასრულება/უარყოფა, წინა მენიუზე დაბრუნება.

**გამაველი ზარები.** მთავარ ევრანზე გადაფურცლეთ თითოთი მარცხნივ ან მარჯვნივ, აირჩიეთ „ტელეფონი“ და შეიყვანეთ შესაბამისი ტელეფონის ნომერი. ან გადადით თქვენს სატელეფონო წიგნში და აირჩიეთ სასურველი კონტაქტი. შემდეგ დასარეკად დააჭირეთ „დარეკვის“ ლილაკს. ზარის გასათიშად დააჭირეთ ლილაკებს 1 ან 3.

**შენიშვნა.** ნომრების სატელეფონო წიგნში დასამატებლად, გადადით აპლიკაციაში.

**შემოსული ზარები.** შემომაველი ზარისას დააჭირეთ ევრანზე „პასუხი“, რათა უპასუხოთ ან „უარყოფა“, რომ გათიშოთ (სურ. H-4). აპლიკაციაში სატელეფონო წიგნის შევსების შემდეგ შეგიძლიათ, ჩართოთ უცხო ნომრებიდან შემომაველი ზარების დაბლოკვა. ზარები შემოვა მხოლოდ შენახული კონტაქტებისგან.

**გადაუდებელი ზარი.** აპლიკაციაში შესაძლებელია სამამდე გადაუდებელი ნომრის შენახვა. ავტომატური გადაუდებელი ზარის დასაწყებად ხანგრძლივად დააჭირეთ 2 ლილაკს (8) 3–5 წამის განმავლობაში. მოწყობილობიდან ზარები სამ შენახულ ნომრებზე გევა: რეგრობით, თითოეულზე 2-ჯერ, სანამ ერთ-ერთი აპონქტი უპასუხებს.

**მდებარეობა.** აპლიკაცია აფიქსირებს უსაფრთხო არხით გადაცემულ საათის კოორდინატებს გარკვეული დროის ინტერვალით, რომელსაც აპლიკაციაში აყენებთ. ადგილმდებარეობის მიხედვით, საათი გაგზავნის GPS კოორდინატებს (ლია სივრცეში), გამოიყენებს LBS-ს ან Wi-Fi-ს (შიდა სივრცეში).

**შენიშვნა.** გეოლოკაცია მოითხოვს ენერჯის მოხმარების გაზრდას. რეკომენდებულია აპლიკაციაში ელემენტის დამზოვის ან ნორმალური რეჟიმის გააქტიურება. გამოიყენეთ ზუსტი ან იბულებითი რეჟიმი მოკლე დროით რეალურ დროში კოორდინატების სწრაფად მისაღებად.

**მუხსიკალური პლეირი და USB რეჟიმი.** საათი აღჭურვილია ჩამენებული მუხსიკერების ბარათით, რომელზეც შეგიძლიათ შეინახოთ აუდიოჩანაწერები მუხსიკის დამკვერელ აპლიკაციაში მოსასმენად. USB რეჟიმიში ფაილების ჩატვირთვისა და მათი მოსმენის შესახებ და ასევე საათის სხვა ფუნქციების შესახებ დაწერილობითი ინფორმაციისთვის იხილეთ გამოყენების სახელმძღვანელო, რომელიც ხელმისაწვდომია ვებსაიტზე [canyon.eu/drivers-and-manuals](http://canyon.eu/drivers-and-manuals).

**გამორთვა.** მთავარ ევრანზე გაუსვით თითო მარცხნივ ან მარჯვნივ. აირჩიეთ „მარამტრები“ (სურ. H-3). გახსნილ მენიუში დააჭირეთ „გამორთვას“ და დადასტურეთ მოქმედება. eSIM ბარათის დაუკავშირებლად მოწყობილობის გამორთვა, ასევე, შესაძლებელია 3 ლილაკის ხანგრძლივად დაჭირით 3–5 წამის განმავლობაში.

**შესაძლო გაუმართაობების აღმოფხვრა**

**საათი არ ირთვება.** შესაძლო მიზეზი: საათი არ არის დამუხტული. საათი ჩართვება, თუ აკუმულატორის დატენის დონეა მინიმუმ 5 %. პრობლემის გადაჭრა: მოწყობილობის მიერთება კვების წყაროსთან, გაიმორეთ ჩართვა რამდენიმე წუთში. თუ საათი არ იტენება, შეამოწმეთ დამტენი კაბელისა და კვების წყაროს გამართულობა.

**შემომაველი/გამაველი ზარები არ მუშაობს.** შესაძლო მიზეზი: eSIM ბარათი არაა ადაპტირებული ტარებადი მოწყობილობებისთვის; მობილური ქსელი მიუწვდომელია; eSIM ბარათის ბალანსი ამოიწურა. გადაწყვეტა: დარწმუნდით, რომ არჩეულია სათანადო eSIM ბარათი, მოწყობილობა მდებარეობს ქსელის დაფარვის ფარგლებში, eSIM ბარათის ბალანსი შევსებულია.

თუ ზემოხსენებულმა ქმედებებმა არ გადაჭრა პრობლემა, დაუკავშირდით დახმარების სერვისის ჩატის საშუალებით ვებ გვერდზე [canyon.eu/user-help-desk](http://canyon.eu/user-help-desk).

**საგარანტიო პირობები.** მოწყობილობის გარანტია და მომსახურების ვადა შეადგენს 2 წელიწადს საცალო ვაჭრობის ქსელში მოწყობილობის გაყიდვის დღიდან საბოლოო მომხმარებლისთვის, თუ ადგილობრივი კანონმდებლობით სხვა რამ არ არის გათვალისწინებული. დამატებითი ინფორმაცია გარანტიის შესახებ ხელმისაწვდომია ვებ-გვერდზე [canyon.eu/warranty-terms](http://canyon.eu/warranty-terms).

**ЖАЛПЫ АҚПАРАТ**

**Canyon® CNE-KW49** ақылды сағат – бұл Canyon Life меншікті қолданбасы арқылы eSIM картасын қосу және смартфонмен жұптастыру мүмкіндігі бар балаларға арналған мобильді GSM құрылғысы.

**ҮЛГІ:** CNE-KW49.

**АРТИКУЛДАР:** CNE-KW49BL (көк түс), CNE-KW49PB (қызғылт/көк түс).

**НАЗАР АУДАРЫҢЫЗ!** Құрылғы 4 жасқа толмаған балаларға қолдануға арналмаған. Құрылғыны 4 жастан асқан балалардың пайдалануына тек ересектердің бақылауымен рұқсат етіледі.

**ФУНКЦИЯЛАР.** Кіріс/шығыс қоңыраулар, SMS хабарламалар, телефон кітапшасы, дауыстық чат, 4G қоңырауларына қолдау көрсету (VoLTE), төтенше қоңырау. Canyon Life қолданбасы арқылы қосылған смартфонмен екіжақты бейне байланыс. Қашықтан мониторингі: қауіпсіз геокоршауды, қозғалыс тарихын бақылау. Музыка ойнатқышы, файлдарды компьютерден/компьютерге тасымалдауға арналған USB режимі, сымсыз құлаққап қосылымы, камера, фотоальбом, ағылшын тілін үйренуге арналған қолданбасы, педометр, секундомер, калькулятор, оятқыш, ойындар.

**ТЕХНИКАЛЫҚ СИПАТТАМА.** Қуат кезі (кіріс): 5,0 В / 1,0 А (DC). RAM 64 МБ, ROM 128 МБ. Жұмыс жиілігі: 1 ГГц. Экран: TFT (IPS), 1,4", 240×240 пк, түсті (262 000 түс), сенсорлық, ажыратымдылық 242 PPI, жарықтық 350 қд/м². BT 5.1: 2402–2480 МГц, 1,1 дБм; таратқыштың қуаты < 1,3 мВт; сымсыз қосылым диапазоны: 10 м дейін. Wi-Fi: 2,4 ГГц, 2,4 дБм / 1,7 мВт (макс.); 802.11 b/g/n; сымсыз қосылым диапазоны: 5–50 м. GSM желісі: 2G (B2/3/5/8), 3G/WCDMA (B1/2/5/8), 4G/LTE (4G/FDD B1/2/3/5/7/8/20/28A; 4G/TDD B38/39/40/41). GSM 850/900: 33 дБм; GSM 1800/1900: 29 дБм. GSM 850/900/1800/1900 МГц. Геолокация: GPS (L1, 1575,42 МГц), LBS (дәлдігі ≥ 100 м), AGPS (дәлдігі 1–30 м, орналасқан жерді анықтау 26 с дейін), GLONASS. GPS қабылдағышының сезімталдығы: жол тарту –165 дБм, қармау –148 дБм. SAR мәні 2,0 Вт/кг (10 г үшін): бас –0,573 Вт/кг, дене –0,532 Вт/кг. Камера: 0,3 Мпк. Микрофон: 1560 Ом, аналогты. Динамик: номинал қуат 0,8 Вт. Кірістірілген TF картасы: 1 ГБ, алынбайды. SIM картасы: кілетін құрылғыларға арналған eSIM (жеткізу жиынтығына кірмейді). Үйлесімділік: Android 8.0 және одан жоғары Google Play Services, iOS 14.0 және одан жоғары қолдауымен. Корпус: поликарбонат және ABS пластик, 56×43×16,5 мм (Ұ×Е×Б), IP67. Бау: силикон, ені 20 мм. Баумен құрылғының ұзындығы: 235 мм. Реттелетін ұзындық (білек шеңбері): 105–170 мм. Салмағы: 54 г. Зарядтау кабелі: Pogo pin (4 pin) USB Type A, 60 см. Батарея: литий-полимерлі, алынбайтын, 3,85 В, 900 мА·сағ. Толық зарядтау уақыты: 3 сағ. Белсенді пайдалану режимінде бір зарядта жұмыс істеу ұзақтығы: 2 күнге дейін (келесі жағдайларда: экранның жарықтығы орташадан жоғары, 4G сигналы тұрақты, GPS координаттары әр 10 минут сайын беріледі; ойындар мен аудио жазбаларды қайта жаңғырту қоспағанда). Күту режиміндегі батареяның қызмет ету мерзімі: eSIM картасы қосылғанда – 4 күнге дейін, eSIM картасынсыз – 7 күнге дейін. Басқару: қолмен, қашықтан (Canyon Life қолданбасы арқылы). Пайдалану шарттары: температура 0...+40 °С, салыстырмалы ылғалдылық 0–80 %. Сақтау шарттары: температура –20...+60 °С, салыстырмалы ылғалдылық 0–80 %.

**ЖИНАҚТАУ:** ақылды сағат, зарядтау кабелі, пайдаланушының қысқаша нұсқаулығы.

**СЫРТҚЫ КЕЛБЕТ (А, В, С, D, Е суреттері).** 1. Бау. 2. Корпус. 3. Сенсорлық экран. 4. 1 түймесі. 5. Динамик. 6. Камера. 7. Микрофон. 8. 2 түймесі. 9. 3 түймесі. 10. Зарядтау және деректерді беру сағаттарының электр контактілері. 11. Зарядтау кабелі. 12. Кабельдің зарядтау контактілері.

Қандай да бір сұрақтар туындаған жағдайда, құрылғыны дүкенге апармас бұрын бізге электрондық пошта арқылы жіберіңіз [support@canyon.eu](mailto:support@canyon.eu) немесе веб-бетте сөйлесу [canyon.eu/user-help-desk](http://canyon.eu/user-help-desk).

**ҚАУІПСІЗ ПАЙДАЛАНУ ЕРЕЖЕЛЕРІ**

Құрылғы мен Canyon Life қолданбасы 4 жасқа толмаған балаларға немесе физикалық, сенсорлық немесе ақыл-ой қабілеттері шектеулі адамдарға, егер олардың жеткілікті тәжірибесі мен білімі болмаса және олардың қауіпсіздігіне жауапты тұлғаның бақылауында болмаса, пайдалануға арналмаған. Құрылғыны

зарядтау үшін тек жинақтағы зарядтау кабелін пайдаланыңыз. Экранды өткір заттармен баспаңыз немесе тым көп қысым жасамаңыз. Құрылғыны түсірмеңіз, лақтырмаңыз немесе майыстырмаңыз. Құрылғыны бөлшектемеңіз немесе оны өзіңіз жөндеуге әрекет жасамаңыз. Жарақат алмау үшін жарылған немесе басқа ақауы бар құрылғыны пайдаланбаңыз. Құрылғыны өшіріп, оны қуат көзінен ажыратқаннан кейін ғана құрғақ шүберекпен тазалаңыз.

## ПАЙДАЛАНУ БАСЫ

**Дайындық.** Сағатты орауыштан шығарып, экраннан қорғаныш пленканы алыңыз. Содан кейін оларды толығымен зарядтаңыз (кемінде 3 сағат).

**Зарядтау.** Сағат электр контактілерін (10) F суретте көрсетілгендей кабельдің зарядтау контактілеріне (12) жалғаңыз және кабельді қуат көзіне қосыңыз.

**HAZAP AУДАРЫҢЫЗ!** Қуат адаптері жеткізу жиынтығына кірмейді. Адаптердің шығыс параметрлері 5,0 В / 1,0 А (DC) мәндеріне сәйкес келуі керек.

**Қосу.** 3 түймесін (9) сәлемдесу экраны (H-1-сурет) пайда болғанға дейін 5–10 секунд басып тұрыңыз, содан кейін дыбыстық сигнал. Өрі қарай сағаттың негізгі экраны көрсетіледі (H-2-сурет).

### Сanyon Life қолданбасымен жұптастыру және eSIM картасын қосу

**Ескертпе.** Құрылғының eSIM картасын қоспай және Сanyon Life қолданбасымен жұптастырусыз жұмысы келесі функциялармен шектеледі: педометр, камера және фотоальбом, музыка ойнатқышы, секундомер, калькулятор, ағылшын тілін үйренуге арналған қолданбасы, ойындар.

Сағат пен смартфонды бірге пайдалану, eSIM картасын сағатқа жалғау, оны конфигурациялау және оны қашықтан басқару үшін алдымен тегін Сanyon Life қолданбасын орнату керек, содан кейін сағатты қолданбамен жұптастыру керек:

1. Google Play немесе App Store дүкеніне өту үшін Сanyon Life қолданбасының QR кодын сканерлеңіз (3-бетті қараңыз), қолданбаны жүктеп алып, іске қосыңыз (G-1-сурет).
2. Тіркелгіңізге кіріңіз немесе жаңасын тіркеңіз (G-2-сурет).
3. Жаңа сағатты тіркеу үшін қолданбада eSIM картасын қосу мүмкіндігі бар GSM құрылғысының түрін таңдаңыз (G-3-сурет).
4. Смартфонда BT белсендірілгеніне көз жеткізіңіз және сағатыңызда BT қосыңыз. Ол үшін сағаттың негізгі экранында солға немесе оңға сырғытыңыз, «Settings» («Параметрлер») таңдаңыз (H-3-сурет), содан кейін «eSIM record» («eSIM жазуы») жолын түртіңіз. Ашылған экранда жүгірткіні «Қосуды» күйіне қойыңыз.
5. Сағат пен қолданбаның BT қосылымын орындау үшін қолданбадағы нұсқауларды орындаңыз. Одан кейін смартфон камерасының көмегімен eSIM картасының QR кодын сканерлеңіз (G-3-сурет).

**Ескертпе.** eSIM картаңыз килетін құрылғыларға бейімделгенін, 4G және мобильді деректер қосылғанын және сіз шоттың балансын толтырдыңыз тексеріңіз.

6. eSIM картасын сәтті қосқаннан кейін тіркеу кодын пайдаланып сағатты тіркелгіңізге тіркеңіз (G-4-сурет). Тіркеу кодын құрылғы жапсырмасында немесе сағат мәзірінен табуға болады. Мұны істеу үшін сағаттың негізгі экранында солға немесе оңға сырғытыңыз және «QR-Codes» («QR кодтары») мәзір тармағын таңдаңыз (H-3-сурет). Одан кейін «Register code» («Тіркеу коды») мәзір жолын түртіңіз және смартфон камерасы арқылы тіркеу кодын сканерлеңіз немесе кодты қолданба өрісіне қолмен енгізіңіз.
7. Қолданбада сәтті тіркелгеннен кейін құрылғы пайдалануға дайын. Құрылғы мен қолданбаны орнату туралы толық ақпарат веб - беттегі толық нұсқаулықта берілген [canyon.eu/drivers-and-manuals](http://canyon.eu/drivers-and-manuals).

**Ескертпе.** Құрылғыны Сanyon Life қолданбасына қосу және eSIM картасын ашық кеңістікте бірінші рет іске қосу ұсынылады – үй-жай ішінде желіні табуға қиындықтар туындауы мүмкін. Құрылғының орны дәл анықталмаса, қашықтан мониторинг функциясы дұрыс жұмыс істемейді. Құрылғы желіге қосылу үшін 30 секундқа дейін уақыт алады.

## ПАЙДАЛАНУ

**Негізгі экран.** Экранның ортасында ағымдағы күн, апта күні және уақыт көрсетіледі, ал индикаторлар экранның жоғарғы жағында көрсетіледі (I-сурет):

① – VoLTE белсенді режимі, ② – ұялы байланыс сигнал деңгейі және белсенді GSM желісінің түрі (2G, 3G, 4G немесе 4G<sup>HD</sup>), ③ – мобильді деректерді тасымалдау, ④ – белсенді Wi-Fi сигналы, ⑤ – белсенді оятқыш, ⑥ – белсенді GPS сигналы, ⑦ – батарея заряды.

**Түймелердің функциялары (В, С суреттері):**

**1 түймесі** (4) – алдыңғы мәзірге оралу; кіріс қоңырауды аяқтау/қабылдамау;

**2 түймесі** (8) – төтенше қоңырау (төменде «Төтенше қоңырау» бөлімін қараңыз);

**3 түймесі** (9) – құрылғыны қосу, экранды қосу/өшіру, кіріс қоңырауды аяқтау/қабылдамау, алдыңғы мәзірге оралу.

**Шығыс қоңыраулар.** Негізгі экранда солға немесе оңға сырғытыңыз. «Телефон» тармағын таңдап, қалаған телефон нөмірін енгізіңіз. Немесе телефон кітапшасына өтіп, қажетті контактіні таңдаңыз. Содан кейін қоңырау шалу үшін «Қоңырау шалу» түймесін басыңыз. Қоңыраудан бас тарту үшін 1 немесе 3 түймешігін басыңыз.

**Ескертпе.** Телефон кітапшасына нөмірлер қосу үшін қолданбаға өтіңіз.

**Кіріс қоңыраулар.** Кіріс қоңырауы болған кезде жауап беру үшін экрандағы «Қабылдау» түймесін немесе қалпына келтіру үшін «Қабылдамау» түймесін басыңыз (Н-4-сурет). Қолданбада телефон кітапшасын толтырғаннан кейін белгісіз нөмірлерден келетін кіріс қоңырауларына тыйым салуды қосуға болады, яғни қоңыраулар тек сақталған контактілерден келеді.

**Төтенше қоңырау.** Қолданбада үш төтенше нөмірге дейін сақтауға болады. Автоматты төтенше қоңырауын бастау үшін 2 түймесін (8) 3–5 секунд басып тұрыңыз. Құрылғы нөмірлердің біреуі жауап бергенше үш сақталған нөмірге бірінен соң бірі екі рет қоңырау шалады.

**Орналасқан жері.** Қолданба қолданбада орнатылған уақыт интервалында қауіпсіз арна арқылы жіберілген сағат координаттарын жазады. Орналасқан жеріне байланысты сағат координаттарды GPS (ашық кеңістікте), LBS немесе Wi-Fi (үй-жай ішінде) арқылы жібереді.

**Ескертпе.** Геолокация жоғары энергия тұтынуды қажет етеді. Қолданбада батареяны үнемдеу режимін немесе қалыпты режимді қосу ұсынылады. Нақты уақыттағы координаттарды жылдам алу үшін қысқа уақыт ішінде дәл немесе мәжбүрлі режимді қолданыңыз.

**Музыка ойнатқышы және USB режимі.** Сағаттың кірістірілген жад картасы бар, оған музыка ойнатқышында тыңдау үшін аудио жазбаларды қосуға болады. Файлдарды USB режимінде жүктеу және оларды тыңдау, сондай-ақ сағаттың басқа мүмкіндіктері туралы толық ақпарат веб-бетте қол жетімді толық нұсқаулықта берілген [canyon.eu/drivers-and-manuals](http://canyon.eu/drivers-and-manuals).

**Өшіру.** Негізгі экранда солға немесе оңға сырғытыңыз. «Параметрлер» тармағын таңдаңыз (Н-3-сурет). Ашылған мәзірде «Өшіру» түймесін басып, әрекетті растаңыз. Құрылғыны eSIM картасы қосылмай-ақ өшіруге 3 түймешігін 3–5 секунд басып тұру арқылы да болады.

## АҚАУЛЫҚ СЕБЕБІН ІЗДЕУ ЖӘНЕ ТҮЗЕТУ

**Сағат қосылмайды.** Ықтимал себебі: құрылғы зарядсызданған. Батарея заряды кемінде 5 % болғанда сағат қосылады. Шешім: құрылғыны қуат көзіне қосып, бірнеше минуттан кейін қайта қосыңыз. Егер сағат зарядталмаса, зарядтау кабелін және қуат көзін тексеріңіз.

**Кіріс/шығыс қоңыраулар жұмыс істемейді.** Ықтимал себебі: eSIM картасы килетін құрылғыларға бейімделмеген; ұялы желі қолжетімсіз; eSIM картасының балансы таусылды. Шешім: дұрыс eSIM картасы таңдалғанына, құрылғы желі қамту аймағында екеніне және eSIM картасының балансы толтырылғанына көз жеткізіңіз.

Егер жоғарыда аталған әрекеттер мәселені шешуге көмектеспесе, веб-беттегі чат арқылы қолдау қызметіне хабарласыңыз [canyon.eu/user-help-desk](http://canyon.eu/user-help-desk).

**КЕПІЛДІК ШАРТТАРЫ.** Құрылғының кепілдігі мен қызмет ету мерзімі, егер жергілікті заңнамада өзгеше көзделмесе, құрылғы бөлшек сауда желісінде соңғы сатып алушыға сатылған күннен бастап 2 жылды құрайды. Кепілдік туралы қосымша ақпарат веб-бетте қол жетімді [canyon.eu/warranty-terms](http://canyon.eu/warranty-terms).

**VISPĀRĪGA INFORMĀCIJA**

**Canyon® CNE-KW49** viedpulkstenis ir bērniem paredzēta GSM mobilā ierīce ar iespēju pievienot eSIM karti un savienot ar viedtālruni, izmantojot oficiālo Canyon Life lietotni.

**MODELIS:** CNE-KW49.

**ARTIKULI:** CNE-KW49BL (zilā krāsā), CNE-KW49PB (rozā/zilā krāsā).

**UZMANĪBU!** Ierīci nav paredzēts lietot bērniem līdz 4 gadu vecumam. Ierīces lietošana bērniem vecākiem par 4 gadiem ir atļauta tikai pieaugušo uzraudzībā.

**FUNKCIJAS.** Ienākošie/izejošie zvani, SMS ziņojumi, tālrunu grāmata, balss tērzēšana, 4G (VoLTE) zvanu atbalsts, ārkārtas zvani. Divvirzienu video saziņa ar pievienotu viedtālruni, izmantojot lietotni Canyon Life. Attālā uzraudzība: droša ģeogrāfiskā žoga uzraudzība, kustības vēsture. Mūzikas atskaņotājs, USB režīms failu pārsūtīšanai no/uz datoru, bezvadu austiņu savienojums, kamera, fotoalbums, angļu valodas apguves lietotne, pedometrs, hronometrs, kalkulators, modinātājs, spēles.

**TEHNISKIE DATI.** Barošana (ieeja): 5,0 V / 1,0 A (DC). RAM 64 MB, ROM 128 MB. Darbības frekvence: 1 GHz. Ekrāns: TFT (IPS), 1,4", 240×240 pc, krāsains (262 000 krāsu), skārienjūtīgs, 242 PPI izšķirtspēja, 350 cd/m<sup>2</sup> spilgtums. BT 5.1: 2402–2480 MHz, 1,1 dBm; raidītāja jauda < 1,3 mW; bezvadu savienojuma diapazons: līdz 10 m. Wi-Fi: 2,4 GHz, 2,4 dBm / 1,7 mW (maks.); 802.11 b/g/n; bezvadu savienojuma diapazons: 5–50 m. GSM tīkls: 2G (B2/3/5/8), 3G/WCDMA (B1/2/5/8), 4G/LTE (4G/FDD B1/2/3/5/7/8/20/28A; 4G/TDD B38/39/40/41). GSM 850/900: 33 dBm; GSM 1800/1900: 29 dBm. GSM 850/900/1800/1900 MHz. Ģeoloģija: GPS (L1, 1575,42 MHz), LBS (precizitāte ≥ 100 m), AGPS (precizitāte 1–30 m, atrašanās vietas noteikšana līdz 26 s), GLONASS. GPS uztvērēja jutība: izsekošana –165 dBm, uztveršana –148 dBm. SAR vērtība 2,0 W/kg (uz 10 g): galva –0,573 W/kg, ķermenis –0,532 W/kg. Kamera: 0,3 MP. Mikrofons: 1560 Ω, analogs. Skājrūnis: nominālā jauda 0,8 W. Iebūvēta TF karte: 1 GB, neizņemama. SIM karte: eSIM valkājamiem ierīcēm (nav iekļauts komplektā). Saderība: Android 8.0 un jaunāka versija ar Google Play Services atbalstu, iOS 14.0 un jaunākas. Korpus: polikarbonāts un ABS plastmasa, 56×43×16,5 mm (G×P×A), IP67. Siksnīņa: silikona, 20 mm plata. Ierīces garums ar siksnu: 235 mm. Regulējams garums (plaukstas apkārtmērs): 105–170 mm. Svārs: 54 g. Uzlādes kabelis: Pogo pin (4 pin) ar USB Type A, 60 cm. Akumulators: litija polimēra, neizņemams, 3,85 V, 900 mAh. Pilnas uzlādes laiks: 3 st. Akumulatora darbības laiks ar vienu uzlādi aktīvā lietošanas režīmā: līdz 2 dienām (pie šādiem nosacījumiem: ekrāna spilgtums virs vidējā, stabils 4G signāls, GPS koordinātes tiek nosūtītas ik pēc 10 min; neietver spēļu lietošanu un audio atskaņošanu) Akumulatora darbības laiks ar vienu uzlādi gaidīšanas režīmā: līdz 4 dienām ar pieslēgtu eSIM karti, līdz 7 dienām bez pieslēgtas eSIM kartes. Vadība: manuāla, attāla (izmantojot lietotni Canyon Life). Darba apstākļi: temperatūra 0...+40 °C, relatīvais mitrums 0–80 %. Uzglabāšanas apstākļi: temperatūra –20...+60 °C, relatīvais mitrums 0–80 %.

**PIEGĀDES KOMPLEKTS:** viedpulkstenis, uzlādes kabelis, ātras lietošanas pamācība.

**IZSKATS (A, B, C, D, E att.).** 1. Siksnīņa. 2. Korpus. 3. Skārienekrāns. 4. Poga 1. 5. Skājrūnis. 6. Kamera. 7. Mikrofons 8. Poga 2. 9. Poga 3. 10. Pulksteņa elektriskie kontakti uzlādei un datu pārsūtīšanai. 11. Uzlādes kabelis. 12. Uzlādes kabeļa kontakti.

Ja jums rodas kādi jautājumi, pirms ierīces atnešanas laikā, uzrakstiet mums pa e-pastu: [support@canyon.eu](mailto:support@canyon.eu), vai tiešsaistes tērzēšanā tīmekļa lapā [canyon.eu/user-help-desk](http://canyon.eu/user-help-desk).

**DROŠAS LIETOŠANAS NOTEIKUMI**

Šī ierīce, kā arī lietotne Canyon Life, nav paredzēta lietošanai bērniem līdz 4 gadu vecumam vai personām ar ierobežotām fiziskām, garīgām vai intelektuālām spējām, ja viņiem nav pietiekamas pieredzes vai zināšanu un ja viņi nav personas uzraudzībā, kas atbild par viņu drošību. Ierīces uzlādei izmantojiet tikai komplektā iekļauto uzlādes kabeli. Nepieskarieties ekrānu ar asiem priekšmetiem un neizmantojiet pārmērīgu

spiedienu. Ierīci nedrīkst nomest, mest vai saliekt. Nedemontējiet un nemēģiniet salabot ierīci paši. Lai izvairītos no traumām, nelietojiet ierīci ar plaisām vai citiem defektiem. Tīrīšanu veiciet ar sausu salveti tikai pēc tam, kad ierīce ir izslēgta un atvienota no barošanas avota.

## LIETOŠANAS SĀKUMS

**Sagatavošana.** Izpakojiet pulksteni, noņemiet aizsargplēvi no ekrāna. Pēc tam tos pilnībā uzlādējiet (vismaz 3 stundas).

**Uzlāde.** Savienojiet pulksteņa elektriskos kontaktus (10) ar uzlādes kabeļa kontaktiem (12), kā parādīts F att., un pievienojiet kabeli barošanas avotam.

**UZMANĪBU!** Barošanas adapteris nav iekļauts piegādes komplektā. Adaptera izejas parametriem jāatbilst vērtībām 5,0 V / 1,0 A (DC).

**Ieslēgšana.** Nospiediet un turiet pogu 3 (9) uz laiku no 5 līdz 10 sekundēm, līdz parādās sveiciens ekrānā (H-1 att.), ko pavadā skaņas signāls. Pēc tam tiks parādīts pulksteņa sākuma ekrāns (H-2 att.).

### Savienošana ar lietotni Canyon Life un eSIM kartes pievienošana

**Piezīme.** Ierīces darbība bez eSIM kartes pieslēguma un savienošana ar lietotni Canyon Life ir ierobežota ar šādām funkcijām: pedometrs, kamera un fotoalbums, mūzikas atskaņotājs, hronometrs, kalkulators, angļu valodas apguves lietotne, spēles.

Lai pulkstenis un viedtālrunis varētu pilnībā sadarboties, pievienot eSIM karti pulksteņam, to konfigurēt un attālināti vadīt, vispirms ir jāinstalē bezmaksas lietotne Canyon Life un pēc tam pulksteņa savienošana ar lietotni:

1. Noskenējiet Canyon Life lietotnes QR kodu (sk. 3. lpp.), lai pārietu uz Google Play vai App Store, lejupielādējiet un palaidiet lietotni (G-1 att.).
2. Pierakstieties savā kontā vai reģistrējiet jaunu (G-2 att.).
3. Lai reģistrētu jaunu pulksteni, lietotnē izvēlieties GSM ierīces tipu ar iespēju pieslēgt eSIM karti (G-3 att.).
4. Pārlicinieties, ka viedtālrunī ir aktivizēts BT, un ieslēdziet BT savā pulkstenī. Lai to izdarītu, sāku ekrānā pārvelciet ar pirkstu pa kreisi vai pa labi un izvēlieties „Settings” („Iestatījumi”) (H-3 att.) un pēc tam pieskarieties rindai „eSIM record” („eSIM reģistrācija”). Atvērtajā ekrānā iestatiet slīdni pozīcijā „Ieslēgts”.
5. Lai izveidotu BT savienojumu starp pulksteni un lietotni, izpildiet lietotnē sniegtos norādījumus. Pēc tam skenējiet eSIM kartes QR kodu, izmantojot viedtālruna kameru (G-3 att.).

**Piezīme.** Pārlicinieties, ka eSIM karte ir pielāgota valkājāmām ierīcēm, ir ieslēgta 4G datu pārraide un mobilie dati, kā arī konta atlikums ir papildināts.

6. Pēc veiksmīgas eSIM kartes pieslēgšanas reģistrējiet pulksteni savā kontā, izmantojot reģistrācijas kodu (G-4 att.). Reģistrācijas kodu var atrast uz ierīces etiķetes vai pulksteņa izvēlnē. Lai to izdarītu, sāku ekrānā pārvelciet ar pirkstu pa kreisi vai pa labi un izvēlieties izvēlnes vienumu „QR-Codes” („QR kodi”) (H-3 att.). Pēc tam pieskarieties izvēlnes vienumam „Register code” („Reģistrācijas kods”) un noskenējiet reģistrācijas kodu ar viedtālruna kameru vai ievadiet to manuāli lietotnes laukā.
7. Pēc veiksmīgas reģistrācijas lietotnē ierīce ir gatava lietošanai. Sīkāka informācija par ierīces un lietotnes konfigurēšanu ir pilnajā lietotāja rokasgrāmatā tīmekļa vietnē [canyon.eu/drivers-and-manuals](http://canyon.eu/drivers-and-manuals).

**Piezīme.** Ieteicams ierīci pirmo reizi savienot ar lietojumprogrammu Canyon Life un aktivizēt eSIM karti atklātā vietā – iekšējās var rasties problēmas ar tīkla meklēšanu. Attālās uzraudzības funkcija nedarbosies pareizi, ja ierīce precīzi nenosaka atrašanās vietu. Ierīcei ir nepieciešamas līdz 30 sekundēm, lai izveidotu savienojumu ar tīklu.

## EKSPLUATĀCIJA

**Sākuma ekrāns.** Pašreizējais datums, nedēļas diena un laiks tiek parādīti ekrāna centrā, bet indikatori tiek parādīti ekrāna augšdaļā (I att.):

- ① – aktīvs VoLTE režīms, ② – mobilo sakaru signāla stiprums un aktīvs GSM tīkla tips (2G, 3G, 4G vai 4G<sup>HD</sup>), ③ – mobilo datu pārraide, ④ – aktīvs Wi-Fi signāls, ⑤ – aktīvs modinātājs, ⑥ – aktīvs GPS signāls, ⑦ – akumulatora uzlāde.

**Pogas funkcijas (B, C att.):**

**Poga 1 (4)** – atgriešanās iepriekšējā izvēlnē; ienākošā zvana pārtraukšana/noraidīšana;

**Poga 2 (8)** – ārkārtas izsaukums (sk. zemāk punktu „Ārkārtas zvans“);

**Poga 3 (9)** – ierīces ieslēgšana, ekrāna ieslēgšana/izslēgšana, ienākošā zvana pārtraukšana/noraidīšana, atgriešanās iepriekšējā izvēlnē.

**Izejošie zvani.** Sākuma ekrānā velciet ar pirkstu pa kreisi vai pa labi, atlasiet „Tālrunis” un ievadiet vajadzīgo tālruņa numuru. Vai arī atveriet tālruņu grāmatu un atlasiet vajadzīgo kontaktu. Pēc tam pieskarieties „Zvanīt”, lai veiktu zvanu. Lai atceltu zvanu, pieskarieties pogai 1 vai nospiediet pogu 3.

**Piezīme.** Lai pievienotu numurus tālruņu grāmatai, atveriet lietotni.

**Ienākošie zvani.** Kad ir ienākošs zvans, pieskarieties „Pieņemt” ekrānā, lai atbildētu, vai „Noraidīt”, lai atteikties (H-4 att.). Pēc tālruņu grāmatas aizpildīšanas lietotnē var ieslēgt ienākošo zvanu bloķēšanu no nezināmiem numuriem, t.i., zvanus varēs saņemt tikai no saglabātajiem kontaktiem.

**Ārkārtas zvans.** Lietotnē varat saglabāt līdz pat trim ārkārtas numuriem. Lai sāktu automātisko ārkārtas zvanu, nospiediet un turiet pogu 2 (8) uz laiku no 3 līdz 5 sekundēm. Ierīce veiks zvanus uz trim saglabātajiem numuriem: pārmaiņus, pa 2 reizēm uz katru, līdz kāds no adresātiem atbildēs.

**Atrašanās vieta.** Lietotne reģistrē pulksteņa koordinātas, kas tiek pārsūtītas pa aizsargātu kanālu, ar laika intervālu, kas iestatīts lietotnē. Atkarībā no atrašanās vietas pulkstenis nosūtīs koordinātas, izmantojot GPS (atklātā vietā), LBS vai Wi-Fi (iekšējās).

**Piezīme.** Ģeoloģijai ir nepieciešams liels enerģijas patēriņš. Ieteicams aktivizēt akumulatora taupīšanas režīmu lietotnē vai parastu režīmu. Lai ātri iegūtu reāllaika koordinātas, īslaicīgi izmantojiet precīzu vai piespiedu režīmu.

**Mūzikas atskaņotājs un USB režīms.** Pulkstenī ir iebūvēta atmiņas karte, uz kuras varat pievienot audioierakstus klausīšanai mūzikas atskaņotājā. Sīkāka informācija par failu lejupielādi USB režīmā un to klausīšanos, kā arī par citām pulksteņa funkcijām ir pilnajā lietotāja rokasgrāmatā, kas pieejama tīmekļa vietnē [canyon.eu/drivers-and-manuals](http://canyon.eu/drivers-and-manuals).

**Izslēgšana.** Galvenajā ekrānā pavelciet ar pirkstu pa kreisi vai pa labi. Izvēlieties „Iestatījumi” (H-3 att.). Atvērtajā izvēlnē pieskarieties „Izslēgšana” un apstipriniet darbību. Ierīces izslēgšana ir iespējama arī bez pievienotas eSIM kartes, nospiežot un turot pogu 3 uz laiku no 3 līdz 5 sekundēm.

**IESPĒJAMO DARBA TRAUCĒJUMU NOVĒRŠANA**

**Pulkstenis netiek ieslēgts.** Iespējamais iemesls: ierīce ir izlādēta. Pulkstenis ieslēgsies, kad akumulators būs uzlādēts vismaz 5 %. Risinājums: pievienojiet ierīci barošanas avotam un pēc dažām minūtēm atkal ieslēdziet. Ja pulkstenis neuzlādējas, pārbaudiet uzlādes kabeļa un barošanas avota darbību.

**Ienākošie/izejošie zvani nedarbojas.** Iespējamais iemesls: eSIM karte nav pielāgota valkājāmām ierīcēm; moblais tīkls nav pieejams; eSIM kartes atlikums ir iztērēts. Risinājums: pārliecinieties, ka ir izvēlēta vajadzīgā eSIM karte, ierīce atrodas tīkla pārklājuma zonā un eSIM kartes atlikums ir papildināts.

Ja iepriekš minētie soļi problēmu neatrisina, sazinieties ar atbalsta dienestu, izmantojot tērēšanu tīmekļa vietnē [canyon.eu/user-help-desk](http://canyon.eu/user-help-desk).

**GARANTIJAS NOTEIKUMI.** Ierīces garantija un kalpošanas laiks – 2 gadi no ierīces pārdošanas datuma mazumtirdzniecības tīklā līdz gala pircējam, ja vien vietējā likumdošana neparedz citādi. Papildu garantijas informācija ir pieejama tīmekļa vietnē [canyon.eu/warranty-terms](http://canyon.eu/warranty-terms).

## BENDROJI INFORMACIJA

Išmanusis laikrodis „Canyon® CNE-KW49“ – mobilusis GSM įrenginys vaikams, turintis galimybę prijungti eSIM kortelę ir susieti su išmaniuoju telefonu „Canyon Life“ firmine programėle.

**MODELIS:** CNE-KW49.

**ARTIKULAI:** CNE-KW49BL (mėlynas), CNE-KW49PB (rožinis/mėlynas).

**DĖMESIO!** Įrenginys nėra skirtas naudoti vaikams jaunesniems nei 4 metų. Vyresni nei 4 metų vaikai gali naudotis įrenginiu tik prižiūrint suaugusiems.

**FUNKCIJOS.** Įeinantys / išeinantys skambučiai, SMS žinutės, telefonų knyga, balso pokalbiai, 4G („VoLTE“) skambučių palaikymas, skubus iškvietimas. Dvipusis vaizdo ryšys su prijungtu išmaniuoju telefonu per Canyon Life programėlę. Nuotolinis stebėjimas: saugios geografinės zonos kontrolė, judėjimo istorija. Muzikos grotuvas, USB režimas rinkmenoms perkelti iš kompiuterio ir atvirkščiai, belaidis ausinių prijungimas, kamera, fotoalbumas, anglų kalbos mokymosi programa, žingsniamatis, sekundmatis, skaičiuotuvas, žadintuvas, žaidimai.

**TECHNINĖS CHARAKTERISTIKOS.** Maitinimo šaltinis (jėjimas): 5,0 V / 1,0 A (DC). RAM 64 MB, ROM 128 MB. Darbinis dažnis: 1 GHz. Ekranas: TFT (IPS), 1,4", 240×240 pikselių, spalvotas (262 000 spalvų), jutiklinis, skiriamoji geba 242 PPI, ryškumas 350 cd/m<sup>2</sup>. BT 5.1: 2402–2480 MHz, 1,1 dBm; siųstuvo galia < 1,3 mW; belaidžio ryšio nuotolis: iki 10 m. „Wi-Fi“: 2,4 GHz, 2,4 dBm / 1,7 mW (maks.); 802.11 b/g/n; belaidžio ryšio nuotolis: 5–50 m. GSM tinklas: 2G (B2/3/5/8), 3G/WCDMA (B1/2/5/8), 4G/LTE (4G/FDD B1/2/3/5/7/8/20/28A; 4G/TDD B38/39/40/41). GSM 850/900: 33 dBm; GSM 1800/1900: 29 dBm. GSM 850/900/1800/1900 MHz. Geolokacija: GPS (L1, 1575,42 MHz), LBS (tikslumas ≥ 100 m), AGPS (tikslumas 1–30 m, vietos nustatymas iki 26 s), GLONASS. GPS imtuvo jautrumas: stebėjimas –165 dBm, gavimas –148 dBm. SAR reikšmė 2,0 W/kg (10-iai g): galva – 0,573 W/kg, kūnas – 0,532 W/kg. Kamera: 0,3 MP. Mikrofonas: 1560 omų, analoginis. Garsiakalbis: vardinė galia 0,8 W. Įmontuota TF kortelė: 1 GB, neišimama. SIM kortelė: eSIM nešiojamiems įrenginiams (į tiekimo komplektą neįeina). Suderinamumas: Android 8.0 ir naujesnės versijos su Google Play paslaugų palaikymu, iOS 14.0 ir naujesnės versijos. Korpusas: polikarbonatas ir ABS plastikas, 56×43×16,5 mm (ilgis×plotis×aukštis), IP67. Dirželis: silikonas, plotis 20 mm. Įrenginio ilgis su dirželiu: 235 mm. Reguluojamas ilgis (riešo apimtis): 105–170 mm. Svoris: 54 g. Įkrovimo kabelis: „Pogo pin“ (4 pin) su USB Type A, 60 cm. Baterija: ličio polimerinė, neišimama, 3,85 V, 900 mAh. Visas įkrovimo laikas: 3 val. Darbo trukmė vienu įkrovimu aktyvaus naudojimo režimu: iki 2 dienų (esant šioms sąlygoms: ekrano ryškumas didesnis nei vidutinis, 4G signalas stabilus, GPS koordinatės perduodamos kas 10 min.; neįskaitant žaidimų ir garso įrašų atkūrimo). Darbo trukmė su vienu įkrovimu budėjimo režimu: su prijungta eSIM kortele – iki 4 dienų, be prijungtos eSIM kortelės – iki 7 dienų. Valdymas: rankinis, nuotolinis (per Canyon Life programėlę). Eksploatavimo sąlygos: temperatūra 0...+40 °C, santykinis drėgnumas 0–80 %. Laikymo sąlygos: temperatūra –20...+60 °C, santykinis drėgnumas 0–80 %.

**KOMPLEKTAS:** išmanusis laikrodis, įkrovimo kabelis, trumpasis naudotojo vadovas.

**IŠORINIS VAIZDAS (A, B, C, D, E pav.).** 1. Dirželis. 2. Korpusas. 3. Jutiklinis ekranas. 4. Mygtukas 1. 5. Garsiakalbis. 6. Kamera. 7. Mikrofonas 8. Mygtukas 2. 9. Mygtukas 3. 10. Elektriniai laikrodžio kontaktai įkrauti ir duomenims perduoti. 11. Įkrovimo kabelis. 12. Kabelio įkrovimo kontaktai.

Kilus kokiems nors klausimams, prieš nunešdami įrenginį į parduotuvę, parašykite mums el. pašto adresu [support@canyon.eu](mailto:support@canyon.eu) arba internetiniame pokalbyje adresu [canyon.eu/user-help-desk](https://canyon.eu/user-help-desk).

## SAUGAUS NAUDOJIMO TAISYKLĖS

Įrenginys ir „Canyon Life“ programėlė nėra skirti naudoti vaikams iki 4 metų amžiaus arba asmenims su ribotomis fizinėmis, psichinėmis ar protinėmis galimybėmis, jei jie neturi pakankamos patirties ar žinių ir nėra prižiūrimi asmens, atsakingo už jų

saugumą. Įrenginiui įkrauti naudokite tik pakuotėje pridėdamą įkrovimo laidą. Nespauskite ekrano aštriais daiktais arba per stipriai. Nenumeskite, nemėtykite ir nelenkite įrenginio. Neardykite patys laisvyti įrenginio. Norėdami išvengti sužalojimų, nenaudokite įrenginio su įtrūkimais ar kitais defektais. Valykite tik išjungę įrenginį ir atjungę jį nuo maitinimo šaltinio, naudodami sausą servetėlę.

## NAUDOJIMO PRADŽIA

**Paruošimas.** Išpakuokite laikrodį, nuimkite apsauginę plėvelę nuo ekrano. Tada juos visiškai įkraukite (ne mažiau kaip 3 valandas).

**Įkrovimas.** Prijunkite laikrodžio elektros kontaktus (10) prie kabelio įkrovimo kontaktų (12), kaip parodyta F pav., ir prijunkite laidą prie maitinimo šaltinio.

**DĖMESIO!** Maitinimo adapteris į pristatymo komplektą neįtrauktas. Adapterio išėjimo parametrai turi būti 5,0 V / 1,0 A (DC).

**Įjungimas.** Paspauskite ir laikykite nuspaudę mygtuką 3 (9) 5–10 sekundžių, kol pasirodys sveikinimo ekranas (H-1 pav.), lydimo garsinio signalo. Toliau bus rodomas pagrindinis laikrodžio ekranas (H-2 pav.).

### Sąsaja su „Canyon Life“ programėle ir eSIM kortelės prijungimas

**Pastaba.** Be eSIM kortelės ir „Canyon Life“ programėlės įrenginio veikimas yra ribotas: žingsniavimas, kamera ir fotoalbumas, muzikos grotuvas, sekundmatis, skaičiuotuvas, anglų kalbos mokymosi programėlė, žaidimai.

Siekiant, kad laikrodis ir išmanusis telefonas veiktų kartu, eSIM kortelę prijungtumėte prie laikrodžio, nustatytumėte ir nuotoliniu būdu valdytumėte, pirmiausia reikia įdiegti nemokamą „Canyon Life“ programėlę, tada susieti laikrodį su programėle:

1. Nuskaitykite „Canyon Life“ programėlės QR kodą (žr. 3 psl.), kad pereitumėte į „Google Play“ arba „App Store“, atsisiųskite ir paleiskite programėlę (G-1 pav.).
2. Prisijunkite prie savo paskyros arba užregistruokite naują (G-2 pav.).
3. Norėdami užregistruoti naują laikrodį, pasirinkite programėlėje GSM įrenginio tipą su galimybe prijungti eSIM kortelę (G-3 pav.).
4. Įsitinkite, kad BT yra įjungtas jūsų išmaniajame telefone, ir įjunkite BT laikrodyje. Norėdami tai padaryti, pagrindiniame laikrodžio ekrane perbraukite pirštu į kairę arba į dešinę, pasirinkite „Settings“ („Parametrai“) (H-3 pav.), ir tada spustelėkite eilutę „eSIM record“ („eSIM įrašas“). Atidarytame ekrane nustatykite slankiklį į padėtį „Įjungta“.
5. Vadovaukitės priede pateiktomis instrukcijomis, kad sujungtumėte laikrodį ir programėlę. Tada nuskaitykite eSIM kortelės QR kodą, naudodami išmaniojo telefono kamerą (G-3 pav.).

**Pastaba.** Įsitinkite, kad eSIM kortelė pritaikyta nešiojamiems įrenginiams, įjungtas 4G duomenų perdavimas ir mobilieji duomenys, sąskaitos balansas papildytas.

6. Sėkmingai prijungę eSIM kortelę, užregistruokite laikrodį savo paskyroje naudodami registracijos kodą (G-4 pav.). Registracijos kodą galima rasti ant įrenginio etiketės arba laikrodžio meniu. Norėdami tai padaryti, pagrindiniame laikrodžio ekrane perbraukite pirštu į kairę arba į dešinę ir pasirinkite meniu punktą „QR-Codes“ („QR kodai“) (H-3 H-3). Tada spustelėkite meniu eilutę „Register code“ („Registracijos kodas“) ir nuskaitykite registracijos kodą išmaniojo telefono kamera arba įveskite kodą rankiniu būdu į programėlės laukelį.
7. Sėkmingai užsiregistravę programėlėje, įrenginys parengtas naudoti. Išsamios informacijos dėl prietaiso ir taikomosios programos sąrankos rasite išsamiaame naudotojo vadove tinklalapyje [canyon.eu/drivers-and-manuals](http://canyon.eu/drivers-and-manuals).

**Pastaba.** Pirmą kartą prijungdami įrenginį prie „Canyon Life“ programėlės ir aktyvuodami eSIM kortelę, rekomenduojama tai daryti atviroje vietoje – patalpose gali kilti problemų ieškant tinklo. Įrenginiui netiksliai nustatant vietovę, nuotolinio stebėjimo funkcija tinkamai neveiks. Įrenginiui reikia iki 30 sekundžių, kad prisijungtų prie tinklo.

## EKSPLOATAVIMAS

**Pagrindinis ekranas.** Ekrano centre rodomas aktuali data, savaitės diena ir laikas, o ekrano viršuje – indikatoriai (I pav.):

① – „VoLTE“ aktyvus režimas, ② – mobiliojo ryšio signalo stiprumas ir aktyviojo GSM tinklo tipas (2G, 3G, 4G arba 4G<sup>+</sup>), ③ – mobiliųjų duomenų perdavimas, ④ – aktyvus „Wi-Fi“ signalas, ⑤ – aktyvus žadintuvas, ⑥ – aktyvus GPS-signalas, ⑦ – baterijos įkrova.

**Mygtukų funkcijos (B, C pav.):**

**Mygtukas 1 (4)** – grįžimas į ankstesnį meniu; įeinančio skambučio užbaigimas / atmetimas;

**Mygtukas 2 (8)** – skubus iškvietimas (žr. toliau „Skubus iškvietimas“);

**Mygtukas 3 (9)** – įrenginio įjungimas, ekrano įjungimas / išjungimas, įeinančio skambučio užbaigimas / atmetimas, grįžimas į ankstesnį meniu.

**Išeinantys skambučiai.** Pagrindiniame ekrane perbraukite kairėn arba dešinėn, pasirinkite „Telefoną“ ir įveskite reikiamą telefono numerį. Arba eikite į telefonų knygą ir pasirinkite reikiamą kontaktą. Tada palieskite „Skambinti“, kad atliktumėte skambutį. Norėdami atšaukti skambutį, paspauskite mygtuką 1 arba 3.

**Pastaba.** Norėdami pridėti numerių prie telefonų knygos, eikite į programėlę.

**Įeinantys skambučiai.** Gavę įeinantį skambutį, ekrane palieskite „Priimti“, kad jį atsileptumėte, arba „Atmesti“, kad jį atmetumėte (H-4 pav.). Užpildžius telefono knygą programoje, galima įjungti skambučių iš nežinomų numerių blokavimą, t. y. skambučiai bus priimami tik iš išsaugotų kontaktų.

**Skubus iškvietimas.** Programėlėje galima išsaugoti iki trijų pagalbos numerių. Norėdami pradėti automatinį skubios pagalbos iškvietimą, paspauskite ir laikykite nuspaudę mygtuką 2 (8) 3–5 sekundes. Įrenginys skambins trimis išsaugotais numeriais: paeiliui, po 2 kartus kiekvienam, kol vienas iš abonentų atsileps.

**Vietovė.** Programa fiksuoja laikrodžio koordinatas, perduodamas saugiu kanalu, su programoje nustatytu laiko intervalu. Priklausomai nuo vietos, laikrodis siųs koordinatas pagal GPS (atviroje erdvėje), LBS arba „Wi-Fi“ (patalpose).

**Pastaba.** Vietovės nustatymas reikalauja aukšto energijos suvartojimo. Rekomenduojama programėlėje suaktyvinti baterijos įkrovos taupymo režimą arba įprastą režimą. Trumpą laiką naudokite tikslų arba priverstinį režimą, kad greitai gautumėte koordinatas realiu laiku.

**Muzikos grotuvas ir USB režimas.** Laikrodis turi įtaisytoji atminties kortelė, į kurią galima pridėti garso įrašų ir klausytis jų muzikos grotuve. Išsamesnės informacijos apie failų įkėlimą USB režimu ir jų klausymąsi, o taip pat apie kitas laikrodžio funkcijas rasite pilname naudotojo vadove, pasiekiamame adresu [canyon.eu/drivers-and-manuals](http://canyon.eu/drivers-and-manuals).

**Išjungimas.** Pagrindiniame ekrane perbraukite pirštu į kairę arba į dešinę. Pasirinkite „Nustatymai“ (H-3 pav.). Atsidariusiame meniu palieskite „Išjungimas“ ir patvirtinkite veiksmą. Įrenginį be prijungtos eSIM kortelės taip pat galima išjungti paspaudus ir palaikius mygtuką 3 3–5 sekundes.

## GALIMŲ TRIKČIŲ ŠALINIMAS

**Laikrodis neįsijungia.** Galima priežastis: įrenginys išsikrovęs. Laikrodis įsijungia esant bent 5 % akumuliatoriaus įkrovai. Sprendimas: prijunkite įrenginį prie maitinimo šaltinio, po kelių minučių vėl įjunkite jį. Jei laikrodis neįsikrauna, patikrinkite, ar įkrovimo kabelis ir maitinimo šaltinis veikia tinkamai.

**Įeinantys / išeinantys skambučiai neveikia.** Galima priežastis: eSIM kortelė nėra pritaikyta nešiojamiems įrenginiams; mobilusis ryšys nėra prieinamas; eSIM kortelės balansas yra išnaudotas. Sprendimas: įsitikinkite, kad pasirinkta reikalinga eSIM kortelė, įrenginys yra tinklo aprėpties zonoje, eSIM kortelės balansas papildytas. Jei pirmiau nurodyti veiksmai nepadėjo išspręsti problemos, kreipkitės į palaikymo tarnybą per internetinį pokalbį adresu [canyon.eu/user-help-desk](http://canyon.eu/user-help-desk).

**GARANTIJOS SĄLYGOS.** Įrenginio garantinis laikotarpis ir tarnavimo laikas yra 2 metai nuo įrenginio pardavimo mažmeninės prekybos tinkle galutiniam pirkėjui dienos, nebent vietiniai įstatymai numato kitaip. Papildomos informacijos apie garantiją rasite adresu [canyon.eu/warranty-terms](http://canyon.eu/warranty-terms).

**ОПШТИ ИНФОРМАЦИИ**

Паметен часовник **Canyon® CNE-KW49** е GSM мобилен уред за деца, со можност за поврзување на eSIM картичка и спарување со паметен телефон преку апликацијата Canyon Life.

**МОДЕЛ:** CNE-KW49.

**АРТИКЛИ:** CNE-KW49BL (сина боја), CNE-KW49PB (розова/сина боја).

**ВНИМАНИЕ!** Уредот не е наменет за деца помали од 4 години. Користење на уредот од страна на деца над 4 години е дозволено само под надзор на возрасен.

**ФУНКЦИИ.** Дојдовни/појдовни повици, SMS пораки, телефонски именик, гласовен чат, поддршка за повици во 4G (VoLTE), итни повици. Двонасочна видео врска со поврзаниот паметен телефон преку апликацијата Canyon Life. Далечинско следење: контрола на безбедна географска зона, историја на движења. Музички плеер, USB режим за пренос на датотеки од/на компјутер, безжично поврзување на слушалки, камера, фото албум, апликација за учење англиски јазик, педометар, стоперица, дигитрон, телефонски аларм, игри.

**ТЕХНИЧКИ КАРАКТЕРИСТИКИ.** Напојување (влез): 5,0 V / 1,0 A (DC). RAM: 64 MB, ROM: 128 MB. Работна фреквенција: 1 GHz. Екран: TFT (IPS), 1,4", 240×240 px, во боја (262.000 бои), на допир, резолуција 242 PPI, осветленост 350 cd/m². BT 5.1: 2402–2480 MHz, 1,1 dBm; моќност на конекторот < 1,3 mW; опсег на безжичната конекција: до 10 м. Wi-Fi: 2,4 GHz, 2,4 dBm / 1,7 mW (макс.); 802.11 b/g/n; опсег на безжичната конекција: 5–50 м. GSM мрежа: 2G (B2/3/5/8), 3G/WCDMA (B1/2/5/8), 4G/LTE (4G/FDD B1/2/3/5/7/8/20/28A; 4G/TDD B38/39/40/41). GSM 850/900: 33 dBm; GSM 1800/1900: 29 dBm. GSM 850/900/1800/1900 MHz. Геолокација: GPS (L1, 1575,42 MHz), LBS (прецизност ≥ 100 м), AGPS (прецизност 1–30 м, позиционирање на локација до 26 с), GLONASS. Чувствителност на GPS ресиверот: следење –165 dBm, фаќање сигнал –148 dBm. SAR вредност 2,0 W/kg (за 10 г): глава – 0,573 W/kg, тело – 0,532 W/kg. Камера: 0,3 MP. Микрофон: 1560 Ом, аналоген. Звучник: номинална моќност 0,8 W. Вградена TF-картичка: 1 GB, неотстранлива. SIM-картичка: eSIM за носливи уреди (не е вклучена во комплетот). Компатибилност: Android 8.0 или понова верзија со поддршка на Google Play Services, iOS 14.0 или понова верзија. Куќиште: поликарбонат и ABS пластика, 56×43×16,5 мм (Д×Ш×В), IP67. Ремче: силиконско, ширина 20 мм. Должина на уредот со ремчето: 235 мм. Прилагодлива должина (обем на зглобот): 105–170 мм. Тежина: 54 г. Кабел за полнење: Pogo pin (4 pin) со Type A USB, 60 см. Батерија: литиум-полимерна, неотстранлива, 3,85 V, 900 mAh. Време за целосно полнење: 3 ч. Времетраење на работа со едно полнење во режим на активна употреба: до 2 дена (под следниве услови: осветленост на екранот над просекот, стабилен 4G сигнал, GPS координати што се пренесуваат на секои 10 минути; исклучувајќи ги игрите и репродукцијата на аудио датотеки). Времетраење на работа со едно полнење во режим на подготвеност: со поврзана eSIM-картичка – до 4 дена, без поврзана eSIM-картичка – до 7 дена. Управување: рачно, далечинско (преку апликацијата Canyon Life). Услови за работа: температура 0...+40 °C, релативна влажност 0–80 %. Услови за чување: температура –20...+60 °C, релативна влажност 0–80 %.

**ВО КОМПЛЕТ Е ВКЛУЧЕНО:** паметен часовник, кабел за полнење, кратко упатство за корисникот.

**НАДВОРЕШЕН ИЗГЛЕД (сл. А, В, С, D, E).** 1. Ремче. 2. Куќиште. 3. Екран на допир. 4. Копче 1. 5. Звучник. 6. Камера. 7. Микрофон. 8. Копче 2. 9. Копче 3. 10. Електрични контакти на часовникот за полнење и пренос на податоци. 11. Кабел за полнење. 12. Контакти на кабелот за полнење.

Доколку имате било какви прашања, ве молиме пред да го однесете уредот во продавницата, пишете ни на електронската адреса [support@canyon.eu](mailto:support@canyon.eu) или преку чат на веб-страницата [canyon.eu/user-help-desk](http://canyon.eu/user-help-desk).

**ПРАВИЛА ЗА БЕЗБЕДНО КОРИСТЕЊЕ**

Уредот како и апликацијата Canyon Life не се наменети за употреба од страна на деца под 4 години или од лица со намалени физички, психички или ментални способности, освен ако имаат доволно искуство и знаење и се надгледувани од лице одговорно за нивната безбедност. За полнење на уредот, користете го само кабелот за полнење кој влегува во комплетот. Не притискајте врз екранот со остри предмети и не притискајте врз него премногу силно. Не го испуштајте, не го фрлајте и не го виткајте уредот. Не го расклопувајте уредот и не се обидувајте

да го поправите самостојно. За да избегнете повреда, не користете го уредот доколку е напукнат или на друг начин оштетен. Чистете го уредот со сува крпа само откако ќе го исклучите уредот и ќе го одврзете од изворот на напојување.

## ПОЧЕТОК НА КОРИСТЕЊЕ

**Подготовка.** Отпакувајте го часовникот, извадете ја заштитната фолија од екранот. Потоа целосно наполнете го (не помалку од 3 часа).

**Полнење.** Поврзете ги електричните контакти на часовникот (10) со контакти на кабелот за полнење (12), како што е прикажано на сл. F, и поврзете го кабелот со извор на напојување.

**ВНИМАНИЕ!** Адаптер за напојување не е вклучен во комплетот. Излезните параметри на адаптерот мора да се совпаѓаат со вредностите 5,0 V / 1,0 A (DC).

**Вклучување.** Притиснете и задржете го копчето 3 (9) во тек на 5–10 секунди додека не се појави екранот за добредојде (сл. H-1), проследен со звучниот сигнал. Потоа ќе се прикаже главниот екран на часовникот (сл. H-2).

**Спорување со апликацијата Canyon Life и поврзување на eSIM картичката**

**Забелешка.** Работата на уредот без поврзување на eSIM картичката и спорување со апликацијата Canyon Life е ограничена со следниве функции: педометар, камера и фото албум, музички плеер, стоперица, дигитрон, апликација за учење англиски јазик, игри.

За целосна соработка помеѓу часовникот и паметниот телефон, поврзување на eSIM картичката со часовникот, нејзино поставување и далечинско контролирање, прво мора да ја инсталирате бесплатната апликација Canyon Life, а потоа да го поврзете часовникот со апликацијата:

1. Скенирајте го QR кодот на апликацијата Canyon Life (види стр. 3), за да преминете во Google Play или App Store, преземете и стартувајте ја апликацијата (сл. G-1).
2. Најавете се на вашата корисничка сметка или регистрирајте нова (сл. G-2).
3. За да регистрирате нов часовник, изберете го типот на GSM уред со можност за поврзување на eSIM картичка во апликацијата (сл. G-3).
4. Уверете се дека BT-от на паметниот телефон е активиран, и вклучете го BT-от на часовникот. За да го направите ова, на главниот екран на часовникот, повлечете со прстот налево или надесно, изберете „Settings“ („Поставки“) (сл. H-3), и потоа притиснете го редот „eSIM record“ („eSIM запис“). На екранот што се отвора, поставете го лизгачот во положбата „Вклучено“.
5. Следете ги упатствата во апликацијата за воспоставување BT конекција на часовникот и апликацијата. Потоа скенирајте го QR кодот на eSIM картичката со помош на камерата на паметниот телефон (сл. G-3).

**Забелешка.** Уверете се дека вашата eSIM картичка е прилагодена за носливите уреди, пренос на 4G податоци и мобилните податоци е вклучен, и салдото на вашата сметка е надополнето.

6. По успешното поврзување на eSIM картичката, регистрирајте го часовникот во вашата корисничка сметка користејќи го кодот за регистрација (сл. G-4). Кодот за регистрација може да се најде на етикетата на уредот или во менито на часовникот. За да го направите ова, на главниот екран на часовникот, повлечете со прстот налево или надесно и изберете ја ставката од менито „QR-Codes“ („QR кодови“) (сл. H-3). Следно, кликнете на редот од менито „Register code“ („Код за регистрација“) и скенирајте го кодот за регистрација користејќи ја камерата на вашиот паметен телефон или внесете го кодот рачно во полето за апликација.
7. По успешната регистрација во апликацијата, уредот е подготвен за користење. За детални информации за поставување на вашиот уред и апликација, погледнете го целосното упатство за корисникот достапно на веб-страницата [canyon.eu/drivers-and-manuals](http://canyon.eu/drivers-and-manuals).

**Забелешка.** Препорачливо е за прв пат да го поврзете уредот со апликацијата Canyon Life и да ја активирате eSIM картичката на отворен простор бидејќи можни се проблеми со пронаоѓањето на мрежата во затворени простории. Доколку локацијата на уредот не е точно одредена, функцијата за далечинско следење нема да работи правилно. На уредот му се потребни до 30 секунди за воспоставување на врска со мрежата.

## УПОТРЕБА

**Главен екран.** Во центарот на екранот се прикажуваат тековниот датум, денот од неделата и времето, а во горниот дел на екранот се прикажуваат индикатори (сл. I):

- ① – активен режим VoLTE, ② – ниво на сигнал на мобилната мрежа и тип на активната GSM мрежа (2G, 3G, 4G или 4G<sup>HD</sup>), ③ – пренос на мобилни податоци, ④ – активен Wi-Fi сигнал, ⑤ – активен аларм, ⑥ – активен GPS сигнал, ⑦ – полнење на батеријата.

#### Функции на копчињата (сл. В, С):

**Копче 1** (4) – враќање на претходното мени; завршување/одбивање на дојдовен повик;

**Копче 2** (8) – итен повик (види подолу т. „Итен повик“);

**Копче 3** (9) – вклучување на уредот, вклучување/исклучување на екранот, завршување/одбивање на дојдовен повик, враќање на претходното мени.

**Појдовни повици.** На главниот екран, повлечете со прстот налево или надесно, изберете „Телефон“ и внесете го потребниот телефонски број. Или отворете го вашиот телефонски именик и изберете го потребниот контакт. Потоа притиснете „Повик“ за да остварите повик. За откажување на повикот притиснете го копчето 1 или 3.

**Забелешка.** За да додадете број во телефонскиот именик, влезете во апликацијата.

**Дојдовни повици.** За да прифатите дојдовен повик, допрете „Прифати“ на екранот за да одговорите, или „Одбиј“ за да го одбиете повикот (сл. Н-4). Откако ќе го пополните телефонскиот именик, можете да овозможите забрана за дојдовни повици од непознати броеви во апликацијата, односно ќе добивате повиците само од зачуваните контакти.

**Итен повик.** Во апликацијата можете да зачувате до три броеви за итни случаи. За да започнете автоматски итен повик, притиснете го и држете го копчето 2 (8) во текот на 3–5 секунди. Уредот ќе упатува повици до три зачувани броеви: еден по друг, двапати до секој, додека еден од претплатниците не одговори.

**Локација.** Апликацијата ги снима координатите на часовникот пренесени преку безбеден канал во временски интервали поставени во апликацијата. Во зависност од локацијата, часовникот ќе ги праќа координатите преку GPS (на отворено), LBS или Wi-Fi (во затворени простории).

**Забелешка.** За геолокација е потребна голема потрошувачка на енергија. Препорачливо е да го активирате режимот за заштеда на батерија или нормалниот режим во апликацијата. Користете го прецизниот или принудниот режим за кратко време за брзо да добиете координати во реално време.

**Музички плеер и USB режим.** Часовникот е опремен со вградена мемориска картичка, на која можете да додавате аудио датотеки за слушање во музичкиот плеер. За детални информации за преземање датотеки во USB режим и нивно слушање, како и за други функции на часовникот, погледнете го целосното упатство за употреба, достапно на веб-страницата [canyon.eu/drivers-and-manuals](http://canyon.eu/drivers-and-manuals).

**Исклучување.** На главниот екран, повлечете со прстот налево или надесно. Изберете „Поставки“ (сл. Н-3). Во менито што се отвора, кликнете на „Исклучување“ и потврдете го дејството. Исклучувањето на уредот без поврзана eSIM-картичка е исто така можно со притискање и држење на копчето 3 во текот на 3–5 секунди.

#### ОТСТРАНУВАЊЕ НА МОЖНИТЕ НЕИСПРАВНОСТИ.

**Часовникот не се вклучува.** Можна причина: батеријата на уредот е испразнета. Часовникот ќе се вклучи кога батеријата ќе се наполни најмалку 5 %. Решение: поврзете го уредот со извор на напојување, обидете се повторно да го вклучите по неколку минути. Доколку часовникот не се полни, проверете ја исправноста на кабелот за полнење и изворот на напојување.

**Дојдовните/појдовните повици не функционираат.** Можна причина: eSIM картичката не е адаптирана за носливи уреди; мобилната мрежа не е достапна; салдото на eSIM картичката е исцрпено. Решение: проверете дали е избрана неопходната eSIM картичка, уредот е во зоната на мрежно покривање и дека салдото на eSIM картичката е надолполнето. Доколку горенаведените чекори не го решат проблемот, ве молиме контактирајте ја нашата корисничка поддршката преку чат на веб-страницата [canyon.eu/user-help-desk](http://canyon.eu/user-help-desk).

**ГАРАНЦИСКИ УСЛОВИ.** Гаранцијата и работниот век на уредот е 2 години од датумот на продажбата на уредот на крајниот купувач, освен ако не е предвидено поинаку со локалните закони. Дополнителни информации за гаранциите се достапни на веб-страницата [canyon.eu/warranty-terms](http://canyon.eu/warranty-terms).

## ALGEMENE INFORMATIE

De **Canyon® CNE-KW49** smartwatch is een mobiel gsm-apparaat voor kinderen met de mogelijkheid om een eSIM-kaart aan te sluiten en verbinding met een smartphone via de eigen Canyon Life app.

**MODEL:** CNE-KW49.

**ARTIKELEN:** CNE-KW49BL (blauwe kleur), CNE-KW49PB (roze/blauwe kleur).

**ATTENTIE!** Het apparaat is niet bedoeld voor gebruik door kinderen jonger dan 4 jaar. Kinderen ouder dan 4 jaar mogen het apparaat alleen onder toezicht van een volwassene gebruiken.

**FUNCTIES.** Inkomende/uitgaande oproepen, sms-berichten, telefoonboek, stemchat, ondersteuning voor 4G-oproepen (VoLTE), noodoproep. Tweeweg videocommunicatie met een verbonden smartphone via de Canyon Life app. Controle op afstand: controle van een veilige geofence, bewegingsgeschiedenis. Muziekspeler, USB-modus voor overdracht van bestanden van/naar pc, draadloze verbinding met een hoofdtelefoon, camera, fotoalbum, app om Engels te leren, stappenteller, stopwatch, calculator, alarm, spellen.

**TECHNISCHE SPECIFICATIES.** Voeding (ingang): 5,0 V / 1,0 A (DC). RAM 64 MB, ROM 128 MB. Werkfrequentie: 1 GHz. Scherm: TFT (IPS), 1,4", 240×240 px, kleur (262.000 kleuren), aanraakscherm, resolutie 242 PPI, helderheid 350 cd/m<sup>2</sup>. BT 5.1: 2402–2480 MHz, 1,1 dBm; zendvermogen < 1,3 mW; draadloos bereik: tot 10 m. Wi-Fi: 2,4 GHz, 2,4 dBm / 1,7 mW (max.); 802.11 b/g/n; draadloos bereik: 5–50 m. GSM-netwerk: 2G (B2/3/5/8), 3G/WCDMA (B1/2/5/8), 4G/LTE (4G/FDD B1/2/3/5/7/8/20/28A; 4G/TDD B38/39/40/41). GSM 850/900: 33 dBm; GSM 1800/1900: 29 dBm. GSM 850/900/1800/1900 MHz. Geolocatie: GPS (L1, 1575,42 MHz), LBS (nauwkeurigheid ≥ 100 m), AGPS (nauwkeurigheid 1–30 m, locatiebepaling tot 26 s), GLONASS. Gevoeligheid van de gps-ontvanger: tracing –165 dBm, opname –148 dBm. SAR-waarde 2,0 W/kg (per 10 g): hoofd – 0,573 W/kg, lichaam – 0,532 W/kg. Camera: 0,3 MP. Microfoon: 1560 ohm, analoog. Luidspreker: nominaal vermogen 0,8 W. Ingebouwde TF-kaart: 1 GB, niet verwijderbaar. Simkaart: eSIM voor wearables (niet inbegrepen). Compatibiliteit: Android 8.0 en hoger met ondersteuning voor Google Play Services, iOS 14.0 en hoger. Behuizing: polycarbonaat en ABS-kunststof, 56×43×16,5 mm (L×B×H), IP67. Band: siliconen, 20 mm breed. Lengte van het apparaat met band: 235 mm. Verstelbare lengte (polsomtrek): 105–170 mm. Gewicht: 54 g. Oplaadkabel: Pogo pin (4 pin) met USB Type A, 60 cm. Accu: lithium-polymeer, niet-verwijderbaar, 3,85 V, 900 mAh. Volledige oplaadtijd: 3 uur. Accuduur op één lading in actieve gebruiksmodus: tot 2 dagen (onder de volgende omstandigheden: schermhelderheid is bovengemiddeld, 4G-signaal is stabiel, gps-coördinaten worden elke 10 min verzonden; met uitzondering van spellen en audioweergave). Accuduur op één lading in stand-bymodus: met een aangesloten eSIM-kaart – tot 4 dagen, zonder een aangesloten eSIM-kaart – tot 7 dagen. Bediening: handmatig, afstandsbediening (via Canyon Life app). Bedrijfsomstandigheden: temperatuur 0...+40 °C, relatieve vochtigheid 0–80 %. Opslagcondities: temperatuur –20...+60 °C, relatieve vochtigheid 0–80 %.

**VERPAKKINGSINHOUD:** smartwatch, oplaadkabel, korte gebruikershandleiding.

**UITERLIJK (afb. A, B, C, D, E).** 1. Band. 2. Behuizing. 3. Aanraakscherm. 4. Knop 1. 5. Luidspreker. 6. Camera. 7. Microfoon. 8. Knop 2. 9. Knop 3. 10. Elektrische contacten van de smartwatch voor opladen en gegevensoverdracht. 11. Oplaadkabel. 12. Oplaadcontacten van de kabel.

Als u vragen heeft voordat u uw apparaat naar de winkel brengt, neem dan contact met ons op via e-mail op [support@canyon.eu](mailto:support@canyon.eu) of online chat op [canyon.eu/user-help-desk](https://canyon.eu/user-help-desk).

## REGELS VOOR VEILIG GEBRUIK

Het apparaat en de Canyon Life app zijn niet bedoeld voor gebruik door kinderen jonger dan 4 jaar of door personen met beperkte fysieke, mentale of intellectuele capaciteiten als ze niet voldoende ervaring of kennis hebben van de werking ervan, en als ze niet onder toezicht staan van een persoon die verantwoordelijk is voor hun veiligheid. Gebruik alleen de meegeleverde oplaadkabel om het apparaat op te laden. Druk niet met scherpe voorwerpen op het scherm en oefen niet te veel druk uit. Laat het apparaat niet vallen, gooi er niet mee en buig het niet. Haal het apparaat niet uit

elkaar en probeer het niet zelf te repareren. Om letsel te voorkomen, mag u het apparaat niet gebruiken als het gebarsten of anderszins beschadigd is. Reinig het apparaat alleen met een droge doek nadat u het hebt uitgeschakeld en losgekoppeld van de voedingsbron.

## START VAN GEBRUIK

**Vorbereiding.** Pak de smartwatch uit, verwijder de beschermfolie van het scherm. Laad het vervolgens volledig op (minstens 3 uur).

**Opladen.** Sluit de elektrische contacten van de smartwatch (10) aan op de oplaadcontacten van de kabel (12) zoals getoond in afb. F, en sluit de kabel aan op een voedingsbron.

**ATTENTIE!** De voedingsadapter wordt niet meegeleverd. De uitgangsparemeters van de voedingsadapter moeten 5,0 V / 1,0 A (DC) zijn.

**Inschakelen.** Houd de knop 3 (9) 5–10 seconden ingedrukt totdat het welkomtscherm verschijnt (afb. H-1), vergezeld van een geluidssignaal. Vervolgens wordt het hoofdscherm van de smartwatch weergegeven (afb. H-2).

### Verbinding maken met de Canyon Life app en eSIM-kaart aansluiten

**Opmerking.** Zonder een eSIM-kaart en verbinding met de Canyon Life app is de functionaliteit van het apparaat beperkt tot de volgende functies: stappenteller, camera en fotoalbum, muziekspeler, stopwatch, calculator, app om Engels te leren en spellen.

Om de smartwatch en de smartphone volledig te laten samenwerken, een eSIM-kaart op de smartwatch aan te sluiten, op de smartwatch in te stellen en het op afstand te bedienen, moet u eerst de gratis Canyon Life app installeren en vervolgens de smartwatch met de app verbinden:

1. Scan de QR-code van de Canyon Life app (zie p. 3) om naar Google Play of App Store te gaan, download en start de app (afb. G-1).
2. Log in op uw account of maak een nieuwe aan (afb. G-2).
3. Om een nieuwe smartwatch te registreren, selecteer de optie gsm-apparaat met eSIM-kaart aansluiting in de app (afb. G-3).
4. Zorg ervoor dat BT op de smartphone is ingeschakeld en schakel BT op de smartwatch in. Veeg hiervoor naar links of rechts op het hoofdscherm van de smartwatch en selecteer 'Settings' ('Instellingen') (afb. H-3), en tik vervolgens op de regel 'eSIM record' ('eSIM registreren'). Stel op het scherm dat wordt geopend de schuifregelaar in op de stand 'Aan'.
5. Volg de instructies in de app om een BT-verbinding te maken tussen de smartwatch en de app. Scan vervolgens de QR-code van de eSIM-kaart met de camera van de smartphone (afb. G-3).

**Opmerking.** Zorg ervoor dat de eSIM-kaart compatibel is met wearables, dat 4G-data en mobiele data zijn ingeschakeld en dat het account saldo is opgewaarderd.

6. Nadat u de eSIM-kaart met succes hebt aangesloten, registreer de smartwatch op uw account met behulp van de registratiecode (afb. G-4). De registratiecode vindt u op het etiket van het apparaat of in het menu van de smartwatch. Veeg hiervoor naar links of rechts op het hoofdscherm van de smartwatch en selecteer de menuoptie 'QR-Codes' (afb. H-3). Tik vervolgens op de menuregel 'Register code' ('Registratiecode') en scan de registratiecode met de camera van uw smartphone of voer de code handmatig in het app-veld in.
7. Na succesvolle registratie in de app is het apparaat klaar voor gebruik. Voor gedetailleerde informatie over het instellen van het apparaat en de app, zie de volledige handleiding op [canyon.eu/drivers-and-manuals](http://canyon.eu/drivers-and-manuals).

**Opmerking.** Het wordt aanbevolen om het apparaat te verbinden met de Canyon Life app en de eSIM-kaart voor het eerst te activeren in een open ruimte – binnen kunnen er problemen optreden met het detecteren van het netwerk. De functie voor controle op afstand werkt niet goed als het apparaat de locatie niet goed kan bepalen. Het apparaat kan tot 30 seconden duren om verbinding te maken met het netwerk.

## GBRUIK

**Hoofdscherm.** De huidige datum, dag van de week en tijd worden in het midden van het scherm weergegeven, en bovenaan het scherm worden indicatoren weergegeven (afb. I):

① – actieve VoLTE-modus, ② – mobiele signaalsterkte en actief type van het gsm-netwerk (2G, 3G, 4G of 4G<sup>HD</sup>), ③ – mobiele datatransmissie, ④ – actief Wi-Fi-signaal, ⑤ – actief alarm, ⑥ – actief gps-signaal, ⑦ – acculading.

### **Knopfuncties (afb. B, C):**

**Knop 1 (4)** – terugkeren naar het vorige menu; beëindigen/annuleren van een inkomende oproep;

**Knop 2 (8)** – noodoproep (zie 'Noodoproep' hieronder);

**Knop 3 (9)** – het apparaat inschakelen, het scherm in- en uitschakelen, beëindigen/annuleren van een inkomende oproep, terugkeren naar het vorige menu.

**Uitgaande oproepen.** Veeg naar links of rechts op het hoofdscherm, selecteer 'Telefoon' en voer het gewenste telefoonnummer in. Of ga naar het telefoonboek en selecteer het gewenste contact. Tik vervolgens op 'Bellen' om een oproep te voeren. Om een oproep te annuleren, druk op de knop 1 of 3.

**Opmerking.** Om nummers aan het telefoonboek toe te voegen, ga naar de app.

**Inkomende oproepen.** Wanneer er een oproep binnenkomt, tik op 'Accepteren' op het scherm om te antwoorden of op 'Weigeren' om de oproep te weigeren (afb. H-4). Nadat u het telefoonboek in de app hebt ingevuld, kunt u het blokkeren van inkomende oproepen van onbekende nummers inschakelen, d.w.z. dat oproepen alleen nog maar van opgeslagen contacten kunnen komen.

**Noodoproep.** Tot drie noodnummers kunnen in de app worden opgeslagen. Om een automatische noodoproep te starten, houd de knop 2 (8) 3–5 seconden ingedrukt. Het apparaat belt de drie opgeslagen nummers één voor één, 2 keer elk, totdat een van hen opneemt.

**Locatie.** De app registreert de coördinaten van de smartwatch die via het beveiligde kanaal op het in de app ingestelde tijdsinterval wordt verzonden. Afhankelijk van de locatie verzendt de smartwatch coördinaten via GPS (buiten), LBS of Wi-Fi (binnen).

**Opmerking.** Geolokalisatie vergt een hoog energieverbruik. Het wordt aanbevolen om de accubesparingsmodus of de normale modus in de app te activeren. Gebruik accurate of geforceerde modus voor korte periodes om snel realtime coördinaten te krijgen.

**Muziekspeler en USB-modus.** De smartwatch heeft een ingebouwde geheugenkaart, waarop u audio-opnames kunt toevoegen om deze in de muziekspeler te beluisteren. Gedetailleerde informatie over het downloaden en beluisteren van bestanden in de USB-modus, evenals andere functies van de smartwatch, vindt u in de volledige handleiding, beschikbaar op [canyon.eu/drivers-and-manuals](http://canyon.eu/drivers-and-manuals).

**Uitschakelen.** Veeg naar links of rechts op het hoofdscherm. Selecteer 'Instellingen' (afb. H-3). Tik in het menu dat wordt geopend op 'Uitschakelen' en bevestig de actie. Als er geen eSIM-kaart op het apparaat is geregistreerd, kunt u het ook uitschakelen door de knop 3 gedurende 3–5 seconden ingedrukt te houden.

### **PROBLEEMOPLOSSING**

**De smartwatch gaat niet aan.** Mogelijke oorzaak: het apparaat is ontladen. De smartwatch gaat aan als de accu minstens 5 % is opgeladen. Oplossing: sluit het apparaat aan op een voedingsbron en schakel het na een paar minuten weer in. Als de smartwatch niet oplaadt, controleer dan of de oplaadkabel en de voedingsbron goed werken.

**Inkomende/uitgaande gesprekken werken niet.** Mogelijke oorzaken: de eSIM-kaart is niet aangepast voor wearables; het mobiel netwerk is niet beschikbaar; het saldo van de eSIM-kaart is op. Oplossing: zorg ervoor dat de juiste eSIM-kaart is geselecteerd, dat het apparaat zich binnen het netwerkgebied bevindt en dat het saldo van de eSIM-kaart is opgewaardeerd.

Als de bovenstaande stappen uw probleem niet oplossen, neem dan contact op met de ondersteuning via livechat op [canyon.eu/user-help-desk](http://canyon.eu/user-help-desk).

**GARANTIEVOORWAARDEN.** De garantie en levensduur van het apparaat – 2 jaar vanaf de datum van verkoop van het apparaat in een retailnetwerk aan de eindkoper, tenzij anders vereist door lokale wetgeving. Aanvullende informatie over de garantie is beschikbaar op [canyon.eu/warranty-terms](http://canyon.eu/warranty-terms).

## INFORMACJE OGÓLNE

Inteligentny zegarek **Canyon® CNE-KW49** to urządzenie mobilne GSM dla dzieci, z możliwością podłączenia karty eSIM i sparowania ze smartfonem za pośrednictwem zastrzeżonej aplikacji Canyon Life.

**MODEL:** CNE-KW49.

**ARTYKUŁY:** CNE-KW49BL (kolor niebieski), CNE-KW49PB (kolor różowy/niebieski).

**UWAGA!** Urządzenie nie jest przeznaczone do użytku przez dzieci w wieku poniżej 4 lat. Dzieci w wieku powyżej 4 lat powinny korzystać z urządzenia wyłącznie pod nadzorem osoby dorosłej.

**FUNKCJE.** Połączenia przychodzące/wychodzące, wiadomości SMS, książka telefoniczna, czat głosowy, obsługa połączeń 4G (VoLTE), połączenia alarmowe. Dwukierunkowa komunikacja wideo z podłączonym smartfonem za pośrednictwem aplikacji Canyon Life. Zdalny monitoring: monitorowanie bezpiecznego geoodrodzenia, historia ruchu. Odtwarzacz muzyki, tryb USB do przesyłania plików z/do komputera, bezprzewodowe połączenie słuchawkowe, aparat, album ze zdjęciami, aplikacja do nauki języka angielskiego, krokomierz, stoper, kalkulator, budzik, gry.

**DANE TECHNICZNE.** Zasilanie (wejście): 5,0 V / 1,0 A (DC). RAM 64 MB, ROM 128 MB. Częstotliwość robocza: 1 GHz. Ekran: TFT (IPS), 1,4", 240×240 px, kolorowy (262 000 kolorów), dotykowy, rozdzielczość 242 PPI, jasność 350 cd/m<sup>2</sup>. BT 5.1: 2402–2480 MHz, 1,1 dBm; moc nadajnika < 1,3 mW; zasięg bezprzewodowy: do 10 m. Wi-Fi: 2,4 GHz, 2,4 dBm / 1,7 mW (maks.); 802.11 b/g/n; zasięg bezprzewodowy: 5–50 m. Sieć GSM: 2G (B2/3/5/8), 3G/WCDMA (B1/2/5/8), 4G/LTE (4G/FDD B1/2/3/5/7/8/20/28A; 4G/TDD B38/39/40/41). GSM 850/900: 33 dBm; GSM 1800/1900: 29 dBm. GSM 850/900/1800/1900 MHz Geolokalizacja: GPS (L1, 1575,42 MHz), LBS (dokładność ≥ 100 m), AGPS (dokładność 1–30 m, pozycjonowanie do 26 s), GLONASS. Czulość odbiornika GPS: ślad –165 dBm, przechwytywanie –148 dBm. Wartość SAR 2,0 W/kg (na 10 g): głowa – 0,573 W/kg, ciało – 0,532 W/kg. Kamera: 0,3 Mpx. Mikrofon: 1560 omów, analogowy. Głośnik: moc znamionowa 0,8 W. Wbudowana karta TF: 1 GB, niewymienna. Karta SIM: eSIM dla urządzeń ubieralnych (brak w zestawie). Kompatybilność: Android 8.0 i nowsze z obsługą Google Play Services, iOS 14.0 i nowsze. Obudowa: poliwęglan i tworzywo ABS, 56×43×16,5 mm (dł.×szer.×wys.), IP67. Pasek: silikonowy, szerokość 20 mm. Długość urządzenia z paskiem: 235 mm. Regulowana długość (obwód nadgarstka): 105–170 mm. Waga: 54 g. Kabel do ładowania: Pogo pin (4 pin) z USB typu A, 60 cm. Bateria: litowo-polimerowa, niewymienna, 3,85 V, 900 mAh. Czas pełnego ładowania: 3 h. Czas pracy na jednym ładowaniu w trybie aktywnego użytkownika: do 2 dni (w następujących warunkach: jasność ekranu jest powyżej średniej, sygnał 4G jest stabilny, współrzędne GPS są przesyłane co 10 minut; z wyłączeniem gier i odtwarzania muzyki). Czas czuwania na jednym ładowaniu: z podłączoną kartą eSIM – do 4 dni, bez podłączonej karty eSIM – do 7 dni. Sterowanie: ręczne, zdalne (przez aplikację Canyon Life). Warunki eksploatacji: temperatura 0...+40 °C, wilgotność względna 0–80 %. Warunki przechowywania: temperatura –20...+60 °C, wilgotność względna 0–80 %.

**ZAWARTOŚĆ ZESTAWU:** inteligentny zegarek, kabel do ładowania, skrócona instrukcja obsługi.

**WIDOK ZEWNĘTRZNY (rys. A, B, C, D, E).** 1. Pasek. 2. Obudowa. 3. Ekran dotykowy. 4. Przycisk 1. 5. Głośnik. 6. Aparat. 7. Mikrofon. 8. Przycisk 2. 9. Przycisk 3. 10. Styki elektryczne zegarka do ładowania i przesyłania danych. 11. Kabel do ładowania. 12. Styki kabla do ładowania.

W razie jakichkolwiek pytań, przed oddaniem urządzenia do sklepu, prosimy o kontakt mailowy na adres [support@canyon.eu](mailto:support@canyon.eu) lub czat na stronie [canyon.eu/user-help-desk](https://canyon.eu/user-help-desk).

## ZASADY BEZPIECZNEGO UŻYTKOWANIA

Urządzenie oraz aplikacja Canyon Life nie są przeznaczone do użytku przez dzieci w wieku poniżej 4 lat lub osoby o ograniczonych zdolnościach fizycznych, umysłowych lub intelektualnych bez wystarczającego doświadczenia lub wiedzy, i jeśli nie są pod kontrolą osoby odpowiedzialnej za ich bezpieczeństwo. Do ładowania urządzenia

należy używać wyłącznie dostarczonego kabla ładującego. Nie naciskaj ekranu ostrymi przedmiotami ani nie wywieraj nadmiernego nacisku. Nie należy upuszczać, rzucać ani zginać urządzenia. Nie należy demontować ani próbować naprawiać urządzenia samodzielnie. Aby uniknąć obrażeń, nie należy używać urządzenia z pęknięciami lub innymi wadami. Czyścić suchą szmatką tylko po wyłączeniu urządzenia i odłączeniu go od zasilania.

## POCZĄTEK UŻYTKOWANIA

**Przygotowanie.** Rozpakuj zegarek, usuń folię ochronną z ekranu. Następnie proszę je w pełni naładować (co najmniej 3 godziny).

**Ładowanie.** Podłącz styki elektryczne zegarka (10) do styków ładowania kabla (12), jak pokazano na rys. F i następnie podłącz kabel do źródła zasilania.

**UWAGA!** Zasilacz nie jest dołączony do zestawu. Parametry wyjściowe adaptera muszą wynosić 5,0 V / 1,0 A (DC).

**Włączenie.** Naciśnij i przytrzymaj przycisk 3 (9) przez 5–10 sekund, aż pojawi się ekran powitalny (rys. H-1), któremu towarzyszy sygnał akustyczny. Następnie wyświetlony zostanie główny ekran zegara (rys. H-2).

### Parowanie z aplikacją Canyon Life i podłączanie karty eSIM

**Notatka.** Działanie urządzenia bez połączenia z kartą eSIM i sparowania z aplikacją Canyon Life jest ograniczone do następujących funkcji: krokomierz, aparat i album ze zdjęciami, odtwarzacz muzyki, stoper, kalkulator, aplikacja do nauki języka angielskiego, gry.

Aby zapewnić pełną współpracę zegarka i smartfona, podłączyć kartę eSIM do zegarka, skonfigurować go i zdalnie nim sterować, należy najpierw zainstalować bezpłatną aplikację Canyon Life, a następnie sparować zegarek z aplikacją:

1. Proszę zeskanować kod QR aplikacji Canyon Life (patrz str. 3), aby przejść do sklepu Google Play lub App Store, pobrać i uruchomić aplikację (rys. G-1).
2. Zaloguj się na swoje konto lub zarejestruj nowe (rys. G-2).
3. Aby zarejestrować nowy zegarek, wybierz w aplikacji typ urządzenia GSM z opcją połączenia z kartą eSIM (rys. G-3).
4. Upewnij się, że BT na smartfonie jest włączony i włącz BT na zegarku. Aby to zrobić, przesuń palcem w lewo lub w prawo na ekranie głównym zegarka i wybierz „Settings” („Ustawienia”) (rys. H-3), a następnie dotknij wiersza „eSIM record” („Dodaj eSIM”). Na wyświetlonym ekranie ustaw suwak w pozycji „Włączone”.
5. Postępuj zgodnie z instrukcjami w aplikacji, aby nawiązać połączenie BT między zegarkiem a aplikacją. Następnie zeskanuj kod QR karty eSIM za pomocą aparatu smartfona (rys. G-3).

**Notatka.** Upewnij się, że karta eSIM jest dostosowana do urządzeń ubieralnych, 4G i transmisja danych mobilnych są połączone, a saldo konta jest uzupełnione.

6. Po pomyślnym podłączeniu karty eSIM proszę zarejestrować zegarek na swoim koncie za pomocą kodu rejestracyjnego (rys. G-4). Kod rejestracyjny można znaleźć na etykiecie urządzenia lub w menu zegarka. Aby to zrobić, przesuń palcem w lewo lub w prawo na ekranie głównym zegarka i wybierz pozycję menu „QR-Codes” („Kody QR”) (rys. H-3). Następnie dotknij paska menu „Register code” („Kod rejestracyjny”) i zeskanuj kod rejestracyjny za pomocą aparatu smartfona lub wprowadź kod ręcznie w polu aplikacji.
7. Po pomyślnej rejestracji w aplikacji urządzenie jest gotowe do użycia. Szczegółowe informacje na temat konfiguracji urządzenia i aplikacji można znaleźć w pełnej instrukcji obsługi na stronie internetowej [canyon.eu/drivers-and-manuals](http://canyon.eu/drivers-and-manuals).

**Notatka.** Pierwsze połączenie urządzenia z aplikacją Canyon Life i aktywację karty eSIM zaleca się przeprowadzić na otwartej przestrzeni – w pomieszczeniach mogą wystąpić problemy z wyszukiwaniem sieci. Funkcja zdalnego monitorowania nie będzie działać prawidłowo, jeśli urządzenie nie określi dokładnie lokalizacji. Nawiązanie połączenia z siecią zajmuje urządzeniu do 30 sekund.

## EKSPLLOATACJA

**Ekran główny.** Bieżąca data, dzień tygodnia i godzina są wyświetlane na środku ekranu, a na górze ekranu są wyświetlane wskaźniki (rys. I):

① – aktywny tryb VoLTE, ② – siła sygnału komórkowego i typ aktywnej sieci GSM (2G, 3G, 4G lub 4G<sup>H+</sup>), ③ – transmisja danych mobilnych, ④ – aktywny sygnał Wi-Fi, ⑤ – aktywny budzik, ⑥ – aktywny sygnał GPS, ⑦ – poziom naładowania baterii.

**Funkcje przycisków (rys. B, C):**

**Przycisk 1 (4)** – powrót do poprzedniego menu; zakończenie/resetowanie połączenia przychodzącego;

**Przycisk 2 (8)** – połączenie alarmowe (patrz „Połączenie alarmowe” poniżej);

**Przycisk 3 (9)** – włączanie urządzenia, włączanie/wyłączanie ekranu, zakończenie/resetowanie połączenia przychodzącego, powrót do poprzedniego menu.

**Połączenia wychodzące.** Na ekranie głównym przesunij palcem w lewo lub w prawo, wybierz „Dzwonić” i wprowadź żądany numer telefonu. Można też przejść do książki telefonicznej i wybrać żądany kontakt. Następnie dotknij „Połącz”, aby wykonać połączenie. Aby anulować połączenie, naciśnij przycisk 1 lub 3.

**Notatka.** Aby dodać numery do książki telefonicznej, przejdź do aplikacji.

**Połączenia przychodzące.** Gdy nadejdzie połączenie przychodzące, dotknij na ekranie „Odbierz”, aby odebrać, lub „Odrzuć”, aby zresetować (rys. H-4). Po zapełnieniu książki telefonicznej można włączyć w aplikacji blokadę połączeń przychodzących od nieznanymi numerów, tj. połączenia będą przychodzić tylko od zapisanych kontaktów.

**Połączenie alarmowe.** W aplikacji można zapisać do trzech numerów alarmowych. Aby rozpocząć automatyczne połączenie alarmowe, naciśnij i przytrzymaj przycisk 2 (8) przez 3–5 sekund. Urządzenie wykona połączenia z trzema zapisanymi numerami: naprzemiennie, 2 razy każdy, aż jeden z rozmówców odbierze połączenie.

**Lokalizacja.** Aplikacja rejestruje współrzędne zegara przesyłanego przez bezpieczny kanał w odstępie czasu ustawionym w aplikacji. W zależności od lokalizacji zegarek wyśle współrzędne za pośrednictwem GPS (na zewnątrz), LBS lub Wi-Fi (w pomieszczeniach).

**Notatka.** Geolokalizacja wymaga dużego poboru mocy. Zalecane jest włączenie w aplikacji trybu oszczędzania baterii lub trybu normalnego. Używaj trybu dokładnego lub wymuszonego przez krótki czas, aby szybko uzyskać współrzędne w czasie rzeczywistym.

**Odtwarzacz muzyczny i tryb USB.** Zegarek posiada wbudowaną kartę pamięci, na którą można dodawać nagrania audio do odsłuchania w odtwarzaczu muzycznym. Szczegółowe informacje na temat pobierania plików w trybie USB, ich słuchania, a także innych funkcji zegarka znajdziesz w pełnej instrukcji obsługi dostępnej na stronie internetowej [canyon.eu/drivers-and-manuals](http://canyon.eu/drivers-and-manuals).

**Wyłączenie.** Na ekranie głównym przesunij palcem w lewo lub w prawo. Wybierz „Ustawienia” (rys. H-3). W otwartym menu dotknij „Wyłącz” i potwierdź czynność. Wyłączenie urządzenia bez podłączonej karty eSIM jest również możliwe poprzez naciśnięcie i przytrzymanie przycisku 3 przez 3–5 sekund.

## USUWANIE EWENTUALNYCH USTEREK

**Zegarek się nie włącza.** Możliwa przyczyna: urządzenie jest rozładowane. Zegarek włączy się, gdy poziom naładowania baterii wyniesie co najmniej 5 %. Rozwiązanie: podłącz urządzenie do źródła zasilania i włącz je ponownie po kilku minutach. Jeśli zegarek nie ładuje się, sprawdź, czy kabel ładujący i zasilacz działają prawidłowo.

**Nie działają połączenia przychodzące i wychodzące.** Możliwe przyczyny: karta eSIM nie jest przystosowana do urządzeń ubieralnych; sieć komórkowa jest niedostępna; saldo karty eSIM jest wyczerpane. Rozwiązanie: upewnij się, że wybrano wymaganą kartę eSIM, urządzenie znajduje się w zasięgu sieci, a saldo karty eSIM zostało uzupełnione.

Jeśli powyższe kroki nie rozwiążą problemu, skontaktuj się z pomocą techniczną za pośrednictwem funkcji czatu na stronie internetowej [canyon.eu/user-help-desk](http://canyon.eu/user-help-desk).

**WARUNKI GWARANCJI.** Gwarancja i okres użytkowania urządzenia wynosi 2 lata od daty sprzedaży urządzenia w sieci detalicznej nabywcy końcowemu, chyba że lokalne przepisy stanowią inaczej. Dodatkowe informacje na temat gwarancji są dostępne na stronie [canyon.eu/warranty-terms](http://canyon.eu/warranty-terms).

## INFORMAÇÕES GERAIS

O relógio inteligente **Canyon® CNE-KW49** é um dispositivo móvel GSM para crianças, com a capacidade de ligar um cartão eSIM e emparelhar com um smartphone através do aplicativo proprietário Canyon Life.

**MODELO:** CNE-KW49.

**ARTIGOS:** CNE-KW49BL (cor azul), CNE-KW49PB (cor rosa/azul).

**ATENÇÃO!** O dispositivo não se destina a ser utilizado por crianças com menos de 4 anos. As crianças com mais de 4 anos só devem utilizar o dispositivo sob a supervisão de um adulto.

**FUNÇÕES.** Chamadas recebidas/efetuadas, mensagens SMS, lista telefónica, chat de voz, suporte de chamadas 4G (VoLTE), chamada de emergência. Comunicação de vídeo bidirecional com um smartphone conectado através do aplicativo Canyon Life. Monitorização remota: controlo de área geográfica segura, histórico de movimento. Leitor de música, modo USB para transferir ficheiros de/para o PC, ligação de auscultadores sem fios, câmara, álbum de fotografias, aplicativo de aprendizagem de inglês, pedómetro, cronómetro, calculadora, despertador, jogos.

**ESPECIFICAÇÕES TÉCNICAS.** Alimentação elétrica (entrada): 5,0 V / 1,0 A (DC). RAM 64 MB, ROM 128 MB. Frequência de funcionamento: 1 GHz. Ecrã: TFT (IPS), 1,4", 240×240 px, a cores (262 000 cores), tátil, resolução 242 PPI, luminosidade 350 cd/m<sup>2</sup>. BT 5.1: 2402–2480 MHz, 1,1 dBm; potência do transmissor < 1,3 mW; alcance de conexão sem fios: até 10 m. Wi-Fi: 2,4 GHz, 2,4 dBm / 1,7 mW (máx.); 802.11 b/g/n; alcance de conexão sem fios: 5–50 m. Rede GSM: 2G (B2/3/5/8), 3G/WCDMA (B1/2/5/8), 4G/LTE (4G/FDD B1/2/3/5/7/8/20/28A; 4G/TDD B38/39/40/41). GSM 850/900: 33 dBm; GSM 1800/1900: 29 dBm. GSM 850/900/1800/1900 MHz. Geolocalização: GPS (L1, 1575,42 MHz), LBS (precisão ≥ 100 m), AGPS (precisão 1–30 m, localização até 26 s), GLONASS. Sensibilidade do recetor GPS: traçado –165 dBm, captura –148 dBm. Valor SAR 2,0 W/kg (por 10 g): cabeça – 0,573 W/kg, corpo – 0,532 W/kg. Câmara: 0,3 MP. Microfone: 1560 Ohm, analógico. Altifalante: potência nominal de 0,8 W. Cartão TF incorporado: 1 GB, não removível. Cartão SIM: eSIM para dispositivos portáteis (não incluído). Compatibilidade: Android 8.0 e superior com suporte do Google Play Services, iOS 14.0 e superior. Corpo: policarbonato e plástico ABS, 56×43×16,5 mm (C×L×A), IP67. Pulseira: silicone, 20 mm de largura. Comprimento do dispositivo com pulseira: 235 mm. Comprimento ajustável (circunferência do pulso): 105–170 mm. Peso: 54 g. Cabo de carregamento: Pogo pin (4 pin) com USB tipo A, 60 cm. Bateria: polímero de lítio, não removível, 3,85 V, 900 mAh. Tempo de carregamento completo: 3 h. Tempo de funcionamento com uma única carga em modo de utilização ativa: até 2 dias (nas seguintes condições: brilho do ecrã acima da média, sinal 4G estável, as coordenadas do GPS são transmitidas a cada 10 minutos; excluindo jogos e reprodução de áudio). Tempo de funcionamento com uma única carga em modo de espera: com o cartão eSIM ligado – até 4 dias, sem o cartão eSIM ligado – até 7 dias. Controlo: manual, remoto (através da aplicação Canyon Life). Condições de funcionamento: temperatura 0...+40 °C, humidade relativa 0–80 %. Condições de armazenamento: temperatura –20...+60 °C, humidade relativa 0–80 %.

**CONTEÚDO DE EMBALAGEM:** relógio inteligente, cabo de carregamento, breve guia do utilizador.

**APARÊNCIA (fig. A, B, C, D, E).** 1. Pulseira. 2. Corpo. 3. Ecrã tátil. 4. Botão 1. 5. Altifalante. 6. Câmara. 7. Microfone. 8. Botão 2. 9. Botão 3. 10. Contactos elétricos do relógio para carregamento e transferência de dados. 11. Cabo de carregamento. 12. Contactos de carregamento do cabo.

Se tiver alguma dúvida, antes de levar o dispositivo a uma loja, envie-nos um e-mail para [support@canyon.eu](mailto:support@canyon.eu) ou converse connosco em chat na página web [canyon.eu/user-help-desk](http://canyon.eu/user-help-desk).

## PRÁTICAS DE UTILIZAÇÃO SEGURA

O dispositivo, bem como o aplicativo Canyon Life, não se destinam a ser utilizados por crianças com menos de 4 anos ou por pessoas com capacidades físicas, mentais ou intelectuais reduzidas, sem experiência ou conhecimentos suficientes e sob a supervisão de uma pessoa responsável pela sua segurança. Utilize apenas o cabo de

carregamento fornecido para carregar o dispositivo. Não pressione o ecrã com objetos afiados nem aplique pressão excessiva. Não deixe cair, não atire ou não dobre o dispositivo. Não desmonte ou tente reparar o dispositivo por conta própria. Para evitar lesões, não utilize um dispositivo com fendas ou outros defeitos. Limpe com um pano seco apenas após desligar o dispositivo e desligar a fonte de alimentação.

## INÍCIO DE UTILIZAÇÃO

**Preparação.** Desembale o relógio, retire a película protetora do ecrã. Em seguida, carregue totalmente o relógio (pelo menos 3 horas).

**Carregamento.** Ligue os contactos elétricos do relógio (10) aos contactos de carregamento do cabo (12), como mostra na fig. F, e ligue o cabo a uma fonte de alimentação.

**ATENÇÃO!** O adaptador de corrente não está incluído no conteúdo da embalagem. Os parâmetros de saída do adaptador devem ser de 5,0 V / 1,0 A (DC).

**Ligação.** Prima e mantenha premido o botão 3 (9) durante 5–10 segundos até aparecer o ecrã de boas-vindas (fig. H-1), acompanhado de um sinal sonoro. Em seguida, é apresentado o ecrã principal do relógio (fig. H-2).

### Emparelhamento com o aplicativo Canyon Life e ligação do cartão eSIM

**Nota.** O funcionamento do dispositivo sem a ligação do cartão eSIM e o emparelhamento com o aplicativo Canyon Life está limitado às seguintes funções: pedómetro, câmara e álbum de fotografias, leitor de música, cronómetro, calculadora, aplicativo de aprendizagem de inglês, jogos.

Para que o relógio e o smartphone funcionem totalmente em conjunto, para ligar um cartão eSIM ao relógio, para o configurar e controlar remotamente, é necessário instalar primeiro o aplicativo gratuito Canyon Life e, em seguida, emparelhar o relógio com o aplicativo:

1. Digitalize o código QR do aplicativo Canyon Life (ver p. 3) para aceder ao Google Play ou à App Store, descarregue e inicie o aplicativo (fig. G-1).
2. Inicie sessão na sua conta ou registe uma nova conta (fig. G-2).
3. Para registar um novo relógio, selecione o tipo de dispositivo GSM com capacidade de ligar um cartão eSIM no aplicativo (fig. G-3).
4. Certifique-se de que o BT está ativado no seu smartphone e ative o BT no seu relógio. Para tal, no ecrã principal do relógio, deslize para a esquerda ou para a direita, selecione "Settings" ("Definições") (fig. H-3) e, em seguida, toque na linha "eSIM record" ("Registo eSIM"). No ecrã que se abre, coloque o controlo deslizante na posição "Ativado".
5. Siga as instruções no aplicativo para estabelecer uma ligação BT entre o relógio e o aplicativo. Em seguida, digitalize o código QR do cartão eSIM utilizando a câmara do smartphone (fig. G-3).

**Nota.** Certifique-se de que o cartão eSIM está adaptado a dispositivos, que a transmissão de dados móveis e 4G está ligada e que o saldo da conta está carregado.

6. Após ligar o cartão eSIM com sucesso, registe o relógio na sua conta utilizando o código de registo (fig. G-4). O código de registo pode ser encontrado na etiqueta do dispositivo ou no menu do relógio. Para tal, no ecrã principal do relógio, deslize para a esquerda ou para a direita e selecione o item de menu "QR-Codes" ("Códigos QR") (fig. H-3). Em seguida, toque na linha de menu "Register code" ("Código de registo") e digitalize o código de registo com a câmara do smartphone ou introduza o código manualmente no campo do aplicativo.
7. Após o registo com sucesso no aplicativo, o dispositivo está pronto a ser utilizado. Para informações detalhadas sobre a configuração do dispositivo e do aplicativo, consulte o manual de instruções completo na página web [canyon.eu/drivers-and-manuals](http://canyon.eu/drivers-and-manuals).

**Nota.** Recomenda-se que a primeira ligação do dispositivo ao aplicativo Canyon Life e a ativação do cartão eSIM sejam realizadas em um espaço aberto – em ambientes fechados pode haver problemas com a pesquisa de rede. A função de monitorização remota não funcionará corretamente se o dispositivo não determinar com precisão a localização. O dispositivo demora até 30 segundos a estabelecer uma ligação à rede.

## FUNCIONAMENTO

**Ecrã principal.** A data, o dia da semana e a hora atuais são apresentados no centro do ecrã e os indicadores são apresentados na parte superior do ecrã (fig. I):

① – modo ativo VoLTE, ② – nível do sinal de telemóvel e tipo de rede GSM ativa (2G, 3G, 4G ou 4G<sup>TD</sup>), ③ – transmissão de dados móveis, ④ – sinal Wi-Fi ativo, ⑤ – despertador ativo, ⑥ – sinal GPS ativo, ⑦ – carga da bateria.

**Funções dos botões (fig. B, C):**

**Botão 1 (4)** – voltar ao menu anterior; terminar/rejeitar a chamada recebida;

**Botão 2 (8)** – chamada de emergência (ver "Chamada de emergência" abaixo);

**Botão 3 (9)** – ligar o dispositivo, ligar/desligar o ecrã, terminar/rejeitar a chamada recebida, voltar ao menu anterior.

**Chamadas efetuadas.** No ecrã principal, deslize para a esquerda ou para a direita, selecione "Telefone" e digite o número de telefone desejado. Ou vá à lista telefónica e selecione o contacto pretendido. A seguir, toque "Chamar" para fazer uma chamada. Para cancelar a chamada, prima o botão 1 ou 3.

**Nota.** Para adicionar números à lista telefónica, vá para o aplicativo.

**Chamadas de entrada.** Quando receber uma chamada, toque no ecrã "Aceitar" para atender ou "Rejeitar" para rejeitar (fig. H-4). Após preencher a lista telefónica no aplicativo, pode ativar o bloqueio de chamadas recebidas de números desconhecidos, ou seja, as chamadas só serão recebidas de contactos guardados.

**Chamada de emergência.** Podem ser armazenados até três números de emergência no aplicativo. Para iniciar uma chamada de emergência automática, prima e mantenha premido o botão 2 (8) durante 3–5 segundos. O dispositivo efetua chamadas para os três números guardados: alternadamente, 2 vezes cada, até que um dos assinantes atenda.

**Localização.** O aplicativo regista as coordenadas do relógio transmitidas através do canal seguro no intervalo de tempo definido no aplicativo. Consoante a localização, o relógio envia as coordenadas por GPS (no exterior), LBS ou Wi-Fi (no interior).

**Nota.** A geolocalização exige um elevado consumo de energia. Recomenda-se a ativação no aplicativo do modo de poupança de bateria ou do modo normal. Utilize o modo preciso ou forçado durante curtos períodos para obter rapidamente coordenadas em tempo real.

**Leitor de música e modo USB.** O relógio tem um cartão de memória incorporado ao qual se podem adicionar gravações de áudio para ouvir no leitor de música. Para mais informações sobre a transferência de gravações de áudio no modo USB y sobre como ouvir essas gravações, bem como sobre outras funções do relógio, consulte o manual do utilizador completo, disponível em [canyon.eu/drivers-and-manuals](http://canyon.eu/drivers-and-manuals).

**Desligar.** No ecrã principal, deslize para a esquerda ou para a direita. Selecione "Definições" (fig. H-3). No menu que se abre, toque em "Desligar" e confirme a ação. Também é possível desligar o dispositivo sem um cartão eSIM ligado, premindo e mantendo premido o botão 3 durante 3–5 segundos.

## RESOLUÇÃO DE POSSÍVEIS FALTAS

**O relógio não se liga.** Causa possível: o dispositivo está descarregado. O relógio ligar-se-á quando a bateria tiver pelo menos 5 % de carga. Solução: ligue o dispositivo a uma fonte de alimentação e volte a ligá-lo após alguns minutos. Se o relógio não carregar, verifique se o cabo de carregamento e a fonte de alimentação estão a funcionar corretamente.

**As chamadas recebidas/efetuadas não funcionam.** Causa possível: o cartão eSIM não está adaptado a dispositivos; a rede móvel não está disponível; o saldo do cartão eSIM está esgotado. Solução: certifique-se de que é selecionado o cartão eSIM necessário, que o dispositivo está na área de cobertura da rede e que o saldo do cartão eSIM está carregado.

Se os passos acima não resolverem o problema, contacte o serviço de apoio através da função de chat na página web [canyon.eu/user-help-desk](http://canyon.eu/user-help-desk).

**CONDIÇÕES DE GARANTIA.** A garantia e a vida útil do dispositivo são de 2 anos a partir da data de venda do dispositivo na rede de varejo ao comprador final, salvo disposição em contrário da legislação local. Informações adicionais sobre a garantia estão disponíveis na página web [canyon.eu/warranty-terms](http://canyon.eu/warranty-terms).

**INFORMAȚII GENERALE**

Ceasul inteligent **Canyon® CNE-KW49** – dispozitiv mobil GSM pentru copii, cu posibilitatea de conectare a unei cartele eSIM și de asociere cu smartphone-ul prin aplicația proprietară Canyon Life.

**MODEL:** CNE-KW49.

**ARTICOLE:** CNE-KW49BL (culoare albastră), CNE-KW49PB (culoare roz/albastră).

**ATENȚIE!** Dispozitivul nu este destinat utilizării de către copii mai mici de 4 ani. Utilizarea dispozitivului de către copii mai mari de 4 ani este permisă numai sub supravegherea unui adult.

**FUNCȚII.** Apeluri de intrare/ieșire, mesaje SMS, agendă telefonică, chat vocal, suport pentru apeluri în 4G (VoLTE), apel de urgență. Comunicare video bidirecțională cu un smartphone conectat prin aplicația Canyon Life. Monitorizare de la distanță: controlul geozonei de siguranță, istoric al mișcărilor. Player muzical, mod USB pentru transfer de fișiere cu/în PC, conectare fără fir a căștilor, cameră, album foto, aplicație pentru studierea limbii engleze, pedometru, cronometru, calculator, alarmă, jocuri.

**SPECIFICAȚII.** Alimentare (intrare): 5,0 V / 1,0 A (DC). RAM 64 MB, ROM 128 MB. Frecvența de funcționare: 1 GHz. Ecran: TFT (IPS), 1,4", 240×240 px, colorat (262 000 culori), tactil, rezoluție 242 PPI, luminozitate 350 cd/m<sup>2</sup>. BT 5.1: 2402–2480 MHz, 1,1 dBm; puterea emițătorului < 1,3 mW; distanța de conectare fără fir: până la 10 m. Wi-Fi: 2,4 GHz, 2,4 dBm / 1,7 mW (max.); 802.11 b/g/n; distanța de conectare fără fir: 5–50 m. Rețea GSM: 2G (B2/3/5/8), 3G/WCDMA (B1/2/5/8), 4G/LTE (4G/FDD B1/2/3/5/7/8/20/28A; 4G/TDD B38/39/40/41). GSM 850/900: 33 dBm; GSM 1800/1900: 29 dBm. GSM 850/900/1800/1900 MHz. Geolocație: GPS (L1, 1575,42 MHz), LBS (precizie ≥ 100 m), AGPS (precizie 1–30 m, determinarea locației în până la 26 s), GLONASS. Sensibilitatea receptorului GPS: traseu -165 dBm, captură -148 dBm. Valoarea SAR 2,0 W/kg (pe 10 g): cap - 0,573 W/kg, corp - 0,532 W/kg. Cameră: 0,3 MP. Microfon: 1560 Ω, analogic. Difuzor: putere nominală de 0,8 W. Card TF încorporat: 1 GB, nedetașabil. Cartela SIM: eSIM pentru dispozitive portabile (nu este inclusă în conținutul livrării). Compatibilitate: Android 8.0 și versiuni ulterioare cu suport pentru serviciile Google Play, iOS 14.0 și versiuni ulterioare. Carcasă: policarbonat și plastic ABS, 56×43×16,5 mm (L×L×H), IP67. Curea: silicon, latime 20 mm. Lungimea dispozitivului cu brățară: 235 mm. Lungime reglabilă (circumferința încheieturii mâinii): 105–170 mm. Greutate: 54 g. Cablu de încărcare: Pogo pin (4 pin) cu USB Type A, 60 cm. Baterie: Li-Pol, nedetașabilă, 3,85 V, 900 mAh. Timpul de încărcare completă: 3 h. Durata de funcționare pe o singură încărcare în modul de utilizare activă: până la 2 zile (în următoarele condiții: luminozitatea ecranului peste medie, semnalul 4G stabil, coordonatele GPS sunt transmise la fiecare 10 min; fără a lua în considerare jocurile și redarea înregistrărilor audio). Durata de funcționare pe o singură încărcare în modul de așteptare: cu o cartelă eSIM conectată – până la 4 zile, fără o cartelă eSIM conectată – până la 7 zile. Control: manual, de la distanță (prin aplicația Canyon Life). Condiții de exploatare: temperatură 0...+40 °C, umiditate relativă 0–80 %. Condiții de depozitare: temperatură -20...+60 °C, umiditate relativă 0–80 %.

**ECHIPAMENTE:** ceas inteligent, cablu de încărcare, scurt ghid de utilizare.

**ASPECT (fig. A, B, C, D, E).** 1. Cureaua. 2. Carcasă. 3. Ecran tactil. 4. Buton 1. 5. Difuzor. 6. Cameră. 7. Microfon. 8. Buton 2. 9. Buton 3. 10. Contacte electrice pentru încărcarea și transferul datelor ceasului. 11. Cablu de încărcare. 12. Contacte de încărcare ale cablului.

Dacă aveți întrebări, înainte de a duce dispozitivul la un magazin, vă rugăm să ne trimiteți un e-mail la [support@canyon.eu](mailto:support@canyon.eu) sau să discutați cu noi pe [canyon.ro/user-help-desk](http://canyon.ro/user-help-desk).

**REGULI DE UTILIZARE ÎN CONDIȚII DE SIGURANȚĂ**

Dispozitivul, precum și aplicația Canyon Life nu sunt destinate utilizării de către copii sub 4 ani sau de persoane cu capacități fizice, mentale sau cognitive limitate, în absența unei experiențe sau cunoștințe suficiente și dacă nu sunt sub supravegherea unei persoane responsabile de siguranța lor. Utilizați numai cablul de încărcare furnizat

pentru a încărca dispozitivul. Nu apăsați afișajul cu obiecte ascuțite și nu aplicați o presiune excesivă. Nu scăpați, nu aruncați și nu îndoiți dispozitivul. Nu dezasamblați și nu încercați să reparați singur dispozitivul. Pentru a evita rănirea, nu utilizați dispozitivul care este crăpat sau defect. Curățarea se efectuează cu o cârpă uscată doar după ce dispozitivul a fost oprit și deconectat de la sursa de alimentare.

## ÎNCEPUTUL UTILIZĂRII

**Pregătirea.** Despachetați ceasul, îndepărtați folia de protecție de pe ecran. Apoi încărcați-le complet (nu mai puțin de 3 ore).

**Încărcare.** Conectați contactele electrice ale ceasului (10) cu contactele de încărcare ale cablului (12), așa cum este arătat în fig. F, și conectați cablul la o sursă de alimentare.

**ATENȚIE!** Adaptorul de alimentare nu este inclus în conținutul livrării. Parametrii de ieșire ai adaptorului trebuie să fie 5,0 V / 1,0 A (DC).

**Pornire.** Apăsați și mențineți apăsat butonul 3 (9) timp de 5–10 secunde până la apariția ecranului de bun venit (fig. H-1), însoțit de un semnal sonor. Următorul ecran principal al ceasului va fi afișat (fig. H-2).

### Asocierea la aplicația Canyon Life și conectarea cartelei eSIM

**Notă.** Funcționarea dispozitivului fără conectarea unei cartele eSIM și asocierea cu aplicația Canyon Life este limitată la următoarele funcții: pedometru, cameră și album foto, player muzical, cronometru, calculator, aplicație pentru studierea limbii engleze, jocuri.

Pentru a asigura o funcționare completă a ceasului și a smartphone-ului, conectarea unei cartele eSIM la ceas, configurarea și controlul de la distanță, mai întâi trebuie să instalați aplicația gratuită Canyon Life, apoi să efectuați asocierea ceasului cu aplicația:

1. Scațați codul QR al aplicației Canyon Life (vezi pag. 3) pentru a accesa Google Play sau App Store, descărcați și lansați aplicația (fig. G-1).
2. Autentificați-vă în contul dvs. sau înregistrați un nou (fig. G-2).
3. Pentru a înregistra un nou ceas, selectați în aplicație tipul de dispozitiv GSM cu posibilitatea conectării unei cartele eSIM (fig. G-3).
4. Asigurați-vă că BT-ul de pe smartphone este activat și activați BT-ul pe ceas. Pentru aceasta, pe ecranul principal al ceasului, glisați cu degetul spre stânga sau spre dreapta, selectați „Settings” („Setări”) (fig. H-3), apoi apăsați pe linia „eSIM record” („Înregistrare eSIM”). Pe ecranul deschis, setați cursorul în poziția „Pomit”.
5. Urmăriți instrucțiunile din aplicație pentru a efectua conexiunea BT între ceas și aplicație. Apoi scațați codul QR al cartelei eSIM cu ajutorul camerei smartphone-ului (fig. G-3).

**Notă.** Asigurați-vă că cartela eSIM este adaptat pentru dispozitive portabile, transferul de date 4G și datele mobile sunt activate, iar soldul contului este reîncărcat.

6. După conectarea cu succes a cartelei eSIM, înregistrați ceasul în contul dumneavoastră folosind codul de înregistrare (fig. G-4). Codul de înregistrare poate fi găsit pe eticheta dispozitivului sau în meniul ceasului. Pentru aceasta, pe ecranul principal al ceasului, glisați cu degetul în stânga sau în dreapta și selectați opțiunea de meniu „QR-Codes” („Coduri QR”) (fig. H-3). Apoi apăsați pe linia de meniu „Register code” („Cod de înregistrare”) și scațați codul de înregistrare cu ajutorul camerei smartphone-ului sau introduceți manual codul în câmpul aplicației.
7. După înregistrarea cu succes în aplicație, dispozitivul este gata de utilizare. Pentru informații detaliate privind configurarea dispozitivului și a aplicației, sunt disponibile în manualul de utilizare complet de pe pagina web [canyon.ro/drivers-and-manuals](http://canyon.ro/drivers-and-manuals).

**Notă.** Prima conectare a dispozitivului la aplicația Canyon Life și activarea cartelei eSIM se recomandă să fie efectuate într-un spațiu deschis – în interior pot apărea probleme de căutare a rețelei. Funcția de monitorizare la distanță nu va funcționa corect dacă dispozitivul nu determină cu exactitate locația. Dispozitivului îi sunt necesare până la 30 de secunde pentru a stabili conexiunea cu rețeaua.

## EXPLOATARE

**Ecran principal.** În centrul ecranului sunt afișate data curentă, ziua săptămânii și ora, iar în partea superioară a ecranului – indicatorii (fig. I):

① – mod activ VoLTE, ② – nivelul semnalului de rețea mobilă și tipul rețelei GSM active (2G, 3G, 4G sau 4G<sup>HD</sup>), ③ – transfer de date mobile, ④ – semnal Wi-Fi activ, ⑤ – alarmă activă, ⑥ – semnal GPS activ, ⑦ – încărcarea bateriei.

### Funcțiile butoanelor (fig. B, C):

**Butonul 1** (4) – întoarcere la meniul anterior; terminarea/respingerea apelului primit;

**Butonul 2** (8) – apel de urgență (vezi mai jos punctul „Apel de urgență”);

**Butonul 3** (9) – pomirea dispozitivului, pomirea/oprirea ecranului, terminarea/respingerea apelului primit, întoarcere la meniul anterior.

**Apeluri efectuate.** Din ecranul de pornire, glisați la stânga sau la dreapta, selectați „Apel” și introduceți numărul de telefon dorit. Sau mergeți la agenda telefonică și selectați persoana de contact dorită. Apoi, apăsați „Apel” pentru a efectua un apel. Pentru a anula apelul, apăsați butonul 1 sau 3.

**Notă.** Pentru a adăuga numere în agenda telefonică, accesați aplicația.

**Apeluri primite.** Când primește un apel, atingeți pe ecran „Accept” pentru a răspunde sau „Respinge” pentru a reseta (fig. H-4). După completarea agendei telefonice în aplicație, puteți activa blocarea apelurilor de la numere necunoscute, adică apelurile vor fi acceptate doar de la contactele salvate.

**Apel de urgență.** În aplicație pot fi stocate până la trei numere de urgență. Pentru a iniția un apel de urgență automat, apăsați și țineți apăsat butonul 2 (8) timp de 3–5 secunde. Dispozitivul va efectua apeluri către trei numere salvate: alternativ, de două ori pe fiecare, până când un abonat răspunde.

**Locație.** Aplicația înregistrează coordonatele ceasului, transmise printr-un canal securizat, la intervale de timp setate în aplicație. În funcție de locație, ceasul va trimite coordonatele prin GPS (în spațiu deschis), LBS sau Wi-Fi (în interior).

**Notă.** Geolocația necesită un consum ridicat de energie. Se recomandă să activați modul de economisire a bateriei în aplicație sau modul normal. Utilizați modul precis sau forțat pentru perioade scurte de timp pentru a obține rapid coordonate în timp real.

**Player muzical și mod USB.** Ceasul are un card de memorie încorporat, pe care puteți adăuga înregistrări audio pentru a le asculta în playerul muzical. Pentru detalii despre descărcarea și ascultarea fișierelor în modul USB, precum și despre alte funcții de ceas, consultați manualul complet al utilizatorului disponibil pe pagina web [canyon.ro/drivers-and-manuals](http://canyon.ro/drivers-and-manuals).

**Opre.** Pe ecranul principal, glisați cu degetul în stânga sau în dreapta. Selectați „Setări” (fig. H-3). În meniul care se deschide, atingeți „Opre” și confirmați acțiunea. Oprea dispozitivului fără cartela eSIM conectată este posibilă și prin apăsarea și ținerea butonului 3 timp de 3–5 secunde.

## DEPANARE

**Ceasul nu pornește.** Cauză posibilă: dispozitivul este descărcat. Ceasul se va porni atunci când bateria este încărcată cu cel puțin 5 %. Soluție: conectați dispozitivul la o sursă de alimentare, pomiți-l din nou după câteva minute. Dacă ceasul nu se încarcă, verificați starea cablului de încărcare și sursa de alimentare.

**Apelurile primite/efectuate nu funcționează.** Cauza posibilă: cartela eSIM nu este adaptată pentru dispozitive portabile; rețeaua mobilă nu este disponibilă; soldul cartelei eSIM este epuizat. Soluție: asigurați-vă că ați selectat cartela eSIM necesar, dispozitivul se află în zona de acoperire a rețelei, iar soldul cartelei eSIM este reîncărcat.

Dacă pașii de mai sus nu rezolvă problema, contactați serviciul de asistență prin intermediul funcției de chat de pe pagina web [canyon.ro/user-help-desk](http://canyon.ro/user-help-desk).

**CONDIȚII DE GARANȚIE.** Garanția și durata de viață a dispozitivului este de 2 ani de la data vânzării dispozitivului într-o rețea de vânzare cu amănuntul către cumpărătorul final, cu excepția cazului în care legislația locală prevede altfel. Informații suplimentare privind garanția sunt disponibile la [canyon.ro/warranty-terms](http://canyon.ro/warranty-terms).

## ОБЩАЯ ИНФОРМАЦИЯ

Умные часы **Canyon® CNE-KW49** – мобильное GSM-устройство для детей, с возможностью подключения eSIM-карты и сопряжения со смартфоном через фирменное приложение Canyon Life.

**МОДЕЛЬ:** CNE-KW49.

**Артикулы:** CNE-KW49BL (синий цвет), CNE-KW49PB (розовый/синий цвет).

**ВНИМАНИЕ!** Устройство не предназначено для использования детьми младше 4 лет. Использование устройства детьми старше 4 лет допускается только под наблюдением взрослого.

**ФУНКЦИИ.** Входящие/исходящие вызовы, SMS-сообщения, телефонная книга, голосовой чат, поддержка звонков в 4G (VoLTE), экстренный вызов. Двусторонняя видеосвязь с подключенным смартфоном через приложение Canyon Life. Удаленный мониторинг: контроль безопасной геозоны, история передвижений. Музыкальный проигрыватель, режим USB для передачи файлов с/на ПК, беспроводное подключение наушников, камера, фотоальбом, приложение для изучения английского языка, шагомер, секундомер, калькулятор, будильник, игры.

**ТЕХНИЧЕСКИЕ ХАРАКТЕРИСТИКИ.** Электропитание (вход): 5,0 В / 1,0 А (DC). RAM 64 МБ, ROM 128 МБ. Рабочая частота: 1 ГГц. Экран: TFT (IPS), 1,4", 240×240 пк, цветной (262 000 цветов), сенсорный, разрешение 242 PPI, яркость 350 кд/м². ВТ 5.1: 2402–2480 МГц, 1,1 дБм; мощность передатчика < 1,3 мВт; дальность беспроводного соединения: до 10 м. Wi-Fi: 2,4 ГГц, 2,4 дБм / 1,7 мВт (макс.); 802.11 b/g/n; дальность беспроводного соединения: 5–50 м. Сеть GSM: 2G (B2/3/5/8), 3G/WCDMA (B1/2/5/8), 4G/LTE (4G/FDD B1/2/3/5/7/8/20/28A; 4G/TDD B38/39/40/41). GSM 850/900: 33 дБм; GSM 1800/1900: 29 дБм. GSM 850/900/1800/1900 МГц. Геолокация: GPS (L1, 1575,42 МГц), LBS (точность ≥ 100 м), AGPS (точность 1–30 м, определение местоположения до 26 с), GLONASS. Чувствительность GPS-приемника: трассировка –165 дБм, захват –148 дБм. Значение SAR 2,0 Вт/кг (на 10 г): голова – 0,573 Вт/кг, тело – 0,532 Вт/кг. Камера: 0,3 Мпк. Микрофон: 1560 Ом, аналоговый. Динамик: номинальная мощность 0,8 Вт. Встроенная TF-карта: 1 Гб, несъемная. SIM-карта: eSIM для носимых устройств (не входит в комплект поставки). Совместимость: Android 8.0 и выше с поддержкой Google Play Services, iOS 14.0 и выше. Корпус: поликарбонат и АБС-пластик, 56×43×16,5 мм (Д×Ш×В), IP67. Ремешок: силикон, ширина 20 мм. Длина устройства с ремешком: 235 мм. Регулируемая длина (окружность запястья): 105–170 мм. Вес: 54 г. Зарядный кабель: Pogo pin (4 pin) с USB Type A, 60 см. Аккумулятор: литийполимерный, несъемный, 3,85 В, 900 мА·ч. Время полной зарядки: 3 ч. Продолжительность работы на одном заряде в режиме активного использования: до 2 дней (при следующих условиях: яркость экрана выше средней, сигнал 4G стабильный, координаты GPS передаются каждые 10 мин; без учета игр и воспроизведения аудиозаписей). Продолжительность работы на одном заряде в режиме ожидания: с подключенной eSIM-картой – до 4 дней, без подключенной eSIM-карты – до 7 дней. Управление: ручное, удаленное (через приложение Canyon Life). Условия эксплуатации: температура 0...+40 °С, относительная влажность 0–80 %. Условия хранения: температура –20...+60 °С, относительная влажность 0–80 %.

**КОМПЛЕКТАЦИЯ:** умные часы, зарядный кабель, краткое руководство пользователя.

**ВНЕШНИЙ ВИД (рис. А, В, С, D, E).** 1. Ремешок. 2. Корпус. 3. Сенсорный экран. 4. Кнопка 1. 5. Динамик. 6. Камера. 7. Микрофон. 8. Кнопка 2. 9. Кнопка 3. 10. Электроконтакты часов для зарядки и передачи данных. 11. Зарядный кабель. 12. Зарядные контакты кабеля.

В случае возникновения каких-либо вопросов, прежде чем отнести устройство в магазин, напишите нам на электронный адрес [support@canyon.eu](mailto:support@canyon.eu) или в чат на веб-странице [canyon.eu/user-help-desk](http://canyon.eu/user-help-desk).

## ПРАВИЛА БЕЗОПАСНОГО ИСПОЛЬЗОВАНИЯ

Устройство, а также приложение Canyon Life не предназначены для использования детьми до 4 лет или лицами с ограниченными физическими, психическими или умственными способностями при отсутствии у них достаточного опыта или знаний и если они не находятся под контролем лица,

ответственного за их безопасность. Для зарядки устройства используйте только входящий в комплект поставки зарядный кабель. Не нажимайте на экран острыми предметами и не давите на него слишком сильно. Не роняйте, не бросайте и не сгибайте устройство. Не разбирайте устройство и не пытайтесь отремонтировать его самостоятельно. Во избежание травмирования не используйте устройство с трещинами или иными дефектами. Очистку проводите с помощью сухой салфетки только после выключения устройства и отключения его от источника питания.

## НАЧАЛО ИСПОЛЬЗОВАНИЯ

**Подготовка.** Распакуйте часы, снимите с экрана защитную пленку. Затем полностью зарядите их (не менее 3 часов).

**Зарядка.** Соедините электроконтакты часов (10) с зарядными контактами кабеля (12), как показано на рис. F, и подключите кабель к источнику питания.

**ВНИМАНИЕ!** Адаптер питания не входит в комплект поставки. Выходные параметры адаптера должны соответствовать значениям 5,0 В / 1,0 А (DC).

**Включение.** Нажмите и удерживайте кнопку 3 (9) в течение 5–10 секунд до появления приветственного экрана (рис. H-1), сопровождаемого звуковым сигналом. Далее отобразится главный экран часов (рис. H-2).

### Сопряжение с приложением Canyon Life и подключение eSIM-карты

**Примечание.** Работа устройства без подключения eSIM-карты и сопряжения с приложением Canyon Life ограничена следующими функциями: шагомер, камера и фотоальбом, музыкальный проигрыватель, секундомер, калькулятор, приложение для изучения английского языка, игры.

Для полноценной совместной работы часов и смартфона, подключения eSIM-карты к часам, их настройки и удаленного управления сначала необходимо установить бесплатное приложение Canyon Life, а затем выполнить сопряжение часов с приложением:

1. Отсканируйте QR-код приложения Canyon Life (см. с. 3), чтобы перейти в Google Play или App Store, скачайте и запустите приложение (рис. G-1).
2. Войдите в свою учетную запись или зарегистрируйте новую (рис. G-2).
3. Для регистрации новых часов выберите в приложении тип GSM-устройства с возможностью подключения eSIM-карты (рис. G-3).
4. Убедитесь, что BT на смартфоне активирован, и включите BT на часах. Для этого на главном экране часов проведите пальцем влево или вправо, выберите «Settings» («Настройки») (рис. H-3), а затем нажмите на строку «eSIM record» («Запись eSIM»). На открывшемся экране установите ползунок в положение «Включено».
5. Следуйте инструкциям в приложении для выполнения BT-соединения часов и приложения. Далее отсканируйте QR-код eSIM-карты с помощью камеры смартфона (рис. G-3).

**Примечание.** Убедитесь, что eSIM-карта адаптирована для носимых устройств, передача данных 4G и мобильных данных подключена, баланс счета пополнен.

6. После успешного подключения eSIM-карты зарегистрируйте часы в своей учетной записи с помощью кода регистрации (рис. G-4). Код регистрации можно найти на этикетке устройства или в меню часов. Для этого на главном экране часов проведите пальцем влево или вправо и выберите пункт меню «QR-Codes» («QR-коды») (рис. H-3). Далее нажмите на строку меню «Register code» («Код регистрации») и отсканируйте код регистрации с помощью камеры смартфона или введите код вручную в поле приложения.
7. После успешной регистрации в приложении устройство готово к использованию. Подробная информация о настройке устройства и приложения содержится в полном руководстве по эксплуатации на веб-странице [canyon.eu/drivers-and-manuals](http://canyon.eu/drivers-and-manuals).

**Примечание.** Первое подключение устройства к приложению Canyon Life и активацию eSIM-карты рекомендуется выполнять на открытом пространстве – внутри помещения возможны проблемы с поиском сети. При неточном определении местоположения устройством функция удаленного мониторинга будет работать некорректно. Устройство требуется до 30 секунд для установки соединения с сетью.

## ЭКСПЛУАТАЦИЯ

**Главный экран.** В центре экрана отображаются актуальная дата, день недели и время, а в верхней части экрана – индикаторы (рис. 1):

① – активный режим VoLTE, ② – уровень сигнала сотовой связи и тип активной сети GSM (2G, 3G, 4G или 4G<sup>+</sup>), ③ – передача мобильных данных, ④ – активный сигнал Wi-Fi, ⑤ – активный будильник, ⑥ – активный GPS-сигнал, ⑦ – заряд аккумулятора.

**Функции кнопок (рис. В, С):**

**Кнопка 1** (4) – возврат к предыдущему меню; завершение/сброс входящего вызова;

**Кнопка 2** (8) – экстренный вызов (см. ниже п. «Экстренный вызов»);

**Кнопка 3** (9) – включение устройства, включение/выключение экрана, завершение/сброс входящего вызова, возврат к предыдущему меню.

**Исходящие звонки.** На главном экране проведите пальцем влево или вправо, выберите «Телефон» и введите нужный номер телефона. Либо перейдите в телефонную книгу и выберите необходимый контакт. Далее нажмите «Вызов», чтобы позвонить. Для отмены вызова нажмите кнопку 1 или 3.

**Примечание.** Чтобы добавить номера в телефонную книгу, зайдите в приложение.

**Входящие звонки.** При входящем вызове нажмите на экране «Принять» для ответа или «Отклонить» для сброса (рис. Н-4). После заполнения телефонной книги в приложении можно включить запрет входящих вызовов с неизвестных номеров, т. е. вызовы будут поступать только от сохраненных контактов.

**Экстренный вызов.** В приложении можно сохранить до трех экстренных номеров. Чтобы начать автоматический экстренный вызов, нажмите и удерживайте кнопку 2 (8) в течение 3–5 секунд. С устройства будут поступать вызовы на три сохраненных номера: поочередно, по 2 раза на каждый, пока один из абонентов не ответит.

**Местонахождение.** Приложение фиксирует координаты часов, передаваемые по защищенному каналу, с интервалом времени, установленным в приложении. В зависимости от местоположения часы будут отправлять координаты по GPS (на открытом пространстве), LBS или Wi-Fi (внутри помещения).

**Примечание.** Геолокация требует высокого энергопотребления. Рекомендуется активировать в приложении режим экономии заряда батареи или обычный. Используйте точный или принудительный режим на короткое время для быстрого получения координат в реальном времени.

**Музыкальный проигрыватель и режим USB.** Часы оснащены встроенной картой памяти, на которую можно добавлять аудиозаписи для прослушивания в музыкальном проигрывателе. Подробная информация о загрузке файлов в режиме USB и их прослушивании, а также о других функциях часов содержится в полном руководстве по эксплуатации, доступном на веб-странице [canyon.eu/drivers-and-manuals](http://canyon.eu/drivers-and-manuals).

**Выключение.** На главном экране проведите пальцем влево или вправо. Выберите «Настройки» (рис. Н-3). В открывшемся меню нажмите «Выключение» и подтвердите действие. Выключение устройства без подключенной eSIM-карты также возможно путем нажатия и удерживания кнопки 3 в течение 3–5 секунд.

## УСТРАНЕНИЕ ВОЗМОЖНЫХ НЕИСПРАВНОСТЕЙ

**Часы не включаются.** Возможная причина: устройство разряжено. Часы включатся при заряде аккумулятора не менее 5 %. Решение: подключите устройство к источнику питания, повторите включение через несколько минут. Если часы не заряжаются, проверьте исправность зарядного кабеля и источника питания.

**Входящие/исходящие вызовы не работают.** Возможная причина: eSIM-карта не адаптирована для носимых устройств; мобильная сеть недоступна; баланс eSIM-карты исчерпан. Решение: убедитесь, что выбрана необходимая eSIM-карта, устройство находится в зоне покрытия сети, баланс eSIM-карты пополнен. Если вышеуказанные действия не помогли решить проблему, обратитесь в службу поддержки через чат на веб-странице [canyon.eu/user-help-desk](http://canyon.eu/user-help-desk).

**УСЛУЖИЯ ГАРАНТИИ.** Гарантия и срок службы устройства – 2 года с даты продажи устройства в розничной сети конечному покупателю, если иное не предусмотрено местным законодательством. Дополнительная информация о гарантии доступна на веб-странице [canyon.eu/warranty-terms](http://canyon.eu/warranty-terms).

## VŠEOBECNÉ INFORMÁCIE

Inteligentné hodinky **Canyon® CNE-KW49** sú mobilné zariadenie GSM pre deti s možnosťou pripojenia eSIM karty a spárovania so smartfónom prostredníctvom originálnej aplikácie Canyon Life.

**MODEL:** CNE-KW49.

**ARTIKLE:** CNE-KW49BL (modrá farba), CNE-KW49PB (ružová/modrá farba).

**POZOR!** Zariadenie nie je určené na používanie deťmi mladšími ako 4 roky. Deti staršie ako 4 roky by mali zariadenie používať len pod dohľadom dospelého osoby.

**FUNKCIE.** Prichádzajúce/odchádzajúce hovory, SMS správy, zoznam kontaktov, hlasový chat, podpora hovorov v 4G (VoLTE), núdzové volanie. Obojsmerná videokomunikácia s pripojeným smartfónom prostredníctvom aplikácie Canyon Life. Diaľkové monitorovanie: kontrola bezpečného geofence, história pohybu. Hudobný prehrávač, USB režim na prenos súborov z/do PC, bezdrôtové pripojenie slúchadiel, kamera, fotoalbum, aplikácia na učenie angličtiny, krokomer, stopky, kalkulačka, budík, hry.

**TECHNICKÉ ŠPECIFIKÁCIE.** Napájanie (vstup): 5,0 V / 1,0 A (DC). RAM 64 MB, ROM 128 MB. Prevádzková frekvencia: 1 GHz. Obrazovka: TFT (IPS), 1,4", 240×240 px, farebná (262 000 farieb), dotyková, rozlíšenie 242 PPI, jas 350 cd/m<sup>2</sup>. BT 5.1: 2402–2480 MHz, 1,1 dBm; výkon vysieláča < 1,3 mW; bezdrôtový dosah: do 10 m. Wi-Fi: 2,4 GHz, 2,4 dBm / 1,7 mW (max.); 802.11 b/g/n; bezdrôtový dosah: 5–50 m. Sieť GSM: 2G (B2/3/5/8), 3G/WCDMA (B1/2/5/8), 4G/LTE (4G/FDD B1/2/3/5/7/8/20/28A; 4G/TDD B38/39/40/41). GSM 850/900: 33 dBm; GSM 1800/1900: 29 dBm. GSM 850/900/1800/1900 MHz. Geolokácia: GPS (L1, 1575,42 MHz), LBS (presnosť ≥ 100 m), AGPS (presnosť 1–30 m, určenie polohy do 26 s), GLONASS. Citlivosť GPS prijímača: trasovanie –165 dBm, snímanie –148 dBm. Hodnota SAR 2,0 W/kg (na 10 g): hlava – 0,573 W/kg, telo – 0,532 W/kg. Kamera: 0,3 MP. Mikrofón: 1560 Ohm, analógový. Reproduktor: menovitý výkon 0,8 W. Vstavaná TF karta: 1 GB, nevymeniteľná. SIM karta: eSIM pre nositeľné zariadenia (nie je súčasťou balenia). Kompatibilita: Android 8.0 a vyššie s podporou Google Play Services, iOS 14.0 a vyššie. Telo: polykarbonát a plast ABS, 56×43×16,5 mm (D×Š×V), IP67. Remienok: silikón, šírka 20 mm. Dĺžka zariadenia s remienkom: 235 mm. Nastaviteľná dĺžka (obvod zápästia): 105–170 mm. Hmotnosť: 54 g. Nabíjaci kábel: Pogo pin (4 pin) s USB Type A, 60 cm. Batéria: lítium-polymérová, nevymeniteľná, 3,85 V, 900 mAh. Čas plného nabitia: 3 h. Výdrž batérie na jedno nabitie v režime aktívneho používania: až 2 dni (za týchto podmienok: jas obrazovky je nadpriemerný, signál 4G je stabilný, súradnice GPS sa prenášajú každých 10 minút; okrem hier a prehrávania audionahrávok). Výdrž batérie na jedno nabitie v pohotovostnom režime: s pripojenou eSIM kartou – až 4 dni, bez pripojenej eSIM karty – až 7 dní. Ovládanie: manuálne, diaľkové (cez aplikáciu Canyon Life). Prevádzkové podmienky: teplota 0...+40 °C, relatívna vlhkosť 0–80 %. Skladovacie podmienky: teplota –20...+60 °C, relatívna vlhkosť 0–80 %.

**OBSAH BALENIA:** inteligentné hodinky, nabíjaci kábel, stručný návod na použitie.

**VZHĽAD (obr. A, B, C, D, E).** 1. Remienok. 2. Telo. 3. Dotyková obrazovka. 4. Tlačidlo 1. 5. Reproduktor. 6. Kamera. 7. Mikrofón. 8. Tlačidlo 2. 9. Tlačidlo 3. 10. Elektrické kontakty hodinek na nabíjanie a prenos dát. 11. Nabíjaci kábel. 12. Nabíjacie kontakty kábla.

Ak máte akékoľvek otázky, pošlite nám e-mail na adresu [support@canyon.eu](mailto:support@canyon.eu) alebo s nami chatujte na webovej stránke [canyon.sk/user-help-desk](https://canyon.sk/user-help-desk) ešte predtým, ako zariadenie odnesiete do predajne.

## PRAVIDLÁ BEZPEČNÉHO POUŽÍVANIA

Zariadenie, ako aj aplikácia Canyon Life nie sú určené na používanie deťmi mladšími ako 4 roky alebo osobami so zníženými fyzickými, mentálnymi alebo intelektuálnymi schopnosťami, pokiaľ nemajú dostatočné skúsenosti a znalosti a nie sú pod dohľadom osoby zodpovednej za ich bezpečnosť. Na nabíjanie zariadenia používajte len dodaný nabíjaci kábel. Na obrazovku netlačte ostrými predmetmi ani nevyvíjajte nadmerný tlak. Zariadenie nepúšťajte, nehádzajte ani neohýbajte. Zariadenie nerozoberajte ani sa

ho nepokúšajte opraviť sami. Aby ste predišli zraneniu, nepoužívajte zariadenie, ktoré je prasknuté alebo inak poškodené. Čistíte suchou handričkou až po vypnutí zariadenia a odpojení od zdroja napájania.

## ZAČIATOK POUŽÍVANIA

**Príprava.** Rozbaľte hodinky, odstráňte ochrannú fóliu z obrazovky. Potom ich úplne nabite (minimálne 3 hodiny).

**Nabíjanie.** Pripojte elektrické kontakty hodiniek (10) k nabíjajúcim kontaktom kábla (12), ako je znázornené na obr. F a pripojte kábel k zdroju napájania.

**POZOR!** Napájací adaptér nie je súčasťou balenia. Výstupné parametre adaptéra musia byť 5,0 V / 1,0 A (DC).

**Zapnutie.** Stlačte a podržte tlačidlo 3 (9) 5–10 sekúnd, kým sa nezobrazí úvítacia obrazovka (obr. H-1), sprevádzaná zvukovým signálom. Potom sa zobrazí domovská obrazovka hodiniek (obr. H-2).

### Spáročovanie s aplikáciou Canyon Life a pripojenie eSIM karty

**Poznámka.** Prevádzka zariadenia bez pripojenia eSIM karty a spáročovania s aplikáciou Canyon Life je obmedzená na nasledujúce funkcie: krokomer, kamera a fotoalbum, hudobný prehrávač, stopky, kalkulačka, aplikácia na učenie angličtiny, hry.

Pre plnú spoluprácu medzi hodinkami a smartfónom, pripojenie eSIM karty k hodinkám, ich nastavenie a diaľkové ovládanie si musíte najprv nainštalovať bezplatnú aplikáciu Canyon Life a potom spárovať hodinky s aplikáciou:

1. Naskenujte QR kód aplikácie Canyon Life (pozri str. 3) a prejdite na Google Play alebo App Store, stiahnite a spustíte aplikáciu (obr. G-1).
2. Prihláste sa do svojho účtu alebo si zaregistrujte nový (obr. G-2).
3. Pre registráciu nových hodiniek vyberte v aplikácii typ GSM zariadenia s možnosťou pripojenia eSIM karty (obr. G-3).
4. Uistite sa, že je BT v smartfóne aktivované, a zapnite BT na hodinkách. Ak to chcete urobiť, na domovskej obrazovke hodiniek potiahnite prstom doľava alebo doprava a vyberte možnosť „Settings“ („Nastavenia“) (obr. H-3) a potom klepnite na riadok „eSIM record“ („Záznam eSIM“). Na otvorenej obrazovke nastavte posúvač do polohy „Zapnuté“.
5. Podľa pokynov v aplikácii vytvorte BT pripojenie medzi hodinkami a aplikáciou. Potom naskenujte QR kód eSIM karty pomocou kamery smartfónu (obr. G-3).

**Poznámka.** Uistite sa, že je eSIM karta prispôsobená pre nositeľné zariadenia, že je pripojená 4G a mobilný dátový prenos a že je zostatok na účte dobitý.

6. Po úspešnom pripojení eSIM karty zaregistrujte hodinky k svojmu účtu pomocou registračného kódu (obr. G-4). Registračný kód nájdete na štítku zariadenia alebo v menu hodiniek. Ak to chcete urobiť, potiahnite prstom doľava alebo doprava na domovskej obrazovke hodiniek a vyberte položku ponuky „QR-Codes“ („QR kódy“) (obr. H-3). Potom klepnite na riadok menu „Register code“ („Registračný kód“) a naskenujte registračný kód pomocou kamery smartfónu alebo ho zadajte manuálne do poľa aplikácie.
7. Po úspešnej registrácii v aplikácii je zariadenie pripravené na používanie. Podrobné informácie o nastavení zariadenia a aplikácie nájdete v úplnom návode na použitie na webovej stránke [canyon.sk/drivers-and-manuals](http://canyon.sk/drivers-and-manuals).

**Poznámka.** Prvé pripojenie zariadenia k aplikácii Canyon Life a aktiváciu eSIM karty odporúčame vykonať v otvorenom priestore – v interiéri môžu byť problémy s nájdením siete. Funkcia diaľkového monitorovania nebude fungovať správne, ak zariadenie presne neurčí polohu. Nadviazanie pripojenia zariadenia k sieti trvá až 30 sekúnd.

## PREVÁDZKA

**Domovská obrazovka.** Aktuálny dátum, deň v týždni a čas sa zobrazujú v strede obrazovky a indikátory sa zobrazujú v homej časti obrazovky (obr. I):

- ① – aktívny režim VoLTE, ② – úroveň signálu mobilnej siete a typ aktívnej siete GSM (2G, 3G, 4G alebo 4G<sup>HD</sup>), ③ – mobilný dátový prenos, ④ – aktívny signál Wi-Fi, ⑤ – aktívny budík, ⑥ – aktívny signál GPS, ⑦ – nabitie batérie.

**Funkcie tlačidiel (obr. B, C):**

**Tlačidlo 1 (4)** – návrat do predchádzajúceho menu; ukončenie/odmietnutie prichádzajúceho hovoru;

**Tlačidlo 2 (8)** – núdzové volanie (pozri nižšie „Núdzové volanie“);

**Tlačidlo 3 (9)** – zapnutie zariadenia, zapnutie/vypnutie obrazovky, ukončenie/odmietnutie prichádzajúceho hovoru, návrat do predchádzajúceho menu.

**Odchádzajúce hovory.** Na domovskej obrazovke potiahnite prstom doľava alebo doprava, vyberte položku „Telefón“ a zadajte požadované telefónne číslo. Alebo prejdite do zoznamu kontaktov a vyberte požadovaný kontakt. Potom klepnite na „Zavolať“ a uskutočnite hovor. Ak chcete zrušiť hovor, stlačte tlačidlo 1 alebo 3.

**Poznámka.** Ak chcete pridať čísla do zoznamu kontaktov, prejdite do aplikácie.

**Prichádzajúce hovory.** Pri prichádzajúcom hovore klepnite na obrazovke na „Prijat“ pre prijatie alebo „Odmietnuť“ pre odmietnutie (obr. H-4). Po naplnení zoznamu kontaktov môžete v aplikácii povoliť zákaz prichádzajúcich hovorov z neznámych čísel, t. j. hovory budú prichádzať len z uložených kontaktov.

**Núdzové volanie.** V aplikácii je možné uložiť až tri tiesňové čísla. Ak chcete spustiť automatické núdzové volanie, stlačte a podržte tlačidlo 2 (8) 3–5 sekúnd. Zariadenie bude volať na tri uložené čísla, jedno po druhom, každé dvakrát, kým jeden z účastníkov neprijme hovor.

**Poloha.** Aplikácia zaznamenáva súradnice hodínok prenášané cez zabezpečený kanál v časovom intervale nastavenom v aplikácii. V závislosti od polohy hodinky odošlú súradnice cez GPS (v otvorenom priestore), LBS alebo Wi-Fi (v interiéri).

**Poznámka.** Geolokácia si vyžaduje vysokú spotrebu energie. Odporúča sa aktívovať režim šetrenia batérie v aplikácii alebo normálny režim. Na rýchle získanie súradníc v reálnom čase použite presný alebo nútený režim na krátku dobu.

**Hudobný prehrávač a režim USB.** Hodinky sú vybavené vstavanou pamäťovou kartou, na ktorú si môžete pridávať audionahrávky na počúvanie v hudobnom prehrávači. Podrobnosti o preberaní a počúvaní súborov v režime USB, ako aj o ďalších funkciách hodínok nájdete v úplnom návode na použitie, ktorý je k dispozícii na adrese [canyon.sk/drivers-and-manuals](http://canyon.sk/drivers-and-manuals).

**Vypnutie.** Na domovskej obrazovke potiahnite prstom doľava alebo doprava. Vyberte „Nastavenia“ (obr. H-3). V otvorenej ponuke klepnite na „Vypnúť“ a potvrďte akciu. Vypnutie zariadenia bez pripojenej eSIM karty je možné aj stlačením a podržaním tlačidla 3 3–5 sekúnd.

**RIEŠENIE MOŽNÝCH PROBLÉMOV**

**Hodinky sa nezapínajú.** Možná príčina: zariadenie je vybité. Hodinky sa zapnú, keď je batéria nabitá minimálne na 5 %. Riešenie: pripojte zariadenie k zdroju napájania a po niekoľkých minútach ho znova zapnite. Ak sa hodinky nenabíjajú, skontrolujte, či nabíjací kábel a zdroj napájania fungujú správne.

**Nefungujú prichádzajúce/odchádzajúce hovory.** Možné príčiny: eSIM karta nie je prispôbena pre nositeľné zariadenia; mobilná sieť nie je dostupná; zostatok na eSIM karte je vyčerpaný. Riešenie: uistite sa, že je vybratá požadovaná eSIM karta, že sa zariadenie nachádza v oblasti pokrytia siete a že je zostatok na eSIM karte dobrý.

Ak vyššie uvedené kroky problém nevyriešia, kontaktujte podporu prostredníctvom chatu na webovej stránke [canyon.sk/user-help-desk](http://canyon.sk/user-help-desk).

**ZÁRUČNÉ PODMIENKY.** Záruka a životnosť zariadenia je 2 roky od dátumu predaja zariadenia v maloobchodnej sieti koncovému zákazníkovi, pokiaľ miestne právne predpisy neustanovujú inak. Ďalšie informácie o záruke sú k dispozícii na webovej stránke [canyon.sk/warranty-terms](http://canyon.sk/warranty-terms).

## SPLOŠNE INFORMACIJE

Pametna ura **Canyon® CNE-KW49** je mobilna naprava GSM za otroke z možnostjo priključitve kartice eSIM in povezovanja s pametnim telefonom prek lastne aplikacije Canyon Life.

**MODEL:** CNE-KW49.

**ŠTEVILKE IZDELKOV:** CNE-KW49BL (modra barva), CNE-KW49PB (roza/modra barva).

**POZOR!** Naprava ni namenjena otrokom, mlajšim od 4 let. Otroci, starejši od 4 let, lahko napravo uporabljajo le pod nadzorom odrasle osebe.

**FUNKCIJE.** Dohodni/odhodni klici, sporočila SMS, telefonski imenik, glasovni klepet, podpora za klice 4G (VoLTE), klic v sil. Dvosmerna video komunikacija s povezanim pametnim telefonom prek aplikacije Canyon Life. Daljinski nadzor: spremljanje vame geografske ograje; zgodovina gibanja. Predvajalnik glasbe, način USB za prenos datotek iz računalnika ali v računalnik, brezžična povezava za slušalke, kamera, fotoalbum, aplikacija za učenje angleščine, pedometer, štoparica, kalkulator, budilka, igre.

**TEHNIČNE SPECIFIKACIJE.** Napajanje (vhod): 5.0 V / 1.0 A (DC). RAM 64 MB, ROM 128 MB. Delovna frekvenca: 1 GHz. Zaslona: TFT (IPS), 1,4", 240×240 pik, barvni (262 000 barv), na dotik, ločljivost 242 PPI, svetlost 350 cd/m<sup>2</sup>. BT 5.1: 2402–2480 MHz, 1.1 dBm; moč oddajnika < 1.3 mW; brezžični doseg: do 10 m. Wi-Fi: 2.4 GHz, 2.4 dBm / 1.7 mW (največ); 802.11 b/g/n; brezžični doseg: 5–50 m. Omrežje GSM: 2G (B2/3/5/8), 3G/WCDMA (B1/2/5/8), 4G/LTE (4G/FDD B1/2/3/5/7/8/20/28A; 4G/TDD B38/39/40/41). GSM 850/900: 33 dBm; GSM 1800/1900: 29 dBm. GSM 850/900/1800/1900 MHz. Geolokacija: GPS (L1, 1575.42 MHz), LBS (natančnost ≥ 100 m), AGPS (natančnost 1–30 m, določanje lokacije do 26 s), GLONASS. Občutljivost sprejemnika GPS: sledenje –165 dBm, zajemanje –148 dBm. Vrednost SAR 2.0 W/kg (na 10 g): glava – 0.573 W/kg, telo – 0.532 W/kg. Kamera: 0,3 Mpx. Mikrofon: 1560 Ω, analogni. Zvočnik: nazivna moč 0.8 W. Vgrajena kartica TF: 1 GB, ni odstranljiva. Kartica SIM: eSIM za nosljive naprave (ni vključena). Združljivost: Android 8.0 in novejši s podporo za Google PlayServices, iOS 14.0 in novejši. Ohišje: polikarbonat in plastika ABS, 56×43×16,5 mm (D×Š×V), IP67. Zapestnica: silikon, širina 20 mm. Dolžina naprave s zapestnico: 235 mm. Nastavljiva dolžina (obseg zapestja): 105–170 mm. Teža: 54 g. Polnilni kabel: Pogo pin (4 pin) z USB Type A, 60 cm. Baterija: LiPo, neodstranljiva, 3.85 V, 900 mAh. Čas polnega polnjenja: 3 ure. Čas delovanja z enim polnjenjem v načinu aktivne uporabe: do 2 dni (pod naslednjimi pogoji: svetlost zaslona je nadpovprečna, signal 4G je stabilen, koordinate GPS se prenašajo vsakih 10 min, brez iger in predvajanja zvoka). Čas delovanja v načinu pripravljenosti z enim polnjenjem: s priključeno kartico eSIM do 4 dni, brez priključene kartice eSIM do 7 dni. Upravljanje: ročno, daljinsko (prek aplikacije Canyon Life). Delovni pogoji: temperatura 0...+40 °C, relativna vlažnost 0–80 %. Pogoji shranjevanja: temperatura –20...+60 °C, relativna vlažnost 0–80 %.

**VSEBINA DOBAVE:** pametna ura, polnilni kabel, hitri uporabniški vodnik.

**VIDEJ (slike A, B, C, D, E).** 1. Zapestnica. 2. Ohišje. 3. Zaslona na dotik. 4. Gumb 1. 5. Zvočnik. 6. Kamera. 7. Mikrofon. 8. Gumb 2. 9. Gumb 3. 10. Električni priključki za polnjenje in prenašanje podatkov na uri. 11. Polnilni kabel. 12. Priključki polnilnega kabla.

Če imate kakršna koli vprašanja, nam pišite na [support@canyon.eu](mailto:support@canyon.eu) ali klepetajte z nami na [canyon.eu/user-help-desk](https://canyon.eu/user-help-desk), preden odnesete napravo v trgovino.

## PRAVILA ZA VARNO UPORABO

Naprava in aplikacija Canyon Life nista namenjeni uporabi s strani otrok, mlajših od 4 let, ali oseb z zmanjšanimi telesnimi, duševnimi ali intelektualnimi sposobnostmi, razen če imajo dovolj izkušenj in znanja ter so pod nadzorom osebe, odgovorne za njihovo varnost. Za polnjenje naprave uporabljajte samo priloženi polnilni kabel. Na zaslon ne pritiskajte z ostrimi predmeti in ne izvajajte premočnega pritiska. Naprave

ne spuščajte, ne mečite in ne upogibajte. Naprave ne razstavljajte in ne poskušajte popraviti sami. Da bi se izognili poškodbam, ne uporabljajte naprave z razpokami ali drugimi napakami. Napravo čistite s suho krpo šele po izklopu in odklopu iz vira napajanja.

## ZAČETEK UPORABE

**Priprava.** Razpakirajte uro in z zaslona odstranite zaščitno folijo. Nato jo popolnoma napolnite (vsaj 3 ure).

**Polnjenje.** Električne priključke na uri (10) povežite s polnilnimi priključki kabla (12), kot je prikazano na sliki F, in priključite kabel na vir napajanja.

**POZOR!** Napajalnik ni vključen v obseg dobave. Izhodni parametri adapterja morajo biti 5.0 V / 1.0 A (DC).

**Vklop.** Pritisnite in držite 5–10 s gumb 3 (9), dokler se ne prikaže pozdravni zaslon (slika H-1), ki ga spremlja zvočni signal. Nato se prikaže glavni zaslon ure (slika H-2).

### Povezovanje z aplikacijo Canyon Life in priključitev kartice eSIM

**Opomba.** Delovanje naprave brez priključene kartice eSIM in seznanjanja z aplikacijo Canyon Life je omejeno na naslednje funkcije: pedometer, kamera in fotoalbum, predvajalnik glasbe, štoparica, kalkulator, aplikacija za učenje angleščine, igre.

Za popolno sodelovanje med uro in pametnim telefonom, priključitev kartice eSIM, nastavitve in daljinsko upravljanje z uro, morate najprej namestiti brezplačno aplikacijo Canyon Life in nato uro seznaniti z aplikacijo:

1. Skenirajte kodo QR aplikacije Canyon Life (glejte str. 3), da odprete Google Play ali App Store, prenesete in zaženete aplikacijo (slika G-1).
2. Prijavite se v svoj račun ali registrirajte nov račun (slika G-2).
3. Za registracijo nove ure v aplikaciji izberite vrsto GSM naprave z možnostjo priključitve kartice eSIM (slika G-3).
4. Prepričajte se, da je BT v pametnem telefonu aktiviran, in omogočite BT v uri. To storite tako, da na glavnem zaslonu ure podrsnete levo ali desno in izberete "Settings" ("Nastavitve") (slika H-3) in nato kliknete vrstico "eSIM record" ("Zapis eSIM"). Na zaslonu, ki se odpre, nastavite drsnik v položaj "Omogočeno".
5. Sledite navodilom v aplikaciji, da dokončate povezovanje BT med uro in aplikacijo. Nato s kamero pametnega telefona preberite kodo QR kartice eSIM (slika G-3).

**Opomba.** Prepričajte se, da je kartica eSIM prilagojena nosljivim napravam, da je omogočen prenos 4G in mobilnih podatkov ter da je stanje na računu napolnjeno.

6. Ko je kartica eSIM uspešno priključena, registrirajte uro v svoj račun z registracijsko kodo (slika G-4). Registracijsko kodo najdete na nalepki naprave ali v meniju ure. Če si jo želite ogledati, na glavnem zaslonu ure podrsnete levo ali desno in izberite element menija "QR-Codes" ("Kode QR") (slika H-3). Nato kliknite menijsko vrstico "Register code" ("Registracijska koda") in s kamero pametnega telefona optično preberite registracijsko kodo ali pa jo ročno vnesite v polje aplikacije.
7. Po uspešni registraciji v aplikaciji je naprava pripravljena za uporabo. Podrobne informacije o konfiguraciji naprave in aplikacije so na voljo v celotnem uporabniškem priročniku na spletni strani: [canyon.eu/drivers-and-manuals](http://canyon.eu/drivers-and-manuals).

**Opomba.** Prvo povezovanje naprave z aplikacijo Canyon Life in aktivacijo kartice eSIM je priporočljivo opraviti na odprtem prostoru, ker v zaprtih prostorih lahko pride do težav pri iskanju omrežja. Funkcija oddaljenega nadzora ne bo delovala pravilno, če naprava ne bo natančno določila lokacije. Naprava potrebuje do 30 sekund, da vzpostavi povezavo z omrežjem.

## UPORABA

**Glavni zaslon.** Trenutni datum, dan v tednu in ura so prikazani na sredini zaslona, na vrhu zaslona pa so prikazani kazalniki (slika I):

① – Aktivni VoLTE način rada, ② – moč mobilnega signala in aktivna vrsta omrežja GSM (2G, 3G, 4G ali 4G<sup>H</sup>), ③ – prenos mobilnih podatkov, ④ – aktivni signal Wi-Fi, ⑤ – aktivna budilka, ⑥ – aktivni signal GPS, ⑦ – napolnjenost baterije.

**Funkcije gumba (sliki B, C):**

**Gumb 1 (4)** – vrnitev v prejšnji meni, zaključek/zavrnitev dohodnega klica;

**Gumb 2 (8)** – klic v sili (glejte "Klic v sili" spodaj);

**Gumb 3 (9)** – vklop naprave, vklop/izklop zaslona, zaključek/zavrnitev dohodnega klica, vrnitev v prejšnji meni.

**Odhodni klici.** Na začetnem zaslonu povlecite levo ali desno, izberite "Telefon" in vnesite želeno telefonsko številko. Ali pa pojdite v telefonski imenik in izberite želeni stik. Nato pritisnite "Klič", da opravite klic. Če želite preklicati klic, pritisnite gumb 1 ali 3.

**Opomba.** Če želite dodati številke v telefonski imenik, odprite aplikacijo.

**Dohodni klici.** Ko prejmete dohodni klic, na zaslonu pritisnite "Sprejmi", da odgovorite, ali "Zavni", za prekinitev (slika H-4). Ko ste napolnili telefonski imenik, lahko aplikaciji omogočite, da prepreči dohodne klice iz neznanih števil, tj. da bodo klici prihajali samo iz shranjenih stikov.

**Klic v sili.** V aplikacijo lahko shranite do tri številke za klic v sili. Če želite sprožiti samodejni klic v sili, pritisnite in 3–5 sekund držite gumb 2 (8). Naprava bo klicala na tri shranjene številke: izmenično po 2-krat, dokler se eden od klicateljev ne oglasi.

**Lokacija.** Aplikacija zabeleži koordinate ure, ki se prenašajo po vamem kanalu v časovnem intervalu, nastavljenem v aplikaciji. Glede na lokacijo ura pošlje koordinate prek GPS (na prostem), LBS ali Wi-Fi (v zaprtih prostorih).

**Opomba.** Določanje geolokacije zahteva veliko porabo energije. Priporočljivo je, da v aplikaciji aktivirate varčevanje z baterijo ali običajni način. Če želite hitro dobiti koordinate v realnem času, za kratek čas uporabite natančen ali prisiljen način.

**Predvajalnik glasbe in način USB.** Ura ima vgrajeno pomnilniško kartico, na katero lahko dodate zvočne posnetke za poslušanje v predvajalniku glasbe. Podrobnosti o prenašanju in poslušanju datotek v načinu USB ter o drugih funkcijah ure so na voljo v celotnem uporabniškem priročniku na spletnem mestu [canyon.eu/drivers-and-manuals](http://canyon.eu/drivers-and-manuals).

**Izklop.** Na glavnem zaslonu podrsnite levo ali desno. Izberite "Nastavitve" (slika H-3). V meniju, ki se odpre, pritisnite "Izklop" in potrdite dejanje. Izklop naprave brez priključene kartice eSIM je mogoč tudi tako, da pritisnete in 3–5 sekund držite gumb 3.

**ODPRAVLJANJE TEŽAV**

**Ura se ne vklopi.** Možen vzrok: naprava je izpraznjena. Ura se vklopi, ko je baterija napolnjena vsaj do 5 %. Rešitev: napravo priključite na vir napajanja in jo po nekaj minutah znova vklopite. Če se ura ne polni, preverite, ali polnilni kabel in vir napajanja delujeta pravilno.

**Dohodni/odhodni klici ne delujejo.** Možni vzroki: kartica eSIM ni prilagojena za nosiljeve naprave; mobilno omrežje ni na voljo; stanje na kartici eSIM je izčrpano. Rešitev: prepričajte se, da je izbrana ustrezna kartica eSIM, da je naprava na območju pokritosti omrežja in da je stanje na kartici eSIM napolnjeno.

Če z zgornjimi koraki težava ni odpravljena, se obrnite na podporo prek funkcije klepeta na spletni strani [canyon.eu/user-help-desk](http://canyon.eu/user-help-desk).

**GARANCIJSKI POGOJI.** Garancija in življenjska doba naprave sta 2 leti od datuma prodaje naprave na drobno končnemu kupcu, razen če lokalna zakonodaja določa drugače. Dodatne informacije o garanciji so na voljo na spletnem mestu [canyon.eu/warranty-terms](http://canyon.eu/warranty-terms).

## INFORMACIÓN GENERAL

El reloj inteligente **Canyon® CNE-KW49** es un dispositivo móvil GSM para niños, con capacidad para conectar una tarjeta eSIM y emparejarse con un teléfono inteligente a través de la aplicación patentada Canyon Life.

**MODELO:** CNE-KW49.

**ARTÍCULOS:** CNE-KW49BL (color azul), CNE-KW49PB (color rosa/azul).

**¡ATENCIÓN!** El dispositivo no está destinado a ser utilizado por niños menores de 4 años. Los niños mayores de 4 años solo deben utilizar el dispositivo bajo la supervisión de un adulto.

**FUNCIONES.** Llamadas entrantes/salientes, mensajes SMS, guía telefónica, chat de voz, compatibilidad con llamadas 4G (VoLTE), llamada de emergencia. Comunicación por vídeo bidireccional con un teléfono inteligente conectado a través de la aplicación Canyon Life. Supervisión remota: control de geocerca segura, historial de movimientos. Reproductor de música, modo USB para transferir archivos desde/a un PC, conexión inalámbrica para auriculares, cámara, álbum de fotos, aplicación para aprender inglés, podómetro, cronómetro, calculadora, despertador, juegos.

**CARACTERÍSTICAS TÉCNICAS.** Alimentación eléctrica (entrada): 5,0 V / 1,0 A (DC). RAM 64 MB, ROM 128 MB. Frecuencia de funcionamiento: 1 GHz. Pantalla: TFT (IPS), 1,4", 240x240 px, color (262 000 colores), táctil, resolución 242 PPI, brillo 350 cd/m<sup>2</sup>. BT 5.1: 2402–2480 MHz, 1,1 dBm; potencia del transmisor < 1,3 mW; alcance inalámbrico: hasta 10 m. Wi-Fi: 2,4 GHz, 2,4 dBm / 1,7 mW (máx.); 802.11 b/g/n; alcance inalámbrico: 5–50 m. Red GSM: 2G (B2/3/5/8), 3G/WCDMA (B1/2/5/8), 4G/LTE (4G/FDD B1/2/3/5/7/8/20/28A; 4G/TDD B38/39/40/41). GSM 850/900: 33 dBm; GSM 1800/1900: 29 dBm. GSM 850/900/1800/1900 MHz. Geolocalización: GPS (L1, 1575,42 MHz), LBS (precisión ≥ 100 m), AGPS (precisión 1–30 m, posicionamiento hasta 26 s), GLONASS. Sensibilidad del receptor GPS: traza –165 dBm, captura –148 dBm. Valor SAR 2,0 W/kg (por 10 g): cabeza – 0,573 W/kg, cuerpo – 0,532 W/kg. Cámara: 0,3 Mpx. Micrófono: 1560 ohm, analógico. Altavoz: potencia nominal de 0,8W. Tarjeta TF integrada: 1 GB, no extraíble. Tarjeta SIM: eSIM para dispositivos portátiles (no incluida). Compatibilidad: Android 8.0 y superior con soporte para Google Play Services, iOS 14.0 y superior. Carcasa: policarbonato y plástico ABS, 56x43x16,5 mm (LxAxAI), IP67. Correa: silicona de 20 mm de ancho. Longitud del dispositivo con correa: 235 mm. Longitud ajustable (circunferencia de la muñeca): 105–170 mm. Peso: 54 g. Cable de carga: Pogo pin (4 pin) con USB Type A, 60 cm. Batería: polímero de litio, no extraíble, 3,85 V, 900 mAh. Tiempo de carga completa: 3 h. Tiempo de funcionamiento con una sola carga en modo de uso activo: hasta 2 días (en las siguientes condiciones: el brillo de la pantalla es superior a la media, la señal 4G es estable, las coordenadas GPS se transmiten cada 10 minutos; excluidos los juegos y la reproducción de audio). Tiempo de funcionamiento con una sola carga en modo de espera: con tarjeta eSIM conectada – hasta 4 días, sin tarjeta eSIM conectada – hasta 7 días. Control: manual, remoto (a través de la aplicación Canyon Life). Condiciones de funcionamiento: temperatura 0...+40 °C, humedad relativa 0–80%. Condiciones de almacenamiento: temperatura –20...+60 °C, humedad relativa 0–80%.

**LISTA DE EQUIPO:** reloj inteligente, cable de carga, guía de inicio rápido.

**EXTERIOR (fig. A, B, C, D, E).** 1. Correa. 2. Carcasa. 3. Pantalla táctil. 4. Botón 1. 5. Altavoz. 6. Cámara. 7. Micrófono. 8. Botón 2. 9. Botón 3. 10. Contactos eléctricos del reloj para la carga y la transferencia de datos. 11. Cable de carga. 12. Contactos de carga del cable.

Si tiene alguna duda, antes de llevar el dispositivo a una tienda, envíenos un correo electrónico a [support@canyon.eu](mailto:support@canyon.eu) o chatee con nosotros en la página web [es.canyon.eu/user-help-desk](https://es.canyon.eu/user-help-desk).

## NORMAS DE USO SEGURO

El dispositivo, así como la aplicación Canyon Life, no están destinados a ser utilizados por niños menores de 4 años ni por personas con capacidad física, mental o intelectual reducida sin la experiencia o los conocimientos suficientes y bajo la supervisión de una persona responsable de su seguridad. Utilice solo el cable de carga incluido en la lista de equipo para cargar el dispositivo. No presione la pantalla con objetos afilados ni aplique demasiada presión. No deje caer, no arroje o no doble el dispositivo.

No desmonte ni intente reparar el dispositivo usted mismo. Para evitar lesiones, no utilice un dispositivo con grietas u otros defectos. Limpie con un paño seco solo después de apagar el dispositivo y desconectarlo de la red eléctrica.

## INICIO DE USO

**Preparación.** Desembale el reloj, retire la película protectora de la pantalla. A continuación, cárguelas por completo (al menos 3 horas).

**Carga.** Conecte los contactos eléctricos del reloj (10) a los contactos de carga del cable (12) como se muestra en la fig. F, y conecte el cable a una fuente de alimentación.

**¡ATENCIÓN!** El adaptador de corriente no está incluido en la lista de equipo. Los parámetros de salida del adaptador deben ser 5,0 V / 1,0 A (DC).

**Encendido.** Mantenga pulsado el botón 3 (9) durante 5–10 segundos hasta que aparezca la pantalla de bienvenida (fig. H-1), acompañado de una señal acústica. A continuación, aparecerá la pantalla de inicio del reloj (fig. H-2).

### Emparejamiento con la aplicación Canyon Life y conexión con la tarjeta eSIM

**Nota.** El funcionamiento del dispositivo sin la conexión de la tarjeta eSIM y el emparejamiento con la aplicación Canyon Life se limita a las siguientes funciones: podómetro, cámara y álbum de fotos, reproductor de música, cronómetro, calculadora, aplicación para aprender inglés, juegos.

Para que el reloj y el teléfono inteligente funcionen plenamente juntos, conectar una tarjeta eSIM al reloj, configurarlo y controlarlo a distancia, primero debe instalar la aplicación gratuita Canyon Life y, a continuación, emparejar el reloj con la aplicación:

1. Escanee el código QR de la aplicación Canyon Life (véase p. 3) para ir a Google Play o App Store, descargue e inicie la aplicación (fig. G-1).
2. Acceda a su cuenta o registre una nueva (fig. G-2).
3. Para registrar un nuevo reloj, seleccione la opción tipo de dispositivo GSM con conexión de tarjeta eSIM en la aplicación (fig. G-3).
4. Asegúrese de que BT en su teléfono inteligente está activado y encienda BT en su reloj. Para ello, deslice el dedo hacia la izquierda o la derecha en la pantalla de inicio del reloj y seleccione «Settings» («Ajustes») (fig. H-3) y, a continuación, toque la línea «eSIM record» («Registro eSIM»). En la pantalla que se abre, coloque el control deslizante en la posición «Activado».
5. Siga las instrucciones de la aplicación para establecer una conexión BT entre el reloj y la aplicación. A continuación, escanee el código QR de la tarjeta eSIM utilizando la cámara del teléfono inteligente (fig. G-3).

**Nota.** Asegúrese de que la tarjeta eSIM está adaptada para dispositivos portátiles, de que la transmisión de datos 4G y móviles está conectada y de que el saldo de la cuenta está recargado.

6. Tras conectar correctamente la tarjeta eSIM, registre el reloj en su cuenta utilizando el código de registro (fig. G-4). El código de registro se encuentra en la etiqueta del dispositivo o en el menú del reloj. Para ello, deslice el dedo hacia la izquierda o la derecha en la pantalla de inicio del reloj y seleccione la opción de menú «QR-Codes» («Códigos QR») (fig. H-3). A continuación, pulse la barra de menú «Register code» («Código de registro») y escanee el código de registro con la cámara del teléfono inteligente o introduzca el código manualmente en el campo de la aplicación.
7. Tras registrarse correctamente en la aplicación, el dispositivo estará listo para su uso. Para obtener información detallada sobre la configuración del dispositivo y la aplicación, consulte el manual de usuario completo en la página web [es.canyon.eu/drivers-and-manuals](http://es.canyon.eu/drivers-and-manuals).

**Nota.** Se recomienda que la primera conexión del dispositivo a la aplicación Canyon Life y la activación de la tarjeta eSIM se realicen en exteriores – en interiores puede haber problemas con la búsqueda de red. La función de supervisión remota no funcionará correctamente si el dispositivo no determina con precisión la ubicación. El dispositivo tarda hasta 30 segundos en establecer una conexión con la red.

## OPERACIÓN

**Pantalla de inicio.** La fecha, el día de la semana y la hora actuales se muestran en el centro de la pantalla, y en la parte superior de la pantalla aparecen los indicadores (fig. I):

① – modo activo VoLTE, ② – intensidad de la señal celular y tipo de red GSM activa (2G, 3G, 4G o 4G<sup>HD</sup>), ③ – transmisión de datos móviles, ④ – señal Wi-Fi activa, ⑤ – alarma activa, ⑥ – señal GPS activa, ⑦ – carga de la batería.

#### Funciones de los botones (fig. B, C):

**Botón 1** (4) – volver al menú anterior; finalizar/colgar llamada entrante;

**Botón 2** (8) – llamada de emergencia (véase el punto «Llamada de emergencia» más abajo);

**Botón 3** (9) – encender el dispositivo, encender/apagar la pantalla, finalizar/colgar una llamada entrante, volver al menú anterior.

**Llamadas salientes.** En la pantalla de inicio, deslice el dedo hacia la izquierda o hacia la derecha, seleccione «Teléfono» e ingrese el número de teléfono que desee. O vaya a la guía telefónica y seleccione el contacto deseado. A continuación, pulse «Llamar» para realizar una llamada. Para cancelar la llamada, pulse el botón 1 o 3.

**Nota.** Para agregar números a la guía telefónica, vaya a la aplicación.

**Llamadas entrantes.** Cuando haya una llamada entrante, toque en la pantalla «Aceptar» para responder o «Rechazar» para colgar (fig. H-4). Una vez que haya llenado su guía telefónica, puede activar la aplicación para que prohíba las llamadas entrantes de números desconocidos, es decir, las llamadas solo procederán de los contactos guardados.

**Llamada de emergencia.** Puede guardar hasta tres números de emergencia en la aplicación. Para iniciar una llamada de emergencia automática, pulsar o mantener pulsado el botón 2 (8) durante 3–5 segundos. El dispositivo realizará llamadas a los tres números almacenados: alternativamente, 2 veces a cada uno hasta que conteste uno de los interlocutores.

**Ubicación.** La aplicación registra las coordenadas del reloj transmitidas a través del canal seguro en el intervalo de tiempo establecido en la aplicación. Dependiendo de la ubicación, el reloj enviará las coordenadas mediante GPS (en exteriores), LBS o Wi-Fi (en interiores).

**Nota.** La geolocalización requiere un elevado consumo de energía. Se recomienda activar en la aplicación el modo de ahorro de batería o el modo normal. Utilice el modo preciso o forzado durante cortos periodos de tiempo para obtener rápidamente las coordenadas en tiempo real.

**Reproductor de música y modo USB.** El reloj tiene una tarjeta de memoria integrada a la que se pueden añadir grabaciones de audio para escucharlas en el reproductor de música. Para más detalles sobre la descarga y escucha de archivos en modo USB, así como sobre otras funciones del reloj, consulte el manual del usuario completo disponible en [es.canyon.eu/drivers-and-manuals](http://es.canyon.eu/drivers-and-manuals).

**Apagado.** En la pantalla de inicio, deslice el dedo hacia la izquierda o hacia la derecha. Seleccione «Ajustes» (fig. H-3). En el menú que se abre, toque «Apagado» y confirme la acción. También es posible apagar el dispositivo sin una tarjeta eSIM conectada pulsando o manteniendo pulsado el botón 3 durante 3–5 segundos.

## SOLUCIÓN DE PROBLEMAS

**El reloj no enciende.** Posible causa: el dispositivo está descargado. El reloj se encenderá cuando la carga de la batería sea al menos el 5%. Solución: conecte el dispositivo a una fuente de alimentación, vuelva a encenderlo pasados unos minutos. Si el reloj no se carga, compruebe que el cable de carga y la fuente de alimentación funcionan correctamente.

**Las llamadas entrantes/salientes no funcionan.** Posibles razones: la tarjeta eSIM no está adaptada para los dispositivos portátiles; la red móvil no está disponible; el saldo de la tarjeta eSIM está agotado. Solución: asegúrese de que se ha seleccionado la tarjeta eSIM necesaria, de que el dispositivo se encuentra dentro de la zona de cobertura de la red y de que se ha recargado el saldo de la tarjeta eSIM.

Si los pasos anteriores no resuelven el problema, póngase en contacto con el servicio de asistencia a través de chat en la página web [es.canyon.eu/user-help-desk](http://es.canyon.eu/user-help-desk).

**CONDICIONES DE GARANTÍA.** La garantía y la vida útil del dispositivo es de 3 años a partir de la fecha de venta del dispositivo al por menor al cliente final, a menos que la legislación local disponga lo contrario. Encontrará información adicional sobre la garantía en la página web [es.canyon.eu/warranty-terms](http://es.canyon.eu/warranty-terms).

## INFORMACION I PËRGJITHSHËM

Orë inteligjente **Canyon® CNE-KW49** – është një GSM-pajisje celular për fëmijë, me mundësinë e lidhjes së eSIM-kartës dhe çiftëzimit me smartphone nëpërmjet aplikacionit të markës Canyon Life.

**MODELI:** CNE-KW49.

**ARTIKUJ:** CNE-KW49BL (ngjyrë blu), CNE-KW49PB (ngjyrë rozë/blu).

**VËMENDJE!** Pajisja nuk është menduar për përdorim nga fëmijët nën 4 vjeç. Përdorimi i pajisjes nga fëmijët mbi 4 vjeç lejohet vetëm nën mbikëqyrjen e të rriturve.

**FUNKSIONET.** Thirrje hyrëse/dalëse, SMS-mesazhe, libër telefonik, bisedë zanore, mbështetja për thirrjet 4G (VoLTE), thirrje emergjente. Thirrjet e dyanshme me audio të lidhur me smartphone nëpërmjet aplikacionit Canyon Life. Monitorim në distancë: kontrolli i gjeofensës së sigurt, historiku i lëvizjeve. Luajtës muzike, regjimi USB për transferimin e skedarëve nga/në PC, lidhje kufjesh me valë, kamera, album fotografish, aplikacion për mësimin e gjuhës angleze, hapamatës, kronometër, kalkulator, zile, lojëra.

**KARAKTERISTIKAT TEKNIKE.** Fumizim me energji (hyrja): 5,0 V / 1,0 A (DC). RAM 64 MB, ROM 128 MB. Frekuenca e punës: 1 GHz. Ekran: TFT (IPS), 1,4", 240×240 pc, me ngjyra (262,000 ngjyra), sensori, rezolucioni 242 PPI, ndricimi 350 cd/m<sup>2</sup>. BT 5.1: 2402–2480 MHz, 1,1 dBm; fuqia e transmetuesit < 1,3 mW; diapazoni i lidhjes me valë: deri në 10 m. Wi-Fi: 2,4 GHz, 2,4 dBm / 1,7 mW (maks.); 802.11 b/g/n; diapazoni i lidhjes pa valë: 5–50 m. Rrjeti GSM: 2G (B2/3/5/8), 3G/WCDMA (B1/2/5/8), 4G/LTE (4G/FDD B1/2/3/5/7/8/20/28A; 4G/TDD B38/39/40/41). GSM 850/900: 33 dBm; GSM 1800/1900: 29 dBm. GSM 850/900/1800/1900 MHz. Gjeolokacioni: GPS (L1, 1575,42 MHz), LBS (saktësia ≥ 100 m), AGPS (saktësia 1–30 m, përcaktimi i vendndodhjes deri në 26 s), GLONASS. Ndeshmëria e GPS-marrësit: gjurmimi –165 dBm, kapja –148 dBm. Vlera SAR 2,0 W/kg (për 10 g): koka –0,573 W/kg, trupi –0,532 W/kg. Kamera: 0,3 Mpc. Mikrofoli: 1560 Ohm, analog. Altoparlanti: fuqia nominale 0,8 W. TF-karta e integruar: 1 GB, e pa lëvizshme. SIM-karta: eSIM për ta vendosur në pajisje (nuk përfshihet në komplet). Përputhshmëria: Android 8.0 dhe më lart me mbështetje e Google Play Services, iOS 14.0 dhe më lart. Trupi: polikarbonat dhe ABS-plastik, 56×43×16,5 mm (Gj×Gj×L), IP67. Rripi: silikon, gjerësia 20 mm. Gjatësia e pajisjes me rrip: 235 mm. Gjatësi e rregullueshme (perimetri i kyçit të dorës): 105–170 mm. Peshë: 54 g. Karikuesi kablo: Pogo pin (4 pin) me USB Type A, 60 cm. Bateria: litiumpolimer, e pa lëvizshme, 3,85 V, 900 mAh. Koha e karikimit të plotë: 3 orë. Zgjatja e baterisë me një karikim të vetëm në regjimin e përdorimit aktiv: deri në 2 ditë (në kushtet e mëposhtme: ndricimi i ekranit është mbi mesataren, sinjali 4G është i qëndrueshëm, koordinatat GPS transmetohen çdo 10 minuta; duke përjashtuar lojërat dhe riprodhimin e audios). Zgjatja e baterisë me një karikim të vetëm në regjimin e pritjes: me eSIM-kartën e lidhur – deri në 4 ditë, pa eSIM-kartën e lidhur – deri në 7 ditë. Drejtimi: manualisht, në distancë (nëpërmjet aplikacionit Canyon Life). Kushtet e përdorimit: temperatura 0...+40 °C, relativiteti i lagështisë 0–80 %. Kushtet e ruajtjes: temperatura –20...+60 °C, relativiteti i lagështisë 0–80 %.

**SETI:** orë inteligjente, karikuesi kablo, manual i shkurtër i përdorimit.

**PAMJA E JASHTME (fig. A, B, C, D, E).** 1. Rripi. 2. Trupi. 3. Sensori ekranit. 4. Butoni 1. 5. Altoparlanti. 6. Kamera. 7. Mikrofoli. 8. Butoni 2. 9. Butoni 3. 10. Kontaktet elektrike të orës për karikimin dhe transferimin e të dhënave. 11. Karikuesi kablo. 12. Kontaktet e karikimit të kabllit.

Nëse ju lind ndonjë pyetje përpara se të dërgoni pajisjen në dyqan, na shkruani në e-mail [support@canyon.eu](mailto:support@canyon.eu), ose në chat e faqes së internetit [canyon.eu/user-help-desk](http://canyon.eu/user-help-desk).

## RREGULLAT PËR PËRDORIM TË SIGURT

Pajisja dhe aplikacioni Canyon Life nuk janë të lejueshme për përdorim nga fëmijë nën 4 vjeç, ose nga persona me aftësi të kufizuara fizike, psiqike ose mendore, përveç se nëse kanë përvojë dhe njohuri të mjaftueshme dhe mbikëqyrjen nga një person përgjegjës për sigurinë e tyre. Për të karikuar pajisjen, përdorni vetëm karikuesin e dhënë në komplet. Mos shtypni në ekran me mjete të forta dhe mos e shtrëngoni atë

shumë fortë. Mos e rrëzoni, mos e hidhni dhe mos e shtrembëroni. Mos e çmontoni pajisjen dhe mos u përipiqni ta riparoni vetë. Për të shmangur lëndimet, mos përdorni pajisje që janë të plasurit, ose me demtime të tjera. Pastrimin bëjeni me një leckë të thatë vetëm pasi ta keni fikur pajisjen dhe ta keni shkëputur nga burimi i energjisë.

## FILLIMI I PËRDORIMIT

**Përgatitja.** Hiqeni orën nga paketimi, dhe hiqni mbrojtësin nga ekrani. Pastaj karikojni plotësisht (të paktën 3 orë).

**Karikimi.** Lidhni kontaktet elektrike të orës (10) me kontaktet e karikimit të kabllit (12) siç tregohet në fig. F, dhe lidhni kabllon me burimin e energjisë.

**VËMENDJE!** Adaptorit i marrjes së energjisë nuk është i përfshirë në paketim. Parametrat e daljes së adaptorit duhet të korrespondojnë me 5,0 V / 1,0 A (DC).

**Ndezur.** Klikoni dhe mbani shtypur butonin 3 (9) për 5–10 sekonda derisa të shfaqet ekrani i mirëseardhjes (fig. H-1), i shoqëruar nga një sinjal zanor. Më pas, do të shfaqet ekrani kryesor i orës (fig. H-2).

## Çiftimi me aplikacionin Canyon Life dhe lidhja eSIM-kartës

**Shënim.** Funkcionimi i pajisjes pa lidhur eSIM-kartën dhe pa u çiftëzuar me aplikacionin Canyon Life është i kufizuar në funksionet e mëposhtme: hapamatës, kamera dhe album fotografik, luajtës muzike, kronometër, kalkulator, aplikacion për mësimin e gjuhës angleze, lojëra.

Për funksionalitetin e plotë të orës dhe smartphone, lidhja eSIM-kartës me orën, cilësimet e tyre dhe drejtimi nga distanca, së pari duhet të instaloni aplikacionin falas Canyon Life dhe më pas ta çiftoni orën me aplikacionin:

1. Skanoni QR-kodin e aplikacionit Canyon Life (shih. f. 3) për të shkuar në Google Play, ose App Store, shkarkoni dhe hapni aplikacionin (fig. G-1).
2. Hyni në llogarinë tuaj, ose regjistroni një të ri (fig. G-2).
3. Për regjistrimin e orës së re, zgjidhni në aplikacion llojin e GSM-pajisjes me mundësinë e lidhjes së eSIM-kartës (fig. G-3).
4. Sigurohuni që BT në smartphone është aktivizuar dhe ndizni BT në orë. Për ta bërë këtë, në ekranin kryesor të orës, shkoni majtas ose djathtas, zgjidhni "Settings" ("Cilësimet") (fig. H-3), dhe pastaj klikoni në rreshtin "eSIM record" ("Regjistrimi eSIM"). Në ekranin që hapet vendosni rrëshqitësinë në pozicionin "Ndezur".
5. Ndiqni udhëzimet në aplikacion për të plotësuar BT-lidhjen e orës dhe aplikacionit. Më pas, skanoni QR-kodin eSIM-kartës me ndihmën e kamerës së smartphone (fig. G-3).

**Shënim.** Sigurohuni që eSIM-karta është e përshtatur për pajisjet që përdoren, transferimi i të dhënave 4G dhe të dhënat celulare janë aktivizuar, bilanci i llogarisë suaj është mbushur.

6. Pasi ta keni ndezur me sukses eSIM-kartën, regjistroni orën në llogarinë tuaj me ndihmën e kodit të regjistrimit (fig. G-4). Kodi i regjistrimit mund të gjendet në etiketën e pajisjes, ose në menu-në e orës. Për ta bërë këtë, në ekranin kryesor të orës, shkoni majtas, ose djathtas dhe zgjidhni pikën e menu-së "QR-Codes" ("QR-Kod") (fig. H-3). Më pas, klikoni në rreshtin e menu-së "Register code" ("Kodi i Regjistrimit") dhe skanoni kodin e regjistrimit me ndihmën e kamerës së smartphone, ose fusi kodin manualisht në fushën e aplikacionit.
7. Pas regjistrimit të suksesshëm në aplikacion, pajisja është gati për përdorim. Për informacion të detajuar për pajisjen dhe aplikacionin, shihni manualin e plotë të përdorimit në faqen e internetit [canyon.eu/drivers-and-manuals](http://canyon.eu/drivers-and-manuals).

**Shënim.** Rekomandohet që pajisja të lidhet me aplikacionin Canyon Life dhe të aktivizohet eSIM-karta në një hapësirë të hapur – brenda mund të ketë probleme me gjetjen e rrjetit. Nëse vendndodhja e pajisjes nuk përcaktohet me saktësi, funksioni i monitorimit në distancë nuk do të funksionojë siç duhet. Pajisjes i duhet deri në 30 sekonda për të krijuar një lidhje me rrjetin.

## PËRDORIMI

**Ekrani kryesor.** Në qendër të ekranit shfaqet data aktuale, ditët e javës dhe ora ndërsa në pjesën e sipërme të ekranit – treguesit (fig. I):

① – regjimi aktiv i VoLTE, ② – niveli i sinjalit celular dhe lloji i rrjetit aktiv GSM (2G, 3G, 4G ose 4G<sup>HD</sup>), ③ – transferimi i të dhënave celulare, ④ – sinjal aktiv Wi-Fi, ⑤ – zile aktive, ⑥ – sinjal GPS-aktiv, ⑦ – karikuesi i baterisë.

#### **Funksionet e butonave (fig. B, C):**

**Butoni 1** (4) – kthim në menu-në e mëparshme; përfundon/refuzon një thirrje hyrëse;

**Butoni 2** (8) – thirrje emergjente (shih. më p. "Thirrje emergjente");

**Butoni 3** (9) – ndez pajisjen, ndez/fik ekranin, përfundon/refuzon një thirrje hyrëse, kthim në menu-në e mëparshme.

**Thirrje dalëse.** Ne ekranin kryesor, kaloni majtas, ose djathtas, zgjidhni "Telefon" dhe fusni numrin e telefonit që dëshironi. Ose, shkoni te libri i telefonit dhe zgjidhni kontaktin e dëshiruar. Më pas, klikoni "Thirrje" për të bërë një telefonatë. Për të anuluar një telefonatë, shtypni butonin 1 ose 3.

**Shënim.** Për të shtuar numra në librin e telefonit, futuni tek aplikacioni.

**Thirrjet hyrëse.** Kur të mermi një telefonatë, shtypni në ekran "Pranoj" për t'iu përgjigjur, ose "Refuzoj" për ta refuzuar (fig. H-4). Pasi të keni mbushur librin e telefonit në aplikacion, mund të aktivizoni bllokimin e thirrjeve hyrëse nga numra të panjohur, domethënë, thirrjet do të vijnë vetëm nga kontaktet e ruajtura.

**Thirrje emergjente.** Mund të ruani deri në tre numra emergjente në aplikacion. Për të nisur një thirrje emergjente automatike, klikoni dhe mbani shtypur butonin 2 (8) për 3–5 sekonda. Nga pajisja do të vijnë thirrje në tre numrat e ruajtur, njëri pas tjetrit, dy herë për secilin, derisa të përgjigjet njëri nga abonentët.

**Vendndodhja.** Aplikacioni regjistron koordinatat e orës të transmetuara përmes një kanali të sigurt në një interval kohor të caktuar në aplikacion. Në varësi të vendndodhjes, ora do të dërgojë koordinata nëpërmjet GPS (jashtë), LBS ose Wi-Fi (brenda).

**Shënim.** Gjeolokimi kërkon konsum të lartë të energjisë. Rekomandohet të aktivizoni regjimin e kursimit të baterisë, ose të zakonshme. Përdorni regjimin e sakte ose të detyruar për një kohë të shkurtër për të marrë shpejt koordinatat në kohë reale.

**Luajtësi i muzikës dhe regjimi USB.** Orët janë të pajisura me kartë memorie të integruar, në të cilën mund të shtoni regjistrime audio për t'i dëgjuar në luajtësin muzikor. Informacioni i detajuar rreth shkarkimit të skedarëve në regjimin USB, si dhe funksionet e tjera të orës, gjenden në manualin e plotë të udhëzimeve, i disponueshëm në faqen e internetit [canyon.eu/drivers-and-manuals](http://canyon.eu/drivers-and-manuals).

**Fikur.** Në ekranin kryesor kaloni majtas ose djathtas. Zgjidhni "Cilësimet" (fig. H-3). Në menu-në që hapet, klikoni "Fike" dhe konfirmoni veprimin. Fikja e pajisjes pa lidhjen eSIM-kartës është gjithashtu e mundur duke shtypur dhe mbajtur butonin 3 për 3–5 sekonda.

## **ZGJIDHJA E PROBLEMEVE**

**Ora nuk ndizet.** Arsyeja e mundshme: pajisjes I ka mbaruar bateria. Ora do të ndizet kur ngarkesa e baterisë do të jetë të paktën 5 %. Zgjidhja: lidhni pajisjen me një burim energjie dhe ndizeni përsëri pas disa minutash. Nëse ora nuk rikohet, kontrolloni kabllon e karikimit dhe burimin e energjisë.

**Thirrjet hyrëse/dalëse nuk funksionojnë.** Arsyeja e mundshme: eSIM-karta nuk është e përshtatur për pajisjet që përdoren; rrjeti celular nuk është i disponueshëm; bilanci i eSIM-kartës ka mbaruar. Zgjidhja: Sigurohuni që të jetë zgjedhur eSIM-karta, pajisja të jetë brenda zonës së mbulimit të rrjetit dhe bilanci i eSIM-kartës të jetë i mbushur.

Nëse hapat e mësipërm nuk e zgjidhin problemin tuaj, ju lutem kontaktoni shërbimin e ndihmës nëpërmjet bisedës në faqen e internetit [canyon.eu/user-help-desk](http://canyon.eu/user-help-desk).

**KUSHTET E GARANCISË.** Garancia dhe afati i shërbimit të pajisjes është – 2 vjet nga data e shitjes së pajisjes në një rrjet me pakicë tek blerësi përfundimtar, vetëm nëse parashikohet ndryshe nga legjislacioni vendas. Informacioni shtesë për garancinë është i disponueshëm në faqen e internetit [canyon.eu/warranty-terms](http://canyon.eu/warranty-terms).

## OPŠTE INFORMACIJE

Pametni sat **Canyon® CNE-KW49** je mobilni GSM uređaj dizajniran za decu, opremljen opcijom priključivanja eSIM kartice i povezivanja na pametni telefon putem sopstvene aplikacije Canyon Life.

**MODEL:** CNE-KW49.

**ARTIKLI:** CNE-KW49BL (u plavoj boji), CNE-KW49PB (u ružičastoj/plavoj boji).

**PAŽNJA!** Uređaj nije namenjen za upotrebu od strane dece mlađe od 4 godine. Korišćenje uređaja od strane dece iznad 4 godine je dozvoljeno samo pod nadzorom odrasle osobe.

**FUNKCIJE.** Dolazni/odlazni pozivi, SMS poruke, telefonski imenik, glasovno časkanje, podrška za 4G pozive (VoLTE), hitni poziv. Dvosmerna videokomunikacija sa povezanim pametnim telefonom preko aplikacije Canyon Life. Daljinsko praćenje: kontrola bezbedne geozone, istorija kretanja. Muzički plejer, USB režim za prenos datoteka sa/na računar, bežično povezivanje slušalica, kamera, foto album, aplikacija za učenje engleskog jezika, pedometar, štoperica, kalkulator, budilnik, igre.

**SPECIFIKACIJE.** Napajanje (ulaz): 5.0 V / 1.0 A (DC). RAM 64 MB, ROM 128 MB. Radna frekvencija: 1 GHz. Ekran: TFT (IPS), 1,4", 240×240 px, u boji (262 000 boja), na dodir, rezolucija 242 PPI, osvetljenje 350 cd/m<sup>2</sup>. BT 5.1: 2402–2480 MHz, 1,1 dBm, snaga predajnika < 1.3 mW, domet bežične veze do 10 m. Wi-Fi: 2,4 GHz, 2,4 dBm / 1.7 mW (najviše); 802.11 b/g/n, domet bežične veze 5 do 50 m. GSM mreža: 2G (B2/3/5/8), 3G/WCDMA (B1/2/5/8), 4G/LTE (4G/FDD B1/2/3/5/7/8/20/28A, 4G/TDD B38/39/40/41). GSM 850/900: 33 dBm, GSM 1800/1900: 29 dBm. GSM 850/900/1800/1900 MHz. Geolokacija: GPS (L1, 1575.42 MHz), LBS (tačnost ≥ 100 m), AGPS (tačnost 1 do 30 m, određivanje lokacije do 26 sek), GLONASS. Osetljivost GPS prijemnika: trasiranje – 165 dBm, snimanje – 148 dBm. SAR vrednost 2.0 W/kg (na 10 g): glava – 0.573 W/kg, telo – 0.532 W/kg. Kamera: 0,3 MP. Mikrofon: 1560 Ω, analogni. Zvučnik: nazivna snaga 0.8 W. Ugrađena TF kartica: 1 GB, fiksna. SIM kartica: eSIM za nosive uređaje (nije uključena u paket isporuke). Kompatibilnost: Android 8.0 i noviji sa podrškom za Google Play Services, iOS 14.0 i noviji. Kućište: polikarbonat i ABS plastika, 56×43×16,5 mm (D×Š×V), IP67. Narukvica: silikon, širine 20 mm. Dužina uređaja sa narukvicom: 235 mm. Podesiva dužina (okružnica zapešća): 105–170 mm. Težina: 54 g. Kabl za punjenje: Pogo pin (4-pinski) na USB Type A, 60 cm. Baterija: LiPo, ugrađena, 3.85 V, 900 mAh. Vreme potpunog punjenja: 3 sata. Trajnost rada na jednom punjenju u aktivnom režimu korišćenja: do 2 dana (pod uslovima da je osvetljenje ekrana iznad proseka, 4G signal je stabilan, GPS koordinate se prenose svakih 10 min, izuzev igre i reprodukciju zvuka). Trajnost rada na jednom punjenju u režimu pripravnosti: sa priključenom eSIM karticom do 4 dana, bez eSIM kartice do 7 dana. Upravljanje: ručno, daljinsko (preko aplikacije Canyon Life). Uslovi korišćenja: temperatura 0...+40 °C, relativna vlažnost 0–80 %. Uslovi skladištenja: temperatura –20...+60 °C, relativna vlažnost vazduha 0–80 %.

**PAKET ISPORUKE:** pametni sat, kabl za punjenje, kratki korisnički vodič.

**IZGLED (slike A, B, C, D, E).** 1. Narukvica. 2. Kućište. 3. Ekran na dodir. 4. Dugme 1. 5. Zvučnik. 6. Kamera. 7. Mikrofon. 8. Dugme 2. 9. Dugme 3. 10. Električni priključci na satu za punjenje i prenos podataka. 11. Kabl za punjenje. 12. Priključci kabla za punjenje.

Ako imate bilo kakvih pitanja, pošaljite nam e-poštu na [support@canyon.eu](mailto:support@canyon.eu) ili putem onlajn časkanja na [canyon.eu/user-help-desk](http://canyon.eu/user-help-desk) pre nego što vratite uređaj u prodavnicu.

## PRAVILA BEZBEDNE UPOTREBE

Uređaj i aplikacija Canyon Life nisu namenjeni upotrebi od strane dece mlađe od 4 godine niti osoba sa smanjenim fizičkim, senzornim ili mentalnim sposobnostima, osim ako imaju dovoljno iskustva i znanja ili ako su pod nadzorom osobe odgovorne za njihovu bezbednost. Za punjenje uređaja koristite samo punjački kabl koji je uključen u sadržaj pakovanja. Ne pritiskajte previše ekran niti ga ne dirajte oštrim

predmetima. Nemojte ispuštati, bacati ili savijati uređaj. Ne rastavljajte uređaj niti ne pokušavajte da ga sami popravite. Da izbegnete povrede, nemojte koristiti uređaj koji je napukao ili na neki drugi način oštećen. Čistite uređaj suvom krpom samo nakon što ga isključite i odspojite iz izvora napajanja.

## POČETAK KORIŠĆENJA

**Priprema.** Raspakujte sat i uklonite zaštitnu foliju sa ekrana. Zatim ga potpuno napunite (najmanje 3 sata).

**Punjenje.** Spojite električne priključke na satu (10) sa priključcima kabla za punjenje (12) kao što je prikazano na slici F i povežite kabl sa izvorom napajanja.

**PAŽNJA!** Adapter za napajanje nije uključen u paket isporuke. Izlazni parametri adaptera treba da odgovaraju 5.0 V / 1.0 A (DC).

**Uključivanje.** Pritisnite i držite 5 do 10 sekundi dugme 3 (9), dok se ne prikaže ekran dobrodošlice (slika H-1), praćen zvučnim signalom. Nakon toga se prikaže početni ekran sata (slika H-2).

### Povezivanje sa aplikacijom Canyon Life i priključivanje eSIM kartice

**Napomena.** Funkcije uređaja bez priključene eSIM kartice i povezivanja sa aplikacijom Canyon Life ograničen je na sledeće: pedometar, kamera i fotoalbum, muzički plejer, štoperica, kalkulator, aplikacija za učenje engleskog jezika, igre.

Za potpunu interakciju sata i pametnog telefona, priključivanje eSIM kartice, kao i podešavanje te daljinsko upravljanje satom, prvo treba instalirati besplatnu aplikaciju Canyon Life, te onda povezati na nju sat:

1. Skenirajte QR kod aplikacije Canyon Life (v. str. 3) da se prebacite na Google Play ili App Store, preuzmite i pokrenite aplikaciju (slika G-1).
2. Prijavite se na svoj nalog ili registrujte novi (slika G-2).
3. Da registrujete novi sat, izaberite vrstu GSM uređaja sa opcijom priključivanja eSIM kartice u aplikaciji (slika G-3).
4. Uverite se da je BT aktiviran na pametnom telefonu i omogućite BT na satu. Za to, na početnom ekranu sata prevucite prstom levo ili desno, izaberite "Settings" ("Podešavanja") (slika H-3), onda kliknite na redak "eSIM record" ("eSIM zapis"). Na ekranu koji se otvori, pomerite klizač u položaj "Omogućeno".
5. Pratite uputstva u aplikaciji da povežete sat i aplikaciju preko BT-a. Onda skenirajte QR kod eSIM kartice pomoću kamere pametnog telefona (slika G-3).

**Napomena.** Uverite se da je eSIM kartica kompatibilna sa nosivim uređajima, da je omogućen prenos 4G i mobilnih podataka i da je stanje na računaru nadopunjeno.

6. Nakon uspešnog priključivanja eSIM kartice, prijavite sat na svoj nalog koristeći registracioni kod (slika G-4). Registracioni kod se može naći na etiketi uređaja ili u meniju sata. Da ga vidite, na početnom ekranu sata prevucite prstom levo ili desno i izaberite stavku menija "QR-Codes" ("QR kodovi") (slika H-3). Zatim kliknite na redak menija "Register code" ("Registracioni kod") i skenirajte ovaj kod pomoću kamere pametnog telefona ili ukucajte ga ručno u polje aplikacije.
7. Nakon uspešne registracije u aplikaciji, uređaj je spreman za upotrebu. Za detaljne informacije o podešavanju uređaja i aplikacije, v. puni korisnički priručnik koji je dostupan na veb strani: [canyon.eu/drivers-and-manuals](http://canyon.eu/drivers-and-manuals).

**Napomena.** Preporučuje se da prvi put uređaj povežete sa aplikacijom Canyon Life i aktivirate eSIM karticu dok ste na otvorenom jer u zatvorenom može doći do problema sa pronalazanjem mreže. Ako uređaj pogrešno odredi lokaciju, funkcija daljinskog nadzora neće raditi ispravno. Da se uspostavi veza uređaja sa mrežom, može da prođe do 30 sekundi.

## KORIŠĆENJE

**Početni ekran.** Trenutni datum, dan u nedelji i vreme prikazani su u sredini ekrana, na vrhu ekrana su ovi indikatori (slika I):

- ① – aktivni VoLTE režim, ② – jačina signala mobilne mreže i tip aktivne GSM mreže (2G, 3G, 4G ili 4G<sup>TD</sup>), ③ – prenos mobilnih podataka, ④ – aktivan Wi-Fi signal, ⑤ – aktivan signal budilnika, ⑥ – aktivan GPS signal, ⑦ – napunjenost baterije.

**Funkcije dugmadi (slike B, C):**

**Dugme 1** (4) – povratak na prethodni meni, prekid/odbijanje dolaznog poziva;

**Dugme 2** (8) – hitni poziv (v. "Hitni poziv" u nastavku);

**Dugme 3** (9) – uključivanje uređaj, uključivanje/gašenje ekrana, završavanje/odbijanje dolaznog poziva, povratak na prethodni meni.

**Odlazni pozivi.** Na početnom ekranu prevucite nalevo ili nadesno, izaberite "Telefon" i ukucajte broj telefona koji želite da pozovete. Takođe možete da otvorite telefonski imenik i izaberete željeni kontakt. Zatim kliknite "Pozovi" da uputite poziv. Da biste otkazali poziv, pritisnite dugme 1 ili 3.

**Napomena.** Za dodavanje brojeva u telefonski imenik idite u aplikaciju.

**Dolazni pozivi.** Kada dobijete dolazni poziv, dodirnite na ekranu "Prihvati" da se javite ili "Odbij" da otkazete (slika H-4). Nakon što popunite telefonski imenik u aplikaciji, možete zabraniti dolazne pozive sa nepoznatih brojeva, tj. pozivi će stizati samo od sačuvanih kontakata.

**Hitni poziv.** U aplikaciji možete da sačuvate do tri broja za hitne slučajeve. Da uputite automatski hitni poziv, pritisnite i držite 3 do 5 sekundi dugme 2 (8). Uređaj će pozvati tri sačuvana broja, jedan za drugim, po dva puta, dok se jedan od brojeva ne javi.

**Lokacija.** Aplikacija beleži koordinate sata koje se prenose preko bezbednog kanala u vremenskom intervalu podešenom u aplikaciji. U zavisnosti od lokacije, sat će slati koordinate putem GPS-a (na otvorenom), LBS-a ili Wi-Fi mreže (u zatvorenom prostoru).

**Napomena.** Geolokacija zahteva veliku potrošnju energije. Preporučuje se da u aplikaciji aktivirate uštedu baterije ili normalan režim. Koristite precizan ili prinudni režim jedno kratko vreme da biste brzo preuzeli koordinate u realnom vremenu.

**Muzički plejer i USB režim.** Sat ima ugrađenu memorijsku karticu na koju možete dodati audiosnimke za slušanje u muzičkom plejeru. Detaljne informacije o preuzimanju i slušanju datoteka u USB režimu, kao i drugim funkcijama sata, nalaze se u kompletnom korisničkom priručniku, dostupnom na [canyon.eu/drivers-and-manuals](http://canyon.eu/drivers-and-manuals).

**Isključivanje.** Na početnom ekranu prevucite prstom levo ili desno. Izaberite "Podešavanje" (slika H-3). U meniju koji se otvori kliknite na "Isključivanje" i potvrdite akciju. Isključiti uređaj bez eSIM kartice takođe možete ako pritisnete i držite 3 do 5 sekundi dugme 3.

**OTKLANJANJE EVENTUALNIH GREŠAKA**

**Sat se ne uključuje.** Mogući uzrok: uređaj je ispražnjen. Sat se uključi kada je baterija napunjena najmanje 5 %. Rešenje: povežite uređaj sa izvorom napajanja i ponovo ga uključite nakon nekoliko minuta. Ako se sat ne puni, proverite ispravnost kabla za punjenje i izvora napajanja.

**Dolazni/odlazni pozivi ne funkcionišu.** Mogući uzrok: eSIM kartica nije prilagođena za nosive uređaje; mobilna mreža nije dostupna; stanje na eSIM kartici nije nadopunjeno. Rešenje: uverite se da je izabrana ispravna eSIM kartica, da se uređaj nalazi unutar zone pokrivenosti mreže i da je stanje na eSIM kartici nadopunjeno.

Ako gore navedene opcije ne reše vaš problem, kontaktirajte podršku putem časkanja uživo na [canyon.eu/user-help-desk](http://canyon.eu/user-help-desk).

**USLOVI GARANCIJE.** Garancija i rok upotrebe uređaja su 2 godine od dana prodaje uređaja preko maloprodaje krajnjem potrošaču, osim ako lokalnim zakonima nije drugačije određeno. Dodatne informacije o garanciji dostupne su na [canyon.eu/warranty-terms](http://canyon.eu/warranty-terms).

## ЗАГАЛЬНА ІНФОРМАЦІЯ

Розумний годинник **Canyon® CNE-KW49** – мобільний GSM-пристрій для дітей, з можливістю підключення eSIM-картки та сполучення зі смартфоном через фірмовий застосунок Canyon Life.

**МОДЕЛЬ:** CNE-KW49.

**АРТИКУЛИ:** CNE-KW49BL (синій колір), CNE-KW49PB (рожевий/синій колір).

**УВАГА!** Пристрій не призначений для використання дітьми молодше 4 років. Використання пристрою дітьми старше 4 років допускається тільки під наглядом дорослого.

**ФУНКЦІЇ.** Вхідні/вихідні дзвінки, SMS-повідомлення, телефонна книга, голосовий чат, підтримка дзвінків у 4G (VoLTE), екстрений виклик. Двосторонній відеозв'язок із підключеним смартфоном через застосунок Canyon Life. Віддалений моніторинг: контроль безпечної геозони, історія пересувань. Музичний програвач, режим USB для передавання файлів з/на ПК, бездротове підключення навушників, камера, фотоальбом, застосунок для вивчення англійської мови, крокомір, секундомір, калькулятор, будильник, ігри.

**ТЕХНІЧНІ ХАРАКТЕРИСТИКИ.** Електроживлення (вхід): 5,0 В / 1,0 А (DC). RAM 64 МБ, ROM 128 МБ. Робоча частота: 1 ГГц. Екран: TFT (IPS), 1,4", 240×240 пк, кольоровий (262 000 кольорів), сенсорний, роздільна здатність 242 PPI, яскравість 350 кд/м<sup>2</sup>. BT 5.1: 2402–2480 МГц, 1,1 дБм; потужність передавача < 1,3 мВт; дальність бездротового з'єднання: до 10 м. Wi-Fi: 2,4 ГГц, 2,4 дБм / 1,7 мВт (макс.); 802.11 b/g/n; дальність бездротового з'єднання: 5–50 м. Мережа GSM: 2G (B2/3/5/8), 3G/WCDMA (B1/2/5/8), 4G/LTE (4G/FDD B1/2/3/5/7/8/20/28A; 4G/TDD B38/39/40/41). GSM 850/900: 33 дБм; GSM 1800/1900: 29 дБм. GSM 850/900/1800/1900 МГц. Геолокація: GPS (L1, 1575,42 МГц), LBS (точність ≥ 100 м), AGPS (точність 1–30 м, визначення місцезнаходження до 26 с), GLONASS. Чутливість GPS-приймача: трасування –165 дБм, захоплення –148 дБм. Значення SAR 2,0 Вт/кг (на 10 г): голова –0,573 Вт/кг, тіло –0,532 Вт/кг. Камера: 0,3 Мпк. Мікрофон: 1560 Ом, аналоговий. Динамік: номінальна потужність 0,8 Вт. Вбудована TF-картка: 1 Гб, незнімна. SIM-картка: eSIM для носимих пристроїв (не входить до комплекту постачання). Сумісність: Android 8.0 та вище з підтримкою Google Play Services, iOS 14.0 і вище. Корпус: полікарбонат і АБС-пластик, 56×43×16,5 мм (Д×Ш×В), IP67. Ремінець: силікон, ширина 20 мм. Довжина пристрою з ремінцем: 235 мм. Регульована довжина (окружність зап'ястя): 105–170 мм. Вага: 54 г. Зарядний кабель: Pogo pin (4 pin) з USB Type A, 60 см. Акумулятор: літійполімерний, незнімний, 3,85 В, 900 мА·год. Час повного заряджання: 3 год. Тривалість роботи на одному заряді в режимі активного використання: до 2 днів (за таких умов: яскравість екрана вища за середню, сигнал 4G стабільний, координати GPS передаються кожні 10 хв; без урахування ігор і відтворення аудіозаписів). Тривалість роботи на одному заряді в режимі очікування: з підключеною eSIM-карткою – до 4 днів, без підключеної eSIM-картки – до 7 днів. Керування: ручне, віддалене (через застосунок Canyon Life). Умови експлуатації: температура 0...+40 °С, відносна вологість 0–80 %. Умови зберігання: температура –20...+60 °С, відносна вологість 0–80 %.

**КОМПЛЕКТАЦІЯ:** розумний годинник, зарядний кабель, короткий посібник користувача.

**ЗОВНІШНІЙ ВИД (мал. А, В, С, D, Е).** 1. Ремінець. 2. Корпус. 3. Сенсорний екран. 4. Кнопка 1. 5. Динамік. 6. Камера. 7. Мікрофон. 8. Кнопка 2. 9. Кнопка 3. 10. Електроконтакти годинника для заряджання і передачі даних. 11. Зарядний кабель. 12. Зарядні контакти кабелю.

У разі виникнення будь-яких питань, перш ніж віднести пристрій до магазину, напишіть нам на електронну адресу [support@canyon.eu](mailto:support@canyon.eu) або в чаті на веб-сторінці [canyon.ua/user-help-desk](http://canyon.ua/user-help-desk).

## ПРАВИЛА БЕЗПЕЧНОГО ВИКОРИСТАННЯ

Пристрій, а також застосунок Canyon Life не призначені для використання дітьми віком до 4 років або особами з обмеженими фізичними, психічними або розумовими здібностями за відсутності в них достатнього досвіду або знань і якщо вони не перебувають під контролем особи, відповідальної за їхню безпеку.

Для заряджання пристрою використовуйте лише зарядний кабель, що входить до комплекту постачання. Не натискайте на екран гострими предметами та не давіть на нього занадто сильно. Не опускайте, не кидайте і не згинайте пристрій. Не розбирайте пристрій і не намагайтеся відремонтувати його самостійно. Щоб уникнути травмування, не використовуйте пристрій із тріщинами або іншими дефектами. Очищення проводьте за допомогою сухої серветки тільки після вимкнення пристрою і відключення його від джерела живлення.

## ПОЧАТОК ВИКОРИСТАННЯ

**Підготовка.** Розпакуйте годинник, зніміть з екрана захисну плівку. Потім повністю зарядіть їх (не менше 3 годин).

**З'єднання.** З'єднайте електроконтакти годинника (10) із зарядними контактами кабелю (12), як показано на мал. F, і під'єднайте кабель до джерела живлення.

**УВАГА!** Адаптер живлення не входить до комплекту постачання. Вихідні параметри адаптера повинні відповідати значенням 5,0 В / 1,0 А (DC).

**Увімкнення.** Натисніть і утримуйте кнопку 3 (9) протягом 5–10 секунд до появи привітального екрана (мал. H-1), супроводжуваного звуковим сигналом. Далі відобразиться головний екран годинника (мал. H-2).

## Сполучення з застосунком Canyon Life і підключення eSIM-картки

**Примітка.** Робота пристрою без підключення eSIM-картки і сполучення з застосунком Canyon Life обмежена такими функціями: крокомір, камера і фотоальбом, музичний програвач, секундомір, калькулятор, застосунок для вивчення англійської мови, ігри.

Для повноцінної спільної роботи годинника і смартфона, підключення eSIM-картки до годинника, його налаштування та віддаленого керування спочатку необхідно встановити безкоштовний застосунок Canyon Life, а потім виконати сполучення годинника з застосунком:

1. Відскануйте QR-код застосунку Canyon Life (див. с. 3), щоб перейти в Google Play або App Store, скачайте та запустіть застосунок (мал. G-1).
2. Увійдіть у свій обліковий запис або зареєструйте новий (мал. G-2).
3. Для реєстрації нового годинника виберіть у застосунку тип GSM-пристрою з можливістю підключення eSIM-картки (мал. G-3).
4. Переконайтеся, що BT на смартфоні активований, і увімкніть BT на годиннику. Для цього на головному екрані годинника проведіть пальцем ліворуч або праворуч, виберіть «Settings» («Налаштування») (мал. H-3), а потім натисніть на рядок «eSIM record» («Запис eSIM»). На екрані, що відкрився, встановіть повзунк у положення «Увімкнено».
5. Дотримуйтесь інструкцій у застосунку для виконання BT-з'єднання годинника та застосунку. Далі відскануйте QR-код eSIM-картки за допомогою камери смартфона (мал. G-3).

**Примітка.** Переконайтеся, що eSIM-картка адаптована для носимих пристроїв, передача даних 4G і мобільних даних підключена, баланс рахунку поповнений.

6. Після успішного підключення eSIM-картки зареєструйте годинник у своєму обліковому записі за допомогою коду реєстрації (мал. G-4). Код реєстрації можна знайти на етикетці пристрою або в меню годинника. Для цього на головному екрані годинника проведіть пальцем ліворуч або праворуч і виберіть пункт меню «QR-Codes» («QR-коди») (мал. H-3). Далі натисніть на рядок меню «Register code» («Код реєстрації») і відскануйте код реєстрації за допомогою камери смартфона або введіть код вручну в поле застосунку.
7. Після успішної реєстрації в застосунку пристрій готовий до використання. Детальнішу інформацію про налаштування пристрою та застосунку можна знайти в повному посібнику користувача на веб-сторінці [canyon.ua/drivers-and-manuals](http://canyon.ua/drivers-and-manuals).

**Примітка.** Перше підключення пристрою до застосунку Canyon Life і активацію eSIM-картки рекомендується виконувати на відкритому просторі – всередині приміщення можливі проблеми з пошуком мережі. При неточному визначенні місцезнаходження пристроєм функція віддаленого моніторингу буде працювати некоректно. Пристрою потрібно до 30 секунд для встановлення з'єднання з мережею.

## ЕКСПЛУАТАЦІЯ

**Головний екран.** У центрі екрана відображаються актуальна дата, день тижня і час, а у верхній частині екрана – індикатори (мал. 1):

① – активний режим VoLTE, ② – рівень сигналу стільникового зв'язку і тип активної мережі GSM (2G, 3G, 4G або 4G<sup>HD</sup>), ③ – передача мобільних даних, ④ – активний сигнал Wi-Fi, ⑤ – активний будильник, ⑥ – активний GPS-сигнал, ⑦ – заряд акумулятора.

**Функції кнопок (мал. В, С):**

**Кнопка 1 (4)** – повернення до попереднього меню; завершення/скидання вхідного виклику;

**Кнопка 2 (8)** – екстрений виклик (див. нижче п. «Екстрений виклик»);

**Кнопка 3 (9)** – увімкнення пристрою, увімкнення/вимкнення екрана, завершення/скидання вхідного виклику, повернення до попереднього меню.

**Вихідні дзвінки.** На головному екрані проведіть пальцем ліворуч або праворуч, виберіть «Телефон» та введіть потрібний номер телефону. Або перейдіть до телефонної книги та оберіть потрібний контакт. Далі натисніть «Виклик», щоб зателефонувати. Для скасування виклику натисніть кнопку 1 або 3.

**Примітка.** Щоб додати номери до телефонної книги, зайдіть у застосунок.

**Вхідні дзвінки.** Під час вхідного виклику натисніть на екрані «Прийняти» для відповіді або «Відхилити» для скидання (мал. Н-4). Після заповнення телефонної книги в застосунку можна ввімкнути заборону вхідних викликів із невідомих номерів, тобто виклики надходитимуть тільки від збережених контактів.

**Екстрений виклик.** У застосунку можна зберегти до трьох екстрених номерів. Щоб почати автоматичний екстрений виклик, натисніть і утримуйте кнопку 2 (8) протягом 3–5 секунд. З пристрою будуть надходити виклики на три збережених номери: по черзі, по 2 рази на кожен, поки один з абонентів не відповість.

**Місцезнаходження.** Застосунок фіксує координати годинника, що передаються захищеним каналом, з інтервалом часу, встановленим у застосунку. Залежно від місцезнаходження годинник надсилатиме координати за GPS (на відкритому просторі), LBS або Wi-Fi (всередині приміщення).

**Примітка.** Геолокація потребує високого енергоспоживання. Рекомендується активувати у застосунку режим економії заряду батареї або звичайний. Використовуйте точний або примусовий режим на короткий час, щоб швидко отримати координати в реальному часі.

**Музичний програвач та режим USB.** Годинник оснащений вбудованою картою пам'яті, на яку можна додавати аудіозаписи для прослуховування в музичному програвачі. Докладнішу інформацію про завантаження файлів у режимі USB та їх прослуховування, а також про інші функції годинника міститься в повному посібнику користувача, доступному на веб-сторінці [canyon.ua/drivers-and-manuals](http://canyon.ua/drivers-and-manuals).

**Вимкнення.** На головному екрані проведіть пальцем вліво або вправо. Виберіть «Налаштування» (мал. Н-3). У меню, що відкрилося, натисніть «Вимкнення» і підтвердіть дію. Вимкнення пристрою без підключеної eSIM-картки також можливе шляхом натискання та утримування кнопки 3 протягом 3–5 секунд.

## УСУНЕННЯ МОЖЛИВИХ НЕСПРАВНОСТЕЙ

**Годинник не вмикається.** Можлива причина: пристрій розряджено. Годинник вмикається при заряді акумулятора не менше 5 %. Рішення: під'єднайте пристрій до джерела живлення, повторіть увімкнення через кілька хвилин. Якщо годинник не заряджається, перевірте справність зарядного кабелю та джерела живлення.

**Вхідні/вихідні виклики не працюють.** Можлива причина: eSIM-картка не адаптована для носимих пристроїв; мобільна мережа недоступна; баланс eSIM-картки вичерпано. Рішення: переконайтеся, що обрано необхідну eSIM-картку, пристрій перебуває в зоні покриття мережі, баланс eSIM-картки поповнено.

Якщо вищезазначені дії не допомогли розв'язати проблему, зверніться до служби підтримки через чат на веб-сторінці [canyon.ua/user-help-desk](http://canyon.ua/user-help-desk).

**УМОВИ ГАРАНТІЇ.** Гарантія та термін служби пристрою – 2 роки з дати продажу пристрою у роздрібній мережі кінцевому покупцю, якщо інше не передбачено місцевим законодавством. Додаткову інформацію про гарантію можна отримати на веб-сторінці [canyon.ua/warranty-terms](http://canyon.ua/warranty-terms).

**UMUMIY MA'LUMOT**

Aqlli soat **Canyon® CNE-KW49** – eSIM kartani ulash imkoniyati va firma Canyon Life ilovasi orqali smartfon bilan birlashtirish imkoniyatiga ega bolalar uchun mobil GSM-qurilma.

**MODEL:** CNE-KW49.

**ARTIKUL:** CNE-KW49BL (ko'k rangli), CNE-KW49PB (pushti/ko'k rangli).

**DIQQAT!** Qurilma 4 yoshdan kichik bolalar tomonidan foydalanish uchun mo'ljallanmagan. 4 yoshdan katta bolalar tomonidan qurilmadan foydalanish faqat kattalar nazorati ostida ruxsat etiladi.

**FUNKSIYALAR.** Kiruvchi/chiqivchi chaqiruvlar, SMS xabarlar, telefon kitobi, ovozi chat, 4G (VoLTE) qo'ng'iroqlarini qo'llab-quvvatlash, favqulodda chaqiruv. Canyon Life ilovasi orqali ulangan smartfon bilan ikki tomonlama video aloqa. Masofadan turib monitoring qilish: xavfsiz zona nazorati, harakatlanish tarixi. Musiqa pleyeri, USB rejimi orqali fayllarni kompyuterga yoki kompyuterdan o'tkazish, quloqchinlarni simsiz ulash, kamera, fotoalbom, ingliz tilini o'rganish uchun ilova, qadam hisoblagich, sekundomer, kalkulyator, uyg'otkich, o'yinlar.

**TEXNIK XUSUSIYATLARI.** Elektr ta'minoti (kirish): 5,0 V / 1,0 A (DC). RAM 64 MB, ROM 128 MB. Ishchi chastota: 1 GHz. Ekran: TFT (IPS), 1,4", 240x240 px, rangli (262 000 ta rang), sensorli, ajrataolish 242 PPI, yorqinlik 350 kd/m<sup>2</sup>. BT 5.1: 2402–2480 MGs, 1,1 dBm; uzatgich quvvati < 1,3 mVt; simsiz ulanish masofasi: 10 m gacha. Wi-Fi: 2,4 GHz, 2,4 dBm / 1,7 mVt (maks.); 802.11 b/g/n; simsiz ulanish masofasi: 5–50 m. GSM tarmog'i: 2G (B2/3/5/8), 3G/WCDMA (B1/2/5/8), 4G/LTE (4G/FDD B1/2/3/5/7/8/20/28A; 4G/TDD B38/39/40/41). GSM 850/900: 33 dBm; GSM 1800/1900: 29 dBm. GSM 850/900/1800/1900 MGs. Geolokatsiya: GPS (L1, 1575.42 MHz), LBS (aniqlik ≥ 100 m), AGPS (aniqlik 1–30 m, joylashuvni aniqlash 26 s gacha), GLONASS. GPS qabul qiluvchining sezuvchanligi: iz qoldirish –165 dBm, qamrab olish –148 dBm. SAR qiymati 2,0 Vt/kg (10 g uchun); bosh – 0,573 Vt/kg, tana – 0,532 Vt/kg. Kamera: 0,3 Mpx. Mikrofon: 1560 Om, analogli. Karnay: nominal quvvat 0,8 Vt. Ichki TF-karta: 1 GB, yechib olinmaydigan. SIM karta: tashiluvchi qurilmalar uchun eSIM (yetkazib berish to'lamiga kiritilmagan). Moslashuv: Google Play Servicesni qo'llab-quvvatlovchi Android 8.0 va undan yuqori, iOS 14.0 va undan yuqori. Korpus: polikarbonat va ABS plastmassa, 56x43x16,5 mm (UxKxB), IP67. Tasma: silikon, kengligi 20 mm. Tasmali qurilmaning uzunligi: 235 mm. Rostlanuvchi uzunlik (bilag aylanasi): 105–170 mm. Og'irlik: 54 g. Quvvatlash kabeli: USB Type A-li Pogo pin (4 pin), 60 sm. Akkumulyator: litiypolimerli, yechib olinmaydigan, 3,85 V, 900 mA·soat. To'liq quvvatlash vaqti: 3 soat. Faol foydalanish rejimida ishlatilganda ishlatish muddati: 2 kungacha (quyidagi shartlarda: ekran yorqinligi o'rtachadan yuqori, 4G signali barqaror, GPS koordinatalari har 10 daqiqa bir marta uzatiladi; o'yinlar va audio yozuvlarni iro etishni hisobga olmaganda). Kutish rejimida bir marta quvvatlash bilan ishlatish muddati: eSIM karta ulangan holatda – 4 kungacha, eSIM karta ulanmagan holatda – 7 kungacha. Boshqarish: qo'lda, masofadan turib (Canyon Life ilovasi orqali). Ishlatish shartlari: harorat 0...+40 °C, nisbiy namlik 0–80 %. Saqlash shartlari: harorat –20...+60 °C, nisbiy namlik 0–80 %.

**KOMPLEKTATSIYA:** aqlli soat, quvvatlash kabeli, qisqacha foydalanuvchi qo'llanmasi.

**TASHQI KO'RINISH (A-, B-, C-, D-, E-rasm).** 1. Tasma. 2. Korpus. 3. Sensorli ekran. 4. 1-tugma. 5. Karnay. 6. Kamera. 7. Mikrofon. 8. 2-tugma. 9. 3-tugma. 10. Quvvatlash va ma'lumotlarni uzatish uchun soatning elektr kontaktlari. 11. Quvvatlash kabeli. 12. Kabelning quvvatlash kontaktlari.

Agar sizda biron bir muammo paydo bo'lsa, qurilmani do'konga olib borishdan oldin, iltimos, bizga [support@canyon.eu](mailto:support@canyon.eu) elektron pochta manziliga xabar yuboring yoki [canyon.eu/user-help-desk](http://canyon.eu/user-help-desk) murojaat qiling.

**XAVFSIZ FOYDALANISH QOIDALARI**

Qurilma, shuningdek, Canyon Life ilovasi 4 yoshgacha bo'lgan bolalar yoki jismoniy, ruhiy yoki aqlli imkoniyatlari cheklangan shaxslar tomonidan foydalanish uchun mo'ljallanmagan, agar ular yetarli tajriba yoki bilimga ega bo'lmasa yoki ularning xavfsizligi uchun javobgar shaxs nazorati ostida bo'lmasa. Qurilmangizni zaryad qilish 96

uchun faqat yetkazib berish to'plamiga kiritilgan quvvatlovchi kabelidan foydalaning. Ekranini o'tkir predmetlar bilan bosmang yoki uni qattiq bosmang. Qurilmani tushirib yubormang, tashlamang yoki egmang. Qurilmani qismlarga ajratmang yoki uni o'zingiz ta'mirlashga urinmang. Shikastlanishning oldini olish uchun yorilib ketgan yoki boshqacha tarzda shikastlangan qurilmadan foydalanmang. Tozalashni faqat qurilma o'chirilgandan va uni elektr ta'minotidan uzilgandan keyin quruq salfetka bilan amalga oshiring.

## FOYDALANISHNI BOSHLASH

**Tayyorlash.** Soatni qadoqdan chiqarib oling, ekrandan himoya plyonkasini olib tashlang. Keyin uni to'liq quvvatlang (kamida 3 soat).

**Quvvatlash.** Soat elektr kontaktlarini (10) kabelning quvvatlash kontaktlari (12) bilan, F-rasmda ko'rsatilganidek, ulang va kabelni ta'minot manbayiga ulang.

**DIQQAT!** Elektr manbai adapteri yetkazib berish komplektiga kiritilmagan. Adapterning chiqish parametrlari 5,0 V / 1,0 A (DC) ga mos kelishi kerak.

**Yoqish.** 3-tugmani (9) qutlov ekrani paydo bo'lguncha 5–10 soniya ushlab turing, (H-1-rasm), bunda ovozi signal eshitiladi. Keyin soatning asosiy ekrani ko'rinadi (H-2-rasm).

### Canyon Life ilovasi bilan birlashtirish va eSIM kartani ulanish

**Eslatma.** Qurilma eSIM kartasiz va Canyon Life ilovasiga ulanishsiz ishlaganda quyidagi funksiyalar bilan cheklanadi: qadam hisoblagich, kamera va fotoalbom, musiqa pleyeri, sekundomer, kalkulyator, ingliz tili o'rganish uchun ilova, o'yinlar.

Soat va smartfonning to'laonli birgalikda ishlashi, eSIM kartaning soatga ulanishi, ularning sozlanishi va masofadan turib boshqarilishi uchun avval Canyon Life bepul ilovasini o'rnatish va keyin soat bilan ilovani birlashtirish kerak:

1. Canyon Life ilovasining QR kodini skanerlang (3-s.ga qarang), Google Play yoki App Storega o'tish uchun, ilovani yuklab oling va ishga tushiring (G-1-rasm).
2. O'zingizning qayd yozuvingizga kiring yoki yangisini ro'yxatdan o'tkazing (G-2-rasm).
3. Yangi soatni ro'yxatdan o'tkazish uchun ilovada eSIM karta ulash imkoniyati bor GSM qurilma turini tanlang (G-3-rasm).
4. Smartfondagi BT faollashtirilganligini tekshiring va soatda BTni yoqing. Buning uchun soatning asosiy ekranida barmog'ingizni chapga yoki o'ngga suring, "Settings" ("Sozlamalar") ni tanlang (H-3-rasm), keyin "eSIM record" ("eSIM yozuvi") qatorini bosing. Ochiq bo'lgan ekranda ko'rsatkichni "Yoqilgan" holatiga o'mating.
5. Soat va ilova o'rtasida BT aloqasini o'rnatish uchun ilovadagi ko'rsatmalarga amal qiling. Keyin smartfon kamerasi orqali eSIM kartasining QR kodini skanerlang (G-3-rasm).

**Eslatma.** eSIM karta tashiluvchi qurilmalar uchun moslashtirilganligiga, 4G va mobil ma'lumot uzatish yoqilganligiga, hisob balansi to'ldirilganligiga ishonch hosil qiling.

6. eSIM kartasi muvaffaqiyatli ulanganidan so'ng, ro'yxatdan o'tish kodidan foydalanib, soatni o'z qayd yozuvingizda ro'yxatdan o'tkazing (G-4-rasm). Ro'yxatdan o'tish kodini qurilma yorlig'ida yoki soat menyusidan topish mumkin. Buning uchun soatning asosiy ekranida barmog'ingizni chap yoki o'ngga suring, "QR-Codes" ("QR kodlari") menyuni barmog'ingizni tanlang (H-3-rasm). Keyin "Register code" ("Ro'yxatdan o'tish kodini") menyuni qatorini bosing va smartfon kamerasi orqali ro'yxatdan o'tish kodini skanerlang yoki ilovadagi maydonga kodni qo'lda kiriting.
7. Ilovada muvaffaqiyatli ro'yxatdan o'tgandan so'ng, qurilma foydalanishga tayyor bo'ladi. Qurilma va ilovani sozlash haqidagi batafsil ma'lumot [canyon.eu/drivers-and-manuals](http://canyon.eu/drivers-and-manuals) veb sahifasidagi to'liq foydalanuvchi qo'llanmasida mavjud.

**Eslatma.** Qurilmani Canyon Life ilovasiga birinchi marta ulash va eSIM kartasini faollashtirishni ochiq maydonda amalga oshirish tavsiya etiladi - xona ichkarisida tarmoqni topishda muammolar bo'lishi mumkin. Agar qurilma tomonidan joylashuv aniq aniqlanmasa, masofadan turib monitoring qilish funksiyasi to'g'ri ishlamaydi. Qurilma uchun tarmoq bilan aloqa o'rnatishga 30 soniya kerak bo'lishi mumkin.

## ISHLATISH

**Asosiy ekran.** Ekran markazida joriy sana, hafta kuni va vaqt ko'rsatiladi, ekraning yuqori qismida esa – indikatorlar (I-rasm):

① – VoLTE faol rejimi, ② – uyali aloqa signali darajasi va GSM faol tarmoq turi (2G, 3G, 4G yoki 4G<sup>HQ</sup>), ③ – mobil ma'lumotlarni uzatish, ④ – Wi-Fi faol signali, ⑤ – faol uyg'otkich, ⑥ – faol GPS signali, ⑦ – akkumulyator quvvati.

#### **Tugmalar funksiyalari (B-, C-rasm):**

**1-tugma** (4) – oldingi menyuga qaytish; kiruvchi chaqiruvni yakunlash/rad etish;

**2-tugma** (8) – favqulodda chqiruv (quyida "Favqulodda chaqiruv" bandiga q.);

**3-tugma** (9) – qurilmani yoqish, ekrani yoqish/o'chirish, kiruvchi chaqiruvni yakunlash/rad etish, oldingi menyuga qaytish.

**Chiquvchi qo'ng'iroqlar.** Asosiy ekranda barmog'ingiz bilan chapga yoki o'ngga suring, "Telefon"ni tanlang va kerakli telefon raqamini kiriting. Yoki telefon kitobiga o'ting va kerakli kontakti tanlang. Keyin qo'ng'iroq qilish uchun "Qo'ng'iroq" tugmasini bosing. Chaqiruvni bekor qilish uchun 1 yoki 3 tugmachasini bosing.

**Eslatma.** Telefon kitobiga raqamlarni qo'shish uchun ilovaga kiring.

**Kiruvchi chaqiruvlar.** Kiruvchi chaqiruvda ekranda javob berish uchun "Qabul qilish"ni yoki rad etish uchun "Rad etish"ni bosing (H-4-rasm). Telefon kitobini to'ldirgandan so'ng ilovada noma'lum raqamlardan kiruvchi chaqiruvlarni taqiqlashni yoqish mumkin, ya'ni chaqiruvlar faqat saqlangan kontaktlardan kelib tushadi.

**Favqulodda chaqiruv.** Ilovada uchtagacha favqulodda raqamlarni saqlash mumkin. Avtomatik tarzda favqulodda chaqiruvni boshlash uchun 2 (8) tugmasini 3–5 soniya davomida bosing va ushlab turing. Qurilmadan uchta saqlangan raqamga chaqiruv keladi: navbat bilan, har biriga 2 martadan, chaqiruv biron bir abonent javob berguncha amalga oshiriladi.

**Joylashuv.** Ilova himoyalangan kanal orqali uzatiluvchi soat koordinatalarini ilovada o'rnatilgan vaqt oraliqlari bilan qayd etadi. Soat joylashuviga qarab, GPS (ochiq maydonda), LBS yoki Wi-Fi (xona ichkarisida) orqali koordinatalarni uzatadi.

**Eslatma.** Geolokatsiya yuqori energiya sarfini talab qiladi. Ilovada batareyani tejash rejimini yoki oddiy rejimni faollashtirish tavsiya etiladi. Haqiqiy vaqtda koordinatalarni tezda olish uchun qisqa vaqt ichida aniq yoki majburiy rejimdan foydalaning.

**Musiqqa pleyeri va USB rejimi.** Soat ichiga o'rnatilgan xotira kartasi bilan jihozlangan bo'lib, unga musiqqa pleyerida tinglash uchun audiodoyuzuvlarni qo'shish mumkin. USB rejimida fayllarni yuklab olish va ularni tinglash, shuningdek, soatning boshqa funksiyalari haqida batafsil ma'lumot [canyon.eu/drivers-and-manuals](http://canyon.eu/drivers-and-manuals) veb-saytida mavjud bo'lgan to'liq qo'llanmada mavjud.

**O'chirish.** Asosiy ekranda barmog'ingizni chap yoki o'ngga suring. "Sozlamalar"ni tanlang (H-3-rasm). Ochilgan menyuda "O'chirish" tugmasini bosing va amalni tasdiqlang. eSIM karta ulanmagan holda qurilmani o'chirishni 3-tugmani 3–5 soniya davomida bosib, ushlab turish orqali amalga oshirish mumkin.

#### **EHTIMOLIY NOSOZLIKLARNI BARTARAF ETISH**

**Soat yoqilmayapti.** Mumkin bo'lgan sabab: qurilma zaryadsizlangan. Akkumulyator kamida 5 % zaryadlanganda soat yoqiladi. Yechim: qurilmani ta'minot manbayiga ulang va bir necha daqiqadan so'ng uni qayta yoqing. Agar soat quvvatlanmasa, quvvatlash kabeli va ta'minot manbasini tekshiring.

**Kiruvchi/chiquvchi chaqiruvlar ishlamayapti.** Ehtimoliy sabab: eSIM karta tashiluvchi qurilmalar uchun moslashtirilmagan; mobil tarmoq mavjud emas; eSIM karta balansi tugagan. Yechim: kerakli eSIM karta tanlanganligiga, qurilma tarmoq qamrovi zonasida ekanligiga va eSIM karta balansi to'ldirilganligiga ishonch hosil qiling.

Agar yuqoridagi harakatlar muammoni hal qilmasa, veb-sahifadagi chat orqali qo'llab-quvvatlash xizmatiga murojaat qiling [canyon.eu/user-help-desk](http://canyon.eu/user-help-desk).

**KAFOLAT SHARTLARI.** Qurilmaning kafolati va xizmat qilish muddati – agar mahalliy qonun hujjatlarida boshqacha qoida nazarda tutilgan bo'lmasa, qurilma chakana savdo tarmog'ida oxirgi xaridorga sotilgan kundan boshlab 2 yil. Kafolat haqida qo'shimcha ma'lumot [canyon.eu/warranty-terms](http://canyon.eu/warranty-terms) veb-saytida mavjud.

## ENG SIMPLIFIED DECLARATION OF CONFORMITY

Hereby, ASBISC declares that the device is in compliance with Directive 2014/53/EU. The full text of the EU Declaration of Conformity is available at the following web address: [canyon.eu/certificates/cne-kw49-ce](http://canyon.eu/certificates/cne-kw49-ce).

**RoHS Directive.** The device complies with the requirements of the Directive 2011/65/EU on the Restriction of Hazardous Substances (RoHS), including the requirements of the RoHS Directive 2015/863/EU.

**This device complies with applicable safety requirements.**

**OTHER INFORMATION.** All information contained herein is subject to change without notice to the user. For up-to-date and detailed information about the device, connection process, certificates, warranty and quality, as well as the functionality of the Canyon Life app, please see the corresponding installation and operation manuals available at [canyon.eu/drivers-and-manuals](http://canyon.eu/drivers-and-manuals). All trademarks and brands are the property of their respective owners. Made in China. The date of manufacture is indicated on the package and is also encoded in the serial number specified on the device casing, where the fourth digit stands for the year (for example, "4" is the year 2021), and the fifth and sixth digits stand for the week of the year (for example, "15" is the 15th week).

**Manufacturer:** ASBISC Enterprises PLC, Iapetou, 1, Agios Athanasios, 4101, Limassol, Cyprus. Tel.: +48732080077, [info@asbis.com](mailto:info@asbis.com), [asbis.com](http://asbis.com).

## ARA إعلان المطابقة الميسط

بموجب هذا، تعلن ASBISC أن الجهاز متوافق مع التوجيه 2014/53/EU. يمكن العثور على النص الكامل لإعلان المطابقة للاتحاد الأوروبي على عنوان الويب التالي: [canyon.eu/certificates/cne-kw49-ce](http://canyon.eu/certificates/cne-kw49-ce).

**توجيه RoHS.** يطابق الجهاز المتطلبات الواردة في توجيه RoHS رقم 2011/65/EU بشأن تقييد المواد الخطرة، بما في ذلك المتطلبات الواردة في توجيه RoHS رقم 2015/863/EU.

يتوافق هذا الجهاز مع متطلبات السلامة المعمول بها.

**معلومات أخرى.** جميع المعلومات الواردة في هذا المستند عرضة للتغيير دون إشعار مسبق للمستخدم. يمكن الحصول على أحدث المعلومات والمعلومات المفصلة حول الجهاز وعمليته بدء التشغيل والشهادات والضمان والجودة وأيضا وظائف تطبيق Canyon Life على أدلة التشغيل والاستخدام ذات الصلة المتوفرة على صفحة الويب [canyon.eu/drivers-and-manuals](http://canyon.eu/drivers-and-manuals). جميع العلامات التجارية هي ملك لأصحابها. يشار إلى تاريخ الإنتاج على العبوة ويتم تشفيره أيضا في الرقم التسلسلي الموجود على جسم الجهاز، حيث يشير الرقم الرابع إلى السنة (على سبيل المثال، "4" هو سنة 2021)، ويشير الرقم الخامس والسادس إلى أسبوع السنة (على سبيل المثال، "15" هو الأسبوع 15).

**المصنع:** ASBISC Enterprises PLC, Iapetou, 1, Agios Athanasios, 4101, Limassol, Cyprus (قبرص). الهاتف: +48732080077، [info@asbis.com](mailto:info@asbis.com)، [asbis.com](http://asbis.com)

## AZE SADƏLƏŞDİRİLMİŞ UYGUNLUQ BƏYANNAMƏSİ

Bununa ASBISC şirkəti cihazın 2014/53/EU direktivinə uyğun olduğunu bəyan edir. AB Uyğunluq Bəyannaməsinin tam mətni ilə bu veb-ünvandan tanışola bilərsiniz: [canyon.eu/certificates/cne-kw49-ce](http://canyon.eu/certificates/cne-kw49-ce).

**RoHS Direktivi.** Cihaz RoHS 2015/863/EU Direktivi də daxil olmaqla, zərərli maddələrin tərkibinin məhdudlaşdırılması haqqında RoHS 2011/65/EU Direktivinə uyğundur.

**Su cihaz müvafiq təhlükəsizlik tələblərinə cavab verir.**

**SAİR MƏLUMATLAR.** Bu sənəddə əks olunmuş bütün məlumatlar istifadəçini əvvəlcədən xəbərdarlıq etmədən dəyişdirilə bilər. Cihaz, qoşulma prosesi, sertifikatlar, zəmanətlər və keyfiyyət, eləcə də Canyon Life tətbiqinin funksional imkanlarına dair aktual və ətraflı məlumatlar [canyon.eu/drivers-and-manuals](http://canyon.eu/drivers-and-manuals) veb-səhifəsində əks olunmuş müvafiq quraşdırma və istismar təlimatlarında əks olunmuşdur. Bütün əmtəə nişanları və ticarət nişanları onların müvafiq sahiblərinin mülkiyyətidir. İstehsal tarixi qablaşmanın üzərində göstərilmiş, eləcə də cihazın korpusundakı seriya nömrəsində şifələnməmişdir, burada dördüncü rəqəm ili göstərir (məsələn, "1" – 2021-ci il deməkdir), beşinci və altıncı rəqəmlər isə ilin həftəsini göstərir (məsələn, "15" – 15-ci həftə deməkdir).

**İstehsalçı:** ASBISC Enterprises PLC, Iapetou, 1, Agios Athanasios, 4101, Limassol, Cyprus (Kıpr). Tel.: +48732080077; [info@asbis.com](mailto:info@asbis.com), [asbis.com](http://asbis.com).

## BUL ОПРОСТЕНА ДЕКЛАРАЦИЯ ЗА СЪОТВЕТСТВИЕ

С настоящото ASBISC декларира, че устройството отговаря на изискванията на Директива 2014/53/EU. С пълния текст на ЕС декларацията за съответствие, може да се запознаете на следния уеб адрес: [canyon.eu/certificates/cne-kw49-ce](http://canyon.eu/certificates/cne-kw49-ce).

**Директива RoHS.** Устройството е в съответствие с изискванията на Директива RoHS 2011/65/EU относно ограничаване на опасните вещества, включително изискванията на Директива RoHS 2015/863/EU.

**Това устройство отговаря на приложените изисквания за безопасност.**

**ДРУГА ИНФОРМАЦИЯ.** Цялата информация, съдържаща се в този документ, може да бъде променена без предварително уведомяване на потребителя. Актуалната информация и подробности относно устройството, процеса на свързване, сертификатите, гаранцията и качеството, както и за функционалността на приложението Canyon Life, вж. в съответните ръководства за инсталиране и експлоатация, които са достъпни на уеб страница [canyon.bg/drivers-and-manuals](http://canyon.bg/drivers-and-manuals). Всички търговски марки и брандове са собственост на съответните им собственици. Произведено в Китай. Датата на производство е посочена на опаковката и също така е кодирана в серийния номер на корпуса на устройството, където четвъртата цифра показва годината (например, "1" – 2021 година), а петата и шестата цифра показват седмицата от годината (например, "15" – 15-та седмица).

**Προϊοδισιτλ:** ASBISC Enterprises PLC, Iapetou, 1, Agios Athanasios, 4101, Limassol, Cyprus (Κιπρ). Τηλ.: +48732080077, info@asbis.com, asbis.com.

## **CES ZJEDNODUŠENÉ PROHLÁŠENÍ O SHODĚ**

ASBISC tímto prohláší, že zařízení je v souladu se směrnicí 2014/53/EU. Úplné znění EU prohlášení o shodě je k dispozici na této webové adrese: [canyon.eu/certificates/cne-kw49-ce](http://canyon.eu/certificates/cne-kw49-ce).

**Směrnice RoHS.** Zařízení splňuje požadavky směrnice RoHS 2011/65/EU o omezení používání nebezpečných látek, včetně požadavků směrnice RoHS 2015/863/EU.

**Toto zařízení splňuje platné bezpečnostní požadavky.**

**DALŠÍ INFORMACE.** Veškeré informace v tomto dokumentu se mohou změnit bez předchozího upozornění. Aktuální informace a podrobnosti o zařízení, procesu připojení, certifikátech, záruce a kvalitě, jakož i o funkcích aplikace Canyon Life najdete v příslušných instalačních a uživatelských příručkách, které jsou k dispozici na adrese [czech.canyon.eu/drivers-and-manuals](http://czech.canyon.eu/drivers-and-manuals). Všechny ochranné známky a značky jsou majetkem příslušných vlastníků. Vyrobeno v Číně. Datum výroby je uvedeno na obalu a je také zašifrováno v sériovém čísle na pouzdře zařízení, kde čtvrtá číslice označuje rok (například „1“ je 2021 rok) a pátá a šestá číslice označuje týden roku (například „15“ je 15. týden).

**Výrobce:** ASBISC Enterprises PLC, Iapetou, 1, Agios Athanasios, 4101, Limassol, Cyprus (Kypr). Tel.: +48732080077, info@asbis.com, asbis.com.

## **DAN FORENKLET OVERENSSTEMMELSESERKLÆRING**

ASBISC erklærer hermed, at enheden er i overensstemmelse med direktiv 2014/53/EU. Den fulde ordlyd af EU-overensstemmelseserklæringen er tilgængelig på følgende webadresse: [canyon.eu/certificates/cne-kw49-ce](http://canyon.eu/certificates/cne-kw49-ce).

**RoHS-direktivet.** Enheden overholder kravene i RoHS-direktivet 2011/65/EU om begrænsning af farlige stoffer, herunder kravene i RoHS-direktivet 2015/863/EU.

**Denne enhed opfylder gældende sikkerhedskrav.**

**ANDRE OPLYSNINGER.** Alle oplysninger i dette dokument kan ændres uden varsel. Du kan finde aktuelle oplysninger og detaljer om enheden, tilslutningsprocessen, certifikater, garanti og kvalitet samt Canyon Life-appens funktionalitet i de relevante installations- og brugervejledninger der findes på [canyon.eu/drivers-and-manuals](http://canyon.eu/drivers-and-manuals). Alle varemærker og mærker tilhører deres respektive ejere. Lavet i Kina. Fremstillingsdatoen er angivet på emballagen og er også krypteret i serienummeret på enhedens kassen, hvor det fjerde ciffer angiver året (f.eks. "1" er 2021), og det femte og sjette ciffer angiver ugen af året (f.eks. "15" er dette er uge 15).

**Fabrikant:** ASBISC Enterprises PLC, Iapetou, 1, Agios Athanasios, 4101, Limassol, Cyprus (Cypern). Tlf.: +48732080077, info@asbis.com, asbis.com.

## **DEU VEREINFACHTE KONFORMITÄTSEKTLÄRUNG**

Hiermit ASBISC erklärt, dass das Gerät mit der Richtlinie 2014/53/EU übereinstimmt. Den vollständigen Text der EU-Konformitätserklärung finden Sie unter folgender Internetadresse: [canyon.eu/certificates/cne-kw49-ce](http://canyon.eu/certificates/cne-kw49-ce).

**RoHS-Richtlinie.** Das Gerät entspricht den Anforderungen der RoHS-Richtlinie 2011/65/EU zur Beschränkung gefährlicher Stoffe, einschließlich der Anforderungen der RoHS-Richtlinie 2015/863/EU.

**Dieses Gerät entspricht den geltenden Sicherheitsanforderungen.**

**SONSTIGE INFORMATIONEN.** Alle in diesem Dokument enthaltenen Informationen können ohne vorherige Ankündigung an den Benutzer geändert werden. Aktuelle Informationen und Details zu Gerät, Verbindungsverfahren, Zertifikaten, Garantie und Qualität, sowie zur Funktionalität der Anwendung Canyon Life, finden Sie in den entsprechenden Installations- und Bedienungsanleitungen unter [de.canyon.eu/drivers-and-manuals](http://de.canyon.eu/drivers-and-manuals). Alle Warenzeichen und Marken sind das Eigentum ihrer jeweiligen Inhaber. In China hergestellt. Das Herstellungsdatum ist auf der Verpackung angegeben sowie in der Seriennummer auf dem Gerätegehäuse verschlüsselt, wobei die vierte Ziffer das Jahr angibt (z. B. „1“ ist 2021) und die fünfte und sechste Ziffer die Woche des Jahres angeben (z. B. „15“ ist die 15. Woche).

**Hersteller:** ASBISC Enterprises PLC, Iapetou, 1, Agios Athanasios, 4101, Limassol, Cyprus (Zypern). Tel.: +48732080077, info@asbis.com, asbis.com.

## **ELL ΑΠΛΟΥΣΤΕΥΜΕΝΗ ΔΗΛΩΣΗ ΣΥΜΜΟΡΦΩΣΗΣ**

Δια του παρόντος, η ASBISC δηλώνει ότι η συσκευή συμμορφώνεται με την Οδηγία 2014/53/EU. Το πλήρες κείμενο της Δήλωσης Συμμόρφωσης ΕΕ διατίθεται στην ακόλουθη διεύθυνση web: [canyon.eu/certificates/cne-kw49-ce](http://canyon.eu/certificates/cne-kw49-ce).

**Οδηγία RoHS.** Η συσκευή συμμορφώνεται με τις πρόνοιες της Οδηγίας RoHS 2011/65/EU σχετικά με τον περιορισμό των επικίνδυνων ουσιών, συμπεριλαμβανομένων των διατάξεων της οδηγίας RoHS 2015/863/EU.

**Αυτή η συσκευή συμμορφώνεται με τις ισχύουσες απαιτήσεις ασφαλείας.**

**ΑΛΛΕΣ ΠΛΗΡΟΦΟΡΙΕΣ.** Όλες οι πληροφορίες που περιέχονται σε αυτό το έγγραφο υπόκεινται σε αλλαγές χωρίς προηγούμενη ειδοποίηση του χρήστη. Για επικαιρές πληροφορίες και λεπτομέρειες σχετικά με τη συσκευή, τη διαδικασία σύνδεσης, τα πιστοποιητικά, την εγκυρότητα και την ποιότητα, καθώς και τη λειτουργικότητα της εφαρμογής Canyon Life, ανατρέξτε στα σχετικά εγχειρίδια εγκατάστασης και χρήσης, τα οποία είναι διαθέσιμα στη διεύθυνση [canyon.com.gr/drivers-and-manuals](http://canyon.com.gr/drivers-and-manuals). Όλα τα εμπορικά σήματα και οι μάρκες αποτελούν

ιδιοκτησία των αντίστοιχων κατόχων τους. Κατασκευασμένο στην Κίνα. Η ημερομηνία παραγωγής υποδεικνύεται στη συσκευασία και είναι επίσης κρυπτογραφημένη στον σειριακό αριθμό στο πλαίσιο της συσκευής, όπου το τέταρτο ψηφίο υποδεικνύει το έτος (για παράδειγμα, το "1" είναι το 2021) και το πέμπτο και το έκτο ψηφίο υποδεικνύουν την εβδομάδα του έτους (για παράδειγμα, το "15" σημαίνει 15<sup>η</sup> εβδομάδα).

**Κατασκευαστής:** ASBISC Enterprises PLC, Iapetou, 1, Agios Athanasios, 4101, Limassol, Cyprus (Κύπρος). Τηλ.: +48732080077, info@asbis.com, asbis.com.

### **EST LIHTSUSTATUD VASTAVUSDEKLARATSIOON**

ASBISC deklareerib käesolevaga, et seade vastab direktiivile 2014/53/EU. Eli vastavusdeklaratsiooni täielik tekst on kättesaadav järgmisel veebiaadressil: [canyon.eu/certificates/cne-kw49-ce](http://canyon.eu/certificates/cne-kw49-ce).

**RoHS direktiiv.** Seade vastab ohtlike ainete kasutamise piiramist käsitlevale RoHS-direktiivile 2011/65/EU nõuded, sealhulgas RoHS-direktiivi 2015/863/EU nõuded.

**See seade vastab kehtivatele ohutusnõuetele.**

**MUU TEAVE.** Kogu käesolevas dokumendis sisalduv teave võib muutuda ilma ette teatamata. Ajakohast teavet ja üksikasju seadme, ühendamisprotsessi, sertifikaatide, garantii ja kvaliteedi ning Canyon Life'i rakenduse funktsionaalsuse kohta leiata asjakohastest paigaldus- ja kasutusjuhenditest, mis on saadaval aadressil [canyon.eu/drivers-and-manuals](http://canyon.eu/drivers-and-manuals). Kõik kaubamärgid ja margid on nende vastavate omanike omand. Valmistatud Hiinas. Tootmiskuupäev on märgitud pakendil, ja samuti krüpteeritud seadme korpusel olemasse seerianumbrisse, kus neljas number näitab aastat (näiteks „1“ – see on aasta 2021) ja viies ning kuues number tähistavad aasta nädalat (näiteks „15“ – see on 15. nädal).

**Tootja:** ASBISC Enterprises PLC, Iapetou, 1, Agios Athanasios, 4101, Limassol, Cyprus (Küpros). Tel.: +48732080077, info@asbis.com, asbis.com.

### **FRA DÉCLARATION DE CONFORMITÉ SIMPLIFIÉE**

ASBISC déclare par le présent document que l'appareil est conforme à la directive 2014/53/EU. Le texte intégral de la déclaration de conformité de l'UE est disponible à l'adresse suivante : [canyon.eu/certificates/cne-kw49-ce](http://canyon.eu/certificates/cne-kw49-ce).

**Directive RoHS.** L'appareil est conforme aux exigences de la Directive RoHS 2011/65/EU sur la restriction des substances dangereuses, y compris les exigences de la Directive RoHS 2015/863/EU.

**Cet appareil répond aux exigences de sécurité applicables.**

**AUTRES INFORMATIONS.** Toutes les informations contenues dans ce document sont susceptibles d'être modifiées sans notification préalable à l'utilisateur. Pour obtenir des informations et des détails actualisés sur l'appareil, le processus de connexion, les certificats, la garantie et la qualité, ainsi que sur les fonctionnalités de l'application Canyon Life, consultez les manuels d'installation et d'utilisation correspondants disponibles sur [canyon.eu/drivers-and-manuals](http://canyon.eu/drivers-and-manuals). Toutes les marques et marques déposées sont la propriété de leurs détenteurs respectifs. Fabriqué en Chine. La date de fabrication est indiquée sur l'emballage et est également cryptée dans le numéro de série sur le boîtier de l'appareil, où le quatrième chiffre indique l'année (par exemple, « 1 » est 2021), et les cinquième et sixième chiffres indiquent la semaine de l'année (par exemple, « 15 » signifie qu'il s'agit de la semaine 15).

**Fabricant :** ASBISC Enterprises PLC, Iapetou, 1, Agios Athanasios, 4101, Limassol, Cyprus (Chypre). Tél. : +48732080077, info@asbis.com, asbis.com.

### **HRV POJEDNOSTAVLJENA IZJAVA O SUKLADNOSTI**

ASBISC ovime izjavljuje da je uređaj u skladu sa Smjernicom 2014/53/EU. Cijeli tekst EU Izjave o sukladnosti može se naći na sljedećoj web adresi: [canyon.eu/certificates/cne-kw49-ce](http://canyon.eu/certificates/cne-kw49-ce).

**Smjernica RoHS.** Uređaj je u skladu sa zahtjevima RoHS Smjernice 2011/65/EU o ograničenju opasnih tvari, uključujući zahtjeve RoHS Smjernice 2015/863/EU.

**Ovaj uređaj je sukladan s važećim sigurnosnim zahtjevima.**

**OSTALE INFORMACIJE.** Sve informacije sadržane u ovom dokumentu mogu biti izmjenjene bez prethodne najave za korisnike. Za najnovije informacije i detaljne podatke o uređaju, postupku povezivanja, certifikatima, jamstvu i kvaliteti, kao i funkcionalnosti aplikacije Canyon Life, v. odgovarajuće korisničke priručnike za instalaciju i korištenje dostupne na [canyon.eu/drivers-and-manuals](http://canyon.eu/drivers-and-manuals). Svi zaštitni znakovi i robne marke su vlasništvo odgovarajućih vlasnika. Proizvedeno u Kini. Datum proizvodnje je naveden na ambalaži i također je šifriran u serijskom broju na kućištu uređaja, gdje četvrta znamenka označava godinu (na primjer, "1" je 2021.), a peta i šesta znamenke označavaju tjedan u godini proizvodnje (na primjer, "15" je 15 tjedan).

**Proizvođač:** ASBISC Enterprises PLC, Iapetou, 1, Agios Athanasios, 4101, Limassol, Cyprus (Cipar). Tel.: +48732080077, info@asbis.com, asbis.com.

### **HUN EGYSZERŰSÍTETT MEGFELELŐSÉGI NYILATKOZAT**

Az ASBISC kijelenti, hogy a készülék megfelel a 2014/53/EU irányelvnek. Az EU-megfelelőségi nyilatkozat teljes szövege a következő internetes címen érhető el: [canyon.eu/certificates/cne-kw49-ce](http://canyon.eu/certificates/cne-kw49-ce).

**RoHS irányelv.** A készülék megfelel a 2011/65/EU RoHS Irányelv káros anyagok korlátozására vonatkozó követelményeinek, beleértve a 2015/863/EU RoHS Irányelv követelményeit is.

**Ez a készülék megfelel a vonatkozó biztonsági követelményeknek.**



жылды көрсетеді (мысалы, «1» – 2021), ал бесінші және алтыншы цифрлар өнімнің аптасын көрсетеді жыл (мысалы, «15» – 15 апта).

**Өндіруші:** ASBIS Enterprises PLC, Iapetou, 1, Agios Athanasios, 4101, Limassol, Cyprus (Кипр). Тел.: +48732080077, info@asbis.com, asbis.com.

### **LV VIENKĀRŠOTA ATBILSTĪBAS DEKLARĀCIJA**

ASBIS ar šo paziņo, ka ierīce atbilst Direktīvai 2014/53/EU. Pilns ES atbilstības deklarācijas teksts ir pieejams šādā tīmekļa adresē: [canyon.eu/certificates/cne-kw49-ce](http://canyon.eu/certificates/cne-kw49-ce).

**RoHS direktīva.** Ierīce atbilst RoHS direktīvas 2011/65/EU prasībām par bīstamo vielu ierobežošanu, tostarp RoHS direktīvas 2015/863/EU prasībām.

**Šīs ierīce atbilst piemērojamām drošības prasībām.**

**CITA INFORMĀCIJA.** Visa šajā dokumentā sniegtā informācija var tikt mainīta bez iepriekšēja brīdinājuma. Jaunāko informāciju un sīkāku informāciju par ierīci, savienošanas procesu, sertifikātiem, garantiju un kvalitāti, kā arī par Canyon Life lietotnes funkcionalitāti sk. attiecīgajās instalēšanas un lietošanas rokasgrāmatās, kas pieejamas vietnē [canyon.eu/drivers-and-manuals](http://canyon.eu/drivers-and-manuals). Visas preču zīmes un zīmoli ir to attiecīgo īpašnieku īpašums. Ražots Ķīnā. Ražošanas datums ir norādīts uz iepakojuma, kā arī tiek kodēts sērijas numurā uz ierīces korpusa, kur ceturtais cipars apzīmē gadu (piemēram, "1" ir 2021. gads), un piektais un sestais cipars apzīmē gada nedēļu (piemēram, "15" ir 15. nedēļa).

**Ražotājs:** ASBIS Enterprises PLC, Iapetou, 1, Agios Athanasios, 4101, Limassol, Cyprus (Kipra). Tālr.: +48732080077, info@asbis.com, asbis.com.

### **LT SUPAPRASTINTA ATITIKTIES DEKLARACIJA**

ASBIS pareiškia, kad prietaisas atitinka Direktyvą 2014/53/EU. Visą ES atitikties deklaracijos tekstą galima rasti šiuo interneto adresu: [canyon.eu/certificates/cne-kw49-ce](http://canyon.eu/certificates/cne-kw49-ce).

**RoHS direktyva.** Įrenginys atitinka RoHS direktyvos 2011/65/EU dėl pavojingų medžiagų apribojimo reikalavimus, įskaitant RoHS direktyvą 2015/863/EU.

**Šis įrenginys atitinka taikomus saugos reikalavimus.**

**KITA INFORMACIJA.** Visa šiame dokumente pateikta informacija gali būti keičiama be išankstinio naudotojo įspėjimo. Aktualią ir išsamią informaciją apie įrenginį, prijungimo procesą, sertifikatus, garantiją ir kokybę, o taip pat apie Canyon Life programėlės funkcines galimybes žr. atitinkamuose įrengimo ir eksploatavimo vadovuose, pasiekiamuose adresu [canyon.eu/drivers-and-manuals](http://canyon.eu/drivers-and-manuals). Visi prekių ženklai yra atitinkamų savininkų nuosavybė. Pagaminta Kinijoje. Pagaminimo data nurodyta ant pakuotės, taip pat užkoduota ant įrenginio korpuso nurodytu serijos numeriu, kur ketvirtas skaitmuo reiškia metus (pavyzdžiui, "1" yra 2021 metai), o penktas ir šeštasis skaitmenys reiškia metų savaitę (pavyzdžiui, "15" yra 15 savaitė).

**Gamintojas:** ASBIS Enterprises PLC, Iapetou, 1, Agios Athanasios, 4101, Limassol, Cyprus (Kipras). Tel.: +48732080077, info@asbis.com, asbis.com.

### **MKD ПОЕДНОСТАВЕНА ДЕКЛАРАЦИЈА ЗА СООДВЕТСТВО**

Со ова ASBIS изјавува дека уредот соодветствува со Директивата 2014/53/EU. Целосниот текст на Декларацијата за соодветство со ЕУ е достапен на следната веб-адреса: [canyon.eu/certificates/cne-kw49-ce](http://canyon.eu/certificates/cne-kw49-ce).

**RoHS директива.** Уредот е усогласен со барањата на Директивата RoHS 2011/65/EU за ограничување на опасни супстанции, вклучувајќи ги барањата на Директиви RoHS 2015/863/EU.

**Овој уред е во согласност со важечките безбедносни барања.**

**ДОПОЛНИТЕЛНИ ИНФОРМАЦИИ.** Сите информации содржани во овој документ можат да претрпат промена без претходно известување до корисникот. Актуелните информации и подробните податоци за уредот, процесот на поврзување, сертификатите, гаранциите и квалитетот, како и за функциите на апликацијата Canyon Life се достапни во соодветните упатства за користење, достапни на веб-страницата [canyon.eu/drivers-and-manuals](http://canyon.eu/drivers-and-manuals). Сите ознаки на производителите и трговски марки се сопственост на нивните соодветни сопственици. Произведено во Кина. Датумот на производство е означен на пакувањето и исто така е шифриран во серискиот број на корпусот на уредот, каде што четвртата цифра ја означува годината (на пример, „1“ е 2021 година), а петтата и шесттата цифра ја означуваат неделата од година (на пример, „15“ е 15 недела).

**Произведувач:** ASBIS Enterprises PLC, Iapetou, 1, Agios Athanasios, 4101, Limassol, Cyprus (Кипар). Тел. +48732080077, info@asbis.com, asbis.com.

### **NLD VEREENVOUDIGDE CONFORMITEITSVERKLARING**

ASBIS verklaart hierbij dat het apparaat voldoet aan Richtlijn 2014/53/EU. De volledige tekst van de EU-conformiteitsverklaring is te vinden op het volgende webadres: [canyon.eu/certificates/cne-kw49-ce](http://canyon.eu/certificates/cne-kw49-ce).

**RoHS-richtlijn.** Het apparaat voldoet aan de RoHS-richtlijn 2011/65/EU inzake de beperking van gevaarlijke stoffen, inclusief de RoHS-richtlijn 2015/863/EU.

**Dit apparaat voldoet aan de geldende veiligheidsnormen.**

**OVERIGE INFORMATIE.** Alle informatie in dit document kan zonder voorafgaande kennisgeving worden gewijzigd. Actuele informatie en details over het apparaat, het aansluitproces, certificaten, garantie en kwaliteit, evenals de functionaliteit van de Canyon Life app, vindt u in de betreffende installatie- en gebruikershandleidingen op [canyon.eu/drivers-and-manuals](http://canyon.eu/drivers-and-manuals). Alle handelsmerken en

merknamen zijn eigendom van hun respectieve eigenaars. Gemaakt in China. De productiedatum wordt aangegeven op de verpakking en is ook gecodeerd in het serienummer op de behuizing van het apparaat, waarbij het vierde cijfer het jaar aangeeft (bijvoorbeeld '1' betekent 2021) en de vijfde en zesde cijfers de week van het jaar aangeven (bijvoorbeeld '15' betekent 15e week).  
**Fabrikant:** ASBISC Enterprises PLC, Iapetou, 1, Agios Athanasios, 4101, Limassol, Cyprus. Tel.: +48732080077, info@asbis.com, asbis.com.

#### **POL** UPROSZCZONA DEKLARACJA ZGODNOŚCI

ASBISC niniejszym oświadcza, że urządzenie jest zgodne z dyrektywą 2014/53/EU. Pełny tekst deklaracji zgodności UE jest dostępny pod następującym adresem internetowym: [canyon.eu/certificates/cne-kw49-ce](http://canyon.eu/certificates/cne-kw49-ce).

**Dyrektywa RoHS.** Urządzenie spełnia wymagania dyrektywy RoHS 2011/65/EU w sprawie ograniczenia stosowania substancji niebezpiecznych, w tym wymagania dyrektywy RoHS 2015/863/EU.

**To urządzenie jest zgodne z obowiązującymi wymogami bezpieczeństwa.**

**INNE INFORMACJE.** Wszystkie informacje zawarte w niniejszym dokumencie mogą ulec zmianie bez wcześniejszego powiadomienia użytkownika. Aktualne informacje i szczegóły dotyczące urządzenia, procesu podłączenia, certyfikatów, gwarancji i jakości, oraz funkcjonalności aplikacji Canyon Life, znajdują się w odpowiednich instrukcjach instalacji i obsługi dostępnych na stronie [poland.canyon.eu/drivers-and-manuals](http://poland.canyon.eu/drivers-and-manuals). Wszystkie znaki towarowe i marki są własnością ich właścicieli. Wyprodukowano w Chinach. Data produkcji jest podana na opakowaniu i jest również zakodowana w numerze seryjnym na korpusie urządzenia, gdzie czwarta cyfra wskazuje rok (np. „1” to 2021), a piąta i szósta cyfra wskazują tydzień roku (np. „15” to tydzień 15).

**Producent:** ASBISC Enterprises PLC, Iapetou, 1, Agios Athanasios, 4101, Limassol, Cyprus (Cypr). Tel.: +48732080077, info@asbis.com, asbis.com.

#### **POR** DECLARAÇÃO DE CONFORMIDADE SIMPLIFICADA

A ASBISC declara que o dispositivo está conforme a Diretiva 2014/53/EU. O texto completo da Declaração de Conformidade da UE está disponível no seguinte endereço web: [canyon.eu/certificates/cne-kw49-ce](http://canyon.eu/certificates/cne-kw49-ce).

**Diretiva RoHS.** O dispositivo está em conformidade com os requisitos da Diretiva RoHS 2011/65/EU sobre a restrição de substâncias perigosas, incluindo os requisitos da Diretiva RoHS 2015/863/EU.

**Este dispositivo está em conformidade com os requisitos de segurança aplicáveis.**

**OUTRAS INFORMAÇÕES.** Todas as informações contidas neste documento estão sujeitas as alterações sem aviso ao utilizador. Para informações e detalhes atualizados sobre o dispositivo, processo de ligação, certificados, garantia e qualidade, bem como a funcionalidade do aplicativo Canyon Life, consulte os respetivos manuais de instalação e operação disponíveis em [canyon.eu/drivers-and-manuals](http://canyon.eu/drivers-and-manuals). Todas as marcas registadas e nomes comerciais são propriedade dos seus respetivos proprietários. Fabricado na China. A data de produção é indicada na embalagem e também é codificada no número de série no corpo do dispositivo, onde o quarto dígito indica o ano (por exemplo, "1" é 2021) e o quinto e sexto dígitos indicam a semana do ano (por exemplo, "15" é 15 semana).

**Fabricante:** ASBISC Enterprises PLC, Iapetou, 1, Agios Athanasios, 4101, Limassol, Cyprus (Chipre). Tel.: +48732080077, info@asbis.com, asbis.com.

#### **RON** DECLARAȚIE SIMPLIFICATĂ DE CONFORMITATE

ASBISC declară prin prezenta că dispozitivul este conform cu Directiva 2014/53/EU. Textul integral al Declarației de conformitate a UE este disponibil la următoarea adresă web: [canyon.eu/certificates/cne-kw49-ce](http://canyon.eu/certificates/cne-kw49-ce).

**Directiva RoHS.** Dispozitivul respectă cerințele Directivei RoHS 2011/65/EU privind restricția directivei privind substanțele periculoase, inclusiv cerințele Directivei RoHS 2015/863/EU.

**Acest dispozitiv este conform cu cerințele de siguranță aplicabile.**

**ALTE INFORMAȚII.** Toate informațiile conținute în acest document pot fi modificate fără notificare prealabilă a utilizatorului. Pentru informații actualizate și informații detaliate despre dispozitiv, procesul de conectare, certificate, garanție și calitate, precum și funcționalitatea aplicației Canyon Life, vezi ghidurile relevante de instalare și operare disponibile pe pagina web [canyon.ro/drivers-and-manuals](http://canyon.ro/drivers-and-manuals). Toate mărcile comerciale și mărcile comerciale sunt proprietatea deținătorilor respectivi. Fabricat în China. Data de fabricație este indicată pe ambalaj și este, de asemenea, codificată în numărul de serie de pe carcasa dispozitivului, în care a patra cifră indică anul (de exemplu, „1” este 2021), iar a cincea și a șasea cifră indică săptămâna din an (de exemplu, „15” este săptămâna 15).

**Producător:** ASBISC Enterprises PLC, Iapetou, 1, Agios Athanasios, 4101, Limassol, Cyprus (Cipru). Tel.: +48732080077, info@asbis.com, asbis.com.

#### **RUS** УПРОЩЕННАЯ ДЕКЛАРАЦИЯ СООТВЕТСТВИЯ

Настоящим ASBISC заявляет, что устройство соответствует Директиве 2014/53/EU. С полным текстом Декларации соответствия ЕС можно ознакомиться по следующему веб-адресу: [canyon.eu/certificates/cne-kw49-ce](http://canyon.eu/certificates/cne-kw49-ce).

**Директива RoHS.** Устройство отвечает требованиям Директивы RoHS 2011/65/EU об ограничении содержания вредных веществ, включая требования Директивы RoHS 2015/863/EU.

**Настоящее устройство соответствует применимым требованиям безопасности.**

**ПРОЧАЯ ИНФОРМАЦИЯ.** Вся информация, содержащаяся в настоящем документе, может быть изменена без предварительного уведомления пользователя. Актуальную информацию и подробные сведения об устройстве, процессе подключения, сертификатах, гарантии и качестве, а также о функциональных возможностях приложения Canyon Life см. в полном руководстве по установке и эксплуатации, доступном на веб-странице [canyon.eu/drivers-and-manuals](http://canyon.eu/drivers-and-manuals). Все товарные знаки и торговые марки являются собственностью их соответствующих владельцев. Сделано в Китае. Дата производства указана на упаковке, а также зашифрована в серийном номере на корпусе устройства, где четвертая цифра указывает на год (например, «1» – это 2021 год), а пятая и шестая цифры обозначают неделю года (например, «15» – это 15 неделя).

**Производитель:** ASBISC Enterprises PLC, Iapetou, 1, Agios Athanasios, 4101, Limassol, Cyprus (Кипр). Тел.: +48732080077, [info@asbis.com](mailto:info@asbis.com), [asbis.com](http://asbis.com).

#### **SLK ZJEDNODUŠENÉ VYHLÁSENIE O ZHODE**

ASBISC týmto vyhlasuje, že zariadenie je v súlade so smernicou 2014/53/EU. Úplné znenie vyhlásenia o zhode EÚ je k dispozícii na tejto webovej adrese: [canyon.eu/certificates/cne-kw49-ce](http://canyon.eu/certificates/cne-kw49-ce).

**Smernica RoHS.** Zariadenie spĺňa požiadavky smernice RoHS 2011/65/EU o obmedzení používania nebezpečných látok vrátane požiadaviek smernice RoHS 2015/863/EU.

**Toto zariadenie spĺňa príslušné bezpečnostné požiadavky.**

**ĎALŠIE INFORMÁCIE.** Všetky informácie v tomto dokumente sa môžu zmeniť bez predchádzajúceho upozornenia. Aktuálne informácie a podrobnosti o zariadení, procese pripojenia, certifikátoch, záruke a kvalite, ako aj o funkčnosti aplikácie Canyon Life nájdete v príslušných inštalačných a používateľských príručkách, ktoré sú k dispozícii na stránke [canyon.sk/drivers-and-manuals](http://canyon.sk/drivers-and-manuals). Všetky ochranné známky a značky sú majetkom príslušných vlastníkov. Vyrobené v Číne. Dátum výroby je uvedený na obale a je tiež zakódovaný v sériovom čísle na puzdre zariadenia, kde štvrtá číslica označuje rok (napríklad „1“ je 2021) a piata a šiesta číslica označuje týždeň roku (napríklad „15“ je 15. týždeň).

**Výrobca:** ASBISC Enterprises PLC, Iapetou, 1, Agios Athanasios, 4101, Limassol, Cyprus. Тел.: +48732080077, [info@asbis.com](mailto:info@asbis.com), [asbis.com](http://asbis.com).

#### **SLV POENOSTAVLJENA IZJAVA O SKLADNOSTI**

ASBISC izjavlja, da je naprava skladna z Direktivo 2014/53/EU. Celotno besedilo izjave EU o skladnosti je na voljo na spletnem naslovu: [canyon.eu/certificates/cne-kw49-ce](http://canyon.eu/certificates/cne-kw49-ce).

**Direktiva RoHS.** Naprava je v skladu z direktivo RoHS 2011/65/EU o omejevanju nevarnih snovi, vključno z Direktivo RoHS 2015/863/EU.

**Ta naprava je skladna z veljavnimi varnostnimi zahtevami.**

**DRUGE INFORMACIJE.** Vse informacije v tem dokumentu se lahko spremenijo brez predhodnega obvestila. Najnovejše informacije in podrobnosti o napravi, postopku priključitve, certifikatih, garanciji in kakovosti ter funkcionalnosti aplikacije Canyon Life najdete v ustreznih navodilih za namestitve in uporabo, ki so na voljo na spletni strani [canyon.eu/drivers-and-manuals](http://canyon.eu/drivers-and-manuals). Vse blagovne znamke so last njihovih lastnikov. Izdelano na Kitajskem. Datum proizvodnje je naveden na embalaži in je kodiran tudi v serijski številki na ohišju naprave, kjer četrta številka označuje leto (npr. "1" pomeni 2021.), peta in šesta številka pa teden v letu (npr. "15" pomeni 15. teden).

**Proizvajalec:** ASBISC Enterprises PLC, Iapetou, 1, Agios Athanasios, 4101, Limassol, Cyprus (Ciper). Тел.: +48732080077, [info@asbis.com](mailto:info@asbis.com), [asbis.com](http://asbis.com).

#### **SPA DECLARACIÓN DE CONFORMIDAD SIMPLIFICADA**

ASBISC declara por la presente que el dispositivo cumple la Directiva 2014/53/EU. El texto completo de la Declaración de Conformidad de la UE está disponible en la siguiente dirección web: [canyon.eu/certificates/cne-kw49-ce](http://canyon.eu/certificates/cne-kw49-ce).

**Directiva RoHS.** El dispositivo cumple con los requisitos de la Directiva RoHS 2011/65/EU sobre restricción de sustancias peligrosas, incluidos los requisitos de la Directiva RoHS 2015/863/EU.

**Este dispositivo cumple con los requisitos de seguridad aplicables.**

**OTRA INFORMACIÓN.** Toda la información contenida en este documento está sujeta a cambios sin previo aviso al usuario. Para obtener información actualizada y detalles sobre el dispositivo, el proceso de conexión, los certificados, la garantía y la calidad, así como la funcionalidad de la aplicación Canyon Life, consulte los manuales de instalación y operación correspondientes disponibles en [es.canyon.eu/drivers-and-manuals](http://es.canyon.eu/drivers-and-manuals). Todas las marcas registradas son propiedad de sus respectivos dueños. Hecho en China. La fecha de producción figura en el embalaje y también está codificada en el número de serie del cuerpo del dispositivo, donde el cuarto dígito indica el año (por ejemplo, «1» es 2021) y el quinto y sexto dígitos indican la semana del año (por ejemplo, «15» es la semana 15).

**Fabricante:** ASBISC Enterprises PLC, Iapetou, 1, Agios Athanasios, 4101, Limassol, Cyprus (Chipre). Тел.: +48732080077, [info@asbis.com](mailto:info@asbis.com), [asbis.com](http://asbis.com).

#### **SQI DEKLARATA E THJESHTUAR E KONFORMITETIT**

ASBISC në këtë mënyrë deklaron se, pajisja është në përputhje me Direktivën 2014/53/EU. Teksti i plotë i Deklaratës së konformitetit të BE-së mund ta gjeni në adresën e mëposhtme të faqes së internetit: [canyon.eu/certificates/cne-kw49-ce](http://canyon.eu/certificates/cne-kw49-ce).

**Direktiva RoHS.** Pajisja përputhet me kërkesat e Direktivës RoHS 2011/65/EU mbi Kufizimin e Substancave të Rrezikshme, duke përfshirë kërkesat e Direktivës RoHS 2015/863/EU.

**Kjo pajisje përputhet me kërkesat e aplikueshme të sigurisë.**

**INFORMACIONE TË TJERA.** Të gjitha informacionet e përfshira në këtë dokument mund të ndryshojnë pa njoftim paraprak për përdoruesit. Informacioni aktual dhe të dhënat e detajuara rreth pajisjes, procesin e ndezjes, certifikatat, garancinë dhe cilësinë, si dhe mundësit e funksionalitetit të aplikacionit Canyon Life shih në manualin përkatës të instalimit dhe përdorimit i disponueshëm në faqen e internetit [canyon.eu/drivers-and-manuals](http://canyon.eu/drivers-and-manuals). Të gjitha shenjat e produkteve dhe markat tregtare janë pronë e pronarëve të tyre përkatës. Është prodhuar në Kinë. Data e prodhimit tregohet në paketim dhe gjithashtu është e koduar në numrin e serisë së trupit të pajisjes, ku shifra e katërt tregon vitin (për shembull, "1" – është viti 2021), dhe shifra e pestë dhe e gjashtë tregojnë javën e vitit (për shembull, "15" – është 15 javë).

**Prodhuesi:** ASBISC Enterprises PLC, Iapetou, 1, Agios Athanasios, 4101, Limassol, Cyprus (Qipro). Tel. +48732080077, [info@asbis.com](mailto:info@asbis.com), [asbis.com](http://asbis.com).

### **SRP POJEDNOSTAVLJENA IZJAVA O USKLAĐENOSTI**

Ovim ASBISC izjavljuje da je uređaj u skladu sa Direktivom 2014/53/EU. Kompletan tekst EU Izjave o usklađenosti može se naći na veb adresi: [canyon.eu/certificates/cne-kw49-ce](http://canyon.eu/certificates/cne-kw49-ce).

**RoHS direktiva.** Uređaj je usaglašen sa zahtevima Direktive RoHS 2011/65/EU o ograničenju opasnih supstanci, uključujući zahteve Direktive RoHS 2015/863/EU.

**Ovaj uređaj je u skladu sa važećim bezbednosnim zahtevima.**

**OSTALE INFORMACIJE.** Sve informacije sadržane u ovom dokumentu podložne su promeni bez prethodnog obaveštenja korisnika. Za najnovije informacije i detaljne podatke o uređaju, procesu povezivanja, sertifikata, garanciji i kvalitetu, kao i funkcionalnosti aplikacije Canyon Life, nađete u relevantnim priručnicima za koji su dostupni na [canyon.eu/drivers-and-manuals](http://canyon.eu/drivers-and-manuals). Svi zaštitni znakovi i žigovi su svojina njihovih vlasnika. Proizvedeno u Kini. Datum proizvodnje je naveden na pakovanju, a takođe je šifrovan u serijskom broju na kućištu uređaja, gde četvrta cifra označava godinu proizvodnje (na primer, "1" je 2021.), a peta i šesta cifre označavaju nedelju u godini proizvodnje (na primer, "15" je 15 nedelja).

**Proizvođač:** ASBISC Enterprises PLC, Iapetou, 1, Agios Athanasios, 4101, Limassol, Cyprus (Kipar). Tel.: +48732080077, [info@asbis.com](mailto:info@asbis.com), [asbis.com](http://asbis.com).

### **UKR СПРОЩЕНА ДЕКЛАРАЦІЯ ВІДПОВІДНОСТІ**

Цим ASBISC заявляє, що пристрій відповідає Директиві 2014/53/EU. З повним текстом Декларації відповідності ЄС можна ознайомитись за наступною веб-адресою: [canyon.eu/certificates/cne-kw49-ce](http://canyon.eu/certificates/cne-kw49-ce).

**Директива RoHS.** Пристрій відповідає вимогам Директиви RoHS 2011/65/EU щодо обмеження вмісту шкідливих речовин, включаючи вимоги Директиви RoHS 2015/863/EU.

**Цей пристрій відповідає вимогам безпеки.**

**ІНША ІНФОРМАЦІЯ.** Вся інформація, що міститься в цьому документі, може бути змінена без попередження. Актуальну та детальну інформацію про пристрій, процес підключення, сертифікати, гарантію та якість, а також про функціональні можливості застосунок Canyon Life див. у посібниках з встановлення та експлуатації, доступних на веб-сторінці [canyon.ua/drivers-and-manuals](http://canyon.ua/drivers-and-manuals). Усі товарні знаки та торгові марки є власністю відповідних власників. Вироблено в Китаї. Дата виробництва вказана на упаковці, а також зашифрована в серійному номері на корпусі пристрою, де четверта цифра вказує на рік (наприклад, «1» – це 2021 рік), а п'ята та шоста цифри позначають тиждень року (наприклад, «15» – це 15 тиждень).

**Виробник:** ASBISC Enterprises PLC, Iapetou, 1, Agios Athanasios, 4101, Limassol, Cyprus (Kipr). Tel.: +48732080077, [info@asbis.com](mailto:info@asbis.com), [asbis.com](http://asbis.com).

### **UZB SODDALASHTIRILGAN MUVOFIQLIK DEKLARATSIIYASI**

Shu bilan, ASBISC qurilmasi 2014/53/EU direktivasiga muvofiqligini e'lon qiladi. Yevropa Ittifoqining Muvofiqlik deklaratsiyasining to'liq matni bilan quyidagi veb-manzilda tanishish mumkin: [canyon.eu/certificates/cne-kw49-ce](http://canyon.eu/certificates/cne-kw49-ce).

**RoHS direktivasi.** Qurilma xavfli moddalar miqdorini cheklash bo'yicha RoHS 2011/65/EU direktivasi, shu jumladan RoHS 2015/863/EU direktivasi talablariga javob beradi.

**Ushbu qurilma tegishli xavfsizlik talablariga javob beradi.**

**BOSHQA MA'LUMOTLAR.** Ushbu hujjatdagi barcha ma'lumotlar foydalanuvchini oldindan ogohlantirmasdan o'zgartirilishi mumkin. Qurilma haqidagi dolzarb va batafsil ma'lumotlar, ulanish jarayoni, sertifikatlar, kafolatlar va sifat hamda Canyon Life ilovasining funksional imkoniyatlari haqida [canyon.eu/drivers-and-manuals](http://canyon.eu/drivers-and-manuals) veb-sahifasida mavjud bo'lgan tegishli o'rnatish va foydalanish qo'llanmalaridan qarang. Barcha tovar belgilari va savdo nomlari tegishli egalarning mulki hisoblanadi. Xitoyda ishlab chiqarilgan. Ishlab chiqarish sanasi o'ramda ko'rsatilgan va shuningdek, qurilma korpusidagi seriya raqamida shifrlangan, bu yerda to'rtinchi raqam yilni bildiradi (masalan, "1" – bu 2021), beshinchi va oltinchi raqamlar esa ishlab chiqarilgan yil haftasini bildiradi (masalan, "15" – bu 15-hafta).

**Ishlab chiqaruvchi:** ASBISC Enterprises PLC, Iapetou, 1, Agios Athanasios, 4101, Limassol, Cyprus (Kipr). Tel. +48732080077, [info@asbis.com](mailto:info@asbis.com), [asbis.com](http://asbis.com).

## ENG RECYCLING INFORMATION



These symbols indicate that you must follow the Waste Electrical and Electronic Equipment (WEEE) and Waste Battery and Battery Regulations when disposing of the device, its batteries and accumulators, and its electrical and electronic accessories. According to the rules, this equipment must be disposed of separately at the end of its service life. Do not dispose of the device, its batteries and accumulators, or its electrical and electronic accessories together with unsorted municipal waste, as this will harm the environment. To dispose of this equipment, it must be returned to the point of sale or turned in to a local recycling facility. You should contact your local household waste disposal service for details.

**For devices with a non-removable battery:** Under normal or abnormal operating conditions, as well as in the event of a single malfunction, the charging voltage and current must not exceed their maximum permissible values. If the battery temperature exceeds the maximum allowable temperature, then, under abnormal conditions, the device will stop charging. If the battery temperature drops below the minimum allowable temperature during charging, then, under abnormal conditions, the current will be limited.

## ARA معلومات التخلص

تعني هذه الرموز أنه عند التخلص من الجهاز وبطارياته القابلة وغير القابلة لإعادة الشحن وكذلك من إكسسواراته الكهربائية والإلكترونية، يجب اتباع قواعد التعامل مع نفايات إنتاج المعدات الكهربائية والإلكترونية (WEEE) وقواعد التعامل مع نفايات البطاريات القابلة وغير القابلة لإعادة الشحن. تخضع هذه المعدات للتخلص منها بشكل منفصل في نهاية فترة خدمتها. ولا يسمح بالتخلص من الجهاز وبطارياته القابلة وغير القابلة لإعادة الشحن وكذلك من إكسسواراته الكهربائية والإلكترونية مع النفايات الحضرية غير المصنفة حيث سيضر ذلك بالبيئة. للتخلص من هذه المعدات، يجب إعادتها إلى نقطة البيع أو تسليمها إلى نقطة إعادة تدوير محلية. للحصول على المزيد من المعلومات، يرجى الاتصال بالخدمة المحلية للتخلص من النفايات المنزلية.

للأجهزة ذات البطارية غير القابلة للإزالة، في ظروف التشغيل العادية أو المتحرفة عن العادية، وفي حالة حدوث عطل لمرة واحدة، يجب ألا يتجاوز الجهد والتيار أثناء شحن البطارية الحد الأقصى المسموح به. إذا تجاوزت درجة حرارة البطارية الحد الأقصى المسموح به في الظروف المتحرفة عن العادية، سيتوقف شحن بطارية الجهاز. إذا انخفضت درجة حرارة البطارية إلى ما أقل من الحد الأدنى المسموح به أثناء الشحن فسيحدث تحديد التيار في الظروف المتحرفة عن العادية.

## AZE UTILIZASIYASINA DAIR MƏLUMAT

Bu simvollar onu göstərir ki, cihaz, onun batareyası və akkumulyatorları, eləcə də onun elektrik və elektron aksesuarları utilizasiya edilərkən elektrik və elektron avadanlıqların istehsalı tullantılarıyla davranma qaydalarına (WEEE) və batareyə və akkumulyator tullantılarıyla davranma qaydalarına riayət edilməlidir. Qaydalara görə, bu avadanlığın xidmət müddəti başa çatdıqdan sonra ayrıca utilizasiya edilməlidir. Cihazın, onun batareyasının və akkumulyatorlarının, eləcə də onun elektrik və elektron aksesuarlarının çəşidlənməmiş məişət tullantıları ilə birlikdə utilizasiya edilməsi yolverilməzdir, çünki bu, ətraf mühitə zərərliyə. Bu cihazın utilizasiya edilməsi üçün onu satış məntəqəsinə geri qaytarmaq və ya yerli tullantıların toplanması və emalı məntəqəsinə təhvil vermək lazımdır. Daha ətraflı məlumat üçün yerli məişət tullantılarının utilizasiya edilməsi xidmətinə müraciət edilməlidir.

**Çıxarılmayan akkumulyatorları olan cihazlar üçün:** Normal və ya normadan kənarlaşan istismar şəraitində, eləcə də nadir nasazlıq olduqda, akkumulyatorun enerjilə doldurulması zamanı gərginlik və cərəyan onlar üçün yolverilən maksimum dəyərdən çox olmamalıdır. Akkumulyatorun temperaturu yolverilən maksimumu keçərsə, normadan kənarlaşan şərtlərdə cihazın enerjilə doldurulması dayanacaqdır. Akkumulyatorun temperaturu enerjilə doldurulma zamanı yolverilən minimumdan aşağı düşərsə, normadan kənarlaşan şərtlərdə cərəyan məhdudlaşacaqdır.

## BUL ИНФОРМАЦИЯ ЗА ИЗХВЪРЛЯНЕ

Тези символи посочват, че при изхвърлянето на уреда, неговите батерии и акумулатори, както и на електрическите и електронните му аксесоари, трябва да спазвате разпоредбите за отпадъците от електрическо и електронно оборудване (WEEE) и за отпадъците от батерии и акумулатори. Съгласно правилата, това оборудване в края на експлоатацияния живот подлежи на отделно изхвърляне. Не изхвърляйте устройството, неговите батерии и акумулатори, както и електрическите и електронните му принадлежности заедно с несортирани битови отпадъци, тъй като това би било вредно за околната среда. За да изхвърлите това оборудване, то трябва да бъде върнато в точката на продажба или предадено в местен център за рециклиране. За подробности трябва да се обърнете към местната служба за изхвърляне на битови отпадъци.

**За устройства с несменяема батерия:** При нормални или необичайни условия на експлоатация или в случай на единична повреда напрежението и токът по време на зареждането на акумулатора не трябва да надвишават максимално допустимите стойности за тях. Ако температурата на батерията превиши максимално допустимата температура, устройството ще спре да зарежда при отклоняващи се от нормите условия. Ако температурата на батерията падне под минимално допустимата температура по време на зареждане, токът ще бъде ограничен при отклоняващи се от нормите условия.

## **CES** INFORMACE O LIKVIDACI

Tyto symboly označují, že při likvidaci spotřebiče, jeho baterií a akumulátorů a elektrického a elektronického příslušenství musíte dodržovat předpisy o likvidaci elektrických a elektronických zařízení (WEEE) a o likvidaci baterií a akumulátorů. Podle předpisů musí být toto zařízení po skončení životnosti zlikvidováno odděleně. Přístroj, baterie a akumulátory ani elektrické a elektronické příslušenství nelikvidujte společně s netříděným komunálním odpadem, protože by to bylo škodlivé pro životní prostředí. Chcete-li toto zařízení zlikvidovat, musíte jej vrátit na prodejní místo nebo odevzdat v místním recyklačním centru. Podrobnosti vám sdělí místní služba pro likvidaci domovního odpadu.

**Pro zařízení s nevyměnitelnou baterií:** Za normálních nebo abnormálních provozních podmínek nebo v případě jedině poruchy nesmí napětí a proud při nabíjení baterie překročit jejich maximální povolené hodnoty. Pokud teplota baterie překročí maximální přípustnou teplotu, zařízení přestane nabíjet za odchylných podmínek. Pokud teplota baterie během nabíjení klesne pod minimální přípustnou teplotu, proud bude za odchylných podmínek omezen.

## **DAN** OPLYSNINGER OM GENANVENDELSE

Dette symbol betyder, at du skal følge (WEEE)-reglerne og bestemmelserne om affald af batterier og batterier, når du bortskaffer enheden, dens batterier og akkumulatorer samt dens elektriske og elektroniske tilbehør. I henhold til lovgivningen skal dette udstyr bortskaffes separat ved slutningen af dets levetid. Du må ikke bortskaffe apparatet, dets batterier og akkumulatorer eller dets elektriske og elektroniske tilbehør sammen med usorteret kommunalt affald, da dette ville være skadeligt for miljøet. For at bortskaffe dette udstyr skal det returneres til salgsstedet eller afleveres på et lokalt genbrugs- og affaldsindsamlingssted. Du bør kontakte din lokale affaldsservice for at få nærmere oplysninger.

**For enheder med et ikke-aftageligt batteri:** Under normale eller unormale driftsforhold, såvel som i tilfælde af en enkelt funktionsfejl, bør spændingen og strømmen under batteriopladning ikke overstige deres maksimalt tilladte værdier. Hvis batteritemperaturen overstiger den maksimalt tilladte, stopper opladningen af enheden under unormale forhold. Hvis batteritemperaturen falder til under det tilladte minimum under opladning, vil strømmen være begrænset under unormale forhold.

## **DEU** INFORMATIONEN ZUM RECYCLING

Diese Symbole bedeuten, dass Sie bei der Entsorgung des Geräts, seiner Batterien und Akkus sowie seines elektrischen und elektronischen Zubehörs Elektro- und Elektronikgeräte-Abfall (WEEE) und Entsorgungsvorschriften für Batterien und Akkumulatoren befolgen müssen. Gemäß den Vorschriften müssen diese Geräte am Ende ihrer Nutzungsdauer getrennt entsorgt werden. Entsorgen Sie das Gerät, seine Batterien und Akkus sowie sein elektrisches und elektronisches Zubehör nie zusammen mit unsortiertem Siedlungsabfall, da dies umweltschädlich ist. Um dieses Gerät zu entsorgen, muss es im Geschäft zurückgegeben oder bei einem örtlichen Recyclingzentrum abgegeben werden. Nähere Informationen zum örtlichen Müllentsorgungssystem erhalten Sie auch direkt beim zuständigen Gemeindeamt.

**Für Geräte mit einem nicht entfernbar Akku:** Unter normalen oder anormalen Betriebsbedingungen oder im Falle eines einzelnen Fehlers dürfen die Spannung und der Strom während des Aufladens der Akku die für sie zulässigen Höchstwerte nicht überschreiten. Überschreitet die Akkutemperatur die maximal zulässige Temperatur, wird der Ladevorgang des Geräts unter anormalen Bedingungen aufgehört. Fällt die Akkutemperatur während des Ladevorgangs unter die zulässige Mindesttemperatur, wird der Strom unter anormalen Bedingungen begrenzt.

## **ELL** ΠΛΗΡΟΦΟΡΙΕΣ ΑΠΟΡΡΙΨΗΣ

Τα σύμβολα αυτά υποδεικνύουν ότι πρέπει να ακολουθήσετε τους κανονισμούς για τα απόβλητα ηλεκτρικού και ηλεκτρονικού εξοπλισμού (WEEE) και τα απόβλητα μπαταριών και συσσωρευτών όταν απορρίπτετε τη συσκευή, τις μπαταρίες και τους συσσωρευτές της και τα ηλεκτρικά και ηλεκτρονικά εξαρτήματά της. Σύμφωνα με τους κανονισμούς, ο εξοπλισμός αυτός πρέπει να απορρίπτεται χωριστά στο τέλος της διάρκειας ζωής του. Μην πετάτε τη συσκευή, τις μπαταρίες και τους συσσωρευτές της ή τα ηλεκτρικά και ηλεκτρονικά εξαρτήματά της μαζί με τα αδιαχώριστα αστικά απορρίμματα, καθώς αυτό θα ήταν επιβλαβές για το περιβάλλον. Για να απορρίψετε αυτόν τον εξοπλισμό, πρέπει να τον επιστρέψετε σε ένα σημείο πώλησης ή να τον παραδώσετε σε ένα τοπικό κέντρο ανακύκλωσης. Επικοινωνήστε με την τοπική υπηρεσία διάθεσης οικιακών απορριμμάτων για λεπτομέρειες.

**Για συσκευές με μη αφαιρούμενη μπαταρία.** Υπό κανονικές ή μη κανονικές συνθήκες λειτουργίας, καθώς και σε περίπτωση μεμονωμένης δυσλειτουργίας, η τάση και το ρεύμα κατά τη φόρτιση της μπαταρίας δεν πρέπει να υπερβαίνουν τις μέγιστες επιτρεπόμενες τιμές τους. Εάν η θερμοκρασία της μπαταρίας υπερβεί τη μέγιστη επιτρεπόμενη, τότε υπό μη φυσιολογικές συνθήκες, η φόρτιση της συσκευής θα σταματήσει. Εάν η θερμοκρασία της μπαταρίας πέσει κάτω από την ελάχιστη επιτρεπόμενη θερμοκρασία κατά τη φόρτιση, το ρεύμα θα περιοριστεί υπό μη κανονικές συνθήκες.

## **EST** TEAVE RINGLUSSEVÕTU KOHTA

Need sümbolid näitavad, et seadme, selle patareide ja akude ning elektriliste ja elektrooniliste tarvikute kõrvaldamisel tuleb järgida elektri- ja elektroonikaseadmete jäätmete (WEEE) ning

patarei- ja akujäätmeteeskirju. Vastavalt eeskirjadele tuleb need seadmed nende kasutusaja lõppedes eraldi kõrvaldada. Ärge visake seadet, selle patareisid ja akusid ega elektrilisi ja elektroonilisi lisaseadmeid koos sorteerimata olmejäätmetega, sest see oleks keskkonnale kahjulik. Selle seadme kõrvaldamiseks tuleb see tagastada müügikohas või anda kohalikule ringlussevõtukeskusele. Täpsemate üksikasjade saamiseks peaksite võtma ühendust oma kohaliku olmejäätmete kõrvaldamise teenusega.

**Mittevahetatava akuga seadmete puhul:** Tavapärasest või ebatavalisest töötingimustes või üksiku rikke korral ei tohi aku laadimise ajal pinge ja vool ületada neile lubatud maksimaalseid väärtusi. Kui aku temperatuur ületab maksimaalselt lubatud temperatuuri, lõpetab seade laadimise kõrvalekalduvates tingimustes. Kui aku temperatuur langeb laadimise ajal allapoole minimaalselt lubatud temperatuuri, piiratakse voolu kõrvalekalduvates tingimustes.

#### **FRA** INFORMATIONS SUR L'UTILISATION

Ces symboles indiquent que vous devez respecter la réglementation relative aux déchets d'équipements électriques et électroniques (WEEE) et aux piles et accumulateurs usagés lorsque vous mettez au rebut l'appareil, ses piles et accumulateurs et ses accessoires électriques et électroniques. Conformément à la réglementation, cet équipement doit être éliminé séparément à la fin de sa vie utile. N'utilisez pas l'appareil, ses piles et accumulateurs ou ses accessoires électriques et électroniques avec les déchets municipaux non triés, car cela serait nuisible à l'environnement. Pour mettre au rebut cet équipement, il faut le retourner au point de vente ou le remettre à un centre de recyclage local. Vous devez contacter votre service local d'élimination des déchets ménagers pour plus de détails.

**Pour les appareils dotés d'une batterie non amovible :** Dans des conditions normales ou anormales de fonctionnement ou en cas de défaut unique, la tension et le courant pendant la charge de la batterie ne doivent pas dépasser les valeurs maximales qui leur sont attribuées. Si la température de la batterie dépasse la température maximale autorisée, l'appareil cessera de charger dans des conditions différentes. Si la température de la batterie tombe en dessous de la température minimale autorisée pendant la charge, le courant sera limité dans des conditions déviantes.

#### **HRV** INFORMACIJE O ODLAGANJU

Ovi simboli znače da se prilikom odlaganja uređaja, njegovih baterija i akumulatora te njegovog električnog i elektroničkog pribora morate slijediti propise o zbrinjavanju otpada električne i elektroničke opreme (WEEE) te o zbrinjavanju otpadnih baterija i akumulatora. Prema propisima, ova oprema podliježe posebnom prikupljanju na kraju radnog vijeka. Uređaj, njegove baterije i akumulatori te njegov električni i elektronički pribor ne smiju se odlagati skupa s nerazvrstanim komunalnim otpadom jer to nanosi štetu okolišu. U svrhu urednog odlaganja ovakve opreme, morate je vratiti na prodajno mjesto ili u vaš lokalni centar za reciklažu. Za detaljne informacije obratite se lokalnoj službi za zbrinjavanje komunalnog otpada.

**Za uređaje s neodvojivom baterijom:** U normalnim ili nestandardnim uvjetima uporabe, kao i u slučaju pojedinačnog kvara, napon i struja tijekom punjenja akumulatora ne bi smjeli prijeći svoje najveće dopuštene vrijednosti. Ako temperatura baterije premaši maksimalno dopuštenu, u nestandardnim uvjetima punjenje uređaja će se prekinuti. Ako tijekom punjenja temperatura baterije padne ispod minimalne dopuštene temperature, struja će biti ograničena u nestandardnim uvjetima.

#### **HUN** ÁRTALMATLANÍTÁSI INFORMÁCIÓK

Ezek a szimbólumok azt jelzik, hogy a készülék, annak elemei és akkumulátorai, valamint elektromos és elektronikus tartozékai ártalmatlanításakor be kell tartania az elektromos és elektronikus berendezések hulladékaira (WEEE) és az elem- és akkumulátorhulladékokra vonatkozó előírásokat. Az előírások szerint ez a berendezés élettartama végén külön ártalmatlanítást igényel. Ártalmatlanításkor ne dobja ki a készüléket, annak elemeit és akkumulátorait, valamint elektromos és elektronikus tartozékait a válogatatlán kommunális hulladékkal együtt, mivel ez káros a környezetre. Az adott berendezés ártalmatlanításához vissza kell juttatni azt az eladás helyére, vagy le kell adni egy helyi újrahasznosító központban. A részletekért forduljon a helyi háztartási hulladékkezelő szolgálathoz.

**Nem cserélhető akkumulátorral rendelkező készülékek esetében:** Normál vagy normátló eltérő üzemeltetési körülmények között, valamint egyedi hibás esetekben a akkumulátor töltésének feszültsége és árama nem haladhatja meg azokat a maximálisan megengedett értékeket, amelyekre számítani lehet. Ha az akkumulátor hőmérséklete meghaladja a maximálisan megengedett hőmérsékletet, a készülék leállítja a töltést az ettől eltérő körülmények között. Ha az akkumulátor hőmérséklete a töltés során a megengedett minimális hőmérséklet alá csökken, az áram eltérés esetén korlátozott lesz.

#### **HYE** Տեղեկատվություն օգտահանման մասին

Այս խորհրդանիշները նշանակում են, որ սարքը, դրա մարտկոցները և կուտակիչները, ինչպես նաև էլեկտրական և էլեկտրոնային արժեքատարները օգտահանելիս անհրաժեշտ է հետևել էլեկտրական և էլեկտրոնային սարքավորումների (WEEE) արտադրության թափոնների շրջանառության կանոններին և մարտկոցների ու կուտակիչների թափոնների շրջանառության կանոններին: Համաձայն կանոնների, տվյալ սարքավորումը օգտագործման ժամանակափոքրի ավարտից հետո ելքակա է բաժան օգտահանման: Հի թույլատրվում օգտահանել սարքը, նրա մարտկոցները և կուտակիչները, ինչպես նաև նրա էլեկտրական և



atliekuūtaisīkījū. Pagal teisēs aktus, pasībaīgus šīos īrangos naudojīmo laīkui, jī turi būti utīlīzuojama atskīrai. Negalīma īšmesti su prietaīsu, jo baterījas īr akumulītorīus, o taīp pat jo elektrīnīal īr elektrīnīal priedaī kartū su nerūšīuotomīs komunalīnēmīs atliekomīs, nes taī būtu kensmīnga aplīkai. Norīnt atskīratīyti šīos īrangos, jāreīkīa grāžīnīti jī pardavīmo vīetā arba atīducti jī vīetīnīj pērdīrbīmo centrā. Norēdāmi gautī daīgīau īnformācījos, turētū kreīptīs jī vīetos klīentū aptamavīmo atliekū šalīnīmo.

**īrengīnīos su neīšīmāmuoju akumulītorīumi:** Esant normalīos arba nukrypstančīos nuo normalīj eksploatavīmo sālgyoms, o taīp pat īvykus vīenkartīnīam trīkčīai, ītampa īr srovē akumulītorīaus īkrovīmo metu neturī vīršyti jū dīdžiausīj leīstīnū verčīj. Jei akumulītorīaus temperatūra vīršys dīdžiausīā leīstīnā, tada, esant nukrypstančīos nuo normalīj sālgyoms, īrengīnīo īkrovīmas sustos. Jei akumulītorīaus temperatūra nukrīs žemīau mīnīmalīos leīstīnos īkrovīmo metu, tada, esant nukrypstančīos nuo normalīj sālgyoms, srovē bus apribota

#### **MKD** INFORMACIJA ZA POSTAĀUVANJE SO OTPAD

Ovīe simbolī oīznāčuvaat deka po īstekot na vīvotnīot vėk na stancīata, neīzīnata baterīja īr dīruī baterīa, kaiko ī na neīzīnate elektrīchnī ī elektrōnsmī dōdatocī, mora da se pochtīvaat propīsite za otpadnā elektrīchnā ī elektrōnsmā oprema (WEEE) ī propīsite za otpadnī baterīa ī akumulītorī. Spored propīsite, so ovaā oprema po īstek na neīzīnīot vīvotnē vėk, mora da se postaīuva na specījalēn nāchīn. Zabraneto ē frlānēto na svoīj ured, neovata baterīja ī dīruī baterīa, kaiko ī na neovīte elektrīchnī ī elektrōnsmī dōdatocī, zaedno so dīruī domāīnsmī otpad (neselektrīran), bīdējīj toa jā zagrozūva vīvotnāta sredīna. Po īstekot na vīvotnīot vėk, ova oprema treba da jā vratīte na prodāknōto mēsto īlī da jā odnesete vo lokālīnīot centar za selekcīja ī prerabotka na otpad īlī na punkt za elektrōnsmī otpad. Za podētalnī īnformācīa, obratete se kaī lokālīnīot servīs za postaīuvanje so tehncīchī otpad od domāīnstvata.

**Za uredī so nezāmēnlīva baterīja:** Pīrī normalnī īlī nevoobīchaenī uslovī na korīstēnē, kaiko ī vo sluchāj na odredēn defekt, napōnōt ī strūjata pīrī polnēnēto na baterījata ne treba da pī nadmīnuvaat māksmālno dōzvolēnīte vrednōtī. Dōkōpkū temperatūrata na baterījata jā nadmīno māksmālnatā dōzvolēnā vrednōst, togāš, vo nevoobīchaenī uslovī, polnēnēto na uredot kē prestāne. Dōkōpkū temperatūrata na baterījata padnē pod mīnīmalnatā dōzvolēnā temperatūrata pīrī polnēnēto, strūjnōto napōjuvanje kē bīdē oīrāncīchēno pīrī nevoobīchaenī uslovī.

#### **NLD** RECYCLINGINFORMATIE

Deze symbolen betekenen dat u zich bij het gebruik van het apparaat, de batterijen en accu's en de elektrische en elektronische accessoires ervan moet houden aan de regels betreffende afgedankte elektrische en elektronische apparatuur (WEEE) en afgedankte batterijen en accu's. Volgens de regels is deze apparatuur aan het einde van de levensduur apart te verwijderen. Het is niet toegestaan om het apparaat, de batterijen en accu's ervan, evenals de elektrische en elektronische accessoires samen met ongesorteerd huishoudelijk afval te verwijderen, omdat dit schadelijk is voor het milieu. Om deze apparatuur af te voeren, moet deze worden ingeleverd bij een verkooppunt of worden afgeleverd bij een plaatselijk recyclingcentrum. Neem contact op met uw plaatselijke afvalverwerkingsbedrijf voor meer informatie.

**Voor apparaten met een niet-verwijderbare accu:** Onder normale of abnormale bedrijfsomstandigheden of in het geval van een enkele fout, mogen de spanning en stroom tijdens het opladen van de accu de maximaal toegestane waarden niet overschrijden. Als de accutemperatuur de maximaal toegestane temperatuur overschrijdt, stopt het apparaat met opladen onder afwijkende omstandigheden. Als de accutemperatuur tijdens het laden onder de minimaal toegestane temperatuur daalt, wordt de stroom onder afwijkende omstandigheden beperkt.

#### **POL** INFORMACJE O UTYLIZACJI

Symbola te wskazujā, że podczas uīytlīzācīj urzādnēnīa, jęgo baterīa ī akumulītorōw oraz akcesorīōw elektrīcznych ī elektrōnīcznych należū przestżęcā przepīsōw dotyczących zużytego sprzētū elektrīcznego ī elektrōnīcznego (WEEE) oraz baterīa ī akumulītorōw. Zgodnīe z przepīsamī to urzādnēnīo podlega selektywnej uīytlīzācīj po zakončōnīenīu okresu uīytkowanīa. Nīe wolno wyrzūcāc urzādnēnīa, jęgo baterīa ī akumulītorōw oraz akcesorīōw elektrīcznych ī elektrōnīcznych razem z nīesortowanymī odpadāmī komunalnymī, ponīewāż może to być szkodlīwe dla ōrodowīska. Aby uīytlīzowāc urzādnēnīe, należū je zwrōcīc do punktu sprzedāży lub przekażāc do lokalnego centrum recyklingu. W celu uzyskanīa szczegōlowych īnformācīj należū skontaktowāc sīę z lokalnymī sūżbamī zajmujācymī sīę usuwanīem odpadōw komunalnych z gospodarstw domowych.

**Dla urzādnēz z nīewymīennym akumulītorem:** W normalnych lub nīenormalnych warunkach pracy oraz w przypadku pojedynczej usterkī napīęcīe ī prād podczas ładowanīa akumulītorā nīe mogā przekraczāc māksmālnych dopuszczalnūch wartoścī. Jeślī temperatura akumulītorā przekroczy māksmālną dopuszczalnā temperaturę, urzādnēnīe przerwīe ładowanīe w warunkach odbiegājācych od normy. Jeślī temperatura akumulītorā spadnīe ponīżej mīnīmalnej dopuszczalnej temperatury podczas ładowanīa, prād zostanie oīrāncīzony w warunkach odbiegājācych od normy.

## **POR** INFORMAÇÕES SOBRE A UTILIZAÇÃO

Estes símbolos significam que deve seguir o Regulamento de Resíduos de Equipamentos Elétricos e Eletrônicos (WEEE) e o Regulamento de Resíduos de Pilhas e Baterias ao eliminar o dispositivo, as suas baterias e acumuladores, e os seus acessórios elétricos e eletrônicos. Os regulamentos exigem que este equipamento seja descartado separadamente no final da sua vida útil. O dispositivo, as suas baterias, acumuladores e os seus acessórios elétricos e eletrônicos não devem ser descartados como lixo municipal indiferenciado, pois isso prejudicará o meio ambiente. Para descartar este equipamento, ele deve ser devolvido ao ponto de venda ou entregue a um centro de reciclagem local. Para obter detalhes, entre em contacto com o serviço local de descarte de lixo doméstico.

**Para dispositivos com bateria não removível:** Em condições normais ou anormais de operação, bem como no caso de um único mau funcionamento, a tensão e a corrente durante o carregamento da bateria não devem exceder os valores máximos permitidos. Se a temperatura da bateria exceder o máximo permitido, em condições anormais, o carregamento do dispositivo será interrompido. Se a temperatura da bateria cair abaixo da temperatura mínima permitida durante o carregamento, a corrente será limitada em condições anormais.

## **RON** INFORMAȚII PRIVIND ELIMINAREA

Aceste simboluri indică faptul că trebuie să respectați Regulamentul privind deșeurile de echipamente electrice și electronice (WEEE) și Regulamentul privind deșeurile de baterii și acumulatori atunci când aruncați aparatul, bateriile și acumulatorii acestuia, precum și accesoriile electrice și electronice ale acestuia. Conform reglementărilor acest echipament trebuie eliminat separat la sfârșitul duratei sale de viață. Nu aruncați aparatul, bateriile și acumulatorii acestuia sau accesoriile electrice și electronice împreună cu deșeurile municipale nesortate, deoarece acest lucru ar fi dăunător pentru mediu. Pentru a elimina acest echipament acesta trebuie returnat la punctul de vânzare sau predat la un centru de reciclare local. Pentru detalii contactați serviciul local de eliminare a deșeurilor menajere.

**Pentru dispozitivele cu baterie nedetașabilă:** În condiții normale sau anormale de exploatare sau în cazul unei defecțiuni unice, tensiunea și curentul în timpul încărcării bateriei nu trebuie să depășească valorile maxime admise pentru acestea. Dacă temperatura bateriei depășește temperatura maximă admisă, dispozitivul va opri încărcarea în condiții diferite. Dacă temperatura bateriei scade sub temperatura minimă admisă în timpul încărcării, curentul va fi limitat în condiții de abater.

## **RUS** ИНФОРМАЦИЯ ОБ УТИЛИЗАЦИИ

Эти символы означают, что при утилизации устройства, его батарей и аккумуляторов, а также его электрических и электронных аксессуаров необходимо следовать правилам обращения с отходами производства электрического и электронного оборудования (WEEE) и правилам обращения с отходами батарей и аккумуляторов. Согласно правилам, данное оборудование по окончании срока службы подлежит отдельной утилизации. Не допускается утилизировать устройство, его батареи и аккумуляторы, а также его электрические и электронные аксессуары вместе с несортированными коммунальными отходами, поскольку это нанесет вред окружающей среде. Для утилизации данного оборудования его необходимо вернуть в пункт продажи или сдать в местный пункт переработки. Для получения подробных сведений следует обратиться в местную службу ликвидации коммунальных отходов.

**Для устройств с несъемным аккумулятором.** При нормальных или отклоняющихся от нормы условиях эксплуатации, а также в случае единичной неисправности, напряжение и ток во время зарядки аккумулятора не должны превышать максимально допустимые для них значения. Если температура аккумулятора превысит максимально допустимую, то при отклоняющихся от нормы условиях зарядка устройства прекратится. Если температура аккумулятора опустится ниже минимально допустимой при зарядке, то при отклоняющихся от нормы условиях ток ограничится.

## **SLK** INFORMÁCIE O LIKVIDÁCII

Tieto symboly označujú, že pri likvidácii zariadenia musíte dodržiavať predpisy o odpade z elektrických a elektronických zariadení (WEEE) a o odpade z batérií a akumulátorov. Podľa predpisov sa toto zariadenie musí po skončení životnosti zlikvidovať oddelene. Prístroj, jeho batérie a akumulátory ani jeho elektrické a elektronické príslušenstvo nevyhadzujte spolu s netriedeným komunálnym odpadom, pretože by to bolo škodlivé pre životné prostredie. Ak chcete toto zariadenie zlikvidovať, musíte ho vrátiť na miesto predaja alebo odovzdať do miestneho recyklačného centra.

**Pre zariadenia s nevymeniteľnou batériou:** Za normálnych alebo abnormálnych prevádzkových podmienok, ako aj v prípade jedinej poruchy by napätie a prúd počas nabíjania batérie nemali prekročiť svoje maximálne prípustné hodnoty. Ak teplota batérie prekročí maximálnu povolenú hodnotu, za abnormálnych podmienok sa nabíjanie zariadenia zastaví. Ak teplota batérie počas nabíjania klesne pod minimálnu povolenú teplotu, prúd bude za abnormálnych podmienok obmedzený.

## **SLV** INFORMACIJE O ODSTRANJEVANJU

Ti simboli pomenijo, da je pri odstranjevanju naprave, njenega akumulatorja in baterij ter njenih električnih in elektronskih dodatkov potrebno upoštevati pravila ravnanja z odpadki električne in elektronske opreme (WEEE) ter pravila ravnanja z odpadki baterij in akumulatorjev. Predpisi zahtevajo, da se ta oprema ob koncu njene življenjske dobe odstrani ločeno. Naprave, baterij in akumulatorjev ter električnega in elektronskega pribora ne odlagajte skupaj z nesortiranimi komunalnimi odpadki, saj bi to škodovalo okolju. Če želite to opremo odstraniti, jo morate vrniti na prodajno mesto ali oddati v lokalnem centru za recikliranje. Za podrobnosti se obrnite na lokalno službo za odstranjevanje gospodinjinskih odpadkov.

**Za naprave z neodstranljivo baterijo:** V normalnih ali nestandardnih pogojih delovanja ter v primeru enkratne okvare napetost in tok med polnjenjem akumulatorja ne smeta preseči svojih najvišjih dovoljenih vrednosti. Če temperatura baterije preseže najvišjo dovoljeno, se bo v nestandardnih pogojih polnjenje naprave ustavilo. Če temperatura akumulatorja med polnjenjem pade pod najnižjo dovoljeno temperaturo, bo tok v nestandardnih pogojih omejen.

## **SPA** INFORMACIÓN SOBRE LA UTILIZACIÓN

Estos símbolos indican que debe seguir la normativa sobre residuos de aparatos eléctricos y electrónicos (WEEE) y sobre residuos de pilas y baterías al eliminar el aparato, sus pilas y acumuladores y sus accesorios eléctricos y electrónicos. Según la normativa, estos equipos deben eliminarse por separado al final de su vida útil. No elimine el aparato, sus baterías y acumuladores, ni sus accesorios eléctricos y electrónicos junto con los residuos urbanos no clasificados, ya que esto sería perjudicial para el medio ambiente. Para la eliminación de este equipo hay que devolverlo al punto de venta o entregarlo a un centro de reciclaje local. Debe ponerse en contacto con el servicio local de eliminación de residuos domésticos para obtener más información.

**Para dispositivos con batería no extraíble:** En condiciones de funcionamiento normales o anormales, así como en caso de un solo mal funcionamiento, el voltaje y la corriente durante la carga de la batería no deben exceder sus valores máximos permitidos. Si la temperatura de la batería excede la máxima permitida, en condiciones anormales, la carga del dispositivo se detendrá. Si la temperatura de la batería cae por debajo de la temperatura mínima permitida durante la carga, la corriente se limitará en condiciones anormales.

## **SQI** INFORMACIONI MBI ASGJESIMIN

Këto simbole tregojnë se produkti, bateritë dhe akumulatorët e tij, si dhe aksesoret e tij elektrikë dhe elektronikë duhet të hidhen në përputhje me udhëzimet për Mbetjet e Pajisjeve Elektrike dhe Elektronike (WEEE) dhe Udhëzimet për Mbetjet e Baterive. Sipas rregullores, mekanizmit, bateritë dhe akumulatorët e tij, si dhe aksesoret e tij elektrikë dhe elektronikë, duhet të asgjësohen veçmas nëse mbaron afati i shërbimit. Nuk lejohet asgjësimi i mekanizmit bashkë me mbetjet komunale të pazgjedhura, pasi kjo do të jetë e dëmshme për mjedisin. Për të asgjësuar mekanizmin është i rëndësishëm kthimi në pikën e shitjes, ose të dërgohet në pikën lokale për riciklim. Për t'u informuar më shumë për riciklimin e mekanizmit të vërtetë, duhet të kontaktoni shërbimin tuaj komunal për asgjësimin e mbetjeve.

**Për pajisjet me bateri të palëvizshme:** Në kushte normale, ose jonormale të përdorimit, si dhe në rast të një mosfunksionimi të vetëm, tensioni dhe rryma gjatë karikimit të baterisë nuk duhet të kalojnë vlerat e tyre maksimale të lejueshme. Nëse temperatura e baterisë tejkalon maksimumin e lejuar, atëherë karikimi i pajisjes do të kufizohet në kushte jonormale. Nëse temperatura e baterisë bie nën temperaturën minimale të lejuar gjatë karikimit, atëherë rryma do të kufizohet në kushte jonormale.

## **SRP** INFORMACIJE O ODLAGANJU

Ovi simboli znače da kada odlažete uređaj, njegove baterije i akumulator, kao i njegovu električnu i elektronsku dodatnu opremu, morate da poštuјete propise o upravljanju otpadom električne i elektronske opreme (WEEE) i otpadom baterija i baterija. Propisi zahtevaju da se ova oprema selektivno odlaže na kraju korisnog veka upotrebe. Uređaj, njegove baterije i baterije, kao i njegova električna i elektronska oprema, ne treba odlagati zajedno sa nesortiranim kućnim otpadom, jer će naštetiti životnoj sredini. Da bi se oprema uredila, treba je vratiti na prodajno mesto ili je predati lokalnom centru za sakupljanje i reciklažu. Za detaljne informacije obratite se lokalnoj službi za odlaganje kućnog otpada.

**Za uređaje sa neodvojivom baterijom:** U normalnim ili nestandardnim uslovima rada, kao i u slučaju pojedinačnog kvara, napon i struja tokom punjenja baterije ne bi trebalo da prelaze svoje maksimalno dozvoljene vrednosti. Ako temperatura baterije pređe maksimalno dozvoljenu, onda će u nestandardnim uslovima punjenje uređaja prekinuti. Ako temperatura baterije padne ispod minimalno dozvoljene temperature tokom punjenja, struja će biti ograničena u nestandardnim uslovima.

## **UKR** ІНФОРМАЦІЯ ПРО УТИЛІЗАЦІЮ

Ці символи означають, що при утилізації пристрою, його батареї і акумуляторів, а також його електричних і електронних аксесуарів, необхідно слідувати Директиві щодо відпрацьованого електричного й електронного обладнання (WEEE) і Директиві про

батареї та акумулятори та відходи від батарейок та акумуляторів, що містять небезпечні речовини. Згідно з директивами, дане обладнання після закінчення терміну служби підлягає окремій утилізації. Не допускається утилізацію пристрою, його батареї та акумулятори, а також його електричні і електронні аксесуари разом з несорттованими міськими відходами, оскільки це завдають шкоди навколишньому середовищу. Для утилізації даного устаткування, його необхідно повернути в пункт продажу або здати в місцевий пункт переробки. Для отримання детальної інформації слід звернутися в місцеву службу ліквідації побутових відходів.

**Для пристроїв з незнімним акумулятором:** При нормальних або при таких, що відхиляються від норми, умовах експлуатації, а також у разі поодинокі несправності, напруга та струм під час заряджання акумулятора не повинні перевищувати максимально допустимі для них значення. Якщо температура акумулятора перевищить максимально допустиму, то при умовах, що відхиляються від норми, заряджання пристрою припиниться. Якщо температура акумулятора опуститься нижче мінімально допустимої при зарядці, то при умовах, що відхиляються від норми, струм обмежиться.

### **UZB UTILIZATSIYA HAQIDA MA'LUMOT**

Bu belgilar qurilmani, uning batareyalari va akkumulyatorlarini hamda elektr va elektron aksessuarlarni utilizatsiya qilishda siz elektr va elektron jihozlarning chiqindisi (WEEE) va chiqindi batareyalari va akkumulyatorlari qoidalariga rioya qilishingiz kerakligini bildiradi. Qoidalarga ko'ra, ushbu uskunaning ishlash muddati tugagandan so'ng alohida utilizatsiyaga yotadi. Qurilma, uning batareyalari va akkumulyatorlari hamda elektr va elektron aksessuarlari saralanmagan maishiy chiqindilar bilan birga utilizatsiya qilinmasligi kerak, chunki bu atrof-muhitga zarar yetkazadi. Ushbu uskunani utilizatsiya qilish uchun uni savdo nuqtasiga qaytarish yoki mahalliy chiqindilarni yig'ish va qayta ishlash punktiga topshirish kerak. Batafsil tafsilotlarni olish uchun maishiy chiqindilarni yo'qotish xizmatiga murojaat qilish kerak.

**Akkumulyatori yechib olinmaydigan qurilmalar uchun:** Oddiy yoki normalardan og'ib ishlatisht sharoitida, shuningdek, yagona nosozlik bo'lgan taqdirda, akkumulyatorni quvvatlash paytida kuchlanish va tok o'zining maksimal ruxsat etilgan qiymatlaridan oshmasligi kerak. Agar akkumulyator harorati ruxsat etilgan maksimal darajadan oshsa, normalardan og'ish sharoitlarida qurilmani quvvatlash to'xtaydi. Quvvatlash vaqtida akkumulyatorning harorati ruxsat etilgan minimal haroratdan pastga tushsa, normalardan og'ish sharoitida tok cheklanadi.

canyon.eu



**FR**  
Cet appareil, ses accessoires et cordon se recyclent

À DÉPOSER EN MAGASIN  OU  À DÉPOSER EN DÉCHÈTERIE

Points de collecte sur [www.quefairedemesdechets.fr](http://www.quefairedemesdechets.fr)  
Privilégiez la réparation ou le don de votre appareil !



**FR**  
ÉLÉMENT(S) D'EMBALLAGE 

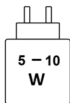
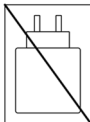

**FR**  
 

**ENG**

The complete warranty card is available for download at the website [canyon.eu/user-help-desk](http://canyon.eu/user-help-desk).

**ARA**

إن بطاقة الضمان الكاملة متاحة للتحميل على [canyon.eu/user-help-desk](http://canyon.eu/user-help-desk).

**AZE**

Tam zamanət talonunu [canyon.eu/user-help-desk](http://canyon.eu/user-help-desk) veb-səhifəsindən yükləyə bilərsiniz.

**BUL**

Пълната гаранционна карта е налична за изтегляне на уеб страница [canyon.bg/user-help-desk](http://canyon.bg/user-help-desk).

**CES**

Úplný záruční list je k dispozici ke stažení na adrese [czech.canyon.eu/user-help-desk](http://czech.canyon.eu/user-help-desk).

**DAN**

Du kan downloade det komplette garantibevis på [canyon.eu/user-help-desk](http://canyon.eu/user-help-desk).

**DEU**

Die vollständige Garantiekarte steht unter [de.canyon.eu/user-help-desk](http://de.canyon.eu/user-help-desk) zum Download bereit.

**ELL**

Η πλήρης κάρτα εγγύησης είναι διαθέσιμη για λήψη από τη διεύθυνση [canyon.com.gr/user-help-desk](http://canyon.com.gr/user-help-desk).

**EST**

Täielik garantiikaart on allalaaditav aadressil [canyon.eu/user-help-desk](http://canyon.eu/user-help-desk).

**FRA**

La carte de garantie complète peut être téléchargée sur [canyon.eu/user-help-desk](http://canyon.eu/user-help-desk).

**HRV**

Kompletan jamstveni list dostupan je za preuzimanje na [canyon.eu/user-help-desk](http://canyon.eu/user-help-desk).

**HUN**

A teljes jótállási jegy letölthető a [canyon.eu/user-help-desk](http://canyon.eu/user-help-desk) weboldalról.

**HYE**

Ամբողջական երաշխիքային քարտը ներբեռնման համար հասանելի է [canyon.eu/user-help-desk](http://canyon.eu/user-help-desk) կայքէջում:

**KAT**

სრული საგარანტიო ტალონი ხელმისაწვდომია ჩამოსატვირთად ვებ-გვერდზე [canyon.eu/user-help-desk](http://canyon.eu/user-help-desk).

**KAZ**

Толық кепілдік картасын [canyon.eu/user-help-desk](http://canyon.eu/user-help-desk) сайтынан жүктеп алуға болады.

**LAV**

Pilna garantijas karte ir pieejama lejupielādei vietnē [canyon.eu/user-help-desk](http://canyon.eu/user-help-desk).

**LIT**

Pilną gwarancję talona galima atsisiųsti adresu [canyon.eu/user-help-desk](http://canyon.eu/user-help-desk).

**MKD**

Целосниот гарантен лист може да се преземе на веб-страницата [canyon.eu/user-help-desk](http://canyon.eu/user-help-desk).

**NLD**

De volledige garantietaart kunt u downloaden op [canyon.eu/user-help-desk](http://canyon.eu/user-help-desk).

**POL**

Pełna karta gwarancyjna jest dostępna do pobrania na stronie [poland.canyon.eu/user-help-desk](http://poland.canyon.eu/user-help-desk).

**POR**

O cartão de garantia completo está disponível para transferência em [canyon.eu/user-help-desk](http://canyon.eu/user-help-desk).

**RON**

Cardul complet de garanție este disponibil pentru descărcare de pe pagina web [canyon.ro/user-help-desk](http://canyon.ro/user-help-desk).

**RUS**

Полный гарантийный талон доступен для скачивания на веб-странице [canyon.eu/user-help-desk](http://canyon.eu/user-help-desk).

**SLK**

Úplný záručný list je k dispozícii na stiahnutie na stránke [canyon.sk/user-help-desk](http://canyon.sk/user-help-desk).

**SLV**

Celoten garancijski list je na voljo za prenos na spletni strani [canyon.eu/user-help-desk](http://canyon.eu/user-help-desk).

**SPA**

La tarjeta de garantía completa está disponible para su descarga en [es.canyon.eu/user-help-desk](http://es.canyon.eu/user-help-desk).

**SQI**

Kuponi i plotë i garantuar është i disponueshëm për shkarkim në faqen e internetit [canyon.eu/user-help-desk](http://canyon.eu/user-help-desk).

**SRP**

Kompletan garantni list je dostupan za preuzimanje na [canyon.eu/user-help-desk](http://canyon.eu/user-help-desk).

**UKR**

Повний гарантійний талон доступний для завантаження на веб-сторінці [canyon.ua/user-help-desk](http://canyon.ua/user-help-desk).

**UZB**

To'liq kafolat talonini [canyon.eu/user-help-desk](http://canyon.eu/user-help-desk) veb-sahifasidan yuklab olish mumkin.



## WARRANTY CARD

**ARA** بطاقة الضمان  
**AZE** Zəmanət talonu  
**BUL** Гаранционна карта  
**CES** Záruční list  
**DAN** Garantibevis  
**DEU** Garantiekarte  
**ELL** Κάρτα εγγύησης  
**EST** Garantikaart  
**FRA** Carte de garantie  
**HRV** Jamstveni list

**HUN** Jótállási jegy  
**HYE** Երաշխիքային քարտ  
**KAT** საგარანტიო ტალონი  
**KAZ** Kenilдік талон  
**LAV** Garantijas karte  
**LIT** Garantinis talonas  
**MKD** Гарантен лист  
**NLD** Garantiekaart  
**POL** Karta gwarancyjna  
**POR** Cartão de garantia

**RON** Card de garanție  
**RUS** Гарантийный талон  
**SLK** Záručný list  
**SLV** Garancijska kartica  
**SPA** Tarjeta de garantía  
**SQI** Kupon i garantuar  
**SRP** Garantni list  
**UKR** Гарантійний талон  
**UZB** Kafolat taloni

### Device name:

**ARA** اسم الجهاز  
**AZE** Cihazın adı  
**BUL** Име на устройството  
**CES** Název zařízení  
**DAN** Enhedsnavn  
**DEU** Name des Geräts  
**ELL** Ονομα συσκευής  
**EST** Seadme nimi  
**FRA** Nom de l'appareil  
**HRV** Naziv uređaja

**HUN** Készülék neve  
**HYE** Սարքի անվանումը  
**KAT** მოწყობილობის დასახელება  
**KAZ** Құрылғы атауы  
**LAV** Ierīces nosaukums  
**LIT** Įrenginio pavadinimas  
**MKD** Име на уред  
**NLD** Apparaatnaam  
**POL** Nazwa urządzenia  
**POR** Nome do dispositivo

**RON** Nume dispozitiv  
**RUS** Название устройства  
**SLK** Názov zariadenia  
**SLV** Ime naprave  
**SPA** Nombre del dispositivo  
**SQI** Emërtimi pajisjes  
**SRP** Naziv uređaja  
**UKR** Назва пристрою  
**UZB** Qurilma nomi

### Serial number:

**ARA** الرقم التسلسلي  
**AZE** Seriya nömrəsi  
**BUL** Серийен номер  
**CES** Sériové číslo  
**DAN** Serienummer  
**DEU** Seriennummer  
**ELL** Σειριακός αριθμός  
**EST** Seerianumber  
**FRA** Numéro de série  
**HRV** Serijski broj

**HUN** Sorozatszám  
**HYE** Սերիական համար  
**KAT** სერიული ნომერი  
**KAZ** Сериялық нөмір  
**LAV** Sērijas numurs  
**LIT** Serijos numeris  
**MKD** Серисии број  
**NLD** Serienummer  
**POL** Numer seryjny  
**POR** Número de série

**RON** Număr de serie  
**RUS** Серийный номер  
**SLK** Sériové číslo  
**SLV** Serijska številka  
**SPA** Número de serie  
**SQI** Numri i serisë  
**SRP** Serijski broj  
**UKR** Серійний номер  
**UZB** Seriya raqami

### Purchase date:

**ARA** التاريخ  
**AZE** Alış tarixi  
**BUL** Дата на закупуване  
**CES** Datum nákupu  
**DAN** Købsdato  
**DEU** Kaufdatum  
**ELL** Ημερομηνία αγοράς  
**EST** Ostu kuupäev  
**FRA** Date d'achat  
**HRV** Datum kupnje

**HUN** Vásárlás időpontja  
**HYE** Գնման ամսաթիվ  
**KAT** შეძენის თარიღი  
**KAZ** Сатып алу күні  
**LAV** Pirkuma datums  
**LIT** Pirkimo data  
**MKD** Датум на купување  
**NLD** Aankoopdatum  
**POL** Data zakupu  
**POR** Data de compra

**RON** Data cumpărării  
**RUS** Дата покупки  
**SLK** Dátum nákupu  
**SLV** Datum nakupa  
**SPA** Fecha de compra  
**SQI** Data e blerjeve  
**SRP** Datum kupovine  
**UKR** Дата купівлі  
**UZB** Sotib olingan sana

### Dealer:

**ARA** البائع  
**AZE** Satıcı  
**BUL** Продавач  
**CES** Prodejce  
**DAN** En sælger  
**DEU** Verkäufer  
**ELL** Πωλητής  
**EST** Müügiimees  
**FRA** Vendeur  
**HRV** Prodavatelj  
**HUN** Eladó  
**HYE** Վաճառող  
**KAT** გამყიდველი

**KAZ** Сатушы  
**LAV** Pārdevējs  
**LIT** Pardavėjas  
**MKD** Продавач  
**NLD** Verkoper  
**POL** Sprzedawca  
**POR** Vendedor  
**RON** Vânzător  
**RUS** Продавец  
**SLK** Predajca  
**SLV** Prodajalec  
**SPA** Vendedor  
**SQI** Shitës

**SRP** Prodavac  
**UKR** Продавець  
**UZB** Sotuvchi

Dealer stamp

Customer signature



Ovaj dokument je originalno proizveden i objavljen od strane proizvođača, brenda Canyon, i preuzet je sa njihove zvanične stranice. S obzirom na ovu činjenicu, Tehnoteka ističe da ne preuzima odgovornost za tačnost, celovitost ili pouzdanost informacija, podataka, mišljenja, saveta ili izjava sadržanih u ovom dokumentu.

Napominjemo da Tehnoteka nema ovlašćenje da izvrši bilo kakve izmene ili dopune na ovom dokumentu, stoga nismo odgovorni za eventualne greške, propuste ili netačnosti koje se mogu naći unutar njega. Tehnoteka ne odgovara za štetu nanесenu korisnicima pri upotrebi netačnih podataka. Ukoliko imate dodatna pitanja o proizvodu, ljubazno vas molimo da kontaktirate direktno proizvođača kako biste dobili sve detaljne informacije.

Za najnovije informacije o ceni, dostupnim akcijama i tehničkim karakteristikama proizvoda koji se pominje u ovom dokumentu, molimo posetite našu stranicu klikom na sledeći link:

<https://tehnoteka.rs/p/canyon-zefir-kw-49-e-sim-4g-pinkandblue-pametni-sat-za-decu-akcija-cena/>