

Uputstvo za upotrebu

TESLA inverter klima TC35G301-1232IAWT

TESLA



Tehnoteka je online destinacija za upoređivanje cena i karakteristika bele tehnike, potrošačke elektronike i IT uređaja kod trgovinskih lanaca i internet prodavnica u Srbiji. Naša stranica vam omogućava da istražite najnovije informacije, detaljne karakteristike i konkurentne cene proizvoda.

Posetite nas i uživajte u ekskluzivnom iskustvu pametne kupovine klikom na link:

<https://tehnoteka.rs/p/tesla-inverter-klima-tc35g301-1232iawt-akcija-cena/>



SPLIT-TYPE AIR CONDITIONER

USER MANUAL

For **R32 DC Inverter** models:

TC25M211W-0932IA
TC35M211W-1232IA
TC35M211W-1232IAW
TC52M211W-1832IA
TC65M211W-2432IA
TC25G301-0932IAWT
TC35G301-1232IAWT
TC35G301-1232IAWTPC
TC52G301-1832IAWT
TC65G301-2432IAWT

ENG

ALB

BIH/
MNE

BG

GR

HR

HU

MKD

RO

SLO

SRB

ENG

OPERATING INSTRUCTION

Note: All the pictures in this manual are just schematic diagrams, the actual is the standard. Please read this owner's manual carefully and thoroughly before operating the unit! Take care of this manual for future reference.

ALB

UDHËZIMET E PËRDORIMIT

Shënim: Të gjitha imazhet në këtë manual janë vetëm diagrame skematike, ai aktual është standardi. Ju lutemi lexoni me kujdes dhe tërësisht këtë manual të pronarit përpara se të përdorni pajisjen! Mbajeni këtë udhëzues për të ardhmen.

BIH/
MNE

UPUTSTVO ZA UPOTREBU

Napomena: Sve slike u ovom priručniku su samo šematski dijagrami, fizički proizvod je standard. Molimo Vas da pažljivo i temeljno pročitate ovo uputstvo za upotrebu prije korišćenja uređaja! Sačuvajte ovo uputstvo za buduću upotrebu.

BG

ИНСТРУКЦИЯ ЗА УПОТРЕБА

Забелешка: Всички снимки в тази инструкция са само схематични диаграми, действителните са стандартните. Моля, прочетете внимателно тази инструкция за употреба преди да започнете работа с уреда! Запазете тази инструкция за бъдещи справки

GR

ΕΓΧΕΙΡΙΔΙΟ ΧΡΗΣΗΣ

Σημείωση: Οι εικόνες στο παρόν εγχειρίδιο είναι σχεδιαγράμματα, ανατρέξτε στο πραγματικό προϊόν. Διαβάστε προσεκτικά τις προφυλάξεις στο παρόν εγχειρίδιο προτού θέσετε τη μονάδα σε λειτουργία! Φυλάξτε το παρόν εγχειρίδιο για μελλοντική χρήση.

HR

UPUTE ZA UPOTREBU

Napomena: Sve slike u ovom priručniku su samo shematski dijagrami, fizički proizvod je standard. Molimo Vas da pažljivo i temeljito pročitate ovo uputstvo za upotrebu prije korištenja uređaja! Čuvajte ovaj priručnik za buduće korištenje.

HU

FELHASZNÁLÓI KÉZIKÖNYV

Megjegyzés: A kézikönyvben található képek csak sematikus ábrák, az aktuális a szabvány. Kérjük, figyelmesen olvassa el ezt a kézikönyvet mielőtt működtetné az eszközt! Órizza meg ezt a kézikönyvet a későbbiekre is.

MKD

УПАТСТВО ЗА УПОТРЕБА

Напомена: Сите слики во овој прирачник се само шематски дијаграми, физичкиот производ е стандард. Ве молиме внимателно и теменлно да го причитате ова упатство за употреба пред користење на уредот! Сочувајте го ова упатство за идна употреба.

RO

MANUAL DE UTILIZARE

Nota: Fotografiile din acest manual sunt doar diagrame schematice. Vă rugăm să citiți "Manualul de Utilizare" cu atenție, înainte de a utiliza aerul condiționat, pentru a asigura funcționarea corespunzătoare. Păstrați manualul pentru referințe ulterioare.

SLO

PRIROČNIK ZA UPORABO

Opomba: Vse slike v tem priročniku so le shematske risbe, dejansko stanje je standard. Prosimo, da pred uporabo skrbno in temeljito preberete ta priročnik za uporabo! Priročnik shranite za kasnejšo uporabo.

SRB

UPUTSTVO ZA UPOTREBU

Napomena: Sve slike u ovom priručniku su samo šematski dijagrami, fizički proizvod je standard. Molimo Vas da pažljivo i temeljno pročitate ovo uputstvo za upotrebu pre korišćenja uređaja! Sačuvajte ovo uputstvo za buduću upotrebu.

Air conditioners are pieces of high value. In order to ensure your lawful rights and interests, please have the professional technicians to do the installation for you. This Instruction Manual is the universal-purpose version for the models of split wall mounted air conditioners manufactured by our Co. The appearance of the units that you purchase might be slightly different from the ones described in the Manual, but it does not affect your proper operations and usage. Please read carefully the sections corresponding to the specific model you choose, and keep the Manual properly so as to facilitate your reference at later time.

Note: All the illustrations in this manual are for explanation purpose only. Your air conditioner may be slightly different. The actual shape shall prevail. They are subject to change without notice for future improvement.



This product contains fluorinated greenhouse gases.

Refrigerant leakage contributes to climate change. Refrigerant with lower global warming potential (GWP) would contribute less to global warming than a refrigerant with higher GWP, if leaked to the atmosphere. This appliance contains a refrigerant fluid with a GWP equal to [675]. This means that if 1kg of this refrigerant fluid would be leaked to the atmosphere, the impact on global warming would be [675] times higher than 1kg of CO₂, over a period of 100 years. Never try to interfere with the refrigerant circuit yourself or disassemble the product yourself and always ask a profession.



Correct Disposal of this product



This marking indicates that this product should not be disposed with other household wastes throughout the EU. To prevent possible harm to the environment or human health from uncontrolled waste disposal, recycle it responsibly to promote the sustainable reuse of material resources. To return your used device, please use the return and collection systems or contact the retailer where the product was purchased. They can take this product for environmental safe recycling.









WARNING

This air conditioner uses R32 flammable refrigerant.

Notes: Air conditioner with R32 refrigerant, if roughly treated, may cause serious harm to the human body or surrounding things.

- Appliance shall be installed, operated and stored in a room with a floor area larger than 4m².
- Appliance shall not be installed in an unventilated space, if that space is smaller than 4m².
- Air conditioner refrigerant can not charge more than 1.7kg.
- Do not use means to accelerate the defrosting process or to clean, other than those recommended by the manufacturer.
- Not pierce or burn air conditioner, and check the refrigerant pipeline whether be damaged.
- The appliance shall be stored in a room without continuously operating ignition sources (for example: open flames, an operating gas appliance or an operating electric heater).
- Notice that the refrigerant may be tasteless.
- The storage of air conditioning should be able to prevent mechanical damage caused by accident.
- Maintenance or repair of air conditioners using R32 refrigerant must be carried out after security check to minimize risk of incidents.
- Air conditioner must be installed with stop valve cover.
Please read the instruction carefully before installing, using and maintaining.

Symbol	Note	Explanation
	WARNING	This symbol shows that this appliance uses a flammable refrigerant. If the refrigerant is leaked and exposed to an external ignition source, there is a risk of fire.
	WARNING	This symbol shows that this appliance uses a low burning velocity material. (IEC 60335-2-40:2018)
 Caution: Risk Of Fire	WARNING	This symbol shows that this appliance uses a flammable refrigerant. If the refrigerant is leaked and exposed to an external ignition source, there is a risk of fire. (IEC 60335- 2-40:2022)
	CAUTION	This symbol shows that the operation manual should be read carefully.
	CAUTION	This symbol shows that a service personnel should be handling this equipment with reference to the installation manual.
	CAUTION	This symbol shows that information is available such as the operating manual or installation manual.

SAFETY PRECAUTIONS

Read safety precautions before operation and installation

Incorrect installation due to ignoring instructions can cause serious damage or injury. The seriousness of potential damage or injuries is classified as either a WARNING or CAUTION.



WARNING!

Failure to follow these instructions properly may result in personal injury or loss of life.



CAUTION!

Failure to observe these instructions properly may result in property damage or personal injury, which may be serious depending on the circumstances.



WARNING

- This appliance can be used by children aged from 8 years and above and persons with reduced physical, sensory or mental capabilities or lack of experience and knowledge if they have been given supervision or instruction concerning use of the appliance in a safe way and understand the hazards involved. Children shall not play with the appliance. Cleaning and user maintenance shall not be made by children without supervision (EN Standard requirements).
- This appliance is not intended for use by persons (including children) with reduced physical, sensory or mental capabilities, or lack of experience and knowledge, unless they have been given supervision or instruction concerning use of the appliance by a person responsible for their safety. Children should be supervised to ensure that they do not play with the appliance (IEC Standard requirements).

WARNING (For product use)

- If an abnormal situation arises (like a burning smell), immediately turn off the unit and disconnect the power. Call your dealer for instructions to avoid electric shock, fire or injury.
- Do not insert fingers, rods or other objects into the air inlet or outlet. This may cause injury, since the fan may be rotating at high speeds.
- Do not use flammable sprays such as hair spray, lacquer or paint near the unit. This may cause fire or combustion.
- Do not operate the air conditioner in places near or around combustible gases. Emitted gas may collect around the unit and cause explosion.
- Do not operate your air conditioner in a wet room such as a bathroom or laundry room. Too much exposure to water can cause electrical components to short circuit.
- Do not expose your body directly to cool air for a prolonged period of time.
- Do not allow children to play with the air conditioner. Children must be supervised around the unit at all times.
- If the air conditioner is used together with burners or other heating devices, thoroughly ventilate the room to avoid oxygen deficiency.
- In certain functional environments, such as kitchens, server rooms, etc., the use of specially designed air-conditioning units is highly recommended.
- Turn off the device and disconnect the power before cleaning. Failure to do so can cause electrical shock.
- Do not clean the air conditioner with excessive amounts of water.
- Do not clean the air conditioner with combustible cleaning agents. Combustible cleaning agents can cause fire or deformation.

CAUTION (For product use)

- Turn off the air conditioner and disconnect the power if you are not going to use it for a long time.
- Turn off and unplug the unit during storms.
Make sure that water condensation can drain unhindered from the unit.
- Do not operate the air conditioner with wet hands. This may cause electric shock.
- Do not use device for any other purpose than its intended use.
- Do not climb onto or place objects on top of the outdoor unit.
- Do not allow the air conditioner to operate for long periods of time with doors or windows open, or if the humidity is very high.
- Do not attach, hang or stack articles on the air conditioner. It might lead to the falling down of the air conditioner unit which will result in accidents or injuries.

WARNING (Electrical)

- Only use the specified power cord. If the power cord is damaged, it must be replaced by the manufacturer, its service agent or similarly qualified persons in order to avoid a hazard.
- Keep power plug clean. Remove any dust or grime that accumulates on or around the plug. Dirty plugs can cause fire or electric shock.
- Do not pull power cord to unplug unit. Hold the plug firmly and pull it from the outlet. Pulling directly on the cord can damage it, which can lead to fire or electric shock.
- Do not modify the length of the power supply cord or use an extension cord to power the unit.
- Do not share the electrical outlet with other appliances. Improper or insufficient power supply can cause fire or electrical shock.
- The product must be properly grounded at the time of installation, or electrical shock may occur. Do not earth the unit to a utility pipe, lightning conductor or telephone earth lead.
- For all electrical work, follow all local and national wiring standards, regulations, and the Installation Manual. Connect cables tightly, and clamp them securely to prevent external forces from damaging the terminal. Improper electrical connections can overheat and cause fire, and may also cause shock. All electrical connections must be made according to the Electrical Connection Diagram located on the panels of the indoor and outdoor units.
- All wiring must be properly arranged to ensure that the control board cover can close properly. If the control board cover is not closed properly, it can lead to corrosion and cause the connection points on the terminal to heat up, catch fire, or cause electrical shock.

- Stationary appliances not fitted with means for disconnection from the supply mains having a contact separation in all poles that provide full disconnection under overvoltage category 111, the instructions state that means for disconnection must be incorporated in the fixed wiring in accordance with the wiring rules.
If connecting power to fixed wiring, an all-pole disconnection device which has at least 3mm clearances in all poles, and have a leakage current that may exceed 10mA, the residual current device(RCD) having a rated residual operating current not exceeding 30mA, and disconnection must be incorporated in the fixed wiring in accordance with the wiring rules.

TAKE NOTE OF FUSE SPECIFICATIONS

The air conditioner's circuit board (PCB) is designed with a fuse to provide overcurrent protection.

The specifications of the fuse are printed on the circuit board.

NOTE: For the units with R32 refrigerant, only the blast-proof ceramic fuse can be used.

BASIC PRINCIPLES AND PERFORMANCES

Features of Heating Operations

- The machines absorb heat from the outdoor air and transfer it indoors so as to heat the room air. The heating capabilities through this principle of heat pump go up/down with the increase/decrease of the temperatures of the outdoor air.
- It only needs a fairly short time for such hot air circulation system to raise the room temperature.
- When the outdoor air temperature is very low, the system can be used together with other heating devices. But good ventilation should be maintained to ensure safety and prevent accidents.

Defrosting

When the outdoor air temperature is very low and humidity is very high, frosting will occur to the heat exchanger of the outdoor unit, which has negative impacts upon the efficiency of the heating performance. In such case, the automatic defrosting function will come into play. The heating operation will be stopped for 5-10 minutes to do the defrosting.

- The fans of both the outdoor and indoor units are stopped.
- During the defrosting, the outdoor unit might generate some steam. It is caused by fast defrosting, which is not a performance failure.
- Upon the completion of the defrosting process, the heating operation is resumed.

The conditions of unit can't normally run

Within the temperature range provided in following table, the air conditioner may stop running and other anomalies may arise.

Cooling	Outdoor	>43°C (Apply to T1) >52°C (Apply to T3)	Heating	Outdoor	>24°C <-7°C
	Indoor	<18°C		Indoor	>27°C

- When the temperature is too high, the air conditioner may activate the automatic protection device, so that the air conditioner could be shut down.
- When the temperature is too low, the heat exchanger of the air conditioner may freeze leading to water leakage or other malfunction.
- In long-term cooling or dehumidification with a relative humidity of above 80% (doors and windows are open), there may be water condenses or dripping near the air outlet.
- T1 and T3 refer to ISO 5151.

TRANSPORTATION, MARKING AND STORAGE

Transport

The maximum number of pieces of equipment or the configuration of the equipment permitted to be transported together be determined by the national regulations.

Marking of equipment using signs

- Signs for similar appliances used in a work area are generally addressed by local regulations and give the minimum requirements for the provision of safety and/or health signs for a work location.
- All required signs are to be maintained and employers should ensure that employees receive suitable and sufficient instruction and training on the meaning of appropriate safety signs and the actions that need to be taken in connection with these signs.
- The effectiveness of signs should not be diminished by too many signs being placed together.
- Any pictograms used should be as simple as possible and contain only essential details.

Disposal of equipment

See national regulations.

Storage of equipment/appliances

The storage of the appliance should be in accordance with the national regulations.

Storage of packed (unsold) equipment

- Storage package protection should be constructed in such a way that mechanical damage to the equipment inside the package will not cause a leak of the refrigerant charge.
- The maximum number of pieces of equipment permitted to be stored together will be determined by national regulations.

THE NAME OF EACH PART AND IT'S FUNCTION

Because there are many models, features and appearance will vary, we only introduce the follow pattern. Others please refer to using.

Indoor unit

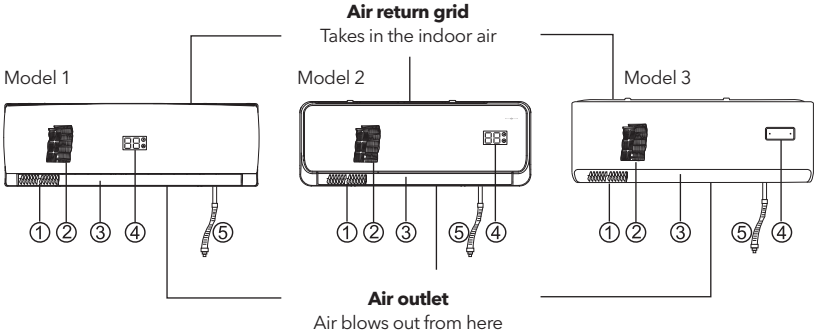

1. Left/right air flow direction adjusting fin
2. Up/down air flow direction adjusting flap
3. Air filter (Removes dust or dirt out of the inlet air)
4. Operational performance/indications
5. Drain tube (Drain the water dehumidified out of the air)

Outdoor unit

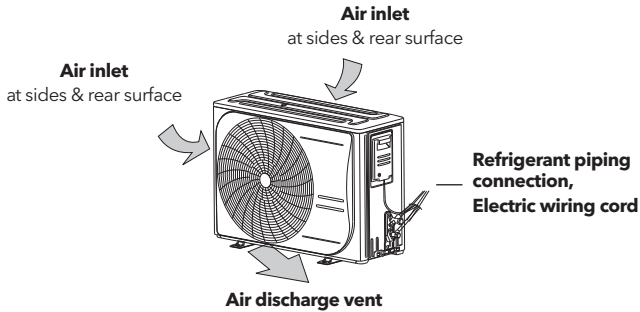

Unit operation section



How to open

Secure the bottom with one of your hands and gently pull up the panel with the other hand, turning the panel upwards outwards.

How to close

Push down the panel and then push both sides of panel at the bottom.

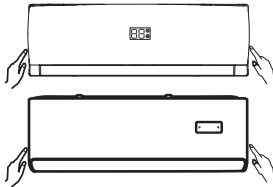

How to open

Lightly push both sides of the air inlet grid at the bottom and pull it to this side till a resistance is felt.

How to close

Push down the air inlet grid and then push both sides of air inlet grid at the bottom.

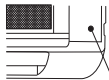

Emergency operation key

Emergency operation key

This button can be used as an emergency measure to turn on/off unit when remote controller is not available.

⚠ CAUTION



The button is intended for testing purposes and emergency operation only. Please do not use this function unless the remote control is lost and it is absolutely necessary. Unit must be turned off before manual operation.

⚠ NOTE

- Do not open the grid at an angle over 60 degrees.
- Do not operate the units with too much force.

Indications



	Auxiliary electric heating (optional), only can be lighted while AC is configured with this function.
	Cloud function (WiFi) (optional), only can be lighted while AC is configured with this function.
	Setting temperature, timer time, and failure code indicator.

The code "dF" is displayed when running defrost mode.

Fault display	Fault code
The communication faults between the indoor and outdoor units.	F1
Indoor ambient temperature sensor fault.	F2/E2
Indoor coil temperature sensor fault (includes: inlet, middle of pipe, outlet).	F3/E3
Indoor fan fault.	F4/E5
Outdoor module fault.	F5
Outdoor ambient temperature sensor fault.	F6
Outdoor coil temperature sensor fault.	F7/E1
IPM temperature sensor fault.	FB
Compressor discharge temperature sensor fault.	F9
Inductor of current or voltage fault.	FA
Compressor driving abnormally fault.	FC
Power supply phase lacking or phase sequence fault.	FD
1. Lack of refrigerant 2. The four-way directional valve is faulty	FF
Outdoor DC motor fault.	FH
Communication failure between PC board and main control board.	FL
The protection for AC input current is too high.	P3
Compressor discharge temperature protection.	P4
Compressor top shell overheating protection.	P5
Compressor suction temperature protection.	P6
Suction low pressure protection.	PB
Discharge high pressure protection.	p9
Condenser's coil pipe high temperature protection.	PA
Outdoor environmental temperature over high protection.	PC
Fault of outside feedback.	E7
Over-current.	EA

REMOTE CONTROLLER INSTRUCTIONS

Buttons description

For models with *G301*

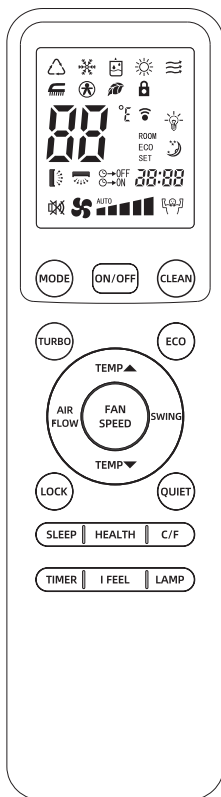

Button	Function Description
LOCK	Press this button to lock or unlock the keyboard.
QUIET	Press this button to make the AC keep quiet.
SLEEP	This button changes to SLEEP operation.
HEALTH	This button is used to turn health functions on and off.
C/F	Press this button to switch to Fahrenheit or Celsius temperature display on the remote control.
LAMP	Press this button to turn off the indications on the device.
TIMER	Press this button to set the switch-on or switch-off and the timer time.
I FEEL	Press this button to turn on and off the temperature sensing (body sensing) function.

NOTE

- Above figure shows all indications for the purpose of explanation, but practically only the pertinent parts are indicated. When air-conditioner is cooling-only model, the "Heat" mode is for Fan only.
- When TURBO operation is selected, room temperature is not controlled with operation being continually. If you feel the room temperature is too cool or too hot, please cancel the TURBO operation.
- 10°C HEAT function: Press TURBO button and TEMP ▼ button at the same time to start or stop the 10°C HEAT function.
- Press I FEEL button to active the function, the remote control will send out the current room temperature to air conditioner, to optimize the temperature around you and ensure the comfort.

For models with *M211*

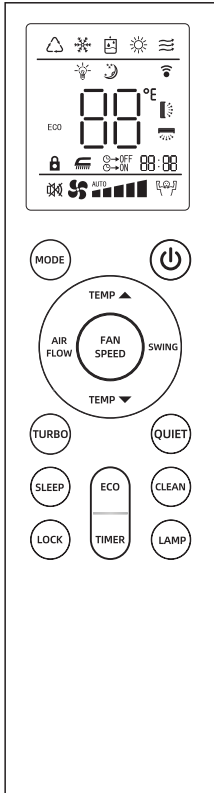



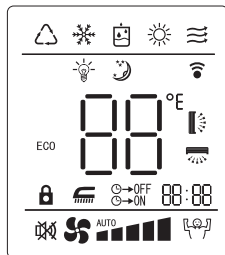

Button	Function Description
	This button, when pressed starts operation and stops when repressed.
	This button changes the operation mode: AUTO, COOL, DRY, HEAT, FAN.
	This button sets the room temperature.
	This button set air rate.
	This button used for selection of the left/right air flow direction, whenever pressed the in flap will swing or fix (It only works on three-dimensional air flow model.)
	This button used for selection of the up/down air flow direction.
	This button changes to TURBO operation (It does not work in AUTO, DRY, and FAN mode.)
	Press this button to make the AC keep quiet.



	AUTO indicator
	COOLING indicator
	DEHUMID indicator
	HEATING indicator
	FAN indicator
	LAMP indicator
	SLEEP indicator
ECO	ECO indicator
	SWING indicator
	AIRFLOW indicator
	Key lock indicator
	CLEAN indicator
	QUIET indicator
	TURBO indicator
	TIME indicator
	TEMPERATURE indicator
	Soft /gentle wind indicator
	FAN SPEED (speed 1) indicator
	FAN SPEED (speed 2) indicator
	FAN SPEED (speed 3) indicator
	FAN SPEED (speed 4) indicator
	FAN SPEED (speed 5) indicator
	FAN SPEED (auto) indicator

Use of remote controller

Operating machine in selected modes

1. Point the remote controller at the unit, press the ON/OFF button, then press the MODE button, select the needed mode: ATUO, COOL, DRY, HEAT, or FAN.
2. Press the SET TEMPERATURE button to increase or decrease the readings until the needed temperature is displayed. The room set temperature range is from 16°C-32°C (61°F-90°F).
3. Press the FAN SPEED button to choose the air rate you want. (It would be automatically set at low speed and unadjustable in DRY mode.)
4. Press the SWING button to choose the up/down air flow direction you want:
swing (display "" indicator flashing), fixed wind (display indicates "").
(It would be automatically set at fixed wind air flow direction in DRY mode.)
5. Press the AIR FLOW button to choose the left/right direction you want:
swing (display "" indicator flashing), fixed wind (display indicates "").

TURBO operation

Press TURBO button during COOL or HEAT operation, the air rate can be setted in HIGH. Press the TURBO button again can release the TURBO operation.

Note: during TURBO operation, the air rate can not be changed.

Adjusting left/right air flow direction

- Methods 1: Manually adjust
Adjust the direction by moving directly the left/right air flow direction adjusting fin by hand.
- ⚠ **Caution:** Unit must be turned off before adjust the direction.
- Methods 2: Horizontal & vertical auto swing (three-dimensional air flow model)
Adjust the direction by remote controller. Press the AIR FLOW button, the air swinging fins will constantly make the left/right swinging or fixed direction in air delivery.

TIMER operation

- Set turning off time
Set the time for the unit to turn off and when it is time, the air conditioner will automatically stop operating.
- 1. During the operation of the air conditioner, press the TIMER button and the air conditioner will enter the timed switch-off mod.
- 2. Continually press the TIMER button to set the needed time for switching off the machine. The timer can make the setting in the range from 1-24 hours. Every the button is pressed, indication change is the following sequence:
1 -> 2 -> -> 24 -> cancel (no indication) -> 1.

3. After the setting of the timed switch-off, the digits shown on the display screen will go down by 1 for every elapsed hour. The displayed digits indicate the remaining time prior to the timed switch-off.

• Set turning on time:

Set the time for the unit to turn on and when it is time, the air conditioner will automatically start operating.

1. When the air conditioner is in the standby mode, press the TIMER button and the air conditioner will enter the timed switch-on mode
2. Continually press the TIMER button to set the needed time for switching on the machine. The timer can make the setting in the range from 1-24 hours. Every the button is pressed, indication change is the following sequence:
1 -> 2 -> -> 24 -> cancel (no indication) -> 1.
3. After the setting of the timed switch-on, the digits shown on the display screen will go down by 1 for every elapsed hour. The displayed digits indicate the remaining time prior to the timed switch-on.

• Releasing procedure:

When the indication on display screen is 24 hour, press the TIMER button again to delete the timed mode.

SLEEP operation

- Use this mode to reduce operation sound when sleeping, etc.
- Press the SLEEP button, the airflow sound from the indoor unit is decreased.
- Press the SLEEP button again can release the mode.

NOTE:

- Use the sleep mode when you are going to bed. If this mode is used in the day, the capacity is reduced since the ambient temperature is too high. (COOL MODE).
- During the operation of cooling, the room temperature will be raised gradually by 2°C (4°F) higher than the setting after the machine begins to operate in the sleeping mode.
- During the operation of heating mode, the room temperature will be dropped gradually 5°C (9°F) lower than the setting after the machine begins to operate in the sleeping mode.

Frequency adjusting mode (Variable speed type only)

1. Short press the "GEAR" key to enter the GEAR mode;
2. Only in cooling or heating mode can the GEAR mode be entered. The setting temperature on screen will change to "OF" and flashes. Continue pressing the "GEAR" button, cycling the code by "OF-A5-A4-A3-A2-A1-OF" in GEAR mode; No any operation within 5 seconds, the remote control screen returns to the setting temperature. The indoor unit screen will keep showing GEAR level.

- In the GEAR mode, only pressing ON/OFF or changing MODE will exit the GEAR mode. Other buttons will not exit GEAR mode. "OF" indicates exiting GEAR mode, returns to normal mode. The air conditioner will adjust frequency itself. "AS" represents 85%, "A4" represents 70%, "A3" represents 55%, "A2" represents 40% of the max running frequency, "A1" represents the lowest running frequency.

Cleaning function

Standard models: Indoor unit shows 25°C, switches on normally after 6-minute runtime.

Special models: Indoor unit displays "HC", switches off after 35-minute runtime.

Temperature adjustment and setting function (for hotel setting adjustment) (Special type only)

- Setting method for lower temperature limit: Under the shutdown state, long-press the temperature down button for 5 seconds. The LCD screen will flash to display the minimum temperature value (e.g., 16). Adjust it via the "+" and "-" buttons, and press the power button to confirm.
- Setting method for upper temperature limit: Under the shutdown state, long-press the temperature up button for 5 seconds. The LCD screen will flash to display the maximum temperature value (e.g., 32). Adjust it via the "+" and "-" buttons, and press the power button to confirm.

For Dry Connect (On-Off) Terminal Port CN3 and Short-Circuit Connection Cable (Special type only)

- When using the Dry Connect function, remove the mating terminal from the short circuit connection cable.
- The device will turn on when the short-circuit connection cable is closed.
- The device will enter standby mode when the short-circuit connection cable is disconnected.
- The device will respond to requests within 3 minutes when the short-circuit connection cable switches from closed to disconnected.
- When the short-circuit connection cable is closed, you can select the desired operating mode via the remote control, Wi-Fi, or emergency button; when disconnected, the device will no longer respond to commands from the remote control, Wi-Fi, or emergency button without any notification.

Soft /gentle wind(Special type only)

- Only in cooling mode, long-press the "FAN SPEED" button for 3 seconds to enter the soft/gentle wind state. The LCD screen will display the "S" icon. There is no soft /gentle wind function in other modes.
- When the soft /gentle wind is operating, the swing icon.

Replacement of Batteries

- When the signal from the remote controller becomes weak and the indoor unit can not receive it properly; or the indications on the display screen becomes blurred, please slide the back cover and replace with two new batteries.
- The positive and negative poles must match the installation positions.
- New batteries of the same type have to be used for replacement.
- If the remote controller is not to be used for long time, take out the batteries so as to prevent the leakage of the electrolyte from damaging the controller.
- If when the remote controller is at abnormal state, you can take out the batteries on the back cover to clear off the display.

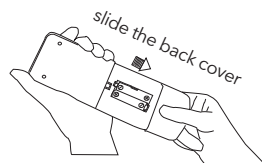

Battery Disposal

Do not dispose of batteries as unsorted municipal waste. Refer to local laws for proper disposal of batteries.

Batteries may have a chemical symbol at the bottom of the disposal icon.

This chemical symbol means that the battery contains a heavy metal that exceeds a certain concentration. Appliances and used batteries must be treated in a specialized facility for reuse, recycling and recovery.

By ensuring correct disposal, you will help avoid possible negative consequences for the environment and human health.



MAINTENANCE

⚠ The air conditioner must be turned off and plug pulled out before the maintenance is to be carried out.

Before the season of operation

1. Check if there are any blocking materials in the intake and outlet vents of the indoor and outdoor units.
2. Check if the installation stand is corroded or rusty.
3. Check if the machine is properly grounded.
4. Check if the air filter is clean.
5. Connect to the power source.
6. Put batteries in the remote controller.

During the season of operation

The cleaning of the air filter screen

If the air filter screen is blocked by dust or dirt, the performance of cooling and heating will be affected, with the operation noise and power consumption increased. Therefore, the air filter screen should be cleaned regularly. Cleaning of unit should be performed by an authorized dealer or a licensed service provider.

1. Remove the air filter screen from the unit.

Model 1

- Gently press the tow lower ends of the grid and open it.
- Gently pull up the air filter screen and take it out in the direction of your body.

Model 2/Model 3

Grip the tab on the end of the air filter, lift it up.

2. Clean the air filter screen.

If the screen is very dirty, please use lukewarm water (about 30°C or 86°F) to clean it. Air it dry after the cleaning.

⚠ CAUTION

- Do not use boiling water to clean the screen.
- Do not bake the screen dry over a fire.
- Do not exert too much force in pulling and stretching the screen

3. Install the air filter screen.

⚠ CAUTION

To operate the air conditioner without the air filter screen on will cause the interior of the machine dirty which might lead to poor performances or damages to the units.

4. Clean the indoor unit.

- Use a soft and dry cloth to rub the indoor unit, or use a vacuum cleaner to clean it.
- If the indoor unit is very dirty, use a piece of cloth and soak it with neutral home-use detergent to do the clearing.

⚠ CAUTION

- Any maintenance and cleaning of outdoor unit should be performed by an authorized dealer or a licensed service provider.
- Any unit repairs should be performed by an authorized dealer or a licensed service provider.

Model 1

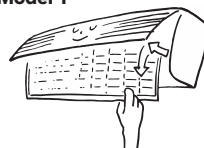

Model 2/Model 3

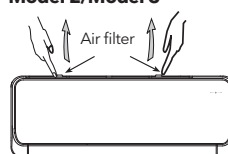

After the season of operation

1. Set the temperature at 30°C or 86°F and operate in the fan status for about half a day. (To make the interior of the units dry.)
2. Stop the operation of the machine and turn off the power switch.
The air conditioner will consume about 5W of electric power after the machine is turned off. For the purpose of energy saving and safety, it is advisable to pull the plug out during the non-operational seasons.
3. Clean and install the air filter screen.
4. Clean the indoor and outdoor units.
5. Take the batteries out from the remote controller.

TREATMENT AT SERVICE CALL

⚠ CAUTION

Do not repair the air conditioner by yourself as wrong maintenance may cause electric shock or fire or explode, please contact the authorized service center.

Please check the following before requesting after-sale service from your dealer.

The air conditioner does not operate at all.	Poor cooling or heating performance.	Poor cooling performance.
<ul style="list-style-type: none"> • Is the power plug in an outlet? • Is the time set to "ON" position? • Is there a power failure or a blown fuse? 	<ul style="list-style-type: none"> • Is the room temperature setting suitable? • Are the air filters clean (Not clogged)? • Are the window(s) and door(s) opened? 	<ul style="list-style-type: none"> • Is direct sunlight entering the room? • Is there a heat source in the room? • Are there too many people in the room?

Cases requiring immediate contact with the distributor

⚠ CAUTION

Pull out the power plug immediately and inform to your distributor in the following situations.

When faulty operation movement is observed when the RUN button is pressed, even after pulling out the power plug and restarting the operation after 3 minutes, faulty movement does not disappear.

Fuse or breaker often breaks off.	Power plug or code is excessively hot.
Covering of power plug or code is broken.	Malfunction is observed TV, radio or other devices.
Switch dose not actuate surely.	Abnormal noise is heard during operation.

Common Issues

We hope you will know the following when using the unit.

Issue	Possible Causes
The unit can not be restarted just after shut down. (RUN lamp is illuminating)	Restart is stopped for 3 minutes after shut down to protect the unit. Three-minute protection timer incorporated in the microcomputer actuates automatically, except that power is connected, this function does not actuate.
Air is not blown out at starting of heating operation.	Air blow is stopped to prevent blowing out of cold air until the indoor heat exchanger is warmed. (2 to 5 min) (HOT KEEP)
The unit will not stop blowing out the air immediately after shut down at COOL operation (some model).	Because the unit is doing mould proofing operation and indoor fan motor runs at low speed. The louver will not close down until after 30 seconds.
Air is not blown out for 6 to 12 min, at heating operation.	When outdoor temperature is low and humidity is high, the unit sometimes performs defrosting automatically. Please wait. During defrosting, water or steam are raising from the outdoor unit.
Air is not blown out at DRY operation.	Indoor fan is sometimes stopped to prevent vapor of dehumidified moisture and save energy.
Mist is blown out at COOL operation.	This phenomenon sometimes occurs when the temperature and humidity of the room are very high, but it will disappear with the lowering of the temperature and humidity.
Odor is sent out.	Air blown out during operation may smell. This is the smell of tobacco or cosmetics stuck to the unit.
Noise is heard cracking sound.	This is caused by the refrigerant that is circulating inside the unit.
Noise is heard cracking sound. After a power stop page or after isconnecting the power supply plug.	This is caused by heat expansion or contraction of plastics.
Operation can not be restarted even if the power is recovered.	The memory circuit of the microcomputer is cleared. Operate the remote controller again to restart the operation.
Remote control signals are not received.	Remote control signals may not be received when signal receiver on the air conditioner body is exposed to direct sunlight or strong lighting. In that case, interrupt the sunlight or darken the lighting.
Moisture may form on the air outlet grilles.	If the unit is operated for a long period of time with the high humidity, moisture may form on the air outlet grilles and drip down.

INSTALLATION MANUAL

Air conditioners are units that should have the professional technicians do the installation for you.

This Instruction Guide is the universal-purpose version for the models of split wall-mounted air conditioners manufactured by our Co. The appearance of the units that you purchase might be slightly different from the ones described in the Guide, but it does not affect your proper operations and usage.

Please read carefully the sections corresponding to the specific model you choose, and keep the Guide properly so as to facilitate your reference at later time.



Caution: Risk Of Fire

SAFETY PRECAUTIONS

	Read the precautions in this manual carefully before operating the unit.		This appliance is filled with R32 model.
--	--	--	--

- The precautions described herein are classified as **WARNING** and **CAUTION**. They both contain important information regarding safety. Be sure to observe all precautions without fail.
- Meaning of **WARNING** and **CAUTION** notices.



WARNING!

Failure to follow these instructions properly may result in personal injury or loss of life.



CAUTION!





Failure to observe these instructions properly may result in property damage or personal injury, which may be serious depending on the circumstances.

- The safety marks shown in this manual have the following meanings:

	Be sure to follow the instructions.		Be sure to establish an earth connection.		Never attempt.
--	-------------------------------------	--	---	--	----------------

- After completing installation, conduct a trial operation to check for faults and explain to the customer how to operate the air conditioner and take care of it with the aid of the operation manual.
- The English text is the original instruction. Other languages are translations of the original instructions.











WARNING

- Appliance shall be installed, operated and stored in a room with a floor area larger than 4m². Appliance shall not be installed in an unventilated space, if that space is smaller than 4m².
- Ask your dealer or qualified personnel to carry out installation work.
Do not attempt to install the air conditioner yourself. Improper installation may result in water leakage, electric shocks or fire.
- Install the air conditioner in accordance with the instructions in this installation manual.
Improper installation may result in water leakage, electric shocks or fire.
- Be sure to use only the specified accessories and parts for installation work.
Failure to use the specified parts may result in the unit falling, water leakage, electric shocks or fire.
- Install the air conditioner on a foundation strong enough to withstand the weight of the unit.
A foundation of insufficient strength may result in the equipment fling and causing injury.
- Electrical work must be performed in accordance with relevant local and national regulations and with instructions in this installation manual. Be sure to use a dedicated power supply circuit only.
Insufficiency of power circuit capacity and improper workmanship may result in electric shocks or fire.
- Use a cable of suitable length.
Do not use tapped wires or an extension lead, as this may cause overheating, electric shocks or fire.
- Make sure that all wiring is secured, the specified wires are used, and that there is no strain on the terminal connections or wires.
Improper connections or securing of wires may result in abnormal heat build-up or fire.
- When wiring the power supply and connecting the wiring between the indoor and outdoor units, position the wires so that the control box lid can be securely fastened.
Improper positioning of the control box lid may result in electric shocks, fire or over heating terminals.
-  If refrigerant gas leaks during installation, ventilate the area immediately. Be aware that refrigerants may not contain an odour.
Toxic gas may be produced if the refrigerant comes into contact with fire.
-  After completing installation, check for refrigerant gas leakage. Toxic gas may be produced if the refrigerant gas leaks into the room and comes into contact with a source of fire, such as a fan heater, stove or cooker.
- When installing or relocating the air conditioner, be sure to bleed the refrigerant circuit to ensure it is free of air, and use only the specified refrigerant (R32). The presence of air or other foreign matter in the refrigerant circuit causes abnormal pressure rise, which may result in equipment damage and even injury.
- During installation, attach the refrigerant piping securely before running the compressor. If the refrigerant pipes are not attached and the stop valve is open when the compressor is run, air will be sucked in, causing abnormal pressure in the refrigeration cycle, which may result in equipment damage and even injury.
- During pump-down, stop the compressor before removing the refrigerant piping. If the compressor is still running and the stop valve is open during pump-down, air will be sucked in when the refrigerant piping is removed causing abnormal pressure in the refrigeration cycle, which may result in equipment damage and even injury.
-  Be sure to earth the air conditioner.
Do not earth the unit to a utility pipe, lightning conductor or telephone earth lead.
Imperfect earthing may result in electric shocks.
- Be sure to install an earth leakage breaker.
Failure to install an earth leakage breaker may result in electric shocks or fire.
- During tests, never pressurize the appliances with a pressure higher than the maximum allowable pressure (as indicated on the nameplate of the unit).
- If the supply cord is damaged, it must be replaced by the manufacturer, its service agent or similarly qualified persons in order to avoid a hazard.
-  Install personnel and air conditioners to eliminate static electricity during air conditioning installation.

! CAUTION

- Do not install the air conditioner at any place where there is a danger of flammable gas leakage.
 - ⊗ In the event of a gas leakage, build-up of gas near the air conditioner may cause a fire to break out.
- While following the instructions in this installation manual, install drain piping to ensure proper drainage and insulate piping to prevent condensation. Improper drain piping may result in indoor water leakage and property damage.
- Tighten the flare nut according to the specified method such as with a torque wrench. If the flare nut is too tight, it may crack after prolonged use, causing refrigerant leakage.
- Make sure to provide for adequate measures in order to prevent that the outdoor unit be used as a shelter by small animals. Small animals making contact with electrical parts can cause malfunctions, smoke or fire. Please instruct the customer to keep the area around the unit clean.
- The temperature of refrigerant circuit will be high, please keep the inter-unit wire away from copper pipes that are not thermally insulated.
- The installation of the indoor unit and the connecting pipe is not allowed on the indoor side.

! SAFETY SYMBOL

<p>(A) Read the warnings</p> <div style="border: 1px solid black; padding: 10px; margin-bottom: 10px;">  <p>Read operator' manual</p> </div> <div style="border: 1px solid black; padding: 10px; margin-bottom: 10px;">  <p>Operator's manual; Operating instructions</p> </div> <div style="border: 1px solid black; padding: 10px;">  <p>Service indicator; read technical manual</p> </div>	<p>(B) Fire warnings</p> <div style="text-align: center; margin-bottom: 10px;">  <p>Caution: Risk Of Fire</p> </div> <hr/> <p>(C) Packaging carton warnings</p> <table border="1" style="width: 100%; text-align: center;"> <tr> <td style="width: 50%; padding: 5px;">  <p>Caution: Risk Of Fire</p> </td> <td style="width: 50%; padding: 5px;">  <p>Read operator' manual</p> </td> </tr> </table> <p>Paste on the outdoor unit packing carton</p>	 <p>Caution: Risk Of Fire</p>	 <p>Read operator' manual</p>
 <p>Caution: Risk Of Fire</p>	 <p>Read operator' manual</p>		

PRECAUTIONS FOR INSTALLATION AND MAINTENANCE

Prior to beginning work on systems containing flammable refrigerants, safety check is necessary to ensure that the risk of ignition is minimized. For the repair of the refrigerant system, the following precautions shall be strictly carried out:

- All maintenance staff and others working in the local area shall be instructed on the nature of work being carried out. Work in the confined spaces shall be avoided. The area around the workspace shall be sectioned off. Ensure that the conditions with the area have been made safe by control of flammable material.
- The area shall be checked with an appropriate refrigerant detector prior to and during work, to ensure the technician is aware of potentially flammable atmosphere. Ensure that the leak detection equipment being used is suitable for flammable refrigerants, i.e. non sparking, adequately sealed or intrinsically safe.
- If any hot work is to be conducted on the refrigeration equipment or associated parts, appropriate fire extinguishing equipment shall be available in hand. Have a dry powder or CO₂ fire extinguisher adjacent to the charging area.
- No person carrying out work in relation to a refrigerant system which involves exposing any pipe work that contained flammable refrigerant shall use any sources of ignition in such a manner that it may lead to the risk of fire or explosion. All possible ignition sources, including cigarette smoking, shall be kept sufficiently far away from the site of installation, repairing, removing and disposal, during which flammable refrigerant can possibly be released to the surrounding space. Prior to working site, the area around equipment is to be surveyed to make sure that there are flammable hazards to ignition risks. "No Smoking" warning signs shall be displayed.
- Ensure that the area is in the open or that it is adequately ventilated before breaking into the system or conducting any hot work. A degree of ventilation shall continue during the period that the work is carried out. The ventilation should be safely disperse any released refrigerant and preferably expel it externally into the atmosphere.

Where electrical components are being changed, they shall be fit for the purpose and to the correct specification. At all times the manufacturer's maintenance and service guidelines shall be followed. If in doubt, consult the manufacturer's technical department for assistance. Checkpoints: the charge size is in accordance with the room size within which the refrigerant containing parts are installed; the ventilation machinery and outlets are operating adequately and are not obstructed.

Repair and maintenance to the electrical components shall include initial safety checks and component inspection procedures. If a fault exists that could compromise safety, then no electrical supply should be connected to the circuit until it is satisfactorily dealt with. If the fault cannot be corrected immediately but it is necessary to continue operation, an adequate temporary solution shall be applied. This shall be reported to the owner of the equipment so all parties are advised. Initial safety checks shall include: that capacitors are discharged that shall be done in a safe manner to avoid possibility of sparking; that there are no live electrical components and wiring are exposed while charging, recovering or purging the system; that there is continuously of earth bonding.

Repair to sealed components

- During repair to sealed components, all electrical supplies shall be disconnected from the equipment being worked upon prior to any removal of sealed covers, etc. If it is absolutely necessary to have an electrical supply to equipment during servicing, then a permanently operating form of leak detection shall be located at the most critical point to warn of a potentially hazardous situation.
- Particular attention shall be paid to the following to ensure that by working on electrical components, the casing is not altered in such a way that the level of protection is affected: Ensure that the apparatus is mounted securely; Ensure that seals to sealing materials have not degraded such that they no longer serve the purpose of preventing the ingress of flammable atmospheres. Replacement parts shall be in accordance with the manufacturer's specifications.
- **NOTE:** The use of silicon sealant may inhibit the effectiveness of some types of leak detection equipment. Intrinsically safe components do not have to be isolated prior to working on them

Repair to intrinsically safe components

- Do not apply any permanent inductive or capacitance loads to the circuit without ensuring that this will not exceed the permissible voltage and current permitted for the equipment in use.

- Intrinsically safe components are the only types that can be worked on while live in the presence of flammable atmosphere. The test apparatus shall be at the correct rating. Replace components only with parts specified by the manufacturer. Other parts may result in the ignition of refrigerant in the atmosphere from a leak.

Check that cabling will not be subject to wear, corrosion, excessive pressure, vibration, sharp edges or any other adverse environmental effects. The check shall also take into account the effects of aging or continual vibration from sources such as compressors or fans.

Leak detection

- Under no circumstances shall potential sources of ignition be used in the searching for or detection of refrigerant leaks. A halide torch (or any other detector using a naked flame) shall not be used.
- The following leak detection methods are deemed acceptable for system containing flammable refrigerants. Electronic leak detectors shall be used to detect flammable refrigerants, but the sensitivity may not be adequate, or may need re-calibration. (Detection equipment shall be calibrated in a refrigerant-free area.) Ensure that the detector is not a potential source of ignition and is suitable for the refrigerant used. Leak detection equipment shall be set at a percentage of LFL of the refrigerant and shall be calibrated to the refrigerant employed and the appropriate percentage of gas (25% maximum) is confirmed.
- Leak detection fluids are suitable for use with most refrigerants but the use of detergents containing chlorine shall be avoided as the chlorine may react with the refrigerant and corrode the copper pipe-work.
- If the leak is suspected, all naked flame shall be removed/extinguished.
- If a leakage of refrigerant is found which requires brazing, all of the refrigerant shall be recovered from the system, or isolated (by means of shut off valves) in a part of the system remote from the leak. Oxygen free nitrogen (OFN) shall then be purged through the system both before during the brazing process.

Removal and evacuation

- When breaking into the refrigerant circuit to make repair - or for any other purpose - conventional procedures shall be used. However, it is important that best practice is followed since flammability is a consideration. The following procedures shall be adhered to: Remove refrigerant; Purge the circuit with inert gas; Evacuate, Open the circuit by cutting or brazing.
- The refrigerant charge shall be recovered into the correct recovery cylinders. The system shall be flushed" with OFN to render the unit safe. This process may need to be repeated several times. Compressed air or oxygen shall not be used for this task. Flushing shall be achieved by breaking the vacuum in the system with OFN and continuing to fill until the working pressure is achieved, then venting to atmosphere, and finally pulling down to a vacuum. This process shall be repeated until no refrigerant is within the system, when the final OFN charge is used, the system shall be vented down to atmospheric pressure to enable work to take place. This operation is absolutely vital if brazing operations on the pipe-work are to take place. Ensure that the outlet for the vacuum pump is not close to any ignition sources and there is ventilation available.

Charging procedures

- In addition to conventional charging procedures, the following requirements shall be followed: Ensure that contamination of different refrigerants does not occur when using charging equipment. Hoses or lines shall be as short as possible to minimize the amount of refrigerant contained in them. Cylinders shall be kept upright; Ensure that the refrigeration system is earthed prior to charging the system with refrigerant, Label the system when charging is completed (if not already); Extreme care shall be taken not to overfill the refrigerant system.
- Prior to recharging the system it shall be pressure tested with OFN. The system shall be leak tested on completion of charging but prior to commissioning. A follow up leak test shall be carried out prior to leaving the site.

Decommissioning

- Before carrying out this procedure, it is essential that the technician is completely familiar with the equipment and all its detail. It is recommended good practice that all refrigerants are recovered safely. Prior to the task being carried out, an oil and refrigerant sample shall be taken in case analysis is required prior to re-use of reclaimed refrigerant. It is essential that electrical power is available before the task is commenced.

- a) Become familiar with the equipment and its operation.
- b) Isolate system electrically.
- c) Before attempting the procedure ensure that: the mechanical handling equipment is available, if required, for handling refrigerant cylinders; all personal protective equipment is available and being used correctly; the recovery process is supervised at all time by a competent person; recovery equipment and cylinders conform to appropriate standards.

- d) Pump down refrigerant system, if possible.
- e) If a vacuum is not possible, make a manifold so that refrigerant can be removed from various parts of system.
- f) Make sure that cylinder is situated on the scales before recovery takes place.
- g) Start the recovery machine and operate in accordance with manufacturer's instructions.
- h) Do not overfill cylinders. (No more than 80% volume liquid charge.)
- i) Do not exceed the maximum working pressure of the cylinder, even temporarily.
- j) When the cylinders have been filled correctly and the process completed, make sure that the cylinders and the equipment are removed from site promptly and all isolation valves on the equipment are closed off.
- k) Recovered refrigerant shall not be charged into another refrigeration system unless it has been cleaned and checked.

Recovery

- When removing refrigerant from a system, either for servicing or decommissioning, it is recommended good practice that all refrigerants are removed safely. When transferring refrigerant into cylinders, ensure that only appropriate refrigerant recovery cylinders are employed. Ensure that the correct numbers of cylinders for holding the total system charge are available. All cylinders to be used are designed for the recovered refrigerant and labeled for that refrigerant (ie. special cylinders are for the recovery of refrigerant). Cylinders shall be complete with pressure relief valve and associated shut-off valves in good working order. Empty recover cylinders are evacuated and, if possible, cooled before recovery occurs.
- The recovery equipment shall be in good working order with a set of instructions concerning the equipment that is at hand and shall be suitable for the recovery of flammable refrigerants.
- The recovered refrigerant shall be returned to the refrigerant supplier in the correct recovery cylinder and the relevant Waste Transfer Note arranged. Do not mix refrigerant in recovery units and especially not in cylinders.
- If compressors or compressor oil are to be removed ensure that they have been evacuated to an acceptable level to make certain that flammable refrigerant does not remain within the lubricant. The evacuation process shall be carried out prior to returning the compressor to the suppliers. Only electric heating to be compressor body shall be employed to accelerate this process. When oil is drained from a system, it shall be carried out safely.
- The space loading R32 refrigeration can't be enclosed in the process of transportation. Take anti electrostatic measures if necessary in transportation. In the process of transport, loading and unloading, necessary protective measures must be taken to protect the air conditioner to ensure that the air conditioner is not damaged.

SELECTION OF INSTALLATION POSITIONS FOR INDOOR UNIT

- To be installed at the position where the air delivered from the unit can reach every corner of the room;
- To avoid being affected by the outdoor air;
- To avoid blockage to the air inlet or outlet of the unit;
- To avoid too much oil smoke or steam;
- To avoid possible generation, inflow, lingering or leakage of flammable gases;
- To avoid high-frequency facilities (such as high frequency arc welders, etc.);
- To avoid the places where acid solutions are frequently used;
- To avoid the places where some special sprayers (sulfides) are frequently used.
- Not to install on top of the musical instruments, TV, computer etc. valuable appliance.
- Not to install a fire alarming device near the air outlet of the unit (during operation, the fire alarm device might be erroneously triggered by the warm air from the unit);

Make sure of enough space for installation and maintenance.

To take into consideration the operational convenience and safety in installation, it is recommended to ensure enough space between the unit and the walls.

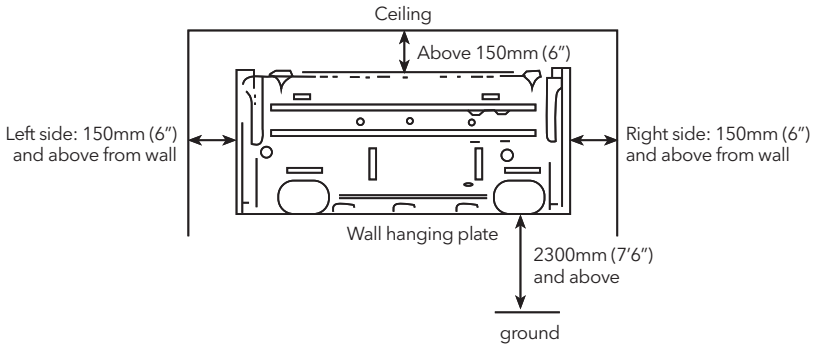

Attention: If there are some additional function devices to install on the air conditioner, Be sure add to the installation space for the function devices.

Height limits of indoor and outdoor units.

- Either the indoor unit or the outdoor unit can be higher, but the height difference must comply the stated requirements.
- Try to reduce the bending of the piping line as much as possible so as to avoid possible negative impacts upon the performances of the units.

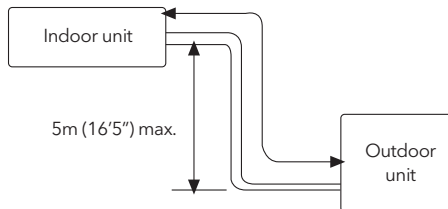

SELECTION OF INSTALLATION POSITIONS FOR OUTDOOR UNIT

- To install the outdoor unit at the places which can stand the load of the machine weight and will not cause big vibrations and noises;
- To install the unit at the places not to be exposed to rain or direct sunshine, and the places with good ventilation;
- The noises generated from the unit will not affect the neighboring places;
- Do not install the unit on non-metal frame;
- Not to install the unit at the places where there might occur the generation, inflow, stay or leakage of inflammable gases;
- Pay attention to the drainage of the condensed water from the base plate during operations;
- To avoid the air outlet being directly against the wind.

Detailed space requirements around the outdoor unit

1. When there are obstacles above the unit

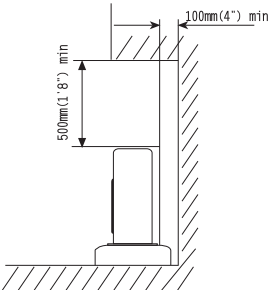

2. When the front (air outlet) is open

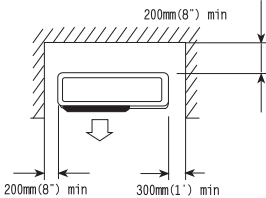

3. When there are obstacles only in the front (air outlet)

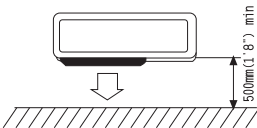

4. When there are obstacles at the front and rear sides.

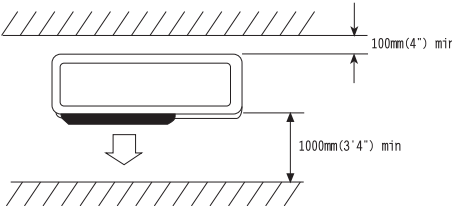

Space for maintenance

Shown as in the following figure.
Keep the maintenance space in front of the unit.

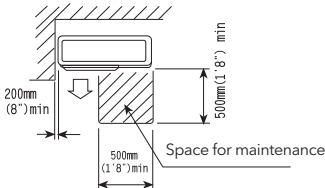

5. When there are obstacles all around the unit on four sides. Although the top side is open, the installation is not to be done if there are obstacles all around.

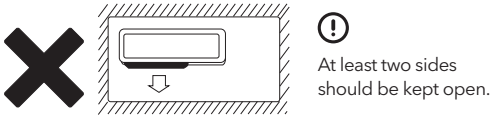

INSTALLATION FIXTURE OF INDOOR UNIT

Pipelines can be connected in the directions of 1, 2, 3, 4 and 5 as indicated in Fig.1. When the pipelines are connected to the directions of 3, 4 and 5, a groove for the pipes has to be opened at the proper place on the base stand.

1. Installation of wall-mounting plate

Fix the wall-mounting plate firmly on the wall with screws. Make sure of the leveling of the plate. Slanted wall-mounting plate might jeopardize the smooth discharge of the condensed water.

2. Drill holes on the wall

Drill holes at places slightly below the wall-mounting plate, with hole diameter of 65mm (2-3/5") and the outer edge of the hole 5-10mm (1/5-2/5") lower (Fig.2) so that the condensed water can smoothly flow out. Cut the wall penetrating pipe to proper length according to the thickness of the wall (3-5mm (1/10-1/5")) longer than the wall thickness and insert the pipe as indicated in Fig.2

3. Installation of drain pipe

Install the pipelines of the indoor unit in accordance with the direction of the wall holes. Wrap tightly the drain pipe and the pipelines with tape. Make sure that the drain pipe is underneath the pipelines. (Fig.3) (When the drain pipe passes the room interior, some condensed water might occur to its surfaces if the humidity is very high).

4. Installation of indoor unit

Pass the connection wires, connecting pipelines and drain pipe through the wall hole. Hang the indoor unit on the hooks at the top of the wall-mounting plate so that the hooks at the bottom of the indoor unit match the hooks of the wall-mounting plate. (Fig.4)

Figure 1

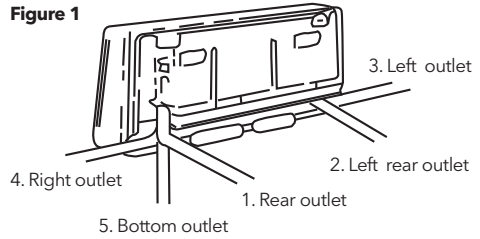

Figure 2

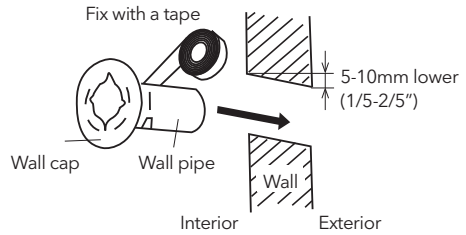

Figure 3

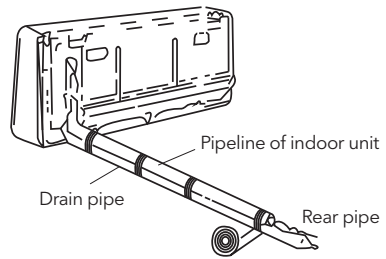
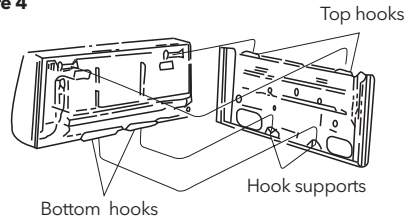

Figure 4



Inspections:

- a. Check if the hooks at the top and bottom are firmly fixed.
- b. Check if the position of the master unit is properly leveled.
- c. The drain pipe should not curve upward (Fig.5).
- d. The drain pipe should be at the lower part of the wall pipes (Fig. 5).

Figure 5

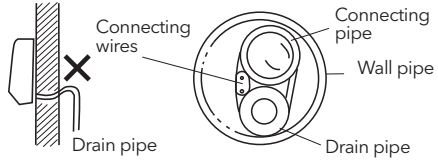

INSTALLATION FIXTURE OF OUTDOOR UNIT

- Try to ship the product to the installation location in its original package;
- As the gravity center of the unit is not at the installation center, special caution should be taken when using hoisting cables to lift it up;
- During shipping, the outdoor unit must not be slanted to over 45 degrees (Do not store the unit in a horizontal way).
- Use expansion bolts to fix the mounting supports on the wall;
- Use bolts and nuts to fix the outdoor unit firmly on the supports and keep on the same level;
- If the unit is installed on the wall or at the rooftop, the supports have to be firmly fixed so as to resist earthquake or strong wind.

Dimensions for parallel units installations

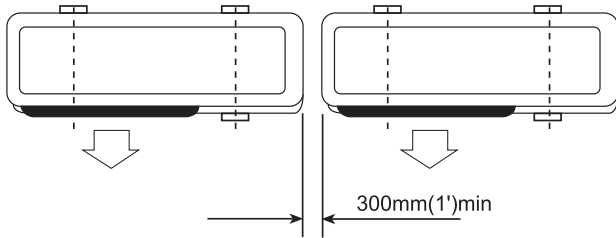

ORDINARY PIPELINES CONNECTION & AIR PURGING

The following ordinary pipelines connection and air purging procedures are just suitable for non-quick coupler model.

Ordinary pipelines connection

No dust ,foreign articles, air or moisture should be allowed to enter the air conditioning system. Careful attention should be paid when pipeline connection for outdoor unit is made. Try to avoid repeated curves as much as possible, otherwise hardening or cracks might be caused to the copper pipes.

Suitable wrenches should be used when the pipeline connection is done so as to ensure appropriate torque(refer to following torque Table 1). Excessive torque might damage the joints while too little torque might lead to leakage.

Table 1: Torque based upon the wrench to be used

Outer diameter of copper pipe	Tightening torque	Strengthened tightening torque
Ø 6.35 (1/4")	160kgf.cm (63kgf.inch)	200kgf.cm (79kgf.inch)
Ø 9.52 (3/8")	300kgf.cm (118kgf.inch)	350kgf.cm (138kgf.inch)
Ø 12.7 (1/2")	500kgf.cm (197kgf.inch)	550kgf.cm (216kgf.inch)
Ø 15.88 (5/8")	750kgf.cm (295kgf.inch)	800kgf.cm (315kgf.inch)
Ø 19.05 (3/4")	1200kgf.cm (472kgf.inch)	1400kgf.cm (551kgf.inch)

Air purging with vacuum pump

1. Check that pipelines connection have been properly connected. Remove the charging port cap and connect the manifold gauge and the vacuum pump to the charging valve by service hoses as shown Fig.6.
2. Open the valve of the low pressure side of manifold gauge, then, run the vacuum pump. Vacuum the indoor unit and the connecting pipes until the pressure in them lowers to below 1.5mmHG (The operation time for vacuuming is about 10 minutes). When the desired vacuum is reached.close the valve of the low pressure of the manifold and stop the vacuum pump.
3. Disconnect the service hoses and fit the cap to the charging valve.
4. Remove the blank caps.and fully open the spindles of the 2- way and 3-ways valves with a service valve wrench.
5. Tighten the blank caps of the 2-way and 3-waysvalves, applying the above torque Table 1.

Tips:

- Use the R32 refrigerant special vacuum pump.
- Use tools for R32 (such as the gauge manifold, charging hose, or vacuum pump adapter.)

Adding refrigerant

Refrigerant must be added if the piping measures more than 5 metres (16'5") in length.This operation can only be performed by a professional technician, for the additional amount.see the table 2 below.

Table 2

(R32 model) Additional refrigerant amount	
Liquid pipe diameter Ø6.35(1/4")	Liquid pipe diameter: Ø9.52(3/8")
(piping length-5) mx 15g or (piping length-16) ftx 0.15 oz	piping length-5) mx30g or (piping length-16) ftx0.3oz

Figure 6

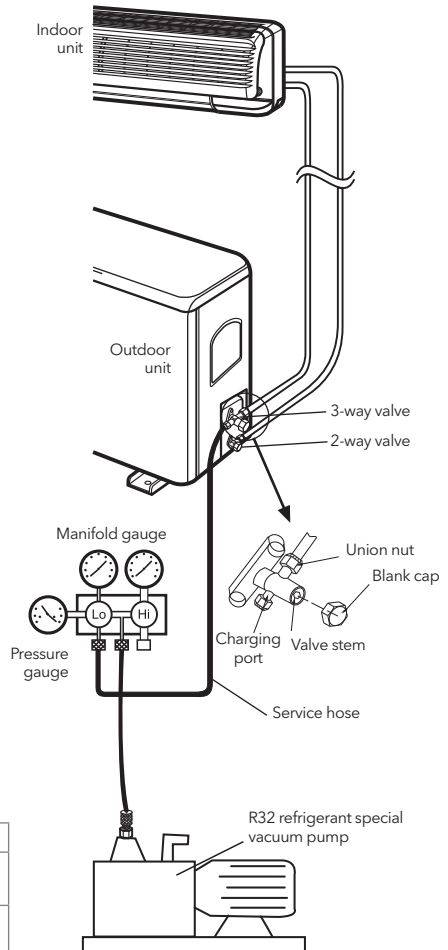

Gas leakage inspection

After the pipeline connection is done, use a leakage inspection device or soap to carefully check if there is any leakage at the joints. This is an important step to ensure the quality of installation. If refrigerant gas leaks, ventilate the area immediately. Toxic gas may be produced if refrigerant gas comes into contact with fire. Never directly touch any accidentally leaking refrigerant. This could result in severe wounds caused by frostbite.

PIPELINES CONNECTION FOR SPLIT TYPE QUICK COUPLER MODEL

If you purchase the machine for split type quick coupler model, please adopt the following pipelines connection procedures:

1. Remove the dust caps from the indoor and outdoor units, and the connecting pipe.
2. Align the joint counter of connecting pipe with the proper indoor and outdoor joint conic surfaces, tighten the connecting nut manually. Then, make it secure with a wrench as shown Fig.7, applying to above torque Table 1.

Figure 7

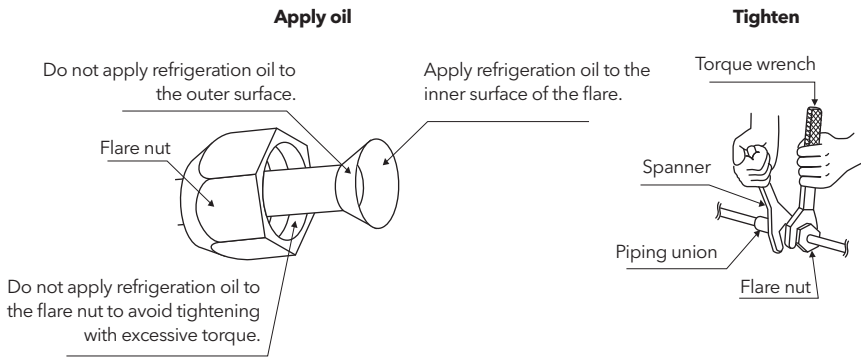

Tips: The connecting pipe bell can not be reused, and the bell mouth should be renewed after disassembly.

3. Remove the two valve core caps from the outdoor unit.
4. Turn on the high and low pressure valve cores with a socket wrench, then tighten the two valve core caps of the outdoor unit (Fig.8).
5. Finally, wrap the hot insulating cotton around the joints of indoor and outdoor units.

Figure 8

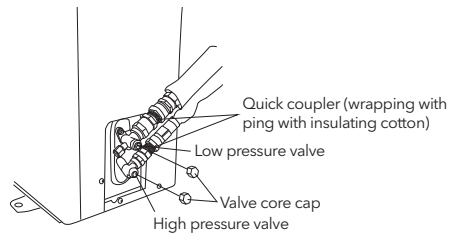

CONNECTION OF POWER CABLE

1. Remove the drawer of the outdoor unit.
2. Non-quick coupler: connect the indoor power and control wires with the matched outdoor wires in accordance with the electric schematic diagram and make sure that the connection is firmly done (Fig.9.)
3. Use a press plate to fix the wires firmly and re-install the drawer.
4. Optional steps: In some cooling and heating models, you should connect the indoor wire connector with outdoor probe wire connector for defrosting, see Fig.10.

Figure 9

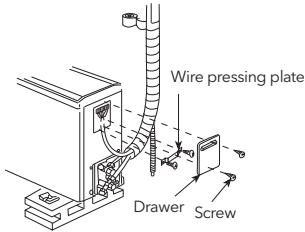
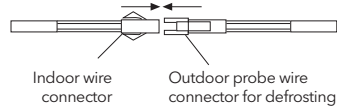

Figure 10



⚠ NOTE

Do not connect the wires in a wrong way, otherwise electric malfunctions will be caused and even damages to the units will occur. The appliance shall be installed in accordance with national wiring regulation. If the supply cord is damaged, it must be replaced by the manufacturer or its service agent or a similarly qualified person in order to avoid a hazard. The plug shall be accessible after installing the appliance. If the model have not plug that a switch which have a contact separation of at least 3 mm in all poles shall be added in fixed wiring.

FINISHING TOUCHES

- Wrap the pipelines tightly with ethylene tapes.
- Fix the wrapped pipelines on the exterior wall with clamps.
- Fill in the gaps left over by the pipeline hole and wall hole to prevent rain-water from entering.

TEST RUNNING

- Connect to the power source, check if the function selection keys on the remote controller are working properly.
- Check if the room temperature adjustments and timer settings are working properly.
- Check if the drain is smooth.
- Check if there is any abnormal noise or vibration during operation.
- Check if there is leakage of refrigerant.

IS THE UNIT INSTALLED CORRECTLY?

Suitable Installation Position

- Isn't there anything which prevents ventilation or obstructs operation in front of the indoor unit? Do not install the unit following place.
- Inflammable gases may leak.
- Oil splashes a lot.
- In case where the unit is used in such places as poisonous or sultry gases are generated or seaside district exposed to sea breezes corrosion may cause malfunction. Consult with your distributor.
- Air conditioner body and remote controller must be 1m (39-3/4") or more away from a TV or a radio. Drain the dehumidified water from the indoor unit to a place which drains well.

Pay attention to operation noise

- When installing the unit, choose a place which can stand the weight of the unit well and does not increase the operation noise or vibration. Especially where there is a possibility that vibration be transmitted to the house, fix the unit by inserting attached vibration -proof pads between the unit and fittings.
- Choose the place where hot air and operation noise from the outlet of the outdoor unit do not annoy the neighborhood.
- Things left near the outlet and inlet of the outdoor unit cause malfunction or increased operation noise. Do not leave obstacles near the outlet and inlet.
- If irregular sound is heard during operation, consult with your distributor.

Inspection and Maintenance

- According to the service conditions and operating environment, the inside of the air conditioner will become dirty after several seasons (3 to 5years) of service, resulting in decreased operating performance. Inspection and maintenance are recommended in addition to usual cleaning (The air conditioner can be used for a longer period and without anxiety.)
- As to inspection and maintenance, consult your dealer or any one of business offices of dealing companies. (Service charge is required in this case.)
- We recommend to perform inspection and maintenance during an off seasons.

SELF DIAGNOSIS FUNCTIONS

Our company provides the thoughtful services for customer, air conditioners had been installed self diagnosis system to display the information for the units.

Self-check information	Self-check code of luminotron / (Self-check code of running lamp)	Digital self-check code / (Polychrome screen self-check code)
Defrost indication	Flicker 1 time/1s	Indicates "dF" or Heating icon flash
Anti cold wind	Flicker 1 time/1s	Fan motor picture not running
Room temperature sensor fault	Flicker 1 times/8s	E2
Coil temperature sensor	Flicker 2 times/8s	E3
External feedback fault	Flicker 7 times/8s	E7
Outdoor tube temperature sensor faults	Flicker 4 times/8s	E1
(EEPROM) communication failures	Flicker 6 times/8s	E6
North American environment outside temperature exceeds the scope	Flicker 1 times/1s	FF

Note: Above self check information is commonly applicable in our most air conditioners, but some are special, you can refer to the User's Manual for information or contact the dealer or authorized maintenance people for help.

FAULT DISPLAY TABLE FOR INDOOR UNIT

Our company provides the thoughtful services for customer, air conditioners had been installed self diagnosis system to display the information for the units.

Malfunction content	Indoor unit display status		
	Code	LED (Indoor unit without the nixietube)	
		Running lamp flashing frequency	Timing lamp flashing frequency
The communication faults between the indoor and out door units	F1	1	lighten
Indoor ambient temperature sensor fault	F2	2	lighten
Indoor coil temperature sensor fault (Include; inlet, middle of pipe, outlet)	F3	3	lighten
Indoor fan fault	F4	4	lighten
Outdoor module fault	F5	5	lighten
Outdoor ambient temperature sensor fault	F6	6	lighten
Outdoor coil temperature sensor fault	F7	7	lighten
Compressor suction temperature sensor fault	F8	8	lighten
Compressor discharge temperature sensor fault	F9	9	lighten
Inductor of current or voltage fault	FA	10	lighten
Compressor driving abnormally fault	FC	11	lighten
Power supply phase lacking or phase sequence fault	FD	12	lighten
Outdoor DC motor fault	FH	16	lighten

Note: Above self check information is commonly applicable in our most air conditioners, but some are special, you can refer to the User's Manual for information or contact the dealer or authorized maintenance people for help.











QUICK CONNECTOR INSTALLATION INSTRUCTION

This sheet only guides the requirements of the installation for stainless quick connector pipe. Other installation requirements please refer to the installation guide along with the unit.

- To expand the connecting pipe, please hold one side then expand it following the right direction.
- Please insure the angles have a radius at some extent while intalling the stainless soft pipe.
The bending position of the pipeline should not be at the welding point of both ends of the pipeline and the drilling position of the wall.
- Please fix the stainless soft pipe while installing because the connecting pipes are soft, so that prevent them from getting bended or stretched.
- The minimum bending radius are as follows:

Stainless soft pipe	Model	Minimum bending radius (mm)
φ 8	21, 25	80 (mm)
φ 10	35	100 (mm)
φ 13	51	115 (mm)

INSTALLATION GUIDE

<p>To keep the allowed bending radius, please make the packed soft pipes vertical for expanding.</p>			<p>Please do not expand only one side of the packed soft pipes.</p>
<p>Please make use of semicircle pulley to keep the allowed bending radius.</p>			<p>Extremely bending could damage the pipes.</p>
<p>Please use twisting wheel to avoid improper bending.</p>			<p>Over length soft pipes will lead to irregular bending.</p>
<p>Please use rigid elbow to keep the bending radius while soft pipes operating.</p>			<p>Undersize bending will damage the soft pipe.</p>
<p>Please Keep the minimum bending radius while installing.</p>			<p>Short soft pipes will have them bending undersize, it's not allowed.</p>

Manufacturer's recommendation: Adjust the installation length according to the shown table:

Length of connection pipe	Add or reduce refrigerant		Amount of refrigerant for the unit
<3M (9,8ft)	CC ≤ 12000BTU	reduce 15g/m	According to the model
	CC ≥ 18000BTU	reduce 25g/m	According to the model
3-5M (9,8-16,4ft)	Not needed		
5-15M (16,4-49,2ft)	CC ≤ 12000BTU	add 15g/m	According to the model
	CC ≥ 18000BTU	add 25g/m	According to the model

Smart WiFi app user manual can be found at:
<https://tesla.info/wp-content/uploads/pdf/TeslaTCWiFiApp.pdf>



Kondicionerët janë pjesë me vlerë të lartë. Për të siguruar të drejtat dhe interesat tuaja ligjore, ju lutemi punësoni teknikë profesionistë për të kryer instalimin për ju.

Ky manual është një version universal për modelet e kondicionimit të montuar në mur të ndarë të prodhuara nga kompania jonë. Pamja e pajisjeve që blini mund të jetë paksa e ndryshme nga ato të përshkuara në Manual, por kjo nuk ndikon në funksionimin dhe përdorimin e duhur. Ju lutemi lexoni me kujdes seksionet që korrespondojnë me modelin specifik që po zgjidhni dhe mbajeni manualin siç duhet në mënyrë që të jetë më e lehtë për ju të përdorni referencën më vonë.

Shënim: Të gjitha ilustrimet në këtë manual janë vetëm për shpjegim. Kondicioneri juaj mund të jetë pak më ndryshe. Forma aktuale do të mbizotërojë. Ato mund të ndryshojnë pa njoftuar përmirësimin e ardhshëm.



Ky produkt përmban gaze serrë të fluoruara.

Rrjedhjet e freonit kontribuojnë në ndryshimet klimatike. Freoni me një potencial më të ulët të ngrohjes globale (GWP) do të kontribuonte më pak në ngrohjen globale sesa freoni me një GWP më të lartë nëse rrjedh në atmosferë. Ky aparat përmban një lëng freoni me një GWP të barabartë me [675]. Kjo do të thotë se nëse 1 kg i këtij lëngu freoni do të rrjedhte në atmosferë, ndikimi në ngrohjen globale do të ishte [675] herë më i madh se 1 kg CO₂ për një periudhë prej 100 vjetësh. Asnjëherë mos u përpuni të përzieni me freonin ose të çmontoni vetë produktin dhe gjithmonë kërkoni një profesionist.



Heqja e duhur e këtij produkti



Kjo etiketë tregon se ky produkt nuk duhet të hidhet me mbeturinat e tjera shtëpiake në të gjithë BE-në. Për të parandaluar dëmtimin e mundshëm të mjedisit ose shëndetit të njeriut nga asgjësimi i pakontrolluar i mbetjeve, riciklojini ato me përgjegjësi për të promovuar ripërdorimin e qëndrueshëm të burimeve materiale. Për të kthyer një pajisje të përdorur, përdorni sistemet e kthimit dhe faturimit ose kontaktoni shitësin me pakicë ku është blerë produkti. Ata mund ta marrin këtë produkt për riciklim miqësor me mjedisin.









KUJDES

Ky kondicioner përdor freon të ndezshëm R32.

Shënime: Një kondicioner me freon R32, nëse trajtohet ashpër, mund të shkaktojë dëme serioze në trupin e njeriut ose objektet përreth.

- Pajisja duhet të instalohet, përdoret dhe ruhet në një dhomë me sipërfaqe më shumë se 4 m².
- Pajisja nuk duhet të instalohet në një hapësirë të paajrosur nëse hapësira është më pak se 4 m².
- Freoni për ajër të kondicionuar nuk mund të tarifohet më shumë se 1.7 kg.
- Mos përdorni mjete për të përshpejtuar procesin e shkrirjes ose pastrimit, përveç atyre të rekomanduara nga prodhuesi.
- Mos shpuni ose ndizni një kondicioner dhe kontrolloni për dëmtim të tubacionit të freonit.
- Pajisja duhet të mbahet në një dhomë pa burime ndezjeje që funksionojnë vazhdimisht (p.sh. një flakë e hapur, një pajisje me gaz që funksionon ose një ngrohës elektrik).
- Vini re se freoni mund të jetë pa shije.
- Ruajtja e një kondicioneri duhet të jetë në gjendje të parandalojë dëmtimin mekanik të shkakuar nga një aksident.
- Mirëmbajtja ose riparimi i kondicionerëve me R32 Freon duhet të kryhet pas një kontrolli sigurie për të minimizuar rrezikun e aksidenteve.
- Kondicioneri duhet të instalohet me një mbulesë të valvulës mbyllëse.
- Ju lutemi lexoni me kujdes udhëzimet përpara instalimit, përdorimit dhe mirëmbajtjes.

Simbol	Shënim	Shpjegim
	KUJDES	Ky simbol tregon se ky aparat përdor freon të ndezshëm. Nëse freoni rrjedh dhe ekspozohet ndaj një burimi të jashtëm ndezjeje, ekziston rreziku zjarri.
	KUJDES	Ky simbol tregon se ky aparat përdor një material me një shkallë të ulët djegieje. (IEC 60335-2-40:2018)
 Kujdes: Rreziku i zjarrit	KUJDES	Ky simbol tregon se ky aparat përdor freon të ndezshëm. Nëse freoni rrjedh dhe ekspozohet ndaj një burimi të jashtëm ndezjeje, ekziston rreziku zjarri. (IEC 60335- 2-40:2022)
	KUJDES	Ky simbol tregon se manuali i punës duhet të lexohet me kujdes.
	KUJDES	Ky simbol tregon se personeli i shërbimit duhet ta përdorë këtë pajisje sipas manualit të instalimit.
	KUJDES	Ky simbol tregon se ka informacion të disponueshëm, të tilla si manuali i përdorimit ose manuali i instalimit.

MASAT E SIGURISË

Lexoni masat paraprake të sigurisë përpara përdorimit dhe instalimit

Instalimi jo i duhur për shkak të injorimit të udhëzimeve mund të shkaktojë dëmtime serioze ose lëndime. Ashpërsia e dëmtimit ose lëndimit të mundshëm klasifikohet si PARALAJMËRIM ose KUJDES.



KUJDES!

Mosrespektimi i këtyre udhëzimeve siç duhet mund të rezultojë në lëndime personale ose humbje jete.



KUJDES!

Mosrespektimi i këtyre udhëzimeve siç duhet mund të rezultojë në dëmtim të pronës ose lëndime personale, të cilat mund të jenë serioze në varësi të rrethanave.



KUJDES

- Kjo pajisje mund të përdoret nga fëmijët e moshës 8 vjeç e lart, si dhe persona me aftësi të reduktuara fizike, shqisore ose mendore ose mungesë eksperience dhe njohurish, me kusht që atyre u është dhënë mbikëqyrje ose udhëzim për përdorimin e sigurt të pajisjes dhe të kuptojnë rreziqet. Fëmijët nuk lejohen të luajnë me pajisjen. Pastrimi dhe mirëmbajtja e përdoruesve nuk duhet të kryhet nga fëmijë të pambikëqyrrur (kërkesat sipas standardit EN).
- Kjo pajisje nuk është menduar për përdorim nga persona (përfshirë fëmijët) me aftësi të reduktuara fizike, shqisore ose mendore, ose mungesë eksperience dhe njohurish, përveç nëse atyre u është dhënë mbikëqyrje ose udhëzime në lidhje me përdorimin e pajisjes nga një person përgjegjës për sigurinë e tyre. Fëmijët duhet të mbikëqyren për t'u siguruar që ata të mos luajnë me pajisjen (kërkesat sipas standardit IEC).

KUJDES (për përdorimin e produktit)

- Nëse ndodh një situatë jonormale (si një erë djegieje), fikni menjëherë pajisjen dhe fikni energjinë elektrike. Telefononi shitësin tuaj për udhëzime se si të shmangni goditjen elektrike, zjarrin ose lëndimin.
- Mos i vendosni gishtat, shufrat ose objektet e tjera në hyrjen ose daljen e ajrit. Kjo mund të shkaktojë lëndime, pasi ventilatori mund të rrotullohet me shpejtësi të lartë.
- Mos përdorni llak të ndezshëm si llak flokësh, llak ose bojë pranë pajisjes. Kjo mund të shkaktojë zjarr ose djegie.
- Mos e përdorni kondicionerin në zona afër ose përreth gazrave të ndezshëm. Gazrat e shkarkimit mund të mblidhen rreth njësisë dhe të shkaktojnë një shpërthim.
- Mos e përdorni kondicionerin në një dhomë të lagësht si banjo ose lavanderi. Ekspozimi i tepërt ndaj ujit mund të shkaktojë një qark të shkurtër të komponentëve elektrikë.
- Mos e ekspozoni trupin tuaj drejtpërdrejt në ajër të ftohtë për periudha të gjata.
- Mos lejoni fëmijët të luajnë me kondicionerin. Fëmijët duhet të mbikëqyren rreth njësisë gjatë gjithë kohës.
- Nëse kondicioneri përdoret së bashku me djegës ose pajisje të tjera ngrohjeje, ajrosni dhomën tërësisht për të shmangur mungesën e oksigjenit.
- Në mjediset të caktuara funksionale, të tilla si kuzhina, dhoma serverësh dhe të ngjashme, rekomandohet përdorimi i kondicionerëve të projektuar posaçërisht.
- Fikni pajisjen dhe fikni energjinë përpara se ta pastroni. Dështimi mund të shkaktojë goditje elektrike.
- Mos e pastroni kondicionerin me sasi të tepërta uji.
- Mos e pastroni kondicionerin me pastrues të ndezshëm. Agjentët e pastrimit të ndezshëm mund të shkaktojnë zjarr ose deformim.

KUJDES (Për përdorim të produktit)

- Fikni kondicionerin dhe fikni energjinë nëse nuk do ta përdorni për një kohë të gjatë.
- Fikni dhe fikni pajisjen gjatë një stuhie.
- Sigurohuni që kondensimi i ujit të mund të kullohet nga njësia pa pengesa.
- Mos e përdorni kondicionerin me duar të lagura. Kjo mund të shkaktojë goditje elektrike.
- Mos përdorni një pajisje për asnjë qëllim tjetër përveç qëllimit të synuar.
- Mos u ngjitni ose vendosni objekte në majë të pajisjes së jashtme.
- Mos lejoni që kondicioneri të funksionojë për periudha të gjata kohore me dyer ose dritare të hapura, ose nëse lagështia është shumë e lartë.
- Mos lidhni, varni ose rregulloni sende në kondicioner. Mund të shkaktojë dështimin e kondicionerit, duke rezultuar në aksidente ose lëndime.

KUJDES (Elektrike)

- Përdorni vetëm kabllon e caktuar të rrymës. Nëse një kordon rryme është i dëmtuar, ai duhet të zëvendësohet nga prodhuesi, agjenti i tij i shërbimit ose persona të kualifikuar në mënyrë të ngjashme për të shmangur rrezikun.
- Mbajeni spinën të pastër. Hiqni çdo pluhur ose papastërti që mblidhet mbi ose rreth spinës. Prizat e pista mund të shkaktojnë zjarr ose goditje elektrike.
- Mos tërhiqni një kordon rryme për të shkëputur pajisjen. Mbajeni spinën fort dhe tërhiqeni nga priza. Tërheqja direkt e kabllit mund ta dëmtojë atë, gjë që mund të çojë në zjarr ose goditje elektrike.
- Mos ndryshoni gjatësinë e kordonit të rrymës ose mos përdorni një kordon të zgjatur për të fuqizuar pajisjen.
- Mos e ndani prizën elektrike me pajisje të tjera. Furnizimi jo i duhur ose i pamjaftueshëm me energji elektrike mund të shkaktojë zjarr ose goditje elektrike.
- Produkti duhet të jetë i tokëzuar siç duhet gjatë instalimit, përndryshe mund të ndodhë një goditje elektrike. Mos e tokëzoni pajisjen në tuba, përçues rrufeje ose kablo tokëzimi telefoni.
- Për të gjitha punët elektrike, ndiqni të gjitha standardet, rregulloret lokale dhe kombëtare dhe manualin e instalimit. Lidhni kabllot fort dhe shtrëngoni fort për të parandaluar që forcat e jashtme të dëmtojnë terminalin. Lidhjet elektrike të dëmtuara mund të mbinxehen dhe të shkaktojnë zjarre, dhe gjithashtu mund të shkaktojnë goditje. Të gjitha lidhjet elektrike duhet të bëhen sipas Diagramit të lidhjeve elektrike të vendosura në panelin e njësive të brendshme dhe të jashtme.
- Të gjithë telat duhet të organizohen siç duhet për të siguruar që kapaku i pllakës së kontrollit të mund të mbyllet siç duhet. Nëse kapaku i pllakës së kontrollit nuk është i mbyllur siç duhet, mund të çojë në korrozion dhe të shkaktojë ngrohje të pikave të lidhjes së terminalit, zjarr ose goditje elektrike.

- Pajisjet e palëvizshme që nuk janë të pajisura me mjete shkëputjeje nga rrjeti i furnizimit kanë ndarje kontakti në të gjitha polet që sigurojnë shkëputje të plotë nën kategorinë e mbtensionit 111, udhëzimet thonë se mjetet e shkëputjes duhet të përfshihen në instalimin fiks sipas rregullave të instalimeve elektrike.

Nëse është lidhur një furnizim me energji elektrike me instalim fiks, një pajisje shkëputëse me të gjitha polet që ka të paktën boshllëqe 3 mm në të gjitha polet dhe ka një rrymë rrjedhjeje që mund të kalojë 10 mA, një pajisje rrjedhje të rrjedhës së rrymës së mbetur (RCD) me një rrymë funksionimi të mbetur nominale jo më shumë se 30 mA dhe shkëputja duhet të përfshihet në instalimin fiks sipas rregullave të lidhjes.

VINI RE SPECIFIKIMET E SIGURUESVE

PCB-ja e një kondicioneri është projektuar me një siguresë për të siguruar mbrojtje kundër rrymës së tepërt. Specifikimet e siguresës janë shtypur në pjatë.

SHËNIM: Për njësitë me freon R32, mund të përdoret vetëm siguresa qeramike rezistente ndaj shpërthimit.

PARIMET THEMELORE DHE PERFORMANCAT

Karakteristikat e operacioneve të ngrohjes

- Makinat thithin nxehtësinë nga ajri i jashtëm dhe e transferojnë atë në brendësi për të ngrohur ajrin në dhomë. Mundësitë e ngrohjes përmes këtij parimi të pompës së nxehtësisë rriten/zvogëlohen ndërsa temperatura e ajrit të jashtëm rritet/zvogëlohet.
- Duhet vetëm një kohë relativisht e shkurtër që një sistem i tillë i qarkullimit të ajrit të nxehtë të rrisë temperaturën në dhomë.
- Kur temperatura e ajrit të jashtëm është shumë e ulët, sistemi mund të përdoret së bashku me pajisje të tjera ngrohëse. Megjithatë, duhet të ruhet ventilimi i mirë për të garantuar sigurinë dhe për të parandaluar aksidentet.

Shkrirja

Kur temperatura e ajrit të jashtëm është shumë e ulët dhe lagështia është shumë e lartë, do të ndodhë ngrirja e shkëmbyesit të nxehtësisë së njësisë së jashtme, gjë që ndikon negativisht në efikasitetin e performancës së ngrohjes. Në këtë rast, funksioni i shkrirjes automatike do të aktivizohet. Operacioni i ngrohjes do të ndalet për 5-10 minuta për të bërë shkrirjen.

- Ventilatorët në njësitë e jashtme dhe të brendshme janë të fikur.
- Gjatë shkrirjes, njësia e jashtme mund të prodhojë avull. Shkaktohet nga shkrirja e shpejtë, e cila nuk është një problem i performancës.
- Pas përfundimit të procesit të shkrirjes, operacioni i ngrohjes vazhdon.

Kushtet e njësisë zakonisht nuk mund të funksionojnë

Brenda intervalit të temperaturës të dhënë në tabelën e mëposhtme, kondicioneri mund të ndalojë së punuari dhe mund të ndodhin anomalitë tjera.

Ftohje	Pjesa e jashtme	>43°C (Aplikoni në T1) >52°C (Aplikoni për T3)
	Brenda	<18°C

Ngrohja	Pjesa e jashtme	>24°C <-7°C
	Brenda	>27°C

- Kur temperatura është shumë e lartë, kondicioneri mund të aktivizojë njësinë mbrojtëse automatike, në mënyrë që kondicioneri të mund të fiket.
- Kur temperatura është shumë e ulët, shkëmbyesi i nxehtësisë së kondicionerit mund të ngrijë, duke shkaktuar rrjedhje uji ose defekte të tjera.
- Në ftohjen afatgjatë ose dehumidifikimin me lagështi relative mbi 80% (dyert dhe dritaret janë të hapura), mund të ketë kondensim ose ujë që pikon pranë daljes së ajrit.
- T1 dhe T3 i referohen ISO 5151.

TRANSPORTI, ETIKETIMI DHE RUAJTJA

Transporti

Numri maksimal i pajisjeve ose konfigurimi i pajisjeve që mund të transportohen së bashku përcaktohet nga rregulloret kombëtare.

Pajisjet e shënjimit me shenja

- Shenjat për pajisje të ngjashme të përdorura në një zonë pune përgjithësisht rregullohen nga rregulloret lokale dhe ofrojnë kërkesa minimale për sigurimin e shenjave të sigurisë dhe/ose shëndetit për vendin e punës.
- Të gjitha shenjat e nevojshme duhet të ruhen dhe punëdhënësit duhet të sigurojnë që punonjësit të marrin trajnime dhe trajnime të përshtatshme dhe të mjaftueshme për kuptimin e shenjave të duhura të sigurisë dhe për hapat që duhen ndërmarrë në lidhje me ato shenja.
- Efektiviteti i shenjave nuk duhet të zvogëlohet nga shumë shenja që vendosen së bashku.
- Çdo piktogram i përdorur duhet të jetë sa më i thjeshtë që të jetë e mundur dhe të përmbajë vetëm detaje thelbësore.

Heqja e pajisjeve

Shih rregulloret kombëtare.

Ruajtja e pajisjeve/pajisjeve

Ruajtja e pajisjes duhet të jetë në përputhje me rregulloret kombëtare.

Ruajtja e pajisjeve të paketuara (të pashitura)

- Mbrotja e paketës së ruajtjes duhet të ndërtohet në mënyrë që dëmtimi mekanik i pajisjeve brenda paketës të mos shkaktojë rrjedhje të ngarkesës së freonit.
- Numri maksimal i pajisjeve që mund të ruhen së bashku do të përcaktohet sipas rregulloreve kombëtare.

EMRI I SECILIT SEKSION DHE FUNKSIONI I TIJ

Meqenëse ka shumë modele, veçoritë dhe pamja do të ndryshojnë, ne po prezantojmë vetëm modelin e mëposhtëm. Të tjerët, ju lutemi, konsultohuni për përdorim.

Njësia e brendshme

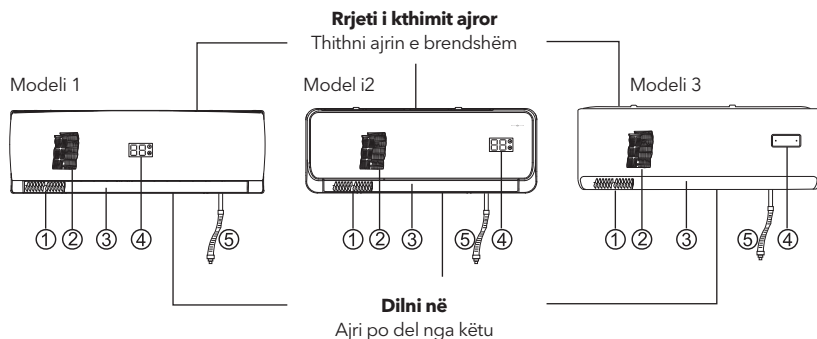

1. Rregullimi majtas/djathtas i drejtimit të rrjedhës së ajrit
2. Valvula për rregullimin e drejtimit të rrjedhës së ajrit lart/poshtë
3. Filtri i ajrit (Heq pluhurin ose papastërtitë nga ajri në hyrje)
4. Performanca/Indikacionet operationale
5. Tubi i kullimit (Kulloni ujin që kullohet nga ajri)

Njësia e jashtme

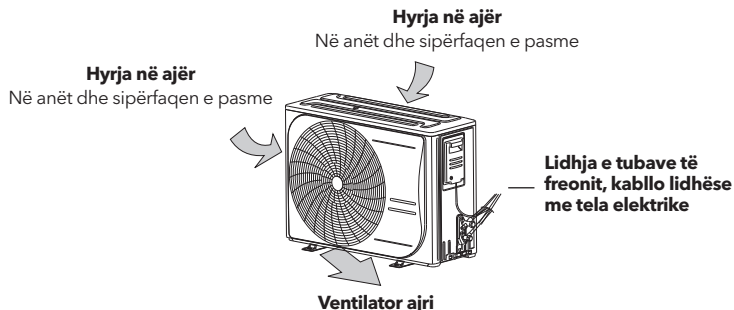

Seksioni i Operacioneve të Njesisë



Si të hapni

Siguroini pjesën e poshtme me një dorë dhe ngrini butësisht panelin me dorën tjetër, duke e kthyer panelin lart nga jashtë.

Si të mbyllni

Shtyni panelin poshtë dhe më pas shtypni të dyja anët në fund.

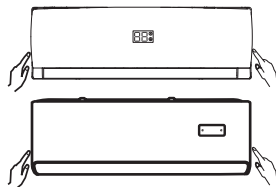

Si të hapni

Shtypni lehtë të dyja anët e rrjetës së hyrjes së ajrit në fund dhe tërhiqeni në këtë anë derisa të ndihet rezistenca.

Si të mbyllni

Shtypni rrjetën e hyrjes së ajrit dhe më pas shtypni poshtë në të dy anët e rrjetës hyrëse në fund.

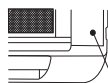

Çelësi i operacionit të urgjencës

Çelësi i operacionit të urgjencës

Ky buton mund të përdoret si një masë emergjente për të ndezur/fikur pajisjen kur telekomanda nuk është e disponueshme.

! KUJDES



Butoni është menduar vetëm për testim dhe funksionim emergjent. Ju lutemi mos e përdorni këtë veçori nëse telekomanda nuk humbet dhe është absolutisht e nevojshme. Pajisja duhet të fiket përpara përdorimit manual.

! SHËNIM

- Mos e hapni rrjetën në një kënd më shumë se 60 gradë.
- Mos përdorni njësi me shumë forcë.

Indikacionet



	Ngrohja elektrike ndihmëse (opsionale), mund të ndizet vetëm kur kondicioneri është konfiguruar me këtë veçori.
	Funksioni Cloud (WiFi) (opsionale), mund të ndriçohet vetëm kur AC është konfiguruar me këtë funksion.
	Vendosja e temperaturës, kohës së kohëmatësit dhe treguesit të kodit të defektit.

Kodi "dF" shfaqet kur funksionon modaliteti i shkrirjes.

Shfaqja e defekteve	Kodi i defektit
Problemet e komunikimit midis njësive të brendshme dhe të jashtme.	F1
Defekti i sensorit të temperaturës së ambientit në një hapësirë të mbyllur.	F2/E2
Defekti i sensorit të temperaturës në spiralen e brendshme (përfshin: hyrjen, tubin e mesëm, daljen).	F3/E3
Defekti i ventilatorit të brendshëm.	F4/E5
Defekti i modulit të jashtëm.	F5
Defekti i sensorit të jashtëm të temperaturës së ambientit.	F6
Defekt në sensorin e jashtëm të temperaturës në spirale.	F7/E1
Gabimi i sensorit të temperaturës IPM.	FB
Defekti i sensorit të temperaturës së shkarkimit të kompresorit.	F9
Një defekt në induktivitetin e një rryme ose tensioni.	FA
Kompresori në drejtim jonormal.	FC
Mungesa e fazës së energjisë ose gabimit të sekuencës së fazës.	FD
A. Mungesa e freonit B. Valvula me katër drejtime është e gabuar	FF
Problemi i jashtëm i motorit DC.	FH
Ndërprerja e komunikimit midis bordit të PC dhe bordit kryesor të kontrollit.	FL
Mbrojtja për rrymën hyrëse AC është shumë e lartë.	P3
Mbrojtja kundër temperaturës së shkarkimit të kompresorit.	P4
Mbrojtja nga mbinxehja e pjesës së sipërme të kompresorit.	P5
Mbrojtja e temperaturës së thithjes së kompresorit.	P6
Mbrojtja nga thithja me presion të ulët.	PB
Mbrojtja nga shkarkimi me presion të lartë.	p9
Tub kondensatori për mbrojtje nga temperaturat e larta.	PA
Temperatura e jashtme e mjedisit mbi mbrojtje të lartë.	PC
Është faji i reagimeve të jashtme.	E7
Energjia elektrike e tepërt.	EA

UDHËZIMET E TELEKOMANDËS

Përshkrimi i butonit

Për modelet me *G301*

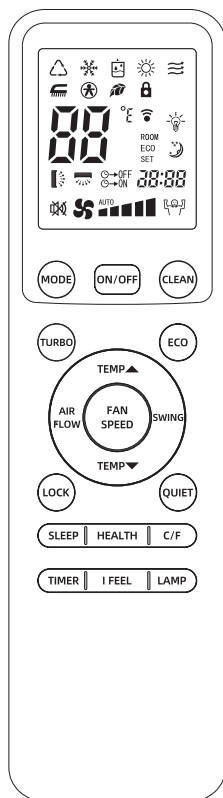

Butoni	Përshkrimi i funksionit
	Shtypni këtë buton për të kyçur ose zhbllokuar tastierën.
	Shtypni këtë buton për ta bërë klimën të qetë.
	Ky buton ndryshohet në funksionimin SLEEP.
	Ky buton përdoret për të aktivizuar dhe çaktivizuar funksionet shëndetësore.
	Shtypni këtë buton për të kaluar në ekranin Fahrenheit ose Celsius në telekomandë.
	Shtypni këtë buton për të fikur treguesit e pajisjes.
	Shtypni këtë buton për të vendosur ndezjen ose fikjen dhe kohëmatësin.
	Shtypni këtë buton për të aktivizuar dhe fikur funksionin e sensorit të temperaturës (fëmijë trupi).

SHËNIM

- Figura e mësipërme tregon të gjitha indikacionet për qëllimet e shpjegimit, por praktikisht janë renditur vetëm pjesët përkatëse. Kur kondicioneri është një model vetëm për ftohje, modaliteti "Ngrohja" është vetëm për ventilatorin.
- Kur zgjidhet funksionimi TURBO, temperatura në dhomë nuk kontrollohet, por funksionimi është i vazhdueshëm. Nëse mendoni se temperatura e dhomës është shumë e ftohtë ose shumë e lartë, ju lutemi anuloni funksionimin TURBO.
- Funksioni 10°C HEAT: Shtypni butonin TURBO dhe butonin TEMP ▼ njëkohësisht për të filluar ose ndaluar funksionin 10°C HEAT.
- Shtypni butonin I FEEL për të aktivizuar funksionin, telekomanda do të dërgojë temperaturën aktuale në dhomë në kondicioner, për të optimizuar temperaturën përreth jush dhe për të siguruar rehati.

Për modelet me *M211*

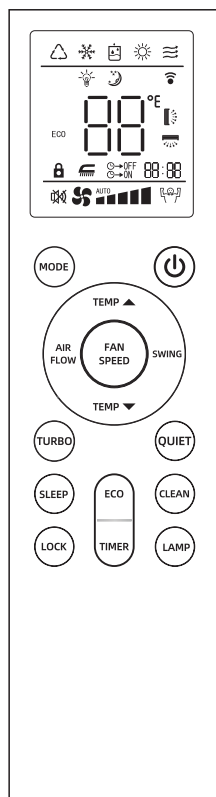



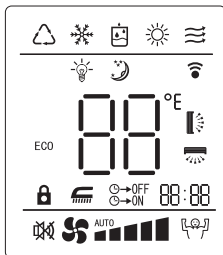

Butoni	Përshkrimi i funksionit
	Ky buton, kur shtypet, fillon të funksionojë dhe ndalon kur shtypet përsëri.
	Ky buton ndryshon mënyrën e funksionimit: AUTO, COOL, THAT, HEAT, FAN.
	Ky buton vendos temperaturën e dhomës.
	Ky buton vendos shpejtësinë e ajrit.
	Ky çelës përdoret për të zgjedhur drejtimin e rrjedhës së ajrit majtas/djathtas, sa herë që shtypet, përplasja e brendshme do të rrotullohet ose bllokohet (funksionon vetëm në një model tredimensional të rrjedhës së ajrit).
	Ky çelës përdoret për të zgjedhur drejtimin lart/poshtë të rrjedhës së ajrit.
	Ky buton ndryshohet në funksionimin TURBO (Nuk funksionon në modalitetin AUTO, DRY dhe FAN.)
	Shtypni këtë buton për ta bërë klimën të qetë.



	Treguesi AUTO
	TREGUESI I FTOHJES
	Treguesi i DEHUMIDIT
	TREGUESI I NGROHJES
	Treguesi FAN
	Treguesi LAMP
	Treguesi SLEEP
ECO	Treguesi ECO
	Treguesi SWING
	Treguesi i rrjedhës së ajrit
	Treguesi i kyçjes së çelësit
	Treguesi i pastër
	Treguesi i heshtur
	Treguesi TURBO
	Treguesi i kohës
	TREGUESI I TEMPERATURËS
	Treguesi i erës së butë/të butë
	Treguesi i shpejtësisë së ventilatorit (shpejtësia 1)
	Treguesi i shpejtësisë së ventilatorit (shpejtësia 2)
	Treguesi i shpejtësisë së ventilatorit (shpejtësia 3)
	Treguesi i shpejtësisë së ventilatorit (shpejtësia 4)
	Treguesi i shpejtësisë së ventilatorit (shpejtësia 5)
	Treguesi i shpejtësisë së ventilatorit (automatik)

Përdorimi i telekomandës

Makinë pune në mënyra të zgjedhura

1. Drejtojeni telekomandën drejt pajisjes, shtypni butonin ON/OFF, pastaj MODE, zgjidhni modalitetin e dëshiruar: ATUO, COOL, DRY, HEAT ose FAN.
2. Shtypni butonin SET TEMPERATURE për të rritur ose ulur matjet derisa të shfaqet temperatura e kërkuar. Grupi i dhomave diapazoni i temperaturës është 16°C-32°C (61°F-90°F).
3. Shtypni butonin FAN SPEED për të zgjedhur shpejtësinë e ajrit që dëshironi. (Vendoset automatikisht në shpejtësi të ulët dhe nuk mund të rregullohet në modalitetin DRY.)
4. Shtypni butonin SWING për të zgjedhur rrjedhën e ajrit lart/poshtë që dëshironi: Lëkundje (treguesi i ekranit "  " pulson), era fikse (ekrani tregon "  "). (Do të vendoset automatikisht në një drejtim fiks të rrjedhës së ajrit të erës në modalitetin DRY.)
5. Shtypni butonin AIR FLOW për të zgjedhur atë majtas/djathtas që dëshironi: Lëkundje (treguesi i ekranit "  " pulson), era fikse (ekrani tregon "  ").

Funksionimi TURBO

Shtypni butonin TURBO gjatë funksionimit COLD ose HEAT, shpejtësia e ajrit mund të vendoset në HIGH. Shtypja e butonit TURBO përsëri mund të lëshojë operacionin TURBO. Shënim: gjatë funksionimit TURBO, shpejtësia e ajrit nuk mund të jetë ndryshimi.

Rregullimi i drejtimit të rrjedhës së ajrit në të majtë/ të ngurtë

- Metoda 1: Rregullimi manual
Rregulloni drejtimin duke lëvizur drejtpërdrejt majtas/djathtas në drejtim të rrjedhës së ajrit dhe duke rregulluar manualisht bobinën.
- ⓘ **KUJDES:** Pajisja duhet të fiket përpara se të rregulloni drejtimin.
- Metodat 2: Lëkundje automatike horizontale dhe vertikale (modeli tredimensional i rrjedhës së ajrit)
Rregulloni drejtimin me telekomandë. Shtypni butonin AIR FLOW, pendët e ajrit do të bëjnë vazhdimisht një drejtim majtas/djathtas ose fiks gjatë shpërndarjes së ajrit.

Puna me kohëmatës

- Konfiguroji kohën e mbylljes
Vendosni kohën për të fikur njësinë dhe kur të vijë koha, kondicioneri automatikisht do të ndalojë së punuari.
- 1. Gjatë funksionimit të kondicionerit, printoni Butoni TIMER dhe kondicioneri do të hyjnë në modalitetin e kohës së fikjes.
- 2. Shtypni vazhdimisht butonin TIMER për të vendosur kohën e kërkuar për të fikur makinën. Kohëmatësi mund të vendosë cilësimin në intervalin nga 1 deri në 24 orë. Kur shtypet butoni, ndryshimi i treguesit ndjek sekuencën e mëposhtme: 1 -> 2 -> ...-> 24 -> anulo (pa tregues) -> 1.

3. Pas vendosjes së kohës së pushimit, numrat e shfaqur në ekran do të ulen me 1 për çdo orë të kaluar. Shifrat e treguara tregojnë kohën e mbetur para pushimit.

• Vendosni kohën për të ndezur:

Vendosni kohën për të ndezur njësinë dhe kur të vijë koha, kondicioneri do të fillojë automatikisht të funksionojë.

1. Kur kondicioneri është në gatishmëri, shtypni butonin TIMER dhe kondicioneri do të hyjë në modalitetin e ndezjes së kohës
2. Shtypni vazhdimisht butonin TIMER për të vendosur kohën e nevojshme për të ndezur makinën. Kohëmatësi mund të vendosë cilësimin në intervalin nga 1 deri në 24 orë. Kur shtypet butoni, ndryshimi i treguesit ndjek sekuencën e mëposhtme: 1 -> 2 -> ...-> 24 -> anulo (pa tregues) -> 1.
3. Pas vendosjes së kohës, numrat e shfaqur në ekran do të zvogëlohen me 1 për çdo orë që kalon.

• Procedura e përjashtimit:

Kur treguesi në ekran është 24 orë, shtypni përsëri butonin TIMER për të pastruar modalitetin e kohës.

FUNKSIONIMI I GJUMIT

- Përdorni këtë mënyrë për të ulur zhurmën e punës gjatë gjumit, etj.
- Shtypni butonin SLEEP, tingulli i rrjedhës së ajrit nga njësia e brendshme zvogëlohet.
- Shtypja e butonit SLEEP mund ta lëshojë përsëri modalitetin.

SHËNIM:

- Përdorni modelin tuaj të gjumit kur shkoni për të fjetur. Nëse kjo mënyrë përdoret gjatë ditës, kapaciteti zvogëlohet sepse temperatura e ambientit është shumë e lartë. (MOD I LEZETSHËM).
- Gjatë ftohjes, temperatura e dhomës gradualisht rritet me 2 °C (4 °F) më e lartë se cilësimi pasi makina fillon të funksionojë në modalitetin e gjumit.
- Gjatë funksionimit të modalitetit të ngrohjes, temperatura në dhomë gradualisht zvogëlohet me 5 °C (9 °F) më e ulët se cilësimi pasi makina fillon të funksionojë në modalitetin e gjumit.

Modaliteti i rregullimit të frekuencës (vetëm lloji i shpejtësisë së ndryshueshme)

1. Shtypni shkurt butonin "GEAR" për të hyrë në modalitetin GEAR;
2. Vetëm në modalitetin e ftohjes ose ngrohjes mund të hyni në modalitetin GEAR. Temperatura e vendosur në ekran do të ndryshojë në "OF" dhe do të pulsojë. Vazhdoni duke shtypur butonin "GEAR", duke kaluar nëpër kod me "OF-A5-A4-A3-A2-A1-OF" në modalitetin GEAR; Jo, asnjë Brenda 5 sekondave, telekomanda kthehet në temperaturën e caktuar. Ekranin në njësinë e

brendshme do të vazhdojë të tregojë nivelin GEAR.

- Në modalitetin GEAR, thjesht shtypja e ON/OFF ose ndryshimi i modalitetit del nga modaliteti GEAR. Butonat e tjerë nuk dalin nga modaliteti GEAR. "OF" tregon daljen nga modaliteti GEAR, kthehuni në modalitetin normal. Kondicioneri rregullon frekuencën vetë. "AS" përfaqëson 85%, "A4" përfaqëson 70%, "A3" përfaqëson 55%, "A2" përfaqëson 40% të frekuencës maksimale të funksionimit, "A1" është frekuenca më e ulët e funksionimit.

Funksioni i pastrimit

Modelet standarde: Njësia e brendshme tregon 25 °C, e ndizur normalisht pas 6 minutash funksionimi.

Modele speciale: Njësia e brendshme shfaq "HC", fiket pas 35 minutash.

Funksioni i rregullimit dhe konfigurimit të temperaturës (për të personalizuar cilësimet e hotelit) (vetëm lloji special)

- Metoda e vendosjes së kufirit të temperaturës më të ulët: Në gjendjen e fikur, shtypni gjatë butonin e reduktimit të temperaturës për 5 sekonda. Ekрани LCD do të pulsojë për të shfaqur vlerën minimale të temperaturës (p.sh. 16). Rregullojeni atë përmes butonave "+" dhe "-" dhe shtypni butonin e energjisë për të konfirmuar.
- Metoda e vendosjes së kufirit të sipërm të temperaturës: Në gjendje të fikur, shtypni gjatë butonin e rritjes së temperaturës për 5 sekonda. Ekрани LCD do të pulsojë për të shfaqur vlerën

maksimale të temperaturës (p.sh. 32). Rregullojeni atë përmes butonave "+" dhe "-" dhe shtypni butonin e energjisë për të konfirmuar.

Për lidhjen e thatë (on-off) portën terminale CN3 dhe kablo me qark të shkurtër (vetëm lloji special)

- Kur përdorni veçorinë Dry Connect, hiqni terminalin e lidhjes nga kabloja e qarkut të shkurtër.
- Pajisja do të ndizet kur kabloja e qarkut të shkurtër të mbyllet.
- Pajisja do të hyjë në modalitetin e gatishmërisë kur kabloja e qarkut të shkurtër shkëputet.
- Pajisja do t'u përgjigjet kërkesave brenda 3 minutave kur kabloja e qarkut të shkurtër kalon nga e mbyllur në të shkëputur.
- Kur kabloja e qarkut të shkurtër është e mbyllur, mund të zgjidhni mënyrën tuaj të preferuar të funksionimit përmes telekomandës, Wi-Fi ose butonit të emergjencës; kur fiket, pajisja nuk do t'i përgjigjet më komandave nga telekomanda, Wi-Fi ose butoni i urgjencës pa asnjë njoftim.

Era e butë/e butë (vetëm lloji special)

- Vetëm në modalitetin e ftohjes, shtypni gjatë butonin "FAN SPEED" për 3 sekonda për të hyrë në një gjendje të butë/të butë të erës. Ekрани LCD do të shfaqë "5". Në mënyra të tjera nuk ka funksion të erës së butë/të butë.
- Kur fryn një erë e butë/e butë, lëkundja kthehet.

Zëvendësimi i baterisë

- Kur sinjali nga telekomanda dobësohet dhe njësia e brendshme nuk mund ta marrë atë siç duhet; Nëse indikacionet në ekran bëhen të paqarta, ju lutemi lëvizni kapakun e pasmë dhe zëvendësojeni atë me dy bateri të reja.
- Polet pozitive dhe negative duhet të korrespondojnë me pozicionet e instalimit.
- Bateritë e reja të të njëjtit lloj duhet të përdoren për t'i zëvendësuar ato.
- Nëse telekomanda nuk do të përdoret për një kohë të gjatë, hiqni bateritë për të parandaluar rrjedhjen e elektrolitit nga dëmtimi i kontrolluesit.
- Nëse telekomanda është në gjendje jonormale, mund t'i hiqni bateritë nga mbulesa e pasme për të pastruar ekranin.

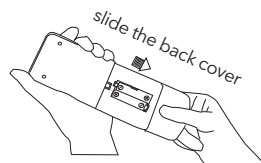

Heqja e baterisë

Mos i hidhni bateritë si mbetje komunale të paklasifikuara. Konsultohuni me ligjet tuaja lokale për asgjësimin e duhur të baterisë.

Bateritë mund të kenë një simbol kimik në fund të ikonës së heqjes.

Ky simbol kimik do të thotë se bateria përmban një metal të rëndë që tejkalon një përqendrim të caktuar. Pajisjet dhe bateritë e përdorura duhet të trajtohen në një objekt të specializuar për ripërdorim, riciklim dhe kthim.

Duke siguruar asgjësimin e duhur, ju do të ndihmoni në shmangien e pasojave të mundshme negative për mjedisin dhe shëndetin e njeriut.



MIRËMBAJTJA

⚠ Njësia e ajrit të kondicionuar duhet të fiket dhe spina duhet të hiqet përpara se të kryhet mirëmbajtja.

Para sezonit të punës

1. Kontrolloni për materiale bllokuese në hapjet hyrëse dhe dalëse të njësive të brendshme dhe të jashtme.
2. Kontrolloni nëse cilësimi i instalimit është i gërryer ose i ndryshkur.
3. Kontrolloni që makina të jetë e tokëzuar siç duhet.
4. Kontrolloni që filtri i ajrit të jetë i pastër.
5. Lidhuni me një burim energjie.
6. Vendosni bateritë në telekomandë.

Gjatë sezonit të punës

Pastrimi i ekranit të filtrit të ajrit.

Nëse ekrani i filtrit të ajrit bllokohet nga pluhuri ose papastërtitë, performanca e ftohjes dhe ngrohjes do të ndikohet, duke rritur zhurmën e funksionimit dhe konsumin e energjisë. Prandaj, ekrani i filtrit të ajrit duhet të pastrohet rregullisht.

Pastrimi i pajisjes duhet të kryhet nga një tregtar i autorizuar ose ofrues shërbimi i licencuar.

1. Hiqni ekranin e filtrit të ajrit nga pajisja.

Modeli 1

- Shtypni butësisht skajet e poshtme të rrjetës dhe hapeni atë.
- Ngrini butësisht ekranin e filtrit të ajrit dhe tërhiqeni në drejtim të trupit tuaj.

Modeli 2/Modeli 3

Kapni skedën në fund të filtrit të ajrit, ngrini lart.

2. Pastroni ekranin e filtrit të ajrit.

Nëse rrjeta është shumë e ndotur, përdorni ujë të vakët (rreth 30°C ose 86°F) për pastrim. Pas pastrimit, thani në ajër.

! KUJDES

- Mos përdorni ujë të vluar për të pastruar rrjetën.
- Mos e digjni ekranin mbi zjarr.
- Mos bëni shumë forcë për të tërhequr dhe shtrirë ekranin

3. Ndizni ekranin e filtrit të ajrit.

! KUJDES

Përdorimi i kondicionerit pa ekranin e filtrit të ajrit të ndezur do të bëjë që pjesa e brendshme e makinës të ndotet, gjë që mund të çojë në performancë të dobët ose dëmtim të pajisjeve.

4. Pastroni brendësinë.

- Përdorni një leckë të butë dhe të thatë për të pastruar pjesën e brendshme të pajisjes ose përdorni një fshesë me korrent për ta pastruar atë.
- Nëse njësia e brendshme është shumë e ndotur, përdorni një copë leckë dhe zhyteni në një detergjent neutral shtëpiak për ta pastruar.

! KUJDES

- Çdo mirëmbajtje dhe pastrim i njësive së jashtme duhet të kryhet nga një tregtar i autorizuar ose ofrues shërbimi i licencuar.
- Të gjitha riparimet e njësive duhet të kryhen nga një tregtar i autorizuar ose ofrues shërbimi i licencuar.

Modeli 1

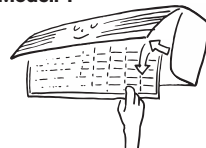

Modeli 2/Modeli 3

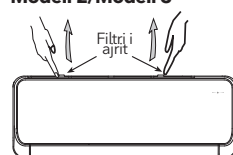

Pas sezonit në punë

1. Vendosni temperaturën në 30°C ose 86°F dhe funksiononi në gjendje të ajrosur për rreth gjysmë dite. (Për të tharë brendësinë e njësisë.)
2. Ndaloji funksionimin e makinës dhe fikni çelësin e energjisë.
Kondicioneri do të konsumojë rreth 5 W energji elektrike pasi makina të fiket. Për të kursyer energji dhe siguri, rekomandohet të fikni spinën gjatë sezoneve jo funksionale.
3. Pastroni dhe instaloni ekranin e filtrit të ajrit.
4. Pastroni njësitë e brendshme dhe të jashtme.
5. Hiqni bateritë nga telekomanda.

TRAJTIMI I NJË THIRRJEJE NË SHËRBIM

! KUJDES

Mos e riparoni vetë kondicionerin, pasi mirëmbajtja jo e duhur mund të shkaktojë goditje elektrike, zjarr ose shpërthim, ju lutemi kontaktoni një qendër shërbimi të autorizuar.

Ju lutemi kontrolloni informacionin e mëposhtëm përpara se të kërkonti shërbim pas shitjes nga koncesionari juaj.

Kondicioneri nuk funksionon fare.	Efikasiteti i dobët i ftohjes ose ngrohjes.	Performancë e dobët e ftohjes.
<ul style="list-style-type: none"> • A është priza e rrymës në prizë? • A është vendosur koha në "ON"? • A ka ndërprerje të energjisë elektrike apo siguresë të fryrë? 	<ul style="list-style-type: none"> • A është i përshtatshëm vendosja e temperaturës së dhomës? • A janë filtrat e ajrit të pastër (jo të bllokuar)? • A janë dritaret dhe dyert të hapura? 	<ul style="list-style-type: none"> • A hyjnë rrezet e diellit direkte në dhomë? • A ka një burim nxehtësie në dhomë? • A ka shumë njerëz në dhomë?

Rastet që kërkojnë kontakt të menjëhershëm me distributorin

! KUJDES

Hiqni menjëherë spinën dhe njoftoni distributorin tuaj në situatat e mëposhtme.

Kur zbulohet një lëvizje e gabuar kur shtypet butoni RUN, edhe pas heqjes së spinës dhe rinisjes së operacionit pas 3 minutash, lëvizja e gabuar nuk zhduket.

Siguruesi ose siguruesi shpesh dështon.	Spina ose kodi i energjisë është shumë i nxehtë.
Lidhja ose mbulesa e kodit të energjisë është me defekt.	Ka një defekt në TV, radio ose pajisje të tjera.
Ndryshoni dozën, mos e aktivizoni gjithsesi.	Një zhurmë e çuditshme dëgjohet gjatë punës.

Probleme të zakonshme

Shpresojmë që të dini gjërat e mëposhtme kur përdorni pajisjen.

Pasardhësit	Shkaqet e mundshme
Pajisja nuk mund të rindizet menjëherë pas mbylljes. (Llamba RUN është e ndezur)	Rinisja ndalet 3 minuta pas mbylljes për të mbrojtur pajisjen. Kohëmatësi mbrojtës tre minutësh i integruar në mikrokomputer aktivizohet automatikisht, nëse nuk lidhet furnizimi me energji elektrike, ky funksion aktivizohet.
Ajri nuk fryhet kur ngrohja fillon të funksionojë.	Fryrja e ajrit ndalet për të parandaluar daljen e ajrit të ftohtë derisa shkëmbyesi i brendshëm i nxehtësisë të nxehtë. (2 deri në 5 minuta) (MBAJTJA E NXEHTË)
Pajisja nuk ndalet së ventiliuari menjëherë pas mbylljes gjatë funksionimit COLD (disa modele).	Sepse pajisja funksionon me rezistencë ndaj mykut dhe motori i ventilatorit të brendshëm funksionon me shpejtësi të ulët. Grilat nuk do të mbyllen derisa të kenë kaluar 30 sekonda.
Ajri nuk fryhet për 6 deri në 12 minuta kur funksionon në nxehtësi.	Kur temperatura e jashtme është e ulët dhe lagështia është e lartë, njësia ndonjëherë shkrihet automatikisht. Të lutem prit. Gjatë shkrires, uji ose avulli hiqet nga njësia e jashtme.
Ajri nuk fryhet gjatë operacionit DRY.	Ventilatori i brendshëm ndonjëherë ndalet për të parandaluar tharjen e avullit dhe për të kursyer energji.
Mjegulla u mbyll gjatë Operacionit COOL.	Ky fenomen ndonjëherë ndodh kur temperatura dhe lagështia në dhomë janë shumë të larta, por zhduket me një ulje të temperaturës dhe lagështisë.
Emetohet aroma.	Ajri që fryhet gjatë operacionit mund të jetë me erë. Kjo është era e duhanit ose kozmetikës së ngjitur në pajisje.
Dëgjohej zhurma e të shtënave.	Kjo shkaktohet nga freoni që qarkullon brenda pajisjes.
Dëgjohej një tingull plasaritjeje. Pasi të ndërpritet energjia ose pasi lidhësi i energjisë është futur në prizë .	Kjo shkaktohet nga zgjerimi termik ose tkurrja e plastikës.
Puna nuk mund të rifillojë edhe nëse energjia rikthehet.	Qarku i memories së mikrokomputerit është pastruar. Riaktivizoni telekomandën për të rifilluar operacionin.
Sinjalet nga telekomanda nuk merren.	Sinjalet nga telekomanda nuk duhet të merren kur marrësi i sinjalit të njësies së ajrit të kondicionuar është i ekspozuar ndaj rrezeve të diellit direkte ose ndriçimit të fortë. Në atë rast, fikni rrezet e diellit ose zbehni ndriçimin.
Lagështia mund të formohet në grilat e daljes së ajrit.	Nëse pajisja funksionon për një kohë të gjatë me lagështi të lartë, lagështia mund të formohet në grilat e daljes së ajrit dhe të pikojë poshtë.

MANUALI I INSTALIMIT

Kondicionerët janë pajisje që duhet të punësojnë teknikë profesionistë për të bërë instalimin për ju. Ky udhëzues është një version universal i modeleve të kondicionerëve të montuar në mur të prodhuara nga kompania jonë. Pamja e njësisë që blini mund të jetë paksa e ndryshme nga ato të përshkuara në Udhëzues, por nuk ndikon në funksionimin dhe përdorimin tuaj të duhur.

Ju lutemi lexoni me kujdes seksionet që korrespondojnë me modelin specifik që po zgjidhni dhe mbajeni udhëzuesin të saktë në mënyrë që të jetë më e lehtë për ju t'i referoheni më vonë.



Kujdes: Rreziku i zjarrit

MASAT E SIGURISË

	Ju lutemi lexoni me kujdes masat paraprake në këtë manual përpara se të përdorni pajisjen.		Kjo pajisje është e ngarkuar me modelin R32.
--	--	--	--

- Masat paraprake të përshkuara këtu klasifikohen si PARALAJMËRIM dhe KUJDES. Të dyja përmbajnë informacione të rëndësishme sigurie. Sigurohuni që të ndiqni të gjitha masat paraprake pa përjashtim.
- Kuptimi i PARALAJMËRIMEVE dhe PARALAJMËRIMEVE.



KUJDES!

Mosrespektimi i këtyre udhëzimeve siç duhet mund të rezultojë në lëndime personale ose humbje jete.



KUJDES!





Mosrespektimi i këtyre udhëzimeve siç duhet mund të rezultojë në dëmtim të pronës ose lëndime personale, të cilat mund të jenë serioze në varësi të rrethanave.

- Shenjat e sigurisë të treguara në këtë manual kanë kuptimet e mëposhtme:

	Sigurohuni që të ndiqni udhëzimet.		Sigurohuni që të krijoni një lidhje të tokëzuar.		Kurrë mos u provoni.
--	------------------------------------	--	--	--	----------------------

- Pasi të përfundojë instalimi, kryeni një operacion provë për të kontrolluar për defekte dhe t'i shpjegoni klientit se si të operojë dhe kujdeset për kondicionerin duke përdorur manualin.
- Teksti anglisht është udhëzimi original. Gjuhë të tjera janë përkthime të udhëzimeve origjinale.







KUJDES

- Pajisja duhet të instalohet, përdoret dhe ruhet në një dhomë me sipërfaqe më shumë se 4 m². Pajisja nuk duhet të instalohet në një hapësirë të pajrosur nëse hapësira është më pak se 4 m².
- Kërkojini shitësit tuaj ose personelit të kualifikuar të kryejë instalimin.
Mos u përpiqni ta instaloni vetë kondicionerin. Instalimi jo i duhur mund të rezultojë në rrjedhje uji, goditje elektrike ose zjarr.
- Instaloni kondicionerin sipas udhëzimeve në këtë manual instalimi. Instalimi jo i duhur mund të rezultojë në rrjedhje uji, goditje elektrike ose zjarr.
- Sigurohuni që të përdorni vetëm disa aksesore dhe pjesë për instalim.
Mos përdorimi i pjesëve të specifikuara mund të rezultojë në rënien e pajisjes, rrjedhje uji, goditje elektrike ose zjarr.
- Instaloni kondicionerin në një themel mjaft të fortë për të mbajtur peshën e pajisjes. Një bazë me forcë të pamjaftueshme mund të rezultojë në hedhjen e pajisjeve dhe shkaktimin e lëndimit.
- Puna elektrike duhet të kryhet në përputhje me rregulloret përkatëse lokale dhe kombëtare dhe në përputhje me udhëzimet në këtë manual instalimi. Sigurohuni që të përdorni vetëm një qark të veçantë energjie. Kapaciteti i pamjaftueshëm i qarkut të rrymës dhe instalimet elektrike të papërshtatshme mund të rezultojnë në goditje elektrike ose zjarr.
- Përdorni një kablo të gjatësisë së duhur.
Mos përdorni tela përgjimesh ose kablo të zgjatur, pasi kjo mund të shkaktojë mbinxehje, goditje elektrike ose zjarr.
- Sigurohuni që të gjithë telat të jenë të siguruar, që të përdoren telat e specifikuar dhe që të mos ketë tension në lidhjet ose telat e terminaleve. Lidhjet e papërshtatshme ose fiksimi i telave mund të rezultojnë në grumbullim jonormal të nxehtësisë ose zjarr.
- Kur lidhni furnizimin me energji elektrike dhe lidhni telat midis njësive të brendshme dhe të jashtme, vendosni telat në mënyrë që kapaku i kutisë së kontrollit të mund të ngjitet mirë. Vendosja jo e duhur e kapakut të kutisë së kontrollit mund të rezultojë në goditje elektrike, zjarr ose mbinxehje të terminaleve.
-  Nëse gazi freon rrjedh gjatë instalimit, ajrosni menjëherë zonën. Mbani në mend se freonët mund të mos përmbajnë erë. Gazi toksik mund të krijohet nëse freoni bie në kontakt me zjarrin.
-  Pas përfundimit të instalimit, kontrolloni për ndonjë rrjedhje gazi nga freoni. Gazi toksik mund të prodhohet nëse gazi freon rrjedh në një dhomë dhe bie në kontakt me një burim zjarri, si ngrohës, sobë ose sobë.
- Kur instaloni ose lëvizni një kondicioner, sigurohuni që të shpëllani freonin për t'u siguruar që është pa ajër dhe përdorni vetëm freonin e caktuar (R32). Prania e ajrit ose lëndëve të tjera të huaja në freon shkakton një rritje jonormale të presionit, e cila mund të rezultojë në dëmtim të pajisjeve dhe madje edhe lëndime.
- Gjatë instalimit, lidhni fort tubacionin e freonit përpara se të ndizni kompresorin. Nëse tubat e freonit nuk janë ngjitur dhe valvula e mbylles është e hapur ndërsa kompresori është në punë, ajri do të thithë, duke shkaktuar presion jonormal në ciklin e ftohjes, i cili mund të rezultojë në dëmtim të pajisjeve dhe madje edhe lëndime.
- Gjatë pompimit, ndaloni kompresorin përpara se të hiqni tubat e freonit. Nëse kompresori është ende në punë dhe valvula e ndalimit është e hapur gjatë pompimit, ajri do të tërhiqet kur hiqen tubat e freonit, duke shkaktuar presion jonormal në ciklin e ftohjes, i cili mund të rezultojë në dëmtim të pajisjeve dhe madje edhe dëmtim.
-  Sigurohuni që të fikni kondicionerin.
Mos e tokëzoni pajisjen në tuba, përçues rrufeje ose kablo tokëzimi telefoni. Tokëzimi i papërsosur mund të rezultojë në goditje elektrike.
- Sigurohuni që të instaloni një siguresë për rrjedhjen e tokës.
- Dështimi për të instaluar një siguresë nga rrjedhja e tokës mund të rezultojë në goditje elektrike ose zjarr.
- Gjatë testimit, asnjëherë mos shtypni pajisje me presion më të lartë se presioni maksimal i lejuar (siç tregohet në tabelën e emrit të pajisjes).
- Nëse një kordon rryme është i dëmtuar, ai duhet të zëvendësohet nga prodhuesi, agjenti i tij i shërbimit ose persona të kualifikuar në mënyrë të ngjashme për të shmangur rrezikun.
-  Instaloni personelin dhe kondicionerët për të eliminuar elektricitetin statik gjatë instalimit të kondicionerit.

! KUJDES

- Mos e instaloni kondicionerin në zona ku ekziston rreziku i rrjedhjes së gazit të ndezshëm. ⚠ Në rast të rrjedhjes së gazit, akumulimi i gazit pranë kondicionerit mund të shkaktojë zjarr.
- Ndërsa ndiqni udhëzimet në këtë manual instalimi, instaloni tubat e kullimit për të siguruar kullimin e duhur dhe izoloni tubat për të parandaluar kondensimin. Instalimi jo i duhur i tubave të kullimit mund të rezultojë në rrjedhje uji brenda dhe dëmtim të pronës.
- Shtërngoni vidën e flair sipas metodës së specifikuar, për shembull me një çelës çift rrotullues. Nëse vidha e flair është shumë e ngushtë, ajo mund të shpërthejë pas përdorimit të zgjatur, duke shkaktuar rrjedhjen e freonit.
- Sigurohuni që të siguroni masat e duhura për të parandaluar përdorimin e njësisë së jashtme si strehë nga kafshët e vogla. Kafshët e vogla që bien në kontakt me pjesët elektrike mund të shkaktojnë defekte, tym ose zjarr. Ju lutemi urdhëroni klientin të mbajë të pastër zonën përreth apartamentit.
- Temperatura e qarkut të freonit do të jetë e lartë, ju lutemi mbajeni telin e njësisë larg tubave të bakrit që nuk janë të izoluar termikisht.
- Instalimi i njësisë së brendshme dhe tubit të lidhur nuk lejohet nga brenda.

! SIGURIA E SIMBOLEVE

<p>(A) Lexoni paralajmërimet</p> <div data-bbox="160 687 421 1134">  <p>Lexoni manualin e operatorit</p>  <p>Manuali i Operatorit; Udhëzime operative</p>  <p>Treguesi i shërbimit; Lexoni manualin teknik</p> </div>	<p>(B) Paralajmërimet e zjarrit</p> <div data-bbox="658 699 844 836">  <p>Kujdes: Rreziku i zjarrit</p> </div> <p>(C) Paralajmërimet e paketimit</p> <div data-bbox="512 932 990 1102">  <p>Kujdes: Rreziku i zjarrit</p>  <p>Lexoni manualin e operatorit</p> </div> <p>Ngjitni kutinë e jashtme të paketimit</p>
---	---

MASAT PARAPRAKE PËR INSTALIMIN DHE MIRËMBAJTJEN

Përpara se të operojnë sistemet me freon të ndezshëm, kontrollat e sigurisë janë të nevojshme për të minimizuar rrezikun e ndezjes. Për të riparuar një sistem freoni, duhet të zbatohen rreptësisht masat paraprake të mëposhtme:

- I gjithë stafi i mirëmbajtjes dhe të tjerët që punojnë në zonën lokale do të informohen për natyrën e punës që kryhet. Puna në hapësira të mbyllura duhet të shmanget. Zona përreth hapësirës së punës do të ndahet. Sigurohuni që kushtet në zonë të jenë të sigurta duke kontrolluar materialet e ndezshme.
- Zona duhet të inspektohet me një detektor të përshtatshëm freoni para dhe gjatë funksionimit, për t'u siguruar që tekniku është i vetëdijshëm për një atmosferë potencialisht të ndezshme. Sigurohuni që pajisja e zbulimit të rrjedhjeve të përdorura të jetë e përshtatshme për freone të ndezshme, d.m.th. pa shkëndija, të mbyllura siç duhet ose të sigurta nga brenda.
- Nëse duhet të bëhet punë e nxehtë në pajisjet ftohëse ose pjesët përkatëse, pajisjet e duhura për shuarjen e zjarrit duhet të jenë në dispozicion. Keni një zjarrfikës pluhur të thatë ose CO2 pranë zonës së karikimit.
- Asnjë person që kryen punë të lidhur me një sistem freoni që përfshin ekspozimin ndaj tubave që përmbajnë freon të ndezshëm nuk duhet të përdorë ndonjë burim ndezjeje në një mënyrë që mund të çojë në rrezik zjari ose shpërthimi. Të gjitha burimet e mundshme të ndezjes, duke përfshirë pirjen e duhanit, duhet të mbahen mjaft larg vendit të instalimit, riparimit, heqjes dhe asgjësimit në mënyrë që freoni i ndezshëm të mund të lëshohet në mjedis. Para se ta vendosni në vendin e punës, zona rreth pajisjes duhet të inspektohet për t'u siguruar që ka rreziqe të ndezshme të ndezjes. Do të postohen shenja paralajmëruese "Ndalohet pirja e duhanit".
- Sigurohuni që hapësira të jetë jashtë ose të jetë e ajrosur siç duhet përpara se të hyni në sistem ose të bëni ndonjë punë të nxehtë. Një shkallë e caktuar ventilimi do të vazhdojë për kohëzgjatjen e punës. Ventilimi duhet të shpërndajë në mënyrë të sigurt çdo freon të lëshuar dhe, nëse është e mundur, ta shkarkojë atë nga jashtë në atmosferë.

Kur komponentët elektrikë zëvendësohen, ato duhet të personalizohen për qëllimin dhe sipas specifikimeve të sakta. Udhëzimet e mirëmbajtjes dhe shërbimit të prodhuesit do të ndiqen gjatë gjithë kohës. Nëse keni dyshime, konsultohuni me departamentin teknik të prodhuesit për ndihmë. Pikat e kontrollit: madhësia e ngarkesës është në përputhje me madhësinë e dhomës në të cilën është instaluar freoni që përmban pjesët; Makinat dhe prizat e ventilimit funksionojnë në mënyrë adekuate dhe nuk janë të bllokuara.

Riparimi dhe mirëmbajtja e komponentëve elektrikë duhet të përfshijë kontrollat fillestare të sigurisë dhe procedurat e inspektimit të komponentëve. Nëse ka një defekt që mund të rrezikojë sigurinë, atëherë asnjë furnizim me energji elektrike nuk duhet të lidhet me qarkun derisa të hiqet siç duhet. Nëse defekti nuk mund të riparohet menjëherë, por është i nevojshëm për vazhdimin e punës, duhet të aplikohet një zgjidhje e përshtatshme e përkohshme. Kjo do t'i raportohet pranonit të pajisjes që të gjitha palët të njoftohen. Kontrollat fillestare të sigurisë duhet të përfshijnë: kondensatorët që rrjedhin që duhet të bëhen në një mënyrë të sigurt për të shmangur mundësinë e shkëndijëzimit; se nuk ka komponentë elektrikë të nxallë dhe se telat janë të ekspozuar gjatë karikimit, rikuperimit ose pastrimit të sistemit; Se ka gjithmonë një lidhje të lidhur me tokën.

Riparimi i komponentëve të mbyllur

- Gjatë riparimit të komponentëve të mbyllur, e gjithë energjia elektrike duhet të shkëputet nga pajisjet që përdoren përpara se të hiqni mbulesat e mbyllura dhe të ngjashme. Nëse është absolutisht e nevojshme të keni energji elektrike në pajisje gjatë servisimit, atëherë një formë funksionale e përhershme e zbulimit të rrjedhjeve duhet të vendoset në pikën më kritike për të paralajmëruar për një situatë potencialisht të rrezikshme.
- Vëmendje e veçantë duhet t'i kushtohet sa vijon për të siguruar që kur funksionojnë komponentët elektrikë, kutia të mos ndryshohet në mënyrë të tillë që të komprometojë nivelin e mbrojtjes: Sigurohuni që pajisja të jetë e montuar në mënyrë të sigurt; Sigurohuni që vulat e vulës të mos degradohen në mënyrë që të mos shërbejnë më për të parandaluar hyrjen e atmosferave të ndezshme. Pjesët e këmbimit duhet të jenë në përputhje me specifikimet e prodhuesit.
- SHËNIM: Përdorimi i vulës silikon mund të zvogëlojë efektivitetin e disa llojeve të pajisjeve për zbulimin e rrjedhjeve. Komponentët e sigurt nga brenda nuk kanë nevojë të izoloohen përpara se të punoni në to

Riparimi i komponentëve të brendshëm të sigurisë

- Mos aplikoni ngarkesa të vazhdueshme induktive ose kapacitive në qark pa u siguruar që nuk do të tejkalojë tensionin dhe rymën e lejuar për pajisjet që përdoren.

- Komponentët e brendshëm të sigurt janë të vetmit lloje që mund të përpunohen ndërsa janë gjallë në prani të një atmosfere të ndezshme. Aparati i testimit duhet të vlerësohet siç duhet. Zëvendësoni vetëm komponentët me pjesë të specifikuar nga prodhuesi. Pjesë të tjera mund të rezultojnë në ndezjen e freonit në atmosferë nga rrjedhjet.

Sigurohuni që kabllo të mos ekspozohen ndaj konsumit, korrozionit, presionit të tepërt, dridhjeve, skajeve të mprehta ose efekteve të tjera negative mjedisore. Inspektimi duhet të marrë parasysh gjithashtu efektet e plajkjes ose dridhjeve të vazhdueshme nga burime të tilla si kompresorët ose ventilatorët.

Zbulimi i rrjedhjeve

- Në asnjë rrethanë nuk duhet të përdoren burime të mundshme të ndezjes në kërkimin ose zbulimin e rrjedhjeve të freonit. Një pishtar halide (ose ndonjë detektor tjetër që përdor flakë të zhveshur) nuk duhet të përdoret.
- Metodat e mëposhtme të zbulimit të rrjedhjeve konsiderohen të pranueshme për një sistem që përmban CFC të ndezshme. Detektorët elektronikë të rrjedhjeve duhet të përdoren për të zbuluar CFC-të e ndezshme, por ndjeshmëria mund të mos jetë e mjaftueshme ose të kërkojë rikalibrim. (Pajisjet e zbulimit duhet të kalibrohen në një zonë pa freon.) Sigurohuni që detektorit të mos jetë një burim i mundshëm ndezjeje dhe të jetë i përshtatshëm për freonin e përdorur. Pajisjet e zbulimit të rrjedhjeve duhet të vendosen në një përqindje LFL të freonit dhe të kalibrohen sipas freonit të përdorur dhe përqindja e duhur e gazit (maksimumi 25%) konfirmohet.
- Lëngjet e zbulimit të rrjedhjeve janë të përshtatshme për përdorim me shumicën e CFC-ve, por përdorimi i detergjentëve që përmbajnë klor duhet të shmanget sepse klori mund të reagojë me freonin dhe të gërryjë strukturën e tubacioneve të bakrit.
- Nëse dyshohet për rrjedhje, të gjitha flakët e zhveshura duhet të hiqen/shuhen.
- Nëse zbulohet një rrjedhje freoni që kërkon saldim, i gjithë freoni duhet të hiqet nga sistemi ose të izolohet (me valvula mbyllëse) në një pjesë të sistemit larg rrjedhjes. Azoti pa oksigjen (OFN) më pas duhet të pastrohet përmes sistemit dhe para procesit të saldimit.

Heqja dhe evakuimi

- Kur hyni në një qark freoni për riparim - ose për ndonjë qëllim tjetër - duhet të përdoren procedurat konvencionale. Megjithatë, është e rëndësishme të ndiqni praktikat më të mira, pasi ndezshmëria është një faktor. Procedurat e mëposhtme duhet të ndiqen: Heqja e freonit; Pastroni qarkun me gaz inert; Evakuoni, hapni qarkun duke prerë ose salduar.
- Mbushja e freonit duhet të kthehet në cilindrat e duhur të kthimit. Sistemi duhet të shpëlahet me OFN për ta bërë pajisjen të sigurt. Ky proces mund të ketë nevojë të përsëritet disa herë. Ajri i kompresuar ose oksigjeni nuk duhet të përdoret për këtë detyrë. Shpëlarja arrihet duke ndërprerë vakum në sistemin OFN dhe duke vazhduar të karikohet derisa të arrihet presioni i funksionimit, pastaj shkarkohet në atmosferë dhe në fund tërhiqet në vakum. Ky proces do të përsëritet derisa të mos mbetet freon në sistem, kur të përdoret ngarkesa e fundit OFN, sistemi do të ulet në presionin atmosferik për të lejuar kryerjen e punës. Ky operacion është absolutisht jetik nëse do të kryeni operacione saldimit. Sigurohuni që dalja për pompën e vakumit të mos jetë afër burimeve të ndezjes dhe që ventilimi të jetë i disponueshëm.

Procedurat e faturimit

- Përveç procedurave konvencionale të karikimit, duhet të ndiqen kërkesat e mëposhtme: Sigurohuni që të mos ndodhë ndotje me freon të ndryshëm kur përdorni pajisje karikimi. Zorrë ose linjat duhet të jenë sa më të shkurtra që të jetë e mundur për të minimizuar sasinë e freonit në to. Cilindrat duhet të mbahen drejt; Sigurohuni që sistemi i ftohjes të jetë i tokëzuar përpara se të karikoni me freon, shënoni sistemin kur karikimi të ketë përfunduar (nëse nuk është tashmë); Duhet pasur kujdes që të mos e mbushni sistemin me freon.
- Para karikimit të sistemit, ai duhet të testohet me presion me OFN. Sistemi do të testohet për rrjedhje pas përfundimit të karikimit, por para vënies në punë. Një test pasues i rrjedhjes do të kryhet përpara se të largoheni nga vendi.

Dalja në pension nga shërbimi

- Para se të kryejë këtë procedurë, është e nevojshme që tekniku të jetë plotësisht i njohur me pajisjet dhe të gjitha detajet e saj. Është praktikë e mirë të ktheni të gjitha CFC-të në mënyrë të sigurt. Para kryerjes së detyrës, duhet të merret një mostër vaji dhe freoni në rast se kërkohet analizë përpara se të ripërdorni freonin e ricikluar. Çelësi është të keni energji elektrike para se të fillojë puna.

A) Njihuni me pajisjet dhe mënyrën se si funksionon.

B) Izoloni sistemin elektrik.

C) Para se të filloni procedurën, sigurohuni që: pajisjet mekanike të trajtimit të jenë në dispozicion, nëse është e

nevojshme, për trajtimin e cilindrave të freonit; të gjitha pajisjet mbrojtëse personale të jenë të disponueshme dhe të përdorura siç duhet; procesi i kthimit të mbikëqyret vazhdimisht nga një person kompetent; pajisjet e kthimit dhe cilindrat janë në përputhje me standardet përkatëse.

D) Nëse është e mundur, pomponi sistemin e freonit.

E) Nëse vakumi nuk është i mundur, ndërtoni një kolektor në mënyrë që freoni të hiqet nga pjesë të ndryshme të sistemit.

F) Sigurohuni që cilindri të vendoset në peshore përpara se të fillojë rikuperimi.

G) Ndizni makinën e rikuperimit dhe punoni sipas udhëzimeve të prodhuesit.

H) Mos i mbingarkoni cilindrat tuaj. (Jo më shumë se 80% lëng.)

I) Mos e tejkaloni presionin maksimal të punës së cilindrit, qoftë edhe përkohësisht.

J) Kur cilindrat janë ngarkuar siç duhet dhe procesi të përfundojë, sigurohuni që cilindrat dhe pajisjet të hiqen shpejt nga vendi dhe që të gjitha valvulat e izolimit në pajisje të jenë të mbyllura.

K) Freoni i gjetur nuk duhet të rimbushet në një sistem tjetër ftohjeje nëse nuk është pastruar dhe inspektuar.

Rikuperimi

- Kur hiqni freonin nga një sistem, qoftë për servisim ose çmontim, është praktikë e mirë të hiqni të gjithë freonët në mënyrë të sigurt. Kur transferoni freonin në cilindra, sigurohuni që të përdoren vetëm cilindra të përshtatshëm për kthimin e freonit. Sigurohuni që numri i duhur i cilindrave për ngarkesën totale të sistemit të jetë i disponueshëm. Të gjithë cilindrat e përdorur janë të dizajnuar për freonin e rikuperuar dhe janë etiketuar për atë freon (d.m.th. cilindrat e veçantë janë për kthimin e freonit). Cilindrat duhet të jenë të kompletuar me një valvul lehtësues të presionit dhe valvulat e mbylljes përkatëse në gjendje të mirë pune. Cilindrat bosh të kthimit evakohen dhe, nëse është e mundur, ftohen përpara se të kryhet kthimi.
- Pajisjet e rikuperimit duhet të jenë në gjendje të mirë pune me një sërë udhëzimesh për pajisjet në dorë dhe të jenë të përshtatshme për rikuperimin e CFC-ve të ndezshme.
- Freoni i rikuperuar do t'i kthehet furnizuesit në shishen e duhur të kthimit dhe shënimin e duhur të transferimit të mbeturinave. Mos e përzieni freonin në njësitë e kthimit, veçanërisht jo në cilindra.
- Nëse kompresorët ose vaji i kompresorit duhet të hiqen, sigurohuni që ato të pastrohen në një nivel të pranueshëm për t'u siguruar që freoni i ndezshëm të mos mbetet në lubrifikant. Procesi i evakuimit duhet të bëhet përpara se kompresori t'u kthehet furnizuesve. Vetëm ngrohja elektrike, e cila do të jetë trupi i kompresorit, do të përdoret për të përshpejtuar këtë proces. Kur vaji kullohet nga sistemi, duhet të bëhet në mënyrë të sigurt.
- Frigoriferi R32 që ngarkon hapësirën nuk mund të mbyllet gjatë transportit. Merrni masa anti-elektrostatike nëse është e nevojshme gjatë transportit. Në procesin e transportit, ngarkimit dhe shkarkimit, duhet të merren masat e nevojshme mbrojtëse për të mbrojtur kondicionerin për të siguruar që kondicioneri të mos dëmtohet.

PËRZGJEDHJA E POZICIONEVE PËR INSTALIMIN E NJË NJËSIE TË BRENDSHME

- Instaloni në një pozicion ku ajri i furnizuar nga pajisja mund të arrijë në çdo cep të dhomës;
- Për të shmangur ndikimin e ajrit të jashtëm;
- Për të shmangur bllokimin e hyrjes ose daljes së ajrit të pajisjes;
- Për të shmangur shumë vaj ose tym me avull;
- Për të shmangur gjenerimin, rrjedhën, mbajtjen ose rrjedhjen e mundshme të gazrave të ndezshëm;
- Për të shmangur objektet me frekuencë të lartë (të tilla si harqet me frekuencë të lartë, saldatorët, etj.);
- Për të shmangur vendet ku shpesh përdoren tretësira acidike;
- Për të shmangur vendet ku shpesh përdoren disa spërkatës të veçantë (sulfide).
- Të mos instalohet në instrumente muzikore, televizorë, kompjuterë etj. aparate të dëmshme.
- Mos instaloni një pajisje alarmi zjarri pranë daljes së ajrit të pajisjes (gjatë funksionimit, alarmi i zjarrit mund të aktivizohet gabimisht nga ajri i nxehtë nga pajisja);

Sigurohuni që të ketë hapësirë të mjaftueshme për instalim dhe mirëmbajtje.

Për të marrë parasysh komoditetin dhe sigurinë operationale gjatë instalimit, rekomandohet të sigurohet hapësirë e mjaftueshme midis pajisjes dhe mureve.

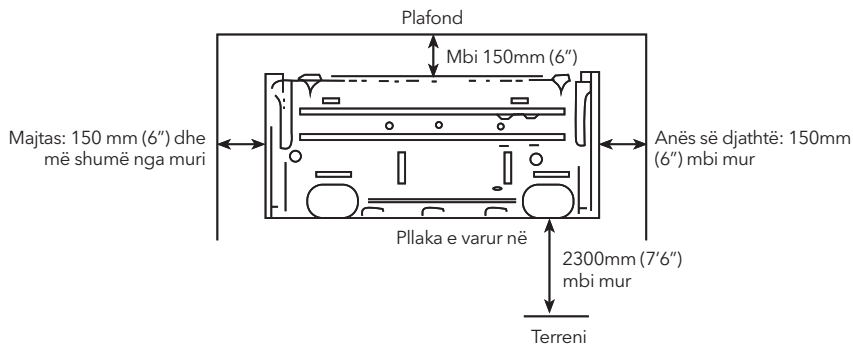

Shënim: Nëse ka ndonjë pajisje funksionale shtesë për të instaluar kondicionerin, sigurohuni që të shtoni hapësirën e instalimit për njësitë funksionale.

Kufizimet e lartësisë në njësitë e brendshme dhe të jashtme.

- Njësia e brendshme dhe e jashtme mund të jetë më e gjatë, por diferenca e lartësisë duhet të plotësojë kërkesat e deklaruara.
- Mundohuni të zvogëloni sa më shumë që të jetë e mundur përkuljen e tubacionit për të shmangur pasojat e mundshme negative në performancën e njësive.

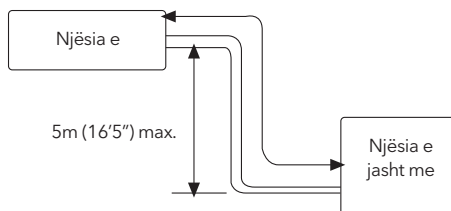

PËRZGJEDHJA E POZICIONEVE PËR INSTALIMIN E NJË NJËSIE TË JASHTME

- Instaloni pajisjen e jashtme në vende ku pesha e makinës mund të mbështetet dhe nuk do të shkaktojë dridhje dhe tinguj të mëdhenj;
- Instaloni pajisjen në vende ku nuk është e ekspozuar ndaj shiut ose diellit të drejtpërdrejtë dhe në vende me ajrosje të mirë;
- Tingujt e bërë nga pajisja nuk do të ndikojnë në vendet ngjitur;
- Mos e instaloni pajisjen në një kornizë jometalike;
- Mos e instaloni pajisjen në vende ku gazrat e ndezshëm mund të gjenerojnë, rrjedhin, mbajnë ose rrjedhin;
- Kushtojini vëmendje kullimit të ujit të kondensuar nga pllaka bazë gjatë operateve;
- Për të shmangur daljen e ajrit që është drejtpërdrejt kundër erës.

Kërkesat e detajuara për hapësirën rreth njësisë së jashtme

1. Kur ka pengesa mbi njësi

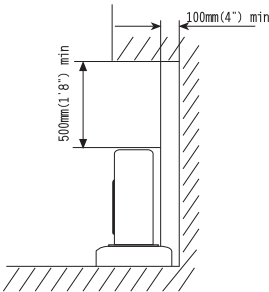

2. Kur pjesa e përparme (dalja e ajrit) është e hapur

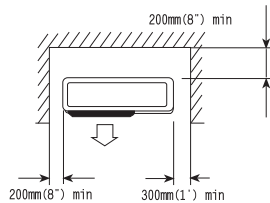

3. Kur ka pengesa vetëm përpara (dalja e ajrit)

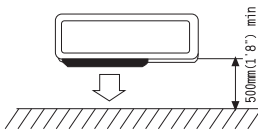

4. Kur ka pengesa në pjesën e përparme dhe të pasme.

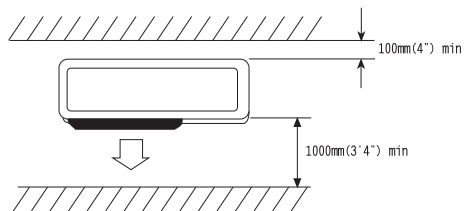

Hapësira e mirëmbajtjes

Treguar si në foton e mëposhtme. Lëreni hapësirën e ruajtjes përpara njësisë.

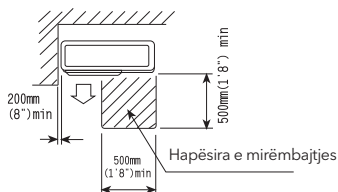

5. Kur ka pengesa rreth të gjithë pajisjes në katër anët. Megjithëse ana e sipërme është e hapur, instalimi nuk kryhet nëse ka pengesa kudo.

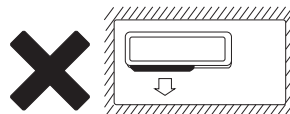

Të paktën dy anët duhet të jenë të hapura.

INSTALIMI I NJË NJËSIE TË BRENDSHME

Tubacionet mund të lidhen në drejtimet 1, 2, 3, 4 dhe 5, siç tregohet në Figurën 1. Kur tubacionet janë të lidhura në drejtimet e 3, 4 dhe 5, brazda për tubat duhet të hapet në vendin e duhur në vendosjen bazë.

1. Instalimi i pllakave të montimit në mur

Fiksioni fort pllakën e montimit në mur me vida. Sigurohuni që pllaka të jetë e niveluar. Një pllakë montimi në mur mund të rrezikojë shkarkimin e qetë të ujit të kondensuar.

2. Shpimi i vrimave në mur

Shpini vrima në vende pak poshtë pllakës së montimit në mur, me diametër 65 mm (2-3/5") dhe skajin e jashtëm të vrimës 5-10 mm (1/5-2/5") më poshtë (Fig. 2) në mënyrë që uji i kondensuar të rrjedhë pa probleme. Pritini tubin që depërton në mur në gjatësinë e duhur sipas trashësisë së murit (3-5 mm (1/10-1/5")) më i gjatë se trashësia e murit) dhe futni tubin sipas rekomandimit në Fig. 2

3. Instalimi i tubit të kullimit

Instaloni tubacionin në njësinë e brendshme sipas drejtimit të vrimave në mur. Mbështillni fort tubin e kullimit dhe tubacionet me shirit. Sigurohuni që tubi i kullimit të jetë nën tuba. (Fig. 3) (Kur një tub kullimi kalon nëpër brendësi të një dhome, uji i kondensuar mund të shfaqet në sipërfaqet e tij nëse lagështia është shumë e lartë).

4. Instalimi i një njësie të brendshme

Tërhiqni telat lidhës, tubacionet dhe tubin e kullimit përmes vrimës në mur. Varni njësinë e brendshme të grepave në majë të pllakës së montimit në mur në mënyrë që grepat në fund të njësisë së brendshme të përputhen me grepat në pllakën e montimit në mur. (Figura 4)

Foto 1



Foto 2



Foto 3

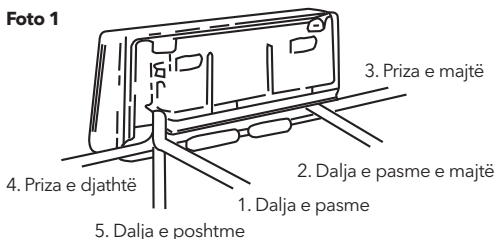

Foto 4

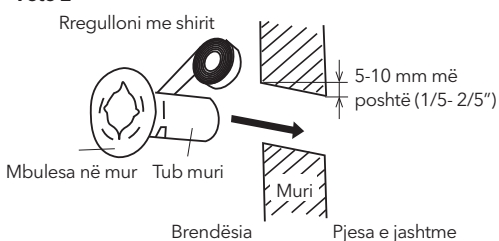

Inspektimet:

1. Kontrolloni që grepat sipër dhe poshtë të jenë të fiksuara fort.
2. Kontrolloni që pozicioni i njësisë kryesore të jetë i niveluar siç duhet.
3. Tubi i kullimit nuk duhet të lakohet lart (Figura 5).
4. Tubi i kullimit duhet të jetë në fund të tubat e murit (Fig. 5).

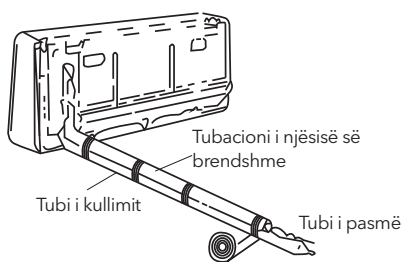
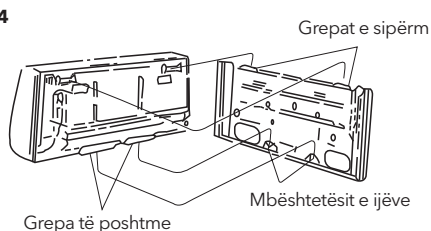
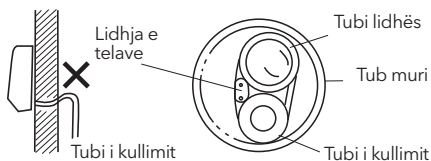
Foto 5

INSTALIMI I NJË NJËSIE TË JASHTME

- Përpiquni ta dërgoni produktin në vendin e instalimit në paketimin origjinal;
- Meqenëse qendra e gravitetit të pajisjes nuk është në qendër të instalimit, duhet pasur kujdes kur përdorni kablo ngritëse;
- Gjatë dorëzimit, njësia e jashtme nuk duhet të anohet mbi 45 gradë (Mos e ruani njësinë horizontalisht).
- Përdorni vida zgjerimi për të fiksuar mbështetësit e murit;
- Përdorni vida dhe vida për të fiksuar pajisjen e jashtme fort në mbështetëse dhe për ta mbajtur atë në të njëjtin nivel;
- Nëse pajisja është instaluar në mur ose çati, mbështetësit duhet të fiksohen fort për t'i rezistuar tërmetit ose erës së fortë.

Dimensionet për instalimet e njësive paralele

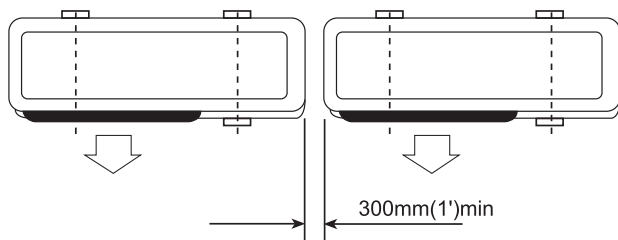

LIDHJA E TUBACIONEVE TË ZAKONSHME DHE PASTRIMI I AJRIT

Procedurat e mëposhtme të zakonshme për lidhjen e tubacioneve dhe pastrimin e ajrit janë të përshtatshme vetëm për një model bashkimi jo të shpejtë.

Lidhja e zakonshme e tubacionit

Pluhuri, objektet e huaja, ajri ose lagështia nuk duhet të lejohen të hyjnë në sistemin e ajrit të kondicionuar. Duhet pasur kujdes kur bëni lidhje tubacionesh me një njësi të jashtme. Mundohuni të shmangni kthesat e përsëritura sa më shumë që të jetë e mundur, përndryshe mund të ndodhë ngurtësimi ose plasaritja e tubave të bakrit. Çelësat e duhur duhet të përdoren kur bëni lidhje tubacionesh për të siguruar çift rrotullues adekuat (shih Tabelën 1 të mëposhtme për çift rrotullues). Çift rrotullues i tepërt mund të dëmtojë nyjet, ndërsa çift rrotullues shumë i vogël mund të çojë në rrjedhje.

Tabela 1: Çift rrotullues sipas çelësit që do të përdoret

Diametri i jashtëm i tubit të bakrit	Tensioni i çift rrotullues	Çift rrotullues i rritur kur tensionohet
Ø 6.35 (1/4")	160kgf.cm (63kgf.inch)	200kgf.cm (79kgf.inch)
Ø 9.52 (3/8")	300kgf.cm (118kgf.inch)	350kgf.cm (138kgf.inch)
Ø 12.7 (1/2")	500kgf.cm (197kgf.inch)	550kgf.cm (216kgf.inch)
Ø 15.88 (5/8")	750kgf.cm (295kgf.inch)	800kgf.cm (315kgf.inch)
Ø 19.05 (3/4")	1200kgf.cm (472kgf.inch)	1400kgf.cm (551kgf.inch)

Pastrimi i ajrit me një pompë vakumi

1. Kontrolloni që lidhja e tubacioneve të jetë e lidhur siç duhet. Hiqni kapakun në portën e karikimit dhe lidhni matësin e kolektorit dhe pompën e vakumit me valvulën e karikimit përmes zorrëve të shërbimit, siç tregohet në Fig. 6.
2. Hapni valvulën në anën me presion të ulët të matësit të kolektorit, më pas filloni pompën e vakumit. Fshetoni njësinë e brendshme dhe tubat lidhës derisa presioni në to të bjerë poshtë 1.5 mmHG (koha e funksionimit të fshesës me korrent është rreth 10 minuta). Kur të arrihet vakumi i dëshiruar, mbyllni valvulën e presionit të ulët të kolektorit dhe ndaloni pompën e vakumit.
3. Fikni zorrët e shërbimit dhe instaloni kapakun në valvulën e mbushjes.
4. Hiqni kapakët bosh dhe hapni plotësisht boshtet në valvulat 2 dhe 3 drejtime me një çelës shërbimi.
5. Shtrengoni kapakët bosh në 2 drejtime dhe Valvulat me 3 drejtime, duke aplikuar çift rrotullues të mësipërm Tabela 1.

Këshilla:

- Përdorni një pompë vakumi të veçantë R32 për freon.
- Përdorni mjete R32 (të tilla si kolektori i matësit, zorra e mbushjes ose përshtatësi i pompës së vakumit).

Shtimi i freonit

Freoni duhet të shtohet nëse tubi është më i madh se 5 metra (16'5") në gjatësi. Ky operacion mund të kryhet vetëm nga një teknik profesionist, për një tarifë shtesë. Shih Tabelën 2 më poshtë.

Tabela 2

(Modeli R32) Sasi shtesë e freonit	
Diametri i tubit të lëngshëm Ø6.35(1/4")	Diametri i tubit të lëngshëm Ø9.52(3/8")
Gjatësia e tubit-5) MX 15g ose (gjatësia e tubit-16) FTX 0.15 oz	Gjatësia e tubit-5) mx30g ose (gjatësia e tubit-16) ftx0.3oz

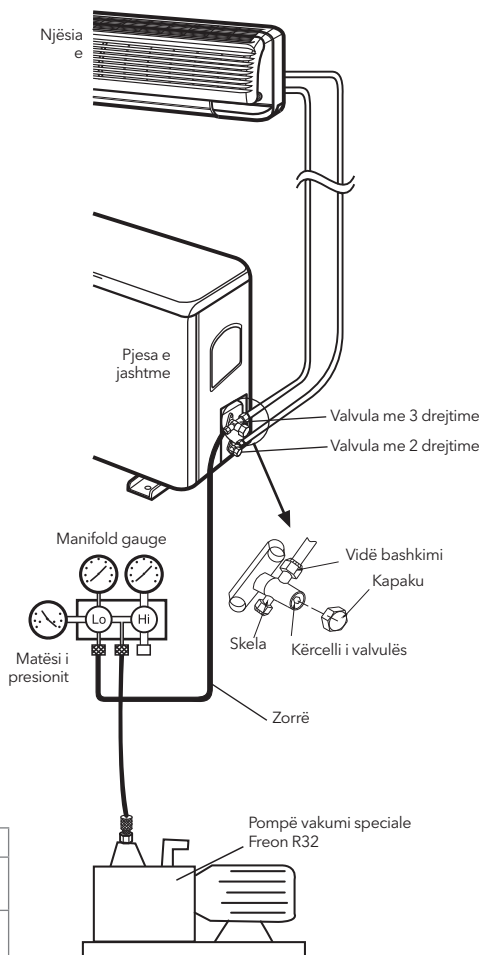
Foto 6

Inspektimi i rrjedhjeve të gazit

Pasi të keni mbaruar me lidhjen e tubacionit, përdorni një pajisje inspektimi të rrjedhjeve ose sapun për të kontrolluar me kujdes rrjedhjet në nyje. Ky është një hap i rëndësishëm për të siguruar cilësinë e instalimit. Nëse shihni një rrjedhje të gazit freon, ajrosni menjëherë zonën. Gazi toksik mund të krijohet nëse gazi freon bie në kontakt me zjarrin. Asnjëherë mos prekni drejtpërdrejt freon që rrjedh aksidentalisht. Kjo mund të rezultojë në plagë të rënda ngjirjeje.

LIDHJA E TUBACIONIT PËR MODELIN E LIDHËSIT TË SHPEJTË TË TIPIT SPLIT

Nëse jeni duke blerë një makinë të tipit të ndarë të shpejtë, ju lutemi zbatoni procedurat e mëposhtme për të lidhur tubacionet:

1. Hiqni mbulesat e pluhurit nga njësitë e brendshme dhe të jashtme, si dhe nga tubi i lidhur.
2. Rreshtoni banakun në tubin lidhës me sipërfaqet përkatëse të brendshme dhe të jashtme, shtrëngoni manualisht vidën lidhëse. Pastaj, lidhjeni me një çelës siç tregohet në Fig. 7, duke aplikuar Tabelën 1 mbi çift rrotullues.

Foto 7

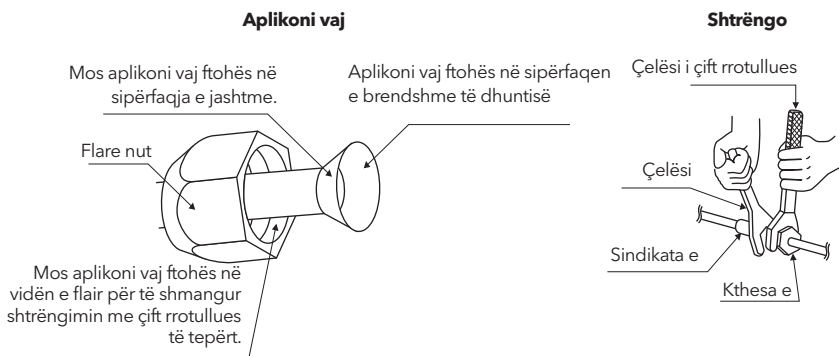

Këshilla: Zilja lidhëse nuk mund të përdoret përsëri dhe goja e ziles duhet të rindërtohet pas shpalosjes.

3. Hiqni dy kapakët e bërthamës së valvulave nga njësia e jashtme.
4. Lidhni bërthamat e valvulave me presion të lartë dhe të ulët me një çelës vidë dhe më pas shtrëngoni dy kapakët e bërthamës së valvulave në njësinë e jashtme (Fig. 8).
5. Së fundi, mbështillni pambukun e ngrohtë izolues rreth nyjeve të njësisë të brendshme dhe të jashtme.

Foto 8

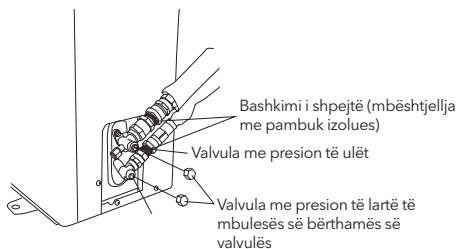

LIDHJA E KORDONIT TË RRYMËS

1. Hiqni sirtarin e pajisjes së jashtme.
2. Bashkimi jo i shpejtë: lidhni telat e brendshëm elektrikë dhe të kontrollit me telat e jashtëm të harmonizuar sipas modelit elektrik dhe sigurohuni që lidhja të jetë bërë fort (Figura 9).
3. Përdorni një pllakë presioni për të rregulluar fort telat dhe riinstaloni sirtarin.
4. Hapat opsionalë: Në disa modele ftohjeje dhe ngrohjeje, duhet të lidhni lidhësin e brendshëm të telit me një lidhës të jashtëm për një sondë shkrirjeje, shih Fig. 10.

Foto 9



Foto 10



⚠ SHËNIM

Mos i lidhni telat në mënyrën e gabuar. Përndryshe, defektet elektrike dhe madje edhe dëmtimi i pajisjeve do të ndodhin. Pajisja duhet të instalohet në përputhje me rregulloren kombëtare të instalimeve elektrike. Nëse kordoni i rrymës është i dëmtuar, ai duhet të zëvendësohet nga prodhuesi ose agjenti i tij i shërbimit ose një person i kualifikuar në mënyrë të ngjashme për të shmangur rrezikun. Spina duhet të jetë e disponueshme pasi të instalohet pajisja. Nëse modeli nuk e përfshin atë, një çelës me një hapësirë prej të paktën 3 mm në të gjitha shtyllat duhet të shtohet në instalimin fiks.

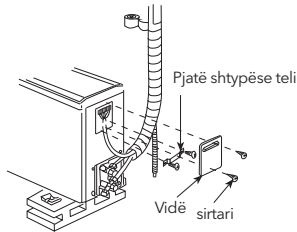
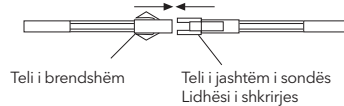
DETAJET PËRFUNDIMTARE

- Mbështillni tubacionet fort me shirita etileni.
- Fiksoni tubacionin e mbështjellë në murin e jashtëm me kapëse.
- Plotësoni boshllëqet e lëna nga vrima në tubacion dhe vrima në mur për të parandaluar hyrjen e ujit të shiut.

EKZEKUTIMI I TESTIT

- Lidhni me burimin e energjisë, kontrolloni që përzgjedhësit e funksionit në telekomandë po funksionojnë siç duhet.
- Kontrolloni që cilësimet e temperaturës së dhomës dhe kohëmatësi funksionojnë siç duhet.
- Kontrolloni nëse kullimi është i lëmuar.
- Kontrolloni për zhurmë ose dridhje jonormale gjatë funksionimit.
- Kontrolloni për rrjedhje freoni.

High pressure valve

A ËSHTË INSTALUAR PAJISJA SIÇ DUHET?

Pozicioni i përshtatshëm i instalimit

- A ka ndonjë gjë që parandalon ventilimin ose ndërhyrjen në funksionimin përpara njësisë së brendshme? Mos e instaloni pajisjen në vendndodhjen tjetër.
- Gazrat e ndezshëm mund të rrjedhin.
- Vaji shpesh spërkatet.
- Në rast se pajisja përdoret në vende ku gjenerohen gazra helmues ose të nxehtë, ose në një rajon bregdetar të ekspozuar ndaj erërave të detit, korrozioni mund të shkaktojë një defekt. Konsultohuni me distributorin tuaj.
- Njësia e ajrit të kondicionuar dhe telekomanda duhet të jenë 1 m (39-3/4") ose më shumë larg televizorit ose radios. Kulloni ujën e lagur nga njësia e brendshme në një vend ku kullon mirë.

Kushtojini vëmendje zhurmës në punë

- Kur instaloni pajisjen, zgjidhni një vend që mund të mbështesë mirë peshën e pajisjes dhe nuk rrit zhurmën ose dridhjet gjatë funksionimit. Sidomos kur ekziston mundësia e transmetimit të dridhjeve në shtëpi, rregulloni pajisjen duke futur jastëkë ngjithës rezistent ndaj dridhjeve midis pajisjes dhe pajisjeve.
- Zgjidhni një vend ku ajri i ngrohtë dhe zhurma nga dalja e një njësie të jashtme nuk e bezdis komunitetin.
- Gjërërat që mbeten afër prizës dhe hyrjes së pajisjes së jashtme shkaktojnë një mosfunksionim ose zhurmë të shtuar gjatë funksionimit. Mos lini pengesa pranë daljes dhe hyrjes.
- Nëse dëgjoni një tingull të parregullt gjatë funksionimit, kontrolloni me shpërndarësin tuaj.

Inspektimi dhe mirëmbajtja

- Në varësi të kushteve të punës dhe mjedisit të punës, pjesa e brendshme e kondicionerit do të ndotet pas disa sezonesh (3 deri në 5 vjet) funksionimi, duke rezultuar në ulje të performancës së funksionimit. Inspektoni dhe mirëmbani përveç pastrimit rutinë (ajri i kondicionuar mund të përdoret për periudha të gjata kohore dhe pa kujdes.)
- Kur bëhet fjalë për inspektimin dhe mirëmbajtjen, konsultohuni me tregtarin tuaj ose një nga zyrat e koncesionarit. (Në këtë rast, kërkohet një tarifë shërbimi.)
- Ne rekomandojmë që inspektimi dhe mirëmbajtja të kryhen gjatë periudhave jashtë sezonit.

FUNKSIONET E VETË-DIAGNOSTIKIMIT

Kompania jonë ofron shërbim të vëmendshëm ndaj klientit, ajër të kondicionuar të instaluar dhe një sistem vetë-diagnostikimi për të shfaqur informacionin e njësisë.

Informacioni i vetë-testimit	Kodi i vetë-testimit Luminotron / (Kodi i vetë-testimit të llambës së punës)	Kodi dixhital i vetë-testimit / (Kodi i vetë-testimit të ekranit polikrom)
Treguesi i shkrirjes	Dridhje 1 herë/1 sekondë	Qëndron për "dF" ose blic i një ikone ngrohjeje
Kundër erës së ftohtë	Dridhje 1 herë/1 sekondë	Imazhi i motorit të ventilatorit nuk funksionon
Defekti i sensorit të temperaturës së dhomës	Pulson 1 herë/8 sekonda	E2
Sensori i temperaturës së shartimit	Pulson 2 herë/8 sekonda	E3
Defekt me reagime të jashtme	Pulson 7 herë/8 sekonda	E7
Defektet në sensorin e temperaturës së tubit të jashtëm	Dridhje 4 herë/8 sekonda	E1
(EEPROM) Dështimet e komunikimit	Dridhja 6 herë/8 sekonda	E6
Mjedisi i Amerikës së Veriut përtej temperaturës tejkalon intervalin	Pulson 1 herë/1 sekondë	FF

Shënim: Informacioni i mësipërm i vetë-monitorimit është përgjithësisht i zbatueshëm për shumicën e kondicionerëve tanë, por disa janë të veçanta, mund të konsultoheni me Manualin e Përdorimit për informacion ose të kontaktoni tregtarin ose ofruesit e autorizuar të shërbimeve për ndihmë.

TABELA E EKRANIT TË DEFEKTEVE TË NJËSISË SË BRENDSHME

Kompania jonë ofron shërbim të vëmendshëm ndaj klientit, ajër të kondicionuar të instaluar dhe një sistem vetë-diagnostikimi për të shfaqur informacionin e njësisë.

Përmbajtja e defekteve	Statusi i ekranit të njësisë së brendshme		
	Kodi	LED (njësi e brendshme pa nyxitub)	
		Frekuenca e ndezjes së llambës	Frekuenca e ndezjes së llambës së kohës
Defektet e komunikimit midis njësisve të brendshme dhe të jashtme	F1	1	Ndriçoni
Defekti i sensorit të temperaturës së ambientit në një hapësirë të mbyllur	F2	2	Ndriçoni
Defekti i sensorit të temperaturës në spiralen e brendshme (përfshihet; hyrja, tubi i mesëm, dalja)	F3	3	Ndriçoni
Defekti i ventilatorit të brendshëm	F4	4	Ndriçoni
Defekti i modulit të jashtëm	F5	5	Ndriçoni
Defekti i sensorit të jashtëm të temperaturës së ambientit	F6	6	Ndriçoni
Defekti i sensorit të temperaturës së jashtme të spirales	F7	7	Ndriçoni
Defekti i sensorit të temperaturës së ngrohjes së kompresorit	F8	8	Ndriçoni
Defekti i sensorit të temperaturës së shkarkimit të kompresorit	F9	9	Ndriçoni
Induktiviteti i rrymës ose defekti i tensionit	FA	10	Ndriçoni
Defekti i drejtimt të kompresorit	FC	11	Ndriçoni
Mungesa e defektit të fazës së energjisë ose sekuencës së fazës	FD	12	Ndriçoni
Problemi i motorit DC të jashtëm	FH	16	Ndriçoni

Shënim: Informacioni i mësipërm i vetë-monitorimit është përgjithësisht i zbatueshëm për shumicën e kondicionerëve tanë, por disa janë të veçanta, mund të konsultoheni me Manualin e Përdorimit për informacion ose të kontaktoni tregtarin ose ofruesit e autorizuar të shërbimeve për ndihmë.



UDHËZIME TË SHPEJTA PËR INSTALIMIN E LIDHËSIT

Kjo fletë liston vetëm kërkesat e instalimit për një tub lidhës të shpejtë inox. Për kërkesa të tjera instalimi, ju lutemi referojuni udhëzuesit të instalimit së bashku me pajisjen.

- Për të zgjeruar tubin e lidhur, mbajeni njërën anë dhe më pas zgjateni në drejtimin e duhur.
- Ju lutemi sigurohuni që qoshet të kenë një rreze në një shkallë të caktuar gjatë instalimit të tubit të butë inox. Pozicioni i përkuljes së tubacionit nuk duhet të jetë në pikën e saldimit në të dy skajet e tubacionit dhe në pozicionin e shpimit në mur.
- Ju lutemi riparoni tubin e butë inox gjatë instalimit, pasi tubat lidhës janë të butë dhe kështu parandaloni përkuljen ose shtrirjen e tyre.
- Rrezja minimale e përkuljes është si më poshtë:

Tuba të butë inox	Modeli	Rrezja minimale e përkuljes (mm)
Φ 8	21, 25	80 (mm)
Φ 10	35	100 (mm)
Φ 13	51	115 (mm)

UDHËZUESI I INSTALIMIT

Për të ruajtur rrezen e lejuar të përkuljes, ju lutemi bëni tubat e butë të pakeluar vertikale për zgjerim.			Ju lutemi mos e zgjasni vetëm një rreth anë të tubave të butë të mbushur.
Ju lutemi përdorni një rrip gjysmë rrethi për të ruajtur rrezen e lejuar të përkuljes.			Përkulja ekstreme mund të dëmtojë tubat.
Ju lutemi përdorni një rrotë rrotulluese për të shmangur përkuljen e pahijshme.			Tubat e gjatë të butë do të çojnë në përkulje të pahijshme.
Ju lutemi përdorni një bërryl të fortë për të ruajtur rrezen e përkuljes ndërsa tubat e butë janë duke punuar.			Më pak përkulje do të dëmtojë tubin e butë.
Ju lutemi mbani rrezen e përkuljes në minimum gjatë instalimit.			Tubat e shkurtër të butë do t'i bëjnë ata të përkulen nën dimension, kjo nuk lejohet.

Rekomandimi i prodhuesit: Rregulloni gjatësinë e instalimit sipas tabelës së treguar:

Gjatësia e tubit lidhës	Shtoni ose zvogëloni freonin		Sasia e freonit për njësi
<3M (9,8ft)	CC ≤ 12000BTU	Zvogëloni me 15g/m	Sipas modelit
	CC ≥ 18000BTU	Zvogëlojeni atë me 25g/m	Sipas modelit
3-5M (9,8-16,4ft)	Nuk është e nevojshme		
5-15M (16,4-49,2ft)	CC ≤ 12000BTU	Shtoni 15g/m	Sipas modelit
	CC ≥ 18000BTU	Shto 25g/m	Sipas modelit

Manuali i përdorimit për aplikacionin Smart WiFi mund të gjendet në:
<https://tesla.info/wp-content/uploads/pdf/TeslaTCWiFiapp.pdf>



Klima-uređaji su proizvodi visoke vrijednosti. Kako biste osigurali svoja zakonska prava i interese, molimo vas da instalaciju povjerite profesionalnim tehničarima.

Ovo uputstvo za upotrebu je univerzalna verzija za modele zidnih split klima-uređaja koje proizvodi naša kompanija. Izgled uređaja koji ste kupili može se neznatno razlikovati od onog opisanog u ovom uputstvu, ali to ne utiče na pravilno rukovanje i upotrebu. Pažljivo pročitajte odjeljke koji se odnose na konkretan model koji ste izabrali i sačuvajte ovo uputstvo kako biste ga mogli koristiti kao referencu u budućnosti.

Napomena: Sve ilustracije u ovom priručniku služe samo za objašnjenje. Vaš klima-uređaj može se neznatno razlikovati. Stvarni izgled uređaja je mjerodavan. Ilustracije se mogu mijenjati bez prethodne najave radi budućih unapređenja.



Ovaj proizvod sadrži fluorisanih plinova staklene bašte.

Curenje rashladnog sredstva doprinosi klimatskim promjenama. Rashladno sredstvo sa manjim potencijalom globalnog zagrijavanja (GWP) ima manji učinak na globalno zagrijavanje nego rashladno sredstvo sa većim GWP, ukoliko dospije u atmosferu. Ovaj uređaj sadrži rashladno sredstvo sa GWP vrijednošću od [675]. To znači da bi, ukoliko 1 kg ovog rashladnog sredstva dospije u atmosferu, njegov uticaj na globalno zagrijavanje tokom perioda od 100 godina bio [675] puta veći nego uticaj 1 kg CO₂. Nikada ne pokušavajte sami da intervenirate na rashladnom sistemu niti da rastavljate proizvod, već se uvijek obratite stručnoj osobi.



Ispravno odlaganje ovog proizvoda



Ova oznaka ukazuje na to da se ovaj proizvod ne smije odlagati zajedno sa ostalim kućnim otpadom širom Evropske unije. Kako bi se spriječile moguće štetne posljedice po životnu sredinu ili zdravlje ljudi usljed nekontrolisanog odlaganja otpada, reciklirajte ga na odgovoran način i time podstaknite održivu ponovnu upotrebu materijalnih resursa. Da biste vratili svoj korišteni uređaj, koristite sisteme za povrat i sakupljanje otpada ili se obratite prodavaču kod koga je proizvod kupljen. Oni mogu preuzeti ovaj proizvod radi ekološki sigurnog recikliranja.









UPOZORENJE

Ovaj klima uređaj koristi zapaljivo rashladno sredstvo R32.

Napomene: Klima-uređaj sa rashladnim sredstvom R32, ako se nepropisno rukuje, može prouzrokovati ozbiljnu štetu po ljudsko zdravlje ili okolinu.

- Uređaj mora biti instaliran, korišten i skladišten u prostoriji sa površinom poda većom od 4 m².
- Uređaj ne smije biti instaliran u neprovjetranom prostoru ako je taj prostor manji od 4 m².
- Količina rashladnog sredstva u klima-uređaju ne smije biti veća od 1,7 kg.
- Ne koristite sredstva za ubrzanje procesa odmrzavanja ili čišćenja, osim onih koje preporučuje proizvođač.
- Ne bušite niti palite klima-uređaj i provjerite da li je cjevovod rashladnog sredstva oštećen.
- Uređaj mora biti skladišten u prostoriji bez stalno aktivnih izvora paljenja (na primjer: otvoreni plamen, uključen plinski uređaj ili uključen električni grijač).
- Imajte u vidu da rashladno sredstvo može biti bez mirisa.
- Skladištenje klima-uređaja mora biti takvo da spriječi mehanička oštećenja nastala uslijed nezgoda.
- Održavanje ili popravke klima-uređaja koji koriste rashladno sredstvo R32 moraju se obavljati nakon bezbjednosne provjere, kako bi se smanjio rizik od nezgoda.
- Klima-uređaj mora biti instaliran s poklopcem zatvornog ventila.
- Pažljivo pročitajte uputstvo prije instalacije, korištenja i održavanja.

Simbol	Napomena	Objašnjenje
	UPOZORENJE	Ovaj simbol označava da uređaj koristi zapaljivo rashladno sredstvo. Ako rashladno sredstvo procuri i dođe u kontakt sa vanjskim izvorom paljenja, postoji rizik od požara.
	UPOZORENJE	Ovaj simbol pokazuje da uređaj koristi materijal sa niskom brzinom sagorijevanja. (IEC 60335-2-40:2018)
 OPREZ: Rizik od požara	UPOZORENJE	Ovaj simbol pokazuje da uređaj koristi zapaljivo rashladno sredstvo. Ako dođe do curenja rashladnog sredstva i ono bude izloženo vanjskom izvoru paljenja, postoji rizik od požara. (IEC 60335-2-40:2022)
	OPREZ	Ovaj simbol pokazuje da uputstvo za upotrebu treba pažljivo pročitati.
	OPREZ	Ovaj simbol označava da ovom opremom treba rukovati osoblje za servis, u skladu sa uputstvom za instalaciju.
	OPREZ	Ovaj simbol označava da su dostupne informacije, kao što su uputstvo za upotrebu ili uputstvo za instalaciju.

MJERE BEZBJEDNOSTI

Pročitajte bezbjednosne mjere prije upotrebe i instalacije

Neppravilna instalacija uslijed nepoštivanja uputstava može izazvati ozbiljna oštećenja ili povrede. Stepenn ozbiljnosti mogućih oštećenja ili povreda klasifikovan je kao UPOZORENJE ili OPREZ.



UPOZORENJE!

Nepoštivanje ovih uputstava može dovesti do tjelesnih povreda ili smrtnog ishoda.



OPREZ!

Nepridržavanje ovih uputstava može dovesti do materijalne štete ili tjelesnih povreda, koje u zavisnosti od okolnosti mogu biti ozbiljne.



UPOZORENJE

- Ovaj uređaj mogu koristiti djeca uzrasta od 8 godina i starija, kao i osobe sa smanjenim fizičkim, senzornim ili mentalnim sposobnostima, ili sa nedostatkom iskustva i znanja, ukoliko su pod nadzorom ili su dobile uputstva za bezbjedno korištenje uređaja i razumiju moguće opasnosti. Djeca se ne smiju igrati uređajem. Čišćenje i korisničko održavanje ne smiju obavljati djeca bez nadzora (zahtjevi EN standarda).
- Ovaj uređaj nije namijenjen za korištenje od strane osoba (uključujući djecu) sa smanjenim fizičkim, senzornim ili mentalnim sposobnostima, ili sa nedostatkom iskustva i znanja, osim ako su pod nadzorom ili su dobile uputstva za korištenje uređaja od strane osobe odgovorne za njihovu bezbjednost. Djeca treba da budu pod nadzorom kako bi se osiguralo da se ne igraju uređajem (zahtjevi IEC standarda).

UPOZORENJE (Za upotrebu proizvoda)

- Ako dođe do neobičajene situacije (kao što je miris paljevine), odmah isključite uređaj i prekinite napajanje električnom energijom. Obratite se ovlaštenom prodavaču ili servisu radi daljnjih uputstava, kako biste izbjegli strujni udar, požar ili povrede.
- Ne stavljajte prste, šipke ili druge predmete u ulaz ili izlaz zraka. To može izazvati povrede, jer se ventilator može okretati velikom brzinom.
- Ne koristite zapaljive sprejeve, kao što su lak za kosu, lak ili boja, u blizini uređaja. To može izazvati požar ili sagorijevanje.
- Ne koristite klima-uređaj na mjestima gdje ima ili se mogu pojaviti zapaljivi plinovi. Ispušteni plin se može zadržati oko uređaja i izazvati eksploziju.
- Ne koristite klima-uređaj u vlažnim prostorijama, kao što su kupatilo ili vešeraj. Prekomjerna izloženost vodi može izazvati kratki spoj električnih komponenti.
- Ne izlažite tijelo direktno hladnom zraku tokom dužeg vremenskog perioda.
- Ne dozvoljavajte djeci da se igraju sa klima-uređajem. Djeca moraju biti pod stalnim nadzorom u blizini uređaja.
- Ako se klima-uređaj koristi zajedno sa gorionicima ili drugim grijnim uređajima, prostoriju treba temeljno provjetravati kako bi se izbjegao nedostatak kisika.
- U posebnim radnim okruženjima, kao što su kuhinje, serverske sobe i slično, preporučuje se upotreba posebno projektiranih klima-uređaja.
- Prije čišćenja isključite uređaj i prekinite napajanje. Nepridržavanje ovog uputstva može izazvati strujni udar.
- Ne čistite klima-uređaj velikim količinama vode.
- Ne čistite klima-uređaj zapaljivim sredstvima za čišćenje. Zapaljiva sredstva za čišćenje mogu izazvati požar ili deformaciju uređaja.

UPOZORENJE (Za upotrebu proizvoda)

- Isključite klima-uređaj i prekinite napajanje ako ga nećete koristiti duži vremenski period.
- Tokom oluja isključite uređaj i izvucite utikač iz utičnice.
- Uvjerite se da kondenzirana voda može neometano otići iz uređaja.
- Ne rukujte klima-uređajem mokrim rukama. To može izazvati strujni udar.
- Ne koristite uređaj ni u koju drugu svrhu osim one za koju je namijenjen.
- Ne penjte se na vanjsku jedinicu i ne postavljajte predmete na nju.
- Ne dozvoljavajte da klima-uređaj radi duži vremenski period s otvorenim vratima ili prozorima, niti u uslovima vrlo visoke vlažnosti zraka.
- Ne pričvršćujte, ne vješajte niti slažite predmete na klima-uređaj. To može dovesti do pada uređaja, što može izazvati nezgode ili povrede.

UPOZORENJE (Električna energija)

- Koristite isključivo naznačeni strujni kabl. Ako je strujni kabl oštećen, mora ga zamijeniti proizvođač, ovlašteni servis ili osoba sa odgovarajućom kvalifikacijom kako bi se izbjegla opasnost.
- Održavajte utikač čistim. Uklonite prašinu ili prljavštinu koja se nakuplja na utikaču ili oko njega. Prljavi utikači mogu izazvati požar ili električni udar.
- Ne izvlačite kabl da biste isključili uređaj. Čvrsto držite utikač i izvucite ga iz utičnice. Povlačenje direktno za kabal može ga oštetiti, što može dovesti do požara ili električnog udara.
- Ne mijenjajte dužinu strujnog kabla niti koristite produžni kabl za napajanje uređaja.
- Ne dijelite električnu utičnicu sa drugim uređajima. Nepravilno ili nedovoljno napajanje može izazvati požar ili električni udar.
- Proizvod mora biti pravilno uzemljen prilikom instalacije, u suprotnom može doći do električnog udara. Ne uzemljujte uređaj na vodovodnu cijev, gromobran ili telefonsku uzemljenu žicu.
- Za sve električne radove, poštujujte sve lokalne i državne standarde, propise i Uputstvo za instalaciju. Kablove povežite čvrsto i učvrstite kako bi se spriječilo oštećenje terminala vanjskim silama. Nepravilne električne veze mogu izazvati pregrijavanje i požar, a takođe i električni udar. Sve električne veze moraju biti izvedene u skladu sa šemom električnog povezivanja koja se nalazi na panelima unutrašnje i vanjske jedinice.
- Svi kablovi moraju biti pravilno raspoređeni kako bi poklopac kontrolne ploče mogao pravilno da se zatvori. Ako poklopac kontrolne ploče nije pravilno zatvoren, može doći do korozije, pregrijavanja priključnih tačaka na terminalu, požara ili električnog udara.

- Stacionarni uređaji koji nisu opremljeni sredstvima za isključivanje iz mreže sa razmakom kontakata na svim polovima koji osigurava potpuno isključivanje u kategoriji prenapona III, zahtijevaju da sredstva za isključivanje budu ugrađena u fiksnu elektroinstalaciju u skladu sa pravilima o ožičenju.

Ako se napajanje povezuje na fiksnu instalaciju, uređaj za isključivanje sa svim polovima mora imati razmak kontakata od najmanje 3 mm na svim polovima, a ukoliko struja curenja može premašiti 10 mA, treba koristiti uređaj za zaštitu od preostale struje (RCD) sa nazivnom preostalom strujom koja ne prelazi 30 mA. Isključivanje mora biti ugrađeno u fiksnu elektroinstalaciju u skladu sa pravilima o ožičenju.

OBRTATE PAŽNJU NA SPECIFIKACIJE OSIGURAČA

Elektronska ploča (PCB) klima-uređaja projektovana je sa osiguračem koji osigurava zaštitu od prevelike struje.

Specifikacije osigurača odštampane su na samoj štampanoj ploči.

NAPOMENA: Za uređaje sa rashladnim sredstvom R32, može se koristiti isključivo keramički osigurač otpornog na eksploziju.

OSNOVNI PRINCIPI I PERFORMANSE

Karakteristike grijnih operacija

- Uređaji apsorbiraju toplotu iz vanjskog zraka i prenose je unutra kako bi zagrijali zrak u prostoriji. Grijna sposobnost putem ovog principa toplotne pumpe povećava se ili smanjuje u skladu sa porastom ili padom temperature vanjskog zraka.
- Ovaj sistem cirkulacije toplog zraka zahtijeva relativno malo vremena da podigne temperaturu u prostoriji.
- Kada je temperatura vanjskog zraka vrlo niska, sistem se može koristiti zajedno sa drugim grijnim uređajima. Ipak, treba osigurati dobru ventilaciju radi bezbjednosti i sprječavanja nezgoda.

Odleđivanje

Kada je vanjska temperatura vrlo niska, a vlažnost vrlo visoka, na izmjenjivaču topline vanjske jedinice može doći do stvaranja leda, što negativno utiče na efikasnost grijanja. U tom slučaju automatska funkcija odmrzavanja će se aktivirati. Rad grijanja će biti zaustavljen na 5-10 minuta radi odmrzavanja.

- Ventilatori i unutrašnje i vanjske jedinice su zaustavljeni.
- Tokom odmrzavanja vanjska jedinica može stvarati paru. To je posljedica brzog procesa odmrzavanja i ne predstavlja kvar u radu uređaja.
- Po završetku procesa odmrzavanja, grijanje se ponovo nastavlja.

Uređaj ne može normalno da radi

U okviru temperaturnog opsega navedenog u sljedećoj tabeli, klima-uređaj može prestati sa radom i mogu se javiti druge nepravilnosti.

Hlađenje	Vanjske	>43°C (Primjeni na T1) >52°C (Primjeni na T3)	Grijanje	Vanjske	>24°C <-7°C
	Unutrašnje	<18°C		Unutrašnje	>27°C

- Kada je temperatura previsoka, klima-uređaj može aktivirati automatski zaštitni uređaj, zbog čega se uređaj može isključiti.
- Kada je temperatura preniska, Izmjenjivač topline klima-uređaja može se zalediti, što može dovesti do curenja vode ili drugih kvarova.
- Prilikom dugotrajnog hlađenja ili odvlaživanja pri relativnoj vlažnosti iznad 80% (ako su vrata i prozori otvoreni), može doći do kondenzacije ili kapanja vode u blizini otvora za zrak.
- T1 i T3 se odnose na ISO 5151.

TRANSPORT, OBILJEŽAVANJE I SKLADIŠTENJE

Transport

Maksimalan broj uređaja ili konfiguracija uređaja koja se smije transportovati zajedno određuje se prema državnim propisima.

Označavanje opreme pomoću znakova

- Oznake za slične uređaje koji se koriste na radnom mjestu uglavnom su regulirane lokalnim propisima i predstavljaju minimalne zahtjeve za osiguravanje sigurnosnih i/ili zdravstvenih znakova na radnoj lokaciji.
- Sve propisane oznake moraju se održavati, a poslodavci treba da osiguraju da zaposleni dobiju odgovarajuća i dovoljna uputstva i obuku o značenju sigurnosnih znakova i radnjama koje je potrebno preduzeti u vezi sa tim znakovima.
- Efikasnost znakova ne treba umanjivati postavljanjem prevelikog broja znakova na jednom mjestu.
- Svi korišteni piktogrami treba da budu što jednostavniji i da sadrže samo neophodne detalje.

Odlaganje opreme

Pogledajte državne propise.

Skladištenje opreme/uređaja

Skladištenje uređaja treba biti u skladu sa državnim propisima.

Skladištenje upakovane (neosnovane) opreme

- Skladišni paket mora biti konstruisan tako da mehanička oštećenja opreme unutar paketa ne dovode do curenja rashladnog sredstva.
- Maksimalan broj uređaja koji se smije skladištiti zajedno određuje se prema državnim propisima.

NAZIV SVAKOG DIJELA I NJEGOVE FUNKCIJE

Zbog velikog broja modela, karakteristike i izgled mogu se razlikovati, stoga ovdje predstavljamo samo sljedeći model. Za ostale, molimo pogledajte uputstvo za upotrebu.

Unutrašnja jedinica

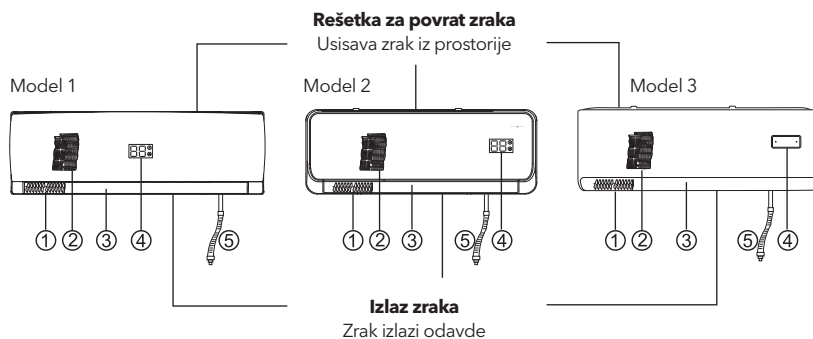

1. Lijeva/desna usmjeravajuća lamela protoka zraka
2. Gornja/donja klapna za podešavanje smjera protoka zraka
3. Filter zraka (uklanja prašinu i nečistoće iz ulaznog zraka)
4. Radni pokazatelji / indikacije rada
5. Odvodna cijev (odvodi vodu nastalu odvlaživanjem zraka)

Vanjska jedinica

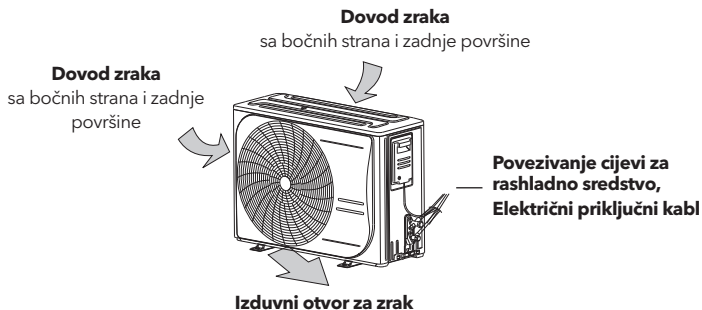

Odjeljak za rad uređaja



Kako otvoriti

Pričvrstite donji dio jednom rukom i nježno povucite panel gornjom rukom, okrećući panel nagore i prema vani.

Kako zatvoriti

Pritisnite panel prema dole, a zatim pritisnite obje strane panela na dnu.

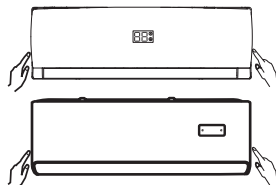

Kako otvoriti

Lagana pritisnite obje strane rešetke za dovod zraka na dnu i povucite je u ovom pravcu dok ne osjetite otpor.

Kako zatvoriti

Pritisnite rešetku za dovod zraka prema dole, a zatim pritisnite obje strane rešetke na dnu.

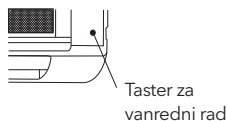

Taster za hitni rad

Ovaj taster može se koristiti kao vanredna mjera za uključivanje/isključivanje jedinice kada daljinski upravljač nije dostupan.

⚠ OPREZ



Ovo dugme je namijenjeno isključivo za testiranje i za rad u hitnim slučajevima. Molimo vas da ovu funkciju ne koristite osim u slučaju da je daljinski upravljač izgubljen i kada je to apsolutno neophodno. Uređaj mora biti isključen Prije ručnog upravljanja.

⚠ NAPOMENA

- Ne otvarajte rešetku pod uglom većim od 60 stepeni.
- Ne upravljajte uređajem koristeći preveliku silu.

Pokazatelji



	Pomoćno električno grijanje (opciono) može svijetliti samo kada je klima uređaj podešen sa ovom funkcijom.
	Cloud funkcija (WiFi) (opciono) može svijetliti samo kada je klima uređaj podešen sa ovom funkcijom.
	Podešavanje temperature, vremena tajmera i indikator koda greške.

Šifra „dF“ se prikazuje kada uređaj radi u režimu odleđivanja.

Prikaz greške	Šifra greške
Greške komunikacije između unutrašnje i vanjske jedinice	F1
Greška senzora temperature unutrašnje okoline	F2/E2
Greška senzora temperature unutrašnje zavojnice (uključujući: ulaz, sredinu cijevi, izlaz)	F3/E3
Kvar unutrašnjeg ventilatora.	F4/E5
Kvar vanjskog modula.	F5
Kvar senzora vanjske temperature okoline.	F6
Kvar senzora temperature vanjske zavojnice.	F7/E1
Kvar senzora temperature IPM-a.	FB
Kvar senzora temperature na ispušnoj strani kompresora.	F9
Kvar induktora struje ili napona.	FA
Nepravilno funkcionisanje pogona kompresora.	FC
Nedostatak faze u napajanju ili greška u redosljedu faza.	FD
1. Nedostatak rashladnog sredstva 2. Kvar četverosmjernog ventila	FF
Greška na DC motoru vanjskog uređaja.	FH
Kvar u komunikaciji između PC ploče i glavne kontrolne ploče.	FL
Zaštita za AC ulaznu struju je previsoka.	P3
Zaštita od previsoke temperature ispuštanja kompresora.	P4
Zaštita od pregrijavanja gornje površine kućišta kompresora.	P5
Zaštita temperature usisavanja kompresora.	P6
Zaštita pri niskom pritisku usisavanja.	PB
Zaštita pri visokom pritisku ispuštanja.	p9
Zaštita od previsoke temperature cijevi kondenzatora.	PA
Zaštita pri previsokoj vanjskoj temperaturi okoline.	PC
Kvar vanjskog povratnog signala.	E7
Prekoračenje struje.	EA

UPUTSTVO ZA DALJINSKI UPRAVLJAČ

Opis tastera

Za modele sa *G301*

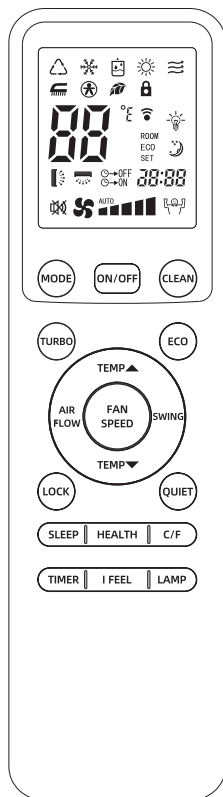

Taster	Opis funkcije
LOCK	Pritisnite ovaj taster da zaključate ili otključate tastaturu.
QUIET	Pritisnite ovaj taster da bi klima uređaj radio tiho.
SLEEP	Ovaj taster mijenja režim na SLEEP (spavanje).
HEALTH	Ovaj taster služi za uključivanje i isključivanje zdravstvenih funkcija.
C/F	Pritisnite ovaj taster da biste na daljinskom upravljaču promijenili prikaz temperature između Farenhajta i Celzijusa.
LAMP	Pritisnite ovaj taster da biste isključili indikatore na uređaju.
TIMER	Pritisnite ovaj taster da podesite vrijeme uključivanja ili isključivanja i tajmer.
I FEEL	Pritisnite ovaj taster da uključite ili isključite funkciju senzora temperature (senzor tijela).







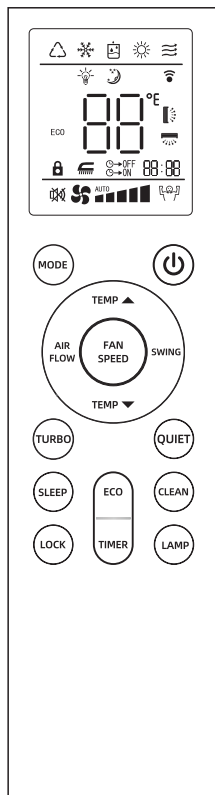

! NAPOMENA

- Gornja ilustracija prikazuje sve indikacije radi objašnjenja, ali se u praksi prikazuju samo relevantni delovi. Ako je klima-uređaj model samo za hlađenje, režim „Heat“ služi isključivo kao režim ventilacije.
- Kada je izabran TURBO režim rada, sobna temperatura se ne kontroliše jer uređaj radi neprekidno. Ako osjetite da je temperatura u prostoriji previše niska ili previsoka, isključite TURBO režim.
- Funkcija 10°C HEAT: Istovremeno pritisnite dugme TURBO i dugme TEMP ▼ da biste pokrenuli ili zaustavili funkciju 10°C HEAT.
- Pritiskom na dugme I FEEL aktivira se ova funkcija; daljinski upravljač šalje trenutnu sobnu temperaturu klima-uređaju kako bi se optimizirala temperatura oko vas i osigurao veći komfor.

- Gornja ilustracija prikazuje sve indikacije radi objašnjenja, ali se u praksi prikazuju samo relevantni delovi. Ako je klima-uređaj model samo za hlađenje, režim „Heat“ služi isključivo kao režim ventilacije.
- Kada je izabran TURBO režim rada, sobna temperatura se ne kontroliše jer uređaj radi neprekidno. Ako osjetite da je temperatura u prostoriji previše niska ili previsoka, isključite TURBO režim.
- Funkcija 10°C HEAT: Istovremeno pritisnite dugme TURBO i dugme TEMP ▼ da biste pokrenuli ili zaustavili

Za modele sa *M211*





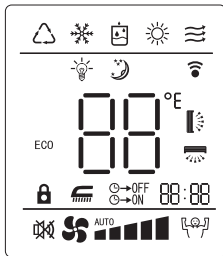

Taster	Opis funkcije
	Ovaj taster, kada se pritisne, pokreće rad uređaja, a ponovnim pritiskom ga zaustavlja.
	Ovaj taster mijenja režim rada: AUTO, HLAĐENJE, OSUŠIVANJE, GRIJANJE, VENTILATOR.
	Ovaj taster podešava temperaturu u prostoriji.
	Ovaj taster podešava brzinu protoka zraka.
	Ovaj taster se koristi za izbor pravca protoka zraka lijevo/ desno; svaki put kada se pritisne, unutrašnja lopatica će se njihati ili fiksirati (radi samo na modelima sa trodimenzionalnim protokom zraka).
	Ovaj taster se koristi za izbor pravca protoka zraka gore/ dole.
	Ovaj taster mijenja režim na TURBO (Ne radi u AUTO, DRY i FAN režimu).
	Pritisnite ovaj taster da bi klima uređaj radio tiho.



	AUTO indikator
	COOLING indikator (hlađenje)
	DEHUMID indikator (odvlaživanje)
	HEATING indikator (grijanje)
	FAN indikator (ventilator)
	LAMP indikator (lampica)
	SLEEP indikator (modus spavanja)
ECO	ECO indikator (ekonomični režim)
	SWING indikator (klima pomicanje žaluzina)
	AIRFLOW indikator (protok zraka)
	Key lock indikator (zaključavanje tastera)
	CLEAN indikator (čišćenje)
	QUIET indikator (tihan režim)
	TURBO indikator (turbo režim)
	TIME indikator (vrijeme)
	TEMPERATURE indikator (temperatura)
	Soft/gentle wind indikator (povjetarac)
	FAN SPEED (brzina 1) indikator
	FAN SPEED (brzina 2) indikator
	FAN SPEED (brzina 3) indikator
	FAN SPEED (brzina 4) indikator
	FAN SPEED (brzina 5) indikator
	FAN SPEED (auto) indikator

Upotreba daljinskog upravljača

Rad uređaja u odabranim režimima

1. Uputite daljinski upravljač ka uređaju, pritisnite taster ON/OFF, zatim pritisnite taster MODE i izaberite željeni režim: AUTO, COOL, DRY, HEAT ili FAN.
2. Pritiskom na taster SET TEMPERATURE povećajte ili smanjite vrijednost dok se ne prikaže željena temperatura. Opseg podešavanja temperature u prostoriji je od 16°C do 32°C (61°F-90°F).
3. Pritisnite taster FAN SPEED da izaberete željenu brzinu zraka. (U DRY režimu će automatski biti postavljena na nisku brzinu i neće biti moguće mijenjati.)
4. Pritisnite taster SWING da izaberete pravac protoka zraka gore/dole koji želite: njihanje (indikator na displeju „“ + trepće), fiksni protok (displej pokazuje „“). (U DRY režimu automatski je postavljen fiksni pravac protoka zraka.)
5. Pritisnite taster AIR FLOW da izaberete pravac protoka zraka lijevo/desno koji želite: njihanje (indikator na displeju „“ + trepće), fiksni protok (displej pokazuje „“).

TURBO režim

• Pritisnite taster TURBO tokom rada u COOL ili HEAT režimu, brzina zraka će biti postavljena na HIGH. Ponovnim pritiskom na taster TURBO, TURBO režim se isključuje.

Napomena: tokom TURBO režima brzina zraka se ne može mijenjati.

Podešavanje pravca protoka zraka lijevo/desno

• Metod 1: Ručno podešavanje

Podesite pravac pomicanjem lopatice za podešavanje protoka zraka lijevo/desno direktno rukom.

⚠ Oprez: Uređaj mora biti isključen Prije podešavanja pravca.

- Metod 2: Horizontalno i vertikalno automatsko ljuljanje (model trodimenzionalnog protoka zraka)
Podesite pravac pomoću daljinskog upravljača. Pritiskom na taster AIR FLOW, lopatice za usmjeravanje zraka će kontinuirano vršiti lijevo/desno ljuljanje ili zadržati fiksni pravac protoka zraka.

TIMER režim

• Podešavanje vremena isključivanja

Podesite vrijeme kada se uređaj treba isključiti, i kada dođe to vrijeme, klima uređaj će se automatski zaustaviti.

1. Tokom rada klima uređaja, pritisnite taster TIMER i uređaj će ući u režim tajmjera za automatsko isključivanje.
2. Neprekidno pritiskajte taster TIMER da biste podesili potrebno vrijeme za automatsko isključivanje uređaja. Tajmer može biti podešen u opsegu od 1 do 24 sata. Sa svakim pritiskom tastera, prikaz se mijenja po sljedećom slijedu: 1 -> 2 -> ... -> 24 -> otkazivanje (bez prikaza) -> 1.

3. Nakon podešavanja automatskog isključivanja, brojevi prikazani na ekranu smanjivat će se za 1 za svaki protekli sat. Prikazani brojevi označavaju preostalo vrijeme do automatskog isključivanja.

• Podešavanje vremena uključivanja:

Podesite vrijeme kada uređaj treba da se uključi, i kada dođe to vrijeme, klima uređaj će automatski početi sa radom.

1. Kada je klima-uređaj u režimu čekanja, pritisnite taster TIMER i klima-uređaj će ući u režim vremenski podešenog uključivanja.
2. Nastavite da pritiskate taster TIMER kako biste podesili željeno vrijeme za uključivanje uređaja. Tajmer se može podešavati u opsegu od 1 do 24 sata. Pri svakom pritisku tastera indikacija se mijenja u sljedećem redoslijedu: 1 -> 2 -> -> 24 -> otkazivanje (bez indikacije) -> 1.
3. Nakon podešavanja tajmjera za uključivanje, brojevi prikazani na ekranu će se smanjivati za 1 za svaki protekli sat. Prikazani brojevi označavaju preostalo vrijeme do automatskog uključivanja.

• Postupak otkazivanja:

Kada je na ekranu prikazano 24 sata, ponovo pritisnite taster TIMER da obrišete tajmer režim.

SLEEP režim

- Ovaj režim koristite za smanjenje buke tokom rada, npr. tokom spavanja.
- Pritiskom na taster SLEEP, buka vazdušnog strujanja iz unutrašnje jedinice se smanjuje.
- Ponovnim pritiskom na taster SLEEP režim se isključuje.

NAPOMENA:

- Koristite režim spavanja kada odlazite na spavanje. Ako se ovaj režim koristi tokom dana, kapacitet rada je smanjen jer je ambijentalna temperatura previsoka (REŽIM HLAĐENJA).
- Tokom rada u režimu hlađenja, temperatura u prostoriji će se postepeno povećati za 2 °C (4 °F) u odnosu na podešenu vrijednost nakon što uređaj započne rad u režimu spavanja.
- Tokom rada u režimu grijanja, temperatura u prostoriji će se postepeno smanjiti za 5 °C (9 °F) u odnosu na podešenu vrijednost nakon što uređaj započne rad u režimu spavanja.

Režim podešavanja frekvencije (samo za tip sa promjenljivom brzinom)

1. Kratko pritisnite taster „GEAR“ da uđete u GEAR režim.
2. Samo u režimu hlađenja ili grijanja moguće je ući u GEAR režim. Temperatura podešavanja na ekranu promijeniti će se na “OF” i treperit će. Nastavite pritiskati taster GEAR, pri čemu se kod ciklično mijenja po sljedećem redoslijedu: “OF-A5-A4-A3-A2-A1-OFF” u GEAR režimu. Ako se ne izvrši nijedna operacija u roku od 5 sekundi, ekran daljinskog upravljača vraća se na prikaz podešene temperature. Ekran unutrašnje jedinice će i dalje prikazivati GEAR nivo.

3. U GEAR režimu, izlazak iz GEAR režima se postiže samo pritiskom na ON/OFF ili promjenom MODE režima. Ostali tasteri neće izaći iz GEAR režima. „OF“ označava izlazak iz GEAR režima i povratak u normalni režim. Klima uređaj će sam prilagoditi frekvenciju. „AS“ predstavlja 85%, „A4“ predstavlja 70%, „A3“ predstavlja 55%, „A2“ predstavlja 40% maksimalne radne frekvencije, dok „A1“ predstavlja najnižu radnu frekvenciju.

Funkcija čišćenja

Standardni modeli: Unutrašnja jedinica prikazuje 25°C i uključuje se normalno nakon 6 minuta rada. Specijalni modeli: Unutrašnja jedinica prikazuje „HC“ i isključuje se nakon 35 minuta rada.

Funkcija podešavanja i regulacije temperature (za hotelska podešavanja) (samo za specijalni tip)

1. Podešavanje donje granice temperature: Dok je uređaj isključen, pritisnite i držite taster za smanjenje temperature 5 sekundi. LCD ekran će početi da treperi i prikazati minimalnu vrijednost temperature (npr. 16). Podesite je pomoću tastera „+“ i „-“, a zatim pritisnite taster za uključivanje da potvrdite.
2. Metod podešavanja gornje granice temperature: U stanju isključenosti, dugim pritiskom na taster za povećanje temperature u trajanju od 5 sekundi, LCD ekran treperiti će i prikazati maksimalnu vrijednost temperature (npr. 32). Podesite je pomoću tastera „+“ i „-“, a zatim pritisnite taster za

uključivanje/isključivanje kako biste potvrdili.

Za Dry Connect (On-Off) terminalni port CN3 i kabal za kratkospojno povezivanje (samo specijalni tip)

1. Prilikom korištenja funkcije Dry Connect, uklonite spojni terminal sa kabla za kratki spoj.
2. Uređaj će se uključiti kada je kabl za kratki spoj zatvoren.
3. Uređaj će preći u stanje pripravnosti kada se kabl za kratki spoj isključi.
4. Uređaj će reagovati na zahtjeve u roku od 3 minuta kada kabl za kratki spoj pređe iz zatvorenog u isključen položaj.
5. Kada je kabl za kratki spoj zatvoren, moguće je izabrati željeni režim rada pomoću daljinskog upravljača, Wi-Fi veze ili tastera za vanredno uključivanje; kada je kabl isključen, uređaj više neće reagovati na komande sa daljinskog upravljača, Wi-Fi veze ili tastera za vanredno uključivanje, bez ikakve obavijesti.

Blagi / nježni vjetar (samo za specijalni tip)

1. Samo u režimu hlađenja, dugim pritiskom na taster „FAN SPEED“ u trajanju od 3 sekunde aktivira se režim blagog/vjetrovitog strujanja zraka. Na LCD ekranu pojaviti će se ikona „“. Funkcija blagog/vjetrovitog strujanja nije dostupna u drugim režimima.
2. Kada je funkcija blagog/vjetrovitog strujanja aktivna, ikona za swing.

Zamjena baterija

- Kada signal sa daljinskog upravljača postane slab i unutrašnja jedinica ga ne može pravilno primiti, ili kada indikacije na ekranu postanu nejasne, otvorite zadnju masku i zamijenite baterije sa dvije nove.
- Pozitivni i negativni polovi moraju odgovarati označenim pozicijama prilikom ugradnje.
- Za zamjenu moraju se koristiti nove baterije istog tipa.
- Ako daljinski upravljač duže vrijeme neće biti korišten, izvadite baterije kako biste spriječili curenje elektrolita i oštećenje upravljača.
- Ako daljinski upravljač radi neispravno, možete izvaditi baterije iz zadnje maske da biste očistili prikaz na ekranu.

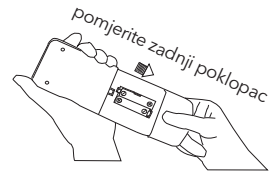

Odlaganje baterija

Ne odlažite baterije zajedno sa nesortiranim komunalnim otpadom. Za pravilno odlaganje baterija pridržavajte se lokalnih zakona.

Baterije mogu imati hemijski simbol na dnu ikone za odlaganje.

Ovaj hemijski simbol označava da baterija sadrži teški metal u koncentraciji koja prelazi određenu vrijednost. Uređaji i iskorištene baterije moraju se tretirati u specijalizovanim objektima za ponovnu upotrebu, reciklažu i oporavak.

Pravilnim odlaganjem doprinosite sprečavanju mogućih negativnih posljedica po životnu sredinu i ljudsko zdravlje.



ODRŽAVANJE

⚠ Klima uređaj mora biti isključen, a utikač izvađen Prije nego što se izvrši održavanje.

Prije početka sezone rada

1. Provjerite da li postoje prepreke u ulaznim i izlaznim ventilima unutrašnje i vanjske jedinice.
2. Provjerite da li je postolje za instalaciju korodirano ili rđavo.
3. Provjerite da li je uređaj pravilno uzemljen.
4. Provjerite da li je filter zraka čist.
5. Povežite uređaj na izvor napajanja.
6. Ubacite baterije u daljinski upravljač.

Tokom sezone rada

Čišćenje filtera vazduha:

Čišćenje filtera zraka: Ako je filter zraka zapušen prašinom ili prljavštinom, performanse hlađenja i grijanja će biti smanjene, dok će buka tokom rada i potrošnja energije biti povećani. Zato filter zraka treba redovno čistiti. Čišćenje jedinice treba da obavlja ovlašteni prodavač ili licencirani servis.

1. Uklonite filter za zrak sa uređaja.

Model 1

- Blago pritisnite donja dva kraja rešetke i otvorite je.
- Pažljivo povucite filter za zrak nagore i izvadite ga u pravcu svog tijela.

Model 2/Model 3

Uхватite jezičak na kraju filtera za zrak i podignite ga.

2. Očistite filter za zrak.

Ako je filter vrlo prljav, koristite mlaku vodu (oko 30°C) za čišćenje. Nakon pranja, ostavite ga da se osuši na zraku.

Model 1



Model 2/Model 3

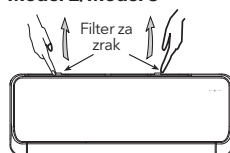

⚠ OPREZ

- Ne koristiti klučalu vodu za čišćenje filtera
- Ne sušiti filter direktno na vatri
- Ne primjenjivati preveliku silu pri povlačenju ili istezanju filtera

3. Postavite filter za zrak.

⚠ OPREZ

Rad klima-uređaja bez filtera za zrak može prouzrokovati zaprljanje unutrašnjosti uređaja, što može dovesti do smanjenih performansi ili oštećenja uređaja.

4. Očistite unutrašnju jedinicu.

- Koristite meku i suhu krpu za brisanje unutrašnje jedinice, ili koristite usisivač za čišćenje.
- Ako je unutrašnja jedinica vrlo zaprljana, koristite krpu natopljenu neutralnim domaćim deterdžentom za čišćenje.

⚠ OPREZ

- Sve održavanje i čišćenje vanjske jedinice treba da obavlja ovlašteni distributer ili licencirani servis.
- Sve popravke jedinice treba da obavlja ovlašteni distributer ili licencirani servis.

Nakon sezone rada

1. Podesite temperaturu na 30 °C (86 °F) i radite u režimu ventilatora oko pola dana. (Cilj je da unutrašnjost uređaja bude suva.)
2. Zaustavite rad uređaja i isključite prekidač napajanja.
Nakon isključivanja, klima-uređaj troši oko 5 W električne energije. Radi uštede energije i bezbjednosti, preporučuje se da tokom perioda kada se uređaj ne koristi izvučete utikač iz utičnice.
3. Očistite i vratite filter zraka na mjesto.
4. Očistite unutrašnju i vanjsku jedinicu.
5. Izvadite baterije iz daljinskog upravljača.

POSTUPCI TOKOM SERVISNE INTERVENCIJE

⚠ OPREZ

Ne pokušavajte sami popravljati klima-uređaj, jer nepravilno održavanje može izazvati električni udar, požar ili eksploziju. Obratite se ovlaštenom servisnom centru.

Molimo provjerite sljedeće prije nego što zatražite postprodajnu uslugu od svog prodavača.

Klima uređaj uopšte ne radi.	Slabo hlađenje ili grijanje.	Slabo hlađenje.
<ul style="list-style-type: none"> • Da li je utikač uključen u utičnicu? • Da li je vrijeme podešeno na poziciju „UKLJUČENO“? • Da li je došlo do nestanka struje ili pregorjele osigurača? 	<ul style="list-style-type: none"> • Da li je podešena temperatura u sobi odgovarajuća? • Da li su filteri za zrak čisti (nisu zapušeni)? • Da li su prozori i vrata zatvoreni ili otvoreni? 	<ul style="list-style-type: none"> • Da li direktna sunčeva svjetlost ulazi u prostoriju? • Da li se u prostoriji nalazi izvor topline? • Da li je u prostoriji previše ljudi?

Slučajevi koji zahtevaju hitan kontakt sa distributerom

⚠ OPREZ

Odmah izvucite utikač iz struje i obavjestite svog distributera u sljedećim situacijama.

Ako se primjeti nepravilno kretanje uređaja kada se pritisne taster ****RUN****, a nepravilnost se ne ukloni ni nakon što se isključi napajanje i ponovo uključi posle 3 minuta, kvar nije otklonjen.

Osigurač ili prekidač često pregori.	Utikač ili kabl su previše topli.
Poklopac utikača ili kabla je oštećen.	Primijećeni su problemi sa televizorom, radio-uređajem ili drugim uređajima.
Prekidač ne funkcioniše pouzdano.	Tokom rada se čuje nenormalna buka.

Uobičajeni problemi

Nadamo se da ćete biti upoznati sa sljedećim prilikom korištenja uređaja.

Problem	Mogući uzroci
Uređaj se ne može ponovo pokrenuti odmah nakon isključivanja. (RUN lampica svijetli)	Ponovno pokretanje je zaustavljeno na tri minuta nakon isključivanja radi zaštite uređaja. Tajmer zaštite od tri minuta ugrađen u mikrokontroler aktivira se automatski, osim kada je uređaj uključen u struju - u tom slučaju ova funkcija se ne aktivira.
Zrak ne izlazi prilikom početka rada u HEAT režimu.	Strujanje zraka je zaustavljeno kako bi se spriječilo ispuštanje hladnog zraka dok se unutrašnji toplotni izmjenjivač ne zagrije. (2 do 5 minuta) (HOT KEEP)
Uređaj neće odmah prestati da ispušta zrak nakon isključivanja u COOL režimu (neki modeli).	Zbog rada uređaja u režimu protiv plesni, motor unutrašnjeg ventilatora radi na niskoj brzini. Lamelni usmjerivač zraka se neće zatvoriti dok ne prođe 30 sekundi.
Zrak ne izlazi 6 do 12 minuta tokom HEAT režima.	Kada je vanjska temperatura niska, a vlažnost visoka, uređaj ponekad automatski izvodi odmrzavanje. Molimo sačekajte. Tokom odmrzavanja iz vanjskog uređaja se može podizati voda ili para.
Zrak ne izlazi tokom DRY režima.	Unutrašnji ventilator se ponekad zaustavlja da bi se spriječilo isparavanje vlage i uštedjela energija.
Tokom COOL režima ispušta se magla.	Ovaj fenomen se ponekad javlja kada su temperatura i vlažnost prostorije vrlo visoke, ali će nestati snižavanjem temperature i vlažnosti.
	Ovaj fenomen se ponekad javlja kada su temperatura i vlažnost prostorije vrlo visoki, ali nestaje s padom temperature i vlažnosti.
Izbacuje se neprijatan miris.	Zrak koji izlazi tokom rada može imati miris. To je miris duhana ili kozmetike koja se zadržala na uređaju.
Čuje se pucanje ili škripanje.	Ovo je uzrokovano rashladnim sredstvom koje cirkuliše unutar uređaja.
Čuje se pucanje ili škripanje. Nakon isključivanja struje ili nakon vađenja utikača iz napajanja.	Ovo je uzrokovano širenjem ili skupljanjem plastike zbog topline.
Rad se ne može ponovo pokrenuti čak i ako je struja vraćena.	Memorijski krug mikroročunara je obrisano. Ponovo koristite daljinski upravljač da biste pokrenuli rad.
Signali daljinskog upravljača nisu primljeni.	Signali daljinskog upravljača možda neće biti primljeni kada je prijemnik na uređaju izložen direktnoj sunčevoj svjetlosti ili jakom osvjetljenju. U tom slučaju, prekinite sunčevu svjetlost ili prigušite osvjetljenje.
Na rešetkama ispušnog otvora može se formirati kondenzacija.	Ako uređaj radi duže vrijeme u uslovima visoke vlažnosti, može doći do stvaranja kondenzacije na rešetkama za izlaz zraka koja može kapati.

UPUTSTVO ZA INSTALACIJU

Klima-uređaji su uređaji čiju instalaciju treba da obave profesionalni tehničari.

Ovo Uputstvo za upotrebu je univerzalna verzija za modele zidnih split klima-uređaja koje proizvodi naša kompanija. Izgled uređaja koji ste kupili može se neznatno razlikovati od onog opisanog u uputstvu, ali to ne utiče na pravilno rukovanje i upotrebu.

Pažljivo pročitajte odjeljke koji se odnose na konkretan model koji ste izabrali i sačuvajte uputstvo kako biste ga mogli koristiti kao referencu u budućnosti.



Oprez: Rizik od požara

BEZBJEDNOSNE MJERE

	Pažljivo pročitajte mjere opreza u ovom uputstvu Prije upotrebe uređaja.		Ovaj uređaj je napunjen rashladnim sredstvom R32.
--	--	--	---

- Preporuke navedene ovdje klasifikovane su kao UPOZORENJE i OPREZ. Obje sadrže važne informacije u vezi sa sigurnošću. Obavezno se pridržavajte svih preporuka bez izuzetka.
- Značenje oznaka UPOZORENJE i OPREZ.



UPOZORENJE!

Nepoštivanje ovih uputstava može dovesti do povrede ili smrti.



OPREZ!





Nepoštivanje ovih uputstava može dovesti do oštećenja imovine ili tjelesnih povreda, koje mogu biti ozbiljne u zavisnosti od okolnosti.

- Bezbjednosne oznake prikazane u ovom priručniku imaju sledeća značenja:

	Obavezno pratite uputstva.		Obavezno uspostavite uzemljenje.		Nikada ne pokušavajte.
--	----------------------------	--	----------------------------------	--	------------------------

- Nakon završetka instalacije, izvršite probni rad kako biste provjerili da li postoje kvarovi i objasnite korisniku kako da koristi klima-uređaj i kako da se o njemu brine uz pomoć priručnika za upotrebu.
- Engleski tekst je originalno uputstvo. Ostali jezici su prevodi originalnog uputstva.







UPOZORENJE

- Uređaj treba da bude instaliran, korišten i smješten u prostoriji sa površinom poda većom od 4 m². Uređaj se ne smije instalirati u neventiliranoj prostoriji čija površina je manja od 4 m².
- Radove na instalaciji treba da obavi vaš prodavač ili kvalifikovano osoblje. Ne pokušavajte sami da instalirate klima-uređaj. Nepravilna instalacija može izazvati curenje vode, strujni udar ili požar.
- Instalirajte klima-uređaj u skladu sa uputstvima iz ovog priručnika za instalaciju. Nepravilna instalacija može dovesti do curenja vode, strujnog udara ili požara.
- Obavezno koristite samo specificirane dodatke i delove za instalaciju.
- Neupotreba propisanih delova može dovesti do pada uređaja, curenja vode, strujnog udara ili požara.
- Instalirajte klima-uređaj na postolje dovoljno čvrsto da izdrži težinu uređaja. Nedovoljno čvrsto postolje može dovesti do padanja uređaja i povreda.
- Električne radove treba izvoditi u skladu sa relevantnim lokalnim i državnim propisima i uputstvima iz ovog priručnika za instalaciju. Obavezno koristite samo namenski napajajući električni krug. Nedovoljna snaga električnog kruga ili neispravno instaliranje može dovesti do strujnog udara ili požara.
- Koristite kabl odgovarajuće dužine.
- Ne koristite dodatne priključke ili produžne kablove, jer to može izazvati pregrevanje, strujni udar ili požar.
- Uvjerite se da su svi kablovi pravilno pričvršćeni, da se koriste propisani kablovi i da na priključcima ili kablovima nema naprezanja.
- Nepravilna priključivanja ili učvršćivanje kablova može izazvati prekomerno zagrijavanje ili požar.
- Prilikom povezivanja napajanja i kablova između unutrašnje i vanjske jedinice, postavite kablove tako da poklopac kontrolne kutije može biti bezbjedno pričvršćen.
- Nepravilno postavljanje poklopa kontrolne kutije može dovesti do strujnog udara, požara ili pregrijavanja priključaka.
-  Ako dođe do curenja rashladnog plina tokom instalacije, odmah provjetrite prostoriju. Imajte na umu da rashladni plinovi možda nemaju miris. Toksični plinovi mogu nastati ako rashladno sredstvo dođe u kontakt sa vatrom.
-  Nakon završetka instalacije, provjerite da li dolazi do curenja rashladnog plina. Toksični plinovi mogu nastati ako rashladni plin procuri u prostoriju i dođe u kontakt sa izvorom topline, kao što su grijalica, šporet ili kuhinjska ploča.
- Prilikom instalacije ili premještanja klima-uređaja, obavezno ispuštite zrak iz rashladnog kruga kako bi bio bez zraka, i koristite samo naznačeno rashladno sredstvo (R32). Prisustvo zraka ili drugih stranih materija u rashladnom krugu može izazvati abnormalan porast pritiska, što može dovesti do oštećenja opreme pa čak i povreda.
- Tokom instalacije, čvrsto pričvrstite cijevi rashladnog sredstva Prije pokretanja kompresora. Ako cijevi rashladnog sredstva nisu pričvršćene, a zaporni ventil je otvoren kada se kompresor pokrene, zrak će biti usisan, izazivajući abnormalan pritisak u rashladnom ciklusu, što može dovesti do oštećenja opreme pa čak i povreda.
- Tokom pump-down procesa, zaustavite kompresor Prije nego što uklonite cijevi rashladnog sredstva. Ako kompresor još uvijek radi, a zaporni ventil je otvoren tokom pump-down procesa, zrak će biti usisan prilikom uklanjanja cijevi rashladnog sredstva, izazivajući abnormalan pritisak u rashladnom ciklusu, što može dovesti do oštećenja opreme pa čak i povreda.
-  Obavezno uzemljite klima-uređaj. Ne uzemljujte jedinicu na instalacione cijevi, gromobranske provodnike ili telefonske uzemljenja. Neispravno uzemljenje može izazvati električni udar.
- Obavezno instalirajte prekidač za uzemljenje (earth leakage breaker). Neinstaliranje prekidača za uzemljenje može dovesti do električnog udara ili požara.
- Tokom testiranja, nikada ne primjenjujte pritisak veći od maksimalno dozvoljenog (kako je naznačeno na nazivnoj pločici jedinice).
- Ako je kabl za napajanje oštećen, mora ga zamijeniti proizvođač, njegov servisni agent ili osoba sa sličnom kvalifikacijom kako bi se izbjegla opasnost.
-  Osoblje i klima uređaji treba da budu instalirani tako da se eliminiše statički elektricitet tokom instalacije klima uređaja.

! OPREZ

- Ne instalirajte klima uređaj na mjestima gdje postoji opasnost od curenja zapaljivog plina.
⊗ U slučaju curenja plina, nakupljanje plina u blizini klima uređaja može izazvati požar.
- Pridržavajući se uputstava iz ovog instalacionog priručnika, postavite odvodne cijevi kako biste osigurali pravilnu odvodnju kondenzata i izolirajte cijevi radi sprječavanja kondenzacije. Nepravilno postavljene odvodne cijevi mogu dovesti do curenja vode u prostoru i oštećenja imovine.
- Zategnite holender (flare maticu) prema propisanom postupku, na primjer pomoću moment-ključa. Ako je holender previše zategnut, može doći do pucanja nakon duže upotrebe, što može izazvati curenje rashladnog sredstva.
- Obavezno preduzmite odgovarajuće mjere kako bi se spriječilo da vanjska jedinica bude korištenja kao sklonište za sitne životinje. Kontakt sitnih životinja sa električnim delovima može izazvati kvarove, dim ili požar. Uputite korisnika da održava prostor oko jedinice čistim.
- Temperatura rashladnog kruga je visoka; interkabl (kabl između jedinica) držite podalje od bakarnih cijevi koje nisu termički izolovane.
- Postavljanje unutrašnje jedinice i poveznih cijevi sa unutrašnje strane nije dozvoljeno.

! SIMBOL BEZBJEDNOSTI

<p>(A) Pročitajte upozorenja</p> <div data-bbox="160 687 421 1134">  <p>Pročitajte uputstvo za upotrebu</p>  <p>Korisnički priručnik; Uputstva za upotrebu</p>  <p>Indikator servisa; pročitajte tehničko uputstvo.</p> </div>	<p>(B) Upozorenja o požaru</p> <div data-bbox="654 699 848 836">  <p>OPREZ: Rizik od požara</p> </div>
<p>(C) Upozorenja na pakovanju</p> <div data-bbox="512 932 991 1134">  <p>OPREZ: Rizik od požara</p>  <p>Pročitajte tehničko uputstvo</p> <p>Nalijepiti na kartonsku ambalažu vanjske jedinice</p> </div>	

OPREZ PRI INSTALACIJI I ODRŽAVANJU

Prije početka rada na sistemima koji sadrže zapaljive rashladne tečnosti, neophodno je izvršiti sigurnosnu provjeru kako bi se rizik od paljenja svodio na minimum. Prilikom popravke sistema rashladne tečnosti, sljedeći OPREZI moraju biti strogo sprovedeni:

- Svi servisni radnici i drugi koji rade u lokalnoj oblasti moraju biti upoznati sa prirodom posla koji se obavlja. Rad u zatvorenom prostorima treba izbjegavati. Površina oko radnog mjesta treba biti ograđena. Osigurajte da su uslovi u toj oblasti bezbjedni kontrolom zapaljivih materijala.
- Prije i tokom rada, prostor treba provjeriti odgovarajućim detektorom rashladnog sredstva kako bi tehničar bio svjestan potencijalno zapaljive atmosfere. Osigurajte da oprema za detekciju curenja bude pogodna za zapaljiva rashladna sredstva, tj. neiskrivljujuća, adekvatno zabrtvljena ili intrinzično sigurna.
- Ako se na rashladnoj opremi ili povezanim delovima obavlja bilo kakav rad sa toplotom, odgovarajuća oprema za gašenje požara mora biti pri ruci. Imajte suvi prah ili CO₂ aparat za gašenje požara pored područja punjenja.
- Niko ko obavlja rad na rashladnom sistemu koji uključuje izlaganje cijevi koje sadrže zapaljivo rashladno sredstvo ne smije koristiti izvore paljenja na način koji može izazvati rizik od požara ili eksplozije. Svi mogući izvori paljenja, uključujući pušenje cigareta, moraju biti dovoljno udaljeni od mjesta instalacije, popravke, uklanjanja i odlaganja, dok zapaljivo rashladno sredstvo može biti oslobođeno u okolni prostor. Prije početka rada, prostor oko opreme treba pregledati kako bi se osiguralo da nema zapaljivih materija koje predstavljaju rizik od paljenja. Postavite znakove „Zabranjeno pušenje“.
- Osigurajte da je prostor otvoren ili adekvatno ventiliran Prije nego što se probije sistem ili obavlja bilo kakav rad sa toplotom. Ventilacija treba se nastaviti tokom cijelog perioda rada kako bi sigurno raspršila oslobođeno rashladno sredstvo i po mogućnosti ga izbacila u vanjsku atmosferu.

Kada se mijenjaju električni delovi, oni moraju biti odgovarajući za predviđenu namjenu i u skladu sa ispravnom specifikacijom. U svakom trenutku treba se pridržavati uputstava proizvođača za održavanje i servis. Ako postoji sumnja, konsultirajte tehnički odjel proizvođača za pomoć. Kontrolne tačke: količina punjenja je u skladu sa veličinom prostorije u kojoj su instalirani delovi koji sadrže rashladni fluid; ventilacioni uređaji i otvori rade pravilno i nisu blokirani.

Popravka i održavanje električnih komponenti treba da obuhvate početne bezbjednosne provjere i procedure inspekcije komponenti. Ukoliko postoji kvar koji bi mogao ugroziti bezbjednost, električno napajanje ne smije biti povezano na kolo dok se kvar ne otkloni na zadovoljavajući način. Ako kvar ne može biti odmah otklonjen, ali je neophodno nastaviti rad, treba primijeniti adekvatno privremeno rješenje. O tome se mora obavijestiti vlasnik opreme kako bi svi bili informisani.

Popravka zapečaćenih komponenti

- Tokom popravke zatvorenih komponenti, sva električna napajanja moraju biti isključena sa opreme na kojoj se radi Prije nego što se uklone zatvoreni poklopci i slično. Ako je apsolutno neophodno da oprema bude pod napajanjem tokom servisiranja, stalni sistem za detekciju curenja mora biti postavljen na najkritičnijoj tački kako bi upozorio na potencijalno opasnu situaciju.
- Posebna pažnja treba biti posvećena sljedećem kako bi se osiguralo da rad na električnim komponentama ne promijeni kućište na način koji bi ugrozio nivo zaštite: Osigurajte da je uređaj čvrsto montiran; Provjerite da zaptivni materijali nisu degradirani tako da više ne sprečavaju ulazak zapaljive atmosfere. Zamjenjske komponente moraju biti u skladu sa specifikacijama proizvođača.
- **NAPOMENA:** Upotreba silikonskog dihtunga može smanjiti efikasnost određenih tipova opreme za detekciju curenja. Komponente koje su inherentno bezbjedne ne moraju se izolirati prije rada na njima.

Popravka inherentno sigurnih komponenti

- Ne primjenjujte nikakva trajna induktivna ili kapacitivna opterećenja na strujni krug bez prethodne provjere da to neće premašiti dozvoljeni napon i struju predviđenu za uređaj u upotrebi.
- Komponente intrinzično bezbjedne (intrinsically safe) su jedine na kojima se može raditi dok su pod naponom u prisustvu zapaljive atmosfere. Testna oprema mora imati odgovarajuće specifikacije. Zamjenjujte komponente isključivo delovima koje je odredio proizvođač. Korištenje drugih delova može izazvati paljenje rashladnog sredstva u atmosferi uslijed curenja.

Provjerite da kablovi ne budu izloženi habanju, koroziji, prekomernom pritisku, vibracijama, oštrim ivicama ili bilo kojim drugim nepovoljnim uticajima okoline. Provjera takođe treba da uzme u obzir uticaje starenja ili stalnih vibracija iz izvora kao što su kompresori ili ventilatori.

Provjera curenja

- Ni u jednom slučaju ne smiju se koristiti potencijalni izvori paljenja pri traženju ili detekciji curenja rashladnog sredstva. Ne smije se koristiti halogeni plamenik (ili bilo koji drugi detektor koji koristi otvoreni plamen).
- Sljedeće metode detekcije curenja smatraju se prihvatljivim za sisteme sa zapaljivim rashladnim sredstvima. Elektronski detektori curenja treba se koristiti za otkrivanje zapaljivih rashladnih sredstava, ali njihova osjetljivost može biti nedovoljna ili može zahtijevati ponovnu kalibraciju. (Detekcijska oprema mora biti kalibrirana u prostoru bez rashladnog sredstva.) Osigurajte da detektor nije potencijalni izvor paljenja i da je pogodan za korišteno rashladno sredstvo. Oprema za detekciju curenja treba biti podešena na određeni postotak donje granice zapaljivosti (LFL) rashladnog sredstva i kalibrirana za korišteno rashladno sredstvo, pri čemu se potvrđuje odgovarajući postotak plina (maksimalno 25%).
- Tečnosti za detekciju curenja pogodni su za upotrebu sa većinom rashladnih sredstava, ali treba izbjegavati upotrebu deterdženata koji sadrže hlor, jer hlor može reagovati sa rashladnim sredstvom i korodirati bakarne cijevi.
- Ako se sumnja na curenje, svi otvoreni plamenovi treba da budu uklonjeni ili ugašeni.
- Ako se otkrije curenje rashladnog sredstva koje zahtijeva lemljenje, celo rashladno sredstvo treba da se povuče iz sistema ili da se izolira (pomoću zatvarača) u dijelu sistema udaljenom od curenja. Kroz sistem treba da se provede azot bez kisik a (OFN) Prije i tokom procesa lemljenja.

Uklanjanje i evakuacija

- Kada se probija rashladni krug radi popravke ili bilo koje druge svrhe, treba koristiti konvencionalne procedure. Važno je da se prati najbolja praksa, jer zapaljivost predstavlja rizik. Sljedeće procedure se moraju poštovati: ukloniti rashladno sredstvo; pročistiti krug inertnim gasom; evakuirati; otvoriti krug sječenjem ili lemom.
- Rashladna zapremina mora biti povučena u odgovarajuće cilindri za oporavak. Sistem se „ispuše“ azotom bez kisik a (OFN) kako bi uređaj bio bezbjedan. Ovaj proces može biti potreban nekoliko puta. Za ovaj zadatak ne smiju se koristiti komprimovani zrak ili kisik. Ispiranje se postiže tako što se vakuum u sistemu prekine OFN-om, nastavlja se punjenje dok se ne postigne radni pritisak, zatim se otpusti u atmosferu i na kraju ponovo povuče vakuum. Proces se ponavlja dok u sistemu ne ostane rashladno sredstvo. Kada se koristi finalna OFN zapremina, sistem se ispusti do atmosferskog pritiska kako bi se moglo raditi. Ova procedura je apsolutno neophodna ako će se obavljati lemljenje cijevi. Osigurajte da izlaz vakuumske pumpe nije blizu izvora paljenja i da postoji adekvatna ventilacija.

Procedura punjenja

- Pored uobičajenih procedura punjenja, treba se pridržavati sljedećih zahtjeva: Osigurajte da ne dođe do miješanja različitih rashladnih sredstava prilikom korištenja opreme za punjenje. Crijeva ili linije treba da budu što kraća kako bi se minimizirala količina rashladnog sredstva u njima. Boce treba držati uspravno. Prije punjenja sistema rashladnim sredstvom, osigurajte da je rashladni sistem uzemljen. Obilježite sistem nakon završetka punjenja (ako već nije obilježen). Ekstremno je važno paziti da se rashladni sistem ne prepunjava.
- Prije punjenja sistema, potrebno je izvršiti ispitivanje pritiska sa OFN-om. Sistem se mora testirati na curenje nakon završetka punjenja, ali Prije puštanja u rad. Naknadno ispitivanje na curenje treba izvršiti prije napuštanja lokacije.

Demontaža

- Prije nego što se izvrši ova procedura, tehničar mora biti potpuno upoznat sa opremom i svim njenim detaljima. Preporučuje se kao dobra praksa da se sav rashladni fluid bezbjedno povrti. Prije nego što se započne zadatak, treba uzeti uzorak ulja i rashladnog fluida u slučaju da je potrebna analiza Prije ponovne upotrebe povraćenog fluida. Neophodno je da električna energija bude dostupna Prije početka rada.

- Upoznajte se sa uređajem i njegovim radom.
- Isključite sistem sa električne mreže.
- Prije nego što započnete proceduru, osigurajte da: mehanička oprema za rukovanje rashladnim cilindrima, ako je potrebna, bude dostupna; sva lična zaštitna oprema bude dostupna i pravilno korištenja; proces oporavka bude stalno nadgledan od strane kompetentne osobe; oprema za oporavak i cilindri budu u skladu sa odgovarajućim standardima.
- Izvršite vakuumiranje rashladnog sistema, ako je moguće.
- Ako vakuum nije moguć, napravite razvodnik kako bi rashladno sredstvo moglo biti uklonjeno iz različitih delova sistema.
- Provjerite da li je cilindar postavljen na vagu Prije nego što počne oporavak.
- Pokrenite mašinu za oporavak i radite u skladu sa uputstvima proizvođača.
- Ne prepunjavajte cilindre. (Ne više od 80% zapremine tečnog punjenja.)

- i) Ne premašujte maksimalni radni pritisak cilindra, čak ni privremeno.
- j) Kada su cilindri pravilno napunjeni i proces završen, osigurajte da se cilindri i oprema brzo uklone sa mjesta rada i da su svi zatvarači na opremi zatvoreni.
- k) Oporavljeno rashladno sredstvo ne smije se puniti u drugi rashladni sistem osim ako nije prethodno očišćeno i provereno.

Oporavak

- Kada se uklanja rashladno sredstvo iz sistema, bilo za servisiranje ili dekomisiju, preporučuje se da se sve količine rashladnog sredstva uklone na bezbjedan način. Pri premještanju rashladnog sredstva u cilindre, koristite isključivo odgovarajuće cilindre za oporavak rashladnog sredstva. Osigurajte da je dostupan dovoljan broj cilindara za ukupnu zapreminu rashladnog sredstva u sistemu. Svi cilindri koji se koriste moraju biti dizajnirani za oporavljeno rashladno sredstvo i označeni za to rashladno sredstvo (npr. specijalni cilindri su namijenjeni oporavku rashladnog sredstva). Cilindri moraju biti opremljeni ventilom za ispuštanje pritiska i pripadajućim zatvaračima u ispravnom stanju. Prazni cilindri za oporavak treba da budu evakuirani i, ako je moguće, rashlađeni prije samog oporavka.
- Oprema za oporavak mora biti u ispravnom stanju, sa kompletnim uputstvima za upotrebu, i pogodna za oporavak zapaljivih rashladnih sredstava.
- Oporavljeno rashladno sredstvo treba vratiti dobavljaču u odgovarajućem cilindru za oporavak i organizovati odgovarajuću dokumentaciju o prenosu otpada. Ne miješajte rashladna sredstva u opremi za oporavak, a posebno ne u cilindrima.
- Ako se uklanjaju kompresori ili ulje iz kompresora, osigurajte da su ispražnjeni do prihvatljivog nivoa kako bi se spriječilo da zapaljivo rashladno sredstvo ostane u mazivu. Proces evakuacije mora se obaviti Prije vraćanja kompresora dobavljaču. Za ubrzanje ovog procesa koristi se isključivo električno grijanje tijela kompresora. Kada se ulje ispušta iz sistema, postupak mora biti izveden na bezbjedan način.
- Prilikom transporta rashladnog sredstva R32 prostor za utovar ne smije biti zatvoren. Ako je potrebno, preduzmite antistatičke mjere tokom transporta. Tokom transporta, utovara i istovara, neophodne zaštitne mjere moraju biti primenjene kako bi se zaštitio klima-uređaj i osiguralo da ne dođe do oštećenja.

IZBOR POLOŽAJA ZA POSTAVLJANJE UNUTRAŠNJE JEDINICE

- Instalirati na mjestu gdje zrak koji izlazi iz uređaja može doprijeti do svakog ugla prostorije;
- Izbjegavati uticaj vanjskog zraka;
- Izbjegavati blokadu usisnog ili ispušnog otvora uređaja;
- Izbjegavati mjesta sa jakim dimom od ulja ili parom;
- Izbjegavati moguće nastajanje, ulazak, zadržavanje ili curenje zapaljivih plinova;
- Izbjegavati mjesta sa visokofrekventnim uređajima (npr. visokofrekventni aparat za zavarivanje);
- Izbjegavati mjesta gdje se često koriste kisela rastvora;
- Izbjegavati mjesta gdje se često koriste specijalni raspršivači (sulfidi);
- Ne instalirati iznad muzičkih instrumenata, televizora, računara ili drugih vrijednih uređaja;
- Ne instalirati detektor požara u blizini ispušnog otvora uređaja (tokom rada, detektor požara može pogrešno reagovati na topao zrak iz uređaja).

Obavezno osigurajte dovoljno prostora za instalaciju i održavanje.

Radi praktičnosti u radu i sigurnosti prilikom instalacije, preporučuje se osigurati dovoljan prostor između jedinice i zidova.

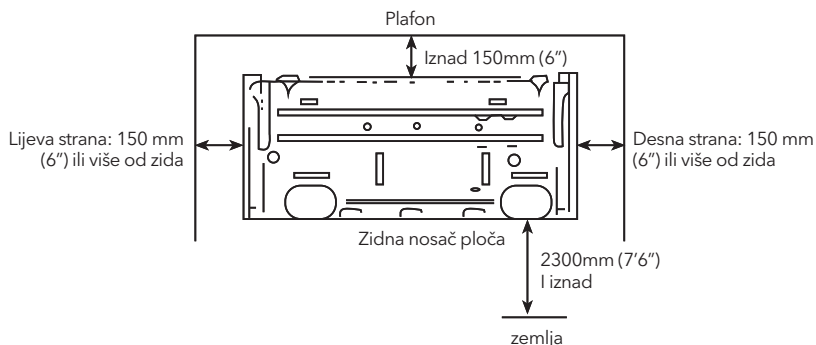

Pažnja: Ako se na klima-uređaj instaliraju dodatni uređaji sa funkcijama, obavezno obezbedite dodatni prostor za te uređaje prilikom instalacije.

Visinska ograničenja unutrašnjih i vanjskih jedinica

- Bilo da je unutrašnja ili vanjska jedinica postavljena više, razlika u visini mora biti u skladu sa propisanim zahtjevima.
- Pokušajte što je više moguće smanjiti savijanje cjevovoda kako biste izbjegli moguće negativne posljedice po rad uređaja.

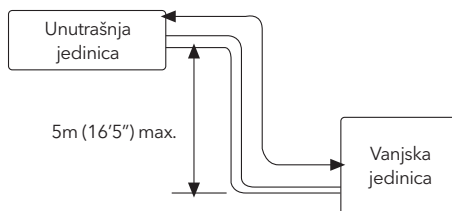

IZBOR POZICIJE ZA INSTALACIJU VANJSKE JEDINICE

- Instalirati vanjsku jedinicu na mjestu koje može da izdrži težinu uređaja i koje neće izazivati jake vibracije i buku;
- Instalirati jedinicu na mjestu koje nije izloženo kiši ili direktnom sunčevom zračenju i koje ima dobru ventilaciju;
- Buka koju jedinica proizvodi ne smije da utiče na okolne objekte;
- Ne instalirati jedinicu na nemetalni nosač;
- Ne instalirati jedinicu na mjestima gdje može doći do stvaranja, dotoka, zadržavanja ili curenja zapaljivih plinova;
- Obratiti pažnju na odvod kondenzovane vode sa donje ploče tokom rada;
- Izbjegavati da izlaz zraka bude direktno okrenut ka vjetru.

Detaljni zahtjevi za prostor oko vanjske jedinice

1. Kada se iznad uređaja nalaze prepreke

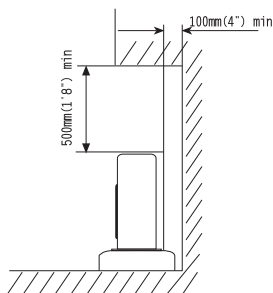

2. Kada je prednja strana (izlaz zraka) otvorena

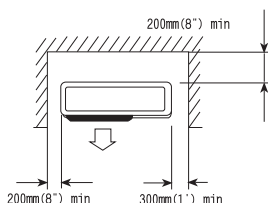

3. Kada postoje prepreke samo ispred (iza ispušnog otvora zraka)

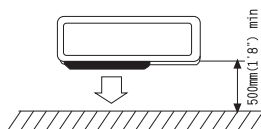

4. Kada se ispred i iza uređaja nalaze prepreke.

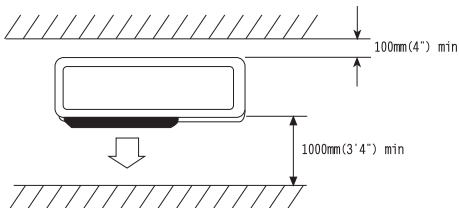

Prostor za održavanje

Prikazano kao na sljedećoj slici.

Ostavite prostor za održavanje ispred jedinice.

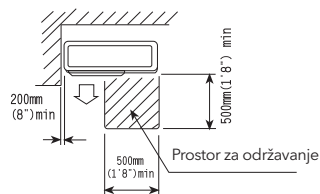

5. Kada postoje prepreke sa sve četiri strane oko jedinice, instalacija se ne smije vršiti, čak i ako je gornja strana otvorena. Ako su jedinica okružena preprekama sa svih strana, takav položaj nije dozvoljen za ugradnju.

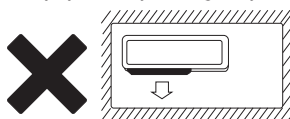

Najmanje dvije strane treba ostaviti otvorene.

MONTAŽA UNUTRAŠNJE JEDINICE

Cijevi se mogu povezati u pravcima 1, 2, 3, 4 i 5, kako je prikazano na slici 1. Kada se cijevi povezuju u pravcima 3, 4 i 5, na osnovnom postolju mora se napraviti utor na odgovarajućem mjestu za cijevi.

1. Instalacija zidne nosač ploče

Čvrsto pričvrstite zidnu montažnu ploču na zid pomoću vijaka. Provjerite da je ploča pravilno nivelisana. Nagnuta zidna montažna ploča može ugroziti nesmetano oticanje kondenzirane vode.

2. Bušenje rupe u zidu

Izbušite rupe na mjestima nešto niže od zidne montažne ploče, prečnika 65 mm (2-3/5"), pri čemu vanjska ivica rupe treba da bude 5-10 mm (1/5-2/5") niža (slika 2), kako bi kondenzovana voda mogla nesmetano da otiče. Zidnu prolaznu cijev izrežite na odgovarajuću dužinu prema debljini zida (da bude 3-5 mm (1/10-1/5") duža od debljine zida) i umetnite cijev kao što je prikazano na slici 2.

3. Instalacija odvodne cijevi

Instalirajte cijevi unutrašnje jedinice u skladu sa smjerom zidnih otvora. Čvrsto obmotajte odvodno crijevo i cijevi izolacionom trakom. Vodite računa da odvodno crijevo bude ispod cijevi (slika 3). (Napomena: Kada odvodno crijevo prolazi kroz unutrašnjost prostorije, pri vrlo visokoj vlažnosti može doći do pojave kondenzovane vode na njegovoj površini.)

4. Instalacija unutrašnje jedinice

Provedite priključne kablove, spojene cijevi i odvodnu cijev kroz otvor u zidu. Pričvrstite unutrašnju jedinicu na kuke na gornjem dijelu zidne montažne ploče tako da se kuke na donjem dijelu unutrašnje jedinice poklope s kukama zidne montažne ploče. (Slika 4)

Slika 1

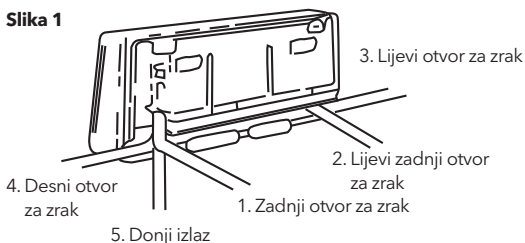

Slika 2

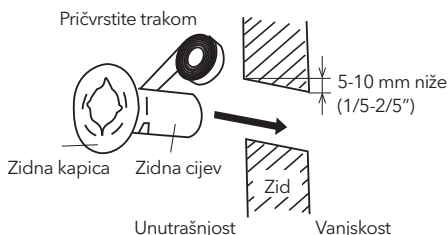

Slika 3

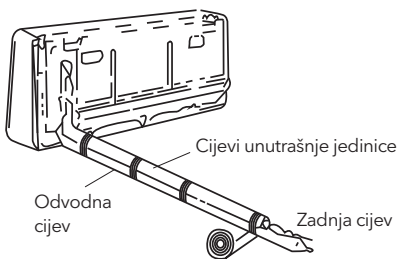

Slika 4

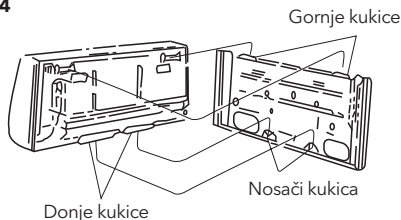

Pregledi:

- Provjerite da li su kukice na vrhu i dnu čvrsto pričvršćene.
- Provjerite da li je položaj glavne jedinice pravilno nivelisan.
- Odvodna cijev ne smije biti savijena prema gore (slika 5).
- Odvodna cijev treba da bude u donjem dijelu zidnih cijevi (slika 5).

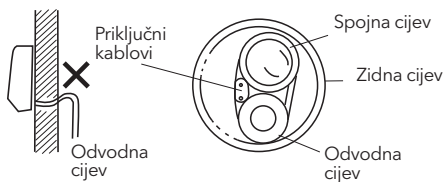
Slika 5

MONTAŽA VANJSKE JEDINICE

- Pokušajte da transportujete proizvod do mjesta instalacije u originalnom pakovanju;
- Pošto se težište jedinice ne nalazi u centru za instalaciju, prilikom korištenja dizalica ili konopaca za podizanje potrebno je posebno OPREZ;
- Tokom transporta, vanjska jedinica ne smije biti nagnuta više od 45 stepeni (ne skladištiti jedinicu u horizontalnom položaju).
- Za pričvršćivanje nosača na zid koristite ekspanzijske tiplove;
- Za čvrsto fiksiranje vanjske jedinice na nosače koristite vijke i matice i pazite da jedinica bude u istom nivou;
- Ako se jedinica postavlja na zid ili krov, nosači moraju biti čvrsto pričvršćeni kako bi izdržali zemljotrese ili jak vjetar.

Dimenzije za instalaciju paralelnih jedinica

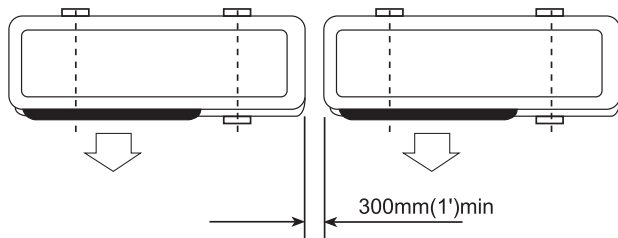

POVEZIVANJE UOBIČAJENIH CIJEVI I ISPUŠTANJE ZRAKA

Sljedeće procedure povezivanja uobičajenih cijevi i ispuštanja zraka **pododne su samo za modele bez brzih spojki.**

Povezivanje uobičajenih cijevi

U rashladni sistem klima-uređaja ne smiju ulaziti prašina, strana tijela, zrak ili vlaga. Posebnu pažnju treba posvetiti prilikom povezivanja cijevi za vanjsku jedinicu. Pokušajte da izbjegnute višestruke krivine koliko je to moguće, jer bi u suprotnom moglo doći do očvršćenja ili pucanja bakarnih cijevi.

Prilikom povezivanja cijevi treba koristiti odgovarajuće ključeve kako bi se osigurao pravilni moment zatezanja (pogledajte Tabelu 1 sa momentima zatezanja). Preveliki moment može oštetiti spojeve, dok premali moment može izazvati curenje.

Tabela 1: Moment zatezanja u zavisnosti od korištenog ključa

Vanjski prečnik bakarne cijevi	Moment zatezanja	Povećani moment zatezanja
Ø 6.35 (1/4")	160kgf.cm (63kgf.inch)	200kgf.cm (79kgf.inch)
Ø 9.52 (3/8")	300kgf.cm (118kgf.inch)	350kgf.cm (138kgf.inch)
Ø 12.7 (1/2")	500kgf.cm (197kgf.inch)	550kgf.cm (216kgf.inch)
Ø 15.88 (5/8")	750kgf.cm (295kgf.inch)	800kgf.cm (315kgf.inch)
Ø 19.05 (3/4")	1200kgf.cm (472kgf.inch)	1400kgf.cm (551kgf.inch)

Izbacivanje zraka pomoću vakuumske pumpe

1. Provjerite da li su cijevni spojevi pravilno povezani. Skinite kapicu sa servisnog (punjačkog) priključka i povežite manometarski razvodnik (manifold) i vakuum pumpu na servisni ventil pomoću servisnih crijeva, kao što je prikazano na slici 6.
2. Otvorite ventil niskog pritiska na manometru, zatim pokrenite vakuum pumpu. Evakuišite unutrašnju jedinicu i spojne cijevi dok pritisak ne padne ispod 1,5 mmHg (vrijeme vakuumiranja je oko 10 minuta). Kada se postigne potreban vakuum, zatvorite ventil niskog pritiska na manometru i zaustavite vakuum pumpu.
3. Odspojite servisna crijeva i vratite kapicu na servisni (punjački) ventil.
4. Skinite zaštitne (slepe) kapice i potpuno otvorite vretena 2-putnog i 3-putnog ventila pomoću ključa za servisne ventile.
5. Zategnite zaštitne kapice 2-putnog i 3-putnog ventila, primjenjujući obrtni moment naveden u tabeli 1.

Saveti:

- Koristite specijalnu vakuum pumpu za rashladno sredstvo R32.
- Koristite alate namijenjene za R32 (kao što su mjerač-manifold, crijevo za punjenje ili adapter za vakuum pumpu).

Dodavanje rashladnog sredstva

Rashladno sredstvo mora se dodati ako dužina cijevi prelazi 5 metara (16'5"). Ovu operaciju smije izvršavati samo profesionalni tehničar. Za dodatnu količinu rashladnog sredstva pogledajte tabelu 2 ispod.

Tabela 2

Dodatni R32 model) Količina dodatnog rashladnog sredstva	
Prečnik tečne cijevi: Ø6.35(1/4")	Prečnik tečne cijevi: Ø9.52(3/8")
(Dužina cijevi - 5 m) × 15 g ili (dužina cijevi - 16 ft) × 0,15 oz	Dužina cijevi - 5 m za MX30G ili (dužina cijevi - 16 m) za FTX0.30Z

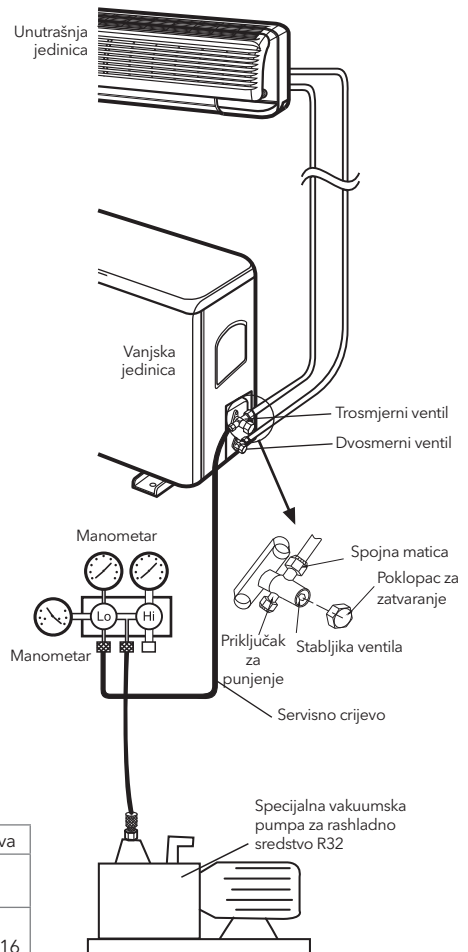
Slika 6

Provjera curenja plina

Nakon što je povezivanje cijevi završeno, upotrijebite uređaj za detekciju curenja ili sapunicu kako biste pažljivo provjerili da li na spojevima postoji curenje. Ovo je važan korak za osiguravanje kvaliteta instalacije. Ako dođe do curenja rashladnog plina, odmah provjetrite prostoriju. U slučaju da rashladni plin dođe u kontakt sa vatrom, mogu se stvoriti otrovni plinovi. Nikada ne dodirujte direktno rashladni plin koji slučajno curi, jer to može dovesti do teških povreda izazvanih promrzlinama.

POVEZIVANJE CIJEVI ZA SPLIT SISTEM SA BRZIM SPOJNICAMA

Ako kupujete uređaj za model split tip sa brzim priključkom, molimo da primijenite sljedeće postupke za povezivanje cijevi:

1. Uklonite zaštitne kapice od prašine sa unutrašnje i vanjske jedinice, kao i sa spojne cijevi.
2. Poravnajte spojni konus spojne cijevi sa odgovarajućim konusnim površinama spojeva na unutrašnjoj i vanjskoj jedinici, a zatim ručno zategnite spojnu maticu. Nakon toga je dodatno učvrstite ključem, kao što je prikazano na slici 7, primjenjujući obrtni moment naveden u Tabeli 1.

Slika 7

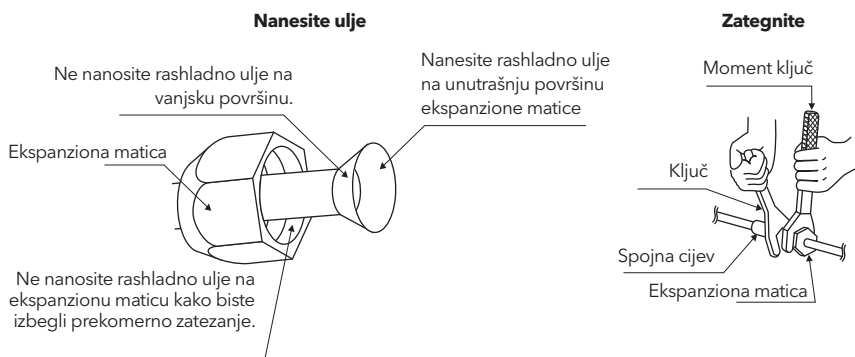

Saveti: Spojna cijev (zvonasti priključak) se ne može ponovo koristiti, a otvor zvona treba obnoviti nakon rastavljanja.

3. Uklonite dvije kapice ventila sa vanjske jedinice.
4. Otvorite ventile za visok i nizak pritisak pomoću gedore, zatim zategnite dvije kapice ventila na vanjskoj jedinici (slika 8).
5. Na kraju, omotajte toplinsku izolacionu vunu oko spojeva unutrašnje i vanjske jedinice.

Slika 8

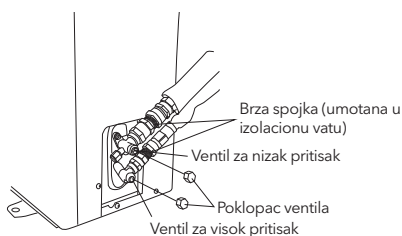

POVEZIVANJE NAPOJNOG KABLA

1. Uklonite fioku vanjske jedinice.
2. Neprekidni priključak (non-quick coupler): povežite unutrašnje napajanje i upravljačke žice sa odgovarajućim vanjskim žicama u skladu sa električnom šemom i provjerite da je veza čvrsto izvedena (Slika 9).
3. Korištenjem pritisne ploče učvrstite žice i ponovo postavite fioku.
4. Opcioni koraci: U nekim modelima za hlađenje i grijanje, potrebno je povezati unutrašnji konektor žica sa vanjskim konektorom sonde za odmrzavanje, pogledajte Sliku 10.

Slika 9

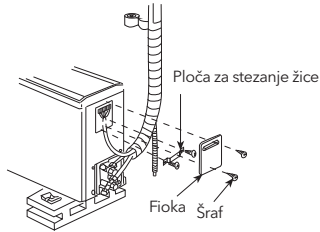

Slika 10

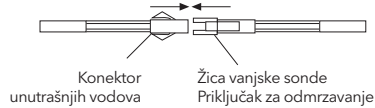

⚠ NAPOMENA

Ne povezujte žice na pogrešan način, jer to može izazvati električne kvarove, pa čak i oštetiti uređaj. Uređaj mora biti instaliran u skladu sa državnim propisima za elektroinstalacije. Ako je strujni kabl oštećen, mora ga zamijeniti proizvođač, ovlašteni servis ili osoba sa odgovarajućom kvalifikacijom kako bi se izbjegla opasnost. Utikač mora biti dostupan nakon instalacije uređaja. Ako model nema utikač, u fiksnu instalaciju treba dodati prekidač sa rastojanjem kontakata od najmanje 3 mm na svim polovima.

ZAVRŠNI RADovi

- Čvrsto obmotajte cijevi etilen trakom.
- Učvrstite omotane cijevi na vanjskom zidu pomoću stezaljki.
- Ispunite praznine oko cijevi i zidnog otvora kako biste spriječili ulazak kišnice.

PROBNI RAD

- Povežite uređaj na napajanje i provjerite da li tasteri za izbor funkcija na daljinskom upravljaču rade ispravno.
- Provjerite da li podešavanja temperature u prostoriji i tajmjera funkcionišu pravilno.
- Provjerite da li je odvod vode prohodan.
- Provjerite da li se tokom rada javlja abnormalna buka ili vibracije.
- Provjerite da li postoji curenje rashladnog sredstva.

DA LI JE JEDINICA PRAVILNO INSTALIRANA?

Pogodan položaj za instalaciju

- Da li ispred unutrašnje jedinice postoji bilo šta što sprečava ventilaciju ili ometa rad? Ne instalirajte uređaj na takvom mjestu.
- Moguće je curenje zapaljivih plinova.
- Prskanje ulja može biti obilno.
- Ako se uređaj koristi na mjestima gdje nastaju otrovni ili sparni plinovi, ili u primorskim oblastima izloženim morskome vjetru, korozija može izazvati kvar. Konsultirajte se sa distributerom.
- Tijelo klima-uređaja i daljinski upravljač moraju biti udaljeni najmanje 1 m (39-3/4") od televizora ili radija. Kondenzovana voda iz unutrašnje jedinice treba da se odvodi na mjesto sa dobrim odvodom.

Obratite pažnju na buku pri radu uređaja

- Prilikom instalacije jedinice, izaberite mjesto koje može dobro podneti težinu uređaja i koje ne povećava buku ili vibracije tokom rada. Posebno na mjestima gdje postoji mogućnost prijenosa vibracija na kuću, učvrstite jedinicu postavljanjem priloženih jastučića protiv vibracija između uređaja i nosača.
- Izaberite mjesto gdje topli zrak i buka iz izlaza vanjske jedinice neće smetati komšijama.
- Stvari ostavljene u blizini izlaza i ulaza vanjske jedinice mogu izazvati kvar ili povećati buku pri radu. Ne ostavljajte prepreke u blizini izlaza i ulaza.
- Ako se tokom rada čuje neobičan zvuk, konsultirajte se sa distributerom.

Pregled i održavanje

- U skladu s uslovima korištenja i radnim okruženjem, unutrašnjost klima-uređaja može se zaprljati nakon nekoliko sezona rada (3 do 5 godina), što dovodi do smanjenja radnih performansi. Preporučuju se pregled i održavanje pored uobičajenog čišćenja (klima-uređaj može duže vrijeme raditi bez problema).
- Za pregled i održavanje obratite se svom distributeru ili nekoj od poslovnica ovlaštenih kompanija. (U ovom slučaju naplaćuje se servis.)
- Preporučuje se da se pregled i održavanje obave van sezone rada uređaja.

FUNKCIJE SAMODIJAGNOSTIKE

Naša kompanija pruža pažljive usluge za korisnike; klima-uređaji su opremljeni sistemom samodijagnostike koji prikazuje informacije o stanju uređaja.

Informacije o samoproveri	Kod samoprovere luminotron / (Kod samoprovere radne lampe)	Digitalni kod samoprovere / (kod samoprovere polihromatskog ekrana)
Indikacija odleđivanja	Trepće 1 put u sekundi	Prikazuje „dF“ ili ikona grijanja trepće
Zaštita od hladnog zraka	Trepće 1 put u sekundi	Slika ventilatora: motor ne radi
Kvar senzora sobne temperature	Trepće 1 put u 8 sekundi	E2
Senzor temperature zavojnice	Trepće 1 puta u 8 sekundi	E3
Kvar vanjske povratne informacije	Trepće 7 puta u 8 sekundi	E7
Kvar senzora temperature vanjskog voda	Trepće 4 puta u 8 sekundi	E1
Kvarovi komunikacije (EEPROM)	Trepće 6 puta u 8 sekundi	E6
Vanjska temperatura u severnoameričkom okruženju prelazi dozvoljeni opseg	Trepće 1 put u sekundi	FF

Napomena: Gornje informacije za samodijagnozu se obično primjenjuju na većinu naših klima-uređaja, ali neki modeli su specijalni. Za dodatne informacije pogledajte ****Korisnički priručnik**** ili se obratite prodavaču ili ovlaštenim servisnim licima za pomoć.

TABELA PRIKAZA KVAROVA UNUTRAŠNJE JEDINICE

Naša kompanija pruža pažljive usluge za korisnike; klima-uređaji su opremljeni sistemom samodijagnoze koji prikazuje informacije o stanju uređaja.

Opis kvara	Stanje prikaza unutrašnje jedinice		
	Šifra	LED (unutrašnja jedinica bez niksijumskog displeja)	
		Učestalost treptanja radne lampe	Frekvencija treptanja svetlosnog signala tajming lampe
Greške komunikacije između unutrašnje i vanjske jedinice	F1	1	svijetli
Greška senzora temperature unutrašnje okoline	F2	2	svijetli
Greška senzora temperature unutrašnje zavojnice (uključujući: ulaz, sredinu cijevi, izlaz)	F3	3	svijetli
Greška ventilatora unutrašnje jedinice	F4	4	svijetli
Greška vanjskog modula	F5	5	svijetli
Greška senzora temperature vanjske okoline	F6	6	svijetli
Greška senzora temperature vanjske zavojnice	F7	7	svijetli
Greška senzora temperature usisavanja kompresora	F8	8	svijetli
Greška senzora temperature ispuštanja kompresora	F9	9	svijetli
Greška induktora struje ili napona	FA	10	svijetli
Nepravilno upravljanje kompresorom	FC	11	svijetli
Nedostatak faze napajanja ili greška u redosljediu faza	FD	12	svijetli
Greška DC motora vanjske jedinice	FH	16	svijetli

Napomena: Gornje informacije za samodijagnozu se obično primjenjuju na većinu naših klima-uređaja, ali neki modeli su specijalni. Za dodatne informacije pogledajte Korisnički priručnik ili se obratite prodavaču ili ovlaštenim servisnim licima za pomoć.











UPUTSTVO ZA INSTALACIJU BRZIH SPOJKI

Ovaj list služi samo kao vodič za zahtjeve instalacije cijevi sa brzom spojnicom od nerđajućeg čelika. Za ostale zahtjeve instalacije, molimo pogledajte uputstvo za instalaciju koje dolazi uz uređaj.

- Za proširenje spojne cijevi, držite jednu stranu i proširite je u pravom smjeru.
- Prilikom instalacije fleksibilne inox cijevi, osigurajte da uglovi imaju određeni radijus. Pozicija savijanja cijevi ne smije biti na mjestu zavarivanja oba kraja cijevi niti na mjestu bušenja zida.
- Prilikom instalacije fiksirajte fleksibilnu inox cijev, jer su spojne cijevi mekane, kako biste spriječili njihovo savijanje ili istežanje.
- Minimalni radijusi savijanja su sljedeći:

Meko crijevo od nerđajućeg čelika	Model	Minimalni poluprečnik savijanja (mm)
φ 8	21, 25	80 (mm)
φ 10	35	100 (mm)
φ 13	51	115 (mm)

VODIČ ZA INSTALACIJU

Da bi se održao dozvoljeni radijus savijanja, postavite sklopljene fleksibilne cijevi vertikalno radi širenja.			Molimo vas da ne širite samo jednu stranu sklopljenih fleksibilnih cijevi.
Molimo koristite polukružni točiči kako biste održali dozvoljeni radijus savijanja.			Prekomerno savijanje može oštetiti cijevi.
Molimo koristite točiči za uvijanje kako biste izbegli nepravilno savijanje.			Predugačka mekana creva će dovesti do nepravilnog savijanja.
Tokom upotrebe fleksibilnih cijevi, koristite čvrsti koljeno kako biste održali radijus savijanja.			Previše usko savijanje može oštetiti fleksibilnu cijev.
Tokom instalacije, zadržite minimalni radijus savijanja.			Kratke fleksibilne cijevi će se savijati ispod dozvoljene veličine, što nije dozvoljeno.

Preporuka proizvođača: Prilagodite dužinu instalacije prema prikazanoj tabeli:

Dužina spojne cijevi	Dodavanje ili smanjenje rashladnog sredstva		Količina rashladnog sredstva za jedinicu
	CC ≤ 12000BTU	CC ≥ 18000BTU	
<3M (9,8ft)	CC ≤ 12000BTU	smanjiti 15g/m	U zavisnosti od modela
	CC ≥ 18000BTU	smanjiti 25g/m	U zavisnosti od modela
3-5M (9,8-16,4ft)	Nije potrebno		
5-15M (16,4-49,2ft)	CC ≤ 12000BTU	dodati 15g/m	U zavisnosti od modela
	CC ≥ 18000BTU	dodati 25g/m	U zavisnosti od modela

Uputstvo za korišćenje Smart WiFi aplikacije može se pronaći na sledećem linku:
<https://tesla.info/wp-content/uploads/pdf/TeslaTCWiFiapp.pdf>





Comtrade Distribution d.o.o. Sarajevo
 Adresa: Džemala Bijedića 179, 71000 Sarajevo
 Telefon: +387 33 767 255
 Fax: +387 33 756 101
 E-mail: distribution.ba@comtrade.com

GARANCIJSKI LIST

Obavezno popunjavanje (prodavnica):

Model: _____

Datum prodaje: _____ dan _____ mjesec 20 _____ Potpis i pečat

Napomena:

Garancija se prihvata samo uz kompletno popunjen garancijski list i uz fiskalni račun.

Serijski broj: _____

Datum montaže: _____

Montažu izvršio ovlaštení servis: _____ MP i potpis montažera

Opšte odredbe:

Proizvođač se obavezuje da će uređaj u garancijskom roku besplatno popraviti ili zamjeniti neispravne dijelove, koji se kao takvi pokažu u toku trajanja garancije, kao greška prilikom izrade ili montaže.

Garancija na uređaj počinje danom kupovine i traje narednih 36 mjeseci, pod uslovom da se vrši redovan garancijski servisni pregled u toku trajanja garancije svakih 12 mjeseci.

Garancijske servisne preglede vrše isključivo ovlaštení servisi i isti naplaćuju po važećem cijenovniku garancijskog pregleda.

Nakon izvršenog garancijskog pregleda (svakih 12 mjeseci), ovlaštení servis ovjerava garancijski list. Garancija se priznaje samo uz račun o izvršenoj kupovini i ovaj garancijski list u kojem su ispravno i redovno popunjavani servisni garancijski pregledi od strane ovlaštenih servisa.

Garancija je važeća ako su montažu i servis uređaja vršili isključivo ovlaštení servisi navedni na spisku ovlaštenih servisa. U slučaju kvara na uređaju obavezujemo se da ćemo isti popraviti u najkraćem mogućem roku, a najkasnije u roku od 45 kalendarskih dana od dana konstatacije kvara na uređaju od strane ovlaštenog servisa. U slučaju da se uređaj ne može popraviti ili ne može popraviti u predviđenom roku od 45 kalendarskih dana, proizvođač se obavezuje da će isti zamjeniti novim.

Za popravke čije trajanje je duže od 10 dana, izvršiće se produženje ukupne garancije na uređaj za vrijeme provedeno na servisu. Montažom, servisnim pregledom i/ili servisnom popravkom od strane neovlaštenih servisa i/ili trećih lica gubi se pravo na ostvarivanje garancije.

Iz garancije je isključena bilo kakva proizvođačeva odgovornost za bilo kakve eventualne štete, ozljede ljudi i životinja ili ugrožavanje životne sredine na bilo koji način, a koje bi mogle nastati funkcionisanjem odnosno ne funkcionisanjem uređaja.

Garancijski kupon služi ovlaštenim servisima za pravdanje troškova popravke uređaja i isti imaju pravo da zadrže nakon izvršenih popravki na uređaju.

Proizvođač se obavezuje da će obezbjediti servis uređaja u roku od pet godina od dana kupovine.

U garancijske uslove nisu uključeni kvarovi nastali usljed:

- djelovanja više sile (udar groma, vremenskih nepogoda, pojave prenapona u el. mreži i sl.),
- kvarovi nastali usljed neispravnosti električne mreže i instalacija,
- kvarovi nastali usljed nepažljivog i nestručnog rukovanja uređajem,
- kvarovi nastali zbog nepoštovanja uputstava za rukovanje uređajem zbog kojih se nastali kvarovi ne mogu prihvatiti kao greška nastala uslijed proizvodnje i montaže uređaja,
- korištenje aparata u profesionalne svrhe.

Obaveze korisnika:

- Da se striktno pridržava propisanih uputstava za montažu i korištenje uređaja,
- Da se pridržava gore navedenih uslova za garanciju,
- Da obezbjedi adekvatne uslove u kojima će uređaj raditi (propisani su uputstvom),
- Da obezbjedi stabilan izvor električnog napajanja,
- Da obezbjedi ispravne električne instalacije kako bi se onemogućila oštećenja uređaja ili eventualne posljedice po život i materijalna sredstva,
- Da obavezno sačuva svu priloženu tehničku dokumentaciju, uputstva i garancijski list za vrijeme trajanja garancije i da istu dostavi na uvid prilikom redovnog servisnog pregleda i eventualnih prijavi kvarova,
- Da sačuva originalnu ambalažu kako bi istu koristio za potrebe eventualnog transporta uređaja na i sa servisa,
- Da obezbjedi da uređaj koriste odgovorna i obučena lica za rukovanje, te da ih prije prve upotrebe upozna sa uslovima garancije, uputama za korištenje i tehničkom dokumentacijom.

Napomena: Kupac je dužan da prilikom preuzimanja uređaja izvrši provjeru kompletnosti uređaja, njegovog pakovanja i fizičku neoštećenost, jer eventualne naknadne reklamacije po ovim elementima neće biti prihvaćene.

- Banovići**, EDOM d.o.o., 10 Septembar bb, 061/706-748
- Banja Luka**, Frigogo, Bitoljska 10i, 065 090 807
- Banja Luka**, Eastcode doo , Bulevar Desanke Maksimovic 10, 065 206 927
- Banja Luka** , Servis Prodanovic , Oplenacka 2, 051/280-500
- Banja Luka** , GL Servis , Novo naselje bb, 051/922-895, 065/587-740
- Banja Luka** , Sloboda SP, Milice Stojadinovic Srpkinja 6, 065/523-658
- Banja Luka** , Servis Frigo , Put Srpskih Branilaca 126, 066/666-001, 051/386-460
- Banja Luka** , Klimatron , Kneza Lazara 2, 051/921-129, 065/938-998
- Banja Luka** , Servis KOD, Voždovačka 7 , 051/301-449
- Banja Luka** , AC Servis , Dragocaj bb, 065/867-287
- Banja Luka** , Klimatizacija Jovic, Pionirska 52a, 065/439-500
- Banja Luka** , SDM Servis , Stefana Nemanje bb, 065/587-740, 065/848-542
- Banja Luka** , Hiting Mladena, Maldena Stojanovica 14, 065/528-555, 051/318-365
- Bihać**, Elektornik , Midzica Mahala 10, 061/370-411, 037/222-626
- Bihać**, Unimatrix, Murat bega Ibrahimpasica 9, 037/226-294
- Bihać**, MG Frigo, Hatinacki sokak 6, 061/860-835, 061/755-735
- Bihać**, Simko , Trzni Centar 2, 037/221-337
- Bihać**, Audio Akustika , Hasana Paše Predojevića br.10 , 061 860 611
- Bijeljina**, Sony & Computers, Filipa Visnjica 67, 055/215-999
- Bijeljina**, Frigo Master, Moskovska 57a, 065/999-312
- Bijeljina**, Copitrade , Njegoseva 6, 055/201-436
- Bijeljina**, Tesla Shop d.o.o., Karadordeva 42, 066/348-359
- Bijeljina**, ZR S Sistem, Kruševačka br.80, , 066 400 800
- Bijeljina**, BG Elektronik , Mese Selimovica 45, 055/201-001
- Bosanska Krupa**, Frigo Sani , Hasana Kikica 2, 061/520-661
- Brčko**, GOYA EL.Servis, Fra. Simuna Filipovica 14, 066/451-821
- Brčko**, Damir DS SP, Mostarska 156C, 061/961-609
- Brčko**, Bambulovic , Paje Jovanovica 5, 065/396-909
- Brčko**, MD MONTEL, Brace Cuskica 2, 065/532-001
- Brčko**, DM-KLIMA , Ilička X/5, 066 746 048
- Breza**, ADAL Electronic , Branilaca Grada bb, 061/838-900, 062/540-272
- Brod**, DS Elektro , 26. Avgusta 56, 066/331-255
- Bugojno**, ELECTRONIC-KUNA doo, Kulina Bana bb, 061-755-099
- Cazin**, Euro-Plac, Lojicka bb, 061/786-860
- Cazin**, Univerzal Servis, Generala Izeta Nanica bb, 037/511-590
- Cazin**, Monter Instalacije , Skokovi 7, 061 236 423
- Cazin**, PC Market, Generala Izeta Namića bb, 062 265 415
- Cazin**, CPU, Gnjilavac bb,
- Crkvina (Šamac-Odžak)**, S KOM, Krusevsko polje bb, 054/685-000
- Čapljina**, Hipex, Gabela bb, 063/323-01
- Čelić**, MS Kucalovic , Meraje 6, 061-290-838
- Čitluk**, MALISIC MP , Tromedja bb, 063/449-953
- Derventa**, STR. Cara, Cara Lazara bb, 053/311-540

- Derventa**, ADM Elektro , Vase Pelagica 80, 065/634-985
- Doboj**, King d.o.o., Vojvode Misica 9, 053/203-333
- Doboj**, Zecom Plus, Vojvode Misica 3, 053/203-930
- Doboj**, Hidroterm , Lipac bb, 066/219-085
- Doboj Jug**, TR "ADI" , Matuzići bb, 032 691 743 - 061 608 480
- Doboj istok**, Therm Master d.o.o., Brijesnica Mala , 061/020-917
- Goražde**, Tehnika, Mravinjac bb, 061/156-046
- Gračanica**, Dzindo El. Studio , Stubo bb, 061/843-888, 035/703-394
- Gračanica**, Elektro EE, , 061/635-373
- Gradačac**, Hidro EL.Servis, Zeljeznicka 20, 061/103-900, 061/178-431
- Gradačac**, A&M ELEKTRO, Bagdale bb, 062 088 277
- Gradiška**, FrigoElektro Servis, Kozarske Brigade 11, 066-488-479
- Gradiška**, KOMING, Vidovdanska bb, 051/814-864
- Gradiška**, KLIMATRON, Kneze Lazara 2, 051/921-129, 065/938-998
- Gradiška**, KGH Projektovanje, Agro ind. Zona 12b, 066/706-911
- Gradiška**, ZR "FRIGOELEKTRO SERVIS" , Partizanska br. 58, , 066 488 479
- Grude**, DIGITEHNIK, Dr. Franje Tuđmana 18, 063-050-555, 063/437-107
- Grude**, TEHNODOM, Bulage Zadre 9, 039/662-083
- Jajce** , SMART d.o.o, Trgovački centar bb, 061/109-941, 062/889-103
- Kakanj**, Delta Therm , Donji Banjevac bb, 061/871-359
- Kalesija**, MAGIC Vision , Kalesijskih Brigada 15, 061/284-362
- Ključ**, TNG , Otoke bb, 061/261-439
- Konjic**, Elektron , Varda 30, 036/730-654
- Konjic**, Frigotehnika , Sunji 40, 061/164-849
- Konjic**, AC-Mont , Luka bb, 061/687-484
- Konjic**, FRIGOTEHNIKA, Šunji 45, 061/164-849
- Kotor Varoš**, GL SERVIS, Novo naselje bb, 051/922-895, 065/587-740
- Kotor Varoš**, ELEKTRON FRIGO, Stefana Nemanje 20, 065 196 100
- Kozarska Dubica**, Elmont, Vojvode Petra Bojovica bb, 052/425-333, 066/916-592
- Lukavac**, IMEL , Skendera Kulenovica bb, 080/020-405
- Lukavac**, PC Oner, Branilaca Bosne bb , 035/416-888 - 035/555-999
- Maglaj**, PC Biro Shop , Viteska 8, 061/783-656, 032/604-330
- Maglaj**, Next Media , Viteska bb, 032/605-252
- Maglaj**, PC BIRO SHOP t.r, Viteška br. 8, 061/783-656
- Modriča**, Prodex, Cara Lazara 35, 053/820-891, 066 119 921
- Modriča**, QWERTY , Miloša Crnjanskog br. 33, 066 667 444
- Mostar**, Elektro Profing , Zalik-Put bb, 061/383-050
- Mostar**, Katarina , Ante Stracevica 48, 036/349-020
- Mostar**, PC Centar, Kralja Tvrtka 5, 061/817-108
- Novi Grad**, MS Elektronik , Gavrilca Principa 2a, 052/753-066. 066/367-901
- Orašje**, Smajlovic, 5 Brigade 42, 063/340-313
- Posušje**, Digitrend, Vukovarska bb, 039/680-920
- Prijedor**, Elektroserviser, Djure Jaksica 17, 065/403-903, 052/237-333

- Prijedor**, Termo King, Aerodromska bb, 065/587-740, 063/925-515
- Prijedor**, SK Cold , Duska Brkovic 25b, 065/667-077
- Prijedor**, AC Frigo , Aerodromska bb, 065/659-612
- Prijedor**, SAN PLUS, Porodice Pavičić, 065 747 535
- Prijedor**, AC FRIGO, Aerodromski put 3B, 065 659 612
- Prnjavor**, Frigo El.Servis , Velje Milankovica 29a, 065/585-188
- Rogatica**, SZD Zarko , Radomira Neskovica 10, 065/861-096
- Sanski Most**, TNG, Otoke bb, 037/684-701, 061/261-439
- Sanski Most**, Instalacije bajric , Meše Selimović br.4, 061 873 479
- Sanski Most**, TECHPLUS, Prvomajska 219, 061 024 169
- Sanski Most**, TNG d.o.o., Otoke bb, 061 261 439 - 037 684 701
- Sanski Most**, NO LIMIT TECHNOLOGY d.o.o., Prijedorska bb, 061 167 491
- Sarajevo**, eTech d.o.o., Kromolj 17C, 063/399-471
- Sarajevo**, M Light , Vlakovo 15, 061/702-152
- Sarajevo**, Central Plin , Brezanska 101, 061/108-934
- Sarajevo**, Klima Tehna OD , Hum Brdo 1, 061/011-614
- Sarajevo**, Elektro EN , Amira Krupalije 57, 061/308-780
- Sarajevo**, As-Gas , Aleje Bosne Srebrne bb, 061/156-094
- Sarajevo**, NPL Project, Ive Andrica 19, 070/311-480
- Sarajevo**, Moj Majstor , Srdjana Aleksica 20, 061/273-057, 033/831-831
- Sarajevo**, Imtec d.o.o., Bosnaski Put bb, 033/944-309
- Sarajevo**, DHM , Abdethana 15a, 060/330-01-16
- Sarajevo**, Domoterm, Pecina 12, 061-172-557
- Sarajevo**, Oksigen , Mladena Todorivica 1, 065-283-182
- Sarajevo**, ICE-NET d.o.o., Dobrinjske bolnice 16, 061 139 454
- Sarajevo**, A-K ELEKTRO, Aleksandra Puškina 1, 061 326 952
- Sarajevo**, AS RESPECT d.o.o., Olovska br. 15, 061 497 496
- Sarajevo**, FRIGOMONT, Esada Pašalića 7, 061 365 442
- Srebrenik**, ACH Servis , Vahida Ibrica bb, 061/737-736
- Srebrenik**, ELECTRONICS-nevreskurta d.o.o., 21. Srebreničke brigade bb, 061 322 824 - 035 644 646
- Teočak**, TERMO & METAL – ĆOSIĆ, Snježnica bb , 061 940 324
- Teslić**, ICONNECT s.p., Svetog Save br. 5, 065 958 092
- Tešanj**, DEHA System , Izudina Alicehajica 21, 062/951-501
- Tešanj**, Euro-Elektro , Jelah bb, 061/736-536
- Tešanj**, ElektroFrigo, Raduša 74, 062 984 117
- Travnik**, Elektra Servis , Kulina Bana 3, 061/751-357, 061/154-585
- Travnik**, Termonova, Sehida Lamela 5C, 062-333-788
- Trebinje**, Makel Instalacije , Milosa Crnjanskog 10, 065/837-526, 059/226-348
- Trebinje**, Kwartira, Trebinjskih Brigada 3, 065/022-017
- Trebinje**, Vukalovic Elektro Usluge, Jovana Raškoviće, 065/245-298
- Tuzla**, Klima Star, Admira Dedica 93, 061/258-984
- Tuzla**, Pocco Balkan , Dzindic Malhala 5, 062-872-622
- Tuzla**, Iskra Elektronik , Armije RBiH 134, 061/298281

- Tuzla**, Banos , 21 Aprila 66, 061/293-889
- Tuzla**, Genelec d.o.o., Mehmedalije Maka Dizdara 14, 035/250-497
- Tuzla**, Mosteh Servis, Branislava Nusica 51, 061/608-79
- Tuzla**, e-Tech Global d.o.o , Bajrama Malkočevića br.1, , 064 433 6287 i 062 500 665
- Vareš**, Klima Tehna OD , Hum Brdo 1, 061/011-614
- Velika Kladuša**, Brothers Computers, Sulejjeimana Topica bb, 037/771-517
- Velika Kladuša**, Prodata, Mahmuta Zolica bb, 037/770-079, 061/486-657
- Velika Kladuša**, AS Caus , Hasima Okanovica 32, 061/442-935
- Velika Kladuša**, Dess Centar, 1 Maja bb, 061/787-755, 037/772-207
- Visoko**, OD Klimatizacija Hamzic, Hum Brdo 1, 061/011-614
- Vitez**, Servis Vuleta , Ocice bb, 063/890-867
- Zenica**, Trgomonting, Goraždanska 24, 062/907-805
- Zenica**, Inter-Com , Vranducka 71b, 032/446-330
- Zenica**, Comp-Expert, Skolska 2, 061/793-833
- Zenica**, Moon d.o.o., Travnicka bb, 061/415-145
- Zenica**, Elfix, Zmaja od Bosne bb, 061/887-444
- Zenica**, Kontax, Zmaja od Bosne bb, 061/900-843
- Zenica**, HM frigomont, Sarajevska 228, 064 412 0288
- Zenica** , AS-ELECTRIKS“, Prve zeničke brigade 1, 061 985 040
- Zvornik**, TEHNOMANIJA d.o.o, Svetog Save br. 51, 066 311 211
- Žepče**, Elektro Obrt SZ, Vasariste bb, 063/845-156
- Žepče**, Central Tech d.o.o , Prva bb, 061 581 481
- Živinice**, AMC COMPUTERS d.o.o , Gostelja br. 47 , 062/557-063 - 061/407-757
- Živinice**, Livadić d.o.o, Partizanska br.14, 063 322 223
- Živinice**, Limex d.o.o., Magistralni Put Živinice bb, 061/131-865, 035/750-122
- Živinice**, Maxsex d.o.o., 25 Novembra bb, 061/086-000, 061/084-000
- Živinice**, ZH Zola , Prva Ulica 11, 035/772-495
- Živinice**, All Mont, Kamberovici bb, 061/950-641

<p>Kupon za redovan servis</p> <p>Datum servisa: _____ dan _____ mjesec 20____ godina</p> <p>Ovjera ovlaštenog servisa _____</p> <p>_____</p> <p>MP Potpis</p>	<p>Kupon za redovan servis</p> <p>Datum servisa: _____ dan _____ mjesec 20____ godina</p> <p>Ovjera ovlaštenog servisa _____</p> <p>_____</p> <p>MP Potpis</p>
---	---

<p>Kupon</p> <p>Datum prijave kvara: _____ dan _____ mjesec 20____ godina</p> <p>Datum popravke: _____ dan _____ mjesec 20____ godina</p> <p>Vrsta kvara: _____ Metoda popravke: _____</p> <p>Br. radnog naloga: _____ (zamjena komponente)</p> <p>Autorizovani servis: _____</p> <p>(Ime servisa) Potpis servisera</p>	<p>Kupon</p> <p>Datum prijave kvara: _____ dan _____ mjesec 20____ godina</p> <p>Datum popravke: _____ dan _____ mjesec 20____ godina</p> <p>Vrsta kvara: _____ Metoda popravke: _____</p> <p>Br. radnog naloga: _____ (zamjena komponente)</p> <p>Autorizovani servis: _____</p> <p>(Ime servisa) Potpis servisera</p>
--	--

<p>Kupon</p> <p>Datum prijave kvara: _____ dan _____ mjesec 20____ godina</p> <p>Datum popravke: _____ dan _____ mjesec 20____ godina</p> <p>Vrsta kvara: _____ Metoda popravke: _____</p> <p>Br. radnog naloga: _____ (zamjena komponente)</p> <p>Autorizovani servis: _____</p> <p>(Ime servisa) Potpis servisera</p>	<p>Kupon</p> <p>Datum prijave kvara: _____ dan _____ mjesec 20____ godina</p> <p>Datum popravke: _____ dan _____ mjesec 20____ godina</p> <p>Vrsta kvara: _____ Metoda popravke: _____</p> <p>Br. radnog naloga: _____ (zamjena komponente)</p> <p>Autorizovani servis: _____</p> <p>(Ime servisa) Potpis servisera</p>
--	--

<p>Kupon</p> <p>Datum prijave kvara: _____ dan _____ mjesec 20____ godina</p> <p>Datum popravke: _____ dan _____ mjesec 20____ godina</p> <p>Vrsta kvara: _____ Metoda popravke: _____</p> <p>Br. radnog naloga: _____ (zamjena komponente)</p> <p>Autorizovani servis: _____</p> <p>(Ime servisa) Potpis servisera</p>	<p>Kupon</p> <p>Datum prijave kvara: _____ dan _____ mjesec 20____ godina</p> <p>Datum popravke: _____ dan _____ mjesec 20____ godina</p> <p>Vrsta kvara: _____ Metoda popravke: _____</p> <p>Br. radnog naloga: _____ (zamjena komponente)</p> <p>Autorizovani servis: _____</p> <p>(Ime servisa) Potpis servisera</p>
--	--

REKLAMACIONA IZJAVA

Specifikacija isporučene robe:

Šifra i Naziv Robe:	Serijski broj:

Podaci o potrošaču:

Ime i prezime/poslovno ime: _____

Adresa: _____

Potpis kupca: _____ b.r.l.k. _____

Broj fiskalnog računa / fakture: _____

Podaci o trgovcu:

Ime i prezime (Ime firme): _____

Adresa: _____

Potpis trgovca: _____ br.l.k. (PIB firme) _____

U _____, **Dana:** _____ **M.P. Potpis:** _____

*** Napomena: U slučaju reklamacije, Potrošač se obraća trgovcu.**
Obavezno se upoznati sa pravima i obavezama na sljedećim stranama ovog dokumenta.

3 GODINE GARANCIJE

Uvoznik

Comtrade Distribution d.o.o. Podgorica, Vojislavljevića 70

U _____, **Dana:** _____ **M.P. Potpis:** _____

Saobraznost:

- Trgovac odgovara za saobraznost robe ugovoru.
- Trgovcem i potrošačima se smatraju lica kao u Članu 2 Zakona o zaštiti potrošača.
- Potrošač izjavljuje reklamaciju na saobraznost robe trgovcu. Trgovac izjavljuje da je kupljena roba saobrazna specifikaciji proizvođača te da će ispravno funkcionirati ako se potrošač bude striktno pridržavao uputstva za rukovanje i postupao sa robom na način kako je navedeno u ovoj Reklamacionoj izjavi.
- Smatra se da je roba sa LCD panelom propisanog, uobičajenog i deklarisanog kvaliteta ukoliko je broj dozvoljenih defektnih piksela u okvirima propisanim standardima ISO-9241-302, 303, 305, 307:2008).
- Software korisniku nije prodat, već mu je dat na korišćenje, pod uslovima definisanim u korisničkoj licenci.
- Ako je roba nesaobrazna specifikaciji proizvođača, potrošač ima pravo da zahtjeva umanjevanje od trgovca da se otklone ove nesaobraznosti bez naknade, opravkom ili zamjenom, odgovarajućim umanjevanjem cijene ili da raskine ugovor.
- Ako otklanjanje nesaobraznosti nije moguće ili ako predstavlja nesrazmjerno opterećenje za trgovca u smislu Zakona o zaštiti potrošača, potrošač može da zahtjeva umanjevanje cijene ili da izjavi da raskida ugovor. Svaku opravku ili zamjenu trgovac se obavezuje izvršiti u primjerenom roku i bez značajnijih neugodnosti za potrošača, uzimajući u obzir prirodu robe i svrhu zbog koje ju je potrošač nabavio.
- Sve troškove koji su neophodni da bi se roba saobrazila specifikaciji proizvođača, a naročito troškove rada, materijala, preuzimanja i isporuke, snosi trgovac.
- Potrošač ima pravo da raskine ugovor, ako ne može da ostvari pravo na opravku ili zamjenu, odnosno ako trgovac nije izvršio opravku ili zamjenu u primjerenom roku ili ako trgovac nije izvršio opravku ili zamjenu bez značajnijih nepogodnosti za potrošača.
- Potrošač ne može da raskine ugovor ako je nesaobraznost robe neznatna.
- Neće se smatrati da postoji nesaobraznost robe ukoliko se prilikom pregleda uređaja utvrdi da su nastupile okolnosti navedene u ovoj poglavlju „Odgovornosti za saobraznost i Saobraznosti ne podliježu kvarovi nastali zbog:“ i „Gubitak prava potrošača nastaje“.
- Potrošač ima pravo da zahteva od trgovca naknadu štete koja potiče od nesaobraznosti, u skladu sa opštim pravilima o odgovornosti za štetu.
- Trgovac je odgovoran za nesaobraznost robe ugovoru koja se pojavi u roku od dvije godine od dana prelaska rizika na potrošača (po zakonu), sem za potrošni material i onu vrstu robe, koja po svojoj prirodi i svojstvima ne može trajati dvije godine. Rok od dvije godine se računa od datuma predaje robe potrošaču, koji datum se nalazi na fiskalnom računu u slučaju kupovine robe u prodavnici, odnosno na otpremnici koju je potpisao potrošač u slučaju kupovine robe na daljinu ili izvan poslovnih prostorija trgovca. Trgovac odgovara za nesaobraznost polovne i reparirane robe ugovoru koja se pojavi u roku od godinu dana od dana prelaska rizika na potrošača.
- Ako nesaobraznost nastane u roku od šest mjeseci od dana prelaska rizika na potrošača, pretpostavlja se da je nesaobraznost postojala u trenutku prelaska rizika, osim ako je to u suprotnosti sa prirodom robe i prirodom određene nesaobraznosti.
- Roba i djelovi zamijenjeni u zakonskom roku za saobraznost ili roba za koju je izvršen povraćaj plaćenog iznosa prelaze u vlasništvo trgovca.
- Trgovac je dužan da bez odlaganja, a najkasnije u roku od 15 dana od prijema reklamacije, odgovori potrošaču, sa izjašnjenjem o podnijetom zahtjevu i predlogom njegovog rješavanja.
- U slučaju manje popravke robe zakonski rok za saobraznost se produžava onoliko koliko je potrošač bio lišen upotrebe robe.
- Ako je zbog neispravnog funkcionisanja izvršena zamjena robe ili njena bitna opravka, zakonski rok za saobraznost ponovo počinje teći od zamene, odnosno od vraćanja opravljene robe potrošaču.
- Za obaveze trgovca koje nastanu usljed nesaobraznosti robe, proizvođač se prema potrošaču nalazi u položaju jembra.

Ovlašćeni servis:

Comtrade Distribution d.o.o.

Vojislavljevića 70, 81000 Podgorica

Tel: 020 212 342, Fax: 020 264 077

e-mail: servis.me@comtrade.com

Reklamaciona (ugovorna) izjava

- To je svaka izjava kojom njen davalac daje obećanje u vezi sa robom, i pravno je obavezujuća pod uslovima datim u izjavi, kao i oglašavanju u vezi sa robom. Ona ne isključuje niti utiče na prava potrošača u vezi sa saobraznošću robe ugovoru, I može predstavljati dodatni rok za saobraznost robe ugovoru, nezavisno od zakonom predviđenog roka, kao i dodatna prava koja se daju potrošaču u vezi sa robom a koja nisu predviđena zakonom.
- Davalac izjave je pravno lice koje je navedeno kao Proizvođač/Uvoznik na strani 1. ove Reklamacione izjave. Važi za teritoriju Crne Gore.

- Potrošač može da ostvaruje svoja prava nakon isteka roka za saobraznost robe ugovoru, vezano za eventualni dodatni rok u ovlašćenim i ugovorenim servisima proizvođača koji su navedeni na strani 4 ove Reklamacione izjave. Proizvođač u eventualnom dodatnom roku može da obezbjeđuje o svom trošku otklanjanje svih nedostataka u funkcionisanju robe nastalih pravilnom upotrebom robe, na kome nije bilo intervencija od strane neovlašćenih lica.

Obaveze Potrošača (Potrošač je dužan):

- Da prilikom preuzimanja robe ustanovi njegovu kompletnost i fizičku neoštećenost, jer se naknadne reklamacije toga tipa neće uvažiti.
- Da se striktno pridržava Uputstva za upotrebu i održavanje robe i odredbi ove Reklamacione izjave.
- Da obezbedi odgovarajuće ambijentalne uslove i strujno napajanje u skladu sa specifikacijom proizvođača.
- Da robu povjeri na upotrebu licima obučanim za korišćenje iste i da se prije prve upotrebe robe upozna sa uslovima rada, uslovima ove Reklamacione izjave, kao i tehničkom dokumentacijom.
- Da prilikom reklamacije robe obavezno priloži: originalni fiskalni račun i originalnu ovjerenu reklamacionu izjavu. Svi navedeni dokumenti moraju biti popunjeni i propisno ovjereni.
- U slučaju zamjene robe ili povraćaja plaćenog iznosa, potrošač je dužan da dostavi kompletnu originalnu ambalažu, prateće originalne dodatke i originalnu dokumentaciju. U slučaju da nešto od navedenog nedostaje, u slučaju zamjene robe, zadržaće se nedostajući dio iz kompleta nove robe.
- U slučaju neopravdane reklamacije, potrošač snosi sve eventualne troškove po važećem cenovniku servisa proizvođača.

Odgovornosti za saobraznost i saobraznosti ne podležu kvarovi nastali zbog:

- Neadekvatne instalacije, nestručnog rukovanja ili neadekvatnog održavanja.
- Mehaničkog, hemijskog ili bilo kakvog drugog oštećenja nastalog nakon kupovine robe.
- Varijacija u naponu električne mreže, udara groma i pratećih pojava, više sile, elementarnih nepogoda i prirodnih događaja.
- Korišćenja software-a, drugih priključnih proizvoda, djelova ili potrošnog materijala koji nijesu saglasni specifikaciji proizvođača.
- Radnji potrošača ili trećih lica, popravki ili prepravki robe od strane neovlašćenih lica, upotrebom neodgovarajuće dodatne energije ili opreme ili posljedica ovih radnji.
- Pretjeranim radnim opterećenjem robe, korišćenja robe izvan granica naznačenih u uputstvu, izvan parametara radnog režima, parametara okruženja i radnih opterećenja preporučenih od strane proizvođača.
- Uticaja: vlage, vode, toplote, vibracija, prašine, ekstremnih uslova spoljne sredine i slično.
- Trošenja djelova robe koji su po svojoj prirodi takvi da se upotrebom troše kao što su: toneri, ink kertridži, glave ink jet štampača, valjci za povlačenje, mehanizam za transport papira, baterije i sve ostalo što proizvođač definiše kao potrošni materijal.

Gubitak prava potrošača nastaje:

- Ukoliko se utvrdi da je na reklamiranoj robi vršena neovlašćena servisna intervencija
- Nestručnim i nesavjesnim korišćenjem robe
- Ukoliko se potrošač ne pridržava obaveza definisanih u poglavlju Obaveze potrošača

Napomene:

Kupac robe koji se ne smatra potrošačem u smislu Zakona o zaštiti potrošača ima pravo na saobraznost robe i sva druga prava u skladu sa odredbama ove Reklamacione izjave i važećih zakonskih propisa.

- Nakon isteka roka za saobraznost potrošaču će biti obezbijeđen servis i snabdijevanje rezervnim djelovima u skladu sa važećim zakonskim propisima.
- Usluge na terenu i održavanje koje nisu obuhvaćeni Reklamacionom izjavom naplaćuju se prema važećem cjenovniku servisera.
- Dobijanjem ove Reklamacione izjave, smatra se da je potrošač upoznat i saglasan sa svime što u njoj piše.
- Za sve sporove vezane za ovu Reklamacionu izjavu biće nadležan sud u Podgorici.

PODACI O MONTAŽI KLIMA UREĐAJA

--	--	--	--

Montažer

Datum montaže

Pečat montažera

Potpis montažera

PODACI O SERVISIRANJU KLIMA UREĐAJA

--	--	--	--

Servis

Datum servisiranja

Opis usluga

Potpis servisera

PODACI O SERVISIRANJU KLIMA UREĐAJA

--	--	--	--

Servis

Datum servisiranja

Opis usluga

Potpis servisera

PODACI O SERVISIRANJU KLIMA UREĐAJA

--	--	--	--

Servis

Datum servisiranja

Opis usluga

Potpis servisera

PODACI O SERVISIRANJU KLIMA UREĐAJA

--	--	--	--

Servis

Datum servisiranja

Opis usluga

Potpis servisera

Климатичите са уреди с висока стойност. За да защитите правата си, моля монтажът да бъде извършен от квалифицирани техници.

Това ръководство е общо и важи за стенните сплит климатичи, произведени от нашата компания.

Външният вид на закупения от вас уред може леко да се различава от показания в ръководството, но това не влияе на работата му. Моля прочетете внимателно частите, които се отнасят за вашия модел, и запазете ръководството за бъдеща справка.

Забележка: Илюстрациите в ръководството са само с обяснителна цел. Вашият климатик може да изглежда малко по-различно. Важи реалният вид на уреда. Възможни са промени без предварително уведомление.



Този продукт съдържа газове, които влияят на климата

Изтичането на охлаждащия газ допринася за глобалното затопляне. Някои газове имат силно влияние върху климата от други. Този климатик съдържа охлаждащ газ с показател за въздействие върху климата (GWP) до 675. Това означава, че ако 1 кг от този газ изтече във въздуха, той замърсява климата толкова, колкото 675 кг въглероден диоксид за период от 100 години. Не се опитвайте сами да работите по газовата система и не разглобявайте уреда. Винаги търсете квалифициран техник.



Правилно изхвърляне на уреда



Този символ показва, че уредът не трябва да се изхвърля с битовия отпадък. За да се предпази околната среда и човешкото здраве, уредът трябва да бъде предаден за рециклиране. Можете да го върнете в специален пункт или при търговеца, от когото е закупен, за безопасно и екологично изхвърляне.









ПРЕДУПРЕЖДЕНИЕ

Този климатик използва запалим охлаждащ газ R32.

Важно: При неправилно боравене климатикът може да бъде опасен за хората и околните предмети.

- Уредът трябва да се монтира, използва и съхранява в помещение с площ над 4 m².
- Не се допуска монтаж в малко помещение без вентилация (под 4 m²).
- Количеството газ в климатика не трябва да надвишава 1,7 кг.
- Не използвайте средства за почистване или размразяване, които не са препоръчани от производителя.
- Не пробивайте и не изгаряйте климатика. Проверявайте тръбите за газ за повреди.
- Уредът трябва да се съхранява далеч от открит пламък, газови уреди или електрически нагреватели.
- Газът може да бъде без мирис.
- Съхранявайте климатика така, че да не може да бъде повреден при инцидент.
- Ремонт и поддръжка на климатика трябва да се извършват само след проверка за безопасност.
- Климатикът трябва да бъде монтиран със защитен капак на вентила.
- Прочетете внимателно това ръководство преди монтаж, използване и поддръжка.

Символ	Бележка	Обяснение
	ПРЕДУПРЕЖДЕНИЕ	Този символ показва, че уредът използва запалим газ. Ако газът изтече и се допре до източник на запалване, има риск от пожар.
	ПРЕДУПРЕЖДЕНИЕ	Този символ показва, че уредът използва материал с ниска скорост на горене (IEC 60335-2-40:2018).
 Внимание: риск от пожар	ПРЕДУПРЕЖДЕНИЕ	Този символ показва, че уредът използва запалим газ. Ако газът изтече и бъде изложен на източник на запалване, има риск от пожар (IEC 60335-2-40:2022).
	ВНИМАНИЕ	Този символ показва, че ръководството за употреба трябва да се прочете внимателно.
	ВНИМАНИЕ	Този символ показва, че обслужването трябва да се извършва от сервизен персонал, съгласно инструкциите за монтаж.
	ВНИМАНИЕ	Този символ показва, че има допълнителна информация в ръководството за употреба или монтаж.

МЕРКИ ЗА БЕЗОПАСНОСТ

Прочетете мерките за безопасност преди монтаж и използване.

Неправилен монтаж или неспазване на инструкциите може да доведе до сериозни повреди или наранявания. Степента на опасност е обозначена като ПРЕДУПРЕЖДЕНИЕ или ВНИМАНИЕ.



ПРЕДУПРЕЖДЕНИЕ!

Неспазването на тези инструкции може да доведе до нараняване или загуба на живот.



ВНИМАНИЕ!

Неспазването на тези инструкции може да доведе до материални щети или нараняване, които в зависимост от ситуацията могат да бъдат сериозни.



ПРЕДУПРЕЖДЕНИЕ

- Този уред може да се използва от деца на 8 и повече години, както и от хора с намалени физически, сетивни или умствени способности, или с липса на опит и знания, само ако са под наблюдение или са инструктирани как да използват уреда безопасно и разбират възможните рискове. Децата не трябва да играят с уреда. Почистване и поддръжка не трябва да се извършват от деца без надзор (според изискванията на EN стандарта).
- Този уред не е предназначен за използване от хора (включително деца) с намалени физически, сетивни или умствени способности, или с липса на опит и знания, освен ако не са под наблюдение или инструктирани от лице, отговорно за тяхната безопасност. Децата трябва да бъдат наблюдавани, за да се гарантира, че не играят с уреда (според изискванията на IEC стандарта).

ПРЕДУПРЕЖДЕНИЕ (при използване на уреда)

- Ако възникне необичайна ситуация (например миризма на изгоряло), незабавно изключете климатика и прекъснете захранването. Свържете се с оторизиран сервиз, за да избегнете токов удар, пожар или нараняване.
- Не поставяйте пръсти или други предмети във входа или изхода за въздух. Това може да доведе до нараняване, тъй като вентилаторът се върти с висока скорост.
- Не използвайте запалими спрейове, като лак за коса, спрей против насекоми или боя, в близост до уреда. Това може да причини пожар.
- Не използвайте климатика на места със или в близост до запалими газове. Отделените газове могат да се натрупат около уреда и да предизвикат експлозия.
- Не използвайте климатика във влажни помещения, като баня или перално помещение. Прекомерната влага може да причини повреда на електрическите компоненти или късо съединение.
- Не допускайте вода или други течности да попадат директно върху климатика – това може да причини пожар или токов удар.
- Не позволявайте на деца да играят с климатика. Децата трябва да бъдат под постоянен надзор.
- Ако климатикът се използва заедно с горелки или други отоплителни уреди, проветрявайте помещението редовно, за да се предотврати недостиг на кислород.
- В определени помещения, като кухни, сървърни зали и други, се препоръчва използването на специално проектирани климатици.
- Изключете климатика и прекъснете захранването преди почистване. Неспазването на това изискване може да доведе до токов удар.
- Не почиствайте климатика с прекомерно количество вода.
- Не използвайте запалими почистващи препарати. Те могат да причинят пожар или деформация на уреда.

ВНИМАНИЕ (при използване на уреда)

- Изключете климатика и прекъснете захранването, ако няма да го използвате дълго време.
- Изключвайте климатика и го изваждайте от контакта по време на гръмотевични бури.
- Уверете се, че дренажът за кондензната вода не е запушен.
- Не използвайте климатика с мокри ръце. Това може да причини токов удар.
- Не използвайте уреда за други цели, освен предназначението му.
- Не се качвайте и не поставяйте предмети върху външното тяло.
- Не използвайте климатика продължително време с отворени врати или прозорци, или при много висока влажност.
- Не закрепвайте и не окачвайте предмети върху климатика. Това може да доведе до падане на уреда и да причини инциденти или наранявания.

ПРЕДУПРЕЖДЕНИЕ (електрическа безопасност)

- Използвайте само посочения захранващ кабел. Ако кабелът е повреден, той трябва да бъде сменен от производителя, негов сервизен агент или друго квалифицирано лице, за да се избегне опасност.
- Поддържайте щепсела чист. Прах или замърсяване около него могат да причинят пожар или токов удар.
- При изключване издърпвайте щепсела, като го хващате здраво, а не като дърпате кабела.
- Не повреждайте, не притискайте и не променяйте захранващия кабел – това може да доведе до пожар или токов удар.
- Не удължавайте захранващия кабел и не използвайте разклонители за захранване на уреда.
- Не включвайте климатика в контакт, който се използва едновременно от други уреди. Неправилното или недостатъчно захранване може да причини пожар или токов удар.
- Климатичите трябва да бъдат заземени в съответствие с електрическите стандарти. Не заземявайте уреда към водопроводни тръби, тъй като това може да доведе до токов удар.
- Всички електрически работи трябва да се извършват съгласно местните и националните разпоредби и инструкциите за монтаж. Свързващите кабели трябва да бъдат добре закрепени и фиксирани със скоби, за да се предотврати повреда на клемите.
- Неправилните електрически връзки могат да доведат до прегряване, пожар или токов удар. Всички електрически връзки трябва да се извършват от квалифициран специалист.
- Всички кабели трябва да бъдат подредени така, че капакът на електрическата кутия да се затваря правилно. Ако капакът не е затворен добре, това може да доведе до корозия, нагряване на клемите, пожар или токов удар.

- За стационарни уреди, които нямат вградено устройство за изключване от електрозахранването с разстояние между контактите във всички полюси, осигуряващо пълно изключване при категория на пренапрежение III, в инструкциите трябва да е посочено, че в стационарното окабеляване трябва да бъде вградено средство за изключване в съответствие с правилата за окабеляване. Това средство трябва да осигурява разстояние между контактите във всички полюси, да има ток на утечка, който може да надвишава 10 mA, и да бъде оборудвано с дефектнотокова защита (RCD) с номинален остатъчен работен ток, не по-голям от 30 mA. Изключващото устройство трябва да бъде вградено в стационарното окабеляване в съответствие с правилата за електрически монтаж.

ОБЪРНЕТЕ ВНИМАНИЕ НА СПЕЦИФИКАЦИИТЕ НА ПРЕДПАЗИТЕЛЯ

Електрическата платка (PCB) на климатика е проектирана с предпазител за защита от претоварване по ток. Характеристиките на предпазителя са отпечатани върху платката.

ЗАБЕЛЕЖКА: За уреди с охлаждащ газ R32 може да се използва само керамичен предпазител, устойчив на взрив.

ОСНОВНИ ПРИНЦИПИ И ХАРАКТЕРИСТИКИ НА РАБОТА

Функции при отопление

- Уредът поема топлина от външния въздух и я пренася в помещението, за да го затопли.
- Отоплението се осъществява чрез системата с термopомпа, като топлинната мощност се променя според повишаването или понижаването на температурата на външния въздух.
- Този режим на отопление използва по-малко електроенергия от стандартните електрически нагреватели.
- Когато външната температура е много ниска, е възможно климатикът да се използва заедно с други отоплителни уреди. В такъв случай трябва да се осигури добра вентилация за безопасност и предотвратяване на инциденти.

Размразяване

Когато външната температура е много ниска и влажността е висока, върху външното тяло се образува скреж. Това намалява ефективността на отоплението. В такъв случай се активира автоматичната функция за размразяване.

По време на размразяването отоплението се спира за 5-10 минути.

- Вентилаторите на вътрешното и външното тяло спират.
- По време на размразяването външното тяло може да отдели пара. Това е нормално и не е повреда.
- След приключване на размразяването режимът на отопление се възобновява автоматично.

Условия, при които уредът не може да работи нормално

В температурните граници, посочени в таблицата по-долу, климатикът може да спре работа и да се появят необичайни състояния.

Охлаждане	Външна	>43°C (Apply to T1) >52°C (Apply to T3)
	Вътрешна	<18°C

Отопление	Външна	>24°C <-7°C
	Вътрешна	>27°C

- Когато температурата е твърде висока, климатикът може да включи автоматичната защита и да се изключи.
- Когато температурата е твърде ниска, топлообменникът може да замръзне, което да доведе до изтичане на вода или неизправност.
- При продължително охлаждане или изсушаване при относителна влажност над 80% (когато врати и прозорци са отворени), може да се образува конденз или да капе вода около въздушния отвор.
- T1 и T3 се отнасят за ISO 5151.

ТРАНСПОРТИРАНЕ, МАРКИРОВКА И СЪХРАНЕНИЕ

Транспортиране

Максималният брой уреди или начинът на тяхното групиране при транспортиране се определят от националните разпоредби.

Маркировка на уредите със знаци

- Знаците за подобни уреди, използвани на работното място, обикновено се определят от местните разпоредби и задават минималните изисквания за поставяне на знаци за безопасност и/или здраве.
- Всички задължителни знаци за поддръжка и работа трябва да са ясно разбираеми за служителите и да съдържат подходящо обяснение за значението на знаците и действията, които трябва да се предприемат.
- Ефективността на знаците не трябва да се намалява чрез поставяне на твърде много знаци на едно място.
- Всички пиктограми трябва да бъдат възможно най-прости и да съдържат само най-необходимата информация.

Изпълнение на уреда

Спазвайте националните разпоредби.

Съхранение на уреди

Съхранението на уредите трябва да бъде в съответствие с националните разпоредби.

Съхранение на опаковани / неразопаковани уреди

- Опаковката за съхранение трябва да бъде направена така, че механична повреда на уреда вътре в опаковката да не доведе до изтичане или промяна на количеството охлаждащ газ.
- Максималният брой уреди, които могат да се съхраняват заедно, се определя от националните разпоредби.

НАИМЕНОВАНИЕ НА ВСЯКА ЧАСТ И НЕЙНАТА ФУНКЦИЯ

Тъй като има много модели, външният вид и функциите могат да се различават. По-долу е показан само общ пример. За подробности използвайте конкретния модел.

Вътрешно тяло

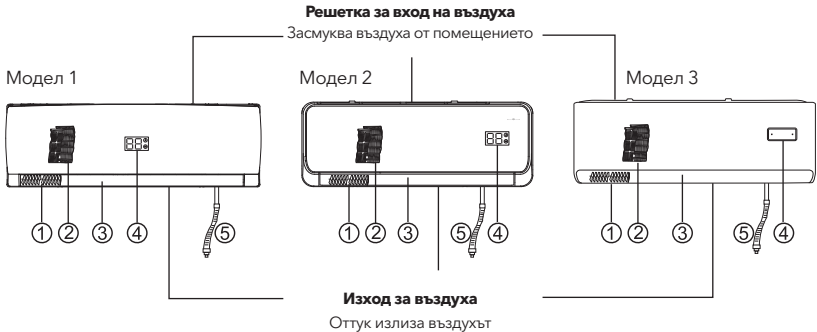

- | | |
|--|---|
| 1. Лева/дясна клапа за насочване на въздушния поток | 4. Индикатори за работа и състояние |
| 2. Горна/долна клапа за насочване на въздушния поток | 5. Дренажна тръба (отвежда кондензираната вода) |
| 3. Въздушен филтър (премахва прах и замърсявания от входящия въздух) | |

Външно тяло

Вход за въздух
от страни и отзад

Вход за въздух
от страни и отзад

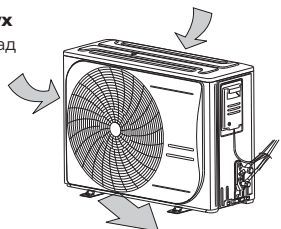

Тръби за
охлаждащия газ,
електрически кабел

Изход за въздуха

Работа с уреда



Как да отворите

Придържайте долната част с едната ръка и внимателно повдигнете панела нагоре с другата ръка, като го отваряте навън и нагоре.

Как да затворите

Спуснете панела надолу и след това натиснете двете страни на панела в долната част.

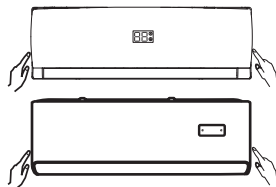

Как да отворите

Леко натиснете двете страни на решетката за вход на въздуха в долната част и издърпайте към себе си, докато усетите съпротивление.

Как да затворите

Спуснете решетката за вход на въздуха и след това натиснете двете ѝ страни в долната част.

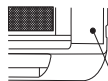

Бутон за
аварийно
управление

Бутон за аварийно управление

Този бутон може да се използва като аварийна мярка за включване или изключване на климатика, когато дистанционното управление не е налично.

⚠ ВНИМАНИЕ



Този бутон е предназначен само за тестови цели и аварийна употреба. Не използвайте тази функция, освен ако дистанционното управление е изгубено и това е абсолютно необходимо. Уредът трябва да бъде изключен преди ръчна работа.

⚠ ЗАБЕЛЕЖКА

- Не отваряйте решетката под ъгъл, по-голям от 60°.
- Не работете с уреда с прекомерна сила.

Индикации



	Допълнително електрическо отопление (по избор). Свети само ако климатикът е конфигуриран с тази функция.
	Функция „Cloud / Wi-Fi“ (по избор). Свети само ако климатикът е конфигуриран с тази функция.
	Показва зададената температура, времето на таймера или код за грешка.

Кодът „dF“ се показва, когато климатикът работи в режим на размразяване

Описание на грешката	Код
Комуникационна грешка между вътрешното и външното тяло	F1
Грешка в датчика за стайна температура (вътрешно тяло)	F2/E2
Грешка в датчика за температура на вътрешния топлообменник (вход, среда на тръбата, изход)	F3/E3
Грешка на вентилатора на вътрешното тяло	F4/E5
Грешка на модула на външното тяло	F5
Грешка в датчика за външна температура	F6
Грешка в датчика за температура на външния топлообменник	F7/E1
Грешка в IPM температурния датчик	FB
Грешка в датчика за температура на изхода на компресора	F9
Грешка в индуктора - ток или напрежение	FA
Ненормална работа на задвижването на компресора	FC
Липса на фаза или грешна последователност на фазите	FD
1. Недостатъчно количество газ 2. Повреден четирипътен вентил	FF
Грешка в DC мотора на външното тяло	FH
Комуникационна грешка между платката и основната управляваща платка	FL
Защита - прекалено висок входящ ток на климатика	P3
Защита от висока температура на изхода на компресора	P4
Защита от прегряване на корпуса на компресора	P5
Защита по температура на всмукване на компресора	P6
Защита от ниско налягане на всмукване	PB
Защита от високо налягане на нагнетяване	pg
Защита от висока температура на серпентината на кондензатора	PA
Защита от прекалено висока външна температура	PC
Грешка във външната обратна връзка	E7
Защита от свръхток	EA

ИНСТРУКЦИИ ЗА ДИСТАНЦИОННОТО УПРАВЛЕНИЕ

Описание на бутоните

(за модели с G301*)

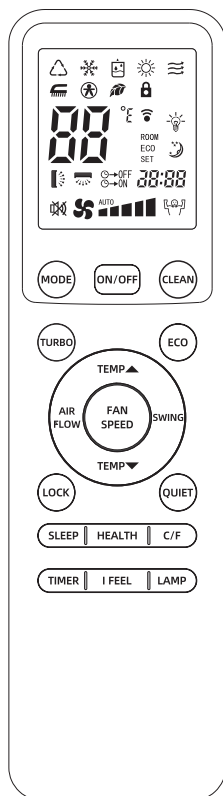

Бутон	Описание на функцията
	Натиснете този бутон, за да заключите или отключите бутоните на дистанционното управление.
	Натиснете този бутон, за да включите тих режим на работа на климатика.
	Този бутон превключва климатика в режим SLEEP (Сън).
	Този бутон включва или изключва функциите за здравословна работа.
	Натиснете този бутон, за да превключите показването на температурата между Целзий (°C) и Фаренхайт (°F) на дистанционното управление.
	Натиснете този бутон, за да изключите индикациите на уреда.
	Натиснете този бутон, за да зададете време за автоматично включване или изключване на климатика.
	Натиснете този бутон, за да включите или изключите функцията за измерване на температурата около дистанционното управление (усещане за температурата на тялото).

ЗАБЕЛЕЖКА

- Горната фигура показва всички индикации само с обяснителна цел, но реално се показват само тези, които са свързани с текущия режим на работа.
- Когато климатикът работи в режим Охлаждане, режимът HEAT означава само вентилатор.
- При включен режим TURBO, температурата в помещението не се регулира от работния режим. Ако почувствате, че става прекалено студено или горещо, изключете режима TURBO.
- Натискането на бутоните 10°C HEAT, TURBO и TEMP ▼ едновременно стартира режима 10°C отопление.
- При натискане на бутона I FEEL, дистанционното управление изпраща текущата температура в помещението към климатика, за да се оптимизира температурата около вас и да се осигури по-добър комфорт.

(за модели с M211*)

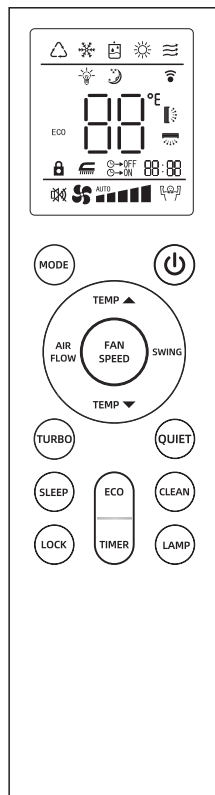

Бутон	Описание на функцията
	Този бутон стартира работата на климатика при натискане и я спира при повторно натискане.
	Този бутон променя режима на работа: AUTO (автоматичен), COOL (охлаждане), DRY (изсушаване), HEAT (отопление), FAN (вентилатор).
	Тези бутони се използват за задаване на температурата.
	Този бутон задава скоростта на вентилатора.
	Този бутон се използва за избор на ляво/дясно направление на въздушния поток. При всяко натискане клапата започва да се движи или спира в избрана позиция (важи само за модели с многопосочен въздушен поток).
	Този бутон се използва за избор на горно/долно направление на въздушния поток.
	Този бутон включва режим TURBO (не работи в режимите AUTO, DRY и FAN).
	Натиснете този бутон, за да включите тих режим на работа на климатика.

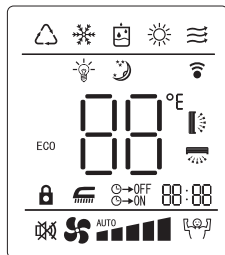

	Индикатор за автоматичен режим
	Индикатор за режим охлаждане
	Индикатор за режим изсушаване (дехумидификация)
	Индикатор за режим отопление
	Индикатор за режим вентилатор
	Индикатор за осветление (лампа)
	Индикатор за режим Сън
ECO	Индикатор за икономичен режим
	Индикатор за люлеене на въздушния поток
	Индикатор за насочване на въздушния поток
	Индикатор за заключване на бутоните
	Индикатор за почистване
	Индикатор за тих режим
	Индикатор за режим TURBO
	Индикатор за време / таймер
	Индикатор за температура
	Индикатор за мек / нежен въздушен поток
	Индикатор за скорост на вентилатора - ниво 1
	Индикатор за скорост на вентилатора - ниво 2
	Индикатор за скорост на вентилатора - ниво 3
	Индикатор за скорост на вентилатора - ниво 4
	Индикатор за скорост на вентилатора - ниво 5
	Индикатор за автоматична скорост на вентилатора

Използване на дистанционното управление

Работа на климатика в избрани режими

1. Насочете дистанционното управление към климатика, натиснете бутона ON/OFF, след това натиснете бутона MODE, за да изберете желания режим: AUTO (автоматичен), COOL (охлаждане), DRY (изсушаване), HEAT (отопление) или FAN (вентилатор).
2. Натиснете бутона SET TEMPERATURE, за да увеличите или намалите зададената температура, докато на дисплея се покаже желаната стойност. Температурният диапазон е 16°C - 32°C (61°F - 90°F).
3. Натиснете бутона FAN SPEED, за да изберете желаната скорост на вентилатора. (В режим AUTO скоростта се настройва автоматично на ниска, а в режим DRY не може да се регулира.)
4. Натиснете бутона SWING, за да изберете горно/дясно направление на въздушния поток:
 - режим „люлеене“ (индикацията мига),
 - фиксирана позиция (индикацията свети постоянно). В режим DRY въздушният поток автоматично се фиксира.
5. Натиснете бутона AIR FLOW, за да изберете ляво/дясно направление на въздушния поток:
 - режим „люлеене“ (индикацията мига),
 - фиксирана позиция (индикацията свети постоянно).

Режим TURBO

Натиснете бутона TURBO по време на работа в режим COOL или HEAT, за да увеличите въздушния дебит до максимално ниво. Натиснете бутона TURBO отново, за да изключите този режим.

Забележка: По време на работа в режим TURBO скоростта на вентилатора не може да се променя.

Настройване на ляво/дясно направление на въздушния поток

- Метод 1: Ръчно регулиране
Регулирайте посоката на въздушния поток, като внимателно преместите клапата наляво или надясно с ръка.

⚠ Внимание: Уредът трябва да бъде изключен, преди да се извършва ръчно регулиране.

- Метод 2: Хоризонтално и вертикално автоматично люлеене (за модели с многопосочен въздушен поток)
Регулирайте посоката чрез дистанционното управление. Натиснете бутона AIR FLOW и клапите ще започнат непрекъснато люлеене наляво/надясно или ще се фиксират в избрана позиция.

Работа с таймера

- Настройване на време
Задайте време за автоматично изключване на климатика. Когато времето изтече, климатикът ще се изключи автоматично
- 1. По време на работа на климатика натиснете бутона TIMER - уредът ще влезе в режим „таймер за изключване“.

2. Натискайте последователно бутона TIMER, за да зададете желаното време. Диапазонът на настройка е 1 - 24 часа. При всяко натискане индикацията се променя в следната последователност: 1 -> 2 -> ... -> 24 -> изключено (без индикация) -> 1.

3. След като зададете време за изключване, цифрите на дисплея ще намаляват с 1 на всеки изминал час, като показват оставащото време до изключване.

- Настройване на автоматично включване
Задайте време за автоматично включване на климатика. Когато времето изтече, климатикът ще стартира автоматично.

1. Когато климатикът е в режим на готовност (standby), натиснете бутона TIMER и климатикът ще влезе в режим „таймер за включване“.
2. Натискайте последователно бутона TIMER, за да зададете желаното време за включване. Диапазонът е 1 - 24 часа, със същата последователност на индикациите.
3. След задаване на време за включване, цифрите на дисплея ще намаляват с 1 на всеки изминал час, като показват оставащото време до включване.

- Изключване на таймера
Когато на дисплея се показва 24 часа, натиснете бутона TIMER отново, за да изключите режима на таймера.

РЕЖИМ SLEEP (СЪН)

- Използвайте този режим, за да намалите шума по време на сън.
- При натискане на бутона SLEEP, въздушният дебит от вътрешното тяло се намалява.
- Натиснете бутона SLEEP отново, за да изключите режима.

ЗАБЕЛЕЖКА:

- Използвайте режим SLEEP, когато легате да спите.
- Ако режимът се използва през деня, капацитетът на охлаждане се намалява, тъй като околната температура е по-висока (в режим COOL).
- В режим COOL, след стартиране на режим SLEEP, температурата се повишава постепенно с 2°C (4°F).
- В режим HEAT, след стартиране на режим SLEEP, температурата се понижава постепенно с 5°C (9°F).

Настройване на честота (само за модели с променлива честота)

1. Натиснете кратко бутона GEAR, за да влезете в режим GEAR.
2. Само в режим COOL или HEAT може да се използва настройката GEAR. След задаване на температурата на дисплея ще се появи „OF“ и ще започне да мига. Натискайте бутона GEAR, за да изберете ниво: OF-A5-A4-A3-A2-A1-OF. Ако не бъде извършена никаква операция в рамките на 5 секунди, дистанционното управление ще излезе автоматично от режима,

а дисплеят на вътрешното тяло ще продължи да показва избраното ниво GEAR.

3. В режим GEAR само натискането на ON/OFF или смяната на режима чрез бутона MODE ще излезе от режим GEAR. Другите бутони нямат ефект в режим GEAR. Индикациите в режим GEAR означават: AS - представя 100% от работната честота, A4 - 70%, A3 - 55%, A2 - 40% от максималната работна честота, A1 - най-ниската работна честота.

Функция за почистване

Стандартни модели: вътрешното тяло показва 25°C и преминава в нормална работа след 6 минути.

Специални модели: вътрешното тяло показва "HC" и преминава в нормална работа след 35 минути.

Функция за настройка и задаване на

температура (само за специални модели)

1. Настройка на долна граница на температурата:
При изключен уред натиснете и задръжте бутона за намаляване на температурата. На LCD дисплея ще започне да мига фабричната минимална стойност (напр. 16). Настройте желаната стойност с бутоните "+" и "-", след което натиснете бутона за включване, за да потвърдите.
2. Настройка на горна граница на температурата:
При изключен уред натиснете и задръжте бутона за увеличаване на температурата. На LCD дисплея ще започне да мига фабричната максимална стойност (напр. 32). Настройте желаната стойност с бутоните "+" и "-", след което натиснете бутона за включване, за да потвърдите.

За сух контакт (Вкл./Изкл.) - клемна CN3 и кабел за късо съединение (само за специални модели)

1. При използване на функцията Dry Connect, извадете кабела от клемата за късо съединение.
2. Уредът ще се включи, когато кабелът за късо съединение бъде свързан.
3. Уредът ще премине в режим на готовност, когато кабелът за късо съединение бъде разкачен.
4. Уредът ще реагира на команди в рамките на 3 минути, когато кабелът за късо съединение бъде превключен.
5. Когато кабелът за късо съединение е свързан, можете да изберете желания режим чрез дистанционното управление, Wi-Fi или аварийния бутон.
6. Когато кабелът е разкачен, уредът няма да реагира на команди от дистанционното управление, Wi-Fi или аварийния бутон, без допълнително известие.

Функция „мек / нежен въздушен поток“ (само за специални модели)

1. Само в режим COOL (охлаждане) натиснете и задръжте бутона FAN SPEED за 3 секунди, за да включите режим мек / нежен въздушен поток. На LCD дисплея ще се появи индикацията "S". Този режим не е наличен в други режими на работа.
2. Когато режимът „мек / нежен въздушен поток“ е активен, иконата за люлеене (SWING) ще се показва.

Смяна на батериите

- Когато сигналът от дистанционното управление отслабне и уредът не реагира правилно, или индикациите на дисплея станат неясни, отворете задния капак и сменете батериите с нови.
- Положителният и отрицателният полюс трябва да съвпадат с обозначенията.
- Използвайте батерии от един и същ тип.
- Ако няма да използвате дистанционното управление дълго време, извадете батериите, за да предотвратите изтичане на електролит и повреда.
- Ако дистанционното управление работи неправилно, извадете батериите и ги поставете отново, за да изчистите дисплея.

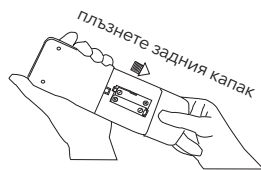

Изхвърляне на батериите

Не изхвърляйте използваните батерии с битовите отпадъци. Спазвайте местните разпоредби за правилното им изхвърляне.

Някои батерии имат химичен символ под иконата за изхвърляне. Този символ означава, че батерията съдържа тежък метал в концентрация над допустимата. Такива батерии трябва да бъдат предавани в специализирани пунктове за повторна употреба, рециклиране и възстановяване.

Правилното изхвърляне помага да се избегнат възможни негативни последици за околната среда и човешкото здраве.



ПОДДРЪЖКА

⚠ Преди извършване на каквато и да е поддръжка климатикът трябва да бъде изключен и щепселът да бъде изваден от контакта

Преди началото на сезона

1. Проверете дали няма предмети или замърсявания, които блокират входа и изхода за въздух на вътрешното и външното тяло.
2. Проверете дали монтажната стойка не е корозирала или ръждясала.
3. Проверете дали уредът е правилно заземен.
4. Проверете дали въздушният филтър е чист.
5. Свържете уреда към електрозахранването.
6. Поставете батерии в дистанционното управление.

По време на сезона

Почистване на въздушния филтър

Ако въздушният филтър е запушен с прах или замърсявания, ефективността на охлаждане и отопление ще намалее, а шумът и консумацията на електроенергия ще се увеличат. Затова въздушният филтър трябва да се почиства редовно.

Почистването на уреда трябва да се извършва от оторизиран търговец или лицензиран сервис.

1. Сваляне на въздушния филтър

Модел 1

- Внимателно натиснете двата долни края на решетката и я отворете.
- Внимателно повдигнете въздушния филтър и го извадете, като го издърпате към себе си.

Модел 2 / Модел 3

- Хванете езичето в края на въздушния филтър и го повдигнете.

2. Почистване на въздушния филтър

Ако филтърът е силно замърсен, измийте го с хладка вода (около 30°C или 86°F). Оставете филтъра да изсъхне напълно след почистването.

Модел 1

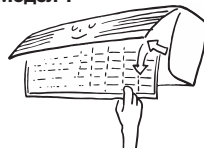

Модел 2/Модел 3



⚠ ВНИМАНИЕ

- Не използвайте вряща вода за почистване на филтъра.
- Не сушете филтъра над огън или източник на топлина.
- Не прилагайте прекомерна сила при дърпане или разтягане на филтъра.

3. Монтиране на въздушния филтър

⚠ ВНИМАНИЕ Работата на климатика без въздушен филтър ще доведе до замърсяване на вътрешността на уреда и може да причини влошена работа или повреда.

4. Почистване на вътрешното тяло

- Използвайте мека и суха кърпа, за да почистите вътрешното тяло.
- Ако вътрешното тяло е силно замърсено, използвайте кърпа, леко навлажнена с неутрален домакински препарат.

⚠ ВНИМАНИЕ

- Всяка поддръжка и почистване на външното тяло трябва да се извършва от оторизиран търговец или лицензиран сервис.
- Всички ремонти на уреда трябва да се извършват само от оторизиран търговец или лицензиран сервис.

След края на сезона на работа

1. Задайте температура 30°C или 86°F и оставете климатика да работи в режим вентилатор за около половин ден. (Това помага вътрешността на уреда да се изсуши.)
2. Спрете работата на климатика и изключете захранването. След изключване климатикът консумира около 5 W електроенергия. С цел икономия и безопасност се препоръчва щепселът да бъде изваден от контакта по време на периоди, в които уредът не се използва.
3. Почистете и монтирайте отново въздушния филтър.
4. Почистете вътрешното и външното тяло.
5. Извадете батериите от дистанционното управление.

ОБСЛУЖВАНЕ ПРИ СЕРВИЗНО ОБАЖДАНЕ

⚠ ВНИМАНИЕ

Не ремонтирайте климатика сами. Неправилната поддръжка може да доведе до токов удар, пожар или експлозия. Моля, свържете се с оторизиран сервизен център.

Преди да поискате сервизно обслужване, проверете следното:

Климатикът не работи изобщо	Слабо охлаждане или отопление	Лоша ефективност на охлаждане
<ul style="list-style-type: none"> • Включен ли е щепселът в контакта? • Уредът в позиция „ON“ ли е? • Има ли прекъсване на захранването или изгорял предпазител? 	<ul style="list-style-type: none"> • Правилно ли е зададена температурата? • Чисти ли са въздушните филтри (не са ли запушени)? • Отворени ли са прозорците и вратите? 	<ul style="list-style-type: none"> • Попада ли директна слънчева светлина в помещението? • Има ли източник на топлина в помещението? • Има ли твърде много хора в помещението?

Случаи, изискващи незабавен контакт с дистрибутора

⚠ ВНИМАНИЕ

Незабавно извадете щепсела от контакта и уведомете дистрибутора в следните случаи:

Ако се наблюдава неправилна работа при натискане на бутона RUN, дори след като щепселът е изваден и уредът е рестартиран след 3 минути, и проблемът не изчезва.

Предпазителят или автоматичният прекъсвач често изключва	Захранващият кабел или щепселът са силно нагрети
Покритието на захранващия кабел или щепсел е повредено	Наблюдават се смущения в телевизор, радио или други уреди
Превключвателят не сработва надеждно	По време на работа се чува необичаен шум

Често срещани ситуации

Надяваме се следната информация да ви бъде полезна при използване на климатика.

Проблем	Възможни причини
Климатикът не може да бъде рестартиран веднага след изключване (лампата RUN свети).	След изключване работата е блокирана за 3 минути, за да се защити уредът. Този триминутен таймер е вграден в микрокомпютъра и се активира автоматично. Ако захранването е свързано директно, тази функция не се задейства.
Не излиза въздух при стартиране на отопление.	Подаването на въздух се спира, за да не се духа студен въздух, докато вътрешният топлообменник се загрее (2-5 минути) - функция HOT KEEP.
Климатикът не спира веднага да духа въздух след изключване в режим COOL (при някои модели).	Уредът извършва операция за изсушаване на вътрешността. Вътрешният вентилатор продължава да работи на ниска скорост и спира автоматично след около 30 секунди.
Не излиза въздух за 6-12 минути по време на отопление.	Когато външната температура е ниска и влажността е висока, климатикът автоматично преминава в режим размразяване. По време на размразяването от външното тяло може да излиза вода или пара - това е нормално.
Не излиза въздух в режим DRY.	Вътрешният вентилатор понякога спира, за да се предотврати издухване на влагата, събрана при изсушаване, и за пестене на енергия.
Излиза мъгла в режим COOL.	Това явление понякога се появява, когато температурата и влажността в помещението са много високи. Мъглата ще изчезне с понижаване на температурата и влажността.
Усеца се миризма.	Въздухът може да носи миризма от тютюнев дим или козметични продукти, които са полепнали по уреда.
Чува се пукащ звук по време на работа.	Това се дължи на циркулацията на охлаждащия газ вътре в уреда.
Чува се пукащ звук след спиране на захранването или след включване в контакт.	Това се дължи на разширяване или свиване на пластмасовите части при промяна на температурата.
Климатикът не може да бъде рестартиран след възстановяване на захранването.	Паметта на микрокомпютъра е изчистена. Използвайте дистанционното управление отново, за да стартирате уреда.
Климатика не реагира на сигнали от дистанционното управление.	Сигналят може да не се приема, ако приемникът на уреда е изложен на директна слънчева светлина или силно осветление. В такъв случай намалете светлината или преместете източника.
По решетките на изхода за въздух се образува влага.	Ако уредът работи дълго време при висока влажност, по решетките може да се образува конденз и да започне да капе вода.

РЪКОВОДСТВО ЗА МОНТАЖ

Климатичите са уреди, които трябва да бъдат монтирани от професионални техници.

Това Ръководство за монтаж е универсална версия за моделите стени сплит климатичи, произведени от нашата компания. Външният вид на закупения от вас уред може леко да се различава от показания в ръководството, но това не влияе на правилната му работа и употреба.

Моля, прочетете внимателно разделите, които се отнасят за конкретния модел, който сте избрали, и пазете ръководството, за да можете да го използвате за справка в бъдеще.



Внимание: риск от пожар

МЕРКИ ЗА БЕЗОПАСНОСТ

	Прочетете внимателно мерките за безопасност в това ръководство преди да използвате уреда.		Този уред е зареден с газ R32.
--	---	--	--------------------------------

- Мерките за безопасност, описани тук, са класифицирани като ПРЕДУПРЕЖДЕНИЕ и ВНИМАНИЕ. И двата типа съдържат важна информация, свързана с безопасността.
- Задължително спазвайте всички мерки за безопасност.



ПРЕДУПРЕЖДЕНИЕ!

Неспазването на тези инструкции може да доведе до нараняване или загуба на живот.



ВНИМАНИЕ!



Неспазването на тези инструкции може да доведе до материални щети или до нараняване, което в зависимост от обстоятелствата може да бъде сериозно.

- Значение на символите за безопасност в това ръководство:

	Спазвайте инструкциите		Осигурете заземяване		Никога не опитвайте
--	------------------------	--	----------------------	--	---------------------

- След приключване на монтажа извършете пробно пускане, за да проверите за неизправности, и обяснете на клиента как да използва климатика и как да се грижи за него, като използва ръководството за експлоатация.
- Английският текст е оригиналният текст. Всички други езици представляват превод на оригиналните инструкции.

ПРЕДУПРЕЖДЕНИЕ

- Уредът трябва да бъде монтиран, използван и съхраняван в помещение с площ над 4 m². Не монтирайте уреда в помещение без вентилация, ако площта е под 4 m².
- За монтаж се обръщайте към търговеца или към квалифициран специалист.
- Не се опитвайте да монтирате климатика сами. Неправилният монтаж може да доведе до теч на вода, токов удар или пожар.
- Монтирайте климатика стрикно според инструкциите в това ръководство за монтаж.
- Неправилният монтаж може да причини теч на вода, токов удар или пожар.
- Използвайте само посочените аксесоари и части, предназначени за монтаж.
- Използването на непредвидени части може да доведе до теч на вода, токов удар или пожар.
- Монтирайте климатика върху здрава и стабилна основа, която може да понесе теглото му.
- Недостатъчно здрава основа може да доведе до падане на уреда и нараняване.
- Всички електрически работи трябва да се извършват в съответствие с местните и националните разпоредби и според инструкциите в това ръководство.
- Използвайте отделна електрическа линия за захранване на климатика.
- Недостатъчен капацитет на захранването или неправилен монтаж могат да причинят токов удар или пожар.
- Използвайте кабел с подходяща дължина.
- Не използвайте усукани или съединени проводници, тъй като това може да доведе до прегряване, токов удар или пожар.
- Уверете се, че всички кабели са добре закрепени, използвани са правилните проводници и няма напрежение върху клемите или кабелите.
- Лоши връзки или неправилно закрепване могат да доведат до ненормална работа или пожар.
- При свързване на захранващия кабел и кабела между вътрешното и външното тяло, подредете проводниците така, че капакът на електрическата кутия да се затваря напълно.
- Неправилно затворен капак може да причини токов удар, пожар или прегряване на клемите.
-  Ако по време на монтажа изтече газ, незабавно проветрете помещението. Имайте предвид, че някои газове може да са без мирис. При контакт на изтеклия газ с открит пламък или източник на запалване могат да се образуват токсични газове.
-  След завършване на монтажа проверете за изтичане на газ. При наличие на изтичане и контакт с източник на запалване може да се образуват токсични газове.
- При монтаж или преместване на климатика обезвъздушете хладилната система и използвайте само посочения газ R32. Наличие на въздух или чужди вещества в системата може да доведе до необичайно повишаване на налягането, повреда на уреда или нараняване.
- По време на монтажа закрепете здраво тръбите, преди да пуснете компресора.
- Не включвайте компресора, ако тръбите не са свързани правилно – това може да доведе до необичайно високо налягане и повреда.
- По време на изпомпване не спирайте компресора, преди тръбите да бъдат откачени. Ако компресорът работи и спирателният вентил е отворен, може да бъде засмукан въздух в системата, което да доведе до ненормално налягане, повреда или нараняване.
-  Задължително заземете климатика.
Не заземявайте уреда към водопроводни тръби, гръмоотводи или телефонни заземителни линии. Неправилното заземяване може да доведе до токов удар.
- Монтирайте защитен прекъсвач (дефектнотокова защита).
- Липсата на защитен прекъсвач може да доведе до токов удар или пожар.
- По време на изпитване под налягане не надвишавайте максимално допустимото налягане, посочено на табелката на уреда.
- Ако захранващият кабел е повреден, той трябва да бъде заменен само от производителя, негов сервиз или квалифицирано лице, за да се избегне опасност.
-  Монтажният персонал и климатикът трябва да бъдат заземени, за да се предотврати натрупване на статично електричество по време на монтажа.

⚠ ВНИМАНИЕ

- Не монтирайте климатика на места, където съществува опасност от изтичане на запалими газове. ⓧ
В случай на изтичане на газ, натрупването му около климатика може да доведе до пожар.
- По време на монтажа следвайте инструкциите в това ръководство. Монтирайте тръбите така, че да осигурите правилно оттичане на конденза и да предотвратите образуване на конденз. Неправилен монтаж на тръбите може да доведе до теч на вода и материални щети.
- Затягайте фланцовите връзки според посочения метод, като използвате динамометричен ключ.
- Ако фланцовата връзка е прекалено затегната, тя може да се напука с времето и да причини изтичане на газ.
- Осигурете подходящи защитни мерки, за да предотвратите използването на външното тяло като подслон от малки животни.
- Контактът на малки животни с електрически части може да причини неизправности, дим или пожар. Инструктирайте клиента да поддържа зоната около външното тяло чиста.
- Температурата на хладилния кръг може да бъде висока. Дръжте свързващите кабели далеч от медни тръби, които не са топлоизолирани.
- Монтажът на вътрешното тяло и свързващите тръби не е разрешен от страната на помещението.

⚠ СИМВОЛИ ЗА БЕЗОПАСНОСТ

<p>(A) Предупреждения за прочитане</p>  <p>Прочетете ръководството за употреба</p>  <p>Ръководство за употреба / инструкции за работа</p>  <p>Сервизна индикация – прочетете техническото ръководство</p>	<p>(B) Предупреждения за пожар</p>  <p>Внимание: риск от пожар</p> <hr/> <p>(C) Предупреждения върху опаковката</p> <table border="1" data-bbox="512 941 991 1109"> <tr> <td data-bbox="512 941 744 1109">  <p>Внимание: риск от пожар</p> </td> <td data-bbox="744 941 991 1109">  <p>Прочетете ръководството за употреба</p> </td> </tr> </table> <p>Поставя се върху опаковката на външното тяло</p>	 <p>Внимание: риск от пожар</p>	 <p>Прочетете ръководството за употреба</p>
 <p>Внимание: риск от пожар</p>	 <p>Прочетете ръководството за употреба</p>		

ПРЕДПАЗНИ МЕРКИ ПРИ МОНТАЖ И ПОДДРЪЖКА

Преди започване на работа по системи, съдържащи запалим охлаждащ газ, е необходимо да се извърши проверка за безопасност, за да се сведе рискът от запалване до минимум. При ремонт на хладилната система трябва стриктно да се спазват следните мерки:

- Всички работници и други лица, намиращи се в работната зона, трябва да бъдат инструктирани за характера на извършваната работа.
- Работата в затворени пространства трябва да се избягва. Работната зона трябва да бъде ограничена и обезопасена. Уверете се, че условията в зоната са направени безопасни чрез контрол на запалимите материали.
- Преди започване на работа зоната трябва да бъде проверена с подходящ уред за откриване на изтичане на газ, за да се гарантира, че техникът е наясно с възможна запалима атмосфера. Използваното оборудване трябва да е подходящо за запалими газове, без искрообразуване, добре запечатано или по своята същност безопасно.
- Ако се извършват горещи работи по хладилното оборудване или свързаните с него части, в близост трябва да има подходящо противопожарно оборудване. В зарядната зона трябва да има прахов пожарогасител или CO₂ пожарогасител.
- Лице, извършващо работа по хладилна система, която включва отваряне на тръбопроводи с запалим газ, не трябва да използва източници на запалване, които могат да предизвикат пожар или експлозия. Всички възможни източници на запалване, включително запалени цигари, трябва да бъдат държани на достатъчно разстояние от мястото на монтаж, ремонт, демонтаж или изхвърляне, където може да се освободи запалим газ. Преди започване на работа мястото трябва да бъде проверено, за да се гарантира, че няма опасност от запалване. Трябва да бъдат поставени табели „Пушенето е забранено“.
- Уверете се, че работната зона е на открито или че е добре проветрена, преди да се работи по системата или да се извършват горещи работи. По време на работата трябва да се осигурява непрекъснатата вентилация, така че евентуално изтеклият газ да бъде безопасно разсеян, за предпочитане към атмосферата.

При подмяна на електрически компоненти Те трябва да бъдат подходящи за предназначението си и да отговарят на правилните технически спецификации. Винаги трябва да се спазват указанията на производителя за поддръжка и сервиз. При съмнение се консултирайте с техническия отдел на производителя. Контролни точки: Количеството газ трябва да е съобразено с обема на помещението, в което са монтирани компонентите, съдържащи охлаждащ газ. Вентилационните отвори и изходи трябва да работят правилно и да не са запушени.

Ремонт и поддръжка на електрически компоненти Ремонтът и поддръжката на електрическите компоненти трябва да включват първоначални проверки за безопасност и процедури за инспекция.

Ако бъде установена неизправност, която може да застраши безопасността, не трябва да се подава електрозахранване, докато проблемът не бъде напълно отстранен. Ако е необходимо уредът да продължи работа временно, трябва да се приложи подходящо временно решение. За това трябва да бъде уведомен собственикът на уреда. Първоначалните проверки за безопасност трябва да включват: дали кондензаторите са разредени безопасно, за да се избегне искрообразуване; дали няма оголени електрически части или кабели по време на зареждане, възстановяване или продухване на системата; дали е осигурено постоянно заземяване.

Ремонт на запечатани компоненти

- По време на ремонт на запечатани компоненти всички електрически захранвания трябва да бъдат изключени от уреда, върху който се работи, преди демонтиране на капаци и др. Ако е абсолютно необходимо да има електрозахранване по време на ремонт, постоянно работещ уред за откриване на изтичане на газ трябва да бъде поставен в най-критичната точка, за да предупреждава за потенциално опасна ситуация.
- Особено внимание трябва да се обърне на следното, за да се гарантира, че при работа по електрически компоненти корпусът не се променя по начин, който намалява нивото на защита. Уверете се, че уредът е монтиран здраво, уплътненията и изолациите не са повредени и не са загубили предназначението си да предпазват от запалима атмосфера. Резервните части трябва да са в съответствие със спецификациите на производителя.
- **ЗАБЕЛЕЖКА:** Използването на силиконови уплътнители може да намали ефективността на някои видове уреди за откриване на изтичане на газ. Компонентите с вътрешна безопасност не е необходимо да бъдат изолирани, преди да се работи по тях.

Ремонт на компоненти с вътрешна безопасност

- Не прилагайте постоянни индуктивни или кондензаторни товари към електрическата верига, без да се уверите, че няма да бъдат превишени допустимите стойности на напрежение и ток, определени за използвания уред.
- Компоненти с вътрешна безопасност Компонентите с вътрешна безопасност са единствените, по които може да се работи под напрежение в присъствието на запалима атмосфера. Изпитвателната апаратура трябва да бъде с подходящия клас. Подменяйте компонентите само с части, посочени от производителя. Използването на други части може да доведе до запалване на охлаждащия газ при изтичане в атмосферата.

Проверка на окабеляването Проверете дали кабелите няма да бъдат подложени на износване, корозия, прекомерно налягане, вибрации, остри ръбове или други неблагоприятни условия на околната среда. Проверката трябва да отчита и ефектите от стареене или постоянни вибрации, причинени от източници като компресори или вентилатори.

Откриване на течове

- При никакви обстоятелства не трябва да се използва източници на запалване при търсене или откриване на изтичане на газ. Забранено е използването на халогенна лампа или други методи с открит пламък.
- Следните методи за откриване на течове са допустими при системи със запалим газ: Електронни детектори за откриване на запалими газове. Чувствителността им може да не е достатъчна и да изисква повторно калибриране. Детекторите трябва да бъдат калибрирани в зона без газ. Уверете се, че детекторът не е потенциален източник на запалване и е подходящ за използвания газ. Оборудването за откриване на течове трябва да бъде настроено да отчита процент от долната граница на запалимост (LFL) на използвания газ и да бъде потвърдено при 25% от LFL.
- Течностите за откриване на течове са подходящи за повечето газове, но не трябва да съдържат хлор, тъй като той може да реагира с газа и да предизвика корозия на медните тръби. Ако има съмнение за изтичане на газ, всички открити пламъци трябва да бъдат незабавно премахнати или изгасени.
- При установяване на теч, който изисква спояване, газът трябва да бъде изцяло извлечен от системата или изолиран чрез затваряне на вентили, разположени на разстояние от мястото на теча. Преди и по време на спояването през системата трябва да се подава безкислороден азот (OFN).

Извличане и евакуация

- При отваряне на хладилния кръг с цел ремонт или по друга причина се следват стандартни процедури, но е задължително да се спазват практиките за работа със запалими газове.
- Препоръчва се следната последователност: Извличане на газа > Продухване с инертен газ > Евакуация > Отваряне на кръга чрез рязане или спояване.
- Газът трябва да бъде извлечен в подходящи бутилки. Системата трябва да се промие с OFN, за да стане безопасна. Процесът може да се повтори няколко пъти.
- Не използвайте сгъстен въздух или кислород за продухване.
- Промиването се извършва чрез запълване на системата с OFN до работно налягане, последвано от изпускане към атмосферата и след това вакуумиране.
- Процедурата се повтаря, докато в системата не остане газ. След окончателното извличане на газа системата се вентилира до атмосферно налягане, за да може безопасно да се извършат споявания.
- Уверете се, че изходът на вакуумната помпа не е в близост до източници на запалване и че има достатъчна вентилация.

Процедури при зареждане

- Освен стандартните изисквания за зареждане трябва да се спазва следното: Уверете се, че не се допуска смесване на различни газове при използване на оборудването за зареждане. Маркучите и тръбите трябва да са възможно най-къси, за да се намали количеството газ в системата. Бутилките трябва да се държат изправени. Уверете се, че хладилната система е заземена, преди да се извърши зареждане. След завършване на зареждането маркирайте системата. Не допускайте препълване на системата с газ.
- Преди повторно зареждане системата трябва да бъде тествана под налягане с OFN. След приключване на зареждането трябва да се извърши проверка за течове. Преди извеждане от експлоатация трябва да се извърши последваща проверка за течове

Извеждане от експлоатация

- Преди извършване на тази процедура техникът трябва да бъде напълно запознат с уреда и начина му на работа. Препоръчва се всички газове да бъдат безопасно извлечени. Преди започване на работа: Уверете се, че има електрозахранване, ако е необходимо за извършване на процедурата. Ако се изисква анализ на газ или масло, вземете проби. Стъпки:

- а) Запознайте се с уреда и неговата работа.
- б) Електрически изолирайте системата.
- в) Преди започване се уверете, че е налично подходящо оборудване за механично обслужване, ако е

необходимо (за работа с бутилки), че личните предпазни средства са налични и се използват правилно. Процесът по извличане трябва да бъде наблюдаван непрекъснато от компетентно лице, а оборудването и бутилките трябва да отговарят на приложимите стандарти.

- d) Ако е възможно, извършете рimp-down на хладилната система.
- e) Ако не е възможно създаване на вакуум, използвайте манометрен колектор, така че охлаждащият газ да може да бъде изтеглен от различни части на системата.
- f) Уверете се, че използваната бутилка е поставена върху кантар, преди да започне извличането.
- g) Стартирайте машината за извличане и я използвайте съгласно инструкциите на производителя.
- h) Не препълвайте бутилките. (Не надвишавайте 80% от обема за течна фаза.)
- i) Не превишавайте максимално допустимото работно налягане на бутилката, дори временно.
- j) След като бутилките бъдат напълнени правилно и процесът приключи, уверете се, че бутилките и оборудването са отстранени незабавно, а всички изолационни вентили на оборудването са затворени.
- k) Извлеченият охлаждащ газ не трябва да се зарежда в друга хладилна система, освен ако не е предварително почистен и проверен.

Извличане (Recovery)

- При извличане на охлаждащ газ от система, независимо дали за сервиз или извеждане от експлоатация, се счита за добра практика всички газове да бъдат отстранени безопасно.
- При прехвърляне на охлаждащ газ в бутилки се уверете, че се използват само подходящи бутилки за извличане, че се използва правилният брой бутилки, за да не се претоварва системата за извличане.
- Всички бутилки, предназначени за съхранение на извлечен газ, трябва да бъдат ясно обозначени (специално бутилки за извличане на газ).
- Бутилките трябва да са оборудвани с предпазен клапан за налягане и спирателни вентили в изправно състояние.
- Празните бутилки за извличане трябва, ако е възможно, да бъдат евакуирани и охладени преди процеса на извличане.
- Машината за извличане трябва да бъде в изправно техническо състояние, а операторът да разполага с актуални инструкции за работа с оборудването.
- Извлеченият охлаждащ газ трябва да бъде върнат на доставчика в правилната бутилка за извличане, заедно със съответния документ за трансфер на отпадък.
- Не смесвайте различни газове в бутилките за извличане, особено в бутилки, предназначени за извличане на газ.
- Ако компресорите или компресорното масло трябва да бъдат отстранени, уверете се, че са евакуирани до приемливо ниво, така че в маслото да не остава запалим газ. Процесът на евакуация трябва да се извърши преди връщане на компресора на доставчика.
- Допуска се електрическо нагряване на компресора с цел ускоряване на процеса. Когато маслото се източва от системата, това трябва да се извършва безопасно.
- Пространството, съдържащо хладилен агент R32, не трябва да бъде затворено по време на транспортиране. При необходимост трябва да се вземат антистатични мерки.
- По време на транспорт, товарене и разтоварване трябва да се вземат необходимите защитни мерки, за да се предотврати повреда на климатика.

ИЗБОР НА МЯСТО ЗА МОНТАЖ НА ВЪТРЕШНОТО ТЯЛО

- Монтирайте уреда на място, от което подаваният въздух може да достигне до всички части на помещението.
- Изберете място, където уредът няма да бъде повлиян от въздуха от външното тяло.
- Осигурете свободен достъп до входа и изхода за въздух, без препятствия.
- Изберете място с минимален шум и вибрации.
- Избягвайте места, където е възможно образуване, задържане или изтичане на запалими газове.
- Избягвайте зони с високочестотни съоръжения, като например апарати за заваряване и др.
- Не монтирайте уреда на места, където често се използват киселинни разтвори.
- Избягвайте места, където често се използват специални спрейове (напр. съдържащи сулфиди).
- Не монтирайте уреда върху музикални инструменти, телевизори, компютри или други ценни електроуреди.
- Не монтирайте уреда в близост до пожароизвестителни устройства - по време на работа топлият въздух от климатика може да предизвика фалшиво задействане на алармата.

Осигурете достатъчно пространство за монтаж и поддръжка

За удобна и безопасна работа при монтаж и обслужване се препоръчва да се осигури достатъчно разстояние между уреда и стените.

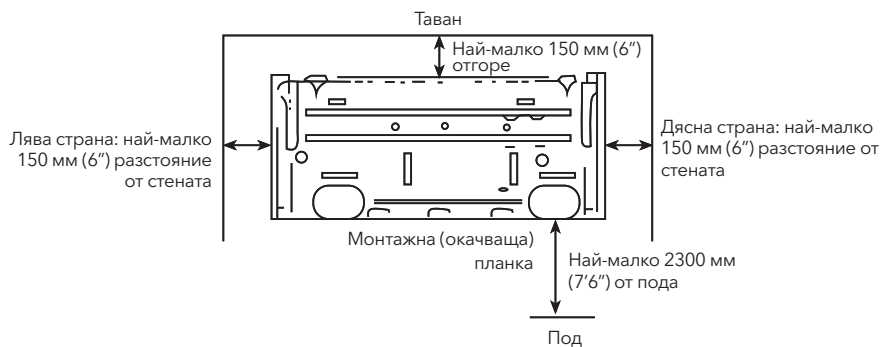

Внимание: Ако към климатика се монтират допълнителни функционални устройства, осигурете допълнително пространство за тях при планиране на монтажа.

Ограничения за височината между вътрешното и външното тяло

- Вътрешното или външното тяло може да бъде разположено по-високо, но разликата във височината трябва да отговаря на посочените изисквания.
- Стремете се да намалите огъването на тръбния път, за да се избегне възможно отрицателно влияние върху работата на уреда.

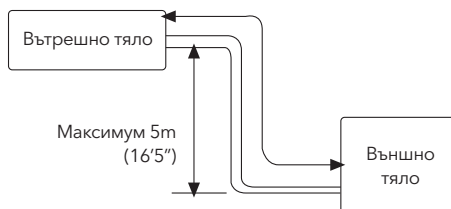

ИЗБОР НА МЯСТО ЗА МОНТАЖ НА ВЪНШНОТО ТЯЛО

- Монтирайте външното тяло на места, които могат да понесат теглото на уреда и няма да предизвикват силни вибрации или шум.
- Монтирайте уреда на места, защитени от дъжд и директно слънчево греење, и с добра вентилация.
- Уверете се, че шумът, генериран от уреда, няма да пречи на съседните помещения.
- Не монтирайте външното тяло върху неметална конструкция.
- Не монтирайте уреда на места, където може да има образуване, натрупване, застой или изтичане на запалими газове.
- Обърнете внимание на отвеждането на кондензната вода от основната плоча по време на работа.
- Избягвайте разполагането на уреда така, че изходът за въздух да бъде директно срещу вятъра.

Подробни изисквания за свободното пространство около външното тяло

1. Когато има препятствия над уреда

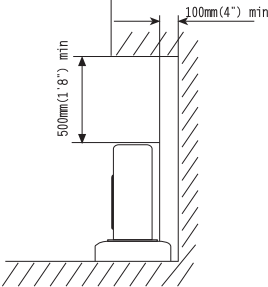

2. Когато предната страна (изходът за въздух) е свободна

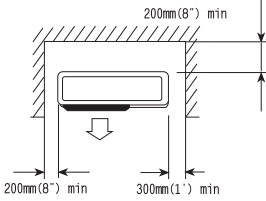

3. Когато има препятствия само отпред (изход за въздух)

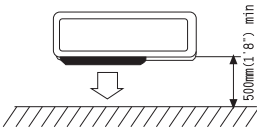

4. Когато има препятствия отпред и отзад

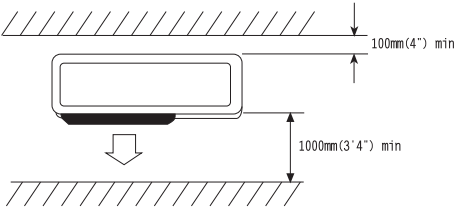

Пространство за поддръжка

Пространството за поддръжка трябва да бъде пред уреда, както е показано на схемата.

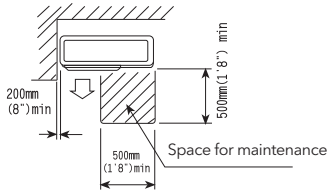

5. Когато има препятствия от всички страни (четири страни)
Ако има препятствия от всички страни, монтажът не е разрешен, дори ако горната страна е отворена.

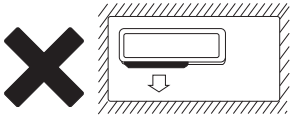

Най-малко две страни трябва да бъдат свободни.

МОНТАЖ НА ВЪТРЕШНОТО ТЯЛО

Тръбите могат да бъдат изведени в посоки 1, 2, 3, 4 и 5, както е показано на Фиг. 1.

Когато тръбите се извеждат в посоки 3, 4 или 5, трябва да се отвори жлеб за тръбите в основата на уреда.

1. Монтаж на стенната монтажна планка

Закрепете стенната монтажна планка здраво към стената с винтове. Уверете се, че планката е нивелирана правилно. Наклонена монтажна планка може да затрудни нормалното оттичане на кондензната вода.

2. Пробиване на отвор в стената

Пробийте отвор леко под монтажната планка. Диаметърът на отвора трябва да бъде 65 mm (2-3/5"), а външният край на отвора да бъде 5-10 mm (1/5"-2/5") по-нисък от вътрешния, за да се осигури нормално оттичане на кондензната вода.

Изрежете тръбата до необходимата дължина според дебелината на стената (5-35 mm (1/10"-1-2/5") по-дълга от дебелината на стената) и я поставете, както е показано на Фиг. 2.

3. Монтаж на дренажната тръба

Монтирайте тръбите на вътрешното тяло в съответствие с посоката на отвора в стената. Увийте плътно дренажната тръба и тръбите с изолационна лента.

Уверете се, че дренажната тръба е разположена под останалите тръби (Фиг. 3). Когато дренажната тръба преминава през вътрешността на помещението, при много висока влажност може да се образува конденз по повърхността ѝ.

4. Монтаж на вътрешното тяло

Прекарайте свързващите кабели, тръбите и дренажната тръба през отвора в стената. Окачете вътрешното тяло върху стенната монтажна планка, така че долните куки на уреда да съвпадат с куките на монтажната планка (Фиг. 4).

Фиг. 1

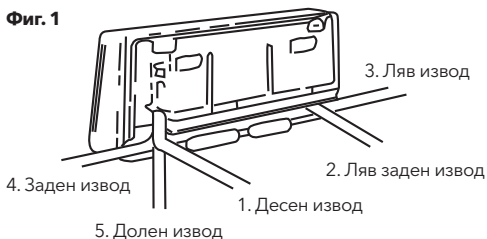

Фиг. 2

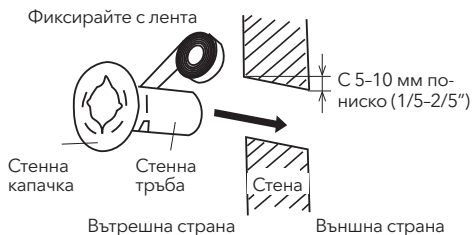

Фиг. 3



Фиг. 4

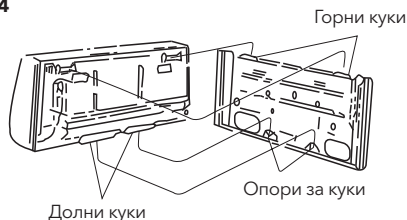

Проверки (Инспекция)

- Проверете дали горните и долните куки са здраво фиксирани.
- Проверете дали вътрешното тяло е правилно нивелирано.
- Дренажната тръба не трябва да се извива нагоре (Фиг. 5).
- Дренажната тръба трябва да бъде разположена в долната част на тръбния сноп (Фиг. 5).

Фиг. 5

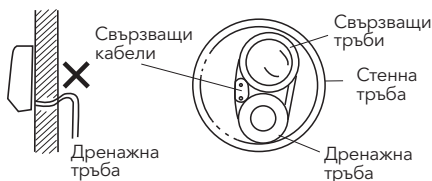

МОНТАЖ НА ВЪНШНОТО ТЯЛО

- По възможност транспортирайте уреда до мястото за монтаж в оригиналната му опаковка.
- Тъй като центърът на тежестта на уреда не съпада с монтажния център, при повдигане с въжета или колани трябва да се внимава особено.
- По време на транспортиране външното тяло не трябва да се накланя на повече от 45°. (Не съхранявайте уреда в хоризонтално положение.)
- Използвайте разпъващи болтове, за да закрепите монтажните конзоли към стената.
- Използвайте болтове и гайки, за да закрепите външното тяло здраво към конзолите и да го поддържате в хоризонтално положение.
- Ако външното тяло се монтира на стена или покрив, конзолите трябва да бъдат здраво фиксирани, за да издържат на земетресение или силен вятър.

Размери при монтаж на външни тела едно до друго

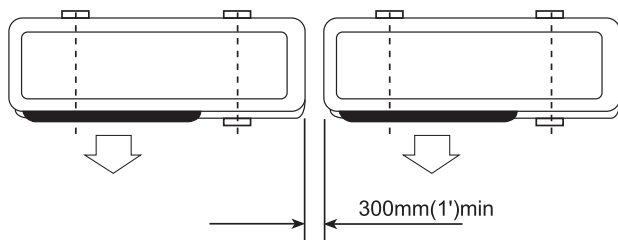

СВЪРЗВАНЕ НА ОБИКНОВЕНИ ТРЪБОПРОВОДИ И ОБЕЗВЪЗДУШАВАНЕ

Следващите процедури за свързване на стандартни тръбопроводи и обезвъздушаване са приложими само за модели без бързи съединители.

Свързване на обикновени тръбопроводи

Не допускайте прах, чужди частици, въздух или влага да навлязат в климатичната система. Обърнете специално внимание на свързването на тръбите към външното тяло. Стремете се тръбите да бъдат възможно най-къси и да се избягват резки огъвания. Използвайте подходящи гаечни ключове при свързване на тръбите, за да осигурите правилния момент на затягане (виж таблицата с моменти на затягане). Прекомерното затягане може да повреди връзките, а недостатъчното затягане може да доведе до изтичане на газ.

Таблица 1: Момент на затягане според използвания ключ

Външен диаметър на медната тръба	Момент на затягане	Усилен момент на затягане
Ø 6.35 (1/4")	160kgf.cm (63kgf.inch)	200kgf.cm (79kgf.inch)
Ø 9.52 (3/8")	300kgf.cm (118kgf.inch)	350kgf.cm (138kgf.inch)
Ø 12.7 (1/2")	500kgf.cm (197kgf.inch)	550kgf.cm (216kgf.inch)
Ø 15.88 (5/8")	750kgf.cm (295kgf.inch)	800kgf.cm (315kgf.inch)
Ø 19.05 (3/4")	1200kgf.cm (472kgf.inch)	1400kgf.cm (551kgf.inch)

Обезвъздушаване с вакуум помпа

1. Проверете дали тръбните връзки са правилно свързани. Свалете капачката на сервисния порт и свържете манометричния колектор и вакуум помпата към вентила за пълнене, както е показано на Фиг. 6.
2. Отворете вентила на ниското налягане на манометричния колектор и стартирайте вакуум помпата. Изпомпайте въздуха от тръбите, докато налягането падне под 1,5 mmHg. (Времето за вакуумиране е около 10 минути.) Когато се достигне желаното ниво на вакуум, затворете вентила за ниско налягане и изключете вакуум помпата.
3. Изключете сервисния маркуч и поставете плътно капачката на сервисния порт.
4. Свалете предпазните капачки и напълно отворете шпинделите на 2-пътния и 3-пътния вентил със сервисен ключ.
5. Затегнете предпазните капачки на 2-пътния и 3-пътния вентил, като използвате моментите на затягане от Таблица 1.

Съвети:

- Използвайте специална вакуум помпа за газ R32.
- Използвайте инструменти, подходящи за R32, като манометричен колектор, маркуч за зареждане или адаптер за вакуум помпа

Добавяне на охлаждащ газ

Добавянето на охлаждащ газ е необходимо, когато дължината на тръбния път надвишава 5 метра (16'5"). Тази операция може да се извършва само от квалифициран техник. За количеството допълнителен газ вижте Таблица 2 по-долу.

Таблица 2

(Модел R32) Допълнително количество охлаждащ газ	
Диаметър на течната тръба Ø6.35(1/4")	Диаметър на течната тръба: Ø9.52(3/8")
(дължина на тръбния път – 5 m) × 15 g или (дължина – 16 ft) × 0,15 oz	(дължина на тръбния път – 5 m) × 30 g или (дължина – 16 ft) × 0,30 oz

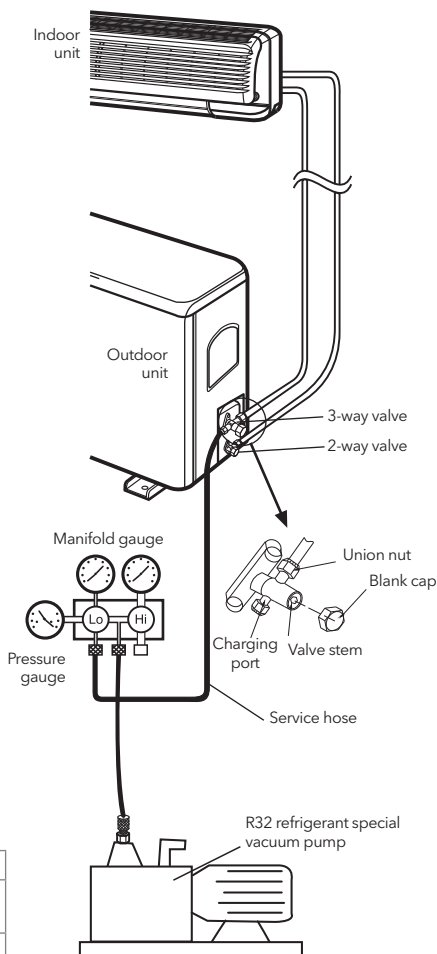
Фиг. 6

Проверка за изтичане на газ

След като тръбните връзки бъдат завършени, използвайте уред за откриване на течове или сапунен разтвор, за да проверите внимателно дали има изтичане по съединенията. Това е важна стъпка за гарантиране качеството на монтажа. При изтичане на охлаждащ газ незабавно проветрете помещението. При контакт на газа с открит пламък могат да се образуват токсични газове. Никога не докосвайте случайно изтичащ охлаждащ газ – това може да доведе до тежки измръзвания.

СВЪРЗВАНЕ НА ТРЪБОПРОВОДИТЕ ЗА СПЛИТ СИСТЕМА С БЪРЗИ СЪЕДИНИТЕЛИ (QUICK COUPLER)

Ако сте закупили климатик със сплит система с бързи съединители, следвайте описаната по-долу процедура за свързване на тръбите:

1. Свалете прахозащитните капачки от вътрешното и външното тяло, както и от свързващите тръби.
2. Подравнете съединителната гайка на тръбата със съответния конусен отвор на вътрешното или външното тяло и затегнете ръчно. След това затегнете с ключ, както е показано на Фиг. 7, като приложите момента на затягане от Таблица 1.

Фиг. 7

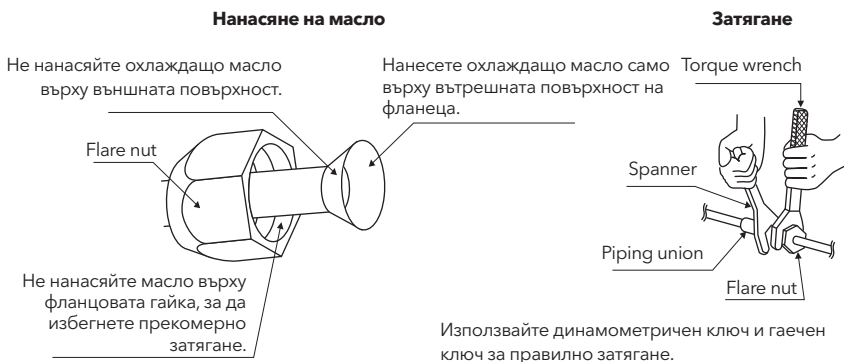

Съвет: Свързващият фланец не може да се използва повторно. След демонтаж отворът на фланеца трябва да бъде подновен.

Фиг. 8

3. Свалете двата капака на вентилите от външното тяло
4. С помощта на шестостенен ключ завъртете и напълно отворете капачите на двата вентила на външното тяло (Фиг. 8).
5. Накрая увийте термоизолационен материал около съединенията на вътрешното и външното тяло.

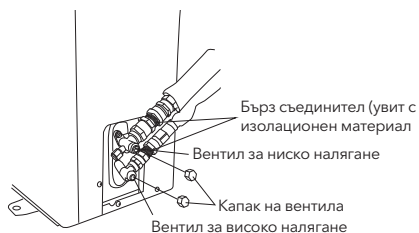

СВЪРЗВАНЕ НА ЗАХРАНВАЩИЯ КАБЕЛ

1. Свалете капака (чекмеджето) на външното тяло.
2. При модели без бърз съединител свържете захранващите и управляващите кабели от вътрешното тяло към съответните клеми на външното тяло съгласно електрическата схема и се уверете, че връзките са здраво закрепени (Фиг. 9).
3. Използвайте притискаща планка, за да фиксирате добре кабелите, след което монтирайте обратно капака.
4. Допълнителна стъпка: При някои модели за охлаждане и отопление е необходимо да свържете конектора на кабела от вътрешното тяло с конектора на кабела на външната сонда за размразяване, както е показано на Фиг. 10.

Фиг. 9

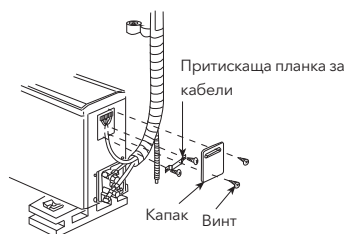

Фиг. 10

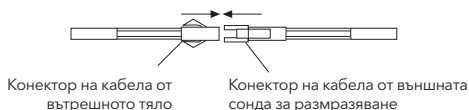

⚠ ЗАБЕЛЕЖКА

Не свързвайте кабелите неправилно, в противен случай може да възникнат електрически неизправности и дори повреда на уреда. Уредът трябва да бъде монтиран в съответствие с действащите електрически разпоредби. Ако захранващият кабел е повреден, той трябва да бъде заменен от производителя, негов оторизиран сервиз или друго квалифицирано лице, за да се избегне опасност. Щепселът трябва да бъде достъпен след монтажа. Ако моделът няма щепсел, в стационарното окабеляване трябва да се монтира прекъсвач, който осигурява разстояние между контактите най-малко 3 mm във всички полюси.

ФИНАЛНИ ДЕЙСТВИЯ

- Увийте тръбите с изолационна (етиленова) лента.
- Закрепете увитите тръби към външната стена с скоби.
- Запълнете всички отвори около тръбите и стенния отвор, за да предотвратите проникване на дъждовна вода.

ПРОБНО ПУСКАНЕ

- Свържете уреда към електрозахранването и проверете дали бутоните за избор на функции на дистанционното управление работят правилно.
- Проверете дали настройката на температурата и таймерът работят правилно.
- Проверете дали дренажът работи нормално.
- Проверете дали по време на работа няма необичаен шум или вибрации.
- Проверете дали няма изтичане на охлаждащ газ.

ПРАВИЛНО ЛИ Е МОНТИРАН УРЕДЪТ?

Подходящо място за монтаж

- Няма ли нещо, което да пречи на вентилацията или да възпрепятства работата пред вътрешното тяло? Не монтирайте уреда на места, където въздушният поток е ограничен.
- Възможно е изтичане на запалими газове.
- Избягвайте места, където се образуват маслени изпарения.
- В райони, където се отделят отровни или агресивни газове, или в крайбрежни зони със солен въздух, може да се появи корозия и неизправности. В такива случаи се консултирайте с дистрибутора.
- Вътрешното тяло и дистанционното управление трябва да бъдат разположени на разстояние най-малко 1 m (39 3/8") от телевизор или радио.
- Отведете кондензната вода от вътрешното тяло на място, където се оттича добре.

Обърнете внимание на работния шум

- При монтаж изберете място, което може да понесе теглото на уреда и не усилва шума или вибрациите.
- Работният шум се предава лесно. Ако уредът не е стабилно монтиран, могат да се появят вибрации. При необходимост използвайте виброизолационни подложки между уреда и монтажните елементи.
- Изберете място, където шумът от работата на уреда няма да пречи на околните.
- Предмети, разположени твърде близо до входа или изхода за въздух на външното тяло, могат да доведат до неизправности или повишен шум. Не оставяйте препятствия около входа и изхода за въздух.
- Ако по време на работа се чува необичаен шум, консултирайте се с дистрибутора.

Проверка и поддръжка

- В зависимост от условията на експлоатация и околната среда, след 3 до 5 години работа вътрешността на климатика може да се замърси, което води до влошена ефективност.
- Препоръчват се периодични проверки и поддръжка, освен редовното почистване. Така уредът може да се използва по-дълго и безпроблемно.
- За проверки и поддръжка се обръщайте към търговеца или към оторизиран сервиз. (Услугата е платена.)
- Препоръчва се проверка и поддръжка по време на сезоните, когато уредът не се използва.

ФУНКЦИИ ЗА САМОДИАГНОСТИКА

Нашата компания предоставя удобни услуги за клиентите. Климатикът е оборудван със система за самодиагностика, която показва информация за състоянието на уреда.

Информация за самопроверка	Светлинен код (мигаща индикация на лампата за работа)	Дигитален код / код на дисплея
Индикация за размразяване	Мига 1 път / 1 секунда	Мига код „dF“ или иконата за отопление
Защита против студен въздушен поток	Мига 1 път / 1 секунда	Вентилаторът не работи
Неизправност на датчика за стайна температура	Мига 1 път / 8 секунди	E2
Неизправност на датчика за температура на топлообменника	Мига 2 пъти / 8 секунди	E3
Грешка във външната обратна връзка	Мига 7 пъти / 8 секунди	E7
Неизправност на датчика за температура на външната тръба	Мига 4 пъти / 8 секунди	E1
Грешка в комуникацията (EEPROM)	Мига 6 пъти / 8 секунди	E6
Външната температура (за Северна Америка) е извън допустимия диапазон	Мига 1 път / 1 секунда	FF

ЗАБЕЛЕЖКА: Горепосочената информация за самодиагностика се прилага за повечето климатици, но някои модели могат да се различават. За подробности вижте Ръководството за потребителя или се свържете с търговеца или оторизиран сервиз.

ТАБЛИЦА С ГРЕШКИ ЗА ВЪТРЕШНОТО ТЯЛО

Нашата компания предоставя удобни услуги за клиентите. Климатикът е оборудван със система за самодиагностика, която показва информация за състоянието на уреда.

Описание на неизправността	Индикации за неизправности (вътрешно тяло)		
	Код	LED (Indoor unit without the nixitube)	
		Честота на мигане на лампата „Работа“	Лампата „Таймер“
Грешка в комуникацията между вътрешното и външното тяло	F1	1	Свети
Неизправност на датчика за стайна температура	F2	2	Свети
Неизправност на датчика за температура на топлообменника (вход, среда на тръбата, изход)	F3	3	Свети
Неизправност на вътрешния вентилатор	F4	4	Свети
Неизправност на външния модул	F5	5	Свети
Неизправност на датчика за външна температура	F6	6	Свети
Неизправност на датчика за температура на външния топлообменник	F7	7	Свети
Неизправност на датчика за температура на засмукване на компресора	F8	8	Свети
Неизправност на датчика за температура на нагнетяване на компресора	F9	9	Свети
Грешка в токовия или напреженовия датчик	FA	10	Свети
Неизправност в управлението на компресора	FC	11	Свети
Липсва фаза или грешна последователност на фазите	FD	12	Свети
Неизправност на DC мотора на външното тяло	FH	16	Свети

ЗАБЕЛЕЖКА: Горепосочената информация за самодиагностика се отнася за повечето климатици, но при някои модели може да има разлики. За повече информация вижте Ръководството за потребителя или се свържете с търговеца или оторизиран сервиз.

ИНСТРУКЦИИ ЗА МОНТАЖ НА БЪРЗ СЪЕДИНИТЕЛ

Този лист съдържа само изискванията за монтаж на неръждаема тръба с бърз съединител. За останалите монтажни изисквания вижте Ръководството за монтаж, предоставено с уреда.

- За разширяване и свързване на тръбите следвайте правилната посока, показана в чертежите.
- Уверете се, че тръбите имат достатъчна дължина, преди да започнете монтажа на неръждаемата тръба.
- Позицията на огъване на тръбата не трябва да бъде близо до мястото на заваряване на двата края на тръбата и зоната на пробиване.
- Бъдете внимателни при монтажа на неръждаемата тръба, тъй като свързващите тръби са меки и могат лесно да се огънат или разтегнат.
- Минималният радиус на огъване е както следва:

Неръждаема мека тръба	Модел	Минимален радиус на огъване
φ 8	21, 25	80 (mm)
φ 10	35	100 (mm)
φ 13	51	115 (mm)

РЪКОВОДСТВО ЗА МОНТАЖ

За да се запази допустимият радиус на огъване, разпъвайте меките тръби вертикално от опаковката.			Не разпъвайте само едната страна на опакованите меки тръби.
Използвайте полукръгла ролка, за да се спазва допустимият радиус на огъване.			Много силно огъване може да повреди тръбите.
Използвайте въртящо колело за огъване, за да избегнете неправилно огъване.			Прекалено дългите меки тръби могат да доведат до неравномерно огъване.
Използвайте твърдо коляно, за да се запази правилният радиус на огъване по време на работа.			Твърде малък радиус на огъване ще повреди меката тръба.
По време на монтажа винаги спазвайте минималния радиус на огъване.			Късите меки тръби често се огъват под допустимия радиус - това не е позволено.

Препоръка на производителя Настройте дължината на тръбния път според таблицата по-долу:

Дължина на свързващата тръба	Добавяне / намаляване на газ		Количество газ за уреда
	CC ≤ 12000BTU	намалете с 15g/m	
<3M (9,8ft)	CC ≥ 18000BTU	намалете с 25g/m	Според модела
	Не е необходимо		Според модела
3-5M (9,8-16,4ft)	Не е необходимо		Според модела
5-15M (16,4-49,2ft)	CC ≤ 12000BTU	добавете 15g/m	Според модела
	CC ≥ 18000BTU	добавете 25g/m	Според модела

Ръководството за потребителя на Smart WiFi приложението може да бъде намерено на следния адрес:
<https://tesla.info/wp-content/uploads/pdf/TeslaTCWiFiapp.pdf>





Официален вносител и лице предоставящо
търговската гаранция:

КОМТРЕЙД ДИТРИБУЦИЯ ЕООД.
бул. Ал. Стамболийски № 84
1303 София, България

ГАРАНЦИОННА КАРТА



Сериен номер

Serial No.

Дата на закупуване

Purchase Date:

Фактура №, дата

Купувач

Customer:

Телефон на купувача

Customer's Phone No.:

Адрес на купувача

Customer's Address:

Продавач

Dealer's Name:

Адрес и тел.номер на продавача

Dealer's Address and tel. №

Подпис на клиента

Customer's Signature:

Печат и подпис на продавача

Dealer's Signature & Stamp

Гаранцията покрива дефекти възникнали по време на гаранционния срок от 36/тридесет и шест/ месеца.

конструиран продукта и е използван съгласно имструкциите за експолатация. При всички случаи, ако продукта е закупен с фактура на името на търговца по смисъла на Търговския закон или на юридическо лице, се счита, че същия се използва за цели - различни от Гаранцията е валидна само при предоставяне на издадената при покупката на продукта касова бележка или платежно нареждане и/или фактура и настоящата гаранционна карта. Гаранционната карта да е попълнена четливо и да съдържа всеки един от изброените реквизити, без изключение, а именно име и печат на продавача, сериен номер и дата на покупка на продукта, подпис на купувача.

ВНИМАНИЕ! Подправени, неправилно или непълно попълнени гаранционни карти, както и гаранционни карти, в които има задрасквания и/или поправки са невалидни!

Предявяване на рекламация: Рекламации по настоящата гаранционна карта се предявяват всеки работен ден пред оторизиран сервиз на TESLA за България.

Гаранционни условия:

1. Гаранционният срок започва да тече от датата на закупуване на продукта. В случай , че датата на закупуване на продукта, отбелязана в гаранционната карта е различна от тази – обелязана в издадената при покупката касова бележка/фактура, за валидна се счита датата обелязана на касовата бележка/фактурата.
2. Отказ от гаранционно обслужване. Гаранционното обслужване може да бъде отказано в следните случаи:
 - 2.1 Механични удари • когато по корпуса на продукта има следи от махнични наранявания и продукта не работи въобще или не работи коректно. Наличието на такъв проблем означава, че продукта е бил експлоатиран неправилно и по тази причина гаранцията отпада.
 - Механични счупвани , вътре в самият апарат. • Когато дисплеят е разбит, надран,одраскан, има следи от резки по него • Както и конкретни случай като: счулен капак, счулен зъб на капака, или към прилежащия корпус, счупени или изкъртени копчета .
 - 2.2 Пренапрежение, токов удар , обърнат поляритет Гаранцията на телевизори TESLA отпада и в случаите на пренапрежение, токов удар, обърнат поляритет от захранващото устройство или бартери, както и дефект в следствие на електрическа потенциална разлика при включване към други устройства, като комютър, телевизор и други устройства.
 - 2.3 При маханичен натиск или удар, т.е. неправилна експолатация на апарата, поради което гаранцията отпада
 - 2.4 Софтуер/фърмуер. Дефекти в следствие на смяна на софтуер, фърмуер, софтуерен ъпгрейд , неоторизирана редакция на софтуер или вируси
 - 2.5 Относно износени в процеса на обичайната употреба на продукта компоненти, например: пластмасови панели, пластмасови компоненти, облицовки, промяна на цвета на корпуса или отделните елементи и др.
 - 2.6 Относно незначителни повреди, включително , но не само: надрасквания, напуквания, изтърквания, промяна на цвета на рзлични части и др.
 - 2.7 Когато на са спазени указанията за съхранение и експлоатация на продукта
 - 2.8 Когато има несъответствие между данните в гаранционната карта и / или касовата бележка / фактурара и самият продукт или когато върху табелката със серийния номер на продукта са налице задрасквания и/ или поправкикакто и когато бърху табелката със серийния номер на продукта са налице здрасквания и/или поправки, както и когато табелката е била отстранена или заменена по какъвто и да е начин
 - 2.9 Когато е правен опит за ремонт, монтаж, демонтаж, модификация, включително софтуерен ъпдейт от страна на потребителя или от неупълномощени за целта лица.
 - 2.10 Когато повредата е причиненана виновно.
 - 2.11 В безплатното гаранционно обслужване не влизат подаръците към продукта, батерията и всички аксесоари
 - 2.12 Потребителят носи сам отговорността за запазването на файлове с данни и/или настройките. Търговецът, производителят или сервизът не носят отговорност за загуби или щети причинени от загуба или повреда на данни

3. В случаите на замяна на части, възли или датайли, дефектните такива остават собственост на сервиза и се взимат от сервизният работник за отчетност. При безплатен гаранционен ремонт, сервизът не е длъжен да предоставя информация какво е ремонтирал или какви резервни части е заменил.
 4. Гаранционният срок не тече по време на престоя на продукта в сервиза
- 5. ВАЖНО!!! При всички случаи срокът за ремонт започва да тече от датата на предоставяне на продукта обект на рекламация.**
6. В случай, че след извършването на диагностиката бъде установено, че продукта отговаря на валидната за него техническа спецификация/не е налице дефект/ или че причината за установен дефект е неспазване на гаранционните условия, купувачът /потребителят/ дължи такса за извършената диагностика съобразно утвърдения от страна на сервиза ценоразпис, както и възстановяване на направените разходи за куриерски услуги от страна на сервиза, ако има такива.
 7. Тази гаранция е валидна само на територията на Република България
 8. Тази гаранция е допълнение и не ограничава правата на потребителя съобразно Българското законодателство.

Независимо от търговската гаранция, за всеки потребител е налице законова гаранция, при която продавачът отговаря за липсата на съответствие на стоките с договора за продажба. Потребителят има правни средства за защита срещу продавача, които не са свързани с разходи за него, като търговската гаранция не засяга тези средства за защита на потребителя.

Информация за правните средства за защита на потребителите съгласно чл. 33-37 от Закона за предоставяне на цифрово съдържание и цифрови услуги и за продажба на стоки:

Чл. 33. (1) Когато стоките не отговарят на индивидуалните изисквания за съответствие с договора, на обективните изисквания за съответствие и на изискванията за монтиране или инсталиране на стоките, потребителят има право:

1. да предяви рекламация, като поиска от продавача да приведе стоката в съответствие;
 2. да получи пропорционално намаляване на цената;
 3. да развали договора.
- (2) В случаите по ал. 1, т. 1 потребителят може да избере между ремонт или замяна на стоката, освен ако това се окаже невъзможно или би довело до непропорционално големи разходи за продавача, като се вземат предвид всички обстоятелства към конкретния случай, включително:
1. стойността, която би имала стоката, ако нямаше липса на съответствие;
 2. значимостта на несъответствието, и
 3. възможността да бъде предоставено другото средство за защита на потребителя без значително неудобство за потребителя.
- (3) Продавачът може да откаже да приведе стоката в съответствие, ако ремонтът и замяната са невъзможни или ако биха довели до непропорционално големи разходи за него, като се вземат предвид всички обстоятелства, включително тези по ал. 2, т. 1 и 2.
- (4) Потребителят има право на пропорционално намаляване на цената или да развали договора за продажба в следните случаи:
1. продавачът не е извършил ремонт или замяна на стоката съгласно чл. 34, ал. 1 и 2 или, когато е приложил, не е извършил ремонт или замяна съгласно чл. 34, ал. 3 и ал. 4 или продавачът е отказал да приведе стоката в съответствие съгласно ал. 3;
 2. появи се несъответствие въпреки предприетите от продавача действия за привеждане на стоката в съответствие; при несъответствие на стоки с дълготрайна употреба и на стоки, съдържащи цифрови елементи, продавачът има право да направи втори опит за привеждане на стоката в съответствие в рамките на срока на гаранцията по чл. 31;
 3. несъответствието е толкова сериозно, че оправдава незабавно намаляване на цената или разваляне на договора за продажба, или
 4. продавачът е заявил или от обстоятелствата е ясно, че продавачът няма да приведе стоката в съответствие в разумен срок или без значително неудобство за потребителя.
- (5) Потребителят няма право да развали договора, ако несъответствието е незначително. Тежестта на доказване за това дали несъответствието е незначително се носи от продавача.
- (6) Потребителят има право да откаже плащането на оставаща част от цената или на част

от цената, докато продавачът не изпълни своите задължения за привеждане на стоката в съответствие.

Чл. 34. (1) Ремонтът или замяната на стоките се извършва безплатно в рамките на разумен срок, считано от уведомяването на продавача от потребителя за несъответствието и без значително неудобство за потребителя, като се вземат предвид естеството на стоките и целта, за която са били необходими на потребителя.

(2) За стоки, различни от стоките, съдържащи цифрови елементи, ремонтът или замяната на стоките се извършва безплатно в рамките на един месец, считано от уведомяването на продавача от потребителя за несъответствието и без значително неудобство за потребителя, като се вземат предвид естеството на стоките и целта, за която са били необходими на потребителя.

(3) Когато несъответствието се отстранява чрез ремонт или замяна на стоките, потребителят предоставя стоките на разположение на продавача. При замяна на стоките продавачът взема заменените стоки обратно от потребителя за своя сметка.

(4) Когато извършването на ремонт изисква демонтирането на стоките, които са били инсталирани съобразно тяхното естество и цел, преди да се появи несъответствието, или когато тези стоки трябва да бъдат заменени, задължението на продавача да ремонтира или да замени стоките включва демонтирането на стоките, които не съответстват, и инсталирането на заместващите стоки или на ремонтираните стоки, или поемане на разходите за демонтиране и инсталиране на стоките.

(5) Потребителят не дължи заплащане за обичайната употреба на заменените стоки за времето преди тяхната замяна.

Чл. 35. Намалването на цената е пропорционално на разликата между стойността на получените от потребителя стоки и стойността, която биха имали стоките, ако нямаше липса на съответствие.

Чл. 36. (1) Потребителят упражнява правото си да развали договора чрез заявление до продавача, с което го уведомява за решението си да развали договора за продажба.

(2) Когато несъответствието се отнася само за някои от стоките, доставени съгласно договора за продажба, и е налице основание за разваляне на договора съгласно чл. 33, потребителят има право да развали договора за продажба само по отношение на тези стоки, които не съответстват, както и по отношение на всички други стоки, които е придобил заедно със стоките, които не съответстват, ако не може разумно да се очаква, че потребителят ще се съгласи да запази само стоките, които съответстват.

(3) Когато потребителят развали договора за продажба изцяло или частично само по отношение на някои от доставените съгласно договора за продажба стоки, потребителят връща тези стоки на продавача без неоправдано забавяне и не по-късно от 14 дни, считано от датата, на която потребителят е уведомил продавача за решението си да развали договора за продажба. Крайният срок се смята за спазен, ако потребителят е върнал или изпратил стоките обратно на продавача преди изтичането на 14-дневния срок. Всички разходи за връщане на стоките, в т.ч. експедиране на стоките, са за сметка на продавача.

(4) Продавачът възстановява на потребителя заплатената цена за стоките след тяхното получаване или при представяне на доказателство от потребителя за тяхното изпращане на продавача. Продавачът е длъжен да възстанови получените суми, като използва същото платежно средство, използвано от потребителя при първоначалната трансакция, освен ако потребителят е изразил изричното си съгласие за използване на друго платежно средство и при условие че това не е свързано с разходи за потребителя.

Чл. 37. (1) Потребителят може да упражни правата си по този раздел, както следва:

1. за стоки, различни от стоки, съдържащи цифрови елементи, в срок до две години, считано от доставянето на стоката;

2. за стоки, съдържащи цифрови елементи, когато договорът за продажба предвижда еднократно предоставяне на цифрово съдържание или цифрова услуга, независимо от това дали несъответствието се дължи на физическите или цифровите елементи на стоката, в срок до две години, считано от доставянето на стоката и предоставянето на цифровото съдържание

или цифровата услуга или в рамките на периода от време, посочен в чл. 31, ал. 1 и 2, без да се възпрепятства прилагането на чл. 28, ал. 3, т. 1;

3. за стоки, съдържащи цифрови елементи, когато договорът за продажба предвижда непрекъснато предоставяне на цифрово съдържание или цифрова услуга за определен период от време, независимо от това дали несъответствието се дължи на физическите или цифровите елементи на стоката, в срок до две години, считано от доставянето на стоката и от започването на непрекъснато предоставяне на цифровото съдържание или цифровата услуга;

4. за стоки, съдържащи цифрови елементи, когато договорът за продажба предвижда непрекъснато предоставяне на цифрово съдържание или цифрова услуга за период, по-дълъг от две години, и несъответствието се дължи на цифровите елементи на стоката, потребителят може да упражни правата си по този раздел в рамките на срока на действие на договора.

(2) Срокът по ал. 1 спира да тече през времето, необходимо за извършване на ремонт или замяна на стоката.

(3) Упражняването на правото на потребителя по ал. 1 не е обвързано с други срокове за предявяване на иск, различни от тези по ал.

ОТОРИЗИРАН СЕРВИЗ

България сервиз груп

Гр. Варна, бул. "3-ти март" №36

Обслужване на клиенти Централен сервиз:

0700 10 218,088 22 66 900

office@bgs.bg

www.servicebg.net

ГАРАНЦИОННИ РЕМОНТИ

ДАТА НА ПРИЕМАНЕ
КОМЕНТАРИ
ДАТА НА ПРЕДАВАНЕ

Печат и подпис на сервиза.....

ДАТА НА ПРИЕМАНЕ
КОМЕНТАРИ
ДАТА НА ПРЕДАВАНЕ

Печат и подпис на сервиза.....

ДАТА НА ПРИЕМАНЕ
КОМЕНТАРИ
ДАТА НА ПРЕДАВАНЕ

Печат и подпис на сервиза.....

ДАТА НА ПРИЕМАНЕ
КОМЕНТАРИ
ДАТА НА ПРЕДАВАНЕ

Печат и подпис на сервиза.....

Τα κλιματιστικά είναι αντικείμενα μεγάλης αξίας. Για τη διασφάλιση των νομίμων δικαιωμάτων και συμφερόντων σας, θα πρέπει να αναθέσετε την εγκατάσταση σε επαγγελματίες τεχνικούς.

Αυτές οι Οδηγίες Χρήσης αποτελούν τη γενική έκδοση για τα μοντέλα κλιματιστικών επιτοίχιας εγκατάστασης που κατασκευάζονται από την εταιρεία μας. Η όψη της μονάδας που αγοράσατε ενδέχεται να διαφέρει ελαφρώς απ' αυτή που περιγράφεται σ' αυτές τις οδηγίες, αλλά αυτό το γεγονός δεν επηρεάζει αρνητικά την ορθή λειτουργία και χρήση της συσκευής. Παρακαλούμε να διαβάσετε προσεκτικά τις ενότητες που αντιστοιχούν στο μοντέλο που αγοράσατε και φυλάξτε τις Οδηγίες Χρήσης, ώστε να μπορείτε να ανατρέξετε σ' αυτές μελλοντικά.

Σημείωση: Όλες οι εικόνες σ' αυτές τις Οδηγίες Χρήσης χρησιμοποιούνται μόνο ενδεικτικά. Το κλιματιστικό σας ενδέχεται να είναι ελαφρώς διαφορετικό. Ως κριτήριο θα πρέπει να λαμβάνετε το προϊόν. Αυτές οι οδηγίες ενδέχεται να αλλάξουν χωρίς προειδοποίηση, με γνώμονα τη βελτίωσή τους.



Αυτό το προϊόν περιέχει φθοριούχα αέρια που επηρεάζουν το φαινόμενο του θερμοκηπίου.

Η διαρροή ψυκτικού επηρεάζει αρνητικά το περιβάλλον. Ψυκτικό με χαμηλότερο δυναμικό υπερθέρμανσης του πλανήτη (GWP) συμβάλει λιγότερο στην υπερθέρμανση του πλανήτη σε σχέση με ψυκτικό με υψηλότερο GWP, σε περίπτωση που διαρρεύσουν στην ατμόσφαιρα. Αυτή η συσκευή περιέχει ψυκτικό υγρό με GWP ίσο με [675]. Αυτό σημαίνει ότι εάν 1 κιλό αυτού του ψυκτικού υγρού διαρρεύσει στην ατμόσφαιρα, η επίδραση στην υπερθέρμανση του πλανήτη θα είναι [675] φορές μεγαλύτερη σε σχέση με 1 κιλό CO₂, σε χρονικό διάστημα 100 ετών. Ποτέ μην προσπαθείτε να παρέμβετε μόνοι σας στο κύκλωμα ψυκτικού ή να αποσυρναρμολογήσετε μόνοι σας το προϊόν. Θα πρέπει να επικοινωνείτε με επαγγελματίες.



Σωστή διάθεση αυτού του προϊόντος



Αυτή η σήμανση υποδεικνύει ότι αυτό το προϊόν δεν πρέπει να απορρίπτεται μαζί με άλλα οικιακά απόβλητα σε ολόκληρη την ΕΕ. Για να αποτρέψετε πιθανές αρνητικές επιπτώσεις στο περιβάλλον ή τη δημόσια υγεία από την ανεξέλεγκτη απόρριψη αποβλήτων, ανακυκλώστε το υπεύθυνα για να προωθήσετε τη βιώσιμη επαναχρησιμοποίηση των υλικών πόρων. Για να επιστρέψετε τη χρησιμοποιημένη συσκευή σας, χρησιμοποιήστε τα συστήματα επιστροφής και συλλογής ή επικοινωνήστε με το κατάστημα από το οποίο αγοράσατε το προϊόν. Εκείνοι μπορούν να αποστείλουν αυτό το προϊόν για περιβαλλοντικά ασφαλή ανακύκλωση.









ΠΡΟΕΙΔΟΠΟΙΗΣΗ

Αυτό το κλιματιστικό χρησιμοποιεί εύφλεκτο ψυκτικό R32.

Σημειώσεις: Τα κλιματιστικά με ψυκτικό R32, σε περίπτωση λανθασμένης διαχείρισης, μπορεί να προκαλέσουν σοβαρό τραυματισμό στο ανθρώπινο σώμα ή στα γύρω αντικείμενα.

- Η συσκευή πρέπει να εγκαθίσταται, να λειτουργεί και να αποθηκεύεται σε δωμάτια με επιφάνεια μεγαλύτερη από 4m².
- Η συσκευή δεν πρέπει να εγκαθίσταται σε μη καλά αεριζόμενο χώρο, εφόσον αυτός ο χώρος είναι μικρότερος από 4m².
- Δεν θα πρέπει να χρησιμοποιηθούν περισσότερα από 1,7 κιλά για την πλήρωση του ψυκτικού.
- Μην χρησιμοποιείτε διάφορα μέσα για να επιταχύνετε τη διαδικασία απόψυξης ή του καθαρισμού, με εξαίρεση αυτά που συνιστώνται από τον κατασκευαστή.
- Μην τρυπήσετε ή βλάτε φωτιά στο κλιματιστικό και θα πρέπει να ελέγξετε τον αγωγό ψυκτικού για τυχόν φθορές.
- Η συσκευή πρέπει να αποθηκεύεται σε δωμάτιο στο οποίο να μην υπάρχουν πηγές ανάφλεξης που λειτουργούν συνεχόμενα (για παράδειγμα: ακάλυπτες εστίες φωτιάς, συσκευές θέρμανσης μέσω αερίου σε λειτουργία ή ηλεκτρικά θερμαντικά σώματα).
- Να έχετε υπόψη σας ότι το ψυκτικό μέσο μπορεί να είναι άοσμο.
- Το σημείο αποθήκευσης του κλιματιστικού θα πρέπει να είναι τέτοιο που να αποτρέπει μηχανικές βλάβες που ενδέχεται να προκληθούν από ατυχήματα.
- Η συντήρηση ή η επισκευή των κλιματιστικών που χρησιμοποιούν ψυκτικό R32 πρέπει να πραγματοποιείται μετά από έλεγχο ασφαλείας για την ελαχιστοποίηση του κινδύνου ατυχημάτων.
- Θα πρέπει να τοποθετηθεί κάλυμμα στη βαλβίδα διακοπής του κλιματιστικού.
- Παρακαλούμε να διαβάσετε προσεκτικά αυτές τις οδηγίες πριν από την εγκατάσταση, τη χρήση και τη συντήρηση.

Σύμβολο	Σημείωση	Επεξήγηση
	ΠΡΟΕΙΔΟΠΟΙΗΣΗ	Αυτό το σύμβολο υποδεικνύει ότι αυτή η συσκευή χρησιμοποιεί εύφλεκτο ψυκτικό. Εάν το ψυκτικό διαρρεύσει και εκτεθεί σε εξωτερική πηγή ανάφλεξης, υπάρχει κίνδυνος πυρκαγιάς.
	ΠΡΟΕΙΔΟΠΟΙΗΣΗ	Αυτό το σύμβολο υποδεικνύει ότι αυτή η συσκευή χρησιμοποιεί υλικό χαμηλής ταχύτητας καύσης. (IEC 60335-2-40:2018)
 Προσοχή: Κίνδυνος πυρκαγιάς	ΠΡΟΕΙΔΟΠΟΙΗΣΗ	Αυτό το σύμβολο υποδεικνύει ότι αυτή η συσκευή χρησιμοποιεί εύφλεκτο ψυκτικό. Εάν το ψυκτικό διαρρεύσει και εκτεθεί σε εξωτερική πηγή ανάφλεξης, υπάρχει κίνδυνος πυρκαγιάς. (IEC 60335-2-40:2022)
	ΠΡΟΣΟΧΗ	Αυτό το σύμβολο υποδεικνύει ότι θα πρέπει να διαβάσετε προσεκτικά αυτές τις οδηγίες χρήσης.
	ΠΡΟΣΟΧΗ	Αυτό το σύμβολο υποδεικνύει ότι το προσωπικό συντήρησης πρέπει να χειρίζεται αυτόν τον εξοπλισμό ανατρέχοντας στις οδηγίες εγκατάστασης.
	ΠΡΟΣΟΧΗ	Αυτό το σύμβολο υποδεικνύει ότι υπάρχουν διαθέσιμες πληροφορίες, όπως οι οδηγίες χρήσης ή οι οδηγίες εγκατάστασης.

ΠΡΟΕΙΔΟΠΟΙΗΣΕΙΣ ΑΣΦΑΛΕΙΑΣ

Διαβάστε τις προειδοποιήσεις ασφαλείας πριν από τη χρήση και την εγκατάσταση

Λανθασμένη εγκατάσταση λόγω αγνόησης των οδηγιών μπορεί να προκαλέσει σοβαρές ζημιές ή τραυματισμούς. Η σοβαρότητα των πιθανών ζημιών ή τραυματισμών ταξινομείται είτε ως ΠΡΟΕΙΔΟΠΟΙΗΣΗ είτε ως ΠΡΟΣΟΧΗ.



ΠΡΟΕΙΔΟΠΟΙΗΣΗ!

Η αποτυχία τήρησης αυτών των οδηγιών μπορεί να οδηγήσει σε τραυματισμό ή απώλεια ζωής.



ΠΡΟΣΟΧΗ!

Η αποτυχία τήρησης αυτών των οδηγιών μπορεί να οδηγήσει σε υλικές ζημιές ή τραυματισμό, που μπορεί να είναι σοβαρά, ανάλογα με τις περιστάσεις.



ΠΡΟΕΙΔΟΠΟΙΗΣΗ

- Αυτή η συσκευή μπορεί να χρησιμοποιηθεί από παιδιά ηλικίας 8 ετών και άνω καθώς και από άτομα με μειωμένες σωματικές, αισθητηριακές ή νοητικές ικανότητες ή έλλειψη εμπειρίας και γνώσεων, εφόσον υπάρχει επίβλεψη ή έχουν δοθεί οδηγίες σχετικά με τη χρήση της συσκευής με ασφαλή τρόπο και κατανοούν τους σχετικούς κινδύνους. Τα παιδιά δεν πρέπει να παίζουν με τη συσκευή. Ο καθαρισμός και η συντήρηση εκ μέρους του χρήστη δεν πρέπει να γίνονται από παιδιά χωρίς επίβλεψη (απαιτήσεις του προτύπου EN).
- Αυτή η συσκευή δεν προορίζεται για χρήση από άτομα (συμπεριλαμβανομένων των παιδιών) με μειωμένες σωματικές, αισθητηριακές ή νοητικές ικανότητες ή έλλειψη εμπειρίας και γνώσεων, εκτός εάν υπάρχει επίβλεψη ή τους έχουν δοθεί οδηγίες σχετικά με τη χρήση της συσκευής από άτομο υπεύθυνο για την ασφάλειά τους. Τα παιδιά πρέπει να επιβλέπονται για να είναι βέβαιο ότι δεν παίζουν με τη συσκευή (απαιτήσεις του προτύπου IEC).

ΠΡΟΕΙΔΟΠΟΙΗΣΗ (Για τη χρήση του προϊόντος)

- Εάν προκύψει κάποια ασυνήθιστη κατάσταση (όπως π.χ. μυρωδιά καμένου), απενεργοποιήστε αμέσως τη μονάδα και αποσυνδέστε την από την παροχή ρεύματος. Καλέστε τον αντιπρόσωπο για οδηγίες σχετικά με την αποφυγή ηλεκτροπληξίας, πυρκαγιάς ή τραυματισμού.
- Μην βάζετε τα δάχτυλα σας, ράβδους ή άλλα αντικείμενα στην είσοδο ή την έξοδο αέρα. Σε αντίθετη περίπτωση μπορεί να προκληθεί τραυματισμός, καθώς ο ανεμιστήρας περιστρέφεται με υψηλές ταχύτητες.
- Μην χρησιμοποιείτε εύφλεκτα σπρέι όπως λακ μαλλιών, σπρέι λάκας ή χρώματα σε σπρέι κοντά στη μονάδα. Σε αντίθετη περίπτωση μπορεί να προκληθεί πυρκαγιά ή έκρηξη.
- Μην χρησιμοποιείτε το κλιματιστικό κοντά ή γύρω από εύφλεκτα αέρια. Τα εκπεμπόμενα αέρια μπορεί να συσσωρευτούν γύρω από τη μονάδα και να προκληθεί έκρηξη.
- Μην χρησιμοποιείτε το κλιματιστικό σας σε υγρά δωμάτια, όπως μπάνια ή πλυσταριά. Η υπερβολική έκθεση σε νερό μπορεί να προκαλέσει βραχυκύκλωμα στα ηλεκτρικά εξαρτήματα.
- Μην εκθέτετε το σώμα σας απευθείας στον ψυχρό αέρα του κλιματιστικού για παρατεταμένο χρονικό διάστημα.
- Μην αφήνετε τα παιδιά να παίξουν με το κλιματιστικό. Θα πρέπει να υπάρχει επίβλεψη των παιδιών όταν βρίσκονται κοντά στο κλιματιστικό.
- Εάν το κλιματιστικό χρησιμοποιείται κοντά σε καυστήρες ή άλλες συσκευές θέρμανσης, θα πρέπει να αερίζετε καλά το χώρο για να αποφύγετε έλλειψη οξυγόνου.
- Σε ορισμένα περιβάλλοντα χρήσης, όπως κουζίνες, αίθουσες διακομιστών κ.λπ., συνιστάται η χρήση ειδικά σχεδιασμένων μονάδων κλιματισμού.
- Απενεργοποιήστε τη συσκευή και αποσυνδέστε την από το ρεύμα πριν από τον καθαρισμό. Σε αντίθετη περίπτωση, μπορεί να προκληθεί ηλεκτροπληξία.
- Μην καθαρίζετε το κλιματιστικό χρησιμοποιώντας μεγάλες ποσότητες νερού.
- Μην καθαρίζετε το κλιματιστικό χρησιμοποιώντας εύφλεκτα καθαριστικά. Τα εύφλεκτα καθαριστικά μπορεί να προκαλέσουν πυρκαγιά ή παραμόρφωση.

ΠΡΟΣΟΧΗ (Για τη χρήση του προϊόντος)

- Απενεργοποιήστε το κλιματιστικό και αποσυνδέστε την παροχή ρεύματος εάν δεν πρόκειται να το χρησιμοποιήσετε για μεγάλο χρονικό διάστημα.
- Απενεργοποιήστε και αποσυνδέστε τη μονάδα από την πρίζα κατά τη διάρκεια καταιγίδων.
- Βεβαιωθείτε ότι το νερό που παράγεται από τους υδρατμούς αποστραγγίζει ανεμπόδιστα από τη μονάδα.
- Μην χρησιμοποιείτε το κλιματιστικό με βρεγμένα χέρια. Σε αντίθετη περίπτωση μπορεί να προκληθεί ηλεκτροπληξία.
- Μην χρησιμοποιείτε τη συσκευή για κανέναν άλλο σκοπό εκτός από την προβλεπόμενη χρήση της.
- Μην ανεβαίνετε ή τοποθετείτε αντικείμενα πάνω στην εξωτερική μονάδα.
- Μην αφήνετε το κλιματιστικό να λειτουργεί για μεγάλα χρονικά διαστήματα ενώ έχετε ανοικτές τις πόρτες ή τα παράθυρα, ή εάν η υγρασία είναι πολύ υψηλή.
- Μην τοποθετείτε, κρεμάτε ή στοιβάζετε αντικείμενα πάνω στο κλιματιστικό. Σε αντίθετη περίπτωση μπορεί να προκληθεί πτώση της μονάδας του κλιματιστικού, με συνεπακόλουθα ατυχήματα ή τραυματισμούς.

ΠΡΟΕΙΔΟΠΟΙΗΣΗ (Ηλεκτρισμός)

- Να χρησιμοποιείτε μόνο το καθορισμένο καλώδιο ρεύματος. Εάν το καλώδιο ρεύματος είναι κατεστραμμένο, θα πρέπει να αντικατασταθεί από τον κατασκευαστή, τον αντιπρόσωπο σέρβις του ή από παρόμοια εξειδικευμένα άτομα για την αποφυγή κινδύνων.
- Να διατηρείτε το φως ρεύματος καθαρό. Να αφαιρέσετε τυχόν σκόνη ή βρωμιά που συσσωρεύεται πάνω ή γύρω από το φως ρεύματος. Λερωμένα φως μπορεί να προκαλέσουν πυρκαγιά ή ηλεκτροπληξία.
- Μην τραβάτε από το καλώδιο ρεύματος για να αποσυνδέσετε τη μονάδα. Κρατήστε καλά από το φως και αποσυνδέστε το από την πρίζα. Αν τραβάτε απευθείας από το καλώδιο μπορεί να καταστραφεί, γεγονός που μπορεί να οδηγήσει σε πυρκαγιά ή ηλεκτροπληξία.
- Μην τροποποιείτε το μήκος του καλωδίου ρεύματος και μην χρησιμοποιείτε μπαλαντέζα για την τροφοδοσία της μονάδας.
- Μην μοιράζετε την πρίζα ρεύματος με άλλες συσκευές. Ακατάλληλη ή ανεπαρκής παροχή ρεύματος μπορεί να προκαλέσει πυρκαγιά ή ηλεκτροπληξία.
- Το προϊόν πρέπει να είναι σωστά γειωμένο κατά την εγκατάσταση, διαφορετικά μπορεί να προκληθεί ηλεκτροπληξία. Μην γειώνετε τη μονάδα σε παροχή κοινής ωφέλειας, αλεξικέραυτο ή καλώδιο γείωσης τηλεφώνου.

- Για όλες τις ηλεκτρικές εργασίες, θα πρέπει να ακολουθείτε όλα τα τοπικά και εθνικά πρότυπα καλωδίωσης, τους κανονισμούς και τις Οδηγίες Εγκατάστασης. Συνδέστε τα καλώδια καλά και σταθερά για να αποτρέψετε την πρόκληση ζημιάς στον ακροδέκτη λόγω εξωτερικών δυνάμεων. Τυχόν ακατάλληλες ηλεκτρικές συνδέσεις μπορεί να προκαλέσουν υπερθέρμανση, πυρκαγιά, και ηλεκτροπληξία. Όλες οι ηλεκτρικές συνδέσεις πρέπει να πραγματοποιούνται σύμφωνα με το Διάγραμμα Ηλεκτρικής Σύνδεσης που βρίσκεται στους πίνακες των εσωτερικών και εξωτερικών μονάδων.
- Όλες οι καλωδιώσεις πρέπει να είναι σωστά τοποθετημένες ώστε να διασφαλίζεται ότι κλείνει σωστά το κάλυμμα της πλακέτας ελέγχου. Εάν το κάλυμμα της πλακέτας ελέγχου δεν κλείνει σωστά, μπορεί να προκληθεί διάβρωση και υπερθέρμανση, φωτιά ή ηλεκτροπληξία στα σημεία σύνδεσης των ακροδεκτών.
- Για σταθερές συσκευές που δεν διαθέτουν μέσα αποσύνδεσης από το δίκτυο ρεύματος, τα οποία να διαθέτουν διαχωρισμό επαφών σε όλους τους πόλους, παρέχοντας πλήρη αποσύνδεση σε συμμόρφωση με την κατηγορία υπέρτασης 111, οι οδηγίες αναφέρουν ότι τα μέσα αποσύνδεσης πρέπει να ενσωματωθούν στην σταθερή καλωδίωση σε συμμόρφωση με τους κανόνες καλωδίωσης. Εάν τροφοδοτείτε με ρεύμα μια σταθερή καλωδίωση, απαιτείται ένα μέσο αποσύνδεσης όλων των πόλων που να έχει τουλάχιστον 3xIL διάκενο σε όλους τους πόλους και να έχει αγωγό ρεύματος διαρροής που να μπορεί να υπερβεί τα 10mA. Η συσκευή υπολειπόμενου ρεύματος (RCD) θα πρέπει να έχει ονομαστικό υπολειπόμενο ρεύμα λειτουργίας που δεν υπερβαίνει τα 30mA και τα μέσα αποσύνδεσης θα πρέπει να ενσωματωθούν στην σταθερή καλωδίωση σε συμμόρφωση με τους κανόνες καλωδίωσης.

ΣΗΜΕΙΩΣΤΕ ΤΙΣ ΠΡΟΔΙΑΓΡΑΦΕΣ ΤΩΝ ΑΣΦΑΛΕΙΩΝ

Η πλακέτα ολοκληρωμένου κυκλώματος (PCB) του κλιματιστικού έχει σχεδιαστεί ώστε να διαθέτει ασφάλεια, για να παρέχει προστασία από υπέρταση. Οι προδιαγραφές της ασφάλειας είναι τυπωμένες στην πλακέτα ολοκληρωμένου κυκλώματος.

ΣΗΜΕΙΩΣΗ: Για τις μονάδες που διαθέτουν ψυκτικό R32, μπορεί να χρησιμοποιηθεί μόνο κεραμική ασφάλεια που να είναι ανθεκτική στις εκρήξεις.

ΒΑΣΙΚΕΣ ΑΡΧΕΣ ΚΑΙ ΑΠΟΔΟΣΕΙΣ

Χαρακτηριστικά Λειτουργιών Θέρμανσης

- Τα μηχανήματα απορροφούν θερμότητα από τον εξωτερικό αέρα και τη μεταφέρουν σε εσωτερικό χώρο, ώστε να θερμάνουν τον αέρα του δωματίου. Οι δυνατότητες θέρμανσης μέσω αυτής της αρχής της αντλίας θερμότητας αυξάνονται/μειώνονται με την αύξηση/μείωση των θερμοκρασιών του εξωτερικού αέρα.
- Απαιτείται σύντομο χρονικό διάστημα για να αυξήσει τη θερμοκρασία του δωματίου ένα τέτοιο σύστημα κυκλοφορίας θερμού αέρα.
- Όταν η θερμοκρασία του εξωτερικού αέρα είναι πολύ χαμηλή, το σύστημα μπορεί να χρησιμοποιηθεί μαζί με άλλες συσκευές θέρμανσης. Ωστόσο, πρέπει να υπάρχει καλός αερισμός για ασφάλεια και πρόληψη ατυχημάτων.

Απόψυξη

Όταν η θερμοκρασία του εξωτερικού αέρα είναι πολύ χαμηλή και η υγρασία πολύ υψηλή, θα δημιουργηθεί πάχος στον εναλλάκτη θερμότητας της εξωτερικής μονάδας, γεγονός που θα έχει αρνητικές επιπτώσεις στην απόδοση θέρμανσης. Σε αυτή την περίπτωση, θα ενεργοποιηθεί η λειτουργία αυτόματης απόψυξης. Η λειτουργία θέρμανσης θα διακοπεί για 5-10 λεπτά για να γίνει η απόψυξη.

- Οι ανεμιστήρες τόσο της εξωτερικής όσο και της εσωτερικής μονάδας θα είναι σταματημένοι.
- Κατά τη διάρκεια της απόψυξης, η εξωτερική μονάδα ενδέχεται να παράγει λίγο ατμό. Το φαινόμενο αυτό προκαλείται λόγω γρήγορης απόψυξης. Αυτό δεν αποτελεί βλάβη ως προς την απόδοση.
- Μετά την ολοκλήρωση της διαδικασίας απόψυξης, η λειτουργία θέρμανσης συνεχίζεται κανονικά.

Δεν μπορούν να επιλεγούν οι επιθυμητές τιμές θερμοκρασίας

Εντός του εύρους θερμοκρασίας που παρέχεται στον ακόλουθο πίνακα, το κλιματιστικό ενδέχεται να σταματήσει να λειτουργεί και ενδέχεται να προκύψουν άλλες ανωμαλίες.

Ψύξη	Εξωτ. Χώρος	>43°C (Για το T1) >52°C (Για το T3)	Θέρμανση	Εξωτ. Χώρος	>24°C <-7°C
	Εσωτ. Χώρος	<18°C		Εσωτ. Χώρος	>27°C

- Όταν η θερμοκρασία είναι πολύ υψηλή, το κλιματιστικό μπορεί να ενεργοποιήσει την αυτόματη μονάδα προστασίας, έτσι ώστε να απενεργοποιηθεί.
- Όταν η θερμοκρασία είναι πολύ χαμηλή, ο εναλλάκτης θερμότητας του κλιματιστικού μπορεί να παγώσει, με αποτέλεσμα διαρροή νερού ή άλλη δυσλειτουργία.
- Σε μακροχρόνια ψύξη ή αφύγρανση με σχετική υγρασία άνω του 80% (δηλαδή ενώ οι πόρτες και τα παράθυρα είναι ανοικτά), ενδέχεται να υπάρχει συμπύκνωση ή στάξιμο νερού κοντά στην έξοδο αέρα.
- Τα T1 και T3 αναφέρονται στο πρότυπο ISO 5151.

ΜΕΤΑΦΟΡΑ, ΣΗΜΑΝΣΗ ΚΑΙ ΑΠΟΘΗΚΕΥΣΗ

Μεταφορά

Ο μέγιστος αριθμός τεμαχίων εξοπλισμού ή η διαμόρφωση του εξοπλισμού που επιτρέπεται να μεταφέρονται ταυτόχρονα, καθορίζεται από τους εθνικούς κανονισμούς.

Σήμανση εξοπλισμού με χρήση πινακίδων

- Οι πινακίδες για παρόμοιες συσκευές που χρησιμοποιούνται σε έναν χώρο εργασίας καλύπτονται γενικά από τους τοπικούς κανονισμούς και θα πρέπει να υπάρχει συμμόρφωση με τις ελάχιστες απαιτήσεις για την παροχή πινακίδων ασφαλείας ή/και υγείας για χώρους εργασίας.
- Όλες οι απαιτούμενες πινακίδες πρέπει να συντηρούνται και οι εργοδότες θα πρέπει να διασφαλίζουν ότι οι εργαζόμενοι θα λαμβάνουν κατάλληλη και επαρκή εκπαίδευση και οδηγίες σχετικά με την έννοια των κατάλληλων πινακίδων ασφαλείας και τις ενέργειες που πρέπει να πραγματοποιηθούν σε σχέση με αυτές τις πινακίδες.
- Η αποτελεσματικότητα των πινακίδων δεν πρέπει να μειώνεται λόγω της τοποθέτησης πολλών πινακίδων μαζί.
- Τυχόν εικονογράμματα που χρησιμοποιούνται πρέπει να είναι όσο το δυνατόν πιο απλά και να περιέχουν μόνο τα βασικά στοιχεία.

Απόρριψη εξοπλισμού

Ανατρέξτε στους εθνικούς κανονισμούς.

Αποθήκευση εξοπλισμού/συσκευών

Η αποθήκευση της συσκευής πρέπει να πραγματοποιείται σε συμμόρφωση με τους εθνικούς κανονισμούς.

Αποθήκευση συσκευασμένου (μη πωληθέντος) εξοπλισμού

- Η προστασία για τη συσκευασία αποθήκευσης πρέπει να κατασκευάζεται κατά τέτοιο τρόπο ώστε τυχόν μηχανική ζημιά στον εξοπλισμό που βρίσκεται εντός της συσκευασίας να μην προκαλεί διαρροή του ψυκτικού.
- Ο μέγιστος αριθμός εξαρτημάτων που επιτρέπεται να αποθηκεύονται στο ίδιο μέρος, θα καθορίζεται από τους εθνικούς κανονισμούς.

ΟΝΟΜΑ ΚΑΙ ΛΕΙΤΟΥΡΓΙΑ ΚΑΘΕ ΕΞΑΡΤΗΜΑΤΟΣ

Επειδή υπάρχουν πολλά μοντέλα, τα χαρακτηριστικά και η εμφάνιση θα διαφέρουν. Σας παρουσιάζουμε μόνο τα ακόλουθα μοντέλα.

Εσωτερική μονάδα

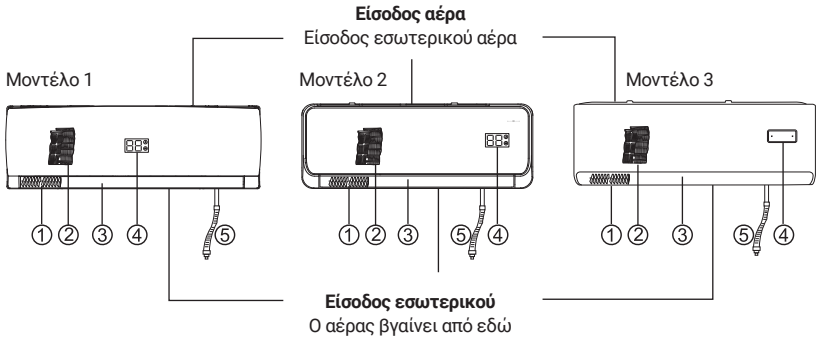

- 1. Πτερύγιο ρύθμισης κατεύθυνσης ροής αέρα αριστερά/δεξιά
- 2. Πτερύγιο ρύθμισης κατεύθυνσης ροής αέρα πάνω/κάτω
- 3. Φίλτρο αέρα (Αφαιρεί σκόνη και βρωμιά από τον αέρα εισόδου)
- 4. Απόδοση λειτουργίας/ ενδείξεις
- 5. Σωλήνας αποστράγγισης (Αποστράγγιση του νερού συμπύκνωσης)

Εξωτερική μονάδα

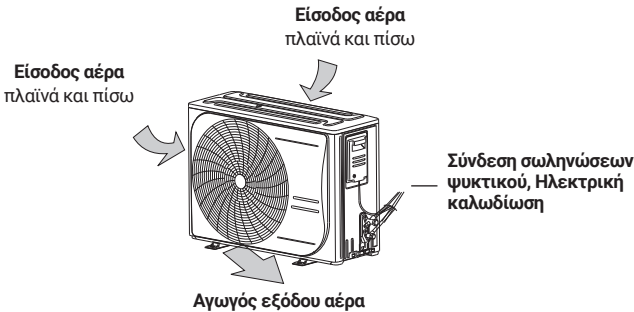

Άνοιγμα/ Κλείσιμο της εσωτερικής μονάδας



Για να ανοίξετε την εσωτερική μονάδα

Κρατήστε το κάτω μέρος με το ένα χέρι σας και τραβήξτε απαλά το πάνω μέρος, με κατεύθυνση προς τα έξω και προς τα πάνω.

Για να κλείσετε την εσωτερική μονάδα

Σπρώξτε προς τα κάτω το πάνελ και στη συνέχεια πιέστε και τις δύο πλευρές του πάνελ ώστε να κουμπώσει στο κάτω μέρος.

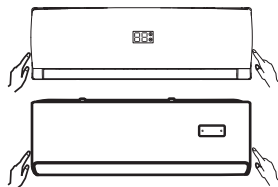

Για να ανοίξετε την εσωτερική μονάδα

Πιέστε ελαφρά και τις δύο πλευρές του καλύμματος εισόδου αέρα στο κάτω μέρος και τραβήξτε το προς τα έξω μέχρι να νιώσετε αντίσταση.

Για να κλείσετε την εσωτερική μονάδα

Πιέστε προς τα κάτω το κάλυμμα εισόδου αέρα και στη συνέχεια πιέστε και τις δύο πλευρές του καλύμματος εισόδου αέρα ώστε να κουμπώσουν στο κάτω μέρος.

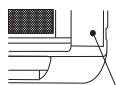

Πλήκτρο
έκτακτης
ανάγκης

Πλήκτρο έκτακτης ανάγκης

Αυτό το πλήκτρο μπορεί να χρησιμοποιηθεί ως πλήκτρο έκτακτης ανάγκης για την ενεργοποίηση/απενεργοποίηση της μονάδας σε περίπτωση που το τηλεχειριστήριο δεν είναι διαθέσιμο ή δεν λειτουργεί.

⚠ ΠΡΟΣΟΧΗ



Το πλήκτρο αυτό προορίζεται μόνο για δοκιμαστικούς σκοπούς και για περίπτωση έκτακτης ανάγκης. Μην χρησιμοποιείτε αυτό το πλήκτρο εκτός εάν χάσετε το τηλεχειριστήριο και μόνο σε περίπτωση που είναι απολύτως απαραίτητο. Η μονάδα πρέπει να είναι απενεργοποιημένη πριν από χειροκίνητη λειτουργία.

⚠ ΣΗΜΕΙΩΣΗ

- Μην ανοίγετε το κάλυμμα με γωνία άνω των 60 μοιρών.
- Μην ασκείτε υπερβολική πίεση στις μονάδες.

Ενδείξεις



	Η βοηθητική ηλεκτρική θέρμανση (προαιρετική), μπορεί να ενεργοποιηθεί μόνο αν το κλιματιστικό διαθέτει αυτή τη λειτουργία.
	Η λειτουργία cloud (WiFi) (προαιρετική), μπορεί να ενεργοποιηθεί μόνο αν το κλιματιστικό διαθέτει αυτή τη λειτουργία.
	Ρύθμιση θερμοκρασίας, ώρας του χρονοδιακόπτη και ενδείξεις σφαλμάτων.

Ο κωδικός «dF» εμφανίζεται κατά τη λειτουργία απόψυξης.

Ενδείξεις σφαλμάτων	Κωδικός σφάλματος
Σφάλματα επικοινωνίας μεταξύ των εσωτερικών και εξωτερικών μονάδων.	F1
Σφάλμα αισθητήρα θερμοκρασίας περιβάλλοντος, εσωτερικού χώρου.	F2/E2
Σφάλμα αισθητήρα θερμοκρασίας εσωτερικού πηνίου (περιλαμβάνει: είσοδο, μεσαίο σωλήνα, έξοδο).	F3/E3
Σφάλμα εσωτερικού ανεμιστήρα.	F4/E5
Σφάλμα εξωτερικής μονάδας.	F5
Σφάλμα αισθητήρα θερμοκρασίας περιβάλλοντος, εξωτερικού χώρου.	F6
Σφάλμα αισθητήρα θερμοκρασίας εξωτερικού πηνίου.	F7/E1
Σφάλμα αισθητήρα θερμοκρασίας IPM.	FB
Σφάλμα αισθητήρα θερμοκρασίας εκκένωσης συμπιεστή.	F9
Σφάλμα επαγωγέα ρεύματος ή τάσης.	FA
Σφάλμα μη φυσιολογικής λειτουργίας συμπιεστή.	FC
Σφάλμα έλλειψης φάσης τροφοδοσίας ή ακολουθίας φάσεων.	FD
1. Έλλειψη ψυκτικού μέσου 2. Η τετραπλή κατευθυντική βαλβίδα είναι ελαττωματική	FF
Σφάλμα εξωτερικού κινητήρα DC.	FH
Σφάλμα επικοινωνίας μεταξύ της πλακέτας PC και της κύριας πλακέτας ελέγχου.	FL
Η προστασία για την ένταση εισόδου εναλλασσόμενου ρεύματος (AC) είναι πολύ υψηλή.	P3
Προστασία θερμοκρασίας εκκένωσης συμπιεστή.	P4
Προστασία υπερθέρμανσης άνω καλύμματος συμπιεστή.	P5
Προστασία θερμοκρασίας αναρρόφησης συμπιεστή.	P6
Προστασία χαμηλής πίεσης αναρρόφησης.	PB
Προστασία υψηλής πίεσης εκκένωσης.	p9
Προστασία υψηλής θερμοκρασίας σωλήνα πηνίου συμπυκνωτή.	PA
Προστασία υπερθέρμανσης για υψηλή θερμοκρασία περιβάλλοντος.	PC
Σφάλμα εξωτερικής ανατροφοδότησης στοιχείων.	E7
Υπερένταση	EA

ΟΔΗΓΙΕΣ ΤΗΛΕΧΕΙΡΙΣΤΗΡΙΟΥ

Περιγραφή πλήκτρων

Για μοντέλα με τηλεχειριστήριο *G301*

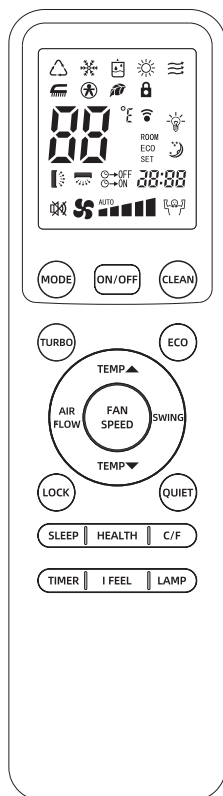

Πλήκτρο	Περιγραφή λειτουργίας
	Πατήστε αυτό το πλήκτρο για να κλειδώσετε ή να ξεκλειδώσετε το τηλεχειριστήριο.
	Πατήστε αυτό το πλήκτρο για να ενεργοποιήσετε την αθόρυβη λειτουργία του κλιματιστικού.
	Αυτό το πλήκτρο σας επιτρέπει να επιλέξετε τη λειτουργία ΥΠΝΟΥ.
	Αυτό το πλήκτρο χρησιμοποιείται για την ενεργοποίηση και απενεργοποίηση των λειτουργιών υγείας.
	Πατήστε αυτό το πλήκτρο για να επιλέξετε την απεικόνιση θερμοκρασίας Φαρενάιτ ή Κελσίου στο τηλεχειριστήριο.
	Πατήστε αυτό το πλήκτρο για να απενεργοποιήσετε τις ενδείξεις που εμφανίζονται στη συσκευή.
	Πατήστε αυτό το πλήκτρο για να ρυθμίσετε την ώρα ενεργοποίησης ή απενεργοποίησης και την ώρα του χρονοδιακόπτη.
	Πατήστε αυτό το πλήκτρο για να ενεργοποιήσετε και να απενεργοποιήσετε τη λειτουργία ανίχνευσης θερμοκρασίας (ανίχνευση σώματος).

ΣΗΜΕΙΩΣΗ

- Το παραπάνω σχήμα αναφέρει όλες τις ενδείξεις για λόγους επεξήγησης, αλλά στην πράξη θα υπάρχουν μόνο τα σχετικά πλήκτρα ανάλογα με το μοντέλο. Αν το κλιματιστικό είναι μοντέλο που διαθέτει μόνο ψύξη, αν επιλέξετε τη λειτουργία «Θέρμανσης» (HEAT) το κλιματιστικό θα λειτουργεί μόνο ως ανεμιστήρας.
- Αν επιλέξετε τη λειτουργία TURBO, η θερμοκρασία δωματίου δεν θα μπορεί να ρυθμιστεί και η λειτουργία θα είναι συνεχής. Εάν αισθάνεστε ότι η θερμοκρασία δωματίου είναι πολύ χαμηλή ή πολύ υψηλή, παρακαλούμε ακυρώστε τη λειτουργία TURBO.
- Λειτουργία 10°C HEAT: Πιέστε ταυτόχρονα το πλήκτρο TURBO και το πλήκτρο TEMP ▼ για να ξεκινήσετε ή να σταματήσετε τη λειτουργία 10°C HEAT.
- Πιέστε το πλήκτρο I FEEL για να ενεργοποιήσετε αυτή τη λειτουργία. Το τηλεχειριστήριο θα αποστέλλει την τρέχουσα θερμοκρασία χώρου στο κλιματιστικό, για να βελτιστοποιεί τη θερμοκρασία γύρω σας ώστε να νιώθετε άνετα.

Για μοντέλα με τηλεχειριστήριο *M211*

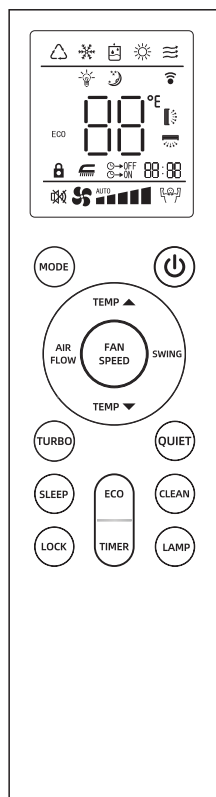

Πλήκτρο	Περιγραφή λειτουργίας
	Όταν πιέζετε αυτό το πλήκτρο ξεκινά/ σταματά η λειτουργία του κλιματιστικού.
	Αυτό το πλήκτρο αλλάζει τον τρόπο λειτουργίας: ΑΥΤΟΜΑΤΟ (AUTO), ΨΥΞΗ (COOL), ΑΦΥΓΡΑΝΣΗ (DRY), ΘΕΡΜΑΝΣΗ (HEAT), ΑΝΕΜΙΣΤΗΡΑΣ (FAN).
	Αυτό το πλήκτρο ρυθμίζει τη θερμοκρασία του δωματίου.
	Αυτό το πλήκτρο ρυθμίζει την ταχύτητα του αέρα.
	Αυτό το πλήκτρο χρησιμοποιείται για την επιλογή της κατεύθυνσης ροής αέρα αριστερά/δεξιά. Κάθε φορά που πατάτε αυτό το πλήκτρο, το εσωτερικό πτερύγιο ή θα περιστρέφεται ή θα σταθεροποιείται (Λειτουργεί μόνο σε τρισδιάστατο μοντέλο ροής αέρα.)
	Αυτό το πλήκτρο χρησιμοποιείται για την επιλογή της κατεύθυνσης ροής αέρα πάνω/κάτω
	Αυτό το πλήκτρο επιλέγει τη λειτουργία TURBO (Δεν μπορεί να χρησιμοποιηθεί ταυτόχρονα με τη λειτουργία ΑΥΤΟΜΑΤΟ (AUTO), ΑΦΥΓΡΑΝΣΗ (DRY) και ΑΝΕΜΙΣΤΗΡΑ (FAN)).
	Πιέστε αυτό το πλήκτρο για να κάνετε το κλιματιστικό να μπει σε αθόρυβη λειτουργία.

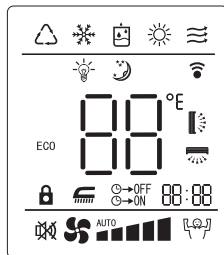





	Ένδειξη AUTO (Αυτόματη λειτουργία)
	Ένδειξη COOLING (Λειτουργία ψύξης)
	Ένδειξη DEHUMID (Αφύγρανση)
	Ένδειξη HEATING (Θέρμανση)
	Ένδειξη FAN (Ανεμιστήρας)
	Ένδειξη LAMP (Ένδειξη λειτουργίας)
	Ένδειξη SLEEP (Λειτουργία ΥΠΝΟΥ)
ECO	Ένδειξη ECO (Οικονομική λειτουργία)
	Ένδειξη SWING (Λειτουργία ροής αέρα πάνω/ κάτω)
	Ένδειξη AIRFLOW (Λειτουργία ροής αέρα δεξιά/ αριστερά)
	Ένδειξη κλειδώματος πλήκτρων
	Ένδειξη CLEAN (Καθαρισμού)
	Ένδειξη QUIET (Αθόρυβη λειτουργία)
	Ένδειξη TURBO (Συνεχής λειτουργία)
	Ένδειξη TIME (Ωρα)
	Ένδειξη TEMPERATURE (Θερμοκρασία)
	Ένδειξη απαλού αέρα
	Ένδειξη ταχύτητας ανεμιστήρα 1
	Ένδειξη ταχύτητας ανεμιστήρα 2
	Ένδειξη ταχύτητας ανεμιστήρα 3
	Ένδειξη ταχύτητας ανεμιστήρα 4
	Ένδειξη ταχύτητας ανεμιστήρα 5
	Ένδειξη ταχύτητας ανεμιστήρα AUTO (ΑΥΤΟΜΑΤΟ)

Χρήση του τηλεχειριστηρίου

Επιλογή λειτουργίας του κλιματιστικού

1. Στρώψτε το τηλεχειριστήριο προς τη μονάδα, πιάστε το πλήκτρο ON/OFF (ΕΝΕΡΓΟΠΟΙΗΣΗ/ ΑΠΕΝΕΡΓΟΠΟΙΗΣΗ) και, στη συνέχεια, πιάστε το πλήκτρο MODE (ΛΕΙΤΟΥΡΓΙΑ) και επιλέξτε την επιθυμητή λειτουργία: AUTO (ΑΥΤΟΜΑΤΗ), COOL (ΨΥΞΗ), DRY (ΑΦΥΓΡΑΝΣΗ), HEAT (ΘΕΡΜΑΝΣΗ) ή FAN (ΑΝΕΜΙΣΤΗΡΑΣ).
2. Πιάστε τα πλήκτρα TEMP για να αυξήσετε ή να μειώσετε τις τιμές, μέχρι να εμφανιστεί η επιθυμητή θερμοκρασία. Το εύρος ρύθμισης της θερμοκρασίας δωματίου είναι από 16°C-32°C (61°F-90°F).
3. Πιάστε το πλήκτρο FAN SPEED (ΤΑΧΥΤΗΤΑ ΑΝΕΜΙΣΤΗΡΑ) για να επιλέξετε την επιθυμητή ταχύτητα ανεμιστήρα. (Στην αρχή είναι σε χαμηλή ταχύτητα. Δεν θα μπορείτε να την ρυθμίσετε σε λειτουργία DRY (ΑΦΥΓΡΑΝΣΗΣ)).
4. Πιάστε το πλήκτρο SWING για να επιλέξετε την κατεύθυνση του αέρα πάνω/ κάτω:

Η ένδειξη swing  αναβοσβήνει. Αν σταθεροποιήσετε την κατεύθυνση η ένδειξη παραμένει σταθερά αναμμένη  (Δεν θα μπορείτε να ρυθμίσετε την κατεύθυνση σε λειτουργία DRY (ΑΦΥΓΡΑΝΣΗΣ)).

5. Πιάστε το πλήκτρο AIR FLOW για να επιλέξετε κατεύθυνση αέρα δεξιά/ αριστερά: Η ένδειξη swing  αναβοσβήνει. Αν σταθεροποιήσετε την κατεύθυνση η ένδειξη swing  θα παραμένει σταθερά αναμμένη.

Λειτουργία TURBO (Συνεχής λειτουργία)

Πιάστε το πλήκτρο TURBO κατά τη λειτουργία COOL (ΨΥΞΗ) ή HEAT (ΘΕΡΜΑΝΣΗ). Η ταχύτητα του αέρα θα τερθεί σε HIGH (ΥΨΗΛΗ). Πιάστε ξανά το πλήκτρο TURBO για να σταματήσετε τη λειτουργία TURBO.

Σημείωση: Κατά τη διάρκεια της λειτουργίας TURBO δεν μπορείτε να αλλάξετε την ταχύτητα του αέρα.

Ρύθμιση της κατεύθυνσης του αέρα αριστερά/ δεξιά

• Μέθοδος 1: Χειροκίνητη ρύθμιση
Μπορείτε να ρυθμίσετε την κατεύθυνση του αέρα δεξιά/ αριστερά, ρυθμίζοντας το πτερύγιο με το χέρι σας.

! ΠΡΟΣΟΧΗ: Η συσκευή θα πρέπει να είναι απενεργοποιημένη πριν ρυθμίσετε την κατεύθυνση του αέρα χειροκίνητα.

• Μέθοδος 2: Αυτόματη οριζόντια και κάθετη κίνηση (τριδιάστατο μοντέλο ροής αέρα)
Μπορείτε να ρυθμίσετε την κατεύθυνση του αέρα χρησιμοποιώντας το τηλεχειριστήριο. Πιάστε το πλήκτρο AIR FLOW και τα πτερύγια θα αλλάζουν συνεχώς κατεύθυνση ή θα παραμένουν σταθερά στην επιθυμητή θέση.

Λειτουργία TIMER (Χρονοδιακόπτης)

• Ρύθμιση της ώρας αυτόματης απενεργοποίησης

Μπορείτε να ρυθμίσετε την ώρα αυτόματης απενεργοποίησης. Μόλις φτάσει η ώρα το κλιματιστικό θα σταματήσει αυτόματα να λειτουργεί.

1. Κατά τη διάρκεια της λειτουργίας του κλιματιστικού, πιάστε το πλήκτρο TIMER και το κλιματιστικό θα μπει σε λειτουργία αυτόματης απενεργοποίησης.
2. Πιάστε επαναλαμβανόμενα το πλήκτρο TIMER για να ρυθμίσετε την επιθυμητή ώρα αυτόματης απενεργοποίησης του κλιματιστικού. Η ώρα μπορεί να ρυθμιστεί από 1-24 ώρες. Με κάθε πάτημα του πλήκτρου, η ένδειξη αλλάζει με την ακόλουθη σειρά: 1 -> 2 ->...-> 24 -> ακύρωση (δεν υπάρχει ένδειξη) -> 1.
3. Μετά τη ρύθμιση της ώρας αυτόματης απενεργοποίησης, τα ψηφία που εμφανίζονται στην οθόνη θα μειώνονται κατά 1 για κάθε ώρα που περνά. Τα εμφανιζόμενα ψηφία υποδεικνύουν τον υπολειπόμενο χρόνο πριν από την αυτόματη απενεργοποίηση.

• Ρύθμιση της ώρας αυτόματης ενεργοποίησης:

Μπορείτε να ρυθμίσετε την ώρα αυτόματης ενεργοποίησης. Μόλις φτάσει η ώρα το κλιματιστικό θα ξεκινήσει να λειτουργεί αυτόματα.

1. Ενώ το κλιματιστικό είναι σε αναμονή, πιάστε το πλήκτρο TIMER και το κλιματιστικό θα μπει σε λειτουργία αυτόματης ενεργοποίησης.
2. Πιάστε επαναλαμβανόμενα το πλήκτρο TIMER για να ρυθμίσετε την επιθυμητή ώρα αυτόματης ενεργοποίησης του κλιματιστικού. Η ώρα μπορεί να ρυθμιστεί από 1-24 ώρες. Με κάθε πάτημα του πλήκτρου, η ένδειξη αλλάζει με την ακόλουθη σειρά: 1 -> 2 ->...-> 24 -> ακύρωση (δεν υπάρχει ένδειξη) -> 1..
3. Μετά τη ρύθμιση της ώρας αυτόματης ενεργοποίησης, τα ψηφία που εμφανίζονται στην οθόνη θα μειώνονται κατά 1 για κάθε ώρα που περνά. Τα εμφανιζόμενα ψηφία υποδεικνύουν τον υπολειπόμενο χρόνο πριν από την αυτόματη ενεργοποίηση.

• Ακύρωση της λειτουργίας αυτόματης ενεργοποίησης/ απενεργοποίησης:

Μόλις εμφανιστεί η ένδειξη «24» στην οθόνη, πιάστε το πλήκτρο TIMER ξανά για να ακυρώσετε τη λειτουργία.

Λειτουργία SLEEP (ΥΠΝΟΥ)

- Χρησιμοποιήστε αυτή τη λειτουργία για να μειώσετε τον ήχο που παράγει το κλιματιστικό σε περίπτωση που θέλετε να κοιμηθείτε κλιτ.
- Πιάστε το πλήκτρο SLEEP (ΥΠΝΟΥ) και η ταχύτητα του αέρα που βγαίνει από την εσωτερική μονάδα μειώνεται.
- Πιάστε ξανά το πλήκτρο SLEEP για να ακυρώσετε τη λειτουργία.

ΣΗΜΕΙΩΣΗ:

- Χρησιμοποιήστε τη λειτουργία SLEEP (ΥΠΝΟΥ) όταν θέλετε να πέσετε για ύπνο. Αν την χρησιμοποιήσετε

κατά τη διάρκεια της ημέρας, η ταχύτητα του αέρα θα είναι μειωμένη καθώς η θερμοκρασία του αέρα είναι υψηλή (ΛΕΙΤΟΥΡΓΙΑ COOL (ΨΥΞΗΣ)).

- Αφού η συσκευή μπει σε λειτουργία ύπνου, κατά τη λειτουργία ψύξης, η θερμοκρασία δωματίου θα αυξάνεται σταδιακά κατά 2°C (4°F) πιο ψηλά σε σχέση με τη ρύθμιση που έχετε κάνει.
- Αφού η συσκευή μπει σε λειτουργία ύπνου, κατά τη λειτουργία θέρμανσης, η θερμοκρασία δωματίου θα μειωθεί σταδιακά κατά 5°C (9°F) χαμηλότερα σε σχέση με τη ρύθμιση που έχετε κάνει.

Λειτουργία ρύθμισης συχνότητας (Μόνο για το μοντέλο μεταβλητής ταχύτητας)

1. Πιέστε σύντομα το πλήκτρο "GEAR" για είσοδο σε λειτουργία GEAR (ΜΕΤΑΒΛΗΤΗΣ ΤΑΧΥΤΗΤΑΣ).
2. Μπορείτε να μπειτε στη λειτουργία GEAR (ΜΕΤΑΒΛΗΤΗΣ ΤΑΧΥΤΗΤΑΣ) μόνον όταν βρισκεστε σε λειτουργία θέρμανσης ή ψύξης. Η ένδειξη θερμοκρασίας στην οθόνη θα αλλάξει σε "OF" και θα αναβοσβήνει. Αν συνεχίσετε να πιέζετε το πλήκτρο "GEAR", οι ενδείξεις θα αλλάζουν ως εξής: "OF-A5-A4- A3-A2-A1-OF". Αν δεν πραγματοποιήσετε καμία ενέργεια εντός 5 δευτερολέπτων, η οθόνη θα επιστρέψει σε κατάσταση ρύθμισης θερμοκρασίας. Η οθόνη της εσωτερικής μονάδας θα συνεχίσει να απεικονίζει το επίπεδο GEAR.
3. Μπορείτε να βγείτε από τη λειτουργία GEAR μόνο αν πιέσετε το πλήκτρο ON/OFF ή αν αλλάξετε MODE (λειτουργία). Πιέζοντας άλλα πλήκτρα δεν θα μπορείτε να βγείτε από τη λειτουργία GEAR. Η ένδειξη "OF" δηλώνει ότι έχετε βγει από τη λειτουργία GEAR. Το κλιματιστικό θα ρυθμίσει τη συχνότητα από μόνο του. "AS" σημαίνει 85%, "A4" σημαίνει 70%, "A3" σημαίνει 55%, "A2" σημαίνει 40% σε σχέση με τη μέγιστη συχνότητας λειτουργίας. "A1" σημαίνει την μικρότερη συχνότητα λειτουργίας.

Λειτουργία καθαρισμού

Κανονικά μοντέλα: Η εσωτερική μονάδα δείχνει 25°C, και ενεργοποιείται κανονικά μετά από 6 λεπτά λειτουργίας. Ειδικά μοντέλα: Η εσωτερική μονάδα εμφανίζει την ένδειξη «HC» και απενεργοποιείται μετά από 35 λεπτά λειτουργίας.

Λειτουργία επιλογής εύρους θερμοκρασίας (για ρυθμίζεις ξενοδοχείου) (Μόνο για ειδικά μοντέλα)

1. Μέθοδος ρύθμισης για το κατώτερο όριο θερμοκρασίας: Σε κατάσταση απενεργοποίησης, κρατήστε πατημένο το πλήκτρο μείωσης

θερμοκρασίας για 5 δευτερόλεπτα. Η οθόνη LCD θα αναβοσβήσει και θα εμφανίσει την ελάχιστη τιμή θερμοκρασίας (π.χ., 16). Ρυθμίστε την μέσω των πλήκτρων "+" και "-" και πιέστε το πλήκτρο ενεργοποίησης/ απενεργοποίησης για επιβεβαίωση.

2. Μέθοδος ρύθμισης για το ανώτερο όριο θερμοκρασίας: Σε κατάσταση απενεργοποίησης, κρατήστε πατημένο το πλήκτρο αύξησης θερμοκρασίας για 5 δευτερόλεπτα. Η οθόνη LCD θα αναβοσβήσει και θα εμφανίσει τη μέγιστη τιμή θερμοκρασίας (π.χ., 32). Ρυθμίστε την μέσω των πλήκτρων "+" και "-" και πιέστε το πλήκτρο ενεργοποίησης/ απενεργοποίησης για επιβεβαίωση.

Για σύνδεση με τερματικό τύπου Dry Connect (On-Off) Port CN3 και καλώδιο βραχυκυκλώματος (Μόνο για ειδικά μοντέλα)

1. Όταν χρησιμοποιείτε τη λειτουργία Dry Connect, αποσυνδέστε τον ακροδέκτη από το καλώδιο βραχυκυκλώματος.
2. Η συσκευή θα ενεργοποιηθεί όταν το κύκλωμα του καλωδίου βραχυκυκλώματος είναι κλειστό.
3. Η συσκευή θα μπει σε λειτουργία αναμονής όταν το καλώδιο βραχυκυκλώματος είναι αποσυνδεδεμένο.
4. Η συσκευή θα αποκρίνεται σε αιτήματα εντός 3 λεπτών όταν το κύκλωμα του καλωδίου βραχυκυκλώματος αλλάξει κατάσταση από κλειστό σε αποσυνδεδεμένο.
5. Όταν το κύκλωμα του καλωδίου βραχυκυκλώματος είναι κλειστό, μπορείτε να επιλέξετε την επιθυμητή λειτουργία μέσω του τηλεχειριστηρίου, του Wi-Fi ή του πλήκτρου έκτακτης ανάγκης. Όταν αποσυνδεθεί, η συσκευή δεν θα ανταποκρίνεται πλέον σε εντολές από το τηλεχειριστήριο, το Wi-Fi ή το πλήκτρο έκτακτης ανάγκης, χωρίς καμία προειδοποίηση.

Απαλό/ήπιου αέρα (Μόνο για ειδικά μοντέλα)

1. Μόνο σε λειτουργία ψύξης, κρατήστε πατημένο το πλήκτρο "FAN SPEED" για 3 δευτερόλεπτα για είσοδο σε λειτουργία απαλού/ ήπιου αέρα. Η οθόνη LCS θα δείξει το εικονίδιο . Αυτή η λειτουργία δεν είναι διαθέσιμη σε συνδυασμό με οποιαδήποτε από τις άλλες λειτουργίες.
2. Κατά τη λειτουργία απαλού/ ήπιου αέρα, το εικονίδιο αλλαγής κατεύθυνσης αέρα θα παραμένει αναμμένο.

Αντικατάσταση των μπαταριών του τηλεχειριστηρίου

- Όταν το σήμα του τηλεχειριστηρίου είναι ασθενικό και η εσωτερική μονάδα δεν μπορεί να το λάβει σωστά ή οι ενδείξεις στην οθόνη γίνονται ανχνές, σύρετε το πίσω κάλυμμα και αντικαταστήστε τις μπαταρίες με δύο καινούριες.
- Οι θετικοί και αρνητικοί πόλοι των μπαταριών θα πρέπει να μπουν με τη σωστή κατεύθυνση, σύμφωνα με τις ενδείξεις που υπάρχουν στο εσωτερικό της θήκης των μπαταριών.
- Πρέπει να χρησιμοποιηθούν καινούριες μπαταρίες του ίδιου τύπου.
- Εάν το τηλεχειριστήριο δεν πρόκειται να χρησιμοποιηθεί για μεγάλο χρονικό διάστημα, αφαιρέστε τις μπαταρίες για να αποτρέψετε την πρόκληση ζημιάς στο τηλεχειριστήριο λόγω διαρροής υγρών μπαταρίας.
- Εάν το τηλεχειριστήριο δεν λειτουργεί κανονικά, αφαιρέστε

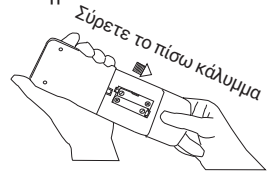

Απόρριψη των μπαταριών

Μην απορρίπτετε τις μπαταρίες στα κοινά αστικά απόβλητα. Ανατρέξτε στην τοπική νομοθεσία για ορθή απόρριψη των μπαταριών.

Οι μπαταρίες ενδέχεται να έχουν ένα χημικό σύμβολο στο κάτω μέρος του εικονιδίου απόρριψης.

Αυτό το χημικό σύμβολο σημαίνει ότι η μπαταρία περιέχει ένα βαρύ μέταλλο που υπερβαίνει μια ορισμένη συγκέντρωση. Οι συσκευές και οι χρησιμοποιημένες μπαταρίες πρέπει να υποβάλλονται σε επεξεργασία σε εξειδικευμένες εγκαταστάσεις για επαναχρησιμοποίηση, ανακύκλωση και ανάκτηση.

Εξασφαλίζοντας τη σωστή απόρριψη, θα βοηθήσετε στην αποφυγή πιθανών αρνητικών συνεπειών στο περιβάλλον και τη δημόσια υγεία.



ΣΥΝΤΗΡΗΣΗ

⚠ Το κλιματιστικό πρέπει να είναι απενεργοποιημένο και να έχει αποσυνδεθεί από την πρίζα πριν από την επιτέλεση εργασιών συντήρησης.

Συντήρηση πριν από τη σεζόν χρήσης

1. Ελέγξτε εάν υπάρχουν αντικείμενα που εμποδίζουν τους αεραγωγούς εισόδου και εξόδου των εσωτερικών και εξωτερικών μονάδων.
2. Ελέγξτε μήπως η βάση εγκατάστασης είναι διαβρωμένη ή σκουριασμένη.
3. Ελέγξτε αν το κλιματιστικό είναι σωστά γειωμένο.
4. Ελέγξτε αν είναι καθαρό το φίλτρο αέρα.
5. Συνδέστε το κλιματιστικό στην πηγή τροφοδοσίας ρεύματος.
6. Τοποθετήστε τις μπαταρίες στο τηλεχειριστήριο.

Συντήρηση κατά την σεζόν χρήσης

Καθαρισμός του φίλτρου αέρα.

Εάν το φίλτρο αέρα είναι φραγμένο από σκόνη ή βρωμιά, η απόδοση ψύξης και θέρμανσης θα επηρεαστεί αρνητικά, με αποτέλεσμα να αυξηθεί ο θόρυβος λειτουργίας και η κατανάλωση ενέργειας. Επομένως, θα πρέπει να καθαρίζετε τακτικά το φίλτρο αέρα.

Ο καθαρισμός της μονάδας πρέπει να εκτελείται από εξουσιοδοτημένο αντιπρόσωπο ή αδειοδοτημένο πάροχο σέρβις.

1. Αφαίρεση του φίλτρου αέρα από τη μονάδα.

Μοντέλο 1

- Πιέστε απαλά τα δύο κάτω άκρα του καλύμματος και ανοίξτε το.
- Τραβήξτε απαλά το φίλτρο αέρα και αφαιρέστε το προς την κατεύθυνση του σώματός σας.

Μοντέλο 2/ Μοντέλο 3

Πιέστε τις προεξοχές στις άκρες του φίλτρου αέρα και ανασηκώστε το.

2. Καθαρίστε το φίλτρο αέρα.

Εάν το φίλτρο είναι πολύ βρώμικο, χρησιμοποιήστε χλιαρό νερό (περίπου 30°C ή 86°F) για να το καθαρίσετε. Μετά τον καθαρισμό αφήστε το να στεγνώσει φυσικά, με τον αέρα του περιβάλλοντος.

Μοντέλο 1



Μοντέλο 2/Μοντέλο 3



! ΠΡΟΣΟΧΗ

- Μη χρησιμοποιείτε βραστό νερό για να καθαρίσετε το φίλτρο.
- Μην βάζετε το φίλτρο πάνω από φωτιά.
- Μην ασκείτε υπερβολική δύναμη τραβώντας και τεντώνοντας το φίλτρο.

3. Τοποθετήστε το φίλτρο αέρα.

! ΠΡΟΣΟΧΗ

Η λειτουργία του κλιματιστικού χωρίς το φίλτρο αέρα θα συσσωρεύσει βρωμιά στο εσωτερικό της μονάδας, γεγονός που μπορεί να οδηγήσει σε κακή απόδοση ή ζημιές στις μονάδες.

4. Καθαρίστε την εσωτερική μονάδα

- Χρησιμοποιήστε ένα μαλακό και στεγνό πανί για να τρίψετε την εσωτερική μονάδα ή χρησιμοποιήστε μια ηλεκτρική σκούπα για να την καθαρίσετε.
- Εάν η εσωτερική μονάδα είναι πολύ λερωμένη, χρησιμοποιήστε ένα κομμάτι πανί και μουλιάστε το σε ουδέτερο, οικιακό απορρυπαντικό για να την καθαρίσετε.

! ΠΡΟΣΟΧΗ

- Οποιαδήποτε συντήρηση και καθαρισμός της εξωτερικής μονάδας πρέπει να πραγματοποιείται από τον εξουσιοδοτημένο αντιπρόσωπο ή τον αδειοδοτημένο πάροχο επισκευών.
- Οποιοσδήποτε επισκευές στη μονάδα θα πρέπει να πραγματοποιούνται από εξουσιοδοτημένο αντιπρόσωπο ή αδειοδοτημένο πάροχο επισκευών.

Μετά την εποχή χρήσης

1. Ρυθμίστε τη θερμοκρασία στους 30°C ή 86°F και χρησιμοποιήστε το κλιματιστικό σε κατάσταση ανεμιστήρα για περίπου μισή ημέρα. (Για να στεγνώσει το εσωτερικό των μονάδων).
2. Διακόψτε τη λειτουργία της συσκευής και απενεργοποιήστε τον διακόπτη τροφοδοσίας. Το κλιματιστικό θα καταναλώνει περίπου 5W ηλεκτρικής ενέργειας μετά την απενεργοποίηση της συσκευής. Για λόγους εξοικονόμησης ενέργειας και ασφάλειας, συνιστάται να βγάζετε το φις από την πρίζα κατά τις περιόδους που δεν χρησιμοποιείτε τη συσκευή.
3. Καθαρίστε και τοποθετήστε το φίλτρο αέρα.
4. Καθαρίστε τις εσωτερικές και εξωτερικές μονάδες.
5. Αφαιρέστε τις μπαταρίες από το τηλεχειριστήριο.

ΕΠΙΣΚΕΥΕΣ ΕΠΙΚΟΙΝΩΝΩΝΤΑΣ ΜΕ ΤΗΝ ΥΠΟΣΤΗΡΙΞΗ

! ΠΡΟΣΟΧΗ

Μην επισκευάζετε από μόνοι σας το κλιματιστικό, καθώς τυχόν λανθασμένη συντήρηση μπορεί να προκαλέσει ηλεκτροπληξία, πυρκαγιά ή έκρηξη. Επικοινωνήστε με το εξουσιοδοτημένο κέντρο επισκευών.

Ελέγξτε τα ακόλουθα πριν επικοινωνήσετε με την εξυπηρέτηση μετά την πώληση:

Το κλιματιστικό δεν λειτουργεί καθόλου.	Κακή απόδοση ψύξης ή θέρμανσης.	Κακή απόδοση ψύξης.
<ul style="list-style-type: none"> Είναι το φινιρίσμα συνδεδεμένο σε πρίζα; Μήπως έχετε επιλέξει ώρα αυτόματης ενεργοποίησης; Μήπως υπάρχει διακοπή ρεύματος ή είναι καμένη η ασφάλεια? 	<ul style="list-style-type: none"> Είναι κατάλληλη η ρύθμιση της θερμοκρασίας; Μήπως είναι φραγμένα τα φίλτρα αέρα; Μήπως είναι ανοικτές οι πόρτες και τα παράθυρα; 	<ul style="list-style-type: none"> Μήπως μπαίνει άμεση ηλιακή ακτινοβολία στο δωμάτιο; Μήπως υπάρχει πηγή θέρμανσης στο δωμάτιο; Μήπως βρίσκονται πολλά άτομα στο δωμάτιο;

Περιπτώσεις στις οποίες απαιτείται άμεση επικοινωνία με τον αντιπρόσωπο

! ΠΡΟΣΟΧΗ

Αποσυνδέστε αμέσως το φινιρίσμα από την πρίζα και ενημερώστε τον αντιπρόσωπο στις ακόλουθες περιπτώσεις.

Αν το κλιματιστικό συνεχίζει να λειτουργεί εσφαλμένα ακόμη κι αν έχετε πιέσει το πλήκτρο ενεργοποίησης/ απενεργοποίησης, έχετε αποσυνδέσει το κλιματιστικό από το ρεύμα, το έχετε επανεκκινήσει και έχουν περάσει 3 λεπτά.

Η ασφάλεια ή ο διακόπτης κλείνει συχνά.	Το φινιρίσμα ή το καλώδιο ρεύματος είναι υπερβολικά ζεστά.
Το κάλυμμα του φινιρίσματος ή του καλωδίου είναι φθαρμένο.	Παρατηρείται δυσλειτουργία της τηλεόρασης, του ραδιοφώνου ή άλλων συσκευών.
Ο διακόπτης λειτουργίας δεν ενεργοποιεί το κλιματιστικό.	Ακούγεται ασυνήθιστος θόρυβος κατά τη λειτουργία.

Συνήθη προβλήματα

Θα πρέπει να γνωρίζετε τα ακόλουθα συνήθη προβλήματα κατά τη χρήση της μονάδας.

Πρόβλημα	Πιθανές αιτίες
Η μονάδα δεν μπορεί να επανεκκινήθει αμέσως μετά την απενεργοποίησή της. (Η ένδειξη λειτουργίας ανάβει)	Μετά την απενεργοποίηση η μονάδα δεν θα μπορεί να ενεργοποιηθεί πριν περάσουν 3 λεπτά, για λόγους προστασίας της μονάδας. Ο χρονοδιακόπτης προστασίας των τριών λεπτών που είναι ενσωματωμένος στον μικροϋπολογιστή ενεργοποιείται αυτόματα όταν απαιτείται.
Δεν βγαίνει αέρας κατά τη λειτουργία θέρμανσης.	Η ροή αέρα διακόπτεται για να αποφευχθεί η εξαγωγή κρύου αέρα έως ότου ζεσταθεί ο εσωτερικός εναλλάκτης θερμότητας. (2 έως 5 λεπτά) (Λειτουργία HOT KEEP)
Η μονάδα δεν σταματά να εξάγει αέρα αμέσως μετά την απενεργοποίηση της λειτουργίας ΨΥΞΗΣ (COOL) (σε ορισμένα μοντέλα).	Επειδή η μονάδα βρίσκεται σε λειτουργία προστασίας από μούχλα και ο κινητήρας του εσωτερικού ανεμιστήρα λειτουργεί σε χαμηλή ταχύτητα, η περσίδα δεν θα κλείσει παρά μόνον αφού περάσουν 30 δευτερόλεπτα.
Σε λειτουργία θέρμανσης, δεν εξάγεται αέρας για 6 έως 12 λεπτά.	Όταν η εξωτερική θερμοκρασία είναι χαμηλή και η υγρασία υψηλή, η μονάδα μερικές φορές εκτελεί αυτόματη απόψυξη. Παρακαλούμε περιμένετε. Κατά την απόψυξη, νερό ή ατμός θα βγαίνει από την εξωτερική μονάδα.
Δεν εξάγεται αέρας σε λειτουργία ΑΦΥΓΡΑΝΣΗΣ (DRY).	Ο εσωτερικός ανεμιστήρας μερικές φορές σταματά για να αποτρέψει τους υδρατμούς και να εξοικονομήσει ενέργεια.
Εξάγεται ομίχλη κατά τη λειτουργία ΨΥΞΗΣ (COOL).	Αυτό το φαινόμενο συμβαίνει μερικές φορές όταν η θερμοκρασία και η υγρασία του δωματίου είναι πολύ υψηλές, αλλά εξαφανίζεται με τη μείωση της θερμοκρασίας και της υγρασίας.
Παράγεται ασυνήθιστη μυρωδιά.	Ο αέρας που εξέρχεται κατά τη λειτουργία μπορεί να μυρίζει. Αυτό προκαλείται από μυρωδιά καπνού ή καλλυντικών που έχουν εισέλθει στη μονάδα.
Ακούγεται θόρυβος και τριξίματα.	Προκαλείται από το ψυκτικό που κυκλοφορεί στο εσωτερικό της μονάδας.
Ακούγεται θόρυβος και τριξίματα μετά από διακοπή ρεύματος ή μετά την επαναφορά του ρεύματος.	Προκαλείται από θερμική διαστολή ή συστολή των πλαστικών.
Η λειτουργία δεν μπορεί να συνεχιστεί ακόμα και αν επανέλθει το ρεύμα	Το κύκλωμα μνήμης του μικροϋπολογιστή έχει διαγράψει τα δεδομένα του. Χρησιμοποιήστε το τηλεχειριστήριο για να επανεκκινήσετε το κλιματιστικό.
Δεν λαμβάνονται σήματα από το τηλεχειριστήριο.	Τα σήματα του τηλεχειριστηρίου ενδέχεται να μην λαμβάνονται όταν ο δέκτης υπέρυθρων σημάτων που βρίσκεται στο σώμα του κλιματιστικού εκτίθεται σε άμεσο ηλιακό φως ή έντονο φωτισμό. Σ' αυτή την περίπτωση, απομακρύνετε το τηλεχειριστήριο από το ηλιακό φως ή μειώστε τον φωτισμό.
Ενδέχεται να σχηματιστεί υγρασία στις γρίλιες εξόδου αέρα.	Εάν η μονάδα λειτουργεί για μεγάλο χρονικό διάστημα σε συνθήκες υψηλής υγρασίας, ενδέχεται να σχηματιστεί υγρασία στις γρίλιες εξόδου αέρα και να στάξει προς τα κάτω.

ΟΔΗΓΙΕΣ ΕΓΚΑΤΑΣΤΑΣΗΣ

Τα κλιματιστικά είναι μονάδες που η εγκατάστασή τους θα πρέπει να γίνεται από επαγγελματίες τεχνικούς. Αυτές οι Οδηγίες αποτελούν τη γενική έκδοση για τα μοντέλα κλιματιστικών επιτοίχιας εγκατάστασης που κατασκευάζονται από την εταιρεία μας. Η όψη της μονάδας που αγοράσατε ενδέχεται να διαφέρει ελαφρώς απ' αυτή που περιγράφεται σ' αυτές τις οδηγίες, αλλά αυτό το γεγονός δεν επηρεάζει αρνητικά την ορθή λειτουργία και χρήση της συσκευής. Παρακαλούμε να διαβάσετε προσεκτικά τις ενότητες που αντιστοιχούν στο μοντέλο που αγοράσατε και να φυλάξετε τις Οδηγίες, ώστε να μπορείτε να ανατρέξετε σ' αυτές μελλοντικά.



Προσοχή: Κίνδυνος πυρκαγιάς

ΠΡΟΕΙΔΟΠΟΙΗΣΕΙΣ ΑΣΦΑΛΕΙΑΣ

	Διαβάστε προσεκτικά τις προειδοποιήσεις ασφαλείας αυτών των οδηγιών πριν από τη χρήση.		Αυτό το κλιματιστικό χρησιμοποιεί ψυκτικό R32.
--	--	--	--

- Οι προειδοποιήσεις που περιγράφονται στο παρόν ταξινομούνται στις κατηγορίες ΠΡΟΕΙΔΟΠΟΙΗΣΗ και ΠΡΟΣΟΧΗ. Και οι δύο περιέχουν σημαντικές πληροφορίες σχετικά με την ασφάλεια. Βεβαιωθείτε ότι θα τηρείτε προσεκτικά όλες τις προειδοποιήσεις.
- Σημασία των ειδοποιήσεων ΠΡΟΕΙΔΟΠΟΙΗΣΗ και ΠΡΟΣΟΧΗ.

⚠ ΠΡΟΕΙΔΟΠΟΙΗΣΗ! Η αποτυχία τήρησης αυτών των οδηγιών μπορεί να οδηγήσει σε τραυματισμό ή απώλεια ζωής.



⚠ ΠΡΟΣΟΧΗ! αποτυχία τήρησης αυτών των οδηγιών μπορεί να οδηγήσει σε υλικές ζημιές ή τραυματισμό, που ενδέχεται να είναι σοβαρά, ανάλογα με τις περιστάσεις.

- Οι σημάνσεις ασφαλείας που εμφανίζονται σε αυτές τις οδηγίες έχουν τις ακόλουθες σημασίες:

	Φροντίστε να ακολουθήσετε τις οδηγίες.		Φροντίστε να γειώσετε τη συσκευή.		Ποτέ μην το επιχειρήσετε.
--	--	--	-----------------------------------	--	---------------------------

- Μετά την ολοκλήρωση της εγκατάστασης, πραγματοποιήστε μια δοκιμαστική λειτουργία για να ελέγξετε για τυχόν βλάβες και εξηγήστε στον πελάτη πώς να χειρίζεται το κλιματιστικό και να το φροντίζει με τη βοήθεια των οδηγιών χρήσης.
- Το αγγλικό κείμενο είναι το πρωτότυπο. Οι υπόλοιπες γλώσσες είναι μεταφράσεις του πρωτότυπου.

ΠΡΟΕΙΔΟΠΟΙΗΣΗ









- Η συσκευή πρέπει να εγκαθίσταται, να λειτουργεί και να αποθηκεύεται σε δωμάτια με επιφάνεια μεγαλύτερη από 4m². Η συσκευή δεν πρέπει να εγκαθίσταται σε μη καλά αεριζόμενο χώρο, εφόσον αυτός ο χώρος είναι μικρότερος από 4m².
- Ζητήστε από τον αντιπρόσωπο ή από εξειδικευμένο προσωπικό να πραγματοποιήσει τις εργασίες εγκατάστασης. Μην επιχειρήσετε να εγκαταστήσετε από μόνοι σας το κλιματιστικό. Ακατάλληλη εγκατάσταση μπορεί να προκαλέσει διαρροή νερού, ηλεκτροπληξία ή πυρκαγιά.
- Εγκαταστήστε το κλιματιστικό σύμφωνα με τις οδηγίες που υπάρχουν σε αυτό το έγγραφο. Ακατάλληλη εγκατάσταση μπορεί να προκαλέσει διαρροή νερού, ηλεκτροπληξία ή πυρκαγιά.
- Βεβαιωθείτε ότι χρησιμοποιείτε μόνο τα καθορισμένα αξεσουάρ και εξαρτήματα που απαιτούνται για τις εργασίες εγκατάστασης.
- Η μη χρήση των προβλεπόμενων εξαρτημάτων μπορεί να προκαλέσει πτώση της μονάδας, διαρροή νερού, ηλεκτροπληξία ή πυρκαγιά.
- Εγκαταστήστε το κλιματιστικό σε τοίχο αρκετά ισχυρό ώστε να αντέξει το βάρος της μονάδας. Τοίχος ανεπαρκούς αντοχής μπορεί να προκαλέσει πτώση του εξοπλισμού και τραυματισμό.
- Οι ηλεκτρολογικές εργασίες πρέπει να πραγματοποιούνται σε συμμόρφωση με τους σχετικούς τοπικούς και εθνικούς κανονισμούς και με τις οδηγίες που υπάρχουν σ' αυτό το έγγραφο. Βεβαιωθείτε ότι θα χρησιμοποιήσετε αποκλειστική ασφάλεια για το κύκλωμα παροχής ρεύματος. Ανεπαρκής ένταση της ασφάλειας του κυκλώματος παροχής ρεύματος ή ακατάλληλη σύνδεση μπορεί να προκαλέσουν ηλεκτροπληξία ή πυρκαγιά.
- Χρησιμοποιήστε καλώδιο κατάλληλου μήκους.
- Μην χρησιμοποιείτε καλώδια που έχουν συνδεθεί μεταξύ τους ή μπλαντζές, καθώς σε διαφορετική περίπτωση μπορεί να προκληθεί υπερθέρμανση, ηλεκτροπληξία ή πυρκαγιά.
- Βεβαιωθείτε ότι όλες οι καλωδιώσεις είναι ασφαλισμένες, ότι χρησιμοποιούνται τα απαιτούμενα καλώδια και ότι δεν υπάρχει τάση στις συνδέσεις των ακροδεκτών ή στα καλώδια.
- Ακατάλληλες συνδέσεις ή ακατάλληλη στερέωση των καλωδίων μπορεί να προκαλέσουν ασυνήθιστη συσσώρευση θερμότητας ή πυρκαγιά.
- Κατά την σύνδεση της τροφοδοσίας και τη σύνδεση της καλωδίωσης μεταξύ της εσωτερικής και της εξωτερικής μονάδας, τοποθετήστε τα καλώδια έτσι ώστε το προστατευτικό καπάκι να μπορεί να τοποθετηθεί με ασφάλεια.
- Η ακατάλληλη τοποθέτηση του καπακιού του προστατευτικού καπακιού μπορεί να προκαλέσει ηλεκτροπληξία, πυρκαγιά ή υπερθέρμανση των ακροδεκτών.
-  Σε περίπτωση διαρροής ψυκτικού μέσω κατά την εγκατάσταση, αερίστε αμέσως τον χώρο. Λάβετε υπόψη ότι τα ψυκτικά ενδέχεται να είναι άοσμα. Ενδέχεται να παραχθούν τοξικά αέρια εάν το ψυκτικό έρθει σε επαφή με φωτιά.
-  Μετά την ολοκλήρωση της εγκατάστασης, ελέγξτε για διαρροή ψυκτικού αερίου. Ενδέχεται να παραχθεί τοξικό αέριο εάν το ψυκτικό αέριο διαρρεύσει στο δωμάτιο και έρθει σε επαφή με εστίες φωτιάς, όπως αερόθερμα, κουζίνες ή εστίες μαγειρέματος.
- Κατά την εγκατάσταση ή τη μετακίνηση του κλιματιστικού, βεβαιωθείτε ότι θα αφαιρέσετε τον αέρα από το κύκλωμα ψυκτικού και θα βεβαιωθείτε ότι δεν υπάρχει αέρας στο εσωτερικό του κυκλώματος και ότι χρησιμοποιείται μόνο το καθορισμένο ψυκτικό (R32). Η παρουσία αέρα ή άλλων ξένων σωματιών στο κύκλωμα ψυκτικού προκαλεί ασυνήθιστη αύξηση της πίεσης, η οποία μπορεί να οδηγήσει σε ζημιά στον εξοπλισμό ή ακόμη και σε τραυματισμό.
- Κατά την εγκατάσταση, συνδέστε καλά τη σωλήνωση ψυκτικού πριν χρησιμοποιήσετε τον συμπιεστή. Εάν οι σωλήνες ψυκτικού δεν είναι συνδεδεμένοι και η βαλβίδα διακοπής είναι ανοιχτή ενόσω λειτουργεί ο συμπιεστής, θα αναρροφηθεί αέρας, προκαλώντας μη φυσιολογική πίεση στον κύκλο ψύξης, η οποία μπορεί να προκαλέσει ζημιά στον εξοπλισμό ή ακόμη και τραυματισμό.
- Κατά τη διάρκεια της εκκένωσης του κυκλώματος, σταματήστε τον συμπιεστή πριν αφαιρέσετε τη σωλήνωση του ψυκτικού. Εάν ο συμπιεστής εξακολουθεί να λειτουργεί και η βαλβίδα διακοπής είναι ανοιχτή κατά τη διάρκεια της εκκένωσης του κυκλώματος, θα αναρροφηθεί αέρας όταν αφαιρεθεί η σωλήνωση του ψυκτικού, προκαλώντας μη φυσιολογική πίεση στον κύκλο ψύξης, η οποία μπορεί να προκαλέσει ζημιά στον εξοπλισμό ή ακόμη και τραυματισμό.
-  Βεβαιωθείτε ότι θα γειώσετε το κλιματιστικό. Μην γειώνετε τη μονάδα σε σωλήνες κοινής ωφέλειας, αλεξικέραυνα ή καλώδια γείωσης τηλεφώνου. Λανθασμένη γείωση μπορεί να προκαλέσει ηλεκτροπληξία.
- Βεβαιωθείτε ότι θα εγκαταστήσετε ρελέ διαρροής για τη γείωση. Η μη εγκατάσταση ρελέ διαρροής για τη γείωση μπορεί να προκαλέσει ηλεκτροπληξία ή πυρκαγιά.
- Κατά τη διάρκεια των δοκιμών, μην ασκείτε ποτέ πίεση υψηλότερη από τη μέγιστη επιτρεπόμενη πίεση (όπως υποδεικνύεται στην πινακίδα τύπου της μονάδας).

- Εάν το καλώδιο ρεύματος είναι κατεστραμμένο, θα πρέπει να αντικατασταθεί από τον κατασκευαστή, τον υπεύθυνο σέρβις ή από παρόμοια εξειδικευμένα άτομα, για την αποφυγή κινδύνων.
- **!** Βεβαιωθείτε ότι δεν υπάρχει στατικός ηλεκτρισμός στο προσωπικό και στο κλιματιστικό κατά την εγκατάσταση του κλιματιστικού.

! ΠΡΟΣΟΧΗ

- Μην εγκαταστήσετε το κλιματιστικό σε σημείο όπου υπάρχει κίνδυνος διαρροής εύφλεκτου αερίου.
 Σε περίπτωση διαρροής αερίου, τυχόν συσσώρευση αερίου κοντά στο κλιματιστικό μπορεί να προκαλέσει πυρκαγιά.
- Ακολουθώντας αυτές τις οδηγίες εγκατάστασης, εγκαταστήστε τους σωλήνες αποστράγγισης για να εξασφαλίσετε σωστή αποστράγγιση και μονώστε τους σωλήνες για να αποτρέψετε τη συμπύκνωση υδρατμών. Η ακατάλληλη σωλήνωση αποστράγγισης μπορεί να προκαλέσει διαρροή νερού στο εσωτερικό και υλικές ζημιές.
- Σφίξτε το παξιμάδι εκτόνωσης σύμφωνα με την καθορισμένη μέθοδο, όπως π.χ. δυναμόκλειδο. Εάν το παξιμάδι εκτόνωσης είναι πολύ σφικτό, μπορεί να σπάσει μετά από παρατεταμένη χρήση, προκαλώντας διαρροή ψυκτικού.
- Βεβαιωθείτε ότι έχετε λάβει τα κατάλληλα μέτρα για να αποτρέψετε τα μικρά ζώα από το να χρησιμοποιήσουν την εξωτερική μονάδα ως καταφύγιο τους.
 Η επαφή μικρών ζώων με ηλεκτρικά μέρη μπορεί να προκαλέσει βλάβες, καπνό ή φωτιά. Παρακαλούμε ενημερώστε τον πελάτη ώστε να διατηρεί καθαρή την περιοχή γύρω από τη μονάδα.
- Η θερμοκρασία του κυκλώματος ψυκτικού είναι υψηλή. Κρατήστε το καλώδιο που συνδέει τις μονάδες μεταξύ τους μακριά από χάλκινους σωλήνες που δεν είναι θερμομονωμένοι.
- Η σύνδεση της εσωτερικής μονάδας με τον σωλήνα σύνδεσης δεν θα πρέπει να γίνει σε εσωτερικό χώρο.

! ΣΥΜΒΟΛΑ ΑΣΦΑΛΕΙΑΣ

<p>(A) Διαβάστε τις οδηγίες</p> <div style="border: 1px solid black; padding: 10px; margin-bottom: 10px;">  <p>Διαβάστε τις οδηγίες χρήσης</p> </div> <div style="border: 1px solid black; padding: 10px; margin-bottom: 10px;">  <p>Οδηγίες χρήσης</p> </div> <div style="border: 1px solid black; padding: 10px;">  <p>Οδηγίες εγκατάστασης</p> </div>	<p>(B) Προειδοποιήσεις πυρκαγιάς</p> <div style="border: 1px solid black; padding: 10px; text-align: center;">  <p>Προσοχή: Κίνδυνος πυρκαγιάς</p> </div> <hr/> <p>(C) Προειδοποιήσεις για τη συσκευασία</p> <table border="1" style="width: 100%; text-align: center;"> <tr> <td data-bbox="509 1117 744 1284">  <p>Προσοχή: Κίνδυνος πυρκαγιάς</p> </td> <td data-bbox="744 1117 991 1284">  <p>Διαβάστε τις οδηγίες</p> </td> </tr> </table> <p>Επικολλήστε στη συσκευασία της εξωτερικής μονάδας</p>	 <p>Προσοχή: Κίνδυνος πυρκαγιάς</p>	 <p>Διαβάστε τις οδηγίες</p>
 <p>Προσοχή: Κίνδυνος πυρκαγιάς</p>	 <p>Διαβάστε τις οδηγίες</p>		

ΠΡΟΕΙΔΟΠΟΙΗΣΕΙΣ ΓΙΑ ΤΗΝ ΕΓΚΑΤΑΣΤΑΣΗ ΚΑΙ ΤΗ ΣΥΝΤΗΡΗΣΗ

Πριν από την έναρξη εργασιών σε συστήματα που περιέχουν εύφλεκτα ψυκτικά, είναι απαραίτητος ο έλεγχος ασφαλείας για να διασφαλιστεί η ελαχιστοποίηση του κινδύνου ανάφλεξης. Για την επισκευή του συστήματος ψυκτικού, θα πρέπει να λαμβάνονται αυστηρά τα ακόλουθα μέτρα προφύλαξης:

- Όλο το προσωπικό συντήρησης και άλλοι εργαζόμενοι στο χώρο θα πρέπει να λαμβάνουν οδηγίες σχετικά με τη φύση των εργασιών που εκτελούνται. Πρέπει να αποφεύγονται οι εργασίες σε περιορισμένους χώρους.
- Η περιοχή γύρω από τον χώρο εργασίας πρέπει να είναι απομονωμένη. Βεβαιωθείτε ότι οι συνθήκες στην περιοχή είναι ασφαλείς, πραγματοποιώντας έλεγχο εύφλεκτου υλικού.
- Η περιοχή πρέπει να ελέγχεται χρησιμοποιώντας κατάλληλο ανιχνευτή ψυκτικού πριν και κατά τη διάρκεια των εργασιών, για να διασφαλίζεται ότι ο τεχνικός θα μπορεί να αναγνωρίζει πιθανώς εύφλεκτη ατμόσφαιρα. Βεβαιωθείτε ότι ο εξοπλισμός ανίχνευσης διαρροών που χρησιμοποιείται είναι κατάλληλος για εύφλεκτα ψυκτικά μέσα, δηλαδή δεν παράγει σπινθήρες, είναι επαρκώς σφραγισμένος ή εγγενώς ασφαλής.
- Εάν πρόκειται να εκτελεστούν εργασίες με υψηλή θερμοκρασία στον εξοπλισμό ψύξης ή σε σχετικά εξαρτήματα, πρέπει να υπάρχουν κατάλληλος εξοπλισμός πυρόσβεσης. Να έχετε διαθέσιμο έναν πυροσβεστήρα χημικά κόνεως ή CO2 δίπλα στην περιοχή πλήρωσης.
- Κανένα άτομο που επιτελεί εργασίες σε κύκλωμα ψυκτικού, οι οποίες περιλαμβάνουν έκθεση σε σωληνώσεις που περιέχουν εύφλεκτο ψυκτικό, δεν θα πρέπει να χρησιμοποιεί πηγές ανάφλεξης με τρόπο που να μπορεί να οδηγήσει σε κίνδυνο πυρκαγιάς ή έκρηξης. Όλες οι πιθανές πηγές ανάφλεξης, συμπεριλαμβανομένου του καπνίσματος τσιγάρων, πρέπει να διατηρούνται σε επαρκή απόσταση από τον χώρο εγκατάστασης, επισκευής, αφαίρεσης και απόρριψης, κατά τη διάρκεια των οποίων είναι δυνατόν να απελευθερωθεί εύφλεκτο ψυκτικό στον περιβάλλοντα χώρο. Πριν από την έναρξη των εργασιών, η περιοχή γύρω από τον εξοπλισμό πρέπει να επιθεωρείται για να διασφαλιστεί ότι δεν υπάρχουν κίνδυνοι ανάφλεξης από εύφλεκτα ψυκτικά μέσα. Πρέπει να τοποθετούνται προειδοποιητικές πινακίδες: «Απαγορεύεται το κάπνισμα».
- Βεβαιωθείτε ότι ο χώρος είναι ανοιχτός ή ότι αερίζεται επαρκώς πριν ανοίξετε το κλειστό κύκλωμα ή επιτελέσετε οποιαδήποτε εργασία με υψηλές θερμοκρασίες. Θα πρέπει να υπάρχει κάποιο επίπεδο αερισμού κατά την περίοδο εκτέλεσης των εργασιών. Ο αερισμός θα πρέπει να διακεί με ασφάλεια τυχόν απελευθερωμένο ψυκτικό και κατά προτίμηση να το αποβάλλει εξωτερικά στην ατμόσφαιρα.

Όταν γίνεται αλλαγή ηλεκτρικών εξαρτημάτων, αυτά θα πρέπει να είναι κατάλληλα για τον αντίστοιχο σκοπό και να συμμορφώνονται με τις σωστές προδιαγραφές. Θα πρέπει πάντα να ακολουθούνται οι οδηγίες συντήρησης και επισκευής του κατασκευαστή. Σε περίπτωση αμφιβολίας, συμβουλευτείτε το τεχνικό τμήμα του κατασκευαστή για βοήθεια. Σημεία που θα πρέπει να ελέγξετε: η χωρητικότητα πλήρωσης θα πρέπει να αντιστοιχεί στο μέγεθος του δωματίου εντός του οποίου είναι εγκατεστημένα τα εξαρτήματα που περιέχουν ψυκτικό μέσο· τα μηχανήματα και οι έξοδοι εξαερισμού θα πρέπει να λειτουργούν επαρκώς και να μην είναι φραγμένα.

Η επισκευή και η συντήρηση των ηλεκτρικών εξαρτημάτων πρέπει να περιλαμβάνουν αρχικούς ελέγχους ασφαλείας και διαδικασίες επιθεώρησης εξαρτημάτων. Εάν υπάρχει πρόβλημα που θα μπορούσε να θέσει σε κίνδυνο την ασφάλεια, τότε δεν θα πρέπει να συνδεθεί η ηλεκτρική παροχή στο κύκλωμα μέχρι να αντιμετωπιστεί ικανοποιητικά. Εάν το πρόβλημα δεν μπορεί να διορθωθεί αμέσως, αλλά είναι απαραίτητο να συνεχιστεί η λειτουργία, θα πρέπει να εφαρμοστεί μια κατάλληλη προσωρινή λύση. Θα πρέπει να ενημερωθεί ο ιδιοκτήτης του εξοπλισμού ώστε να ενημερωθεί με τη σειρά του όλα τα μέρη. Οι αρχικοί έλεγχοι ασφαλείας πρέπει να περιλαμβάνουν: ότι οι πυκνωτές είναι εκφορτισμένοι, κάτι που πρέπει να γίνεται με ασφαλή τρόπο για να αποφευχθεί η πιθανότητα σπινθήρων· ότι δεν υπάρχουν ηλεκτρικά εξαρτήματα υπό τάση και καλωδιώσεις εκτεθειμένες κατά την πλήρωση, την εκκένωση ή τον καθαρισμό του συστήματος· ότι υπάρχει συνεχής σύνδεση γείωσης.

Επισκευή σε σφραγισμένα εξαρτήματα

- Κατά την επισκευή σε σφραγισμένα εξαρτήματα, όλες οι ηλεκτρικές παροχές πρέπει να απουσιάζουν από τον εξοπλισμό στον οποίο εκτελούνται εργασίες πριν από οποιαδήποτε αφαίρεση σφραγισμένων καλυμμάτων κ.λπ. Εάν είναι απολύτως απαραίτητο να υπάρχει ηλεκτρική παροχή στον εξοπλισμό κατά τη διάρκεια της συντήρησης, τότε πρέπει να τοποθετείται μια συνεχώς λειτουργούσα μορφή ανίχνευσης διαρροών στο πιο κρίσιμο σημείο για να προειδοποιεί για δυνητικά επικίνδυνες καταστάσεις.
- Ιδιαίτερη προσοχή πρέπει να δοθεί στα ακόλουθα για να διασφαλιστεί ότι κατά την εργασία σε ηλεκτρικά εξαρτήματα, το πρόβλημα δεν θα αλλοιωθεί με τέτοιο τρόπο που να επηρεάζεται το επίπεδο προστασίας: Βεβαιωθείτε ότι η συσκευή είναι τοποθετημένη με ασφάλεια. Βεβαιωθείτε ότι οι στεγανοποιήσεις δεν έχουν υποβαθμιστεί τόσο ώστε να μην εξυπηρετούν πλέον τον σκοπό της αποτροπής της εισόδου εύφλεκτων αερίων. Τα ανταλλακτικά πρέπει να συμμορφώνονται με τις προδιαγραφές του κατασκευαστή.

- **ΣΗΜΕΙΩΣΗ:** Η χρήση σιλικονικού στεγανωτικού μπορεί να μειώσει την αποτελεσματικότητα ορισμένων τύπων εξοπλισμού ανίχνευσης διαρροών. Τα εγγενώς ασφαλή εξαρτήματα δεν χρειάζεται να απομονωθούν πριν από την εργασία σε αυτά.

Επισκευή εγγενώς ασφαλών εξαρτημάτων

- Μην εφαρμόζετε μόνιμα επαγωγικά ή χωρητικά φορτία στο κύκλωμα χωρίς να βεβαιωθείτε πρώτα ότι αυτό το γεγονός δεν θα υπερβαίνει την επιτρεπόμενη τάση και ένταση που επιτρέπεται για τον χρησιμοποιούμενο εξοπλισμό.
- Τα εγγενώς ασφαλή εξαρτήματα είναι οι μόνοι τύποι στους οποίους μπορούν να γίνουν εργασίες ενώ λειτουργούν σε εύφλεκτη ατμόσφαιρα. Η συσκευή δοκιμής πρέπει να έχει τη σωστή ονομαστική τιμή. Αντικαταστήστε τα εξαρτήματα μόνο με εξαρτήματα που καθορίζονται από τον κατασκευαστή. Άλλα εξαρτήματα μπορεί να προκαλέσουν ανάφλεξη του ψυκτικού στην ατμόσφαιρα λόγω διαρροής.

Ελέγξτε ότι η καλωδίωση δεν θα υποστεί φθορά, διάβρωση, υπερβολική πίεση, κραδασμούς, δεν θα εκτεθεί σε ακινητές γωνίες ή ποιοσδήποτε άλλες δυσμενείς περιβαλλοντικές συνθήκες. Ο έλεγχος πρέπει επίσης να λαμβάνει υπόψη τις επιπτώσεις της γήρανσης ή των συνεχών κραδασμών από πηγές όπως συμπίεστρες ή ανεμιστήρες.

Ανίχνευση διαρροών

- Σε καμία περίπτωση δεν πρέπει να χρησιμοποιούνται πιθανώς πηγές ανάφλεξης για την αναζήτηση ή την ανίχνευση διαρροών ψυκτικού. Δεν πρέπει να χρησιμοποιείται πυρός αλογονιδίων (ή οποιοσδήποτε άλλος ανικνευτής που χρησιμοποιεί ακάλυπτη φλόγα).
- Οι ακόλουθες μέθοδοι ανίχνευσης διαρροών θεωρούνται αποδεκτές για συστήματα που περιέχουν εύφλεκτα ψυκτικά. Θα πρέπει να χρησιμοποιούνται ηλεκτρονικοί ανικνευτές διαρροών για την ανίχνευση εύφλεκτων ψυκτικών, αλλά η ευαισθησία ενδέχεται να μην είναι επαρκής ή να χρειάζεται επαναβαθμολόγηση. (Ο εξοπλισμός ανίχνευσης πρέπει να βαθμονομείται σε περιοχή χωρίς ψυκτικό). Βεβαιωθείτε ότι ο ανικνευτής δεν αποτελεί πιθανή πηγή ανάφλεξης και ότι είναι κατάλληλος για το ψυκτικό που χρησιμοποιείται. Ο εξοπλισμός ανίχνευσης διαρροών πρέπει να ρυθμίζεται σε ένα ποσοστό LFL του ψυκτικού και να βαθμονομείται βάσει του ψυκτικού που χρησιμοποιείται και να επιβεβαιώνεται το κατάλληλο ποσοστό αερίου (μέγιστο 25%).
- Τα γυρά ανίχνευσης διαρροών είναι κατάλληλα για χρήση με τα περισσότερα ψυκτικά, αλλά πρέπει να αποφεύγεται η χρήση απορρυπαντικών που περιέχουν κλώριο, καθώς το κλώριο μπορεί να αντιδράσει με το ψυκτικό και να διαβρώσει τις χάλκινες σωληνώσεις.
- Εάν υπάρχει υποψία διαρροής, πρέπει να αφαιρεθεί/σβηστεί κάθε ακάλυπτη φλόγα.
- Εάν εντοπιστεί διαρροή ψυκτικού που απαιτεί συγκόλληση για να επισκευαστεί, όλο το ψυκτικό πρέπει να εκκενωθεί από το σύστημα ή να απομονωθεί (μέσω βαλβίδων διακοπής) σε ένα μέρος του συστήματος, μακριά από τη διαρροή. Στη συνέχεια, πρέπει να διοχετεύεται άζωτο χωρίς οξυγόνο (OFN) μέσω του συστήματος τόσο πριν όσο και κατά τη διάρκεια της διαδικασίας συγκόλλησης.

Αφαίρεση και εκκένωση

- Κατά το άνοιγμα του κυκλώματος ψυκτικού για επισκευή - ή για οποιοδήποτε άλλο σκοπό - πρέπει να χρησιμοποιούνται συμβατικές διαδικασίες. Ωστόσο, είναι σημαντικό να ακολουθούνται οι βέλτιστες πρακτικές, καθώς η ευφλεκτότητα αποτελεί κρίσιμη παράμετρο. Πρέπει να τηρούνται οι ακόλουθες διαδικασίες: Αφαίρεση ψυκτικού μέσω: Καθαρισμός του κυκλώματος με αδρανές αέριο· Εκκένωση· Άνοιγμα του κυκλώματος με κοπή ή συγκόλληση.
- Η ποσότητα του ψυκτικού μέσω πρέπει να ανακτάται στις κατάλληλες φιάλες ανάκτησης. Το σύστημα θα πρέπει να εκπλυθεί με OFN για να καταστεί η μονάδα ασφαλής. Αυτή η διαδικασία μπορεί να χρειαστεί να επαναληφθεί αρκετές φορές. Δεν πρέπει να χρησιμοποιείται πιεσιμένος αέρας ή οξυγόνο για αυτήν την εργασία. Η έκπλυση θα πρέπει να επιτυγχάνεται με την διατάραξη του κενού στο σύστημα με OFN και με τη συνέχιση της πλήρωσης μέχρι να επιτευχθεί η πίεση λειτουργίας. Στη συνέχεια πρέπει να πραγματοποιείται διοχέτευση με εξαέρωση στην ατμόσφαιρα και τέλος άντληση για δημιουργία κενού. Αυτή η διαδικασία θα πρέπει να επαναλαμβάνεται μέχρι να μην υπάρχει ψυκτικό μέσα στο σύστημα. Κατά την τελική πλήρωση OFN, το σύστημα θα πρέπει να εξαερωθεί μέχρι το επίπεδο της ατμοσφαιρικής πίεσης για να καταστεί δυνατή η εκτέλεση των εργασιών. Αυτή η διαδικασία είναι απολύτως ζωτικής σημασίας εάν πρόκειται να πραγματοποιηθούν εργασίες συγκόλλησης στις σωληνώσεις. Βεβαιωθείτε ότι η έξοδος της αντλίας κενού δεν βρίσκεται κοντά σε πηγή ανάφλεξης και ότι υπάρχει διαθέσιμος εξαερισμός.

Διαδικασίες πλήρωσης

- Εκτός από τις συμβατικές διαδικασίες πλήρωσης, θα πρέπει να υπάρχει συμμόρφωση με τις ακόλουθες απαιτήσεις: Βεβαιωθείτε ότι δεν υπάρχει μόλυνση από διαφορετικά ψυκτικά μέσα κατά τη χρήση

εξοπλισμού πλήρωσης. Οι εύκαμπτοι σωλήνες ή αγωγοί θα πρέπει να είναι όσο το δυνατόν πιο κοντοί για να ελαχιστοποιηθεί η ποσότητα ψυκτικού που περιέχεται εντός τους. Οι φιάλες θα πρέπει να διατηρούνται σε όρθια θέση. Βεβαιωθείτε ότι το σύστημα ψύξης είναι γεωμενόμενο πριν από την πλήρωση του συστήματος με ψυκτικό. Επισημάνετε το σύστημα όταν ολοκληρωθεί η πλήρωση (αν δεν είναι ήδη επισημασμένο). Θα πρέπει να δίδεται ιδιαίτερη προσοχή ώστε να μην υπερχειλίζει το σύστημα ψυκτικού.

- Πριν από την πλήρωση του συστήματος, θα πρέπει να υποβληθεί σε δοκιμή πίεσης με OFN. Το σύστημα θα πρέπει να υποβληθεί σε δοκιμή διαρροής μετά την ολοκλήρωση της πλήρωσης και πριν να τεθεί σε λειτουργία. Θα πρέπει να διεξαχθεί μια επακόλουθη δοκιμή διαρροής πριν από την έξοδο από τον χώρο.

Παροπλισμός

- Πριν από την επιτέλεση αυτής της διαδικασίας, είναι απαραίτητο ο τεχνικός να είναι πλήρως εξοικειωμένος με τον εξοπλισμό και όλες τις λεπτομέρειες του. Συνιστάται η ασφαλής ανάκτηση όλων των ψυκτικών μέσων. Πριν από την επιτέλεση της εργασίας, θα πρέπει να ληφθεί δείγμα λαδιού και ψυκτικού σε περίπτωση που απαιτείται ανάλυση πριν από την επαναχρησιμοποίηση του ανακτημένου ψυκτικού. Είναι απαραίτητο να υπάρχει διαθέσιμο ηλεκτρικό ρεύμα πριν από την έναρξη της εργασίας.

- Εξοικειωθείτε με τον εξοπλισμό και τη λειτουργία του.
- Απομονώστε ηλεκτρικά το σύστημα.
- Πριν επιχειρήσετε να επιτελέσετε τη διαδικασία, βεβαιωθείτε ότι: ο μηχανικός εξοπλισμός διαχείρισης είναι διαθέσιμος, εάν απαιτείται, για τη διαχείριση των ψυκτικών φιαλών· όλος ο ατομικός προστατευτικός εξοπλισμός είναι διαθέσιμος και χρησιμοποιείται σωστά· η διαδικασία ανάκτησης θα πραγματοποιείται υπό συνεχή επίβλεψη από ένα αρμόδιο άτομο· ο εξοπλισμός ανάκτησης και οι φιάλες θα συμμορφώνονται με τα κατάλληλα πρότυπα.
- Εκκενώστε το σύστημα ψυκτικού, εάν είναι δυνατόν.
- Εάν δεν είναι δυνατή η δημιουργία κενού, καταστήστε το σύστημα με βαλβίδες διακοπής έτσι ώστε το ψυκτικό να μπορεί να αφαιρεθεί από διάφορα μέρη του συστήματος.
- Βεβαιωθείτε ότι η φιάλη θα βρίσκεται ήδη στη ζυγαριά πριν από την ανάκτηση.
- Ξεκινήστε το μηχανήμα ανάκτησης και λειτουργήστε το σύμφωνα με τις οδηγίες του κατασκευαστή.
- Μην γεμίζετε υπερβολικά τις φιάλες. (Οχι περισσότερο από 80% της συνολικής πλήρωσης σε υγρή μορφή).
- Μην υπερβαίνετε τη μέγιστη πίεση λειτουργίας της φιάλης, ούτε να προσωρινιά.
- Όταν οι φιάλες έχουν γεμίσει σωστά και η διαδικασία έχει ολοκληρωθεί, βεβαιωθείτε ότι οι φιάλες και ο εξοπλισμός θα αφαιρεθούν από το χώρο εργασίας αμέσως και ότι όλες οι βαλβίδες απομόνωσης του εξοπλισμού είναι κλειστές.
- Το ανακτηθέν ψυκτικό δεν πρέπει να εγχυθεί σε άλλο κύκλωμα ψύξης εκτός εάν έχει πρώτα καθαριστεί και ελεγχθεί.

Ανάκτηση

- Κατά την αφαίρεση ψυκτικού από ένα κύκλωμα, είτε για επισκευή είτε για παροπλισμό, συνιστάται η όρθη πρακτική του να αφαιρούνται όλα τα ψυκτικά με ασφάλεια. Όταν μεταφέρετε ψυκτικό σε φιάλες, βεβαιωθείτε ότι χρησιμοποιούνται μόνο κατάλληλες φιάλες ανάκτησης ψυκτικού. Βεβαιωθείτε ότι είναι διαθέσιμος ο σωστός αριθμός φιαλών για τη διατήρηση της συνολικής πλήρωσης του κυκλώματος. Όλες οι φιάλες που θα χρησιμοποιηθούν προορίζονται για το ανακτηθέν ψυκτικό και φέρουν ετικέτα για αυτό το ψυκτικό (ως ειδικές φιάλες για την ανάκτηση ψυκτικού μέσου). Οι φιάλες πρέπει να διαθέτουν βαλβίδες εκτόνωσης πίεσης και σχετικές βαλβίδες διακοπής, που να βρίσκονται σε καλή κατάσταση λειτουργίας. Οι άδειες φιάλες ανάκτησης πρέπει να εκκενώνονται και, εάν είναι δυνατόν, να ψύχονται πριν από την ανάκτηση.
- Ο εξοπλισμός ανάκτησης πρέπει να είναι σε καλή κατάσταση λειτουργίας και να διαθέτει οδηγίες χρήσης σχετικά με τον εξοπλισμό και πρέπει να είναι κατάλληλος για την ανάκτηση όλων των κατάλληλων ψυκτικών, συμπεριλαμβανομένων, κατά περίπτωση, των εύφλεκτων ψυκτικών.
- Το ανακτηθέν ψυκτικό μέσο θα επιστραφεί στον προμηθευτή ψυκτικού στη σωστή φιάλη ανάκτησης και θα συμπληρωθεί το σχετικό σημείωμα μεταφοράς αποβλήτων. Μην αναμιγνύετε διαφορετικά ψυκτικά μέσα σε μονάδες ανάκτησης και ιδιαίτερα σε φιάλες.
- Εάν πρόκειται να αφαιρεθούν συμπιεστές ή λάδια συμπιεστών, βεβαιωθείτε ότι έχουν εκκενωθεί σε αποδεκτό επίπεδο για να βεβαιωθείτε ότι δεν παραμένει εύφλεκτο ψυκτικό μέσα στο λάδι. Η διαδικασία εκκένωσης πρέπει να πραγματοποιείται πριν από την επιστροφή του συμπιεστή στον προμηθευτή. Για την επιτάχυνση αυτής της διαδικασίας θα χρησιμοποιείται μόνο ηλεκτρική θέρμανση στο σύστημα του συμπιεστή. Όταν εκκενώνεται λάδι από ένα κύκλωμα, η εργασία αυτή θα πρέπει να εκτελείται με ασφάλεια.
- Το σημείο φόρτωσης του ψυκτικού R32 για τη μεταφορά δεν πρέπει να είναι σε κλειστό χώρο. Λάβετε αντιηλεκτροστατικά μέτρα εάν είναι απαραίτητο κατά τη μεταφορά. Κατά τη μεταφορά, τη φόρτωση και την εκφόρτωση, πρέπει να λαμβάνονται τα απαραίτητα προστατευτικά μέτρα για την προστασία του κλιματιστικού, ώστε να διασφαλιστεί ότι το κλιματιστικό δεν θα υποστεί ζημιά.

ΕΠΙΛΟΓΗ ΤΟΠΟΘΕΣΙΑΣ ΕΓΚΑΤΑΣΤΑΣΗΣ ΓΙΑ ΤΗΝ ΕΣΩΤΕΡΙΚΗ ΜΟΝΑΔΑ

- Η εγκατάσταση θα πρέπει να γίνεται σε σημείο όπου ο αέρας που παράγεται από τη μονάδα να μπορεί να φτάνει σε κάθε γωνία του δωματίου.
- Θα πρέπει το σημείο να μην επηρεάζεται από εξωτερικά ρεύματα αέρα.
- Θα πρέπει να αποφευχθεί η απόφραξη της εισόδου ή εξόδου αέρα της μονάδας.
- Θα πρέπει να αποφευχθεί η υπερβολική παραγωγή καπνού από λάδι ή ατμού.
- Θα πρέπει να αποφευχθεί η πιθανή παραγωγή, εισροή, συσσώρευση ή διαρροή εύφλεκτων αερίων.
- Θα πρέπει να αποφευχθούν εργαλεία υψηλών συχνοτήτων (όπως μηχανές συγκόλλησης ηλεκτρικού τόξου υψηλής συχνότητας κ.λπ.)
- Θα πρέπει να αποφευχθούν τα μέρη όπου χρησιμοποιούνται συχνά όξινα διαλύματα.
- Θα πρέπει να αποφευχθούν τα μέρη όπου χρησιμοποιούνται συχνά ορισμένα ειδικά εκνεφώματα (σουλφίδια).
- Δεν θα πρέπει να γίνεται εγκατάσταση πάνω από μουσικά όργανα, τηλεοράσεις, υπολογιστές κ.λπ. ή συσκευές μεγάλης αξίας.
- Δεν θα πρέπει να εγκατασταθεί συσκευή συναγερμού πυρκαγιάς κοντά στην έξοδο αέρα της μονάδας (σε διαφορετική περίπτωση, κατά τη λειτουργία, η συσκευή συναγερμού πυρκαγιάς μπορεί να ενεργοποιείται εσφαλμένα λόγω του ζεστού αέρα που παράγεται από τη μονάδα).

Βεβαιωθείτε ότι υπάρχει αρκετός χώρος για την εγκατάσταση και τη συντήρηση.

Για να είναι εύκολη η λειτουργία και να υπάρχει ασφάλεια κατά την εγκατάσταση, συνιστάται να αφήσετε επαρκή χώρο μεταξύ της μονάδας και των τοίχων.

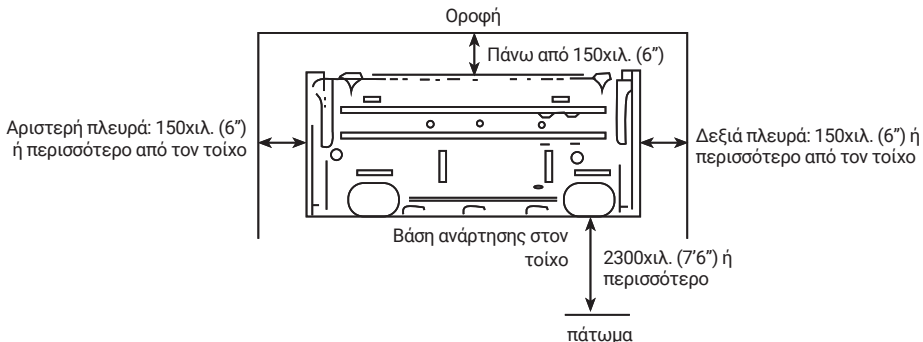

Προσοχή: Εάν θέλετε να εγκαταστήσετε πρόσθετες συσκευές μαζί με το κλιματιστικό, φροντίστε να υπολογίσετε το χώρο εγκατάστασης και γι' αυτές.

Όρια ύψους εσωτερικών και εξωτερικών μονάδων.

- Είτε η εσωτερική είτε η εξωτερική μονάδα μπορεί να είναι ψηλότερα η μία από την άλλη, αλλά η διαφορά ύψους πρέπει να συμμορφώνεται με τις αναφερόμενες απαιτήσεις.
- Προσπαθήστε να μειώσετε την κάμψη των σωληνώσεων όσο το δυνατόν περισσότερο, ώστε να αποφύγετε πιθανές αρνητικές επιπτώσεις στην απόδοση των μονάδων.

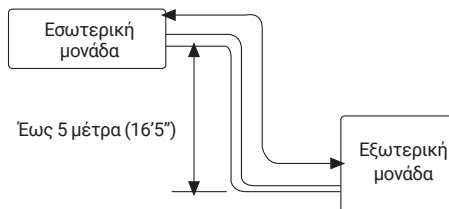

ΕΠΙΛΟΓΗ ΘΕΣΗΣ ΕΓΚΑΤΑΣΤΑΣΗΣ ΓΙΑ ΤΗΝ ΕΞΩΤΕΡΙΚΗ ΜΟΝΑΔΑ

- Να εγκαθιστάτε την εξωτερική μονάδα σε σημεία που μπορούν να αντέξουν το βάρος του μηχανήματος και στα οποία δεν θα υπάρχουν ισχυροί κραδασμοί και θόρυβοι.
- Να εγκαθιστάτε τη μονάδα σε σημεία τα οποία δεν εκτίθενται σε βροχή ή άμεση ηλιακή ακτινοβολία, καθώς και σε σημεία με καλό αερισμό.
- Το σημείο θα πρέπει να είναι τέτοιο ώστε οι θόρυβοι που παράγονται από τη μονάδα να μην ενοχλούν τους γείτονες.
- Μην εγκαθιστάτε τη μονάδα σε μη μεταλλικές βάσεις.
- Μην εγκαθιστάτε τη μονάδα σε σημεία όπου μπορεί να υπάρξει παραγωγή, εισροή, συσσώρευση ή διαρροή εύφλεκτων αερίων.
- Δώστε προσοχή στην αποστράγγιση του νερού συμπύκνωσης από τη βάση κατά τη διάρκεια των εργασιών.
- Να αποφεύγετε η έξοδος του αέρα να είναι στραμμένη απευθείας κόντρα στον άνεμο.

Λεπτομερείς απαιτήσεις χώρου γύρω από την εξωτερική μονάδα

1. Όταν υπάρχουν εμπόδια πάνω από τη συσκευή

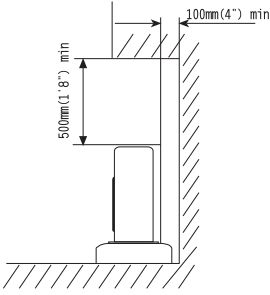

2. Όταν είναι ανοιχτή η γρίλια εξόδου αέρα

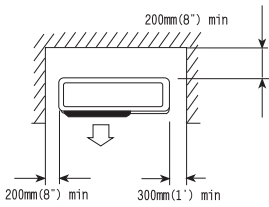

3. Όταν υπάρχουν εμπόδια μόνο μπροστά (έξοδος αέρα)

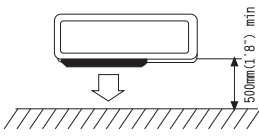

4. Όταν υπάρχουν εμπόδια μπροστά και στα πλάγια.

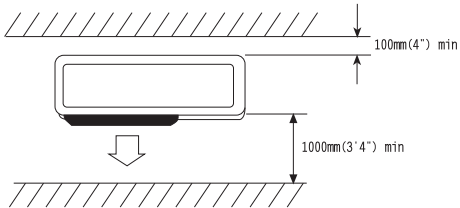

Χώρος για συντήρηση

Όπως φαίνεται στην ακόλουθη εικόνα, θα πρέπει να αφήνετε επαρκή ελεύθερο χώρο μπροστά από τη συσκευή για τη συντήρησή της.

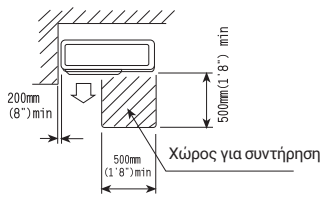

5. Όταν υπάρχουν εμπόδια γύρω από τη μονάδα και στις τέσσερις πλευρές: Παρόλο που η πάνω πλευρά μπορεί να είναι ελεύθερη, η εγκατάσταση δεν πρέπει να γίνει εάν υπάρχουν εμπόδια γύρω από τη μονάδα.

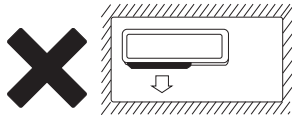

Τουλάχιστον δύο πλευρές πρέπει να είναι ανοιχτές.

ΕΓΚΑΤΑΣΤΑΣΗ ΤΗΣ ΕΣΩΤΕΡΙΚΗΣ ΜΟΝΑΔΑΣ

Οι σωλήνες μπορούν να συνδεθούν στις κατευθύνσεις 1, 2, 3, 4 και 5 όπως υποδεικνύεται στην Εικόνα 1. Όταν οι σωλήνες συνδέονται στις κατευθύνσεις 3, 4 και 5, θα πρέπει να ανοικτεί μια αυλάκωση για τους σωλήνες στο κατάλληλο σημείο της βάσης.

1. Εγκατάσταση της βάσης τοίχου

Στερεώστε τη βάση στήριξης στον τοίχο χρησιμοποιώντας βίδες. Βεβαιωθείτε ότι η βάση είναι ευθυγραμμισμένη. Αν είναι κεκλιμένη η βάση στήριξης μπορεί να μην γίνεται σωστή αποστράγγιση του νερού συμπύκνωσης.

2. Κάντε τρύπες στον τοίχο

Ανοίξτε τρύπες στα σημεία ελαφρώς κάτω από την βάση επιτοίχιας στήριξης. Η διάμετρος οπής πρέπει να είναι 65 χιλ. (2-3/5") και η εξωτερική άκρη της οπής 5-10 χιλ. (1/5-2/5") χαμηλότερα (Εικ. 2), έτσι ώστε το νερό συμπύκνωσης να μπορεί να ρέει ομαλά προς τα έξω. Κόψτε τον σωλήνα που μπαίνει στον τοίχο στο κατάλληλο μήκος - ανάλογα με το πάχος του τοίχου. Συνιστάται στα (3-5 χιλ. (1/10-1/5") περισσότερο από το πάχος του τοίχου) και τοποθετήστε τον σωλήνα όπως υποδεικνύεται στην Εικ. 2.

3. Εγκατάσταση του σωλήνα αποστράγγισης

Εγκαταστήστε τους σωλήνες της εσωτερικής μονάδας σύμφωνα με την κατεύθυνση των οπών στον τοίχο. Τυλίξτε σφικτά τον σωλήνα αποστράγγισης και τους υπόλοιπους σωλήνες χρησιμοποιώντας ταινία. Βεβαιωθείτε ότι ο σωλήνας αποστράγγισης βρίσκεται κάτω από τους υπόλοιπους σωλήνες. (Εικ. 3) (Όταν ο σωλήνας αποστράγγισης περνάει από το εσωτερικό του δωματίου, ενδέχεται να σχηματιστεί υγρασία στις επιφάνειές του εάν τα επίπεδα υγρασίας είναι πολύ υψηλά).

4. Εγκατάσταση της εσωτερικής μονάδας

Περάστε τα καλώδια σύνδεσης, τους σωλήνες σύνδεσης και τον σωλήνα αποστράγγισης μέσα από την οπή στον τοίχο. Κρεμάστε την εσωτερική μονάδα στους γάντζους στο πάνω μέρος της βάσης επιτοίχιας στήριξης, έτσι ώστε οι γάντζοι στο κάτω μέρος της εσωτερικής μονάδας να ταιριάζουν με τα σημεία στήριξης της βάσης επιτοίχιας στήριξης. (Εικ.4)

Εικόνα 1

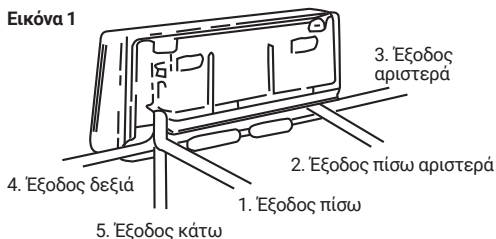

Εικόνα 2

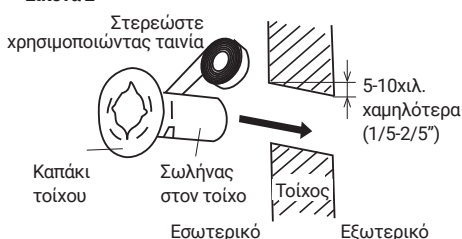

Εικόνα 3

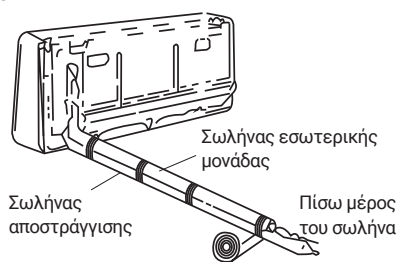

Εικόνα 4

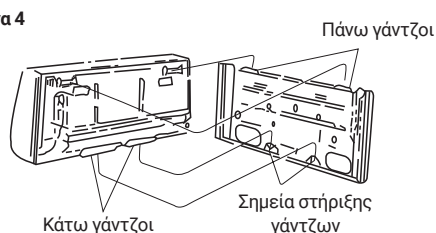

Επιθεωρήσεις:

- Ελέγξτε αν είναι σταθερά στερεωμένοι οι γάντζοι στο πάνω και στο κάτω μέρος.
- Ελέγξτε αν η εξωτερική μονάδα είναι σωστά ευθυγραμμισμένη και οριζόντια.
- Ο σωλήνας αποστράγγισης δεν πρέπει να καμπυλώνει προς τα πάνω (Εικ. 5).
- Ο σωλήνας αποστράγγισης πρέπει να βρίσκεται κάτω από τους υπόλοιπους σωλήνες. (Εικ. 5)

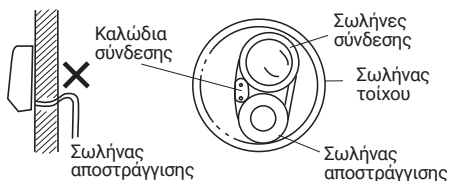
Εικόνα 5

ΕΓΚΑΤΑΣΤΑΣΗ ΤΗΣ ΕΞΩΤΕΡΙΚΗΣ ΜΟΝΑΔΑΣ

- Προσπαθήστε να μεταφέρετε το προϊόν στην τοποθεσία εγκατάστασης στην αρχική του συσκευασία.
- Καθώς το κέντρο βάρους της μονάδας δεν βρίσκεται στο κέντρο της εγκατάστασης, πρέπει να δίνεται ιδιαίτερη προσοχή κατά τη χρήση συρματόσχοινων ανύψωσης σε περίπτωση που χρειάζεται να ανασηκώσετε τη μονάδα.
- Κατά τη μεταφορά, η εξωτερική μονάδα δεν πρέπει να έχει κλίση άνω των 45 μοιρών (Μην αποθηκεύετε τη μονάδα οριζόντια).
- Χρησιμοποιήστε ούπα για να στερεώσετε τις βάσεις στήριξης στον τοίχο.
- Χρησιμοποιήστε βίδες και παξιμάδια για να στερεώσετε καλά την εξωτερική μονάδα στα στηρίγματα και να τη διατηρήσετε στο ίδιο επίπεδο.
- Εάν η μονάδα είναι εγκατεστημένη στον τοίχο ή στην ταράτσα, τα στηρίγματα πρέπει να είναι στερεωμένα καλά ώστε να αντέχουν σε σεισμό ή ισχυρό άνεμο.

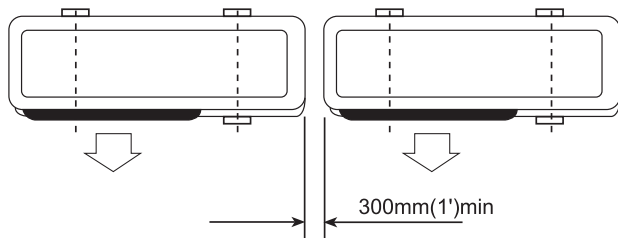
Διαστάσεις για τοποθέτηση παράλληλων μονάδων

ΣΥΝΔΕΣΗ ΚΑΝΟΝΙΚΩΝ ΣΩΛΗΝΩΣΕΩΝ & ΕΚΚΕΝΩΣΗ ΤΟΥ ΑΕΡΑ

Οι ακόλουθες διαδικασίες σύνδεσης κανονικών σωληνώσεων και εκκένωσης του αέρα είναι κατάλληλες μόνο για μοντέλα χωρίς ταχυσύνδεσμο.

Σύνδεση κανονικών σωληνώσεων

Δεν πρέπει να επιτρέπεται η είσοδος σκόνης, ξένων αντικειμένων, αέρα ή υγρασίας στο σύστημα κλιματισμού. Πρέπει να δίδεται ιδιαίτερη προσοχή κατά τη σύνδεση σωληνώσεων για την εξωτερική μονάδα. Προσπαθήστε να αποφύγετε όσο το δυνατόν περισσότερο τις επαναλαμβανόμενες καμπύλες, διαφορετικά ενδέχεται να προκληθεί σκλήρυνση ή ρωγμές στους χάλκινους σωλήνες.

Θα πρέπει να χρησιμοποιούνται κατάλληλα κλειδιά κατά τη σύνδεση των σωληνώσεων, ώστε να διασφαλίζεται η κατάλληλη ροπή στρέψης (ανατρέξτε στον ακόλουθο Πίνακα ροπής 1). Η υπερβολική ροπή στρέψης μπορεί να προκαλέσει ζημιά στις ενώσεις, ενώ η πολύ μικρή ροπή στρέψης μπορεί να οδηγήσει σε διαρροές.

Πίνακας ροπή 1: Ροπή στρέψης ανάλογα με το χρησιμοποιούμενο κλειδί

Εξωτερική διάμετρος του χάλκινου σωλήνα	Ροπή στρέψης σύσφιξης	Ενισχυμένη ροπή στρέψης σύσφιξης
Ø 6.35 (1/4")	160kgf.cm (63kgf.inch)	200kgf.cm (79kgf.inch)
Ø 9.52 (3/8")	300kgf.cm (118kgf.inch)	350kgf.cm (138kgf.inch)
Ø 12.7 (1/2")	500kgf.cm (197kgf.inch)	550kgf.cm (216kgf.inch)
Ø 15.88 (5/8")	750kgf.cm (295kgf.inch)	800kgf.cm (315kgf.inch)
Ø 19.05 (3/4")	1200kgf.cm (472kgf.inch)	1400kgf.cm (551kgf.inch)

Εκκένωση του αέρα με αντλία κενού

1. Ελέγξτε ότι οι συνδέσεις των σωληνώσεων έχουν πραγματοποιηθεί σωστά. Αφαιρέστε το καπάκι της υποδοχής πλήρωσης και συνδέστε το μετρητή της πολλαπλής εισαγωγής και την αντλία κενού στη βαλβίδα πλήρωσης μέσω των βοηθητικών σωληνών, όπως φαίνεται στην Εικόνα 6.
2. Ανοίξτε τη βαλβίδα της πλευράς χαμηλής πίεσης του μετρητή πολλαπλής εισαγωγής και, στη συνέχεια, χρησιμοποιήστε την αντλία κενού. Εκκενώστε την εσωτερική μονάδα και τους σωλήνες σύνδεσης μέχρι η πίεση σε αυτούς να μειωθεί κάτω από 1,5 mmHG (Ο χρόνος λειτουργίας για την εκκένωση είναι περίπου 10 λεπτά). Όταν επιτευχθεί το επιθυμητό κενό, κλείστε τη βαλβίδα της πλευράς χαμηλής πίεσης της πολλαπλής εισαγωγής και διακόψτε τη λειτουργία της αντλίας κενού.
3. Αποσυνδέστε τους βοηθητικούς σωλήνες και τοποθετήστε το καπάκι στη βαλβίδα πλήρωσης.
4. Αφαιρέστε τα κενά καπάκια και ανοίξτε πλήρως τις βαλβίδες 2 κατευθύνσεων και 3 κατευθύνσεων με το αντίστοιχο κλειδί.
5. Σφίξτε τα κενά καπάκια των βαλβίδων 2 κατευθύνσεων και 3 κατευθύνσεων, εφαρμόζοντας την παραπάνω ροπή στρέψης που αναγράφεται στον Πίνακα ροπή 1.

Συμβουλές:

- Χρησιμοποιήστε ειδική αντλία κενού για ψυκτικό R32.
- Χρησιμοποιήστε εργαλεία για ψυκτικό R32 (όπως πολλαπλή μέτρησης, εύκαμπτο σωλήνα πλήρωσης ή προσαρμογέα αντλίας κενού).

Προσθήκη ψυκτικού

Πρέπει να προστεθεί ψυκτικό εάν οι σωληνώσεις έχουν μήκος μεγαλύτερο από 5 μέτρα (16'5"). Αυτή η εργασία μπορεί να εκτελεστεί μόνο από επαγγελματία τεχνικό, για την πρόσθετη ποσότητα. Ανατρέξτε στον πίνακα 2 παρακάτω.

Πίνακας 2

(Μοντέλο R32) Προσθήκη ποσότητας ψυκτικού	
Διάμετρος σωλήνα υγρών Ø6.35(1/4")	Διάμετρος σωλήνα υγρών: Ø9.52(3/8")
(μήκος σωλήνα -5) m x 15gr. ή (μήκος σωλήνα - 16) ftx 0.15 oz	μήκος σωλήνα -5) m x 30g ή (μήκος σωλήνα -16) ftx 0.3oz

Εικόνα 6

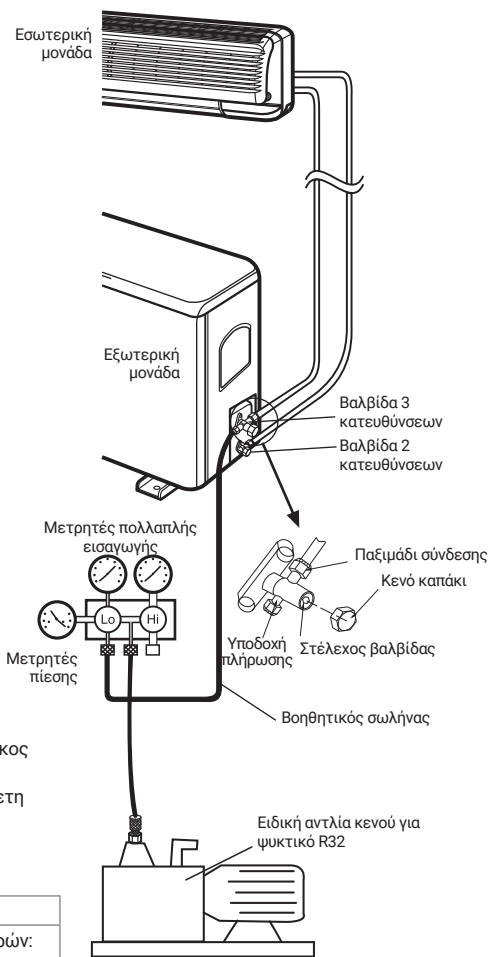

Επιθεώρηση διαρροής αερίου

Αφού ολοκληρωθεί η σύνδεση των σωληνών, χρησιμοποιήστε συσκευή ελέγχου διαρροών ή σαπούνι για να ελέγξετε προσεκτικά εάν υπάρχει διαρροή στις ενώσεις. Αυτό είναι ένα σημαντικό βήμα για να διασφαλίσετε την ποιότητα της εγκατάστασης. Σε περίπτωση διαρροής ψυκτικού αερίου, αερίστε αμέσως τον χώρο. Ενδέχεται να παραχθεί τοξικό αέριο εάν το ψυκτικό αέριο έρθει σε επαφή με φωτιά. Ποτέ μην αγγίζετε απευθείας ψυκτικό που έχει διαρρεύσει. Σε αντίθετη περίπτωση μπορεί να προκληθούν σοβαρά τραύματα από κρουπαγήματα.

ΣΥΝΔΕΣΗ ΣΩΛΗΝΩΣΕΩΝ ΓΙΑ ΤΟ ΜΟΝΤΕΛΟ ΜΕ ΤΑΧΥΣΥΝΔΕΣΜΟ

Εάν αγοράσατε το μοντέλο που έχει ταχυσύνδεσμο, ακολουθήστε τις εξής διαδικασίες σύνδεσης των σωληνώσεων:

1. Αφαιρέστε τα καπάκια προστασίας σκόνης από τις εσωτερικές και εξωτερικές μονάδες, καθώς και από τον σωλήνα σύνδεσης.
2. Ευθυγραμμίστε το παξιμάδι σύνδεσης του σωλήνα σύνδεσης με τις κατάλληλες κωνικές επιφάνειες για την εσωτερική και εξωτερική σύνδεση και σφίξτε το παξιμάδι σύνδεσης χειροκίνητα. Στη συνέχεια, σφίξτε το με ένα κλειδί όπως φαίνεται στην Εικόνα 7, εφαρμόζοντας την ροπή στρέψης που αναφέρεται στον Πίνακα ροπής 1.

Εικόνα 7

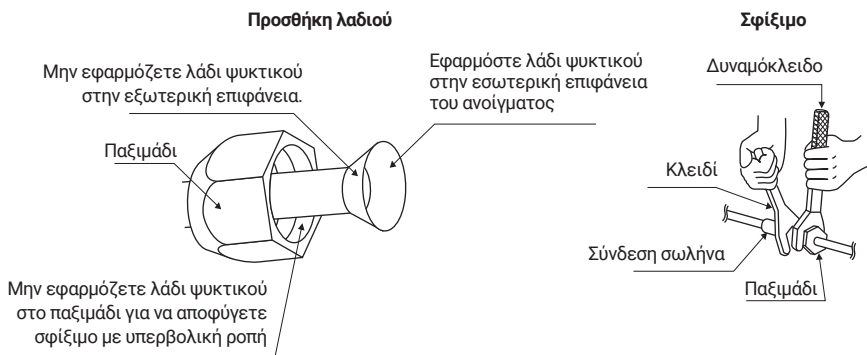

Συμβουλές: Σε περίπτωση αποσυρμαρμολόγησης το παξιμάδι σύνδεσης σωλήνα δεν μπορεί να επαναχρησιμοποιηθεί και το στόμιο του ανοίγματος στην άκρη του σωλήνα θα πρέπει να αντικατασταθεί.

3. Αφαιρέστε τα δύο καπάκια των βαλβίδων από την εξωτερική μονάδα.
4. Ανοίξτε τις βαλβίδες υψηλής και χαμηλής πίεσης με ένα κλειδί και, στη συνέχεια, σφίξτε τα δύο καπάκια των βαλβίδων της εξωτερικής μονάδας (Εικ. 8).
5. Τέλος, τυλίξτε το ζεστό μονωτικό ύφασμα γύρω από τις ενώσεις της εσωτερικής και της εξωτερικής μονάδας.

Εικόνα 8

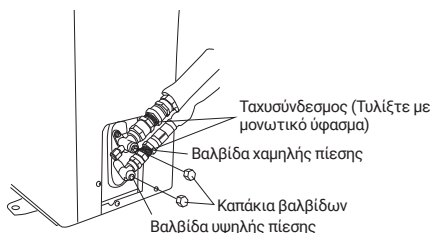

ΣΥΝΔΕΣΗ ΤΟΥ ΚΑΛΩΔΙΟΥ ΡΕΥΜΑΤΟΣ

1. Αφαιρέστε το κάλυμμα ηλεκτρικών συνδέσεων της εξωτερικής μονάδας.
2. Για τα μοντέλα χωρίς ταχυσύνδεσμο: συνδέστε τα καλώδια ρεύματος και ελέγχου της εσωτερικής μονάδας με τα αντίστοιχα της εξωτερικής σύμφωνα με το ηλεκτρικό σχεδιάγραμμα και βεβαιωθείτε ότι η σύνδεση έχει πραγματοποιηθεί σωστά (Εικ. 9)
3. Σταθεροποιήστε καλά τα καλώδια χρησιμοποιώντας την πλάκα πίεσης και στη συνέχεια τοποθετήστε ξανά το κάλυμμα ηλεκτρικών συνδέσεων.
4. Προαιρετικά βήματα: Σε ορισμένα μοντέλα ψύξης και θέρμανσης, θα πρέπει να συνδέσετε τον σύνδεσμο του εσωτερικού καλωδίου με τον σύνδεσμο του καλωδίου αισθητήρα της εξωτερικής μονάδας για απόψυξη, βλ. Εικ. 10.

Εικόνα 9

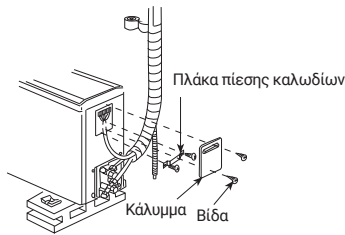

Εικόνα 10



⚠ ΣΗΜΕΙΩΣΗ

Μην συνδέετε τα καλώδια με λάθος τρόπο. Σε διαφορετική περίπτωση, θα προκληθούν ηλεκτρικές βλάβες ή ακόμη και ζημιές στις μονάδες. Η συσκευή πρέπει να εγκατασταθεί σε συμμόρφωση με τον εθνικό κανονισμό καλωδιώσεων. Εάν το καλώδιο ρεύματος είναι κατεστραμμένο, θα πρέπει να αντικατασταθεί από τον κατασκευαστή ή τον υπεύθυνο σέρβις ή από ένα εξίσου εξειδικευμένο άτομο για να αποφευχθούν κίνδυνοι. Το φως ρεύματος πρέπει να είναι εύκολα προσβάσιμο μετά την εγκατάσταση της συσκευής. Εάν το μοντέλο δεν έχει φως ρεύματος, θα πρέπει να προστεθεί στην σταθερή καλωδίωση ένας διακόπτης με απόσταση επαφής τουλάχιστον 3χιλ. σε όλους τους πόλους.

ΤΕΛΙΚΕΣ ΠΙΝΕΛΙΕΣ

- Τυλίξτε σφικτά τους σωλήνες με μονωτικές ταινίες αιθυλενίου.
- Στερεώστε τους τυλιγμένους σωλήνες στον εξωτερικό τοίχο χρησιμοποιώντας σφιγκτήρες.
- Γεμίστε τα κενά που έχουν τυχόν δημιουργηθεί μεταξύ της σωλήνωσης και της οπής στον τοίχο, για να αποτρέψετε την είσοδο νερού της βροχής.

ΔΟΚΙΜΑΣΤΙΚΗ ΛΕΙΤΟΥΡΓΙΑ

- Συνδέστε το κλιματιστικό στην πηγή ρεύματος και ελέγξτε εάν τα πλήκτρα επιλογής λειτουργιών στο τηλεχειριστήριο λειτουργούν σωστά.
- Ελέγξτε εάν λειτουργούν σωστά οι ρυθμίσεις θερμοκρασίας δωματίου και οι ρυθμίσεις χρονοδιακόπτη.
- Ελέγξτε εάν η αποκέντρωση είναι ομαλή.
- Ελέγξτε εάν υπάρχει ασυνήθιστος θόρυβος ή δόνηση κατά τη λειτουργία.
- Ελέγξτε εάν υπάρχει διαρροή ψυκτικού.

ΕΙΝΑΙ ΕΓΚΑΤΕΣΤΗΜΕΝΗ ΣΩΣΤΑ Η ΜΟΝΑΔΑ;

Κατάλληλη θέση εγκατάστασης

- Υπάρχει κάτι που να εμποδίζει τον αερισμό ή τη λειτουργία μπροστά από την εσωτερική μονάδα; Μην εγκαταστήσετε τη μονάδα σε αυτό το σημείο.
- Ενδέχεται να διαρρεύσουν εύφλεκτα αέρια.
- Υπάρχει μεγάλη πιθανότητα πυρσιλισματος από λάδι.
- Σε περίπτωση που η μονάδα χρησιμοποιείται σε μέρη όπου παράγονται δηλητηριώδη ή αποπνικτικά αέρια ή σε παραθαλάσσιες περιοχές που εκτίθενται σε θαλασσινό αεράκι, η διάβρωση μπορεί να προκαλέσει βλάβες. Συμβουλευτείτε τον αντιπρόσωπο.
- Το σώμα και το τηλεχειριστήριο του κλιματιστικού πρέπει να βρίσκονται σε απόσταση 1 μέτρου (39-3/4") ή περισσότερο από τηλεόραση ή ραδιόφωνο. Διοχετεύστε το νερό συμπύκνωσης από την εσωτερική μονάδα σε ένα μέρος που αποστραγγίζει καλά.

Προσοχή στον θόρυβο λειτουργίας

- Κατά την εγκατάσταση της μονάδας, επιλέξτε ένα μέρος που να μπορεί να αντέξει άνετα το βάρος της μονάδας και δεν αυξάνει τον θόρυβο λειτουργίας ή τους κραδασμούς. Ειδικότερα, σε περίπτωση που υπάρχει πιθανότητα μετάδοσης κραδασμών στο σπίτι, στερεώστε τη μονάδα τοποθετώντας ειδικά μαξιλαράκια απόσβεσης κραδασμών μεταξύ της μονάδας και των εξαρτημάτων.
- Επιλέξτε μέρος όπου ο ζεστός αέρας και ο θόρυβος λειτουργίας από την εξωτερική μονάδα δεν θα ενοχλούν τους γείτονες.
- Αντικείμενα που αφήνονται κοντά στην έξοδο και την είσοδο της εξωτερικής μονάδας προκαλούν δυσλειτουργία ή αυξημένο θόρυβο λειτουργίας. Μην αφήνετε εμπόδια κοντά στην έξοδο και την είσοδο.
- Εάν ακούγεται ακανόνιστος ήχος κατά τη λειτουργία, συμβουλευτείτε τον αντιπρόσωπο.

Επιθεώρηση και συντήρηση

- Ανάλογα με τις συνθήκες λειτουργίας και το περιβάλλον λειτουργίας, το εσωτερικό του κλιματιστικού θα λερωθεί μετά από αρκετές σεζόν λειτουργίας (3 έως 5 χρόνια), με αποτέλεσμα τη μειωμένη απόδοση. Επιθεώρηση και συντήρηση συνιστώνται επιπλέον του συνήθους καθαρισμού (Έτσι το κλιματιστικό θα μπορεί να χρησιμοποιηθεί για μεγαλύτερο χρονικό διάστημα και απροβλημάτιστα).
- Όσον αφορά την επιθεώρηση και τη συντήρηση, συμβουλευτείτε τον αντιπρόσωπό ή οποιοδήποτε από τα γραφεία των εταιρειών που ασχολούνται με αυτά τα θέματα. (Σε αυτήν την περίπτωση απαιτείται να πληρώσετε για την υπηρεσία).
- Συνιστούμε να πραγματοποιείτε την επιθεώρηση και την συντήρηση εκτός σεζόν.

ΛΕΙΤΟΥΡΓΙΕΣ ΑΥΤΟΔΙΑΓΝΩΣΗΣ

Η εταιρεία μας παρέχει προσεγγίμενες υπηρεσίες στους πελάτες, καθώς τα κλιματιστικά διαθέτουν σύστημα αυτοδιάγνωσης για την εμφάνιση πληροφοριών σχετικά με τις μονάδες.

Πληροφορίες αυτοδιάγνωσης	Ψηφιακός κωδικός αυτοελέγχου LED/ (Κωδικός αυτοελέγχου ένδειξης λειτουργίας)	Ψηφιακός κωδικός αυτοελέγχου / (Κωδικός αυτοελέγχου πολύχρωμης οθόνης)
Απόψυξης	Αναβοσβήνει 1 φορά/1 δευτ.	Δείχνει "dF" ή το εικονίδιο θέρμανσης αναβοσβήνει
Αντιπαγωγική λειτουργία	Αναβοσβήνει 1 φορά/1 δευτ.	Ο κινητήρας του ανεμιστήρα δεν λειτουργεί
Σφάλμα αισθητήρα θερμοκρασίας δωματίου	Αναβοσβήνει 1 φορά/8 δευτ.	E2
Αισθητήρας θερμοκρασίας πηνίου	Αναβοσβήνει 2 φορές/8 δευτ.	E3

Πληροφορίες αυτοδιάγνωσης	Ψηφιακός κωδικός αυτοελέγχου LED/ (Κωδικός αυτοελέγχου ένδειξης λειτουργίας)	Ψηφιακός κωδικός αυτοελέγχου / (Κωδικός αυτοελέγχου πολύχρωμης οθόνης)
Σφάλμα λήψης εξωτερικών πληροφοριών περιβάλλοντος	Αναβοσβήνει 7 φορές/8 δευτ.	E7
Σφάλμα αισθητήρα θερμοκρασίας εξωτερικού σωλήνα	Αναβοσβήνει 4 φορές/8 δευτ.	E1
Αποτυχία επικοινωνίας (EEPROM)	Αναβοσβήνει 6 φορές/8 δευτ.	E6
Η εξωτερική θερμοκρασία περιβάλλοντος της Βόρειας Αμερικής υπερβαίνει το εύρος λειτουργίας	Αναβοσβήνει 1 φορά/1 δευτ.	FF

Σημείωση: Οι παραπάνω πληροφορίες αυτοελέγχου ισχύουν συνήθως για τα περισσότερα κλιματιστικά μας, αλλά ορισμένα είναι ειδικά. Για βοήθεια μπορείτε να ανατρέξετε στις Οδηγίες Χρήσης για πληροφορίες ή να επικοινωνήσετε με τον αντιπρόσωπο ή με εξουσιοδοτημένο τεχνικό συντήρησης.

ΠΙΝΑΚΑΣ ΚΩΔΙΚΩΝ ΒΛΑΒΩΝ ΓΙΑ ΤΗΝ ΕΣΩΤΕΡΙΚΗ ΜΟΝΑΔΑ

Η εταιρεία μας παρέχει προσεγγίμενες υπηρεσίες στους πελάτες, καθώς τα κλιματιστικά διαθέτουν σύστημα αυτοδιάγνωσης για την εμφάνιση πληροφοριών σχετικά με τις μονάδες.

Περιγραφή σφάλματος	Κατάσταση ένδειξης εσωτερικής μονάδας		
	Κωδικ. Σφάλμ.	Ένδειξη LED (Εσωτερική μονάδα χωρίς αναλογική λυχνία)	
		Συχνότητα αναβοσβήσματος ένδειξης λειτουργίας	Συχνότητα αναβοσβήσματος ένδειξης χρονοδιακόπτη
Σφάλματα επικοινωνίας μεταξύ των εσωτερικών και εξωτερικών μονάδων	F1	1	ανάβει
Σφάλμα αισθητήρα θερμοκρασίας περιβάλλοντος εσωτερικού χώρου	F2	2	ανάβει
Σφάλμα αισθητήρα θερμοκρασίας εσωτερικού πηνίου: (συμπεριλαμβάνονται: στην είσοδο, στη μέση του σωλήνα, στην έξοδο)	F3	3	ανάβει
Σφάλμα εσωτερικού ανεμιστήρα	F4	4	ανάβει
Σφάλμα εξωτερικής μονάδας	F5	5	ανάβει
Σφάλμα αισθητήρα θερμοκρασίας περιβάλλοντος εξωτερικού χώρου	F6	6	ανάβει
Σφάλμα αισθητήρα θερμοκρασίας εξωτερικού πηνίου	F7	7	ανάβει
Σφάλμα αισθητήρα θερμοκρασίας αναρρόφησης συμπίεστη	F8	8	ανάβει

Περιγραφή σφάλματος	Κατάσταση ένδειξης εσωτερικής μονάδας		
	Κωδικ. Σφάλμ.	Ένδειξη LED (Εσωτερική μονάδα χωρίς αναλογική λυχνία)	
		Συχνότητα αναβοσβήσματος ένδειξης λειτουργίας	Συχνότητα αναβοσβήσματος ένδειξης χρονοδιακόπτη
Σφάλμα αισθητήρα θερμοκρασίας εκκένωσης συμπίεστή	F9	9	ανάβει
Σφάλμα επαγωγέα έντασης ή τάσης ρεύματος	FA	10	ανάβει
Σφάλμα μη φυσιολογικής λειτουργίας συμπίεστή	FC	11	ανάβει
Έλλειψη φάσης τροφοδοσίας ή σφάλμα ακολουθίας φάσεων	FD	12	ανάβει
Σφάλμα εξωτερικού κινητήρα DC	FH	16	ανάβει

Σημείωση: Οι παραπάνω πληροφορίες αυτοελέγχου ισχύουν συνήθως για τα περισσότερα κλιματιστικά μας, αλλά ορισμένα είναι ειδικά. Για βοήθεια μπορείτε να ανατρέξετε στις Οδηγίες Χρήσης για πληροφορίες ή να επικοινωνήσετε με τον αντιπρόσωπο ή με εξουσιοδοτημένο τεχνικό συντήρησης.









ΟΔΗΓΙΕΣ ΕΓΚΑΤΑΣΤΑΣΗΣ ΤΑΧΥΣΥΝΔΕΣΜΟΥ

Αυτή η σελίδα σας καθοδηγεί μόνο για τις απαιτήσεις εγκατάστασης για ανοξείδωτο σωλήνα με ταχυσύνδεσμο. Για άλλες απαιτήσεις εγκατάστασης, ανατρέξτε στον οδηγό εγκατάστασης που σας παρασχεθηκε μαζί με τη μονάδα.

- Για να εκτείνετε τον σωλήνα σύνδεσης, κρατήστε τη μία πλευρά του και στη συνέχεια εκτείνετε τον ακολουθώντας τη σωστή κατεύθυνση.
- Βεβαιωθείτε ότι δεν θα υπάρχουν απότομες γωνίες κατά την εγκατάσταση του ανοξείδωτου μαλακού σωλήνα. Τα σημεία κάμψης του σωλήνα δεν πρέπει να βρίσκονται στο σημείο συγκόλλησης και στα δύο άκρα του σωλήνα ή στο εσωτερικό της τρύπας στον τοίχο.
- Στερεώστε τον ανοξείδωτο μαλακό σωλήνα κατά την εγκατάσταση, καθώς οι σωλήνες σύνδεσης είναι μαλακοί, ώστε να μην μπορούν να λυγίσουν εύκολα ή να τεντωθούν.
- Η ελάχιστη ακτίνα κάμψης έχει ως εξής:

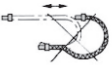
Ανοξείδωτος μαλακός σωλήνας	Μοντέλο	Ελάχιστη ακτίνα κάμψης
φ 8	21, 25	80 (mm)
φ 10	35	100 (mm)
φ 13	51	115 (mm)

ΟΔΗΓΟΣ ΕΓΚΑΤΑΣΤΑΣΗΣ

Για να διατηρήσετε την επιτρεπόμενη ακτίνα κάμψης, θέστε τους μαλακούς σωλήνες σε κάθετη θέση πριν τους εκτείνετε.			Μην εκτείνετε μόνο τη μία πλευρά των μαλακών σωλήνων οι οποίοι είναι μαζεμένοι.
Χρησιμοποιήστε ημικυκλική τροχαλία για να διατηρείτε την επιτρεπόμενη ακτίνα κάμψης.			Η υπερβολική κάμψη μπορεί να προκαλέσει ζημιά στους σωλήνες.
Χρησιμοποιήστε περιστρεφόμενο τροχό για να αποφύγετε ακατάλληλη κάμψη.			Δεν ενδείκνυται υπερβολικά απότομη κάμψη των μαλακών σωλήνων.
Παρακαλούμε χρησιμοποιήστε άκαμπο εργαλείο τύπου «αγκώνα» για να διατηρήσετε την ακτίνα κάμψης κατά τη χρήση των μαλακών σωλήνων.			Δεν ενδείκνυται κάμψη σε μικρότερο μέγεθος γιατί θα προκληθεί ζημιά στον μαλακό σωλήνα.
Παρακαλούμε να διατηρείτε την ελάχιστη ακτίνα κάμψης κατά την εγκατάσταση.			Αν ο μαλακός σωλήνας είναι κοντός θα σας αναγκάσει να τον κάμψετε σε μικρότερο μέγεθος, γεγονός που δεν επιτρέπεται.

Σύσταση κατασκευαστή: Προσαρμόστε το μήκος του σωλήνα σύμφωνα με τον ακόλουθο πίνακα:

Μήκος του σωλήνα σύνδεσης	Προσθήκη ή αφαίρεση ψυκτικού		Ποσότητα ψυκτικού
<3M (9,8ft)	CC ≤ 12000BTU	αφαιρέστε 15γρ./μέτρο	Ανάλογα με το μοντέλο
	CC ≥ 18000BTU	αφαιρέστε 25γρ./μέτρο	Ανάλογα με το μοντέλο
3-5M (9,8-16,4ft)	Δεν απαιτείται		
5-15M (16,4-49,2ft)	CC ≤ 12000BTU	προσθέστε 15γρ./μέτρο	Ανάλογα με το μοντέλο
	CC ≥ 18000BTU	προσθέστε 25γρ./μέτρο	Ανάλογα με το μοντέλο

Το εγχειρίδιο χρήστη της εφαρμογής Smart WiFi βρίσκεται στη διεύθυνση:
<https://tesla.info/wp-content/uploads/pdf/TeslaTCWiFiapp.pdf>



Τύπος προϊόντος / Product Type: _____

Σειριακός αριθμός / Serial No: _____

Ημερομηνία Αγοράς / Purchase Date: _____

Στοιχεία Καταναλωτή / Customer: _____

Τηλέφωνο Καταναλωτή / Customer's Phone No.: _____

Διεύθυνση Καταναλωτή/ Customer's Address: _____

ΟΡΟΙ ΕΓΓΥΗΣΗΣ ΚΛΙΜΑΤΙΣΤΙΚΩΝ TESLA

1. Η Εγγύηση Καταναλωτών για τα κλιματιστικά TESLA ισχύει για δύο (2) έτη με προοπτική επέκτασης της εγγύησης σε συνολικά δέκα (10) έτη, από την ημερομηνία της πρώτης αγοράς. Η εγγύηση ισχύει για προϊόντα που αγοράστηκαν εντός Ελλάδας και Κύπρου.

Απαραίτητη προϋπόθεση για την επέκταση της εγγύησης είναι:

α. Η εγκατάσταση του κλιματιστικού πρέπει να γίνει από εξουσιοδοτημένο ψυκτικό καθώς η διαδικασία απαιτεί εξειδικευμένο τεχνικό για την τήρηση των απαραίτητων όρων για τη σωστή λειτουργία του κλιματιστικού.

β. Η εγγραφή στην ηλεκτρονική διεύθυνση www.teslagiveaways.com εντός τριάντα (30) ημερών από την ημερομηνία αγοράς που αναγράφεται στην απόδειξη/τιμολόγιο συμπληρώνοντας τα απαραίτητα στοιχεία καθώς και την απόδειξη αγοράς.

γ. Η ετήσια συντήρηση του κλιματιστικού σύμφωνα με το χρονοδιάγραμμα συντηρήσεων. Οι συντηρήσεις θα πρέπει να ξεκινούν το πρώτο 3μηνο μετά την ολοκλήρωση του πρώτου έτους από την ημερομηνία αγοράς και το κόστος τους επιβαρύνει τον πελάτη. Ο σωστός προγραμματισμός των συντηρήσεων είναι ευθύνη του πελάτη

δ. Σε περίπτωση όπου οι ανωτέρω όροι για την επέκταση της εγγύησης (σε 10-έτη) δεν τηρηθούν το προϊόν διαθέτει 2 έτη εγγύηση.

2. Στην περίπτωση που το προϊόν δεν λειτουργεί σωστά κατά την περίοδο εγγύησης, το Εξουσιοδοτημένο Επισκευαστικό Κέντρο της TESLA θα το επισκεύασει, εντός ευλόγου χρόνου, με σκοπό τη χρήση για την οποία κατασκευάστηκε, χωρίς να υπάρξει χρέωση για ανταλλακτικά ή την εργασία, αποκλεισμένων οποιονδήποτε περαιτέρω αξιώσεων.
3. Η εγγύηση ισχύει μόνο αν το προϊόν συνοδεύεται από το πρωτότυπο τιμολόγιο ή την απόδειξη αγοράς, με ένδειξη ημερομηνίας αγοράς του προϊόντος, μοντέλου του προϊόντος και επωνυμίας του εμπόρου.
4. Δεν καλύπτονται από την εγγύηση οι χρεώσεις και οι κίνδυνοι που σχετίζονται με τη μεταφορά του προϊόντος προς επισκεπή στον μεταπωλητή ή στο επισκευαστικό κέντρο, καθώς επίσης και με την εγκατάσταση του προϊόντος και

όποια άλλα έξοδα έμμεσα ή άμεσα σχετίζονται με την επισκευή του.

5. Όλες οι επισκευές της εγγύησης πρέπει να γίνουν από το επισκευαστικό κέντρο.
6. Η εγγύηση δεν καλύπτει κανένα προϊόν που χρησιμοποιείται πέραν των προδιαγραφών για τις οποίες κατασκευάστηκε (π.χ. επαγγελματική χρήση).
7. Η εγγύηση δεν καλύπτει: • Αναλώσιμα υλικά. • Περιοδικούς ελέγχους καλής λειτουργίας, συντήρηση και επισκευές ή αλλαγή ανταλλακτικών που οφείλονται σε φυσιολογική φθορά. • Επισκευές, μετατροπές ή καθαρισμούς που έλαβαν χώρα σε κέντρο service μη εξουσιοδοτημένο από την TESLA ή τον αντιπρόσωπο. • Λάθος χρήση, κακή χρήση, αμέλεια, υπερβολική χρήση, χειρισμό ή λειτουργία του προϊόντος κατά τρόπο μη σύμφωνο με τις οδηγίες που περιέχονται στα εγχειρίδια χρήσης και/ή στα σχετικά έγγραφα χρήσης, συμπεριλαμβανομένων χωρίς περιορισμό, πλημμελούς φύλαξης, πτώσης, υπερβολικών δονήσεων. • Προϊόντα με δυσανάγνωστο αριθμό σειράς. • Σύνδεση του προϊόντος με εξοπλισμό που δεν είναι συμβατός ή εγκεκριμένος από την TESLA • Ζημιές που προκαλούνται ενδεικτικά από αστραπές, νερό ή υγρασία, φωτιά, πόλεμο, δημόσιες αναταραχές, λάθος τάσεις του δικτύου παροχής ρεύματος (προβλήματα του δικτύου ηλεκτροδότησης κλπ), λάθος κλιματισμό ή οποιοδήποτε λόγο που είναι πέραν από τον έλεγχο του Αντιπροσώπου.
8. Η εγγύηση προσφέρεται σε οποιοδήποτε άτομο κατέχει νόμιμα το προϊόν μέσα στο χρόνο διάρκειάς της.
9. Η εγγύηση αποτελεί την πλήρη αποζημίωση του αγοραστή. Η TESLA και ο Αντιπρόσωπος της δεν ευθύνονται για οποιαδήποτε άλλη ζημιά εκτός από την επισκευή ή αντικατάσταση κατά τα ως άνω, που να σχετίζεται άμεσα ή έμμεσα με τη δυσλειτουργία του προϊόντος.
10. Το προϊόν δεν καλύπτεται από την εγγύηση σε περίπτωση που η εγκατάσταση δεν έχει γίνει βάση των προτύπων που αναφέρονται στο εγχειρίδιο χρήσης και εγκατάστασης.

ΓΙΑ ΠΕΡΙΣΣΟΤΕΡΕΣ ΠΛΗΡΟΦΟΡΙΕΣ ΑΠΕΥΘΥΝΘΕΙΤΕ ΣΤΗ ΔΙΕΥΘΥΝΣΗ

email: warranty.gr@comtrade.com

ΠΙΝΑΚΑΣ ΣΥΝΤΗΡΗΣΗΣ

Ημερομηνία Συντήρησης	Εξειδικευμένος Εγκαταστάτης (Επωνυμία & Σφραγίδα)
Εγκατάσταση / /	
1° Service / /	
2° Service / /	
3° Service / /	
4° Service / /	
5° Service / /	
6° Service / /	
7° Service / /	
8° Service / /	
9° Service / /	

Klima uređaji su komadi visoke vrijednosti. Kako biste osigurali svoja zakonska prava i interese, molimo vas da instalaciju obave profesionalni tehničari. Ovaj priručnik s uputama univerzalna je verzija za modele zidnih klima uređaja koje proizvodi naša tvrtka. Izgled uređaja koje kupite može se neznatno razlikovati od onih opisanih u priručniku, ali to ne utječe na pravilno rukovanje i korištenje. Molimo pažljivo pročitajte odjeljke koji odgovaraju odabranom modelu i sačuvajte priručnik kako biste ga kasnije mogli koristiti.

Bilješka: Sve ilustracije u ovom priručniku služe samo u svrhu objašnjenja. Vaš klima uređaj može se malo razlikovati. Stvarni oblik će prevladati. Podložne su promjenama bez prethodne najave radi budućih poboljšanja.



Ovaj proizvod sadrži fluorirane stakleničke plinove.

Curenje rashladnog sredstva doprinosi klimatskim promjenama. Rashladno sredstvo s nižim potencijalom globalnog zagrijavanja (GWP) manje bi doprinijelo globalnom zagrijavanju od rashladnog sredstva s višim GWP-om, ako bi procurilo u atmosferu. Ovaj uređaj sadrži rashladnu tekućinu s GWP-om jednakim [675]. To znači da, ako bi 1 kg ove rashladne tekućine procurilo u atmosferu, utjecaj na globalno zagrijavanje bio [675] puta veći od 1 kg CO₂, tijekom razdoblja od 100 godina. Nikada ne pokušavajte sami dirati rashladni krug ili rastavljati proizvod i uvijek se obratite stručnjaku.



Ispravno odlaganje ovog proizvoda



Ova oznaka označava da se ovaj proizvod ne smije odlagati s ostalim kućnim otpadom diljem EU. Kako biste spriječili moguću štetu za okoliš ili ljudsko zdravlje zbog nekontroliranog odlaganja otpada, odgovorno ga reciklirajte kako biste potaknuli održivu ponovnu upotrebu materijalnih resursa. Za vraćanje rabljenog uređaja koristite sustave za povrat i prikupljanje ili se obratite prodavaču kod kojeg je proizvod kupljen. Oni mogu odvesti ovaj proizvod na recikliranje sigurno za okoliš.









UPOZORENJE

Ovaj klima uređaj koristi zapaljivo rashladno sredstvo R32.

Napomene: Klima uređaj s rashladnim sredstvom R32, ako se s njim grubo postupa, može uzrokovati ozbiljne štete ljudskom tijelu ili okolnim stvarima.

- Uređaj se mora instalirati, koristiti i skladištiti u prostoriji s površinom poda većom od 4 m². Uređaj se ne smije postavljati u neprozračenom prostoru, ako je taj prostor manji od 4 m². Rashladno sredstvo klima uređaja ne može se napuniti s više od 1,7 kg.
- Ne koristite sredstva za ubrzanje procesa odmrzavanja ili za čišćenje osim onih koje preporučuje proizvođač.
- Ne probijajte niti spaljujte klima uređaj i provjerite je li cjevovod rashladnog sredstva oštećen.
- Uređaj se mora skladištiti u prostoriji bez stalno aktivnih izvora paljenja (na primjer: otvoreni plamen, uključeni plinski uređaj ili uključeni električni grijač).
- Imajte na umu da rashladno sredstvo može biti bez okusa.
- Skladištenje klima uređaja trebalo bi biti takvo da spriječi mehanička oštećenja uzrokovana nezgodom. Održavanje ili popravak klima uređaja koji koriste rashladno sredstvo R32 mora se obaviti nakon sigurnosne provjere kako bi se smanjio rizik od incidenata.
- Klima uređaj mora biti ugrađen s poklopcem zapornog ventila.
- Molimo pažljivo pročitajte upute prije instalacije, korištenja i održavanja.

Simbol	Bilješka	Objasnenje
	UPOZORENJE	Ovaj simbol pokazuje da ovaj uređaj koristi zapaljivo rashladno sredstvo. Ako rashladno sredstvo procuri i bude izloženo vanjskom izvoru paljenja, postoji opasnost od požara.
	UPOZORENJE	Ovaj simbol pokazuje da ovaj uređaj koristi materijal niske brzine gorenja. (IEC 60335-2-40:2018)
 Oprez: Opasnost od požara	UPOZORENJE	Ovaj simbol pokazuje da ovaj uređaj koristi zapaljivo rashladno sredstvo. Ako rashladno sredstvo procuri i bude izloženo vanjskom izvoru paljenja, postoji opasnost od požara. (IEC 60335-2-40:2022)
	OPREZ	Ovaj simbol pokazuje da upute za uporabu treba pažljivo pročitati.
	OPREZ	Ovaj simbol pokazuje da servisno osoblje treba rukovati ovom opremom slijedeći upute za instalaciju.
	OPREZ	Ovaj simbol pokazuje da su dostupne informacije poput priručnika za uporabu ili priručnika za instalaciju.

SIGURNOSNE MJERE OPREZA

Prije rada i instalacije pročitajte sigurnosne mjere opreza

Neppravilna instalacija zbog ignoriranja uputa može uzrokovati ozbiljnu štetu ili ozljede. Ozbiljnost potencijalne štete ili ozljeda klasificirana je kao UPOZORENJE ili OPREZ.



UPOZORENJE!

Nepoštivanje ovih uputa može uzrokovati tjelesne ozljede ili gubitak života.



OPREZ!

Nepoštivanje ovih uputa može uzrokovati materijalnu štetu ili tjelesne ozljede, što može biti ozbiljno ovisno o okolnostima.



UPOZORENJE

- Ovaj uređaj mogu koristiti djeca od 8 godina i starija te osobe sa smanjenim fizičkim, senzornim ili mentalnim sposobnostima ili nedostatkom iskustva i znanja ako su pod nadzorom ili su dobili upute o sigurnom korištenju uređaja te razumiju opasnosti. Djeca se ne smiju igrati s uređajem. Čišćenje i održavanje od strane korisnika ne smiju obavljati djeca bez nadzora (zahtjevi EN norme).
- Ovaj uređaj nije namijenjen za korištenje osobama (uključujući djecu) sa smanjenim fizičkim, senzornim ili mentalnim sposobnostima ili nedostatkom iskustva i znanja, osim ako nisu pod nadzorom ili im nije dala upute o korištenju uređaja osoba odgovorna za njihovu sigurnost. Djeca trebaju biti pod nadzorom kako bi se osiguralo da se ne igraju s uređajem (zahtjevi IEC standarda).

UPOZORENJE (Za upotrebu proizvoda)

- Ako se pojavi neuobičajena situacija (poput mirisa paljevine), odmah isključite uređaj i iskopčajte ga iz struje. Za upute o izbjegavanju strujnog udara, požara ili ozljeda obratite se prodavaču.
- Ne stavljajte prste, šipke ili druge predmete u otvor za ulaz ili izlaz zraka. To može uzrokovati ozljede jer se ventilator može okretati velikom brzinom.
- Ne koristite zapaljive sprejeve poput laka za kosu, laka ili boje u blizini uređaja. To može uzrokovati požar ili izgaranje.
- Ne koristite klima uređaj u blizini zapaljivih plinova. Ispušteni plin može se nakupiti oko uređaja i uzrokovati eksploziju.
- Ne koristite klima uređaj u vlažnoj prostoriji poput kupaoznice ili praonice rublja. Previše izlaganja vodi može uzrokovati kratki spoj električnih komponenti.
- Nemojte izlagati tijelo izravno hladnom zraku dulje vrijeme.
- Ne dopustite djeci da se igraju s klima uređajem. Djeca moraju biti pod nadzorom u blizini uređaja cijelo vrijeme.
- Ako se klima uređaj koristi zajedno s plamenicima ili drugim uređajima za grijanje, temeljito prozračite prostoriju kako biste izbjegli nedostatak kisika.
- U određenim funkcionalnim okruženjima, kao što su kuhinje, serverske sobe itd., toplo se preporučuje korištenje posebno dizajniranih klima uređaja.
- Isključite uređaj i iskopčajte ga iz struje prije čišćenja. U suprotnom može doći do strujnog udara. Ne čistite klima uređaj prekomjernom količinom vode.
- Ne čistite klima uređaj zapaljivim sredstvima za čišćenje. Zapaljiva sredstva za čišćenje mogu uzrokovati požar ili deformaciju.

UPOZORENJE (Za upotrebu proizvoda)

- Isključite klima uređaj i iskopčajte ga iz struje ako ga nećete koristiti dulje vrijeme. Isključite i iskopčajte uređaj iz struje tijekom oluje.
- Pazite da kondenzirana voda može nesmetano otjecati iz uređaja.
- Ne rukujte klima uređajem mokrim rukama. To može uzrokovati strujni udar. Ne koristite uređaj ni za koju drugu svrhu osim za onu za koju je namijenjen. Ne penjite se na vanjsku jedinicu niti na nju stavljajte predmete.
- Nemojte dopustiti da klima uređaj radi dulje vrijeme s otvorenim vratima ili prozorima ili ako je vlažnost zraka vrlo visoka.
- Nemojte pričvršćivati, vješati ili slagati predmete na klima uređaj. To bi moglo dovesti do pada klima uređaja što bi moglo uzrokovati nesreće ili ozljede.

UPOZORENJE (električno)

- Koristite samo navedeni kabel za napajanje. Ako je kabel za napajanje oštećen, mora ga zamijeniti proizvođač, njegov servisni agent ili slično kvalificirana osoba kako bi se izbjegla opasnost.
- Održavajte utikač čistim. Uklonite prašinu ili nečistoću koja se nakuplja na ili oko utikača. Prljavi utikači mogu uzrokovati požar ili strujni udar.
- Nemojte povlačiti kabel za napajanje kako biste isključili uređaj iz struje. Čvrsto držite utikač i izvucite ga iz utičnice. Izravno povlačenje kabela može ga oštetiti, što može dovesti do požara ili strujnog udara.
- Ne mijenjajte duljinu kabela za napajanje niti koristite produžni kabel za napajanje uređaja.
- Ne dijelite električnu utičnicu s drugim uređajima. Nepravilno ili nedovoljno napajanje može uzrokovati požar ili strujni udar.
- Proizvod mora biti pravilno uzemljen prilikom instalacije, inače može doći do strujnog udara. Nemojte uzemljivati uređaj na komunalnu cijev, gromobransku cijev ili telefonski uzemljeni kabel.
- Za sve električne radove pridržavajte se svih lokalnih i nacionalnih standarda ožičenja, propisa i Priručnika za instalaciju. Čvrsto spojite kabele i sigurno ih stegnite kako biste spriječili oštećenje terminala vanjskim silama. Nepravilni električni spojevi mogu se pregrijati i uzrokovati požar, a mogu uzrokovati i udar. Svi električni spojevi moraju se izvesti prema dijagramu električnih spojeva koji se nalazi na pločama unutarnje i vanjske jedinice.
- Sve žice moraju biti pravilno raspoređene kako bi se osiguralo da se poklopac upravljačke ploče može pravilno zatvoriti. Ako poklopac upravljačke ploče nije pravilno zatvoren, to može dovesti do korozije i uzrokovati zagrijavanje, paljenje ili strujni udar spojnih točaka na terminalu.

- Stacionarni uređaji koji nisu opremljeni sredstvima za isključivanje s električne mreže i imaju razdvajanje kontakata na svim polovima koje omogućuje potpuno isključivanje pod kategorijom prenapona 111, upute navode da sredstva za isključivanje moraju biti ugrađena u fiksno ožičenje u skladu s pravilima ožičenja. Ako se napajanje spaja na fiksno ožičenje, u fiksno ožičenje mora biti ugrađen uređaj za isključivanje svih polova s razmakom od najmanje 3 mm na svim polovima i strujom curenja koja može prelaziti 10 mA, pri čemu uređaj za zaštitu od struje diferencijalne struje (RCD) ima nazivnu struju diferencijalne struje koja ne prelazi 30 mA, kao i prekidač u skladu s pravilima ožičenja.

OBAVEZNO PAZITE NA SPECIFIKACIJE OSIGURAČA

Ploča klima uređaja (PCB) dizajnirana je s osiguračem koji osigurava zaštitu od prekomjerne struje. Specifikacije osigurača otisnute su na ploči.

BILJEŠKA: Za jedinice s rashladnim sredstvom R32 može se koristiti samo keramički osigurač otporan na eksploziju.

OSNOVNA NAČELA I PERFORMANSE

Značajke operacija grijanja

- Uređaji apsorbiraju toplinu iz vanjskog zraka i prenose je u zatvoreno prostoriju kako bi zagrijavali zrak u prostoriji. Kapacitet grijanja putem ovog principa toplinske pumpe raste/smanjuje se s porastom/smanjenjem temperature vanjskog zraka.
- Potrebno je samo relativno kratko vrijeme da takav sustav cirkulacije vrućeg zraka povisi temperaturu prostorije.
- Kada je vanjska temperatura zraka vrlo niska, sustav se može koristiti zajedno s drugim uređajima za grijanje. No, treba održavati dobru ventilaciju kako bi se osigurala sigurnost i spriječila nezgode.

Odmrzavanje

Kada je vanjska temperatura zraka vrlo niska, a vlažnost vrlo visoka, doći će do zaleđivanja izmjenjivača topline vanjske jedinice, što negativno utječe na učinkovitost grijanja. U tom slučaju, aktivirat će se funkcija automatskog odmrzavanja. Grijanje će se zaustaviti na 5-10 minuta radi odmrzavanja.

- Ventilatori vanjske i unutarnje jedinice su zaustavljeni.
- Tijekom odmrzavanja, vanjska jedinica može stvarati paru. To je uzrokovano brzim odmrzavanjem, što nije kvar u radu.
- Nakon završetka procesa odmrzavanja, grijanje se nastavlja.

Uvjeti u kojima se jedinica ne može normalno pokrenuti

Unutar temperaturnog raspona navedenog u sljedećoj tablici, klima uređaj može prestati raditi i mogu se pojaviti druge anomalije.

Hlađenje	Vanjski	> 43°C (Primjenjuje se na T1) > 52°C (primjenjuje se na T3)	Grijanje	Vanjski	>24°C <-7°C
	Unutarnji	<18°C		Unutarnji	>27°C

- Kada je temperatura previsoka, klima uređaj može aktivirati automatski zaštitni uređaj, tako da se klima uređaj može isključiti.
- Kada je temperatura preniska, izmjenjivač topline klima uređaja može se smrznuti što dovodi do curenja vode ili drugog kvara.
- Pri dugotrajnom hlađenju ili odvlaživanju s relativnom vlagom iznad 80% (vrata i prozori su otvoreni), može doći do kondenzacije ili kapanja vode u blizini otvora za zrak.
- T1 i T3 odnose se na ISO 5151.

PRIJEVOZ, OZNAČAVANJE I SKLADIŠTENJE

Prijevoz

Maksimalni broj komada opreme ili konfiguracija opreme koja se smije prevoziti zajedno odredit će se nacionalnim propisima.

Označavanje opreme pomoću znakova

- Znakovi za slične uređaje koji se koriste u radnom prostoru općenito su regulirani lokalnim propisima i daju minimalne zahtjeve za postavljanje sigurnosnih i/ili zdravstvenih znakova za radnomjesto.
- Svi potrebni znakovi moraju se održavati, a poslodavci bi trebali osigurati da zaposlenici dobiju odgovarajuće i dovoljne upute i obuku o značenju odgovarajućih sigurnosnih znakova i radnjama koje je potrebno poduzeti u vezi s tim znakovima.
- Učinkovitost znakova ne smije se smanjiti postavljanjem previše znakova zajedno. Svi korišteni piktogrami trebaju biti što jednostavniji i sadržavati samo bitne detalje.

Zbrinjavanje opreme

Pogledajte nacionalne propise.

Skladištenje opreme/uređaja

Skladištenje uređaja treba biti u skladu s nacionalnim propisima.

Skladištenje zapakirane (neprodane)opreme

- Zaštita skladišnog paketa treba biti konstruirana na način da mehaničko oštećenje opreme unutar paketa neće uzrokovati curenje rashladnog sredstva.
- Najveći broj komada opreme koji se mogu skladištiti zajedno odredit će se nacionalnim propisima.

NAZIV SVAKOG DIJELA I NJEGOVA FUNKCIJA

Budući da postoji mnogo modela, značajke i izgled će se razlikovati, predstavljamo samo sljedeći uzorak.

Unutarnja jedinica

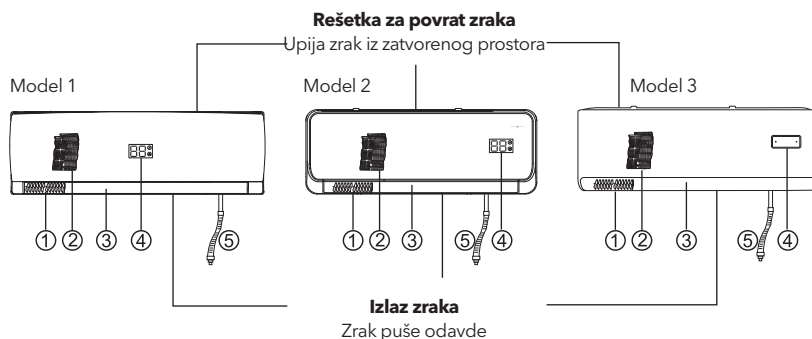

- | | |
|---|--|
| 1. Rebra za podešavanje smjera protoka zraka lijevo/desno | 4. Operativne performanse/indikacije |
| 2. Zaklopka za podešavanje smjera protoka zraka gore/dolje | 5. Odvodna cijev (ispustite vodu odvlaženu iz zraka) |
| 3. Zračni filter (Uklanja prašinu ili prljavštinu izlaznog zraka) | |

Vanjska jedinica

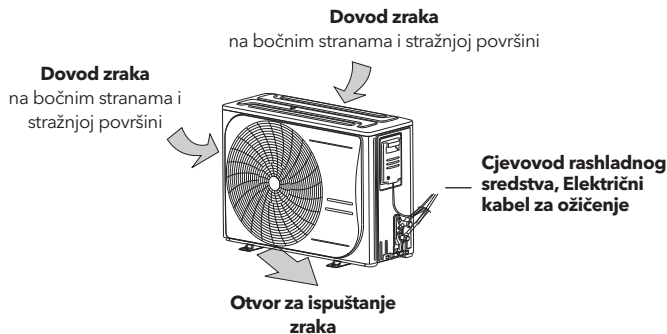

Odjeljak za upravljanje jedinicom



Kako otvoriti

Jednom rukom pričvrstite dno, a drugom rukom nježno povucite ploču prema gore, okrećući je prema van.

Kako zatvoriti

Pritisnite ploču prema dolje, a zatim pritisnite obje strane ploče na dnu.

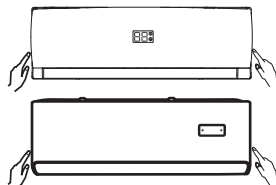

Kako otvoriti

Lagano pritisnite obje strane rešetke za dovod zraka na dnu i povucite je na ovu stranu dok ne osjetite otpor.

Kako zatvoriti

Pritisnite rešetku za ulaz zraka prema dolje, a zatim pritisnite obje strane rešetke za ulaz zraka na dnu.

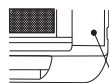

Gumb za hitne intervencije

Ključ za hitne operacije

Ovaj gumb se može koristiti kao hitna mjera za uključivanje/isključivanje uređaja kada daljinski upravljač nije dostupan.

⚠ OPREZ



Gumb je namijenjen samo za testiranje i rad u hitnim slučajevima. Molimo vas da ne koristite ovu funkciju osim ako niste izgubili daljinski upravljač i ako je to apsolutno neophodno. Uređaj mora biti isključen prije ručnog rada.

⚠ BILJEŠKA

- Ne otvarajte rešetku pod kutom većim od 60 stupnjeva.
- Nemojte upravljati jedinicama s prevelikom silom.

Indikacije



	Pomoćno električno grijanje (opcionalno), može se upaliti samo dok je klima uređaj konfiguriran s ovom funkcijom.
	Funkcija oblaka (WiFi) (opcionalno), može se upaliti samo dok je klima uređaj konfiguriran s ovom funkcijom.
	Postavljanje temperature, vrijeme timera i indikator koda greške.

Kod "dF" se prikazuje kada je pokrenuto odmrzavanje.

Prikaz greške	Kod greške
Komunikacijski problemi između unutarnje i vanjske jedinice.	F1
Kvar senzora unutarnje temperature okoline.	F2/E2
Kvar senzora temperature unutarnje zavojnice (uključuje: ulaz, sredinu cijevi, izlaz).	F3/E3
Kvar unutarnjeg ventilatora.	F4/E5
Kvar vanjskog modula.	F5
Kvar senzora vanjske temperature okoline.	F6
Kvar senzora temperature vanjske zavojnice.	F7/E1
Kvar IPM temperaturnog senzora.	FB
Kvar senzora temperature pražnjenja kompresora.	F9
Kvar induktora struje ili napona.	FA
Neispravan rad kompresora.	FC
Nedostatak faze napajanja ili kvar faznog redoslijeda.	FD
1. Nedostatak rashladnog sredstva 2. Četverosmjerni razvodni ventil je neispravan	FF
Kvar vanjskog DC motora.	FH
Komunikacijski kvar između PC ploče i glavne upravljačke ploče.	FL
Zaštita za ulaznu AC struju je previsoka.	P3
Zaštita od temperature pražnjenja kompresora.	P4
Zaštita od pregrijavanja gornjeg kućišta kompresora.	P5
Zaštita kompresora od temperature usisa.	P6
Zaštita od niskog tlaka usisavanja.	PB
Zaštita od visokog tlaka pražnjenja.	p9
Zaštita zavojnice kondenzatora od visoke temperature.	PA
Vanjska temperatura okoline iznad visoke zaštite.	PC
Greška vanjske povratne informacije.	E7
Prekomjerna struja.	EA

UPUTE ZA DALJINSKI UPRAVLJAČ

Opis gumba

Zamodele s *G301*

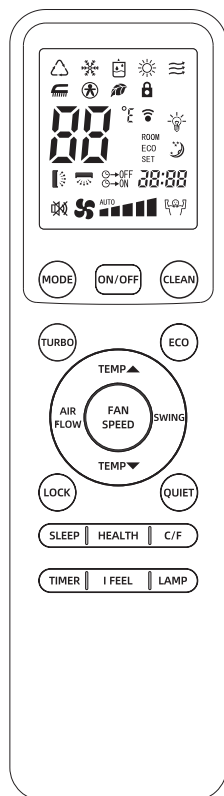

Gumb	Opis funkcije
	Pritisnite ovaj gumb za zaključavanje ili otključavanje tipkovnice.
	Pritisnite ovu tipku kako biste utišali klima uređaj.
	Ova tipka se prebacuje u način rada SLEEP (spavanje).
	Ovaj gumb se koristi za uključivanje i isključivanje zdravstvenih funkcija.
	Pritisnite ovu tipku za prebacivanje na prikaz temperature u Fahrenheitima ili Celzijusima na daljinskom upravljaču.
	Pritisnite ovaj gumb za isključivanje indikacija na uređaju.
	Pritisnite ovu tipku za postavljanje vremena uključivanja ili isključivanja i vremena timera.
	Pritisnite ovu tipku za uključivanje i isključivanje funkcije osjetljivosti na temperaturu (osjetljivost tijela).

BILJEŠKA

- Gornja slika prikazuje sve indikacije radi objašnjenja, ali praktički su prikazani samo relevantni dijelovi. Kada je klima uređaj model samo zahlađenje, način rada "Grijanje" jesamo za ventilator.
- Kada je odabran TURBO način rada, temperatura prostorije se ne kontrolira, a rad je kontinuiran. Ako smatrate da je temperatura prostorije preniska ili previsoka, otkažite TURBO način rada.
- Funkcija GRIJANJA na 10°C: Istovremeno pritisnite tipke TURBO i TEMP ▼ za pokretanje ili zaustavljanje funkcije GRIJANJA na 10°C.
- Pritisnite tipku I FEEL za aktiviranje funkcije, daljinski upravljač će poslati trenutnu sobnu temperaturu klima uređaju kako bi optimizirao temperaturu oko vas i osigurao udobnost.

Za modele s *M211*

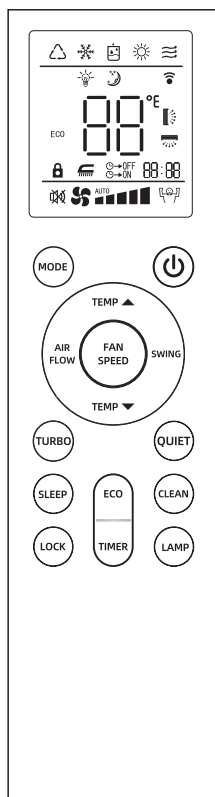

Gumb	Opis funkcije
	Pritiskom na ovu tipku pokreće se rad, a ponovnim pritiskom se zaustavlja.
	Ova tipka mijenja način rada: AUTO, HLAĐENJE, SUŠENJE, GRIJANJE, VENTILATOR.
	Ovaj gumb postavlja temperaturu prostorije.
	Ovaj gumb postavlja brzinu protoka zraka.
	Ovaj gumb se koristi za odabir smjera strujanja zraka lijevo/desno, svakim pritiskom zaklopka će se njihati ili fiksirati (radi samo na trodimenzionalnom modelu strujanja zraka.)
	Ova tipka se koristi za odabir smjera strujanja zraka gore/dolje.
	Ova tipka se mijenja u TURBO način rada (Ne radi u načinu rada AUTO, SUŠENJE i VENTILATOR.)
	Pritisnite ovu tipku kako biste utišali klima uređaj.

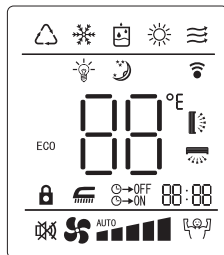

	Indikator AUTO
	Pokazatelj hlađenja
	Pokazatelj odvlaživanja
	Pokazatelj GRIJANJA
	Pokazatelj ventilatora
	Indikator žarulje
	Pokazatelj SPAVANJA
ECO	ECO indikator
	Pokazatelj SWING-a
	Pokazatelj protoka zraka
	Indikator zaključavanja tipki
	Pokazatelj čistoće
	Pokazatelj TIHOG RADA
	TURBO indikator
	Pokazatelj vremena
	Pokazatelj temperature
	Pokazatelj laganog/laganog vjetra
	Pokazatelj brzine ventilatora (brzina 1)
	Pokazatelj brzine ventilatora (brzina 2)
	Pokazatelj brzine ventilatora (brzina 3)
	Pokazatelj brzine ventilatora (brzina 4)
	Pokazatelj brzine ventilatora (brzina 5)
	Pokazatelj brzine ventilatora (automatski)

Korištenje daljinskog upravljača

Upravljanje strojem u odabranim načinima rada

1. Usmjerite daljinski upravljač prema jedinici, pritisnite tipku UKLJUČENO/ISKLJUČENO, zatim pritisnite tipku MODE i odaberite željeni način rada: AUTO, COOL, DRY, HEAT ili FAN.
2. Pritisnite gumb POSTAVI TEMPERATURU za povećanje ili smanjenje očitanja dok se ne prikaže potrebna temperatura. Raspon postavljene sobne temperature je od 16°C do 32°C (61°F do 90°F).
3. Pritisnite gumb FAN SPEED (BRZINA VENTILATORA) za odabir željene brzine zraka. (Automatski će se postaviti na nisku brzinu i neće se moći podešavati u načinu rada DRY (ISUŠIVANJE).)
4. Pritisnite gumb SWING za odabir željenog smjera strujanja zraka prema gore/dolje: njihanje (pokazivač "treperi"), fiksni vjetar (na zaslonu se prikazuje " "). (Automatski bi se postavio na fiksni smjer strujanja zraka u načinu rada DRY.)
5. Pritisnite gumb AIR FLOW za odabir željenog smjera lijevo/desno: lujlačka (prikaz " ") "indikator treperi", fiksno vjetar (zaslon pokazuje " ").

TURBO rad

Pritisnite tipku TURBO tijekom HLAĐENJA ili GRIJANJA, brzina protoka zraka može se postaviti na VISOKU (HIGH). Ponovnim pritiskom tipke TURBO možete isključiti TURBO način rada.

Bilješka: Tijekom TURBO rada, protok zraka se ne može mijenjati.

Podešavanje smjera protoka zraka lijevo/desno

- Metoda 1: Ručno podešavanje
Podesite smjer izravnim pomicanjem peraja za podešavanje smjera protoka zraka lijevo/desno rukom.

⚠ Oprez: Uređaj mora biti isključen prije podešavanja smjera.

- Metoda 2: Horizontalno i vertikalno automatsko njihanje (trodimenzionalni model strujanja zraka)
Podesite smjer daljinskim upravljačem. Pritisnite tipku AIR FLOW, rebra za usmjeravanje zraka će se stalno njihati lijevo/desno ili će se usmjeravati u fiksnom smjeru.

Rad s TIMEROM

- Postavite vrijeme isključivanja
Postavite vrijeme isključivanja uređaja i kada dođe vrijeme, klima uređaj će automatski prestati s radom.
 1. Tijekom rada klima uređaja pritisnite tipku TIMER i klima uređaj će ući u način rada s vremenskim podešavanjem isključivanja.
 2. Neprekidno pritisnite tipku TIMER kako biste postavili potrebno vrijeme za isključivanje uređaja. Timer može podesiti vrijeme u rasponu od 1 do 24 sata. Svakim pritiskom tipke, indikacija se mijenja u sljedećem slijedu: 1 -> 2 -> -> 24 -> poništi (nema indikacije) -> 1.

3. Nakon postavljanja vremenskog isključivanja, znamenke prikazane na zaslonu smanjivat će se a 1 za svaki protekli sat. Prikazane znamenke označavaju preostalo vrijeme do vremenskog isključivanja.

- Postavite vrijeme uključivanja:
Postavite vrijeme uključivanja uređaja i kada dođe vrijeme, klima uređaj će automatski početi s radom.
 1. Kada je klima uređaj u stanju pripravnosti, pritisnite tipku TIMER i klima uređaj će ući u vremenski programirano uključivanje.
 2. Neprekidno pritisnite tipku TIMER kako biste postavili potrebno vrijeme za uključivanje uređaja. Timer može podesiti vrijeme u rasponu od 1 do 24 sata. Svakim pritiskom tipke, indikacija se mijenja u sljedećem slijedu: 1 -> 2 -> -> 24 -> poništi (nema indikacije) -> 1.
 3. Nakon postavljanja vremenskog uključivanja, znamenke prikazane na zaslonu smanjivat će se za 1 za svaki protekli sat. Prikazane znamenke označavaju preostalo vrijeme do vremenskog uključivanja.

- Postupak otpuštanja:

Kada se na zaslonu prikaže 24 sata, ponovno pritisnite tipku TIMER za brisanje vremenski podešenog načina rada.

RAD SLEEP FUNKCIJE

- Koristite ovaj način rada za smanjenje zvuka rada tijekom spavanja itd.
- Pritisnite tipku SLEEP, zvuk strujanja zraka iz unutarnje jedinice se smanjuje.
- Ponovnim pritiskom na tipku SLEEP možete isključiti način rada.

BILJEŠKA:

- Koristite način rada za spavanje kada idete u krevet. Ako se ovaj način rada koristi tijekom dana, kapacitet se smanjuje jer je temperatura okoline previsoka. (NAČIN HLAĐENJA).
- Tijekom hlađenja, temperatura prostorije će se postupno podizati za 2°C (4°F) više od postavljene nakon što uređaj počne raditi u načinu rada za spavanje.
- Tijekom rada u načinu grijanja, temperatura prostorije će se postupno snižavati za 5°C (9°F) niže od postavljene nakon što uređaj počne raditi u načinu spavanja.

Način podešavanja frekvencije (samo model s promjenjivom brzinom)

1. Kratko pritisnite tipku „GEAR“ za ulazak u način rada GEAR;
2. Samo u načinu rada hlađenja ili grijanja može se ući u GEAR način rada. Zadana temperatura na zaslonu promijenit će se u "OF" i treperit će. Nastavite pritisnati tipku "GEAR", ciklički mijenjajući kod "OF-A5-A4-A3-A2- A1-OF" u GEAR načinu

rada; Ako se unutar 5 sekundi ne izvrši nikakva radnja, zaslon daljinskog upravljača vraća se na zadanu temperaturu. Zaslon unutarnje jedinice nastavit će prikazivati GEAR razinu.

- U GEAR načinu rada, samo pritiskom na ON/OFF ili promjenom MODE načina rada izlazi se iz GEAR načina rada. Ostali gumbi neće izaći iz GEAR načina rada. "OF" označava izlazak iz GEAR načina rada, vraća se u normalan način rada. Klima uređaj će sam podesiti frekvenciju. "AS" predstavlja 85%, "A4" predstavlja 70%, "A3" predstavlja 55%, "A2" predstavlja 40% maksimalne radne frekvencije, "A1" predstavlja najnižu radnu frekvenciju.

Funkcija čišćenja

Standardni modeli: Unutarnja jedinica pokazuje 25°C, normalno se uključuje nakon 6 minuta rada. Posebni modeli: Unutarnja jedinica prikazuje „HC“, isključuje se nakon 35 minuta rada.

Podešavanje i funkcija podešavanja temperature (za podešavanje postavki hotela)(samo zasebne modele)

- Način podešavanja donje granice temperature: U isključenom stanju, dugo pritisnite gumb za snižavanje temperature 5 sekundi. LCD zaslon će bljeskati kako bi prikazao minimalnu vrijednost temperature (npr. 16). Podesite je pomoću gumba "+" i "-" i pritisnite gumb za napajanje za potvrdu.
- Način podešavanja gornje granice temperature: U isključenom stanju, dugo pritisnite gumb za

povišenje temperature 5 sekundi. LCD zaslon će bljeskati kako bi prikazao maksimalnu vrijednost temperature (npr. 32). Podesite je pomoću gumba "+" i "-" i pritisnite gumb za napajanje za potvrdu.

Za priključak CN3 (suhi priključak) i kabel za kratkospojni priključak (samo poseban tip)

- Prilikom korištenja funkcije Dry Connect, uklonite odgovarajući priključak s kabela za kratkospojni spoj.
- Uređaj će se uključiti kada se zatvori kabel kratkog spoja.
- Uređaj će ući u stanje pripravnosti kada se odspojite kabel za kratkospojno spajanje.
- Uređaj će odgovoriti na zahtjeve unutar 3 minute kada se kabel kratkog spoja prebaci iz zatvorenog u isključeno stanje.
- Kada je kabel za kratkospojno spajanje zatvoren, možete odabrati željeni način rada putem daljinskog upravljača, Wi-Fi-ja ili tipke za hitne slučajeve; kada je isključen, uređaj više neće reagirati na naredbe s daljinskog upravljača, Wi-Fi-ja ili tipke za hitne slučajeve bez ikakve obavijesti..

Lagani/nježni vjetar (samo posebna vrsta)

- Samo u načinu hlađenja, dugo pritisnite tipku „FAN SPEED“ 3 sekunde za ulazak u stanje laganog/blagog strujanja zraka. LCD zaslon će prikazati ikonu „“. U drugim načinima rada nema funkcije laganog/blagog vjetra.
- Kada puše lagani/blagi vjetar, prikazana je ikona ljuljačke.

Zamjena baterija

- Kada signal s daljinskog upravljača oslabi i unutarnja jedinica ga ne može pravilno primiti; ili kada indikacije na zaslonu postanu mutne, pomaknite stražnji poklopac i zamijenite baterije s dvije nove.
- pozitivni i negativni pol moraju se podudarati s položajima ugradnje. Za zamjenu se moraju koristiti nove baterije istog tipa.
- Ako se daljinski upravljač neće koristiti dulje vrijeme, izvadite baterije kako biste spriječili curenje elektrolita i oštećenje upravljača.
- Ako je daljinski upravljač u abnormalnom stanju, možete izvaditi baterije na stražnjem poklopcu kako biste očistili zaslon.

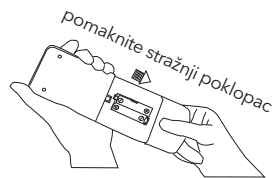

Odlaganje baterija

Ne odlažite baterije kao nesortirani komunalni otpad. Za pravilno odlaganje baterija pogledajte lokalne zakone.

Baterije mogu imati kemijski simbol na dnu ikone za odlaganje.

Ovaj kemijski simbol znači da baterija sadrži teški metal koji prelazi određenu koncentraciju.

Uređaji i rabljene baterije moraju se obraditi u specijaliziranom postrojenju za ponovnu upotrebu, recikliranje i oporabu.

Osiguravanjem pravilnog odlaganja pomoći ćete u izbjegavanju mogućih negativnih posljedica za okoliš i ljudsko zdravlje.



ODRŽAVANJE

⚠ Klima uređaj mora biti isključen i utikač izvučen iz utičnice prije nego što se izvrši održavanje.

Prije sezone rada

1. Provjerite ima li začepljujućih materijala u usisnim i izlaznim otvorima unutarnje i vanjske jedinice.
2. Provjerite je li postolje za montažu korodiralo ili zahrdalo.
3. Provjerite je li stroj pravilno uzemljen.
4. Provjerite je li zračni filter čist.
5. Spojite na izvor napajanja.
6. Stavite baterije u daljinski upravljač.

Tijekom sezone rada

Čišćenje mrežice zračnog filtra.

Ako je mrežica zračnog filtra blokirana prašinom ili prljavštinom, to će utjecati na performanse hlađenja i grijanja, a buka tijekom rada će se povećati, a potrošnja energije će se povećati. Stoga mrežicu zračnog filtra treba redovito čistiti. Čišćenje uređaja treba obaviti ovlašteni prodavač ili licencirani serviser.

1. Uklonite mrežicu zračnog filtra s uređaja.

Model 1

- Lagano pritisnite dva donja kraja rešetke i otvorite je.
- Lagano povucite mrežicu zračnog filtra prema gore i izvucite je u smjeru svog tijela.

Model 2/Model 3

Uхватite jezičak na kraju zračnog filtra i podignite ga.

2. Očistite mrežicu zračnog filtra.

Ako je zaslon jako prljav, očistite ga mlakom vodom (oko 30°C ili 86°F).

Nakon čišćenja osušite ga na zraku.

⚠ OPREZ

- Ne koristite kipuću vodu za čišćenje zaslona.
- Ne sušite zaslon u pećnici na vatri.
- Nemojte previše siliti povlačenjem i rastezanjem zaslona.

3. Ugradite mrežicu zračnog filtra.

⚠ OPREZ

Rad klima uređaja bez ugrađenog filtra za zrak uzrokovat će zaprljavanje unutrašnjosti uređaja, što može dovesti do slabog rada ili oštećenja uređaja.

4. Očistite unutarnju jedinicu.

- Unutarnju jedinicu obrišite mekom i suhom krpom ili je očistite usisavačem.
- Ako je unutarnja jedinica jako prljava, upotrijebite komad krpe i namočite ga neutralnim kućnim deterdžentom za čišćenje.

⚠ OPREZ

- Svako održavanje i čišćenje vanjske jedinice treba obavljati ovlašteni prodavač ili licencirani serviser.
- Sve popravke uređaja treba obavljati ovlašteni prodavač ili licencirani serviser.

Model 1

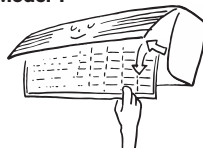

Model 2/Model 3

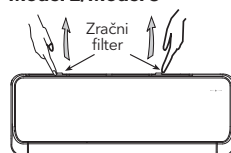

Nakon sezone rada

1. Postavite temperaturu na 30°C ili 86°F i pustite da radi u načinu rada ventilatora oko pola dana. (Kako bi se unutrašnjost jedinica osušila.)
2. Zaustavite rad stroja i isključite prekidač za napajanje. Klima uređaj će trošiti oko 5 W električne energije nakon što se uređaj isključi. Radi uštede energije i sigurnosti, preporučuje se isključiti utikač iz struje tijekom razdoblja kada nije u upotrebi.
3. Očistite i ugradite mrežicu zračnog filtra.
4. Očistite unutarnju i vanjsku jedinicu.
5. Izvadite baterije iz daljinskog upravljača.

POSTUPAK U SLUČAJU KVARA

OPREZ

Ne popravljajte klima uređaj sami jer nepravilno održavanje može uzrokovati strujni udar, požar ili eksploziju, obratite se ovlaštenom servisnom centru.

Prije nego što zatražite postprodajnu uslugu od svog prodavača, provjerite sljedeće.

Klima uređaj uopće ne radi.	Slabe performanse hlađenja ili grijanja.	Slabe performanse hlađenja.
<ul style="list-style-type: none"> • Je li utikač u utičnici? • Je li vrijeme postavljeno na položaj "UKLJUČENO"? • Je li došlo do nestanka struje ili je osigurač pregorio? 	<ul style="list-style-type: none"> • Je li postavka sobne temperature odgovarajuća? Jesu li zračni filteri čisti (jesu li začepljeni)? • Jesu li prozor(i) i vrata otvoreni? 	<ul style="list-style-type: none"> • Ulazi li izravna sunčeva svjetlost u sobu? • Ima li u sobi izvor topline? Je li u sobi previše ljudi?

Slučajevi koji zahtijevaju hitan kontakt s distributerom

OPREZ

U sljedećim situacijama odmah izvucite utikač iz struje i obavijestite svog distributera.

Kada se primijeti neispravan radni pokret prilikom pritiska tipke RUN, čak i nakon što se isključi utikač i ponovno pokrene rad nakon 3 minute, neispravan radni pokret ne nestaje.

Osigurač ili prekidač često pregore.	Utikač ili kod su pretjerano vrući.
Poklopac utikača ili koda je oštećen.	Uočava se kvar na TV-u, radiju ili drugim uređajima.
Prekidač doze se sigurno ne aktivira.	Tijekom rada čuje se neuobičajena buka.

Uobičajeni problemi

Nadamo se da ćete znati sljedeće prilike korištenja uređaja.

Problem	Mogući uzroci
Uređaj se ne može ponovno pokrenuti odmah nakon gašenja. (LAMPICA RUN svijetli)	Ponovno pokretanje se zaustavlja 3 minute nakon isključivanja radi zaštite uređaja. Trominutni zaštitni timer ugrađen u mikroročunalo aktivira se automatski; osim ako nije priključeno napajanje, ova se funkcija ne aktivira.
Zrak se ne ispuhuje pri pokretanju grijanja.	Puhanje zraka se zaustavlja kako bi se spriječilo puhanje hladnog zraka dok se unutarnji izmjenjivač topline ne zagrije. (2 do 5 min) (ODRŽAVANJE VRUĆINE)
Uređaj neće odmah prestati ispuhivati zrak nakon isključivanja u načinu rada HLAĐENJE (neki modeli).	Budući da jedinica provodi postupak zaštite od plijesni, a motor unutarnjeg ventilatora radi malom brzinom, lamele se neće zatvoriti sve do 30 sekundi.
Zrak se ne ispuhuje 6 do 12 minuta tijekom grijanja.	Kada je vanjska temperatura niska, a vlažnost visoka, uređaj se ponekad automatski odmrzava. Molimo pričekajte. Tijekom odmrzavanja, iz vanjske jedinice izlazi voda ili para.
Zrak se ne ispuhuje tijekom SUŠENJA.	Unutarnji ventilator se ponekad zaustavlja kako bi se spriječilo isparavanje odvlažene vlage i uštedjela energija.
Maglica se ispuhuje pri HLAĐENJU.	Ovaj fenomen se ponekad javlja kada su temperatura i vlažnost prostorije vrlo visoke, ali će nestati snižavanjem temperature i vlažnosti.
Miris se šalje van.	Zrak koji izlazi tijekom rada može imati miris. To je miris duhana ili kozmetike zalijepljene za uređaj.
Čuje se buka, pucketajući zvuk.	To je uzrokovano rashladnim sredstvom koje cirkulira unutar uređaja.
Čuje se pucketanje. Nakon prekida napajanja ili nakon spajanja utikača za napajanje.	To je uzrokovano toplinskim širenjem ili skupljanjem plastike.
Rad se ne može ponovno pokrenuti čak ni ako se napajanje vrati.	Memorijski krug mikroročunala je izbrisan. Ponovno upravljajte daljinskim upravljačem kako biste ponovno pokrenuli rad.
Signali daljinskog upravljača se ne primaju.	Signali daljinskog upravljača možda neće biti primljeni kada je prijemnik signala na kućištu klima uređaja izložen izravnoj sunčevoj svjetlosti ili jakom osvjetljenju. U tom slučaju, prekinite sunčevu svjetlost ili smanjite osvjetljenje.
Na rešetkama za izlaz zraka može se nakupiti vlaga.	Ako se uređaj koristi dulje vrijeme s visokom vlagom, vlaga se može nakupiti na rešetkama za izlaz zraka i kapati prema dolje.

PRIRUČNIK ZA UGRADNJU

Klima uređaji su uređaji čiju bi ugradnju trebali obaviti profesionalni tehničari.

Ovaj priručnik s uputama univerzalna je verzija za modele zidnih klima uređaja koje proizvodi naša tvrtka. Izgled uređaja koje kupite može se malo razlikovati od onih opisanih u priručniku, ali to ne utječe na pravilno rukovanje i korištenje. Molimo pažljivo pročitajte odjeljke koji odgovaraju odabranom modelu i pravilno sačuvajte Vodič kako biste ga kasnije mogli koristiti.



Oprez: Opasnost od požara

SIGURNOSNE MJERE OPREZA

	Prije upotrebe uređaja pažljivo pročitajte mjere opreza u ovom priručniku.		Ovaj uređaj je napunjen modelom R32.
--	--	--	--------------------------------------

- Ovdje opisane mjere opreza klasificirane su kao UPOZORENJE i OPREZ. Obje sadrže važne informacije o sigurnosti. Obavezno se bez iznimke pridržavajte svih mjera opreza.
- Značenje oznaka UPOZORENJE i OPREZ.



UPOZORENJE!

Nepoštivanje ovih uputa može uzrokovati tjelesne ozljede ili gubitak života.



OPREZ!





Nepoštivanje ovih uputa može uzrokovati materijalnu štetu ili tjelesne ozljede, što može biti ozbiljno ovisno o okolnostima.

- Sigurnosne oznake prikazane u ovom priručniku imaju sljedeća značenja:

	Obavezno slijedite upute.		Obavezno uspostavite uzemljenje		Nikad ne pokušavaj.
--	---------------------------	--	---------------------------------	--	---------------------

- Nakon završetka instalacije, provedite probni rad kako biste provjerili ima li kvarova i objasnite kupcu kako rukovati klima uređajem i održavati ga uz pomoć priručnika za uporabu.
- Izvorne upute su na engleskom jeziku. Ostali jezici su prijevodi izvornih uputa.







UPOZORENJE

- Uređaj se mora instalirati, koristiti i skladištiti u prostoriji s površinom poda većom od 4 m². Uređaj se ne smije postavljati u neprozračenom prostoru ako je taj prostor manji od 4 m².
- Zamolite svog prodavača ili kvalificiranu osobu da izvrši instalacijske radove. Ne pokušavajte sami instalirati klima uređaj. Nepravilna instalacija može uzrokovati curenje vode, strujni udar ili požar.
- Klima uređaj instalirajte u skladu s uputama u ovom priručniku za instalaciju. Nepravilna instalacija može uzrokovati curenje vode, strujni udar ili požar.
- Za instalacijske radove obavezno koristite samo navedeni pribor i dijelove. Nekorištenje specificiranih dijelova može uzrokovati pad uređaja, curenje vode, strujni udar ili požar.
- Klima uređaj postavite na temelj dovoljno čvrst da izdrži težinu uređaja. Temelj nedovoljne čvrstoće može dovesti do pada opreme i ozljeda.
- Električni radovi moraju se izvoditi u skladu s važećim lokalnim i nacionalnim propisima te uputama u ovom priručniku za instalaciju. Obavezno koristite samo namjenski strujni krug.
- Nedovoljan kapacitet strujnog kruga i nepravilna izrada mogu uzrokovati strujni udar ili požar. Koristite kabel odgovarajuće duljine. Ne koristite žice s odvojcima ili produžni kabel, jer to može uzrokovati pregrijavanje, strujni udar ili požar.
- Provjerite jesu li sve žice osigurane, koriste li se propisane žice i da nema naprezanja na spojevima terminala ili žicama.
- Nepravilno spajanje ili pričvršćivanje žica može dovesti do pretjeranog pregrijavanja ili požara.
- Prilikom ožičenja napajanja i spajanja ožičenja između unutarnje i vanjske jedinice, postavite žice tako da se poklopac upravljačke kutije može sigurno pričvrstiti. Nepravilno postavljanje poklopa upravljačke kutije može uzrokovati strujni udar, požar ili pregrijavanje priključaka.
-  Ako tijekom instalacije dođe do curenja rashladnog plina, odmah prozračite prostor. Imajte na umu da rashladna sredstva možda nemaju miris. Ako rashladno sredstvo dođe u kontakt s vatrom, može se stvoriti otrovni plin.
-  Nakon dovršetka instalacije provjerite curenje rashladnog plina. Otrovni plin može nastati ako rashladni plin procuri u prostoriju i dođe u kontakt s izvorom vatre, kao što je grijač s ventilatorom, štednjak ili štednjak.
- Prilikom postavljanja ili premještanja klima uređaja, obavezno odzračite rashladni krug kako biste bili sigurni da u njemu nema zraka i koristite samo navedeno rashladno sredstvo (R32). Prisutnost zraka ili drugih stranih tvari u rashladnom krugu uzrokuje abnormalni porast tlaka, što može dovesti do oštećenja opreme, pa čak i ozljeda.
- Tijekom instalacije, prije pokretanja kompresora, čvrsto pričvrstite cijevi rashladnog sredstva. Ako cijevi rashladnog sredstva nisu pričvršćene i zaporni ventil je otvoren dok kompresor radi, zrak će se usisati, uzrokujući abnormalni tlak u rashladnom ciklusu, što može dovesti do oštećenja opreme, pa čak i ozljeda.
- Tijekom ispušavanja, zaustavite kompresor prije uklanjanja cijevi rashladnog sredstva. Ako kompresor još uvijek radi, a zaporni ventil je otvoren tijekom ispušavanja, zrak će se usisati kada se ukloni cijev rashladnog sredstva, uzrokujući abnormalni tlak u rashladnom ciklusu, što može dovesti do oštećenja opreme, pa čak i ozljeda.
-  Obavezno uzemljite klima uređaj. Ne uzemljajte uređaj na komunalnu cijev, gromobransku instalaciju ili telefonski kabel. Nesavršeno uzemljenje može uzrokovati strujni udar.
- Obavezno ugradite prekidač za zaštitu od uzemljenja. Neugradnja prekidača za propuštanje struje može uzrokovati strujni udar ili požar.
- Tijekom ispitivanja nikada nemojte stavljati uređaje pod tlak veći od maksimalno dopuštenog tlaka (kako je naznačeno na natpisnoj pločici uređaja).
- Ako je kabel za napajanje oštećen, mora ga zamijeniti proizvođač, njegov servisni agent ili slično kvalificirana osoba kako bi se izbjegla opasnost.
-  Instalirajte osoblje i klima uređaje kako biste uklonili statički elektricitet tijekom instalacije klima uređaja.

! OPREZ

- Ne postavljajte klima uređaj na mjesta gdje postoji opasnost od curenja zapaljivog plina.
 - ⊗ U slučaju curenja plina, nakupljanje plina u blizini klima uređaja može uzrokovati izbijanje požara.
- Slijedeći upute u ovom priručniku za ugradnju, ugradite odvodne cijevi kako biste osigurali pravilnu odvodnju i izolirajte cijevi kako biste spriječili kondenzaciju. Nepravilne odvodne cijevi mogu uzrokovati curenje vode u zatvorenom prostoru i materijalnu štetu.
- Zategnite maticu s proširenjem prema navedenoj metodi, primjerice moment ključem. Ako je matica s proširenjem previše zategnuta, može puknuti nakon duljeu potrebe, što uzrokuje curenje rashladnog sredstva.
- Obavezno poduzmite odgovarajuće mjere kako biste spriječili da male životinje koriste vanjsku jedinicu kao sklonište.
- Male životinje koje dolaze u kontakt s električnim dijelovima mogu uzrokovati kvarove, dim ili požar. Molimo vas da uputite kupca da održava područje oko uređaja čistim.
- Temperatura rashladnog kruga bit će visoka, molimo držite međujedinične žice dalje od bakrenih cijevi koje nisu toplinski izolirane.
- Ugradnja unutarnje jedinice i spojne cijevi nije dopuštena na unutarnjoj strani.

! SIGURNOSNI SIMBOL

<p>(A) Pročitajte upozorenja</p> <div data-bbox="160 687 421 1136">  <p>Pročitajte upute za uporabu</p>  <p>Upute za uporabu</p>  <p>Pokazatelj servisa; pročitajte tehnički priručnik</p> </div>	<p>(B) Upozorenja na požar</p> <div data-bbox="624 639 878 836">  <p>Oprez: Opasnost od požara</p> </div> <p>(C) Upozorenja na pakiranju</p> <div data-bbox="512 932 990 1136">  <p>Oprez: Opasnost od požara</p>  <p>Pročitajte upute za uporabu</p> <p>Zalijepite na kutiju za pakiranje vanjske jedinice</p> </div>
---	---

MJERE OPREZA ZA UGRADNJU I ODRŽAVANJE

Prije početka rada na sustavima koji sadrže zapaljive rashladne tvari, potrebna je sigurnosna provjera kako bi se osiguralo da je rizik od paljenja smanjen na minimum. Za popravak rashladnog sustava potrebno je strogo provoditi sljedeće mjere opreza:

- Svo osoblje za održavanje i ostali koji rade u lokalnom području moraju biti upućeni u prirodu posla koji se obavlja. Rad u skućenim prostorima treba izbjegavati. Područje oko radnog prostora mora biti ograđeno. Osigurati da su uvjeti u području sigurni kontrolom zapaljivog materijala.
- Prije i tijekom rada područje treba provjeriti odgovarajućim detektorom rashladnog sredstva kako bi se osiguralo da je tehničar svjestan potencijalno zapaljive atmosfere. Osigurajte da je oprema za detekciju curenja koja se koristi prikladna za zapaljive rashladne tvari, tj. da ne iskri, da je adekvatno zatvorena ili samosigurna.
- Ako se na rashladnoj opremi ili pridruženim dijelovima izvode radovi s izloženošću toplini, pri ruci mora biti odgovarajuća oprema za gašenje požara. U blizini područja punjenja imajte aparat za gašenje požara sa suhim prahom ili CO₂.
- Nitko tko izvodi radove vezane uz rashladni sustav koji uključuju izlaganje cijevi koje su sadržavale zapaljivo rashladno sredstvo ne smije koristiti izvore paljenja na način koji može dovesti do rizika od požara ili eksplozije. Svi mogući izvori paljenja, uključujući pušenje cigareta, moraju se držati dovoljno daleko od mjesta ugradnje, popravka, uklanjanja i odlaganja, tijekom kojih se zapaljivo rashladno sredstvo može ispustiti u okolni prostor. Prije početka radova, područje oko opreme treba pregledati kako bi se osiguralo da postoje opasnosti od paljenja.
- Moraju se postaviti znakovi upozorenja „Zabranjeno pušenje“.
- Prije prodora u sustav ili izvođenjabilo kakvih radova visokim temperaturama, provjerite je li prostor na otvorenom ili je adekvatno prozračen. Određeni stupanj ventilacije mora se nastaviti tijekom razdoblja izvođenja radova.
- Ventilacija bi trebala sigurno raspršiti svako ispušteno rashladno sredstvo i po mogućnosti ga ispustiti u atmosferu.

Tamo gdje se mijenjaju električne komponente, one moraju biti prikladne za namjenu i u skladu s ispravnim specifikacijama. Uvijek se moraju slijediti proizvođačeve smjernice za održavanje i servisiranje. U slučaju sumnje, obratite se tehničkom odjelu proizvođača za pomoć. Kontrolne točke: veličina punjenja je u skladu s veličinom prostorije u kojoj su ugrađeni dijelovi koji sadrže rashladno sredstvo; ventilacijski strojevi i otvori ispravno rade i nisu začepljeni.

Popravak i održavanje električnih komponenti moraju uključivati početne sigurnosne provjere i postupke pregleda komponenti. Ako postoji kvar koji bi mogao ugroziti sigurnost, tada se nikakvo električno napajanje ne smije spajati na strujni krug dok se zadovoljavajuće ne riješi. Ako se kvar ne može odmah ispraviti, ali je potrebno nastaviti rad, treba primijeniti odgovarajuće privremeno rješenje. To se mora prijaviti vlasniku opreme kako bi se obavijestile sve strane. Početne sigurnosne provjere moraju uključivati: da su kondenzatori ispražnjeni, što se mora učiniti na siguran način kako bi se izbjegla mogućnost iskrenja; da nema električnih komponenti pod naponom i da ožičenje nije izloženo tijekom punjenja, obnavljanja ili čišćenja sustava; da postoji kontinuirano uzemljenje.

Popravak zatvorenih komponenti

- Tijekom popravka zatvorenih komponenti, prije uklanjanja zatvorenih poklopaca itd., svi električni dovod mora biti isključen s opreme na kojoj se radi. Ako je apsolutno neophodno imati električni dovod opreme tijekom servisiranja, tada se na najkritičnijoj točki mora postaviti trajno operativan oblik detekcije curenja kako bi se upozorilo na potencijalno opasnu situaciju.
- Posebnu pozornost treba posvetiti sljedećem kako bi se osiguralo da radovi na električnim komponentama ne mijenjaju kućište na način koji utječe na razinu zaštite: Osigurajte da je uređaj sigurno montiran; Osigurajte da brtveni materijali nisu degradirane na način da više ne služe svrsi sprječavanja prodora zapaljivih atmosfera. Rezervni dijelovi moraju biti u skladu sa specifikacijama proizvođača.
- **BILJEŠKA:** Upotreba silikonskog brtvila može smanjiti učinkovitost nekih vrsta opreme za detekciju curenja. Iskreno sigurne komponente ne moraju se izolirati prije rada na njima.

Popravak samosigurnih komponenti

- Ne primjenjujte trajna induktivna ili kapacitivna opterećenja na strujni krug bez da se uvjerite da to neće prijeći dopušteni napon i struju za opremu koja se koristi.
- Samo sigurnosne komponente su jedine vrste na kojima se može raditi pod naponom u zapaljivoj atmosferi. Ispitni aparat mora biti ispravne nazivne snage. Zamjenjujte komponente samo dijelovima koje je odredio

proizvođač. Drugi dijelovi mogu uzrokovati paljenje rashladnog sredstva u atmosferi zbog curenja.

Provjerite da kabeli neće biti izloženi habanju, koroziji, prekomjernom tlaku, vibracijama, oštrim rubovima ili bilo kojim drugim štetnim utjecajima okoline. Provjera također mora uzeti u obzir učinke starenja ili kontinuiranih vibracija iz izvora kao što su kompresori ili ventilatori.

Detekcija curenja

- Ni pod kojim uvjetima ne smiju se koristiti potencijalni izvori paljenja pri traženju ili otkrivanju curenja rashladnog sredstva. Ne smije se koristiti halogenidni plamenik (ili bilo koji drugi detektor koji koristi otvoreni plamen).
- Sljedeće metode otkrivanja propuštanja smatraju se prihvatljivima za sustave koji sadrže zapaljive rashladne tvari. Elektronički detektori propuštanja trebaju se koristiti za otkrivanje zapaljivih rashladnih tvari, ali osjetljivost možda neće biti adekvatna ili će možda trebati ponovnu kalibraciju. (Oprema za otkrivanje mora se kalibrirati u području bez rashladnog sredstva.) Osigurajte da detektor nije potencijalni izvor paljenja i da je prikladan za korišteno rashladno sredstvo. Oprema za otkrivanje propuštanja mora biti postavljena na postotak LFL-a rashladnog sredstva i mora se kalibrirati na korišteno rashladno sredstvo te se mora potvrditi odgovarajući postotak plina (maksimalno 25%).
- Tekućine za detekciju curenja prikladne su za upotrebu s većinom rashladnih sredstava, ali treba izbjegavati upotrebu deterdženata koji sadrže klor jer klor može reagirati s rashladnim sredstvom i uzrokovati koroziju bakrenih cijevi.
- Ako se posumnja na curenje, treba ukloniti/ugasiti sav otvoreni plamen.
- Ako se otkrije curenje rashladnog sredstva koje zahtijeva lemljenje, svo rashladno sredstvo treba izvući iz sustava ili izolirati (pomoću zapornih ventila) u dijelu sustava udaljenom od curenja. Dušik bez kisika (OFN) zatim se mora pročititi kroz sustav i prije i tijekom procesa lemljenja.

Uklanjanje i evakuacija

- Prilikom probijanja rashladnog kruga radi popravka - ili u bilo koju drugu svrhu - moraju se koristiti konvencionalni postupci. Međutim, važno je slijediti najbolju praksu jer je zapaljivost važan faktor. Treba se pridržavati sljedećih postupaka: Uklonite rashladno sredstvo; Ispraznite krug inertnim plinom; Evakuirajte, Otvorite krug rezanjem ili lemljenjem.
- Rashladno sredstvo treba vratiti u odgovarajuće cilindre za vraćanje. Sustav treba "ispirati" OFN-om kako bi se jedinica osigurala. Ovaj postupak će možda trebati ponoviti nekoliko puta. Za ovaj zadatak ne smiju se koristiti komprimirani zrak ili kisik. Ispiranje se mora postići prekidanjem vakuuma u sustavu OFN-om i nastavkom punjenja dok se ne postigne radni tlak, zatim ispuštanjem u atmosferu i na kraju spuštanjem na vakuum. Ovaj postupak treba ponavljati sve dok u sustavu ne ostanu rashladnog sredstva. Kada se upotrijebi posljednje punjenje OFN-om, sustav se mora ispustiti na atmosferski tlak kako bi se omogućio rad. Ovaj postupak je apsolutno neophodan ako se izvode lemljenja na cjevovodu. Osigurajte da izlaz vakuumske pumpe nije blizu izvora paljenja i da je dostupna ventilacija.

Postupci punjenja

- Uz konvencionalne postupke punjenja, potrebno je slijediti sljedeće zahtjeve: Osigurati da ne dođe do kontaminacije različitih rashladnih sredstava prilikom korištenja opreme za punjenje. Crijeva ili vodovi moraju biti što kraći kako bi se smanjila količina rashladnog sredstva u njima. Boce moraju biti u uspravnom položaju; Osigurati da je rashladni sustav uzemljen prije punjenja sustava rashladnim sredstvom, Označiti sustav kada je punjenje završeno (ako već nije); Potrebno je voditi računa da se rashladni sustav ne prepuni.
- Prije ponovnog punjenja sustava potrebno ga je ispitati pod tlakom s OFN-om. Sustav treba ispitati na nepropusnost nakon završetka punjenja, ali prije puštanja u rad. Naknadna provjera nepropusnosti mora se provesti prije napuštanja lokacije.

Dekomisija

- Prije provođenja ovog postupka, bitno je da tehničar bude u potpunosti upoznat s opremom i svim njezinim detaljima. Preporučuje se dobra praksa da se sva rashladna sredstva sigurno recikliraju. Prije izvođenja zadatka, treba uzeti uzorak ulja i rashladnog sredstva u slučaju da je potrebna analiza prije ponovne upotrebe obnovljenog rashladnog sredstva. Bitno je da je električna energija dostupna prije početka zadatka.
- Upoznajte se s opremom i njezinim radom. Električno izolirajte sustav.
- Prije pokušaja postupka provjerite da: je mehanička oprema za rukovanje dostupna, ako je potrebna, za rukovanje bocama rashladnog sredstva; je li sva osobna zaštitna oprema dostupna i da se ispravno koristi; proces prikupljanja cijelo vrijeme nadzire kompetentna osoba; oprema za prikupljanje i boce zadovoljavaju odgovarajuće standarde.

- Ispumpajte rashladni sustav, ako je moguće.
- Ako vakuum nije moguć, napravite razvodnik kako bi se rashladno sredstvo moglo ukloniti iz različitih dijelova sustava.
- Prije vađenja provjerite je li cilindar postavljen na vagu.
- Pokrenite stroj za spašavanje i radite u skladu s uputama proizvođača. Ne prepunjavajte boce. (Ne više od 80% punjenja tekućinom.)
- Ne prekoračujte maksimalni radni tlak cilindra, čak ni privremeno.
- Kada su boce ispravno napunjene i postupak završen, provjerite da su boce i oprema odmah uklonjeni s lokacije i da su svi izolacijski ventili na opremi zatvoreni.
- Obnovljeno rashladno sredstvo ne smije se puniti u drugi rashladni sustav osim ako nije očišćeno i provjereno.

Oporavak

- Prilikom uklanjanja rashladnog sredstva iz sustava, bilo radi servisiranja ili stavljanja izvan pogona, preporučuje se dobra praksa da se sva rashladna sredstva uklone na siguran način. Prilikom prenošenja rashladnog sredstva u cilindre, osigurajte da se koriste samo odgovarajuće cilindri za obnavljanje rashladnog sredstva. Osigurajte da je dostupan ispravan broj cilindara za držanje ukupnog punjenja sustava. Sve cilindri koji će se koristiti dizajnirani su za obnovljeno rashladno sredstvo i označeni za to rashladno sredstvo (tj. posebni cilindri su za obnavljanje rashladnog sredstva). Cilindri moraju biti opremljeni ventilom za ograničenje tlaka i pripadajućim zapornim ventilima u dobrom radnom stanju. Prazni cilindri za obnavljanje se evakuiraju i, ako je moguće, hlade prije obnavljanja.
- Oprema za sakupljanje mora biti u dobrom radnom stanju s uputama o opremi koje su pri ruci i mora biti prikladna za sakupljanje zapaljivih rashladnih sredstava.
- Opokupljeno rashladno sredstvo treba vratiti dobavljaču rashladnog sredstva u ispravnom cilindru za uporabu i uz odgovarajući Obavijest o prijenosu otpada. Ne miješajte rashladno sredstvo u jedinicama za uporabu, a posebno ne u cilindrima.
- Ako se kompresori ili ulje kompresora moraju ukloniti, provjerite jesu li evakuirani do prihvatljive razine kako biste bili sigurni da zapaljivo rashladno sredstvo ne ostane u mazivu. Postupak evakuacije treba provesti prije vraćanja kompresora dobavljačima. Za ubrzanje ovog postupka smije se koristiti samo električno grijanje kućišta kompresora. Ispuštanje ulja iz sustava mora se provesti na siguran način.
- Prostor koji puni R32 rashladni plin ne smije se zatvoriti tijekom transporta. Po potrebi poduzmite antistatičke mjere tijekom transporta. Tijekom transporta, utovara i istovara moraju se poduzeti potrebne zaštitne mjere kako bi se klima uređaj zaštitio od oštećenja.

ODABIR MJESTA UGRADNJE UNUTARNJE JEDINICE

- Za ugradnju na mjesto gdje zrak koji se dovodi iz jedinice može dosegnuti svaki kutak prostorije;
- Kako bi se izbjegao utjecaj vanjskog zraka;
- Kako biste izbjegli začepljenje ulaza ili izlaza zraka na jedinici;
- Kako biste izbjegli previše dima ili pare od ulja;
- Kako bi se izbjeglo moguće stvaranje, dotok, zadržavanje ili curenje zapaljivih plinova;
- Izbjegavati visokofrekventne uređaje (kao što su visokofrekventni aparati za zavarivanje itd.);
- Izbjegavati mjesta gdje se često koriste kisele otopine;
- Izbjegavati mjesta gdje se često koriste neki posebni raspršivači (sulfidi).
- Ne postavljati na glazbene instrumente, TV, računalo itd. vrijedne uređaje.
- Ne postavljati uređaj za dojavu požara u blizini izlaza zraka jedinice (tijekom rada, uređaj za dojavu požara može se pogrešno aktivirati toplim zrakom iz jedinice);

Osigurajte dovoljno prostora za instalaciju i održavanje.

Kako bi se osigurala praktičnost i sigurnost ugradnje, preporučuje se osigurati dovoljno prostora između uređaja i zidova.

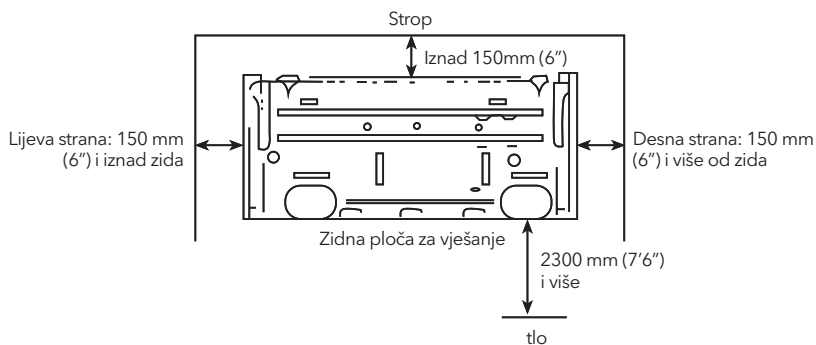

Pažnja: Ako na klima uređaj treba ugraditi dodatne uređaje, obavezno dodajte prostor za ugradnju tih uređaja.

Visinska ograničenja unutarnjih i vanjskih jedinica.

- I unutarnja i vanjska jedinica mogu biti više, ali visinska razlika mora biti u skladu s navedenim zahtjevima.
- Pokušajte što više smanjiti savijanje cjevovoda kako biste izbjegli moguće negativne utjecaje na performanse jedinica.

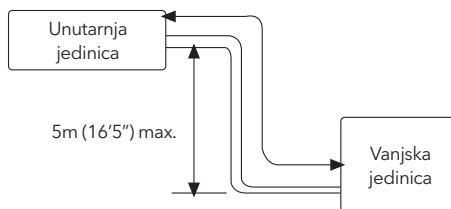

ODABIR MJESTA UGRADNJE VANJSKE JEDINICE

- Vanjsku jedinicu instalirati na mjestima koja mogu podnijeti opterećenje stroja i neće uzrokovati velike vibracije i buku;
- Uređaj instalirati na mjestima koja neće biti izložena kiši ili izravnoj sunčevoj svjetlosti, te na mjestima s dobrom ventilacijom;
- Buka koju generira jedinica neće utjecati na susjedna mjesta;
- Ne postavljajte uređaj na okvir koji nije od metala;
- Ne postavljati uređaj na mjesta gdje može doći do stvaranja, dotoka, zadržavanja ili curenja zapaljivih plinova;
- Tijekom rada obratite pozornost na odvod kondenzirane vode s temeljne ploče;
- Kako bi se izbjeglo da izlaz zraka bude izravno usmjeren protiv vjetrova.

Detaljni zahtjevi za prostor oko vanjske jedinice

1. Kada se iznad uređaja nalaze prepreke

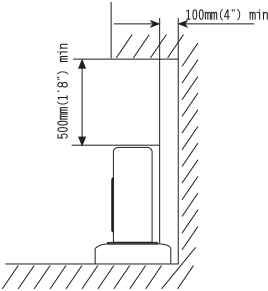

2. Kada je prednji dio (izlaz zraka) otvoren

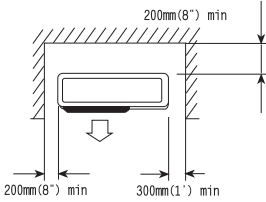

3. Kada postoje prepreke samo srijeda (izlaz zraka)

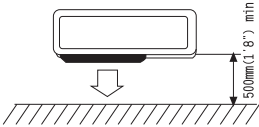

4. Kada postoje prepreke srijeda i straga.

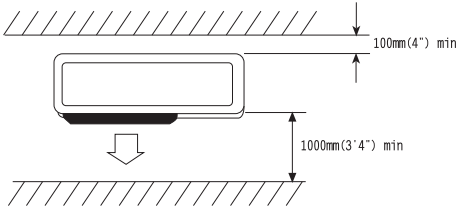

Prostor za održavanje

Prikazano kao na sljedećoj slici. Ostavite prostor za održavanje ispred uređaja.

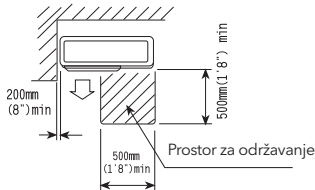

5. Kada postoje prepreke oko uređaja sa četiri strane. Iako je gornja strana otvorena, instalacija se ne smije izvoditi ako postoje prepreke posvuda oko.

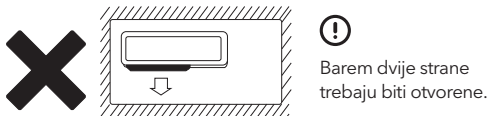

UGRADNI PRIBOR UNUTARNJE JEDINICE

Cjevovodi se mogu spojiti u smjerovima 1, 2, 3, 4 i 5 kao što je prikazano na sl. 1. Kada su cjevovodi spojeni u smjerovima 3, 4 i 5, utor za cijevi mora se otvoriti na odgovarajućem mjestu na postolju.

1. Ugradnja ploče za montažu na zid

Čvrsto pričvrstite ploču za montažu na zid vijcima. Provjerite je li ploča nivelirana. Nagnuta ploča za montažu na zid mogla bi ugroziti nesmetano otjecanje kondenzirane vode.

2. Izbušite rupe na zidu

Izbušite rupe na mjestima malo ispod ploče za montažu na zid, s promjerom rupe od 65 mm (2-3/5") i vanjskim rubom rupe 5-10 mm (1/5-2/5") niže (Sl. 2) kako bi kondenzirana voda mogla nesmetano otjecati. Odrežite cijev koja prodire kroz zid na odgovarajuću duljinu prema debljini zida (3-5 mm (1/10-1/5") duže od debljine zida) i umetnite cijev kao što je prikazano na Sl. 2

3. Ugradnja odvodne cijevi

Postavite cijevi unutarnje jedinice u skladu sa smjerom rupa u zidu. Čvrsto omotajte odvodnu cijev i cijevi trakom. Pazite da se odvodna cijev nalazi ispod cijevi. (Sl. 3) (Kada odvodna cijev prolazi kroz unutrašnjost prostorije, na njezinim površinama može se kondenzirati voda ako je vlažnost vrlo visoka).

4. Ugradnja unutarnje jedinice

Provucite spojne žice, spojne cijevi i odvodnu cijev kroz otvor u zidu. Objesite unutarnju jedinicu na kuke na vrhu ploče za montažu na zid tako da kuke na dnu unutarnje jedinice odgovaraju kukama ploče za montažu na zid. (Sl. 4)

Slika 1

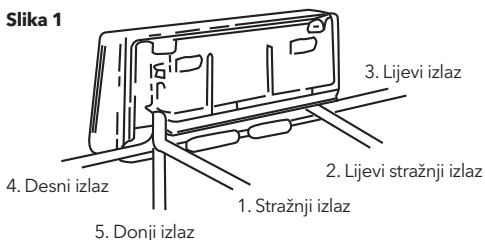

Slika 2

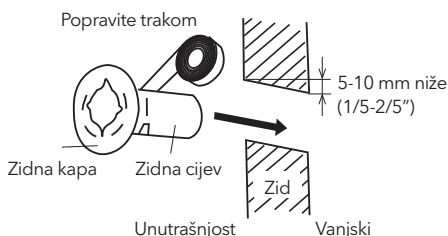

Slika 3

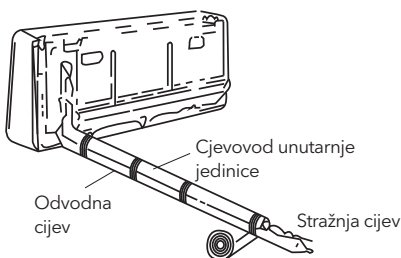

Slika 4

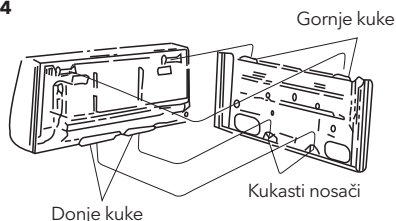

Inspekcije:

- Provjerite jesu li kuke na vrhu i dnu čvrsto pričvršćene.
- Provjerite je li položaj glavne jedinice pravilno niveliran.
- Odvodna cijev ne smije se savijati prema gore (slika 5).
- Odvodna cijev treba biti na donjem dijelu zidnih cijevi (slika 5).

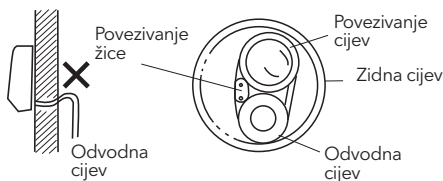
Slika 5

UGRADNI PRIBOR VANJSKE JEDINICE

- Pokušajte poslati proizvod na mjesto ugradnje u originalnom pakiranju;
- Budući da težište jedinice nije u središtu instalacije, potreban je poseban oprez pri korištenju dizalica za podizanje;
- Tijekom transporta, vanjska jedinica ne smije biti nagnuta više od 45 stupnjeva (ne skladištite jedinicu u vodoravnom položaju).
- Upotrijebite ekspanzijske vijke za pričvršćivanje nosača na zid;
- Pomoću vijaka i matica čvrsto pričvrstite vanjsku jedinicu na nosače i držite je na istoj razini;
- Ako je jedinica postavljena na zid ili krov, nosači moraju biti čvrsto pričvršćeni kako bi izdržali potres ili jak vjetar.

Dimenzije za paralelnu ugradnju jedinica

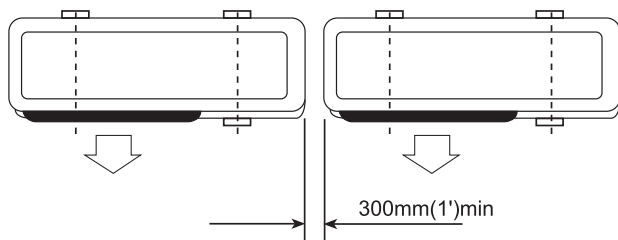

SPAJANJE OBIČNIH CJEVODOVA I ODZRAČIVANJE

Sljedeći uobičajeni postupci spajanja cjevovoda i odzračivanja prikladni su samo za modele bez brzih spojnika.

Spoj običnog cjevovoda

Prašina, strani predmeti, zrak ili vlaga ne smiju ući u sustav klimatizacije. Posebnu pozornost treba posvetiti spajanju cjevovoda za vanjsku jedinicu. Pokušajte izbjeći ponovljene krivine koliko god je to moguće, inače bi moglo doći do otvrdnjavanja ili pukotina bakrenih cijevi.

Prilikom spajanja cjevovoda treba koristiti odgovarajuće ključeve kako bi se osigurao odgovarajući moment pritezanja (pogledajte sljedeću Tablicu 1 momenta pritezanja). Prekomjerni moment pritezanja može oštetiti spojeve, dok premali moment pritezanja može dovesti do curenja.

Tablica 1: Okretni moment ovisno o ključu koji će se koristiti

Vanjski promjer bakrene cijevi	Moment zatezanja	Pojačan moment zatezanja
Ø 6.35 (1/4")	160kgf.cm (63kgf.inch)	200kgf.cm (79kgf.inch)
Ø 9.52 (3/8")	300kgf.cm (118kgf.inch)	350kgf.cm (138kgf.inch)
Ø 12.7 (1/2")	500kgf.cm (197kgf.inch)	550kgf.cm (216kgf.inch)
Ø 15.88 (5/8")	750kgf.cm (295kgf.inch)	800kgf.cm (315kgf.inch)
Ø 19.05 (3/4")	1200kgf.cm (472kgf.inch)	1400kgf.cm (551kgf.inch)

Pročišćavanje zraka vakuumskom pumpom

1. Provjerite jesu li spojevi cjevovoda ispravno spojeni. Uklonite poklopac priključka za punjenje i spojite manometar razvodnika i vakuumsku pumpu na ventil za punjenje pomoću servisnih crijeva kao što je prikazano na sl. 6.
2. Otvorite ventil niskotlačne strane razvodnika i manometra, a zatim pokrenite vakuumsku pumpu. Usisavajte unutarnju jedinicu i spojne cijevi dok tlak u njima ne padne ispod 1,5 mmHG (vrijeme rada za usisavanje je oko 10 minuta). Kada se postigne željeni vakuum, zatvorite ventil niskotlačne strane razvodnika i zaustavite vakuumsku pumpu.
3. Odspojite servisna crijeva i postavite čep na ventil za punjenje.
4. Uklonite prazne čepove i potpuno otvorite vretena 2- smjernog i 3-smjernog ventila ključem za servisne ventile.
5. Zategnite prazne čepove dvosmjernih i trosmjernih ventila primjenjujući gornji moment pritezanja Tablica 1.

Savjeti:

- Koristite posebnu vakuumsku pumpu za rashladno sredstvo R32.
- Koristite alate za R32 (kao što su razvodnik mjerača, crijevo za punjenje ili adapter vakuumske pumpe).

Dodavanje rashladnog sredstva

Rashladno sredstvo mora se dodati ako je duljina cijevi veća od 5 metara (16'5"). Ovu operaciju može izvesti samo profesionalni tehničar, a dodatnu količinu pogledajte u tablici 2 u nastavku.

Tablica 2

(Model R32) Dodatna količina rashladnog sredstva	
Promjercijeviza tekućinu Ø6.35(1/4")	Promjer cijevi za tekućinu Ø9.52(3/8")
duljina cijevi - 5) m x 15 g ili (duljina cijevi-16) ftx 0,15 oz	duljina cijevi-5) mx30g ili (duljina cijevi-16) ftx0.3oz

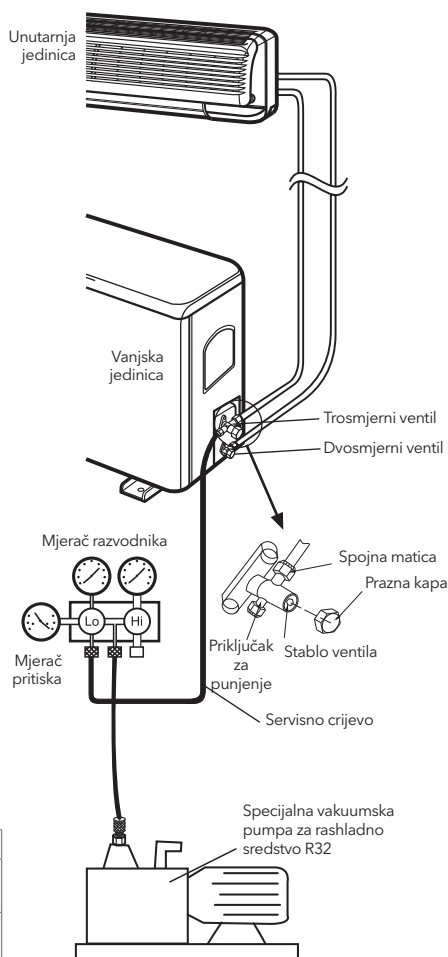
Slika 6

Inspekcija curenja plina

Nakon što je spajanje cjevovoda završeno, pažljivo provjerite ima li curenja na spojevima pomoću uređaja za provjeru curenja ili sapuna. Ovo je važan korak za osiguranje kvalitete ugradnje. Ako rashladni plin procuri, odmah prozračite prostor. Može se stvoriti otrovni plin ako rashladni plin dođe u kontakt s vatrom. Nikada ne dodirujte izravno slučajno procurilo rashladno sredstvo. To bi moglo uzrokovati teške ozljede uzrokovane ozeblinama.

SPOJ CJEVODOVA ZA MODEL BRZE SPOJNICE S RAZDVOJENIM TIPOM

Ako kupujete stroj za model s razdvojenom brзом spojnicom, molimo vas da slijedite sljedeće postupke spajanja cjevovoda:

1. Skinite zaštitne poklopce s unutarnje i vanjske jedinice te spojne cijevi.
2. Poravnajte spojnu plohu spojne cijevi s odgovarajućim unutarnjim i vanjskim konusnim spojnim površinama, ručno zategnite spojnu maticu. Zatim je pričvrstite ključem kao što je prikazano na slici 7, primjenjujući gornji moment pritezanja u tablici 1.

Slika 7

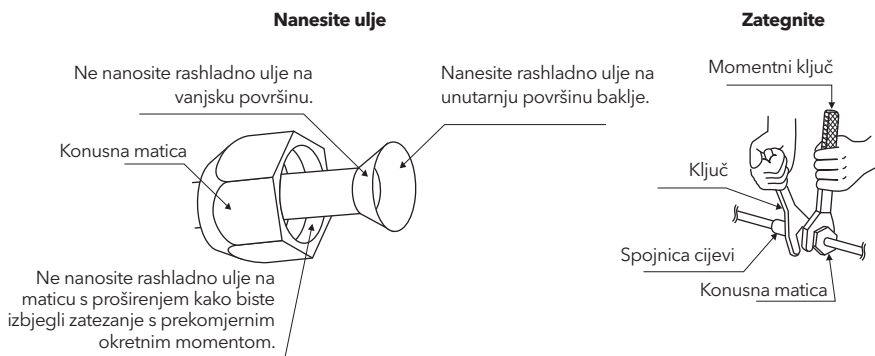

Savjeti: Spojno cijevno zvonu se ne može ponovno upotrijebiti, a otvor zvona treba zamijeniti nakon rastavljanja.

3. Skinite dva čepa jezgre ventila s vanjske jedinice.
4. Uključite visokotlačne i niskotlačne ventile pomoću nasadnog ključa, a zatim zategnite dva čepa ventila vanjske jedinice (slika 8).
5. Na kraju, omotajte vrući izolacijski pamuk oko spojeva unutarnje i vanjske jedinice.

Slika 8

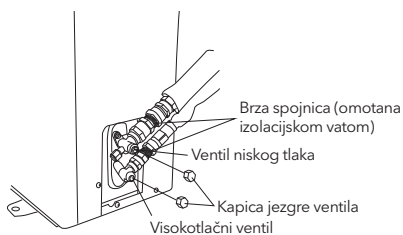

PRIKLJUČAK KABELA ZA NAPAJANJE

1. Izvadite ladicu vanjske jedinice.
2. Spojnica bez brzog spajanja: spojite unutarnje kabele za napajanje i upravljanje s odgovarajućim vanjskim kabelima u skladu s električnim dijagramom i provjerite je li spoj čvrsto izveden (Sl. 9.).
3. Pomoću pritisne ploče čvrsto pričvrstite žice i ponovno postavite ladicu.
4. Dodatni koraci: Kod nekih modela hlađenja i grijanja, trebali biste spojiti konektor unutarnje žice s konektorom vanjske žice sonde za odmrzavanje, vidi sl. 10.

Slika 9

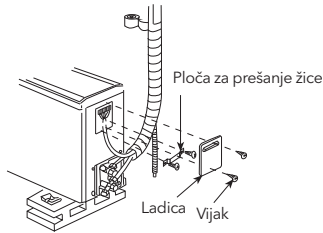

Slika 10

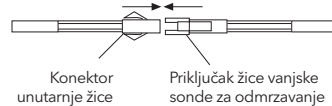

BILJEŠKA

Ne spajajte žice na pogrešan način. U suprotnom će doći do električnih kvarova, pa čak i oštećenja uređaja. Uređaj mora biti instaliran u skladu s nacionalnim propisima o ožičenju. Ako je kabel za napajanje oštećen, mora ga zamijeniti proizvođač ili njegov servisni agent ili slično kvalificirana osoba kako bi se izbjegla opasnost. Utikač mora biti dostupan nakon instalacije uređaja. Ako model nema utikač, u fiksno ožičenje treba dodati prekidač s razmakom između kontakata od najmanje 3 mm na svim polovima.

ZAVRŠNI KORACI

- Čvrsto omotajte cjevovode etilenskim trakama.
- Pričvrstite omotane cijevi na vanjski zid stezaljkama.
- Ispunite praznine koje su ostale nakon otvora za cjevovod i otvora u zidu kako biste spriječili ulazak kišnice.

TESTNO POKRETANJE

- Spojite na izvor napajanja, provjerite rade li tipke za odabir funkcija na daljinskom upravljaču ispravno.
- Provjerite rade li ispravno podešavanja sobne temperature i postavke timera.
- Provjerite je li odvod hladak.
- Provjerite ima li kakvih neuobičajenih zvukova ili vibracija tijekom rada.
- Provjerite ima li curenja rashladnog sredstva.

JE LI UREĐAJ ISPRAVNO INSTALIRAN?

Prikladan položaj za ugradnju

- Ne postoji ništa što sprječava ventilaciju ili ometa rad ispred unutarnje jedinice? Ne postavljajte jedinicu na sljedeće mjesto.
- Moguće je propuštanje zapaljivih plinova.
- Ulje puno prska.
- U slučaju da se uređaj koristi na mjestima gdje se stvaraju otrovni ili zagušljivi plinovi ili u primorskom području izloženom morskome povjetarcu, korozija može uzrokovati kvar. Posavjetujte se s distributerom.
- Kućiste klima uređaja i daljinski upravljač moraju biti udaljeni 1 m (39-3/4") ili više od televizora ili radija.
- Ispustite odvlaženu vodu iz unutarnje jedinice na mjesto koje dobro odvodi vodu.

Obratite pažnju na buku pri radu

- Prilikom postavljanja uređaja odaberite mjesto koje može dobro podnijeti težinu uređaja i ne povećava buku ili vibracije tijekom rada. Posebno tamo gdje postoji mogućnost prijenosa vibracija na kuću, pričvrstite uređaj umetanjem priloženih podložaka otpornih na vibracije između uređaja i armature.
- Odaberite mjesto gdje vrući zrak i buka rada iz izlaza vanjske jedinice neće smetati susjedstvu.
- Stvari ostavljene u blizini izlaza i ulaza vanjske jedinice uzrokuju kvar ili povećanu buku u radu. Ne ostavljajte prepreke u blizini izlaza i ulaza.
- Ako se tijekom rada čuje nepravilan zvuk, obratite se svom distributeru.

Inspekcija i održavanje

- Ovisno o uvjetima korištenja i radnom okruženju, unutrašnjost klima uređaja će se zaprljati nakon nekoliko sezona (3 do 5 godina) rada, što će rezultirati smanjenim radnim performansama. Uz uobičajeno čišćenje preporučuju se pregledi i održavanje (Klima uređaj se može koristiti dulje vrijeme i bez brige.)
- Što se tiče pregleda i održavanja, obratite se svom prodavaču ili bilo kojem od poslovnih ureda tvrtki koje prodaju slučaju potrebna je naknada za uslugu.)
- Preporučujemo provođenje inspekcije i održavanja izvan sezone.

FUNKCIJE SAMODIJAGNOSTIKE

Naša tvrtka pruža promišljene usluge za kupce, a klima uređaji imaju ugrađen sustav samodijagnostike za prikaz informacija o jedinicama.

Informacije za samoprovjeru	Kod samoprovjere luminotrona / (Kod samoprovjere svjetla za rad)	Digitalni kod za samoprovjeru/ (Polikromatski kod za samoprovjeru zaslona)
Indikacija odmrzavanja	Treperi 1 put/1s	Označava treptanje ikone "dF" ili grijanja
Protiv hladnog vjetra	Treperi 1 put/1s	Slika motora ventilatora ne radi
Kvar senzora sobne temperature	Treperi 1 put/8 s	E2
Senzor temperature zavojnice	Treperi 2 puta/8 sekundi	E3
Kvar vanjske povratne informacije	Treperi 7 puta/8 sekundi	E7
Kvarovi senzora temperature vanjske cijevi	Treperi 4 puta/8 sekundi	E1
(EEPROM) komunikacijske greške	Treperi 6 puta/8 sekundi	E6
Vanjska temperatura sjevernoameričkog okoliša prelazi opseg	Treperi 1 put/1s	FF

Napomena: Gore navedene informacije o samoprovjeri obično se primjenjuju na većinu naših klima uređaja, ali neki su posebni, za više informacija možete pogledati korisnički priručnik ili se obratiti prodavaču ili ovlaštenom serviseru za pomoć.

TABLICA PRIKAZA KVAROVA ZA UNUTARNJU JEDINICU

Naša tvrtka pruža promišljene usluge za kupce, a klima uređaji imaju ugrađen sustav samodijagnostike za prikaz informacija o jedinicama.

Opis kvara	Status prikaza unutarnje jedinice		
	Kod	LED (unutarnja jedinica bez nixie cijevi)	
		Frekvencija treptaja lampice	Frekvencija treptanja lampice za mjerenje vremena
Greške u komunikaciji između unutarnje i vanjske jedinice	F1	1	svijetli
Kvar senzora unutarnje temperature okoline	F2	2	svijetli
Kvar senzora temperature unutarnje zavojnice (uključuje: ulaz, sredinu cijevi, izlaz)	F3	3	svijetli
Kvar unutarnjeg ventilatora	F4	4	svijetli
Kvar vanjskog modula	F5	5	svijetli
Kvar senzora vanjske temperature okoline	F6	6	svijetli
Kvar senzora temperature vanjske zavojnice	F7	7	svijetli
Kvar senzora temperature usisavanja kompresora	F8	8	svijetli
Kvar senzora temperature pražnjenja kompresora	F9	9	svijetli
Kvar induktora ili napona struje	FA	10	svijetli
Nepravilan rad kompresora	FC	11	svijetli
Nedostatak faze napajanja ili kvar faznog redosljeda	FD	12	svijetli
Kvar vanjskog DC motora	FH	16	svijetli

Napomena: Gore navedene informacije o samoprovjeri obično se primjenjuju na većinu naših klima uređaja, ali neki su posebni, za više informacija možete pogledati korisnički priručnik ili se obratiti prodavaču ili ovlaštenom serviseru za pomoć.

UPUTE ZA BRZU UGRADNJU KONEKTORA

Ovaj list samo navodi zahtjeve za ugradnju cijevi od nehrđajućeg čelika s brzim spojem. Za ostale zahtjeve za ugradnju pogledajte vodič za ugradnju koji dolazi uz jedinicu.

- Za proširenje spojne cijevi, držite jednu stranu, a zatim je proširite u ispravnom smjeru.
- Molimo Vas da prilikom postavljanja cijevi od nehrđajućeg čelika provjerite da kutovi imaju određeni radijus. Položaj savijanja cjevovoda ne smije biti na mjestu zavarivanja oba kraja cjevovoda i položaju bušenja zida.
- Molimo pričvrstite meku cijev od nehrđajućeg čelika tijekom instalacije jer su spojne cijevi mekane, kako biste spriječili njihovo savijanje ili istezanje.
- Minimalni radijus savijanja je sljedeći:

Mekana cijev od nehrđajućeg čelika	Model	Minimalni radijus savijanja (mm)
φ 8	21, 25	80 (mm)
φ 10	35	100 (mm)
φ 13	51	115 (mm)

UPUTE ZA INSTALACIJU

Kakobiste zadržali dopušteni radijus savijanja, molimo vas da meke cijevi postavite okomito radi širenja.			Molimo vas da ne širite samo jednu stranu pakiranih mekih cijevi.
Molimo koristite polukružnu remenicu kako biste održali dopušteni radijus savijanja.			Prekomjerno savijanje moglo bi oštetiti cijevi.
Molimo koristite kotač za uvrtnje kako biste izbjegli nepravilno savijanje.			Preduge meke cijevi dovest će do nepravilnog savijanja.
Molimo koristite kruto koljeno kako biste održali radijus savijanja tijekom rada s mekim cijevima.			Premalo savijanje će oštetiti meku cijev.
Prilikom instalacije pridrđavajte se minimalnog radijusa savijanja.			Kratke mekane cijevi će se savijati premalo, to nije dopušteno.

Preporuka proizvođača: Prilagodite duljinu ugradnje prema prikazanoj tablici:

Duljina spojne cijevi	Dodajte ili smanjite rashladno sredstvo		Količina rashladnog sredstva za jedinicu
<3M (9,8ft)	CC ≤ 12000BTU	smanjiti 15g/m	Prema modelu
	CC ≥ 18000BTU	smanjiti 25g/m	Prema modelu
3-5M (9,8-16,4ft)	Nije potrebno		
5-15M (16,4-49,2ft)	CC ≤ 12000BTU	dodajte 15g/m	Prema modelu
	CC ≥ 18000BTU	dodajte 25g/m	Prema modelu

Korisnički priručnik za aplikaciju Smart WiFi možete pronaći na:
<https://tesla.info/wp-content/uploads/pdf/TeslaTCWiFiapp.pdf>



JAMSTVENI LIST

Ispunjava prodavač na mjestu prodaje:

Model	
Serijski broj	
Datum kupovine	
Naziv prodavača	
mjesto pečata (MP) prodavača	Potpis prodavača

Ispunjava autorizirani instalater

Ime kupca	
Mjesto	
Adresa	
Datum montaže	
Naziv montažera	
MP (mjesto pečata)	Potpis montažera

Ovjera jamstva 2 godine	Ovjera jamstva 3 godine	Ovjera jamstva 4 godine	Ovjera jamstva 5 godina
Datum	Datum	Datum	Datum
MP	MP	MP	MP
Potpis	Potpis	Potpis	Potpis

Izjava i uvjeti jamstva

Jamstveni rok iznosi 36 mjeseci od datuma isporuke robe do kupca i odnosi se samo na klima uređaj i isključuje montažu i nedostatke na instalaciji izvedene prilikom ugradnje uređaja. Pod klima uređajem podrazumijeva se unutarnja i vanjska jedinica koje međusobno odgovaraju po modelu i snazi. Jamstvo vrijedi pod uvjetom da je ugradnju uređaja izvršila tvrtka ili obrt i/ili da je puštanje uređaja u rad obavljeno od strane tvrtke ili obrta koji su upisani u registar Ministarstva gospodarstva i održivog razvoja (MINGOR) i imaju pravovaljano Rješenje MINGOR za obavljanje djelatnosti prikupljanja, provjere propuštanja, ugradnje i održavanja ili servisiranja rashladnih i klimatizacijskih uređaja i opreme koji sadrže kontrolirane tvari ili fluorirane stakleničke plinove ili o njima ovise, a koji to svojim potpisom ili pečatom ovjeravaju na predviđenom mjestu na Jamstvenom listu.

Za jamstvene uvjete za gore navedenu robu na području Republike Hrvatske zadužen je uvoznik Spinnaker distribucija d.o.o., Slavonska avenija 24/6, 10000 Zagreb, Hrvatska. Spinnaker distribuciju možete kontaktirati putem e-maila: tesla.hr@spinnaker-nt.com.

Mogućnosti produljenja jamstva za dodatnih 24 mjeseca (na ukupno 60 mjeseci) od dana prodaje vrijedi pod uvjetom da je ugradnju uređaja odradila ovlaštena tvrtka ili da je puštanje uređaja u rad obavljeno uz prisutnost ovlaštenog servisa, odnosno da se nakon ugradnje klima uređaj redovno servisira svakih 12 mjeseci, sve od strane ovlaštenih partnera upisanih u registar Ministarstva gospodarstva i održivog razvoja, uz pravilno ispunjen Jamstveni list.

Prava koja potrošaču pripadaju na osnovi ovog jamstva, ne utječu na prava koja potrošaču pripadaju na osnovi materijalnog nedostatka na stvari. Jamstvo za ispravno funkcioniranje robe tijekom jamstvenog roka vrijedi ako se roba sastavlja i instalira na profesionalan način i u skladu s uputama proizvođača za montažu ili ugradnju i ako ga kupac koristi u skladu s njegovom svrhom i uputama za uporabu i održavanje koje su bile isporučene s robom.

Servis na mjestu uporabe robe ili, ako je potrebno, u radionici obavlja isključivo ovlašteni servis Tesla klima uređaja. Svi nedostaci u jamstvenom roku će biti otklonjeni najkasnije 45 dana od dana primitka zahtjeva za ispravak pogreške. Rezervni dijelovi i servis osigurani su nakon isteka jamstvenog roka sukladno zakonskim aktima.

Jamstvo prestaje ili se ne primjenjuje zbog nepridržavanja uputa za montažu, uporabu i održavanje, u slučaju montaže i puštanja u rad od strane neovlaštene osobe, u slučaju ugradnje neautentičnih rezervnih dijelova, u slučaju nepažnje pri rukovanju robom protivno uputama proizvođača, u slučaju oštećenja uzrokovanih višom silom i mehaničkim utjecajima uzrokovanih kvarom kupca ili treće strane, u slučaju oštećenja plastičnih, staklenih ili gumenih dijelova podložnih brzom trošenju, oštećenja nastala uslijed instalacije, uporabe ili održavanja proizvoda od strane neovlaštene osobe.

Jamstvom nije obuhvaćen materijal korišten pri ugradnji uređaja (cijevi, nosači i ostalo), neispravno spajanje na elektonapajanje, kao i spoj na napajanje s neispravnim naponom ili frekvencijom, štetu nastalu uporabom neodgovarajućeg rashladnog sredstva, te uslijed neodgovarajuće količine istog dodanog u sistem prilikom ugradnje, puštanja u rad ili servisiranja uređaja. Blokirani ili prljavi filteri, oštećenja cijevi kondenzatora, oštećenja isparivača i ostala oštećenja koja su uzrokovana korozijom uslijed atmosferskih utjecaja također nisu predmet ovog jamstva. Iz jamstva je isključena odgovornost za eventualne ozljede koje bi mogle pretrpjeti osobe ili životinje, odnosno za bilo koje štete nastale funkcioniranjem ili nefunkcioniranjem uređaja. Davanjem uređaja na popravak neovlaštenim radionicama ili osobama (ugradnja neoriginalnih dijelova), kupac gubi pravo na jamstvo.

Prilikom pozivanja na jamstvo, pored jamstvenog lista, potrebno je priložiti račun za uređaj i račun za montažu. Popravak u jamstvenom roku dužan je obaviti ovlašteni servis koji je izvršio ugradnju ili se uređaj dostavlja na popravak u navedeni centralni servis. Popravak van jamstvenog roka prvenstveno obavlja ovlašteni servis koji je izvršio ugradnju.

Uvoznik zadržava pravo mijenjanja servisne mreže s ciljem poboljšanja usluge ugradnje i servisa za Tesla klima uređaje.

- Cijela Hrvatska**, Supra Mea, 38512316086, Maksimirska cesta 129, tesla@supra-mea.hr
- Bjelovar**, PROBOX j.d.o.o., +38598377029, D.Domjanića 11/A, probox.klima@gmail.com
- Brač**, Vedran Company, +385951230000, Ul. Vatroslava Jagića 5, info@vedran-company.hr
- Cres**, Vedran Company, +385951230000, Ul. Vatroslava Jagića 5, info@vedran-company.hr
- Crikvenica**, Vedran Company, +385951230000, Ul. Vatroslava Jagića 5, info@vedran-company.hr
- Čakovec**, PROBOX j.d.o.o., +38598377029, D.Domjanića 11/A, probox.klima@gmail.com
- Dugi Otok**, Vedran Company, +385951230000, Ul. Vatroslava Jagića 5, info@vedran-company.hr
- Hvar**, Vedran Company, +385951230000, Ul. Vatroslava Jagića 5, info@vedran-company.hr
- Karlovac**, PROBOX j.d.o.o., +38598377029, D.Domjanića 11/A, probox.klima@gmail.com
- Knin**, Vedran Company, +385951230000, Ul. Vatroslava Jagića 5, info@vedran-company.hr
- Koprivnica**, PROBOX j.d.o.o., +38598377029, D.Domjanića 11/A, probox.klima@gmail.com
- Korčula**, Vedran Company, +385951230000, Ul. Vatroslava Jagića 5, info@vedran-company.hr
- Krk**, Vedran Company, +385951230000, Ul. Vatroslava Jagića 5, info@vedran-company.hr
- Lošinj**, Vedran Company, +385951230000, Ul. Vatroslava Jagića 5, info@vedran-company.hr
- Makarska**, Obrt Luxor, Meri Šuta, +38598 908 4361, +38521679880, Ante Starčevića 40, Zvonko.s@gmail.com
- Makarska**, PROBOX j.d.o.o., +38598377029, D.Domjanića 11/A, probox.klima@gmail.com
- Metković**, Barović Best d.o.o., +385913561913,, Srebreno 15, barovic.servis@email.htnet.hr
- Metković**, Radan Elektronik Centar, +385913215500, Obala pape Ivana Pavla II 17, radanelektronikcentar@gmail.com
- Osijek**, Vedran Company, +385951230000, Ul. Vatroslava Jagića 5, info@vedran-company.hr
- Otočac**, Vedran Company, +385951230000, Ul. Vatroslava Jagića 5, info@vedran-company.hr
- Pašman**, Vedran Company, +385951230000, Ul. Vatroslava Jagića 5, info@vedran-company.hr
- Pelješac**, Vedran Company, +385951230000, Ul. Vatroslava Jagića 5, info@vedran-company.hr
- Poreč**, KLIMONT, obrt za trgovinu, +385912515952, Mugeba 11, klimont.sasa@gmail.com
- Požega**, Vedran Company, +385951230000, Ul. Vatroslava Jagića 5, info@vedran-company.hr
- Pula**, Brainspot d.o.o., +38598421612, Ul. Marsovog polja 8, brainspother@gmail.com
- Pula**, PROBOX j.d.o.o., +38598377029, D.Domjanića 11/A, probox.klima@gmail.com
- Rab**, Vedran Company, +385951230000, Ul. Vatroslava Jagića 5, info@vedran-company.hr
- Rijeka**, PROBOX j.d.o.o., +38598377029, D.Domjanića 11/A, probox.klima@gmail.com
- Sisak**, PROBOX j.d.o.o., +38598377029, D.Domjanića 11/A, probox.klima@gmail.com
- Slavonski brod**, Klimatronic, +385989020763, Ul. Krste Frankopana 4, robert.baric@gmail.com
- Split**, Periš- servis kućanskih aparata, rashladnih uređaja I trgovina, +38598707707, Ul. Alojzije Stepinca 8, klimaperis@klimaperis.hr
- Split**, PROBOX j.d.o.o., +38598377029, D.Domjanića 11/A, probox.klima@gmail.com
- Šibenik**, Periš- servis kućanskih aparata, rashladnih uređaja I trgovina, +38598707707, Ul. Alojzije Stepinca 8, klimaperis@klimaperis.hr
- Šibenik**, PROBOX j.d.o.o., +38598377029
- Ugljan**, Vedran Company, +385951230000, Ul. Vatroslava Jagića 5, info@vedran-company.hr
- Umag**, KLIMONT, obrt za trgovinu, +385912515952, Mugeba 11, klimont.sasa@gmail.com
- Ugljan**, Pašman, Elektrooprema, Rogić Neven, +38598543547, +38523286378, Vlaka 2, nevenrogic3@gmail.com
- Varaždin**, PROBOX j.d.o.o., +38598377029, D.Domjanića 11/A, probox.klima@gmail.com
- Vinkovci**, Vedran Company, +385951230000, Ul. Vatroslava Jagića 5, info@vedran-company.hr
- Vinkovci**, Obrt za popravak kućanskih aparata, Mirko Božanović, +38598779605, Ljeskovačka ul. 9, mirkobožanovicvk@gmail.com
- Virovitica**, FRUK d.o.o. Prodavaonica i servis, +38533553068, Štrosmajerova 7, prodaja.servis@fruk.hr

Vodice, Vedran Company, +385951230000, Ul. Vatroslava Jagića 5, probox.klima@gmail.com

Vukovar, Vedran Company, +385951230000, Ul. Vatroslava Jagića 5, info@vedran-company.hr

Zadar, Obrt Štefančić, 385976790769, Splitska 42a, klima@klima-stefancic.hr

Zagreb, Solo Servis, +38517701 157 ili +385915399459, Samoborska cesta 81, miro@soloservis.hr

Zagreb, Instalacije TT, 385913005568, Jablanska 76, info@instalacijett.hr

Zagreb, PROBOX j.d.o.o., +38598377029, D.Domjanića 11/A, probox.klima@gmail.com

A légkondicionálók nagy értékű berendezések. Annak érdekében, hogy törvényes jogai és érdekei biztosítva legyenek, kérjük, a telepítést szakképzett technikusokra bízva.

Ez a Használati útmutató a vállalatunk által gyártott, falra szerelhető split légkondicionáló modellek univerzális változata. Az Ön által megvásárolt készülék megjelenése kissé eltérhet az útmutatóban bemutatott ábráktól, ez azonban nem befolyásolja a helyes működtetést és használatot. Kérjük, figyelmesen olvassa el az Ön által választott konkrét modellre vonatkozó részeket, és őrizze meg az útmutatót későbbi hivatkozás céljából.

Megjegyzés: Az útmutatóban szereplő összes ábra kizárólag magyarázó jellegű. Az Ön légkondicionálója kissé eltérhet ezektől. A tényleges kialakítás az irányadó. A folyamatos fejlesztés érdekében az adatok előzetes értesítés nélkül megváltozhatnak.



Ez a termék fluortartalmú üvegházhatású gázokat tartalmaz.

A hűtőközeg szivárgása hozzájárul az éghajlatváltozáshoz. Az alacsonyabb globális felmelegedési potenciállal (GWP) rendelkező hűtőközeg kisebb mértékben járul hozzá a globális felmelegedéshez, mint a magasabb GWP-értékű hűtőközeg, ha a légkörbe kerül. Ez a készülék olyan hűtőközeg-folyadékot tartalmaz, amelynek GWP-értéke [675]. Ez azt jelenti, hogy ha 1 kg ebből a hűtőközegeből a légkörbe jutna, annak globális felmelegedésre gyakorolt hatása 100 év alatt [675]-ször nagyobb lenne, mint 1 kg CO₂-é. Soha ne próbálja meg saját maga megbontani a hűtőkört, és ne szerelje szét a készüléket; minden esetben forduljon szakemberhez.



A termék megfelelő ártalmatlanítása



Ez a jelölés azt jelzi, hogy a terméket az Európai Unió területén nem szabad a háztartási hulladékkal együtt kidobni. Az ellenőrizetlen hulladékkezelésből eredő, a környezetre vagy az emberi egészségre gyakorolt esetleges károk megelőzése érdekében kérjük, felelősen gondoskodjon az újrahasznosításáról, elősegítve az anyagi erőforrások fenntartható újrafelhasználását. A használt készülék visszajuttatásához vegye igénybe a visszavételi és gyűjtőrendszereket, vagy lépjen kapcsolatba azzal a kereskedővel, ahol a terméket vásárolta. Ők gondoskodnak a termék környezetbarát újrahasznosításáról.









FIGYELMEZTETÉS

Ez a légkondicionáló R32 gyúlékony hűtőközeget használ.

Megjegyzés: Az R32 hűtőközeggel működő légkondicionáló nem megfelelő kezelése súlyos sérülést okozhat az emberi testben, illetve kárt tehet a környező tárgyokban.

- A készüléket legalább 4 m² alapterületű helyiségben kell telepíteni, üzemeltetni és tárolni.
- A készüléket nem szabad nem szellőztetett helyiségben telepíteni, ha annak alapterülete kisebb mint 4 m².
- A légkondicionáló hűtőközeg-töltete nem haladhatja meg az 1,7 kg-ot.
- A leolvasztási folyamat gyorsítására vagy a tisztításra ne használjon a gyártó által nem ajánlott eszközöket vagy módszereket.
- Ne szúrja át és ne égesse meg a légkondicionálót, és ellenőrizze, hogy a hűtőközeg-vezeték nem sérült-e.
- A készüléket olyan helyiségben kell tárolni, ahol nincsenek folyamatosan működő gyűjtőforrások (például nyílt láng, működő gázkészülék vagy működő elektromos fűtőttest).
- Vegye figyelembe, hogy a hűtőközeg szagtalan lehet.
- A légkondicionáló tárolását úgy kell megoldani, hogy megakadályozza a véletlen mechanikai sérüléseket.
- Az R32 hűtőközeget használó légkondicionálók karbantartását vagy javítását biztonsági ellenőrzést követően kell elvégezni az események kockázatának minimalizálása érdekében.
- A légkondicionálót elzáró szelep-fedéllel kell felszerelni.
- Kérjük, a telepítés, használat és karbantartás előtt figyelmesen olvassa el a használati útmutatót.

Szimbólum	Megjegyzés	Magyarázat
	FIGYELMEZTETÉS	Ez a szimbólum azt jelzi, hogy a készülék gyúlékony hűtőközeget használ. Ha a hűtőközeg kiszivárog és külső gyújtóforrásnak van kitéve, tűzveszély áll fenn.
	FIGYELMEZTETÉS	Ez a szimbólum azt jelzi, hogy a készülék alacsony égési sebességű anyagot használ. (IEC 60335-2-40:2018)
 VIGYÁZAT: Risk Of Fire	FIGYELMEZTETÉS	Ez a szimbólum azt jelzi, hogy a készülék gyúlékony hűtőközeget használ. Ha a hűtőközeg kiszivárog és külső gyújtóforrásnak van kitéve, tűzveszély áll fenn. (IEC 60335-2-40:2022)
	VIGYÁZAT	Ez a szimbólum azt jelzi, hogy a használati útmutatót figyelmesen el kell olvasni.
	VIGYÁZAT	Ez a szimbólum azt jelzi, hogy a szervizszemélyzetnek a készülék kezelését a telepítési útmutató alapján kell végeznie.
	VIGYÁZAT	Ez a szimbólum azt jelzi, hogy elérhetőek információk, például a használati útmutató vagy a telepítési útmutató.

BIZTONSÁGI ÓVINTÉZKEDÉSEK

A működés és a telepítés előtt olvassa el a biztonsági óvintézkedéseket.

A telepítési utasítások figyelmen kívül hagyása súlyos károkat vagy sérüléseket okozhat. A lehetséges károk vagy sérülések súlyossága FIGYELMEZTETÉS (WARNING) vagy VIGYÁZAT (CAUTION) besorolással van jelölve.



FIGYELMEZTETÉS!

A fenti utasítások helytelen követése személyi sérüléshez vagy halálesethez vezethet.



VIGYÁZAT!

A fenti utasítások helytelen betartása anyagi kárt vagy személyi sérülést okozhat, amely a körülményektől függően súlyos lehet.



FIGYELMEZTETÉS

- Ezt a készüléket 8 éves vagy annál idősebb gyermekek, valamint csökkent fizikai, érzékszervi vagy szellemi képességekkel rendelkező, illetve tapasztalat és ismeretek hiányában lévő személyek is használhatják, ha felügyelet vagy útmutatás mellett biztonságosan megtanították számukra a készülék használatát, és megértik az ezzel járó veszélyeket. A gyermekek nem játszhatnak a készülékkel. A tisztítást és a felhasználói karbantartást gyermekek felügyelet nélkül nem végezhetik (EN szabvány előírásai).
- A készülék nem használható olyan személyek (beleértve a gyermekeket) által, akik csökkent fizikai, érzékszervi vagy szellemi képességekkel rendelkeznek, vagy akiknek nincs tapasztalatuk és ismeretük, kivéve, ha egy, a biztonságukért felelős személy felügyelete vagy útmutatása mellett használják. A gyermekeket felügyelni kell annak biztosítására, hogy ne játszanak a készülékkel (IEC szabvány előírásai).

FIGYELMEZTETÉS (A termék használatához)

- Rendellenes helyzet (például égett szag) esetén azonnal kapcsolja ki a készüléket, és húzza ki a hálózati csatlakozót. Hívja a forgalmazót az utasításokért, hogy elkerülje az áramütést, tüzet vagy sérülést.
- Ne helyezzen ujjat, rudat vagy más tárgyat a levegőbevezető vagy -kimeneti nyílásba. Ez sérülést okozhat, mivel a ventilátor nagy sebességgel foroghat.
- Ne használjon gyúlékony spray-eket, például hajlakkot, lakkot vagy festéket a készülék közelében. Ez tüzet vagy égést okozhat.
- Ne üzemeltesse a légkondicionálót olyan helyen, ahol éghető gázok vannak a közelben. A kipárolgó gáz a készülék körül összegyűlhet, és robbanást okozhat.
- Ne üzemeltesse a légkondicionálót nedves helyiségben, például fürdőszobában vagy mosókonyhában. A túlzott vízexpozíció rövidzárlatot okozhat az elektromos komponensekben.
- Ne tegye ki testét hosszabb ideig közvetlenül a hideg levegőnek.
- Ne engedje, hogy a gyermekek a légkondicionálóval játsszanak. A gyermekeknek a készülék körül mindig felügyelet alatt kell lenniük.
- Ha a légkondicionálót égőkkel vagy más fűtőberendezésekkel együtt használja, alaposan szellőztesse a helyiséget az oxigénhiány elkerülése érdekében.
- Bizonyos funkcionális környezetekben, például konyhákban, szervertermekben stb., erősen javasolt kifejezetten erre a célra tervezett légkondicionáló egységek használata.
- A tisztítás előtt kapcsolja ki a készüléket, és húzza ki a hálózati csatlakozót. Ennek elmulasztása áramütést okozhat.
- Ne tisztítsa a légkondicionálót túlzott mennyiségű vízzel.
- Ne tisztítsa a légkondicionálót gyúlékony tisztítószerrel. A gyúlékony tisztítószerek tüzet vagy a készülék deformálódását okozhatják.

VIGYÁZAT (A termék használatához)

- Kapcsolja ki a légkondicionálót, és húzza ki a hálózati csatlakozót, ha hosszabb ideig nem használja.
- Viharok idején kapcsolja ki és húzza ki a készüléket. Ügyeljen arra, hogy a készülékből a víz lecsapódása akadálytalanul el tudjon folyni.
- Ne működtesse a légkondicionálót nedves kézzel. Ez áramütést okozhat.
- A készüléket csak a rendeltetészerű használatra szabad alkalmazni.
- Ne másszon fel a kültéri egységre, és ne helyezzen tárgyakat annak tetejére.
- Ne üzemeltesse a légkondicionálót hosszú ideig nyitott ajtók vagy ablakok mellett, illetve magas páratartalom esetén.
- Ne rögzítsen, akasszon vagy pakoljon tárgyakat a légkondicionálóra. Ez a készülék leeséséhez vezethet, ami balesetet vagy sérülést okozhat.

FIGYELMEZTETÉS (Elektromos)

- Csak a megadott tápkábelt használja. Ha a tápkábel megsérül, azt a gyártónak, a szervizképviseelőnek vagy hasonlóan képzett szakembernek kell kicserélnie a veszély elkerülése érdekében.
- Tartsa tisztán a hálózati csatlakozót. Távolítsa el minden port vagy szennyeződést, amely a csatlakozóra vagy annak környékére kerül. A piszkos csatlakozók tüzet vagy áramütést okozhatnak.
- Ne a tápkábelnél fogva húzza ki a készüléket. Fogja meg szorosan a csatlakozót, és húzza ki a konnektorból. A kábel közvetlen húzása károsíthatja azt, ami tüzet vagy áramütést okozhat.
- Ne módosítsa a tápkábel hosszát, és ne használjon hosszabbítót a készülék áramellátására.
- Ne ossza meg a konnektort más készülékekkel. A nem megfelelő vagy elégtelen áramellátás tüzet vagy áramütést okozhat.
- A készüléket a telepítés során megfelelően földelni kell, különben áramütés léphet fel. Ne földelje a készüléket közművezetékre, villámhárítóra vagy telefon földelésére.
- Minden elektromos munkát az összes helyi és nemzeti villamoshálózati előírás, szabályozás, valamint a Telepítési útmutató szerint végezzen. Csatlakoztassa a kábeleket szorosan, és rögzítse őket biztonságosan, hogy a külső erők ne rongálják a csatlakozókat. A nem megfelelő elektromos csatlakoztatás túlmelegedést, tüzet, illetve áramütést okozhat. Minden elektromos csatlakozást az beltéri és kültéri egységek paneljén található Elektromos Bekötési Ábra szerint kell elvégezni.
- Minden vezeték elrendezését úgy kell megoldani, hogy az irányító panel fedelét megfelelően lehessen zárni. Ha az irányító panel fedele nincs megfelelően lezárva, az korróziót okozhat, a csatlakozó pontok felmelegedhetnek, tüzet okozhatnak vagy áramütést idézhetnek elő.

- Az álló készülékek, amelyek nem rendelkeznek a hálózati tápellátást megszakító eszközzel, amely minden pólusban biztosítja a teljes szétválasztást a III. túlfeszültség kategória szerint, az utasítások előírják, hogy a megszakító eszközt a fix vezetékekben a vezetékbecskötési szabályoknak megfelelően kell beépíteni. Ha a hálózati áramot fix vezetékre csatlakoztatják, minden pólusban legalább 3 mm szabad távolsággal rendelkező, és a szivárgó áram meghaladhatja a 10 mA-t, maradékáram-készüléket (RCD) kell alkalmazni, amelynek névleges maradék működő áramértéke nem haladja meg a 30 mA-t, és a megszakítást a fix vezetékekben a vezetékbecskötési szabályok szerint kell biztosítani.

FIGYELJEN A BIZTOSÍTÉK SPECIFIKÁCIÓIRA

A légkondicionáló áramköri lapját (PCB) biztosítókkal tervezték a túláram elleni védelem biztosítására. A biztosíték specifikációi az áramköri lapon vannak feltüntetve.

MEGJEGYZÉS: Az R32 hűtőközeget használó készülékeknél csak a robbanásbiztos kerámia biztosíték használható.

ALAPELVEK ÉS TELJESÍTMÉNYEK

A fűtési működés jellemzői

- A készülékek a kültéri levegőből nyelik el a hőt, és azt a beltérbe továbbítják a helyiség levegőjének fűtése érdekében. A hőszivattyú ezen elve alapján a fűtési teljesítmény a kültéri hőmérséklet növekedésével/ csökkenésével együtt nő/csökken.
- A helyiség hőmérsékletének emeléséhez az ilyen meleglevegős cirkulációs rendszer csak viszonylag rövid időt igényel.
- Nagyon alacsony kültéri hőmérséklet esetén a rendszert más fűtőberendezésekkel együtt lehet használni. Ugyanakkor biztosítani kell a megfelelő szellőzést a biztonság érdekében és a balesetek megelőzésére.

Leolvasztás

Nagyon alacsony kültéri hőmérséklet és magas páratartalom esetén a kültéri egység hőcserélőjén jég képződhet, ami negatívan befolyásolja a fűtési teljesítményt. Ilyen esetben az automatikus leolvasztó funkció lép működésbe. A fűtési működés 5-10 percre megszakad a leolvasztás elvégzéséhez.

- A kültéri és a beltéri egységek ventilátorai megállnak.
- A leolvasztás során a kültéri egységből gőz keletkezhet. Ez a gyors leolvasztás miatt történik, és nem teljesítményhiba.
- A leolvasztási folyamat befejezése után a fűtési működés folytatódik.

A készülék olyan körülmények között nem működik normálisan

A következő táblázatban megadott hőmérsékleti tartományon belül a légkondicionáló működése leállhat, és egyéb rendellenességek is előfordulhatnak.

Hűtés	Kültéri	>43°C (Apply to T1) >52°C (Apply to T3)	Fűtés	Kültéri	>24°C <-7°C
	Beltéri	<18°C		Beltéri	>27°C

- Ha a hőmérséklet túl magas, a légkondicionáló aktiválhatja az automatikus védelmi eszközt, amely miatt a készülék leállhat.
- Ha a hőmérséklet túl alacsony, a légkondicionáló hőcserélője megfagyhat, ami vízvívárgáshoz vagy egyéb meghibásodáshoz vezethet.
- Hosszú ideig tartó hűtés vagy páramentesítés esetén, ha a relatív páratartalom 80% fölött van (nyitott ajtók és ablakok mellett), a levegőkimenet közelében kondenzvíz képződhet vagy csöpöghet.
- A T1 és T3 az ISO 5151 szabványra utal.

SZÁLLÍTÁS, JELÖLÉS ÉS TÁROLÁS

Szállítás

Az együttesen szállítható berendezések darabszámát vagy konfigurációját a nemzeti szabályozások határozzák meg.

A berendezések jelölése táblákkal

- A munkahelyen használt hasonló készülékekre vonatkozó jelzéseket általában a helyi szabályozások írják elő, és meghatározzák a munkahelyi biztonsági és/vagy egészségügyi jelzések minimális követelményeit.
- Minden kötelező jelzést karban kell tartani, és a munkáltatóknak biztosítaniuk kell, hogy a munkavállalók megfelelő és elegendő oktatást kapjanak az adott biztonsági jelek jelentéséről, valamint az ezekhez kapcsolódó teendőkről.
- A jelzések hatékonyságát nem szabad csökkenteni azért, hogy túl sok jelzést helyeznek el egymás mellett.
- A használt piktogramoknak a lehető legegyszerűbbnek kell lenniük, és csak a lényeges részleteket tartalmazhatják.

A berendezések ártalmatlanítása

Lásd a nemzeti előírásokat.

A berendezések/készülékek tárolása

A készülék tárolása a nemzeti előírásoknak megfelelően történjen.

Csomagolt (eladatlan) berendezések tárolása

- A csomagolás védelmét úgy kell kialakítani, hogy a csomag belsejében lévő berendezés mechanikai sérülése ne okozzon hűtőközeg-szivárgást.
- Az együttesen tárolható berendezések maximális darabszámát a nemzeti előírások határozzák meg

AZ EGYES RÉSZEK NEVE ÉS FUNKCIÓJA

Mivel sok modell létezik, a funkciók és a megjelenés eltérhetnek, ezért csak a következő mintát mutatjuk be. A többi esetben kérjük, hivatkozzon a használati útmutatóra.

Beltéri egység

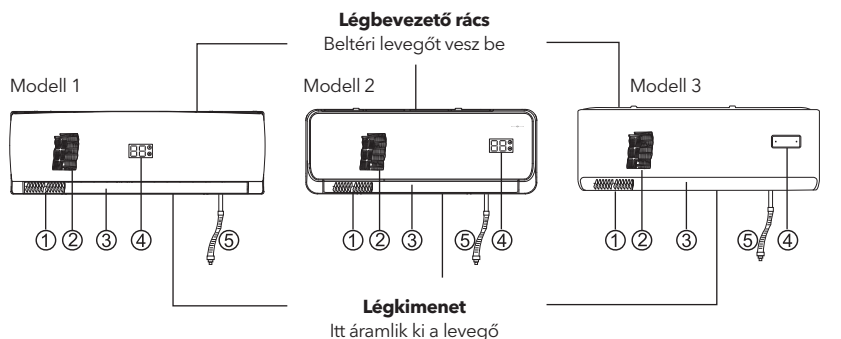

1. Balra/jobbra irányuló légáramlás állító lapát
2. Fel/le irányuló légáramlás állító redőny
3. Levegőszűrő (Eltávolítja a port vagy szennyeződést a beszívott levegőből)

4. Üzemeltetési teljesítmény/jelzések
5. Lefolyócső (Elvezeti a levegőből páratlanított vizet)

Kültéri egység

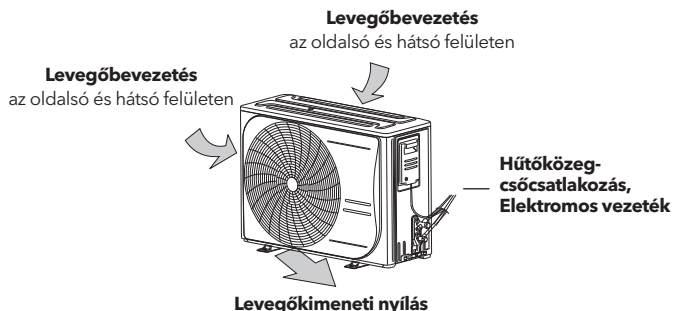

Egység működtetési része



Hogyan kell kinyitni

Az egyik kezével rögzítse az alját, a másik kezével pedig finoman húzza fel a panelt, felfelé kifelé fordítva.

Hogyan kell bezárni

Nyomja le a panelt, majd nyomja meg a panel mindkét oldalát alul.

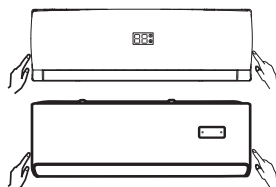

Hogyan kell kinyitni

Finoman nyomja meg a légbevezető rács mindkét oldalát alul, majd húzza az oldalra, amíg ellenállást nem érez.

Hogyan kell bezárni

Nyomja le a légbevezető rácsot, majd nyomja meg a rács mindkét oldalát alul.

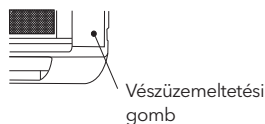

Vészüzemeltetési gomb

Ezt a gombot vészhelyzeti intézkedésként lehet használni a készülék be- vagy kikapcsolására, ha a távirányító nem áll rendelkezésre.

⚠ VIGYÁZAT



A gomb csak tesztelési és vészüzemeltetési célokra szolgál. Kérjük, ne használja ezt a funkciót, hacsak a távirányító el nem veszett, és az feltétlenül szükséges. A manuális működtetés előtt a készüléket ki kell kapcsolni.

⚠ MEGJEGYZÉS

- Ne nyissa ki a rácsot 60 foknál nagyobb szögben.
- Ne működtesse a készüléket túl nagy erővel.

Jelzések



	Kiegészítő elektromos fűtés (opcionális) – csak akkor világíthat, ha a légkondicionáló ezzel a funkcióval van felszerelve.
	Felhő funkció (WiFi) (opcionális) – csak akkor világíthat, ha a légkondicionáló ezzel a funkcióval van felszerelve.
	Beállított hőmérséklet, időzítő és hibakód jelző.

A "dF" kód jelenik meg a leolvasztási mód működése közben.

Hibajelzés	Hibakód
Kommunikációs hiba a beltéri és kültéri egységek között.	F1
Beltéri környezeti hőmérséklet-érzékelő hiba.	F2/E2
Beltéri hőcserélő hőmérséklet-érzékelő hiba (beleértve: bevezető, cső középső szakasza, kimenet).	F3/E3
Beltéri ventilátor hiba.	F4/E5
Kültéri modul hiba.	F5
Kültéri környezeti hőmérséklet-érzékelő hiba.	F6
Kültéri hőcserélő hőmérséklet-érzékelő hiba.	F7/E1
IPM hőmérséklet-érzékelő hiba.	FB
Kompresszor kimeneti hőmérséklet-érzékelő hiba.	F9
Áram- vagy feszültség-induktor hiba.	FA
Kompresszor rendellenes működése.	FC
Hiányzó fázis vagy fázissorrend hiba az áramellátásnál.	FD
1. Hűtőközeg hiánya 2. A négyzelepes irányváltó szelep hibás	FF
Kültéri DC motor hiba.	FH
Kommunikációs hiba a PCB és a fő vezérlőpanel között.	FL
A légkondicionáló bemeneti áramának védelme túl magas.	P3
Kompresszor kimeneti hőmérséklet-védelem.	P4
Kompresszor felső burkolat túlmelegedés elleni védelem.	P5
Kompresszor beszívott levegő hőmérséklet-védelem.	P6
Alacsony szívónyomás-védelem.	PB
Magas nyomás kimeneti védelem.	p9
Kondenzátor csőmagas hőmérséklet-védelem.	PA
Kültéri környezeti hőmérséklet túl magas védelme.	PC
Külső visszacsatolás hibája.	E7
Túláram.	EA

TÁVIRÁNYÍTÓ HASZNÁLATI UTASÍTÁS

Gombok leírása

G301 modellekhez

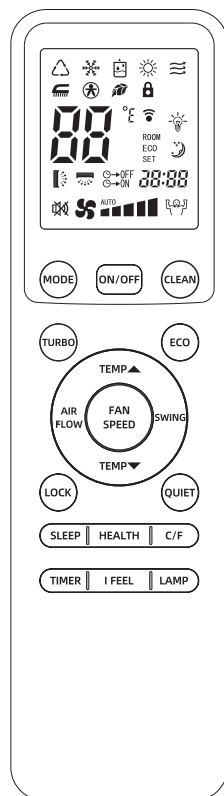

Gomb	Funkció leírása
	Nyomja meg ezt a gombot a billentyűzet zárolásához vagy feloldásához.
	Nyomja meg ezt a gombot a légkondicionáló csendes működésének aktiválásához.
	Ez a gomb az ALVÁS üzemmódra vált.
	Ezt a gombot a egészségügyi funkciók be- és kikapcsolására használják.
	Nyomja meg ezt a gombot a hőmérséklet kijelzés Fahrenheit-ről Celsiusra történő váltásához a távirányítón.
	Nyomja meg ezt a gombot a készüléken lévő jelzések kikapcsolásához.
	Nyomja meg ezt a gombot a bekapcsolás/kikapcsolás és az időzítő beállításához.
	Nyomja meg ezt a gombot a hőmérséklet-érzékelő (testérzékelő) funkció be- és kikapcsolásához.

MEGJEGYZÉS

- A fenti ábra minden jelzést a magyarázat céljából mutat, de a gyakorlatban csak a releváns részek vannak kijelölve. Ha a légkondicionáló csak hűtésre alkalmas modell, a „Fűtés” üzemmód csak a ventilátort működteti.
- Ha a TURBO üzemmód van kiválasztva, a helyiség hőmérséklete nem szabályozott, a működés folyamatos. Ha a helyiség hőmérséklete túl hűvös vagy túl meleg, kérjük, kapcsolja ki a TURBO üzemmódot.
- 10°C FŰTÉS funkció: A TURBO gomb és a TEMP ▼ gomb egyidejű megnyomásával indítható vagy állítható le a 10°C FŰTÉS funkció.
- Nyomja meg az I FEEL gombot a funkció aktiválásához; a távirányító elküldi a jelenlegi helyiség hőmérsékletét a légkondicionálnak, hogy optimalizálja az Ön körüli hőmérsékletet és biztosítsa a kényelmet.

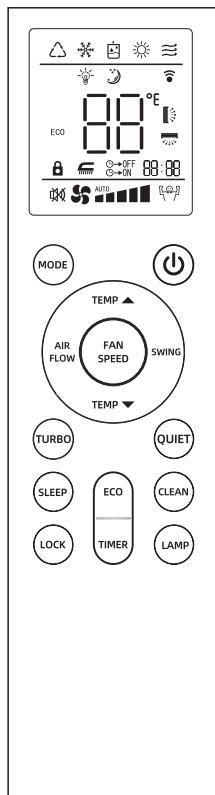



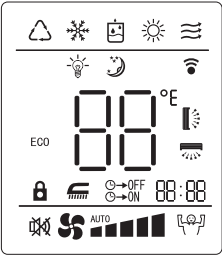

Gomb	Funkció leírása
	Ez a gomb megnyomásra elindítja a működést, ismételt megnyomásra leállítja.
	Ez a gomb az üzemmódot változtatja: AUTO, HÚTÉS, PÁRÁTLANÍTÁS, FŰTÉS, VENTILÁTOR.
	Ez a gomb a helyiség hőmérsékletét állítja.
	Ez a gomb a légáramlás sebességét állítja.
	Ezt a gombot a balra/jobbra irányuló légáramlás kiválasztására használják; megnyomáskor a légtérelő lapát mozog vagy rögzül (csak a háromdimenziós légáramlású modellnél működik).
	Ezt a gombot a fel/le irányuló légáramlás kiválasztására használják.
	Ez a gomb a TURBO üzemmódra vált (AUTO, PÁRÁTLANÍTÁS és VENTILÁTOR üzemmódban nem működik).
	Nyomja meg ezt a gombot a légkondicionáló csendes működésének aktiválásához.



	AUTO jelző
	HŰTÉS jelző
	PÁRÁTLANÍTÁS jelző
	FŰTÉS jelző
	VENTILÁTOR jelző
	LÁMPA jelző
	ALVÁS jelző
ECO	ECO jelző
	INGÁS (SWING) jelző
	LÉGÁRAM jelző
	BILLENTYŰZÁR jelző
	TISZTÍTÁS jelző
	CSENDES (QUIET) jelző
	TURBO jelző
	IDŐ jelző
	HŐMÉRSÉKLET jelző
	Lágy/gyengéd szél jelző
	VENTILÁTOR SEBESSÉG (sebesség1) jelző
	VENTILÁTOR SEBESSÉG (sebesség2) jelző
	VENTILÁTOR SEBESSÉG (sebesség3) jelző
	VENTILÁTOR SEBESSÉG (sebesség4) jelző
	VENTILÁTOR SEBESSÉG (sebesség5) jelző
	VENTILÁTOR SEBESSÉG (AUTO) jelző

A távirányító használata

A készülék üzemeltetése kiválasztott üzemmódban

1. Irányítsa a távirányítót a készülékre, nyomja meg az ON/OFF gombot, majd a MODE gombot, és válassza ki a kívánt üzemmódot: AUTO, HŰTÉS, PÁRÁTLANÍTÁS, FŰTÉS vagy VENTILÁTOR.
2. Nyomja meg a HŐMÉRSÉKLET BEÁLLÍTÁSA gombot a kijelzőn látható érték növeléséhez vagy csökkentéséhez, amíg a kívánt hőmérséklet meg nem jelenik. A helyiség beállított hőmérséklete 16°C-32°C (61°F-90°F) között állítható.
3. Nyomja meg a VENTILÁTOR SEBESSÉG gombot a kívánt légáramlás kiválasztásához. (PÁRÁTLANÍTÁS üzemmódban automatikusan alacsony sebességre állítódik, és nem állítható.)
4. Nyomja meg a SWING gombot a kívánt fel/le irányú légáramlás kiválasztásához: inga (a kijelzőn a  jelző villog), rögzített légáramlás (a kijelzőn a „” jelző látható). (PÁRÁTLANÍTÁS üzemmódban a légáramlás automatikusan rögzített irányra áll.)
5. Nyomja meg a LÉGÁRAM gombot a kívánt balra/jobbra irány kiválasztásához: inga (a kijelzőn a „” jelző villog), rögzített légáramlás (a kijelzőn a „” jelző látható).

TURBO üzemmód

Nyomja meg a TURBO gombot HŰTÉS vagy FŰTÉS üzemmódban, a légáramlás ilyenkor MAGAS sebességre állítható. A TURBO gomb ismételt megnyomásával a TURBO üzemmód kikapcsolható.

Megjegyzés: TURBO üzemmódban a légáramlás sebessége nem változtatható.

Balra/jobbra irányuló légáramlás beállítása

- 1. módszer: Kézi beállítás
A légáramlás irányát a balra/jobbra irányító lapát kézi mozgatásával állítsa be.

! **VIGYÁZAT:** A készüléket a beállítás előtt ki kell kapcsolni.

- 2. módszer: Vízszintes és függőleges automatikus inga (háromdimenziós légáramlási modell)
Az irányt a távirányítóval állíthatja. Nyomja meg a LÉGÁRAM gombot, a légtérrelő lapátok folyamatosan balra/jobbra ingáznak, vagy rögzített irányban áramoltatják a levegőt.

IDŐZÍTŐ ÜZEMMÓD

- Kikapcsolási idő beállítása

Állítsa be az időt a készülék kikapcsolásához; amikor elérkezik az idő, a légkondicionáló automatikusan leáll.

1. A légkondicionáló működése közben nyomja meg a TIMER gombot, ekkor a készülék az időzített kikapcsolási módba lép.
2. A TIMER gomb ismételt megnyomásával állítsa be a kívánt kikapcsolási időt. Az időzítő 1-24 óras tartományban állítható. Minden gombnyomásra a

kijelzés a következő sorrendben változik: 1 -> 2 -> ... -> 24 -> törlés (nincs kijelzés) -> 1

3. Az időzített kikapcsolás beállítása után a kijelzőn megjelenő számok minden eltelt órával 1-gyel csökkennek. A kijelzett számok az időzített kikapcsolásig hátralévő időt mutatják.

- Bekapcsolási idő beállítása:

Állítsa be az időt a készülék bekapcsolásához; amikor elérkezik az idő, a légkondicionáló automatikusan elindul.

1. Amikor a légkondicionáló készenléti módban van, nyomja meg a TIMER gombot, ekkor a készülék az időzített bekapcsolási módba lép.
2. A TIMER gomb ismételt megnyomásával állítsa be a kívánt bekapcsolási időt. Az időzítő 1-24 óras tartományban állítható. Minden gombnyomásra a kijelzés a következő sorrendben változik: 1 -> 2 -> ... -> 24 -> törlés (nincs kijelzés) -> 1.
3. Az időzített bekapcsolás beállítása után a kijelzőn megjelenő számok minden eltelt órával 1-gyel csökkennek. A kijelzett számok az időzített bekapcsolásig hátralévő időt mutatják.

- Kikapcsolási eljárás:

Ha a kijelzőn a 24 óra látható, nyomja meg ismét a TIMER gombot az időzített üzemmód törléséhez.

ALVÁS ÜZEMMÓD

- Ezt az üzemmódot a működési zaj csökkentésére használhatja alvás közben stb.
- Nyomja meg az SLEEP gombot, a beltéri egység légáramának zajszintje csökken.
- Az SLEEP gomb ismételt megnyomásával az üzemmód kikapcsolható.

MEGJEGYZÉS:

- Az alvás üzemmódot alvás előtt használja. Ha ezt a módot nappal alkalmazza, a teljesítmény csökken, mivel a környezeti hőmérséklet túl magas (HŰTÉS üzemmódban).
- Hűtés üzemmódban az alvás üzemmód aktiválása után a helyiség hőmérséklete fokozatosan 2°C-kal (4°F) emelkedik a beállított érték fölé.
- Fűtés üzemmódban az alvás üzemmód aktiválása után a helyiség hőmérséklete fokozatosan 5°C-kal (9°F) csökken a beállított érték alá.

Frekvencia-beállítási üzemmód (Csak változtatható sebességű típus)

1. Röviden nyomja meg a „GEAR” gombot a GEAR üzemmód aktiválásához.
2. Csak hűtés vagy fűtés üzemmódban léphet be a GEAR üzemmódba. A kijelzőn a beállított hőmérséklet „OF”-ra vált, és villog. Folytassa a „GEAR” gomb ismételt megnyomását a kód ciklikus váltásához a GEAR üzemmódban: „OF-A5-A4-A3-A2-A1-OFF”; ha 5 másodpercen belül nincs

művelet, a távirányító kijelzője visszatér a beállított hőmérséklethez. A beltéri egység kijelzője továbbra is a GEAR szintet mutatja.

3. A GEAR üzemmódban csak az ON/OFF gomb megnyomása vagy az üzemmód (MODE) megváltoztatása lépteti ki a GEAR üzemmódból. Más gombok nem léptetik ki a GEAR üzemmódot. Az „OF” a GEAR üzemmódból való kilépést jelzi, visszatér a normál üzemmódba. A légkondicionáló automatikusan állítja a frekvenciát. „A5” a maximális működési frekvencia 85%-át, „A4” 70%-át, „A3” 55%-át, „A2” 40%-át, „A1” a legalacsonyabb működési frekvenciát jelenti

Tisztítási funkció

Standard modellek: A beltéri egység 25°C-t jelez, és 6 perc működés után normálisan bekapcsol.
Speciális modellek: A beltéri egység „HC”-t jelez, és 35 perc működés után kikapcsol.

Hőmérséklet-beállítási és konfigurációs funkció (szállodai beállításokhoz) (Csak speciális típus)

1. Az alsó hőmérséklet-határ beállítása: Kikapcsolt állapotban nyomja meg hosszan az „-” gombot 5 másodpercig. Az LCD kijelző villogni kezd, és megjeleníti a minimum hőmérsékletet (pl. 16). Állítsa be a „+” és „-” gombokkal, majd a bekapcsoló gomb megnyomásával erősítse meg a beállítást.
2. A felső hőmérséklet-határ beállítása: Kikapcsolt állapotban nyomja meg hosszan a „+” gombot 5 másodpercig. Az LCD kijelző villogni kezd,

és megjeleníti a maximum hőmérsékletet (pl. 32). Állítsa be a „+” és „-” gombokkal, majd a bekapcsoló gomb megnyomásával erősítse meg a beállítást.

Száraz csatlakozás (Be-Ki) terminálpont CN3 és rövidzáró csatlakozókábel (csak speciális típushoz)

1. A Dry Connect funkció használatakor távolítsa el a csatlakozó terminált a rövidzár-kapcsoló kábelről.
2. A készülék bekapcsol, amikor a rövidzár-kapcsoló kábel zárt állapotban van.
3. A készülék készenléti módba lép, amikor a rövidzár-kapcsoló kábelt leválasztják.
4. A készülék 3 percen belül reagál a kérésekre, amikor a rövidzár-kapcsoló kábel zárt állapotból leválasztott állapotba vált.
5. Amikor a rövidzár-kapcsoló kábel zárt, a kívánt üzemmód kiválasztható a távirányító, Wi-Fi vagy vészgomb segítségével; leválasztott állapotban a készülék többé nem reagál a távirányító, Wi-Fi vagy vészgomb parancsaira, értesítés nélkül.

Lágy/gyengéd szél (Csak speciális típus)

1. Csak hűtés üzemmódban, nyomja hosszan a „VENTILÁTOR SEBESSÉG” gombot 3 másodpercig a lágy/gyengéd szél üzemmód aktiválásához. Az LCD kijelzőn megjelenik a „ ” ikon. Más üzemmódokban nincs lágy/gyengéd szél funkció.
2. Amikor a lágy/gyengéd szél működik, az inga ikon megjelenik.

Elemcsere

- Ha a távirányító jele gyenge, és a beltéri egység nem tudja megfelelően fogadni; vagy ha a kijelzőn a jelzések elmosódnak, csúsztassa el a hátlapot, és cserélje ki két új elemre.
- A pozitív és negatív pólusoknak meg kell felelniük a telepítési pozícióknak.
- Csak azonos típusú új elemeket szabad használni a cseréhez.
- Ha a távirányítót hosszabb ideig nem használják, vegye ki az elemeket, hogy az elektrolit szivárgása ne károsítsa a készüléket.
- Ha a távirányító rendellenes állapotban van, vegye ki az elemeket a hátlapból a kijelző törléséhez.



Elemek ártalmatlanítása

Ne dobja az elemeket a háztartási hulladék közé. Az elemek megfelelő ártalmatlanításához tartsa be a helyi jogszabályokat.

Az elemek alján lehet egy kémiai jelölés az ártalmatlanítási ikon mellett.

Ez a kémiai jel azt jelzi, hogy az elem olyan nehézfémeket tartalmaz, amelyek bizonyos koncentrációt meghaladják. A készülékeket és a használt elemeket speciális létesítményben kell kezelni újrahasznosítás, újrafeldolgozás és visszanyerés céljából.

A megfelelő ártalmatlanítás biztosításával hozzájárul a környezet és az emberi egészségre lehetséges negatív hatásainak elkerüléséhez.



KARBANTARTÁS

⚠ A karbantartás megkezdése előtt a légkondicionálót ki kell kapcsolni, és a hálózati csatlakozót ki kell húzni.

A működési szezon előtt:

1. Ellenőrizze, hogy nincs-e akadály a beltéri és kültéri egység légbe- és kivezető nyílásában.
2. Ellenőrizze, hogy az installációs állvány nem korrodált vagy rozsdás-e.
3. Ellenőrizze, hogy a készülék megfelelően földelve van-e.
4. Ellenőrizze, hogy a légszűrő tiszta-e.
5. Csatlakoztassa a készüléket az áramforráshoz.
6. Helyezze be az elemeket a távirányítóba.

A működési szezon során

A légszűrő tisztítása:

Ha a légszűrő el van tömődve porral vagy szennyeződéssel, a hűtés és fűtés teljesítménye csökken, a működési zaj és az energiafogyasztás pedig nő. Ezért a légszűrőt rendszeresen tisztítani kell.

A készülék tisztítását hivatalos forgalmazó vagy engedéllyel rendelkező szervizszolgáltató végezze.

1. Vegye ki a légszűrőt a készülékből.

Modell 1

- Óvatosan nyomja meg a rács két alsó végét, és nyissa ki.
- Óvatosan húzza fel a légszűrőt, és vegye ki a test irányába.

Modell 2 / Modell 3

Fogja meg a légszűrő végén található fület, és emelje fel.

2. Tisztítsa meg a légszűrőt.

Ha a szűrő nagyon szennyezett, használjon langyos vizet (kb. 30°C vagy 86°F) a tisztításhoz. Tisztítás után szárítsa meg a levegőn.

Modell 1

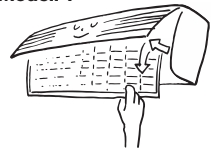

Modell 2/Modell 3

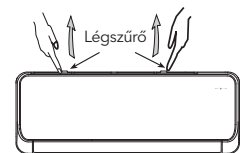

⚠ VIGYÁZAT

- Ne használjon forró vizet a szűrő tisztításához.
- Ne szárítsa a szűrőt tűz fölött.
- Ne fejtse ki túl nagy erőt a szűrő húzásakor vagy nyújtásakor.

3. Szerelje vissza a légszűrőt.

⚠ VIGYÁZAT

A légkondicionáló légszűrő nélkül történő működtetése a készülék belsejének szennyeződését okozhatja, ami a teljesítmény csökkenéséhez vagy a készülék meghibásodásához vezethet.

4. Tisztítsa meg a beltéri egységet.

- Puha, száraz kendővel törölje át a beltéri egységet, vagy használjon porszívót a tisztításhoz.
- Ha a beltéri egység nagyon szennyezett, használjon egy kendőt, amelyet semleges háztartási tisztítószerrel nedvesített, és tisztítsa meg vele az egységet.

⚠ VIGYÁZAT

- A kültéri egység karbantartását és tisztítását hivatalos forgalmazó vagy engedéllyel rendelkező szervizszolgáltató végezze.
- A készülék bármilyen javítását hivatalos forgalmazó vagy engedéllyel rendelkező szervizszolgáltató végezze.

A működési szezon után

1. Állítsa a hőmérsékletet 30°C-ra (86°F), és működtesse a ventilátor üzemmódban körülbelül fél napig. (Ez a készülék belsejének szárítására szolgál.) Állítsa le a készülék működését, és kapcsolja ki a hálózati kapcsolót.
2. A légkondicionáló kikapcsolás után körülbelül 5 W villamos energiát fogyaszt. Energiatakarékosság és biztonság érdekében a nem használati időszakokban célszerű kihúzni a csatlakozót.
3. Tisztítsa meg és szerelje vissza a légszűrőt.
4. Tisztítsa meg a beltéri és kültéri egységet.
5. Vegye ki az elemeket a távirányítóból.

SZERVIZLÁTOGATÁS ALATTI KEZELÉS

⚠ VIGYÁZAT

Ne javítsa a légkondicionálót saját maga, mert a helytelen karbantartás áramütést, tüzet vagy robbanást okozhat. Kérjük, forduljon a hivatalos szervizhez.

Kérjük, ellenőrizze az alábbiakat, mielőtt a forgalmazónál utólagos szervizt igényelne.

A légkondicionáló egyáltalán nem működik.	Gyenge hűtési vagy fűtési teljesítmény.	Gyenge hűtési teljesítmény.
<ul style="list-style-type: none"> • Be van dugva a hálózati csatlakozó? • Az időzítő „BE” állásban van? • Áramszünet van, vagy kiégett az biztosíték? 	<ul style="list-style-type: none"> • Megfelelő a beállított helyiség hőmérséklet? • Tiszta a légszűrő (nem eltömődött)? • Nyitva vannak az ablakok és az ajtók? 	<ul style="list-style-type: none"> • Közvetlen napfény éri a helyiséget? • Van hőforrás a helyiségben? • Túl sok ember tartózkodik a helyiségben?

Azonnali kapcsolatfelvételt igénylő esetek a forgalmazóval

⚠ VIGYÁZAT

Az alábbi esetekben azonnal húzza ki a hálózati csatlakozót, és értesítse a forgalmazót.

Ha a RUN gomb megnyomásakor hibás működést tapasztal, és a hálózati csatlakozó kihúzása és a készülék 3 perc utáni újraindítása után sem szűnik meg a hibás működés.

Biztosíték vagy megszakító gyakran kiold.	A hálózati csatlakozó vagy kábel túl forró.
A hálózati csatlakozó vagy kábel burkolata sérült.	Hiba lép fel a TV-ben, rádióban vagy más készülékekben.
A kapcsoló nem működik biztosan.	Szokatlan zaj hallatszik a működés közben.

Gyakori problémák

Reméljük, hogy az alábbiakat figyelembe veszi a készülék használata során.

Probléma	Lehetséges okok
A készülék nem indítható újra azonnal a kikapcsolás után. (A RUN lámpa világít)	A készülék a kikapcsolás után 3 percig nem indul újra a készülék védelme érdekében. A háromperces védelmi időzítő a mikrovezérlőbe van beépítve, és automatikusan működik; kivétel, ha a készülék csak most lett csatlakoztatva, ebben az esetben ez a funkció nem lép működésbe.
A hőfűtés indításakor nem áramlik a levegő.	A levegőfűtést leállítják, hogy elkerüljék a hideg levegő kifújását, amíg a beltéri hőcserélő fel nem melegszik (2-5 perc) (MELEG TARTÁS).
A készülék nem áll le azonnal a levegő fűtésével a HŰTÉS üzemmódban történő kikapcsolás után (néhány modell).	A készülék penészesmentesítő üzemmódban van, és a beltéri ventilátormotor alacsony sebességen működik. A légtérrelő szárnny nem záródik le 30 másodpercig.
A hőfűtés üzemmódban 6-12 percig nem áramlik a levegő.	Ha a kültéri hőmérséklet alacsony és a páratartalom magas, a készülék néha automatikusan leolvasztást végez. Kérjük, várjon. A leolvasztás során víz vagy gőz emelkedik a kültéri egységéből.
A PÁROLGATÁS (DRY) üzemmódban nem áramlik a levegő.	A beltéri ventilátor néha leáll a páramentesített nedvesség gőzének megakadályozása és az energia megtakarítása érdekében.
Pára áramlik ki HŰTÉS üzemmódban.	Ez a jelenség néha előfordul, ha a helyiség hőmérséklete és páratartalma nagyon magas, de a hőmérséklet és a páratartalom csökkenésével megszűnik.
Szag áramlik ki.	A működés közben kifűjt levegőnek lehet szaga. Ez a szag a készülékhez tapadt dohány vagy kozmetikum szaga.
Zaj hallatszik, roppanó hang.	Ezt a készülék belsejében keringő hűtőközeg okozza.
Zaj hallatszik, roppanó hang. Áramszünet után vagy a hálózati csatlakozó újrcsatlakoztatása után.	Ezt a műanyagok hőtágulása vagy zsugorodása okozza.
A működés nem indítható újra még akkor sem, ha az áram visszatér.	A mikrovezérlő memóriáramköre töröltődött. A működés újraindításához használja ismét a távirányítót.
A távirányító jeleit nem fogadja a készülék.	A távirányító jeleit nem biztos, hogy fogadja a készülék, ha a jelvevő közvetlen napfénynek vagy erős fénynek van kitéve. Ilyen esetben szüntesse meg a napfény hatását, vagy sötétítse el a fényt.
Pára képződhet a levegő-kimeneti rácson.	Ha a készüléket hosszú ideig magas páratartalom mellett működtetik, a levegő-kimeneti rácson pára képződhet, és lecsöpöghet.

TELEPÍTÉSI ÚTMUTATÓ

A légkondicionálókat szakembernek kell telepítenie.

Ez a Használati Útmutató az általunk gyártott split, falra szerelhető légkondicionáló modellek univerzális változata.

A vásárolt készülékek megjelenése kissé eltérhet az Útmutatóban leírtaktól, de ez nem befolyásolja a készülék megfelelő működését és használatát.

Kérjük, figyelmesen olvassa el az adott modellhez tartozó részeket, és tartsa meg az Útmutatót későbbi hivatkozás céljából.



Figyelem: Tűzveszély

BIZTONSÁGI ÓVINTÉZKEDÉSEK

	A készülék üzemeltetése előtt figyelmesen olvassa el a jelen kézikönyvben található óvintézkedéseket.		Ez a készülék R32 típusú hűtőközeggel van feltöltve.
--	---	--	--

- A jelen dokumentumban leírt óvintézkedések FIGYELMEZTETÉS és ÓVATOSSÁG kategóriába soroltak. Mindkettő fontos biztonsági információkat tartalmaz. Ügyeljen rá, hogy minden óvintézkedést maradéktalanul betartson.
- A FIGYELMEZTETÉS és ÓVATOSSÁG jelzések jelentése.



FIGYELMEZTETÉS!

A jelen utasítások helytelen követése személyi sérüléshez vagy halálesethez vezethet.



VIGYÁZAT!





A jelen utasítások helytelen betartása anyagi kárt vagy személyi sérülést okozhat, amely a körülményektől függően súlyos lehet.

- A kézikönyvben szereplő biztonsági jelzések a következő jelentéssel bírnak:

	Mindig kövesse az utasításokat.		Mindig biztosítsa a földelést.		Sose próbálja meg.
--	---------------------------------	--	--------------------------------	--	--------------------

- A telepítés befejezése után végezzen próbát a hibák ellenőrzésére, és magyarázza el az ügyfélnek, hogyan kell üzemeltetni és karbantartani a légkondicionálót a használati útmutató segítségével.
- Az angol szöveg az eredeti utasítás. A többi nyelv az eredeti utasítás fordítása.

FIGYELMEZTETÉS

- A készüléket olyan helyiségben kell telepíteni, üzemeltetni és tárolni, amelynek alapterülete nagyobb, mint 4 m². A készüléket nem szabad szellőzés nélküli, 4 m²-nél kisebb helyiségbe telepíteni.
- Kérje kereskedője vagy szakképzett személyzet segítségét a telepítési munkálatok elvégzéséhez.
- Ne próbálja meg saját maga telepíteni a légkondicionálót. A helytelen telepítés vízvívárgást, áramütést vagy tüzet okozhat.
- Telepítse a légkondicionálót a jelen telepítési kézikönyv utasításai szerint.
- A helytelen telepítés vízvívárgást, áramütést vagy tüzet okozhat.
- Mindig csak a megadott tartozékokat és alkatrészeket használja a telepítési munkálatokhoz.
- A megadott alkatrészek használatának elmulasztása a készülék leeséséhez, vízvívárgáshoz, áramütéshez vagy tűzhez vezethet.
- Telepítse a légkondicionálót olyan alapra, amely elég erős a készülék súlyának elviseléséhez.
- Az elégtelen teherbírású alap a készülék leesését és sérülést okozhat.
- Az elektromos munkákat a helyi és nemzeti előírásoknak, valamint a jelen telepítési kézikönyv utasításainak megfelelően kell elvégezni. Mindig külön áramkört használjon.
- Az áramkör kapacitásának elégtelensége és a helytelen kivitelezés áramütést vagy tüzet okozhat.
- Olyan hosszúságú kábelt használjon, amely megfelelő a telepítéshez.
- Ne használjon elágaztatott vezetékeket vagy hosszabbítót, mivel ez túlmelegedést, áramütést vagy tüzet okozhat.
- Győződjön meg róla, hogy minden vezeték biztonságosan van rögzítve, a megadott vezetékeket használja, és nincs feszültség a csatlakozókon vagy a vezetékeken.
- A vezetékek helytelen csatlakoztatása vagy rögzítése rendellenes hőfelhalmozódáshoz vagy tűzhez vezethet.
- Az elektromos táplálás bekötése és a beltéri és kültéri egységek közötti vezetékek csatlakoztatása során helyezze el a vezetékeket úgy, hogy a vezérlődoboz fedelét biztonságosan lehessen rögzíteni.
- A vezérlődoboz fedelének helytelen elhelyezése áramütést, tüzet vagy a csatlakozók túlmelegedését okozhat.
-  Ha a telepítés során hűtőközeg szivárog, azonnal szellőztesse ki a helyiséget. Vegye figyelembe, hogy a hűtőközegeknek nem feltétlenül van szaga. Toxikus gáz keletkezhet, ha a hűtőközeg tüllel érintkezik.
-  A telepítés befejezése után ellenőrizze a hűtőközeg szivárgását. Toxikus gáz keletkezhet, ha a hűtőközeg a helyiségbe szivárog, és érintkezik egy tűzforrással, például ventilátoros fűtővel, tűzhellyel vagy főzőlapra.
- A légkondicionáló telepítése vagy áthelyezése során mindig légtelenítse a hűtőkört, hogy az mentes legyen a levegőtől, és csak a megadott hűtőközeget (R32) használja. A hűtőkörben lévő levegő vagy más idegen anyag rendellenes nyomásnövekedést okoz, ami a berendezés meghibásodásához, sőt sérüléshez is vezethet.
- A telepítés során a kompresszor indítása előtt rögzítse biztonságosan a hűtőköri csöveket. Ha a hűtőköri csövek nincsenek rögzítve, és a stop-szelep nyitva van, amikor a kompresszor működik, levegő szívódik be, ami rendellenes nyomást okoz a hűtőkörben, ami a berendezés meghibásodásához, sőt sérüléshez vezethet.
- A pump-down során a hűtőköri csövek eltávolítása előtt állítsa le a kompresszort. Ha a kompresszor még működik, és a stop-szelep nyitva van a pump-down alatt, a hűtőköri csövek eltávolításakor levegő szívódik be, ami rendellenes nyomást okoz a hűtőkörben, ami a berendezés meghibásodásához, sőt sérüléshez vezethet.
-  Mindig földelje a légkondicionálót. Ne földelje a készüléket közműcsőhöz, villámhárítóhoz vagy telefon földeléséhez. A nem megfelelő földelés áramütést okozhat.
- Mindig telepítsen földzárlat-megszakítót.
- A földzárlat-megszakító hiánya áramütést vagy tüzet okozhat.
- A tesztek során soha ne nyomja a készüléket a megengedett maximális nyomásnál (a készülék adattábláján feltüntetett érték) magasabb nyomással.
- Ha a tápkábel megsérül, azt a gyártónak, a szervizének vagy hasonlóan képzett szakembernek kell kicserélnie a veszély elkerülése érdekében.
-  A légkondicionáló telepítése során a személyzetet és a készüléket úgy kell telepíteni, hogy megszüntessék a statikus elektromosságot.

! VIGYÁZAT

- Ne telepítse a légkondicionálót olyan helyre, ahol gyúlékony gáz szivárgásának veszélye áll fenn.
⊗ Gászivárgás esetén a légkondicionáló körül felgyülemelő gáz tűzveszélyt okozhat.
- A jelen telepítési kézikönyv utasításait követve telepítse a lefolyócsöveket a megfelelő vízvezetés biztosításához, és szigetelje a csöveket a kondenzáció megelőzése érdekében. A helytelen lefolyócső-telepítés a beltéri vízszivárgáshoz és anyagi károkhoz vezethet.
- Húzza meg a hollandi anyát a megadott módszer szerint, például nyomatékulccsal.
Ha a hollandi anya túl szoros, hosszabb használat után megrepedhet, ami hűtőközeg-szivárgást okozhat.
- Gondoskodjon arról, hogy a kültéri egységet kisállatok ne használhassák menedékként.
A kisállatok, amelyek érintkeznek az elektromos részekkel, meghibásodást, füstöt vagy tüzet okozhatnak. Kérje meg az ügyfelet, hogy tartsa tisztán a készülék környékét.
- A hűtőkör hőmérséklete magas lesz, ezért tartsa az egységek közötti vezetékét távol a hőszigetelés nélküli részcsovektől.
- A beltéri egység és a csatlakozócső telepítése a beltéri oldalon nem megengedett.

! BIZTONSÁGI JELZÉS

(A) Figyelmeztetések elolvasása



(B) Tűzveszélyre figyelmeztetés



(C) Csomagolódobozra vonatkozó figyelmeztetés



Ragasztandó a kültéri egység csomagolódobozára

ÖVINTÉZKEDÉSEK A TELEPÍTÉSHEZ ÉS KARBANTARTÁSHOZ

A gyűlékony hűtőközeget tartalmazó rendszereken végzett munkák megkezdése előtt biztonsági ellenőrzés szükséges annak biztosítására, hogy a gyulladás kockázata a lehető legkisebb legyen. A hűtőrendszer javítása során az alábbi óvintézkedéseket szigorúan be kell tartani:

- A karbantartást végző valamennyi dolgozót és a helyi területen dolgozó egyéb személyeket tájékoztatni kell a végzett munka jellegéről. A zárt terekben végzett munkát kerülni kell. A munkaterület környékét le kell határolni. Gondoskodni kell arról, hogy a terület a gyűlékony anyagok ellenőrzésével biztonságossá legyen téve.
- A területet a munka megkezdése előtt és annak során megfelelő hűtőközeg-érzékelővel ellenőrizni kell annak biztosítására, hogy a technikus tisztában legyen az esetlegesen gyűlékony légkör jelenlétével. Biztosítani kell, hogy a használt szívágásérzékelő berendezés alkalmas legyen gyűlékony hűtőközegekre, azaz szikramentes, megfelelően tömített vagy belsőleg biztonságos kivitelű legyen.
- Amennyiben a hűtőberendezésen vagy a hozzá tartozó alkatrészekben forró munkavégzésre kerül sor, megfelelő tűzoltó berendezésnek kéznél kell lennie. A töltési terület közelében száraz porral oltó vagy CO₂ tűzoltó készüléket kell elhelyezni.
- A hűtőrendszerrel kapcsolatos munkát végző személy, amely a gyűlékony hűtőközeget tartalmazó csővezetékek feltárással jár, nem használhat olyan gyújtóforrást, amely tűz- vagy robbanásveszélyt okozhat. Minden lehetséges gyújtóforrást, beleértve a dohányzást is, kellően távol kell tartani a telepítés, javítás, eltávolítás és ártalmatlanítás helyszínétől, amelynek során gyűlékony hűtőközeg szabadulhat fel a környezetébe. A munkavégzés megkezdése előtt a berendezés környezetét fel kell mérni annak biztosítására, hogy ne álljanak fenn gyűlékony anyagokból eredő gyújtási kockázatok. „Tilos a dohányzás” figyelmeztető táblákat kell kihelyezni.
- Gondoskodni kell arról, hogy a terület nyílt legyen, vagy a rendszer megbontása, illetve bármilyen forró munka végzése előtt megfelelően szellőztetett legyen. A munkavégzés teljes időtartama alatt bizonyos fokú szellőztetést fenn kell tartani. A szellőzésnek biztonságosan el kell oszlatnia az esetlegesen kiszabaduló hűtőközeget, és lehetőség szerint azt a szabadba, a légkörbe kell kivezetnie.

Az elektromos alkatrészek cseréjekor azoknak rendeltetésszerű használatra alkalmasnak és a megfelelő specifikációnak megfelelőnek kell lenniük. Minden esetben be kell tartani a gyártó karbantartási és szervizelési irányelveit. Kétség esetén segítségért a gyártó műszaki osztályát kell felkeresni. Ellenőrzési pontok: a töltet mennyisége összhangban van azzal a helyiségmérettel, amelyben a hűtőközeget tartalmazó alkatrészek telepítve vannak; a szellőztető berendezések és kivezetések megfelelően működnek, és nincsenek elzárva.

Az elektromos alkatrészek javítása és karbantartása magában foglalja a kezdeti biztonsági ellenőrzéseket és az alkatrész-ellenőrzési eljárásokat. Amennyiben olyan hiba áll fenn, amely veszélyeztetheti a biztonságot, addig nem szabad az áramellátást a rendszerre kapcsolni, amíg a hibát megfelelően meg nem szüntetik. Ha a hiba nem javítható azonnal, de az üzemeltetés folytatása szükséges, megfelelő ideiglenes megoldást kell alkalmazni. Erről tájékoztatni kell a berendezés tulajdonosát, hogy minden érintett fél tudomást szerezzen róla. A kezdeti biztonsági ellenőrzéseknek tartalmazniuk kell: a kondenzátorok kisütését, amelyet biztonságos módon kell elvégezni a szikraképződés elkerülése érdekében; annak ellenőrzését, hogy a rendszer töltése, visszanyerése vagy légtelenítése közben nincsenek szabadon hozzáférhető feszültség alatt álló elektromos alkatrészek és vezetékek; valamint a földelés folytonosságának ellenőrzését.

Zárt alkatrészek javítása

- A zárt alkatrészek javítása során a munkavégzés megkezdése előtt minden elektromos áramellátást le kell választani az érintett berendezésről, mielőtt bármilyen zárt burkolatot vagy fedelet eltávolítanának. Amennyiben a szervizelés ideje alatt feltétlenül szükséges az elektromos áramellátás biztosítása, akkor egy folyamatosan működő szívágásérzékelő rendszert kell elhelyezni a legkritikusabb ponton, amely figyelmeztet a potenciálisan veszélyes helyzetre.
- Különös figyelmet kell fordítani az alábbiakra annak biztosítása érdekében, hogy az elektromos alkatrészekben végzett munka ne változtassa meg a burkolatot oly módon, hogy az befolyásolja a védelmi szintet: biztosítani kell, hogy a készülék stabilan legyen rögzítve; ellenőrizni kell, hogy a tömítések és tömítőanyagok nem károsodtak-e oly mértékben, hogy már nem akadályozzák meg a gyűlékony légkör behatolását. A cserealkatrészeknek meg kell felelniük a gyártó előírásainak.
- **MEGJEGYZÉS:** A szilikon tömítőanyag használata csökkentheti egyes szívágásérzékelő berendezések hatékonyságát. A belsőleg biztonságos alkatrészeket nem szükséges leválasztani a munkavégzés előtt.

Belsőleg biztonságos alkatrészek javítása

- Ne alkalmazzon a körön semmilyen állandó inaktív vagy kapacitív terhelést anélkül, hogy meggyőződne arról, hogy ez nem haladja meg a használt berendezés számára megengedett feszültség- és áramerősség-határokat.
- Gyűlékony légkör jelenlétében kizárólag a belsőleg biztonságos alkatrészeken szabad feszültség alatt munkát végezni. A vizsgálóberendezésnek a megfelelő névleges értékűnek kell lennie. Az alkatrészeket kizárólag a gyártó által előírt alkatrészekre szabad cserélni. Más alkatrészek használata szivárgás esetén a légkörben lévő hűtőközeg meggyulladását okozhatja.

Ellenőrizni kell, hogy a kábelezés ne legyen kitéve kopásnak, korrózióknak, túlzott nyomásnak, rezgésnek, éles éleknek vagy bármilyen egyéb kedvezőtlen környezeti hatásnak. Az ellenőrzésnek figyelembe kell vennie az öregedés hatásait, valamint az olyan forrásokból származó folyamatos rezgést is, mint a kompresszorok vagy a ventilátorok.

Szivárgásvizsgálat

- Semmilyen körülmények között nem szabad gyújtóforrást használni a hűtőközeg-szivárgások keresése vagy észlelése során. Halogén lángos lámpát (vagy bármely más, nyílt lángot használó detektort) nem szabad alkalmazni.
- A következő szivárgásérzékelési módszerek tekinthetők elfogadhatónak gyűlékony hűtőközeget tartalmazó rendszerek esetén. Elektronikus szivárgásérzékelőt kell használni a gyűlékony hűtőközegek kimutatására, de érzékenysége nem biztos, hogy megfelelő, vagy újraprogramozásra lehet szükség. (Az érzékelő berendezést hűtőközeg-mentes területen kell kalibrálni.) Biztosítani kell, hogy az érzékelő ne legyen potenciális gyújtóforrás, és alkalmas legyen a használt hűtőközeghez. A szivárgásérzékelő berendezést a hűtőközeg LFL-értékének egy százalékában kell beállítani, és kalibrálni kell a használt hűtőközeghez, valamint meg kell erősíteni a megfelelő gázszázalékot (max. 25%).
- A szivárgásérzékelő folyadékok a legtöbb hűtőközeghez alkalmasak, de kerülni kell a klórt tartalmazó tisztítószerek használatát, mivel a klór reakcióba léphet a hűtőközeggel és korróziót okozhat a rézcsövezetékben.
- Ha szivárgás gyanúja merül fel, minden nyílt lángot el kell távolítani vagy el kell oltani.
- Ha olyan hűtőközeg-szivárgást találnak, amely forrasztást igényel, a teljes hűtőközeget ki kell nyerni a rendszerből, vagy el kell választani (elzárószelvények segítségével) a rendszernek a szivárgástól távoli részében. A forrasztási folyamat előtt és alatt oxigénmentes nitrogént (OFN) kell átvezetni a rendszeren.

Eltávolítás és kiürítés

- Amikor a hűtőközeg-kört meg kell bontani javítás céljából – vagy bármely más okból – hagyományos eljárásokat kell alkalmazni. Fontos azonban, hogy a legjobb gyakorlatokat kövessük, mivel a gyulladási kockázat fennáll. A következő eljárásokat kell betartani: hűtőközeg eltávolítása; a kör inert gázzal történő átöblítése; vákuum kialakítása; a kör megnyitása vágással vagy forrasztással.
- A hűtőközeg-töltetet a megfelelő visszanyerő hengerbe kell visszanyerni. A rendszert oxigénmentes nitrogénnel (OFN) át kell „öblíteni”, hogy a berendezés biztonságossá váljon. Ezt a folyamatot szükség szerint többször meg kell ismétlni. Ehhez a feladathoz sűrített levegő vagy oxigén nem használható. Az átöblítést úgy kell elvégezni, hogy a rendszer vákuumát OFN-nel megszakítjuk, majd a munkanyomás eléréseig töltjük, ezt követően a gázt a légkörbe vezetjük, majd újra vákuumot húzunk. Ezt a folyamatot addig ismétljük, amíg a rendszerben nincs hűtőközeg; az utolsó OFN-töltés után a rendszert légköri nyomásig kell kiengedni, hogy a munka elvégezhető legyen. Ez a művelet elengedhetetlen, ha a csövezetéseken forrasztási munkát kívánnak végezni. Biztosítani kell, hogy a vákuumszivattyú kifolyója ne legyen közel semmilyen gyújtóforráshoz, és megfelelő szellőzés álljon rendelkezésre.

Töltési eljárások

- A hagyományos töltési eljárások mellett a következő követelményeket is be kell tartani: Biztosítani kell, hogy a töltőberendezés használata során ne történjen különböző hűtőközegek szennyeződése. A tömlők vagy vezetékek legyenek a lehető legrövidebbek, hogy minimalizálják a bennük lévő hűtőközeg mennyiségét. A palackokat függőleges helyzetben kell tartani; biztosítani kell, hogy a hűtőrendszer földelt legyen a hűtőközeggel történő töltés előtt; a rendszer töltés befejezése után címkézze fel (ha még nem történt meg); különös gondot kell fordítani arra, hogy a hűtőrendszert ne töltsék túl.
- A rendszer újratöltése előtt nyomáspórást kell végezni OFN-nel. A töltés befejezése után, de az üzembe helyezés előtt a rendszert szivárgáspórásnak kell alávetni. A helyszin elhagyása előtt további szivárgásellenőrzést kell végezni.

Kiselejtezés

- Mielőtt ezt az eljárást elvégeznék, elengedhetetlen, hogy a technikus teljes mértékben ismerje a berendezést és minden részletét. Ajánlott jó gyakorlat, hogy minden hűtőközeget biztonságosan visszanyerjenek. A feladat elvégzése előtt olaj- és hűtőközegmintát kell venni arra az esetre, ha a visszanyert hűtőközeg újrafelhasználása előtt elemzésre lenne szükség. Lényeges, hogy a feladat megkezdése előtt rendelkezésre álljon az elektromos áramellátás.

- a) Ismerkedjen meg a berendezéssel és annak működésével.
 b) Áramtalanítsa a rendszert.
 c) Mielőtt az eljárást megkezdené, biztosítsa, hogy: rendelkezésre áll-e a mechanikai kezelőberendezés, ha szükséges a hűtőközeg-palackok kezeléséhez; minden személyi védőfelszerelés rendelkezésre áll és helyesen használják; a visszanyerési folyamatot folyamatosan egy hozzáértő személy felügyeli; a visszanyerő berendezés és a palackok megfelelnek a megfelelő szabványoknak.
 d) Ha lehetséges, ürítse le a hűtőrendszert.
 e) Ha vákuum nem lehetséges, készítsen elosztót (manifold), hogy a hűtőközeg a rendszer különböző részeiből eltávolítható legyen.
 f) Győződjön meg róla, hogy a palack a mérlegen van elhelyezve a visszanyerés megkezdése előtt.
 g) Indítsa el a visszanyerő gépet, és működtesse a gyártó utasításainak megfelelően.
 h) Ne töltse túl a palackokat. (A folyadéktöltet legfeljebb 80%-a.)
 i) Ne lépje túl a palack maximális üzemi nyomását, még ideiglenesen sem.
 j) Amikor a palackokat helyesen megtöltötték és a folyamat befejeződött, gondoskodjon róla, hogy a palackokat és a berendezést azonnal eltávolítsák a helyszínről, és a berendezés összes elzárószelépét zárják el.
 k) A visszanyert hűtőközeget más hűtőrendszerbe csak akkor szabad betölteni, ha azt megtisztították és ellenőrizték.

Visszanyerés

- A hűtőközeg eltávolítása a rendszerből, akár karbantartás, akár kiselejtezés céljából történik, jó gyakorlatként javasolt, hogy minden hűtőközeget biztonságosan visszanyerjenek. A hűtőközeg palackokba történő átvitele során biztosítani kell, hogy csak a megfelelő hűtőközeg-visszanyerő palackokat használják. Gondoskodni kell arról, hogy elegendő számú palack álljon rendelkezésre a rendszer teljes töltetének befogadására. Minden használható palack a visszanyert hűtőközeghez van tervezve, és címkézve van az adott hűtőközeg számára (azaz speciális palackok a hűtőközeg visszanyerésére szolgálnak). A palackoknak nyomáskiegyenlítő szeleppel és a hozzá tartozó elzárószelpekkel kell rendelkezniük, és ezeknek jó állapotban kell lenniük. Az üres visszanyerő palackokat ki kell vákuumozni, és ha lehetséges, lehűteni, mielőtt a visszanyerés megtörténik.
- A visszanyerő berendezésnek jó állapotban kell lennie, a berendezéshez kapcsolódó utasításoknak kéznél kell lenniük, és alkalmasnak kell lennie gyúlékony hűtőközegek visszanyerésére.
- A visszanyert hűtőközeget a megfelelő visszanyerő palackban kell visszaszállítani a hűtőközeg-szállítónak, és a vonatkozó Hulladékátadási Jegyzőkönyvet el kell intézni. Ne keverjen hűtőközeget a visszanyerő egységekben, és különösen ne a palackokban.
- Ha a kompresszorokat vagy a kompresszorolajat el kell távolítani, biztosítani kell, hogy azokat megfelelő mértékben kiürítették, hogy a gyúlékony hűtőközeg ne maradjon az olajban. Az evakuálási folyamatot a kompresszor visszaszállítása előtt kell elvégezni a szállítóknak. Csak a kompresszor testének elektromos fűtését szabad alkalmazni a folyamat felgyorsítására. Az olaj rendszerből történő leeresztését biztonságosan kell elvégezni.
- Az R32 hűtőközeggel töltött berendezést a szállítás során nem szabad lezárni. Szükség esetén antistatikus intézkedéseket kell tenni a szállítás során. A szállítás, berakodás és kirakodás során szükséges védőintézkedéseket kell alkalmazni, hogy az légkondicionáló berendezés ne sérüljön.

A BELTÉRI EGYSÉG TELEPÍTÉSI HELYÉNEK KIVÁLASZTÁSA

- Olyan helyre kell telepíteni, ahol az egységből kiáramló levegő a szoba minden sarkához elérhet;
- Kerülni kell, hogy a berendezést a kültéri levegő befolyásolja;
- Kerülni kell az egység légbemlőjének vagy légkimenetének elzáródását;
- Kerülni kell a túlzott olajfüstöt vagy gőzt;
- Kerülni kell a gyúlékony gázok keletkezését, beáramlását, felgyülemelését vagy szivárgását;
- Kerülni kell a nagyfrekvenciás berendezéseket (például nagyfrekvenciás ivhegesztők stb.);
- Kerülni kell azokat a helyeket, ahol gyakran használnak savas oldatokat;
- Kerülni kell azokat a helyeket, ahol gyakran használnak bizonyos speciális permeterző anyagokat (szulfidokat);
- Nem szabad a berendezést értékes eszközök, például hangszer, TV, számítógép stb. tetejére telepíteni;
- Nem szabad tűzjelző berendezést telepíteni az egység légkimenete közelébe (üzem közben az egységből áramló meleg levegő tévesen aktiválhatja a tűzjelzőt).

Biztosítsunk elegendő helyet a telepítéshez és karbantartáshoz.

A telepítés során az üzemeltetési kényelmet és a biztonságot figyelembe véve javasolt, hogy elegendő távolság legyen az egység és a falak között.

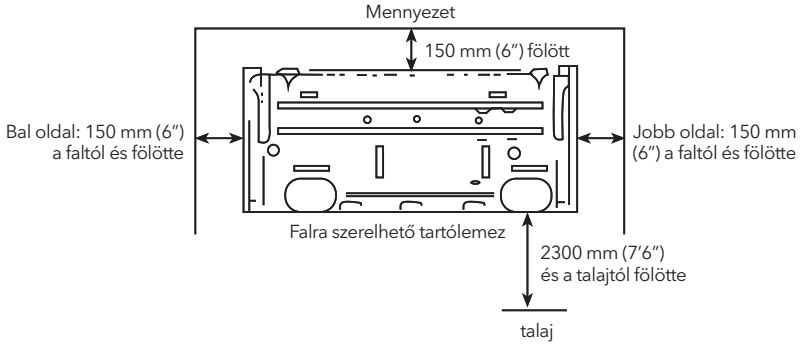

Figyelem: Ha a légkondicionálón további funkációs eszközöket kell telepíteni, ügyeljen arra, hogy a telepítési helyhez elegendő helyet biztosítson ezeknek az eszközöknek.

A beltéri és kültéri egységek magassági korlátai

- A beltéri vagy a kültéri egység lehet magasabb, de a magasságkülönbségnek meg kell felelnie a megadott előírásoknak.
- Törekedjen a csővezeték hajlításának minimalizálására, hogy elkerülje az egységek teljesítményére gyakorolt esetleges negatív hatásokat.

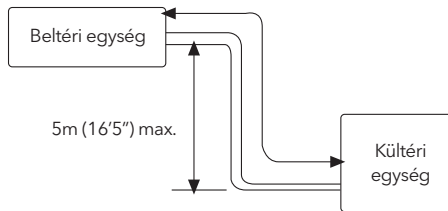

A KÜLTÉRI EGYSÉG ELHELYEZÉSI POZÍCIÓINAK KIVÁLASZTÁSA

- A kültéri egységet olyan helyre kell telepíteni, amely elbírja a berendezés súlyát, és nem okoz erős rezgést vagy zajt;
- A berendezést olyan helyre kell felszerelni, ahol nincs kitéve esőnek vagy közvetlen napsütésnek, és ahol megfelelő a szellőzés;
- Az egység által keltett zaj nem zavarhatja a környező területeket;
- Ne szerelje fel az egységet nem fémvázás tartószerkezetre;
- Ne telepítse az egységet olyan helyre, ahol gyúlékony gázok keletkezhetnek, beáramolhatnak, felgyűlhetnek vagy szivároghatnak;
- Üzemelés közben ügyeljen az alaplemezről elvezetett kondenzvíz megfelelő elvezetésére;
- Kerülje el, hogy a levegőkimenet közvetlenül a széllel szemben legyen.

A kültéri egység körüli részletes helyigény

1. Amikor akadályok vannak az egység felett

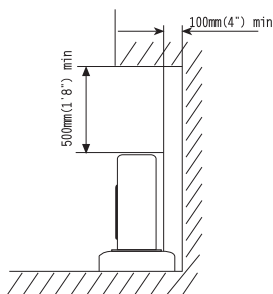

2. Amikor az elülső oldal (levegőkimenet) szabad

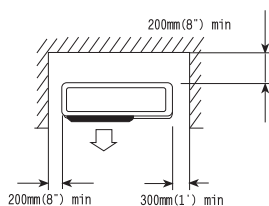

3. Amikor csak az elülső oldalon (levegőkimenetnél) vannak akadályok

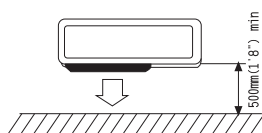

4. Amikor akadályok vannak az elülső és a hátsó oldalon.

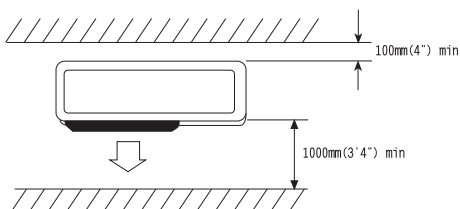

Karbantartási tér

Az alábbi ábrán látható módon. Az egység előtt biztosítani kell a karbantartáshoz szükséges teret.

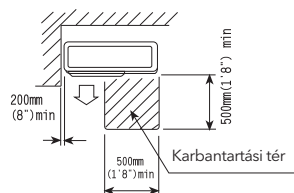

5. Amikor az egységet mind a négy oldalon akadályok veszik körül. Bár a felső oldal nyitott, ilyen esetben a telepítés nem megengedett.

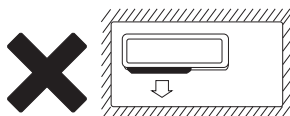

Legalább két oldalt szabadon kell hagyni.

A BELTÉRI EGYSÉG FELSZERELÉSE

A csővezetékek az 1, 2, 3, 4 és 5 irányokban csatlakoztathatók, ahogyan az az 1. ábrán látható. Amennyiben a csővezetékeket a 3, 4 és 5 irányba csatlakoztatják, a csövek számára egy hornyot kell kialakítani az alapkonzolon a megfelelő helyen.

1. A fali rögzítőlemez felszerelése

Rögzítse a fali rögzítőlemez szilárdan a falhoz csavarokkal. Győződjön meg arról, hogy a lemez vízszintben van. A ferde fali rögzítőlemez veszélyeztetheti a kondenzvíz zavartalan elvezetését

2. Furatok készítése a falon

A fali rögzítőlemez alatt kissé lejjebb készítsen furatokat, 65 mm (2-3/5") átmérővel, úgy hogy a furat külső széle 5-10 mm-rel (1/5-2/5") alacsonyabban legyen (2. ábra), hogy a kondenzvíz akadálytalanul kifolyhasson. A falon átvezető csövet a fal vastagságának megfelelő hosszúságra vágja (a fal vastagságának 3-5 mm-rel (1/10-1/5") hosszabbra), majd helyezze be a csövet a 2. ábrán jelzett módon.

3. A kondenzvíz-elvezető cső felszerelése

A beltéri egység csővezetékeit a fali furatok irányának megfelelően szerelje fel. A kondenzvíz-elvezető csövet és a csővezetékeket szorosan tekerje körbe szalaggal. Ügyeljen arra, hogy a kondenzvíz-elvezető cső a csővezetékek alatt helyezkedjen el (3. ábra). (Amikor a kondenzvíz-elvezető cső a helyiség belsején halad át, nagyon magas páratartalom esetén kondenzvíz képződhet a felületén.)

4. A beltéri egység felszerelése

Vezesse át az összekötő vezetéseket, a csatlakozó csővezetékeket és a kondenzvíz-elvezető csövet a fali furaton.

Akassza fel a beltéri egységet a fali rögzítőlemez felső kampóira, majd igazítsa úgy, hogy a beltéri egység alsó kampói illeszkedjenek a fali rögzítőlemez kampóihoz (4. ábra).

1. ábra

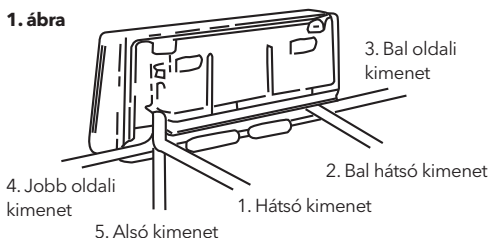

2. ábra

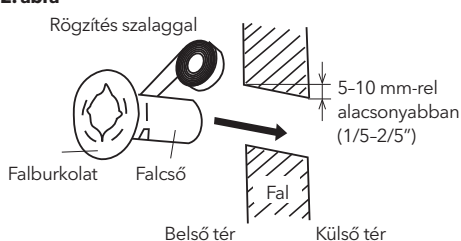

3. ábra

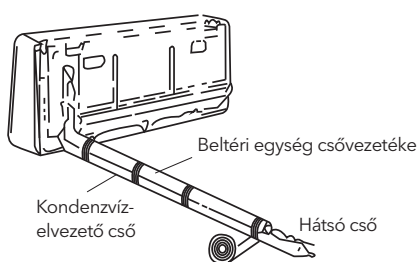

4. ábra

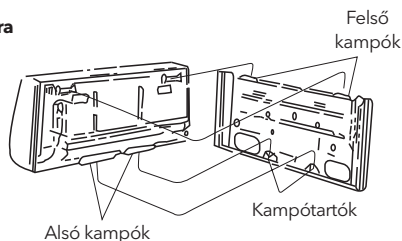

Ellenőrzések:

- Ellenőrizze, hogy a felső és alsó kampók szilárdan rögzítve vannak-e.
- Ellenőrizze, hogy a fő egység pozíciója megfelelően vízszintben van-e.
- A kondenzvíz-elvezető csőnek nem szabad felfelé ívelnie (5. ábra).
- A kondenzvíz-elvezető csőnek a falcsőek alsó részén kell elhelyezkednie (5. ábra).

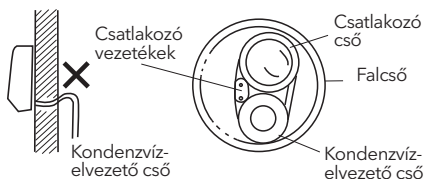
5. ábra

A KÜLTÉRI EGYSÉG FELSZERELÉSE

- Próbálja meg a terméket az eredeti csomagolásában szállítani a telepítési helyre;
- Mivel az egység súlypontja nem esik egybe a telepítési középponttal, különös óvatossággal kell eljárni emelőkábelek használatakor;
- Szállítás közben a kültéri egységet nem szabad 45°-nál nagyobb szögben dönteni (Ne tárolja az egységet vízszintes helyzetben).
- Használjon tipliket a rögzítőkonzolok falra történő rögzítéséhez;
- Csavarokkal és anyákkal rögzítse a kültéri egységet szilárdan a konzolokra, ügyelve arra, hogy egy szinten legyen;
- Ha az egységet falra vagy tetőre szerelik, a konzolokat szilárdan kell rögzíteni, hogy ellenálljanak földrengésnek vagy erős szélnek.

Párhuzamos egységek telepítési méretei

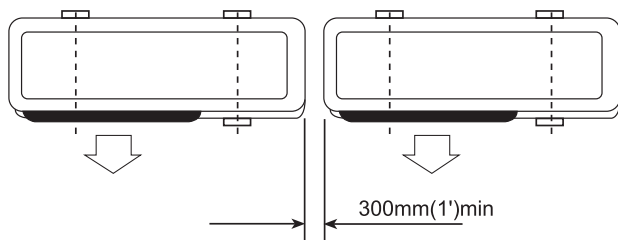

HAGYOMÁNYOS CSŐVEZETÉK- CSATLAKOZTATÁS ÉS LEVEGŐELTÁVOLÍTÁS

Az alábbi hagyományos csővezeték-csatlakoztatási és levegőeltávolítási eljárások csak a gyorscsatlakozó nélküli modellekre vonatkoznak.

Hagyományos csővezeték-csatlakoztatás

A légkondicionáló rendszerbe ne juthasson por, idegen anyag, levegő vagy nedvesség. Különös figyelmet kell fordítani a kültéri egység csővezetékének csatlakoztatásakor. Törekedjen arra, hogy a csövek lehetőleg ne képezzenek ismétlődő íveket, különben a rézcsövek megkeményedhetnek vagy repedések keletkezhetnek. A csővezeték-csatlakoztatás során megfelelő csavarkulcsot kell használni, hogy biztosítsa a megfelelő nyomatótéket (lásd az alábbi 1. táblázatot). A túl nagy nyomatóté károsíthatja a csatlakozásokat, míg a túl kicsi nyomatóté szivárgáshoz vezethet.

1. táblázat: A használni kívánt csavarkulcshoz tartozó nyomaték

Rézcső külső átmérője	Megfeszítési nyomaték	Megerősített megfeszítési nyomaték
Ø 6.35 (1/4")	160kgf.cm (63kgf.inch)	200kgf.cm (79kgf.inch)
Ø 9.52 (3/8")	300kgf.cm (118kgf.inch)	350kgf.cm (138kgf.inch)
Ø 12.7 (1/2")	500kgf.cm (197kgf.inch)	550kgf.cm (216kgf.inch)
Ø 15.88 (5/8")	750kgf.cm (295kgf.inch)	800kgf.cm (315kgf.inch)
Ø 19.05 (3/4")	1200kgf.cm (472kgf.inch)	1400kgf.cm (551kgf.inch)

Levegőeltávolítás vákuumszivattyúval

- Ellenőrizze, hogy a csővezeték-csatlakozások megfelelően vannak-e összekötve. Távolítsa el a töltőcsatlakozó kupakját, majd csatlakoztassa a gyújtóműszerrel és a vákuumszivattyúval a töltőszelephez a szervizcsővel az 6. ábrának megfelelően.
- Nyissa ki a gyújtóműszer alacsony nyomású oldalának szelepét, majd indítsa el a vákuumszivattyút. Vákuumozza a beltéri egységet és a csatlakozó csöveket, amíg a nyomás 1,5 mmHg alá nem csökken (a vákuumozás időtartama kb. 10 perc). Amikor a kívánt vákuum elérkezett, zárja el a gyújtóműszer alacsony nyomású oldalának szelepét, és állítsa le a vákuumszivattyút.
- Válassza le a szervizcsöveket, és helyezze vissza a kupakot a töltőszelephez.
- Távolítsa el a zárókupakokat, és teljesen nyissa ki a 2-utas és 3-utas szelepek orsóit szervizszelep kulccsal.
- Húzza meg a 2-utas és 3-utas szelepek zárókupakjait a fent említett 1. táblázat szerinti nyomatékkal.

Tipp:

- Használjon R32 hűtőközeghez készült speciális vákuumszivattyút.
- Használjon R32-hez megfelelő szerszámokat (például gyújtóműszert, töltőcsövet vagy vákuumszivattyú-adaptert).

Hűtőközeg hozzáadása

Hűtőközeget akkor kell hozzáadni, ha a csővezeték hossza meghaladja az 5 métert (16'5"). Ezt a műveletet csak szakképzett technikus végezheti el. A szükséges kiegészítő mennyiséget lásd az alábbi 2. táblázatban.

2. táblázat

(R32 modell) További hűtőközeg mennyiség	
Folyadékcső átmérője Ø6.35(1/4")	Folyadékcső átmérője : Ø9.52(3/8")
(csőhossz - 5) m × 15 g vagy (csőhossz - 16) ft × 0,15 oz	(csőhossz - 5) m × 30 g vagy (csőhossz - 16) ft × 0,3 oz

6. ábra

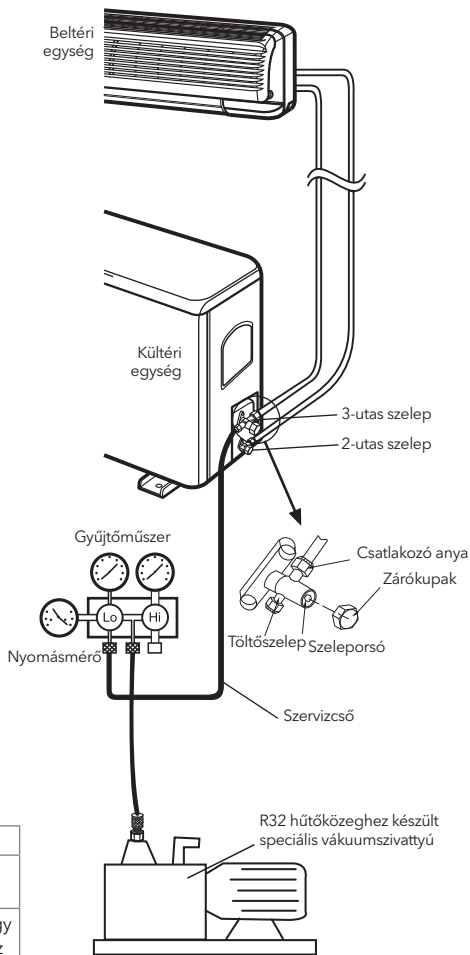

Gázszivárgás ellenőrzése

A csővezeték-csatlakoztatás befejezése után használjon szivárgásvizsgáló készüléket vagy szappanos vizet, és alaposan ellenőrizze, hogy van-e szivárgás a csatlakozásoknál. Ez egy fontos lépés a telepítés minőségének biztosításához. Ha hűtőközeg szivárog, azonnal szellőztesse ki a helyiséget. Tűzzel érintkezve mérgező gáz keletkezhet. Soha ne érintse meg közvetlenül a véletlenül kiszivárgott hűtőközeget, mert ez súlyos fagyási sérüléseket okozhat.

CSŐVEZETÉK-CSATLAKOZTATÁS SPLIT TÍPUSÚ, GYORSCSATLAKOZÓS MODELLHEZ

Ha split típusú, gyorscsatlakozós modellt vásárol, kérjük, kövesse az alábbi csővezeték-csatlakoztatási eljárásokat:

1. Távolítsa el a porvédő kupakokat a beltéri és kültéri egységről, valamint a csatlakozó csőről.
2. Igazítsa a csatlakozó cső illesztékét a megfelelő beltéri és kültéri kúpos felületekhez, majd kézzel húzza meg a csatlakozóanyát. Ezután rögzítse csavarkulccsal az 7. ábrának megfelelően, az 1. táblázatban megadott nyomatok alkalmazásával.

7. ábra

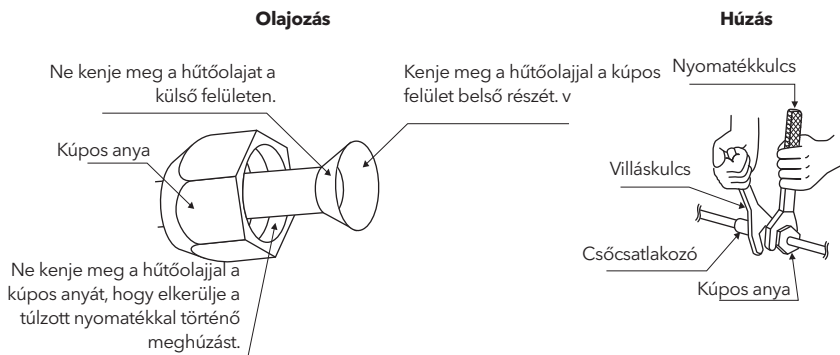

Tipp: A csatlakozócső harangja nem használható újra, a harang nyílását szétszerelés után meg kell újítani.

3. Távolítsa el a kültéri egység két szelepmag kupakját.
4. Nyissa meg a magas és alacsony nyomású szelepmagokat dugókulccsal, majd húzza meg a kültéri egység két szelepmag kupakját (8. ábra).
5. Végül tekerje a hőszigetelő pamutot a beltéri és kültéri egységek csatlakozásaira.

8. ábra

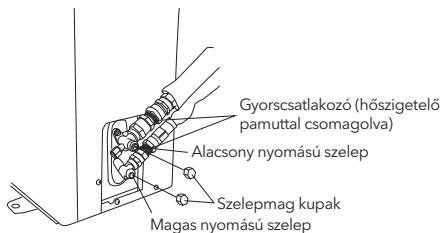

TÁPKÁBEL CSATLAKOZTATÁSA

1. Távolítsa el a kültéri egység fiókját.
2. Gyorscsatlakozó nélküli modell: csatlakoztassa a beltéri egység táp- és vezérlővezetékét a megfelelő kültéri vezetékkel az elektromos kapcsolási rajznak megfelelően, és győződjön meg róla, hogy a csatlakozás szilárd (9. ábra).
3. Használjon rögzítőlemezt a vezetékek szilárd rögzítéséhez, majd szerelje vissza a fiókot.
4. Opcionális lépések: bizonyos hűtő- és fűtőmodelleknél csatlakoztatni kell a beltéri vezetékcsatlakozót a kültéri érzékelő vezetékcsatlakozójához a leolvasztás érdekében, lásd 10. ábra.

9. ábra

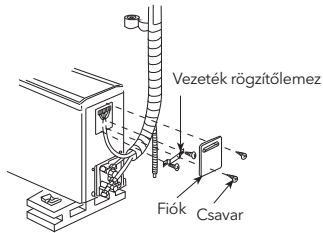

10. ábra

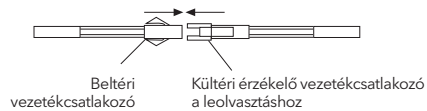

⚠ MEGJEGYZÉS

Ne csatlakoztassa a vezetékeket helytelenül, mert ez elektromos hibákat és akár az egységek károsodását is okozhatja. A készüléket a nemzeti vezetékezési előírásoknak megfelelően kell telepíteni. Ha a tápkábel megsérül, azt a gyártónak, a szervizképviseelőnek vagy egy hasonlóan képzett szakembernek kell kicserélnie a veszély elkerülése érdekében. A dugónak a készülék telepítése után hozzáférhetőnek kell maradnia. Ha a modell nem rendelkezik dugóval, a rögzített vezetékezéshez legalább 3 mm-es érintkezési szétválasztással rendelkező kapcsolót kell beépíteni minden pólusnál.

BEFEJEZŐ MUNKÁLATOK

- Tekerje szorosan a csővezetéseket etilén szalaggal.
- Rögzítse a csomagolt csővezetéseket a külső falon bilincsekkel.
- Töltse ki a csőfurat és a falfurat közötti réseket, hogy elkerülje az esővíz bejutását.

PRÓBAÜZEM

- Csatlakoztassa a készüléket az áramforráshoz, ellenőrizze, hogy a távirányító funkcióválasztó gombjai megfelelően működnek-e.
- Ellenőrizze, hogy a szobahőmérséklet-beállítások és az időzítő funkciók megfelelően működnek-e.
- Ellenőrizze, hogy a kondenzvíz-elvezetés akadálytalan-e.
- Ellenőrizze, hogy üzem közben nincs-e rendellenes zaj vagy rezgés.
- Ellenőrizze, hogy nincs-e hűtőközeg-szivárgás

A KÉSZÜLÉK HELYESEN VAN-E TELEPÍTVE?

Megfelelő telepítési hely

- Nincs-e semmi, ami akadályozza a szellőzést vagy a beltéri egység működését az egység előtt? Ne telepítse az egységet az alábbi helyekre.
- Gyúlékony gázok szívároghatnak.
- Jelentős olajfröccsenés fordul elő.
- Ha az egységet olyan helyen használják, ahol mérgező vagy fűledt gázok keletkeznek, vagy tengerparti területen, ahol a tengeri szellő korrodálhatja a készüléket, működési zavarok léphetnek fel. Forduljon a forgalmazóhoz.
- A légkondicionáló testének és a távirányítónak legalább 1 m (39-3/4") távolságra kell lennie a televíziótól vagy rádiótól.
- A beltéri egységből kivezetett párátlanított vizet olyan helyre vezesse, ahol az jól el tud folyni.

Üzemzajra való figyelem

- Az egység telepítésekor válasszon olyan helyet, amely elbírja az egység súlyát, és nem növeli az üzemzajt vagy a rezgést. Különösen olyan helyeken, ahol a rezgés átvihető a házra, rögzítse az egységet a mellékelt rezgéscsillapító párnák beillesztésével az egység és a tartozékok közé.
- Válasszon olyan helyet, ahol a kültéri egység kimenetéből távozó forró levegő és az üzemzaj nem zavarja a környéket.
- A kültéri egység kimenete és bemenete körül hagyott tárgyak működési zavart vagy fokozott üzemzajt okozhatnak. Ne hagyjon akadályokat a kimenet és a bemenet közelében.
- Ha üzem közben rendellenes hangot hall, forduljon a forgalmazóhoz.

Ellenőrzés és karbantartás

- A szolgáltatási feltételektől és az üzemeltetési környezettől függően a légkondicionáló belseje több szezon (3-5 év) után beszenyeződhet, ami az üzemelési teljesítmény csökkenéséhez vezethet. Az ellenőrzés és karbantartás javasolt a szokásos tisztítás mellett (így a légkondicionáló hosszabb ideig használható és gond nélkül üzemeltethető).
- Ellenőrzés és karbantartás esetén forduljon a forgalmazóhoz vagy a kereskedő vállalat valamelyik üzleti irodájához. (Ebben az esetben szolgáltatási díj felszámításra kerül.)
- Javasoljuk, hogy az ellenőrzést és karbantartást az off-szezonban végezzék el.

ÖNELLENŐRZŐ FUNKCIÓK

Cégünk ügyfelei számára átgondolt szolgáltatásokat nyújt; a légkondicionálók önellenőrző rendszere lehetővé teszi az egységek állapotával kapcsolatos információk megjelenítését.

Önellenőrzési információk	Önellenőrző kód a jelzőlámpán/(Önellenőrző kód a működő lámpán)	Digitális önellenőrző kód / (Többszínű kijelző önellenőrző kódja)
Leolvasztás jelzése	1 villanás/1 s	„dF” jelzés vagy a fűtés ikon villog
Hideg szél elleni funkció	1 villanás/1 s	A ventilátormotor ikon nem működik
Szobahőmérséklet-érzékelő hibája	1 villanás/8 s	E2
Hőcserélő-érzékelő hibája	2 villanás/8 s	E3
Külső visszacsatolás hibája	7 villanás/8 s	E7
Kültéri csőhőmérséklet-érzékelő hibái	4 villanás/8 s	E1
(EEPROM) kommunikációs hibák	6 villanás/8 s	E6
Észak-amerikai környezet: a külső hőmérséklet meghaladja a megengedett tartományt	1 villanás/1 s	FF

Megjegyzés: A fenti önellenőrzési információk a legtöbb légkondicionálónk esetében általánosan érvényesek, de egyes modellek speciálisak lehetnek. További információkért tekintse meg a Felhasználói Kézikönyvet, vagy forduljon a forgalmazóhoz vagy a hivatalos karbantartóhoz segítségért.

HIBAJELZŐ TÁBLÁZAT A BELTÉRI EGYSÉGRE

Cégünk ügyfelei számára átgondolt szolgáltatásokat nyújt; a légkondicionálók önellenőrző rendszerrel vannak felszerelve, amely az egységek állapotával kapcsolatos információkat jeleníti meg.

Hiba tartalma	Beltéri egység kijelző állapota		
	Kód	LED (beltéri egység nixie cső nélkül)	
		Működésjelző lámpa villogási frekvenciája	Időzítő lámpa villogási frekvenciája
Kommunikációs hiba a beltéri és kültéri egység között	F1	1	Világít
Beltéri környezeti hőmérséklet-érzékelő hiba	F2	2	Világít
Beltéri hőcserélő-érzékelő hiba (beleértve: bemenet, cső közepe, kimenet)	F3	3	Világít
Beltéri ventilátor hiba	F4	4	Világít
Kültéri modul hiba	F5	5	Világít
Kültéri környezeti hőmérséklet-érzékelő hiba	F6	6	Világít
Kültéri hőcserélő-érzékelő hiba	F7	7	Világít
Kompresszor szívóoldali hőmérséklet-érzékelő hiba	F8	8	Világít
Kompresszor nyomóoldali hőmérséklet-érzékelő hiba	F9	9	Világít
Áram- vagy feszültség-érzékelő hiba	FA	10	Világít
Kompresszor rendellenes működése	FC	11	Világít
Tápellátás fáziskimaradással vagy fázissorrend hibával	FD	12	Világít
Kültéri DC motor hiba	FH	16	Világít

Megjegyzés: A fenti önellenőrzési információk a legtöbb légkondicionálónkra általánosan érvényesek, de egyes modellek speciálisak lehetnek. További információkért tekintse meg a Felhasználói Kézikönyvet, vagy forduljon a forgalmazóhoz vagy a hivatalos karbantartóhoz segítségért.

GYORSCSATLAKOZÓS CSŐ TELEPÍTÉSI ÚTMUTATÓ

Ez a dokumentum kizárólag a rozsdamentes gyorscsatlakozós cső telepítési követelményeit tartalmazza. Egyéb telepítési követelményekért kérjük, tekintse meg az egységhez mellékelt telepítési útmutatót.

- A csatlakozócső tágitásához tartsa az egyik végét, majd a megfelelő irányban tágítsa ki.
- Biztosítsa, hogy a szögek bizonyos mértékű sugárral rendelkezzenek a rozsdamentes flexibilis cső telepítésekor. A csővezeték hajlítási pontja ne essen a csővégek hegesztési pontjára vagy a fal furatának helyére.
- A rozsdamentes flexibilis csövet telepítés közben rögzítse, mivel a csatlakozócsövek puhák, így elkerülhető a meghajlás vagy túlzott nyúlás.
- A minimális hajlítási sugarak a következők:

Rozsdamentes flexibilis cső	Modell	Minimális hajlítási sugar (mm)
φ 8	21, 25	80 (mm)
φ 10	35	100 (mm)
φ 13	51	115 (mm)

TELEPÍTÉSI ÚTMUTATÓ

A megengedett hajlítási sugár megtartásához kérjük, a csomagolt flexibilis csöveket függőlegesen helyezze el a tágtáshoz.			Kérjük, ne tágtássa csak az egyik oldalon a csomagolt flexibilis csöveket.
Használjon félkör alakú csigát a megengedett hajlítási sugár megtartásához.			A túlzott hajlítás károsíthatja a csöveket.
Használjon csévéző kereket a nem megfelelő hajlítás elkerülésére.			A túl hosszú flexibilis csövek szabálytalan hajlítást eredményezhetnek.
A flexibilis csövek működése közben használjon merev könyököt a hajlítási sugár megtartásához.			A túl kicsi hajlítás károsítja a flexibilis csövet.
A telepítés során tartsa be a minimális hajlítási sugarat.			A túl rövid flexibilis csövek hajlítása a megengedettnél kisebb lesz, ami nem engedélyezett.

A gyártó ajánlása: Állítsa be a telepítési hosszúságot a megadott táblázat szerint:

Csatlakozócső hossza	Hűtőközeg hozzáadása vagy csökkentése		A készülékhez szükséges hűtőközeg mennyisége
	<3M (9,8ft)	CC ≤ 12000BTU	
CC ≥ 18000BTU		Csökkentés 25 g/m	A modell szerint
3-5M (9,8-16,4ft)	Nem szükséges		
5-15M (16,4-49,2ft)	CC ≤ 12000BTU	Hozzáadás 15 g/m	A modell szerint
	CC ≥ 18000BTU	Hozzáadás 25 g/m	A modell szerint

A Smart WiFi alkalmazás felhasználói kézikönyve a következő címen található:
<https://tesla.info/wp-content/uploads/pdf/TeslaTCWiFiApp.pdf>



Клима уредите се парчиња со висока вредност. За да ги обезбедите вашите законски права и интереси, ве молиме ангажирајте професионални техничари да ја извршат инсталацијата наместо вас.

Овој упатство е универзална верзија за моделите на клима уреди монтирани на поделен сид произведени од нашата компанија. Изгледот на уредите што ги купувате може да биде малку поразличен од оние опишани во Прирачникот, но тоа не влијае на правилното работење и употреба. Ве молиме внимателно прочитајте ги деловите што одговараат на конкретниот модел што го избирате, и чувајте го Прирачникот правилно за да ви биде полесно да го користите референцата подоцна.

Забелешка: Сите илустрации во овој прирачник се само за објаснување. Вашиот клима уред може да биде малку поразличен. Вистинската форма ќе преовладува. Тие се подложни на промена без најава за идно подобрување.



Овој производ содржи флуорирани стакленички гасови.

Истекувањето на фреон придонесува за климатските промени. Фреон со понизок потенцијал за глобално затоплување (GWP) би придонел помалку за глобалното затоплување отколку фреон со повисок GWP, ако се протече во атмосферата. Овој апарат содржи течност за фреон со GWP еднаков на [675]. Ова значи дека ако 1 кг од оваа течност од фреон се протече во атмосферата, влијанието врз глобалното затоплување би било [675] пати поголемо од 1 кг CO₂, во период од 100 години. Никогаш не се обидувајте сами да се мешате во фреонот или да го расклопите производот и секогаш прашајте професија.



Правилно отстранување на овој производ



Оваа ознака укажува дека овој производ не треба да се фрла заедно со друг домашен отпад низ ЕУ. За да се спречи можна штета за животната средина или здравјето на луѓето од неконтролирано фрлање отпад, рециклирајте го одговорно за да се промовира одржлива повторна употреба на материјалните ресурси. За да го вратите користениот уред, користете ги системите за враќање и наплата или контактирајте го продавачот каде што е купен производот. Тие можат да го земат овој производ за еколошки безбедно рециклирање.



ПРЕДУПРЕДУВАЊЕ

Овој клима уред користи R32 запалив фреон.

Забелешки: Клима уредот со R32 фреон, ако се третира грубо, може да предизвика сериозна штета на човечкото тело или околните објекти.

- Апаратот треба да се инсталира, управува и чува во просторија со површина поголема од 4m².
- Апаратот не смее да се инсталира во непроветрив простор, ако тој простор е помал од 4m².
- Фреонот за клима уред не може да се полни повеќе од 1.7kg.
- Не користете средства за забрзување на процесот на одмрзнување или чистење, освен оние што ги препорачува производителот.
- Не прободете или палете клима уред, и проверете дали цевководот за фреон е оштетен.
- Уредот треба да се чува во просторија без постојано работечки извори на палење (на пример: отворен оган, работен гасен апарат или електричен грејач).
- Забележете дека фреонот може да биде без вкус.
- Складирањето на клима уредот треба да може да спречи механички оштетувања предизвикани од несреќа.
- Одржувањето или поправката на клима уреди со R32 фреон мора да се изврши по безбедносната проверка за да се минимизира ризикот од инциденти.
- Клима уредот мора да биде инсталиран со капак на вентилот за запирање.
- Ве молиме внимателно прочитајте ја упатството пред инсталација, користење и одржување.

Симбол	Забелешка	Објаснување
	ПРЕДУПРЕДУВАЊЕ	Овој симбол покажува дека овој апарат користи запалив фреон. Ако фреонот протече и е изложен на надворешен извор на палење, постои ризик од пожар.
	ПРЕДУПРЕДУВАЊЕ	Овој симбол покажува дека овој апарат користи материјал со ниска брзина на согурување. (IEC 60335-2-40:2018)
 Внимание: Ризик од пожар	ПРЕДУПРЕДУВАЊЕ	Овој симбол покажува дека овој апарат користи запалив фреон. Ако фреонот протече и е изложен на надворешен извор на палење, постои ризик од пожар.(IEC 60335- 2-40:2022)
	ВНИМАНИЕ	Овој симбол покажува дека прирачникот за работа треба внимателно да се прочита.
	ВНИМАНИЕ	Овој симбол покажува дека сервисен персонал треба да ја ракува оваа опрема според прирачникот за инсталација.
	ВНИМАНИЕ	Овој симбол покажува дека има достапни информации како што се упатството за работа или упатството за инсталација.

БЕЗБЕДНОСНИ МЕРКИ

Прочитајте ги безбедносните мерки пред работа и инсталација

Погрешна инсталација поради игнорирање на инструкциите може да предизвика сериозна штета или повреда. Сериозноста на потенцијалната штета или повреди се класифицира како ПРЕДУПРЕДУВАЊЕ или ПРЕТПАЗЛИВОСТ.



ПРЕДУПРЕДУВАЊЕ!

Непочитувањето на овие инструкции правилно може да резултира со лична повреда или загуба на живот.



ВНИМАНИЕ!

Непочитувањето на овие инструкции правилно може да резултира со оштетување на имотот или лична повреда, што може да биде сериозно во зависност од околностите.



ПРЕДУПРЕДУВАЊЕ

- Овој апарат може да го користат деца на возраст од 8 години и нагоре, како и лица со намалени физички, сензорни или ментални способности или недостаток на искуство и знаење, доколку им е дадена надзор или инструкции за безбедна употреба на апаратот и ги разбираат ризиците. Децата не смеат да си играат со апаратот. Чистењето и одржувањето на корисниците не смеат да се вршат од деца без надзор (барања според EN стандардот).
- Овој апарат не е наменет за употреба од лица (вклучувајќи деца) со намалени физички, сензорни или ментални способности, или со недостаток на искуство и знаење, освен ако не им е доделен надзор или инструкции за користење на апаратот од лице одговорно за нивната безбедност. Децата треба да бидат под надзор за да се осигура дека не си играат со апаратот (барања според IEC стандардот).

ПРЕДУПРЕДУВАЊЕ (За употреба на производ)

- Ако се појави ненормална ситуација (како мирис на горење), веднаш исклучете го уредот и исклучете ја струјата. Јавете се на вашиот дилер за инструкции како да избегнете електричен удар, пожар или повреда.
- Не ставајте прсти, шипки или други предмети во влезот или излезот на воздухот. Ова може да предизвика повреда, бидејќи вентилаторот може да се врти со големи брзини.
- Не користете запаливи спрејови како лак за коса, лак или боја во близина на уредот. Ова може да предизвика пожар или согорување.
- Не го користете клима уредот на места блиску или околу запаливи гасови. Испуштен гас може да се собира околу уредот и да предизвика експлозија.
- Не го користете клима уредот во влажна просторија како бања или перална. Прекумерна изложеност на вода може да предизвика краток спој на електричните компоненти.
- Не го изложувајте телото директно на ладен воздух подолг период.
- Не дозволувајте деца да си играат со клима уредот. Децата мора да бидат под надзор околу единицата во секое време.
- Ако клима уредот се користи заедно со горилници или други уреди за греење, темелно проветрете ја просторијата за да избегнете недостаток на кислород.
- Во одредени функционални средини, како кујни, серверски простории и слично, се препорачува користење на специјално дизајнирани клима уреди.
- Исклучете го уредот и исклучете го напојувањето пред да го исчистите. Неуспехот може да предизвика електричен шок.
- Не чистете го клима уредот со прекумерни количини вода.
- Не чистете го клима уредот со запаливи средства за чистење. Запаливи средства за чистење можат да предизвикаат пожар или деформација.

ВНИМАНИЕ (За употреба на производ)

- Исклучете го клима уредот и исклучете ја струјата ако нема да го користите долго време.
- Исклучете и исклучете го уредот за време на бура.
- Осигурајте се дека кондензацијата на вода може да се исцеди без пречки од уредот.
- Не користете го клима уредот со влажни раце. Ова може да предизвика електричен удар.
- Не користете уред за друга цел освен за неговата намена.
- Не се качувајте и не ставајте предмети врз надворешниот уред.
- Не дозволувајте клима уредот да работи подолго време со отворени врати или прозорци, или ако влажноста е многу висока.
- Не прикачувајте, не закачувајте и не редете предмети на клима уредот. Може да доведе до паѓање на клима уредот, што ќе резултира со несреќи или повреди.

ПРЕДУПРЕДУВАЊЕ (Електричен)

- Користете го само назначениот кабел за струја. Ако кабелот за напојување е оштетен, мора да биде заменет од производителот, неговиот сервисен агент или слично квалификувани лица за да се избегне опасност.
- Држете го приклучокот чист. Отстранете ја секоја прашина или нечистотија што се собираат на или околу приклучокот. Валкани приклучоци можат да предизвикаат пожар или електричен шок.
- Не влечете кабел за напојување за да го исклучите уредот. Држи го приклучокот цврсто и извади го од приклучокот. Влечењето директно на кабелот може да го оштети, што може да доведе до пожар или електричен шок.
- Не ја менувајте должината на кабелот за напојување и не користете продолжен кабел за напојување на уредот.
- Не делете ја електричната приклучница со други апарати. Неправилно или недоволно напојување може да предизвика пожар или електричен шок.
- Производот мора да биде правилно заземјен при инсталацијата, инаку може да се појави електричен шок.
- Не го заземјувајте уредот на комунална цевка, проводник за громови или телефонски заземјувачки кабел.
- За сите електрични работи, следете ги сите локални и национални стандарди, регулативи и Прирачникот за инсталација. Поврзете ги каблите цврсто и цврсто стегајте ги за да спречите надворешни сили да го оштетат терминалот. Неправилните електрични врски можат да се прегреат и да предизвикаат пожар, а исто така можат да предизвикаат и шок. Сите електрични врски мора да бидат направени според Дијаграмот на електрични врски кој се наоѓа на панелите на внатрешните и надворешните единици.
- Сите жици мора да бидат правилно организирани за да се осигура дека капакот на контролната плоча може правилно да се затвори. Ако капакот на контролната плоча не е правилно затворен, тоа може да доведе до корозија и да предизвика загревање на точките за поврзување на терминалот, пожар или електричен шок.

- Стационарни уреди кои не се опремени со средства за исклучување од снабдувачката мрежа имаат контактна сепарација во сите полови што обезбедуваат целосно исклучување под пренапонска категорија 111, упатствата велат дека средствата за исклучување мора да бидат вклучени во фиксната инсталација согласно правилата за жичење. Ако се поврзува напојување на фиксна инсталација, уред за исклучување со сите полови кој има најмалку 3mm празнини на сите полови и има струја на протекување што може да надмине 10mA, уредот за резидуален струен тек (RCD) со номинална резидуална работна струја не поголема од 30mA, и исклучувањето мора да биде вклучено во фиксната инсталација согласно правилата за поврзување.

ЗАБЕЛЕЖЕТЕ ГИ СПЕЦИФИКАЦИИТЕ НА ОСИГУРУВАЧИТЕ

Плочката (PCB) на клима уредот е дизајнирана со осигурувач за да обезбеди заштита од прекумерна струја. Спецификациите на осигурувачот се печатени на плочката.

ЗАБЕЛЕШКА: За единиците со R32 фреон, може да се користи само керамичкиот осигурувач отпорен на експлозии.

ОСНОВНИ ПРИНЦИПИ И ИЗВЕДБИ

Карактеристики на загревачките операции

- Машините апсорбираат топлина од надворешниот воздух и ја пренесуваат внатре за да го загреат воздухот во просторијата. Моносите за загревање преку овој принцип на топлинската пумпа се зголемуваат/намалуваат со зголемувањето/намалувањето на температурата на надворешниот воздух.
- Потребно е само релативно кратко време за таков систем за циркулација на топол воздух да ја зголеми температурата во просторијата.
- Кога надворешната температура на воздухот е многу ниска, системот може да се користи заедно со други грејни уреди. Но, треба да се одржува добра вентилација за да се обезбеди безбедност и да се спречат несреќи.

Одмрзнување

Кога надворешната температура на воздухот е многу ниска, а влажноста е многу висока, ќе се појави замрзнување на разменуваачот на топлина на надворешната единица, што негативно влијае на ефикасноста на грејните перформанси. Во таков случај, автоматската функција за одмрзнување ќе се активира.

Операцијата за греење ќе биде запрена 5-10 минути за да се направи одмрзнувањето.

- Вентилаторите на надворешните и внатрешните единици се исклучени.
- За време на одмрзнувањето, надворешната единица може да произведе пара. Тоа е предизвикано од брзо одмрзнување, што не е проблем со перформансите.
- По завршувањето на процесот на одмрзнување, операцијата на загревање продолжува.

Условите на единицата обично не можат да работат

Во рамките на температурниот опсег даден во следната табела, клима уредот може да престане да работи и може да се појават други аномалии.

Ладење	Надворешно	>43°C (Применете на T1) >52°C (Применете на T3)	Греење	Надворешно	>24°C <-7°C
	Внатрешно	<18°C		Внатрешно	>27°C

- Кога температурата е премногу висока, клима уредот може да го активира автоматскиот заштитен уред, за да може да се исклучи клима уредот.
- Кога температурата е премногу ниска, разменуваачот на топлина на клима уредот може да замрзне, што предизвикува истекување на вода или друг дефект.
- При долгорочно ладење или одвлажнување со релативна влажност над 80% (вратите и прозорците се отворени), може да има кондензација или капење вода близу до излезот на воздухот.
- T1 и T3 се однесуваат на ISO 5151.

ТРАНСПОРТ, ОБЕЛЕЖУВАЊЕ И СКЛАДИРАЊЕ

Транспорт

Максималниот број на парчиња опрема или конфигурацијата на опремата што може да се транспортира заедно се одредува според националните регулативи.

Означување на опрема со знаци

- Знаците за слични апарати што се користат во работна област генерално се регулирани со локалните регулативи и даваат минимални барања за обезбедување на безбедносни и/или здравствени знаци за работна локација.
- Сите потребни знаци треба да се одржуваат, а работодавачите треба да обезбедат вработените да добијат соодветна и доволна обука и обука за значењето на соодветните безбедносни знаци и за чекорите што треба да се преземат во врска со тие знаци.
- Ефикасноста на знаците не треба да се намали со премногу знаци кои се поставени заедно.
- Секој пиктограм што се користи треба да биде што е можно поедноставен и да содржи само суштински детали.

Отстранување на опрема

Види националните регулативи.

Складирање на опрема/апарати

Складирањето на апаратот треба да биде во согласност со националните регулативи.

Складирање на спакувана (непродадена) опрема

- Заштитата на складишниот пакет треба да биде изградена така што механичките оштетувања на опремата внатре во пакувањето нема да предизвикаат истекување на полнежот за фреон.
- Максималниот број на уреди што можат да се складираат заедно ќе биде определен според националните регулативи.

ИМЕТО НА СЕКОЈ ДЕЛ И НЕГОВАТА ФУНКЦИЈА

Бидејќи има многу модели, карактеристиките и изгледот ќе варираат, воведуваме само следечкиот образец. Другите, ве молам, консултирајте се за користење.

Внатрешна единица

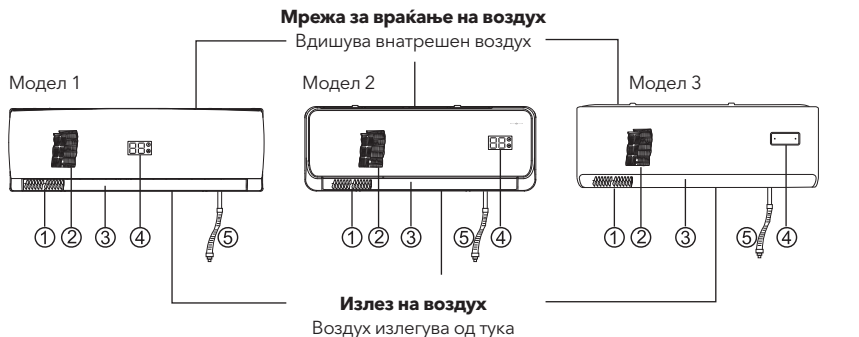

1. Лево/десно прилагодување на насоката на протокот на воздух
2. Клапата за прилагодување на насоката на протокот на воздух нагоре/надолу
3. Филтер за воздух (Отстранува прашина или нечистотија од влезниот воздух)
4. Оперативни перформанси/индикации
5. Цевка за одвод (Испуштете ја водата што се одлажува од воздухот)

Надворешна единица

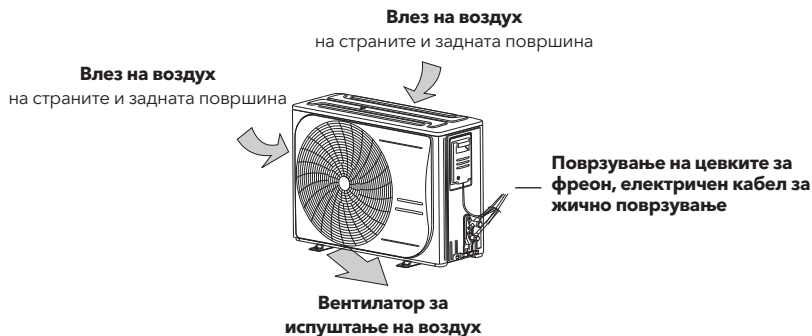

Секција за операции на единици



Како да се отвори

Зацврстете го долниот дел со една рака и нежно подигнете го панелот со другата рака, вртејќи го панелот нагоре кон надвор.

Како да се затвори

Притисни го панелот надолу, а потоа притисни ги двете страни на дното.

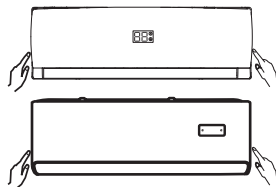

Како да се отвори

Лесно притиснете ги двете страни на мрежата за влез на воздух на дното и повлечете ја на оваа страна додека не се почувствува отпор.

Како да се затвори

Притиснете ја мрежата за влез на воздух, а потоа притиснете ги двете страни на мрежата за влез на дното.

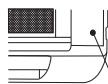

Клуч за итна операција

Клуч за итна операција

Ова копче може да се користи како итна мерка за вклучување/исклучување на уредот кога далечинскиот управувач не е достапен.

⚠ ВНИМАНИЕ



Копчето е наменето само за тестирање и за итна работа. Ве молиме не ја користете оваа функција освен ако далечинскиот управувач не е изгубен и тоа е апсолутно неопходно. Уредот мора да се исклучи пред рачно управување.

⚠ ЗАБЕЛЕШКА

- Не отворајте ја мрежата под агол над 60 степени.
- Не управувајте со единиците со премоногу сила.

Индикации



	Помошно електрично греење (опционално), може да се пали само додека клима уредот е конфигуриран со оваа функција.
	Cloud функција (WiFi) (опционално), може да се осветли само додека AC е конфигуриран со оваа функција.
	Поставување на температура, време на тајмер и индикатор за код на дефект.

Кодот "dF" се прикажува кога се работи режим на одмрзнување.

Приказ на дефекти	Код за дефект
Комуникациските проблеми помеѓу внатрешните и надворешните единици.	F1
Дефект на сензорот за амбиентална температура во затворен простор.	F2/E2
Дефект на сензорот за температура во внатрешниот калем (вклучува: влез, средина на цевка, излез).	F3/E3
Дефект на внатрешниот вентилатор.	F4/E5
Дефект на надворешниот модул.	F5
Дефект на надворешниот сензор за амбиентална температура.	F6
Дефект на надворешниот сензор за температура на калемот.	F7/E1
Грешка на IPM сензорот за температура.	FB
Дефект на сензорот за температура на празнење на компресорот.	F9
Дефект на индуктивноста на струја или напон.	FA
Компресорот при ненормално возење.	FC
Недостаток на фаза на напојување или грешка во фазната секвенца.	FD
1. Недостаток на фреон 2. Четиринасочниот вентил е неисправен	FF
Надворешен проблем на DC моторот.	FH
Прекин на комуникацијата помеѓу PC плочата и главната контролна плоча.	FL
Заштитата за AC влезна струја е премногу висока.	P3
Заштита од температурата на испуштање на компресорот.	P4
Заштита од прегревавање на горниот дел на компресорот.	P5
Заштита од температура на вшмукување на компресорот.	P6
Заштита од вшмукување со низок притисок.	PB
Заштита од висок притисок за испуштање.	pg
Кондензаторската цевка за заштита од високи температури.	PA
Надворешната еколошка температура над висока заштита.	PC
Вина е надворешна повратна информација.	E7
Прекумерна струја.	EA

ИНСТРУКЦИИ ЗА ДАЛЕЧИСКИ УПРАВУВАЧ

Опис на копчињата

За модели со *G301*

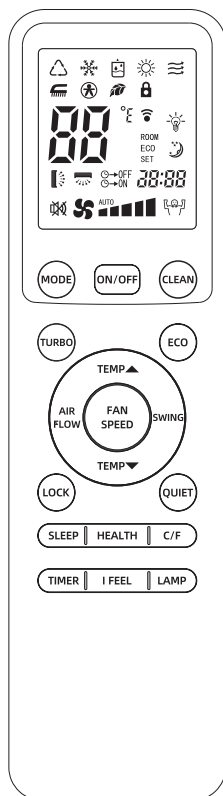

Копче	Опис на функцијата
	Притиснете го ова копче за да ја заклучите или отклучите тастатурата.
	Притиснете го ова копче за климата да биде тивка.
	Ова копче се менува во SLEEP операција.
	Ова копче се користи за вклучување и исклучување на здравствените функции.
	Притиснете го ова копче за да се префрлите на Фаренхајт или Целзиусов дисплеј на далечинскиот управувач.
	Притиснете го ова копче за да ги исклучите индикациите на уредот.
	Притиснете го ова копче за да го поставите вклучувањето или исклучувањето и времето на тајмерот.
	Притиснете го ова копче за да ја вклучите и исклучите функцијата за сензорирање на температура (телесно дете).

ЗАБЕЛЕШКА

- Горната слика ги прикажува сите индикации за целите на објаснувањето, но практично се наведени само релевантните делови. Кога клима уредот е модел само за ладење, режимот “Греење” е само за вентилатор.
- Кога е избрана TURBO операција, не се контролира температурата во просторијата, туку работата е континуирана. Ако чувствувате дека температурата во просторијата е премногу ладна или премногу висока, ве молиме откажете ја TURBO операцијата.
- 10°C HEAT функција: Притиснете го копчето TURBO и копчето TEMP ▼ истовремено за да ја стартувате или запрете функцијата за 10°C HEAT.
- Притиснете копче I FEEL за да ја активирате функцијата, далечинскиот управувач ќе ја испрати тековната температура во просторијата до клима уредот, за да ја оптимизира температурата околу вас и да се обезбеди удобност.



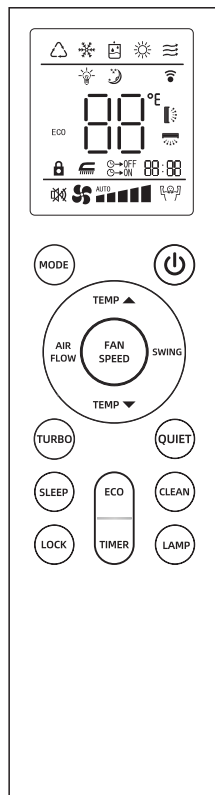

За модели со *M211*



Копче	Опис на функцијата
	Ова копче, кога ќе се притисне, започнува работа и застанува кога ќе се притисне повторно.
	Ова копче го менува режимот на работа: АВТОМАТСКО, ЛАДЕЊЕ, СУШЕЊЕ, ГРЕЕЊЕ, ВЕНТИЛАТОР.
	Ова копче ја поставува собната температура.
	Ова копче го поставува брзината на воздух.
	Ова копче се користи за избор на насоката на лево/ десно проток на воздух, секогаш кога ќе се притисне, внатрешното клапче ќе се сврти или фиксира (работи само на тридимензионален модел на проток на воздух.)
	Ова копче се користи за избор на насоката на проток на воздух нагоре/надолу.
	Ова копче се менува во TURBO операција (Не работи во AUTO, DRY и FAN режим.)
	Притиснете го ова копче за климата да биде тивка.

Користење на далечински управувач

Работна машина во избрани режими

- Насочи го далечинскиот управувач кон уредот, притисни го копчето ON/OFF, потоа MODE, избери го потребниот режим: ATUO, COOL, DRY, HEAT или FAN.
- Притиснете го копчето SET TEMPERATURE за да ги зголемите или намалите мерењата додека не се прикаже потребната температура. Сетот на собите температурниот опсег е од 16°C-32°C (61°F-90°F).
- Притиснете го копчето FAN SPEED за да изберете брзина на воздух што го сакате. (Автоматски се поставува на ниска брзина и не може да се прилагоди во DRY режим.)
- Притиснете го копчето SWING за да изберете нагоре/надолу проток на воздух што го сакате: Свинг (дисплеј “” индикатор трепка), фиксен ветер (дисплејот покажува “”). (Автоматски ќе се постави на фиксна насока на проток на воздух од ветер во DRY режим.)
- Притиснете го копчето AIR FLOW за да изберете лево/десно што го сакате: Свинг (дисплеј “” индикатор трепка), фиксен ветер (дисплејот покажува “”).

TURBO работа

Притиснете копче TURBO за време на COLD или HEAT операција, брзината на воздух може да се постави на HIGH. Повторно притискање на копчето TURBO може да се ослободи TURBO операцијата.

Забелешка: за време на TURBO работа, брзината на воздух не може да биде променети.

Прилагодување на насоката на проток на воздухот налево/дврсто

• Методи 1: Рачно прилагодување

Прилагодете ја насоката со директно движење на лево/десно насока на проток на воздух и рачно прилагодување на реблото.

! **ВНИМАНИЕ:** Уредот мора да се исклучи пред да се прилагоди насоката.

• Методи 2: Хоризонтален и вертикален автоматски свинг (тридимензионален модел на проток на воздух) Прилагодете ја насоката со далечински управувач. Притиснете го копчето AIR FLOW, воздушните перки постојано ќе прават лево/десно или фиксна насока при испорака на воздухот.

Работа на ТАЈМЕР

• Време за исклучување на поставување
Поставете го времето за исклучување на уредот и кога ќе дојде време, клима уредот автоматски ќе престане да работи.

- За време на работењето на клима уредот, печат копчето ТАЈМЕР и клима уредот ќе влезат во модот за исклучување со време.
- Постојано притискајте го копчето TIMER за да го поставите потребното време за исклучување на машината. Тајмерот може да ја постави

поставката во опсег од 1 до 24 часа. Кога ќе се притисне копчето, промената на индикаторот следи следната низа: 1 -> 2 ->...-> 24 -> откажи (без индикација) -> 1.

- По поставувањето на временското исклучување, цифрите прикажани на екранот ќе се намалат за 1 за секој изминат час. Прикажаните цифри го покажуваат преостанатото време пред временското исклучување.

• Постави го времето за вклучување:

Поставете го времето за вклучување на уредот и кога ќе дојде време, клима уредот автоматски ќе почне да работи.

- Кога клима уредот е во режим на приправност, притиснете го копчето ТАЈМЕР и клима уредот ќе влезе во режим на временско вклучување
- Постојано притискајте го копчето ТАЈМЕР за да го поставите потребното време за вклучување на машината. Тајмерот може да ја постави поставката во опсег од 1 до 24 часа. Кога ќе се притисне копчето, промената на индикаторот следи следната низа: 1 -> 2 ->...-> 24 -> откажи (без индикација) -> 1.

- По поставувањето на временското вклучување, бројките прикажани на екранот ќе се намалат за 1 за секој изминат час. Прикажаните цифри го покажуваат преостанатото време пред временското вклучување.

• Процедура за ослободување:

Кога индикаторот на екранот е 24 часа, повторно притиснете го копчето ТАЈМЕР за да го избришете временскиот режим.

SLEEP операција

- Користете го овој режим за да го намалите звукот на работа при спиење, итн.
- Притиснете го копчето SLEEP, звукот од протокот на воздух од внатрешната единица се намалува.
- Притискањето на копчето SLEEP повторно може да го ослободи режимот.

ЗАБЕЛЕШКА:

- Користете го режимот на спиење кога одите на спиење. Ако овој режим се користи преку ден, капацитетот се намалува бидејќи амбиенталната температура е премногу висока. (КУЛ МОД).
- За време на ладењето, температурата во просторијата постепено се зголемува за 2°C (4°F) повисоко од поставката откако машината ќе почне да работи во режим на спиење.
- За време на работењето на режимот на греење, температурата во просторијата постепено се намалува за 5°C (9°F) пониско од поставката откако машината ќе почне да работи во режим на спиење.

Режим на прилагодување на фреквенцијата (само тип со променлива брзина)

- Кратко притиснете го копчето “GEAR” за да влезете во GEAR режимот;

- Само во режим на ладење или греење може да се влезе во GEAR режимот. Поставената температура на екранот ќе се промени во "OF" и ќе трепка. Продолжете со притискање на копчето "GEAR", циклично прелистивајќи го кодот со "OF-A5-A4-A3-A2-A1-OF" во GEAR режим; Не, никаков Во рок од 5 секунди, далечинскиот управувач се враќа на поставената температура. Екранот на внатрешната единица ќе продолжи да покажува ниво на GEAR.
- Во GEAR режимот, само со притискање на ON/OFF или менување на MODE се излегува од GEAR режимот. Другите копчиња не излегуваат од GEAR режимот. "OF" означува излегување од GEAR режим, враќање во нормален режим. Клима уредот сам ја прилагодува фреквенцијата. "A5" претставува 85%, "A4" претставува 70%, "A3" претставува 55%, "A2" претставува 40% од максималната фреквенција на работење, "A1" е најниската фреквенција на работење.

Функција на чистење

Стандардни модели: Внатрешната единица покажува 25°C, се вклучува нормално по 6 минути работа.

Специјални модели: Внатрешната единица прикажува "HC", се исклучува по 35 минути времетраење.

Функција за прилагодување на температурата и поставување (за прилагодување на хотелски поставки) (само специјален тип)

- Метод на поставување за пониска температурна граница: Во состојба на исклучување, долго притискајте го копчето за намалување на температурата 5 секунди. LCD екранот ќе трепка за да ја прикаже минималната вредност на температурата (на пр., 16). Прилагодете го преку копчињата "+" и "-" и притиснете го копчето за вклучување за потврда.

Замена на батерии

- Кога сигналот од далечинскиот управувач ослабува и внатрешната единица не може правилно да го прими; Ако индикациите на екранот станат заматени, ве молиме поместете го задниот капак и заменете со две нови батерии.
- Позитивните и негативните столбови мора да одговараат на позициите на инсталацијата.
- За замена мора да се користат нови батерии од истиот тип.
- Ако далечинскиот контролер не треба да се користи долго време, извадете ги батериите та да спречите протекување на електролитот да го оштети контролерот.
- Ако далечинскиот управувач е во ненормална состојба, можеш да ги извадиш батериите од задниот капак за да го исчистиш дисплејот.

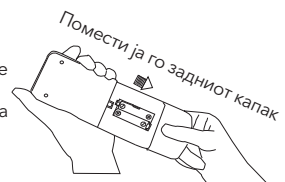

Отстранување на батерии

Не фрлајте батерии како несортиран комунален отпад. Консултирајте се со локалните закони за правилно отстранување на батериите.

Батериите може да имаат хемиски симбол на дното од иконата за отстранување.

Овој хемиски симбол значи дека батеријата содржи тежок метал кој ја надминува одредена концентрација. Апаратите и користените батерии мора да се третираат во специјализирана установа за повторна употреба, рециклирање и враќање.

Со обезбедување правилно отстранување, ќе помогнете да се избегнат можни негативни последици за животната средина и здравјето на луѓето.



- Метод на поставување за горна температурна граница: Во состојба на исклучување, долго притискајте го копчето за зголемување на температурата 5 секунди. LCD екранот ќе трепка за да ја прикаже максималната вредност на температурата (на пр., 32). Прилагодете го преку копчињата "+" и "-" и притиснете го копчето за вклучување за потврда.

За суво поврзување (вклучено-исклучено) терминал порт CN3 и кабел за краток спој (само специјален тип)

- Кога ја користите функцијата Dry Connect, отстранете го терминалот за поврзување од кабелот за краток спој.
- Уредот ќе се вклучи кога краткоспојниот приклучен кабел е затворен.
- Уредот ќе влезе во режим на чекање кога кабелот за краток спој ќе биде исклучен.
- Уредот ќе одговори на барањата во рок од 3 минути кога краткоспојниот кабел ќе премине од затворен во исклучен.
- Кога кабелот за краток спој е затворен, можете да го изберете посакуваниот режим на работа преку далечинскиот управувач, Wi-Fi или копчето за итни случаи; кога е исклучен, уредот повеќе нема да одговара на команди од далечинскиот управувач, Wi-Fi или копчето за итни случаи без никакво известување.

Мек/нежен ветер (само специјален тип)

- Само во режим на ладење, долго притискање на копчето "FAN SPEED" 3 секунди за да влезете во состојба на мек/нежен ветер. LCD екранот ќе ја прикаже иконата "S" "Во другите режими нема функција за мек/благ ветер.
- Кога работи мек/нежен ветер, замавот се врти.

ОДРЖУВАЊЕ

⚠ Климa уредот мора да се исклучи и да се извади приклучокот пред да се изврши одржувањето.

Пред сезоната на работа

1. Проверете дали има блокирачки материјали во влезните и излезните отвори на внатрешните и надворешните единици.
2. Проверете дали поставката за инсталација е кородирана или рѓосана.
3. Провери дали машината е правилно заземјена.
4. Проверете дали воздушниот филтер е чист.
5. Поврзете се на изворот на струја.
6. Ставете батерии во далечинскиот управувач.

За време на сезоната на работа

Чистењето на екранот за филтер на воздухот.

Ако екранот на филтерот за воздух е блокиран од прашина или нечистотија, перформансите на ладењето и греењето ќе бидат засегнати, со зголемување на работниот шум и потрошувачката на енергија. Затоа, екранот на филтерот за воздух треба редовно да се чисти.

Чистењето на уредот треба да го изврши овластен дилер или лиценциран сервисен провајдер.

1. Отстранете го екранот за воздушен филтер од уредот.

Модел 1

- Нежно притиснете ги долните краеве на мрежата и отворете ја.
- Нежно подигнете го екранот за воздушен филтер и извадете го во правец на вашето тело.

Модел 2/Модел 3

Фатете го јазичето на крајот од воздушниот филтер, подигнете го.

2. Исклучете го екранот на воздушниот филтер. Ако мрежата е многу валкана, користете млака вода (околу 30°C или 86°F) за чистење. По чистењето го исуши на воздух.

Модел 1

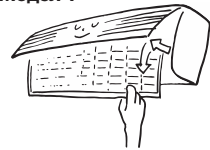

Модел 2/Модел 3



⚠ ВНИМАНИЕ

- Не користете врела вода за чистење на мрежата.
- Не го печете екранот на оган.
- Не вложувајте премногу сила при повлекување и растегнување на екранот

3. Вклучи го екранот за филтер на воздухот.

⚠ ВНИМАНИЕ

Работењето на клима уредот без вклучен екран за филтер на воздух ќе предизвика внатрешноста на машината да се валка, што може да доведе до лоши перформанси или оштетувања на уредите.

4. Исчисти ја внатрешната единица.

- Користете мека и сува крпа за да го триете внатрешниот уред, или користете правосмукалка за чистење.
- Ако внатрешната единица е многу валкана, користете парче крпа и натопете ја со неутрален детергент за домашна употреба за да го исчистите.

⚠ ВНИМАНИЕ

- Секое одржување и чистење на надворешниот уред треба да го изврши овластен дилер или лиценциран сервисен провајдер.
- Сите поправки на единици треба да ги изврши овластен дилер или лиценциран сервисен провајдер.

По сезоната на работа

1. Поставете ја температурата на 30°C или 86°F и работете во вентилаторска состојба околу половина ден. (За да се исуши интеророт на единиците.)
2. Запрете ја работата на машината и исклучете го прекинувачот за напојување. Клима уредот ќе потроши околу 5W електрична енергија откако машината ќе се исклучи. За заштеда на енергија и безбедност, се препорачува да се исклучи приклучокот во неоперативните сезони.
3. Исклучете и инсталирајте го екранот за воздушен филтер.
4. Исклучете ги внатрешните и надворешните единици.
5. Извади ги батериите од далечинскиот управувач.

ТРЕТМАН НА ПОВИК ЗА СЛУЖБА

⚠ ВНИМАНИЕ

Не го поправајте клима уредот сами, бидејќи погрешното одржување може да предизвика електричен удар, пожар или експлозија, ве молиме контактирајте го овластениот сервисен центар.

Ве молиме проверете ги следниве информации пред да побарате сервис по продажбата од вашиот дилер.

Клима уредот воопшто не работи.	Слаба ефикасност на ладење или греење.	Слаби перформанси на ладење.
<ul style="list-style-type: none"> • Дали приклучокот за напојување е во приклучок? • Дали времето е поставено на позиција "ВКЛУЧЕНО"? • Дали има прекин на струја или прегорен осигурувач? 	<ul style="list-style-type: none"> • Дали поставката за собна температура е соодветна? • Дали филтрите за воздух се чисти (не се затнати)? • Дали прозорците и вратите се отворени? 	<ul style="list-style-type: none"> • Дали директната сончева светлина влегува во просторијата? • Дали има извор на топлина во просторијата? • Дали има премногу луѓе во просторијата?

Случаи кои бараат итен контакт со дистрибутерот

⚠ ВНИМАНИЕ

Веднаш извадете го приклучокот и известете го вашиот дистрибутер во следните ситуации.

Кога се забележува неисправно движење при притискање на копчето RUN, дури и по вадењето на пулгот за напојување и рестартирањето на операцијата по 3 минути, неисправното движење не исчезнува.

Осигурувачот или осигурувачот често се откажуваат.	Приклучокот или кодот за напојување е премногу жежок.
Покривањето на приклучокот или кодот за напојување е неисправено.	Се забележува дефект на ТВ, радио или други уреди.
Менувајте ја дозата, не активирајте секако.	За време на работа се слуша необичен шум.

Чести проблеми

Се надеваме дека ќе ги знаете следниве работи кога го користите уредот.

Потомство	Можни причини
Уредот не може да се рестартира веднаш по исклучувањето. (RUN ламбата се пали)	Рестартот е запрен 3 минути по исклучувањето за да се заштити уредот. Триминутниот заштитен тајмер вграден во микрокомпјутерот се активира автоматски, освен ако напојувањето не е поврзано, оваа функција не се активира.
Воздухот не се дува при почетокот на работењето на греењето.	Дувањето на воздух се запира за да се спречи издување на ладен воздух додека внатрешниот разменуваач на топлина не се загрее. (2 до 5 минути) (HOT KEEP)
Уредот не престанува да го испушта воздухот веднаш по исклучувањето при ЛАДНА работа (некој модел).	Бидејќи уредот работи на отпорност од мувла, а моторот на внатрешниот вентилатор работи со мала брзина. Луверот нема да се затвори сè додека не поминат 30 секунди.
Воздухот не се дува 6 до 12 минути при работа на греевање.	Кога надворешната температура е ниска, а влажноста висока, уредот понекогаш автоматски се одмрзнува. Те молам чекај. За време на одмрзнувањето, од надворешната единица се крева вода или пареа.
Воздухот не се издува при DRY операција.	Внатрешниот вентилатор понекогаш се запира за да се спречи пареа од осушена влага и да се заштеди енергија.
Mist се гаси при операцијата COOL.	Овој феномен понекогаш се јавува кога температурата и хумидитетот во просторијата се многу високи, но исчезнува со намалување на температурата и влажноста.
Се испраќа мирис.	Воздухот што се издува за време на операцијата може да мириса. Ова е мирисот на тутун или козметика залепен за уредот.
Се слуша звук на пукање.	Ова е предизвикано од фреонот што циркулира внатре во уредот.
Се слуша звук на пукање. По прекилот на напојувањето или по приклучувањето на приклучокот за напојување.	Ова е предизвикано од топлинско ширење или контракција на пластика.
Работата не може да се рестартира дури и ако струјата се врати.	Мемориското коло на микрокомпјутерот е исчистено. Повторно активирајте го далечинскиот управувач за да ја рестартирате операцијата.
Сигналите од далечинскиот управувач не се примаат.	Сигналите од далечинскиот управувач не смеат да се примаат кога приемникот на сигналот на телото на клима уредот е изложен на директна сончева светлина или силно осветлување. Во тој случај, прекинете ја сончевата светлина или затемнете го осветлувањето.
Влага може да се формира на решетките за излез на воздух.	Ако уредот работи долго време со висока влажност, влагата може да се формира на решетките за излез на воздух и да капе надолу.

ПРИРАЧНИК ЗА ИНСТАЛАЦИЈА

Клима уредите се уреди кои треба да ги ангажираат професионалните техничари да ја извршат инсталацијата наместо вас.

Овој водич е универзална верзија за моделите на клима уреди монтирани на сидот со поделба произведени од нашата компанија. Изгледот на единиците што ги купувате можеби е малку поразличен од оние опишани во Водичот, но тоа не влијае на вашето правилно функционирање и употреба.

Ве молиме внимателно прочитајте ги деловите што одговараат на конкретниот модел што го избирате, и чувајте го Водичот правилно за да ви биде полесно да се реферирате подоцна.



Внимание: Ризик од пожар

БЕЗБЕДНОСНИ МЕРКИ

	Внимателно прочитајте ги мерките на претпазливост во овој прирачник пред да го користите уредот.		Овој апарат е наполнет со R32 модел.
--	--	--	--------------------------------------

- Мерките на претпазливост опишани овде се класифицирани како ПРЕДУПРЕДУВАЊЕ и ПРЕТПАЗЛИВОСТ. Двете содржат важни информации за безбедноста. Обавезно почитувајте ги сите мерки на претпазливост без исклучок.
- Значење на ПРЕДУПРЕДУВАЊЕ и ПРЕДУПРЕДУВАЊА.

⚠ ПРЕДУПРЕДУВАЊЕ! Непочитувањето на овие инструкции правилно може да резултира со лична повреда или загуба на живот.





⚠ ВНИМАНИЕ! Непочитувањето на овие инструкции правилно може да резултира со оштетување на имотот или лична повреда, што може да биде сериозно во зависност од околностите.

- Безбедносните ознаки прикажани во овој прирачник имаат следниве значења:

	Обавезно следете ги инструкциите.		Осигурајте се дека ќе воспоставите земјена врска.		Никогаш не се обидувај.
--	-----------------------------------	--	---	--	-------------------------

- По завршување на инсталацијата, спроведете пробна операција за проверка на дефекти и објаснете на клиентот како да го управува клима уредот и да се грижи за него со помош на прирачникот.
- Англискиот текст е оригиналната настава. Други јазици се преводи на оригиналните инструкции.





ПРЕДУПРЕДУВАЊЕ

- Апаратот треба да се инсталира, управува и чува во просторија со површина поголема од 4m². Апаратот не смеа да се инсталира во непроветрив простор, ако тој простор е помал од 4m².
- Побарајте од вашиот дилер или квалификуван персонал да изврши инсталација.
- Не се обидувајте сами да го инсталирате клима уредот. Неправилна инсталација може да резултира со протекување вода, електрични удари или пожар.
- Инсталирајте го клима уредот согласно упатствата во овој прирачник за инсталација. Неправилна инсталација може да резултира со протекување вода, електрични удари или пожар.
- Бидете сигурни дека користите само одредени додатоци и делови за инсталација.
- Неискористувањето на наведените делови може да резултира со паѓање на уредот, протекување вода, електрични шокови или пожар.
- Инсталирајте го клима уредот на темел доволно цврст за да ја издржи тежината на уредот. Основата со недоволна цврстина може да резултира со фрлање на опремата и предизвикување повреда.
- Електричните работи мора да се изведуваат согласно релевантните локални и национални регулативи и според упатствата од овој прирачник за инсталација. Обавезно користете само посебен коло за напојување. Недоволноста на капацитетот на струјното коло и неправилната изработка може да резултираат со електрични удари или пожар.
- Користете кабел со соодветна должина.
- Не користете прислушувани жици или продолжен кабел, бидејќи тоа може да предизвика прегревање, електрични шокови или пожар.
- Осигурајте се дека сите жици се обезбедени, дека се користат наведените жици и дека нема напнатост на терминалните врски или жиците.
- Неправилни врски или обезбедување на жици може да резултираат со ненормално собирање топлина или пожар.
- При поврзување на напојувањето и поврзувањето на жиците помеѓу внатрешните и надворешните единици, поставете ги жиците така што капакот на контролната кутија може сигурно да се прицврсти.
- Неправилното поставување на капакот на контролната кутија може да резултира со електрични удари, пожар или прегревање на терминалите.
-  Ако истекува гас од фреон за време на инсталацијата, веднаш проветрете ја областа. Имајте предвид дека фреоните можеби не содржат мирис.
-  Токсичен гас може да се создаде ако фреонот дојде во контакт со оган.
-  По завршувањето на инсталацијата, проверете дали има истекување на гас од фреон. Токсичен гас може да се продуцира ако гасот за фреон истекне во просторијата и дојде во контакт со извор на оган, како што е вентилаторски грејач, шпорет или шпорет.
- При инсталација или преместување на клима уредот, задолжително испуштајте го фреонот за да бидете сигурни дека II е без воздух, и користете само назначениот фреон (R32). Присуството на воздух или друга туѓа материја во фреонот предизвикува абнормално зголемување на притисокот, што може да резултира со оштетување на опремата и дури повреди.
- За време на инсталацијата, цврсто прицврстете го пи-пингот на фреон пред да го пуштите компресорот. Ако цевките за фреон не се прикачени и вентилот за запирање е отворен додека компресорот работи, воздухот ќе се вшмукува, предизвикувајќи абнормален притисок во циклусот на ладење, што може да резултира со оштетување на опремата и дури повреди.
- За време на пумпање, запрете го компресорот пред да ги отстраните цевките за фреон. Ако компресорот сè уште работи и вентилот за запирање е отворен за време на пумпањето, воздухот ќе се влече кога цевките за фреон ќе се отстранат, што предизвикува ненормален притисок во циклусот на ладење, што може да резултира со оштетување на опремата и дури повреди.
-  Обавезно заземете го клима уредот. Не го заземувајте уредот на комунална цевка, проводник за громови или телефонски заземјувачки кабел. Несовршено заземјување може да резултира со електрични шокови.
- Обавезно инсталирајте осигурувач за протекување на земја.
- Неуспехот да се инсталира осигурувач за протекување на земја може да резултира со електрични удари или пожар.
- За време на тестирањата, никогаш не притискајте ги уредите со притисок повисок од максимално дозволиениот притисок (како што е наведено на таблата со името на уредот).
- Ако кабелот за напојување е оштетен, мора да биде заменет од производителот, неговиот сервисен агент или слично квалификувани лица за да се избегне опасност.
-  Инсталирајте персонал и клима уреди за елиминирање на статичката електрична енергија при инсталацијата на клима уредот.

! ВНИМАНИЕ

- Не го инсталирајте клима уредот на места каде што постои опасност од истекување на запалив гас.  Во случај на истекување на гас, акумулација на гас близу клима уредот може да предизвика пожар.
- Додека ги следите упатствата од овој прирачник за инсталација, инсталирајте цевки за одвод за да обезбедите правилен одвод и изолирајте ги цевките за да спречите кондензација. Неправилното поставување на одводните цевки може да резултира со протекување на вода во внатрешноста и оштетување на имотот.
- Затегнете ја навртката на флејр според зададениот метод, на пример со клуч за вртежен момент. Ако навртката за флејр е премногу затегната, може да пукне по подолга употреба, што ќе предизвика истекување на фреон.
- Осигурајте се дека ќе обезбедите соодветни мерки за да спречите надворешната единица да се користи како засолниште од мали животни.
- Мали животни кои доаѓаат во контакт со електрични делови може да предизвикаат дефекти, чад или пожар. Ве молиме наредете му на клиентот да го одржува просторот околу станот чист.
- Температурата на колото за фреон ќе биде висока, ве молиме држете ја меѓуединичната жица подалеку од бакарни цевки кои не се термички изолирани.
- Инсталацијата на внатрешната единица и поврзната цевка не е дозволена на внатрешната страна.

! СИМБОЛ БЕЗБЕДНОСТ

<p>(А) Прочитајте ги предупредувањата</p>  <p>Прочитајте го упатството за оператор</p>  <p>Упатство за оператор; Оперативни инструкции</p>  <p>Индикатор за услуга; Прочитајте технички прирачник</p>	<p>(Б) Предупредувања за пожар</p>  <p>Внимание: Ризик од пожар</p> <hr/> <p>(С) Предупредувања за пакување</p> <table border="1" data-bbox="509 957 991 1125"> <tbody> <tr> <td data-bbox="509 957 744 1125">  <p>Внимание: Ризик од пожар</p> </td> <td data-bbox="744 957 991 1125">  <p>Прочитајте го упатството за оператор</p> </td> </tr> </tbody> </table> <p>Залепете ја надворешната кутија за пакување</p>	 <p>Внимание: Ризик од пожар</p>	 <p>Прочитајте го упатството за оператор</p>
 <p>Внимание: Ризик од пожар</p>	 <p>Прочитајте го упатството за оператор</p>		

МЕРКИ НА ПРЕТПАЗЛИВОСТ ПРИ ИНСТАЛАЦИЈА И ОДРЖУВАЊЕ

Пред да започне работа на системи со запаливи фреони, неопходна е безбедносна проверка за да се минимизира ризикот од палење. За поправка на системот за фреон, следниве мерки на претпазливост треба строго да се спроведуваат:

- Сите вработени за одржување и другите што работат во локалната област ќе бидат информирани за природата на работата што се изведува. Работата во ограничените простори треба да се избегнува. Областа околу работниот простор ќе биде одвоена. Осигурајте се дека условите во областа се безбедни со контрола на запаливи материјали.
- Областа треба да се провери со соодветен детектор за фреон пред и за време на работата, за да се осигура дека техничарот е свесен за потенцијално запалива атмосфера. Осигурајте се дека опремата за откривање протекување што се користи е погодна за запаливи фреони, односно без искри, соодветно запечатена или внатрешно безбедна.
- Доколку треба да се извршат топли работи на опремата за ладење или поврзаните делови, соодветна опрема за гасење пожар треба да биде достапна при рака. Имајте сув прашок или CO₂ противпожарен апарат покрај зоната за полнење.
- Ниту едно лице што врши работа поврзана со систем со фреон кој вклучува изложување на цевки што содржи запалив фреон не смее да користи какви било извори на палење на начин што може да доведе до ризик од пожар или експлозија. Сите можни извори на палење, вклучувајќи пушење цигари, треба да се одржуваат доволно далеку од местото на инсталација, поправка, отстранување и отстранување, при што запаливиот фреон може да се ослободи во околината. Пред да се постави на работната локација, треба да се прегледа просторот околу опремата за да се осигура дека постојат запаливи ризици од палење. Ќе бидат поставени предупредувачки знаци "Забрането пушење".
- Осигурајте се дека просторот е на отворено или дека е соодветно проветрена пред да влезете во системот или да извршите каква било топла работа. Одреден степен на вентилација ќе продолжи во периодот на изведување на работата. Вентилацијата треба безбедно да го распрсне секој ослободен фреон и по можност да го исфрли надворешно во атмосферата.

Кога електричните компоненти се менуваат, тие треба да бидат прилагодени за целта и според точните спецификации. Во секое време ќе се следат упатствата за одржување и сервис на производителот. Ако се двоумите, консултирајте се со техничкиот оддел на производителот за помош. Контролни точки: големината на полнежот е во согласност со големината на просторијата во која е инсталиран фреонот што содржи делови; Вентилационите машини и излезите функционираат адекватно и не се блокирани.

Поправката и одржувањето на електричните компоненти треба да вклучуваат почетни безбедносни проверки и процедури за инспекција на компоненти. Ако постои дефект што може да ја загрози безбедноста, тогаш не треба да се поврзува електрично напојување на колото додека не се отстрани на соодветен начин. Ако дефектот не може веднаш да се поправи, но е неопходно за продолжување на работата, треба да се примени соодветно привремено решение. Ова ќе биде пријавено на сопственикот на опремата за сите страни да бидат известени. Почетните безбедносни проверки треба да вклучуваат: испуштање на кондензатори кои треба да се направат на безбеден начин за да се избегне можност за искрење; дека нема живи електрични компоненти и дека жиците се изложени при полнење, опоравување или прочистување на системот; дека постојано постои земјено врзување.

Поправка на запечатени компоненти

- За време на поправка на запечатените компоненти, сите електрични напојувања треба да се исклучат од опремата на која се работи пред да се отстранат запечатените капаи и слично. Ако е апсолутно неопходно да има електрично напојување на опремата за време на сервисирањето, тогаш постојано функционирачка форма на детекција на протекување треба да се постави на најкритичната точка за да се предупреди за потенцијално опасна ситуација.
- Посебно внимание треба да се посвети на следново за да се осигура дека при работа на електрични компоненти, обвивката не се менува на таков начин што ќе се наруши нивото на заштита: Осигурајте се дека апаратот е сигурно монтиран; Осигурајте се дека заптивките на запечатувачките материјали не се деградирани така што повеќе не служат за спречување на навлегување на запаливи атмосфери. Резервните делови треба да бидат во согласност со спецификациите на производителот.

- **ЗАБЕЛЕШКА:** Употребата на силиконски заптивка може да ја намали ефикасноста на некои типови опрема за детекција на протекување. Внатрешно безбедните компоненти не мора да се изолираат пред да се работи на нив

Поправка на внатрешно безбедни компоненти

- Не применувајте постојани индуктивни или капацитивни оптоварувања на колото без да се осигурате дека тоа нема да го надмине дозволеният напон и струја дозволени за опремата што се користи.
- Внатрешно безбедните компоненти се единствените типови што можат да се обработуваат додека се живи во присуство на запалива атмосфера. Тест апаратот треба да биде со соодветна оценка. Заменете ги само компонентите со делови специфицирани од производителот. Други делови може да резултираат со палење на фреон во атмосферата од протекување.

Проверете дали каблите нема да бидат изложени на абеење, корозија, прекумерен притисок, вибрации, остри рабови или други негативни ефекти од околината. Проверката исто така треба да ги земе предвид ефектите од стареење или постојани вибрации од извори како компресори или вентилатори.

Детекција на протекување

- Под никакви околности не смеат потенцијални извори на палење да се користат при пребарување или откривање на протекување на фреон. Не смее да се користи халидна факел (или било кој друг детектор што користи гола пламен).
- Следните методи за детекција на протекување се сметаат за прифатливи за систем што содржи запаливи фреони. Електронски детектори за протекување треба да се користат за откривање на запаливи фреони, но чувствителноста можеби нема да биде доволна или да бара повторна калибрација. (Опремата за детекција треба да биде калибрирана во област без фреон.) Осигурајте се дека детекторот не е потенцијален извор на палење и е погоден за користениот фреон. Опремата за детекција на протекување треба да биде поставена на процент од LFL од фреонот и да се калибрира според користениот фреон, а соодветниот процент на гас (максимум 25%) се потврдува.
- Течностите за детекција на протекување се погодни за употреба со повеќето фреони, но употребата на детергенти што содржат хлор треба да се избегнува бидејќи хлорот може да реагира со фреонот и да ја кородира бакарната цевководна конструкција.
- Ако се сомнева на протекување, целата гола пламена треба да се отстрани/изгасне.
- Ако се открие истекување на фреон што бара лемење, целиот фреон треба да се извлече од системот или да се изолира (со вентили за затворање) во дел од системот оддалечен од истекувањето. Азотот без кислород (OFN) потоа треба да се прочисти низ системот и пред процесот на лемење.

Отстранување и евакуација

- При пробивање во колото на фреон за поправка - или за било која друга намена - треба да се користат конвенционални процедури. Сепак, важно е да се следат најдобрите практики, бидејќи запаливоста е фактор. Следниве процедури треба да се почитуваат: Отстранување на фреон; Прочистете го колото со инертен гас; Евакуирајте, отворете го колото со сечење или лемење.
- Полнењето со фреон треба да се врати во соодветните цилиндри за враќање. Системот треба да биде исплакнат“ со OFN за да се направи уредот безбеден. Овој процес може да треба да се повтори неколку пати. Компримиран воздух или кислород не смеат да се користат за оваа задача. Испирањето се постигнува со прекинување на вакуумот во системот со OFN и продолжување на полнењето додека не се постигне работен притисок, потоа се испушта во атмосферата и на крај се повлекува во вакуум. Овој процес ќе се повторува додека не остане фреон во системот, кога ќе се користи последниот OFN полнеж, системот ќе се испушти до атмосферски притисок за да се овозможи извршување на работа. Оваа операција е апсолутно витална ако треба да се спроведат операции за лемење на цевките. Осигурајте се дека излезот за вакуумската пумпа не е близу до извори на палење и дека има достапна вентилација.

Процедури за наплата

- Покрај конвенционалните процедури за полнење, треба да се следат следните барања: Осигурајте дека не се случува контаминација со различни фреони при користење на опрема за полнење. Цревата или линиите треба да бидат што е можно пократки за да се минимизира количината на фреон во нив. Цилиндриите треба да се држат исправени; Осигурајте се дека системот за ладење е заземјен пред полнење со фреон, Означете го системот кога полнењето е завршено (ако веќе не е); Треба да се внимава да не се преполни системот со фреон.

- Пред полнење на системот, тој треба да се тестира под притисок со OFN. Системот ќе се тестира на протекување по завршување на полнењето, но пред пуштањето во употреба. Ќе се изврши следен тест за протекување пред да се напушти локацијата.

Повлекување од служба

- Пред да ја изврши оваа процедура, неопходно е техничарот целосно да е запознаен со опремата и сите нејзини детали. Се препорачува добра пракса сите фреони да се вратат безбедно. Пред да се изврши задачата, треба да се земе примерок од масло и фреон во случај да е потребна анализа пред повторна употреба на рециклираниот фреон. Клучно е да има електрична енергија пред да започне работата.

A) Запознајте се со опремата и нејзиното функционирање.

B) Изолирај го електричниот систем.

V) Пред да се започне процедурата, осигурајте се дека: механичката опрема за ракување е достапна, ако е потребно, за ракување со цилиндри со фреон; целата лична заштитна опрема е достапна и се користи правилно; процесот на враќање е постојано надгледуван од компетентно лице; опремата за враќање и цилиндрите се во согласност со соодветните стандарди.

Г) Ако е можно, испумпај го системот за фреон.

D) Ако вакуумот не евозможен, направете колектор за да може да се отстрани фреон од различни делови на системот.

E) Осигурајте се дека цилиндарот е поставен на вагата пред да започне опоравувањето.

Ж) Стартувајте ја машината за опоравување и работете според упатствата на производителот.

З) Не преполнувај цилиндри. (Не повеќе од 80% вредност на течност.)

И) Не го надминувајте максималниот работен притисок на цилиндрот, дури ни привремено.

К) Кога цилиндрите ќе бидат правилно наполнети и процесот ќе биде завршен, осигурајте се дека цилиндрите и опремата ќе бидат брзо отстранети од локацијата и сите изолациски вентили на опремата да бидат затворени.

Л) Пронајдениот фреон не смее да се полни во друг систем за ладење освен ако не е исчистен и проверен.

Опоравување

- При отстранување на фреон од системот, било за сервисирање или декомисионирање, се препорачува добра пракса сите фреони да се отстранат безбедно. При префрлање на фреон во цилиндри, осигурете се дека се користат само соодветни цилиндри за враќање на фреон. Осигурајте се дека точниот број цилиндри за вкупниот системски полнеж е достапен. Сите цилиндри што се користат се дизајнирани за обновениот фреон и означени за тој фреон (т.е. специјалните цилиндри се за враќање на фреон). Цилиндрите треба да бидат комплетни со вентил за ослободување од притисок и придружни вентили за затворање во добра работна состојба. Празните цилиндри за враќање се евакуираат и, ако е можно, се ладат пред да се изврши враќањето.
- Опремата за опоравување треба да биде во добра работна состојба со сет инструкции за опремата што е при рака и да биде погодна за враќање на запаливи фреони.
- Пронајдениот фреон ќе се врати на снабдувачот во соодветниот боца за враќање и соодветната белешка за пренос на отпад. Не мешајте фреон во повратни единици, а особено не во цилиндри.
- Ако компресорите или маслото од компресорот треба да се отстранат, осигурајте се дека се исчистени на прифатливо ниво за да се осигура дека запаливиот фреон не останува во подмачкувачот. Процесот на евакуација треба да се изврши пред враќањето на компресорот кај добавувачите. Само електрично греење кое ќе биде тело на компресор ќе се користи за забрзување на овој процес. Кога маслото се исцедува од системот, тоа треба да се изврши безбедно.
- Фрижидерот R32 што оптоварува простор не може да се затвори во процесот на транспорт. Преземете антиелектростатски мерки ако е потребно при транспортот. Во процесот на транспорт, товарење и истоварување, мора да се преземат неопходни заштитни мерки за заштита на клима уредот за да се осигури дека клима уредот не е оштетен.

ИЗБОР НА ПОЗИЦИИ ЗА ИНСТАЛАЦИЈА НА ВНАТРЕШНА ЕДИНИЦА

- Да се инсталира на позицијата каде што воздухот што се испорачува од уредот може да стигне до секој агол од просторијата;
- За да се избегне влијание од надворешниот воздух;
- За да се избегне затнување на влезот или излезот на воздухот на уредот;
- За да се избегне премногу чад од масло или пареа;
- За да се избегне можно создавање, прилив, задржување или истекување на запаливи гасови;
- За да се избегнат високофреквентни објекти (како високофреквентни лакови заварувачи и сл.);
- За да се избегнат местата каде што често се користат киселински раствори;
- За да се избегнат местата каде што често се користат некои специјални прскалки (сулфиди).
- Не да се инсталира врз музичките инструменти, телевизорот, компјутерот и слично. вреден апарат.
- Да не се инсталира противпожарен алармен уред близу излезот за воздух на уредот (за време на работа, противпожарниот аларм може погрешно да се активира од топлиот воздух од уредот);

Осигурајте се дека има доволно простор за инсталација и одржување.

За да се земе предвид оперативната удобност и безбедност при инсталацијата, се препорачува да се обезбеди доволно простор помеѓу уредот и ѕидовите.

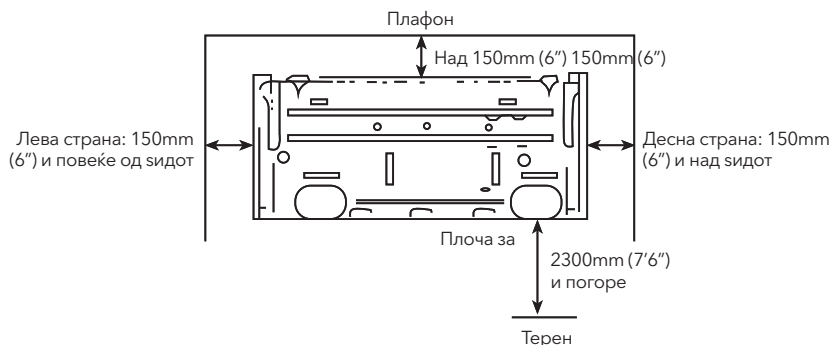

Внимание: Ако има некои дополнителни функционални уреди за инсталирање на клима уредот, задолжително додајте го просторот за инсталација на функционалните уреди.

Ограничувања на висината на внатрешни и надворешни единици.

- И внатрешната или надворешната единица може да биде повисока, но разликата во висина мора да ги исполнува наведените барања.
- Обидете се да го намалите свиткувањето на цевководната линија колку што е можно повеќе за да избегнете можни негативни последици врз перформансите на единиците.

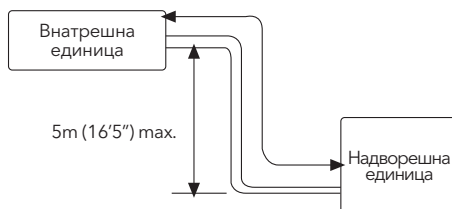

ИЗБОР НА ПОЗИЦИИ ЗА ИНСТАЛАЦИЈА НА НАДВОРЕШНА ЕДИНИЦА

- Да се инсталира надворешниот уред на места каде што може да се издржи тежината на машината и нема да предизвикаат големи вибрации и звуци;
- Да се инсталира уредот на места каде што не се изложени на дожд или директно сонце, и на места со добра вентилација;
- Звучите што ги создава уредот нема да влијаат на соседните места;
- Не го инсталирајте уредот на неметална рамка;
- Не да се инсталира уредот на местата каде што може да се појави создавање, прилив, задржување или истекување на запаливи гасови;
- Обрнете внимание на одводнувањето на кондензираната вода од основната плоча за време на операциите;
- За да се избегне излезот на воздухот да биде директно против ветерот.

Детални барања за простор околу надворешната единица

1. Кога има пречки над единицата

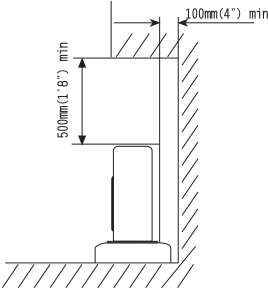

2. Кога предниот (излез за воздух) е отворен

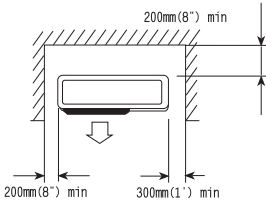

3. Кога има пречки само напред (излез на воздух)

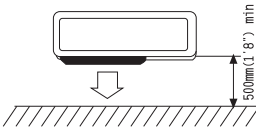

4. Кога има пречки од предната и задната страна.

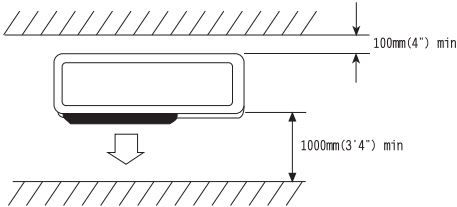

Простор за одржување

Прикажано како на следната слика. Оставете го просторот за одржување пред единицата.

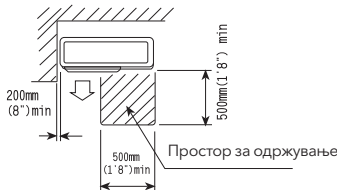

5. Кога има пречки околу целиот уред од четири страни. Иако горната страна е отворена, инсталацијата не се изведува ако има пречки насекаде.

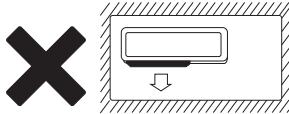

Најмалку две страни треба да бидат отворени.

ИНСТАЛАЦИЈА НА ВНАТРЕШНА ЕДИНИЦА

Цевководите можат да се поврзат во насоките 1, 2, 3, 4 и 5, како што е наведено на Слика 1. Кога цевководите се поврзани со насоките на 3, 4 и 5, жлеб за цевките мора да се отвори на соодветното место на основната поставка.

1. Инсталација на плочи за монтирање на сид
Цврсто зацврстете ја плочата за монтирање на сидот со завртки. Провери дека плочата е нивелирана. Накосената плоча за монтирање на сидот може да го загрози мазното испуштање на кондензираната вода.

2. Дупчи дупки на сидот

Дупчете дупки на места малку под плочата за монтажа на сидот, со дијаметар од 65mm (2-3/5") и надворешниот раб на дупката 5-10mm (1/5-2/5") пониско (Сл.2) за кондензираната вода да може мазно да истекува. Исечи ја цевката што пробива во сидот на соодветна должина според дебелината на сидот (3-5mm (1/10-1/5")) подолга од дебелината на сидот) и вметни ја цевката како што е препорачано на Сл.2

3. Инсталација на одводна цевка

Инсталирајте ги цевководите на внатрешната единица според насоката на дупките во сидот. Цврсто завиткај ја одводната цевка и цевководите со лента. Осигурајте се дека цевката за одвод е под цевководите. (Сл.3) (Кога одводната цевка поминува низ внатрешноста на просторијата, може да се појави кондензирана вода на нејзините површини ако влажноста е многу висока).

4. Инсталација на внатрешна единица

Повлечете ги поврзувачките жици, цевководите и одводната цевка низ дупката на сидот. Закачете ја внатрешната единица на куките на врвот од плочата за монтажа на сидот така што куките на дното од внатрешната единица одговараат на куките на плочата за монтажа на сидот. (Слика 4)

Слика 1

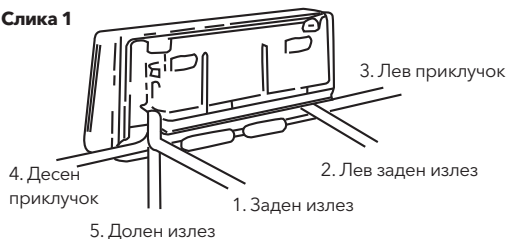

Слика 2

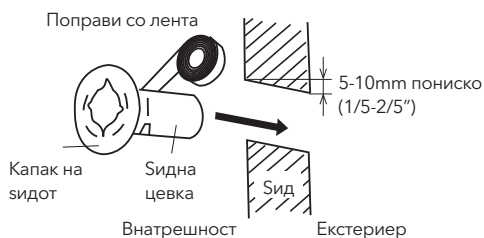

Слика 3



Слика 4

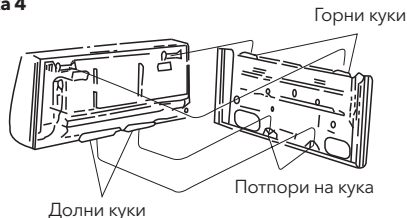

Инспекции:

- Провери дали куките горе и долу се цврсто фиксирани.
- Проверете дали позицијата на главната единица е правилно нивелирана.
- Одводната цевка не треба да се извива нагоре (Слика 5).
- Одводната цевка треба да биде на долниот дел од сидни цевки (Сл. 5).

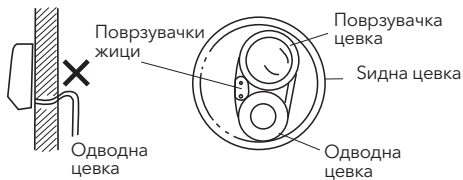
Слика 5

ИНСТАЛАЦИЈА НА НАДВОРЕШНА ЕДИНИЦА

- Обидете се да го испратите производот до локацијата за инсталација во оригиналното пакување;
- Бидејќи гравитацискиот центар на уредот не е во центарот за инсталација, треба да се внимава при користење на кабли за подигнување;
- За време на испорака, надворешната единица не смее да биде наклонета над 45 степени (Не го чувајте уредот хоризонтално).
- Користете проширувачки завртки за да ги фиксирате потпорите на сидот;
- Користете завртки и навртки за да го фиксирате надворешниот уред цврсто на потпорите и држете го на исто ниво;
- Ако уредот е инсталиран на сидот или на покривот, потпорите мора да бидат цврсто фиксирани за да се отпорат на земјотрес или силен ветер.

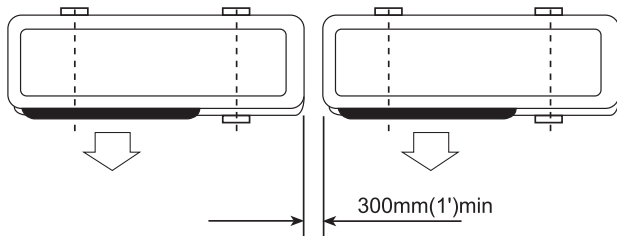
Димензии за инсталации на паралелни единици

ПОВРЗУВАЊЕ НА ОБИЧНИ ЦЕВКОВОДИ И ПРОЧИСТУВАЊЕ НА ВОЗДУХ

Следните вообичаени процедури за поврзување на цевководи и прочистување на воздух се погодни само за модел на небрз спојник.

Обична конекција на цевководи

Не смее да се дозволи прашина, странски предмети, воздух или влага да влезат во системот за климатизација. Треба да се внимава кога се прави поврзување на цевководот за надворешна единица. Обидете се да избегнувате повторувачки кривини колку што е можно повеќе, инаку може да се појави стврднување или пукнатини на бакарните цевки.

Соодветни клучеви треба да се користат кога се прави поврзувањето на цевководот за да се обезбеди соодветен вртежен момент (види следна Табела 1 за вртежен момент). Прекумерниот вртежен момент може да ги оштети зглобовите, додека премалку вртежен момент може да доведе до протекување.

Табела 1: Вртежен момент според клучот што ќе се користи

Надворешен дијаметар на бакарната цевка	Затегнување на вртежниот момент	Зајакнат вртежен момент при затегнување
Ø 6.35 (1/4")	160kgf.cm (63kgf.inch)	200kgf.cm (79kgf.inch)
Ø 9.52 (3/8")	300kgf.cm (118kgf.inch)	350kgf.cm (138kgf.inch)
Ø 12.7 (1/2")	500kgf.cm (197kgf.inch)	550kgf.cm (216kgf.inch)
Ø 15.88 (5/8")	750kgf.cm (295kgf.inch)	800kgf.cm (315kgf.inch)
Ø 19.05 (3/4")	1200kgf.cm (472kgf.inch)	1400kgf.cm (551kgf.inch)

Прочистување на воздух со вакуумска пумпа

1. Провери дали конекцијата на цевководот е правилно поврзана. Отстранете го капачето на портата за полнење и поврзете го мерачот на колекторот и вакуумската пумпа со вентилот за полнење преку сервисни црева, како што е прикажано на Сл.6.
2. Отворете го вентилот на страната со низок притисок на мерачот на колекторот, потоа пуштете ја вакуумската пумпа. Правосмукувајте ја внатрешната единица и поврзувачките цевки додека притисокот во нив не падне под 1.5mmHG (времето на работа при правосмукалка е околу 10 минути). Кога ќе се достигне посакуваниот вакуум, затворете го вентилот на нискиот притисок на колекторот и запрете ја вакуумската пумпа.
3. Исклучете ги сервисните црева и поставете го капакот на вентилот за полнење.
4. Отстранете ги празните капачиња и целосно отворете ги вртената на 2-насочниот и 3-насочниот вентил со сервисен клуч.
5. Затегнете ги празните капачиња на 2-насочниот и 3-насочни вентили, применувајќи го горенаведениот вртежен момент Табела 1.

Совети:

- Користете специјална вакуумска пумпа R32 за фреон.
- Користете алатки за R32 (како мерачниот колектор, црево за полнење или адаптер за вакуумска пумпа).

Додавање фреон

Мора да се додаде фреон ако цевката е поголема од 5 метри (16'5") должина. Оваа операција може да ја изврши само професионален техничар, за дополнителната сума. Видете ја табелата 2 подолу.

Табела 2

(R32 модел) Дополнителна количина на фреон	
Дијаметар на течна цевка Ø6.35(1/4")	Дијаметар на течна цевка: Ø9.52(3/8")
(должина на цевка-5) MX 15g или (должина на цевка- 16) FTX 0.15 oz	Должина на цевка-5) mx30g или (должина на цевка-16) ftx0.3oz

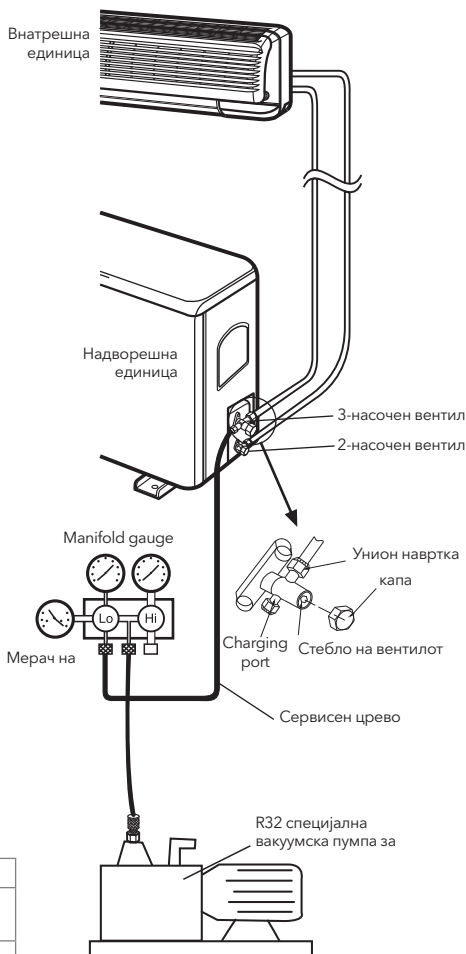
Слика 6

Инспекција за истекување на гас

Откако ќе завршите со пипелин врската, користете уред за инспекција на протекување или сапун за внимателно да проверите дали има истекување на споевите. Ова е важен чекор за да се обезбеди квалитетот на инсталацијата. Ако протече гас од фреон, веднаш проветрете ја областа. Токсичен гас може да се создаде ако гасот за фреон дојде во контакт со пожар. Никогаш не допирај директно ниту еден случајно истекувачки фреон. Ова може да резултира со сериозни рани предизвикани од смрзување.

КОНЕКЦИЈА НА ЦЕВКОВОДИ ЗА МОДЕЛ НА БРЗ СПОЈУВАЧ ТИП SPLIT ТИП

Ако ја купувате машината за брз модел на сплит тип, ве молиме применете ги следниве процедури за поврзување на пипелините:

1. Отстранете ги капациите за прашина од внатрешните и надворешните единици, како и од поврзната цевка.
2. Усогласете го бројачот на спојната цевка со соодветните внатрешни и надворешни конусни површини, рачно затегнете ја поврзувачката навртка. Потоа, зацврстете го со клуч како што е прикажано на Сл.7, применувајќи на Табела 1 над вртежниот момент.

Слика 7

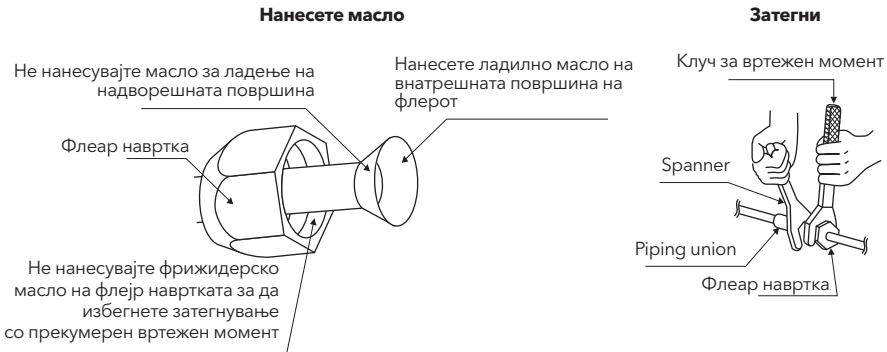

Совети: Звончето за поврзување не може да се користи повторно, а устата на звончето треба да се обнови по расклопувањето.

3. Отстранете ги двете капаци на вентилскиот јадро од надворешната единица.
4. Вклучете ги јадрата на вентилите со висок и низок притисок со клуч за навртка, а потоа затегнете ги двете капаци на јадрото на вентилите на надворешната единица (Слика 8).
5. На крај, завиткајте го топлиот изолациски памук околу споевите на внатрешните и надворешните единици.

Слика 8

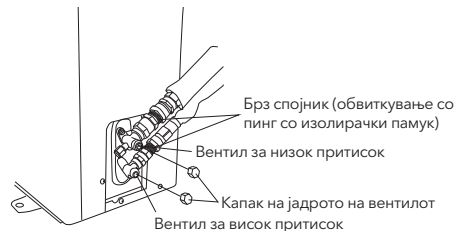

ПОВРЗУВАЊЕ НА КАБЕЛОТ ЗА НАПОЈУВАЊЕ

1. Отстранете ја фиоката на надворешниот уред.
2. Небрз спојник: поврзете ги внатрешните електрични и контролни жици со усогласените надворешни жици според електричната шема и осигурајте се дека поврзувањето е цврсто направено (Слика 9).
3. Користете плоча за притисок за цврсто фиксирање на жиците и повторно инсталирајте ја фиоката.
4. Опционални чекори: Во некои модели за ладење и греење, треба да го поврзете внатрешниот жичен конектор со надворешен конектор за сонда за одмрзнување, види Сл.10.

Слика 9

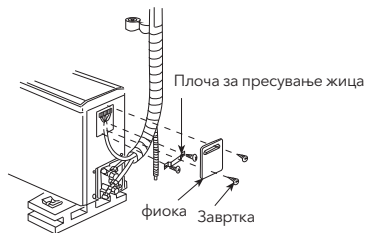

Слика 10

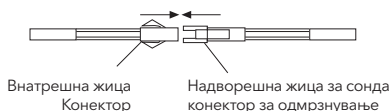

⚠ ЗАБЕЛЕШКА

Не поврзувајте ги жиците на погрешен начин. Инаку ќе се појават електрични дефекти, па дури и оштетувања на уредите. Уредот треба да се инсталира согласно националната регулатива за ожичување. Ако кабелот за напојување е оштетен, мора да го замени производителот или неговиот сервисен агент или лице со слично квалификација за да се избегне опасност. Приклучокот треба да биде достапен по инсталацијата на уредот. Ако моделот не го приклучи тоа, прекинувач со растојание од најмалку 3 мм во сите полови треба да се додаде во фиксна инсталација.

ЗАВРШНИ ДЕТАЛИ

- Завиткај ги пиплајните цврсто со етиленски ленти.
- Фиксирајте ги обвиените цевководи на надворешниот сид со стеги.
- Пополнете ги празнините што останаа од дупката во цевководот и дупката во сидот за да спречите влегување на дождовница.

ТЕСТ ИЗВРШУВАЊЕ

- Поврзи се на изворот на струја, провери дали копчињата за избор на функции на далечинскиот управувач работат правилно.
- Провери дали прилагодувањата на собната температура и тајмерот работат правилно.
- Провери дали одводот е мазен.
- Проверете дали има ненормален шум или вибрации за време на работа.
- Проверете дали има протекнување на фреон.

ДАЛИ УРЕДОТ Е ПРАВИЛНО ИНСТАЛИРАН?

Соодветна позиција за инсталација

- Нема ли нешто што спречува вентилација или го попречува работењето пред внатрешната единица? Не го инсталирајте уредот на следното место.
- Запаливи гасови може да протекат.
- Маслото често прска.
- Во случај уредот да се користи на места каде што се создаваат отровни или жешки гасови, или крајбрежниот регион изложен на морски бризови, корозијата може да предизвика дефект. Консултирајте се со вашиот дистрибутер.
- Телото на клима уредот и далечинскиот управувач мора да бидат оддалечени 1 m (39-3/4") или повеќе од телевизор или радио. Исцедете ја овлажнената вода од внатрешниот уред до место каде што добро се одводува.

Обрнете внимание на шумот при работа

- При инсталација на уредот, изберете место кое добро може да ја издржи тежината на уредот и не го зголемува шумот или вибрациите при работа. Особено кога постои можност вибрациите да се пренесат во куќата, фиксирајте го уредот со вметнување на прикачени подлоги отпорни на вибрации помеѓу уредот и фитинзите.
- Изберете место каде што топлиот воздух и бучавата од излезот на надворешниот уред не ја нервираат заедницата.
- Работи што остануваат близу приклучокот и влезот на надворешниот уред предизвикуваат дефект или зголемен шум при работа. Не оставајте пречки близу излезот и влезот.
- Ако се слушне неправилен звук за време на работа, консултирајте се со вашиот дистрибутер.

Инспекција и одржување

- Во зависност од условите на работа и работната средина, внатрешноста на клима уредот ќе се извалка по неколку сезони (3 до 5 години) на работа, што резултира со намалени работни перформанси. Препорачуваат инспекција и одржување покрај вообичаеното чистење (клима уредот може да се користи подолго време и без грижа.)
- Што се однесува до инспекција и одржување, консултирајте се со вашиот дилер или некоја од канцелариите на трговски компании. (Во овој случај е потребна такса за услуга.)
- Препорачуваме инспекција и одржување да се врши во периоди надвор од сезоната.

ФУНКЦИИ ЗА САМОДИЈАГНОЗА

Нашата компанија обезбедува внимателни услуги за клиентите, беа инсталирани клима уреди и систем за самодиагноза за прикажување на информациите за единиците.

Информации за самопроверка	Код за самопроверка на луминотрон / (Код за самопроверка на работната ламба)	Дигитален код за самопроверка / (Полихромен код за самопроверка на екран)
Индикација за одмрзнување	Фликер 1 време/1 секунди	Означува "dF" или блесок на икона за греење
Анти-студен ветер	Фликер 1 време/1 секунди	Сликата на моторот на вентилаторот не работи
Дефект на сензорот за собна температура	Трепкање 1 пати/8 секунди	E2
Сензор за температура на калемот	Трепкање 2 пати/8 секунди	E3
Дефект со надворешна повратна врска	Трепкање 7 пати/8 секунди	E7
Дефекти на надворешниот сензор за температура на цевките	Фликер 4 пати/8 секунди	E1
(EEPROM) неуспеси во комуникацијата	Фликер 6 пати/8 секунди	E6
Северноамериканската средина надвор од температурата го надминува опсегот	Трепкање 1 пати/1 секунди	FF

Забелешка: Горенаведените информации за самоконтрола се вообичаено применливи кај повеќето наши клима уреди, но некои се посебни, можете да се консултирате со Корисничкиот прирачник за информации или да контактирате со дилерот или овластените сервисни лица за помош.

ТАБЕЛА ЗА ПРИКАЗ НА ДЕФЕКТИ ЗА ВНАТРЕШНА ЕДИНИЦА

Нашата компанија обезбедува внимателни услуги за клиентите, беа инсталирани клима уреди и систем за самодијагноза за прикажување на информациите за единиците.

Содржина на дефекти	Статус на дисплеј на внатрешни единици		
	Кодекс	LED (внатрешна единица без никситуб)	
		Фреквенција на трепкање на светилката	Фреквенција на трепкање на тајминг ламба
Комуникациските дефекти помеѓу внатрешните и надворешните единици	F1	1	осветли
Дефект на сензорот за амбиентална температура во затворен простор	F2	2	осветли
Дефект на сензорот за температура во внатрешниот калем (вклучено; влез, средина на цевка, оулет)	F3	3	осветли
Дефект на внатрешниот вентилатор	F4	4	осветли
Дефект на надворешниот модул	F5	5	осветли
Дефект на надворешниот сензор за амбиентална температура	F6	6	осветли
Дефект на надворешниот сензор за температура на калемот	F7	7	осветли
Дефект на сензорот за температура на вшисување на компресорот	F8	8	осветли
Дефект на сензорот за температура на празнење на компресорот	F9	9	осветли
Индуктивитет на струја или напон дефект	FA	10	осветли
Дефект при возење на компресорот	FC	11	осветли
Недостаток на фаза на напојување или дефект на фазната секвенца	FD	12	осветли
Надворешен проблем на DC моторот	FH	16	осветли

Забелешка: Горенаведените информации за самоконтрола се вообичаено применливи кај повеќето наши клима уреди, но некои се посебни, можете да се консултирате со Корисничкиот прирачник за информации или да контактирате со дилерот или овластените сервисни лица за помош.

БРЗА ИНСТРУКЦИЈА ЗА ИНСТАЛАЦИЈА НА КОНЕКТОР

Овој лист ги води само барањата за инсталација на нерѓосувачки брза конекторна цевка. Други барања за инсталација, ве молиме погледнете го водичот за инсталација заедно со уредот.

- За да ја проширите поврзната цевка, држете ја едната страна, а потоа проширете ја во вистинската насока.
- Ве молиме осигурајте се дека аглите имаат радиус во одреден степен додека ја поставувате нерѓосувачката мека цевка. Позицијата на свиткување на цевководот не треба да биде на местото на заварување на двата краја од цевководот и на позицијата за бушење на сидот.
- Ве молиме поправете ја нерѓосувачката мека цевка при инсталација, бидејќи поврзните цевки се меки и така се спречуваат да се свиткаат или истегнат.
- Минималниот радиус на свиткување е следниве:

Нерѓосувачки меки цевки	Модел	Минимален радиус на свиткување (mm)
Φ 8	21, 25	80 (mm)
Φ 10	35	100 (mm)
Φ 13	51	115 (mm)

ВОДИЧ ЗА ИНСТАЛАЦИЈА

За да го задржите дозволеният радиус на виткање, ве молиме направете ги напакунаните меки цевки вертикални за проширување.			Ве молиме, не проширувајте само едната страна од наполнетите меки цевки.
Ве молиме користете полуцирдна ременица за да го задржите дозволеният радиус на свиткување.			Екстремното свиткување може да ги оштети цевките.
Ве молиме користете вртење тркало за да избегнете неправилно свиткување.			Долги меки цевки ќе доведат до неправилно свиткување.
Ве молиме користете цврст лакт за да го задржите радиусот на свиткување додека работат меките цевки.			Помалото свиткување ќе ја оштети меката цевка.
Ве молиме држете го минималниот радиус на виткање при инсталацијата.			Кратки меки цевки ќе ги направат да се свиткаат под димензија, тоа не е дозволено.

Препорака од производителот: Прилагодете ја должината на инсталацијата според прикажаната табела:

Должина на поврзната цевка	Додај или намали фреон		Количина на фреон за единицата
	CC ≤ 12000BTU	Намалете се за 15g/m	
<3M (9,8ft)	CC ≤ 12000BTU	Намалете се за 15g/m	Според моделот
	CC ≥ 18000BTU	Намалете го за 25g/m	Според моделот
3-5M (9,8-16,4ft)	Не е потребно		
5-15M (16,4-49,2ft)	CC ≤ 12000BTU	додај 15g/m	Според моделот
	CC ≥ 18000BTU	додај 25g/m	Според моделот

Корисничкото упатство за апликацијата Smart WiFi може да се најде на:
<https://tesla.info/wp-content/uploads/pdf/TeslaTCWiFiapp.pdf>



ГАРАНТЕН ЛИСТ ЗА КЛИМА УРЕД AIRCONDITIONER WARRANTY CARD

Датум на издавање:

Гарантен рок _____ месеци

Марка и модел

Brand & Model

Да се напише точниот назив на моделот на производот кој се наоѓа на амбалажата и на самиот производ

Сериски број**Внатрешна единица****Надворешна единица**

Serial No.

Да се напише точниот сериски број кој се наоѓа на амбалажата и на самиот производ.

Овој број е единствен и не смее да се менува!

Датум на купување:

Date of purchase

Да се напише точниот датум на купување на клима уредот
Во спротивно ќе важи датумот на производство содржан во серискиот број
За секаква манипулација со овој датум следи поништување на Гарантниот лист

Купувач

Customer

Тел:/Phone:

Податоци за купувачот, Презиме и име/Фирма, адреса, место, телефон

Продавница

Dealer

М.П.

Податоци за продавачот, Фирма, адреса, место, телефон, печат, потпис

Датум на монтажа:

Date of installation

Да се напише точниот датум на монтажа на клима уредот од кој почнува да се пресметува времетраењето на гарантниот рок.
Во спротивно ќе важи датумот на купување.
За секаква манипулација со овој датум следи поништување на Гарантниот лист.

Монтажер

Installater

М.П.

Тел:/ Phone:

Податоци за монтажертот, Фирма, адреса, место, телефон, печат и потпис

Пред да го купите клима уредот, побарајте точни информации за квалитетот, карактеристиките, моќноста, начинот на употреба и монтажа, како и за условите за продажба, гарантните услови и гарантниот рок.

Задолжително прочитајте ја гарантната изјава и условите под кои нема да важи гаранцијата

Како потрошувач ги имате законските права кои произлегуваат од националното законодавство кое ја регулира продажбата на производите и овие права не се загрозени со гаранцијата.

ВНИМАНИЕ! При купување на клима уредот, овој Гарантен лист мора да биде пополнет од страна на трговецот со сите податоци: марка и модел на клима уредот, сериски броеви на внатрешната и надворешната единица, податоци за заверка (печат и потпис) и точен датум на купување трговецот со Во прилог на овој Гарантен лист Ви е доставен список на овластени монтажери. Изборот на монтажертот го врши купувачот. По извршената монтажа од страна на овластениот монтажерт се заверува Гарантниот лист.

ГАРАНТНА ИЗЈАВА – ОПШТИ ГАРАНТНИ УСЛОВИ

1. Општи гарантни услови:

Клима уредите кои ги увезуваме ,технички и сигурносно се проверуваат во текот на производниот процес за што постои и документација издадена од производителот.И покрај може да се случи уредот да покаже дефект и заради тоа пожелно е да бидете запознаети со условите под кои важи гаранцијата:

- Гаранцијата е валидна за недостатоци и дефекти кои се последица на фабрички грешки или кои настанале во текот на гарантниот рок,при нормална употреба на производот и почитување на техничките и упатствата за употреба.
- Поправките и резервните делови во гарантниот рок се бесплатни за клиентите ,освен за случаите за кои ќе се утврди дека не се запазени условите дадени во оваа гаранција.
- Гаранцијата се признава исклучиво со приложување на гарантниот лист,уредно пополнет со сите податоци,марка,модел,сериски броеви на внатрешната и надворешната единица,датум на продажба,печат и потпис на продавачот,датум на извршена монтажа,печат и потпис на овластениот монтажерж,фискална сметка,фактура (за правни лица)или договор за кредит.
- Доколку поправката за клима уредот од познати причини трае подолго од пропишаниот рок од 30 дена ,истиот ќе биде заменет со нов или доколку производството на моделот е прекинато со соодветен модел без оглед на цената на купениот производ.
- Со оваа гаранција не се загрозени правата кои ги имате како потрошувачи кои произлегуваат од националното законодавство.
- Трговците,продавачите и авторизираните монтажни центри немаат право да ги менуваат или на било каков друг начин да ги толкуваат условите на оваа гаранција

2. Пријавување дефект

- Пријавувањето на дефект се врши кај овластениот монтажерж кој ја извржил монтажата.
- Овластениот монтажерж е должен да го пријави повикот кај централниот сервисен центар.
- Расходите за демонтажа,монтажа и транспорт на клима уредот при потреба за доставување на климата во централниот сервис се на сметка на овластениот монтажерж.
- Клима уредот ќе биде примен од страна на овластениот сервис исклучиво со читко и целосно пополнет гарантен лист и со приложена фискална сметка,фактура (за правни лица)или договор за кредит.
- Непополнет гарантен лист води до поништување на гарантниот лист.

3.Гарантен рок

- Гарантниот рок започнува од датумот на монтажа,но не покасно од 3 месеци од датумот на купување.
- Гарантниот рок се запазува исклучиво со годишно редовно одржување на клима уредот,што не е предмет на бесплатна гаранциска услуга и истото се наплаќа од клиентот од страна на овластениот монтажерж.Со годишната контрола се продолжува гарантниот рок на клима уредот за 12 месеци,се до истекување на рокот.Годишното одржување се спроведува со цел да се избегне запущувањето како на внатрешната така и на надворешната единица,проверка или замена на филтри,контрола на количеството на фреон и евентуално дополнување,чистење на клима уредот и сл.
- Клиентот е должен сам да го побара овластениот монтажерж за извршување на редовното одржување,пред истекот на годишната гаранција.Во спротивно гарантниот рок на уредот е 12 месеци.
- При извршување на редовната контрола,монтажерот е должен да го пополни купонот за таа намена и да го продолжи гарантниот рок за 12 месеци.

Бесплатните гаранциски услуги можат да бидат откажани во случаи кога:

- постои несоодветност помеѓу податоците на гарантниот лист и/или на клима уредот
- има обид за преправки на податоците на гарантниот лист и/или на клима уредот
- не се исполнети условите за транспорт,монтажа и експлоатација.
- клима уредот не одговара според моќноста и можностите во однос на големината на просторијата каде е монтирана.
- има обиди за поправка или демонтажа на клима уредот од страна на неовластени лица.
- дефектите се настанати од неправилна употреба на клима уредот или преоптоварување.

- постои нестабилно електрично напојување, струен удар или влијаеле природни неприлики како гром, земјотрес, поплава, пожар или виша сила.
- не е извршено редовно годишно одржување.

Гаранциските услови не важат:

- Ако клиентот не е запознаен со упатството за работа со клима уредот.
- За додатните делови на клима уредот, далечински управувач, филтри, монтажни китови и сл.
- За редовното годишно одржување.

Авторизираните монтажери се должни да упатат на правилен избор на местото за монтажа на внатрешната и надворешната единица, како и за односот помеѓу моќноста на клима уредот и големината на просторијата што е одредено од производителот, увозникот или овластениот сервис. При констатиран дефект настанат поради несоодветност на клима уредот и големината на просторијата, овластениот монражер кој го монтирал клима уредот, како и продавачот кој го продал истиот имаат материјална одговорност за отстранување на дефектот.

Ако клиентот инсистира за купување на клима уред со помала моќност од пропишаната, како и за несоодветно место на монтажа, гарантниот лист не се пополнува со што клима уредот не е предмет на бесплатно гаранциско одржување.

Искрено Ви благодариме за изборот што го направите.

ОВЛАСТЕНИ МОНТЕРИ

Контакт телефон за пријавување дефекти

02/ 25 28 999

Гаранцијата на климите е валидна доколку климата е монтирана од овластен монтер наведен во овој гарантен лист. Задолжително вакумирање на климите. Гаранција до 3 години (со редовен годишен сервис пред истек на 12 месеци)

Скопје	Тетово
Пилар 070 222 931, 078 281 417	Деком Сервис 077 915 546
Кактус Клима Сервис 077 531 008	Сервис Ват 070 510 399, 070 486 021
Емети Клими 073 899 608	Фриго-Електро Димитрије 078 323 900, 044 335 900
Ицмак 071 818 208	Клима стар 070265 826
Мокото 074 222 128	Фриго Нова 070 544 587
Д Унимонт Клима 076 427 965, 071 988 007	Електро Бојан 044 334 660, 078 453 588
Зорба Б 075 300 930	Мид Клима 070 259 931
Мекеја Ком 076 449 079	Гостивар
Клима Лајф 075 660 092	Нафи и Беко 071 537 289
Мт - Ец Проект 076 611 171	Мар-че Терм ДОО 078 421 666, 070 571 350
Руски 070 230 247	Кичево
Фактор целзиус 077 667 123	Разлади ММ 071 338 875
Термо Клима 070 881 956	Фригофит - Т 071 302 117
Миловановиќ Компани 070 537 365, 076 44 11 12	Струга
Ф-Клима 072 209 669	Лед Електроника 070 304 724
Велес	Ник Про Сервис 077 638 270
Унион - ТМ 078 824-800	Делчево
Електрон ББ 078 375 403	Фриго Метал 078 213 502
Тања 2000 077 624 900	Филаделфија 078 344 561
Прилеп	Кватро Сервис 078 700 835
Оптимум 075 414 599	Дебар
Фриго-Фил 070 984 838	Кренар МД 070 443 361
Владо Компани 078 308 190	Пробиштип
Електро Дом 077 708 444	Деки Сервис Пром 078 411 809
Битола	Куманово
Фриго Оли 076 403 386	Мултишоп Иги 070 219 510
Техно Плам 075 207 791	Фригомак 075 232 258
Инфогејт ИТ Системи 075 213 236, 047 20 30 45	Хитинг Инжинеринг 078 367 088
Електро Сервис Најдо 070 452 135	Термодинамик 070 554 441
Ресен	Кратово
Сервис Блажевски 070 249 343	Делта Инженеринг 070 800 422
Охрид	Крива Паланка
Ладење Шопче 071 906 683	Гема Тренд 071 229 829
Ник Про Сервис 077 638 270	Свети Николе
Техно Мај 071 537 753	Ден Ман 078 379 760
Елгон 078 232 540, 046 285 400	

ОВЛАСТЕНИ МОНТЕРИ

Штип
Сервис Деспот 077 697 571 , 074 602 455
Пако Сервис 070 720 709
Клима Стор 078 304 626
Радовиш
Спинг 070 793 070
ЈТД Димка 078 253 986
Кавадарци
Клими МК 043 550 770,071 505 318
Климатизација 070 328 008
Сервис Аце 070 394 374
Неготино
Фриго Инс 078 443 041, 072 312 269
Клими МК 043 550 770,071 505 318
Фабрика Слобода АД 071 32 41 41
Струмица
Алфа Електра 070 386 644
Ривер Софт 070 387 650, 075 232 351
Енерготерм 070 720 988
Валандово
Пилар Шоп 071 560 580
М Тех 075 225 805, 070 503 855
Гевгелија
Пилар Шоп 071 560 580
М Тех 075 225 805, 070 503 855
Саро Компани 070 218 860
Тесла Терм 075 650 888

Дојран
Пилар Шоп 071 560 580
Кочани
Филаделфија 078 344 561
Фриго Метал 078 213 502
Аква Марин 078 522 660
Македонска Каменица
Кватро Сервис 078 700 835
Виница
Филаделфија 078 344 561
Фриго Метал 078 213 502
Кватро Сервис 078 700 835
Аква Марин 078 522 660
Берово
Филаделфија 078 344 561
Фриго Метал 078 213 502
Алфа Електроника 070 639 030
Кватро Сервис 078 700 835
Пехчево
Алфа Електроника 070 639 030
Кватро Сервис 078 700 835

Aparatele de aer condiționat sunt piese de mare valoare. Pentru a vă asigura drepturile și interesele legale, vă rugăm să apelați la tehnicienii profesioniști pentru a efectua instalarea. Acest Manual de instrucțiuni este versiunea universală pentru modelele de aparate de aer condiționat split montate pe perete fabricate de compania noastră. Aspectul unităților pe care le achiziționați poate fi ușor diferit de cele descrise în manual, dar acest lucru nu afectează funcționarea și utilizarea corectă. Vă rugăm să citiți cu atenție secțiunile corespunzătoare modelului specific ales și să păstrați manualul în mod corespunzător pentru a facilita consultarea ulterioară.

Notă: Toate ilustrațiile din acest manual sunt doar cu titlu ilustrativ. Aparatul dvs. de aer condiționat poate fi ușor diferit. Forma reală va prevala. Acestea pot fi modificate fără notificare prealabilă pentru îmbunătățiri ulterioare.



Acest produs conține gaze fluorurate cu efect de seră.

Scurgerile de agent frigorific contribuie la schimbările climatice. Un agent frigorific cu un potențial de încălzire globală (GWP) mai mic contribuie mai puțin la încălzirea globală decât un agent frigorific cu un GWP mai mare, dacă s-ar scurge în atmosferă. Acest aparat conține un fluid frigorific cu un GWP egal cu [675]. Aceasta înseamnă că, dacă 1 kg din acest fluid frigorific s-ar scurge în atmosferă, impactul asupra încălzirii globale ar fi de [675] ori mai mare decât 1 kg de CO₂, pe o perioadă de 100 de ani. Nu încercați niciodată să interveniți singur în circuitul agentului frigorific sau să dezamblați produsul singur și apelați întotdeauna la un profesionist.



Eliminarea corectă a acestui produs



Acest marcaj indică faptul că acest produs nu trebuie eliminat împreună cu alte deșeuri menajere în întreaga UE. Pentru a preveni posibilele daune aduse mediului sau sănătății umane din cauza eliminării necontrolate a deșeurilor, reciclați-l în mod responsabil pentru a promova reutilizarea durabilă a resurselor materiale. Pentru a returna dispozitivul folosit, vă rugăm să utilizați sistemele de returnare și colectare sau să contactați comerciantul de unde a fost achiziționat produsul. Aceștia pot duce acest produs la reciclare în siguranță pentru mediu.









ATENȚIE

Acest aparat utilizează agent frigorific R32.

Note: Aparatul cu agent frigorific R32, dacă nu este tratat corespunzător, poate cauza vătămări corporale și daune mediului înconjurător.

- Aparatul trebuie instalat, utilizat și depozitat într-o încăpere cu o suprafață mai mare de 4m².
- Aparatul nu trebuie instalat într-un spațiu neventilat, dacă spațiul respectiv este mai mic de 4m².
- Refrigerantul pentru aparatul de aer condiționat nu poate încărca mai mult de 1,7 kg.
- Nu utilizați mijloace pentru accelerarea procesului de dezghețare sau pentru curățare, altele decât cele recomandate de producător.
- Nu perforați și nu ardeți aparatul de aer condiționat și verificați dacă conducta de agent frigorific este deteriorată.
- Aparatul trebuie depozitat într-o încăpere fără surse de aprindere care funcționează continuu (de exemplu: flăcări deschise, un aparat pe gaz în funcțiune sau un încălzitor electric în funcțiune).
- Rețineți că agentul frigorific poate avea gust.
- Depozitarea aparatului de aer condiționat trebuie să permită prevenirea deteriorării mecanice cauzate de accidente.
- Întreținerea sau repararea aparatelor de aer condiționat care utilizează agent frigorific R32 trebuie efectuată după verificarea de securitate pentru a minimiza riscul de incidente.
- Aparatul de aer condiționat trebuie instalat cu capacul supapei de oprire.
- Vă rugăm să citiți cu atenție instrucțiunile înainte de instalare, utilizare și întreținere.

Simbol	Notă	Explicație
	ATENȚIE	Acest simbol indică faptul că acest aparat utilizează un agent frigorific inflamabil. Dacă agentul frigorific prezintă scurgeri și este expus la o sursă externă de aprindere, există riscul de incendiu.
	ATENȚIE	Acest simbol indică faptul că acest aparat utilizează un material cu viteză de ardere redusă. (IEC 60335-2-40:2018).
 Atenție: risc de incendiu	ATENȚIE	Acest simbol indică faptul că acest aparat utilizează un agent frigorific inflamabil. Dacă agentul frigorific prezintă scurgeri și este expus la o sursă externă de aprindere, există riscul de incendiu. (IEC 60335-2-40:2022)
	ATENȚIE	Acest simbol indică faptul că manualul de utilizare trebuie citit cu atenție.
	ATENȚIE	Acest simbol indică faptul că personalul de service trebuie să manipuleze acest echipament cu referire la manualul de instalare.
	ATENȚIE	Acest simbol indică faptul că sunt disponibile informații, cum ar fi manualul de utilizare sau manualul de instalare.

MĂSURI DE SIGURANȚĂ

Citiți cu atenție aceste măsuri înainte de manevrare și instalare.

Instalarea incorectă din cauza ignorării instrucțiunilor poate provoca daune grave sau vătămări corporale. Gravitatea potențialelor daune sau vătămări corporale este clasificată fie ca ATENȚIE.



ATENȚIE!

Nerespectarea a acestor instrucțiuni poate duce la vătămări corporale sau deces.



ATENȚIE!

Nerespectarea a acestor instrucțiuni poate duce la daune materiale sau vătămări corporale, care pot fi grave în funcție de circumstanțe.



ATENȚIE

- Acest aparat poate fi utilizat de copii cu vârsta de 8 ani și peste și de persoane cu capacități fizice, senzoriale sau mentale reduse sau cu lipsă de experiență și cunoștințe, dacă au fost supravegheați sau au fost instruiți cu privire la utilizarea aparatului și înțeleg pericolele implicate. Copiii nu trebuie să se joace cu aparatul. Curățarea și întreținerea nu trebuie efectuate de copii fără supraveghere (cerințe standard EN).
- Acest aparat nu este destinat utilizării de către persoane (inclusiv copii) cu capacități fizice, senzoriale sau mentale reduse sau cu lipsă de experiență și cunoștințe, cu excepția cazului în care au fost supravegheați sau au fost instruiți cu privire la utilizarea aparatului de către o persoană responsabilă pentru siguranța lor. Copiii trebuie supravegheați pentru a vă asigura că nu se joacă cu aparatul (cerințe standard IEC).

ATENȚIE (privind utilizarea produsului)

- Dacă apare o situație anormală (cum ar fi un miros de ars), opriți imediat unitatea și deconectați alimentarea. Sunați distribuitorul pentru instrucțiuni pentru a evita electrocutarea, incendiul sau vătămarea corporală.
- Nu introduceți degetele, tije sau alte obiecte în orificiul de admisie sau evacuare a aerului. Acest lucru poate provoca vătămări corporale, deoarece ventilatorul se poate roti la viteză mare.
- Nu utilizați spray-uri inflamabile, cum ar fi fixativ de păr, lac sau vopsea, în apropierea unității. Acest lucru poate provoca incendiu sau ardere.
- Nu utilizați aparatul de aer condiționat în locuri din apropierea sau în jurul gazelor combustibile. Gazul emis se poate acumula în jurul unității și poate provoca explozii.
- Nu utilizați aparatul de aer condiționat într-o cameră umedă, cum ar fi o baie sau o spălătorie. Expunerea excesivă la apă poate provoca scurtcircuitarea componentelor electrice.
- Nu vă expuneți corpul direct la aer rece pentru o perioadă lungă de timp.
- Nu permiteți copiilor să se joace cu aparatul de aer condiționat. Copiii trebuie supravegheați în jurul unității în permanență.
- Dacă aparatul de aer condiționat este utilizat împreună cu arzătoare sau alte dispozitive de încălzire, ventilați bine camera pentru a evita deficitul de oxigen.
- În anumite medii funcționale, cum ar fi bucătăriile, camerele serverelor etc., se recomandă insistent utilizarea unor unități de aer condiționat special concepute.
- Opriți dispozitivul și deconectați alimentarea înainte de curățare. Nerespectarea acestei proceduri poate provoca electrocutare.
- Nu curățați aparatul de aer condiționat cu cantități excesive de apă.
- Nu curățați aparatul de aer condiționat cu agenți de curățare combustibili. Agenții de curățare combustibili pot provoca incendii sau deformări.

ATENȚIE (privind utilizarea produsului)

- Opriți aparatul de aer condiționat și deconectați-l de la priză dacă nu îl utilizați pentru o perioadă lungă de timp.
- Opriți și deconectați unitatea de la priză în timpul furtunilor. Asigurați-vă că apa condensată se poate scurge fără probleme din unitate.
- Nu utilizați aparatul de aer condiționat cu mâinile ude. Acest lucru poate provoca electrocutare.
- Nu utilizați dispozitivul în alte scopuri decât cele prevăzute.
- Nu vă urcați pe unitatea exterioară și nu așezați obiecte deasupra acesteia.
- Nu lăsați aparatul de aer condiționat să funcționeze perioade lungi de timp cu ușile sau ferestrele deschise sau dacă umiditatea este foarte ridicată.
- Nu atașați, agățați și nu depozitați obiecte pe aparatul de aer condiționat. Acest lucru ar putea duce la căderea unității de aer condiționat, ceea ce ar putea provoca accidente sau vătămări corporale.

ATENȚIE (electric)

- Folosiți doar cablul de alimentare specificat. Dacă cablul de alimentare este deteriorat, acesta trebuie înlocuit de producător, de agentul său de service sau de persoane cu calificare similară pentru a evita orice pericol.
- Mențineți ștecherul curat. Îndepărtați praful sau murdăria care se acumulează pe sau în jurul ștecherului. Ștecherurile murdare pot provoca incendii sau electrocutare.
- Nu trageți de cablul de alimentare pentru a deconecta unitatea. Țineți ferm ștecherul și trageți-l din priză. Tragerea directă de cablu îl poate deteriora, ceea ce poate duce la incendii sau electrocutare.
- Nu modificați lungimea cablului de alimentare și nu utilizați un prelungitor pentru a alimenta unitatea.
- Nu împărțiți priza electrică cu alte aparate. O alimentare necorespunzătoare sau insuficientă poate provoca incendii sau electrocutare.
- Produsul trebuie să fie împământat corespunzător în momentul instalării, altfel se poate produce electrocutare. Nu împământați unitatea la o conductă de utilități, un paratrânsnet sau un cablu de împământare telefonic.
- Pentru toate lucrările electrice, respectați toate standardele și reglementările locale și naționale privind cablarea și Manualul de instalare. Conectați cablurile strâns și prindeți-le în siguranță pentru a preveni deteriorarea terminalului de către forțele externe. Conexiunile electrice necorespunzătoare pot supraîncălzi și provoca incendii, precum și electrocutare. Toate conexiunile electrice trebuie efectuate conform Schemei de conexiuni electrice situată pe panourile unităților interioare și exterioare.
- Toate cablurile trebuie aranjate corespunzător pentru a se asigura că capacul plăcii de control se poate închide corect. Dacă capacul plăcii de control nu este închis corect, acest lucru poate duce la coroziune și poate cauza încălzirea, aprinderea sau electrocutarea punctelor de conectare de pe terminal.

- Pentru aparatele staționare care nu sunt echipate cu mijloace de deconectare de la rețeaua de alimentare care au o separare a contactelor la toți polii care asigură deconectarea completă sub categoria de suprateniune 111, instrucțiunile precizează că mijloacele de deconectare trebuie încorporate în cablajul fix, în conformitate cu regulile de cablare. Dacă se conectează alimentarea la cablajul fix, este necesar un dispozitiv de deconectare pe toți polii care are o distanță de cel puțin 3 mm la toți polii și un curent de scurgere care poate depăși 10 mA, dispozitivul de curent rezidual (RCD) având un curent rezidual nominal de funcționare care nu depășește 30 mA, iar deconectarea trebuie încorporată în cablajul fix, în conformitate cu regulile de cablare.

ATENȚIE LA SPECIFICAȚIILE SIGURANȚEI

Placa de circuit (PCB) a aparatului de aer condiționat este proiectată cu o siguranță pentru a oferi protecție la supracurent. Specificațiile siguranței sunt imprimate pe placa de circuit.

NOTĂ: Pentru unitățile cu agent frigorific R32, se poate utiliza doar siguranța ceramică rezistentă la explozie.

PRINCIPII DE BAZĂ ȘI PERFORMANȚĂ

Caracteristicile operațiunii de încălzire

- Aparatele absorb căldura din aerul exterior și o transferă în interior pentru a încălzi aerul din încăpere. Capacitățile de încălzire prin intermediul acestui principiu al pompei de căldură cresc/scad odată cu creșterea/scăderea temperaturilor aerului exterior.
- Este nevoie doar de un timp destul de scurt pentru ca un astfel de sistem de circulație a aerului cald să ridice temperatura camerei.
- Când temperatura aerului exterior este foarte scăzută, sistemul poate fi utilizat împreună cu alte dispozitive de încălzire. Dar trebuie menținută o bună ventilație pentru a asigura siguranța și a preveni accidentele.

Dezghețare

Când temperatura aerului exterior este foarte scăzută și umiditatea este foarte ridicată, se va forma gheață pe schimbătorul de căldură al unității exterioare, ceea ce are un impact negativ asupra eficienței performanței de încălzire. În acest caz, va intra în acțiune funcția de dezghețare automată. Operațiunea de încălzire va fi oprită timp de 5-10 minute pentru a efectua dezghețarea.

- Ventilatoarele unității exterioare și interioare sunt oprite.
- În timpul dezghețării, unitatea exterioară poate genera abur. Acest lucru este cauzat de dezghețarea rapidă, care nu reprezintă o defecțiune.
- După finalizarea procesului de dezghețare, operațiunea de încălzire este reluată.

Condițiile în care aparatul nu funcționează normal

În intervalul de temperatură indicat în tabelul următor, aparatul de aer condiționat se poate opri din funcționare și pot apărea alte anomalii.

Răcire	Exterior	>43°C (aplicat la T1) >52°C (aplicat la T3)	Încălzire	Exterior	>24°C <-7°C
	Interior	<18°C		Interior	>27°C

- Când temperatura este prea ridicată, aparatul de aer condiționat poate activa dispozitivul automat de protecție, astfel încât aparatul de aer condiționat se poate opri.
- Când temperatura este prea scăzută, schimbătorul de căldură al aparatului de aer condiționat poate îngheța, ducând la scurgeri de apă sau alte defecțiuni.
- În cazul răcirii sau dezumidificării pe termen lung cu o umiditate relativă de peste 80% (ușile și ferestrele sunt deschise), se poate forma condens sau se pot picura apă în apropierea orificiului de evacuare a aerului.
- T1 și T3 se referă la ISO 5151

TRANSPORTATION, MARKING AND STORAGE

Transport

- Numărul maxim de echipamente sau configurația echipamentelor care pot fi transportate împreună vor fi determinate de reglementările naționale.

Marcarea echipamentelor cu ajutorul semnelor

- Semnalele pentru aparate similare utilizate într-o zonă de lucru sunt, în general, reglementări locale și oferă cerințele minime pentru furnizarea de semne de siguranță și/sau sănătate pentru un loc de muncă.
- Toate semnele necesare trebuie întreținute, iar angajatorii trebuie să se asigure că angajații primesc instrucțiuni și instruire adecvate și suficiente cu privire la semnificația semnelor de siguranță corespunzătoare și la acțiunile care trebuie întreprinse în legătură cu aceste semne.
- Eficacitatea semnelor nu trebuie diminuată prin plasarea unui număr prea mare de semne împreună.
- Orice pictograme utilizate trebuie să fie cât mai simple posibil și să conțină doar detaliile esențiale.

Eliminarea echipamentelor

Consultați reglementările naționale.

Depozitarea echipamentelor/aparatelor

Depozitarea aparatului trebuie să se facă în conformitate cu reglementările naționale.

Depozitarea echipamentelor ambalate (nevândute)

- Protecția ambalajului de depozitare trebuie construită astfel încât deteriorarea mecanică a echipamentului din interiorul ambalajului să nu provoace o scurgere a încărcăturii de agent frigorific.
- Numărul maxim de echipamente care pot fi depozitate împreună va fi stabilit prin reglementări naționale.

DENUMIREA PIESELOR ȘI FUNCȚII

Deoarece există multe modele, caracteristicile și aspectul variază și, astfel, vă prezentăm următorul tipar. Pentru altele, verificați utilizarea.

Unitatea interioară

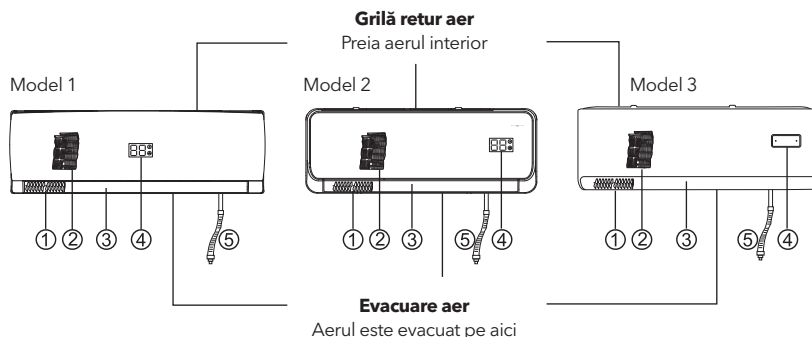

1. Aripioară de reglare a direcției fluxului de aer stânga/dreapta
2. Clapetă de reglare a direcției fluxului de aer sus/jos
3. Filtru de aer (Îndepărtează praful sau murdăria din aerul de admisie)
4. Performanță/indicații de funcționare
5. Tub de scurgere (Evacuarea apei dezumidificate din aer)

Unitatea exterioară

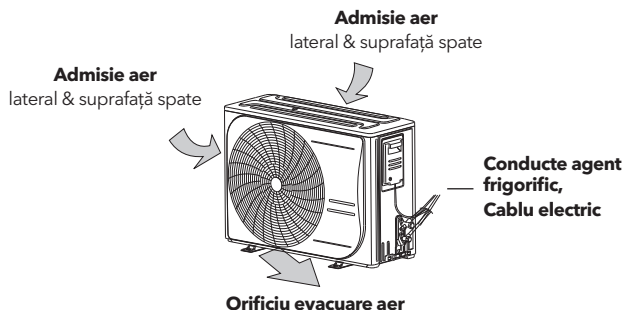

Secțiunea operațională a unității



Cum se deschide

Fixați partea de jos cu o mână și trageți ușor în sus panoul cu cealaltă mână, rotind panoul în sus spre exterior.

Cum se închide

Împingeți panoul în jos, apoi împingeți ambele părți laterale ale panoului în partea de jos.

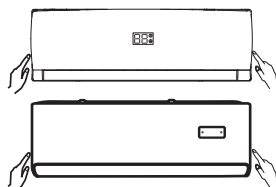

Cum se deschide

Împingeți ușor ambele părți laterale ale grilei de admisie a aerului în partea de jos și trageți-o în această parte până când simțiți rezistență.

Cum se închide

Împingeți în jos grila de admisie a aerului, apoi împingeți ambele părți laterale ale grilei de admisie a aerului în partea de jos.

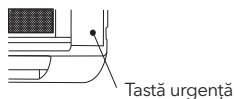

Tastă urgență

Acest buton poate fi utilizat ca măsură de urgență pentru a porni/opri unitatea atunci când telecomanda nu este disponibilă.

⚠ ATENȚIE



Butonul este destinat exclusiv testării și funcționării de urgență. Vă rugăm să nu utilizați această funcție decât dacă ați pierdut telecomanda și este absolut necesar. Unitatea trebuie oprită înainte de operarea manuală.

⚠ NOTĂ

- Nu deschideți grila la un unghi de peste 60 de grade.
- Nu acționați unitățile cu prea multă forță.

Indicații



	Încălzire electrică auxiliară (opțională), poate fi aprinsă doar atunci când aerul condiționat este configurat cu această funcție.
	Funcție cloud (WiFi) (opțională), poate fi aprinsă doar atunci când aerul condiționat este configurat cu această funcție.
	Setarea temperaturii, a timpului temporizatorului și a indicatorului codului de eroare.

Codul "dF" este afișat când rulează moduri de dezghețare.

Afișare defecțiune	Cod defecțiune
Defecțiuni de comunicare între unitățile interioare și exterioare.	F1
Defecțiune senzor temperatură ambientală interioară.	F2/E2
Defecțiune senzor temperatură serpentina interioară (include: intrare, mijloc conductă, ieșire).	F3/E3
Indoor fan fault.	F4/E5
Defecțiune modul exterior.	F5
Defecțiune senzor temperatură ambientală exterioară.	F6
Defecțiune senzor temperatură bobină exterioară.	F7/E1
Defecțiune senzor temperatură IPM.	FB
Defecțiune senzor temperatură refulare compresor.	F9
Defecțiune inductor curent sau tensiune.	FA
Defecțiune acționare anormală a compresorului.	FC
Lipsă fază alimentare sau defecțiune secvență fază.	FD
1. Lipsă agent frigorific 2. Supapă direcțională cu patru căi defectă	FF
Defecțiune motor CC exterior.	FH
Defecțiune comunicare între placa de circuit imprimat și placa principală de control.	FL
Protecția pentru curentul de intrare CA este prea mare.	P3
Protecție temperatură refulare compresor.	P4
Protecție supraîncălzire carcasă superioară compresor.	P5
Protecție temperatură aspirație compresor.	P6
Protecție presiune joasă aspirație.	PB
Protecție presiune înaltă refulare.	P9
Protecție temperatură ridicată conductă bobină condensator.	PA
Protecție supraîncălzire temperatură mediu exterior.	PC
Defecțiune feedback extern.	E7
Supracurent.	EA

INSTRUCȚIUNI TELECOMANDĂ

Descriere butoane

Pentru modelele cu *G301*

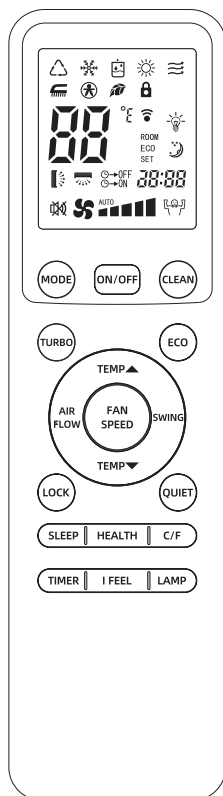

Button	Descriere funcție
LOCK	Apăsați acest buton pentru a bloca sau debloca tastatura.
QUIET	Apăsați acest buton pentru a menține aerul condiționat silențios.
SLEEP	Acest buton comută la modul SLEEP (Repaus).
HEALTH	Acest buton este utilizat pentru a activa și dezactiva funcțiile HEALTH.
C/F	Apăsați acest buton pentru a comuta la afișarea temperaturii în grade Fahrenheit sau Celsius pe telecomandă.
LAMP	Apăsați acest buton pentru a dezactiva indicațiile de pe dispozitiv.
TIMER	Apăsați acest buton pentru a seta pornirea sau oprirea și ora temporizatorului.
I FEEL	Apăsați acest buton pentru a activa și dezactiva funcția de detectare a temperaturii (detectarea corpului).

! NOTĂ

- Figura de mai sus prezintă toate indicațiile în scop explicativ, dar practic sunt indicate doar părțile relevante. Când aparatul de aer condiționat este model doar cu răcire, modul „Încălzire” este doar pentru Ventilator.
- Când este selectată funcționarea TURBO, temperatura camerei nu este controlată, funcționarea fiind continuă. Dacă simțiți că temperatura camerei este prea scăzută sau prea ridicată, vă rugăm să anulați funcționarea TURBO.
- Funcția ÎNCĂLZIRE 10°C: Apăsați simultan butonul TURBO și butonul TEMP ▼ pentru a porni sau opri funcția ÎNCĂLZIRE 10°C.
- Apăsați butonul I FEEL pentru a activa funcția, telecomanda va trimite temperatura curentă a camerei către aparatul de aer condiționat, pentru a optimiza temperatura din jurul dumneavoastră și a asigura confortul.

Pentru modelele cu *M211*

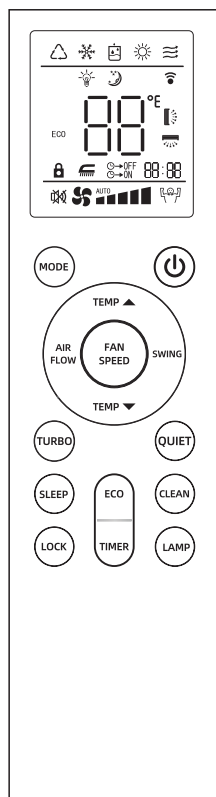



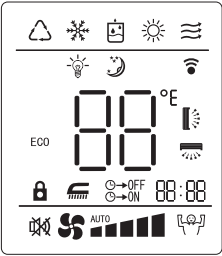

Button	Descrierea funcției
	Acest buton, atunci când este apăsat, pornește funcționarea și se oprește atunci când este apăsat din nou.
	Acest buton schimbă modul de funcționare: AUTO, COOL, DRY, HEAT, FAN.
	Acest buton setează temperatura camerei.
	Acest buton setează debitul de aer.
	Acest buton este utilizat pentru selectarea direcției fluxului de aer stânga/dreapta; ori de câte ori este apăsat, clapeta de aer se va balansa sau fixa (Funcționează numai pe modelul tridimensional al fluxului de aer.)
	Acest buton este utilizat pentru selectarea direcției fluxului de aer sus/jos.
	Acest buton schimbă la funcționarea TURBO (Nu funcționează în modul AUTO, USCARE și VENTILATOR.)
	Apăsați acest buton pentru a face aerul condiționat să rămână silențios.



	indicator AUTO
	indicator COOLING
	indicator DEHUMID
	indicator HEATING
	indicator FAN
	indicator LAMP
	indicator SLEEP
ECO	indicator ECO
	indicator SWING
	indicator AIRFLOW
	indicator Key lock
	indicator CLEAN
	indicator QUIET
	indicator TURBO
	indicator TIME
	indicator TEMPERATURE
	indicator Soft /gentle wind
	indicator FAN SPEED (viteză 1)
	indicator FAN SPEED (viteză 2)
	indicator FAN SPEED (viteză 3)
	indicator FAN SPEED (viteză 4)
	indicator FAN SPEED (viteză 5)
	indicator FAN SPEED (auto)

Utilizarea telecomenzii

Funcționare în modurile selectate

1. Îndreptați telecomanda spre unitate, apăsați butonul ON/OFF, apoi apăsați butonul MODE, selectați modul dorit: ATUO, COOL, DRY, HEAT sau FAN.
2. Apăsați butonul SET TEMPERATURE pentru a crește sau a micșora valorile până când este afișată temperatura necesară. Intervalul de temperatură setat pentru cameră este de la 16°C-32°C (61°F-90°F).
3. Apăsați butonul FAN SPEED pentru a alege debitul de aer dorit. (Acesta va fi setat automat la viteză mică și nu va putea fi reglat în modul DRY.)
4. Apăsați butonul SWING pentru a alege direcția de debit de aer în sus/în jos dorită: swing (indicatorul  clipește pe afișaj), vânt fix (afișajul indică ) (În modul USCARE, direcția fluxului de aer va fi setată automat la o direcție fixă a fluxului de aer.)
5. Apăsați butonul FLUX DE AER pentru a alege direcția stânga/dreapta dorită: oscilație (indicatorul  clipește pe afișaj), vânt fix (afișajul indică ).

Funcționare TURBO

Apăsați butonul TURBO în timpul funcționării RĂCIRE sau ÎNCĂLZIRE, debitul de aer poate fi setat la HIGH. Apăsarea din nou a butonului TURBO dezactivează funcționarea TURBO.

Notă: în timpul funcționării TURBO, debitul de aer nu poate fi modificat

Ajustarea direcției fluxului de aer dreapta/stânga

- Metoda 1: Reglare manuală
Reglați direcția mișcând manual aripioarele de reglare a direcției fluxului de aer stânga/dreapta.

! **Atenție:** Unitatea trebuie oprită înainte de ajustarea direcției.

- Metoda 2: Oscilație automată orizontală și verticală (model tridimensional al fluxului de aer)
Reglați direcția cu ajutorul telecomenzii. Apăsați butonul AIR FLOW, aripioarele de oscilație a aerului vor oscila constant stânga/dreapta sau vor face o direcție fixă în fluxul de aer.

Funcționare TIMER

- Setarea orei de oprire
Setați ora la care unitatea se va opri, iar când sosește ora, aparatul de aer condiționat se va opri automat din funcționare.

1. În timpul funcționării aparatului de aer condiționat, apăsați butonul TIMER, iar aparatul de aer condiționat va intra în modul de oprire temporizată.
2. Apăsați continuu butonul TIMER pentru a seta ora necesară pentru oprirea aparatului. Temporizatorul poate face setarea în intervalul 1-24 de ore. De fiecare dată când butonul este apăsat, schimbarea indicației este următoarea secvență:
1 -> 2 ->... -> 24 -> anulare (fără indicație) -> 1.

3. După setarea opririi temporizate, cifrele afișate pe ecran vor scădea cu 1 pentru fiecare oră scursă. Cifrele afișate indică timpul rămas înainte de oprirea temporizată.

- Setarea orei de pornire:

Setați ora la care unitatea se va porni, iar când sosește ora, aparatul de aer condiționat va porni automat din funcționare.

1. Când aparatul de aer condiționat este în modul standby, apăsați butonul TIMER și aparatul de aer condiționat va intra în modul de pornire temporizată.
2. Apăsați continuu butonul TIMER pentru a seta timpul necesar pentru pornirea aparatului. Temporizatorul poate face setarea în intervalul 1-24 de ore. De fiecare dată când butonul este apăsat, indicația se schimbă în următoarea secvență:
1 -> 2 ->... -> 24 -> anulare (fără indicație) -> 1.
3. După setarea pornirii temporizate, cifrele afișate pe ecran vor scădea cu 1 pentru fiecare oră scursă. Cifrele afișate indică timpul rămas înainte de pornirea temporizată.

- Procedura de dezactivare:

Când indicația de pe ecran este 24 de ore, apăsați din nou butonul TIMER pentru a șterge modul temporizat.

Modificare SLEEP

- Utilizați acest mod pentru a reduce sunetul de funcționare în timpul somnului etc.
- Apăsați butonul SLEEP, sunetul fluxului de aer de la unitatea interioară este redus.
- Apăsați din nou butonul SLEEP pentru a dezactiva modul.

NOTĂ:

- Folosiți modul de repaus când mergeți la culcare. Dacă acest mod este utilizat în timpul zilei, capacitatea este redusă deoarece temperatura ambiantă este prea ridicată. (MODUL RĂCIRE).
- În timpul funcționării de răcire, temperatura camerei va fi crescută treptat cu 2°C (4°F) mai mult decât setarea după ce aparatul începe să funcționeze în modul de repaus.
- În timpul funcționării de încălzire, temperatura camerei va fi scăzută treptat cu 5°C (9°F) mai puțin decât setarea după ce aparatul începe să funcționeze în modul de repaus.

Mod de reglare a frecvenței (doar pentru tipul cu viteză variabilă)

1. Apăsați scurt tasta „GEAR” pentru a intra în modul GEAR;
2. Modul GEAR poate fi accesat doar în modul răcire sau încălzire. Temperatura setată pe ecran se va schimba în „OF” și va clipi. Continuați să apăsați butonul „GEAR”, se va succeda codul cu „OF-A5-A4-A3-A2-A1-OF” în modul GEAR. Dacă nu se efectuează nicio operațiune în 5 secunde, ecranul telecomenzii va reveni la temperatura setată.

Ecranul unității interioare va continua să afișeze nivelul GEAR.

- În modul GEAR, doar apăsarea butonului ON/OFF sau schimbarea MODE va ieși din modul GEAR. Alte butoane nu vor ieși din modul GEAR. „OF” indică ieșirea din modul GEAR, revenirea la modul normal. Aparatul de aer condiționat va regla singur frecvența. „AS” reprezintă 85%, „A4” reprezintă 70%, „A3” reprezintă 55%, „A2” reprezintă 40% din frecvența maximă de funcționare, „A1” reprezintă cea mai mică frecvență de funcționare.

Funcție de curățare

Modele standard: Unitatea interioară afișează 25°C, pornește normal după 6 minute de funcționare. Modele speciale: Unitatea interioară afișează „HC”, se oprește după 35 de minute de funcționare.

Funcție de reglare și setare a temperaturii (pentru reglarea setărilor hoteliere) (Numai pentru tipul special)

- Metoda de setare pentru limita inferioară de temperatură: În starea de oprire, apăsați lung butonul de reducere a temperaturii timp de 5 secunde. Ecranul LCD va clipi pentru a afișa valoarea minimă a temperaturii (de exemplu, 16). Reglați cu butoanele „+” și „-” și apăsați butonul de alimentare pentru confirmare.
- Metoda de setare pentru limita superioară de temperatură: În starea de oprire, apăsați lung butonul de creștere a temperaturii timp de 5 secunde. Ecranul LCD va clipi pentru a afișa

valoarea maximă a temperaturii (de exemplu, 32). Reglați cu butoanele „+” și „-” și apăsați butonul de alimentare pentru confirmare.

Pentru portul terminalului Dry Connect (Pornit-Oprit) CN3 și cablul de conectare la scurtcircuit (doar pentru tipul special)

- Când utilizați funcția Dry Connect, scoateți terminalul de conectare de la cablul de conectare la scurtcircuit.
- Dispozitivul se va porni când cablul de conectare la scurtcircuit este închis.
- Dispozitivul va intra în modul standby când cablul de conectare la scurtcircuit este deconectat.
- Dispozitivul va răspunde la solicitări în termen de 3 minute când cablul de conectare la scurtcircuit trece de la închis la deconectat.
- Când cablul de conectare la scurtcircuit este închis, puteți selecta modul de funcționare dorit prin intermediul telecomenzii, Wi-Fi sau butonului de urgență; când este deconectat, dispozitivul nu va mai răspunde la comenzile de la telecomandă, Wi-Fi sau butonul de urgență fără nicio notificare.

Vânt ușor/ușor (doar pentru tipul special)

- Numai în modul de răcire, apăsați lung butonul „FAN SPEED” timp de 3 secunde pentru a intra în starea de vânt ușor/ușor. Ecranul LCD va afișa pictograma . Nu există funcție de vânt ușor/delicat în alte moduri.
- Când funcționează vântul ușor/delicat, pictograma SWING.

Înlocuirea bateriilor

- Când semnalul de la telecomandă devine slab și unitatea interioară nu îl poate recepționa corect sau indicațiile de pe ecranul afișajului devin neclare, glisați capacul din spate și înlocuiți cele două baterii.
- Polii pozitiv și negativ trebuie să corespundă pozițiilor de instalare.
- Trebuie utilizate baterii noi de același tip pentru înlocuire.
- Dacă telecomanda nu va fi utilizată pentru o perioadă lungă de timp, scoateți bateriile pentru a preveni deteriorarea controlerului prin scurgerea electrolitului.
- Dacă telecomanda se află într-o stare anormală, puteți scoate bateriile de pe capacul din spate pentru a curăța afișajul.

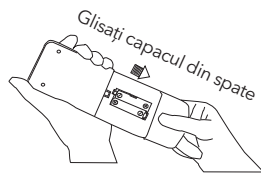

Eliminarea bateriilor

Nu aruncați bateriile ca deșeuri municipale nesortate.

Consultați legile locale pentru eliminarea corectă a bateriilor.

Bateriile pot avea un simbol chimic în partea de jos a pictogramei de eliminare. Acest simbol chimic înseamnă că bateria conține un metal greu care depășește o anumită concentrație.

Aparatele și bateriile uzate trebuie tratate într-o instalație specializată pentru reutilizare, reciclare și recuperare. Asigurând eliminarea corectă, veți contribui la evitarea posibilelor consecințe negative asupra mediului și sănătății umane.



ÎNTREȚINERE

⚠ Aparatul trebuie oprit și deconectat înainte de operațiuni de întreținere.

Înainte de perioada de funcționare

1. Verificați dacă există materiale blocante în orificiile de admisie și evacuare ale unităților interioare și exterioare.
2. Verificați dacă suportul de instalare este corodat sau ruginit.
3. Verificați dacă aparatul este împământat corespunzător.
4. Verificați dacă filtrul de aer este curat.
5. Conectați la sursa de alimentare.
6. Introduceți bateriile în telecomandă.

În timpul perioadei de funcționare

Curățarea ecranului filtrului de aer.

Dacă ecranul filtrului de aer este blocat de praf sau murdărie, performanța răcirii și a încălzirii va fi afectată, iar zgomotul de funcționare și consumul de energie vor crește. Prin urmare, ecranul filtrului de aer trebuie curățat în mod regulat. Curățarea unității trebuie efectuată de către un distribuitor autorizat sau un furnizor de service autorizat.

1. Scoateți sita filtrului de aer din unitate.

Modelul 1

- Apăsăți ușor cele două capete inferioare ale grilajului și deschideți-l.
- Trageți ușor în sus sita filtrului de aer și scoateți-o în direcția corpului.

Modelul 2/Modelul 3

Prindeți clapeta de la capătul filtrului de aer și ridicați-o.

2. Curățați sita filtrului de aer.

Dacă sita este foarte murdară, folosiți apă caldă (aproximativ 30°C sau 86°F) pentru a o curăța. Lăsați-o să se usuce la aer după curățare.

⚠ ATENȚIE

- Nu folosiți apă clocotită pentru a curăța sita.
- Nu uscați sita la foc și nu o uscați.
- Nu folosiți prea multă forță atunci când trageți și întindeți sita.

3. Montați sita filtrului de aer

⚠ ATENȚIE

Funcționarea aparatului de aer condiționat fără filtrul de aer pornit va murdări interiorul aparatului, ceea ce poate duce la performanțe slabe sau la deteriorarea unităților.

4. Curățarea unității interioare.

- Folosiți o cârpă moale și uscată pentru a freca unitatea interioară sau folosiți un aspirator pentru a o curăța.
- Dacă unitatea interioară este foarte murdară, folosiți o cârpă și înmuiați-o în detergent neutru de uz casnic pentru a o curăța.

⚠ ATENȚIE

- Orice întreținere și curățare a unității exterioare trebuie efectuată de către un distribuitor autorizat sau un furnizor de service autorizat.
- Orice reparații ale unității trebuie efectuate de către un distribuitor autorizat sau un furnizor de service autorizat.

Model 1

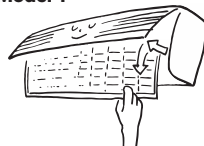

Model 2/Model 3

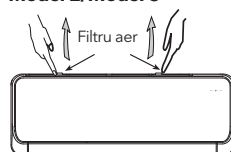

După perioada de funcționare

1. Setezi temperatura la 30°C sau 86°F și lăsați aparatul să funcționeze cu ventilator timp de aproximativ o jumătate de zi. (Pentru a usca interiorul unităților.)
2. Opreți funcționarea aparatului și oprești-l de la întrerupător. Aparatul de aer condiționat va consuma aproximativ 5W de energie electrică după ce aparatul este oprit. Din motive de economisire a energiei și siguranță, este recomandabil să scoateți ștecherul din priză în perioadele nefuncționale.
3. Curățați și instalați sita filtrului de aer.
4. Curățați unitățile interioară și exterioară.
5. Scoateți bateriile din telecomandă.

TRATAMENT LA APELUL DE SERVICIU

⚠ ATENȚIE

Nu reparați singur aparatul de aer condiționat, deoarece întreținerea necorespunzătoare poate provoca electrocutare, incendiu sau explozie.

Vă rugăm să contactați centrul de service autorizat.

Aparatul nu funcționează.	Performanță slabă de răcire/ încălzire	Performanță de răcire slabă
<ul style="list-style-type: none"> • Este ștecherul de alimentare într-o priză? • Este timpul setat pe poziția „ON”? • A existat o pană de curent sau o siguranță arsă? 	<ul style="list-style-type: none"> • Este setarea temperaturii camerei potrivită? • Sunt filtrele de aer curate (nu înfundate)? • Sunt ferestrele și ușa deschise? 	<ul style="list-style-type: none"> • Pătrunde lumina directă a soarelui în cameră? • Există o sursă de căldură în cameră? • Sunt prea mulți oameni în cameră?

Situații care necesita contactarea imediată a distribuitorului

⚠ ATENȚIE

Scoateți imediat ștecherul din priză și informați distribuitorul în următoarele situații.

Când se observă o mișcare defectuoasă în timpul acționării butonului RUN, chiar și după scoaterea ștecherului din priză și repornirea funcționării după 3 minute, mișcarea defectuoasă nu dispare.

Siguranța sau întrerupătorul se rup adesea.	Ștecherul sau codul de alimentare este excesiv de fierbinte.
Carcasa ștecherului sau cablul de alimentare este rupt/ă.	Se observă o defecțiune la televizor, radio sau alte dispozitive.
Întrerupătorul nu acționează sigur.	Se aude un zgomot anormal în timpul funcționării.

Probleme comune

Trebuie să cunoașteți următoarele când folosiți aparatul.

Problemă	Posibile cauze
Unitatea nu poate fi repornită imediat după oprire. (Lampa de pornire se aprinde.)	Repornirea este oprită timp de 3 minute după oprire pentru a proteja unitatea. Temporizatorul de protecție de trei minute încorporat în microcomputer se activează automat, cu excepția cazului în care este conectată alimentarea, această funcție nu se activează.
Aerul nu este suflat la pornirea funcției de încălzire.	Suflarea aerului este oprită pentru a preveni suflarea aerului rece până când schimbătorul de căldură interior nu se încălzește. (2 până la 5 min) (HOT KEEP)
Unitatea nu se oprește din suflat aer imediat după oprirea în modul RĂCIRE (unele modele).	Deoarece unitatea efectuează o operațiune de protecție împotriva mucegaiului, iar motorul ventilatorului interior funcționează la viteză mică, clapetele nu se vor închide decât după 30 de secunde.
Aerul nu este suflat timp de 6 până la 12 minute, în modul de încălzire.	Când temperatura exterioară este scăzută și umiditatea este ridicată, unitatea efectuează uneori dezghețarea automată. Vă rugăm să așteptați. În timpul dezghețării, apă sau abur se ridică din unitatea exterioară.
Aerul nu este suflat în modul USCARE.	Ventilatorul interior este uneori oprit pentru a preveni vaporii de umiditate dezumidificată și pentru a economisi energie.
Este suflat abur în modul RĂCIRE.	Acest fenomen apare uneori atunci când temperatura și umiditatea camerei sunt foarte ridicate, dar va dispărea odată cu scăderea temperaturii și umidității.
Se emite miros.	Aerul suflat în timpul funcționării poate mirosi. Acesta este mirosul de tutun sau cosmetice intrate în unitate.
Se aude un trosnet.	Acest lucru este cauzat de agentul frigorific care circulă în interiorul unității.
Se aude un trosnet. După o oprire a alimentării sau după conectarea ștecherului de alimentare.	Acest lucru este cauzat de dilatarea termică sau contracția materialelor plastice.
Funcționarea nu poate fi repornită chiar dacă alimentarea este restabilă.	Circuitul de memorie al microcomputerului este șters. Acționați din nou telecomanda pentru a reporni funcționarea.
Nu se primesc semnale de la telecomandă.	Este posibil ca semnalele telecomenzii să nu fie recepționate atunci când receptorul de semnal de pe corpul aparatului de aer condiționat este expus la lumina directă a soarelui sau la iluminare puternică. În acest caz, întrerupeți lumina soarelui sau reduceți iluminarea.
Se poate forma umezeală pe grilele de evacuare a aerului.	Dacă unitatea funcționează pentru o perioadă lungă de timp în condiții de umiditate ridicată, se poate forma umezeală pe grilele de evacuare a aerului și se poate scurge.

MANUAL DE INSTALARE

Aparatele de aer condiționat sunt unități a căror instalare trebuie efectuată de tehnicieni profesioniști. Acest Ghid de instrucțiuni este versiunea universală pentru modelele de aparate de aer condiționat split de perete fabricate de compania noastră. Aspectul unităților pe care le achiziționați poate fi ușor diferit de cele descrise în Ghid, dar acest lucru nu afectează funcționarea și utilizarea corectă. Vă rugăm să citiți cu atenție secțiunile corespunzătoare modelului specific ales și să păstrați Ghidul în mod corespunzător pentru a facilita consultarea ulterioară.



Atenție: risc de incendiu

MĂSURI DE SIGURANȚĂ

	Citiți cu atenție acest manual înainte de folosirea aparatului.		Acest aparat este prevăzut cu R32.
--	---	--	------------------------------------

- Măsurile descrise aici sunt clasificate ca ATENȚIE. Ambele conțin informații importante privind siguranța. Asigurați-vă că respectați toate măsurile, fără excepție.
- Semnificația simbolului ATENȚIE:



ATENȚIE!

Nerespectarea acestor instrucțiuni poate cauza vătămări corporale sau deces.



ATENȚIE!



Nerespectarea acestor instrucțiuni poate cauza daune materiale sau vătămări corporale, care pot fi severe în funcție de circumstanțe.

- Simbolurile de mai jos au următoarele înțelesuri:

	Respectați măsurile.		Împământați.		Nu încercați.
--	----------------------	--	--------------	--	---------------

- După finalizarea instalării, efectuați o probă de funcționare pentru a verifica dacă există defecțiuni și explicați clientului cum să utilizeze aparatul de aer condiționat și cum să îl întrețină cu ajutorul manualului de utilizare.
- Textul în limba engleză reprezintă instrucțiunile originale. Celelalte limbi sunt traduceri ale instrucțiunilor originale.

ATENȚIE

- Aparatul trebuie instalat, utilizat și depozitat într-o cameră cu o suprafață mai mare de 4 m². Aparatul nu trebuie instalat într-un spațiu neventilat, dacă spațiul respectiv este mai mic de 4 m².
- Solicitați distribuitorului sau personalului calificat să efectueze lucrările de instalare. Nu încercați să instalați singur aparatul de aer condiționat. Instalarea necorespunzătoare poate duce la scurgeri de apă, electrocutare sau incendiu.
- Instalați aparatul de aer condiționat în conformitate cu instrucțiunile din acest manual de instalare. Instalarea necorespunzătoare poate duce la scurgeri de apă, electrocutare sau incendiu.
- Asigurați-vă că utilizați numai accesoriile și piesele specificate pentru lucrările de instalare. Neutilizarea pieselor specificate poate duce la căderea unității, scurgeri de apă, electrocutare sau incendiu.
- Instalați aparatul de aer condiționat pe o fundație suficient de puternică pentru a suporta greutatea unității. O fundație insuficient rezistentă poate duce la răsturnarea echipamentului și la vătămări corporale.
- Lucrările electrice trebuie efectuate în conformitate cu reglementările locale și naționale relevante și cu instrucțiunile din acest manual de instalare. Asigurați-vă că utilizați doar un circuit de alimentare dedicat. Capacitatea insuficientă a circuitului de alimentare și manoperele necorespunzătoare pot duce la electrocutare sau incendii.
- Utilizați un cablu de lungime adecvată. Nu utilizați fire cu filet sau prelungitoare, deoarece acestea pot provoca supraîncălzire, electrocutare sau incendii.
- Asigurați-vă că toate cablurile sunt fixate, că se utilizează firele specificate și că nu există nicio tensiune pe conexiunile terminalelor sau pe fire. Conexiunile sau fixarea necorespunzătoare a firelor pot duce la acumularea anormală de căldură sau la incendii.
- Când conectați sursa de alimentare și conectați firele dintre unitățile interioare și exterioare, poziționați firele astfel încât capacul cutiei de control să poată fi fixat în siguranță. Poziționarea necorespunzătoare a capacului cutiei de control poate duce la electrocutare, incendii sau supraîncălzirea bornelor.
-  Dacă apar scurgeri de agent frigorific în timpul instalării, ventilați imediat zona. Rețineți că agenții frigorifici pot să nu conțină mirosuri. Se pot produce gaze toxice dacă agentul frigorific intră în contact cu focul.
-  După finalizarea instalării, verificați dacă există scurgeri de agent frigorific. Se pot produce gaze toxice dacă agentul frigorific se scurge în cameră și intră în contact cu o sursă de incendiu, cum ar fi un radiator cu ventilator, o sobă sau un aragaz.
- La instalarea sau mutarea aparatului de aer condiționat, asigurați-vă că aerisiți circuitul de agent frigorific pentru a vă asigura că nu conține aer și utilizați doar agentul frigorific specificat (R32). Prezența aerului sau a altor corpuri străine în circuitul de agent frigorific provoacă o creștere anormală a presiunii, ceea ce poate duce la deteriorarea echipamentului și chiar la vătămări corporale.
- În timpul instalării, fixați în siguranță conductele de agent frigorific înainte de a porni compresorul. Dacă conductele de agent frigorific nu sunt fixate și supapa de oprire este deschisă atunci când compresorul funcționează, aerul va fi aspirat, provocând o presiune anormală în ciclul de refrigerare, ceea ce poate duce la deteriorarea echipamentului și chiar la vătămări corporale.
- În timpul purjării, opriți compresorul înainte de a scoate conductele de agent frigorific. Dacă compresorul funcționează încă și supapa de oprire este deschisă în timpul purjării, aerul va fi aspirat atunci când conductele de agent frigorific sunt scoase, provocând o presiune anormală în ciclul de refrigerare, ceea ce poate duce la deteriorarea echipamentului și chiar la vătămări corporale.
-  Asigurați-vă că instalația de aer condiționat este împământată. Nu legați unitatea la pământ la o conductă de utilități, un paratrăsnet sau un cablu de împământare telefonic. Împământarea imperfectă poate duce la electrocutare.
- Asigurați-vă că instalați un întrerupător de scurgeri la pământ. Neinstalarea unui întrerupător de scurgeri la pământ poate duce la electrocutare sau incendiu.
- În timpul testelor, nu presurizați niciodată aparatele cu o presiune mai mare decât presiunea maximă admisă (așa cum este indicată pe plăcuța de identificare a unității).
- Dacă cablul de alimentare este deteriorat, acesta trebuie înlocuit de producător, de agentul său de service sau de persoane cu calificare similară pentru a evita un pericol.
-  Tehnicienii profesioniști trebuie să instaleze aparatul de aer condiționat pentru a elimina electricitatea statică în timpul instalării aparatului de aer condiționat.

! ATENȚIE

- Nu instalați aparatul de aer condiționat în niciun loc unde există pericol de scurgeri de gaze inflamabile.
- ⊘ În cazul unei scurgeri de gaz, acumularea de gaz în apropierea aparatului de aer condiționat poate provoca izbucnirea unui incendiu.
- Urmând instrucțiunile din acest manual de instalare, instalați conductele de scurgere pentru a asigura o scurgere corespunzătoare și izolați conductele pentru a preveni condensul. Conductele de scurgere instalate necorespunzător pot duce la scurgeri de apă în interior și daune materiale.
- Strângeți piulița conică conform metodei specificate, cum ar fi cu o cheie dinamometrică. Dacă piulița conică este prea strânsă, aceasta se poate crăpa după o utilizare prelungită, provocând scurgeri de agent frigorific.
- Asigurați-vă că luați măsuri adecvate pentru a preveni utilizarea unității exterioare ca adăpost de către animale mici. Animalele mici care intră în contact cu componentele electrice pot provoca defecțiuni, fum sau incendiu. Vă rugăm să instruiți clientul să mențină curată zona din jurul unității.
- Temperatura circuitului de agent frigorific va fi ridicată, vă rugăm să țineți firul dintre unități departe de conductele de cupru care nu sunt izolate termic.
- Instalarea unității interioare și a conductei de conectare nu este permisă pe partea interioară.

! SIMBOLURI DE SIGURANȚĂ

(A) Citiți avertismentele



Citiți manualul operatorului



Citiți instrucțiunile.



Indicator service;
Citiți manualul tehnic.

(B) Avertismente de incendiu



Atenție: risc de incendiu

(C) Avertisment ambalaj



Atenție: risc de incendiu



Citiți manualul operatorului.

Lipiți pe ambalajul de carton al unității exterioare.

MĂSURI DE SIGURANȚĂ PRIVIND INSTALAREA ȘI ÎNTREȚINEREA

Înainte de a începe lucrările la sistemele care conțin agenți frigorigeni inflamabili, este necesară o verificare de siguranță pentru a se asigura că riscul de aprindere este redus la minimum. Pentru repararea sistemului de refrigerare, se vor respecta cu strictețe următoarele precauții:

- Tot personalul de întreținere și alte persoane care lucrează în zona locală vor fi instruite cu privire la natura lucrărilor efectuate. Se vor evita lucrările în spațiile închise. Zona din jurul spațiului de lucru va fi izolată. Se va asigura că condițiile din zonă au fost securizate prin controlul materialelor inflamabile.
- Zona va fi verificată cu un detector de agenți frigorigeni adecvat înainte și în timpul lucrului, pentru a se asigura că tehnicianul este conștient de atmosfera potențial inflamabilă. Se va asigura că echipamentul de detectare a scurgerilor utilizat este adecvat pentru agenții frigorigeni inflamabili, adică nu produce scânteie, este etanșat corespunzător sau are siguranță intrinsecă.
- Dacă se efectuează lucrări la cald asupra echipamentului de refrigerare sau a pieselor asociate, trebuie să fie disponibil un echipament adecvat de stingere a incendiilor. Se va avea la îndemână un stingător cu pulbere uscată sau CO₂ lângă zona de încărcare.
- Nicio persoană care efectuează lucrări la un sistem de refrigerare care implică expunerea oricărei conducte care conține agent frigorigen inflamabil nu va utiliza surse de aprindere într-un mod care poate duce la risc de incendiu sau explozie. Toate sursele de aprindere posibile, inclusiv fumatul, trebuie ținute suficient de departe de locul de instalare, reparare, demontare și eliminare, în timpul căruia agentul frigorigen inflamabil poate fi eliberat în spațiul înconjurător. Înainte de începerea lucrului, zona din jurul echipamentului trebuie inspectată pentru a se asigura că nu există pericole inflamabile sau riscuri de aprindere. Trebuie afișate semne de avertizare „Fumatul interzis”.
- Asigurați-vă că zona este în aer liber sau că este ventilată corespunzător înainte de a pătrunde în sistem sau de a efectua orice lucrare la cald. Un anumit grad de ventilație trebuie să continue pe durata efectuării lucrărilor. Ventilația trebuie să disperseze în siguranță orice agent frigorigen eliberat și, de preferință, să îl elimine în exterior, în atmosferă.

În cazul în care componentele electrice sunt schimbate, acestea trebuie să fie adecvate scopului și să corespundă specificațiilor corecte. Se vor respecta în permanență instrucțiunile de întreținere și service ale producătorului. În caz de dubiu, consultați departamentul tehnic al producătorului pentru asistență. Puncte de verificare: dimensiunea încărcăturii este în conformitate cu dimensiunea camerei în care sunt instalate piesele care conțin agent frigorigen; mașinile de ventilație și prizele funcționează corespunzător și nu sunt obstrucționate.

Reparațiile și întreținerea componentelor electrice trebuie să includă verificări inițiale de siguranță și proceduri de inspecție a componentelor. Dacă există o defecțiune care ar putea compromite siguranța, atunci nu trebuie conectată nicio alimentare electrică la circuit până când aceasta nu este remediată în mod satisfăcător. Dacă defecțiunea nu poate fi corectată imediat, dar este necesară continuarea funcționării, se va aplica o soluție temporară adecvată. Acest lucru trebuie raportat proprietarului echipamentului, astfel încât toate părțile să fie informate. Verificarile inițiale de siguranță trebuie să includă: descărcarea condensatoarelor, care trebuie efectuată în siguranță pentru a evita posibilitatea de scânteie; lipsa componentelor electrice sub tensiune și a cablurilor expuse în timpul încărcării, recuperării sau purjării sistemului; asigurarea unei împământări continue.

Repararea componentelor etanșate

- În timpul reparării componentelor etanșate, toate sursele electrice de alimentare trebuie deconectate de la echipamentul la care se lucrează înainte de orice îndepărtare a capacelor etanșate etc. Dacă este absolut necesar să existe o alimentare electrică a echipamentului în timpul lucrărilor de service, atunci o formă permanent funcțională de detectare a scurgerilor trebuie amplasată în punctul cel mai critic pentru a avertiza asupra unei situații potențial periculoase.
- Se va acorda o atenție deosebită următoarelor aspecte pentru a se asigura că, prin lucrările la componentele electrice, carcasa nu este modificată într-un mod care să afecteze nivelul de protecție: asigurați-vă că aparatul este montat în siguranță; asigurați-vă că etanșările materialelor de etanșare nu s-au degradat astfel încât să nu mai servească scopului de a preveni pătrunderea în atmosfere inflamabile. Piese de schimb trebuie să fie în conformitate cu specificațiile producătorului.
- **NOTĂ:** Utilizarea produsului de etanșare siliconic poate inhiba eficacitatea unor tipuri de echipamente de detectare a scurgerilor. Componentele cu siguranță intrinsecă nu trebuie izolate înainte de a lucra la ele.

Repararea componentelor cu siguranță intrinsecă

- Nu aplicați sarcini inductive sau capacitive permanente pe circuit fără a vă asigura că acestea nu vor depăși tensiunea și curentul admisibile pentru echipamentul utilizat.
- Componentele cu siguranță intrinsecă sunt singurele tipuri la care se poate lucra în prezența unei atmosfere inflamabile. Aparatul de testare trebuie să aibă valorile nominale corecte. Înlocuiți componentele numai cu piesele specificate de producător. Alte piese pot duce la aprinderea agentului frigorific în atmosferă din cauza unei scurgeri. Verificați dacă cablurile nu vor fi supuse uzurii, coroziunii, presiunii excesive, vibrațiilor, muchiilor ascuțite sau oricărui alte efecte negative asupra mediului.

Verificarea trebuie să ia în considerare și efectele îmbătrânirii sau vibrațiilor continue provenite de la surse precum compresoarele sau ventilatoarele.

Detectarea scurgerilor

- În nicio circumstanță nu se vor utiliza surse potențiale de aprindere în căutarea sau detectarea scurgerilor de agent frigorific. Nu se va utiliza o torță cu halogenuri (sau orice alt detector care utilizează o flăcără deschisă).
- Următoarele metode de detectare a scurgerilor sunt considerate acceptabile pentru sistemele care conțin agenți frigorifici inflamabili. Detectoarele electronice de scurgeri trebuie utilizate pentru a detecta agenți frigorifici inflamabili, dar sensibilitatea poate să nu fie adecvată sau poate necesita recalibrare. (Echipamentul de detectare trebuie calibrat într-o zonă fără agent frigorific.) Asigurați-vă că detectorul nu reprezintă o sursă potențială de aprindere și este adecvat pentru agentul frigorific utilizat. Echipamentul de detectare a scurgerilor trebuie setat la un procent din LFL (Limit Fluid Fluid Limitat) al agentului frigorific și trebuie calibrat în funcție de agentul frigorific utilizat, iar procentul corespunzător de gaz (maxim 25%) este confirmat.
- Fluidele de detectare a scurgerilor sunt potrivite pentru utilizarea cu majoritatea agenților frigorifici, dar trebuie evitată utilizarea detergenților care conțin clor, deoarece clorul poate reacționa cu agentul frigorific și poate coroda conductele de cupru.
- Dacă se suspectează scurgerea, toate flăcărilor deschise trebuie îndepărtate/stinse.
- Dacă se constată o scurgere de agent frigorific care necesită lipire, tot agentul frigorific trebuie recuperat din sistem sau izolat (prin intermediul unor robinete de închidere) într-o parte a sistemului îndepărtată de scurgere. Azotul fără oxigen (OFN) trebuie apoi purjat prin sistem atât înainte, cât și în timpul procesului de lipire.

Demontare și evacuare

- La intrarea în circuitul agentului frigorific pentru a efectua reparații - sau în orice alt scop - se vor utiliza proceduri convenționale. Totuși, este important să se respecte cele mai bune practici, deoarece inflamabilitatea este un aspect de luat în considerare. Se vor respecta următoarele proceduri: Îndepărtați agentul frigorific; Purjați circuitul cu gaz inert; Evacuați, Deschideți circuitul prin tăiere sau lipire.
- Încărcătura de agent frigorific se recuperează în buteliile de recuperare corecte. Sistemul trebuie „clătit” cu OFN pentru a face unitatea sigură. Acest proces poate necesita repetare de mai multe ori. Nu se va utiliza aer comprimat sau oxigen pentru această sarcină. Spălarea se va realiza prin ruperea vidului din sistem cu OFN și conținutul umplerii până când se atinge presiunea de lucru, apoi ventilarea în atmosferă și, în final, reducerea până la vid. Acest proces se va repeta până când nu mai există agent frigorific în sistem; când se utilizează încărcarea finală de OFN, sistemul se va ventila până la presiunea atmosferică pentru a permite efectuarea lucrărilor. Această operațiune este absolut vitală dacă urmează să aibă loc operațiuni de lipire pe conducte. Asigurați-vă că ieșirea pompei de vid nu este aproape de nicio sursă de aprindere și că există ventilație disponibilă.

Proceduri de încărcare

- Pe lângă procedurile convenționale de încărcare, trebuie respectate următoarele cerințe: Asigurați-vă că nu se produce contaminarea cu diferiți agenți frigorifici atunci când se utilizează echipament de încărcare. Furtunurile sau conductele trebuie să fie cât mai scurte posibil pentru a minimiza cantitatea de agent frigorific conținută în acestea. Cilindrii trebuie ținuti în poziție verticală; Asigurați-vă că sistemul de refrigerare este legat la pământ înainte de încărcarea sistemului cu agent frigorific; Etichetați sistemul atunci când încărcarea este finalizată (dacă nu este deja); Se va acorda o atenție deosebită pentru a nu umple excesiv sistemul de agent frigorific.
- Înainte de reîncărcarea sistemului, acesta va fi testat sub presiune cu OFN. Sistemul va fi testat pentru scurgeri la finalizarea încărcării, dar înainte de punerea în funcțiune. Se va efectua un test de scurgeri ulterioare înainte de a părăsi amplasamentul.

Defectare

- Înainte de efectuarea acestei proceduri, este esențial ca tehnicianul să fie complet familiarizat cu echipamentul și toate detaliile acestuia. Se recomandă ca toate agenții frigorifici să fie recuperați în siguranță. Înainte de efectuarea sarcinii, se va preleva o probă de ulei și agent frigorific în cazul în care este necesară analiza înainte de reutilizarea agentului frigorific recuperat. Este esențial ca energia electrică să fie disponibilă înainte de începerea sarcinii.

- a) Familiarizați-vă cu echipamentul și funcționarea acestuia.
- b) Izolați sistemul din punct de vedere electric.
- c) Înainte de a încerca procedura, asigurați-vă că: echipamentul mecanic de manipulare este disponibil, dacă este necesar, pentru manipularea buteliilor de agent frigorific; tot echipamentul individual de protecție este disponibil și este utilizat corect; procesul de recuperare este supravegheat în permanență de o persoană competentă; echipamentul și buteliile de recuperare sunt conforme cu standardele corespunzătoare.
- d) Pompați sistemul de agent frigorific, dacă este posibil.
- e) Dacă nu este posibil un vid, realizați un colector astfel încât agentul frigorific să poată fi îndepărtat din diferite părți ale sistemului.
- f) Asigurați-vă că butelia este situată pe cântar înainte de a avea loc recuperarea.
- g) Porniți mașina de recuperare și operați-o conform instrucțiunilor producătorului.
- h) Nu umpleți excesiv buteliile. (Nu mai mult de 80% din valoarea încărcăturii de lichid.)
- i) Nu depășiți presiunea maximă de lucru a buteliei, nici măcar temporar.
- j) După ce buteliile au fost umplute corect și procesul a fost finalizat, asigurați-vă că buteliile și echipamentul sunt îndepărtate prompt de la fața locului și că toate supapele de izolare ale echipamentului sunt închise.
- k) Agentul frigorific recuperat nu trebuie încărcat într-un alt sistem de refrigerare decât dacă a fost curățat și verificat.

Recuperare

- La îndepărtarea agentului frigorific dintr-un sistem, fie pentru service, fie pentru dezafectare, se recomandă ca toți agenții frigorifici să fie îndepărtați în siguranță. La transferul agentului frigorific în butelii, asigurați-vă că se utilizează doar butelii adecvate pentru recuperarea agentului frigorific. Asigurați-vă că este disponibil numărul corect de butelii pentru a menține încărcătura totală a sistemului. Toate buteliile care urmează să fie utilizate sunt proiectate pentru agentul frigorific recuperat și etichetate pentru agentul frigorific respectiv (de exemplu, buteliile speciale sunt pentru recuperarea agentului frigorific). Buteliile trebuie să fie complete, cu supapă de suprapresiune și supapele de închidere asociate, în stare bună de funcționare. Buteliile de recuperare goale sunt evacuate și, dacă este posibil, răcite înainte de a avea loc recuperarea.
- Echipamentul de recuperare trebuie să fie în stare bună de funcționare, cu un set de instrucțiuni privind echipamentul disponibil și trebuie să fie adecvat pentru recuperarea agenților frigorifici inflamabili.
- Agentul frigorific recuperat trebuie returnat furnizorului de agent frigorific în butelia de recuperare corectă, iar Nota de transfer a deșeurilor relevantă trebuie întocmită. Nu amestecați agentul frigorific în unitățile de recuperare și mai ales nu în butelii.
- Dacă compresoarele sau uleiul de compresor trebuie îndepărtate, asigurați-vă că acestea au fost evacuate la un nivel acceptabil pentru a vă asigura că agentul frigorific inflamabil nu rămâne în lubrifiant. Procesul de evacuare trebuie efectuat înainte de returnarea compresorului la furnizori. Pentru a accelera acest proces se va utiliza doar încălzire electrică pentru corpul compresorului. Atunci când uleiul este drenat dintr-un sistem, acest lucru trebuie efectuat în siguranță.
- Spațiul de încărcare a refrigeratorului R32 nu poate fi închis în timpul transportului. Luați măsuri antielectrostatice, dacă este necesar, în timpul transportului. În timpul transportului, încărcării și descărcării, trebuie luate măsurile de protecție necesare pentru a proteja aparatul de aer condiționat, pentru a se asigura că acesta nu este deteriorat.

SELECTAREA POZIȚIILOR DE INSTALARE PENTRU UNITATEA INTERIOARĂ

- A se instala într-o poziție unde aerul furnizat de unitate poate ajunge în fiecare colț al camerei;
- A se evita influența aerului exterior;
- A se evita blocarea orificiului de admisie sau evacuare a aerului din unitate;
- A se evita prea mult fum sau abur de ulei;
- A se evita posibila generare, admisie, persistentă sau scurgere de gaze inflamabile;
- A se evita instalațiile de înaltă frecvență (cum ar fi aparatele de sudură cu arc de înaltă frecvență etc.);
- A se evita locurile în care se utilizează frecvent soluții acide;
- A se evita locurile în care se utilizează frecvent pulverizatoare speciale (sulfuri).
- A nu se instala deasupra instrumentelor muzicale, televizorului, computerului etc., a aparatelor de valoare.
- A nu se instala un dispozitiv de alarmă de incendiu în apropierea orificiului de evacuare a aerului din unitate (în timpul funcționării, dispozitivul de alarmă de incendiu ar putea fi declanșat eronat de aerul cald din unitate).

Asigurați suficient spațiu pentru instalare și întreținere.

Pentru a lua în considerare confortul în funcționare și siguranța instalării, se recomandă asigurarea unui spațiu suficient între unitate și pereți.

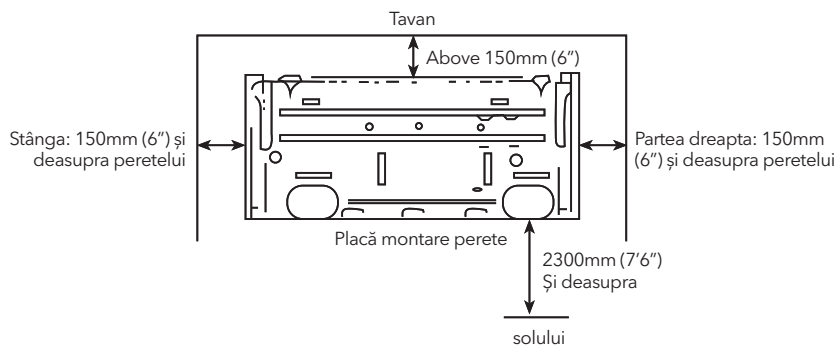

Atenție: Dacă există dispozitive funcționale suplimentare de instalat pe aparatul de aer condiționat, asigurați-vă că adăugați spațiu de instalare pentru dispozitivele funcționale.

Limite de înălțime pentru unitățile interioară și exterioară

- Fie unitatea interioară, fie unitatea exterioară poate fi mai înaltă, dar diferența de înălțime trebuie să respecte cerințele menționate.
- Încercați să reduceți pe cât posibil îndoirea conductei pentru a evita posibilele impacturi negative asupra performanțelor unităților.

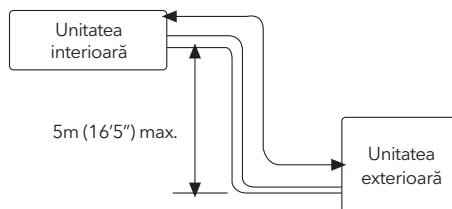

SELECTAREA POZIȚIILOR DE INSTALARE PENTRU UNITATEA EXTERIOARĂ

- Instalați unitatea exterioară în locuri care pot suporta sarcina aparatului și nu vor provoca vibrații și zgomote mari;
- Instalați unitatea în locuri ferite de ploaie sau lumina directă a soarelui și în locuri cu o bună ventilație;
- Zgomotele generate de unitate nu vor afecta locurile învecinate;
- Nu instalați unitatea pe o structură nemetalică;
- Nu instalați unitatea în locuri unde ar putea apărea generarea, pătrunderea, staționarea sau scurgerea de gaze inflamabile;
- Acordați atenție drenării apei condensate de pe placa de bază în timpul funcționării;
- Evitați ca orificiul de evacuare a aerului să fie orientat direct împotriva vântului.

Cerințe de spațiu în jurul unității exterioare

1. Obstacole deasupra unității

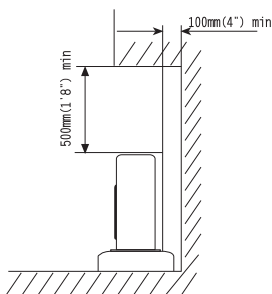

2. Când partea din față (orificiul de evacuare a aerului) este deschisă

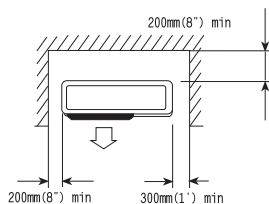

3. Obstacole doar în față (evacuare aer)

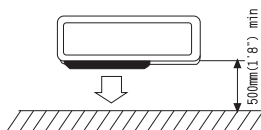

4. Obstacole în față și în spate.

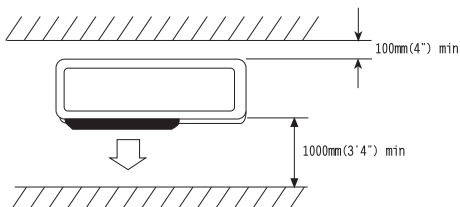

Spațiu pentru întreținere

conform imaginii. Păstrați spațiu de întreținere în fața unității.

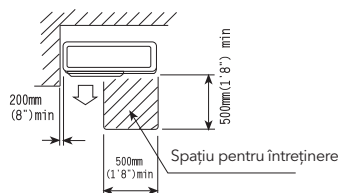

5. Când există obstacole în jurul unității pe patru laturi. Deși partea superioară este deschisă, instalarea nu trebuie efectuată dacă există obstacole în jur.

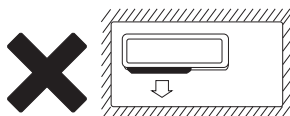

Cel puțin două părți trebuie păstrate deschise.

INSTALAREA UNITĂȚII INTERIOARE

Conductele pot fi conectate în direcțiile 1, 2, 3, 4 și 5, așa cum este indicat în Fig. 1. Când conductele sunt conectate în direcțiile 3, 4 și 5, trebuie deschisă o canelură pentru țevi în locul corespunzător de pe suportul de bază.

1. Instalarea plăcii de montare pe perete

Fixați ferm placa de montare pe perete pe perete cu șuruburi. Asigurați-vă că placa este nivelată. Placa de montare pe perete înclinată poate compromite evacuarea lină a apei condensate.

2. Găuriți peretele

Găuriți peretele sub placa de montare pe perete, cu un diametru al găurii de 65 mm (2- 3/5") și marginea exterioară a găurii cu 5-10 mm (1/5- 2/5") mai jos (Fig. 2), astfel încât apa condensată să poată curge ușor. Tăiați conducta care traversează peretele la lungimea corespunzătoare, în funcție de grosimea peretelui (cu 3-5 mm (1/10-1/5") mai lungă decât grosimea peretelui) și introduceți conducta așa cum se indică în Fig.2

3. Montați conducta de scurgere

Montați conductele unității interioare în conformitate cu direcția orificiilor din perete. Înfășurați strâns conducta de scurgere și conductele cu bandă adezivă. Asigurați-vă că conducta de scurgere se află sub conducte. (Fig. 3) (Când conducta de scurgere trece prin interiorul camerei, este posibil să apară apă condensată pe suprafețele acestora dacă umiditatea este foarte ridicată).

4. Montați unitatea interioară

Treceți firele de conectare, conductele de conectare și conducta de scurgere prin orificiul din perete. Agățați unitatea interioară de cârligele din partea superioară a plăcii de montare pe perete, astfel încât cârligele din partea inferioară a unității interioare să se potrivească cu cârligele plăcii de montare pe perete. (Fig.4)

Figura 1



Figura 2



Figura 3

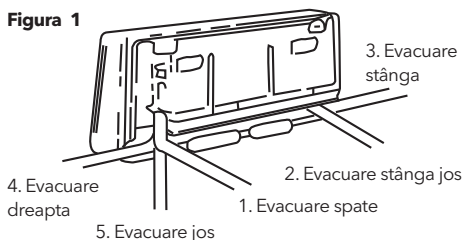

Figura 4

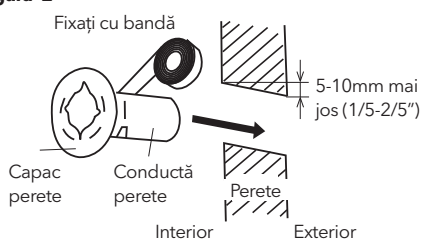

Verificări:

- Verificați dacă cârligele din partea superioară și inferioară sunt fixate ferm.
- Verificați dacă poziția unității principale este nivelată corect.
- Țeava de scurgere nu trebuie să se curbeze în sus (Fig.5).
- Conducta de scurgere trebuie să fie în partea de jos a conductelor din perete (Fig. 5).

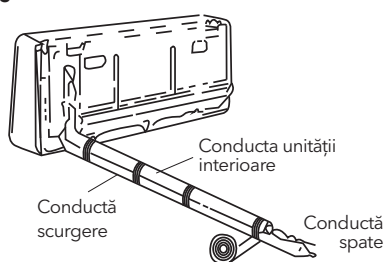
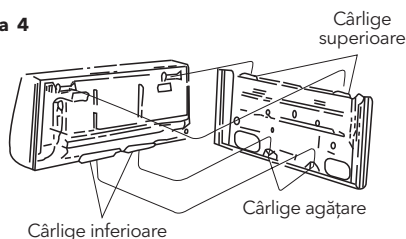
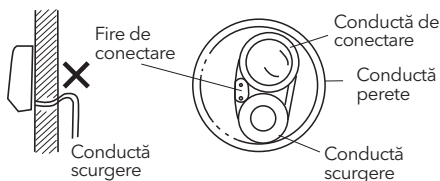
Figura 5

INSTALAREA UNITĂȚII EXTERIOARE

- Încercați să expediați produsul la locația de instalare în ambalajul original;
- Deoarece centrul de greutate al unității nu se află în centrul de instalare, trebuie acordată o atenție deosebită atunci când utilizați cabluri de ridicare pentru a o ridica;
- În timpul transportului, unitatea exterioară nu trebuie înclinată la peste 45 de grade (Nu depozitați unitatea în poziție orizontală).
- Folosiți șuruburi de expansiune pentru a fixa suporturile de montare pe perete;
- Folosiți șuruburi și piulițe pentru a fixa ferm unitatea exterioară pe suporturi și a o menține la același nivel;
- Dacă unitatea este instalată pe perete sau pe acoperiș, suporturile trebuie fixate ferm pentru a rezista la cutremure sau vânt puternic.

Dimensiuni pentru instalarea unităților paralele

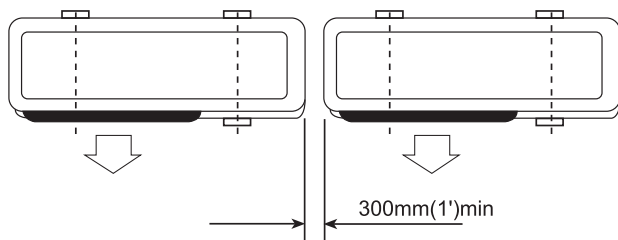

CONECTARE CONDUCTE OBIȘNUITE ȘI PURJAREA AERULUI

Următoarele proceduri obișnuite de conectare a conductelor și de purjare a aerului sunt potrivite doar pentru modelele fără cuplaj rapid.

Conectarea conductelor obișnuite

Nu trebuie să permită pătrunderea prafului, a corpurilor străine, a aerului sau a umezelii în sistemul de aer condiționat. Trebuie acordată o atenție deosebită la conectarea conductelor pentru unitatea exterioară. Încercați să evitați pe cât posibil curbura repetată, altfel țevile de cupru se pot întări sau fisura. Trebuie utilizate chei adecvate la conectarea conductelor pentru a asigura un cuplu adecvat (consultați tabelul 1 de cuplu). Un cuplu excesiv poate deteriora îmbinările, în timp ce un cuplu prea mic poate duce la scurgeri

Tabelul 1: Cuplul de strângere în funcție de cheia folosită

Diametrul exterior al țevii de cupru	Cuplul de strângere	Cuplul de strângere întărit
Ø 6.35 (1/4")	160kgf.cm (63kgf.inch)	200kgf.cm (79kgf.inch)
Ø 9.52 (3/8")	300kgf.cm (118kgf.inch)	350kgf.cm (138kgf.inch)
Ø 12.7 (1/2")	500kgf.cm (197kgf.inch)	550kgf.cm (216kgf.inch)
Ø 15.88 (5/8")	750kgf.cm (295kgf.inch)	800kgf.cm (315kgf.inch)
Ø 19.05 (3/4")	1200kgf.cm (472kgf.inch)	1400kgf.cm (551kgf.inch)

Purjarea aerului cu pompa de vid

1. Verificați dacă racordurile conductelor au fost conectate corect. Scoateți capacul orificiului de încărcare și conectați manometrul distribuitorului și pompa de vid la supapa de încărcare prin intermediul furtunurilor de service, așa cum se arată în Fig. 6.
2. Deschideți supapa de joasă presiune a manometrului distribuitorului, apoi porniți pompa de vid. Aspirati unitatea interioară și conductele de conectare până când presiunea din acestea scade sub 1,5 mmHG (timpul de funcționare pentru aspirare este de aproximativ 10 minute). Când se atinge vidul dorit, închideți supapa de joasă presiune a distribuitorului și opriți pompa de vid.
3. Deconectați furtunurile de service și montați capacul pe supapa de încărcare.
4. Scoateți capacele goale și deschideți complet axurile supapelor cu 2 și 3 căi cu o cheie pentru supapa de service.
5. Strângeți capacele goale ale supapelor cu 2 și 3 căi, aplicând cuplul de mai sus din Tabelul 1.

Sfaturi:

- Utilizați pompa de vid specială pentru agent frigorific R32.
- Folosiți unelte pentru R32 (cum ar fi galeria de manometru, furtunul de încărcare sau adaptorul pompei de vid.)

Adăugarea de agent frigorific

Dacă conductele au o lungime mai mare de 5 metri (16'5"), trebuie adăugat agent frigorific. Această operațiune poate fi efectuată numai de un tehnician profesionist; pentru cantitatea suplimentară, consultați tabelul 2 de mai jos.

Tabel 2

(model R32) Cantitate suplimentară de agent frigorific	
Diametru țevă lichid Ø6.35(1/4")	Diametru țevă lichid Ø9.52(3/8")
(lungime țevă-5) mx 15g sau (lungime țevă-16) ftx 0.15 oz	Lungime țevă-5) mx30g sau (lungime țevă-16) ftx0.3oz

Figura 6

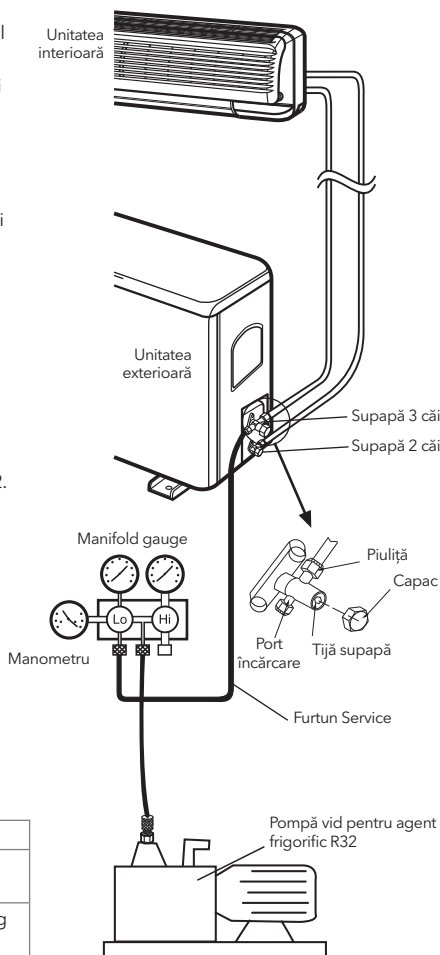

Verificare scurgere gaz

După ce conectați conductele, utilizați un dispozitiv de verificare a scurgerilor sau săpun pentru a verifica cu atenție dacă există scurgeri la îmbinări. Acesta este un pas important pentru a asigura calitatea instalării. Dacă există scurgeri de agent frigorific, ventilați imediat zona. Se pot produce gaze toxice dacă agentul frigorific intră în contact cu focul. Nu atingeți niciodată direct agentul frigorific care se scurge accidental. Acest lucru ar putea duce la răni grave cauzate de degerături.

CONEXIUNE CONDUCTE PENTRU MODEL CU CUPLAJ RAPID DE TIP SPLIT

Dacă achiziționați aparatul pentru modelul de cuplare rapidă de tip split, vă rugăm să respectați următoarele proceduri de conectare a conductelor:

1. Îndepărtați capacele de praf de la unitățile interioare și exterioare și de la conducta de conectare.
2. Aliniați conturul îmbinării conductei de conectare cu suprafețele conice corespunzătoare ale îmbinării interioare și exterioare, strângeți manual piulița de conectare. Apoi, fixați-o cu o cheie, așa cum se arată în Fig. 7, aplicând cuplul de mai sus, Tabelul 1.

Figura 7

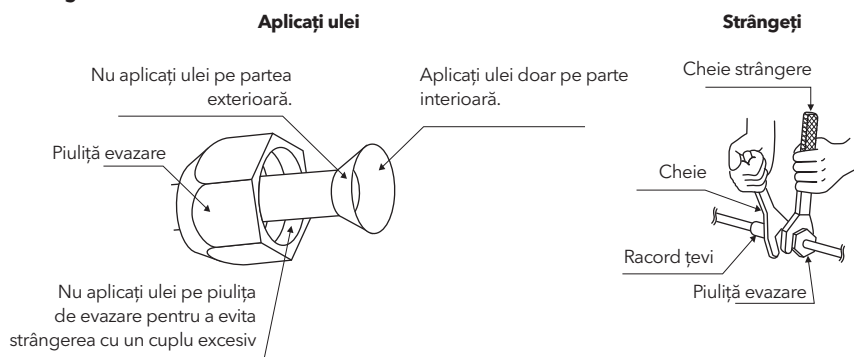

Recomandări: Clopotul țevii de conectare nu poate fi reutilizat, iar gura clopotului trebuie înlocuită după demontare.

3. Scoateți cele două capace ale miezului supapelor de la unitatea exterioară.
4. Porniți miezurile supapelor de înaltă și joasă presiune cu o cheie tubulară, apoi strângeți cele două capace ale miezului supapelor unității exterioare (Fig. 8).
5. În final, înfășurați bumbacul izolator fierbinte în jurul îmbinărilor unităților interioare și exterioare.

Figura 8

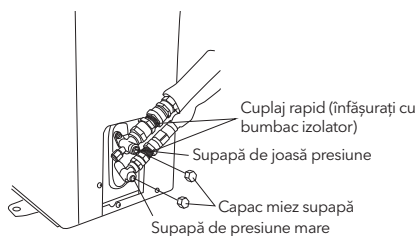

CONECTAREA CABLULUI DE ALIMENTARE

1. Scoateți sertarul unității exterioare.
2. Cuplaj fără conexiune rapidă: conectați firele de alimentare și de control interioare cu firele exterioare potrivite, în conformitate cu schema electrică și asigurați-vă că conexiunea este bine făcută (Fig. 9).
3. Folosiți o placă de presare pentru a fixa firele ferm și a reinstala sertarul.
4. Pași opționali: La unele modele de răcire și încălzire, trebuie să conectați conectorul firului interior cu conectorul firului sondei exterioare pentru dezghețare, vezi Fig.10.

Figura 9



Figura 10



⚠ NOTĂ

Nu conectați firele în mod greșit. În caz contrar, vor apărea defecțiuni electrice și chiar daune ale unităților. Aparatul trebuie instalat în conformitate cu reglementările naționale privind cablajul. Dacă cablul de alimentare este deteriorat, acesta trebuie înlocuit de producător, de agentul său de service sau de o persoană cu calificare similară pentru a evita orice pericol. Ștecherul trebuie să fie accesibil după instalarea aparatului. Dacă modelul nu are ștecher, trebuie adăugat la cablajul fix un întrerupător cu o separare a contactelor de cel puțin 3 mm pe toți polii.

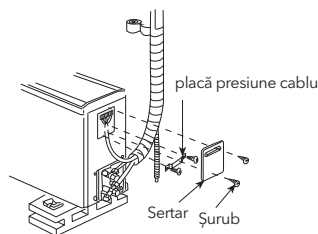
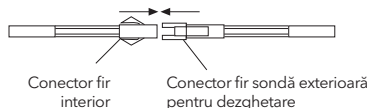
RETUȘURI FINALE

- Înfășurați strâns conductele cu benzi de etilenă.
- Fixați conductele înfășurate pe peretele exterior cu cleme.
- Umpleți golurile lăsate de orificiul conductei și de orificiul din perete pentru a preveni pătrunderea apei de ploaie.

TESTARE

- Conectați la sursa de alimentare, verificați dacă tastele de selectare a funcțiilor de pe telecomandă funcționează corect.
- Verificați dacă reglajele temperaturii camerei și setările temporizatorului funcționează corect.
- Verificați dacă scurgerea este netedă.
- Verificați dacă există zgomote sau vibrații anormale în timpul funcționării.
- Verificați dacă există scurgeri de agent frigorific.

ESTE UNITATEA INSTALATĂ CORECT?

Poziție de instalare adecvată

- Nu există nimic care să împiedice ventilația sau să obstrucționeze funcționarea în fața unității interioare? Nu instalați unitatea în următorul loc.
- Pot exista scurgeri de gaze inflamabile.
- Stropirea excesivă de ulei.
- În cazul în care unitatea este utilizată în locuri în care se generează gaze otrăvitoare sau toxice sau în zone de coastă expuse brizei marine, coroziunea poate provoca defecțiuni. Consultați distribuitorul.
- Corpul aparatului de aer condiționat și telecomanda trebuie să fie la o distanță de cel puțin 1 m (39-3/4") de un televizor sau un radio. Scurgeți apa dezumidificată din unitatea interioară într-un loc cu o scurgere bună.

Acordați atenție zgomotului de funcționare

- La instalarea unității, alegeți un loc care poate suporta bine greutatea unității și care nu crește zgomotul sau vibrațiile de funcționare. În special acolo unde există posibilitatea ca vibrațiile să fie transmise în casă, fixați unitatea prin introducerea unor plăcuțe antivibrații atașate între unitate și fittinguri.
- Alegeți locul unde aerul cald și zgomotul de funcționare de la ieșirea unității exterioare nu deranjează vecinii.
- Obiectele lăsate în apropierea ieșirii și intrării unității exterioare provoacă defecțiuni sau creșterea zgomotului de funcționare. Nu lăsați obstacole în apropierea ieșirii și intrării.
- Dacă se aud sunete neregulate în timpul funcționării, consultați distribuitorul.

Inspecție și întreținere

- În funcție de condițiile de utilizare și de mediul de funcționare, interiorul aparatului de aer condiționat se va murdări după mai multe sezoane (3 până la 5 ani) de utilizare, rezultând o scădere a performanței de funcționare. Inspecția și întreținerea sunt recomandate pe lângă curățarea obișnuită. (Aparatul de aer condiționat poate fi utilizat pentru o perioadă mai lungă și fără griji.)
- În ceea ce privește inspecția și întreținerea, consultați distribuitorul sau oricare dintre birourile comerciale ale companiilor de distribuție. (În acest caz, se percepe o taxă de service.)
- Recomandăm efectuarea inspecției și întreținerii în extrasezon.

FUNCȚII AUTODIAGNOSTIC

Compania noastră oferă servicii atent concepute pentru clienți, aparatele de aer condiționat fiind dotate cu un sistem de autodiagnosticare pentru afișarea informațiilor despre unități.

Informații autoverificare	Cod de autoverificare al luminotronului / (Cod de autoverificare al lămpii de funcționare)	Cod digital autoverificare / (Cod autoverificare ecran policrom)
Indicație de dezghețare	Clipsește 1 dată/1s	Indică clipirea pictogramei „dF” sau a pictogramei de încălzire
Antivânt rece	Clipsește 1 dată /1s	Imaginea motorului ventilatorului nu funcționează
Defect senzor temperatură cameră	Clipsește 1 dată /8s	E2
Senzor temperatură bobină	Clipsește de 2 ori/8s	E3
Defect feedback extern	Clipsește de 7 ori /8s	E7
Defecte senzor temperatură tub exterior	Clipsește de 4 ori /8s	E1
Defecțiuni comunicare (EEPROM)	Clipsește de 6 ori /8s	E6
Temperatura exterioară din mediul nord-american depășește limitele indicatorului	Clipsește 1 dată /1s	FF

Notă: Informațiile de autoverificare de mai sus sunt aplicabile în general la majoritatea aparatelor noastre de aer condiționat, dar unele sunt speciale; puteți consulta Manualul de utilizare pentru informații sau puteți contacta distribuitorul sau personalul de întreținere autorizat pentru ajutor.

TABEL AFIȘAJ DEFECTIUNI PENTRU UNITATEA INTERIOARĂ

Compania noastră oferă servicii atent concepute pentru clienți, aparatele de aer condiționat fiind dotate cu un sistem de autodiagnosticare pentru afișarea informațiilor despre unități.

Defecțiune	Status afișaj unitate interioară		
	Cod	LED (unitate interioară fără tub Nixie)	
		Frecvență clipire lampă	Frecvența de clipire a lămpii de temporizare
Defecțiuni de comunicare între unitățile interioare și exterioare	F1	1	iluminat
Defecțiune sensor temperatură ambientală interioară	F2	2	iluminat
Defecțiune sensor temperatură bobină interioară (include: intrare, mijloc țeavă, ieșire)	F3	3	iluminat
Defecțiune ventilator interior	F4	4	iluminat
Defecțiune modul exterior	F5	5	iluminat
Defecțiune sensor temperatură ambientală exterioară	F6	6	iluminat
Defecțiune sensor temperatură bobină exterioară	F7	7	iluminat
Defecțiune sensor temperatură aspirație compresor	F8	8	iluminat
Defecțiune sensor temperatură refluxare compresor	F9	9	iluminat
Defecțiune inductor curent sau tensiune	FA	10	iluminat
Defecțiune acționare anormală compresor	FC	11	iluminat
Lipsă fază sursă de alimentare sau defecțiune secvență fază	FD	12	iluminat
Defecțiune motor CC exterior	FH	16	iluminat

Notă: Informațiile de autoverificare de mai sus sunt aplicabile în general la majoritatea aparatelor noastre de aer condiționat, dar unele sunt speciale; puteți consulta Manualul de utilizare pentru informații sau puteți contacta distribuitorul sau personalul de întreținere autorizat pentru ajutor.









INSTRUCȚIUNI DE INSTALARE CONECTOR RAPID

Această fișă prezintă doar cerințele de instalare pentru țeava de conectare rapidă din oțel inoxidabil. Pentru alte cerințe de instalare, vă rugăm să consultați ghidul de instalare care însoțește unitatea.

- Pentru a extinde țeava de conectare, vă rugăm să țineți de o parte, apoi să o extindeți în direcția corectă.
- Vă rugăm să vă asigurați că unghiurile au o anumită rază în timpul instalării țevii moi din oțel inoxidabil. Poziția de îndoire a conductei nu trebuie să fie la nivelul punctului de sudură al ambelor capete ale conductei și la poziția de găurire a peretelui.
- Vă rugăm să fixați țeava moale din oțel inoxidabil în timpul instalării, deoarece țevile de conectare sunt moi, prevenind astfel îndoirea sau întinderea acestora.
- Raza minimă de îndoire este următoarea:

Țeavă oțel inoxidabil moale	Model	Rază minimă de îndoire (mm)
φ 8	21, 25	80 (mm)
φ 10	35	100 (mm)
φ 13	51	115 (mm)

GHID DE INSTALARE

Pentru a menține raza de îndoire permisă, vă rugăm să așezați țevile moi ambalate în poziție verticală pentru extindere.			Vă rugăm să nu extindeți doar o parte a țevilor moi ambalate.
Vă rugăm să utilizați un scripete semicircular pentru a menține raza de îndoire permisă.			Îndoirea excesivă ar putea deteriora țevile.
Vă rugăm să utilizați o roată de îndoire pentru a evita îndoirea necorespunzătoare.			Țevile moi prea lungi vor duce la îndoire neregulată.
Vă rugăm să utilizați un cot rigid pentru a menține raza de îndoire în timp ce țevile moi funcționează.			Îndoirea subdimensionată va deteriora țeava moale..
Vă rugăm să păstrați raza minimă de îndoire în timpul instalării.			Țevile moi scurte le vor îndoi subdimensionate, acest lucru nu este permis.

Recomandarea producătorului: Ajustați lungimea de instalare conform tabelului indicat:

Lungimea țevii de legătură	Adăugați sau reduceți cantitatea de agent frigorific		Cantitatea de agent frigorific necesară
<3M (9,8ft)	CC ≤ 12000BTU	reduceți 15g/m	Conform modelului
	CC ≥ 18000BTU	reduceți 25g/m	Conform modelului
3-5M (9,8-16,4ft)	Nu este necesar.		
5-15M (16,4-49,2ft)	CC ≤ 12000BTU	adăugați 15g/m	Conform modelului
	CC ≥ 18000BTU	adăugați 25g/m	Conform modelului

Manualul de utilizator pentru Smart WiFi poate fi accesat la:
<https://tesla.info/wp-content/uploads/pdf/TeslaTCWiFiApp.pdf>



CERTIFICAT DE GARANȚIE

Informații pentru consumator:

Numele și prenumele: _____

Adresa: _____

Semnătura cumpărătorului _____ Nr. Art. _____

Numărul / facturii fiscale: _____

Informații despre vânzător:

Nume (Nume companie): _____

Adresa: _____

Semnătura vânzătorului: _____

Data: _____ **Semnătură:** _____

Producător / Importator

Comtrade Distribution CD SRL, Bd. Mareșal Averescu 15B/C

Data: _____ **Semnătură:** _____



*** Notă: în cazul unei reclamații, Consumatorul se adresează Vânzătorului.**

Perioada de garanție este de 3 ani (36 luni) de la data achiziționării.

Perioada medie de utilizare pentru Aparatele de Aer Condiționat Tesla este de 5 ani.

Denumire produs:	Model:

Asigurați-vă că știți drepturile și obligațiile din paginile următoare ale acestui document.

Vă rugăm să verificați dacă certificatul de garanție a fost completat corect!

Vă rugăm să păstrați certificatul și după expirarea termenului de garanție!

Vă rugăm să păstrați procesul verbal de instalare a aparatelor de aer condiționat!

1. La fiecare intervenție, unitatea service reține un talon din certificatul dvs.
2. Intervențiile service în garanție vor fi soluționate în maxim 15 zile de la înregistrare
3. Drepturile consumatorului sunt conforme cu prevederile legilor O.G. nr. 21/1992 privind protecția consumatorilor și O.U.G. 140/2021 privind anumite aspect referitoare la contractele de vânzare de bunuri și sub rezerva respectării condițiilor și termenilor prezentei garanții.
4. Clientul are dreptul la măsuri corective din partea vânzătorului, fără costuri, în caz de neconformitate a produsului, măsurile corective respective nefiind afectate de garanția comercială, conform art. 11 din O.U.G. 140/2021.
5. Perioada de garanție acordată de fabricant pentru aparatele menționate pe factura de cumpărare decurge de la data cumpărării, fiind de 36 de luni pentru produsele marca Tesla. Garanția nu se extinde asupra accesoriilor, consumabilelor, precum și asupra tuturor subansamblelor casabile ce intră în componența produselor achiziționate. Durata termenului de garanție se prelungește automat cu timpul scurs de la data la care consumatorul a reclamat defectarea produsului și până la data repunerii acestuia în stare de funcționare.

Se pierde garanția și toate drepturile rezultate din aceasta în următoarele condiții:

1. Neprezentarea la solicitarea reparației a facturii originale de cumpărare a produsului însoțit de prezentul certificat de garanție având toate rubricile completate
2. Neprezentarea la solicitarea reparației a procesului verbal de instalare în cazul aparatelor de aer condiționat.
3. Deteriorări și defecțiuni datorate transportului necorespunzător; defecțiuni provocate de cumpărător prin utilizarea sau operarea greșită a produsului, fără a respecta instrucțiunile de utilizare.
4. Schimbarea stării originale a aparatului, prin influențe naturale (rugină, condens etc.) datorate condițiilor improprii de păstrare și instalare
5. Omiterea înlăturării sistemului de blocare folosit doar pentru transport, la mașinile de spalat rufe.
6. Nerespectarea condițiilor privind instalarea echipamentelor în conformitate cu normativele și legislația în vigoare (Normativ 16/98, 17/98, Prescripție tehnică C3 I/84, Norme PSI etc.)
7. Intervenții efectuate de către persoane neautorizate, ce nu aparțin rețelei de service Tesla, racordări la rețeaua electrică, de apă sau gaze efectuate de către persoane neautorizate, precum și nerespectarea instrucțiunilor privind tensiunea electrică de funcționare, compoziția apei, presiunea gazului (gaz natural: 20mbari, GPL: 30mbari), etc.
8. Dacă instalarea aparatului se face de către o firma sau persoană neautorizată în instalarea aparatelor de aer condiționat
9. NU SE ACORDĂ GARANȚIE PIESELOR NEFUNCȚIONALE CASABILE, ACCESORIILOR SAU BECURILOR, COMPONENTELOR CUM AR FI: MĂNERE, GEAMURI, BUTOANE, CAPACE, RAFTURI, CUTII, SERTARE SAU ORICE ALTE COMPONENTE CE POT FI DETERIORATE DE O UTILIZARE NECORESPUNZĂTOARE.
10. Racordări electrice, la gaze și la apă efectuate necorespunzător de persoane neautorizate.
11. Utilizarea de detergenți sau substanțe chimice necorespunzătoare.
12. Folosirea produselor pentru alte scopuri decât cele pentru care au fost proiectate.

ATENȚIE! În cazul în care defectul reclamat nu există sau nefuncționarea se datorează unor probleme software sau montării incorecte și/sau neautorizate, beneficiarul va suporta costul total al intervenției conform tarifelor afisate la unitățile de service (manopera, piese de schimb, transport).

ATENȚIE! Nu se acordă garanție pentru ecrane LCD care prezintă pixeli sau subpixeli lipsa, aprinsi/stinsi, mai puțin decât prevede documentația producătorului, sau în lipsa acesteia, standardul ISO 13406-2.

ATENȚIE! Nu se acordă garanție în cazul scaderii capacității acumulatorilor cauzate de utilizare neadecvată

ATENȚIE! Nu se acordă garanție la consumabile (ink cartridge, ribbon, toner cartridge, etc.) și nici la imprimante în cazul defectării acestora din cauza utilizării de cartuse de cerneala sau toner reumplute sau altele decât cele originale.

Prevederile finale:

Orice dispută între părți cu privire la interpretarea, executarea și efectuarea acestui contract, vor fi rezolvate pe cale amiabilă într-un termen de 30 zile de la apariția acesteia. În cazul în care disputa persistă după acest termen și părțile nu au ajuns la o altă înțelegere, soluționarea disputei se face efectua conform normelor în vigoare la data apariției respectivei dispute.

SERVICE-URI AUTORIZATE

Judet	Companie	Persoana de contact	Telefon	Adresa de email
Toate	Depanero		*4114	service@depanero.ro
Braila	Deliben Instal	Gigel Stan	0726 291 468	deliben@yahoo.com
Galati	Deliben Instal	Gigel Stan	0726 291 468	deliben@yahoo.com
Timis	Marc&Clima SRL	Marcut Valeria-Liliana	0744 861 780	vali@marcval.ro
Arad	Marc&Clima SRL	Marcut Valeria-Liliana	0744 861 780	vali@marcval.ro
Bihor	Marc&Clima SRL	Marcut Valeria-Liliana	0744 861 780	vali@marcval.ro
Dolj	Megastar Exim SRL	Cezar Petrescu	0741 239 876	servicemegastar@yahoo.com
Constanta	Millex HVAC SRL	Mercas Mihai Alexandru	0754 544 391	office@aermag.ro
Bucuresti si Ilfov	PRO CLIMA GROUP SRL	Adrian Ghita	0774 445 577	office@proclimagroup.ro
Brasov	Quick Repair Instal SRL	Bogdan Stiru	0745 232 907	bogdan.stiru@quick.ro
Arges	DIVIZIA AER CONDITIONAT SRL	Marian Ionescu	0762 932 351	office@marinstal-best.ro
Olt	DIVIZIA AER CONDITIONAT SRL	Marian Ionescu	0762 932 351	office@marinstal-best.ro
Valcea	DIVIZIA AER CONDITIONAT SRL	Marian Ionescu	0762 932 351	office@marinstal-best.ro
Dambovita	DIVIZIA AER CONDITIONAT SRL	Marian Ionescu	0762 932 351	office@marinstal-best.ro
Caras Severin	M.P. Lorval SRL	Muscai Petru Valeriu	0769 252 686	office@lorval.ro
Ialomita	Libra System	Dumitru Limona	0722 591 999	librasystem@ymail.com
Mehedinti	Bassyc Company	Pirsan Claudiu	0733 120 549	bassycservices@yahoo.ro
Bucuresti si Ilfov	Cool Clima SRL	Marian Nicolaescu	0744 548 722	mariannicolaescu@gmail.com
Bucuresti si Ilfov	Instal Aerocris SRL	Picu Ionel	0769335627; 0720324836	office@montaj-aer-conditionat-cris.ro
Giurgiu	Instal Aerocris SRL	Picu Ionel	0769335627; 0720324836	office@montaj-aer-conditionat-cris.ro
Gorj	Aer Rece SRL	Toni Muja	0722 323 251	muja.antonie@yahoo.com
Suceava	Robert Sim SRL	Mugurel Herscovici	0744 812 981	mugurelh@yahoo.com
Botosani	Robert Sim SRL	Mugurel Herscovici	0744 812 981	mugurelh@yahoo.com
Neamt	Robert Sim SRL	Mugurel Herscovici	0744 812 981	mugurelh@yahoo.com
Iasi	Robert Sim SRL	Mugurel Herscovici	0744 812 981	mugurelh@yahoo.com
Vaslui	Robert Sim SRL	Mugurel Herscovici	0744 812 981	mugurelh@yahoo.com
Bacau	Robert Sim SRL	Mugurel Herscovici	0744 812 981	mugurelh@yahoo.com
Prahova	Acซิส Pro Instal SRL	Marian Dragulin	0728 352 844	vanzari@aerconditionat-ph.ro
Dambovita	Acซิส Pro Instal SRL	Marian Dragulin	0728 352 844	vanzari@aerconditionat-ph.ro
Buzau	Acซิส Pro Instal SRL	Marian Dragulin	0728 352 844	vanzari@aerconditionat-ph.ro

SERVICE-URI AUTORIZATE

Judet	Companie	Persoana de contact	Telefon	Adresa de email
Iasi	Acซิส Pro Instal SRL	Marian Dragulin	0728 352 844	vanzari@aerconditionat-ph.ro
Timis	Acซิส Pro Instal SRL	Marian Dragulin	0728 352 844	vanzari@aerconditionat-ph.ro
Cluj	Acซิส Pro Instal SRL	Marian Dragulin	0728 352 844	vanzari@aerconditionat-ph.ro
Vaslui	CLIMASERV INVERTER SRL	Cristinel Dorca	0747 672 005	dorcacristi2014@yahoo.com
Bihor	Articlima	Daniel Pohrib	0771.232.503	danielpohrib@icloud.com
Salaj	Articlima	Daniel Pohrib	0771.232.503	danielpohrib@icloud.com
Timis	Articlima	Daniel Pohrib	0771.232.503	danielpohrib@icloud.com
Satu Mare	Articlima	Daniel Pohrib	0771.232.503	danielpohrib@icloud.com
Arad	Articlima	Daniel Pohrib	0771.232.503	danielpohrib@icloud.com
Alba	Articlima	Daniel Pohrib	0771.232.503	danielpohrib@icloud.com
Mures	Frijo Electro Casnice	Claudiu Patrascu	0741 621 457	claudiupatrascufrijo@gmail.com
Teleorman	Climaterm	Florin Stochitoiu	0744 175 823	climaterm@yahoo.com
Bistrita	Janca Frig SRL	Janca Marius	0742 687 511	serviciifrigorifice@gmail.com
Olt	Termofrig SRL		0722.227.673	termofrijo2@yahoo.com
Bucuresti si Ilfov	Climavantage SRL		0737 224 493	Climavantage@gmail.com
Vrancea	Interfrig Air SRL		0766 199 991	interfrigair@gmail.com
Bacau	Interfrig Air SRL		0766 199 991	interfrigair@gmail.com
Vaslui	Interfrig Air SRL		0766 199 991	interfrigair@gmail.com
Neamt	Interfrig Air SRL		0766 199 991	interfrigair@gmail.com
Satu Mare	Change Joule SRL		0745 967 383	change.joule@gmail.com

Klimatske naprave so dragoceni izdelki. Da bi zagotovili svoje zakonite pravice in interese, naj namestitve opravijo profesionalni tehniki.

Ta navodila za uporabo so univerzalna različica za modele split klimatskih naprav za montažo na steno, ki jih proizvaja naše podjetje. Izgled naprav, ki ste jih kupili, se lahko nekoliko razlikuje od tistih, ki so opisane v navodilih, vendar to ne vpliva na njihovo pravilno delovanje in uporabo. Pozorno preberite poglavja, ki ustrezajo izbranemu modelu, in navodila shranite na varno mesto, da jih boste lahko kasneje uporabili.

Opomba: Vse ilustracije v tem priročniku so namenjene le pojasnjevanju. Vaša klimatska naprava se lahko nekoliko razlikuje. Velja dejanska oblika. Zaradi izboljšav se lahko brez predhodnega obvestila spremenijo.



Ta izdelek vsebuje fluorirane toplogredne pline.

Uhajanje hladilnega sredstva prispeva k podnebnim spremembam. Hladilno sredstvo z nižjim potencialom globalnega segrevanja (GWP) bi v primeru uhajanja v ozračje manj prispevalo k globalnemu segrevanju kot hladilno sredstvo z višjim GWP. Ta naprava vsebuje hladilno tekočino z GWP, ki je enak [675]. To pomeni, da bi bil vpliv na globalno segrevanje, če bi 1 kg te hladilne tekočine uhajal v ozračje, v obdobju 100 let [675]-krat večji kot vpliv 1 kg CO₂. Nikoli ne poskušajte sami posegati v hladilni krog ali razstavljati izdelka, temveč vedno pokličite strokovnjaka.



Pravilno odstranjevanje tega izdelka



Ta oznaka pomeni, da tega izdelka ne smete odlagati skupaj z drugimi gospodinjstvi odpadki v EU. Da bi preprečili morebitno škodo za okolje ali zdravje ljudi zaradi nekontroliranega odlaganja odpadkov, ga odgovorno reciklirajte, da spodbudite trajnostno ponovno uporabo materialnih virov. Za vrnitev rabljene naprave uporabite sisteme za vračanje in zbiranje ali se obrnite na prodajalca, pri katerem ste izdelek kupili. Ti lahko ta izdelek prevzamejo za okolju varno recikliranje.









OPOZORILO

Ta klimatska naprava uporablja vnetljivo hladilno sredstvo R32.

Opombe: Klimatska naprava s hladilnim sredstvom R32 lahko pri grobem ravnanju povzroči resne poškodbe človeškega telesa ali okoliških predmetov.

- Aparat je treba namestiti, uporabljati in shranjevati v prostoru s površino večjo od 4 m².
- Naprave se ne smejo namestiti v neprezračen prostor, če je ta manjši od 4 m².
- Hladilno sredstvo klimatske naprave ne sme vsebovati več kot 1,7 kg.
- Ne uporabljajte sredstev za pospešitev odmrzovanja ali čiščenja, razen tistih, ki jih priporoča proizvajalec.
- Ne prebivajte ali ne sežigajte klimatske naprave in preverite, ali je cev za hladilno sredstvo poškodovana.
- Aparat je treba shraniti v prostoru, v katerem ni stalnih virov vžiga (na primer odprtih plamenov, delujočih plinskih aparatov ali delujočih električnih grelnikov).
- Upoštevajte, da je hladilno sredstvo lahko brez okusa.
- Skladiščenje klimatskih naprav mora preprečevati mehanske poškodbe, ki jih lahko povzročijo nesreče.
- Vzdrževanje ali popravilo klimatskih naprav, ki uporabljajo hladilno sredstvo R32, je treba opraviti po varnostnem pregledu, da se zmanjša tveganje za nesreče.
- Klimatska naprava mora biti opremljena s pokrovom zapornega ventila.
Pred namestitvijo, uporabo in vzdrževanjem pazljivo preberite navodila.

Simbol	Opomba	Pojasnilo
	OPOZORILO	Ta simbol pomeni, da ta naprava uporablja vnetljivo hladilno sredstvo. Če pride do uhajanja hladilnega sredstva in je izpostavljeno zunanjemu vžigalnemu viru, obstaja nevarnost požara.
	OPOZORILO	Ta simbol pomeni, da ta naprava uporablja material z nizko hitrostjo gorenja. (IEC 60335-2-40:2018)
 Previdnost: nevarnost požara	OPOZORILO	Ta simbol pomeni, da ta naprava uporablja vnetljivo hladilno sredstvo. Če pride do uhajanja hladilnega sredstva in je izpostavljeno zunanjemu vžigalnemu viru, obstaja nevarnost požara. (IEC 60335-2-40:2022)
	PREVIDNOST	Ta simbol pomeni, da je treba pazljivo prebrati navodila za uporabo.
	PREVIDNOST	Ta simbol pomeni, da mora servisno osebje ravnati s to opremo v skladu z navodili za namestitvev.
	PREVIDNOST	Ta simbol pomeni, da so na voljo informacije, kot so navodila za uporabo ali navodila za namestitvev.

VARNOSTNI UKREPI

Pred uporabo in namestitvijo preberite varnostne ukrepe

Nepravilna namestitvev zaradi neupoštevanja navodil lahko povzroči resne poškodbe ali poškodbe. Resnost morebitnih poškodb ali poškodb je razvrščena kot OPOZORILO ali PREVIDNOST.



OPOZORILO!

Neupoštevanje teh navodil lahko povzroči telesne poškodbe ali smrt.



PREVIDNOST!

Neupoštevanje teh navodil lahko povzroči materialno škodo ali telesne poškodbe, ki so lahko glede na okoliščine resne.



OPOZORILO

- Ta aparat lahko uporabljajo otroci, starejši od 8 let, in osebe z omejenimi fizičnimi, senzoričnimi ali duševnimi sposobnostmi ali pomanjkanjem izkušenj in znanja, če so bili poučeni o varni uporabi aparata in razumejo z njim povezana tveganja. Otroci ne smejo igrati z aparatom. Čiščenje in vzdrževanje aparata ne smejo opravljati otroci brez nadzora (zahteve standarda EN).
- Ta naprava ni namenjena za uporabo s strani oseb (vključno z otroki) z omejenimi fizičnimi, senzoričnimi ali mentalnimi sposobnostmi ali pomanjkanjem izkušenj in znanja, razen če jih oseba, odgovorna za njihovo varnost, nadzoruje ali jim da navodila za uporabo naprave. Otroke je treba nadzorovati, da se zagotovi, da se ne igrajo z napravo (zahteve standarda IEC).

OPOZORILO (za uporabo izdelka)

- Če pride do nenormalne situacije (npr. vonj po gorenju), takoj izklopite napravo in jo odklopite iz omrežja. Pokličite prodajalca, da vam da navodila za preprečitev električnega udara, požara ali poškodb.
- Ne vstavljajte prstov, palic ali drugih predmetov v dovod ali izpust zraka. To lahko povzroči poškodbe, saj se ventilator lahko vrti z visoko hitrostjo.
- V bližini naprave ne uporabljajte vnetljivih razpršil, kot so lak za lase, lak ali barva. To lahko povzroči požar ali vžig.
- Klimatske naprave ne uporabljajte v bližini ali v okolici vnetljivih plinov. Izpuščeni plini se lahko zbirajo okoli naprave in povzročijo eksplozijo.
- Klimatske naprave ne uporabljajte v vlažnih prostorih, kot so kopalnice ali pralnice. Prekomerna izpostavljenost vodi lahko povzroči kratki stik električnih komponent.
- Ne izpostavljajte svojega telesa neposredno hladnemu zraku za daljše časovno obdobje.
- Otrokom ne dovolite, da se igrajo s klimatsko napravo. Otroke je treba v bližini naprave ves čas nadzorovati.
- Če klimatska naprava deluje skupaj z gorilniki ali drugimi grelnimi napravami, prostor temeljito prezračite, da se izognete pomanjkanju kisika.
- V nekaterih funkcionalnih okoljih, kot so kuhinje, strežniške sobe itd., je zelo priporočljiva uporaba posebej zasnovanih klimatskih naprav.
- Pred čiščenjem izklopite napravo in jo odklopite iz omrežja. Če tega ne storite, lahko pride do električnega udara.
- Klimatske naprave ne čistite z veliko količino vode.
- Klimatske naprave ne čistite z vnetljivimi čistili. Vnetljiva čistila lahko povzročijo požar ali deformacijo.

PREVIDNO (za uporabo izdelka)

- Klimatska naprava naj bo izklopljena in odklopljena od napajanja, če je ne boste uporabljali dalj časa.
- Med nevihto izklopite in odklopite napravo.
- Poskrbite, da lahko kondenzirana voda nemoteno odteka iz naprave.
- Klimatske naprave ne upravljajte z mokrimi rokami. To lahko povzroči električni udar.
- Naprave ne uporabljajte za noben drug namen, razen za tistega, za katerega je namenjena.
- Ne plezajte na zunanjo enoto in ne postavljajte predmetov na njo.
- Klimatske naprave ne uporabljajte dalj časa, če so vrata ali okna odprta ali če je vlaga zelo visoka.
- Na klimatsko napravo ne pritrujajte, ne obešajte in ne zlagajte predmetov. To lahko povzroči padec klimatske naprave, kar lahko privede do nesreče ali poškodb.

OPOZORILO (Električno)

- Uporabljajte samo predpisani napajalni kabel. Če je napajalni kabel poškodovan, ga mora zamenjati proizvajalec, njegov servisni zastopnik ali podobno usposobljena oseba, da se prepreči nevarnost.
- Vtičnico ohranjajte čisto. Odstranite prah in umazanijo, ki se nabira na vtičnici ali okoli nje. Umazane vtičnice lahko povzročijo požar ali električni udar.
- Ne vlecite za napajalni kabel, da bi izklopili napravo. Trdno primite vtič in ga izvlecite iz vtičnice. Če vlečete neposredno za kabel, ga lahko poškodujete, kar lahko povzroči požar ali električni udar.
- Ne spreminjajte dolžine napajalnega kabla in ne uporabljajte podaljška za napajanje naprave.
- Ne delite električne vtičnice z drugimi napravami. Neustrezna ali nezadostna oskrba z električno energijo lahko povzroči požar ali električni udar.
- Izdelek mora biti ob namestitvi ustrezno ozemljen, sicer lahko pride do električnega udara. Naprave ne ozemljite na komunalno cev, strelvod ali telefonski ozemljitveni vodnik.
- Pri vseh električnih delih upoštevajte vse lokalne in nacionalne standarde in predpise za ožičenje ter navodila za namestitve. Kabli morajo biti trdno priključeni in varno pritrjeni, da zunanje sile ne poškodujejo priključkov. Neustrezne električne povezave lahko povzročijo pregrevanje in požar ter lahko povzročijo tudi električni udar. Vse električne povezave morajo biti izvedene v skladu s shemo električnih povezav, ki se nahaja na ploščah notranje in zunanje eOPOMBA.
- Vsa ožičenja morajo biti pravilno razporejena, da se zagotovi pravilno zapiranje pokrova krmilne plošče. Če pokrov krmilne plošče ni pravilno zaprt, lahko pride do korozije in segrevanja priključnih točk na terminalu, kar lahko povzroči požar ali električni udar.

- Stacionarne naprave, ki niso opremljene s sredstvi za odklop od omrežja in imajo kontaktno ločitev na vseh polih, ki zagotavljajo popoln odklop v kategoriji prenapetosti 111, navodila določajo, da morajo biti sredstva za odklop vgrajena v fiksno napeljavo v skladu s pravili za napeljavo.
Če se naprava priključi na fiksno električno napeljavo, mora biti vgrajena večpolna odklopna naprava, ki ima v vseh polih najmanj 3 mm kontaktne razdalje. Če ima naprava uhajalni tok, ki lahko presega 10 mA, mora biti v fiksni napeljavi vgrajeno tudi zaščitno stikalo na diferenčni tok (RCD) z nazivnim diferenčnim tokom največ 30 mA, vse v skladu z veljavnimi inštalacijskimi predpisi.

UPOŠTEVAJTE SPECIFIKACIJE VAROVALK

Plošča s tiskanim vezjem (PCB) klimatske naprave je opremljena s varovalko, ki zagotavlja zaščito pred prenapetostjo. Specifikacije varovalke so natisnjene na plošči s tiskanim vezjem.

OPOMBA: Za eOPOMBA s hladilnim sredstvom R32 se lahko uporablja samo keramična varovalka, odporna proti eksploziji.

OSNOVNA NAČELA IN ZMOGLJIVOSTI

Značilnosti delovanja ogrevanja

- Stroji absorbirajo toploto iz zunanjega zraka in jo prenašajo v notranje prostore, da ogrejejo zrak v prostoru. Ogrevalne zmogljivosti po tem principu toplotne črpalke se povečajo/zmanjšajo z višanjem/nizanjem temperature zunanjega zraka.
- Takšen sistem cirkulacije toplega zraka potrebuje le relativno kratek čas, da dvigne temperaturo v prostoru.
- Ko je temperatura zunanjega zraka zelo nizka, se sistem lahko uporablja skupaj z drugimi ogrevalnimi napravami. Vendar je treba ohraniti dobro prezračevanje, da se zagotovi varnost in prepreči nesreče.

Odtaljevanje

Ko je zunanja temperatura zraka zelo nizka in vlažnost zelo visoka, pride do zamrzovanja toplotnega izmenjevalnika zunanje eOPOMBA, kar negativno vpliva na učinkovitost ogrevanja. V takem primeru se vklopi funkcija samodejnega odmrzovanja. Ogrevanje se za 5-10 minut ustavi, da se izvede odmrzovanje.

- Ventilatorji zunanje in notranje eOPOMBA se ustavijo.
- Med odmrzovanjem lahko zunanja enota proizvaja nekaj pare. To je posledica hitrega odmrzovanja, kar ni okvara delovanja.
- Po končanem odmrzovanju se ogrevanje nadaljuje.

Pogoji, v katerih enota ne more normalno delovati

V temperaturnem območju, navedenem v naslednji tabeli, se lahko klimatska naprava ustavi in pojavijo se lahko druge nepravilnosti.

Hlajenje	Zunanja	>43°C (velja za T1) >52°C (velja za T3)	Ogrevanje	Zunanja	>24°C <-7°C
	Notranji	<18°C		Notranji	>27°C

- Ko je temperatura previsoka, lahko klimatska naprava aktivira avtomatsko zaščitno napravo, tako da se klimatska naprava lahko izklopi.
- Ko je temperatura prenizka, se lahko izmenjevalnik toplote klimatske naprave zamrzne, kar povzroči uhajanje vode ali druge okvare.
- Pri dolgotrajnem hlajenju ali razvlaževanju z relativno vlažnostjo nad 80 % (odprta vrata in okna) se lahko v bližini izhoda zraka pojavi kondenzirana voda ali kapljanje.
- T1 in T3 se nanašata na ISO 5151.

PREVOZ, OZNAČEVANJE IN SKLADIŠČENJE

Prevoz

Največje število kosov opreme ali konfiguracija opreme, ki se lahko prevažata skupaj, se določi v skladu z nacionalnimi predpisi.

Označevanje opreme z oznakami

- Oznake za podobne naprave, ki se uporabljajo na delovnem mestu, so običajno določene v lokalnih predpisih in navajajo minimalne zahteve za zagotavljanje varnostnih in/ali zdravstvenih oznak na delovnem mestu.
- Vsi potrebni znaki morajo biti vzdrževani, delodajalci pa morajo zagotoviti, da zaposleni prejmejo ustrezna in zadostna navodila in usposabljanje o pomenu ustreznih varnostnih znakov in ukrepov, ki jih je treba sprejeti v zvezi s temi znaki.
- Učinkovitost znakov ne sme biti zmanjšana zaradi prevelikega števila znakov, nameščenih skupaj.
- Vsi uporabljeni piktogrami morajo biti čim bolj preprosti in vsebovati le bistvene podrobnosti.

Odstranjevanje opreme

Glejte nacionalne predpise.

Skladiščenje opreme/naprav

Shranjevanje naprave mora biti v skladu z nacionalnimi predpisi.

Shranjevanje zapakirane (neprodane) opreme

- Zaščita pakiranja za skladiščenje mora biti izdelana tako, da mehanska poškodba opreme znotraj pakiranja ne povzroči uhajanja hladilnega sredstva.
- Največje število kosov opreme, ki se lahko hrani skupaj, je določeno v nacionalnih predpisih.

IMENO VSAKEGA DELA IN NJEGOVA FUNKCIJA

Ker obstaja veliko modelov, se funkcije in videz razlikujejo, zato predstavljamo le naslednji vzorec. Za ostale se prosimo sklicujte na navodila za uporabo.

Notranja enota

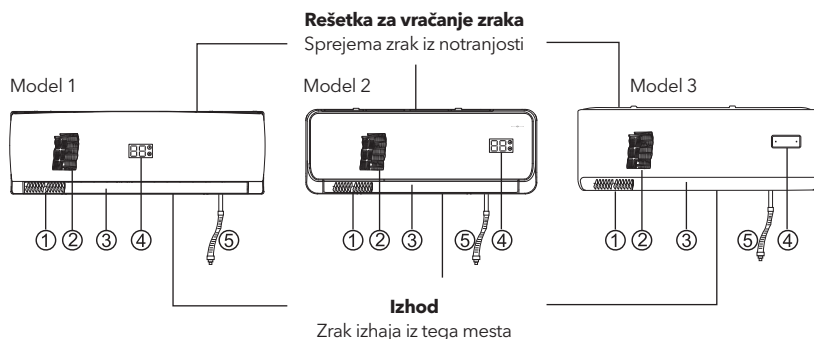

1. Leva/desna lopatica za nastavitve smeri pretoka zraka
2. Zgornja/spodnja lopatica za nastavitve smeri pretoka zraka
3. Zračni filter (odstranjuje prah in umazanijo iz zraka, ki vstopa)
4. Delovanje/indikatorji
5. Odtočna cev (odvaja vodo, ki je bila iz zraka odstranjena z razvlaževanjem)

Zunanja enota

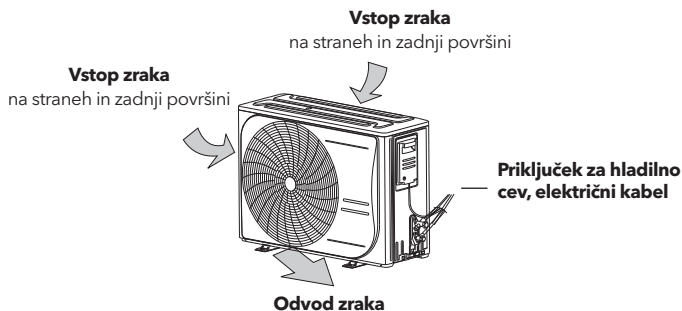

Delovanje eOPOMBA



Kako odpreti

Z eno roko pridržite dno, z drugo roko pa previdno potegnite ploščo navzgor in navzven.

Kako zapreti

Pritisnite ploščo navzdol in nato pritisnite obe strani plošče na dnu.

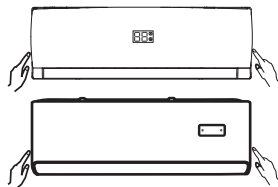

Kako odpreti

Rahlo pritisnite na obe strani rešetke za dovod zraka na dnu in jo potegnite na to stran, dokler ne začutite upora.

Kako zapreti

Potisnite rešetko za dovod zraka navzdol in nato potisnite obe strani rešetke za dovod zraka na dnu.

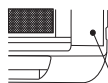

Ključ za delovanje v sili

Gumb za zasilno delovanje

Ta gumb se lahko uporabi kot nujna rešitev za vklop/izklop naprave, kadar daljinski upravljalnik ni na voljo.

! PREVIDNOST



Gumb je namenjen izključno za testiranje in uporabo v nujnih primerih. Te funkcije ne uporabljajte, razen če ste izgubili daljinski upravljalnik in je to nujno potrebno. Pred ročnim upravljanjem je treba napravo izklopiti.

! OPOMBA

- Rešetke ne odpirajte pod kotom večjim od 60 stopinj.
- Naprav ne upravljajte s preveliko silo.

Indikacije



	Pomožno električno gretje (opcijsko) se lahko vklopi le, če je klimatska naprava konfigurirana s to funkcijo.
	Funkcija oblaka (WiFi) (opcijsko), lahko se prižge samo, če je klimatska naprava konfigurirana s to funkcijo.
	Nastavitev temperature, časa časovnika in indikatorja napak.

Koda „dF“ se prikaže, ko je vklopljen način odmrzovanja.

Prikaz napak	Napaka
Napake v komunikaciji med notranjo in zunanjo enoto.	F1
Napaka senzorja temperature v notranjem prostoru.	F2/E2
Napaka senzorja temperature notranje tuljave (vključuje: vstop, sredina cevi, izstop).	F3/E3
Napaka notranjega ventilatorja.	F4/E5
Napaka zunanjega modula.	F5
Napaka zunanjega senzorja temperature okolice.	F6
Napaka senzorja temperature zunanje tuljave.	F7/E1
Napaka senzorja temperature IPM.	FB
Napaka senzorja temperature izpusta kompresorja.	F9
Napaka induktorja toka ali napetosti.	FA
Napaka pri nenormalnem delovanju kompresorja.	FC
Napajanje brez faze ali napaka v zaporedju faz.	FD
1. Pomanjkanje hladilnega sredstva 2. Štirismerni ventil je okvarjen.	FF
Napaka zunanjega enosmernega motorja.	FH
Napaka v komunikaciji med ploščo PC in glavno krmilno ploščo.	FL
Zaščita za vhodni tok AC je previsoka.	P3
Zaščita temperature izpusta kompresorja.	P4
Zaščita pred pregrevanjem zgornjega ohišja kompresorja.	P5
Zaščita temperature sesalne strani kompresorja.	P6
Zaščita pred nizkim sesalnim tlakom.	PB
Zaščita pred visokim tlakom izpusta.	p9
Zaščita kondenzatorja pred visoko temperaturo.	PA
Zaščita pred previsoko zunanjo temperaturo.	PC
Napaka zunanje povratne informacije.	E7
Prevelik tok.	EA

NAVODILA ZA UPORABO DALJINSKEGA UPRAVLJALNIKA

Opis gumbov

Za modele z *G301*

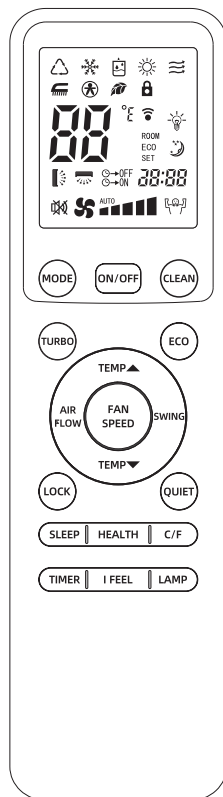

Gumb	Opis funkcije
LOCK	Pritisnite ta gumb, da zaklenete ali odklenete tipkovnico.
QUIET	Pritisnite ta gumb, da AC deluje tiho.
SLEEP	Ta gumb preklopi v način SPANJE.
HEALTH	Ta gumb se uporablja za vklop in izklop funkcij za zdravje.
C/F	Pritisnite ta gumb, da na daljinskem upravljalniku preklopite na prikaz temperature v stopinjah Fahrenheita ali Celzija.
LAMP	Pritisnite ta gumb, da izklopite prikaze na napravi.
TIMER	Pritisnite ta gumb, da nastavite vklop ali izklop in časovnik.
I FEEL	Pritisnite ta gumb, da vklopite ali izklopite funkcijo zaznavanja temperature (zaznavanja telesa).

! OPOMBA

- Zgornja slika prikazuje vse oznake za namene pojasnitve, vendar so v praksi prikazane le ustrezne oznake. Če je klimatska naprava model, ki deluje samo v načinu hlajenja, je način „Heat“ namenjen samo ventilatorju.
- Ko je izbrana funkcija TURBO, se sobna temperatura ne regulira, saj delovanje poteka neprekinjeno. Če menite, da je sobna temperatura preveč nizka ali previsoka, preključite delovanje funkcije TURBO.
- Funkcija 10°C HEAT: Hkrati pritisnite gumb TURBO in gumb TEMP ▼ , da zaženete ali ustavite funkcijo 10°C HEAT.
- Pritisnite gumb I FEEL, da aktivirate funkcijo, daljinski upravljalnik bo poslal trenutno sobno temperaturo klimatskemu aparatu, da bo optimiziral temperaturo v vaši bližini in zagotovil udobje.

Za modele z *M211*

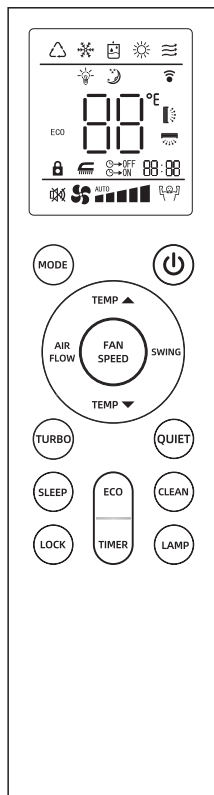



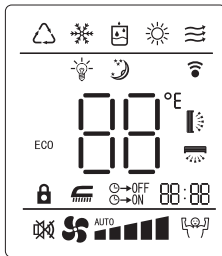

Gumb	Opis funkcije
	Ta gumb, ko ga pritisnete, začne delovati, ko ga ponovno pritisnete, se ustavi.
	Ta gumb spreminja način delovanja: AUTO, HLAJENJE, SUŠENJE, GRETJE, VENTILATOR.
	Ta gumb nastavi sobno temperaturo.
	Ta gumb nastavi hitrost ventilatorja.
	Ta gumb se uporablja za izbiro smeri pretoka zraka v levo/ desno, vsakič, ko ga pritisnete, se loputa odpre ali zapre (deluje samo pri tridimenzionalnem modelu pretoka zraka).
	Ta gumb se uporablja za izbiro smeri pretoka zraka navzgor/navzdol.
	Ta gumb spremeni način delovanja na TURBO (Ne deluje v načinu AUTO, DRY in FAN.)
	Pritisnite ta gumb, da klimatska naprava deluje tiho.



	Indikator AUTO
	Indikator HLAJENJE
	Kazalnik RAZVLAŽEVANJE
	Indikator GRETJE
	Indikator VENTILATOR
	Indikator SVETILKA
	Indikator SPANJE
ECO	Indikator EKO
	Indikator NIHANJA LOPUT
	Indikator PRETOKA ZRAKA
	Indikator zaklepa tipk
	Indikator ČIŠČENJE
	Indikator TIHI NAČIN
	Indikator TURBO
	Indikator ČASOVNIK
	Indikator TEMPERATURE
	Indikator za mehak/nežen veter
	Indikator FAN SPEED (hitrost 1)
	Indikator FAN SPEED (hitrost 2)
	Indikator HITROST VENTILATORJA (hitrost 3)
	Indikator HITROST VENTILATORJA (hitrost 4)
	Indikator HITROST VENTILATORJA (hitrost 5)
	Indikator HITROST VENTILATORJA (avtomatsko)

Uporaba daljinskega upravljalnika

Delovanje naprave v izbranih načinih

1. Daljinski upravljalnik usmerite v napravo, pritisnite gumb ON/OFF, nato pritisnite gumb MODE in izberite želeni način: AUTO, COOL, DRY, HEAT ali FAN.
2. Pritisnite gumb SET TEMPERATURE (Nastavi temperaturo), da povečate ali zmanjšate vrednosti, dokler se ne prikaže zeleno temperaturo. Nastavljeno temperaturo v prostoru je od 16 °C do 32 °C (61 °F do 90 °F).
3. Pritisnite gumb FAN SPEED (hitrost ventilatorja), da izberete želeno hitrost zraka. (V načinu DRY (sušenje) se samodejno nastavi na nizko hitrost in je ni mogoče prilagoditi.
4. Pritisnite gumb SWING, da izberete želeno smer pretoka zraka navzgor/navzdol: swing (na zaslonu utripa indikator  «), fiksni zračni tok (na zaslonu se prikaže  «). (V načinu DRY se samodejno nastavi fiksna smer pretoka zraka.
5. Pritisnite gumb AIR FLOW, da izberete želeno smer levo/desno: swing (na zaslonu utripa indikator  «), fiksni zrak (na zaslonu se prikaže  «).

Delovanje TURBO

Pritisnite gumb TURBO med delovanjem COOL ali HEAT, da nastavite pretok zraka na HIGH. Ponovno pritisnite gumb TURBO, da izklopite delovanje TURBO.

Opomba: med delovanjem TURBO hitrost pretoka zraka ni mogoče spremeniti.

Nastavitev smeri pretoka zraka v levo/desno

- Metoda 1: Ročno nastavljanje
Smer nastavite tako, da z roko neposredno premaknete lopatico za nastavitev smeri pretoka zraka v levo/desno.

! PREVIDNOST: : Pred nastavitvijo smeri je treba napravo izklopiti.

- Metoda 2: Horizontalno in vertikalno samodejno nihanje (tridimenzionalni model pretoka zraka)
Smer nastavite z daljinskim upravljalnikom. Pritisnite gumb AIR FLOW, lopatice za pretok zraka bodo nenehno nihale v levo/desno ali pa bodo zrak usmerjale v fiksno smer.

Delovanje TIMER

- Nastavite čas izklopa
Nastavite čas za izklop naprave in ko bo čas, se bo klimatska naprava samodejno ustavila.
- 1. Med delovanjem klimatske naprave pritisnite gumb TIMER in klimatska naprava bo prešla v način časovnega izklopa.
- 2. Nenehno pritisnite gumb TIMER, da nastavite želeni čas za izklop naprave. Časovnik lahko nastavite v razponu od 1 do 24 ur. Vsakič, ko pritisnete gumb, se prikaz spremeni v naslednjem zaporedju: 1 -> 2 ->...-> 24 -> prekliz (brez indikatorja) ->1.

3. Po nastavitvi časovnega izklopa se številke na zaslonu zmanjšujejo za 1 za vsako pretečeno uro. Prikazane številke označujejo preostali čas do časovnega izklopa.

• Nastavite čas vklopa:

Nastavite čas vklopa naprave in ko bo čas, se bo klimatska naprava samodejno vklopila.

1. Ko je klimatska naprava v stanju pripravljenosti, pritisnite gumb TIMER in klimatska naprava bo prešla v način časovnega vklopa.
2. Nenehno pritisnite gumb TIMER, da nastavite želeni čas za vklop naprave. Časovnik lahko nastavite v razponu od 1 do 24 ur. Vsakič, ko pritisnete gumb, se prikaz spremeni v naslednjem zaporedju: 1 -> 2 ->...-> 24 -> prekliz (brez indikatorja) ->1.
3. Po nastavitvi časovnega vklopa se številke na zaslonu zmanjšujejo za 1 za vsako pretečeno uro. Prikazane številke označujejo preostali čas do časovnega vklopa.

• Postopek sprostitve:

Ko je na zaslonu prikazano 24 ur, ponovno pritisnite gumb TIMER, da izbiršete časovni način.

Način SLEEP

- Ta način uporabite za zmanjšanje hrupa delovanja med spanjem itd.
- Pritisnite gumb SLEEP, da se zmanjša hrup pretoka zraka iz notranje enote.
- Ponovno pritisnite gumb SLEEP, da izklopите način.

OPOMBA:

- Način spanja uporabite, ko greste spat. Če ta način uporabljate podnevi, se zmogljivost zmanjša, ker je temperatura okolice previsoka. (NAČIN HLAJENJA).
- Med delovanjem hlajenja se bo sobna temperatura postopoma dvignila za 2 °C (4 °F) nad nastavljeno temperaturo, ko naprava začne delovati v načinu spanja.
- Med delovanjem ogrevalnega načina se bo sobna temperatura postopoma znižala za 5 °C (9 °F) pod nastavljeno vrednost, ko se naprava začne delovati v načinu spanja.

Način nastavitve frekvence (samo za tip s spremenljivo hitrostjo)

1. Kratko pritisnite tipko „GEAR“, da vstopite v način GEAR.
2. V način GEAR lahko vstopite samo v načinu hlajenja ali ogrevanja. Nastavljena temperatura na zaslonu se spremeni v „OF“ in utripa. Nadaljujte s pritiskom na tipko „GEAR“, da v načinu GEAR preklopite med kodami „OF-A5-A4-A3-A2-A1-OF“; Nič če v 5 sekundah ne izvedete nobene operacije, se zaslon daljinskega upravljalnika vrne na nastavljeno temperaturo. Zaslon notranje enote bo še naprej prikazoval stopnjo GEAR.

3. V načinu GEAR lahko iz načina GEAR izstopite samo s pritiskom na gumb ON/OFF ali s spreminjanjem načina MODE. Drugi gumbi ne omogočajo izstopa iz načina GEAR. „OF“ označuje izhod iz načina GEAR in vrnitev v normalni način. Klimatska naprava bo sama prilagodila frekvenco. „AS“ predstavlja 85 %, „A4“ predstavlja 70 %, „A3“ predstavlja 55 %, „A2“ predstavlja 40 % največje delovne frekvence, „A1“ predstavlja najnižjo delovno frekvenco.

Funkcija čiščenja

Standardni modeli: Notranja enota prikazuje 25 °C, se normalno vklopi po 6 minutah delovanja.

Posebni modeli: Notranja enota prikaže „HC“ in se izklopi po 35 minutah delovanja.

Funkcija nastavitve in prilagajanja temperature (za prilagajanje nastavitev v hotelu) (samo posebni modeli)

1. Način nastavitve spodnje temperature: V izklopljenem stanju pritisnite in 5 sekund držite gumb za zniževanje temperature. LCD-zaslon bo utripal in prikazal najnižjo temperaturo (npr. 16). Nastavite jo s pomočjo gumbov „+“ in „-“ ter potrdite s pritiskom na gumb za vklop.
2. Način nastavitve zgornje temperature: V izklopljenem stanju pritisnite in 5 sekund držite gumb za povečanje temperature. LCD zaslon bo utripal in prikazal najvišjo temperaturo (npr. 32). Nastavite jo s pomočjo gumbov »+« in »-« ter potrdite s pritiskom na gumb za vklop.

Za priključek Dry Connect (vklop-izklop) CN3 in kabel za kratkostično povezavo (samo posebni tip)

1. Pri uporabi funkcije Dry Connect odstranite priključni terminal iz kabla za kratkostično povezavo.
2. Naprava se bo vklopila, ko bo kabel za kratkostično povezavo zaprt.
3. Naprava preide v stanje pripravljenosti, ko se odklopi kabel za kratkostično povezavo.
4. Naprava bo odgovorila na zahteve v 3 minutah, ko se kabel za kratkostično povezavo preklopi iz zaprtega v odklopljenega.
5. Ko je kabel za kratkostično povezavo zaprt, lahko izberete želeni način delovanja prek daljinskega upravljalnika, Wi-Fi ali zasilnega gumba; ko je odklopljen, naprava ne bo več odgovarjala na ukaze daljinskega upravljalnika, Wi-Fi ali zasilnega gumba brez kakršnega koli obvestila.

Mehak/nežen veter (samo posebna vrsta)

1. Samo v načinu hlajenja pritisnite in 3 sekunde držite gumb „FAN SPEED“ (hitrost ventilatorja), da vstopite v stanje mehkega/nežnega vetra. Na zaslonu LCD se bo prikazala ikona „“ (ventilator v načinu mehkega vetra). V drugih načinih funkcija mehkega/nežnega vetra ni na voljo.
2. Ko deluje mehak/nežen veter, se prikaže ikona za zibanje.

Zamenjava baterij

- Ko signal iz daljinskega upravljalnika postane šibak in ga notranja enota ne more pravilno sprejeti ali ko se prikaz na zaslonu zamegli, odmaknite zadnji pokrov in vstavite dve novi bateriji.
- Pozitivni in negativni pol morata ustrezati položaju vgradnje.
- Za zamenjavo je treba uporabiti nove baterije istega tipa.
- Če daljinski upravljalnik ne boste uporabljali dalj časa, izvlcite baterije, da preprečite poškodbe upravljalnika zaradi iztekanja elektrolita.
- Če je daljinski upravljalnik v nenormalnem stanju, lahko izvlcite baterije na zadnji strani, da se izbriše zaslon.

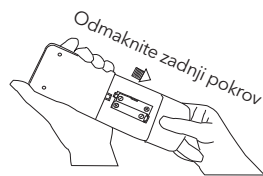

Odlaganje baterij

Baterij ne odlagajte med nesortirane komunalne odpadke. Za pravilno odstranjevanje baterij upoštevajte lokalne zakone.

Baterije imajo lahko na dnu ikone za odstranjevanje kemični simbol.

Ta kemični simbol pomeni, da baterija vsebuje težko kovino, katere koncentracija presega določeno vrednost. Aparati in rabljene baterije je treba predati v specializirane obrate za ponovno uporabo, recikliranje in predelavo.

Z zagotavljanjem pravilnega odstranjevanja boste pomagali preprečiti morebitne negativne posledice za okolje in zdravje ljudi.



VZDRŽEVANJE

⚠ Pred izvedbo vzdrževanja je treba klimatska naprava izklopiti in izvleči vtič iz vtičnice.

Pred sezono delovanja

1. Preverite, ali so v sesalnih in izpušnih odprtinah notranjih in zunanjih enot kakšni materiali, ki bi jih lahko zamašili.
2. Preverite, ali je montažni podstavek korodiran ali zarjavel.
3. Preverite, ali je naprava pravilno ozemljena.
4. Preverite, ali je zračni filter čist.
5. Povežite napravo z napajalnikom.
6. V daljinski upravljalnik vstavite baterije.

Med sezono delovanja

Čiščenje zračnega filtra.

Če je zračni filter zamašen s prahom ali umazanijo, bo to vplivalo na učinkovitost hlajenja in ogrevanja, povečalo pa se bo tudi delovanje hrupa in poraba energije. Zato je treba zračni filter redno čistiti.

Čiščenje naprave mora opraviti pooblaščen prodajalec ali licencirani servisni ponudnik.

1. Odstranite zračni filter iz enote.

Model 1

- Nežno pritisnite na spodnja konca rešetke in jo odprite.
- Nežno potegnite zračni filter navzgor in ga odstranite v smeri svojega telesa.

Model 2/Model 3

Zgrabite jeziček na koncu zračnega filtra in ga dvignite.

2. Očistite zračni filter.

Če je filter zelo umazan, ga očistite z mlačno vodo (približno 30 °C ali 86 °F). Po čiščenju ga posušite na zraku.

⚠ PREVIDNOST

- Za čiščenje filtra ne uporabljajte vrele vode.
- Zaslona ne sušite nad ognjem.
- Ne uporabljajte preveč sile pri vlečenju in raztezanju zaslona.

3. Namestite zračni filter. the air filter screen.

⚠ PREVIDNOST

Če klimatska naprava deluje brez zračnega filtra, se notranjost naprave umaže, kar lahko povzroči slabo delovanje ali poškodbe enot.

4. Očistite notranjo enoto.

- Notranjo enoto obrišite z mehko in suho krpo ali jo očistite s sesalnikom.
- Če je notranja enota zelo umazana, jo očistite s krpo, namočeno v nevtralnem detergentu za gospodinjsko rabo.

⚠ PREVIDNOST

- Vsako vzdrževanje in čiščenje zunanje enote mora opraviti pooblaščen prodajalec ali licencirani servisni ponudnik.
- Vsaka popravila enote mora opraviti pooblaščen prodajalec ali licencirani servisni ponudnik.

Model 1

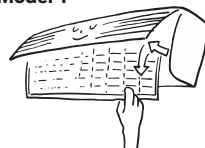

Model 2/Model 3

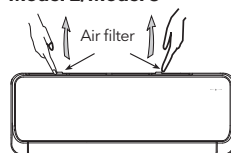

Po koncu sezone delovanja

1. Nastavite temperaturo na 30 °C ali 86 °F in pustite napravo delovati v načinu ventilatorja približno pol dneva. (Da se notranjost enot posuši.)
2. Ustavite delovanje naprave in izklopite glavno stikalo.
Klimatska naprava po izklopu porabi približno 5 W električne energije. Zaradi varčevanja z energijo in varnosti je priporočljivo, da v času, ko naprava ni v uporabi, izključite vtič iz vtičnice.
3. Očistite in namestite filter zraka.
4. Očistite notranjo in zunanjo enoto.
5. Iz daljinskega upravljalnika izvlecite baterije.

OBRAVNAVA OB SERVISNEM KLICU

! PREVIDNOST

Klimatske naprave ne popravljajte sami, saj lahko napačno vzdrževanje povzroči električni udar, požar ali eksplozijo. Obrnite se na pooblaščen servisni center.

Preden zaprosite prodajalca za poprodajne storitve, preverite naslednje.

Klimatska naprava sploh ne deluje.	Slaba zmogljivost hlajenja ali ogrevanja.	Slaba zmogljivost hlajenja.
<ul style="list-style-type: none"> • Je vtič vtičnice vtič v vtičnico? • Je čas nastavljen na položaj „ON“? • Ali je prišlo do izpada električne energije ali pregorela varovalka? 	<ul style="list-style-type: none"> • Je nastavev sobne temperature primerna? • Ali so zračni filtri čisti (ne zamašeni)? • Ali so okna in vrata odprta? 	<ul style="list-style-type: none"> • Ali v sobo vdira neposredna sončna svetloba? • Ali je v prostoru vir toplote? • Ali je v prostoru preveč ljudi?

Primeri, ki zahtevajo takojšen stik z distributerjem

! PREVIDNOST

V naslednjih primerih takoj izključite napajalni vtič in obvestite distributerja.

Če se pri pritisku na gumb RUN opazi nepravilno delovanje, se nepravilno delovanje ne izgine niti po izklopu napajanja in ponovnem zagonu po 3 minutah.

Varovalka ali odklopnik se pogosto prekine.	Vtič ali kabel je preveč vroč.
Ohišje napajalnega kabla ali kabla je poškodovano.	Opazite napako pri delovanju televizorja, radia ali drugih naprav.
Stikalo ne deluje zanesljivo.	Med delovanjem se sliši nenavaden hrup.

Pogoste težave

Upamo, da boste pri uporabi naprave upoštevali naslednje.

Težava	Možni vzroki
Enote ni mogoče ponovno zagnati takoj po izklopu. (Sveti se lučka RUN.)	Ponovni zagon je po izklopu zaščiten z 3-minutnim časovnikom. Tri-minutni zaščitni časovnik, vgrajen v mikroprocesor, se sproži samodejno, razen če je naprava priključena na napajanje, v tem primeru se ta funkcija ne sproži.
Zrak se ne izpušča ob začetku ogrevanja.	Pihanje zraka je ustavljeno, da se prepreči pihanje hladnega zraka, dokler se notranji toplotni izmenjevalnik ne segreje. (2 do 5 min) (HOT KEEP)
Naprava ne preneha pihati zraka takoj po izklopu v načinu HLADENJE (nekateri modeli).	To je zato, ker naprava izvaja zaščito pred plesnijo in motor notranjega ventilatorja deluje z nizko hitrostjo. Reže se ne zaprejo pred iztekom 30 sekund.
V načinu ogrevanja zrak ne piha 6 do 12 minut.	Ko je zunanja temperatura nizka in vlažnost visoka, naprava včasih samodejno izvede odmrzovanje. Prosimo, počakajte. Med odmrzovanjem se iz zunanje enote dviga voda ali para.
Zrak se pri delovanju DRY ne izpušča.	Notranji ventilator se včasih ustavi, da se prepreči izhlapevanje vlage iz razvlažene vlage in prihrani energija.
Pri delovanju v načinu COOL se izpušča megla.	Ta pojav se včasih pojavi, ko sta temperatura in vlažnost v prostoru zelo visoki, vendar izgine z znižanjem temperature in vlažnosti.
Izpušča se vonj.	Zrak, ki se izpušča med delovanjem, lahko diši. To je vonj tobaka ali kozmetike, ki se je prijel na enoto.
Sliši se pokanje.	To povzroča hladilno sredstvo, ki kroži znotraj enote.
Sliši se pokanje. Po izklopu napajanja ali po odklopu napajalnega kabla.	To je posledica toplotnega raztezanja ali krčenja plastike.
Delovanje se ne more ponovno zagnati, čeprav je napajanje ponovno vzpostavljeno.	Pomnilniški vezje mikroročunalnika je izbrisano. Za ponovni zagon delovanja ponovno uporabite daljinski upravljalnik.
Signali daljinskega upravljalnika se ne sprejemajo.	Signali daljinskega upravljalnika se morda ne sprejemajo, če je sprejemnik signala na ohišju klimatske naprave izpostavljen neposredni sončni svetlobi ali močni svetlobi. V tem primeru prekinite sončno svetlobo ali zatemnite svetlobo.
Na rešetkah za izhod zraka se lahko nabere vlaga.	Če naprava deluje dalj časa v visoki vlažnosti, se lahko na rešetkah za izhod zraka nabere vlaga in kaplja.

NAVODILA ZA MONTAŽO

Klimatske naprave so naprave, ki jih morajo namestiti profesionalni tehniki.

Ta navodila za uporabo so univerzalna različica za modele split klimatskih naprav za montažo na steno, ki jih proizvaja naše podjetje. Izgled naprav, ki ste jih kupili, se lahko nekoliko razlikuje od tistega, ki je opisano v navodilih, vendar to ne vpliva na njihovo pravilno delovanje in uporabo.

Pozorno preberite poglavja, ki ustrezajo izbranemu modelu, in navodila shranite na varno mesto, da jih boste lahko kasneje uporabili.



PREVIDNOST: Nevarnost požara

VARNOSTNI UKREPI

	<p>Pred uporabo naprave pazljivo preberite varnostne ukrepe v tem priročniku.</p>		<p>Ta naprava je napolnjena z modelom R32</p>
--	---	--	---

- Varnostni ukrepi, opisani v tem priročniku, so razvrščeni v kategoriji OPOZORILO in PREVIDNOST. Oba vsebujejo pomembne informacije v zvezi z varnostjo. Brez izjeme upoštevajte vse varnostne ukrepe.
- Pomen opozorilnih in previdnostnih opozoril.



OPOZORILO!

Neupoštevanje teh navodil lahko povzroči telesne poškodbe ali smrt.



PREVIDNOST!





Neupoštevanje teh navodil lahko povzroči materialno škodo ali telesne poškodbe, ki so lahko glede na okoliščine resne.

- Varnostni simboli, prikazani v tem priročniku, imajo naslednje pomene:

<p>Upoštevajte navodila.</p>	<p>Zagotovite ozemljitev.</p>	<p>Nikoli ne poskušajte.</p>
------------------------------	-------------------------------	------------------------------

- Po končani namestitvi opravite poskusno delovanje, da preverite morebitne napake, in stranki razložite, kako upravljati klimatsko napravo in jo vzdrževati s pomočjo navodil za uporabo.
- Angleški tekst je originalno navodilo. Drugi jeziki so prevodi originalnih navodil.











OPOZORILO

- Napravo je treba namestiti, uporabljati in shranjevati v prostoru s površino večjo od 4 m². Naprave ni dovoljeno namestiti v neprežračen prostor, če je ta manjši od 4 m².
- Namestitev naj opravi vaš prodajalec ali usposobljeno osebo.
- Ne poskušajte klimatske naprave namestiti sami. Nepravilna namestitev lahko povzroči uhajanje vode, električni udar ali požar.
- Klimatska naprava mora biti nameščena v skladu z navodili v tem priročniku za namestitev. Nepravilna namestitev lahko povzroči uhajanje vode, električni udar ali požar.
- Za namestitev uporabite samo določeno dodatno opremo in dele.
- Če ne uporabite predpisanih delov, lahko pride do padca naprave, uhajanja vode, električnega udara ali požara.
- Klimatska naprava mora biti nameščena na podlagi, ki je dovolj trdna, da prenese težo naprave. Prešibka podlaga lahko povzroči padec naprave in poškodbe.
- Električna dela morajo biti opravljena v skladu z ustreznimi lokalnimi in nacionalnimi predpisi ter navodili v tem priročniku za namestitev. Uporabljajte izključno namenski napajalni tokokrog. Nezadostna zmogljivost napajalnega tokokroga in nepravilna izvedba del lahko povzročita električni udar ali požar.
- Uporabite kabel ustrezne dolžine.
- Ne uporabljajte odcepljenih žic ali podaljška, saj lahko pride do pregrevanja, električnega udara ali požara.
- Prepričajte se, da so vsi kabli varno pritrjeni, da so uporabljeni predpisani kabli in da na priključkih ali kablov ni napetosti.
- Nepravilne povezave ali pritrditev žic lahko povzročijo nenormalno kopičenje toplote ali požar.
- Pri priključevanju napajanja in povezovanju kablov med notranjo in zunanjo enoto namestite kable tako, da je pokrov kontrolne omarice mogoče varno zapreti.
- Nepravilno namestitev pokrova krmilne omarice lahko povzroči električni udar, požar ali pregrevanje priključkov.
-  Če med namestitvijo pride do uhajanja hladilnega plina, takoj prezračite prostor. Upoštevajte, da hladilna sredstva morda nimajo vonja. Če hladilno sredstvo pride v stik z ognjem, lahko nastane strupen plin.
-  Po končani namestitvi preverite, ali ne uhaja hladilni plin. Strupen plin se lahko sprošča, če hladilni plin uhaja v prostor in pride v stik z virom ognja, kot so grelnik z ventilatorjem, pečica ali štedilnik.
- Pri namestitvi ali premestitvi klimatske naprave poskrbite, da iz hladilnega kroga izpustite zrak, da v njem ne bo zraka, in uporabljajte samo določeno hladilno sredstvo (R32). Prisotnost zraka ali drugih tujkov v hladilnem krogu povzroči nenormalno povečanje tlaka, kar lahko povzroči poškodbe opreme in celo poškodbe.
- Med namestitvijo pred zagonom kompresorja trdno pritrdite cevi za hladilno sredstvo. Če cevi za hladilno sredstvo niso pritrjene in je zaporni ventil odprt, ko se kompresor zažene, se bo vsesalo zrak, kar bo povzročilo nenormalni tlak v hladilnem ciklu, kar lahko povzroči poškodbe opreme in celo poškodbe oseb.
- Med izčrpavanjem ustavite kompresor, preden odstranite cevi za hladilno sredstvo. Če kompresor med izčrpavanjem še vedno deluje in je zaporni ventil odprt, bo med odstranjevanjem cevi za hladilno sredstvo vsesalo zrak, kar bo povzročilo nenormalni tlak v hladilnem ciklu, kar lahko povzroči poškodbe opreme in celo poškodbe.
-  Klimatska naprava mora biti ozemljena. Naprave ne ozemljite na komunalno cev, strelovod ali telefonski ozemljitveni vodnik. Nepopolno ozemljitev lahko povzroči električni udar.
- Poskrbite, da namestite varovalko za uhajanje toka. Če ne namestite zaščitnega stikala za zemeljski tok, lahko pride do električnega udara ali požara.
- Med preiskusi nikoli ne izpostavljajte naprav tlaku, ki je višji od največjega dovoljenega tlaka (kot je navedeno na tipski ploščici naprave).
- Če je napajalni kabel poškodovan, ga mora zamenjati proizvajalec, njegov servisni zastopnik ali podobno usposobljena oseba, da se prepreči nevarnost.
-  Namestite osebe in klimatske naprave, da se med namestitvijo klimatskih naprav odstrani statična elektrika.

! PREVIDNOST

- Klimatske naprave ne nameščajte na mestih, kjer obstaja nevarnost uhajanja vnetljivih plinov.
 ⚠ V primeru uhajanja plina lahko kopičenje plina v bližini klimatske naprave povzroči izbruh požara.
- Med upoštevanjem navodil v tem priročniku za namestitev namestite odtočne cevi, da zagotovite ustrezno odtokanje, in izolirajte cevi, da preprečite kondenzacijo. Neustrezne odtočne cevi lahko povzročijo puščanje vode v notranjih prostorih in poškodbe lastnine.
- Pritrdite matico s koničastim navojem v skladu z navedeno metodo, na primer z momentnim ključem. Če je matica s koničastim navojem preveč zategnjena, se lahko po daljši uporabi zlomi, kar povzroči uhajanje hladilnega sredstva.
- Poskrbite za ustrezne ukrepe, da se prepreči, da bi zunanja enota služila kot zavetje za majhne živali. Majhne živali, ki pridejo v stik z električnimi deli, lahko povzročijo okvare, dim ali požar. Prosimo, da stranko poučite, naj območje okoli enote ohranja čisto.
- Temperatura hladilnega kroga bo visoka, zato kabel med enotami hranite stran od bakrenih cevi, ki niso toplotno izolirane.
- Namestitev notranje enote in povezovalne cevi na notranji strani ni dovoljena.

! VARNOSTNI SIMBOL

<p>(A) Preberite opozorila</p> <div style="border: 1px solid black; padding: 10px; margin-bottom: 10px;">  <p>Preberite navodila za uporabo</p> </div> <div style="border: 1px solid black; padding: 10px; margin-bottom: 10px;">  <p>Navodila za uporabo; Navodila za delovanje</p> </div> <div style="border: 1px solid black; padding: 10px;">  <p>Indikator servisiranja; preberite tehnični priročnik</p> </div>	<p>(B) Opozorila pred požarom</p> <div style="text-align: center; margin: 10px 0;">  <p>PREVIDNOST: Nevarnost požara</p> </div> <hr/> <p>(C) Opozorila na embalaži</p> <table border="1" style="width: 100%; text-align: center;"> <tr> <td style="width: 50%; padding: 5px;">  <p>PREVIDNOST: Nevarnost požara</p> </td> <td style="width: 50%; padding: 5px;">  <p>Preberite navodila za uporabo</p> </td> </tr> </table> <p>Nalepite na kartonsko embalažo zunanje enote</p>	 <p>PREVIDNOST: Nevarnost požara</p>	 <p>Preberite navodila za uporabo</p>
 <p>PREVIDNOST: Nevarnost požara</p>	 <p>Preberite navodila za uporabo</p>		

PREVIDNOSTNI UKREPI PRI MONTAŽI IN VZDRŽEVANJU

Pred začetkom dela na sistemih, ki vsebujejo vnetljiva hladilna sredstva, je treba opraviti varnostni pregled, da se zmanjša tveganje za vžig. Pri popravilu hladilnega sistema je treba strogo upoštevati naslednje varnostne ukrepe:

- Vse vzdrževalno osebe in drugi, ki delajo v lokalnem območju, morajo biti poučeni o naravi opravljanega dela. Delo v zaprtih prostorih je treba izogibati. Območje okoli delovnega prostora je treba ograditi. Zagotovite, da so pogoji na območju varni z nadzorom vnetljivih materialov.
- Pred začetkom dela in med njim je treba območje pregledati z ustreznim detektorjem hladilnega sredstva, da se tehnik zaveda morebitne vnetljive atmosfere. Prepričajte se, da je oprema za odkrivanje puščanja primerna za vnetljiva hladilna sredstva, tj. da ne iskri, je ustrezno zatesnjena ali je vgrajena vgrajena varnost.
- Če je treba na hladilni opremi ali povezanih delih opraviti kakršno koli vroče delo, mora biti na voljo ustrezna oprema za gašenje požara. V bližini območja polnjenja imejte suhi prah ali CO₂ gasilni aparat.
- Nihče, ki opravlja dela v zvezi s hladilnim sistemom, pri katerih je izpostavljena cevna napeljava, ki vsebuje vnetljivo hladilno sredstvo, ne sme uporabljati virov vžiga na način, ki bi lahko povzročil nevarnost požara ali eksplozije. Vsi možni viri vžiga, vključno s kajenjem cigaret, morajo biti dovolj oddaljeni od mesta namestitve, popravila, odstranjevanja in odstranjevanja, med katerim se lahko vnetljivo hladilno sredstvo sprosti v okolico. Pred začetkom dela je treba pregledati območje okoli opreme, da se preveri, ali obstajajo nevarnosti vnetljivosti, ki bi lahko povzročile nevarnost vžiga. Postaviti je treba opozorilne znake „Kajenje prepovedano“.
- Preden se lotite sistema ali opravljate kakršno koli vroče delo, se prepričajte, da je prostor odprt ali ustrezno prezraččen. Med opravljanjem dela je treba zagotoviti ustrezno prezračevanje. Prezračevanje mora varno razpršiti vse izpuščeno hladilno sredstvo in ga po možnosti izpustiti v zunanjo atmosfero.

Kadar se zamenjujejo električni sestavni deli, morajo biti primerni za namen in ustrezati praviim specifikacijam. Vedno je treba upoštevati navodila proizvajalca za vzdrževanje in servisiranje. V primeru dvoma se za pomoč obrnite na tehnični oddelek proizvajalca. Kontrolne točke: velikost polnjenja je v skladu z velikostjo prostora, v katerem so nameščeni deli, ki vsebujejo hladilno sredstvo; prezračevalni stroji in izpuhi delujejo ustrezno in niso ovirani.

Popravilo in vzdrževanje električnih komponent mora vključevati začetne varnostne preglede in postopke pregleda komponent. Če obstaja napaka, ki bi lahko ogrozila varnost, se na tokokrog ne sme priključiti nobenega električnega napajanja, dokler se napaka ne odpravi na zadovoljiv način. Če napake ni mogoče takoj odpraviti, vendar je treba nadaljevati z delovanjem, je treba uporabiti ustrezno začasno rešitev. O tem je treba obvestiti lastnika opreme, da so vse stranke seznanjene. Začetni varnostni pregledi morajo vključevati: da so kondenzatorji prazni, kar je treba opraviti na varen način, da se prepreči možnost iskrenja; da med polnjenjem, obnovitvijo ali čiščenjem sistema ni nobenih električnih komponent pod napetostjo in da ni izpostavljenih električnih vodnikov; da je neprekinjeno ozemljitev.

Popravilo zatesnjenih komponent

- Med popravilom zatesnjenih komponent je treba pred odstranitvijo zatesnjenih pokrovov itd. odklopiti vse električne napajalne vire od opreme, na kateri se opravlja delo. Če je med servisiranjem nujno potrebno električno napajanje opreme, je treba na najbolj kritični točki namestiti stalno delujočo napravo za odkrivanje puščanja, ki opozarja na potencialno nevarne razmere.
- Posebno pozornost je treba posvetiti naslednjim točkam, da se pri delu na električnih komponentah ohišje ne spremeni tako, da bi to vplivalo na stopnjo zaščite: Preverite, ali je naprava varno pritrjena; Preverite, ali tesnila in tesnilni materiali niso tako poškodovani, da ne morejo več preprečevati vstopanja vnetljivih plinov. Nadomestni deli morajo biti v skladu s specifikacijami proizvajalca.
- **OPOMBA:** Uporaba silikonskega tesnilnega sredstva lahko zmanjša učinkovitost nekaterih vrst opreme za odkrivanje puščanja. Varnostne komponente ni treba izolirati pred delom na njih.

Popravilo varnostnih komponent

- Na vezje ne priključujte nobenih trajnih induktivnih ali kapacitivnih obremenitev, ne da bi se prepričali, da te ne bodo presegle dovoljene napetosti in toka, dovoljenih za uporabljeno opremo.
- Intrinzično varne komponente so edine, na katerih je mogoče delati, ko so pod napetostjo v vnetljivem okolju. Preskusna naprava mora imeti pravilno nazivno moč. Komponente zamenjajte samo z deli, ki jih je določil proizvajalec. Drugi deli lahko povzročijo vžig hladilnega sredstva v okolju zaradi puščanja.

Preverite, ali kabli ne bodo izpostavljeni obrabi, koroziji, prekomernemu pritisku, vibracijam, ostrim robovom ali drugim škodljivim vplivom okolja. Pri preverjanju je treba upoštevati tudi vplive staranja ali neprekinjenih vibracij iz virov, kot so kompresorji ali ventilatorji.

Odkrivanje puščanja

- Pri iskanju ali odkrivanju uhajanja hladilnega sredstva se v nobenem primeru ne smejo uporabljati potencialni viri vžiga. Ne sme se uporabljati halogenidna gorilka (ali kateri koli drugi detektor, ki uporablja odprti plamen).
- Naslednje metode za odkrivanje puščanja so sprejemljive za sisteme, ki vsebujejo vnetljiva hladilna sredstva. Za odkrivanje vnetljivih hladilnih sredstev je treba uporabljati elektronske detektorje puščanja, vendar njihova občutljivost morda ni zadostna ali pa je potrebna ponovna kalibracija. (Oprema za odkrivanje mora biti kalibrirana v prostoru brez hladilnih sredstev.) Prepričajte se, da detektor ni potencialni vir vžiga in da je primeren za uporabljeno hladilno sredstvo. Oprema za odkrivanje puščanja mora biti nastavljena na odstotek LFL hladilnega sredstva in kalibrirana za uporabljeno hladilno sredstvo, pri čemer je treba potrditi ustrezen odstotek plina (največ 25 %).
- Tekočine za odkrivanje puščanja so primerne za uporabo z večino hladilnih sredstev, vendar je treba izogibati se uporabi detergentov, ki vsebujejo klor, saj lahko klor reagira s hladilnim sredstvom in povzroči korozijo bakrenih cevi.
- Če obstaja sum puščanja, je treba odstraniti/pogasi vse odprte plamene.
- Če se ugotovi uhajanje hladilnega sredstva, ki zahteva spajkanje, je treba vse hladilno sredstvo iz sistema izčrpati ali izolirati (z zapornimi ventili) v delu sistema, ki je oddaljen od uhajanja. Pred in med spajkanjem je treba sistem prečistiti z brez kisika dušikom (OFN).

Odstranjevanje in izpraznjevanje

- Pri vstopu v hladilni krog za popravilo ali za kakršen koli drug namen je treba uporabiti običajne postopke. Vendar je pomembno, da se upoštevajo najboljše prakse, saj je treba upoštevati vnetljivost. Upoštevati je treba naslednje postopke: odstraniti hladilno sredstvo; izprazniti krog z inertnim plinom; izprazniti, odpreti krog z rezanjem ali spajkanjem.
- Hladilno sredstvo je treba zbrati v ustrezne zbiralne jeklenke. Sistem je treba „izpirati“ z OFN, da se zagotovi varnost enote. Ta postopek je morda treba večkrat ponoviti. Za to nalogo se ne sme uporabljati stisnjen zrak ali kisik. Izpiranje se izvede tako, da se vakuum v sistemu prekine z OFN in se nadaljuje polnjenje, dokler ni dosežen delovni tlak, nato se izpusti v atmosfero in na koncu spusti v vakuum. Ta postopek je treba ponoviti, dokler v sistemu ni več hladilnega sredstva. Ko se porabi zadnja polnitev OFN, je treba sistem izpustiti v atmosfero, da se omogoči delo. Ta postopek je nujno potreben, če se izvajajo postopki spajkanja na cevovodih. Prepričajte se, da izhod vakuumske črpalke ni blizu virov vžiga in da je na voljo prezračevanje.

Postopki polnjenja

- Poleg običajnih postopkov polnjenja je treba upoštevati naslednje zahteve: Pri uporabi opreme za polnjenje je treba poskrbeti, da ne pride do onesaženja različnih hladilnih sredstev. Cevi ali vodovodi morajo biti čim krajši, da se zmanjša količina hladilnega sredstva v njih. Jeklenke morajo biti v pokončnem položaju; Preden napolnite sistem s hladilnim sredstvom, se prepričajte, da je hladilni sistem ozemljen. Po končanem polnjenju sistem označite (če še ni označen). Bodite zelo previdni, da ne prepolnite hladilnega sistema.
- Pred ponovnim polnjenjem sistema je treba opraviti preskus tlaka z OFN. Po končanem polnjenju, vendar pred začetkom obratovanja, je treba opraviti preskus tesnosti sistema. Pred odhodom s kraja je treba opraviti dodatni preskus tesnosti.

Razgradnja

- Pred izvedbo tega postopka je nujno, da je tehnik popolnoma seznanjen z opremo in vsemi njenimi podrobnostmi. Priporočljivo je, da se vsa hladilna sredstva varno zajamejo. Pred izvedbo naloge je treba vzeti vzorec olja in hladilnega sredstva, če je pred ponovno uporabo zajetega hladilnega sredstva potrebna analiza. Pred začetkom naloge je nujno, da je na voljo električna energija.

- a) Seznanite se z opremo in njenim delovanjem.
- b) Električno izolirajte sistem.
- c) Preden začnete s postopkom, se prepričajte, da: je na voljo mehanska oprema za ravnanje s jeklenkami s hladilnim sredstvom, če je to potrebno; je na voljo vsa osebna zaščitna oprema in se pravilno uporablja; postopek zajemanja ves čas nadzoruje usposobljena oseba; oprema za zajemanje in jeklenke ustrezajo ustreznim standardom.
- d) Če je mogoče, izčrpajte hladilni sistem.
- e) Če vakuumiranje ni mogoče, naredite razdelilnik, da se hladilno sredstvo lahko odstrani iz različnih delov sistema.

- f) Prepričajte se, da je jeklenka pred izkoriščanjem nameščena na tehtnici.
- g) Zaženite napravo za zajemanje in jo uporabljajte v skladu z navodili proizvajalca.
- h) Jeklenk ne napolnite preveč. (Največ 80 % prostornine tekočine.)
- l) Ne presežite največjega delovnega tlaka jeklenke, niti začasno.
- j) Ko so jeklenke pravilno napolnjene in je postopek zaključen, poskrbite, da se jeklenke in oprema nemudoma odstranijo s kraja in da so vsi zaporni ventili na opremi zaprti.
- k) Povrnjeno hladilno sredstvo se ne sme napolniti v drug hladilni sistem, razen če ni bilo očiščeno in pregledano.

Zbiranje

- Pri odstranjevanju hladilnega sredstva iz sistema, bodisi zaradi servisiranja ali razgradnje, je priporočljivo, da se vsa hladilna sredstva odstranijo na varen način. Pri prenosu hladilnega sredstva v jeklenke je treba zagotoviti, da se uporabljajo le ustrezne jeklenke za zajemanje hladilnega sredstva. Zagotoviti je treba, da je na voljo ustrezno število jeklenk za shranjevanje celotne vsebine sistema. Vse jeklenke, ki se uporabljajo, morajo biti zasnovane za zajeto hladilno sredstvo in označene za to hladilno sredstvo (tj. posebne jeklenke so namenjene za zajemanje hladilnega sredstva). Jeklenke morajo biti opremljene z ventilom za sprostitve tlaka in ustreznimi zapornimi ventili, ki morajo biti v dobrem delovnem stanju. Prazne jeklenke za zajemanje se izpraznijo in, če je mogoče, ohladijo pred zajemanjem.
- Oprema za zajemanje mora biti v dobrem delovnem stanju, opremljena z navodili za uporabo in primerna za zajemanje vnetljivih hladilnih sredstev.
- Zbrano hladilno sredstvo se vrne dobavitelju hladilnega sredstva v ustrezni jeklenki za zbiranje in se izpolni ustrezen obrazec za prenos odpadkov. Hladilnega sredstva ne mešajte v enotah za zbiranje in še posebej ne v jeklenkah.
- Če je treba odstraniti kompresorje ali kompresorsko olje, se prepričajte, da so bili izpraznjeni do sprejemljive ravni, da se zagotovi, da v mazivu ne ostane vnetljivo hladilno sredstvo. Postopek izpraznjevanja se izvede pred vrnitvijo kompresorja dobaviteljem. Za pospešitev tega postopka se uporablja samo električno ogrevanje ohišja kompresorja. Ko se olje izprazni iz sistema, se to opravi na varen način.
- Hladilno sredstvo R32 za prostorsko hlajenje med prevozom ne sme biti zaprto. Med prevozom po potrebi sprejmite protielektrostatične ukrepe. Med prevozom, nakladanjem in razkladanjem je treba sprejeti potrebne zaščitne ukrepe za zaščito klimatske naprave, da se prepreči njena poškodba.

IZBIRA MEST ZA NAMESTITEV NOTRANJE ENOTE

- Namestite jo na mesto, kjer lahko zrak, ki ga dovaja enota, doseže vse kotičke prostora.
- Da ne bo izpostavljena zunanemu zraku;
- Da se prepreči zamašitev dovoda ali izpusta zraka naprave;
- Da se prepreči prekomerno nastajanje oljnega dima ali pare;
- Da se prepreči morebitno nastajanje, dotok, zadrževanje ali uhajanje vnetljivih plinov;
- Da se izognete visokofrekvenčnim napravam (kot so visokofrekvenčni oblačni varilniki itd.);
- Da se izognete mestom, kjer se pogosto uporabljajo kisle raztopine;
- Da se izognete mestom, kjer se pogosto uporabljajo posebni razpršilniki (sulfidi).
- Ne nameščajte na glasbene instrumente, televizorje, računalnike in druge dragocene naprave.
- Ne nameščajte požarnega alarmnega naprave v bližini izhoda zraka iz enote (med delovanjem lahko topli zrak iz enote napačno sproži požarni alarm);

Zagotovite dovolj prostora za namestitev in vzdrževanje.

Da bi zagotovili udobje pri delovanju in varnost pri namestitvi, priporočamo, da med enoto in stenami zagotovite dovolj prostora.

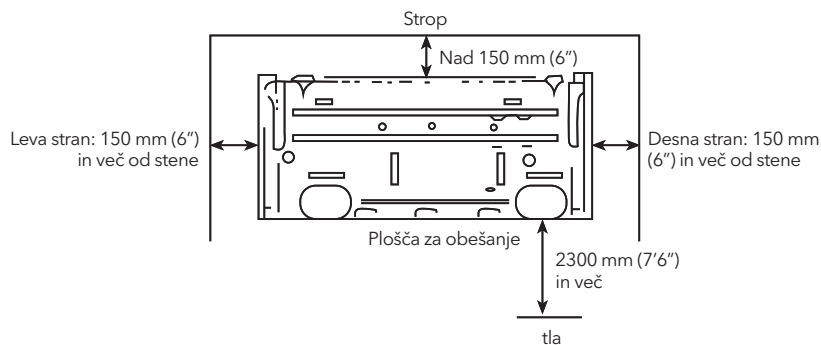

Pozor: če je treba na klimatsko napravo namestiti dodatne funkcionalne naprave, poskrbite, da je na voljo dovolj prostora za njihovo namestitev.

Višinske omejitve notranjih in zunanjih enot.

- Notranja ali zunanja enota lahko stoji višje, vendar mora višinska razlika ustrezati navedenim zahtevam.
- Poskusite čim bolj zmanjšati upogibanje cefovoda, da ne bi prišlo do morebitnih negativnih vplivov na delovanje enot.

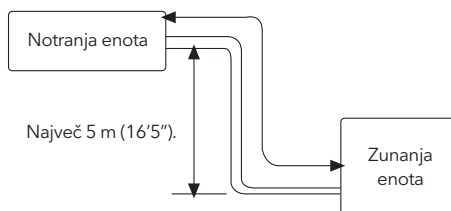

IZBIRA MEST ZA MONTAŽO ZUNANJE ENOTE

- Zunanjo enoto namestite na mesta, ki lahko prenesejo težo stroja in ne povzročajo velikih vibracij in hrupa.
- Enoto namestite na mestih, ki niso izpostavljena dežju ali neposrednemu soncu, in na mestih z dobro prezračevanjem.
- Hrup, ki ga povzroča enota, ne sme vplivati na sosednje prostore.
- Enote ne nameščajte na nekovinski okvir.
- Enote ne nameščajte na mestih, kjer lahko pride do nastajanja, dotoka, zadrževanja ali uhajanja vnetljivih plinov.
- Med delovanjem bodite pozorni na odvod kondenzirane vode iz osnovne plošče;
- Preprečite, da bi izhod zraka bil neposredno izpostavljen vetru.

Podrobne zahteve glede prostora okoli zunanje enote

1. Kadar so nad enoto ovire

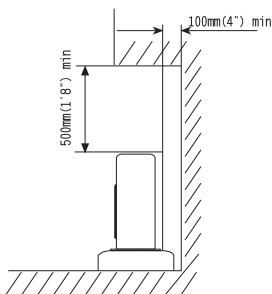

2. Ko je spredaj (izhod zraka) odprt

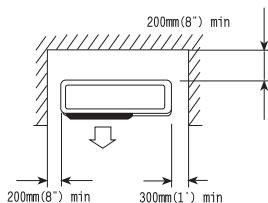

3. Kadar so ovire samo spredaj (izhod zraka)

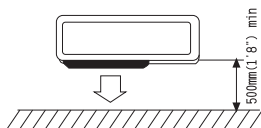

4. Ko so na sprednji in zadnji strani ovire.

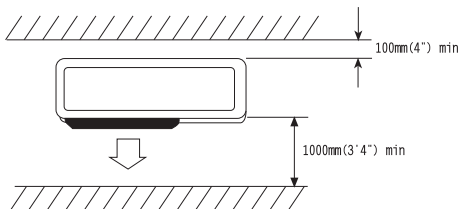

Prostor za vzdrževanje

Prikazano na naslednji sliki. Prostor za vzdrževanje ohranite pred enoto.

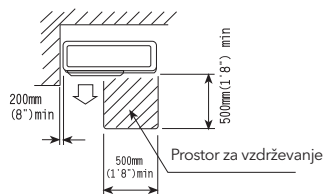

5. Kadar so na vseh štirih straneh naprave ovire. Čeprav je zgornja stran odprta, namestitve ni mogoča, če so na vseh straneh ovire.

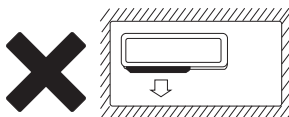

Vsaj dve strani morata ostati odprti.

NAMESTITEV NOTRANJE ENOTE

Cevovode je mogoče priključiti v smereh 1, 2, 3, 4 in 5, kot je prikazano na sliki 1. Kadar so cevovodi priključeni v smereh 3, 4 in 5, je treba na ustreznem mestu na podstavku odpreti otvor za cevi.

1. Namestitev plošče za montažo na steno

Ploščo za montažo na steno trdno pritrdite na steno z vijaki. Preverite, ali je plošča poravnana. Naklonjena plošča za montažo na steno lahko ogrozi nemoteno odvajanje kondenzirane vode.

2. V steno izvrtajte luknje

Vrtanje lukenj na mestih, ki so nekoliko nižje od plošče za montažo na steno, s premerom luknje 65 mm (2-3/5") in zunanjim robom luknje 5-10 mm (1/5-2/5") nižje (slika 2), tako da lahko kondenzirana voda nemoteno odteka. Prelomite cev za prehod skozi steno na ustrezno dolžino glede na debelino stene (3-5 mm (1/10-1/5")) dlje od debeline stene) in vstavite cev, kot je prikazano na sliki 2.

3. Namestitev odtočne cevi

Namestite cevovode notranje enote v skladu z usmeritvijo odprtin v steni. Odtočna cev in cevovode tesno ovijte s trakom. Prepričajte se, da je odtočna cev pod cevovodi. (Slika 3) (Ko odtočna cev poteka skozi notranjost prostora, se lahko na njeni površini pojavi nekaj kondenzirane vode, če je vlažnost zelo visoka).

4. Namestitev notranje enote

Skozi luknjo v steni potegnite priključne žice, povezovalne cevi in odtočno cev. Notranjo enoto obesite na kavljje na vrhu plošče za montažo na steno, tako da se kavljji na dnu notranje enote ujemajo s kavljji na plošči za montažo na steno. (Slika 4)

Slika 1

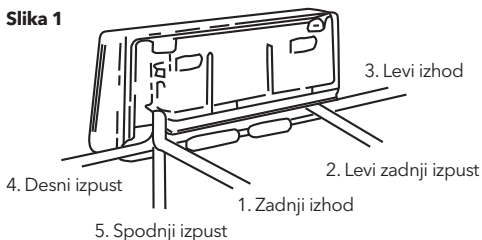

Slika 2

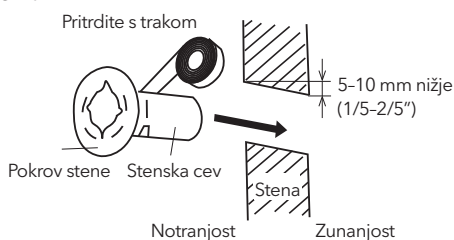

Slika 3

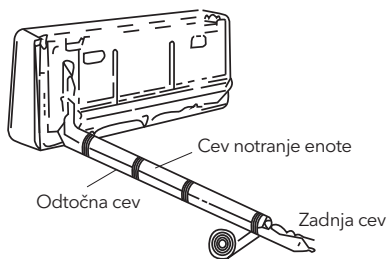

Slika 4

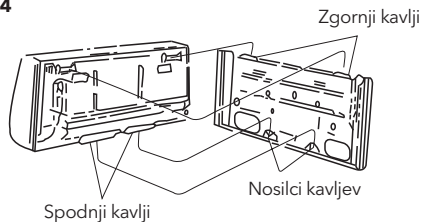

Pregledi:

- Preverite, ali so kavliji na vrhu in dnu trdno pritrjeni.
- Preverite, ali je glavna enota pravilno poravnana.
- Odočna cev ne sme biti ukrivljena navzgor (slika 5).
- Odočna cev mora biti v spodnjem delu steno (slika 5).

Slika 5

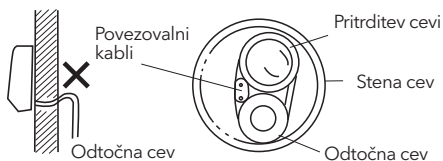

NAMESTITEV ZUNANJE ENOTE

- Poskusite izdelek dostaviti na mesto namestitve v originalni embalaži.
- Ker težišče enote ni v središču namestitve, je pri dvigovanju z dvigalnimi kabli potrebna posebna previdnost.
- Med prevozom zunanja enota ne sme biti nagnjena za več kot 45 stopinj (enote ne shranjujte v vodoravnem položaju).
- Za pritrnitev nosilcev na steno uporabite ekspanzijske vijake.
- Z vijaki in maticami trdno pritrдите zunanjo enoto na nosilce in jo ohranite na isti ravni.
- Če je enota nameščena na steno ali streho, morajo biti nosilci trdno pritrjeni, da so odporni proti potresom ali močnemu vetru.

Dimenzije za vzporedno namestitev enot

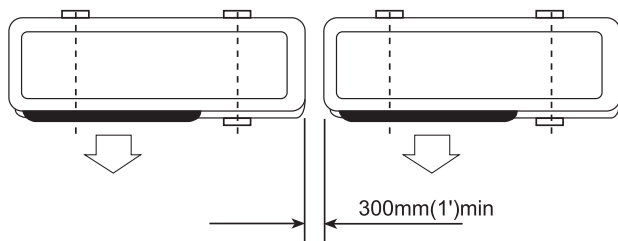

PRIKLJUČEVANJE NAVADNIH CEVOVODOV IN IZPRAZNJEVANJE ZRAKA

Naslednji postopki za priključitev običajnih cevovodov in izpihovanje zraka so primerni samo za modele brez hitrih spojk.

Običajno priključevanje cevovodov

V klimatski sistem ne smejo vstopati prah, tuji predmeti, zrak ali vlaga. Pri priključevanju cevovodov za zunanjo enoto je treba biti posebno pozoren. Poskusite se čim bolj izogibati ponavljajočim se krivim, sicer lahko pride do otrditve ali razpoka v bakrenih ceveh.

Pri priključevanju cevovodov je treba uporabiti ustrezne ključce, da se zagotovi ustrezen navor (glejte naslednjo tabelo navorov 1). Prevelik navor lahko poškoduje spoje, premajhen navor pa lahko povzroči puščanje.

Tabela 1: Navor glede na ključ, ki se uporablja

Zunanji premer bakrene cevi	Pritrdilni navor	Okrepljen navor zategovanja
Ø 6.35 (1/4")	160kgf.cm (63kgf.inch)	200kgf.cm (79kgf.inch)
Ø 9.52 (3/8")	300kgf.cm (118kgf.inch)	350kgf.cm (138kgf.inch)
Ø 12.7 (1/2")	500kgf.cm (197kgf.inch)	550kgf.cm (216kgf.inch)
Ø 15.88 (5/8")	750kgf.cm (295kgf.inch)	800kgf.cm (315kgf.inch)
Ø 19.05 (3/4")	1200kgf.cm (472kgf.inch)	1400kgf.cm (551kgf.inch)

Prečiščevanje zraka z vakuumsko črpalko

- Preverite, ali so cevovodi pravilno priključeni. Odstranite pokrovček polnilnega priključka in priključite merilnik razdelilnika in vakuumsko črpalko na polnilni ventil s servisnimi cevmi, kot je prikazano na sliki 6.
- Odprite ventil na strani nizkega tlaka merilnika razdelilnika, nato pa vklopite vakuumsko črpalko. Izsesajte notranjo enoto in povezovalne cevi, dokler se tlak v njih ne zniža pod 1,5 mmHG (čas delovanja vakuimiranja je približno 10 minut). Ko dosežete zeleno vakuumsko stanje, zaprite ventil nizkega tlaka na razdelilniku in ustavite vakuumsko črpalko.
- Odklopite servisne cevi in namestite pokrovček na polnilni ventil.
- Odstranite pokrovčke in s ključem za servisne ventile popolnoma odprite vretena 2- in 3-potnih ventilov.
- Pritrdite pokrovčke 2-potnega in 3-potni ventili, uporaba zgornjega navora Tabela 1.

Nasveti:

- Uporabite posebno vakuumsko črpalko za hladilno sredstvo R32.
- Uporabite orodje za R32 (kot so merilni kolektor, polnilna cev ali adapter za vakuumsko črpalko).

Dodajanje hladilnega sredstva

Hladilno sredstvo je treba dodati, če je dolžina cevi večja od 5 metrov (16'5"). Ta postopek lahko opravi samo strokovni tehnik, za dodatno količino glej tabelo 2 spodaj.

Tabela 2

(model R32) Dodatna količina hladilnega sredstva	
Premer cevi za tekočino Ø6.35(1/4")	Premer cevi za tekočino Ø9.52(3/8")
dolžina cevi-5) mx 15 g ali (dolžina cevi-16) ft x 0,15 oz	dolžina cevi-5) mx30g ali (dolžina cevi-16) ftx0,3oz

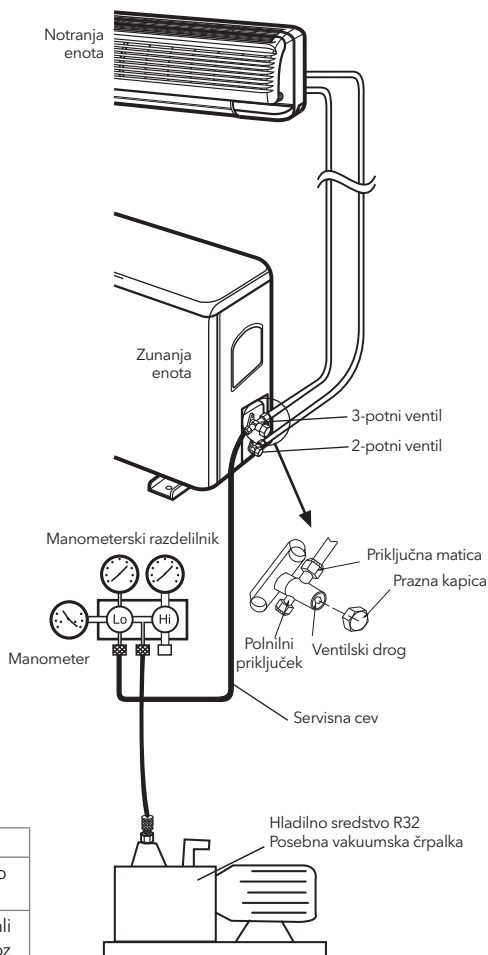
Slika 6

Pregled uhajanja plina

Po priključitvi cevododa s pomočjo naprave za preverjanje tesnosti ali mila skrbno preverite, ali na spojih ni puščanja. To je pomemben korak za zagotovitev kakovosti namestitve. Če pride do puščanja hladilnega plina, takoj prezračite prostor. Pri stiku hladilnega plina z ognjem lahko nastane strupen plin. Nikoli ne dotikajte se neposredno hladilnega plina, ki je naključno iztekel. To lahko povzroči hude poškodbe zaradi ozeblin.

PRIKLJUČEVANJE CEVOVODOV ZA MODEL HITRE SPOJKE TIPA SPLIT

Če kupite stroj za model hitre spojke tipa split, upoštevajte naslednje postopke priključitve cevododov:

1. Odstranite pokrovčke za prah z notranje in zunanje enote ter s povezovalne cevi.
2. Poravnajte spojni del povezovalne cevi z ustreznimi stožčastimi površinami notranjega in zunanjega spoja ter ročno privijte spojno matico. Nato jo pritrdite z ključem, kot je prikazano na sliki 7, in uporabite navor iz tabele 1.

Slika 7

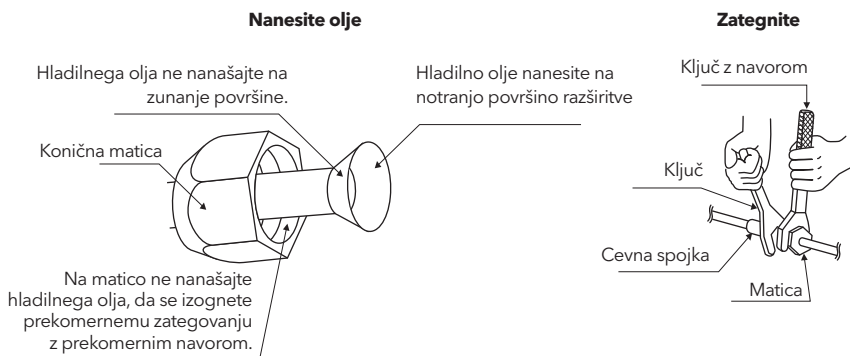

Nasveti: Priključnega cevnega zvonca ni mogoče ponovno uporabiti, zato je treba po razstavljanju zvonec zamenjati z novim.

3. Odstranite dva pokrova ventila iz zunanje enote.
4. Z ključem za vtičnice vklopite jedra ventila za visok in nizek tlak, nato pa privijte dva pokrova ventila zunanje enote (slika 8).
5. Na koncu ovijte vročo izolacijsko vato okoli spojev notranje in zunanje enote.

Slika 8

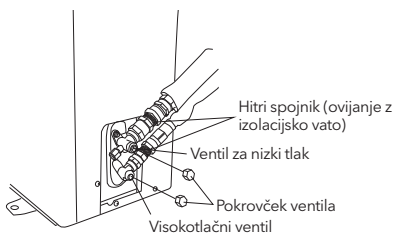

PRIKLJUČEK NAPAVALNEGA KABLA

1. Odstranite predal zunanje enote.
2. Nenapajalni priključek: povežite notranje napajalne in krmilne žice z ustreznimi zunanji žicami v skladu z električnim shematskim diagramom in se prepričajte, da je povezava trdno izvedena (slika 9).
3. Uporabite pritrdilno ploščo, da žice trdno pritrdite, in ponovno namestite predal.
4. Izbirni koraki: Pri nekaterih modelih za hlajenje in ogrevanje morate priključiti notranji priključek žice z zunanjim priključkom žice sonde za odmrzovanje, glejte sliko 10.

Slika 9

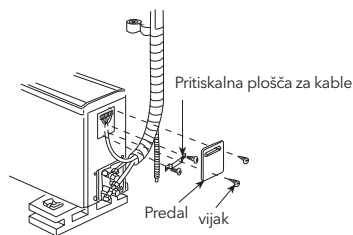

Slika 10

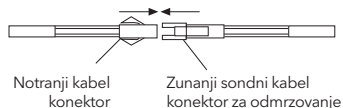

⚠ OPOMBA

Ne priključite žic na napačen način, saj lahko pride do električnih napak in celo poškodb naprav. Aparat je treba namestiti v skladu z nacionalnimi predpisi o električnih napeljavah. Če je napajalni kabel poškodovan, ga mora zamenjati proizvajalec, njegov servisni zastopnik ali podobno usposobljena oseba, da se prepreči nevarnost. Vtič mora biti po namestitvi aparata dostopen. Če model nima vtiča, je treba v fiksno napeljavo dodati stikalo z ločitvijo kontaktov vsaj 3 mm na vseh polih.

ZAKLJUČNI DODATKI

- Cečovode tesno ovijte z etilenskimi trakovi.
- Ovite cečovode pritrdite na zunanjo steno s sponkami.
- Zapolnite vrzeli, ki so ostale po izkopu cečovoda in stene, da preprečite vdor deževnice.

PREIZKUSNO DELOVANJE

- Povežite napravo z napajalnikom in preverite, ali tipke za izbiro funkcij na daljinskem upravljalniku delujejo pravilno.
- Preverite, ali nastavitve sobne temperature in časovnika delujejo pravilno.
- Preverite, ali odtok deluje nemoteno.
- Preverite, ali med delovanjem ni nobenih nenormalnih zvokov ali vibracij.
- Preverite, ali prihaja do uhajanja hladilnega sredstva.

JE ENOTA PRAVILNO NAMESTENA?

Primeren položaj za namestitvev

- Ali pred notranjo enoto ni ničesar, kar bi oviralo prezračevanje ali delovanje? Enote ne nameščajte na naslednjih mestih.
- Lahko pride do uhajanja vnetljivih plinov.
- Veliko brizganja olja.
- Če se enota uporablja na mestih, kjer nastajajo strupeni ali soparni plini, ali v obmorskih območjih, izpostavljenih morskemu vetru, lahko korozija povzroči okvaro. Posvetujte se s svojim distributerjem.
- Ohišje klimatske naprave in daljinski upravljalnik morata biti oddaljena najmanj 1 m (39-3/4") od televizorja ali radia. Odcedite vodo iz notranje enote na mesto, kjer se dobro odteka.

Bodite pozorni na hrup pri delovanju

- Pri namestitvi enote izberite mesto, ki lahko dobro prenese težo enote in ne poveča hrupa delovanja ali vibracij. Zlasti tam, kjer obstaja možnost, da se vibracije prenašajo na hišo, enoto pritrdite tako, da med enoto in pritrilnimi elementi vstavite priložene protivibracijske podloge.
- Izberite mesto, kjer vroč zrak in hrup delovanja iz izhoda zunanje enote ne motita sosedu.
- Predmeti, ki so pustjeni v bližini izhoda in vhoda zunanje enote, povzročajo motnje v delovanju ali povečan hrup delovanja. V bližini izhoda in vhoda ne puščajte ovir.
- Če med delovanjem zaslišite neobičajen zvok, se posvetujte s svojim distributerjem.

Pregled in vzdrževanje

- Glede na pogoje delovanja in delovno okolje se notranjost klimatske naprave po nekaj sezonah (3 do 5 let) delovanja umaže, kar povzroči zmanjšanje delovne zmogljivosti. Poleg običajnega čiščenja priporočamo tudi pregled in vzdrževanje (klimatska naprava se lahko uporablja dlje časa in brez skrbi).
- Glede pregleda in vzdrževanja se posvetujte s svojim prodajalcem ali katerim koli poslovnim predstavništvom prodajnih podjetij. (V tem primeru je potrebno plačilo storitve.)
- Priporočamo, da pregled in vzdrževanje opravite izven sezone.

FUNKCIJE SAMODIAGNOSTIKE

Naše podjetje zagotavlja skrbne storitve za stranke, zato so klimatske naprave opremljene s sistemom za samodiagnozo, ki prikazuje informacije o enotah.

Informacije o samopreverjanju	Koda samopreverjanja lzuminotrona / (koda samopreverjanja delovne lučke)	Digitalna koda za samopreverjanje / (koda za samopreverjanje na večbarvnem zaslonu)
Indikacija odmrzovanja	Utripanje 1-krat/1s	Prikaže »dF« ali utripa ikona ogrevanja
Zaščita pred mrlzim vetrom	Utripanje 1-krat/1s	Slika motorja ventilatorja ne deluje
Napaka senzorja sobne temperature	Utripanje 1-krat/8 s	E2
Senzor temperature tuljave	Utripa 2-krat/8 s	E3
Napaka zunanje povratne informacije	Utripanje 7-krat/8 s	E7
Napake zunanjega senzorja temperature cevi	Utripanje 4-krat/8 s	E1
Napake v komunikaciji (EEPROM)	Utripa 6-krat/8 s	E6
Zunanja temperatura v severnoameriškem okolju presega dovoljen obseg	Utripanje 1-krat/1 s	FF

Opomba: Zgornje informacije za samopreverjanje se običajno nanašajo na večino naših klimatskih naprav, vendar so nekatere posebne. Za informacije si oglejte navodila za uporabo ali se za pomoč obrnite na prodajalca ali pooblaščenega servisno osebje

TABELA PRIKAZA NAPAK ZA NOTRANJO ENOTO

Naše podjetje zagotavlja skrbne storitve za stranke, klimatske naprave pa so opremljene s sistemom za samodiagnozo, ki prikazuje informacije o enotah.

Vsebina napake	Stanje prikaza notranje enote		
	Koda	LED (notranja enota brez nixietube)	
		Frekvenca utripanja kontrolne lučke	Frekvenca utripanja časovne lučke
Napake v komunikaciji med notranjo in zunanjo enoto	F1	1	zasveti
Napaka sensorja temperature v notranjem prostoru	F2	2	zasveti
Napaka sensorja temperature notranje tuljave (vključno z vstopom, sredino cevi, izstopom)	F3	3	zasveti
Napaka notranjega ventilatorja	F4	4	zasveti
Napaka zunanjega modula	F5	5	zasveti
Napaka zunanjega sensorja temperature okolice	F6	6	zasveti
Napaka sensorja zunanje temperature tuljave	F7	7	zasveti
Napaka sensorja temperature sesalne cevi kompresorja	F8	8	zasveti
Napaka sensorja temperature izpusta kompresorja	F9	9	zasveti
Napaka induktorja toka ali napetosti	FA	10	zasveti
Nepravilno delovanje kompresorja	FC	11	zasveti
Manjka faza napajanja ali napaka v zaporedju faz	FD	12	zasveti
Napaka zunanjega enosmernega motorja	FH	16	zasveti

Opomba: Zgornje informacije o samopreverjanju veljajo za večino naših klimatskih naprav, vendar so nekatere posebne. Za več informacij si oglejte navodila za uporabo ali se za pomoč obrnite na prodajalca ali pooblaščen servisno osebje.

NAVODILA ZA HITRO PRIKLJUČEVANJE

Ta list navaja le zahteve za namestitve cevi iz nerjavečega jekla s hitrim priključkom. Druge zahteve za namestitve najdete v navodilih za namestitev, priloženih enoti.

- Da bi razširili povezovalno cev, primate eno stran in jo razširite v pravo smer.
- Pri namestitvi mehke cevi iz nerjavečega jekla poskrbite, da imajo koti določeno stopnjo radija. Mesto upogiba cevovoda ne sme biti na varilni točki obeh koncev cevovoda in mestu vrtnja stene.
- Med namestitvijo pritrдите nerjavečo mehko cev, saj so povezovalne cevi mehke, da se ne upognejo ali raztegnejo.
- Najmanjši radij upogiba je naslednji:

Nerjaveča mehka cev	Model	Najmanjši polmer upogiba (mm)
φ 8	21, 25	80 (mm)
φ 10	35	100 (mm)
φ 13	51	115 (mm)

NAVODILA ZA MONTAŽO

Da bi ohranili dovoljeni radius upogiba, pakirane mehke cevi za raztezanje postavite v navpično lego.			Ne raztezajte samo ene strani pakiranih mehkih cevi.
Uporabite polkrožno škripec, da ohranite dovoljeni polmer upogiba.			Prekomerno upogibanje lahko poškoduje cevi.
Uporabite zavijalno kolo, da preprečite nepravilno upogibanje.			Prevelike mehke cevi bodo povzročile nepravilno upogibanje.
Uporabite trdni kolenc, da ohranite polmer upogibanja med delovanjem mehkih cevi.			Premajhno upogibanje bo poškodovalo mehko cev.
Med namestitvijo ohranite minimalni radius upogibanja.			Kratke mehke cevi se bodo upogibale premalo, kar ni dovoljeno.

Priporočilo proizvajalca: Dolžino namestitve prilagodite v skladu s prikazano tabelo:

Dolžina priključne cevi	Dodajte ali zmanjšajte količino hladilnega sredstva		Količina hladilnega sredstva za enoto
	<3M (9,8ft)	CC ≤ 12000BTU	
CC ≥ 18000BTU		zmanjšanje 25 g/m	Glede na model
3-5M (9,8-16,4ft)	Ni potrebno		
5-15M (16,4-49,2ft)	CC ≤ 12000BTU	dodaj 15 g/m	Glede na model
	CC ≥ 18000BTU	dodaj 25 g/m	Glede na model

Navodila za uporabo aplikacije Smart WiFi najdete na:
<https://tesla.info/wp-content/uploads/pdf/TeslaTCWiFiApp.pdf>



GARANCIJSKI LIST ZA KLIMATSKE NAPRAVE TESLA

36 MESECEV

GARANCIJSKA IZJAVA

IZPOLNITI OB MONTAŽI (pooblaščno podjetje/monter/servis)

Kupec/Uporabnik in telefon:	
Naslov uporabnika:	
Ime/Naziv prodajalca (podjetje), številka računa in datum prodaje:	
Oznaka modela in serijska številka klimatske naprave:	

IZPOLNITI OB MONTAŽI (pooblaščno podjetje/monter/servis)

Montažo opravil (podjetje): _____
Ime, priimek monterja in tel.: _____
Datum vgradnje: _____
Podpis in žig pooblaščenega podjetja/ monterja/serviserja:

IZJAVA GARANTA:

- Garancija in garancijski pogoji veljajo na območju Republike Slovenije. Proizvajalec proizvoda, prodajalec naprave in generalni uvoznik za Republiko Slovenijo Comtrade Distribucija d.o.o., Letališka cesta 29B, 1000 Ljubljana, kot izdajatelj garancije zagotavlja, da bo proizvod v garancijskem roku pravilno deloval, če ga uporabljate v skladu z njegovim namenom in navodili za uporabo.
- Če blago ne izpolnjuje specifikacij ali nima lastnosti, navedenih v garancijskem listu ali oglaševalskem sporočilu, lahko potrošnik najprej zahteva odpravo napak. Napake na izdelku morajo biti odpravljene v skupno 30 dneh od dneva, ko je garant od potrošnika prejel zahtevo za odpravo napak. Rok iz prejšnjega odstavka se lahko podaljša na najkrajši čas, ki je potreben za dokončanje popravila ali zamenjave, vendar za največ 15 dni.
- Če popravilo ni opravljeno v predvidenem roku, mora garant potrošniku brezplačno zamenjati blago z enakim, novim in brezhibnim blagom. Za zamenjano blago ali zamenjan bistveni del blaga z novim proizvajalec izda nov garancijski list.
- Če garant v roku 30 oz. 45 dni v primeru podaljšanja roka ne popravi ali ne zamenja blaga z novim, lahko potrošnik zahteva vračilo celotne kupnine od proizvajalca ali zahteva sorazmerno znižanje kupnine. Če se neskladnost pojavi v manj kot 30 dneh od dobave blaga, lahko potrošnik zahteva vračilo plačanega zneska. Rok začne teči šele, ko potrošnik omogoči pregled naprave za namene uveljavitve pravic iz garancije oziroma napravo dostavi na pooblaščen servis.
- Stroške za material, nadomestne dele, delo, prenos in prevoz izdelkov, ki nastanejo pri odpravljanju okvar oziroma nadomestitvi blaga z novim, krije garant v času veljavnosti garancije.
- Potrošnik ima zakonsko pravico, da zoper prodajalca v primeru neskladnosti blaga brezplačno uveljavlja jamčevalne zahtevke. Garancija ne izključuje pravic potrošnika, ki izhajajo iz obveznega jamstva za skladnost blaga. Garant proti plačilu zagotavlja vzdrževanje blaga in nadomestne dele še 36 mesecev po poteku garancijske dobe.

Garancija velja za:

Klimatske naprave Tesla proizvedene in dobavljene s strani TESLA skupine in podjetja Comtrade Distribucija d.o.o. kot uvoznika.

Garancijski rok:

Garancijski rok za naprave je **36 mesecev**.

Garancijski pogoji:

Popravila v garancijski dobi se praviloma opravljajo na objektu, kjer je naprava zmontirana. Stroški transporta bodo priznani le, če bo izdelek po predhodnem dogovoru poslan najbližjemu pooblaščenemu servisu in bodo obračunani po veljavnih tarifah potnih stroškov. Potrošnik poskrbi za montažo naprave na dostopnem mestu oz. v primeru servisa omogoči dostop do le-te. Garancija krije stroške po kriterijih standardne montaže to je do 4m višine od tal. Garancija preneha veljati zaradi: neupoštevanja navodil za uporabo, nestrokovne izvedbe montaže naprave, montaže s strani vgradnje neoriginalnih sestavnih delov v napravo, malomarnega ravnanja z napravo, poškodbe, nastale zaradi mehanskih udarcev po krivdi kupca oziroma tretje osebe.

Garancija ne velja za izdelke:

- ki so bili predmet malomarnosti pri prevozu, ravnanju, skladiščenju ali uporabi,
- ki so bili brez pooblastila družbe Comtrade Distribucija d.o.o. popravljeni ali na kakršen koli način spremenjeni,
- ki so bili predmet nepravilne namestitve, uporabe, spreminjanja, nestrokovnega servisiranja ali nepravilne zasnove sistema, kar je povzročilo stalno senčenje izdelkov;
- material uporabljen pri montaži naprave (cevi, spojke, nosilci, itd.),
- nepravilnosti na električnih priključkih, električni napeljavi, električnem toku in neustreznosti varovalk,
- ki so bili predmet izpada električne energije ali prenapetosti, poplave, požara, neposrednih ali posrednih udarcev strele ali drugih naravnih katastrof,
- ki so bili podvrženi nenamernim poškodbam, nepravilnemu ravnanju z napravo, vandalizmu, eksplozijam, vojnim dejanjem ali drugim dogodkom, na katere družba Comtrade Distribucija d.o.o. nima vpliva,
- za kakršno koli poslabšanje videza izdelkov (vključno s kakršnimi koli praskami, madeži, rjo, razbarvanjem ali plesnijo) ali za kakršne koli druge spremembe videza izdelkov, ki izhajajo iz običajne obrabe med uporabo materialov,
- na vgrajen potrošni material (tesnila, filtre ipd.), ki se ob uporabi naprave obrabijo ali porabijo ter jih je potrebno redno kontrolirati, čistiti in menjavati, poškodbe cevi uparjalnika ali kondenzatorja, ki vključujejo korozijo cevi zaradi atmosferskih vplivov,
- napačni tip hladilnega sredstva in/ali količina, ki je bila dodana sistemu med namestitvijo,
- če je oznaka izdelka, tip ali serijska številka relevantnih izdelkov spremenjena, odstranjena ali nečitljiva,
- ki so bili premaknjeni s prvotnega mesta namestitve.

Popravila v garancijski dobi

Za popravila v garancijski dobi je obvezno priložiti račun za napravo in montažo ali izpolnjen garancijski list. Okvaro v garancijskem roku se prijavi pri pooblaščenem servisu. Pri prijavi okvare je potrebno navesti model in serijsko številko izdelka.

Popravila izven garancijskega roka

Če je vaša garancija za napravo potekla, nas vseeno kontaktirajte, ker dobavljamo in vgrajujemo kakovostne originalne dele.

Opozorilo: garancija ne izključuje pravic potrošnika, ki izhajajo iz odgovornosti prodajalca za napake na blagu.

Za garancijske pogoje jamči (dobavitelj):

Comtrade Distribucija d.o.o., Letališka cesta 29B, 1000 Ljubljana,

Tel: +386 31 680 037,

E-mail: servis.slo@comtrade.com

Uvoznik si pridržuje pravico do spremembe servisne mreže z namenom izboljšanja usluge vgradnje za klimatske naprave Tesla. Seznam pooblaščenih serviserjev Comtrade Distribucija d.o.o. se nahaja spodaj.

POOBLAŠČENI SERVISI TESLA KLIMATSKIH NAPRAV

SERVIS	REGIJA	TEL.	E-MAIL
VENALIA D.O.O., Vodnikova cesta 275, 1000 Ljubljana	CELOTNA SLOVENIJA	059 051 840	info@venalia.si

Klima-uređaji su proizvodi visoke vrednosti. Kako biste obezbedili svoja zakonska prava i interese, molimo vas da instalaciju poverite profesionalnim tehničarima.

Ovo uputstvo za upotrebu je univerzalna verzija za modele zidnih split klima-uređaja koje proizvodi naša kompanija. Izgled uređaja koji ste kupili može se neznatno razlikovati od onog opisanog u ovom uputstvu, ali to ne utiče na pravilno rukovanje i upotrebu. Pažljivo pročitajte odeljke koji se odnose na konkretan model koji ste izabrali i sačuvajte ovo uputstvo kako biste ga mogli koristiti kao referencu u budućnosti.

Napomena: Sve ilustracije u ovom priručniku služe samo za objašnjenje. Vaš klima-uređaj može se neznatno razlikovati. Stvarna forma uređaja je merodavna. Ilustracije se mogu menjati bez prethodne najave radi budućih unapređenja.



Ovaj proizvod sadrži fluorisanih gasova staklene bašte.

Curenje rashladnog sredstva doprinosi klimatskim promenama. Rashladno sredstvo sa manjim potencijalom globalnog zagrevanja (GWP) ima manji uticaj na globalno zagrevanje nego rashladno sredstvo sa većim GWP, ukoliko dospe u atmosferu. Ovaj uređaj sadrži rashladno sredstvo sa GWP vrednošću od [675]. To znači da bi, ukoliko 1 kg ovog rashladnog sredstva dospe u atmosferu, njegov uticaj na globalno zagrevanje tokom perioda od 100 godina bio [675] puta veći nego uticaj 1 kg CO₂. Nikada ne pokušavajte sami da intervenirate na rashladnom sistemu niti da rastavljate proizvod, već se uvek obratite stručnoj osobi.



Ispravno odlaganje ovog proizvoda



Ova oznaka ukazuje na to da se ovaj proizvod ne sme odlagati zajedno sa ostalim kućnim otpadom širom Evropske unije. Kako bi se sprečile moguće štetne posledice po životnu sredinu ili zdravlje ljudi usled nekontrolisanog odlaganja otpada, reciklirajte ga na odgovoran način i time podstaknite održivu ponovnu upotrebu materijalnih resursa. Da biste vratili svoj korišćeni uređaj, koristite sisteme za povraćaj i sakupljanje otpada ili se obratite prodavcu kod koga je proizvod kupljen. Oni mogu preuzeti ovaj proizvod radi ekološki bezbednog recikliranja.









UPOZORENJE

Ovaj klima uređaj koristi zapaljivo rashladno sredstvo R32.

Napomene: Klima-uređaj sa rashladnim sredstvom R32, ako se nepropisno rukuje, može prouzrokovati ozbiljnu štetu po ljudsko zdravlje ili okolinu.

- Uređaj mora biti instaliran, korišćen i skladišten u prostoriji sa površinom poda većom od 4 m².
- Uređaj ne sme biti instaliran u neprovetranom prostoru ako je taj prostor manji od 4 m².
- Količina rashladnog sredstva u klima-uređaju ne sme biti veća od 1,7 kg.
- Ne koristite sredstva za ubrzavanje procesa odmrzavanja ili čišćenja, osim onih koje preporučuje proizvođač.
- Ne bušite niti palite klima-uređaj i proverite da li je cevovod rashladnog sredstva oštećen.
- Uređaj mora biti skladišten u prostoriji bez stalno aktivnih izvora paljenja (na primer: otvoreni plamen, uključen gasni uređaj ili uključen električni grejač).
- Imajte u vidu da rashladno sredstvo može biti bez mirisa.
- Skladištenje klima-uređaja mora biti takvo da spreči mehanička oštećenja nastala usled nezgoda.
- Održavanje ili popravke klima-uređaja koji koriste rashladno sredstvo R32 moraju se obavljati nakon bezbednosne provere, kako bi se smanjio rizik od nezgoda.
- Klima-uređaj mora biti instaliran sa poklopcem zapornog ventila.
- Pažljivo pročitajte uputstvo pre instalacije, korišćenja i održavanja.

Simbol	Napomena	Objašnjenje
	UPOZORENJE	Ovaj simbol označava da ovaj uređaj koristi zapaljivo rashladno sredstvo. Ako rashladno sredstvo procure i dođe u kontakt sa spoljnim izvorom paljenja, postoji rizik od požara.
	UPOZORENJE	Ovaj simbol pokazuje da ovaj uređaj koristi materijal sa niskom brzinom sagorevanja. (IEC 60335-2-40:2018)
 OPREZ: Rizik od požara	UPOZORENJE	Ovaj simbol pokazuje da ovaj uređaj koristi zapaljivo rashladno sredstvo. Ako dođe do curenja rashladnog sredstva i ono bude izloženo spoljašnjem izvoru paljenja, postoji rizik od požara. (IEC 60335-2-40:2022)
	OPREZ	Ovaj simbol pokazuje da uputstvo za upotrebu treba pažljivo pročitati.
	OPREZ	Ovaj simbol označava da ovu opremu treba rukovati osoblje za servis, u skladu sa uputstvom za instalaciju.
	OPREZ	Ovaj simbol označava da su dostupne informacije, kao što su uputstvo za upotrebu ili uputstvo za instalaciju.

MERE BEZBEDNOSTI

Pročitajte bezbednosne mere pre upotrebe i instalacije

Neppravilna instalacija usled nepoštovanja uputstava može izazvati ozbiljna oštećenja ili povrede. Stepenn ozbiljnosti mogućih oštećenja ili povreda klasifikovan je kao UPOZORENJE ili OPREZ.



UPOZORENJE!

Nepoštovanje ovih uputstava može dovesti do telesnih povreda ili smrtnog ishoda.



OPREZ!

Nepridržavanje ovih uputstava može dovesti do materijalne štete ili telesnih povreda, koje u zavisnosti od okolnosti mogu biti ozbiljne.



UPOZORENJE

- Ovaj uređaj mogu koristiti deca uzrasta od 8 godina i starija, kao i osobe sa smanjenim fizičkim, senzornim ili mentalnim sposobnostima, ili sa nedostatkom iskustva i znanja, ukoliko su pod nadzorom ili su dobile uputstva za bezbedno korišćenje uređaja i razumeju moguće opasnosti. Deca se ne smeju igrati uređajem. Čišćenje i korisničko održavanje ne smeju obavljati deca bez nadzora (zahtevi EN standarda).
- Ovaj uređaj nije namenjen za korišćenje od strane osoba (uključujući decu) sa smanjenim fizičkim, senzornim ili mentalnim sposobnostima, ili sa nedostatkom iskustva i znanja, osim ako su pod nadzorom ili su dobile uputstva za korišćenje uređaja od strane osobe odgovorne za njihovu bezbednost. Deca treba da budu pod nadzorom kako bi se obezbedilo da se ne igraju uređajem (zahtevi IEC standarda).

UPOZORENJE (Za upotrebu proizvoda)

- Ako dođe do neobičajene situacije (kao što je miris paljevine), odmah isključite uređaj i prekinite napajanje električnom energijom. Obratite se ovlaštenom prodavcu ili servisu radi daljih uputstava, kako biste izbegli strujni udar, požar ili povrede.
- Ne stavljajte prste, šipke ili druge predmete u ulaz ili izlaz vazduha. To može izazvati povrede, jer se ventilator može okretati velikom brzinom.
- Ne koristite zapaljive sprejeve, kao što su lak za kosu, lak ili boja, u blizini uređaja. To može izazvati požar ili sagorevanje.
- Ne koristite klima-uređaj na mestima gde ima ili se mogu pojaviti zapaljivi gasovi. Ispušteni gas se može zadržati oko uređaja i izazvati eksploziju.
- Ne koristite klima-uređaj u vlažnim prostorijama, kao što su kupatilo ili vešernica. Prekomerna izloženost vodi može izazvati kratki spoj električnih komponenti.
- Ne izlažite telo direktno hladnom vazduhu tokom dužeg vremenskog perioda.
- Ne dozvoljavajte deci da se igraju sa klima-uređajem. Deca moraju biti pod stalnim nadzorom u blizini uređaja.
- Ako se klima-uređaj koristi zajedno sa gorionicima ili drugim grejnim uređajima, prostoriju treba temeljno provetravati kako bi se izbegao nedostatak kiseonika.
- U posebnim radnim okruženjima, kao što su kuhinje, serverske sobe i slično, preporučuje se upotreba posebno projektovanih klima-uređaja.
- Pre čišćenja isključite uređaj i prekinite napajanje. Nepridržavanje ovog uputstva može izazvati strujni udar.
- Ne čistite klima-uređaj velikim količinama vode.
- Ne čistite klima-uređaj zapaljivim sredstvima za čišćenje. Zapaljiva sredstva za čišćenje mogu izazvati požar ili deformaciju uređaja.

UPOZORENJE (Za upotrebu proizvoda)

- Isključite klima-uređaj i prekinite napajanje ako ga nećete koristiti duži vremenski period.
- Tokom oluja isključite uređaj i izvucite utikač iz utičnice.
- Uverite se da kondenzovana voda može neometano da otiče iz uređaja.
- Ne rukujte klima-uređajem mokrim rukama. To može izazvati strujni udar.
- Ne koristite uređaj ni u koju drugu svrhu osim one za koju je namenjen.
- Ne penjte se na spoljnu jedinicu i ne postavljajte predmete na nju.
- Ne dozvoljavajte da klima-uređaj radi duži vremenski period sa otvorenim vratima ili prozorima, niti u uslovima veoma visoke vlažnosti vazduha.
- Ne kačite, ne vešajte niti slažite predmete na klima-uređaj. To može dovesti do pada uređaja, što može izazvati nezgode ili povrede.

UPOZORENJE (Električna energija)

- Koristite isključivo naznačeni strujni kabl. Ako je strujni kabl oštećen, mora ga zameniti proizvođač, ovlašćeni servis ili osoba sa odgovarajućom kvalifikacijom kako bi se izbegla opasnost.
- Održavajte utikač čistim. Uklonite prašinu ili prljavštinu koja se nakuplja na utikaču ili oko njega. Prljavi utikači mogu izazvati požar ili električni udar.
- Ne izvlačite kabl da biste isključili uređaj. Čvrsto držite utikač i izvucite ga iz utičnice. Povlačenje direktno za kabl može ga oštetiti, što može dovesti do požara ili električnog udara.
- Ne menjajte dužinu strujnog kabla niti koristite produžni kabl za napajanje uređaja.
- Ne delite električnu utičnicu sa drugim uređajima. Nepravilno ili nedovoljno napajanje može izazvati požar ili električni udar.
- Proizvod mora biti pravilno uzemljen prilikom instalacije, u suprotnom može doći do električnog udara. Ne uzemljujte uređaj na vodovodnu cev, gromobran ili telefonsku uzemljenu žicu.
- Za sve električne radove, poštujujte sve lokalne i nacionalne standarde, propise i Uputstvo za instalaciju. Kablove povežite čvrsto i učvrstite kako bi se sprečilo oštećenje terminala spoljnim silama. Nepravilne električne veze mogu izazvati pregrevanje i požar, a takođe i električni udar. Sve električne veze moraju biti izvedene u skladu sa Šemom električnog povezivanja koja se nalazi na panelima unutrašnje i spoljašnje jedinice.
- Svi kablovi moraju biti pravilno raspoređeni kako bi poklopac kontrolne ploče mogao pravilno da se zatvori. Ako poklopac kontrolne ploče nije pravilno zatvoren, može doći do korozije, pregrevanja priključnih tačaka na terminalu, požara ili električnog udara.

- Stacionarni uređaji koji nisu opremljeni sredstvima za isključenje iz mreže sa razmakom kontakata na svim polovima koji obezbeđuje potpuno isključenje u kategoriji prenapona III, zahtevaju da sredstva za isključenje budu ugrađena u fiksnu elektroinstalaciju u skladu sa pravilima o ožičenju. Ako se napajanje povezuje na fiksnu instalaciju, uređaj za isključenje sa svim polovima mora imati razmak kontakata od najmanje 3 mm na svim polovima, a ukoliko struja curenja može premašiti 10 mA, treba koristiti uređaj za zaštitu od ostatne struje (RCD) sa nazivnom ostatnom strujom koja ne prelazi 30 mA. Isključenje mora biti ugrađeno u fiksnu elektroinstalaciju u skladu sa pravilima o ožičenju.

OBRTITE PAŽNJU NA SPECIFIKACIJE OSIGURAČA

Elektronska ploča (PCB) klima-uređaja projektovana je sa osiguračem koji obezbeđuje zaštitu od prevelike struje. Specifikacije osigurača odštampane su na samoj štampanoj ploči.

NAPOMENA: Za uređaje sa rashladnim sredstvom R32, može se koristiti isključivo keramički osigurač otpornog na eksploziju.

OSNOVNI PRINCIPI I PERFORMANSE

Karakteristike grejnih operacija

- Uređaji apsorbuju toplotu iz spoljašnjeg vazduha i prenose je unutra kako bi zagrejali vazduh u prostoriji. Grejna sposobnost putem ovog principa toplotne pumpe povećava se ili smanjuje u skladu sa porastom ili padom temperature spoljašnjeg vazduha.
- Ovaj sistem cirkulacije toplog vazduha zahteva relativno malo vremena da podigne temperaturu u prostoriji.
- Kada je temperatura spoljašnjeg vazduha veoma niska, sistem se može koristiti zajedno sa drugim grejnim uređajima. Ipak, treba obezbediti dobru ventilaciju radi bezbednosti i sprečavanja nezgoda.

Odleđivanje

Kada je spoljašnja temperatura veoma niska, a vlažnost veoma visoka, na izmenjivaču toplote spoljašnje jedinice može doći do stvaranja leda, što negativno utiče na efikasnost grejanja. U tom slučaju automatska funkcija odmrzavanja će se aktivirati. Rad grejanja će biti zaustavljen na 5-10 minuta radi odmrzavanja.

- Ventilatori i unutrašnje i spoljašnje jedinice su zaustavljeni.
- Tokom odmrzavanja spoljašnja jedinica može stvarati paru. To je posledica brzog procesa odmrzavanja i ne predstavlja kvar u radu uređaja.
- Po završetku procesa odmrzavanja, grejanje se ponovo nastavlja.

Uređaj ne može normalno da radi

U okviru temperaturnog opsega navedenog u sledećoj tabeli, klima-uređaj može prestati sa radom i mogu se javiti druge nepravilnosti.

Hlađenje	Spoljašnje	>43°C (Primeni na T1) >52°C (Primeni na T3)	Grejanje	Spoljašnje	>24°C <-7°C
	Unutrašnje	<18°C		Unutrašnje	>27°C

- Kada je temperatura previsoka, klima-uređaj može aktivirati automatski zaštitni uređaj, zbog čega se uređaj može isključiti.
- Kada je temperatura preniska, izmenjivač toplote klima-uređaja može se zalediti, što može dovesti do curenja vode ili drugih kvarova.
- Prilikom dugotrajnog hlađenja ili odvlaživanja pri relativnoj vlažnosti iznad 80% (ako su vrata i prozori otvoreni), može doći do kondenzacije ili kapanja vode u blizini otvora za vazduh.
- T1 i T3 se odnose na ISO 5151.

TRANSPORT, OBELEŽAVANJE I SKLADIŠTENJE

Transport

Maksimalan broj uređaja ili konfiguracija uređaja koja se sme transportovati zajedno određuje se prema nacionalnim propisima.

Označavanje opreme pomoću znakova

- Oznake za slične uređaje koji se koriste na radnom mestu uglavnom su regulisane lokalnim propisima i predstavljaju minimalne zahteve za obezbeđivanje bezbednosnih i/ili zdravstvenih znakova na radnoj lokaciji.
- Sve propisane oznake moraju se održavati, a poslodavci treba da obezbede da zaposleni dobiju odgovarajuća i dovoljna uputstva i obuku o značenju bezbednosnih znakova i radnjama koje je potrebno preduzeti u vezi sa tim znakovima.
- Efikasnost znakova ne treba umanjivati postavljanjem prevelikog broja znakova na jednom mestu.
- Svi korišćeni piktogrami treba da budu što jednostavniji i da sadrže samo neophodne detalje.

Odlaganje opreme

Pogledajte nacionalne propise.

Skladištenje opreme/uređaja

Skladištenje uređaja treba biti u skladu sa nacionalnim propisima.

Skladištenje upakovane (neosnovane) opreme

- Skladniški paket mora biti konstruisan tako da mehanička oštećenja opreme unutar paketa ne dovode do curenja rashladnog sredstva.
- Maksimalan broj uređaja koji se sme skladištiti zajedno određuje se prema nacionalnim propisima.

NAZIV SVAKOG DELA I NJEGOVA FUNKCIJA

Zbog velikog broja modela, karakteristike i izgled mogu se razlikovati, stoga ovde predstavljamo samo sledeći model. Za ostale, molimo pogledajte uputstvo za upotrebu.

Unutrašnja jedinica

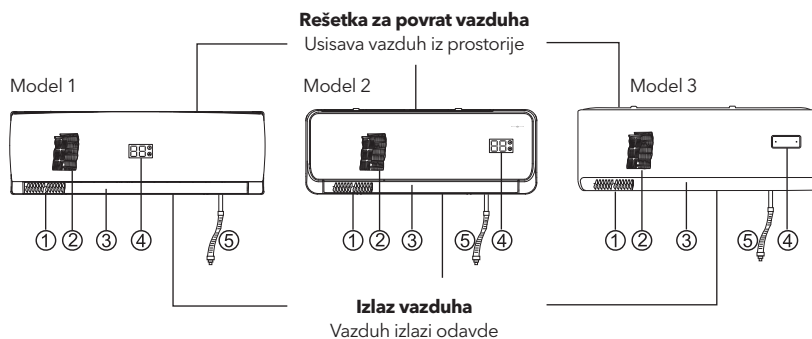

- | | |
|--|--|
| 1. Leva/desna usmeravajuća lamela protoka vazduha | 4. Radni pokazatelji / indikacije rada |
| 2. Gornja/donja klapna za podešavanje smera protoka vazduha | 5. Odvodna cev (odvodi vodu nastalu odvlaživanjem vazduha) |
| 3. Filter vazduha (uklanja prašinu i nečistoće iz ulaznog vazduha) | |

Spoljašnja jedinica

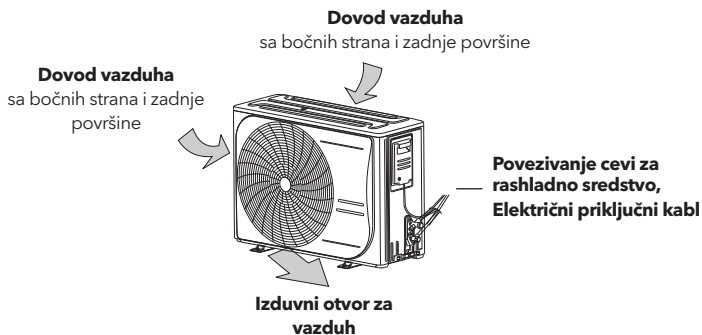

Odeljak za rad uređaja



Kako otvoriti

Pričvrstite donji deo jednom rukom i nežno povucite panel gornjom rukom, okrećući panel nagore i prema spolja.

Kako zatvoriti

Pritisnite panel prema dole, a zatim pritisnite obe strane panela na dnu.

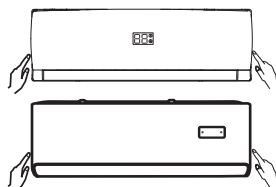

Kako otvoriti

Lagana pritisnite obe strane rešetke za dovod vazduha na dnu i povucite je u ovom pravcu dok ne osetite otpor.

Kako zatvoriti

Pritisnite rešetku za dovod vazduha prema dole, a zatim pritisnite obe strane rešetke na dnu.

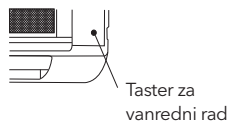

Taster za hitni rad

Ovaj taster može se koristiti kao vanredna mera za uključivanje/isključivanje jedinice kada daljinski upravljač nije dostupan.

⚠ OPREZ



Ovo dugme je namenjeno isključivo za testiranje i za rad u hitnim slučajevima. Molimo vas da ovu funkciju ne koristite osim u slučaju da je daljinski upravljač izgubljen i kada je to apsolutno neophodno. Uređaj mora biti isključen pre ručnog upravljanja.

⚠ NAPOMENA

- Ne otvarajte rešetku pod uglom većim od 60 stepeni.
- Ne upravljajte uređajem koristeći preveliku silu.

Pokazatelji



	Pomoćno električno grejanje (opciono) može svetleti samo kada je klima uređaj podešen sa ovom funkcijom.
	Cloud funkcija (WiFi) (opciono) može svetleti samo kada je klima uređaj podešen sa ovom funkcijom.
	Podešavanje temperature, vremena tajmera i indikator koda greške.

Šifra „dF“ se prikazuje kada uređaj radi u režimu odleđivanja.

Prikaz greške	Šifra greške
Greške komunikacije između unutrašnje i spoljašnje jedinice	F1
Greška senzora temperature unutrašnje okoline	F2/E2
Greška senzora temperature unutrašnje zavojnice (uključujući: ulaz, sredinu cevi, izlaz)	F3/E3
Kvar unutrašnjeg ventilatora.	F4/E5
Kvar spoljnog modula.	F5
Kvar senzora spoljne temperature okoline.	F6
Kvar senzora temperature spoljne zavojnice.	F7/E1
Kvar senzora temperature IPM-a.	FB
Kvar senzora temperature na izduvnoj strani kompresora.	F9
Kvar induktora struje ili napona.	FA
Nepravilno funkcionisanje pogona kompresora.	FC
Nedostatak faze u napajanju ili greška u redosledu faza.	FD
1. Nedostatak rashladnog sredstva 2. Kvar četvorosmernog ventila	FF
Greška na DC motoru spoljnog uređaja.	FH
Kvar u komunikaciji između PC ploče i glavne kontrolne ploče.	FL
Zaštita za AC ulaznu struju je previsoka.	P3
Zaštita od previsoke temperature izduvavanja kompresora.	P4
Zaštita od pregrevanja gornje površine kućišta kompresora.	P5
Zaštita temperature usisavanja kompresora.	P6
Zaštita pri niskom pritisku usisavanja.	PB
Zaštita pri visokom pritisku izduvavanja.	p9
Zaštita od previsoke temperature cevi kondenzatora.	PA
Zaštita pri previsokoj spoljašnjoj temperaturi okoline.	PC
Kvar spoljnog povratnog signala.	E7
Prekoračenje struje.	EA

UPUTSTVO ZA DALJINSKI UPRAVLJAČ

Opis tastera

Za modele sa *G301*

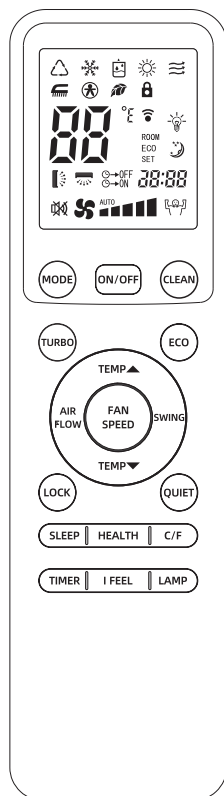







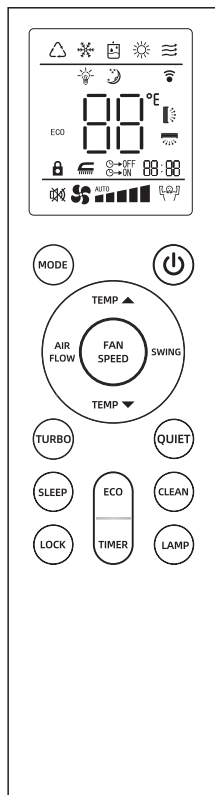

Taster	Opis funkcije
	Pritisnite ovaj taster da zaključate ili otključate tastaturu.
	Pritisnite ovaj taster da bi klima uređaj radio tiho.
	Ovaj taster menja režim na SLEEP (spavanje).
	Ovaj taster služi za uključivanje i isključivanje zdravstvenih funkcija.
	Pritisnite ovaj taster da biste na daljinskom upravljaču promenili prikaz temperature između Farenhajta i Celzijusa.
	Pritisnite ovaj taster da biste isključili indikatore na uređaju.
	Pritisnite ovaj taster da podesite vreme uključivanja ili isključivanja i tajmer.
	Pritisnite ovaj taster da uključite ili isključite funkciju senzora temperature (senzor tela).

NAPOMENA









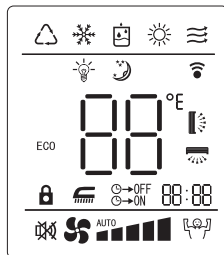









- Gornja ilustracija prikazuje sve indikacije radi objašnjenja, ali se u praksi prikazuju samo relevantni delovi. Ako je klima-uređaj model samo za hlađenje, režim „Heat“ služi isključivo kao režim ventilacije.
- Kada je izabran TURBO režim rada, sobna temperatura se ne kontroliše jer uređaj radi neprekidno. Ako osetite da je temperatura u prostoriji previše niska ili previsoka, isključite TURBO režim.
- Funkcija 10°C HEAT: Istovremeno pritisnite dugme TURBO i dugme TEMP ▼ da biste pokrenuli ili zaustavili funkciju 10°C HEAT.
- Pritiskom na dugme I FEEL aktivira se ova funkcija; daljinski upravljač šalje trenutnu sobnu temperaturu klima-uređaju kako bi se optimizovala temperatura oko vas i obezbedio veći komfor.

Za modele sa *M211*







Taster	Opis funkcije
	Ovaj taster, kada se pritisne, pokreće rad uređaja, a ponovnim pritiskom ga zaustavlja.
	Ovaj taster menja režim rada: AUTO, HLAĐENJE, OSUŠIVANJE, GREJANJE, VENTILATOR.
	Ovaj taster podešava temperaturu u prostoriji.
	Ovaj taster podešava brzinu protoka vazduha.
	Ovaj taster se koristi za izbor pravca protoka vazduha levo/desno; svaki put kada se pritisne, unutrašnja lopatica će se njihati ili fiksirati (radi samo na modelima sa trodimenzionalnim protokom vazduha).
	Ovaj taster se koristi za izbor pravca protoka vazduha gore/dole.
	Ovaj taster menja režim na TURBO. (Ne radi u AUTO, DRY i FAN režimu).
	Pritisnite ovaj taster da bi klima uređaj radio tiho.



	AUTO indikator
	COOLING indikator (hlađenje)
	DEHUMID indikator (odvlaživanje)
	HEATING indikator (grejanje)
	FAN indikator (ventilator)
	LAMP indikator (lampica)
	SLEEP indikator (modus spavanja)
ECO	ECO indikator (ekonomični režim)
	SWING indikator (klima pomeranje žaluzina)
	AIRFLOW indikator (protok vazduha)
	Key lock indikator (zaključavanje tastera)
	CLEAN indikator (čišćenje)
	QUIET indikator (tihan režim)
	TURBO indikator (turborežim)
 00:00	TIME indikator (vreme)
 °C	TEMPERATURE indikator (temperatura)
	Soft/gentle wind indikator (povetarac)
	FAN SPEED (brzina 1) indikator
	FAN SPEED (brzina 2) indikator
	FAN SPEED (brzina 3) indikator
	FAN SPEED (brzina 4) indikator
	FAN SPEED (brzina 5) indikator
	FAN SPEED (auto) indikator

Upotreba daljinskog upravljača

Rad uređaja u odabranim režimima

1. Uputite daljinski upravljač ka uređaju, pritisnite taster ON/OFF, zatim pritisnite taster MODE i izaberite željeni režim: AUTO, COOL, DRY, HEAT ili FAN.
2. Pritiskom na taster SET TEMPERATURE povećajte ili smanjite vrednost dok se ne prikaže željena temperatura. Opseg podešavanja temperature u prostoriji je od 16°C do 32°C (61°F-90°F).
3. Pritisnite taster FAN SPEED da izaberete željenu brzinu vazduha. (U DRY režimu će automatski biti postavljena na nisku brzinu i neće biti moguće menjati.)
4. Pritisnite taster SWING da izaberete pravac protoka vazduha gore/dole koji želite: njihanje (indikator na displeju „“ trepće), fiksni protok (displej pokazuje „“); (U DRY režimu automatski je postavljen fiksni pravac protoka vazduha.)
5. Pritisnite taster AIR FLOW da izaberete pravac protoka vazduha levo/desno koji želite: njihanje (indikator na displeju „“ trepće), fiksni protok (displej pokazuje „“).

TURBO režim

- Pritisnite taster TURBO tokom rada u COOL ili HEAT režimu, brzina vazduha će biti postavljena na HIGH. Ponovnim pritiskom na taster TURBO, TURBO režim se isključuje.

Napomena: tokom TURBO režima brzina vazduha se ne može menjati.

Podešavanje pravca protoka vazduha levo/desno

- Metod 1: Ručno podešavanje
Podesite pravac pomeranjem lopatice za podešavanje protoka vazduha levo/desno direktno rukom.

! **Oprez:** Uređaj mora biti isključen pre podešavanja pravca.

- Metod 2: Horizontalno i vertikalno automatsko ljuhanje (model trodimenzionalnog protoka vazduha)
Podesite pravac pomoću daljinskog upravljača. Pritiskom na taster AIR FLOW, lopatice za usmeravanje vazduha će kontinuirano vršiti levo/desno ljuhanje ili zadržati fiksni pravac protoka vazduha.

TIMER režim

- Podešavanje vremena isključivanja

Podesite vreme kada se uređaj treba isključiti, i kada dođe to vreme, klima uređaj će se automatski zaustaviti.

1. Tokom rada klima uređaja, pritisnite taster TIMER i uređaj će ući u režim tajmera za automatsko isključivanje.
2. Neprekidno pritiskajte taster TIMER da biste podesili potrebno vreme za automatsko isključivanje uređaja. Tajmer može biti podešen u opsegu od 1 do 24 sata. Sa svakim pritiskom tastera, prikaz se menja po sledećoj sekvenci:
1 -> 2 -> ... -> 24 -> otkazivanje (bez prikaza) -> 1.
3. Nakon podešavanja automatskog isključivanja,

brojevi prikazani na ekranu će se smanjivati za 1 za svaki protekli sat. Prikazani brojevi označavaju preostalo vreme do automatskog isključivanja.

- **Podešavanje vremena uključivanja:**

Podesite vreme kada uređaj treba da se uključi, i kada dođe to vreme, klima uređaj će automatski početi sa radom.

1. Kada je klima-uređaj u režimu čekanja, pritisnite taster TIMER i klima-uređaj će ući u režim vremenski podešenog uključivanja.
2. Nastavite da pritiskate taster TIMER kako biste podesili željeno vreme za uključivanje uređaja. Tajmer se može podešavati u opsegu od 1 do 24 sata. Pri svakom pritisku tastera indikacija se menja u sledećem redosledu:
1 -> 2 -> ... -> 24 -> otkazivanje (bez indikacije) -> 1.

3. Nakon podešavanja tajmera za uključivanje, brojevi prikazani na ekranu će se smanjivati za 1 za svaki protekli sat. Prikazani brojevi označavaju preostalo vreme do automatskog uključivanja.

- **Postupak otkazivanja:**

Kada je na ekranu prikazano 24 sata, ponovo pritisnite taster TIMER da obrišete tajmer režim. ER za brisanje vremenski podešenog načina rada.

SLEEP režim

- Ovaj režim koristite za smanjenje buke tokom rada, npr. tokom spavanja.
- Pritiskom na taster SLEEP, buka vazdušnog strujanja iz unutrašnje jedinice se smanjuje.
- Ponovnim pritiskom na taster SLEEP režim se isključuje.

NAPOMENA:

- Koristite režim spavanja kada odlazite na spavanje. Ako se ovaj režim koristi tokom dana, kapacitet rada je smanjen jer je ambijentalna temperatura previsoka (REŽIM HLAĐENJA).
- Tokom rada u režimu hlađenja, temperatura u prostoriji će se postepeno povećati za 2 °C (4 °F) u odnosu na podešenu vrednost nakon što uređaj započne rad u režimu spavanja.
- Tokom rada u režimu grejanja, temperatura u prostoriji će se postepeno smanjiti za 5 °C (9 °F) u odnosu na podešenu vrednost nakon što uređaj započne rad u režimu spavanja.

Režim podešavanja frekvencije (samo za tip sa promerljivoj brzinom)

1. Kratko pritisnite taster „GEAR“ da uđete u GEAR režim.
2. Samo u režimu hlađenja ili grejanja moguće je ući u GEAR režim. Temperatura podešavanja na ekranu promeniće se na „OF“ i treperiće. Nastavite da pritiskate taster GEAR, pri čemu se kod kliklično menja po sledećem redosledu: „OF-A5-A4-A3-A2-A1-OFF“ u GEAR režimu. Ako se ne izvrši nijedna operacija u roku od 5 sekundi, ekran

daljinskog upravljača vraća se na prikaz podešene temperature. Ekran unutrašnje jedinice će i dalje prikazivati GEAR nivo.

- U GEAR režimu, izlazak iz GEAR režima se postiže samo pritiskom na ON/OFF ili promenom MODE režima. Ostali tasteri neće izaći iz GEAR režima. „OF“ označava izlazak iz GEAR režima i povratak u normalni režim. Klima uređaj će sam prilagoditi frekvenciju. „AS“ predstavlja 85%, „A4“ predstavlja 70%, „A3“ predstavlja 55%, „A2“ predstavlja 40% maksimalne radne frekvencije, dok „A1“ predstavlja najnižu radnu frekvenciju.

Funkcija čišćenja

Standardni modeli: Unutrašnja jedinica prikazuje 25°C i uključuje se normalno nakon 6 minuta rada.

Specijalni modeli: Unutrašnja jedinica prikazuje „HC“ i isključuje se nakon 35 minuta rada.

Funkcija podešavanja i regulacije temperature (za hotelska podešavanja) (samo za specijalni tip)

- Podešavanje donje granice temperature: Dok je uređaj isključen, pritisnite i držite taster za smanjenje temperature 5 sekundi. LCD ekran će početi da treperi i prikazati minimalnu vrednost temperature (npr. 16). Podesite je pomoću tastera „+“ i „-“, a zatim pritisnite taster za uključivanje da potvrdite.
- Metod podešavanja gornje granice temperature: U stanju isključenosti, dugim pritiskom na taster za povećanje temperature u trajanju od 5 sekundi, LCD ekran će treptati i prikazati maksimalnu

vrednost temperature (npr. 32). Podesite je pomoću tastera „+“ i „-“, a zatim pritisnite taster za uključivanje/isključivanje kako biste potvrdili.

Za Dry Connect (On-Off) terminalni port CN3 i kabl za kratkospojno povezivanje (samo specijalni tip)

- Prilikom korišćenja funkcije Dry Connect, uklonite spojni terminal sa kabla za kratki spoj.
- Uređaj će se uključiti kada je kabl za kratki spoj zatvoren.
- Uređaj će preći u stanje pripravnosti kada se kabl za kratki spoj isključi.
- Uređaj će reagovati na zahteve u roku od 3 minuta kada kabl za kratki spoj pređe iz zatvorenog u isključen položaj.
- Kada je kabl za kratki spoj zatvoren, moguće je izabrati željeni režim rada pomoću daljinskog upravljača, Wi-Fi veze ili tastera za vanredno uključivanje; kada je kabl isključen, uređaj više neće reagovati na komande sa daljinskog upravljača, Wi-Fi veze ili tastera za vanredno uključivanje, bez ikakve obavesti.

Blagi / nežni vetar (samo za specijalni tip)

- Samo u režimu hlađenja, dugim pritiskom na taster „FAN SPEED“ u trajanju od 3 sekunde aktivira se režim blagog/vetrovitog strujanja vazduha. Na LCD ekranu pojavice se ikona „“. Funkcija blagog/vetrovitog strujanja nije dostupna u drugim režimima.
- Kada je funkcija blagog/vetrovitog strujanja aktivna, ikona za swing

Zamena baterija

- Kada signal sa daljinskog upravljača postane slab i unutrašnja jedinica ga ne može pravilno primiti, ili kada indikacije na ekranu postanu nejasne, otvorite zadnju masku i zamenite baterije sa dve nove.
- Politivni i negativni polovi moraju odgovarati označenim pozicijama prilikom ugradnje.
- Za zamenu moraju se koristiti nove baterije istog tipa.
- Ako daljinski upravljač duže vreme neće biti korišćen, izvadite baterije kako biste sprečili curenje elektrolita i oštećenje upravljača.
- Ako daljinski upravljač radi neispravno, možete izvaditi baterije iz zadnje maske da biste očistili prikaz na ekranu.

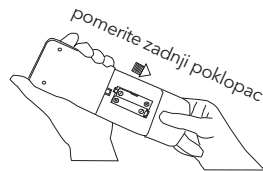

Odlaganje baterija

Ne odlažite baterije zajedno sa nesortiranim komunalnim otpadom. Za pravilno odlaganje baterija pridržavajte se lokalnih zakona.

Baterije mogu imati hemijski simbol na dnu ikone za odlaganje.

Ovaj hemijski simbol označava da baterija sadrži teški metal u koncentraciji koja prelazi određenu vrednost. Uređaji i iskorišćene baterije moraju se tretirati u specijalizovanim objektima za ponovnu upotrebu, reciklažu i oporavak.

Pravilnim odlaganjem doprinosite sprečavanju mogućih negativnih posledica po životnu sredinu i ljudsko zdravlje.



ODRŽAVANJE

⚠ Klima uređaj mora biti isključen, a utikač izvađen pre nego što se izvrši održavanje.

Pre početka sezone rada

1. Proverite da li postoje prepreke u ulaznim i izlaznim ventilima unutrašnje i spoljašnje jedinice.
2. Proverite da li je postolje za instalaciju korodirano ili rdavo.
3. Proverite da li je uređaj pravilno uzemljen.
4. Proverite da li je filter vazduha čist.
5. Povežite uređaj na izvor napajanja.
6. Ubacite baterije u daljinski upravljač.

Tokom sezone rada

Čišćenje filtera vazduha:

Ako je filter vazduha zapušen prašinom ili prljavštinom, performanse hlađenja i grejanja će biti smanjene, dok će buka tokom rada i potrošnja energije biti povećani. Zato filter vazduha treba redovno čistiti.

Čišćenje jedinice treba da obavlja ovlašćeni prodavac ili licencirani servis.

1. Uklonite filter za vazduh sa uređaja.

Model 1

- Blago pritisnite donja dva kraja rešetke i otvorite je.
- Pažljivo povucite filter za vazduh nagore i izvadite ga u pravcu svog tela.

Model 2/Model 3

Uхватite jezičak na kraju filtera za vazduh i podignite ga.

2. Očistite filter za vazduh.

Ako je filter veoma prljav, koristite mlaku vodu (oko 30°C) za čišćenje. Nakon pranja, ostavite ga da se osuši na vazduhu.

Model 1

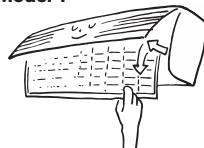

Model 2/Model 3

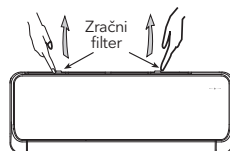

⚠ OPREZ

- Ne koristiti ključalu vodu za čišćenje filtera
- Ne sušiti filter direktno na vatri
- Ne primenjivati preveliku silu pri povlačenju ili istezanju filtera

3. Postavite filter za vazduh.

⚠ OPREZ

Rad klima-uređaja bez filtera za vazduh može prouzrokovati zaprljanje unutrašnjosti uređaja, što može dovesti do smanjenih performansi ili oštećenja uređaja.

4. Očistite unutrašnju jedinicu.

- Koristite meku i suhu krpu za brisanje unutrašnje jedinice, ili koristite usisivač za čišćenje.
- Ako je unutrašnja jedinica veoma zaprljana, koristite krpu natoplenu neutralnim domaćim deterdžentom za čišćenje.

⚠ OPREZ

- Sve održavanje i čišćenje spoljne jedinice treba da obavlja ovlašćeni distributer ili licencirani servis.
- Sve popravke jedinice treba da obavlja ovlašćeni distributer ili licencirani servis.

Nakon sezone rada

1. Podesite temperaturu na 30 °C (86 °F) i radite u režimu ventilatora oko pola dana. (Cilj je da unutrašnjost uređaja bude suva.)
2. Zaustavite rad uređaja i isključite prekidač napajanja. Nakon isključenja, klima-uređaj troši oko 5 W električne energije. Radi uštede energije i bezbednosti, preporučuje se da tokom perioda kada se uređaj ne koristi izvučete utikač iz utičnice.
3. Očistite i vratite filter vazduha na mesto.
4. Očistite unutrašnju i spoljašnju jedinicu.
5. Izvadite baterije iz daljinskog upravljača.

POSTUPCI TOKOM SERVISNE INTERVENCIJE

⚠ OPREZ

Ne pokušavajte sami popravljati klima-uređaj, jer nepravilno održavanje može izazvati električni udar, požar ili eksploziju. Obratite se ovlašćenom servisnom centru.

Molimo proverite sledeće pre nego što zatražite postprodajnu uslugu od svog prodavca.

Klima uređaj uopšte ne radi.	Slabo hlađenje ili grejanje.	Slabo hlađenje.
<ul style="list-style-type: none"> • Da li je utikač uključen u utičnicu? • Da li je vreme podešeno na poziciju „UKLJUČENO“? • Da li je došlo do nestanka struje ili pregorele osigurača? 	<ul style="list-style-type: none"> • Da li je podešena temperatura u sobi odgovarajuća? • Da li su filteri za vazduh čisti (nisu zapušeni)? • Da li su prozori i vrata zatvoreni ili otvoreni? 	<ul style="list-style-type: none"> • Da li direktna sunčeva svetlost ulazi u prostoriju? • Da li se u prostoriji nalazi izvor toplote? • Da li je u prostoriji previše ljudi?

Slučajevi koji zahtevaju hitan kontakt sa distributerom

⚠ OPREZ

Odmah izvucite utikač iz struje i obavestite svog distributera u sledećim situacijama.

Ako se primeti nepravilno kretanje uređaja kada se pritisne taster ****RUN****, a nepravilnost se ne ukloni ni nakon što se isključi napajanje i ponovo uključi posle 3 minuta, kvar nije otklonjen.

Osigurač ili prekidač često pregoreva.	Utikač ili kabl su previše topli.
Poklopac utikača ili kabla je oštećen.	Primećeni su problemi sa televizorom, radio-uređajem ili drugim uređajima.
Prekidač ne funkcioniše pouzdano.	Tokom rada se čuje nenormalna buka.

Uobičajeni problemi

Nadamo se da ćete biti upoznati sa sledećim prilikom korišćenja uređaja.

Problem	Mogući uzroci
Uređaj se ne može ponovno pokrenuti odmah nakon gašenja. (LAMPICA RUN svijetli)	Ponovno pokretanje se zaustavlja 3 minute nakon isključivanja radi zaštite uređaja. Trominutni zaštitni timer ugrađen u mikrorračunalo aktivira se automatski; osim ako nije priključeno napajanje, ova se funkcija ne aktivira.
Zrak se ne ispuhuje pri pokretanju grijanja.	Puhanje zraka se zaustavlja kako bi se spriječilo puhanje hladnog zraka dok se unutarnji izmjenjivač topline ne zagrije. (2 do 5 min) (ODRŽAVANJE VRUĆINE)
Uređaj neće odmah prestati ispuhivati zrak nakon isključivanja u načinu rada HLAĐENJE (neki modeli).	Budući da jedinica provodi postupak zaštite od plijesni, a motor unutarnjeg ventilatora radi malom brzinom, lamele se neće zatvoriti sve do 30 sekundi.
Zrak se ne ispuhuje 6 do 12 minuta tijekom grijanja.	Kada je vanjska temperatura niska, a vlažnost visoka, uređaj se ponekad automatski odmrzava. Molimo pričekajte. Tijekom odmrzavanja, iz vanjske jedinice izlazi voda ili para.
Zrak se ne ispuhuje tijekom SUŠENJA.	Unutarnji ventilator se ponekad zaustavlja kako bi se spriječilo isparavanje odvlažene vlage i uštedjela energija.
Maglica se ispuhuje pri HLAĐENJU.	Ovaj fenomen se ponekad javlja kada su temperatura i vlažnost prostorije vrlo visoke, ali će nestati snižavanjem temperature i vlažnosti.
Miris se šalje van.	Zrak koji izlazi tijekom rada može imati miris. To je miris duhana ili kozmetike zalijepljene za uređaj.
Čuje se buka, pucketajući zvuk.	To je uzrokovano rashladnim sredstvom koje cirkulira unutar uređaja.
Čuje se pucketanje. Nakon prekida napajanja ili nakon spajanja utikača za napajanje.	To je uzrokovano toplinskim širenjem ili skupljanjem plastike.
Rad se ne može ponovno pokrenuti čak ni ako se napajanje vrati.	Memorijski krug mikrorračunala je izbrisan. Ponovno upravljajte daljinskim upravljačem kako biste ponovno pokrenuli rad.
Signali daljinskog upravljača se ne primaju.	Signali daljinskog upravljača možda neće biti primljeni kada je prijemnik signala na kućištu klima uređaja izložen izravnoj sunčevoj svjetlosti ili jakom osvjetljenju. U tom slučaju, prekinite sunčevu svjetlost ili smanjite osvjetljenje.
Na rešetkama za izlaz zraka može se nakupiti vlaga.	Ako se uređaj koristi dulje vrijeme s visokom vlagom, vlaga se može nakupiti na rešetkama za izlaz zraka i kapati prema dolje.

UPUTSTVO ZA INSTALACIJU

Klima-uređaji su uređaji čiju instalaciju treba da obave profesionalni tehničari.

Ovo Uputstvo za upotrebu je univerzalna verzija za modele zidnih split klima-uređaja koje proizvodi naša kompanija. Izgled uređaja koji ste kupili može se neznatno razlikovati od onog opisanog u uputstvu, ali to ne utiče na pravilno rukovanje i upotrebu.

Pažljivo pročitajte odeljke koji se odnose na konkretan model koji ste izabrali i sačuvajte uputstvo kako biste ga mogli koristiti kao referencu u budućnosti.



Oprez: Rizik od požara

BEZBEDNOSNE MERE

	Pažljivo pročitajte mere predostrožnosti u ovom uputstvu pre upotrebe uređaja.		Ovaj uređaj je napunjen rashladnim sredstvom R32.
--	--	--	---

- Preporuke navedene ovde klasifikovane su kao UPOZORENJE i OPREZ. Obe sadrže važne informacije u vezi sa bezbednošću. Obavezno se pridržavajte svih preporuka bez izuzetka.
- Značenje oznaka UPOZORENJE i OPREZ.



UPOZORENJE!

Nepoštovanje ovih uputstava može dovesti do povrede ili smrti.



OPREZ!





Nepoštovanje ovih uputstava može dovesti do oštećenja imovine ili telesnih povreda, koje mogu biti ozbiljne u zavisnosti od okolnosti.

- Bezbednosne oznake prikazane u ovom priručniku imaju sledeća značenja:

	Obavezno pratite uputstva.		Obavezno uspostavite uzemljenje.		Nikada ne pokušavajte.
--	----------------------------	--	----------------------------------	--	------------------------

- Nakon završetka instalacije, izvršite probni rad kako biste proverili da li postoje kvarovi i objasnite korisniku kako da koristi klima-uređaj i kako da se o njemu brine uz pomoć priručnika za upotrebu.
- Engleski tekst je originalno uputstvo. Ostali jezici su prevodi originalnog uputstva.







UPOZORENJE

- Uređaj treba da bude instaliran, korišćen i smešten u prostoriji sa površinom poda većom od 4 m². Uređaj se ne sme instalirati u neventilisanu prostoriju čija površina je manja od 4 m².
- Radove na instalaciji treba da obavi vaš prodavac ili kvalifikovano osoblje. Ne pokušavajte sami da instalirate klima-uređaj. Nepravilna instalacija može izazvati curenje vode, strujni udar ili požar.
- Instalirajte klima-uređaj u skladu sa uputstvima iz ovog priručnika za instalaciju. Nepravilna instalacija može dovesti do curenja vode, strujnog udara ili požara.
- Obavezno koristite samo specificirane dodatke i delove za instalaciju.
- Neupotreba propisanih delova može dovesti do pada uređaja, curenja vode, strujnog udara ili požara.
- Instalirajte klima-uređaj na postolje dovoljno čvrsto da izdrži težinu uređaja. Nedovoljno čvrsto postolje može dovesti do padanja uređaja i povreda.
- Električne radove treba izvoditi u skladu sa relevantnim lokalnim i nacionalnim propisima i uputstvima iz ovog priručnika za instalaciju. Obavezno koristite samo namenski napajajući električni krug. Nedovoljna snaga električnog kruga ili neispravno izvođenje može dovesti do strujnog udara ili požara.
- Koristite kabl odgovarajuće dužine.
- Ne koristite dodatne priključke ili produžne kablove, jer to može izazvati pregrevanje, strujni udar ili požar.
- Uverite se da su svi kablovi pravilno pričvršćeni, da se koriste propisani kablovi i da na priključcima ili kablovima nema naprezanja.
- Nepravilna priključivanja ili učvršćivanje kablova može izazvati prekomerno zagrevanje ili požar.
- Prilikom povezivanja napajanja i kablova između unutrašnje i spoljašnje jedinice, postavite kablove tako da poklopac kontrolne kutije može biti sigurno pričvršćen.
- Nepravilno postavljanje poklopa kontrolne kutije može dovesti do strujnog udara, požara ili pregrevanja priključaka.
-  Ako dođe do curenja rashladnog gasa tokom instalacije, odmah provetrite prostoriju. Imajte na umu da rashladni gasovi možda nemaju miris. Toksični gasovi mogu nastati ako rashladno sredstvo dođe u kontakt sa vatrom.
-  Nakon završetka instalacije, proverite da li dolazi do curenja rashladnog gasa. Toksični gasovi mogu nastati ako rashladni gas procuri u prostoriju i dođe u kontakt sa izvorom toplote, kao što su grejalica, šporet ili kuhinjska ploča.
- Prilikom instalacije ili premještanja klima-uređaja, obavezno ispuštite vazduh iz rashladnog kruga kako bi bio bez vazduha, i koristite samo naznačeno rashladno sredstvo (R32). Prisustvo vazduha ili drugih stranih materija u rashladnom krugu može izazvati abnormalan porast pritiska, što može dovesti do oštećenja opreme pa čak i povreda.
- Tokom instalacije, čvrsto pričvrstite cevi rashladnog sredstva pre pokretanja kompresora. Ako cevi rashladnog sredstva nisu pričvršćene, a zaporni ventil je otvoren kada se kompresor pokrene, vazduh će biti usisan, izazivajući abnormalan pritisak u rashladnom ciklusu, što može dovesti do oštećenja opreme pa čak i povreda.
- Tokom pump-down procesa, zaustavite kompresor pre nego što uklonite cevi rashladnog sredstva. Ako kompresor još uvek radi, a zaporni ventil je otvoren tokom pump-down procesa, vazduh će biti usisan prilikom uklanjanja cevi rashladnog sredstva, izazivajući abnormalan pritisak u rashladnom ciklusu, što može dovesti do oštećenja opreme pa čak i povreda.
-  Obavezno uzemljite klima-uređaj. Ne uzemljujte jedinicu na instalacione cevi, gromobranske provodnike ili telefonske uzemljenja. Neispravno uzemljenje može izazvati električni udar.
- Obavezno instalirajte prekidač za uzemljenje (earth leakage breaker). Neinstaliranje prekidača za uzemljenje može dovesti do električnog udara ili požara.
- Tokom testiranja, nikada ne primenjujte pritisak veći od maksimalno dozvoljenog (kako je naznačeno na nazivnoj pločici jedinice).
- Ako je kabl za napajanje oštećen, mora ga zameniti proizvođač, njegov servisni agent ili osoba sa sličnom kvalifikacijom kako bi se izbegla opasnost.
-  Osoblje i klima uređaji treba da budu instalirani tako da se eliminiše statički elektricitet tokom instalacije klima uređaja.

! OPREZ

- Ne instalirajte klima uređaj na mestima gde postoji opasnost od curenja zapaljivog gasa.
⊗ U slučaju curenja gasa, nakupljanje gasa u blizini klima uređaja može izazvati požar.
- Pridržavajući se uputstava iz ovog instalacionog priručnika, postavite odvodne cevi kako biste obezbedili pravilno odvođenje kondenzata i izolujte cevi radi sprečavanja kondenzacije. Nepravilno postavljene odvodne cevi mogu dovesti do curenja vode u prostoru i oštećenja imovine.
- Zategnite holender (flare maticu) prema propisanom postupku, na primer pomoću moment-ključa. Ako je holender previše zategnut, može doći do pucanja nakon duže upotrebe, što može izazvati curenje rashladnog sredstva.
- Obavezno preduzmite odgovarajuće mere kako bi se sprečilo da spoljašnja jedinica bude korišćena kao sklonište za sitne životinje. Kontakt sitnih životinja sa električnim delovima može izazvati kvarove, dim ili požar. Uputite korisnika da održava prostor oko jedinice čistim.
- Temperatura rashladnog kruga je visoka; interkabl (kabl između jedinica) držite podalje od bakarnih cevi koje nisu termički izolovane.
- Postavljanje unutrašnje jedinice i poveznih cevi sa unutrašnje strane nije dozvoljeno.

! SIMBOL BEZBEDNOSTI

<p>(A) Pročitajte upozorenja</p> <div data-bbox="160 687 421 1134">  <p>Pročitajte uputstvo za upotrebu</p>  <p>Korisnički priručnik; Uputstva za upotrebu</p>  <p>Indikator servisa; pročitajte tehničko uputstvo.</p> </div>	<p>(B) Upozorenja o požaru</p> <div data-bbox="655 703 845 837">  <p>OPREZ: Rizik od požara</p> </div> <p>(C) Upozorenja na pakovanju</p> <div data-bbox="512 933 991 1101">  <p>OPREZ: Rizik od požara</p>  <p>Pročitajte tehničko uputstvo</p> </div> <p>Nalepiti na kartonsku ambalažu spoljašnje jedinice</p>
--	--

OPREZ PRI INSTALACIJI I ODRŽAVANJU

Pre početka rada na sistemima koji sadrže zapaljive rashladne tečnosti, neophodno je izvršiti bezbednosnu proveru kako bi se rizik od paljenja svodio na minimum. Prilikom popravke sistema rashladne tečnosti, sledeći OPREZI moraju biti strogo sprovedeni:

- Svi servisni radnici i drugi koji rade u lokalnoj oblasti moraju biti upoznati sa prirodom posla koji se obavlja. Rad u zatvorenim prostorima treba izbegavati. Površina oko radnog mesta treba biti ogradena. Osigurajte da su uslovi u toj oblasti bezbedni kontrolom zapaljivih materijala.
- Pre i tokom rada, prostor treba proveriti odgovarajućim detektorom rashladnog sredstva kako bi tehničar bio svestan potencijalno zapaljive atmosfere. Osigurajte da oprema za detekciju curenja bude pogodna za zapaljiva rashladna sredstva, tj. neiskrivajuća, adekvatno zaptivena ili intrinzično bezbedna.
- Ako se na rashladnoj opremi ili povezanim delovima obavlja bilo kakav rad sa toplotom, odgovarajuća oprema za gašenje požara mora biti pri ruci. Imajte suvi prah ili CO2 aparat za gašenje požara pored područja punjenja.
- Niko ko obavlja rad na rashladnom sistemu koji uključuje izlaganje cevi koje sadrže zapaljivo rashladno sredstvo ne sme koristiti izvore paljenja na način koji može izazvati rizik od požara ili eksplozije. Svi mogući izvori paljenja, uključujući pušenje cigareta, moraju biti dovoljno udaljeni od mesta instalacije, popravke, uklanjanja i odlaganja, dok zapaljivo rashladno sredstvo može biti oslobođeno u okolni prostor. Pre početka rada, prostor oko opreme treba pregledati kako bi se osiguralo da nema zapaljivih materija koje predstavljaju rizik od paljenja. Postavite znakove „Zabranjeno pušenje“.
- Osigurajte da je prostor otvoren ili adekvatno ventilisan pre nego što se probije sistem ili obavlja bilo kakav rad sa toplotom. Ventilacija treba da se nastavi tokom celog perioda rada kako bi bezbedno raspršila oslobođeno rashladno sredstvo i po mogućstvu ga izbacila u spoljašnju atmosferu.

Kada se menjaju električni delovi, oni moraju biti odgovarajući za predviđenu namenu i u skladu sa ispravnom specifikacijom. U svakom trenutku treba se pridržavati uputstava proizvođača za održavanje i servis. Ako postoji sumnja, konsultujte tehnički odeljak proizvođača za pomoć. Kontrolne tačke: količina punjenja je u skladu sa veličinom prostorije u kojoj su instalirani delovi koji sadrže rashladni fluid; ventilacioni uredaji i otvori rade pravilno i nisu blokirani.

Popravka i održavanje električnih komponenti treba da obuhvate početne bezbednosne provere i procedure inspekcije komponenti. Ukoliko postoji kvar koji bi mogao ugroziti bezbednost, električno napajanje ne sme biti povezano na kolo dok se kvar ne otkloni na zadovoljavajući način. Ako kvar ne može biti odmah otklonjen, ali je neophodno nastaviti rad, treba primeniti adekvatno privremeno rešenje. O tome se mora obavestiti vlasnik opreme kako bi svi bili informisani.

Popravka zapečaćenih komponenti

- Tokom popravke zatvorenih komponenti, sva električna napajanja moraju biti isključena sa opreme na kojoj se radi pre nego što se uklone zatvoreni poklopci i slično. Ako je apsolutno neophodno da oprema bude pod napajanjem tokom servisiranja, stalni sistem za detekciju curenja mora biti postavljen na najkritičnijoj tački kako bi upozorio na potencijalno opasnu situaciju.
- Posebna pažnja treba biti posvećena sledećem kako bi se osiguralo da rad na električnim komponentama ne promeni kućište na način koji bi ugrozio nivo zaštite: Osigurajte da je uređaj čvrsto montiran; Proverite da zaptivni materijali nisu degradirani tako da više ne sprečavaju ulazak zapaljive atmosfere. Zamenske komponente moraju biti u skladu sa specifikacijama proizvođača.
- **NAPOMENA:** Upotreba silikonskog zaptivača može smanjiti efikasnost određenih tipova opreme za detekciju curenja. Komponente koje su inherentno sigurne ne moraju se izolovati pre rada na njima.

Popravka inherentno sigurnih komponenti

- Ne primenjujte nikakva trajna induktivna ili kapacitivna opterećenja na strujni krug bez prethodne provere da to neće premašiti dozvoljeni napon i struju predviđenu za uređaj u upotrebi.
- Komponente intrinzično sigurne (intrinsically safe) su jedine na kojima se može raditi dok su pod naponom u prisustvu zapaljive atmosfere. Testna oprema mora imati odgovarajuće specifikacije. Zamenjujte komponente isključivo delovima koje je odredio proizvođač. Korišćenje drugih delova može izazvati paljenje rashladnog sredstva u atmosferi usled curenja.

Proverite da kablovi ne budu izloženi habanju, koroziji, prekomernom pritisku, vibracijama, oštrim ivicama ili bilo kojim drugim nepovoljnim uticajima okoline. Provera takođe treba da uzme u obzir uticaje starenja ili stalnih vibracija iz izvora kao što su kompresori ili ventilatori.

Provera curenja

- Ni u jednom slučaju ne smeju se koristiti potencijalni izvori paljenja pri traženju ili detekciji curenja rashladnog sredstva. Ne sme se koristiti halidni plamenik (ili bilo koji drugi detektor koji koristi otvoreni plamen).
- Sledeće metode detekcije curenja smatraju se prihvatljivim za sisteme sa zapaljivim rashladnim sredstvima. Elektronski detektori curenja treba da se koriste za otkrivanje zapaljivih rashladnih sredstava, ali njihova osetljivost može biti nedovoljna ili može zahtevati rekaliciraciju. (Detekcijska oprema mora biti kalibrisana u prostoru bez rashladnog sredstva.) Osigurajte da detektor nije potencijalni izvor paljenja i da je pogodan za korišćeno rashladno sredstvo. Oprema za detekciju curenja treba da bude podešena na određeni procenat donje granice zapaljivosti (LFL) rashladnog sredstva i da bude kalibrisana za korišćeno rashladno sredstvo, pri čemu se potvrđuje odgovarajući procenat gasa (maksimalno 25%).
- Tečnosti za detekciju curenja pogodni su za upotrebu sa većinom rashladnih sredstava, ali treba izbegavati upotrebu deterdženata koji sadrže hlor, jer hlor može reagovati sa rashladnim sredstvom i korodirati bakarne cevi.
- Ako se sumnja na curenje, svi otvoreni plamenovi treba da budu uklonjeni ili ugašeni.
- Ako se otkrije curenje rashladnog sredstva koje zahteva lemljenje, celo rashladno sredstvo treba da se povuče iz sistema ili da se izoluje (pomoću zatvarača) u delu sistema udaljenom od curenja. Kroz sistem treba da se provede azot bez kiseonika (OFN) pre i tokom procesa lemljenja.

Uklanjanje i evakuacija

- Kada se probija rashladni krug radi popravke ili bilo koje druge svrhe, treba koristiti konvencionalne procedure. Važno je da se prati najbolja praksa, jer zapaljivost predstavlja rizik. Sledeće procedure se moraju poštovati: ukloniti rashladno sredstvo; pročistiti krug inernim gasom; evakuisati; otvoriti krug sečenjem ili lemom.
- Rashladna zapremina mora biti povučena u odgovarajuće cilindri za oporavak. Sistem se „ispuše“ azotom bez kiseonika (OFN) kako bi uređaj bio bezbedan. Ovaj proces može biti potreban nekoliko puta. Za ovaj zadatak ne smeju se koristiti komprimovani vazduh ili kiseonik. Ispiranje se postiže tako što se vakuum u sistemu prekine OFN-om, nastavlja se punjenje dok se ne postigne radni pritisak, zatim se otpusti u atmosferu i na kraju ponovo povuče vakuum. Proces se ponavlja dok u sistemu ne ostane rashladno sredstvo. Kada se koristi finalna OFN zapremina, sistem se ispusti do atmosferskog pritiska kako bi se moglo raditi. Ova procedura je apsolutno neophodna ako će se obavljati lemljenje cevi. Osigurajte da izlaz vakuumske pumpe nije blizu izvora paljenja i da postoji adekvatna ventilacija.

Procedura punjenja

- Pored uobičajenih procedura punjenja, treba se pridržavati sledećih zahteva: Osigurajte da ne dođe do mešanja različitih rashladnih sredstava prilikom korišćenja opreme za punjenje. Creva ili linije treba da budu što kraća kako bi se minimizovala količina rashladnog sredstva u njima. Boce treba držati uspravno. Pre punjenja sistema rashladnim sredstvom, osigurajte da je rashladni sistem uzemljen. Obeležite sistem nakon završetka punjenja (ako već nije obeležen). Ekstremno je važno paziti da se rashladni sistem ne prepunjava.
- Pre punjenja sistema, potrebno je izvršiti ispitivanje pritiska sa OFN-om. Sistem se mora testirati na curenje nakon završetka punjenja, ali pre puštanja u rad. Naknadno ispitivanje na curenje treba izvršiti pre napuštanja lokacije.

Deinstalacija

- Pre nego što se izvrši ova procedura, tehničar mora biti potpuno upoznat sa opremom i svim njenim detaljima. Preporučuje se kao dobra praksa da se sav rashladni fluid bezbedno povrti. Pre nego što se započne zadatak, treba uzeti uzorak ulja i rashladnog fluida u slučaju da je potrebna analiza pre ponovne upotrebe povraćeneog fluida. Neophodno je da električna energija bude dostupna pre početka rada.

- Upoznajte se sa uređajem i njegovim radom.
- Isključite sistem sa električne mreže.
- Pre nego što započnete proceduru, osigurajte da: mehanička oprema za rukovanje rashladnim cilindrima, ako je potrebna, bude dostupna; sva lična zaštitna oprema bude dostupna i pravilno korišćena; proces oporavka bude stalno nadgledan od strane kompetentne osobe; oprema za oporavak i cilindri budu u skladu sa odgovarajućim standardima.
- Izvršite ispušavanje rashladnog sistema, ako je moguće.
- Ako vakuum nije moguć, napravite razvodnik kako bi rashladno sredstvo moglo biti uklonjeno iz različitih delova sistema.
- Proverite da li je cilindar postavljen na vagu pre nego što počne oporavak.
- Pokrenite mašinu za oporavak i radite u skladu sa uputstvima proizvođača.
- Ne prepunjavajte cilindre. (Ne više od 80% zapremine tečnog punjenja.)

- i) Ne premašujte maksimalni radni pritisak cilindra, čak ni privremeno.
- j) Kada su cilindri pravilno napunjeni i proces završen, osigurajte da se cilindri i oprema brzo uklone sa mesta rada i da su svi zatvarači na opremi zatvoreni.
- k) Oporavljeno rashladno sredstvo ne sme se puniti u drugi rashladni sistem osim ako nije prethodno očišćeno i provereno.

Oporavak

- Kada se uklanja rashladno sredstvo iz sistema, bilo za servisiranje ili dekomisiju, preporučuje se da se sve količine rashladnog sredstva uklone na bezbedan način. Pri premeštanju rashladnog sredstva u cilindre, koristite isključivo odgovarajuće cilindre za oporavak rashladnog sredstva. Osigurajte da je dostupan dovoljan broj cilindara za ukupnu zapreminu rashladnog sredstva u sistemu. Svi cilindri koji se koriste moraju biti dizajnirani za oporavljeno rashladno sredstvo i označeni za to rashladno sredstvo (npr. specijalni cilindri su namenjeni oporavku rashladnog sredstva). Cilindri moraju biti opremljeni ventilom za oslobađanje pritiska i pripadajućim zatvaračima u ispravnom stanju. Prazni cilindri za oporavak treba da budu evakuisani i, ako je moguće, rashladeni pre samog oporavka.
- Oprema za oporavak mora biti u ispravnom stanju, sa kompletnim uputstvima za upotrebu, i pogodna za oporavak zapaljivih rashladnih sredstava.
- Oporavljeno rashladno sredstvo treba vratiti dobavljaču u odgovarajućem cilindru za oporavak i organizovati odgovarajuću dokumentaciju o prenosu otpada. Ne mešajte rashladna sredstva u opremi za oporavak, a posebno ne u cilindrima.
- Ako se uklanjaju kompresori ili ulje iz kompresora, osigurajte da su evakuisani do prihvatljivog nivoa kako bi se sprečilo da zapaljivo rashladno sredstvo ostane u mazivu. Proces evakuacije mora se obaviti pre vraćanja kompresora dobavljaču. Za ubrzanje ovog procesa koristi se isključivo električno grejanje tela kompresora. Kada se ulje ispušta iz sistema, postupak mora biti izveden na bezbedan način.
- Prilikom transporta rashladnog sredstva R32 prostor za utovar ne sme biti zatvoren. Ako je potrebno, preduzmite antistatičke mere tokom transporta. Tokom transporta, utovara i istovara, neophodne zaštitne mere moraju biti primenjene kako bi se zaštitio klima-uređaj i osiguralo da ne dođe do oštećenja.

IZBOR POLOŽAJA ZA POSTAVLJANJE UNUTRAŠNJE JEDINICE

- Instalirati na mestu gde vazduh koji izlazi iz uređaja može dopreti do svakog ugla prostorije;
- Izbegavati uticaj spoljnog vazduha;
- Izbegavati blokadu usisnog ili izduvnog otvora uređaja;
- Izbegavati mesta sa jakim dimom od ulja ili parom;
- Izbegavati moguće nastajanje, ulazak, zadržavanje ili curenje zapaljivih gasova;
- Izbegavati mesta sa visokofrekventnim uređajima (npr. visokofrekventni aparat za zavarivanje);
- Izbegavati mesta gde se često koriste kisela rastvora;
- Izbegavati mesta gde se često koriste specijalni raspršivači (sulfidi);
- Ne instalirati iznad muzičkih instrumenata, televizora, računara ili drugih vrednih uređaja;
- Ne instalirati detektor požara u blizini izduvnog otvora uređaja (tokom rada, detektor požara može pogrešno reagovati na topao vazduh iz uređaja).

Obavezno obezbedite dovoljno prostora za instalaciju i održavanje.

Radi praktičnosti u radu i bezbednosti prilikom instalacije, preporučuje se obezbediti dovoljan prostor između jedinice i zidova.

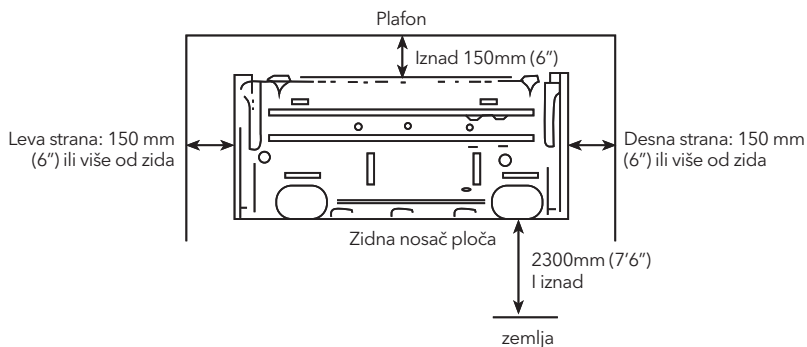

Pažnja: Ako se na klima-uređaj instaliraju dodatni uređaji sa funkcijama, obavezno obezbedite dodatni prostor za te uređaje prilikom instalacije.

Visinska ograničenja unutrašnjih i spoljašnjih jedinica

- Bilo da je unutrašnja ili spoljašnja jedinica postavljena više, razlika u visini mora biti u skladu sa propisanim zahtevima.
- Pokušajte da što je više moguće smanjite savijanje cevovoda kako biste izbegli moguće negativne posledice po rad uređaja.

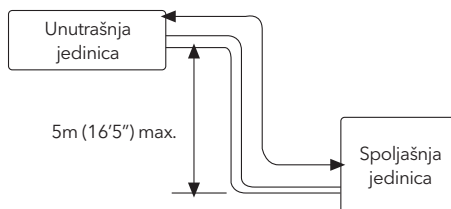

IZBOR POZICIJE ZA INSTALACIJU SPOLJAŠNJE JEDINICE

- Instalirati spoljašnju jedinicu na mestu koje može da izdrži težinu uređaja i koje neće izazivati jake vibracije i buku;
- Instalirati jedinicu na mestu koje nije izloženo kiši ili direktnom sunčevom zračenju i koje ima dobru ventilaciju;
- Buka koju jedinica proizvodi ne sme da utiče na okolne objekte;
- Ne instalirati jedinicu na nemetalni nosač;
- Ne instalirati jedinicu na mestima gde može doći do stvaranja, dotoka, zadržavanja ili curenja zapaljivih gasova;
- Obratiti pažnju na odvod kondenzovane vode sa donje ploče tokom rada;
- Izbegavati da izlaz vazduha bude direktno okrenut ka vetru.

Detaljni zahtevi za prostor oko spoljašnje jedinice

1. Kada se iznad uređaja nalaze prepreke

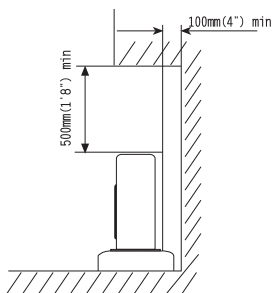

2. Kada je prednja strana (izlaz vazduha) otvorena

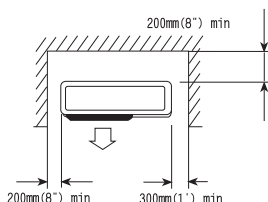

3. Kada postoje prepreke samo ispred (iza izduvnog otvora)

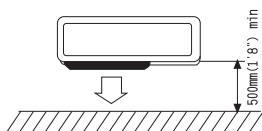

4. Kada se ispred i iza uređaja nalaze prepreke.

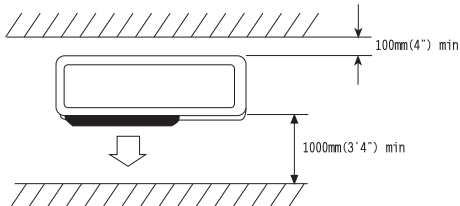

Prostor za održavanje

Prikazano kao na sledećoj slici.

Ostavite prostor za održavanje ispred jedinice.

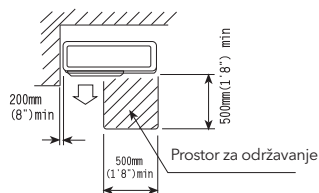

5. Kada postoje prepreke sa sve četiri strane oko jedinice, instalacija se ne sme vršiti, čak i ako je gornja strana otvorena. Ako su jedinica okružena preprekama sa svih strana, takav položaj nije dozvoljen za ugradnju.

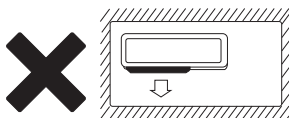

Najmanje dve strane treba ostaviti otvorene.

MONTAŽA UNUTRAŠNJE JEDINICE

Cevi se mogu povezati u pravcima 1, 2, 3, 4 i 5, kako je prikazano na slici 1. Kada se cevi povezuju u pravcima 3, 4 i 5, na osnovnoj postolju mora se napraviti utor na odgovarajućem mestu za cevi.

1. Instalacija zidne nosač ploče

Čvrsto pričvrstite zidnu montažnu ploču na zid pomoću vijaka. Proverite da je ploča pravilno nivelisana. Nagnuta zidna montažna ploča može ugroziti nesmetano oticanje kondenzovane vode.

2. Bušenje rupe u zidu

Izbušite rupe na mestima nešto niže od zidne montažne ploče, prečnika 65 mm (2-3/5"), pri čemu spoljašnja ivica rupe treba da bude 5-10 mm (1/5-2/5") niža (slika 2), kako bi kondenzovana voda mogla nesmetano da otiče.

Zidnu prolaznu cev isecite na odgovarajuću dužinu prema debljini zida (da bude 3-5 mm (1/10-1/5") duža od debljine zida) i umetnite cev kao što je prikazano na slici 2.

3. Instalacija odvodne cevi

Instalirajte cevi unutrašnje jedinice u skladu sa smerom zidnih otvora. Čvrsto obmotajte odvodno crevo i cevi izolacionom trakom. Vodite računa da odvodno crevo bude ispod cevi (slika 3). (Napomena: Kada odvodno crevo prolazi kroz unutrašnjost prostorije, pri veoma visokoj vlažnosti može doći do pojave kondenzovane vode na njegovoj površini.)

4. Instalacija unutrašnje jedinice

Provedite priključne kablove, spojne cevi i odvodnu cev kroz otvor u zidu. Okačite unutrašnju jedinicu na kuke na gornjem delu zidne montažne ploče tako da se kuke na donjem delu unutrašnje jedinice poklope sa kukama zidne montažne ploče. (Slika 4)

Slika 1

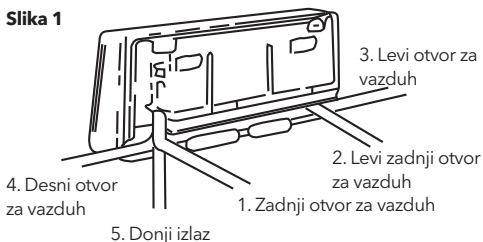

Slika 2

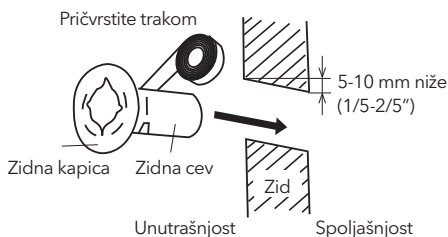

Slika 3

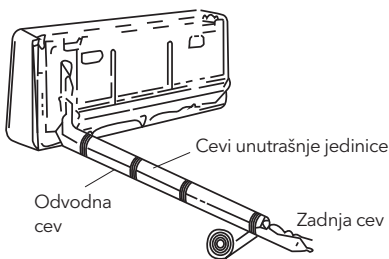

Slika 4

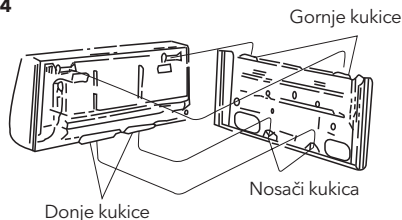

Pregledi:

- Proverite da li su kukice na vrhu i dnu čvrsto pričvršćene.
- Proverite da li je položaj glavne jedinice pravilno nivelisan.
- Odvodna cev ne sme biti savijena prema gore (slika 5).
- Odvodna cev treba da bude u donjem delu zidnih cevi (slika 5).

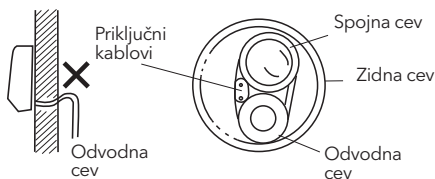
Slika 5

MONTAŽA SPOLJAŠNJE JEDINICE

- Pokušajte da transportujete proizvod do mesta instalacije u originalnom pakovanju;
- Pošto se težište jedinice ne nalazi u centru za instalaciju, prilikom korišćenja dizalica ili konopaca za podizanje potrebno je posebno OPREZ;
- Tokom transporta, spoljašnja jedinica ne sme biti nagnuta više od 45 stepeni (ne skladištiti jedinicu u horizontalnom položaju).
- Za pričvršćivanje nosača na zid koristite ekspanzione tiplove;
- Za čvrsto fiksiranje spoljašnje jedinice na nosače koristite vijke i matice i pazite da jedinica bude u istom nivou;
- Ako se jedinica postavlja na zid ili krov, nosači moraju biti čvrsto pričvršćeni kako bi izdržali zemljotrese ili jak vetar.

Dimenzije za instalaciju paralelnih jedinica

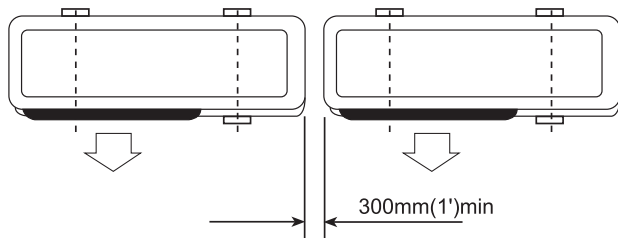

POVEZIVANJE UOBIČAJENIH CEVI I IZDUVAVANJE VAZDUHA

Sledeće procedure povezivanja uobičajenih cevi i izduvavanja vazduha **podigne su samo za modele bez brzih spojki.**

Povezivanje uobičajenih cevi

U rashladni sistem klima-uređaja ne smeju ulaziti prašina, strana tela, vazduh ili vlaga. Posebnu pažnju treba posvetiti prilikom povezivanja cevi za spoljašnju jedinicu. Pokušajte da izbegnete višestruke krivine koliko je to moguće, jer bi u suprotnom moglo doći do otvrdnjavanja ili pucanja bakarnih cevi.

Prilikom povezivanja cevi treba koristiti odgovarajuće ključeve kako bi se obezbedio pravilni moment zatezanja (pogledajte Tabelu 1 sa momentima zatezanja). Preveliki moment može oštetiti spojeve, dok premali moment može izazvati curenje.

Tabela 1: Moment zatezanja u zavisnosti od korišćenog ključa

Spoljašnji prečnik bakarne cevi	Moment zatezanja	Povećani moment zatezanja
Ø 6.35 (1/4")	160kgf.cm (63kgf.inch)	200kgf.cm (79kgf.inch)
Ø 9.52 (3/8")	300kgf.cm (118kgf.inch)	350kgf.cm (138kgf.inch)
Ø 12.7 (1/2")	500kgf.cm (197kgf.inch)	550kgf.cm (216kgf.inch)
Ø 15.88 (5/8")	750kgf.cm (295kgf.inch)	800kgf.cm (315kgf.inch)
Ø 19.05 (3/4")	1200kgf.cm (472kgf.inch)	1400kgf.cm (551kgf.inch)

Izbacivanje vazduha pomoću vakuumske pumpe

1. Proverite da li su cevni spojevi pravilno povezani. Skinite kapicu sa servisnog (punjačkog) priključka i povežite manometarski razvodnik (manifold) i vakuum pumpu na servisni ventil pomoću servisnih creva, kao što je prikazano na slici 6.
2. Otvorite ventil niskog pritiska na manometru, zatim pokrenite vakuum pumpu. Evakuišite unutrašnju jedinicu i spojne cevi dok pritisak ne padne ispod 1,5 mmHg (vreme vakuumiranja je oko 10 minuta). Kada se postigne potreban vakuum, zatvorite ventil niskog pritiska na manometru i zaustavite vakuum pumpu.
3. Odspojite servisna creva i vratite kapicu na servisni (punjački) ventil.
4. Skinite zaštitne (slepe) kapice i potpuno otvorite vretena 2-putnog i 3-putnog ventila pomoću ključa za servisne ventile.
5. Zategnite zaštitne kapice 2-putnog i 3-putnog ventila, primenjujući obrtni moment naveden u tabeli 1.

Saveti:

- Koristite specijalnu vakuum pumpu za rashladno sredstvo R32.
- Koristite alate namenjene za R32 (kao što su merač-manifold, crevo za punjenje ili adapter za vakuum pumpu).

Dodavanje rashladnog sredstva

Rashladno sredstvo mora se dodati ako dužina cevi prelazi 5 metara (16'5"). Ovu operaciju sme izvršavati samo profesionalni tehničar. Za dodatnu količinu rashladnog sredstva pogledajte tabelu 2 ispod.

Tabela 2

Dodatni R32 model) Količina dodatnog rashladnog sredstva	
Prečnik tečne cevi: Ø6.35(1/4")	Prečnik tečne cevi: Ø9.52(3/8")
(Dužina cevi - 5 m) × 15 g ili (dužina cevi - 16 ft) × 0,15 oz	Dužina cevi - 5 m za MX30G ili (dužina cevi - 16 m) za FTX0.30Z

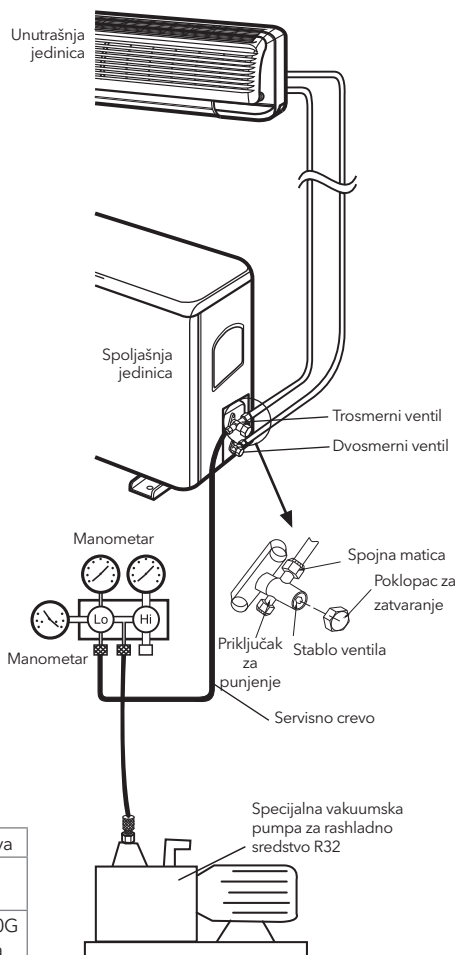
Slika 6

Provera curenja gasa

Nakon što je povezivanje cevi završeno, upotrebite uređaj za detekciju curenja ili sapunicu kako biste pažljivo proverili da li na spojevima postoji curenje. Ovo je važan korak za obezbeđivanje kvaliteta instalacije. Ako dođe do curenja rashladnog gasa, odmah provetrite prostoriju. U slučaju da rashladni gas dođe u kontakt sa vatrom, mogu se stvoriti otrovni gasovi. Nikada ne dodirujte direktno rashladni gas koji slučajno curi, jer to može dovesti do teških povreda izazvanih promrzlinama.

POVEZIVANJE CEVI ZA SPLIT SISTEM SA BRZIM SPOJNICAMA

Ako kupujete uređaj za model split tip sa brzim priključkom, molimo da primenite sledeće postupke za povezivanje cevi:

1. Uklonite zaštitne kapice od prašine sa unutrašnje i spoljašnje jedinice, kao i sa spojne cevi.
2. Poravnajte spojni konus spojne cevi sa odgovarajućim konusnim površinama spojeva na unutrašnjoj i spoljašnjoj jedinici, a zatim ručno zategnite spojnu maticu. Nakon toga je dodatno učvrstite ključem, kao što je prikazano na slici 7, primenjujući obrtni moment naveden u Tabeli 1.

Slika 7

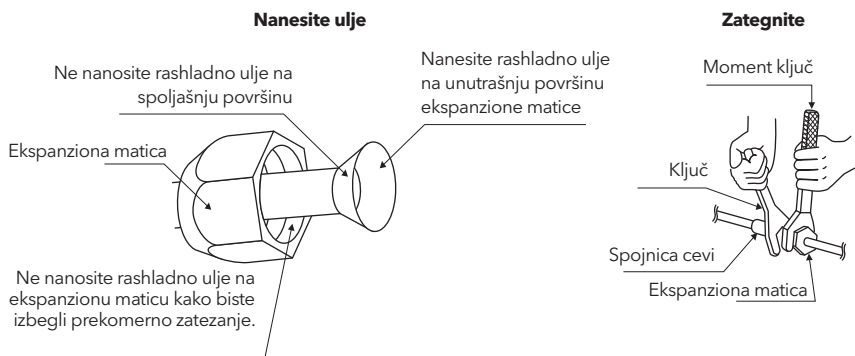

Saveti: Spojna cev (zvonasti priključak) se ne može ponovo koristiti, a otvor zvona treba obnoviti nakon rastavljanja.

3. Uklonite dve kapice ventila sa spoljne jedinice.
4. Otvorite ventile za visok i nizak pritisak pomoću gedore, zatim zategnite dve kapice ventila na spoljnoj jedinici (slika 8).
5. Na kraju, omotajte toplinsku izolacionu vunu oko spojeva unutrašnje i spoljne jedinice.

Slika 8

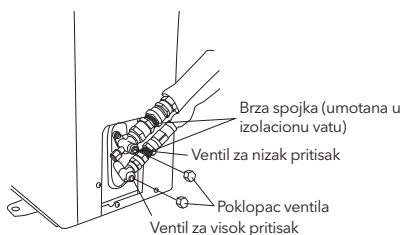

POVEZIVANJE NAPOJNOG KABLA

1. Uklonite fioku spoljašnje jedinice.
2. Neprekidni priključak (non-quick coupler): povežite unutrašnje napajanje i upravljačke žice sa odgovarajućim spoljašnjim žicama u skladu sa električnom šemom i proverite da je veza čvrsto izvedena (Slika 9).
3. Korišćenjem pritisne ploče učvrstite žice i ponovo postavite fioku.
4. Opcioni koraci: U nekim modelima za hlađenje i grejanje, potrebno je povezati unutrašnji konektor žica sa spoljašnjim konektorom sonde za odmrzavanje, pogledajte Sliku 10.

Slika 9

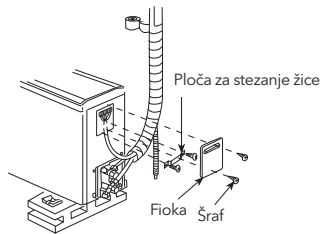

Slika 10

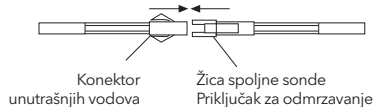

⚠ NAPOMENA

Ne povezujte žice na pogrešan način, jer to može izazvati električne kvarove, pa čak i oštetiti uređaj. Uređaj mora biti instaliran u skladu sa nacionalnim propisima za elektroinstalacije. Ako je strujni kabl oštećen, mora ga zameniti proizvođač, ovlašćeni servis ili osoba sa odgovarajućom kvalifikacijom kako bi se izbegla opasnost. Utikač mora biti dostupan nakon instalacije uređaja. Ako model nema utikač, u fiksnu instalaciju treba dodati prekidač sa rastojanjem kontakata od najmanje 3 mm na svim polovima.

ZAVRŠNI RADOVI

- Čvrsto obmotajte cevi etilen trakom.
- Začvrstite omotane cevi na spoljašnjem zidu pomoću stezaljki.
- Ispunite praznine oko cevi i zidnog otvora kako biste sprečili ulazak kišnice.

PROBNI RAD

- Povežite uređaj na napajanje i proverite da li tasteri za izbor funkcija na daljinskom upravljaču rade ispravno.
- Proverite da li podešavanja temperature u prostoriji i tajmera funkcionišu pravilno.
- Proverite da li je odvod vode prohodan.
- Proverite da li se tokom rada javlja abnormalna buka ili vibracije.
- Proverite da li postoji curenje rashladnog sredstva.

DA LI JE JEDINICA PRAVILNO INSTALIRANA?

Pogodan položaj za instalaciju

- Da li ispred unutrašnje jedinice postoji bilo šta što sprečava ventilaciju ili ometa rad? Ne instalirajte uređaj na takvom mestu.
- Moguće je curenje zapaljivih gasova.
- Prskanje ulja može biti obilno.
- Ako se uređaj koristi na mestima gde nastaju otrovni ili sparni gasovi, ili u primorskim oblastima izloženim morskome vetru, korozija može izazvati kvar. Konsultujte se sa distributerom.
- Telo klima-uređaja i daljinski upravljač moraju biti udaljeni najmanje 1 m (39-3/4") od televizora ili radija. Kondenzovana voda iz unutrašnje jedinice treba da se odvodi na mesto sa dobrim odvodom.

Obratite pažnju na buku pri radu uređaja

- Prilikom instalacije jedinice, izaberite mesto koje može dobro podneti težinu uređaja i koje ne povećava buku ili vibracije tokom rada. Posebno na mestima gde postoji mogućnost prenosa vibracija na kuću, učvrstite jedinicu postavljanjem priloženih jastučića protiv vibracija između uređaja i nosača.
- Izaberite mesto gde topli vazduh i buka iz izlaza spoljašnje jedinice neće smetati komšijama.
- Stvari ostavljene u blizini izlaza i ulaza spoljašnje jedinice mogu izazvati kvar ili povećati buku pri radu. Ne ostavljajte prepreke u blizini izlaza i ulaza.
- Ako se tokom rada čuje neobičan zvuk, konsultujte se sa distributerom.

Pregled i održavanje

- U skladu sa uslovima korišćenja i radnim okruženjem, unutrašnjost klima-uređaja može se zaprljati nakon nekoliko sezona rada (3 do 5 godina), što dovodi do smanjenja radnih performansi. Preporučuju se pregled i održavanje pored uobičajenog čišćenja (klima-uređaj može duže vreme raditi bez problema).
- Za pregled i održavanje obratite se svom distributeru ili nekoj od poslovnica ovlašćenih kompanija. (U ovom slučaju naplaćuje se servis.)
- Preporučuje se da se pregled i održavanje obave van sezone rada uređaja.

FUNKCIJE SAMODIJAGNOSTIKE

Naša kompanija pruža pažljive usluge za korisnike; klima-uređaji su opremljeni sistemom samodijagnoze koji prikazuje informacije o stanju uređaja.

Informacije o samoproveri	Kod samoprovjere luminotron / (Kod samoprovjere radne lampe)	Digitalni kod samoprovjere / (kod samoprovjere polihromatskog ekrana)
Indikacija odleđivanja	Trepće 1 put u sekundi	Prikazuje „dF“ ili ikona grejanja trepće
Zaštita od hladnog vazduha	Trepće 1 put u sekundi	Slika ventilatora: motor ne radi
Kvar senzora sobne temperature	Trepće 1 put u 8 sekundi	E2
Senzor temperature zavojnice	Trepće 1 puta u 8 sekundi	E3
Kvar spoljne povratne informacije	Trepće 7 puta u 8 sekundi	E7
Kvar senzora temperature spoljnog voda	Trepće 4 puta u 8 sekundi	E1
Kvarovi komunikacije (EEPROM)	Trepće 6 puta u 8 sekundi	E6
Spoljna temperatura u severnoameričkom okruženju prelazi dozvoljeni opseg	Trepće 1 put u sekundi	FF

Napomena: Gornje informacije za samoprovjeru se obično primenjuju na većinu naših klima-uređaja, ali neki modeli su specijalni. Za dodatne informacije pogledajte **Korisnički priručnik** ili se obratite prodavcu ili ovlašćenim servisnim licima za pomoć.

TABELA PRIKAZA KVAROVA UNUTRAŠNJE JEDINICE

Naša kompanija pruža pažljive usluge za korisnike; klima-uređaji su opremljeni sistemom samodijagnoze koji prikazuje informacije o stanju uređaja.

Opis kvara	Stanje prikaza unutrašnje jedinice		
	Šifra	LED (unutrašnja jedinica bez niksijumskog displeja)	
		Učestalost treptanja radne lampe	Frekvencija treptanja svetlosnog signala tajming lampe
Greške komunikacije između unutrašnje i spoljašnje jedinice	F1	1	svetli
Greška senzora temperature unutrašnje okoline	F2	2	svetli
Greška senzora temperature unutrašnje zavojnice (uključujući: ulaz, sredinu cevi, izlaz)	F3	3	svetli
Greška ventilatora unutrašnje jedinice	F4	4	svetli
Greška spoljašnjeg modula	F5	5	svetli
Greška senzora temperature spoljašnje okoline	F6	6	svetli
Greška senzora temperature spoljašnje zavojnice	F7	7	svetli
Greška senzora temperature usisavanja kompresora	F8	8	svetli
Greška senzora temperature izduvanja kompresora	F9	9	svetli
Greška induktora struje ili napona	FA	10	svetli
Nepravilno upravljanje kompresorom	FC	11	svetli
Nedostatak faze napajanja ili greška u redosledu faza	FD	12	svetli
Greška DC motora spoljašnje jedinice	FH	16	svetli

Napomena: Gornje informacije za samoprovjeru se obično primenjuju na većinu naših klima-uređaja, ali neki modeli su specijalni. Za dodatne informacije pogledajte Korisnički priručnik ili se obratite prodavcu ili ovlašćenim servisnim licima za pomoć.











UPUTSTVO ZA INSTALACIJU BRZIH SPOJKI

Ovaj list služi samo kao vodič za zahteve instalacije cevi sa brzom spojnicom od nerđajućeg čelika. Za ostale zahteve instalacije, molimo pogledajte uputstvo za instalaciju koje dolazi uz uređaj.

- Za proširenje spojne cevi, držite jednu stranu i proširite je u pravom smeru.
- Prilikom instalacije fleksibilne inox cevi, obezbedite da uglovi imaju određeni radijus. Pozicija savijanja cevi ne sme biti na mestu zavarivanja oba kraja cevi niti na mestu bušenja zida.
- Prilikom instalacije fiksirajte fleksibilnu inox cev, jer su spojne cevi mekane, kako biste sprečili njihovo savijanje ili istezanje.
- Minimalni radijusi savijanja su sledeći:

Meko crevo od nerđajućeg čelika	Model	Minimalni poluprečnik savijanja (mm)
Φ 8	21, 25	80 (mm)
Φ 10	35	100 (mm)
Φ 13	51	115 (mm)

VODIČ ZA INSTALACIJU

Da bi se održao dozvoljeni radijus savijanja, postavite sklopljene fleksibilne cevi vertikalno radi širenja.			Molimo vas da ne širite samo jednu stranu sklopljenih fleksibilnih cevi.
Molimo koristite polukružni točkić kako biste održali dozvoljeni radijus savijanja.			Prekomerno savijanje može oštetiti cevi.
Molimo koristite točkić za uvijanje kako biste izbegli nepravilno savijanje.			Predugačka mekana creva će dovesti do nepravilnog savijanja.
Tokom upotrebe fleksibilnih cevi, koristite čvrsti koleno kako biste održali radijus savijanja.			Previše usko savijanje može oštetiti fleksibilnu cev.
Tokom instalacije, zadržite minimalni radijus savijanja.			Kratke fleksibilne cevi će se savijati ispod dozvoljene veličine, što nije dozvoljeno.

Preporuka proizvođača: Prilagodite dužinu instalacije prema prikazanoj tabeli:

Dužina spojne cevi	Dodavanje ili smanjenje rashladnog sredstva		Količina rashladnog sredstva za jedinicu
	CC ≤ 12000BTU	CC ≥ 18000BTU	
<3M (9,8ft)	CC ≤ 12000BTU	smanjiti 15g/m	U zavisnosti od modela
	CC ≥ 18000BTU	smanjiti 25g/m	U zavisnosti od modela
3-5M (9,8-16,4ft)	Nije potrebno		
5-15M (16,4-49,2ft)	CC ≤ 12000BTU	dodati 15g/m	U zavisnosti od modela
	CC ≥ 18000BTU	dodati 25g/m	U zavisnosti od modela

Uputstvo za korišćenje Smart WiFi aplikacije može se pronaći na sledećem linku:
<https://tesla.info/wp-content/uploads/pdf/TeslaTCWiFiapp.pdf>





Comtrade Distribution d.o.o. Beograd
Adresa: Bulevar Zorana Đinđića 125i,
11070 Beograd

REKLAMACIONA IZJAVA

Podaci o potrošaču:

Ime i prezime/poslovno ime: _____

Adresa: _____

Potpis kupca: _____ b.r.l.k. _____

Broj fiskalnog računa / fakture: _____

Podaci o Prodavcu:

Ime i prezime (Ime firme): _____

Adresa: _____

Potpis Prodavca: _____ br.l.k. (PIB firme) _____

U _____, **Dana:** _____ **M.P. Potpis:** _____

Proizvođač/Uvoznik

Comtrade Distribution d.o.o. Bulevar Zorana Đinđića 125i

U _____, **Dana:** _____



Potpis: _____

*** Napomena: U slučaju reklamacije, Potrošač se obraća Prodavcu.**

Specifikacija isporučene robe:

Šifra i Naziv Robe:	Serijski broj:

Obavezno se upoznati sa pravima i obavezama na sledećim stranama ovog dokumenta.

Saobraznost:

- Trgovac je pravno lice, preduzetnik ili fizičko lice koje nastupa na tržištu u okviru svoje poslovne delatnosti ili u druge komercijalne svrhe, uključujući i druga lica koja posluju u njegovo ime ili za njegov račun.
- Prodavac je trgovac sa kojim je Potrošač zaključio ugovor o prodaji robe, odnosno pružanju usluge.
- Potrošač je fizičko lice koje na tržištu pribavlja robu ili usluge u svrhe koje nisu namenjene njegovoj poslovnoj ili drugoj komercijalnoj delatnosti.
- Roba je telesna pokretna stvar navedena na strani 1. ove Reklamacione izjave.
- Prodavac je dužan da isporuči robu koja je saobrazna ugovoru.
- Pretpostavlja se da je isporučena roba saobrazna ugovoru:
 - 1) ako odgovara opisu koji je dao Prodavac i ako ima svojstva robe koju je Prodavac pokazao Potrošaču kao uzorak ili model;
 - 2) ako ima svojstva potrebna za naročitu upotrebu za koju je Potrošač nabavlja, a koja je bila poznata Prodavcu ili mu je morala biti poznata u vreme zaključenja ugovora;
 - 3) ako ima svojstva potrebna za redovnu upotrebu robe iste vrste;
 - 4) ako po kvalitetu i funkcionisanju odgovara onome što je uobičajeno kod robe iste vrste i što Potrošač može osnovano da očekuje s obzirom na prirodu robe i javna obećanja o posebnim svojstvima robe data od strane Prodavca, proizvođača ili njihovih predstavnika, naročito ako je obećanje učinjeno putem oglasa ili na ambalaži robe.
- Prodavac odgovara za nesaobraznosti isporučene robe ugovoru ako:
 - 1) je postojala u času prelaska rizika na Potrošača, bez obzira na to da li je za tu nesaobraznost Prodavac znao;
 - 2) se pojavila posle prelaska rizika na Potrošača i potiče od uzroka koji je postojao pre prelaska rizika na Potrošača;
 - 3) je Potrošač mogao lako uočiti, ukoliko je Prodavac izjavio da je roba saobrazna ugovoru.
- Prodavac je odgovoran i za nesaobraznost nastalu zbog nepravilnog pakovanja, nepravilne instalacije ili montaže koju je izvršio on ili lice pod njegovim nadzorom, kao i za nepravilnu instalaciju ili montažu robe koja je posledica nedostatka u uputstvu koje je predao Potrošaču radi samostalne instalacije ili montaže.
- Prodavac ne odgovara za nesaobraznost ako je u trenutku zaključenja ugovora Potrošaču bilo poznato ili mu nije moglo ostati nepoznato da roba nije saobrazna ugovoru ili ako je uzrok nesaobraznosti u materijalu koji je dao Potrošač.
- Odgovornost Prodavca za nesaobraznost robe ugovoru ne sme biti ograničena ili isključena suprotno odredbama Zakona o zaštiti potrošača.
- Prodavac nije vezan javnim obećanjem u pogledu svojstva robe ako:
 - 1) nije znao ili mogao znati za dato obećanje;
 - 2) je pre zaključenja ugovora objavljena ispravka obećanja;
 - 3) obećanje nije moglo uticati na odluku Potrošača da zaključi ugovor.
- Ako isporučena roba nije saobrazna ugovoru, Potrošač koji je obavestio Prodavca o nesaobraznosti ima pravo da zahteva od Prodavca da otkloni nesaobraznost, bez naknade, opravkom ili zamenom ili da zahteva odgovarajuće umanjeње cene ili da raskine ugovor u pogledu te robe.
- Potrošač ima pravo da bira između opravke ili zamene kao načina otklanjanja nesaobraznosti robe.
- Ako otklanjanje nesaobraznosti opravkom ili zamenom nije moguće, Potrošač ima pravo da zahteva odgovarajuće umanjeње cene ili raskid ugovora ako:
 - 1) nesaobraznost ne može da se otkloni opravkom ili zamenom uopšte, ni u primerenom roku;
 - 2) ne može da ostvari pravo na opravku ili zamenu, to jest ako Prodavac nije izvršio opravku ili zamenu u primerenom roku;
 - 3) opravka ili zamena ne može da se sprovede bez značajnijih nepogodnosti za Potrošača zbog prirode robe i njene namene;
 - 4) otklanjanje nesaobraznosti opravkom ili zamenom predstavlja nesrazmerno opterećenje za Prodavca.
- Nesrazmerno opterećenje za Prodavca u smislu Zakona o zaštiti potrošača ("Sl. glasnik RS" br. 88/2021 - dalje: Zakon), javlja se ako u poređenju sa umanjeњem cene i raskidom ugovora, stvara preterane troškove, uzimajući u obzir:
 - 1) vrednost robe koju bi imala da je saobrazna ugovoru;
 - 2) značaj saobraznosti u konkretnom slučaju;
 - 3) da li se nesaobraznost može otkloniti bez značajnijih nepogodnosti za Potrošača.
- Potrošač ima pravo da zahteva zamenu, odgovarajuće umanjeње cene ili da raskine ugovor zbog istog ili drugog nedostatka saobraznosti koji se posle prve opravke pojavi, a ponovna opravka je moguća samo uz izričitu saglasnost Potrošača.
- Uzimajući u obzir prirodu robe i svrhu zbog koje je Potrošač nabavio, opravka ili zamena mora se izvršiti u primerenom roku bez značajnih neugodnosti za Potrošača i uz njegovu saglasnost.

- Ako se nesaobraznost pojavi u roku od šest meseci od dana prelaska rizika na Potrošača, Potrošač ima pravo da bira između zahteva da se nesaobraznost otkloni zamenom, odgovarajućim umanjnjem cene ili da izjavi da raskida ugovor.
- Ako se nesaobraznost pojavi u roku od šest meseci od dana prelaska rizika na Potrošača, otklanjanje nesaobraznosti moguće je opravkom uz izričitu saglasnost Potrošača.
- Sve troškove koji su neophodni da bi roba postala saobrazila ugovoru, a naročito troškove rada, materijala, preuzimanja i isporuke, snosi Prodavac.
- Potrošač ne može da raskine ugovor ako je nesaobraznost robe neznatna.
- Potrošač ima pravo da zahteva od Prodavca naknadu štete koja potiče od nesaobraznosti robe, u skladu sa opštim pravilima o odgovornosti za štetu.

Rokovi

Prodavac je odgovoran za nesaobraznost robe ugovoru koja se pojavi u roku od dve godine od dana prelaska rizika na Potrošača.

Ako nesaobraznost nastane u roku od šest meseci od dana prelaska rizika na Potrošača, pretpostavlja se da je nesaobraznost postojala u trenutku prelaska rizika, osim ako je to u suprotnosti sa prirodom robe i prirodom određene nesaobraznosti. Teret dokazivanja da nije postojala nesaobraznost snosi Prodavac. Prodavac odgovara za nesaobraznost polovne robe ugovoru, koja se pojavi u roku od jedne godine od dana prelaska rizika na Potrošača.

Napred navedeni rokovi ne teku u periodu koji Prodavac koristi za otklanjanje nesaobraznosti.

Radi ostvarivanja svojih prava, Potrošač izjavljuje reklamaciju Prodavcu. Potrošač može da izjavi reklamaciju na prodajnom mestu gde je roba kupljena ili na drugom mestu koje je određeno za prijem reklamacija, telefonom, pisanim putem, elektronskim putem ili na trajnom nosaču zapisa, uz dostavu računa na uvid ili drugog dokaza o kupovini (kopija računa, slip i sl.). Prodavac je dužan da Potrošaču bez odlaganja izda pisanu potvrdu ili elektronskim putem potvrdi prijem reklamacije, odnosno saopšti broj pod kojim je zavedena njegova reklamacija u evidenciji primljenih reklamacija. Prodavac je dužan da bez odlaganja, a najkasnije u roku od osam dana od dana prijema reklamacije, pisanim ili elektronskim putem odgovori Potrošaču na izjavljenu reklamaciju. Odgovor Prodavca na reklamaciju Potrošača mora da sadrži odluku Prodavca da li prihvata reklamaciju, obrazloženje ako ne prihvata reklamaciju, izjašnjenje o zahtevu Potrošača o načinu rešavanja i konkretan predlog u kom roku će i kako rešiti reklamaciju ukoliko je prihvata. Rok za rešavanje reklamacije ne može da bude duži od 30 dana od dana podnošenja reklamacije.

Prodavac je dužan da postupi u skladu sa odlukom i predlogom za rešavanje reklamacije, ukoliko je dobio prethodnu saglasnost potrošača. Rok za rešavanje reklamacije prekida se kada Potrošač primi odgovor Prodavca na izjavljenu reklamaciju i počinje da teče iznova kada Prodavac primi izjašnjenje Potrošača. Potrošač je dužan da se izjasni na odgovor Prodavca najkasnije u roku od tri dana od dana prijema odgovora Prodavca. Ukoliko se potrošač u propisanom roku na izjasni, smatraće se da nije saglasan sa predlogom Prodavca.

Ukoliko Prodavac iz objektivnih razloga nije u mogućnosti da udovolji zahtevu Potrošača u propisanom roku, dužan je da o produžavanju roka za rešavanje reklamacije obavesti Potrošača i navede rok u kome će je rešiti, kao i da dobije njegovu saglasnost, što je u obavezi da evidentira u evidenciji primljenih reklamacija. Produžavanje roka za rešavanje reklamacija moguće je samo jednom.

Ukoliko Prodavac odbije reklamaciju, dužan je da Potrošača obavesti o mogućnosti rešavanja spora vansudskim putem i nadležnim telima za vansudsko rešavanje potrošačkih sporova.

Nemogućnost Potrošača da dostavi Prodavcu ambalažu robe ne može biti uslov za rešavanje reklamacije, ni razlog za odbijanje otklanjanja nesaobraznosti.

Ukoliko Prodavac usmeno izjavljenu reklamaciju reši u skladu sa zahtevom Potrošača prilikom njenog izjavljivanja, nije dužan da Potrošaču izda potvrdu o prijemu reklamacije ili da pisanim ili elektronskim putem odgovori Potrošaču na izjavljenu reklamaciju.

Napomene:

Kupac robe koji se ne smatra potrošačem u smislu Zakona o zaštiti potrošača ima pravo na saobraznost robe i sva druga prava u skladu sa ugovorom zaključenim sa prodavcem takve robe, ukoliko ista nisu u suprotnosti sa pomenutim ugovorom o prodaji te robe. Ukoliko drugačije nije definisano ugovorom, Kupac robe koji se ne smatra potrošačem u smislu Zakona o zaštiti potrošača, ima pravo na rok za saobraznost uređaja u trajanju od jedne godine od dana prelaska rizika na kupca.

- Dobijanjem ove Reklamacione izjave, smatra se da je potrošač upoznat sa svime što u njoj piše.
- Za sve sporove vezane za ovu Reklamacionu izjavu biće nadležan sud u Beogradu.

PODACI O MONTAŽI KLIMA UREĐAJA

Montažer	Datum montaže	Pečat montažera	Potpis montažera

PODACI O SERVISIRANJU KLIMA UREĐAJA

Servis	Datum servisiranja	Opis usluga	Potpis servisera

PODACI O SERVISIRANJU KLIMA UREĐAJA

Servis	Datum servisiranja	Opis usluga	Potpis servisera

PODACI O SERVISIRANJU KLIMA UREĐAJA

Servis	Datum servisiranja	Opis usluga	Potpis servisera

PODACI O SERVISIRANJU KLIMA UREĐAJA

Servis	Datum servisiranja	Opis usluga	Potpis servisera

- Aleksinac**, TR SKY, Knjaza Miloša 86/4, 018/805-577, 065/4029-366; 065/5377-766, skyaleksinac@yahoo.com
- Aleksinac**, ELEKTRO ZEKA 018, Stevana Sremca 52/1, 060/0802-637, zeka71@rocketmail.com
- Arandelovac**, MB Electronic, Kralja Petra I bb, 034/701-235, 062/701-235, office@mbelectronic.rs
- Bač**, Bačka Palanka, Bački Petrovac, KLIMA BUGI-SERVIS, Proleterska 26, 064/6154-750, ljubinkoubrekic@gmail.com
- Bačka Palanka**, BAP Elektro doo, Branka Radičevića 27, 021/754-093, 063/580-905; 063/513251, bapel@eunet.rs
- Bačka Topola**, Predrag Amidžić PR Servis Bele Tehnikei Transport Robe Munja, Svetozara Markovića 11, 069 5060110, munjabtopola@gmail.com
- Backa Topola**, NORBERT BARAT PR POSTAVLJANJE KLIMA UREĐAJA I ELEKTROINSTALACIJA BN-KLIMA, Košut Lajoša br. 8, 060/6122391, baratnorbert@gmail.com
- Batočina**, SERVIS MATIX 2019, Nemanjina 1a, 060/4031-300, servismatix@gmail.com
- Bečej**, AS Impex Elektroservis, Zmaj Jovina 77, 063/1104-108, preradovics@stcable.net, npreradovic454@gmail.com
- Bečej**, G2 Servis SZTR, Zmaj Jovina 131, 021/6910-505, 063/8363-776, g2servis@verat.net
- Bečej**, EL-BO SERVIS, Miloša Crnjanskog 2A, 063/8625-904, 063/8925-295, elesinzoltan@gmail.com
- Bečej - Novi Bečej - Ada - Temerin - Srbobran**, POLARCOOL, Udarnička 53, 063/8260-854, ervinbocor@gmail.com
- Bela Crkva**, MOBIL & PRO, I Oktobra 67, 013/853-999, 066/013-717; 062/283-393, office@mobilpro.rs
- Bela Crkva**, MIG COMPUTERS, I Oktobra 58, 013/852-501, 063/1094-944, igor@migcomputers.rs
- Bela Palanka**, STUR TEHNOMOBILE, Srpskih vladara bb, 018/855-900, 060/4559-000, tehnomob@yahoo.com
- Beočin**, SOFTEL, Dositej Obradovića 15, 021/872-858, 063/527-174, softelservis@gmail.com
- Beograd**, FRIGO OPREMA, -, 066/5558-555, beograd@frigooprema.rs
- Beograd**, DELTA FRIGOMATIC, Prvi maj 77, 011/8075-096, 064/1153-232, deltafrigomatic@gmail.com
- Beograd**, DUŠAN PAVLOVIĆ PREDUZETNIK BEO DEO 011, Narodnih Heroja 11, 061/1449144, servisbeodeo@gmail.com
- Beograd**, Frigotherm, Kneza Mutimira 4, +381 11 3470850, +381 11 3470623, +381 11 2896191, frigotherm@mts.rs
- Beograd - Batajnica**, ZTR ELEKTROBATAJA, Branislava Barišića doktora 86G, 062/8723-430, 062/559-177, elektrobataja@gmail.com
- Beograd - Bele Vode**, MILAN KORAC PR BEO HOME COOL, Crveno Barjače 28 Beograd-Čukarica, 064/1269-064, beohomecool@gmail.com
- Beograd - Borča**, ZR Alstedo, Put za Ovču 20G, 011/3329-719, 063/7739-041, dobrass@mts.rs
- Beograd - Cerak**, Versus Eco Solar, JASENOVA 11, 063309619, 063200447, versus8beograd@gmail.com, lebjicki@gmail.com
- Beograd - Čukarica**, FRIGO MAKŠ, Bore Radojevića br 24, 011/2573-175, 064/1101-900; 062/1101-900, frigomaks@gmail.com
- Beograd - Kanarevo Brdo**, SZTR FRIGO KLIMA, Petra Konjovića br 12V, lokal 30, 011/3511-590, 064/642-4080; 064/642-4082; 011/7510-274, frigoklima@sbb.rs
- Beograd - Karaburma**, KLIMA MONT PROFESIONAL, Tina Ujevića 4, 064/5700-200, dejanklima71@gmail.com
- Beograd - Konjarnik**, HAIM IMPEX, Ustanička 189, 3/6b, 011/3473-806, 063/8045-551, haim-impex@eunet.rs
- Beograd - Konjarnik**, HOME COOL SYSTEM, Ustanička 204 A, 011/6301-170, 061/6854-120, homecoolsystem@hotmail.com
- Beograd - Krnjača**, DAK ELECTRONIC, Zrenjaninski put 5a, 060/3295-085, nenad@dak.rs, office@dak.rs
- Beograd - Kumodraž**, Zeka, Ul Ruža 17 dz Kumodraž, 060/4747-044, nebara2410@gmail.com
- Beograd - Kumodraž**, TFT TERMO-FRIGO-TEHNIKA, Prolećna 16, 065/3332-065, 011/3972-848, tfttermofrigotehnika@gmail.com
- Beograd - Mali Mokri Lug**, SOFIR COOL, Devojačka 9, 060/4664-063, sofircool@yahoo.com
- Beograd - Miljakovac**, FRIGOMANEX, Stevana Opačića br 10-1b, 011/7511-536, 066/5511-536, frigomanex@gmail.com

Beograd - Mirijevo, MD TECHNICS DOO, Kapetana Miloša Žunjića 34A, 063/173-2273, 064/1111-101, mdtechnics@beotel.net

Beograd - Novi Beograd, FRIGO GLOBAL, Džona Kenedija 17/6, 060/3696-940, milutinac72@gmail.com

Beograd - Palilula Centar, BRAMAT BG, Jovana Avakumovića 4, 011/7704-496, 060/6144-593, bracakale@gmail.com

Beograd - Pančevo, IVAN NIKOLAJEV PR FRIGO PROFESIONAL, Branka Radičevića 28, Kovin, 064/5361-300, 064/0148-129, office@frigoprofesional.rs

Beograd - Petrović, MBA SERVIS, Petra Kočića 7, Petrović, 064/1470-486, martinovic.m8@gmail.com

Beograd - Rakovica, MAX KLIMA011 PR BRANISLAV NIKOLIC, 2. septembra br. 34, 063/8192-665, banecarp@yahoo.com, info@teletronic.rs

Beograd - Sebeš, FRIGO ADV D.O.O, II Save Kovačevića 29/1, 011/3318-221, 060/5006-076; 063/225-876; 060/5006-074, petar@frigoad.rs

Beograd - Stari Grad, PLAY PLUS, Sarajevska 25, 011/3628-270, 063/7725-105, playplus@sbb.rs

Beograd - Voždovac, OZIRIS ELEKTRONIK, Bul. oslobođenja 18b, 011/3612-377, 063/228-044, office@oziris.rs

Beograd - Voždovac, SANTERMO, Triše Kaclerovića 27z, 011/388-208, 064/1707-398; 065/8214-016, janicijevicboban@gmail.com

Beograd - Voždovac, FRIGO ELEKTRO, Plitvička 16/2, 064/1342-134, 065/2087-010, milovanklima@gmail.com

Beograd - Voždovac, GP D.O.O. BEOGRAD, Braće Jerković 117 E, 066/8035-782, 011/2467-744, sasa.velickovic@protem.co.rs, sasa.sumic@protem.co.rs

Beograd - Voždovac, SZR DELTA ELECTRONIC, Dukljaninova 5, 011/3978-893, deltaelectronic@mts.rs

Beograd - Zarkovo, MAXIMUS, Vodovodska 183 Čukarica, 064/2668-909, 065/2036-360, office@maximus.rs

Beograd - Zemun, FRIGO MV, Dr. Milivoja Babića 26, 062/242-612, 063/1872-538

Beograd - Zemun, VI.P. ELEKTRO FRIGO, Alaska 34, +381 (0)62 437447, dejankrkovic89@gmail.com

Zemun - Zemun, ZTR Elektrobataja, Vojvode Novaka 2.Deo, 062/8723-430, elektrobataja@gmail.com

Beograd - Zemun Polje, DELTA ELECTRONIC, Vojlovička br 2, 011/4050-575, 011/409-4481; 064/1255-442, delta.electronic.service@gmail.com

Beograd - Zvezdara, AGROMATIKA, Kajmakčalanska 21, 064/2500-555, 061/2794-000, agromatika@sbb.rs

Beograd - Zvezdara, MONTEL KLIMA M, Tršćanska 1, 066/5504-665, montelklimam@gmail.com

Beograd - Zvezdara, TIM TEHNO SERVIS, Ustanička 189, 062/1901-007, 011/3478-575, tim.tehnoservis@gmail.com

Beograd - Železnik, ACRO KLIMA, Lole Ribar br 2, 011/2578-281, 064/1579-201, acroklimadoo@gmail.com

Beograd - Železnik, INPULS TIM, Vinogradi 13, 011/258-9058, 064/1102-730, bobiliev@yahoo.com

Beograd/Niš/ Novi Sad, HAUZMAJSTOR, Dunavska 57A, 011/3034-034, office@hauzmajstor.rs

Beograd-Lazarevac-Barajevo-Ub, Klima FIT servis, Vladisava Nikolića 65, 060/5100-671, klimafit.servis@gmail.com

Blace/ Gornje Svarče, SOFIR COOL, Gornje Svarče BB, 060/4664-063, sofircool@yahoo.com

Bogatić, ENERGY, Mike Vitomirovića 15, 061/1564-264, energyaca@yahoo.com

Bor, SERVIS TERZIĆ, Njegoševa 46, 030/423-360, 063/1179-031, dejan.terzic@mts.rs

Braničevo, Biznis Baza Doo, Veljka Dugoševića 26, 0606410770, biznisbazapo@gmail.com

Crvenka, CRVENKA NET U.S.O., Petra Drapšina 7, 025/730-288, 069/731-167, aleksandar@crvenka.net, info@crvenka.net; servis@crvenka.net

Čačak, ELEKTROLINK D.O.O, Bulevar Tanaska Rajića 66, 032/345-100, 064/8403-569, linknet032@beotel.net, office@elektrolink.co.rs

Čačak, SZR ELEKTRO SAVIC, Rigade BB, 032/5589-365, 064/8403-248, servis@elektrosavic.co.rs

Čačak, Uspon, Gradsko šetalište 57, 032/340-410, 064/8601-509, nedeljko.jankovic@uspon.rs, office@uspon.rs

Čačak, CMC ELEKTRO, KONJEVIĆI 32103, 063/8138-485, cmcelektro@yahoo.com

Čačak, ELCOOL KLIMATIZACIJA, Milete Čurčića 12/4, +381 64 6686474, ivanjankovic90@gmail.com

Čačak, GORAN TOMANIĆ PR 3 MG FRIGO, Arsenalska 5, /, tomanic2409@gmail.com

- Čačak**, FRIGO-NEŠO 032 ZABLAČE, Zablache Bb, 062/385-783, frigo.neso@gmail.com
- Čačak**, 3 MG Frigo, Arsenalska 5, 0642192298, tomanic2409@gmail.com
- Čičevac**, ŽIS invest , Vojske Jugoslavije 22, 037886324, 063 1886324, zis.invest@gmail.com
- Čuprija**, EUROMONT, Jugoslovenska 8, 035/8477-909, 063/667-252, serviseuromont@gmail.com
- Čuprija**, SZR M&2G, Stanoja Tomića 20, 060/4742-405, dusan-89@hotmail.com
- Deliblato**, ELEKTRO FRIGO BANE, Deliblato, 064/4324-974, andrejic.branislav@gmail.com
- Despotovac**, FRIGO CENTAR DESPOTOVAC, Nikole Pašića bb, 063/621-792, ztrfrigocentar@mts.rs
- Gornji Milanovac**, FRIGO SERVIS 032, Vojvode Milana Obrenovića 35 , 064/1264-035, smarjanovic9@gmail.com
- Gornji Milanovac**, SZR FRIGO-N, Načelnika Mladena Žujovića 12, 064 0570819, zeljko.nedeljkovic.91@gmail.com
- Indija**, TEHNOSISTEM, Branislava Nušića 8, 063/80280-64, nikola.zirojevic@neobee.net
- Ivanjica**, TM TOPLOTA, Šume bb, 060/3880-642, tmtoplot@gmail.com
- Jagodina**, EKO-LED PLUS, Kneza Miloša 139, 035/250-156, 063/646-263, ekoled@yahoo.com
- Jagodina**, FM ELEKTRO SG DOO, Kneza Lazara L1 lok 7., 064/3612-816, 064/1581-086, fmelektrojagodina@gmail.com
- Jagodina**, VD-SERVIS, Grobljanska 21, 064/5304-141, vladimir_draskovic@yahoo.com
- Jagodina**, DZIN SOLUTIONS DOO, Radmila Đorđevića 2/20, 063/617-283, dzinsolutions@gmail.com
- Jagodina**, Klima centar COLD, Majora Tepića 17, 0694054455, mmiilos1986@gmail.com
- Kikinda**, XEON, Svetosavska 68, 0230/425-766, karic@xeon.rs
- Kikinda**, BUS COMPUTERS, Nemanjina 36, 0230/402-740, info@bus.co.rs, bane@bus.co.rs; ola@bus.co.rs
- Kikinda**, FRIGO-TERMO MAX, Rade Trnića 116, 060/5507-055, frigotermomax@yahoo.com
- Kikinda**, MG INSTAL, Miloša Ostojina 180, 060/4425-050, mirkogrnb@gmail.com
- Kladovo**, MIIDO D.O.O, IX brigade 3, 019/807-173, 065/8323-323, miidokladovo@gmail.com
- Knjaževac**, THERMOSTAT23, Novo Korito 129, 060/4228-940, lazarevici49@gmail.com
- Kovin**, FRIGO TERM S PLUS, JNA 116, 063/302-657, frigotermkovin@gmail.com
- Kovin**, Termo Frigo, Lole Ribara 4, 063/332-176, termofrigo@hotmail.com
- Kragujevac**, FOKUS, Ljubiše Bogdanovića 14, 034/314-400, 065/3144-004, fokuselectro@gmail.com
- Kragujevac**, SZR SERVIS COOL (COOL KLIMA), Kneza Mihaila 52/A, 034/362-942, 063/8136-351, serviscoolkg@gmail.com
- Kragujevac**, EXCLUSIVE JELENA, Kneza Mihaila 89, 034/360-630, 034/331-639; 066/6360-630, v1111@open.telecom.rs, v1111@mts.rs
- Kragujevac**, HOMEELEKTRO PLUS, Nijaza Dizdarevića 1, 063/8390-649, homeelektro@yahoo.com
- Kragujevac**, SZTR PROFESIONAL pr Marko Ilić, Atanasija Nikolića 14, 063/614-867, profesional.kg@gmail.com
- Kragujevac**, Urgo Klima, Kneza Mihaila 119, +381 (0)60 5735007, office@urgoklima.rs
- Kraljevo**, FRIGOSISTEM SEKULIC, Đure Dukića 50N, 064/5664-356, frigosistemsekulic@gmail.com
- Kraljevo**, BOČO, Kralja Petra 149, Oplanić, 064-1813-999, office@boco.rs
- Kraljevo**, FRIGOSISTEM036, Vojvode Putnika 29, 060/5551-014, frigosistem036@gmail.com
- Kraljevo/ Čačak/ Kragujevac**, ELEKTRO MAG 2021, Proleterska 31A, 065/3354-254, miliczece@gmail.com, miliczece@gmail.com
- Kraljevo-Ribnica**, FRIGO KLIMA TOMICA, Majevička 7, 064/0079-797, tomicaklima@gmail.com
- Kruševac**, FRIGO OPREMA, Cara Lazara 382, 037/456-456, 064/1113-111, frigooprema@gmail.com
- Kruševac**, ŽIS INVEST, Mihajla Živića 2, 037/886-324, 063/1886-324, zis.invest@gmail.com
- Kruševac**, ELGOR 1999 DOO, Kralja Petra I 105, 037/456-160, 063/8225-033, gorelektro@gmail.com
- Kula**, ELTEK PLUS DOO, M. Tita 266C, 025/721-480, 062/799 -753, elteknet@gmail.com
- Kula**, PC+ KULA, Maršala Tita 266a, 025/721-135, 065/2004-116, kulapcplus@sezampro.rs
- Lajkovac**, Slobodan Vuletić BG Inverter, Vuka Karadžića 99B, 011 734 1249, slobodan.vuletic11@gmail.com

- Leskovac**, SERVIS EL, Đure Đakovica 59, 016/281-736, 016/280-851; 064/1749-509, elservis016@gmail.com
- Leskovac**, BN FRIGO - TIM PLUS, Petra Kočića 13, 065/3431-259, kontoplus@yahoo.com
- Loznica**, SUPER ELEKTRIK 015, Jerinića 5, Klupci, 065/6556-237, nenadklupci@gmail.com
- Loznica-Klupci**, ELEKTRA PRO, Dobrosava Radosavljevića 2A, 069/3666-033, electraloznica@gmail.com
- Lazarevac - Ljig**, MDI&FRIGO Bosnjanovic, Kacapa 7, 063/341710, mdifrigo@gmail.com
- Ljig**, CENTAR, Kolubarska 1, 064/1132454, 063/208-278, centar@ljig.net
- Negotin**, PREDIĆ PROMET, 12. septembra br 14, 019/544-969, 063/546-969, exshopng@sezampro.rs
- Niš**, FRIGO ANJA, Bubanjska 16, 018/280-169, 064/1522-627, frigo.anja.shop@gmail.com
- Niš**, TOTAL KLIMA, Francuska 6/5, 018/531-853, 065/2467-128, totalni@yahoo.co.in
- Niš**, MD TRADE, Žarka Đurića 12A, 018/224-114, 063/7252-085, mdtrade@eunet.rs
- Niš**, OCTOCOOL, Husinskih rudara 17, 060/0225-710, info@octocool.rs
- Niš**, FRIGOMARKET PLUS, Obilićev venac 2, 065/8261-089, frigomarket@live.com
- Niš**, FRIGO ANJA SHOP, Bubanjska 16, 064/1522-627
- Niš**, MYZMAJCOM DOO, Bulevar 12. februar 4, +381 64 2350570, office@myzmaj.rs
- Niš/Jelasnica**, FRIGO PINGVIN, Jelašnica, Cvijićevo Sokače 8, 064/2255-710, goran.krle@gmail.com
- Novi Pazar**, FRIGOF SERVICE, Doktora Tirše 26, 066/6314-151, frigofservis@gmail.com
- Nova Pazova**, FRIGO STANKOVIĆ, Vuka Karadžića 98, 0653319577, frigogostankovic@gmail.com
- Novi Sad**, LEXXON, Železnička br. 28, 021/4721-060, 065/502-7850, lexxon63@gmail.com
- Novi Sad**, SILER, Stanoja Glavaša 114, 021/503-218, 66333109, ivansiler86@gmail.com
- Novi Sad**, BLUE ROSE, Rumenički put 87, 021/827-106, 063/503-180, bluerosekisac@gmail.com
- Novi Sad**, KAMAĐO KLIMATIZACIJA, Seljačkih buna 67, 069/1663-387, djordje.kasikovic07@gmail.com
- Novi Sad**, DRAGAN ARSIĆ PR MDM TERM, Kač, Svetozara Miletića 27, 064/5606-150, mdmtim.kac@gmail.com
- Novi Sad**, IN EURO KLIME, Mitropolita Stratimirovića 150B, 060/5110-911, bilanssmk@gmail.com
- Novi Sad**, EFIBIS D.O.O., Hopovska 4/ S 2, 064/2361-882, efibis@sezampro.rs
- Novi Sad**, Cool-Vent System, Bogdana Šuputa 72, 0637705640, golusin@live.com
- Novi Sad/Beograd/ Obrenovac/ Pančevo/ Niš/ Indija/ Požarevac/ Smederevo/Pirot**, ELECTRA CREATIVE GROUP, Kneza Miloša 158, Žabari 12374, 062/503-600, 2rehtc@gmail.com
- Obrenovac**, BG INVERTER, Vuka Karadžića 99B, 0631723241, slobodan.vuletic111@gmail.com
- Obrenovac**, FRIGO TEHNIKA, Pavlovića kraj 7, 060/3442-630, 064/1752-556, servis@frigotehnika.rs
- Obrenovac**, MICROHARD, Milosa Obrenovića 140, 011/4124-123, 063/308-114; 064/8409-519, microhard@mts.rs
- Obrenovac-Ratari**, WEB Services, Pavlovića Kraj 7, 0649068094, webservicesdoors@gmail.com
- Odžaci-Ratkovo**, FRIGO MIKOVIĆ, Ratka Pavlovića 37, 063/8418-229, frigomika@gmail.com
- Pančevo**, RATKOVIĆ, Semberijska 14, 013/370-101, 063/472-524, ratkovicmrm@gmail.com
- Pančevo**, FRIGOPAN, Kralja Milana Obrenovića 14/20, 064/1625-581, jovanveselinovic88@gmail.com
- Pančevo**, FRIGO PEĐA, Karadordeva 67, 0637712416, pedja.frigo@gmail.com
- Paraćin**, SALE SAT USO, Vojvode Mišića 19, 035/565-290, salesat.pacarin@gmail.com
- Paraćin**, Termo Sistem, Dubrovačka 6, 069/4000200, termosistem@hotmail.com
- Pirot**, EKO-MRAZ, Dragoljuba Milenkovića 28, 010/311-141, 063/822-0748, ekomrazpirot@gmail.com
- Pirot**, PARGA, Trg Republike 146, 010/3227-725, pargatrgovina@gmail.com
- Pirot**, PR NEŠA 010, Vuka Pantelića 53, 064/2790-233, nenaddjoric85@gmail.com
- Požarevac**, AGATEL DOO, Nemanjina br 11, 012/541-175, 060/641-0775; 060/6410-770, agatel@ptt.rs, agateldoo@gmail.com
- Požarevac**, TR i servis ZENER, Mišarska 5, 012/550-536, 065/2550-536; 066/5550-536, zenerservis@gmail.com
- Požarevac**, ELEF, Vojvode Milenka 15, 012/550-053, 063/241-839; 061/1167-783, elef.pozarevac@yahoo.com

- Požarevac**, PD" GSM&PC SHOP", Trg oslobođenja 3, 064/8250-028, gsm.belatehnika@gmail.com
- Požarevac**, TR SERVIS ZENER, Mišarska 5, 012/403-450, 069/2788-550, /
- Požarevac**, SKY SAT 012, Šeste ličke divizije 36, 0606767998, zlatkopetrovicsat@gmail.com
- Prijepolje**, Priboj, Nova Varoš, BEOTEHNA 1 - DIVAC, Polimska 14, 065/5716-507, Aleksandardivac1975@gmail.com
- Prijepolje**, Priboj, Nova Varoš, Brodarevo, FRIGOTEHNIKA 2024, Ivanje bb, Prijepolje, 064/1492-513, ivanje033@gmail.com
- Prokuplje**, KOLIBRI PSC doo, Ratka Pavlovica 191, 064/1833319, kolibri.prokuplje@gmail.com
- Ruma**, EKV SISTEM, Dositeja Obradovića 18, 066/457-612, ekvsistem@gmail.com
- Ruma**, SBT RASA, Vladimira Nazora 4, 060/471-3120, sbt.rasa@gmail.com
- Ruma**, COOL WATT, Vrdnička 78, 060/5005-200
- Sefkerin**, FRIGOMANEX, JNA 7, 011/7511-536, 066/5511-536, frigomanex@gmail.com
- Senta**, NFE - Nemanja Bakalic, Karadjordjeva 26/a, 0649136069, nfe.elektricar@gmail.com
- Smederevo**, ALFA FRIGO, Kolarska 159, 060/5552950, 026/660-501, alfafrigod@gmail.com
- Smederevo**, SATURNUS, Karadorđeva 12/136, 026/4616-785, 063/231-631-0658231631, saturnussd@yahoo.com
- Smederevo**, Elektro Dipol S, Oslobođenja br 66, 064/3676-765, 066/231-035, elektro.dipols@gmail.com
- Smederevo**, EURO MASINE - KLIMA SD, Smederevska 314, 063/665-550, timic_ivan@hotmail.com
- Smederevo**, FINE COOLING, Kosovke Devojke 11, 060/5005-663, 061/6495-360, petrovicmilos1502@gmail.com
- Smederevska Palanka**, LAN ELEKTRO, Mukerova 67/1, 066/9538-697, lan026elektro@gmail.com
- Smederevska Palanka**, MARINKO MAJSTOR PR NENAD MARINKOVIĆ, Prvi Srpski Ustanak 125, 063/7747-441, marinkosd2@gmail.com
- Sombor**, Protocool, Jasna Poljana 14, 069/4452220, mvukobratovic139@gmail.com
- Sombor**, OSTROTHERM SERVIS, 12. vojvodanske brigade 129, 060/3006932, ostrotherm@gmail.com
- Srbobran**, ELEKTROSERVIS PEĐA, Miladina Jocića 18, 021/732-162, 063/544-822, predrag_jacic@mts.rs
- Sremska Mitrovica**, DELTA PLUS, Fruskogorska 25, 022/682 099, 022/617-890; 064/1237-670, delltaplus@gmail.com
- Sremska Mitrovica**, ENERGO INSTAL, Save Sretenović 8, Noćaj 22203, 069/3311-757, office@energoinstal.rs, servicebore@gmail.com
- Sremski Karlovci**, Igor Gatalo PR Zanatska radnja IN EURO KLIME, Mitropolita Stratimirovića 150 B, 060 5110911, bilanssmk@gmail.com
- Srpski Miletić**, Ođzaci, FRIGO DADO, Dunavska 11, 063/593-466, 025/5764-841, dado9939@gmail.com
- Stara Pazova**, ETERM-MR, Janka Čajaka 20, 022/312-293, 062/592-181, eterm.ratkovic@yahoo.com
- Stara Pazova**, FRIGO STANKOVIĆ, Vuka Karadžića 98, 065/3319-577, frigostankovic@gmail.com
- Starčevo**, LS Market - Silvija Mihajlic Nikolić, Pančevački put 13, 064/1272013, ivanklike@gmail.com
- Subotica**, MEGA ELEKTRO, Stipe Grgića 75, 024/536-514, 063/504-537; 063/530-346, megaelektroservis@gmail.com
- Subotica**, SZR ERA, Jovana Mikića 150, 024/532-916, 063/8631-576, era@tipnet.rs
- Subotica**, SU EKONOMIK 024, Braće Radić 89, 063/1056-788, suekonomik.servis@gmail.com
- Subotica**, NM INŽENJERING, Španskih boraca 95, 069/2394-718, 069/2394-719, nminzenjering.su@yahoo.com
- Subotica**, ZOLTAN KAJDOČI PR SERVIS BELETEHNIKE I KLIMA UREĐAJA KAJDOCSI, Timočka 22, 024/576-433, 063/8125-963, servis@kajdocsi.co.rs
- Subotica**, ELEKTRIČAR 024 PLUS, Aksentija Marodića 32, 064/2539-316, kikimax0@gmail.com
- Subotica**, Senta, Čoka, Bačka Topola, MEP INSTALL DOO, Vuka Mandušića 15 A, 065/4411-225, mep.install.su@gmail.com
- Surdulica**, COOL COMPUTERS, Srpskih vladara 66, 064/663-1021, coolcomputers@live.com
- Svilajnac**, ZTR DUTA, Dimitrija Katica bb, 035/312-614, 035/311-720; 035/312-496; 063/607-023, servisduta55@gmail.com
- Šabac**, CENTRAL SERVIS, P. Smiljanica 52, 015/319-530, 015/319-533; 063/346-222, servis@c-electronic.com

- Šabac**, SERVIS MIHAJLOVIĆ 015, Prote Smiljanica 2, 064/4088-015, servismijailovic@gmail.com
- Šabac**, ZTR OBRADOVIĆ, Kralja Milana 47a, 015/344-997, 015/354-797; 063/238-785, overa@ptt.rs
- Šabac**, AXEL SERVICE DOO, Vladike J.Nešković 4, 063/326-303, 015/304-445, aksel015@gmail.com
- Šabac**, PR FRIGO POL, Masarikova 103, 069 2800630, frigopolslobodan@gmail.com
- Šid**, FRIGOMONT, Vojvodanska 104 c, 022/731-634, 063/8186-751, frigomonts@mts.rs
- Temerin**, RT-SISTEMI, Rakoci Ferenc 203, 021/3844-796, 060/0859-500, milos.rajkov@rtsistemi.rs
- Temerin**, Servis Andrea, Narodnog Fronta 226, 066/053640, aca_davidovic@stcable.net
- Trstenik**, SZR "FRIGO SERVIS", Odžaci 37240, 037/713-242, 069/610-803; 064/1816-341, szrfrigoservis@hotmail.com
- Užice**, ZR Sneško 52, Orlovac 8/A, 063/626525, snesko52@gmail.com
- Valjevo**, FRIGOTEHNIKA, Jakova Nenadovića 70, 014/237-264, 014/247-684; 063/8092-899, frigotehnika.va@beotel.net
- Valjevo**, UNIKOM-UNISAT, Uzun Mirkova 55, 064/2356-777, dusko.unikom.valjevo@gmail.com
- Valjevo**, SEA FRIGOTEHNIKA, Jakova Nenadovića 70, 011/4237-264, mentor67@ptt.rs
- Valjevo**, COOL MASTER, Ivana Pucelja 32, 065/3803-719, klimaservis0@gmail.com
- Valjevo**, GATE COMP DOO, Pantičeva 19, 060/629-2333, 014/292-333, office@gatecomp.com
- Velika Plana**, TEHNOSERVIS, Nikole Pašića bb, 062/261-622, 062/261-628, dejan@tehnoservis.rs
- Veliko Gradište**, SERVIS "GIGA", Boška Vrebalova bb, 063/311-402, servisgigavg@gmail.com
- Vojka**, TIJANA ELEZ PR POSTAVLJANJE VODOVODNIH KANALIZACIONIH GREJNIH I KLIMATIZACIONIH SISTEMA, Majur 21, 060/4791-857, tijanaelez.ve@gmail.com
- Vranje**, BETA COMPUTERS, Đure Jakšića 19, 017/400-106, 064/8238-337, betanabavka@gmail.com
- Vranje**, ELTON, Gnjilanska 39, 064/3393-104, /
- Vranje**, MB FRIGO, Francuska 8, 069/5570-775, mbfrigopr@gmail.com
- Vrbas**, SZR HANDYMAN, Branka Radičevića 2, 061/6878-148, szrhandymanvs@gmail.com
- Vršac**, BEOSERVIS, Svetozara Miletića 84, 013/2824-136, 064/5403/280; 061/5712-526, nedic.s@sbb.rs
- Vučje**, FRIGO SISTEM, JNA 38, 016/3427-382, 063/7603-509, draganfrigosistem@yahoo.com
- Zaječar**, SZR KLIMA ZAJEČAR, Nikole Pašića 224, 063/8141-396, 019/420-949; 019/423-316; 063/8468-504, nesaklima@yahoo.com
- Zrenjanin**, IMPERIUM KLIME, Železnički red BB, 062/1066-025, 061/6460-663, imperiumklime@gmail.com
- Zrenjanin**, KLIMA CENTAR ZRENJANIN, Valjevska 26, 023/511-494, 060/5114-949, m.zdravko@gmail.com, klimacentarzr@gmail.com
- Zrenjanin**, SERVIS MIJATOVIĆ, Žarka Zrenjanina 43, 023/536-331, 063/583-561, duskomijatoviczr@gmail.com
- Zrenjanin**, ART COOL, Ivana Aćina 35, 023/530-877, 063/7763-259, artcool@sbb.rs
- Zrenjanin**, SERVIS BELE TEHNIKE "FRIGO", Bačka 130, 023/526-995, 063/515-562, frigozima@gmail.com
- Zrenjanin**, KLIMA SERVIS 023, Nedeljka Barnića 18, 065/9204-757, babin.dejan@gmail.com
- Žitorađa**, TPZR MAJSTOR U KUĆI, Toplički heroji 45, 027/8361-068, 065/8361-068; 062/475-158, prodaja.majstor@gmail.com, ivica.majstor@gmail.com

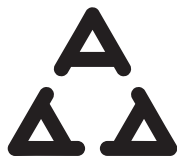

www.tesla.info

MADE IN PRC

Ovaj dokument je originalno proizveden i objavljen od strane proizvođača, brenda Tesla, i preuzet je sa njihove zvanične stranice. S obzirom na ovu činjenicu, Tehnoteka ističe da ne preuzima odgovornost za tačnost, celovitost ili pouzdanost informacija, podataka, mišljenja, saveta ili izjava sadržanih u ovom dokumentu.

Napominjemo da Tehnoteka nema ovlašćenje da izvrši bilo kakve izmene ili dopune na ovom dokumentu, stoga nismo odgovorni za eventualne greške, propuste ili netačnosti koje se mogu naći unutar njega. Tehnoteka ne odgovara za štetu nanесenu korisnicima pri upotrebi netačnih podataka. Ukoliko imate dodatna pitanja o proizvodu, ljubazno vas molimo da kontaktirate direktno proizvođača kako biste dobili sve detaljne informacije.

Za najnovije informacije o ceni, dostupnim akcijama i tehničkim karakteristikama proizvoda koji se pominje u ovom dokumentu, molimo posetite našu stranicu klikom na sledeći link:

<https://tehnoteka.rs/p/tesla-inverter-klima-tc35g301-1232iawt-akcija-cena/>