

## Uputstvo za upotrebu

ELECTROLUX ugradni kombinovani frižider ENA7NE18S

 **Electrolux**



Tehnoteka je online destinacija za upoređivanje cena i karakteristika bele tehnike, potrošačke elektronike i IT uređaja kod trgovinskih lanaca i internet prodavnica u Srbiji. Naša stranica vam omogućava da istražite najnovije informacije, detaljne karakteristike i konkurentne cene proizvoda.

Posetite nas i uživajte u ekskluzivnom iskustvu pametne kupovine klikom na link:

<https://tehnoteka.rs/p/electrolux-ugradni-kombinovani-frizider-ena7ne18s-akcija-cena/>



Electrolux



[electrolux.com/register](http://electrolux.com/register)

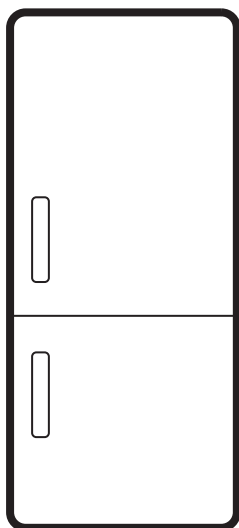

ENA7NE18S  
LNA7ND18S  
LNA7NE18S

KK	Қолдану туралы нұсқаулары   Тоңазытқыш-мұздатқыш	2
LV	Lietošanas instrukcija   Ledusskapis ar saldētavu	13
LT	Naudojimo instrukcija   Šaldytuvas-šaldiklis	22
MK	Упатство за ракување   Фрижидер со замрзнувач	31
PL	Instrukcja obsługi   Chłodziarko-zamrażarka	41
RO	Manual de utilizare   Frigider cu congelator	51
SR	Упутство за употребу   Фрижидер-замрзивач	61
SL	Navodila za uporabo   Hladilnik z zamrzovalnikom	70

**OPHATY / UZSTĀDĪŠANA / MONTAVIMAS / МОНТАЖА / INSTALACJA /  
INSTALAREA / ИНСТАЛИРАЊЕ / NAMESTITEV**

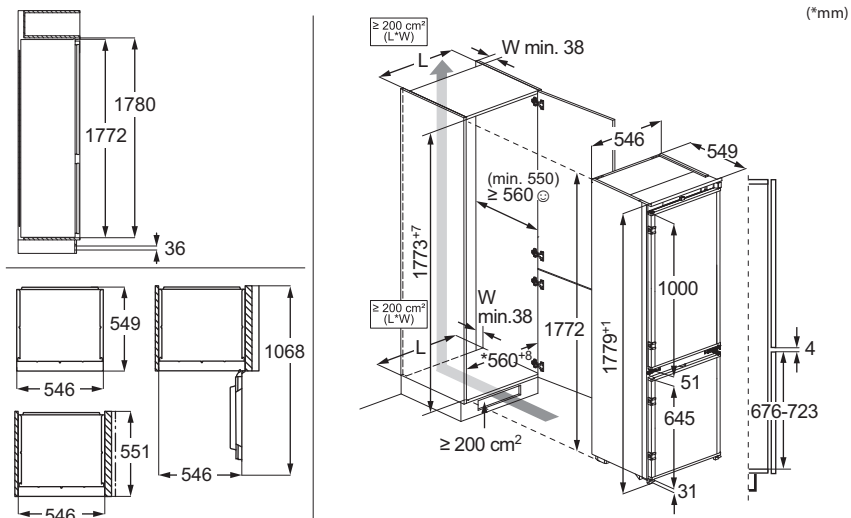

**ШУЛАР / TROKŠŅI / TRIUKŠMAI / БУЧАВА / DŹWIĘKI / ZGOMOTE / БУКА / HRUP**



Өндiрyшi ескертyсiз өзгерiс енгiзy қуқығына ие.

1. ҚАУІПСІЗДІК ТУРАЛЫ АҚПАРАТ.....	3
2. ҚАУІПСІЗДІК ТУРАЛЫ НҰСҚАУЛАР.....	5
3. БАСҚАРУ ТАҚТАСЫ.....	7
4. КҮНДЕЛІКТІ ПАЙДАЛАНУ.....	8
5. СӨЗКӨМЕКТЕР ЖӘНЕ КЕҢЕСТЕР.....	9
6. КҮТУ ЖӘНЕ ТАЗАЛАУ.....	10

7. АҚАУЛЫҚТАРДЫ ЖОЮ.....	10
8. ТЕХНИКАЛЫҚ ДЕРЕКТЕР.....	11
9. СЫНАҚ ЖҮРГІЗУ МЕКЕМЕЛЕРІНЕ АРНАЛҒАН АҚПАРАТ.....	12
10. ҚОРШАҒАН ОРТАҒА ҚАТЫСТЫ ЖАҒДАЙЛАР.....	12

## 1. ⚠️ ҚАУІПСІЗДІК ТУРАЛЫ АҚПАРАТ

Бұл құрылғыны орнату және пайдалану алдында бірге жеткізілген нұсқауларды мұқият оқып шығыңыз. Дұрыс орнатпау немесе пайдаланбау нәтижесінде орын алған жарақаттарға немесе зақымға өндіруші жауапты емес.

Нұсқауларды болашақта анықтама алу үшін әрқашан қауіпсіз және қолжетімді жерде сақтаңыз.

### 1.1 Балалар мен әлсіз адамдардың қауіпсіздігі

- Бұл құрылғыны 8 жастан асқан балалар мен дене, сезім не ақыл-ой қабілеттері шектеулі не тәжірибесі аз адамдар өз қауіпсіздігін қамтамасыз ететін адамның қадағалауы не құрылғыны қауіпсіз қолдану бойынша берген нұсқауына сүйеніп, дұрыс қолданбау салдарын

түсінсе, онда қолдануына болады. 3–8 жастағы балаларға және мүгедектігі ауыр және күрделі тұлғаларға тиісті түрде нұсқаулар берілсе, құрылғыны жүктеуге және ішіндегісін шығаруға рұқсат етілген. 3 жасқа толмаған балаларды үнемі қадағаланбаған жағдайда құрылғыдан алыс ұстау керек.

- Балалардың құрылғымен ойнамауын қадағалау керек.
- Балалар құрылғыны жөндеу және тазалау жұмыстарын бақылаусыз орындамауы керек.
- Барлық орам материалдарын балалардан алыс ұстап, қоқысқа тиісті түрде тастау керек.

### 1.2 Жалпы қауіпсіздік

- Бұл құрылғы тек тамақ пен сусындарды сақтауға арналған.

- Бұл құрылғы ішкі ортада бір отбасының тұрмыстық пайдалануына арналған.
- Бұл құрылғыны кеңселерде, қонақүй бөлмелерінде, төсек және таңғы ас қамтамасыз етілетін қонақ бөлмелерінде, ферма үйлерінде және мұндай пайдалану (орташа) тұрмыстық пайдалану деңгейлерінен аспайтын басқа ұқсас тұрғын жайда пайдалануға болады.
- Азық-түліктің ластануын болдырмау үшін келесі нұсқауларды орындаңыз:
  - есікті ұзақ уақытқа ашпаңыз;
  - азық-түлік пен қол жететін дренаждық жүйелерге тиюі мүмкін беттерді жүйелі түрде тазалап тұрыңыз;
  - басқа тағамға тимеуі немесе тамшыламауы үшін тоңазытқышта шикі ет пен балықты тиісті контейнерлерде сақтаңыз.
- ЕСКЕРТУ: Құрылғы корпусындағы немесе кірістірілген құрылымдағы желдеткіш саңылауларды ашық ұстаңыз.
- ЕСКЕРТУ: Мұзды жылдам еріту үшін (өндіруші ұсынған құралдардан өзге) механикалық немесе басқа жасанды заттарды ешқашан қолданбаңыз.
- ЕСКЕРТУ: Тоңазытқыш тізбегін зақымдамаңыз.
- ЕСКЕРТУ: Өндіруші ұсынған түрге жатпаса, құрылғының тамақ сақтау бөлімдерінде электр құрылғыларын пайдаланбаңыз.
- Құрылғыны тазарту үшін бумен тазартқышты пайдаланбаңыз және су бүркімеңіз.
- Құрылғыны дымқыл жұмсақ шүберекпен тазалаңыз. Бейтарап жуғыш заттарды ғана қолданыңыз. Жеміргіш өнімдерді, түрпілі жөкелерді, еріткіштерді немесе металл заттарды пайдаланбаңыз.
- Құрылғы ұзақ уақыт бойы бос тұрса, құрылғы ішінде зең пайда болмауы үшін оны өшіріңіз, ерітіңіз, тазалаңыз, құрғатыңыз және есікті ашық қалдырыңыз.
- Бұл құрылғыда жанғыш зат бар аэрозольдық құтылар сияқты

жарылғыш заттарды сақтамаңыз.

- Қуат сымына зақым келсе, қауіпті болдырмау үшін оны өндіруші, оның

уәкілетті қызмет көрсету орталығы немесе сол сияқты білікті мамандар ауыстыруы тиіс.

## 2. ҚАУІПСІЗДІК ТУРАЛЫ НҰСҚАУЛАР

### 2.1 Орнату

#### АБАЙЛАҢЫЗ!

Осы құрылғыны тек білікті маман ғана орнатуға тиіс.

- Орам материалдарының барлығын алыңыз.
- Бүлінген құрылғыны орнатпаңыз немесе іске қоспаңыз.
- Қауіпсіздік техникасына байланысты құрылғыны кіріктіріп орнату алдында қолданбаңыз.
- Біздің веб-сайттан алуға болатын құрылғыны орнатуға және есіктің орнын ауыстыруға қатысты бөлек нұсқауларды орындаңыз.
- Құрылғы ауыр болғандықтан, орнынан жылжытқан кезде әрқашан абай болыңыз. Әрқашан қауіпсіздік қолғабы мен бітеу аяқ киім киіңіз.
- Құрылғы айналасында ауа айналатынын тексеріңіз.
- Алғаш рет орнатқаннан кейін не есіктің орнын ауыстырғаннан кейін, құрылғыны қуат көзіне жалғау алдында кемінде 4 сағат күтіңіз. Бұл компрессорда майдың кері ағуына мүмкіндік беру үшін қажет.
- Құрылғыға қатысты қандай да бір жұмысты орындау алдында (мысалы, есіктің орнын ауыстырғанда) ашаны розеткадан ағытыңыз.
- Орнату нұсқауларында өзгеше көрсетілмесе, құрылғыны радиаторларға плиталарға немесе пештерге жақын орнатпаңыз.
- Құрылғыны жаңбырға шығармаңыз.
- Құрылғыны тік күн жарығы түсетін жерде орнатпаңыз.
- Бұл құрылғыны тым ылғал немесе тым суық жерге орнатпаңыз.
- Құрылғыны жылжытқанда, еденге сызат түсірмеу үшін алдыңғы жиегінен көтеріңіз.

- Құрылғының есігін ауыстыру арқылы еденді тырналудан қорғауға болады.
- Құрылғыда құрғатқыш зат салынған қалта бар. Бұл ойыншық емес. Бұл тағам емес. Мұны дереу тастауды өтінеміз.

### 2.2 Электр тогына қосу

#### АБАЙЛАҢЫЗ!

Өрт және электр қатеріне ұшырау қаупі бар.

#### АБАЙЛАҢЫЗ!

Құрылғыны орнатқанда қуат сымының кептеліп немесе оған нұқсан келмегеніне көз жеткізіңіз.

#### АБАЙЛАҢЫЗ!

Көп тармақты адаптер мен ұзартқыш сымды қолданбаңыз.

#### САҚТЫҚ ЕСКЕРТУ

Осы құрылғының орнату үшін қажетті кез келген электрлік жұмысын біліктіліктен өткен электрші орындауы керек.

- Техникалық ақпарат тақтасындағы параметрлердің негізгі қуатпен жабдықтау желісіндегі электр параметрлеріне сәйкес келетініне көз жеткізіңіз.
- Құрылғыны міндетті түрде жерге тұйықтау қажет.
- Әрқашан дұрыс орнатылған, соққыға төзімді розетканы қолданыңыз.
- Егер тұрмыстық қуат көзінің розеткасы жерге тұйықталмаған болса, білікті электрикпен кеңесіп, қолданыстағы ережелерге сәйкес құрылғыны бөлек жерге жалғаңыз.
- Электр бөлшектеріне (мысалы, желілік аша, желі кабелі, компрессор) зақым

келтірмегеніне көз жеткізіңіз. Электр бөлшектерін өзгерту үшін уәкілетті қызмет көрсету орталығына немесе электрлікке хабарласыңыз.

- Желілік кабель желілік аша деңгейінен төмен тұруы керек.
- Құрылғының ашасын розеткаға тек құрылғыны орнатып болғаннан кейін ғана қосыңыз. Орнатып болғаннан кейін ашаның қол жететін жерде тұрғанына көз жеткізіңіз.
- Құрылғыны желілік кабельден тартып ажыратпаңыз. Әрдайым желілік ашаны тартып шығарыңыз.
- Бұл құрылғыға 13 А желілік аша орнатылған. Егер желілік ашаның сақтандырғышын ауыстыру қажет болса, тек 13 А АСТА (BS 1362) сақтандырғышты (Біріккен Корольдік пен Ирландия үшін ғана) пайдаланыңыз.

## 2.3 Пайдалану

### АБАЙЛАҢЫЗ!

Жарақат алу, күйіп қалу, электр тоғының қатеріне ұшырау не өрт шығу қаупі бар.



Құрылғының құрамында тұтанғыш газ, қоршаған ортамен үйлесімділігі жоғары табиғи газ болып табылатын изобутан (R600a) бар. Изобутонды бар салқындатқыш жүйеге зақым келтіріп алмас үшін абай болыңыз.

- Құрылғының техникалық сипаттамасын өзгертпеңіз.
- Кірістірілген өнімді еркін тұрған күйінде кез келген пайдалануға қатаң тыйым салынады.
- Бұл құрылғы 10°C және 38°C аралығындағы қоршаған орта температурасында пайдаланылуы керек. Көрсетілген температура ауқымы құрылғының дұрыс жұмыс істеуіне кепілдік береді.
- Өндіруші оларды пайдалануға болады деп мәлімдемесе, құрылғыға электр құрылғыларын (мысалы, балмұздақ жасаушыларды) қоймаңыз.
- Егер салқындатқыш зат тізбегіне зақым келсе, бөлмеде жалынды мен тұтану көздері жоқ екеніне көз жеткізіңіз. Бөлмені желдетіңіз.
- Ыстық заттарды құрылғының пластик бөлшектеріне тигізуге болмайды.

- Мұздатқыш бөліміне алкогольсіз сусындарды қоймаңыз. Бұл сусынның контейнерінде қысым тудырады.
- Құрылғыда жанғыш газ бен сұйықтықты сақтамаңыз.
- Тұтанғыш өнімдерді немесе тұтанғыш өнімдермен ылғалдандырылған заттарды құрылғының ішіне, жанына немесе үстіне қоймаңыз.
- Компрессорды немесе конденсаторды ұстамаңыз. Олар ыстық.
- Қолдарыңыз ылғалды немесе дымқыл болса, мұздатқыш бөлімінен заттарды алып тастамаңыз немесе тұртпеңіз.
- Ерітілген тағамды қатырыңыз.
- Мұздатылған тағамның орамындағы тағам сақтау нұсқауларын орындаңыз.
- Тағамды мұздатқыш бөлікке салмас бұрын, басқа тағамға тимес үшін материалмен ораңыз.
- Азық-түліктің құрылғы бөліктерінің ішкі қабырлағарына тимеуін қадағалаңыз.

## 2.4 Ішкі жарық

### АБАЙЛАҢЫЗ!

Ток соғу қаупі бар.

- Бұл өнім G класындағы қуат тиімділігі бар бір немесе көбірек жарық көзін қамтиды.
- Осы өнімнің ішіндегі шамдар мен қосалқы шамдар бөлек сатылады: Бұл шамдар тұрмыстық құрылғылардағы температура, діріл, ылғалдылық сияқты физикалық жағдайларға төтеп беруге арналған немесе құрылғының жұмыс күйі туралы ақпарат беруге арналған. Олар басқа қолданбаларда пайдалануға арналмаған және тұрмыстық бөлмені жарықтандыруға жарамайды.

## 2.5 Күту және тазалау

### АБАЙЛАҢЫЗ!

Жарақаттау немесе құрылғыға зақым келу қаупі бар.

- Құрылғыны жөндеу алдында электр желісінен ағытыңыз және ашасын розеткадан суырыңыз.
- Бұл құрылғының салқындату бөлігінде көмірсутектер бар. Құрылғыға техникалық қызмет көрсету және қайта зарядтау жұмыстарын тек біліктіліктен өткен адам орындауы керек.

## 2.6 Қызмет

- Құрылғыны жөндеу үшін уәкілетті қызмет көрсету орталығына хабарласыңыз. Түпнұсқалық қосалқы бөлшектерді ғана пайдаланыңыз.
- Өздігінен немесе кәсіби емес жөндеу қауіпсіздікке әсер етуі мүмкін және кепілдік күшін жоюы мүмкін екенін ескеріңіз.
- Келесі қосалқы бөлшектер үлгіні шығару тоқтатылғаннан кейін кемінде 7 жыл бойы қолжетімді: термостаттар, температура сенсорлары, басылған схема тақталары, жарық көздері, есік тұтқалары, есік топсалары, науалар және себеттер. Есік нығыздағыштары үлгіні шығару тоқтатылғаннан кейін кемінде 10 жыл бойы қолжетімді. Еліңізде мерзімі ұзағырақ болуы мүмкін. Қосымша ақпаратты веб-сайтымыздан қараңыз.
- Осы қосалқы бөлшектердің кейбіреулері тек кәсіби жөндеушілерге қолжетімді екенін және кейбір қосалқы бөлшектер кейбір үлгілерге сәйкес келмейтінін ескеріңіз.

## 2.7 Құрылғыны тастау

### ⚠ АБАЙЛАҢЫЗ!

Жарақат алу немесе тұншығу қаупі бар.

- Құрылғыны электр желісінен ажыратыңыз.
- Қуат сымын кесіп алыңыз да, қоқысқа тастаңыз.
- Балалар мен жануарлар құрылғы ішіне қамалып қалмас үшін есікті ағытып алыңыз.
- Құрылғының салқындатқыш жүйесі мен изоляция материалдарының озонға зияны жоқ.
- Изоляция көбігінің құрамында тұтанғыш газ бар. Құрылғыны қоқысқа дұрыс тастауға қатысты ақпаратты жергілікті әкімшілік мекемеге хабарласып алыңыз.
- Салқындатқыш жүйенің қызу алмастырғышқа жақын орналасқан жеріндегі бөлігіне зақым келтірмеңіз.

## 3. БАСҚАРУ ТАҚТАСЫ

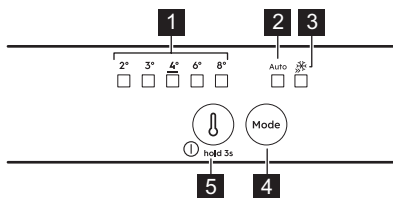

- 1** Температура индикаторлары
- 2** AI CoolAssist индикаторы
- 3** Extra Freeze индикаторы
- 4** Mode түймесі  
AI CoolAssist қосу/өшіру үшін басыңыз. Extra Freeze функциясын қосу/өшіру үшін басыңыз. Қолмен реттеу бөліміне оралу үшін температура индикаторы жанғанға дейін Mode түймесін басыңыз.
- 5** Температураны реттеу түймесі/ ҚОСУ/ӨШІРУ түймесі  
Температураны орнату үшін басыңыз (2°C- 8°C; ұсынылған: 4°C).

### 3.1 Қосу/Өшіру

**Қосу:** Ашаны розеткаға қосыңыз. Барлық жарықдиодтық индикатор өшірулі тұрса, температураны реттеу түймесін басыңыз.

**Өшіру:** Барлық индикатор өшкенше, температураны реттеу түймесін 3 сек басыңыз.

### 3.2 Extra Freeze функциясы

Мұздатқышта тез мұздату үшін Extra Freeze функциясын пайдаланыңыз.

Тағамды қоймай тұрып, функцияны кемінде 24 сағ бұрын іске қосыңыз. Функция көп дегенде 52 сағ өткен соң тоқтайды.

### 3.3 AI CoolAssist

Келесі режимдерді автоматты түрде қосу үшін AI CoolAssist пайдаланыңыз:

- температураны басқару: температураны оңтайландырады.
- Auto Shopping Mode: жаңадан салынған заттарды тез салқындату үшін тоңазытқыштағы температураны реттейді.

- Auto Vacation Mode: құрылғы қатарынан кемінде үш күн пайдаланылмаған кезде, қуат тұтынуды азайтады.

**i** AI CoolAssist және Extra Cool немесе Extra Freeze функциясын бір уақытта іске қосу мүмкін емес. AI CoolAssist функциясы қосулы болғанда, температураны реттеу түймесі ажыратылады. Температураны реттеу үшін оны өшіріңіз.

### 3.4 Дабылдар

**i** Дабыл түрлері үлгіге байланысты өзгереді.

Дыбыстық және визуалды дабылды өшіру үшін кез келген түймені басыңыз.

### Жоғары температуралық дабыл

Мұздатқыштағы температура тым жоғары болған кезде, тиісті жағдайлар қалпына келгенше, ЖШД-лар жыпылықтайды және дыбыс шығып тұрады. 1 сағ кейін дыбыс автоматты түрде өшеді.

### Ашық есік дабылы

Тоңазытқыш есігі 5 мин ашық қалғанда, дыбыс шығады. Дабылды тоқтату үшін есікті жабыңыз.

### Қуат шығысы

Ұзақ уақыт бойы электр қуатының үзілуіне байланысты құрылғыдағы температура көтерілген кезде, тиісті жағдайлар қалпына келгенше, температураның барлық ЖШД-сы жыпылықтайды және дыбыс шығып тұрады.

## 4. КҮНДЕЛІКТІ ПАЙДАЛАНУ

**i** Жабдық модельге байланысты өзгереді.

### 4.1 Сөрелерді орналастыру



**Иілгіш сөре:** сөренің алдыңғы жартысын екінші жартысының астына қоюға болады. Алдыңғы жартысын мұқият шығарып, төменгі рельске сырғытыңыз.

### 4.2 Ылғалдылықты басқару

Көкөніс тартпасының шыны сөресіндегі құрылғы көмегімен ылғалдылықты басқарыңыз:

- Жабық ұяшықтар: жемістер мен көкөністердің аз мөлшері.
- Ашық ұяшықтар: жемістер мен көкөністердің көп мөлшері.

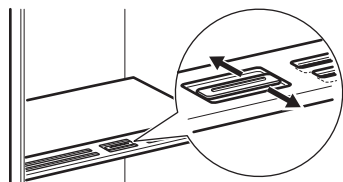

**i** Азық-түлік өнімдерін ылғалдылықпен басқару құрылғысына салмаңыз.

### 4.3 Температура индикаторы

Егер ОК құрылғысында (A) белгішесі көрсетілсе, жаңа тағамды таңба көрсетілген жерге қойыңыз. Егер (B) көрсетілсе, кемінде 12 сағ күтіп, қайта тексеріңіз. Егер ОК (B) белгішесі әлі де көрсетілмесе, салқындау температураны орнатыңыз.



## 5. СӨЗКӨМЕКТЕР ЖӘНЕ КЕҢЕСТЕР

### 5.1 Қуатты үнемдеу туралы кеңестер

- Мұздатқыш: Түпнұсқалы конфигурация энергияны барынша тиімді пайдалануды қамтамасыз етеді.
- Тоңазытқыш: Құрылғының төменгі бөлігіндегі тартпалар мен біркелкі бөлінген сөрелері бар конфигурация энергияны барынша тиімді пайдалануды қамтамасыз етеді. Есік себеттерінің орналасуы энергияны тұтынуға әсер етпейді.
- Есікті жиі ашпаңыз немесе оны қажеттіден ұзағырақ ашық қалдырмаңыз.
- Мұздатқыш: Температура параметрі неғұрлым салқынырақ болса, энергияны тұтыну соғұрлым жоғарырақ болады.
- Тоңазытқыш: Тағамның сипаттамалары қажет етпесе, тым жоғары температураны орнатпаңыз.
- Егер қоршаған орта температурасы жоғары болса және температураны басқару тетігі төмен температураға орнатылса және құрылғы толығымен жүктелген болса, компрессор үздіксіз жұмыс істеуі, бұл буландырышта аяз немесе мұздың пайда болуына әкелуі мүмкін. Бұл жағдайда автоматты түрде ерітуге мүмкіндік беру үшін температураны басқару тетігін жоғарырақ температураға орнатыңыз.
- Желдеткіш торларды немесе тесіктерді жаппаңыз.
- Құрылғының ішіндегі тамақ өнімдері құрылғының артқы ішкі бөлігіндегі саңылаулар арқылы ауа айналымын қамтамасыз ететініне көз жеткізіңіз.

### 5.2 Мұздатуға қатысты кеңестер

- Тағамды мұздатқышқа салмас бұрын, оны тағаммен жанасатын кез келген материалмен ораңыз.
- Сұйықтықтар, әсіресе көмірқышқыл газы бар сусындар бар бөтелкелер мен банкаларды мұздатпаңыз, себебі олар мұздату кезінде жарылуы мүмкін.
- Мұздатқыш бөліміне ыстық тағам салмаңыз.
- Жаңа мұздатылмаған тағамды тікелей мұздатылған тағамның жанына қоюға болмайды.
- Мұз текшелерін, мұздақтарды немесе лолли тәрізді мұзды мұздатқыштан

алып шыққаннан кейін оларды үсік шалып қалмас үшін бірден жеуге болмайды.

- Ерітілген тағамды қайта мұздатпаңыз.

### 5.3 Қатырылған тағамды сақтау туралы кеңестер



- Мұздатқыш камерасы келесі белгімен белгіленген **✘ \*\*\***.
- Мұздатылған тамақ өнімдерінің сақталуын қамтамасыз ететін жақсы температура параметрі — -18 ° C-тан төмен немесе оған тең температура.
- Құрылғының ішінде жоғарырақ температураның орнатылуы сақтау мерзімінің қысқаруына әкелуі мүмкін.
- Мұздатқыш бөлімінің барлығы мұздатылған тамақ өнімдерін сақтауға жарамды.
- Ауаның еркін айналуы үшін тағамның айналасында жеткілікті орын қалдырыңыз.

### 5.4 Сақтау мерзімі мұздатқыш бөлімі үшін

Тағам түрі	Сақтау мерзімі (ай)
Нан	3
Жемістер (цитрусты жемістерді қоспағанда)	6 - 12
Көкөністер	8 - 10
Етсіз тағам қалдықтары	1 - 2
<b>Сүт өнімдері:</b>	
Сары май	6 - 9
Жұмсақ сыр (мысалы, моцарелла)	3 - 4
Қатты сыр (мысалы, пармезан, чеддер)	6
<b>Теңіз өнімдері:</b>	
Майлы балық (мысалы, ақсерке, скумбрия)	2 - 3
Майсыз балық (мысалы, нәлім, камбала)	4 - 6
Асшаяндар	12

Тағам түрі	Сақтау мерзімі (ай)
Жаңа ауланған ұлулар және қабыршақтары	3 - 4
Піскен балық	1 - 2
<b>Ет:</b>	
Құс еті	9 - 12
Сиыр еті	6 - 12
Шошқа еті	4 - 6
Қой еті	6 - 9
Шұжық	1 - 2
Ветчина	1 - 2
Ет бар тағам қалдықтары	2 - 3

## 5.5 Тағамды тоңазыту туралы кеңестер

 Балғын тағам камерасы белгісімен белгіленген (техникалық ақпарат тақтайшасында) .

- Мұздатылған тамақ өнімдерінің сақталуын қамтамасыз ететін жақсы температура параметрі — +4°C-тан төмен немесе оған тең температура.
- Бөлімде иістер немесе жағымсыз иістер болмауы үшін әрқашан сұйықтықтар және тамақ үшін жабық контейнерлерді қолданыңыз.
- Пісірілген және шикі тағамның арасындағы өзара ластануды болдырмау үшін пісірілген тағамды жауып, оны шикі тамақтан бөліңіз.
- Етті орап, көкөніс жәшігінің үстіндегі шыны сөреге салыңыз.
- Тоңазытқыштың ішіндегі тағамды жібітіңіз.
- Құрылғының ішіне ыстық тағам салмаңыз.
- Жемістер мен көкөністерді тазалап, арнайы жәшікке (көкөніс жәшігі) салыңыз.
- Экзотикалық жемістерді тоңазытқышта сақтауға болмайды.
- Қызанақ, картоп, пияз, сарымсақ сияқты көкөністерді тоңазытқышта сақтауға болмайды.
- Бөтелкелерді тоңазытқышқа қақпағын жауып қойыңыз.

## 6. КҮТУ ЖӘНЕ ТАЗАЛАУ

### 6.1 Ішкі бөлмені тазалау

Алғашқы пайдалану алдында ішін және барлық керек-жарақты жылы сумен және бейтарап сабынмен тазалап, содан кейін құрғатыңыз. Жабдық пен есік тығыздағыштарын үнемі тазалаңыз.

Басқару тақтасын дымқыл шүберекпен тазалап, жұмсақ шүберекпен құрғатыңыз. Ешбір жуғыш затты пайдаланбаңыз.

Тоңазытқыш бөлігінің артқы жағында орналасқан жібіту суын төгетін тесікті түтік тазартқышты үнемі тазалаңыз.

 Керек-жарақтар мен құрылғы бөлшектерін ыдыс жуғыш машинада жумаңыз.

### 6.2 Құралды жібіту

#### Тоңазытқыш:

Тоңазытқыш бөлігін жібіту автоматты түрде жүреді.

#### Мұздатқыш:

Мұздатқыш камерасы мұздатпайды.

## 7. АҚАУЛЫҚТАРДЫ ЖОЮ

### Құрылғы жұмыс істемейді

- Қуат ашасын қуат розеткасына дұрыс қосыңыз.
- Құрылғыны қосыңыз.
- Ток розеткасында кернеу бар екеніне көз жеткізіңіз. Білікті электршімен байланысыңыз.

### Құрылғы шулы.

Құрылғыға дұрыс қолдау көрсетілетінін тексеріңіз.

### **Акустикалық немесе көрнекі дабыл қосулы.**

Акустикалық дабылды өшіру үшін есікті жабыңыз немесе кез келген түймені басыңыз.

### **Компрессор үздіксіз жұмыс істеуде.**

- Температураны реттеңіз.
- Температураның тұрақтануын күтіңіз.
- Тағамды сақтаудан бұрын бөлме температурасына дейін салқындатып алыңыз.
- Есікті дұрыс жабыңыз.

### **Есік дұрыс тураланбаған немесе оған желдету торы кедергі жасап тұр.**

Орнату нұсқаулығын қараңыз.

### **Есік оңай ашылмайды.**

Есікті жауып, содан кейін қайта ашқанша бірнеше секунд күтіңіз.

### **Тым көп аяз және мұз бар.**

- Есікті дұрыс жабыңыз.
- Тығыздағышты тазалаңыз немесе ауыстырыңыз.
- Тағамды дұрыс қаптаңыз.
- Температураны реттеңіз.

### **Су тоңазытқыштың артқы тақтасына ағады.**

Бұл еріту процесінің бөлігі.

### **Тоңазытқыштың ішінде конденсацияланған су тым көп.**

- Есікті қажет болған кезде ғана ашыңыз және оны толығымен жабыңыз.

- Жазда және күзде тоңазытқышта жылырақ температураны (шамамен 6-7°C) орнатыңыз.

### **Тоңазытқыштың ішіне су ағып жатыр.**

- Тағамның артқы тақтаға тиіп тұрмағанына көз жеткізіңіз.
- Су шығысын тазалаңыз.

### **Су еденге ағады.**

Еріген су шығатын жерді буландырғыш науаға жалғаңыз.

### **Температураны орнату мүмкін емес.**

Extra Freeze функциясын.

### **Температура параметрінің жарық диодты индикаторлары бірге жыпылықтайды.**

Салқындату жүйесі тағамды салқын күйде сақтайды. Температураны реттеу өшірілген. Мәселе жойылмаса, уәкілетті қызмет көрсету орталығына хабарласыңыз.

### **Шам жұмыс істемейді немесе есік тығыздағыштары зақымдалған.**

Уәкілетті қызмет көрсету орталығына хабарласыңыз.

## **8. ТЕХНИКАЛЫҚ ДЕРЕКТЕР**

Техникалық ақпарат энергия жапсырмасында және құрылғының зауыттық тақтайшасында берілген, олар құрылғының үстінде немесе ішінде болуы мүмкін.

### **Тек Швейцария үшін**

Кернеу: 220-240 В

Жиілік: 50 Гц

### **Тек ЕО үшін**

Құрылғымен бірге берілген энергияны үнемдеу белгісіндегі QR коды EU EPREL дерекқорындағы құрылғының жұмысына қатысты ақпаратқа веб-сілтемені қамтамасыз етеді. Пайдалану туралы нұсқаулықпен және осы құрылғымен бірге

қамтамасыз етілген барлық құжаттармен бірге энергияны үнемдеу белгісін сақтаңыз. Дәл осы ақпаратты EPREL ішінде <https://eprel.ec.europa.eu> сілтемесін және құрылғының техникалық деректер тақтайшасындағы үлгі атауын және өнім нөмірін пайдаланып табуға болады. Энергияны үнемдеу белгісі туралы толық ақпарат алу үшін [www.theenergylabel.eu](http://www.theenergylabel.eu) сілтемесін қараңыз.

### **Тек Біріккен Корольдік үшін**

Құрылғымен бірге берілген энергияны үнемдеу белгісіндегі QR код құрылғының жұмысына қатысты ақпаратқа веб-сілтеме ұсынады. Пайдалану туралы нұсқаулықпен және осы құрылғымен бірге қамтамасыз

етілген барлық құжаттармен бірге энергияны үнемдеу белгісін сақтаңыз.

## 9. СЫНАҚ ЖҮРГІЗУ МЕКЕМЕЛЕРІНЕ АРНАЛҒАН АҚПАРАТ

Құрылғыны кез келген экодизайнды тексеру үшін орнату және дайындау келесі талаптарға сәйкес болуы керек:

UK	BS EN 62552
EU, Швейцария, Израиль	EN 62552
Австралия	IEC 62552
Оңтүстік Африка	SANS 62552

UAE	UAE.S 5010-3:2022
GCC	SASO-2892_2018

Желдетуге қойылатын талаптар, ойық өлшемдері және ең төменгі артқы аралықтар осы пайдаланушы нұсқаулығының «Орнату»-тарауында көрсетілгендей болуы керек. Басқа қосымша ақпарат, соның ішінде жүктеу жоспарларын алу үшін өндірушіге хабарласыңыз.

## 10. ҚОРШАҒАН ОРТАҒА ҚАТЫСТЫ ЖАҒДАЙЛАР

Таңбасы бар қайта өңделетін материалдар

 Қаптаманы қайта өңдеу үшін оны тиісті контейнерлерге салыңыз. Электрлік және электрондық жабдықтардың қалдығын қайта өңдеу арқылы қоршаған ортаны және адам денсаулығын қорғауға

үлесіңізді қосыңыз. «Сызылған себет»

таңбасымен белгіленген жабдықтарды  бірге утилизациялауға болмайды. Өнімді жергілікті қайта өңдеу бөліміне қайтарыңыз немесе муниципалды мекемеге хабарласыңыз.

Осы өнімнің өндірілген күні сериялық нөмірде көрсетілген, оның нөмірінің бірінші саны өндірілген жылдың соңғы санына, екінші және үшінші сандар аптаның реттік нөміріне сәйкес келеді. Мысалы, 14512345 сериялық нөмірі өнім 2021 жылдың қырық бесінші аптасында өндірілгенін білдіреді.

Өндіруші: Electrolux Appliances AB, St. Göransgatan 143, 105 45 Stockholm, Швеция.

Италияда жасалған.

1. DROŠĪBAS NORĀDĪJUMI.....	13	7. TRAUCĒJUMMEKLĒŠANA.....	20
2. DROŠĪBAS NORĀDĪJUMI.....	15	8. TEHNISKIE DATI.....	20
3. VADĪBAS PANELIS.....	17	9. INFORMĀCIJA TESTĒŠANAS IESTĀDĒM .....	21
4. IKDIENAS LIETOŠANA.....	17	10. AR VIDĪ SAISTĪTI APSVĒRUMI.....	21
5. IETEIKUMI UN PADOMI.....	18		
6. APKOPE UN TĪRĪŠANA.....	19		

## 1. DROŠĪBAS NORĀDĪJUMI

Pirms ierīces uzstādīšanas un lietošanas rūpīgi izlasiet pievienotos norādījumus. Ražotājs neatbild par savainojumiem un bojājumiem, kas radušies ierīces nepareizas uzstādīšanas vai lietošanas rezultātā. Vienmēr glabājiet šīs instrukcijas drošā, pieejamā vietā, lai tās varētu izmantot nākotnē.

### 1.1 Bērnu un īpaši jūtīgu personu drošība

- Šo ierīci drīkst izmantot bērni no 8 gadu vecuma un cilvēki ar ierobežotām fiziskām, sensorām vai garīgām spējām vai pieredzes un zināšanu trūkumu atbildīgas personas uzraudzībā vai, ja tie ir informēti par ierīces drošu lietošanu un izprot potenciālos riskus. Bērni vecumā no 3–8 gadiem un personas ar ļoti

plašu un sarežģītu invaliditāti var ievietot priekšmetus ierīcē un izņemt tos, ja viņi ir atbilstoši apmācīti. Neļaujiet bērniem trīs gadu vecumu nerasniegušiem bērniem tuvoties ierīcei, ja vien viņi netiek pastāvīgi uzraudzīti.

- Bērni jāuzrauga, lai viņi nerotaļātos ar ierīci.
- Bērni nedrīkst tīrīt ierīci un veikt tās apkopi bez uzraudzības.
- Neļaujiet bērniem tuvoties iepakojumam un atbrīvojieties no tā pienācīgā veidā.

### 1.2 Vispārīgā drošība

- Šī ierīce ir paredzēta tikai pārtikas un dzērienu glabāšanai.
- Šī ierīce ir izstrādāta tikai izmantošanai mājas apstākļos un telpās.
- Šo ierīci var izmantot birojos, viesnīcu viesu numuri-

- ņos, pansiju viesu numuriņos, lauku viesu mājās un citās līdzīgās uzturēšanās vietās, kurās izmantošana nepārsniedz (vidējo) māj-saimniecības lietošanas intensitāti.
- Lai izvairītos no pārtikas produktu piesārņošanas, ievērojiet šādus norādījumus:
    - neatstājiet durvis atvērtas ilgstoši;
    - regulāri tīriet virsmas, kas var saskarties ar pārtiku un pieejamām noplūdes sistēmām;
    - glabājiet jēlu gaļu un zivis piemērotās tvertnēs ledusskapī, lai tās nesa-skartos ar vai neuzpilētu uz citiem produktiem.
  - UZMANĪBU: Rūpējieties, lai neaizsērētu ierīces korpUSA vai iebūvētās konstrukcijas ventilācijas atve-res.
  - UZMANĪBU: Nelietojiet ra-žotāja neieteiktas mehāni-skas ierīces vai citus līdz-ekļus atkuššanas procesa paātrināšanai.
  - UZMANĪBU: Nebojājiet dzesētāja kontūru.
- UZMANĪBU: Nelietojiet elektroierīces ēdiena uzgla-bāšanai paredzētajos ierī-ces nodalījumos, ja vien to izmantošanu neiesaka ra-žotājs.
  - Ierīces tīrīšanai neizmanto-jiet ūdens smidzinātāju un tvaika tīrītāju.
  - Tīriet ierīci ar mitru mīkstu drānu. Izmantojiet tikai nei-trālus mazgāšanas līdzek-ļus. Neizmantojiet abrazī-vus izstrādājumus, abrazī-vus sūkļus, šķīdinātājus vai metāla priekšmetus.
  - Ja ledusskapis ilgstoši pa-liek tukšs, izslēdziet to, at-kausējiet, iztīriet, nosusiniet un atstājiet vaļā durvis, lai ierīcē neveidotos pelējums.
  - Neglabājiet ierīcē sprāgst-ošas vielas, piemēram, ae-rosolus ar uzliesmojošu propelentu.
  - Ja strāvas padeves vads ir bojāts, tas ir jānomaina ra-žotājam, autorizētajam ser-visa centram vai kvalificē-tam speciālistam, lai izvairī-tos no nelaimes gadījuma.

## 2. DROŠĪBAS NORĀDĪJUMI

### 2.1 Uzstādīšana

#### BRĪDINĀJUMS!

Ierīci drīkst uzstādīt tikai sertificēti speciālisti.

- Noņemiet visu iesaiņojumu.
- Neuzstādiēt un nelietojiet bojātu ierīci.
- Nelietojiet ierīci, pirms ievietojat to iebūvētā struktūrā drošības izturēšanās dēļ.
- Atsevišķi norādījumi attiecībā uz ierīces instalāciju un durvju vēršanās virziena maiņu pieejami mūsu tīmekļa vietnē.
- Vienmēr uzmanīgi pārvietojiet ierīci, jo tā ir smaga. Vienmēr izmantojiet drošības cimdus un slēgtus apavus.
- Rauģieties, lai ap ierīci var brīvi cirkulēt gaiss.
- Pēc uzstādīšanas vai durvju vēršanās virziena maiņas nogaidiet vismaz 4 stundas, līdz pieslēdzat ierīci elektrotīklam. Tas ļauj eļļai ieplūst atpakaļ kompresorā.
- Pirms jebkāda darba veikšanas ar ierīci (piemēram, durvju vēršanās virziena maiņas) atvienojiet kontaktdakšu no kontaktlīdždas.
- Neuzstādiēt ierīci radiatoru vai plīts, cepeškrāsns, plīts vai plīts virsmas tuvumā, ja vein uzstādīšanas norādēs nav noteikts savādāk.
- Nepakļaujiet ierīci lietus iedarbībai.
- Neuzstādiēt ierīci vietā, kur tā ir pakļauta tiešai saules gaismai.
- Neuzstādiēt ierīci pārāk mitrās un pārāk aukstās vietās.
- Pārvietojot ierīci, paceliet to aiz priekšējās malas, lai izvairītos no grīdas saskrāpēšanas.
- Aizsargājiet grīdu pret skrāpējumiem, mainot ierīces durvju vēršanās virzienu.
- Ierīces komplektācijā ir iekļauts mitruma uzsūcēja maisiņš. Tā nav rotallīeta. Tas nav ēdams. Izmetiet to nekavējoties.

### 2.2 Pieslēgums elektrotīklam

#### BRĪDINĀJUMS!

Ugunsgrēka un elektrošoka risks!

#### BRĪDINĀJUMS!

Novietojot ierīci, pārliedcinieties, ka vads nav aizķēries vai bojāts.

#### BRĪDINĀJUMS!

Neizmantojiet vairāku kontaktspraudņu adapterus un pagarinātājus.

#### UZMANĪBU!

Visus elektriskos darbus, kas nepieciešami šīs ierīces uzstādīšanai, drīkst veikt kvalificēts elektriķis.

- Pārliedcinieties, ka tehnisko datu plāksnītē norādītie parametri atbilst elektrotīkla parametriem.
- Ierīce ir jāsazemē.
- Vienmēr izmantojiet pareizi uzstādītu un drošu elektrotīkla kontaktlīdžu.
- Ja mājas elektroapgādes kontaktlīdža nav sazēmēta, savienojiet ierīci ar atsevišķu zemējumu, kas atbilst pašlaik spēkā esošajiem noteikumiem, konsultējoties ar kvalificētu elektriķi.
- Pārliedcinieties, ka netiek bojātas elektrotehniskās sastāvdaļas (piem., elektrotīkla kontaktspraudnis, elektroapgādes kabelis, kompresors). Sazinieties ar pilnvarotu servisa centru vai elektriķi, lai aizstātu elektrotehniskos komponentus.
- Elektroapgādes kabelim jāatrodas zemāk par elektrotīkla kontaktlīdžu.
- Pieslēdziet kontaktspraudni kontaktlīdžai tikai uzstādīšanas procesa beigās. Pārbaudiet, vai pēc ierīces uzstādīšanas var brīvi piekļūt kontaktspraudnim.
- Neatvienojiet ierīci, velkot aiz strāvas kabeļa. Vienmēr turiet strāvas kontaktdakšu.
- Šī ierīce ir aprīkota ar 13 A kontaktspraudni. Ja jānomaina kontaktspraudņa drošinātājs, izmantojiet tikai 13 A ASTA (BS 1362) drošinātāju (tikai AK un Trīraj).

### 2.3 Lietošana

#### BRĪDINĀJUMS!

Savainojumu, apdegumu vai elektrošoka risks.



Ierīce satur uzliesmojošu gāzi, izobutānu (R600a), dabasgāzi, kas ir videi praktiski nekaitīga. Rīkojieties uzmanīgi, lai nesabojātu dzesētāja shēmu, kas satur izobutānu.

- Nemainiet šīs ierīces specifiku.
- Iebūvētā produkta izmantošana atsevišķi štāvošas ierīces veidā ir stingri aizliegta.
- Šī ierīce ir paredzēta lietošanai apkārtējā temperatūrā no 10°C līdz 38°C. Pareizu ierīces darbību var garantēt norādītajā temperatūras diapazonā.
- Neievietojiet ierīcē elektropreces (piem., saldējuma gatavotājus), izņemot gadījumus, kad ražotājs ir atļāvis to darīt.
- Dzesētāja kontūra bojājuma gadījumā rūpējieties, lai ierīces atrašanās telpā nebūtu liesmu un aizdegšanās avotu. Vēdiniet telpu.
- Nepieļaujiet uzkarstošu priekšmetu, piemēram, plastmasas detaļu saskarsmi ar ierīci.
- Nenovietojiet gāzētus dzērienus saldētavas nodalījumā. Tas izraisīs spiedienu dzēriena tvertnē.
- Neievietojiet ierīcē uzliesmojošas gāzes un šķidrums ierīcē.
- Neievietojiet ierīcē un neģlabājiet tās tuvumā vai uz tās viegli uzliesmojošas vielas vai ar viegli uzliesmojošām vielām piesūcinātus priekšmetus.
- Nepieskarieties kompresoram un kondensatoram. Tie ir karsti.
- Neizņemiet saldētavā ievietotus produktus un nepieskarieties tiem, ja jūsu rokas ir slapjas vai mitras.
- Nesaldējiet atkārtoti pārtiku, kas jau ir bijusi atsaldēta.
- Ievērojiet uz saldētās pārtikas iepakojuma sniegtos uzglabāšanas norādījumus.
- Pirms ievietošanas saldētavā ietiniet pārtiku jebkādā materiālā, kas paredzēts saskarei ar pārtiku.
- Nepieļaujiet ēdiena saskari ar ierīces nodalījumu iekšējām sienām.

## 2.4 Iekšējais apgaismojums

### BRĪDINĀJUMS!

Elektrošoka risks.

- Šis izstrādājums satur vienu vai vairākus gaismas avotus, kuru energoefektivitātes klase ir G.
- Attiecībā uz lampu(-ām), kas atrodas šī izstrādājuma iekšpusē, un rezerves daļu lampām, ko pārdod atsevišķi: šīs lampas ir izstrādātas, lai izturētu ārkārtējus fiziskus

apstākļus sadzīves tehnikā, piemēram, temperatūru, vibrāciju, mitrumu, vai ir paredzētas informācijas signalizēšanai par ierīces darbības stāvokli. Tās nav paredzētas citiem lietošanas veidiem un nav piemērotas mājaisaimniecības telpu apgaismojumam.

## 2.5 Apkope un tīrīšana

### BRĪDINĀJUMS!

Pastāv traumu un ierīces bojājumu risks.

- Pirms apkopes izslēdziet ierīci un atvienojiet to no elektrotīkla.
- Šīs ierīces dzesēšanas iekārta satur ogļūdeņražus. Dzesēšanas iekārtas atkārtotas uzpildes darbus drīkst veikt tikai sertificēts speciālists.

## 2.6 Serviss

- Lai salabotu ierīci, sazinieties ar pilnvarotu servisa centru. Izmantojiet tikai oriģinālās rezerves daļas.
- Lūdzu, ņemiet vērā, ka pašrocīgi veikti remontdarbi vai remontdarbi, kurus veikušas neprofesionālas personas, var radīt apdraudējumu, un garantija var zaudēt spēku.
- Turpmāk norādītās rezerves daļas ir pieejamas vismaz septiņus gadus pēc modeļa ražošanas pārtraukšanas: termostati, temperatūras sensori, iespiestas shēmas, gaismas avoti, durvju rokturi, durvju eņģes, paplātes un grozi. Durvju blīves ir pieejamas vismaz 10 gadus pēc modeļa ražošanas pārtraukšanas. Pieejamības laiks jūsu valstī var būt ilgāks. Lai iegūtu papildu informāciju, apmeklējiet mūsu tīmekļa vietni.
- Lūdzu, ņemiet vērā, ka dažas no šīm rezerves daļām ir pieejamas tikai profesionāliem remontētājiem un ka ne visas rezerves daļas der visiem modeļiem.

## 2.7 Ierīces utilizācija

### BRĪDINĀJUMS!

Pastāv traumu un nosmakšanas risks.

- Atvienojiet ierīci no elektropadeves.
- Nogrieziet strāvas kabeli un izmetiet to.
- Izņemiet durvis, lai novērstu bērnu vai dzīvnieku ieslēgšanu ierīcē.
- Šīs ierīces dzesētāja shēma un izolācijas materiāli nekaitē ozona slānim.
- Izolācijas slānis satur viegli uzliesmojošu gāzi. Sazinieties ar vietējo pašvaldību, lai

noskaidrotu, kā pareizi atbrīvoties no ierīces.

- Nesabojājiēt dzesēšanas bloka daļu, kas atrodas blakus siltummainim.

## 3. VADĪBAS PANELIS

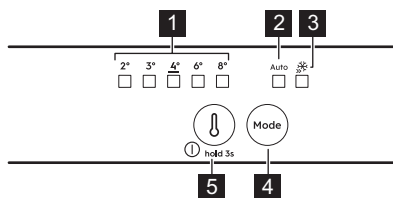

### 1 Temperatūras indikatori

### 2 AI CoolAssist indikators

### 3 Extra Freeze indikators

### 4 Mode taustiņš

Nospiediet, lai aktivizētu/deaktivizētu AI CoolAssist.

Nospiediet, lai aktivizētu/deaktivizētu Extra Freeze funkciju.

Spiediet taustiņu Mode, līdz iedegas temperatūras indikators, lai atgrieztos pie manuālā iestatījuma.

### 5 Temperatūras regulatora taustiņš/ Taustiņš ieslēgt/Izslēgt

Nospiediet, lai iestatītu temperatūru (2°C–8°C; ieteicams 4°C).

## 3.1 Ieslēgšana/izslēgšana

**Ieslēgšana:** Pievienojiet elektroņikla vada spraudni elektroņikla kontaktligzdai. Ja nedeg neviens LED indikators, pieskarieties temperatūras regulatora taustiņam.

**Izslēgšana:** Spiediet temperatūras regulatora taustiņu 3 s, līdz visi indikatori nodziest.

## 3.2 Funkcija Extra Freeze

Izmantojiet Extra Freeze, lai ātri sasaldētu produktus saldētavā.

Aktivizējiet funkciju vismaz 24 st pirms pārtikas produkta ievietošanas. Funkcija pārtrauc darboties pēc maks. 52 st.

## 3.3 AI CoolAssist

Izmantojiet AI CoolAssist, lai automātiski aktivizētu šādus režīmus:

- temperatūras pārvaldība: optimizē temperatūru.
- Auto Shopping Mode: regulē temperatūru ledusskapī, lai ātri atdzesētu tikko ievietotos produktus.
- Auto Vacation Mode: samazina elektroenerģijas patēriņu, ja ierīce netiek lietota vismaz trīs dienas pēc kārtas.

❗ AI CoolAssist un Extra Cool vai Extra Freeze nevar būt ieslēgti vienlaikus. Temperatūras regulēšanas poga ir atspējota, kad ir ieslēgts AI CoolAssist. Izslēdziet to, lai pielāgotu temperatūru.

## 3.4 Brīdinājumi

❗ Brīdinājumu veidi atšķiras pēc modeļa.

Nospiediet jebkuru taustiņu, lai izslēgtu gan skaņas, gan vizuālo brīdinājumu.

### Brīdinājums par paaugstinātu temperatūru

Kad saldētavas temperatūra ir pārāk augsta, mirgo temperatūras LED un dzirdams skaņas signāls, līdz tiek atjaunoti atbilstīgi apstākļi. Skaņa automātiski tiek izslēgta pēc 1 st.

### Brīdinājums, ka durvis atvērtas

Ja ledusskapja durvis ir atvērtas 5 min, atskan skaņas signāls. Lai izslēgtu brīdinājumu, aizveriet durvis.

### Pārtraukums enerģijas padevē.

Ja ierīces temperatūra paaugstinās ilgstoša enerģijas padeves pārtraukuma dēļ, mirgo vienas temperatūras LED un dzirdams skaņas signāls, līdz tiek atjaunoti atbilstīgi apstākļi.

## 4. IKDIENAS LIETOŠANA

❗ Aprīkojums atšķiras atkarībā no modeļa.

## 4.1 Plauktu novietošana



**Pārveidojams plaukts:** priekšējo plaukta pusi var novietot zem otrās puses. Uzmanīgi izņemiet priekšējo pusi un ievietojiet to apakšējā sliedē.

## 4.2 Mitruma kontrole

Mitrumu varat kontrolēt, izmantojot ierīci dārzeņu atvilktnes stikla plauktā:

- Vārsti aizvērti: neliels augļu un dārzeņu daudzums.
- Vārsti atvērti: lielāks augļu un dārzeņu daudzums.

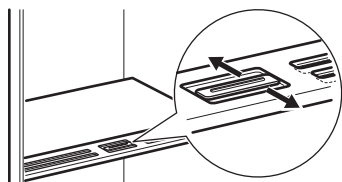

ⓘ Nenovietojiet nekādus pārtikas produktus uz mitruma kontroles ierīces.

## 4.3 Temperatūras indikators

Ja OK ir redzams (A), ievietojiet simbola norādītājā zonā svaigu pārtiku. Ja nav (B), uzgaidiet vismaz 12 st un pārbaudiet vēlreiz. Ja tas joprojām nav OK (B), iestatiet aukstāku temperatūru..



# 5. IETEIKUMI UN PADOMI

## 5.1 Padomi elektroenerģijas taupīšanai

- Saldētava. Oriģinālā konfigurācija nodrošina visefektīvāko enerģijas izmantošanu.
- Ledusskapis. Konfigurācijā ar ierīces apakšējā daļā ievietotām atvilktnēm un vienmērīgi izkārtotiem plauktiem tiek nodrošināts visefektīvākais elektroenerģijas patēriņš. Durvju plauktu pozīcija neietekmē elektroenerģijas patēriņu.
- Nevirīniet bieži ierīces durvis un neturiet tās atvērtas ilgāk nekā tas nepieciešams.
- Saldētava: Jo aukstāka iestatītā temperatūra, jo lielāks elektroenerģijas patēriņš.
- Ledusskapis: Neiestatiet pārāk augstu temperatūru, ja vien tas nav nepieciešams pārtikai.
- Ja apkārtējās vides temperatūra ir augsta, temperatūras regulators ir iestatīts uz zemu temperatūru un ierīcē ir ievietots maksimāls produktu daudzums, tad kompresors, iespējams, darbosies nepārtrauktā darbības režīmā, veidojot apsarmojumu vai ledu uz iztvaikotāja. Šādā gadījumā iestatiet temperatūras

regulatoru uz augstāku temperatūru, lai veiktu automātisku atkausēšanu.

- Neaizsedziet ventilācijas restes un atveres.
- Pārlicinieties, ka ierīcē ievietotie pārtikas produkti ir izvietoti tā, lai gaiss varētu cirkulēt pa ierīces aizmugurē izvietotajām iekšējām atverēm.

## 5.2 Saldēšanas padomi

- Pirms pārtikas ievietošanas saldētavā ietiniet to materiālā, kas piemērots saskarei ar pārtiku.
- Nesaldējiet pudeles vai skārdenes ar dzērieniem, it īpaši, ja dzēriens satur oglekļa dioksīdu, – sasaldēšanas laikā tās var pārsprāgt.
- Neievietojiet saldētavas nodalījumā karstus ēdienus.
- Neievietojiet nesasaldētu pārtiku tieši blakus sasaldētai pārtikai.
- Neēdiet ledu gabaliņus, ledū sasaldētu ūdeni vai ledenes uzreiz pēc to izņemšanas no saldētavas, lai izvairītos no pārāk liela aukstuma mutē.
- Nesasaldējiet atkārtoti jau atkausētus produktus.

### 5.3 Padomi saldētas pārtikas glabāšanai



- Saldētavas nodalījums ir marķēts ar .
- Labs temperatūras iestatījums, kas nodrošina saldētu pārtikas produktu glabāšanu temperatūrā, kas ir vienāda vai zemāka par  $-18^{\circ}\text{C}$ .
- Augstāks temperatūras iestatījums ierīcē var saīsināt produktu derīguma termiņu.
- Saldētus pārtikas produktus var glabāt visā saldētavas nodalījumā.
- Atstājiet pietiekami daudz vietas apkārt produktiem, lai ap tiem varētu brīvi cirkulēt gaiss.

### 5.4 Glabāšanas laiks saldētavas nodalījumā

Pārtikas veids	Derīguma termiņš (mēneši)
Maize	3
Augļi (izņemot citrusaugļus)	6–12
Dārzeņi	8–10
Pārpalikumi, ne gaļa	1–2
<b>Piena produkti:</b>	
sviests	6–9
Mīksts siers (piem., mocarella)	3–4
Čiets siers (piem., parmezāns vai Cederas siers)	6
<b>Jūras veltes:</b>	
Treknas zivis (piem., lasis, skumbrija)	2–3
Tiesas zivis (piem., menca, plekste)	4–6
Garneles	12
Nolobīti ēdamie gliemeži un mīdijas	3–4
Termiski apstrādātas zivis	1–2

Pārtikas veids	Derīguma termiņš (mēneši)
<b>Gaļa:</b>	
putnu gaļa	9–12
liellopa gaļa	6–12
cūkgaļa	4–6
jēra gaļa	6–9
Desiņas	1–2
Šķiņķis	1–2
Pārpalikumi, ar gaļu	2–3

### 5.5 Ieteikumi pārtikas glabāšanai ledusskapī

 Svaigas pārtikas nodalījums ir atzīmēts (datu plāksnītē) ar .

- Labs temperatūras iestatījums, kas nodrošina svaigas pārtikas uzglabāšanu, ir  $+4^{\circ}\text{C}$  vai zemāks.
- Šķidrumu un ēdienu glabāšanai vienmēr izmantojiet slēgtus traukus, ai izvairītos no garšām un smakām nodalījumā.
- Lai izvairītos no pagatavota ēdiena un jēlu produktu savstarpēja piesārņojuma, ievietojiet pagatavoto apsegtā traukā un nošķiriet to no jēliem produktiem.
- Ietīniet piemērotā iepakojumā un novietojiet gaļu uz stikla plaukta virs dārzeņu atvilktnes.
- Atkausējiet pārtiku ledusskapī.
- Neievietojiet ierīcē karstus ēdienus.
- Nomazgājiet augļus un dārzeņus un novietojiet tos atvieģajā (dārzeņu atvilktnē).
- Neuzglabājiet ledusskapī eksotiskos augļus.
- Neuzglabājiet ledusskapī glabāt tādus dārzeņus kā tomāti, kartupeļi, sīpoli un ķiploki.
- Aizskrūvējiet pudeles, pirms tās ieliekat ledusskapī.

## 6. APKOPE UN TĪRĪŠANA

### 6.1 Ierīces iekšpuses tīrīšana

Pirms sākat lietot ierīci, nomazgājiet tās iekšpusi un piederumus ar remdenu ūdeni un nei-

trālām ziepēm, pēc tam nosusiniet. Regulāri tīriet aprikojumu un durvju blīves.

Tīriet vadības paneli ar mitru drānu un nosusiniet to ar mīkstu drānu. Nelietojiet mazgāšanas līdzekļus.

Regulāri izfīriet ledusskapja nodalījuma aizmugurē esošo atkausēšanas ūdens novadīšanas atveri, izmantojot cauruļu tīrīšanas līdzekli.

**i** Nemazgājiet piederumus un ierīces daļas trauku mazgājamajā mašīnā.

## 6.2 Ierīces atkausēšana

### Ledusskapis:

Ledusskapja nodalījuma atkausēšana notiek automātiski.

### Saldētava:

Saldētava nesasalst.

## 7. TRAUCĒJUMMEKLĒŠANA

### Ierīce nedarbojas.

- Savienojiet elektrotīkla vada spraudni ar elektrotīkla kontaktligzdu pareizi.
- Ieslēdziet ierīci.
- Pārliedzinieties, vai elektrotīkla kontaktligzdā ir spriegums. Sazinieties ar kvalificētu elektriķi.

### Ierīce rada pārāk daudz trokšņu.

Pārbaudiet, vai ierīce ir pienācīgi atbalstīta.

### Ieslēgts akustiskais vai vizuālais brīdinājuma signāls.

Lai izslēgtu akustisko signālu, aizveriet durvis vai nospiediet jebkuru taustiņu.

### Kompresors darbojas nepārtraukti.

- Noregulējiet temperatūru.
- Nogaidiet, līdz temperatūra stabilizējas.
- Pirms ievietošanas ierīcē uzglabāšanai ļaujiet atdzist līdz istabas temperatūrai.
- Pareizi aizveriet durvis.

### Ierīces durvis nav pareizi salāgotas, vai tās saskaras ar ventilācijas režģi.

Skatiet uzstādīšanas norādes.

### Ierīces durvis neatveras viegli.

Pagaidiet dažas sekundes pirms atverat durvis pēc to aizvēršanas.

### Ierīcē ir pārāk daudz sarmas un ledus.

- Pareizi aizveriet durvis.
- Noīriet vai nomainiet blīvi.
- Iepakoiet pārtiku atbilstoši.

- Noregulējiet temperatūru.

### Uz ledusskapja aizmugurējās plātnes tek ūdens.

Šī ir daļa atkausēšanas procesa.

### Ledusskapī ir pārāk daudz ūdens kondensāta.

- Atveriet durvis tikai nepieciešamības gadījumā un tās pilnībā aizveriet.
- Vasarā un rudenī ledusskapī iestatiet siltāku temperatūru (apm. 6–7°C).

### Ledusskapī tek ūdens.

- Pārliedzinieties, vai pārtikas produkti nepieskaras aizmugurējai plātni.
- Izfīriet ūdens noteci.

### Uz grīdas tek ūdens.

Savienojiet kūstošā ūdens izvadu ar iztvaikojuma uztveršanas paplāti.

### Nevar iestatīt temperatūru.

Izslēdziet Extra Freeze funkciju.

### Vienlaikus mirgo temperatūras iestatījumu gaismas diodes.

Dzesēšanas sistēma uztur pārtikas produktus aukstus. Temperatūras regulēšana ir izslēgta. Ja problēma joprojām pastāv, sazinieties ar pilnvaroto servisa centru.

### Nedarbojas lampa vai ir bojātas durvju blīves.

Sazinieties ar pilnvaroto servisa centru.

## 8. TEHNISKIE DATI

Tehniskā informācija ir norādīta energoefektivitātes marķējumā un ierīces tehnisko datu plāksnītē, kas var atrasties uz ierīces vai tās iekšpusē.

### Tikai Šveicē

Spriegums: 220-240 V

Frekvence: 50 Hz

### Tikai ES

QR kods uz ierīces komplektācijā iekļautā energoefektivitātes marķējuma sniedz tīmekļa saiti uz informāciju par ES EPREL datu bāzē iekļauto ierīces ekspluatācijas raksturlielumu

informāciju. Glabājiet energoefektivitātes marķējumu kopā ar lietotāja rokasgrāmatu un visiem pārējiem ierīces komplektācijā iekļautajiem dokumentiem. Šo pašu informāciju var uzzināt arī EPREL, atverot saiti <https://eprel.ec.europa.eu> un norādot ierīces energoefektivitātes nominālo datu plāksnītē norādīto modeļa nosaukumu un produkta numuru. Lai saņemtu detalizētu informāciju par energomarķējumu, atveriet saiti [www.theenergylabel.eu](http://www.theenergylabel.eu).

### Tikai Apvienotajā Karalistē

QR kods uz ierīces komplektācijā iekļautā energomarķējuma sniedz tīmekļa saiti uz informāciju par ierīces ekspluatācijas parametriem. Glabājiet energoefektivitātes marķējumu kopā ar lietotāja rokasgrāmatu un visiem pārējiem ierīces komplektācijā iekļautajiem dokumentiem.

## 9. INFORMĀCIJA TESTĒŠANAS IESTĀDĒM

Ierīces uzstādīšana un sagatavošana EcoDesign pārbaudei atbilst:

UK	BS EN 62552
ES, Šveice, Izraēla	EN 62552
Austrālija	IEC 62552
Dienvīdāfrika	SANS 62552

AAE	UAE.S 5010-3:2022
GCC	SASO-2892_2018

Ventilācijas prasībām, padziļinājumu izmēriem un minimālajam aizmugurējam attālumam jābūt tādām, kā norādīts šīs Lietotāja rokasgrāmatas Uzstādīšana. nodaļā. Lai iegūtu vairāk informācijas, arī par ielādes shēmām, sazinieties ar ražotāju.

## 10. AR VIDI SAISTĪTI APSVĒRUMI

Nododiet otrreizējai pārstrādei materiālus ar simbolu . Ievietojiet iepakojuma materiālus atbilstošajos konteineros to otrreizējai pārstrādei. Palīdziet aizsargāt vidi un cilvēku veselību, nododot elektrisko un elektronisko ierī-

kārtu atkritumus pārstrādei. Neizmetiet ierīces, kas apzīmētas ar simbolu  kopā ar mājsaimniecības atkritumiem. Nododiet ierīci vietējā pārstrādes uzņēmumā vai sazinieties ar savu pašvaldību.

1. SAUGOS INFORMACIJA.....	22	7. GEDIMŲ ŠALINIMAS.....	29
2. SAUGOS INSTRUKCIJA.....	24	8. TECHNINIAI DUOMENYS.....	29
3. VALDYMO SKYDELIS.....	26	9. INFORMACIJA BANDYMŲ	
4. KASDIENIS NAUDOJIMAS.....	26	LABORATORIJOMS.....	30
5. NAUDINGI PATARIMAI.....	27	10. APLINKOS APSAUGA.....	30
6. VALYMAS IR PRIEŽIŪRA.....	28		

## 1. ⚠ SAUGOS INFORMACIJA

Prieš įrengdami ir naudodami šį prietaisą, atidžiai perskaitykite pateiktą instrukciją. Gamintojas neat-sako už sužalojimus ar nuostolius, patirtus dėl netinkamo prietaiso įrengimo ar naudojimo. Instrukciją vi-sada laikykite saugioje ir pasiekiamoje vietoje, kad prireikus galėtumėte ja pa-sinaudoti.

### 1.1 Vaikų ir pažeidžiamų žmonių sauga

- Vyresni nei 8 metų vaikai ir asmenys, turintys fizinių, jutiminių arba protinių sutri-kimų, arba asmenys, ku-riems trūksta patirties ar ži-nių, šį prietaisą gali naudoti tik prižiūrimi kitų arba gavę nurodymus, kaip saugiai naudotis prietaisu, jei jie supranta su prietaiso nau-dojimu susijusius pavojus. Vaikams nuo 3 iki 8 metų ir

rimtą ar sudėtingą negalią turintiems asmenims pa-krauti ir iškrauti prietaisą leidžiamą tik tuomet, jei jie yra gerai išmokyti tinkamai tai daryti. Mažesnių nei 3 metų vaikų negalima palikti be priežiūros ar kitaip leisti pasiekti naudojamą prietai-są.

- Vaikus būtina nuolat prižiū-rėti ir užtikrinti, kad jie ne-žaistų su buitinais prietai-sais .
- Vaikai be priežiūros negali atlikti prietaiso valymo ir naudotojo priežiūros darbų.
- Visas pakuotės medžiagas saugokite nuo vaikų ir tin-kamai pašalinkite.

### 1.2 Bendrieji saugos reikalavimai

- Šis prietaisas skirtas laikyti tik maistą ir gėrimus.

- Tai buitinis prietaisas, skirtas naudoti patalpose, viešam šeimos ūkiui.
- Šį prietaisą galima naudoti biuruose, viešbučių kambariuose, nakvynės ar svečių namuose ir kitoje panašioje aplinkoje, kur prietaiso naudojimo intensyvumas neviršija įprasto buitinio naudojimo.
- Laikykitės šių nurodymų, kad neužterštumėte maisto:
  - nepalikite durelių atidarytų ilgą laiką;
  - reguliariai valykite paviršius, kurie liečiasi su maistu, ir pasiekiamas drenažo sistemas;
  - šviežią mėsą ir žuvį laikykite tinkamoje taroje šaldytuve, kad nesiliestų su kitu maistu arba nelaišėtų ant kito maisto.
- DĖMESIO! Pasirūpinkite, kad nebūtų užkimštos ventiliacinės angos, esančios prietaiso korpuse ar konstrukcijoje, kurioje prietaisas įmontuotas.
- DĖMESIO! Norėdami paspartinti atitirpinimo procesą, nenaudokite jokių mechaninių ar kitokių priemonių, išskyrus gamintojo rekomenduojamas.
- DĖMESIO! Nepažeiskite šaldymo sistemos.
- DĖMESIO! Maisto produktų skyriuose nelaikykite jokių elektrinių prietaisų, išskyrus gamintojo rekomenduojamus.
- Prietaisui valyti nenaudokite garų ir nepurškite vandeniu.
- Valykite prietaisą drėgna, minkšta šluoste. Naudokite tik neutralius ploviklius. Nenaudokite šveičiamųjų produktų, šveitimo kempinių, tirpiklių arba metalinių grandyklių.
- Kai prietaisas ilgą laiką stovi tuščias, išjunkite, atitirpinkite, išvalykite, išdžiovinkite ir palikite dureles atviras, kad prietaise nesusidarytų pelėsių.
- Nelaikykite šiame prietaise sproglių ar degių medžiagų, pavyzdžiui, aerosolinių indų su degiomis medžiagomis.
- Jei pažeidžiamas maitinimo laidas, jį leidžiama keisti tik gamintojui, jo įgaliotajam techninės priežiūros centrui arba panašios kvalifikacijos asmenims – kitaip gali kilti pavojus.

## 2. SAUGOS INSTRUKCIJA

### 2.1 Montavimas

#### ĮSPĖJIMAS!

Šį prietaisą įrengti privalo tik atitinkamos kvalifikacijos specialistas.

- Nuimkite visas pakavimo medžiagas.
- Neįrengkite ir nenaudokite sugadinto prietaiso.
- Saugumo sumetimais nenaudokite prietaiso, prieš įrengdami jį balduose.
- Vadovaukitės atskiromis prietaiso montavimo ir dūrelių atidarymo krypties keitimo instrukcijomis, kurias rasite mūsų svetainėje.
- Visada būkite atsargūs, kai perkeliate prietaisą, nes jis yra sunkus. Visada mūvėkite apsaugines pirštines ir avėkite uždarą avalynę.
- Prietaisą įrengkite taip, kad aplink jį galėtų laisvai cirkuliuoti oras.
- Pirmą kartą įrengus arba pakeitus dūrelių atidarymo kryptį, palaukite bent 4 valandas, prieš jungdami prietaisą į maitinimo tinklą. To reikia, kad alyva sutektų atgal į kompresorių.
- Prieš atlikdami bet kokius darbus su prietaisu (pvz., keičiant dūrelių atidarymo kryptį), ištraukite kištuką iš maitinimo lizdo.
- Nemontuokite prietaiso šalia radiatoriaus, viryklės, orkaitės ar kaitlentės, išskyrus atvejus, kai tai nurodyta prietaiso montavimo instrukcijoje.
- Nestatykite prietaiso ten, kur ant jo galėtų užlyti.
- Nemontuokite prietaiso ten, kur jį nuolat veiktų tiesioginė saulės šviesa.
- Neįrengkite prietaiso per daug drėgnose ar per šaltose vietose.
- Norėdami perkelti prietaisą į kitą vietą, kilstelėkite jį už priekinio krašto, kad nesubraižytumėte grindų.
- Keisdami dūrelių pusę, apsaugokite grindis nuo įbrėžimų.
- Prietaise yra sausiklio maišelis. Tai ne žaislas. Tai ne maistas. Iškart jį išmeskite.

### 2.2 Elektros prijungimas

#### ĮSPĖJIMAS!

Pavojus sukelti gaisrą ir gauti elektros smūgį.

#### ĮSPĖJIMAS!

Kai statote prietaisą, įsitikinkite, kad maitinimo laidas nebūtų prispaustas ar pažeistas.

#### ĮSPĖJIMAS!

Nenaudokite daugiakanalių kištukų, jungiklių ir ilginimo laidų.

#### DĖMESIO

Bet kokius šio prietaiso elektros prijungimo darbus turi atlikti kvalifikuotas elektrikas.

- Įsitikinkite, kad techninių duomenų lentelėje nurodyti parametrai atitinka vardinis maitinimo tinklo parametrus.
- Prietaisą būtina įžeminti.
- Visada naudokite taisyklingai įrengtą ir įžemintą elektros lizdą.
- Jei buitinis maitinimo lizdas neįžemintas, pasikonsultavę su kvalifikuotu elektriku ir laikydamiesi galiojančių taisyklių prijunkite prietaisą prie atskirai įrengtos įžeminimo sistemos.
- Būkite atsargūs, kad nesugadintumėte elektrinių dalių (pvz., elektros kištuko, maitinimo kabelio, kompresoriaus). Jei prireiktų pakeisti kokią nors elektrinę dalį, išskvieskite techninės priežiūros centro specialistą arba profesionalų elektriką.
- Maitinimo kabelis privalo būti žemiau elektros kištuko lygio.
- Elektros kištuką prie tinklo lizdo prijunkite tik visiškai pabaigę įrengimo procesą. Įrengę prietaisą įsitikinkite, kad elektros kabelio kištuką būtų lengva pasiekti.
- Neatjunkite prietaiso traukdami už maitinimo kabelio. Visada traukite maitinimo kabelio kištuką.
- Šiame prietaise sumontuotas 13 A maitinimo kabelio kištukas. Jei reikia pakeisti maitinimo kabelio kištuko saugiklį, naudokite tik 13 A ASTA (BS 1362) saugiklį (tik JK ir Airijoje).

### 2.3 Naudojimas

#### ĮSPĖJIMAS!

Pavojus susižaloti, nudegti, gauti elektros smūgį ar sukelti gaisrą.



Prietaise yra degių izobutano (R600a) dujų – tai gamtinės ir aplinkai visiškai nekenkiančios dujos. Būkite atsargūs, kad nepažeistumėte kopresoriaus šaldymo grandinės, kurioje yra izobutano.

- Nekeiskite prietaiso techninių savybių.
- Griežtai draudžiama įmontuojamąjį gaminį eksploatuoti neįmontuotą.
- Šis prietaisas skirtas naudoti 10°C–38°C temperatūros aplinkoje. Nurodytas temperatūros diapazonas užtikrins tinkamą prietaiso veikimą.
- Nedėkite į vidų elektrinių prietaisų (pvz., ledų gaminimo aparato), išskyrus gamintojo rekomenduojamus.
- Jeigu pažeisite šaltnešio liniją, nedekite liepsnos ir apsaugokite aplinką nuo bet kokių kitų užsiliepsnojimo šaltinių. Gerai išvėdinkite patalpą.
- Saugokite prietaiso plastikines dalis nuo įkaitusių objektų.
- Šaldiklyje nelaikykite jokių gazuotų gėrimų. Skardinė ar kitoks indas gali sprogti.
- Prietaise nelaikykite degių dujų ar skysčių.
- Šalia prietaiso, į prietaisą arba ant jo nedėkite degių medžiagų arba degiomis medžiagomis sudrėkintų daiktų.
- Nelieskite kompresoriaus ir kondensatoriaus. Jie gali būti įkaitę.
- Drėgnomis ar šlapiomis rankomis neimkite ir nelieskite jokių šaldiklyje esančių produktų.
- Nešaldykite atšildyto maisto pakartotinai.
- Vadovaukitės ant šaldytų maisto produktų pakuočių pateiktais laikymo nurodymais.
- Suvyniokite maistą bet kokia sąlyčiui su maistu tinkančia medžiaga, prieš dėdami į šaldiklį.
- Pasirūpinkite, kad maistas neliestų vidinių prietaiso sienelių.

## 2.4 Vidinis apšvietimas

### ⚠ ĮSPĖJIMAS!

Elektros smūgio pavojus.

- Šiame prietaise yra vienas arba keli šviesos šaltiniai atitinkantys G energijos vartojimo efektyvumo klasę.
- Šio gaminio viduje esanti (-čios) lemputė (-ės) ir atskirai parduodamos atsarginės lemputės: šios lemputės turi atlaikyti ekstremalias buitinių prietaisų sąlygas, pavyzdžiui, aukštą temperatūrą, vibraciją, drėgmę ir yra skirtos informuoti apie prietaiso veikimo būseną. Jos nėra skirtos

naudoti kitoms paskirtims ir netinka patalpoms apšviesti.

## 2.5 Valymas ir priežiūra

### ⚠ ĮSPĖJIMAS!

Galite susižeisti arba sugadinti prietaisą.

- Prieš vykdydami priežiūros darbus išjunkite prietaisą ir ištraukite maitinimo laido kištuką iš elektros lizdo.
- Šio prietaiso šaldymo sistemoje yra angliavandenilio. Prietaiso techninės priežiūros ir sistemos užpildymo darbus turi vykdyti tik atitinkamos kvalifikacijos specialistas.

## 2.6 Paslauga

- Dėl prietaiso remonto kreipkitės į įgaliojantį techninės priežiūros centrą. Naudokite tik originalias dalis.
- Atkreipkite dėmesį, kad pačių arba neprofesionalus remontas gali turėti pasekmių saugai ir panaikinti garantiją.
- Nutraukus modelio gamybą šių atsarginių dalių bus galima įsigyti dar bent 7 metus: termostatų, temperatūros jutiklių, mikroschemų plokščių, šviesos šaltinių, durelių rankenų, vyrių, padėklų ir krepščių. Nutraukus modelio gamybą durelių tarpinių bus galima įsigyti dar bent 10 metų. Šis laikotarpis jūsų šalyje gali būti dar ilgesnis. Daugiau informacijos rasite mūsų internetinėje svetainėje.
- Įsidėmėkite, kad tam tikros šios atsarginės dalys yra prieinamos tik profesionaliems remonto specialistams ir kad ne visos atsarginės dalys yra aktualios visiems modeliams.

## 2.7 Seno prietaiso išmetimas

### ⚠ ĮSPĖJIMAS!

Pavojus susižeisti arba uždusti.

- Ištraukite maitinimo laido kištuką iš maitinimo tinklo lizdo.
- Nupjaukite elektros laidą ir išmeskite jį.
- Išimkite dureles, kad vaikai ir gyvūnai neužsidarytų prietaiso viduje.
- Šio prietaiso šaltnešio grandinė ir izoliacinės medžiagos neardo ozono sluoksnio.
- Izoliaciniame porolone yra degių dujų. Norėdami sužinoti, kaip tinkamai išmesti seną prietaisą, susisiekite su atitinkama savivaldybės įstaiga.
- Nepažeiskite aušinimo įtaiso, esančio šalia šilumokačio.

## 3. VALDYMO SKYDELIS

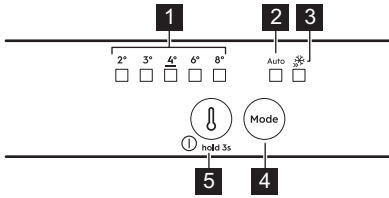

### 1 Temperatūros indikatoriai

### 2 AI CoolAssist indikatorius

### 3 Extra Freeze indikatorius

### 4 Mode mygtukas

Paspauskite norėdami įjungti / išjungti AI CoolAssist.

Paspauskite norėdami įjungti arba išjungti Extra Freeze funkciją.

Norėdami grįžti prie rankinio nustatymo, paspauskite Mode mygtuką ir palaikykite, iki įsijungs temperatūros indikatoriai.

### 5 Temperatūros reguliavimo mygtukas / Ij. / išj. mygtukas

Paspauskite, kad nustatytumėte temperatūrą (2°C- 8°C; rekomenduojama 4°C).

## 3.1 Įjungimas ir išjungimas

**Įjungimas:** Įkiškite maitinimo laido kištuką į tinklo lizdą. Jeigu visi LED indikatoriai išjungti, paspauskite temperatūros reguliavimo mygtuką.

**Išjungimas:** Spauskite temperatūros reguliavimo mygtuką 3 sek, kol užges visi indikatoriai.

## 3.2 Extra Freeze funkcija

Naudokite Extra Freeze norėdami greitai užšaldyti šaldiklyje.

Suaktyvinkite funkciją bent 24 val prieš dėdami maistą. Funkcija sustabdoma po ne daugiau kaip 52 val.

## 3.3 AI CoolAssist

Naudokite AI CoolAssist, kad automatiškai būtų įjungti šie režimai:

- temperatūros valdymas: optimizuoja temperatūrą.
- Auto Shopping Mode: reguliuoja temperatūrą šaldytuve, kad greitai atvėstų naujai įdėti produktai.
- Auto Vacation Mode: sumažina energijos sąnaudas, kai prietaiso nenaudojate bent tris dienas iš eilės.

① AI CoolAssist ir Extra Cool arba Extra Freeze negali būti aktyvūs tuo pačiu metu. Kai įjungta AI CoolAssist funkcija, temperatūros reguliavimo mygtukas neveikia. Jei norite nustatyti temperatūrą, išjunkite jį.

## 3.4 Įspėjamieji signalai

① Įspėjamųjų signalų tipai skiriasi priklausomai nuo modelio.

Paspauskite bet kurį mygtuką, kad išjungtumėte garso signalą ir indikatorių.

### Įspėjamasis aukštos temperatūros signalas

Kai šaldiklio temperatūra per aukšta, mirksi temperatūros šviesos diodai ir girdimas garsas, kol atkuriamos tinkamos sąlygos. Garsinis signalas išsijungia automatiškai po 1 val.

### Atidarytų durelių signalas

Jei šaldytuvo durelės paliekamos atidarytos 5 min, įsijungia garso signalas. Uždarykite dureles, kad sustabdytumėte įspėjamąjį signalą.

### Nėra elektros tiekimo

Kai dėl užsitęsusio elektros energijos tiekimo sutrikimo prietaiso temperatūra pakyla, visi temperatūros šviesos diodai mirksi ir girdimas garso signalas, kol atkuriamos tinkamos sąlygos.

## 4. KASDIENIS NAUDOJIMAS

① Įranga skiriasi priklausomai nuo modelio.

## 4.1 Lentynų išdėstymas



**Lanksti lentyna:** priekinę lentynos dalį galima padėti po antrąja. Atsargiai išimkite priekinę dalį ir įstumkite ją į apatinį bėgelį.

## 4.2 Drėgmės kontrolė

Drėgmę kontroliuokite naudodami įtaisą daržovių stalčiaus stiklinėje lentynoje:

- Angos uždarytos: mažas vaisių ir daržovių kiekis.
- Angos atidarytos: didesnis vaisių ir daržovių kiekis.

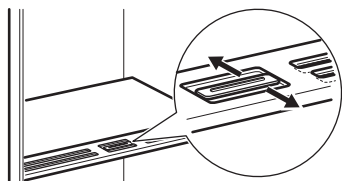

ⓘ Nedėkite maisto produktų ant drėgmės reguliavimo įtaiso.

## 4.3 Temperatūros indikatoriai

Jeigu OK matote (A), sudėkite šviežią maistą ten, kur nurodyta. Jeigu (B) nėra, palaukite bent 12 val ir patikrinkite dar kartą. Jei OK (B) vis tiek nėra, nustatykite žemesnę temperatūrą.



# 5. NAUDINGI PATARIMAI

## 5.1 Patarimai kaip taupyti energiją

- Šaldiklis: Originali konfigūracija užtikrina efektyviausią energijos naudojimą.
- Šaldytuvas: Mažiausios energijos sąnaudos pasiekiamos stalčius laikant apatinėje šaldytuvo dalyje, o lentynas tolygiai paskirstytas. Durelių lentynų padėties energijos sąnaudoms įtakos neturi.
- Be reikalo neatidarinėkite durelių ir nelaikykite jų atidarytų.
- Šaldiklis: Kuo žemesnę temperatūrą nustatysite, tuo didesnės bus energijos sąnaudos.
- Šaldytuvas: Nesirinkite aukštesnės temperatūros nei reikalinga tinkamai išlaikyti ir išsaugoti maisto produktus.
- Jei aplinkos temperatūra aukšta, o šaldiklyje pasirinkta žema temperatūra, o šaldiklis pilnas produktų, dėl ilgai veikiančio kompresoriaus ant garintuvo

gali susiformuoti šerkšnas arba ledas. Šiuo atveju nustatykite aukštesnę temperatūrą, kad užtikrintumėte automatinį atitirpinimą.

- Neuždenkite ventilacijos grotelių ar angų.
- Pasirūpinkite, kad maisto produktai netrukdytų orui cirkuliuoti per prietaiso gale esančias angas.

## 5.2 Patarimai dėl produktų užšaldymo

- Prieš dėdami maistą į šaldiklį, apvyniokite jį bet kokia medžiaga, tinkama liestis su maistu.
- Neužšaldykite butelių ar skardinių su skysčiais, ypač gėrimų su anglies dioksidu – užšaldant jie gali sprogti.
- Nedėkite į šaldiklio skyrių karštų maisto produktų.
- Nedėkite šviežio dar neužšaldyto maisto šalia užšaldyto.

- Nedėkite į burną iš šaldiklio ką tik išimtus ledo kubelius, ledų ar kitų užšaldytų produktų, kad nenusišaldytumėte.
- Atitirpintų maisto produktų pakartotinai neužšaldykite.

### 5.3 Patarimai dėl šaldyto maisto laikymo



- Šaldiklio skyrius pažymėtas .
- Šaldytus maisto produktus išsaugosite, jeigu juos laikysite -18 °C arba žemesnėje temperatūroje.
- Jei pasirinksite aukštesnę temperatūrą, laikomi šaldyti maisto produktai gali greičiau sugesti.
- Užšaldytus maisto produktus galima laikyti visame šaldiklio skyriuje.
- Šalia maisto produktų palikite pakankamai vietos orui cirkuliuoti.

### 5.4 Produktų galiojimo laikas šaldiklyje

Maisto rūšis	Galiojimo laikas (mėnesiai)
Duona	3
Vaisiai (išskyrus citrusinius)	6–12
Daržovės	8–10
Likučiai be mėsos	1–2
<b>Pieno produktai</b>	
Sviestas	6–9
Minkštasis sūris (pvz., mocarela)	3–4
Kietasis sūris (pvz., parmezanas, čedaris)	6
<b>Jūros gėrybės:</b>	
Riebi žuvis (pvz., lašiša, skumbė)	2–3
Liesa žuvis (pvz., menkė, plekšnė)	4–6
Krevetės	12
Išlukštenti jūros moliuskai ir midijos	3–4
Virta žuvis	1–2

Maisto rūšis	Galiojimo laikas (mėnesiai)
<b>Mėsa</b>	
Paukštiena	9–12
Jautiena	6–12
Kiauliena	4–6
Ėriena	6–9
Virtos dešrelės	1–2
Kumpis	1–2
Likučiai su mėsa	2–3

### 5.5 Patarimai, kaip šaldyti maisto produktus

 Šviežiams maisto produktams skirtas skyrelis (vardinėje lentelėje) pažymėtas .

- Gera temperatūros nuostata, užtikrinanti šviežių maisto produktų saugojimą, yra mažesnė kaip arba lygiai +4 °C temperatūra.
- Skysčiams ir maisto produktams visada naudokite uždaras pakuotes, kad skyriuje neatsirastų kvapų.
- Siekiant apsaugoti apdorotą maistą nuo neapdoroto ir atvirkščiai, uždenkite apdorotą maistą ir atskirkite jį nuo neapdoroto.
- Į maistinę plėvelę suvyniotą mėsą dėkite ant stiklinės lentynos, virš daržovių stalčiaus.
- Atitirpinkite maisto produktus šaldytuve.
- Nedėkite į prietaisą karštų maisto produktų.
- Nuvalytus vaisius ir daržoves sudėkite į jiems skirtą stalčių.
- Šaldytuve nelaikykite egzotinių vaisių.
- Šaldytuve tai pat nerekomenduojame laikyti tam tikrų daržovių, pvz., pomidorų, bulvių, svogūnų ar česnakų.
- Uždarykite butelius prieš dėdami juos į šaldytuvą.

## 6. VALYMAS IR PRIEŽIŪRA

### 6.1 Vidaus valymas

Prieš naudodami pirmą kartą, nuvalykite vidų ir priedus drungnu vandeniu su neutraliu mu-

lu, tada nusauskite. Reguliariai valykite įrangą ir durų tarpiklius.

Valdymo skydelį valykite drėgnu skudurėliu ir nusausinkite minkštu skudurėliu. Nenaudokite jokių valiklių.

Išvalykite tirpimo vandens nutekėjimo angą, esančią šaldytuvo skyriaus gale, reguliariai naudodami vamzdelio valytuvą.

**i** Neplaukite priedų ir prietaisų dalių indaplovėje.

## 6.2 Prietaiso atitirpinimas

### Šaldytuvai:

Šaldytuvo skyrius atitirpsta automatiškai.

### Šaldiklis:

Šaldiklio skyriuje šerkšnas nesikaupia.

## 7. GEDIMŲ ŠALINIMAS

### Prietaisas neveikia.

- Tinkamai įkiškite maitinimo laido kištuką į maitinimo lizdą.
- Įjunkite prietaisą.
- Įsitikinkite, kad elektros lizde teka įtampa. Kreipkitės į kvalifikuotą elektriką.

### Prietaisas veikia triukšmingai.

Patikrinkite, ar prietaisas yra stabilus.

### Išjungia išpėjamas garsinis arba vaizdinis signalas.

Uždarykite dureles arba paspauskite bet kurį mygtuką, kad išjungtumėte garso signalą.

### Kompresorius veikia nuolat ir neišsijungia.

- Pakoreguokite temperatūrą.
- Palaukite, kol temperatūra stabilizuosis.
- Prieš dėdami į prietaisą leiskite maistui atvėsti kambario temperatūroje.
- Tinkamai uždarykite dureles.

### Durės pakrypusios arba trukdo ventiliacijos grotelėms.

Žr. įrengimo instrukciją.

### Durės sunkiai atsidaro.

Palaukite kelias sekundes, o tada vėl pamėginkite jas atidaryti.

### Susikaupė pernelyg daug ledo.

- Tinkamai uždarykite dureles.
- Išvalykite arba pakeiskite tarpiklį.
- Tinkamai suvyniokite maistą.

- Pakoreguokite temperatūrą.

### Per šaldytuvo galinę sienelę teka vanduo.

Tai yra atitirpinimo proceso dalis.

### Šaldytuve kaupiasi per daug vandens kondensato.

- Atidarykite dureles tik tada, kai būtina, ir iki galo jas uždarykite.
- Vasarą ir rudenį nustatykite aukštesnę šaldytuvo temperatūrą (maždaug 6–7°C).

### Į šaldytuvo vidų teka vanduo.

- Pasirūpinkite, kad maistas nesiliestų prie galinės sienelės.
- Išvalykite vandens išleidimo kanalą.

### Vanduo teka per dureles.

Sujunkite tirpstančio vandens išleidimo kanalą su garintuvo padėklu.

### Nepavyksta nustatyti temperatūros.

Išjunkite funkciją Extra Freeze.

### Vienu metu mirksi temperatūros nustatymo LED indikatoriai.

Aušinimo sistema išlaiko maistą šaltą. Temperatūros reguliavimas yra išjungtas. Jeigu problemos pašalinti nepavyksta, kreipkitės į įgaliotąjį techninės priežiūros centrą.

### Lemputė neveikia arba pažeistos durelių tarpinės.

Kreipkitės į įgaliotąjį techninės priežiūros centrą.

## 8. TECHNINIAI DUOMENYS

Techninė informacija yra nurodyta energinio efektyvumo etiketėje ir prietaiso techninių duomenų plokštelėje, kuri gali būti ant prietaiso arba jo viduje.

### Tik Šveicarijai

Įtampa: 220–240 V

Dažnis: 50 Hz

## Tik ES

Kartu su prietaisu rasite energijos sąnaudų lipduką su QR kodu, kuriame užkoduota nuoroda į ES EPREL duomenų bazėje saugomą informaciją apie prietaiso eksploatacines charakteristikas. Išsaugokite energijos duomenų lentelę kartu su naudotojo vadovu ir visais kitais su šiuo prietaisu tiekiamais dokumentais. Techninius duomenis, nurodę prietaiso modelio pavadinimą ir gaminio numerį, taip pat rasite EPREL puslapyje, adresu <https://eprel.ec.europa.eu>. Išsamesnės infor-

macijos apie energijos etiketę rasite adresu [www.theenergylabel.eu](http://www.theenergylabel.eu).

## Tik JK

Ant prietaiso priklijuotas energijos vartojimo duomenų lipdukas su QR kodu – nuoroda į ES EPREL duomenų bazėje saugomą informaciją apie prietaiso eksploatacines charakteristikas. Išsaugokite energijos duomenų lentelę kartu su naudotojo vadovu ir visais kitais su šiuo prietaisu tiekiamais dokumentais.

## 9. INFORMACIJA BANDYMŲ LABORATORIJOMS

Prietaiso montavimas ir paruošimas bet kokiam „EcoDesign“ patikrinimui atlikti turi atitikti:

UK	BS EN 62552
ES, Šveicarija, Izraelis	EN 62552
Australija	IEC 62552
Pietų Afrika	SANS 62552

UAE	UAE.S 5010-3:2022
GCC	SASO-2892_2018

Reikalavimai ventilacijai, išėmos matmenys ir minimalūs atstumai iki nugarėlės nurodyti šio naudotojo vadovo skyriuje „Montavimas“. Dėl bet kokios papildomos informacijos, įskaitant įdėjimo planus, kreipkitės į gamintoją.

## 10. APLINKOS APSAUGA

Atiduokite perdirbti medžiagas, pažymėtas simboliu . Išmeskite pakuotę į atitinkamą atliekų surinkimo konteinerį, kad ji būtų perdirbta. Tausokite aplinką ir žmonių sveikatą – tinkamai rūšiuokite elektros ir elektronikos

prietaisų atliekas. Prietaisų nemeskite kartu su buitinėmis atliekomis, jei jie pažymėti ženklu . Priduokite šį gaminį vietiniame atliekų surinkimo punkte arba susisiekiate su savivaldybės atstovais dėl papildomos informacijos.

1. БЕЗБЕДНОСНИ ИНФОРМАЦИИ.....	31	6. НЕГА И ЧИСТЕЊЕ.....	38
2. БЕЗБЕДНОСНИ УПАТСТВА.....	33	7. РЕШАВАЊЕ ПРОБЛЕМИ.....	39
3. КОНТРОЛНА ПЛОЧА.....	35	8. ТЕХНИЧКИ ПОДАТОЦИ.....	39
4. СЕКОЈДНЕВНА УПОТРЕБА.....	36	9. ИНФОРМАЦИИ ЗА ТЕСТИРАЊЕ.....	40
5. НАПОМЕНИ И КОРИСНИ СОВЕТИ.....	37	10. ГРИЖА ЗА ЖИВОТНАТА СРЕДИНА...	40

## 1. ⚠ БЕЗБЕДНОСНИ ИНФОРМАЦИИ

Пред монтажата и употребата на овој апарат, внимателно прочитајте ги приложените упатства. Производителот не сноси одговорност за повреда или штета кои се резултат на неправилна монтажа или употреба. Секогаш чувајте ги упатствата на сигурно и безбедно место за подоцнежна употреба.

### 1.1 Безбедност на деца и ранливи лица

- Овој апарат може да го користат деца над 8 години и лица со намалени физички, сетилни или ментални способности или лица без искуство и знаење доколку тоа го прават под надзор или доколку им биле дадени упатства како безбедно да го

употребуваат апаратот, и доколку ги разбираат опасностите поврзани со него. На децата на возраст од 3 до 8 години и на лицата со големи и сложени пречки во развојот им е дозволено да го полнат и да го празнат апаратот доколку добиле соодветни упатства. Апаратот не смее да биде во дофат на деца помали од 3 години освен ако не се под постојан надзор.

- Децата треба да бидат под надзор да не играат со апаратот.
- Децата не треба да го чистат или да го оддржуваат апаратот без надзор.
- Држете ја амбалажата подалеку од деца и фрлете ја соодветно.

## 1.2 Општа безбедност

- Овој апарат служи само за складирање храна и пијалаци.
- Уредот е наменет да го користи едно домаќинство во домашни услови во затворен простор.
- Уредот може да се користи во канцеларии, хотелски соби, гостилници, фарми со гостилници и други слични сместувања каде неговото користење не надминува (просечно) ниво на користење во домаќинство.
- За да се избегне контаминација на храна, почитувајте ги следниве упатства:
  - не отварајте ги вратите подолги временски периоди;
  - редовно исчистете ги површините што може да допираат храна и достапните системи за цедење;
  - чувајте сурово месо и риба во соодветни контејнери во фрижидерот, така што тоа не е во контакт со или не капе врз друга храна.
- ПРЕДУПРЕДУВАЊЕ: Отворите за вентилација, во околината на апаратот или во вградената конструкција, треба да се ослободени од пречки.
- ПРЕДУПРЕДУВАЊЕ: Не користете механички уреди или вештачки средства за забрзување на процесот на одмрзнување, освен оние што ги препорачува производителот.
- ПРЕДУПРЕДУВАЊЕ: Не оштетувајте го ладилното коло.
- ПРЕДУПРЕДУВАЊЕ: Не користете електрични апарати во одделите за складирање храна на апаратот, освен ако не се од типот што е препорачан од производителот.
- Не користете чистач со воден спреј и пареа за чистење на апаратот.
- Чистете го апаратот со влажна мека крпа. Користете само неутрални детергенти. Не користете абразивни производи, абразивни сунѓери за чистење,

растворувачи или метални предмети.

- Кога апаратот е празен подолг период, исклучете го, одмрзнете го, исчистете го, исушете го и оставете ја вратата отворена за да спречите развивање на мувла во апаратот.
- Не чувајте експлозивни материји како аеросолни

конзерви со запалив погон во овој апарат.

- Доколку кабелот за напојување се оштети, треба да се замени од страна на производителот, негов овластен сервисен центар или слични квалификувани лица за да се избегне опасност.

## 2. БЕЗБЕДНОСНИ УПАТСТВА

### 2.1 Монтажа

#### ПРЕДУПРЕДУВАЊЕ!

Апаратот мора да биде монтиран само од квалификувано лице.

- Извадете ја целата амбалажа.
- Немојте да монтирате ниту да користите оштетен апарат.
- Не користете го апаратот пред да го монтирате во вградената конструкција од безбедносни причини.
- Следете ги посебните инструкции за монтирање на апаратот и обрнување на вратата што се достапни на нашата интернет-страница.
- Секогаш внимавјте кога го пренесувате апаратот затоа што е тежок. Секогаш носете заштитни ракавици и приложените обувки.
- Проверете дали воздухот може да кружи околу апаратот.
- По првата инсталација или откако сте ја замениле вратата почекајте најмалку 4 часа пред да го поврзете апаратот на струја. Ова е за да се овозможи маслото да тече назад во компресорот.
- Пред да извршите било каква работа на самиот апарат (на пр. промена на врата), извадете го кабелот од штекерот.
- Не монтирајте го апаратот во близина на радијатори или шпорети, рерни или плочи за готвење, освен ако не е

поинаку специфицирано во упатствата за монтирање.

- Не го изложувајте апаратот на дожд.
- Не го инсталирајте апаратот таму каде што има директна сончева светлина.
- Не го монтирајте овој апарат во многу влажни и студени места.
- Кога го преместувате апаратот, подигнете го предниот раб за да не го изгребете подот.
- Заштитете го подот од гребене кога ја обрнувате вратата на апаратот.
- Во апаратот има кеса со средство за сушење. Тоа не е играчка. Тоа не е храна. Ве молиме да ја фрлите веднаш.

### 2.2 Поврзување на струја

#### ПРЕДУПРЕДУВАЊЕ!

Ризик од пожар и струен удар.

#### ПРЕДУПРЕДУВАЊЕ!

Кога го поставуваме апаратот, проверете дали гајтанот за струја е заплеткан или оштетен.

#### ПРЕДУПРЕДУВАЊЕ!

Не користете адаптери со повеќе приклучници и продолжителни кабли.

### **ВНИМАНИЕ!**

Електричните работи потребни за монтажа на овој апарат треба да ги изведува квалификуван електричар.

- Проверете дали параметрите на плочката со спецификации се компатибилни со електричната моќност на мрежата за електрична енергија.
- Апаратот мора да биде заземјен.
- Секогаш користете соодветно монтиран изолиран штекер.
- Ако домашниот приклучок за напојување не е заземјен, поврзете го апаратот на посебно заземјување во согласност со важечките прописи, консултирајте се со квалификуван електричар.
- Потрудете се да не ги оштетите електричните делови (на пример приклучокот за струја, електричниот кабел, компресорот). Контактирајте со нашиот овластен сервисен центар или електричар за да ги смените електричните делови.
- Електричниот кабел мора да остане под нивото на приклучокот за струја.
- Поврзете го приклучокот за струја со штекерот само на крајот на монтажата. Погрижете се да нема пристап до приклучокот за струја по монтажата.
- Не исклучувајте го уредот влечејќи го кабелот за напојување. Секогаш влечете го приклучокот за струја.
- Овој апарат е опремен со приклучок за напојување од 13 А. Ако е потребно да се смени осигурувачот на приклучокот, користете само 13 А ASTA (BS 1362) осигурувач (само за Велика Британија и Ирска).

## 2.3 Употреба

### **ПРЕДУПРЕДУВАЊЕ!**

Ризик од повреда, изгореници, струен удар или пожар.



Апаратот содржи запалив гас, изобутан (R600a), природен гас со високо ниво на компатибилност со околината. Внимавајте да не го оштетите водот за ладење кој содржи изобутан.

- Не менувајте ја спецификацијата на овој апарат.

- Секое користење на вградениот производ како самостоен е строго забрането.
- Овој апарат е наменет да се користи на собна температура од 10°C до 38°C. Наведениот температурен опсег гарантира правилна работа на апаратот.
- Не ставајте електрични апарати (на пример, апарати за правење сладолед) во апаратот, освен ако производителот не навел дека е применливо.
- Ако дојде до оштетување на ладилното коло, проверете дали во просторијата има пламен и извори на палење. Проветрете ја просторијата.
- Не дозволувајте жешки предмети да ги допрат пластичните делови на апаратот.
- Не ставајте безалкохолни пијалоци во преградата за замрзнување. Ова ќе создаде притисок врз садот со пијалок.
- Не чувајте запалив гас и течност во апаратот.
- Не ставајте запаливи производи или предмети кои се мокри заедно со запаливи производи во апаратот, или во негова близина.
- Не ги допирајте компресорот или кондензаторот. Тие се жешки.
- Не вадете и не допирајте ги предметите од преградата за замрзнување ако рацете ви се мокри или влажни.
- Не ја замрзнувајте повторно храната што е одмрзната.
- Следете ги упатствата за чување замрзната храна што се наоѓаат на пакувањето.
- Завиткајте ја храната во материјал кој е безбеден за чување на храна пред да ја ставите во преградата на замрзнувачот.
- Не дозволувајте храната да дојде во контакт со внатрешните сидови на преградите на апаратот.

## 2.4 Внатрешна светилка

### **ПРЕДУПРЕДУВАЊЕ!**

Опасност од електричен шок.

- Овој производ содржи еден или повеќе извори на светлина од класа на енергетска ефикасност G.
- Во однос на светлото (светлата) во внатрешноста на овој производ и резервните светилки кои се продаваат посебно: Овие светилки се предвидени да издржат екстремни физички услови во апаратите за домаќинство, како што

се температура, вибрации, влажност или се предвидени за давање сигнали за работната состојба на апаратот. Тие не се предвидени да се користат за други намени и не се погодни за осветлување простории во домот.

## 2.5 Нега и чистење

### ⚠ ПРЕДУПРЕДУВАЊЕ!

Опасност од повреда или оштетување на апаратот.

- Пред одржувањето, исклучете го апаратот и извадете го приклучокот за струја од главниот штекер.
- Овој апарат содржи јаглеводороди во системот за ладење. Само стручно лице мора да го врши одржувањето и полнењето на уредот.

## 2.6 Сервис

- За да го поправите апаратот, контактирајте со овластениот сервисен центар. Користете само оригинални резервни делови.
- Треба да знаете дека само-поправката или непрофесионалната поправка може да имаат последици врз безбедноста и може да ја направи гаранцијата неважечка.
- Следниве резервни делови се достапни најмалку 7 години по прекинувањето на моделот: термостати, температурни сензори, печатени плочки, светлосни извори, рачки за врати, шарки за врати,

тави и кошници. Дихтунзите за вратите се достапни најмалку 10 години откако моделот ќе прекине да се произведува. Времетраењето може да биде подолго во вашата земја. За повеќе информации, посетете ја нашата веб-страница.

- Треба да знаете дека некои од овие резервни делови се достапни само кај професионални сервисери, и дека не сите резервни делови се релевантни за сите модели.

## 2.7 Расходување

### ⚠ ПРЕДУПРЕДУВАЊЕ!

Ризик од повреда или задушување.

- Исклучете го апаратот од приклучокот за струја.
- Отсечете го кабелот за струја и фрлете го.
- Извадете ја вратата за да спречите затворање на деца и миленичиња во апаратот.
- Водовите за ладење и изолираните материјали на овој апарат се еколошки производи.
- Изолациската пена содржи запалив гас. Контакттирајте со општинската власт за да добиете информации за правилно расходување на апаратот.
- Не оштетувајте го делот за ладење којшто се наоѓа во близина на разменувачот на топлина.

## 3. КОНТРОЛНА ПЛОЧА

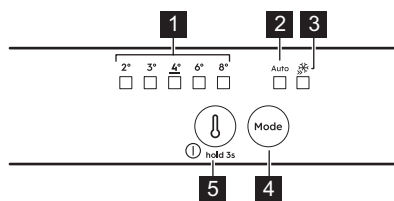

**1** Температурни показатели

**2** AI CoolAssist показател

**3** Extra Freeze показател

**4** Mode копче

Притиснете за да вклучите/исклучите AI CoolAssist.

Притиснете за да вклучите/исклучите Extra Freeze функција.

Притиснете го копчето Mode додека не се вклучи показателот за температура за да се вратите на рачната поставка.

**5** Копче за регулирање на температурата/  
Копче Вклучи/Исклучи

Притиснете за да ја поставите температурата (2°C - 8°C; препорачано 4°C).

## 3.1 Исклучување/вклучување

**Вклучување:** Ставете го приклучокот за струја во штекерот. Доколку сите ЛЕД показатели се исклучени, притиснете го копчето за регулирање на температурата.

**Исклучување:** Притиснете го копчето за регулирање на температурата за 3 сек додека сите показатели не се исклучат.

### 3.2 Extra Freeze функција

Користете Extra Freeze за брзо замрзнување во замрзнувачот.

Активирајте ја функцијата барем 24 ч пред да ја ставите храната. Функцијата се исклучува по максимум од 52ч.

### 3.3 AI CoolAssist

Користете AI CoolAssist за автоматско овозможување на следните режими:

- управување со температурата: ја оптимизира температурата.
- Auto Shopping Mode: ја прилагодува температурата во фрижидерот за брзо ладење на новододадените производи.
- Auto Vacation Mode: ја намалува потрошувачката на енергија кога апаратот не се користи барем три дена по ред.

**i** AI CoolAssist и Extra Cool или Extra Freeze е можат да бидат активни истовремено.

Копчето за регулирање на температурата е оневозможено кога е вклучено AI CoolAssist. Исклучете го за да ја прилагодите температурата.

## 3.4 Аларми

**i** Типовите на аларми се разликуваат во зависност од модел.

Притиснете кое било копче за да ги исклучите звучниот и визуелниот аларм.

### Аларм за висока температура

Кога температурата во замрзнувачот е превисока, LED диодите трепкаат и звукот се вклучува сè додека не се воспостават соодветни услови. Звучниот сигнал се исклучува автоматски по 1 ч.

### Аларм за отворена врата

Ако вратата на фрижидерот се остави отворена околу 5 мин, се огласува звучен сигнал. Затворете ја вратата за да го исклучите алармот.

### Недостиг на напојување

Кога температурата во апаратот се зголемува поради продолжен прекин на електричната енергија, сите LED диоди за температура трепкаат и звукот е вклучен сè додека не се воспостават соодветни услови.

## 4. СЕКОЈДНЕВНА УПОТРЕБА

**i** Опремата варира во зависност од моделот.

### 4.1 Позиционирање на полиците



**Флексибилна полица:** предната половина на полицата може да се стави под втората половина. Внимателно извадете ја предната половина и лизнете ја во долната шина.

### 4.2 Контрола на влажност

Управувајте со контрола на влажноста со помош на уред на стаклената полица од фиока за зеленчук:

- Затворени отвори: мали количини на овошје и зеленчук.
- Отворени места: поголеми количини овошје и зеленчук.

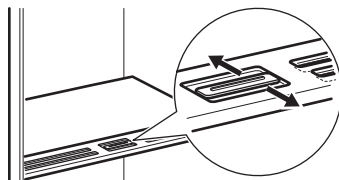

ⓘ Не ставајте прехранбени производи на уредот за контрола на влажноста.

### 4.3 Температурен показател.

Ако ОК е прикажано (А), ставете свежа храна во областа означена со симболот. Ако не (В), почекајте најмалку 12ч и

проверете повторно. Ако сè уште не е ОК (В), поставете постудена температура.



## 5. НАПОМЕНИ И КОРИСНИ СОВЕТИ

### 5.1 Совети за заштеда на енергија

- Замрзнувач: Оригиналната конфигурација обезбедува најефикасна употреба на енергијата.
- Фрижидер: Конфигурацијата со фиоците во долниот дел на апаратот и со рамномерно распоредени полици обезбедуваат најефикасна употреба на енергијата. Позицијата на корпите на вратите не влијае на потрошувачката на енергија.
- Не отворајте ја вратата често и не оставајте ја отворена подолго отколку што е неопходно.
- Замрзнувач: Колку е постудена поставката за температура, толку е повисока потрошувачката на енергија.
- Фрижидер: Не поставувајте превисока температура освен ако тоа не го бараат карактеристиките на храната.
- Доколку собната температура е висока и регулаторот за температура е на ниска температура и апаратот е целосно наполнет, компресорот може да работи непрестано, што ќе предизвика формирање слана или мраз на испарувачот. Во овој случај, поставете го регулаторот на температурата на повисока температура за да дозволите автоматско одмрзнување.
- Не покривајте ги решетките или отворите за проветрување.
- Погрижете се прехранбените производи во апаратот да овозможуваат кружење на воздухот низ предвидените отвори во задниот внатрешен дел на апаратот.

### 5.2 Совети за замрзнување

- Завиткајте ја храната во материјал кој е безбеден за чување на храна пред да ја ставите во преградата на замрзнувачот.
- Не замрзнувајте шишиња или лименки со течност, особено пијалоци кои

содржат јаглерод диоксид - може да експлодираат при замрзнувањето.

- Не ставајте топла храна во преградата за замрзнување.
- Не ставајте свежа незамрзната храна директно до веќе замрзната храна.
- Немојте да јадете коцки мраз, мраз или лижавчиња мраз веднаш после вадење од замрзнувачот за да избегнете смрзнатини.
- Не замрзнувајте ја повторно одмрзнатата храна.

### 5.3 Складирање замрзната храна

- Преградата за замрзнување е обележана со
- Добра поставка на температурата што обезбедува зачувување на смрзнатите прехранбени производи е температура пониска или еднаква на -18 °C.
- Поставка за повисока температура во апаратот може да доведе до помала трајност.
- Целата преграда за замрзнување е погодна за чување замрзнати прехранбени производи.
- Оставете доволно простор околу храната за да овозможите слободно кружење на воздухот.

### 5.4 Рок на траење за преградата за замрзнување

Вид јадење	Рок на траење (месеци)
Леб	3
Овошје (освен агруми)	6 - 12
Зеленчук	8 - 10
Остатоци без месо	1 - 2
<b>Млечни производи:</b>	
Путер	6 - 9

Вид јадење	Рок на траење (месеци)
Меко сирење (на пр. моцарела)	3 - 4
Тврдо сирење (на пр. пармезан, чедар)	6
<b>Морска храна:</b>	
Мрсна риба (на пр. лосос, скуша)	2 - 3
Посна риба (на пр. бакалар, риба-лист)	4 - 6
Шкампи	12
Излуштени школки и школки со оклоп	3 - 4
Готвена риба	1 - 2
<b>Месо:</b>	
Живина	9 - 12
Говедско месо	6 - 12
Свинско	4 - 6
Јагнешко	6 - 9
Колбас	1 - 2
Шунка	1 - 2
Остатоци со месо	2 - 3

## 5.5 Совети за ладење храна

❗ Преградата за свежа храна е обележана (на плочката со спецификации) со .

- Добра поставка на температурата што обезбедува зачувување на свежата храна е температура пониска или еднаква на +4°C.
- Секогаш користете затворени садови за течности и за храна за да ги избегнете миризбите во преградата.
- За да избегнете вкрстена контаминација меѓу готвената и суровата храна, покријте ја готвената храна и одвојте ја од суровата.
- Завиткајте и ставете го месото на стаклената полица над фиоката за зеленчук.
- Одмрзнете ја храната внатре во фрижидерот.
- Не ставајте топла храна во апаратот.
- Исчистете го овошјето и зеленчукот и ставете ги во посебна фиока (фиока за зеленчук).
- Не чувајте јужно овошје во фрижидер.
- Зеленчук како домати, компири, кромид и лук не треба да се чува во фрижидерот.
- Затворете ги шишињата пред да ги ставите во фрижидер.

## 6. НЕГА И ЧИСТЕЊЕ

### 6.1 Чистење на внатрешноста

Пред првата употреба исчистете ја внатрешноста и додатоците со млека вода и неутрален сапун, а потоа исушете ги. Редовно чистете ја опремата и дихтунзите на вратите.

Исчистете ја контролната плоча со влажна крпа и исушете ја со мека крпа. Не користете никакви детергенти.

Исчистете го отворот за одмрзнување на водата, кој се наоѓа на задниот дел од фрижидерот, користејќи го редовно чистачот за цевки.

❗ Не ги мијте додатоците и деловите од апаратот во машина за миење садови.

### 6.2 Одмрзнување на апаратот Фрижидер:

Одмрзнувањето на преградата на фрижидерот е автоматско.

### Замрзнувач:

Преградата на замрзнувачот е без мраз.

## 7. РЕШАВАЊЕ ПРОБЛЕМИ

### Апаратот не функционира.

- Правилно поврзете го приклучокот за струја со штекерот.
- Вклучете го апаратот.
- Уверете се дека има струја во штекерот. Јавете се на електричар.

### Апаратот е бучен.

Проверете дали апаратот е соодветно потпрен.

### Се вклучува звучен или визуелен аларм.

Затворете ја вратата или притиснете било кое копче за да го исклучите звучниот аларм.

### Компресорот континуирано работи.

- Приспособите ја температурата.
- Почекајте температурата да се стабилизира.
- Оставете ја храната да се излади до собна температура пред да ја зачувате.
- Затворете ја вратата правилно.

### Вратата не е нивелирана и ѝ пречи на решетката за вентилација.

Видете во упатството за монтирање.

### Вратата не се отвора лесно.

Почекајте неколку секунди меѓу затворањето и повторното отворање на вратата.

### Има премногу слана и мраз.

- Затворете ја вратата правилно.
- Исчистете или заменете го дихтунгот.
- Завиткајте ја храната правилно.

- Приспособите ја температурата.

### Тече вода на задната плоча на фрижидерот.

Ова е дел од процесот на одмрзнување.

### Има премногу кондензирана вода во фрижидерот.

- Отворете ја вратата само кога е потребно и затворете ја целосно.
- Во лето и есен, поставете ја потоплата температура во фрижидерот (приближно 6-7°C).

### Тече вода внатре во фрижидерот.

- Уверете се дека храната не ја допира задната плоча.
- Исчистете го одливот за вода.

### Тече вода на подот.

Закачете го отворот за вода од топење со садот за испарување.

### Не може да се постави температурата.

Исчистете Extra Freeze функција.

### Светилките LED за поставка на температурата трепкаат истовремено.

Системот за ладење ја чува храната ладна. Прилагодувањето на температурата е исклучено. Ако повторно се појави проблемот, контактирајте со Овластен сервисен центар.

### Светилката не работи или дихтунзите на вратата се оштетени.

Контактирајте со овластен сервисен центар.

## 8. ТЕХНИЧКИ ПОДАТОЦИ

Техничките информации се наоѓаат на етикетата за енергија и на плочата со спецификации на апаратот, која може да се наоѓа на или внатре во апаратот.

### Само за Швајцарија

Напон: 220-240 V

Фреквенција: 50 Hz

### Само за ЕУ

На QR-кодот на енергетската етикета која е доставена со апаратот има интернет-

врска која води до информациите поврзани со перформансите на апаратот во базата на податоци на ЕУ EPREL (Европска база на податоци за регистрација на производи со етикети за енергија). Чувајте ја енергетската етикета како прирачник заедно со корисничкото упатство и сите други документи испорачани со овој апарат. Истите информации може да се најдат и во EPREL (Европска база на податоци за регистрација на производи со етикети за

енергија) на врската <https://eprel.ec.europa.eu> и името на моделот и бројот на производот што ќе ги најдете на плочката со спецификации на апаратот. Видете на линкот [www.theenergylabel.eu](http://www.theenergylabel.eu) за детални информации за енергетската етикета.

### Само за Обединетото Кралство

На QR-кодот на енергетската етикета која е доставена со апаратот има интернет-

врска која води до информациите поврзани со перформансите на апаратот. Чувајте ја енергетската етикета како прирачник заедно со корисничкото упатство и сите други документи испорачани со овој апарат.

## 9. ИНФОРМАЦИИ ЗА ТЕСТИРАЊЕ

Монтажата и подготовката на апаратот за потврда EcoDesign треба да бидат усогласени со:

UK	BS EN 62552
ЕУ, Швајцарија, Израел	EN 62552
Австралија	IEC 62552
Јужна Африка	SANS 62552
ОАЕ	UAE.S 5010-3:2022

GCC	SASO-2892_2018
-----	----------------

Потребите за проветрување, димензиите на отворот и минималните растојанија во задниот дел треба да бидат како што е наведено во овој Прирачник за корисникот во „Монтажа“. Стапете во контакт со производителот за други дополнителни информации, вклучувајќи ги и плановите за полнење.

## 10. ГРИЖА ЗА ЖИВОТНАТА СРЕДИНА

Рециклирајте материјали со симболот . Ставете го пакувањето во соодветни контејнери за да го рециклирате. Помогнете во заштитата на животната средина и здравјето на луѓето со рециклирање на отпад од електрични и

електронски апарати. Не фрлајте ги апаратите означени со симболот  со отпадот од домаќинството. Вратете го производот во вашиот локален објект за рециклирање или контактирајте со општинската канцеларија.

Producent zastrzega sobie możliwość wprowadzenia zmian bez wcześniejszego powiadomienia.

1. INFORMACJE DOTYCZĄCE BEZPIECZEŃSTWA.....	41	6. KONSERWACJA I CZYSZCZENIE.....	48
2. INSTRUKCJE DOTYCZĄCE BEZPIECZEŃSTWA.....	43	7. ROZWIĄZYWANIE PROBLEMÓW.....	49
3. PANEL STEROWANIA.....	45	8. DANE TECHNICZNE.....	49
4. CODZIENNE UŻYTKOWANIE.....	46	9. INFORMACJA DLA INSTYTUCJI WYKONUJĄCYCH TESTY.....	50
5. WSKAZÓWKI I PORADY.....	47	10. OCHRONA ŚRODOWISKA.....	50

## 1. ⚠ INFORMACJE DOTYCZĄCE BEZPIECZEŃSTWA

Przed instalacją i użyciem urządzenia należy dokładnie przeczytać dołączoną instrukcję. Producent nie odpowiada za obrażenia ani szkody wynikające z nieprawidłowej instalacji lub użytkowania. Instrukcję należy przechowywać w bezpiecznym i łatwo dostępnym miejscu do wykorzystania w przyszłości.

### 1.1 Bezpieczeństwo dzieci i osób o ograniczonych zdolnościach ruchowych

- Urządzenie mogą obsługiwać dzieci po ukończeniu ósmego roku życia oraz osoby o ograniczonych zdolnościach fizycznych, sensorycznych lub umysłowych, a także nieposiadające odpowiedniej wiedzy lub doświadczenia, jeśli będą one nadzorowane lub zostaną poinstruowane w zakresie bezpiecznego korzystania z urządzenia i będą świadome związanych z tym zagrożeń. Dzieci w wieku od 3 do 8 lat oraz osoby z bardzo rozległą i złożoną niepełnosprawnością mogą ładować i opróżniać urządzenie pod warunkiem, że zostały odpowiednio poinstruowane. Dzieci poniżej 3 roku życia nie powinny zbliżać się do urządzenia, jeśli nie znajdują się pod stałym nadzorem.
- Należy dopilnować, aby dzieci nie bawiły się tym urządzeniem.
- Dzieci nie powinny zajmować się czyszczeniem ani konserwacją urządzenia bez odpowiedniego nadzoru.

- Przechowywać opakowanie w miejscu niedostępnym dla dzieci lub zutylizować je w odpowiedni sposób.

## 1.2 Ogólne zasady bezpieczeństwa

- Urządzenie to przeznaczone jest wyłącznie do przechowywania żywności i napojów.
- Urządzenie to przeznaczone jest do użytku domowego w pomieszczeniach zamkniętych.
- Urządzenie to można używać w biurach, pokojach hotelowych, pokojach w pensjonatach, domach dla gości w gospodarstwach rolnych i innych podobnych miejscach, gdzie użytkowanie nie przekracza średniego poziomu użytkowania w gospodarstwie domowym.
- Aby uniknąć zanieczyszczenia żywności, należy przestrzegać następujących zaleceń:
  - nie pozostawiać zbyt długo otworzonych drzwi;
  - regularnie czyścić powierzchnie, które mogą mieć kontakt z żywnością, oraz dostępne ele-

menty systemu odpływu skroplin;

- przechowywać surowe mięso i ryby w odpowiednich pojemnikach w chłodziarce, tak aby nie miały styczności (ani wypływające z nich soki) z innymi produktami.

- **OSTRZEŻENIE:** Otwory wentylacyjne w obudowie urządzenia lub w zabudowie nie mogą być zakryte ani zanieczyszczone.
- **OSTRZEŻENIE:** Nie wolno używać żadnych urządzeń lub środków do przyspieszenia odmrażania urządzenia z wyjątkiem zalecanych przez producenta.
- **OSTRZEŻENIE:** Nie uszkodzić układu chłodniczego.
- **OSTRZEŻENIE:** Nie wolno używać urządzeń elektrycznych w komorach do przechowywania żywności, chyba że są to urządzenia zalecane przez producenta.
- Urządzenia nie wolno czyścić myjką parową ani wodą pod ciśnieniem.
- Urządzenie należy czyścić wilgotną miękką szmatką. Używać tylko neutralnych środków czyszczących. Nie używać produktów ścier-

nych, myjek do szorowania, rozpuszczalników ani metalowych przedmiotów.

- Jeśli urządzenie będzie pozostawać puste przez długi czas, należy je wyłączyć, rozmrozić, wyczyścić, osuszyć i pozostawić otworzone drzwi, aby zapobiec rozwojowi pleśni wewnątrz urządzenia.
- W urządzeniu nie wolno przechowywać substancji

wybuchowych, jak puszki aerozoli z łatwopalnym gazem pędnym.

- Jeśli przewód zasilający uległ uszkodzeniu, należy zlecić jego wymianę producentowi urządzenia, autoryzowanemu centrum serwisowemu lub też innej kompetentnej osobie, aby uniknąć niebezpieczeństwa.

## 2. INSTRUKCJE DOTYCZĄCE BEZPIECZEŃSTWA

### 2.1 Instalacja

#### OSTRZEŻENIE!

Urządzenie może zainstalować i podłączyć wyłącznie wykwalifikowana osoba.

- Usunąć wszystkie elementy opakowania.
- Nie instalować ani nie używać uszkodzonego urządzenia.
- Ze względów bezpieczeństwa nie należy uruchamiać urządzenia przed zainstalowaniem go w zabudowie.
- Postępować zgodnie z oddzielnymi instrukcjami instalacji tego urządzenia i zmiany kierunku otwierania drzwi dostępnymi w naszej witrynie internetowej.
- Zachować ostrożność podczas przenoszenia urządzenia, ponieważ jest ono ciężkie. Należy zawsze stosować rękawice ochronne i mieć na stopach pełne obuwie.
- Zapewnić przepływ powietrza wokół urządzenia.
- Podczas pierwszej instalacji lub po zmianie kierunku otwierania drzwi należy odczekać co najmniej 4 godziny przed podłączeniem urządzenia do zasilania. Pozwala to na spłynięcie oleju do sprężarki.
- Przed wykonaniem jakichkolwiek czynności przy urządzeniu (np. przed zmianą kierunku otwierania drzwi) należy wyjąć wtyczkę przewodu zasilającego z gniazdka.

- Nie instalować urządzenia w pobliżu grzejników lub kuchenek, piekarników lub płyt grzejnych, chyba że w instrukcji instalacji określono inaczej.
- Nie narażać urządzenia na zamoczenie przez deszcz.
- Nie instalować urządzenia w miejscach narażonych na bezpośrednie działanie promieni słonecznych.
- Nie instalować urządzenia w miejscach nadmiernie wilgotnych i zimnych.
- Podczas przesuwania urządzenia należy je podnieść za przednią krawędź, aby uniknąć zarysowania podłogi.
- Przy zmianie kierunku otwierania drzwi tego urządzenia należy chronić podłogę przed zarysowaniami.
- W urządzeniu znajduje się torebka ze środkiem pochłaniającym wilgoć. Nie wolno się nią bawić. Nie jest ona przeznaczona do spożycia. Należy ją niezwłocznie prawidłowo zutylizować.

### 2.2 Podłączenie elektryczne

#### OSTRZEŻENIE!

Występuje zagrożenie pożarem i porażeniem prądem elektrycznym.

#### OSTRZEŻENIE!

Ustawiając urządzenie, należy uważać, aby nie przycisnąć lub nie uszkodzić przewodu zasilającego.

### **OSTRZEŻENIE!**

Nie stosować rozgałęziaczy ani przedłużaczy.

### **UWAGA!**

Wszelkie prace elektryczne wymagane w celu zainstalowania tego urządzenia powinny wykonywać wykwalifikowany elektryk.

- Upewnić się, że parametry na tabliczce znamionowej odpowiadają parametrom znamionowym źródła zasilania.
- Urządzenie należy uziemić.
- Używać wyłącznie prawidłowo zainstalowanego gniazdka z uziemionym stykiem ochronnym.
- Jeśli domowe gniazdo zasilania nie jest uziemione, należy podłączyć urządzenie do oddzielnego uziemienia zgodnie z obowiązującymi przepisami, kontaktując się z wykwalifikowanym elektrykiem.
- Należy uważać, aby nie uszkodzić elementów elektrycznych (np. wtyczki, przewodu zasilającego lub sprężarki). By wymienić podzespoły elektryczne należy skontaktować się z autoryzowanym punktem serwisowym lub z elektrykiem.
- Przewód zasilający musi znajdować się poniżej poziomu wtyczki.
- Podłączyć wtyczkę do gniazda elektrycznego dopiero po zakończeniu instalacji. Zadbaj o to, aby po zainstalowaniu urządzenia możliwy był łatwy dostęp do zaworu wody.
- Nie odłączaj urządzenia, ciągnąc za przewód zasilający. Zawsze ciągnąc za wtyczkę.
- Urządzenie wyposażono we wtyczkę zasilającą z bezpiecznikiem 13 A. Jeśli konieczna jest wymiana bezpiecznika we wtyczce zasilającej, należy użyć bezpiecznika 13 A ASTA (BS 1362) (dotyczy tylko Wielkiej Brytanii i Irlandii).

## 2.3 Sposób używania

### **OSTRZEŻENIE!**

Zagrozenie odniesieniem obrażeń, oparzeniem, porażeniem prądem lub powstaniem pożaru.



Urządzenie zawiera izobutan (R600a), łatwopalny gaz pochodzenia naturalnego o wysokiej zgodności z wymogami ochrony

środowiska. Zachować ostrożność, aby nie uszkodzić układu chłodniczego zawierającego izobutan.

- Nie zmieniać parametrów technicznych urządzenia.
- Jakiegokolwiek użycie urządzenia do zabudowy jako urządzenia wolnostojącego jest surowo zabronione.
- Urządzenie to przeznaczone jest do użytku w temperaturze otoczenia od 10°C do 38°C. Tylko w tym zakresie temperatury gwarantowane jest jego prawidłowe działanie.
- Nie wkładać do urządzenia urządzeń elektrycznych (np. maszynek do lodów), chyba że dopuszcza to ich producent.
- Jeśli dojdzie do uszkodzenia obiegu czynnika chłodniczego, należy upewnić się, że w pomieszczeniu nie ma płomieni ani źródeł zapłonu. Przewietrzć pomieszczenie.
- Nie wolno dopuścić, aby gorące przedmioty dotykały plastikowych części urządzenia.
- Nie wkładać napojów bezalkoholowych do komory zamrażarki. Objętość zamrażającego napoju zwiększa się, co może prowadzić do rozerwania pojemnika, w którym się znajduje.
- Nie przechowywać w urządzeniu łatwopalnych gazów i cieczy.
- Nie umieszcza produktów łatwopalnych ani przedmiotów nasączonych łatwopalnymi produktami w pobliżu lub na urządzeniu.
- Nie dotykać sprężarki ani skraplacza. Są gorące.
- Nie wyjmować ani nie dotykać przedmiotów z komory zamrażarki mokrymi lub wilgotnymi rękami.
- Nie zamrażać ponownie rozmrożonej żywności.
- Należy przestrzegać wskazówek na opakowaniu dotyczących przechowywania mrożonej żywności.
- Przed umieszczeniem żywności w komorze zamrażarki należy ją owinać dowolnym materiałem dopuszczonym do kontaktu z żywnością.
- Nie należy dopuszczać do kontaktu żywności z wewnętrznymi ściankami komór urządzenia.

## 2.4 Oświetlenie wewnętrzne

### **OSTRZEŻENIE!**

Zagrozenie porażeniem prądem.

- Ten produkt zawiera jedno lub więcej źródeł światła o klasie efektywności energetycznej G.
- Informacja dotycząca oświetlenia w urządzeniu i elementów oświetleniowych sprzedawanych osobno jako części zamienne: Lampy te są przeznaczone do pracy w ekstremalnych warunkach panujących w urządzeniach gospodarstwa domowego, jak temperatura, drgania, wilgotność, lub są przeznaczone do sygnalizowania informacji o stanie pracy urządzenia. Nie są one przeznaczone do innych zastosowań i nie nadają się do oświetlania pomieszczeń domowych.

## 2.5 Pielęgnacja i czyszczenie

### ⚠ OSTRZEŻENIE!

Występuje zagrożenie odniesieniem obrażeń lub uszkodzeniem urządzenia.

- Przed przystąpieniem do konserwacji należy wyłączyć urządzenie i wyjąć wtyczkę przewodu zasilającego z gniazdka sieciowego.
- Urządzenie to zawiera węglowodory w układzie chłodzenia. Konserwację i ponowne napełnianie układu chłodzenia może przeprowadzać wyłącznie wykwalifikowana osoba.

## 2.6 Serwis

- Aby naprawić urządzenie, należy skontaktować się z autoryzowanym centrum serwisowym. Należy stosować wyłącznie oryginalne części zamienne.
- Należy pamiętać, że samodzielna lub nieprofesjonalna naprawa może wpłynąć na bezpieczeństwo oraz spowodować utratę gwarancji.

- Następujące części zamienne będą dostępne przez co najmniej 7 lat po zakończeniu produkcji modelu: termostaty, czujniki temperatury, układy elektroniczne, źródła światła, uchwyty drzwi, zawiasy drzwi, półki i kosze. Uszczelki drzwi będą dostępne przez co najmniej 10 lat po wycofaniu modelu z eksploatacji. Czas ten może być dłuższy w niektórych krajach. Więcej informacji można znaleźć na naszej witrynie internetowej.
- Niektóre z tych części zamiennych będą dostępne wyłącznie dla profesjonalnych punktów serwisowych i nie wszystkie części zamienne pasują do wszystkich modeli.

## 2.7 Utylizacja

### ⚠ OSTRZEŻENIE!

Zagrożenie odniesieniem obrażeń lub uduszeniem.

- Odłączyć urządzenie od źródła zasilania.
- Odciąć i wyrzucić przewód zasilający.
- Wymontować drzwi, aby uniemożliwić zamknięcie się dziecka lub zwierzęcia wewnątrz urządzenia.
- Czynnik w układzie chłodniczym i materiały izolacyjne zastosowane w tym urządzeniu nie stanowią zagrożenia dla warstwy ozonowej.
- Pianka izolacyjna zawiera łatwopalny gaz. Aby uzyskać informacje dotyczące prawidłowej utylizacji urządzenia, należy skontaktować się z lokalnymi władzami.
- Należy uważać, aby nie uszkodzić układu chłodniczego w pobliżu wymiennika ciepła.

## 3. PANEL STEROWANIA

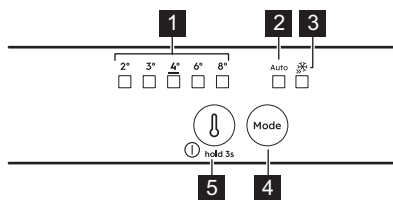

- 1** Wskaźniki temperatury
- 2** AI CoolAssist Wskaźnik

### **3** Extra Freeze Wskaźnik

### **4** Przycisk Mode

Nacisnąć, aby włączyć i wyłączyć AI CoolAssist.

Nacisnąć, aby włączyć/wyłączyć Extra Freeze funkcję.

Aby powrócić do ustawień ręcznych, nacisnąć przycisk Mode, aż włączy się wskaźnik temperatury.

- 5** Przycisk regulacji temperatury/  
Przycisk Wł./Wył.

Nacisnąć , aby ustawić temperaturę (2°C-8°C; zalecane 4°C).

### 3.1 Włączanie i wyłączenie

**Włączanie:** Podłączyć wtyczkę zasilania do gniazda sieci elektrycznej. Jeśli wszystkie wskaźniki LED są wyłączone, należy nacisnąć przycisk regulacji temperatury.

**Wyłączenie:** Nacisnąć przycisk regulacji temperatury przez 3 sek, aż wszystkie wskaźniki zgasną.

### 3.2 Funkcja Extra Freeze

Używać Extra Freeze do szybkiego zamrożenia w zamrażarce.

Włączyć funkcję co najmniej 24 godz przed włożeniem żywności. Funkcja zatrzymuje się po maks. 52 godz.

### 3.3 AI CoolAssist

Użyj AI CoolAssist tej opcji, aby automatycznie włączyć następujące tryby:

- zarządzanie temperaturą: optymalizuje temperaturę.
- Auto Shopping Mode: reguluje temperaturę w lodówce, aby szybko schłodzić nowo dodane produkty.
- Auto Vacation Mode: zmniejsza zużycie energii, jeżeli urządzenie nie jest używane przez co najmniej trzy kolejne dni.

❗ AI CoolAssist i Extra Cool lub Extra Freeze nie mogą być aktywne jednocześnie. Przycisk regulacji temperatury jest wyłącza się, gdy włączy się funkcja AI CoolAssist. Wyłącz ją, aby dostosować temperaturę.

## 3.4 Alarmy

❗ Typy alarmów różnią się w zależności od modelu.

Aby wyłączyć ten alarm dźwiękowy i świetlny, nacisnąć dowolny przycisk.

### Alarm wysokiej temperatury

Gdy temperatura w zamrażarce jest zbyt wysoka, diody LED zaczynają migać, a dźwięk jest emitowany do momentu przywrócenia właściwych warunków. Sygnał dźwiękowy wyłączy się automatycznie po 1 godz.

### Alarm otwartych drzwi

Jeśli drzwi lodówki pozostaną otwarte przez 5 minut min, dźwięk się włączy. Zamknąć drzwi, aby wyłączyć alarm.

### Awaria zasilania

Jeżeli temperatura w urządzeniu wzrośnie z powodu długotrwałej przerwy w dostawie prądu, wszystkie diody LED temperatury zaczną migać, a dźwięk będzie włączony do momentu przywrócenia prawidłowych warunków.

## 4. CODZIENNE UŻYTKOWANIE

❗ Sprzęt różni się w zależności od modelu.

### 4.1 Rozmieszczanie półek



**Elastyczna półka:** przednią część półki można umieścić pod drugą częścią. Ostrożnie

wyjąć przednią część i wsunąć ją do dolnej szyny.

### 4.2 Kontrola wilgotności

Zarządzać kontrolą wilgotności za pomocą urządzenia w szklanej półce szuflady na warzywa:

- Szczeliny zamknięte: małe ilości owoców i warzyw.
- Szczeliny otwarte: większe ilości owoców i warzyw.

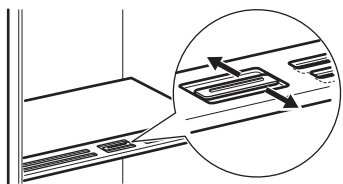

❗ Nie kłaść żadnych produktów spożywczych na urządzeniu do regulacji wilgotności.

### 4.3 Wskaźnik temperatury

Jeśli symbol OK wyświetlany jest (A), należy umieścić świeżą żywność w miejscu wskazanym przez symbol. Jeśli symbol (B), się nie wyświetla, należy odczekać przynajmniej 12 godz i sprawdzić ponownie. Jeśli nadal nie wyświetla się OK (B), należy ustawić niższą temperaturę.



## 5. WSKAZÓWKI I PORADY

### 5.1 Wskazówki dotyczące oszczędzania energii

- Zamrażarka: Pierwotna konfiguracja zapewnia najbardziej efektywne wykorzystanie energii.
- Chłodziarka: Konfiguracja z szufladami w dolnej części urządzenia i równomiernie rozmieszczonymi półkami zapewnia najbardziej efektywne wykorzystanie energii. Umieszczenie pojemników na drzwiach nie ma wpływu na zużycie energii.
- Nie otwierać zbyt często drzwi urządzenia i nie zostawiać ich otwartych dłużej niż jest to konieczne.
- Zamrażarka: Im niższe ustawienie temperatury, tym większe zużycie energii.
- Chłodziarka: Nie ustawiać zbyt niskiej temperatury, o ile nie jest to konieczne ze względu na właściwości przechowywanych produktów.
- Jeśli temperatura otoczenia jest wysoka, regulator temperatury jest ustawiony na niską temperaturę i urządzenie jest w pełni załadowane, sprężarka może pracować bez przerwy, co powoduje osadzenie się szronu lub lodu na parowniku. Wtedy ustawić regulator temperatury na wyższą temperaturę, aby umożliwić automatyczne odszranianie.
- Nie zakrywać kratki ani otworów wentylacyjnych.
- Tak ułożyć przechowywane produkty spożywcze, aby umożliwić przepływ powietrza przez otwory w tylnej części urządzenia.

### 5.2 Wskazówki dotyczące zamrażania

- Przed umieszczeniem żywności w komorze zamrażarki należy ją owinąć dowolnym materiałem dopuszczonym do kontaktu z żywnością.
- Nie wolno zamrażać butelek ani puszek z napojami – zwłaszcza gazowanymi – ponieważ mogą wybuchnąć podczas zamrażania.
- Nie wkładać gorących potraw do zamrażarki.
- Nie umieszczać żywności świeżej, niezamrożonej bezpośrednio obok żywności już zamrożonej.
- Aby uniknąć odmrożeń, nie spożywać kostek lodu, lodów sorbetowych ani lodów na patyku bezpośrednio po ich wyjęciu z zamrażarki.
- Nie wolno ponownie zamrażać rozmrożonej żywności.

### 5.3 Wskazówki dotyczące przechowywania zamrożonej żywności

- Komora zamrażarki jest oznaczona symbolem ❄️ ❄️❄️.
- Odpowiednie ustawienie temperatury, które zapewnia właściwe warunki do przechowywania zamrożonej żywności, to wartość niższa lub równa -18°C.
- Wyższa temperatura wewnątrz urządzenia może prowadzić do skrócenia czasu przechowywania.
- Cała komora zamrażarki jest przystosowana do przechowywania zamrożonych produktów spożywczych.

- Należy pozostawić wystarczającą ilość wolnej przestrzeni wokół żywności, aby umożliwić swobodny obieg powietrza.

## 5.4 Czas przechowywania w komorze zamrażarki

Rodzaj produktu	Okres trwałości (w miesiącach)
Chleb	3
Owoce (z wyjątkiem owoców cytrusowych)	6 - 12
Warzywa	8 - 10
Pozostałości potraw bezmięśnych	1 - 2
<b>Produkty mleczne:</b>	
Masło	6 - 9
Miękki ser (np. mozzarella)	3 - 4
Twardy ser (np. parmezan, cheddar)	6
<b>Owoce morza:</b>	
Tłuste ryby (np. łosoś, makrela)	2 - 3
Chude ryby (np. dorsz, flądra)	4 - 6
Krewetki	12
Omułki i małże bez muszli	3 - 4
Gotowane ryby	1 - 2
<b>Mięso:</b>	
Drób	9 - 12
Wołowina	6 - 12
Wieprzowina	4 - 6
Jagnięcina	6 - 9
Kiełbasa	1 - 2

Rodzaj produktu	Okres trwałości (w miesiącach)
Szynka	1 - 2
Pozostałości potraw mięsnych	2 - 3

## 5.5 Wskazówki dotyczące przechowywania żywności w chłodziarce

❗ Komora na produkty świeże jest oznaczona (na tabliczce znamionowej) symbolem .

- Odpowiednie ustawienie temperatury zapewniające właściwe warunki przechowywania świeżej żywności to maksymalnie +4°C.
- Aby uniknąć przenikania smaków i zapachów, należy przechowywać napoje i żywność w szczelnych pojemnikach.
- Aby uniknąć zanieczyszczenia ugotowanych potraw przez surowe produkty, należy przykrywać ugotowane potrawy i przechowywać je oddzielnie.
- Zawinąć mięso i umieścić je na szklanej półce nad szufladą na warzywa.
- Rozmrażanie produktów w chłodziarce
- Nie wkładać do urządzenia gorących potraw.
- Oczyszczyć owoce i warzywa i umieścić je w specjalnej szufladzie (szufladzie na warzywa).
- Nie przechowywać w chłodziarce owoców egzotycznych.
- Nie przechowywać w chłodziarce warzyw, jak pomidory, ziemniaki, cebula i czosnek.
- Zamykać butelki przed umieszczeniem ich w chłodziarce.

## 6. KONSERWACJA I CZYSZCZENIE

### 6.1 Czyszczenie wnętrza

Przed pierwszym użyciem oczyścić wnętrze i akcesoria letnią wodą z mydłem o neutralnym odczynie, a następnie je osuszyć. Regularnie czyścić urządzenie i uszczelki drzwi.

Wyczyścić panel sterowania wilgotną ściereczką i osuszyć miękką ściereczką. Nie stosować detergentów.

Regularnie czyść otwór spustowy wody pochodzącej z rozmrażania, znajdujący się z tyłu komory lodówki, za pomocą specjalnego środka do czyszczenia rurek.

❗ Akcesoriów i części urządzenia nie należy myć w zmywarce.

### 6.2 Rozmrażanie urządzenia Chłodziarka:

Komora chłodziarki rozmraża się automatycznie.

#### **Zamrażarka:**

W komorze zamrażarki nie ma szronu.

## 7. ROZWIĄZYWANIE PROBLEMÓW

### **Urządzenie nie działa.**

- Prawidłowo podłączyć wtyczkę przewodu zasilającego do gniazda elektrycznego.
- Włączyć urządzenie.
- Sprawdzić, czy w gnieździe elektrycznym jest napięcie. Skontaktować się z wykwalifikowanym elektrykiem.

### **Urządzenie jest głośnie.**

Sprawdzić, czy urządzenie ma prawidłowe podparcie.

### **Włączył się alarm dźwiękowy lub świetlny.**

Zamknąć drzwi lub nacisnąć dowolny przycisk, aby wyłączyć alarm akustyczny.

### **Sprężarka pracuje bez przerwy.**

- Wyregulować temperaturę.
- Poczekać, aż temperatura się ustabilizuje.
- Przed umieszczeniem w urządzeniu odczekać, aż produkty ostygną do temperatury pokojowej.
- Zamknąć prawidłowo drzwi.

### **Drzwi nie są wyrównane lub zasłaniają kratkę wentylacyjną.**

Patrz instrukcja instalacji.

### **Drzwi stawiają opór przy otwieraniu.**

Po zamknięciu drzwi należy odczekać kilka sekund przed ich ponownym otworzeniem.

### **Za dużo szronu i lodu.**

- Zamknąć prawidłowo drzwi.
- Wyczyścić lub wymienić uszczelkę.
- Odpowiednio owinąć żywność.
- Wyregulować temperaturę.

### **Na tylnej ścianie chłodziarki spływa woda.**

Jest to część procesu rozmrażania.

### **Wewnątrz chłodziarki zbiera się za dużo skroplin.**

- Otwierać drzwi tylko wtedy, gdy jest to konieczne i zamykać je całkowicie.
- W lecie i na jesieni ustawiać wyższą temperaturę w lodówce (ok. 6-7°C).

### **Woda napływa do chłodziarki.**

- Upewnić się, że produkty nie dotykają tylnej ścianki.
- Wyczyścić odpływ wody.

### **Woda spływa na podłogę.**

Zamocować odpływ skroplin do pojemnika na skropliny.

### **Nie można ustawić temperatury.**

Wyłączyć funkcję Extra Freeze .

### **Wskaźniki LED ustawienia temperatury migają jednocześnie.**

System chłodzenia utrzymuje żywność w niskiej temp. Regulacja temperatury jest wyłączona. Jeśli problem będzie występował nadal, należy skontaktować się z autoryzowanym punktem serwisowym.

### **Oświetlenie nie działa lub uszczelki drzwi są uszkodzone.**

Należy skontaktować się z autoryzowanym centrum serwisowym.

## 8. DANE TECHNICZNE

Informacje techniczne można znaleźć na etykiecie energetycznej i tabliczce znamionowej urządzenia znajdującej się na urządzeniu lub wewnątrz urządzenia.

### **Tylko dla Szwajcarii**

Napięcie: 220-240 V

Częstotliwość: 50 Hz

### **Tylko dla Uni Europejskiej**

Kod QR znajdujący się na etykiecie dołączonej do urządzenia z oznaczeniem klasy energetycznej zawiera łącze do strony internetowej z informacją o parametrach urządzenia z bazy danych UE EPREL. Etykietę z oznaczeniem klasy energetycznej wraz instrukcją obsługi i innymi dokumentami dostarczonymi z urządzeniem należy zachować do ewentualnego wykorzystania w przyszłości. Infor-

macje te można również znaleźć w bazie danych EPREL klikając łącze <https://eprel.ec.europa.eu> i podając nazwę modelu oraz numer produktu z tabliczki znamionowej urządzenia. Szczegółowe informacje na temat etykiety z oznaczeniem klasy energetycznej można znaleźć na witrynie internetowej [www.theenergylabel.eu](http://www.theenergylabel.eu).

### Tylko dla Wielkiej Brytanii

Kod QR znajdujący się na etykiecie dołączonej do urządzenia z oznaczeniem klasy ener-

getycznej zawiera łącze do witryny internetowej z informacją o parametrach urządzenia. Etykieta z oznaczeniem klasy energetycznej wraz instrukcją obsługi i innymi dokumentami dostarczonymi z urządzeniem należy zachować do ewentualnego wykorzystania w przyszłości.

## 9. INFORMACJA DLA INSTYTUCJI WYKONUJĄCYCH TESTY

Instalacja i przygotowanie urządzenia do weryfikacji pod względem wymogów Ekoprojektu mają być zgodne z normą:

UK	BS EN 62552
UE, Szwajcaria, Izrael	EN 62552
Australia	IEC 62552
Republika Południowej Afryki	SANS 62552

ZEA	UAE.S 5010-3:2022
GCC	SASO-2892_2018

Wymagania dotyczące wentylacji, wymiarów wnek i minimalnych odstępów z tyłu powinny być takie, jak podano w niniejszej instrukcji obsługi w części „Instalacja”. Więcej informacji, w tym dotyczących sposobu załadunku, można uzyskać, kontaktując się z producentem.

## 10. OCHRONA ŚRODOWISKA

Segreguj materiały oznaczone symbolem . Umieść opakowanie w odpowiednich pojemnikach do recyklingu. Chronić środowisko i zdrowie ludzi poprzez recykling odpadów elektrycznych i elektronicznych. Nie wyrzucaj

urządzeń oznaczonych symbolem  do odpadów komunalnych. Należy oddać produkt do miejscowego zakładu przetwarzania odpadów lub skontaktować się z miejscowym urzędem miasta.

1. INFORMAȚII PRIVIND SIGURANȚA.....	51	7. DEPANARE.....	58
2. INSTRUCȚIUNI DE SIGURANȚĂ.....	53	8. DATE TEHNICE.....	59
3. PANOUL DE COMANDĂ.....	55	9. INFORMAȚII PENTRU INSTITUTELE DE TESTARE.....	59
4. UTILIZARE ZILNICĂ.....	56	10. INFORMAȚII PRIVIND MEDIUL.....	60
5. SFATURI UTILE.....	57		
6. ÎNGRIJIREA ȘI CURĂȚAREA.....	58		

## 1. ⚠️ INFORMAȚII PRIVIND SIGURANȚA

Înainte de instalarea și de utilizarea aparatului, citiți cu atenție instrucțiunile furnizate. Producătorul nu este responsabil pentru eventuale vătămări sau pagube rezultate din instalarea sau utilizarea incorectă. Păstrați permanent instrucțiunile într-un loc sigur și accesibil pentru consultare ulterioară.

### 1.1 Siguranța copiilor și a persoanelor vulnerabile

- Acest aparat poate fi utilizat de copiii cu vârsta mai mare de 8 ani, de persoanele cu capacități fizice, senzoriale sau mentale reduse sau de persoanele fără cunoștințele necesare sau experiență doar sub supraveghere sau după o scurtă instruire care să le ofere informațiile necesare despre utilizarea în sigu-

ranță a aparatului și care să le permită să înțeleagă pericolele la care se expun. Copiilor cu vârsta cuprinsă între 3 și 8 ani și persoanelor cu dizabilități foarte extinse și complexe li se permite să încarce și să descarce aparatul, cu condiția să fi fost instruiți în mod corespunzător. Copiii cu vârsta mai mică de 3 ani nu trebuie lăsați să se apropie de aparat dacă nu sunt supravegheați permanent.

- Copiii trebuie supravegheați pentru a vă asigura că nu se joacă cu aparatul
- Copiii nu vor realiza operațiunile de curățare sau de întreținere care revin utilizatorului aparatului fără a fi supravegheați.
- Nu lăsați ambalajele la îndemâna copiilor și arun-

cați-le conform reglementărilor.

## 1.2 Informații generale despre siguranță

- Acest aparat este destinat numai pentru depozitarea alimentelor și a băuturilor.
- Acest aparat este proiectat pentru utilizarea în locuințe individuale la interior
- Acest aparat electrocasnic poate fi utilizat în birouri, camere de oaspeți, camere de oaspeți cu paturi și mic dejun, case de oaspeți în cadrul fermelor și alte spații de cazare similare, în care această utilizare nu depășește (media) nivelurile de utilizare domestică.
- Pentru a evita contaminarea alimentelor, respectați următoarele instrucțiuni:
  - nu deschideți ușa pentru perioade mari de timp;
  - curățați cu regularitate suprafețele care au intrat în contact cu alimentele și sistemele de scurgere accesibile;
  - păstrați carnea și peștele nepreparate în recipiente adecvate în frigider pentru a nu intra în contact sau a se scurge pe alte alimente.
- AVERTISMENT: Asigurați-vă că nu există obstrucții pe deschiderile pentru ventilație din carcasa aparatului sau din structura în care este încorporat.
- AVERTISMENT: Nu utilizați dispozitive mecanice sau alte mijloace pentru a accelera procesul de dezghețare, altele decât cele recomandate de producător.
- AVERTISMENT: Nu deteriorați circuitul agentului frigorific.
- AVERTISMENT: Nu utilizați aparate electrice în interiorul compartimentelor de depozitare a alimentelor ale aparatului, decât dacă sunt de tipul recomandat de producător.
- Nu folosiți apă pulverizată și aparatul de curățat cu abur pentru curățarea aparatului.
- Curățați aparatul cu o lavetă moale și umedă. Utilizați numai detergenți neutri. Nu folosiți niciun produs abraziv, burete abraziv, solvent sau obiect metalic.
- Atunci când aparatul este gol pentru o perioadă mare de timp, opriți-l, dezghețați-l, spălați-l, uscați-l și lăsați ușa deschisă pen-

tru a preveni formarea de mucegai în aparat.

- Nu depozitați în acest aparat substanțe explozive, cum ar fi recipiente cu aerosoli cu un combustibil inflamabil.
- În cazul în care cablul de alimentare este deteriorat,

acesta trebuie înlocuit de producător, centrul de service autorizat sau persoane cu o calificare similară pentru a se evita orice pericol.

## 2. INSTRUCȚIUNI DE SIGURANȚĂ

### 2.1 Instalarea

#### AVERTISMENT!

Doar o persoană calificată trebuie să instaleze acest aparat.

- Îndepărtați toate ambalajele.
- Dacă aparatul este deteriorat, nu îl instalați sau utilizați.
- Nu folosiți aparatul înainte de a-l instala în structura încastrată din cauza îngrijorărilor privind siguranța.
- Urmați instrucțiunile separate pentru instalarea aparatului și inversarea deschiderii ușii, disponibile pe site-ul nostru web.
- Aveți întotdeauna grijă când mutați aparatul deoarece acesta este greu. Folosiți întotdeauna mănuși de protecție și încălțăminte închisă.
- Asigurați-vă că aerul poate circula în jurul aparatului.
- După prima instalare sau după inversarea ușii, așteptați cel puțin 4 ore înainte de a conecta aparatul la sursa de curent. Acest lucru permite uleiului să curgă înapoi în compresor.
- Înainte de a efectua orice operație asupra aparatului (de ex. inversarea deschiderii ușii), scoateți ștecherul din priză.
- Nu instalați aparatul aproape de radiatoare sau aragaze, cuptoare sau plite, cu excepția cazului în care se specifică altfel în instrucțiunile de instalare.
- Nu expuneți aparatul la precipitații.
- Nu instalați aparatul în lumina directă a soarelui.
- Nu instalați acest aparat în zonele cu umiditate ridicată sau prea reci.

- Când mutați aparatul, ridicați din partea frontală pentru a evita zgârierea podelei.
- Protejați podeaua de zgârieturi atunci când inversați deschiderea ușii aparatului.
- Aparatul conține un săculeț de sicativ. Acesta nu este o jucărie. Nu este nici aliment. A se arunca imediat.

### 2.2 Conexiunea la rețeaua electrică

#### AVERTISMENT!

Pericol de incendiu și electrocutare.

#### AVERTISMENT!

Atunci când amplasați aparatul, asigurați-vă că nu blocați sau deteriorați cablul de alimentare.

#### AVERTISMENT!

Nu utilizați adaptoare multiple și cabluri prelungitoare.

#### ATENȚIE!

Orice lucrare electrică necesară instalării acestui aparat trebuie efectuată de către un electrician calificat.

- Asigurați-vă că parametrii de pe plăcuța cu date tehnice sunt compatibili cu valorile nominale ale sursei de alimentare.
- Aparatul trebuie legat la pământ.
- Utilizați întotdeauna o priză cu protecție la electrocutare corect instalată.
- Dacă priza de alimentare nu este împământată, conectați aparatul la o împământare separată în conformitate cu reglementările în vigoare, consultând un electrician calificat.

- Ai grijă să nu deteriorezi componentele electrice (de ex. ștecherul, cablul de alimentare, compresorul). Contactați Centrul de service autorizat sau un electrician pentru a schimba componentele electrice.
- Cablul de alimentare trebuie să rămână sub nivelul ștecherului.
- Introduceți ștecherul în priză numai după încheierea instalării. Asigurați accesul la priza racordată la rețeaua electrică principală după instalare.
- Nu deconectați aparatul trăgând de cablul de alimentare. Scoateți întotdeauna ștecherul din priză.
- Acest aparat este dotat cu un ștecăr cu o siguranță de 13 A. Dacă este necesară schimbarea siguranței din ștecăr, folosiți doar o siguranță de 13 A ASTA (BS 1362) (doar pentru Regatul Unit și Irlanda).

## 2.3 Utilizarea

### AVERTISMENT!

Pericol de vătămare, arsuri, electrocutare sau incendiu.



Aparatul conține gaz inflamabil, izobutan (R600a), un gaz natural cu un nivel ridicat de compatibilitate cu mediul. Aveți grijă să nu deteriorați circuitul agentului frigorific care conține izobutan.

- Nu modificați specificațiile acestui aparat.
- Orice utilizare a produsului încorporat ca element de sine stătător este strict interzisă.
- Acest aparat este conceput pentru a fi folosit la o temperatură a mediului cu valori între 10°C și 38°C. Intervalul de temperatură specificat garantează funcționarea corectă a aparatului.
- Nu introduceți aparate electrice (de ex., aparate de făcut înghețată) în aparat, decât dacă acest lucru este indicat de producător.
- Dacă circuitul agentului frigorific este deteriorat, asigurați-vă că nu există flăcări și surse de aprindere în cameră. Aerisiți încăperea.
- Nu permiteți ca articolele fierbinți să atingă piesele din plastic ale aparatului.
- Nu puneți băuturi răcoritoare în compartimentul congelator. Acest lucru va crea presiune pe recipientul pentru băuturi.
- Nu introduceți gaz și lichide inflamabile în aparat.

- Produsele inflamabile sau obiectele umezite cu produse inflamabile nu trebuie introduse în aparat, nici puse alături sau deasupra acestuia.
- Nu atingeți compresorul sau condensatorul. Sunt fierbinți.
- Nu scoateți și nu atingeți articolele din compartimentul congelator dacă aveți mâinile umede sau ude.
- Nu congelați din nou alimentele care au fost decongelate.
- Respectați instrucțiunile de păstrare de pe ambalajul preparatelor congelate.
- Împachetați alimentele în orice material care intră în contact cu alimentele înainte de a le pune în compartimentul congelator.
- Nu permiteți alimentelor să intre în contact cu pereții interiori ai compartimentelor aparatului.

## 2.4 Iluminare interioară

### AVERTISMENT!

Pericol de electrocutare.

- Acest produs conține una sau mai multe surse de lumină din clasa de eficiență energetică G.
- În ceea ce privește becul (becurile) din acest produs și becurile ca piese de schimb vândute separat: Aceste becuri sunt destinate să reziste la condițiile fizice extreme din aparatele electrocasnice, cum ar fi temperatura, vibrațiile, umiditatea sau au scopul de a oferi informații despre starea de funcționare a aparatului. Acestea nu sunt destinate utilizării în alte aplicații și nu sunt adecvate pentru iluminarea camerelor din locuință.

## 2.5 Îngrijire și curățare

### AVERTISMENT!

Pericol de vătămare personală sau deteriorare a aparatului.

- Înainte de a efectua operațiunile de întreținere, dezactivați aparatul și scoateți ștecherul din priză.
- Acest aparat conține hidrocarburi în unitatea de răcire. Numai o persoană calificată trebuie să efectueze întreținerea și reîncărcarea unității.

## 2.6 Serviciul de asistență tehnică

- Pentru a repara aparatul contactați Centrul de service autorizat. Utilizați doar piese de schimb originale.

- Rețineți că reparațiile făcute în regie proprie sau care nu sunt făcute de profesioniști pot afecta siguranța și pot anula garanția.
- Următoarele piese de schimb sunt disponibile timp de cel puțin 7 ani după ce modelul nu mai este produs: termostate, senzori de temperatură, plăci cu circuite imprimate, surse de lumină, mâner de ușă, balamale de ușă, țevi și coșuri. Garniturile ușii sunt disponibile timp de cel puțin 10 ani după ce modelul a fost întrerupt. Durata poate fi mai mare în țara dvs. Pentru mai multe informații, vă rugăm să vizitați site-ul nostru web.
- Rețineți că unele piese de schimb sunt disponibile doar la reparatorii profesioniști și nu toate piesele de schimb sunt relevante pentru toate modelele.

## 2.7 Gestionarea deșeurilor după încheierea ciclului de viață al aparatului

### ⚠ AVERTISMENT!

Pericol de rănire sau sufocare.

- Deconectați aparatul de la sursa de alimentare electrică.
- Tăiați cablul electric și îndepărtați-l.
- Scoateți ușa pentru a preveni închiderea copiilor sau a animalelor de companie în aparat.
- Circuitul frigorific și materialele de izolare a acestui aparat nu afectează stratul de ozon.
- Spuma izolatoare conține gaze inflamabile. Contactați autoritatea locală pentru informații privind aruncarea adecvată a acestui aparat.
- Nu deteriorați partea unității de răcire apropiată de schimbătorul de căldură.

## 3. PANOU DE COMANDĂ

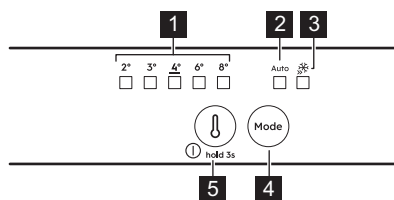

### 1 Indicatoare de temperatură

### 2 AI CoolAssist indicator

### 3 Extra Freeze indicator

### 4 Mode buton

Apăsați pentru a activa/dezactiva AI CoolAssist.

Apăsați pentru a activa/dezactiva funcția Extra Freeze.

Pentru a reveni la setarea manuală, apăsați butonul Mode până când indicatorul de temperatură se aprinde.

### 5 Buton pentru reglarea temperaturii/ Buton OPRIT/PORNIȚ

Apăsați pentru a seta temperatura (2°C-8°C; recomandat 4°C).

## 3.1 Pornirea/Oprirea

**Pornire:** Conectați ștecherul în priză. Dacă toate indicatoarele cu LED sunt stinse, apăsați butonul de reglare a temperaturii.

**Oprire:** Apăsați butonul de reglare a temperaturii pentru 3 sec până când toți indicatorii se sting.

## 3.2 Funcția Extra Freeze

Utilizați Extra Freeze a congela rapid în congelator.

Activați funcția cel puțin de 24h ori înainte de a pune mâncarea. Funcția se oprește după un maxim de 52h.

## 3.3 AI CoolAssist

Utilizați AI CoolAssist pentru a activa automat următoarele moduri:

- gestionarea temperaturii: optimizează temperatura.
- Auto Shopping Mode: reglează temperatura în frigider pentru a răci rapid produsele nou adăugate.
- Auto Vacation Mode: reduce consumul de energie atunci când aparatul nu este utilizat.

zat timp de trei sau mai multe zile consecutive.

❗ AI CoolAssist și Extra Cool sau Extra Freeze nu pot fi active în același timp. Butonul de reglare a temperaturii este dezactivat când funcția AI CoolAssist este activată. Dezactivați-o pentru a regla temperatura.

### 3.4 Alarmer

❗ Tipurile de alarmer variază în funcție de model.

Apăsați orice buton pentru a opri atât alarma acustică, cât și alarma vizuală.

#### Alarmă pentru temperatură ridicată

Când temperatura din congelator este prea ridicată, LED-urile de temperatură clipesc și se

declanșează un sunet până când se restabilesc condițiile corespunzătoare. Sunetul se oprește automat după h.

#### Alarmă ușa deschisă

Dacă ușa frigiderului este lăsată deschisă timp de circa 5min, se emite un semnal sonor. Închideți ușa pentru a opri alarma.

#### Pană de curent

Când temperatura din aparat crește din cauza unei pene de curent prelungite, toate LED-urile de temperatură clipesc și sunetul se declanșează până când se restabilesc condițiile corespunzătoare.

## 4. UTILIZARE ZILNICĂ

❗ Echipamentul variază în funcție de model.

### 4.1 Poziționarea rafturilor



**Raft flexibil:** jumătatea frontală a raftului poate fi pusă sub a doua jumătate. Scoateți cu grijă jumătatea din față și glisați-o în șina inferioară.

### 4.2 Controlul umidității

Gestionați controlul umidității folosind un dispozitiv în raftul de sticlă al sertarului pentru legume:

- Fante închise: cantități mici de fructe și legume.
- Fante deschise: cantități mai mari de fructe și legume.

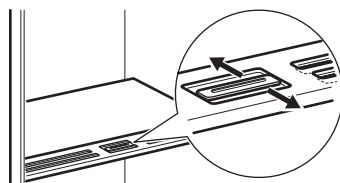

❗ Nu puneți niciun produs alimentar pe dispozitivul de control al umidității.

### 4.3 Indicator pentru temperatură

Dacă OK este afișat (A), puneți alimentele proaspete în zona indicată de simbol. Dacă nu (B), așteptați cel puțin 12 h și verificați din nou. Dacă tot nu este OK (B), setați o temperatură mai rece.



## 5. SFATURI UTILE

### 5.1 Recomandări pentru economisirea energiei

- Congelator: Configurația originală asigură cea mai eficientă utilizare a energiei.
- Frigider: Configurația cu sertarele în partea de jos a aparatului și rafturile distribuite uniform asigură cea mai eficientă utilizare a energiei. Așezarea cutiilor pe ușă nu influențează consumul de energie.
- Nu deschideți ușa prea des și nu o lăsați deschisă mai mult decât este necesar.
- Congelator: Cu cât temperatura setată este mai mică, cu atât este mai mare consumul de energie.
- Frigider: Nu setați o temperatură prea ridicată pentru, cu excepția cazului în care este necesară pentru respectivele alimente.
- Dacă temperatura camerei este ridicată și comanda temperaturii este setată la temperatură redusă, iar aparatul este complet încărcat, compresorul poate funcționa în mod continuu, iar pe evaporator se poate forma brumă sau gheață. În această situație, setați comanda temperaturii la o temperatură mai mare pentru a permite decongelarea automată.
- Nu acoperiți grilajele sau orificiile de ventilație.
- Asigurați-vă că produsele alimentare din aparat permit circulația aerului prin orificiile din peretele interior din spate al aparatului.

### 5.2 Recomandări privind congelarea

- Împachetați alimentele în orice material care intră în contact cu alimentele înainte de a le pune în compartimentul congelator.
- Nu congelați sticle sau cutii care conțin lichide, în special băuturi care conțin dioxid de carbon. Acestea pot exploda în timpul congelării.
- Nu puneți alimente fierbinți în compartimentul frigider.
- Nu puneți alimente proaspete, necongelate, direct lângă alimentele deja congelate.
- Nu consumați cuburile de gheață, apa înghețată sau înghețata imediat după ce le-ați scos din congelator pentru a evita degerarea.

- Nu recongelați alimentele dezghețate.

### 5.3 Recomandări pentru conservarea preparatelor congelate

- Compartimentul congelatorului este marcat cu  \*\*\*.
- O temperatură care asigură păstrarea în condiții bune a preparatelor congelate este o temperatură mai mică sau egală cu -18 °C.
- Setările la o temperatură mai mare în interior pot duce la o durată mai mică de păstrare.
- Tot compartimentul congelator este adecvat păstrării preparatelor congelate.
- Lăsați suficient spațiu în jurul alimentelor pentru a permite circulația liberă a aerului.

### 5.4 Durata de păstrare pentru compartimentul congelator

Tip de mâncare	Durata de păstrare (luni)
Pâine	3
Fructe (mai puțin citrice)	6 - 12
Legume	8 - 10
Mâncare fără carne rămasă	1 - 2
<b>Produse lactate:</b>	
Unt	6 - 9
Brânză moale (de ex. mozzarella)	3 - 4
Brânză tare (de ex. parmezan, cheddar)	6
<b>Fructe de mare:</b>	
Pește gras (de ex. somon, macrou)	2 - 3
Pește slab (de ex. cod, plătică)	4 - 6
Creveți	12
Scoici și midii scoase din cochilie	3 - 4
Pește gătit	1 - 2
<b>Carne:</b>	
Pasăre	9 - 12
Vită	6 - 12
Carne de porc	4 - 6

Tip de mâncare	Durata de păstrare (luni)
Miel	6 - 9
Cârnați	1 - 2
Jambon	1 - 2
Mâncare cu carne rămasă	2 - 3

## 5.5 Recomandări privind păstrarea în frigider a alimentelor

① Compartimentul pentru alimente proaspete este marcat (pe plăcuța cu date tehnice) cu .

- O temperatură care asigură păstrarea în condiții bune a alimentelor proaspete este o temperatură mai mică sau egală cu +4 °C.
- Folosiți întotdeauna recipiente închise pentru lichide și alimente pentru a evita

formarea de arome și mirosuri în compartiment.

- Pentru a evita contaminarea încrucișată între alimentele gătitе și cele crude, acoperiți alimentele gătitе și separați-le de cele crude.
- Ambalați și puneți carnea pe raftul de sticlă de deasupra sertarului pentru legume.
- Decongețați alimentele din interiorul frigiderului.
- Nu introduceți alimente fierbinți în interiorul aparatului.
- Curățați fructele și legumele și puneți-le într-un sertar dedicat (sertar pentru legume).
- Nu păstrați fructe exotice în frigider.
- Nu păstrați legume precum roșiile, cartofii, ceapa și usturoii în frigider.
- Închideți sticlele înainte de a le pune în frigider.

## 6. ÎNGRIJIREA ȘI CURĂȚAREA

### 6.1 Curățarea interiorului

Înainte de prima utilizare, curățați interiorul și accesoriile cu apă caldă și săpun neutru, apoi uscați. Curățați echipamentul și garniturile ușilor în mod regulat.

Curățați panoul de control cu o cârpă umedă și uscați-l cu o cârpă moale. Nu folosiți detergent.

Curăța orificiul de scurgere a apei de dezghețare, situat în spatele compartimentului frigiderului, folosind regulat curățătorul tub.

① Nu spălați accesoriile și piesele aparatului într-o mașină de spălat vase.

### 6.2 Decongelarea aparatului

#### Frigider:

Decongelarea compartimentului frigider este automată.

#### Congelator:

Compartimentul congelator nu conține gheață.

## 7. DEPANARE

### Aparatul nu funcționează.

- Introdu ștecherul corect în priză.
- Pornește aparatul.
- Asigurați-vă că există tensiune în priza de curent electric. Contactează un electrician calificat.

### Aparatul scoate zgomote.

Verificați dacă aparatul este susținut corespunzător.

### Este activată alarma sonoră sau vizuală.

Închideți ușa sau apăsați orice buton pentru a dezactiva alarma sonoră.

### Compresorul funcționează în continuu.

- Reglați temperatura.
- Așteptați până când temperatura se stabilizează.
- Permiteți alimentelor să se răcească la temperatura camerei înainte de a le depozita.
- Închideți ușa corect.

### Ușa este descentrată sau se lovește de grătarul de ventilație.

Consultați instrucțiunile de instalare.

### Ușa nu se deschide ușor.

Așteptați câteva secunde înainte de a închide și redeschide ușa.

### Există prea multă gheață.

- Închideți ușa corect.
- Curățați sau înlocuiți garnitura.
- Împachetați alimentele în mod corespunzător.
- Reglați temperatura.

### Pe placa din spate a frigiderului curge apă.

Aceasta este o parte a procesului de decongelare.

### Există prea multă apă condensată în interiorul frigiderului.

- Deschideți ușa numai când este necesar și închideți-o complet.
- Vara și toamna, setați temperatura mai ridicată în frigider (aprox. 6-7°C).

### Apa curge în interiorul frigiderului.

- Asigurați-vă că alimentele nu ating placa din spate.
- Curățați orificiul de evacuare a apei.

### Apa curge pe podea.

Fixează orificiul de evacuare a apei rezultate de la decongelare în tăvița de evaporare.

### Temperatura nu poate fi setată.

Dezactivați Extra Freeze funcția.

### LED-urile pentru setarea temperaturii clipește în același timp.

Sistemul de răcire menține alimentele reci. Reglarea temperaturii este dezactivată. Dacă problema persistă, contactați Centrul de service autorizat.

### Lampa nu funcționează sau garniturile ușii sunt deteriorate.

Contactați Centrul de service autorizat

## 8. DATE TEHNICE

Informațiile tehnice se găsesc pe eticheta energetică și pe plăcuța de identificare a aparatului, care poate fi amplasată pe sau în interiorul aparatului.

### Numai pentru Elveția

Voltaj: 220-240 V

Frecvența : 50 Hz

### Numai pentru UE

Codul QR de pe eticheta energetică furnizată împreună cu aparatul oferă un link web către informațiile referitoare la performanța aparatului aflate în baza de date EPREL UE. Păstrați eticheta energetică pentru referință împreună cu manualul utilizatorului și toate celelalte documente furnizate împreună cu acest

aparat. Aceleași informații pot fi găsite în EPREL folosind linkul

<https://eprel.ec.europa.eu> împreună cu numele modelului și numărul de produs pe care le găsiți pe plăcuța cu date tehnice a aparatului. Consultați linkul [www.theenergylabel.eu](http://www.theenergylabel.eu) pentru informații detaliate despre eticheta energetică.

### Numai pentru Marea Britanie

Codul QR de pe eticheta energetică furnizată împreună cu aparatul include un link web către informațiile referitoare la performanța aparatului. Păstrați eticheta energetică pentru referință împreună cu manualul utilizatorului și toate celelalte documente furnizate împreună cu acest aparat.

## 9. INFORMAȚII PENTRU INSTITUTELE DE TESTARE

Instalarea și pregătirea aparatului pentru orice verificare EcoDesign se va face în conformitate cu:

UK	BS EN 62552
----	-------------

UE, Elveția, Israel	EN 62552
Australia	IEC 62552
Africa de Sud	SANS 62552

UAE	UAE.S 5010-3:2022
GCC	SASO-2892_2018

Cerințele privind ventilația, dimensiunile locașului și distanțele minime pentru spate tre-

buie să fie cele menționate în acest manual de utilizare în „Instalarea”. Contactați producătorul pentru orice alte informații suplimentare, inclusiv pentru planurile de încărcare.

## 10. INFORMAȚII PRIVIND MEDIUL

Reciclați materialele marcate cu simbolul . Pentru a recicla ambalajele, acestea trebuie puse în containerele corespunzătoare. Ajuțați la protejarea mediului înconjurător și a sănătății umane reciclând deșeurile de aparate

electrice și electronice. Nu aruncați aparatele marcate cu simbolul  împreună cu deșeurile menajere. Returnați produsul la unitatea locală de reciclare sau contactați administrația locală.

1. БЕЗБЕДНОСНЕ ИНФОРМАЦИЈЕ.....	61	7. РЕШАВАЊЕ ПРОБЛЕМА.....	68
2. БЕЗБЕДНОСНА УПУТСТВА.....	63	8. ТЕХНИЧКИ ПОДАЦИ.....	69
3. КОМАНДНА ТАБЛА.....	65	9. ИНФОРМАЦИЈЕ ЗА ИНСТИТУТЕ ЗА	
4. СВАКОДНЕВНА УПОТРЕБА.....	66	ТЕСТИРАЊЕ.....	69
5. НАПОМЕНЕ И САВЕТИ.....	66	10. ЕКОЛОШКА ПИТАЊА.....	69
6. НЕГА И ЧИШЋЕЊЕ.....	68		

## 1. ⚠ БЕЗБЕДНОСНЕ ИНФОРМАЦИЈЕ

Пре инсталације и коришћења уређаја, пажљиво прочитајте приложено упутство. Произвођач није одговоран за било какве повреде или штету који су резултат неисправне инсталације или употребе. Чувајте упутство за употребу на безбедном и приступачном месту за будуће коришћење.

### 1.1 Безбедност деце и осетљивих особа

- Овај уређај могу да користе деца старија од 8 година и особе са смањеним физичким, чулним или менталним способностима, као особе којима недостају искуство и знање, уколико им се обезбеди надзор или им се дају упутства у вези са употребом уређаја на безбедан начин и уколико

схватају могуће опасности. Деца узраста између 3 године и 8 година и особе са веома опсежним и сложеним инвалидитетом смеју да пуне и празне уређај под условом да су прописно упућени. Децу млађу од 3 године треба удаљити од уређаја уколико нису под непрекидним надзором.

- Децу треба контролисати како се не би играла са уређајем.
- Деца не смеју да обављају чишћење и корисничко одржавање уређаја без надзора.
- Држите сву амбалажу даље од деце и одложите је на одговарајући начин.

### 1.2 Опште мере безбедности

- Уређај је намењен само за чување хране и пића.

- Овај уређај је намењен за употребу у једном домаћинству у затвореним просторима.
- Уређај се може користити у канцеларијама, хотелским собама, мотелима, пансионима, сеоским туристичким домаћинствима и сличним објектима за смештај где употреба не би превазилазила (просечан) ниво потрошње по домаћинству.
- Да бисте спречили загађивање хране, пратите следећа упутства:
  - не отварајте врата на дуже време;
  - редовно чистите површине које могу доћи у додир са храном и доступне системе одвода;
  - сирово месо и рибу држите у погодним судовима у фрижидеру тако да не додирују друге намирнице и не капљу на њих.
- УПОЗОРЕЊЕ: Не дозволите зачепљивање вентилационих отвора на кућишту уређаја или уградног елемента.
- УПОЗОРЕЊЕ: Не користите механичка и друга средства да бисте убрзали процес одмрзавања, осим она која је произвођач препоручио.
- УПОЗОРЕЊЕ: Немојте оштетити коло расхладно средства.
- УПОЗОРЕЊЕ: Не користите електричне уређаје унутар одељака за чување хране у уређају осим ако такву врсту уређаја не препоручује произвођач.
- Немојте користити млаз воде или пару за чишћење уређаја.
- Уређај очистите влажном меком крпом. Користите искључиво неутралне детерџенте. Немојте користити абразивне производе, абразивне јастучиће за чишћење, раствараче или металне предмете.
- Ако ће уређај стајати празан дуже време, искључите га, одмрзните, очистите, осушите и оставите врата отворена да у њему не би настала буђ.
- Немојте у овом уређају држати експлозивне материје као што су лименке аеросола са запаљивим потисним гасом.
- Уколико је кабл за напајање оштећен, мора да га

замени произвођач,  
овлашћени сервисни цен-  
тар или квалификована

лица како би се избегла  
опасност.

## 2. БЕЗБЕДНОСНА УПУТСТВА

### 2.1 Монтажа

#### УПОЗОРЕЊЕ!

Само квалификована особа може да инсталира овај уређај.

- Уклоните комплетну амбалажу.
- Немојте да инсталирате или користите оштећен уређај.
- Не користите овај уређај пре него што га, због безбедности, инсталирате у уградни елемент.
- Пратите засебна упутства за монтирање уређаја, као и за монтирање врата на супротној страни отвора уређаја, која су доступна на нашем веб-сајту.
- Увек водите рачуна приликом померања уређаја зато што је тежак. Увек користите заштитне рукавице и затворену обућу.
- Проверите да ли ваздух може да циркулише око уређаја.
- При првој инсталацији или након промене смера отварања врата, сачекајте најмање 4 сата пре него што укључите уређај у струју. Ово ће омогућити да се уље слије назад у компресор.
- Пре обављања било каквих радњи на уређају, (нпр. промена смера отварања врата), искључите уређај из струје.
- Не монтирајте уређај близу радијатора или шпорета, пећница или плоча за кување, осима ако другачије није наведено у упутству за монтирање.
- Не излажите уређај киши.
- Не монтирајте уређај на местима која су изложена директној сунчевој светлости.
- Немојте да инсталирате уређај у областима које су сувише влажне или сувише хладне.
- Када померате уређај, подигните предњу ивицу да се не би изгребао под.
- Уколико монтирате врата на супротној страни отвора уређаја, заштите под од гребања.
- Уређај садржи кесицу средства за упијање влаге. То није играчка. То није

храна. Ову врећицу одмах баците у смеће.

### 2.2 Прикључење на електричну мрежу

#### УПОЗОРЕЊЕ!

Ризик од пожара и струјног удара.

#### УПОЗОРЕЊЕ!

При позиционирању уређаја водите рачуна да не истегнете или оштетите кабл за напајање.

#### УПОЗОРЕЊЕ!

Немојте да користите адаптере са више утичница и продужне каблове.

#### ОПРЕЗ

Све електричне радове који су неопходни за инсталацију овог уређаја мора да обави квалификовани електричар.

- Проверите да ли су параметри на плочици са техничким карактеристикама компатибилни са одговарајућим параметрима електричне мреже за напајање.
- Уређај мора да буде уземљен.
- Увек користите прописно уграђену утичницу са заштитом од струјног удара.
- Ако утичница за кућно напајање није уземљена, повежите апарат са засебним уземљењем у складу са тренутним прописима, консултујући квалификованог електричара.
- Водите рачуна да не оштетите електричне компоненте (нпр. струјни утикач, кабл за напајање, компресор). За замену електричних компоненти обратите се овлашћеном сервису или електричару.
- Кабл за напајање мора остати испод висине струјног утикача.

- Прикључите главни кабл за напајање на зидну утичницу тек на крају монтаже. Водите рачуна да постоји приступ струјном утикачу након монтаже.
- Не искључујте уређај повлачењем за кабл за напајање. Кабл искључите тако што ћете извући утикач из утичнице.
- Овај уређај је опремљен утикачем од 13 А. Ако је потребно променити осигурач за утичницу, користите искључиво осигурач од 13 А АСТА (BS 1362) (само УК и Ирска).

### 2.3 Употреба

#### УПОЗОРЕЊЕ!

Постоји ризик од повреде, опекотина, струјног удара или пожара.



Уређај садржи природан запаљиви гас изобутан (R600a), који је веома повољан по животну средину. Водите рачуна да не оштетите коло расхладног средства које садржи изобутан.

- Немојте да мењате спецификацију овог уређаја.
- Строго је забрањена свака употреба уградног производа као самостојећег.
- Овај уређај је предвиђен за рад при собној температури од 10°C до 38°C. Правилан рад уређаја гарантује се само у назначеном температурном распону.
- Не стављајте електричне уређаје (нпр. апарате за сладолед) у уређај ако их није одобрио произвођач.
- Ако дође до оштећења расхладног кола, уверите се да у просторији нема пламена и извора паљења. Проветрите просторију.
- Не дозволите врућим предметима да додирну пластичне делове уређаја.
- Не стављајте газирана пића у одељак замрзивача. Доћи ће до повећања притиска унутар суда.
- У уређају не држите запаљиве гасове и течности.
- Запаљиве материје или предмете натопљене запаљивим материјама немојте стављати унутар и поред уређаја или на њега.
- Не додирујте компресор и кондензатор. Они су врели.
- Немојте уклањати или додиривати предмете из одељка замрзивача ако су вам руке мокре или влажне.
- Не замрзавајте поново храну која се већ одмрзла.

- Пратите упутства за складиштење дата на амбалажи смрзнуте хране.
- Умотајте намирнице у неки материјал за чување хране пре него што их ставите у одељак замрзивача.
- Не дозволите да храна дође у контакт са унутрашњим зидовима одељака за кућне апарате.

### 2.4 Унутрашње осветљење

#### УПОЗОРЕЊЕ!

Ризик од струјног удара.

- Овај производ садржи један или више светлосних извора класе енергетске ефикасности G.
- Што се тиче једне или више сијалица у овом производу и резервних делова који се продају засебно: Те сијалице су намењене да издрже екстремне физичке услове у кућним уређајима, као што су температура, вибрације и влажност ваздуха, или су намењене за приказ информација о радном статусу уређаја. Нису намењене за друге примене и нису погодне за осветљавање просторија у домаћинству.

### 2.5 Нега и чишћење

#### УПОЗОРЕЊЕ!

Постоји ризик од повреде или оштећења уређаја.

- Пре одржавања искључите уређај и извучите струјни утикач из зидне утичнице.
- Расхладна јединица овог уређаја садржи угљоводоник. Само квалификована особа сме да обавља радове на одржавању и пуњење уређаја.

### 2.6 Сервисирање

- Ради оправке уређаја обратите се овлашћеном сервисном центру. Користите само оригиналне резервне делове.
- Имајте на уму да самостална или нестручна поправка може угрозити безбедност и поништити гаранцију.
- Следећи резервни делови доступни су барем 7 година након укидања модела: термостати, термосензори, штампана кола, извори светлости, кваке, шарке, плехови и корпе. Заптивке врата су доступне барем 10 година након

укидања модела. Трајање тог периода може бити дуже у вашој земљи. За више информација посетите наш веб-сајт.

- Имајте на уму да су неки од ових резервних делова доступни само стручним сервисерима и да не одговарају сви резервни делови свим моделима.

## 2.7 Одлагање

### ⚠ УПОЗОРЕЊЕ!

Опасност од повређивања или гушења.

- Одвојте кабл за напајање уређаја од мрежног напајања.

- Одсеците кабл за напајање и баците га у смеће.
- Уклоните врата да бисте спречили да се деца и кућни љубимци затворе унутар уређаја.
- Струјно коло фрижидера и изолациони материјали овог уређаја не оштећују озон.
- Изолациона пена садржи запаљиве гасове. Обратите се општинским органима да бисте сазнали како да правилно одложите уређај у отпад.
- Немојте да оштетите део за хлађење који је близу грејног тела.

## 3. КОМАНДНА ТАБЛА

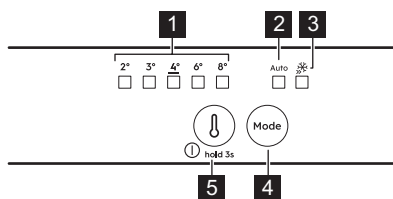

### 1 Индикатори температуре

### 2 AI CoolAssist индикатор

### 3 Extra Freeze индикатор

### 4 Mode дугме

Притисните да бисте активирали/деактивирали AI CoolAssist.  
Притисните да бисте активирали/деактивирали функцију Extra Freeze.  
Притискајте дугме Mode док се индикатор температуре не врати на ручно подешавање.

### 5 Дугме за регулацију температуре/ Дугме за укључивање/искључивање

Притисните за подешавање температуре (2 °C – 8 °C; препоручено 4 °C).

### 3.1 Укључивање/искључивање

**Укључивање:** Утакните утикач у зидну утичницу. Ако су сви LED индикатори искључени, притисните дугме регулатора температуре.

**Искључивање:** Притискајте дугме за регулацију температуре 3 сек док се сви индикатори не искључе.

### 3.2 Функција Extra Freeze

Користите Extra Freeze да брзо замрзнете у замрзивачу.

Активирајте функцију најмање 24 ч пре стављања хране. Функција се зауставља након максимално 52 ч.

### 3.3 AI CoolAssist

Користите AI CoolAssist за аутоматско укључивање следећих режима:

- управљање температуром: оптимизује температуру.
- Auto Shopping Mode: подешава температуру у фрижидеру да брзо охлади тек додате намирнице.
- Auto Vacation Mode: смањује потрошњу енергије када се уређај не користи три дана заредом или дуже.

ⓘ AI CoolAssist и Extra Cool или Extra Freeze не могу бити активни у исто време.

Дугме за регулацију температуре је онемогућено када је укључена опција AI CoolAssist. Искључите је да бисте подесили температуру.

### 3.4 Аларми

ⓘ Типови аларма варирају у зависности од модела.

Притисните било које дугме да бисте искључили и звучни и визуелни аларм.

### Аларм за високу температуру

Када је температура у замрзивачу превисока, LED лампице за температуру трепере и звук је укључен док се поново не успоставе исправни услови. Звучни сигнал се аутоматски искључује након 1 ч.

### Аларм за отворена врата

Ако се врата фрижидера оставе отворена 5 мин, оглашава се звучни сигнал. Затворите врата да бисте зауставили аларм.

### Нестанак струје

Када температура у уређају порасте због продуженог прекида напајања, све LED лампице за температуру трепере и звук је укључен док се поново не успоставе исправни услови.

## 4. СВАКОДНЕВНА УПОТРЕБА

**i** Опрема се разликује у зависности од модела.

### 4.1 Постављање полица



**Флексибилна полица:** предња половина полице може се поставити испод друге половине. Пажљиво извадите предњу половину и увуците је у доњу шину.

### 4.2 Контрола влажности ваздуха

Управљајте контролом влажности ваздуха користећи уређај у стакленој полици фиоке за поврхе:

- Отвори затворени: мала количина воћа и поврћа.
- Отвори отворени: већа количина воћа и поврћа.

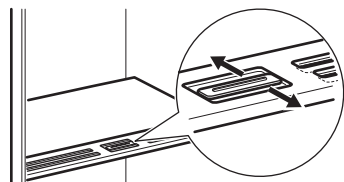

**i** Не стављајте никакве прехранбене производе на регулатор влажности.

### 4.3 Индикатор температуре

Ако је приказано ОК (A), ставите свежу храну у област означену симболом. Ако није (B), сачекајте најмање 12 ч и проверите поново. Ако још увек није ОК (B), подесите хладнију температуру.



## 5. НАПОМЕНЕ И САВЕТИ

### 5.1 Савети за уштеду електричне енергије

- Замрзивач: Оригинална конфигурација обезбеђује најефикасније коришћење енергије.
- Фрижидер: Конфигурација у којој су фиоке у доњем делу уређаја и полице равномерно распоређене обезбеђује најефикасније коришћење енергије.

Положај корпи на вратима не утиче на потрошњу електричне енергије.

- Немојте често отворати врата или их држати отворена дуже него што је потребно.
- Замрзивач: Што је подешена температура нижа, то је већа потрошња електричне енергије.
- Фрижидер: Немојте подешавати превисоку температуру осим ако то не захтевају карактеристике хране.

- Ако је температура у просторији висока и контрола температуре подешена на ниску температуру, а притом је уређај у потпуности напуњен, компресор ће радити непрестано, проузрокујући стварање иња или леда на испаривачу. У том случају подесите регулатор температуре на вишу температуру како би се омогућило аутоматско одмрзавање.
- Не прекривајте вентилационе решетке или рупе.
- Обавезно осигурајте да прехранбени производи унутар уређаја омогућавају циркулацију ваздуха кроз рупе у задњем делу унутрашњости уређаја.

## 5.2 Савети за замрзавање

- Умотајте намирнице у неки материјал безбедан за чување хране пре него што их ставите у одељак замрзивача.
- Не замрзавајте боце или конзерве које садрже течности, нарочито пића која садрже угљен-диоксид – могу експлодирати при замрзавању.
- Не стављајте врелу храну у одељак замрзивача.
- Не стављајте свежу одмрзнуту храну директно поред већ замрзнуте хране.
- Не стављајте у уста коцке леда, ледене напитке и сладолед одмах након вађења из замрзивача да бисте избегли промрзлине.
- Не замрзавајте већ одмрзнуту храну.

## 5.3 Савети за чување замрзнуте хране



- Одељак замрзивача је означен са .
- Очување смрзнутих прехранбених производа осигурано је при температури нижој од  $-18^{\circ}\text{C}$ .
- Виша температура унутар уређаја може довести до скраћења рока трајања намирница.
- Цео одељак замрзивача је погодан за чување смрзнутих прехранбених производа.
- Оставите довољно простора око хране да ваздух слободно циркулише.

## 5.4 Рок чувања за одељак замрзивача

Врста намирнице	Рок чувања (месеци)
Хлеб	3

Врста намирнице	Рок чувања (месеци)
Воће (осим цитруса)	6–12
Поврће	8–10
Остац хране без меса	1–2
<b>Млечни производи:</b>	
Путер	6–9
Меки сир (нпр. моцарела)	3–4
Тврди сир (нпр. пармезан, чедар)	6
<b>Флодови мора:</b>	
Масна риба (нпр. лосос, скуша)	2–3
Посна риба (нпр. бакалар, лист)	4–6
Шкампи	12
Очишћене шкољке и дагње	3–4
Кувана риба	1–2
<b>Месо:</b>	
Живина	9–12
Говедина	6–12
Свињетина	4–6
Јагњетина	6–9
Кобасица	1–2
Шунка	1–2
Остац хране са месом	2–3

## 5.5 Савети за чување хране у фрижидеру

 Одељак за чување свеже хране означен је (на плочици са техничким карактеристикама) са .

- Очување свежих намирница осигурано је при температури од  $+4^{\circ}\text{C}$  или нижој.
- Увек користите затворене посуде за чување чврсте и течне хране да бисте спречили излазак укуса и мириса у околни простор.
- Да бисте избегли унакрсну контаминацију скуване и сирове хране, поклопите скувану храну и одвојте је од сирове.
- Умотајте и поставите месо на стаклену полицу изнад фиоке за поврће.
- Одмрзните храну у фрижидеру.

- Не стављајте врелу храну у уређај.
- Очистите воће и поврће и ставите у наменску фиоку (фиоку са поврћем).
- Немојте држити егзотично воће у фрижидеру.

- Немојте да чувате поврће попут парадајза, кромпира, лука и белог лука у фрижидеру.
- Затворите боце пре него што их ставите у фрижидер.

## 6. НЕГА И ЧИШЋЕЊЕ

### 6.1 Чишћење унутрашњости

Пре употребе прво очистите унутрашњост и прибор млаком водом и неутралним сапуном, а затим осушите. Редовно чистите опрему и заптивке на вратима.

Обришите командну таблу влажном крпом и осушите је меком крпом. Немојте да користите детерџенте.

Очистите отводну рупу за одмрзавање воде, која се налази на задњој страни хладњачког одељка, редовно користећи чистач цеви.

 Не перите прибор и делове уређаја у машини за прање судова.

### 6.2 Одмрзавање уређаја

#### Фрижидер:

Одмрзавање одељка фрижидера се обавља аутоматски.

#### Замрзивач:

Одељак за замрзивач не ствара ине.

## 7. РЕШАВАЊЕ ПРОБЛЕМА

### Уређај не ради.

- Правилно утакните утикач у зидну утичницу.
- Укључите уређај.
- Уверите се да постоји напон у утичници за електричну мрежу. Контактирајте квалификованог електричара.

### Уређај је бучан.

Проверите да ли је уређај правилно ослоњен.

### Звучни или визуелни аларм је укључен.

Затворите врата или притисните било које дугме да бисте деактивирали звучни аларм.

### Компресор ради без прекида.

- Подесите температуру.
- Сачекајте да се температура стабилизује.
- Оставите храну да се охлади на собну температуру, пре него што је ставите у уређај.
- Правилно затворите врата.

### Врата су смакнута или ометају вентилациону решетку.

Погледајте упутства за монтажу.

### Врата се тешко отварају.

Сачекајте неколико секунди између затварања и поновног отварања врата.

### Накупило се превише ине и леда.

- Правилно затворите врата.
- Очистите или замените заптивку.
- Правилно упакујте храну.
- Подесите температуру.

### Вода се излива на задњу плочу фрижидера.

Ово је део процеса одмрзавања.

### Превише кондензоване воде се налази у фрижидеру.

- Отварајте врата само када је потребно и добро их затварајте.
- Током лета и јесени подесите топлију температуру у фрижидеру (приближно 6 – 7°C).

### Вода тече унутар фрижидера.

- Водите рачуна да храна не додирује задњу плочу.
- Очистите одвод за воду.

### Вода се задржава на поду.

Причврстите одвод за одмрзнуту воду за послужавник за испаравање.

## Температура не може да се подеси.

Искључите Extra Freeze функцију.

## LED лампице за подешавање температуре истовремено трепере.

Систем хлађења одржава храну хладном. Подешавање температуре је онемогућено.

Уколико се проблем настави, обратите се овлашћеном сервисном центру.

## Лампица не ради или су заптивке на вратима оштећене.

Обратите се овлашћеном сервисном центру.

## 8. ТЕХНИЧКИ ПОДАЦИ

Техничке информације су на енергетској ознаци и на плочици са номиналним подацима уређаја, која се може налазити на уређају или унутар њега.

### Само за Швајцарску

Напон: 220-240 V

Фреквенција: 50 Hz

### Само за ЕУ

QR код на енергетској налепници која се испоручује са уређајем наводи веб везу ка информацијама везаним за учинак уређаја у бази података EU EPREL. Сачувајте енергетску налепницу за будуће потребе заједно са упутством за употребу и свим осталим документима који се испоручују са

овим уређајем. Информације наведене у EPREL-у могуће је пронаћи и помоћу везе <https://eprel.ec.europa.eu> и назива модела и броја производа који су наведени на плочици са техничким карактеристикама уређаја. Погледајте везу [www.theenergylabel.eu](http://www.theenergylabel.eu) за детаљне информације о енергетској ознаци.

### Само за УК

QR код на енергетској налепници која се испоручује са уређајем наводи веб везу ка информацијама везаним за учинак уређаја. Сачувајте енергетску налепницу за будуће потребе заједно са упутством за употребу и свим осталим документима који се испоручују са овим уређајем.

## 9. ИНФОРМАЦИЈЕ ЗА ИНСТИТУТЕ ЗА ТЕСТИРАЊЕ

Уградња и припрема уређаја за сваку верификацију еко-дизајна биће усаглашена са:

УК	BS EN 62552
ЕУ, Швајцарска, Израел	EN 62552
Аустралија	IEC 62552
Јужна Африка	SANS 62552

UAE	UAE.S 5010-3:2022
GCC	SASO-2892_2018

Захтеви за вентилацију, димензије лежишта и минимална растојања позади треба да буду као што је наведено у овом Упутству за употребу у одељку „Монтажа“. Обратите се произвођачу за све додатне информације, укључујући планове пуњења.

## 10. ЕКОЛОШКА ПИТАЊА

Рециклирајте материјале означене симболом . Ставите амбалажу у одговарајуће контејнере да бисте је рециклирали. Помозите у заштити животне средине и људског здравља рециклирањем отпада који потиче од електричних и електронских уре-

ђаја. Не одлажите уређаје означене симболом  заједно са кућним отпадом. Однесите производ локалној служби за рециклажу или се обратите локалној администрацији.

1. VARNOSTNE INFORMACIJE.....	70	7. ODPRAVLJANJE TEŽAV.....	77
2. VARNOSTNA NAVODILA.....	72	8. TEHNIČNI PODATKI.....	77
3. NADZORNA PLOŠČA.....	74	9. INFORMACIJE ZA TESTNE INŠTITUTE	
4. VSAKODNEVNA UPORABA.....	74	.....	78
5. NAMIGI IN NASVETI.....	75	10. SKRIB ZA OKOLJE.....	78
6. VZDRŽEVANJE IN ČIŠČENJE.....	76		

## 1. ⚠ VARNOSTNE INFORMACIJE

Pred namestitvijo in uporabo naprave natančno preberite priložena navodila. Proizvajalec ni odgovoren za poškodbe ali škodo, nastalo zaradi nepravilne namestitve ali uporabe. Navodila vedno shranite na varnem in dostopnem mestu za poznejšo uporabo.

### 1.1 Varnost otrok in ranljivih oseb

- To napravo lahko uporabljajo otroci od osmega leta naprej ter osebe z zmanjšanimi telesnimi, čutnimi ali razumskimi sposobnostmi ali s pomanjkanjem izkušenj ter znanja uporabljajo le pod nadzorom ali če so dobile ustrezna navodila glede varne uporabe naprave in če se zavedajo nevarnosti, ki obstajajo. Otroci od 3. do 8. leta starosti in osebe z zelo obsež-

no in kompleksno invalidnostjo lahko napravo polnijo in praznijo pod pogojem, da so prejeli ustrezna navodila. Otroci, mlajši od treh let, se ne smejo približevati napravi, če niso pod stalnim nadzorom.

- Otroci morajo biti pod nadzorom, da se ne igrajo z napravo .
- Otroci ne smejo izvajati čiščenja in uporabniškega vzdrževanja naprave, če ni zagotovljen nadzor.
- Vso embalažo hranite zunaj dosega otrok in jo ustrezno zavržite.

### 1.2 Splošna varnost

- Ta naprava je namenjena samo shranjevanju hrane in pijače.
- Ta naprava je namenjena zgolj uporabi v gospodinjstvu v notranjem okolju.

- Ta naprava se lahko uporablja v pisarnah, hotelskih sobah, sobah motelov, kjer nudijo prenočišča z zajtrkom, kmečkih turizmih in drugih podobnih nastanitvenih objektih, kjer takšna uporaba ne presega (povprečnih) ravni domače uporabe.
- Da bi preprečili onesnaženje hrane, upoštevajte naslednja navodila:
  - ne odpirajte vrat za dalj časa;
  - redno čistite površine, ki lahko pridejo v stik s hrano, in dostopne odvodne sisteme;
  - surovo meso in ribe shranjujte v primernih posodah v hladilniku, tako da ne bodo v stiku z drugimi živili in njihovi sokovi ne bodo kapljali na druga živila.
- **OPOZORILO:** Prezračevalne odprtine na ohišju naprave ali vgradni konstrukciji naj ne bodo ovirane.
- **OPOZORILO:** Za pospešitev odtaljevanja ne uporabljajte mehanskih naprav ali drugih sredstev, razen tistih, ki jih priporoča proizvajalec.
- **OPOZORILO:** Ne poškodujte hladilnega tokokroga.
- **OPOZORILO:** V predalih za shranjevanje živil v napravi ne uporabljajte električnih naprav, razen če jih priporoča proizvajalec.
- Za čiščenje naprave ne uporabljajte parnega čistilnika in brizganja vode.
- Očistite napravo z vlažno mehko krpo. Uporabljajte samo nevtralna čistilna sredstva. Za čiščenje ne uporabljajte abrazivnih čistil, grobih gobic, topil ali kovinskih predmetov.
- Ko je naprava dalj časa prazna, jo izklopite, odtajajte, očistite, osušite in pustite vrata odprta, da preprečite nastanek plesni v njej.
- V tej napravi ne shranjujte eksplozivov, kot so embalaže z aerosoli z vnetljivim plinom.
- Če je napajalni kabel poškodovan, ga mora v izogib nevarnostim zamenjati proizvajalec, zastopnik njegovega pooblaščenega servisnega centra ali druga strokovno usposobljena oseba.

## 2. VARNOSTNA NAVODILA

### 2.1 Namestitev

#### UPOZORNENIE!

To napravo lahko namesti le strokovno usposobljena oseba.

- Odstranite vso embalažo.
- Ne nameščajte ali uporabljajte poškodovane naprave.
- Zaradi varnosti naprave ne uporabljajte, dokler je ne namestite v vgradno konstrukcijo.
- Upoštevajte ločena navodila za namestitev naprave in zamenjavo strani odpiranja vrat, ki so na voljo na našem spletnem mestu.
- Pri premikanju naprave bodite pazljivi, ker je težka. Vedno uporabljajte zaščitne rokavice in priloženo obutev.
- Poskrbite, da bo zrak lahko neovirano krožil okrog naprave.
- Ob prvi namestitvi ali po zamenjavi strani odpiranja vrat počakajte vsaj štiri ure, preden napravo priključite na napajanje. Na ta način omogočite, da olje steče nazaj v kompresor.
- Pred izvajanjem kakršnih koli del na napravi (npr. pred zamenjavo strani odpiranja vrat) iztaknite vtič iz vtičnice.
- Naprave ne nameščajte v bližino radiatorjev ali štedilnikov, pečic ali kuhalnih plošč, razen če je v navodilih za namestitev navedeno drugače.
- Naprave ne izpostavljajte dežju.
- Naprave ne nameščajte na mesto, kjer je izpostavljena neposredni sončni svetlobi.
- Naprave ne postavljajte v prevlažne ali premrzle prostore.
- Ko napravo premikate, jo dvignite za sprednji rob, da ne opraskate tal.
- Med obračanjem vrat naprave zaščitite tla pred praskami.
- Naprava vsebuje vrečko s sušilom. To ni igrača. To ni hrana. Takoj jo zavržite.

### 2.2 Električne povezave

#### UPOZORNENIE!

Nevarnost požara in električnega udara.

#### UPOZORNENIE!

Pri nameščanju naprave pazite, da napajalnega kabla v kaj ne ujamete ali ga poškodujete.

#### UPOZORNENIE!

Ne uporabljajte razdelilnikov in podaljškov.

#### POZOR!

Vse električne napeljave za namestitev naprave naj izvaja usposobljen električar ali kvalificirana oseba.

- Preverite, ali so parametri s ploščice za tehnične navedbe združljivi z električno napetostjo omrežja.
- Naprava mora biti ozemljena.
- Vedno uporabljajte pravilno nameščeno vtičnico z zaščito pred električnim udarom.
- Če vtičnica za električno napajanje ni ozemljena, napravo priključite na ločeno ozemljitev v skladu z veljavnimi predpisi in se posvetujte z usposobljenim električarjem.
- Pazite, da ne poškodujete električnih sestavnih delov (npr. vtiča, napajalnega kabla, kompresorja). Za zamenjavo električnih sestavnih delov se obrnite na pooblaščen servisni center ali električarja.
- Priključni kabel mora ostati pod vtičem.
- Vtič vtaknite v vtičnico šele ob koncu postopka nameščanja. Poskrbite, da bo omrežni vtič dosegljiv tudi po namestitvi.
- Ne odklapljajte naprave tako, da potegnete za napajalni kabel. Vedno povlecite za omrežni vtič.
- Ta naprava ima vtič s 13-ampersko varovalko. Če je treba zamenjati varovalko vtičnice, uporabite samo 13 A ASTA (BS 1362) varovalko (samo za Veliko Britanijo in Irsko).

### 2.3 Uporaba

#### UPOZORNENIE!

Nevarnost poškodbe, opeklin, električnega udara ali požara.



Naprava vsebuje vnetljiv plin izobutan (R600a), zemeljski plin z visoko stopnjo okoljske neoporečnosti. Pazite, da ne poškodujete hladilnega krogotoka, ki vsebuje izobutan.

- Ne spreminjajte specifikacij te naprave.
- Vsakršna samostoječa uporaba vgradnega izdelka je strogo prepovedana.
- Ta naprava je namenjena uporabi pri temperaturi okolice med 10°C in 38°C. Pravilno delovanje je lahko zagotovljeno samo znotraj navedenega temperaturnega območja.
- Električnih naprav (npr. aparatov za sladoled) ne postavljajte v napravo, razen če tega ne dovoli proizvajalec.
- Če pride do poškodbe hladilnega krogotoka, se prepričajte, da v prostoru ni plamenov in virov vžiga. Prostor prezračite.
- Ne dovolite, da se vroči predmeti dotaknejo plastičnih delov naprave.
- V zamrzovalnik ne postavljajte brezalkoholnih pijač. To ustvarja pritisk na posodo za pijačo.
- V napravi ne shranjujte vnetljivega plina in tekočine.
- Ne postavljajte vnetljivih izdelkov ali predmetov, ki so prepojeni z vnetljivimi izdelki, v napravo, blizu nje ali nanjo.
- Ne dotikajte se kompresorja ali kondenzatorja. Predmeti so vroči.
- Predmetov iz zamrzovalnika ne odstranjujte in se jih ne dotikajte z mokrimi ali vlažnimi rokami.
- Odtajanih živil ne zamrzujte ponovno.
- Upoštevajte navodila za shranjevanje na embalaži zamrznjene hrane.
- Preden živila položite v zamrzovalnik, jih zavijte v poljuben material, namenjen za stik z živili.
- Ne dopustite, da živila ne pridejo v stik z notranjimi stenami predelkov naprave.

## 2.4 Notranja osvetlitev

### UPOZORNENIE!

Nevarnost električnega udara.

- Ta izdelek vsebuje enega ali več svetlobnih virov razreda energijske učinkovitosti G.
- Obvestilo o žarnici/-ah v notranjosti tega izdelka in o rezervnih žarnicah, ki se prodajajo ločeno: Te žarnice so izdelane, da prenesejo skrajno zahtevne razmere v gospodinjskih napravah, kot so

temperatura, vibracije, vlaga; ali so izdelane za signalizacijo, da je naprava vklopljena. Niso namenjene za uporabo v drugih napravah in niso primerne za sobno razsvetljavo v gospodinjstvu.

## 2.5 Vzdrževanje in čiščenje

### UPOZORNENIE!

Nevarnost telesnih poškodb ali škode na napravi.

- Pred vzdrževanjem izklopite napravo in iztaknite vtič iz glavne vtičnice.
- Ta naprava vsebuje ogljikovodike v hladilni enoti. Vzdrževanje in ponovno polnjenje enote mora opravljati le strokovno usposobljena oseba.

## 2.6 Servis

- Za popravilo naprave se obrnite na pooblaščen servisni center. Uporabite samo originalne rezervne dele.
- Samopopravila ali nestrokovna popravila lahko vplivajo na varnost, zaradi česar lahko preneha veljati garancija.
- Naslednji nadomestni deli bodo na voljo vsaj še 7 let po tem, ko model ne bo več v prodaji: termostati, tipala temperature, plošče s tiskanim vezjem, viri svetlobe, ročajji za vrata, tečajji za vrata, rešetke in košare. Tesnila za vrata bodo na voljo vsaj še 10 let po tem, ko model ne bo več v prodaji. Trajanje je lahko daljše v vaši državi. Za dodatne informacije obiščite našo spletno stran.
- Nekateri od teh nadomestnih delov so na voljo samo usposobljenim serviserjem, vsi nadomestni deli pa niso primerni za vse modele.

## 2.7 Odstranjevanje

### UPOZORNENIE!

Nevarnost poškodbe ali zadušitve.

- Napravo izključite iz napajanja.
- Odrežite električni priključni kabel in ga zavržite.
- Odstranite vrata in na ta način preprečite, da bi se otroci in živali zaprli v napravo.
- Hladilni krogotok in izolacijski material naprave sta ozonu prijazna.
- Izolacijska pena vsebuje vnetljiv plin. Za informacije o pravilnem odstranjevanju naprave se obrnite na občinsko upravo.
- Ne poškodujte dela hladilne enote, ki se nahaja v bližini kondenzatorja.

## 3. NADZORNA PLOŠČA

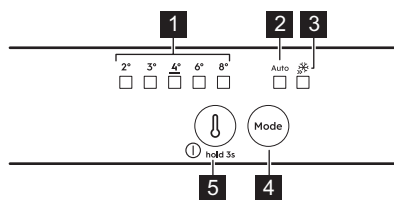

### 1 Kazalniki temperature

### 2 AI CoolAssist Indikator

### 3 Extra Freeze Indikator

### 4 Mode Gumb

Pritisnite za vklop/izklop AI CoolAssist. Pritisnite za vklop/izklop funkcije Extra Freeze.

Za vrnitev na ročno nastavitvev pritisnite gumb Mode, dokler ne zasveti indikator temperature.

### 5 Gumb za regulacijo temperature/ Gumb za vklop/izklop

Pritisnite za nastavitvev temperature (2°C-8°C; priporočeno 4°C).

## 3.1 Vklop/izklop

**Vklop:** Povezava omrežnega vtiča z napajalno vtičnico. Pritisnite tipko za regulacijo temperature, če so vsi LED-indikatorji ugasnjeni.

**Izklop:** Pritisnite tipko za regulacijo temperature za 3 sek dokler se vsi indikatorji ne ugasnejo.

## 3.2 Funkcija Extra Freeze

Uporabite Extra Freeze za hitro zamrzovanje v zamrzovalniku.

Vklopite funkcijo vsaj 24 h preden v napravo položite živila. Funkcija se ustavi po maks. 52h.

## 3.3 AI CoolAssist

Uporabite ukaz AI CoolAssist, da samodejno omogočite naslednje načine:

- upravljanje temperature: optimizira temperaturo.
- Auto Shopping Mode: prilagaja temperaturo v hladilniku, da se novo dodani izdelki hitro ohladijo.
- Auto Vacation Mode: zmanjša porabo energije, ko naprave ne uporabljate tri ali več zaporednih dni.

❗ AI CoolAssist in Extra Cool ali Extra Freeze ne morejo biti aktivni hkrati. Gumb za nastavitvev temperature je onemogočen, ko je vklopljen AI CoolAssist. Izklopite ga, da nastavite temperaturo.

## 3.4 Alarmi

❗ Vrste alarmov se razlikujejo glede na model.

Pritisnite poljubno tipko za izklop zvočnega in vizualnega alarma.

### Alarm za visoko temperaturo

Ko je temperatura v zamrzovalniku previsoka, utripajo LED-lučke in zvok se sliši, dokler se ne vzpostavijo ustrezni pogoji. Po 1 h se zvočni alarm samodejno izklopi.

### Alarm za odprta vrata

Če so vrata hladilnika odprta 5 min, se oglasi zvok. Zaprite vrata, da zaustavite alarm.

### Izpad električnega napajanja

Ko se temperatura v napravi zaradi daljšega izpada električne energije dvigne, utripajo vse LED-lučke za temperaturo in zvok se oglašča, dokler se ne vzpostavijo ustrezni pogoji.

## 4. VSAKODNEVNA UPORABA

❗ Oprema se razlikuje glede na model.

## 4.1 Nameščanje polic



**Fleksibilna polica:** sprednjo polovico police lahko postavite pod drugo polovico. Predvidno vzemite sprednjo polovico in jo potisnite v spodnjo tirnico.

## 4.2 Regulator vlage

Upravljanje vlažnost z napravo na stekleni polici predala za zelenjavo:

- Zaprte reže: majhne količine sadja in zelenjave.
- Odprte reže: večje količine sadja in zelenjave.

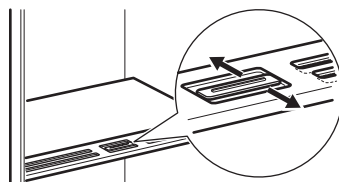

❗ Na napravo za nadzor vlage ne postavljajte živil.

## 4.3 Prikazovalnik temperature

Če se prikaže OK (A), položite sveža živila v predel, ki je označen s simbolom. V nasprotnem primeru (B) počakajte vsaj 12h in ponovno preverite. Če še vedno ni OK (B), nastavite nižjo temperaturo.



# 5. NAMIGI IN NASVETI

## 5.1 Namigi za varčevanje z energijo

- Zamrzovalnik: Izvirna konfiguracija zagotavlja najučinkovitejšo izrabo energije.
- Hladilnik: Konfiguracija s predali v spodnjem delu naprave in enakomerno razporejene police zagotavlja najučinkovitejšo uporabo energije. Položaj posodic na vratih ne vpliva na porabo energije.
- Vrat ne odpirajte pogosto in jih ne puščajte odprtih dlje, kot je treba.
- Zamrzovalnik: Nižja kot je nastavev temperature, višja je poraba energije.
- Hladilnik: Ne nastavljajte previsoke temperature, razen če je to potrebno zaradi lastnosti živil.
- Če je temperatura okolja visoka in je termostat nastavljen na nizko temperaturo ter je naprava povsem napolnjena, lahko kompresor neprestano deluje, zaradi česar se na izparilniku nabere ivje ali led. V tem primeru nastavite termostat na višjo temperaturo, da na ta način omogočite samodejno odtaljevanje.
- Ne pokrivajte prezračevalnih rešetk ali odprtih.

- Prepričajte se, da živila v napravi omogočajo kroženje zraka skozi odprtine v zadnjem delu naprave.

## 5.2 Namigi za zamrzovanje

- Preden živilo položite v zamrzovalnik, ga zavijte v ustrezen material za živila.
- Ne zamrzujte steklenic ali pločevink s tekočinami, zlasti pijač, ki vsebujejo ogljikov dioksid, saj lahko med zamrzovanjem eksplodirajo.
- V zamrzovalnik ne postavljajte vročih živil.
- Sveža nezamrznjena živila ne postavljajte neposredno ob že zamrznjene jedi.
- Ne uživajte ledenih kock, sorbetov ali sladolednih lučk takoj, ko jih vzamete iz zamrzovalnika, da preprečite ozeblino.
- Odtajanih živil ne zamrzujte ponovno.

## 5.3 Shranjevanje zamrznjenih jedi

- Predal zamrzovalnika je označen z ❄️ ❄️❄️.
- Dobra nastavev temperature, ki zagotavlja ohranitev zamrznjenih živil, je nižja ali enaka -18 °C.
- Zaradi višje nastavitve temperature v napravi se lahko skrajša rok uporabnosti.
- Celoten zamrzovalnik je primeren za shranjevanje zamrznjenih živil.

- Okrog živil pustite dovolj prostora, da zagotovite prost pretok zraka.

## 5.4 Rok uporabnosti za zamrzovalnik

Vrsta jedi	Rok uporabnosti (mesece)
Kruh	3
Sadje (razen citrusi)	6–12
Zelenjava	8 - 10
Ostanki brez mesa	1–2
<b>Mlečni izdelki:</b>	
Maslo	6–9
Mehki siri (npr. mocarela)	3–4
Trdi siri (npr. parmezan, čedar)	6
<b>Morski sadeži:</b>	
Mastne ribe (npr. losos, skuša)	2–3
Puste ribe (npr. polenovka, bokoplavutarica)	4–6
Rakci	12
Odrpe školjke	3–4
Kuhane ribe	1–2
<b>Meso:</b>	
Perutnina	9–12
Govedina	6–12
Svinjina	4–6

Vrsta jedi	Rok uporabnosti (mesece)
Jagnjetina	6–9
Klobasa	1–2
Šunka	1–2
Ostanki z mesom	2–3

## 5.5 Namigi za hlajenje živil

❗ Razdelek za sveža živila je (na plošici za tehnične navedbe) označen z .

- Dobra nastavitve temperature, ki zagotavlja ohranitev svežih živil, je nižja ali enaka +4 °C.
- Da bi preprečili širjenje neprijetnih vonjav po napravi, za tekočine in živila vedno uporabljajte zaprte posode.
- Da se surova živila ne bi navzela vonjav kuhanih živil, kuhana živila pokrijte in jih ločite od surovih.
- Meso zavijte in postavite na stekleno polico nad predalom za zelenjavo.
- Živila odmrznite v hladilniku.
- V napravo ne postavljajte vročih živil.
- Očistite sadje in zelenjavo ter jih položite v namenski predal (predal za zelenjavo).
- V hladilniku ne hranite eksotičnega sadja.
- Zelenjave, ko je paradižnik, krompir, čebula in česen, ne hranite v hladilniku.
- Steklenice zaprite, preden jih postavite v hladilnik.

## 6. VZDRŽEVANJE IN ČIŠČENJE

### 6.1 Čiščenje notranjosti

Pred prvo uporabo očistite notranjost in pripomočke z mlačno vodo in nevtralnim milom, nato osušite. Redno izvajajte čiščenje opreme in tesnil vrat.

Očistite nadzorno ploščo z vlažno krpo in jo posušite z mehko krpo. Ne uporabljajte nobenih pralnih sredstev.

Redno čistite odtočno odprtino za odtajano vodo, ki se nahaja na zadnji strani hladilnega prostora, pri čemer uporabljajte čistilo za cevi.

❗ Pripomočkov in delov aparata ne perite v pomivalnem stroju.

### 6.2 Odtaljevanje naprave

#### Hladilnik:

Odtaljevanje predala v hladilniku poteka samodejno.

#### Zamrzovalnik:

Predal za zamrzovanje je brez ledu.

## 7. ODPRAVLJANJE TEŽAV

### Naprava ne deluje.

- Omrežni vtič pravilno povežite z omrežno vtičnico.
- Napravo vklopite.
- Preverite, ali je v omrežni vtičnici napetost. Obrnite se na kvalificiranega električarja.

### Naprava je hrupna.

Preverite, ali je naprava pravilno podprta.

### Deluje zvočni ali vidni alarm.

Zaprte vrata ali pritisnite kateri koli gumb, da izklopite zvočni alarm.

### Kompresor neprekinjeno deluje.

- Nastavite temperaturo.
- Počakajte, da se temperatura stabilizira.
- Počakajte, da se hrana ohladi na sobno temperaturo, preden jo shranite.
- Pravilno zaprite vrata.

### Vrata so napačno poravnana ali posegajo v prezačevalno rešetko.

Oglejte si navodila za namestitvev.

### Vrata se težko odpirajo.

Med zapiranjem in ponovnim odpiranjem vrat počakajte nekaj sekund.

### Prisotno je preveč zmrzali in ledu.

- Pravilno zaprite vrata.
- Izvedite čiščenje ali zamenjajte tesnilo.
- Hrano dobro zavijte.
- Nastavite temperaturo.

### Vzdolž hrbtne plošče zamrzovalnika teče voda.

To je del postopka odtaljevanja.

### Znotraj hladilnika je preveč kondenzirane vode.

- Vrata odpirajte samo, kadar je to potrebno, in jih popolnoma zaprite.
- Poleti in jeseni nastavite višjo temperaturo v hladilniku (pribl. 6-7°C).

### Voda teče v hladilniku.

- Pazite, da živila niso v stiku s hrbtno ploščo.
- Očistite iztok za vodo.

### Voda se izteka na tla.

Iztok za staljeno vodo povežite s pladnjem za izparevanje.

### Temperature ni mogoče nastaviti.

Izklopite Extra Freeze funkcijo.

### Svetleče diode za nastavev temperature utripajo sočasno.

Hladilni sistem ohranja hrano hladno. Nastavev temperature je onemogočena. Če se težava nadaljuje, se obrnite na pooblaščen servisni center.

### Svetilka ne deluje ali so tesnila vrat poškodovana.

Obrnite se na pooblaščen servisni center.

## 8. TEHNIČNI PODATKI

Tehnične informacije so navedene na energijski nalepki in na tipski ploščici aparata, ki je lahko nameščena na napravi ali znotraj nje.

### Samo za Švico

Napetost: 220-240 V

Frekvenca: 50 Hz

### Samo za EU

Koda QR na energijski nalepki z naprave zagotavlja spletno povezavo do informacij, povezanih z delovanjem naprave, v podatkovni bazi EU EPREL. Energijsko nalepko hranite za referenco skupaj z navodili za uporabo in vsemi drugimi dokumenti, ki so priloženi tej napravi. Iste informacije lahko v bazi EPREL

najdete tudi s pomočjo povezave <https://eprel.ec.europa.eu> ter imena modela in številke izdelka, ki ju najdete na ploščici za tehnične navedbe naprave. Za podrobnejše informacije o energijski nalepki si oglejte povezavo [www.theenergylabel.eu](http://www.theenergylabel.eu).

### Samo za Združeno kraljestvo

Koda QR na energijski nalepki pri napravi omogoča spletno povezavo do informacij, povezanih z delovanjem naprave. Energijsko nalepko hranite za referenco skupaj z navodili za uporabo in vsemi drugimi dokumenti, ki so priloženi tej napravi.

## 9. INFORMACIJE ZA TESTNE INŠTITUTE

Namestitev in priprava naprave za vsako preverjanje EcoDesign morata biti v skladu z:

UK	BS EN 62552
EU, Švica, Izrael	EN 62552
Avstralija	IEC 62552
Južna Afrika	SANS 62552

UAE	UAE.S 5010-3:2022
GCC	SASO-2892_2018

Zahteve glede prezračevanja, mere izreza in najmanjši razmiki zadnjih strani morajo biti takšni, kot so navedeni v poglavju Namestitev tega uporabniškega priročnika. Za vse dodatne informacije, vključno z načrti za natovarjanje, se obrnite na proizvajalca.

## 10. SKRB ZA OKOLJE

Reciklirajte materiale, označene s simbolom . Embalažo odložite v ustrezne zabojnike za reciklažo. Pomagajte varovati okolje in zdravje ljudi z recikliranjem odpadkov električnih in elektronskih naprav. Naprave, ozna-

čene s simbolom, ne odlagajte  skupaj z gospodinjskimi odpadki. Izdelek vrnite krajevnemu obratu za recikliranje ali se obrnite na občinsko službo.

A series of 20 horizontal dotted lines spanning the width of the page, providing a guide for handwriting practice.



Ovaj dokument je originalno proizveden i objavljen od strane proizvođača, brenda Electrolux, i preuzet je sa njihove zvanične stranice. S obzirom na ovu činjenicu, Tehnoteka ističe da ne preuzima odgovornost za tačnost, celovitost ili pouzdanost informacija, podataka, mišljenja, saveta ili izjava sadržanih u ovom dokumentu.

Napominjemo da Tehnoteka nema ovlašćenje da izvrši bilo kakve izmene ili dopune na ovom dokumentu, stoga nismo odgovorni za eventualne greške, propuste ili netačnosti koje se mogu naći unutar njega. Tehnoteka ne odgovara za štetu nanесenu korisnicima pri upotrebi netačnih podataka. Ukoliko imate dodatna pitanja o proizvodu, ljubazno vas molimo da kontaktirate direktno proizvođača kako biste dobili sve detaljne informacije.

Za najnovije informacije o ceni, dostupnim akcijama i tehničkim karakteristikama proizvoda koji se pominje u ovom dokumentu, molimo posetite našu stranicu klikom na sledeći link:

<https://tehnoteka.rs/p/electrolux-ugradni-kombinovani-frizider-ena7ne18s-akcija-cena/>