





Register your  
new appliance  
now at MyBosch and  
enjoy benefits free of  
charge:  
[bosch-home.com/  
welcome](https://bosch-home.com/welcome)



# Food mincer

## MFWS8...

[sl]	Navodila za uporabo	Aparat za mletje mesa	14
[hr]	Upute za upotrebu	Uređaj za mljevenje hrane	22
[sr]	Uputstvo za upotrebu	Masina za mlevenje	31
[mk]	Упатство за употреба	Машина за мелење	40
[sq]	Manuali i përdorimit	Grirëse	49





<https://ium-pim.bsh-digital.com/8001374400>

---

**[sl]** Dodatne informacije in pojasnila lahko najdete na spletu. Odčitajte kodo QR na naslovnici.

---

**[hr]** Dodatne informacije i objašnjenja možete pronaći na internetu. Skenirajte QR kôd na naslovnoj stranici.

---

**[sr]** Dodatne informacije i objašnjenja možete da pronađete na mreži. Skenirajte QR kôd na naslovnoj stranici.

---

**[mk]** Дополнителни информации и објаснувања може да најдете на интернет. Сkenирајте го QR-кодот на насловната страница.

---

**[sq]** Mund të gjeni informacione të mëtejshme dhe shpjegimet në internet. Skanoni kodin QR në faqen kryesore.

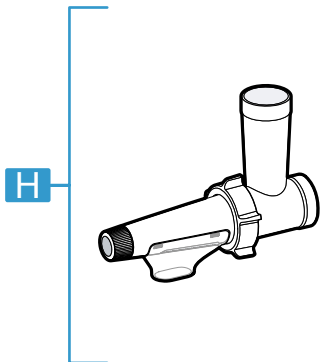
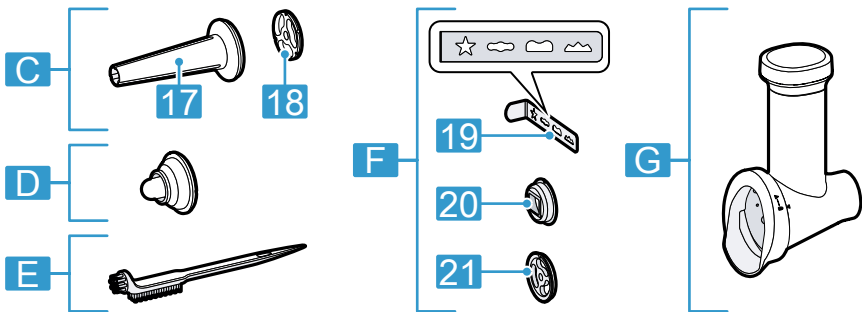
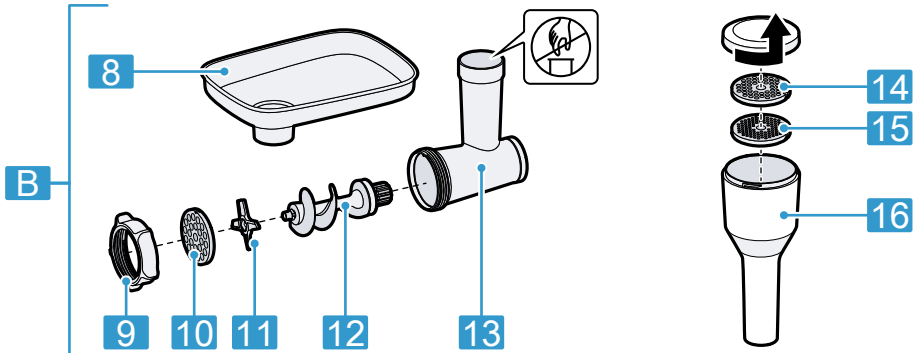
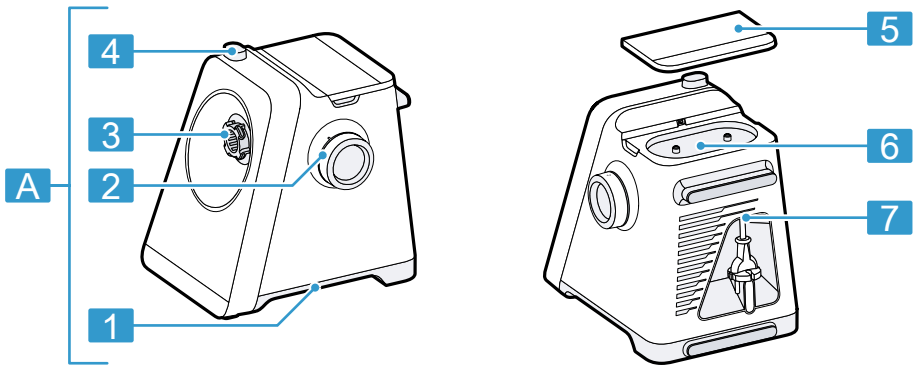

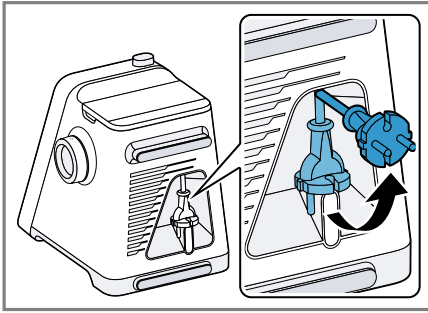

2

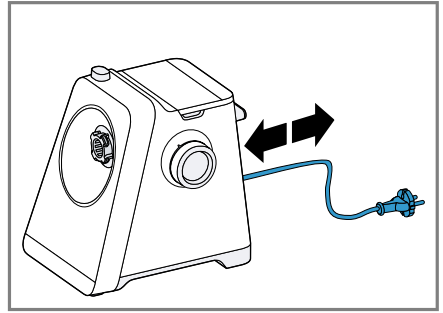

3

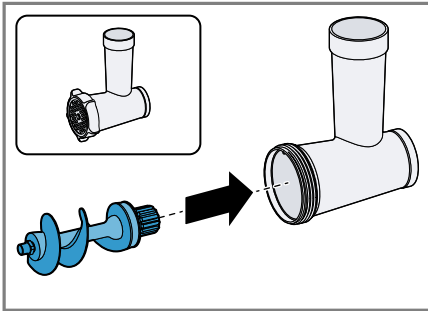

4

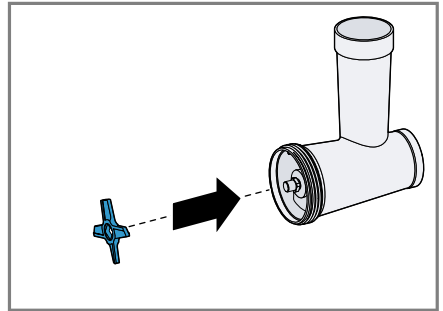

5

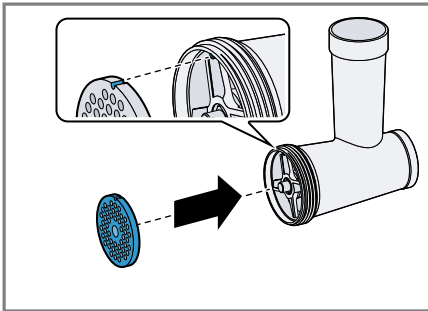

6

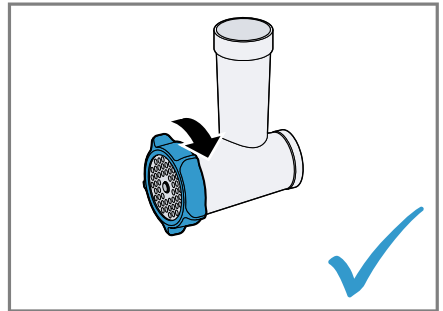

7

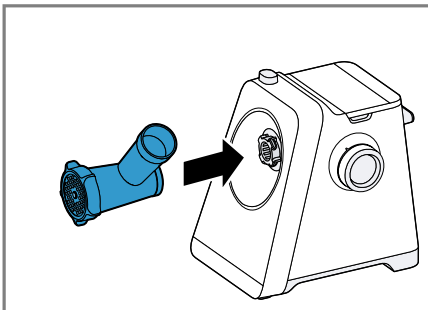

8

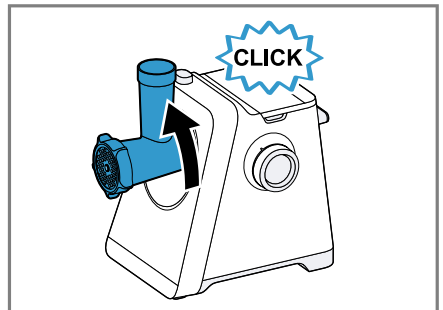

9

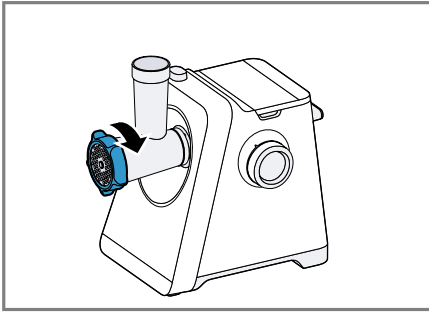

10

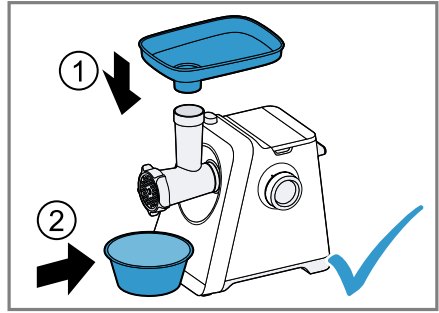

11

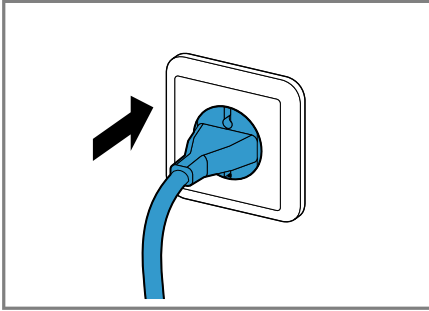

12

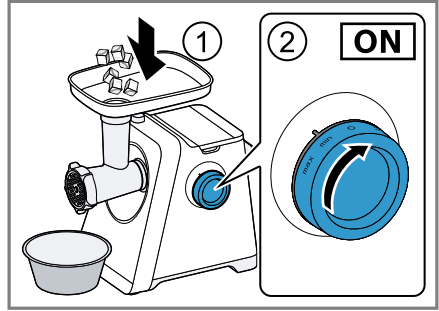

13

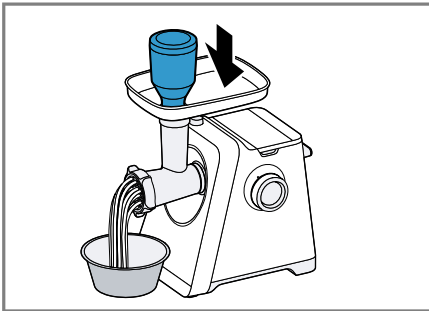

14

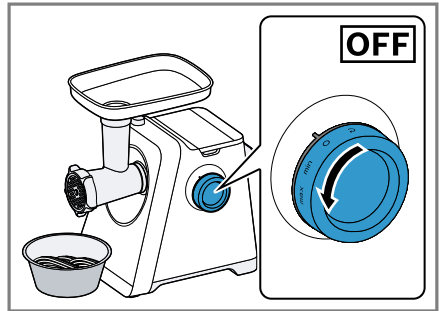

15

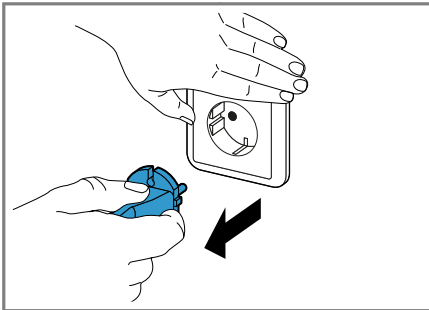

16

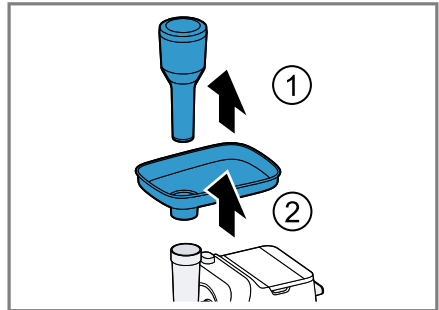

17

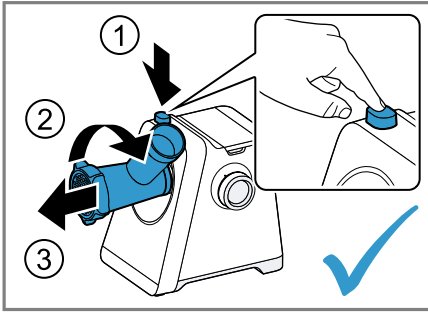

18

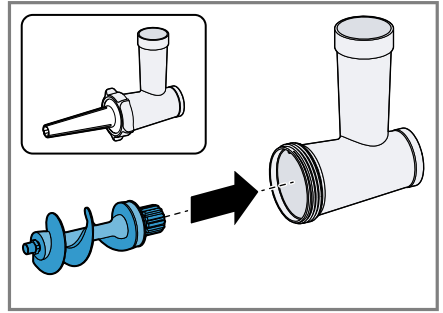

19

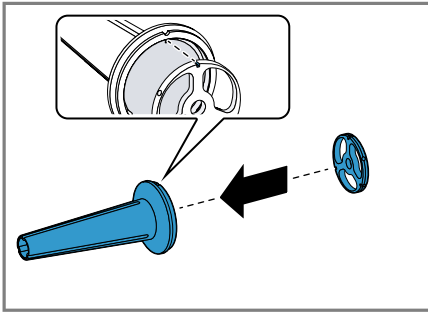

20

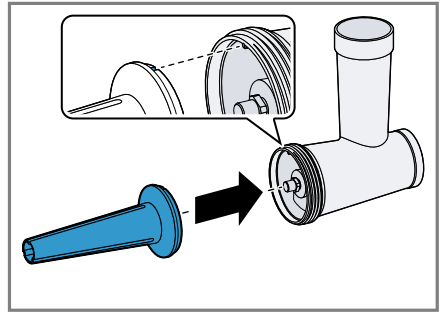

21

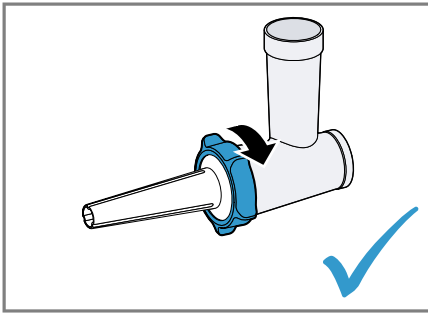

22

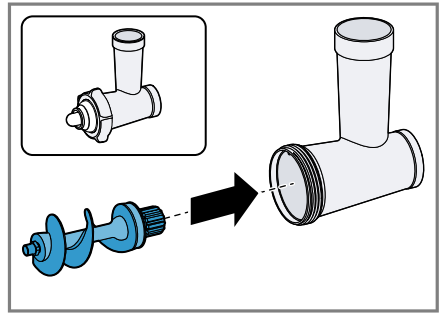

23

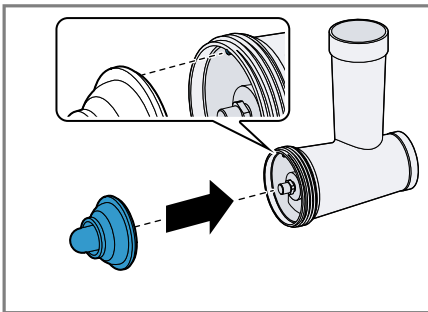

24

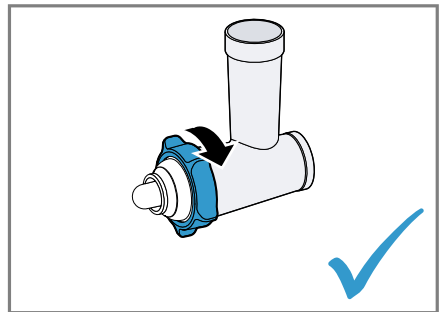

25

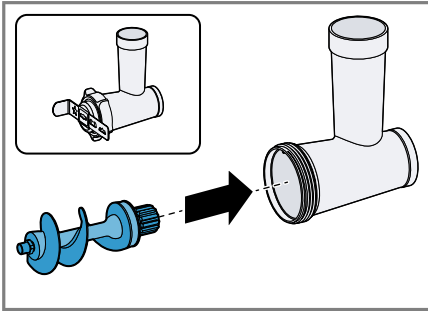

26

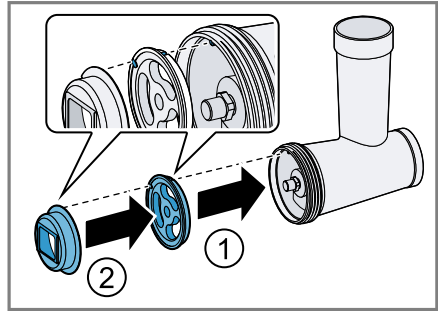

27

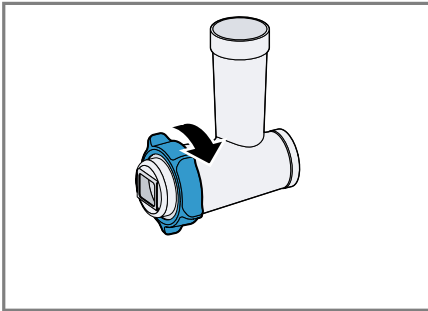

28

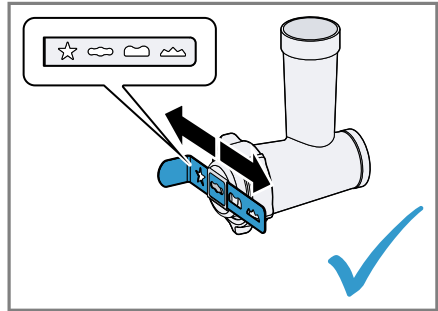

29

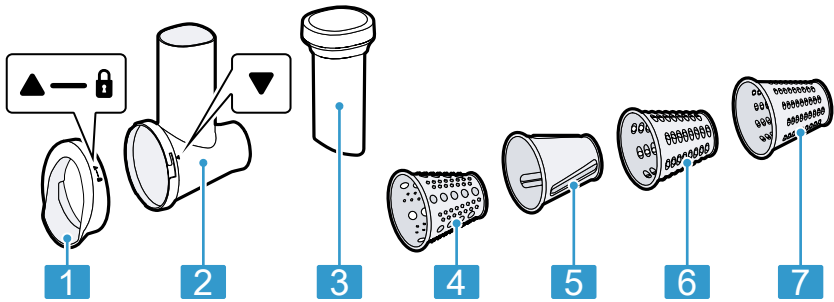

30

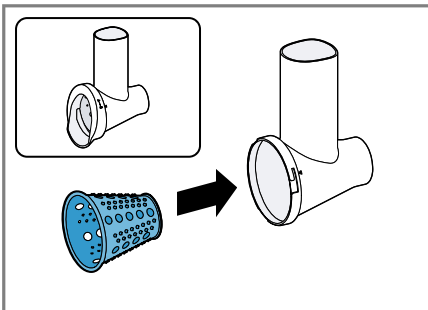

31

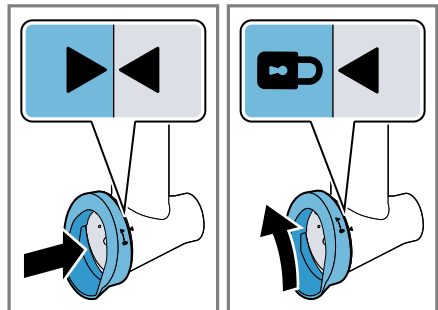

32

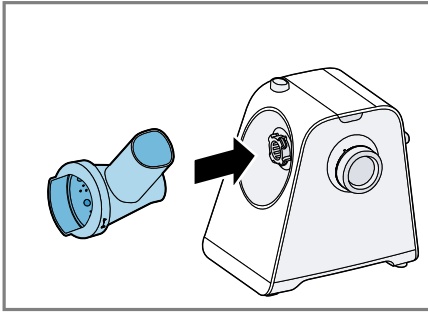

33

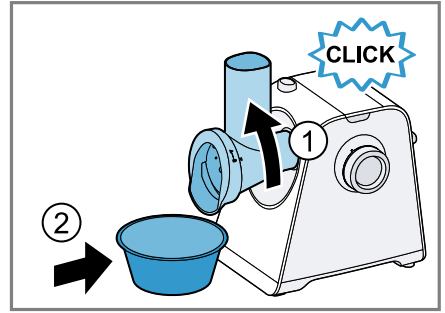

34

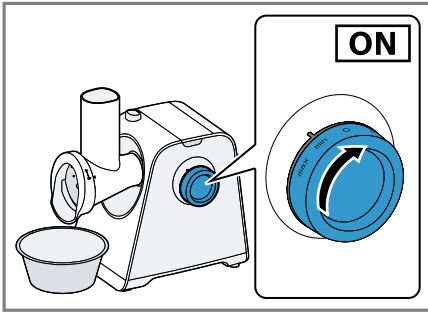

35

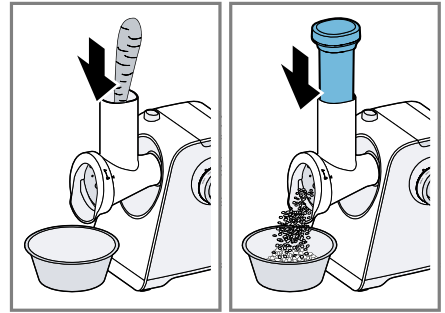

36

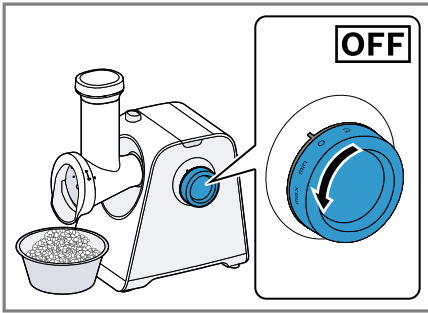

37

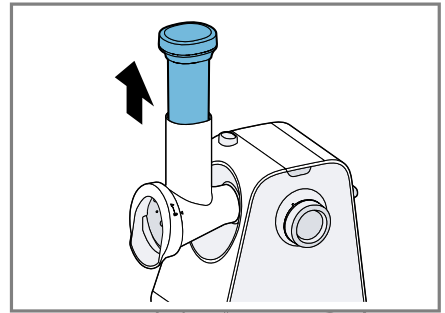

38

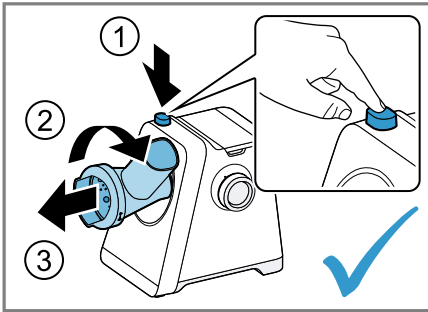

39

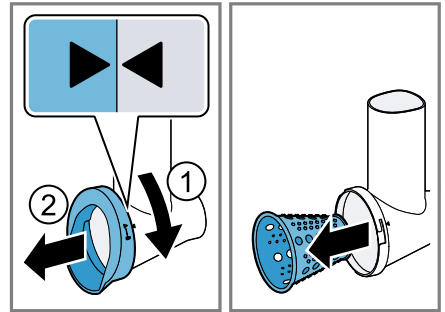

40

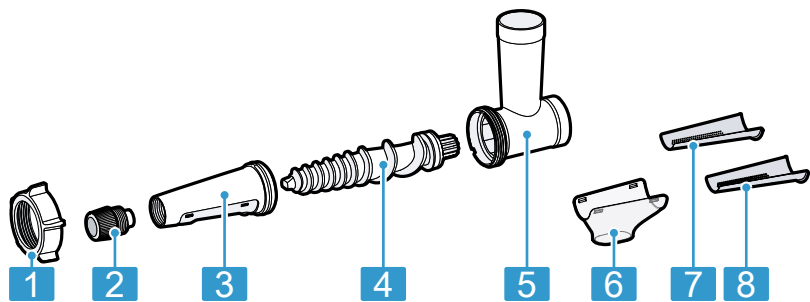

41

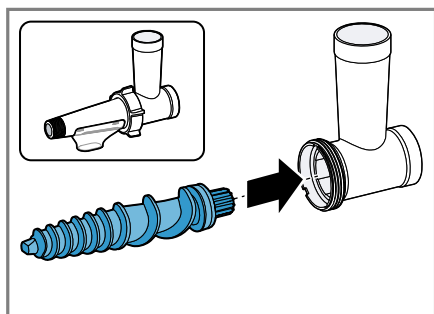

42

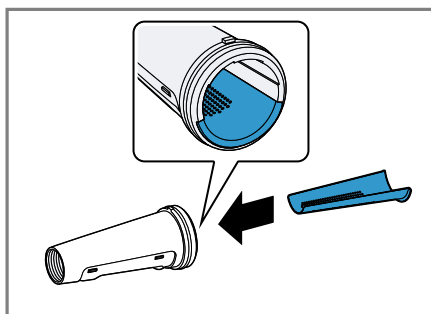

43

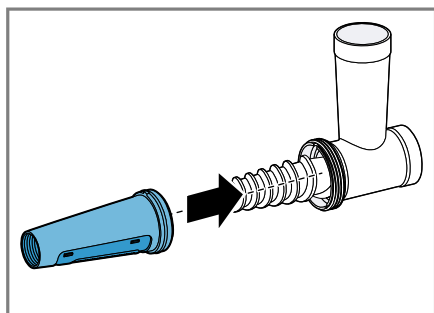

44

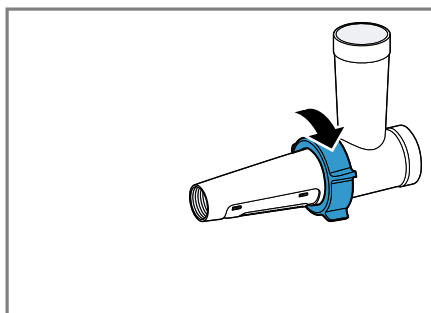

45

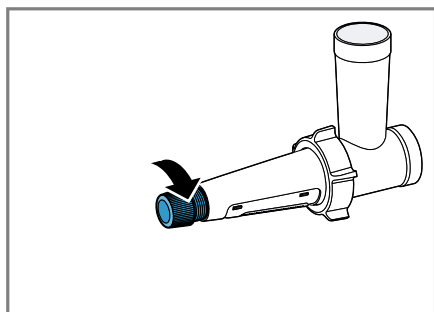

46

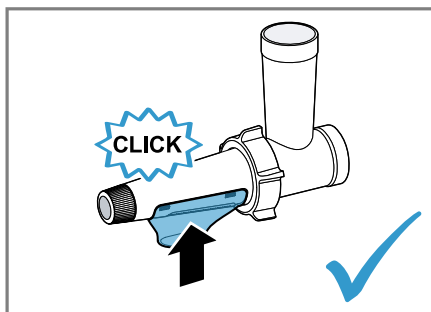

47

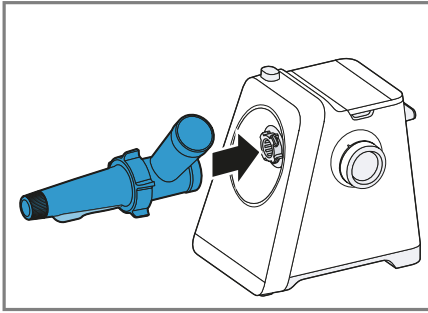

48

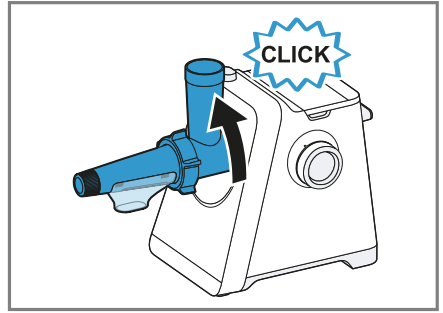

49

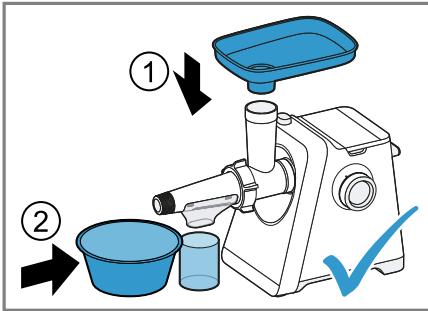

50

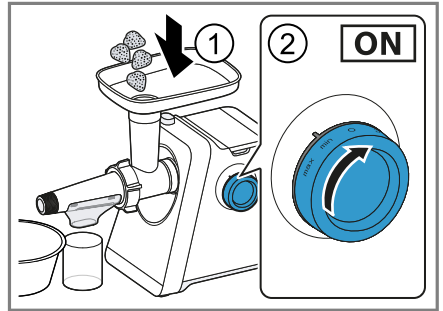

51

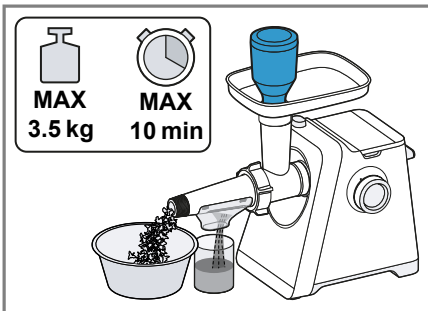

52

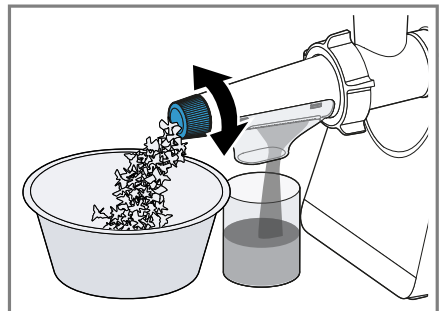

53

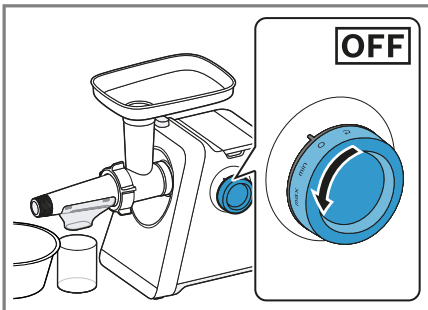

54

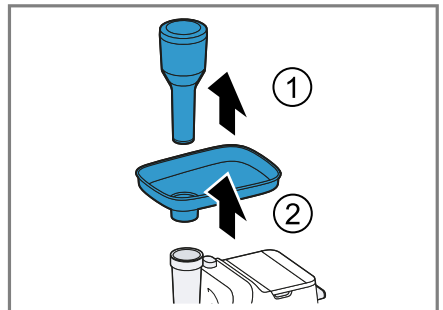

55

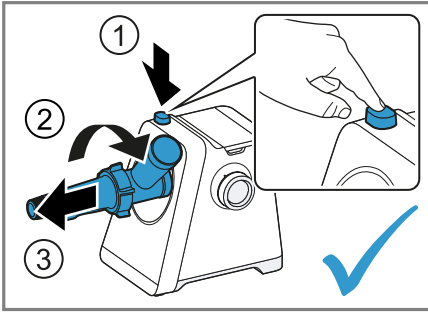

56

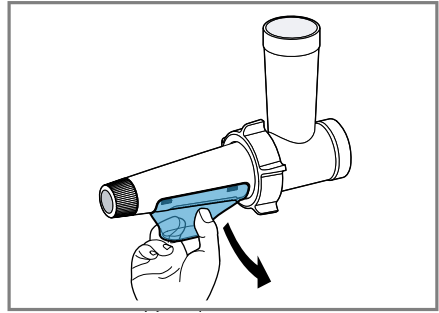



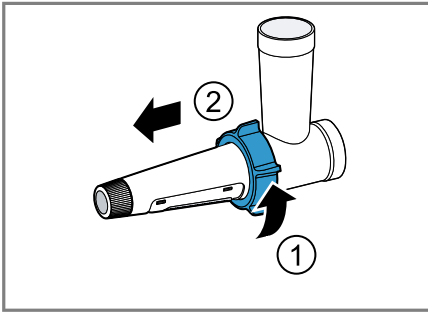

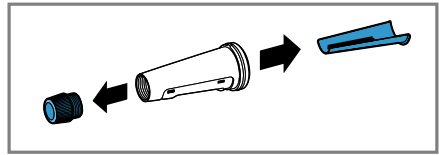
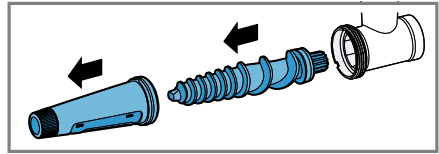

57



58

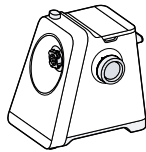
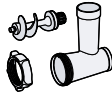

59

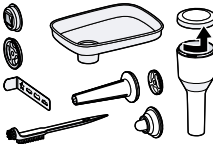
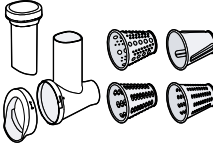
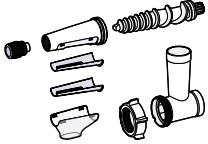
					
	✓	✗	✗	✗	✗
	✓	✓	✓	✓	✓
	✓	✓	✓	✓	✓
	✓	✓	✓	✓	✓
	✓	✓	✓	✓	✓
	✓	✓	✓	✓	✓

60

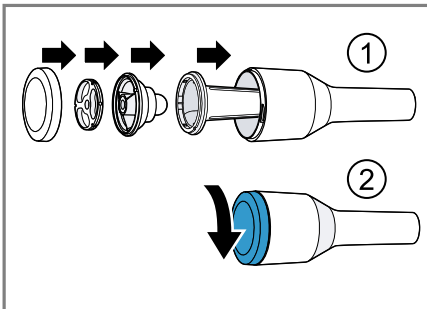

61

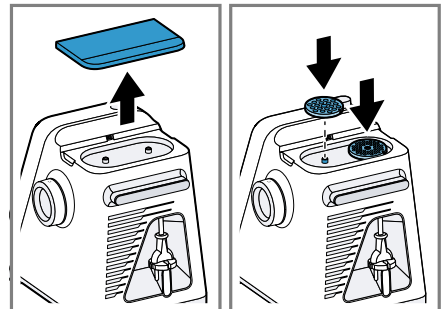

62

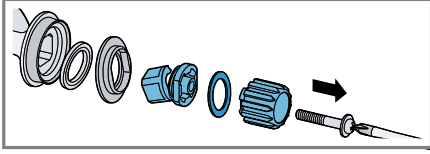
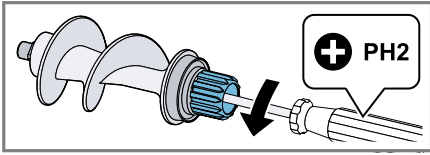

63

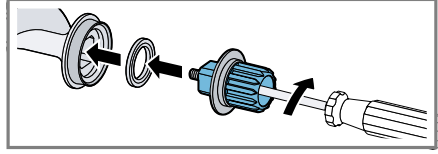
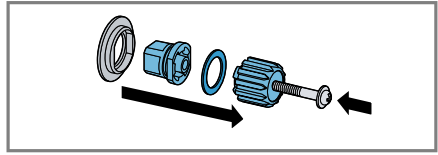

64

## Varnost

- Skrbno preberite ta navodila.
- Navodila za uporabo in informacije o izdelku shranite za kasnejšo uporabo ali za novega lastnika.
- Če opazite poškodbo zaradi transporta, aparata ne priključite.

Aparat uporabljajte samo:

- z originalnimi deli in priborom.
- za uporabe, ki so opisane v teh navodilih.
- za sekljanje surovih ali kuhanih živil, npr. mesa, rib in zelenjave;
- pod nadzorom.
- za običajne količine in čas predelave v gospodinjstvu.
- v domačem gospodinjstvu in v zaprtih prostorih domačega okolja pri sobni temperaturi.
- do najvišje nadmorske višine 2000 m.

Aparat morate izključiti iz električnega omrežja po vsaki uporabi, vedno, ko ni pod nadzorom, preden ga sestavite ali razstavite in pred čiščenjem, ko se približate vrtečim se delom ter v primeru napake.

Ta aparat lahko osebe z zmanjšanimi fizičnimi, senzoričnimi ali duševnimi sposobnostmi ali osebe, ki nimajo izkušenj in/ali znanja, uporabljajo le, ko so pod nadzorom ali če so bile poučene o varni uporabi aparata in so razumele nevarnosti, ki izhajajo iz uporabe aparata.

Otroci se ne smejo igrati z aparatom.

Otroci ne smejo izvajati čiščenja in uporabniškega vzdrževanja aparata.

Otroci ne smejo uporabljati aparata. Otrok ne pustite v bližino aparata in priključnih kablov.

- ▶ Nikoli ne uporabljajte poškodovanega aparata.
- ▶ Nikoli ne uporabljajte aparata s počeno ali zlomljeno površino.
- ▶ Nikoli ne vlecite za priključni kabel, da izključite aparat iz električnega omrežja. Vedno vlecite za vtič omrežnega priključnega kabla.
- ▶ Če je aparat ali omrežni priključni kabel v okvari, takoj izvlecite vtič omrežnega priključnega kabla iz vtičnice ali izklopite varovalko v omarici z varovalkami.
- ▶ Pokličite pooblaščen servis. → *Stran 21*
- ▶ Pri priključitvi in uporabi aparata obvezno upoštevajte podatke na tipski ploščici.

- ▶ Aparata nikoli ne napajajte prek zunanje stikalne naprave, npr. stikalne ure ali daljinskega upravljanja.
- ▶ Popravila aparata sme izvajati samo izšolano strokovno osebje.
- ▶ Za popravilo aparata je dovoljeno uporabljati samo originalne nadomestne dele.
- ▶ Če se omrežni priključni vodnik aparata poškoduje, ga mora zamenjati proizvajalec ali njegova servisna služba ali podobna kvalificirana oseba, da se izognete nevarnostim.
- ▶ Aparata ali omrežnega priključnega vodnika nikoli ne potopite v vodo ali dajte v pomivalni stroj.
- ▶ Aparat uporabljajte samo v zaprtih prostorih.
- ▶ Aparata nikoli ne izpostavljajte visokim temperaturam in vlagi.
- ▶ Za čiščenje aparata ne uporabljajte parnega čistilnika ali visokotlačnega čistilnika.
- ▶ Omrežni priključni kabel nikoli ne sme priti v stik z vročimi deli stroja ali viri toplote.
- ▶ Omrežni priključni kabel nikoli ne sme priti v stik z ostrimi konicami ali robovi.
- ▶ Omrežnega priključnega kabla nikoli ne prepogibajte, stiskajte ali spreminjajte.
- ▶ Aparata ne odlagajte na vroče površine ali v njihovo bližino.
- ▶ Z rokami, lasmi, oblačili in drugimi predmeti se ne približujte vrtečim se delom.
- ▶ Nastavke nameščajte in snemajte samo pri mirovanju pogona in kadar aparat ni priklopljen na električno omrežje.
- ▶ Ne segajte z roko v odprtino za dodajanje sestavin.
- ▶ Za dodajanje živil uporabite samo tlačilnik.
- ▶ Dele, ki so napokani ali drugače poškodovani ali nepravilno pritrjeni, zamenjajte z originalnimi nadomestnimi deli.
- ▶ Prezenterje nikoli ne sestavljajte na osnovnem aparatu.
- ▶ Prezenterje uporabljajte samo v popolnoma sestavljenem stanju.
- ▶ Ostrih rezil in robov se nikoli ne dotikajte z golimi rokami.
- ▶ Poskrbite, da otroci ne bodo prišli v stik z embalažnim materialom.
- ▶ Ne dovolite otrokom, da se igrajo z embalažnim materialom.
- ▶ Poskrbite, da otroci ne bodo prišli v stik z majhnimi deli.
- ▶ Ne dovolite otrokom, da se igrajo z majhnimi deli.
- ▶ Upoštevajte navodila za čiščenje.
- ▶ Površine, ki prihajajo v stik z živili, očistite pred vsako uporabo.

## Preprečevanje materialne škode

- ▶ Aparata nikoli neprekinjeno ne uporabljajte dlje kot 12 minut. Po tem aparat izkjučite in počakajte, da se ohladi na sobno temperaturo.
- ▶ Aparata nikoli ne uporabljajte v prostem teku.
- ▶ V polnilno odprtino ali ohišje ne vstavljajte predmetov, npr. kuhalnic.
- ▶ Pred uporabo preverite, ali so v polnilni odprtini ali ohišju tujki.
- ▶ Nastavka za ožemanje sadja nikoli ne uporabljajte za ožemanje zelo trdih ali vlaknastih živil, npr. korenčka, rdeče pese ali pora.

## Spoznavanje

### Pregled

Ko razpakirate vse dele, jih preverite, če so se ob transportu poškodovali. Preverite tudi popolnost obsega dobave.

→ Sl. 1

<b>A</b>	Osnovni aparat
<b>B</b>	Nastavek za mlin za meso
<b>C</b>	Nastavek za polnjenje klobas
<b>D</b>	Nastavek za kebbe <sup>1</sup>
<b>E</b>	Čistilna krtača <sup>1</sup>
<b>F</b>	Nastavek za brizgano pecivo <sup>1</sup>
<b>G</b>	Nastavek za strganje <sup>1</sup> → "Nastavek za strganje", Stran 18
<b>H</b>	Nastavek za ožemanje sadja <sup>1</sup> → "Nastavek za ožemanje sadja", Stran 18
<b>1</b>	Prijemalne lupine za transport
<b>2</b>	Vrtljivo stikalo s svetlobnim obročem
<b>3</b>	Držalo in pogon za nastavke
<b>4</b>	Tipka za sprostitve
<b>5</b>	Pokrov za shranjevalni predal
<b>6</b>	Shranjevalni predal za luknjičaste plošče
<b>7</b>	Shranjevanje kabla
<b>8</b>	Polnilna posoda

<b>9</b>	Navojni obroč
<b>10</b>	Luknjičasta plošča, groba
<b>11</b>	Rezilo
<b>12</b>	Spiralni transporter s spojko
<b>13</b>	Kovinska stiskalnica
<b>14</b>	Luknjičasta plošča, srednja <sup>1</sup>
<b>15</b>	Luknjičasta plošča, fina <sup>1</sup>
<b>16</b>	Tlačilnik s shranjevalnim predalom in pokrovom
<b>17</b>	Šoba za polnjenje klobas
<b>18</b>	Ležajni obroč za polnilnik klobas
<b>19</b>	Oblikovalna pločevina
<b>20</b>	Držalo za oblikovalno pločevino
<b>21</b>	Ležajni obroč za nastavek za brizgano pecivo

### Vrtljivo stikalo

Simbol	Funkcija
max	Obdelava živil z najvišjo hitrostjo.
min	Obdelava živil z nizko hitrostjo.
O	Ustavite obdelavo.
↻	Sprostite živila, ki so se zataknila, s funkcijo povratnega teka.

### Svetlobni obroč

Svetlobni obroč na vrtljivem stikalu vas informira o stanju delovanja vašega aparata.

Zaslón	Stanje
Svetlobni obroč sveti s srednjo svetlostjo	V zadnjih 15 minutah je bil aparat priklopljen ali obdelava končana.
Svetlobni obroč sveti z visoko svetlostjo	Obdelava na stopnji min, max ali ↻
Svetlobni obroč ne sveti	<ul style="list-style-type: none"> <li>▪ Aparat se več kot 15 minut ni uporabljal</li> <li>▪ Aktiviran je varnostni sistem ali obstaja napaka aparata</li> </ul>

<sup>1</sup> Odvisno od modela

**Namig:** Dodatne informacije najdete tukaj:

→ "Varnostni sistemi", Stran 17

→ "Odpravljanje motenj", Stran 20

## Funkcija povratnega teka

Funkcija povratnega teka je namenjena ponovni sprostitvi zataknjenih živil s kratkotrajnim povratnim tekom transportnega polža.

→ "Odpravljanje motenj", Stran 20

## Varnostni sistemi

### Zaščita pred preobremenitvijo

Zaščita pred preobremenitvijo preprečuje, da bi se motor in drugi sestavni deli poškodovali zaradi preobremenitve.

→ "Odpravljanje motenj", Stran 20

### Toplotno zaščitno stikalo

Če je motor preobremenjen ali se premočno segreje, toplotno zaščitno stikalo izklopi aparat.

### Predvideno mesto zloma

Če je transportni polž blokiran ali preobremenjen, se sklopka zlomi na za to predvidenem mestu.

### Zaščita proti nehotenemu vklopu

Zaščita proti nehotenemu vklopu preprečuje, da bi se vaš aparat po izpadu elektrike sam zagnal.

Aparat je po izpadu elektrike ponovno vklopljen. Obdelavo je mogoče ponovno zagnati šele, ko se vrtljivo stikalo postavi v položaj 0.

## Upravljanje

### Aparat in dele pred prvo uporabo očistite

1. Vse dele, ki prihajajo v stik z živili, očistite pred prvo uporabo.
2. Pripravite očiščene in osušene dele za uporabo.

### Priprava osnovnega aparata

→ Sl. **2** - **3**

### Sestavljanje nastavka za mlin za meso

→ Sl. **4** - **7**



### Nameščanje nastavka

→ Sl. **8** - **11**

## Priporočila za hitrosti

Nastavitve	Uporaba
min/max	Nastavek za mlin za meso (luknjičaste plošče 3 mm, 4,5 mm, 8 mm)
max	Nastavek za polnjenje klobas
max	Nastavek za kebbe

## Luknjičaste plošče

	Luknjičasta plošča, fina (3 mm)
	Luknjičasta plošča, srednja (4,5 mm)
	Luknjičasta plošča, groba (8 mm)

**Opomba:** Groba luknjičasta plošča je primerna za obdelavo piščančjih kosti.

## Obdelava živil

→ Sl. **12** - **18**

## Drugi načini uporabe

Dele pribora kombinirajte z deli nastavka za mlin za meso, da omogočite druge uporabe.

**Opomba:** Sestavite nastavek za posamezno želeno uporabo. Pripravljeni nastavek uporabite, kot je opisano za nastavek za mlin za meso.

### Sestavljanje nastavka za polnjenje klobas

Nastavek za polnjenje klobas je predviden za polnjenje umetnega in naravnega čreva z mesom za klobase in za oblikovanje svaljkov, npr. čevapčičev.

→ Sl. **19** - **22**

### Sestavljanje nastavka za kebbe

Nastavek za kebbe je primeren za oblikovanje žepkov iz testa ali mletega mesa.

→ Sl. **23** - **25**

### Sestavljanje nastavka za brizgano pecivo

Nastavek za brizgano pecivo je primeren za oblikovanje testa za kolačke ali krhkega testa.

→ Sl. **26** - **29**

## Nastavek za strganje

Nastavek za strganje je primeren za strganje, ribanje in rezanje živil, npr. sira, sadja, zelenjave, oreščkov, mandljev ali sušenih žemelj.

### Pregled

→ Sl. 30

- 1 Zapiralo za nastavke za boben
- 2 Ohišje nastavka za strganje
- 3 Tlačilnik nastavka za strganje
- 4 Boben za ribanje
- 5 Rezalni boben
- 6 Grobi strgalni boben
- 7 Fini strgalni boben

### Priporočila za hitrosti

#### Nastavi- Uporaba tev

max	Boben za ribanje
min/max	Rezalni boben
min/max	Grobi strgalni boben
min/max	Fini strgalni boben

### Nastavki za boben

- |  |  |
|--|--|
|    | Boben za ribanje<br>Fino naribajte živila, npr. oreščke, trdi sir, krompir.  |
|   | Rezalni boben<br>Narežite živila na rezine, npr. kumare, korenje, rdečo peso, krompir.   |
|  | Grobi strgalni boben<br>Živila nastrgajte na grobe kose, npr. sadje in zelenjavo, kot so jabolka ali korenje, sir, kot je gavda ali edamec.  |
|  | Fini strgalni boben<br>Živila nastrgajte na fine kose, npr. oreščke, sadje in zelenjavo, kot so jabolka, korenje ali krompir, ter sir, kot je gavda ali edamec. Živila pred obdelavo narežite na kose, velike pribl. 2 x 2 cm. |

### Opombe

- Nastavki za boben niso primerni za obdelavo zelo mehkih ali zelo vlaknastih živil.

- Priporočeni čas neprekinjenega delovanja znaša 2 min.

### Uporaba nastavka za strganje

→ Sl. 31 - 40

### Nastavek za ožemanje sadja

Nastavek za ožemanje sadja je primeren za ožemanje mehkih živil, npr. paradižnika, grozdja brez pečk, lubenic in jabolk.

### Pregled

→ Sl. 41

- 1 Navojni obroč za nastavek za ožemanje sadja
- 2 Nastavitvena šoba za pulpo
- 3 Držalo za filter s tesnilnim obročem
- 4 Transportni polž s tesnilnim obročem
- 5 Ohišje za nastavek za ožemanje sadja
- 6 Izpustni lijak
- 7 Filtrski vložek, fini
- 8 Filtrski vložek, grobi

### Nastavitvena šoba

Z nastavitveno šobo določite konsistenco pulpe.

- |  |                                |
|--|--------------------------------|
| Obrnite v nasprotni smeri urnega kazalca | Bolj vlažna pulpa in manj soka |
| Obrnite v smeri urnega kazalca           | Bolj suha pulpa in več soka    |

**Opomba:** Če je nastavitvena šoba zasukana predaleč, lahko zelo čvrsta ali suha pulpa zamaši nastavitveno šobo. Nekoliko odvijte nastavitveno šobo ali jo popolnoma odstranite.

### Sestavljanje nastavka za ožemanje sadja

**Opomba:** Pred namestitvijo preverite stanje in pravilnost namestitve tesnilnih obročev transportnega polža in nosilca filtra. Nikoli ne uporabljajte brez tesnilnih obročev in s poškodovanimi tesnilnimi obroči.

→ Sl. 42 - 47

### Namestitev nastavka za ožemanje sadja

→ Sl. 48 - 50

## Uporaba nastavka za ožemanje sadja

### Opombe

- Nastavek za ožemanje sadja je treba pred obdelavo v celoti sestaviti in ga pravilno namestiti na osnovni aparat.
- Med obdelavo pazite, da se filtrirni vložek in nastavitvena šoba ne zamašita, sicer se lahko tekočino potisne v pogon in notranjost naprave. Če se nastavek za ožemanje sadja zamaši, je treba napravo takoj izklopiti.

→ "Odpravljanje motenj", Stran 20

- Semena nekaterih sadežev so podobne velikosti kot odprtine finega ali grobega filtrirnega vložka in lahko zamašijo filtrirni vložek. Nastavitveno šobo pred obdelavo nastavite na nastavitev za bolj vlažno sadno pulpo. Semena se nato skupaj s sadno pulpo iztisnejo iz šobe.
- Večje sadje narežite na kose, da boste jih lahko vstavili v polnilno odprtino. Trde lupine, peclje, semena in koščice odstranite.
- Ne obdelujte zamrznjenega sadja.
- Na potisni nastavek ne pritiskajte premočno.

→ Sl. **51** - **56**

## Razstavljanje nastavka za ožemanje sadja

→ Sl. **57** - **59**

## Pregled čiščenja

Po uporabi takoj očistite vse dele, da se ostanki hrane ne strdijo.

- ▶ Ne uporabljajte čistilnih sredstev, ki vsebujejo alkohol ali špirit.
- ▶ Ne uporabljajte ostrih, koničastih ali kovinskih predmetov.
- ▶ Ne uporabljajte grobih papirnatih brisač, krp ali čistil.

### Opomba

Upoštevajte priporočila za čiščenje naslednjih delov iz nerjavečega jekla: kovinske stiskalnice, transportnega polža, navojnega obroča, noža, luknjičastih plošč in polnilne posode.

- Ne uporabljajte čistil, ki vsebujejo klor, belilo ali srebrno sol.
- Deli iz nerjavečega jekla se lahko zaradi korozivnega delovanja nekaterih čistil obarvajo.

- Delov iz nerjavečega jekla ne puščajte dalj časa v vodi. Zlasti jih ne puščajte v trdi vodi, ki vsebuje veliko vodnega kama, ali vodi, ki vsebuje kisline, npr. kis.
- Dele iz nerjavečega jekla čistite v zgornji košari pomivalnega stroja in jih po zaključku pomivanja ne puščajte v pomivalnem stroju.
- Po čiščenju dele iz nerjavečega jekla posušite in jih rahlo namažite z jedilnim oljem, da preprečite oksidacijo.

Očistite posamezne dele, kot je navedeno v preglednici.

→ Sl. **60**

## Shranjevanje posameznih delov

1. Po čiščenju shranite osušene dele pribora nastavka za mlin za meso v shranjevalnem predalu na tlačilniku.  
→ Sl. **61**
2. Za shranjevanje luknjičastih plošč snemite pokrov shranjevalnega predala z zgornje strani osnovnega aparata. Luknjičaste plošče vstavite v predvidena držala in znova zaprite pokrov.  
→ Sl. **62**

## Navodila za obdelavo in primeri uporabe

### Navodila za obdelavo

#### Nastavek za mlin za meso

- Vse luknjičaste plošče so primerne za obdelavo surovega mesa.
- Meso in večja živila narežite na kose, velike pribl. 2 x 2 cm, da jih boste lahko vstavili v polnilno odprtino.
- Pred obdelavo iz živil odstranite trde sestavne dele, na primer hrustanec, kosti ali kite.

#### Nastavek za polnjenje klobas

- Z nastavkom za polnjenje klobas obdelujte le drobno nasekljana živila.
- Naravno črevo pred obdelavo pribl. 10 minut namakajte v mlačni vodi.
- Ovoja klobase ne napolnite preveč, saj lahko klobase sicer med kuhanjem ali pečenjem počijo.

### Primer recepta

Tukaj najdete primer recepta, ki je bil razvit posebej za vaš aparat.

## Sirov čips

### Sestavine

- 1000–1500 g čedarja
- 2½-4 ČŽ mletga popra

### Priprava

- Čedar narežite na koščke velikosti 2 x 2 x 2 cm in jih za 24 ur dajte v zamrzovalnik z –17 °C.
- Pripravite in namestite nastavek za mlin za meso s fino luknjičasto ploščo.
- Zamrznjene kose sira dodajte v polnilno posodo.
- Vrtljivo stikalo obrnite na max.
- Med obdelavo dodajajte zamrznjene kose sira v enakomernih količinah v polnilno odprtino in jih potiskajte s tlačilnikom.
- Celotno količino obdelajte v 2 minutah.
- Dodajte poper in ga zmešajte s sirom.
- Pečico ogrejte na 200 °C.

- Majhne kupčke sira z zadostnim razmakom dajte na pekač, obložen s papirjem za peko, in jih rahlo potlačite.
- Pekač dajte v predhodno ogreto pečico, da se sir stopi.
- Pred zaužitjem pustite, da se pripravljen sirov čips dovolj ohladi.

## Priklic nadaljnjih receptov

- ▶ Za priklic nadaljnjih receptov prek spleta odčitajte naslednjo kodo QR.



## Odpravljanje motenj

Napaka	Vzrok in odprava napak
Aparat ne zažene obdelave.	Vrtljivo stikalo je napačno nastavljeno. ▶ Pred obdelavo vrtljivo stikalo nastavite na položaj O.
Živila se ne obdelujejo, čeprav osnovni aparat deluje.	Živila so se zataknila in zamašila nastavek. <b>Opomba:</b> Funkcijo povratnega teka uporabljajte le z nastavkom za mlin za meso. <ol style="list-style-type: none"> <li>1. Vrtljivo stikalo nastavite na O in počakajte, da se aparat ustavi.</li> <li>2. Vrtljivo stikalo nastavite za nekaj sekund na ⤴, da zaženete funkcijo povratnega teka in sprostite zataknjena živila.</li> <li>3. Počakajte, da se aparat zaustavi.</li> <li>4. Vrtljivo stikalo nastavite na min in preverite, ali obdelava živil poteka znova normalno.</li> </ol> <b>Opomba:</b> Če okvare na ta način ni mogoče odpraviti, upoštevajte naslednje korake. <ol style="list-style-type: none"> <li>1. Vrtljivo stikalo nastavite na O in počakajte, da se aparat ustavi.</li> <li>2. Snemite nastavek in ga razstavite.</li> <li>3. Odstranite zataknjena živila in preverite, ali so v nastavku oz. živilih prisotne kosti, kite ali druge trde sestavine.</li> </ol> <p>Spojka spiralnega transporterja je bila preobremenjena in se je zlomila na predvidenem prelomnem mestu.</p> <b>Opomba:</b> Nadomestni deli s predvidenim prelomnim mestom ne sodijo v obseg naše garancijske obveznosti. Novo spojko lahko naročite pod številko za naročanje 10040650 pri servisni službi. <ol style="list-style-type: none"> <li>1. Odvijte vijak in odstranite okvarjeno spojko. → Sl. <b>63</b></li> </ol>

Napaka	Vzrok in odprava napak
Živila se ne obdelujejo, čeprav osnovni aparat deluje.	<b>2.</b> Vstavite novo spojko in jo privijte. → Sl. <b>64</b>
Aparat se med obdelavo izklopi.	Motor je pregret. <ol style="list-style-type: none"> <li data-bbox="361 225 1036 276">1. Vrtljivo stikalo nastavite na O in počakajte, da se aparat ustavi.</li> <li data-bbox="361 280 1036 336">2. Za deaktiviranje zaščite pred preobremenitvijo aparat pustite, da se ohladi.</li> </ol>
Živila niso enakomerno nasekljana.	Navojni obroč ni pravilno ali ni zadostno privit. <ul style="list-style-type: none"> <li data-bbox="361 373 1036 427">▶ Preverite, ali je navojni obroč pravilno nameščen na navoju kovinske stiskalnice in je zadostno privit.</li> </ul>
Iz nastavka za ožemanje sadja ne teče sok ali kaša, čeprav osnovni aparat deluje.	Nastavitvena šoba in filtrski vložek sta zamašena. <ol style="list-style-type: none"> <li data-bbox="361 464 1036 515">1. Vrtljivo stikalo nastavite na O in počakajte, da se aparat ustavi.</li> <li data-bbox="361 520 1036 571">2. Da preprečite poškodbe aparata, ne uporabljajte funkcije povratnega teka.</li> <li data-bbox="361 576 1036 601">3. Snemite nastavek in ga razstavite.</li> <li data-bbox="361 606 1036 632">4. Odstranite zatakajena živila in temeljito očistite vse dele.</li> <li data-bbox="361 636 1036 678">5. Pred ponovno uporabo nastavka za ožemanje sadja upoštevajte vse nasvete.</li> </ol> → "Nastavek za ožemanje sadja", Stran 18

## Odstranitev starega aparata v odpad

- ▶ Aparat odstranite na okolju prijazen način.  
Informacije o aktualnih možnostih odstranitve v odpad dobite pri strokovnem prodajalcu kot tudi na občinski ali mestni upravi.



Ta naprava je označena v skladu z evropsko smernico o odpadni električni in elektronski opremi (waste electrical and electronic equipment - WEEE).

V okviru smernice sta določena prevzem in recikliranje starih naprav, ki veljata v celotni Evropski uniji.

Podrobne informacije o garancijskem roku in garancijskih pogojih v vaši državi lahko pridobite prek kode QR na priloženem dokumentu s kontaktnimi podatki za servis in z garancijskimi pogoji, pri naši službi za podporo strankam, pri prodajalcu ali na naši spletni strani.

Kontaktne podatke službe za podporo strankam lahko pridobite prek kode QR na priloženem dokumentu s kontaktnimi podatki za servis in z garancijskimi pogoji ali na naši spletni strani.

Informacije v skladu z uredbo (EU) 2023/826 lahko najdete na spletu pod [www.bosch-home.com](http://www.bosch-home.com) na strani izdelka in na servisni strani vašega aparata pri navodilih za uporabo in dodatnih dokumentih.

## Servisna služba

Pri naši službi za podporo strankam lahko dobite originalne nadomestne dele, ki so pomembni za delovanje in jih je mogoče skladiščiti, do 10 let od dne, ko je aparat dan na trg.

Za več informacij se obrnite na našo službo za podporo strankam.

## Sigurnost

- Pažljivo pročitajte ove upute.
- Sačuvajte upute i informacije o proizvodu za kasniju uporabu ili za sljedećeg vlasnika.
- Uređaj ne priključujte ako je došlo do oštećenja pri transportu.

Uređaj upotrebljavajte samo:

- s originalnim dijelovima i priborom
- za primjene koje su opisane u ovim uputama.
- za usitnjavanje sirovih ili kuhanih namirnica, npr. mesa, ribe i povrća.
- pod nadzorom
- za uobičajene količine i vremena obrade u kućanstvu
- u privatnom kućanstvu i u zatvorenim prostorima kućnog okruženja na temperaturi prostorije.
- do visine od 2000 m iznad nadmorske visine

Uređaj morate odvojiti od mreže nakon svake uporabe, u slučaju nepostojećeg nadzora, prije sastavljanja, rastavljanja ili čišćenja, ako se približavate rotirajućim dijelovima i u slučaju kvara.

Osobe sa smanjenim fizičkim, osjetilnim ili mentalnim sposobnostima ili nedostatkom iskustva i/ili znanja smiju se koristiti ovim uređajem samo pod nadzorom ili ako su upućene u sigurno rukovanje uređajem te razumiju opasnosti koje mogu nastati uslijed korištenja uređajem.

Djeca se ne smiju igrati uređajem.

Djeca ne smiju čistiti uređaj i obavljati korisničko održavanje uređaja.

Djeca ne smiju koristiti uređaj. Djecu držite na sigurnoj udaljenosti od uređaja i priključnog voda.

- ▶ Nikad nemojte upotrebljavati oštećen uređaj.
- ▶ Nikada ne pokrećite uređaj s napuklom ili polomljenom površinom.
- ▶ Nikada ne povlačite za mrežni priključni vod kako biste isključili uređaj iz električne mreže. Uvijek izvucite mrežni utikač iz mrežnog priključnog voda.
- ▶ Ako je uređaj ili mrežni priključni vod oštećen, odmah izvucite mrežni utikač iz mrežnog priključnog voda ili isključite osigurač u ormariću s osiguračima.
- ▶ Nazovite servisnu službu. → *Stranica 29*

- ▶ Uređaj priključite i koristite samo prema podacima navedenim na označnoj pločici.
- ▶ Nikada ne uključujte uređaj pomoću vanjske sklopne naprave, npr. sata za vremensko uključivanje ili daljinskog upravljača.
- ▶ Popravke na uređaju smije vršiti samo obučeno stručno osoblje.
- ▶ Za popravak uređaja smiju se upotrebljavati samo originalni rezervni dijelovi.
- ▶ Ako je mrežni priključni vod ovog uređaja oštećen, kako bi se izbjegle opasnosti, može ga zamijeniti jedino proizvođač ili njegova servisna služba ili slična kvalificirana osoba.
- ▶ Nikada ne potapajte uređaj ili mrežni priključni vod u vodu i ne stavljajte ga u perilicu posuđa.
- ▶ Uređaj upotrebljavajte samo u zatvorenim prostorima.
- ▶ Uređaj nikada ne izlažite vrućini ili vlazi.
- ▶ Za čišćenje uređaja ne upotrebljavajte parni ili visokotlačni čistač.
- ▶ Onemogućite kontakt mrežnog priključnog voda s izvorima topline ili vrućim dijelovima uređaja.
- ▶ Onemogućite kontakt mrežnog priključnog voda s oštrim vrhovima ili rubovima.
- ▶ Mrežni priključni vod nikada ne presavijajte te onemogućite svako prignječenje ili izmjene.
- ▶ Uređaj nikada ne postavljajte na ili blizu vrućih površina.
- ▶ Ruke, kosu, odjeću i ostala pomagala držite podalje od rotirajućih dijelova.
- ▶ Nastavke stavljajte i skidajte samo dok je pogon u mirovanju i dok uređaj nije priključen na napajanje.
- ▶ Ne posežite prstima u otvor za punjenje.
- ▶ Za guranje namirnica upotrebljavajte isključivo potiskalo.
- ▶ Dijelove koji imaju napukline te ostala oštećenja ili nepravilan do-sjed, zamijenite originalnim rezervnim dijelovima.
- ▶ Nastavke nikad ne sastavljajte na osnovnom uređaju.
- ▶ Nastavke upotrebljavajte samo ako su potpuno sastavljeni.
- ▶ Rukama nikad nemojte dodirivati oštre noževe ili rubove.
- ▶ Ambalažni materijal držite podalje od djece.
- ▶ Djeci nikada ne dopuštajte igranje s ambalažnim materijalom.
- ▶ Sitne dijelove držite podalje od djece.
- ▶ Ne dopustite djeci igranje sa sitnim dijelovima.
- ▶ Pridržavajte se uputa za čišćenje.

- ▶ Površine koje dolaze u dodir s namirnicama potrebno je očistiti prije svake upotrebe.

## Izbjegavanje materijalnih šteta

- ▶ Nikad ne upotrebljavajte uređaj bez prekida dulje od 12 minuta. Nakon toga isključite uređaj i pustite ga da se ohladi na sobnu temperaturu.
- ▶ Uređaj nemojte koristiti u praznom hodu.
- ▶ Nemojte stavljati predmete u otvor za punjenje ili kućište, npr. kuhaču.
- ▶ Prije korištenja provjerite ima li u otvoru za punjenje i kućištu stranih predmeta.
- ▶ Nikada nemojte koristiti nastavak za sokovnik za prešanje vrlo tvrdih ili vlaknastih namirnica, npr. mrkve, cikle ili poriluka.

## Upoznavanje

### Pregled

Nakon raspakiranja provjerite sve dijelove imaju li oštećenja nastala u transportu te je li isporuka potpuna.

→ Sl. 1

<b>A</b>	Osnovni uređaj
<b>B</b>	Nastavak za mlin za meso
<b>C</b>	Nastavak za punjenje kobasica
<b>D</b>	Nastavak za kibbeh <sup>1</sup>
<b>E</b>	Četka za čišćenje <sup>1</sup>
<b>F</b>	Nastavak za štrcane kekse <sup>1</sup>
<b>G</b>	Nastavak za ribanje <sup>1</sup> → "Nastavak za ribanje", Stranica 26
<b>H</b>	Nastavak za sokovnik <sup>1</sup> → "Nastavak za sokovnik", Stranica 26
<b>1</b>	Ljuske s ručkom za transport
<b>2</b>	Okretna sklopka sa svijetlećim prstenom
<b>3</b>	Prihvat i pogon za nastavke
<b>4</b>	Tipka za otključavanje
<b>5</b>	Poklopac za pretinac za pospremanje
<b>6</b>	Pretinac za pospremanje za rupičaste ploče
<b>7</b>	Držač kabela

<b>8</b>	Posuda za punjenje
<b>9</b>	Prsten s navojem
<b>10</b>	Rupičasta ploča, gruba
<b>11</b>	Nož
<b>12</b>	Pužni transporter sa spojnicom
<b>13</b>	Kućište metalne komore
<b>14</b>	Rupičasta ploča, srednja <sup>1</sup>
<b>15</b>	Rupičasta ploča, fina <sup>1</sup>
<b>16</b>	Potiskalo s pretincem za pospremanje i poklopcem
<b>17</b>	Mlaznica za punjenje kobasica
<b>18</b>	Prsten ležaja za stroj za punjenje kobasica
<b>19</b>	Lim za oblikovanje
<b>20</b>	Držač za lim za oblikovanje
<b>21</b>	Prsten ležaja za nastavak za štrcane kekse

### Okretni prekidač

Simbol	Funkcija
max	Namirnice obradite na najvećoj brzini.
min	Namirnice obradite na maloj brzini.
○	Zaustavite obradu.
↻	Otpustite zaglavljene namirnice uz pomoć obrnutog rada.

### Svijetleći prsten

Svijetleći prsten na okretnom prekidaču obavještava vas o radnom stanju vašeg uređaja.

Indikator	Stanje
Svijetleći prsten svijetli srednjom jačinom	Uređaj je bio priključen ili je obrada dovršena u posljednjih 15 minuta.
Svijetleći prsten svijetli visokom jačinom	Obrada na stupnju min, max ili ↻

<sup>1</sup> Ovisno o modelu

Indikator	Stanje
Svjetleći prsten ne svijetli	<ul style="list-style-type: none"> <li>Uređaj se nije koristio dulje od 15 minuta</li> <li>Aktiviran je sigurnosni sustav ili je došlo do kvara uređaja</li> </ul>

**Savjet:** Dodatne informacije možete pronaći ovdje:

→ "Sigurnosni sustavi", Stranica 25

→ "Uklanjanje smetnji", Stranica 28

## Obrnuti rad

Obrnuti rad upotrebljava se za labavljenje zaglavljenih namirnica kratkim pokretanjem pužnog prijenosa unatrag.

→ "Uklanjanje smetnji", Stranica 28

## Sigurnosni sustavi

### Zaštita od preopterećenja

Zaštita od preopterećenja sprečava da se motor i druge komponente oštete uslijed prevelikog opterećenja.

→ "Uklanjanje smetnji", Stranica 28

### Toplinska zaštitna sklopka

Ako je motor preopterećen ili se jako zagrijava, toplinska zaštitna sklopka isključit će uređaj.

### Unaprijed određena točka prijeloma

Ako je pužni prijenos blokiran ili preopterećen, spoj se prekida na predviđenoj točki prijeloma.

### Osigurač od ponovnog uključivanja

Osigurač od ponovnog uključivanja sprečava da se nakon nestanka struje tijekom obrade vaš uređaj kasnije sam ponovno pokrene.

Uređaj se nakon nestanka struje ponovno uključuje. Obadu je pomoću ponovno pokrenuti tek nakon što se okretni prekidač namjesti na O.

## Rukovanje

### Čišćenje uređaja i dijelova prije prve uporabe

- Prije prvog korištenja potrebno je očistiti sve dijelove koji dolaze u dodir s namirnicama.
- Pripremite očišćene i posušene dijelove za korištenje.

## Priprema osnovnog uređaja

→ Sl. **2** - **3**

## Sastavljanje dodatka za mljevenje mesa

→ Sl. **4** - **7**

## Postavljanje dodataka

→ Sl. **8** - **11**

## Preporučene brzine

Postavka	Korištenje
min/max	Nastavak za mlin za meso (rupičaste ploče 3 mm, 4,5 mm, 8 mm)
max	Nastavak za punjenje kobasica
max	Nastavak za kibbeh

## Rupičaste ploče



Rupičasta ploča, fina (3 mm)



Rupičasta ploča, srednja (4,5 mm)



Rupičasta ploča, gruba (8 mm)

**Napomena:** Gruba rupičasta ploča prikladna je za obradu kostiju peradi.

## Obrada namirnica

→ Sl. **12** - **18**

## Ostale primjene

Kombinirajte pribor s dijelovima nastavka za mlin za meso kako biste omogućili ostale primjene.

**Napomena:** Sastavite nastavak za željenu primjenu. Upotrebljavajte pripremljeni nastavak kao što je opisano za nastavak za mlin za meso.

## Sastavljanje nastavka za punjenje kobasica

Nastavak za punjenje kobasica prikladan je za punjenje umjetnih i prirodnih crijeva nadjevom za kobasice i oblikovanje rolica, npr. za čevapčiče.

→ Sl. **19** - **22**

### Montaža nastavka za kibbeh

Nastavak za kibbeh prikladan je za oblikovanje džepića od tijesta ili mljevenog mesa.

→ Sl. 23 - 25

### Sastavljanje nastavka za štrcane kekse

Nastavak za štrcane kekse prikladan je za oblikovanje tijesta za kekse ili tijesta za pite.

→ Sl. 26 - 29

## Nastavak za ribanje

Nastavak za ribanje prikladan je za struganje, ribanje i rezanje namirnica, npr. sira, voća, povrća, orašastih plodova, badema ili sušenih peciva.

### Pregled

→ Sl. 30

- 1 Zatvarač za nastavke za bubanj
- 2 Kućište za nastavak za ribanje
- 3 Potiskalo za nastavak za ribanje
- 4 Bubanj za ribanje
- 5 Bubanj za rezanje
- 6 Bubanj za ribanje, grubi
- 7 Bubanj za ribanje, fini

### Preporučene brzine

Postavka	Korištenje
max	Bubanj za ribanje
min/max	Bubanj za rezanje
min/max	Bubanj za ribanje, grubi
min/max	Bubanj za ribanje, fini

### Nastavci za bubanj



Bubanj za ribanje  
Za fino ribanje, primjerice, orašastih plodova, tvrdog sira, krumpira.



Bubanj za rezanje  
Rezanje namirnica na komade, npr. krastavci, mrkva, cikla, krumpir.



Bubanj za ribanje, grubi  
Ribanje namirnica na grube komade, npr. voće i povrće kao što su

jabuke ili mrkve; sir poput gaude ili edamera.



Bubanj za ribanje, fini  
Ribanje namirnica na fine komade, npr. orašasti plodovi; voće i povrće poput jabuka, mrkve ili krumpira; sir poput gaude ili edamera.  
Prije obrade narežite namirnica na komade otprilike 2 x 2 cm.

### Napomene

- Nastavci za bubanj nisu prikladni za obradu vrlo mekih ili vrlo vlaknastih namirnica.
- Preporučeno vrijeme neprekidnog rada iznosi 2 min.

### Upotreba nastavka za ribanje

→ Sl. 31 - 40

## Nastavak za sokovnik

Nastavak za sokovnik pogodan je za cijedenje mekih namirnica, npr. rajčica, grožđa bez koštica, lubenice i jabuka.

### Pregled

→ Sl. 41

- 1 Prsten s navojem za nastavak za sokovnik
- 2 Mlaznica za namještanje za pulpu
- 3 Držač filtra za brtveni prsten
- 4 Pužni prijenos s brtvenim prstenom
- 5 Kućište za nastavak za sokovnik
- 6 Ispusni lijevak
- 7 Umetak filtra, fini
- 8 Umetak filtra, grubi

### Mlaznica za namještanje

Uz pomoć mlaznice za namještanje podesite konzistenciju pulpe.

Okrenite u smjeru Vlažnija pulpa i masuprotnom od kretanje soka  
nja kazaljke na satu

Okrenite u smjeru Pulpa koja je više sukretanja kazaljke na ha i više soka  
satu

**Napomena:** Ako je mlaznica za namještanje previše okrenuta, vrlo čvrsta ili suha pulpa može začepiti mlaznicu za namještanje.

Dalje odvrnite mlaznicu za namještanje ili je potpuno uklonite.

### Sastavljanje nastavka za sokovnik

**Napomena:** Prije sastavljanja provjerite stanje i ispravno postavljanje brtvenih prstenova pužnog prijenosa i držača filtra. Nikada nemojte koristiti bez brtvenih prstenova i s oštećenim brtvenim prstenovima.

→ Sl. **42** - **47**

### Postavljanje nastavka za sokovnik

→ Sl. **48** - **50**

### Upotreba nastavka za sokovnik

#### Napomene

- Nastavak za sokovnik mora biti potpuno sastavljen i ispravno pričvršćen na osnovni uređaj prije obrade.
- Tijekom obrade pazite da se umetak filtra i mlaznica za namještanje ne začepi, inače tekućina može ući u pogon i unutrašnjost uređaja. Ako se nastavak za sokovnik začepi, odmah isključite uređaj.  
→ "Uklanjanje smetnji", *Stranica 28*
- Koštice nekog voća slične su veličine kao otvori uloška filtra finog i grubog stupnja i mogu začepiti umetak filtra. Prije obrade, podesite mlaznicu za namještanje na postavku za vlažniju pulpu. Koštice se zatim istiskuju iz mlaznice s pulpom.
- Narežite veliko voće tako da stane u otvor za punjenje. Uklonite tvrdi koru, peteljke, sjemenke i koštice.
- Nemojte prerađivati duboko zamrznuto voće.
- Nemojte snažno pritiskati nabijačem.

→ Sl. **51** - **56**

### Rastavljanje nastavka za sokovnik

→ Sl. **57** - **59**

## Pregled čišćenja

Odmah nakon korištenja očistite sve dijelove kako se ostaci ne bi osušili.

- ▶ Ne koristite sredstva za čišćenje s alkoholom ili benzinom.
- ▶ Ne koristite oštre, šiljaste ili metalne predmete.
- ▶ Nemojte koristiti abrazivne krpe ili sredstva za čišćenje.

## Napomena

Pridržavajte se preporuka za čišćenje sljedećih dijelova od nehrđajućeg čelika: metalno kućište komore, pužni prijenos, prsten s navojem, nož, rupičaste ploče i posuda za punjenje.

- Nemojte koristiti sredstva za čišćenje koja sadrže klor, izbjeljivač ili srebrne soli.
- Dijelovi od nehrđajućeg čelika mogu promijeniti boju zbog korozivnog djelovanja nekih sredstava za čišćenje.
- Nemojte ostavljati dijelove od nehrđajućeg čelika u vodi dulje vrijeme. Pogotovo ne u vapnenastoj, tvrdoj vodi ili vodi koja sadrži kiseline, npr. ocat.
- Dijelove od nehrđajućeg čelika operite u gornjoj košari perilice posuda i nemojte ih ostavljati u perilici nakon završetka ciklusa pranja.
- Nakon čišćenja, osušite dijelove od nehrđajućeg čelika i premažite ih s malo ulja za kuhanje kako biste spriječili oksidaciju.

Očistite pojedinačne dijelove kako je navedeno u tablici.

→ Sl. **60**

## Pospremanje pojedinačnih dijelova

1. Nakon čišćenja suhe sastavne dijelove nastavka za mlin za meso pospremite u pretincu za pospremanje potiskala.  
→ Sl. **61**
2. Za pohranjivanje rupičastih ploča skinite poklopac pretinca za pospremanje na vrhu osnovnog uređaja. Postavite rupičaste ploče na predviđene držače i ponovno zatvorite poklopac.  
→ Sl. **62**

## Napomena o obradi i primjeri primjene

### Napomena o obradi

#### Nastavak za mlin za meso

- Sve rupičaste ploče prikladne su za obradu sirovog mesa.
- Meso i velike namirnice narežite na komade otprilike 2 x 2 cm tako da stanu u otvor za punjenje.
- Uklonite tvrde dijelove namirnica prije obrade, npr. hrskavicu, kosti ili tetive.

## Nastavak za punjenje kobasica

- Kroz nastavak za punjenje kobasica protiskujte samo fino usitnjene namirnice.
- Prirodno crijevo prije obrade 10 minuta namočite u mlakoj vodi.
- Ovojnica kobasice nemojte prepuniti, inače kobasice prilikom kuhanja ili pečenja mogu puknuti.

## Primjer receptata

Ovdje možete pronaći primjere receptata koji su specijalno sastavljeni za vaš uređaj.

### Čips od sira

Sastojci

- 1000-1500 g cheddar sira
- 2½-4 žličice mljevenog papra

Priprava

- Cheddar sir narežite na komade veličine 2 x 2 x 2 cm i zamrznete 24 sata na -17 °C.
- Pripremite i pričvrstite nastavak za mlin za meso s finom rupičastom pločom.
- Stavite smrznute komade sira u posudu za punjenje.
- Postavite okretni prekidač na max.

- Tijekom obrade ravnomjerno dodajte smrznute komade sira u otvor za punjenje i pritisnite potiskalom.
- Obradite cijelu količinu unutar 2 minute.
- Dodajte papar i pomiješajte sa sirom.
- Zagrijte pećnicu na 200 °C.
- Na lim za pečenje obložen papirom za pečenje stavite male hrpice sira, ostavljajući pritom dovoljno prostora između njih, i lagano pritisnite.
- Stavite lim za pečenje u prethodno zagrijanu pećnicu dok se sir ne otopi.
- Ostavite gotove komade sira da se dovoljno ohlade prije jela.

## Dobijte više receptata

- ▶ Da biste dobili više receptata online, skenirajte QR kôd u nastavku.



## Uklanjanje smetnji

Kvar	Uzrok i rješavanje problema
Uređaj ne započinje s obradom.	Okretni prekidač pogrešno je namješten. ▶ Postavite okretni prekidač prije početka obrade na položaj O.
Namirnice se ne obrađuju iako osnovni uređaj radi.	Namirnice su zapele i blokirale nastavak. <b>Napomena:</b> Obrnuti rad upotrebljavajte samo s nastavkom za mlin za meso. <ol style="list-style-type: none"><li>1. Postavite okretni prekidač na O i pričekajte da se uređaj zaustavi.</li><li>2. Postavite okretni prekidač nekoliko sekundi na ↻ da biste pokrenuli obrnuti rad i olabavili blokirane namirnice.</li><li>3. Pričekajte dok se uređaj ne zaustavi.</li><li>4. Postavite okretni prekidač na min i provjerite obrađuju li se namirnice ponovno na uobičajeni način.</li></ol> <b>Napomena:</b> Ako se problem ne može riješiti na ovaj način, slijedite korake u nastavku. <ol style="list-style-type: none"><li>1. Postavite okretni prekidač na O i pričekajte da se uređaj zaustavi.</li><li>2. Skinite nastavak i rastavite ga.</li><li>3. Uklonite zaglavljene namirnice i provjerite ima li kostiju, tetiva ili drugih tvrdih dijelova u nastavku ili namirnicama.</li></ol>

Kvar	Uzrok i rješavanje problema
Namirnice se ne obrađuju iako osnovni uređaj radi.	<p>Spojnica pužnog transportera je preopterećena i slomljena je na očekivanom mjestu loma.</p> <p><b>Napomena:</b> Rezervni dijelovi nisu sastavni dijelovi naših jams-tvenih obveza. Nova spojnica dostupna je pod brojem za narudžbu 10040650 u korisničkoj podršci.</p> <ol style="list-style-type: none"> <li>Otpustite vijak i izvadite neispravnu spojnicu. → Sl. <b>63</b></li> <li>Umetnite i pritegnite novu spojnicu. → Sl. <b>64</b></li> </ol>
Uređaj se isključuje tijekom obrade.	<p>Motor je pregrijan.</p> <ol style="list-style-type: none"> <li>Postavite okretni prekidač na O i pričekajte da se uređaj zaustavi.</li> <li>Pustite uređaj da se ohladi kako bi se deaktivirala zaštita od preopterećenja.</li> </ol>
Namirnice nisu ravnomjerno nasjeckane.	<p>Prsten s navojem nije pravilno zavrnut ili nije dovoljno zategnut.</p> <ul style="list-style-type: none"> <li>▶ Provjerite je li prsten s navojem ispravno postavljen na navoj metalnog kućišta komore i je li dovoljno zategnut.</li> </ul>
Iz nastavka za sokovnik ne izlazi pulpa iako je osnovni uređaj uključen.	<p>Mlaznica za namještanje i umetak filtra su začepljeni.</p> <ol style="list-style-type: none"> <li>Postavite okretni prekidač na O i pričekajte da se uređaj zaustavi.</li> <li>Nemojte upotrebljavati funkciju obrnutog rada kako biste izbjegli oštećenje uređaja.</li> <li>Skinite nastavak i rastavite ga.</li> <li>Uklonite naslage namirnica i temeljito očistite sve dijelove.</li> <li>Prije ponovne primjene nastavka za sokovnik pridržavajte se svih uputa.</li> </ol> <p>→ "Nastavak za sokovnik", Stranica 26</p>

## Zbrinjavanje starih uređaja u otpad

- ▶ Uređaj zbrinite na ekološki prihvatljiv način. Informacije o aktualnim načinima zbrinjavanja možete dobiti od svog specijaliziranog trgovca ili se raspitajte u komunalnoj ili lokalnoj gradskoj upravi.



Ovaj je uređaj označen u skladu s europskom smjernicom 2012/19/EU o otpadnim električnim i elektronskim uređajima (waste electrical and electronic equipment - WEEE). Smjernica određuje okvir za povratak i zbrinjavanje otpadnih uređaja valjan u cijeloj Europskoj Uniji.

## Servisna služba

Možete dobiti od naše korisničke službe originalne rezervne dijelove koji su bitni za funkcioniranje uređaja i mogu su skladištiti do 10 godina nakon stavljanja vašeg uređaja na tržište.

Za dodatne informacije obratite se našoj servisnoj službi.

Detaljne informacije o trajanju jamstva i uvjetima jamstva možete pronaći putem QR koda na priloženom dokumentu o kontaktima servisa i uvjetima jamstva, kod naše servisne službe, svog trgovca ili na našoj internetskoj stranici.

Kontakt podatke za servisnu službu naći ćete putem QR koda na priloženom dokumentu o kontaktima servisa i uvjetima jamstva ili na našoj internetskoj stranici. Informacije u skladu s Uredbom (EU) 2023/826 možete pronaći online pod [www.bosch-home.com](http://www.bosch-home.com) na stranici proizvo-

**hr** Servisna služba

da i stranici servisa vašeg uređaja u uputama za uporabu i dodatnim dokumentima.

## Bezbednost

- Pažljivo pročitajte ovo uputstvo.
- Uputstva i informacije o proizvodu sačuvajte za kasniju upotrebu ili za narednog vlasnika.
- Ukoliko postoji oštećenje nastalo tokom transporta, nemojte da priključujete uređaj.

Uređaj koristite samo:

- sa originalnim delovima i priborom.
- za primene opisane u ovom uputstvu.
- za usitnjavanje sirovih ili kuvanih namirnica, npr. mesa, ribe i povrća.
- uz nadzor.
- za količine i vreme obrade koji su uobičajeni za domaćinstvo.
- u privatnom domaćinstvu i u zatvorenim prostorima kućnog okruženja pri sobnoj temperturi.
- na nadmorskim visinama do 2000 m.

Uređaj mora da bude odvojen od mrežnog napajanja nakon svake upotrebe, kada je bez nadzora, pre sastavljanja, rastavljanja ili čišćenja, kada se približavate delovima koji se okreću i u slučaju pojave smetnji.

Osobe sa umanjenim psihičkim, čulnim ili mentalnim sposobnostima, ili osobe bez iskustva i/ili znanja, ovaj uređaj mogu da koriste samo pod nadzorom ili ako su obučene za bezbedno korišćenje uređaja i razumeju kakve opasnost pri tome postoje.

Deca se ne smeju igrati uređajem.

Čišćenje i korisničko održavanje ne smeju da obavljaju deca.

Deca ne smeju da koriste ovaj uređaj. Decu udaljite od uređaja i od priključnog kabla.

- ▶ Nikad nemojte upotrebljavati oštećeni uređaj.
- ▶ Nikada ne upotrebljavajte uređaj sa napuklom ili polomljenom površinom.
- ▶ Nikada nemojte povlačiti mrežni priključni vod da biste razdvojili uređaj sa strujne mreže. Uvek povlačite mrežni utikač mrežnog priključnog voda.
- ▶ Ukoliko je uređaj ili mrežni priključni vod oštećen, odmah izvucite mrežni utikač mrežnog priključnog voda ili isključite osigurač u kutiji sa osiguračima.
- ▶ Pozovite korisnički servis. → *Stranica 39*

- ▶ Uređaj sme da se priključi i upotrebljava samo u skladu sa podacima na pločici sa oznakom tipa.
- ▶ Uređaj nikad ne sme da se napaja putem eksternog sklopnog uređaja npr. sata za automatsko uključivanje ili daljinskog upravljanja.
- ▶ Samo za to obučeno stručno osoblje sme da vrši popravke na uređaju.
- ▶ Za popravku uređaja se smeju koristiti samo originalni zamenski delovi.
- ▶ Da bi se sprečile opasnosti, zamenu oštećenog mrežnog priključnog voda uređaja mora da izvrši proizvođač, korisnička služba ili osoba sa sličnim kvalifikacijama.
- ▶ Uređaj ili mrežni priključni vod nemojte nikada potapati u vodu ili stavljati u mašinu za pranje posuđa.
- ▶ Uređaj upotrebljavajte samo u zatvorenim prostorima.
- ▶ Uređaj nemojte nikada da izlažete vrućini i vlazi.
- ▶ Za čišćenje uređaja nemojte da koristite čistač na paru ili čistač pod visokim pritiskom.
- ▶ Mrežni priključni vod nikad se ne sme dovoditi u kontakt sa vrućim delovima uređaja ili izvorima toplote.
- ▶ Mrežni priključni vod nikada se ne sme dovoditi u kontakt sa oštrim vrhovima ili ivicama.
- ▶ Mrežni priključni vod nikad se ne sme presavijati, prignječiti ili modifikovati.
- ▶ Nikada nemojte ostavljati uređaj na vrelim površinama ili u njihovoj blizini.
- ▶ Ruke, kosu, odeću i drugi pribor držite podalje od rotirajućih delova.
- ▶ Nastavke postavljajte i skidajte samo kada pogon miruje, a uređaj je isključen sa napajanja.
- ▶ Ne stavljajte ruke u otvor za punjenje.
- ▶ Namirnice potiskujte isključivo pomoću potiskivača.
- ▶ Delove koji imaju naprsnuća ili ostala oštećenja i koji ne naležu pravilno zamenite originalnim rezervnim delovima.
- ▶ Nastavke nikad ne sastavljajte na osnovnom uređaju.
- ▶ Upotrebljavajte nastavke samo kad su potpuno sastavljeni.
- ▶ Nipošto nemojte dodirivati oštre noževe i ivice golim rukama.
- ▶ Ambalažni materijal držite van domašaja dece.

- ▶ Deci nipošto nemojte dozvoliti da se igraju sa ambalažnim materijalom.
- ▶ Držite sitne delove van domašaja dece.
- ▶ Deci nipošto nemojte dozvoliti da se igraju sa sitnim delovima.
- ▶ Obratite pažnju na napomene za čišćenje.
- ▶ Površine koje dolaze u dodir sa namirnicama očistite pre svake upotrebe.

## Izbegavanje materijalne štete

- ▶ Nemojte upotrebljavati uređaj duže od 12 minuta bez prekida. Nakon toga isključite uređaj i pustite ga da se ohladi na sobnu temperaturu.
- ▶ Uređaj nemojte ostavljati da radi u praznom hodu.
- ▶ Nemojte da ubacujete predmete, npr. varjaču u otvor za punjenje ili u kućište.
- ▶ Pre korišćenja proverite ima li stranih tela u otvoru za punjenje i u kućištu.
- ▶ Dodatak za ceđenje voća nipošto nemojte da koristite za ceđenje veoma tvrdih ili vlaknastih namirnica, kao što su npr. cvekla ili praziluk.

## Upoznavanje sa uređajem

### Pregled

Kada otpakujete uređaj, proverite sve delove da li imaju transportnih oštećenja i da li je isporuka potpuna.

→ Sl. **1**

<b>A</b>	Osnovni uređaj
<b>B</b>	Dodatak za mlevenje mesa
<b>C</b>	Dodatak za punjenje kobasica
<b>D</b>	Dodatak za kibe <sup>1</sup>
<b>E</b>	Četka za čišćenje <sup>1</sup>
<b>F</b>	Dodatak za brizgano pecivo <sup>1</sup>
<b>G</b>	Dodatak za rendanje <sup>1</sup> → "Dodatak za rendanje", Stranica 35
<b>H</b>	Dodatak za ceđenje voća <sup>1</sup> → "Dodatak za ceđenje voća", Stranica 35
<b>1</b>	Ljuske sa ručkom za transport
<b>2</b>	Obrtni prekidač sa svetlećim prstenom

<b>3</b>	Prihvat i pogon za dodatke
<b>4</b>	Taster za otpuštanje
<b>5</b>	Poklopac za pregradu za odlaganje
<b>6</b>	Pregrada za odlaganje rupičastih ploča
<b>7</b>	Mesto za odlaganje kabla
<b>8</b>	Činija za punjenje
<b>9</b>	Navojni prsten
<b>10</b>	Rupičasta ploča, krupna
<b>11</b>	Nož
<b>12</b>	Pužni transporter sa spojnicom
<b>13</b>	Kućiče metalne komore
<b>14</b>	Rupičasta ploča, srednje sitna <sup>1</sup>
<b>15</b>	Rupičasta ploča, sitna <sup>1</sup>
<b>16</b>	Potiskivač sa pregradom za odlaganje i poklopcem
<b>17</b>	Mlaznica za punjenje kobasica
<b>18</b>	Prsten ležaja za uređaj za punjenje kobasica
<b>19</b>	Kalup
<b>20</b>	Držač za kalup
<b>21</b>	Ležajni prsten za dodatak za brizgano pecivo

### Obrtni prekidač

Simbol	Funkcija
max	Obrada namirnica pri najvećoj brzini.
min	Obrada namirnica pri maloj brzini.
○	Zaustavljanje obrade.
↺	Odglašivanje zaglavljanih namirnica pomoću funkcije pogo-na unazad.

<sup>1</sup> U zavisnosti od modela

## Svetlosni prsten

Svetlosni prsten na obrtnom prekidaču informiše vas o radnom stanju uređaja.

Prikaz	Status
Svetlosni prsten svetli sa srednjom jačinom svetlosti	U poslednjih 15 minuta utaknut je utikač uređaja ili je završena obrada.
Svetlosni prsten svetli sa visokom jačinom svetlosti	Obrada na stepenu min, max ili ↻
Svetlosni prsten ne svetli	<ul style="list-style-type: none"> <li>▪ Uređaj nije korišćen duže od 15 minuta</li> <li>▪ Aktiviran je sigurnosni sistem ili se javila greška na uređaju</li> </ul>

**Savet:** Dodatne informacije možete pronaći ovde:

→ "Sigurnosni sistemi", Stranica 34

→ "Otklanjanje smetnji", Stranica 37

## Funkcija pogona unazad

Funkcija pogona unazad služi za ponovno odglavlivanje zaglavljenih namirnica putem kratkotrajnog pogona transportnog puža unazad.

→ "Otklanjanje smetnji", Stranica 37

## Sigurnosni sistemi

### Zaštita od preopterećenja

Zaštita od preopterećenja sprečava oštećenje motora i drugih komponenti od prevelikog opterećenja.

→ "Otklanjanje smetnji", Stranica 37

### Termo zaštitni prekidač

Kada se motor preopteretiti ili se jako zagreje, termo zaštitni prekidač isključuje uređaj.

### Prethodno određena tačka lomljenja

Ako se transportni puž blokira ili preopteretiti, spojnica se lomi na za to predviđenoj prethodno određenoj tački lomljenja.

### Zaštita od ponovnog uključivanja

Zaštita od ponovnog uključivanja sprečava da uređaj samostalno pokrene obradu nakon nestanka struje.

Uređaj se ponovo uključi nakon nestanka struje. Obrada može ponovo da se pokrene

tek nakon što se obrtni prekidač postavi u položaj O.

## Rukovanje

### Čišćenje uređaja i delova pre prve upotrebe

1. Pre prve upotrebe, očistite sve delove koji dolaze u dodir sa namirnicama.
2. Očišćene i osušene delove rasprostite i pripremite za upotrebu.

### Priprema osnovnog uređaja

→ Sl. **2** - **3**

### Sastavljanje dodatka za mlevenje mesa

→ Sl. **4** - **7**

### Postavljanje dodatka

→ Sl. **8** - **11**

### Preporučene brzine

Podešavanje	Primena
min/max	Dodatak za mlevenje mesa (rupičaste ploče 3 mm, 4,5 mm, 8 mm)
max	Dodatak za punjenje kobasica
max	Dodatak za kibe

### Rupičaste ploče



Rupičasta ploča, sitna (3 mm)



Rupičasta ploča, srednje sitna (4,5 mm)



Rupičasta ploča, krupna (8 mm)

**Napomena:** Krupna rupičasta ploča je pogodna za obradu pilećih kostiju.

### Obrada namirnica

→ Sl. **12** - **18**

### Dodatne primene

Iskombinujte delove dodatnog pribora sa delovima dodatka za mlevenje mesa da biste omogućili dodatne primene.

**Napomena:** Sklopite dodatak za željenu primenu. Koristite pripremljeni dodatak kao što je opisano za dodatak za mlevenje mesa.

## Sastavljanje dodatka za punjenje kobasica

Dodatak za punjenje kobasica je namenjen za punjenje veštačkih i prirodnih creva mlevenim mesom i za oblikovanje rollica, npr. za čevape.

→ Sl. **19** - **22**

### Sklapanje dodatka za kibe

Dodatak za kibe je namenjen za oblikovanje punjenog testa ili mlevenog mesa.

→ Sl. **23** - **25**

### Sklapanje dodatka za pecivo iz šprica

Dodatak za brizgano pecivo pogodan je za oblikovanje testa za keks ili prhkog testa.

→ Sl. **26** - **29**

## Dodatak za rendanje

Dodatak za rendanje je pogodan za sitno i krupno rendanje i seckanje namirnica, npr. sira, voća, povrća, orašastog voća, badema ili osušenih zemički.

### Pregled

→ Sl. **30**

- 1 Zatvarač za umetke
- 2 Kućište za dodatak za rendanje
- 3 Potiskivač za dodatak za rendanje
- 4 Rende
- 5 Nastavak za seckanje
- 6 Nastavak za krupno rendanje
- 7 Nastavak za sitno rendanje

### Preporučene brzine

#### Podešavanje

max	Primena
	Rende
min/max	Nastavak za seckanje
min/max	Nastavak za krupno rendanje
min/max	Nastavak za sitno rendanje

### Umetci



Rende  
Fino rendanje namirnica, npr. orašastog voća, tvrdog sira, krompira.



Nastavak za seckanje

Seckanje namirnica na kolutove, npr. krastavca, šargarepe, cvekle, krompira.



Nastavak za krupno rendanje  
Rendanje namirnica na grube komade, npr. voća i povrća kao što su jabuke ili šargarepe; sireva kao što su gauda ili edamer.



Nastavak za sitno rendanje  
Rendanje namirnica na fine komade, npr. orašastog voća; voća i povrća kao što su jabuke, šargarepe ili krompir; sireva kao što su gauda ili edamer. Pre obrade, velike namirnice isecite na komadiće veličine oko 2 x 2 cm.

### Napomene

- Umetci nisu pogodni za obradu jako mekih ili jako vlaknatih namirnica.
- Preporučeno vreme rada iznosi 2 minuta.

### Korišćenje dodatka za rendanje

→ Sl. **31** - **40**

## Dodatak za ceđenje voća

Dodatak za ceđenje voća je prikladan za ceđenje mekih namirnica, npr. paradajza, besemenog grožđa, lubenica i jabuka.

### Pregled

→ Sl. **41**

- 1 Navojni prsten za dodatak za ceđenje voća
- 2 Mlaznica za podešavanje za pulpu
- 3 Držač za filter sa zaptivnim prstenom
- 4 Transportni puž sa zaptivnim prstenom
- 5 Kućište za dodatak za ceđenje voća
- 6 Levak za istakanje
- 7 Umetak filtera, fini
- 8 Umetak filtera, grubi

### Mlaznica za podešavanje

Pomoću mlaznice za podešavanje možete da odredite gustinu pulpe.

Okretanje u smeru suprotnom od kreta- nja kazaljke na satu	Vlažnija pulpa i ma- nje soka
Okretanje u smeru okretanja kazaljke na satu	Suvlja pulpa i više so- ka

**Napomena:** Ako je mlaznica za podešava-  
nje previše zavrtnuta, previše čvrsta ili suva  
pulpa bi mogla da začepi mlaznicu za po-  
dešavanje. Mlaznicu za podešavanje dodat-  
no odvrnite ili je skinite.

### Sastavljanje dodatka za ceđenje voća

**Napomena:** Pre sastavljanja proverite sta-  
nje i pravilan položaj zaptivnih prstenova  
transportnog puža i držača filtera. Dodatak  
nemojte koristiti bez zaptivnih prstenova  
ili sa oštećenim zaptivnim prstenovima.

→ Sl. **42** - **47**

### Postavljanje dodatka za ceđenje voća

→ Sl. **48** - **50**

### Upotreba dodatka za ceđenje voća

#### Napomene

- Pre obrade, dodatak za ceđenje voća  
mora da bude kompletno sastavljen i  
pravilno postavljen na osnovni uređaj.
- Tokom obrade pazite da se umetak filte-  
ra i mlaznica za podešavanje ne začepi,  
inače bi tečnost mogla biti potisnuta u  
pogon ili u unutrašnjost uređaja. Ako je  
dodatak za ceđenje voća začepljen, od-  
mah isključite uređaj.

→ "Otklanjanje smetnji", *Stranica 37*

- Semenke nekog voća su iste veličine  
kao i otvori finog ili grubog umetka filtera  
i mogu da ga začepi. Pre obrade, posta-  
vite mlaznicu za podešavanje na pode-  
šavanje za vlažniju pulpu. Semenke se  
tada istiskuju iz mlaznice zajedno sa pul-  
pom.
- Iseckajte veliko voće tako da može da  
prođe kroz otvor za punjenje. Uklonite  
tvrdi koru, peteljke, semenke i koštice.
- Nemojte obrađivati zamrznuto voće.
- Nemojte previše snažno pritiskati potiski-  
vač.

→ Sl. **51** - **56**

### Rastavljanje dodatka za ceđenje voća

→ Sl. **57** - **59**

## Pregled čišćenja

Očistite sve delove odmah nakon upotrebe  
kako se ostaci ne bi sasušili.

- ▶ Nemojte da upotrebljavate sredstva za  
čišćenje koja sadrže alkohol ili špiritus.
- ▶ Nemojte da upotrebljavate oštre, šiljate  
ili metalne predmete.
- ▶ Nemojte da upotrebljavate abrazivne kr-  
pe ili abrazivna sredstva za čišćenje.

#### Napomena

Pridržavajte se preporuka za čišćenje sle-  
dećih delova od nerđajućeg čelika: kućište  
metalne komore, transportni puž, navojni  
prsten, nož, rupičasta ploča i posuda za pu-  
njenje.

- Nemojte da koristite sredstva za čišćenje  
koja sadrže hlor, izbeljivač ili soli srebra.
- Delovi od nerđajućeg čelika mogu da  
promene boju usled korozivnog dejstva  
pojedinih sredstava za čišćenje.
- Delove od nerđajućeg čelika nemojte da  
ostavljate u vodi duže vreme. Naročito  
ne u tvrdoj vodi koja sadrži kamenac ili u  
vodi koja sadrži kiseline, na primer, sir-  
će.
- Delove od nerđajućeg čelika čistite u  
gornjoj korpi mašine za pranje sudova i  
nemojte da ostavljate u mašini za pranje  
sudova po završetku pranja.
- Nakon čišćenja delove od nerđajućeg  
čelika obrišite krpom i u njih utrljajte ma-  
lo jestivog ulja da biste sprečili oksidaci-  
ju.

Očistite pojedinačne delove, kao što je na-  
vedeno u tabeli.

→ Sl. **60**

### Čuvanje pojedinačnih delova

1. Nakon čišćenja, suve delove pribora za  
dodatak za mlevenje mesa čuvajte u pre-  
gradi potiskivača za odlaganje.  
→ Sl. **61**
2. Da biste odložili rupičaste ploče, skinite  
poklopac pregrade za odlaganje na gor-  
njoj strani osnovnog uređaja. Položite ru-  
pičaste ploče na predviđene držače i po-  
novno zatvorite poklopac.

→ Sl. **62**

## Napomene za preradu i primeri primene

### Napomene za preradu

#### Dodatak za mlevenje mesa

- Sve rupičaste ploče su pogodne za obradu sirovog mesa.
- Meso i velike namirnice isecite na komadiće dimenzija oko 2 x 2 cm kako bi mogli da prođu kroz otvor za punjenje.
- Čvrste sastojke poput npr. hrskavice, kosti ili tetive odstranite iz namirnica pre obrađivanja.

#### Dodatak za punjenje kobasica

- Dodatkom za punjenje kobasica obrađujte samo fino usitnjene namirnice.
- Pre obrade, prirodno crevo ostavite da omekša u mlakoj vodi 10 minuta.
- Omotače za kobasice nemojte prepunjavati, jer u suprotnom kobasice mogu da puknu prilikom kuvanja ili pečenja.

#### Primer recepta

Ovde ćete naći primer recepta koji je posebno osmišljen za vaš uređaj.

#### Čips od sira

Sastojci

- 1000–1500 g sira čedar
- 2½–4 kašičice mlevenog bibera

Priprema

- Isecite čedar na komadiće veličine 2 x 2 x 2 cm i zamrznite tokom 24 časa na -17 °C.
- Pripremite i postavite dodatak za mlevenje mesa sa sitnom rupičastom pločom.
- Sipajte zamrznuti sir u posudu za punjenje.
- Postavite obrtni prekidač u položaj **max**.
- Tokom obrade, ravnomerno sipajte zamrznuti sir u otvor za punjenje i pritiskajte ga potiskivačem.
- Svu količinu obradite u roku od 2 minuta.
- Dodajte biber i pomešajte sa sirom.
- Rernu prethodno zagrejte na 200 °C.
- Stavite gomilice sira sa dovoljnim razmakom na pleh obložen papirom za pečenje i blago ih pritisnite.
- Stavite pleh u prethodno zagrejanu rernu i pecite dok se sir ne rastopi.
- Pre serviranja, ostavite spravljene čips od sira da se dovoljno ohladi.

#### Prikazivanje dodatnih recepata

- ▶ Da biste prikazali dodatne recepte na internetu, skenirajte sledeći QR kôd.



## Otklanjanje smetnji

Kvar	Uzrok i rešavanje problema
Uređaj ne pokreće obradu.	Obrtni prekidač je pogrešno podešen. ▶ Postavite obrtni prekidač na <b>O</b> pre pokretanja obrade.
Namirnice se ne obrađuju iako osnovni uređaj radi.	Namirnice su se zaglavile i začepile dodatak. <b>Napomena:</b> Funkciju pogona unazad koristite samo u kombinaciji sa dodatkom za mlevenje mesa. 1. Postavite obrtni prekidač na <b>O</b> i sačekajte da se uređaj zaustavi. 2. Držite obrtni prekidač nekoliko sekundi u položaju <b>↻</b> da biste pokrenuli funkciju pogona unazad i odglavili zaglavljene namirnice. 3. Sačekajte dok uređaj ne prestane da radi. 4. Postavite obrtni prekidač na <b>min</b> i proverite da li se namirnice ponovo obrađuju na uobičajeni način.

Kvar	Uzrok i rešavanje problema
<p>Namirnice se ne obrađuju iako osnovni uređaj radi.</p>	<p><b>Napomena:</b> Ako nije moguće otkloniti smetnju na ovaj način, pratite sledeće korake.</p> <ol style="list-style-type: none"> <li>1. Postavite obrtni prekidač na O i sačekajte da se uređaj zaustavi.</li> <li>2. Skinite dodatak i rastavite ga na pojedinačne delove.</li> <li>3. Odstranite zaglavljene namirnice i proverite da li se u dodatku ili u namirnicama nalaze kosti, tetive ili drugi čvrsti sastojci.</li> </ol> <p>Spojnica pužnog transportera je preopterećena i slomljena je na mestu očekivanog loma.</p> <p><b>Napomena:</b> Rezervni delovi sa prethodno određenom tačkom lomljenja nisu sastavni deo naše obaveze u pogledu garancije. Nova spojnica se može nabaviti preko korisničkog servisa i zavedena je pod brojem 10040650.</p> <ol style="list-style-type: none"> <li>1. Otpustite vijak i izvadite neispravnu spojnicu. → Sl. <b>63</b></li> <li>2. Umetnite i pričvrstite novu spojnicu. → Sl. <b>64</b></li> </ol>
<p>Uređaj se isključuje tokom rada.</p>	<p>Motor je pregrejan.</p> <ol style="list-style-type: none"> <li>1. Postavite obrtni prekidač na O i sačekajte da se uređaj zaustavi.</li> <li>2. Pustite uređaj da se ohladi da bi se deaktivirala zaštita od preopterećenja.</li> </ol>
<p>Namirnice nisu ravnomerno usitnjene.</p>	<p>Navojni prsten nije pravilno ili nije dovoljno pričvršćen.</p> <ul style="list-style-type: none"> <li>► Proverite da li je navojni prsten pravilno postavljen na navoj kućišta metalne komore, kao i da li je dovoljno pričvršćen.</li> </ul>
<p>Iz dodatka za ceđenje voća ne izlazi sok ili pulpa iako osnovni uređaj radi.</p>	<p>Mlaznica za podešavanje i umetak filtera su začepljeni.</p> <ol style="list-style-type: none"> <li>1. Postavite obrtni prekidač na O i sačekajte da se uređaj zaustavi.</li> <li>2. Nemojte da koristite funkciju pogona unazad kako ne biste oštetili uređaj.</li> <li>3. Skinite dodatak i rastavite ga na pojedinačne delove.</li> <li>4. Uklonite zaglavljene namirnice i temeljno očistite sve delove.</li> <li>5. Obratite pažnju na sve napomene pre ponovne upotrebe dodatka za ceđenje voća.</li> </ol> <p>→ "Dodatak za ceđenje voća", <i>Stranica 35</i></p>

## Odlaganje starih uređaja u otpad

- Uređaj odložite u otpad na ekološki prihvatljiv način. O aktuelnim načinima odlaganja u otpad informišite se kod svog specijalizovanog prodavca ili u svojoj opštinskoj odn. gradskoj upravi.



Ovaj je aparat označen u skladu sa evropskom smernicom 2012/19/EU o otpadnim električnim i elektronskim aparatima (waste electrical and electronic equipment - WEEE). Smernica određuje okvir za povratak i reciklažu otpadnih aparata koji važi u celoj Evropskoj Uniji.

## Korisnička služba

Od našeg korisničkog servisa do 10 godina od stavljanja vašeg uređaja na tržište možete da dobijete funkcijski relevantne originalne rezervne delove koji se mogu skladištiti. Za dodatne informacije obratite se našem korisničkom servisu.

Detaljne informacije o garantnom periodu i uslovima garancije u vašoj zemlji možete dobiti preko QR koda u priloženom dokumentu za podatke za kontakt servisa i uslovima garancije, u korisničkom servisu, kod prodavca ili na našoj internet stranici.

Podatke za kontak korisničkog servisa možete dobiti preko QR koda u priloženom dokumentu za podatke za kontakt servisa i uslovima garancije ili na našoj internet stranici.

U skladu sa direktivom (EU) 2023/826, informaciju možete da pogledate online na [www.bosch-home.com](http://www.bosch-home.com) na stranici uređaja i stranici za servis vašeg uređaja u uputstvu za upotrebu i dodatnim dokumentima.

## **Безбедност**

- Внимателно прочитајте го упатството.
- Чувајте го упатството и информациите за производот за подоцнежна употреба или за следните сопственици.
- При оштетувања при транспортот не го приклучувајте уредот.

Користете го уредот само:

- со оригинални делови и опрема.
- за примени што се опишани во овие упатства.
- за ситнење сурова или зготвена храна, на пример, месо, риба и зеленчук.
- под надзор.
- за нормални количини на обработка и време на обработка во домаќинството.
- во домаќинства и во затворени простории во домот на собна температура.
- до висина од максимум 2000 m надморска височина.

Уредот секогаш мора да биде исклучен од струја по секоја употреба, доколку не е под надзор, пред склопување, расклопување или чистење, кога се приближувате до ротирачки делови и во случај на дефект.

Овој уред може да го употребуваат лица со намалени физички, сензорни или ментални способности или кои немаат искуство и/или знаење, ако се надгледувани или советувани за безбедно ракување со уредот и ги разбираат опасностите коишто може да произлезат од тоа.

Децата не смеат да играат со уредот.

Деца не смеат да го чистат и одржуваат уредот.

Уредот не смее да се користи од страна на деца. Децата мора да бидат подалеку од уредот и приклучните кабли.

- ▶ Никогаш не користете оштетен уред.
- ▶ Никогаш не употребувајте уред со напукната или скршена површина.
- ▶ Никогаш не го влечете кабелот за струја за да го исклучите уредот од струја. Секогаш извлекувајте го приклучокот на кабелот за струја.
- ▶ Ако уредот или кабелот за струја е оштетен, веднаш извлечете го мрежниот приклучок на кабелот или исклучете го осигурувачот во кутијата со осигурувачи.
- ▶ Повикајте ја сервисната служба. → *Страница 48*

- ▶ Приклучете го и користете го уредот само според податоците на спецификационата плочка.
- ▶ Никогаш не го снабдувајте уредот преку надворешен преклопник, на пр. тајмер или далечински управувач.
- ▶ Само обучен стручен персонал смее да прави поправки на уредот.
- ▶ За поправка на уредот смеат да се користат само оригинални резервни делови.
- ▶ Ако се оштети кабелот за струја на овој уред, мора да го замени производителот или неговата сервисната служба или пак лице со слична квалификација, за да се избегнат опасности.
- ▶ Никогаш не потопувајте уредот или кабелот за струја во вода или не го ставајте во машина за миење садови.
- ▶ Уредот да се користи само во затворени простории.
- ▶ Не го изложувајте уредот на прекумерна топлина и влага.
- ▶ Не користете чистачи на пареа или под висок притисок, за да го чистите уредот.
- ▶ Кабелот за струја не смее да дојде во контакт со жешки делови на уреди или со извори на топлина.
- ▶ Кабелот за струја не смее да дојде во контакт со остри агли или рабови.
- ▶ Не го превиткувајте, стискајте или менувајте кабелот за струја.
- ▶ Никогаш не го ставајте уредот на или во близина на жешки површини.
- ▶ Држете ги дланките, косата, облеката и приборот за јадење подалеку од ротирачките делови.
- ▶ Прикачувајте и отстранувајте ги вградените елементи само кога погонот е во мирување и уредот е исклучен.
- ▶ Не посегајте низ отворот за полнење.
- ▶ Користете ја затката за да ги притискате намирниците надолу.
- ▶ Деловите коишто имаат напукнатини или други оштетувања, или пак коишто не се поставуваат правилно, треба да се заменат со оригинални.
- ▶ Никогаш не склопувајте го вградениот елемент на основниот уред.
- ▶ Користете го вградениот елемент само кога е целосно склопен.
- ▶ Никогаш не допирајте го остро сечило и рабовите со голи раце.
- ▶ Материјалот од пакувањето држете го подалеку од деца.
- ▶ Не ги оставајте децата да си играат со материјалот за пакување.
- ▶ Држете ги малите делови подалеку од деца.

- ▶ Не ги оставајте децата да си играат со малите делови.
- ▶ Внимавајте на напомените за чистење.
- ▶ Чистете ги површините што доаѓаат во допир со храна пред секоја употреба.

## Избегнување материјални штети

- ▶ Никогаш не ракувајте со уредот постојано повеќе од 12 минути. Потоа исклучете го апаратот и оставете го да се излади на собна температура.
- ▶ Никогаш не користете го апаратот напразно.
- ▶ Не ставајте предмети во отворот за полнење или куќиштето, на пример, дрвена лажича.
- ▶ Проверувајте ги отворот за полнење и куќиштето пред употреба за тоа дали има предмети во нив.
- ▶ Никогаш не користете го додатокот за стискање овошје за цедење многу тврда или влакнеста храна, на пр. моркови, цвекло или праз.

## Запознавање

### Преглед

По отпакувањето проверете ги сите делови дали имаат оштетувања од транспортот и дали е целосна испораката.

→ Сл. **1**

<b>A</b>	Основен уред
<b>B</b>	Додаток за мелење месо
<b>C</b>	Додаток за полнење колбаси
<b>D</b>	Додаток за кибех <sup>1</sup>
<b>E</b>	Четка за чистење <sup>1</sup>
<b>F</b>	Додаток за шприц за тесто <sup>1</sup>
<b>G</b>	Додаток за рендање <sup>1</sup> → "Додаток за рендање", Страница 44
<b>H</b>	Додаток за стискање овошје <sup>1</sup> → "Додаток за стискање овошје", Страница 44
<b>1</b>	Рачки за транспорт

<b>2</b>	Прекинувач на вртење со круг од сијалички
<b>3</b>	Прифат и активирање на додатоци
<b>4</b>	Копче за отклучување
<b>5</b>	Капак за преграда за складирање
<b>6</b>	Преграда за складирање за перфорирани дискови
<b>7</b>	Складиште за кабелот
<b>8</b>	Дел за полнење
<b>9</b>	Прстен на завртување
<b>10</b>	Крупен перфориран диск
<b>11</b>	Сечило
<b>12</b>	Сврделот со завртки со спојка
<b>13</b>	Куќиште од метална комора
<b>14</b>	Среден перфориран диск <sup>1</sup>
<b>15</b>	Фин перфориран диск <sup>1</sup>
<b>16</b>	Уред за полнење со преграда за складирање и капак
<b>17</b>	Млазница за полнење колбаси
<b>18</b>	Прстен за лежиште за полнење колбаси
<b>19</b>	Калап
<b>20</b>	Држач за калап
<b>21</b>	Носечки прстен за додаток за шприц за тесто

## Прекинувач на вртење

Симбол	Функција
max	Обработка на прехранбените производи со најголема брзина.
min	Обработете ги прехранбените производи со најмала брзина.
○	Запрете ја обработката.
↻	Разлабавете ја заглавената храна со функцијата за обратно вртење.

<sup>1</sup> Во зависност од моделот

## Круг од сијалички

Кругот од сијалички на прекинувачот на вртење ве информира за работната состојба на уредот.

Приказ	Статус
Кругот од сијалички свети со средна осветленост	Во текот на последните 15 минути, уредот бил приклучен или обработката прекината.
Кругот од сијалички свети со голема осветленост	Обработка на степен min, max или ☺
Кругот од сијалички не свети	<ul style="list-style-type: none"> <li>■ Уредот не бил користен повеќе од 15 минути</li> <li>■ Активиран е сигурносен систем или има грешка во уредот</li> </ul>

**Совет:** Дополнителни информации ќе најдете овде:

→ "Сигурносни системи", Страница 43

→ "Отстранете ги пречките",

Страница 47

## Функција за обратно вртење

Функцијата за обратно вртење се користи за разлабавување на заглавената храна со кратко вклучување на сврдлото наназад.

→ "Отстранете ги пречките",

Страница 47

## Сигурносни системи

### Сигурносен механизам против оптоварување

Сигурносниот механизам против оптоварување спречува моторот и другите компоненти да се оштетат поради преголемо оптоварување.

→ "Отстранете ги пречките",

Страница 47

### Прекинувач за термална заштита

Ако моторот е преоптоварен или се прегрее, прекинувачот за термална заштита ќе го исклучи уредот.

## Предвидена точка на кршење

Ако сврдлото е блокирано или преоптоварено, спојката се прекинува на предвидената точка на кршење.

### Сигурносен механизам против повторно вклучување

Сигурносниот механизам против повторно вклучување спречува вашиот апарат самостојно да продолжи со работа откако ќе дојде струјата по претходно снемивање.

Апаратот е повторно вклучен по снемивање струја. Апаратот може да продолжи со работа само откако прекинувачот на вртење ќе биде поставен на 0.

## Користење

### Чистење на уредот и деловите пред првата употреба

1. Исчистете ги сите делови коишто доаѓаат во допир со храна пред првата употреба.
2. Подгответе ги исчистените и веќе исушени делови за употреба.

### Подготовка на основниот уред

→ Сл. **2** - **3**

### Составете го додаток за мелење месо

→ Сл. **4** - **7**

### Поставување додаток

→ Сл. **8** - **11**

### Препораки за брзина

Поставе	Употреба
min/max	Додаток за мелење месо (перфорирани дискови 3 mm, 4,5 mm, 8 mm)
max	Додаток за полнење колбаси
max	Додаток за кибех

### Перфорирани дискови



Фин перфориран диск (3 mm)



Среден перфориран диск (4,5 mm)



Крупен перфориран диск (8 mm)

**Забелешка:** Крупниот перфориран диск е погоден за обработка на пилешки коски.

## Обработка на храна

→ Сл. **12** - **18**

### Дополнителни намени

Комбинирајте додатоци со делови од додатокот за мелење месо за да овозможите дополнителни намени.

**Забелешка:** Составете го додатокот за саканата намена. Користете го подготвениот додаток како што е опишано за додатокот за мелење месо.

### Составете го додатокот за полнење колбаси

Додаток за полнење колбаси е погоден за полнење вештачко и природно црево со месо од колбаси и за формирање роловано месо, на пр. за кебапи.

→ Сл. **19** - **22**

### Склопување на додатокот за кибех

Додатокот за кибех е погоден за формирање преклопено тесто или мелено месо.

→ Сл. **23** - **25**

### Склопување на додатокот за шприц за тесто

Додатокот за шприц за тесто е наменет за правење форми од тесто/смеса за колачиња или печива.

→ Сл. **26** - **29**

## Додаток за рендање

Додатокот за рендање е погоден за рендање и сечење храна, на пр., сирење, овошје, зеленчук, јаткасти плодови, бадеми или сушени кифлички.

### Преглед

→ Сл. **30**

**1** Заклучувач на барабанот

**2** Кукиште за додатокот за рендање

**3** Затка за додатокот за рендање

**4** Барабан-ренде

**5** Барабан за сечење

**6** Барабан за крупно рендање

**7** Барабан за ситно рендање

## Препораки за брзина

### Поставе Употреба ност

max	Барабан-ренде
min/max	Барабан за сечење
min/max	Барабан за крупно рендање
min/max	Барабан за ситно рендање

## Барабани



Барабан-ренде  
Ситно рендање храна, на пр., ореви, тврдо сирење, компири.



Барабан за сечење  
Крупно сечење на храната, на пр., краставици, моркови, цвекло, компири.



Барабан за крупно рендање  
Крупно рендање на храната, на пр., овошје и зеленчук, како јаболка или моркови; кашкавал, како гауда или едамер.



Барабан за ситно рендање  
Ситно рендање на храната, на пр., јаткасти плодови, овошје и зеленчук, како јаболка, моркови или компири; кашкавал, како гауда или едамер. Крупно сечење на храната пред обработка на големи парчиња од прибл. 2 x 2 cm.

## Забелешки

- Барабаните не се погодни за преработка на многу мека или многу влакнеста храна.
- Препорачаното време на обработка изнесува 2 минути.

## Користете додаток за рендање

→ Сл. **31** - **40**

## Додаток за стискање овошје

Додатокот за стискање овошје е погоден за цedeње мека храна, на пр.,

домати, грозје без семки, лубеница и јаболка.

## Преглед

→ Сл. **41**

<b>1</b>	Прстен на завртување за додаток за стискање овошје
<b>2</b>	Прилагодлива млазница за пулпа
<b>3</b>	Држач за филтер со заптивен прстен
<b>4</b>	Сврдло со заптивен прстен
<b>5</b>	Куќиште за додаток за стискање овошје
<b>6</b>	Испусна инка
<b>7</b>	Додаток за фин филтер
<b>8</b>	Додаток за груб филтер

## Прилагодлива млазница

Со прилагодливата млазница можете да ја одредите конзистентноста на пулпата.

Вртете налево	Влажна пулпа и помалку сок
Вртете надесно	Посува пулпа и помалку сок

**Забелешка:** Ако прилагодливата млазница е премногу завртена, многу цврста или сува пулпа може да ја затне млазницата. Одвртете ја прилагодливата млазница или целосно отстранете ја.

## Склопување на додатокот за стискање овошје

**Забелешка:** Пред склопување, проверете ја состојбата и правилното поставување на заптивните прстени на сврдлото и држачот за филтер. Никогаш не користете без заптивни прстени и никогаш со оштетени заптивни прстени.

→ Сл. **42** - **47**

## Поставување додаток за стискање овошје

→ Сл. **48** - **50**

## Користење додаток за стискање овошје

### Забелешки

- Додатокот за стискање овошје пред обработката мора целосно да се состави и правилно да се постави на основниот уред.
- За време на обработката, проверете дали вметокот за филтер и прилагодливата млазница се затнати, инаку течноста може насилно да се внесе во погонот и во внатрешноста на уредот. Ако додатокот за стискање овошје е затнат, веднаш исклучете го уредот. → "Отстранете ги пречките", Страница 47
- Семињата на некои плодови се со слична големина на отворите на финиот или грубиот вметок за филтер и може да го затнат филтерот. Пред обработката, поставете ја млазницата за прилагодување на поставка за повлажна пулпа. Потоа семињата со пулпата се истиснуваат од млазницата.
- Исечкајте ги големите овошја за да може да се протнат низ отворот за храна. Отстранете ги тврдите луспи, стебла, семиња и камења.
- Не обработувајте замрзнато овошје.
- Не притискајте премногу со цилиндарот (затнувалката).

→ Сл. **51** - **56**

## Отстранување на додатокот за стискање овошје

→ Сл. **57** - **59**

## Преглед на чистењето

Веднаш исчистете ги сите делови по употребата за да не се исушат остатоците.

- ▶ Не употребувајте алкохол или други алкохолни средства за чистење.
- ▶ Не користете остри или метални предмети.
- ▶ Не користете абразивни крпи или средства за чистење.

### **Забелешка**

Внимавајте на препораките за чистење на следниве делови од не'рѓосувачки челик: куќиште на металната комора, сврдло, прстен на завртување, сечило, перфорирани дискови и дел за полнење.

- Не користете средства за чистење што содржат хлор, средства за белење или сребрени соли.
- Деловите од не'рѓосувачки челик може да ја променат бојата поради корозивното дејство на некои средства за чистење.
- Не оставајте ги деловите од не'рѓосувачки челик подолго време во вода. Особено не во варовничка, тврда вода или вода што содржи киселини, на пр. оцет.
- Чистете ги деловите од не'рѓосувачки челик во горната корпа од машината за миење садови и не оставајте ги во машината за миење садови по завршување на процесот на миење.
- По чистењето, исушете ги деловите од не'рѓосувачки челик и истријте ги со малку масло за готвење за да се спречи оксидација.

Исчистете ги поединечните делови како што е дадено во табелата.

→ Сл. **60**

### **Складирање на поединечните делови**

1. По чистењето, складирајте ги исушените делови на додатокот за мелење месо во преградата за складирање.  
→ Сл. **61**
2. За да ги чувате перфорираните дискови, отстранете го поклопецот од преградата за складирање на горниот дел од основниот уред. Поставете ги перфорираните дискови на обезбедените држачи и повторно затворете го поклопецот.  
→ Сл. **62**

## **Инструкции за обработка и примери за намената**

### **Инструкции за обработка**

#### **Додаток за мелење месо**

- Сите перфорирани дискови се погодни за преработка на сурово месо.
- Исечете ги големите парчиња месо и храна на големи делови, припл. 2 x 2 cm, за да може да поминат низ отворот за полнење.
- Пред обработка, отстранете ги тврдите компоненти од храната, на пр., 'рскавица, коски или жили.

#### **Додаток за полнење колбаси**

- Обработувајте ја само ситно сечканата храна со додатокот за полнење колбаси.
- Потопете го природното црево во млака вода 10 минути пред обработката.
- Не ја пополнувајте обвивката за колбас премногу цврсто, инаку колбасите може да пукнат за време на варењето или печењето.

### **Рецепт за пример**

Овде ќе пронајдете пример за рецепт којшто е осмислен специјално за вашиот апарат.

#### **Чипс од сирење**

Состојки

- 1000-1500 g чедар сирење
- 2½-4 TL мелен бибер

Подготовка

- Исечете го чедар сирењето на големи парчиња 2 x 2 x 2 cm и замрзнете 24 часа на -17 °C.
- Подгответе го и прикачете го додатокот за мелење месо со фино перфориран диск.
- Ставете ги смрзнатите парчиња сирење во делот за полнење.
- Поставете го прекинувачот на вртење на max.
- Додека се обработуваат, истурете ги смрзнатите парчиња сирење

рамномерно во каналот за полнење и притиснете надолу со затката.

- Обработете ја целосната количина во рок од 2 минути.
- Додајте го биберот и измешајте со сирењето.
- Загрејте ја претходно рерната на 200 °C.
- Ставете мали купчиња сирење со доволно простор меѓу нив на тава за печење обложена со хартија за печење и лесно притиснете.
- Ставете ја тавата за печење во претходно загреаната рерна додека сирењето не се стопи.

- Пред јадење, оставете го готовиот чипс од сирење доволно да се излади.

### Повикување други рецепти

- ▶ За да пристапите до повеќе рецепти онлајн, скенирајте го QR-кодот подолу.



## Отстранете ги пречките

Дефект	Причина и решавање проблеми
Апаратот не започнува со работа.	Прекинувачот на вртење е поставен погрешно. <ul style="list-style-type: none"> <li>▶ Поставете го прекинувачот на вртење на О пред обработката.</li> </ul>
Намирниците нема да се приготвуваат иако основниот уред работи.	Храната е заглавена и го блокирала додатокот. <p><b>Забелешка:</b> Користете ја функцијата за обратно вртење само со додатокот за мелење месо.</p> <ol style="list-style-type: none"> <li>1. Свртете го прекинувачот на вртење О и почекајте уредот да застане.</li> <li>2. Поставете го прекинувачот на вртење неколку секунди на ⌚ за да се стартува функцијата за обратно вртење и да се разлабави заглавената храна.</li> <li>3. Почекајте уредот да сопре.</li> <li>4. Поставете го прекинувачот на вртење на min и проверете дали храната може повторно нормално да се обработува.</li> </ol> <p><b>Забелешка:</b> Ако проблемот не може да се реши на овој начин, следете ги чекорите подолу.</p> <ol style="list-style-type: none"> <li>1. Свртете го прекинувачот на вртење О и почекајте уредот да застане.</li> <li>2. Отстранете го и расклопете го додатокот.</li> <li>3. Отстранете ја заглавената храна и проверете дали има коски, тетиви или други тврди компоненти во додатокот или храната.</li> </ol> <p>Спојката на сврделот е оштетена и е скршена на наменетиот дел на прекршување.</p> <p><b>Забелешка:</b> Резервните делови со однапред предвидени места на кршење не се опфатени со нашата гаранција. Можете да добиете нова спојка со бројот на порачка 10040650 од корисничката служба.</p> <ol style="list-style-type: none"> <li>1. Одвртете ја завртката и извадете ја дефектната спојка. → Сл. <b>63</b></li> <li>2. Вметнете ја и прицврстете ја новата спојка. → Сл. <b>64</b></li> </ol>

Дефект	Причина и решавање проблеми
Уредот се исклучува за време на обработката.	<p>Моторот е прегреан.</p> <ol style="list-style-type: none"> <li>Свртете го прекинувачот на вртење О и почекајте уредот да застане.</li> <li>Оставете го уредот да се олади за да се деактивира заштитата од преоптоварување.</li> </ol>
Намирниците не се иситнети рамномерно.	<p>Прстенот на завртување не е правилно или доволно цврсто затегнат.</p> <ul style="list-style-type: none"> <li>▶ Проверете дали прстенот на завртување е правилно поставен на навојот на куќиштето на металната комора и дали е доволно цврсто затегнат.</li> </ul>
Не излегува сок или пулпа од додатокот за стискање овошје, иако основниот уред работи.	<p>Прилагодливата млазница и филтерот се затнати.</p> <ol style="list-style-type: none"> <li>Свртете го прекинувачот на вртење О и почекајте уредот да застане.</li> <li>Не користете ја функцијата за обратно вртење за да не предизвикате оштетувања на уредот.</li> <li>Отстранете го и расклопете го додатокот.</li> <li>Отстранете ја залепената храна и исчистете ги сите делови темелно.</li> <li>Следете ги сите инструкции пред повторно да го користите додатокот за стискање овошје.</li> </ol> <p>→ "Додаток за стискање овошје", Страница 44</p>

## Отстранување на стариот уред

- ▶ Отстранете го уредот согласно прописите за животна средина. Информации за тековните начини на фрлање во отпад можете да добиете од специјализиран продавач и од регионалните или градските власти.



Овој апарат е означен според европскиот пропис 2012/19/ЕЗ за електро и електронски апарати (waste electrical and electronic equipment – WEEE). Прописот ја дава рамката за враќање и искористување на старите апарати, важечко ширум Европа.

## Сервисна служба

Може да набавите оригинални резервни делови од нашата служба за корисници кои се соодветни за функцијата и со можност за складирање до 10 години откако вашиот уред ќе биде пуштен на пазарот.

За повеќе информации, контактирајте со нашата служба за корисници.

Подетални информации за траењето на гарантниот период и гарантните услови во вашата земја може да добиете со скенирање на QR-кодот на приложениот документ за детали за контакт на контакт центарот и условите за гаранција, од нашата сервисна служба, вашиот дилер или на нашата веб-страница.

Деталите за контакт на сервисната служба може да ги најдете со скенирање на QR-кодот на приложениот документ за за детали за контакт на контакт центарот и условите за гаранција или на нашата веб-страница.

Информациите во согласност со Регулативата (EU) 2023/826 може да ги најдете на интернет под [www.bosch-home.com](http://www.bosch-home.com) на страницата за производот и услугата на вашиот уред во упатството за користење и дополнителни документи.

## Siguria

- Lexoni me kujdes këtë manual.
- Ruani manualin dhe informacionet e produktit për përdorim të mëvonshëm ose për zotëruesin pasardhës të saj.
- Mos e lidhni pajisjen nëse konstatooni dëmtime nga transporti.

Përdoreni pajisjen vetëm:

- me pjesë dhe aksesorë origjinalë.
- për përdorimet e përshkuara në këtë udhëzues.
- për copëtimin e ushqimeve të pagatuara ose të gatuar, si p.sh. mish, peshk e perime.
- nën mbikëqyrje.
- për sasi dhe kohë përgatitjeje që janë të zakonshme për përdorim familjar.
- në shtëpi dhe në ambiente të mbyllura të mjedisit shtëpiak në temperaturën e ambientit.
- deri në një lartësi prej 2000 m mbi nivelin e detit.

Pajisja duhet të hiqet nga priza pas çdo përdorimi, kur nuk ka mbikëqyrje, përpara montimit, çmontimit apo pastrimit, kur u afroheni pjesëve rrotulluese dhe në rastin e avarive.

Kjo pajisje mund të përdoret nga personat me aftësi të kufizuara fizike, ndijuese ose mendore apo ose me mungesë përvoje dhe/ose njohurish nëse këta mbikëqyren ose udhëzohen në lidhje me përdorimin e sigurt të pajisjes dhe ata i kuptojnë rreziqet që mund të shkaktohen nga përdorimi i gabuar.

Mos lejoni fëmijët që të luajnë me pajisjen.

Pastrimi dhe mirëmbajtja nga ana e përdoruesit nuk duhet kryer nga fëmijët.

Pajisja nuk duhet të përdoret nga fëmijët. Mbani fëmijët larg nga pajisja dhe nga kabllot e lidhjes elektrike.

- ▶ Kurrë mos vini në punë një pajisje të dëmtuar.
- ▶ Asnjëherë mos e vini në punë pajisjen me sipërfaqe të plasarit ose të thyer.
- ▶ Asnjëherë mos tërhiqni kordonin elektrik për të shkëputur pajisjen nga rrjeti elektrik. Hiqeni kordonin elektrik duke e kapur gjithmonë nga spina.
- ▶ Kur pajisja ose kordoni elektrik është i dëmtuar, shkëputni menjëherë kordonin elektrik ose fikni siguresën në kutinë e siguresave.
- ▶ Telefononi shërbimin e klientit. → *Faqe 57*

- ▶ Lidheni pajisjen dhe vëreni në përdorim vetëm në rrjet elektrik sipas të dhënave në etiketën e parametrave.
- ▶ Asnjëherë mos e ushqeni pajisjen përmes një aparature të jashtme vepruese, si p.sh. kohëmatës ose telekomandim.
- ▶ Riparimet në pajisje duhen kryer vetëm nga staf teknik i trajnuar për këtë qëllim.
- ▶ Për riparimin e pajisjes lejohet të përdoren vetëm pjesë këmbimi origjinale.
- ▶ Nëse dëmtohet kordoni elektrik i pajisjes, atëherë ai duhet të zëvendësohet nga prodhuesi ose shërbimi i tij për klientin ose nga një person i ngjashëm i kualifikuar, për të evituar rreziqet e mundshme.
- ▶ Mos e zhytni kurrë kordonin elektrik ose pajisjen në ujë ose mos e futni të enëlarëse.
- ▶ Përdoreni pajisjen vetëm në ambiente të mbyllura.
- ▶ Asnjëherë mos e ekspozoni pajisjen në nxehtësi të madhe apo në lagështi.
- ▶ Mos përdorni pastrues me avull ose pastrues me presion të lartë për të pastruar pajisjen.
- ▶ Mos lini kurrë që kordoni elektrik të bjerë në kontakt me pjesët e nxehta të pajisjes ose burime të tjera nxehtësie.
- ▶ Mos lejoni kurrë që kordoni elektrik të bjerë në kontakt me maja ose me buzë të mprehta.
- ▶ Mos e përdridhni, mos e shtypni ose mos e ndryshoni kordonin elektrik.
- ▶ Asnjëherë mos e vendosni pajisjen mbi ose afër sipërfaqeve të nxehta.
- ▶ Mbajini duart, flokët, rrobat dhe mjete të tjera larg pjesëve rrotulluese.
- ▶ Vendosini dhe hiqini elementët vetëm kur motori të mos jetë në punë dhe pajisja të jetë hequr nga priza.
- ▶ Mos i fusni duart në enën e mbushjes.
- ▶ Përdoreni cilindrin e ngjeshjes vetëm për të shtyrë ushqimin poshtë.
- ▶ Ndërrojini pjesët që kanë plasaritje apo dëmtime të tjera ose që nuk qëndrojnë mirë me pjesë origjinale këmbimi.
- ▶ Mos i montoni kurrë elementët në pajisjen bazë.
- ▶ Përdorini elementët vetëm pasi të jetë montuar me të gjithë pjesët.

- ▶ Mos i prekni kurrë thikat dhe tehet e mprehta me duar të zhveshura.
- ▶ Mbani larg fëmijëve materialin e paketimit.
- ▶ Mos i lini fëmijët të luajnë me materialin e paketimit.
- ▶ Mbani pjesët e vogla larg nga fëmijët.
- ▶ Mos lejoni fëmijët të luajnë me pjesët e vogla.
- ▶ Ndiqni udhëzimet e pastrimit.
- ▶ Pastrojini përpara çdo përdorimi sipërfaqet që bien në kontakt me ushqimin.

## Shmangia e dëmeve materiale

- ▶ Mos e vini në punë pajisjen për më gjatë se 12 minuta pa ndërprerje. Më pas, fikni pajisjen dhe lëreni të ftohet në temperaturë ambiente.
- ▶ Mos e vini kurrë në punë pajisjen në neutral.
- ▶ Mos vendosni sende në hinkë apo në kuti, p.sh. lugë gatimi.
- ▶ Kontrolloni hinkën dhe kutinë për sende të huaja përpara përdorimit.
- ▶ Mos përdorni kurrë shtrydhësen e frutave për të shtrydhur ushqime shumë të forta apo fibroze, si p.sh. karota, panxhar apo presh.

## Njohja

### Përmbledhje

Pas nxjerrjes nga paketimi kontrolloni të gjitha pjesët për dëmtime nga transporti dhe për plotësinë e dërgesës.

→ Fig. 1

<b>A</b>	Pajisja bazë
<b>B</b>	Aksesor i grirëses së mishit
<b>C</b>	Aksesor për mbushjen e sallamit
<b>D</b>	Aksesor për qofte <sup>1</sup>
<b>E</b>	Furça e pastrimit <sup>1</sup>
<b>F</b>	Injektuese brumi <sup>1</sup>
<b>G</b>	Rende grirëse <sup>1</sup> → "Rende grirëse", Faqe 53
<b>H</b>	Shtrydhësja e frutave <sup>1</sup> → "Shtrydhësja e frutave", Faqe 53
<b>1</b>	Dorezat mbajtëse për transportin

<b>2</b>	Çelësi rrotullues me unazën ndriçuese
<b>3</b>	Mbajtësja dhe motori për aksesorët
<b>4</b>	Butoni i lëshimit
<b>5</b>	Kapaku për kutinë e ruajtjes
<b>6</b>	Kutia e ruajtjes për disqe me vrma
<b>7</b>	Ruajtja e kablos
<b>8</b>	Ena
<b>9</b>	Unaza e vidhosjes
<b>10</b>	Disk me vrma, i trashë
<b>11</b>	Thika
<b>12</b>	Turjelë me bashkuese
<b>13</b>	Kasa e dhomës metalike
<b>14</b>	Disk me vrma, i mesëm <sup>1</sup>
<b>15</b>	Disk me vrma, i imët <sup>1</sup>
<b>16</b>	Cilindri i ngjeshjes me dritaren e monitorimit dhe kapakun
<b>17</b>	Tubthi për mbushjen e sallamit
<b>18</b>	Unazë mbajtëse për mbushësin e sallamit
<b>19</b>	Formë metalike
<b>20</b>	Mbajtës për formën metalike
<b>21</b>	Unaza mbajtëse për aksesorin e biskotave të valëzuara

### Çelësi rrotullues

Simboli	Funksioni
max	Përpunojini ushqimet në shpejtësinë më të lartë.
min	Përpunojini ushqimet me shpejtësi të ulët.

<sup>1</sup> Sipas modelit

Simboli	Funksioni
○	Ndaloni procesimin.
⌚	Lironi ushqimin e ngecur me funksionin kundërkthimit.

## Unaza ndriçuese

Unaza ndriçuese në çelësin rrotullues ju informon për statusin e punës së pajisjes suaj.

Treguesi	Statusi
Unaza ndriçuese ndizet me shkëlqim mesatar	Pajisja ishte e futur në prizë ose procesi kishte përfunduar brenda 15 minutave të fundit.
Unaza ndriçuese ndizet me ndriçim të lartë	Përpunimi në nivelin <b>min, max</b> ose ⌚
Unaza ndriçuese nuk ndizet	<ul style="list-style-type: none"> <li>▪ Pajisja nuk është përdorur për më shumë se 15 minuta</li> <li>▪ Një sistem sigurie është aktivizuar ose ka ndodhur një gabim i pajisjes</li> </ul>

**Këshillë:** Informacion të mëtejshëm mund të gjeni këtu:

→ "Sistemet e sigurisë", Faqe 52

→ "Mënjanimi i defekteve", Faqe 55

## Funksioni i kundërkthimit

Funksioni i kundërkthimit përdoret për të liruuar ushqimin e ngecur duke e drejtuar për pak kohë turjelën mbrapsht.

→ "Mënjanimi i defekteve", Faqe 55

## Sistemet e sigurisë

### Mbrojtësi i mbingarkesës

Mbrojtësi i mbingarkesës parandalon dëmtimin e motorit dhe të pjesëve të tjera nga mbingarkesa.

→ "Mënjanimi i defekteve", Faqe 55

### Stakuesi termik

Nëse motori është i mbingarkuar ose nxehet shumë, stakuesi termik do ta fikë pajisjen.

## Pika e paracaktuar e thyerjes

Nëse turjela bllokohet ose mbingarkohet, xhuntoja shkëputet në pikën e caktuar të thyerjes.

## Siguresa e rindezjes

Siguresa e rindezjes parandalon nisjen automatike të përpunimit nga pajisja nëse ikin dritat.

Pajisjen rindizet vetë nëse ikin dritat.

Përpunimi nuk mund të vazhdohet derisa të ndizet çelësi rrotullues ○.

## Komandimi

### Pastrojeni pajisjen dhe pjesët përpara përdorimit të parë

1. Pastrojini të gjithë pjesët që bien në kontakt me ushqimin përpara përdorimit të parë.
2. Përgatitini për përdorim pjesët e pastruara dhe të thara.

### Përgatitja e pajisjes bazë

→ Fig. 2 - 3

### Montoni aksesorin e grirësës së mishit

→ Fig. 4 - 7

### Vendosja e aksesorit

→ Fig. 8 - 11

### Këshilla për shpejtësinë

Rregulli mi	Përdorimi
min/max	Aksesori i grirësës së mishit (disqe me vrima 3 mm, 4,5 mm, 8 mm)
max	Aksesori për mbushjen e sallamit
max	Aksesori për qofte

### Disqet me vrima



Disk me vrima të imëta (3 mm)



Disk me vrima mesatare (4,5 mm)



Disk me vrima të mëdha (8 mm)

**Shënim:** Disku me vrima të trasha është i përshtatshëm për përpunimin e kockave të pulës.

## Përpunimi i ushqimit

→ Fig. 12 - 18

### Përdorimet e tjera

Kombinojini aksesorët me pjesët e aksesorit të grirëses së mishit për të mundësuar më shumë përdorime.

**Shënim:** Montoni aksesorin për përdorimin e dëshiruar. Përdorni aksesorin e përgatitur siç përshkruhet për aksesorin e grirëses së mishit.

### Montoni aksesorin e mbushjes së sallamit

Aksesori për mbushjen e sallamit është i përshtatshëm për mbushjen e zorrëve natyrale dhe artificiale me mish dhe për krijimin e formave rrethore, p.sh. për Cevapcici.

→ Fig. 19 - 22

### Montimi i aksesorit për qofte

Aksesori për qofte është i përshtatshëm për të formuar byrekë, përfshirë byrekë me mish të grirë.

→ Fig. 23 - 25

### Montimi i aksesorit për biskota të valëzuara

Aksesori për biskota të valëzuara është i përshtatshëm për formimin e brumit për biskota ose të pastiçerisë.

→ Fig. 26 - 29

## Rende grirëse

Renda e re grirëse është e përshtatshme për grirje dhe prerje të ushqimit, p.sh. djathë, fruta, perime, arra, bajame ose role të thata.

### Përmbledhje

→ Fig. 30

- 1 Mbyllja për aksesorët e rendes
- 2 Kutia e rendes grirëse
- 3 Cilindri i ngjeshjes për renden grirëse
- 4 Cilindri i rendes
- 5 Renda prerëse
- 6 Renda e trashë
- 7 Renda e imët

## Këshilla për shpejtësinë

### Rregulli Përdorimi mi

max	Cilindri i rendes
min/max	Renda prerëse
min/max	Renda e trashë
min/max	Renda e imët

### Aksesorët e rendes



Cilindri i rendes  
Grijini imët ushqimet, p.sh. fruta të thata, djathë i fortë, patate.



Renda prerëse  
Pritini ushqimet në feta, p.sh. kastravecët, karotat, panxharin, patatet.



Renda e trashë  
Grijeni trashë ushqimin, p.sh. fruta-perime si mollë ose karota; djathin si p.sh. Gouda ose Edam.



Renda e imët  
Grijeni imët ushqimin, p.sh. frutat e thata; fruta-perimet si mollët, karotat ose patatet; djathin si p.sh. Gouda ose Edam. Priteni ushqimet në copa me madhësi rreth 2 x 2 cm para përpunimit.

### Shënime

- Aksesorët e rendes nuk janë të përshtatshme për përpunimin e ushqimeve shumë të buta ose shumë fibroze.
- Koha e rekomanduar e funksionimit të vazhdueshëm është 2 minuta.

### Përdorimi i rendes grirëse

→ Fig. 31 - 40

## Shtrydhësja e frutave

Shtrydhësja e frutave është e përshtatshme për shtrydhjen e ushqimeve të buta, si domate, rrush pa fara, shalqinj dhe mollë.

### Përmbledhje

→ Fig. 41

- 1 Unaza me vidhosje për vendosjen e shtrydhëses së frutave
- 2 Grykë rregulluese për tulin
- 3 Mbajtëse filtri me guarnicion

- 4 Konvejer me vidhosje me guarnicion
- 5 Kutia për shtrydhësen e frutave
- 6 Hinka e daljes
- 7 Filtri i imët
- 8 Filtri i trashë

## Grykë rregullimi

Mund të përdorni grykën e rregullimit për të përcaktuar konsistencën e tultit.

Rotulloni në drejtim kundërorar	Tul më i njomë dhe më pak lëng
---------------------------------	--------------------------------

Rotulloni në drejtim orar	Tul më i thatë dhe më shumë lëng
---------------------------	----------------------------------

**Shënim:** Nëse gryka e rregullimit kthehet shumë, tuli shumë i fortë ose i thatë mund ta bllokojë grykën. Zhvidhosni më tej grykën e rregullimit ose hiqni plotësisht.

## Montimi i shtrydhëses së frutave

**Shënim:** Përpara montimit, kontrolloni gjendjen dhe përshtatjen e saktë të guarnicioneve të konvejerit me vidhosje dhe të mbajtëses së filtrit. Mos e përdorni kurrë pa guarnicione, as me guarnicione të dëmtuara.

→ Fig. 42 - 47

## Vendosni shtrydhësen e frutave

→ Fig. 48 - 50

## Përdorimi i shtrydhëses së frutave

### Shënime

- Shtrydhësja e frutave duhet të montohet plotësisht dhe të fiksohet siç duhet në pajisjen bazë para përpunimit.
- Gjatë përpunimit, sigurohuni që filtri dhe gryka e rregullimit të mos bllokohen, përndryshe lëngu mund të futet me forcë në pajisje dhe në brendësi të saj. Nëse shtrydhësja e frutave bllokohet, fikeni pajisjen menjëherë.  
→ "Mënjanimi i defekteve", Faqe 55
- Farat e disa frutave janë të ngjashme në madhësi me vrimat e filtrit të imët ose të trashë dhe mund të bllokojnë filtrin. Rregulloni grykën e rregullimit në një cilësim për tul të njomë përpara përpunimit. Farat më pas nxirren jashtë grykës me tulin.

- Pritini frutat e mëdha në mënyrë që të futen në hinkën mbushëse. Hiqini lëvoret e forta, kërcellin, farat dhe bërthamat.
- Mos përpunoni fruta të ngrira.
- Mos ushtroni shumë tryzni mbi cilindrin e ngjeshjes.

→ Fig. 51 - 56

## Zbërthimi i shtrydhëses së frutave

→ Fig. 57 - 59

## Përmbledhje e pastrimit

Pastrojini të gjitha pjesët menjëherë pas përdorimit që të mos thahen mbetjet.

- ▶ Mos përdorni alkohol apo solucone larëse me përmbajtje alkoholi.
- ▶ Mos përdorni maje të mprehta ose objekte metalike.
- ▶ Mos përdorni lecka apo detergjentë abrazivë.

### Shënim

Ndiqni rekomandimet për pastrimin e pjesëve të mëposhtme prej inoksi: kasën e dhomës metalike, vidën e transportuesit, unazën e vidhosjes, thikat, disqet me vrima dhe enën.

- Mos përdorni detergjente që përmbajnë klor, zbardhues ose kripëra argjendi.
- Pjesët prej inoksi mund të zbardhen për shkak të efekteve gërryese të disa detergjenteve.
- Mos i lini pjesët prej inoksi në ujë për periudha të gjata. Në veçanti, jo në ujë që është gëlqeror, i rëndë ose që përmban acide, p.sh. uthull.
- Pastroni pjesët prej inoksi në raftin e sipërm të lavastoviljes dhe mos i lini në lavastovilje pasi të ketë mbaruar ciklin e larjes.
- Pas pastrimit, thajini pjesët prej inoksi dhe fërkojini me pak vaj gatimi për të parandaluar oksidimin.

Pastrojeni secilën pjesë siç tregohet në tabelë.

→ Fig. 60

## Ruajtja e pjesëve të veçanta

1. Pas pastrimit, ruajini aksesorët e tharë të grirësës së mishit në kutinë e cilindrit të ngjeshjes.

→ Fig. 61

2. Për të ruajtur disqet me vrima, hiqni kapakun e kutisë së ruajtjes në pjesën e sipërme të pajisjes bazë. Vendosni disqet me vrima në kllapat e ofruara dhe mbylleni sërish kapakun.

→ Fig. 62

## Udhëzimet e përpunimit dhe shembujt e përdorimit

### Udhëzimet e parapërgatitjes

#### Aksesori i grirëses së mishit

- Të gjithë disqet me vrima janë të përshtatshëm për përpunimin e mishit të pagatuar.
- Pritini mishin dhe ushqimet e mëdha në copa rreth 2 x 2 cm për t'i nxënë ena.
- Hiqni komponentët e fortë të ushqimit përpara përpunimit, si p.sh. kërcet, kockat ose tendinat.

#### Aksesori për mbushjen e sallamit

- Vetëm ushqimi i grirë imët duhet të përpunohet me aksesori në mbushjes së sallamit.
- Para përpunimit, zbusni zorrën natyrale në ujë të vakët për rreth 10 minuta.
- Mos e mbushni lëkurën e sallamit shumë të ngjeshur, sepse gjatë zierjes ose pjekjes sallami mund të hapet.

### Shembull recete

Këtu mund të gjeni një shembull recete që është përpiluar posaçërisht për pajisjen tuaj.

#### Patatina djathi

Përbërësit

- 1000–1500 g djathë Cheddar

- 2½-4 lugë çaji piper të bluar

#### Përgatitja

- Pritini djathin Cheddar në copa 2 x 2 x 2 cm dhe ngrijeni për 24 orë në -17°C.
- Përgatitni dhe lidhni aksesori të grirëses së mishit me diskun me vrima të imta.
- Vendosni copat e djathit të ngrirë në tavën e mbushjes.
- Caktojini çelësin rrotullues në max.
- Gjatë përpunimit, vendosni copat e djathit të ngrirë njëtrajtshëm në enë dhe shtyjini për poshtë me cilindrin e ngjeshjes.
- Përpunoni të gjithë sasinë brenda 2 minutave.
- Shtoni piperin dhe përziejeni me djathin.
- Ngrohni furrën paraprakisht në 200°C.
- Vendosni grumbuj të vegjël djathi me hapësirë të mjaftueshme midis tyre në një tepsi të shtruar me letër furre dhe shtypini lehtë.
- Vendoseni tepsinë në furrën e parangrohur derisa djathi të shkrihet.
- Lërinë patatinat e përfunduara të djathit të ftohen mjaftueshëm para se t'i konsumoni.

### Merrni më shumë receta

- ▶ Për të hapur më shumë receta në internet, skanoni kodin QR më poshtë.



## Mënjanimi i defekteve

Defekti	Shkaku dhe zgjidhja e problemeve
Pajisja nuk fillon përpunimin.	Çelësi rrotullues është caktuar gabim. ▶ Caktojini çelësin rrotullues në O përpara përpunimit.
Ushqimet nuk përpunohen edhe nëse pajisja kryesore është në punë.	Ushqimi ka ngecur dhe ka bllokuar aksesori. <b>Shënim:</b> Përdorni funksionin e kundërkthimit vetëm me aksesori të grirëses së mishit. 1. Vendosni çelësin rrotullues në O dhe prisni që pajisja të ndalojë. 2. Vendosni çelësin rrotullues për disa sekonda në ⤴ për të nisur funksionin e kundërkthimit dhe për të liruar ushqimin e ngecur.

Defekti	Shkaku dhe zgjidhja e problemeve
Ushqimet nuk përpunohen edhe nëse pajisja kryesore është në punë.	<p>3. Prisni që pajisja të ndalojë.</p> <p>4. Vendosni çelësin rrotullues në min dhe kontrolloni nëse ushqimi përpunohet përsëri normalisht.</p> <p><b>Shënim:</b> Nëse problemi nuk mund të korrigohet në këtë mënyrë, ndiqni hapat e mëposhtëm.</p> <ol style="list-style-type: none"> <li>Vendosni çelësin rrotullues në O dhe prisni që pajisja të ndalojë.</li> <li>Hiqeni dhe çmontojeni aksesorin.</li> <li>Hiqni çfarëdo ushqimi të ngecur dhe kontrolloni për kocka, tendina ose përbërës të tjerë të fortë në aksesor ose ushqim.</li> </ol>
	<p>Bashkuesja e turjelës është mbingarkuar dhe është thyer në pikën e thyerjes.</p> <p><b>Shënim:</b> Pjesët e këmbimit të pajisura me pikë thyerjeje nuk janë pjesë e detyrimeve tona të garancisë. Një bashkuese e re mund të gjendet pranë shërbimit të klientit në numrin e porosisë 10040650.</p> <ol style="list-style-type: none"> <li>Lironi vidën dhe hiqni bashkuesen me defekt. → Fig. 63</li> <li>Vendosni bashkuesen e re dhe shtrëngojeni. → Fig. 64</li> </ol>
Pajisja fiket gjatë përpunimit.	<p>Motori është tejnxehur.</p> <ol style="list-style-type: none"> <li>Vendosni çelësin rrotullues në O dhe prisni që pajisja të ndalojë.</li> <li>Lëreni pajisjen të ftohet për të çaktivizuar mbrojtjen nga mbingarkesa.</li> </ol>
Ushqimi nuk copëtohet njëtrajtshëm.	<p>Unaza e vidhosjes për nuk është e saktë apo nuk është shtrënguar mjaftueshëm.</p> <p>► Kontrolloni që unaza e vidhosjes të jetë vendosur saktë në filetën e kasës metalike dhe të jetë shtrënguar mjaftueshëm.</p>
Nuk del lëng apo tul nga shtrydhësja e frutave, edhe pse pajisja bazë është në punë.	<p>Gryka e rregullimit dhe hyrja e filtrit janë të bllokuara.</p> <ol style="list-style-type: none"> <li>Vendosni çelësin rrotullues në O dhe prisni që pajisja të ndalojë.</li> <li>Mos e përdorni funksionin Reverse për të shmangur dëmtimin e pajisjes.</li> <li>Hiqeni dhe çmontojeni aksesorin.</li> <li>Hiqni ushqimin e ngecur dhe pastrojini tërësisht të gjitha pjesët.</li> <li>Ndiqni të gjitha udhëzimet përpara se të përdorni sërish shtrydhësen e frutave. → "Shtrydhësja e frutave", Faqe 53</li> </ol>

## Hedhja e pajisjes së vjetër

- Hidheni pajisjen në mënyrë të përshtatshme për mjedisin. Informacioni për mënyrat aktuale të hedhjes mund të merret nga shitësi

specialist, si dhe pranë administratës vendore të komunës ose qytetit.



Ky aparat përmban shënjën e aparaturave elektrike dhe elektroteknike sipas Udhëzimit 2012/19/EU

(waste electrical and electronic equipment - WEEE). Udhëzimi jep kuadrin ligjor për te drejtën e kthimit mbrapsht të aparaturave të përdorura në të gjithë BE.

---

## **Shërbimi i klientit**

Do të merrni nga shërbimi ynë i klientit pjesë të tjera këmbimi origjinale funksionale dhe të magazinueshme për deri 10 vjet pas vënies në qarkullim të pajisjes suaj.

Për informacione të mëtejshme drejtoju shërbimit tonë të klientit.

Informacionet e detajuara rreth kohëzgjatjes së garancisë dhe kushteve të garancisë në vendin tuaj i gjeni përmes kodit QR në dokumentin bashkëngjitur kontakteve të shërbimit dhe kushteve të garancisë, te shërbimi ynë i klientit, shitësi juaj ose në faqen tonë të internetit.

Të dhënat e kontaktit të shërbimit të klientit i gjeni përmes kodit QR në dokumentin bashkëngjitur kontakteve të shërbimit dhe kushteve të garancisë ose në faqen tonë të internetit.

Informacionet sipas rregullores (EU) 2023/826 i gjeni online në [www.bosch-home.com](http://www.bosch-home.com) tek faqja e produktit dhe faqja e shërbimit të pajisjes suaj, në udhëzuesin e përdorimit dhe dokumentet shtesë.







# Many thanks for choosing a Bosch home appliance!

Register your new appliance now on MyBosch and benefit directly from:

- **Expert advice and tips to make the most of your appliance**
- **Options for warranty extension**
- **Discounts on spare parts and accessories**
- **Digital information for use and all appliance data to hand**
- **Easy access to Bosch Home Appliance Service**

Simple to register, free of charge – including on mobile devices:

**[www.bosch-home.com/welcome](http://www.bosch-home.com/welcome)**



## Need some help? You can find it here.

Expert advice on your Bosch home appliances, help with problems or repairs by professionals from Bosch.

Discover all the different ways Bosch can assist you:

**[www.bosch-home.com/service](http://www.bosch-home.com/service)**

The contact details of all countries are listed in the attached service directory.

### **BSH Hausgeräte GmbH**

Carl-Wery-Straße 34  
81739 München, GERMANY  
[www.bosch-home.com](http://www.bosch-home.com)

A Bosch Company



**8001374404** (051203)

sl, hr, sr, mk, sq

Ovaj dokument je originalno proizveden i objavljen od strane proizvođača, brenda Bosch, i preuzet je sa njihove zvanične stranice. S obzirom na ovu činjenicu, Tehnoteka ističe da ne preuzima odgovornost za tačnost, celovitost ili pouzdanost informacija, podataka, mišljenja, saveta ili izjava sadržanih u ovom dokumentu.

Napominjemo da Tehnoteka nema ovlašćenje da izvrši bilo kakve izmene ili dopune na ovom dokumentu, stoga nismo odgovorni za eventualne greške, propuste ili netačnosti koje se mogu naći unutar njega. Tehnoteka ne odgovara za štetu nanесenu korisnicima pri upotrebi netačnih podataka. Ukoliko imate dodatna pitanja o proizvodu, ljubazno vas molimo da kontaktirate direktno proizvođača kako biste dobili sve detaljne informacije.

Za najnovije informacije o ceni, dostupnim akcijama i tehničkim karakteristikama proizvoda koji se pominje u ovom dokumentu, molimo posetite našu stranicu klikom na sledeći link:

<https://tehnoteka.rs/p/bosch-masina-za-mlevenje-mesa-mfws835m-akcija-cena/>