

Uputstvo za upotrebu

MS ENERGY eBike c102 White 2025 električni bicikl

MS ENERGY



Tehnoteka je online destinacija za upoređivanje cena i karakteristika bele tehnike, potrošačke elektronike i IT uređaja kod trgovinskih lanaca i internet prodavnica u Srbiji. Naša stranica vam omogućava da istražite najnovije informacije, detaljne karakteristike i konkurentne cene proizvoda.

Posetite nas i uživajte u ekskluzivnom iskustvu pametne kupovine klikom na link:

<https://tehnoteka.rs/p/ms-energy-ebike-c102-white-2025-elektricni-bicikl-akcija-cena/>

eBike c102

Electric Bike

HR

Upute za uporabu
Jamstvena izjava

BiH

Korisničko uputstvo
Garantna izjava

SRB

Korisničko uputstvo
Izjava o saobraznosti

CG

Korisničko uputstvo
Izjava o saobraznosti

MAK

Упатства за употреба
Гарантен лист

AL

Udhëzime për shfrytëzim
Fletë garancie / Serviset e autorizuar

SLO

Navodila za uporabo
Garancijska izjava

CZ

Návod k použití
Záruční list

SK

Návod pre používanie
Záručný list

PL

Instrukcja obsługi
Deklaracja gwarancyjna

HU

Használati utasítás
Jótállási jegy

RO

Instrucțiuni de utilizare
Card de garantie

ENG

Instruction manual

DE

Bedienungsanleitung





eBike c102

HR

Upute za uporabu

Jamstvena izjava

BiH

Korisničko uputstvo

Garantna izjava

CG

Korisničko uputstvo

Izjava o saobraznosti



DOBRO DOŠLI

Zahvaljujemo na kupnji Električnog MS Energy Bicikla.

Važno je pročitati uputstva za uporabu prije prve uporabe vašeg novog proizvoda.

Kak bi što bolje i u potpunosti koristili proizvod, molimo slijedite sve dane upute vrlo pažljivo, posebice dijelove navedene u poglavlju „Upozorenja i Sigurnost“.

Pohranite upute za upotrebu na sigurno mjesto radi eventualne buduće potrebe. Sigurni smo da će novi Električni bicikl zadovoljiti vaše potrebe.

Ovaj uređaj je proizveden u skladu s najvišim standardima, inovacijskim tehnologijama i namjenjen je maksimalnoj udobnosti korisnika.



Munja sa simbolom strelice unutar trokuta upozorava korisnika na prisutnost opasnog napona unutar proizvoda koji može biti dovoljno jak da bi predstavljao opasnost od električnog udara.



Uskličnik unutar trokuta upozorava korisnika na o prisutnosti važnih uputa o rukovanju i održavanju u dokumentu priloženom uz uređaj.



OPREZ



OPASNOST OD ELEKTRIČNOG UDARA NE OTVARATI

Nemojte otvarati poklopac električnog punjača ili bilo kojeg dijela električnog bicikla. Ni u kojem slučaju korisniku nije dopušteno izvoditi radnje unutar električnih dijelova. Samo kvalificirani i ovlašteni serviser ima znanje i iskustvo za takav rad i poravke.



Glavni utikač koristi se za isključivanje Punača baterije sa električnog napajanja.



Neppravilna zamjena baterije može dovesti do opasnosti, uključujući zamjenu slične ili iste vrste baterije.

Nemojte izlagati baterije i punjač prekomjernoj toplini kao što su direktna sunčeva svjetlost, vatra ili slično.

Molimo pročitajte sljedeće mjere zaštite i sačuvajte ove upute za eventualnu buduću upotrebu. Uvijek slijedite sva upozorenja i sigurnosne upute.

**Ovaj proizvod ispunjava sve uvjete u skladu s normom EN 15194, EPAC
Najveća brzina: 25km/h (Pedal support funkcija)**

Snaga motora: 250W

1. VAŽNE SIGURNOSNE UPUTE

UPOZORENJE! Maks. opterećenje bicikla je 120 kg.

- Električni bicikl namijenjen je da ga koriste samo odrasle osobe. Djeca mlađa od 12 godina ne smiju koristiti e-bicikl.
- Kako bi spriječili ozljede, uvijek primjenjujte sve potrebne sigurnosne mjere, uključujući nošenje zaštitne kacige, rukavica, zaštita za laktove i koljena i ostale zaštitne opreme.
- Nemojte koristiti bicikl bez odgovarajućeg treninga.
- Nemojte voziti velikom ili neprimjerenom brzinom po neravnom terenu ili na padinama.
- Nemojte voziti bicikl ako ste konzumirali alkohol ili druge opijate.
- Poštujte lokalne propise za vožnju i uvijek dajte pješacima prednost.
- Kad koristite bicikl, uvijek imajte na umu da se izlažete opasnosti gubitka kontrole, sudara ili pada. U svrhu što sigurne vožnje, pročitajte i slijediti sve upute i upozorenja dana u ovoj uputi.
- Električni bicikl je osobno prijevozno sredstvo i namijenjen je samo za prijevoz jedne osobe. Molimo vas da ne vozite dodatne putnike na biciklu.
- Bicikl nije dizajniran za profesionalnu uporabu.



UPOZORENJE: Prije vožnje uvijek provjerite stanje bicikla. Provjerite rade li dobro kočnice, da li je baterija potpuno napunjena, da li je dovoljan pritisak u gumama, da nema neobičnih zvukova prilikom vožnje, da nema otpuštenih vijaka ili drugih dijelova itd.

Važna je ispravna sila zatezanja matica i vijaka na vašem biciklu. Premala sila može značiti da pričvršćeni dijelovi možda neće sigurno i čvrsto biti pritegnuti. Prevelika sila može značiti preveliko naprezanje dijelova, istezanje, deformaciju ili puknuće. Nepravilna sila zatezanja može rezultirati otkazivanjem komponente, što može dovesti do gubitka kontrole i pada s bicikla.

NAPOMENA: Ova uputa nije zamišljena kao opsežna uputa za uporabu, servisiranje, popravke ili održavanje. Molimo vas da za sve servise, popravke ili održavanje kontaktirate ovlaštenu servis ili trgovinu.

PAŽNJA: Ovaj E-bicikl dizajniran je kao gradski bicikl. Vožnja van uređenih cesta, po terenu ili slobodnom cestovnom okruženju je zabranjena!

VOŽNJA

1. Prije nego pažljivo pročitate ove upute i potpuno shvatite kako koristiti vaš novi električni bicikl, nemojte koristiti električni bicikl. Nemojte posuđivati bicikl osobama koje nemaju znanje i vještinu za korištenje električnog bicikla.
2. Nemojte voziti ili pomicati bicikl dok je priključen punjač baterije. To može uzrokovati uplitanje kabela u pedale ili kotače, što može oštetiti punjač baterije, kabel i/ili priključak za punjenje.
3. Nemojte voziti bicikl ukoliko postoji kvar baterije ili bilo kojeg dijela pedalnog pomoćnog sustava. U suprotnom može doći do gubitka kontrole i teških ozljeda.
4. Nemojte započinjati vožnju na način da stojite jednom nogom na pedali, a drugom na tlu. U suprotnom može doći do gubitka kontrole, pada i teških ozljeda. Započnite vožnju samo na način da pravilno sjedite na sjedalu bicikla.
5. Nemojte uključivati funkciju vožnje i okretatio pedale ukoliko stražnji kotač nije na tlu. U suprotnom, kotač će se okretati u zraku u punoj brzini i može uzrokovati ozljede.
6. Provjerite preostali kapacitet baterije prije noćne vožnje. Svjetlo na biciklu koristi bateriju, te će se ugasi ubrzo nakon što kapacitet baterije padne ispod minimalne razine dostatne za vožnju. Vožnja bez svjetla može povećati opasnost od ozljeda. 
7. Nemojte mijenjati ili uklanjati bilo koje dijelove pedalnog pomoćnog sustava. Nemojte postavljati ili ugrađivati neoriginalne dijelove ili pribor. U suprotnom, dijelovi mogu uzrokovati oštećenje proizvoda, kvar ili povećati opasnost od ozljeda.
8. Prilikom zaustavljanju budite sigurni da upotrebljavate prednju i stražnju kočnicu i da držite noge na tlu. Ukoliko ostavite nogu na pedali, a bicikl miruje (zaustavni položaj), slučajno se može aktivirati funkciju električnog pokretanja, koja može uzrokovati gubitak kontrole i ozbiljne ozljede.
9. **Priprema prije vožnje:** potrebno je staviti kacigu, rukavice i drugu zaštitnu opremu prije vožnje radi zaštite od ozljeda.
10. **Uvjeti vožnje biciklom:** Temperatura okoline mora biti od -10 do +40°C, bez vjetera i ravna cesta; bez čestog pokretanja i kočenja, prosječna prijeđena udaljenost može biti 60 do 70km (ovisno o

težini vozača, vrsti terena, usponima i učestalosti kočenja i ubrzanja te nivou podrške pedaliranja).

11. **Najveće opterećenje:** Najveće dopušteno opterećenje bicikla je 120kg. Ukoliko se dogodi oštećenje ili nesreća s ukupnim opterećenjem većim od 120 kg, tvrtka ne preuzima odgovornost.
12. U slučaju učestalog kočenja, pokretanja, uspinjanja, vožnje pri jakom vjetru, blatnim cestama, preopterećenju i sl., potrošnja baterije biti će uvećana, što će utjecati na maksimalnu moguću prevaljenu udaljenost s jednim punjenjem baterije. Preporučamo da izbjegavate navedene čimbenike u vožnji.
13. Ukoliko je baterija bila odložena dulje vrijeme, nije se koristila ili ukoliko je prošao dulji vremenski period od zadnjeg punjenja, bateriju je potrebno dodatno dopunjavati svakih mjesec dana. Ovime ćete znatno produljiti vijek trajanja baterije.
14. Obratite pozornost: električni bicikl ne može prelaziti preko vode duže vrijeme jer ukoliko voda uđe u upravljački sklop i motor smješten na kotaču, može uzrokovati kratki spoj i oštećenja!
15. Zabranjeno je neovlašteno uništavanje ili izmjena dijelova, te tvrtka nije odgovorna za štete izazvane takvim postupcima.
16. Istrošena ili neispravna baterija ne smije se bacati. Mora se odložiti na za to predviđena mjesta namijenjena reciklaži, čime se izbjegava zagađenje okoliša.

PUNJAČ

17. Nemojte koristiti punjač baterije za punjenje drugih električnih uređaja.
18. **Nemojte koristiti druge punjače ili načine punjenja za punjenje baterije električnog bicikla. Korištenje drugih punjača može uzrokovati požar, eksploziju ili štetu na bateriji.**
19. Ovaj punjač baterije mogu koristiti djeca u dobi od 8 godina ili starija, osobe s tjelesnim, osjetilnim ili mentalnim oštećenjem ili s nedostatkom potrebnog iskustva ili znanja, pod uvjetom da su pod nadzorom i upućene u načine korištenja punjača baterije te da potpuno razumiju potencijalne opasnosti. Nemojte dopustiti djeci da se igraju s punjačem baterije. Čišćenje i održavanje ne smiju izvoditi djeca ukoliko nisu pod nadzorom.

20. Iako je punjač baterije otporan na vlagu, nije dopušteno prskanje ili potapanje punjača u vodu ili druge tekućine. Osim toga, nemojte koristiti punjač baterije ukoliko su priključni kabeli vlažni ili mokri.
21. Nemojte dodirivati utikač punjača, priključak ili spojeve mokrim rukama. Može doći do strujnog udara.
22. Nemojte dodirivati kontakte i priključke na punjaču metalnim predmetima. Zaštitite priključke punjača i baterije od ulaska bilo kakvih nečistoća ili stranih tijela, jer to može uzrokovati strujni udar, požar ili oštećenje punjača baterije.
23. Redovito čistiti prašinu s utikača i priključaka. Vлага ili nečistoća može smanjiti učinkovitost izolacije i uzrokovati požar.
24. Nemojte rastavljati ili prepravljati punjač baterije. Možete uzrokovati požar ili strujni udar.
25. Nemojte koristiti adaptere s više utičnica ili produžne kabele. Korištenje adaptera s više utičnica ili sličnih uređaja može premašiti nazivnu snagu i uzrokovati požar.
26. Ne koristiti kabel ukoliko je zapetljan ili namotan. Nemojte spremati punjač na način da kabel namotate na kućište punjača. Ukoliko je kabel oštećen, to može uzrokovati požar ili strujni udar.
27. Čvrsto priključite utikač napajanja i utikač punjača u utičnicu. Ukoliko utikači nisu potpuno i ispravno priključeni, mogu uzrokovati požar uslijed električnog pražnjenja ili pregrijavanja.
28. Nemojte koristiti punjač baterije u blizini zapaljivih materijala ili plinova. To može uzrokovati požar ili eksploziju.
29. Nemojte pokrivati punjač baterije ili stavljati predmete na punjač za vrijeme punjenja. To može dovesti do unutarnjeg pregrijavanja i uzrokovati požar.
30. Nemojte bacati punjač ili izlagati ga nepovoljnim vremenskim utjecajima. U suprotnom može doći do požara ili strujnog udara.
31. Ako je utikač napajanja oštećen, potrebno je prestati koristiti punjač, kontaktirati ovlaštenog servisera ili prodavača.
32. Pažljivo rukujte s kabelom napajanja. Priključenje punjača baterije koji se nalazi unutar prostorije a da je bicikl smješten u vanjskom prostoru može dovesti do oštećenja ili nagnječenja kabela napajanja vratima ili prozorom.



33. Nemojte prelaziti kotačima bicikla ili gaziti preko kabela ili utikača za napajanje. U suprotnom može doći do oštećenja kabela napajanja ili priključka.

BATERIJA

34. Držite bateriju i punjač baterije izvan dohvata djece.
35. Nemojte dirati bateriju ili punjač baterije za vrijeme punjenja. S obzirom da za vrijeme punjenja, baterija i punjač baterije dosežu temperaturu od 40–70°C, doticanje može uzrokovati opekline prvog stupnja.
36. Ako je kućište baterije oštećeno, napuknuto ili ako osjetite neobične mirise, nemojte koristiti bateriju ili punjač. Curenje tekućine iz baterije može uzrokovati ozbiljne ozljede.
37. Nemojte skraćivati ili produljivati priključne kablove i spojeve priključka baterije. Intervencija na kabelima ili priključcima može uzrokovati grijanje ili zapaljenje baterije uzrokujući ozbiljne ozljede ili štetu imovine.
38. Nemojte rastavljati ili prepravljati bateriju. To može uzrokovati grijanje ili zapaljenje baterije uzrokujući ozbiljne ozljede ili štetu imovine.
39. Nemojte bacati ili udarati bateriju. To može uzrokovati grijanje ili zapaljenje baterije uzrokujući ozbiljne ozljede ili štetu imovine.
40. Nemojte bacati bateriju u vatru ili izlagati ju izvorima topline. U protivnom, može doći do požara ili eksplozije koje mogu dovesti do ozbiljnih ozljeda ili štete imovine.
41. Ukoliko je baterija bila odložena dulje vrijeme, nije se koristila ili ukoliko je prošao dulji vremenski period od zadnjeg punjenja, bateriju je potrebno dodatno dopunjavati svakih mjesec dana. Ovime ćete znatno produljiti vijek trajanja baterije.
42. Nemojte predugo odlagati bicikl u prtljažniku automobila po vrućem vremenu. Spremite bicikl i bateriju na hladno i suho mjesto.



Savjeti

Električni je bicikl izrađen na temelju standardnog bicikla u kombinaciji s potrebama tržišta. Za vrijeme kupovine, molimo da ozdaberete i kupite model koji odgovara vašim potrebama. Vozač mora imati

iskustvo u vožnji takvog bicikla prije nego počne voziti bicikl u stvarnim uvjetima na cesti. Radi pravilne uporabe i sigurnosti, molimo obratite pozornost na sljedeće:

1. Za vrijeme uporabe, obratiti pozornost na stanje pričvršćenosti motora, vilice i svih ostalih dijelova. Ako pronađete neučvršćeni ili labavi dio, obavezno ga ponovno pričvrstite prije početka vožnje.
2. Pri pokretanju ili nailasku na strmi dio ceste, koristiti pedale za pomoć što je više moguće, kako bi se smanjila potrošnja i povećalo trajanje baterije i produljio mogući put.
3. Za vrijeme kišnih dana, molimo obratiti posebnu pozornost na sljedeće: kada dubina vode prelazi središte kotača, vjerojatno je da će se motor natopiti vodom što će dovesti do kvara.
4. Za punjenje baterije mora se koristiti punjač isporučen od strane proizvođača. Za vrijeme punjenja nesmetano položite bateriju i punjač na tvrdi i nezapaljivu podlogu.
5. Zabranjeno je pokrivanje baterije i punjača predmetima koji mogu onemogućiti odvođenje topline ili prozračivanje.
6. Uvijek provjeravajte i održavajte odgovarajući tlak zraka u gumama kako bi se izbjeglo povećanje otpora za vrijeme vožnje i lako trošenje guma i deformacija obruča kotača.
7. Za vrijeme vožnje pridržavajte se prometnih propisa i ograničenja brzine, ovisno o stanju prometa i stanju ceste. Brzina bicikla uvijek mora biti niža od 25km/h, a teret koji se prevozi na stražnjem nosaču (ako postoji) ne smije prelaziti maksimalnu dozvoljenu nosivost.
8. Pri brzom vožnji ili teškom kočenju nizbrdo nemojte koristiti samo prednju kočnicu. To može dovesti do pomicanja centra gravitacije prema naprijed što može dovesti do pada i ozljeda.

Sadržaj pakiranja

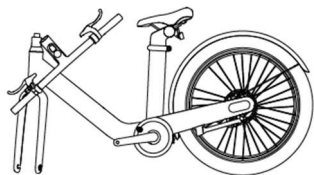

E Bike

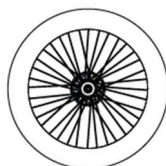

Prednji kotač



Prednji
blatobran



Ključ
baterije x2



M6x10
6kom



Pedale *
2



Punjač i kabel



Imbus
ključ



Nasadni
ključ



Prednji
reflektor



Dvostrani ključ



Upute

2. OSNOVNI DIJELOVI I NAZIVI

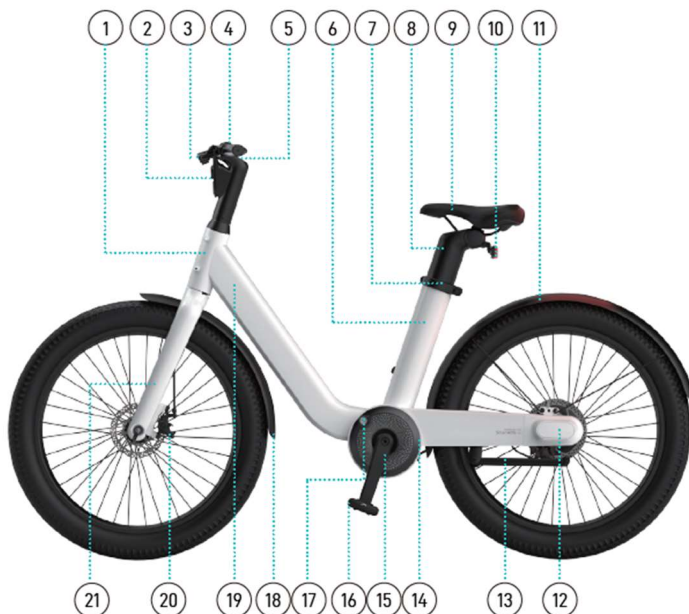

- | | |
|-------------------------------|----------------------------|
| 1. Cijev upravljača | 12. Držač osovine kotača |
| 2. Prednje svjetlo/Reflektor | 13. Preklopna nogica |
| 3. Ručica kočnice | 14. Zaštita pogona |
| 4. Upravljač | 15. Pogon |
| 5. Ekran | 16. Pedala |
| 6. Cijev sjedala | 17. Zaključavanje baterije |
| 7. Stezaljka sjedala | 18. Prednji blatobran |
| 8. Cijev za podizanje sjedala | 19. Donja cijev |
| 9. Sjedalo | 20. Disk kočnica |
| 10. Zadnje svjetlo/Reflektor | 21. Prednja vilica |
| 11. Stražnji blatobran | |

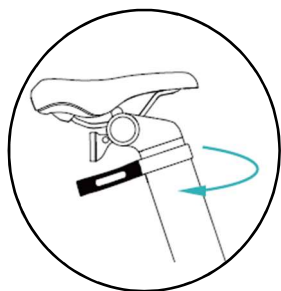
PRILAGODBA VISINE SJEDALA

1. Otpustite ručku

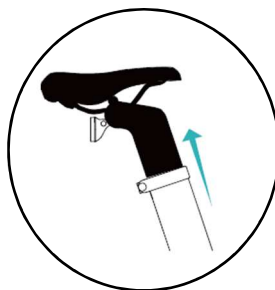

2. Podignite sjedalo na odgovarajuću visinu

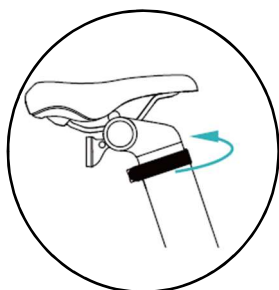

3. Zatvorite ručicu za brzo otpuštanje

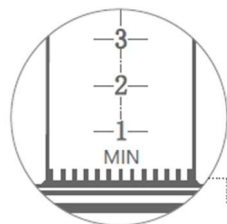

UPOZORENJE! Kada vidite oznaku "najniža granica", sjedalo je podignuto na svoju najvišu poziciju

INSTALACIJA RUČICA KOČNICE



1. Izvucite unutarnju jezgru kabla kočnice i umetnite cinkovu glavicu u kopču unutarnje jezgre poluge kočnice, a zatim umetnite kopču u polugu kočnice.



2. Okrenite maticu ručice kočnice kako biste osigurali da su razmak između matice i razmak između poluge kočnice u istoj liniji. Ispravite unutarnju jezgru kabla kočnice i utaknite je u razmak između poluge kočnice i matice kočnice, s vanjskim kabelom umetnutim u rupu matice.



3. Zategnite maticu i otpustite polugu disk kočnice kako biste dovršili instalaciju.



4. Nakon što prilagodite silu kočenja na umjerenu razinu, zaključajte vijak za fiksiranje kočionog crijeva na disk kočnici pomoću šesterokutnog ključa #5

PRILAGODBA POZICIJE SJEDALA

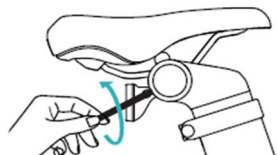

1. Pomoću ključa H3 odvrnite vijak držača stražnjeg reflektora u smjeru suprotno kazaljke na satu i uklonite reflektor.



2. Pomoću ključa H6 odvrnite vijak cijevi sjedala suprotno smjeru kazaljke na satu



3. Nakon dovoljnog otpuštanja vijka cijevi sjedala, sjedalo se može pomicati prema naprijed ili prema natrag



4. Nakon podešavanja položaja, stegnite vijak cijevi sjedala okretanjem u smjeru kazaljke na satu

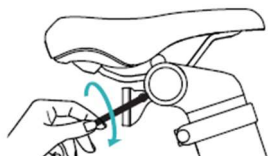

5. Instalirajte držač reflektora i stegnite vijak držača za učvršćivanje stražnjeg reflektora okretanjem u smjeru kazaljke na satu.

INSTALACIJA PEDALA



1. **Desna strana:**
Uzmite desnu pedalu s oznakom R. Ručno je zavrnite u smjeru kazaljke na satu. Koristite ključ s dva otvora kako biste je čvrsto zategnuli.



2. **Lijeva strana:**
Uzmite lijevu pedalu s oznakom L. Ručno je zavrnite u smjeru suprotnom od kazaljke na satu na gonjak. Koristite ključ s dva otvora kako biste je čvrsto zategnuli.

SASTAVLJANJE UPRAVLJAČA

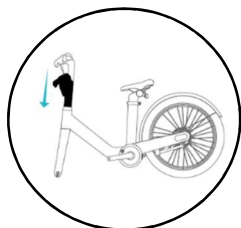

1. Postavite upravljač na okvir

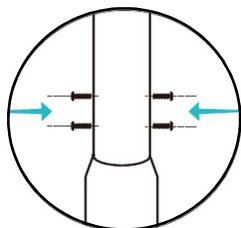

2. Poravnajte rupe za vijke na upravljaču s rupama za vijke na cijevi

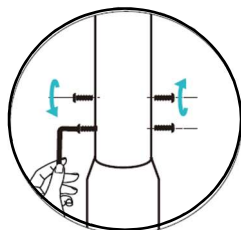

3. Pomoću ključa H4 učvrstite četiri M6*10 vijka na okvir, zatim stegnite svaki vijak naizmjenično, prvo donja dva, a zatim gornja dva, dok svi vijci ne budu potpuno zategnuti.

INSTALACIJA PREDNJEG BLATOBRAHA I KOTAČA

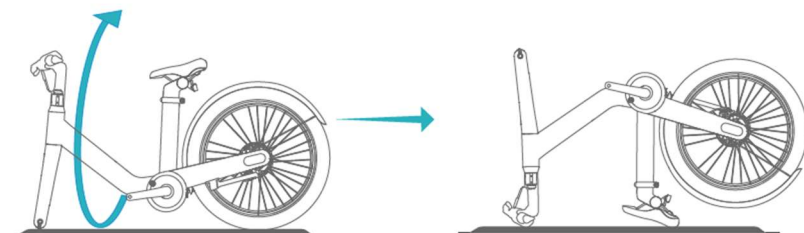

1. Okrenite bicikl za 180 stupnjeva i postavite ga na ravnu podlogu. Pazite da bicikl ne padne

Postavite okvir bicikla na mekanu prostirku na tlo kako biste spriječili oštećenje okvira

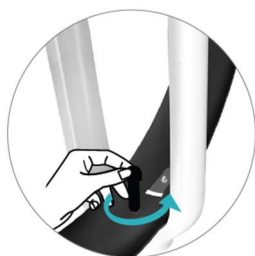

2. Pričvrstite prednji blatobran na prednju vilicu i postavite dva M6*10 vijka prema redoslijedu kako je prikazano. Zategnite ih u smjeru kazaljke na satu pomoću inbus ključa 4.

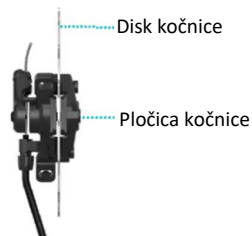
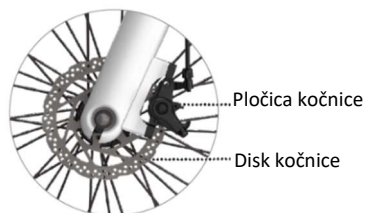

3. Stavite prednji kotač u utor prednje vilice, osiguravajući da je disk kočnice poravnat s pločicom kočnice

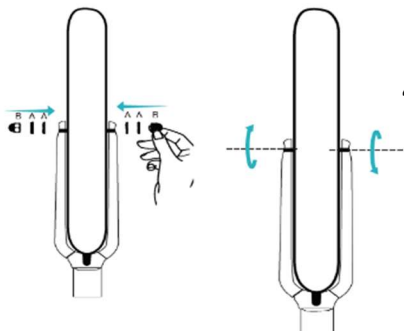

4. Nakon što postavite dva podloška s obje strane prednje osovine, zategnite kapice matica s obje strane naizmjenično pomoću ključa za vijke dok obje matice ne budu čvrsto pričvršćene.
Pazite da je prednja osovina centrirana.

VAĐENJE I UMETANJE BATERIJE

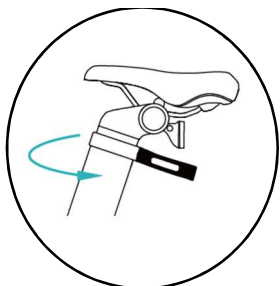

1. Isključite električni bicikl. Otpustite stezaljku cijevi sjedala.



2. Podignite sjedalo prema gore i uklonite ga iz cijevi sjedala.

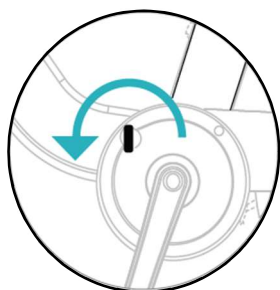

3. Umetnite ključ baterije i okrenite ga za 180 stupnjeva suprotno smjeru kazaljke na satu kako biste otključali bateriju

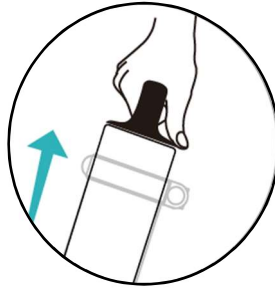

4. Povucite bateriju prema gore kako biste ju uklonili. Stavite bateriju u cijev sjedala, okrenite ključ za 180 stupnjeva u smjeru kazaljke na satu kako biste zaključali bateriju i uklonite ključ

VAŽNO!

Svaki električni bicikl opremljen je jedinstvenim ključem za bateriju. Čuvajte ga i ne ostavljajte ključ u bravi. Ako izgubite ključ za bateriju, ne možemo vam pružiti novi ključ koji odgovara vašem električnom biciklu zbog čega nećete moći ukloniti bateriju.

STRAŽNJE SVJETLO



Plastični podložak

1. Molimo odspojite plastični podložak stražnjeg svjetla prije korištenja, inače stražnje svjetlo neće svijetliti.

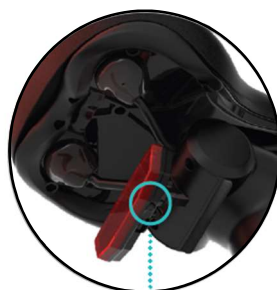

Gumb za uključivanje/isključivanje

2. Pritisnite prekidač kako biste uključili ili isključili stražnje svjetlo.

PREDNJI REFLEKTOR



1. Izvadite prednji reflektor iz kutije, otpustite vijke na nosaču, otvorite ga pod određenim kutem, postavite reflektor na desnu stranu upravljača i zategnite vijke nosača pomoću križnog odvijača.
2. Podesite položaj reflektora tako da mu prednji dio bude usmjeren ravno prema naprijed, a zatim zategnite vijke reflektora kako biste dovršili instalaciju

3. UPORABA I KONTROLER S LCD ZASLONOM

Napunite bateriju prije prve vožnje.



Uključenje/Isključenje

Pritisnite i držite tipku za napajanje **3 sekunde**

Ako se električni bicikl ne koristi 5 minuta, napajanje će se automatski isključiti



Uključivanje prednjeg svjetla

Pritisnite i držite tipku "+" **2 sekunde** kako biste uključili ili isključili prednje svjetlo. Prednje svjetlo je prema zadanim postavkama isključeno.

Kada je ambijentalna svjetlost niska ili kada vozite noću, molimo vas da uključite prednje svjetlo.



Načini vožnje

Kratkim pritiskom tipke "+" ili "-" možete prebacivati između različitih načina vožnje



Pritisnite i držite gumb 2 sekunde, nakon čega će bicikl automatski preći u hodni način brzine od 6km/h. Pustite gumb, hodni način će se automatski isključiti.

Kako biste osigurali sigurnost, preporučuje se korištenje hodnog načina dok gurate električni bicikl. Nemojte ga koristiti tijekom vožnje

E-bicikl ima četiri načina vožnje:

- 1. Biciklistički način** – Motor neće pružati nikakvu pomoć (nema strelice)
- 2. Eco način** (zadani način) - Niska snaga pomoći - maksimalni doseg vožnje (zelene strelice)
- 3. Gradski način** - Srednji način snage, srednji doseg (plave strelice)
- 4. Sportski način** – Maksimalna snaga pomoći - vožnja visokom brzinom (crvene strelice)

Kada prvi put vozite e-bicikl, preporučujemo da počnete s Eco načinom.

Monitor Area

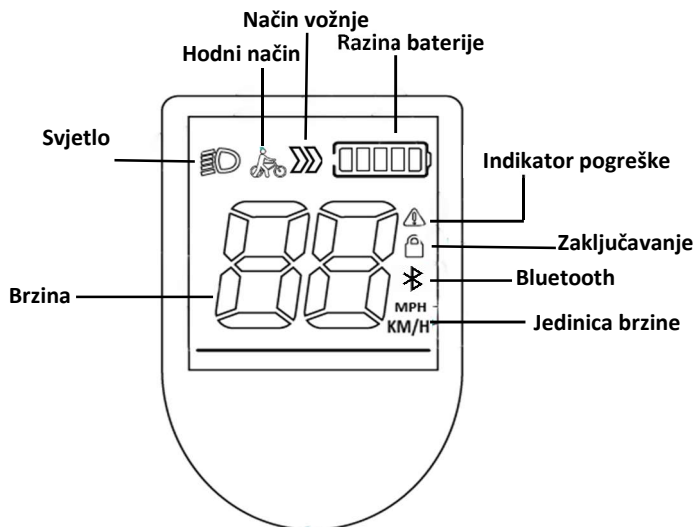

Unos/Izlaz postavki

- Pritisnite i držite tipke "+" i "-" istovremeno 3 sekunde kako biste ušli u sučelje izbornika postavki.
- Nakon ulaska u način postavljanja, sučelje će prikazati P1.
- Kratko pritisnite "+" za povećanje ili "-" za smanjenje parametra.
- Pritisnite i držite tipku "-" za izlazak iz načina postavljanja.

Ako u roku od 30 sekundi nema nikakve radnje, izaći ćete iz postavki automatski, a sve prilagodbe bit će automatski spremljene.

P1-Prebacivanje metričkih jedinica

- Kada sučelje prikaže P1, kratko pritisnite tipku "Power" kako biste ušli u zaslon za odabir metričkih/imperijalnih jedinica.
- Pritisnite tipku "+" ili "-" za prebacivanje između milja i kilometara.
- Dugo pritisnite tipku "-" kako biste spremili postavku

P4-Osvjetljenje pozadine

- Kratko pritisnite tipku za napajanje kako biste ušli u sučelje postavki svjetline pozadine.

- b. Kratko pritisnite tipku "+" ili "-" za postavljanje svjetline pozadine (1 znači najtamnije, a 3 znači najsvjetlije).
- c. Dugo pritisnite tipku "-" kako biste spremili postavku

P5 - Automatski tajmer isključenja

- a. Kratko pritisnite tipku "Power".
- b. Pritisnite tipku "+" ili "-" za promjenu vremena automatskog isključenja u minutama.
- c. Vrijeme automatskog isključenja može se postaviti u rasponu od 0 do 9 minuta.
- d. Dugo pritisnite tipku "-" kako biste spremili postavku.
0 znači da je funkcija automatskog isključivanja onemogućena. Zadano vrijeme mirovanja/isključenja postavljeno je na 5 minuta

UPOZORENJE!

U slučaju kvara u elektroničkom sustavu kontrole, ikona alarma će se prikazati, a odgovarajući kod pogreške će bljeskati na brzinskom zaslonu. Kada su ikona alarma i kod pogreške prikazani, morate biti svjesni da vaš električni bicikl nije siguran za vožnju

4. Uporaba i ugađanje

Punjenje

S obzirom na to da baterija vašeg novog bicikla prilikom isporuke iz tvornice i transporta jedno određeno vrijeme neće biti punjena, može se dogoditi određeno pražnjenje baterije. Zbog toga, baterija se treba napuniti prije prvog korištenja.

Jedino punjač koji je dio seta uz E-Bicikl smije se koristiti za punjenje baterije. U suprotnom može doći do oštećenja baterije ili dovesti do požara i drugih opasnosti, te se gubi jamstvo.

Postavljanje i punjenje baterije



1. Pažljivo provjerite da li je nazivni ulazni napon punjača u skladu s naponom vaše električne mreže. Molimo pročitajte sigurnosna upozorenja o upotrebi punjača i baterije u poglavlju **VAŽNE SIGURNOSNE UPUTE**.
2. Baterija se može puniti izravno na biciklu ili se može skinuti s bicikla radi punjenja unutar prostorije ili na drugim prikladnim mjestima.
3. Pravilno spojite prvo izlazni utikač punjača s priključkom za punjenje baterije te tada priključite utikač punjača s izvorom napajanja.
4. Svjetlosni signal napajanja i svjetlosni signal punjenja punjača su uključuju i pokazuju da je punjenje započelo.
5. Nakon završetka punjenja, najprije treba odspojiti utikač iz utičnice izvora napajanja i zatim odspojite priključak na bateriji.



Kada je baterija u potpunosti ispražnjena, vrijeme potrebno za potpuno punjenje je 4 do 6 sati. Nakon što svjetlosni signal promijeni boju iz crvene u zelenu, baterija je napunjena.

Zbog karakteristike Lithum-Ion baterije i osjetljivosti na niske temperature, kapacitet baterije će biti raličit u ovisnosti od temperature okoline. Pri -10°C kapacitet će biti 70%, pri 0°C kapacitet će biti 80%, pri 20°C kapacitet će biti 100%.

Važno:

Preporuka je da novi bicikl puniti 5 do 6 sati nakon potpunog pražnjenja baterije. Time potičete dubinsko punjenje i pražnjenje. Provodite ovaj postupak prvih tjedan dana korištenja bicikla kako bi se potpuno aktivirale aktivne tvari i kemijski procesi unutar baterije. Kasnije možete puniti bateriju po želji, čak i ako se ne isprazni u potpunosti.

Pravilno punjenje i korištenje

Važno:

Baterija se treba puniti u velikom prostoru, podalje od izvora topline, visoke vlažnosti i blizine vatre!

Baterija i punjač je elektronički i osjetljiv proizvod. Visoka temperatura i vlažnost mogu uzrokovati oštećenje sastavnih dijelova što može rezultirati štetnim plinovima, oštećenjem, te čak mogućom

eksplozijom.

- * Vrijeme punjenja ne treba biti predugo. Dugo punjenje će skratiti očekivani vijek trajanja baterije.
- * Nakon što je baterija u potpunosti napunjena, izvor napajanja treba biti isključen što prije. Ne zaboravite odspojiti punjač sa električnog napajanja!
- * Kada se baterija dugoročno ne koristi, baterija se polagano prazni, te ju treba puniti (nadopunjavati) otprilike jednom mjesečno.

5. Korištenje i održavanje

Rutinska provjera električnog bicikla prije korištenja

- 1 Postavite bateriju u ležište baterije, uključiti prekidač napajanja te provjerite jesu li funkcije svih električnih dijelova ispravne.
- 2 Sigurnosna provjera (vidjeti bilješke za sigurno korištenje na početku upute)
- 3 Provjeriti da li se glavna ručica prekidača okreće te može li se fleksibilno namjestiti.
- 4 Provjeriti jesu li kočnice ispravne (udaljenost kočenja na suhoj podlozi je cca 4 m, udaljenost kočenja na mokroj podlozi do 15 m).

Svakodnevno korištenje i provjera električnog bicikla

Svakodnevnim korištenjem električnog bicikla potrošni dijelovi bicikla se troše. Isto tako, može se dogoditi da se pojedini dijelovi, uslijed vibracija i korištenja odvrnu ili olabave. Može se dogoditi da uslijed toga dođe do prestanka rada pojedinih sklopova. Ako ovakve slučajeve ne primjetite, postoji opasnost da tijekom vožnje dođe do opasnih situacija, stoga vozači moraju biti odgovorni za provjeru i održavanje bicikla.

Održavanje

Kako bi vožnja bicikla bila sigurna, povremeno je potrebno provjeriti rade li svi električni uređaji pravilno, ima li izvučenih žica i da li su mehanički dijelovi u ispravnom stanju.

Potrebno je redovno čistiti, brisati i podmazivati lanac, zupčanike i mjenjač (savjetovati se s dobavljačem o vrsti ulja) kako bi se osigurao pravilan rad svakog dijela.

Redovito provjeravajte pritegnutost vijaka e-bicikla i po potrebi ih zategnite. (Moment pritezanja: vijak s imbus glavom: 180-220kgf.cm; Standardni vijak: 180-220kgf.cm; vijak prednjeg kotača: 250-300kgf.cm; vijak stražnjeg kotača: 300-350kgf.cm).

Lanac: progib lanca gore-dolje ≤ 10 mm; ako je lanac labav, maticu stražnjeg kotača možete popustiti, ugodite zatezač lanca i zategnite maticu stražnjeg

kotača.

Ako disk slabije koči ili osjetite trenje ploče diska, ugodite položaj kočionih diskova.

Ako je ploča diska istrošena ili slabije koči, tada treba zamijeniti disk ili kočnicu. Svaka 3 mjeseca nanesite mast na vijke za preklopni mehanizam rame i po potrebi nanesite ulje za podmazivanje lanca.

Ne perite e-bicikl mlazom vode kako biste izbjegli nesreće uzrokovane oštećenjem elektroničkih komponenti, ožičenja ili baterije.

Tablica redovne provjere i održavanja

◆	Prilagoditi	♥	Provjeriti ili očistiti, zamijeniti	★	Zamijeniti	♠	Zavinuti	▲	Podmazati
Predmet provjere				Prva kupnja	60 dana	180 dana	360 dana	540 dana	720 dana
1.	Je li visina sjedala odgovarajuća			◆	◆	◆	◆	◆	◆
2.	Jesu li ručke i dijelovi za upravljanje ispravno postavljeni			♠	▲	▲	▲	▲	▲
3.	Je li lanac previše otpušten			◆	◆	◆	◆▲	◆▲	◆▲
4.	Je li kočnica dovoljno čvrsta			◆	◆♠	◆♠	◆♠	◆♠	◆♠
5.	Jesu li pakne istrošene			★	♠	♥	♥	♥	♥
6.	Je li rama nakošena ili izobličena			◆	◆	◆	◆	◆	◆
7.	Jesu li žbice savijene ili otpuštene			◆	◆♠	◆♠	◆♠	◆♠	◆♠
8.	Jesu li svi ležajevi lako pokretni			♠	▲	▲	▲	▲	♥▲

Bilješka: Gornja tablica je za opću informaciju. Stavno održavanje bicikla ovisi o intenzitetu korištenja, ovisno o radnoj okolini, učestalosti korištenja, kvaliteti i procjeni stanja električnog bicikla kao i o drugim čimbenicima.

6. Tehnika vožnje

Pravilan biciklistički položaj temelj je sigurnosti: položaj za vožnju određen je položajem biciklista i kontaktnih točki (upravljač, sjedalo, pedale) bicikla. Međutim, položaj za vožnju je usko vezan uz visinu i težinu biciklista. Biciklistički položaj određen je učinkovitošću mišićne kontrakcije, ali u isto vrijeme

određuje može li biciklist sigurno upravljati upravljačem i kočnicama. Prema tome, pravilan biciklistički položaj temelj je sigurnosti. Sigurne tehnike vožnje bicikla opisane su svaka zasebno u sljedećem popisu:

- Prilagoditi tri točke za pravilno postavljanje tijela; biciklizam je sličan šivanju odjeće jer je potrebno izmjeriti oblik tijela i napraviti prilagodbe. Metoda prilagođavanja triju točaka je kombinacija triju načela: sportske mehanike, fiziologije vježbanja i sigurne vožnje.
 - 1) Prilagodite položaj sjedala: nagazite petom na pedalu prema dolje za lagano aktiviranje kontrakcije svih mišića donjih ekstremiteta te u isto vrijeme noge trebaju biti blago ispružene.
 - 2) Prednja i stražnja pozicija: nagaziti pedal na nagib od 45° i tada prilagodite visinu sjedala, što je povezano s najboljom pozicijom pedale.
 - 3) Prilagoditi prednji i stražnji dio i visinu upravljača: za visinu upravljača, općenito, upravljač koji je nadignut je 30 do 50 mm viši od sjedala dok upravljač koji je ravan (Trekking ili Brdski bicikl) je iste visine kao i sjedalo. Nakon ugađanja obratiti pozornost na smjer upravljača i tada ga dobro učvrstite.
- Položaj na sjedalu: sličan je položaju kao prilikom jahanja, težina je prebačena na upravljač i pedale, te težina ne smije biti postavljena prema gore kako bi se spriječila bol u kukovima.
- Pedale: položaj noge je za jednu trećinu dužine cipele unaprijed, a najprikladnije je na sredini pedale. Stopala moraju biti paralelno sa središnjom osi bicikla te će se učinkovitost pedale smanjiti ako su noge previše raširene ili uske; brzinu treba održavati jednako kako bi se spriječio umor vozača; posebno se napominje da će povlačenje potonjeg dijela povući i pedal.
- Tehnika usporavanja: uređaj prilikom promjene brzina usporava ili ubrzava, ali time se mijenja omjer prijenosa. Promjena brzine se koristi za veću efikasnost i uštedu snage i udobnost. Brzina se mijenja kada je u pitanju: 1: uspinjanje, 2: uzbrdica, 3: neravna površina ceste, 4: vožnja u vjetar i 5: osjećaj umora. Također se može reći da je potrebno promijeniti brzinu kada se javi osjećaj neudobnosti za vrijeme okretanja pedala kako bi se smanjio umor koji proizlazi iz nejednake sile.
- Tehnika usporavanja: svima je poznat princip kočenja gdje se prvo pritišće zadnja kočnica, zatim prednja kočnica, ali u izvanrednim i hitnim slučajevima, svatko će kočiti zajedno sa obje kočnice. Ako je udaljenost kočenja razumna, bicikl se može sigurno zaustaviti; ako je zaustavljanje prebrzo, vozač može pasti prema naprijed. Kako bi se izbjegla ova opasnost,

najbolje je isprekidano kočiti dok je zdjelica gurnuta prema natrag. Za vrijeme kiše povećajte udaljenost kočenja zbog sigurnosti te smanjiti brzinu vožnje.



Vožnja samo jednom rukom ili bez obje ruke na upravljaču nije dozvoljena

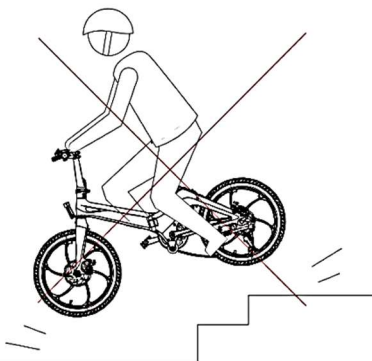

Vožnja po stepenicama nije dozvoljena

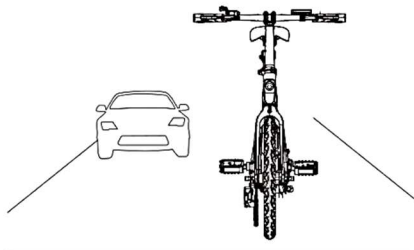

Vožnja po prometnicama namijenjenim samo za motorna vozila nije dozvoljena



Vožnja po skliskom kolniku nije dozvoljena

7. Uklanjanje grešaka

Ako Vaš bicikl ne radi kao obično ili u slučaju pojave nepravilnosti, molimo pročitati ovo poglavlje. Mnogi operativni problem mogu se riješiti od strane korisnika bez posjete servisu.

Ova jednostavna procedura pomaže u ponovnom postavljanju stabilnog stanja strujnog kruga.

Molimo kontaktirajte Korisničku podršku proizvođača ako problem nije riješen ili ako postoje druge nejasnoće.

<i>SIMPTOMI</i>		<i>MOGUĆA RJEŠENJA</i>
Nemogućnost promjene brzine ili preniska najveća brzina	<ul style="list-style-type: none"> • Slab baterijski napon • Loša upravljačka ručka • Loš upravljač 	<ul style="list-style-type: none"> • Potpuno napuniti bateriju • Zamijeniti upravljačku ručku, upravljač
Uključen izvor napajanja, ali motor ne radi	<ul style="list-style-type: none"> • Neispravna upravljačka ručka • Neispravna električna ključanica i kontaktna točka • Loš upravljač 	<ul style="list-style-type: none"> • Zamijeniti upravljačku ručku, upravljač • provjeriti ili popraviti kontakte i priključke
Nedovoljna kilometraža nakon jednokratnog punjenja	<ul style="list-style-type: none"> • Nedostatak tlaka u gumama • Nedovoljno punjenje ili pogreška punjača • Oštećena ili istrošena baterija • Često kočenje, pokretanje, preopterećenje 	<ul style="list-style-type: none"> • Napumpati gume • Ponovo napunite bateriju • Zamijenite ili poravite punjač • Zamijenite bateriju
Punjač ne puni	<ul style="list-style-type: none"> • Žica punjača je otpuštena ili oštećena • Zavareni vod baterije otpada ili je oštećen 	<ul style="list-style-type: none"> • Popravak kontaktni dio ili zamijeniti • Popravak kontaktni vod
Generator nema pomoćnu struju	<ul style="list-style-type: none"> • Induciran napon ima slab ili oštećen kontakt • Žice generatora su loše ili oštećene 	<ul style="list-style-type: none"> • Prilagoditi inducirani napon ili zamijeniti • Ponovno spojiti ili zamijeniti

8. Tehničke specifikacije

Model	e-bike c102
Tip	Gradski bicikl
Napon baterije	36V, Lithium-Ion
Kapacitet baterije	9,6Ah
Napon Punjača / Struja	100-240V AC 50/60Hz, 42V DC/ 2A Max
Vrijeme punjenja (0-100%)	5-6h
Potrošnja/punjenju	0.2kWh
Dozvoljena temperatura okoline za vrijeme punjenja	0°C – 45°C
Snaga motora	250W
Max Brzina EN 15194, EPAC	25km/h
Udaljenost s jednim punjenjem baterije	60-70km uz PAS*
Rama / Vilica	Okvir od aluminijske legure
Veličina gume	24×3.0 inch
Prednja kočnica	Mehanička disk kočnica
Stražnja kočnica	Mehanička disk kočnica
Mjenjač	Jedna brzina
Ručica mjenjača	
Max. opterećenje	120kg
Vodootporna zaštita	IPX4
Dimenzije	178.5*66.5*105cm
Težina Neto	26.54 kg

Budući da se proizvod kontinuirano poboljšava, specifikacija i upute mogu se mijenjati bez prethodne najave.

* Može varirati ovisno o uvjetima vožnje, konfiguraciji terena, temperaturi itd.

Prilikom punjenja uređaja, adapter se mora postaviti blizu uređaja i mora biti lako dostupan. Odspajanjem utikača adaptera iz utičnice smatra se sklopom za isključivanje adaptera sa napajanja.

Odlaganje u otpad stare električne i elektroničke opreme



Proizvodi označeni ovim simbolom označavaju da proizvod spada u grupu električne i elektroničke opreme (EE proizvodi) te se ne smije odlagati zajedno s kućnim i glomaznim otpadom. Zbog toga ovaj proizvod treba odložiti na označeno sabirno mjesto za prikupljanje električne i elektroničke opreme. Pravilnim odlaganjem ovog proizvoda spriječiti ćete moguće negativne posljedice na okoliš i ljudsko zdravlje, koje bi inače mogli biti ugroženi zbog neodgovarajućeg odlaganja istrošenog proizvoda. Recikliranjem materijala iz ovog proizvoda pomoći ćete sačuvati zdrav životni okoliš i prirodne resurse.

Za detaljne informacije o sakupljanju EE proizvoda obratit će se M SAN Grupi d.d. ili prodavaonici u kojoj ste kupili proizvod. Više informacija možete pronaći na www.elektrootpad.com i info@elektrootpad.com, te pozivom na broj: 062 606 062

Odlaganje potrošenih baterija



Provjerite lokalne propise u vezi odlaganja potrošenih baterija ili nazovite lokalnu službu za korisnike kako bi dobili upute o odlaganju starih i potrošenih baterija.

Baterije iz ovog proizvoda ne smiju se bacati zajedno s kućnim otpadom.

Obavezno odložite stare baterije na posebna mjesta za odlaganje iskorištenih baterija koja se nalaze na svim prodajnim mjestima gdje možete kupiti baterije.

EU Izjava o sukladnosti

M SAN grupa d.o.o. ovime izjavljuje da je proizvod u skladu s Direktivama:

- Machinery Directive 2006/42/EC
- LVD Directive 2014/35/EU
- EMC Directive 2014/30/EU
- RoHS Directive 2011/65/EU.



Cjeloviti tekst EU izjave o sukladnosti dostupan je na sljedećoj internetskoj adresi: www.msan.hr/dokumentacija/artikala



eBike c102

SRB

Korisničko uputstvo
Izjava o saobraznosti

BiH

Korisničko uputstvo
Garantna izjava

CG

Korisničko uputstv
O Izjava o saobraznosti



DOBRO DOŠLI

Zahvaljujemo na kupovini električnog MS Energy bicikla.

Važno je pročitati uputstva za upotrebu pre prve upotrebe vašeg novog proizvoda.

Kak biste što bolje i u potpunosti upotrebljavali proizvod, molimo sledite sva data uputstva vrlo pažljivo, posebno delove navedene u poglavlju „Upozorenja i sigurnost“. Sačuvajte uputstva za upotrebu na sigurnom mestu radi eventualne buduće potrebe. Sigurni smo da će novi električni bicikl da zadovolji vaše potrebe.

Ovaj uređaj je proizveden u skladu s najvišim standardima, inovacijskim tehnologijama i namenjen je maksimalnoj udobnosti korisnika.



Munja u okviru trougla upozorava korisnika na postojanje opasnog napona unutar proizvoda koji može da bude dovoljno jak da predstavlja opasnost od električnog udara.



Uzvičnik u okviru trougla upozorava korisnika na uputstva o rukovanju i održavanju, priložena uz uređaj.



OPREZ



OPASNOST OD ELEKTRIČNOG UDARA! NE OTVARATI!

Nemojte otvarati poklopac električnog punjača ili bilo kojeg dela električnog bicikla. Ni u kom slučaju korisniku nije dozvoljeno da vrši radnje unutar električnih delova. Samo kvalifikovani i ovlašteni serviser ima znanje i iskustvo za takav rad i poravke.



Glavni utikač koristi se za isključivanje punjača baterije sa električnog napajanja.



Neppravilna zamena baterije može dovesti do opasnosti, uključujući zamenu slične ili iste vrste baterije. Nemojte izlagati baterije i punjač prekomernoj toploti kao što su direktna sunčeva svetlost, vatra ili slično.

Pročitajte sledeće mere zaštite i sačuvajte ova uputstva za eventualnu buduću upotrebu. Uvek sledite sva upozorenja i sigurnosna uputstva.

Ovaj proizvod ispunjava sve uslove u skladu sa normom EN 15194, EPAC

Najveća brzina: 25 km/h (Pedal support funkcija)

Snaga motora: 250W

1. VAŽNA BEZBEDNOSNA UPUTSTVA

UPOZORENJE! Maks. opterećenje bicikla je 120 kg.

- Električni bicikl namenjen je da ga koriste samo odrasle osobe. Deca mlađa od 12 godina ne smeju koristiti e-bicikl.
- Kako bi sprečili povrede, uvek primenjujte sve potrebne bezbednosne mere, uključujući nošenje zaštitne kacige, rukavica, zaštite za laktove i kolena i ostale zaštitne opreme.
- Nemojte koristiti bicikl bez odgovarajućeg treninga.
- Nemojte voziti velikom ili neprimerenom brzinom po neravnom terenu ili na padinama.
- Nemojte voziti bicikl ako ste konzumirali alkohol ili druge opijate.
- Poštujte lokalne propise za vožnju i uvek dajte pešacima prednost.
- Kad koristite bicikl, uvek imajte na umu da se izlažete opasnosti gubitka kontrole, sudara ili pada. U svrhu što sigurnje vožnje, pročitajte i sledite sva uputstva i upozorenja data u ovom uputstvu.
- Električni bicikl je lično prevozno sredstvo i namenjen je samo za prevoz jedne osobe. Molimo vas da ne vozite dodatne putnike na biciklu.
- Bicikl nije dizajniran za profesionalnu upotrebu.



UPOZORENJE: Pre vožnje uvek proverite stanje bicikla. Proverite da li rade dobro kočnice, da li je baterija potpuno napunjena, da li je dovoljan pritisak u gumama, da nema neobičnih zvukova prilikom vožnje, da nema otpuštenih vijaka ili drugih delova itd.

Važna je ispravna sila zatezanja matica i vijaka na vašem biciklu. Premala sila može značiti da pričvršćeni delovi možda neće sigurno i čvrsto biti pritegnuti. Prevelika sila može značiti preveliko naprezanje delova, istezanje, deformaciju ili puknuće. Nepravilna sila zatezanja može rezultirati otkazivanjem komponente, što može dovesti do gubitka kontrole i pada s bicikla.

NAPOMENA: Ovo uputstvo nije zamišljeno kao opsežno uputstvo za korišćenje, servisiranje, popravke ili održavanje. Molimo vas da za sve servise, popravke ili održavanje kontaktirate ovlašćeni servis ili prodavnicu.

VOŽNJA

1. Pre nego što pažljivo pročitate ova uputstva i potpuno shvatite kako funkcioniše vaš novi električni bicikl, nemojte da ga upotrebljavate. Ne pozajmljujte bicikl osobama koje nemaju znanje i veštinu za upotrebu električnog bicikla.
2. Nemojte da vozite ili pomerate bicikl dok je priključen punjač baterije. To može da izazove uplitanje kabla u pedale ili točkove, što može oštetiti punjač baterije, kabl i/ili priključak za punjenje.
3. Nemojte da vozite bicikl ukoliko postoji kvar baterije ili bilo kojeg dela pedalnog pomoćnog sistema. To može da prouzrokuje gubitak kontrole i teške povrede.
4. Nemojte započinjati vožnju tako što ćete da stojite jednom nogom na pedali a drugom na tlu jer može doći do gubitka kontrole, pada i teških povreda. Započnite vožnju samo tako što ćete pravilno da sedite na sedištu bicikla.
5. Nemojte uključivati funkciju vožnje i okretati pedale ukoliko zadnji točak nije na tlu jer će točak da se okreće u vazduhu u punoj brzini što može da izazove povrede.
6. Proverite preostali kapacitet baterije pre noćne vožnje. Svetlo na biciklu koristi bateriju pa će se ugasiti ubrzo pošto kapacitet baterije padne ispod minimalnog nivoa neophodnog za vožnju. Vožnja bez svetla povećava opasnost od pada i povreda. 
7. Nemojte menjati ili uklanjati bilo koje delove pedalnog pomoćnog sistema. Nemojte postavljati ili ugrađivati neoriginalne delove ili pribor. Takvi delovi mogu da izazovu oštećenje proizvoda, kvar ili da povećaju opasnost od povreda.
8. Prilikom zaustavljanja budite sigurni da upotrebljavate prednju i zadnju kočnicu i da držite noge na tlu. Ukoliko ostavite nogu na pedali, a bicikl miruje (zaustavni položaj), slučajno se može aktivirati funkciju električnog pokretanja koja može da izazove gubitak kontrole i ozbiljne povrede.
9. **Priprema pre vožnje:** potrebno je staviti kacigu, rukavice i drugu zaštitnu opremu pre vožnje radi zaštite od povreda.

10. **Uslovi vožnje biciklom:** Temperatura okoline mora da bude od -10 do +40C, bez vetra a put ravan; bez čestog pokretanja i kočenja, prosečna pređena udaljenost može da bude 40 do 50km (u zavisnosti od težine vozača, vrste terena, uspona i učestalosti kočenja i ubrzanja kao i nivoa podrške pedaliranjem).
11. **Najveće opterećenje:** Najveće dopušteno opterećenje bicikla je 120kg. Ukoliko se dogodi oštećenje ili nesreća s ukupnim opterećenjem većim od 120 kg, tvrtka ne preuzima odgovornost.
12. U slučaju učestalog kočenja, pokretanja, uspinjanja, vožnje pri jakom vetru, blatnjavim putevima, preopterećenju i sl., potrošnja baterije biće uvećana, što će uticati na maksimalnu moguću pređenu udaljenost s jednim punjenjem baterije. Preporučujemo da izbegavate navedene faktore u vožnji.
13. Ukoliko je baterija bila odložena duže vreme, nije se koristila ili ukoliko je prošao duži vremenski period od zadnjeg punjenja, treba je dopuniti. Bateriju bi trebalo dopunjavati svakih mesec dana. Ovim se znatno produžava vek trajanja baterije.
14. Obratite pažnju: električni bicikl ne može prelaziti preko vode duže vreme jer ukoliko voda uđe u upravljački sklop i motor smešten na točku, može da izazove kratki spoj i oštećenja!
15. Zabranjeno je neovlašteno uništavanje ili izmena delova i proizvođač ili prodavac nisu odgovorni za štete izazvane takvim postupcima.
16. Istrošena ili neispravna baterija ne sme da se baca. Mora da se odložiti na posebno, za to predviđeno mesto namenjeno prikupljanju reciklaži, čime se izbegava zagađenje okoliša.

PUNJAČ

17. Ne upotrebljavajte punjač baterije za punjenje drugih električnih uređaja.
18. **Ne upotrebljavajte druge punjače ili načine punjenja za punjenje baterije električnog bicikla. Upotreba drugih punjača može da izazove požar, eksploziju ili štetu na bateriji.**
19. Ovaj punjač baterije mogu koristiti deca uzrasta od 8 godina ili starija, osobe s telesnim, senzornim ili mentalnim oštećenjem ili s nedostatkom potrebnog iskustva ili znanja, pod uslovom da su pod nadzorom i upućene u način upotrebe punjača baterije i da

potpuno razumeju potencijalne opasnosti. Nemojte dopustiti deci da se igraju punjačem baterije. Čišćenje i održavanje ne smeju da obavljaju deca ukoliko nisu pod nadzorom.

20. Iako je punjač baterije otporan na vlagu, nije dopušteno prskanje ili potapanje punjača u vodu ili druge tečnosti. Osim toga, ne upotrebljavajte punjač baterije ukoliko su priključni kablovi vlažni ili mokri.
21. Ne dodirujte utikač punjača, priključak ili spojeve mokrim rukama. Može doći do strujnog udara.
22. Ne dodirujte kontakte i priključke na punjaču metalnim predmetima. Zaštitite priključke punjača i baterije od ulaska bilo kakvih nečistoća ili stranih tela, jer to može da izazove strujni udar, požar ili oštećenje punjača baterije.
23. Redovno čistiti prašinu s utikača i priključaka. Vлага ili nečistoća može smanjiti efikasnost izolacije i izazvati požar.
24. Nemojte rastavljati ili prepravljati punjač baterije. Možete izazvati požar ili strujni udar.
25. Ne upotrebljavajte adaptere sa više utičnica ili produžne kablove. Upotreba adaptera sa više utičnica ili sličnih uređaja može premašiti nazivnu snagu i izazvati požar.
26. Ne koristiti kabl ukoliko je zapetljan ili namotan. Nemojte ostavljati punjač tako što ćete kabl da namotate na kućište punjača. Ukoliko je kabl oštećen, to može da izazove požar ili strujni udar.
27. Čvrsto priključite utikač napajanja i utikač punjača u utičnicu. Ukoliko utikači nisu potpuno i ispravno priključeni, mogu izazvati požar usled električnog pražnjenja ili pregrevanja.
28. Ne upotrebljavajte punjač baterije u blizini zapaljivih materijala ili gasova. To može da izazove požar ili eksploziju.
29. Ne pokrivate punjač baterije i ne stavljajte predmete na punjač za vreme punjenja. To može dovesti do unutrašnjeg pregrevanja i izazvati požar.
30. Nemojte bacati punjač ili ga izlagati nepovoljnim vremenskim uticajima. Može doći do požara ili strujnog udara.
31. Ako je utikač napajanja oštećen, prestanite sa upotrebom, kontaktirajte sa ovlašćenim servisom ili prodavcem.
32. Pažljivo rukujte kablom napajanja. Priključivanje punjača baterije koji se nalazi unutar prostorije dok je bicikl smešten napolju, može dovesti do oštećenja ili nagnječenja kabla napajanja vratima ili prozorom.



33. Nemojte prelaziti točkovima bicikla ili gaziti preko kabla ili utikača za napajanje. Može da dođe do oštećenja kabla napajanja ili priključka.

BATERIJA

34. Držite bateriju i punjač baterije van domašaja dece.

35. Ne dirajte bateriju ili punjač baterije za vreme punjenja. S obzirom da za vreme punjenja, baterija i punjač baterije dosežu temperaturu od 40–70°C, dodirivanje može da izazove opekotine prvog stepena.



36. Ako je kućište baterije oštećeno, napuknuto ili ako osetite neobične mirise, ne upotrebljavajte bateriju ili punjač. Curenje tečnosti iz baterije može da izazove ozbiljne povrede.



37. Nemojte skraćivati ili produživati priključne kablove i spojeve priključka baterije. Intervencija na kablovima ili priključcima može da izazove grejanje ili zapaljenje baterije uzrokujući ozbiljne povrede ili štetu imovine.



38. Nemojte rastavljati ili prepravljati bateriju. To može da izazove grejanje ili paljenje baterije izazivajući ozbiljne povrede ili štetu na imovini.

39. Nemojte bacati ili udarati bateriju. To može da izazove grejanje ili paljenje baterije izazivajući ozbiljne povrede ili štetu na imovini.

40. Nemojte bacati bateriju u vatru ili izlagati ju izvorima topline. U protivnom, može doći do požara ili eksplozije izazivajući ozbiljne povrede ili štetu na imovini.



41. Ukoliko je baterija bila odložena duže vreme, nije se koristila ili ukoliko je prošao duži vremenski period od zadnjeg punjenja, bateriju je potrebno dopuniti. Bateriju bi trebalo dopunjavati svakih mesec dana čime se znatno produžava vek trajanja baterije.



Saveti

Električni bicikl je izrađen na osnovu originalnog bicikla u kombinaciji sa potražnjom na tržištu pa je prevozno sredstvo sa posebnim funkcijama i namenama. Za vreme kupovine, molimo da označite i kupite model koji odgovara vašim potrebama a vozači moraju da imaju iskusne vozačke veštine pre vožnje na cesti. Radi pravilne upotrebe i bezbednosti, obratite pažnju na sledeće:

1. Za vreme upotrebe, obratiti pažnju na stanje pričvršćenosti motora, viljuške i svih ostalih delova. Ako pronađete neučvršćeni ili labavi deo, obavezno ga ponovno pričvrstite pre početka vožnje.
2. Pri pokretanju ili nailasku na uspon na putu, koristiti pedale za pomoć što je više moguće, kako bi se smanjila potrošnja i povećalo trajanje baterije i tako produžio mogući put.
3. Za vreme kišnih dana, obratiti posebnu pažnju na sledeće: kada dubina vode prelazi središte točka, verovatno je da će se motor natopiti vodom što će dovesti do kvara.
4. Za punjenje baterije mora da se koristi punjač isporučen od strane proizvođača. Za vreme punjenja nesmetano položite bateriju i punjač na tvrdu i nezapaljivu podlogu.
5. Zabranjeno je pokrivanje baterije i punjača predmetima koji mogu da onemoguće odvođenje toplote ili provetravanje.
6. Uvek proveravajte i održavajte odgovarajući pritisak vazduha u gumama kako bi se izbeglo povećanje otpora za vreme vožnje i lako trošenje guma i deformacija obruča točka.
7. Za vreme vožnje pridržavajte se saobraćajnih propisa i ograničenja brzine, u zavisnosti od stanju saobraćaja i stanja puta. Brzina bicikla uvek mora da bude niža od 25 km/h, a roba koja se prevozi ne sme da prelazi težinu od 25 kg.
8. Pri brzom vožnji ili jakom kočenju, NIKAD ne upotrebljavajte samo prednju kočnicu. To će dovesti do pomeranja centra gravitacije prema napred i može da dovede do pada i teških povreda.

Sadržaj pakovanja



E Bike

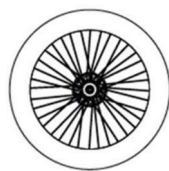

Prednji točak



Prednji
blatobran



Ključ
baterije x2



M6x10
6kom



Pedala* 2



Punjač i kabel



Imbus
ključ



Nasadni
ključ



Prednji
reflektor



Dvostrani
ključ



Uputstva

2. OSNOVNI DELOVI I NAZIVI

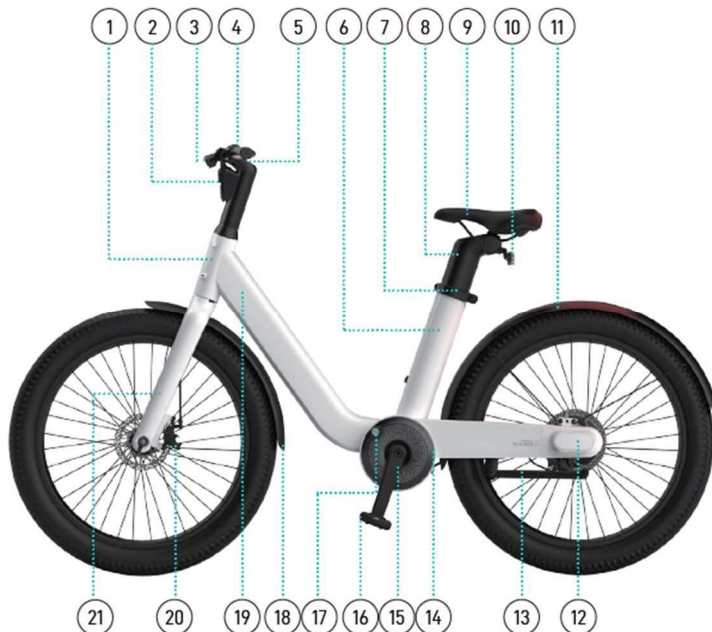

- | | |
|-------------------------------|----------------------------|
| 1. Ram | 12. Držač osovine točka |
| 2. Prednje svetlo / reflektor | 13. Stalak |
| 3. Ručka kočnice | 14. Zaštita pogona |
| 4. Upravljač | 15. Osovina pedala |
| 5. Prikaz | 16. Pedala |
| 6. Cev sedišta | 17. Zaključavanje baterije |
| 7. Stezaljka za stub sedišta | 18. Prednji blatobran |
| 8. Stub sedišta | 19. Donja cev |
| 9. Sedište | 20. Disk kočnica |
| 10. Zadnje svetlo / reflektor | 21. Prednja viljuška |
| 11. Zadnji blatobran | |

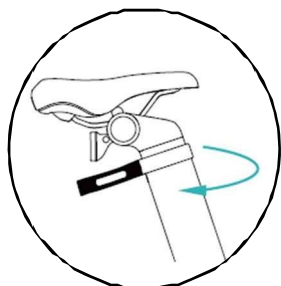
POSTAVLJANJE VISINE SEDIŠTA

1. Olabavite ručicu



2. Podignite sedalo na odgovarajuću visinu.

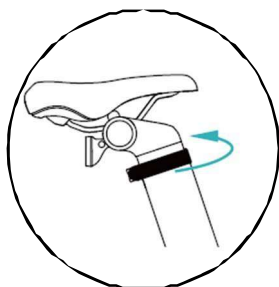

3. Zatvorite ručku

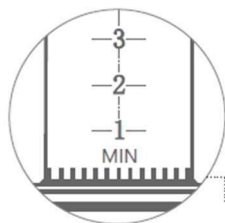

UPOZORENJE! Kada vidite znak upozorenja "najniža granica", sedište je podignuto u najviši položaj

INSTALACIJA KOČIONIH KABLOVA



1. Izvučite unutrašnju jezgru kabla kočnice i umetnite cink glavu u priključak jezgre kočnice i stavite priključak u ručku.



2. Okrenite maticu poluge kočnice da biste osigurali da su razmak matice i razmak ručice kočnice u istoj liniji. Ispravite unutrašnju jezgru kočione linije i ubacite ju u otvor između ručice kočnice i matice kočnice, sa spoljnim kablom umetnutim u otvor za maticu.



3. Zategnite maticu, otpustite nosač disk kočnice da završite instalaciju.



4. Nakon podešavanja sile kočenja, učvrstite zavrtnj za pričvršćivanje kočione linije na disk kočnici sa ključem #5.

PODEŠAVANJE POLAŽAJA SEDIŠTA

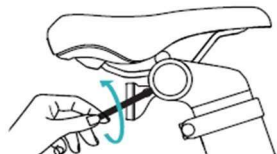

1. Otpustite vijak na držaču zadnjeg reflektora u smeru suprotnom od kazaljke na satu pomoću ključa H3 i uklonite reflektor



2. Otpustite zavrtnja za cev sedla u smeru suprotnom od kazaljke na satu pomoću ključa H6.

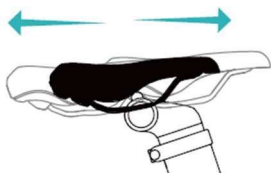

3. Sedalo se može pomerati napred ili nazad nakon što je vijak cevi sedala dovoljno olabavljen.



4. Nakon podešavanja položaja, stegnite zavrtnja cevi sedišta u smeru kazaljke na satu

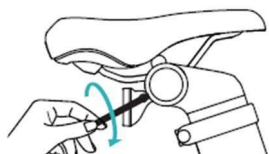

5. Zatim postavite držač reflektora i stegnite vijke zadnjeg držača reflektora u smeru kazaljke na satu

UGRADNJA PEDALE



1. Desna strana:
Uzmite desnu pedalu sa oznakom R. Zavrtnite je u smeru kazaljke na satu rukom. Koristite dvostruki otvoreni ključ da je zategnete.



2. Leva strana:
Uzmite levu pedalu sa oznakom L. Rukom je zavrtnite u smeru suprotno smeru kazaljke na satu na polugu. Koristite dvostruki otvoreni ključ za zatezanje

SKLOP UPRAVLJAČA



1. Stavite upravljač na ram

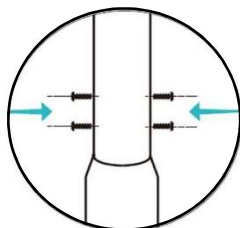

2. Poravnajte rupe za zavrtnje na upravljaču s otvorima za zavrtnje na cevi

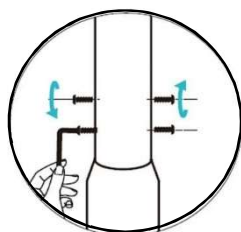

3. Prethodno zategnite četiri vijka M6*10 na okviru s ključem H4, a zatim zategnite svaki vijak naizmenično u redosledu dva donja i dva gornja vijka dok svi ne budu zategnuti

INSTALACIJA PREDNJEG BLATOBRAHA I PREDNJEG TOČKA

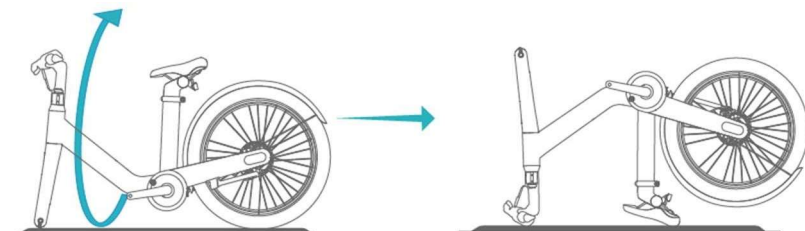

1. Okrenite bicikl za 180 stepeni i stavite ga na ravnu podlogu, da bicikl ne padne.

Postavite okvir bicikla na mekani tepih ili položite krpu na tlo kako biste sprečili oštećenje tela rama.



2. Pricvrstite prednji blatobran na prednju viljušku i pricvrstite dva M6*10 vijka u nizu kao što je prikazano. Zategnite ga u smeru kazaljke na satu s ključem H4.

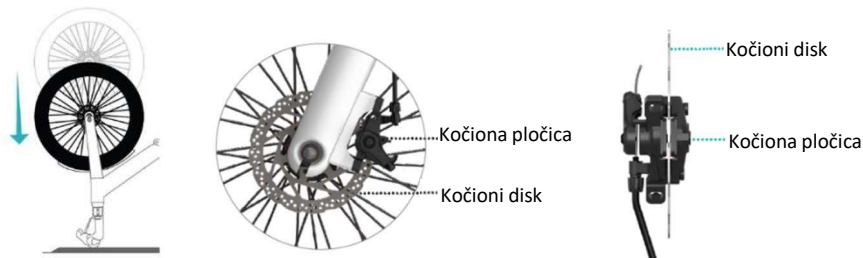

3. Stavite prednji toćak u otvor prednje viljuške, uverite se da je koćioni disk poravnan sa koćionom ploćicom

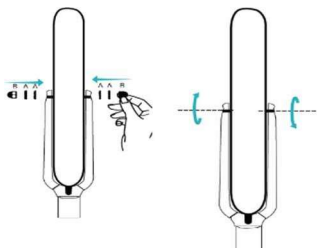

4. Nakon što ste postavili dve podloške na obe strane osovine prednje glavčine, zategnite navrtke sa obe strane naizmenično nasadnim ključem dok se dva vijka ne stegnu. Uverite se da je prednja osovina glavčine centrirana.

INSTALACIJA BATERIJE



1. Isključite bicikl. Olabavite stezaljku cevi sedišta



2. Podignite sedalo da biste uklonili stub sedišta.

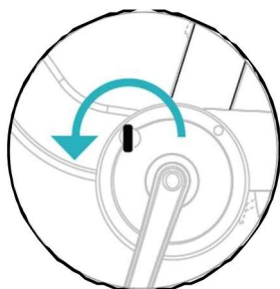

3. Umetnite ključ baterije i okrenite ga za 180 stepeni suprotno od kazaljke na satu da biste otključali bravu baterije.

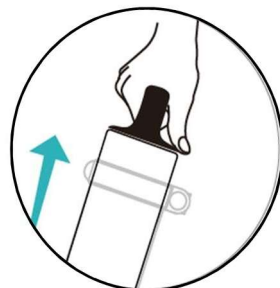

4. Podignite bateriju da biste je uklonili. Stavite bateriju u cev sedišta, a zatim okrenite ključ za 180 stepeni u smeru kazaljke na satu da biste zaključali bateriju i izvadite ključ.

VAŽNO!

Svaki eBike opremljen je jedinstvenim ključem za bateriju, čuvajte ga i ne ostavljajte ključ dugo u otvoru za bravu. Ako se ključ baterije izgubi, ne možemo vam obezbediti ključ koji odgovara vašem e-biciklu i nećete moći da izvadite bateriju.

ZADNJE SVETLO

Plastični podložak

1. Izvadite plastični podložak zadnjeg svetla pre upotrebe, inače se zadnje svetlo neće upaliti

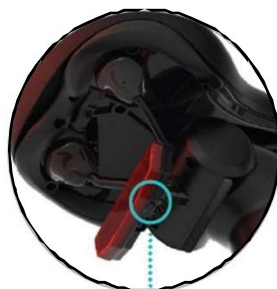

Dugme za uključivanje/isključivanje

2. Pritisnite prekidač da uključite ili isključite zadnje svetlo

PREDNJI REFLEKTOR

1. Izvadite prednji reflektor iz kutije, olabavite zavrtnje na nosaču, otvorite ga pod određenim uglom, montirajte reflektor na desnu stranu upravljača i zategnite zavrtnje nosača pomoću odvijača



2. Podesite položaj reflektora tako da prednji deo bude okrenut pravo napred, a zatim zategnite reflektor da biste završili instalaciju

3. UPOTREBA I KONTROLER SA LCD EKRANOM

Napunite bateriju pre prve vožnje.



Uključivanje/isključivanje

Pritisnite i držite 3 sekunde.

Ako se e-bicikl ne koristi 5 minuta, napajanje će se automatski isključiti



Uključivanje svetla

Pritisnite i držite dugme "+" 2 sekunde da biste uključili i isključili svetlo. Prednja svetla na e-biciklu su prvotno isključena.

Kada je ambijentalno svetlo slabo ili kada se vozite noću, uključite svetlo.



Načini vožnje

Kratko pritisnite dugme "+" ili "-" da biste se prebacivali između različitih režima.



Pritisnite i držite dugme "Režim hodanja" 2 sekunde, a zatim će bicikl automatski preći u režim hodanja brzinom od 3 km/h. Otpustite dugme, režim hodanja će se automatski isključiti

Da bi se osigurala bezbednost, preporučuje se korišćenje režima hodanja dok gurate električni bicikl. Nemojte ga koristiti u stanju vožnje

E-bicikl ima četiri načina vožnje:

1. Biciklistički režim - Motor neće ponuditi nikakvu pomoć (bez strelice)
2. Eko režim (podrazumevani režim) - pomoć male snage - maksimalni domet vožnje (zelene strelice)
3. Gradski režim - Režim srednje snage, srednji domet (plave strelice)
4. Sportski režim - pomoć maksimalne snage - vožnja velikom brzinom (crvene strelice)

Kada prvi put vozite e-bicikl, preporučujemo vam da počnete sa Eko režimom.

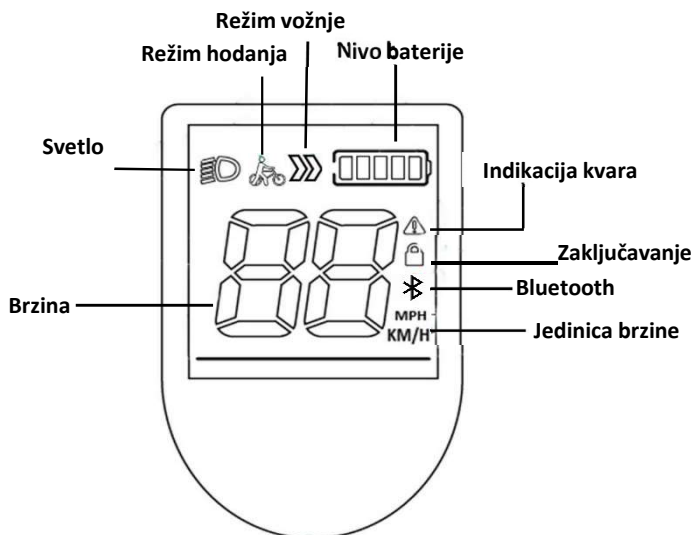

Postavke ulaza/izlaska

- Pritisnite i držite "+" i "-" u isto vreme 3 sekunde da biste ušli u podešavanje.
- Nakon ulaska u režim podešavanja, pokazat će se P1.
- Kratko pritisnite "+" da povećate ili "-" da smanjite parametar.
- Pritisnite i držite dugme "-" da biste izašli iz režima podešavanja.

Ako se ništa ne preduzme u roku od 30 sekundi, ekran za podešavanje će se automatski isključiti, a sva podešavanja će biti automatski sačuvana.

P1- Promena metričkih/imperijskih jedinica

- Kada se na interfejsu prikaže P1, kratko pritisnite dugme napajanja da biste ušli u ekran za izbor metričke/imperijske jedinice.
- Pritisnite dugme "+" ili "-" da biste se prebacivali između milja i kilometara.
- Dugo pritisnite dugme "-" da biste sačuvali podešavanje.

P4- Pozadinsko osvetljenje

- Kratko pritisnite dugme napajanja da biste ušli u podešavanje pozadinskog osvetljenja.
- Kratko pritisnite dugme "+" ili dugme "-" da biste podesili pozadinskog osvetljenje (1 znači najtamnije, a 3 znači najsvetlije).
- Dugo pritisnite dugme "-" da biste sačuvali podešavanje.

P5- Tajmer za automatsko isključivanje

- Kratko pritisnite dugme za napajanje.
- Pritisnite dugme "+" ili "-" da biste promenili vreme automatskog isključivanja po minutama.
- Vreme automatskog isključivanja. Može se podesiti za 0~9 minuta.
- Dugo pritisnite dugme "-" da biste sačuvali podešavanje. 0 znači da je funkcija automatskog isključivanja onemogućena. Podrazumevano vreme mirovanja/isključivanja je podešeno na 5 minuta

UPOZORENJE!

U slučaju kvara u elektronskom sistemu upravljanja, ikona alarma će se prikazati i odgovarajući kod greške će treptati na ekranu brzine. Kada se prikažu ikona alarma i kod greške, morate biti svesni da vaš e-bicikl nije bezbedan za vožnju.

4. Upotreba i podešavanje

Punjenje

S obzirom na to da baterija vašeg novog bicikla prilikom isporuke iz fabrike i transporta jedno određeno vreme neće biti punjena, može se dogoditi određeno pražnjenje baterije. Zbog toga, baterija treba da bude napunjena pre prve upotrebe.

Jedino punjač koji je deo seta uz E-bicikl sme da se koristi za punjenje baterije. Može da dođe do oštećenja baterije ili do požara i drugih opasnosti, čime se gubi garancija.

Postavljanje i punjenje baterije

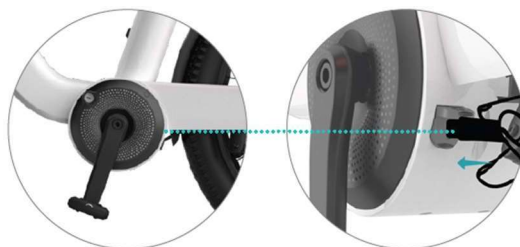

- Pažljivo proverite da li je nazivni ulazni napon punjača u skladu s naponom vaše električne mreže. Molimo pročitajte bezbednosna upozorenja o upotrebi punjača i baterije u poglavlju **VAŽNA BEZBEDNOSNA UPUTSTVA**.

2. Baterija može da se puni na biciklu ali se može i skinuti s bicikla radi punjenja unutar prostorije ili na drugim prikladnim mestima.
 3. Pravilno spojite izlazni utikač punjača s priključkom za punjenje baterije a zatim priključite utikač punjača s izvorom napajanja.
 4. Svetlosni signal napajanja i svetlosni signal punjenja punjača se uključuju i pokazuju da je punjenje počelo.
 5. Posle završetka punjenja, najpre treba izvući utikač iz utičnice izvora napajanja i zatim otkaçiti priključak na bateriji.
- Kada je baterija u potpunosti ispražnjena, vreme potrebno za potpuno punjenje je 4 do 6 sati. Pošto svetlosni signal promeni boju iz crvene u zelenu, baterija je napunjena

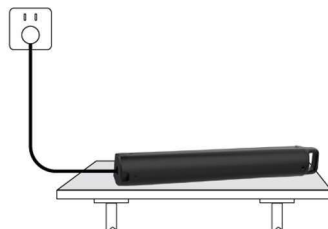

Zbog karakteristike Lithum-Ion baterije i osetljivosti na niske temperature, kapacitet baterije će biti različit u zavisnosti od temperature okoline. Pri -10°C kapacitet će biti 70%, pri 0°C kapacitet će biti 80%, pri 20°C kapacitet će biti 100%.

Važno:

Preporuka je da novu bateriju puniti 5 do 6 sati posle potpunog pražnjenja baterije. Time potičete dubinsko punjenje i pražnjenje. Provodite ovaj postupak prvih sedam dana upotrebe bicikla kako bi se potpuno aktivirale aktivne supstance unutar baterije. Kasnije možete puniti bateriju po želji, čak i ako se ne isprazni u potpunosti.

Pravilno punjenje i upotreba

Važno:

Baterija treba da se puni u velikom prostoru, dalje od izvora toplote i visoke vlažnosti!

Baterija i punjač su elektronski i osetljivi proizvodi. Visoka temperatura i vlažnost mogu da izazovu oštećenje sastavnih delova što može rezultirati štetnim gasovima, oštećenjem, čak mogućom eksplozijom.

- * Vreme punjenja ne treba da bude predugo. Dugo punjenje će da skрати očekivani vek trajanja baterije.
- * Pošto je baterija u potpunosti napunjena, izvor napajanja treba da bude

isključen što pre. Ne zaboravite da isključite punjač sa električnog napajanja!

- * Kada se baterija dugoročno ne koristi, trebalo bi je isprazniti i napuniti pre nego što se stavi na čuvanje pa je treba dopunjavati otprilike jednom mesečno.

5. Upotreba i održavanje

Rutinska provera električnog bicikla pre upotrebe

- 1 Postavite bateriju u ležište baterije, uključiti prekidač napajanja te proverite jesu li funkcije svih električnih delova ispravne.
- 2 Sigurnosna provera (videti bilješke za sigurnu upotrebu na početku uputstva)
- 3 Proveriti da li se glavna ručica prekidača okreće i može li se fleksibilno namestiti.
- 4 Proveriti jesu li kočnice ispravne (dužina kočenja na suhoj podlozi je cca 4 m, udaljenost kočenja na mokroj podlozi do 15 m).

Svakodnevna upotreba i provera električnog bicikla

Svakodnevnom upotrebom električnog bicikla potrošni delovi bicikla se troše. Isto tako, može se dogoditi da se pojedini delovi, usled vibracija i upotrebe odvrnu ili olabave. Može se dogoditi da usled toga dođe do prestanka rada pojedinih sklopova. Ako ovakve slučajeve ne primetite, postoji opasnost da tokom vožnje dođe do opasnih situacija zato vozači moraju biti odgovorni za proveru i održavanje bicikla.

Održavanje

Da bi vožnja bicikla bila sigurna, povremeno je potrebno proveriti rade li svi električni uređaji pravilno, ima li izvučenih žica i da li su mehanički delovi u ispravnom stanju.

Potrebno je redovno čistiti, brisati i podmazivati lanac, zupčanike i menjač (savetovati se sa dobavljačem o vrsti ulja) kako bi se obezbedio pravilan rad svakog dela.

Redovno proveravajte zategnutost vijaka e-bicikla i po potrebi ih zategnite. (Moment pritezanja: vijak sa imbus glavom: 180-220kgf.cm; Standardni vijak: 180-220kgf.cm; vijak prednjeg točka: 250-300kgf.cm; vijak zadnjeg točka: 300-350kgf.cm).

Lanac: ugibanje lanca gore-dole ≤ 10 mm; ako je lanac labav, maticu zadnjeg točka možete popustiti, podesite zatezač lanca i zategnite maticu zadnjeg točka. Ako disk slabije koči ili osetite trenje ploče diska, podesite položaj kočionih diskova.

Ako je ploča diska istrošena ili slabije kočī, tada treba zameniti disk ili kočnicu. Svaka 3 meseca nanosite mast na vijke na preklopnom mehanizmu rama i po potrebi nanosite ulje za podmazivanje lanca.

Ne perite e-bicikl mlazom vode kako biste izbegli oštećenja elektronskih komponenti, ožičenja ili baterije

Tabela redovne provere i održavanja

◆	Podesiti	♥	Proveriti ili očistiti, zameniti	★	Zameniti	♠	dotegnuti	▲	Podmazati
Predmet provere				Prva kupnja	60 dana	180 dana	360 dana	540 dana	720 dana
1.	Da li je visina sedišta odgovarajuća	◆	◆	◆	◆	◆	◆	◆	◆
2.	Jesu li ručke i delovi za upravljanje istrošeni	♠	▲	▲	▲	▲	▲	▲	▲
3.	Je li lanac previše otpušten 4.	◆	◆	◆	◆▲	◆▲	◆▲	◆▲	◆▲
	Je li kočnica dovoljno čvrsta 5.	◆	◆♠	◆♠	◆♠	◆♠	◆♠	◆♠	◆♠
	Jesu li kočione pločice istrošene 6.	★	♠	♥	♥	♥	♥	♥	♥
	Je li ram nakošena ili izobličena	◆	◆	◆	◆	◆	◆	◆	◆
7.	Jesu li žice u točkovima savijene ili otpuštene	◆	◆♠	◆♠	◆♠	◆♠	◆♠	◆♠	◆♠
8.	Jesu li svi ležajevi fleksibilni	♠	▲	▲	▲	▲	▲	▲	♥▲

Napomena: Gornja tabela je informativna. Stvarno održavanje bicikla zavisi od intenziteta upotrebe, kvaliteta i procene stanja električnog bicikla kao i od drugih činilaca.

6. Tehnika vožnje

Pravilan biciklistični položaj osnov je sigurnosti: položaj za vožnju određen je položajem bicikliste i kontaktnih tačaka (upravljač, sedište, pedale) bicikla. Međutim, položaj za vožnju je usko vezan uz visinu i težinu bicikliste. Biciklistički položaj određen je efikasnošću mišićne kontrakcije, ali u isto vreme određuje

može li biciklista sigurno upravljati upravljačem i kočnicama. Sigurne tehnike vožnje bicikla opisane su, svaka zasebno u sledećem popisu:

- Prilagoditi tri točke za pravilno postavljanje tela; biciklizam je sličan šivanju odjeće jer je potrebno izmeriti oblik tela i prilagoditi se. Metoda prilagođavanja triju točaka je kombinacija triju načela: sportske mehanike, fiziologije vežbanja i sigurne vožnje.
 - 1) Prilagodite položaj sedišta: nagazite petom na pedalu prema dole za lagano aktiviranje kontrakcije svih mišića donjih ekstremiteta a u isto vreme noge treba da budu blago ispružene.
 - 2) Prednja i stražnja pozicija: nagazite pedalu na nagib od 45° i tada prilagodite visinu sedišta prema najboljoj poziciji pedale.
 - 3) Prilagoditi prednji i zadnji deo i visinu upravljača: upravljač koji je nadignut je 30 do 50 mm viši od sedišta, dok upravljač koji je ravan (Trekking i brdski bicikl) je iste visine kao i sedišta. Posle podešavanja obratiti pažnju na smer upravljača i dobro ga učvrstiti.
- Položaj na sedištu: sličan je položaju kao prilikom jahanja, težina je prebačena na upravljač i pedale, te težina ne smije biti postavljena prema gore kako bi se sprečio bol u kukovima.
- Mogućnosti pedale: položaj noge je za jednu trećinu dužine cipele unapred, a najprikladnije je na sredini pedale. Stopala moraju da budu paralelna sa središnjom osom bicikla pa će se efikasnost pedale smanjiti ako su noge previše raširene ili uske; brzinu treba održavati jednako kako bi se sprečio umor vozača; posebno se napominje da će povlačenje potonjeg dela povući i pedal.
- Tehnika usporavanja: uređaj prilikom promene brzina usporava ili ubrzava, ali time se menja omer prenosa. Promena brzine se koristi za veću efikasnost i uštedu snage i udobnost. Brzina se menja kada je u pitanju: 1: uspon, 2: uzbrdica, 3: neravna površina ceste, 4: vožnja u vetar i 5: osjećaj umora. Također se može reći da je potrebno promeniti brzinu kada se javi osjećaj neudobnosti za vreme okretanja pedala kako bi se smanjio umor koji proizlazi iz nejednake sile.
- Tehnika usporavanja: svima je poznat princip kočenja gdje se prvo pritišće zadnja kočnica, zatim prednja kočnica, ali u vanrednom i hitnom slučaju, svako će da koči zajedno sa obe kočnice. Ako je udaljenost kočenja razumna, bicikl se može sigurno zaustaviti; ako je zaustavljanje prebrzo, vozač može pasti prema napred. Kako bi se izbegla ova opasnost, najbolje je isprekidano kočiti dok je zdelica gurnuta prema nazad. Za vreme kiše povećajte rastojanje kočenja zbog sigurnosti i smanjiti brzinu vožnje.



Vožnja samo jednom rukom ili bez obje ruke na upravljaču nije dozvoljena

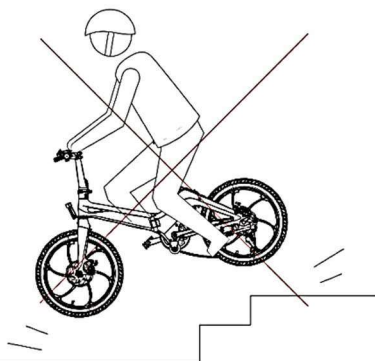

Vožnja po stepenicama nije dozvoljena

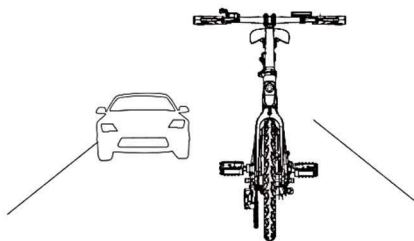

Vožnja po prometnicama namijenjenim samo za motorna vozila nije dozvoljena



Vožnja po skliskom kolniku nije dozvoljena

7. Uklanjanje grešaka

Ako vaš bicikl ne radi kao obično ili u slučaju pojave nepravilnosti, pročitajte ovo poglavlje. Mnogi operativni problemi mogu da se reše od strane korisnika bez posete servisu.

Ova jednostavna procedura pomaže u ponovnom uspostavljanju stabilnog stanja strujnog kruga.

Kontaktirajte sa korisničkom podrškom proizvođača ako problem nije rešen ili ako postoje druge nejasnoće.

SIMPTOMI		MOGUĆA REŠENJA
Nemogućnost promene brzine ili preniska najveća brzina	<ul style="list-style-type: none"> • Slab baterijski napon • Loša upravljačka ručka • Loš upravljač 	<ul style="list-style-type: none"> • Potpuno napuniti bateriju • Zameniti upravljačku ručku, upravljač
Uključen izvor napajanja, ali motor ne radi	<ul style="list-style-type: none"> • Loša upravljačka ručka • Loša električna ključanica i kontaktna tačka • Loš upravljač 	<ul style="list-style-type: none"> • Zameniti upravljačku ručku, upravljač • Ponovno proverite sve kontakte i delove.
Nedovoljna kilometraža posle jednokratnog punjenja baterije	<ul style="list-style-type: none"> • Nedostatak pritiska u gumama • Nedovoljno punjenje ili greška punjača • Oštećena ili istrošena baterija • Često kočenje, pokretanje, preopterećenje 	<ul style="list-style-type: none"> • Napumpati gume • Zameniti punjač • Zameniti bateriju
Baterija nije napunjena	<ul style="list-style-type: none"> • Žica punjača je otpuštena ili oštećena • Zavareni vod baterije otpada ili je oštećen 	<ul style="list-style-type: none"> • Ponovno proverite sve kontakte i delove
Generator nema pomoćnu struju	<ul style="list-style-type: none"> • Indukovani napon ima slab ili oštećen kontakt • Žice generatora su loše ili oštećene 	<ul style="list-style-type: none"> • Prilagoditi indukovani napon ili zameniti • Ponovno spojiti ili zameniti

8. Tehničke specifikacije

Model	e-bike c102
Tip	Gradski bicikl
Napon baterije	36V, Lithium-Ion
Kapacitet baterije	9,6Ah
Napon Punjača / Struja	100-240V AC 50/60Hz, 42V DC/ 2A Max
Vreme punjenja (0-100%)	5-6h
Potrošnja/punjenju	0.2kWh
Dozvoljena temperatura okoline za vreme punjenja	0°C – 45°C
Snaga motora	250W
Max Brzina EN 15194, EPAC	25km/h
Udaljenost s jednim punjenjem baterije	60-70km with PAS*
Ram / Viljuška	Aluminijska legura
Veličina gume	24x3.0 inch
Prednja kočnica	Mehanička disk kočnica
Stražnja kočnica	Mehanička disk kočnica
Menjačka mašinic	Jedna brzina
Ručica menjača	
Max. opterećenje	120kg
Vodootporna zaštita	IPX4
Dimenzije	178.5*66.5*105cm
Težina Neto	26.54 kg

Kako se proizvod kontinuirano poboljšava, specifikacija i uputstva mogu se menjati bez posebnog obaveštenja

* Može da varira u zavisnosti od uslova vožnje, konfiguracije terena, temperature itd.

Prilikom punjenja uređaja, adapter mora da se postavi blizu uređaja i mora da bude lako dostupan. Odsparanjem utikača adaptera iz utičnice smatra se prekidačem za isključivanje adaptera sa napajanja.

Odlaganje u otpad stare električne i elektroničke opreme



Proizvodi označeni ovim simbolom označavaju da proizvod spada u grupu električne i elektroničke opreme (EE proizvodi) te ne sme da se odlaže zajedno s kućnim i glomaznim otpadom. Zbog toga ovaj proizvod treba odložiti na označeno sabirno mesto za prikupljanje električne i elektroničke opreme. Pravilnim odlaganjem ovog proizvoda sprečiti ćete moguće negativne posledice na okolinu i ljudsko zdravlje, koje bi inače mogli biti ugroženi zbog neodgovarajućeg odlaganja istrošenog proizvoda. Reciklažom materijala iz ovog proizvoda pomoći ćete u sačuvanju zdrave životne sredine i prirodnih resursa.

Za detaljne informacije o sakupljanju EE proizvoda obratitete se prodavnici u kojoj ste kupili proizvod.

Odlaganje potrošenih baterija



Proverite lokalne propise u vezi odlaganja potrošenih baterija ili nazovite lokalnu službu za korisnike da bi dobili uputstva o odlaganju starih i potrošenih baterija.

Baterije iz ovog proizvoda ne smeju da se bace zajedno s kućnim otpadom. Obavezno koristite posebna mesta za odlaganje iskorištenih baterija koja se nalaze na svim prodajnim mestima gdje možete da kupite baterije.

Izjava o usaglašenosti

M SAN grupa d.o.o. izjavljuje da je proizvod usaglašen sa Direktivama:

- Machinery Directive 2006/42/EC
- LVD Directive 2014/35/EU
- EMC Directive 2014/30/EU
- RoHS Directive 2011/65/EU.



Za izjavu o usaglašenosti, kontaktirajte KimTec d.o.o., Viline vode bb, Slobodna zona Beograd L12/4, 11000 Beograd

Telefon: 011 20 70 600, fax: 011 2070 854, 011 3313 596

E-mail: prodaja@kimtec.rs



eBike c102

MAK

Упатства за употреба

Гарантен лист



ДОБРОДОЈДОВТЕ

Ви благодариме на купувањето на Електричен велосипед MS Energy .

Важно е да го прочитате упатството за користење пред првото користење на вашиот нов производ.

За подобро и во целост користење на овој производ, ве молиме следете ги сите упатства со внимание, посебно деловите наведени во поглавјето „Предупредувања и Сигурност“.

Чувајте го упатството на сигурно место заради евентуално користење во иднина. Сигурни сме дека вашиот нов Електричен велосипед ќе ги задоволи вашите потреби.

Овој уред е произведен во согласност со највисоките стандарди, иновациски технологии и е наменет за максимална удобност на корисникот.



Гром во симбол на стрелка во триаголник го предупредува корисникот за присутност на опасен напон во производот кој може да биде доволно силен да предизвика опасност од електричен удар.



Извичник во триаголник го предупредува корисникот за присуство на важни упатства за ракување и одржување во документот приложен со овој уред.



ВНИМАНИЕ



ОПАСНОСТ ОД ЕЛЕКТРИЧЕН УДАР НЕ ОТВАРАЈ

Немојте да го отворате поклопецот од електричниот полнач или било кој дел на електричниот велосипед. Во никој случај на корисникот не му е дозволено да изведува било какви преправки на електричните делови. Само квалификуван и овластен сервисер има знаење и искуство за такви активности и поправки.



Главниот утикач се користи за исклучување на Полначот за батерии со електрично напојување.



Неправилна замена на батериите може да предизвика опасност, вклучувајќи замена на слични или ист тип на батерии.



Немојте да ја изложувате батеријата и полначот на прекумерна топлина како што е директната сончева светлина, оган или слично.

Ве молиме прочитајте ги следниве мерки за заштита и чувајте ги упатствата за идно користење. Секогаш следете ги сите предупредувањата и сигурносните упатства.

Овој производ ги исполнува сите услови согласно со нормите EN 15194, EPAC

Најголема брзина: 25km/h (функција подршка со педали)

Моќност на моторот: 250W

1. ВАЖНИ СИГУРНОСНИ УПАТСТВА

ПРЕДУПРЕДУВАЊЕ! Макс. Оптеретување на велосипедот е 120 kg.

- Електричниот велосипед е наменет да го користат само возрасни лица. Деца помлади од 12 години не смеат да го користат е-Велосипедот.
- За да спречите повреда, секогаш применувајте ги сите сигурносни мерки, вклучувајќи носење заштитна кацига, ракавици, заштита за лакти и колена и останата заштитна опрема.
- Немојте да го користите велосипедот без претходен тренинг.
- Немојте да возите со висока брзина по нерамен терен или падини.
- Немојте да го возите велосипедот доколку сте конзумирале алкохол.
- Почитувајте ги локалните прописи за возење и секогаш давајте им предност на пешаците.
- Кога го користите велосипедот, секогаш имајте на ум дека сте изложени на опасност од губење на контрола, судар или пад. За што посигурно возење, прочитајте и следете ги упатствата и предупредувањата во ова упатство.
- Електричниот велосипед е лично превозно средство и е наменето само за превоз на едно лице. Ве молиме да не возите повеќе патници на велосипедот.
- **Велосипедот не е дизајниран за професионално користење!**



ПРЕДУПРЕДУВАЊЕ: Пред возење секогаш проверете ја состојбата на велосипедот. Проверете дали кочниците работат добро, дали батеријата е целосно полна, дали е доволен притисокот во гумите, да нема необични звуци за време на возењето, да нема отпуштени завртки или други делови итн.

Важна е правилна сила на затегнување на матицата и завртката на вашиот велосипед. Премала сила може да значи дека прицврстените делови можеби не се доволно прицврстени. Преголема сила може да значи преголемо затегнување, истегнување, деформација или пукнатини. Неправилна сила на затегнување може да резултира со

откажување на некои компоненти, што може да предизвика губење на контрола и пад од велосипедот.

НАПОМЕНА: Ова упатство не е замислено како општо упатство за користење, сервисирање или одржување. Ве молиме за сите сервиси, поправки или одржувања контактирајте го овластениот сервис.

ВНИМАНИЕ: Овој е-Велосипед е дизајниран како градски велосипед. Користење по неуредни патишта, по терен или земјени патишта е забрането!

ВОЗЕЊЕ

1. Внимателно прочитајте ги овие упатства и во целост разберете ги пред да почнете да го користите вашиот нов електричен велосипед. Немојте да го позајмувате вашиот велосипед на лица кој немаат доволно знаење и вештина за користење на овој електричен велосипед.
2. Немојте да го возите или поместувате велосипедот додека е приклучен полначот за батеријата. Така може да предизвикате уплеткување на каблите во педалите или тркалата, што може да го оштети полначот за батерији, кабелот и/или приклучокот за полнење.
3. Немојте да го возите велосипедот доколку постои дефект на батеријата или било кој друг дел на педалниот помошен систем. Во спортивно може да дојде до губење на контролата и тешка повреда.
4. Немојте да започнете со возење на начин да стоите со една нога на педалата, а со другата на тлото. Во спротивно може да дојде до губење на контрола, пад и тешка повреда. Започнете со возење само на начин да правилно седнете на седиштето на велосипедот.
5. Немојте да ја вклучите функцијата за возење и да ги движите педалите доколку задното тркало не е на замја. Во спротивно, тркалото ќе се врти во воздух со полна брзина и може да предизвика повреда.
6. Проверете го преостанатиот капацитет на батеријата пред ноќно возење. Светлото на велосипедот користи батерија, и ќе се исклучи брзо откако капацитетот на батеријата ќе падне под минимум ниво дозволено за возење.  Возењето без светло може да зголеми опасност од повреда.
7. Немојте да менувате или отстранувате било какви делови од педалниот помошен систем. Немојте да поставувате или вградувате неоригинални делови или прибор. Во спротивно,

- деловите може да предизвикаат оштетување на производот, дефект или да ја зголеми опасноста од повреди.
8. За време на сопирање бидете сигурни дека ја употребувате предната и задната кочница и дека ја држите ногата на земја. Доколку ја оставите ногата на педалата, а велосипедот мирува (застаната положба), случајно може да се активира функцијата електрично стартување, која може да предизвика губење на контрола и озбилна повреда.
 9. **Припрема пред возење:** Потребно е да ја ставите кацигата, ракавиците и другата заштитна опрема пред возење заради заштита од повреда.
 10. **Услови на возење на велосипедот:** Температурата во околината мора да биде од -10 до +40C, без ветер и рамна улица; без често стартување и кочење, просечен поминат опсег може да биде 60 до 70 км (зависно од тежината на возачот, типот на теренот, угорници и честото користење на кочницата или нагло забрзување)
 11. **Најголеми оптеретувања:** Најголемо дозволено оптеретување на велосипедот е 120 кг. Доколку се случи оштетување или несреќа со вкупно оптеретување над 120кг, фирмата не превзема никаква одговорност.
 12. Во случај на често кочење, стартување, возење при силен ветер, улица со кал, преоптеретување и сл., потрошувачката на батерија ќе биде зголемена, што ќе влијае на максималниот можна поминат опсег со едно полнење на батеријата. Препорачуваме да ги одбегнувате претходниве наведени ситуации во везењето.
 13. Доколку батеријата е одложена на подолго време, не се користела или доколку поминал подолг временски период од последното полнење, потребно е батеријата дополнително да се полни на секои месец дена. Со оваа активност значително ќе го продолжите векот на траење.
 14. Обратите внимание: електричниот велосипед не може да поминува преку вода подолго време бидејќи доколку влезе вода во управувачката конзола и моторот сместен на тркалата, може да предизвика краток спој и оштетување!
 15. Забрането е неовластено уништување или замена на деловите, фирмата не е одговорна за штетата предизвикана од таква постапка.
 16. Потрошена или неисправна батерија не смее да се фрла. Мора да се одложи на предвидено место наменето за рециклирање, со ова се избегнува загадување на околината.

ПОЛНАЧ

17. Немојте да го користите полначот за батерии за полнење на други електрични уреди.
18. Немојте да користите други полначи или начин на полнење за полнење на батеријата на електричниот велосипед. Користење на други полначи може да предизвика пожар, експлозија или штета на батеријата.
19. Овој полнач за батерија може да го користат деца и лица од 8 години и постари, лица со телесни, сетилни или ментални пречки или со недостаток на потребно искуство или знаење, под услов да се под надзор и упатени во начинот на користење на полначот за батерии и во целост да ги разбираат потенционалните опасности. Немојте да дозволите децата да си играат со полначот за батерии. Чистење и одржувањето не смее да се изведува од страна на деца доколку не се под надзор.
20. Иако полначот е отпорен на влага, не е дозволено прскање или потопување на полначот во вода или друга течност. Освен тоа, немојте да го користите полначот за батерии доколку приклучниот кабел е влажен.
21. Немојте да го допирате утикачот на полначот, приклучок или споевите со мокри раце. Може да дојде до струен удар.
22. Немојте да ги допирате контактите и приклучоците на полначот со метални предмети. Заштитите го приклучокот на полначот и батеријата од влез на било каква нечистотија или страно тело, бидејќи може да предизвика струен удар, пожар или оштетување на полначот за батерии.
23. Редовно чистите ја прашината од утикачот и приклучокот. Влагата и нечистотијата може да ја намалат ефикасноста на изолацијата и да предизвикаат пожар.
24. Немојте да го расклопувате или преправате полначот за батерии. Можете да предизвикате пожар или струен удар.
25. Немојте да користите адаптери со повеќе утикачи или продолжен кабел. Користење на адаптер со повеќе утикачи или слични уреди може да ја надминат влезната моќ и да предизвикаат пожар.
26. Немојте да користите кабел доколку е заплеткан или намотан. Немојте да го спремате полначот на начин да кабелот биде намотан на куќиштето од полначот. Доколку кабелот е оштетен, тоа може да предизвика пожар или струен удар.



27. Цврсто приклучете го утикачот за напојување и утикачот од полначот во штекер. Доколку утикачите не се во целост и правилно приклучени, може да предизвикаат пожар преследен со електрично празнење или прегревање.
28. Немојте да го користите полначот за батерија во близина на запаливи материјали или плин. Тоа може да предизвика пожар или експлозија.
29. Немојте да го покривате полначот за батерии или да ставате предмети на полначот за време на полнење. Тоа може да предизвика внатрешно прегревање и да предизвика пожар.
30. Немојте да го фрлате полначот или да го изложувате на неповолни временски услови. Во спротивно може да дојде до пожар или струен удар.
31. Доколку утикачот за напојување е оштетен, потребно е да престанете да го користите полначот, контактирајте го овластениот сервисер или продавачот.
32. Внимателно ракувајте со кабелот за напојување. Доколку го приклучувате полначот за батерии и се наоѓа во внатрешна просторијата а велосипедот е сместен во надворешен простор може да дојде до оштетување или гмечење на кабелот за напојување со вратите или прозорите.
33. Немојте со тркалата од велосипедот да преминувате преку кабелот за напојување или да го газите. Во спротивно може да дојде до оштетување на кабелот за напојување или приклучокот.

БАТЕРИЈА

34. Држете ја батеријата и полначот за батерија надвор од дофат на деца.
35. Немојте да ја допирате батеријата или полначот за време на полнење. Со оглед дека за време на полнење, батеријата и полначот можат да достигнат температура од 40–70°C, допирањето може да предизвика изгореници од прв степен.
36. Доколку кукиштето на батеријата е оштетено, напукнато или осетите необичен мирис, немојте да ја користите батеријата или полначот. Истекување на течност од батеријата може да предизвика сериозна повреда.
37. Немојте да ги скратувате или продолжувате приклучните кабли и споеви за приклучоци на батеријата. Интервенција на кабелот или приклучоците може да предизвика греење или палење на батеријата кои предизвикуваат сериозни



- повреди или штета на имотот.
38. Немојте да ја расклопувате или преправате батеријата. Тоа може да предизвика греење или палење на батеријата предизвикувајќи озбилна повреда или штета на имотот.
 39. Немојте да ја фрлате или удирате батеријата. Тоа може да предизвика греење или палење на батеријата предизвикувајќи повреда или штета на имотот.
 40. Немојте да ја фрлате батеријата во оган или да ја изложувате до извор на топлина. Во спротивно може да дојде до пожар или експлозија која може да доведе до сериозна повреда или штета на имотот.
 41. Доколку батеријата била одложена подолго време, и не се користела или доколку поминал подолг временски период од последното полнење, батеријата е потребно дополнително да ја дополнувате секој месец. Со оваа постапка значително ќе го продолжите нејзиниот животен век на траење.
 42. Немојте премногу долго да го чувате велосипедот во багажникот од автомобилот при топло време. Чувајте го велосипедот и батеријата на ладно и суво место.



Совети

Електричниот велосипед е изработен на темелите на оригинален велосипед во комбинација со побарувачката на пазарот и е превозно средство со посебни функции и намени. За време на купување, ве молиме да одберете и го купите моделот кој најмногу одговара на вашите потреби. Возачот мора да има искуство во возење на таков велосипед пред да започне со возење на велосипедот во реални услови на улица. Заради правилно користење и сигурност, ве молиме обратете внимание на следново :

1. За време на користење, обратете внимание на состојбата на прицврстеноста на моторот, вилушката и останатите делови. Ако пронајдете неприцврстен или лабав дел, задолжително повторно прицврстете го пред почеток на возењето.
2. При стартување или доближување до стрмна улица, користите ги педалите за помош што е можно повеќе, за да ја намалите потрошувачката и да ја зголемите трајноста на батеријата и да го продолжите патот што е можно повеќе.
3. За време на дождливи денови, ве молиме обратете посебно внимание на следново: кога длабочината на вода ќе надмине повеќе од средната висина на тркалата, голема веројатност е

дека моторот ќе се натопи со вода што може да предизвика дефект.

4. За полнење на батеријата мора да се користи полнач испорачан од страна на производителот. За време на полнење непречно поставетете ја батеријата и полначот на тврда и незапалива подлога.
5. Забрането е покривање на батеријата и полначот со предмети кој можат да го оневозможат спроведувањето на топлината или прозрачувањето.
6. Секогаш проверувајте и одржувајте го соодветниот притисок на воздухот во гумите за да избегнете зголемување на отпор за време на возењето и лесно трошење на гумите и деформација на обрачот за тркалата.
7. За време на возење придржувајте се до сообраќајните прописи и ограничената брзина, зависно од состојбата на сообраќајот и статусот на улиците. Брзината на велосипедот секогаш мора да биде пониска од 25km/h, а теретот кој се превезува на задниот носач не смее да ја надминува максималната дозволена носивост.
8. При брзо возење или тешко кочење низбрдо немојте само да ја користите предната кочница. Тоа може да предизвика до поместување на центарот на гравитација према напред што може да предизвика паѓање и повреда.

Содржина на пакувањето

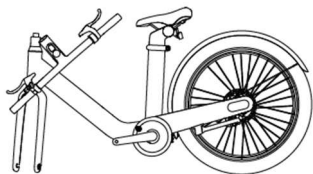

е-Велосипед

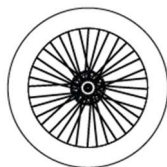

Предно тркало



Преден браник



Клуч за
батерија x2



M6 x10
6 ком



Педала x2



Полнач &
Кабел



Имбус клуч



Клуч



Преден
рефлектор



Клуч со двоен
отвор



Упатство

2. ОСНОВНИ ДЕЛОВИ И ИМИЊА

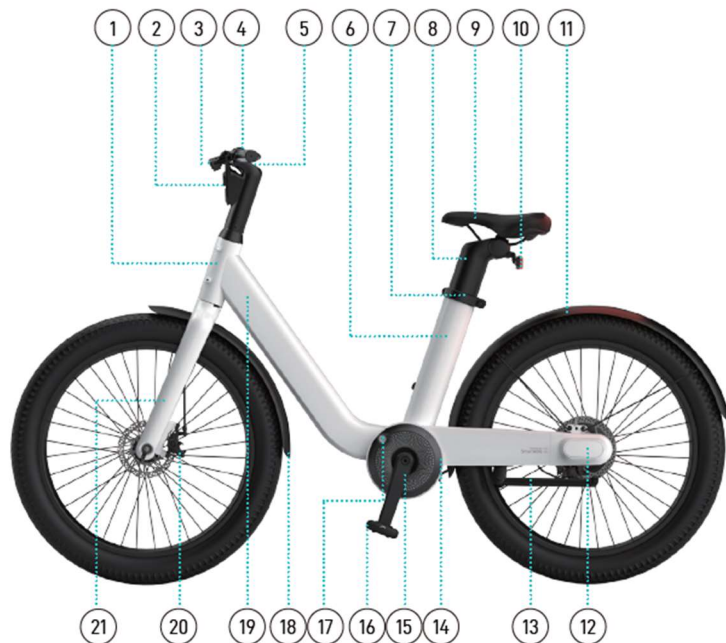

- | | |
|-------------------------------|--------------------------|
| 1. Главна цевка | 11. Заден браник |
| 2. Предно
светло/Рефлектор | 12. Заштита |
| 3. Рачка за сопирање | 13. Потпирач |
| 4. Рачка | 14. Декоративна заштита |
| 5. Дисплеј | 15. Ланец |
| 6. Цевка за седиште | 16. Педала |
| 7. Стегач за седиштето | 17. Заклучување батерија |
| 8. Отвор за седиште | 18. Преден браник |
| 9. Седиште | 19. Рам |
| 10. Задно
светло/Рефлектор | 20. Диск кочница |
| | 21. Предна вилушка |

ПРИЛАГОДУВАЊЕ НА ВИСИНА НА СЕДЕЊЕ

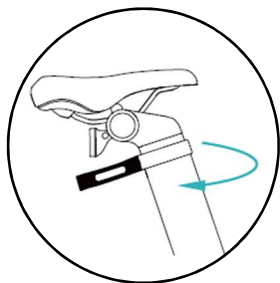

1. Олабавете ја рачката со сила за брзо ослободување.

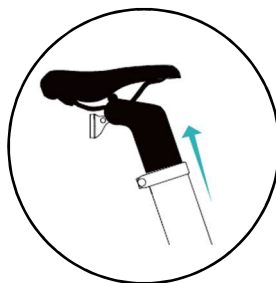

2. Подигнете го седлото до соодветната висина.

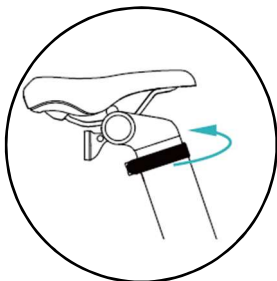

3. Со малку напор затворите рачката за брзо ослободување.

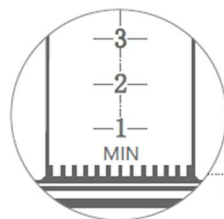

ПРЕДУПРЕДУВАЊЕ! Кога ќе го видите предупредувачкиот знак „најниска граница“, седлото е подигнато на највисоката позиција.

ИНСТАЛАЦИЈА НА КАБЛИТЕ ЗА СОПИРАЊЕ



1. Извлечете го внатрешното јадро од кабелот на сопирачката и вметнете го врвот од цинк во спојката на кабелот на рачката на самата сопирачка и потоа вметнете ја спојката во рачката на сопирачката.



2. Завртете ја навртката на рачката на сопирачката за да се осигурате дека јазот на навртката и јазот на рачката на сопирачката се во иста линија. Исправете го внатрешното јадро на кабелот на сопирачката и заглавете го во јазот помеѓу рачката на сопирачката и навртката на сопирачката, со надворешниот кабел вметнат во дупката на навртката.



3. Затегнете ја навртката и олабавете ја подвижната рачка на диск сопирачката за да ја завршите инсталацијата.



4. Откако ќе ја прилагодите силата на сопирање на нормално ниво, заклучете ја завртката за фиксирање на линијата на на диск сопирачката со имбус клучот #5.

ПРИЛАГОДУВАЊЕ НА ПОЛОЖБАТА НА СЕДЛОТО

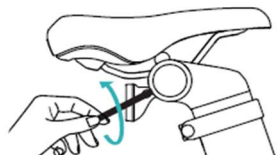

1. Олабавете ја завртката на држачот на задниот рефлектор во спротивна насока од стрелките на часовникот со имбус клучот Н3 и извадете го рефлекторот.



2. Олабавете ја завртката на цевката за седло спротивно од стрелките на часовникот со клучот Н6.

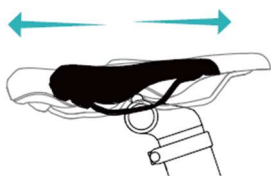

3. Седлото може да се помести напред или назад откако завртката на цевката за седлото е доволно олабавена.



4. Откако ќе ја наместите положбата, заклучете ја завртката на цевката за седло во насока на стрелките на часовникот.

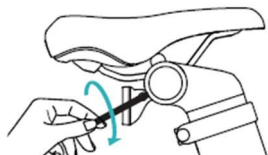

5. Потоа монтирајте го држачот на рефлекторот и заклучете ја завртката на држачот со фиксирање на задниот рефлектор во насока на стрелките на часовникот.

ИНСТАЛАЦИЈА НА ПЕДАЛИТЕ



1. Десна страна:
Земете ја десната педала со етикетата R. Зашрафете ја со рака на рачката во насока на стрелките на часовникот. Користете клуч со двоен отвор за да ја затегнете.



2. Лева страна:
Земете ја десната педала со етикетата L. Зашрафете ја со рака на рачката спротивно од насока на стрелките на часовникот. Користете клуч со двоен отвор за да ја затегнете.

МОНТАЖА НА РАЧКИТЕ



1. Поставете го склопот со рачката на рамката

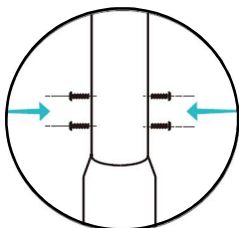

2. Порамнете ги дупките за завртките на рачката со отворите за завртки на цевката.

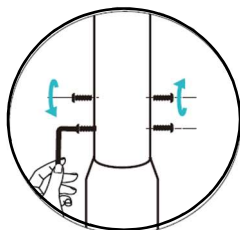

3. Претходно затегнете ги четирите завртки M6*10 на рамката со имбус клучот H4, а потоа затегнете ја секоја завртка наизменично во низа од две долни и две горни завртки додека не се затегнат сите завртки.

ИНСТАЛАЦИЈА НА ПРЕДНО ТРКАЛО И ПРЕДЕН БРАНИК

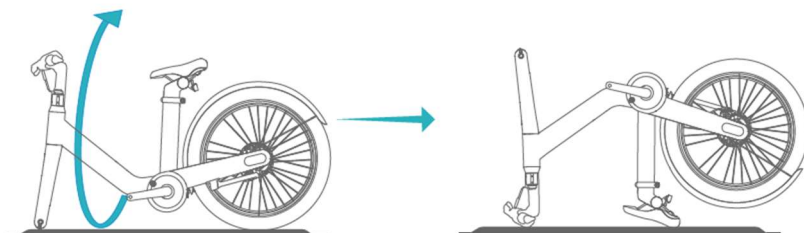

1. Превртете го велосипедот за 180 степени и ставете го на рамна површина. Погрижете се велосипедот да не падне.

Ставете го рамот на велосипедот на мек тепих или поставете крпа на земја за да спречите оштетување на телото на рамот.

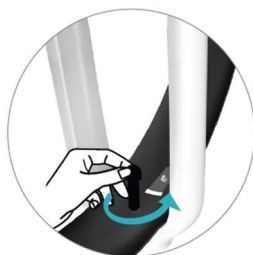

2. Прицврстете го предниот браник на предната вилушка и закачете ги двете завртки М6*10 во низата 1,2, како што е прикажано. Затегнете го во насока на стрелките на часовникот со имбус клуч #4.

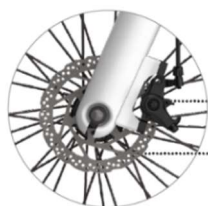

Плочка за сопирање
Диск



3. Ставете го предното тркало во отворот на предната вилушка, уверувајќи се дека дискот на сопирачката е усогласен со плочката на сопирачката.

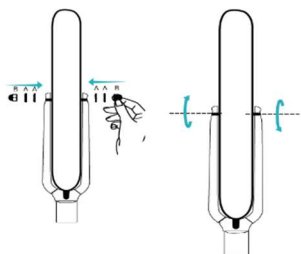

4. Откако ќе ги поставите двете плочки на двете страни на оската на предната осовина, затегнете ги навртките на капачето од двете страни наизменично со клуч додека двете завртки не се затегнат. Проверете дали оската напред е центрирана.

ИНСТАЛАЦИЈА & ДЕИНСТАЛАЦИЈА НА БАТЕРИЈА

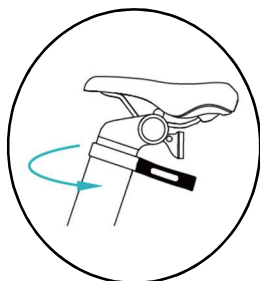

1. Исклучете го еВелосипедот. Олабавете го стегачот на цевката на седиштето со малку сила.

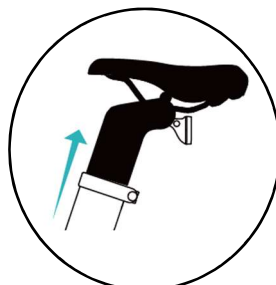

2. Подигнете го седиштето нагоре за да го извадите столбот на седиштето.

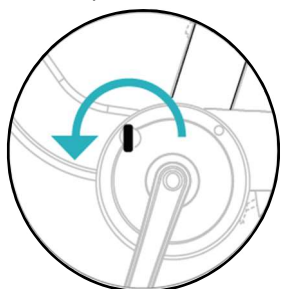

3. Вметнете го клучот за батеријата и свртете го 180 степени спротивно од стрелките на часовникот за да ја отклучите батеријата.

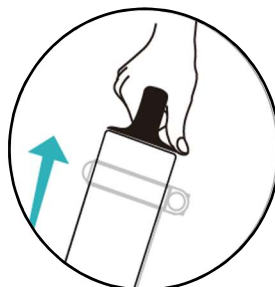

4. Подигнете ја батеријата нагоре со малку сила за да ја отстраните. Ставете ја батеријата во цевката на седиштето, а потоа свртете го клучот за 180 степени во насока на стрелките на часовникот за да ја заклучите батеријата и извадете го клучот.

ВАЖНО!

Секој е велосипедот е опремен со уникатен клуч за батерија, ве молиме чувајте го безбедно и не оставајте го клучот во бравата долго време. Ако клучот од батеријата се изгуби, не можеме да ви обезбедиме клуч што одговара на вашиот е велосипед и нема да можете да ја извадите батеријата.

СВЕТЛО ПОЗАДИ



Пластичен рефлектор

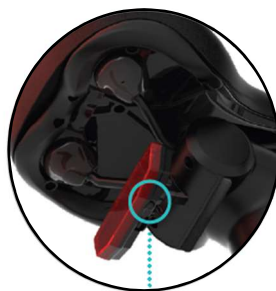

On/off копче

1. Ве молиме тргнете ја пластичната заштита на задното светло пред да го користите, инаку светлото нема да свети.
2. Притиснете го прекинувачот за да го вклучите или исклучите задното светло.

ПРЕДЕН РЕФЛЕКТОР



1. Извадете го предниот рефлектор од кутијата за додатоци, олабавете ги завртките на решетката, отворете го под одреден агол, монтирајте го рефлекторот на десната страна од рачката и затегнете ги завртките на решетката со вкрстен шрафцигер.
2. Прилагодете ја положбата на рефлекторот така што предниот дел од него е свртен право напред, а потоа затегнете ги завртките на рефлекторот за да ја завршите инсталацијата.

3. ОПЕРАЦИИ & LCD ДИСПЛЕЈ СО КОНТРОЛИ

Наполнете ја батеријата пред првото возење.



Вклучување/Исклучување

Притиснете и задржете **3 секунди**

Ако е-Велосипедот не се користи 5 минути, напојувањето автоматски ќе се исклучи.



Вклучување на светло

Притиснете и задржете го копчето „+“ 2 секунди за да го вклучите и исклучите светлото.

Предното светло на е-Велосипедот е стандардно исклучено. Кога амбиенталното светло е слабо или кога возите ноќе, ве молиме вклучете го светлото.



Режими на возење

Кратко притиснете го копчето „+“ или „-“ за да се префрлате помеѓу различните режими.



Притиснете и задржете го копчето „Walk mode“ 2 секунди, а потоа велосипедот автоматски ќе премине во режим на пешачење со брзина од 3,7 милји на час. Отпуштете го копчето, режимот на одење автоматски ќе се исклучи.

За да се обезбеди сигурност, се препорачува режимот на пешачење да се користи при туркање на електричниот велосипед. Ве молиме не го користете во состојба на возење.

е-Велосипедот има четири режими на возење:

- 1. Режим на велосипед** - Моторот нема да понуди никаква помош (без стрелка)
- 2. Еко режим** (стандарден режим) – помош со мала моќност – максимален опсег на возење (зелени стрелки)
- 3. Градски режим** - Режим со средна моќност, среден опсег. (сини стрелки)
- 4. Спортски режим** – максимална помош за моќност – возење со голема брзина (црвени стрелки). Кога првпат возите е-велосипед, препорачуваме да започнете со режимот Еко.

МОНИТОР

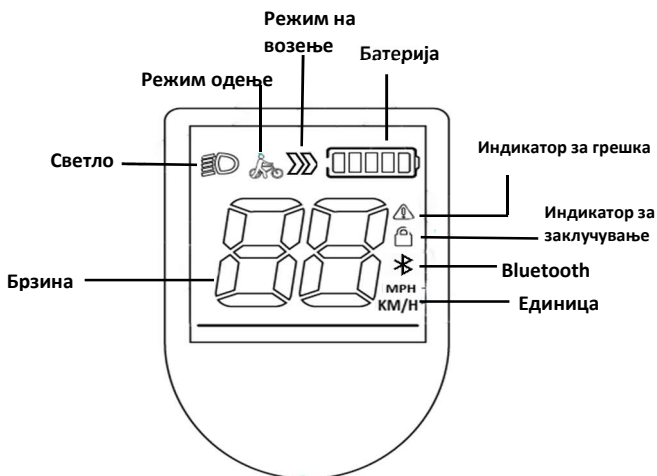

Поставки за влез/излез

- Притиснете и задржете „+“ и „-“ во исто време 3 секунди за да влезете во интерфејсот на менио за поставување.
- Откако ќе влезете во режимот за поставување, интерфејсот ќе го прикаже P1
- Кратко притиснете го „+“ за да го зголемите или „-“ за да го намалите параметарот.
- Притиснете и задржете го копчето „-“ за да излезете од режимот на поставки. *Ако не се преземе никакво дејство во рок од 30 секунди, екранот автоматски ќе се изгаси, и сите прилагодувања автоматски ќе се зачуваат.*

P1-Префрлување метрички/империјални единици

- Кога интерфејсот ќе го прикаже P1, притиснете го копчето „Напојување“ кратко за да влезете во екранот за избор на метричка/империјална единица.
- Притиснете го копчето „+“ или „-“ за да се префрлате помеѓу милји и километри
- Долго притиснете го копчето „-“ за да ја зачувате поставката.

P4-Позадинско осветлување

- Кратко притиснете го копчето „Напојување“ за да влезете во интерфејсот за поставување на позадинското осветлување.
- Кратко притиснете го копчето „+“ или копчето „-“ за да ја поставите осветленоста (1 значи најтемно и 3 значи најсветло)
- Долго притиснете го копчето „-“ за да ја зачувате поставката.

P5-Тајмер за автоматско исклучување

- Кратко притиснете го копчето „Напојување“ за да влезете во интерфејсот за поставување време за автоматско исклучување.
- Притиснете го копчето „+“ или „-“ за да го префрлите времето за автоматско исклучување по минути.
- Време на автоматско исклучување. Може да се постави за 0~9 минути.

Долго притиснете го копчето „-“ за да ја зачувате поставката

0 значи дека функцијата за автоматско исклучување е оневозможена.

Стандардното време на исклучување е поставено на 5 минути.

ПРЕДУПРЕДУВАЊЕ!

Во случај на дефект на електронскиот контролен систем, ќе се прикаже икона за аларм и соодветната шифра за грешка ќе трепка на екранот за брзина. Кога ќе се прикажат иконата за аларм и кодот за грешка, мора да знаете дека вашиот е-велосипед не е безбеден за возење.

4. Употреба и Прилагодување

Полнење

Со оглед на тоа дека батеријата на вашиот нов велосипед за време на испорака од фабрика и транспорт едно одредено време нама да биде полнета, и може да се случи одредено празнење на батеријата. Заради тоа, батеријата треба да се наполни пред првото користење.

Само полначот кој е дел од сетот со Е-Велосипедот смее да се користи за полнење. Во спротивно може да дојде до оштетување на батеријата или до пожар и други опасности, и се губи гаранцијата.

Поставување и полнење на батериите

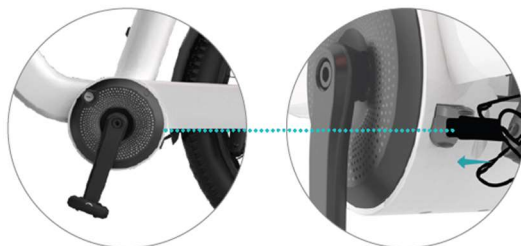

- Внимателно проверите дали влезниот напон на полначот е во согласност со напонот на вашата електрична мрежа. Ве молиме прочитајте ги сигурносните предупредувања и користење на полначот и батериите во поглавието **ВАЖНИ СИГУРНОСНИ УПАТСТВА**

2. Батеријата може да се полни директно на велосипедот или може да се извади од велосипедот и да се полни во внатрешна просторија или на друго соодветно место.
3. Правилно поврзете, прво излезниот утикач од полначот со приклучокот за полнење на батеријата и тогаш приклучете го утикачот од полначот со изворот за напојување.
4. Светлосниот сигнал за напојување и светлосн сигнал за полнење на полначот се вклучуваат и покажуваат дека полнењето е започнато.
5. По завршување со полнењето, најпрво одспојте го утикачот од штекер со изворот за напојување и потоа отстранете го приклучокот на батеријата.

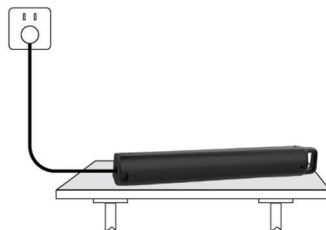

Кога батеријата е во целост испразнета, времето потребно за потполно полнење е 4 до 6 часа. По што светлосниот сигнал ќе ја промени бојата од црвена во зелена, батеријата е наполнета.

Важно:

Препорака е новиот велосипед да го полните 5 до 6 часа по целосно празнење на батеријата. Со тоа остварувате длабочинско полнење и празнење. Спроведете ја оваа постака првата недела од користење на велосипедот за во целост да се активираат активните работи и хемиските процеси во батеријата.

Подоцна можете да ја полните батеријата по желба, дури и ако не се испразни во целост.

Правилно полнење и користење

Важно:

Батеријата треба да се полни во голем простор, подалеку од извор на топлина, висока влажност и блиску до оган!

Батеријата и полначот се електронски и осетливи производи. Високата температура и влажноста може да предизвикаат оштетување на составните делови што може да резултира со испуштање штетен плин, оштетување, но можна е и експлозија.

* Времето на полнење не треба да биде предолго. Долгото полнење ќе го скрати очекуваниот век на траење на батеријата.

* Откако батеријата во целост ќе биде наполнета, изворот за напојување

треба да биде исклучен што побрзо. Немојте да заборавате да го исклучите полначот од електричното напојување!

- * Кога батеријата долготрајно не се користи, батеријата постепено се празни, и треба да ја полните (надополнувате) отприлика еднаш месечно.

5. Користење и одржување

Рутинска проверка на електричниот велосипед пред користење

1. Поставете ја батеријата во лежиштето за батерија, вклучете го прекидачот за напојување и проверете дали функциите на сите електрични делови работат.
2. Сигурносна проверка (видете ги белешките за сигурно користење на почеток од упатството).
3. Провери дали главната рачка од прекидачот се врти и дали може флексибилно да се намести.
4. Проверете дали кочниците работат (одалученоста на кочење на сува подлога е сса 4 m, одалученоста на кочење на мокра подлога до 15 m).

Секојдневно користење и проверка на електричниот велосипед

Секојдневното користење на електричниот велосипед потрошните делови од велосипедот се трошат. Исто така, може да се случи поединечни делови, освен вибрации исто така да се олабават или одвртат. Може да се случи да дојде до престанување со работа на поединечни склопки. Доколку ваквите случаеви не ги приметите, постои опасност да за време на возење дојде до опасна ситуација, затоа возачите мораат да бидат одговорни при проверката и одржувањето на велосипедот.

Одржување

За возењето на велосипедот да биде сигурно, повремено потребно е да проверите дали работат сите електрични уреди правилно, дали има извлечени жици и дали механичките делови се во правилна работна состојба.

Потребно е редовно да го чистите и подмачкувате ланецот, запчаниците и менувачот (советувајте се со добавувачот за типот на масло) за да осигурате правилно работење на секој дел.

Редовно проверувајте ја затегнатоста на завртките на е-Велосипедот и по потреба затегнете ги. (Момент на затегнување: завртка со имбус глава: 180-220kgf.cm; Стандардна завртка: 180-220kgf.cm; завртка на предно тркало: 250-300kgf.cm; завртка на задно тркало: 300-350kgf.cm).

Ланец: ланец на отклонување горе доле ≤ 10 mm; доколку ланецот е лабав, матицата на задното тркало може да попушти, прилагодете го ланецот и

затегнете ја матицата на задното тркало.

Доколку дискот послабо кочи или осетите триење на плочките , прилагодите ја позицијата на дисковите.

Доколку плочата на дискот е истрошена или слабо кочи, тогаш треба да го замените дискот или плочката.

Секои 3 месеци нанесете маст на завртките на преклопениот механизам на рамката и по потреба нанесете масло за подмачкување на ланецот.

Немојте да го миете е-Велосипедот со млаз вода за да избегнете несреќи предизвикани од оштетување на електричните компоненти, батеријата или жиците.

Табела за редовни проверки и одржување

◆	Прилагоди	♥	Провери или исчисти, замени	★	Замени	♠	Заврти	▲	Подмачкај
Предмети за проверка				Прво купува ње	60 дена	180 дена	360 дена	540 дена	720 дена
1.	Дали висината на седиштето одговара			◆	◆	◆	◆	◆	◆
2.	Дали рачките и деловите за управување се правилно поставени			♠	▲	▲	▲	▲	▲
3.	Дали ланецот е премногу отпуштен			◆	◆	◆	◆▲	◆▲	◆▲
4.	Дали кочницата е доволно цврста			◆	◆♠	◆♠	◆♠	◆♠	◆♠
5.	Дали плочките се истрошени			★	♠	♥	♥	♥	♥
6.	Дали рамката е накосена или			◆	◆	◆	◆	◆	◆
7.	Дали жиците се завиткани или			◆	◆♠	◆♠	◆♠	◆♠	◆♠
8.	Дали сите лежаи се лесно придвижливи			♠	▲	▲	▲	▲	♥▲

Белешка: Горната табела е за општа информација. Реалното одржување на велосипедот зависи од интензитетот на користењето, зависно од работната околина, често користење, квалитет и проценка на состојбата како и другите фактори..

6. Техники на возење

Правилна положба на велосипедот се темели на сигурност: положбата на возење е одредена со положбата на велосипедот и контактните точки (управувач, седиште, педали) на велосипедот. Меѓутоа, положбата на

возење е поврзана со висината и тежината. Велосипедската положба е одредена со ефективноста на контракцијата на мускулите, но во исто време одредува дали може велосипедистот сигурно да управува со управувачот и кочниците. Според тоа, правилната положба на велосипедистот се темели на сигурноста. Сигурни техники на возење на велосипедот се опишани посебно во следнава листа:

- Прилагоди ги трите точки за правилно поставување на телото; велосипедизмот е сличен со шиењето на облека бидејќи е потребно мерење на обликот на телото и правење на прилагодувања. Методот на прилагодување на трите точки е комбинација од: спортска механика, физиологија на вежбање и сигурно возење.
 - 1) Прилагодете ја положбата на седиштето: нагазете со петата на педалата према доле за лесно активирање на контракцијата на сите мускули на долниот дел од телото а во исто време нозете треба да бидат лесно испружени.
 - 2) Предна и задна позиција: нагазете ја педалата на агол од 45° и тогаш треба да ја прилагодите висината на седиштето, што е поврзано со најдобрата позиција на педалите.
 - 3) Прилагодете го предниот и задниот дел и висината на управувачот: за висина на управувачот, општо, управувачот е навален 30 до 50 mm повисоко од седиштето додека управувачот е рамен (Трекинг или Планински велосипед) со иста висина како и седиштето. По прилагодувањето обратете внимание на насоката на управувачот и тогаш добро прицврстете го.
- Положбата на седиштето: слична е положбата како при јавање, тежината е префрлена на управувачот и педалите, а тежината не смее да биде поставена према горе за да се спречи болка во куковите.
- Педали: положбата на нозете е за една третина должина од патиките напред, а најприкладна е на средината од педалата. Стопалата мораат да бидат паралелно со средишната оска на велосипедот, ефикасноста на педалите ќе се намали ако нозете се премногу раширени; брзината треба да ја одржувате еднакво за да се спречи замор на возачот.
- Техника на забрзување: уредот за време на промена на брзина успорува или забрзува, но со тоа се менува размерот на пренос. Промената на брзината се користи за голема ефикасност и штедење на моќност и удобност. Брзината се менува кога станува збор за: 1: Искачување, 2: Забрзување, 3: Нерамен пат, 4: Возење во ветер и 5: Чувство на умор. Исто така може да се каже дека е потребно менување

- на брзина кога ќе се јави чувство на неудобност за време на вртење на педалите за да се намали заморот кој е произведен од неодаквата сила.
- Техника на успорување: На сите им е познат принципот на кочење каде што прво се притиска задната кочница, а потоа предната но во вонредни и итни случаи, секако ќе кочите заедно со двете кочници. Ако одалеченоста на кочење е разумна, велосипедот може сигурно да запре; доколку стопирањето е премногу брзо, возачот може да падне кон напред. За да се избегне оваа опасност, најдобро е постепено да кочите. За време на дожд зголемете ја одалеченоста на кочење заради сигурност и намалете ја брзината на возење.

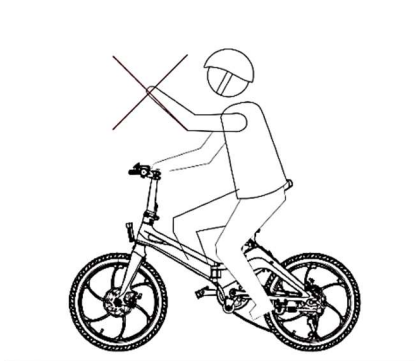

Возење само со една рака или без две раце на управувачот не е дозволено



Возење по скали не е дозволено

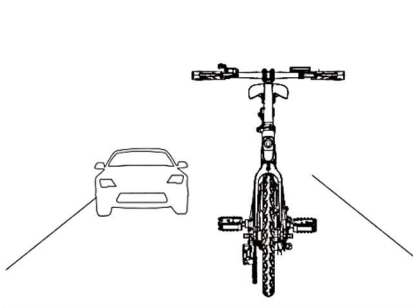

Возење по прометни улици наменети само за моторни возила не е дозволено



Возење по лизгави патишта не е дозволено

7. Отстранување на грешки

Доколку вашиот велосипед не работи како и обично или во случај на појава на неправилност, ве молиме прочитајте го ова поглавје. Многу оперативни проблеми може да се решат од страна на корисникот без проверка од сервис.

Оваа едноставна процедура помага во повторно поставување на стабилна состојба на струјниот круг..

Ве молиме контактирајте ја Корисничката поддршка (сервис) ако проблемот не е решен или ако постои друга причина.

СИМПТОМИ		МОЖНИ РЕШЕНИЈА
Неможе да се промени брзина или најниската брзина е најголема	<ul style="list-style-type: none"> • Слаб батериски напон • Лоша управувачка рачка • Лош управувач 	<ul style="list-style-type: none"> • Потполно наполнете ги батериите • Замени ја управувачката рачка, управувач
Вклучен е изворот за напојување, но моторот не работи	<ul style="list-style-type: none"> • Неисправна управувачка рачка • Неисправни електрични приклучоци и контактни точки • Лош управувач 	<ul style="list-style-type: none"> • Замени ја управувачката рачка ,управувачот • провери или поправи ги контактните и приклучоците
Недоволна километража по еднократно полнење	<ul style="list-style-type: none"> • Недостаток на притисок во гумите • Недоволно полнење или погрешен полнач • Оштетена или истрошена батерија • Често кочење, стартување, преоптеретување 	<ul style="list-style-type: none"> • Напумпај ги гумите • Повторно наполнете ја батеријата • Заменете или поправете го полначот • Заменете ја батеријата
Полначот не полни	<ul style="list-style-type: none"> • Жицата на полначот е отпуштена или оштетена • Водот за батерии паѓа или е оштетен 	<ul style="list-style-type: none"> • Поправете го контактниот дел или заменете го • Поправете го контактниот вод
Генераторот нема помошна струја	<ul style="list-style-type: none"> • Индуцираниот напон има слаб или оштетен контакт • Жиците на генераторот се лоши или оштетени 	<ul style="list-style-type: none"> • Прилагодете го индуцираниот напон или заменете го • Повторно споите или заменете

8. Технички спецификации

Модел	е-Велосипед с102
Тип	Градски велосипед
Напон на батерија	36V, Lithium-Ion
Капацитет на батерија	9,6Ah
Напон на полнач / Струја	100-240V AC 50/60Hz, 42V DC/ 2A Max
Време на полнење (0-100%)	5-6h
Потрошувачка/Полнење	0.2kWh
Дозволена амбиентална температура додека полните	0°C – 45°C
Моќност на моторот	250W
Мах Брзина EN 15194, EPAC	25km/h
Опсег со едно полнење на батеријата	60-70km со PAS*
Рам / Вилушка	Алуминиумска рамка
Големина на гуми	24x3.0 инчи
Предна кочница	Механичка диск сопирачка
Задна кочница	Механичка диск сопирачка
Менувач	Една брзина
Рачка на менувачот	
Мах оптеретување	120kg
Водоотпорна заштита	IPX4
Димензии	178.5*66.5*105cm
Тежина	26.54 kg

Бидејќи производот континуирано се подобрува, спецификациите и упатството може да се менува без претходна најава.

* Може да варира зависно од условите на возење, конфигурација на теренот, температурата итн.

За време на полнење на уредот, адаптерот мора да се постави близу уредот и мора да биде лесно достапен.

Одложување во отпад за стара електрична и електронска опрема



Производите означени со овој симбол означуваат дека производот спаѓа во групата на електрична и електронска опрема (ЕЕ Производи) и не смее да се одложува заедно со домаќинскиот или гломазниот отпад.

Правилно поставување, згрижување и рециклирање на производот, спречува потенцијални негативни последици за човековото здравје и околината која може да настане заради неадекватно згрижување или фрлање на овој производ.

За повеќе информации за рециклирање и згрижување на овој производ ве молиме контактирајте ја вашата локална фирма за згрижување на опасен отпад или маркетот од каде што сте го купиле производот.

Одложување на потрошена батерија



Проверете ги локалните прописи во врска со одложување на потрошена батерија или повикајте ја локалната служба за корисници за да се добиете упатство за одложување на работи и потрошени батерии.

Батериите од овој производ не смеете да ги одложувате заедно со домаќинскиот отпад. Задолжително одложете ги старите батерии на посебно место за одложување на искористени батерии кој се наоѓа на сите продажни места каде што можете да купите батерии.

EU Изјава за согласност

М SAN група д.о.о. со ова изјавува дека производот е во согласност со Директивите:

- Machinery Directive 2006/42/EC
- LVD Directive 2014/35/EU
- EMC Directive 2014/30/EU
- RoHS Directive 2011/65/EU.



Целиот текст за ЕУ изјавата за согласност е достапен на следнава интернет адреса:
www.msan.hr/dokumentacija/artikala



eBike c102

AL

Udhëzime për shfrytëzim
Fletë garancie / Serviset e autorizuara



MIRË SE VINI

Faleminderit për blerjen e biçikletës elektrike MS Energy.

Kujdes!

Ky manual montimi dhe funksionimi do të mbetet një pjesë integrale e biçikletës elektrike. Kur transferoni biçikletën elektrike te të tjerët, ju lutemi bashkangjisni këtë manual pasi përmban udhëzimet e rëndësishme të sigurisë dhe udhëzimet e përdorimit. Kushdo që do të ngasë biçikletën elektrike duhet të lexojë me kujdes udhëzimet e sigurisë dhe udhëzimet e funksionimit.

Ndryshimet në fotot, të dhënat, përshkrimet dhe specifikimet sipas këtij manuali mund të mos njoftohen veçmas me përmirësimin e vazhdueshëm të produkteve tona të korporatës

Për të përfituar plotësisht nga ky produkt, ju lutemi ndiqni me shumë kujdes udhëzimet në këtë manual përdorimi, veçanërisht kapitujt e Paralajmërimit dhe Sigurisë.

Rrajueni këtë manual përdorimi në një vend të sigurt për referencë në të ardhmen.





Kjo pajisje përmbush standardet më të larta, teknologjinë inovative dhe komoditetin e lartë të përdoruesit.

Blici me simbolin e majës së shigjetës, brenda një trekëndëshi barabrinjës sinjalizon përdoruesin për praninë e një tensioni të rrezikshëm të paizoluar brenda produktit, i cili mund të jetë mjaftueshëm i fuqishëm për të krijuar rrezik nga goditja elektrike.



Pika e pasthirmës brenda një trekëndëshi barabrinjës paralajmëron përdoruesin për praninë e udhëzimeve të rëndësishme të funksionimit dhe mirëmbajtjes në dokumentin e bashkangjitur në paketë.

 **KUJDES** 
RREZIK NGA SHOKU ELEKTRIK
MOS E HAP

Mos e hapni kapakun e karikuesit elektrik ose të ndonjë pjese tjetër të biçikletës elektrike. Në asnjë rast përdoruesi nuk lejohet të operojë brenda pjesëve Elektrike. Vetëm një teknik i kualifikuar nga prodhimi ka të drejtë të operojë.



Spina kryesore përdoret si pajisje karikuese e shkëputjes.

Zëvendësimi i gabuar i baterisë mund të çojë në rrezik, duke përfshirë zëvendësimin e një lloji tjetër të ngjashëm ose të të njëjtit. Mos i ekspozoni bateritë ndaj nxehtësisë si dielli ose zjarri ose diçka e tillë.

Ju lutemi lexoni masat mbrojtëse të mëposhtme për biçikletën tuaj dhe mbajini për referencë në të ardhmen. Ndiqni gjithmonë të gjitha paralajmërimet dhe udhëzimet e shënuara.

**Ky produkt përmbush të gjitha kërkesat sipas EN 15194, EPAC
Shpejtësia maksimale e mbështetur: 25 km/h**

Fuqia e motorit: 250 W

1. UDHËZIME TË RËNDËSISHME TË SIGURISË

1. Përpara se të lexoni me kujdes Manualin dhe të kuptoni performancën e biçikletës elektrike, mos e përdorni biçikletën elektrike dhe mos ua jepni atë personave që mund të manipulojnë ose nuk kanë njohuri për përdorimin e biçikletës elektrike.

Manuali i mëposhtëm i funksionimit është një udhëzues për t'ju ndihmuar. Ky manual nuk është një dokument i plotë për të gjitha aspektet e mirëmbajtjes dhe riparimit të biçikletës suaj. Biçikleta elektrike që keni blerë nuk është një pajisje komplekse megjithatë, rekomandohet që të konsultoheni me një specialist të riparimit të biçikletave elektronike nëse keni shqetësime në lidhje me aftësinë tuaj për të montuar, riparuar ose mirëmbajtur këtë produkt.

NGASJA DHE GJËRAT QË DUHET TË DINI PARA NGASJES SË PARË

2. Ju lutemi, mësoni dhe respektoni të gjitha rregullat e rrugës kur ngasni biçikletën tuaj elektronike në rrugë publike, duke përfshirë GJITHMONË mbajtjen e një helmete të aprovuar.

Helmata e duhur duhet:

- Të jetë e rehatshëme për ngasësin
- Të jetë e lehtë me peshë
- Të ketë ajrosje të mirë për kokën e ngasësit
- Përshtatet mire
- Mbulon ballin



Është përgjegjësia juaj të njiheni me ligjet e shtetit ku udhëtoni dhe të respektoni ligjet për biçikletat

Fëmijët e vegjël, gratë shtatzëna dhe çdo person me probleme me shikim, ekuilibër ose probleme të tjera që do t'i pengonin ata të ngasin një biçikletë nuk duhet të përdorin pedalet.

Biçikletat elektronike nuk janë të dizajnuara për dy ngasës. Ju lutemi sigurohuni që vetëm një person të ngas biçikletën elektronike.

3. Biçikletat elektronike janë vetëm për përdorim në rrugë ose shtigje të përmirësuara dhe nuk duhet të përdoren për ngasje në shtigje të

- ashpra (Përveç rasteve kur tregohet ndryshe, p.sh. biçikleta malore të projektuara speciale). Dëmtimi i biçikletës mund të ndodhë nëse përdoret jashtë rrugës.
4. Mos përdorni biçikletën tuaj elektrike pasi keni konsumuar ndonjë sasi alkooli ose duke marrë ndonjë drogë
 5. Kontrolloni gjithmonë biçikletën, duke përfshirë gjendjen e frenave, gomave dhe vidave përpara se të ngasni.
 6. **PARALAJMËRIME**
 - **KURRË mos mbani një pasagjer në Biçikletë Elektrike!**
 - **KURRË mos e modifikoni Biçikletën Elektrike me aksesore të pamiratuara**
 - **KURRË mos ecni nëpër ujëra të thella**
 - **KURRË mos bëni marifete me rrota, kërcime ose marifete të nngjajshme.**
 - **SHMANGNI ngasjen në shi për periudha të gjata kohore.**
 - **SHMANGONI kontaktin e ujit me linjat motorike dhe elektrike.**
 - **Mbani GJITHMONË të dyja duart në timon.**
 - **GJITHMONË frenoni lehtë kur hipni në gurë ose sipërfaqe të lirshme.**
 - **GJITHMONË tregoni kujdes kur kaloni nëpër pellgje.**
 - **GJITHMONË inspektoni Biçikletën Elektrike përpara çdo udhëtimit për të siguruar një udhëtim të sigurt.**
 7. Për të kursyer energjinë dhe për të zgjatur jetëgjatësinë e baterisë, ju lutemi përdorni pedalet për ndihmë biçikletën elektrike kur ngjiteni në shpat ose rastiseni në një ditë me erë.
 8. Kur në mot të keq si shi apo borë, distanca e frenimit duhet të rritet.
 9. Kur biçikletat elektrike ecin me shpejtësinë 20 km/h, distanca e frenimit në lagështi nuk duhet të jetë më e gjatë se 15 m. Ju lutemi rregulloni shpesh frenimin dhe ndërroni pedalen e frenave në kohë.
 10. Kontrolloni ngushtësinë e zinxhirit. Shtrëngimi duhet të jetë rreth 15 mm. Kur rregulloni zinxhirin, lironi dadot e boshtit të pasmë, rregulloni vidën e ngushtë të zinxhirit duke u siguruar që ngushtësia e zinxhirit të jetë e duhur dhe më pas shtrëngoni vidën e boshtit të pasmë.
 11. Për sigurinë tuaj dhe të njerëzve të tjerë, ndërpriti furnizimin me energji elektrike kur nuk jeni duke e përdorur. Check the tire air

- pressure frequently. If the air pressure is too low, the resistance will increase, affecting the running range.
12. Elementi elektrik mund të pastrohet vetëm jashtë, nuk ka nevojë të mbahet për brenda. Mos e hapni vetë (nëse këto pjesë hapen vetë, garancioni nuk do të jetë më i vlefshme)
 13. Ndalohet mbingarkesa për biçikletën elektrike. Nëse është e mbingarkuar, pjesët elektrike do të dëmtohen (pjesët plastike mund të deformohen për temperaturën e lartë, ose priza e siguresave do të dëmtohet për temperaturën e lartë). Këto nuk janë nën garancion.
 14. Ju lutemi ndërpriteni energjinë nëse ka problem në pjesët elektrike.
 15. Ju lutemi kushtojini vëmendje kërkesave ligjore kombëtare kur biçikleta duhet të ngasësh në rrugë publike (p.sh. ndriçimi dhe reflektorët)
 16. Çifti rrotullues i vidhos fiksuese për raftin e pasmë duhet të jetë 16 Nm.
 17. Niveli i presionit të zërit të emetimit të peshuar A në veshët e shoferit duhet të jetë më pak se 70 dB(A).
 18. Mos vendosni rimorkio në biçikletë.
 19. Paralajmërim: Mos prekni sipërfaqet e nxehta pas përdorimit të zgjatur. (p.sh. frenat e diskut)
 20. Mos pedaloni dhe mos e lëvizni biçikletën ndërsa ngarkuesi i baterisë është i lidhur. Nëse e bëni këtë, mund të shkaktojë që kabloja e energjisë të ngatërrohet në pedale, gjë që mund të dëmtojë karikuesin e baterisë, kabllon e energjisë dhe/ose portën e karikimit.
 21. Mos e ngasni biçikletën nëse ka një defekt me baterinë ose ndonjë komponent të sistemit të ndihmës së pedalit. Përndryshe ju mund të humbni kontrollin dhe të pësoni lëndime serioze.
 22. Mos filloni të lëvizni me njërën këmbë në pedale dhe tjetrën në tokë dhe më pas filloni të ngasni biçikletën kur të keni arritur një shpejtësi të caktuar. Përndryshe ju mund të humbni kontrollin dhe të pësoni lëndime serioze. Ju duhet të filloni të lëvizni vetëm kur jeni ulur siç duhet në ndenjësën e biçikletës.
 23. Mos e aktivizoni funksionin e shpejtë nëse rrota e pasme nuk po prek tokën. Përndryshe, rrota do të rrotullohet në ajër me shpejtësi të lartë dhe mund të shkaktojë lëndim.

24. Sigurohuni që të kontrolloni kapacitetin e mbetur të baterisë përpara se të hipni gjatë natës. Drita e fuqizuar nga paketa e baterisë do të fiket shpejt pasi kapaciteti i mbetur i baterisë të zvogëlohet deri në atë pikë sa të mos jetë më e mundur kalimi me energji të asistuar. Vozitja pa dritë mund të rrisë rrezikun e lëndimit.
- 
25. Mos modifikoni ose hiqni asnjë pjesë të sistemit të ndihmës së pedalit. Mos instaloni pjesë ose aksesore jo origjinale. Nëse e bëni këtë, ato mund të dëmtojnë produktin, të shkaktojnë një defekt ose të rrisin rrezikun e lëndimit.
26. Kur ndaloni, sigurohuni që të përdorni frenat e përparme dhe të pasme dhe t'i mbani këmbët në tokë. Lënia e një këmbë në një pedale kur është e palëvizshme mund të aktivizojë aksidentalisht funksionin e asistuar të energjisë, gjë që mund t'ju bëjë të humbni kontrollin dhe të pësoni lëndime serioze.
27. Përgatitjet përpara ngasjes: vishni kaskën, dorezat dhe mjetet e tjera mbrojtëse përpara se të hipni për t'u mbrojtur nga dëmtimi në rast aksidenti.
28. Kushtet e çiklizmit: temperatura e ambientit nga -10 deri në 40C, pa erë, borë, akull dhe rrugë të sheshta; pa ndezje dhe frenim të shpeshtë, distanca e përgjithshme e drejtimit mund të ndryshojë sipas kapacitetit të baterisë dhe kushteve të tjera. Për informacione për distancën e përafërt, ju lutemi kontrolloni specifikimet teknike.
29. Ngarkesa maksimale: ngarkesa maksimale e biçikletës është 120 kg (së bashku me ngarkesën e raftit të pasmë) Ngarkesa maksimale reale e raftit të pasmë është stampuar në raft dhe mund të ndryshojë midis 15-25 kg, varet nga modeli i raftit të pasmë. Nëse një aksident ndodh kur ngarkesa është më shumë se 120 kg, kompania nuk merr përsipër asnjë përgjegjësi.
30. Në rast të frenimit të shpeshtë, ndezjes, përprjetë, erës së kundërt, rrugëve me baltë, mbingarkesës dhe të tjera, një sasi e madhe e energjisë elektrike të baterisë do të konsumohet, duke ndikuar kështu në kilometrazhin e vazhdueshëm, ndaj ju rekomandojmë të shmangni sa më shumë faktorët e më sipërm gjatë ngasjes.
31. Nëse bateria e ruajtur është e çaktivizuar për një kohë të gjatë, sigurohuni që ta karikoni mjaftueshëm dhe duhet të karikohet edhe

- një herë shtesë nëse ruajtja e saj është më shumë se një muaj.
32. Sigurohuni t'i kushtoni vëmendje: biçikleta elektrike nuk mund të lëvizë për një kohë të gjatë, sepse nëse uji hyn në kontrollues dhe motor, mund të shkaktojë qark të shkurtër për të dëmtuar pajisjet elektrike!

MBUSHËSI

33. Mos e përdorni kurrë këtë karikues baterie për të karikuar pajisje të tjera elektrike.
34. Mos përdorni asnjë karikues ose metodë tjetër karikimi për të rimbushur bateritë e biçikletës elektrike. Përdorimi i çdo karikuesi tjetër mund të çojë në zjarr, shpërthim ose dëmtim të baterive.
35. Ky karikues baterie mund të përdoret nga fëmijë të moshës 8 vjeç e lart dhe nga persona me pamundesi fizike, shqisore ose mendore, ose që nuk kanë përvojën dhe njohuritë e nevojshme, me kusht që ata të mbikëqyren dhe të udhëzohen se si ta përdorin në mënyrë të sigurt dhe ata i kuptojnë rreziqet e përfshira. Mos lejoni fëmijët të luajnë me karikuesin e baterisë. Pastrimi dhe mirëmbajtja nuk duhet të kryhen nga fëmijë të pambikëqyrrur.
36. Kjo pajisje nuk është menduar për t'u përdorur nga persona (përfshirë fëmijët) me aftësi të kufizuara fizike, shqisore ose mendore, ose me mungesë njohurie dhe përvojë për përdorimin e pajisjes, përveç rasteve kur ata mbikëqyren nga një person që është përgjegjës për sigurinë e tyre. Fëmijët duhet të mbikëqyren për t'u siguruar që ata të mos luajnë me pajisjen.
37. Mos lejoni që karikuesi të zhytet në ujë ose lëngje të tjera, të ekspozohet ndaj shiut ose borës. Për më tepër, mos përdorni kurrë karikuesin e baterisë nëse terminalet janë të lagur. Karikuesi është projektuar vetëm për përdorim të brendshëm.
38. Asnjëherë mos prekni spinën e karikuesit, portën e karikimit ose kontaktet me duar të lagura. Mund të pësoni goditje elektrike.
39. Mos i prekni kontaktet e karikuesit me objekte metalike. Mos lejoni hyrjen e lëndëve të huaja, mund të shkaktojë qarqe të shkurtra në kontakte, të cilat mund të shkaktojnë goditje elektrike, zjarr ose dëmtim të karikuesit të baterisë.

40. Pastroni rregullisht çdo pluhur nga spina. Lagështia ose probleme të tjera mund të zvogëlojnë efektivitetin e izolimit dhe të shkaktojnë zjarr.
41. Asnjëherë mos e çmontoni ose modifikoni karikuesin e baterisë. Mund të shkaktoni zjarr ose të pësoni goditje elektrike.
42. Mos përdorni përshtatës me shumë fole ose kablo zgjatuese. Përdorimi i një përshtatësi me shumë fole ose i ngjashëm mund të tejkalojë rrymën nominale dhe të shkaktojë zjarr.
43. Mos e përdorni me kablo të lidhur ose të mbështjellë dhe mos e ruani me kablo të mbështjellë rreth trupit të karikuesit kryesor. Nëse kabloja është e dëmtuar, mund të shkaktojë zjarr ose mund të pësoni goditje elektrike.
44. Futni fort spinën e rrymës dhe spinën e karikimit në prizë. Nëse spina e rrymës dhe spina e karikimit nuk janë futur plotësisht, kjo mund të shkaktojë zjarr për shkak të shkarkimit elektrik ose mbinxehjes.
45. Mos e përdorni karikuesin e baterisë pranë materialeve ose gazeve të ndezshme. Kjo mund të shkaktojë zjarr ose shpërthim. Siguroni gjithmonë ventilim adekuat dhe karikoni baterinë në hapësira të ajrosura mirë.
46. Asnjëherë mos e mbuloni karikuesin e baterisë ose mos vendosni objekte mbi të ndërsa është duke u ngarkuar. Kjo mund të çojë në mbinxehje të brendshme dhe të shkaktojë zjarr.
47. Mos e lëshoni karikuesin e baterisë dhe mos e ekspozoni ndaj goditjeve të forta. Përndryshe, mund të shkaktojë zjarr ose goditje elektrike.
48. Nëse kabloja e rrymës është e dëmtuar, ndaloni së përdoruri karikuesin e baterisë dhe dërgojini te një shitës i autorizuar.
49. Trajtoni kabllon e energjisë me kujdes. Futja e karikuesit të baterisë në ambiente të mbyllura ndërsa biçikleta është jashtë mund të çojë në kapjen ose dëmtimin e kabllos së energjisë nga dyert ose dritaret.
50. Mos i kaloni rrotat e biçikletës mbi kabllon ose spinën e rrymës. Përndryshe, mund të dëmtoni kabllon ose portën e rrymës.
51. Ruajeni karikuesin në një vend të freskët dhe të thatë kur nuk është në përdorim.

BATERIA

52. Për të gjitha bateritë me jon litium duhet të kujdesemi mirë për të optimizuar jetëgjatësinë dhe rrezën e përdorimit. Është përgjegjësi e pronarit/operatorit të biçikletës të sigurojë kujdesin e duhur për baterinë. Përdorimi ose ruajtja e gabuar e baterisë suaj mund të shkaktojë dëme dhe të anulojë garancinë tuaj.
53. Nuk është e pazakontë që një bateri e mirëmbajtur të zgjasë për disa vjet. Megjithatë biçikleta juaj do të ndihet më pak e fuqishme ndërsa bateria bëhet më e vjetër dhe diapazoni do të zvogëlohet, ju mund të vazhdoni ta përdorni baterinë për shumë vite në vijim. Keep the battery and battery charger out of the reach of children.
54. Mos e prekni baterinë ose karikuesin e baterisë gjatë karikimit. Meqenëse paketa e baterisë dhe ngarkuesi i baterisë arrijnë temperaturat 40°C–70°C gjatë karikimit, prekja e tyre mund të çojë në djegie të shkallës së parë.
55. Nëse kutia e baterisë është dëmtuar, plasaritur ose vëreni erëra të pazakonta, mos e përdorni. Rrjedhja e lëngut nga bateria mund të shkaktojë lëndime serioze.
56. Mos shkurtoni kontaktet e portës së karikimit të baterisë. Nëse e bëni këtë, mund të shkaktojë që bateria të nxehet ose të marrë zjarr, duke shkaktuar lëndime serioze ose dëmtime në pronë.
57. Mos e çmontoni ose modifikoni baterinë. Nëse e bëni këtë, mund të shkaktojë që bateria të nxehet ose të marrë zjarr, duke shkaktuar lëndime serioze ose dëmtime në pronë.
58. Mos e hidhni baterinë dhe mos e vëni nën ndikimin e faktorëve të tjerë. Nëse e bëni këtë, mund të shkaktojë që bateria të nxehet ose të marrë zjarr, duke shkaktuar lëndime serioze ose dëmtime në pronë.
59. Mos e hidhni baterinë në zjarr dhe mos e ekspozoni ndaj burimeve të nxehtësisë. Përndryshe, kjo mund të shkaktojë zjarr ose shpërthim, duke rezultuar në lëndime serioze ose dëmtime të pronës.
60. Nëse nuk e përdorni biçikletën elektrike për disa muaj, karikoni baterinë në 100% përpara se ta ruani. Për më tepër, këshillohet që të ndizni biçikletën çdo disa muaj, ta lini motorin të funksionojë për disa minuta dhe të rimbushni baterinë deri në 100%.



Mos e lini biçikletën tuaj pa mbikëqyrje gjatë karikimit

Këshilla

Për përdorimin dhe sigurinë tuaj të duhur, ju lutemi kushtojini vëmendje çështjeve të mëposhtme:

1. Në procesin e përdorimit, kushtojini vëmendje kontrollit të statusit të fiksimit të motorit dhe pirunit të përparmë dhe nëse zbulohet një mos shtërngim të duhur, duhet të shtrëngohet në kohë.
2. Kur nisni ngasjen me energji elektrike ose takoni një pjerrësi të madhe, përdorni pedalimin për të ndihmuar sa më shumë që të jetë e mundur për të zvogëluar shpenzimin e nisjes dhe për të zgjatur jetëgjatësinë e baterisë dhe kilometrazhin e rrugëtimit të vazhdueshëm.
3. Në ditët me shi, ju lutemi kushtojini vëmendje të veçantë: kur thellësia e ujit është më e madhe se qendra e rrotës, ka të ngjarë që motori të thith ujin, duke rezultuar kështu në prishje.
4. Përdoruesit duhet të përdorin karikuesin e specifikuar nga prodhuesi për karikimin e baterisë së ruajtjes. Kur karikoni, vendosni baterinë dhe karikuesin me kujdes dhe lehtësisht.
5. Është e ndaluar që sendet e tjera të mbulohen në kutinë e baterisë dhe karikuesin për të penguar ngrohjen, ku duhet të ruhet një mjedis i mirë ajrosjeje.
6. Ju lutemi mbani presionin e duhur të ajrit brenda gomave, në mënyrë që të shmangni rritjen e rezistencës gjatë vozitjes, si dhe veshjen e lehtë të gomave dhe deformimin e buzës.
7. Drejtuesit e mjeteve duhet të respektojnë rregullat e trafikut, dhe shpejtësia e lëvizjes duhet të kontrollohet nën 25 km/h dhe mallrat që do të transportohen nuk duhet të kalojnë ngarkesën maksimale për raftin e pasmë.
8. Kur ngasni me shpejtësi të lartë ose kur frenoni fort në tatpjetë, mos përdorni frenin e përparm për të shmangur lëvizjen përpara qendrës së gravitetit, duke rezultuar kështu në rrezik.

Lista e paketimit

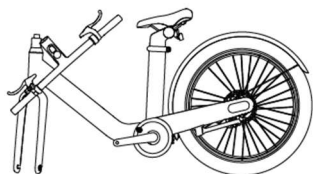

Biçikletë
elektrike

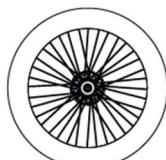

Rrota e
përparme



Mbrojtësja e rrotës
së përparme



Çelësi i
baterisë x2



M6x10
6 cope



Pedale * 2



Mbushës dhe
kablo



Çelës
gjashtëkëndor



Çelësi i
prizës



Reflektori i
përparmë



Çelësi
përfundimtar me
hapje dyfishtë



Manuali

2. STRUKTURAT THEMELORE DHE EMRAT

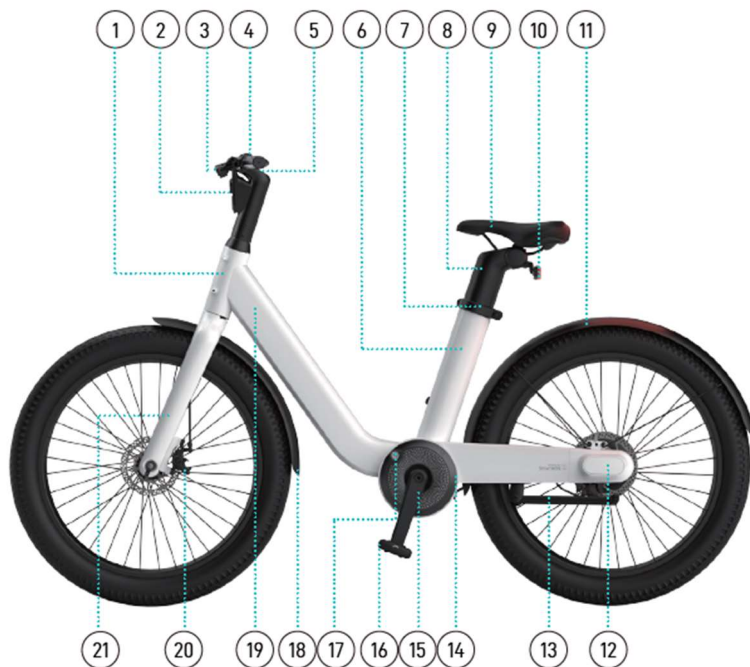

- | | |
|----------------------------------|--|
| 1. Tubi i kokës | 12. Mbulesa e zingjirit |
| 2. Drita e përparme/Reflektori | 13. Këmba mbajtëse |
| 3. Dorëza e frenave | 14. Mbulesë dekorative e pjesës së pedales |
| 4. Timoni | 15. Pjesa e pedales |
| 5. Ekрани | 16. Pedale |
| 6. Tubi i ulëses (Shalës) | 17. Kycja e baterisë |
| 7. Kapëse e ulëses (shalës) | 18. Mbrojtësja e rrotës së përparme |
| 8. Pozicioni i ulëses | 19. Tubi i poshtëm |
| 9. Shalë | 20. Frena e diskut |
| 10. Drita e pasme / Reflektori | 21. Tubi i përparmë |
| 11. Mbrojtësja e rrotës së pasme | |

RREGULLIMI I LARTËSISË SË SHALËS

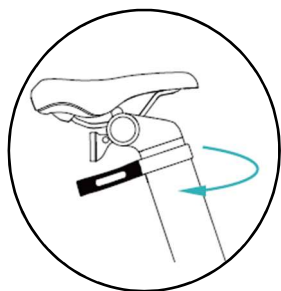

1. Lironi me forcë dorezën e lëshimit të shpejtë.

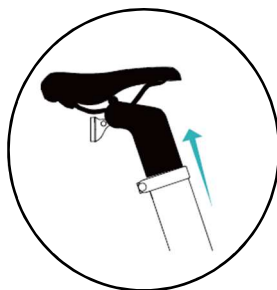

2. Ngrini shalën deri në lartësinë e duhur.

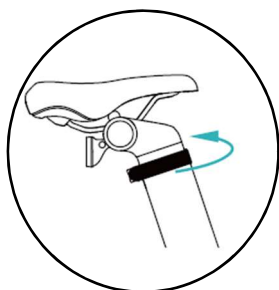

3. Forconi të mbyllni dorezën e lëshimit të shpejtë.

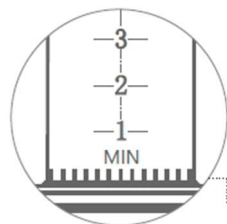

PARALAJMËRIM! Kur shihni shenjën paralajmëruese "kufiri më i ulët", shala është ngritur në pozicionin e saj më të lartë.

MONTIMI I KABLOVE TË FRENAVE



1. Tërhiqeni bërthamën e brendshme të kabllit të frenave dhe futeni majën e zinkut në kapëse në bërthamën e kabllit të dorëzes së frenave dhe më pas futeni kapësin në dorëzen e frenave.



2. Rrotulloni dadon e dorëzes së frenave për të siguruar që hendeku i dados dhe hendeku i dorëzes së frenave të jenë në të njëjtën linjë. Drejtoni bërthamën e brendshme të kabllit të frenave dhe kapeni atë në hendekun midis levës së frenave dhe dados së frenimit, me kabllon e jashtme të futur në vrimën e dados.



3. Shtrëngoni dadon dhe lironi krahun rrotullues të frenave të diskut për të përfunduar instalimin.



4. Pasi të keni rregulluar forcën e frenimit në mesatare, mbyllni vidën e fiksimit të linjës së frenimit në frenën e diskut me gjashtëkëndëshin #5.

RREGULLIMI I POZICIONIT TË SHALËS

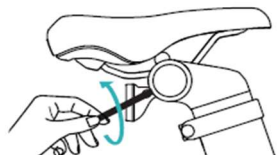

1. Lironi bulonën në mbajtësin e reflektorit të pasmë në drejtim të kundërt nga akrepat e orës me një çelës gjashtëkëndor #3 dhe hiqni reflektorin.

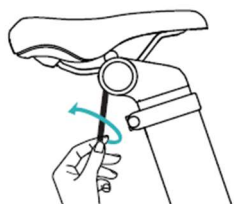

2. Lironi vidën e tubit të shalës në drejtim të kundërt të akrepave të orës me një çelës H6.



3. Shala mund të zhvendoset përpara ose prapa pasi vida e tubit të shalës të jetë liruar mjaftueshëm.



4. Pas rregullimit të pozicionit, mbyllni vidën e tubit të shalës në drejtim të akrepave të orës.

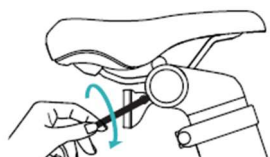

5. Më pas instaloni mbajtësin e reflektorit dhe mbyllni vidën e mbajtësit të fiksimit të reflektorit të pasmë në drejtim të akrepave të orës..

INSTALIMI I PEDALIT TË KËMBËS



1. Ana e djathtë:

Merrni pedalin e djathtë me etiketën R. Vidhoseni me dorë në manovër në drejtim të akrepave të orës.

Përdorni çelësin e dyfishtë me skaj të hapur për ta shtrënguar atë.



2. Ana e majtë:

Merrni pedalin e majtë me etiketën L. Vidhoseni atë në drejtim të kundërt të akrepave të orës në fiksimin me dorë.

Përdorni çelësin e dyfishtë me fund të hapur për të shtrënguar atë.

MONTIMI I TIMONIT



1. Vendosni montimin e timonit në kornizë

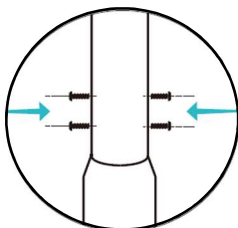

2. Drejtoni vrimat e vidave në timon me vrimat e vidave në tubin e kokës.

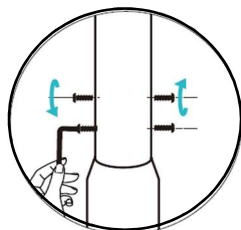

3. Shtrëngoni paraprakisht katër bulonat M6*10 në kornizë me çelësin gjashtëkëndor #4, më pas shtrëngoni secilën bulon në mënyrë alternative në sekuencën e dy bulonave të poshtëm dhe dy bulonave të sipërm derisa të gjitha bulonat të jenë të shtrënguara.

INSTALIMI I RROTËS SË PARË DHE MBROJTËSES SË RROTËS

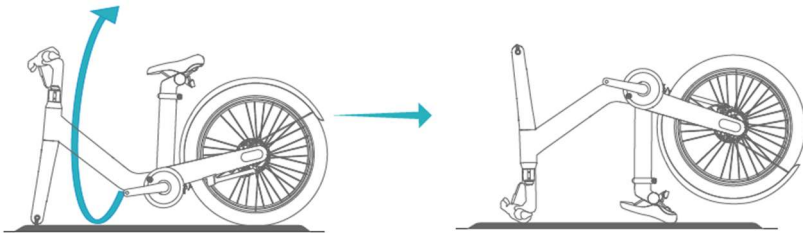

1. Kthejeni biçikletën 180 shkallë dhe vendoseni në tokë të rrafshuar. Sigurohuni që biçikleta të mos bjerë.

Vendosni kornizën e biçikletës në një qilim të butë ose vendosni një leckë në tokë për të parandaluar dëmtimin e trupit të kornizës.

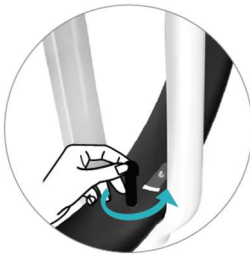

2. Fiksoni mbrojtësin e përparmë në tubin e përparmë dhe lidhni dy bulonat M6*10 në sekuencën 1,2, siç tregohet. Shtrëngoni atë në drejtim të akrepave të orës me çelësin gjashtëkëndor #4.

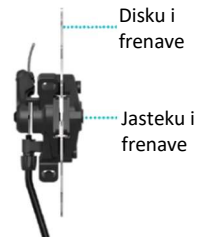
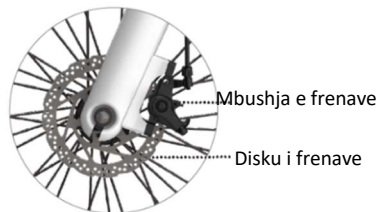

3. Vendos rrotën e përparme në vrimën e vendndodhjes së tubit të përparmë, duke u siguruar që disku i frenave të jetë në linjë me jastëkun e frenave.

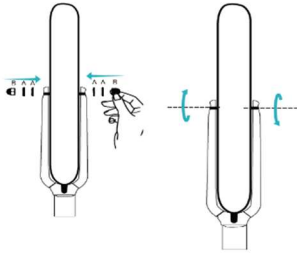

4. Pasi të keni vendosur dy rrondele në të dy anët e boshtit të përparmë, shtrëngoni dadot e kapakut nga të dyja anët në mënyrë alternative me një çelës prizë derisa të shtrëngohen dy bulonat. *Sigurohuni që boshti i shpërndarësit të përparmë të jetë në qendër.*

ÇINSTALO DHE INSTALO BATERINË

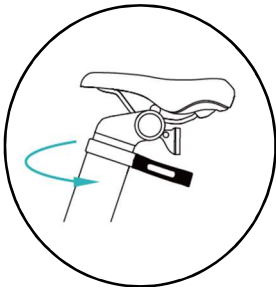

1. Fikni biçikletën elektrike. Lironi me forcë kapësen e tubit të shalës.

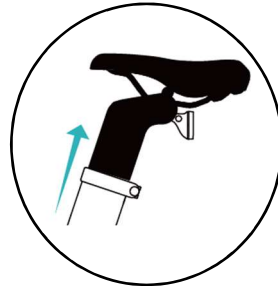

2. Ngritni shalën lart për të hequr shtyllën e ulëses.

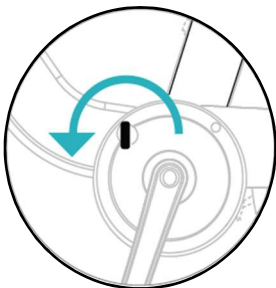

3. Fusni çelësin e baterisë dhe rrotullojeni 180 shkallë në të kundërt të akrepave të orës për të zhbllokuar bllokimin e baterisë

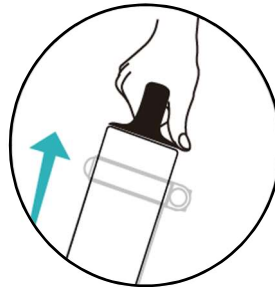

4. Ngritni baterinë lart me forcë për ta hequr. Vendoseni baterinë në tubin e ulëses, më pas kthejeni çelësin 180 shkallë në drejtim të akrepave të orës për të kyçur baterinë dhe hiqni çelësin.

E RËNDËSISHME!

Çdo biçikletë elektrike është e pajisur me një çelës unik baterie, ju lutemi mbajeni të sigurt dhe mos e lini çelësin në vrimën e kyçjes për një kohë të gjatë. Nëse çelësi i baterisë humbet, ne nuk mund t'ju ofrojmë një çelës që përputhet me biçikletën tuaj elektronike dhe nuk do të mund ta hiqni baterinë.

REAR LIGHT



Rondele plastike

1. Ju lutemi shkëputni rondelen plastike të dritës së pasme përpara përdorimit, përndryshe drita e pasme nuk do të ndizet.

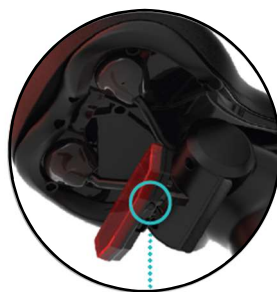

Butoni On/off

2. Shtypni çelësin për të ndezur ose fikur dritën e pasme.

REFLEKTORI I PËRPARMË



1. Nxirreni reflektorin e përparmë nga kutia e aksesorëve, lironi bulonat në raft, hapeni në një kënd të caktuar, montoni reflektorin në anën e djathtë të timonit dhe shtrëngoni bulonat e raftit duke përdorur një kaçavidë kryq.



2. Rregulloni pozicionin e reflektorit në mënyrë që pjesa e përparme e tij të jetë drejt përpara dhe më pas shtrëngoni bulonat e reflektorit për të përfunduar instalimin.

3. FUNKSIONIMI DHE KONTROLLUESI I EKRANIT LCD

Karikoni baterinë përpara udhëtimit tuaj të parë.



Butoni on/off

Shtypni dhe mbani shtypur për **3 sekonda**

Nëse biçikleta elektrike nuk përdoret për 5 minuta, energjia do të fiket automatikisht.



Ndez dritën e përparme

Shtypni dhe mbani butonin "+" për **2 sekonda** për të ndezur dhe fikur dritën e përparme.

Drita e përparme e biçikletës elektrike është e fikur si parazgjedhje. Kur drita e ambientit është e ulët ose kur ecni natën, ndizni dritën.



Mënyrat e ngasjes

Shtypni shkurt butonin "+" ose "-" për të kaluar midis mënyrave të ndryshme.



Shtypni dhe mbani butonin "**Walk mode**" për 2 sekonda, më pas biçikleta do të kalojë automatikisht në mënyren e ecjes 3,7 mph. Lëshojeni butonin, modaliteti i ecjes do të fiket automatikisht.

Për të garantuar sigurinë, rekomandohet përdorimi i modalitetit të ecjes gjatë shtytjes së biçikletës elektrike. Ju lutemi mos e përdorni atë në gjendje ngasjes.

Biçikleta elektrike ka katër mënyra të vozitjes:

- 1. Mënyra e biçikletës** – Motori nuk do të ofrojë asnjë ndihmë (pa shigjetë)
- 2. Mënyra Eko** (Mënyra e paracaktuar) – asistencë me fuqi të ulët - diapazoni maksimal i kalërimit (shigjeta jeshile)
- 3. Mënyra e qytetit** - Mënyra e fuqisë mesatare, diapazoni mesatar. (shigjeta blu)
- 4. Mënyra Sport**– asistencë maksimale e fuqisë –ngasje me shpejtësi të lartë (shigjeta të kuqe)

Kur ngasni për herë të parë një biçikletë elektrike, ju rekomandojmë të filloni me mënyren Eco.

Zona e monitorimit

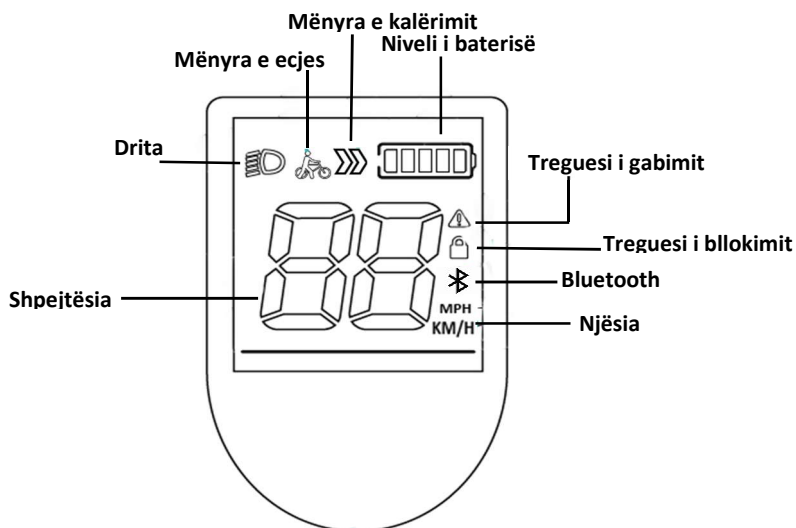

Cilësimet e hyrjes/daljes

- Shtypni dhe mbani "+" dhe "-" në të njëjtën kohë për 3 sekonda për të hyrë në ndërfaqen e menysë së konfigurimit.
- Pas hyrjes në mënyren e konfigurimit, ndërfaqja do të tregojë P1
- Shtypni shkurt "+" për të rritur ose "-" për të ulur parametrin.
- Shtypni dhe mbani butonin "-" për të dalë nga mënyra e cilësimeve.

Nëse nuk ndërmerret asnjë veprim brenda 30 sekondave, ekrani i konfigurimit do të dalë automatikisht si dhe çdo rregullim do të ruhet automatikisht.

P1-Ndërrimi i njësive metrike/kryesore

- Kur ndërfaqja shfaq P1, shtypni shkurtimisht butonin "Power" për të hyrë në ekranin e zgjedhjes së njësive metrike/ kryesore.
- Shtypni butonin "+" ose "-" për të kaluar midis miljeve dhe kilometrave.
- Shtypni gjatë butonin "-" për të ruajtur cilësimin.

P4- Ndryçimi i dritës së prapme

- Shtypni shkurt butonin "Power" për të hyrë në ndërfaqen e cilësimit të ndryçimit të dritës së prapme.
- Shtypni shkurt butonin "+" ose butonin "-" për të vendosur ndryçimin e dritës së prapme (1 do të thotë më e errëta dhe 3 do të thotë më e ndritshmja)
- Shtypni gjatë butonin "-" për të ruajtur cilësimin.

P5- Kohëmatësi automatik i fikjes

- a. Shtypni shkurt butonin "Power".
- b. Shtypni butonin "+" ose "-" për të ndërruar kohën e fikjes automatike me minuta.
- c. Koha e fikjes automatike. Mund të vendoset në 0-9 minuta.
- d. Shtypni gjatë butonin "-" për të ruajtur cilësimin

O do të thotë që funksioni i fikjes automatike është i çaktivizuar. Koha e paracaktuar e pushimit/fikjes është vendosur në 5 minuta.

PARALAJMËRIM!

Në rast të një mosfunksionimi në sistemin e kontrollit elektronik, do të shfaqet një ikonë alarmi dhe kodi përkatës i gabimit do të pulsojë në ekranin e shpejtësisë. Kur shfaqet ikona e alarmit dhe kodi i gabimit, duhet të jeni të vetëdijshëm se biçikleta juaj elektrike nuk është e sigurt për të ngarë.

4. Funksionimi dhe rregullimi

Karikimi

Meqenëse do të zgjasë një periudhë të caktuar kohore për fabrikën, transportin dhe ruajtjen e një biçiklete të re të sapo blerë, ka të ngjarë të rezultojë në mungesë të fuqisë së baterisë, bateria duhet të karikohet fillimisht përpara se të përdoret.

Karikuesi i konfiguruar ose i caktuar nga kompania jonë duhet të përdoret për karikim; përndryshe mund të dëmtojë baterinë, madje mund të çojë në zjarr dhe rreziqe të tjera, por asnjë garanci nuk jepet nga kompania jonë.

Instalimi dhe karikimi i baterisë

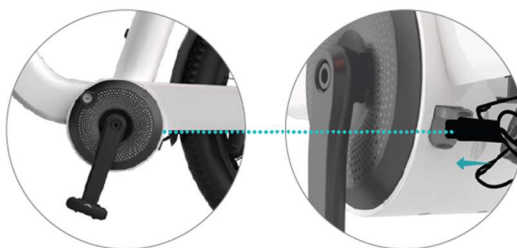

1. Kontrolloni me kujdes nëse voltazhi i vlerësuar i hyrjes i karikuesit është në përputhje me tensionin e rrjetit të energjisë. Ju lutemi lexoni

paralajmërimet e sigurisë në lidhje me përdorimin e ngarkuesit dhe baterisë në kapitullin UDHËZIME TË RËNDËSISHME TË SIGURISË.

2. Bateria mund të vendoset drejtpërdrejt në biçikletë për karikim dhe gjithashtu mund të hiqet nga biçikleta për t'u karikuar brenda dhe në vende të tjera të përshtatshme. Nëse dëshironi të karikoni baterinë veçmas, për të hequr baterinë, fillimisht zhblokonte baterinë me çelës, më pas ngrini dorezën e baterisë dhe nxirreni baterinë jashtë.

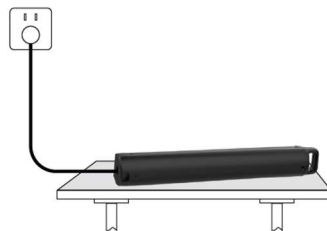

- Kur instaloni baterinë, kyçeni baterinë me çelës dhe hiqni çelësin, shtypni dorezën e baterisë që të jetë e sheshtë dhe shpalosni kornizën e biçikletës.
3. Lidhni fillimisht spinën e daljes së karikuesit me portin e karikimit të baterisë siç duhet dhe më pas lidhni spinën hyrëse të karikuesit me furnizimin me energji AC.
4. Në këtë kohë, drita treguese e energjisë dhe drita treguese e karikimit të karikuesit janë ndezur, duke treguar që karikimi është lidhur.
5. Pas karikimit, së pari duhet të tërhiqni spinën e rrymës AC dhe më pas të hiqni spinën e lidhur me baterinë.

Pasi bateria të jetë shkarkuar plotësisht, koha e karikimit një herë është 4 deri në 5 orë, dhe pasi drita treguese e karikimit të jetë e kuqe nga jeshile, kapaciteti i fuqisë së baterisë ka qenë në thelb i mjaftueshëm.

Për shkak të mekanizmave të zbehjes së baterisë litium-jon, kapaciteti i baterisë do të zbehët në temperatura të ndryshme, në -10°C kapaciteti do të jetë 70%, në 5°C kapaciteti do të jetë 80%, në 20°C kapaciteti do të jetë 100 %

E rëndësishme:

Një biçikletë e re ishte më mirë të rikarikohej për (5 deri në 6 orë) pas shkarkimit në thellësi që nga karikimi për herë të parë, dhe ngarkimi dhe shkarkimi në thellësi njëjavore është një cikël për të aktivizuar plotësisht substancat aktive brenda baterisë. Më vonë, ai mund të rikarikohet edhe nëse fuqia e tij nuk është përdorur.

Sensi i përbashkët e karikimit dhe përdorimit

E rëndësishme:

Bateria duhet të rikarikohet në një mjedis të bollshëm, duke qëndruar larg temperaturës së lartë, lagështisë së lartë dhe zjarrit të afërt, sepse bateria dhe karikuesi janë produkte elektronike, temperatura dhe lagështia e lartë do të gërryjnë komponentët elektronikë, duke rezultuar në disa gazra dhe blözë të dëmshme, dhe edhe një shpërthim i mundshëm në plagë.

* Koha e karikimit nuk duhet të jetë shumë e gjatë. Një karikim i gjatë do të çojë në shkurtimin e jetëgjatësisë së baterisë.

- * Pasi të jetë ngarkuar bateria, energjia elektrike duhet të hiqet sa më shpejt që të jetë e mundur dhe në të njëjtën kohë, bateria hiqet nga karikuesi.
- * Kur bateria nuk përdoret për një kohë të gjatë, fuqia e baterisë duhet të zbrazet përpara se të ruhet bateria dhe të rikarikohet një herë në muaj ose më shumë.

5. PËRDORIMI DHE MIRËMBAJTJA

Inspektimi rutinë i biçikletës elektrike përpara përdorimit

- 1 Instaloni kutinë e baterisë në portin e kutisë së baterisë, hapni çelësin e furnizimit me energji dhe kontrolloni nëse funksionet e të gjitha pajisjeve elektrike janë normale.
- 2 Inspektimi i sigurisë (shih shënimet për përdorimin e sigurt në manual)
- 3 Kontrolloni nëse doreza e çelësit të guvernatorit rrotullohet dhe rivendoset në mënyrë fleksibël.
- 4 Kontrolloni nëse funksioni i fikjes së fuqisë së frenimit dhe efekti i frenimit janë në gjendje të mirë (distanca e frenimit të thatë 4 m, distanca e frenimit të lagësht 15 m).

Përdorimi i përditshëm dhe inspektimi i biçikletës elektrike

Në përdorimin e përditshëm të biçikletës elektrike, një sërë pjesësh mekanike, elektrike do të konsumohen, vidhat dhe fiksuesit e tjerë gjithashtu mund të lirohen lehtë dhe funksionet e pajisjeve elektrike do të humbasin. Nëse shfaqja e këtyre dukurive nuk vihet re, është e prirur për dështim, dhe është gjithashtu e prirur ndaj rrezikut gjatë ecjes me biçikletë, kështu që ngasësit duhet të jenë përgjegjës për inspektimin dhe mirëmbajtjen në kohë paqeje.

Mirëmbajtja

Për të garantuar sigurinë e trafikut, herë pas here, kontrolloni nëse të gjitha pajisjet elektrike funksionojnë siç duhet, nëse ka ndonjë tel të humbur dhe nëse pjesët mekanike janë në funksionim normalë, pastroni, fshini, vajosni zinxhirin, diskun me fluks, volantën dhe mekanizmin e ndërrimit të shpejtësive rregullisht. (konsultohuni me furnizuesin tuaj për modelin e produktit të naftës) në mënyrë që të ruani funksionin normal të secilës pjesë në çdo kohë.

Kontrolloni rregullisht çdo vidë të biçikletës elektronike dhe për t'u shtrënguar, dhe shtrëngojeni rregullisht; (Rreth rrotullimi i vidës i çdo pozicioni kryesor: vida e tubit të kokës: 180-220 kgf.cm; Vida e shalës: 180-220 kgf.cm; kundërvidha e rrotës së përparme: 250-300 kgf.cm; kundërvidha e rrotës së pasme: 300-350kgf.cm)

Standardi elastik i zinxhirit: zinxhir lart e poshtë ≤ 10mm; nëse zinxhiri është i lirë, kundërvidha e rrotës së pasme mund të lirohet, tensionuesi i zinxhirit mund të rregullohet në gjendjen e fiksimit të zinxhirit dhe kundërvidha e rrotës së pasme mund të shtrëngohet.

Nëse disku frenon dhe fërkon pllakën e diskut, rregulloni pozicionin për t'i bërë ato pa fërkime ndërhyrjeje.

Nëse pllaka e diskut është anuar e rëndë ose frena e diskut është e çaktivizuar, atëherë disku ose frena e diskut duhet të zëvendësohet.

Çdo 3 muaj, aplikoni yndyrë në vidat e çelësit të palosjes së kornizës dhe mirëmbani vajin kundër ndryshkut të zinxhirit të njollosjes së zinxhirit.

Mos e shpëlani biçikletën elektronike me ujë për të shmangur aksidentet e shkaktuara nga komponentët e brendshëm elektronikë dhe instalimet elektrike.

◆	Rregullo	♥	Kontrollo ose Pastro, Zëvendëso	★	Zëvendëso	♠	Kurdis	▲	Lubrifikoni
Pika e inspektimit									
	Blerja e parë	60 ditë	180 ditë	360 ditë	540 ditë	720 ditë			
1.	. A është lartësia e duhur e sediljes së dorezës	◆	◆	◆	◆	◆	◆	◆	◆
2.	A janë konsumuar doreza dhe pjesët e drejtimit	♠	▲	▲	▲	▲	▲	▲	▲
3.	A është zinxhiri shumë i lirshëm	◆	◆	◆	◆▲	◆▲	◆▲	◆▲	◆▲
4.	A është frena shumë fleksibël	◆	◆♠	◆♠	◆♠	◆♠	◆♠	◆♠	◆♠
5.	A është konsumuar mbathja e frenave.	★	♠	♥	♥	♥	♥	♥	♥
6.	A është zingjiri i njëanshëm apo i deformuar	◆	◆	◆	◆	◆	◆	◆	◆
7.	A është folja e përkulur apo e lirshme	◆	◆♠	◆♠	◆♠	◆♠	◆♠	◆♠	◆♠
8.	A veprojnë të gjitha pjesët mbajtëse në mënyrë fleksibël	♠	▲	▲	▲	▲	▲	▲	♥▲

Shënim: tabela e mësipërme është për referencë të përgjithshme dhe një cikël i përshtatshëm i mirëmbajtjes duhet të shkurtohet ose zgjatet bazuar në mjedisin e punës, duke përdorur frekuencën, cilësinë dhe normën e re të vjetër të biçikletës elektrike dhe kushte të tjera;

6. TEKNOLOGJIA E NGASJES

Qëndrimi i duhur gjatë ngasjes është nëna - gjëja kryesore për siguri: qëndrimi i ngasjes përcaktohet nga pozicioni i figurës dhe hijes së pikës së kontaktit (timoni, sedilja-shala, pedalet) i biçiklistit dhe biçikletës. Megjithatë qëndrimi është i lidhur ngushtë me lartësinë dhe madhësinë e biçiklistit. Pra, një qëndrim me biçikletë me një biçikletë jo

vetëm që përcakton efikasitetin e lëvizjes së tkurrjes së muskujve, por në të njëjtën kohë përcakton nëse biçiklisti mund të manipulojë timonin dhe të frenojë në mënyrë të sigurt. Prandaj, pozicioni i duhur i çiklizmit është nëna e sigurisë. Teknikat e sigurta të çiklizmit përshkruhen një nga një në vijim:

- Rregulloni tre pika për t'iu përshtatur trupit tuaj; ngasja me biçikletë është njësoj si të bësh-kompletosh rrobat, dhe është e nevojshme të matësh figurën dhe të bësh rregullimet. Metoda e rregullimit të tre pikave është një kombinim i tre parimeve të mekanikës sportive të biçikletës, fiziologjisë së ushtrimeve dhe sigurisë ngarje.
 - 1) Rregulloni pozicionin e sediljes-shalës: shkelni pedalin poshtë nga thembra për të mundësuar kontraktimin e qetë të të gjithë muskujve të njeve të ekstremiteteve të poshtme, dhe në të njëjtën kohë parimi është që këmbët të mund të shtrihen gati drejt.
 - 2) Pozicioni i përparmë dhe i pasmë: shkelni pozicionin e pedalit në pjerrësinë 45° dhe më pas rregulloni sediljen-shalën përpara dhe pas, për t'u lidhur me pozicionin më të madh të pedalit si parim.
 - 3) Rregulloni pjesën e përparme dhe të pasme dhe lartësinë e timonit: për lartësinë e timonit, në përgjithësi, doreza e tipit të rritjes është rreth 30 deri në 50 mm më e lartë se a-shala dhe doreza e tipit të sheshtë është po aq e lartë sa sedilja. Pjesa e sipërme e tipit të lakuar poshtë është e njëjtë me lartësinë e sediljes. Pas rregullimit, kushtojini vëmendje drejtimit të timonit dhe më pas mbylleni.
- Qëndrimi ulur në shalë: ngjason me qëndrimin mbi kalë, pesha shpërndahet në timon dhe në pedale dhe e gjithë pesha nuk duhet të vendoset sipër për të parandaluar dhimbjen në ije.
- Aftësitë e pedaleve: pozicioni i këmbës është një e treta në pjesën e përparme të gjatësisë së këpucëve dhe është më e përshtatshme të biesh në mes të pedalit. Këmbët duhet të jenë paralele me vijën qendrore të biçikletës dhe kjo do të zvogëlojë efikasitetin e pedalimit nëse këmbët janë shumë të hapura ose të ngushta; shpejtësia duhet të jetë uniforme, ose përndryshe ngasësi mund të ndihen të lodhur; në veçanti vëren se veprimi i tërheqjes së grepit të pjesës së fundit do të lidh pedalet lart.
- Teknologjia e ngadalësimit: ndërruesi i shpejtësive/ ingranazhi ngadalësohet por nuk përshpejtohet, ashtu siç kërkohet për stabilitet të numrit të ndryshimeve që janë përdorur për të ruajtur funksionimin/ labor-saving dhe rehatisë, dhe koha për ndryshimin e shpejtësisë është 1: ngjitja/ climbing, 2: sipërfaqe të ngritura/ uphill, 3: Siperfaqja e pabarabart e rrugës, 4: në të kundërtën e erës dhe 5: kur ndiheni të lodhur. Mund të thuhet gjithashtu se koha është kur nuk ndjeheni rehat në procesin e kalërimit, rrotullime të pedalit, në mënyrë që të lehtësohet lodhja që vjen nga forca e pabarabartë. Pra, shpejtësia.
- Teknologjia e frenimit: siç e dimë të gjithë parimi i frenimit të fortë është ndalimi i parë i frenimit dhe më pas ndalimi i biçikletës, më pas ndalimi i frenave të përparme, por në rast emergjence, të gjithë do të ndalojnë të gjitha së bashku. Nëse distanca e frenimit është e përshtatshme, biçikleta mund të ndalojë mirë; nëse ngadalësimi është shumë i shpejtë, njerëzit shpesh do të hidheshin përpara dhe për të parandaluar këtë rrezik, mënyra më e mirë është frenimi me ndërprerje, dhe ndërkohë kofsha shtyhet prapa. Në

ditët me shi, rrisni distancën e frenimit për shkak të sigurisë dhe ulni shpejtësinë e drejtimit.



Ndalohet ngasja me një dorë ose pa duar në timon

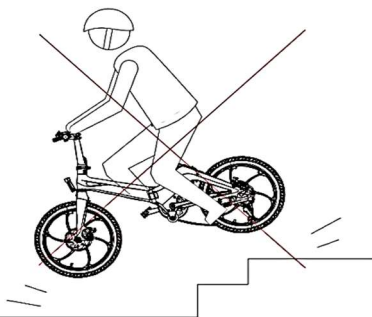

Ndalohet ngasja në shkallë

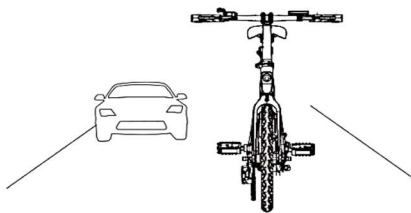

Lëvizja në autostradë ose rrugë të tjera të rrezikshme është e ndaluar



Lëvizja në rrugë të rrëshqitshme është e ndaluar

7. ZGJIDHJA E PROBLEMEVE

Nëse Bicikleta juaj nuk funksionon si zakonisht ose duket se është me defekt, ju lutemi lexoni me kujdes këtë seksion. Shumë çështje operative mund të zgjidhen nga përdoruesit.

Kjo procedurë e thjeshtë ndihmon në rivendosjen e kushteve të qëndrueshme për qarqet elektrike.

Ju lutemi kontaktoni Kujdesin për Klientin të Prodhuesit nëse problemi nuk zgjidhet ose kenë shqetësime të tjera.

SIMPTOMAT		ZGJIDHJE TË MUNDSHME
Ndryshim i dështuar i shpejtësisë ose shpejtësi maksimale shumë e ulët	<ul style="list-style-type: none"> • Tension i ulët i baterisë • Trajtim i keq i kontrollit drejtues • Kontrolleri i keq 	<ul style="list-style-type: none"> • Ngarkoni baterinë plotësisht • Zëvendësoni dorezën e kontrolluesit, komanduesin
Ndizni furnizimin me energji elektrike, por motori nuk funksionon	<ul style="list-style-type: none"> • Drejtuesi-komanduesi o keq • Bllokimi elektrik i keq i derës dhe pika e kontakti • Kontrolleri I keq 	<ul style="list-style-type: none"> • Zvendëso – ndërro drejtuesin dhe kontrollerin • Ri-saldoni sinjalin e pjesës së kontaktit.
Largësia e pershaur me një mbushje e pamjaftueshme.	<ul style="list-style-type: none"> • Goma ka mungesë presioni të ajrit • Karikim i papërshtatshëm apo karikues i dështuar • Bateria është dëmtuar apo jetëgjatësia e saj ka skaduar • Nisja e shpeshtë e frenimit, mbingarkesa 	<ul style="list-style-type: none"> • Goma është plot me ajër • Bateria është adekuatë apo • Zëvendësojeni karikuesin • Zëvendësojeni baterinë
Karikuesi/ nuk është karikuar	<ul style="list-style-type: none"> • Kabllo e karikuesit është e lirshme ose e dëmtuar • Linja e saldimitar e baterisë e shkëputur ose e dëmtuar 	<ul style="list-style-type: none"> • Weldthe connecting line • or replace • Weldthe connecting line
The booster has no power assisting	<ul style="list-style-type: none"> • Mbushësi I induktuar ka lidhje te dobët ose është I dëmtuar • The booster wiring is bad or damaged 	<ul style="list-style-type: none"> • Adjust the induced cartridge or replace • Re-connect or replace

8. SPECIFIKIMET TEKNIKE

Modello	e-bike c102
Lloji	City bike
Kapaciteti i Baterisë	36V, Lithium ion
Kapaciteti i Baterisë/ Battery Capacity	9,6Ah
Karikuesi,Tensioni,Korenti	100-240V AC 50/60Hz, 42V DC/ 2A Max
Kohëzgjatja e mbushjes	5-6h
Power consumption/charge	0.2kWh
Charging temperature conditions	0°C – 45°C
Fuqia e Motorit	250W
Shpejtësia Maksimale	25km/h
Rangu -distanca	60-70km me PAS*
Rami dhe tubi	Kornizë alumini
Madhësia e Gomës	24×3.0 inch
Frenat e përparme	Frena e diskut mekanike
Frenat e pasme	Frena e diskut mekanike
Makina e ndërruesit të shpejtësive	Me një shpejtësi të vetme
Ndërruesi	
Pesha Maksimale	120kg
Mbrojtje e papërshkueshme nga uji	IPX4
Dimensioni	178.5*66.5*105cm
Pesha	26.54 kg

Meqenëse produkti përmirësohet vazhdimisht, specifikimet dhe udhëzimet në këtë manual mund të ndryshojnë pa njoftim të veçantë.

* Mund të ndryshojë, në varësi të kushteve të ngasjes, konfigurimit të terrenit, etj...

Përshtatësi duhet të instalohet pranë pajisjes dhe duhet të jetë lehtësisht i aksesueshëm.

Spina AC konsiderohet si pajisje shkëputëse e përshtatësit.

Informacione për përdoruesit rreth asgjësimit të Mbetjeve të pajisjeve Elektrike & Elektronike (familjet private)



Ky simbol në produktin(et) dhe/ose dokumentet shoqëruese do të thotë që produktet e përdorura elektrike dhe elektronike nuk duhet të përzihen me mbeturinat e përgjithshme shtëpiake. Për trajtimin, rikuperimin dhe riciklimin e duhur, ju lutemi çoni këtë produkt(e) në pikat e caktuara të grumbullimit ku do të pranohet pa pagesë. Përndryshe, në disa vende ju mund të jeni në gjendje t'i ktheni produktet tuaja shitësit tuaj lokal pas blerjes së një produkti të ri ekuivalent. Hedhja e saktë e këtij produkti do të ndihmojë në kursimin e burimeve të vlefshme dhe në parandalimin e çdo efekti të mundshëm negativ në shëndetin e njeriut dhe mjedisin, që përndryshe mund të lindin nga trajtimi i papërshtatshëm i mbetjeve. Ju lutemi, kontaktoni autoritetin tuaj lokal për detaje të mëtejshme të pikës suaj më të afërt të caktuar të grumbullimit. Ndëshkimet mund të zbatohen për asgjësimin e gabuar të këtyre mbetjeve, në përputhje me legjislacionin tuaj kombëtar.

Asgjësimi i baterive të hargjuara



Kontrolloni rregulloret lokale për asgjësimin apo hedhjen e baterive të mbetura ose telefononi shërbimin lokal të klientit për të marrë udhëzime për asgjësimin e baterive të vjetra dhe të përdorura. Bateritë në këtë produkt nuk duhet të hidhen me mbeturinat shtëpiake. Sigurohuni që të hidhni bateritë e vjetra në vende të posaçme për asgjësimin e baterive të përdorura që gjenden në të gjitha dyqanet me pakicë ku mund të blihi bateri.

Deklarata e Përputhshmërisë/ Konformitetit të BE-së

Në këtë mënyrë, M SAN Grupa d.o.o. deklaron se produkti është në përputhje me Direktivën

- Direktiva e Makinerisë/ Machinery Directive 2006/42/EC
- Direktiva LVD/ LVD Directive 2014/35/EU
- Direktiva EMC/ EMC Directive 2014/30/EU
- Direktiva RoHS/ RoHS Directive 2011/65/EU.



Texti i plotë i deklaratës së Përputhshmërisë/ konformitetit të BE-së gjendet në adresën e mëposhtme të internetit: www.msan.hr/dokumentacijaartikala



eBike c102

SLO

Navodila za uporabo

Garancijska izjava



DOBRODOŠLI

Zahvaljujemo se vam za nakup Električnega MS Energy Kolesa.

Pred prvo uporabo novega izdelka je pomembno prebrati navodila za uporabo.

Za najboljšo in popolno uporabo izdelka pazljivo upoštevajte vsa navodila, ki so navedena, zlasti tista, ki so navedena v razdelku "Opozorila in varnost".

Navodila za uporabo shranite na varno mesto za poznejšo uporabo. Prepričani smo, da bo novo Električno kolo ustrezalo vašim potrebam.

Ta naprava je izdelana v skladu z najvišjimi standardi, inovativnimi tehnologijami in je namenjena maksimalnemu udobju uporabnika.



Strela s simbolom puščice v trikotniku opozarja uporabnika na prisotnost nevarne napetosti v izdelku, ki je lahko dovolj močna, da predstavlja nevarnost električnega udara.



Klicaj v trikotniku, opozori uporabnika na prisotnost pomembnih navodil za obratovanje in vzdrževanje v dokumentu, priloženemu k napravi.



POZOR



NEVARNOST ELEKTRIČNEGA UDARA NE ODPIRAJ

Ne odpirajte pokrova polnilnika akumulatorja ali katerega koli dela električnega kolesa. Uporabnik v nobenem primeru ne sme izvajati del znotraj električnih delov. Samo kvalificiran in pooblaščen serviser ima znanje in izkušnje za takšno delo.



Glavni vtič se uporablja za odklop polnilca akumulatorja iz napajanja.



Nepravilna zamenjava akumulatorja lahko povzroči nevarnost, vključno z zamenjavo podobne ali iste vrste akumulatorja. Akumulatorja ne izpostavljajte prekomerni vročini, na primer neposredni sončni svetlobi, ognju ali podobnemu.

Prosimo preberite naslednje zaščitne ukrepe in ta navodila shranite za nadaljnjo uporabo. Vedno upoštevajte vsa opozorila in varnostna navodila.

Ta izdelek izpolnjuje vse zahteve v skladu z normo EN 15194, EPAC

Največja hitrost: 25 km / h (Support funkcija pedala)

Moč motorja: 250W

1. POMEMBNA VARNOSTNA NAVODILA

OPOZORILO! Maks. nosilnost je 120 kg.

- Električno kolo je namenjeno samo odraslim. Otroci, mlajši od 12 let, ne smejo voziti e-kolesa.
- Ko vozite e-kolo, vedno uporabljajte čelado, čevlje in zaščitno opremo, na primer blazinice za kolena in komolce, da se izognete poškodbam.
- Ne vozite brez ustreznega treninga.
- Ne vozite z veliko hitrostjo, po neravnem terenu ali pobočjih.
- Ne vozite po zaužitju alkohola ali mamil!
- Upoštevati morate lokalno zakonodajo in se umakniti pešcem.
- Kadarkoli se vozite s tem vozilom, tvegate poškodbe zaradi izgube nadzora, trka in padca. Za varno vožnjo morate prebrati in upoštevati vsa navodila in opozorila v uporabniškem priročniku
- Električno kolo je osebno vozilo za prevoz in je namenjeno samo eni osebi. Na kolesu ne vozite sopotnikov.
- Kolo ni namenjeno profesionalni uporabi.



OPOZORILO: Pred vožnjo preverite stanje kolesa. Prepričajte se, da zavore dobro delujejo, da je baterija popolnoma napolnjena, dovolj tlaka v pnevmatikah, brez nenormalnih zvokov, brez popuščenih vijakov itd.)

Pomembna je pravilna sila zategovanja pritrdilnih elementov - matic, vijakov - na vašem kolesu. Če uporabite premalo sile, pritrdilni element morda ne drži varno. Pri uporabi preveč sile se na pritrdilnem elementu lahko odstranijo zareze, element se lahko raztegne, deformira ali zlomi. Kakor koli že, nepravilna sila zategovanja lahko privede do okvare komponente, zaradi česar lahko izgubite nadzor nad kolesom in padete.

OPOMBA: Ta priročnik ni mišljen kot celovit priročnik za uporabo, servis, popravilo ali vzdrževanje. Za vse servise, popravila ali vzdrževanje se obrnite na prodajalca.

OPOZORILO: To e-kolo je zasnovano samo za mestno vožnjo! Vožnja v neurbanem ali prostem cestnem okolju je prepovedana!

VOŽNJA

1. Preden natančno ne preberete teh navodil in popolnoma razumete, kako uporabljati novo električno kolo, ne uporabljajte električnega kolesa. Ne izposojajte kolesa ljudem, ki nimajo znanja in veščin za uporabo električnega kolesa.
2. Ne vozite in ne premikajte kolesa, ko je priključen polnilnik akumulatorja. To lahko povzroči zapletanje kabla v pedale ali kolesa, kar lahko poškoduje polnilec akumulatorja, kabel in / ali priključek za polnjenje.
3. Ne vozite kolesa, če pride do okvare akumulatorja ali katerega koli dela sistema za pomoč pedalnem seitemu. V nasprotnem primeru lahko pride do izgube nadzora in hudih poškodb.
4. Vožnjo začnite tako, da stojite z eno nogo na pedalu, z drugo pa na tleh. V nasprotnem primeru lahko pride do izgube nadzora, padca in resnih poškodb. Začnite voziti samo tako, da pravilno sedite na sedež kolesa.
5. Ne vklopite vozne funkcije in obrnite pedala, če zadnje kolo ni na tleh. V nasprotnem primeru se bo kolo v zraku vrtelo s polno hitrostjo in povzročilo poškodbe.
6. Pred nočno vožnjo preverite preostalo zmogljivost akumulatorja. Lučka za kolo uporablja akumulator in ugasne kmalu po tem, ko zmogljivost akumulatorja pade pod zahtevano minimalno raven. Vožnja brez luči lahko poveča nevarnost poškodb. 
7. Ne spreminjajte ali odstranjajte nobenih delov sistema za pomoč na stopalkah. Ne nameščajte ali vgrajujte neoriginalnih delov ali dodatne opreme. V nasprotnem primeru lahko pride do poškodb izdelka, okvare ali povečanja nevarnosti poškodb.
8. Ko se ustavljate, se prepričajte, da uporabljate sprednje in zadnje zavore in držite noge na tleh. Če pustite nogo na pedalu in kolo miruje (stop položaj), lahko po nesreči vključite funkcijo električnega zagona, ki lahko povzroči izgubo nadzora in resne poškodbe.
9. **Priprava pred vožnjo:** pred vožnjo je potrebno namestiti čelado, rokavice in drugo zaščitno opremo, da se zaščitite pred poškodbami.
10. **Pogoji za kolesarjenje:** Temperatura okolja mora biti med -10 in +40 ° C, brez vetra in cesta mora biti ravna; brez pogostega zagona in zaviranja povprečna prevožena razdalja lahko znaša od 60 do 70 km (odvisno od voznikove teže, vrste terena, strmine in pogostosti zaviranja in pospeševanja ter podpore s poganjanjem).

11. **Največja obremenitev:** Največja dovoljena obremenitev kolesa je 120 kg. Če pride do poškodb ali nesreč s skupno težo več kot 120 kg, podjetje ni odgovorno.
12. V primeru pogostega zaviranja, zagona, vzpenjanja, vožnje v močnih vetrovih, blatnih cestah, preobremenitve itd. se poveča poraba akumulatorja, kar bo vplivalo na največjo možno razdaljo med posameznimi polnjenji akumulatorja. Priporočamo, da se izognete navedenim dejavnikom v vožnji.
13. V kolikor je akumulator dlje časa odložen, ni bil uporabljen ali pa ni bil polnjen dlje kot je določeno zadnje polnjenje, je treba akumulator polniti vsak mesec. To bo znatno podaljšalo življenjsko dobo akumulatorja.
14. Upoštevajte: Električno kolo ne more dlje časa voziti po vodi, ker če voda vstopi v krmilnik in se motor nahaja na kolesu, lahko to povzroči kratek stik in poškodbe!
15. Nepooblaščen uničenje ali spreminjanje delov je prepovedano in podjetje ni odgovorno za škodo, ki bi jo povzročili takšni postopki.
16. Izrabljenih ali okvarjenih baterij se ne sme zavreči. Treba jih je odložiti na za to namenjena reciklažna mesta, s čimer se izognemo onesnaževanju okolja.

POLNILNIK

17. Nikoli ne uporabljajte polnilnika za polnjenje drugih električnih naprav.
18. Za polnjenje akumulatorja električnega kolesa ne uporabljajte drugih polnilnikov ali načinov polnjenja. Uporaba drugih polnilnikov lahko povzroči požar, eksplozijo ali poškodbe akumulatorja.
19. Ta polnilnik akumulatorja lahko uporabljajo otroci, stari 8 let ali več, osebe s fizičnimi, čutnimi ali duševnimi motnjami ali pomanjkanjem potrebnih izkušenj ali znanja, pod pogojem, da so pod nadzorom in v skladu z navodili za uporabo polnilca baterij in popolnoma razumejo morebitne nevarnosti. Otrokom ne dovolite, da se igrajo s polnilnikom akumulatorja. Otroci ne smejo izvajati čiščenja in vzdrževanja, če niso pod nadzorom.
20. Čeprav je polnilnik baterij odporen na vlago, je škropljenje ali potapljanje polnilnika v vodo ali druge tekočine prepovedano. Prav tako ne uporabljajte polnilnika za akumulator, če so priključni kabli vlažni ali mokri.
21. Ne dotikajte se vtiča polnilnika, priključka ali sklopov z mokrimi rokami. Lahko pride do električnega udara.







22. Ne dotikajte se kontaktov in priključkov polnilnika s kovinskimi predmeti. Polnilnik in priključke akumulatorja zaščitite pred vstopom nečistoč ali tujkov, saj lahko to povzroči električni udar, požar ali poškodbe polnilnika.
23. Redno čistite prah iz vtičev in priključkov. Vlaga ali nečistoče lahko zmanjšajo učinkovitost izolacije in povzročijo požar.
24. Akumulatorja ne razstavljajte ali spreminjajte. Lahko povzročite požar ali električni udar.
25. Ne uporabljajte adapterjev z več vtičnicami ali podaljškov. Uporaba adapterja z več vtičnicami ali podobnih naprav lahko preseže nazivno moč in povzroči požar.
26. Kabla ne uporabljajte, če je zapleten ali navit. Polnilnika ne polnite z navitim kablom na ohišje polnilnika. Če je kabel poškodovan, lahko to povzroči požar ali električni udar.
27. Mrežni vtič in vtič polnilnika trdno priključite v vtičnico. Če vtiči niso popolnoma in pravilno priključeni, lahko povzročijo požar zaradi električnega praznjenja ali pregrevanja.
28. Polnilnika akumulatorjev ne uporabljajte v bližini vnetljivih materialov ali plinov. To lahko povzroči požar ali eksplozijo.
29. Med polnjenjem ne prekrivajte polnilnika baterij in ne postavljate premetov na polnilnik. To lahko privede do notranjega pregrevanja in povzroči požar.
30. Ne mečite polnilnika ali ga izpostavljajte neugodnim vremenskim razmeram. V nasprotnem primeru lahko pride do požara ali električnega udara.
31. Če je omrežni vtič poškodovan, je treba prenehati uporabljati polnilnik, obrnite se na pooblaščen servisni center ali prodajalca.
32. Previdno uporabljajte napajalni kabel. Prikjučitev polnilnika akumulatorja v prostoru, ko je kolo zunaj, lahko privede do poškodbe napajalnega kabla, ker ga priprete z vrati ali oknom.
33. Ne povozite kolesa ali ne hodite po kablju ali vtiču. V nasprotnem primeru se lahko napajalni kabel ali vtič poškoduje.

AKUMULATOR

34. Akumulator in polnilnik baterije hranite izven dosega otrok
35. Med polnjenjem se ne dotikajte akumulatorja ali akumulatorja. Ker med polnjenjem akumulator in polnilec temperaturo 40-70 ° C, lahko dotik povzroči opekline prve s



36. Akumulatorja ali polnilnika ne uporabljajte, če je ohišje akumulatorja poškodovano, razpokano ali če ima neprijeten vonj. Puščanje akumulatorja lahko povzroči resne poškodbe. 
37. Priključnih kablov in priključka akumulatorskega vtiča ne krajšajte ali podaljšujte. Posegi na kabliah ali priključkih lahko povzročijo segrevanje ali vžig akumulatorja, kar lahko povzroči resne poškodbe ali materialno škodo. 
38. Akumulatorja ne razstavlajte ali spreminjajte. To lahko povzroči segrevanje ali vžig akumulatorja, kar lahko povzroči resne poškodbe ali materialno škodo.
39. Akumulatorja ne mečite in ne tolcite po njem. To lahko povzroči segrevanje ali vžig akumulatorja, kar lahko povzroči resne poškodbe ali materialno škodo.
40. Akumulatorja ne mečite v ogenj ali ne izpostavljajte virom toplote. V nasprotnem primeru lahko pride do požara ali eksplozije, ki lahko povzročita resne poškodbe ali materialno škodo. 
41. V kolikor je akumulator dlje časa odložen, ni bil uporabljen ali pa ni bil polnjen dlje kot je določeno zadnje polnjenje, je akumulator potrebno dodatno polniti vsak mesec. To bo znatno podaljšalo življenjsko dobo akumulatorja. 
42. V vročem vremenu kolesa ne shranjujte predolgo v prtljažniku. Kolo in akumulator hranite na hladnem in suhem.

Nasveti

Električno kolo je narejeno na osnovi originalnega kolesa v kombinaciji s tržnim povpraševanjem in kot prevozno sredstvo s posebnimi funkcijami in nameni. Med nakupom si izberite in kupite model, ki ustreza vašim potrebam. Voznik mora imeti izkušnje z vožnjo s takim kolesom, preden začne voziti kolo v resničnih cestnih razmerah. Za pravilno uporabo in varnost bodite pozorni na naslednje:

1. Pri uporabi bodite pozorni na stanje vpenjanja motorja, čeljusti in vseh drugih delov. Če najdete nepritrjen ali ohlapen del, ga morate ponovno zategniti pred začetkom vožnje.

2. Pri zagonu ali ko pridete do strmega dela ceste uporabite pedala, da čim bolj zmanjšate porabo energije in podaljšate življenjsko dobo akumulatorja ter podaljšate možno pot.
3. V deževnih dneh bodite posebej pozorni na naslednje: Ko globina vode prečka središče kolesa, je zelo verjetno, da bo motor namočen z vodo, kar bo lahko povzročilo okvaro.
4. Za polnjenje akumulatorja morate uporabiti polnilnik proizvajalca. Med polnjenjem akumulator in polnilnik vedno postavite na trdno in nevnetljivo površino.
5. Akumulator in polnilnik je prepovedano prekrivati s predmeti, ki lahko onemogočijo odvajanje toplote ali prezračevanje.
6. Vedno preverite in vzdržujte ustrezen zračni tlak v pnevmatikah, da se izognete večjemu uporju med vožnjo in obrabi pnevmatik in deformaciji platišča.
7. Pri vožnji upoštevajte prometne predpise in omejitve hitrosti, odvisno od prometnih razmer in cestnih razmer. Hitrost kolesa mora biti vedno manjša od 25 km / h, obremenitev na zadnjem nosilcu pa ne sme presegati največje dovoljene nosilnosti.
8. Samo sprednje zavore ne uporabljajte pri visoki hitrosti ali pri hitri vožnji navzdol. To lahko povzroči premikanje težišča naprej, kar lahko privede do padcev in poškodb.

Seznam pakiranja

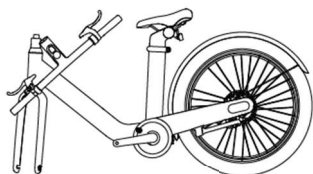

Kolo E

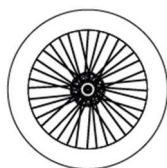

Sprednje kolo



Sprednji odbijač



Ključ za baterijo x2



M6x10 6 kosov



Pedal * 2



Polnilec in kabel



Šestiložni ključ



Ključ za vtičnice



Sprednji reflektor



Dvojno odprtje ključ z zaključkom



Priročnik

2. OSNOVNI DELI IN IMENA

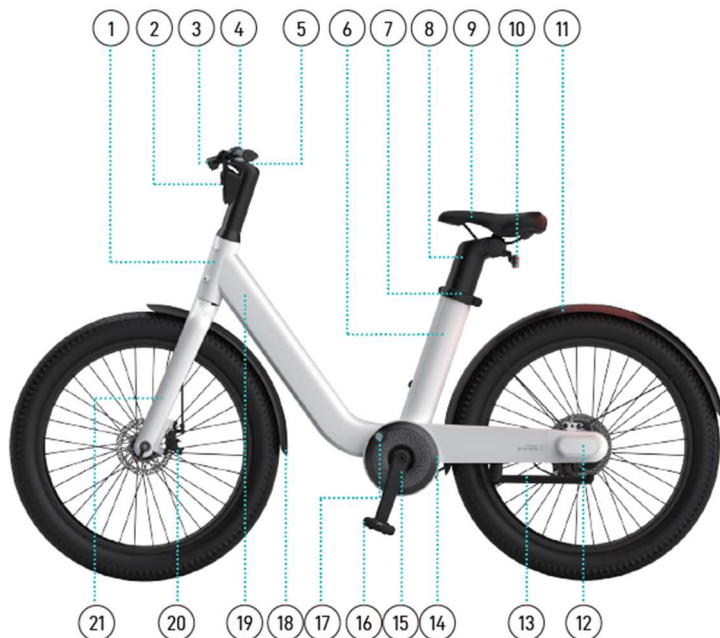

- | | |
|----------------------------|----------------------------------|
| 1. Glavna cev | 12. Pokrov Dropout |
| 2. Sprednja luč / odsevník | 13. Podstavek za noge |
| 3. Ročica zavore | 14. Dekorativni pokrov za ročico |
| 4. Krmilo | 15. Ročica |
| 5. Prikaz | 16. Pedal |
| 6. Cev sedeža | 17. Zaklepanje baterije |
| 7. Sponka za sedežno oporo | 18. Sprednji blatnik |
| 8. Sedežna opora | 19. Cev navzdol |
| 9. Sedlo | 20. Disk zavore |
| 10. Zadnja luč / odsevník | 21. Sprednja vilica |
| 11. Zadnji odbijač | |

NASTAVITEV VIŠINE SEDLA

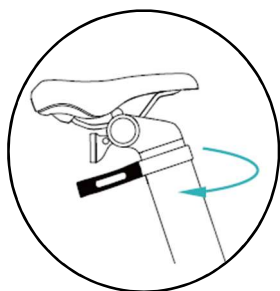

1. S silo sprostite ročaj za hitro sprostitev.



2. Sedlo dvignite na ustrezno višino.

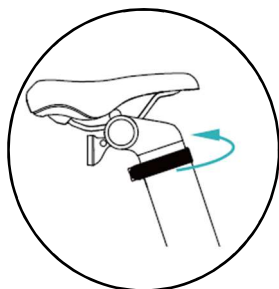

3. S silo zaprite ročaj za hitro sprostitev.

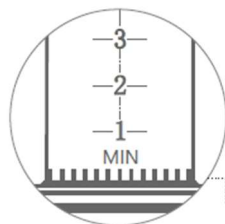

OPOZORILO! Ko vidite opozorilni znak "najnižja meja", je sedlo dvignjeno v najvišji položaj.

NAMESTITEV ZAVORNIH KABLOV



1. Izvlecite notranje jedro zavornega kabla in vstavite cinkovo konico v sponko v jedru kabla zavorne ročice, nato pa sponko vstavite v zavorno ročico.



2. Zavrtite matico zavorne ročice in se prepričajte, da sta vrzel med matico in zavorno ročico v isti liniji. 3. Izravnajte notranjo žilo zavornega kabla in jo zaskočite v vrzel med zavorno ročico in zavorno matico, zunanji kabel pa vstavite v luknjo za matico.



3. Privijte matico in sprostite krmilno ročico kolutne zavore, da dokončate namestitev.



4. Ko nastavite zmerno zavorno silo, s šestilom #5 zaklenite pritrdilni vijak zavorne cevi na kolutni zavori.

PRILAGAJANJE POLOŽAJA SEDLA

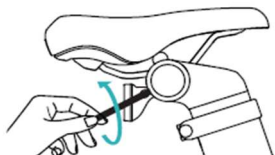

1. S šestilobjemnim ključem #3 popustite vijak na nosilcu zadnjega odsevnika v smeri urinega kazalca in odstranite odsevnik.



2. S ključem H6 sprostite vijak sedalne cevi v nasprotni smeri urinega kazalca.

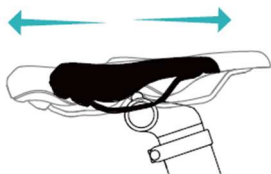

3. Sedlo lahko premaknete naprej ali nazaj, ko dovolj sprostite vijak sedalne cevi.



4. Po nastavitvi položaja zaklenite vijak sedalne cevi v smeri urinega kazalca.

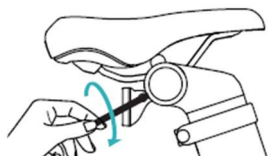

5. Nato namestite nosilec reflektorja in zaklenite vijak za pritrditev zadnjega nosilca reflektorja v smeri urinega kazalca.

NAMESTITEV NOŽNEGA PEDALA



1. **Desna stran:**
Vzemite desni pedal z oznako R in ga z roko privijte na ročico v smeri urinega kazalca.
Za zategovanje uporabite dvojni ključ z odprtim koncem.



2. **Leva stran:**
Vzemite levo pedalo z oznako L. Ročno ga privijte na ročico v smeri urinega kazalca.
Z dvojnimi odprtimi ključem ga zategnite.

SESTAVA KRMILA



1. Namestite sklop krmila na okvir.

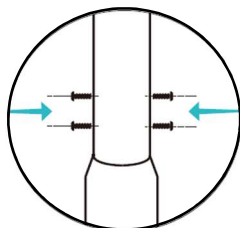

2. Odprtine za vijake na krmilu poravnajte z odprtinami za vijake na glavni cevi.

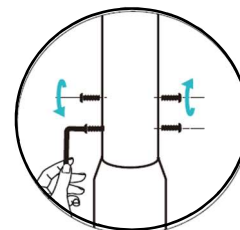

3. Štiri vijake M6*10 na okvirju predhodno zategnite s šestilojem #4, nato pa vsak vijak zategnite izmenično v zaporedju dveh spodnjih in dveh zgornjih vijakov, dokler niso vsi vijaki zategnjeni.

NAMESTITEV SPREDNJEGA BLATNIKA IN SPREDNJEGA KOLESA

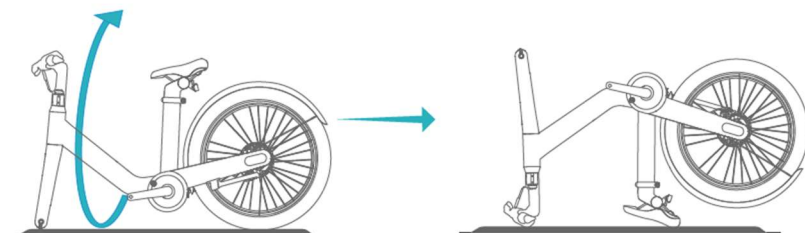

1. Kolo obrnite za 180 stopinj in ga postavite na ravno podlago. Prepričajte se, da kolo ne pade.

Okvir kolesa postavite na mehko preprogo ali na tla položite krpo, da preprečite poškodbe ohišja okvirja.



2. Pritrdite sprednji blatnik na sprednjo vilico in pritrdite dva vijaka M6*10 v zaporedju 1,2, kot je prikazano. Zategnite ga v smeri urinega kazalca s šestilom #4.

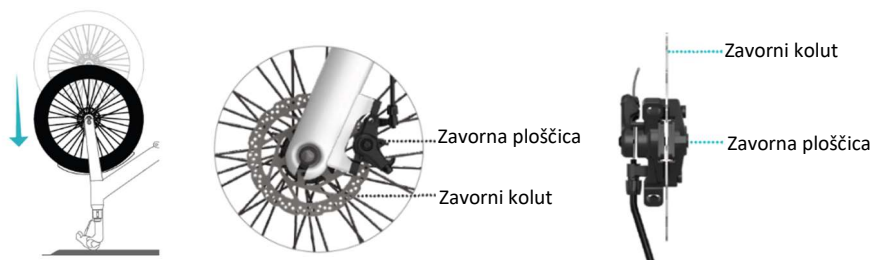

3. Sprednje kolo vstavite v namestitveno režo sprednje vilice, pri čemer pazite, da je zavorni kolut poravnán z zavorno ploščico.

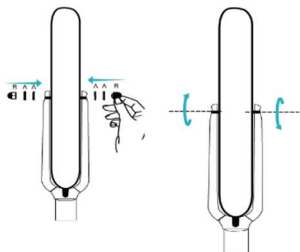

4. Po namestitvi dveh podložk na obeh straneh osi sprednjega pesta z vijačnim ključem izmenično zategnite matico na obeh straneh, dokler vijaka nista zategnjena.
Prepričajte se, da je os sprednjega pesta centrirana.

ODSTRANITEV IN NAMESTITEV BATERIJE

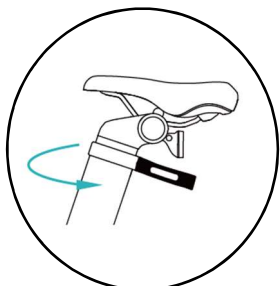

1. Izklopite kolo eBike. S silo sprostite objemko sedežne cevi.

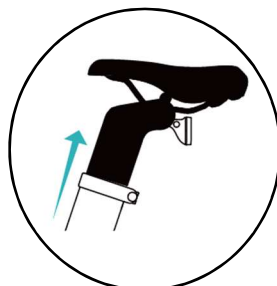

2. Sedlo dvignite navzgor in odstranite sedežno oporo.

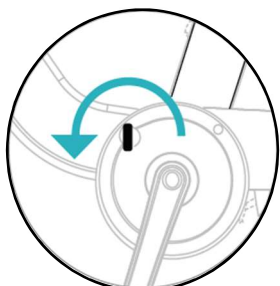

3. Vstavite ključ baterije in ga obrnite za 180 stopinj proti smeri urinega kazalca, da odklenete ključavnico baterije.

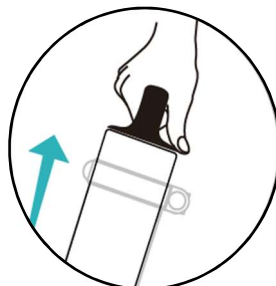

4. Baterijo s silo dvignite navzgor, da jo odstranite. Vstavite baterijo v sedežno cev, nato obrnite ključ za 180 stopinj v smeri urinega kazalca, da zaklenete baterijo, in odstranite ključ.

POMEMBNO!

Vsako kolo eBike je opremljeno z edinstvenim ključem baterije, ključ hranite na varnem in ga ne puščajte v ključavnici dlje časa. Če ključ za baterijo izgubite, vam ne moremo zagotoviti ključa, ki ustreza vašemu e-kolesu, in baterije ne boste mogli odstraniti.

ZADNJA LUČ



Plastična podložka

1. Pred uporabo odklopite plastično podložko zadnje luči, sicer se zadnja luč ne bo prižgala.

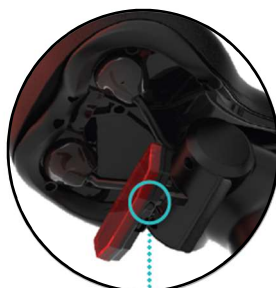

Gumb za vklop/izklop

2. Pritisnite stikalo, da vklopite ali izklopite zadnjo luč.

SPREDNJI REFLEKTOR



1. Iz škatle z dodatno opremo vzemite sprednji odsevník, sprostite vijake na nosilcu, ga odločite pod določenim kotom, namestite odsevník na desno stran krmila in s križnim izvijačem privijte vijake nosilca.



2. Nastavite položaj reflektorja tako, da je sprednja stran reflektorja obrnjena naravnost naprej, nato pa privijte vijake reflektorja in zaključite namestitev.

3. DELOVANJE IN KRMILNIK Z LCD ZASLONOM

DELOVANJE OB VKLOPU

Pred prvo vožnjo napolnite baterijo.



Vklop/izklop napajanja

Pritisnite in pridržite za **3 sekunde**

Če električnega kolesa ne uporabljate 5 minut, se napajanje samodejno izklopi.



Vklopite žaromet

Za vklop in izklop žarometov pritisnite gumb "+" in ga držite **2 sekundi**.

Žaromet e-kolesa je privzeto izklopljen.

Kadar je svetloba v okolici nizka ali kadar vozite ponoči, vklopite žaromet.



Načini vožnje

Za preklapljanje med različnimi načini kratko pritisnite gumb "+" ali "-".



Pritisnite in 2 sekundi držite gumb "**Walk mode**", nato bo kolo samodejno prešlo v način hoje s hitrostjo 3,7 km/h. Če gumb spustite, se način hoje samodejno izklopi.

Za zagotavljanje varnosti je med potiskanjem električnega kolesa priporočljivo uporabljati način hoje. Ne uporabljajte ga v stanju vožnje.

Elektronsko kolo ima štiri načine vožnje:

- 1. Način kolesa** - motor ne nudi pomoči (brez puščice).
- 2. Način Eco** (privzeti način) - pomoč pri nizki porabi energije - največji doseg pri vožnji (zelene puščice)
- 3. Mestni način** - način s srednjo močjo in srednjim dosegom. (modre puščice)
- 4. Športni način** - največja moč pomoči - vožnja pri visoki hitrosti (rdeče puščice)

Ob prvi vožnji z električnim kolesom priporočamo, da začnete z načinom Eco.

Območje monitorja

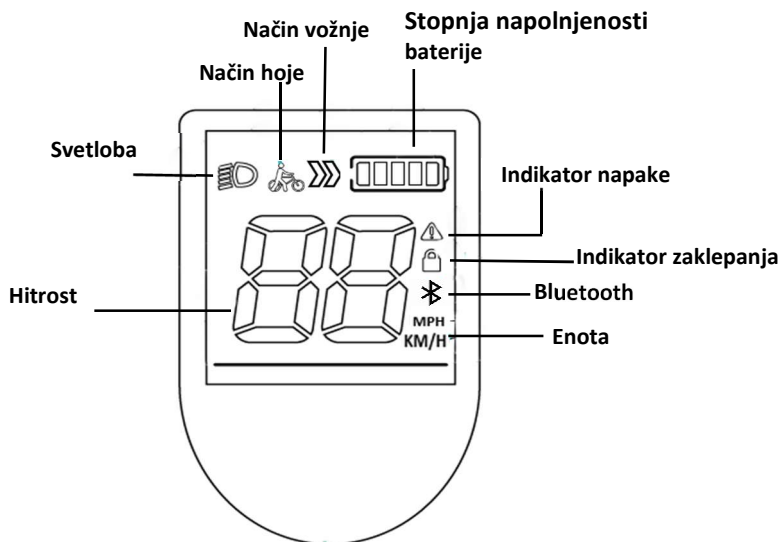

Nastavitve vhoda/izhoda

- Za vstop v vmesnik menija za nastavitve hkrati pritisnite in 3 sekunde držite tipki "+" in "-".
- Po vstopu v nastavitveni način se na vmesniku prikaže P1
- S kratkim pritiskom na gumb "+" povečate parameter ali ga zmanjšate s pritiskom na gumb "-".
- Pritisnite in držite gumb "-", da zapustite način nastavljanja.

Če v 30 sekundah ne ukrepate, se zaslon za nastavitve samodejno zaključi in vse prilagoditve se samodejno shranijo.

P1-Preklop metričnih/imperialnih enot

- Ko vmesnik prikaže P1, na kratko pritisnite gumb "Power", da vstopite v zaslon za izbiro metričnih/ imperialnih enot.
- Pritisnite gumb "+" ali "-", da preklopite med miljami in kilometri.
- Dolgo pritisnite gumb "-", da shranite nastavitvev.

P4-Jasnost osvetlitve ozadja

- Kratko pritisnite gumb "Power", da vstopite v vmesnik za nastavitvev svetlosti osvetlitve ozadja.
- S kratkim pritiskom na gumb "+" ali "-" nastavite svetlost osvetlitve ozadja (1 pomeni najtemnejšo, 3 pa najsvetlejšo).
- Dolgo pritisnite gumb "-", da shranite nastavitvev.

P5-Auto power-off timer (časovnik samodejnega izklopa)

- Kratko pritisnite gumb "Power".
- Pritisnite gumb "+" ali "-", da preklopite čas samodejnega izklopa po minutah.
- Čas samodejnega izklopa. Nastavite ga lahko na 0 ~ 9 minut.
- Dolgo pritisnite gumb "-", da shranite nastavitvev

Opomeni, da je funkcija samodejnega izklopa onemogočena. Privzeto je čas mirovanja/izklopa nastavljen na 5 minut.

OPOZORILO!

V primeru napake v elektronskem nadzornem sistemu se prikaže ikona alarma, na zaslonu hitrosti pa utripa ustrezna koda napake. Ko se prikažeta ikona alarma in koda napake, se morate zavedati, da vožnja z vašim e-kolesom ni varna.

4. Uporaba in Prilagoditev

Polnjenje

Ker se akumulator za vaše novo kolo ne bo polnil določen čas, od tovarne in do dostave, se lahko zgodi, da pride do izpraznjenja akumulatorja. Zato morate akumulator napolniti pred prvo uporabo.

Samo polnilnik, ki je del seta z E-Bike, lahko uporabite za polnjenje akumulatorja. V nasprotnem primeru lahko pride do poškodb akumulatorja ali do požara in drugih nevarnosti, garancija pa je razveljavljena.

Nameščanje in polnjenje akumulatorja

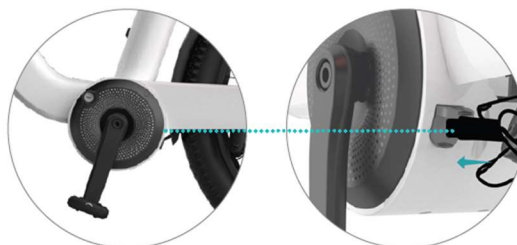

1. Pazljivo se prepričajte, da je nazivna vhodna napetost polnilnika v skladu z napetostjo vašega električnega omrežja. Preberite varnostna opozorila o uporabi polnilca in baterije v poglavju **POMEMBNA VARNOSTNA NAVODILA**.
2. Akumulator lahko polnite neposredno na kolesu ali pa ga odstranite iz kolesa za polnjenje v prostoru ali na drugih primernih lokacijah.
3. Pravilno priključite naprej izhodni vtič polnilnika na priključek za polnjenje akumulatorja in po tem vtaknite vtič polnilnika v vir polnjenja.
4. Svetlobni signal polnjenja in luč za polnjenje polnilnika sta vključena in označujeta, da se je polnjenje začelo.
5. Ko je polnjenje končano, najprej izključite vtič iz vtičnice in nato odklopite priključek na akumulatorju.

Ko je akumulator popolnoma prazen, je čas, ki je potreben za popolno polnjenje, 4 do 5 ur. Ko se svetlobni signal spremeni iz rdečega v zelenega, je akumulator poln.

Zaradi mehanizmov za zmanjšanje kapacitete litij-ionske baterije bo zmogljivost akumulatorja padala pri različnih temperaturah, pri $-10\text{ }^{\circ}\text{C}$ bo zmogljivost 70%, pri $0\text{ }^{\circ}\text{C}$ bo 80%, pri $20\text{ }^{\circ}\text{C}$ bo 100 %

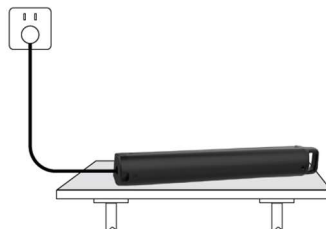

Pomembno:

Priporočamo, da novo kolo polnite 5 do 6 ur po popolnem praznjenju akumulatorja. To spodbuja globoko polnjenje in praznjenje. Ta postopek izvedite v prvem tednu uporabe kolesa, da v celoti aktivirate aktivne snovi in kemijske procese znotraj akumulatorja.

Akumulator lahko potem napolnite pozneje po želji, tudi če ni popolnoma izprazen.

Pravilno polnjenje in uporaba

Pomembno:

Akumulator polnite v velikem prostoru, stran od vira toplote, visoke vlažnosti in bližine ognja!

Akumulator in polnilnik sta elektronska in občutljiva izdelka. Visoke temperature in vlažnost lahko povzročijo poškodbe komponent, kar lahko povzroči škodljive pline, poškodbe in morda eksplozijo.

* Čas polnjenja ne rabi biti predolg. Dolgo polnjenje skrajša pričakovano

življenjsko dobo akumulatorja.

- * Ko je akumulator popolnoma napolnjen, je treba vir energije čim prej izklopiti. Ne pozabite odklopiti polnilnika iz električnega omrežja!
- * Če se akumulator ne uporablja dolgo časa, se akumulator počasi izprazni in ga je potrebno ponovno napolniti (dopolnjevanje) približno enkrat na mesec.

5. Uporaba in vzdrževanje

Rutinski preizkus električnega kolesa pred uporabo

- 1 Vstavite akumulator v prostor za akumulator, vklopite stikalo za napajanje in preverite, ali vse električne komponente delujejo pravilno.
- 2 Varnostni pregled (glejte varnostna navodila na začetku navodil)
- 3 Preverite, ali se ročica glavnega stikala lahko vrti in jo lahko prilagodite.
- 4 Preverite, ali so zavore pravilne (zavorna razdalja na suhi podlagi je približno 4m, zavorna pot na mokri podlagi do 15 m).

Vsakodnevna uporaba in testiranje električnega kolesa

Vsakodnevna uporaba električnega kolesa povzroči, da se deli izrabijo. Prav tako se lahko zgodi, da se nekateri deli zaradi vibracij in uporabe odvijajo ali zrahljajo. Lahko se zgodi, da nekateri sklopi zaradi tega prenehajo delovati. Če takih primerov ne opazite, obstaja nevarnost nevarnih situacij med vožnjo, zato morajo biti vozniki odgovorni za preverjanje in vzdrževanje kolesa.

Vzdrževanje

Da bi zagotovili varno vožnjo s kolesom, je potrebno občasno preveriti, ali vse električne naprave delujejo pravilno ali so žice izvlečene in ali so mehanski deli v pravem stanju.

Potrebno je redno čiščenje, brisanje in mazanje verige, zobnikov in menjalnikov (posvetujte se s svojim dobaviteljem o vrsti olja), da zagotovite pravilno delovanje vsakega dela.

Redno preverjajte vsak vijak el. kolesa in ga po potrebi privijte ter vujake redno privijajte; (Navor vijaka v vsakem glavnem položaju: vijak glave droga: 180-220kgf.cm; vijak sedeža: 180-220kgf.cm; matica sprednjega kolesa: 250-300kgf.cm; matica zadnjega kolesa: 300-350kgf.cm)

Standard elastičnosti verige: veriga gor in dol ≤ 10 mm; če je veriga ohlapna, lahko matico zadnjega kolesa popustite, napenjalec verige prilagodite stanju verige in pritrdite matico zadnjega kolesa.

Če obstaja trenje pri disk zavornih ploščicah, prilagodite položaj, da ne bo motečega trenja.

Če je plošča diska ali kolutna zavora onemogočena, jo je treba zamenjati.

Vsake 3 mesece namažite vijake dela za zlaganje okvirja s ključem in jih vzdržujte z oljem proti rjavenju.

Kolesa ne perite z vodo, da se izognete nesrečam, ki jih lahko povzročijo notranje elektronske komponente in ožičenje.

Preglednica redne preverbe in vzdrževanja

◆	Prilagoditi	♥	Preveriti ali očistiti, zamenjati	★	Zamenjati	♠	Priviti	▲	Podmazati
Predmet preverjanja				Prvi nakup	60 dni	180 dni	360 dni	540 dni	720 dni
1. Ali je višina sedeža ustrezna				◆	◆	◆	◆	◆	◆
2. So ročke in krmilni deli pravilno nastavljeni				♠	▲	▲	▲	▲	▲
3. Je veriga preveč odpuščena				◆	◆	◆	◆▲	◆▲	◆▲
4. Je zavora dovolj trdna				◆	◆♠	◆♠	◆♠	◆♠	◆♠
5. Ali so obloge obrabljene?				★	♠	♥	♥	♥	♥
6. Je okvir postrani ali izkrivljen				◆	◆	◆	◆	◆	◆
7. Ali so špice upognjene ali razrahljane?				◆	◆♠	◆♠	◆♠	◆♠	◆♠
8. Ali se vsi ležaji gladko premikajo				♠	▲	▲	▲	▲	♥▲

Opomba: Zgornja tabela je namenjena splošnim informacijam. Dejansko vzdrževanje kolesa je odvisno od intenzivnosti uporabe, odvisno od delovnega okolja, pogostosti uporabe, kakovosti in oceni stanja električnega kolesa ter drugih dejavnikov.

6. Tehnika vožnje

Pravilen položaj kolesa je temelj varnosti: položaj voznika je določen s položajem kolesa in kontaktnimi točkami (krmilo, sedež, pedali) kolesa. Vendar je položaj za vožnjo tesno povezan z višino in težo kolesarja. Kolesarski položaj je odvisen od učinkovitosti mišične kontrakcije, hkrati pa določa, ali lahko kolesar varno

nadzoruje krmilo in zavore. Zato je pravi položaj kolesarjenja temelj varnosti. Tehnike varnega kolesarjenja so opisane ločeno na naslednjem seznamu:

- Prilagodite tri točke za pravilno pozicioniranje telesa; Kolesarjenje je podobno kot šivanje oblačil, saj je potrebno izmeriti obliko telesa in kolo ustrezno prilagoditi. Metoda tri-točkovne prilagoditve je kombinacija treh načel: športne mehanike, fiziologije vadbe in varne vožnje.
 - 1) Prilagodite položaj sedeža: s peto potisnite pedal navzdol, da z lahkoto aktivirate krčenje vseh mišic spodnjih okončin, hkrati pa naj bodo noge rahlo raztegnjene.
 - 2) Sprednji in zadnji položaj: Pedal potisnite na nagib 45 ° in nato nastavite višino sedeža, kar je povezano z najboljšim položajem pedala.
 - 3) Prilagodite višino prednjega in zadnjega dela ter višino krmila: za višino krmila, na splošno, krmilo je dvignjeno 30 do 50 mm višje od sedeža, medtem ko je ravno krmilo (treking ali gorsko kolo) enake višine kot sedež. Po nastavitvi bodite pozorni na smer krmila in ga nato trdno privijte.
- Položaj na sedežu: podobno kot pri jahanju se teža prestavi na krmilo in pedale, teža pa ne sme biti usmerjena navzgor, da preprečimo bolečine v bokih.
- Pedala: položaj stopala je vnaprej za eno tretjino dolžine čevlja, najprimernejše pa je na sredini pedala. Stopala morajo biti vzporedna s središčem kolesa in učinkovitost pedala se bo zmanjšala, če so noge preveč na ozko ali široko; hitrost je treba ohraniti enako, da se prepreči utrujenost voznika; še posebej je treba opozoriti, da bo spuščanje zadnjega dela povleklo tudi pedal.
- Tehnika pojemanja hitrosti: Pri menjavi hitrosti ali pospeševanju se spremeni prestavno razmerje. Sprememba hitrosti se uporablja za povečanje učinkovitosti in prihranek energije in udobja. Hitrost se spreminja, ko gre za: 1: vzpenjanje, 2: klanec, 3: neravno površino ceste, 4: vožnjo v veter in 5: občutek utrujenosti. Prav tako je mogoče reči, da je potrebno spremeniti hitrost, ko se med obračanjem pedal pojavi občutek nelagodja, da se zmanjša utrujenost zaradi neenakomerne sile.
- Tehnika pojemanja hitrosti: Vsakdo pozna načelo zaviranja, pri katerem se najprej pritisne zadnja zavora, nato sprednja zavora, v izrednih primerih in v nujnih primerih pa zaviramo z obema zavorama. Če je zavorna pot razumna, se lahko kolo varno ustavi; če se ustavi prehitro, lahko voznik pade naprej. Da bi se izognili tej nevarnosti, je najbolje zavirati postopno, ko so boki potisnjeni

nazaj. Med dežjem povečajte zavorno pot za varnost in zmanjšajte hitrost vožnje.



Vožnja z eno roko ali brez rok na krmilu je prepovedana

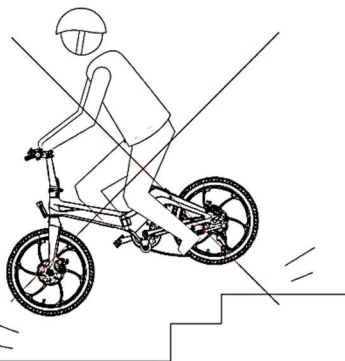

Vožnja po stopnicah je prepovedana

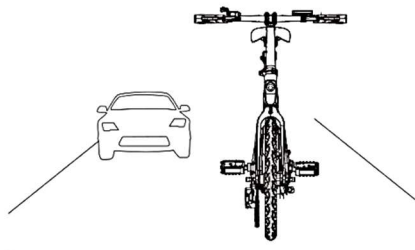

Vožnja po avtocesti ali drugih nevarnih cestah je prepovedana



Vožnja po spolzkih cestah je prepovedana

7. Odstranjevanje napak

Če vaše kolo ne deluje normalno ali v primeru nepravilnosti, prosimo preberite ta razdelek. Številne operativne težave lahko rešijo uporabniki brez obiska servisa.

Ta preprost postopek pomaga pri ponastavitvi stabilnega stanja električnega tokokroga.

Če se težava ne reši ali če obstajajo druge dvoumnosti, se prosimo obrnite na podporo za stranke.

<i>SIMPTOMI</i>		<i>MOŽNE REŠITVE</i>
Nezmožnost spreminjanja hitrosti ali prenizka največja hitrost	<ul style="list-style-type: none"> • Slaba napetost akumulatorja • Slab nadzorni ročaj • Slabo krmilo 	<ul style="list-style-type: none"> • Akumulator popolnoma napolnite • Zamenjajte ročico krmila
Napajanje je vklopljeno, vendar motor ne deluje	<ul style="list-style-type: none"> • Nepravilna ročica za upravljanje • Napačna električna ključavnica in kontaktna točka • Slabo krmilo 	<ul style="list-style-type: none"> • Zamenjajte krmilno ročico, krmilo • Preverite ali popravite kontakte in priključke
Nezadostna kilometrina po enkratnem polnjenju	<ul style="list-style-type: none"> • Pomanjkanje pritiska v pnevmatikah • Nezadostno polnjenje ali napaka polnilca • Poškodovan ali izrabljen akumulator • Pogosto zaviranje, zagon, preobremenitev 	<ul style="list-style-type: none"> • Napolnite pnevmatike • Ponovno napolnite Akumulator • Zamenjajte ali popravite polnilec • Zamenjajte akumulator
Polnilec ne polni	<ul style="list-style-type: none"> • Žica polnilca je bila sproščena ali poškodovana • Varjeni vod akumulatorja je odpadel ali je poškodovan 	<ul style="list-style-type: none"> • Popravite stik ali ga zamenjajte • Popravite kontaktno linijo
Generator nima dodatnega toka	<ul style="list-style-type: none"> • Inducirana napetost ima šibek ali poškodovan stik • Žice generatorja so slabe ali poškodovane 	<ul style="list-style-type: none"> • Prilagodite inducirano napetost ali jo zamenjajte • Ponovno povežite ali zamenjajte

8. Tehnične specifikacije

Model	e-bike c102
Tip	Mestno kolo
Napetost baterije	36V, Litij-Ionska
Kapaciteta baterije	9,6Ah
Napetost/tok polnjenja	100-240V AC 50/60Hz, 42V DC/ 2A Max
Čas polnjenja (0-100%)	5-6h
Poraba/polnjenje	0.2kWh
Temperaturni pogoji polnjenja	0°C – 45°C
Moč motorja	250W
Maks hitrost EN 15194, EPAC	25km/h
Doseg	60-70 km s PAS*
Okvir/ vilice	Aluminom okvir iz zlitine
Velikost pnevmatik	24 × 3,0 palca
Sprednja zavora	Mehanska disk zavora
Zadnja zavora	Mehanska disk zavora
Prestave	Ena hitrost
Menjalnik	
Maks nosilnost	120kg
Vodoodpornost	IPX4
Dimenzije	178,5 * 66,5 * 105 cm
Teža	26,54 kg

Ker se izdelek nenehno izboljšuje, se lahko specifikacije in navodila spremenijo brez predhodnega obvestila.

* Lahko se razlikuje glede na pogoje vožnje, konfiguracijo terena, temperaturo itd.

Pri polnjenju naprave mora biti adapter nameščen v bližini naprave in mora biti zlahka dostopen.

Odklop adapterja iz vtičnice se šteje za adapter, ki izključuje adapter.

Odstranjevanje stare električne in elektronske opreme



Izdelki označeni s tem simbolom označujejo, da izdelek sodi v kategorijo električne in elektronske opreme (EE izdelkov) in se ne sme odlagati kot gospodinjski in kosovni odpad. Zato je treba ta proizvod odstraniti v označenem zbirnem mestu za zbiranje električne in elektronske opreme. S tem ko izdelek pravilno odlagate, boste preprečili

morebitne negativne vplive na okolje in zdravje ljudi, ki bi jih sicer lahko povzročilo nepravilno odlaganje izrabljenega izdelka. Z recikliranjem materialov iz tega izdelka boste pripomogli k ohranitvi zdravega okolja in naravnih virov.

Za podrobnejše informacije o zbiranju EE izdelkov se obrnite na prodajalno, kjer ste izdelek kupili.

Odlaganje odpadnih baterij



Preverite lokalne predpise za odlaganje odpadnih baterij ali pokličite lokalno službo, da bi dobili navodila o odstranjevanju starih in izrabljenih baterij.

Baterij iz tega izdelka se ne sme zavreči skupaj z gospodinjskimi odpadki. Stare akumulatorja obvezno odložite le na posebnih prostorih za odlaganje rabljenih baterij, ki so na voljo v vseh trgovinah, kjer lahko kupite akumulatorja.

EU Izjava o skladnosti

M SAN grupa d.o.o. izjavlja, da je izdelek skladen z Direktivami:

- Machinery Directive 2006/42/EC
- LVD Directive 2014/35/EU
- EMC Directive 2014/30/EU
- RoHS Directive 2011/65/EU.



Celotno besedilo EU izjave o skladnosti je na voljo na spletnem naslovu: www.msan.hr/dokumentacijaartikala



eBike c102

CZ

Návod k použití

Záručný list



VÍTEJTE

Děkujeme Vám, že jste si zakoupili elektrokolo MS Energy.

Před prvním použitím vašeho nového výrobku si pozorně přečtěte návod k obsluze.

Abyste mohli výrobek co nejlépe a dokonale používat, dodržujte prosím pečlivě všechny uvedené pokyny, zvláště ty z kapitoly „Upozornění a bezpečnost“.

Uložte návod na bezpečné místo, abyste jej mohli v budoucnu kdykoliv použít. Jsme si jisti, že elektrokolo vyhoví všem vašim potřebám.

Tento spotřebič je vyroben v souladu s nejvyššími standardy, inovačními technologiemi a je určený k maximálnímu pohodlí uživatele.



Symbol blesku s hrotem šípů uvnitř trojúhelníku upozorňuje uživatele na přítomnost nebezpečného napětí uvnitř spotřebiče, které může být dostatečně silné na to, aby představovalo nebezpečí úrazu elektrickým proudem.



Vykřičník uvnitř trojúhelníku upozorňuje uživatele na přítomnost důležitých pokynů k obsluze a údržbě v návodu k obsluze spotřebiče.



POZOR



NEBEZPEČÍ ÚRAZU ELEKTRICKÝM PROUDEM NEOTEVÍRAT

Neotevírejte kryt nabíječky nebo jakékoli části elektrického kola. Uživateli není v žádném případě dovoleno provádět jakýkoli zásah do elektrických součástí. Tyto úkony a opravy může vykonávat pouze kvalifikovaný autorizovaný servisní technik s potřebnými znalostmi a zkušenostmi.



Hlavní síťová vidlice se používá k odpojení nabíječky baterie z napájení.



Nesprávná výměna baterie, stejně jako její výměna za podobný nebo stejný typ, může vést k nebezpečí.

Nevystavujte baterii a nabíječku příliš velkému teplu jako je přímý sluneční svit, oheň a podobně.

Přečtěte si prosím následující bezpečnostní pokyny a návod si uschovejte pro eventuální budoucí použití. Vždy dodržujte veškerá upozornění a bezpečnostní pokyny.

Tento výrobek splňuje veškeré podmínky v souladu s normou EN 15194, EPAC

Nejvyšší rychlost: 25 km/h (funkce pedálového asistenta)

Výkon motoru: 250 W

1. DŮLEŽITÉ BEZPEČNOSTNÍ POKYNY

VAROVÁNÍ! Max. nosnost je 120 kg.

- Elektrické kolo je určeno pouze pro dospělé. Děti mladší 12 let nesmějí na e-kole jezdit.
- Při jízdě na e-kole vždy používejte přilbu, obuv a ochranné vybavení, jako jsou chrániče kolen a loktů, jako prevenci zranění.
- Nejezděte bez náležitého tréninku.
- Nejezděte při vysokých rychlostech, po nerovném terénu nebo po svazích.
- Nejezděte po požití alkoholu nebo drog!
- Je povinné dodržovat místní zákony a dávat přednost chodcům.
- Kdykoliv na tomto vozidle jezdíte, riskujete zranění v důsledku ztráty kontroly, kolize a pádu. Pro bezpečnější jízdu si pozorně a dodržujte všechny pokyny a varování uvedené v uživatelské příručce
- Elektrické kolo je osobní dopravní vozidlo a je určen pro použití pouze jednou osobou. Prosím nevozte na kole spolujezdce.
- Kolo není určen pro profesionální použití.

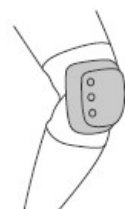

UPOZORNĚNÍ: Před jízdou byste si měli zkontrolovat stav bicyklu. Ujistěte se, že brzdy dobře fungují, že je baterie zcela nabitá, dostatečný tlak v pneumatikách, že nevydává žádný neobvyklý zvuk, nemá uvolněné šrouby atd.)

C. nebo správná utahovací síla na upevňovacích prvcích - matice, šrouby, šrouby - je bicyklu důležitá. Příliš malá síla utažení může způsobit uvolnění upevňovacího prvku. Příliš velká síla utažení může způsobit stržení závitů na spojovacím materiálu, roztahovat, deformovat nebo ho zlomit. Tak či onak, nesprávná síla utažení může mít za následek poruchu komponentu, což může vést ke ztrátě kontroly a pádu.

POZNÁMKA: Cílem této příručky není nahrazovat komplexní příručku na používání, servis, opravy nebo údržbu. Ohledně všech servisů, oprav nebo údržby se obraťte na svého prodejce.

POZOR: Toto e-kolo je určeno pouze pro městské cesty! Jízda v mimo-městském nebo mimo-silničním prostředí je zakázána!

JÍZDA

1. Nepoužívejte elektrokolo dříve, než si pečlivě přečtete návod a zcela mu neporozumíte. Nepůjčujte kolo osobám, které nemají znalosti a zkušenosti s jízdou na elektrokole.
2. Nejezděte nebo nemanipulujte s kolem, dokud je připojené k nabíječce. Mohlo by dojít k zachycení kabelu pedály nebo koly, což by mohlo poškodit nabíječku baterie, kabel a/nebo nabíjecí konektor.
3. Nejezděte na kole, pokud došlo k závadě na baterii nebo jakékoli části pedálového asistenta, neboť může dojít ke ztrátě kontroly a těžkým zraněním.
4. Nezačínejte s jízdou způsobem, že stojíte jednou nohou na pedálu a druhou na zemi, aby nedošlo ke ztrátě kontroly, pádu a těžkým zraněním. S jízdou začínejte pouze tak, že správně sedíte na sedle kola.
5. Nezapínejte funkci jízdy a neotáčejte pedály, jestliže se zadní kolo nedotýká povrchu. Pokud se bude kolo otáčet ve vzduchu plnou rychlostí, může způsobit zranění.
6. Před noční jízdou zkontrolujte zbývající kapacitu baterie. Osvětlení na kole je napájeno z baterie a zhasne zanedlouho poté, co kapacita baterie klesne pod minimální úroveň dostatečnou k jízdě. Jízda bez světla může zvýšit nebezpečí zranění. 
7. Nevyměňujte nebo neodstraňujte žádné části pedálového asistenta. Neinstalujte nebo nepoužívejte neoriginální díly nebo příslušenství, neboť neoriginální díly mohou způsobit poškození výrobku, závadu nebo zvýšit nebezpečí zranění.
8. Při zastavování se ujistěte, že používáte přední i zadní brzdu a máte nohy na zemi. Pokud necháte nohu na pedálu a elektrokolo je v klidu (při zastavení), může se náhodně aktivovat funkce elektrického rozjezdu, což může vést ke ztrátě kontroly a vážným zraněním.
9. **Příprava před jízdou:** noste přilbu, rukavice a další ochranné prostředky, abyste se ochránili před zraněními.

10. **Podmínky k jízdě na elektrokole:** Teplota okolního prostředí musí být v rozmezí od -10 do +40°C, bezvětří, rovná silnice; bez častých rozjezdů a brždění může být průměrná dojezdová vzdálenost 60 až 70 km (v závislosti na váze řidiče, typu terénu, stoupání, frekvenci brždění a rozjíždění a úrovni podpory šlapání).
11. **Nejvyšší zatížení:** Nejvyšší přípustné zatížení elektrokola je 120 kg. Pokud dojde k poškození nebo nehodě a celkové zatížení bylo vyšší než 120 kg, nepřebírá firma žádnou odpovědnost.
12. V případě častého brždění a rozjíždění, při jízdě do kopce, jízdě proti větru, po zablácených cestách, při přetížení a podobně dojde k vysoké spotřebě elektrické energie a snížení maximálně možné dojezdové vzdálenosti na jedno nabití baterie. Proto doporučujeme, abyste se při jízdě vyhýbali výše uvedeným faktorům.
13. Pokud baterie nebyla delší dobu používána, nebo pokud uplynulo delší časové období od jejího posledního nabití, je třeba ji dobíjet každý měsíc. Tímto značně prodloužíte životnost baterie.
14. Myslete na to, že elektrokolo nemůže jezdit delší dobu ve vodě, neboť voda se může dostat do řídicí jednotky a motoru umístěného na kole a způsobit zkrat a poškození!
15. Je zakázáno jakákoli neoprávněná modifikace nebo výměna součástí a firma není odpovědná za škody vzniklé tímto jednáním.
16. Stará nebo vadná baterie nesmí být odhozena kdekoliv, nýbrž odevzdána na místech k tomu určených k recyklaci, aby nedošlo ke znečištění životního prostředí.

NABÍJEČKA

17. Nepoužívejte nabíječku baterie k nabíjení jiných elektrických zařízení.
18. Nepoužívejte žádnou jinou nabíječku kromě té, kterou doporučil výrobce, nebo jinou metodu nabíjení baterie elektrokola. Použití jakékoli jiné nabíječky může vést k požáru, výbuchu nebo poškození baterie.
19. Tuto nabíječku baterií smějí používat děti starší 8 let a osoby s poškozením fyzických, smyslových nebo mentálních schopností nebo s nedostatkem znalostí a zkušeností k obsluze tohoto zařízení pod podmínkou, že jsou pod dohledem a že obdržely pokyny k bezpečnému používání nabíječky a jsou si vědomy potenciálního

nebezpečí. Nedovolte dětem, aby si hrály s nabíječkou baterií. Čištění a údržbu nesmějí provádět děti bez dohledu.

20. Přestože je nabíječka voděodolná, nestříkejte na ni a neponořujte ji do vody nebo jiných tekutin. Nikdy nepoužívejte nabíječku, pokud je napájecí kabel vlhký nebo mokrý.
21. Nikdy se nedotýkejte mokřýma rukama síťové vidlice nabíječky, konektorů a přípojek, abyste se nevystavili nebezpečí úrazu elektrickým proudem.
22. Nedotýkejte se kontaktů a konektorů na nabíječce kovovými předměty. Zabraňte vniknutí jakéhokoli cizího materiálu do přípojek a konektorů, neboť by mohlo dojít k úrazu elektrickým proudem, požáru nebo poškození nabíječky.
23. Pravidelně čistěte prach ze síťové vidlice a konektorů. Vlhkost nebo jiné nečistoty mohou snížit účinnost izolace a způsobit požár.
24. Nikdy nerozebírejte nebo nemodifikujte nabíječku. Můžete způsobit požár nebo si přivodit úraz elektrickým proudem.
25. Nepoužívejte rozdvojky nebo prodlužovací kabely. Používání rozdvojek nebo podobných zařízení může způsobit přetížení a vést k požáru.
26. Nepoužívejte kabel, pokud je zamotaný nebo není rozvinutý v celé délce. Neukládejte nabíječku tím způsobem, že kabel omotáte kolem nabíječky. Pokud je kabel poškozený, mohlo by dojít k požáru, nebo můžete utrpět úraz elektrickým proudem.
27. Pevně zasuňte zástrčku napájecího kabelu a síťovou vidlici do elektrické zásuvky. Pokud nebudou zástrčky zasunuty až do konce, může dojít k požáru způsobenému elektrickým výbojem nebo přehřátím.
28. Nepoužívejte nabíječku v blízkosti hořlavých materiálů nebo plynů. Mohlo by dojít k požáru nebo výbuchu.
29. Nikdy nepokrývejte nabíječku a nestavte na ni jiné předměty, během nabíjení. Mohlo by dojít k přehřátí a požáru.
30. Neházejte s nabíječkou ani ji nevystavujte silným nárazům, aby nedošlo k požáru nebo úrazu elektrickým proudem.
31. Pokud dojde k poškození napájecího kabelu, ihned přestaňte nabíječku používat a kontaktujte autorizovaný servis nebo prodejce s žádostí o opravu.
32. S napájecím kabelem zacházejte pozorně. Zapojení nabíječky v domě, zatímco kolo se nachází venku, může způsobit poškození



kabelu v důsledku přiskřípnutí dveřmi nebo okny.

33. Nepřejíždějte koly elektrokola přes kabel nebo zástrčku, abyste nepoškodili napájecí kabel nebo zástrčku.

BATERIE

34. Uchovávejte baterii a nabíječku mimo dosah dětí.
35. Při nabíjení se nedotýkejte baterie ani nabíječky, neboť baterie a její nabíječka dosahují v průběhu nabíjení teplot v rozmezí 40–70°C a kontakt s nimi může způsobit popáleniny prvního stupně.
36. Pokud dojde k poškození obalu baterie, prasknutí nebo pokud zpozorujete neobvyklý zápach, nepoužívejte baterii. Únik tekutiny z baterie může způsobit závažná zranění.
37. Nezkracujte nebo neprodlužujte napájecí kabely a přípojky baterie. Zásah do kabelů nebo přípojek může způsobit zahřívání nebo vznícení baterie a tím vážná zranění nebo škody na majetku.
38. Nerozebírejte nebo nemodifikujte baterii. Pokud tak učiníte, můžete způsobit přehřívání nebo vzplanutí baterie, vážné zranění nebo škodu na majetku.
39. Neházejte s baterií ani ji nevystavujte nárazům, neboť můžete způsobit přehřívání baterie nebo vzplanutí a tím vážná zranění nebo škodu na majetku.
40. Neodhazujte baterii do ohně ani ji nevystavujte zdrojům tepla, neboť by mohlo dojít k požáru nebo výbuchu s následnými vážnými zraněními nebo škodou na majetku.
41. Pokud baterii nebudete delší dobu používat, nebo pokud uplynulo delší časové období od jejího posledního nabití, je třeba ji dobíjet každý měsíc. Tímto značně prodloužíte životnost baterie.
42. Kolo neskladujte v horkém počasí v kufru auta příliš dlouho. Kolo a baterii skladujte na chladném a suchém místě.



Rady

Elektrické jízdní kolo je konstruováno na základě originálního kola v kombinaci s požadavky trhu a je považováno za dopravní prostředek se specifickými funkcemi a použitím. Při nákupu si prosím vyberte a kupte model, který vyhovuje vašim potřebám. Řidič musí mít zkušenosti s jízdou takového kola dříve než začne jezdit ve skutečném provozu na silnici. Z důvodu správného

používání a bezpečnosti věnujte prosím pozornost následujícímu:

1. Při používání věnujte pozornost upevnění motoru, vidlice a všech ostatních součástí. Pokud naleznete neupevněný nebo uvolněný díl, vždy jej před začátkem jízdy znovu upevněte.
2. Při rozjezdu nebo strmém stoupání pomáhejte elektrokolu šlapáním do pedálů co možná nejvíce, abyste snížili spotřebu energie, zvýšili výdrž baterie a prodloužili dojezdovou vzdálenost.
3. Při deštivém počasí prosím věnujte pozornost následujícímu: pokud hladina vody přesahuje střed kol, je pravděpodobné, že do motoru vnikne voda, což způsobí závadu.
4. K nabíjení baterie je třeba používat nabíječku dodanou výrobcem. Během nabíjení položte baterii a nabíječku na tvrdý nehořlavý povrch.
5. Je zakázáno pokrývat baterii a nabíječku předměty, které mohou znemožnit odvádění tepla nebo ventilaci.
6. Vždy kontrolujte a udržujte odpovídající tlak v pneumatikách, abyste zamezili zvýšení odporu při jízdě a zvýšenému opotřebením pneumatik a deformaci ráfků kol.
7. Při jízdě dodržujte dopravní předpisy a omezení rychlosti v závislosti na dopravní situaci a stavu vozovky. Rychlost kola musí být vždy nižší než 25 km/h a hmotnost nákladu, který se přepravuje na zadním nosiči, nesmí překročit maximální přípustné zatížení.
8. Při rychlé jízdě nebo náhlém brzdění při jízdě z kopce nepoužívejte pouze přední brzdu. Mohlo by dojít k posunu těžiště směrem vpřed, což může vyústit v pád a zranění.

Balení obsahuje

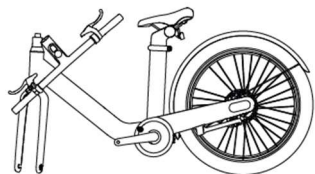

E-kolo

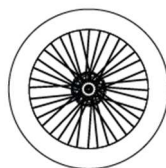

Přední kolo



Přední blatník



Klíč k
baterii x2



M6x10
6ks



Pedál * 2



Nabíječka a
kabel



Šestihranný
klíč



Nástrčný
klíč



Přední
reflektor



Dvojitě otevření
klíč s koncovkou



Manuál

2. ZÁKLADNÍ ČÁSTI A NÁZVY

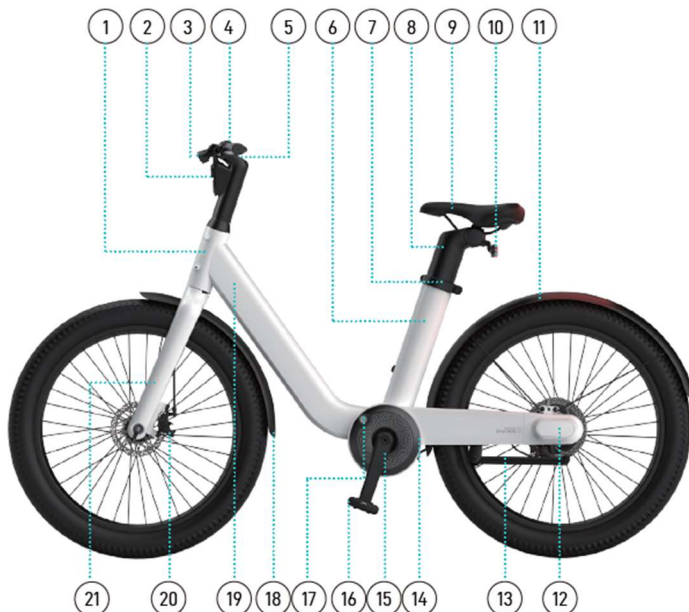

- | | |
|------------------------------|------------------------|
| 1. Hlavová trubka | 12. Kryt Dropout |
| 2. Přední světlo / reflektor | 13. Stojan na kopačky |
| 3. Brzdová páka | 14. Ozdobný kryt kliky |
| 4. Řídítka | 15. Kliky |
| 5. Display | 16. Pedál |
| 6. Sedlová trubka | 17. Zámek baterie |
| 7. Svorka sedlovky | 18. Přední blatník |
| 8. Stojan na sedadlo | 19. Trubka dolů |
| 9. Sedlo | 20. Kotoučové brzdy |
| 10. Zadní světlo / odrazka | 21. Přední vidlice |
| 11. Zadní blatník | |

NASTAVENÍ VÝŠKY SEDLA

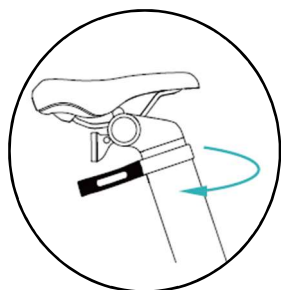

1. Uvolněte rychloupínací rukojeť silou.



2. Zvedněte sedlo do správné výšky.

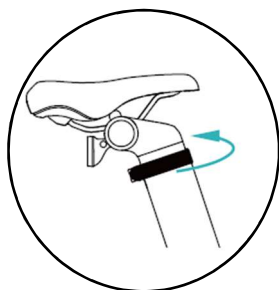

3. Zavřete rychloupínací rukojeť silou.

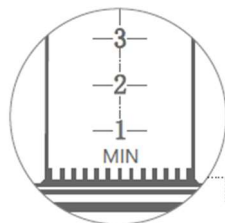

POZOR! Když se zobrazí výstražný nápis "nejnižší mez", sedlo bylo zvednuto do nejvyšší polohy.

MONTÁŽ BRZDOVÝCH LAN



1. Vytáhněte vnitřní jádro brzdového lanka a vložte zinkový hrot do svorky v jádru lanka brzdové páky a poté vložte svorku do brzdové páky.



2. Otočte maticí brzdové páky tak, aby mezera mezi maticí a brzdovou pákou byla ve stejné linii. 3. Narovnejte vnitřní žílu brzdového lanka a zacvakněte ji do mezery mezi brzdovou pákou a brzdovou maticí, přičemž vnější lanko zasuněte do otvoru pro matici.



3. Utáhněte matici a povolte vahadlo kotoučové brzdy, abyste dokončili instalaci.



4. Po seřízení mírné brzdné síly zajistěte šestihranem č. 5 upevňovací šroub brzdového vedení na kotoučové brzdě.

NASTAVENÍ POLOHY SEDLA

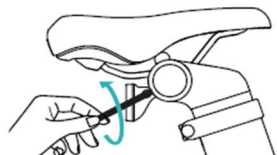

1. Šroub na držáku zadní odrazky povolte šestihranným klíčem č. 3 proti směru hodinových ručiček a odrazku vyjměte.

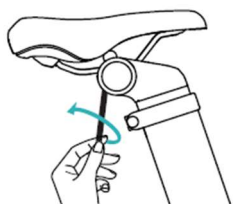

2. Uvolněte šroub sedlové trubky proti směru hodinových ručiček pomocí klíče H6.



3. Po dostatečném uvolnění šroubu sedlové trubky lze sedlo posunout dopředu nebo dozadu.



4. Po nastavení polohy zajistěte šroub sedlové trubky ve směru hodinových ručiček.

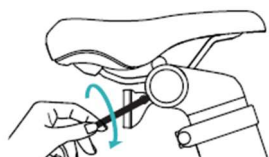

5. Poté namontujte držák reflektoru a zajistěte zadní upevňovací šroub reflektoru ve směru hodinových ručiček.

INSTALACE NOŽNÍHO PEDÁLU



1. Prává strana:
Vezměte pravý pedál s označením R. Ručně jej našroubujte na kliku ve směru hodinových ručiček.
K utažení použijte oboustranný klíč.



2. Levá strana:
Vezměte levý pedál s označením L. Ručně ji našroubujte na kliku proti směru hodinových ručiček.
Použijte dvojité klíč s otevřenou koncovkou, abyste utáhli.

MONTÁŽ ŘÍDÍTEK



1. Nasadte sestavu řídicích na rám.

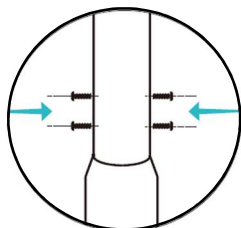

2. Zarovnejte otvory pro šrouby na řídicích s otvory pro šrouby na hlavové trubce.

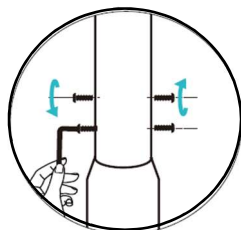

3. Předem utáhněte čtyři šrouby M6*10 na rámu pomocí šestihřanného klíče č. 4, poté utahujte jednotlivé šrouby střídavě v pořadí dva spodní a dva horní šrouby, dokud nebudou všechny šrouby utaženy.

INSTALACE PŘEDNÍHO BLATNÍKU A PŘEDNÍHO KOLA

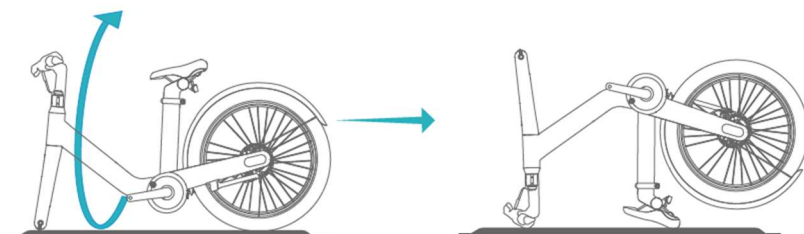

1. Otočte kolo o 180 stupňů a postavte ho na rovnou zem. Dbejte na to, aby kolo nespadlo.

Rám jízdního kola položte na měkký koberec nebo na zem položte látku, abyste zabránili poškození rámu.



2. Připevněte přední blatník na přední vidlici a připevněte dva šrouby M6*10 v pořadí 1,2, jak je znázorněno na obrázku. Utáhněte je šestihřanným klíčem č. 4 ve směru hodinových ručiček.



3. Vložte přední kolo do polohovací drážky přední vidlice, dbejte na to, aby byl brzdový kotouč zarovnan s brzdovým obložím.

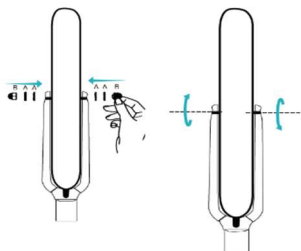

4. Po nasazení obou podložek na obou stranách osy předního náboje utáhněte matky na obou stranách střídaně nástrčným klíčem, dokud nebudou oba šrouby utaženy.
Zkontrolujte, zda je osa předního náboje vystředěná.

ODINSTALOVÁNÍ A INSTALACE BATERIE

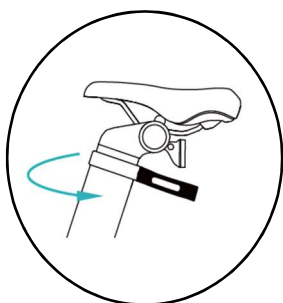

1. Vypněte kolo eBike. Uvolněte silou objímku sedlové trubky.

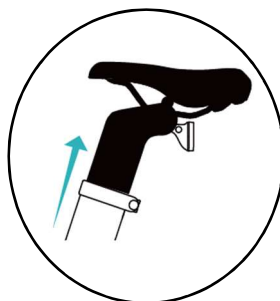

2. Zvedněte sedlo nahoru a vyjměte sedlovku.

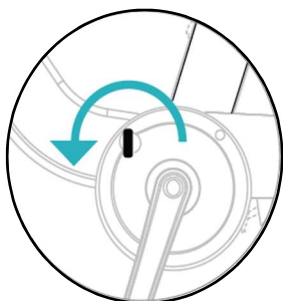

3. Vložte klíč od baterie a otočením o 180 stupňů proti směru hodinových ručiček odemkněte zámek baterie.

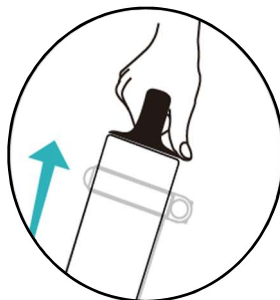

4. Akumulátor zvedněte silou směrem nahoru a vyjměte jej. Vložte baterii do sedlové trubky, otočte klíčkem o 180 stupňů ve směru hodinových ručiček, abyste baterii uzamkli, a klíč vyjměte.

DŮLEŽITÉ!

Každé kolo eBike je vybaveno jedinečným klíčem k baterii, uchovávejte jej na bezpečném místě a nenechávejte klíč dlouho v otvoru zámku. Pokud klíč od baterie ztratíte, nemůžeme vám poskytnout klíč, který by odpovídal vašemu elektrokolům, a baterii nebudete moci vyjmout.

ZADNÍ SVĚTLO



Plastová podložka

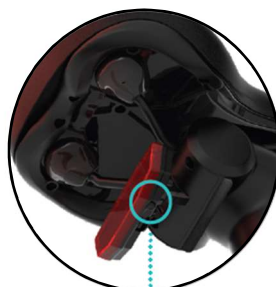

Tlačítko
zapnutí/vypnutí

1. Před použitím odpojte plastovou podložku zadního světla, jinak se zadní světlo nerozsvítí.
2. Stisknutím spínače zapnete nebo vypnete zadní světlo.

PŘEDNÍ REFLEKTOR



1. Vyjměte přední odrazku z krabice s příslušenstvím, povolte šrouby na nosiči, rozlomte ji pod určitým úhlem, namontujte odrazku na pravou stranu řídítek a utáhněte šrouby nosiče pomocí křížového šroubováku.
2. Upravte polohu reflektoru tak, aby jeho přední část směřovala přímo dopředu, a poté utáhněte šrouby reflektoru a dokončete instalaci.

3. OBSLUHA A OVLADAČ LCD DISPLEJE

Před první jízdou nabijte baterii.



Zapnutí/vypnutí napájení

Stiskněte a podržte po dobu **3 sekund**

Pokud se elektrokolo nepoužívá po dobu 5 minut, napájení se automaticky vypne.



Zapněte světlomety

Stisknutím a podržením tlačítka **"+"** na **2 sekundy** zapnete a vypnete světlomety.

Přední světlo elektrokola je ve výchozím nastavení vypnuté.

Při nízkém okolním osvětlení nebo při jízdě v noci zapněte světlomety.



Režimy jízdy

Krátkým stisknutím tlačítka **"+"** nebo **"-"** přepínáte mezi různými režimy.



Stiskněte a podržte tlačítko **"Walk mode"** po dobu 2 sekund, poté kolo automaticky přejde do režimu chůze rychlostí 3,7 km/h. Uvolněte tlačítko, režim chůze se automaticky vypne.

Pro zajištění bezpečnosti se doporučuje používat režim chůze při tažení elektrokola. Nepoužívejte jej ve stavu jízdy.

Elektrokolo má čtyři jízdní režimy:

- 1. Režim jízdního kola** - motor neposkytuje žádnou asistenci (bez šipky).
- 2. Režim Eco** (výchozí režim) - asistence při nízkém výkonu - maximální dojezd (zelené šipky)
- 3. Městský režim** - režim středního výkonu, střední dojezd. (modré šipky)
- 4. Sportovní režim** - maximální asistence výkonu - jízda vysokou rychlostí (červené šipky)

Při první jízdě na elektrokole doporučujeme začít s režimem Eco.

Oblast monitoru

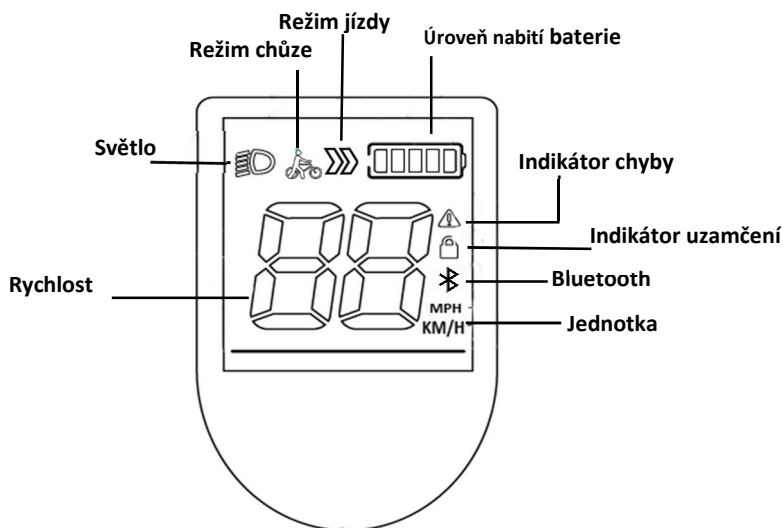

Nastavení vstupu/výstupu

- Stisknutím a podržením tlačítek "+" a "-" po dobu 3 sekund vstoupíte do rozhraní nabídky nastavení.
- Po vstupu do režimu nastavení se na rozhraní zobrazí P1.
- Krátkým stisknutím tlačítka "+" parametr zvýšíte nebo "-" snížíte.
- Režim nastavení ukončíte stisknutím a podržením tlačítka "-".

Pokud do 30 sekund neprovedete žádnou akci, obrazovka nastavení se automaticky ukončí a veškeré úpravy se automaticky uloží.

P1-Přepínání metrických/imperiálních jednotek

- Když se na rozhraní zobrazí P1, krátce stiskněte tlačítko "Power", abyste vstoupili na obrazovku pro výběr metrických/imperiálních jednotek.
- Stisknutím tlačítka "+" nebo "-" můžete přepínat mezi mílemi a kilometry.
- Dlouhým stisknutím tlačítka "-" nastavení uložíte.

P4-Jas podsvícení

- Krátkým stisknutím tlačítka "Power" vstupte do rozhraní pro nastavení jasu podsvícení.
- Krátkým stisknutím tlačítka "+" nebo "-" nastavíte jas podsvícení (1 znamená nejtmaší a 3 nejjasnější).
- Dlouhým stisknutím tlačítka "-" nastavení uložíte.

P5-Automatický časovač vypnutí

- Krátce stiskněte tlačítko "Power".
- Stisknutím tlačítka "+" nebo "-" přepnete dobu automatického vypnutí po minutách.
- Doba automatického vypnutí. Lze ji nastavit na 0~9 minut.
- Dlouhým stisknutím tlačítka "-" uložíte nastavení

0 znamená, že funkce automatického vypnutí je vypnutá. Výchozí doba spánku/vypnutí je nastavena na 5 minut.

POZOR!

V případě poruchy elektronického řídicího systému se zobrazí ikona alarmu a na displeji rychlosti bliká příslušný kód chyby. Když se zobrazí ikona alarmu a chybový kód, musíte si být vědomi, že jízda na vašem elektrokole není bezpečná.

4. Použití a nastavení

Nabíjení

Vzhledem k tomu, že baterie vašeho nového elektrokola nebude po dodání z výroby určitou dobu nabíjena, může dojít k jejímu vybití. Proto je třeba baterii před prvním použitím nabít.

K nabíjení se smí používat pouze nabíječka, která je součástí příslušenství elektrokola. V opačném případě může dojít k poškození baterie nebo požáru a jinému nebezpečí, jakož i ztrátě záruky.

Montáž a nabíjení baterie

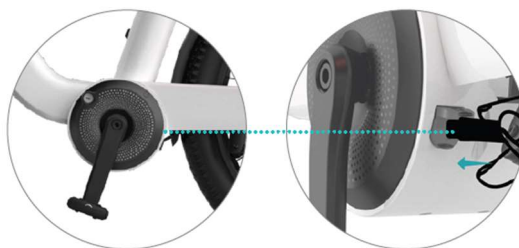

1. Pozorně zkontrolujte, zda je jmenovité napětí nabíječky v souladu s napětím vaší elektrické sítě. Prosím přečtěte si bezpečnostní varování týkající se používání nabíječky a baterie v dokumentu v kapitole **DŮLEŽITÉ BEZPEČNOSTNÍ POKYNY**.

2. Baterii je možné nabíjet přímo na kole, nebo ji lze z kola vyjmout a nabíjet v místnosti nebo na jiném vhodném místě.
3. Zapojte správně nejprve výstupní konektor nabíječky do přípojky k nabíjení baterie a teprve poté připojte zástrčku nabíječky do zdroje napájení.
4. Kontrolka napájení a kontrolka nabíjení na nabíječce se rozsvítí a signalizují začátek nabíjení.
5. Po skončení nabíjení je třeba nejprve odpojit zástrčku nabíječky z elektrické zásuvky a poté odpojit přípojku na baterii.

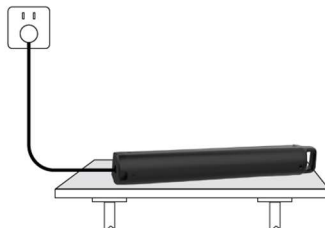

Když je baterie zcela vybitá, je k jejímu plnému nabití potřeba 4 až 5 hodin. Když kontrolka změní barvu z červené na zelenou, znamená to, že baterie je nabitá. Kvůli vlastnosti lithium-iontové baterie poklesu kapacita baterie slábne při různých teplotách, při -10°C bude její kapacita 70%, při 0°C bude její kapacita 80%, při 20°C bude kapacita 100%

Důležité:

Doporučuje se nabíjet nové elektrokolo 5 až 6 hodin po úplném vybití baterie. Tím podníte hloubkové nabíjení a vybití. Provádějte tento postup první týden používání elektrokola, aby se aktivovaly aktivní látky a chemické procesy v baterii.

Později můžete baterii nabíjet podle potřeby, dokonce i když není zcela vybitá.

Správné nabíjení a používání

Důležité:

Baterie by se měla nabíjet ve velkém prostoru, dále od zdrojů tepla, vysoké vlhkosti a blízkosti ohně!

Baterie a nabíječka jsou citlivé elektronické výrobky. Vysoká teplota a vlhkost mohou způsobit poškození součástí, což může vést ke vzniku škodlivých plynů, poškozením a dokonce možnému výbuchu.

- * Baterii není dobré nabíjet příliš dlouho. Dlouhé nabíjení zkracuje očekávanou životnost baterie.
- * Poté, co je baterie zcela nabitá, je třeba co nejdříve odpojit zdroj napájení. Nezapomeňte odpojit nabíječku z elektrického napájení!

- * Když se baterie dlouhou dobu nepoužívá, dochází k jejímu pomalému vybíjení, a proto je třeba ji nabíjet (dobíjet) přibližně jednou měsíčně.

5. Použití a údržba

Běžná kontrola elektrokola před použitím

1. Zařadte bateriový box do slotu bateriového boxu, otevřete vypínač napájení a zkontrolujte, zda jsou funkce všech elektrických spotřebičů normální.
2. Bezpečnostní kontrola (viz poznámky k bezpečnému používání v návodu)
3. Zkontrolujte, zda se rukojeť spínače regulátoru otáčí a zda se pružně přestavuje.
4. Zkontrolujte, zda je funkce vypínání brzd a brzdny účinek v dobrém stavu (brzdná dráha na suchu 4 m, brzdná dráha na mokru 15 m).

Každodenní používání a kontrola elektrického kola

Při každodenním používání elektrického kola se opotřebovává řada mechanických a elektrických součástí, snadno se také uvolňují šrouby a další spojovací prvky a dochází ke ztrátě funkcí elektrických spotřebičů. Pokud se výskyt těchto jevů nezaznamená, je náchylné k poruše a je také náchylné k riziku při jízdě na kole, proto musí být řidiči zodpovědní za kontrolu a údržbu v době míru.

Údržba

V zájmu zajištění bezpečnosti provozu čas od času zkontrolujte, zda všechny elektrické spotřebiče fungují správně, zda nedošlo ke ztrátě drátu a zda jsou mechanické části v pořádku, a pravidelně čistěte, otírejte a olejujte řetěz, drážkovaný kotouč, setrvačnick a přehazovačku (model olejového výrobku konzultujte se svým dodavatelem), aby byla kdykoli zachována normální funkce každé části.

Pravidelně kontrolujte jednotlivé šrouby elektrokola a pravidelně je utahujte; (Utahovací moment šroubů v každé hlavní poloze: šroub hlavové trubky: 180-220 kgf.cm; šroub sedla: 180-220 kgf.cm; matice předního kola: 250-300 kgf.cm; matice zadního kola: 300-350 kgf.cm).

Pružnost řetězu standard: řetěz nahoru a dolů ≤ 10 mm; pokud je řetěz volný, lze povolit matici zadního kola, napínák řetězu lze nastavit na stav upevnění řetězu a matici zadního kola lze utáhnout.

Pokud se kotoučové brzdy a deska kotouče třou, upravte polohu tak, aby nedocházelo k jejich vzájemnému tření.

Pokud je kotoučová deska silně zkosená nebo je kotoučová brzda vypnutá, je třeba kotouč nebo kotoučovou brzdou vyměnit.

Tabulka pravidelných kontrol a údržby

◆	Upravte	♥	Kontrola nebo čištění, výměna	★	Vyměňte	♠	Dotáhnout	▲	Mazání
Kontrolní položka				První nákup	60 dní	180 dní	360 dní	540 dní	720 dní
1.	Je výška sedla rukojeti správná?	◆	◆	◆	◆	◆	◆	◆	◆
2.	Jsou části rukojeti a řízení opotřebované?	♠	▲	▲	▲	▲	▲	▲	▲
3.	Je řetěz příliš volný?	◆	◆	◆	◆▲	◆▲	◆▲	◆▲	◆▲
4.	Je brzda příliš pružná?	◆	◆♠	◆♠	◆♠	◆♠	◆♠	◆♠	◆♠
5.	Je špalík brzdových čelistí opotř	★	♠	♥	♥	♥	♥	♥	♥
6.	Je ráfek zkreslený nebo deformovaný?	◆	◆	◆	◆	◆	◆	◆	◆
7.	Je paprsek ohnutý nebo uvolněný?	◆	◆♠	◆♠	◆♠	◆♠	◆♠	◆♠	◆♠
8.	Působí všechny části ložiska pružně	♠	▲	▲	▲	▲	▲	▲	♥▲

Poznámka: výše uvedená tabulka slouží jako obecný odkaz a vhodný cyklus údržby by měl být zkrácen nebo prodloužen v závislosti na pracovním prostředí, frekvenci používání, kvalitě a nové staré rychlosti elektrického kola a dalších podmínkách;

6. Technika jízdy

Správná cyklistická poloha je základem bezpečnosti: poloha při jízdě je určena pozicí cyklisty a kontaktními body (řídítka, sedlo, pedály) kola. Poloha při jízdě je však úzce spojená s výškou a hmotností cyklisty. Poloha při jízdě je určena účinností svalové kontrakce a současně určuje, zda může cyklista bezpečně ovládat řídítka a brzdy. Podle toho je správná cyklistická pozice základem bezpečnosti. Bezpečné techniky jízdy na kole jsou popsány každá zvlášť v následujícím textu:

- Přizpůsobení tří bodů pro správnou polohu těla; cyklistika je podobná šití oděvů, neboť je třeba změřit tvar těla a provést nastavení. Metoda nastavení tří bodů je kombinací tří zásad: sportovní mechaniky, fyziologie cvičení a bezpečné jízdy.

- 1) Přizpůsobte polohu sedla: sešlápněte patou pedál v jeho spodní poloze, abyste aktivovali kontrakci všech svalů dolních končetin, přičemž musí být nohy současně mírně pokrčené.
 - 2) Přední a zadní pozice: sešlápněte pedál v úhlu 45° a přizpůsobte výšku sedla, což je spojeno s nejlepší pozicí pedálu.
 - 3) Přizpůsobte přední a zadní polohu a výšku řídítek: pro výšku řídítek obecně; řídítka, která jsou prohnutá, jsou 30 až 50 mm výše než sedlo, zatímco rovná řídítka (trekking nebo horské kolo) jsou ve stejné výšce jako sedlo. Při nastavení věnujte pozornost vyrovnaní řídítek a poté je dobře připevňte.
- Poloha na sedle: je podobná poloze ježdění na koni, váha je přenesena na řídítka a pedály, přičemž váha nesmí být umístěna směrem vzhůru, aby nedocházelo k bolesti v kyčlích.
 - Pedály: poloha nohy je o jednu třetinu délky boty vpředu a nejvhodnější je uprostřed pedálu. Chodidla musejí být paralelně se středovou osou jízdního kola, přičemž účinnost pedálů se sníží, pokud jsou nohy příliš od sebe nebo příliš blízko sebe; je třeba udržovat vyrovnanou rychlost, aby se zabránilo únavě jezdce;
 - Technika řazení: kolo při změně rychlosti zpomaluje nebo zrychluje, neboť dochází ke změně poměru přenosu sil. Změna rychlosti se používá pro větší účinnost a úsporu sil a pohodlí. Přeřazení rychlosti je nutné v případech: 1: stoupání, 2: kopce, 3: nerovného povrchu, 4: jízdy proti větru a 5: pocitu únavy. Také lze říct, že je třeba změnit rychlost, pokud se objeví pocit nepohodlí při šlapání do pedálů, aby se snížila únava, která pramení z nevyrovnané síly.
 - Technika brždění: všem je známý princip brždění, kde se nejprve stiskne zadní brzda a poté přední brzda, ale v mimořádných a naléhavých případech bude každý brzdit s oběma brzdami. Pokud je brzdná dráha dostatečná, může kolo bezpečně zastavit; pokud je zastavení náhlé, může jezdec padnout směrem dopředu. Aby se zabránilo tomuto nebezpečí, je nejlepší brzdit přerušovaně a pánev tlačit směrem vzad. Při dešti prodlužte kvůli bezpečnosti brzdnou vzdálenost a snižte rychlost jízdy.



Jízda s jednou rukou nebo bez rukou na řídkách je zakázána

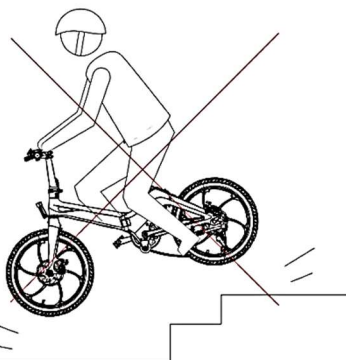

Jízda po schodech je zakázána

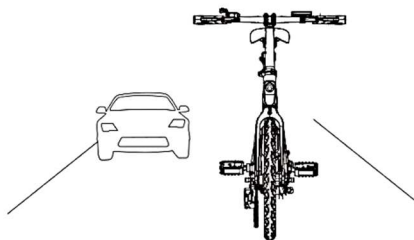

Jízda po dálnici nebo jiných nebezpečných cestách je zakázána



Jízda po kluzké vozovce je zakázána

7. Odstraňování problémů

Pokud vaše elektrokolo nefunguje jako obvykle nebo se objeví závada, přečtěte si prosím tuto kapitolu. Mnohé problémy může vyřešit uživatel sám bez návštěvy servisu.

Tato jednoduchá procedura pomáhá obnovit stabilní funkci elektrického obvodu.

Kontaktujte prosím Zákaznickou linku výrobce, pokud se nepodařilo problém vyřešit, nebo pokud máte jiný problém.

<i>SYMPTOMY</i>		<i>MOŽNÁ ŘEŠENÍ</i>
Není možné změnit rychlost nebo je nejvyšší rychlost příliš nízká	<ul style="list-style-type: none"> • Slabé napětí baterie • Závada páčky ovládání • Závada na ovládání 	<ul style="list-style-type: none"> • Plně nabít baterii • Vyměnit páčku ovládání, ovládání
Zapnutý zdroj napájení, ale motor nepracuje	<ul style="list-style-type: none"> • Nefunkční páčka ovládání • Nefunkční elektrický zámek a kontaktní bod • Závada na ovládání 	<ul style="list-style-type: none"> • Vyměnit páčku ovládání, ovládání • Zkontrolovat nebo opravit kontakty a připojky
Nedostatečná ujetá vzdálenost na jedno nabití	<ul style="list-style-type: none"> • Podhuštěné pneumatiky • Nedostatečné nabití nebo závada nabíječky • Poškozená nebo opotřebovaná baterie • Časté brždění, rozjíždění, přetížení 	<ul style="list-style-type: none"> • Nahustit pneumatiky • Znovu nabít baterii • Vyměnit nebo pravit nabíječku • Vyměnit baterii
Nabíječka nenabíjí	<ul style="list-style-type: none"> • Kabel nabíječky je uvolněný nebo poškozený • Navařený vodič baterie odpadl nebo je poškozený 	<ul style="list-style-type: none"> • Oprava kontaktní části nebo výměna • Oprava kontaktního vodiče
Nedostatečná indukce napětí	<ul style="list-style-type: none"> • Regulátor napětí má slabý nebo špatný kontakt • Dráty regulátoru jsou vadné nebo poškozené 	<ul style="list-style-type: none"> • Nastavit regulátor napětí nebo vyměnit • Znovu zapojit nebo vyměnit

8. Technické specifikace

Model	e-bike c102
Typ	Městské kolo
Napětí baterie	36V, Lithium-Ion
Kapacita baterie	9,6Ah
Napětí/proud nabíječky	100-240V AC 50/60Hz, 42V DC/ 2A Max
Doba nabíjení (0-100%)	5-6h
Spotřeba energie/nabíjení	0.2kWh
Podmínky pro nabíjení	0°C – 45°C
Výkon motoru	250W
Max rychlost EN 15194, EPAC	25km/h
Dojezd	60-70 km s PAS*
Ráfek / vidlice	Aluminom rám ze slitiny
Rozměr pneumatiky	24 x 3,0 palce
Přední brzdy	Mechanická kotoučová brzda
Zadní brzdy	Mechanická kotoučová brzda
Převodovka	Jednorychlostní
Přehazovačka	
Max. zatížení	120kg
Vodotěsnost	IPX4
Rozměry	178,5*66,5*105 cm
Hmotnost	26,54 kg

Vzhledem k tomu, že se výrobek neustále zdokonaluje, mohou se specifikace a návod měnit bez zvláštního upozornění.

* Může se lišit v závislosti na podmínkách jízdy, konfiguraci terénu, teplotě atd.

Při nabíjení přístroje musí být adaptér umístěn v blízkosti přístroje a musí být snadno přístupný.

Odpojení zástrčky adaptéru od zásuvky se považuje za adaptér, který odpojí adaptér.

Likvidace starých elektrických a elektronických zařízení



Výrobky označené tímto symbolem patří do skupiny elektrického a elektronického vybavení (EE výrobky) a nesmí být likvidovány společně s domácím a nadrozměrným odpadem. Proto je třeba tento výrobek odevzdat na označeném místě pro sběr elektrických a elektronických zařízení.

Správnou likvidací tohoto zařízení zabráníte možným negativním následkům na životní prostředí a lidské zdraví, které by jinak mohly být ohroženy neodpovídající likvidací tohoto opotřebovaného výrobku. Recyklací materiálu z tohoto výrobku pomůžete zachovat zdravé životní prostředí a přírodní zdroje.

Pokud potřebujete podrobnější informace o sběru EE výrobků, obraťte se na prodejnu, v níž jste výrobek zakoupili.

Likvidace prázdných baterií



Prostudujte si místní předpisy týkající se likvidace opotřebovaných baterií nebo zavolejte místní uživatelskou službu, abyste získali informace o likvidaci starých a opotřebovaných baterií.

Baterie z tohoto výrobku se nesmějí likvidovat společně se smíšeným domácím odpadem. Vždy je odevzdejte na speciálních místech určených k sběru použitých baterií, která se nacházejí na všech prodejních místech, kde můžete zakoupit baterie.

EU Prohlášení o shodě

M SAN grupa d.o.o. tímto prohlašuje, že výrobek je v souladu s nařízeními:

- Machinery Directive 2006/42/EC
- LVD Directive 2014/35/EU
- EMC Directive 2014/30/EU
- RoHS Directive 2011/65/EU.



Celý text EU prohlášení o shodě je dostupná na následující internetové adrese:
www.msan.hr/dokumentacijaartikala



eBike c102

SK

Návod pre používanie

Záručný list



VITAJTE

Ďakujeme že ste si kúpili Elekctis MS Energy Bicykel.

Pred prvým použitím nového výrobku je dôležité prečítať si pokyny na použitie.

Aby ste čo najlepšie používali výrobok, prosíme postupujte podľa daných pokynov veľmi opatrne, obzvlášť v častiach uvedených v časti "Upozornenia a Bezpečnosť".

Návod na použitie si uschovajte na bezpečnom mieste pre budúce použitie. Sme si istí, že nový elektrický bicykel splní vaše potreby

Toto zariadenie je vyrobené podľa najvyšších štandardov, inovatívnych technológií a je určené pre maximálny komfort užívateľa.



Blesk so symbolom šípky vnútri trojuholníka upozorňuje používateľa na prítomnosť nebezpečného napätia v produkte, ktorý môže byť dostatočne silný na to, aby predstavoval riziko úrazu elektrickým prúdom.



Výkričník vnútri trojuholníka upozorní používateľa na prítomnosť dôležitých pokynov na obsluhu a údržbu v dokumente pripojenom k zariadeniu.



POZOR



NEBEZPEČENSTVO ZÁSAHU ELEKTRICKÝM PRÚDOM NEOTVÁRAJTE SPOTREBIČ

Neotvárajte kryt nabíjačky ani žiadnu časť elektrického bicykla. Používateľ nesmie v žiadnom prípade vykonávať činnosti v rámci elektrických častí. Iba kvalifikovaní a autorizovaní opravári môžu vykonávať opravy.



Hlavná zástrčka sa používa na odpojenie nabíjačky batérie od napájacieho zdroja.



Nesprávna výmena batérie môže viesť k nebezpečenstvu, vrátane zámény podobného alebo rovnakého typu batérie.

Nevystavujte batérie nadmernému teplu, ako je priamemu slnečnému žiareniu, ohňu a podobne.

Prečítajte si nasledujúce ochranné opatrenia a dodržujte tieto pokyny pre budúce použitie. Vždy dodržiavajte všetky upozornenia a bezpečnostné pokyny. Tento výrobok spĺňa všetky požiadavky v súlade s normou EN 15194, EPAC

Maximálna rýchlosť: 25 km / h (Pedal support funkcia)

Výkon motora: 250 W

1. DÔLEŽITÉ BEZPEČNOSTNÉ POKYNY

VAROVANIE! Max. nosnosť je 120 kg.

- Elektrický bicykel je určený iba pre dospelých. Deti mladšie ako 12 rokov nesmú na e-bicykli jazdiť.
- Pri jazde na e-bicykli vždy používajte prilbu, obuv a ochranné vybavenie, ako sú chrániče kolien a lakťov, ako prevenciu zranenia.
- Nejazdite bez náležitého tréningu.
- Nejazdite pri vysokých rýchlostiach, po nerovnom teréne alebo po svahoch.
- Nejazdite po požití alkoholu alebo drog!
- Je povinné dodržiavať miestne zákony a dávať prednosť chodcom.
- Kedykoľvek na tomto bicykli jazdíte, riskujete zranenie v dôsledku straty kontroly, kolízie a pádu. Pre bezpečnejšiu jazdu si prečítajte a dodržiavajte všetky pokyny a varovania uvedené v používateľskej príručke
- Elektrický bicykel je osobné dopravné vozidlo a je určený na použitie iba jednou osobou. Prosím nevozte na bicykli spolujazdca.
- Bicykel nie je určený na profesionálne použitie.



UPOZORNENIE: Pred jazdou by ste si mali skontrolovať stav bicykla. Uistite sa, že brzdy dobre fungujú, že je batéria úplne nabitá, dostatočný tlak v pneumatikách, že nevydáva žiadny neobvyklý zvuk, nemá uvoľnené skrutky atď.)

Správna uťahovacia sila na upevňovacích prvkoch - matice, skrutky - je na vašom bicykli dôležitá. Príliš malá sila utiahnutia môže spôsobiť uvoľnenie upevňovacieho prvku. Príliš veľká sila utiahnutia môže spôsobiť strhnutie závitov na spojovacom materiály, rozťahovať, deformovať alebo ho zlomiť. Tak alebo onak, nesprávna sila utiahnutia môže mať za následok poruchu komponentu, čo môže viesť k strate kontroly a pádu.

POZNÁMKA: Cieľom tejto príručky nie je nahrádzať komplexnú príručku na používanie, servis, opravy alebo údržbu. Ohľadom všetkých servisov, opráv alebo údržby sa obráťte na svojho predajcu.

POZOR: Tento e-bicykel je určený iba na mestské cesty! Jazda v mimo-mestskom alebo mimo-cestnom prostredí je zakázaná!

JAZDA

1. Skôr ako si pozorne prečítať tieto pokyny a pochopíte ako používať nový elektrický bicykel, nepoužívajte elektrické bicykle. Nepožičajte bicykel ľuďom, ktorí nemajú žiadne znalosti a zručnosti na používanie elektrického bicykla.
2. Nejazdite alebo nepresúvajte bicykel kým je pripojený k nabíjačke batérie. To môže spôsobiť zapletenie kábla do pedálov alebo kolies, ktoré môžu poškodiť nabíjačku, kábel alebo nabíjací port.
3. Nejazdite na bicykli pokiaľ existuje porucha batérie alebo akejkolvek časti pedálového pomocného systému. V opačnom prípade môže dôjsť k strate kontroly a ťažkým zraneniam
4. Nezačínajte jazdu na spôsob že stojíte jednou nohou na pedále a druhou na zemi. V opačnom prípade môže dôjsť k strate kontroly, pádu a ťažkým zraneniam. Začnite jazdu iba na spôsob že správne sedíte na sedadle bicykla.
5. Nezapínajte funkciu jazdy a otáčanie pedálov pokiaľ zadné koleso nie je na zemi. V opačnom prípade, koleso sa bude otáčať vo vzduchu v úplnej rýchlosti a môže spôsobiť zranenia.
6. Skontrolujte zvyšnú kapacitu batérie pred nočnou jazdou. Svetlo na bicykli používaním batérie sa vypne onedlho ako kapacita batérie klesne pod minimálnu úroveň požadovanej na jazdu. Jazda bez svetla môže zvýšiť nebezpečenstvo poranenia. 
7. Neupravujte alebo neodstraňujte žiadne časti pedálového pomocného systému. Nenastavujte alebo neinštalujte neoriginálne častí alebo príslušenstvo. V opačnom prípade, to môže spôsobiť poruchu výrobu, poškodenie alebo zvýšiť nebezpečenstvo zranenia.
8. Pri zastavení sa uistite, že používate predné a zadné brzdy a držte nohy na zemi. Ak ponecháte nohu na pedále a bicykel je nečinný (zastavenie), môžete náhodou aktivovať funkciu elektrického štartu, čo môže spôsobiť stratu kontroly a vážne zranenia
9. **Príprava pred jazdou:** Pred jazdou je potrebné si pripevniť prilbu, rukavice a iné ochranné prostriedky, aby ste sa chránili pred zranením.
10. **Podmienky jazdy na bicykli:** Teplota okolia musí byť medzi -10 a +40

- ° C, bez vetra a rovnej cesty; bez častého spúšťania a brzdenia, priemerná prejdená vzdialenosť môže byť 60-70 km (v závislosti od hmotnosti vodiča, typu terénu, vzostupov a frekvencie brzdenia a akcelerácie, a úrovne podpory pedálovania).
11. **Maximálne zaťaženie:** Maximálne prípustné zaťaženie na bicykli je 120 kg. Pokiaľ dôjde k poškodeniu alebo nehodám s celkovým zaťažením vyšším ako 120 kg, spoločnosť nenesie žiadnu zodpovednosť.
 12. V prípade častého brzdenia, štartovania, vzostupu, jazdy pri silnom vetre, bahnitých ciest, preťaženia atď. sa zvýši spotreba batérie, čo ovplyvní maximálnu možnú prejdenú vzdialenosť s jedným nabíjaním batérie. Odporúčame vyhnúť sa uvedeným faktorom jazdy.
 13. Pokiaľ batéria bola odložená na dlhšiu dobu, nepoužívala sa alebo pokiaľ ubehla dlhšia doba od posledného nabíjania, batériu je potrebné dodatočne nabíjať každý mesiac. Týmto sa výrazne predĺži životnosť batérie.
 14. Dávajte pozor: elektrický bicykel nemôže prechádzať cez vodu dlhší čas pretože ak voda vstúpi do riadiaceho systému a motoru ktorý sa nachádza na kolese, môže spôsobiť skrat a poškodenie !
 15. Zakázane je neoprávnene ničenie alebo výmena častí, a spoločnosť nie je zodpovedná za žiadne škody spôsobené takýmito postupmi.
 16. Opatrebovaná alebo nesprávna batéria sa nesmie vyhadzovať. Musí sa zlikvidovať, pre tento účel stanoveným recyklačným postupom, čím sa zabráni znečisteniu životného prostredia.

NABÍJAČKA

17. Nepoužívajte nabíjačku pre nabíjanie iných elektrických zariadení.
18. Nepoužívajte iné nabíjačky alebo nabíjacie režimy na nabíjanie elektrických bicyklov. Používanie iných nabíjačiek môže spôsobiť požiar, explóziu alebo poškodenie batérie.
19. Táto nabíjačka môže byť použitá deťmi vo veku 8 rokov alebo staršími, osobami s fyzickým, zmyslovým alebo duševným postihnutím alebo nedostatkom skúseností alebo vedomostí za predpokladu, že sú pod dohľadom a poučené o používaní nabíjačky a plne chápu potenciálne nebezpečenstvo. Nedovoľte deťom, aby sa hrali s nabíjačkou. Čistenie a údržbu by nemali vykonávať deti, ak nie sú pod dohľadom.
20. Napriek tomu, že je nabíjačka batérií odolná proti vlhkosti nie je dovolené špliechanie alebo potápanie nabíjačky do vody alebo iných kvapalín. Okrem toho, nepoužívajte nabíjačku, ak sú pripájacie káble vlhké alebo mokré.



21. Nedotýkajte sa zástrčky nabíjačky, konektora ani prípojky mokrými rukami. Môže dôjsť k úrazu elektrickým prúdom.
22. Nedotýkajte sa kontaktov a konektorov nabíjačky s kovovými predmetmi. Chráňte pripojenie nabíjačky a batérie pred vstupom akejkoľvek nečistoty alebo cudzích predmetov, pretože by mohlo dôjsť k úrazu elektrickým prúdom, požiaru alebo poškodeniu nabíjačky.
23. Pravidelne čistite prach zo zástrčiek a konektorov. Vlhkosť alebo nečistoty môžu znížiť účinnosť izolácie a spôsobiť požiar.
24. Nabíjačku batérií nerozoberajte ani neupravujte. Môže dôjsť k požiaru alebo úrazu elektrickým prúdom.
25. Nepoužívajte adaptéry s viacerými konektormi alebo predlžovacie šnúry. Použitie viacerých zásuviek alebo podobných adaptérov môže prekročiť menovitý výkon a spôsobiť požiar.
26. Nepoužívajte kábel, ak je zamotaný alebo stočený. Neukladajte nabíjačku takým spôsobom, že je kábel obtočený okolo puzdra adaptéra. Ak je kábel poškodený, môže spôsobiť požiar alebo úraz elektrickým prúdom.
27. Pevne zasunúť sieťovú zástrčku a zástrčku nabíjačky do zásuvky. Ak zástrčky nie sú úplne a správne spojené, môžu spôsobiť požiar v dôsledku elektrického výboja alebo prehriatia.
28. Nepoužívajte nabíjačku v blízkosti horľavých materiálov alebo plynov. Môže to spôsobiť požiar alebo výbuch.
29. Nezakrývajte nabíjačku batérie a nekladajte predmety do nabíjačky počas nabíjania. To môže viesť k vnútornému prehriatiu a spôsobiť požiar.
30. Nehádzajte nabíjačku na zem ani ju nevystavujte nepriaznivým poveternostným podmienkam. V opačnom prípade sa môže vyskytnúť požiar alebo úraz elektrickým prúdom.
31. Ak je sieťová zástrčka poškodená, je potrebné prerušiť používanie nabíjačky, obrátiť sa na autorizované servisné stredisko alebo predajcu.
32. Opatrne manipulujte s napájacím káblom. Pripojenie nabíjačky batérie do miestnosti, zatiaľ čo je bicykel vo vonkajšom priestore, môže spôsobiť poškodenie napájacieho kábla stlačením kábla dverami alebo oknom.
33. Neprechádzajte kolesom bicykla alebo nestúpajte po kábli ani sieťovej zástrčke. V opačnom prípade môže dôjsť k poškodeniu napájacieho kábla alebo zástrčky.

BATÉRIA

34. Udržujte batériu a nabíjačku mimo dosahu detí.
35. Počas nabíjania sa nedotýkajte batérie ani nabíjačky. S ohľadom na to že počas nabíjania, batéria a nabíjačka baterky dosahuje teplotu od 40-70°C, dotyk môže spôsobiť popáleniny prvého stupňa
36. V prípade že je puzdro batérie poškodené, prasknuté alebo pokiaľ zacítite neobvyklý zápach, nepoužívajte batériu alebo nabíjačku. Únik tekutiny z batérie môže spôsobiť vážne zranenie.
37. Neskracujte alebo nepredlžujte pripojovacie káble a spojky pripojenia batérie. Intervencia na kábloch alebo konektoroch môže pôsobiť prehrievanie alebo zapálenie batérie a spôsobiť vážne zranenie alebo poškodenie majetku
38. Batériu nerozoberajte ani neupravujte. Môže to spôsobiť prehrievanie alebo zapálenie batérie, čo spôsobí vážne poranenie alebo poškodenie majetku.
39. Nehádzte alebo neudierajte do batérie. Môže to spôsobiť prehrievanie alebo zapálenie batérie, čo spôsobí vážne poranenie alebo poškodenie majetku.
40. Batériu nevhadzujte do ohňa ani nevystavujte zdrojom tepla. V opačnom prípade môže dôjsť k požiaru alebo výbuchu, čo môže spôsobiť vážne zranenie alebo poškodenie majetku.
41. Pokiaľ batéria bola odložená na dlhšiu dobu, nepoužívala sa alebo pokiaľ ubehla dlhšia doba od posledného nabíjania, batériu je potrebné dodatočne nabíjať každý mesiac. Týmto sa výrazne predĺži životnosť batérie.
42. Bicykel neskladujte v horúcom počasí v kufri auta príliš dlho. Bicykel a batériu skladujte na chladnom a suchom mieste.



Tipy

Pri kúpe si vyberte a kúpte model vhodný pre vaše potreby a vodiči musia mať pred jazdou na cestách zručnú techniku jazdy.

V záujme správneho používania a bezpečnosti venujte pozornosť nasledujúcim krokom:

1. V procese používania venujte pozornosť kontrole stavu upevnenia motora a zadnej vidlice a v prípade zistenia uvoľneného javu ho včas dotiahnite.
2. Pri štartovaní napájania alebo pri stretnutí so strmým svahom použite pedál na asistenciu, aby ste čo najviac znížili štartovací prúd a predĺžili životnosť batérie a kilometrovú trasu.
3. V daždivých dňoch venujte zvýšenú pozornosť: ak je hĺbka vody väčšia ako stred kolesa, je pravdepodobné, že motor nasiakne vodou, čo vedie k poruche.
4. Používatelia musia na nabíjanie akumulátora používať nabíjačku určenú výrobcom. Pri nabíjaní umiestnite batériu a nabíjačku plynule.
5. Je zakázané, aby boli skrinky batérie a nabíjačky prekryté inými predmetmi, ktoré by bránili teplu, pričom by sa malo zachovať dobré vetracie prostredie.
6. Udržiavajte primeraný tlak vzduchu v pneumatikách, aby ste predišli zvýšenému odporu pri jazde a ľahkému opotrebovaniu pneumatík a deformácii ráfika.
7. Vodiči by mali dodržiavať pravidlá cestnej premávky a rýchlosť jazdy by mala byť nižšia ako 25 km/h a prepravovaný tovar nesmie prekročiť maximálnu nosnosť zadného nosiča (ak existuje).
8. Pri jazde vysokou rýchlosťou alebo prudkom brzdení z kopca nepoužívajte prednú brzdu, aby ste zabránili pohybu ťažiska dopredu, čo by mohlo viesť k nebezpečenstvu.

Balenie obsahuje

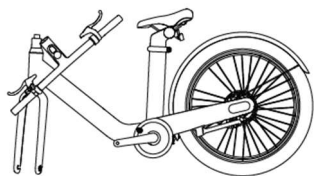

E Bicykel

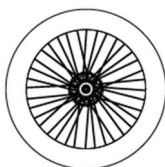

Predné koleso



Predný blatník



Kľúč
batérie x2



M6x10
6ks



Pedál * 2



Nabíjačka a
kábel



Šesťhranný
kľúč



Nástrčný
kľúč



Predný
reflektor



Dvojité
otvorenie
kľúč s koncovkou



Manuál

2. ZÁKLADNÉ ČASTI A NÁZVY

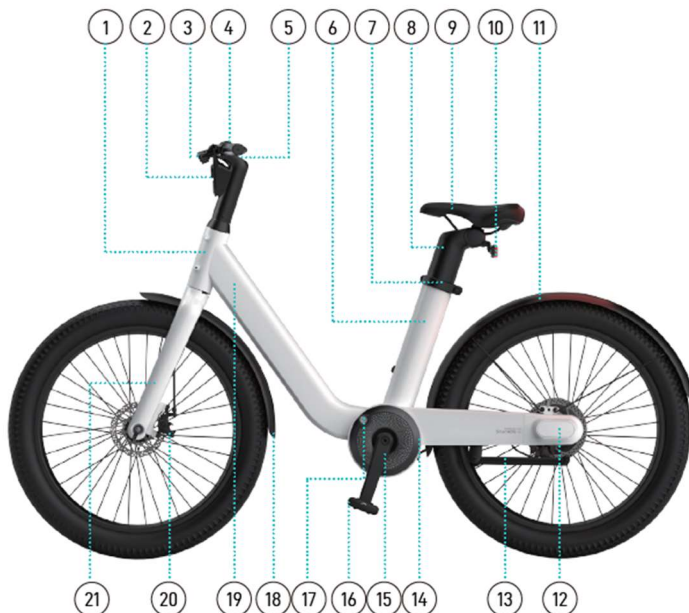

- | | |
|---------------------------------|-----------------------------|
| 1. Hlavová rúrka | 11. Zadný blatník |
| 2. Predné svetlo / reflektor | 12. Krytka |
| 3. Brzdová páka | 13. Stojan |
| 4. Riadidlá | 14. Dekoratívny kryt kľučky |
| 5. Displej | 15. Korba |
| 6. Rúrka sedadla | 16. Pedál |
| 7. Svorka na sedadlovom stĺpiku | 17. Zámok batérie |
| 8. Stojan na sedadlo | 18. Predný blatník |
| 9. Sedlo | 19. Rúrka dole |
| 10. Zadné svetlo / reflektor | 20. Kotúčová brzda |
| | 21. Predná vidlica |

NASTAVENIE VÝŠKY SEDLA

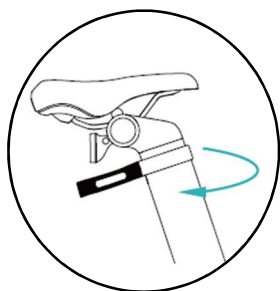

1. Rýchlopínaciu rukoväť uvoľnite silou.

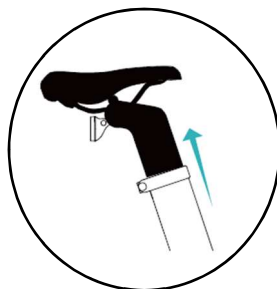

2. Zdvihnite sedlo do správnej výšky.

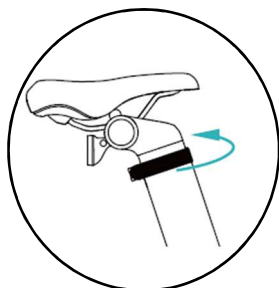

3. Zatlačte na zatvorenie rýchlopínacej rukoväte.

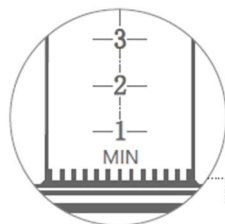

VAROVANIE! Keď sa zobrazí výstražný nápis "najnižšia hranica", sedlo bolo zdvihnuté do najvyššej polohy.

MONTÁŽ BRZDOVÝCH LANIEK



1. Vytiahnite vnútorné jadro brzdového lanka a vložte zinkový hrot do svorky v jadre lanka brzdovej páky a potom vložte svorku do brzdovej páky.



2. Otočte maticou brzdovej páky, aby bola medzera matice a medzera brzdovej páky v rovnakej línii. Narovnajzte vnútorné jadro brzdového lanka a zacvaknite ho do medzery medzi brzdovou pákou a brzdovou maticou, pričom vonkajšie lanko vložte do otvoru matice.



3. Utiahnite maticu a uvoľnite rameno kotúčovej brzdy, aby ste dokončili inštaláciu.



4. Po nastavení miernej brzdnej sily zaistite upevňovaciu skrutku brzdového vedenia na kotúčovej brzde pomocou šesťhranu č. 5.

NASTAVENIE POLOHY SEDLA

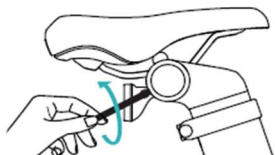

1. Uvoľníte skrutku na držiaku zadného reflektora proti smeru hodinových ručičiek pomocou šesťhranného kľúča č. 3 a vyberte reflektor.

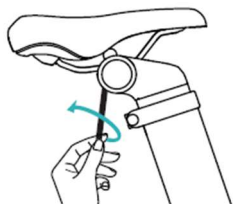

2. Uvoľníte skrutku sedlovej trubky proti smeru hodinových ručičiek pomocou kľúča H6.

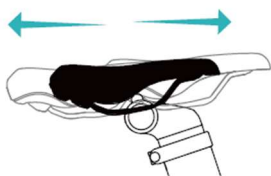

3. Po dostatočnom uvoľnení skrutky sedlovej trubky je možné sedlo posúvať dopredu alebo dozadu.



4. Po nastavení polohy zaistíte skrutku sedlovej trubky v smere hodinových ručičiek.

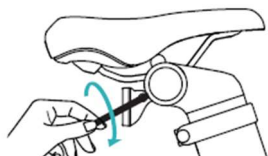

5. Potom nainštalujete držiak reflektora a zaistíte skrutku zadného upevňovacieho držiaka reflektora v smere hodinových ručičiek.

INŠTALÁCIA PEDÁLOV



1. Prává strana:
Vezmite pravý pedál s označením R. Ručne ho naskrutkujte na kľuku v smere hodinových ručičiek. Na utiahnutie použite dvojité kľúč s otvorenou koncovkou.

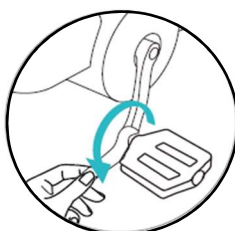

2. Ľavá strana:
Vezmite ľavý pedál s označením L. Ručne ho naskrutkujte na kľuku proti smeru hodinových ručičiek. Použite dvojité otvorený kľúč a utiahnite ho.

MONTÁŽ RIADIDIEL



1. Nasadte zostavu riadidiel na rám.

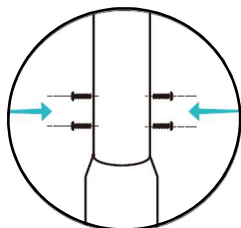

2. Zarovnajte otvory pre skrutky na riadidlách s otvormi pre skrutky na hlavovej rúrke.

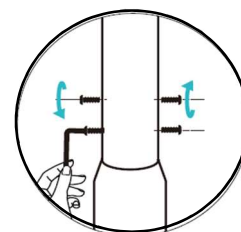

3. Predbežne utiahnite štyri skrutky M6*10 na ráme pomocou šesťhranného kľúča č. 4, potom striedavo ťahajte každú skrutku v poradí dve spodné a dve horné skrutky, kým nebudú všetky skrutky utiahnuté.

INŠTALÁCIA PREDNÉHO BLATNÍKA A PREDNÉHO KOLESA

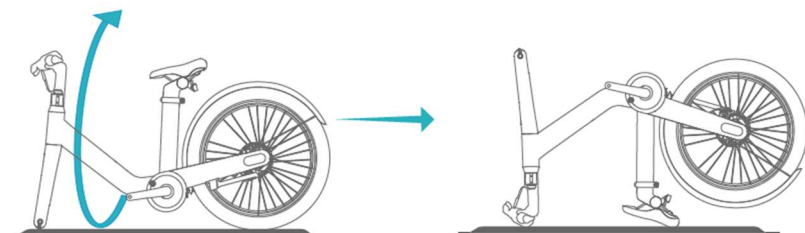

1. Otočte bicykel o 180 stupňov a postavte ho na rovnú zem. Dbajte na to, aby bicykel nespadol.

Rám bicykla položte na mäkký koberec alebo na zem položte látku, aby ste zabránili poškodeniu tela rámu.



2. Pripevnite predný blatník na prednú vidlicu a pripevnite dve skrutky M6*10 v poradí 1,2, ako je znázornené. Uťahnite ich v smere hodinových ručičiek pomocou šesťhranného kľúča č. 4.

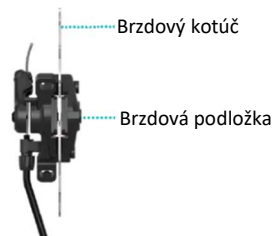
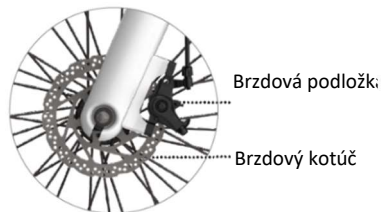

3. Vložte predné koleso do polohovacieho otvoru prednej vidlice, pričom dbajte na to, aby bol brzdový kotúč zarovnaný s brzdovým obložením.

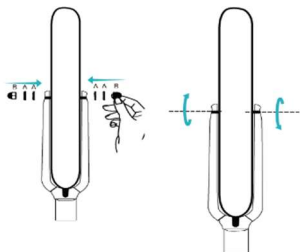

4. Po namontovaní dvoch podložiek na oboch stranách nápravy predného náboja striedavo uťahujte maticové uzávery na oboch stranách nástrčným kľúčom, kým sa obe skrutky neutiahnu. *Uistite sa, že je náprava predného náboja vycentrovaná.*

ODINŠTALOVANIE A INŠTALÁCIA BATÉRIE

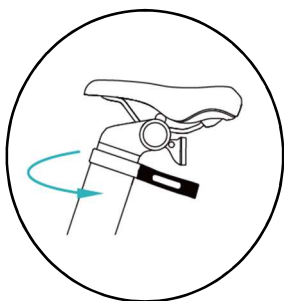

1. Vypnite eBike. Silou uvoľnite objímku sedlovej trubky.



2. Zdvihnute sedlo smerom nahor a vyberte sedlovku.

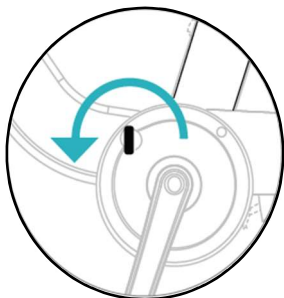

3. Vložte kľúč batérie a otočte ním o 180 stupňov proti smeru hodinových ručičiek, aby ste odomkli zámok batérie.

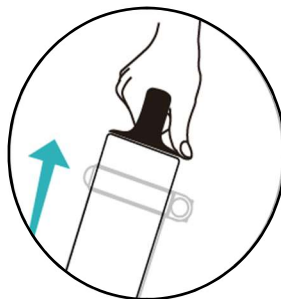

4. Ak chcete batériu vybrať, zdvihnite ju silou smerom nahor. Vložte batériu do sedlovej trubky, potom otočte kľúčom o 180 stupňov v smere hodinových ručičiek, aby sa batéria uzamkla, a kľúč vyberte.

DÔLEŽITÉ!

Každý eBike je vybavený jedinečným kľúčom na batériu, Uchovávajte ho v bezpečí a nenechávajte kľúč v otvore zámku dlhší čas. Ak kľúč od batérie stratíte, nemôžeme vám poskytnúť nahradný kľúč, ktorý by zodpovedal vášmu e-biku, a batériu nebudete môcť vybrať.

ZADNÉ SVETLO



Plastová podložka

1. Pred použitím odpojte plastovú podložku zadného svetla, inak sa zadné svetlo nerozsvieti.

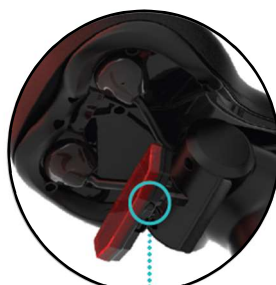

Tlačidlo
zapnutia/vypnutia

2. Stlačením spínača zapnete alebo vypnete zadné svetlo.

PREDNÝ REFLEKTOR



1. Vyberte predný reflektor z krabice s príslušenstvom, uvoľnite skrutky na nosiči, rozlomte ho pod určitým uhlom, namontujte reflektor na pravú stranu riadidiel a skrutky nosiča utiahnite pomocou krížového skrutkovača.
2. Upravte polohu reflektora tak, aby jeho predná časť smerovala priamo dopredu, a potom utiahnite skrutky reflektora, čím dokončíte inštaláciu.

3. PREVÁDZKA A OVLÁDAČ LCD DISPLEJA

ZAPNUTIE NAPÁJANIA

Pred prvou jazdou nabite batériu.



Zapnutie/vypnutie napájania

Stlačte a podržte na **3 sekundy**

Ak sa elektrobicykel nepoužíva 5 minút, napájanie sa automaticky vypne.



Zapnite svetlomety

Stlačením a podržaním tlačidla "+" na **2 sekundy** zapnete a vypnete svetlomet.

Svetlomet elektrobicykla je predvolene vypnutý.

Keď je okolité svetlo slabé alebo keď jazdíte v noci, zapnite svetlomety



Jazdné režimy

Krátkym stlačením tlačidla "+" alebo "-" prepínate medzi jednotlivými režimami



Stlačte a podržte tlačidlo "**Walk mode**" na 2 sekundy, potom bicykel automaticky prejde do režimu chôdze s rýchlosťou 3,7 km/h. Ak tlačidlo uvoľníte, režim chôdze sa automaticky vypne.

V záujme zaistenia bezpečnosti sa pri tlačení elektrického bicykla odporúča používať režim chôdze. Nepoužívajte ho v stave jazdy.

Elektrobicykel má štyri jazdné režimy:

- 1. Režim Bicykel** - motor neposkytuje žiadnu pomoc (bez šípky)
- 2. Režim Eco** (predvolený režim) - asistencia pri nízkom výkone - maximálny dojazd (zelené šípky)
- 3. Mestský režim** - režim stredného výkonu, stredný dojazd. (modré šípky)
- 4. Športový režim** - maximálna asistencia výkonu - jazda vysokou rýchlosťou (červené šípky)

Pri prvej jazde na elektrobicykli odporúčame začať s režimom Eco.

Oblasť monitorovania

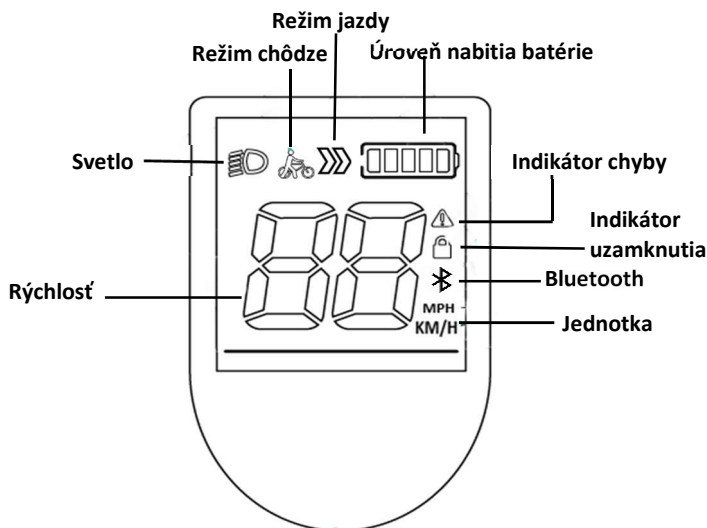

Nastavenia vstupu/výstupu

- Súčasným stlačením a podržaním tlačidiel "+" a "-" na 3 sekundy vstúpite do rozhrania ponuky nastavenia.
- Po vstupe do režimu nastavenia sa zobrazí rozhranie P1
- Krátkym stlačením tlačidla "+" parameter zvýšite alebo "-" znížite.
- Stlačením a podržaním tlačidla "-" ukončíte režim nastavenia.

Ak do 30 sekúnd nevykonáte žiadnu akciu, obrazovka nastavenia sa automaticky ukončí a všetky úpravy sa automaticky uložia.

P1-Prepínanie metrických/imperiálnych jednotiek

- Keď sa na rozhraní zobrazí P1, krátko stlačte tlačidlo "Power", aby ste vstúpili na obrazovku výberu metrických/imperiálnych jednotiek.
- Stlačením tlačidla "+" alebo "-" môžete prepínať medzi míľami a kilometrami.
- Dlhým stlačením tlačidla "-" uložíte nastavenie.

P4-Jas podsvietenia

- Krátkym stlačením tlačidla "Power" vstúpte do rozhrania nastavenia jasu podsvietenia.
- Krátkym stlačením tlačidla "+" alebo "-" nastavíte jas podsvietenia (1 znamená najtmavšie a 3 najjasnejšie)
- Dlhým stlačením tlačidla "-" uložíte nastavenie.

Časovač automatického vypnutia P5

- Krátko stlačte tlačidlo "Power".
- Stlačením tlačidla "+" alebo "-" prepnete čas automatického vypnutia po minútach.
- Čas automatického vypnutia. Možno ho nastaviť na 0~9 minút.
- Dlhým stlačením tlačidla "-" uložíte nastavenie

0 znamená, že funkcia automatického vypnutia je vypnutá. Predvolený čas spánku/vypnutia je nastavený na 5 minút.

VAROVANIE!

V prípade poruchy elektronického riadiaceho systému sa zobrazí ikona alarmu a na displeji rýchlosti bliká príslušný kód chyby. Keď sa zobrazí ikona alarmu a kód chyby, musíte si byť vedomí, že jazda na vašom elektronickom bicykli nie je bezpečná.

4. Používanie a ladenie

Nabíjanie

Vzhľadom k tomu, že batéria vášho nového bicykla pri dodaní z továrne a kvôli doprave nebude určitú dobu nabíjaná. Je potrebné batériu dobiť pred prvým použitím. Jediné nabíjačkou, ktorá je súčasťou sady s E-Bicykla sa môžete použiť na nabíjanie batérie. V opačnom prípade môže dôjsť k poškodeniu batérie alebo k požiaru a iným nebezpečenstvám a záruka je neplatná.

Nastavenie a nabíjanie batérie



- Starostlivo sa uistite, že menovité vstupné napätie nabíjačky je v súlade s napätím vašej elektrickej siete. Prosím prečítajte si bezpečnostné varovania týkajúce sa používania nabíjačky a batérie v dokumente v kapitole **DÔLEŽITÉ BEZPEČNOSTNÉ POKYNY**.

2. Batériu môžete nabiť priamo na bicykli alebo ju môžete vybrať z bicykla na nabíjanie vo vnútri miestnosti alebo na iných vhodných miestach.
3. Správne pripojte najskôr výstupnú zástrčku nabíjačky s pripojením pre nabíjanie batérie a potom pripojte zástrčku nabíjania so zdrojom napájania
4. Svetelný signál a kontrolka nabíjania nabíjačky sú zapnuté a indikujú, že nabíjanie začalo.
5. Po dokončení nabíjania najprv treba odpojiť zástrčku zo zásuvky elektrickej siete a potom odpojte konektor na batériu.

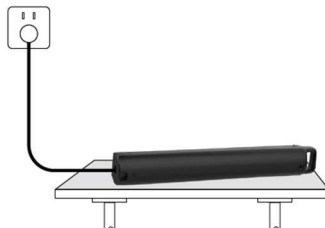

Keď je batéria úplne vybitá, čas potrebný na úplné nabitie je 4 až 5 hodín. Po zmene svetelného signálu z červenej na zelenú, batéria je nabitá.

Kvôli vlastnosti lítium-iónovej batérie, kapacita batérie slabne pri rôznych teplotách, pri -10°C bude jej kapacita 70%, pri 0°C bude jej kapacita 80%, pri 20°C bude kapacita 100%

Dôležité:

Odporúča sa, aby ste nový bicykel nabíjali 5 až 6 hodín po úplnom vybití batérie. To podporuje hlboké nabíjanie a vybíjanie. Vykonávajte tento postup v prvých týždňoch používania bicykla, aby ste plne aktivovali aktívne látky a chemické procesy v batérii.

Neskôr môžete nabíjať batériu podľa vášho výberu, aj keď to nie je úplne vybitá.

Správne nabíjanie a používanie

Dôležité:

Batériu treba nabíjať na veľkom priestore, mimo zdroja tepla, vysokej vlhkosti a ďalej od ohňa!

Batéria a nabíjačka sú elektronické a citlivé produkty. Vysoké teploty a vlhkosť môžu spôsobiť poškodenie komponentov, čo môže mať za následok škodlivé plyny, poškodenie a prípadne výbuch.

- * Čas nabíjania nesmie byť príliš dlhý. Dlhé nabíjanie skráti predpokladanú životnosť batérie.
- * Potom ako je batéria úplne nabitá, zdroj napájania by mal byť vypnutý čím skôr. Nezabudnite odpojiť nabíjačku zo zdroja napájania !

- * Ak sa batéria dlhodobo nepoužíva, batéria sa pomaly vybíja, a je potrebné nabiť ju (doplňovať) približne raz za mesiac.

5. Používanie a údržba

Rutinná kontrola elektrického bicykla pred použitím

- 1 Vložte batériu do priestoru pre batérie, zapnite prepínač a skontrolujte, či všetky elektrické komponenty fungujú správne.
- 2 Bezpečnostná kontrola (pozri bezpečnostné pokyny na začiatku inštrukcií)
- 3 Skontrolujte, či sa páka hlavného vypínača otáča a či sa dá flexibilne nastaviť.
- 4 Skontrolujte, či sú brzdy správne (brzdná dráha na suchej vozovke je cca 4 m, brzdná dráha na mokrom povrchu až do 15 m).

Každodenné používanie a testovanie elektrického bicykla

Každodenné používanie elektrického bicykla opotrebuje časti bicyklov. Rovnako sa môže stať, že niektoré časti sú kvôli vibráciám a používaniu rozpadnuté alebo vyblednuté. Môže sa stať, že v dôsledku tohto zlyhajú jednotlivé zostavy. Ak si takéto prípady nevšimnete, počas jazdy hrozia nebezpečné situácie, takže vodiči musia byť zodpovední za kontrolu a údržbu bicykla.

Údržba

Aby sa zabezpečilo, že je jazda bicyklom bezpečná, je potrebné pravidelne kontrolovať, či všetky elektrické zariadenia fungujú správne, či sú drôty vytiahnuté a či sú mechanické časti v správnom stave.

Je potrebné pravidelne čistiť, utrieť a mazať reťaz, ozubené prevodovky a prevodovky (konzultujte s dodávateľom o druhu oleja), aby sa zabezpečila správna funkčnosť každej časti.

Pravidelne kontrolujte dotiahnutie každej skrutky e-bicykla a pravidelne ich doťahujte; (Krútiaci moment každej hlavnej polohy: skrutka krku riadenia: 180-220kgf.cm; Sedlová skrutka: 180-220kgf.cm; matica predneho kolesa: 250-300kgf.cm; matica zadného kolesa: 300 - 350 kgf.cm)

Štandard vôle reťaze: reťaz hore a dole ≤ 10 mm; ak je reťaz voľná, je možné povoliť maticu zadného kolesa, napínač reťaze nastaviť podľa stavu pripevnenia reťaze a maticu zadného kolesa opäť utiahnuť.

Ak kotúčové brzdy a brzdové doštičky trú o seba, upravte polohu tak, aby nedochádzalo k rušivému treniu.

Ak sú brzdové doštičky šikmo alebo je kotúčová brzda zaseknutá, je potrebné kotúčovú brzdú alebo platničky vymeniť.

Aplikujte mazivo každé 3 mesiace na skrutky sklopného kľúča rámu a antikoročný olej na reťaz.

E-bicykel neoplachujte vodou, aby ste predišli nehodám spôsobeným vnútorným elektronickým dielom a vodičom.

Tabuľka pravidelné kontroly a údržby

◆	Uprave	♥	Kontrola alebo čistenie, výmena	★	Vymeňte	♠	Utiahúť	▲	Mazanie
Kontrolná položka				Prvý nákup	60 dní	180 dní	360 dní	540 dní	720 dní
1.	Správna výška sedadla rukoväte	◆	◆	◆	◆	◆	◆	◆	◆
2.	Sú časti rukoväte a riadenia opotrebované	♠	▲	▲	▲	▲	▲	▲	▲
3.	Reťaz je príliš voľná	◆	◆	◆	◆▲	◆▲	◆▲	◆▲	◆▲
4.	Brzda je príliš pružná	◆	◆♠	◆♠	◆♠	◆♠	◆♠	◆♠	◆♠
5.	Špalík brzdovej čeľuste opotrebovaný	★	♠	♥	♥	♥	♥	♥	♥
6.	Ráfik je skreslený alebo deformovaný	◆	◆	◆	◆	◆	◆	◆	◆
7.	Špica ja ohnutá alebo uvoľnená	◆	◆♠	◆♠	◆♠	◆♠	◆♠	◆♠	◆♠
8.	Pôsobia všetky časti ložiska pružne	♠	▲	▲	▲	▲	▲	▲	♥▲

Poznámka: Horná tabuľka je pre všeobecné informácie. Údržba bicykla závisí od intenzity používania, v závislosti od pracovného prostredia, frekvencie používania, kvality a stavu elektrického bicykla, ako aj iných faktorov.

6. Techniky jazdy

Pravá poloha bicykla je základom bezpečnosti: poloha vodiča závisí od polohy bicykla a kontaktných miest (volant, sedadlo, pedál) bicykla.

Poloha vodiča však úzko súvisí s výškou a hmotnosťou cyklistu. Poloha bicykla je určená účinnosťou svalovej kontrakcie, ale zároveň určuje, či bicykel môže bezpečne ovládať volant a brzdy. V dôsledku toho je správna cyklistická pozícia základom bezpečnosti. Bezpečné cyklistické techniky sú popísané samostatne v nasledujúcom zozname: Nastavte tri body pre správne umiestnenie tela; Cyklistika je podobná šitiu oblečenia, pretože je potrebné merať tvar tela a spraviť úpravy. Trojbodová úprava je kombináciou troch princípov: športovej mechaniky, fyziológie cvičenia a bezpečnej jazdy

- 1) Nastavte polohu sedadla: stlačte pedál smerom nadol, aby sa ľahko aktivovala kontrakcia všetkých svalov dolných končatín a súčasne by nohy mali byť mierne natiahnuté.
 - 2) Predná a zadná poloha: stlačte pedál na 45 ° sklon a potom nastavte výšku sedadla, ktorá sa vzťahuje k najlepšej polohe pedála.
 - 3) Nastavte prednú a zadnú časť a výšku riadenia: pri výške riadenia vo všeobecnosti je volant o 30 až 50 mm vyšší ako sedadlo, zatiaľ čo Volant ktorý je rovný (Trekking alebo Mountain Bike) má rovnakú výšku ako sedadlo. Po ladení dbajte na smer volantu a potom pevne dotiahnite.
- Poloha sedadla: Je podobná polohe ako pri jazde na koni, hmotnosť je posunutá na riadenie a pedále a hmotnosť by nemala byť nastavená smerom nahor, aby sa zabránilo bolesti bokov.
 - Pedál: poloha nohy je vopred o jednu tretinu dĺžky topánky a najvhodnejšie je v strede pedálu. Nohy musia byť rovnobežne so stredom bicykla a účinnosť pedálu by sa mala znížiť, ak sú nohy príliš široké alebo úzke; rýchlosť by sa mala udržiavať rovnako, aby sa zabránilo únave vodiča; je zvlášť poznamenané, že odtiahnutie druhej časti tiež pretiahne pedál.
 - Technika spomaľovania: Zariadenie v priebehu zmeny rýchlosti spomaľuje alebo zrýchľuje, ale tým sa mení pomer pre os. Zmena rýchlosti sa používa na zvýšenie efektivity a šetrenie energie a komfortu. Rýchlosť sa mení, pokiaľ ide o: 1: vstúpanie, 2: do kopca, 3: nerovný povrch cesty, 4: jazda do vetra a 5: pocit únavy. Možno tiež povedať, že je potrebné meniť rýchlosť, keď sa počas predeľovania vyskytne pocit nepohodlia, aby sa znížila únava v dôsledku nerovnakej sily.
 - Technika spomaľovania: Každý pozná zásadu brzdenia tam, kde sa najskôr stlačí zadná brzda, potom predná brzda, ale v zriedkavých a núdzových

prípadoch všetci budú brzdiť spolu s obidvoma brzdami. Pokiaľ je vzdialenosť brzdzenia rozumná, bicykel sa môže bezpečne zastaviť; pokiaľ je brzdzenie príliš rýchle, vodič môže spadnúť smerom dopredu. Aby ste predišli tomuto nebezpečenstvu, je najlepšie brzdiť prerušovane, kým je panva zatlačená smerom dozadu. Počas dažďa zvyšujte brzdnú dráhu pre bezpečnosť a zníženú rýchlosť jazdy



Jazda s jednou rukou alebo bez rúk na riadidlách je zakázaná

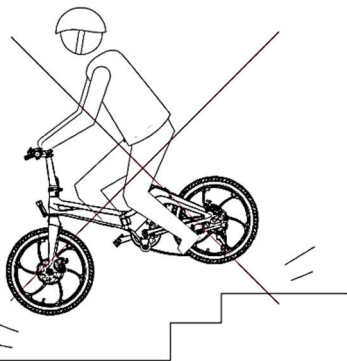

Jazda po schodoch je zakázaná

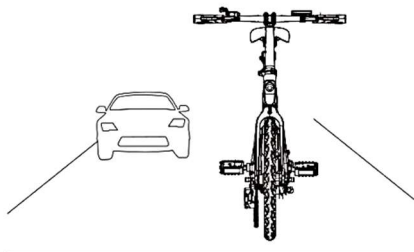

Jazda po diaľnici alebo iných nebezpečných cestách je zakázaná



Jazda po klzkej vozovke je zakázaná

7. Riešenie problémov

Ak váš bicykel nefunguje ako zvyčajne alebo sa zdá byť chybný, pozorne si prečítajte túto časť. Mnohé prevádzkové problémy môžu vyriešiť používatelia.

Tento jednoduchý postup pomáha obnoviť stabilné podmienky pre elektrické obvody.

Ak sa problém nevyriešil alebo máte iné obavy, obráťte sa na oddelenie starostlivosti o zákazníkov výrobcu.

SYMPTÓMY		MOŽNÉ RIEŠENIA
Nepodarilo sa zmeniť rýchlosť alebo príliš nízka maximálna rýchlosť	<ul style="list-style-type: none"> • Nízke napätie batérie • Hlavná rukoväť v poruche • Nesprávny ovládač 	<ul style="list-style-type: none"> • Nabite batériu úplne • Vymeňte hlavnú rukoväť a ovládač
Zapnutý zdroj napájania ale motor nefunguje	<ul style="list-style-type: none"> • Nesprávna hlavná rukoväť • Nesprávny zámok elektrických dverí • Nesprávny ovládač 	<ul style="list-style-type: none"> • Vymeňte hlavnú rukoväť a ovládač • Znovu skontrolujte všetky káble a kontakty
Prejdená vzdialenosť s jedným nabíjaním batérie je nižšia, ako sa očakávalo	<ul style="list-style-type: none"> • Pokles tlaku v pneumatikách • Nedostatočné nabíjanie alebo zlyhanie nabíjačky • Batéria je poškodená alebo jej životnosť vypršala • Časté náhle pohyby alebo ťažké riadenia, preťaženia 	<ul style="list-style-type: none"> • Pneumatika je plná vzduchu • Batéria je opotrebovaná • Vymeňte nabíjačku • Vymeňte batériu
Nabíjačka nenabíja	<ul style="list-style-type: none"> • Nabíjací drôt bol uvoľnený alebo poškodený • Zvarené vedenie batérie odpadáva alebo je poškodené 	<ul style="list-style-type: none"> • Opravte kontaktnú časť alebo ju vymeňte • Opravte kontaktné vedenie
Generátor nemá pomocné napájanie	<ul style="list-style-type: none"> • Indukované napätie má slabý alebo poškodený kontakt • Drôty generátora sú nesprávne alebo poškodené 	<ul style="list-style-type: none"> • Nastavte indukované napätie alebo ho vymeňte • Znova pripojte alebo vymeňte

8. Technické špecifikácie

Model	e-bike c102
Typ	City Bike
Napätie batérie	36V, Lithium-Ion
Kapacita batérie	9,6Ah
Napätie/prúd nabíjačky	100-240V AC 50/60Hz, 42V DC/ 2A Max
Čas nabíjania (0-100%)	5-6h
Spotreba energie/nabíjanie	0.2kWh
Teplotné podmienky nabíjania	0°C – 45°C
Výkon motora	250W
Maximálna rýchlosť EN 15194, EPAC	25km/h
Rozsah	60-70 km s PAS*
Obruč / vidlica	Aluminom rám zo zliatiny
Veľkosť pneumatík	24 × 3,0 palca
Predné brzdy	Mechanická kotúčová brzda
Zadné brzdy	Mechanická kotúčová brzda
Prevodový stroj	Jedna rýchlosť
Posunovač	
Maximálne zaťaženie	120kg
Vodotesná ochrana	IPX4
Rozmer	178,5*66,5*105 cm
Hmotnosť	26,54 kg

Keďže sa výrobok neustále zlepšuje, špecifikácie a pokyny je možné zmeniť bez predchádzajúceho upozornenia.

* Môže sa líšiť v závislosti od jazdných podmienok, konfigurácie terénu, teploty atď.

Pri nabíjaní zariadenia musí byť adaptér umiestnený v blízkosti zariadenia a musí byť ľahko prístupný.

Odpojením adaptéra zo zásuvky sa považuje zariadenie, ktoré vypína adaptér.

Likvidácia starých elektrických a elektronických zariadení



Označenie výrobkov týmto symbolom znamená, že výrobok patrí do skupiny elektrického a elektronického odpadu (OEEZ), ktorý sa nesmie likvidovať spoločne s domácim a objemným odpadom. Preto je potrebné tento výrobok odovzdať na označenom zbernom mieste určenom na zber elektrického a elektronického odpadu. Správnu likvidáciu tohto výrobku zabránite prípadným negatívnym následkom pre životné prostredie a ľudské zdravie, ktoré by mohli byť ohrozené nezodpovednou likvidáciou opotrebovaného výrobku. Recykláciou materiálov z tohto výrobku pomáhate chrániť zdravé životné prostredie a prírodné zdroje.

Podrobné informácie o zbere OEEZ získate od spoločnosti v predajni, v ktorej ste výrobok kúpili

Likvidácia použitých batérií



Skontrolujte miestne predpisy týkajúce sa likvidácie opotrebovaných batérií alebo zavolajte miestny zákaznícky servis kvôli pokynom na likvidáciu starých a použitých batérií.

Batérie z tohto produktu by sa nemali likvidovať spolu s domovým odpadom. Vždy vložte staré batérie do špeciálnych miest na likvidáciu použitých batérií ktoré sa nachádzajú vo všetkých predajniach, kde si môžete kúpiť batérie.

EU Vyhlásenie o zhode

M SAN grupa d.o.o. týmto vyhlasuje, že výrobok je v súlade so smernicami:

- Machinery Directive 2006/42/EC
- LVD Directive 2014/35/EU
- EMC Directive 2014/30/EU
- RoHS Directive 2011/65/EU.



Úplné znenie vyhlásenia o zhode EÚ je k dispozícii na tejto internetovej adrese: www.msan.hr/dokumentacijaartikala



eBike c102

PL

Instrukcja obsługi

Deklaracja gwarancyjna



WITAMY

Dziękuję za zakup roweru elektrycznego MS Energy Bike. To ważne, aby przeczytać niniejszą instrukcję obsługi przed pierwszym użyciem nowego produktu. Aby w pełni korzystać z tego produktu, należy bardzo uważnie stosować się do wskazówek zawartych w niniejszej instrukcji obsługi, a w szczególności do rozdziałów Ostrzeżenie i Bezpieczeństwo. Niniejszą instrukcję obsługi należy przechowywać w bezpiecznym miejscu do wykorzystania w przyszłości. Jesteśmy pewni, że Twój nowy system Micro Audio spełni Twoje potrzeby. Urządzenie to spełnia najwyższe standardy, innowacyjną technologię i wysoki komfort użytkowania.



Błyskawica z symbolem strzałki, wewnątrz trójkąta równobocznego, ostrzega użytkownika o obecności niebezpiecznego napięcia nie izolowanego wewnątrz produktu, które może być wystarczająco silne, aby stanowić ryzyko porażenia prądem.



Wykrzyknik wewnątrz trójkąta równobocznego informuje użytkownika o obecności ważnych instrukcji obsługi i konserwacji w dokumencie dołączonym do opakowania.



UWAGA



RYZIKO PORAŻENIA PRĄDEM ELEKTRYCZNYM NIE OTWIERAĆ

Nie należy otwierać pokrywy ładowarki elektrycznej ani żadnych innych części roweru elektrycznego. W żadnym wypadku użytkownik nie może ingerować wewnątrz części elektrycznych. Tylko wykwalifikowany technik z serwisu jest uprawniony do obsługi.



Główna wtyczka jest używana jako odłącznik urządzenia ładującego.



Nieprawidłowa wymiana baterii może prowadzić do ryzyka, w tym do wymiany innego, podobnego lub tego samego typu. Nie należy wystawiać akumulatorów na działanie ciepła, np. słońca, ognia lub czegoś podobnego.

Prosimy o zapoznanie się z poniższymi zabezpieczeniami dotyczącymi roweru i zachowanie ich do wykorzystania w przyszłości. Należy zawsze stosować się do wszystkich ostrzeżeń i oznakowanych instrukcji.

Ten produkt spełnia wszystkie wymagania zgodnie z normą EN 15194, EPAC

Maksymalna obsługiwana prędkość: 25km/h

Moc silnika: 250W

1. WAŻNE INSTRUKCJE BEZPIECZEŃSTWA

OSTRZEŻENIE! Maksymalne obciążenie wynosi 120 kg.

- Rower elektryczny jest przeznaczony wyłącznie do użytku przez osoby dorosłe. Dzieci poniżej 12 roku życia nie mogą jeździć na rowerze elektrycznym.
- Podczas jazdy na rowerze elektrycznym należy zawsze używać kasku, butów i sprzętu ochronnego, takiego jak ochraniacze na kolana i łokcie, aby uniknąć obrażeń.
- Nie wolno jeździć bez odpowiedniego przeszkolenia.
- Nie należy jeździć z dużą prędkością, na nierównym terenie ani na zboczach.
- Nie wolno jeździć po spożyciu alkoholu lub narkotyków!
- Musisz przestrzegać lokalnych przepisów i ustąpić miejsca pieszym.
- Podczas jazdy tym pojazdem istnieje ryzyko odniesienia obrażeń ciała w wyniku utraty kontroli, kolizji i upadku. Aby bezpiecznie jeździć, należy przeczytać i przestrzegać wszystkich wskazówek i ostrzeżeń zawartych w instrukcji obsługi.
- Rower elektryczny jest pojazdem do transportu osobistego i jest przeznaczony do użytku tylko przez jedną osobę. Proszę nie przewozić pasażera na rowerze.
- Nie jest on przeznaczony do użytku profesjonalnego.



OSTRZEŻENIE: Przed jazdą należy sprawdzić stan roweru. Należy upewnić się, że hamulce działają prawidłowo, akumulator jest w pełni naładowany, ciśnienie w oponach jest wystarczające, nie ma nietypowych dźwięków, nie poluzowały się śruby itp.)

Ważna jest prawidłowa siła dokręcania śrub, nakrętek, wkrętów na rowerze. Gdy zostaną za lekko dokręcone, mogą wypaść. Natomiast zbyt mocne dokręcenie może spowodować zerwanie, rozciągnięcie, odkształcenie lub złamanie gwintu. Tak czy inaczej, niewłaściwa siła dokręcania może spowodować uszkodzenie elementu, co może spowodować utratę kontroli i upadek.

UWAGA: Niniejsza instrukcja nie jest przeznaczona do kompleksowego użytkowania, serwisowania, naprawy lub konserwacji. Wszystkie czynności serwisowe, naprawy i konserwacje należy wykonywać u sprzedawcy.

UWAGA: Ten rower elektryczny jest przeznaczony tylko do jazdy po drogach miejskich! Jazda w środowisku pozamiejskim lub na głównej drodze jest zabroniona!

JAZDA

1. Przed dokładnym zapoznaniem się z instrukcją obsługi i zrozumieniem działania roweru elektrycznego nie należy go użytkować, ani wypożyczać osobom, które mogą obsługiwać rower elektryczny.
2. Nie należy pedałować ani przenosić roweru, gdy podłączona jest ładowarka baterii. Może to spowodować zaplątanie się przewodu zasilającego w pedały, co może uszkodzić ładowarkę, przewód zasilający i/lub gniazdo ładowania.
3. Nie należy jeździć na rowerze, jeśli wystąpi awaria akumulatora lub któregośkolwiek elementu systemu wspomagania pedałów. W przeciwnym razie może dojść do utraty kontroli i poważnych obrażeń.
4. Nie należy rozpoczynać jazdy jedną stopą na pedale, a drugą na ziemi, a następnie po osiągnięciu określonej prędkości zacząć jeździć na rowerze. W przeciwnym razie może dojść do utraty panowania nad pojazdem i poważnych obrażeń. Ruszać się wolno tylko wtedy, gdy są Państwo prawidłowo osadzeni na siedzeniu roweru.
5. Nie włączać funkcji regulacji przepustnicy, jeśli tylne koło nie dotyka podłoża. W przeciwnym razie koło będzie się obracać w powietrzu z dużą prędkością i może spowodować obrażenia.
6. Przed jazdą w nocy należy sprawdzić pozostałą pojemność baterii. Światło zasilane z akumulatora zgaśnie wkrótce po tym, jak pojemność pozostałego akumulatora zmniejszy się do tego stopnia, że jazda ze wspomaganiami nie będzie już możliwa. Jazda bez lampki może zwiększyć ryzyko obrażeń. 
7. Nie wolno modyfikować ani usuwać żadnych części systemu wspomagania pedałowania. Nie wolno instalować nieoryginalnych części ani akcesoriów. Mogą one uszkodzić produkt, spowodować usterkę lub zwiększyć ryzyko odniesienia obrażeń.
8. Po zatrzymaniu się należy upewnić się, że hamulce przednie i tylne są włączone, a stopy trzymane na ziemi. Pozostawienie jednej stopy na pedale podczas postoju może spowodować przypadkowe włączenie funkcji wspomagania, co może spowodować utratę

- kontroli i poważne obrażenia..
9. **Przygotowania przed jazdą:** przed jazdą należy założyć kask, rękawice i inny sprzęt ochronny, aby w razie wypadku zabezpieczyć się przed uszkodzeniem.
 10. **Warunki jazdy na rowerze:** temperatura otoczenia od -10 do 40C, brak wiatru i płaskie drogi; bez częstego uruchamiania i hamowania, ogólna odległość może wynosić od 60 do 70 km (w zależności od pojemności akumulatora).
 11. **Maksymalne obciążenie:** maksymalne obciążenie roweru wynosi 120 kg. W razie wypadku, gdy obciążenie przekracza 120 kg, firma nie bierze na siebie żadnej odpowiedzialności.
 12. W przypadku częstego hamowania, rozruchu, jazdy pod górę, pod wiatr, na błotnistych drogach, przeciążenia i innych, zużyta zostanie duża ilość energii elektrycznej akumulatora magazynującego, co wpłynie na dalsze przebiegi, dlatego zalecamy unikanie powyższych czynników podczas jazdy.
 13. Jeśli akumulator magazynujący jest wyłączony na dłuższy czas, upewnij się, że jest wystarczająco naładowany, a jeśli jego przechowywanie jest dłuższe niż miesiąc, należy go naładować dodatkowo raz.
 14. Należy zwrócić uwagę: rower elektryczny nie powinien przez długi czas stać w wodzie, ponieważ przedostanie się wody do sterownika i koła silnika może spowodować zwarcie i uszkodzenie urządzeń elektrycznych!
 15. Zakazana jest nieautoryzowana rozbiórka lub przeróbki, a firma nie ponosi odpowiedzialności za wszystkie powstałe straty.
 16. Zużytej baterii nie wolno wyrzucać losowo, aby uniknąć zanieczyszczenia środowiska.

ŁADOWARKA

17. Nigdy nie należy używać tej ładowarki do ładowania innych urządzeń elektrycznych.
18. **Nie używaj żadnej innej ładowarki ani metody ładowania do ładowania baterii roweru elektrycznego.** Użycie jakiegokolwiek innej ładowarki może doprowadzić do pożaru, wybuchu lub uszkodzenia baterii.
19. Ładowarka może być używana przez dzieci od 8 roku życia oraz

osoby z upośledzeniem fizycznym, sensorycznym lub umysłowym, lub osoby, które nie mają odpowiedniego doświadczenia i wiedzy, pod warunkiem, że będą nadzorowane i poinstruowane, jak bezpiecznie używać ładowarki oraz rozumieją związane z tym zagrożenia. Nie należy pozwalać dzieciom na zabawę z ładowarką. Czyszczenie i konserwacja nie powinny być wykonywane przez dzieci bez nadzoru.



20. Choć ładowarka baterii jest wodoodporna, nie należy dopuścić do jej zanurzenia w wodzie lub innych płynach. Ponadto, nigdy nie należy używać ładowarki, jeśli jej zaciski są wilgotne. 
21. Nigdy nie należy dotykać wtyczki zasilania ładowarki, portu ładowania lub styków mokrymi rękoma. Może to spowodować porażenie prądem elektrycznym.
22. Nie należy dotykać styków ładowarki metalowymi przedmiotami. Nie wolno dopuścić do przedostania się jakichkolwiek ciał obcych, może to spowodować zwarcia w stykach, co może spowodować porażenie prądem elektrycznym, pożar lub uszkodzenie ładowarki.
23. Regularnie usuwać kurz z wtyczki zasilania. Wilgoć lub inne problemy mogą zmniejszyć skuteczność izolacji i spowodować pożar.
24. Nigdy nie należy demontować ani modyfikować ładowarki akumulatorów. Może to spowodować pożar lub porażenie prądem elektrycznym.
25. Nie należy używać adapterów wielogniazdowych ani przedłużaczy. Nie należy demontować ani modyfikować ładowarki. Używanie zasilacza wielogniazdowego lub podobnych urządzeń może przekraczać prąd znamionowy i spowodować pożar.
26. Nie używać z kablem opasanym lub zwiniętym i nie przechowywać z kablem zwiniętym wokół korpusu głównej ładowarki. Uszkodzenie kabla może spowodować pożar lub porażenie prądem elektrycznym.
27. Zdecydowanie włożyć wtyczkę zasilania i wtyczkę ładowania do gniazda. Jeśli wtyczka zasilania i wtyczka ładowania nie są włożone do końca, może to spowodować pożar na skutek wyładowania elektrycznego lub przegrzania.
28. Nie należy używać ładowarki akumulatorów w pobliżu materiałów

- łatwopalnych lub gazów. Może to spowodować pożar lub wybuch.
29. Nigdy nie zakrywać ładowarki ani nie umieszczać na niej przedmiotów podczas ładowania. Może to doprowadzić do przegrzania wewnętrznego i spowodować pożar.
 30. Nie należy upuszczać ładowarki ani narażać jej na silne uderzenia. W przeciwnym razie może to spowodować pożar lub porażenie prądem elektrycznym.
 31. Jeśli przewód zasilający jest uszkodzony, należy zaprzestać używania ładowarki i zabrać ją do autoryzowanego sprzedawcy.
 32. Ostrożnie obchodzić się z kablem zasilającym. Podłączenie ładowarki akumulatorów do gniazdka wewnątrz, gdy rower znajduje się na zewnątrz, może doprowadzić do zahaczenia o kabel zasilający lub uszkodzenia go przez drzwi lub okna.
 33. Nie przejeżdżać kołami roweru przez kabel sieciowy lub wtyczkę. W przeciwnym razie może dojść do uszkodzenia kabla sieciowego lub portu.

BATERIA

34. Baterię i ładowarkę należy przechowywać w miejscu niedostępnym dla dzieci. Nie należy pozwalać dzieciom na zabawę z rowerkiem lub jakąkolwiek jego częścią.
35. Nie należy dotykać baterii ani ładowarki podczas ładowania. Ponieważ podczas ładowania akumulator i ładowarka osiągają temperaturę 40-70°C, dotknięcie ich może prowadzić do oparzeń pierwszego stopnia.
36. Jeśli obudowa baterii jest uszkodzona, pęknięta lub wyczuwalne są nietypowe zapachy, nie należy jej używać. Wyciek płynu z akumulatora może spowodować poważne obrażenia.
37. Nie wolno zwięzać styków portu ładowania akumulatora. Może to spowodować nagrzanie lub zapalenie się akumulatora, co może spowodować poważne obrażenia ciała lub uszkodzenie mienia.
38. Nie należy demontować ani modyfikować akumulatora. Może to spowodować nagrzanie lub zapalenie się akumulatora, powodując poważne obrażenia ciała lub szkody materialne.



39. Nie należy upuszczać baterii ani narażać jej na uderzenia. Może to spowodować nagrzanie lub zapalenie się baterii, powodując poważne obrażenia lub uszkodzenie mienia.
40. Nie wolno wrzucać akumulatora do ognia ani wystawiać go na działanie źródeł ciepła. W przeciwnym razie może to spowodować pożar lub wybuch, a w konsekwencji poważne obrażenia ciała lub uszkodzenie mienia. 
41. Jeżeli nie używasz roweru elektrycznego przez kilka miesięcy, naładuj akumulator do 100% przed jego przechowywaniem. Ponadto, zaleca się włączanie roweru co miesiąc, pozostawienie silnika na kilka minut i naładowanie akumulatora do 100%. 
42. Nie należy przechowywać roweru w bagażniku samochodu zbyt długo w upale. Rower i akumulator należy przechowywać w chłodnym i suchym miejscu.

Rady

1. W momencie zakupu należy wybrać i zakupić model odpowiedni dla Państwa potrzeb, a przed rozpoczęciem jazdy po drogach kierujący muszą posiadać umiejętności w zakresie techniki jazdy.
2. W celu prawidłowego użytkowania i bezpieczeństwa, prosimy o zwrócenie uwagi na następujące kwestie:
3. W trakcie użytkowania należy zwrócić uwagę na sprawdzenie stanu zamocowania silnika i tylnego podnośnika, a w przypadku zbyt luźnego mocowania, należy je odpowiednio szybko dokręcić.
4. Przy uruchamianiu zasilania lub napotkaniu na stromych zboczach należy używać pedału w celu jak największego ograniczenia prądu rozruchowego oraz wydłużenia żywotności akumulatora i przebiegu linii kontynuującej.
5. W deszczowe dni należy zwrócić szczególną uwagę, gdy głębokość wody jest większa niż środek koła, ponieważ prawdopodobne jest, że silnik nasiąknie wodą, co spowoduje awarię.
6. Użytkownicy muszą używać ładowarki określonej przez producenta do ładowania akumulatora magazynującego. Podczas ładowania należy płynnie umieścić akumulator i ładowarkę.

7. Zabrania się zakrywania innych przedmiotów na pojemniku baterii i ładowarce, spowodować nagrzewanie się. Należy zachować dobre warunki wentylacji.
8. Należy utrzymywać odpowiednie ciśnienie powietrza wewnątrz opon, aby nie zwiększać oporu podczas jazdy, a także po to, aby łatwo było zakładać opony i zmieniać felgi.
9. Kierowcy powinni przestrzegać zasad ruchu drogowego, a prędkość jazdy powinna być kontrolowana (poniżej 25km/h), a przewożony towar nie powinien przekraczać maksymalnego obciążenia bagażnika tylnego (jeśli taki istnieje).
10. Podczas jazdy z dużą prędkością lub ostrego hamowania z góry nie należy używać przedniego hamulca, aby uniknąć przesunięcia się środka ciężkości do przodu, co może spowodować zagrożenie.

Lista produktów w zestawie



E Bike

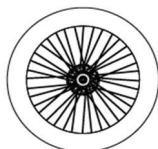

Przednie koło



Przedni błotnik

Klucz baterii
x2

M6x10 6szt

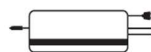

Pedał * 2

Ładowarka i
kabelKlucz
sześciokątnyKlucz
nasadowyPrzedni
reflektorPodwójnie
otwarty
klucz płaski

Podręcznik

2. PODSTAWOWA KONSTRUKCJA I NAZWY

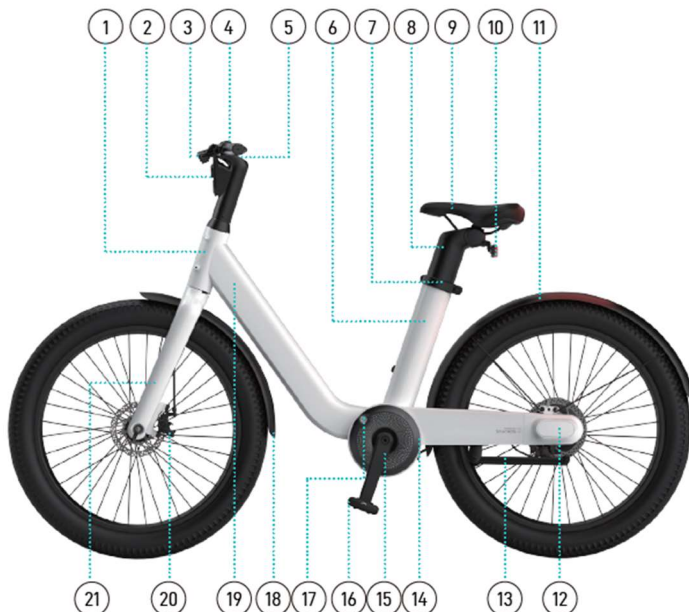

- | | |
|------------------------------------|--------------------------|
| 1. Rura czołowa | 11. Tylny błotnik |
| 2. Światło przednie /
reflektor | 12. Osłona wylotu |
| 3. Dźwignia hamulca | 13. Podpórka |
| 4. Kierownica | 14. Ozdobna osłona korby |
| 5. Wyświetlacz | 15. Korba |
| 6. Rura podsiodłowa | 16. Pedał |
| 7. Zacisk sztycy
podsiodłowej | 17. Blokada akumulatora |
| 8. Sztyca | 18. Przedni błotnik |
| 9. Siodło | 19. Rura dolna |
| 10. Tylne światło /
odbłyśnik | 20. Hamulec tarczowy |
| | 21. Widelec przedni |

REGULACJA WYSOKOŚCI SIODEŁKA

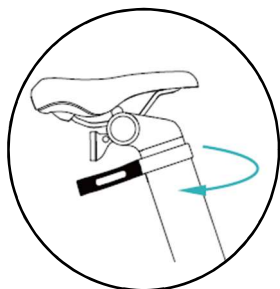

1. Poluzuj uchwyt szybkiego zwalniania przy użyciu siły.

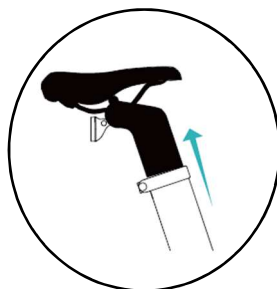

2. Podnieś siodełko do odpowiedniej wysokości.

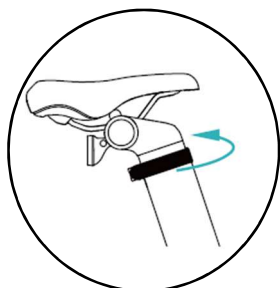

3. Siła do zamknięcia uchwytu szybkiego zwalniania.

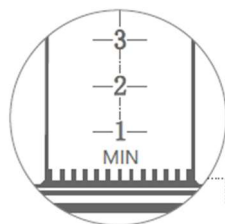

OSTRZEŻENIE! Po wyświetleniu znaku ostrzegawczego "najniższy limit" siodełko zostało podniesione do najwyższego położenia.

MONTAŻ LINEK HAMULCOWYCH



1. Wyciągnij wewnętrzny rdzeń linki hamulca i włóż cynkową końcówkę do zacisku w rdzeniu linki dźwigni hamulca, a następnie włóż zacisk do dźwigni hamulca.



2. Obrócić nakrętkę dźwigni hamulca, aby upewnić się, że szczelina nakrętki i szczelina dźwigni hamulca znajdują się w tej samej linii. Wyprostuj wewnętrzny rdzeń linki hamulca i zatrzaśnij go w szczelinie między dźwignią hamulca a nakrętką hamulca, wkładając zewnętrzną linkę w otwór nakrętki.



3. Dokręcić nakrętkę i poluzować wahacz hamulca tarczowego, aby zakończyć montaż.



4. Po ustawieniu umiarkowanej siły hamowania zablokuj śrubę mocującą przewód hamulcowy na hamulcu tarczowym za pomocą sześciokąta #5.

REGULACJA POŁOŻENIA SIODEŁKA

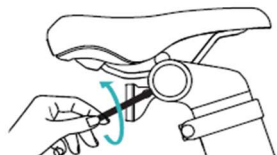

1. Poluzuj śrubę na wsporniku tylnego reflektora w kierunku przeciwnym do ruchu wskazówek zegara za pomocą klucza imbusowego #3 i zdejmij reflektor.

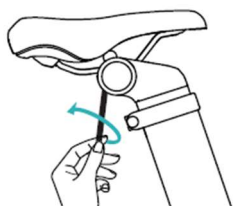

2. Poluzuj śrubę rury podsiodłowej w kierunku przeciwnym do ruchu wskazówek zegara za pomocą klucza H6.

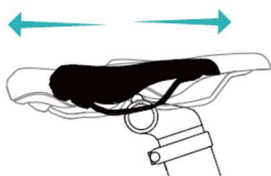

3. Siodło można przesunąć do przodu lub do tyłu po wystarczającym poluzowaniu śruby rury siodła.



4. Po wyregulowaniu pozycji zablokuj śrubę rury podsiodłowej zgodnie z ruchem wskazówek zegara.

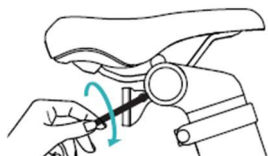

5. Następnie zainstaluj wspornik reflektora i zablokuj śrubę tylnego wspornika mocującego reflektor zgodnie z ruchem wskazówek zegara.

INSTALACJA PEDAŁU NOŻNEGO



1. Prawa strona:
Weź prawy pedał z oznaczeniem R. Przykręć go ręcznie do korby zgodnie z ruchem wskazówek zegara.
Do dokręcenia użyj podwójnego klucza płaskiego.



2. Lewa strona:
Weź lewy pedał z oznaczeniem L. Przykręć go ręcznie do korby w kierunku przeciwnym do ruchu wskazówek zegara.
Użyj podwójnego klucza płaskiego do dokręcenia.

ZESPÓŁ KIEROWNICY



1. Umieść zespół kierownicy na ramie.

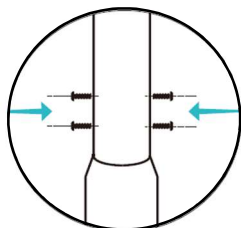

2. Wyrównaj otwory na śruby na kierownicy z otworami na śruby na rurze czołowej.

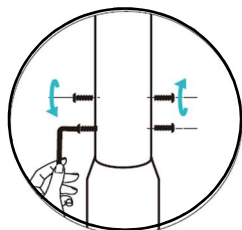

3. Dokręć wstępnie cztery śruby M6*10 na ramie za pomocą klucza sześciokątnego #4, a następnie dokręć każdą śrubę naprzemiennie w kolejności dwie dolne i dwie górne śruby, aż wszystkie śruby będą dokręcone.

ZAMONTOWAĆ PRZEDNI BŁOTNIK I PRZEDNIE KOŁO

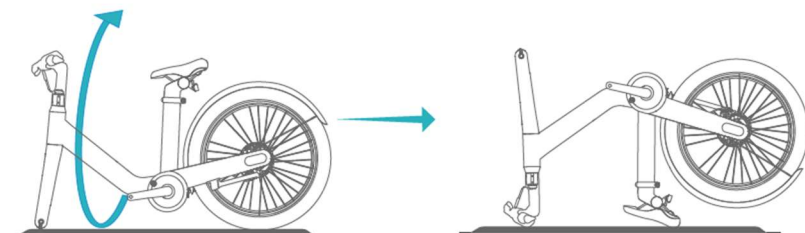

1. Odwróć rower o 180 stopni i umieść go na wypoziomowanym podłożu. Upewnij się, że rower nie spadnie.

Umieść ramę roweru na miękkim dywanie lub połóż szmatkę na ziemi, aby zapobiec uszkodzeniu korpusu ramy.



2. Zamocuj przedni błotnik na przednim widelcu i przykręć dwie śruby M6*10 w kolejności 1,2, jak pokazano na rysunku. Dokręć je zgodnie z ruchem wskazówek zegara za pomocą klucza sześciokątnego nr 4.

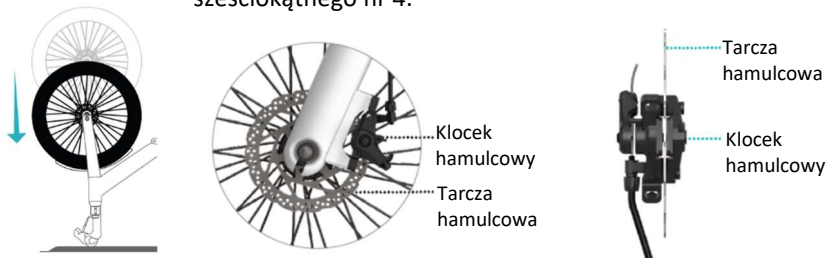

3. Umieść przednie koło w szczelinie ustalającej przedniego widelca, upewniając się, że tarcza hamulcowa jest wyrównana z klockiem hamulcowym.

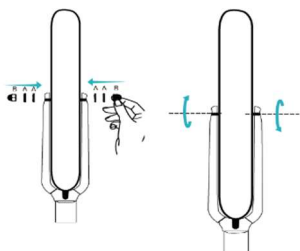

4. Po zamontowaniu dwóch podkładek po obu stronach osi przedniej piasty, dokręć nakrętki kołpakowe po obu stronach naprzemiennie kluczem nasadowym, aż obie śruby będą mocno dokręcone.
Upewnij się, że oś przedniej piasty jest wyśrodkowana.

ODINSTALUJ I ZAINSTALUJ BATERIĘ

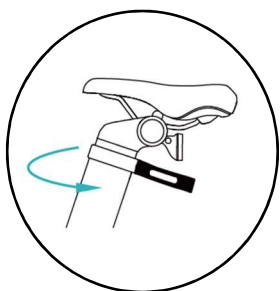

1. Wyłącz rower elektryczny. Poluzuj zacisk rury podsiodłowej siłą.



2. Podnieś siodełko do góry, aby wyjąć sztycę podsiodłową.

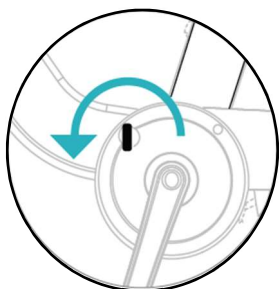

3. Włóż klucz baterii i obróć go o 180 stopni w kierunku przeciwnym do ruchu wskazówek zegara, aby odblokować blokadę baterii.

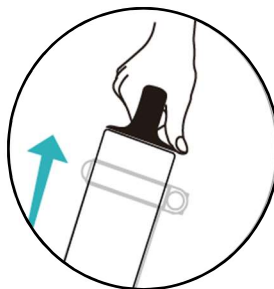

4. Podnieś baterię do góry, używając siły, aby ją wyjąć. Umieść akumulator w rurze podsiodłowej, a następnie przekręć kluczyk o 180 stopni zgodnie z ruchem wskazówek zegara, aby zablokować akumulator i wyjąć kluczyk.

WAŻNE!

Każdy rower elektryczny jest wyposażony w unikalny klucz akumulatora, Należy przechowywać go w bezpiecznym miejscu i nie pozostawiać kluczyka w otworze zamka przez dłuższy czas. Jeśli klucz do akumulatora zostanie zgubiony, nie będziemy mogli dostarczyć klucza pasującego do roweru elektrycznego i nie będzie można wyjąć akumulatora.

TYLNE ŚWIATŁO



Podkładka z tworzywa sztucznego

1. Przed użyciem należy odłączyć plastikową podkładkę tylnego światła, w przeciwnym razie tylne światło nie zaświeci się.

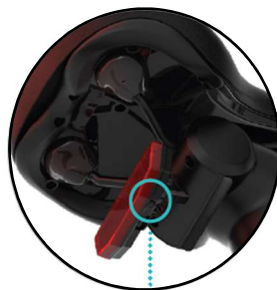

Przycisk włączania/wyłączania

2. Naciśnij przełącznik, aby włączyć lub wyłączyć tylne światło.

PRZEDNI REFLEKTOR



1. Wyjmij przedni reflektor z pudełka z akcesoriami, poluzuj śruby na bagażniku, otwórz go pod pewnym kątem, zamontuj reflektor po prawej stronie kierownicy i dokręć śruby bagażnika za pomocą śrubokręta krzyżakowego.



2. Wyreguluj położenie reflektora tak, aby jego przód był skierowany prosto do przodu, a następnie dokręć śruby reflektora, aby zakończyć instalację.

3. OBSŁUGA I KONTROLER WYŚWIETLACZA LCD

Naładuj akumulator przed pierwszą jazdą.



Włączanie/wyłączanie zasilania

Naciśnij i przytrzymaj przez **3 sekundy**

Jeśli rower elektryczny nie będzie używany przez 5 minut, zasilanie zostanie automatycznie wyłączone.



Włącz reflektor

Naciśnij i przytrzymaj przycisk "+" przez **2 sekundy**, aby włączyć lub wyłączyć reflektor.

Reflektor roweru elektrycznego jest domyślnie wyłączony.

Gdy oświetlenie otoczenia jest słabe lub podczas jazdy w nocy, należy włączyć reflektor.



Tryby jazdy

Krótko naciśnij przycisk "+" lub "-", aby przełączać się między różnymi trybami.



Naciśnij i przytrzymaj przycisk "**Walk mode**" (**Tryb chodzenia**) przez 2 sekundy, a rower automatycznie przejdzie w tryb chodzenia z prędkością 3,7 km/h. Po zwolnieniu przycisku tryb chodzenia wyłączy się automatycznie.

W celu zapewnienia bezpieczeństwa zaleca się korzystanie z trybu chodzenia podczas pchania roweru elektrycznego. Nie należy używać go w trybie jazdy.

Rower elektryczny ma cztery tryby jazdy:

1. **Tryb rowerowy** - silnik nie zapewnia żadnego wspomagania (brak strzałki).
2. **Tryb Eco** (tryb domyślny) - niskie wspomaganie - maksymalny zasięg jazdy (zielone strzałki)
3. **Tryb miejski** - tryb średniej mocy, średni zasięg. (niebieskie strzałki)
4. **Tryb sportowy** - maksymalne wspomaganie mocy - jazda z dużą prędkością (czerwone strzałki)

Podczas pierwszej jazdy na rowerze elektrycznym zalecamy rozpoczęcie od trybu Eco.

Obszar monitorowania

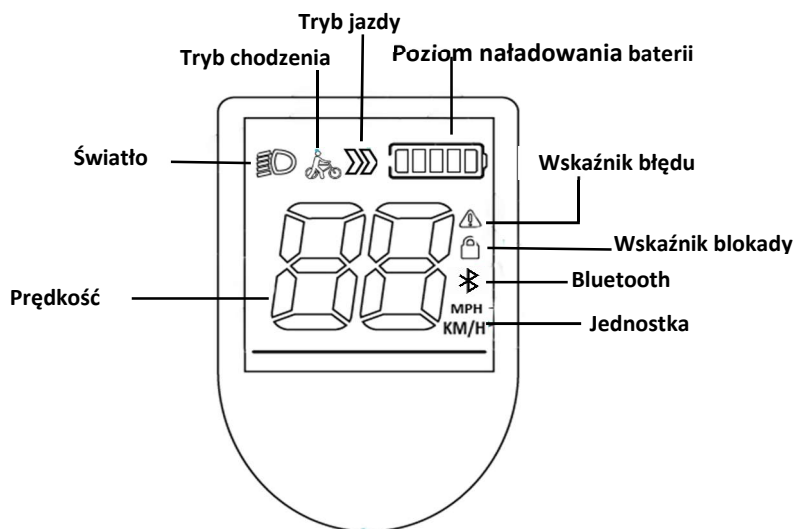

Ustawienia wejścia/wyjścia

- Naciśnij i przytrzymaj jednocześnie przyciski "+" i "-" przez 3 sekundy, aby przejść do interfejsu menu ustawień.
- Po wejściu w tryb konfiguracji interfejs wyświetli P1
- Naciśnij krótko "+", aby zwiększyć lub "-", aby zmniejszyć parametr.
- Naciśnij i przytrzymaj przycisk "-", aby wyjść z trybu ustawień.

Jeśli w ciągu 30 sekund nie zostanie podjęte żadne działanie, ekran konfiguracji zostanie automatycznie zamknięty, a wszelkie zmiany zostaną automatycznie zapisane.

P1-Przełączanie jednostek metrycznych/imperialnych

- Gdy interfejs wyświetla P1, naciśnij krótko przycisk "Power", aby przejść do ekranu wyboru jednostek metrycznych/ imperialnych.
- Naciśnij przycisk "+" lub "-", aby przełączać między milami i kilometrami.
- Naciśnij i przytrzymaj przycisk "-", aby zapisać ustawienie.

P4-Jasność podświetlenia

- Krótko naciśnij przycisk "Power", aby przejść do interfejsu ustawień jasności podświetlenia.
- Krótko naciśnij przycisk "+" lub "-", aby ustawić jasność podświetlenia (1 oznacza najciemniejsze, a 3 najjaśniejsze).
- Naciśnij i przytrzymaj przycisk "-", aby zapisać ustawienie.

P5 - Automatyczny wyłącznik czasowy

- Naciśnij krótko przycisk "Zasilanie".
- Naciśnij przycisk "+" lub "-", aby przełączyć czas automatycznego wyłączenia o minuty.
- Czas automatycznego wyłączenia. Można go ustawić w zakresie 0~9 minut.
- Naciśnij i przytrzymaj przycisk "-", aby zapisać ustawienia.

0 oznacza, że funkcja automatycznego wyłączenia jest wyłączona. Domyślny czas uśpienia/wyłączenia jest ustawiony na 5 minut.

OSTRZEŻENIE!

W przypadku usterki elektronicznego systemu sterowania wyświetlona zostanie ikona alarmu, a na ekranie prędkości migać będzie odpowiedni kod błędu. Wyświetlenie ikony alarmu i kodu błędu oznacza, że jazda na rowerze elektrycznym nie jest bezpieczna.

4. Działanie i regulacja

Ładowanie

Ze względu na to, że będzie on działał przez pewien okres czasu w byłej fabryce, podczas transportu i przechowywania roweru, prawdopodobnie doprowadzi to do niedoboru energii akumulatora, dlatego przed jego użyciem należy go najpierw naładować.

Do ładowania należy używać ładowarki skonfigurowanej lub wyznaczonej przez naszą firmę; w przeciwnym razie może ona uszkodzić akumulator, a nawet doprowadzić do pożaru i innego niebezpieczeństwa, ale nasza firma nie udziela na nią żadnej gwarancji.

Instalacja i ładowanie akumulatora



- Należy dokładnie sprawdzić, czy znamionowe napięcie wejściowe prostownika jest zgodne z napięciem sieci energetycznej. Proszę zapoznać

się z ostrzeżeniami dotyczącymi bezpieczeństwa użytkowania ładowarki i akumulatora w rozdziale **WAŻNE INSTRUKCJE BEZPIECZEŃSTWA**.

2. Baterię można umieścić bezpośrednio na rowerze w celu jej naładowania, a także wyjąć z niego w celu naładowania w pomieszczeniu i w innych odpowiednich miejscach.

Jeśli chcesz naładować baterię oddzielnie, aby ją wyjąć, najpierw odblokuj ją kluczykiem, a następnie unieś uchwyt baterii i wyciągnij ją. Podczas montażu baterii należy ją zablokować kluczykiem i wyjąć kluczyk, wcisnąc uchwyt baterii na płasko i rozłożyć ramę roweru.

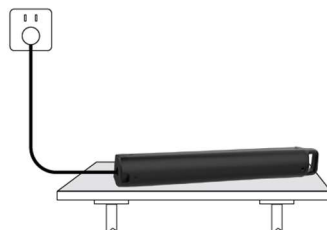

3. Najpierw należy prawidłowo połączyć wtyczkę wyjściową ładowarki z gniazdem ładowania akumulatora, a następnie podłączyć wtyczkę wejściową ładowarki do zasilacza sieciowego.
4. W tym czasie powinna zaświecić się lampka kontrolna zasilania i lampka kontrolna ładowania ładowarki, co oznacza, że zasilanie zostało podłączone.
5. Po zakończeniu ładowania należy najpierw wyciągnąć wtyczkę zasilania AC, a następnie wyciągnąć wtyczkę podłączoną do akumulatora.

Po całkowitym rozładowaniu akumulatora, czas jednorazowego ładowania wynosi od 4 do 5 godzin, a po osiągnięciu czerwonej od zielonej kontrolki ładowania, pojemność baterii jest w zasadzie wystarczająca.

Ze względu na mechanizmy zaniku pojemności baterii litowo-jonowych, pojemność baterii będzie zanikać w różnych temperaturach, przy -10°C pojemność będzie wynosiła 70%, przy 0°C pojemność będzie wynosiła 80%, przy 20°C pojemność będzie wynosiła 100%.

Ważne:

Nowy rower najlepiej ładować przez (od 5 do 6 godzin) po całkowitym rozładowaniu od czasu pierwszego ładowania, a tygodniowe całkowite ładowanie i rozładowywanie to cykl mający na celu pełną aktywację substancji czynnych znajdujących się w akumulatorze. Później można go ponownie naładować, nawet jeśli jego moc nie zostanie wyczerpana.

Zdrowy rozsądek w zakresie ładowania i użytkowania

Ważne:

Akumulator powinien być ładowany w przestronnym miejscu, z dala od wysokiej temperatury, dużej wilgotności i bliskiego ognia, ponieważ akumulator i ładowarka są produktami elektronicznymi, wysoka temperatura i wilgotność będą powodować korozję elementów elektronicznych, co spowoduje powstanie szkodliwych gazów i sadzy, a nawet ewentualnego wybuchu.

* Czas ładowania nie powinien być zbyt długi. Długie ładowanie doprowadzi

- do skrócenia żywotności baterii.
- * Po całkowitym naładowaniu akumulatora należy jak najszybciej wyciągnąć go z ładowarki i jednocześnie wyjąć z niej baterię.
- * Gdy bateria nie jest używana przez dłuższy okres czasu, należy ją opróżnić przed konserwacją i ładować raz na miesiąc.

5. Użytkowanie i konserwacja

Rutynowa kontrola roweru elektrycznego przed użyciem

- 1 Zamontuj pojemnik na baterie w szczelinie pojemnika na baterie, otwórz wyłącznik zasilania i sprawdź, czy wszystkie urządzenia elektryczne działają prawidłowo.
2. Kontrola bezpieczeństwa (patrz wskazówki dotyczące bezpiecznego użytkowania w podręczniku)
- 3 Sprawdź, czy uchwyt przełącznika regulatora obraca się i jest bezproblemowo resetowany.
- 4 Sprawdź, czy funkcja wyłączenia hamulców i skuteczność hamowania są w dobrym stanie (droga hamowania na sucho 4 m, droga hamowania na mokro 15 m).

Codziennie użytkowanie i kontrola roweru elektrycznego

W codziennym użytkowaniu roweru elektrycznego wiele mechanicznych, elektrycznych części zostanie zużytych, śruby i inne elementy mocujące również łatwo się poluzowują, a funkcje urządzeń elektrycznych zostaną utracone. Jeśli nie odnotuje się występowania tych zjawisk, jest on podatny na awarie, a także na ryzyko podczas jazdy rowerem, dlatego też kierowcy muszą być odpowiedzialni za kontrolę i konserwację w czasie wolnym od jazdy.

Konserwacja

W celu zapewnienia bezpieczeństwa ruchu drogowego należy od czasu do czasu sprawdzać, czy wszystkie urządzenia elektryczne działają prawidłowo, czy nie ma żadnych zagubionych przewodów i czy części mechaniczne są bez zmian, a także regularnie czyścić, wycierać, oliwić łańcuch, tarczę karbowaną, koło zamachowe i przerezutkę (w celu uzyskania informacji o modelu produktu naftowego należy skontaktować się z dostawcą), aby w każdej chwili zachować normalne działanie każdej części.

Regularnie kontroluj każdą śrubę w rowerze elektrycznym i dokręcaj ją regularnie; (moment dokręcania każdej głównej pozycji: śruba z łożem walcowym: 180-220kgf.cm; Śruba siodełkowa: 180-220kgf.cm; nakrętka koła przedniego: 250-300kgf.cm; nakrętka koła tylnego: 300-350kgf.cm).

Norma elastyczności łańcucha: łańcuch w górę i w dół ≤ 10 mm; jeżeli łańcuch jest luźny, można poluzować nakrętke tylnego koła, wyregulować napinacz łańcucha do stanu zamocowania łańcucha i dokręcić nakrętkę tylnego koła.

W przypadku hamulców tarczowych i tarcia tarczy, należy wyregulować





















































położenie tak, aby nie dochodziło do tarcia zakłócającego.

Jeżeli tarcza hamulcowa jest zbyt mocno wygięta lub hamulec tarczowy jest wyłączony, to należy wymienić tarczę lub hamulec tarczowy.

Co 3 miesiące należy smarować śruby klucza płaskiego do składania ramy i konserwować je olejem antykorozyjnym.

Nie należy używać wody do mycia roweru, aby uniknąć uszkodzeń spowodowanych przez wewnętrzne elementy elektroniczne i okablowanie.

Tabela regularnych przeglądów i konserwacji

 Reguluj	 Sprawdzić lub wyczyścić, wymienić	 Wymiana	 Przedmuchać	 Smarowanie		
Pozycja kontrolna	Pierwszy zakup	60 dni	180 dni	360 dni	540 dni	720 dni
	1. Czy wysokość fotela z uchwytem jest prawidłowa					
2. Czy zużyty jest uchwyt i części układu kierowniczego						
3. Czy łańcuch jest zbyt luźny						
4. Czy hamulec jest za giętki						
5. Czy blok szczęki hamulcowej jest zużyty						
6. Czy obręcz jest stroniczna lub zdeformowana						
7. Czy szprychy są zgięte czy luźne						
8. Czy wszystkie części łożyska działają elastycznie						

Uwaga: powyższa tabela ma charakter ogólny, a odpowiedni cykl konserwacji należy skrócić lub wydłużyć w zależności od środowiska pracy, częstotliwości, jakości i nowego wskaźnika starego roweru elektrycznego oraz innych warunków;

6. Technika jazdy

Prawidłowa postawa podczas jazdy rowerem jest podstawą bezpieczeństwa: postawa podczas jazdy jest określana na podstawie pozycji sylwetki i położenia punktu styku (kierownica, siedzisko, pedał) rowerzysty i roweru. Jednak postawa ta jest ściśle związana z wysokością i rozmiarem rowerzysty. Tak więc

jednośladowa postawa rowerowa determinuje nie tylko efektywność ruchów skurczowych mięśni, ale jednocześnie decyduje o tym, czy rowerzysta może bezpiecznie poruszać kierownicą i hamować. Dlatego prawidłowa pozycja na rowerze jest dla bezpieczeństwa najważniejsza. Techniki bezpiecznej jazdy na rowerze są opisane jeden po drugim w dalszej części:

- Dopasowanie trzech punktów do ciała; jazda na rowerze jest tak samo jak wykonywanie czynności związanych z ubraniem i konieczne jest zmierzenie sylwetki i dokonanie regulacji. Sposób regulacji trzech punktów to połączenie rowerowej mechaniki sportowej, fizjologii ćwiczeń i bezpiecznej jazdy na trzech zasadach.
- 1) Regulacja pozycji siedziska: pedałowanie w dół przez piętę, aby umożliwić płynne skurcze wszystkich mięśni stawów kończyn dolnych. Jednocześnie zasada jest taka, że nogi mogą lekko rozciągać się prosto.
- 2) Położenie przednie i tylne: należy ustawić położenie pedału pod kątem 45°, a następnie wyregulować siedzenie przed i po, tak aby pedał znalazł się w najwyższym położeniu.
- 3) Wyregulować przód i tył oraz wysokość kierownicy: dla wysokości kierownicy, ogólnie rzecz biorąc, uchwyt typu "upwarping" jest o około 30 do 50 mm wyższy niż siedzisko, a uchwyt typu "flat" jest tak samo wysoki jak siedzisko. Górna część poniższego zakrzywionego typu ma taką samą wysokość jak siedzisko. Po regulacji należy zwrócić uwagę na kierunek ustawienia kierownicy, a następnie zablokować ją.
- Pozycja siedząca na siedzeniu: podobnie jak w przypadku pozycji na siedzeniu, ciężar jest rozproszony na kierownicy i pedale, a cały ciężar nie może być umieszczony powyżej, aby zapobiec bólowi biodra.
- Umiejętności posługiwania się pedałem: pozycja stopy w przedniej części długości buta wynosi jedną trzecią i najodpowiedniejsze jest padanie na środek pedału. Stopy muszą być równoległe do linii środkowej roweru, co zmniejsza wydajność pedału, jeśli stopy są zbyt otwarte lub zbyt wąskie; prędkość powinna utrzymywać się na tym samym poziomie, w przeciwnym razie kierowcy mogą czuć się zmęczeni; w szczególności zauważa, że działanie haka naciągowego tej drugiej części spowoduje zahaczenie pedału.
- Technologia spowalniania: bieg do zmiany prędkości zwalnia, ale nie przyspiesza, podobnie jak dążenie do stabilności liczby zmian jest stosowane w celu większej oszczędności pracy i komfortu, a czas na zmianę prędkości wynosi 1: wspinaczka, 2: pod górę, 3: nierówna nawierzchnia drogi, 4: pod wiatr i 5: gdy czuje się zmęczony. Można również powiedzieć, że jest to czas, gdy można nie czuć się komfortowo w procesie jazdy,

wyrównaj obroty pedału, aby złagodzić zmęczenie wynikające z nierównomiernej siły.

- Technika hamulcowa: jak wszyscy wiemy, zasadą twardego hamowania jest najpierw zatrzymanie hamulca, a następnie roweru, a następnie zatrzymanie przedniego hamulca, ale w nagłych przypadkach wszyscy zatrzymają się wszyscy razem. Jeśli droga hamowania jest odpowiednia, rower może się bezpiecznie zatrzymać; jeśli spowolnienie jest zbyt szybkie, ludzie często są wyrzucani do przodu i aby zapobiec temu niebezpieczeństwu, najlepszym sposobem jest hamowanie przerywane, a w tym czasie biodro jest popychane do tyłu. W deszczowe dni należy zwiększyć drogę hamowania ze względów bezpieczeństwa i zmniejszyć prędkość jazdy.

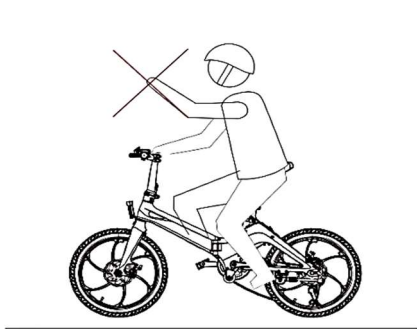

Jazda z jedną ręką lub bez rąk na kierownicy jest zabroniona

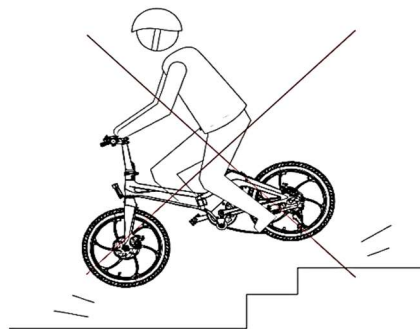

Jazda po schodach jest zabroniona

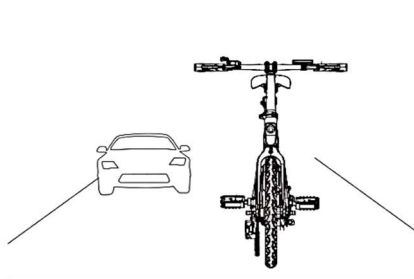

Jazda po autostradzie lub innych niebezpiecznych drogach jest zabroniona.



Jazda po śliskich drogach jest zabroniona

7. Diagnostyka

Jeśli rower nie działa w zwykły sposób lub wydaje się być uszkodzony, należy uważnie przeczytać ten rozdział. Wiele problemów eksploatacyjnych może zostać rozwiązanych przez użytkowników.

Ta prosta procedura pomaga w przywróceniu stabilnych warunków dla obwodów elektrycznych.

Jeżeli problem nie został rozwiązany lub mają Państwo inne wątpliwości, prosimy o kontakt z Biurem Obsługi Klienta producenta.

OBJAWY		MOŻLIWE ROZWIĄZANIA
Nieudana zmiana prędkości lub zbyt niska prędkość maksymalna	<ul style="list-style-type: none"> Niskie napięcie baterii Niesprawny uchwyt regulatora Niesprawny kontroler 	<ul style="list-style-type: none"> Załaduj akumulator do pełna Wymień uchwyt regulatora, kontroler
Zasilanie włączone, ale silnik nie działa.	<ul style="list-style-type: none"> Niesprawny uchwyt regulatora Niesprawny napęd elektryczny zamka i punktu kontaktowego Niesprawny kontroler 	<ul style="list-style-type: none"> Wymień uchwyt regulatora, kontroler Przełącz z powrotem sygnał kontaktowy.
Niewystarczający przebieg linii ciągłego ładowania jednorazowego	<ul style="list-style-type: none"> Nadciśnienie w oponach Niewystarczające ładowanie lub uszkodzona ładowarka Bateria została uszkodzona lub jej żywotność upłynęła. Częste uruchamianie hamulców, przeciążenie 	<ul style="list-style-type: none"> Upuść powietrze w oponach Bateria jest odpowiednia lub należy wymienić ładowarkę Wymiana baterii
Ładowarka nie jest naładowana	<ul style="list-style-type: none"> Okablowanie ładowarki jest luźne lub uszkodzone. Linia spawu akumulatorowego odpadła lub jest uszkodzona. 	<ul style="list-style-type: none"> Spawanie linii łączącej lub wymiana Spawanie linii łączącej
Wzmacniacz nie ma żadnej mocy wspomagającej	<ul style="list-style-type: none"> Indukowany wkład ma słaby kontakt lub jest uszkodzony Okablowanie wzmacniacza jest złe lub uszkodzone 	<ul style="list-style-type: none"> Wyregulować kasetę indukcyjną lub wymienić Ponownie podłączyć lub wymienić

8. Specyfikacja techniczna

Model	e-bike c102
Typ	Rower miejski
Napięcie akumulatora	36V, litowo-jonowa
Pojemność baterii	9,6Ah
Ładowarka Napięcie/przepływ prądu	100-240V AC 50/60Hz, 42V DC/ 2A Max
Czas ładowania (0-100%)	5-6h
Zużycie energii/ładowanie	0.2kWh
Warunki temperatury ładowania	0°C – 45°C
Moc silnika	250W
Prędkość maksymalna EN 15194, EPAC	25km/h
Zasięg	60-70 km z PAS
Obręcz/ widelec rowerowy	Aluminom rama ze stopu
Rozmiar opony	24x3,0 cala
Hamulce Przed	Mechaniczny hamulec tarczowy
Hamulce Tył	Mechaniczny hamulec tarczowy
Przekładnia	Pojedyncza prędkość
Przełącznik	
Maksymalne obciążenie	120kg
Wodoszczelna ochrona	IPX4
Wymiary	178,5*66,5*105 cm
Waga	26,54 kg

Ponieważ produkt jest stale udoskonalany, specyfikacja i instrukcje zawarte w niniejszej instrukcji mogą ulec zmianie bez wcześniejszego powiadomienia.

* Mogą się różnić w zależności od warunków jazdy, konfiguracji terenu, wagi kierowcy itp.

Adapter powinien być zainstalowany w pobliżu urządzenia i powinien być łatwo dostępny.

Wtyczka prądu zmiennego uważana jest za urządzenie odłączające zasilacz.

Informacje o usuwaniu dla użytkowników zużytego sprzętu elektrycznego i elektronicznego (gospodarstwa domowe)



Symbol ten umieszczony na produkcie(-ach) i/lub w dokumentach towarzyszących i oznacza, że zużyte produkty elektryczne i elektroniczne nie powinny być mieszane z ogólnymi odpadami domowymi. W celu prawidłowej obróbki, odzysku i recyklingu, prosimy o zabranie tego produktu(ów) do wyznaczonych punktów zbiórki, gdzie zostanie on przyjęty nieodpłatnie. Alternatywnie, w niektórych krajach istnieje możliwość zwrotu produktów do lokalnego sprzedawcy detalicznego po zakupie nowego, równoważnego produktu. Prawidłowe pozbycie się tego produktu pomoże zaoszczędzić cenne zasoby i zapobiec wszelkim potencjalnym negatywnym skutkom dla zdrowia ludzkiego i środowiska naturalnego, które mogłyby wynikać z niewłaściwego obchodzenia się z odpadami. Prosimy o kontakt z lokalnymi władzami w celu uzyskania dalszych szczegółów dotyczących najbliższego wyznaczonego punktu zbiórki. Za nieprawidłową utylizację tych odpadów mogą grozić kary, zgodnie z przepisami prawa krajowego.

Utylizacja zużytych baterii



Sprawdź lokalne przepisy dotyczące utylizacji zużytych baterii lub zadzwoń do lokalnego działu obsługi klienta w celu uzyskania instrukcji dotyczących utylizacji starych i zużytych baterii. Baterie w tym produkcie nie powinny być wyrzucane razem z odpadami domowymi. Stare baterie należy usuwać w specjalnych miejscach przeznaczonych do usuwania zużytych baterii, które znajdują się we wszystkich sklepach detalicznych, w których można kupić baterie.

Deklaracja zgodności UE

Niniejszym M SAN Grupa d.o.o. oświadcza, że sprzęt ten spełnia wymagania Dyrektywy.

- Dyrektywa maszynowa 2006/42/WE
- LVD Dyrektywa 2014/35/UE
- Dyrektywa EMC 2014/30/UE
- Dyrektywa RoHS 2011/65/UE.



Pełny tekst deklaracji zgodności UE dostępny jest na stronie internetowej pod następującym adresem: www.msan.hr/dokumentacijaartikala



eBike c102

HU

Használati utasítás



ÜDVÖZÖLJÜK

Köszönjük, hogy megvásárolta az Elektronikus MS Energy Kerékpárt.

Az Ön új termékének az első használata előtt fontos elolvasnia a használati utasítást.

Kérjük Önt, hogy szigorúan tartsa be az itt található utasításokat, különösképpen a „Figyelmeztetés és Biztonság” fejezetben leírtakat, így a termék használatában még nagyobb örömet lelheti.

Az esetleges jövőbeni használat miatt, őrizze meg és tárolja biztonságos helyen a Használati utasítást. Bizonyosak vagyunk abban, hogy az új Elektromos kerékpár ki fogja elégíteni az Ön igényeit és elvárásait.

Ez a készülék a legmagasabb követelményeknek és innovációs technológiáknak megfelelően lett előállítva és a felhasználó maximális kényelmét hivatott szolgáltatni.



A háromszögben lévő villám jelzés arra figyelmezteti a felhasználót, hogy a terméken belül veszélyes feszültség uralkodik, amely elég erős lehet ahhoz, hogy áramütést okozzon.



A háromszögben lévő felkiáltójel figyelmezteti a felhasználót, hogy a készülékhez mellékelve van egy utasítás, amelyben fel vannak tüntetve a fontos használati és karbantartási utasítások.



VIGYÁZAT



ÁRAMÜTÉS VESZÉLYE NE NYISSA KI

Ne nyissa ki az elektromos töltő fedelét vagy az elektromos kerékpár bármelyik részét. Tilos bármilyen műveletet végezni a készülék elektronikus alkatrészein. Csak a szakképzett és meghatalmazott szakembernek van elegendő tudása és tapasztalata az ilyen műveletek kivitelezéséhez és a kerékpár javításához.



A fő dugasz szolgál az akkutöltő elektromos hálózathoz történő kikapcsolására.



Az akku helytelen cseréje veszélyes lehet, beleértve a hasonló vagy ugyanolyan akkuk cseréjét is.

Ne tegye ki az akkut és a töltőt túlzott hőhatásnak, pl. direkt napsugárzásnak, tűznek vagy ehhez hasonlóknak.

Kérjük olvassa el a következő védőintézkedéseket és őrizze meg ezt a Használati utasítást az esetleges későbbi használatra. Mindig kövesse az összes figyelmeztetést és biztonsági előírást.

Ez a készülék kielégíti az EN 15194, EPAC szabványban előírt összes feltételt. Legnagyobb elérhető sebesség: 25km/h (Pedál support funkció).-

Motor ereje: 250W

1. FONTOS BIZTONSÁGI UTASÍTÁSOK

FIGYELMEZTETÉS! A maximális teherbírás 120 kg.

- Az elektromos kerékpár csak felnőtt használatra lett kitalálva. 12 évnél fiatalabb gyermekek nem használhatják az e-kerékpárt.
- Az e-kerékpár vezetése közben mindig viseljen sisakot, cipőt és biztonsági felszerélést, mint a térd- és könyékvédők, hogy elkerülje a sérüléseket.
- Ne vezesse szükséges gyakorlat és tudás nélkül.
- Ne vezesse gyors tempóban, egyenetlen terepen vagy lejtőkön.
- Ne vezesse alkohol vagy drogok fogyasztása után!
- Be kell tartania a helyi szabályokat és át kell engedni az úton a gyalogosokat.
- Ez a jármű vezetése közben fennáll a sérülés kockázata az irányítás elvesztése, ütközés és leesés miatt. A biztonságos vezetés érdekében olvassa el és tartsa be a használati utasításokat.
- Az elektromos kerékpár egy személyes jármű és kizárólag egyszemélyes használatra lett kitalálva. Ne szállítson utast a kerékpáron.
- Nem professzionális használatra lett kitalálva.

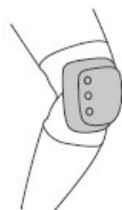

FIGYELMEZTETÉS: Ellenőrizze a kerékpár állapotát a vezetés előtt. Biztosodjon meg róla, hogy a fékek jól működnek, az akkumulátor teljesen fel van töltve, elegendő guminyomás van, nem ad ki szokatlan hangokat, nincsenek kilazult csavarok stb.)

Fontos, hogy a kerékpár kötőelemei –anyák, csavarok, csapágyak– megfelelően rögzítve legyenek. Ha nincsenek eléggé megszorítva, akkor előfordulhat, hogy a kötőelemek nem rögzítik a járművet biztonságosan. Ha túlságosan meg vannak szorítva, akkor a kötőelemek leszakíthatják a szalagszalakat, megnyúlhatnak, deformálódhatnak vagy eltörhetnek. A helytelen meghúzási nyomaték az alkatrészek meghibásodásához vezethet, amitől elveszti az irányítást és leesik a kerékpárról.

MEGJEGYZÉS: Ez a használati utasítás nem egy átfogó használati, szerviz, javítási vagy karbantartási kézikönyv. Az szervizeléshez, javításhoz és karbantartáshoz forduljon kereskedőjéhez.

FIGYELEM: Ez az E-kerékpár csak városi utakra lett kitalálva!
Tilos a városon kívüli utakon közlekedni vele!

VEZETÉS

1. Először figyelmesen olvassa el és értse meg ezt a Használati utasítást és csak ezután kezdje el használni az új elektromos kerékpárját. Ne adja kölcsön a kerékpárját olyan személyeknek akiknek nincs tudása és jártassága az elektromos kerékpár használatában.
2. Ne vezesse vagy mozdítsa el a kerékpárt, amíg a rá van kapcsolva a töltőre. Emiatt a kábel rátekeredhet a pedálokra vagy a kerekekre, amely károsíthatja az akkutöltőt, a kábelt és/vagy a töltőre való csatlakozást.
3. Ne vezesse a kerékpárt, ha az akkun vagy a segédpedál rendszer bármelyik részén meghibásodás áll fent. Ellenkező esetben elveszítheti az irányítást és súlyos sérüléseket szenvedhet.
4. Ne kezdje el a vezetést úgy, hogy egyik lábával a pedálon áll, a másikkal pedig a talajon. Ellenkező esetben elveszítheti az irányítást, leeshet róla és súlyos sérüléseket szenvedhet. Akkor kezdje el a vezetést, ha szabályosan ül a kerékpár ülésén.
5. Ne kapcsolja be a vezetés funkciót és ne fordítsa el a pedált, ha a hátsó kerék nincs a talajon. Ellenkező esetben a kerék teljes sebességgel fog a levegőben forogni és ez sérülést okozhat.
6. Az éjjeli vezetés előtt ellenőrizze le az akku töltöttségi állapotát. A kerékpár lámpája használja az akkut és gyorsan kialszik, ha az akku kapacitása a vezetéshez szükséges minimális szint alá csökken. A lámpa nélküli vezetés növeli a sérülés esélyét. 
7. Ne cseréljen és távolítson el semmilyen alkatrészt a segédpedál rendszerből. Ne helyezzen vagy építsen be nem eredeti alkatrészt vagy felszerelést. Ellenkező esetben az alkatrészek a termék meghibásodását, sérülését okozhatják vagy megnövelhetik a sérülés veszélyét.
8. Megálláskor figyeljen arra, hogy az elülső és a hátsó féket is használja és a lábait tartsa a talajon. Ha a lábait a pedálon hagyja, a kerékpár nyugalmi állapotban van (megállási állapot), véletlenül aktiválódhat az elektronikus indítási funkció, amely miatt elveszítheti az egyensúlyát és komoly sérüléseket szenvedhet.
9. **Előkészület a vezetés előtt:** a sérülések elkerülése végett a vezetés előtt fel kell tenni a bukósisakot, a kesztyűt és a többi védőfelszerelést.
10. **Feltételek a kerékpár vezetéséhez:** A környezet hőmérsékletének -10 és +40C között kell lennie, szélmentes és egyenes út szükséges, gyakori irányváltás és fékezés nélkül, az átlagos megtett távolság

60-70km (ez függ a vezető testsúlyától, a tereptől, az emelkedőktől, a fekezés gyakoriságától, a gyorsulástól és a pedálozást támogató szinttől).

11. **A legnagyobb megterhelés:** A kerékpár legnagyobb megengedett megterhelése 120 kg. Ha károsodás vagy baleset történik és az összmegterhelés 120 kg-nál nagyobb, a cég nem vállal érte felelősséget.
12. Gyakori fékezések, indulások, hegyre fel, erős szélben, sáros utakon, túlterheléssel és egyéb hasonlókkal történő vezetések esetén az akku használata fokozódik, amely kihatással lesz a max. megtehető útszakasz hosszára, amelyet megtehetünk egy töltéssel. Javasoljuk, hogy vezetés során kerülje a felsorolt tényezőket.
13. Ha az akku hosszabb ideig ki volt véve, nem használta vagy az utolsó töltés óta hosszabb idő eltelt, akkor az akkut havonta újra kell tölteni. Ezáltal jelentősen megnő az akku élettartama.
14. Gondoljon arra: hogy az elektromos kerékpár nem haladhat hosszabb ideig vízben, mert ha a víz bekerül a keréken található irányítóba és motorba, rövidzárlatot és károsodást okozhat!
15. Tilos az alkatrészek meghatalmazás nélküli tönkretétele vagy cseréje, a cég nem vállal felelősséget azokért a károkért, amelyek így keletkeztek.
16. Az elhasznált vagy üzemképtelen akkut nem szabad kidobni. Az újrahasznosításra előlátott telepeken kell őket lerakni, így elkerülhető a környezet károsodása.

TÖLTŐ

17. Ne használja az akkutöltőt más elektromos készülékek töltésére.
18. Ne használjon más töltőket vagy módszereket az elektromos kerékpár akkujának a töltésére. Más töltők használata tüzet, robbanást vagy akkukárosodást okozhat.
19. Ezt az akkutöltőt használhatják 8 éves vagy ennél idősebb gyerekek, testi, érzékelési vagy szellemi sérültek, vagy tapasztalatlan személyek is, ha felügyelet alatt állnak és megtanították nekik az akkutöltő használatát és ha teljesen tudatában vannak a rájuk leselkedő veszélyeknek. Ne engedje meg a gyerekeknek, hogy játszanak az akkutöltővel. A tisztítást és a karbantartást nem végezhetik felügyelet nélkül a gyerekek.



20. Habár a töltő vízhatlan, mégis tilos vízzel lespriccelni vagy vízbe ill. más folyadékba mártani. Emellett ne használja a töltőt akkor sem, ha a csatlakozó kábelek nedvesek vagy vizesek.
21. Ne érintse meg a töltő dugaszát, a csatlakozásokat nedves kézzel. Áramütést okozhat.
22. Ne érintse meg a töltő csatlakozásait fémtárgyakkal. Védje meg a töltőt és az akkut bármilyen szennyeződés vagy idegen tárgy bejutásától, mert ez áramütést, tüzet vagy az akkutöltő meghibásodását okozhatja.
23. Rendszeresen portalanítsa a dugaszt és a csatlakozót. A nedvesség és a szennyeződések csökkenthetik a szigetelést és tüzet okozhatnak.
24. Ne szedje szét vagy alakítsa át az akkutöltőt. Tüzet vagy áramütést okozhat ezzel.
25. Ne használjon több dugaszos adaptert vagy hosszabbítókábelt. A többdugaszos adapter vagy ehhez hasonlók használatával túllépheti a névleges teljesítményt és ezzel tüzet okozhat.
26. Ne használja a kábelt, ha össze van gubancolódva vagy fel van tekerve. Ne használja a kábelt úgy, hogy azt rátekeri a kábelházra. Ha a kábel sérült, tüzet vagy áramütést okozhat.
27. Erősen csatlakoztassa a tápcsatlakozót és a töltő dugaszát a dugaszolóaljzatba. Ha a dugaszok nincsennek teljesen és helyesen csatlakoztatva, az elektromos kisülés vagy túlhevülés miatt tüzet okozhatnak.
28. Ne használja az akkutöltőt gyúlékony anyagok vagy gázok közelében. Ez tüzet vagy robbanást okozhat.
29. Ne takarja le az akkutöltőt vagy ne tegyen rá dolgokat a töltés ideje alatt. Ez belső túlhevüléshez vezethet és tüzet okozhat.
30. Ne dobálja a töltőt vagy ne tegye ki azt kedvezőtlen időjárási feltételeknek. Ellenkező esetben tüzet vagy áramütést okozhat.
31. Ha a tápkábel dugasza sérült, nem szabad tovább használni azt és kapcsolatba kell lépni a meghatalmazott szakemberrel vagy a kereskedővel.
32. Óvatosan kezelje a tápkábelt. Ha az akkutöltőt zárt helyen kapcsolja be az áramba, de a kerékpár a szabad ég alatt van, a kábel károsodását vagy az ajtó, ablak általi összenyomódását okozhatja.
33. Ne hajtson át a kábelen vagy a tápkábel dugaszán a kerékpár kerekével vagy ne tapossa le ezeket. Ellenkező esetben a tápkábel vagy a csatlakozás sérülése jön létre.

AKKUMULÁTOR

34. Tartsa az akkut gyermekektől távol.
35. Ne érintse meg az akkut vagy a töltőt a töltés ideje alatt. Tekintettel a töltési idő hosszára, az akku és az akkutöltő hőmérséklete elérheti a 40–70°C-t, ha megérinti ezeket elsőfokú égési sérüléseket szenvedhet.
36. Ha az akkuház sérült, repedt vagy ha furcsa szagokat bocsájt ki, ne használja az akkut vagy a töltőt. Az akkusav szivárgása komoly sérüléseket okozhat.
37. Ne rövidítse le a csatlakozókábelt vagy az akkucsatlakozásokat. A kábeleken vagy csatlakozásokon végzett beavatkozások az akku melegeledését vagy lángralobbanását idézheik elő és ezáltal komoly sérülést vagy vagyoni kárt okozhatnak.
38. Ne szedje szét vagy javítsa meg az akkut. Ez az akku melegeledését vagy lángralobbanását idézhetik elő és ezáltal komoly sérülést vagy vagyoni kárt okozhatnak.
39. Ne dobálja vagy ütögesse az akkut. Ez az akku melegeledését vagy lángralobbanását idézhetik elő és ezáltal komoly sérülést vagy vagyoni kárt okozhatnak.
40. Ne dobja tűzbe vagy ne tegye ki direkt hőhatásnak az akkut. Ellenkező esetben tüzet vagy robbanást okozhat, maelyek komoly sérülést vagy anyagi kárt okozhatnak.
41. Ha az akku hosszabb ideig ki volt véve, nem használta vagy az utolsó töltés óta hosszabb idő eltelt, akkor az akkut havonta újra kell tölteni. Ezáltal jelentősen megnő az akku élettartama.
42. Ne tárolja a kerékpárt az autó csomagtartójában huzamosabb ideig, ha forróság van. Tárolja a kerékpárt és az akkumulátort hűvös és száraz helyen.



Tanácsok

Az elektromos kerékpár az eredeti kerékpár és a piac igényeinek kombinációja által lett megtervezve és ez egy különleges funkciókkal és felhasználási móddal ellátott szállítóeszköz. A vásárlás idején kérjük válassza ki az Önnek megfelelő modellt. Mielőtt elkezdené vezetni a kerékpárt valós feltételek között a közúti forgalomban, a vezetőnek tapasztalattal kell rendelkeznie az

ilyen kerékpárok vezetését illetően. A helyes, biztonságos használat érdekében kérjük ügyeljen a következőkre:

1. A használat idején ügyeljen a motor, a villák és a többi alkatrész rögzítettségére. Ha lazán álló alkatrészt talál, feltétlenül erősítse azt meg a vezetés megkezdése előtt.
2. Beindításkor vagy meredek útszakasz elérésekor, használja a pedált amennyire csak lehet, így csökkentheti a fogyasztást és megnövelheti az akku élettartamát és a megtehető út hosszát.
3. Esős napokon, kérjük fokozottan ügyeljen a következőkre: ha a víz mélysége meghaladja a kerék közepét, valószínűleg a motor érintkezésbe fog kerülni a vízzel és ez meghibásodást fog okozni.
4. Az akku töltéséhez csak a gyártó által kiszállított töltőt szabad használni. A töltés ideje alatt helyezze az akkut és a töltőt kemény és nem gyúlékony felületre.
5. Tilos az akku és a töltő letakarása olyan tárgyakkal, amelyek lehetetlenné teszik a keletkezett hő elvezetését vagy a szellőzést.
6. Mindig ellenőrizze és tartsa be a megfelelő légnyomást a gumikban, így elkerülheti a vezetés ideje alatt az ellenállás megnövekedését és a gumi gyors elhasználódását valamint a keréktárcsa deformálódását.
7. A vezetés idején tartsa be a közlekedési előírásokat és a sebességkorlátozásokat, összhangban a forgalommal és az út állapotával. A kerékpár sebességének mindig kevesebbnek kell lennie mint 25km/h, a hátulsó tartón szállított tehernek nem szabad meghaladni a max. terhelhetőséget.
8. Gyors hajtáskor vagy lejtőn lefelé erős fékezéskor ne használja csak az első féket. Ez a gravitációs központ előre való elmozdulásához vezet és ez leeséshez és sérüléshez vezethet.

A csomag tartalma

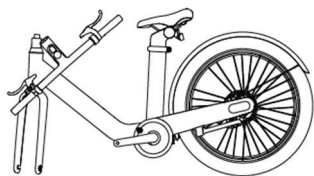

Elektromos
kerékpár

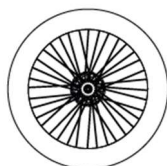

Első kerék



Első sárvédő

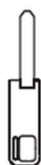

Akku kulcs
x2



M6x10
6db



Pedál * 2



Töltő és kábel



Imbusz
kulcs



Dugó
kulcs



Elülső
fényvisszaverő



Villáskulcs



Kézi

2. ALKATRÉSZEK ÉS ELNEVEZÉSEIK

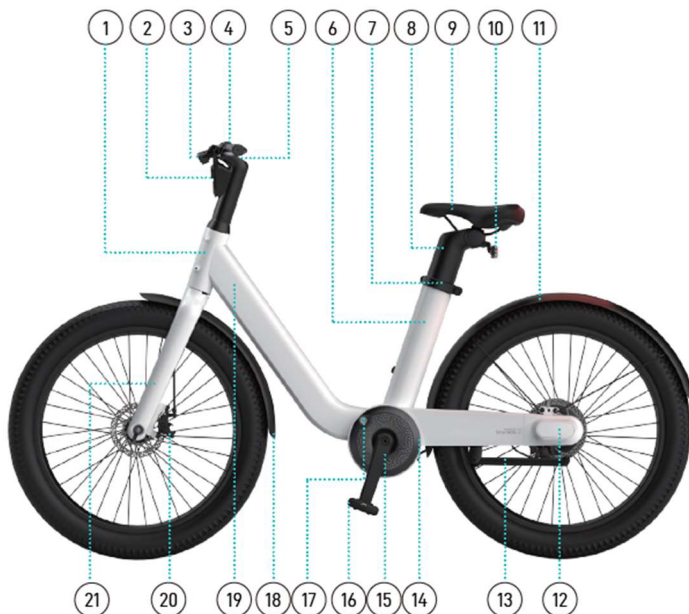

- | | |
|----------------------------------|----------------------------|
| 1. Váz | 11. Hátsó sárvédő |
| 2. Első lámpa / fényvisszaverő | 12. Kiesésgátló fedél |
| 3. Fékkar | 13. Kickstand |
| 4. Kormány | 14. Kurbli dekoratív fedél |
| 5. Kijelző | 15. Kurbli |
| 6. Nyeregcső | 16. Pedál |
| 7. Nyeregcső bilincs | 17. Akkumulátor zár |
| 8. Nyeregoszlop | 18. Első sárvédő |
| 9. Nyereg | 19. Váz |
| 10. Hátsó lámpa / fényvisszaverő | 20. Tárccsafék |
| | 21. Első villa |

A NYEREG MAGASSÁGÁNAK BEÁLLÍTÁSA

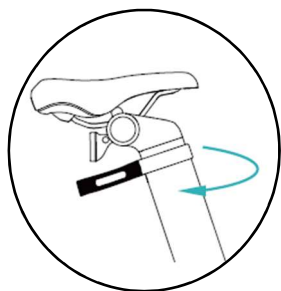

1. Erővel lazítsa meg a gyorskioldó fogantyút.

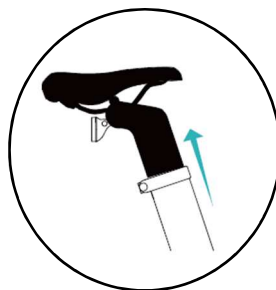

2. Emelje fel a nyeret a megfelelő magasságba.

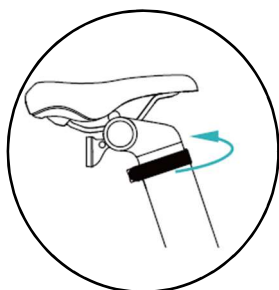

3. Erővel zárja be a gyorskioldó fogantyút.

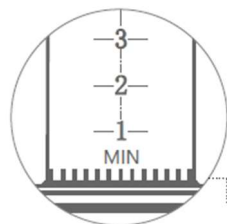

FIGYELEM! Amikor a "legalsó határ" figyelmeztető jelzést látja, a nyereg a legmagasabb állásba került.

FÉKKÁBELEK FELSZERELÉSE



1. Húzza ki a fékkábel belső magját, és helyezze a cinkhegyet a fékkar kábelmagjában lévő klipszbe, majd helyezze a klipszet a fékkarba.



2. Forgassa el a fékkar anyáját, hogy az anya és a fékkar hézaga egy vonalban legyen. 3. Egyenesítse ki a fékkábel belső magját, és pattintsa be a fékkar és a fékanya közötti részbe úgy, hogy a külső kábel az anya furatába van behelyezve.



3. A szerelés befejezéséhez húzza meg az anyát, és lazítsa meg a tárcsafék lengőkarját.



4. A fékerő mérsékelte állítása után rögzítse a fékvezeték rögzítő csavarját a tárcsaféken az 5-ös hatlapú csavarral.

A NYEREG HELYZETÉNEK BEÁLLÍTÁSA

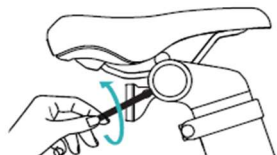

1. Lazítsa meg a hátsó fényvisszaverő tartójának csavarját az óramutató járásával ellentétes irányban a 3-as hatlapos kulccsal, és vegye ki a fényvisszaverőt.

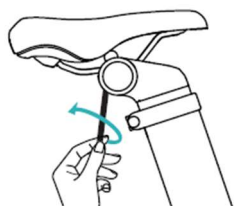

2. Lazítsa meg a nyeregcső csavarját az óramutató járásával ellentétes irányban egy H6-os csavarkulccsal.

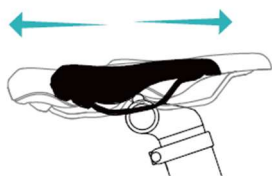

3. A nyereg előre vagy hátra mozgatható, miután a nyeregcső csavarját kellőképpen meglazította.



4. A pozíció beállítása után rögzítse a nyeregcső csavarját az óramutató járásával megegyező irányba.

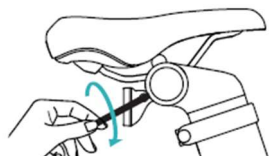

5. Ezután szerelje fel a fényvisszaverő tartóját, és rögzítse a hátsó fényvisszaverő rögzítő csavart az óramutató járásával megegyező irányba.

PEDÁL FELSZERELÉSE



1. Jobb oldal:

Vegye ki a jobb oldali pedált az R felirattal, és csavarja fel kézzel az óramutató járásával megegyező irányban a forgattyúra.

A meghúzáshoz használjon dupla nyitott végű csavarkulcsot.



2. Bal oldal:

Vegye a bal oldali pedált az L felirattal. Kézzel csavarja fel az óramutató járásával ellentétes irányban a forgattyúra.

Használjon kettős nyitott végű csavarkulcsot a húzza meg.

KORMÁNY SZERELVÉNY



1. Helyezze a kormányegységet a vázra.

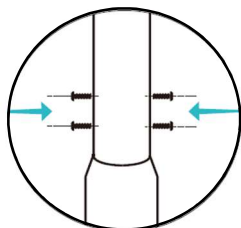

2. Igazítsa a kormányon lévő csavarfuratokat a fejszővön lévő csavarfuratokhoz.

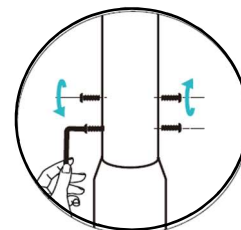

3. Húzza meg előzetesen a négy M6*10-es csavart a vázon a 4. számú hatlapos kulccsal, majd húzza meg az egyes csavarokat felváltva a két alsó és a két felső csavar sorrendjében, amíg az összes csavar meg nem húzódik.

SZERELJE FEL AZ ELSŐ SÁRVÉDŐT ÉS AZ ELSŐ KEREKET

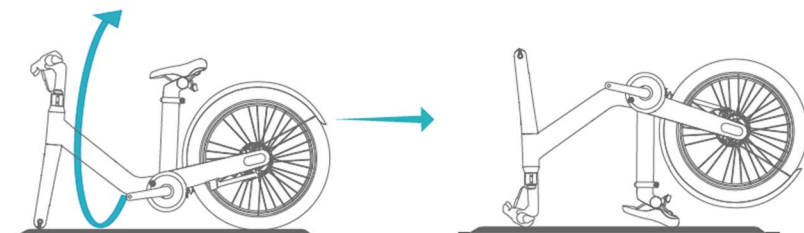

1. Fordítsa meg a kerékpárt 180 fokban, és helyezze egyenes talajra. Ügyeljen arra, hogy a kerékpár ne essen le.

Helyezze a kerékpárvázat egy puha szőnyegre, vagy terítsen egy ruhát a földre, hogy elkerülje a váztest sérülését.

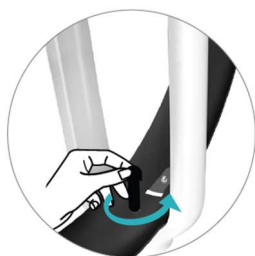

2. Rögzítse az első sárvédőt az első villára, és rögzítse a két M6*10-es csavart a képen látható sorrendben 1,2. Húzza meg az óramutató járásával megegyező irányba a 4. számú hatlapos kulccsal.

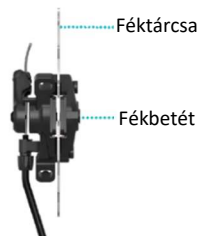
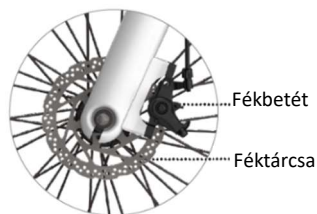

3. Helyezze az első kereket az első villa rögzítőnyílásába, ügyelve arra, hogy a féktárcsa egy vonalban legyen a fékbetéttel.

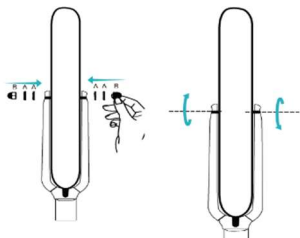

4. Miután az első tengely mindkét oldalára felszerelte a két alátétet, egy dugókulccsal felváltva húzza meg a két oldali csavaranyákat, amíg a két csavar meg nem húzódik.

Győződjön meg róla, hogy az első tengelyt középre állította.

ELTÁVOLÍTÁS ÉS TELEPÍTÉS AKKUMULÁTOR

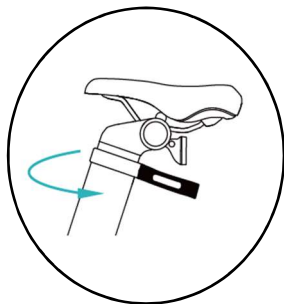

1. Kapcsolja ki az eBike-ot. Lazítsa meg erővel a nyeregcső bilincset.

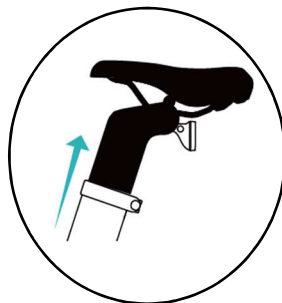

2. Emelje felfelé a nyeret a nyeregoszlop eltávolításához.

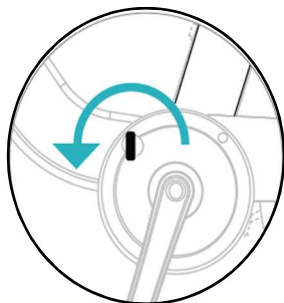

3. Helyezze be az akkumulátorkulcsot, és fordítsa el 180 fokban az óramutató járásával ellentétes irányba az akkumulátorzár feloldásához.

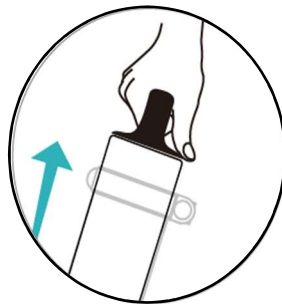

4. Az akkumulátor eltávolításához emelje felfelé erővel az akkumulátort.

Helyezze az akkumulátort az üléscsőbe, majd fordítsa el a kulcsot 180 fokban az óramutató járásával megegyező irányba, hogy az akkumulátort rögzítse, és vegye ki a kulcsot.

FONTOS!

Minden elektromos kerékpár egyedi akkumulátor kulccsal van felszerelve, kérjük, őrizze meg, és ne hagyja a kulcsot hosszú ideig a zárnyílásban. Ha az akkumulátor kulcsa elveszik, nem tudunk Önnek az Ön elektromos kerékpárjának megfelelő kulcsot biztosítani, és nem tudja majd eltávolítani az akkumulátort.

HÁTSÓ LÁMPA

Műanyag alátét

1. Kérjük, használat előtt húzza ki a hátsó lámpa műanyag alátétjét, különben a hátsó lámpa nem fog világítani.

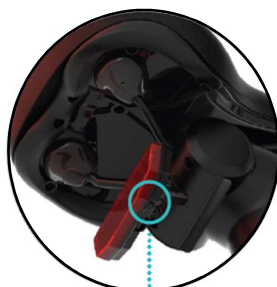

Be/ki gomb

2. Nyomja meg a kapcsolót a hátsó lámpa be- vagy kikapcsolásához.

ELÜLSŐ FÉNYVISSZAVERÓ

1. Vegye ki az első fényvisszaverőt a tartozékdobozból, lazítsa meg az állvány csavarjait, törje fel egy bizonyos szögben, szerelje fel a fényvisszaverőt a kormány jobb oldalára, és egy keresztcsavarhúzóval húzza meg az állvány csavarjait.



2. Állítsa be a fényvisszaverő helyzetét úgy, hogy az eleje egyenesen előre nézzen, majd a felszerelés befejezéséhez húzza meg a fényvisszaverő csavarjait.

3. MŰKÖDÉS ÉS LCD KIJELEZŐ VEZÉRLŐ

Az első út előtt töltsse fel az akkumulátort.



Be-/kikapcsolás

Nyomja meg és tartsa lenyomva **3 másodpercig**

Ha az e-bike-ot 5 percig nem használja, a készülék automatikusan kikapcsol.



Kapcsolja be a fényszórót

A fényszóró be- és kikapcsolásához tartsa lenyomva a "+" gombot **2 másodpercig**.

Az e-bike fényszórója alapértelmezés szerint ki van kapcsolva.

Ha a környezeti fény alacsony, vagy ha éjszaka lovagol, kérjük, kapcsolja be a fényszórót.



Lovaglási módok

A különböző üzemmódok közötti váltáshoz nyomja meg röviden a "+" vagy "-" gombot.



Nyomja meg és tartsa lenyomva a "**Séta üzemmód**" gombot 2 másodpercig, ekkor a kerékpár automatikusan 3,7 mérföld/órás séta üzemmódba kapcsol. Engedje el a gombot, a sétáló üzemmód automatikusan kikapcsol.

A biztonság érdekében az elektromos kerékpár tolása közben a séta üzemmód használata ajánlott. Kérjük, ne használja azt lovagló állapotban.



Az elektromos kerékpár négyféle vezetési móddal rendelkezik:

- 1. Kerékpár üzemmód** - A motor nem nyújt segítséget (nincs nyíl).
- 2. Eco üzemmód** (alapértelmezett üzemmód) - kis teljesítményű támogatás - maximális hatótávolság (zöld nyilak)
- 3. Városi üzemmód** - közepes teljesítményű üzemmód, közepes hatótávolság. (kék nyilak)
- 4. Sport üzemmód** - maximális teljesítménytámogatás - nagy sebességű motorozás (piros nyilak)

Amikor először vezet elektromos kerékpárt, javasoljuk, hogy kezdje az Eco üzemmóddal.

Monitor terület

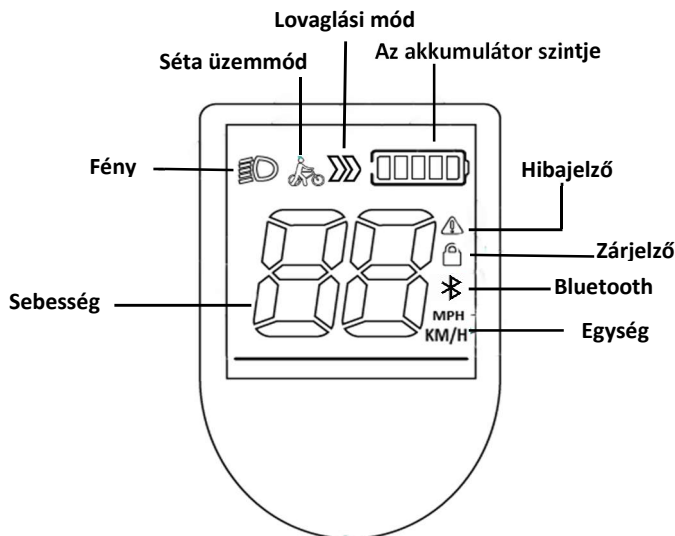

Bemeneti/kilépési beállítások

- Nyomja meg és tartsa lenyomva egyszerre a "+" és a "-" gombot 3 másodpercig a beállítási menü felületére való belépéshez.
- A beállítási üzemmódba való belépés után a kezelőfelületen a P1
- Nyomja meg röviden a "+" gombot a paraméter növeléséhez vagy a "-" gombot a csökkentéséhez.
- A beállítási módból való kilépéshez tartsa lenyomva a "-" gombot.

Ha 30 másodpercen belül nem történik intézkedés, a beállítási képernyő automatikusan kilép, és a beállítások automatikusan elmentésre kerülnek.

P1 - Metrikus/birodalmi egységek váltása

- Amikor a kezelőfelületen a P1 kijelző jelenik meg, nyomja meg röviden a "Power" gombot a metrikus/birodalmi egység kiválasztó képernyőre való belépéshez.
- Nyomja meg a "+" vagy "-" gombot a mérföldek és kilométerek közötti váltáshoz.
- A beállítás mentéséhez nyomja meg hosszan a "-" gombot.

P4-háttérvilágítás fényerő

- Nyomja meg röviden a "Power" gombot a háttérvilágítás fényerejének beállítási felületére való belépéshez.
- Nyomja meg röviden a "+" vagy "-" gombot a háttérvilágítás fényerejének beállításához (az 1 a legsötétebbet és a 3 a legvilágosabbat jelenti).
- A beállítás mentéséhez nyomja meg hosszan a "-" gombot.

P5-Autó kikapcsolási időzítő

- Nyomja meg röviden a "Power" gombot.
- Nyomja meg a "+" vagy "-" gombot az automatikus kikapcsolási idő percenkénti váltásához.
- Automatikus kikapcsolási idő. Ez 0~9 percben állítható be.
- A beállítás mentéséhez nyomja meg hosszan a "-" gombot.

A 0 azt jelenti, hogy az automatikus kikapcsolás funkció ki van kapcsolva. Az alapértelmezett alvási/kikapcsolási idő 5 perc.

FIGYELEM!

Az elektronikus vezérlőrendszer meghibásodása esetén egy riasztás ikon jelenik meg, és a megfelelő hibakód villog a sebességmérő képernyőn. Ha a riasztás ikon és a hibakód megjelenik, akkor tisztában kell lennie azzal, hogy az e-bike-ot nem lehet biztonságosan használni.

4. Használat és Beállítás

Töltés

Tekintettel arra, hogy az Ön új kerékpárjának az akkuja a gyárból való kiszállítás és a szállítás idején egy ideig nem lesz feltöltve, előfordulhat hogy az akku lemerül. Emiatt az első használat előtt fel kell tölteni az akkut.

Csak az E-kerékpárhoz tartozó szettben található töltőt szabad használni az akku töltésére. Ellenkező esetben az akku meghibásodását vagy akár tüzet vagy más veszélyeket idézhet elő, emellett elveszíti a jótállást is.

Az akku felszerelése és töltése (Az 1. és 2. képen van bemutatva)



1. Figyelmesen ellenőrizze le, hogy a töltő bemeneti névleges feszültsége összhangban van-e az Ön elektromos hálózatának a feszültségével. Kérjük olvassa el a biztonsági figyelmeztetéseket a Töltő és az Akkumulátor használatáról a **FONTOS BIZTONSÁGI UTASÍTÁSOK** fejezetben.
2. Az akku tölthető a kerékpáron is vagy akár le is vehető róla a töltés miatt.
3. Először helyesen kösse rá a töltő kimeneti dugaszának akkutöltő csatlakozását az akkura, majd ezután dugja be a töltőt az elektromos hálózatba.
4. A tápegység fényjelzése és a töltő töltési fényjelzése bekapcsolnak és mutatják, hogy a töltés megkezdődött.
5. A töltés befejeztével először ki kell húzni a dugaszt a dugaszolóaljzattól és ezután leválasztani az akku csatlakozását.

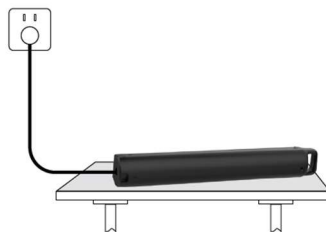

Amikor az akku teljesen üres, a teljes feltöltöttséghez 6-8 óra szükséges. Miután a fényjelzés pirosról zöldre változik át, az akku fel van töltve.

A lítium-ion akkumulátor kapacitásának elhalványulási mechanizmusai miatt az akkumulátor kapacitása különböző hőmérsékleteken csökken, -10°C hőmérsékleten a kapacitás 70%, 0°C hőmérsékleten 80%, 20°C hőmérsékleten pedig 100 %.

Fontos:

Javasoljuk, hogy az új kerékpárt 5-6 órán át töltsé, ha az akku teljesen üres volt. Ezáltal segíti az akku mély töltődését és ürülését. Ezt a folyamatot végezze a kerékpár használatának első hetében, így teljesen aktiválódnak az aktív anyagok és a vegyi folyamatok az akku belsejében.

A későbbiekben töltheti az akkut a kedve szerint, még akkor is ha nem ürül ki teljesen.

Szabályszerű töltés és használat

Fontos:

Az akkut nagy helyiségben kell tölteni, távol a hőforrásoktól, magas nedvességtartalomtól és tűztől!

Az akku és a töltő elektronikus és érzékeny termékek. A magas hőmérséklet és nedvességtartalom az alkatrészekben károsodást okozhatnak, amely káros gázok kibocsájtását, károsodást vagy akár robbanást is okozhatnak.

* A töltési időnek nem kell túl hosszúnak lennie. A túl hosszú töltési idő

- csökkenti az akku élettartamát.
- * Miután az akku teljesen fel van töltve, mielőbb ki kell húzni a töltőt az áramból. Ne feledje el a töltőt az elektromos áramból kikapcsolni!
 - * Ha az akkut hosszabb ideig nem használja, az akku lassan lemerül, tehát kb. havonta egyszer fel (után) kell tölteni azt.

5. Használat és karbantartás

Az elektromos kerékpár használata előtti rutin ellenőrzés

- 1 Helyezze az akkut az akkutartóba, kapcsolja be a hálózati kapcsolót és ellenőrizze le, hogy minden elektromos rész megfelelően működik-e.
- 2 Biztonsági ellenőrzés (nézze meg az utasítás elején leírt jegyzeteket a biztonságos használatról)
- 3 Ellenőrizze, hogy a fő megszakítókar elfordul-e, be lehet-e rugalmasan állítani.
- 4 Ellenőrizze a fékeket (a féktávolság száraz felületen kb. 4 m, a féktávolság a nedves felületen 15 m-ig).

Mindennapos használat és az elektromos kerékpár ellenőrzése

Az elektromos kerékpár mindennapos használatával a kerékpár fogyó alkatrészei elhasználódnak. Ugyanígy megtörténhet, hogy egyes alkatrészek a vibráció és a használat során kicsavarodnak vagy meglazulnak. Emiatt előfordulhat, hogy egyes elosztók működése leáll. Ha ezeket nem veszi időben észre, akkor a vezetés során veszélyes helyzetek adódhatnak, emiatt a vezetők felelősek az ellenőrzésért és a kerékpár karbantartásáért.

Karbantartás

Hogy az elektromos kerékpár biztonságos legyen, időnként le kell ellenőrizni, hogy megfelelően működik-e minden elektronikus berendezés, vannak-e kilógó kábelek és hogy a mechanikus alkatrészek a megfelelő állapotban vannak-e. Fontos rendszeresen tisztítani, törölgetni és a láncot, a fogaskerekeket és a váltót megkenni (tanácsot kérni a beszállítótól az olaj típusáról) így biztosítani tudjuk az alkatrészek megfelelő működését.

Rendszeresen ellenőrizze minden csavar állapotát az e-kerékpáron és hogy elegendően meg van-e szorítva, valamint szorítsa meg őket rendszeresen; (Az egyes fő pozíciók meghúzási nyomatéka: a fejcső csavarja: 180-220kgf.cm; nyeregcsavar: 180-220kgf.cm; első kerék anyája: 250-300kgf.cm; hátsó kerék anyája: 300-350kgf.cm)

Lánc rugalmasságának szabványa: lánc fel és le ≤ 10 mm; ha a lánc meglazult, a hátsó kerékanyát meg lehet lazítani, a láncfeszítőt a lánc rögzítési állapotához lehet igazítani, és a hátsó kerékanyát meghúzni.

Ha a tárcsafék és a tárcsalemez súrlódnak, állítsa be őket úgy, hogy ne legyen köztük súrlódás.

Ha a tárcsalemez elferdült, vagy a tárcsafék nem működik, akkor a tárcsát vagy a tárcsaféket ki kell cserélni.

3 havonta kenjen zsírt a vázt összecsucó szerkezet csavarjaira, és tartsa karban a láncot rozsd ellenes olajjal.

Ne öblítse le a kerékpárt vízzel, hogy elkerülje a belső elektronikai alkatrészek és vezetékek okozta baleseteket.

Rendszeres ellenőrzés és karbantartás táblázata

♠	Beállítani	♥	Ellenőrizni vagy tisztítani, cserélni	★	Kicserélni	♠	Megszorítani	▲	Megkenni
Az ellenőrzés tárgya									
	Első vásárlás	60 nap	180 nap	360 nap	540 nap	720 nap			
1. Az ülés magassága megfelelő-e	♠	♠	♠	♠	♠	♠			
2. A vezérlőkarok és részek megfelelően vannak-e beállítva	♠	▲	▲	▲	▲	▲			
3. Túl laza-e a lánc	♠	♠	♠	♠▲	♠▲	♠▲			
4. A fék elég kemény-e	♠	♠♠	♠♠	♠♠	♠♠	♠♠			
5. A fékpofabetétek elhasználódtak-e	★	♠	♥	♥	♥	♥			
6. A keret elgörbült-e vagy	♠	♠	♠	♠	♠	♠			
7. A küllők görbék-e vagy meglazultak-e	♠	♠♠	♠♠	♠♠	♠♠	♠♠			
8. A tartók könnyen elmozdíthatók-e	♠	▲	▲	▲	▲	▲	♥	▲	

Jegyzet: A felső táblázat az általános tudnivalókat tartalmazza. A kerékpár valódi karbantartása függ a használat intenzitásától, a munkakörnyezettől, a használat gyakoriságától, az elektromos kerékpár minőségétől és állapotánál az értékelésétől valamint egyéb tényezőktől.

6. Vezetési technika

A megfelelő kerékpáros helyzet a biztonság alapja: a vezetési helyzet meg van határozva a kerékpáros helyzetével és a kerékpár kontakt pontjaival (kormány, ülés, pedálok). De a vezetési helyzet szorosan összefügg a kerékpáros magasságával és testsúlyával. A kerékpáros helyzet az izomösszehúzódnások

hatékonyságával van meghatározva, de ezzel egyidőben meghatározza azt is, hogy képes-e a kerékpáros biztonságosan használni a kormányt és a fékeket. Ezért a helyes kerékpáros helyzet a biztonság alappillére. A biztonságos kerékpárvezetési technikát az alábbi felsorolásban találhatja meg:

- A megfelelő testhelyzet beállításához össze kell hangolni 3 pontot; a kerékpározás hasonló a ruhavarráshoz, mert meg kell mérni a testet és elvégezni az igazításokat. A 3 pont összehangolásának a módszere 3 alapelv kombinációja: sportmechanika, gyakorlás élettana és a biztonságos vezetés.
 - 1) Állítsa be az ülés helyzetét: nyomja a pedált lefelé az alsó végtag minden izmának könnyed aktiválásához majd ezzel egyidőben a lábaknak lazán nyújtott helyzetben kell lenniük.
 - 2) Elülső és hátulsó helyzet: nyomja a pedált 45° -s dőlésszögben és ekkor állítsa be az ülés magasságát, amely összeköttetésben áll a legjobb pedál helyzettel.
 - 3) Beállítani az elülső és a hátulsó részt és a kormány magasságát: a kormány magasságának, általában a hajlított kormány amely 30 - 50 mm –rel magasabb az ülésnél, míg az egyenes kormány (Trekking vagy Hegyi kerékpár) amelynél ugyanolyan magas mint az ülés. A beállítás után ügyeljen a kormány irányára és arra hogy jól rögzítse.
- Az ülés helyzete: hasonló a lovaglól helyzethez, a testsúly megoszlik a kormány és a pedálok között, a testsúly nem állítható el felfelé, mert ez csípőfájdalmat okozhatna.
- Pedálok: a lábak helyzete egyharmad cipőhosszal előrefelé, legmegfelelőbb a pedál közepén. A talpaknak párhuzamosnak kell lenniük a kerékpár középtengelyével és a pedálok hatékonysága csökken ha a lábak nagyon szétterpesztettek vagy egymáshoz közel vannak, a sebességet egyenletesen kell tartani, hogy megelőzzük a kerékpáros elfáradását, külön meg kell említeni hogy az utóbbi rész visszahúzása megemeli a pedált is.
- Lassítási technika: a kerékpár a sebesség váltásakor lelassul ill. felgyorsul, de ezzel változik az átvitel aránya is. A sebességváltást a nagyobb hatékonyság, az erő megtakarítás és a kényelem miatt végzik. A sebességet váltják: 1: emelkedő, 2: lejtő, 3: egyenes út, 4: vezetés szélben és 5: fáradtságérzés esetén. Ugyanúgy el lehet mondani, hogy váltani kell a sebességet ha kellemetlen érzés jelentkezik a pedál átfordításakor, hogy csökkenjen a fáradtság amely a nem egyforma erők miatt jelentkezik.
- Lassítási technika: mindenkinek ismert a fékezési elv, amikor először megnyomják a hátulsó féket, de különleges és sürgős helyzetekben mindenki egyszerre fog fékezni mind a két fékkel. Ha a fékezési távolság megfelelő, a kerékpár biztonságosan meg tud állni; ha túl gyorsan megáll, a kerékpáros előrefelé repülhet le róla. Hogy ezt a veszélyes helyzetet

elkerülhesse, legjobb szaggatottan fékezni, a medencét pedig hátrafelé tolni. Esős időben a fékezési távolság megnő, ilyenkor csökkentse a sebességet.



Tilos egy kézzel vagy kéz nélkül vezetni a kerékpárt.

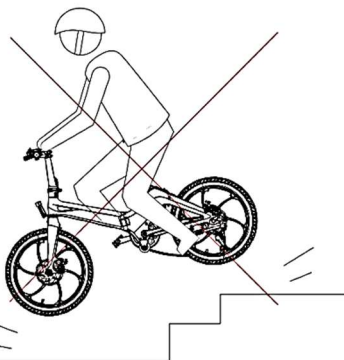

Tilos lépcsőkön vezetni.

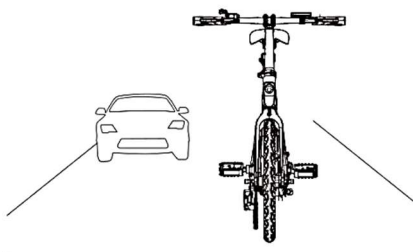

Tilos vezetni autóutakon és egyéb veszélyes utakon.



Tilos csúszós utakon vezetni.

7. Hibaelhárítás

Ha az Ön kerékpárja nem úgy működik mint eddig vagy ha szabálytalanságot észlel, kérjük olvassa el ezt a fejezetet. Sok fellépő problémát a felhasználó is el tud hárítani, szervíz nélkül is.

Ez az egyszerű művelet segít a stabil áramkör újbóli biztosításában.

Kérjük lépjen kapcsolatba a Vevőszolgálattal, ha a problémát nem tudta megoldani vagy van még egyéb bizonytalansága.

TÜNETEK		LEHETSÉGES MEGOLDÁS
Nem tud sebességet váltani vagy túl alacsony a legnagyobb sebesség	<ul style="list-style-type: none"> • Gyenge akku feszültség • Rossz vezérlőkar • Rossz kormány 	<ul style="list-style-type: none"> • Teljesen feltölteni az akkut • Kicserélni a vezérlőkart, a kormányt
Be van kapcsolva az áramforrás, de a motor nem működik	<ul style="list-style-type: none"> • Hibás vezérlőkar • Hibás elektromos kulcslyuk és kontakt pont • Rossz kormány 	<ul style="list-style-type: none"> • Kicserélni a vezérlőkart, a kormányt • Ellenőrizni vagy megjavítani a kontaktokat és a csatlakozásokat
Egy töltéssel túl kevés km-t lehet lemenni	<ul style="list-style-type: none"> • A gumikban alacsony a nyomás • Nem elegendő töltés vagy töltő hiba • Sérült vagy elhasznált akku • Gyakori fékezés, fordulás, túlterhelés 	<ul style="list-style-type: none"> • Felpumpázni a gumikat • Töltse fel újra az akkut • Cserélje ki vagy javítsa meg a töltőt • Cserélje ki az akkut
A töltő nem tölt	<ul style="list-style-type: none"> • A töltő kábelje kicsúszott vagy sérült • Az akku cinezett vezetéke leesik vagy sérült 	<ul style="list-style-type: none"> • Javítsa meg vagy cserélje ki a kontakt részt • Javítsa meg a kontakt vezetéket
Generátornak nincs segédárama	<ul style="list-style-type: none"> • Az indukált feszültségnek gyenge vagy sérült a kontaktja • A generátor drótjai rosszak vagy sérültek 	<ul style="list-style-type: none"> • Beállítani az indukált feszültséget vagy kicserélni • Újra összekötni vagy kicserélni

8. Technikai jellemzők

Modell	e-bike c102
Típus	Városi Kerékpár
Akkumulátor feszültsége	36V, Lítium-Ion
Akkumulátor kapacitása	9,6Ah
Töltő feszültség/áram	100-240V AC 50/60Hz, 42V DC/ 2A Max
Töltési Idő (0-100%)	5-6 óra
Energiafogyasztás/töltés	0.2kWh
Töltés hőmérséklet-feltételei	0°C – 45°C
Motor Teljesítmény	250W
Maximális Sebesség EN 15194, EPAC	25km/h
Távolság	60-70km PAS*-
Felni / Villa	Aluminium ötvözet váz
Gumiabroncs méret	24x3.0 inch
Elülső fék	Mechanikus tárcsafék
Hátsó fék	Mechanikus tárcsafék
Hajtómű	Egysebességű
Sebességváltó	
Maximális Terhelés	120kg
Vízálló védelem	IPX4
Dimenzió	178.5*66.5*105cm
Súly	26.54 kg

Mivel a termék állandóan fejlődik, a specifikációk és az utasítások minden előzetes bejelentés nélkül megváltozhatnak.

* Változhat a vezetés feltételeitől, a terep konfigurációjától, a hőmérséklettől, stb. függően.

A készülék töltése során, az adaptert a készülék közelében kell elhelyezni és könnyen elérhetőnek kell lennie.

Az adapter dugójának a falból történő kihúzása után , az adapter nincs tovább kapcsolatban az áramforrással.

Az előregedett elektromos hulladék és elektronikus felszerelés tárolása



Ez a szimbólum a terméken és / vagy a kísérő dokumentumokon azt jelenti, hogy a használt elektromos és elektronikus termékeket nem szabad összekeverni az általános háztartási hulladékkal. A megfelelő kezeléshez, begyűjtéshez és újrahasznosításhoz kérjük, vigye el ezt a terméket egy kijelölt gyűjtőhelyre, ahol ingyenesen fogadják be.

Alternatív megoldásként, egyes országokban a termékeket vissza lehet adni egy helyi kiskereskedőnek, egy új, egyenértékű termék megvásárlásának a feltétele mellett. Ha megfelelő módon szabadulnak meg ettől a terméktől, az segít értékes erőforrások megtakarításában és az emberi egészségre és a környezetre gyakorolt esetleges negatív hatások megelőzésében, amelyek a nem megfelelő hulladékkezelésből kifolyólag is keletkezhetnek. További információkért a legközelebbi kijelölt gyűjtőhelyről, forduljon a helyi önkormányzathoz. Ha ettől a hulladéktól helytelenül szabadulnak meg, az büntetést vonhat maga után, az adott nemzeti jogszabályoknak megfelelően.

Az előregedett elemek tárolása



Ellenőrizze a helyi előírásokat az elhasznált elemek összegyűjtéséről és tárolásáról, hívja fel a helyi vevőszolgálatot a pontos információkért.

A termék által használt elemeket tilos a háztartási hulladékkal együtt tárolni. Az előregedett elemeket az elemeket árusító elárusítóhelyeken felállított gyűjtőhelyekre kell vinni.

EU Megfelelőségi Nyilatkozat

Az M SAN grupa d.o.o. ezúton kijelenti, hogy a termék megfelel a következő direktíváknak:

- Machinery Directive 2006/42/EC
- LVD Directive 2014/35/EU
- EMC Directive 2014/30/EU
- RoHS Directive 2011/65/EU.



Az EU Megfelelőségi nyilatkozat teljes szövege a következő weboldalon található meg: www.msan.hr/dokumentacija/artikala



eBike c102

RO

Instrucțiuni de utilizare

Card de garantie



BINE AȚI VENIT

Vă mulțumim că ați cumpărat bicicleta electrică MS Energy.

Este important să citiți acest manual de utilizare înainte de a utiliza noul dumneavoastră produs pentru prima dată.

Pentru a beneficia pe deplin de acest produs, vă rugăm să respectați cu atenție instrucțiunile din acest manual de utilizare, în special capitolele de avertizare și siguranță.

Păstrați acest manual de utilizare într-un loc sigur pentru referințe viitoare. Suntem siguri că noul dumneavoastră sistem vă va satisface nevoile.

Acest dispozitiv respectă cele mai înalte standarde, are o tehnologie inovatoare și prezintă un confort ridicat pentru utilizator.



Fulgerul cu săgeată, în interiorul unui triunghi echilateral, avertizează utilizatorul despre prezența unei tensiuni neizolate periculoase în interiorul produsului, care poate fi suficient de puternică pentru a constitui un risc de electrocutare.



Semnul exclamării în interiorul unui triunghi echilateral avertizează utilizatorul despre prezența în documentul inclus în pachet a unor instrucțiuni importante de operare și întreținere.



AVERTIZARE



**RISC DE ELECTROCUTARE
NU DESCHIDEȚI**

Nu deschideți capacul încărcătorului electric sau al altor piese ale bicicletei electrice. În nici un caz, utilizatorul nu are voie să repare piesele electrice. Numai un tehnician calificat de producător are dreptul să le repare.



Fișa principală este utilizată pentru a deconecta încărcătorul.



Înlocuirea incorectă a bateriei poate duce la riscuri, inclusiv înlocuirea cu alt tip similar sau cu același tip de baterie. Nu expuneți bateriile la căldură, cum ar fi la soare, foc sau altele asemenea.

Vă rugăm să citiți următoarele măsuri de siguranță pentru bicicleta dumneavoastră și păstrați-le pentru referințe viitoare. Respectați întotdeauna toate avertizările și instrucțiunile scrise în acest manual.

Acest produs îndeplinește toate cerințele conform EN 15194, EPAC

Viteza maximă acceptată: 25 km/h

Putere motor: 250W

1. INSTRUCȚIUNI DE SIGURANȚĂ IMPORTANTE

AVERTIZARE! Greutatea maximă admisă este de 120 kg.

- Bicicleta electrică este concepută numai pentru adulți. Copiii cu vârsta sub 12 ani nu au voie să meargă cu bicicleta electrică.
- Atunci când călătoriți cu bicicleta electrică, folosiți întotdeauna o cască, pantofi și echipament de siguranță, cum ar fi genuncherele și cotierele, pentru a evita rănierea.
- Nu utilizați fără antrenament adecvat.
- Nu călătoriți cu viteză mare, pe teren neuniform sau pe pante.
- Nu utilizați după ce ați consumat alcool sau droguri!
- Trebuie să respectați legile locale și să oferiți prioritate pietonilor.
- Ori de câte ori circulați cu acest vehicul, riscați să vă răniți din cauza pierderii controlului, coliziunii și căderii. Pentru a circula în siguranță, trebuie să citiți și să respectați toate instrucțiunile și avertizările din manualul de utilizare
- Bicicleta electrică este un vehicul de transport personal și este proiectată pentru o singură persoană. Vă rugăm să nu transportați pe altcineva pe bicicletă.
- Nu este conceput pentru uz profesional.



ATENȚIE: Ar trebui să vă verificați bicicleta înainte de utilizare. Asigurați-vă că frânele funcționează bine, bateria este complet încărcată, presiunea este suficient în anvelope, nu sunt sunete anormale, nu sunt șuruburi slăbite etc.)

Este importantă aplicarea corectă a forței de strângere a elementelor de fixare - piulițelor, șuruburilor, de pe bicicletă. Dacă este aplicată o forță prea mică este posibil ca elementul de fixare să nu țină bine. Prea multă forță, iar elementul de fixare poate strica filetul, se poate alungi, deforma sau rupe. Oricum, o forță incorectă de strângere poate duce la defectarea componentelor, ceea ce poate determina pierderea controlului și căderea.

REȚINEȚI! Acest manual nu este conceput ca un manual cuprinzător de utilizare, service, reparații sau întreținere. Vă rugăm să vă adresați distribuitorului pentru orice service, reparații sau întreținere.

ATENȚIE: Această bicicletă electrică este concepută doar pentru drumuri urbane! Circulația într-un mediu rutier neurban sau liber este interzisă!

UTILIZAREA

1. Înainte de a citi cu atenție manualul și de a înțelege performanța bicicletei electrice, nu o folosiți și nu o împrumutați persoanelor care nu o pot manipula.
2. Nu pedalați și nu mutați bicicleta în timp ce încărcătorul bateriei este conectat. În caz contrar, cablul de alimentare se poate încurca în pedale, ceea ce poate deteriora încărcătorul, cablul de alimentare și/sau portul de încărcare.
3. Nu mergeți cu bicicleta dacă bateria este defectă sau oricare componente ale sistemului de asistență la pedalare. În caz contrar, puteți pierde controlul și puteți suferi răni grave.
4. Nu începeți să vă mișcați cu un picior pe o pedală și cu celălalt pe sol și apoi începeți să mergeți cu bicicleta când ați atins o anumită viteză. În caz contrar, puteți pierde controlul și puteți suferi răni grave. Ar trebui să începeți să vă mișcați numai când sunteți așezat corect pe șeaua bicicletei.
5. Nu activați funcția de accelerație dacă roata din spate nu atinge solul. În caz contrar, roata se va roti în aer cu viteză mare și poate cauza răniri.
6. Asigurați-vă că verificați capacitatea rămasă a bateriei înainte de a merge pe timp de noapte. Lumina alimentată de acumulator se va stinge la scurt timp după ce capacitatea rămasă a bateriei scade până în punctul în care nu mai este posibilă deplasarea asistată de baterie. Conducerea fără lumini poate crește riscul de rănire. 
7. Nu modificați și nu îndepărtați nici o parte a sistemului de asistență la pedalare. Nu instalați piese sau accesorii neoriginale. Dacă faceți acest lucru, acestea pot deteriora produsul, pot provoca o defecțiune sau pot crește riscul de rănire.
8. Când vă opriți, asigurați-vă că aplicați frânele din față și din spate și păstrați picioarele pe pământ. Lăsând un picior pe o pedală când staționați, puteți activa accidental funcția de pedalare asistată, ceea ce poate determina pierderea controlului și puteți suferi răni grave.
9. **Pregătiri înainte de utilizare:** purtați casca, mănușile și alte echipamente de protecție înainte de utilizare pentru a vă proteja de răni în caz de accident.
10. **Condiții de utilizare:** temperatura ambientală de -10 la 40C, fără vânt și drumuri plane; fără porniri și frânări frecvente, distanța generală de utilizare poate fi de 60 până la 70 km (în funcție de capacitatea bateriei).
11. **Capacitate maximă:** sarcina maximă a bicicletei este de 120 kg. Dacă se întâmplă un accident atunci când sarcina depășește 120 kg, compania nu își asumă nicio responsabilitate.
12. În caz de frânare frecventă, pornire, mers la deal sau cu vântul în față,

drumuri noroioase, supraîncărcare și altele, se va consuma o cantitate mai mare de energie electrică din baterie, afectând astfel distanța totală ce poate fi parcursă, prin urmare vă recomandăm să evitați factorii de mai sus atunci când folosiți bicicleta.

13. Dacă bateria nu este folosită o lungă perioadă de timp, asigurați-vă că o încărcați suficient și trebuie încărcată încă o dată dacă încărcarea a fost efectuată în urmă cu mai bine de o lună.
14. Asigurați-vă că acordați atenție: bicicleta electrică nu poate rezista mult timp, dacă pătrunde apă în controler și în roata motorului, acest lucru poate cauza un scurtcircuit și poate deteriora circuitele electrice!
15. Demontarea sau modificarea neautorizată este interzisă, iar compania nu este responsabilă pentru pierderile rezultate.
16. Bateria uzată nu poate fi aruncată la întâmplare, pentru a evita poluarea mediului.

ÎNCĂRCĂTORUL

17. Nu folosiți niciodată acest încărcător de baterii pentru a încărca alte dispozitive electrice.
18. **Nu folosiți niciun alt încărcător sau metodă de încărcare pentru a reîncărca bateriile bicicletei electrice. Utilizarea oricărui alt încărcător poate duce la incendiu, explozie sau deteriorarea bateriilor.**
19. Acest încărcător poate fi utilizat de copii cu vârsta de peste 8 ani și de persoane cu deficiențe fizice, senzoriale sau mentale sau cărora le lipsește experiența și cunoștințele necesare, cu condiția să fie supravegheați și instruiți cu privire la modul de utilizare a încărcătorului în condiții de siguranță și să înțeleagă pericolele implicate. Nu permiteți copiilor să se joace cu încărcătorul. Curățarea și întreținerea nu trebuie efectuate de copii nesupravegheați.
20. Deși încărcătorul bateriei este rezistent la apă, nu permiteți introducerea acestuia în apă sau alte lichide. În plus, nu utilizați niciodată încărcătorul dacă bornele sunt umede.
21. Nu atingeți niciodată mufa de alimentare, portul de încărcare sau contactele cu mâinile ude. Este posibil să vă electrocuțați.
22. Nu atingeți contactele încărcătorului cu obiecte metalice. Nu permiteți pătrunderea de substanțe străine, deoarece acestea poate provoca scurtcircuitarea contactelor, ceea ce poate provoca o electrocutare, incendiu sau deteriorarea încărcătorului.
23. Curățați în mod regulat orice praf din port. Umezeala sau alte probleme pot reduce eficacitatea izolației și pot provoca un incendiu.
24. Nu demontați sau modificați niciodată încărcătorul. Puteți provoca un



- incendiu sau vă puteți electrocuta.
25. Nu utilizați adaptoare cu mai multe prize sau cabluri prelungitoare. Utilizarea unui adaptor cu mai multe prize sau similar poate depăși curentul nominal și poate provoca un incendiu.
 26. Nu utilizați cu cablul legat sau înfășurat și nu depozitați cu cablul înfășurat în jurul corpului încărcătorului principal. Dacă cablul este deteriorat, acesta poate provoca un incendiu sau vă puteți electrocuta.
 27. Introduceți ferm mufa de alimentare și mufa de încărcare în priză. Dacă fișa de alimentare și fișa de încărcare nu sunt complet introduse, acest lucru poate provoca un incendiu din cauza unei descărcări electrice sau a supraîncălzirii.
 28. Nu folosiți încărcătorul lângă materiale sau gaze inflamabile. Acest lucru poate provoca un incendiu sau o explozie.
 29. Nu acoperiți niciodată încărcătorul și nu așezați obiecte pe el în timp ce se încarcă. Acest lucru poate duce la supraîncălzirea internă și poate provoca un incendiu.
 30. Nu scăpați încărcătorul și nu-l expuneți la impacte puternice. În caz contrar, poate provoca un incendiu sau o electrocutare.
 31. Dacă cablul de alimentare este deteriorat, opriți utilizarea încărcătorului și duceți-l la un dealer autorizat.
 32. Manipulați cablul de alimentare cu grijă. Conectarea încărcătorului în interior în timp ce bicicleta este în aer liber poate duce la prinderea sau deteriorarea cablului de alimentare de către uși sau ferestre.
 33. Nu treceți roțile bicicletei peste cablul de alimentare sau priza. În caz contrar, puteți deteriora cablul de alimentare sau portul.

BATERIA

34. Nu lăsați bateria și încărcătorul la îndemâna copiilor. Nu permiteți copiilor să se joace cu bicicleta sau cu orice parte a bicicletei sau accesoriu.
35. Nu atingeți bateria sau încărcătorul în timpul încărcării. Deoarece acumulatorul și încărcătorul ating temperaturi de 40-70°C în timpul încărcării, atingerea acestora poate duce la arsuri de gradul I.
36. Dacă carcasa bateriei este deteriorată, crăpată sau observați mirosuri neobișnuite, nu o utilizați. Scurgerea de lichid din baterie poate provoca răniri grave.
37. Nu scurtcircuitați contactele portului de încărcare al bateriei. Dacă faceți acest lucru, bateria se poate încălzi sau arde, provocând răniri grave sau deteriorarea bunurilor.



38. Nu demontați sau modificați bateria. Dacă faceți acest lucru, bateria se poate încălzi sau arde, provocând răniri grave sau deteriorarea bunurilor.
39. Nu scăpați bateria și nu o supuneți la impact. Dacă faceți acest lucru, bateria se poate încălzi sau arde, provocând răniri grave sau deteriorarea bunurilor.
40. Nu aruncați bateria în foc și nu o expuneți la surse de căldură. În caz contrar, acest lucru poate provoca un incendiu sau o explozie, rezultând în vătămări grave sau deteriorarea bunurilor.
41. Dacă nu folosiți bicicleta electrică timp de câteva luni, încărcăți bateria la 100% înainte de a o depozita. În plus, este recomandabil să porniți bicicleta în fiecare lună, să lăsați motorul să funcționeze câteva minute și să reîncărcați bateria până la 100%.
42. Nu depozitați bicicleta în portbagajul mașinii prea mult timp pe vreme călduroasă. Păstrați bicicleta și bateria într-un loc răcoros și uscat.



Sfaturi

În momentul cumpărării, vă rugăm să selectați și să cumpărați un model potrivit nevoilor dumneavoastră, iar utilizatorii trebuie să aibă o tehnică de conducere calificată înainte de a circula pe drumuri.

Pentru utilizarea și securitatea corectă, vă rugăm să acordați atenție următoarelor aspecte:

1. În procesul de utilizare, acordați atenție verificării stării de fixare a motorului și a altor structuri și, dacă se constată un fenomen de slăbire, piesa trebuie strânsă în timp util.
2. Când porniți sursa de alimentare sau întâlniți o pantă abruptă, ajutați pe cât posibil să reduceți curentul de pornire și să prelungiți durata de viață a bateriei și autonomia.
3. În zilele ploioase, vă rugăm să acordați o atenție specială: când adâncimea apei este mai mare de 3 cm, este probabil ca motorul să intre în apă, rezultând astfel o defecțiune.
4. Utilizatorii trebuie să utilizeze încărcătorul specificat de producător pentru încărcarea bateriei. Când încărcați, gestionați bateria și încărcătorul cu grijă.
5. Este interzis ca alte articole să acopere cutia bateriei și încărcătorul pentru a împiedica disiparea căldurii, trebuie menținut un mediu cu o ventilație bună.

6. Vă rugăm să păstrați presiunea adecvată în interiorul anvelopelor (dacă anvelopele sunt cu cameră), pentru a evita creșterea rezistenței la înaintare, uzarea anvelopelor și deformarea jantei.
7. Utilizatorii ar trebui să respecte regulile de circulație, iar viteza de deplasare ar trebui să fie menținută sub 25 km/h, iar mărfurile care urmează să fie transportate nu trebuie să depășească sarcina maximă pentru portbagajul din spate (dacă există).
8. Când rulați cu o viteză mare sau frânați brusc la coborâre, nu utilizați frâna din față pentru a evita ca centrul de greutate să se miște înainte, punându-vă astfel în pericol.

Lista obiectelor din pachet

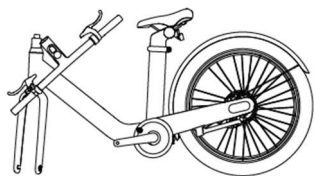

E Bike

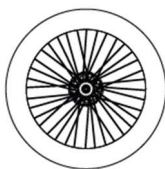

Roata din față



Aripa față



Cheie
pentru
baterie x2



M6x10 6
buc



Pedală * 2



Încărcător și
cablu



Cheie
hexagonală



Cheie cu
soclu



Reflector
frontal



Dublu deschis
cheie cu capăt



Manual

2. STRUCTURA BAZĂ ȘI DENUMIRI

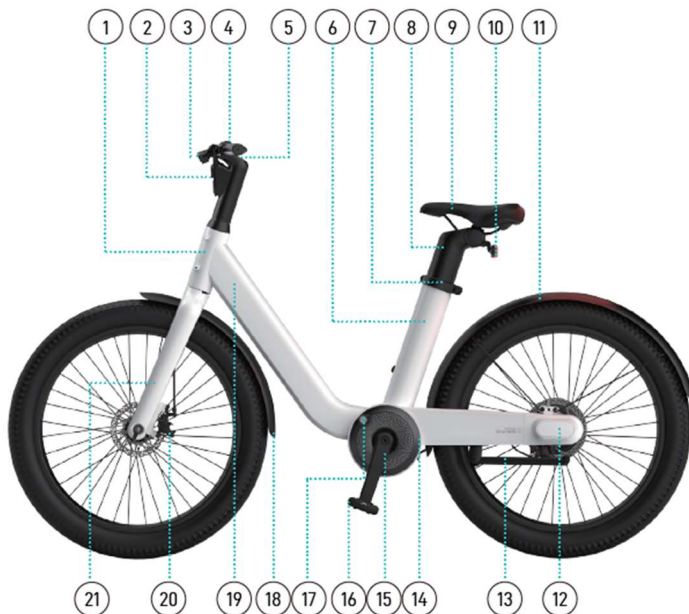

- | | |
|--------------------------------|-------------------------------------|
| 1. Tubul capului | 12. Capacul pentru coborâre |
| 2. Lumină frontală / Reflector | 13. Kickstand |
| 3. Maneta de frână | 14. Capac decorativ pentru manivelă |
| 4. Ghidon | 15. Manivelă |
| 5. Afișare | 16. Pedală |
| 6. Seat Tube | 17. Blocarea bateriei |
| 7. Clemă pentru tija de șa | 18. Aripa față |
| 8. Tijă de șezut | 19. Down Tube |
| 9. Șaua | 20. Frână cu disc |
| 10. Lumină spate / reflector | 21. Furcă față |
| 11. Aripa spate | |

REGLAREA ÎNĂLȚIMII ȘEI

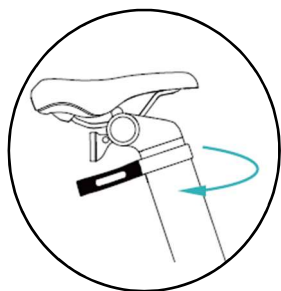

1. Slăbiți cu forța mânerul de eliberare rapidă.

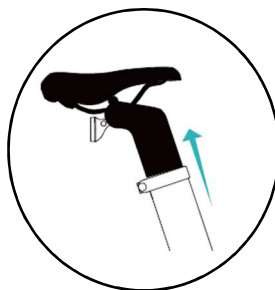

2. Ridicați șaua la înălțimea potrivită.

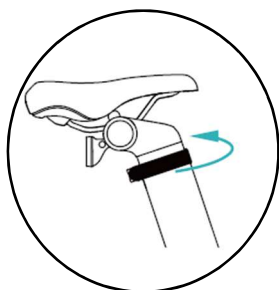

3. Forțați pentru a închide mânerul cu eliberare rapidă.

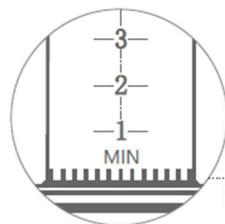

AVERTISMENT! Când vedeți semnul de avertizare "limita cea mai joasă", șaua a fost ridicată în poziția cea mai înaltă.

INSTALAREA CABLURILOR DE FRÂNĂ



1. Scoateți miezul interior al cablului de frână și introduceți vârful de zinc în clema din miezul cablului manetei de frână și apoi introduceți clema în maneta de frână.



2. Rotiți piulița manetei de frână pentru a vă asigura că decalajul piuliței și decalajul manetei de frână sunt pe aceeași linie. 3. Îndreptați miezul interior al cablului de frână și fixați-l în spațiul dintre maneta de frână și piulița de frână, cu cablul exterior introdus în orificiul piuliței.



3. Strângeți piulița și slăbiți balansierul frânei cu disc pentru a finaliza instalarea.



4. După reglarea forței de frânare la moderată, blocați șurubul de fixare a conductei de frână de pe frâna cu disc cu ajutorul șurubului hexagonal nr. 5.

REGLAREA POZIȚIEI ȘEII

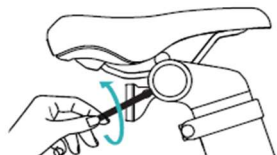

1. Slăbiți șurubul de pe suportul reflectorului din spate în sens antiorar cu o cheie hexagonală nr. 3 și scoateți reflectorul.

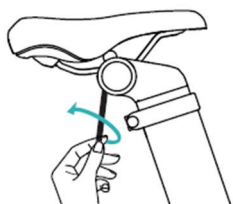

2. Slăbiți șurubul tubului de șa în sens invers acelor de ceasornic cu o cheie H6.



3. Șaua poate fi mutată înainte sau înapoi după ce șurubul tubului șeii este suficient de slăbit.



4. După reglarea poziției, blocați șurubul tubului de șa în sensul acelor de ceasornic.

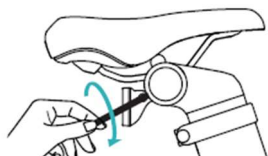

5. Apoi instalați suportul reflectorului și blocați șurubul suportului de fixare a reflectorului din spate în sensul acelor de ceasornic.

INSTALAREA PEDALEI DE PICIOR



1. Partea dreaptă:

Luați pedala din dreapta cu eticheta R. Înșurubați-o cu mâna în sensul acelor de ceasornic pe manivelă.

Folosiți o cheie dublă cu capăt deschis pentru a o strânge.

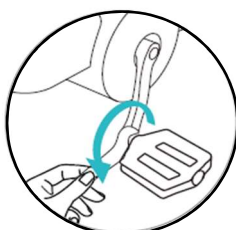

2. Partea stângă:

Luați pedala din stânga cu eticheta L. Înșurubați-l cu mâna în sens antiorar pe manivelă.

Folosiți o cheie dublă cu capăt deschis pentru a strângeți-o.

ANSAMBLUL GHIDONULUI



1. Puneți ansamblul ghidonului pe cadru.

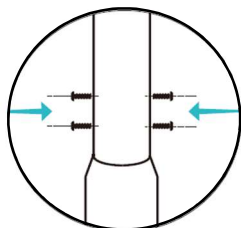

2. Aliniați găurile pentru șuruburi de pe ghidon cu găurile pentru șuruburi de pe tubul de direcție.

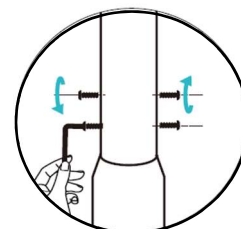

3. Strângeți în prealabil cele patru șuruburi M6*10 de pe cadru cu cheia hexagonală nr. 4, apoi strângeți fiecare șurub alternativ în succesiunea a două șuruburi inferioare și două șuruburi superioare până când toate șuruburile sunt strânse.

INSTALAȚI ARIPA FAȚĂ ȘI ROATA FAȚĂ

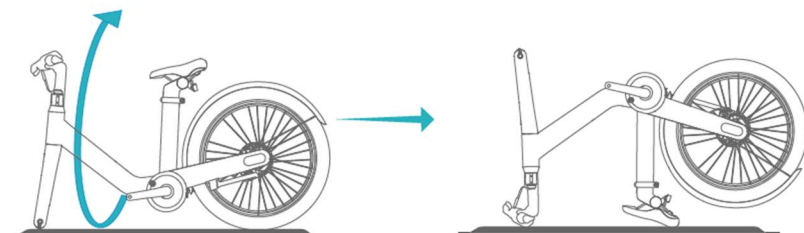

1. Întoarceți bicicleta la 180 de grade și așezați-o pe un teren nivelat. Asigurați-vă că bicicleta nu cade.

Așezați cadrul bicicletei pe un covor moale sau așezați o cârpă pe sol pentru a preveni deteriorarea corpului cadrului.



2. Fixați aripa față pe furca față și fixați cele două șuruburi M6*10 în succesiunea 1,2, așa cum se arată. Strângeți-l în sensul acelor de ceasornic cu cheia hexagonală nr. 4.

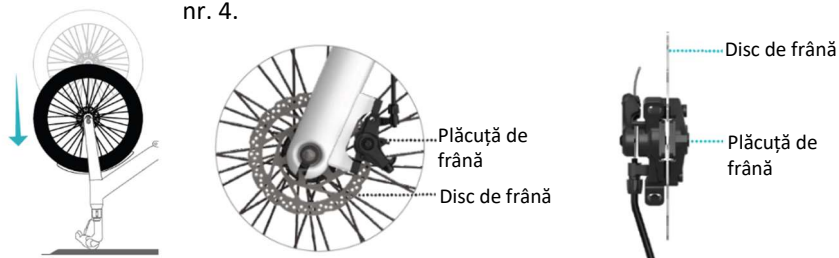

3. Introduceți roata față în fanta de poziționare a furcii față, asigurându-vă că discul de frână este aliniat cu plăcuța de frână.

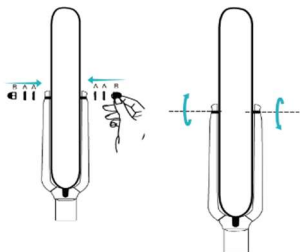

4. După montarea celor două șaibe de pe ambele părți ale axei butucului față, strângeți alternativ piulițele de pe ambele părți cu o cheie tubulară până când cele două șuruburi sunt strânse. *Asigurați-vă că axul butucului față este centrat.*

DEZINSTALAȚI ȘI INSTALAȚI BATERIA

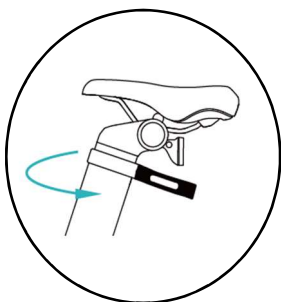

1. Opriți eBike-ul. Slăbiți cu forță clema tubului de șa.

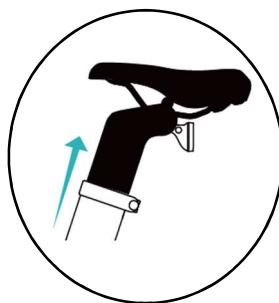

2. Ridicați șaua în sus pentru a scoate tija de șa.

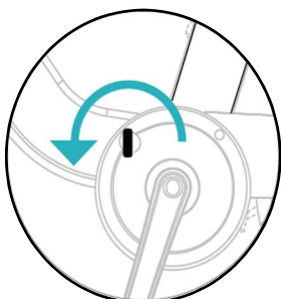

3. Introduceți cheia bateriei și rotiți-o cu 180 de grade în sens antiorar pentru a debloca dispozitivul de blocare a bateriei.

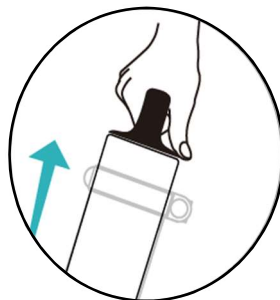

4. Ridicați bateria în sus cu forță pentru a o scoate. Puneți bateria în tubul de șa, apoi rotiți cheia la 180 de grade în sensul acelor de ceasornic pentru a bloca bateria și scoateți cheia.

IMPORTANT!

Fiecare bicicletă eBike este echipată cu o cheie de baterie unică, vă rugăm să o păstrați în siguranță și să nu lăsați cheia în gaura de blocare pentru o perioadă lungă de timp. În cazul în care cheia de la baterie se pierde, nu vă putem furniza o cheie care să se potrivească cu e-bike-ul dvs. și nu veți putea scoate bateria.

LUMINA DIN



Șaibă de plastic

1. Vă rugăm să scoateți din priză șaiba din plastic a luminii spate înainte de utilizare, altfel lumina din spate nu se va aprinde.

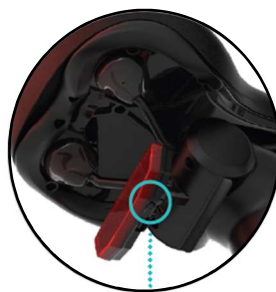

Buton de pornire/oprire

2. Apăsăți comutatorul pentru a aprinde sau a stinge lumina din spate.

REFLECTOR FRONTAL



1. Scoateți reflectorul frontal din cutia de accesorii, slăbiți șuruburile de pe suport, deschideți-l într-un anumit unghi, montați reflectorul pe partea dreaptă a ghidonului și strângeți șuruburile suportului cu ajutorul unei șurubelnițe în cruce.



2. Reglați poziția reflectorului astfel încât partea din față să fie orientată drept înainte, apoi strângeți șuruburile reflectorului pentru a finaliza instalarea.

3. CONTROLER DE OPERARE ȘI AFIȘAJ LCD

FUNȚIONARE LA PORNIRE

Încărcați bateria înainte de prima călătorie.



Pornire/oprire

Apăsați și mențineți apăsat timp de **3 secunde**

Dacă bicicleta electrică nu este utilizată timp de 5 minute, alimentarea se va opri automat.



Aprindeți farurile

Țineți apăsat butonul "+" timp de **2 secunde** pentru a aprinde și a stinge farurile.

Farul bicicletei electrice este oprit în mod implicit.

Atunci când lumina ambientală este scăzută sau atunci când circulați pe timp de noapte, vă rugăm să aprindeți farul.



Moduri de rulare

Apăsați scurt butonul "+" sau "-" pentru a comuta între diferitele moduri.



Țineți apăsat butonul "**Walk mode**" timp de 2 secunde, apoi bicicleta va trece automat în modul de mers pe jos de 3,7 mph.

Eliberați butonul, modul de mers se va opri automat.

Pentru a asigura siguranța, se recomandă utilizarea modului de mers pe jos în timp ce împingeți bicicleta electrică. Vă rugăm să nu o utilizați în stare de mers.

Bicicleta electrică are patru moduri de rulare:

- 1. Modul bicicletă** - Motorul nu va oferi asistență (fără săgeată)
- 2. Modul Eco** (modul implicit) - asistență cu putere redusă - autonomie maximă de rulare (săgeți verzi)
- 3. Mod oraș** - Mod de putere medie, autonomie medie. (săgeți albastre)
- 4. Modul Sport** - asistență maximă de putere - conducere la viteză mare (săgeți roșii)

Când folosiți pentru prima dată o bicicletă electrică, vă recomandăm să începeți cu modul Eco.

Zona de monitorizare

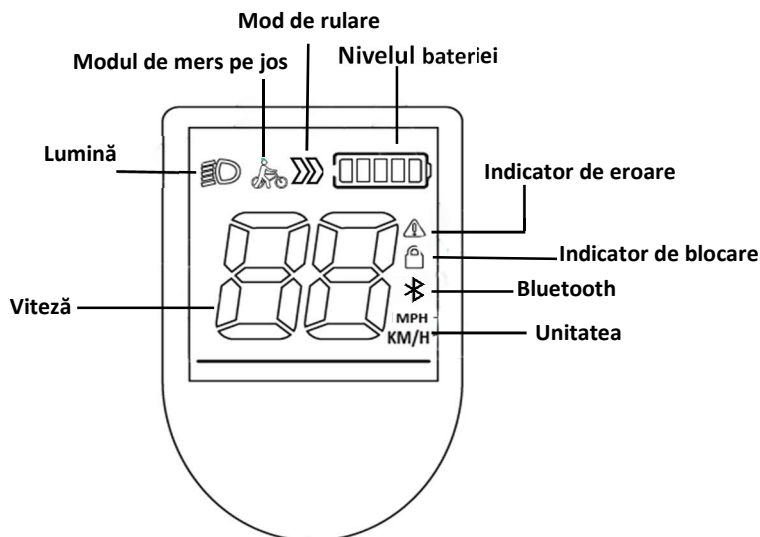

Setări de intrare/ieșire

- Țineți apăsat simultan "+" și "-" timp de 3 secunde pentru a intra în interfața meniului de configurare.
- După intrarea în modul de configurare, interfața va afișa P1
- Apăsați scurt "+" pentru a mări sau "-" pentru a micșora parametrul.
- Apăsați și mențineți apăsat butonul "-" pentru a ieși din modul de setare.

Dacă nu se întreprinde nicio acțiune în decurs de 30 de secunde, ecranul de configurare va fi închis automat și toate ajustările vor fi salvate automat.

P1-Comutarea unităților metrice/imperiale

- Atunci când interfața afișează P1, apăsați scurt butonul "Power" pentru a intra în ecranul de selectare a unităților metrice/imperiale.
- Apăsați butonul "+" sau "-" pentru a comuta între mile și kilometri.
- Apăsați lung butonul "-" pentru a salva setarea.

P4-Lumina de fundal Luminozitate

- Apăsați scurt butonul "Power" pentru a intra în interfața de setare a luminozității luminii de fundal.
- Apăsați scurt butonul "+" sau "-" pentru a seta luminozitatea luminii de fundal (1 înseamnă cel mai întunecat și 3 înseamnă cel mai luminos).

- c. Apăsăți lung butonul "-" pentru a salva setarea.

P5 - Cronometru de oprire automată

- a. Apăsăți scurt butonul "Power".
b. Apăsăți butonul "+" sau "-" pentru a comuta timpul de oprire automată în funcție de minute.
c. Timp de oprire automată. Acesta poate fi setat în intervalul 0~9 minute.
d. Apăsăți lung butonul "-" pentru a salva setarea

0 înseamnă că funcția de oprire automată este dezactivată. Timpul implicit de adormire/oprire este setat la 5 minute.

AVERTISMENT!

În cazul unei defecțiuni a sistemului de control electronic, se va afișa o pictogramă de alarmă și codul de eroare corespunzător va clipi pe ecranul de viteză. Atunci când sunt afișate pictograma de alarmă și codul de eroare, trebuie să știți că e-bike-ul dvs. nu este sigur de utilizat.

4. Funcționare și reglare

Încărcarea

Deoarece va dura o anumită perioadă de timp de la fabricare, transport și depozitarea până la achiziționare, este posibil ca aceasta să rămână fără baterie, prin urmare bateria ar trebui să fie încărcată înainte de a fi folosită.

Încărcătorul configurat sau desemnat de compania noastră trebuie utilizat pentru încărcare; în caz contrar, ar putea deteriora bateria și poate duce chiar la incendii și alte pericole, însă compania noastră nu oferă nicio garanție.

Instalarea și încărcarea bateriei



1. Verificați cu atenție dacă tensiunea nominală de intrare a încărcătorului este în concordanță cu tensiunea rețelei electrice. Vă rugăm să citiți

avertismentele de siguranță cu privire la utilizarea încărcătorului și a bateriei în capitolul **INSTRUCȚIUNI IMPORTANTE DE SIGURANȚĂ**.

2. Bateria poate fi pusă direct pe bicicletă pentru încărcare și poate fi, de asemenea, scoasă din bicicletă pentru a fi încărcată în interior și în alte locuri adecvate.

Dacă doriți să încărcați bateria separat, și pentru a scoate bateria, mai întâi deblocați bateria cu cheia, apoi ridicați mânerul bateriei și scoateți bateria afară.

Când instalați bateria, blocați bateria cu cheia și scoateți cheia, apăsați mânerul bateriei pentru a fi drept și desfășurați cadrul bicicletei.

3. Conectați mai întâi mufa de ieșire a încărcătorului cu mufa de încărcare a bateriei în mod corespunzător, apoi conectați mufa de intrare a încărcătorului la sursa de alimentare cu CA.
4. În acest moment, indicatorul de alimentare și indicatorul de încărcare al încărcătorului sunt aprinse, indicând faptul că încărcarea este în desfășurare.
5. După încărcare, trebuie mai întâi să scoateți ștecherul din priză, apoi să scoateți fișa din portul de încărcare al bateriei.

După descărcarea completă a bateriei, timpul de încărcare este de 4 până la 5 ore, iar după ce indicatorul trece de la roșu la verde, capacitatea bateriei este practic suficientă. Datorită mecanismelor de limitare a capacității bateriei litiu-ion, capacitatea bateriei se va limita automat la diferite temperaturi, la -10 °C capacitatea va fi 70%, la 0 °C capacitatea va fi 80%, la 20 °C capacitatea va fi 100 %

Important:

O bicicletă nouă ar fi cel mai bine să fie reîncărcată (timp de 5 până la 6 ore) după descărcarea completă ce succede prima încărcare, iar încărcarea și descărcarea în completă timp de o săptămână este un ciclu care activează complet substanțele active din interiorul bateriei. Mai târziu, poate fi reîncărcată chiar dacă puterea sa nu este epuizată.

Încărcarea și utilizarea rațională

Important:

Bateria trebuie încărcată într-un mediu spațios, ferit de temperaturi ridicate, umiditate ridicată și proximitatea focului deschis, deoarece bateria și încărcătorul sunt produse electronice, temperatura și umiditatea ridicate vor coroda componentele electronice, rezultând unele gaze și funingine dăunătoare și chiar și o posibilă explozie care poate provoca răni.

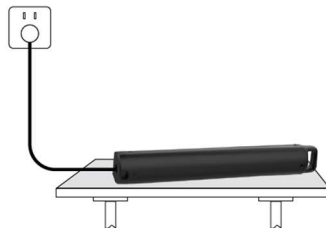

- * Timpul de încărcare nu trebuie să fie prea lung. O încărcare îndelungată va duce la scurtarea duratei de viață a bateriei.
- * După ce bateria este complet încărcată, sursa de alimentare trebuie scoasă cât mai curând posibil și, în același timp, scoateți bateria din încărcător.
- * Când bateria nu este utilizată pe termen lung, energia bateriei trebuie epuizată înainte ca bateria să fie păstrată și se reîncarcă o dată pe lună.

Schimbator de viteza

Cutia de viteze se află pe volan, lângă pârghia de frână. Maneta selectorului controlează schimbătorul din spate.

5. Utilizare și întreținere

Inspecție de rutină a bicicletei electrice înainte de utilizare

- 1 Instalați cutia bateriei în fantă, deschideți comutatorul de alimentare și verificați dacă funcțiile tuturor dispozitivelor electrice sunt normale.
- 2 Inspecție de siguranță (consultați notele privind utilizarea în siguranță din manual)
- 3 Verificați dacă maneta de accelerație se rotește și revine ușor înapoi.
- 4 Verificați dacă funcția de oprire a frânării și efectul de frânare sunt în stare bună (distanță de frânare pe uscat 4m, distanță de frânare pe umed 15m).

Utilizarea zilnică și inspecția bicicletei electrice

În utilizarea zilnică a bicicletei electrice, se vor uza o serie de piese mecanice, electrice, șuruburile și alte elemente de fixare și acestea se pot desface ușor, iar funcțiile aparatelor electrice se pierd. Dacă apariția acestor fenomene nu este luată în considerare, aceasta este predispusă unor defecțiuni și vă predispuceți la anumite riscuri atunci când mergeți cu bicicleta, astfel încât utilizatorii trebuie să fie responsabili în ceea ce privește inspecția și întreținerea efectuată în repaus.

Întreținere

Pentru a asigura siguranța circulației, verificați din când în când dacă toate dispozitivele electrice funcționează corect, dacă sunt cabluri desprinse și dacă piesele mecanice sunt întregi, curățați, ștergeți, lubrifiați lanțul, discul canelat, foaia și schimbătorul (consultați furnizorul în ceea ce privește uleiul ce trebuie utilizat) pentru a menține funcția normală a fiecărei piese în orice moment.

Verificați periodic fiecare șurub al bicicletei electrice și să fie strâns și strângeți-l în mod regulat; (Cuplul șurubului fiecărei poziții principale: șurubul tubului principal: 180-220kgf.cm; Șurub șa: 180-220kgf.cm; piulița roții din față: 250-300kgf.cm; piulița roții din spate: 300-350kgf.cm)

Standard elastic lanț: lanțul se deplasează în sus și în jos $\leq 10\text{mm}$; dacă lanțul este slăbit, piulița roții din spate poate fi slăbită, dispozitivul de tensionare a lanțului poate fi reglat pentru a tensiona lanțul și piulița roții din spate poate fi strânsă.

Dacă frânele pe disc și frecarea discurilor, reglați poziția pentru a nu exista o frecare de interferență.

Dacă placa discului se rulează greu sau frâna cu disc este dezactivată, atunci discul sau frâna pe disc trebuie înlocuite.

Nu spălați bicicleta cu apă pentru a evita accidentele cauzate de componentele electronice interne și de cabluri.

Tabel de inspecție și întreținere periodică

◆	Reglați	♥	Verificați, curățați sau înlocuiți	★	Înlocuiți	♠	Vânt	▲	Lubrificați
Element de inspecție		Prima achiziție	60 zile	180 zile	360 zile	540 zile	720 zile		
1.	Înălțimea șeii este corectă	◆	◆	◆	◆	◆	◆	◆	◆
2.	Sunt uzate ghidonul și piesele de direcție	♠	▲	▲	▲	▲	▲	▲	▲
3.	Este lanțul prea slab	◆	◆	◆	◆▲	◆▲	◆▲	◆▲	◆▲
4.	Frâna este prea flexibilă	◆	◆♠	◆♠	◆♠	◆♠	◆♠	◆♠	◆♠
5.	Este uzat blocul sabotului de frână	★	♠	♥	♥	♥	♥	♥	♥
6.	Janta este discentrată sau deformată	◆	◆	◆	◆	◆	◆	◆	◆
7.	Există o spița îndoită sau slăbită	◆	◆♠	◆♠	◆♠	◆♠	◆♠	◆♠	◆♠
8.	Toate porțiunile cu coroanițe acționează flexibil	♠	▲	▲	▲	▲	▲	▲	♥▲

Rețineți: tabelul de mai sus este pentru referință generală și un ciclu de întreținere adecvat și ar trebui scurtat sau extins pe baza mediului de lucru, frecvența în utilizare, calitatea și vechimea bicicletei electrice și alte condiții;

6. Tehnologie de utilizare

O postură corectă de utilizare este mama siguranței: postura de utilizare este determinată de poziția corpului și amprenta punctului de contact (ghidon, șea, pedală) al biciclistului și al bicicletei. Cu toate acestea, postura este strâns legată de înălțimea și dimensiunea biciclistului. Așadar, o postură de utilizare a unei singure biciclete nu numai că determină eficiența mișcării de contracție musculară, dar determină în același timp dacă biciclistul poate manipula ghidonul și poate frâna în siguranță. Prin urmare, o poziție corectă de utilizare este mama siguranței. Tehnicile de utilizare sigure sunt descrise una câte una în cele ce urmează:

- Reglați cele trei puncte pentru a vi se potrive corpului; mersul pe bicicletă este la fel ca și cum ai purta hainele și este necesar să se măsoare corpul pentru a face ajustări. Metoda de ajustare în trei puncte este o combinație între mecanica sportului bicicletei, fiziologia exercițiilor și cele trei principii de conducere în siguranță.
 - 1) Reglați poziția șei: călcați pedala în jos cu călcâiul pentru a permite ca toți mușchii articulațiilor extremităților inferioare să se contracte ușor și, în același timp, principiul este ca picioarele să se întindă ușor.
 - 2) Poziția față și spate: călcați pedala înclinată la 45°, apoi reglați scaunul înainte și înapoi, ca principiu strângeți în poziția pedalei cea de jos.
 - 3) Reglați poziția față spate și înălțimea ghidonului: pentru înălțimea ghidonului, în general, ghidonul cu coarnele în sus trebuie să fie la aproximativ 30 până la 50 mm mai sus decât scaunul, iar ghidonul tip plat trebuie să fie la același nivel ca șeaua. Partea superioară a ghidonului curbat de mai jos trebuie să fie la aceeași înălțime ca și șeaua. După reglare, acordați atenție direcției ghidonului și apoi strângeți-l.
- Poziția așezat pe șea: similară posturii de echitație, greutatea este distribuită pe ghidon și pedală, iar toată greutatea nu trebuie așezată deasupra pentru a preveni durerile de șold.
- Abilitățile de pedalare: poziția tălpi pantofului pe pedală trebuie să fie în prima treime din față și este cea mai potrivită pentru a cădea pe mijlocul pedalei. Picioarele trebuie să fie paralele cu linia centrală a bicicletei se va reduce eficiența pedalării dacă picioarele sunt prea deschise sau închise; viteza trebuie să se mențină uniform, altfel ciclismii se pot simți obosiți; în special remarcă faptul că acțiunea de tragere a pedalei din ultima parte a cursei trage pedala în sus.
- Tehnologia de încetinire: angrenajul de schimbare a vitezei încetinește, dar nu accelerează, pentru a facilita o călătorie mai confortabilă, care economisește forța mecanică efectuată, iar modurile de schimbare a vitezei

sunt 1: urcare, 2: la deal, 3: suprafața neuniformă a drumului, 4: împotriva vântului și 5: când vă simțiți oboșit. Atunci când nu vă simțiți să pedalați pentru a vă putea să vă elibereze de oboseala care rezultă din forța inegală.

- Tehnologia frânării: după cum știm cu toții, principiul frânării puternice este mai întâi oprirea frânării și apoi oprirea bicicletei, apoi oprirea frânei din față, dar în caz de urgență, toată lumea se va opri împreună. Dacă distanța de frânare este adecvată, bicicleta se poate opri în siguranță; dacă încetinirea este prea rapidă, sunteți aruncat înainte și, pentru a preveni acest pericol, cel mai bun mod este frânarea intermitentă, iar între timp șoldul este împins înapoi. În zilele ploioase, creșteți distanța de frânare datorată siguranței și reduceți viteza de rulare.



Utilizarea cu o mână sau fără mâinile pe ghidon este interzisă

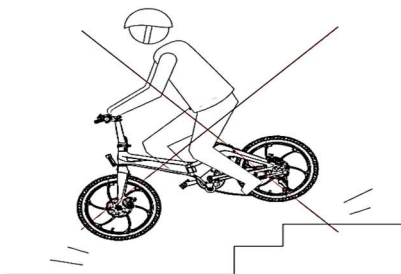

Rularea pe scări este interzisă

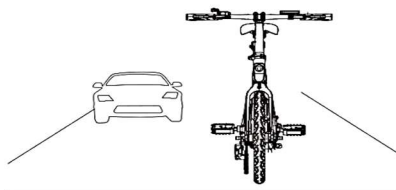

Circulația pe autostradă sau pe alte drumuri periculoase este interzisă



Circulația pe drumuri alunecoase este interzisă

7. Depanare

Dacă bicicleta dumneavoastră nu funcționează ca de obicei sau pare a fi defectă, vă rugăm să citiți cu atenție această secțiune. Multe probleme operaționale pot fi rezolvate de utilizatori.

Această procedură simplă ajută la restabilirea condițiilor stabile pentru circuitele electrice.

Vă rugăm să contactați asistența pentru clienți a producătorului dacă problema nu este rezolvată sau aveți alte nelămuriri.

SIMPTOME		SOLUTII POSIBILE
Schimbarea vitezei nu a reușit sau viteza maximă prea mică	<ul style="list-style-type: none"> • Tensiune redusă a bateriei • Manetă de accelerație defectă • Controler defect 	<ul style="list-style-type: none"> • Încărcați complet bateria • Înlocuiți maneta de accelerație, controlerul
Porniți sursa de alimentare, dar motorul nu funcționează	<ul style="list-style-type: none"> • Manetă de accelerație defectă • Blocare ușa electrică defectă și punctul de contact • Controler defect 	<ul style="list-style-type: none"> • Înlocuiți maneta de accelerație, controlerul • Reconectați semnalul de contact.
Autonomie inadecvată cu o singură încărcare	<ul style="list-style-type: none"> • Anvelopele sunt dezumflate • Încărcare inadecvată sau încărcător defect • Bateria a fost deteriorată sau durata de viață a expirat. • Frânări frecvente, supraîncărcare 	<ul style="list-style-type: none"> • Anvelopa este plină de aer • Bateria este neadecvată sau • Înlocuiți încărcătorul • Înlocuiți bateria
Încărcătorul nu este încărcat	<ul style="list-style-type: none"> • Cablajul încărcătorului este slăbit sau deteriorat • Linia de conectare a bateriei deconectată sau deteriorată 	<ul style="list-style-type: none"> • Conectați linia de conectare • sau înlocuiți • Reconecta linia de conectare
Boosterul nu are asistență electrică	<ul style="list-style-type: none"> • Cartușul indus are un contact slab sau este deteriorat • Cablajul boosterului este defect sau deteriorat 	<ul style="list-style-type: none"> • Reglați cartușul indus sau înlocuiți-l • Reconectați sau înlocuiți

8. Specificații tehnice

Model	e-bike c102
Tip	bicicleta de oraș
Voltajul bateriei	36V, Litiu-Ion
Capacitatea bateriei	9,6Ah
Tensiunea/curentul încărcătorului	100-240V CA 50/60Hz, 42V CC/ 2A Max
Timp de încărcare (0-100%)	5-6h
Consum de energie / încărcare	0.2kWh
Condiții de temperatură de încărcare	0°C – 45°C
Puterea	250W
Viteza maxima EN 15194, EPAC	25km/h
Gamă	60-70 km cu PAS*
Jantă/furcă	Cadru din aliaj de magneziu integrat
Dimensiunea anvelopei	24x3.0 inch
Frână față	Frână mecanică cu disc
Frână spate	Frână mecanică cu disc
Pinioane	O singură viteză
Schimbător	
Încărcătura maxima	120kg
Protecție impermeabilă	IPX4
Dimensiunea	178.5*66.5*105cm
Greutate	26,54 kg

Deoarece produsul este îmbunătățit continuu, specificațiile și instrucțiunile din acest manual pot fi modificate fără o notificare în prealabil.

* Poate varia, în funcție de condițiile de conducere, configurația terenului, greutatea șoferului etc....

Adaptorul trebuie instalat în apropierea echipamentului și trebuie să fie ușor accesibil. Fișa de CA este considerată dispozitiv de deconectare a adaptorului.

Informații pentru utilizatorii privind eliminarea de deșeuri de echipamente electrice și electronice (gospodării private)



Acest simbol de pe produs(e) și/sau documentele însoțitoare înseamnă că produsele electrice și electronice utilizate nu trebuie amestecate cu deșeurile menajere generale. Pentru tratarea, recuperarea și reciclarea corespunzătoare, vă rugăm să duceți acest(e) produs(e) la punctele de colectare desemnate unde vor fi acceptate gratuit. Alternativ, în unele țări este posibil să vă puteți returna produsele la distribuitorul local la cumpărarea unui produs nou echivalent. Aruncarea corectă a acestui produs va contribui la economisirea resurselor valoroase și la prevenirea oricăror efecte negative potențiale asupra sănătății umane și a mediului, care altfel ar putea apărea din cauza manipulării inadecvate a deșeurilor. Vă rugăm să contactați autoritatea locală pentru detalii suplimentare despre cel mai apropiat punct de colectare desemnat. S-ar putea aplica sancțiuni pentru eliminarea incorectă a acestor deșeuri, în conformitate cu legislația dumneavoastră națională.

Eliminarea bateriilor uzate



Verificați reglementările locale pentru eliminarea bateriilor uzate sau contactați serviciul local de asistență pentru clienți pentru a obține instrucțiuni privind eliminarea bateriilor vechi și uzate. Bateriile din acest produs nu trebuie aruncate la gunoiul menajer. Asigurați-vă că aruncați bateriile vechi în locuri speciale pentru eliminarea bateriilor uzate care se găsesc în toate magazinele de unde puteți cumpăra baterii.

Declarația de conformitate a UE

Prin prezenta, M SAN Grupa d.o.o. declară că bicicleta este în conformitate cu

- Directiva Privind Utilajele 2006/42/CE
- Directiva LVD 2014/35/UE
- Directiva EMC 2014/30/EU
- Directiva RoHS 2011/65/EU.



Textul complet al declarației de conformitate UE este disponibil la următoarea adresă de internet: www.msan.hr/dokumentacijaartikala



eBike c102

ENG
Instruction manual



WELCOME

Thank you for purchasing the Electric MS Energy Bike.

It is important to read this user manual prior to using your new product for the first time.

In order to fully benefit from this product, please follow the instructions in this user manual very carefully, especially Warning and Safety chapters.

Store this user manual in a safe place for future reference. We are sure your new Micro Audio system will satisfy your needs.

This device lives up to the highest standards, innovative technology and high user comfort.



The flash with the symbol of arrowhead, inside an equilateral triangle alerts the user about the presence of a dangerous tension not isolated inside the product which can be sufficiently powerful to constitute a risk of electrocution.



The point of exclamation inside an equilateral triangle alerts the user about the presence of important operating instructions and maintenance in the document enclosed in the package.



CAUTION
RISK OF ELECTRIC SHOCK
DO NOT OPEN

Do not open the cover of Electric Charger or any other Electric Bike parts. In no case the user is allowed to operate inside the Electric parts. Only a qualified technician from the manufacture is entitled to operate.



Main plug is used as the disconnect Charger device.



Incorrect replacement of the battery may lead to the risk, including the replacement of another similar or the same type. Do not expose batteries to heat such as sun or fire or something like that.

Please read the following safeguards for your Bike and retain for future reference. Always follow all warnings and marked instructions.

This Product fulfill all requirements according to EN 15194, EPAC

Max supported speed: 25km/h

Motor power: 250W

1. IMPORTANT SAFETY INSTRUCTIONS

WARNING! Max. load capacity is 120 kg.

- Electric bike is designed for adult use only. Kids under age 12 are not allowed to ride the e-bike.
- When riding the e-bike, always use a helmet, shoes and safety gear such as knee and elbow pads to avoid injury.
- Do not ride without proper training.
- Do not ride at high speeds, on uneven terrain, or on slopes.
- Do not ride after consuming alcohol or drugs!
- You must comply with local laws and give way to pedestrians.
- Whenever you ride this vehicle, you risk injury due to loss of control, collision and falling. In order to ride safely, you must read and follow all instructions and warnings in the user manual
- Electric bike is a personal transport vehicle and it is designed for one person use only. Please do not carry a passenger on the bike.
- It is not designed for professional usage.



WARNING: You should check your bike conditions before riding. Make sure that brakes work well, battery is fully charged, enough tire pressure, no abnormal sound, no screws loosen etc)

Correct tightening force on fasteners –nuts, bolts, screws– on your bicycle is important. Too little force, and the fastener may not hold securely. Too much force, and the fastener can strip threads, stretch, deform or break. Either way, incorrect tightening force can result in component failure, which can cause you to lose control and fall.

NOTE: This manual is not intended as a comprehensive use, service, repair or maintenance manual. Please see your dealer for all service, repairs or maintenance.

ATTENTION: This E-bike is only designed for city road! Riding under non-urban or free road environment is forbidden!

RIDING

1. Before carefully reading the Manual and understanding the performance of the electric bike, do not use the electric bike, and do not lend it to the persons who can manipulate the electric bike.
2. Do not pedal or move the bicycle while the battery charger is connected. If you do, it may cause the power cable to become entangled in the pedals, which may damage the battery charger, the power cable and/or the charging port.
3. Do not ride the bicycle if there is a fault with the battery or any component of the pedal assistance system. Otherwise you may lose control and suffer serious injury.
4. Do not start moving with one foot on a pedal and the other on the ground and then start riding the bicycle when you have reached a certain speed. Otherwise you may lose control and suffer serious injury. You should only start moving when you are properly seated on the bicycle seat.
5. Do not activate the throttle function if the back wheel is not touching the ground. Otherwise, the wheel will rotate in the air at high speed and may cause injury.
6. Be sure to check the remaining battery capacity before riding at night. The light powered by the battery pack will go off soon after the remaining battery capacity decreases to the point where riding with assisted power is no longer possible. Riding without a light may increase the risk of injury. 
7. Do not modify or remove any parts of the pedal assistance system. Do not install non-original parts or accessories. If you do, they may damage the product, cause a fault or increase the risk of being injured.
8. When you stop, make sure that you apply the front and rear brakes and keep your feet on the ground. Leaving one foot on a pedal when stationary could accidentally activate the assisted power function, which could cause you to lose control and suffer serious injury.
9. **Preparations before riding:** wear your helmet, gloves and other protective gears before riding to protect yourself from damage in case of an accident.

10. **Cycling conditions:** ambient temperature of -10 to 40C, no wind and flat roads; without frequent startup and brake, the general running distance may be 60 to 70km (according to the battery capacity).
11. **Maximum load:** the maximum load of the bike is 120kg. If an accident happens when the load is more than 120kg, the company does not undertake any responsibility.
12. In case of frequent brake, startup, uphill, headwind running, muddy roads, overload and others, a large quantity of electric power of the storage battery will be consumed, thus affecting the continued mileage, so we recommend that you avoid the above factors when riding.
13. If the storage battery is disabled for a long time, make sure to charge it enough, and it need be additionally charged once if its storage is more than a month.
14. Make sure to pay attention: the electric bike can not wade for a long time because if water enters into the controller and motor wheel, it may cause short circuit to damage the electrical appliances!
15. Prohibit unauthorized demolition or alteration, and the company is not responsible for all losses resulting.
16. The scrapped battery can not be discarded randomly, so as to avoid environmental pollution.









CHARGER

17. Never use this battery charger to charge other electrical devices.
18. **Do not use any other charger or charging method to recharge the batteries of the electric bicycle. Using any other charger may lead to a fire, explosion or damage to the batteries.**
19. This battery charger may be used by children aged 8 or over and by persons with physical, sensory or mental impairments, or who lack the necessary experience and knowledge, provided that they are supervised and instructed on how to use the battery charger safely and they understand the dangers involved. Do not allow children to play with the battery charger. Cleaning and maintenance should not be performed by unsupervised children.

20. Although the battery charger is water resistant, do not allow it to be submerged in water or other liquids. Furthermore, never use the battery charger if the terminals are wet.
21. Never touch the charger's power plug, charging port or contacts with wet hands. You may suffer an electric shock.
22. Do not touch the charger's contacts with metal objects. Do not allow any foreign matter to enter, it may cause short circuits in the contacts, which may cause electric shock, a fire or damage to the battery charger.
23. Regularly clean any dust off the power plug. Moisture or other problems could reduce the effectiveness of the insulation and cause a fire.
24. Never dismantle or modify the battery charger. You may cause a fire or suffer an electric shock.
25. Do not use multi-socket adaptors or extension cables. Using a multi-socket adaptor or similar may exceed the rated current and cause a fire.
26. Do not use with the cable tied up or coiled and do not store with the cable coiled around the body of the main charger. If the cable is damaged it may cause a fire or you may suffer an electric shock.
27. Firmly insert the power plug and charging plug in the socket. If the power plug and charging plug are not fully inserted, this may cause a fire due to an electric discharge or overheating.
28. Do not use the battery charger near to flammable materials or gases. This may cause a fire or explosion.
29. Never cover the battery charger or place objects on it while it is charging. This may lead to internal overheating and cause a fire.
30. Do not drop the battery charger or expose it to strong impacts. Otherwise, it may cause a fire or electric shock.
31. If the power cable is damaged, stop using the battery charger and take it to an authorised dealer.
32. Handle the power cable with care. Plugging in the battery charger indoors while the bicycle is outdoors may lead to the power cable being caught on or damaged by doors or windows.
33. Do not pass the wheels of the bicycle over the power cable or plug. Otherwise you may damage the power cable or port.



BATTERY

34. Keep the battery and battery charger out of the reach of children. Do not allow children to play with bicycle or any part of bicycle or accessories. 
35. Do not touch the battery or battery charger during charging. As the battery pack and battery charger reach temperatures of 40–70°C during charging, touching them may lead to first degree burns. 
36. If the battery case is damaged, cracked or you notice unusual smells, do not use it. The leakage of fluid from the battery may cause serious injury. 
37. Do not short the contacts of the battery's charging port. If you do, it may cause the battery to heat up or catch fire, causing serious injury or damage to property. 
38. Do not dismantle or modify the battery. If you do, it may cause the battery to heat up or catch fire, causing serious injury or damage to property. 
39. Do not drop the battery or subject it to impacts. If you do, it may cause the battery to heat up or catch fire, causing serious injury or damage to property. 
40. Do not dispose of the battery in a fire or expose it to heat sources. Otherwise, this may cause a fire or explosion, resulting in serious injury or damage to property. 
41. If you do not use the electric bike for several months, charge the battery to 100% before storing it. In addition, it is advisable to turn on the Bike every month, let the engine run for a few minutes and recharge the battery up to 100%. 
42. Do not store your bike in car trunk too long time in hot weather. Store bike and battery on cool and dry place.

Tips

At the time of purchase, please select and buy a model suitable for your need, and the drivers must have skilled driving technique before driving on the roads.

In order to your correct use and security, please pay attention to the following matters:

1. In the process of use, pay attention to checking the fastening status of the motor and rear fork, and if a loose phenomenon is found, it should be tightened timely.
2. When starting the power supply or meeting a steep slope, use the Pedal to assist as far as possible to reduce the starting current and extend the battery life and continuation line mileage.
3. In rainy days, please pay special attention to: when the water depth is more than the wheel center, it is likely for the motor to soak water, thus resulting in failure.
4. Users must use the charger specified by manufacturer for charging the storage battery. When charging, put the battery and charger smoothly.
5. It is prohibited that other items are covered on the battery box and charger to impede heat, where good ventilation environment should be maintained.
6. Please keep appropriate air pressure inside the tires, so as to avoid increasing the resistance when driving, and easily wearing the tires and deforming the Rim.
7. Drivers should abide by traffic rules, and the riding speed should be controlled below 25km/h and the goods to be carried shall not exceed Max load for rear rack (if exist).
8. When high-speed running or downhill hard braking, do not use the front brake to avoid the center of gravity from moving ahead, thus resulting in danger.

Packing List

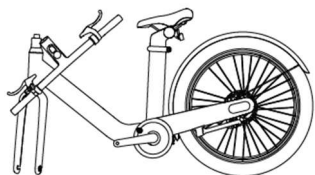

E Bike

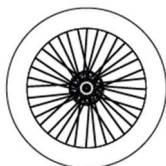

Front wheel



Front fender



Battery key
x2



M6x10
6pcs



Pedal * 2



Charger &
cable



Hex key



Socket
spanner



Front
Reflector



Double open
ended
spanner



Manual

2. BASIC STRUCTURE AND NAMES

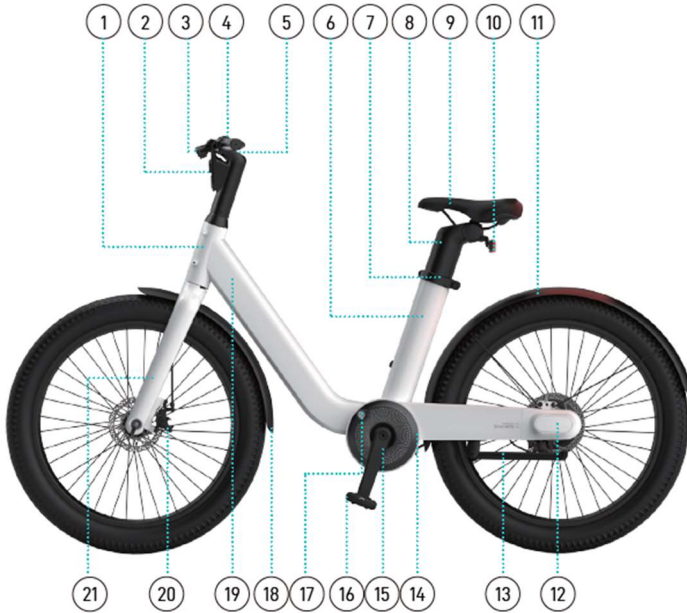

- | | |
|----------------------------|----------------------------|
| 1. Head Tube | 12. Dropout cover |
| 2. Front Light / Reflector | 13. Kickstand |
| 3. Brake Lever | 14. Crank Decorative Cover |
| 4. Handlebar | 15. Crank |
| 5. Display | 16. Pedal |
| 6. Seat Tube | 17. Battery Lock |
| 7. Seat Post Clamp | 18. Front Fender |
| 8. Seat Post | 19. Down Tube |
| 9. Saddle | 20. Disc Brake |
| 10. Rear Light / Reflector | 21. Front Fork |
| 11. Rear Fender | |

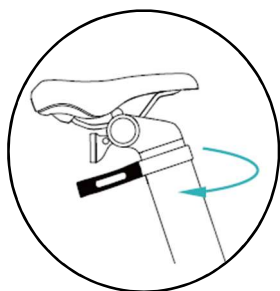
ADJUSTMENT OF SADDLE HEIGHT

1. Loosen the quick release handle by force.

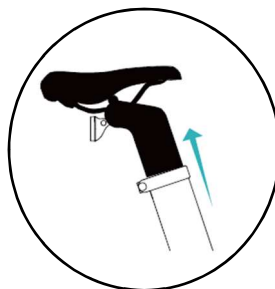

2. Raise the saddle up to the proper height.

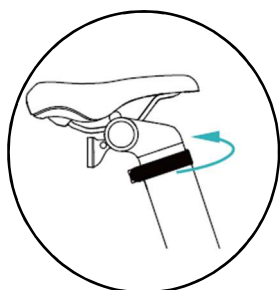

3. Force to close the quick release handle.

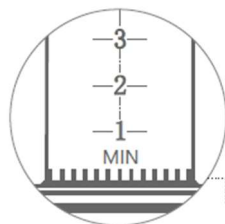

WARNING! When you see the "lowest limit" warning sign, the saddle has been raised to its highest position.

INSTALLATION OF BRAKE CABLES



1. Pull out the inner core of the brake cable and insert the zinc tip into the clip in the cable core of brake lever and then insert the clip into the brake lever.



2. Rotate the nut of the brake lever to ensure that the nut gap and the brake lever gap are in the same line. Straighten the inner core of the brake cable and snap it into the gap between the brake lever and the brake nut, with the outer cable inserted into the nut hole.



3. Tighten the nut and loosen the rocker arm of the disc brake to complete the installation.



4. After adjusting the braking force to moderate, lock the brake line fixing screw on the disc brake with the hex #5.

ADJUSTING THE POSITION OF THE SADDLE

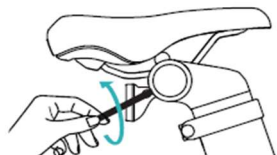

1. Loosen the bolt on the bracket of the rear reflector anti-clockwise with a hex key #3 and remove the reflector.



2. Loosen the saddle tube screw counterclockwise with an H6 wrench.

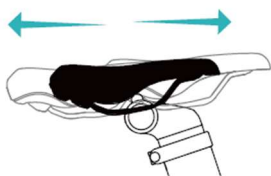

3. The saddle can be moved forward or backward after the saddle tube screw is sufficiently loosened.



4. After adjusting the position, lock the saddle tube screw clockwise.

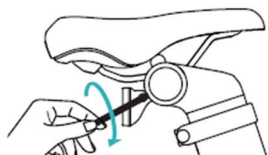

5. Then install the reflector bracket and lock the rear reflector fixing bracket screw clockwise.

INSTALLATION OF FOOT PEDAL



1. Right side:
Take the right pedal with the label R. Screw it clockwise onto the crank by hand.
Use double open ended spanner to tighten it.



2. Left side:
Take the left pedal with the label L. Screw it anti-clockwise onto the crank by hand.
Use double open ended spanner to tighten it.

HANDLEBAR ASSEMBLY



1. Put the handlebar assembly on the frame.

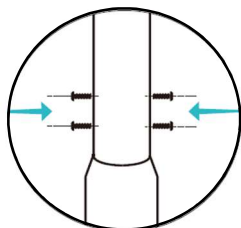

2. Align the screw holes on the handlebar with the screw holes on the head tube.

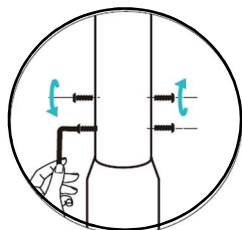

3. Pre-tighten the four M6*10 bolts on the frame with the hex key #4, then tighten each bolt alternately in the sequence of two lower and two upper bolts until all bolts are tight.

INSTALL THE FRONT FENDER AND FRONT WHEEL

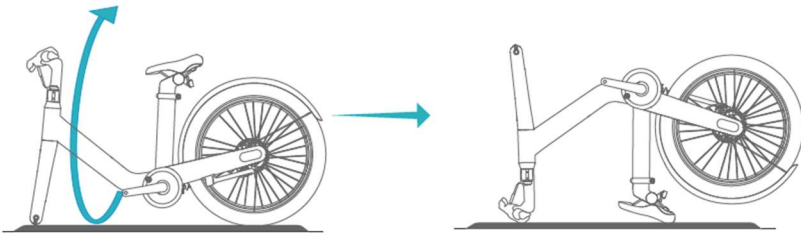

1. Flip the bicycle 180 degrees and place it on levelled ground. Ensure that the bicycle does not fall.

Place the bicycle frame on a soft carpet or lay a cloth on the ground to prevent damage to the frame body.



2. Fix the front fender on the front fork, and attach the two M6*10 bolts in the sequence 1,2, as shown. Tighten it clockwise with hex key #4.

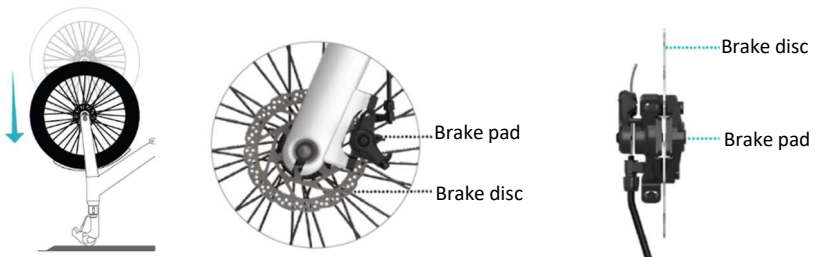

3. Put the front wheel into the locating slot of front fork, ensuring that the brake disc is aligned with the brake pad.

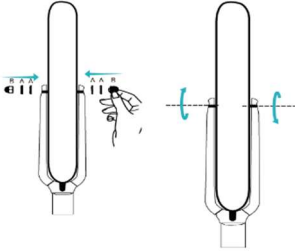

4. After fitting the two washers on both sides of the front hub axle, tighten the cap nuts on both sides alternately with a socket spanner until the two bolts are tight.
Make sure the front hub axle is centred.

UNINSTALL & INSTALL BATTERY

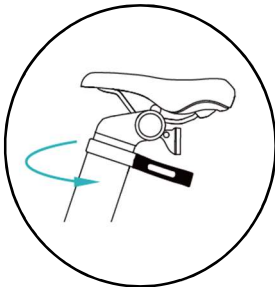

1. Turn off the eBike. Loosen the seat tube clamp by force.

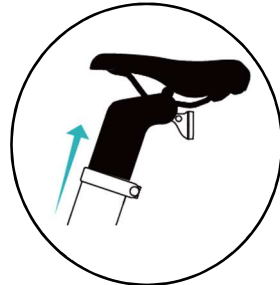

2. Lift the saddle upwards to remove the seat post.

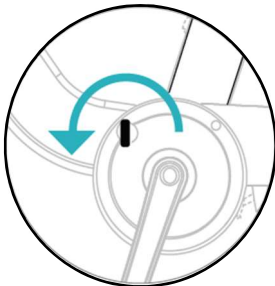

3. Insert the battery key and turn it 180 degrees anti-clockwise to unlock the battery lock.

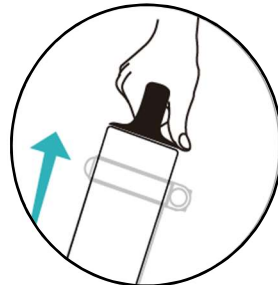

4. Lift the battery upward with force to remove it. Put the battery in the seat tube, then turn the key 180 degrees clockwise to lock the battery and remove the key.

IMPORTANT!

Each eBike is equipped with a unique battery key, please keep it safe and do not leave the key in the lock hole for a long time. If the battery key is lost, we can't provide you with a key that matches your e-bike, and you won't be able to remove the battery.

REAR LIGHT



Plastic washer

1. Please unplug rear light plastic washer before using, otherwise the rear light will not light up.

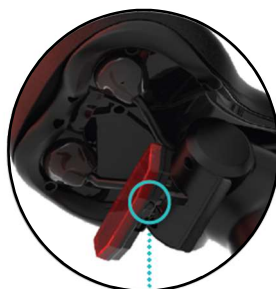

On/off button

2. Press the switch to turn on or turn off the rear light.

FRONT REFLECTOR



1. Take out the front reflector from the accessory box, loosen the bolts on the rack, break it open at a certain angle, mount the reflector on the right side of the handlebar, and tighten the bolts of the rack using a cross screwdriver.



2. Adjust the position of the reflector so that the front of it faces straight forward, and then tighten the reflector bolts to complete the installation.

3. OPERATION & LCD DISPLAY CONTROLLER

Charge the battery before your first ride.



Power on/off

Press and hold for **3 seconds**

If the e-bike is not used for 5 minutes, the power will automatically turn off.



Turn on the headlight

Press and hold the "+" button for **2 seconds** to turn on and off the headlight.

The e-bike's headlight is off by default.

When the ambient light is low or when riding at night, please turn on the headlight



Riding modes

Short press the "+" or "-" button to switch between the different modes



Press and hold the "**Walk mode**" button for 2 seconds, then the bicycle will automatically goes into 3.7mph walk mode. Release the button, the walk mode will automatically turn off.

In order to ensure the safety, the walk mode is recommended to be used while pushing the electric bicycle. Please do not use it in riding state.

The e-bike has four riding modes:

1. **Bicycle mode** – The motor will not offer any assistance (no arrow)
2. **Eco mode** (default mode) – low power assistance – maximum riding range (green arrows)
3. **City mode** - Medium power mode, medium range. (blue arrows)
4. **Sport Mode** – maximum power assistance – high speed riding (red arrows)

When you first ride an e-bike, we recommend that you start with the Eco mode.

Monitor Area

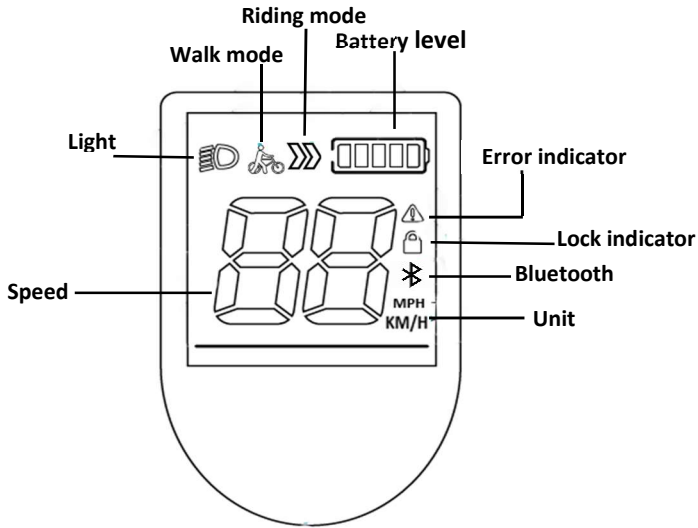

Input/Exit settings

- Press and hold "+" and "-" at the same time for 3 seconds to enter the setup menu interface.
- After entering the setup mode, the interface will show P1
- Short press the "+" to increase or "-" to decrease the parameter.
- Press and hold the "-" button to exit the setting mode.

If no action is taken within 30 seconds, the setup screen will be automatically exited as well as any adjustments will be automatically saved.

P1-Switching metric/imperial units

- When the interface displays P1, press the "Power" button briefly to enter the metric/ imperial unit selection screen.
- Press the "+" or "-" button to switch between miles and kilometers.
- Long press the "-" button to save the setting.

P4-Backlight Brightness

- Short press the "Power" button to enter the backlight brightness setting interface.
- Short press the "+" button or "-" button to set the backlight brightness(1 means the darkest and 3 means the brightest)
- Long press the "-" button to save the setting.

P5-Auto power-off timer

- a. Short press the "Power" button.
- b. Press the "+" or "-" button to switch the auto-off time by minutes.
- c. Auto power off time. It can be set in 0~9 minutes.
- d. Long press "-" button to save the setting

0 means the auto shutdown function is disabled. The default sleep/shutoff time is set to 5 minutes.

WARNING!

In the event of a malfunction in the electronic control system, an alarm icon will be displayed and the corresponding error code will flash in the speed screen. When the alarm icon and error code are displayed, you must be aware that your e-bike is not safe to ride.

4. Operation and adjustment

Charging

As it will last a certain period of time for the ex-factory, transport and storage of a just purchased new bike, it is likely to result in shortage of the battery power, the battery should be first charged before it is used.

The charger configured or designated by our company must be used for charging; otherwise it might damage the battery, and may even lead to fire and other danger, but no warranty is provided by our company.

Installation and charging of battery

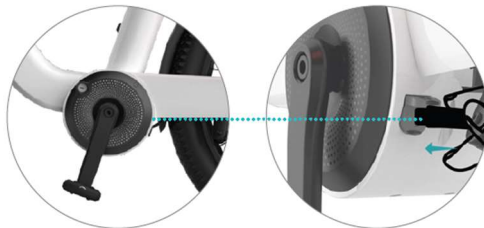

1. Check carefully whether the rated input voltage of the charger is consistent with the voltage of the power grid. Please read safety warnings about usage of Charger and Battery in the **IMPORTANT SAFETY INSTRUCTIONS** chapter.

- The battery can be directly put on the bike for charging and can also be taken down from the bike to be charged indoors and at other appropriate places. If you want to charge the battery separately, to remove the battery, first unlock battery with key, then lift the battery handle and pull the battery out. When installing battery, lock the battery with key and take the key away, press battery handle to be flat.

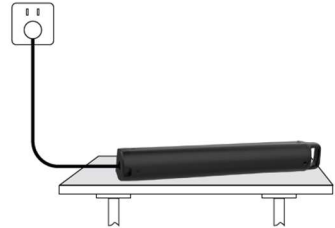

- Connect first the output plug of the charger with the charging jack of the battery properly, and then connect the input plug of the charger to the AC power supply.
- At this time, the power indicator light and the charge indicator light of the charger are on, indicating that the charging has been connected.
- After charging, should first pull out the AC power plug, and then pull out the plug connected with the battery.

After the battery is fully discharged, the one-time charging time is 5 to 6 hours, and after the charge indicator light is red from green, the power capacity of the battery has been basically sufficient.

Due to the capacity fade mechanisms of Lithium-Ion battery, the battery capacity will fade at different temperatures, at -10°C the capacity will be 70%, at 0°C the capacity will be 80%, at 20°C the capacity will be 100%

Important:

A new bike had best be re-charged for after depth discharging since charging for the first time, and the one-week depth charging and discharging is a cycle to fully activate the active substances inside the battery. Later, it can be re-charged even if its power is not used up.

Common sense of charging and use

Important:

The battery should be charged in a spacious environment, staying away from high temperature, high humidity and close fire, because the battery and the charger are electronic products, high temperature and humidity will corrode electronic components, resulting in some harmful gases and soot, and even a possible explosion to wound.

- * The charging time should not be too long. A long charging will lead to shortened life expectancy of the battery.
- * After the battery is fully charged, the power supply should be pulled out as soon as possible, and at the same time, the battery is taken out of the

charger.

- * When the battery is not used for a long term, the battery power should be emptied before the battery is preserved, and it is re-charged once every month or so.

5. Use and maintenance

Routine inspection of electric bike before use

- 1 Install the battery box in the slot of the battery box, open the power supply switch and check whether the functions of all the electrical appliances are normal.
- 2 Safety inspection (see the notes to safe use in the Manual)
- 3 Check whether the governor switch handle rotates and is reset flexibly.
- 4 Check whether the braking power-off function and braking effect are in good condition (dry braking distance 4m, wet braking distance 15m).

Everyday use and inspection of electric bike

In everyday use of the electric bike, a number of mechanical, electrical parts will be worn, screws and other fasteners are also easy to loose and the functions of the electrical appliances would be lost. If the occurrence of these phenomena is not noted, it is prone to failure, and it is also prone to the risk when cycling, so drivers must be responsible for inspection and maintenance in peacetime.

Maintenance

In order to ensure traffic safety, from time to time, check whether all the electrical appliances work properly, whether there is any lost wire and whether mechanical parts are normal, and clean, wipe, oil the chain, fluted disc, flywheel and Derailleur regularly (consult your supplier for the model of the oil product) so as to maintain the normal function of each part at any time.

Regularly check each screw of the e bike and to be tightened, and tighten it regularly; (Screw torque of each main position: the head tube screw: 180-220kgf.cm; Saddle screw: 180-220kgf.cm; front wheel nut: 250-300kgf.cm; rear wheel nut: 300-350kgf.cm)

Chain elastic standard: chain up and down $\leq 10\text{mm}$; if the chain is loose, the rear wheel nut can be loosened, the chain tensioner can be adjusted to the chain fastening state, and the rear wheel nut can be tightened.

If the disc brakes and the disc plate friction, adjusting the position to make them no interference friction.

If the disc plate skew heavy or the disc brake is disabled, then the disc or disc brake needs to be replaced.

Do not flush the e bike with water to avoid accidents caused by internal electronic components and wiring.

Table of regular inspection and maintenance

◆	Adjust	♥	Check or Clean, Replace	★	Replace	♠	Wind	▲	Lubricate
Inspection Item				First purchase	60 days	180 days	360 days	540 days	720 days
1. Is the height of the handle seat proper				◆	◆	◆	◆	◆	◆
2. Are the handle and steering parts worn				♠	▲	▲	▲	▲	▲
3. Is the chain too loose				◆	◆	◆	◆▲	◆▲	◆▲
4. Is the brake too flexible				◆	◆♠	◆♠	◆♠	◆♠	◆♠
5. Is the brake shoe block worn				★	♠	♥	♥	♥	♥
6. Is the Rim biased or deformed				◆	◆	◆	◆	◆	◆
7. Is the spoke bent or loose				◆	◆♠	◆♠	◆♠	◆♠	◆♠
8. Do all bearing portions act flexibly				♠	▲	▲	▲	▲	♥▲

Note: the above table is for general reference, and an appropriate maintenance cycle should be shortened or extended based on the working environment, using frequency, the quality and new old rate of electric bike and other conditions;

6. Riding technology

A correct cycling posture is the mother to safety: the riding posture is determined by the position of figure and shadow of the contact point (handlebar, seat, Pedal) of the bicyclist and bicycle. However the posture is closely related to the height and size of the bicyclist. So a single-bicycle cycling posture not only determines the efficiency of muscle contraction movement, but at the same time determines whether the bicyclist can manipulate the handlebar and brake safely. Therefore, a correct cycling position is the mother to safety. The safe cycling techniques are described one by one in the following:

- Adjust three points to suit your body; bicycling is just like doing the clothes, and it is necessary to measure the figure and make adjustments. The method of adjusting three points is a combination of bicycle sports mechanics, exercise physiology and safety driving three principles.
 - 1) Adjust the position of the seat: tread the Pedal downward by heel to enable all muscle of the lower extremity joints contracts smoothly, and at the same time the principle is the legs can slightly stretch straight.
 - 2) Front and rear position: tread the position of the Pedal to the inclined 45°, and then adjust the seat before and after, to tie in with the greatest position of the Pedal as the principle.
 - 3) Adjust the front and rear and the height of the handlebar: for the height of the handlebar, in general, the upwarping type handle is about 30 to 50mm higher than the seat, and the flat type handle is the same high as the seat. The top of the below curved type is the same height as the seat. After adjusting, pay attention to the direction of the handlebar and then lock.
- Sitting posture on the seat: similar to the posture on horseback, the weight is scattered on the handlebar and Pedal, and all the weight must not be placed above to prevent the pain in the hip.
- Skills of the Pedal: the position of the foot is one third in the front of the length of shoes, and it is the most appropriate to fall on the middle of the Pedal. Feet must be parallel with the centerline of the bike, and it will diminish the efficiency of the Pedal if the feet are too open or narrow; the speed should maintain uniform, or else the drivers may feel tired; it in particular notes that the hook pulling action of the latter part will hook the Pedal up.
- Slowdown technology: the speed change gear slows down but does not accelerate, as is to seek for the stability of the number of change is used for more labor-saving and comfortable, and the time for speed change is 1: climbing, 2: uphill, 3: uneven road surface, 4: against the wind and 5: when feeling tired. It can also be said the time is when feeling not comfortable in

the process of riding. revolutions of the Pedal, so as to relieve the fatigue arising from uneven force.

- Brake technology: as we all know the principle of hard braking is first stopping the brake and then stopping the bike, then stopping the front brake, but in case of an emergency, everyone will stop all together. If the braking distance is appropriate, the bike can stop securely; if the slowdown is too fast, people often would be thrown forward and in order to prevent this danger, the best way is intermittent braking, and meanwhile the hip is pushed backward. In rainy days, increase the braking distance due in safety and reduce the running speed.



Riding with one hand or no hands on the handlebar is prohibited



Riding on stairways is prohibited

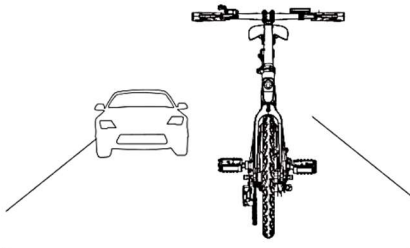

Riding on motorway or other dangerous roads is prohibited



Riding on slippery roads is prohibited

7. Troubleshooting

If your Bike does not operate as usual or appears to be faulty please read carefully this section. Many operational issues can be resolved by users.

This simple procedure helps in restoring stable conditions for electric circuits.

Please contact Manufacturer Customer Care if the problem is unresolved or you have other concerns.

<i>SYMPTOMS</i>		<i>POSSIBLE SOLUTIONS</i>
Failed speed change or too low maximum velocity	<ul style="list-style-type: none"> • Low battery voltage • Bad governor handle • Bad controller 	<ul style="list-style-type: none"> • Charge the battery fully • Replace the governor handle, controller
Turn on the power supply, but the motor does not work	<ul style="list-style-type: none"> • Bad governor handle • Bad electric door lock and contact point • Bad controller 	<ul style="list-style-type: none"> • Replace the governor handle, controller • Re-weld the contact part signal.
Inadequate mileage of one-time charging continuation line	<ul style="list-style-type: none"> • Tire lacks of air pressure • Inadequate charging or failed charger • The battery has been damaged or its life has expired • Frequent braking startup, overloading 	<ul style="list-style-type: none"> • Tire is full of air • The battery is adequate or • replace the charger • Replace the battery
The charger is not charged	<ul style="list-style-type: none"> • The charger wiring is loose or damaged • The battery weld line falls off or is damaged 	<ul style="list-style-type: none"> • Weld the connecting line • or replace • Weld the connecting line
The booster has no power assisting	<ul style="list-style-type: none"> • The induced cartridge has poor contact or is damaged • The booster wiring is bad or damaged 	<ul style="list-style-type: none"> • Adjust the induced cartridge or replace • Re-connect or replace

8. Technical Specifications

Model	e-bike c102
Type	City Bike
Battery Voltage	36V, Lithium-Ion
Battery Capacity	9,6Ah
Charger Voltage/Current	100-240V AC 50/60Hz, 42V DC/ 2A Max
Charging Time (0-100%)	5-6h
Power consumption/charge	0.2kWh
Charging temperature conditions	0°C – 45°C
Motor Power	250W
Max Speed EN 15194, EPAC	25km/h
Range	60-70km with PAS*
Rim / Fork	Aluminum alloy frame
Tire size	24x3.0 inch
Brakes Front	Mechanic disc brakes
Brakes Rear	Mechanic disc brakes
Gear Machine	Single speed
Shifter	N/A
Max Load	120kg
Waterproof protection	IPX4
Dimension	178.5*66.5*105cm
Weight Net	26.54 kg

Since the product is improved continuously, the specification and instruction in this manual are subject to change without separate notice.

* May vary, depending on driving conditions, terrain configuration, driver weight etc...

**Adapter shall be installed near the equipment and shall be easily accessible.
The AC plug considered as disconnect device of adapter.**

Information on Disposal for Users of Waste Electrical & Electronic Equipment (private households)



This symbol on the product(s) and / or accompanying documents means that used electrical and electronic products should not be mixed with general household waste. For proper treatment, recovery and recycling, please take this product(s) to designated collection points where it will be accepted free of charge. Alternatively, in some countries you may be able to return your products to your local retailer upon purchase of an equivalent new product. Disposing of this product correctly will help save valuable resources and prevent any potential negative effects on human health and the environment, which could otherwise arise from inappropriate waste handling. Please contact your local authority for further details of your nearest designated collection point. Penalties may be applicable for incorrect disposal of this waste, in accordance with your national legislation.

Disposal of waste batteries



Check local regulations for disposal of waste batteries or call your local customer service in order to get instructions on the disposal of old and used batteries. The batteries in this product should not be disposed of with household waste. Be sure to dispose of old batteries in special places for disposal of used batteries that are found in all retail shops where you can buy batteries.

EU Declaration of Conformity

Hereby, M SAN Grupa d.o.o. declares that the product is in compliance with Directive

- Machinery Directive 2006/42/EC
- LVD Directive 2014/35/EU
- EMC Directive 2014/30/EU
- RoHS Directive 2011/65/EU.



The full text of the EU declaration of conformity is available at the following internet address: www.msan.hr/dokumentacijaartikala



eBike c102

DE

Bedienungsanleitung



WILLKOMMEN

Vielen Dank, dass Sie sich für das MS Energy E-Bike entschieden haben.

Es ist wichtig, dass Sie dieses Benutzerhandbuch lesen, bevor Sie Ihr neues Produkt zum ersten Mal verwenden.

Um dieses Produkt voll nutzen zu können, befolgen Sie bitte die Anweisungen in dieser Bedienungsanleitung sehr sorgfältig, insbesondere die Kapitel „Warnung“ und „Sicherheit“.

Bewahren Sie diese Bedienungsanleitung zum späteren Nachschlagen an einem sicheren Ort auf. Wir sind sicher, dass Ihr neues Fahrrad Ihre Anforderungen erfüllen wird.

Dieses Gerät erfüllt höchste Ansprüche, innovative Technik und hohen Bedienkomfort.



Der Blitz mit dem Symbol einer Pfeilspitze in einem gleichseitigen Dreieck warnt den Benutzer vor dem Vorhandensein einer gefährlichen Spannung, die nicht isoliert im Inneren des Produkts vorhanden ist und stark genug sein kann, um ein Stromschlagrisiko darzustellen.



Das Ausrufezeichen innerhalb eines gleichseitigen Dreiecks macht den Benutzer auf das Vorhandensein wichtiger Bedienungs- und Wartungshinweise in dem der Verpackung beiliegenden Dokument aufmerksam.



VORSICHT



**RISIKO EINES ELEKTRISCHEN SCHLAGES
NICHT ÖFFNEN**

Öffnen Sie nicht die Abdeckung des elektrischen Ladegeräts oder anderer Elektrofahrradteile. In keinem Fall darf der Benutzer innerhalb der elektrischen Teile arbeiten. Nur ein qualifizierter Techniker des Herstellers ist zur Bedienung berechtigt.



Der Hauptstecker wird als Trennladegerät verwendet.

Ein unsachgemäßer Austausch des Akkus kann zum Risiko führen, einschließlich des Austauschs eines anderen ähnlichen oder gleichen Typs. Setzen Sie Batterien keiner Hitze wie Sonne, Feuer oder ähnlichem aus.



Bitte lesen Sie die folgenden Sicherheitshinweise für Ihr Fahrrad und bewahren Sie diese zum späteren Nachschlagen auf. Befolgen Sie immer alle Warnungen und gekennzeichneten Anweisungen.

Dieses Produkt erfüllt alle Anforderungen gemäß EN 15194, EPAC

Maximal unterstützte Geschwindigkeit: 25 km/h

Motorleistung: 250W

1. WICHTIGE SICHERHEITSHINWEISE

WARNUNG! max. Tragfähigkeit beträgt 120 kg.

- Das Elektrofahrrad ist nur für Erwachsene bestimmt. Kinder unter 12 Jahren dürfen nicht mit dem E-Bike fahren.
- Verwenden Sie beim Fahren mit dem E-Bike immer einen Helm, Schuhe und Sicherheitsausrüstung wie Knie- und Ellbogenschützer, um Verletzungen zu vermeiden.
- Fahren Sie nicht ohne angemessenes Training.
- Fahren Sie nicht mit hoher Geschwindigkeit, auf unebenem Gelände oder an Hängen.
- Fahren Sie nicht nach Alkohol- oder Drogenkonsum!
- Sie müssen die örtlichen Gesetze einhalten und Fußgängern Vorfahrt gewähren.
- Wann immer Sie mit diesem Fahrzeug fahren, riskieren Sie Verletzungen durch Kontrollverlust, Zusammenstöße und Stürze. Um sicher zu fahren, müssen Sie alle Anweisungen und Warnungen in der Bedienungsanleitung lesen und befolgen
- Das Elektrofahrrad ist ein persönliches Transportfahrzeug und nur für den Gebrauch durch eine Person bestimmt. Bitte befördern Sie keinen Beifahrer auf dem Fahrrad.
- Es ist nicht für den professionellen Einsatz konzipiert.

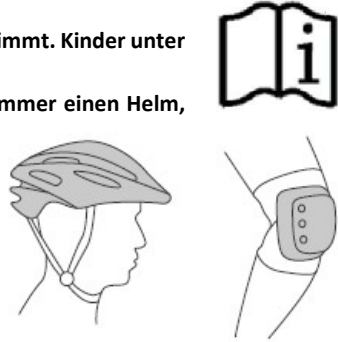

WARNUNG : Sie sollten den Zustand Ihres Fahrrads vor der Fahrt überprüfen. Stellen Sie sicher, dass die Bremsen gut funktionieren, die Batterie voll geladen ist, genügend Reifendruck vorhanden ist, keine ungewöhnlichen Geräusche auftreten, sich keine Schrauben lockern usw.)

Die richtige Anzugskraft der Befestigungselemente – Muttern, Bolzen, Schrauben – an Ihrem Fahrrad ist wichtig. Zu wenig Kraft, und der Verschluss hält möglicherweise nicht sicher. Zu viel Kraft und das Befestigungselement kann Gewinde abstreifen, sich dehnen, verformen oder brechen. In beiden Fällen kann eine falsche Anzugskraft zum Versagen von Komponenten führen, was dazu führen kann, dass Sie die Kontrolle verlieren und stürzen.

HINWEIS : Dieses Handbuch ist nicht als umfassende Bedienungs-, Service-, Reparatur- oder Wartungsanleitung gedacht. Bitte wenden Sie sich für alle Service-, Reparatur- oder Wartungsarbeiten an Ihren Händler.

ACHTUNG: **Dieses E-Bike ist nur für den Stadtverkehr konzipiert! Das Fahren unter nichtstädtischer oder freier Straßenumgebung ist verboten!**

GEBRAUCHSANWEISUNG

1. Verwenden Sie das Elektrofahrrad nicht, bevor Sie das Handbuch sorgfältig gelesen und die Leistung des Elektrofahrrads verstanden haben, und verleihen Sie es nicht an Personen, die das Elektrofahrrad manipulieren können.
2. Treten Sie nicht in die Pedale und bewegen Sie das Fahrrad nicht, während das Batterieladegerät angeschlossen ist. Andernfalls kann sich das Netzkabel in den Pedalen verfangen, wodurch das Akkuladegerät, das Netzkabel und/oder der Ladeanschluss beschädigt werden können.
3. Fahren Sie nicht mit dem Fahrrad, wenn der Akku oder eine Komponente des Tretunterstützungssystems defekt ist. Andernfalls können Sie die Kontrolle verlieren und schwere Verletzungen erleiden.
4. Beginnen Sie nicht, sich mit einem Fuß auf einem Pedal und dem anderen auf dem Boden zu bewegen und fahren Sie dann mit dem Fahrrad, wenn Sie eine bestimmte Geschwindigkeit erreicht haben. Andernfalls können Sie die Kontrolle verlieren und schwere Verletzungen erleiden. Sie sollten sich erst bewegen, wenn Sie richtig auf dem Fahrradsitz sitzen.
5. Aktivieren Sie die Gasfunktion nicht, wenn das Hinterrad den Boden nicht berührt. Andernfalls dreht sich das Rad mit hoher Geschwindigkeit in der Luft und kann Verletzungen verursachen.
6. Überprüfen Sie unbedingt die verbleibende Batteriekapazität, bevor Sie nachts fahren. Das vom Akkupack gespeiste Licht erlischt kurz nachdem die verbleibende Akkukapazität so weit abgenommen hat, dass das Fahren mit Unterstützungsstrom nicht mehr möglich ist. Fahren ohne Licht kann das Verletzungsrisiko erhöhen. 
7. Verändern oder entfernen Sie keine Teile des Tretunterstützungssystems. Installieren Sie keine nicht originalen Teile oder Zubehör. Anderenfalls können sie das Produkt beschädigen, Störungen verursachen oder das Verletzungsrisiko erhöhen.
8. Wenn Sie anhalten, stellen Sie sicher, dass Sie die Vorder- und Hinterradbremsten betätigen und Ihre Füße auf dem Boden halten.

Wenn Sie im Stand einen Fuß auf einem Pedal lassen, könnte versehentlich die Unterstützungsfunktion aktiviert werden, was dazu führen könnte, dass Sie die Kontrolle verlieren und schwere Verletzungen erleiden.

9. **Vorbereitungen vor dem Fahren** : Tragen Sie Ihren Helm, Handschuhe und andere Schutzausrüstung vor dem Fahren, um sich im Falle eines Unfalls vor Schäden zu schützen.
10. **Fahrbedingungen** : Umgebungstemperatur von -10 bis 40 °C, kein Wind und flache Straßen; Ohne häufiges Starten und Bremsen kann die allgemeine Laufstrecke 60 bis 70 km betragen (je nach Batteriekapazität).
11. **Maximale Belastung** : Die maximale Belastung des Fahrrads beträgt 120 kg. Wenn ein Unfall passiert, wenn die Last mehr als 120 kg beträgt, übernimmt das Unternehmen keine Verantwortung.
12. Bei häufigem Bremsen, Anfahren, Bergauffahren, Fahren bei Gegenwind, schlammigen Straßen, Überlastung und anderen wird eine große Menge elektrischer Energie des Akkus verbraucht, wodurch die kontinuierliche Kilometerleistung beeinträchtigt wird. Daher empfehlen wir Ihnen, die oben genannten Faktoren zu vermeiden, wenn Reiten.
13. Wenn der Akku längere Zeit außer Betrieb ist, achten Sie darauf, ihn ausreichend zu laden, und er muss einmal zusätzlich geladen werden, wenn er länger als einen Monat gelagert wird.
14. Achten Sie darauf: Das Elektrofahrrad kann nicht lange waten, denn wenn Wasser in die Steuerung und das Motorrad eindringt, kann es zu einem Kurzschluss kommen, der die Elektrogeräte beschädigt!
15. Verbieten Sie den unbefugten Abriss oder Umbau, und das Unternehmen ist nicht für alle daraus resultierenden Verluste verantwortlich.
16. Die verschrottete Batterie kann nicht zufällig entsorgt werden, um Umweltverschmutzung zu vermeiden.

LADEGERÄT

17. Verwenden Sie dieses Batterieladegerät niemals zum Aufladen anderer elektrischer Geräte.
18. **Verwenden Sie keine anderen Ladegeräte oder Lademethoden, um die Akkus des Elektrofahrrads aufzuladen. Die Verwendung**

eines anderen Ladegeräts kann zu einem Brand, einer Explosion oder einer Beschädigung der Batterien führen .

19. Dieses Batterieladegerät darf von Kindern ab 8 Jahren und von Personen mit körperlichen, sensorischen oder geistigen Beeinträchtigungen oder denen die erforderlichen Erfahrungen und Kenntnisse fehlen, verwendet werden, sofern sie beaufsichtigt und in die sichere Verwendung des Batterieladegeräts eingewiesen wurden und sie verstehen die damit verbundenen Gefahren. Lassen Sie Kinder nicht mit dem Ladegerät spielen. Reinigung und Wartung sollten nicht von unbeaufsichtigten Kindern durchgeführt werden.
20. Obwohl das Akkuladegerät wasserfest ist, darf es nicht in Wasser oder andere Flüssigkeiten getaucht werden. Verwenden Sie das Batterieladegerät außerdem niemals, wenn die Kontakte nass sind. 
21. Berühren Sie niemals den Netzstecker, den Ladeanschluss oder die Kontakte des Ladegeräts mit nassen Händen. Sie könnten einen Stromschlag erleiden.
22. Berühren Sie die Kontakte des Ladegeräts nicht mit Metallgegenständen. Lassen Sie keine Fremdkörper eindringen, da dies zu Kurzschlüssen in den Kontakten führen kann, die einen Stromschlag, einen Brand oder eine Beschädigung des Batterieladegeräts verursachen können.
23. Reinigen Sie den Netzstecker regelmäßig von Staub. Feuchtigkeit oder andere Probleme können die Wirksamkeit der Isolierung beeinträchtigen und einen Brand verursachen.
24. Zerlegen oder modifizieren Sie niemals das Batterieladegerät. Sie könnten einen Brand verursachen oder einen elektrischen Schlag erleiden.
25. Verwenden Sie keine Mehrfachsteckdosen oder Verlängerungskabel. Die Verwendung eines Mehrfachsteckdosenadapters oder ähnlichem kann den Nennstrom überschreiten und einen Brand verursachen.
26. Verwenden Sie es nicht mit zusammengebundenem oder aufgerolltem Kabel und lagern Sie es nicht mit um das Gehäuse des Hauptladegeräts gewickeltem Kabel. Wenn das Kabel beschädigt ist, kann es einen Brand verursachen oder Sie können einen Stromschlag erleiden.

27. Netzstecker und Ladestecker fest in die Steckdose stecken. Wenn der Netzstecker und der Ladestecker nicht vollständig eingesteckt sind, kann dies durch elektrische Entladung oder Überhitzung zu einem Brand führen.
28. Verwenden Sie das Batterieladegerät nicht in der Nähe von brennbaren Materialien oder Gasen. Dies kann einen Brand oder eine Explosion verursachen.
29. Decken Sie das Akkuladegerät während des Ladevorgangs niemals ab und stellen Sie keine Gegenstände darauf. Dies kann zu einer internen Überhitzung führen und einen Brand verursachen.
30. Lassen Sie das Ladegerät nicht fallen und setzen Sie es keinen starken Stößen aus. Andernfalls kann es zu einem Brand oder Stromschlag kommen.
31. Wenn das Netzkabel beschädigt ist, verwenden Sie das Akkuladegerät nicht mehr und bringen Sie es zu einem autorisierten Händler.
32. Gehen Sie vorsichtig mit dem Netzkabel um. Das Anschließen des Batterieladegeräts im Innenbereich, während das Fahrrad im Freien steht, kann dazu führen, dass das Netzkabel von Türen oder Fenstern erfasst oder beschädigt wird.
33. Führen Sie die Räder des Fahrrads nicht über das Stromkabel oder den Stecker. Andernfalls können Sie das Netzkabel oder den Anschluss beschädigen.

BATTERIE

34. Bewahren Sie den Akku und das Ladegerät außerhalb der Reichweite von Kindern auf. Erlauben Sie Kindern nicht, mit dem Fahrrad oder einem Teil des Fahrrads oder Zubehör zu spielen.
35. Berühren Sie den Akku oder das Ladegerät während des Ladevorgangs nicht. Da der Akkupack und das Akkuladegerät während des Ladevorgangs Temperaturen von 40–70 °C erreichen, kann eine Berührung zu Verbrennungen ersten Grades führen.
36. Wenn das Batteriegehäuse beschädigt oder gerissen ist oder Sie ungewöhnliche Gerüche bemerken, verwenden Sie es nicht. Das Austreten von Flüssigkeit aus der Batterie kann zu schweren Verletzungen führen.
37. Schließen Sie die Kontakte des Ladeanschlusses des Akkus nicht kurz. Andernfalls kann sich der Akku erhitzen oder



- Feuer fangen, was zu schweren Verletzungen oder Sachschäden führen kann.
38. Demontieren oder modifizieren Sie den Akku nicht. Andernfalls kann sich der Akku erhitzen oder Feuer fangen, was zu schweren Verletzungen oder Sachschäden führen kann.
 39. Lassen Sie den Akku nicht fallen und setzen Sie ihn keinen Stößen aus. Andernfalls kann sich der Akku erhitzen oder Feuer fangen, was zu schweren Verletzungen oder Sachschäden führen kann.
 40. Werfen Sie den Akku nicht ins Feuer und setzen Sie ihn keinen Wärmequellen aus. Andernfalls kann dies zu einem Brand oder einer Explosion führen, was zu schweren Verletzungen oder Sachschäden führen kann.
 41. Wenn Sie das Elektrofahrzeug mehrere Monate nicht benutzen, laden Sie den Akku vor der Lagerung zu 100 % auf. Darüber hinaus ist es ratsam, das Fahrrad jeden Monat einzuschalten, den Motor einige Minuten laufen zu lassen und den Akku auf 100 % aufzuladen.
 42. Bewahren Sie Ihr Fahrrad bei heißem Wetter nicht zu lange im Kofferraum auf. Rad und Akku kühl und trocken lagern.



Tipps

Bitte wählen Sie zum Zeitpunkt des Kaufs ein Modell, das Ihren Bedürfnissen entspricht, und die Fahrer müssen über eine erfahrene Fahrtechnik verfügen, bevor sie auf der Straße fahren können.

Für Ihre korrekte Verwendung und Sicherheit beachten Sie bitte die folgenden Punkte:

1. Achten Sie während des Gebrauchs darauf, den Befestigungsstatus des Motors und der Hinterradgabel zu überprüfen, und wenn ein lockeres Phänomen festgestellt wird, sollte es rechtzeitig festgezogen werden.
2. Verwenden Sie beim Starten der Stromversorgung oder beim Anfahren eines steilen Gefälles das Pedal zur Unterstützung so weit wie möglich, um den Startstrom zu reduzieren und die Batterielebensdauer und die Laufleistung der Fortsetzungslinie zu verlängern.
3. Achten Sie an regnerischen Tagen bitte besonders auf folgendes: Wenn die Wassertiefe mehr als die Radmitte beträgt, ist es wahrscheinlich, dass der Motor Wasser aufsaugt, was zu einem Ausfall führt.
4. Benutzer müssen zum Laden des Akkus das vom Hersteller vorgeschriebene Ladegerät verwenden. Legen Sie beim Laden den Akku und das Ladegerät glatt.
5. Es ist verboten, andere Gegenstände auf dem Batteriekasten und dem

- Ladegerät abzudecken, um Hitze zu verhindern, wo eine gute Belüftungsumgebung aufrechterhalten werden sollte.
6. Bitte sorgen Sie für einen angemessenen Luftdruck in den Reifen, um eine Erhöhung des Widerstands beim Fahren, ein leichtes Abnutzen der Reifen und eine Verformung der Felge zu vermeiden.
 7. Die Fahrer sollten sich an die Verkehrsregeln halten, die Fahrgeschwindigkeit sollte unter 25 km/h gehalten werden und die zu transportierenden Güter dürfen die maximale Zuladung für den Gepäckträger (falls vorhanden) nicht überschreiten.
 8. Verwenden Sie beim Fahren mit hoher Geschwindigkeit oder beim harten Bremsen bergab nicht die Vorderradbremse, um zu vermeiden, dass sich der Schwerpunkt nach vorne verschiebt, was zu Gefahren führt.

Packlist

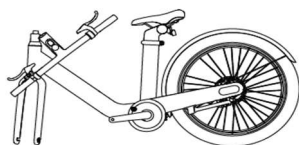

E-Fahrrad

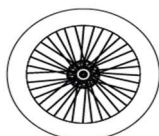

Vorderrad

Vorderer
Kotflügel

Akku-schlüssel x2

M6x10
6Stück

Pedal * 2

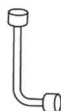
Ladegerät &
KabelSechskant-
schlüssel

Steckschlüssel



Front-Reflektor

Doppelt geöffnet
Maulschlüssel

Handbuch

2. GRUNDSTRUKTUR UND NAMEN

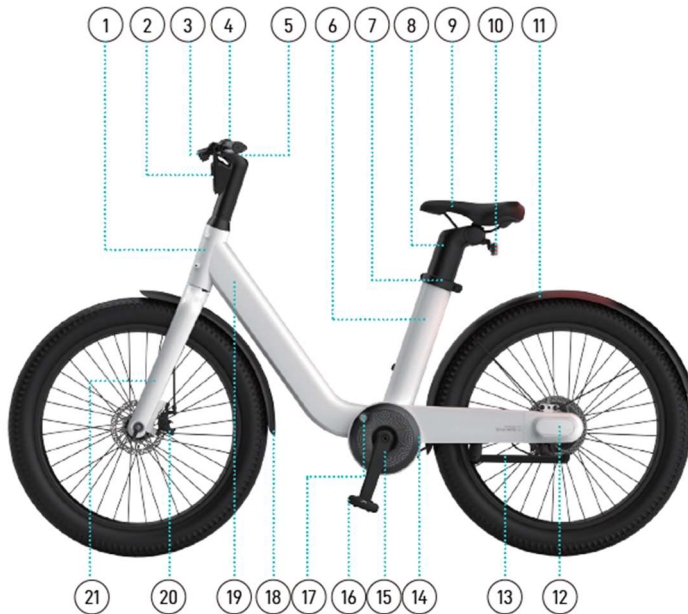

- | | |
|-----------------------------|-------------------------------------|
| 1. Steuerrohr | 12. Abdeckung des Ausfallendes |
| 2. Frontleuchte / Reflektor | 13. Ständer |
| 3. Bremshebel | 14. Dekorative Abdeckung der Kurbel |
| 4. Lenker | 15. Kurbel |
| 5. Anzeige | 16. Pedal |
| 6. Sitzrohr | 17. Akku-Schloss |
| 7. Sattelstützenklemme | 18. Vorderes Schutzblech |
| 8. Sattelstütze | 19. Unterrohr |
| 9. Sattel | 20. Scheibenbremse |
| 10. Rücklicht / Reflektor | 21. Vorderradgabel |
| 11. Hinteres Schutzblech | |

EINSTELLUNG DER SATTELHÖHE

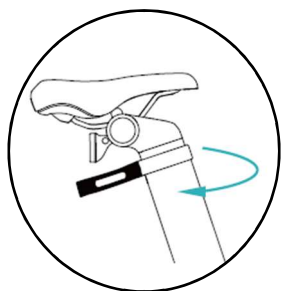

1. Lösen Sie den Schnellspannhebel mit Gewalt.

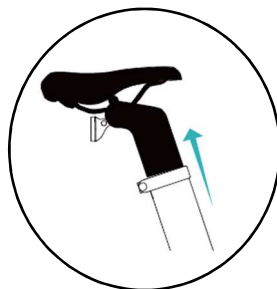

2. Bringen Sie den Sattel in die richtige Höhe.

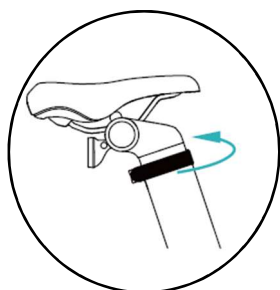

3. Kraft, um den Schnellspanngriff zu schließen.

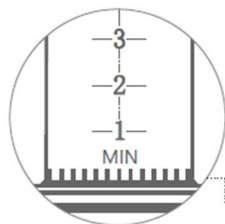

WARNUNG! Wenn Sie das Warnzeichen "Untere Grenze" sehen, ist der Sattel in die höchste Position gebracht worden.

MONTAGE DER BREMSSEILE



1. Ziehen Sie die Innenseile des Bremszuges heraus und stecken Sie die Zinkspitze in den Clip in der Seileinlage des Bremshebels und dann den Clip in den Bremshebel.



2. Drehen Sie die Mutter des Bremshebels, um sicherzustellen, dass der Spalt der Mutter und der Spalt des Bremshebels auf der gleichen Linie liegen. Richten Sie die Innenseele des Bremszugs aus und schnappen Sie sie in den Spalt zwischen Bremshebel und Bremsmutter, wobei der Außenzug in das Loch der Mutter eingeführt wird.



3. Ziehen Sie die Mutter an und lösen Sie den Kipphebel der Scheibenbremse, um die Installation abzuschließen.



4. Nachdem Sie die Bremskraft mäßig eingestellt haben, sichern Sie die Befestigungsschraube der Bremsleitung an der Scheibenbremse mit dem Sechskant #5.

EINSTELLEN DER POSITION DES SATTELS

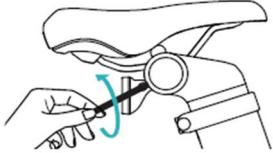

1. Lösen Sie die Schraube an der Halterung des Rückstrahlers mit einem Sechskantschlüssel Nr. 3 gegen den Uhrzeigersinn und entfernen Sie den Rückstrahler.

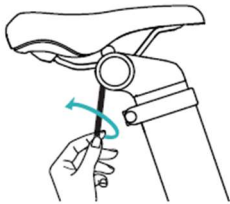

2. Lösen Sie die Schraube des Sattelrohrs mit einem H6-Schlüssel gegen den Uhrzeigersinn.

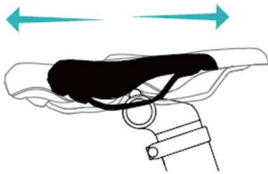

3. Der Sattel kann nach ausreichender Lockerung der Sattelrohrschraube nach vorne oder hinten verschoben werden.



4. nach der Einstellung der Position die Schraube des Sattelrohrs im Uhrzeigersinn festziehen.

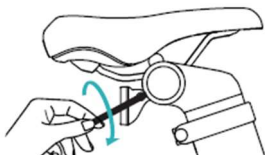

5. Bringen Sie dann die Reflektorhalterung an und drehen Sie die Schraube der hinteren Reflektorhalterung im Uhrzeigersinn fest.

EINBAU DES FUSSPEDALS



1. Rechte Seite:
Nehmen Sie das rechte Pedal mit der Aufschrift R. Schrauben Sie es im Uhrzeigersinn mit der Hand auf die Kurbel. Ziehen Sie sie mit einem Doppelmaulschlüssel fest.

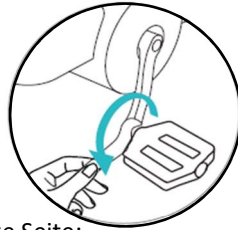

2. Linke Seite:
Nehmen Sie das linke Pedal mit der Aufschrift L. Schrauben Sie ihn gegen den Uhrzeigersinn mit der Hand auf die Kurbel. Verwenden Sie einen Doppelmaulschlüssel, um anziehen.

LENKERMONTAGE



1. Setzen Sie die Lenkerbaugruppe auf den Rahmen.

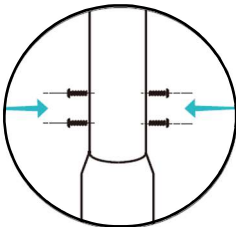

2. Richten Sie die Schraubenlöcher am Lenker auf die Schraubenlöcher am Steuerrohr aus.

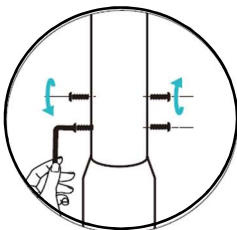

3. Ziehen Sie die vier M6*10-Schrauben am Rahmen mit dem Sechskantschlüssel Nr. 4 vor, dann ziehen Sie jede Schraube abwechselnd in der Reihenfolge zwei untere und zwei obere Schrauben an, bis alle Schrauben fest sind.

DEN VORDERKOTFLÜGEL UND DAS VORDERRAD EINBAUEN

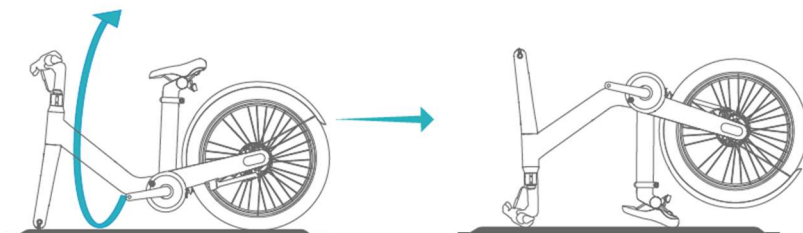

1. Drehen Sie das Fahrrad um 180 Grad und stellen Sie es auf einen ebenen Untergrund. Achten Sie darauf, dass das Fahrrad nicht umkippt.

Legen Sie den Fahrradrahmen auf einen weichen Teppich oder legen Sie ein Tuch auf den Boden, um Schäden am Rahmenkörper zu vermeiden.

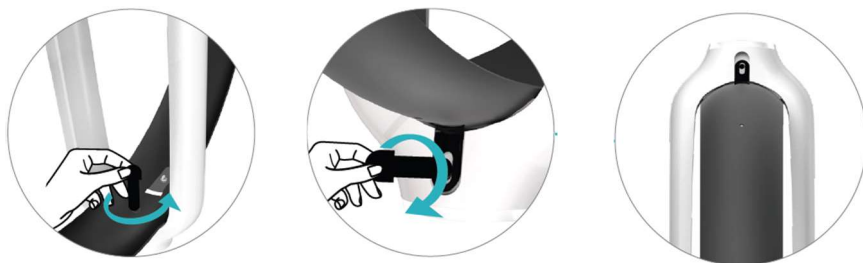

2. Befestigen Sie das vordere Schutzblech an der Vorderradgabel und bringen Sie die beiden M6*10-Schrauben in der Reihenfolge 1,2 an, wie gezeigt. Ziehen Sie sie im Uhrzeigersinn mit dem Sechskantschlüssel #4 an.



3. Setzen Sie das Vorderrad in den Aufnahmeschlitz der Vorderradgabel ein und achten Sie darauf, dass die Bremsscheibe auf den Bremsbelag ausgerichtet ist.

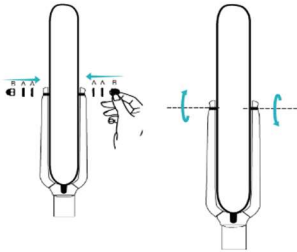

4. Nachdem Sie die beiden Unterlegscheiben auf beiden Seiten der Vorderradnabenachse angebracht haben, ziehen Sie die Muttern auf beiden Seiten abwechselnd mit einem Steckschlüssel an, bis die beiden Bolzen fest sitzen.

Vergewissern Sie sich, dass die vordere Nabenachse zentriert ist.

BATTERIE DEINSTALLIEREN UND EINBAUEN

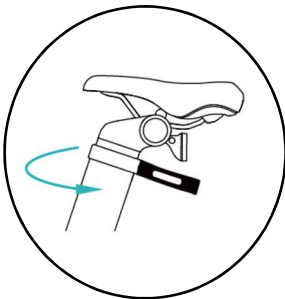

1. Schalten Sie das eBike aus. Lösen Sie die Sattelrohrschelle mit Gewalt.



2. Heben Sie den Sattel nach oben, um die Sattelstütze zu entfernen.

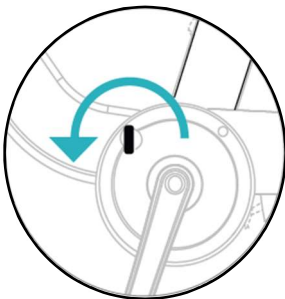

3. Stecken Sie den Batterieschlüssel ein und drehen Sie ihn um 180 Grad gegen den Uhrzeigersinn, um das Batterieschloss zu entriegeln.

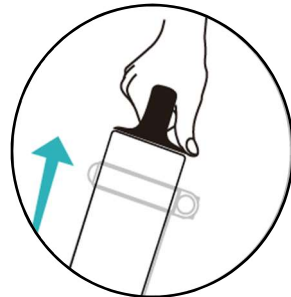

4. Heben Sie den Akku mit Kraft nach oben, um ihn zu entfernen. Setzen Sie die Batterie in das Sitzrohr ein, drehen Sie den Schlüssel um 180 Grad im Uhrzeigersinn, um die Batterie zu verriegeln, und ziehen Sie den Schlüssel ab.

WICHTIG!

Jedes eBike ist mit einem individuellen Akkuschlüssel ausgestattet, Bitte bewahren Sie ihn sicher auf und lassen Sie den Schlüssel nicht für längere Zeit im Schlossloch stecken. Wenn der Akkuschlüssel verloren geht, können wir Ihnen keinen zu Ihrem E-Bike passenden Schlüssel liefern und Sie können den Akku nicht abnehmen.

RÜCKLICHT

Kunststoff-Scheibe

1. Bitte ziehen Sie vor dem Gebrauch den Stecker der Rücklicht-Kunststoffscheibe ab, sonst leuchtet das Rücklicht nicht auf.

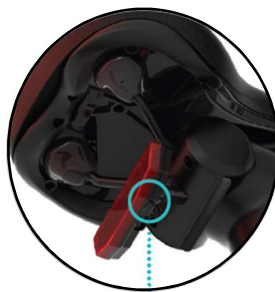

Ein/Aus-Taste

2. Drücken Sie den Schalter, um das Rücklicht ein- oder auszuschalten.

FRONTREFLEKTOR

1. Nehmen Sie den vorderen Reflektor aus der Zubehörbox, lösen Sie die Schrauben am Gepäckträger, brechen Sie ihn in einem bestimmten Winkel auf, montieren Sie den Reflektor auf der rechten Seite des Lenkers und ziehen Sie die Schrauben des Gepäckträgers mit einem Kreuzschraubendreher fest.
2. Stellen Sie die Position des Reflektors so ein, dass die Vorderseite gerade nach vorne zeigt, und ziehen Sie dann die Schrauben des Reflektors fest, um die Installation abzuschließen.

3. BEDIENUNG & LCD DISPLAY CONTROLLER

Laden Sie die Batterie vor der ersten Fahrt auf.



Strom ein/aus

Drücken und **3 Sekunden lang** halten

Wenn das E-Bike 5 Minuten lang nicht benutzt wird, schaltet sich das Gerät automatisch aus.



Schalten Sie den Scheinwerfer ein

Halten Sie die "+"-Taste **2 Sekunden lang gedrückt**, um den Scheinwerfer ein- und auszuschalten.

Das Scheinwerferlicht des E-Bikes ist standardmäßig ausgeschaltet. *Wenn das Umgebungslicht schwach ist oder wenn Sie nachts fahren, schalten Sie bitte den Scheinwerfer ein.*



Fahrmodi

Drücken Sie kurz die "+" oder "-" Taste, um zwischen den verschiedenen Modi zu wechseln



Halten Sie die Taste "**Gehmodus**" 2 Sekunden lang gedrückt, dann schaltet das Fahrrad automatisch in den Gehmodus mit 3,7 km/h. Lassen Sie die Taste los, schaltet sich der Gehmodus automatisch aus.



Um die Sicherheit zu gewährleisten, wird empfohlen, das Elektrofahrrad beim Schieben im Gehmodus zu benutzen. Bitte benutzen Sie es nicht im Fahrzustand.

Das E-Bike verfügt über vier Fahrmodi:

- 1. Fahrradmodus** - Der Motor bietet keine Unterstützung (kein Pfeil)
- 2. Eco-Modus** (Standardmodus) - geringe Leistungsunterstützung - maximale Reichweite (grüne Pfeile)
- 3. Stadtmodus** - Mittlerer Leistungsmodus, mittlere Reichweite. (blaue Pfeile)
- 4. Sport-Modus** - maximale Leistungsunterstützung - Fahren bei hoher Geschwindigkeit (rote Pfeile)

Wenn Sie zum ersten Mal mit einem E-Bike fahren, empfehlen wir Ihnen, mit dem Eco-Modus zu beginnen.

Bereich überwachen

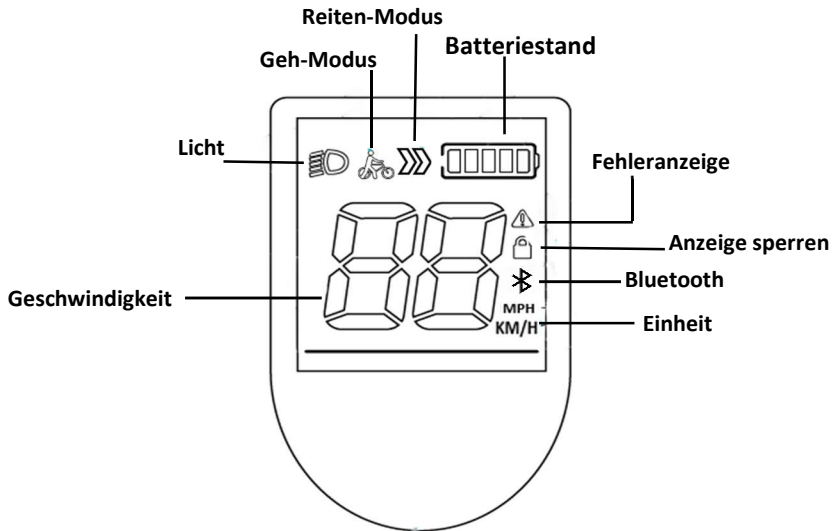

Eingang/Ausgang-Einstellungen

- Halten Sie "+" und "-" gleichzeitig 3 Sekunden lang gedrückt, um das Setup-Menü aufzurufen.
- Nach dem Aufrufen des Setup-Modus zeigt die Schnittstelle P1
- Drücken Sie kurz die Taste "+", um den Parameter zu erhöhen oder "-", um ihn zu verringern.
- Halten Sie die Taste "-" gedrückt, um den Einstellmodus zu verlassen.

Wird innerhalb von 30 Sekunden nichts unternommen, wird der Einrichtungsdisplay automatisch verlassen, und alle Einstellungen werden automatisch gespeichert.

P1-Umschaltung metrische/imperiale Einheiten

- Wenn die Schnittstelle P1 anzeigt, drücken Sie kurz die "Power"-Taste, um den Bildschirm zur Auswahl der metrischen/imperialen Einheit aufzurufen.
- Drücken Sie die Taste "+" oder "-", um zwischen Meilen und Kilometern zu wechseln.
- Drücken Sie lange auf die Taste "-", um die Einstellung zu speichern.

P4-Hintergrundbeleuchtung Helligkeit

- Drücken Sie kurz die "Power"-Taste, um die Helligkeit der Hintergrundbeleuchtung einzustellen.

- b. Drücken Sie kurz die "+"- oder "-"-Taste, um die Helligkeit der Hintergrundbeleuchtung einzustellen (1 bedeutet die dunkelste und 3 die hellste Einstellung)
- c. Drücken Sie lange auf die Taste "-", um die Einstellung zu speichern.

P5-Automatischer Ausschalttimer

- a. Drücken Sie kurz die "Power"-Taste.
- b. Drücken Sie die Taste "+" oder "-", um die automatische Abschaltzeit in Minuten zu ändern.
- c. Automatische Ausschaltzeit. Sie kann zwischen 0 und 9 Minuten eingestellt werden.
- d. Drücken Sie lange auf die Taste "-", um die Einstellung zu speichern.

0 bedeutet, dass die automatische Abschaltfunktion deaktiviert ist. Die Standard-Schlaf-/Abschaltzeit ist auf 5 Minuten eingestellt.

WARNUNG!

Im Falle einer Fehlfunktion des elektronischen Steuersystems wird ein Alarmsymbol angezeigt und der entsprechende Fehlercode blinkt auf dem Geschwindigkeitsdisplay. Wenn das Alarmsymbol und der Fehlercode angezeigt werden, müssen Sie sich darüber im Klaren sein, dass Ihr E-Bike nicht sicher zu fahren ist.

4. Bedienung und Einstellung

Laden

Da es bei der Auslieferung, dem Transport und der Lagerung eines neu gekauften Fahrrads eine gewisse Zeit dauern wird, bis es zu einer Verknappung der Akkuleistung kommen kann, sollte der Akku vor dem Gebrauch erst aufgeladen werden.

Zum Aufladen muss das von unserem Unternehmen konfigurierte oder bezeichnete Ladegerät verwendet werden; andernfalls könnte der Akku beschädigt werden und sogar zu Feuer und anderen Gefahren führen, aber unser Unternehmen übernimmt keine Garantie.

Batterie einbauen und laden



1. Prüfen Sie sorgfältig, ob die Nenneingangsspannung des Ladegeräts mit der Spannung des Stromnetzes übereinstimmt. Bitte lesen Sie die Sicherheitshinweise zur Verwendung von Ladegerät und Akku im Kapitel **WICHTIGE SICHERHEITSHINWEISE**.

2. Der Akku kann zum Laden direkt auf das Fahrrad gesetzt werden und kann auch vom Fahrrad abgenommen werden, um drinnen und an anderen geeigneten Orten aufgeladen zu werden.

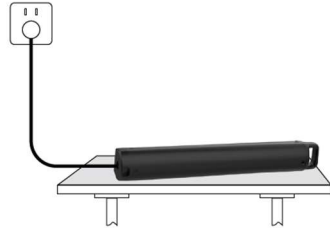

Wenn Sie den Akku separat aufladen möchten, entriegeln Sie zum

Entnehmen des Akkus zuerst den Akku mit dem Schlüssel, heben Sie dann den Akkugriff an und ziehen Sie den Akku heraus. Wenn Sie die Batterie installieren, verriegeln Sie die Batterie mit dem Schlüssel und nehmen Sie den Schlüssel ab, drücken Sie den Batteriegriff, bis er flach ist, und klappen Sie den Fahrradrahmen auseinander.

3. Verbinden Sie zuerst den Ausgangsstecker des Ladegeräts richtig mit der Ladebuchse des Akkus und verbinden Sie dann den Eingangsstecker des Ladegeräts mit der Wechselstromversorgung.
4. Zu diesem Zeitpunkt leuchten die Betriebsanzeige und die Ladeanzeige des Ladegeräts, was anzeigt, dass der Ladevorgang angeschlossen ist.
5. Ziehen Sie nach dem Aufladen zuerst den Netzstecker und dann den mit der Batterie verbundenen Stecker.

Nachdem der Akku vollständig entladen ist, beträgt die einmalige Ladezeit 4 bis 5 Stunden, und nachdem die Ladekontrollleuchte von Grün auf Rot wechselt, ist die Leistungskapazität des Akkus grundsätzlich ausreichend.

Aufgrund der Kapazitätsverlustmechanismen von Lithium-Ionen-Akkus lässt die Akkukapazität bei unterschiedlichen Temperaturen, bei -10 °C, nach Die Kapazität beträgt 70 % bei 0 °C die Kapazität beträgt 80 % bei 20 °C die Kapazität wird 100%

Wichtig :

Ein neues Fahrrad sollte nach der Tiefentladung seit dem ersten Laden am besten wieder aufgeladen werden (5 bis 6 Stunden), und das einwöchige Tiefenladen und -entladen ist ein Zyklus, um die Wirkstoffe im Akku vollständig zu aktivieren. Später kann es wieder aufgeladen werden, auch wenn seine Energie nicht aufgebraucht ist.

Gesunder Menschenverstand beim Laden und Verwenden

Wichtig:

Der Akku sollte in einer geräumigen Umgebung aufgeladen werden und von

hohen Temperaturen, hoher Luftfeuchtigkeit und nahem Feuer ferngehalten werden, da der Akku und das Ladegerät elektronische Produkte sind, hohe Temperaturen und Luftfeuchtigkeit elektronische Komponenten korrodieren und zu schädlichen Gasen und Ruß führen sogar eine mögliche Explosion zu verwunden.

- * Die Ladezeit sollte nicht zu lang sein. Ein langes Aufladen führt zu einer verkürzten Lebenserwartung des Akkus.
- * Nachdem der Akku vollständig aufgeladen ist, sollte das Netzteil so schnell wie möglich herausgezogen und gleichzeitig der Akku aus dem Ladegerät genommen werden.
- * Wenn die Batterie längere Zeit nicht verwendet wird, sollte die Batterie entladen werden, bevor die Batterie geschont wird, und sie etwa einmal im Monat wieder aufgeladen werden.

5. Gebrauch und Wartung

Regelmäßige Überprüfung des Elektrofahrrads vor dem Gebrauch

- 1 Setzen Sie die Batteriebox in den Schlitz der Batteriebox ein, öffnen Sie den Stromversorgungsschalter und prüfen Sie, ob die Funktionen aller Elektrogeräte normal sind.
- 2 Sicherheitsinspektion (siehe Hinweise zur sicheren Verwendung im Handbuch)
- 3 Prüfen Sie, ob sich der Reglerschaltergriff dreht und flexibel zurückgestellt wird.
- 4 Prüfen, ob Bremsabschaltfunktion und Bremswirkung in Ordnung sind (Trockenbremsweg 4m, Nassbremsweg 15m).

Alltagsnutzung und Inspektion des Elektrofahrrads

Im täglichen Gebrauch des Elektrofahrrads werden eine Reihe mechanischer, elektrischer Teile abgenutzt, Schrauben und andere Befestigungselemente können sich ebenfalls leicht lösen und die Funktionen der elektrischen Geräte würden verloren gehen. Wird das Auftreten dieser Phänomene nicht bemerkt, ist es störanfällig und auch beim Radfahren risikobehaftet, so dass der Fahrer in Friedenszeiten für die Inspektion und Wartung verantwortlich sein muss.

Wartung

Um die Verkehrssicherheit zu gewährleisten, prüfen Sie von Zeit zu Zeit, ob alle elektrischen Geräte einwandfrei funktionieren, ob es Kabelverluste gibt und ob mechanische Teile in Ordnung sind, und reinigen, wischen, ölen Sie Kette, Riffelscheibe, Schwungrad und Schaltwerk regelmäßig (fragen Sie Ihren

Lieferanten nach dem Modell des Ölprodukts), um die normale Funktion jedes Teils jederzeit aufrechtzuerhalten.

Überprüfen Sie regelmäßig jede Schraube des E-Bikes und ziehen Sie sie regelmäßig an; (Schraubendrehmoment jeder Hauptposition: Steuerrohrschraube: 180–220 kgf.cm; Sattelschraube: 180–220 kgf.cm; Vorderradmutter: 250–300 kgf.cm; Hinterradmutter: 300–350 kgf.cm)

Kettenelastizitätsstandard: Kette auf und ab ≤ 10 mm; Wenn die Kette locker ist, kann die Hinterradmutter gelöst, der Kettenspanner auf den Kettenbefestigungszustand eingestellt und die Hinterradmutter angezogen werden.

Wenn die Scheibenbremsen und die Scheibenplatte Reibung haben, stellen Sie die Position so ein, dass sie keine Interferenzreibung machen.

Wenn die Scheibenplatte stark schräg steht oder die Scheibenbremse deaktiviert ist, muss die Scheibe oder Scheibenbremse ersetzt werden.

Tragen Sie alle 3 Monate Fett auf die Schrauben des Klappschlüssels des Rahmens auf und pflegen Sie die Kette. Schmieren Sie die Kette mit Rostschutzöl.

Spülen Sie das E-Bike nicht mit Wasser ab, um Unfälle durch interne elektronische Komponenten und Verkabelung zu vermeiden.

Tabelle der regelmäßigen Inspektion und Wartung

	◆ anpassen	♥ prüfen oder reinigen, ersetzen	★ ersetzen	♠ festziehen	▲ schmieren	
Gegenstand der Inspektion	Erste Anschaffung	60 Tage	180 Tage	360 Tage	540 Tage	720 Tage
1. Ist die Höhe des Griffsitzes richtig	◆	◆	◆	◆	◆	◆
2. Sind die Griff- und Lenkungsteile abgenutzt?	♠	▲	▲	▲	▲	▲
3. Ist die Kette zu locker?	◆	◆	◆	◆▲	◆▲	◆▲
4. Ist die Bremse zu flexibel?	◆	◆♠	◆♠	◆♠	◆♠	◆♠
5. Ist der Bremsklotz verschlissen?	★	♠	♥	♥	♥	♥
6. Ist die Felge verzerrt oder verformt?	◆	◆	◆	◆	◆	◆
7. Ist die Speiche verbogen oder locker?	◆	◆♠	◆♠	◆♠	◆♠	◆♠
8. Wirken alle Lagerteile elastisch	♠	▲	▲	▲	▲	♥▲

Hinweis : Die obige Tabelle dient als allgemeine Referenz, und ein angemessener Wartungszyklus sollte basierend auf der Arbeitsumgebung verkürzt oder verlängert werden, wobei die Häufigkeit, die Qualität und die neue alte Rate des Elektrofahrads und andere Bedingungen verwendet werden.

6. Fahrtechnik

Eine richtige Fahrradhaltung ist die Mutter der Sicherheit: Die Sitzhaltung beim Fahren wird durch die Position von Figur und Schatten der Kontaktpunkte (Lenker, Sattel, Pedal) von Radfahrer und Fahrrad bestimmt. Die Körperhaltung hängt jedoch eng mit der Größe und Größe des Radfahrers zusammen. Eine Fahrradhaltung auf einem Fahrrad bestimmt also nicht nur die Effizienz der Muskelkontraktionsbewegung, sondern bestimmt gleichzeitig, ob der Radfahrer den Lenker sicher manipulieren und bremsen kann. Daher ist eine korrekte Fahrradposition die Mutter der Sicherheit. Die sicheren Fahrtechniken werden im Folgenden einzeln beschrieben:

- Passen Sie drei Punkte an Ihren Körper an; Radfahren ist wie das Anziehen der Kleidung, und es ist notwendig, die Figur zu messen und Anpassungen vorzunehmen. Die Methode zum Einstellen von drei Punkten ist eine Kombination aus Fahrradsportmechanik, Bewegungsphysiologie und drei Prinzipien der Fahrsicherheit.
 - 1) Stellen Sie die Position des Sitzes ein: Treten Sie das Pedal mit der Ferse nach unten, damit sich alle Muskeln der Gelenke der unteren Extremitäten reibungslos zusammenziehen können, und gleichzeitig das Prinzip ist, dass sich die Beine leicht gerade strecken können.
 - 2) Vordere und hintere Position: Treten Sie die Position des Pedals um 45° geneigt und stellen Sie dann den Sitz vorher und nachher so ein, dass er sich an die größte Position des Pedals als Prinzip anlehnt.
 - 3) Stellen Sie die Vorder- und Rückseite und die Höhe des Lenkers ein: Für die Höhe des Lenkers ist der nach oben gerichtete Griff im Allgemeinen etwa 30 bis 50 mm höher als der Sitz, und der flache Griff ist genauso hoch wie der Sitz. Die Oberseite des unten gebogenen Typs hat die gleiche Höhe wie der Sitz. Achten Sie nach dem Einstellen auf die Richtung des Lenkers und verriegeln Sie ihn dann.
- Sitzhaltung auf dem Sitz: Ähnlich wie bei der Haltung auf dem Pferderücken ist das Gewicht auf Lenkstange und Pedal verteilt, und das gesamte Gewicht darf nicht darüber platziert werden, um Schmerzen in der Hüfte zu vermeiden.
- Fähigkeiten des Pedals: Die Position des Fußes ist ein Drittel vor der Schuhlänge, und es ist am besten, auf die Mitte des Pedals zu treten. Die Füße müssen parallel zur Mittellinie des Fahrrads sein, und es wird die Effizienz des Pedals verringern, wenn die Füße zu offen oder zu schmal sind; die Geschwindigkeit sollte konstant bleiben, sonst fühlen sich die Fahrer müde; Es wird insbesondere darauf hingewiesen, dass die Hakenzugwirkung des letzten Teils das Pedal einhaken wird.
- Verlangsamungstechnologie: Das Geschwindigkeitswechselgetriebe verlangsamt sich, beschleunigt aber nicht, da die Suche nach Stabilität der Anzahl der Änderungen arbeitssparender und komfortabler ist, und die Zeit für die Geschwindigkeitsänderung ist 1: Klettern, 2: Bergauf, 3: Fahrbahnunebenheiten, 4: gegen den Wind und 5: bei Müdigkeit. Man kann auch sagen, dass die Zeit

gekommen ist, in der man sich beim Fahren nicht wohl fühlt. Umdrehungen des Pedals, um die Ermüdung zu lindern, die durch ungleichmäßige Kraft entsteht.

- **Bremstechnologie:** Wie wir alle wissen, besteht das Prinzip des harten Bremsens darin, zuerst die Bremse anzuhalten und dann das Fahrrad anzuhalten, dann die Vorderradbremse anzuhalten, aber im Notfall halten alle zusammen an. Wenn der Bremsweg angemessen ist, kann das Fahrrad sicher anhalten; Wenn die Verlangsamung zu schnell ist, würden die Leute oft nach vorne geschleudert, und um dieser Gefahr vorzubeugen, ist der beste Weg, intermittierend zu bremsen, und währenddessen die Hüfte nach hinten zu drücken. Verlängern Sie an regnerischen Tagen aus Sicherheitsgründen den Bremsweg und verringern Sie die Laufgeschwindigkeit.

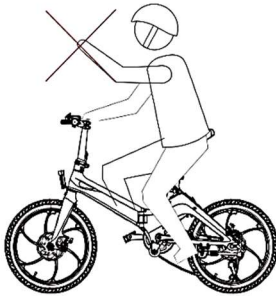

Das Fahren mit einer Hand oder ohne Hände am Lenker ist verboten



Das Befahren von Treppen ist verboten

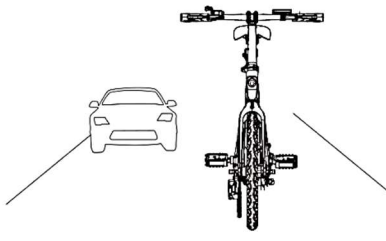

Das Fahren auf Autobahnen oder anderen gefährlichen Straßen ist verboten



Das Fahren auf rutschigen Straßen ist verboten

7. Fehlerbehebung

Wenn Ihr Fahrrad nicht wie gewohnt funktioniert oder fehlerhaft zu sein scheint, lesen Sie bitte diesen Abschnitt sorgfältig durch. Viele Betriebsprobleme können von Benutzern gelöst werden.

Dieses einfache Verfahren hilft bei der Wiederherstellung stabiler Bedingungen für Stromkreise.

Bitte wenden Sie sich an den Kundendienst des Herstellers, wenn das Problem nicht behoben ist oder Sie andere Bedenken haben.

<i>SYMPTOME</i>		<i>MÖGLICHE LÖSUNGEN</i>
Fehlgeschlagener Geschwindigkeitswechsel oder zu niedrige Maximalgeschwindigkeit	<ul style="list-style-type: none"> • Niedrige Batteriespannung • Schlechter Reglergriff • Schlechter Controller 	<ul style="list-style-type: none"> • Lade die Batterie auf völlig • Ersetzen Sie den Reglergriff, Regler
Schalten Sie die Stromversorgung ein, aber der Motor funktioniert nicht	<ul style="list-style-type: none"> • Schlechter Reglergriff • Schlechtes elektrisches Türschloss und Kontaktpunkt • Schlechter Controller 	<ul style="list-style-type: none"> • Ersetzen Sie den Drehzahlreglergriff und die Steuerung • Kontaktteilsignal neu verschweißen.
Unzureichende Laufeistung der einmaligen Ladefortsetzungsleitung	<ul style="list-style-type: none"> • Reifenmangel an Luftdruck • Unzureichende Ladung oder defektes Ladegerät • Der Akku wurde beschädigt oder seine Lebensdauer ist abgelaufen • Häufiger Bremsanlauf, Überlastung 	<ul style="list-style-type: none"> • Tireisfullofair • Der Akku ist ausreichend bzw ersetzen Sie das Ladegerät • Sie die Batterie
Das Ladegerät wird nicht aufgeladen	<ul style="list-style-type: none"> • Die Verkabelung des Ladegeräts ist locker oder beschädigt • Die Schweißnaht der Batterie fällt ab oder ist beschädigt 	<ul style="list-style-type: none"> • Verbindungsleitung verschweißen • oder ersetzen • Verbindungsleitung verschweißen
Der Booster hat keine Servounterstützung	<ul style="list-style-type: none"> • Die induzierte Kartusche hat schlechten Kontakt oder ist beschädigt • Die Booster-Verkabelung ist schlecht oder beschädigt 	<ul style="list-style-type: none"> • Justieren Sie die induzierte Kartusche oder ersetzen Sie sie • Neu anschließen oder ersetzen

8. Technische Daten

Modell	E-Bike c102
Typ	Stadttrad
Batteriespannung	36 V, Lithium-Ionen
Batteriekapazität	9,6Ah
Spannung/Strom des Ladegeräts	100-240 V AC 50/60 Hz, 42 V DC/ 2 A max
Ladezeit (0-100%)	5-6 Std
Stromverbrauch/Ladung	0.2 kWh
Ladetemperaturbedingungen	0 °C – 45 °C
Motorleistung	250 W
Höchstgeschwindigkeit EN 15194, EPAC	25 km/h
Bereich	60-70km mit PAS*
Felge / Gabel	Aluminum Legierungsrahmen
Reifengröße	24x3,0 Zoll
Bremsen vorne	Mechanische Scheibenbremse
Bremsen hinten	Mechanische Scheibenbremse
Zahnradmaschine	Einfache Geschwindigkeit
Schalthebel	
Tragfähigkeit	120kg
Wasserdichter Schutz	IPX4
Dimension	178.5*66.5*105cm
Gewicht	26,54 kg

Da das Produkt ständig verbessert wird, können die Spezifikationen und Anweisungen in diesem Handbuch ohne gesonderte Ankündigung geändert werden.

* Kann je nach Fahrbedingungen, Geländekonfiguration, Fahrergewicht usw. variieren.

**Der Adapter muss in der Nähe des Geräts installiert und leicht zugänglich sein.
Der AC-Stecker gilt als Trennvorrichtung des Adapters.**

Entsorgungsinformationen für Nutzer von Elektro- und Elektronik-Altgeräten (Privathaushalte)



Dieses Symbol auf dem/den Produkt(en) und/oder Begleitdokumenten bedeutet, dass gebrauchte elektrische und elektronische Produkte nicht mit dem allgemeinen Hausmüll entsorgt werden dürfen. Für eine ordnungsgemäße Behandlung, Rückgewinnung und Wiederverwertung bringen Sie dieses/diese Produkt(e) bitte zu ausgewiesenen Sammelstellen, wo es kostenlos entgegengenommen wird. Alternativ können Sie in einigen Ländern Ihre Produkte möglicherweise beim Kauf eines gleichwertigen neuen Produkts an Ihren örtlichen Einzelhändler zurückgeben. Die korrekte Entsorgung dieses Produkts trägt dazu bei, wertvolle Ressourcen zu sparen und mögliche negative Auswirkungen auf die menschliche Gesundheit und die Umwelt zu vermeiden, die andernfalls durch unsachgemäße Abfallbehandlung entstehen könnten. Bitte wenden Sie sich an Ihre örtliche Behörde, um weitere Informationen zur nächstgelegenen ausgewiesenen Sammelstelle zu erhalten. Für die unsachgemäße Entsorgung dieses Abfalls können gemäß Ihrer nationalen Gesetzgebung Strafen verhängt werden.

Entsorgung von Altbatterien



Überprüfen Sie die örtlichen Vorschriften zur Entsorgung von Altbatterien oder wenden Sie sich an Ihren örtlichen Kundendienst, um Anweisungen zur Entsorgung alter und gebrauchter Batterien zu erhalten. Die Batterien in diesem Produkt dürfen nicht mit dem Hausmüll entsorgt werden. Entsorgen Sie alte Batterien unbedingt an speziellen Entsorgungsstellen für Altbatterien, die Sie in allen Einzelhandelsgeschäften finden, in denen Sie Batterien kaufen können.

EU-Konformitätserklärung

Hiermit erklärt M SAN Grupa d.o.o., dass das Produkt der Richtlinie:

- Maschinenrichtlinie 2006/42/EG
- LVD-Richtlinie 2014/35/EU
- EMV-Richtlinie 2014/30/EU
- RoHS-Richtlinie 2011/65/EU.



Der vollständige Text der EU-Konformitätserklärung ist unter folgender Internetadresse verfügbar: www.msan.hr/dokumentacijaartikala

JAMSTVENI LIST

MS ENERGY

HR

MODEL UREĐAJA

SERIJSKI BROJ

DATUM PRODAJE

BROJ RAČUNA PRODAVATELJA

POTPIS I PEČAT PRODAVATELJA

POŠTOVANI!

Zahvaljujemo na kupnji MS ENERGY uređaja i nadamo se da ćete biti zadovoljni odabirom. Ako u jamstvenom roku bude potreban popravak proizvoda, molimo savjetujte se sa ovlaštenim prodavačem ili nas kontaktirajte na dolje navedene brojeve i adrese. **MOLIMO VAS DA PRIJE UPORABE PROIZVODA PAŽLJIVO PROČITATE UPUTE PRILožENE UZ PROIZVOD!**

- Ovim jamstvom M SAN Grupa kao davatelj jamstva u Republici Hrvatskoj jamči besplatan popravak istog u skladu s važećim propisima i u skladu s uvjetima opisanim u ovom jamstvenom listu. Ovim jamstvom jamčimo da će predmet ovog jamstva raditi bez pogreške uzrokovane eventualnom lošom izradom ili lošim materijalom izrade. Svi, eventualno nastali, kvarovi biti će besplatno otklonjeni u ovlaštenom servisu u jamstvenom roku.
- UVJETI JAMSTVA** Jamstveni rok počinje od dana kupnje proizvoda i **traje 24 mjeseca za bicikl / 12 mjeseci za bateriju**. Korisnik je obavezan redovito održavati svoj proizvod. Potrebno je redovito kontrolirati sve vitalne i pomične dijelove i po potrebi ih ponovno pritegnuti. Preporuka je obavljanje periodičnog servisa jednom godišnje ili svakih **3000 km**.
- U slučaju kvara na proizvodu koji je predmet ovog jamstva, obvezujemo se da ćemo isti popraviti u najkraćem mogućem roku, a najkasnije u roku od 45 dana. Ako se proizvod ne može popraviti ili se ne popravi u roku od 45 dana, biti će zamijenjen novim. Jamstvo će biti produženo za vrijeme trajanja popravka.
- Jamstvo se priznaje samo uz račun o kupnji, te uz ovaj jamstveni list koji mora biti ispravno popunjen odnosno mora sadržavati datum prodaje, pečat i potpis prodavatelja.

JAMSTVO NE OBUHVATA:

- Jamstvo nije važeće za proizvode koji se koriste za profesionalnu uporabu**. Pod profesionalnom uporabom smatra se i korištenje proizvoda pojačanim intenzitetom, tj. ako proizvod u prosjeku mjesečno prevlađuje **više od 2000km**.
- Redovnu provjeru, održavanje uz zamjenu dijelova koji se troše normalnom uporabom**, prilagođavanje ili promjene za poboljšanje proizvoda za primjenu koji nisu opisane u tehničkim uputama za korištenje, osim ako je za te preinake predočena suglasnost M SAN GRUPA d.o.o.
- Potrošne dijelove kao što su: Sijalice, Bužir kočnice, Sajle i Pakne kočnica, Sajle mjenjača, Zamjena unutarnje ili vanjske gume uslijed dotrajalosti ili ispuštanja, zamjenu ili popravak nogara, te popravak ili zamjenu bilo kojeg dijela ukoliko se ustanovi da je do kvara došlo uslijed nepažnje ili nepravilnog korištenja, mehaničke sile ili neodržavanja (lom rame, Lulica ili osovina, iskrivljenje kotača i sl.).
- Uključeno u jamstvo: Gubitak kapaciteta baterije ispod zadane razine tijekom razdoblja jamstva (napomena: gubitak nazivnog kapaciteta baterije manjeg od 20% ne smatra neispravnošću!). Neispravnosti u punjenju i pražnjenju baterije. Isključeno iz jamstva: Oštećenja baterije uzrokovana nepravilnim punjenjem. Fizička oštećenja baterije, kao što su udarci ili izlaganje ekstremnim uvjetima.
- Ako kupac ne predoči ispravan jamstveni list i račun o kupnji.
- Ako se kupac nije pridržavao uputa o korištenju proizvoda ili neadekvatnog i lošeg održavanja.
- Ako je proizvod otvaran, prepravljani ili popravljeni od neovlaštene osobe.
- Ako su kvarovi na proizvodu nastali djelovanjem više sile kao što su: udar groma, strujni udari u električnoj mreži elementarne nepogode i slično. Ako su kvarovi nastali oštećivanjem zbog nepropisane upotrebe ili nepravilnim transportiranjem. Ako je kvar nastao pogreškom u sustavu na koji je proizvod priključen.
- Ovo jamstvo vrijedi samo za robu kupljenu u Republici Hrvatskoj i na teritoriji Rep. Hrvatske i ne mijenja zakonska potrošačka prava važeća u Republici Hrvatskoj u odnosu na ona koja propisuje proizvođač.
- Izjavu o sukladnosti i presliku izvorne Izjave sukladnosti (EU Declaration of Conformity) možete jednostavno preuzeti na našoj internetskoj stranici www.msan.hr/dokumentacija/artikala

Naziv tvrtke davatelja jamstva:

M SAN GRUPA d.o.o., Dugoselska ulica 5, 10372 Rugvica Zagreb, tel: 01/3654-961
CENTRALNI SERVIS: MR servis d.o.o., Dugoselska cesta 5,10370 Rugvica
Tel: +385 1 640 1111 Fax: +385 1 365 4982 E-mail za opće upite: info@mrservis.hr,
E-mail za prodajne upite: prodaja@mrservis.hr, Web: www.mrservis.hr

DATUM PRIMITKA
UREĐAJA NA SERVIS

DATUM POPRAVKA

DATUM PRIMITKA
UREĐAJA NA SERVIS

DATUM POPRAVKA

Grad	Servis	Adresa	Telefon
Dubrovnik	Radan elektronik centar d.o.o.	Obala Pape Ivana Pavla II 17	020 321 500 radanelektronikcentar@gmail.com
Osijek	LED SAT-TV j.d.o.o.	Vukovarska cesta 222	098 560 679 led.sat.tv@gmail.com
Rijeka	Elektronika Slaviček	Krasica 281/a	091 927 0906 servis@romobil.store
Split	"Kažot" Servis el. romobila	Kninska 32	051 371 185 slavicek@net.hr
Zadar	Smartakus, vl. Josip Čubrić	Vatroslava Jagića 9	095/582-7481 info@smartkus.hr
Zagreb	MR servis d.o.o.	Dugoselska cesta 5	01 6401 111 info@mrservis.hr

Ukoliko se nalazite podalje od servisa, molimo nazovite ili kontaktirajte Centralni MR servis koji će vam dostaviti ažurirani podatak o vama najbližem servisnom mjestu.

Centralni servis: MR servis d.o.o,
Dugoselska cesta 5, 10370 Rugvlca
Tel: +385 1 640 1111
Fax: +385 1 365 4982
E-mail za opće upite: info@mrservis.hr,
E-mail za prodajne upite: prodaja@mrservis.hr,
Web: www.mrservis.hr

OSNOVNI PODACI O PROIZVODU (Popunjava trgovac)

MODEL UREĐAJA

SERIJSKI BROJ

DATUM PRODAJE

BROJ RAČUNA / FISKALNOG ISEČKA

POTPIS I PEČAT TRGOVCA

POŠTOVANI!

Zahvaljujemo Vam na kupovini MS ENERGY proizvoda i nadamo se da ćete biti zadovoljni izborom.

MOLIMO VAS DA PRE UPOTREBE PROIZVODA PAŽLIVO PROČITATE TEHNIČKU DOKUMENTACIJU I DA SE PRILIKOM UPOTREBE PRIDRŽAVATE PRILožENIH UPUTSTAVA

PRAVA POTROŠAČA NA OSNOVU ZAKONA O ZAŠTITI POTROŠAČA

U skladu sa članom 50 Zakona o zaštiti potrošača roba je saobrazna ako:

- odgovara opisu koji je dao prodavac i ako ima svojstva robe koju je prodavac pokazao potrošaču kao uzorak ili model,
- ima svojstva potrebna za naročitu upotrebu za koju je potrošač nabavlja, a koja je bila poznata prodavcu ili mu je morala biti poznata u vreme zaključenja ugovora,
- ako ima svojstva potrebna za redovnu upotrebu robe iste vrste,
- po kvalitetu i funkcionisanju odgovara onome što je uobičajeno kod robe iste vrste i što potrošač može osnovano da očekuje s obzirom na prirodu robe i javna obećanja o posebnim svojstvima robe data od strane prodavca, proizvođača ili njihovim predstavnikama, naročito ako je obećanje učinjeno putem oglasa ili na ambalaži robe.

Ako isporučena roba nije saobrazna ugovoru (član 52 Zakona o zaštiti potrošača), potrošač ima pravo da zahteva od prodavca da otkloni nesaobraznost, bez naknade, opravkom ili zamenom, odnosno da zahteva odgovarajuće umanjenje cene ili da raskine ugovor u pogledu te robe.

Potrošač, na prvom mestu, može da bira između zahteva da se nesaobraznost otkloni opravkom ili zamenom.

Ako otklanjanje nesaobraznosti u skladu sa stavom 2. ovog člana, nije moguće ili ako predstavlja nesrazmerno opterećenje za trgovca, potrošač može da zahteva umanjenje cene ili da izjavi da raskida ugovor.

Ne srazmerno opterećenje za trgovca u smislu stava 3. ovog člana, javlja se ako u poređenju sa umanjenjem cene i raskidom ugovora, stvara preterane troškove, uzimajući u obzir:

- 1) Vrednost robe koju bi imala da je saobrazna ugovoru;
- 2) Značaj saobraznosti u konkretnom slučaju;
- 3) Da li se saobraznost može otkloniti bez značajnijih neugodnosti za potrošača.

Svaka opravka ili zamena se mora izvršiti u primerenom roku i bez značajnijih neugodnosti za potrošača, uzimajući u obzir prirodu robe i svrhu zbog koje ju je potrošač nabavio.

Sve troškove koji su neophodni da bi se roba saobrazilau govoru, a naročito troškovi rada, materijala, preuzimanja i isporuke, snosi trgovac.

Potrošač ima pravo da raskine ugovor, ako ne može da ostvari pravo na opravku ili zamenu, odnosno ako trgovac nije izvršio opravku ili zamenu u primerenom roku ili ako trgovac nije izvršio opravku ili zamenu bez značajnijih nepogodnosti za potrošača.

Potrošač ne može da raskine ugovor ako je nesaobraznost robe neznatna. Prava navedena u stavu 1. ovog člana, ne utiču na pravo potrošača da zahteva od trgovca naknadu štete koja potiče od nesaobraznosti, u skladu sa opštim pravilima o odgovornosti za štetu.

Ova Izjava ne utiče na prava koja Vi kao potrošač imate na osnovu Zakona o zaštiti potrošača i koja ostvarujete u vezi sa saobraznošću robe u roku od **24 meseca (12 meseci na bateriju) od kupovine ovog uređaja (Bicikl) / 24 meseca (12 meseci na bateriju) li prevaljenih 3600 km (Trotinet).**

Ova izjava važi na teritoriji Republike Srbije

Davalac Saobraznosti: KIM-TEC d.o.o. Beograd, MB 17586491

Viline Vode bb, Slobodna zona Beograd L12/3

Beograd

Saobraznost ne važi u sledećim uslovima:

- Saobraznost ne važi za skutere koji se koriste za profesionalnu upotrebu. Pod profesionalnom upotrebom smatra se i korišćenje proizvoda pojačanim intenzitetom, tj. ako proizvod prosečno mesečno prevlađuje **više od 300km.**
- Ako se kupac nije pridržavao proizvođačkog uputstva i uputstva o upotrebi proizvoda.
- Ako je kupac nestručno i nebriljivo postupao s proizvodom.
- Ako je proizvod servisirala ili otvarala neovlašćena osoba.
- **Redovnu proveru, održavanje uz zamenu delova koji se troše normalnom upotrebom,**

- **Potrošne delove kao što su:** Žarulje, Bužir kočnice, Sajle i Pakne kočnica, Sajle menjača, Zamena unutarašnje ili spoljne gume usled dotrajalosti ili ispuštanja, zamenu ili popravku nogara te popravak ili zamenu bilo kojeg dela ukoliko se ustanovi da je do kvara došlo zbog nepažnje, mehaničke sile ili neodržavanja (lom rama, lulica ili osovina, iskrivljenje točkova i sl.).
- Oštećenja prouzrokovana prilikom transporta nakon isporuke
- Oštećenja zbog nepravilne montaže ili održavanja, korišćenja neodgovarajućeg potrošnog materijala (prema propisanom), mehanička oštećenja nastala krivičom korisnika,
- Oštećenja zbog varijacije napona električne mreže, udara groma i pratećih pojava.
- U garanciju ne spadaju delovi koji se troše i to: daljinski upravljač i baterije.
- Uključeno u garanciju: Gubitak kapaciteta baterije ispod navedenog nivoa tokom garantnog perioda (napomena: gubitak nominalnog kapaciteta baterije manji od 20% ne smatra se kvarom!). Neispravnosti u punjenju i pražnjenju baterije.
- Isključeno iz garancije: Oštećenje baterije uzrokovano nepravilnim punjenjem. Fizičko oštećenje baterije, kao što je udarac ili izlaganje ekstremnim uslovima.

OBAVEZE KORISNIKA

1. Korisnik je dužan da redovno održava svoj proizvod. Potrebno je redovno proveravati sve vitalne i pokretne delove i po potrebi ih ponovo zategnuti.
Preporučuje se obavljanje redovnog redovnog servisa jednom godišnje ili na svakih 3000 km.
2. Da se pridržava uslova garancije i da se pre prve upotrebe uređaja upozna sa uslovima ove garancije i tehničkom dokumentacijom.
2. Da se eksploatacija uređaja vrši u skladu sa uputstvima navedenim u pripadajućoj tehničkoj dokumentaciji.
3. Da obezbedi odgovarajući ambijent u kome će biti smešten uređaj:
 - Relativna vlažnost vazduha od 10 do 90%
 - Zaštita od direktnog sunčevog zračenja
 - Zaštita od prašine i kondenzujuće vlage
 - Zaštita od raznih vrsta elektromagnetnih zračenja
4. Da obezbedi stabilan izvor mrežnog napajanja (varijacije napona max. 10%, varijacije učestanosti max. 30%).
5. Da obezbedi uzemljenu elektroinstalaciju kako bi se izbegle razlike potencijala.
6. Da po mogućnosti sačuva svu priloženu tehničku dokumentaciju.

VAŽNE NAPOMENE

1. Pre uključivanja aparata pročitajte uputstvo koje je priloženo uz svaki aparat. Pre nego što se obratite za tehničku pomoć nekom od naših ovlašćenih servisa, molimo Vas da proverite da li su obezbeđeni svi potrebni uslovi za normalan rad aparata.
2. U slučaju opravke, garantni rok će se produžiti onoliko koliko je kupac bio lišen upotrebe stvari.
3. Sve popravke aparata obavljaju se isključivo u ovlašćenim servisima. Spisak se nalazi u uputstvu za upotrebu.

Centralni servis:

BEOGRAD

KIM-TEC d.o.o., Viline vode bb, Slob. zona Bg, Beograd

Tel: 011/207-0684 , E-mail: servis@kimtec.rs

DATUM PRIJEMA UREĐAJA NA SERVIS		
DATUM POPRAVKE		
DATUM PRIJEMA UREĐAJA NA SERVIS		
DATUM POPRAVKE		
DATUM PRIJEMA UREĐAJA NA SERVIS		
DATUM POPRAVKA		

Grad	Servis	Adresa	Telefon
Beograd	KIM Tec d.o.o.	Viline vode bb, Slob.zona BG	011-207-0684
Čačak	Nik elektronik	Čačanski partizanski odred - lok br. 7	060-5009-949
Jagodina	RTV servis Aleksandar	Stevana Prvovenčanog bb	035-245-570
Kragujevac	Fokus	Ljubiše Bogdanovića14	034-314-400 065-314-4004
Kraljevo	Boćo	Oplanići 181 v	036-355-005 064-1813-999
Kruševac	Žis invest	Mihajla Pupina 2	037-886-324 063-1886-324
Niš	Frigomark	Obilićev venac 2	018-259-444 063-8967-347
Novi Pazar	Ma elektronik	1 maj 146	063-714-7476
Novi Sad	H&T Service NS	Mikole Kočiša 44	021-425-391 061-6148-902
Obrenovac	TV Servis Obrenovac	Kralja Milutina 23 B	061-1446-442
Požarevac	Agatel	Nemanjina 11	012-542-436 060-6410-766
Subotica	Električar 024	Jelene Četković 22	061-2701-854
Valjevo	Friigo-elektro servis	Čegarska 11	014-226-964
Vranje	Servis Tehnika	Cara Dušana 13	017-420-033
Zaječar	Elektron service szr	Ljube Nešića 88	019-424-946

Ukoliko se nalazite dalje od servisa, molimo vas da kontaktujete Centralni servis koji će da vam dostavi ažurirane podatke o najbližem servisnom mestu.

Centralni servis: KIM-TEC d.o.o.

Viline vode bb, Slob. zona Bg, Beograd

Tel: 011/207-0684

E-mail: servis@kimtec.rs

IZJAVA O SAOBRAZNOSTI

MS ENERGY

CG

MODEL UREĐAJA

SERIJSKI BROJ

DATUM PRODAJE

BROJ RAČUNA PRODAVCA

POTPIS I PEČAT PRODAVCA

POŠTOVANI!

Zahvaljujemo na kupovini MS ENERGY uređaja i nadamo se da ćete biti zadovoljni izborom. Ako u periodu u kojem imate pravo na reklamaciju bude potreban popravak proizvoda, molim savetujte se sa ovlašćenim prodavačem koji Vam je proizvod prodao i/ili nas kontaktirajte na dolje navedene brojeve i adrese. **MOLIMO VAS DA PRIJE UPOTREBE PROIZVODA PAŽLJIVO PROČITAJTE TEHNIČKU DOKUMENTACIJU I UPUTSTVA KOJA SU PRILožENI UZ PROIZVOD!**

- Ovom izjavom o saobraznosti proizvođač proizvoda, preko KIM TEC CG d.o.o., kao uvoznika i davaoca prava u Crnoj Gori besplatan popravak istog u skladu s vazećim propisima i u skladu s uslovima opisanim u ovoj izjavi o saobraznosti. Ovom izjavom o saobraznosti ističemo da će predmet ovog prava raditi bez greške uzrokovane eventualnom lošom izradom i lošim materijalom izrade. Svi eventualno nastali kvarovi biće besplatno otklonjeni u ovlašćenom servisu u predviđenom roku za reklamaciju.
- USLOVI REKLAMACIJE:** Izjava o saobraznosti počinje od dana kupovine proizvoda i **traje 24 mjeseca (12 mjeseci na bateriju)**
- Korisnik je obavezan redovno održavati svoj proizvod. Potrebno je redovno kontrolisati sve vitalne i pokretne dijelove i po potrebi ih ponovo pritegnuti.
- Preporuka je da se obavlja redovni periodični servis jednom godišnje ili svakih 3000km.
- U slučaju kvara na proizvodu koji je predmet reklamacije, obavezujeemo se da ćemo isti popraviti u najkraćem mogućem roku, a najkasnije u roku od 15 dana. Ako se proizvod ne može popraviti ili se ne popravi u roku od 15 dana, biće zamijenjen novim.
- Pravo na reklamaciju se priznaje uz fiskalni račun o kupovini, ili uz ovu izjavu o saobraznosti koji mora biti ispravno popunjen odnosno mora sadržati datum prodaje, pečat i potpis prodavca.
- Davalac izjave o saobraznosti osigurava servis i rezervne dijelove u razumnom roku od datuma kupovine.
- PRAVO NA REKLAMACIJU NE OBUHVATA**
- Garancija nije važeće za romobile koji se koriste za profesionalnu upotrebu.** Pod profesionalnom upotrebom smatra se i korišćenje proizvoda pojačanim intenzitetom, tj. ako proizvod u prosjeku mjesečno prelazi **više od 2000km.**
- Redovnu provjeru, održavanje uz zamjenu dijelova koji se troše normalnom upotrebom.** Prilagođavanje ili promjene za poboljšanje proizvoda za primjenu koje nisu opisane u tehničkim uputstvima za korišćenje, osim ako je za te promjene predložena saglasnost KIM TEC CG d.o.o.
- Potrošne dijelove kao što su:** Sijalice, Bužiri kočnice, Saje i Pakne kočnica, Saje mjenjača, Zamjena unutrašnje ili spoljne gume uslijed istrošenosti ili ispuštanja, zamjenu ili popravak nogara te popravak ili zamjenu bilo kojeg dijela ako se ustanovi da je do kvara došlo uslijed nepažnje, mehaničke sile ili neodržavanja (lom rame, lulica ili osovina, iskrivljenje točka i sl.).
- Ako kupac ne priloži ispravan reklamni list ili račun o kupovini.
- Ako se kupac nije pridržavao uputstva o korišćenju proizvoda.
- Ako je proizvod otvaran, prepravljani ili popravljeni od neovlašćene osobe.
- BATERIJA:** Uključeno u garanciju: Gubitak kapaciteta baterije ispod navedenog nivoa tokom garantnog perioda (napomena: gubitak nominalnog kapaciteta baterije manji od 20% ne smatra se kvarom!). Neispravnosti u punjenju i pražnjenju baterije. Isključeno iz garancije: Oštećenje baterije uzrokovano nepravilnim punjenjem. Fizičko oštećenje baterije, kao što je udarac ili izlaganje ekstremnim uslovima.
- Ako su kvarovi na proizvodu nastali djelovanjem više sile kao što su: udar groma, strujni udaru u električnoj mreži elementarne nepogode i slično. Ako su kvarovi nastali oštećivanjem zbog nepropisane upotrebe ili nepravilnim transportovanjem. Ako je kvar nastao greškom u sistemu na koji je proizvod priključen.
- Ova izjava o saobraznosti ne mijenja zakonska potrošačka prava važeća u Crnoj Gori u odnosu na ona koja propisuje proizvođač. **Naziv davaoca izjave o saobraznosti:** Kim Tec CG d.o.o., Čemovsko polje bb, 81000 Podgorica, Crna Gora

CENTRALNI SERVIS (CALL CENTAR): Kim Tec CG d.o.o., Čemovsko Polje bb, 81000 Podgorica

Tel: 020/608-251, E-mail za upite: servis@kimtec-cg.com

DATUM PRIJEMA
UREĐAJA U SERVIS

DATUM POPRAVKE

DATUM PRIJEMA
UREĐAJA U SERVIS

DATUM POPRAVKE

DATUM PRIJEMA
UREĐAJA U SERVIS

DATUM POPRAVKE

ГАРАНТЕН ЛИСТ

MS ENERGY

МК

МОДЕЛ НА УРЕД

СЕРИСКИ БРОЈ

ДАТУМ НА ПРОДАЖБА

БРОЈ НА СМЕТКА

ПОТПИС И ПЕЧАТ НА ПРОД

ПОЧИТУВАНИ!

Ви благодариме што купивте уред на MS ENERGY и се надеваме дека сте задоволни со изборот. Доколку во текот на гарантниот рок сејавишлреба од поправка на производот, побарајте совет од продавачот кој ви го продал производот или контактирајте со нас на долунаведените броеви и адреси. **ВЕ МОЛИМЕ ПРЕД УПОТРЕБА НА ПРОИЗВОДОТ ВНИМАТЕЛНО ДА ГИ ПРОЧИТАТЕ УПАТСТВАТА ПРИЛОЖЕНИКОН ПРОИЗВОДОТ!**

1. Со оваа гаранција производителот на производот, преку ПАКОМ КОМПАНИ д.о.о.е.л како увтаник и извршител на гаранцијата во Република Македонија, гарантира бесплатна шшравка согласно важечките прописи и условите наведени во овој гарантен лист. Со оваа гаранција Ви гарантираме дека предметот на гаранцијата ќе работи без грешки предизвикани од можно лоша изработка и употреба на лош материјал и заизработка. Ситевакви дефекти ќеби дат бесплатно поправенво овластениот сервисво гарантниотрок.

2. **УСЛОВИ ЗА ГАРАНЦИЈА** Гарантниот рок почнува од денот на купување на производот и **трае:**

Велосипед: 12 месеци

Скутер : 12 месеци или поминати 3600 км.

Корисникот е обврзан редовно да го одржува овој производ. Потребно е редовно да ги контролира сите витални и подвижни делови и по потреба повторно да ги затегнува.

Препораката е да се извршува редовен периодичен сервис на еданш годишно или после поминати 3000 км.

3. Во случај на појава на дефект кај производот кој е предмет на оваа гаранција се обврзуваме дека ќе го поправиме во најкраток можен рок, а најдоцна во рок од 30 работни дена. Ако производот не може да се поправи или не биде поправен во рок од 30 работни дена ќе биде заменет со нов. Ако поправката на производот трае подолго од 10 дена, гаранцијата се продолжува за времетраење од 30 дена од денот на поправката.

4. Гаранцијата се признава само со нриложување сметка за купување и со овој гарантен лист кој мора да биде исхранво пополниет од продавачот односно мора да ш содржи датумот на продажба, печат и нотпис на продавачот.

ГАРАНЦЈАТА НЕ ОПФАКА

5. Гаранцијата е неважечка за тротинетите кои се користат професионално. Под професионална употреба се подразбира користење на тротинетот со поголем интензитет, или ако на месечно ниво се поминуваат **повеќе од 300 км.**

6. **Редовни проверки, одржување и замена на нотрошни материјали.** Прилагодувања или нромени за подобрување на производот за намени кои не се онишани во техничките упатства за употреба, освен ако за тие промени не се согласил узвозникот ПАКОМ КОМПАНИ д.о.о.е.л

7. **Потрошните делови како што се:** Сијалички, кочници, кабли, кабли на менувачот, замена на внатрешната или надворешната гума поради дотраеност или издувување, замена или поправка на ногалка или замена на кој било дел доколку се утврди дека до расипување дошло поради неправилна употреба, механичка сила или неодржување(кршење на рамката или осовината, искривување на тркалата и сл.)

8. Ако купувачот не нриложи исправен гарантен лист и сметка.

9. Ако купувачот не се придржувал до упатствата за употреба на производот.

10.Ако производот бил отворан, преправан или поправан од неовластени лица.

11.Вклучено во гаранцијата: Губење на капацитетот на батеријата под одреденото ниво за време на гарантниот период (забелешка: губењето на номиналниот капацитет на батеријата помало од 20% не се смета за дефект!). Неисправности при полнење и празнење на батеријата. Исклучено од гаранцијата: Оштетување на батеријата предизвикано од неправилно полнење. Физичко оштетување на батеријата, како што е удар или изложување на екстремни услови.

12.Ако дефектите кај прошводот биле предизвикани од виши сили, како удар од гром, струен удар во електричната мрежа, елеметарни непогоди и сл. Ако дефектите настанале поради непрописна употреба или неправилен транспорт. Ако дефектот настанал поради грешка на системот кон кој бил приклучен производот.

Оваа гаранција не гн менува законските законските права кои што важат во Републка Македонија во однос на правата што ги пропишува роизвод. Изјава: Потрошувачот ги има законските права кои произлегуваат од националното законодавство кое ја регулира продажбата на производите и дека овие рава не се загрозени со гаранцијата.

13. Целосниот текст на изјавата за сообразност е достапна на следната адреса: www.msan.hr/dokumentacija/artikala

Централен сервис: **ПАКОМ КОМПАНИ д.о.о.е.л, ул Јадранска магистрала бр.12, 1000 Скопје**
Тел.02 3202 800, Факс: 02 3202 892 www.pakom.com.mk, www.msenergy.eu

ДАТУМ НА ПРИЕМ НА УРЕДОТ ВО СЕРВИС		
ДАТУМ НА ПОПРАВАЊЕ		
ДАТУМ НА ПРИЕМ НА УРЕДОТ ВО СЕРВИС		
ДАТУМ НА ПОПРАВАЊЕ		
ДАТУМ НА ПРИЕМ НА УРЕДОТ ВО СЕРВИС		
ДАТУМ НА ПОПРАВАЊЕ		

СПИСОК НА СЕРВИСИ

MS ENERGY

MK

Град	Сервис	Адреса	Телефон
Скопје	ПАКОМ Компани д.о.о.е.л	ул Јадранска магистрала 12	02 3202 800
Скопје	Виком Електроник	бул. АСНОМ 54	02 2434 083
Струмица	Нец Електрон	Методи Митевски-Брицо 17	034 344 740
Штип	ТВА ЈТД	Сутјеска бб	032 386 811
Прилеп	Сервис Зоки	Андон Слабејко бб	048 410 027
Куманово	Електро Пионир	лок. Табакана бр.12	031 432 339
Охрид	Рит Електроника	Туристичка 44а	046 261 281

Централен сервис:
ПАКОМ КОМПАНИ д.о.о.е.л,
ул Јадранска магистрала бр.12, 1000 Скопје
Тел.02 3202 800,
Факс: 02 3202 892
www.pakom.com.mk,
www.vivax.com

Доколку се наоѓате далеку од сервис, ве молиме да се јавите во сервисниот центар кој што ќе ви достави податоци за сервисното место кое е најблиску до вас.

FLETGARANCONI

MS ENERGY

MK

EMRI PRODUKTU

LLOJI DHE MODELI

PRODHUESI

EMËRTIMI APO EMRI I SHITËSIT

VULA: NËNSHKRIMI I PËRSONIT

Të dashur miq!

Faleminderit që keni blerë një pajisje MS ENERGY dhe shpresojmë të jeni të kënaqur me zgjedhjen tuaj. Nëse produkti ka nevojë për riparim gjatë periudhës së garancisë, kërkoni këshilla nga shitësi që ju ka shitur produktin ose na kontaktoni në numrat dhe adresat e mëposhtme. **JU LUTEM LEXONI ME KUJDE UDHËZIMET E KONLIGJUR NË PRODUKT PARA TË KUSHTET E GARANCIONIT**

KUSHTET E GARANCIONIT

- Me këtë garanci, prodhuesi i produktit, përmes PAKOM KOMPANI d.o.o.e.l. si kontraktues dhe zbatues i garancisë në Republikën e Maqedonisë, garanton riparim falas në përputhje me rregulloret në fuqi dhe kushtet e specifikuar në këtë fletë garancie. Me këtë garanci, ne garantojmë që lënda e garancisë do të funksionojë pa gabime të shkaktuara nga punimi i mundshëm i dobët dhe përdorimi i materialit dhe punimit të gjatë. Të gjitha këto defekte do të riparohen pa pagesë nga shërbimi i autorizuar gjatë periudhës së garancisë.
- PERIUDHA E GARANCIONIT.** Garancioni fillon nga dita e blerjes dhe vazhdon deri **12 muaj (Biciklete) / 12 muaj ose 3600 km (Skuter)**.
Përdoruesi është i detyruar të mirëmbajë rregullisht produktin e tij. Necessaryshtë e nevojshme të kontrolloni rregullisht të gjitha pjesët vitale dhe lëvizëse dhe t'i forconi përsëri nëse është e nevojshme.
Rekomandohet të kryeni shërbim të rregullt periodik një herë në vit ose çdo 3000 km.
- Në rast prishjes produktit do të mbulohet nga ky garancion , zotohemi për të rregulluar njëjtin sa më shpejt të jetë e mundur, dhe jo më vonë se 45 ditë. Nëse produkti nuk mund të riparohet ose nuk riparohet brenda 45 ditëve, ajo do të zëvendësohet.
- Nesë procedura riparimit zgjat më shumë se 10 ditë, garancioni do të shtvhet për kohëzgjatjen e riparimit.
- Garancioni është e njohur vetëm me një faturë të shitjes, dhe me kartën e garancionit e cila duhet të plotësohet si duhet dhe duhet të përfshijë datën e shitjes, vula dhe nënshkrimi shitësit.
- Prodhuesi ofron pjesë servisi në afat prej 7 vjetësh.

GARANCIONI NUK MBULON:

- Garancia nuk vlen për skuterët e përdorur për përdorim profesional.** Përdorim profesional konsiderohet gjithashtu të jetë përdorimi i një produkti me intensitet të shtuar, dmth nëse produkti përfshin mesatarisht më shumë se 300 km në muaj.
- Kontroll i rregullt, mirëmbajtje me zëvendësimin e pjesëve të përdorura gjatë përdorimit normal,** Rregullim ose ndryshim në përmirësimin e produktit për zbatimin që nuk janë përkrahur në udhëzimet teknike për përdorim, përvenc modifikime paraqitura Me pëlqimi ПАКОМ КОМПАНИ d.o.o.e.l
- Pjesë të harxhueshme si:** Llamba, Frenat e gypave, Kabllot dhe jastëkët e frenave, Kabllot e transmisionit, Ndërrimi i gomës së brendshme ose të jashtme për shkak të konsumimit ose rrjedhjes, zëvendësimi ose riparimi i këmbëve, dhe riparimi ose zëvendësimi i ndonjë pjesë nëse konstatohet se të jetë defekt i ndodhur për shkak të pakujdesisë ose përdorimit të pahijshëm, forcës mekanike ose mungesës së mirëmbajtjes (thyerje e shpatullës, tubit ose boshtit, shtrembërim i rrotave, etj.).
- Nëse një klienti nuk paraqet kartën e saktë garancionit dhe faturë blerëse.
- Në qoftë se blerësi nuk përmbush udhëzimet mbi përdorimin e produktit.
- Nëse produkti është i hapur, modifikuar ose riparuar nga personi i paautorizuar.
- Nëse dëshimet produktit janë shkaktuar nga forcës madhore, të tilla si rrufeja, electriciteti në fatkeqësitë e rrjetit elektrike.
- Nëse dështime shkaktuar dëme nga përdorimi i pavend ose transportit të pahijshme. Nëse defekt është një defekt në sistemin në të cilën produkti është i lidhur
- Teksti i plotë i deklaratës së konformitetit gjendet në adresën e mëposhtme: www.msan.hr/dokumentacija/artikala

Shërbimi Qendror: ПАКОМ КОМПАНИ д.о.о.е.л, ул Јадранска магистрала бр.12, 1000 Скопје
Тел.02 3202 800, Факс: 02 3202 892 www.pakom.com.mk, www.msenergy.eu

DATA PRANIMIT PAISJES SERVIS		
DATA RIPARIMIT		
DATA PRANIMIT PAISJES SERVIS		
DATA RIPARIMIT		
DATA PRANIMIT PAISJES SERVIS		
DATA RIPARIMIT		

LISTA E PIKAVE TË SHËRBIMIT

MS ENERGY

MK

Qyteti	Emri i shërbimit	Adresë	Telefon
Shkupi	ПАКОМ Компани d.o.o.e.l	Ul. Jadranska magistrala 12	02 3202 800
Shkupi	Vikom Elektronik	Bul. Asnom 54	02 2434 083
Strumicë	Nec Elektron	Metodi Mitevski-Brico 17	034 344 740
Shtip	TVA JTD	Sutjeska bb	032 386 811
Përmbajuni	Cervis Zoki	Andon Slabejko bb	048 410 027
Kumanovë	Elektro Pionir	Lok. Tabakena br..12	031 432 339
Ohër	Rit Elektronika	Turistička 44a	046 261 281

Shërbimi Qendror:

PACOM COMPANY d.o.o.e.l,

Ul Jadranska magistrala br.12, 1000 Shkupi

Tel.02 3202 800,

Fax: 02 3202 892

www.pakom.com.mk,

www.msenergy.eu

Nëse jeni larg një qendre shërbimi, ju lutemi telefononi qendrën e shërbimit, e cila do t'ju japë informacion mbi qendrën më të afërt të shërbimit.

FLETGARANCIONI

MS ENERGY

KS

EMRI PRODUKTU

LLOJI DHE MODELI

PRODHUESI

EMËRTIMI APO EMRI I SHITËSIT

VULA: NËNSHKRIMI I PËRSONIT

GARANCI DEKLARATA:

Kjo fletgarancion ju garanton që prodhuesi, nëpërmjet AskTec Ltd, si një importues dhe ofrues i sigurisë në Republikën e Kosovës, një riparim të lirë të njejtë në përputhje me rregullat e zbatueshme në pajtim me kushtet e përshkruara në këtë fletgarancion

KUSHTET E GARANCIONIT:

1. Kjo fletgarancion, negarantohet se ju do të jetë subjekt i kësaj punegarancisë pagabime të mundshme të shkaktuara nga mjeshteri e profesionalizuar dhe të materialit të dobët. Të gjitha gabimet mund të ndodhin në do të korrigjohen pa pagesë në një shërbim garancion të autorizuar.
2. **PERIUDHA EGARANCIONIT.**Garancioni fillon nga dita eblerjes dhe vazhdon deri **12 muaj (Biciklete) / 12 muaj ose 3600 km (Skuter)**. Përdoruesi është i detyruar të mirëmbajë rregullisht produktin e tij. Necessaryshtë e nevojshme të kontrolloni rregullisht të gjitha pjesët vitale dhe lëvizëse dhe t'i forconi përsëri nëse është e nevojshme. Rekomandohet të kryeni shërbim të rregullt periodik një herë në vit ose çdo 3000 km.
3. Në rast prishjes produktit do të mbulohet nga ky garancion , zotohemi për të rregulluar njëjtin sa më shpejt të jetë e mundur, dhe jo më vonë se 45 ditë. Nëse produkti nuk mund të riparohet ose nuk riparohet brenda 45 ditëve, ajo do të zëvendësohet.
4. Nëse procedura riparimit zgjat më shumë se 10 ditë, garancioni do të shtvhet për kohëzgjatjen e riparimit.
5. Garancioni është e njohur vetëm me një faturë të shitjes, dhe me kartën e garancionit e cila duhet të plotësohet si duhet dhe duhet të përfshijë datën e shitjes, vula dhe nënshkrimi shitësit.
6. Prodhuesi ofron pjesë servisi në afat prej 7 vjetësh.

GARANCIONI NUK MBULON:

7. **Garancia nuk vlen për skuterët e përdorur për përdorim profesional.** Përdorim profesional konsiderohet gjithashtu të jetë përdorimi i një produkti me intensitet të shtuar, dmth nëse produkti përfshin mesatarisht më shumë se **300 km në muaj**.
 8. **Kontroll i rregullt, mirëmbajtje me zëvendësimin e pjesëve të përdorura gjatë përdorimit normal,** Rregullim ose ndryshim në përmirësimin e produktit për zbatimin që nuk janë përshkruar në udhëzimet teknike për përdorim, përcë modifikime paraqitura Me pëlqimi AskTec LLC
 9. **Pjesë të harxhueshme si:** Llamba, Frenat e gypave, Kabllot dhe jastëkët e frenave, Kabllot e transmisionit, Ndërrimi i gomës së brendshme ose të jashtme për shkak të konsumimit ose rrjedhjes, zëvendësimi ose riparimi i këmbëve, dhe riparimi ose zëvendësimi i ndonjë pjesë nëse konstatohet se të jetë defekt i ndodhur për shkak të pakujdesisë ose përdorimit të pahijshëm, forcës mekanike ose mungesës së mirëmbajtjes (thyerje e shpatullës, tubit ose boshtit, shtrembërim i rrotave, etj.).
 10. Nëse një klienti nuk paraqet kartën e saktë garancionit dhe faturë blerje.
 11. Në qoftë se blerësi nuk përmbush udhëzimet mbi përdorimin e produktit.
 12. Nëse produkti është i hapur, modifikuar ose riparuar nga personi i paautorizuar.
 13. Përfshihet në garanci: Humbja e kapacitetit të baterisë nën nivelin e specifikuar gjatë periudhës së garancisë (shënim: humbja e kapacitetit nominal të baterisë prej më pak se 20% nuk konsiderohet si mosfunksionim!). Mosfunksionime në karikimin dhe shkarkimin e baterisë.
- Përjashtohen nga garancia: Dëmtimi i baterisë i shkaktuar nga karikimi jo i duhur. Dëmtime fizike të baterisë, të tilla si goditje ose ekspozim ndaj kushteve ekstreme.
14. Nëse dështimet produktit janë shkaktuar nga forcës madhore, të tilla si rrufeja, electriciteti në fatkeqësitë e rrjetit elektrike.
 15. Nëse dështime shkaktuar dëme nga përdorimi i pavend ose transportit të pahijshme. Nëse defekt është një defekt në sistemin në të cilën produkti është i lidhur

Shërbimi qendror

Kosova Electronic Service Center

**Idriz Gllani Pn. (përballë shk.fill. Xhemail Mustafa) 10 000 Dardani
Prishtinë Kosove**

Tel: +381 /38/545 5757; +377 /44/545 575; +386/49/545 575

E-mail: nehat@kesc-ks.com , WEB: <https://msenergy.hr/sq/>

DATA PRANIMIT
PAISJES SERVIS

DATA RIPARIMIT

DATA PRANIMIT
PAISJES SERVIS

DATA RIPARIMIT

GARANCIJSKI LIST

MS ENERGY

SLO

MODEL NAPRAVE

SERIJSKA ŠTEVILKA

DATUM IZROČITVE BLAGA

ŠTEVILKA PRODAJALČEVEGA
RAČUNA

PODPIS IN ŽIG PRODAJALCA

SPOŠTOVANI! Zahvaljujemo se vam za nakup naprave in upamo, da boste s svojo izbiro zadovoljni. Če bo v garancijskem obdobju potrebno popravilo izdelka, vas prosimo, da se posvetujete s pooblaščenim prodajalcem, ki vam je izdelek prodal, ali pa nas pokličite na spodaj navedeno številko oz. nas obiščite na navedenem naslovu. **PROSIMO VAS, DA PRED UPORABO IZDELKA NATANČNO PREBERETE TEHNIČNO DOKUMENTACIJO IN PRILOŽENA NAVODILA!**

GARANCIJSKA IZJAVA

- S to garancijsko izjavo uvoznik jamči za kakovost izdelka oz. brezhibno delovanje v garancijskem roku, če ga boste uporabljali v skladu z njegovim namenom in priloženim dsgai navodili. Proizvajalec izdelka prek ekskluzivnega uvoznika oz. zastopnika ter dajalca garancije v Republiki Sloveniji jamči brezplačno popravilo izdelka v skladu z veljavnimi predpisi in pogoji, opisanimi v tem garancijskem listu. Vse morebitne okvare bodo v garancijskem roku brezplačno odpravljene pri pooblaščenem serviserju.
- Garancijsko obdobje začne teči od dneva nakupa izdelka in **traja:**
Kolo: 12 mesecev
Skuter: 12 mesecev ali doseže 3600 km (Skuter).
Uporabnik je dolžan redno vzdrževati svoj izdelek. Redno je treba preverjati vse vitalne in gibljive dele ter jih po potrebi ponovno zategniti. Priporočljivo je redno servisiranje enkrat letno ali vsakih 3000 km.
- V primeru okvare izdelka, ki je predmet te garancije, se zavezujemo, da bomo izdelek popravili v najkrajšem možnem času, najpozneje pa v 45 dneh. Če izdelka ni mogoče popraviti ali pa se ne popravi v 45 dneh, bo zamenjan z novim izdelkom. Garancija za izdelek se podaljša za tisti čas, ko je izdelek v popravilu.
- Garancija se prizna le ob predložitvi računa nakupa ter tega garancijskega lista, ki mora biti pravilno izpolnjen oziroma mora vsebovati datum prodaje, žig in podpis prodajalca.
- Čas, v katerem vam uvoznik zagotavlja servis, vzdrževanje, nadomestne dele in prikladne aparate, je vsaj 3 leta po preteku garancijskega roka.
- Prodajalec ni usposobljen za tehnično presojo glede morebitnih okvar in tako tudi ne more odločiti o zamenjavi izdelka brez mnenja pooblaščenega servisa o okvari.
- Garancija ne izključuje pravic potrošnika, ki izhajajo iz odgovornosti prodajalca za napake na blagu.
- Garancija velja samo na območju Republike Slovenije.
- V skladu s členom 16. ZVPot, garancija ne izključuje pravic potrošnikov iz naslova stvarne napake
- Vključeno v garancijo: Izguba zmogljivosti baterije pod določeno vrednostjo v garancijskem obdobju (opomba: izguba nazivne zmogljivosti baterije pod 20 % se ne šteje za napako!). Napake pri polnjenju in praznjenju baterije. Izključeno iz garancije: Poškodbe baterije zaradi nepravilnega polnjenja. Fizične poškodbe baterije, kot so udarci ali izpostavljenost ekstremnim razmeram.

JAMSTVO NE VKLJUČUJE:

- Garancija ne velja za skuterje, ki se uporabljajo za profesionalno uporabo. Za profesionalno uporabo se šteje tudi uporaba izdelka s povečano intenzivnostjo uporabe, tj. če je povprečna opravljena razdalja **več kot 300 km na mesec.**
- Potrošne dele, kot so:** Žarnice, Bovdni, Zajle in Ploščice zavor, Zajle menjalnika, Zamenjavo gume ali zračnice zaradi dotrajanja ali izpuščenja zraka, zamenjavo ali popravilo pogonskega sklopa ali katerikoli drugih delov, če se ugotovi, da je do okvare prišlo zaradi malomarnosti, nepravilnega ravnanja, mehanske sile ali zloma komponente (zlom platišča, osovine, deformacija koles itd.).

GARANCIJA NE VELJA V PRIMERIH:

- Če kupec ne predloži pravilno potrjenega garancijskega lista in računa nakupa izdelka.
- Če kupec ni upošteval navodil za uporabo izdelka.
- Ob vsakem posegu nepooblaščenih oseb ali kakršne koli druge predelave izdelka.
- V primeru okvar zaradi višje sile: udar strele, električni udar v električnem omrežju, naravne nesreče itd.
- V primeru okvare zaradi nepravilne uporabe ali nepravilnega transporta.
- V primeru, ko je do okvare prišlo zaradi napake v omrežju, na katerega je naprava priključena.
- Izjava EU o skladnosti je na voljo na spletni strani: www.msan.hr/dokumentacija/artikala

Izdelek na trgu EU postavlja:

M SAN GRUPA d.o.o., Dugoselska ulica 5, 10372 Rugvica, Croatia

Tel: +385 1 3654-961, Fax: +385 1 365 4982

e-mail: info@mrservis.hr, prodaja@mrservls.hr, www.msenergy.eu

DATUM SPREJEMA NAPRAVE V SERVIS		
DATUM POPRAVILA		
DATUM SPREJEMA NAPRAVE V SERVIS		
DATUM POPRAVILA		
DATUM SPREJEMA NAPRAVE V SERVIS		
DATUM POPRAVILA		

SEZNAM SERVISNIH MESTA

MS ENERGY

SLO

Grad	Servis	Adresa	Telefon
Ljubljana	EM servis d.o.o.	Tržaška cesta 5, 1000	+386 51 494 000 E-mail:info@mobistekala.si

V slučaju okvare vaše naprave vas prosimo, da obiščete prodajno mesto, kjer ste napravo kupili ali pooblašteni servis.

ZÁRUČNÍ LIST

MS ENERGY

CZ

MODEL SPOTŘEBIČE

SÉRIOVÉ ČÍSLO

DATUM PRODEJE

ČÍSLO ÚČTU PRODÁVAJÍCÍHO

PODPIS A RAZÍTKO PRODÁVAJÍCÍHO

VÁŽENÍ ZÁKAZNÍCI!

Děkujeme Vám, že jste si zakoupili spotřebič MS ENERGY, a doufáme, že budete se svým výběrem spokojeni. Pokud bude v záruční lhůtě potřebná oprava výrobu, prosíme Vás, abyste se poradili s autorizovaným prodávajícím, který Vám výrobek prodal, nebo nás kontaktujte na níže uvedených tel. číslech a adrese. **PŘED POUŽITÍM VÝROBKU SI PROSÍM PEČLIVĚ PŘEČTĚTE POKYNY PŘILOŽENÉ K VÝROBKU!**

- Touto zárukou M SAN Grupa jako poskytovatel záruky v Česká republice zaručuje bezplatnou opravu výrobku v souladu s platnými předpisy a v souladu s podmínkami uvedenými v tomto záručním listu. Touto zárukou zaručujeme, že předmět této záruky bude fungovat bez závad zapříčiněných eventuální chybou při výrobě, nebo vadou materiálu. Všechny závady, které eventuálně vzniknou, budou v záruční lhůtě zdarma odstraněny v autorizovaném servisu.
- ZÁRUČNÍ PODMÍNKY**
Kolo: Záruční lhůta začíná plynout ode dne zakoupení výrobku a trvá **24 měsíců (12 měsíců na baterii)**
Skútr: Záruční lhůta začíná plynout ode dne zakoupení výrobku a trvá **12 měsíců (12 měsíců na baterii) nebo dosáhne-li nájezd 3600 km.**
- Uživatel je povinen svůj produkt pravidelně udržovat. Je nutné pravidelně kontrolovat všechny důležité a pohyblivé části a v případě potřeby je dotáhnout. Doporučuje se provádět pravidelný servis jednou ročně nebo každých 3000 km.
- Záruka na baterii je 1 rok. Vylučuje to celkové poškození baterie, jako není možné nabíjet.
- V případě vady výrobku, který je předmětem této záruky, zaručujeme, že tento výrobek opravíme v co možná nejkratší lhůtě a to nejpozději do 30 dnů. Pokud výrobek nebude možné opravit nebo nebude opraven do 30 dnů, bude vyměněn za nový. Záruka bude prodloužena o dobu trvání opravy.
- Záruka se uznává pouze s předloženým prodejním dokladem a tímto záručním listem, který musí být řádně vyplněný a musí tedy obsahovat datum prodeje, razítko a podpis prodávajícího.
- ZÁRUKA NEZAHRAJUJE**
- Záruka se nevztahuje na skútry používané pro profesionální použití.** Profesionálním použitím je také považováno použití produktu se zvýšenou intenzitou používání, tj. pokud je průměrná ujetá vzdálenost produktu **více než 300 km měsíčně.**
- Pravidelnou kontrolu, údržbu a výměnu součástí,** které se opotřebovávají běžným používáním, úpravy nebo změny s cílem vylepšení výrobku, které nejsou popsány v technických pokynech k používání, pokud k těmto úpravám není předložen souhlas M SAN Grupa d.d.
- Spotřební díly jako:** zárovky, brzdové dráty a drátěné objímky, brzdové destičky, výměna vnitřní nebo vnější pneumatiky z důvodu opotřebení nebo poškození, výměna nebo oprava obuvi na kole a opravy nebo výměny kterékoli části, pokud se zjistí, že selhání se vyskytlo z důvodu nedbalosti nebo nesprávného použití, mechanické síly nebo vystavení extrémním podmínkám.
- Pokud kupující nepředloží prodejní doklad.
- Pokud kupující nedodržel pokyny k používání výrobku
- Pokud byl výrobek otevřen, upravován nebo opravován neoprávněnou osobou.
- Zahrnuto v záruce: Ztráta kapacity baterie pod stanovenou úroveň během záruční doby (poznámka: ztráta jmenovité kapacity baterie menší než 20 % se nepovažuje za závadu!). Poruchy při nabíjení a vybíjení baterie.
- Vyloučeno ze záruky: Poškození baterie způsobené nesprávným nabíjením. Fyzické poškození baterie, například nárazy nebo vystavení extrémním podmínkám.
- Pokud závady na výrobku vznikly působením vyšší moci, jako jsou: úder blesku, přepětí v elektrické síti, živelní pohromy a podobně. Pokud závady vznikly poškozením v důsledku používání spotřebiče v rozporu s pokyny nebo nesprávnou dopravou. Pokud závada nastala chybou v systému, ke kterému je přístroj připojen.
- Práva stanovená výrobcem v této záruce nemění zákonná spotřebitelská práva platící České republice
- Prohlášení o shodě a kopii originálního Prohlášení o shodě (EC Declaration of Conformity) můžete převzít na naší internetové stránce www.msan.hr/dokumentacijaartikala

Název firmy poskytovatele záruky: **M SAN GRUPA d.o.o., Dugoselska ulica 5, 10372 Rugvica, Croatia**
Tel: +385 1 3654-961, Fax: +385 1 365 4982
e-mail: info@mrservis.hr, prodaja@mrservls.hr, www.msenergy.eu

DATUM PŘIJETÍ SPOTŘEBIČE K OPRAVĚ		
DATUM OPRAVY		
DATUM PŘIJETÍ SPOTŘEBIČE K OPRAVĚ		
DATUM OPRAVY		
DATUM PŘIJETÍ SPOTŘEBIČE K OPRAVĚ		
DATUM OPRAVY		

SEZNAM SERVISNÍCH MÍST



CZ

Grad	Servis	Adresa	Telefon
Bystřice nad Pernštejnem	RMA s.r.o.	Č Ochozi 761 Bystřice nad Pernštejnem	+420 603 573 561 objednavky@RMAsluzby.cz
Český Brod	Repairsys CZ s.r.o.	Český Brod 1352, 282 01	+420 277 271 261 info@repairsys.eu

Pokud zařízení nefunguje správně, obraťte se na prodejní místo nebo kontaktujte autorizované servisní středisko přímo.

ZÁRUČNÝ LIST

MS ENERGY**SK**

MODEL PŘÍSTROJA

SÉRIOVÉ ČÍSLO

DÁTUM PREDAJA

ČÍSLO ÚČTU PREDAJCU

PODPIS A PEČIATKA PREDAJCU

VÁŽENÝ/VÁŽENÁ,

Ďakujeme za nákup MS ENERGY prístroja a dúfame, že budete spokojný/á so svojim výberom. Ak počas záručnej lehoty budete

potrebovať opravu produktu, prosíme Vas, aby ste sa poradili s oprávneným predajcom, ktorý Vám produkt predal alebo nás skontaktujte na nižšie uvedené telefónne čísla a adresy. **PROSÍME VÁS, ABY STE SI PRED POUŽÍTÍM PRODUKTU DÔKLADNE PREČÍTALI POKYNY, KTORÉ SÚ UMIESTNENÉ VEDĽA PRODUKTU!**

1. Toutou zárukou M SAN Grupa ako poskytovateľ záruky v EU zaručuje bezplatnú opravu prístrojov v súlade s platnými predpismi a v súlade s podmienkami popísanými v tejto záručnej listine.
Toutou zárukou ručíme, že predmet tejto záruky bude fungovať bez chyby spôsobenej možnou zlou výrobou alebo použitím zlého materiálu pri výrobe. Všetky chyby, ktoré možno vzniknú, budú bezplatne opravené v oprávnenom servise počas záručnej lehoty.
2. **PODMIENKY ZÁRUKY:** Záručná doba začína dňom zakúpenia produktu a jej doba je
Bicykel : 12 mesiacov
Skúter : 12 mesiacov alebo ak dosiahne nájazd 3600 km.
Užívateľ je povinný svoj produkt pravidelne udržiavať. Je nutné pravidelne kontrolovať všetky dôležité a pohyblivé časti a v prípade potreby ich dotiahnuť.
Odporúča sa vykonávať pravidelný servis raz ročne alebo každých 3000 km.
3. V prípade chyby na produkte, ktorý je predmetom tejto záruky, zaväzujeme sa, že ho opravíme v čo najkratšej dobe, najneskôr v lehote 45 dní. Ak sa produkt nemôže opraviť alebo sa neopraví v lehote 45 dní, bude nahradený novým. Záruka bude predĺžená o čas potrebný na opravu.
4. Záruka sa uznáva výlučne s doručením dokladu o nákupe a spolu s touto záručnou listinou, ktorá má byť správne vyplnená, respektíve má obsahovať dátum predaja, pečiatku a podpis predajcu.

ZÁRUKA NEZAHRŇUJE

5. **Záruka se nevztahuje na skútry používané pro profesionální použití.** Profesionálnym použitím je také považované použitie produktu se zvýšenou intenzitou používaní, tj. pokud je průměrná ujetá vzdálenost produktu více než 300 km měsíčně.
6. **Pravidelný preveru, údržbu so zámenou častí, ktoré sa kazia normálnym použitím,** úpravy alebo zmeny na zlepšovanie produktu na účely, ktoré nie sú popísané v technickom návode na použitie, okrem v prípade, keď na zmeny bol predložený súhlas M SAN Grupa d.o.o.
7. **Spotrebné diely ako:** žiarovky, brzdové drôty a drôtené objímky, brzdové doštičky, výmena vnútornej alebo vonkajšej pneumatiky z dôvodu opotrebenia alebo poškodenia, výmena alebo oprava obuvi na bicykli a opravy alebo výmeny ktorejkoľvek časti, ak sa zistí, že zlyhanie sa vyskytlo z dôvodu nedbanlivosti alebo nesprávneho použitia, mechanickej sily alebo neodborného manipulovania so zariadením (zlomenina ráfika, nápravy, deformácia kolies atď.).
8. Ak kupujúci nepredloží správnu záručnú listinu a doklad o nákupe.
9. Ak kupujúci nedodržiaval návody na použitie produktu.
10. Ak produkt bol otvorený, zmenený alebo ho opravovala nepoverená osoba.
11. Ak chyby na produkte vznikli spôsobením vyššej sily ako sú: úder blesku, úder elektrického prúdu v elektrickej sieti, prírodné pohromy a podobne. Ak chyby vznikli kvôli nevhodnému používaniu alebo nesprávneho transportom. Ak chyba vznikla chybou v systéme na ktorý je produkt pripojený.
12. Zahnuté v záruke: Strata kapacity batérie pod stanovenú úroveň počas záručnej doby (poznámka: strata nominálnej kapacity batérie menšia ako 20 % sa nepovažuje za závadu!). Poruchy pri nabíjaní a vybíjaní batérie.
Vylúčené zo záruky: Poškodenie batérie spôsobené nesprávnym nabíjaním. Fyzické poškodenie batérie, napríklad nárazmi alebo vystavením extrémnym podmienkam.
Táto záruka nemení zákonné spotrebiteľské práva platné v Slovenskom republiku vo vzťahu na práva, ktoré predpisuje výrobca.
13. Vyhlásenie o súlade a kopiu originálneho Vyhlásenia o súlade (EC Declaration of Conformity) si jednoducho nájdete na našej webovej stránke <http://doc.msan.hr/dokumentacijartikal/>

Názov poskytovateľa záruky:

M SAN GRUPA d.o.o., Dugoselska ulica 5, 10372 Rugvica, tel: 385 1 3654-961
CENTRÁLNY SERVIS: MR servis d.o.o, Dugoselska ulica 5,10372 Rugvica
Tel: +385 1 640 1111 Fax: +385 1 365 4982
E-mail: info@mrsevis.hr, Web: www.msenergy.eu

DÁTUM PRÍJMU		
DÁTUM OPRAVY		
DÁTUM PRÍJMU		
DÁTUM OPRAVY		
DÁTUM PRÍJMU		
DÁTUM OPRAVY		

ZOZNAM SERVISOV

MS ENERGY

SK

Mesto	Servis	Adresa	Telefónne čísla/E-mail
Banská Bystrica	SBM Trade s.r.o..	Stavebná 1 , 974 01 Banská Bystrica	+421 918 117 012 reklamacie@sbmt.sk
Prešov	e-Mobility s.r.o.	Jarková 6, 080 01 Prešov	+421 949 779 947 emobility.sk@gmail.com

Obráťte sa na centrálny servis. Budú prijaté na najbližší miestne služby vo vašej oblasti

TERMÉK MEGNEVEZÉSE

TÍPUSA

GYÁRI SZÁMA

VÁSÁRLÁS IDŐPONTJA

A TERMÉK FOGYASZTÓI ÁRA

TISZTELT VÁSÁRLÓNK!

Köszönjük, hogy a VIVAX terméket választotta és reméljük, hogy hosszú időn keresztül elégedett lesz a választásával. Jelen Jótállási Jegy alapján a termékre a forgalmazó (importőr) és/vagy gyártó az itt meghatározott jótállási feltételekkel jótállást vállal az alább feltüntetett termékre, mely jótállásra vonatkozó igényét a termék vásárlója, amennyiben fogyasztónak tekintendő, közvetlenül a forgalmazónál illetve a gyártó által megbízott szervizhálózatban érvényesítheti.

KÉRJÜK, HOGY MIELŐTT ELKEZDENÉ HASZNÁLNI A KÉSZÜLKÉKET, OLVASSA EL FIGYELMESEN A KÉSZÜLKÉHEZ MELLÉKELT HASZNÁLATI UTASÍTÁST!

Jótállási feltételek

Fogyasztók (a szakmája, önálló foglalkozása vagy üzleti tevékenysége körén kívül eljáró természetes személy – Ptk. 8.1.§ 3. pont) és Forgalmazók vonatkozásában.

1. A kötelező jótállás jogalapja és időtartama

- 1.1 A Fogyasztó és Forgalmazó közötti szerződés keretében eladott új tartós fogyasztási cikkekre („Fogyasztási cikk”) Forgalmazót jótállási kötelezettség terheli, amelynek időtartama az egyes tartós fogyasztási cikkekre vonatkozó kötelező jótállásról szóló 151/2003. (IX. 22.) Korm. rendelet 2.§ (1) bekezdése alapján 10.000,- Ft-ot elérő, de 100.000,- Ft-ot meg nem haladó eladási ár esetén 1 év, 100.000,- Ft-ot meghaladó, de 250.000,- Ft-ot meg nem haladó eladási ár esetén 2 év, 250.000,- Ft eladási ár felett 3 év („Kötelező jótállás”) a Korm. rendelet 1. számú mellékletében felsorolt új fogyasztási cikkekre.
- 1.2 Ezen határidők elmulasztása jogvesztéssel jár.
- 1.3 A jótállási határidő a Fogyasztási cikk fogyasztó részére történő átadása, vagy ha az üzembe helyezést a Forgalmazó vagy annak megbízottja végzi, az üzembe helyezés napjával kezdődik.
- 1.4 Ha a Fogyasztó a Fogyasztási cikket az átadástól számított 6 hónapon túl helyezteti üzembe, a jótállás kezdő időpontja a Fogyasztási cikk átadásának napja.
- 1.5 A Fogyasztási cikk kijavítása esetén a jótállás időtartama meghosszabbodik a javításra átadás napjától azzal a idővel, amely alatt a Fogyasztó a Fogyasztási cikket rendeltetésszerűen nem használhatta.
- 1.6 A Kötelező jótállás Magyarország közigazgatási területére érvényes Forgalmazó vonatkozásában.

2. Vállalt jótállás

- 2.1 A következőkben a Vállalt jótállási időn belül a jótállás szabályai megegyeznek a kötelező jótállás szabályaival. A vállalt jótállás Magyarország közigazgatási területére érvényes forgalmazó vonatkozásában.
- 2.2 **Az elektromos rollerekre a garancia az 1. pontban meghatározott feltételeknek megfelelően érvényes.** A felhasználó köteles rendszeresen karbantartani a terméket. Rendszeresen ellenőrizni kell az összes létfontosságú és mozgó alkatrészt, és szükség esetén újra meg kell húzni őket. Javasoljuk rendszeres időszakos szervizelését évente egyszer vagy 3000 km-enként.

3. A garancia nem terjed ki

- 3.1 **A garancia nem vonatkozik a professzionális használatra szánt rollerekre.** Professzionális használatnak tekinthető a megnövekedett használati intenzitású termék használata is, azaz ha a termék átlagos megtett távolsága havi **300 km-nél nagyobb (csak roller).**
- 3.2 Olyan fogyó alkatrészek, mint: izzók, tömlőfekek, fékkábelek és -betétek, erőátviteli kábelek, a belső vagy külső gumibroncs cseréje kopás vagy szivárgás miatt, a lábtartó, kitámasztó cseréje vagy javítása, valamint bármely alkatrész javítása vagy cseréje, ha gondatlan kezelést, nem rendeltetésszerű használat, mechanikai erőhatás vagy a karbantartás hiánya miatt (kormány, cső vagy tengely törése, kerékortozás stb.) következett be, kivéve a gyári vagy anyaghibákat.
- 3.3 Nem kompatibilis alkatrészek használata, amelyeket a gyártó ellenőriz.

4. A jótállás jogosultja és kötelezettje

- 4.1. A jótállási kötelezettség teljesítése azt a vállalkozást terheli, amelyet a Fogyasztóval kötött szerződés a szerződés tárgyát képező szolgáltatás nyújtására kötelez, vagyis a Forgalmazót.
- 4.2. A jótállásból eredő jogokat a Fogyasztási cikk tulajdonosa érvényesítheti, feltéve, hogy fogyasztónak minősül.

5. A jótállásból eredő jogok érvényesítése

- 5.1. A Kötelező jótállásból eredő jogok a jótállási jeggyel érvényesíthetőek. A jótállási jegy Fogyasztó rendelkezésére bocsátásának elmaradása esetén a szerződés megkötését bizonyítottnak kell tekinteni, ha az ellenérték megfizetését igazoló bizonylatot - az általános forgalmi adóról szóló törvény alapján kibocsátott számlát vagy nyugtát - a Fogyasztó bemutatja. Ebben az esetben a jótállásból eredő jogok az ellenérték megfizetését igazoló bizonylattal érvényesíthetőek. Kérjük ellenőrizze, hogy az eladó vállalkozás a jótállási jegyet szabályosan töltötte-

e ki, amelynek tartalmaznia kell: a vállalkozás nevét, címét; a Fogyasztási cikk azonosítására alkalmas megnevezését és típusát, gyártási számát; a gyártó nevét, címét, ha a gyártó nem azonos a vállalkozással; szerződéskötés, a Fogyasztási cikk Fogyasztó részére történő átadásának vagy - a Forgalmazó vagy közreműködője általi üzembe helyezés időpontját; a Forgalmazó bélyegzőlenyomatát és a képviselőben eljáró személy aláírását. A jótállási jegy Fogyasztó rendelkezésére bocsátásának elmaradása, annak szabálytalan és/vagy hiányos kitöltése a Fogyasztó jogszabályból eredő, a Kötelező jótállásra vonatkozó jogait nem érinti.

- 5.2. A Vállalt jótállásból eredő jogok szabályosan kitöltött jótállási jeggyel és a számla vagy nyugta birtokában érvényesíthetőek.

6. A jótállásikötelezettség

- 6.1. A jótállási kötelezettség Forgalmazó a fentiekben meghatározottak szerinti módon, a jótállási időtartamon belül érvényesített igények esetén terheli. Ha a Forgalmazó kötelezettségének a Fogyasztó felhívására - megfelelő határidőben - nem tesz eleget, a jótállási igény a felhívásban tűzött határidő eltelteától számított három hónapon belül akkor is érvényesíthető bíróság előtt, ha a jótállási idő már eltelt. E határidő elmulasztása jogvesztéssel jár.
- 6.2. A kijavítás iránti igény a Fogyasztási cikket értékesítőnél, a vásárlás helyén, a Forgalmazó székhelyén, bármely telephelyén, fióktelepén, és a jelen jótállási jegyen feltüntetett javítószolgálatánál, szakszervizénél érvényesíthető.
- 6.3. Felhívjuk figyelmét, hogy a hiba felfedezése után késedelem nélkül köteles a hibát a Forgalmazóval közölni. A hiba felfedezésétől számított két hónapon belül közölt hibát késedelem nélkül közölnie kell tekinteni. A közlés késedeleméből eredő kárért a Fogyasztó felelős.
- 6.4. A jótállásból eredő jogokat a dolog tulajdonjogának átruházása esetén az új tulajdonos érvényesítheti a Forgalmazóval szemben.

7. Az Ön jótálláson, szavatosságon alapuló jogai

- 7.1 A Fogyasztó jótállási-, szavatossági igénye alapján jogosult választása szerint:

- a) kijavítást vagy kicserélést igényelni, kivéve, ha a választott jótállási-, szavatossági jog teljesítése lehetetlen, vagy ha az a Forgalmazónak - másik jótállási-, szavatossági igény teljesítésével összehasonlítva - aránytalan többletköltséget eredményezne, figyelembe véve a Fogyasztási cikk hibátlan állapotban képviselt értékét, a szerződésszegés súlyát és a jótállási-, szavatossági jog teljesítésével a Fogyasztónak okozott érdeksérelmet; vagy
- b) az ellenszolgáltatás arányos leszállítását igényelheti, vagy a hibát a Forgalmazó költségére maga kijavíthatja vagy mással kijavíttathatja, vagy a szerződéstől elállhat, ha a Forgalmazó a kijavítást vagy a kicserélést nem vállalta, e kötelezettségének az alábbiak szerinti feltételekkel nem tud eleget tenni, vagy ha a Fogyasztónak a kijavításhoz vagy kicseréléshöz fűződő érdeke megszűnt.

- 7.2 Felhívjuk szíves figyelmét, hogy jelentéktelen hiba miatt elállásnak nincs helye.

- 7.3 Tájékoztatjuk Önt, hogy jogosult a választott jótállási-, szavatossági jogáról másra áttérni, azonban az áttéréssel okozott költséget köteles a Forgalmazónak megfizetni, kivéve, ha az áttérésre a Forgalmazó adott okot, vagy az áttérés egyébként indokolt volt.

- 7.4 Tájékoztatjuk Önt, hogy ha a Fogyasztási cikk meghibásodása miatt a vásárlástól (üzembe helyezettől) számított három munkanapon belül érvényesít csereigényt, a Forgalmazó nem hivatkozhat a Ptk. 6:159. § (2) bekezdés a) pontja értelmében aránytalan többletköltségre, hanem köteles a Fogyasztási cikket kicserélni, feltéve, hogy a meghibásodás a rendeltetészerű használatot akadályozza.

8. A Forgalmazó jótálláson alapuló kötelezettségei

- 8.1 A Fogyasztó által bejelentett kijavítás iránti igényről jegyzőkönyvet kell felvenni, amelyben rögzíteni szükséges a Fogyasztó nevét, címét; nyilatkozatát arról, hogy hozzájárul a jegyzőkönyvben rögzített adatainak a GDPR rendeletben meghatározottak szerinti kezeléséhez; a Fogyasztási cikk pontos megnevezését, vételárát; az értékesítés, üzembe helyezés időpontját; a hiba bejelentésének időpontját; a hiba leírását; jótállási igénye alapján a Fogyasztó által érvényesíteni kívánt jogot; a jótállási igény rendezésének módját vagy az igény elutasításának indokát, illetve azt az időpontot, amikor a Fogyasztó a kijavított Fogyasztási cikket átveheti. Ha a Forgalmazó jótállási kötelezettségének a Fogyasztó által érvényesíteni kívánt jogtól eltérő módon tesz eleget, ennek indokát. A jegyzőkönyv tartalmazza, hogy a Fogyasztói jogvita esetén a megyei (fővárosi) kereskedelmi és iparkamarák mellett működő békéltető testület eljárását is kezdeményezheti. A jegyzőkönyv másolatát haladéktalanul, igazolható módon a Fogyasztó rendelkezésére kell bocsátani.

Ha a Forgalmazó vagy a Fogyasztási cikk eladója a Fogyasztó jótállási igényének teljesíthetőségéről annak bejelentésekor nem tud nyilatkozni, álláspontjáról öt munkanapon belül, igazolható módon köteles értesíteni a Fogyasztót.

Felhívjuk szíves figyelmét, hogy a jótállási igény bejelentése nem minősül a fogyasztóvédelemről szóló törvény szerinti panasznak.

- 8.2 A Forgalmazónak törekednie kell arra, hogy a kijavítást vagy kicserélést legfeljebb tizenöt napon belül elvégezze. Ha a kijavítás vagy kicserélés a tizenöt napot meghaladja, a Fogyasztót köteles Forgalmazó értesíteni elektronikus – vagy más, átvétel igazolására alkalmas úton a kijavítás vagy csere várható időtartamáról.
- 8.3 A kijavítás során a Fogyasztási cikkbe csak új alkatrész kerülhet beépítésre.
- 8.4 A kicserélés iránti igény teljesítésekor a Fogyasztási cikk eladója, vagy a Forgalmazó a jótállási jegyen köteles feltüntetni a kicserélés tényét és időpontját.
- 8.5 Ha a kötelező jótállási időtartam alatt a Fogyasztási cikk első javítása során megállapítást nyer, hogy az nem javítható, Forgalmazó köteles azt 8 napon belül kicserélni – kivéve ha a Fogyasztó eltérően rendelkezik. Ha erre nincs lehetőség, köteles a bemutatott bizonylaton feltüntetett vételárát 8 napon belül visszatéríteni a Fogyasztónak.

- 8.6 Ha a kötelező jótállási időtartam alatt a Fogyasztási cikk háromszori kijavítást követően újra meghibásodik, a 151/2003. (IX. 22.) Korm. rendelet 5.§ (6) bekezdésébe foglalt jogkövetkezmények alkalmazandók.
- 8.7 Ha a Fogyasztási cikk kijavítására az igény közlésétől számított 30. napig nem kerül sor, a 151/2003. (IX. 22.) Korm. rendelet 5.§ (7) bekezdésébe foglalt jogkövetkezmények alkalmazandók.
A 7.5., 7.6. és 7.7 pontokban foglalt rendelkezések nem vonatkoznak többek között az elektromos kerékpárra, elektromos rollerre és quadra.
- 8.8 Felhívjuk szíves figyelmét, hogy a rögzített bekötésű, illetve a 10 kg-nál súlyosabb, vagy tömegközlekedési eszközön kézi csomagként nem szállítható Fogyasztási cikket az üzemeltetés helyén köteles a Forgalmazónak javíttatnia. Ha a kijavítás az üzemeltetés helyén nem végezhető el, az el- és visszaszállításról a Forgalmazó köteles gondoskodni azzal, hogy a Fogyasztási cikk le- és visszaszerelése a Fogyasztó feladata. A Forgalmazó köteles Önnel egyeztetni az Ön által megadott elérhetőségek egyikén a helyszíni javítás, illetve el- és visszaszállítás időpontjáról.
- 8.9 A jótállási kötelezettség teljesítésével kapcsolatos költségek a Fogyasztót terhelik.

9. A jótállással kapcsolatos egyéb rendelkezések

- 9.1 A jótállási igényt a Fogyasztási cikk minden olyan hibája miatt határidőben érvényesítettnek kell tekinteni, amely a megjelölt hibát előidézte. Ha a Fogyasztó a jótállási igényét a Fogyasztási cikk - a megjelölt hiba szempontjából - elkülöníthető része tekintetében érvényesíti, az igény a Fogyasztási cikk egyéb részeire nem minősül érvényesítettnek.
- 9.2 A jótállási igény teljesítése során a Fogyasztási cikkben tárolt adatok és információk megrongálódhatnak, megsemmisülhetnek vagy elveszhetnek. Az ilyen megrongálódásért, megsemmisülésért vagy elveszésért, valamint az ebből eredő kárért a Forgalmazó a felelősségét kizárja. Ezért felhívjuk szíves figyelmét, hogy a Fogyasztási cikkben tárolt adatállomány, a beállítások mentésére, megőrzésére fordítson figyelmet.
- 9.3 A jótállás körébe nem tartozik a Fogyasztási cikk üzembe helyezése, beállítása.
- 9.4 A Fogyasztási cikk nem megfelelő módon, vagy hosszabb ideig történő tárolása annak üzembe helyezése nélkül a műszaki állapotának romlását idézheti elő.

10. A Forgalmazó jótállási kötelezettségének korlátozása, kizárása

- 10.1 Kérjük, hogy ügyeljen a Fogyasztási cikkhez csatolt használati útmutatóban foglaltak maradéktalan betartására. A Forgalmazó mentesül a jótállási kötelezettség alól, ha bizonyítja, hogy a hiba oka a nem rendeltetészerű használat, mechanikai sérülés (leejtés, leesés), szakszerűtlen kezelés, nem megfelelő összerelés, átalakítás, helytelen tárolás, nem megfelelő feszültség használata, beázás, elemi csapás vagy az értékesítés utáni bármilyen külső behatás eredménye, továbbá ha a Fogyasztási cikket nem a jelen jótállási jegyen kijelölt javítószolgálatnál, szervizben javították.
- 10.2 Amennyiben a Fogyasztási cikken ennek igazolására szolgáló záró matrica (plomba) található, kérjük azt ne sértse meg, ne távolítsa el. Mielőtt olyan feliratot, vagy matricát szeretne eltávolítani a Fogyasztási cikkről, amelyet a kezelési útmutató nem jelez, kérjük konzultáljon velünk. A Fogyasztási cikk nem megfelelő tisztításából adódó meghibásodás a jótállás kizárását eredményezheti. Mivel a karbantartási munkák elvégzése, illetve elvégzetése a Fogyasztó feladatát képezi, ha a Fogyasztási cikk meghibásodására e karbantartási kötelezettség elmulasztása is közrehatott, a közrehatása arányában a fogyasztó köteles viselni a javítási költségek arányosrészét.
- 10.3 Az akkumulátor helytelen kezelése ahhoz vezethet, hogy a törvényes jótállási idő lejáratánál hamarabb is tönk्रे mehet. Az akkumulátor nem gyári töltővel való töltése, valamint nem rendeltetészerű használata a jótállás kizárását eredményezheti.
- 10.4 Az esőben történő használat, mosás, vagy egyéb okból történt beázás miatt keletkezett károsodásra a jótállás nem terjed ki.
- 10.5 A jótállás nem vonatkozik a fogyó-kopó alkatrészek (pl. akkumulátor kapacitás, gumiabroncsok, védő-, takaróanyagok) rendes elhasználódására, mindez azonban nem érinti a fogyó-kopó alkatrészeknek a polgári jog fogalomhasználata szerinti hibája esetén fennálló jótállási kötelezettséget. A termék mechanikus sérülésére visszavezethető hibára a jótállás nem terjed ki.
- 10.6 A 10.000,- Ft eladási ár feletti közlekedési eszközök, így különösen, de nem kizárólagosan elektromos roller, elektromos kisautó esetében a Fogyasztási cikk maximális teherbírása összesen 100 kg. A túlerhelésből eredő károkra a jótállás nem vonatkozik.
- 10.7 A jelen főpontban meghatározott jótállás kizárása többek között érvényes a porszívók szűrői rendszeres tisztításának és karbantartásának elmaradása miatt bekövetkező meghibásodásokra. Különösen fontos, hogy a használati útmutatóban foglaltakat tartsa be.
- 10.8 Zahrnuté v zárúke: Strata kapacity batérie pod stanovenú úroveň počas záručnej doby (poznámka: strata nominálnej kapacity batérie menšia ako 20 % sa nepovažuje za závadu!). Poruchy pri nabíjaní a vybijaní batérie. Vylúčené zo záruky: Poškodenie batérie spôsobené nesprávnym nabíjaním. Fyzické poškodenie batérie, napríklad nárazmi alebo vystavením extrémnym podmienkam.
- 10.9 Az LCD és a LED kijelzőkkel ellátott Fogyasztási cikkeken a működésükből eredendően hibás képpontok keletkezhetnek. Akészülék nem tekinthető pixelhibásnak TV-k esetében, amennyiben a kijelzőn a hibás, nem működő képpontok száma 8 darabot nem haladja meg, és ezen belül a hibás, állandóan világosan égő képpontok száma a 2 darabot nem haladja meg, valamint két világos hibás képpont távolsága legalább 10 mm, és két állandóan sötétten maradó hibás képpont távolsága legalább 10 mm. Minden más termék esetében max. 2 képpont (pixel) színelterésé, vagy 1 képpont nem megfelelő működése (megjelenítési szintől függetlenül állandó világítás vagy kiégés) miatt. A mindenkori magyar és nemzetközi szabványoknak megfelelő, a specifikáción belüli képpont-hibákért nem áll fenn jótállási kötelezettsége Forgalmazónak.

Vonatkozó jogszabályok:

- a Polgári Törvénykönyvről szóló 2013. évi V. törvény
- az egyes tartós fogyasztási cikkekre vonatkozó kötelező jótállásról szóló 151/2003. (IX. 22.) Korm. rendelet
- a fogyasztó és vállalkozás közötti szerződés keretében eladott dolgokra vonatkozó szavatossági és jótállási igények intézésének eljárási szabályairól szóló 19/2014. (IV. 29.) NGM rendelet (18/2020. (VI.12.) ITM rendelet)
- a fogyasztási cikkek adásvételének és a kapcsolódó jótállásnak egyes vonatkozásairól szóló, 1999. május 25- i 1999/44/EK európai parlamenti és tanácsi irányelv

A termékekre vonatkozó megfelelési nyilatkozatot és az eredeti Megfelelési Nyilatkozat másolatát (EU Declaration of Conformity) egyszerűen letöltheti a a gyártó weboldaláról: <http://doc.msan.hr/dokumentacijaartikala/>

Gyártó: M SAN grupa d.o.o., Dugoselska ulica 5, 10372 Rugvica , Horvátország.

Tel: +385 1 3654961 , E-mail: helpdesk@msan.hr Web: www.msan.hr

Márkaszervíz:

TOOLTECHNIC KFT

Vaskapu utca 10-14,

1097 Budapest.

Tel: +361/ 330-4465

E-mail: ugyfelszolgalat@tooltechnic.net

Web: <http://tooltechnic.net/>

Megyei (fővárosi) kereskedelmi és iparkamarák mellett működő békéltető testület elérhetősége:

<https://www.bekeltetes.hu/>

JAVÍTÁSRA FELVÉVE:		
JAVÍTÁS ELKÉSZÜLT:		
JAVÍTÁSRA FELVÉVE:		
JAVÍTÁS ELKÉSZÜLT:		
JAVÍTÁSRA FELVÉVE:		
JAVÍTÁS ELKÉSZÜLT:		

Jótállási napló	1	2	3
Bejelentés időpontja			
Visszaadási időpontja			
Bejelentett hiba			
Javítás módja			
Jótállás új határideje			
Munkalapszám			

Kicserélés esetén töltendő ki!

Kicserélés történt, amelynek időpontja:

MODEL

NUMER SERyjNY

DATA SPRZEDAŻY

LICZBA KONTA SPRZEDAJĄCEGO

PODPIS SPRZEDAJĄCY I POKÓJ

Drodzy Klienci!

Dziękujemy za zakup urządzenia MS ENERGY. Mamy nadzieję, że będą Państwo zadowoleni.

Jeśli w okresie gwarancyjnym wymagane będą naprawy, należy skontaktować się z autoryzowanym sprzedawcą, który sprzedał Państwu produkt lub na podany poniżej numer telefonu. **PRZED ROZPOCZĘCIEM UŻYTKOWANIA PRODUKTU NALEŻY UWAGAŃNIE PRZECZYTAĆ INSTRUKCJĘ OBSŁUGI!**

Firma M SAN Grupa d.d., Buzinski prilaz 10, 10010 Zagrzeb, Chorwacja, zwana dalej Gwarantem udziela **24 miesięcznej gwarancji** (Gwarancja na akumulator wynosi 1 rok) (**Rower**) / **24 miesięcznej gwarancji** (Gwarancja na akumulator wynosi 1 rok) lub osiągnął 3600 km. na zakupiony produkt na poniższych warunkach (**Hulajnogi**).

Użytkownik jest zobowiązany do regularnej konserwacji swojego produktu. Konieczne jest okresowe sprawdzanie wszystkich ważnych i ruchomych części i dokręcanie ich w razie potrzeby. Zaleca się wykonywanie regularnych przeglądów okresowych hulajnogi raz w roku lub co 3000 km.

- Gwarancja obejmuje wyłącznie urządzenia zakupione na terenie Polski.
- Okres trwania gwarancji rozpoczyna się od daty wydania produktu Nabywcy przez sprzedawcę.
- Gwarancja obejmuje wyłącznie uszkodzenia i wady powstałe z przyczyn tkwiących w sprzedanym sprzęcie, a naprawy wykonywane są wyłącznie przez Serwis:
QUADRA-NET Sp. z o.o., ul. Jana Czocharalskiego 8, 61-248 Poznań, Tel. (+48)61 6600069, (+48) 61 853 44 44
- Karta gwarancyjna ważna jest jedynie z dowodem zakupu.
- Poprawidłowo wypełniona karta gwarancyjna zawiera:
 - pieczętkę i podpis sprzedawcy
 - datę sprzedaży
 - model i numer seryjny urządzenia
 - podpis kupującego
- Ujawnione w okresie gwarancji wady sprzętu będą bezpłatnie usuwane przez Serwis w terminie nieprzekraczającym 21 dni roboczych od daty przyjęcia sprzętu do Serwisu.
- W uzasadnionych przypadkach termin naprawy gwarancyjnej może ulec wydłużeniu.
- Użytkowanie sprzętu z wadą przez okres 30 dni powoduje jej zaakceptowanie i utratę praw gwarancyjnych na usterki będące następstwem rzeczowej wady.
- W przypadku konieczności wymiany wewnętrznych podzespołów, Serwis zastrzega sobie prawo do wymiany uszkodzonego podzespołu na podzespół o parametrach technicznych nie gorszych w stosunku do podzespołu uszkodzonego. Wszystkie podzespoły lub urządzenia wymienione w ramach gwarancji przechodzą na własność Gwaranta.
- Gwarancja nie obejmuje hulajnóg używanych do użytku profesjonalnego.** Za zastosowanie profesjonalne uważa się również użycie produktu o zwiększonej intensywności użytkowania, tj. Jeśli średni dystans pokonywany przez produkt **przekracza 300 km miesięcznie.**
- Gwarancja nie obejmuje wad i uszkodzeń**
 - powstałych przez zalanie cieczą
 - mechanicznych m.in. pęknięcie obudowy, ułamane złącza.
 - wywołanych przez używanie niesprawnego sprzętu
 - będących następstwem zmian oprogramowania przez osoby nieupoważnione
 - materiałów i elementów ulegających naturalnemu zużyciu np. wentylatory, baterie, powierzchnie dotykowe
 - wywołanych przez zaniedbanie sprzętu
 - wywołanych zdarzeniami losowymi niezależnymi od Gwaranta
 - wynikłych podczas niewłaściwego transportu urządzenia
 - kabli połączeniowych
- Serwis może odmówić naprawy sprzętu w przypadku, gdy:
 - Numer seryjny lub plomby gwarancyjne są uszkodzone, ściągnięte lub nieczytelne
 - W sprzęcie stwierdzono zmiany, próby napraw wykonane przez osoby trzecie
 - W urządzeniu występuje uszkodzenie opisane w punkcie 10
- W przypadku zaginięcia, kradzieży, zniszczenia Karty Gwarancyjnej duplikaty nie będą wydawane.

14. Użytkownik ponosi ryzyko związane z wykorzystaniem sprzętu. Z tytułu udzielonej gwarancji producent, Gwarant i Serwis nie odpowiadają za utratę spodziewanych korzyści i poniesionych kosztów wynikłych z użytkowania lub niemożności użytkowania tego sprzętu.
15. Wyłączone z gwarancji: Uszkodzenia akumulatora spowodowane niewłaściwym ładowaniem. Fizyczne uszkodzenia akumulatora, takie jak uderzenia lub ekspozycja na ekstremalne warunki.
16. Gwarancja na sprzedawany towar nie wyłącza, nie ogranicza ani nie zawieszka uprawnień Nabywcy wynikających z niezgodności towaru z umową.
17. W sprawach nieuregulowanych niniejszą Kartą Gwarancyjną mają zastosowanie odpowiednie przepisy Kodeksu Cywilnego.
18. Deklaracja zgodności i kopie oryginalnej deklaracji zgodności można łatwo pobrać na naszej stronie internetowej www.msan.hr/dokumentacijaartikala

Towar wprowadza na rynek UE: M SAN GRUPA d.o.o., Dugoselska ulica 5, 10372 Rugvica, tel: +385 1 3654-961
CENTRALNI SERVIS: MR servis d.o.o., Dugoselska ulica 5, 10372 Rugvica
 Tel: +385 1 640 1111 Fax: +385 1 365 4982 E-mail: info@mrsevis.hr,
prodaja@mrsevis.hr, Web: www.mrsevis.hr

DATA WEJŚCIA DO NAPRAWY		
DATA NAPRAWY		
DATA WEJŚCIA DO NAPRAWY		
DATA NAPRAWY		
DATA WEJŚCIA DO NAPRAWY		
DATA NAPRAWY		

WYKAZ MIEJSC SERWISOWYCH



PL

QUADRA-NET Sp. z o.o

ul. Jana Czochralskiego 8,
61-248 Poznań,

Tel. (+48) 61 660 00 69
(+48) 61 853 44 44

Email: infolinia@quadra-net.com

Web:

<https://www.quadra-net.pl/>



Preferowana forma kontaktu:

<https://pl.quadra-net.pl/command/www.vivaxOrderForm>

CARD DE GARANTIE

MS ENERGY**RO****MODELUL DISPOZITIVULUI****NUMAR DE SERIE****DATA DE VANZARE****NUMAR CONT VANZATOR****SEMNATURA SI STAMPILA
VANZATOR**

Dragă domnule/doamnă!

Vă mulțumim pentru achiziționarea unui dispozitiv Vivax și sperăm că veți fi mulțumit/a de alegerea dvs. Dacă va trebui să solicitați o reparație a produsului în perioada de garanție, vă rugăm să contactați distribuitorul local care va vândut produsul sau să ne contactați prin numerele și adresele indicate. **CITIȚI INSTRUCȚIUNILE ATAȘATE PRODUSULUI CU ATENȚIE ÎNAINTE DE UTILIZAREA PRODUSULUI!**

1. Cu această garanție, grupul M SAN, în calitate de importator, și furnizor de garanție în Republica Croaia, garantează reparația gratuită a produsului, în conformitate cu reglementările și condițiile valabile descrise în această carte de garanție. Cu această garanție garantăm că obiectul garanției va funcționa ireproșabil și nu va avea defecte cauzate de defecte de fabricație sau de materiale proaste. Toate erorile care pot apărea vor fi eliminate în mod gratuit în perioada de garanție într-un atelier de reparații autorizat.

Utilizatorul este obligat să întretina produsul și să verifice periodic componentele vitale ale produsului. Este recomandat să fie verificat produsul în fiecare an sau la fiecare 3000 de km parcurși.

2. **CONDIȚII DE GARANȚIE** Perioada de garanție începe la data achiziției, prezentată pe factura, și durează **12 luni (Bicicleta) /12 luni sau pana la atingerea a 3600 km parcurși (Trotinetă).**

Utilizatorul este obligat să întretina produsul și să verifice periodic componentele vitale ale produsului. Este recomandat să fie verificat produsul în fiecare an sau la fiecare 3000 de km parcurși.

3. În cazul unui defect a produsului din această garanție, suntem obligați să reparăm produsul în cel mai scurt interval de timp posibil, și nu mai târziu de 45 de zile. În cazul în care produsul nu poate fi reparat sau nu este reparat într-un termen rezonabil, acesta va fi înlocuit cu unul nou. Garanția va fi extinsă pe durata perioadei de reparații.

4. Garanția este valabilă numai împreună cu o chitanță și acest card de garanție, care trebuie să fie completat corespunzător și anume acesta trebuie să conțină data vânzării, ștampila și semnătura vânzătorului.

ACEASTĂ GARANȚIE NU INCLUDE:

5. Garanția nu se aplică produselor utilizate în scop profesional. Se considera utilizare profesională atunci când distanța parcursă depășește **300 km pe luna.**

6. **ACEASTĂ GARANȚIE NU INCLUDE:** Verificarea regulată și întreținerea dispozitivului cu o schimbare a pieselor care sunt dispensabile în sfera utilizării normale, adaptarea sau modificările și îmbunătățirile aduse produsului ce nu este descrise în instrucțiunile tehnice de utilizare, cu excepția cazului în care grupul M SAN d.d. a permis astfel de modificări.

7. Garanția este inclusă: Pierderea capacității bateriei sub nivelul specificat în timpul perioadei de garanție (notă: pierderea capacității nominale a bateriei mai mică de 20% nu este considerată un defect!). Defecțiuni la încărcarea și descărcarea bateriei.

Exclus din garanție: Deteriorarea bateriei cauzată de o încărcare necorespunzătoare. Deteriorarea fizică a bateriei, cum ar fi impacturile sau expunerea la condiții extreme.

8. Garanția nu este valabilă în următoarele cazuri:

- În cazul în care cumpărătorul nu produce un card de garanție valabil și o confirmare de primire.
 - În cazul în care cumpărătorul nu a respectat instrucțiunile privind utilizarea produsului.
 - În cazul în care produsul a fost deschis, modificat sau reparat de către o persoană neautorizată.
 - În cazul în care au fost create defectele produsului ca urmare a unei puteri mai mari cum ar fi: lovituri de trăsnet, supratensiunii electrice în rețea, dezastre naturale, etc.
 - În cazul în care defectele produsului au fost făcute de pagubele provocate de utilizarea necorespunzătoare sau a transportului necorespunzător.
 - În cazul în care defecțiunea a fost creată cu o eroare în cadrul sistemului la care a fost conectat produsul.
 - Această garanție este valabilă numai pentru mărfurile cumpărate în Republica Croația și pe teritoriul său și nu modifică drepturile legale ale cumpărătorilor valabile pe teritoriul său, spre deosebire de cele prescise de constructor.
9. O declarație de conformitate și o vedere a declarației inițiale de conformitate (Declarația UE de conformitate) pot fi pur și simplu descărcate de pe site-ul nostru: www.msan.hr/dokumentacijaartikala

Furnizor de garanție: M SAN GRUPPA d.o.o., Buzinski prilaz 10,10010 Zagreb-Buzin, tel:385 1 3654-961

CENTRU DE SERVICE: MR servis doo, Dugoselska cesta 5,10370 Rugvica

Tel: +385 1 640 1111 Fax: +385 1 365 4982

E-mail pentru întrebări generale:info@mrservis.hr.

DATA DE PRIMIRE A DISPOZITIVULUI IN SERVICE
DATA REPARARII
DATA DE PRIMIRE A DISPOZITIVULUI IN SERVICE
DATA REPARARII
DATA DE PRIMIRE A DISPOZITIVULUI IN SERVICE
DATA REPARARII

LISTA DE CENTRE SERVICE



RO

În cazul unei defecțiuni, vă rugăm să contactați magazinul de unde ați achiziționat produsul sau să contactați serviciul central.

Unitate de service Autorizata

S.C. Depanero S.R.L.

București, Șoseaua Virtuții nr. 148, sector 6

E-mail: service@depanero.ro

Telefon : +40 742 726 843

BEST PUBLIMEDIA

Str. Calea Baciului, nr. 1-3, Parc Logistic Roxer, Hala C6 Cluj-Napoca, Cluj

E-mail: service@e-trotineta.ro

Telefon: +40 723 099 833

SC TROTI WOW SERVICE SRL

Bld. Iuliu Maniu nr. 38, 300188 Timisoara

E-mail: ms.energy@service-trotinete.ro

Telefon: +40 728 300 144

Pentru o rezolvare rapida si eficienta legata de garantia produsului te rugam sa urmezi instructiunile de mai jos:

1. Acceseaza link-ul: <https://www.depanero.ro>

Completeaza toate datele solicitate:

2. Numele tau si nr. facturii

3. Data facturii si denumirea produsului pe care doresti sa il trimiti in service

4. Data si adresa de la care sa fie preluat produsul de catre firma de curierat

5. Completeaza cu informatii despre defectul reclamat

6. Selecteaza „Trimite”.

- Curierul va prelua produsul defect;
- Noi vom repara produsul conform conditiilor de garantie;
- Produsul va fi inapoiat catre tine prin curier.

Acceseaza <https://www.depanero.ro>, sectiunea Afla in ce stadiu este produsul tau ca sa urmaresti statusul, inclusiv e-mailurile pe care le primesti cu privire la situatia produsului tau

GARANTIESCHEIN

MS ENERGY

DE

GERÄTEMODELL

SERIENNUMMER

DATUM DER ANLIEFERUNG DER
WARE

KONTONUMMER DES HÄNDLERS

UNTERSCHRIFT DES HÄNDLERS

ANGEFORDERT! Wir bedanken uns bei Ihnen für Ihren Kauf des Produkts und hoffen dass Sie mit Ihrer Wahl zufrieden sind. Sollte Ihr Produkt während der Garantiezeit repariert werden müssen, wenden Sie sich bitte an den autorisierten Händler der Ihnen das Produkt verkauft hat, oder rufen Sie uns unter der unten angegebenen Nummer an oder besuchen Sie uns unter der angegebenen Adresse. **BITTE LESEN SIE DIE TECHNISCHE DOKUMENTATION UND DIE BELIEGENDE ANLEITUNG SORGFÄLTIG DURCH BEVOR SIE DAS PRODUKT BENUTZEN!**

GARANTIEERKLÄRUNG

- Mit dieser Garantieerklärung garantiert der Importeur die Qualität des Produkts bzw. seinen störungsfreien Betrieb während der Garantiezeit, vorausgesetzt, es wird bestimmungsgemäß und gemäß der mitgelieferten Anleitung verwendet. Der Hersteller des Produkts garantiert über seinen Alleinimporteur oder Vertreter und Bürgen in der Bundesrepublik Deutschland die kostenlose Reparatur des Produkts gemäß den in diesem Garantieschein beschriebenen geltenden Vorschriften und Bedingungen. Etwaige Mängel werden innerhalb der Garantiezeit von einer zugelassenen Reparaturwerkstatt kostenlos behoben.
- Die Garantiezeit beginnt mit dem Kaufdatum und **dauert an 24 Monate**. Der Benutzer ist verpflichtet, sein Produkt regelmäßig zu warten. Alle wichtigen und beweglichen Teile müssen regelmäßig überprüft und gegebenenfalls nachgezogen werden. Es wird empfohlen, das Produkt regelmäßig einmal im Jahr oder alle 3000 km zu warten.
- Im Falle eines Defekts an einem Produkt, das unter diese Garantie fällt, verpflichten wir uns, das Produkt so schnell wie möglich, spätestens aber innerhalb von 45 Tagen zu reparieren. Wenn das Produkt nicht repariert werden kann oder nicht innerhalb von 45 Tagen repariert wird, wird es durch ein neues Produkt ersetzt. Die Garantie für das Produkt verlängert sich um die Zeit, in der sich das Produkt in Reparatur befindet.
- Die Garantie wird nur gegen Vorlage der Kaufrechnung und dieses Garantiescheins, der ordnungsgemäß ausgefüllt sein und das Verkaufsdatum, den Stempel und die Unterschrift des Verkäufers enthalten muss, eingelöst.
- Der Zeitraum, in dem der Importeur Ihnen Service, Wartung, Ersatzteile und Anbaugeräte zur Verfügung stellt, beträgt mindestens 3 Jahre nach Ablauf der Garantiezeit.
- Der Händler ist nicht in der Lage, eine technische Bewertung möglicher Fehlfunktionen vorzunehmen und kann daher nicht über den Austausch des Produkts entscheiden, ohne dass ein Gutachten einer autorisierten Reparaturwerkstatt über die Fehlfunktion vorliegt.
- Die Garantie schließt die Rechte des Verbrauchers, die sich aus der Haftung des Händlers für Mängel der Ware ergeben, nicht aus.
- Die Garantie ist nur im Gebiet der Bundesrepublik Deutschland gültig.
- Gemäß Artikel des Verbrauchergarantiegesetzes schließt die Garantie die Rechte des Verbrauchers bei Sachmängeln nicht aus.
- In der Garantie inbegriffen: Verlust der Akkukapazität unter einem bestimmten Wert während der Garantiezeit (Hinweis: Ein Verlust der Akkukapazität unter 20% der Nennkapazität gilt nicht als Defekt!) Fehler beim Laden und Entladen des Akkus.
Von der Garantie ausgeschlossen: Akkuschäden durch falsches Laden. Physikalische Schäden an der Batterie, z. B. durch Stöße oder extreme Bedingungen.

DIE GARANTIE SCHLIESST NICHT EIN:

- Verschleißteile** wie Glühlampen, Radkappen, Bremschläuche und -beläge, Getriebeschläuche, Ersatz von Reifen oder Schläuchen aufgrund von Verschleiß oder Luftverlust, Ersatz oder Reparatur des Antriebsstrangs oder anderer Teile, wenn der Schaden auf Fahrlässigkeit, unsachgemäße Handhabung, mechanische Gewalt oder Bruch von Bauteilen (Felgenbruch, Achsenbruch, Radverformung usw.) zurückzuführen ist.

DIE GARANTIE GILT NICHT IN FÄLLEN, IN DENEN:

- Wenn der Käufer keine ordnungsgemäß beglaubigten Garantieschein und die Rechnung für den Kauf des Produkts vorlegen kann.
- Wenn der Käufer die Gebrauchsanweisung für das Produkt nicht befolgt hat.
- Wenn eine unbefugte oder andere Person das Produkt manipuliert.

15. Im Falle einer durch höhere Gewalt verursachten Störung: Blitzschlag, Stromschlag, Naturkatastrophen, usw.
 16. Im Falle einer Störung durch unsachgemäßen Gebrauch oder Transport.
 17. Im Falle einer Störung, die durch eine Störung des Netzes, an das das Gerät angeschlossen ist, verursacht wird.
 18. Die EU-Konformitätserklärung finden Sie unter: www.msan.hr/dokumentacija/artikala

Das Produkt wird auf dem EU-Markt in Verkehr gebracht von:

M SAN GRUPA d.o.o., Dugoselska ulica 5, 10372 Rugvica, Kroatien
 Tel: +385 1 3654-961, Fax: +385 1 365 4982
 E-Mail: info@mrservis.hr, prodaja@mrservls.hr, www.msenergy.eu

DATUM AN DEM DAS GERÄT IN BETRIEB GENOMMEN WURDE		
DATUM DER REPARATUR		
DATUM AN DEM DAS GERÄT IN BETRIEB GENOMMEN WURDE		
DATUM DER REPARATUR		
DATUM AN DEM DAS GERÄT IN BETRIEB GENOMMEN WURDE		
DATUM DER REPARATUR		

LISTE DER SERVICESTELLEN

MS ENERGY

DE

Stadt	Dienst	Adresse	Telefon
München	KRESO Mario Handel & Vertretungen	Naupliastr. 46	+49 894 1327 2880 service@b-ecome.de

Im Falle einer Funktionsstörung Ihres Geräts wenden Sie sich bitte an den Ort, an dem Sie es gekauft haben, oder an eine autorisierte Kundendienststelle.

MS ENERGY

Ovaj dokument je originalno proizveden i objavljen od strane proizvođača, brenda MS Energy, i preuzet je sa njihove zvanične stranice. S obzirom na ovu činjenicu, Tehnoteka ističe da ne preuzima odgovornost za tačnost, celovitost ili pouzdanost informacija, podataka, mišljenja, saveta ili izjava sadržanih u ovom dokumentu.

Napominjemo da Tehnoteka nema ovlašćenje da izvrši bilo kakve izmene ili dopune na ovom dokumentu, stoga nismo odgovorni za eventualne greške, propuste ili netačnosti koje se mogu naći unutar njega. Tehnoteka ne odgovara za štetu nanесenu korisnicima pri upotrebi netačnih podataka. Ukoliko imate dodatna pitanja o proizvodu, ljubazno vas molimo da kontaktirate direktno proizvođača kako biste dobili sve detaljne informacije.

Za najnovije informacije o ceni, dostupnim akcijama i tehničkim karakteristikama proizvoda koji se pominje u ovom dokumentu, molimo posetite našu stranicu klikom na sledeći link:

<https://tehnoteka.rs/p/ms-energy-ebike-c102-white-2025-elektricni-bicikl-akcija-cena/>