

Uputstvo za upotrebu

GORENJE mašina za pranje veša WG474A21

gorenje

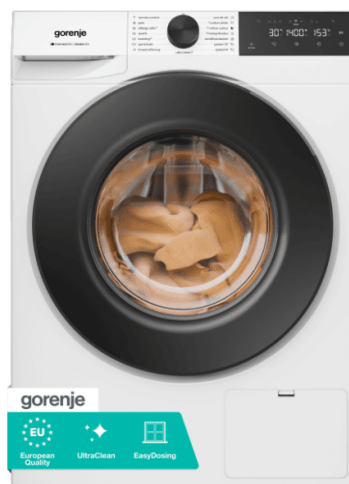

Tehnoteka je online destinacija za upoređivanje cena i karakteristika bele tehnike, potrošačke elektronike i IT uređaja kod trgovinskih lanaca i internet prodavnica u Srbiji. Naša stranica vam omogućava da istražite najnovije informacije, detaljne karakteristike i konkurentne cene proizvoda.

Posetite nas i uživajte u ekskluzivnom iskustvu pametne kupovine klikom na link:

<https://tehnoteka.rs/p/gorenje-masina-za-pranje-vesa-wg474a21-akcija-cena/>

gorenje

HR

**UPUTE ZA UPORABU
PERILICA RUBLJA**

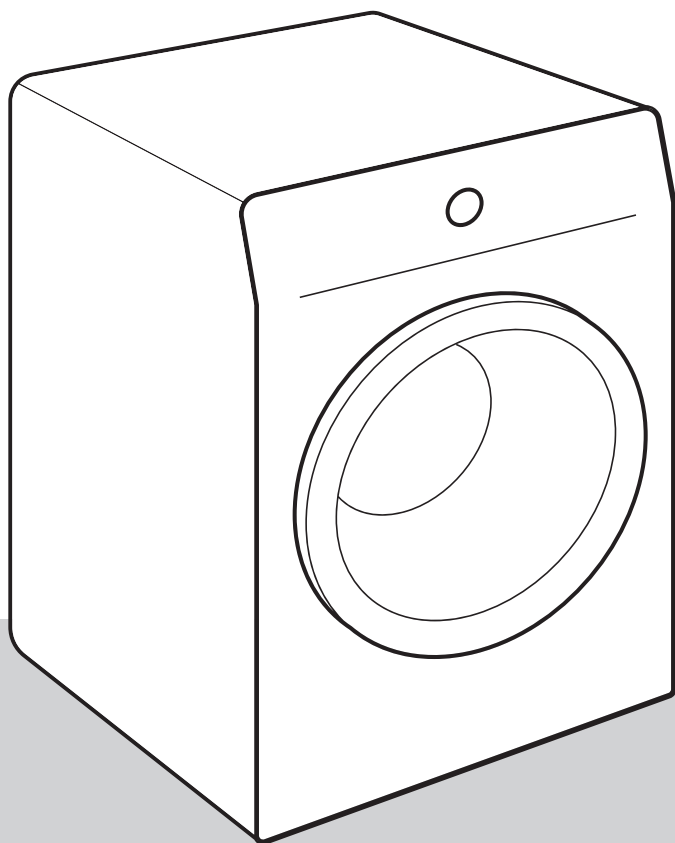

Život je danas kompliciran. Učinimo barem njegu rublja jednostavnom! Vaša nova perilica rublja svojom će inovativnom tehnologijom i najnovijim dostignućima na području njege rublja doprinijeti pojednostavljenju vaših svakodnevnih kućanskih poslova.

Najnovija tehnologija koja se upotrebljava u našoj perilici rublja osigurava najbolju njegu za svaki odjevni predmet uz minimalno gužvanje. Vaša perilica rublja istovremeno je i prijazna do okoline jer je najekonomičnija u potrošnji električne energije, vode i deterdženta.

Ova perilica rublja namijenjena je isključivo uporabi u kućanstvu. Molimo vas da je ne koristite za rublje s oznakom da nije pogodno za pranje u perilici rublja.

U uputama ćete opaziti simbole koji imaju sljedeće značenje:



INFORMACIJA!

Informacija, savjet, ideja ili preporuka



UPOZORENJE!

Upozorenje za opasnost



ELEKTRIČNI UDAR!

Upozorenje za opasnost električnog udara



VRUĆA POVRŠINA!

Upozorenje za opasnost vruće površine



OPASNOST POŽARA!

Upozorenje za požarnu opasnost



Vrlo je važno da upute iz korisničkog priručnika pažljivo pročitate.

Sadržaj

1. SIGURNOSNE PREDOSTROŽNOSTI	5
1.1 Koristite u skladu s propisima	5
1.2 Postavljanje i priključenje	6
1.3 Pravilna uporaba	8
1.4 Sigurnost djece	8
1.5 Opasnost vruće površine	9
2. ZAŠTITA OKOLIŠA	10
2.1 Odlaganje ambalaže	10
2.2 Opći savjet	10
2.3 Odlaganje uređaja na kraju životnog vijeka	10
3. OPIS PERILICE RUBLJA	11
3.1 Pregled perilice rublja	11
3.2 Dimenzije perilice rublja	12
3.3 Otvaranje i zatvaranje vrata perilice rublja	12
3.4 Tehnički podaci	13
3.5 Ploča za upravljanje	15
4. POSTAVLJANJE I PRIKLJUČENJE	19
4.1 Prije prve ugradnje i tijekom sljedećeg transporta	19
4.2 Način postavljanja perilice rublja	23
4.3 Spajanje perilice rublja na vodovodnu mrežu	27
4.4 Spajanje perilice rublja na električno napajanje	30
5. PRIJE PRVE UPORABE	31
5.1 Prije prvog uključivanja uređaja	31
5.2 Prvo povezivanje s Wi-Fi mrežom	32
6. POSTUPAK PRANJA, KORAK PO KORAK (1–7)	35
6.1 Sortiranje rublja	35
6.2 Stavite rublje u perilicu i dodajte deterdžent i/ili omekšivač	37
6.3 Uključite perilicu	40
6.4 Odaberite program pranja	41
6.5 Odaberite dodatne funkcije	49
6.6 Pokretanje programa pranja	54
6.7 Dovršavanje ciklusa pranja	56
7. POSTAVKE I PRILAGODBE UREĐAJA	57
7.1 Spremanje programa i odabranih funkcija	57
7.2 Odabir dodatnih postavki uređaja	58
7.3 Izbornik korisničkih postavki	59
8. ČIŠĆENJE I ODRŽAVANJE	61
8.1 Čišćenje vanjštine perilice rublja	61
8.2 Čišćenje dozirne posude	62
8.3 Čišćenje mrežice dovodne cijevi, kućišta dozirne posude i gumene brtve vrata	63
8.4 Čišćenje filtra crpke	64
9. OTKLANJANJE KVAROVA I SERVISIRANJE	65
9.1 Što učiniti u slučaju problema?	65
9.2 Prikaz tablice poruka	66
9.3 Servisiranje	71

9.4	Jamstvo	71
9.5	Rezervni dijelovi	71
10.	SAVJETI ZA PRANJE I ZA ŠTEDLJIVU UPORABU	72
10.1	Savjeti za optimalne rezultate pranja	72
10.2	Sprječavanje i uklanjanje kamenca	74
10.3	Savjeti za odstranjivanje mrlja	75
11.	VRIJEDNOSTI POTROŠNJE	77

1. SIGURNOSNE PREDOSTROŽNOSTI



Prije početka uporabe perilice rublja obvezno pročitajte upute za uporabu.

Molimo vas da perilicu rublja ne koristite ako prije toga niste pročitali i razumjeli upute za uporabu.

Upute za uporabu perilice rublja prilagođene su različitim tipovima/modelima perilica, stoga su u njima možda opisane i određene postavke i oprema koje vaša perilica rublja nema.

Upute za uporabu možete pogledati i na našoj internetnoj stranici www.gorenje.com.

1.1 Koristite u skladu s propisima

Nepridržavanje uputa za uporabu, odnosno nepravilna uporaba perilice rublja može privesti do oštećenja na rublju ili stroju, a može doći i do ozljeda korisnika. Upute za uporabu držite spremljene negdje u blizini perilice rublja.

Uređaj je namijenjen za uporabu u kućanstvu i u sličnim okruženjima, kao što su:

- kuhinje za osoblje u trgovačkim lokalima, uredima i u drugim radnim okruženjima;
- seoska domaćinstva;
- gostima u hotelima, motelima i drugim vrstama stambenih prostora;
- objekti koji nude usluge noćenja s doručkom.

Ovaj uređaj ne smije se koristiti u:

- prostorijama za zajedničku uporabu u stambenim blokovima,
- na otvorenom.

Ovaj uređaj nije namijenjen za to da je koriste osobe (uključujući djecu) sa smanjenim fizičkim, osjetilnim ili mentalnim sposobnostima, niti od strane osoba s nedostatkom iskustva i znanja, osim ako su pod nadzorom osobe odgovorne za njihovu sigurnost i koja je za to osposobljena.

1.2 Postavljanje i priključenje

⚠ UPOZORENJE!

Perilica se smije upotrebljavati samo s tvornički ugrađenim kablom za napajanje.

⚡ ELEKTRIČNI UDAR!

Da bi izbjegli možebitne opasnosti, **oštećen priključni kabl** smije zamijeniti isključivo proizvođač, njegov serviser, ili druga ovlaštena osoba.

⚠ UPOZORENJE!

Perilicu rublja nemojte priključivati na utičnicu namijenjenu uređaju za brijanje ili sušilu za kosu.

Pridržavajte se uputa za pravilno postavljanje perilice rublja Gorenje i za priključenje na vodovodnu i električnu instalaciju (pogledati poglavlje *POSTAVLJANJE I PRIKLJUČENJE*).

Priključenje na vodovodnu i električnu instalaciju mora obaviti osposobljena stručna osoba.

Popravke i održavanje kod kojih je u pitanju sigurnost ili kapacitet stroja, moraju također obaviti osposobljeni stručnjaci.

Perilicu rublja nemojte držati u prostorijama u kojima bi se temperatura mogla spustiti do ispod 5°C, jer bi se na toj temperaturi dijelovi perilice rublja mogli oštetiti zbog zamrznute vode.

Otvori za prozračivanje na dnu perilice rublja ne smiju biti blokirani tepihom.

Za priključenje perilice rublja na vodovodnu instalaciju obvezno koristite priloženo dovodno crijevo i brtvila. Tlak vode treba biti između 0,05 i 1 MPa (0,5–10 bara).

Za priključenje perilice rublja na vodovodnu instalaciju morate koristiti novu priključnu cijev; staru priključnu cijev ne smijete ponovno uporabiti.

Kraj odvodne cijevi ne smije biti uronjen u ispuštajuću vodu.

Prije početka pranja pritisnite vrata na označenom mjestu da se zabrave. Tijekom odvijanja programa pranja vrata nije moguće otvoriti.

Preporučujemo da prije prvog pranja uklonite sve nečistoće iz bubnja pomoću programa *Pamuk bijela 90 °C* (pogledajte poglavlje *Postavljanje programa pranja*).

Po završetku pranja zatvorite slavinu za vodu i odspojite uređaj iz zidne utičnice (odspojite ga iz mrežnog napajanja).

1.3 Pravilna uporaba

Perilicu rublja koristite isključivo za pranje kako je to opisano u uputama iz korisničkog priručnika. Perilica nije namijenjena za suho pranje.

Tijekom programa pranja ne ispuštaju se ioni srebra.

Koristite samo sredstva za strojno pranje i njegu rublja. Ne možemo odgovarati za možebitna oštećenja ili za obojenost brtvi i plastičnih dijelova koji su posljedica nepravilne primjene sredstava za bijeljenje i bojanje rublja.

Za uklanjanje naslaga kamenca iz vode koristite sredstva koja imaju dodano sredstvo za zaštitu od korozije. Uvijek se pridržavajte uputa proizvođača. Odstranjivanje naslaga kamenca završite višekratnim ispiranjem, ili upućivanjem programa *Bubanj čist* (Samočišćenje/Samočistivi program), čime ćete uspješno odstraniti sve ostatke kiselina (primjerice octa, ...).

OPASNOST POŽARA!

Nemojte koristiti sredstva za čišćenje koja sadrže topila, jer postoji mogućnost stvaranja (tvorbe) otrovnih plinova, oštećenja uređaja, i opasnosti od zapaljenja i eksplozije.

1.4 Sigurnost djece

UPOZORENJE!

Djeca mlađoj od tri godine nemojte dozvoliti približavanje uređaju, osim ako su čitavo vrijeme pod vašim nadzorom.

Maloj djeci nemojte dozvoliti da se igraju uređajem.

Sredstva za pranje i omekšavanje rublja držite izvan domašaja djece.

Uključite sigurnosnu blokadu za djecu (pogledati poglavlje *POSTAVKE I PRILAGODBE UREĐAJA / Odabir dodatnih postavki uređaja / Child lock*).

Prije no što zatvorite vrata perilice rublja i uputite program pranja, provjerite je li se u bubnju nalazi bilo što drugo osim rublja (primjerice da se nije slučajno dijete popelo u bubanj perilice rublja i sa unutrašnje strane zatvorilo vrata).

Perilica rublja izrađena je u skladu sa svim propisanim sigurnosnim standardima.

Ovu perilicu rublja smiju koristiti djeca starija od osam godina, kao i osobe smanjenih fizičkih, osjetilnih ili mentalnih sposobnosti, odnosno osobe s nedostatkom iskustava i znanja u rukovanju uređajem, ali samo ako uređajem rukuju pod odgovarajućim nadzorom, i ako su dobile odgovarajuće upute u vezi sa sigurnom uporabom uređaja, i ako razumiju opasnosti povezane s nepravilnim rukovanjem uređajem.

Djeci nemojte dozvoliti da koriste uređaj kao igračku.

Nemojte dozvoliti da djeca učestvuju u čišćenju i održavanju perilice bez odgovarajućeg nadzora.

1.5 Opasnost vruće površine

VRUĆA POVRŠINA!

Na višim temperaturama pranja staklo vrata se zagrije. Pazite da se ne opečete. Pobrinite se da se djeca ne igraju u blizini stakla vrata.

2. ZAŠTITA OKOLIŠA

2.1 Odlaganje ambalaže

Nakon što raspakirate uređaj, savjetujemo vam da reciklirate sav ambalažni materijal. Odložite ga u odgovarajuće spremnike ili ga odnesite u lokalni centar za prikupljanje.

2.2 Opći savjet

Kako biste osigurali da vaš uređaj radi što bolje i što duže, preporučujemo sljedeće:

- pridržavajte se preporučenog nazivnog opterećenja za svaki program pranja (pogledajte poglavlje *Postavljanje programa pranja*),
- štedljivo koristite deterdžent i omekšivač,
- redovito čistite uređaj (pogledajte poglavlje *ČIŠĆENJE I ODRŽAVANJE*) i redovito upotrebljavajte *Bubanj čist* program samočišćenja (pogledajte poglavlje *OTKLANJANJE KVAROVA I SERVISIRANJE / Prikaz tablice poruka/ CLn*).
- odaberite programe s duljim vremenom pranja i nižim temperaturama.

Ove će mjere pomoći u očuvanju okoliša i očuvanju prirodnih resursa.

2.3 Odlaganje uređaja na kraju životnog vijeka

ZBRINJAVANJE



Za **ambalažu** proizvoda koristimo materijale prijazne do okoline, koji se mogu bez opasnosti za okoliš ponovno preraditi (reciklirati), deponirati, ili uništiti. U tu su svrhu ambalažni materijali odgovarajuće i označeni.

Simbol na proizvodu ili na njegovoj ambalaži označuje da tom napravom ne smijete rukovati kao s običnim kućanskim otpacima. Takav proizvod odvezite na prikladno zbirno mjesto za preradu električne i elektronske opreme.

Prilikom zbrinjavanja odsluženog stroja pobrinite se za uklanjanje priključnog kabela, a uništite i prekidač (bravu) na vratima kako se vrata ne bi mogla zatvoriti (sigurnosna zaštita za djecu).

Pravilnim načinom **zbrinjavanja** ovog proizvoda pomoći ćete u sprječavanju možebitnih negativnih posljedica i utjecaja na okolinu i zdravlje ljudi, koje bi se mogle pojaviti u slučaju neispravnog zbrinjavanja proizvoda. Za detaljnije informacije o zbrinjavanju i preradi uređaja obratite se nadležnoj gradskoj službi za sakupljanje otpadaka, komunalnoj službi, ili trgovini, u kojoj ste uređaj nabavili.

3. OPIS PERILICE RUBLJA

U ovom ćete poglavlju upoznati svoju perilicu, uključujući:

- njezin izgled,
- njezine dimenzije,
- kako otvoriti vrata perilice rublja,
- lokaciju tehničkih specifikacija i drugih relevantnih informacija,
- raspored i funkcije upravljačke ploče uređaja.

3.1 Pregled perilice rublja

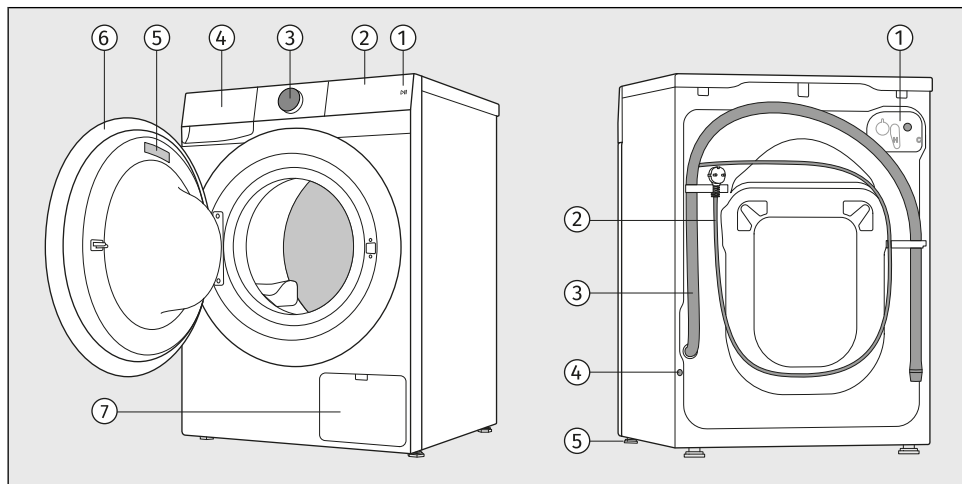

SPRIJEDA

1. Tipka za pokretanje *Start/Pauza*
2. Upravljačka jedinica osjetljiva na dodir
3. Tipka za uključivanje i isključivanje uređaja 
Uključivanje/Isključivanje i za odabir programa
(u daljnjem tekstu **regulator**)
4. Dozirna posuda
5. Tipska pločica
6. Vrata
7. Filtar crpke

STRAGA

1. Priključak za dovod vode
2. Priključni kabel
3. Cijev za odvod vode
4. Otvor za ugradnju zaštitnog čepa
5. Podesive nožice

3.2 Dimenzije perilice rublja

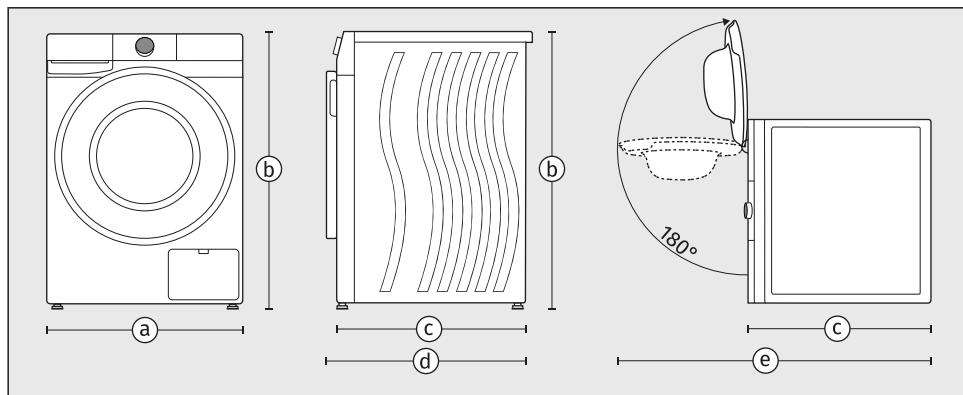

- a – širina uređaja : 600 mm
- b – visina uređaja : 850 mm
- c – dubina gornje površine uređaja : 540 mm
- d – dubina sa zatvorenim vratima : 570 mm
- e – dubina s otvorenim vratima : 1040 mm

3.3 Otvaranje i zatvaranje vrata perilice rublja

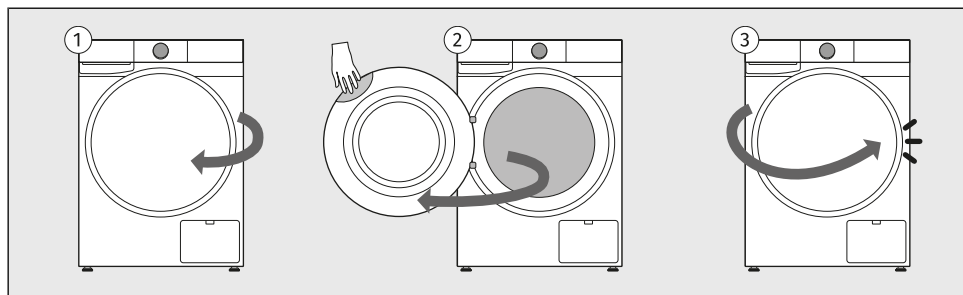

- 1 Vrata perilice rublja pričvršćena su na lijevoj strani uređaja i otvaraju se s desne strane.
- 2 Stavite ruku u udubljenje u gornjem desnom kutu vrata. (Udubljenje nije vidljivo s prednje strane.) Povucite vrata prema sebi.
- 3 Zatvorite vrata obrnutim redoslijedom dok se ne zaključaju na svoje mjesto.

3.4 Tehnički podaci

Tehnički podaci na natpisnoj pločici

Natpisna pločica s osnovnim podacima o perilici nalazi se na unutarnjoj strani vrata perilice (pogledajte početak ovog poglavlja).

Natpisna pločica sadrži razne tehničke detalje o vašem uređaju. Važan element je **QR kod**, koji omogućuje pristup web-mjestu na kojem možete pronaći dodatne informacije o vašem uređaju, kao i svu relevantnu dokumentaciju, kao što su korisnički priručnik, izjava o sukladnosti, informacijski list proizvoda, podaci o potrošnji i energetska naljepnica te informacije o postprodajnoj podršci. Za povezivanje uređaja s daljinskim upravljačem trebat će vam i QR kod.

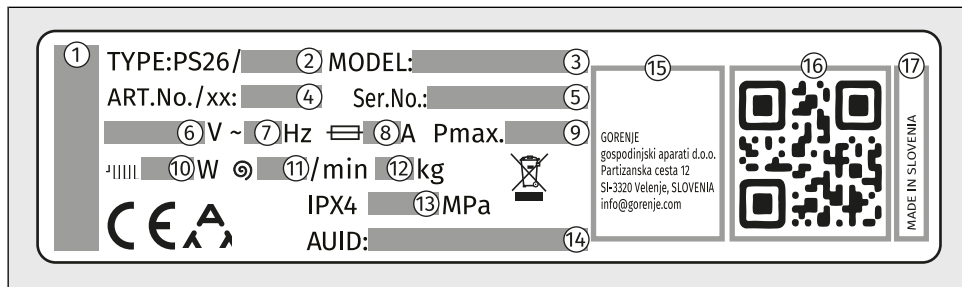

- 1 – marka uređaja
- 2 – oznaka tipa uređaja
- 3 – oznaka modela uređaja
- 4 – broj artikla/indeks usluge (trebat će vam prilikom kontaktiranja službe za korisnike)
- 5 – serijski broj uređaja (trebat će vam prilikom kontaktiranja službe za korisnike)
- 6 – nazivni napon (V)
- 7 – frekvencije (Hz)
- 8 – maksimalna potrošnja struje (A)
- 9 – maksimalna nazivna snaga (W)
- 10 – nazivna snaga grijača (W)
- 11 – maksimalna brzina centrifugiranja
- 12 – maksimalno nazivno opterećenje (kg)
- 13 – maksimalni dopušteni tlak vode (MPa)
- 14 – jedinstveni AUID broj
- 15 – adresa proizvođača
- 16 – jedinstveni QR kod (potreban prilikom spajanja uređaja na Wi-Fi mrežu)
- 17 – zemlja porijekla

Poveznica na EU-ovu bazu podataka EPREL

Od 1. ožujka 2021. informacije o zahtjevima za označavanje energetske učinkovitosti i ekološki dizajn dostupne su u bazi podataka proizvoda EU EPREL.

QR kod na oznaci energetske učinkovitosti isporučenoj s uređajem sadržava internetsku poveznicu putem koje možete pronaći svoj registrirani uređaj u EU-ovoj bazi podataka EPREL.

Informacije o svojstvima proizvoda mogu se pronaći i u EU-ovoj bazi podataka EPREL, koja je dostupna putem poveznice <https://eprel.ec.europa.eu> gdje morate unijeti model i broj proizvoda; oba su navedena na natpisnoj pločici na uređaju. Na internetskoj stranici www.theenergylabel.eu možete pronaći detaljnije informacije o oznaci energetske učinkovitosti.

Sačuvajte oznaku energetske učinkovitosti ako vam bude potrebna u budućnosti, zajedno s korisničkim priručnikom i drugim dokumentima isporučenima s ovim uređajem.

Informacije o usklađenosti

Vrsta radijske opreme	
(ovisno o modelu)	HL3215STG HLW3215-TG HLW3215-TG01
Wi-Fi	
Radno frekvencijsko područje	2.4000 GHz – 2.4835 GHz
Maksimalna izlazna snaga	≤10 dBm/MHz (EIRP) (Dobitak antene <10 dBi)
Maksimalni dobitak antene	Dobitak: 0 dBi
Bluetooth	
Radno frekvencijsko područje	2.400 GHz – 2.4835 GHz
Izlazna snaga nositelja	6 dBm (≤ 10 dBm)
Vrsta emisije	F1D

Izjava o sukladnosti

Tvrtka izjavljuje da je uređaj s funkcijom **ConnectLife** u skladu s bitnim zahtjevima i drugim relevantnim odredbama Direktive 2014/53/EU. Detaljnu Izjavu o sukladnosti možete pronaći na web-adresi <https://auid.connectlife.io> na stranici vašeg uređaja među dodatnim dokumentima.

Stanje niske pripravljenosti

Ako ne uključite nijedan program ili ne odaberete nikakve postavke nakon uključivanja perilice rublja, zaslon će se isključiti nakon 5 minuta i prebaciti u stanje pripravnosti radi uštede energije.

Zaslon će se ponovno aktivirati ako okrenete regulator ili pritisnete tipku *Start/Pauza*. Ako ne učinite ništa 5 minuta nakon završetka programa, zaslon će se isključiti kako bi se uštedila energija.

P_o = ponderirana snaga u stanju isključenja [W]	< 0,5
P_I = ponderirana snaga u stanju pripravljenosti [W]	< 0,5
T_I = vrijeme u stanju pripravljenosti [min]	5,00



INFORMACIJA!

Zbog niske temperature vode, niskog napona električne mreže, i različite količine punjenja rublja, vrijeme pranja može se mijenjati, što se istovremeno i prilagođava na prikazu pokazivača (zaslona).



INFORMACIJA!

Uređaj s bežičnom vezom troši manje od 2 W električne energije u stanju pripravnosti.



INFORMACIJA!

Kad je uređaj u načinu rada daljinskog upravljača, simbol  ostat će osvijetljen čak i nakon što uđe u stanje pripravnosti.

3.5 Ploča za upravljanje

Pregled upravljačke ploče

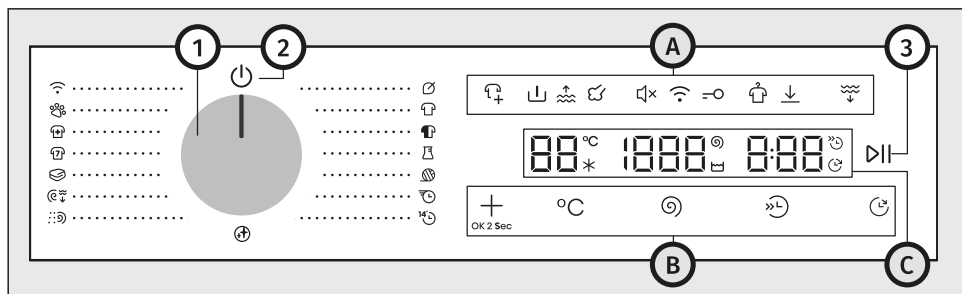

Upravljačka jedinica nalazi se na gornjem desnom dijelu uređaja.

Pomoću nje moći ćete upravljati radom uređaja:

- uključite ili isključite uređaj,
- odaberite program pranja i dodatne opcije,
- podesite dodatne postavke uređaja,
- pokrenite i zaustavite ciklus pranja,
- prepoznajte moguće kvarove i pogreške te izvršite osnovno otklanjanje kvarova.

1	<p>Tipka za uključivanje i isključivanje uređaja i za odabir programa (u daljnjem tekstu regulator)</p> <p>Za odabir programa okrenite regulator na željeni program. Pogledajte poglavlje <i>POSTUPAK PRANJA, KORAK PO KORAK (1–7) / Odaberite program pranja.</i></p>
2	<p>Simbol za uključivanje i isključivanje uređaja</p> <p>Kako biste uključili uređaj, okrenite regulator u bilo koji položaj.</p> <p>Kako biste isključili uređaj, okrenite regulator u položaj .</p>
3	<p>Tipka <i>Start/Pauza</i>(svijetli kad je aktivna)</p> <p>Za pokretanje, pauziranje ili nastavak programa pritisnite tipku <i>Start/Pauza</i>.</p>
A	Simboli za dodatne postavke
B	Funkcijske tipke
C	Zaslon

Simboli za dodatne postavke (4–13)

Simboli svijetle kada se uređaj uključi. Osvjetljenje može biti puno ili djelomično.

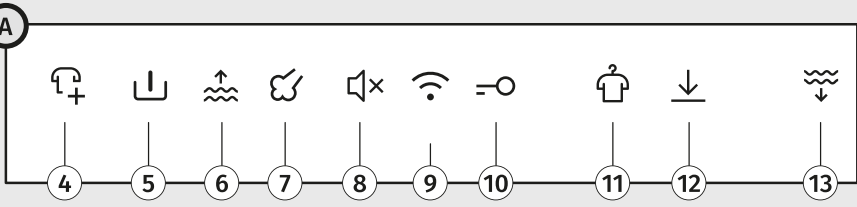
	
4	Dodati Odjeća
5	Prepranje
6	Dodatna voda
7	Para
8	Zvuk Uključivanje/Isključivanje
9	Daljinski upravljač
10	Child lock
11	Anti crease
12	Postavke spremljene
13	Odvod vode

Funkcijske tipke (14–18)

Funkcijske tipke aktiviraju se pritiskom prsta. Neke funkcije mogu se odabrati istovremenim pritiskom dviju tipki.

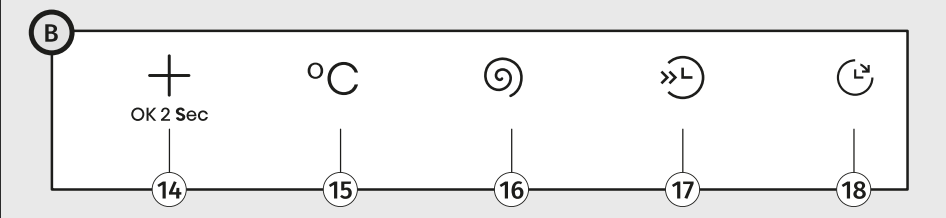
14 Dodaci
15 Temperatura
16 Okretaji
17 Brzo
18 Odgoditi Kraj

Zaslon (i-iii, 19-24)

Na zaslonu se prikazuju sljedeće informacije:

- temperatura pranja i brzina centrifuge,
- razne postavke i animacije, kao što su tvrdoća vode, razina zvuka itd.,
- preostalo vrijeme do završetka ciklusa pranja,
- informacije o kvarovima i obavijesti o greškama.

i	Prikaz temperature
19	Simbol <i>Hladnoća</i> (svijetli kad je aktivno)
20	Simbol <i>Temperatura</i> (svijetli kad je aktivno)
ii	Prikaz brzine centrifuge
21	Simbol <i>Ispiranje čeka</i> (svijetli kad je aktivno)
22	Simbol <i>Okretaji</i> (svijetli kad je aktivno)
iii	Prikaz za ukupno vrijeme pranja i/ili odgodu završetka pranja
23	Simbol <i>Odgoditi Kraj</i> (svijetli kad je aktivno)
24	Simbol <i>Brzo</i> (svijetli kad je aktivno)

4. POSTAVLJANJE I PRIKLJUČENJE

U ovom poglavlju opisuje se sljedeće:

- kako rukovati perilicom rublja prije prve ugradnje i tijekom svakog sljedećeg transporta,
- kako postaviti perilicu rublja,
- kako spojiti uređaj na vodovodnu i električnu mrežu.



INFORMACIJA!

Odstranite svu ambalažu. Kod uklanjanja ambalaže pazite da se ne ozlijedite, i da ne oštetite perilicu rublja oštrim predmetom.

4.1 Prije prve ugradnje i tijekom sljedećeg transporta



INFORMACIJA!

Prije prve uporabe perilice rublja i prije uklanjanja transportnih šipki za pričvršćivanje, važno je postaviti:

- čep stražnjeg otvora na stražnjoj strani perilice i
- izolacijsku traku na dnu perilice.
- (ovisno o modelu)
-

Čep stražnjeg otvora i izolacijsku traku možete pronaći u vrećici unutar bubnja perilice.

Postavite čep stražnjeg otvora

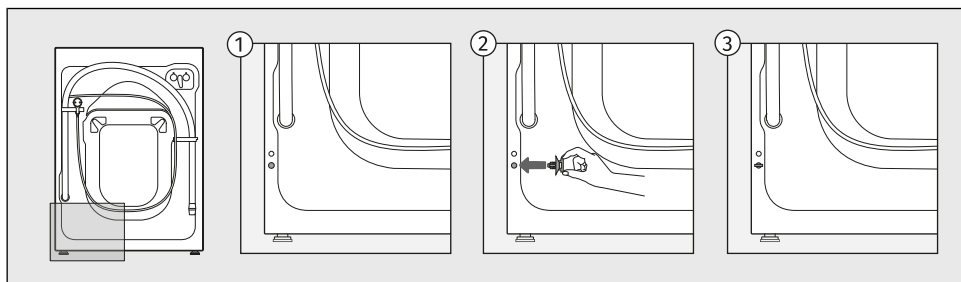

Umetnite utikač u otvor koji se nalazi na donjoj lijevoj strani stražnje strane perilice.

Postavljanje izolacijske trake

(ovisno o modelu)

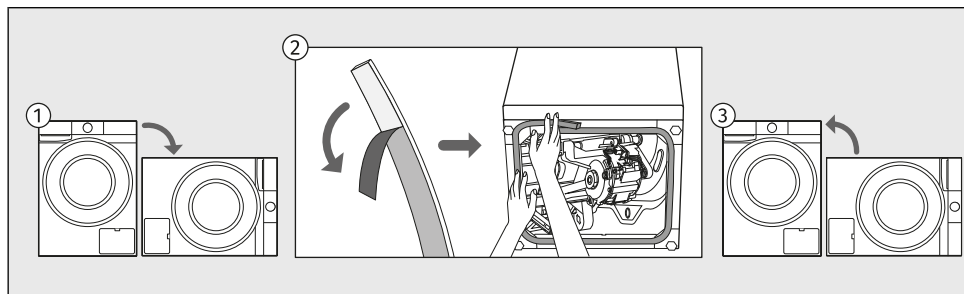

- 1 Nagnite uređaj na bočnu stranu i postavite ga na pod.
- 2 Uklonite zaštitnu foliju s izolacijske trake i pričvrstite je oko ruba donjeg otvora, kao što je prikazano na slici.
- 3 Vratite uređaj u uspravan položaj.

Uklonite osiguravajuću opremu za transport



UPOZORENJE!

Prije prve uporabe perilice rublja obavezno odstranite transportne blokade, jer će inače kod upućivanja blokirane perilice rublja u rad nastati oštećenja. Garancija za popravak takvih oštećenja ne važi!

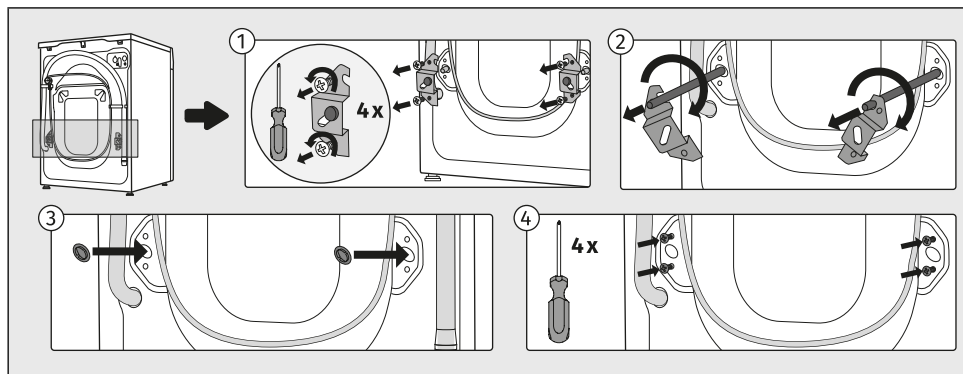

- 1** Odmaknite cijevi i odvijte vijke na stražnjoj strani perilice.
Skinite oba kutna profila.
- 2** Kutne profile zakvačite u zarez na šipkama za blokadu – desnog prije toga okrenite na drugu stranu.
Koristeći kutne profile zaokrenite sigurnosne šipke za 90° i izvucite ih.
- 3,4** Plastične čepove ugurajte u otvore nastale nakon izvlačenja blokiranih šipki, i privijte natrag vijke koje ste u točki 1 odvili.
Plastične čepove naći ćete priložene u vrećici kompleta zajedno s korisničkim priručnikom za upo-rabu perilice rublja.

Pomicanje i ponovni transport

Prije svakog sljedećeg transporta očistite i osušite perilicu rublja i posudu za doziranje.



INFORMACIJA!

Ako trebate premjestiti perilicu rublja, ponovno postavite kutne nosače i umetnite barem jednu transportnu sigurnosnu šipku kako biste spriječili oštećenje uređaja tijekom prijevoza (pogledajte prethodno poglavlje). Ako su kutni nosači ili transportne šipke izgubljeni, možete naručiti zamjenu od proizvođača.



ELEKTRIČNI UDAR!

Uređaj treba ugraditi i priključiti obučeni tehničar.



ELEKTRIČNI UDAR!

Prije priključenja perilice rublja pažljivo proučite ove upute za uporabu. Popravci oštećenja ili kvarova, odnosno reklamacija koje su posljedica nepravilnog priključenja ili rukovanja uređajem izuzeti su iz garancije.

4.2 Način postavljanja perilice rublja

Odabir prostorije

**INFORMACIJA!**

Tlo na kojem stoji perilica mora imati betonsku podlogu, i mora biti suho i čisto, inače bi se perilica mogla pomicati. Očistite i donju površinu podesivih nožica.

**INFORMACIJA!**

Perilica rublja mora stajati vodoravno i stabilno na čvrstoj podlozi.

**INFORMACIJA!**

Ako perilicu rublja namjeravate postaviti na izdignutu stabilnu podlogu, potrebno ju je dodatno zaštititi od prevrtanja.

Prostorija u koju ćete postaviti perilicu treba biti dovoljno prozračena. Ne stavljajte uređaj na mjesto gdje postoji opasnost od smrzavanja. Smrznuta voda u uređaju može oštetiti sušilicu.

Rasvjeta u prostoriji neka bude podesna za odgovarajuće očitavanje podataka s pokazivača na upravljačkoj ploči.

**UPOZORENJE!**

Ne stavljajte perilicu rublja iza vrata koja se mogu zaključati ili kliznih vrata ili vrata sa šarkom na suprotnoj strani šarke vrata perilice rublja. Postavite je u prostoriju tako da se vrata perilice rublja mogu slobodno otvoriti.

Izravnavanje uređaja

Važno je izravnati perilicu kako biste spriječili njezino kretanje po prostoriji i spriječili prekomjerne vibracije ili buku tijekom rada uređaja. To se može postići podešavanjem nožica perilice.

Uređaj namjestite koristeći libelu i ključeve 32 (za nožice) i 17 (za matice). Ključevi nisu priloženi.

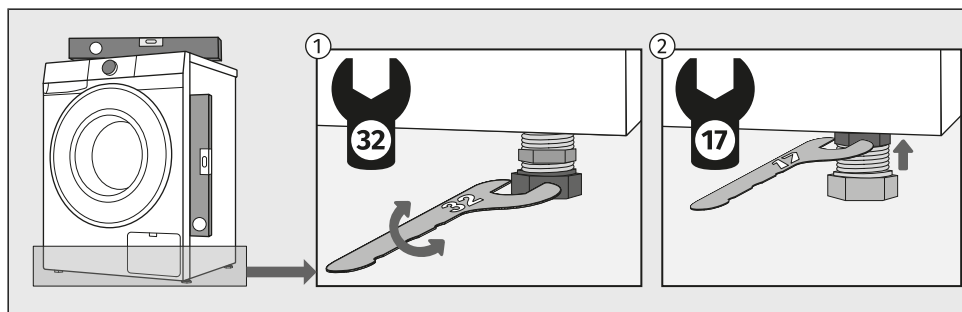

- 1 Perilicu izravnajte uzdužno i poprečno okretanjem podesivih nožica.
- 2 Nakon podešavanja visine nožica, dobro privijte matice ključem broj 17 okrećući ih prema dnu perilice ↑ (pogledati sliku).



INFORMACIJA!

Ponekad se prilikom rada perilice rublja pojave i neobični ili jači šumovi koji su za perilicu rublja neuobičajeni, i koji su također najčešće posljedica neispravnog postavljanja. Uzrok za vibracije, pomicanje perilice po prostoriji i glasno djelovanje može biti nepravilno ugađanje podesivih nožica. Neispravno ugađene i izravnane podesive nožice nisu predmet garancije.

Kombinacija ugradnje perilice rublja i sušilice rublja

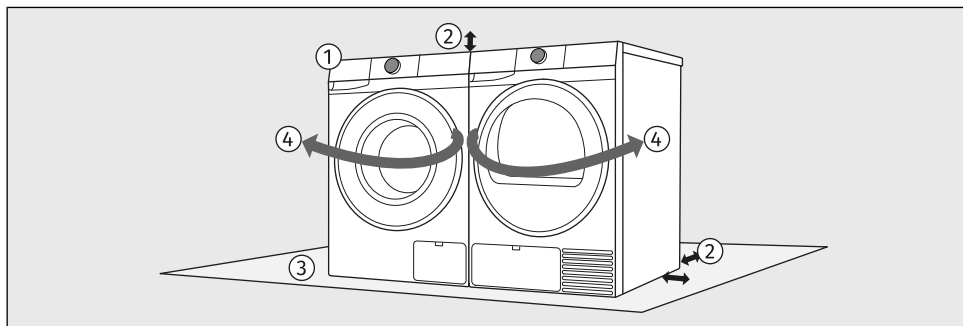

- 1 Perilica i sušilica rublja mogu se postaviti jedna do druge.
- 2 Prilikom postavljanja uređaja pridržavajte se potrebnih razmaka od gornje i bočne površine perilice i sušilice rublja. (Pogledajte poglavlje *Razmaci za ugradnju perilice rublja prilikom postavljanja u prostoriju.*)
- 3 Površina na koju se postavlja perilica rublja i/ili sušilica rublja treba biti čista i ravna.
- 4 Zbog smjera otvaranja vrata i postupka rukovanja rubljem preporučuje se postavljanje perilice rublja s lijeve strane, a sušilice rublja s desne strane.

Razmaci za ugradnju perilice rublja prilikom postavljanja u prostoriju

Iz sigurnosnih razloga minimalna udaljenost između stražnje strane uređaja i zida mora biti najmanje 5 cm, a udaljenost između uređaja i bilo kojeg namještaja iznad ili pored njega mora biti najmanje 2,5 cm.

Prilikom postavljanja perilice uzmete u obzir i druge elemente u prostoriji, kao što su vrata ili prozori i njihovo otvaranje u prostoriju. Perilica rublja treba imati dovoljno prostora za otvaranje vrata. (Pogledajte poglavlje *OPIS PERILICE RUBLJA / Dimenzije perilice rublja.*)

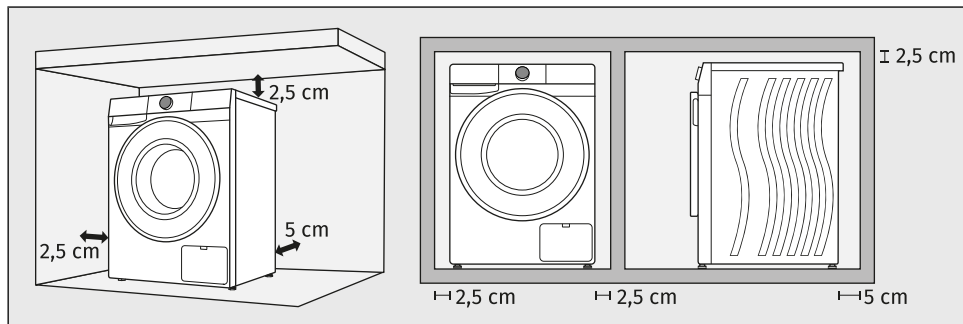

Pridržavajte se razmaka prikazanih na slici.



INFORMACIJA!

Perilica rublja ne smije dodirivati zid ili susjedni namještaj. Za optimalni rad perilice rublja preporučujemo ostavljanje razmaka od zidova kao što je prikazano na slici. U slučaju nepoštivanja minimalnih potrebnih razmaka, ne može se osigurati siguran i ispravan rad perilice rublja. Štoviše, može doći i do pregrijavanja.



INFORMACIJA!

Perilica rublja ne smije biti zatvorena ili ugrađena u ormarić.



UPOZORENJE!

Preporučujemo minimalni razmak od 2,5 cm od gornjeg ruba uređaja kako biste osigurali dovoljnu ventilaciju. Također se moraju poštovati minimalni razmaci od bočnih zidova i stražnje ploče.

Korisnik ne smije ometati ili mijenjati strukturu uređaja.

4.3 Spajanje perilice rublja na vodovodnu mrežu

Priključivanje na dovod vode



INFORMACIJA!

Vrsta priključka za dovod vode na dovodnom crijevu perilice rublja može biti standardni (2) priključak ili sigurnosni zaporni sustav (3), ovisno o modelu.

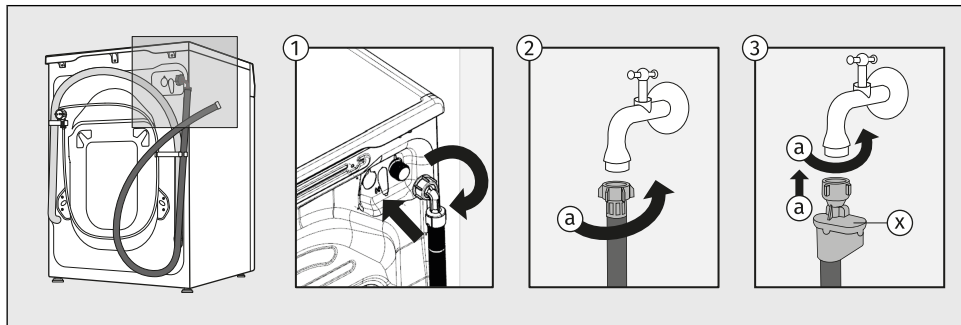

1 Prvo pričvrstite pravokutni kraj dovodnog crijeva na stražnju stijenku perilice rublja (gore desno). Dovodno crijevo isporučuje se u bubnju.

2 STANDARDNA VEZA

Cijev privijte na vodovodnu slavinu (a).

3 AQUA - STOP VEZA

Cijev privijte na vodovodnu slavinu (a).

U slučaju oštećenja unutarnje cijevi uključuje se sustav blokade koji prekida dovod vode do perilice rublja. Prozorčić (x) se u tom slučaju oboji crveno. Dovodnu cijev je potrebno zamijeniti.



INFORMACIJA!

Za normalan rad perilice, tlak u vodovodnoj mreži treba biti između 0,05 i 1 MPa (0,5–10 bara). Minimalan dinamični tlak vode možete utvrditi mjerenjem količine ispuštene vode. 1,2 l vode treba teći iz potpuno otvorene slavine za 30 sekundi.



INFORMACIJA!

Dovodnu cijev potrebno je priviti rukom dovoljno snažno (max. 2 Nm) da spoj cijevi ne propušta vodu. Nakon pričvršćenja cijevi obavezno provjerite vodonepropusnost cijevi. Korištenje kliješta ili drugog sličnog alata za montažu cijevi nije dozvoljena zbog mogućnosti oštećenja navoja matice.

Koristite isključivo dovodnu cijev koja je priložena k uređaju. Nemojte koristiti rabljene, niti bilo koje druge cijevi.

Kod spajanja dovodne cijevi obratite pažnju da slavinu spojite na takav način da omogućuje dovoljan i nesmetan protok vode.

Namještanje cijevi za odvod vode

Postavite odvodno crijevo u umivaonik, kadu ili izravno u odvod (promjer odvodne cijevi mora biti najmanje 4 cm (e)). Kraj odvodnog crijeva ne smije biti više od 100 cm (a) ni manje od 60 cm (b) iznad razine poda. Može se ugraditi na tri različita načina.

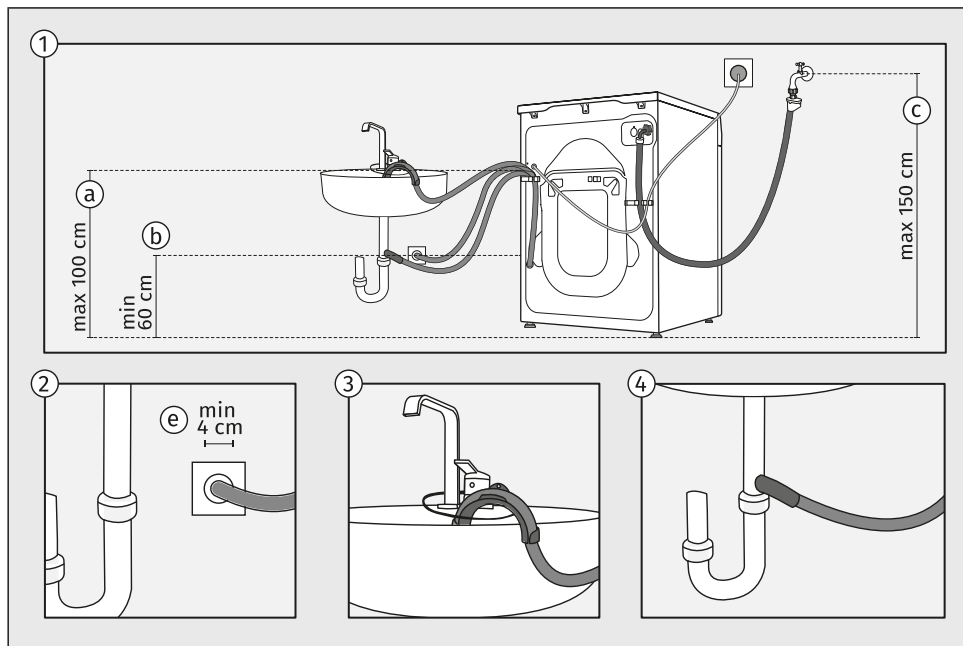

- 1 Pridržavajte se potrebnih udaljenosti za ugradnju crijeva. Udaljenosti i načini ugradnje odvodnog crijeva prikazani su na slici.
- 2 Ako ugradite odvodno crijevo u zidni sifon, mora se pravilno postaviti tako da se može očistiti, a promjer odvodne cijevi mora biti najmanje 4 cm.
- 3 Odvodnu cijev moguće je namjestiti u umivaonik ili kadu za kupanje. Kroz otvor u plastičnom koljenu odgovarajućim konopcem pričvrstite cijev da ne klizne na pod.
- 4 Odvodnu cijev možete spojiti izravno u izljev umivaonika.



INFORMACIJA!

U slučaju neuvazavanja pravilnog pričvršćenja odvodne cijevi, ne možemo garantirati ispravan rad perilice rublja.

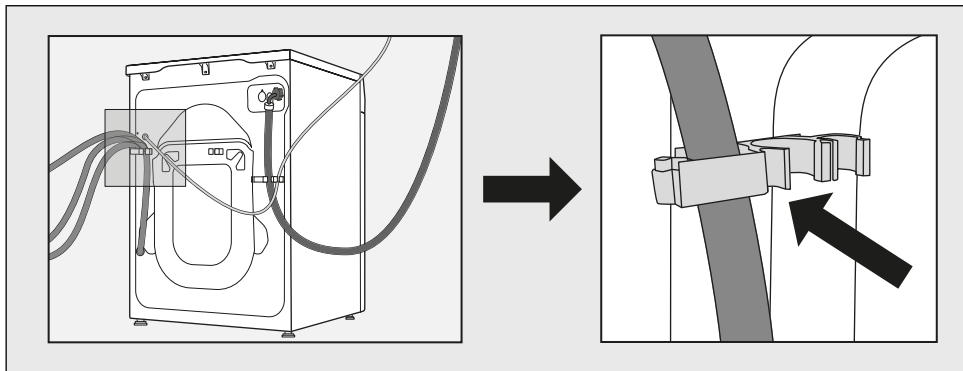

UPOZORENJE!

Odvodno crijevo ne smije se odspojiti, postaviti na pod ili produžiti.
Odvodno crijevo mora uvijek biti pričvršćeno u plastičnom držaču.

4.4 Spajanje perilice rublja na električno napajanje

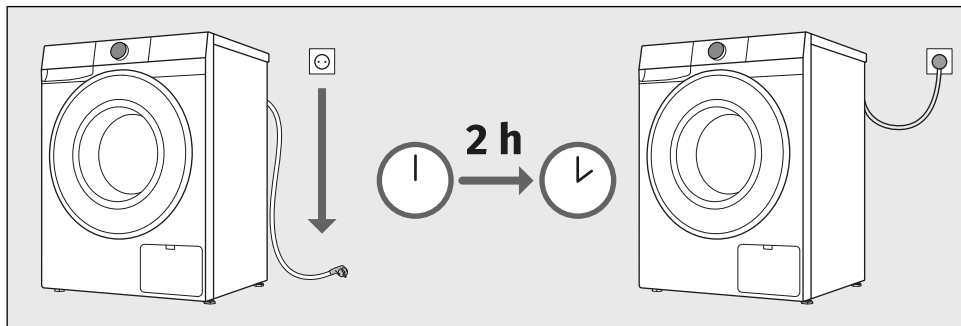

UPOZORENJE!

Prije priključenja perilice rublja na električnu energiju neka se uređaj zagrije na sobnu temperaturu (pričekati najmanje 2 sata).



ELEKTRIČNI UDAR!

Preporučujemo korištenje prenaponske zaštite **overvoltage protection** za zaštitu uređaja u slučaju udara groma.

Perilicu rublja priključite na uzemljenu električnu utičnicu. Nakon završene instalacije zidna utičnica mora biti slobodno dostupna i mora biti opremljena kontaktom za uzemljenje (u skladu s valjanim propisima).

Podatci o vašoj perilici rublja nalaze se na tipskoj natpisnoj pločici (pogledati poglavlje *OPIS PERILICE RUBLJA / Tehnički podaci*).



UPOZORENJE!

Perilicu rublja nije dozvoljeno priključiti na električnu mrežu korištenjem produžnog kabela.



INFORMACIJA!

Perilicu rublja nemojte priključivati na utičnicu namijenjenu aparatu za brijanje ili sušilu za kosu.



INFORMACIJA!

Popravke i održavanje kod kojih je u pitanju sigurnost ili kapacitet stroja, moraju također obaviti osposobljeni stručnjaci.



INFORMACIJA!

Oštećen priključni kabel smije zamijeniti samo ovlaštena osoba proizvođača.

5. PRIJE PRVE UPORABE

5.1 Prije prvog uključivanja uređaja

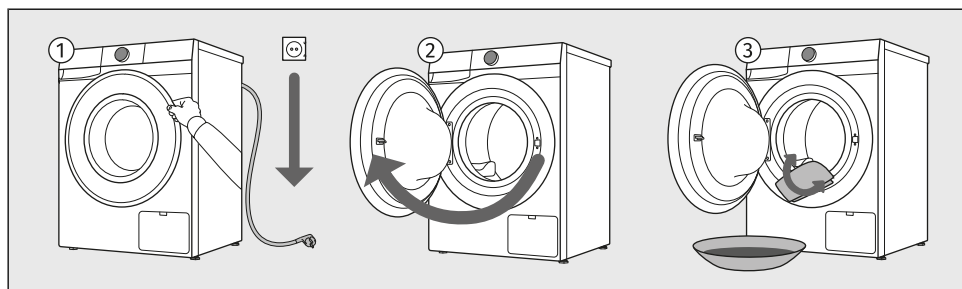

- 1 Provjerite je li perilica rublja odspojena s mrežnog napajanja.
- 2 Otvorite vrata prema sebi.
- 3 Očistite bubanj perilice mekom vlažnom pamučnom krpom i vodom ili upotrijebite program *Pamuk bijela 90 °C*. U bubnju perilice rublja ne smije biti rublja; bubanj mora biti prazan.



UPOZORENJE!

Nemojte koristiti topila niti sredstva za čišćenje koja bi mogla oštetiti perilicu rublja (pridržavajte se preporuka i upozorenja proizvođača sredstava za čišćenje).

5.2 Prvo povezivanje s Wi-Fi mrežom

Aplikacija ConnectLife

ConnectLife je pametna kućna platforma koja povezuje ljude, uređaje i usluge. Program ConnectLife uključuje napredne digitalne usluge i bezbrižna rješenja koja korisnicima omogućuju praćenje i upravljanje uređajima, primanje obavijesti s pametnog telefona i ažuriranje softvera (podržane značajke mogu se razlikovati ovisno o Vašem uređaju i regiji/zemlji u kojoj se nalazite).

Instalirajte aplikaciju

Za povezivanje pametnog uređaja potrebna vam je kućna 2,4 GHz Wi-Fi mreža i pametni telefon s aplikacijom ConnectLife.

Aplikaciju možete preuzeti ConnectLife besplatno u trgovinama Apple App Store® ili Google Play™ ili skenirajte kod:



1. Instalirajte aplikaciju ConnectLife i kreirajte račun ili se prijavite u svoj postojeći račun ako ga već imate.

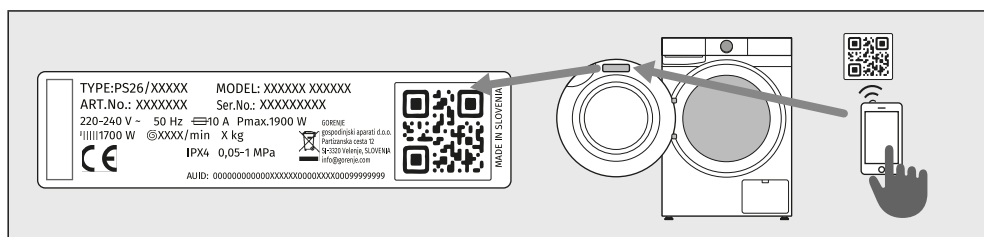

2. U ConnectLife aplikaciji idite na izbornik Dodaj uređaj i slijedite upute. QR kod možete pronaći na jamstvenom listu i na natpisnoj pločici uređaja.
3. Nakon uspješnog povezivanja, uređajem možete daljinski upravljati putem aplikacije.

Kako mogu povezati svoj uređaj?

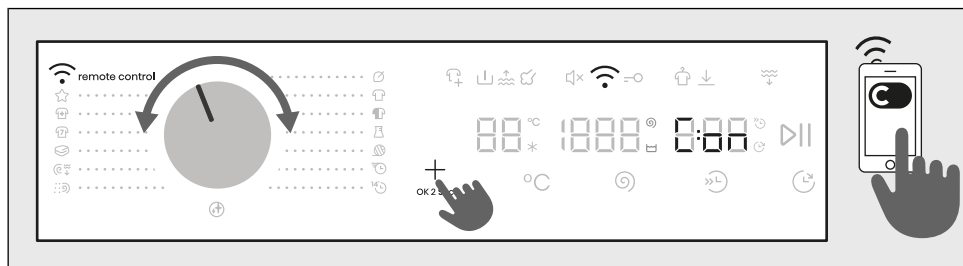

UĐITE U IZBORNIK

Uređaj mora biti uključen; okrenite regulator u položaj **Remote control** *Daljinski upravljač*.

Pritisnite i zadržite tipku **+** na uređaju dok se funkcija koju želite aktivirati (**Con** / **PAR** / **UNP** / **OFF**) ne prikaže na zaslonu.

Za aktiviranje željene funkcije otpustite tipku **+** dok se na zaslonu prikazuje funkcija.

VEZA IZMEĐU UREĐAJA I APLIKACIJE

Con **CONNECTION SETUP** (*Postavljanje veze*) (od 3 do 6 sek)

Kada otpustite tipku, funkcija se aktivira, počinje odbrojavanje od 5 min. – nastavite s aktivnostima u aplikaciji.

PAR **PAIRING** (*Uparivanje*) (od 6 do 9 sek)

Kada otpustite tipku, funkcija se aktivira, počinje odbrojavanje od 3 min. – nastavite s aktivnostima u aplikaciji.

UNP **UNPAIRING** (*Neparan*) (od 9 do 12 sek)

Kada otpustite tipku, funkcija se aktivira, počinje odbrojavanje od 1 min.

Ovim korakom uklonit će se svi aktivni korisnici uređaja. Ako želite ponovno upravljati uređajem na daljinu, morat ćete ponoviti postupak dodavanja korisnika **PAR**.

OFF **OFF** (*Isključeno Wi-Fi*) (od 12 do 15 sek)

Kad otpustite tipku, isključuje se Wi-Fi veza uređaja.

Sve postavke uređaja ostaju nepromijenjene.

IZLAZ IZ IZBORNIKA

Izadite iz izbornika zadržavanjem tipke **+** više od 15 sek.

INFORMACIJA!

Uređajem možete upravljati i s telefona ako niste povezani s istom Wi-Fi mrežom kao i uređaj (telefon treba samo aktivnu internetsku vezu). To znači da uređajem možete upravljati i kada ste izvan kuće.



INFORMACIJA!

Uređajem možete upravljati pomoću više uređaja. Također možete upravljati radom uređaja i pratiti ga putem bilo kojeg telefona spojenog na uređaj, bez obzira na to koji je korisnik pokrenuo postupak pranja. Uređaj se može spojiti na / njime se može upravljati istodobno pomoću nekoliko **ConnectLife**  korisničkih računa.



INFORMACIJA!

Nakon što pokrenete uređaj pomoću telefona, osoba koja se nalazi pored uređaja može preuzeti i ručno isključiti ili upravljati uređajem; aplikacija će vas o tome obavijestiti. U tom slučaju, daljinsko upravljanje uređajem pomoću telefona više nije moguće. Želite li ponovno upravljati uređajem pomoću telefona, trebate ponoviti sve potrebne korake.

Koji Wi-Fi ruter se može koristiti?

Podržane su samo mreže frekvencije od 2,4 GHz. Ako aplikacija **ConnectLife** ne može pronaći vašu lokalnu mrežu tijekom postupka postavljanja veze, provjerite sljedeće:

- radi li vaš usmjernik na frekvenciji od 2,4 GHz,
- je li vaša mreža skrivena i
- je li vaš signal dovoljno jak.

Imate li još pitanja?

Posjetite nas na www.connectlife.io ili nas kontaktirajte na hello@connectlife.io.

Daljinska nadogradnja softvera

Provjerite opcije ažuriranja softvera u aplikaciji **ConnectLife**.

6. POSTUPAK PRANJA, KORAK PO KORAK (1–7)

U ovom poglavlju opisuje se sljedeće:

1. korak: razvrstajte rublje,
2. korak: stavite rublje u perilicu i dodajte deterdžente,
3. korak: uključite perilicu,
4. korak: odaberite program pranja,
5. korak: odaberite dodatne funkcije,
6. korak: pokrenite program pranja,
7. korak: dovršite ciklus pranja.

6.1 Sortiranje rublja

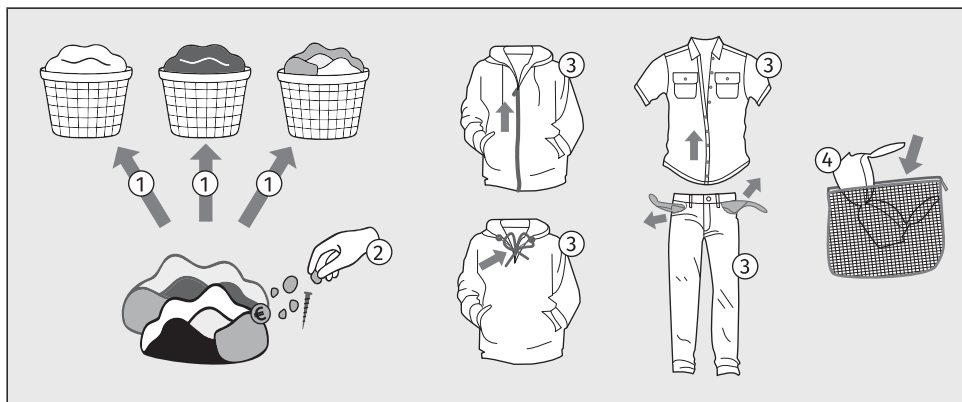























1. Sortirajte rublje po vrsti tkanina, boji, stupnju zaprljanosti i dopuštenoj temperaturi pranja (pogledajte *Postavljanje programa pranja*).
Rublje koje ispušta vlakna odnosno koje »se linja« perite odvojeno od ostalog rublja.
2. Prije uporabe perilice rublja pažljivo uklonite sve tvrde predmete i čestice s tekstila koji namjeravate oprati kako biste spriječili oštećenje uređaja ili začepljenje filtra pumpe. To uključuje (također provjerite sve džepove i preklope):
 - tvrde predmete (npr. vijke, kopče, sitno kamenje, sijeno itd.),
 - ostatke hrane (npr. kosti, osušeno tijesto itd.),
 - osušene čestice građevinskog materijala (npr. žbuka, pijesak, blato itd.).
3. Zatvorite gumbi i patentne zatvarače, zavežite trake, a džepove preokrenite prema vani. Odstranite razne metalne kopče, koje bi mogle oštetiti rublje, unutrašnjost perilice ili začepiti izljev. Ispraznite džepove. Kovanice, čavli i sl. mogu oštetiti uređaj i tkaninu.
4. Vrlo osjetljivo rublje i manje komade rublja stavite u namjensku tekstilnu vrećicu. (namjensku tekstilnu vrećicu možete dodatno kupiti.)



UPOZORENJE!

Proizvođač ne preuzima nikakvu odgovornost za kvarove koji su posljedica nepridržavanja ovih uputa, što također može utjecati na valjanost jamstva. Nadalje, proizvođač ne pokriva troškove servisa u slučaju stranih predmeta u pumpi ili čišćenju pumpe.

Prilikom sortiranja rublja pogledajte donju tablicu i obratite pozornost na oznake na rublju.

Pranje	Sušenje
Broj u simbolu košare označava maksimalnu dopuštenu temperaturu pranja rublja u (°C).	Oznaka na kvadratu označava način sušenja rublja.
 Uobičajeno pranje	 Sušenje na ravnoj površini
 Pranje osjetljivog rublja	 Objesite
 Pranje vrlo osjetljivog rublja	 Sušenje na niskoj temperaturi
 Ručno pranje samo do maks. 40°C	 Sušenje na visokoj temperaturi
 Pranje nije dopušteno	 Sušenje u sušilici rublja nije dozvoljeno
Linija ispod simbola košare označava razinu intenziteta obrade: jedna linija označava nježno pranje (manji mehanički učinak, niža brzina centrifuge), dok dvije linije označavaju vrlo nježno pranje (npr. vuna, svila, sintetika).	Ako simbol kvadrata ima kose linije, to označava prirodno sušenje u hladu. Nagnute linije mogu se upotrebljavati u kombinaciji s drugim simbolima u kvadratu.
Pranje u čistionici	Glačanje
Kemijsko čišćenje namijenjeno je tekstilu koji se ne može ili ne smije prati u perilici rublja.	Parno glačanje može trajno oštetiti tekstil.
 Kemijsko čišćenje svim vrstama otapala	 Glačanje na maksimumu 200°C
  Kemijsko čišćenje određenim otapalima (ovisno o oznaci)	 Glačanje na maksimumu 150°C
 Profesionalno mokro čišćenje	 Glačanje na maksimumu 110°C
 Kemijsko čišćenje nije dozvoljeno	 Glačanje nije dozvoljeno
Izbjeljivanje	
Izbjeljivanje je namijenjeno osvježavanju i uklanjanju mrlja s tekstila koji su prikladni za pranje izbjeljivačem u perilici. Uvijek se pridržavajte uputa proizvođača.	
 Izbjeljivanje svim vrstama sredstava za izbjeljivanje	 Izbjeljivanje nije dozvoljeno
 Izbjeljivanje sredstvima za izbjeljivanje na bazi kisika	

6.2 Stavite rublje u perilicu i dodajte deterdžent i/ili omekšivač

Punjenje perilice rublja

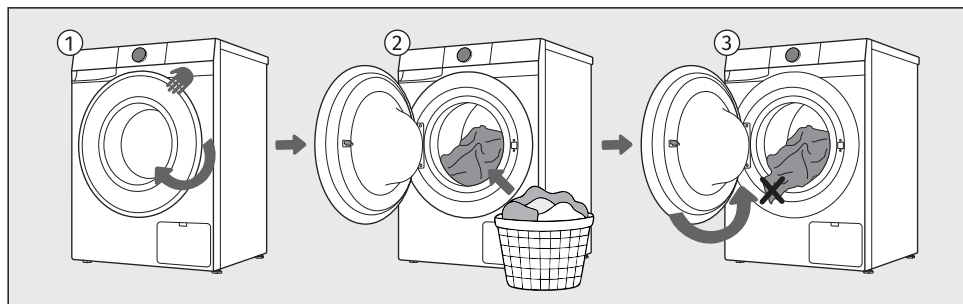

- 1 Ručno otvorite vrata perilice rublja tako što ćete ih povući prema sebi.
- 2 Rublje stavite u bubanj (prije toga se uvjerite da je bubanj prazan).
- 3 Pazite da između vrata i gumene brtve na vratima ne ostane kakav komad rublja. Zatvorite vrata perilice rublja.



INFORMACIJA!

Nemojte preopterećivati bubanj! Pogledajte poglavlje *Postavljanje programa pranja* i pratite nominalno opterećenje kako je navedeno na natpisnoj pločici. Ako je bubanj perilice rublja preopterećen, rublje će biti lošije oprano.

Preporučujemo rastresti rublje i ravnomjerno ga rasporediti u bubnju perilice rublja.

Dodavanje deterdženata i omekšivača tkanina



INFORMACIJA!

U dozirnu posudu ne stavljajte prašak u grudicama, jer bi se mogla začepiti cijev u perilici.

Prikaz rasporeda dozirnog spremnika

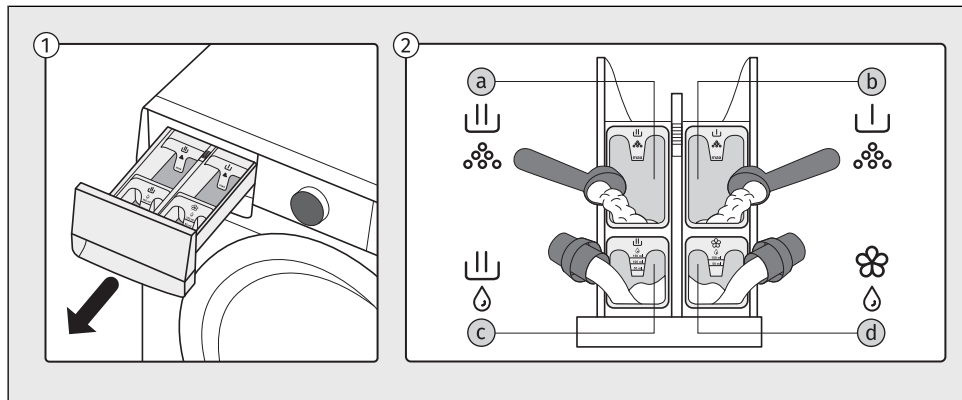

- 1 Dozirni spremnik nalazi se na gornjoj lijevoj strani perilice. Kako biste ga uklonili, držite ručku s donje strane posude i povucite je prema sebi.
- 2 U odjeljke spremnika za doziranje možete dodati deterdžente u prahu ili tekuće deterdžente i omekšivače tkanina:
 - a - pretinac za *praškasti* deterdžent za glavno pranje
 - b - pretinac za *praškasti* deterdžent za prepranje
 - c - pretinac za *tekući* deterdžent za glavno pranje
 - d - pretinac za *tekući* omekšivač

Punjenje posude za doziranje

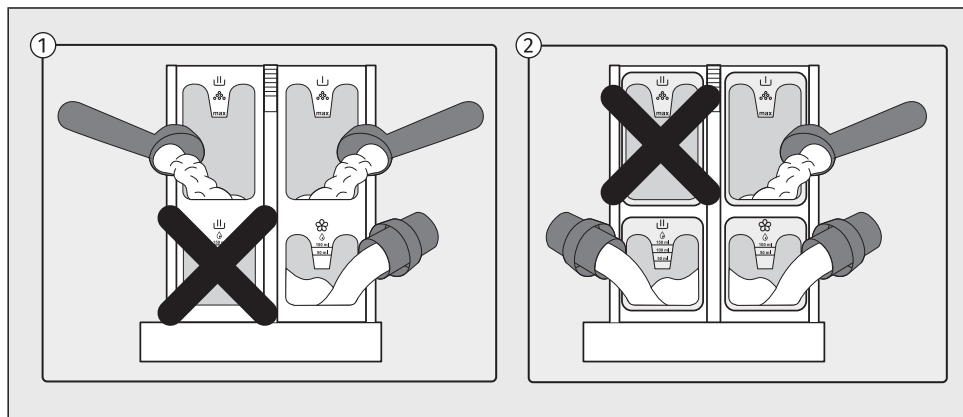

- 1 Pri uporabi pretinca za *praškasti* deterdžent tijekom glavnog pranja, ne smijete puniti pretinac za *tekući* deterdžent u isto vrijeme.
- 2 Pri uporabi pretinca za *tekući* deterdžent tijekom glavnog pranja, ne smijete puniti pretinac za *praškasti* deterdžent u isto vrijeme.



UPOZORENJE!

Ako napunite oba pretinca, perilica će proizvesti prekomjernu pjenu i program pranja neće se pravilno dovršiti!

6.3 Uključite perilicu

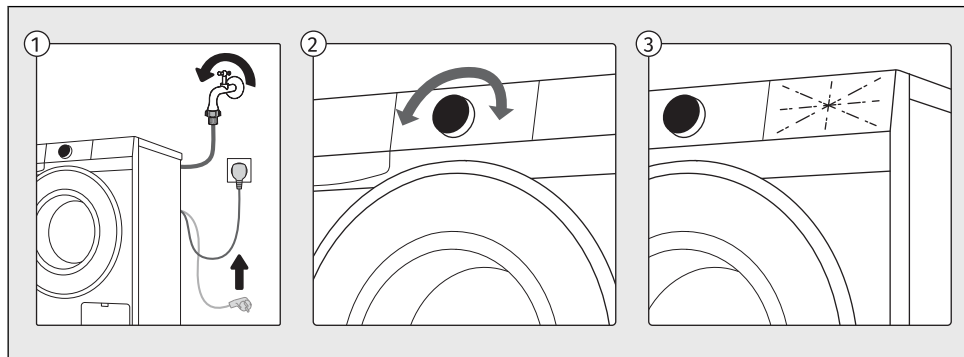

- 1 Upotrijebite kabel za napajanje za spajanje perilice rublja na električnu mrežu i provjerite je li dovod vode otvoren.
- 2 Kako biste uključili uređaj, okrenite regulator u bilo koji položaj.
- 3 Ikone na zaslonu svijetle.

6.4 Odaberite program pranja

Odabir programa na upravljačkoj jedinici

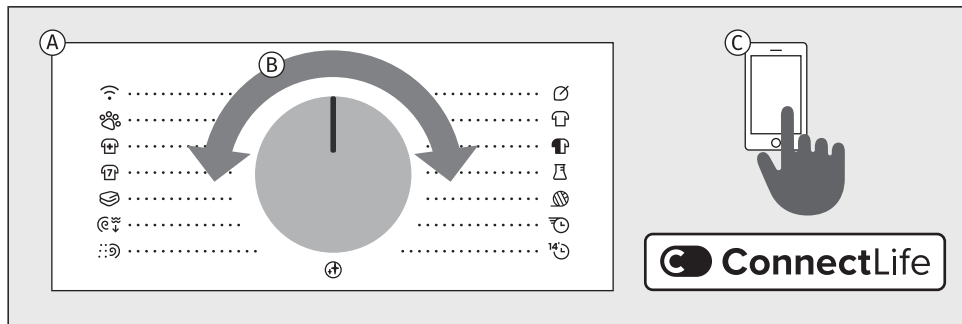

- A** Perilica rublja nudi programe pranja koji su naznačeni oko položaja birača.
- B** Odaberite program pranja okretanjem izbornika ulijevo ili udesno (ovisno o vrsti i stupnju zaprljanosti rublja). Pogledajte poglavlje *Postavljanje programa pranja*.
- C** Osim programa prikazanih na upravljačkoj ploči, daljnji programi dostupni su putem aplikacije **ConnectLife**. Slijedite upute navedene u aplikaciji.

Objašnjenje simbola korištenih u nastavku:

Maksimalno punjenje	Para
(Okretaji centrifuge (cijedenja))	Odgoditi Kraj
Temperatura	Dodatna voda
Hladna voda	Anti crease
Pretpranje	Brzo + Brže

Objašnjenje simbola za vrste deterdženta prema Uredbi (EU) br. 1015/2010:

Univerzalni	Za osjetljivo rublje i vunu
Za obojeno rublje	Posebni





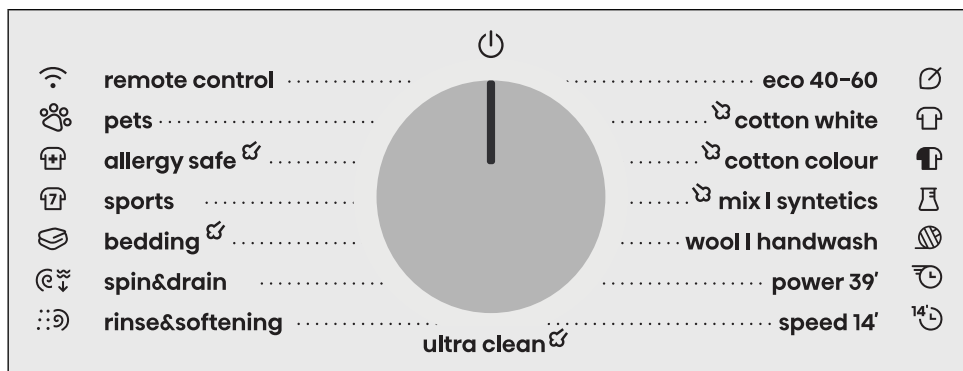









































Postavljanje programa pranja



























Svi programi navedeni na upravljačkoj jedinici mogu se pokrenuti na uređaju ili iz aplikacije. Za pokretanje programa iz aplikacije okrenite regulator u položaj *Daljinski upravljač*. Zatvorite vrata i pritisnite tipku *Start/Pauza*. Uređaj će tada ostati spreman za upravljanje putem aplikacije 24 sata. Pogledajte i sljedeće poglavlje.











Programi na prednjoj ploči















































Program			Mogućnost odabira dodatnih funkcija
Eko 40-60*	7 kg	1400	
40°C–60°C 	Normalno zaprljano pamučno rublje koje se može prati na 40°C i 60°C zajedno u istom ciklusu. * Program ispitivanja usklađenosti s Uredbom Komisije (EU) br. 2019/2023 o ekološkom dizajnu i Uredbom br. 2019/2014 o označavanju energetske učinkovitosti.		
Cotton White Pamuk bijela	7 kg	1400	
20°C–90°C 	Koristite <i>Pamuk bijela</i> program za pranje normalno zaprljanog pamučnog rublja. Odaberite između različitih temperatura pranja. Brzinu centrifuge možete podesiti po želji. Trajanje programa i količina vode prilagodit će se količini rublja. Odaberite <i>Pretpranje</i> ili <i>Dodatna voda I</i> funkciju za jako zaprljanu odjeću. Za osobe s alergijama preporučujemo <i>Dodatno ispiranje</i> funkciju za bolje ispiranje rublja.		
Cotton Colour Obojeni pamuk	3,5 kg	1200	
*-60°C	Ovaj program koristi se za pranje obojenog rublja pomoću deterdženata za posebne namjene za obojeno rublje. Preporučujemo okretanje tamne odjeće naopako.		
Mix Syntetics Mix / Sintetika	3,5 kg	1200	
*-60°C	Program <i>Mix / Sintetika</i> je prilagođen odjeći od sintetičkih i miješanih vlakana ili viskoze te za jednostavno održavanje pamučnog rublja.		

Program			Mogućnost odabira dodatnih funkcija
			
 Wool Handwash Vuna / Ručno pranje	2 kg	800	°C     
 -40°C  	Program za nježno pranje za pranje vune, svile i odjeće koja zahtijeva ručno pranje. Maksimalna temperatura je 40°C. Ovaj program ima kratki ciklus centrifuge. Najveća dostupna brzina centrifuge je 800 o/min. Nemojte koristiti omekšivač s ovim programom!		
 Power 39' Snaga 39'	2 kg	1200	     
40°C  	Program za manje količine lagano zaprljanog rublja.		
 Speed 14' Brzo 14'	1 kg	1000	  
30°C 	Program za pamučnu odjeću koja nije dugo nošena ili je samo lagano zaprljana.		
 Ultra clean Bubanj čist	/	1400	
90°C	Ovaj program koristi se za čišćenje bubnja i uklanjanje ostataka deterdženta i bakterija. Kako biste odabrali program, okrenite regulator ulijevo ili udesno na <i>Bubanj čist</i> položaj (Program samočišćenja). Ne mogu se odabrati druge dodatne funkcije. Bubanj mora biti prazan. Nemojte dodavati deterdžent ili omekšivač! Možete dodati malo alkoholnog octa (pribl. 2 dl) ili sodu bikarbonu (1 žlicu ili 15 g) za učinkovito uklanjanje kamenca. Preporučujemo da program koristite najmanje jednom mjesečno. Sredstva možete dodati u glavni odjeljak za pranje ili u bubanj.		
 Rinse&Softening Ispiranje & Omekšivač	7 kg	1400	  
/	Ovaj program uključuje dva hladna ispiranja i kratki ciklus centrifuge. Program je prikladan za pranje rublja koje treba samo isprati.		
 Spin&Drain Centrifuga & odvod	7 kg	1400	 
/	Koristite program samo kada želite centrifugirati rublje ili ocijediti vodu iz mokrog rublja.		
 Bedding  Posteljina	3,5 kg	1200	°C       
30°C-90°C  	Ovaj program koristi se za pranje posteljine, jastuka i većih predmeta. Tjedno pranje posteljine uklonit će ostatke kože i grinje.		























Program			Mogućnost odabira dodatnih funkcija
 Sports Sportsko	3,5 kg	1000	      
 -40°C  	Ovaj je program prikladan za pranje odjeće s membranama, vodootporne odjeće i prozirne odjeće koja zahtijeva jednostavnu njegu. Pogodan je za sportsku odjeću od miješanih materijala. Kombinira nisku temperaturu s nježnim okretanjem. Nemojte koristiti omekšivač s ovim programom!		
 Allergy Safe  Sigurno od alergena	3,5 kg	1200	       
40°C–90°C   	Ovaj program koristi se za pranje lagano do jako zaprljane odjeće koja zahtijeva posebnu njegu, kao što je odjeća za osobe s vrlo osjetljivom kožom ili kožnim alergijama. Preporučujemo okretanje odjeće naopako, jer će to također temeljito isprati ostatke s površine kože i druge ostatke. Također možete odabrati opciju pranja na maksimalnoj temperaturi i maksimalnoj brzini centrifugiranja. Postavljena temperatura održavat će se dulje nego na konvencionalnim programima u kombinaciji s intenzivnim okretanjem.		
 Pets Ljubimci	3,5 kg	1200	 
40°C   	Tijekom ovog programa dlake kućnih ljubimaca uklanjaju se iz odjeće. Program za pranje uključuje automatsko pretpranje i dodatna ispiranja. Nakon završetka programa za pranje očistite staklo na vratima perilice rublja i filter pumpe u kojem bi se mogla skupiti dlaka kućnih ljubimaca. Preporučujemo da nakon pranja pokrenete <i>Bubanj čist</i> za čišćenje bubnja da biste iz perilice temeljito uklonili dlake kućnih ljubimaca.		
 Remote control Daljinski upravljač	Koristite program <i>Daljinski upravljač</i> za daljinsko upravljanje uređajem (pomoću telefona). Moguće je odabrati sve programe i funkcije dostupne za određeni program vašeg uređaja (pogledajte odjeljke <i>PRIJE PRVE UPORABE / Prvo povezivanje s Wi-Fi mrežom</i> i <i>POSTAVKE I PRILAGODBE UREĐAJA / Daljinski upravljač</i>). U aplikaciji možete odabrati i dodatne programe i neke dodatne postavke.		

Sljedeći se programi pranja mogu odabrati u ConnectLife aplikaciji:

Program			Mogućnost odabira dodatnih funkcija
 Pillow  Jastuk	3,5 kg	800	 
40°C   	Pomoću ovog programa operite deke, kapute, prsluke ili jakne. Umetnite odjeću u perilicu tako da ne dodiruje gumenu brtvu ili staklo.		

Program			Mogućnost odabira dodatnih funkcija
 New Clothes  Nova odjeća	3,5 kg	1200	 
30°C 	Program idealan za prvo pranje nove odjeće koja može ispustiti boju ili sadržavati ostatke završne obrade tekstila.		
 Dark Clothes  Tamna odjeća	3,5 kg	1200	 
40°C 	Ovaj program pomaže u održavanju intenziteta tamnih boja.		
 Plush Toys  Pliš igračke	3,5 kg	1000	 
30°C 	Program za plišane igračke, nježan i učinkovit.		
 Kids Wear  Dječja odjeća	3,5 kg	1200	 
60°C   	Program dizajniran za učinkovito uklanjanje mrlja i poboljšanu higijenu. Idealno za svakodnevnu dječju odjeću.		
 Swimwear  Kupaći kosimi	3,5 kg	1000	 
30°C 	Program za osjetljive kupaće kostime, uklanja sol i produljuje vijek trajanja tkanine.		
 Waterproof  Vodootporan	2,5 kg	800	 
  	Program za impregnaciju odjeće posebnim sredstvima koja povećavaju vodootpornost.		
 Tights / Stockings  Tajice / Čarape	3,5 kg	1200	 
30°C 	Iznimno nježan program za fine i rastezljive tkanine.		
 Lingerie  Donje rublje	3,5 kg	800	 
30°C  	Nježan program za fine, čipkaste i rastezljive tkanine. Preporučuje se uporaba vrećice za rublje.		

Program			Mogućnost odabira dodatnih funkcija
 Kitchen Towels  Kuhinjske krpe	3,5 kg	1200	 
60°C  	Program dizajniran za jako zaprljane kuhinjske tekstile kao što su krpe i ručnici.		
 Bleaching  Izbjeljivanje	3,5 kg	1200	 
60°C 	Ovaj program namijenjen je za uporabu s izbjeljivačima bez klora. Pomaže u uklanjanju tvrdokornih mrlja i vraćanju svjetline tkanina svijetle boje. Prikladno samo za tekstil označen kao otporan na izbjeljivač.		
 Activewear  Aktivna odjeća	3,5 kg	800	 
30°C  	Program prikladan za funkcionalna vlakna i elastične materijale koji se obično koriste u sportskoj odjeći.		
 Curtains  Zavjese	3,5 kg	800	 
30°C  	Nježan program koji koristi višu razinu vode i minimalno mehaničko djelovanje kako bi se spriječilo gužvanje i oštećenje osjetljivih dekorativnih tkanina.		
 Easy Care  Laka njega	3,5 kg	1000	 
40°C   	Program za odjeću od sintetičkih i miješanih vlakana te za jednostavno održavanje pamuka. Pažljivo pročitajte upute za pranje. Temperatura pranja može se postaviti do 60 °C, a brzina centrifuge može se postaviti do 1200 o/min.		
 Steam Refresh  Osvježiti parom	1,5 kg	0	
/	Program omogućuje omekšavanje i dezinfekciju odjeće. Osvježavanje parom smanjuje ili uklanja potrebu za glačanjem. Nakon osvježavanja parom rublje može biti malo vlažno ili sadržavati manje tragove vode.		
 Baby  Dijete	3,5 kg	1200	 
60°C   	Ovaj program koristi se za pranje odjeće koja zahtijeva posebnu njegu. Kao što je odjeća za bebe ili odjeća za osobe koje pate od kožnih alergija.		
 Shirts  Majice	3,5 kg	800	 
30°C   	Ovaj program pere vratnike i manžete bez gužvanja. Pranje se odvija na niskoj temperaturi, s većom količinom vode i laganim okretanjem.		

Program			Mogućnost odabira dodatnih funkcija
 Jeans Traperice	3,5 kg	1200	 
40°C  	Program za odjeću od traperera i traperice. Perite okrenuto naopako.		
 Shoes Cipele	3,5 kg	800	 
30°C 	Program za tenisice bez kože. Prije pranja treba očistiti tvrdokornu prljavštinu. Mala dodatna količina ručnika ili krpa za čišćenje povećava učinkovitost čišćenja i smanjuje buku. Ne koristite omekšivač za tkanine. Pratite upute na oznaci za njegu.		
 Fabric Care Njega tkanine	3,5 kg	800	 
40°C   	Program je idealan za osjetljive tkanine, jer smanjuje trošenje i uništavanje nježnim pranjem. Tkanine zadržavaju svoju kvalitetu i životni vijek im je produljen.		
 Casual Wash Svakodnevno pranje	3,5 kg	1200	 
30°C   	Program idealan za blago zaprljanu svakodnevnu odjeću, koji pomaže u održavanju kvalitete boje i tkanine uz optimiziranu energetsku učinkovitost.		



INFORMACIJA!

U smislu potrošnje energije i vode, programi koji rade na nižim temperaturama i traju dulje općenito su najučinkovitiji.



INFORMACIJA!

Na buku i sadržaj preostale vlage utječe brzina centrifuge: što je veća brzina centrifuge u ciklusu centrifuge, veća je buka i manji je sadržaj preostale vlage.



INFORMACIJA!

Deterđente u prahu ili tekuća sredstva za pranje dozirajte po uputama proizvođača, glede na temperaturu pranja, odabran program pranja, prljavost rublja, i tvrdoću vode.

U slučaju prekomjernog pjenjenja u perilici rublja ili izlijevanja pjene kroz dozirnu posudu, oprano rublje mora se temeljito isprati. Odaberite program pranja s većom količinom vode bez uporabe deterđenta.

**INFORMACIJA!**

Maksimalna količina rublja u kg (za program *Pamuk*) navedena je na natpisnoj pločici ispod vrata perilice rublja (pogledajte poglavlje *OPIS PERILICE RUBLJA / Tehnički podaci na natpisnoj pločici*).

Maksimalno odnosno nazivno punjenje važi za rublje pripremljeno po standardu IEC 60456. Za najbolji učinak pranja preporučujemo 2/3 punjenje na programima za *Pamuk*.

**INFORMACIJA!**

Zbog niske temperature vode, niskog napona električne mreže, i različite količine punjenja rublja, vrijeme pranja može se mijenjati, što se istovremeno i prilagođava na prikazu pokazivača (zaslona).

6.5 Odaberite dodatne funkcije

Odabir dodatnih funkcija

Nakon što odaberete program pranja, možete odabrati i podesiti dodatne funkcije za određene programe.

Neke funkcije također se mogu odabrati i podesiti kasnije, dok program traje. (Pogledajte poglavlje *POSTAVKE I PRILAGODBE UREDAJA*.)

To se radi u dva ili tri koraka:

- **odabirom funkcije**(dalje u tekstu: **Odabir**),
- **postavljanjem razine funkcije**, ako funkcija to dopušta (u daljnjem tekstu **Razina / opis / zaslon**),
- **aktiviranjem funkcije**(dalje u tekstu: **Aktiviranje / deaktiviranje / izlaz**).

Ako ne želite odabrati dodatne funkcije, pritisnite *Start/Pauza* tipku.

Pojedinačne funkcije opisane su u nastavku.

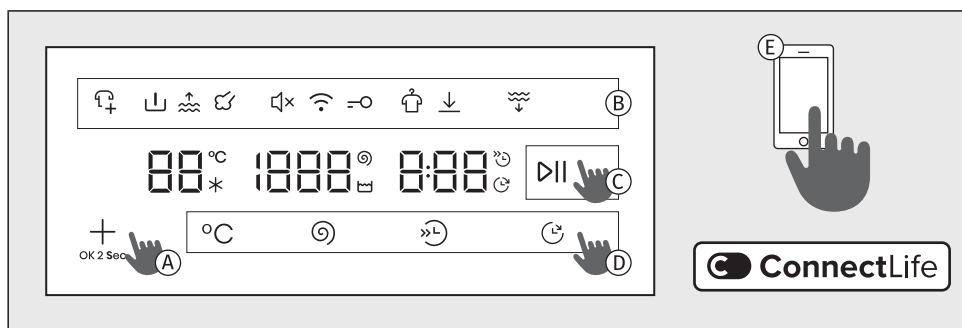

- A** Koristite **+** tipku za odabir i potvrdu funkcije. Kratkim pritiskom tipke možete se kretati kroz dostupne dodatne funkcije, koje su osvijetljene na vrhu zaslona. Neke funkcije nisu dostupne za određene programe.
- B** Simbol odabrane funkcije bit će djelomično ili potpuno osvijetljen. Kad funkcija nije omogućena, simbol neće svijetliti. Trenutačno odabrana funkcija treperi i djelomično je osvijetljena. Potvrdite postavku pritiskom tipke **+**, funkcija će biti potpuno osvijetljena. Ako želite odabrati ili postaviti dodatnu funkciju, ponovite gore opisani postupak.
- C** Za pokretanje ciklusa pranja pritisnite tipku *Start/Pauza* za aktiviranje funkcije. Odabrane funkcije svijetle tijekom rada programa.
- D** Možete koristiti funkcijske tipke **°C** **⌀** **»L** **⏏** kako biste izravno odabrali, postavili i potvrdili neke dodatne funkcije.
- E** U aplikaciji možete odabrati i dodatne programe **ConnectLife**. Slijedite upute u aplikaciji.

INFORMACIJA!

Ako pritisnete i držite tipku **+** na duže od tri sekunde, ući ćete u *Wi-Fi* postavke (primjenjuje se kada *Daljinski upravljač* je odabrana pomoću regulatora).



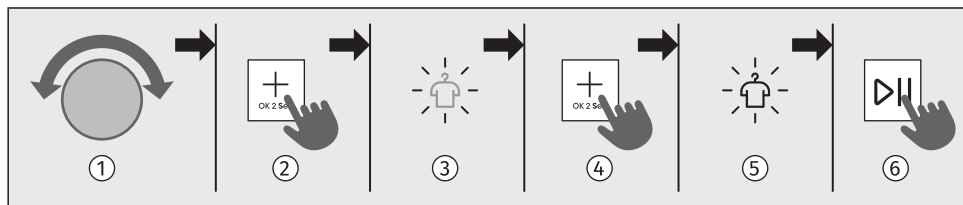

Skup dodatnih značajki











- 1 Pomoću regulatora odaberite željeni program.
- 2 Pritisnite tipku **+** dok simbol željene funkcije ne zasvijetli i ne počne treperiti. (Kratkim pritiskom na tipku **+** možete se pomicati kroz dostupne funkcije.)
- 3 Treperi simbol željene funkcije.
- 4 Pritiskom i držanjem tipke **+** na 2 sekunde odaberite funkciju i prijedite na sljedeću.
- 5 Simbol odabrane funkcije potpuno je osvijetljen.
- 6 Funkcija se aktivira pritiskom na tipku **+** na 2 sekunde.
- 7 Za pokretanje ciklusa pranja pritisnite tipku *Start/Pauza*. Tijekom programa pranja sve odabrane funkcije bit će potpuno osvijetljene.





Dodatne opcije funkcija ovise o programu.





°C	Temperatura To je mogućnost za promjenu temperature na odabranom programu.
Odabir:	Za promjenu temperature pranja pritisnite tipku °C dok ne podesite željenu temperaturu. Svaki program ima unaprijed podešenu temperaturu koja se može podesiti na određenim programima pritiskom na tipku °C . Prilikom odabira hladnog pranja, pali se indikatorsko * svjetlo. Ako odabir temperature nije moguć, na zaslonu se prikazuje - .
Aktiviranje:	Ako postavka nije moguća, pohranjena postavka zatreperi dvaput.





	 Okretaji (okretaji centrifuge/zaustavljanje pumpe/cijeđenje) Za promjenu okretaja centrifuge.
Odabir:	<p>Možete postaviti željenu brzinu centrifuge. Svaki program (osim programa <i>Bubanj čist</i>) ima unaprijed podešenu brzinu centrifuge, koja se može prilagoditi.</p> <p>Za promjenu brzine centrifuge pritisnite tipku  dok ne postignete željenu brzinu centrifuge.</p> <ul style="list-style-type: none"> • Ako želite ispustiti vodu, odaberite <i>Odvod vode</i>, a na zaslonu će se prikazati . Vrijeme pranja je skraćeno. • Ako želite zadržati završno ispiranje, odaberite <i>Ispiranje čeka</i> . Aktivirajte ovu funkciju kako biste spriječili gužvanje kada ne možete ukloniti rublje iz perilice odmah nakon završetka ciklusa. <p>Tipka <i>Start/Pauza</i> i simbol  trepere. Prije nastavka možete postaviti brzinu centrifugiranja. Za dovršetak ciklusa morate pritisnuti tipku <i>Start/Pauza</i>; do tada će program pranja ostati na čekanju prije završnog ispiranja.</p> <p>Za nastavak pritisnite tipku <i>Start/Pauza</i>. Voda će se ispustiti i izvršit će se završno centrifugiranje.</p>
Aktiviranje:	<p>Ako postavka nije moguća, pohranjena postavka zatreperi dvaput. Na zaslonu se prikazuje odabrana brzina vrtnje.</p>





	 Brzo pranje (kraće vrijeme pranja) Za brzo pranje rublja.
Odabir:	<p>Kada se aktivira funkcija, program za pranje izvodit će se s kraćim trajanjem pranja. Dostupna su dva izbora (ovisno o odabranom programu pranja).</p> <p>Nakon pritiska na tipku , konačno vrijeme programa ispravlja se na zaslonu. Ako želite još više skratiti program pranja, pritisnite još jednom tipku ; konačno vrijeme programa ponovno se ispravlja.</p> <p>Pritisnete li ponovno tipku , postavka će se ponovno postaviti.</p> <ol style="list-style-type: none"> 1. pritisak : <i>Brzo</i> 2. pritisak : <i>Brže</i> 3. pritisak : <i>Zadano</i> – zadani način pranja (zadano) <p>Za program <i>Pamuk bijela</i> preporučujemo polovno punjenje.</p>
Aktiviranje:	<p>Ako postavka nije moguća, ne prikazuje se.</p> <p>Kada odaberete <i>Brzo</i>, kratko pritisnite tipku <i>Start/Pauza</i> za pokretanje programa. Ako držite tipku <i>Start/Pauza</i> na 3 sekunde prije početka programa, aktivira se animacija 3-2-1 i sprema se postavka funkcije <i>Brzo</i>.</p>

	Odgoditi Kraj Funkcija odgode završetka ciklusa pranja
Odabir:	<p>Odaberite željeni program i dodatne funkcije. Zatvorite vrata perilice rublja.</p> <p>Pritisnite tipku  dok se ne postigne potrebna odgoda za završetak pranja. Poslije 5 sek, sprema se odabrana odgoda za završetak pranja.</p> <p>Funkcija <i>Odgoditi Kraj</i> može se postaviti do 24 h:</p> <ul style="list-style-type: none"> - do 6 sati: u koracima od 30 minuta, - zatim do 24 sata: u koracima od 1 sata. <p>Ako pritisnete bilo koju tipku (osim  i <i>Start/Pauza</i>), funkcija se ponovno postavlja. Stoga prije ove postavke morate podesiti sve ostale potrebne funkcije.</p> <p>Indikatorsko svjetlo  svijetli na zaslonu. Prikazuje se vrijeme završetka ciklusa.</p> <p>Primjer postavki funkcije: Sada je 21:00 i želite da se program za pranje završi u 6 sati sljedećeg jutra. U tom slučaju postavite vrijeme na 9 sati.</p>
Prekid:	<ul style="list-style-type: none"> • Ako želite prekinuti funkciju <i>Odgoditi Kraj</i> dok je podešavate, pritisnite tipku  dok se ne prikaže vrijeme --:-- . Pričekajte na ovoj postavci 5 sek i izaći ćete iz izbornika bez postavljanja odgode završetka. • Također možete prekinuti funkciju okretanjem izbornika na drugi program, a zatim ga vratiti na prethodno odabrani. Ponovno odaberite željene funkcije i pritisnite tipku <i>Start/Pauza</i> za pokretanje ciklusa pranja. • Ako želite preskočiti funkciju, pritisnite i zadržite tipku <i>Start/Pauza</i> na 3 sek, započinje animacija 3-2-1, a zatim će odmah započeti program pranja.
Aktiviranje:	<p>Pritisnite tipku <i>Start/Pauza</i> za aktiviranje.</p> <p>Nakon aktivacije na zaslonu se prikazuju svi parametri pranja i odabrane dodatne funkcije.</p> <p>Perilica rublja počinje odbrojavati zadano vrijeme. Kada odbrojavanje dosegne vrijeme trajanja programa (npr. 2:30), program za pranje započinje automatski.</p>

	Pretpranje Za pranje vrlo prljavog rublja, prije svega s površinskom tvrdokornom prljavštinom.
Odabir:	<p>Pritisnite tipku  nekoliko puta dok ne zasvijetli simbol .</p> <p>Nakon odabira <i>Pretpranje</i>, dodajte deterđent u pretinac za pretpranje.</p>
Aktiviranje:	<p>Funkcija se aktivira pritiskom na tipku  na 2 sekunde.</p>

	Dodatna voda (dodatna voda/visoka razina vode) Funkcija za pranje rublja s većom količinom vode na nekim programima.
Odabir:	<p>Za pranje s višom razinom vode i dodatnim ispiranjem.</p> <p>Pritisnite tipku  nekoliko puta dok ne zasvijetli simbol .</p>
Aktiviranje:	<p>Funkcija se aktivira pritiskom na tipku  na 2 sekunde.</p>

	Para (dezinfekcija parom) Funkcija dodavanja ciklusa pare na kraju programa pranja za dezinfekciju rublja.
Odabir:	Pritisnite tipku  nekoliko puta dok ne zasvijetli simbol  .
Aktiviranje:	Funkcija se aktivira pritiskom na tipku  na 2 sekunde.

	Anti crease (protiv gužvanja) Funkcija za rastresanje i smanjenje gužvanja rublja.
Odabir:	Uporaba ove funkcije preporučuje se za njegu osjetljivijeg rublja. Funkciju možete odabrati ako ne izvadite rublje iz perilice odmah nakon završetka ciklusa. Prije pokretanja programa morate aktivirati funkciju. Pritisnite tipku  nekoliko puta dok ne zasvijetli simbol  Na pokazivaču (zaslonu) prikazat će se AC / End .
Aktiviranje:	Funkcija se aktivira pritiskom na tipku  na 2 sekunde.
Prekid:	Funkcija se može isključiti u bilo kojem trenutku pritiskom na tipku <i>Start/Pauza</i> .

	OPTIMIZACIJA VREMENA PRANJA Korištenjem napredne tehnologije perilica rublja prepoznava količinu rublja u bubnju u početnoj fazi pranja. Nakon detekcije (prepoznavanja) punjenja, perilica rublja prilagođava vrijeme trajanja programa.
Odabir:	Automatski
Aktiviranje:	Automatski

6.6 Pokretanje programa pranja

Pokretanje programa

Zatvorite vrata perilice rublja i pokrenite program pranja pritiskom na tipku *Start/Pauza* na desnoj strani zaslona.

Pauziranje, zaustavljanje ili promjena programa

Kratko pritisnite tipku *Start/Pauza* kako biste **paузirali** program pranja. Na zaslonu se preostalo vrijeme naizmjenično uključuje i isključuje. Kratko pritisnite tipku *Start/Pauza* za nastavak programa pranja.

Zaustavite program pranja pritiskom na tipku *Start/Pauza* i držeći tipku 3 sekunde. Trenutačni program će se zaustaviti, a perilica će ispustiti vodu. Vrata će se otključati nakon određenog vremena. Isti

postupak primjenjuje se ako okrenete regulator u položaj . Kako biste uključili uređaj, ponovno okrenite regulator na željeni program, podesite funkcije i pokrenite program pranja pritiskom na tipku *Start/Pauza*.

Otvaranje vrata

Vrata se otključavaju nakon završetka programa pranja i mogu se otvoriti.

Mogu se otvoriti i nakon pauziranja ili zaustavljanja programa pranja, pod uvjetom da je razina vode u perilici rublja dovoljno niska i da temperatura vode nije previsoka.







INFORMACIJA!

Ako perilica nije priključena na napajanje ili u slučaju nestanka napajanja tijekom izvođenja programa, vrata perilice ne mogu se otvarati. U tom slučaju perilica mora biti ispravno spojena ili treba stupiti u kontakt sa servisnim tehničarom.

Dodavanje/uklanjanje rublja tijekom rada uređaja

Pritisnite tipku *Start/Pauza*; nakon određenog vremena moći ćete otvoriti vrata:

- Ako je temperatura vode u bubnju ispod 50 °C, a razina vode u bubnju ispod određene razine (a perilica rublja nije u završnoj fazi centrifugiranja), ispunjeni su uvjeti da se elektronička brava na vratima otključa i da se vrata perilice rublja otključaju (treperi tipka *Start/Pauza* i preostalo vrijeme na zaslonu). Ako je temperatura vode u bubnju iznad 50 °C, dodavanje rublja tijekom pranja nije moguće.
- Ako je razina vode previsoka, vodu prvo morate ispustiti iz bubnja. Simbol  je djelomično osvijetljen. Pritisnite  dok simbol  ne počne treperiti. Pritisnite  ponovno i držite 2 sekunde kako biste počeli ispuštati vodu. Na zaslonu svijetli , pokreće se animacija 3-2-1, voda se odvodi iz uređaja i vrata se otključavaju.

Možete otvoriti vrata perilice rublja i dodati ili izvaditi rublje iz bubnja. Pritisnite tipku *Start/Pauza* za nastavak programa pranja.



INFORMACIJA!

Vrijeme pranja nastavlja se u onoj fazi pranja, u kojoj je program pranja bio prekinut.



INFORMACIJA!

Ako dodajete određenu količinu rublja tijekom samog pranja, posljedično je moguće da rublje bude oprano manje učinkovito zbog neprepoznavanja ponovne težine rublja, a time i pranje rublja u manjoj količini vode, što može prouzročiti i oštećenja na rublju (ribanje na suho). Posljedično, i vrijeme pranja može se produžiti.

Nestanak napajanja (električne energije)

U slučaju nestanka napajanja, program pranja se prekida. Kada se napajanje vrati, program pranja nastavlja se od točke u kojoj je prekinuto. Po završetku ciklusa pranja, **End / PF** izmjenjivat će se na zaslonu. Time se korisnik obavještava o nestanku napajanja i o učinku na izvođenje programa pranja.

Kada se napajanje vrati, na zaslonu se prikazuje **PF**; nakon 5 sekundi program pranja nastavit će se od faze u kojoj je prekinut.

6.7 Dovršavanje ciklusa pranja

Na kraju pranja oglašava se zvučni signal i **End Završetak** prikazuje se na zaslonu. 5 min nakon završetka programa, uređaj prelazi u stanje pripravnosti ili stanje mirovanja s niskom potrošnjom energije.

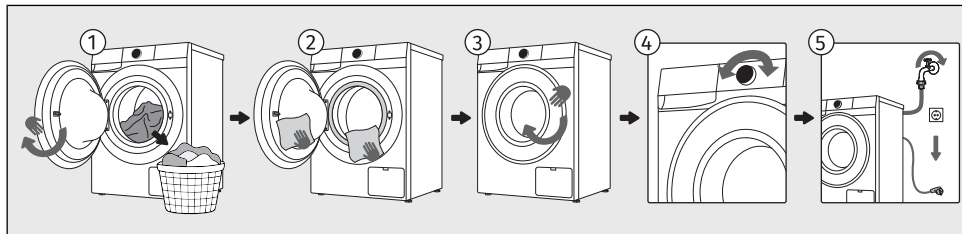

- 1 Otvorite vrata perilice rublja. Izvadite rublje iz bubnja.
- 2 Obrišite gumenu brtvu i staklo na vratima.
- 3 Zatvorite vrata.
- 4 Isključite perilicu rublja (okrenite regulator u položaj ,).
- 5 Isključite (zatvorite) dovod vode. Izvucite priključni kabel iz utičnice.



INFORMACIJA!

Po završetku programa izvadite rublje iz bubnja što je prije moguće kako biste održali svježinu rublja.

7. POSTAVKE I PRILAGODBE UREĐAJA

U ovom poglavlju opisuje se sljedeće:





- kako spremiti odabrani program i funkcije,
- kako prilagoditi uređaj pomoću dodatnih postavki i
- kako pristupiti izborniku postavki.

Postoji nekoliko dodatnih postavki koje se mogu postaviti na uređaju. To će vam omogućiti da dodatno prilagodite uređaj svojoj osobnoj uporabi i potrebama.

Osnovno načelo odabira dodatnih postavki slično je odabiru funkcija. Pogledajte poglavlje *POSTUPAK PRANJA, KORAK PO KORAK (1–7) / Skup dodatnih značajki*.



7.1 Spremanje programa i odabranih funkcija





Možete promijeniti zadane postavke svakog programa pranja i spremiti ih za lakšu osobnu uporabu.

	Postavke spremljene Funkcija za spremanje postavki za odabrane programe i funkcije.
Odabir:	Nakon odabira programa pranja i dodatnih funkcija, više puta pritisnite tipku  dok simbol ne zasvijetli i ne počne treperiti  .
Aktiviranje:	Postavke se spremaju pritiskom na tipku  . Program se sprema dok ga ponovno ne promijenite istim postupkom ili ako vratite osobne postavke na tvorničke postavke (pogledajte poglavlje u nastavku).



	AdaptTech Automatska funkcija za spremanje često korištenih programa i funkcija.
Aktiviranje:	Kad se postavka programa pranja koristi tri puta zaredom, ta se postavka pohranjuje kao zadana i uvijek će biti preporučena kad odaberete taj program pranja. Ako ručno pohranite postavke programa pranja, funkcija AdaptTech na ovom programu pranja je isključena. Program se sprema dok ne vratite osobne postavke na tvorničke postavke (pogledajte poglavlje u nastavku).

7.2 Odabir dodatnih postavki uređaja

	<p>Child lock Sigurnosne značajke.</p>
<p>Aktiviranje:</p> 	<p>Dok je aktivirana blokada za djecu, nije moguće promijeniti program, postavke ili dodatne funkcije.</p> <p>Pomoću ove postavke zaključavate zaslon kako djeca ne bi slučajno pokrenula ili promijenila ciklus.</p> <p>Prvo odaberite funkciju pritiskom na + tipku. Simbol  svijetli. Potvrdite odabir pritiskom i držanjem + tipke na 2 sekunde.</p> <p>Funkciju također možete aktivirati tijekom programa pomoću gore opisanog postupka. Ako je aktivirana blokada za djecu, nije moguće promijeniti program ili dodatne funkcije. Ostaje aktivna čak i nakon isključivanja uređaja, stoga je morate isključiti prije odabira novog programa.</p>
<p>Deaktivacija:</p>	<p>Za isključenje (deaktiviranje) sigurnosne blokade za djecu, pritisnite tipku 3 sek na + sekundi. Animacija 3-2-1 će započeti. Na kraju animacije, funkcija se isključuje (deaktivira se).</p> <p>Na isti način, funkcija <i>Child lock</i> može se isključiti i tijekom programa pranja.</p>

	<p>Daljinski upravljač Funkcija za upravljanje na daljinu.</p>
<p>Opis:</p>	<p>Za uporabu ove funkcije uređaj mora biti spojen na mrežu, pogledajte poglavlje <i>PRIJE PRVE UPORABE</i>.</p> <p>Daljinsko upravljanje dostupno je 24 sata nakon aktiviranja, čak i kada uređaj uđe u stanje pripravnosti (simbol  ostaje osvjetljen). Vrata ostaju zaključana tijekom tog vremena i ne mogu se otvoriti. Poništite daljinsko upravljanje pritiskom tipke <i>Start/Pauza</i> 3 sekunde ili isključivanjem uređaja (okrenite regulator u položaj ).</p> <p>Daljinsko upravljanje dostupno je 24 sata nakon aktiviranja, čak i kada uređaj uđe u stanje pripravnosti (svijetli simbol ). Vrata su zaključana tijekom tog vremena, tako da se ne mogu otvoriti. Daljinsko upravljanje poništava se pritiskom tipke <i>Start/Pauza</i> 3 sekunde ili isključivanjem uređaja.</p> <p>Nastavite rukovati uređajem u aplikaciji ConnectLife, gdje možete birati između nekoliko opcija (odabir, pokretanje, praćenje i zaustavljanje programa, između ostalih dodatnih postavki, ...)</p> <p>Rad perlice rublja može se pauzirati ili zaustaviti odabirom opcije <i>Start/Pauza, Dodati Odjeća ...</i></p> <p>Neke opcije ili funkcije mogu se u potpunosti dovršiti na daljinu, dok će druge, kao što je dodavanje rublja tijekom ciklusa pranja (<i>Dodati Odjeća</i>), zahtijevati vašu fizičku prisutnost.</p>
<p>Odabir:</p>	<p>Okrenite regulator na <i>Daljinski upravljač</i>.</p>
<p>Aktiviranje:</p>	<p>Nakon što ste utovarili rublje, zatvorite vrata perlice.</p> <p>Nastavite s aktivnostima u aplikaciji (odaberite program, dodatne funkcije i započnite pranje).</p>

7.3 Izbornik korisničkih postavki

Za ulaz u postavke odaberite program pranja i istodobno pritisnite i zadržite  i  dok se animacija 3-2-1 ne dovrši (najmanje 3 sekunde).







Pritisnite  kako biste se pomicali kroz dostupne korisničke postavke, koje se prikazuju na zaslonu:





- 1 - Zvuk Uključivanje/Isključivanje
- 2 - Prikaz Svjetlost
- 3 - Voda tvrdoća
- 4 - Tvorničke postavke
- 5 - Pregled zadnjih trih napak
- 6 - Ukupni broj ciklusa

Kad ste u željenoj postavci, pomičite se između razina postavki pritiskom  tipke.

Pritisnite tipku  za spremanje i izlazak; postavka će se pohraniti i vratit ćete se na prvu razinu postavki.

Možete promijeniti sljedeće postavke:

	Zvuk Uključivanje/Isključivanje Opcija isključivanja ili podešavanja glasnoće zvuka.
Zaslon: 	Glasnoća zvuka unaprijed je postavljena na razinu 2. Pritisnite tipku  za odabir razine zvuka ili za isključenje zvuka. Ako je zvuk isključen, na kraju programa pranja neće biti zvučnog signala. Dostupne postavke:  = postavka tihog zvuka  = srednja postavka zvuka  = postavka glasnog zvuka  = zvuk isključen

	Prikaz Svjetlost Opcija podešavanja svjetline simbola osvjetljenih na zaslonu.
Zaslon: 	Zadana svjetlina postavljena je na 100%. Pritisnite  za prebacivanje između punog osvjetljenja (100%) i djelomičnog osvjetljenja (50%) na zaslonu. Dostupne postavke:  = 100% svjetlina  = 50% svjetlina



Voda tvrdoća

Opcija podešavanja tvrdoće vode.

Zaslon:

3

Tvrdoća vode unaprijed je postavljena na razinu 2.

Pritisnite tipku za odabir tvrdoće vode.

Dostupne postavke:

L 0 1 = meka voda

L 0 2 = srednje tvrda voda

L 0 3 = tvrda voda



Tvorničke postavke

Izbrišite sve postavke i vratite se na tvorničke postavke.

Zaslon:

4

Na zaslonu se prikazuje . Kratkim pritiskom na tipku sve postavke vratit će se na tvorničke postavke (vaše osobne postavke i svi spremljeni programi izbrisat će se).

Uređaj se automatski vraća na početni zaslon.

Izlaz:

Ako se ne želite vratiti na *Tvorničke postavke*, pritisnite kako biste izašli.



Pregled posljednje tri pogreške

Opcija pregleda posljednjih otkrivenih pogrešaka na perilici.

Zaslon:

5

Pritisnite kako biste se pomicali kroz posljednje pogreške. Prikazat će se kôd pogreške, pogledajte poglavlje *OTKLANJANJE KVAROVA I SERVISIRANJE / Prikaz tablice poruka*.



Ukupni broj ciklusa

Opcija pregleda završenih ciklusa uređaja.

Zaslon:

6

Pritisnite tipku za prikaz broja dovršenih ciklusa.

8. ČIŠĆENJE I ODRŽAVANJE

U ovom poglavlju opisuje se sljedeće:

- kako očistiti vanjski dio perilice,
- kako očistiti dozator deterdženta,
- kako očistiti priključak za dovod vode i brtvu vrata,
- kako očistiti filter pumpe.



ELEKTRIČNI UDAR!

Prije čišćenja isključite perilicu rublja iz električne mreže.

8.1 Čišćenje vanjštine perilice rublja



UPOZORENJE!

Opasnost od strujnog udara.

Čak i kada je perilica isključena, ostaje pod naponom neko vrijeme. Uvijek odspojite kabel za napajanje prije čišćenja ili održavanja.



UPOZORENJE!

Šteta koju može prouzročiti voda.

Perilicu rublja nemojte čistiti mlazom vode jer voda može ući u uređaj i oštetiti njegove dijelove.



UPOZORENJE!

Šteta koju mogu prouzročiti sredstva za čišćenje.

Nemojte koristiti topila niti sredstva za čišćenje koja bi mogla oštetiti perilicu rublja (pridržavajte se preporuka i upozorenja proizvođača sredstava za čišćenje).

Obrišite sve dijelove perilice mekanom krpom dok se ne osuše.

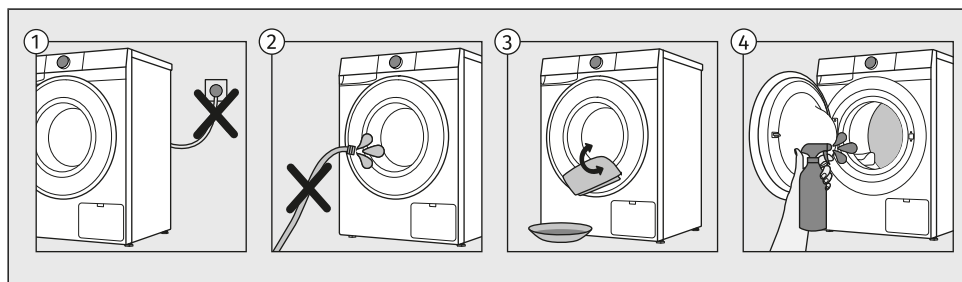

- 1 Prije čišćenja isključite perilicu rublja iz električne mreže.
- 2 Perilicu rublja nemojte prati mlazom vode!
- 3 Vanjštinu perilice rublja i pokazivač (zaslonu) očistite mekanom vlažnom pamučnom krpom i vodom.
- 4 Očistite bubanj mekanom pamučnom krpom i odgovarajućim sredstvom za čišćenje.

8.2 Čišćenje dozirne posude

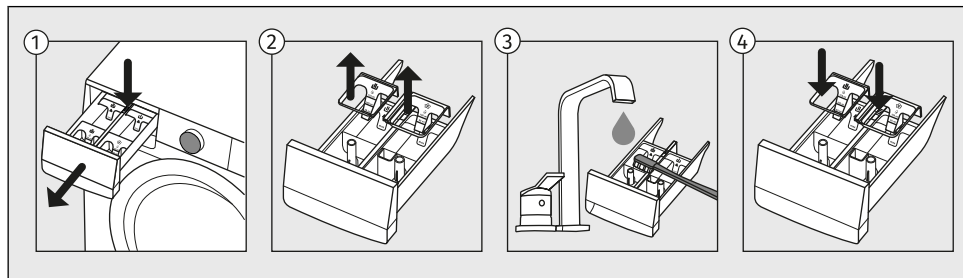

- 1 Dozirnú posudu možete potpuno izvúći iz kućišta pritiskom na jezičac.
- 2 Pod tekućom vodom operite dozirnu posudu i četkom je očistite te osušite. Istovremeno odstranite možebitne ostatke deterđenta sa dna kućišta.
- 3 Po potrebi izvadite i očistite poklopac čepa. Upotrijebite čačalicu ili sličan tanki predmet kako biste očistili rupu na dnu pretinac.
- 4 Operite i očistite poklopac čepa pod tekućom vodom i vratite ga nazad. Vratite gornji uklonjivi dio na dozirnu ladicu i zatvorite ladicu.



INFORMACIJA!

Dozirnu posudu nemojte prati u perilici posuda.

8.3 Čišćenje mrežice dovodne cijevi, kućišta dozirne posude i gumene brtve vrata

Kako biste izbjegli nakupljanje kamenca i prljavštine u dijelovima perilice koji dolaze u dodir s vodom i deterdžentom ili omekšivačem, očistite te dijelove nekoliko puta. Time će se produžiti vijek trajanja perilice i povećati njezina učinkovitost. Pogledajte poglavlje u nastavku.

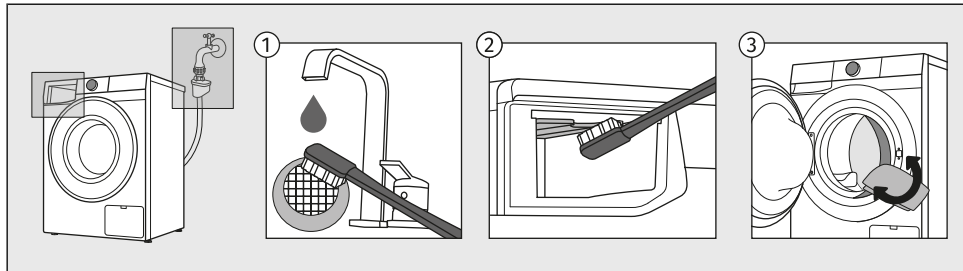

- 1 Zatvorite dovod vode, odvrnite dovodno crijevo i očistite mrežu u priključku crijeva.
- 2 Izvucite posudu za doziranje i četkom očistite cijelo područje ispiranja perilice, posebno mlaznice na gornjoj strani odjeljka za ispiranje.
- 3 Nakon svakog pranja obrišite gumenu brtvu vrata i uklonite sve predmete koji su se možda zaglavili u brtvi, jer joj time produžujete životni vijek.

8.4 Čišćenje filtra crpke



INFORMACIJA!

Tijekom čišćenja može iz uređaja isteći nešto vode, stoga je dobro da prethodno na tlo prostrete upijajuću krpu.

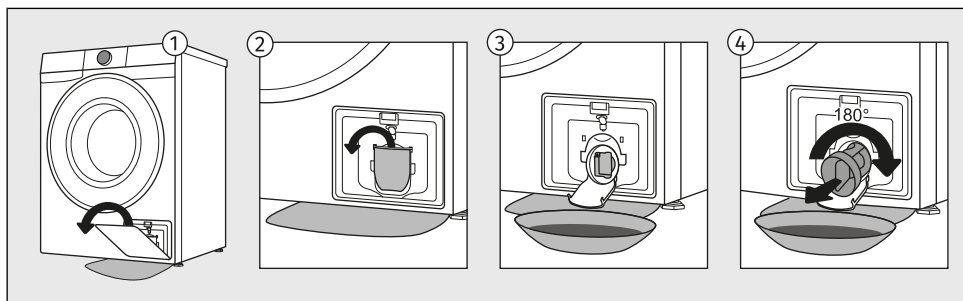

- 1 Otvorite pokrov filtra.
- 2 Otvorite lijevak za ispuštanje vode prije čišćenja filtra pumpe.
Filtar crpke postupno okrenite u suprotnom smjeru od kazaljke na satu. Izvucite filtat crpke i pustite da voda polagano isteče.
- 3 Filtar crpke operite pod tekućom vodom.
- 4 Sa kućišta filtra i sa propelera odstranite sve predmete i nečistoću.
Ponovno umetnite filtat pumpe i zavrnite ga u smjeru kazaljke na satu.
Za dobro brtvljenje dodirna površina mora biti besprijekorno čista.



INFORMACIJA!

Preporučujemo redovito čišćenje filtra pumpe jednom mjesečno. Kada perete vunasto, prijavu ili staro rublje, to činite češće.

9. OTKLANJANJE KVAROVA I SERVISIRANJE

U ovom ćete poglavlju naučiti sljedeće:

- kako postupiti u slučaju kvarova ili problema tijekom sušenja,
- opise upozorenja, upozorenja i poruka o pogreškama prikazanih na zaslonu,
- kada i kako kontaktirati servisnu službu,
- što učiniti u slučaju jamstvenog zahtjeva i što jamstvo pokriva,
- gdje naručiti rezervne dijelove.

9.1 Što učiniti u slučaju problema?

Perilica rublja automatski kontrolira rad određenih funkcija tijekom ciklusa pranja. Ako se utvrdi bilo kakva nepravilnost, na to će se upozoriti izvješćem (E:XX) na zaslonu. Perilica rublja prijavit će pogrešku dok se ne isključi. Zbog smetnji iz okolice (npr. električne instalacije) može doći do javljanja različitih grešaka u radu (pogledajte poglavlje u nastavku).

U tom slučaju:

- Isključite perilicu rublja i pričekajte nekoliko sekundi.
- Uključite perilicu i ponovite program pranja.
- Većinu pogrešaka tijekom rada može riješiti korisnik (pogledajte poglavlje u nastavku).
- Ako se greška ponovi, pozovite ovlašteni servis.
- Popravke smije obavljati samo stručno osposobljena osoba.



INFORMACIJA!

Buka i vibracije – provjerite jesu li nožice ispravno nivelirane, i čvrsto privijte zaštitne matice.

UKS - sustav poremećaja ravnoteže

Ako je rublje u bubnju perilice neravnomjerno raspoređeno, ili ako se stvaraju grude odjeće, to može prouzročiti probleme kao što su vibracije i bučan rad stroja. Perilica rublja to osjeti i zbog toga se uključi sustav UKS* (*sustav poremećaja ravnoteže).

Manja punjenja rublja (npr. jedan ručnik, jedan džemper, ogrtač za kupanje, itd.) ili materijale s posebnim geometrijskim značajkama, praktički je nemoguće ravnomjerno rasporediti po obodu bubnja perilice rublja (npr. tenisice, veliki komadi, itd.). Zbog toga se napravi veći broj pokušaja ponovnog raspoređivanja rublja. Ovo posljedično dovodi do produživanja programa pranja. U ekstremnim slučajevima zbog nepogodnih uvjeta program se može završiti i bez centrifuge.





UKS* (*sustav poremećaja ravnoteže) omogućuje stabilno djelovanje i duži životni vijek perilice rublja.

U nastavku su navedene sve pogreške koje korisnik može vidjeti na korisničkom sučelju.

9.2 Prikaz tablice poruka

Upozorenja/informacije za korisnika koje mogu biti naznačene na zaslonu mogu uključivati sljedeće:

INFORMACIJE

	<p>Anti crease funkcija koju ste odabrali kao dio programa pranja aktivirana je i u tijeku</p> <p>Znakovi <i>Anti crease</i> i <i>End</i> izmjenjivat će se na zaslonu.</p> <p>Da biste zaustavili funkciju <i>Anti crease</i>, pritisnite tipku <i>Start/Pauza</i> UKLJUČENJE/ISKLJUČENJE.</p>
	<p>Perilica rublja u čekanju za nastavak programa pranja</p> <p>Na zaslonu, preostalo vrijeme do završetka pranja i <i>Start/Pauza</i> tipka će treperiti.</p> <p>Kako biste nastavili program pranja, pritisnite tipku <i>Start/Pauza</i> tipku.</p>
	<p>Priprema za otključavanje vrata</p> <p>Na pokazivaču (zaslonu) se izmjenično pale i gase lampice.</p> <p>Pričekajte da se proces završi. Ako nakon završetka procesa nema ispisane greške, možete uputiti novi program.</p> <p>Ispušta se voda. Pričekajte da se vrata otključaju.</p>
	<p>Prikaz broja završenih ciklusa pranja</p> <p>Na zaslonu se prikazuju informacije o broju provedenih ciklusa pranja za 3 sekundi ako odspojite kabel za napajanje iz napajanja (nakon postavljanja regulatora u položaj <i>Isključeno</i>), pričekajte 10 sekundi i zatim ponovno priključite kabel za napajanje. Poslije 3 sekundi, uređaj prelazi u stanje pripravnosti.</p> <p>Broj izvršenih ciklusa dostupan je i u izborniku korisničkih postavki. Pogledajte poglavlje <i>POSTAVKE I PRILAGODBE UREĐAJA / Izbornik korisničkih postavki / Ukupni broj ciklusa</i>.</p>

UPOZORENJA

	<p>Upozorenje sistema za crpenje vode</p> <p>Prikaz upozorenja <i>ELF</i>.</p> <p>Nakon završetka programa pranja, na pokazivaču (zaslonu) izmjenično se prikazuju natpisi <i>ELF</i> i <i>End</i>.</p> <p>Upozorenje za smanjen protok vode u fazi crpenja. Provjerite:</p> <ul style="list-style-type: none">• je li filter crpke čist,• je li odvodna cijev začepljena,• je li izljev začepljen,• je li odvodno crijevo postavljeno ispod maksimalne i iznad minimalne visine (pogledajte poglavlje <i>POSTAVLJANJE I PRIKLJUČENJE / Namještanje cijevi za odvod vode</i>).
---	--

<p>CLn</p>	<p>Upozorenje sustava za pokretanje <i>Bubanj čist</i> Nakon završetka programa pranja, na pokazivaču (zaslonu) izmjenično se prikazuju natpisi CLn i End.</p> <p>U slučaju CLn upozorenja na zaslonu nakon pranja postupite na sljedeći način:</p> <ul style="list-style-type: none"> očistite posudu za doziranje, očistite crijevo za dovod vode, napravu za doziranje deterdženta i gumenu brtvu vrata, očistite filtar pumpe (pogledajte poglavlje ČIŠĆENJE I ODRŽAVANJE) i pokrenite program za samočišćenje <i>Bubanj čist</i>(pogledajte poglavlje <i>Programi na prednjoj ploči</i>). <p>Program za samočišćenje koristi se za čišćenje bubnja i uklanjanje ostataka deterdženta i bakterija. Bubanj mora biti prazan. Nemojte dodavati deterdžent ili omekšivač! Za učinkovito uklanjanje kamenca možete dodati malo alkoholnog octa (pribl. 2 dl) ili sodu bikarbonu (1 žlicu ili 15 g). Preporučujemo da program koristite najmanje jednom mjesečno ili kad god se pojavi upozorenje CLn.</p>
<p>Fd</p>	<p>Upozorenje sustava za otkrivanje prekomjernog pjenjenja tijekom programa za pranje Nakon završetka programa pranja, na pokazivaču (zaslonu) izmjenično se prikazuju natpisi Fd i End.</p> <p>U slučaju prekomjernog pjenjenja u perilici ili curenja pjene kroz posudu za doziranje deterdženta oprano rublje mora se temeljito isprati velikom količinom vode. Odaberite program za pranje, ali nemojte dodavati deterdžent.</p> <ul style="list-style-type: none"> Preporučujemo da odaberete <i>Ispiranje & Omekšivač</i> program. Smanjite količinu dodanog deterdženta.
<p>PF</p>	<p>Upozorenje kod nestanka električne energije (PF (Power Fail)) Sustav je otkrio nestanak napajanja dok se izvodio program za pranje, zbog čega se narušilo njegovo funkcionalno izvođenje.</p>
<p>PF End</p>	<p>Upozorenje na nestanak napajanja(PF/End) Po završetku ciklusa pranja, End i PF izmjenjivat će se na zaslonu. Time se korisnik obavještava o nestanku napajanja i o učinku na izvođenje programa pranja. Program pranja nastavlja se tamo gdje je prekinut, a zatim uspješno završava.</p>
<p>ULo</p>	<p>Upozorenje – U:Lo (napon ispod 180 V) Otkriven je dulji pad napona ispod 180 V, što može utjecati na rad perilice rublja. Provjerite mrežu napajanja na koju je priključena perilica. Neodzivanje uključenog pokazivača (zaslonu) i svih tipki Izvucite kabel za napajanje iz utičnice. Provjerite je li napon napajanja prikladan za perilicu rublja (220 – 240 V); zatim ponovno priključite kabel za napajanje u utičnicu i uključite perilicu rublja.</p>
<p>UHi</p>	<p>Upozorenje – U:Hi (napon iznad 260 V) Otkriven je dulji prenapon viši od 260 V, što može utjecati na rad perilice rublja. Provjerite mrežu napajanja na koju je priključena perilica.</p>

U nastavku su navedene sve pogreške koje korisnik može vidjeti na korisničkom sučelju.

OPĆI KVAROVI

Er 00	Nepravilne postavke Ponovno pokrenite program. Ako se greška ponovi, obratite se serviseru koji će vas voditi kroz postupak potvrđivanja resetiranja.
Er 01	Pogreška senzora temperature Ulazna voda je prehladna. Ponovite program pranja. Ako perilica rublja ponovno dojadi tu istu grešku, pozovite serviseru.
Er 02 dar	Greška brave vrata Pazite na to da zatvorite vrata perilice. Ako čujete zvučni signal nakon pritiska tipke <i>Start/Pauza</i> , znači da vrata perilice rublja nisu zatvorena. Zatvorite vrata perilice rublja. Izvučite priključni kabel iz utičnice, zatim ga ponovno ukopčajte u utičnicu, i uključite perilicu rublja. Ako se greška ponovi, pozovite serviseru.

KVAROVI POVEZANI S VODOM

Er 03	Greška doziranja vode Provjerite: <ul style="list-style-type: none">• prikladnost visine odvoda,• je li odvodno crijevo pričvršćeno na kućište perilice rublja,• je li ventil za vodu otvoren,• je li filter na dovodnom crijevu i na ventilu za vodu čist,• je li dovodna cijev deformirana (presavinuta cijev, začepljena cijev,...),• je li pritisak vode u vodovodnoj instalaciji između 0,05 i 1 MPa (0,5–10 bara) <p>i nakon toga pritisnite tipku <i>Start/Pauza</i> za nastavak programa. Ako se greška ponovi, pozovite serviseru.</p>
Er 06	Greška zagrijavanja vode Ponovno uputite program, ako se greška ponovi pozovite serviseru.
Er 07	Greška crpenja vode Provjerite: <ul style="list-style-type: none">• je li filter crpke čist,• je li odvodna cijev začepljena,• je li izljev začepljen,• ako je odvodno crijevo postavljeno ispod maksimalne i iznad minimalne visine (pogledajte poglavlje <i>POSTAVLJANJE I PRIKLJUČENJE / Namještanje cijevi za odvod vode</i>),• je li rotor pumpe blokiran (rotor se mora slobodno okretati); <p>a zatim ponovno pritisnite tipku <i>Start/Pauza</i>. Ako se greška ponovi, pozovite serviseru.</p> Prekomjerna količina deterdženta Prekomjerna količina deterdženta može uzrokovati prekomjerno pjenjenje u bubnju. Pogledajte opis za Fd .





Er 09 E09.01	<p>U području perilice otkriveno je curenje vode Isključite perilicu rublja i ponovno je uključite. Pregledajte vanjski dio uređaja. Ako ne uočite curenje, možete nastaviti upotrebljavati perilicu rublja.</p>
Er 10	<p>Pogreška senzora za razinu vode Odspojite utikač iz utičnice, pričekajte 10 sek, zatim ga ponovno uključite i uključite perilicu. Prozračite uređaj. Učinite to tako da ispraznite i očistite filter perilice rublja i očistite zidni sifon. Ako se greška ponovi, pozovite servisera.</p>
Er 11	<p>Greška preljeva vode Ukoliko je u bubnju voda prešla preko određene razine i na pokazivaču (zaslonu) se pojavi greška, program pranja se prekida i voda se izbacila iz perilice rublja. Ponovno uputite program, ako se greška ponovi pozovite servisera. Ukoliko je u bubnju voda prešla preko određene razine i na pokazivaču (zaslonu) se pojavi greška, a perilica i dalje uzima vodu, zatvorite dovod vode i pozovite servisera. Prekomjerna količina deterdženta Prekomjerna količina deterdženta može uzrokovati prekomjerno pjenjenje u bubnju. Pogledajte opis za Fd.</p>

KVAROVI ELEKTRIČNOG NAPAJANJA

Er 12.01	<p>Prekoračena fazna struja Perilica je otkrila prekoračenu faznu struju u jednoj od faza i zaustavila rad. Odspojite perilicu s napajanja (odspojite kabel za napajanje) i pričekajte 1 minutu. U međuvremenu provjerite je li bubanj preopterećen ili neravnomjerno opterećen; ako je potrebno, preraspodijelite rublje ili uklonite dio rublja. Ponovno spojite uređaj i pokrenite program. Ako se greška ponovi, pozovite servisera.</p>
Er 12.4	<p>Premašena fazna struja – rad onemogućen Odspojite perilicu s napajanja (odspojite kabel za napajanje) i pričekajte 1 minutu. Ponovno spojite uređaj i pokrenite program. Ako se greška ponovi, pozovite servisera.</p>
Er 12.5	<p>Blokiran rotor Motor se ne može okretati, što sprječava normalan rad programa. Isključite perilicu rublja i provjerite je li bubanj mehanički blokiran (predmet u bubnju, zaglavljani komad rublja itd.). Uklonite prepreku. Ponovno uključite uređaj i pokrenite program. Ako se greška ponovi, sklop motora ili pogona može biti neispravan; pozovite servisera.</p>
Er 12.8	<p>Greška u komunikaciji elektronike u perilici rublja Odspojite perilicu s napajanja (odspojite kabel za napajanje) i pričekajte 1 minutu. Ponovno spojite uređaj i pokrenite program. Ako se greška ponovi, pozovite servisera.</p>
Er 12.12	<p>Pogrešna verzija softvera Perilica rublja otkrila je neusklađenost ili nevažeću verziju softvera u jednom od modula. Potrebno je ažuriranje ili ponovna instalacija softvera. Obratite se ovlaštenom servisu.</p>

Er 12.17	<p>Motor nije spojen</p> <p>Perilica rublja ne otkriva vezu između motora i upravljačkog modula. Odspojite perilicu s napajanja (odspojite kabel za napajanje) i pričekajte 1 minutu. Ponovno spojite uređaj i pokrenite program. Ako se greška ponovi, veza s motorom je vjerojatno prekinuta; obratite se serviseru.</p>
Er 13.3	<p>Opterećenje otkriveno tijekom MWC procesa u proizvodnom testu (AirDry, Ultra Clean)</p> <p>Tijekom proizvodnog testa uređaj je otkrio opterećenje bubnja kada je trebao biti prazan. Odspojite perilicu s napajanja (odspojite kabel za napajanje) i pričekajte 1 minutu. U međuvremenu uklonite sve predmete iz bubnja. Ponovno spojite uređaj i pokrenite program. Ako se greška ponovi, pozovite serviseru. * MWC – Motor weight control</p>
Er 22	<p>Greška zaključavanja vrata</p> <p>Vrata se ne mogu zaključati. Mehanizam za zaključavanje vrata ne radi ispravno, tako da uređaj ne može pokrenuti program. Provjerite jesu li vrata pravilno zatvorena i je li zasun blokirana. Odspojite perilicu s napajanja (odspojite kabel za napajanje) i pričekajte 1 minutu. Ponovno spojite uređaj i pokrenite program. Ako se greška ponovi, mehanizam zaključavanja vrata ili prekidač vrata mogu biti neispravni; obratite se serviseru.</p>
Er 23	<p>Greška otključavanja vrata</p> <p>Vrata su zatvorena ali ih nije moguće otključati. Odspojite utikač iz utičnice, pričekajte 10 sek, zatim ga ponovno uključite i uključite perilicu. Ako se greška ponovi, pozovite serviseru. Za otvaranje vrata pogledajte poglavlje <i>POSTUPAK PRANJA, KORAK PO KORAK (1-7) / Dodavanje/uklanjanje rublja tijekom rada uređaja.</i></p>

KVAROVI POVEZIVOSTI

	<p>Uređajem se ne može daljinski upravljati</p> <p>Daljinsko upravljanje uređajem nije aktivirano ili omogućeno. Provjerite svijetli li simbol  Wi-Fi na uređaju i okrenite regulator u položaj Daljinski upravljač .</p>
	<p>Uređaj se ne povezuje s Wi-Fi mrežom</p> <p>Uređaj ne može pronaći vašu Wi-Fi mrežu. Provjerite 2.4 GHz je li na vašem usmjerniku aktivirana mreža i je li Wi-Fi signal na uređaju dovoljno jak.</p>
Er 48	<p>Wi-Fi modul nije otkriven</p> <p>Uređaj ne prepoznaje ugrađeni bežični modul. Odspojite perilicu s napajanja (odspojite kabel za napajanje) i pričekajte 1 minutu. Ponovno spojite uređaj i pokrenite program. Ako se greška ponovi, pozovite serviseru.</p>

Ako smetnje usprkos gornjim savjetima niste uspjeli otkloniti, pozovite ovlaštenu servis.

9.3 Servisiranje

Kada se obratite servisnoj službi, trebate poznati tip, šifru perilice, oznaku modela i serijski broj vaše perilice rublja.

Tip, kod, model i serijski broj perilice rublja nalaze se na natpisnoj pločici na unutarnjoj strani vrata perilice rublja.



UPOZORENJE!

U slučaju kvara koristite isključivo odobrene rezervne dijelove ovlaštenih proizvođača.



UPOZORENJE!

Otklanjanje kvara odnosno reklamacije koja je nastala zbog neispravnog priključenja ili nepravilne uporabe perilice nije predmet garancije. U tom slučaju troškove popravka snosi korisnik sam.

9.4 Jamstvo



INFORMACIJA!

Garancija ne obuhvaća potrošni materijal, manja odstupanja u bojama, povećanje glasnoće koja je posljedica starenja i ne utječe na funkcionalnost perilice rublja, kao ni estetske nedostatke na sastavnim dijelovima koji ne utječu na funkcionalnost i sigurnost perilice rublja. Garancija ne obuhvaća greške koje su posljedica smetnji iz okoline (udar groma, električne instalacije, elementarne nepogode, ...).



INFORMACIJA!

Prijavite bilo kakav kvar lokalnom pozivnom centru ili na internetskoj stranici; sve informacije možete pronaći u priloženoj jamstvenoj izjavi. Kontaktni podaci vašeg ovlaštenog servisa dostupni su u jamstvenoj izjavi isporučenoj s uređajem i na internetskoj stranici skeniranjem QR koda na natpisnoj pločici.



INFORMACIJA!

Neke jednostavne kvarove opisane u poglavlju *OTKLANJANJE KVAROVA I SERVISIRANJE / Prikaz tablice poruka* korisnik može sam popraviti uzimajući u obzir upute bez rizika za vlastitu sigurnost i bez utjecaja na jamstvene uvjete.

9.5 Rezervni dijelovi



INFORMACIJA!

Funkcionalni rezervni dijelovi za perilicu rublja koju ste kupili bit će dostupni 10 godina. Tijekom tog razdoblja bit će dostupni originalni rezervni dijelovi kako bi se osigurao ispravan rad Vašeg uređaja.

Popis rezervnih dijelova i savjeta za popravak u skladu s važećom Direktivom o ekološkom dizajnu možete pronaći skeniranjem QR koda koji se nalazi na unutarnjoj strani vrata perilice rublja ili na sljedećoj poveznici: <https://aid.connectlife.io>.

10. SAVJETI ZA PRANJE I ZA ŠTEDLJIVU UPORABU

U ovom ćete poglavlju pronaći savjete o sljedećem:

- optimalni rezultati pranja i uporaba deterdženata i omekšivača tkanina,
- uklanjanje kamenca za produljenje životnog vijeka perilice rublja,
- uklanjanje mrlja prije pranja rublja,
- preporuke za uporabu deterdženata.

10.1 Savjeti za optimalne rezultate pranja

Novo obojene tekstilne proizvode prvi put operite odvojeno od ostalog rublja.

Jače umazano rublje perite u manjoj količini i dozirajte više deterdženta, odnosno koristite program pretpranja.

Za manje zaprljano rublje preporučujemo izbor programa bez pretpranja, uporabu kraćih programa (npr. *Brzo 14*) i izbor niže temperature pranja.

Tvrdokorne mrlje prije pranja namažite posebnim sredstvom za otklanjanje mrlja.

Ne preporučujemo uporabu sredstava za bijeljenje na osnovi klora, jer takva sredstva mogu oštetiti grijlač.

Preporučujemo da izbjegavate pranje vrlo malih količina rublja, zbog štednje energije i boljih značajki djelovanja perilice.

Možete uštedjeti energiju i vodu punjenjem perilice rublja do kapaciteta koji je proizvođač naveo za svaki program.



INFORMACIJA!

Sljedeće informacije dostupne su putem QR AUID koda koji se nalazi na natpisnoj pločici (pogledajte poglavlje *OPIS PERILICE RUBLJA / Tehnički podaci*):

- nazivni kapacitet u kg;
- trajanje programa u satima i minutama;
- potrošnja energije u kWh po ciklusu;
- potrošnja vode;
- maksimalna temperatura dosegnuta u bubnju perilice rublja;
- preostali sadržaj vlage nakon ciklusa pranja i brzine centrifuge.

Na višim okretajima centrifuga u rublju ostaje manje vlage, stoga je sušenje u sušilici rublja štedljivije i brže.

Složeno rublje prije slaganja u bubanj rastresite.

Deterdženti



INFORMACIJA!

Deterdženti koji nose oznaku zaštite okoliša manje su štetni za okoliš.

Dodajte samo deterdžente koji su u skladu s preporukama proizvođača deterdženata. Preporučena količina deterdženta za pranje pri određenim količinama i razinama tvrdoće vode navedena je na pakiranju deterdženta.

Za pravilno doziranje deterdženata, posebno tekućih, upotrijebite pribor proizvođača deterdženta.



INFORMACIJA!

Preporučujemo da deterdžent u prahu dodate tik prije pranja. U suprotnom se pobrinite da dozirna posuda prije dodavanja praška za pranje bude potpuno suha, inače postoji mogućnost da se sredstvo za pranje u prahu prije početka pranja zalijepi ili zgruda.

Koristite samo deterdžente za strojno pranje rublja.

Pri uporabi gušćih tekućih sredstava za njegu i održavanje preporučujemo razrjeđivanje vodom. Time ćete spriječiti začepljenje odvoda vode iz dozirne posude.

Tekućí deterdženti namijenjeni su programima bez pretpranja.

Možete koristiti sve moderne deterdžente namijenjene za kućanske perilice rublja. Pakiranje deterdženta sadržava upute za uporabu i doziranje koje se odnose na maksimalnu količinu punjenja.

Količina deterdženta ovisi o:

- koliko je prijava rublje;
- količini rublja i
- tvrdoći vode.

Tvrdoća vode	Stupnjevi tvrdoće vode			
	°dH (°N)	m mol/l	°fH (°F)	p.p.m.
1 - mekana	< 8,4	< 1,5	< 15	< 150
2 - srednja	8,4–14	1,5–2,5	15–25	150–250
3 - tvrda	> 14	> 2,5	> 25	> 250



INFORMACIJA!

Podatak o tvrdoći vode provjerite kod vašeg lokalnog distributera vode.

Omekšivači



INFORMACIJA!

Omekšivač dozirajte u dozirnu posudu u pretinac sa simbolom ☼. Pridržavajte se preporuka na ambalaži omekšivača.



INFORMACIJA!

Pretinac za omekšivač nemojte puniti iznad oznake max. (najviša označena razina). U suprotnom će omekšivač prerano iscuriti u rublje, što pogoršava učinak pranja.

10.2 Sprječavanje i uklanjanje kamenca

Ako perete na niskim temperaturama i/ili s tekućim deterdžentima, postoji opasnost od razvoja mikroorganizama i neugodnog mirisa u perilici. Ostavite vrata perilice rublja otvorena nakon svakog pranja kako bi se uređaj mogao osušiti. Ako primijetite neugodan miris, pokrenite program *Bubanj čist*.

Za sprječavanje i uklanjanje naslaga kamenca koristite samo sredstva s dodanom antikorozivnom zaštitom. Pridržavajte se uputa proizvođača sredstva za čišćenje. Za uklanjanje naslaga kamenca preporučujemo pokretanje programa *Bubanj čist*. Dodajte jaki ocat (2 dcl).

Na tvrdoći vode iznad 14°dH potrebna je uporaba omekšivača vode. Oštećenja grijača do kojih može doći kao posljedica nepravilne uporabe omekšivača vode, nije predmet garancije. Podatke o tvrdoći vode provjerite kod vašeg lokalnog vodovodnog poduzeća.

10.3 Savjeti za odstranjivanje mrlja

Prije no što se odlučite za namjenska sredstva za otklanjanje mrlja, pokušajte na manjim, nezahtjevnim mrljama koristiti prirodna sredstva koja ne štete okolini.

No, potrebno je biti brz! Mrlje morate upiti prikladnom spužvicom ili papirnatim ubrusom, a zatim isprati hladnom (mlakom) vodom, nikada i nikako vrućom vodom!

Kada koristite izbjeljivače ili sredstva za uklanjanje mrlja, postoji opasnost od hrđe (korozije) i promjene boje.



UPOZORENJE!

Kako bismo zaštitili okoliš, savjetujemo da ne koristite snažne kemikalije.

Mrlja	Otklanjanje mrlja
Blato	Kada se mrlja osuši, prije pranja u perilici moramo je najprije ostrugati sa odjeće. Ako je mrlja tvrdokorna, prije pranja je namočite sredstvom za uklanjanje mrlja koje sadrži enzime. Ako mrlja nije tvrdokorna, rublje prije pranja tretiramo tekućim deterdžentom ili deterdžentom u prahu i vodom.
Dezodorans	Rublje prije pranja u perilici rublja tretirajte tekućim deterdžentom. Tvrdokorne mrlje potrebno je tretirati odstranjivačima mrlja. Tijekom pranja možete koristiti bjelila na bazi kisika.
Čaj	Rublje namočite ili isperite hladnom vodom (po potrebi upotrijebite sredstvo za otklanjanje mrlja).
Čokolada	Rublje namočite ili isperite mlakom sapunicom; nanesite limunov sok i isperite.
Tinta	Prije pranja u perilici rublja mrlju obradite sredstvom za uklanjanje mrlja. Možete koristiti i denaturirani alkohol. Rublje preokrenite s unutrašnje strane prema van i ispod mrlje stavite papirnat ubrus. Alkohol koristite na stražnjoj strani mrlje. Na kraju postupka rublje dobro isperite.
Flomasteri	Na mrlju nanesemo škrob rastopljen u vodi. Kad se osuši, istrljajte četkom i operite u perilici rublja.
Odjeća za bebe(urin, blato, mrlje od hrane)	Prije pranja u perilici rublja mrlju namočite u mlakoj vodi najmanje pola sata. Za lakše uklanjanje možete u vodu dodati sredstvo za odstranjivanje mrlja koje sadrži enzime.
Trava	Prije pranja u perilici, rublje namočite u sredstvo za odstranjivanje mrlja koje sadrži enzime. Mrlje trave možete odstraniti i namakanjem (otprilike 1 sat) u razrijeđenom limunovom soku ili u alkoholnom octu.
Jaja	Rublje namočite u sredstvu za odstranjivanje mrlja koje sadrži enzime. Namačite u hladnoj vodi najmanje 30 minuta, a ako je mrlja tvrdokorna i nekoliko sati. Zatim operite rublje u perilici rublja.
Kava	Rublje namočite u slanu vodu. Ako mrlja nije svježija možete je natopiti mješavinom glicerina, amonijaka i alkohola.
Krema za cipele	Na mrlju nanesite jestivo ulje i isperite.
Krv	Svježija mrlja - rublje isperite hladnom vodom, a zatim ga operite u perilici rublja. Sasušena mrlja - rublje namočite u sredstvu za odstranjivanje mrlja koje sadrži enzime. Zatim operite rublje u perilici rublja. Ako mrlja ostane na rublju, pokušajte je odstraniti bjelilom koje je primjereno za vrstu tkanine.

Mrlja	Otklanjanje mrlja
Ljepila, žvakaće gume	Rublje stavite u vrećicu, a nju u zamrzivač da se mrlja stvrdne, nakon čega je tupim nožem odstranite. Mjesto mrlje zatim razrijedite sredstvom za uklanjanje mrlja za pretrpanje i dobro isperite. Rublje nakon toga operite kao i obično.
Šminka	Za pretrpanje koristite odstranjivač mrlja, a zatim operite u perilici rublja.
Maslac	Prije pranja u perilici rublja na mrlju nanesite sredstvo za odstranjivanje mrlja. Zatim isperite vrućom vodom (koliko tkanina dopušta).
Mlijeko	Rublje namočite u sredstvu za odstranjivanje mrlja koje sadrži enzime. Namočite ga najmanje 30 minuta, a ako su mrlje tvrdokorne, i nekoliko sati. Zatim operite u perilici rublja.
Voćni sok	Mrlju možete namazati mješavinom soli i vode. Ostavite da djeluje neko vrijeme, zatim isperite. Prije pranja u perilici rublja možete na mrlju nanijeti kiselu vodu, alkoholni ocat, ili limunov sok. Kod starijih mrlja možete koristiti glicerol kojeg nakon 20 minuta djelovanja isperite hladnom vodom, a zatim rublje operite u perilici rublja.
Vino	Rublje namočite u hladnoj vodi barem 30 minuta. Pri tome koristite i preparat za odstranjivanje mrlja. Nakon toga operite u perilici rublja.
Vosak	Odjeću stavite u zamrzivač da se vosak stvrdne, a zatim ga ostružite. Preostatak voska sa odjeće skidate tako da na odjeću stavite papirnati ubrus, i glačalom zagrijavate, sve dok se vosak ne uhvati na papir.
Znoj	Prije pranja u perilici rublja u mrlju žustro utrljajte tekući deterdžent.

11. VRIJEDNOSTI POTROŠNJE









INFORMACIJA!

Dostavljene informacije u skladu su s Uredbom EU 2019/2023. Vrijednosti navedene za programe koji nisu Eco 40-60 određene su u skladu s primjenjivom normom EN60456.

Objašnjenje simbola korištenih u nastavku:

	Razred energetske učinkovitosti		Potrošnja vode (L/ciklus) ⁽¹⁾
	Temperatura pranja (°C)		Maksimalna temperatura (°C) 5 min ⁽¹⁾
	Nazivni kapacitet (kg)		Sadržaj preostale vlage (%) ⁽¹⁾
	Trajanje programa (h:min) ⁽¹⁾		Brzina centrifuge (o/min) ⁽¹⁾
	Potrošnja energije (kWh/ciklus) ⁽¹⁾		

54 cm / 7 kg:

Program		°C							
i Eco 40-60	A	40-60	7 kg	03:25	0,500	52	26	53	1320
			3,5 kg	02:39	0,230	40	23		1400
			2 kg	01:59	0,200	22	23		1400
ii Cotton White Pamuk bijela (20°C)		20	7 kg	03:46	0,32	99	20	54	1400
Cotton White Pamuk bijela (40°C)		40	7 kg	04:48	1,40	102	42	54	1400
iii Cotton White Pamuk bijela (60°C)		60	7 kg	04:28	2,06	111	63	54	1400
iv Mix/Synthetic Mix / Sintetika (30°C)		30	3,5 kg	02:45	0,53	58	32	31	1200
v Speed 14' Brzo 14' (30°C)		30	1 kg	00:14	0,10	16	30	63	1000
vi Cotton White Pamuk bijela (90°C)		90	7 kg	04:28	3,08	112	85	54	1400

- i program „eco 40-60“ pri nazivnom kapacitetu, polovici nazivnog kapaciteta i četvrtini nazivnog kapaciteta;
 - ii program na 20 °C pri nazivnom kapacitetu za taj program;
 - iii jedan program za pranje pamuka na nazivnoj temperaturi od 60 °C ili višoj (ako postoji) pri nazivnom kapacitetu za taj program;
 - iv jedan program za pranje tekstila koji nije pamuk ili miješanog tekstila (ako postoji) pri nazivnom kapacitetu za taj program;
 - v jedan program za brzo pranje lagano zaprljanog rublja (ako postoji) pri nazivnom kapacitetu za taj program;
 - vi jedan program za jako zaprljan tekstil (ako postoji) pri nazivnom kapacitetu za taj program;
- (1) Zbog utjecaja pritiska vode, tvrdoće i ulazne temperature, vrste, količine i zaprljanosti rublja, upotrijebljenog deterdženta, napajanja i odabranih funkcija, stvarne vrijednosti mogu se razlikovati od navedenih vrijednosti.

- (2) Program ispitivanja s hladnom vodom (15°C) u skladu s Direktivom EU-a o ekološkom dizajnu i Uredbom EU-a o energetske označavanju.
- (3) Tip, kod, model i serijski broj perilice rublja nalaze se na natpisnoj pločici na unutarnjoj strani vrata perilice rublja.
- FL** Puno opterećenje (Full Load)
- HL** Polovno punjenje (Half Load)
- QL** Četvrtina punjenja (Quarter Load)

gorenje

GORENJE gospodinjski aparati, d.o.o. Adresa: Partizanska 12, 3320 Velenje, Slovenija
Telefon: +386 (0)3 899 10 00 Faks: +386 (0)3 899 28 00 www.gorenje.com

PS26/43140 GOR en964239



963023-a3



Pridržavamo pravo do eventualnih izmjena i grešaka u uputama za uporabu.

Ovaj dokument je originalno proizveden i objavljen od strane proizvođača, brenda Gorenje, i preuzet je sa njihove zvanične stranice. S obzirom na ovu činjenicu, Tehnoteka ističe da ne preuzima odgovornost za tačnost, celovitost ili pouzdanost informacija, podataka, mišljenja, saveta ili izjava sadržanih u ovom dokumentu.

Napominjemo da Tehnoteka nema ovlašćenje da izvrši bilo kakve izmene ili dopune na ovom dokumentu, stoga nismo odgovorni za eventualne greške, propuste ili netačnosti koje se mogu naći unutar njega. Tehnoteka ne odgovara za štetu nanесenu korisnicima pri upotrebi netačnih podataka. Ukoliko imate dodatna pitanja o proizvodu, ljubazno vas molimo da kontaktirate direktno proizvođača kako biste dobili sve detaljne informacije.

Za najnovije informacije o ceni, dostupnim akcijama i tehničkim karakteristikama proizvoda koji se pominje u ovom dokumentu, molimo posetite našu stranicu klikom na sledeći link:

<https://tehnoteka.rs/p/gorenje-masina-za-pranje-vesa-wg474a21-akcija-cena/>