

## Uputstvo za upotrebu (EN)

HEINNER mašina za sušenje veša HHPD-H90FRA++

**HEINNER**

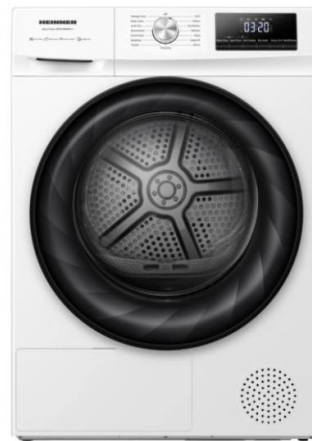

Tehnoteka je online destinacija za upoređivanje cena i karakteristika bele tehnike, potrošačke elektronike i IT uređaja kod trgovinskih lanaca i internet prodavnica u Srbiji. Naša stranica vam omogućava da istražite najnovije informacije, detaljne karakteristike i konkurentne cene proizvoda.

Posetite nas i uživajte u ekskluzivnom iskustvu pametne kupovine klikom na link:

<https://tehnoteka.rs/p/heinner-masina-za-susenje-vesa-hhpd-h90fra-akcija-cena/>

# HEAT PUMP DRYER

Model:

**HHPD-H90FRA++**

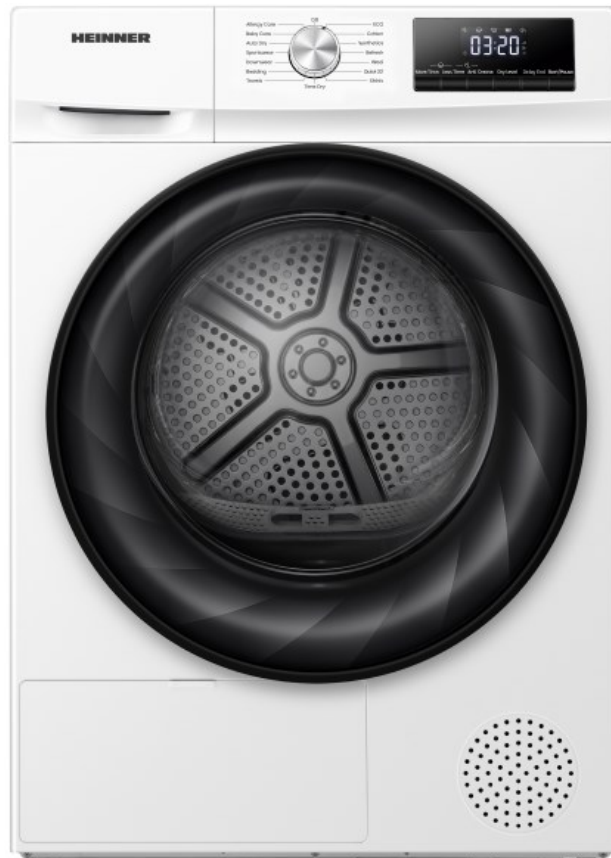

- Heat pump dryer
  - 9 kg, D

**HEINER**

## 1. INTRODUCTION

Please read the instructions carefully and keep the manual for future information.

This manual is designed to give all necessary instructions concerning installation, use and maintenance of the unit. In order to operate the unit correctly and safely, please read this instruction manual carefully before installation and use.

## 2. CONTENT OF YOUR PACKAGE

- ➔ **Tumble dryer**
- ➔ **User manual**
- ➔ **Warranty card**

## 3. SAFETY WARNINGS AND PRECAUTIONS

### General

- Carefully read the instructions for use before using the dryer.
- Please, do not use the dryer without reading and understanding these instructions for use first.
- These instructions for use of a dryer are supplied with different types or models of dryers. Therefore, they may include descriptions of settings or equipment that are not available in your dryer.
- Failure to observe the instructions for use or inappropriate use of the dryer may result in damage to the laundry or the appliance, or injury to the user. Keep the instruction manual handy, near the dryer.
- Your dryer is intended solely for household use. If the dryer is used for professional, for-profit purpose or purpose exceeding normal use in a household, or if the dryer is used by a person who is not a consumer, the warranty period shall be equal to the shortest warranty period required by relevant legislation.
- Follow the instructions for the correct installation of the dryer and connection to the power mains.
- For appliances with ventilation openings in the base, a carpet must not obstruct the openings.
- The appliance must not be installed behind a lockable door, a sliding door or door with a hinge on the opposite side to that of the tumble dryer, in such a way that the full opening of the tumble dryer door is restricted.
- All and any repairs or maintenance tasks on the dryer should only be done by trained experts. Unprofessional repair may result in an accident or major malfunction.
- To avoid danger, a damaged power cord may only be replaced by the manufacturer, a service technician, or an authorized person.
- After installation, the dryer should stand still for two hours before it is connected to the power mains.
- At least two people are required to install the tumble dryer on top of a washing machine.
- Install the dryer in a room with adequate ventilation and a temperature between 10 °C and 25 °C.
- Always use the ducts or hoses supplied with the dryer.
- Place the dryer on a level and stable solid (concrete) base.
- Do not place the dryer behind lockable or sliding door, or door with a hinge on the opposite side of the dryer door hinge. Install the dryer in such way that the door can always be freely opened.
- Never block the air exhaust (evacuation opening).

Do not place the dryer on a carpet with long fibres as this may impede air circulation.

- Air in the dryer environment should not contain dust particles.
- The appliance may not be in contact with a wall or adjacent furniture.  
This appliance must not be stored or used in any outdoor location.
- That adequate ventilation must be provided to avoid the back flow of gases into the room from appliances burning other fuels, including open fires.

## Electrical safety

- If the supply cord is damaged, it must be replaced by the manufacturer, its service agent or similarly qualified persons in order to avoid a hazard.
- The dryer may not be connected to the power mains using an extension cord.
- Do not connect the tumble dryer to an electrical outlet intended for an electric shaver or a hair dryer.
- The dryer is protected with an automatic switch-off system in case of overheating. This system will switch off the dryer if the temperature is too high.
- If the net filter is clogged, the overheating automatic switch-off system may be activated. Clean the filter, wait for the dryer to cool down, and try running it again. If the dryer still fails to start, call a service technician.
- Do not use multiple outlet sockets, an extension power cable or double adapter with this appliance.
- This appliance must be earthed via the power cord. In the event of malfunction or breakdown, grounding will reduce the risk of electric shock by providing a path of least resistance for electric current.
- Improper connection of the equipment-grounding conductor can result in risk of electric shock. Check with qualified electrician or service personnel if you are in doubt as to whether the appliance is properly grounded.
- This appliance is equipped with a power cord having an equipment-grounding earthing pin and a grounding power plug. The power plug must be plugged into an appropriate outlet socket that is installed and grounded in accordance with all local codes and ordinances.
- Never unplug the appliance by pulling on the power cable. Always grip the power plug firmly and pull straight out from the outlet socket.
- Do not spray water inside or outside the appliance to clean it.
- The appliance must not be supplied through an external switching device, such as a timer, or connected to a circuit that is regularly switched on and off by a utility.
- There is a risk of electric shock as the dryer is operated with electricity.
- Check the dryer for visible damage.
- You must not operate the dryer if it is damaged.
- Before connecting the dryer to the power supply, ensure that the electric voltage specified on the rating plate matches the voltage of your socket.
- Only use residual current circuit breakers with the following symbol.
- Ensure that the mains cable is not kinked or trapped, and it does not come into contact with heat sources or sharp edges.

## Children safety

- This appliance is not intended for use by persons (including children) with reduced physical, sensory or mental capabilities, or lack of experience and knowledge, unless they have been given supervision or instruction concerning use of the appliance by a person responsible for their safety.
- Children should be supervised to ensure that they do not play with the appliance.
- This appliance can be used by children aged from 8 years and above and persons with reduced physical, sensory or mental capabilities or lack of experience and knowledge if they have been given supervision or instruction concerning use of the appliance in a safe way and understand the hazards involved. Children shall not play with the appliance. Cleaning and user maintenance shall not be done by children without supervision.

- Children of less than 3 years should be kept away unless continuously supervised.
- Prevent your children and pets from entering the dryer drum.
- Before closing the dryer, door and running the programme, make sure there is nothing except laundry in the drum (e.g. if a child climbed into the dryer drum and closed the door from the inside).
- Do not leave the appliance door open. Children may hang on the door or crawl inside the appliance, causing damage or injury.

## Use

- The tumble dryer is not to be used if industrial chemicals have been used for cleaning.
- The lint trap must be cleaned frequently.
- Do not dry unwashed items in the tumble dryer.
- Items that have been soiled with substances such as cooking oil, acetone, alcohol, petrol, kerosene, spot removers, turpentine, waxes and wax removers should be washed in hot water with an extra amount of detergent before being dried in the tumble dryer.
- Items such as foam rubber (latex foam), shower caps, waterproof textiles, rubber backed articles and clothes or pillows fitted with foam rubber pads should not be dried in the tumble dryer.
- Fabric softeners, or similar products, should be used as specified by the fabric softener instructions.
- Remove all objects from pockets such as lighters and matches.
- Oil-affected items can ignite spontaneously, especially when exposed to heat sources such as in a tumble dryer. The items become warm, causing an oxidation reaction in the oil. Oxidation creates heat. If the heat cannot escape, the items can become hot enough to catch fire. Piling, stacking or storing oil-affected items can prevent heat from escaping and so create a fire hazard.
- If it is unavoidable that fabrics that contain vegetable or cooking oil or have been contaminated by hair care products be placed in a tumble dryer they should first be washed in hot water with extra detergent - this will reduce, but not eliminate, the hazard.
- In case of a defect, only use approved spare parts by authorized manufacturers.
- If the condensate tube is blocked or clogged, then tumble dryer operation is stopped.
- Before moving the dryer or before storing it in a non-heated room during the winter, the condensate tank must be emptied.
- Clean the dryer filters after each drying cycle. If you have removed the filters, replace them before the next drying cycle.
- Do not use any solvents or cleaning agents that could damage the dryer.
- Never add chemicals or fragrances into the condensate tank.
- After the drying process, unplug the dryer power cord from the power outlet.
- The dryer uses a heat pump system to heat the air.
- The system consists of a compressor and a heat exchanger. When the dryer is started, compressor operation (the sound of flowing liquid) or flow of refrigerant may be louder as long as the compressor operates. This is not a sign of malfunction, and it will not affect useful life of the dryer. Intime and with use of the dryer this noise will become quieter.
- Do not drink or prepare food with condensed water/distilled water. It can cause health problems to people and pets.
- Remove clothes from the product immediately when drying is complete or the power is turned off during the drying process. Leaving clothes that has been dried in the appliance unattended could result in fire. Clothes not removed from the appliance after drying could result in fire. Remove clothes immediately after drying and then hang or lay the clothes flat to cool.
- Never attempt to operate the appliance if it is damaged, malfunctioning, partially disassembled, or has missing or broken parts, including a damaged cord or plug.
- Do not attempt to separate any panels or disassemble the appliance. Do not apply any sharp objects to the control panel in order to operate the appliance.
- Never reach into the appliance while it is operating. Wait until the drum has completely stopped.
- In case of flood, disconnect the power plug and contact the After-sales Service Centre.

- Do not push down on the door when the appliance door is open.
- Do not touch the power plug or the appliance controls with wet hands.
- Do not bend the power cable excessively or place a heavy object on it.
- Lint must not be allowed to accumulate around the tumble dryer.
- Keep the area underneath and around the appliance free of combustible materials such as fibres, paper, rags, chemicals, etc.
- As the dryer is heavy, you could injure yourself by trying to lift it. Do not lift the dryer on your own.
- You could cut your hands on the sharp edges of the dryer. Do not hold the dryer by the sharp edges.
- Protruding parts on the dryer may break off when it is lifted or pushed.
- Do not move the dryer by holding onto protruding parts.
- Check the dryer for damage caused during transportation. Never operate a dryer if it is damaged.
- Any residual water in the dryer may freeze and damage the dryer.
- Do not install the dryer in rooms that are at risk of frost.
- The appliance contains refrigerant which although it is environmentally friendly, is flammable R290. Failure to dispose of it properly may result in a fire or poisoning. Dispose of the appliance properly and do not damage the pipes in the refrigerant circuit.

**WARNING:** Never stop a tumble dryer before the end of the drying cycle unless all items are quickly removed and spread out so that the heat is dissipated.

**WARNING:** In the appliance enclosure or in the built-in structure, keep ventilation openings clear of obstruction.

- At higher drying temperatures, the door glass will heat up. Be careful to avoid burns. Make sure children do not play near the door glass.
- The back of the dryer may get very hot during operation. Wait for the dryer to cool down completely before touching its back side.
- If you open the dryer door during the drying process, the clothes may be very hot and there is a risk of burning.

## 4. PRODUCT DESCRIPTION

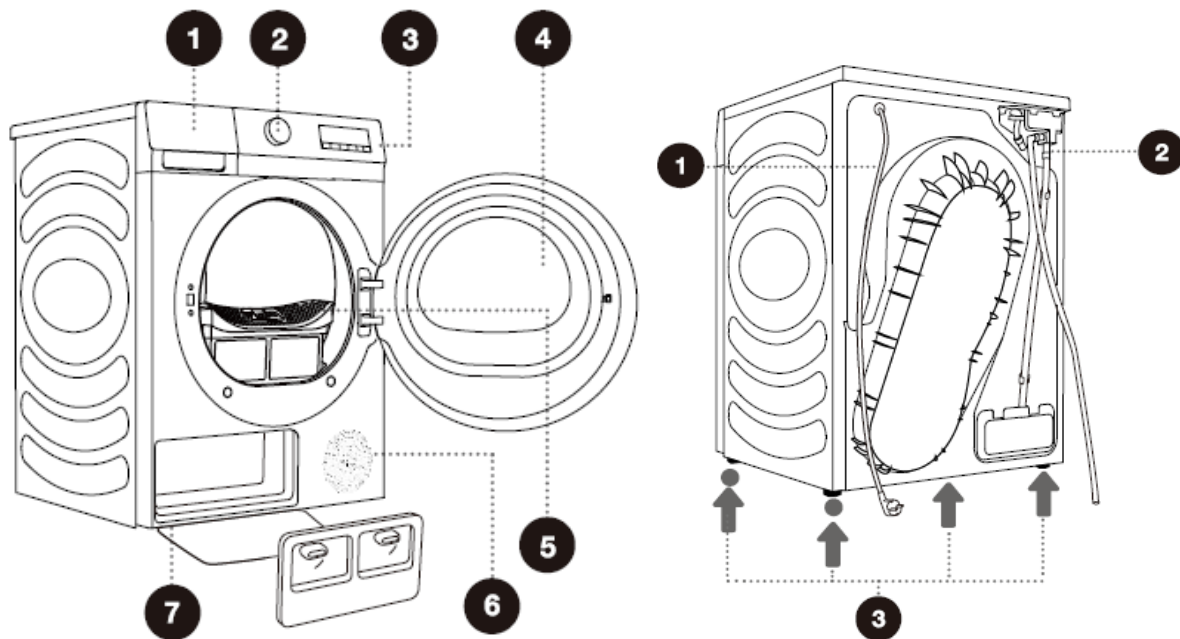

### Front

1. Water tank
2. Program selection knob
3. Control unit
4. Door
5. Net filter
6. Air vent
7. Heat exchanger door cover

### Back

1. Power cord
2. Condensate discharge hose
3. Adjustable feet

## 5. INSTALLATION

- Remove all packaging. When removing the packaging, make sure not to damage the dryer with a sharp object.
- The dryer may not be in contact with a wall or adjacent furniture. For optimum dryer operation, we recommend observing the clearance from the walls as indicated in the figure. In case of failure to heed the required minimum clearance, the dryer may overheat.
- Vents on the back wall and the air exhaust opening on the front side of the dryer should never be obstructed.
- The room in which you will install the dryer should be sufficiently ventilated, with a temperature between 10°C and 25°C. Dryer operation at a lower environment temperature may result in condensate accumulation in the dryer interior. Do not place the dryer into a place where there is danger of freezing. Frozen water in the condensate tank and pump may damage the dryer.
- The dryer emits heat. Therefore, do not place it in a very small room, as the drying process may take longer due to limited amount of available air.
- Lighting in the room should be sufficient to allow reading the information on the display unit on the control panel.

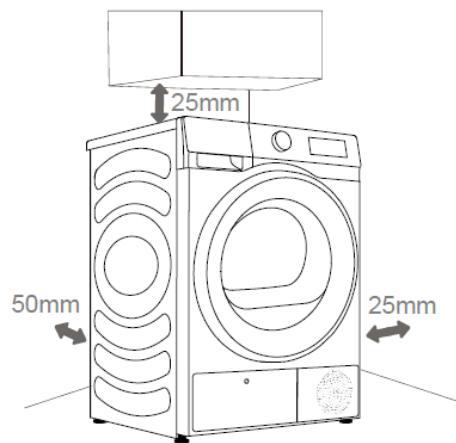

### Dryer placement

- This dryer must be stacked with a washing machine of the same brand using a stacking kit provided by the manufacturer. (see Figure 1). You can contact aftersales for purchase stacking brackets and install it according to user manual.
- Alternatively, the dryer can be placed next to the washing machine (figure 2).



- Do not place the dryer behind lockable or sliding door, or door with a hinge on the opposite side of the dryer door hinge. Install the dryer in such way that the door can always be freely opened.
- Do not place the dryer on a carpet with long fibres as this may impede air circulation.

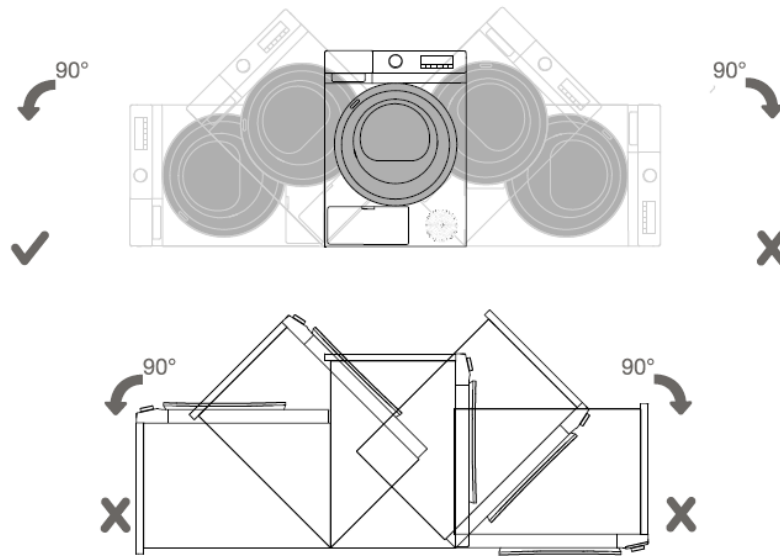

- After installation, wait for 24 hours without moving the appliance before using it for the first time. If the dryer has to be laid down on one of the sides during transport or servicing, place it with its left side, viewing from the appliance front, downwards.

## ADJUSTING THE DRYER FEET

- Level the dryer in longitudinal and traverse direction by rotating the adjustable feet which allow levelling by 1cm. Use a spirit level and spanner No.22

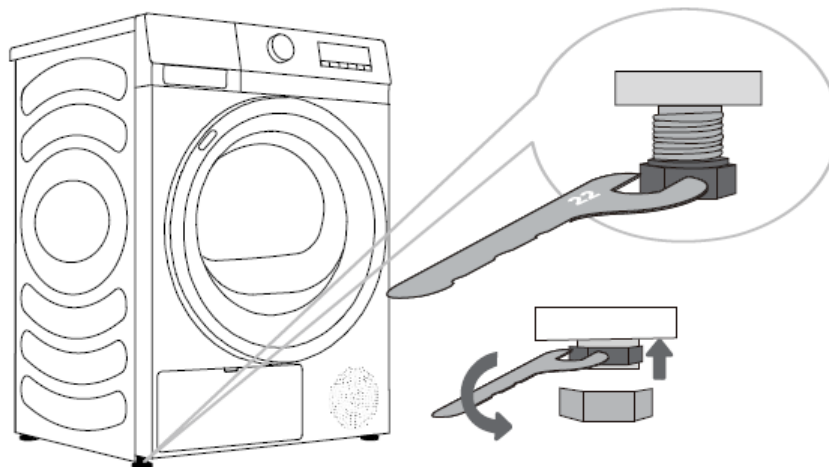

- Floor on which the dryer is placed must have a concrete base. It should be clean and dry; otherwise, the dryer may slide. Also clean the adjustable feet.
- The dryer must stand level and stable on a solid base.
- Incorrect levelling of the dryer with the adjustable legs may cause vibration, appliance sliding across the room, and loud operation. Incorrect levelling of the dryer shall not be subject to warranty.
- Sometimes, unusual or louder noise may appear during appliance operation; these are mostly the result of improper installation.

## Draining the condensate

The moisture from the laundry is extracted in the condenser unit and accumulated in the condensate tank. During the drying process, an indicator light (symbol is lit on the display unit) warns when the condensate tank is full and needs to be emptied.

To avoid emptying the condensate tank, run the condensate discharge hose located at the back of the appliance directly into a drain.

1. Remove discharge hose from the machine and hang it on the back
2. Attach the hose in the attachment to the plastic opening on the discharge hose

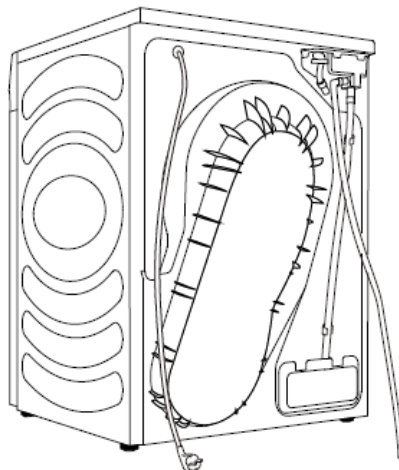

## CONNECTING TO THE POWER MAINS

- After installation, the dryer should stand still for two hours before it is connected to the power mains; this allows the dryer to stabilize.

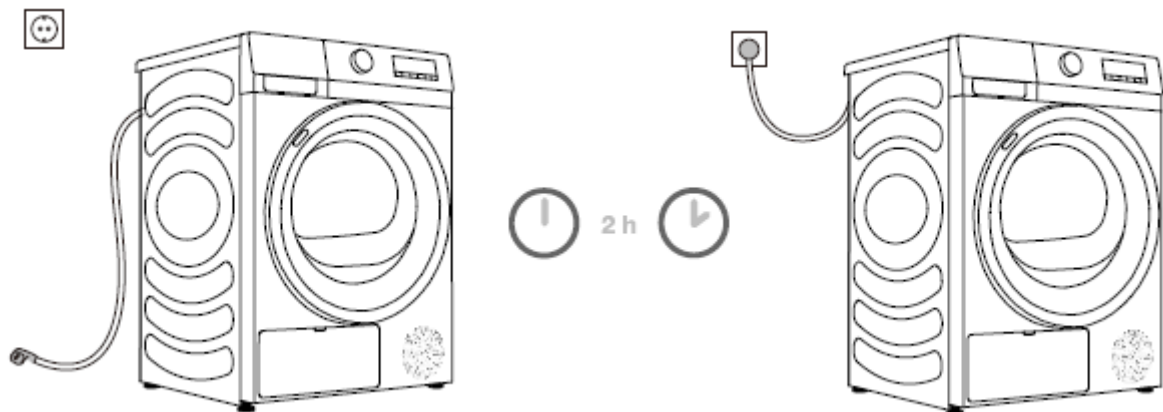

- Connect the dryer to a grounded power outlet. After installation, the wall outlet should be freely accessible. The outlet should be fitted with an earth contact (in compliance with the relevant regulations).
- Information on your dryer is indicated on the rating plate.
- We recommend using over-voltage protection to protect the appliance in case of a lightning strike.
- The dryer may not be connected to the power mains using an extension cord.
- Do not connect the tumble dryer to an electrical outlet intended for an electric shaver or a hair dryer.
- Any repair and maintenance pertaining to safety or performance should be done by trained experts.
- A damaged power cord may only be replaced by a person authorized by the manufacturer.

## Moving and transport after installation

- After every drying cycle, a small amount of condensed water will remain in the dryer. Switch on the dryer and choose one of the programmes, then let the appliance operate for approximately half a minute. This will pump out the remaining water and prevent damage to the dryer during transport. If the dryer cannot be transported in the upright position, tilt it to the left side.
- Pack all the packaging material (plastic bags, other plastic parts etc.).
- After transport, the dryer should be left to stand still for at least two hours before it is connected to the power mains. The appliance should be installed and connected by a trained technician.
- If the appliance was not transported in compliance with the instructions, the dryer should be left to stand still for at least 24 hours before it is reconnected to the power mains.
- Failure to do so may result in a heat pump failure which shall not be covered by the warranty. Be careful not to damage the cooling system (see chapter »INSTALLATION AND CONNECTION/ Dryer placement«).
- Carefully read the instructions for use before connecting the dryer. Repair or any warranty claim resulting from incorrect connection or use of the dryer shall not be covered by the warranty.

## 6. USING THE PRODUCT

### Before using the appliance for the first time







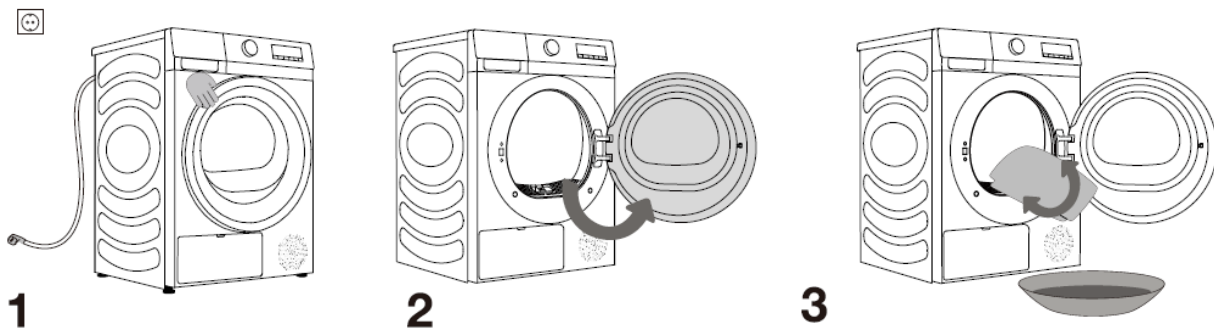







Make sure the dryer is disconnected from the power mains; then, open the door by pulling the left side of the door towards you (figures 1 and 2).

Before using the dryer for the first time, clean the dryer drum using a soft damp cotton cloth and water (figure 3).

Do not use any solvents or cleaning agents that could damage the dryer (please observe the recommendations and warnings provided by the manufacturers of the cleaning agents).

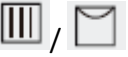
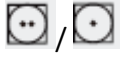

## Heed the label on the laundry

Normal Wash Sensitive laundry	Max washing temp 95C	Max washing temp 60C	Max washing temp 40C	Max washing temp 30C	Hand wash only	Do not wash
						
Bleaching	Bleaching in cool water			Bleaching not allowed		
						
Dry cleaning	Dry cleaning agents	Petroleum solvent, R11, R113	Dry cleaning in kerosene, pure alcohol and R113		Dry cleaning not allowed	
						
Ironing	Hot ironing, max 200C	Hot ironing, max 150C		Hot ironing, max 110C	Ironing not allowed	
						
Drying	Dry flat (place on a surface)	Dry dip / Line dry		High temp	Do not tumble	
						

## Preparing for the laundry drying process

- Sort the laundry by type and thickness of the fabric
- Close the buttons and zips, tie any ribbons, and turn the pockets inside out.
- Place very sensitive clothes in a special-purpose laundry bag.

(The special-purpose laundry bag is available as an optional accessory.)

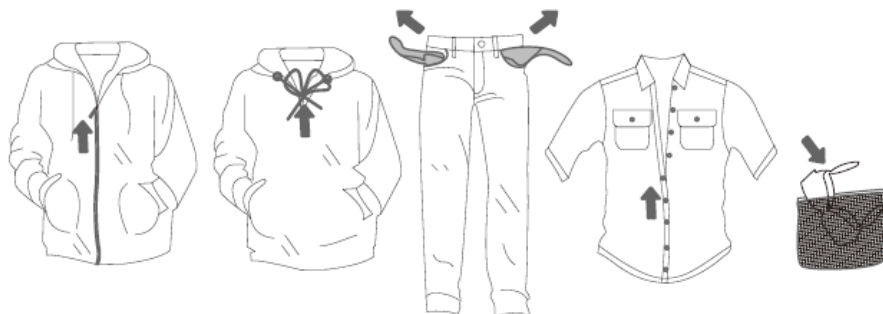

Drying laundry made of particularly delicate fabrics that may be deformed is not recommended. The following types of laundry may not be dried in the dryer as this may cause your garments to deform:

- leather garments and other leather products.
- garments that are waxed or treated in any other way.
- garments with major wooden, plastic, or metal parts.
- garments with spangles.
- garments with metal parts subject to rusting

## Drying rack

Before drying clothes for the first time, please take out the drying rack and other packaging from the drum first. When a drying rack is needed for drying special clothes, please install it properly as follows.

1. Open the door and insert the drying rack.
2. Tilt the drying rack at a certain angle, with the lower clamped in the two holes of strainer filter and the upper hooked on the slot of front bracket (as shown in the figure).
3. Use the drying rack to dry sneakers, slippers or other items that are not suitable to be turned over.
4. After drying, take out the drying rack and close the door.

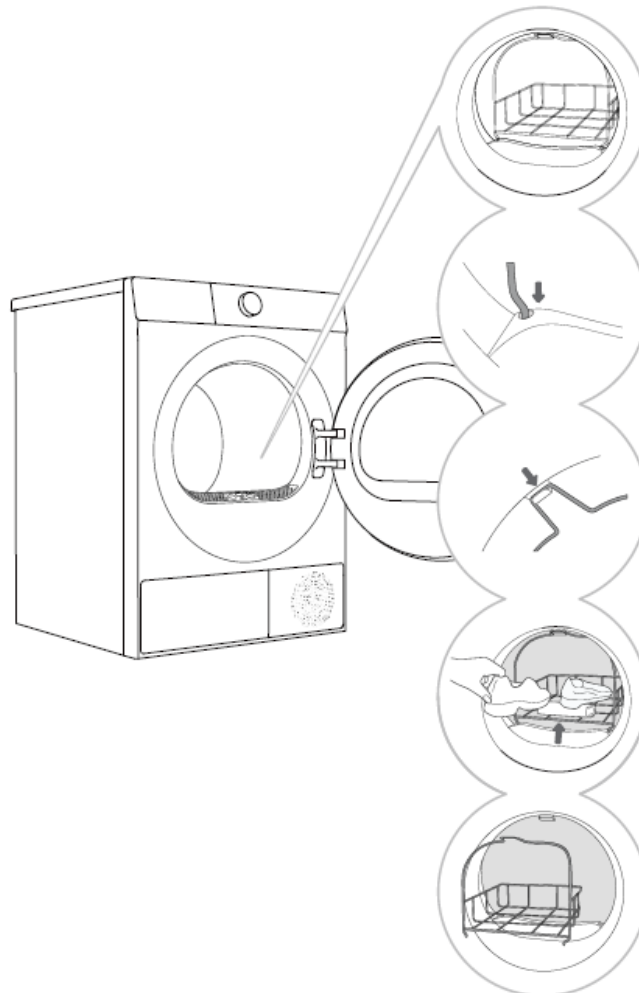

Before drying, sneakers or slippers shall be wrung out first to prevent water dripping.

Drying rack will be stationary while drum is rotating. Therefore, please make sure that clothes in the drying rack do not touch the drum, otherwise the clothes and the dryer may be damaged.

## Switching on the dryer

Connect the dryer to the power mains by plugging in the power cord.  
Press ON/OFF button to switch on the dryer

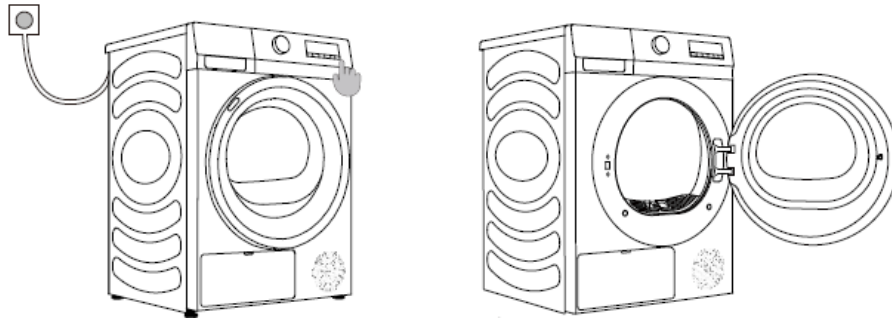

## Loading the dryer

Open the dryer door by pulling the left side of the door towards you  
Insert the laundry into the drum (after making sure the drum is empty)  
Close the dryer door

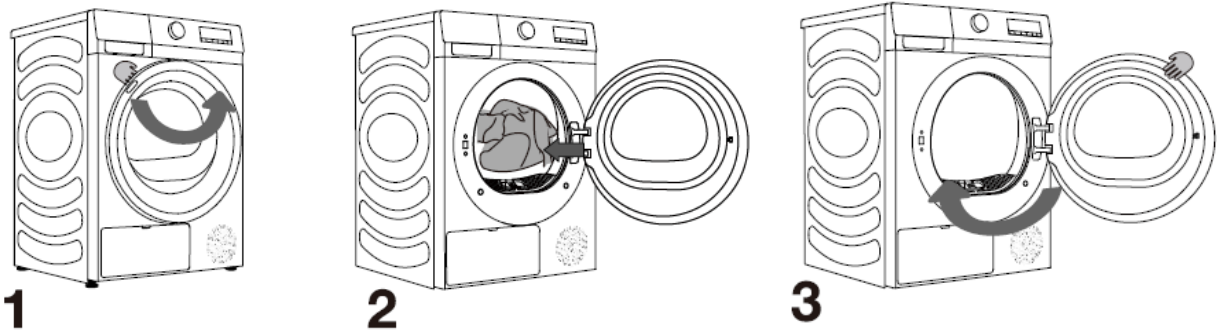

During the operation of the dryer, you can directly open the door to add or take out clothes, and press the Start/Pause button to continue running after closing the door.

Do not insert laundry into the dryer if it has not been wrung of spun (recommended minimum spinning cycle: 800 rpm)

Do not overload the drum.

If the dryer drum is overloaded, the laundry will be more wrinkled and perhaps unevenly dried.

When drying larger items (bedding, towels, etc.), loosen them and insert them into the dryer drum.

## 7. CONTROL PANEL

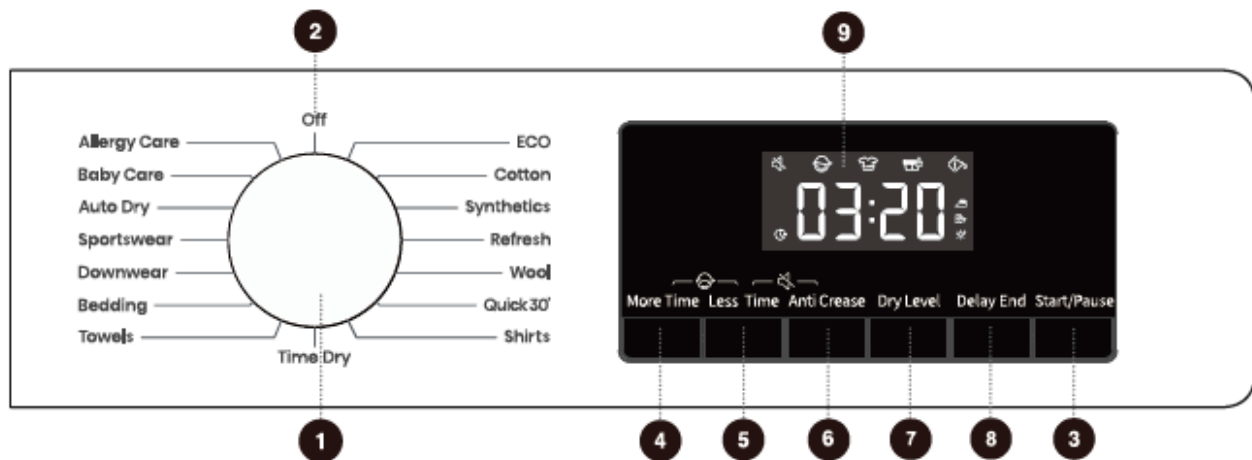

### 1. Cycle selector

Turn the dial to select a cycle

### 2. Power

Rotate the program selector knob to turn on/off the appliance

### 3. Start/Pause

Start/Pause the whole machine program running.

### 4. More time

Press to add drying time of the program.

### 5. Less time

Press to reduce drying time of the program.

### 6. Anti-Crease

Press to add or subtract Anti Crease function.

### 7. Drying level

Press to select the drying effect.

### 8. Delay end

Press to delay the end of the cycle.

### 9. Display

It is used to display the remaining time, fault code and other information of the program

#### 4+5 Child lock

Press these two keys at the same time to enable or disable the child lock function.

#### 5+6 Mute

Press these two keys at the same time to switch or restore the acoustic signals.

## CHOOSING THE DRYING PROGRAMME

Choose the programme by rotating the programme selector knob (1) to the left or right (depending on the type of laundry and the desired level of dryness).

### Program table

Program	Type of clothes	Maximum capacity
Eco	Use this programme for drying of ordinary cotton clothes.	9
Cotton	Use this programme for thicker non-sensitive cotton laundry of approximately the same thickness.	9
Synthetics	The program is used for drying delicate laundry mate of synthetics fibres	4.5
Quick 30'	Dor quick drying of light and thin clothes	0.5
Shirts	Use this program to dry shirts and blouses	2
Towels	Use this programme for drying non-sensitive items (towels kitchen clothes) After drying, the items will be dry and ready to be stored in the cupboard.	4.5
Bedding	Use the program for larger items. When the program is complete it will be dry. Adjusted drum rotation prevents the laundry from tangling	2.5
Down wear	Use the program to dry textiles stuffed or padded with down (pillows, down wear, jackets) Dry large items separately and use the time dry program if necessary	2
Sportswear	Use this program for clothing with a membrane, for sportswear made of mixed materials, and breathable fabrics	2
Auto Dry	Use this program for thicker non-sensitive cotton laundry of approximately the same thickness. After drying, it will be dry or slightly moist	4.5
Baby Care	Use the program to dry baby clothes. Lothes dried with this program are usually normally dry.	2
Refresh	In this program, the heater is switched off. The program is suitable for refreshing your laundry	/
Wool	This short program is intended for softening or fluffing or dried clothes made of wool or silk	1
Time Dry	Use this program for non-sensitive laundry that is still slightly moist and has to be thoroughly dried. In the time program, remaining moisture is not detected automatically. If the laundry is still damp after the program is complete, repeat the program. If it is too dry, therefore creased and rough to touch, the drying time you selected was too long  <b>When using this program, you can place the load to be dried (e.g., small stuffed animals, sneakers, etc.) on the drying rack for drying</b>	/
Allergy care	For removing allergens such as mites.	2

The Eco program is equivalent to the standard cotton program in regulation (EU) No 932/2012.

## Selecting additional settings and functions

Most programs feature basic settings, but these settings can be changed

Adjust the settings by pressing the relevant function button (before pressing the start/pause button)

Activate/deactivate the functions by pressing the desired function (before pressing the start/pause button)

Certain settings cannot be selected with some programs. Such settings will not be lit, and when the corresponding button is pressed, an acoustic signal will be emitted.

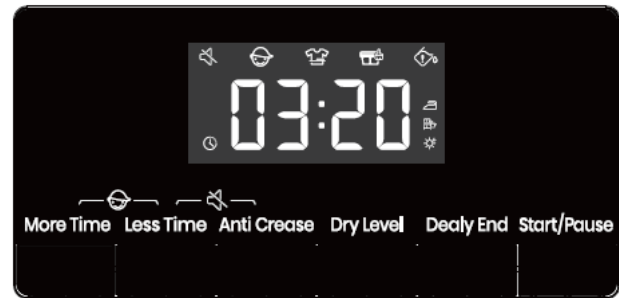
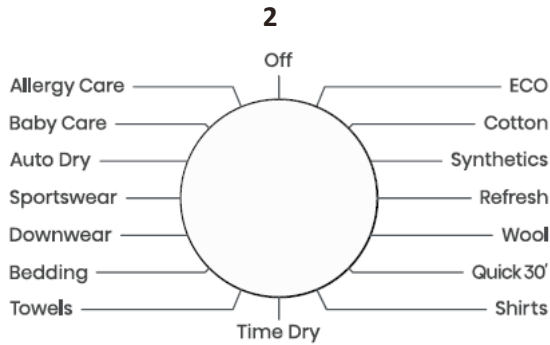

### 2. Power

For powering on/off the dryer.

During the program operation, if it needs to be turned off, turn the knob to the " off " position to turn it off.

In standby mode, if no action is taken within a few minutes, the appliance will automatically shut down.

### 3. Start/Pause

Press the "Start/Pause" key to pause or start the program.

When the program is suspended, the set functions cannot be changed.

If the program or function needs to be changed during operation, turn the knob to "off ", then turn the knob again to select the required program and function, and finally start it.

### 4. More time

These functions can add drying time of the program.

Press continuously to cycle through the set tap position. Different programs have different tap position settings.

This function is only applicable to the manual and special dry programs. Sensor dry programs cannot be started.



### 5. Less time

This function can reduce drying time of the program.

Press continuously to cycle through the set tap position. Different programs have different tap position settings.

This function is only applicable to the manual and special dry programs. Sensor dry programs cannot be started.

### 6. Anti crease

Press to add "Anti Crease" function, press twice to cancel the function, and cycle in sequence.

If the clothes cannot be taken out in time after drying, select the anti crease program. At this time, the inner drum rotates intermittently to prevent clothes from creasing.

Touch any key or open the door to exit the anti crease mode.

If there is no operation, the longest execution will end automatically after 12 h by default.

### 7. Drying level

For selection of drying effect.

☀ - Extra, means the clothes can be stored after drying.

👕 - Cupboard, which means the clothes can be worn immediately after drying

👔 - Iron means the clothes have small amount of water and can be ironed.



### 8. Delay end

This function can delay the end time of the program

Make an appointment after selecting the program and functions. Press the appointment button to add or reduce the appointment time. The time changes by 1 h for each press, and the maximum optional time is 24 h. The appointment time is the end of the program, including the running time of the whole program, so the appointment time must be longer than the running time of program.

When the Delay End function is being selected (set), the Clock icon is lit up; When the Delay End program is running, the Clock icon is always on or flashes (depends on the model).

### 9. Display

It is used to display the remaining time, appointment time, fault code and other information of the program.

The time displayed of the program may be different from the actual running time. Due to the influence of type of clothes, load the clothes, water content after dehydration and ambient temperature, the actual time drying will be automatically adjusted. When the program ends, „End” will be displayed

Icon description

👕 - Anti crease icon. When the icon lit up, it indicates that the anti crease function is enabled.

👕 - Lint and debris cleaning icon. The flashing icon indicates that the lint and debris needs to be cleaned.

👕 - Water box cleaning icon. The flashing icon indicates that the water box needs to be emptied.

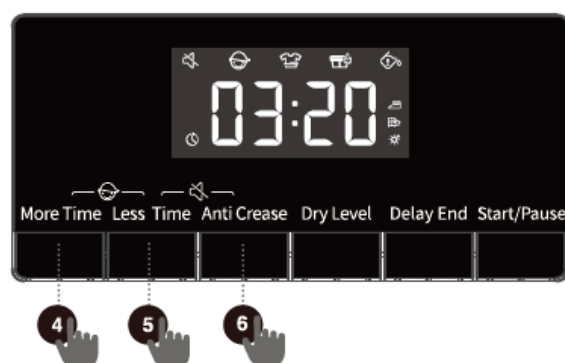

#### 4+5. Child lock

This is a safety feature. To activate it, simultaneously press the position "More Time + Less Time" until the Child Lock icon lights up, and then Child Lock is set up. The same operation will be released by Child Lock.

When the Child Lock is set, all function buttons will be shielded except the power button.

After completing the program, child lock will automatically unlock.

The Child Lock feature includes a memory function, and the setting will remain effective unless it is manually activated or deactivated.

After the child lock function is enabled: During running in anti crease mode, the child lock needs to be released manually, and the anti crease function ends automatically.

#### 5+6 Mute

Use this to switch off or restore the acoustic signals.

When the appliance is in the state of holding, pause or operation, press "Less Time + Anti Crease" buttons until the display shows mute function icon. All the buzzing will be turned off except the alarms.

When the appliance is in a mute state, repeat the same operation until mute function icon light off. All the buzzing will be activated.

The Mute feature also includes a memory function, and the setting will remain effective unless it is manually turned on or off.

## 8. CLEANING AND MAINTENANCE

Before cleaning, make sure to switch off the dryer and disconnect it from the power mains (unplug the power cord from the outlet).

The dryer is fitted with a filtering system consisting of several filters that prevent any impurities from entering the heat exchanger system.

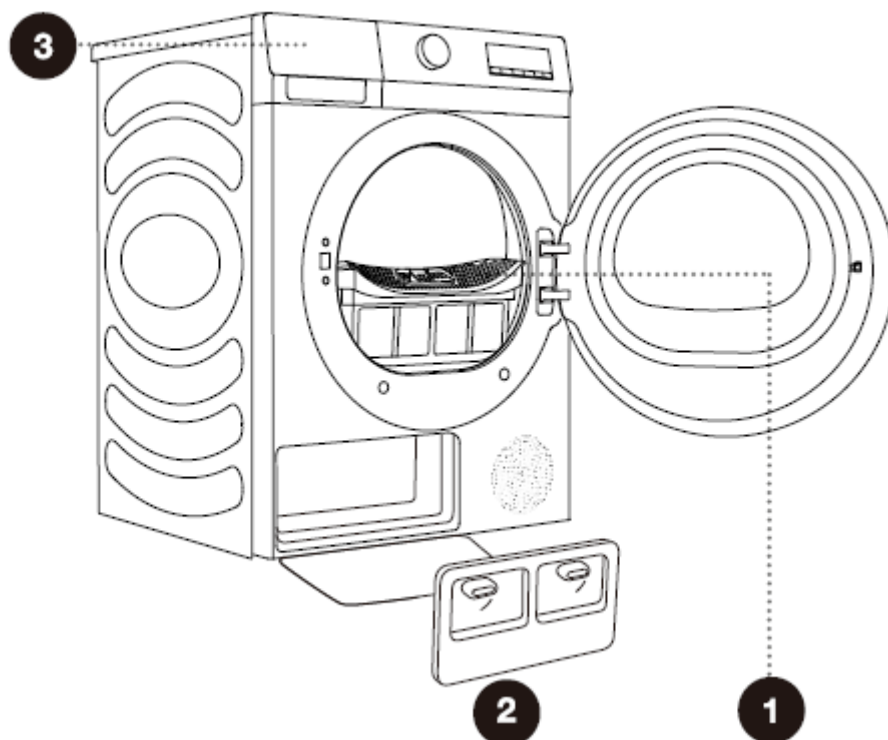

1. Net filter
2. Heat exchange door cover
3. Water tank

The dryer may never be operated without the filters in place or with damaged filters, as excessive amount of accumulated fibers from the fabric could cause malfunction or failure of the dryer.

## Cleaning the net filter in the door

Clean the net filter after each drying cycle.

Excessive fluff accumulated on the filter screen will affect the drying effect.

Please clean the filter screen after each use.

After cleaning, be sure to reinstall the filter screen in place before use.

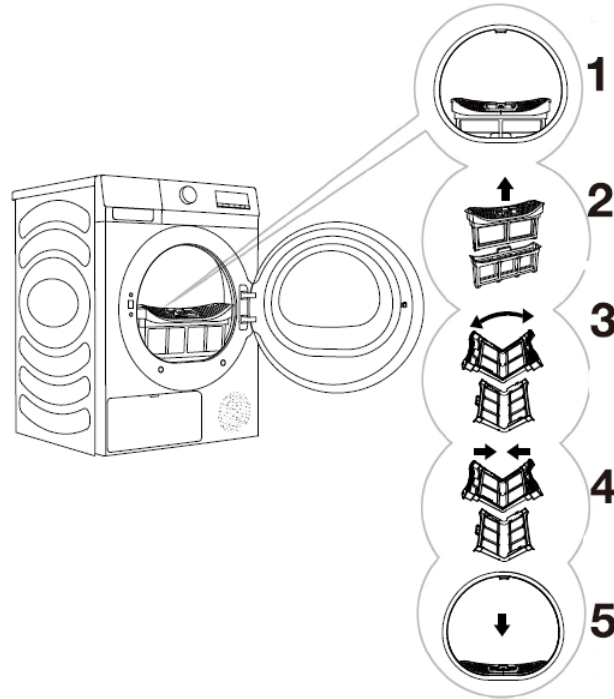

1. Pull out the net filter.
2. Open the filter housing.
3. Open the net filter and clean the fluff of the two-layer filter screen with a wet towel or flowing water.
4. Close the net filter, if necessary, clean the filter housing and door gasket as well.
5. After drying the net filter, reassemble it. Install the net filter to the front support.

Make sure you do not pinch your fingers with the filter cover.

## Clean the heat exchanger

During cleaning, some water may be spilled. It is therefore recommended to place an absorbent cloth on the floor.

1. Press the buckle of the heat exchanger door cover at the lower left to open the door.
2. Turn the locking knob of the cover to unlock position.
3. After using for a period of time, if there is dust on the heat exchanger, please remove the dust with tools. Do not touch the heat exchanger directly with your hands to avoid injury.
4. Install the inner door cover to the origin positions, lock the knob and close the heat exchanger door cover.

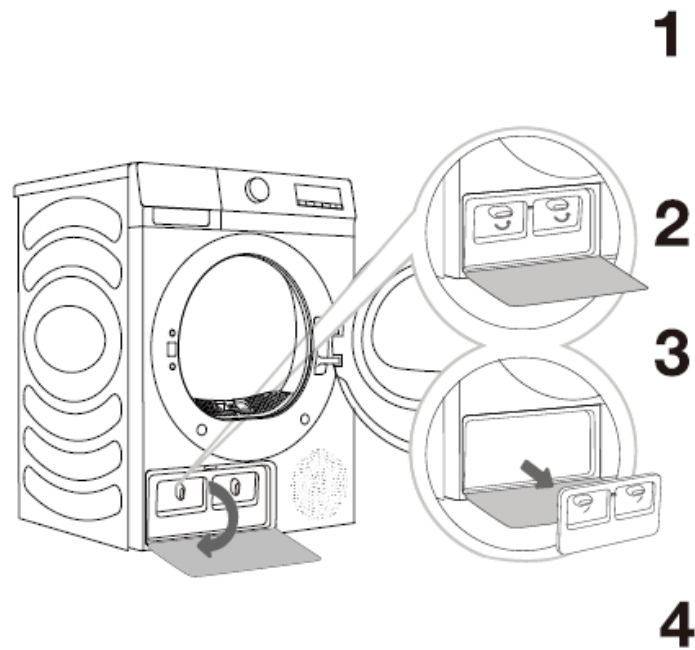

- Do not touch the inner metal parts of the heat exchanger with bare hands. Danger of injury on sharp parts. Use appropriate protection gloves when cleaning the heat exchanger.
- Incorrect cleaning of the metal fins of the heat exchanger can permanently damage the tumble dryer. Do not press on the metal fins with hard objects like for example the plastic tube of a vacuum cleaner.
- The dust and dirt in the metal fins of the heat exchanger can be cleaned with tools vacuum cleaner, soft brush etc..
- Access to the heat exchanger is possible, when the heat pump filter is removed.
- Without pressing, gently move the brush attachment only in the direction of the metal fins from top to bottom. Too much pressure can damage or bend the metal fins of the heat exchanger.
- We recommend you clean the heat exchanger at least every twenty times.

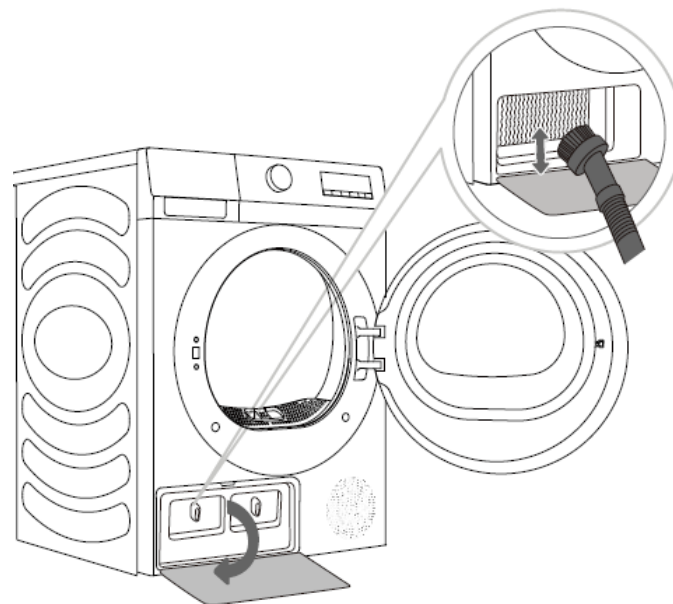

## Emptying the condensate tank

Empty the condensate tank after each drying cycle.

If the condensate tank is full, the drying program will be pause automatically.

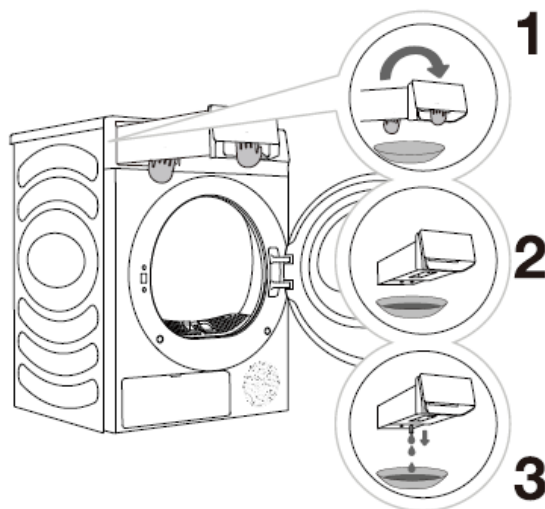

Symbol  will light up on the display unit, indicating that the condensate tank should be emptied.

1. Remove the condensation tank from the dryer. Pull the water tank handle with one hand until the tank is halfway out. Once the water tank is halfway out, support the bottom with your other hand and continue pulling slowly with both hands.
2. Empty the water through the drain hole, and then clean inside the water tank. Mix some neutral detergent in lukewarm water. Fill the water tank with the mixture through the drain hole and leave it for 30 minutes. Then, rinse the tank with clean water and completely dry it.
3. Reinsert the condensation tank back into place.



Water from the condensate tank is not potable. If thoroughly filtered, it can be used for ironing. Never add chemicals or fragrances into the condensation tank.

The water tank is heavy. Slowly remove the water tank using both hands while keeping the tank at a level. Be careful when removing the full water tank. It is very heavy and can cause injury if you drop it.

**NOTE:** If the dryer displays an "  " information code and stops during a drying cycle, empty the water tank and press Start/Pause. The "  " information code will disappear, and the dryer will resume drying.

## Cleaning the dryer

Always disconnect the dryer from the power mains before cleaning.

Clean the dryer exterior using a soft damp cotton cloth.

Do not use any solvents or cleaning agents that could damage the dryer.

Wipe all parts of the dryer with a soft cloth until dry.

Do not clean the dryer with a jet of water.

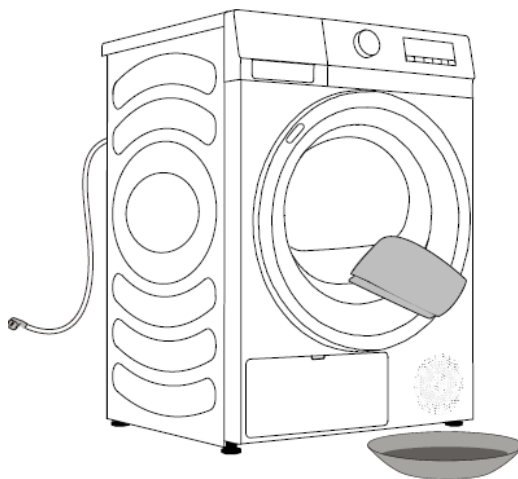

## 9. TROUBLESHOOTING

What to do?

Disturbances from the environment (e.g. the power grid) may result in various error reports (see TROUBLESHOOTING TABLE).

In such case:

- Switch off the dryer and wait at least one minute.
- Switch on the dryer and repeat the drying programme.
- Most errors during operation can be resolved by the user (see TROUBLESHOOTING TABLE).
- If the error persists, call an authorized service unit.
- Repairs may only be carried out by an adequately trained person.
- Repair or any warranty claim resulting from incorrect connection or use of the dryer shall not be covered by the warranty. In such cases, the costs of repair shall be charged to the user.

The warranty does not cover the errors or failures resulting from disturbances from the environment (lightning strike, power grid failures, natural disasters etc.).

Problem	Recommended handling method
The dryer cannot be started	<ul style="list-style-type: none"> <li>* Check the power connection.</li> <li>* Confirm the "Start Pause" key is pressed down.</li> <li>* Confirm the door is closed properly.</li> <li>* House fuse is blown, circuit breaker has tripped, or power outage has occurred.</li> </ul>
The dryer cannot be started and displays "End"	<ul style="list-style-type: none"> <li>* Check whether the program setting is correct.</li> <li>* Confirm there are clothes in the drum.</li> </ul>
Excessive drying time	<ul style="list-style-type: none"> <li>* Check whether the program setting is correct.</li> <li>* Confirm whether there are too many clothes wrapping into clusters.</li> <li>* Check whether the filter screen is cleaned.</li> <li>* There will be air supply for cooling after drying in some programs.</li> </ul>
Poor drying effect	<ul style="list-style-type: none"> <li>* Confirm that the clothes have been dehydrated.</li> <li>* Check whether the program setting is correct.</li> <li>Confirm that there are too many clothes.</li> <li>* Load is not properly sorted. Whether clothes that are not easy to dry are mixed with clothes that are easy to dry.</li> <li>* Large load of heavy fabrics.</li> <li>* Check whether the filter screen is cleaned.</li> </ul>
The remaining time of the display stops or jumps	<ul style="list-style-type: none"> <li>* The remaining time varies with clothing type, load, dehydration and ambient temperature, which is a normal phenomenon.</li> </ul>
Clothes are wrinkled	<ul style="list-style-type: none"> <li>* Clothes have dried too long. Try a shorter drying time.</li> <li>* Clothes have been left in the appliance for too long after cycle ends.</li> </ul>
The dryer is too loud	<ul style="list-style-type: none"> <li>* Look for coins, loose buttons, nails, and other objects and remove them immediately.</li> <li>* Check the lint filter. Remove any items stuck inside the lint filter.</li> <li>* Make sure the dryer is level and standing firmly on the floor.</li> <li>* The dryer may hum due to air moving through the drum and fan. This is normal.</li> </ul>

Problem	Recommended handling method
Clothes are shrinking.	*Garment care instructions are not being followed. Use a low or no heat setting
Lint is left on clothes.	*Lint filter has not been cleaned properly. *Clothes have not been sorted properly. *Some fabrics cause more lint and should be dried separately from fabrics that lint attaches easily. *Tissue, paper, etc., has been left in pockets.
The appliance has an odour.	*The smell is caused by rubber material that is attached to the appliance inside. This kind of smell is a rubber's own smell and disappears automatically after using the appliance several times. *When washing the clothes, use the detergent in accordance with the manufacturer's recommendations. If you use the detergent excessively not according to the recommendations, undissolved detergent may accumulate on the clothes and cause an odour. *You can smell odours from the clothes if the clothes were left in the appliance after drying or in the washing machine after washing. Unload the clothes promptly at the end of the drying or washing cycle. *Ensure you can smell same odour in the washing machine. If so, clean the tub of the washing machine referring to the washing machine user manual. *Always take care of both lint filters clean. If any residues were left in the lint filter after drying, it may cause odours. And also dry the lint filter completely after cleaning.
The machine is powered on and started directly after power failure but does not work.	*When the program is suspended, the set functions cannot be changed. If the program or function needs to be changed during operation, or the power is off during operation and the power needs to be powered on again, turn the knob to "Off", then turn the knob again to select the required program and function, and finally start it.
The machine is powered on and started directly after power failure, but does not work	When the program is suspended, the set functions cannot be changed. If the program or function needs to be changed during operation, or the power is off during operation and the power needs to be powered on again, select the required program and function, and finally start it.

### Error codes

Code	Problem	Recommended handling method
F50/F51	Abnormal sensor	*Please contact the authorized service
F22	Abnormal display panel and the power board	*Rotate the knob to "OFF" to shut down the dryer, and restart it after 10 seconds *If the problem is not removed, please contact the authorized service.

Before calling a service technician

When you contact a service centre, please state your dryer type.

Type ,code/ID, model, and serial number are indicated on the rating (type) plate.

In case of a failure, only use approved spare parts by authorized manufacturers.

Repair or any warranty claim resulting from incorrect connection or use of the dryer shall not be covered by the warranty. In such cases, the costs of repair shall be charged to the user.

### Programme Instructions

The table indicates the power consumption and time values for drying of a test batch of laundry with various loads and after washing machine spinning .

The following requirements apply to the consumption values specified below.

- 1.The values given for programs other than the Eco program are indicative only;
- 2.Results of Wool program is based on wool load with 5% initial moisture content.
- 3.The Eco program is suitable to dry wet cotton laundry, and that this program is used to assess the compliance with the EU ecodesign legislation.
- 4.The Eco program is the most efficient program in terms of energy consumption for drying wet cotton laundry.
- 5.Loading the household tumble dryer up to the maximum capacity indicated by the manufacturer for the respective programs will contribute to energy savings.
- 6.At full load of Eco program, acoustic airborne noise emission of the drying cycle: 64dB.
- 7.The product information and QR code are reflected in the energy consumption label the product registration information can be obtained by scanning the QR code.
- 8.The power consumption of the off-mode is 0.5W. Time on switching automatically to off-mode : 10min.

Program	Rated Capacity	Spinning (rpm)	Program consumption (kWh/cycle)	Program duration (h:m)	Final moisture content (%)
Eco	9	/	1.83	03:29	1.5
Synthetics	4.5	1000	0.78	01:18	0.5
Cotton	9	1000	2.49	03:49	0.5
Wool	1	/	0.22	00:30	1.0

Due to deviations in terms of type and amount of laundry, spinning, power supply oscillation, and environment temperature and humidity, the values measured at the user may differ from the one stated in the table.

### TIPS FOR DRYING AND ECONOMIC USE YOUR DRYER

Drying laundry made of particularly delicate fabrics that may be deformed is not recommended.

Use of conditioner in the washing cycle is not necessary as the laundry is soft and smooth after drying in the dryer. Drying time will be shorter and power consumption will be lower if the garments are thoroughly wrung or spun before drying. By selecting the appropriate drying programme, you will avoid over-drying your laundry and problems with ironing or shrinkage of fabric.

Regular cleaning of the filters will lead to optimum drying time and minimum power consumption.

When drying smaller amounts of laundry or individual garments, the sensor may not perceive the actual level of moisture in the laundry. In such cases, it is recommended to dry smaller items or amounts with programmes for dryer laundry or with the timed programme

## Technical data

Product	HHPD-H90FRA++
Colour	220-240V – 50Hz
Rated capacity	9 kg
Rated power	700 W
Product dimensions (WxDxH)	595 x 640 x 845
Net weight	50 kg
Refrigerant	R290
Charge	150 g

Dimensions	A	595 mm
	B	845 mm
	C	610 mm
	D	640 mm
	E	670 mm
	F	1150 mm

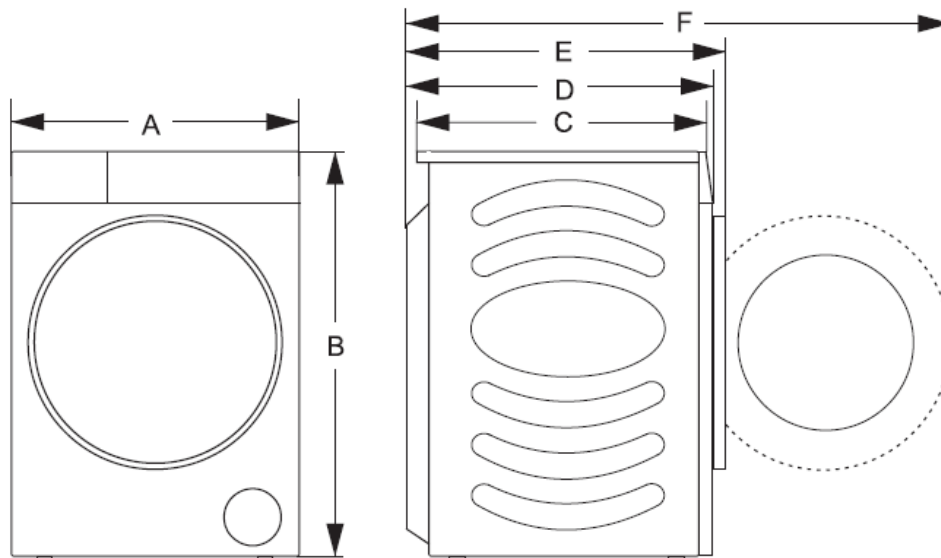

### CUSTOMER CARE AND SERVICE

Always use original spare parts.

When contacting our Authorised Service Centre, ensure that you have the following data available: Model and Serial Number.

The information can be found on the rating plate. Subject to change without notice.

The technical information is located in the rating plate on the internal side of the appliance and on the energy label.

The QR code on the energy label supplied with the appliance provides a web link to the information related to the performance of the appliance in the EU EPREL database.

Keep the energy label for reference together with the user manual and all other documents provided with this appliance.

It is also possible to find the same information in EPREL using the link <https://eprel.ec.europa.eu> and the model name and product number that you find on the rating plate of the appliance.

To access information about your product in the EPREL portal, you can scan the codes below:



Thank you for purchasing this product. If you need support with your product, visit our website using the links below.

**Get User manuals:** <https://www.heinner.ro>

**Get Service information:** <https://www.heinner.ro>



#### **Environment friendly disposal**

You can help protect the environment!

Please remember to respect the local regulations: hand in the non-working electrical equipment's to an appropriate waste disposal centre.



**HEINNER** is a registered trademark of **Network One Distribution SRL**. Other brands and product names are trademarks or registered trademarks of their respective holders.

No part of the specifications may be reproduced in any form or by any means or used to make any derivative such as translation, transformation, or adaptation without permission from NETWORK ONE DISTRIBUTION.

Copyright © 2013 Network One Distribution. All rights reserved.

[www.heinner.com](http://www.heinner.com), <http://www.nod.ro>



This product is in conformity with norms and standards of European Community



Importer: **Network One Distribution**

Marcel Iancu Street, 3-5, Bucharest, Romania

Tel: +40 21 211 18 56, [www.heinner.com](http://www.heinner.com) , [www.nod.ro](http://www.nod.ro)

# USCĂTOR DE RUFEE CU POMPĂ DE CĂLDURĂ

Model:

**HHPD-H90FRA++**



- Uscător de rufe cu pompă de căldură
  - 9 kg, D

**HEINNER**

## 1. INTRODUCERE

Vă rugăm să citiți instrucțiunile cu atenție și să păstrați manualul pentru consultări ulterioare.

Acest manual are scopul de a vă oferi toate instrucțiunile necesare cu privire la instalarea, utilizarea și întreținerea aparatului. Pentru utilizarea corectă și în siguranță a aparatului, vă rugăm să citiți cu atenție acest manual de instrucțiuni înainte de instalare și utilizare.

## 2. CONȚINUTUL PACHETULUI DUMNEAVOASTRĂ

- ➔ Uscător de rufe
- ➔ Manual de utilizare
- ➔ Certificat de garanție

## 3. AVERTISMENTE ȘI MĂSURI DE PRECAUȚIE

### Informații generale

- Citiți cu atenție instrucțiunile înainte de a utiliza uscătorul.
- Vă rugăm să nu folosiți uscătorul fără să citiți și să înțelegeți mai întâi aceste instrucțiuni de utilizare.
- Aceste instrucțiuni de utilizare a unui uscător sunt furnizate împreună cu diferite tipuri sau modele de uscătoare. Prin urmare, ele pot include descrieri ale unor setări sau dotări care nu sunt disponibile pentru uscătorul dumneavoastră.
- Nerespectarea instrucțiunilor de utilizare sau utilizarea necorespunzătoare a uscătorului poate duce la deteriorarea rufelor sau a aparatului sau la rănirea utilizatorului. Păstrați manualul de instrucțiuni la îndemână, lângă uscător.
- Acest uscător este destinat exclusiv uzului casnic. În cazul în care uscătorul este utilizat în scopuri comerciale, profesionale sau care nu se încadrează în utilizarea normală într-o gospodărie, sau dacă uscătorul este utilizat de o persoană care nu are calitatea de consumator, perioada de garanție va fi egală cu cea mai scurtă perioadă de garanție prevăzută de legislația relevantă.
- Urmați instrucțiunile pentru instalarea corectă a uscătorului și conectarea la rețeaua de alimentare cu energie electrică.
- În cazul aparatelor cu orificii pentru ventilație la bază, asigurați-vă că acestea nu sunt obstrucționate de un covor.
- Aparatul nu trebuie instalat în spatele unei uși care poate fi blocată, al unei uși glisante sau cu balama pe partea opusă față de cea a uscătorului, astfel încât deschiderea completă a ușii uscătorului să fie împiedicată.
- Toate reparațiile sau operațiile de întreținere a uscătorului de rufe trebuie să fie efectuate numai de către experți calificați. Reparațiile efectuate de către persoane necalificate pot avea ca rezultat accidente sau defecțiuni majore.
- Pentru evitarea pericolelor, în cazul în care cablul de alimentare este deteriorat, acesta trebuie înlocuit de către producător, de către agentul său de service sau de persoane cu o calificare similară.

- După instalare, uscătorul trebuie lăsat să stea nemișcat timp de două ore înainte de a fi conectat la sursa de alimentare cu energie electrică.
- Este nevoie de cel puțin două persoane pentru a instala uscătorul de rufe deasupra unei mașini de spălat.
- Instalați uscătorul într-o încăpere cu o ventilație adecvată și o temperatură cuprinsă între 10 °C și 25 °C.
- Utilizați întotdeauna conductele sau furtunurile furnizate împreună cu uscătorul.
- Așezați uscătorul pe o bază solidă (din beton), dreaptă și stabilă.
- Nu puneți uscătorul în spatele unei uși cu încuietore sau glisante, sau a unei uși prevăzute cu balamale pe partea opusă balamalei ușii uscătorului. Instalați uscătorul în așa fel încât ușa să poată fi întotdeauna deschisă cu ușurință.
- Nu blocați în niciun caz evacuarea aerului (orificiul de evacuare).  
Nu puneți uscătorul pe un covor cu fire lungi, deoarece acest lucru poate împiedica circulația aerului.
- Aerul din mediul în care este utilizat uscătorul nu trebuie să conțină particule de praf.
- Aparatul nu trebuie să fie în contact cu un perete sau cu mobilierul din imediata apropiere.  
Acest aparat nu trebuie să fie depozitat sau utilizat în locuri situate în aer liber.
- Trebuie asigurată o ventilație corespunzătoare, pentru a se evita întoarcerea în încăpere a gazelor provenite de la aparate care ard alți combustibili, inclusiv cu foc deschis.

## Siguranța electrică

- Pentru evitarea pericolelor, în cazul în care cablul de alimentare este deteriorat, acesta trebuie înlocuit de către producător, de către agentul său de service sau de persoane cu o calificare similară.
- Uscătorul nu poate fi conectat la rețeaua de alimentare cu energie electrică folosind un prelungitor.
- Nu conectați uscătorul de rufe la o priză electrică destinată alimentării unui aparat de ras electric sau unui uscător de păr.
- Uscătorul este protejat cu un sistem automat de oprire în caz de supraîncălzire. Acest sistem va opri uscătorul dacă temperatura este prea ridicată.
- Dacă filtrul de plasă este înfundat, sistemul de oprire automată în caz de supraîncălzire poate fi activat. Curățați filtrul, așteptați ca uscătorul să se răcească și încercați să îl porniți din nou. Dacă uscătorul tot nu pornește, contactați serviciul de asistență tehnică.
- Nu utilizați prize multiple, un cablu prelungitor sau un adaptor dublu cu acest aparat.
- Acest aparat trebuie să fie legat la pământ prin intermediul cablului de alimentare. În cazul unei funcționări necorespunzătoare sau al unei defecțiuni, legarea la pământ va reduce riscul de șoc electric prin asigurarea unei căi de minimă rezistență a curentului electric.
- Conectarea necorespunzătoare a conductorului de legare la pământ poate duce la apariția pericolului de șoc electric. Consultați un electrician calificat sau un reprezentant de service dacă aveți îndoieli cu privire la împământarea corespunzătoare a aparatului.
- Acest aparat este prevăzut cu un cablu de alimentare cu conductor de împământare și un ștecăr cu împământare. Ștecărul trebuie să fie conectat la o priză corespunzătoare, instalată și legată la pământ în conformitate cu toate normele și reglementările locale.
- Nu scoateți în niciun caz aparatul din priză trăgând de cablul de alimentare. Țineți întotdeauna ferm ștecărul și trageți-l direct din priză.
- Nu pulverizați apă în interiorul aparatului sau pe acesta pentru a-l curăța.
- Se interzice alimentarea acestui aparat prin intermediul unui dispozitiv de comutare extern (cum ar fi un temporizator) sau conectarea acestuia la un circuit electric care este pornit și oprit la intervale regulate de către furnizorul de utilități.
- Utilizarea uscătorului prezintă un risc de electrocutare, deoarece acesta funcționează cu energie electrică.
- Verificați dacă uscătorul prezintă deteriorări vizibile.
- Nu utilizați uscătorul dacă acesta prezintă deteriorări.
- Înainte de conectarea aparatului la sursa de alimentare cu energie electrică, asigurați-vă că tensiunea de alimentare indicată pe plăcuța indicatoare a caracteristicilor tehnice corespunde tensiunii disponibile în locul de utilizare.

- Utilizați numai întrerupătoare de curent rezidual cu simbolul corespunzător.
- Verificați cablul de alimentare, pentru a vă asigura că acesta nu este îndoit sau blocat și că nu intră în contact cu surse de căldură sau muchii ascuțite.

## Siguranța copiilor

- Aparatul nu este destinat utilizării de către persoane (inclusiv copii) care au capacități fizice, senzoriale sau mentale reduse, sau cărora le lipsesc experiența și cunoștințele necesare, decât dacă sunt supravegheate sau au fost instruite cu privire la utilizarea aparatului de către o persoană care răspunde pentru siguranța acestora.
- Copiii trebuie supravegheați, astfel încât aceștia să nu se joace cu aparatul.
- Aparatul poate fi utilizat de către copii cu vârste începând de la 8 ani și de către persoane cu capacități fizice, senzoriale sau mentale reduse, cu lipsă de experiență sau cunoștințe, numai dacă acestea sunt supravegheate sau instruite în ceea ce privește utilizarea în siguranță a aparatului și dacă înțeleg pericolele pe care le implică utilizarea. Copiii nu au voie să se joace cu aparatul. Curățarea și întreținerea nu trebuie efectuate de către copii nesupravegheați.
- Nu lăsați copiii cu vârste sub 3 ani în preajma aparatului, decât dacă aceștia sunt supravegheați neîntrerupt.
- Nu permiteți copiilor și animalelor de companie să intre în tamburul uscătorului.
- Înainte de a închide ușa uscătorului și de a porni programul, asigurați-vă că în tambur nu se află altceva în afară de rufe (de exemplu, în cazul în care un copil s-a urcat în tamburul uscătorului și a închis ușa din interior).
- Nu lăsați deschisă ușa aparatului. Există riscul ca cei mici să se agațe de ușă și să ajungă în interiorul aparatului, provocând deteriorări sau răniri.

## Utilizare

- Rufele nu pot fi uscate în aparat în cazul în care au fost utilizate substanțe chimice industriale pentru curățarea acestora.
- Filtrul de scame trebuie curățat frecvent.
- Nu utilizați uscătorul pentru articole care nu au fost spălate.
- Articolele care au fost murdărite cu substanțe cum ar fi ulei de gătit, acetonă, alcool, benzină, gaz lampant, substanțe pentru îndepărtarea petelor, terebentină, ceruri și substanțe pentru îndepărtarea cerurilor trebuie spălate în apă fierbinte cu o cantitate mai mare de detergent înainte de a fi uscate în uscător.
- Articolele cum ar fi cele din cauciuc buretos (spumă din latex), căștile de duș, materialele textile rezistente la apă, articolele și hainele cauciucate sau pernele cu umplutură din cauciuc buretos nu trebuie uscate în uscător.
- Balsamurile sau produsele similare trebuie utilizate conform instrucțiunilor aferente acestora.
- Scoateți din buzunare toate obiectele, cum ar fi brichetele și chibriturile.
- Articolele murdărite cu ulei pot lua foc spontan, în special atunci când sunt expuse la surse de căldură cum ar fi cea din uscătorul de rufe. Articolele se încălzesc, aceasta ducând la oxidarea uleiului. Oxidarea generează căldură. În cazul în care căldura nu este evacuată, articolele se pot încălzi și pot lua foc. Stivuirea sau aglomerarea articolelor murdărite cu ulei împiedică evacuarea căldurii și generează risc de incendiu.
- În cazul în care este inevitabil ca materialele textile care conțin ulei vegetal (sau de gătit) sau au fost murdărite cu produse de îngrijire a părului să fie uscate într-un uscător de rufe, acestea trebuie mai întâi spălate în apă fierbinte, utilizând o cantitate suplimentară de detergent - această operație va reduce riscul, dar nu îl va elimina.
- În cazul apariției unei defecțiuni, utilizați numai piese de schimb aprobate de către producătorii autorizați.
- Dacă tubul de condens este blocat sau înfundat, funcționarea uscătorului cu tambur este întreruptă.

- Înainte de a muta uscătorul sau înainte de a-l depozita într-o încăpere neîncălzită în timpul iernii, rezervorul de condens trebuie golit.
- Curățați filtrele uscătorului după fiecare ciclu de uscare. Dacă ați scos filtrele, puneți-le la loc înainte de următorul ciclu de uscare.
- Nu utilizați solvenți sau agenți de curățare care ar putea deteriora uscătorul.
- Nu adăugați în niciun caz substanțe chimice sau parfumuri în rezervorul de condens.
- După procesul de uscare, deconectați ștecărul uscătorului de la sursa de alimentare cu energie electrică.
- Uscătorul utilizează un sistem cu pompă de căldură pentru a încălzi aerul.
- Sistemul este format dintr-un compresor și un schimbător de căldură. Când uscătorul este pornit, funcționarea compresorului (sunetul lichidului care curge) sau curgerea agentului frigorific poate fi mai zgomotoasă atât timp cât compresorul funcționează. Acesta nu este un semn de funcționare necorespunzătoare și nu va afecta durata de exploatare utilă a uscătorului. În timp și odată cu utilizarea uscătorului, intensitatea acestui zgomot se va reduce.
- Nu beți și nu preparați alimente cu apă de condensare/apă distilată. Aceasta poate cauza probleme de sănătate oamenilor și animalelor de companie.
- Scoateți imediat hainele din produs atunci când uscarea este finalizată sau când alimentarea cu energie electrică este oprită în timpul procesului de uscare. Pentru evitarea pericolului de incendiu, nu lăsați nesupravegheate în aparat hainele care au fost uscate cu ajutorul acestuia. Hainele care nu sunt scoase din aparat după uscare pot provoca incendii. Scoateți hainele imediat după uscare, apoi agățați-le sau întindeți-le pentru ca acestea să se răcească.
- Nu încercați să folosiți aparatul dacă acesta este deteriorat, funcționează defectuos, este parțial dezasamblat sau incomplet, sau în cazul în care componente ale acestuia (cum ar fi cablul de alimentare sau ștecărul) prezintă deteriorări.
- Nu încercați să desprindeți niciun panou al aparatului sau să dezasamblați aparatul. Nu utilizați obiecte ascuțite pentru a acționa butoanele de pe panoul de comandă.
- Nu introduceți niciodată mâna în aparat în timp ce acesta funcționează. Așteptați până când tamburul se oprește.
- În caz de inundare, deconectați ștecărul de la sursa de alimentare și contactați centrul de service post-vânzare.
- Nu apăsați pe ușa aparatului când aceasta este deschisă.
- Nu atingeți ștecărul sau butoanele de comandă ale aparatului cu mâinile umede.
- Nu îndoiți excesiv cablul de alimentare și nu așezați obiecte grele pe acesta.
- Nu lăsați scamele să se acumuleze în uscătorul de rufe.
- Nu lăsați în zona de sub aparat și din jurul acestuia materiale combustibile, cum ar fi fibre, hârtie, cârpe, substanțe chimice etc.
- Deoarece uscătorul este greu, v-ați putea răni dacă încercați să-l ridicați. Nu ridicați uscătorul de rufe fără ajutorul unei alte persoane.
- Există pericolul să vă tăiați la mâini în muchiile ascuțite ale uscătorului. Nu țineți uscătorul de marginile ascuțite ale acestuia.
- Componentele proeminente ale uscătorului se pot rupe atunci când acesta este ridicat sau împins.
- Nu deplasați uscătorul ținându-l de componentele proeminente.
- Verificați uscătorul, pentru a vă asigura că acesta nu a fost deteriorat în timpul transportului. Nu utilizați niciodată un uscător care prezintă deteriorări.
- Orice cantitate de apă rămasă în uscător poate îngheța și deteriora uscătorul.
- Nu instalați uscătorul în încăperi care prezintă risc de îngheț.
- Aparatul conține agent frigorific R290 care, deși este ecologic, este inflamabil. În cazul în care nu este eliminat în mod corespunzător, acesta poate provoca un incendiu sau otrăvire. Eliminați aparatul în mod corespunzător și nu deteriorați conductele circuitului de refrigerare.

**AVERTISMENT:** Nu opriți uscătorul de rufe înainte de finalizarea ciclului de uscare, decât dacă articolele sunt scoase repede din aparat și întinse pentru disiparea căldurii.

**AVERTISMENT:** Mențineți orificiile de ventilație libere de orice obstrucție, inclusiv în cazul încorporării aparatului.

- La temperaturi de uscare mai ridicate, geamul ușii se va încălzi. Acționați cu prudență, pentru a evita arsurile. Nu le permiteți copiilor să se joace în apropierea geamului ușii.
- Partea posterioară a uscătorului poate deveni foarte fierbinte în timpul funcționării. Așteptați ca uscătorul să se răcească înainte de a atinge partea posterioară a acestuia.
- Dacă deschideți ușa uscătorului în timpul procesului de uscare, este posibil ca hainele să fie foarte fierbinți și să vă producă arsuri.

## 4. DESCRIEREA PRODUSULUI

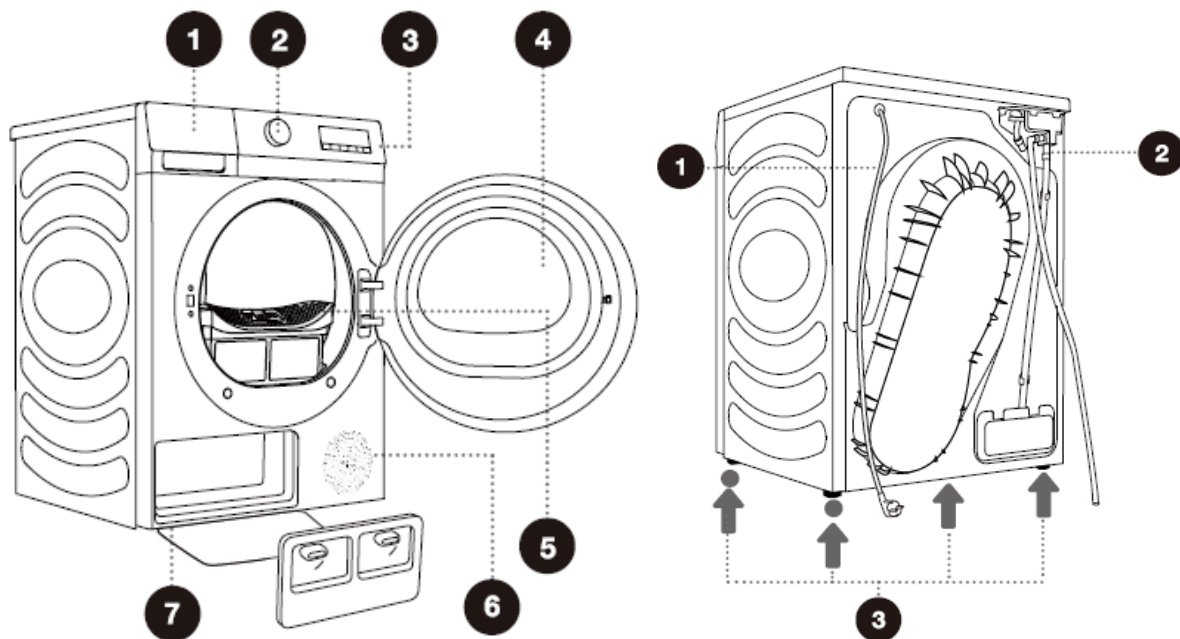

### Front

1. Rezervor de apă
2. Buton pentru selectarea programului
3. Panou control
4. Ușa
5. Filtru scame
6. Filtru aerisire
7. Capacul compartimentului schimbătorului de căldură

### Back

1. Cablu de alimentare
2. Furtun evacuare apă
3. Picioruse reglabile

## 5. INSTALARE

- Îndepărtați toate materialele ambalajului. Atunci când îndepărtați ambalajul, asigurați-vă că nu deteriorați uscătorul cu obiecte ascuțite.
- Aparatul nu trebuie să fie în contact cu un perete sau cu mobilierul din imediata apropiere. Pentru o funcționare optimă a aparatului, vă recomandăm să lăsați un spațiu între aparat și pereți, așa cum este indicat în figură. În caz de nerespectare a distanțelor minime necesare, aparatul se poate supraîncălzi.
- Orificiile de ventilație din partea posterioară a aparatului și orificiul de evacuare a aerului din partea frontală a aparatului nu trebuie să fie în niciun caz blocate.
- Încăperea în care instalați aparatul trebuie să fie aerisită suficient, cu o temperatură cuprinsă între 10 °C și 25 °C. Funcționarea aparatului la o temperatură ambientală mai scăzută poate duce la acumularea condensului în interiorul acestuia. Nu amplasați aparatul într-un loc în care există pericol de îngheț. Gheața din rezervorul de condens și din pompă poate deteriora aparatul.
- Uscătorul emite căldură. Prin urmare, nu îl amplasați într-o cameră foarte mică, deoarece procesul de uscare poate dura mai mult din cauza cantității limitate de aer disponibil.
- Iluminarea din încăpere trebuie să fie suficientă, pentru a permite citirea informațiilor de pe afișajul panoului de comandă.

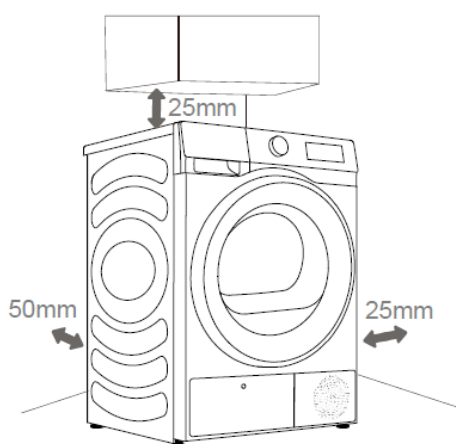

### Amplasamentul uscătorului

- Acest uscător poate fi pus deasupra unei mașini de spălat de aceeași marcă, utilizând un kit de suprapunere furnizat de către producător (consultați figura 1). Puteți contacta serviciul post-vânzare pentru a achiziționa suporturi de suprapunere și a le instala în conformitate cu manualul de utilizare.
- Ca alternativă, uscătorul poate fi amplasat lângă mașina de spălat (figura 2).
- Nu puneți uscătorul în spatele unei uși cu încuietoare sau glisante, sau a unei uși prevăzute cu balamale pe partea opusă balamalei ușii uscătorului. Instalați uscătorul în așa fel încât ușa să poată fi întotdeauna deschisă cu ușurință.

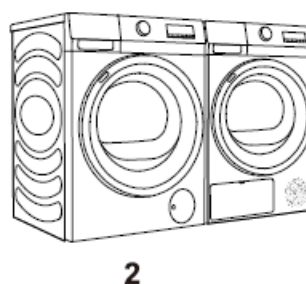

- Nu puneți uscătorul pe un covor cu fire lungi, deoarece acest lucru poate împiedica circulația aerului.

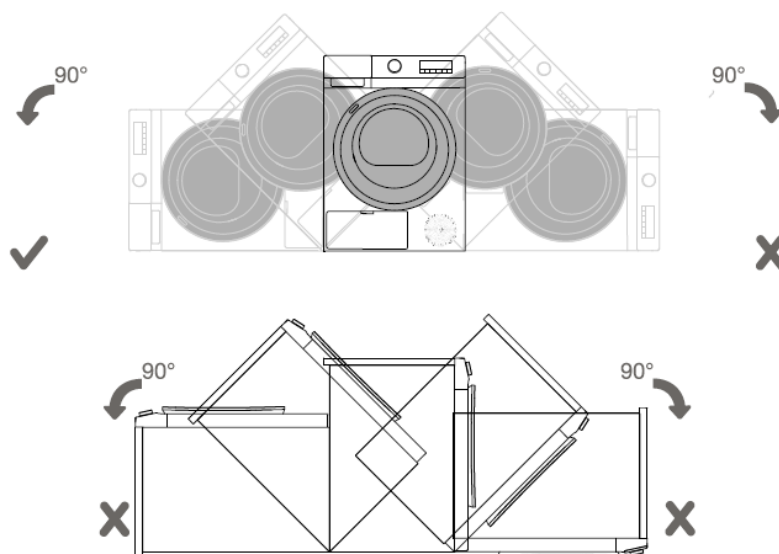

- După instalare, înainte de a utiliza aparatul pentru prima dată, așteptați 24 de ore fără să îl mișcați. Dacă uscătorul trebuie așezat pe una dintre laturi în timpul transportului sau al efectuării operațiilor de întreținere, așezați-l cu partea stângă în jos, privind din fața aparatului.

## Reglarea picioarelor uscătorului

- Echilibrați longitudinal și transversal uscătorul prin rotirea picioarelor care permit reglarea pe o înălțime de 1 cm. Utilizați o nivelă cu bulă și o cheie de 22.

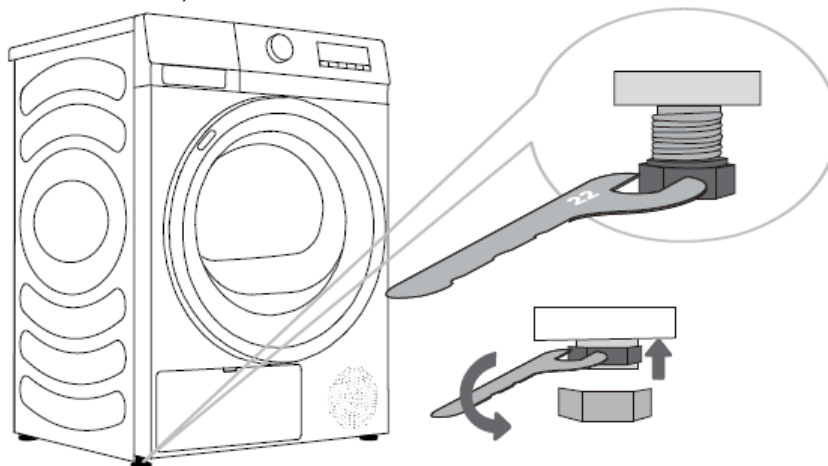

- Pardoseala pe care este amplasat uscătorul trebuie să aibă dedesubt o fundație de beton. Aceasta trebuie să fie curată și uscată; în caz contrar, uscătorul poate aluneca. De asemenea, trebuie curățate picioarele reglabile.
- Uscătorul trebuie să fie echilibrat și stabil, pe o bază solidă.
- Stabilizarea incorectă a uscătorului cu ajutorul picioarelor reglabile poate cauza vibrații, alunecarea aparatului prin încăperea și funcționarea zgomotoasă. Stabilizarea incorectă a uscătorului poate duce la pierderea garanției.
- Uneori, pot apărea zgomote neobișnuite sau mai puternice în timpul funcționării aparatului; acestea sunt de cele mai multe ori rezultatul unei instalări necorespunzătoare.

## Evacuarea condensului

Umiditatea din rufe este extrasă în condensator și se acumulează în rezervorul de condens.

În timpul procesului de uscare, un indicator luminos (simbolul se aprinde pe afișaj) vă avertizează că rezervorul de condens este plin și trebuie golit.

Pentru a evita golirea rezervorului de condens, puneți furtunul de evacuare a condensului situat în partea din spate a aparatului direct într-o scurgere.

1. Scoateți furtunul de evacuare din aparat și prindeți-l în partea din spate

2. Fixați furtunul din accesoriu la orificiul din plastic de pe furtunul de scurgere

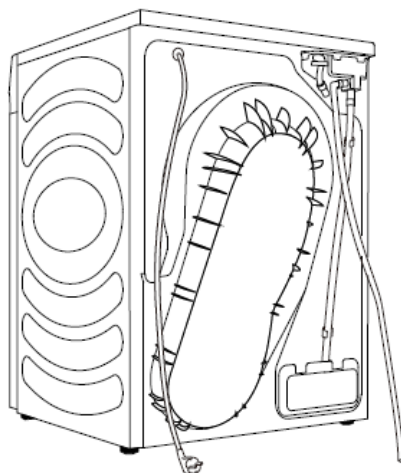

## Conectarea la sursa de alimentare cu energie electrică

- După instalare, uscătorul trebuie lăsat să stea nemișcat timp de două ore înainte de a fi conectat la sursa de alimentare cu energie electrică; acest lucru permite stabilizarea uscătorului.

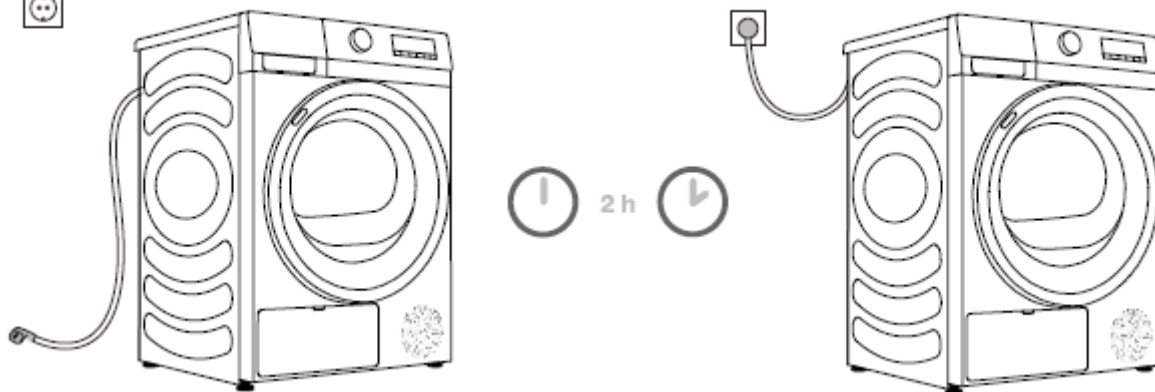

- Conectați uscătorul la o priză cu împământare. După instalare, priza de perete trebuie să fie ușor accesibilă. Priza trebuie să fie prevăzută cu un contact de împământare (în conformitate cu reglementările în vigoare).
- Informațiile privind uscătorul dumneavoastră sunt indicate pe plăcuța cu date tehnice
- Recomandăm utilizarea unui sistem de protecție la supratensiune, pentru a proteja aparatul în caz de trăsnet.
- Uscătorul nu poate fi conectat la rețeaua de alimentare cu energie electrică folosind un prelungitor.
- Nu conectați uscătorul de rufe la o priză electrică destinată alimentării unui aparat de ras electric sau unui uscător de păr.
- Orice lucrări de reparație sau întreținere referitoare la siguranță sau performanță trebuie efectuate de către experți calificați.
- Un cablu de alimentare deteriorat poate fi înlocuit numai de către o persoană autorizată de producător.

## Deplasarea și transportul după instalare

- După fiecare ciclu de uscare, o cantitate mică de apă de condensare va rămâne în uscător. Porniți uscătorul și alegeți unul dintre programe, apoi lăsați aparatul să funcționeze timp de aproximativ o jumătate de minut. Astfel, apa rămasă va fi pompată și se va preveni deteriorarea uscătorului în timpul transportului. Dacă uscătorul nu poate fi transportat în poziție verticală, înclinați-l spre partea stângă.
- Strângeți toate materialele de ambalare (pungi de plastic, alte componente din plastic etc.).
- După transport, uscătorul trebuie lăsat să stea nemișcat timp de cel puțin două ore înainte de a fi conectat la sursa de alimentare cu energie electrică. Aparatul trebuie să fie instalat și conectat de către un tehnician calificat.
- În cazul în care aparatul nu a fost transportat în conformitate cu instrucțiunile, acesta trebuie lăsat să stea nemișcat timp de cel puțin 24 de ore înainte de a fi conectat la sursa de alimentare cu energie electrică.
- Nerespectarea acestei indicații poate duce la defectarea pompei de căldură, defecțiune care nu va face obiectul garanției. Acționați cu prudență deosebită, pentru a nu deteriora sistemul de răcire (consultați capitolul „INSTALARE ȘI CONECTARE/ Amplasarea uscătorului”).
- Citiți cu atenție instrucțiunile înainte de a conecta uscătorul. Reparațiile sau orice solicitare de utilizare a garanției care rezultă din conectarea sau utilizarea incorectă a uscătorului nu vor face obiectul garanției.

## 6. UTILIZAREA PRODUSULUI

### Înainte de prima utilizare a aparatului







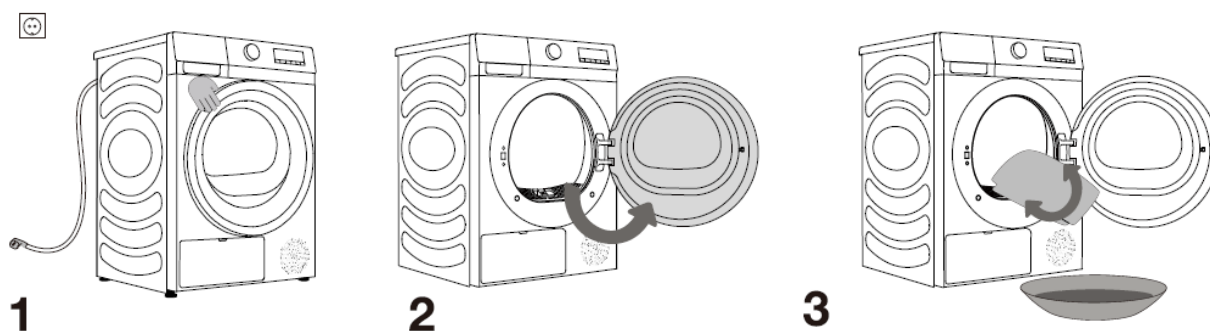













Asigurați-vă că uscătorul este deconectat de la sursa de alimentare cu energie electrică, apoi deschideți ușa acestuia, trăgând de partea stângă a ușii spre dumneavoastră (figurile 1 și 2).

Înainte de a utiliza uscătorul pentru prima dată, curățați tamburul acestuia, folosind o lavetă moale de bumbac umezită cu apă (figura 3).

Nu utilizați solvenți sau agenți de curățare care ar putea deteriora uscătorul (vă rugăm să respectați recomandările și avertismentele furnizate de producătorii agenților de curățare).



## Țineți cont de etichetele de pe rufe

Spălare normală Spălătorie sensibilă	Temperatura maximă de spălare 95C	Temperatura maximă de spălare 60C	Temperatura maximă de spălare 40C	Temperatura maximă de spălare 30C	Se spală numai cu mâna	Nu spălați
						
Albire	Albire în apă rece			Albirea nu este permisă		
						
Curățare chimică	Agenți de curățare uscată	Solvent petrolier, R11, R113	Curățare chimică în kerosen, alcool pur și R113		Curățarea chimică nu este permisă	
						
Călcatul	Calcare la cald, max 200C	Calcare la cald, max 150C		Calcare la cald, max 100C	Calcare nu este permisă	
						
Uscare	Uscați plat (așezați pe o suprafață)			Temperatură ridicată	Nu uscați	
						

## Pregătirea pentru procesul de uscare a rufelor

1. Sortați rufele în funcție de tipul și grosimea țesăturii
2. Închideți nasturii și fermoarele, legați panglicile și întoarceți buzunarele pe dos.
3. Puneți hainele foarte sensibile într-un sac special pentru rufe.  
(Sacul special pentru rufe este disponibil ca accesoriu opțional).

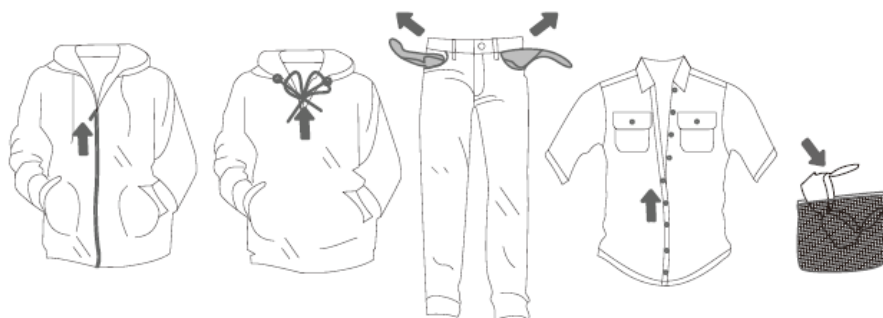

Nu se recomandă uscarea rufelor din țesături deosebit de delicate care se pot deforma. Următoarele tipuri de rufe nu pot fi uscate în uscător, deoarece acest lucru poate cauza deformarea articolelor dumneavoastră de îmbrăcăminte:

- articole de îmbrăcăminte din piele și alte produse din piele;
- articole de îmbrăcăminte cerate sau tratate în orice alt mod;
- articole de îmbrăcăminte care conțin componente mari din lemn, plastic sau metal;

- articole de îmbrăcăminte cu paiete;
- articole de îmbrăcăminte ce conțin componente metalice care pot rugini.

## Suportul de uscare

Înainte de a usca hainele pentru prima dată, vă rugăm să scoateți mai întâi suportul de uscare și alte ambalaje din tambur. Atunci când suportul de uscare este necesar pentru uscarea hainelor speciale, vă rugăm să îl instalați corect după cum urmează.

1. Deschideți ușa și introduceți suportul de uscare.
2. Înclinați suportul de uscare la un anumit unghi, cu capătul inferior prins în cele două orificii ale filtrului și capătul superior agățat în fanta suportului frontal (așa cum este indicat în figură).
3. Utilizați suportul de uscare pentru a usca adidași, papuci sau alte articole care nu pot fi întoarse.
4. După uscare, scoateți suportul de uscare și închideți ușa.

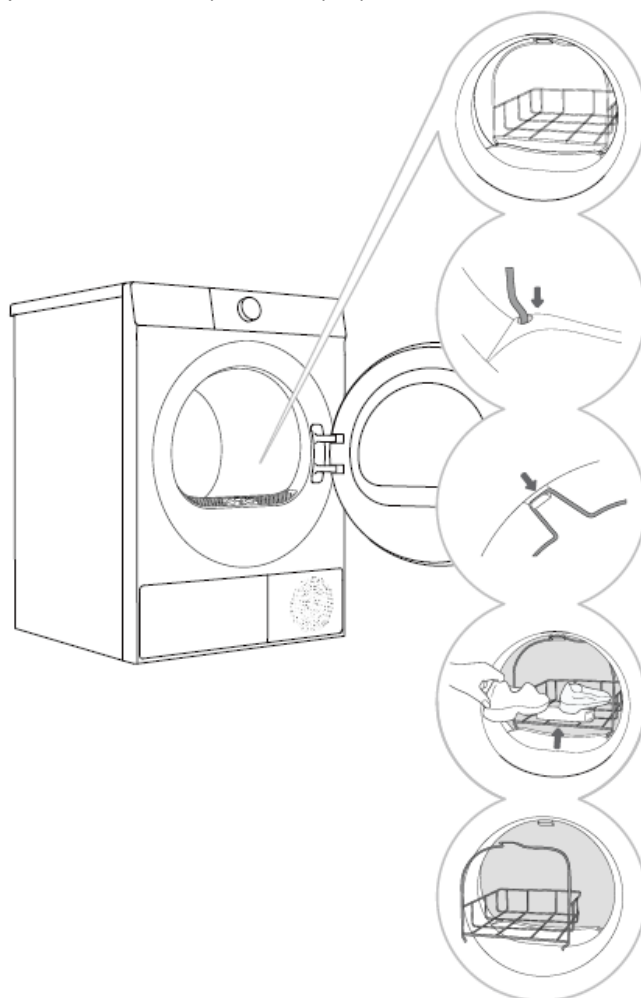

Înainte de uscare, adidașii sau papucii trebuie stoarși pentru a preveni picurarea apei.

Suportul de uscare va fi staționar în timp ce tamburul se rotește. Prin urmare, vă rugăm să vă asigurați că hainele din suportul de uscare nu ating tamburul, altfel hainele și uscătorul pot fi deteriorate

## Pornirea uscătorului

Conectați uscătorul la rețeaua electrică prin conectarea cablului de alimentare.

Apăsați butonul ON/OFF pentru a porni uscătorul

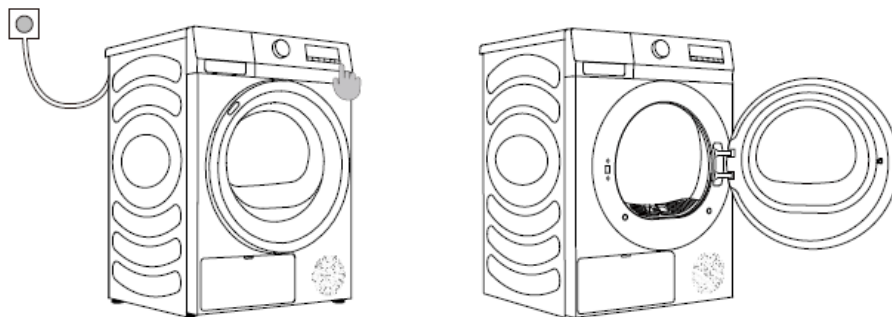

## Încărcarea uscătorului

Deschideți ușa uscătorului, trăgând de partea stângă a ușii spre dumneavoastră.

Introduceți rufe în tambur (după ce vă asigurați că tamburul este gol)

Închideți ușa uscătorului



**1**

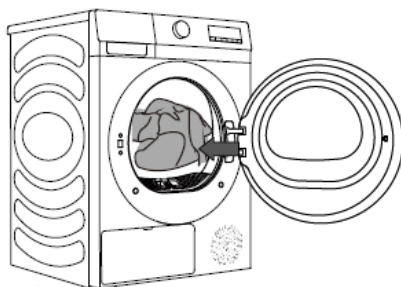

**2**

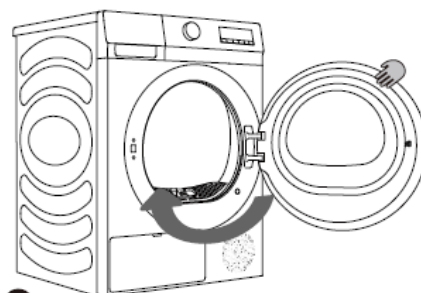

**3**

În timpul funcționării uscătorului, puteți deschide direct ușa pentru a adăuga sau a scoate haine și puteți apăsa pe butonul Start/Pauză pentru ca aparatul să reia funcționarea după închiderea ușii.

Nu introduceți rufe în uscător dacă nu au fost stoarse sau centrifugate (centrifugare minimă recomandată: 800 rpm).

Nu supraîncărcați tamburul.

Dacă tamburul uscătorului este supraîncărcat, rufe vor fi mai șifonate și pot fi uscate neuniform.

Când uscați articole mai mari (lenjerie de pat, prosoape etc.), desfaceți-le și introduceți-le în tamburul uscătorului.

## 7. PANOUL DE CONTROL

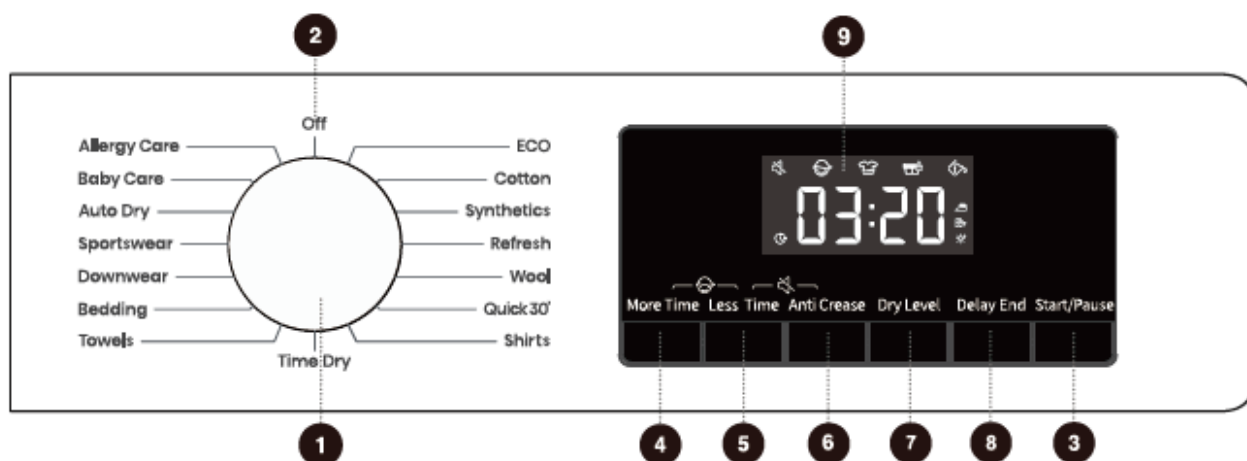

### 1. Selector de programe

Rotiți butonul pentru a selecta un program

### 2. Alimentare

Rotiți butonul de selectare a programelor pentru a porni/opri aparatul

### 3. Start/Pause (Start/Pauză)

Porniți/întrerupeți programul în curs de desfășurare.

### 4. Adăugare timp

Apăsați pe acest buton pentru a crește durata de uscare a programului.

### 5. Reducere timp

Apăsați pe acest buton pentru a reduce durata de uscare a programului.

### 6. Anti-crease (Antișifonare)

Apăsați pe acest buton pentru a activa sau dezactiva funcția antișifonare.

### 7. Drying level (Gradul de uscare)

Apăsați pe acest buton pentru a selecta gradul de uscare.

### 8. Delay End (Întârzierea finalizării programului)

Apăsați pe acest buton pentru a întârzia finalizarea programului.

### 9. Afișaj

Acesta este utilizat pentru afișarea duratei rămase, a codurilor de eroare și a altor informații despre programe.

#### 4+5 Blocarea împotriva acționării de către copii

Apăsați simultan pe aceste două butoane pentru a activa sau dezactiva funcția de blocare împotriva acționării de către copii.

#### 5+6 Dezactivare semnale sonore

Apăsați simultan pe aceste două butoane pentru a activa sau dezactiva semnalele sonore.

### ALEGEREA PROGRAMULUI DE USCARE

Alegeți programul prin rotirea butonului de selectare a programelor (1) către stânga sau către dreapta (în funcție de tipul de rufe și de gradul de uscare dorit). Consultați TABELUL DE PROGRAME.

## Tabelul de programe

Program	Tip de haine	Capacitate maximă
Eco	Utilizați acest program pentru uscarea hainelor obișnuite din bumbac.	9
Cotton (Bumbac)	Utilizați acest program pentru rufe din bumbac mai groase și mai puțin sensibile, cu aproximativ aceeași grosime.	9
Synthetics (Sintetice)	Programul este utilizat pentru uscarea rufelor delicate din fibre sintetice.	4.5
Quick 30' (Program scurt 30')	Pentru uscarea rapidă a hainelor ușoare și subțiri.	0.5
Shirts (Cămăși)	Utilizați acest program pentru uscarea cămășilor și a bluzelor.	2
Towels (Prosoape)	Utilizați acest program pentru uscarea articolelor mai puțin sensibile (prosoape, șorțuri). După uscare, articolele sunt gata pentru a fi depozitate în dulap.	4.5
Bedding (Lenjerie de pat)	Utilizați acest program pentru articole mai mari. După finalizarea programului, articolele vor fi uscate. Adaptarea rotației tamburului previne încurcarea rufelor.	2.5
Downwear (Articole cu puf)	Utilizați acest program pentru a usca textilele umplute sau căptușite cu puf (perne, plăpumi, jachete etc.). Dacă este necesar, uscați articolele separat și utilizați programul de uscare cu setarea manuală a duratei.	2
Sportswear (Îmbrăcăminte sport)	Utilizați acest program pentru îmbrăcăminte cu membrană, pentru îmbrăcăminte sport din materiale mixte și țesături care permit circulația aerului.	2
Auto Dry (Uscare automată)	Utilizați acest program pentru rufe din bumbac mai groase și mai puțin sensibile, cu aproximativ aceeași grosime. După finalizarea programului, acestea vor fi uscate sau ușor umede.	4.5
Baby care (Articole pentru bebeluși)	Utilizați acest program pentru a usca articole de îmbrăcăminte pentru bebeluși. După finalizarea programului, aceste articole vor fi uscate.	2
Refresh (Reîmprospătare)	În cadrul acestui program, pompa de căldură nu funcționează. Programul este potrivit pentru reîmprospătarea rufelor.	/
Wool (Lână)	Acest program scurt este destinat uscării cu atenție a articolelor din lână și mătase, conform instrucțiunilor producătorilor acestora.	1
Time dry (Uscare cu setarea manuală a duratei)	Utilizați acest program pentru rufele mai puțin sensibile care sunt încă ușor umede și care trebuie să fie uscate bine. În cadrul programului care permite setarea manuală a duratei, umiditatea rămasă nu este detectată automat. Dacă rufele sunt încă umede după finalizarea programului, repetați programul. Dacă sunt prea uscate și, prin urmare, sunt șifonate și aspre, durata de uscare selectată a fost prea mare.  <b>Când utilizați acest program, puteți așeza articolele care urmează să fie uscate (de exemplu, animale mici de pluș, adidași etc.) pe suportul de uscare.</b>	/
Allergy care (Antialergic)	Pentru îndepărtarea alergenilor, cum ar fi acarienii.	2

Programul Eco este echivalent cu programul standard pentru bumbac din Regulamentul (UE) nr. 932/2012.

## Selectarea setărilor și funcțiilor suplimentare

Majoritatea programelor dispun de setări de bază, dar aceste setări pot fi modificate

Pentru a modifica setările, apăsați pe butoanele aferente funcțiilor (înainte de a apăsa pe butonul Start/Pauză).

Activați sau dezactivați funcțiile prin apăsarea butoanelor corespunzătoare (înainte de a apăsa pe butonul Start/Pauză).

Anumite setări nu pot fi selectate cu anumite programe. Indicatoarele luminoase aferente acestor setări nu vor fi aprinse, iar atunci când butonul aferent este apăsat, aparatul emite un semnal sonor.

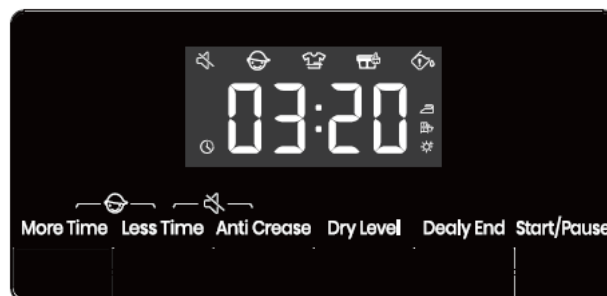
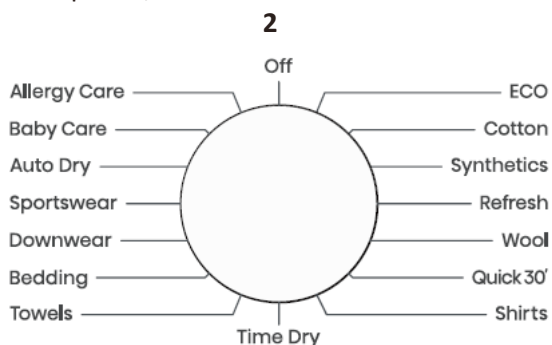

4

3

## 2. Alimentare

Pentru pornirea/oprirea uscătorului.

În timpul desfășurării programului, dacă este necesară oprirea acestuia, rotiți butonul la poziția „off”.

Când aparatul este în standby, în cazul în care nu este efectuată nicio operație, aparatul se oprește automat.

## 3. Start/Pause (Start/Pauză)

Apăsați pe butonul „Start/Pauză” pentru a întrerupe sau porni programul.

Atunci când programul este întrerupt, funcțiile setate nu pot fi modificate.

Dacă un program sau o funcție necesită modificări în timpul funcționării, rotiți butonul la poziția „Off”, apoi rotiți din nou butonul pentru a selecta programul și funcția necesare și, la final, porniți programul.

## 4. Adăugare timp

Această funcție poate crește durata de uscare a programului.

Apăsați și mențineți apăsat butonul pentru a comuta între pozițiile disponibile. Pozițiile disponibile diferă de la un program la altul.

Această funcție este aplicabilă numai în cazul programelor de uscare speciale și cu setare manuală. Programele de uscare care utilizează senzorii nu pot fi pornite.



## 5. Reducere timp

Această funcție poate reduce durata de uscare a programului.

Apăsați și mențineți apăsat butonul pentru a comuta între pozițiile disponibile. Pozițiile disponibile diferă de la un program la altul.

Această funcție este aplicabilă numai în cazul programelor de uscare speciale și cu setare manuală. Programele de uscare care utilizează senzorii nu pot fi pornite.

### 6. Anti crease (Antișifonare)

Apăsați pe acest buton pentru a activa funcția anti-crease (antișifonare). Apăsați pe buton de două ori pentru a dezactiva funcția.

În cazul în care hainele nu pot fi scoase la timp după uscare, selectați programul anti-crease (antișifonare). În cadrul acestei funcții, tamburul interior se rotește cu intermitențe pentru a împiedica șifonarea hainelor.

Atingeți orice buton sau deschideți ușa pentru a dezactiva funcția anti-crease (antișifonare).

Dacă nu este acționat niciun buton, programul se încheie automat după 12 ore, în mod implicit.

### 7. Drying level (Gradul de uscare)

Acest buton este utilizat pentru selectarea efectului uscării.

 - înseamnă că hainele pot fi depozitate după uscare.

 - înseamnă că hainele pot fi purtate imediat după uscare.

 - înseamnă că hainele conțin o cantitate mică de apă și pot fi călcate.



### 8. Delay End (Întârzierea finalizării programului)

Această funcție poate amâna momentul finalizării programului.

Faceți o programare după selectarea programelor și a funcțiilor. Apăsați pe butonul de programare pentru a crește sau a reduce durata de programare. Modificarea duratei se face cu câte 1 oră la fiecare apăsare, iar durata maximă opțională este de 24 de ore.

Durata programării este durata până la finalizarea programului, inclusiv durata de derulare a întregului program. Astfel, durata programării trebuie să fie mai mare decât durata de derulare a programului.

Atunci când este selectată (activată) funcția „Delay End” (Întârzierea finalizării programului), pictograma ceasului se aprinde; Atunci când un program cu funcția „Delay End” (Întârzierea finalizării programului) activă este în desfășurare, pictograma ceasului rămâne aprinsă sau clipește (în funcție de model).

### 9. Afișaj

Acesta este utilizat pentru afișarea duratei rămase, a duratei de programare, a codurilor de eroare și a altor informații despre programe.

Durata afișată de program poate fi diferită de durata reală de funcționare. Durata reală de uscare este ajustată automat, în funcție de factori cum ar fi tipul de haine, încărcătura, conținutul de apă după stoarcere și temperatura mediului ambiant. La finalizarea programului, se va afișa mesajul „End”.

Descrierea pictogramelor



- Pictograma antișifonare. Aprinderea acestei pictograme indică faptul că funcția antișifonare este activată.



- Pictograma privind îndepărtarea scamelor și a resturilor. Aprinderea intermitentă a acestei pictograme indică faptul că este necesară îndepărtarea scamelor și a resturilor.



- Pictograma privind curățarea rezervorului de apă. Aprinderea intermitentă a acestei pictograme indică faptul că este necesară golirea rezervorului de apă.



#### 4+5. Blocarea împotriva acționării de către copii

Aceasta este o funcție de siguranță. Pentru a-l activa, apăsați simultan pe butoanele „More Time” și „Less Time” până când pictograma aferentă funcției de blocare împotriva acționării de către copii se aprinde, indicând faptul că funcția este activă. Pentru dezactivarea funcției de blocare împotriva acționării de către copii, repetați aceeași operație.

Dacă funcția de blocare împotriva acționării de către copii este activă, butoanele funcționale sunt blocate, cu excepția butonului de alimentare.

După finalizarea programului, funcția de blocare împotriva acționării de către copii este dezactivată automat. Funcția de blocare împotriva acționării de către copii dispune de o caracteristică de memorare, iar setarea va rămâne activă până când este dezactivată manual.

După activarea funcției de blocare împotriva acționării de către copii : în timpul funcționării programului anti-crease (antișifonare), dezactivarea funcției de blocare împotriva acționării de către copii trebuie efectuată manual, iar programul anti-crease (antișifonare) se încheie automat.

#### 5+6. Mute (Dezactivare semnale sonore)

Utilizați această funcție pentru a activa sau dezactiva semnalele sonore.

Atunci când aparatul este în starea de așteptare, este în funcțiune sau funcționarea este întreruptă, apăsați simultan pe butoanele „Less Time” și „Anti Crease” până când pictograma funcției de dezactivare a semnalelor sonore se aprinde. Toate semnalele sonore, cu excepția avertizărilor sonore, vor fi dezactivate.

Când funcția de dezactivare a semnalelor sonore este activă, repetați aceeași operație până când pictograma funcției de dezactivare a semnalelor sonore se stinge. Toate semnalele sonore vor fi activate.

Funcția de dezactivare a semnalelor sonore dispune de o caracteristică de memorare, iar setarea rămâne activă sau inactivă până când este dezactivată sau activată manual.

## 8. CURĂȚARE ȘI ÎNTREȚINERE

Înainte de curățare, asigurați-vă că opriți aparatul și că îl deconectați de la sursa de alimentare cu energie electrică (scoateți cablul de alimentare din priză).

Uscătorul este prevăzut cu un sistem de filtrare format din mai multe filtre care împiedică pătrunderea impurităților în sistemul schimbătorului de căldură.

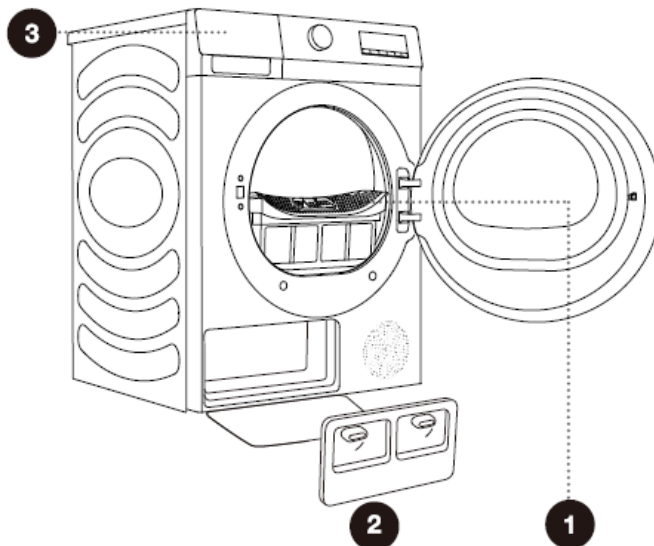

1. Filtru scame
2. Capacul schimbatorului de caldura
3. Rezervor apa

Uscătorul nu trebuie utilizat niciodată fără ca filtrele să fie montate corespunzător sau cu filtre deteriorate, deoarece cantitatea excesivă de fibre acumulate din țesături ar putea cauza funcționarea defectuoasă a uscătorului sau defectarea acestuia.

### Curățarea filtrului de plasă din ușă

Curățați filtrul de plasă după fiecare ciclu de uscare.

Scamele acumulate excesiv pe filtru afectează rezultatul procesului de uscare.

Vă rugăm să curățați filtrul după fiecare utilizare.

După curățare, asigurați-vă că ați reinstalat filtrul la locul său înainte de utilizarea aparatului.

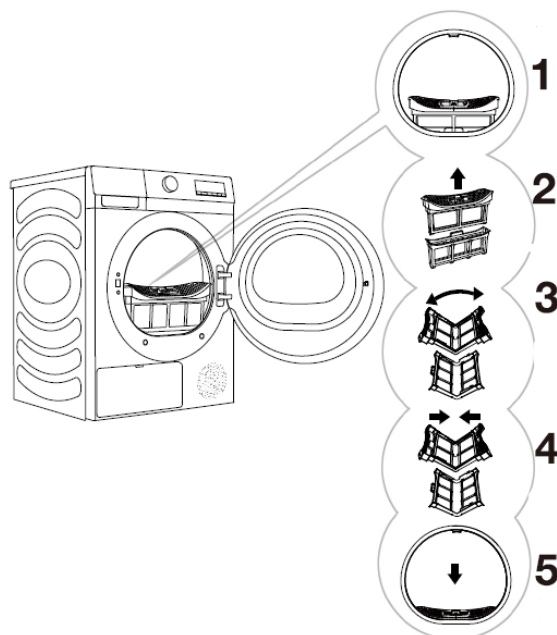

1. Scoateți filtrul de plasă.
2. Deschideți carcasa filtrului.
3. Deschideți filtrul și îndepărtați scamele de pe filtrul cu două straturi cu un prosop umed sau sub jet de apă.
4. Închideți filtrul de plasă și, dacă este necesar, curățați și carcasa filtrului și garnitura ușii.
5. După ce filtrul de plasă se usucă, montați-l la loc. Instalați filtrul de plasă pe suportul frontal.

Aveți grijă să nu vă prindeți degetele în carcasa filtrului.

## Curățarea schimbătorului de căldură

În timpul curățării, este posibil să curgă puțină apă. Prin urmare, vă recomandăm să puneți o lavetă absorbantă pe podea.

1. Apăsăți în partea din stânga jos a capacului compartimentului schimbătorului de căldură pentru a deschide capacul.
2. Rotiți butonul de blocare a capacului la poziția de deblocare.
3. După o perioadă de utilizare, dacă se acumulează praf pe schimbătorul de căldură, vă rugăm să îl îndepărtați. Nu atingeți schimbătorul de căldură direct cu mâinile, pentru a evita rănirea.
4. Puneți la loc capacul interior, rotiți butonul de blocare a capacului la poziția de blocare, apoi închideți capacul compartimentului schimbătorului de căldură.

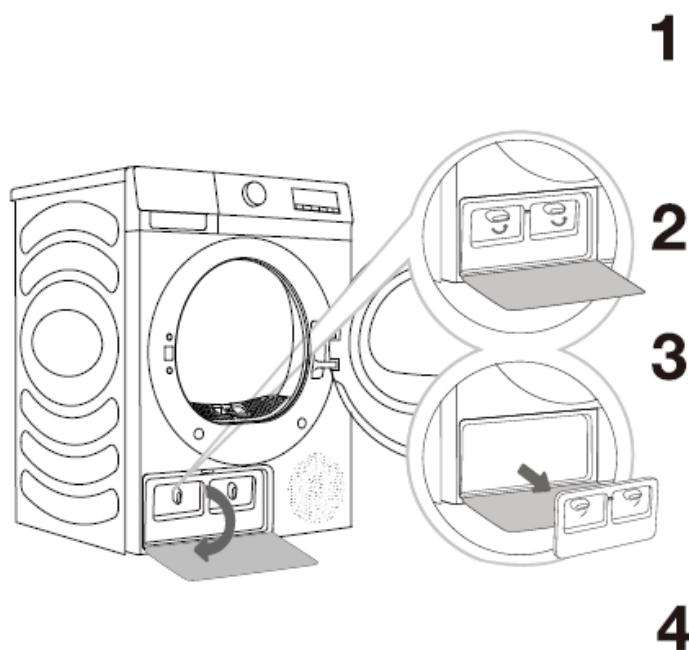

- Nu atingeți direct cu mâinile componentele metalice din interiorul schimbătorului de căldură. Pericol de rănire din cauza componentelor ascuțite. Utilizați mănuși de protecție adecvate atunci când curățați schimbătorul de căldură.
- Curățarea incorectă a aripioarelor metalice ale schimbătorului de căldură poate duce la deteriorarea permanentă a uscătorului de rufe. Nu apăsați pe aripioarele metalice cu obiecte dure, cum ar fi, de exemplu, tubul de plastic al unui aspirator.
- Praful și murdăria prezente pe aripioarele metalice ale schimbătorului de căldură pot fi îndepărtate cu un aspirator, o perie moale etc.
- Accesul la schimbătorul de căldură este posibil atunci când filtrul pompei de căldură este detașat.
- Fără a apăsa, deplasați ușor peria numai pe direcția aripioarelor metalice, de sus în jos. Dacă apăsați excesiv, există riscul să deteriorați sau să îndoii aripioarele metalice ale schimbătorului de căldură.
- Vă recomandăm să curățați schimbătorul de căldură cel puțin o dată la fiecare douăzeci de cicluri de uscare.

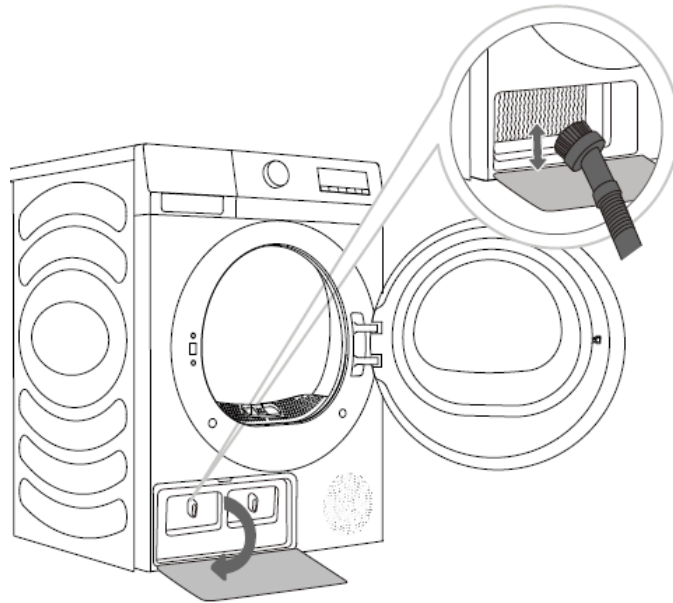

## Golirea rezervorului de condens

Goliți rezervorul de condens după fiecare ciclu de uscare.

Dacă rezervorul de condens este plin, programul de uscare va fi întrerupt automat.

Simbolul  se va aprinde pe afișaj, indicând faptul că rezervorul de condens trebuie golit.

1. Scoateți rezervorul de condens din uscător. Trageți de mânerul rezervorului de apă cu o mână, până când rezervorul este scos pe jumătate. Odată ce rezervorul de apă este pe jumătate scos, sprijiniți partea inferioară cu cealaltă mână și continuați să trageți încet cu ambele mâini.
2. Îndepărtați apa prin orificiul de scurgere, apoi curățați interiorul rezervorului de apă. Amestecați puțin detergent slab în apă caldă. Umpleți rezervorul de apă cu amestecul prin orificiul de scurgere și lăsați-l să acționeze timp de 30 de minute. Apoi, clătiți rezervorul cu apă curată și ștergeți-l bine.
3. Reintroduceți rezervorul de condens în poziția corespunzătoare.

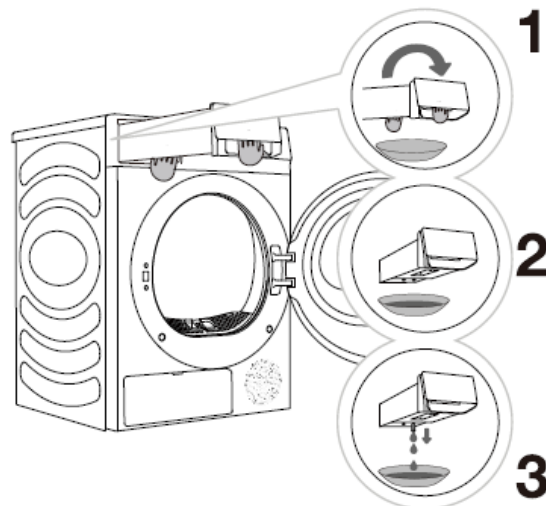



Apa din rezervorul de condens nu este potabilă. Dacă este bine filtrată, aceasta poate fi folosită pentru călcat.

Nu adăugați în niciun caz substanțe chimice sau parfumuri în rezervorul de condens.

Rezervorul de apă este greu. Scoateți încet rezervorul de apă cu ambele mâini, ținându-l drept.

Aveți grijă când scoateți rezervorul de apă plin. Este foarte greu și poate provoca răni dacă îl scăpați.

**OBSERVAȚIE:** Dacă uscătorul afișează o pictogramă de informare „” și se oprește în timpul unui ciclu de uscare, goliți rezervorul de apă și apăsați pe butonul Start/Pauză. Pictograma informativă „” va dispărea, iar uscătorul va relua funcționarea.

## Curățarea uscătorului

Deconectați de fiecare dată aparatul de la sursa de alimentare înainte de efectuarea operațiilor de curățare. Curățați exteriorul uscătorului folosind o lavetă de bumbac moale și umedă.

Nu utilizați solvenți sau agenți de curățare care ar putea deteriora uscătorul.  
Ștergeți toate componentele uscătorului cu o cârpă moale și uscată.  
Nu curățați uscătorul cu jet de apă.

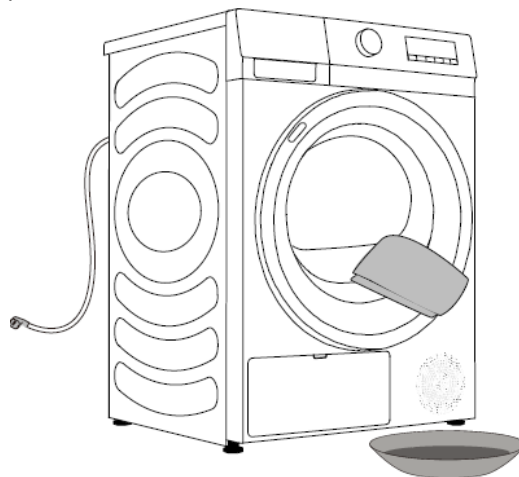

## 9. DEPANARE

Soluții:

Factorii externi (de exemplu, rețeaua electrică) pot cauza diverse erori (consultați TABELUL DE REMEDIERE A PROBLEMELOR).

În acest caz:

- Opriți aparatul și așteptați cel puțin un minut.
- Porniți uscătorul și repetați programul de uscare.
- Majoritatea erorilor apărute în timpul funcționării pot fi soluționate de către utilizator (consultați TABELUL DE REMEDIERE A PROBLEMELOR).
- Dacă eroarea persistă, contactați un centru de reparații.
- Reparațiile pot fi efectuate numai de către un tehnician autorizat.
- Reparațiile sau orice solicitare de utilizare a garanției care rezultă din conectarea sau utilizarea incorectă a uscătorului nu vor face obiectul garanției. În astfel de cazuri, costurile ocazionate de reparație vor fi suportate de către utilizator.

Garanția nu acoperă erorile sau defecțiunile apărute ca urmare a acțiunii factorilor externi (fulgere, defecțiuni ale rețelei electrice, dezastre naturale etc.).

Problemă	Metoda recomandată
Uscătorul nu poate fi pornit	<ul style="list-style-type: none"> <li>*Verificați conexiunea de alimentare.</li> <li>*Asigurați-vă că ați apăsat pe butonul „Start/Pauză”.</li> <li>*Asigurați-vă că ușa este închisă corect.</li> <li>*Siguranța electrică din locuință s-a ars, s-a declanșat întrerupătorul de circuit sau a avut loc o pană de curent.</li> </ul>
Uscătorul nu poate fi pornit și afișajul indică „End”	<ul style="list-style-type: none"> <li>*Asigurați-vă că setarea programului este corectă.</li> <li>*Asigurați-vă că sunt haine în cuvă.</li> </ul>
Durată de uscare excesivă	<ul style="list-style-type: none"> <li>*Asigurați-vă că setarea programului este corectă.</li> <li>*Asigurați-vă că hainele din interiorul cuvei nu sunt aglomerate.</li> <li>Asigurați-vă că filtrul este curățat.</li> <li>*În cadrul anumitor programe, aparatul realizează o alimentare cu aer pentru răcire după uscare.</li> </ul>
Rezultat nesatisfăcător al procesului de uscare	<ul style="list-style-type: none"> <li>*Asigurați-vă că hainele au fost stoarse.</li> <li>*Asigurați-vă că setarea programului este corectă.</li> <li>Asigurați-vă că nu sunt prea multe haine.</li> <li>*Articolele nu au fost sortate corespunzător. Haine care nu se usucă ușor sunt amestecate cu haine care se usucă ușor.</li> <li>*Încărcătură mare de țesături grele.</li> <li>Asigurați-vă că filtrul este curățat.</li> </ul>
Timpul rămas până la finalizarea programului se oprește sau se modifică necorespunzător	<ul style="list-style-type: none"> <li>*Timpul rămas variază în funcție de tipul articolelor de îmbrăcăminte, de încărcătură, conținutul de apă după stoarcere și temperatura ambiantă, ceea ce constituie un fenomen normal.</li> </ul>
Hainele sunt șifonate	<ul style="list-style-type: none"> <li>*Hainele au fost uscate prea mult timp. Încercați o durată de uscare mai redusă.</li> <li>*Hainele au fost lăsate în aparat prea mult timp după finalizarea programului.</li> </ul>
Uscătorul este prea zgomotos	<ul style="list-style-type: none"> <li>*Verificați dacă sunt prezente în cuvă monede, nasturi desprinși, cuie și alte obiecte și îndepărtați-le imediat.</li> <li>*Verificați filtrul de scame. Îndepărtați orice obiecte blocate în interiorul filtrului de scame.</li> <li>*Asigură-te că uscătorul este echilibrat și că are stabilitate pe podea.</li> <li>*Uscătorul poate bâzâi din cauza aerului care circulă prin tambur și a ventilatorului. Acest lucru este normal.</li> </ul>
Hainele se micșorează.	<ul style="list-style-type: none"> <li>*Nu sunt respectate instrucțiunile de îngrijire a hainelor. Utilizați o setare cu temperatură scăzută sau care nu folosește căldură pentru uscare.</li> </ul>
Scamele rămân pe haine.	<ul style="list-style-type: none"> <li>*Filtrul de scame nu a fost curățat corespunzător.</li> <li>*Hainele nu au fost sortate corespunzător.</li> <li>*Unele țesături lasă mai multe scame și ar trebui să fie uscate separat de țesăturile de care scamele se prind ușor.</li> <li>*Au fost lăsate în buzunare șervețele, hârtii etc.</li> </ul>
Aparatul emană un miros neplăcut.	<ul style="list-style-type: none"> <li>*Mirosul este cauzat de cauciucul conținut de componentele din interiorul aparatului. Acest tip de miros este un miros specific cauciucului și dispare de la sine după ce utilizați aparatul de mai multe ori.</li> <li>*Când spălați hainele, utilizați detergentul în conformitate cu recomandările producătorului. Dacă folosiți detergent în exces, fără a respecta recomandările, detergentul nedizolvat se poate acumula pe haine și poate determina apariția unui miros.</li> </ul>

	<p>*Puteți simți mirosuri de la haine dacă acestea au fost lăsate în aparat după uscare sau în mașina de spălat după spălare. Scoateți imediat hainele la sfârșitul ciclului de uscare sau de spălare.</p> <p>*Asigurați-vă că puteți simți același miros în mașina de spălat. În acest caz, curățați cuva mașinii de spălat, conform manualului de utilizare a mașinii de spălat.</p> <p>*Întotdeauna aveți grijă ca ambele filtre de scame să fie curate. În cazul în care în filtrul de scame au rămas reziduuri după uscare, acestea pot determina apariția mirosurilor. De asemenea, este necesar să lăsați filtrul de scame să se usuce bine după curățare.</p>
Aparatul este alimentat și pornit direct după întreruperea furnizării de energie electrică, dar nu funcționează.	<p>*Atunci când programul este întrerupt, funcțiile setate nu pot fi modificate. Dacă un program sau o funcție necesită modificări în timpul funcționării sau dacă alimentarea este oprită în timpul funcționării și aparatul trebuie să fie pornit din nou, rotiți butonul la poziția „Off”, apoi rotiți din nou butonul pentru a selecta programul și funcția necesare și, în final, porniți programul.</p>

### Coduri de eroare

Cod	Problemă	Metoda recomandată
F50/F51	Defecțiune senzor	*Vă rugăm să contactați un service autorizat.
F22	Defecțiune panou de afișare și placă de alimentare	*Rotiți butonul la poziția „OFF” pentru a opri uscătorul și porniți-l din nou după 10 secunde. *În cazul în care problema persistă, vă rugăm să contactați un service autorizat.

### Date tehnice

#### Instrucțiuni privind programele

Tabelul indică valorile consumului de energie și duratele necesare pentru uscarea unui lot de rufe de probă cu diferite cantități și după centrifugarea în mașina de spălat.

Următoarele cerințe se aplică valorilor de consum specificate mai jos.

Program	Capacitate	Viteza rotație (rpm)	Consum (kWh/ciclu)	Durata program (h:m)	Grad umiditate ramas (%)
Eco	9	/	1.83	03:29	1.5
Synthetics	4.5	1000	0.78	01:18	0.5
Cotton	9	1000	2.49	03:49	0.5
Wool	1	/	0.22	00:30	1.0

1. Valorile indicate pentru alte programe decât programul Eco sunt doar orientative.
2. Rezultatele programului „Wool” (Lână) sunt calculate în funcție de o încărcătura de articole din lână cu o umiditate inițială de 5%.
3. Programul Eco este adecvat pentru uscarea rufelor umede din bumbac, acest program fiind utilizat pentru a evalua conformitatea cu legislația UE privind proiectarea ecologică.
4. Programul Eco este cel mai eficient program în ceea ce privește consumul de energie pentru uscarea rufelor umede din bumbac.

5. Încărcarea uscătorului de rufe de uz casnic până la capacitatea maximă indicată de producător pentru programele respective va contribui la economisirea energiei.
6. La încărcarea completă în cazul programului Eco, emisiile de zgomot transmisibil prin aer ale ciclului de uscare sunt: 64dB.
7. Informațiile despre produs și codul QR sunt evidențiate în eticheta privind consumul de energie. Informațiile privind înregistrarea produsului pot fi obținute prin scanarea codului QR.
8. Consumul de energie în modul oprit este de 0,5 W. Timp de comutare automată în modul oprit : 10 min.

Având în vedere diferențele în ceea ce privește tipul și cantitatea de rufe, centrifugarea, oscilațiile sursei de alimentare, precum și temperatura și umiditatea mediului, valorile măsurate la utilizator pot fi diferite de cele indicate în tabel.

Produs	HHPD-H90FRA++
Culoare	220-240V – 50Hz
Capacitate nominală	9 kg
Putere nominală	700 W
Dimensiunile produsului (l x A x Î)	595 x 640 x 845
Greutate netă	50 kg
Agentul frigorific	R290
Încărcare	150 g

Dimensiuni	A	595 mm
	B	845 mm
	C	610 mm
	D	640 mm
	E	670 mm
	F	1150 mm

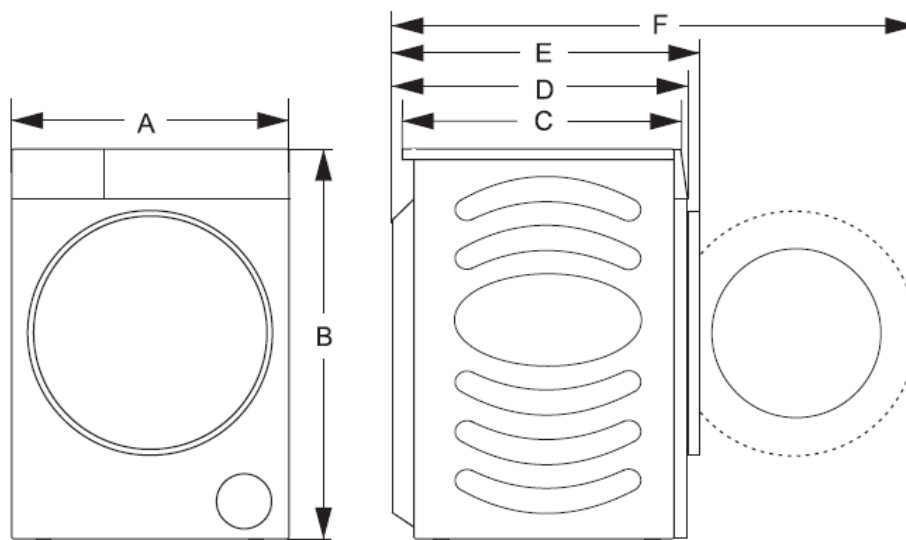

## DATE TEHNICE

Informațiile tehnice se află pe plăcuța cu date tehnice a aparatului și pe eticheta energetică. Codul QR de pe eticheta energetică furnizată împreună cu aparatul oferă un link web către informațiile din baza de date EPREL cu privire la performanțele aparatului.

Păstrați eticheta energetică pentru consultări ulterioare, împreună cu manualul de utilizare și cu toate celelalte documente furnizate împreună cu acest aparat.

De asemenea, puteți găsi aceleași informații în baza de date EPREL, folosind link-ul <https://eprel.ec.europa.eu> și denumirea modelului și numărul de serie al produsului, pe care le găsiți pe plăcuța cu date tehnice a aparatului.

Pentru a accesa informațiile despre produsul Dvs în portalul EPREL, puteți scana codurile de mai jos:



Vă mulțumim pentru achiziționarea acestui produs! Dacă aveți nevoie de asistență în ceea ce privește produsul dumneavoastră, vizitați site-ul nostru web utilizând linkurile de mai jos:

**Get User manuals:** <https://www.heinner.ro>

**Get Service information:** <https://www.heinner.ro>

Vă mulțumim pentru achiziționarea acestui produs! Dacă aveți nevoie de asistență în ceea ce privește produsul dumneavoastră, vizitați site-ul nostru web utilizând linkurile de mai jos.

**Obțineți manuale de utilizare:** <https://www.heinner.ro>

**Obțineți informații privind reparațiile:** <https://www.heinner.ro>



#### Eliminarea deșeurilor în mod responsabil față de mediu

Vă informăm ca persoanele fizice au următoarele obligații prin legislația specifică privind protecția mediului și regimul deșeurilor:

- Deșeurile de echipamente electrice și electronice (DEEE), pot conține substanțe periculoase pentru mediu și sănătatea umană. Conform OUG 5/2015, există obligativitatea predării acestora, pentru tratarea corespunzătoare și valorificarea componentelor reciclabile. Societatea Network One Distribution S.R.L. este platitoare de taxa de "timbru verde" pentru fiecare Echipament Electric și Electronic (EEE) pe care îl pune pe piață. Acest cost asigură tratarea ulterioară a echipamentelor uzate colectate. Din acest motiv, odată ce devine deșeu, produsul EEE poate fi predat gratuit operatorului Dvs. de salubritate, la magazine atunci când achiziționați alt echipament similar, sistemul "unul la unul" sau la punctul de colectare organizat de Primăria Sectorului / localității Dvs.
- Simbolul (marcajul) aplicat produselor, care indică faptul că deșeurile DEEE, bateriile și acumulatorii - fac obiectul unei colectări separate, îl reprezintă o pubeză barată cu o cruce.



***Aceste masuri vor ajuta la protejarea mediului***

Societatea Network One Distribution S.R.L. este inregistrata in Registrul de punere pe piata a echipamentelor electrice si electronice, avand numarul de inregistrare: RO-2016-03-EEE-0201-IV. De asemenea, au fost intocmite si sunt gestionate: Registrul de Retragere EEE si Registrul de Rechemare EEE, in conformitate cu HG 322/2013. Totodata societatea este inregistrata in Registrul de punere pe piata a bateriilor, avand numarul de inregistrare: RO-2011-03-B&A-0283.

Conformitatea cu directiva RoHS: Produsul pe care l-ați cumpărat este conform cu Directiva RoHS UE (2011/65/UE). Nu conține materialele dăunătoare și interzise specificate în Directivă.

**Va multumim ca participati alaturi de noi la protejarea mediului si a sanatatii umane!**



**HEINNER** este marcă înregistrată a companiei **Network One Distribution SRL**. Celelalte branduri și denumirile produselor sunt mărci de comerț sau mărci de comerț înregistrate ale respectivilor deținători.

Nicio parte a specificațiilor nu poate fi reprodusă sub nicio formă și prin niciun mijloc, nici utilizată pentru obținerea unor derivate precum traduceri, transformări sau adaptări, fără consimțământul prealabil al companiei NETWORK ONE DISTRIBUTION.

Copyright © 2013 Network One Distribution. Toate drepturile rezervate.

[www.heinner.com](http://www.heinner.com), <http://www.nod.ro>



Acest produs este proiectat și realizat în conformitate cu standardele și normele Comunității Europene.



Importator: **Network One Distribution**

Str. Marcel Iancu, nr. 3-5, București, România

Tel: +40 21 211 18 56, [www.heinner.com](http://www.heinner.com), [www.nod.ro](http://www.nod.ro)

# СУШИЛНЯ ЗА ДРЕХИ С ТЕРМОПОМПА

Модел:

**HHPD-H90FRA++**

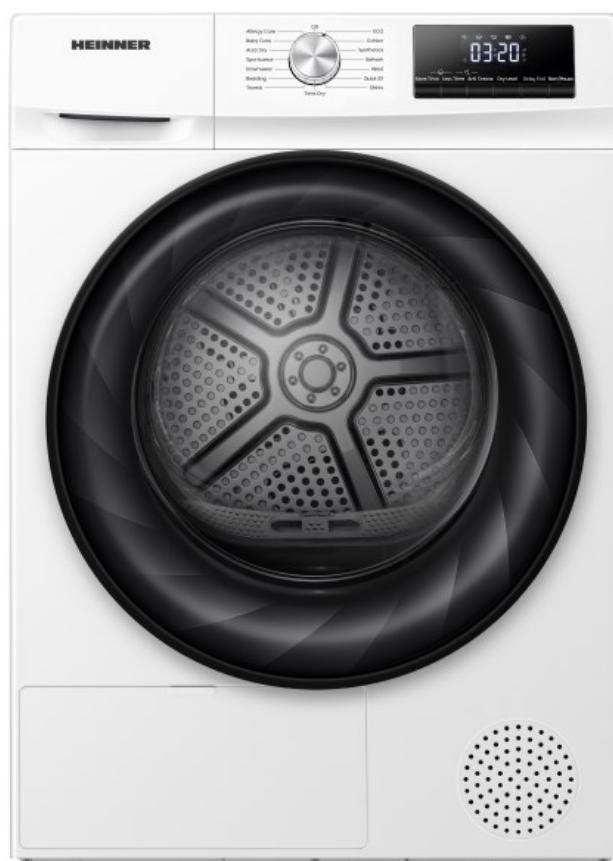

- Сушилня за дрехи с термопомпа
  - 9 кг, D

**HEINNER**

## 1. ВЪВЕДЕНИЕ

Моля прочетете внимателно инструкциите и запазете наръчника за бъдещи справки.

Този наръчник има за цел да Ви предостави всички необходими инструкции по отношение на инсталирането, използването и поддържането на уреда. Преди инсталиране и използване на уреда, с цел правилна и безопасна употреба на уреда, моля прочетете внимателно този наръчник с инструкции.

## 2. СЪДЪРЖАНИЕ НА ВАШИЯ ПАКЕТ

- ➔ Сушилня за дрехи
- ➔ Наръчник за употреба
- ➔ Сертификат за гаранция

## 3. ПРЕДУПРЕЖДЕНИЯ И ПРЕДПАЗНИ МЕРКИ

### Обща информация

- Прочетете внимателно инструкциите, преди да използвате сушилнята.
- Моля, не използвайте сушилнята, без първо да сте прочели и разбрали тези инструкции за употреба.
- Тези инструкции за употреба на сушилня се доставят заедно с различни типове или модели сушилни. Следователно може да включват описания на настройки или функции, които не са достъпни за Вашата сушилня.
- Неспазването на инструкциите за употреба или несъответстващата употреба на сушилнята може да доведе до увреждане на прането, до повреда на уреда или до нараняване на потребителя. Дръжте наръчника с инструкции под ръка, до сушилнята.
- Тази сушилня е предназначена само за домашна употреба. Ако сушилнята се използва за търговска, професионална или необичайна домашна употреба, или ако сушилнята се използва от лице, което няма качеството на потребител, гаранционният период ще бъде равен на най-краткия гаранционен период, предвиден от приложимото законодателство.
- Следвайте инструкциите за правилна инсталация на сушилнята и за свързване към хранващата мрежа с електроенергия.
- В случай на уреди с отвори за вентилация в основата, уверете се, че не са запушени от килим.
- Уредът не трябва да се инсталира зад врата, която може да бъде заключвана, зад плъзгаща се врата или зад такава с панта от противоположната страна на сушилнята, така че да се възпрепятства пълното отваряне на вратата на сушилнята.
- Всички ремонти или операциите по поддръжка на сушилнята за дрехи трябва да се извършват само от квалифицирани експерти. Ремонтите, извършени от неквалифицирани лица, могат да доведат до злополуки или големи неизправности.
- С цел предотвратяване на опасности, ако хранващият кабел е повреден, трябва да се подмени от производителя, от неговия сервизен представител или от лица с подобна квалификация.
- След инсталирането сушилнята трябва да се остави да стои неподвижна за два часа, преди да бъде включена към източника на хранване с електроенергия.
- Необходими са поне две лица, за да се инсталира сушилнята за дрехи над перална машина.

- Инсталирайте сушилнята в помещение с подходяща вентилация и температура между 10°C и 25°C.
- Винаги използвайте тръбите или маркучите, доставени заедно със сушилнята.
- Поставете сушилнята върху здрава (бетонна), права и стабилна основа.
- Не поставяйте сушилнята зад заключваща се или плъзгаща се врата, или зад врата с панти от противоположната страна на пантата на вратата на сушилнята. Инсталирайте сушилнята така, че вратата да може да се отваря винаги с лекота.
- При никакви обстоятелства не блокирайте отвеждането на въздуха (отвора за отвеждане). Не поставяйте сушилнята върху килим с дълги косми, тъй като това може да възпрепятства циркулацията на въздуха.
- Въздухът в средата, в която се използва сушилнята, не трябва да съдържа прахови частици.
- Уредът не трябва да е в контакт със стена или с мебели в непосредствена близост. Този уред не трябва да се съхранява или използва на открито.
- Трябва да се осигурява съответстваща вентилация, за да се предотвратява връщането в помещението на газове от уреди, които изгарят други горива, включително с открит огън.

## Електрическият предпазител

- С цел предотвратяване на опасности, ако захранващият кабел е повреден, трябва да се подмени от производителя, от неговия сервизен представител или от лица с подобна квалификация.
- Сушилнята не трябва да се свързва към захранващата мрежа с електроенергия чрез удължителен кабел.
- Не свързвайте сушилнята за дрехи към електрически контакт, предназначен да захранва електрическа самобръсначка или сешоар за коса.
- Сушилнята е защитена със система за автоматично изключване в случай на прегряване. Тази система ще изключи сушилнята, ако температурата е твърде висока.
- Ако мрежестият филтър е запушен, може да бъде активирана системата за автоматично изключване при прегряване. Почистете филтъра, изчакайте сушилнята да се охлади и опитайте да я включите отново. Ако сушилнята пак не се включва, свържете се със службата за техническа поддръжка.
- Не използвайте с този уред разклонители, удължителен кабел или двоен адаптер.
- Този уред трябва да бъде заземен чрез захранващия кабел. В случай на несъответстващо функциониране или на повреда, заземяването ще намали риска от токов удар, като се осигурява път с най-малко съпротивление за електрическия ток.
- Несъответстващото свързване на заземителния проводник може да доведе до поява на опасност от токов удар. Консултирайте се с квалифициран електротехник или със сервизен представител, ако имате съмнения по отношение на съответстващото заземяване на уреда.
- Този уред е оборудван със захранващ кабел със заземителен проводник и заземяващ щепсел. Щепселът трябва да бъде свързан към съответстващ контакт, инсталиран и заземен в съответствие с всички местни предписания и разпоредби.
- При никакви обстоятелства не изваждайте уреда от контакта, като дърпате за захранващия кабел. Винаги дръжте здраво щепсела и го издърпвайте директно от контакта.
- Не разпръсквайте вода във вътрешността на уреда или върху него, за да го почистите.
- Забранено е захранването на този уред чрез външно комутационно устройство (като таймер) или свързването му към електрическа верига, която се включва и изключва на редовни интервали от доставчика на комунални услуги.
- При използване на сушилнята съществува риск от токов удар, тъй като работи с електроенергия.
- Проверявайте дали сушилнята има видими повреди.
- Не използвайте сушилнята, ако има повреди.
- Преди свързване на уреда към източника на захранване с електроенергия уверете се, че захранващото напрежение, посочено върху указателната табелка с технически характеристики, съответства на напрежението, което е налично на мястото на употреба.
- Използвайте само прекъсвачи за остатъчен ток със съответстващия символ.

- Проверявайте захранващия кабел, за да се уверите, че не е прегънат или застопорен и че не влиза в контакт с източници на топлина или с остри ръбове.

## Безопасност за деца

- Устройството не е предназначено за използване от лица (включително деца) с намалени физически, сензорни или умствени способности, или които нямат необходимите опит и познания, освен ако са наблюдавани или са били обучени относно използването на уреда от лице, отговорно за тяхната безопасност.
- Децата трябва да бъдат наблюдавани, така че да не си играят с уреда.
- Уредът може да се използва от деца на възраст най-малко 8 години и от лица с намалени физически, сетивни или умствени способности, или с липса на достатъчен опит и познания, само ако са под наблюдение или са получили указания във връзка с използването на уреда по безопасен начин и ако разбират опасностите, които могат да възникнат при използване на уреда. Децата нямат право да си играят с уреда. Почистването и поддръжката не трябва да се извършват от деца, които не са под наблюдение.
- Не допускайте деца под 3 години около уреда само, ако не са под непрекъснат надзор.
- Не позволявайте на деца и домашни любимци да влизат в барабана на сушилнята.
- Преди да затворите вратата на сушилнята и да стартирате програмата, се уверете, че в барабана няма нищо друго освен пране (например: в случай, че дете се е качило вътре в барабана на сушилнята и е затворило вратата отвътре).
- Не оставяйте отворена вратата на уреда. Съществува риск малки деца да се закачат за вратата и да стигнат във вътрешността на уреда, причинявайки повреда или нараняване.

## Употреба

- Прането не трябва да се изсушава в уреда, ако са използвани промишлени химични вещества за тяхното почистване.
- Филтърът за власинки трябва да се почиства често.
- Не използвайте сушилнята за изделия, които не са изпрани.
- Изделията, които са замърсени с вещества като олио, ацетон, етилов алкохол, бензин, течна газ за горене, вещества за отстраняване на петна, минерален терпентин, восък и вещества за отстраняване на восък, трябва да се изпират в гореща вода с по-голямо количество препарат за миене преди да бъдат изсушени в уреда.
- Изделия като тези от мек каучук (латексова пяна), шапки за душ, водоустойчиви текстилни материали, гумени изделия и дрехи или възглавници с пълнеж от мек каучук не трябва да се изсушават в уреда.
- Балсамът или подобни продукти трябва да се използват съгласно съответстващите им инструкции.
- Извадете от джобовете всички предмети, като например запалки и кибритени клечки.
- Изделията, замърсени с масло, могат да изгорят внезапно, особено ако са изложени на източник на топлина, като този на сушилнята за дрехи. Изделията се нагряват, като това води до окисляване на маслото. Окисляването генерира топлина. Ако топлината не е изведена, изделията могат да се нагряват и могат да изгорят. Натрупването или струпването на замърсените с масло изделия възпрепятства извеждането на топлината и генерира риск от пожар.
- Ако е непредотвратим факта, че текстилните материали, които съдържат растително масло (или олио) или които са били замърсени с продукти за грижа за косата, ще бъдат изсушавани в сушилня за дрехи, те трябва първо да се изперат с гореща вода, като се използва допълнително количество препарат за миене - тази операция ще намалява риска, но няма да го премахне.
- В случай на поява на неизправност използвайте само резервни части, които са одобрени от оторизираните производители.
- Ако тръбата за конденз е блокирана или запушена, работата на сушилнята с барабан се прекъсва.

- Преди да преместите сушилнята или да я складирате в неотапливаемо помещение през зимата, резервоарът за конденз трябва да се изпразни.
- Почиствайте филтрите на сушилнята след всеки цикъл на сушене. Ако сте извадили филтрите, поставете ги обратно на място преди следващия цикъл на сушене.
- Не използвайте разтворители или почистващи препарати, които могат да повредят сушилнята.
- При никакви обстоятелства не добавяйте химични вещества или парфюми в резервоара за конденз.
- След процеса на сушене разкачете щепсела на сушилнята от източника на захранване с електроенергия.
- Сушилнята използва система с термopомпа за нагряване на въздуха.
- Системата се състои от един компресор и един топлообменник. Когато сушилнята е включена, работата на компресора (звукът на течност, която тече) или циркулацията на хладилния агент могат да бъдат по-шумни, докато компресорът работи. Това не е признак за неизправност и няма да засегне полезния експлоатационен живот на сушилнята. С течение на времето и заедно с използването на сушилнята, силата на този шум ще намалее.
- Не пийте и не гответе храна с кондензна/дестилирана вода. Може да причини здравословни проблеми на хора и домашни любимци.
- Изваждайте веднага дрехите от продукта, когато сушенето е приключило или когато захранването с електроенергия е спряло по време на процеса на сушене. За да избегнете риска от пожар, не оставяйте без надзор в уреда дрехи, които са изсушени с негова помощ. Дрехите, които не са извадени от уреда след изсушаването, могат да причинят пожар. Изваждайте дрехите веднага след изсушаването, след което ги поставете на закачалки или ги разстелете, за да се охладят.
- Не се опитвайте да използвате уреда, ако е повреден, ако функционира неадекватно, ако е частично или ненапълно разглобен, или ако негови компоненти (като захранващ кабел или щепсел) са повредени.
- Не се опитвайте да сваляте нито един панел на уреда или да разглобявате уреда. Не използвайте остри предмети, за да задействате бутоните на контролния панел.
- Никога не поставяйте ръката си в уреда, докато работи. Изчакайте докато барабанът спре въртенето си.
- В случай на наводняване, разкачете щепсела от източника на захранване и се свържете с центъра за следпродажбено обслужване.
- Не натискайте върху вратата на уреда, когато е отворена.
- Не докосвайте щепсела или бутоните за управление на уреда с влажни ръце.
- Не огъвайте прекомерно захранващия кабел и не поставяйте тежки предмети върху него.
- Не оставяйте да се натрупват власинки в сушилнята за дрехи.
- Не оставяйте в зоната под уреда и около него запалими материали като влакна, хартия, кърпи, химични вещества и др.
- Тъй като сушилнята е тежка, можете да се нараните, ако се опитате да я вдигнете. Не вдигайте сушилнята за дрехи без помощта на друго лице.
- Съществува опасност да си порежете ръцете в острите ръбове на сушилнята. Не хващайте сушилнята за острите ѝ ръбове.
- Изпъкналите части на сушилнята могат да се счупят, когато бъде вдигната или бутната.
- Не премествайте сушилнята, като я държите за изпъкналите части.
- Проверете сушилнята, за да се уверите, че не е повредена по време на транспортирането. Никога не използвайте сушилня, която е повредена.
- Всяко количество вода, останало в сушилнята, може да замръзне и да повреди сушилнята.
- Не инсталирайте сушилнята в помещения, където има риск от замръзване.
- Уредът съдържа хладилен агент R290, който, въпреки че е екологичен, е запалим. Ако не бъде изхвърлен по съответстващ начин, може да причини пожар или отравяне. Изхвърлете уреда по съответстващ начин и не повреждайте тръбите на охладителната верига.

**ПРЕДУПРЕЖДЕНИЕ:** Не изключвайте сушилнята преди приключване на цикъла за изсушаване, освен ако дрехите се извадят бързо от уреда и се прострат с цел разсейване на топлината.

**ПРЕДУПРЕЖДЕНИЕ:** Пазете вентилационните отвори свободни от всякакви препятствия, включително при вграждане на уреда.

- При по-високи температури на сушене стъклото на вратата ще се нагрява. Действайте предпазливо, за да избегнете изгаряне. Не позволявайте на деца да си играят в близост до стъклото на вратата.
- Задната страна на сушилнята може да стане много гореща по време на работа. Изчакайте сушилнята да се охлади, преди да докоснете задната ѝ страна.
- Ако отворите вратата на сушилнята по време на процеса на сушене, възможно е дрехите да са много горещи и да Ви причинят изгаряне.

## 4. ОПИСАНИЕ НА ПРОДУКТА

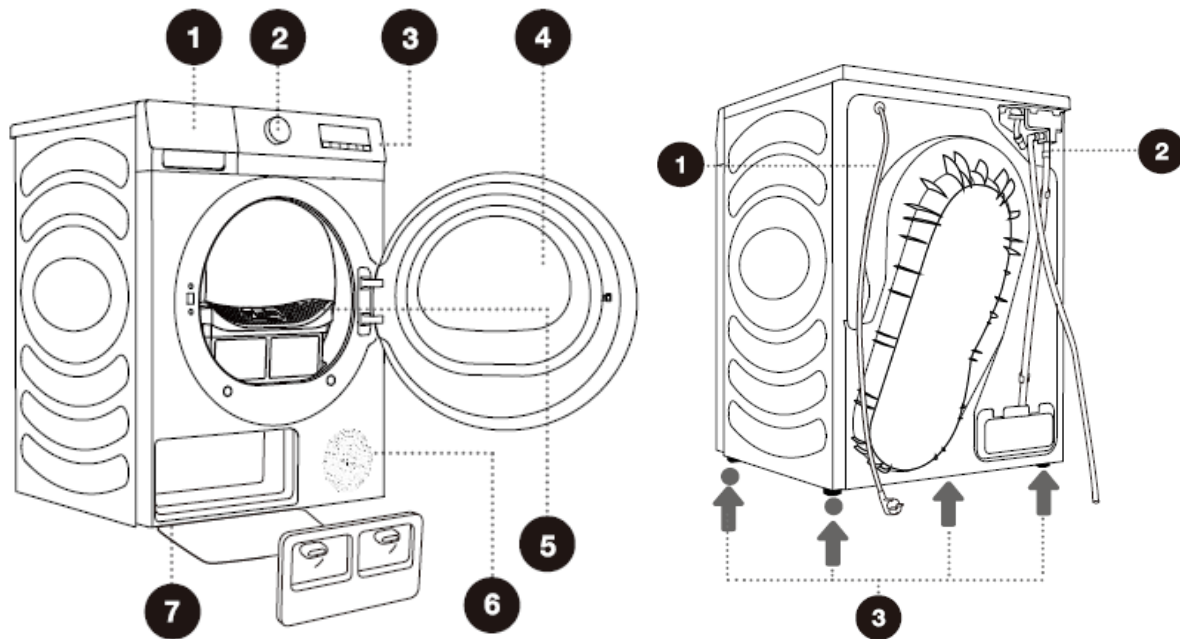

### Преден

1. Резервоар за вода
2. Копче за избор на програма
3. Блок за управление
4. Врата
5. Мрежов филтър
6. Отдушник
7. Капак на вратата на топлообменника

### Обратно

1. Захранващ кабел
2. Маркуч за отвеждане на кондензат
3. Регулируеми крачета

## 5. ИНСТАЛИРАНЕ

- Отстранете всички опаковъчни материали. Когато отстранявате опаковката, внимавайте да не повредите сушилнята с остри предмети.
- Уредът не трябва да е в контакт със стена или с мебели в непосредствена близост. За оптимална работа на уреда ви препоръчваме да оставите разстояние между уреда и стените, както е показано на фигурата. Неспазването на минимално изискваните разстояния може да доведе до прегряване на уреда.
- Вентилационните отвори в задната част на уреда и отворът за отвеждане на въздуха в предната част на уреда в никакъв случай не трябва да се блокират.
- Помещението, в което монтирате уреда, трябва да бъде достатъчно проветриво, с температура между 10 °C и 25 °C. Работата на уреда при по-ниска околна температура може да доведе до натрупване на конденз във вътрешността на уреда. Не поставяйте уреда на места, на които има опасност от замръзване.  
Ледът в резервоара за кондензат и помпата може да повреди уреда.

- Сушилнята излъчва топлина. Затова не я поставяйте в много малка стая, тъй като процесът на сушене може да отнеме повече време поради ограниченото количество въздух.
- В помещението трябва да има достатъчно осветление, за да можете да четете информацията на дисплея на контролния панел.

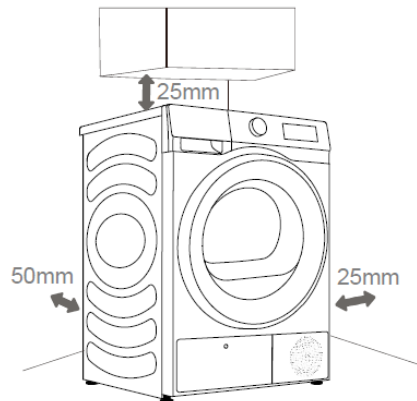

## Поставяне на сушилнята

- Тази сушилня може да бъде поставена върху пералня от същата марка, като се използва комплектът за монтиране един върху друг уред, предоставен от производителя (вж. фигура 1). Можете да се свържете с отдела за следпродажбено обслужване, за да закупите поставката за монтиране едно над друго и да ги монтирате съгласно ръководството за потребителя.
- Като алтернатива сушилнята може да се постави до пералната машина (фигура 2).



1

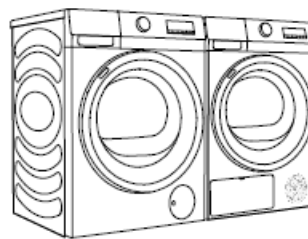

2

- Не поставяйте сушилнята зад заключваща се или плъзгаща се врата, или зад врата с панти от противоположната страна на пантата на вратата на сушилнята. Инсталирайте сушилнята така, че вратата да може да се отваря винаги с лекота.
- Не поставяйте сушилнята върху килим с дълги косми, тъй като това може да възпрепятства циркулацията на въздуха.

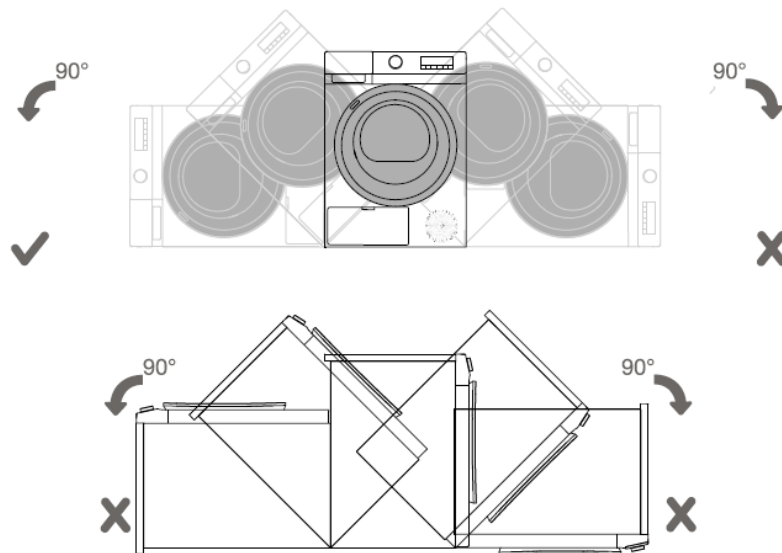

- След монтажа, преди да използвате уреда за първи път, изчакайте 24 часа, без да го местите или мърдате. Ако сушилнята трябва да бъде поставена на една страна по време на транспортиране или поддръжка, поставете я с лявата страна надолу, гледайки от предната страна на уреда.

## РЕГУЛИРАНЕ НА КРАКАТА НА СУШИЛНЯТА

- Балансирайте сушилнята за дрехи надлъжно и напречно, като завъртите крачетата, за да регулирате височината с 1 см. Използвайте нивелир и гаечен ключ 22.

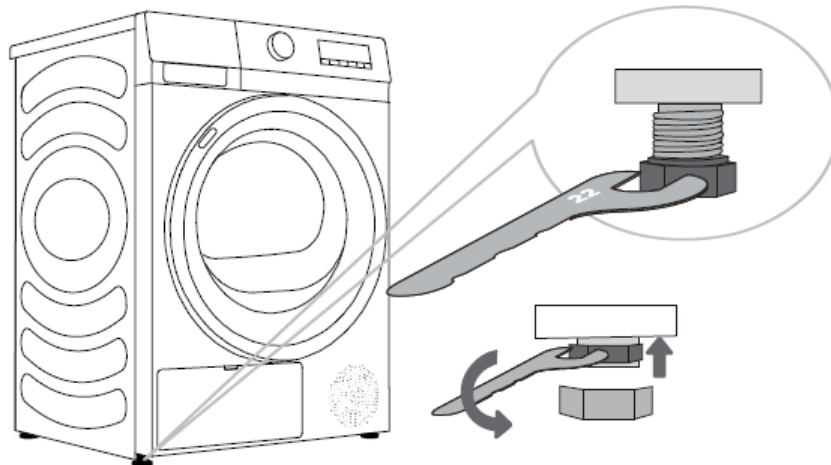

- Подът, върху който се поставя сушилнята, трябва да има бетонна основа. Тя трябва да е чиста и суха, в противен случай сушилнята може да се подхлъзне. Регулируемите крачета също трябва да се почистят.
- Сушилнята трябва да е балансирана и стабилна върху здрава основа.
- Неправилното стабилизиране на сушилнята с помощта на регулируемите крачета може да доведе до вибрации, плъзгане на уреда из помещението и шумна работа. Неправилното стабилизиране на сушилнята може да доведе до загуба на гаранцията.
- Понякога по време на работа могат да се появят необичайни или по-силни шумове; те често са резултат от неправилен монтаж.

## Отводняване на конденза

Влагата от прането се всмуква в кондензатора и се натрупва в резервоара за кондензат.

По време на процеса на сушене светлинният индикатор (символът светва на дисплея) ви предупреждава, че резервоарът за кондензат е пълен и трябва да бъде изпразнен.

За да избегнете изпразването на резервоара за кондензат, поставете маркуча за източване на кондензат в задната част на уреда директно в канализацията.

1. Издърпайте дренажния маркуч от уреда и го закрепете към задната част на уреда
2. Прикрепете маркуча от аксесоара към пластмасовия отвор на дренажния маркуч

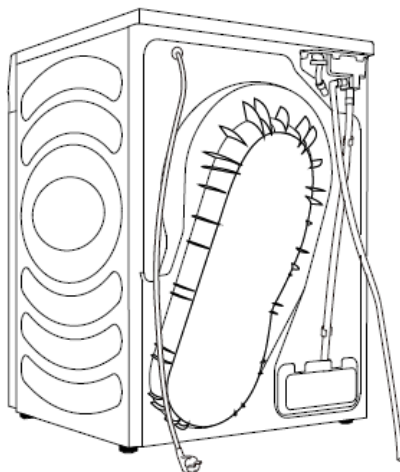

## СВЪРЗВАНЕ КЪМ ЕЛЕКТРИЧЕСКАТА МРЕЖА

- След монтажа сушилнята трябва да се остави да престои два часа, преди да се включи към електрическата мрежа; това позволява на сушилнята да се стабилизира.

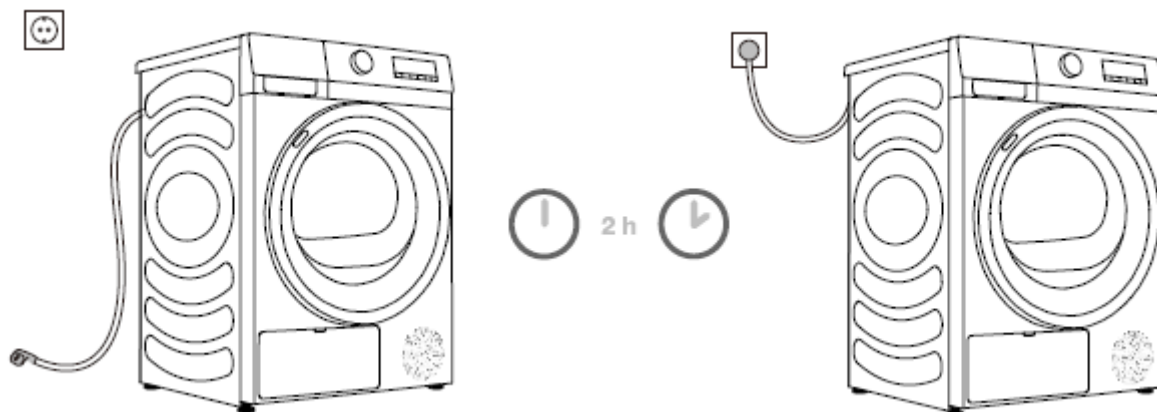

- Включете барабанната сушилня към заземен контакт. След монтажа стенният контакт трябва да е лесно достъпен. Контактът трябва да е снабден със заземителен контакт (в съответствие с действащите разпоредби).
- Информацията за вашата сушилня е посочена на табелката с технически данни (вж. глава „ОПИСАНИЕ НА СУШИЛНЯТА/Техническа информация“).
- Препоръчваме използването на система за защита от пренапрежение, която да предпазва уреда в случай на удар от мълния.
- Сушилнята не трябва да се свързва към захранващата мрежа с електроенергия чрез удължителен кабел.
- Не свързвайте сушилнята за дрехи към електрически контакт, предназначен да захранва електрическа самобръсначка или сешоар за коса.
- Всички работи по ремонт или поддръжка, свързани с безопасността или работата, трябва да се извършват от квалифицирани специалисти.
- Повреденият захранващ кабел може да бъде заменен само от лице, упълномощено от производителя.

## ПРЕМЕСТВАНЕ И ТРАНСПОРТИРАНЕ СЛЕД МОНТАЖА

- След всеки цикъл на сушене в сушилнята ще остане малко количество кондензирана вода. Включете сушилнята и изберете една от програмите, след което оставете уреда да работи за около половин минута. Това ще изпомпа останалата вода и ще предотврати повреда на сушилнята по време на транспортиране. Ако сушилнята не може да се транспортира в изправено положение, наклонете я наляво.
- Съберете всички опаковъчни материали (найлонови торбички, други пластмасови части и др.).
- След транспортирането сушилнята трябва да се остави да престои неподвижна поне два часа, преди да се включи към електрическата мрежа. Уредът трябва да бъде монтиран и свързан от квалифициран техник.
- Ако уредът не е бил транспортиран съгласно инструкциите, той трябва да се остави да престои без изобщо да бъде бутан или местен поне 24 часа, преди да се включи към електрическата мрежа.
- Неспазването на това изискване може да доведе до неправилно функциониране на термopомпата, което няма да бъде покрито от гаранцията. Действайте изключително внимателно, за да не повредите охладителната система (вж. глава „МОНТАЖ И СВЪРЗВАНЕ/ Позициониране на сушилнята“).
- Прочетете внимателно инструкциите, преди да свържете сушилнята. Поправките или всякакви гаранционни претенции, произтичащи от неправилно свързване или използване на сушилнята, няма да бъдат предмет на гаранция.

## 6. ИЗПОЛЗВАНЕ НА ПРОДУКТА

### Преди първата употреба на уреда







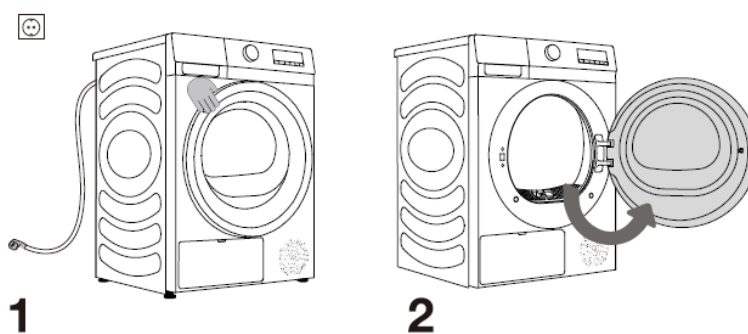













Уверете се, че сушилнята е изключена от електрическата мрежа, след което отворете вратичката на сушилнята, като издърпате лявата страна на вратичката към себе си (фигури 1 и 2).

Преди да използвате сушилнята за първи път, почистете барабана на сушилнята с мека памучна кърпа, навлажнена с вода (фигура 3).

Не използвайте разтворители или почистващи препарати, които могат да повредят сушилнята (моля, спазвайте препоръките и предупрежденията, предоставени от производителите на почистващите препарати).

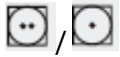

## Обърнете внимание на етикета на пералнята

Нормално пране Чувствително пране	Максимална температура на пране 95C	Максимална температура на пране 60C	Максимална температура на пране 40C	Максимална температура на пране 30C	Само ръчно пране	Не мийте
						
Избелване	Избелване в хладка вода			Избелването не е разрешено		
						
Химическо чистене	Средства за химическо чистене	Петролен разтворител, R11, R113	Химическо чистене с керосин, чист алкохол и R113		Химическо чистене не е разрешено	
						
Гладене	Горещо гладене, макс. 200C	Горещо гладене, макс. 150C		Горещо гладене, макс. 110C	Гладенето не е разрешено	
						
Сушене	Изсъхнете на равно място (поставете върху повърхност)	Сухо потапяне / суха линия		Висока температура		Не се преобръщайте
						

## Подготовка за процеса на сушене в сушилнята

1. Сортирайте прането според вида и дебелината на тъканта (вижте ТАБЛИЦАТА С ПРОГРАМИ).
2. Затворете копчетата и циповете, завържете панделките и обърнете джобовете навън.
3. Поставете много чувствителните дрехи в специална торба за пране. (Специалната торба за пране се предлага като допълнителен аксесоар).

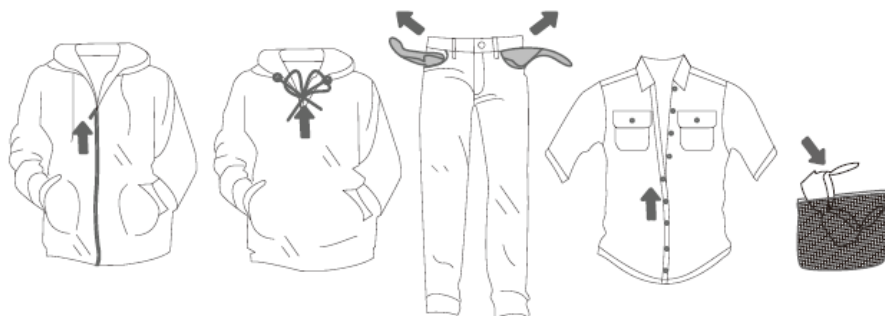

Не се препоръчва сушенето в сушилня на дрехи, изработени от особено деликатни материи, които могат да се деформират. Следните видове пране не трябва да се сушат в сушилня, тъй като това може да доведе до деформация на дрехите ви:

- кожени облекла и други кожени изделия;

- дрехи, които са восъчни или обработени по друг начин;
- облекла, съдържащи големи дървени, пластмасови или метални елементи;
- облекла с пайети;
- облекла, съдържащи метални компоненти, които могат да ръждясат.

## Стойка за сушене

Преди да изсушите дрехите за първи път, моля, първо извадете от барабана стойката за сушене и другите опаковки. Когато стойката за сушене е необходима за сушене на специални дрехи, моля, монтирайте я правилно, както следва.

- 1.Отворете вратичката и поставете сушилната поставка.
- 2.Наклонете поставката за сушене под определен ъгъл, като долният край трябва да се закачи в двата отвора във филтъра, а горният край трябва да се закачи в прореза в предната поставка (както е показано на фигурата).
- 3.Използвайте поставката за сушене, за да сушите маратонки, чехли или други предмети, които не могат да се обърнат с вътрешната страна навън.
- 4.След изсушаването извадете поставката за сушене и затворете вратичката.

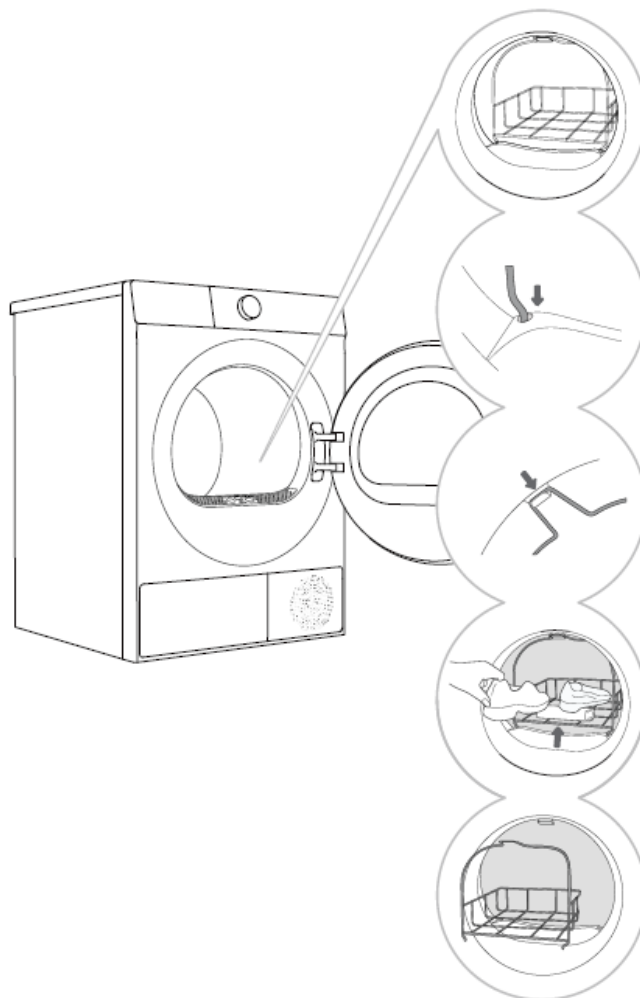

Преди да се изсушат, маратонките или чехлите трябва първо да се изстискат, за да се предотврати капенето на вода.

Стойката за сушене е неподвижна, докато барабанът се върти. Ето защо, моля, уверете се, че дрехите в сушилния шкаф не докосват барабана, в противен случай дрехите и сушилният могат да се повредят.

## Зареждане на сушилнята

Отворете вратичката на сушилнята, като издърпате лявата страна на вратичката към себе си.  
Поставете прането в барабана (след като се уверите, че барабанът е празен).  
Затворете вратата на сушилнята

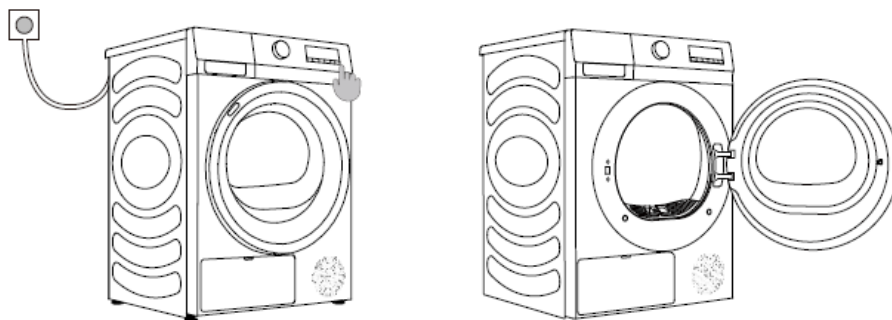

## Зареждане на сушилнята

Докато сушилнята работи, можете директно да отворите вратата, за да добавите или извадите дрехи, и да натиснете бутона Старт/Пауза, за да възобновите функционирането след затваряне на вратата.

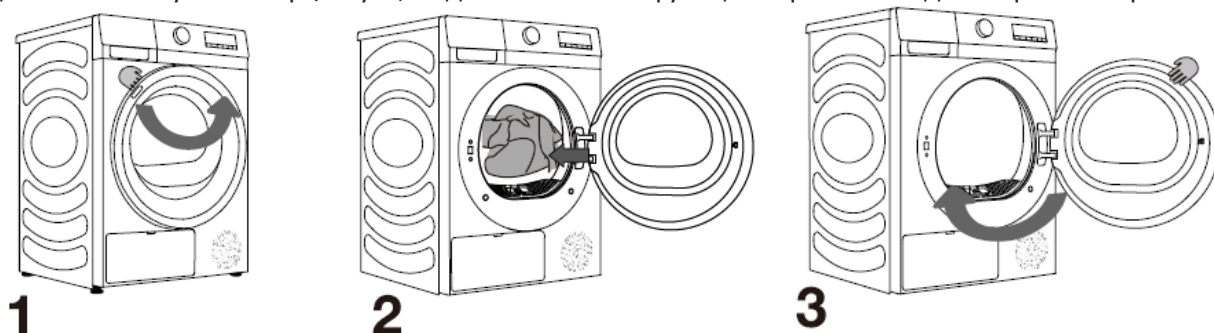

Не поставяйте пране в барабанната сушилня, ако не е било изстискано или минато през центрофуга (минимален препоръчителен цикъл на центрофужене: 800 об/мин)

Не претоварвайте барабана.

Ако барабанът на сушилнята за дрехи е претоварен, прането ще се намачка и може да изсъхне неравномерно.

Когато сушите по-големи артикули (спално бельо, кърпи и др.), разтворете ги добре и тогава ги поставете в сушилнята.

## 7. ИЗПОЛЗВАНЕ НА ПРОДУКТА

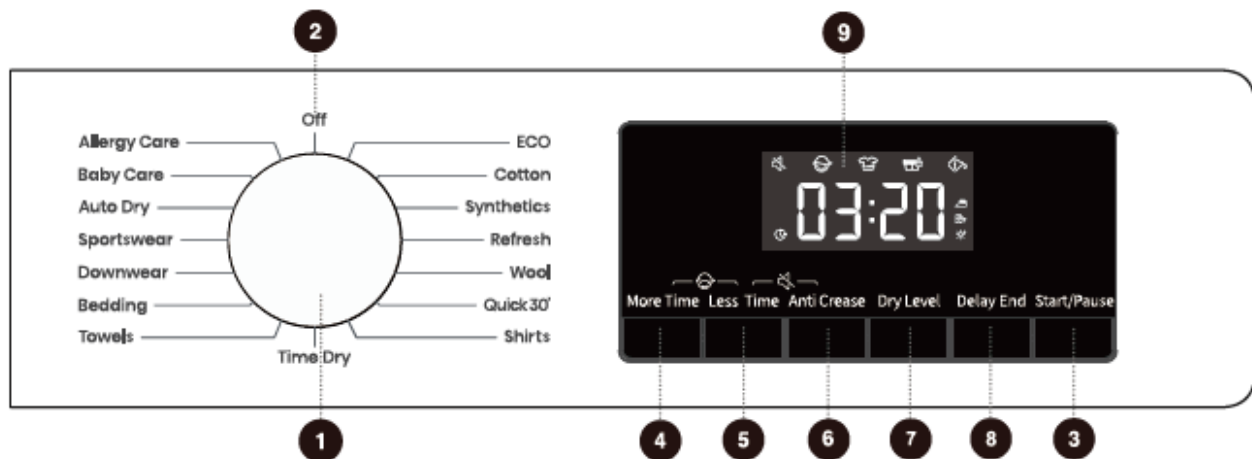

1. Бутон за избор на програми

Завъртете бутона, за да изберете една програма

2. Захранване

Завъртете копчето за избор на програма, за да включите/изключите уреда

3. Start/Pause (Старт/Пауза)

Стартирайте/прекъснете текущата програма.

4. Добавяне на време

Натиснете този бутон, за да увеличите времето за сушене на програмата.

5. Намаляване на времето

Натиснете този бутон, за да намалите времето за сушене на програмата.

6. Anti-crease (Защита от намачкване)

Натиснете този бутон, за да включите или изключите функцията против намачкване.

7. Drying level (Ниво на сушене)

Натиснете този бутон, за да изберете нивото (степената) на сушене.

8. Delay End (Забавяне на края на програмата)

Натиснете този бутон, за да забавите(отложите) края на програмата.

9. Екран

Използва се за показване на оставащото време, кодове за грешки и друга информация за програмата.

- 4+5 Блокиране срещу задействие от дете/деца

Натиснете едновременно тези два бутона, за да включите или изключите функцията срещу задействие от деца.

- 5+6 Деактивиране на звуковите сигнали

Натиснете едновременно тези два бутона, за да активирате или деактивирате звуковите сигнали.

### ИЗБОР НА ПРОГРАМА ЗА СУШЕНЕ

Изберете програмата, като завъртите копчето за избор на програма (1) наляво или надясно (в зависимост от вида на прането и желаната степен на сушене). Вижте ТАБЛИЦАТА С ПРОГРАМИ.

Програма	Вид на дрехите	Максимален капацитет
Есо	Използвайте тази програма за сушене на обикновени памучни дрехи.	9
Cotton (Памучно пране)	Използвайте тази програма за по-дебело и по-малко чувствително памучно пране, с приблизително еднаква дебелина.	9
Synthetics (Синтетично пране)	Програмата се използва за сушене на деликатно пране от синтетични влакна.	4.5
Quick 30' (Кратка програма 30 мин)	За бързо изсушаване на леки и тънки дрехи	0.5
Shirts (Ризи)	Използвайте тази програма за сушене на ризи и блузи.	2
Towels (Хавлии)	Използвайте тази програма за сушене на по-малко чувствителни артикули (кърпи, престилки). След изсушаването артикулите са готови за съхранение в гардероба.	4.5
Bedding (Спално бельо)	Използвайте тази програма за по-големи изделия. След приключване на програмата изделията ще бъдат сухи. Адаптирането на въртенето на барабана предотвратява заплитането на прането.	2.5
Downwear (Пухено облекло)	Използвайте тази програма за сушене на текстилни изделия, пълни с пух или с подплата от пух (възглавници, завивки, якета и др.). Ако е необходимо, сушете артикулите отделно и използвайте програмата за сушене с ръчно задаване на времето.	2
Sportswear (Спортно облекло)	Използвайте тази програма за облекло с мембрана, за спортно облекло от смесени материали и тъкани, които позволяват циркулация на въздуха.	2
Auto Dry (Автоматично сушене)	Използвайте тази програма за по-дебело и по-малко чувствително памучно пране, с приблизително еднаква дебелина. След завършване на програмата те ще бъдат сухи или леко влажни.	4.5
Baby care (Изделия за бебета)	Използвайте тази програма, за да изсушавате бебешко облекло. След приключване на програмата тези изделия ще бъдат сухи.	2
Refresh (Освежаване)	При тази програма термопомпата не работи. Програмата е подходяща за освежаване на пране.	/
Wool (Вълна)	Тази кратка програма е предназначена за щадящо сушене на изделия от вълна и коприна в съответствие с инструкциите на техните производители.	1
Time dry (Сушене с ръчна настройка на продължителността)	<p>Използвайте тази програма за по-малко деликатно пране, което е все още леко влажно и трябва да бъде добре изсушено. В рамките на програмата, която позволява ръчна настройка на продължителността, остатъчната влажност не се отчита автоматично. Ако прането е все още влажно след приключването на програмата, повторете програмата. Ако е твърде сухо и, следователно, намачкано и грапаво, избраното време за сушене е било твърде дълго.</p> <p>Когато използвате тази програма, можете да поставите изделията, които следва да бъдат изсушавани (например: малки плюшени животни, маратонки и др.) върху поставката за сушене.</p>	/
Allergy care (Антиалергични)	За отстраняване на алергени, като акари например	2

Програмата Есо е еквивалентна на стандартната програма за памук в Регламент (ЕС) № 932/2012.

## Избор на допълнителни настройки и функции

Повечето програми имат основни настройки, но те могат да се променят

За да промените настройките, натиснете функционалните бутони (преди да натиснете бутона Старт/Пауза).

Включете или изключете функциите, като натиснете съответните бутони (преди да натиснете бутона Старт/Пауза).

Някои настройки не могат да се избират с определени програми. Индикаторните лампички за тези настройки няма да светят, а при натискане на съответния бутон машината ще издаде звуков сигнал.

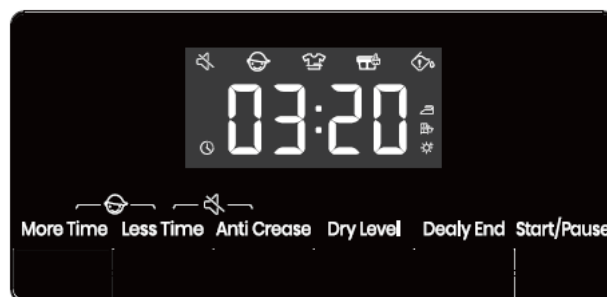
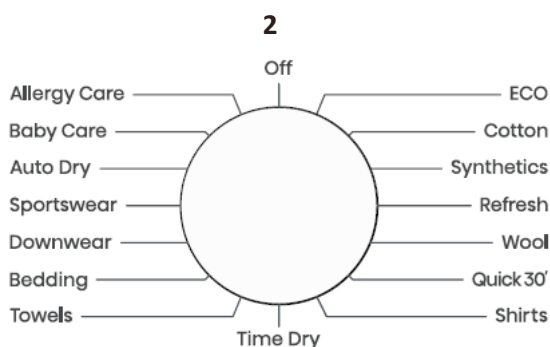

### 2. Захранване

За включване/изключване на сушилнята за дрехи.

Докато програмата работи, ако трябва да се изключи, завъртете копчето в положение „изключено“.

Когато уредът е в режим на готовност, ако не се извършва никаква операция, уредът се изключва автоматично.

### 3. Start/Pause (Старт/Пауза)

Натиснете бутона „Старт/Пауза“, за да прекъснете или стартирате програмата.

Когато програмата бъде прекъсната, зададените функции не могат да се променят.

Ако дадена програма или функция изисква промяна по време на работа, завъртете копчето в положение „Изкл.“, след това завъртете отново копчето, за да изберете необходимата програма и функция и накрая стартирайте програмата.

### 4. Добавяне на време

Тази функция може да увеличи времето за сушене на програмата.

Натиснете и задръжте бутона, за да превключите между наличните позиции. Наличните позиции се различават в зависимост от програмата.

Тази функция е приложима само за специални и ръчно зададени програми за сушене. Програмите за сушене, използващи сензори, не могат да бъдат стартирани.



### 5.Намаляване на времето

Тази функция може да намали времето за сушене на програмата.

Натиснете и задръжте бутона, за да превключите между наличните позиции. Наличните позиции се различават в зависимост от програмата.

Тази функция е приложима само за специални и ръчно зададени програми за сушене. Програмите за сушене, използващи сензори, не могат да бъдат стартирани.

### 6.Anti-crease (Защита от намачкване)

Натиснете този бутон, за да включите функцията против намачкване. Натиснете бутона два пъти, за да деактивирате функцията.

Ако дрехите не могат да бъдат извадени навреме след изсушаване, изберете програмата „Anti Crease“ (Защита от намачкване). При тази функция вътрешният барабан се върти периодично, за да предотврати намачкването на дрехите.

Докоснете произволен бутон или отворете вратата, за да деактивирате функцията „Anti Crease“ (Защита от намачкване).

Ако не се задейства нито един бутон, програмата приключва автоматично след 12 часа, по подразбиране.

### 7.Drying level (Ниво на сушене)

Този бутон се използва за избор на ефекта на изсушаването.

☀ - означава, че дрехите могат да се складират след изсушаването.

☔ - означава, че дрехите могат да се носят веднага след изсушаването.

☁ - означава, че дрехите съдържат малко количество вода и могат да се гладят.



### 8.Delay End (Забавяне на края на програмата)

Тази функция може да отложи края на програмата.

Направете програмиране след избор на програмите и функциите. Натиснете бутона за програмиране, за да увеличите или намалите продължителността на програмирането. Промяната на продължителността се извършва с по 1 час при всяко натискане, а максималната опционална продължителност е 24 часа.

Продължителността на програмирането е времето до завършване на програмата, включително продължителността за изпълнение на цялата програма. Следователно продължителността на програмирането трябва да е по-голяма от продължителността за изпълнение на програмата.

Когато е избрана (активирана) функцията „Отложен край“, иконата на часовника светва; Когато се изпълнява програма с активна функция „Отложен край“, иконата на часовника остава да свети или мига (в зависимост от модела).

## 9.Екран

Използва се за изписване на оставащото време, на продължителността на програмирането, на кодовете за грешки и на друга информация за програмите.

Продължителността, изписана от програмата, може да се различава от реалната продължителност на работата. Реалното време за сушене се коригира автоматично в зависимост от фактори като вида на дрехите, натоварването, съдържанието на вода след центрофугиране и околната температура. В края на програмата ще се изписва съобщението „End“.

Описание на иконите



- Пиктограма против намачкване: Включването на тази пиктограма показва, че функцията против намачкване е активирана.



- Пиктограма за отстраняване на мъх и остатъци: Мигането на тази пиктограма показва, че е необходимо да бъдат отстранени мъха и остатъците.



- Пиктограма за изпразване на резервоара за вода: Мигането на тази пиктограма показва, че резервоарът за вода трябва да бъде изпразнен.



### 4+5 Блокиране срещу задействие от дете/деца

Това е функция за безопасност. За да я активирате, натиснете едновременно бутоните „More Time“ и „Less Time“, докато светне иконата, съответстваща на функцията за блокиране срещу задействие от деца, което показва, че функцията е активна. За да дезактивирате функцията за заключване против задействие от деца, повторете същата операция.

Ако функцията за блокиране срещу задействие от дете/деца е активна, функционалните бутони са заключени, с изключение на бутона за захранването.

След приключване на програмата функцията за заключване против задействие от деца ще бъде дезактивирана автоматично.

Функцията за заключване и блокиране срещу задействие от деца има функция за запаметяване и настройката ще остане активна, докато не бъде деактивирана ръчно.

След активиране на функцията за заключване против задействие от деца: по време на работа на програмата „Anti Crease“ (Против намачкване), деактивирането на функцията за заключване против задействие от деца трябва да се извърши ръчно, а програмата „Anti Crease“ (Против намачкване) приключва автоматично.

### 5+6 Mute (Деактивиране на звуковите сигнали)

Използвайте тази функция, за да включите или изключите звуковите сигнали.

Когато машината е в режим на готовност, в режим на работа или работата е прекъсната, натиснете едновременно бутоните „Less Time“ (По-малко време) и „Anti Crease“ (Против намачкване), докато светне иконата на функцията Mute (Безшумен режим). Всички звукови сигнали, освен звуковите предупреждения, ще бъдат дезактивирани.

Когато функцията за изключване на звуковите сигнали е включена, повторете същата операция, докато иконата на функцията за изключване на звуковите сигнали изгасне. Всички звукови сигнали ще бъдат активирани.

Функцията за изключване на звуковия сигнал има функция за запаметяване и настройката остава включена или изключена, докато не бъде деактивирана или активирана ръчно.

## 8. ПОЧИСТВАНЕ И ПОДДРЪЖКА

Преди да започнете почистване на уреда, задължително го спрете от функциониране и го изключете от електрическата мрежа (извадете захранващия кабел от контакта).

Сушилнята е оборудвана с филтрираща система, състояща се от няколко филтъра, които предотвратяват навлизането на замърсявания в системата на топлообменника.

Сушилнята никога не трябва да се използва без правилно монтирани филтри или с повредени филтри, тъй като прекомерното натрупване на влакна в тъканта може да доведе до неправилно функциониране или повреда на сушилнята.

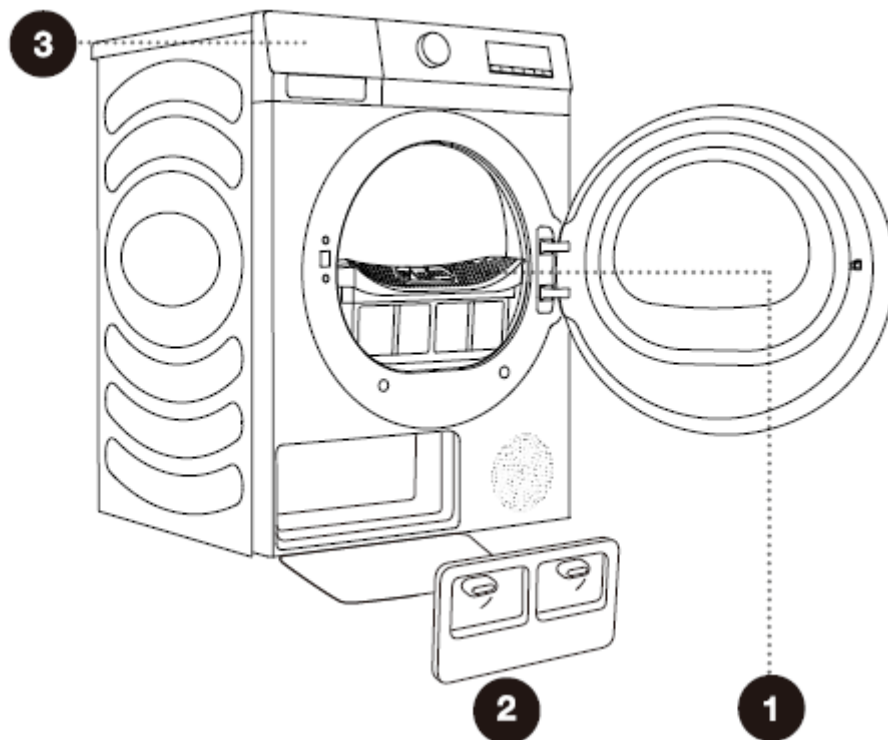

1. Мрежов филтър
2. Капак на вратата за топлообмен
3. Резервоар за вода

Сушилнята никога не може да работи без поставени филтри или с повредени филтри, тъй като прекомерното количество натрупани влакна от тъканта може да доведе до неправилно функциониране или повреда на сушилнята.

### Почистване на мрежестия филтър на вратата

Почиствайте мрежестия филтър след всеки цикъл на сушене.

Прекомерно натрупаният мъх върху филтъра засяга резултата от процеса на сушене.

Моля, почиствайте филтъра след всяка употреба.

След почистване не забравяйте да поставите отново филтъра на мястото му, преди да използвате уреда.

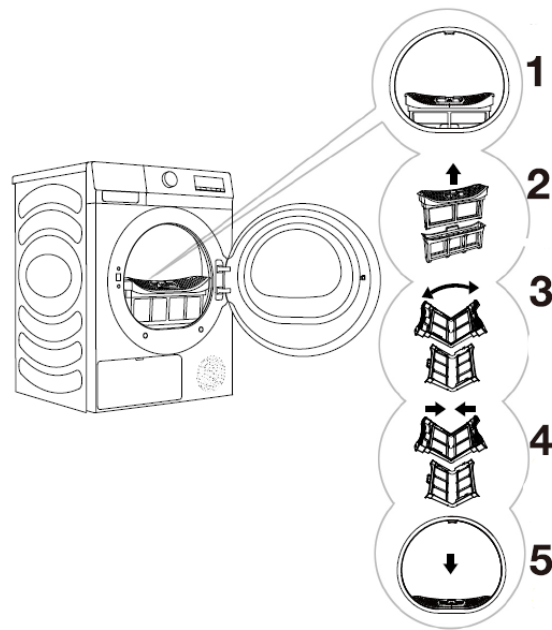

1. Извадете мрежестия филтър.
2. Отворете корпуса на филтъра.
3. Отворете филтъра и отстранете мъха от двуслойния филтър с влажна хавлия или под водна струя.
4. Затворете мрежестия филтър и, ако е необходимо, почистете и корпуса на филтъра и уплътнението на вратата.
5. След като мрежестият филтър е изсъхнал, го поставете на мястото му. Монтирайте мрежестия филтър на предната поставка.

Внимавайте да не си прещипете пръстите в корпуса на филтъра.

### Почистване на топлообменника

По време на почистването може да капе малко вода. Затова препоръчваме да поставите абсорбираща кърпа на пода.

1. Натиснете долния ляв ъгъл на капака на отделението за топлообменника, за да отворите капака.
2. Завъртете копчето за заключване на капака в положение за отключване.
3. След период на употреба, ако върху топлообменника се натрупа прах, моля, премахнете го. Не докосвайте топлообменника директно с ръцете си, за да избегнете нараняване.
4. Поставете вътрешния капак, завъртете копчето за заключване на капака в положение за заключване, след което затворете капака на отделението за топлообменник.

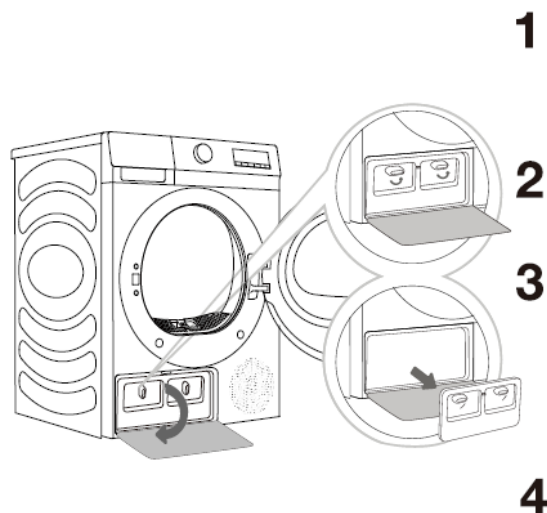

- Не докосвайте директно с ръце металните части във вътрешността на топлообменника. Съществува риск от нараняване от остри компоненти. При почистване на топлообменника използвайте подходящи защитни ръкавици.
- Неправилното почистване на металните ребра на топлообменника може да доведе до трайно увреждане на сушилнята. Не натискайте металните ребра с твърди предмети, като например пластмасовата тръба на прахосмукачката.
- Прахът и мръсотията по металните ребра на топлообменника могат да се отстранят с прахосмукачка, мека четка и др.
- Достъпът до топлообменника е възможен, когато филтърът на термopомпата е свален.
- Без да натискате, внимателно движете четката само по посока на металните ребра, отгоре надолу. Ако натискате прекомерно, рискувате да повредите или огънете металните ребра на топлообменника.
- Препоръчваме да почиствате топлообменника поне веднъж на всеки двадесет цикъла на сушене.

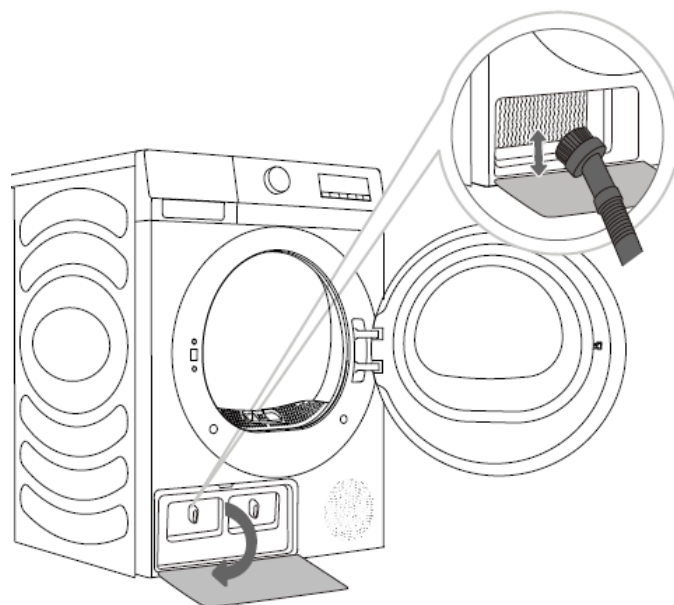

### Изпразване на резервоара за кондензат

Изпразвайте резервоара за кондензат след всеки цикъл на сушене

Ако резервоарът за кондензат е пълен, програмата за сушене ще бъде прекъсната автоматично.

Символът  ще светне на дисплея, като показва, че резервоарът за кондензат трябва да бъде изпразнен.

1. Извадете резервоара за кондензат от сушилнята. Издърпайте дръжката на резервоара за вода с една ръка, докато резервоарът излезе наполовина. След като резервоарът за вода е наполовина изваден, подпрете дъното с другата си ръка и продължете да дърпате бавно с двете ръце.
2. Отстранете водата през отвора за източване, след което почистете вътрешността на резервоара за вода. Смесете малко мек почистващ препарат в хладка вода. Напълнете резервоара за вода със сместа през отвора за източване и оставете за 30 минути. След това изплакнете резервоара с чиста вода и го избършете добре.
3. Върнете резервоара за кондензат на правилното му място.



Водата в резервоара за кондензат не е годна за пиене. Ако е добре филтрирана, тя може да се използва за гладене.

При никакви обстоятелства не добавяйте химични вещества или парфюми в резервоара за конденз.

Резервоарът за вода е тежък. Издърпайте бавно резервоара за вода с двете си ръце, като го държите изправен.



Бъдете внимателни, когато изваждате пълния резервоар за вода. Той е много тежък и може да причини нараняване, ако бъде изпуснат.

**ЗАБЕЛЕЖКА:** Ако на сушилната светне информационна иконка „“ и спре по време на цикъла на сушене, изпразнете резервоара за вода и натиснете бутона Старт/Стоп. Информационната иконка „“ ще изчезне и сушилната ще продължи да работи.

## Почистване на сушилната

Винаги изключвайте уреда от източника на захранване преди извършване на операциите по почистване.

Почистете външната част на сушилната с мека влажна памучна кърпа.

Не използвайте разтворители или почистващи препарати, които могат да повредят сушилната.

Избършете всички части на сушилната с мека, суха кърпа.

Не почиствайте сушилната с маркуч или струя с вода.

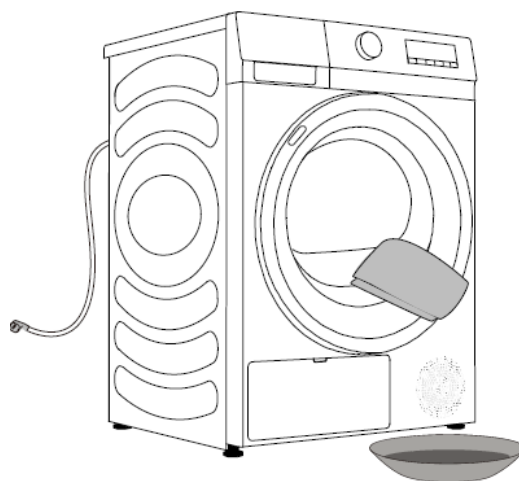

## 9. ОТСТРАНЯВАНЕ НА НЕИЗПРАВНОСТИ

Когато уредът не функционира нормално, това може да не е неизправност. Моля, вижте следните методи за отстраняване на неизправности. Ако неизправността продължава да съществува след прилагане на препоръчаните методи за отстраняване на неизправности, моля, разкачете щепсела от източника на захранване и се свържете с нас с оглед предоставяне на следпродажбено обслужване.

Проблем	Препоръчан метод
Сушилнята не може да бъде включена.	<ul style="list-style-type: none"> <li>* Проверете връзката на захранването.</li> <li>* Уверете се, че сте натиснали бутона „Старт/Пауза“.</li> <li>* Уверете се, че вратата е затворена правилно.</li> <li>* Електрическият предпазител в жилището е изгорял, прекъсвачът на веригата се е задействал или има прекъсване на електрозахранването.</li> </ul>
Сушилнята не може да бъде включена и върху цифровия екран се изписва „End“.	<ul style="list-style-type: none"> <li>* Уверете се, че настройката на програмата е правилна.</li> <li>* Уверете се, че има дрехи във ваната.</li> </ul>
Прекалено дълго време за сушене	<ul style="list-style-type: none"> <li>* Уверете се, че настройката на програмата е правилна.</li> <li>* Уверете се, че дрехите във вътрешността на ваната не са претъпкани.</li> <li>Уверете се, че филтърът е почистен.</li> <li>* При определени програми уредът извършва подаване на въздух с цел охлаждане след сушене.</li> </ul>
Незадоволителен резултат от процеса на сушене	<ul style="list-style-type: none"> <li>* Уверете се, че дрехите са изцедени.</li> <li>* Уверете се, че настройката на програмата е правилна.</li> <li>Уверете се, че няма твърде много дрехи.</li> <li>* Изделията не са сортирани правилно. Дрехи, които не се изсушават лесно, са смесени с дрехи, които се изсушават лесно.</li> <li>* Голямо натоварване с тежки тъкани</li> <li>Уверете се, че филтърът е почистен.</li> </ul>
Оставащото време до края на програмата спира или се променя по несъответстващ начин.	<ul style="list-style-type: none"> <li>* Оставащото време варира в зависимост от вида на дрехите, натоварването, съдържанието на вода след центрофугиране и околната температура, което представлява нормално явление.</li> </ul>
Дрехите са намачкани.	<ul style="list-style-type: none"> <li>* Дрехите са сушени твърде дълго. Опитайте с по-кратка продължителност на сушенето.</li> <li>* Дрехите са оставени в уреда твърде дълго след приключването на програмата.</li> </ul>
Сушилнята е твърде шумна.	<ul style="list-style-type: none"> <li>* Проверете дали във ваната има монети, разхлабени копчета, пирони и други предмети, и ги отстранете незабавно.</li> <li>* Проверете филтъра за мъх. Отстранете всички предмети, заседнали във вътрешността на филтъра за мъх.</li> <li>* Уверете се, че сушилнята е нивелирана и стабилна на пода.</li> <li>* Сушилнята може да бръмчи поради циркулацията на въздух през барабана и поради вентилатора. Това е нормално.</li> </ul>

Проблем	Препоръчан метод
Дрехите се свиват.	* Не са спазени инструкциите за грижа за дрехите. Използвайте настройка, която е с ниска температура или която не използва топлина за сушене.
Остава мъх по дрехите.	* Филтърът за мъх не е почистен по съответстващ начин. * Дрехите не са сортирани по съответстващ начин. * Някои тъкани отделят повече мъх и трябва да се изсушават отделно от тъканите, за които се захваща мъх с лекота. * В джобовете са оставени салфетки, хартии и др.
Уредът излъчва неприятна миризма.	* Миризмата се причинява от съдържанието на каучук в компонентите от вътрешността на уреда. Този тип миризма е специфична миризма на каучук и изчезва от само себе си след няколкократно използване на уреда. * Когато перете дрехи, използвайте перилния препарат в съответствие с препоръките на производителя. Ако използвате излишък от перилен препарат, без да спазвате препоръките, неразтвореният перилен препарат може да се натрупа върху дрехите и да предизвика появата на миризма. * Можете да усетите миризми от дрехите, ако са оставени в уреда след сушене или в пералната машина след изпиране. Изваждайте дрехите веднага след края на цикъла на сушене или изпиране. * Уверете се, че можете да усетите същата миризма в пералната машина. В този случай почистете ваната на пералната машина съгласно наръчника за употреба на пералната машина. * Винаги се уверявайте, че двата филтъра за мъх са чисти. Ако във филтъра за мъх има остатъци след сушенето, те могат да предизвикат появата на миризми. Също така е необходимо да оставяте филтъра за мъх да изсъхне напълно след всяко почистване.
Уредът е захранен и включен веднага след прекъсване на доставката на електроенергия, но не работи.	* Когато програмата бъде прекъсната, зададените функции не могат да се променят. Ако програма или функция изисква промени по време на работа, или ако захранването е прекъснато по време на работа и уредът трябва да бъде включен отново, завъртете бутона до позиция „Off”, след което завъртете бутона отново, за да изберете необходимите програма и функция, и накрая стартирайте програмата.

#### Кодове за грешка

Код	Проблем	Препоръчан метод
F50/F51	Неизправност на сензора	* Моля, свържете се с оторизиран сервиз.
F22	Неизправност на цифровия екран и захранващата платка	* Завъртете бутона до позиция „OFF”, за да изключите сушилната и я включете отново след 10 секунди. * Ако проблемът продължава да съществува, моля, свържете се с оторизиран сервиз.

Преди да повикате сервизен техник

Когато се обръщате към сервизен център, посочете типа на сушилната.

Типът, идентификационният код/номер, моделът и серийният номер са посочени на табелката с технически данни.

В случай на поява на неизправност използвайте само резервни части, които са одобрени от оторизираните производители.

Поправките или всякакви гаранционни претенции, произтичащи от неправилно свързване или използване на сушилнята, няма да бъдат предмет на гаранция. В такива случаи разходите за ремонт се поемат от потребителя.

## Технически данни

Таблицата показва стойностите на потребление на енергия и времето, необходимо за изсушаване на примерна партида пране с различни количества и след центрофугиране в пералната машина.

Следните изисквания се отнасят за посочените по-долу стойности на потребление.

Програма	Капацитет	Скорост на въртене (rpm)	Потребление (kWh/Цикъл)	Продължителност на програмата (h:m)	Остатъчен мъх (%)
Eco	9	/	1.83	03:29	1.5
Synthetics	4.5	1000	0.78	01:18	0.5
Cotton	9	1000	2.49	03:49	0.5
Wool	1	/	0.22	00:30	1.0

1. Стойностите, посочени за програми, различни от екопрограмата, са само ориентировъчни.
2. Резултатите за програмата „Wool“ („Вълна“) са изчислени на базата на зареждане на вълнени изделия с първоначално съдържание на влага 5%.
3. Програмата Eco е подходяща за сушене на мокро памучно пране и се използва за оценка на съответствието със законодателството на ЕС за екодизайн.
4. Програмата Eco е най-енергийно ефективната програма за сушене на влажно памучно пране.
5. Зареждането на непрофесионалната сушилня до максималния капацитет, посочен от производителя за съответните програми, ще допринесе за икономия на енергия.
6. При пълно натоварване в програмата Еко, емисиите на въздушен шум при цикъла на сушене са: 64dB.
7. Информацията за продукта и QR кодът са подчертани в етикета за енергийно потребление. Информация за регистрацията на продукта може да се получи чрез сканиране на QR кода.
8. Консумацията на енергия в режим на изключване е 0,5 W. Време за автоматично превключване в режим на изключване: 10 мин.

Поради разликите във вида и количеството пране, центрофугирането, колебанията в захранването, както и температурата и влажността на околната среда, измерените от потребителя стойности могат да се различават от посочените в таблицата.

Продукт	HHPD-H90FRA++
Цвят	220-240V – 50Hz
Номинален капацитет	9 kg
Номинална мощност	700 W
Размери на продукта (Ш x Д x В):	595 x 640 x 845
Нетно тегло	50 kg
Хладилен агент	R290
Зареждане	150 g

Размери	A	595 mm
	B	845 mm
	C	610 mm
	D	640 mm
	E	670 mm
	F	1150 mm

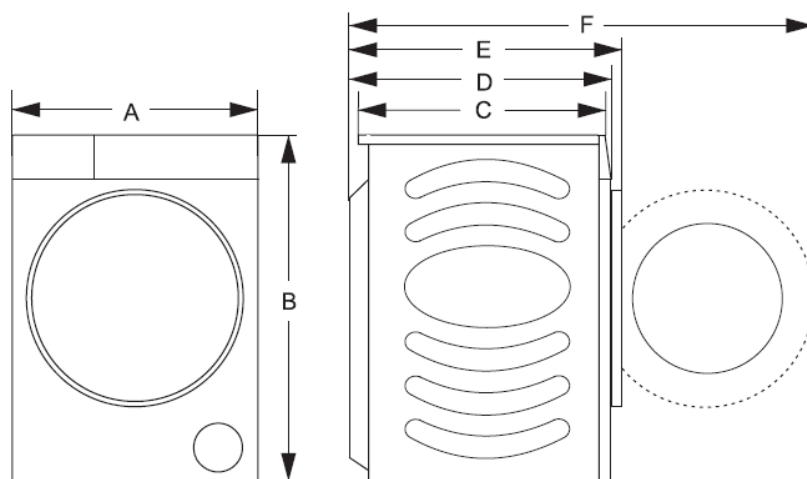

## ТЕХНИЧЕСКИ ДАННИ

Техническата информация се намира на табелката с технически данни на уреда и на енергийния етикет.

QR кодът на енергийния етикет, предоставен заедно с уреда, предлага уеб връзка към информацията в базата данни на EPREL относно постиженията на уреда.

Запазете енергийния етикет за бъдещи справки, заедно с ръководството за употреба и с всички други документи, предоставени заедно с този уред.

Също така, можете да намерите същата информация в базата данни на EPREL, като използвате връзката <https://eprel.ec.europa.eu> и наименованието на модела и серийния номер на продукта, които можете да намерите на табелката с технически данни на уреда.

За достъп до информация за вашия продукт в портала EPREL можете да сканирате кодовете по-долу:

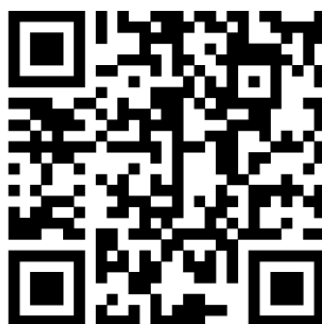

Благодарим ви, че закупихте този продукт! Ако имате нужда от помощ във връзка с вашия продукт, посетете нашия уебсайт, като използвате връзките по-долу:

Получете ръководства за употреба: <https://www.heinner.ro>

Получете информация относно ремонтите: <https://www.heinner.ro>

Благодарим Ви за закупуването на този продукт! Ако се нуждаете от помощ за вашия продукт, посетете нашия уебсайт, като използвате линковете по-долу.

**Получете ръководства за употреба:** <https://www.heinner.ro>

**Получете информация за ремонт:** <https://www.heinner.ro>

#### Изхвърляне на отпадъците по начин, отговорен за околната среда



Можете да помогнете за опазването на околната среда!

Моля спазвайте местните разпоредби: Предайте нефункциониращото електрическо оборудване на център за събиране на отпадъци от електрическо оборудване.



**HEINNER** е регистрирана марка на компанията **Network One Distribution SRL**. Останалите търговски марки и наименованията на продуктите са търговски марки или регистрирани търговски марки на съответните им притежатели.

Нито една част от спецификациите не може да бъде възпроизвеждана под каквато и да е форма или средство, или използвана за получаване на производни като преводи, трансформации или адаптации, без предварителното съгласие на компанията NETWORK ONE DISTRIBUTION.

Copyright © 2013 Network One Distribution. Всички права запазени.

[www.heinner.com](http://www.heinner.com), <http://www.nod.ro>



Този продукт е проектиран и произведен в съответствие със стандартите и нормите на Европейската общност.



Вносител: **Network One Distribution**

ул. Марчел Янку № 3-5, Букурещ, Румъния

Тел: +40 21 211 18 56, [www.heinner.com](http://www.heinner.com), [www.nod.ro](http://www.nod.ro)

# HŐSZIVATTYÚS SZÁRÍTÓGÉP

Modell:

**HHPD-H90FRA++**



- Hőszivattyús szárítógép
  - 9 kg, D

**HEINNER**

## 1. BEVEZETŐ

Kérjük, figyelmesen olvassa el az utasításokat, és őrizze meg a kézikönyvet későbbi tanulmányozás céljából.

A kézikönyv célja a készülék beszerelésével, használatával és karbantartásával kapcsolatos minden szükséges tudnivalót rendelkezésre bocsátani. A készülék helyes és biztonságos használata érdekében, kérjük, hogy beszerelés és használat előtt olvassa el figyelmesen a használati kézikönyvet.

## 2. AZ ÖN CSOMAGJÁNAK TARTALMA

- ➔ Szárítógép
- ➔ Használati kézikönyv
- ➔ Jótállási bizonylat

## 3. FIGYELMEZTETÉSEK ÉS ÓVINTÉZKEDÉSEK

### Általános információk

- A szárító használata előtt figyelmesen olvassa el a használati utasítást.
- Kérjük, ne használja a szárítót anélkül, hogy előbb elolvasta és megértette volna a használati utasítást.
- A szárító használatára vonatkozó ezen használati utasításokat a különböző típusú vagy modellű szárítókhoz mellékeljük. Ezért előfordulhat, hogy olyan beállítások vagy funkciók leírását tartalmazza, amelyek az Ön szárítógépénél nem állnak rendelkezésre.
- A használati utasítás be nem tartása vagy a szárítógép nem megfelelő használata a szennyes vagy a készülék károsodását, illetve a felhasználó sérülését eredményezheti. Tartsa a használati útmutatót kéznél a szárítógép mellett.
- Ez a szárítógép kizárólag háztartási használatra készült. Ha a szárítógépet kereskedelmi, professzionális vagy nem háztartási célra használják, vagy ha a szárítógépet olyan személy használja, aki nem háztartásbeli felhasználó, a jótállási idő a vonatkozó jogszabályokban előírt legrövidebb jótállási idővel egyezik meg.
- Kövesse a szárítógép helyes felszerelésére és a hálózati áramellátáshoz való csatlakoztatására vonatkozó utasításokat.
- Az alján szellőző nyílással ellátott készülékek esetén győződjön meg róla, hogy a nyílásokat nem tömíti el szőnyeg.
- Ne szerelje a készüléket egy elzárható ajtó, egy tolóajtó vagy a szárító ajtójával ellentétes oldalon lévő ajtópánttal ellátott ajtó mögé, mely akadályozza a szárító ajtójának teljes kinyitását.
- A szárítógépen végzett minden javítási vagy karbantartási munkát csak képzett szakember végezhet. A szakképzetlen személyek által végzett javítások balesetekhez vagy súlyos meghibásodásokhoz vezethetnek.
- A veszélyek elkerülése érdekében, ha a tápkábel megsérült, azt a gyártónak, a szervizközpontnak vagy hasonlóan képzett személynek kell kicserélnie.
- A telepítés után a szárítógépet két órán keresztül állni kell hagyni, mielőtt a hálózati áramellátáshoz csatlakoztatná.
- A szárítógép mosógép fölé történő felszereléséhez legalább két emberre van szükség.
- A szárítógépet megfelelő szellőzésű, 10 °C és 25 °C közötti hőmérsékletű helyiségben helyezze el.

- Mindig a szárítógéphez mellékelt csöveket vagy tömlőket használja.
- A szárítógépet szilárd (beton), vízszintes és stabil alapra helyezze.
- Ne helyezze a szárítógépet reteszre vagy tolóajtó, illetve a szárítógép ajtajának zsanérjával ellentétes oldalon lévő zsanéros ajtó mögé. A szárítógépet úgy helyezze el, hogy az ajtó mindig könnyen nyitható legyen.
- Soha ne zárja el a légkivezető nyílást (elszívónyílást).  
Ne helyezze a szárítógépet hosszú vezetékekből álló szőnyegre, mert ez akadályozhatja a levegő keringését.
- A szárítógép használatának környezetében lévő levegő nem tartalmazhat porszemcséket.
- A készülék nem érintkezhet a fallal vagy a közeli bútorokkal.  
A készüléket nem szabad kültéri helyeken tárolni vagy használni.
- Más hajtóanyagot égető készülékektől, beleértve a nyílt lángú készülékeket is, származó gázok helységbe való visszajutásának elkerülése érdekében biztosítani kell a megfelelő szellőzést.

## Villamosságvédelmi biztonság

- A veszélyek elkerülése érdekében, ha a tápkábel megsérült, azt a gyártónak, a szervizközpontnak vagy hasonlóan képzett személynek kell kicserélnie.
- A szárító nem csatlakoztatható a hálózati áramellátáshoz hosszabbító kábel segítségével.
- Ne csatlakoztassa a szárítógépet olyan konnektorba, amely elektromos borotvára vagy hajszárítóra szolgál.
- A szárítógép túlmelegedés esetén automatikus kikapcsoló rendszerrel van védve. Ez a rendszer kikapcsolja a szárítógépet, ha a hőmérséklet túl magas.
- Ha a hálós szűrő eltömődik, a túlmelegedés automatikus kikapcsoló rendszere aktiválódhat. Tisztítsa meg a szűrőt, várja meg, amíg a szárítógép lehűl, és próbálja meg újra elindítani. Ha a szárítógép továbbra sem indul, forduljon a szervizhez.
- Ne használjon több dugót, hosszabbítót vagy kettős adaptert ezzel a készülékkel.
- Ezt a készüléket a hálózati kábelen keresztül kell földelni. Meghibásodás vagy hibás működés esetén a földelés csökkenti az áramütés kockázatát, mivel a legkisebb ellenállású áramútvonalat biztosítja az elektromos áram számára.
- A földelővezeték nem megfelelő csatlakoztatása áramütés veszélyét eredményezheti. Ha kétségei vannak a készülék megfelelő földelésével kapcsolatban, forduljon szakképzett villanszerelőhöz vagy a szerviz képviselőjéhez.
- Ez a készülék földelő vezetékkel és földelő dugóval ellátott tápkábelrel van ellátva. Az aljzatot megfelelő konnektorhoz kell csatlakoztatni, a helyi szabályoknak és előírásoknak megfelelően kell felszerelni és földelni.
- A készüléket semmilyen körülmények között nem szabad a hálózati kábel meghúzásával kihúzni. Mindig erősen fogja meg a dugót, és egyenesen húzza ki a konnektorból.
- Tisztítás céljából ne spricceljen vizet a készülék belsejébe vagy a készülékre.
- Tilos a készülék külső átkapcsoló rendszerrel (amilyen az időzítő) való ellátása vagy olyan áramkörhöz való csatlakoztatása, amelyet a közüzemi szolgáltató szabályos időközönként be és kikapcsol.
- A szárítógép használata során fennáll az áramütés veszélye, mivel a szárítógép elektromos árammal működik.
- Ellenőrizze a szárítógépet a látható sérülések szempontjából.
- Ne használja a szárítógépet, ha az sérüléseket mutat.
- Mielőtt csatlakoztatja a készüléket az elektromos hálózathoz, győződjön meg arról, hogy a műszaki táblán feltüntetett hálózati feszültség megfelel a felhasználási helyen rendelkezésre álló feszültségnek.
- Csak a megfelelő szimbólummal ellátott árammegszakítót használjon.
- Ellenőrizze, hogy a tápkábel nincs-e elgörbülve vagy eltömődve, és hogy nem érintkezik-e hőforrásokkal vagy éles éllel.

## Gyermekek biztonsága

- A készülék nem használható csökkent értelmi, érzékszervi, vagy fizikai képességű személyek által (gyermeket is beleértve), vagy olyanok által, akik nem rendelkeznek a kellő mennyiségű tudással és tapasztalattal, csak felügyelet mellett, vagy ha a felügyeletért és a biztonságukért felelős személy megtanította őket a helyes használatra.
- A gyerekek esetében állandó felügyelet szükséges, ne engedje, hogy a készülékkel játszanak.
- A készüléket 8 év fölötti gyermekek, csökkent fizikai, érzéki vagy szellemi képességekkel, gyakorlattal vagy ismeretekkel rendelkezők csak akkor használhatják, ha felügyelik, vagy felkészítik őket a készülék biztonságos használatára, és ha megértik a készülék használatával járó veszélyeket. Tilos gyermekeknek játszani a készülékkel. A készülék tisztítását és karbantartását nem végezhetik gyermekek felügyelet nélkül.
- Tartsa távol a készüléktől a 3 évnél kisebb gyermekeket, ha nincsenek állandó felügyelet alatt.
- Ne engedje, hogy gyermekek és háziállatok a szárító dobjába kerüljenek.
- Mielőtt bezárja a szárítógép ajtaját és elindítja a programot, győződjön meg arról, hogy a szárítógépben nincs más, csak a szennyes (például ha egy gyermek bemászott a szárítógépbe, és belülről bezárta az ajtót).
- Ne hagyja nyitva a készülék ajtaját. Fennáll annak a veszélye, hogy a kisgyermek megragadhatja az ajtót, és bejuthatnak a készülék belsejébe, kárt vagy sérülést okozva.

## Használata

- Ne szárítsa a ruhákat a készülékben, ha kémiai anyagokat használt a tisztításukra.
- Tisztítsa gyakran a foszlányszűrőt.
- Ne használja a szárítót mosatlan árucikkek szárítására.
- Olyan ruhadarabok szárítása előtt, melyek étolajjal, acetonnal, alkohollal, benzinnel, világítógázzal, folteltávolító anyagokkal, terpentinnel, viaszos anyagokkal és viasz eltávolító anyagokkal szennyezettek a mosásnál használjon forró vizet és növelje a felhasználandó mosószer mennyiségét.
- A készülékben tilos a szivacsos gumiból (latex habból) készült ruhadarabok, a zuhanyozósapkák, a vízálló anyagból készült és gumirozott anyaggal bélelt ruházati cikkek és gumiszivaccsal töltött párnák szárítása.
- A balsamokat vagy a hasonló termékeket használja a rájuk vonatkozó utasításoknak megfelelően.
- Szedjen ki a zsebekből minden tárgyat, mint a gyújtók és a gyufák.
- Az olajjal szennyezett árucikkek maguktól meggyulladhatnak, legfőképp akkor, amikor olyan hőforrásnak vannak kitéve, mint a ruhaszárító gépe. Az árucikkek felmelegednek, ami az olaj oxidálásához vezet. Az oxidáció hőt idéz elő. Ha a hő nincs kieresztve, az árucikkek felmelegedhetnek és meggyúlhatnak. Az olajjal szennyezett árucikkek felhalmozása és zsúfolása megakadályozza a hő eltávolodását, és tűzveszélyt idéz elő.
- Ha elkerülhetetlen, hogy a növényi (vagy főző) olajat tartalmazó vagy hajápoló szerekkel szennyeződött textíliákat ruhaszárító gépben szárítsa, ezeket előbb mossa meg mosószerrel forró vízben – ez a művelet csökkenti, de nem számolja fel a kockázatot.
- Meghibásodás esetén csak az engedélyezett gyártók által jóváhagyott pótalkatrészeket használjon.
- Ha a kondenzációs cső eltömődik vagy eltömődik, a szárítógép működése megszakad.
- A szárítógép mozgatása előtt vagy télen fűtetlen helyiségben történő tárolása előtt a kondenzátumtartályt ki kell üríteni.
- Minden szárítási ciklus után tisztítsa meg a szárítógép szűrőit. Ha eltávolította a szűrőket, a következő szárítási ciklus előtt cserélje ki őket.
- Ne használjon olyan oldószereket vagy tisztítószereket, amelyek károsíthatják a szárítót.
- Soha ne adjon vegyszereket vagy illatanyagokat a kondenzátumtartályba.
- A szárítási folyamat után válassza le a szárítóháztetőt az áramforrásról.
- A szárítógép hőszivattyús rendszert használ a levegő felmelegítéséhez.
- A rendszer egy kompresszorból és egy hőcserélőből áll. A szárító bekapcsolásakor a kompresszor működése (az áramló folyadék hangja) vagy a hűtőfolyadék áramlása zajosabb lehet, amíg a kompresszor működik. Ez nem jelenti a meghibásodás előjeleit, és nem befolyásolja a szárító hasznos élettartamát. Idővel és a szárító használatával ennek a zajnak az intenzitása csökkenni fog.

- Ne igyon, és ne készítsen ételt a kondenzátummal/desztillált vízzel. Ez egészségügyi problémákat okozhat az emberek és a háziállatok számára.
- Azonnal vegye ki a ruhákat a készülékből, ha a szárítás befejeződött, vagy ha a szárítási folyamat közben kikapcsolják az áramellátást. A tűzveszély elkerülése érdekében ne hagyja felügyelet nélkül a készülékben szárított ruhákat. A szárítás után a készülékből ki nem vett ruhák tüzet okozhatnak. Szárítás után azonnal vegye ki a ruhákat, majd akassza fel vagy terítse szét őket hűlni.
- Ne próbálja meg használni a készüléket, ha az sérült, meghibásodott, részben vagy hiányosan szétszerelt, vagy ha a készülék alkatrészei (például a tápkábel vagy a kábeltartó) sérültek.
- Ne kísérelje meg a készülék bármelyik panelének leválasztását vagy a készülék szétszerelését. Ne használjon éles tárgyakat a kezelőpanel gombjainak működtetéséhez.
- Soha ne nyúljon bele a készülékbe működés közben. Várja meg, amíg a dob megáll.
- Vízáramlás esetén válassza le a készüléket az elektromos hálózatról, és forduljon az értékesítés utáni szervizközponthoz.
- Ne nyomja meg a készülék ajtaját, amikor az nyitva van.
- Ne érintse nedves kézzel a készülék kezelőpanelét vagy kezelőgombjait.
- Ne hajlítsa meg túlzottan a tápkábelt, és ne helyezzen rá nehéz tárgyakat.
- Ne hagyja a foszlányokat összegyűlni a ruhaszárító gépben.
- Nu lăsați în zona de sub aparat și din jurul acestuia materiale combustibile, cum ar fi fibre, hârtie, cârpe, substanțe chimice etc.
- Deoarece uscătorul este greu, v-ați putea răni dacă încercați să-l ridicați. Nu ridicați uscătorul de rufe fără ajutorul unei alte persoane.
- Există pericolul să vă tăiați la mâini în muchiile ascuțite ale uscătorului. Nu țineți uscătorul de marginile ascuțite ale acestuia.
- A szárító kiálló alkatrészei eltörhetnek, ha a szárítót felemelik vagy tolják.
- Ne mozgassa a szárítót a kiálló részeknél fogva.
- Ellenőrizze, hogy a szárító nem sérült-e meg szállítás közben. Soha ne használjon sérült szárítót.
- A szárítóban maradt víz megfagyhat és károsíthatja a szárítót.
- Ne helyezze a szárítót olyan helyiségbe, ahol fennáll a fagyás veszélye.
- A készülék R290 hűtőfolyadékot tartalmaz, amely bár környezetbarát, de gyúlékony. Ha nem megfelelően ártalmatlanítják, tüzet vagy mérgezést okozhat. A készüléket megfelelően ártalmatlanítsa, és ne sértse meg a hűtőkör csöveit.

**FIGYELMEZTETÉS:** A szárítási ciklus befejezése előtt ne állítsa meg a ruhaszárítót, csak abban az esetben, ha a ruhákat hamar kiveszi a gépből, és a hőelosztás érdekében kiteríti.

**FIGYELMEZTETÉS:** A szellőzőnyílásokat tartsa szabadon, akkor is, ha a készülék be van építve.

- Magasabb szárítási hőmérsékleten az ajtóüveg felmelegszik. Legyen óvatos az égési sérülések elkerülése érdekében. Ne engedje, hogy gyermekek az ajtóüveg közelében játsszanak.
- A szárítógép hátulja működés közben nagyon felforrósodhat. Várja meg, amíg a szárítógép lehűl, mielőtt megérintené a szárítógép hátulját.
- Ha szárítás közben kinyitja a szárító ajtaját, a ruhái nagyon felforrósodhatnak és égési sérüléseket okozhatnak.

## 4. A TERMÉK LEÍRÁSA

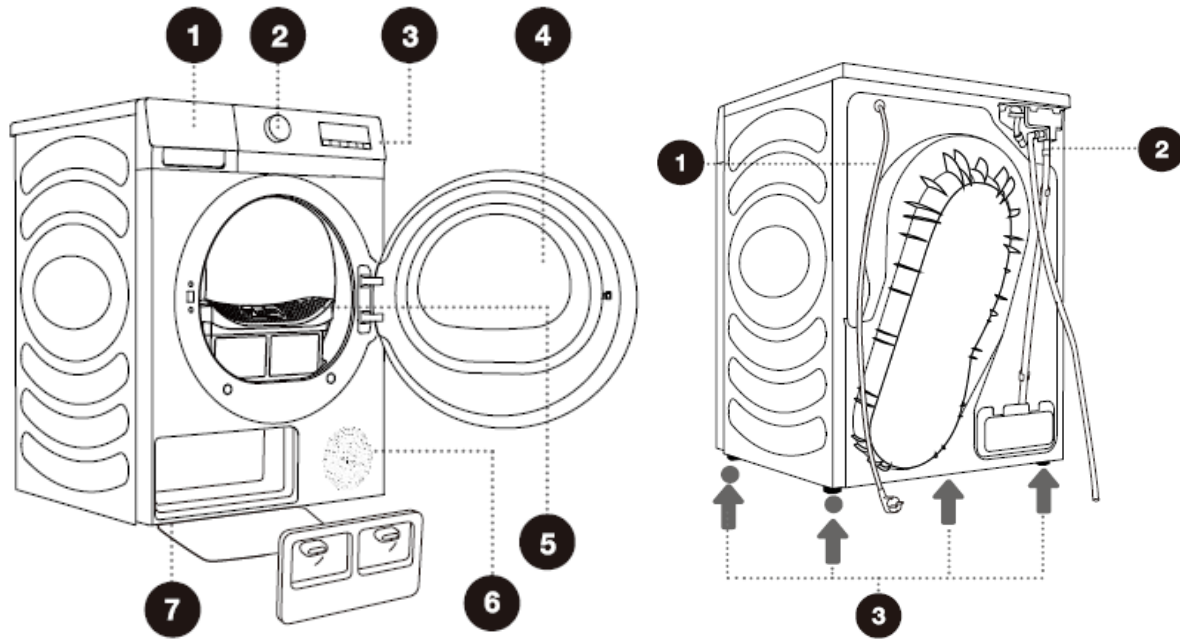

### Elöl

1. Víztartály
2. Programválasztó gomb
3. Vezérlőegység
4. Ajtó
5. Hálós szűrő
6. Szellőzőnyílás
7. Hőcserélő ajtófedél

### Hátsó

1. Tápkábel
2. Kondenzátum elvezető tömlő
3. Állítható lábak

## 5. ÜZEMBE HELYEZÉS

- Távolítsa el minden csomagoló anyagot. Amikor eltávolítja a csomagolást, ügyeljen arra, hogy ne sértse meg a szárítógépet éles tárgyakkal.
- A készülék nem érintkezhet a falal vagy a közeli bútorokkal. Az optimális működés érdekében javasoljuk, hogy hagyjon megfelelő távolságot a készülék és a falak között, az ábrán feltüntetett módon. Amennyiben a minimálisan szükséges távolságokat nem tartják be, a készülék túlmelegedhet.
- A készülék hátsó részén található szellőzőnyílásokat és az elülső levegőkivezető nyílást semmilyen esetben sem szabad elzárni.
- A készüléket jól szellőző helyiségben kell telepíteni, ahol a hőmérséklet 10 °C és 25 °C között van. Alacsonyabb hőmérsékleten a készülék belsejében kondenzvíz halmozódhat fel. Ne helyezze el a készüléket fagyveszélyes helyen, mivel a kondenzvíz tartályban és a szivattyúban lévő jég károsíthatja azt.
- A szárítógép hőt bocsát ki, ezért ne helyezze nagyon kis helyiségbe, mert a korlátozott levegőmennyiség miatt a szárítási folyamat hosszabb ideig tarthat.
- A helyiség megvilágításának megfelelőnek kell lennie, hogy lehetővé tegye a kezelőpanel kijelzőjén lévő információk könnyű leolvasását.
- Ez a szárítógép azonos márkájú mosógép tetejére helyezhető, ha a gyártó által biztosított torony-összeépítő készletet használja (lásd 1. ábra). A szükséges rögzítő készlet beszerzéséhez és helyes telepítéséhez lépjen kapcsolatba az ügyfélszolgálatl, és kövesse a használati útmutató utasításait.
- Alternatív megoldásként a szárítógépet a mosógép mellé is helyezheti (lásd 2. ábra).

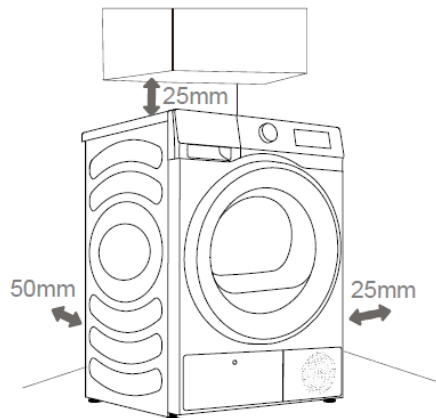

### Szárító elhelyezése

- Ez a szárítógép azonos márkájú mosógép tetejére helyezhető, ha a gyártó által biztosított torony-összeépítő készletet használja (lásd 1. ábra). A szükséges rögzítő készlet beszerzéséhez és helyes telepítéséhez lépjen kapcsolatba az ügyfélszolgálatl, és kövesse a használati útmutató utasításait.
- Alternatív megoldásként a szárítógépet a mosógép mellé is helyezheti (lásd 2. ábra).



1

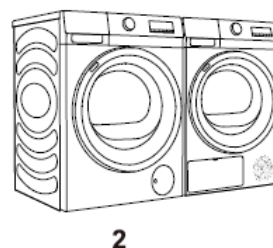

2

- Ne helyezze a szárítógépet reteszos vagy tolóajtó, illetve a szárítógép ajtajának zsanérjával ellentétes oldalon lévő zsanéros ajtó mögé. A szárítógépet úgy helyezze el, hogy az ajtó mindig könnyen nyitható legyen.
- Ne helyezze a szárítógépet hosszú vezetékekből álló szőnyegre, mert ez akadályozhatja a levegő keringését.

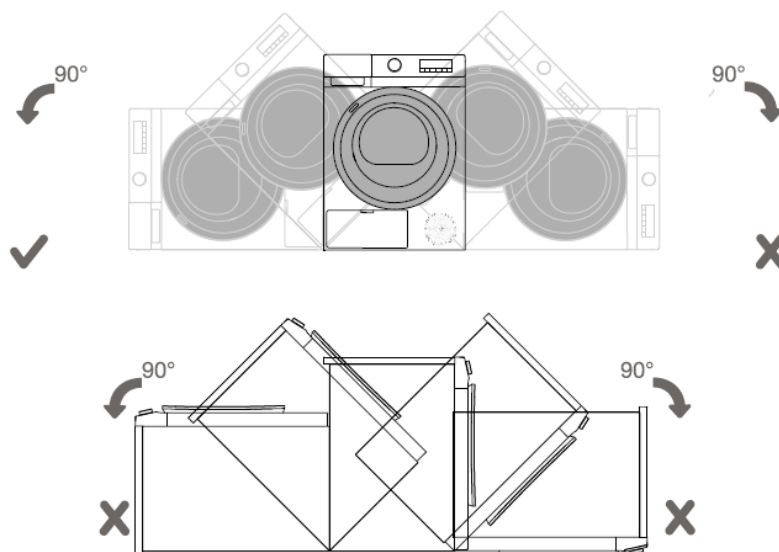

- Telepítés után, mielőtt először használná a készüléket, várjon 24 órát anélkül, hogy azt mozgatná. Amennyiben a szárítógépet szállítás vagy karbantartás során az oldalára kell dönteni, mindig a bal oldalára fektesse, ha szemből nézi a készüléket.

## A SZÁRÍTÓGÉP LÁBAINAK BEÁLLÍTÁSA

- Hosszirányú és keresztirányú kiegyensúlyozás érdekében állítsa be a szárítógép lábait úgy, hogy azokat elforgatja, lehetővé téve a 1 cm-es magasságállítást. Használjon vízszintmérőt és 22-es kulcsot.

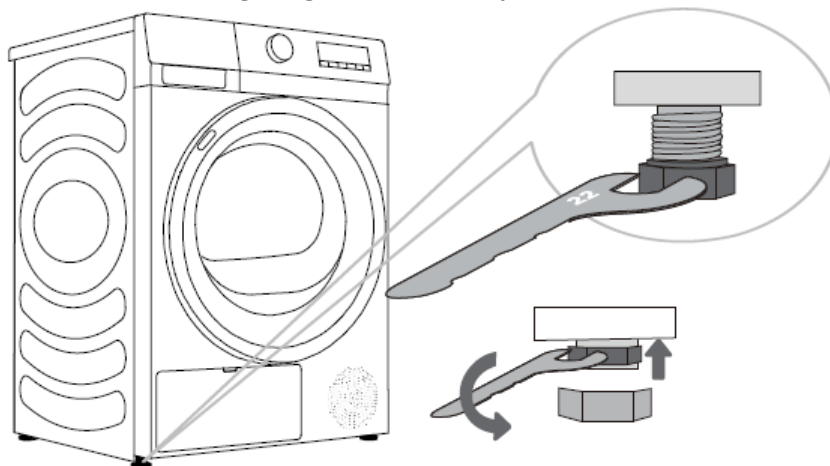

- A szárítógépnek beton alapú, tiszta és száraz padlón kell elhelyezkednie. Ha nem így van, a szárítógép csúszhat. Ezen kívül a szabályozható lábakat is tisztítani kell.
- A szárítógép kiegyensúlyozottan és stabilan kell állnia, egy szilárd alapra helyezve.
- A szabályozható lábakkal történő helytelen stabilizálás rezgéseket, a készülék csúszását a helyiségben és zajos működést okozhat. A helytelen stabilizálás a garancia elvesztéséhez vezethet.
- Időnként szokatlan vagy erősebb zajok léphetnek fel a készülék működése során; ezek leggyakrabban nem megfelelő telepítés következményei.

## A kondenzvíz elvezetése

A ruhából kivont nedvesség a kondenzátorban csapódik le és a kondenzvíz tartályában gyűlik össze. A szárítási folyamat során egy figyelmeztető fényjelzés (a kijelzőn egy szimbólum világít) jelzi, ha a kondenzvíz tartálya megtelt és ki kell üríteni.

A tartály rendszeres ürítésének elkerülése érdekében a készülék hátulján található kondenzvíz-elvezető csövet közvetlenül egy vízvezető rendszerbe csatlakoztathatja.

1. Húzza ki az elvezető csövet a készülékből, majd rögzítse a hátoldalon.

2. Csatlakoztassa a tartozékban található csövet a lefolyócsövön lévő műanyag csatlakozóhoz.

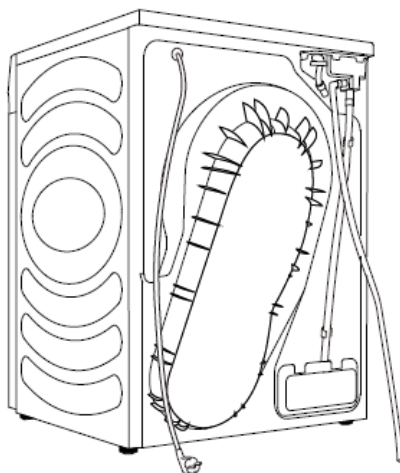

## CSATLAKOZÁS A VILLAMOSENERGIA-HÁLÓZATHOZ

- A telepítés után a szárítógépet két órán át mozdulatlanul kell hagyni, mielőtt csatlakoztatná az elektromos hálózathoz. Ez lehetővé teszi a készülék stabilizálódását.

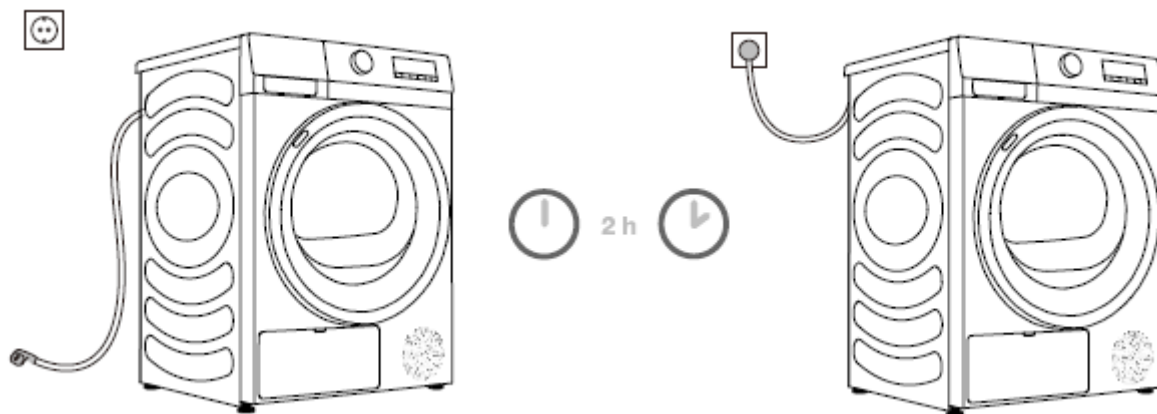

- Csatlakoztassa a szárítógépet egy földelt aljzathoz. Telepítés után a fali aljzatnak könnyen hozzáférhetőnek kell maradnia, és földelt érintkezővel kell rendelkeznie (az érvényben lévő előírásoknak megfelelően).
- A szárítógépére vonatkozó műszaki információkat a típustáblán találja (lásd a „SZÁRÍTÓGÉP LEÍRÁSA / Műszaki adatok” fejezetet).
- Javasoljuk egy túlfeszültség-védelmi rendszer használatát, hogy megóvja a készüléket villámlás esetén.
- A szárító nem csatlakoztatható a hálózati áramellátáshoz hosszabbító kábel segítségével.
- Ne csatlakoztassa a szárítógépet olyan konnektorba, amely elektromos borotvára vagy hajszárítóra szolgál.
- Minden biztonsággal vagy teljesítménnyel kapcsolatos javítási vagy karbantartási munkát kizárólag szakképzett szakember végezhet.
- A sérült tápkábelt csak a gyártó által felhatalmazott személy cserélheti ki.

## A KÉSZÜLÉK ÁTHERYEZÉSE ÉS SZÁLLÍTÁSA TELEPÍTÉS UTÁN

- Minden szárítási ciklus után egy kis mennyiségű kondenzvíz maradhat a készülékben. A szárítógép bekapcsolása előtt válasszon egy programot, majd hagyja a készüléket körülbelül fél percig működni. Ez lehetővé teszi a maradék víz kiszivattyúzását, és megakadályozza a készülék károsodását szállítás közben. Ha a szárítógépet nem lehet függőleges helyzetben szállítani, akkor bal oldalára döntve kell mozgatni.
- Távolítsa el az összes csomagolóanyagot (műanyag zacskók, egyéb műanyag alkatrészek stb.).
- Szállítás után a készüléket legalább két órán át mozdulatlanul kell hagyni, mielőtt csatlakoztatná az elektromos hálózathoz. A szárítógép telepítését és csatlakoztatását kizárólag szakképzett technikus végezheti.
- Ha a készüléket nem a szállítási utasításoknak megfelelően mozgatták, akkor legalább 24 órán át mozdulatlanul kell hagyni, mielőtt csatlakoztatná az elektromos hálózathoz.
- Ennek az utasításnak a figyelmen kívül hagyása a hőszivattyú meghibásodásához vezethet, amely nem tartozik a garancia hatálya alá. Különösen óvatosan járjon el, hogy ne sérüljön a hűtőrendszer (lásd az „INSTALLÁLÁS ÉS CSATLAKOZTATÁS / A szárítógép elhelyezése” fejezetet).
- Mielőtt csatlakoztatná a szárítógépet, figyelmesen olvassa el az utasításokat. Az helytelen csatlakoztatásból vagy használatból eredő meghibásodások nem tartoznak a garancia hatálya alá.

## 6. A TERMÉK HASZNÁLATA

### ELSŐ HASZNÁLAT ELŐTT





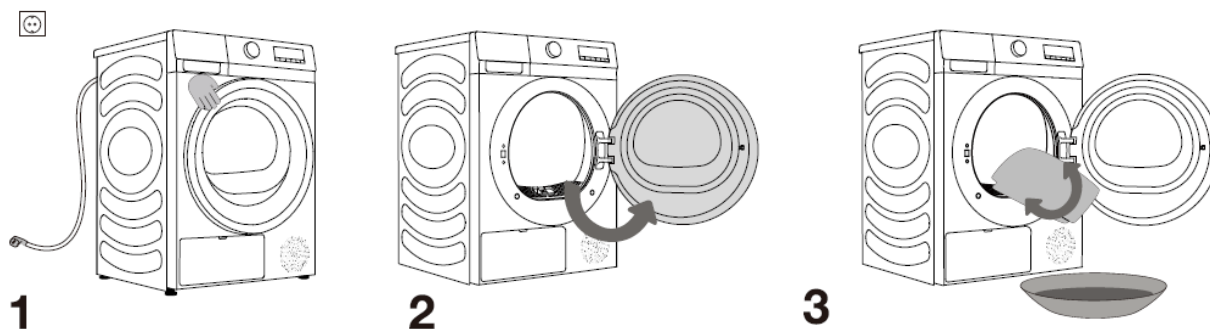



















Győződjön meg róla, hogy a szárítógép le van választva az elektromos hálózatról, majd nyissa ki az ajtót úgy, hogy a bal oldali részét maga felé húzza (lásd az 1. és 2. ábrát).

A szárítógép első használata előtt tisztítsa meg a dob belső felületét egy puha, nedves pamutkendővel (lásd az 3. ábrát).

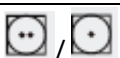

Ne használjon oldószereket vagy tisztítószereket, amelyek károsíthatják a készüléket. Kérjük, tartsa be a tisztítószerek gyártói által megadott ajánlásokat és figyelmeztetéseket.

## Figyeljen a címkékre a mosodában

Normál mosás Érzékeny mosás	Maximális mosási hőmérséklet 95C	Maximális mosási hőmérséklet 60C	Maximális mosási hőmérséklet 40C	Maximális mosási hőmérséklet 30C	Csak kézzel mosható	Ne mossuk ki
	 	 	 	 		
Fehérités	Fehérités hideg vízben			Fehérités nem megengedett		
						
Vegytisztítás	Száraz tisztítószer	Kőolajoldószer, R11, R113	Száraz tisztítás petróleummal, tiszta alkohollal és R113-mal		Száraz tisztítás nem megengedett	
						
Vasalás	Vasalás	Forró vasalás, max 150C		Forró vasalás, max 110C		Vasalás nem megengedett
						
Szárítás	Szárítsuk laposra (tegyük egy felületre)	Száraz mártás/sorszárítás		Magas hőmérséklet		Ne bukfenyezzen
						

## ELŐKÉSZÍTÉS A RUHÁK SZÁRÍTÁSI FOLYAMATÁHOZ

- Válogassa szét a ruhákat az anyag típusa és vastagsága szerint (lásd a PROGRAMTÁBLÁZATOT).
- Gombolja be a gombokat és húzza fel a cipzárokat, kösse meg a szalagokat, és fordítsa ki a zsebeket.
- A nagyon érzékeny ruhadarabokat helyezze egy speciális mosózsákba.  
(A speciális mosózsák opcionális tartozékként kapható.)

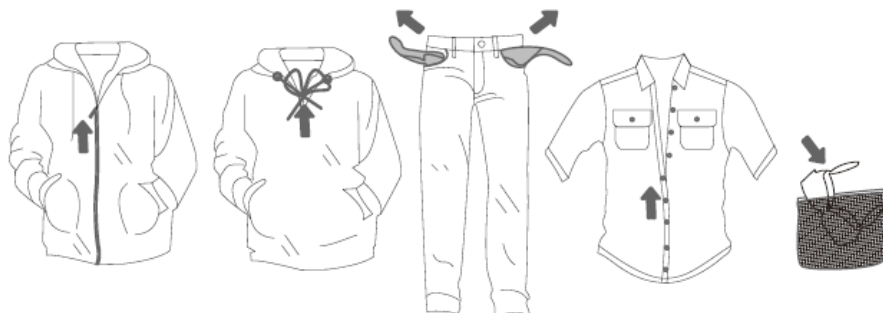

Nem ajánlott különösen érzékeny textíliák szárítása, mivel ezek elveszíthetik formájukat. Az alábbi ruhatípusokat nem szabad szárítógépben szárítani, mert károsodhatnak vagy deformálódhatnak:

- bőrből készült ruhadarabok és egyéb bőrtermékek;
- viaszolt vagy bármilyen speciális kezeléssel ellátott ruházat;
- fa-, műanyag- vagy fémbetéteket tartalmazó ruhadarabok;

- flitteres ruházat;
- fémbetéteket tartalmazó ruházat, amelyek rozsdásodhatnak.

## Szárítótartó

Az első ruhaszárítás előtt távolítsa el a szárítótartót és minden csomagolóanyagot a dob belsejéből. Ha a szárítótartóra van szükség különleges ruhadarabok szárításához, helyezze be azt helyesen az alábbi lépések szerint:

1. Nyissa ki az ajtót, és helyezze be a szárítótartót.
2. Döntse meg a tartót enyhén, az alsó végét illesztve a szűrő két nyílásába, míg a felső végét akasztja be az első tartóhoronyba (az ábrán látható módon).
3. A szárítótartót olyan tárgyak szárítására használja, mint például sportcipők, papucskok vagy egyéb olyan cikkek, amelyeket nem lehet forgatni.
4. Szárítás után távolítsa el a szárítótartót, majd zárja be az ajtót.

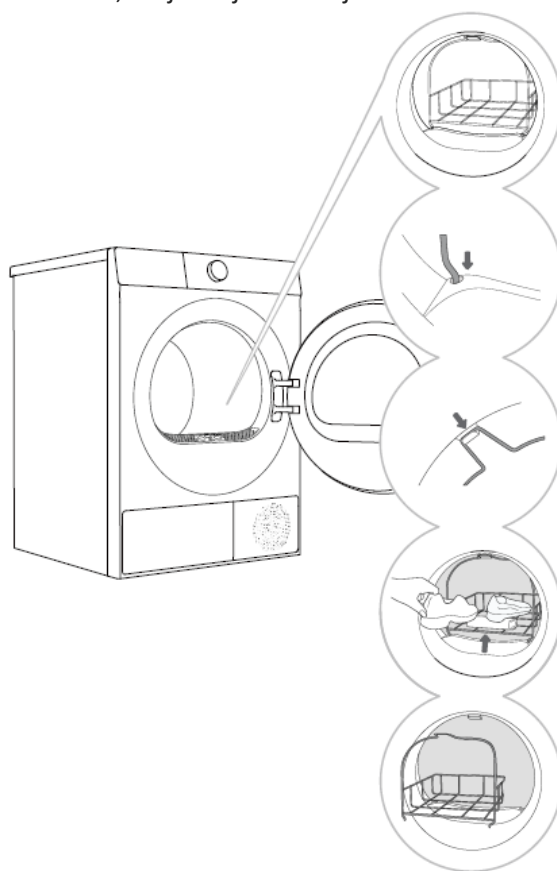

## A szárító bekapcsolása

Csatlakoztassa a szárítót a hálózati vezeték bedugásával a hálózathoz.

Nyomja meg a ON/OFF gombot a szárító bekapcsolásához.

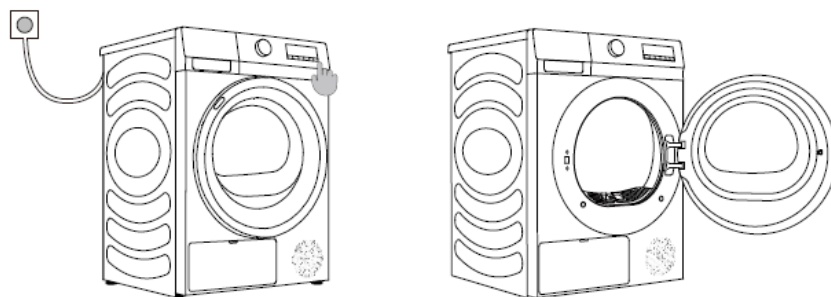

## Szárítógép megtöltése

Nyissa ki a szárítógép ajtaját, a bal oldali részét maga felé húzva.  
Helyezze a ruhákat a dobba, miután meggyőződött arról, hogy a dob üres.  
Csukja be a szárítógép ajtaját

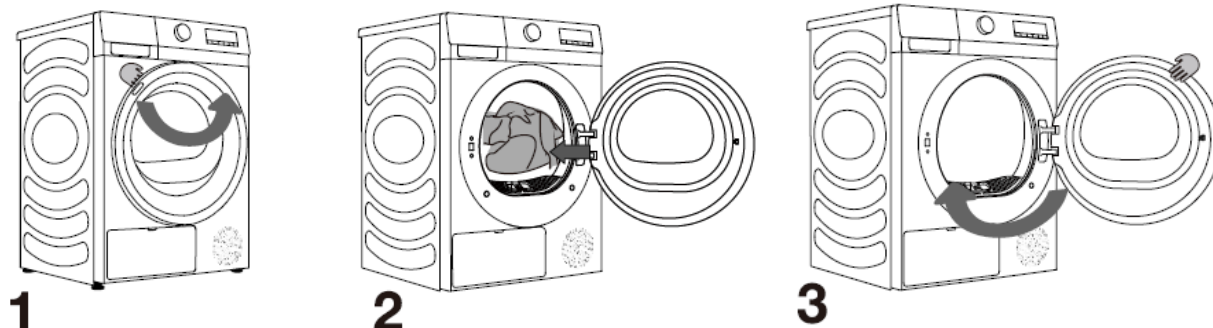

A szárítógép működése közben bármikor kinyithatja az ajtót, hogy hozzáadjon vagy kivegyen ruhákat. Ezt követően nyomja meg a Start/Szünet gombot, hogy a készülék a zárás után folytassa a működést.

Ne helyezzen be ruhákat a szárítógépbe, ha azokat nem centrifugálták ki megfelelően (ajánlott minimális centrifugálási sebesség: 800 fordulat/perc).

Ne terhelje túl a dobot!

A túlzott töltet miatt a ruhák jobban meggyűrődhetnek és egyenetlenül száradhatnak.

Nagyobb méretű ruhadarabok szárításakor (például ágyneműk, törölközők stb.) terítse ki azokat, mielőtt behelyezné őket a dobba.

## 7. A TERMÉK HASZNÁLATA

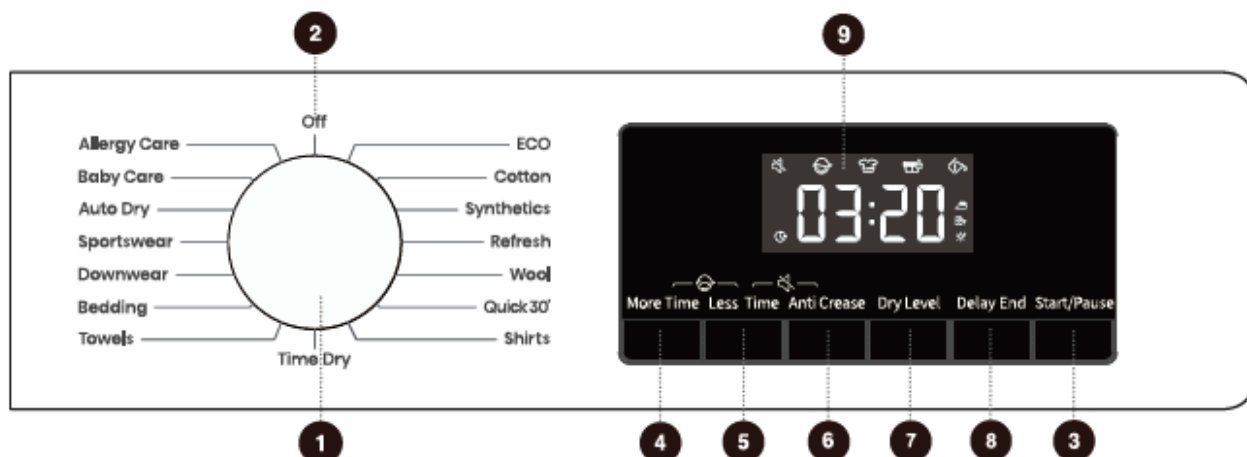

### 1. Programválasztó

Forgassa el a gombot a kívánt program kiválasztásához

### 2. Bekapcsolás

Forgassa el a programválasztó gombot a készülék bekapcsolásához/kikapcsolásához

### 3. Start/Pause (Indítás/Megállítás)

Indítsa el vagy állítsa meg az aktuálisan futó programot.

### 4. Idő meghosszabbítása

Nyomja meg ezt a gombot a program szárítási idejének növeléséhez.

### 5. Idő csökkentése

Nyomja meg ezt a gombot a program szárítási idejének csökkentéséhez

### 6. Anti-crease (Gyűrődésgátló)

Nyomja meg ezt a gombot a gyűrődésgátló funkció aktiválásához/deaktiválásához.

### 7. Dryinglevel (Szárítási fokozat)

Nyomja meg ezt a gombot a kívánt szárítási fokozat kiválasztásához.

### 8. DelayEnd (Késleltetett programbefejezés)

Nyomja meg ezt a gombot a program befejezésének késleltetéséhez.

### 9. Kijelző

A kijelző a hátralévő idő, hibakódok és egyéb programinformációk megjelenítésére szolgál.

4+5 Gyermekbiztonsági zár aktiválása/deaktiválása

Nyomja meg egyszerre ezt a két gombot a gyerekzár funkció aktiválásához/deaktiválásához.

5+6 Hangjelzések kikapcsolása

Nyomja meg egyszerre ezt a két gombot a hangjelzések aktiválásához/deaktiválásához.

### SZÁRÍTÓ PROGRAM KIVÁLASZTÁSA

Válassza ki a programot a programválasztó gomb (1) balra vagy jobbra forgatásával (a ruhák típusától és kívánt szárítási fokozattól függően). Lásd a PROGRAMTÁBLÁZATOT.

## Programtáblázat

Program	Ruha típusa	Maximális kapacitás
Eco	Használja ezt a programot a szokásos pamut ruhák szárításához.	9
Cotton (Pamut)	Használja ezt a programot vastagabb és kevésbé érzékeny, nagyjából azonos vastagságú pamutruhákhoz.	9
Synthetics (Szintetikus)	A program érzékeny műszálal szennyes ruhák szárítására szolgál.	4.5
Quick 30' (Rövid program 30')	Könnyű és vékony ruhák gyors szárításához.	0.5
Shirts (Ingek)	Használja ezt a programot ingek és blúzok szárításához.	2
Towels (Törülközők)	Használja ezt a programot kevésbé érzékeny ruhadarabok (például törölközők, kötények) szárításához. Szárítás után a ruhák készen állnak a szekrénybe történő tárolásra.	4.5
Bedding (Ágynemű)	Használja ezt a programot nagyobb méretű ruhadarabokhoz. A program végeztével a ruhadarabok megszáradnak. A dob forgásának beállítása megakadályozza, hogy a szennyes összecsomósodjon.	2.5
Downwear (Bolyhos cikkek)	Használja ezt a programot kitömött vagy pelyheplappal bélelt textíliák (párnák, paplanok, kabátok stb.) szárításához. Szükség esetén szárítsa külön a ruhákat, és használja a manuálisan beállított idővel rendelkező szárító programot.	2
Sportswear (Sportruházat)	Használja ezt a programot membránruhákhoz, vegyes anyagokból készült sportruházathoz és olyan szövetekhez, amelyek lehetővé teszik a légáramlást.	2
Auto Dry (Automata szárítás)	Használja ezt a programot vastagabb és kevésbé érzékeny, nagyjából azonos vastagságú pamutruhákhoz. Befejezés után szárazak vagy enyhén nedvesek lesznek.	4.5
Baby care (Baba termékek)	Használja ezt a programot babaruhák szárítására. A program végeztével ezek a ruhadarabok megszáradnak.	2
Refresh (Frissítés)	A hőszivattyú ebben a programban nem működik. A program alkalmas a szennyes ruhák felfrissítésére.	/
Wool (Gyapjú)	Ez a rövid program a gyapjú és selyem ruhadarabok óvatos szárítására szolgál, a gyártók által adott utasításoknak megfelelően.	1
Time dry (Szárítás kézi időbeállítással)	Ezt a programot a kevésbé érzékeny, még kissé nedves, alapos szárítást igénylő szennyes ruhákhoz használja. Az időtartam kézi beállítását lehetővé tevő programban a maradék nedvesség nem kerül automatikusan felismerésre. Ha a program befejezése után a szennyes még mindig nedves, ismétlje meg a programot. Ha túl száraz, ezért gyűrött és durva, akkor a kiválasztott szárítási idő túl hosszú volt.  <b>E program használatakor a szárítandó tárgyakat (pl. kis plüssállatok, tornacipők stb.) a szárítóállványra helyezheti.</b>	/
Allergy care (Antiallergiás)	Az allergén anyagok, például a poratkák eltávolítására.	2

Az Eco program egyenértékű a 932/2012/EU rendelet szerinti szabványos gyapotprogrammal.

## Kiegészítő beállítások és funkciók kiválasztása

A legtöbb program rendelkezik alapértelmezett beállításokkal, de ezek módosíthatók

A beállítások módosításához nyomja meg a megfelelő gombokat, mielőtt megnyomná a Start/Pause (Indítás/Megállítás) gombot.

A funkciókat a megfelelő gombok megnyomásával lehet aktiválni vagy deaktiválni (a Start/Pause megnyomása előtt).

Bizonyos beállítások nem kombinálhatók bizonyos programokkal. Ilyen esetekben a beállításhoz tartozó fényjelzés nem fog világítani, és ha a gombot megnyomja, a készülék hangjelzést ad ki.

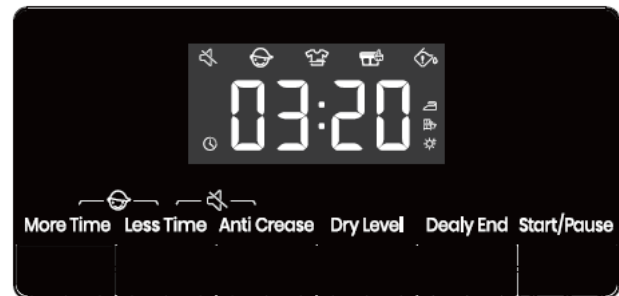
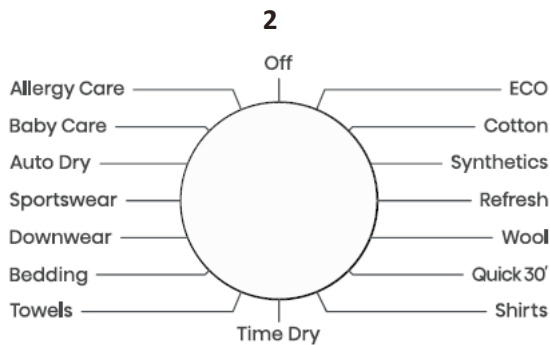

### 2. Bekapcsolás

A szárítógép be- és kikapcsolására szolgál.

Ha a program futása közben szükséges a leállítás, forgassa el a gombot „off” állásba.

Készenléti állapotban, ha nem történik semmilyen művelet, a készülék automatikusan kikapcsol.

### 3. Start/Pause (Indítás/Megállítás)

Nyomja meg a Start/Pause gombot a program szüneteltetéséhez vagy indításához.

Ha a program szünetel, a beállított funkciók nem módosíthatók.

Ha egy programot vagy funkciót a működés közben módosítani kell, forgassa a gombot "Off" állásba, majd válassza ki az új programot és funkciót, végül indítsa el a programot.

### 4. Idő meghosszabbítása

Ez a funkció megnöveli a program szárítási idejét.

Nyomja meg és tartsa lenyomva a gombot, hogy váltson az elérhető beállítások között. Az elérhető időbeállítások programonként eltérőek.

Ez a funkció csak speciális és manuálisan beállított szárítóprogramokhoz alkalmazható. Az érzékelőket használó szárítási programok nem indíthatók el.



### 5. Idő csökkentése

Ez a funkció lerövidíti a program szárítási idejét.

Nyomja meg és tartsa lenyomva a gombot, hogy váltson az elérhető beállítások között. Az elérhető időbeállítások programonként eltérőek.

Ez a funkció csak speciális és manuálisan beállított szárítóprogramokhoz alkalmazható. Az érzékelőket használó szárítási programok nem indíthatók el.

### 6. Anti crease (Gyűrődésgátló)

Nyomja meg a gombot a gyűrődésgátló funkció aktiválásához. A funkció kikapcsolásához nyomja meg a gombot kétszer.

Ha a ruhákat szárítás után nem lehet időben kivenni, válassza a gyűrődésgátló programot. Ebben a funkcióban a belső dob szakaszosan forog, hogy megakadályozza a ruhák gyűrődését.

A gyűrődésgátló funkció kikapcsolásához érintse meg bármelyik gombot, vagy nyissa ki az ajtót.

Ha nem nyomja meg egyik gombot sem, a program alapértelmezés szerint 12 óra elteltével automatikusan befejeződik.

### 7. Dryinglevel (Szárítási fokozat)

Ez a gomb a szárítási hatás kiválasztására szolgál.

 - azt jelenti, hogy a ruhákat szárítás után tárolni lehet.

 - azt jelenti, hogy a ruhák szárítás után azonnal viselhetők.

 - azt jelenti, hogy a ruhák kis mennyiségű vizet tartalmaznak és vasalhatók.



### 8. DelayEnd (Késleltetett programbefejezés)

Ezzel a funkcióval késleltetheti a program végét.

A programok és funkciók kiválasztása után időpontot egyeztethet. A programozási idő növeléséhez vagy csökkentéséhez nyomja meg a programozási gombot. Az időtartam minden egyes megnyomással 1 órával módosul, és a választható maximális időtartam 24 óra.

A programozási időtartam a program végéig tartó idő, beleértve a teljes program futási idejét is. A programozási időtartamnak tehát hosszabbnak kell lennie, mint a program futási ideje.

Ha a „DelayEnd” funkció aktiválva van, a óra ikonja világít. Amikor a késleltetett befejezéssel futó program aktív, az óra ikonja világít vagy villog, a készülék típusától függően.

### 9. Kijelző

A hátralévő idő, a programozási idő, a hibakódok és egyéb programinformációk megjelenítésére szolgál.

A megjelenített programidő eltérhet a tényleges futási időtől. A tényleges szárítási idő automatikusan beállítódik, olyan tényezők függvényében, mint a ruhák típusa, a töltet, a csavarás utáni víztartalom és a környezeti hőmérséklet. A program végén a „Vége” üzenet jelenik meg a kijelzőn.

Ikonok leírása



- Gyűrődésgátló ikon: Ennek az ikonnak a világítása jelzi, hogy az anti-squelch funkció aktiválva van.



- Szősz- és törmelékeltávolító ikon: Ennek az ikonnak a villogása azt jelzi, hogy a szősz és a törmelék eltávolítása szükséges.



- A víztartály tisztításának ikonja: Ennek az ikonnak a villogása azt jelzi, hogy a víztartályt ki kell üríteni.



#### 4+5 Gyermekbiztonsági zár

Ez egy biztonsági funkció. Az aktiválásához nyomja meg egyszerre a „More Time” és „Less Time” gombokat, amíg a gyermekbiztonsági zár ikonja világítani kezd, jelezve, hogy a funkció aktív. A biztonsági gyermekzár funkció kikapcsolásához ismétlje meg ugyanazt a műveletet.

Ha a gyermekbiztonsági aktív, az összes funkciógomb le van zárva, kivéve a bekapcsoló gombot.

A program befejezése után a biztonsági gyermekzár automatikusan kikapcsol.

A gyermekbiztonsági zár funkció memóriafunkcióval rendelkezik, így a beállítás aktív marad, amíg azt manuálisan ki nem kapcsolja.

A gyermekzár funkció aktiválása után: a gyűrődésgátló program működése közben a gyermekzár funkció kikapcsolását manuálisan kell elvégezni, és a gyűrődésgátló program automatikusan megszűnik.

#### 5+6 Mute (Hangjelzések kikapcsolása)

Ezzel a funkcióval a hangjelzések aktiválhatók vagy kikapcsolhatók.

Ha a készülék készenléti állapotban van, működik vagy szünetel, nyomja meg egyszerre a „Less Time” és „Anti Crease” gombokat, amíg a némítás funkció ikonja világítani kezd. Minden hangjelzés kikapcsol, kivéve a riasztó hangjelzéseket.

Ha a némítás funkció aktív, a hangjelzések ki vannak kapcsolva. A funkció kikapcsolásához ismétlje meg ugyanazt a műveletet, amíg az ikon el nem alszik. Minden hangjelzés bekapcsol.

A némítás funkció memóriafunkcióval rendelkezik, így a beállítás aktív vagy inaktív marad, amíg azt manuálisan ki nem kapcsolja, vagy újra nem aktiválja.

## 8. TISZTÍTÁS ÉS KARBANTARTÁS

Tisztítás előtt győződjön meg arról, hogy a készülék ki van kapcsolva, és le van választva az elektromos hálózatról (húzza ki a tápkábelt a konnektorból).

A szárítógép több rétegű szűrőrendszerrel rendelkezik, amely megakadályozza a szennyeződések bejutását a hőcserélő rendszerbe.

A szárítógépet soha ne használja megfelelően rögzített szűrők nélkül, illetve sérült szűrőkkel, mivel a szövetekből felhalmozódó túlzott mennyiségű szálmaradványok a készülék meghibásodását vagy működési rendellenességet okozhatnak.

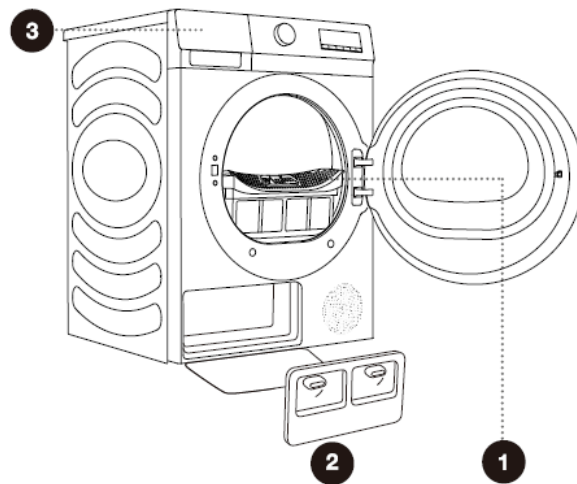

1. Hálós szűrő
2. Hőcserélő ajtófedél
3. Víztartály

A szárítót soha nem szabad a szűrők nélkül vagy sérült szűrőkkel üzemeltetni, mivel a szövetből felgyülemlt túlzott mennyiségű szálak a szárító meghibásodását vagy meghibásodását okozhatják.

### A szárító ajtajában található hálós szűrő tisztítása

Tisztítsa meg a hálós szűrőt minden szárítási ciklus után.

A szűrőn felhalmozódott túlzott mennyiségű szősz befolyásolja a szárítási folyamat eredményét.

Kérjük, minden használat után tisztítsa meg a szűrőt.

A tisztítás után a készülék használata előtt feltétlenül helyezze vissza a szűrőt a helyére.

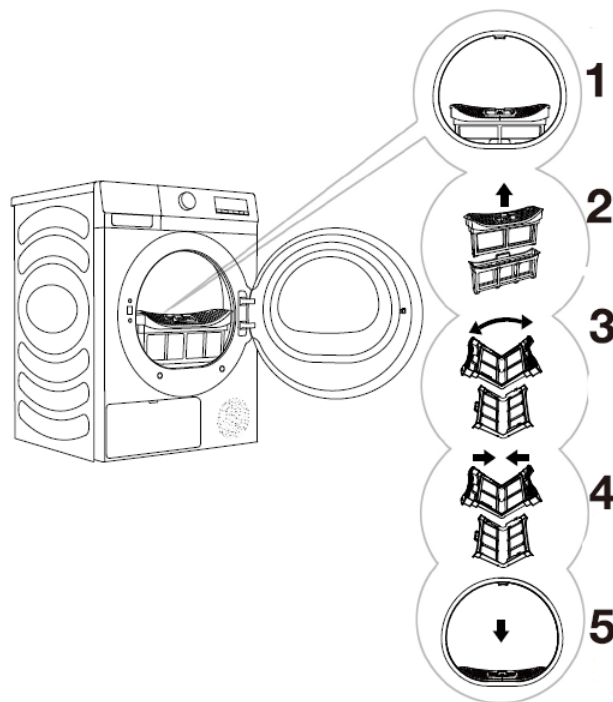

1. Vegye ki a hálós szűrőt.
2. Nyissa ki a szűrő házát.
3. Nyissa ki a szűrőt, és nedves törülközővel vagy folyó víz alatt távolítsa el a szőszöket a kétrétegű szűrőről.
4. Csatolja vissza a hálós szűrőt, és szükség esetén tisztítsa meg a szűrő házát és az ajtó tömítést.
5. Miután a hálós szűrő megszáradt, helyezze vissza a helyére. Rögzítse a szűrőt az elülső tartóba.

Ügyeljen arra, hogy ne csípje be az ujjait a szűrő házába.

## A hőcserélő tisztítása

A tisztítás során kis mennyiségű víz kifolyhat. Ezért javasoljuk, hogy helyezzen egy nedvszívó ruhát a padlóra.

1. Nyomja meg a hőcserélő rekesz fedelének bal alsó részét, hogy kinyíljon.
2. Forgassa el a záró gombot kioldott pozícióba.
3. Használati idő után, ha a hőcserélőn por gyűlik össze, kérjük, távolítsa el. A sérülések elkerülése érdekében ne érintse meg közvetlenül a hőcserélőt a kezével.
4. Helyezze vissza a belső fedelet, fordítsa a záró gombot zárt pozícióba, majd csukja be a hőcserélő rekesz fedelét.

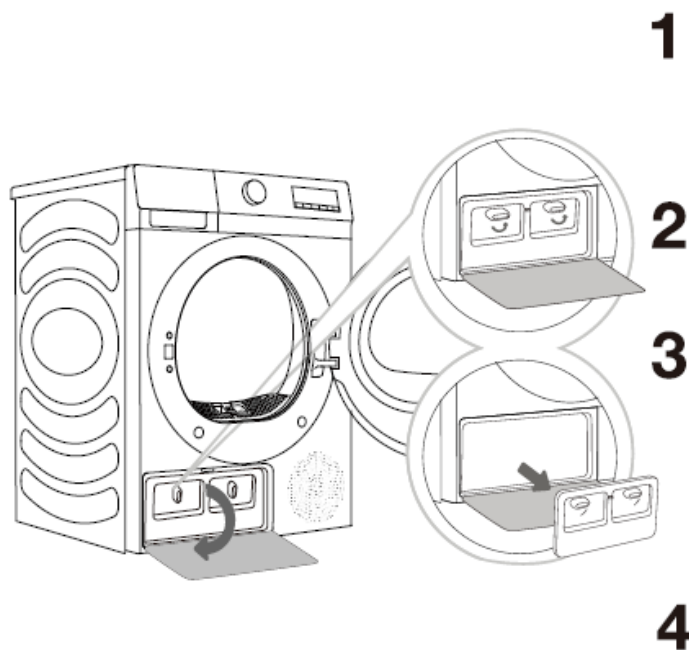

- Ne érintse meg közvetlenül a hőcserélő belsejében lévő fém alkatrészeket a kezével. Sérülésveszély az éles alkatrészek miatt. A hőcserélő tisztításakor használjon megfelelő védőkesztyűt.
- A hőcserélő fém lamelláinak helytelen tisztítása maradandó károsodást okozhat a szárítógépben. Ne nyomja meg a fém lamellákat kemény tárgyakkal, például porszívó műanyag csövével.
- A hőcserélő lamelláin lerakódott por és szennyeződés eltávolítható porszívóval, puha kefével stb.
- A hőcserélőhöz való hozzáférés csak a hőszivattyú szűrőjének eltávolítása után lehetséges.
- Ne nyomja rá a keféet, hanem finoman mozgassa azt a fém lamellák irányában, fentről lefelé. Ha túl erősen nyomja, fennáll a veszélye, hogy a hőcserélő fém lamellái megsérülnek vagy meghajlanak.
- Javasoljuk, hogy a hőcserélőt legalább minden huszadik szárítási ciklus után tisztítsa meg.

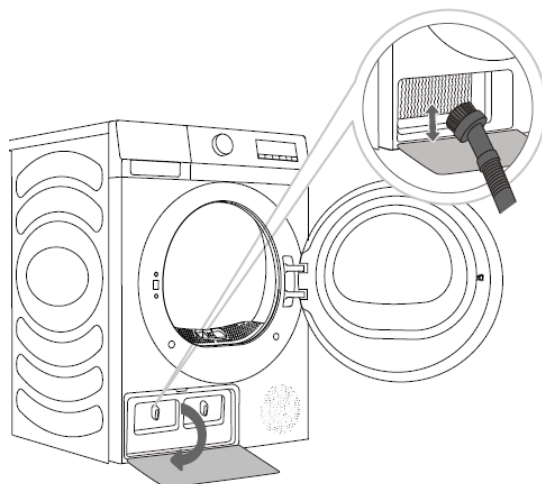

## A kondenzvíz tartály kiürítése

Minden szárítási ciklus után ürítse ki a kondenzvíz tartályt.

Ha a kondenzvíz tartály megtelik, a szárítási program automatikusan leáll.

A kijelzőn megjelenő  ikon jelzi, hogy a tartályt ki kell üríteni.

1. Vegye ki a kondenzvíz tartályt a szárítógépből. Egyik kezével húzza meg a tartály fogantyúját, amíg félig ki nem jön. Amint a tartály félig kint van, támassza alá az alsó részét a másik kezével, majd óvatosan húzza ki mindkét kézzel.
2. Öntse ki a vizet a leeresztő nyíláson keresztül, majd tisztítsa meg a tartály belsejét. Keverjen össze egy kevés enyhe mosószert langyos vízzel. Töltse meg a tartályt a keverékkel a leeresztő nyíláson keresztül, és hagyja 30 percig állni. Ezután öblítse ki tiszta vízzel, és alaposan törölje szárazra.
3. Helyezze vissza a kondenzvíz tartályt a megfelelő pozícióba.

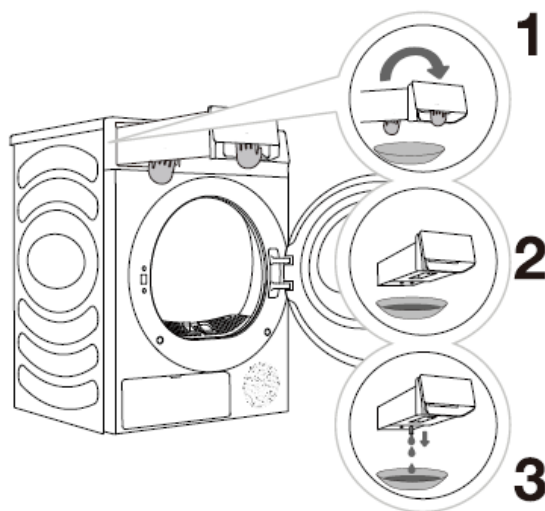



A kondenzvíz tartályban lévő víz nem iható. Ha megfelelően megszűrik, használható vasaláshoz.

Soha ne adjon vegyszereket vagy illatanyagokat a kondenzátumtartályba.

A kondenzvíz tartály nehéz lehet. Mindig lassan és két kézzel emelje ki, és tartsa egyenesen.

Óvatosan kezelje a megtelt tartályt – súlya miatt sérülést okozhat, ha leejti.

**MEGJEGYZÉS:** Ha a szárítógép egy információs ikont „” jelenít meg, és leáll a szárítási ciklus közben, ürítse ki a kondenzvíz tartályt, majd nyomja meg a Start/Pause gombot. Az információs ikon „” eltűnik, és a szárítógép folytatja a működést.

## Szárítógép tisztítása

A tisztítási művelet elvégzése előtt minden alkalommal húzza ki a készülék dugaszát az áramforrásból.

Tisztítsa meg a szárítógép külsejét egy puha, nedves pamutkendővel.

Ne használjon olyan oldószereket vagy tisztítószereket, amelyek károsíthatják a szárítót.

Törölje át a szárító minden részét puha, száraz ruhával.

Ne tisztítsa a szárítógépet vízsugárral.

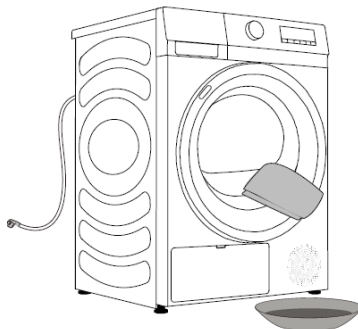

## 9. HIBAELHÁRÍTÁS

Megoldások:

Külső tényezők (például az elektromos hálózat) különböző hibákat okozhatnak (lásd a HIBAKERESÉSI TÁBLÁZATOT).

Ebben az esetben:

- Kapcsolja ki a készüléket, és várjon legalább egy percet.
- Indítsa újra a szárítógépet, és ismétlje meg a szárítási programot.
- A működés közben fellépő hibák többsége felhasználó által megoldható (lásd a HIBAKERESÉSI TÁBLÁZATOT).
- Ha a hiba továbbra is fennáll, lépjen kapcsolatba egy szervizközponttal.
- A javításokat kizárólag hivatalos szerviz technikus végezheti el.
- Az helytelen csatlakoztatásból vagy használatból eredő meghibásodások nem tartoznak a garancia hatálya alá. Ezekben az esetekben a javítás költségeit a felhasználónak kell viselnie.

A garancia nem terjed ki azokra a hibákra vagy meghibásodásokra, amelyeket külső tényezők okoztak (villámzás, elektromos hálózati hibák, természeti katasztrófák stb.).

Probléma	Javasolt módszer
A szárító nem kapcsolható be	<ul style="list-style-type: none"> <li>* Ellenőrizze a hálózati csatlakozást.</li> <li>*Győződjön meg róla, hogy megnyomta a „Start/Start” gombot.</li> <li>*Győződjön meg róla, hogy az ajtó megfelelően zárva van.</li> <li>*A lakás elektromos biztosítóka kiégett, a megszakító kioldott, vagy áramkimaradás történt.</li> </ul>
A szárítógép nem kapcsolható be, és a kijelzőn a „End” felirat jelenik meg.	<ul style="list-style-type: none"> <li>* Győződjön meg arról, hogy a programbeállítás helyes.</li> <li>*Győződjön meg róla, hogy vannak-e ruhák a kádban.</li> </ul>
Túl hosszú szárítási idő	<ul style="list-style-type: none"> <li>*Győződjön meg arról, hogy a programbeállítás helyes.</li> <li>*Győződjön meg róla, hogy a kádban lévő ruhák nincsenek összezsúfolva.</li> <li>Győződjön meg róla, hogy a szűrő tiszta.</li> <li>*Egyes programoknál a gép a szárítás után levegőellátást végez a hűtéshez.</li> </ul>
Nem kielégítő szárítási eredmény	<ul style="list-style-type: none"> <li>*Győződjön meg róla, hogy a ruhák ki lettek-e csavarva.</li> <li>*Győződjön meg arról, hogy a programbeállítás helyes.</li> <li>Győződjön meg róla, hogy nincs túl sok ruha.</li> <li>*A ruhadarabok nem lettek megfelelően szétválogatva. A nehezen száradó ruhák összekeveredtek a könnyen száradó ruhákkal.</li> <li>*Nagy rakomány nehéz textíliák.</li> <li>Győződjön meg róla, hogy a szűrő tiszta.</li> </ul>
A program befejezéséig hátralévő idő megáll vagy helytelenül változik	<ul style="list-style-type: none"> <li>*A maradék hőmérséklet a ruhanemű típusától, a rakománytól, a csavarás utáni víztartalomtól és a környezeti hőmérséklettől függően változik, ami normális jelenség.</li> </ul>
A ruhák gyűröttek	<ul style="list-style-type: none"> <li>*Túl sokáig szárították a hajszálakat. Próbálkozzon rövidebb szárítási idővel.</li> <li>A ruhadarabok túl sokáig maradtak a gépben a program befejezése után.</li> </ul>
A szárítógép túl zajos	<ul style="list-style-type: none"> <li>* Ellenőrizze, hogy a kádban nincsenek-e érmék, laza gombok, szögek és egyéb tárgyak, és azonnal távolítsa el azokat.</li> <li>* Ellenőrizze a szösszűrőt. Távolítsa el a szösszűrőbe szorult tárgyakat.</li> <li>*Győződjön meg arról, hogy a szárítógép kiegyensúlyozottan és stabilan áll a padlón.</li> <li>*A szárítógép zúghat a dobon és a ventilátoron keresztül keringő levegő miatt. Ez normális.</li> </ul>

Probléma	Javasolt módszer
A ruhák összemennek.	*A ruhák ápolására vonatkozó utasításokat nem követik. Használjon alacsony hőfokot, vagy olyat, amely nem használ hőt a szárításhoz.
A ruhákon marad a szősz.	*A szőszszűrőt nem tisztították ki megfelelően. *A ruhákat nem válogatták ki megfelelően. *Egyes szövetek több szőszet hagynak maguk után, és azokat külön kell szárítani azoktól a szövetektől, amelyekhez könnyen tapadnak a szőszök. *Zsebkendők, papírok stb. maradtak a zsebekben.
A gép kellemetlen szagot áraszt.	*A szagot a gép belsejében lévő alkatrészekben található gumi okozza. Ez a fajta szag sajátos gumiszag, és a gép többszöri használata után magától eltűnik.  *Ruhák mosásakor a gyártó ajánlásainak megfelelő mosószert használjon. Ha az ajánlások betartása nélkül túl sok mosószert használ, a fel nem oldott mosószert felhalmozódhat a ruhákon, és szagot okozhat. *Szagot érezhet a ruhákból, ha azok szárítás után a gépben maradtak, vagy mosás után a mosógépben maradtak. A szárítási vagy mosási ciklus végén azonnal vegye ki a ruhákat. *Győződjön meg róla, hogy a mosógépben is ugyanazt a szagot érzi. Ebben az esetben tisztítsa ki a mosógép kádját a mosógép használati útmutatója szerint. *Mindig győződjön meg arról, hogy mindkét szőszszűrő tiszta. Ha szárítás után maradványok maradnak a szőszszűrőben, azok szagokat okozhatnak. A tisztítás után a szőszszűrőt is alaposan meg kell hagyni száradni.
A gép közvetlenül az áramellátás megszakadása után bekapcsol és bekapcsol, de nem működik.	*Ha a program szünetel, a beállított funkciók nem módosíthatók. Ha egy programot vagy funkciót működés közben meg kell változtatni, vagy ha a gépet működés közben kikapcsolják, és újra be kell kapcsolni, akkor a gombot fordítsa a „Ki” állásba, majd a gombot ismét elforgatva válassza ki a kívánt programot és funkciót, végül kapcsolja be a programot.

### Hibakódok

Kód	Probléma	Javasolt módszer
F50/F51	A szenzor meghibásodása	*Kérjük, forduljon hivatalos szervizhez.
F22	A kijelzőpanel és a tápkártya meghibásodása	*A szárító kikapcsolásához fordítsa a gombot „OFF” állásba, majd 10 másodperc múlva kapcsolja be újra. *Ha a probléma továbbra is fennáll, kérjük, forduljon hivatalos szervizhez.

### Műszaki adatok

A táblázat az energiafogyasztási értékeket és a szárítási időtartamokat mutatja egy tesztruha-adag esetén, amelyet különböző mennyiségekben és előzetes centrifugálással mostak ki a mosógépben.

A megadott fogyasztási értékekre az alábbi feltételek vonatkoznak.

Program	Névleges kapacitás	Spinning (rpm)	Programfogyasztás (kWh/ ciklus)	A program időtartama (h:m)	Végső nedvességtartalom (%)
Eco	9	/	1.83	03:29	1.5
Synthetics	4.5	1000	0.78	01:18	0.5
Cotton	9	1000	2.49	03:49	0.5
Wool	1	/	0.22	00:30	1.0

1. Az Eco programon kívüli programokhoz megadott értékek csak tájékoztató jellegűek.
2. A „Wool” (Gyapjú) program eredményei olyan gyapjúruházatra vonatkoznak, amelynek kezdeti nedvességtartalma 5%.
3. Az Eco program nedves pamut ruhák szárítására alkalmas, és ezt a programot használják az EU ökodíjazás szabályozásának való megfelelés értékelésére.
4. Az Eco program a leghatékonyabb program az energiafogyasztás szempontjából, ha nedves pamut ruhákat szárítunk vele.
5. A háztartási szárítógép maximális kapacitásának kihasználása az adott programok szerint hozzájárul az energiatakarékossághoz.
6. Az Eco program teljes terhelése esetén a szárítási ciklus léghang-kibocsátása: 64 dB.
7. A termékinformációk és a QR-kód az energiafogyasztási címkén található. A termék regisztrációs adatai a QR-kód beolvasásával érhetők el.
8. Az energiafogyasztás kikapcsolt állapotban: 0,5 W. Automatikus kikapcsolási idő: 10 perc.

Figyelembe véve a ruhatípus és mennyiség, a centrifugálás, az áramforrás ingadozásai, valamint a környezeti hőmérséklet és páratartalom közötti eltéréseket, a felhasználó által mért értékek eltérhetnek a táblázatban megadottaktól.

Termék	HHPD-H90FRA++
Szín	220-240V – 50Hz
Névleges	9 kg
Névleges teljesítmény	700 W
A termék méretei (szélesség x magasság x mélység)	595 x 640 x 845
Nettó súly	50 kg
Hűtőközeg	R290
Terhelés	150 g

Méret	A	595 mm
	B	845 mm
	C	610 mm
	D	640 mm
	E	670 mm
	F	1150 mm

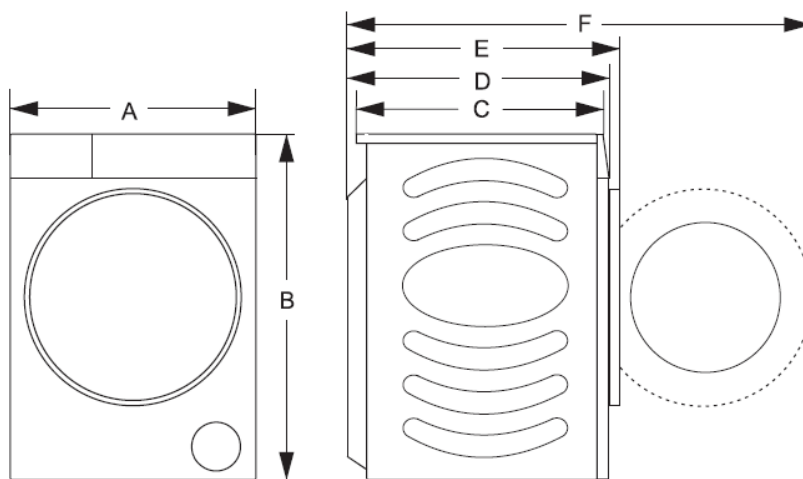

A termék műszaki adatai a készülék műszaki adattábláján és az energiacímkén vannak feltüntetve.

A hűtőszekrény energiacímkéjén található QR-kód egy internetes linket biztosít a készülék teljesítményével kapcsolatos információkhoz, melyek az EPREL adatbázisban találhatóak.

Utólagos tanulmányozás céljából, őrizze meg az energiacímkét a használati útmutatóval valamint a készülék egyéb dokumentumaival együtt.

Úgyszintén, ezeket az információkat az EPREL adatbázisban is megtalálja. Ennek érdekében használja a következő linket: <https://eprel.ec.europa.eu> és adja meg a termék megnevezését és sorozatszámát, amelyeket a készülék műszaki adattábláján talál.

A termékével kapcsolatos információk eléréséhez az EPREL portálon beolvashatja az alábbi kódokat:



Köszönjük, hogy megvásárolta termékünket! Ha segítségre van szüksége a termékkel kapcsolatban, kérjük, látogasson el weboldalunkra az alábbi linkek segítségével.

**Használati útmutatók beszerzése:** <https://www.heinner.ro>

**Javítási információk letöltése:** <https://www.heinner.ro>



Segíthet a környezet védelmében!

Kérjük, tartsa be a helyi rendelkezéseket: a nem működő elektromos berendezéseket a használt elektromos hulladékokat gyűjtő központba szolgáltatassa be.



A **HEINNER** a **Network One Distribution SRL(KFT)** társaság által bejegyzett védjegy. A többi márkajelzés és a termékek megnevezése kereskedelmi vagy az illető birtoklók által bejegyzett márkanevek.

A leírtak egyetlen része sem használható fel semmilyen formában, még lefordított, átalakított változatban sem, a NETWORK ONE DISTRIBUTION előzetes beleegyezése nélkül.

Copyright © 2013 Network One Distribution. Minden jog fenntartva.

[www.heinner.com](http://www.heinner.com), <http://www.nod.ro>



A terméket az Európai Közösség előírásainak és jogszabályainak megfelelően tervezték és gyártották.



Importőr: **Network One Distribution**

Marcel Iancu utca, 3-5 szám, Bukarest (București), Románia

Tel: +40 21 211 18 56, [www.heinner.com](http://www.heinner.com), [www.nod.ro](http://www.nod.ro)

Ovaj dokument je originalno proizveden i objavljen od strane proizvođača, brenda Heinner, i preuzet je sa njihove zvanične stranice. S obzirom na ovu činjenicu, Tehnoteka ističe da ne preuzima odgovornost za tačnost, celovitost ili pouzdanost informacija, podataka, mišljenja, saveta ili izjava sadržanih u ovom dokumentu.

Napominjemo da Tehnoteka nema ovlašćenje da izvrši bilo kakve izmene ili dopune na ovom dokumentu, stoga nismo odgovorni za eventualne greške, propuste ili netačnosti koje se mogu naći unutar njega. Tehnoteka ne odgovara za štetu nanесenu korisnicima pri upotrebi netačnih podataka. Ukoliko imate dodatna pitanja o proizvodu, ljubazno vas molimo da kontaktirate direktno proizvođača kako biste dobili sve detaljne informacije.

Za najnovije informacije o ceni, dostupnim akcijama i tehničkim karakteristikama proizvoda koji se pominje u ovom dokumentu, molimo posetite našu stranicu klikom na sledeći link:

<https://tehnoteka.rs/p/heinner-masina-za-susenje-vesa-hhpd-h90fra-akcija-cena/>