

Uputstvo za upotrebu (EN)

DEFENDER slušalice Cujo crno-crvene

 defender



Tehnoteka je online destinacija za upoređivanje cena i karakteristika bele tehnike, potrošačke elektronike i IT uređaja kod trgovinskih lanaca i internet prodavnica u Srbiji. Naša stranica vam omogućava da istražite najnovije informacije, detaljne karakteristike i konkurentne cene proizvoda.

Posetite nas i uživajte u ekskluzivnom iskustvu pametne kupovine klikom na link:

<https://tehnoteka.rs/p/defender-slusalice-cujo-crno-crvene-akcija-cena/>

Cujo Gaming headset

Operation manual



www.defender-global.com

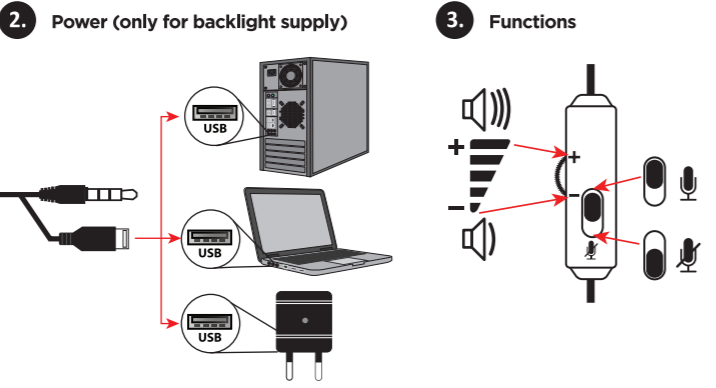
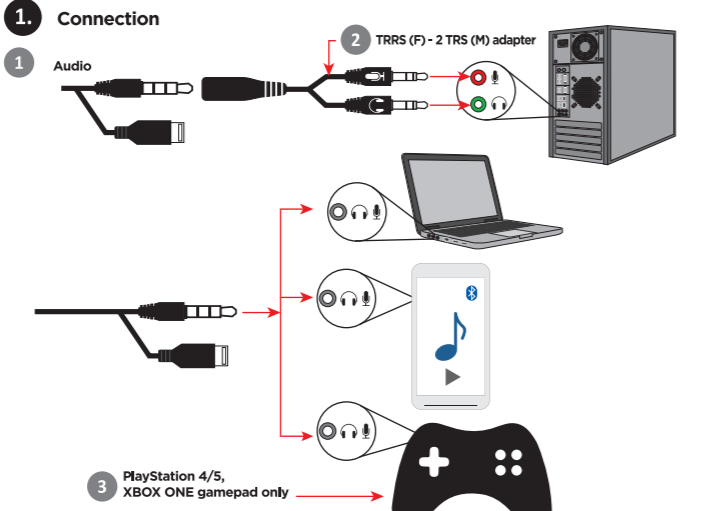

2. Power (only for backlight supply)
3. Functions

4. Setup
 To turn on the microphone, right-click on the speaker symbol at the bottom right of the screen, near the clock, and select "Recorders". Select your microphone from the list and click on "Properties". On the list at the bottom select "Use this device (ON)" item on the "Device application" list and click OK

ARM
1) Գրառում
 1 Աուդիո
 2 TRRS (F) - 2 TRS (M) ադապտոր
 3 PlayStation 4/5, XBOX ONE խաղադահլանակ
2) Հիշխարաների միջոցով բարձրանում է կառավարման խաղադահլանակը (միայն խաղադահլանակի համար)
3) Ֆունկցիաները
4) Փայլակապ
 Իսպառողը միացնելու համար աջ սեղանը կլիկնի և կլիկնի մոտ, ժամացույցի ստա զանգով բարձրախաղի խաղիդահլանակի վրա և ընտրելու «Հայտնաբերվել»։ Microսոսկից ընտրել և ընտրել խաղադահլանակը և կառավարման «Հաղորդակցումներ» մենյուի «Կարգի մոտ» միջոցով ընտրելու «Ասարքի համախաղան» ցուցանումը ընտրելու «Օգտագործելու» տարբերակը (ՄԻՄԱՎՈՒՄԻՆ) կլիկնել և կառավարելու OK

CZ
1) Spojeni
 1 Zvuk
 2 Adaptér TRRS (F) - 2 TRS (M)
 3 Pouze gamepad pro PlayStation 4/5, XBOX ONE
2) Napájení (pouze pro napájení podsvícení)
3) Funkce
4) Založit
 Chcete-li zapnout mikrofon, klikněte pravým tlačítkem na symbol reproduktoru v pravém dolním rohu obrazovky po chvíli hodin a vyberte možnost Rekordéry. Vyberte svůj mikrofon ze seznamu a klikněte na „Vlastnosti“. V seznamu dále vyberte položku „Použití toto zařízení (ZAPNUTO)“ v seznamu „Aplikace zařízení“ a klikněte na OK

EST
1) Ühendus
 1 Audio
 2 TRRS (F) - 2 TRS (M) adapterit
 3 Ainult PlayStation 4/5, ainult XBOX ONE mängupult
2) Toide (ainult taustvalguse toitmiseks)
3) Funktsioonid
4) Seadistamine
 Mikrofoni sisselülitamiseks paremkõpsake kella lähedal ekraani paremas alurugas kolari sümbooli ja valige "Diktooniid". Valige loendist oma mikrofon ja klõpsake nuppu "Atribuudid". Valige allosas olevast loendist loendis „Seadme rakendus“ üksus „Kasuta seda seadet (SEES)“ ja klõpsake nuppu OK

FI
1) Yhteys
 1 Audio
 2 TRRS (F) - 2 TRS (M) -sovitin
 3 Vain PlayStation 4/5, vain XBOX ONE -peili
2) Virta (vain taustavalon syöttöä varten)
3) Toiminnot
4) Perustaa
 Kytke mikrofoni päälle napsauttamalla hiiren kakkospainikkeella kullittimen symbolia ruudun oikeassa alakulmassa lähellä kellon ja valitsemalla "Tallentimet". Valitse mikrofonin luettelosta ja napsauta "Ominaisuudet". Valitse alaosassa olevasta luettelosta "Käytä tätä laitetta (PÄÄLLÄ)" -kohde "Laiteasetukset" -luettelosta ja napsauta OK

AZE
1) Əlaqə
 1 Səs
 2 TRRS (F) - 2 TRS (M) adapter
 3 PlayStation 4/5, yalnız XBOX ONE gamepad
2) Xarçəmənin (təkcə jəryəktəndəyriş üçün) əldə etməsi
3) Funksiyalar
4) Quraşdırma
 Mikrofonu yandırmaq üçün ekranın sağ altındakı saatın yarımlıq dinamikə dinamiki simvoluma sağ vuruş və "Qeyd cihazları" nı seçin. Sıyahıdan mikrofonunuzu seçin və "Xüsusiyyətlər" düyməsini basın. Ağşağıdakı sıyahıda "Cihazları seçin" qrupunda "Bu cihazdan istifadə edin (ON)" məddəsini seçin və Tamam düyməsini basın

DE
1) Verbindung
 1 Audio
 2 TRRS (F) - 2 TRS (M)-Adapter
 3 Nur PlayStation 4/5, Xbox ONE-Gamepad
2) Stromversorgung (nur für Backlight-Versorgung)
3) Funktionen
4) Installieren
 Um das Mikrofon einzuschalten, klicken Sie mit der rechten Maustaste auf das Lautsprechersymbol unten rechts auf dem Bildschirm neben der Uhr und wählen Sie „Recorder“. Wählen Sie Ihr Mikrofon aus der Liste aus und klicken Sie auf „Eigenschaften“. Wählen Sie in der Liste unten in der Liste "Geräteanwendung" den Punkt "Dieses Gerät verwenden (EIN)" und klicken Sie auf OK

GEO
1) Զգնոր
 1 Աուդիո
 2 TRRS (F) - 2 TRS (M) ադապտոր
 3 Միայն PlayStation 4/5, XBOX ONE զոնայի խաղադահլանակ
2) Հիշխարաները (միայն խաղադահլանակի համար)
3) Ֆունկցիաները
4) Գրառում
 Միկրոֆոնի սիսեղանի վրա կլիկնեցե՛ք և կլիկնեցե՛ք ժամացույցի ստա զանգի մոտ և ընտրե՛ք «Հայտնաբերվել»։ Միկրոֆոնը ընտրե՛ք «Ասարքի համախաղան» ցուցանումը ընտրելու «Օգտագործելու» տարբերակը (ՄԻՄԱՎՈՒՄԻՆ) և կլիկնե՛ք OK

HR / SR / CNR
1) Veza
 1 Audio
 2 TRRS (F) - 2 TRS (M) adapter
 3 PlayStation 4/5, samo XBOX ONE gamepad
2) Napajanje (samo za oskrbu pozadinskim osvjetljenjem)
3) Funkcije
4) Postavi
 Da biste uključili mikrofon, desnom tipkom miša kliknite simbol zvučnika u donjem desnom dijelu zaslona, blizu sata, i odaberite "Snimači". Odaberite svoj mikrofon s popisa i kliknite "Svojstva". Na popisu na dnu odaberite stavku "Konisti ovaj uređaj (UKLJUČENO)" na popisu "Aplikacija uređaja" i kliknite U redu

BEL
1) Злучэнне
 1 Аўдыё
 2 TRRS (F) - 2 адaptары TRS (M)
 3 PlayStation 4/5, толькі геймплад XBOX ONE
2) Харчаванне (толькі для падсветкі)
3) Функциі
4) Усталюваньне
 Каб уключыць мікрафон, пстрыкніце правай кнопкай мікрафона на сімвале дынаміка ў правым ніжнім куце экрану, каля гадзінніка, і выбярыце з спісу «Знайсці» мікрафон са спісу і націсніце «Власцівасці». У спісе ўнізе абраўце пункт «Выкарыстоўваць» у групе прылад «OKI». У спісе «Прыкладанне для прылад» і націсніце «OK»

PL
1) Połączenie
 1 Audio
 2 TRRS (F) - 2 adaptery TRS (męskie)
 3 Tyko gamepad PlayStation 4/5, XBOX ONE
2) Zasilanie (tylko do zasilania podświetlenia)
3) Funkcje
4) Ustawiać
 Aby włączyć mikrofon, kliknij prawym przyciskiem myszy symbol głośnika w prawym dolnym rogu ekranu, obok zegara i wybierz „Rejestratory”. Wybierz swój mikrofon z listy i kliknij „Właściwości”. Na liście na dole wybierz pozycję „Użyj tego urządzenia (PORNITY)” na liście „Aplicacja urządzeń” i kliknij OK

RU
1) Соединение
 1 Аудио
 2 Адаптер TRRS (F) - 2 TRS (M)
 3 Только геймплад PlayStation 4/5, XBOX ONE
2) Питание (только для питания подсветки)
3) Функции
4) Настройка
 Чтобы включить микрофон, нажмите правой кнопкой на символе динамика справа внизу экрана, около часов, и выберите "Записывающие устройства". Выберите микрофон в списке и нажмите на "Свойства". Внизу, в списке, выберите свой микрофон в списке "Properties". На seznamu na dnu izberte element »Uporabi to pripomoček (VKLON)« na seznamu »Aplicacija naprav« in kliknite U redu

SWE
1) Förbindelse
 1 Audio
 2 TRRS (F) - 2 TRS (M) adapter
 3 PlayStation 4/5, endast XBOX ONE gamepad
2) Ström (endast för bakgrundsbelysning)
3) Funktioner
4) Uppstart
 För att slå på mikrofonen högerklicka du på högtalarsymbolen längst ner till höger på skärmen, nära klockan och väljer "Inspelare". Välj din mikrofon i listan och klicka på "Egenskaper". I listan längst ner väljer du "Använd den här enheten (PÅ)" i listan "Enhetsapplikationer" och klicka på OK

KAZ
1) Байланыс
 1 Аудио
 2 TRRS (F) - 2 TRS (M) адаптері
 3 PlayStation 4/5, толькi геймплад XBOX ONE
2) Қуат (тек жарықтандырыш үшін)
3) Функциялар
4) Усталдыру
 Микрофонды қосу үшін экранның төменгі оң жағында, сағаттың жаңында динамик белгісінің тіңіруінің оң жағымен басып, «Жазғыштар» тарағын таңдаңыз. Тізімнен микрофонды таңдап, «Сипаттар» батырмасын басыңыз. Төмендегі тізімнен «Құрылыс қосымшасы» тізімінің «Осы құрылымы (ON)» пайдалану тарағын таңдап, ОК батырмасын басыңыз

RO
1) Conexiune
 1 Audio
 2 TRRS (F) - 2 adaptore TRS (M)
 3 PlayStation 4/5, doar gamepad XBOX ONE
2) Alimentare (numai pentru alimentare cu iluminare din spate)
3) Funcții
4) Instalajă
 Pentru a porni microfonul, faceți clic dreapta pe simbolul difuzorului din colțul din dreapta jos al ecranului, lângă ceas și selectați „Recorder”. Selectați microfonul din listă și faceți clic pe „Proprietăți”. În lista din partea de jos, selectați elementul »Utilizat acest dispozitiv (PORNIT)» din lista „Aplicatie dispozitiv” și faceți clic pe OK

SLV
1) Povezava
 1 Audio
 2 TRRS (F) - 2 adapterja TRS (M)
 3 PlayStation 4/5, samo igralna ploščica XBOX ONE
2) Napajanje (samo za oskrbo z osvetlitvijo ozadja)
3) Funkcije
4) Nastavit
 Če želite vklopiti mikrofon, z desno miškino tipko kliknite simbol zvočnika v spodnjem desnem kotu zaslona, blizu ure, in izberite »Smemalniki«. Na seznamu izberite svoj mikrofon in kliknite na "Properties". Na seznamu na dnu izberite element »Uporabi to pripomoček (VKLON)« na seznamu »Aplicacija naprav« in kliknite U redu

SVK
1) Pripojenie
 1 Zvuk
 2 Adaptér TRRS (F) - 2 TRS (M)
 3 Iba gamepad pre PlayStation 4/5, XBOX ONE
2) Napájanie (iba pre napájanie podsvietenia)
3) Funkcie
4) Nastavit'
 Ak chcete zapnúť mikrofon, kliknite pravým tlačidlom myši na symbol reproduktora v pravom dolnom rohu obrazovky, v blízkosti hodín, a vyberte možnosť Rekordéry. Vyberte mikrofon z zoznamu a kliknite na „Vlastnosti“. V zozname dole vyberte položku „Použiť toto zariadenie (ZAPNUTÉ)“ v zozname „Aplicácia zariadenia“ a kliknite na tlačidlo OK

UKR
1) Підключення
 1 Аудио
 2 TRRS (F) - 2 адаптери TRS (M)
 3 Тільки геймплад PlayStation 4/5, XBOX ONE геймплад
2) Живлення (лише для підсвічування)
3) Функції
4) Налаштування
 Щоб увімкнути мікрофон, клацніть правою кнопкою миші на символі динаміки внизу праворуч на екрані, біля годинника, і виберіть «Записуючі». Виберіть свій мікрофон зі списку та натисніть «Властивості». У списку внизу виберіть пункт «Використовувати цей пристрій (УВМК)» у списку «Додаток до пристрою» та натисніть OK

UZB
1) Ulanish
 1 Ovoz
 2 TRRS (F) - 2 ta TRS (M) adapter
 3 PlayStation 4/5, faqat XBOX ONE geypmad
2) Quvvat (faqat orqa yonug'lik uchun)
3) Vazifalar
4) Sozlash: o'rnatish
 Mikrofonni yoqish uchun ekraning o'ng pastki qismida, soat yaqinida joylashgan kamay belgisini o'ng tugmasini bosing va "Yozuvchi" ni tanlang. Ro'yxatdagi mikrofoningizni tanlang va "Xususiyatlar" tugmasini bosing. Quyidagi ro'yxatdagi "Device application" ro'yxatidagi "Ushbu quvillandam foydalanish (ON)" bandini tanlang va OK tugmasini bosing

UKR
1) Підключення
 1 Аудио
 2 TRRS (F) - 2 адаптери TRS (M)
 3 Тільки геймплад PlayStation 4/5, XBOX ONE геймплад
2) Живлення (лише для підсвічування)
3) Функції
4) Налаштування
 Щоб увімкнути мікрофон, клацніть правою кнопкою миші на символі динаміки внизу праворуч на екрані, біля годинника, і виберіть «Записуючі». Виберіть свій мікрофон зі списку та натисніть «Властивості». У списку внизу виберіть пункт «Використовувати цей пристрій (УВМК)» у списку «Додаток до пристрою» та натисніть OK

UZB
1) Ulanish
 1 Ovoz
 2 TRRS (F) - 2 ta TRS (M) adapter
 3 PlayStation 4/5, faqat XBOX ONE geypmad
2) Quvvat (faqat orqa yonug'lik uchun)
3) Vazifalar
4) Sozlash: o'rnatish
 Mikrofonni yoqish uchun ekraning o'ng pastki qismida, soat yaqinida joylashgan kamay belgisini o'ng tugmasini bosing va "Yozuvchi" ni tanlang. Ro'yxatdagi mikrofoningizni tanlang va "Xususiyatlar" tugmasini bosing. Quyidagi ro'yxatdagi "Device application" ro'yxatidagi "Ushbu quvillandam foydalanish (ON)" bandini tanlang va OK tugmasini bosing

UZB
1) Ulanish
 1 Ovoz
 2 TRRS (F) - 2 ta TRS (M) adapter
 3 PlayStation 4/5, faqat XBOX ONE geypmad
2) Quvvat (faqat orqa yonug'lik uchun)
3) Vazifalar
4) Sozlash: o'rnatish
 Mikrofonni yoqish uchun ekraning o'ng pastki qismida, soat yaqinida joylashgan kamay belgisini o'ng tugmasini bosing va "Yozuvchi" ni tanlang. Ro'yxatdagi mikrofoningizni tanlang va "Xususiyatlar" tugmasini bosing. Quyidagi ro'yxatdagi "Device application" ro'yxatidagi "Ushbu quvillandam foydalanish (ON)" bandini tanlang va OK tugmasini bosing

UZB
1) Ulanish
 1 Ovoz
 2 TRRS (F) - 2 ta TRS (M) adapter
 3 PlayStation 4/5, faqat XBOX ONE geypmad
2) Quvvat (faqat orqa yonug'lik uchun)
3) Vazifalar
4) Sozlash: o'rnatish
 Mikrofonni yoqish uchun ekraning o'ng pastki qismida, soat yaqinida joylashgan kamay belgisini o'ng tugmasini bosing va "Yozuvchi" ni tanlang. Ro'yxatdagi mikrofoningizni tanlang va "Xususiyatlar" tugmasini bosing. Quyidagi ro'yxatdagi "Device application" ro'yxatidagi "Ushbu quvillandam foydalanish (ON)" bandini tanlang va OK tugmasini bosing

ARM
1) Գրառում
 1 Աուդիո
 2 TRRS (F) - 2 TRS (M) ադապտոր
 3 PlayStation 4/5, XBOX ONE խաղադահլանակ
2) Հիշխարաների միջոցով բարձրանում է կառավարման խաղադահլանակը (միայն խաղադահլանակի համար)
3) Ֆունկցիաները
4) Փայլակապ
 Իսպառողը միացնելու համար աջ սեղանը կլիկնի և կլիկնի մոտ, ժամացույցի ստա զանգով բարձրախաղի խաղիդահլանակի վրա և ընտրելու «Հայտնաբերվել»։ Microսոսկից ընտրել և ընտրել խաղադահլանակը և կառավարման «Հաղորդակցումներ» մենյուի «Կարգի մոտ» միջոցով ընտրելու «Ասարքի համախաղան» ցուցանումը ընտրելու «Օգտագործելու» տարբերակը (ՄԻՄԱՎՈՒՄԻՆ) կլիկնել և կառավարելու OK

ARM
1) Գրառում
 1 Աուդիո
 2 TRRS (F) - 2 TRS (M) ադապտոր
 3 PlayStation 4/5, XBOX ONE խաղադահլանակ
2) Հիշխարաների միջոցով բարձրանում է կառավարման խաղադահլանակը (միայն խաղադահլանակի համար)
3) Ֆունկցիաները
4) Փայլակապ
 Իսպառողը միացնելու համար աջ սեղանը կլիկնի և կլիկնի մոտ, ժամացույցի ստա զանգով բարձրախաղի խաղիդահլանակի վրա և ընտրելու «Հայտնաբերվել»։ Microսոսկից ընտրել և ընտրել խաղադահլանակը և կառավարման «Հաղորդակցումներ» մենյուի «Կարգի մոտ» միջոցով ընտրելու «Ասարքի համախաղան» ցուցանումը ընտրելու «Օգտագործելու» տարբերակը (ՄԻՄԱՎՈՒՄԻՆ) կլիկնել և կառավարելու OK

ARM
1) Գրառում
 1 Աուդիո
 2 TRRS (F) - 2 TRS (M) ադապտոր
 3 PlayStation 4/5, XBOX ONE խաղադահլանակ
2) Հիշխարաների միջոցով բարձրանում է կառավարման խաղադահլանակը (միայն խաղադահլանակի համար)
3) Ֆունկցիաները
4) Փայլակապ
 Իսպառողը միացնելու համար աջ սեղանը կլիկնի և կլիկնի մոտ, ժամացույցի ստա զանգով բարձրախաղի խաղիդահլանակի վրա և ընտրելու «Հայտնաբերվել»։ Microսոսկից ընտրել և ընտրել խաղադահլանակը և կառավարման «Հաղորդակցումներ» մենյուի «Կարգի մոտ» միջոցով ընտրելու «Ասարքի համախաղան» ցուցանումը ընտրելու «Օգտագործելու» տարբերակը (ՄԻՄԱՎՈՒՄԻՆ) կլիկնել և կառավարելու OK

ARM
1) Գրառում
 1 Աուդիո
 2 TRRS (F) - 2 TRS (M) ադապտոր
 3 PlayStation 4/5, XBOX ONE խաղադահլանակ
2) Հիշխարաների միջոցով բարձրանում է կառավարման խաղադահլանակը (միայն խաղադահլանակի համար)
3) Ֆունկցիաները
4) Փայլակապ
 Իսպառողը միացնելու համար աջ սեղանը կլիկնի և կլիկնի մոտ, ժամացույցի ստա զանգով բարձրախաղի խաղիդահլանակի վրա և ընտրելու «Հայտնաբերվել»։ Microսոսկից ընտրել և ընտրել խաղադահլանակը և կառավարման «Հաղորդակցումներ» մենյուի «Կարգի մոտ» միջոցով ընտրելու «Ասարքի համախաղան» ցուցանումը ընտրելու «Օգտագործելու» տարբերակը (ՄԻՄԱՎՈՒՄԻՆ) կլիկնել և կառավարելու OK

ARM
1) Գրառում
 1 Աուդիո
 2 TRRS (F) - 2 TRS (M) ադապտոր
 3 PlayStation 4/5, XBOX ONE խաղադահլանակ
2) Հիշխարաների միջոցով բարձրանում է կառավարման խաղադահլանակը (միայն խաղադահլանակի համար)
3) Ֆունկցիաները
4) Փայլակապ
 Իսպառողը միացնելու համար աջ սեղանը կլիկնի և կլիկնի մոտ, ժամացույցի ստա զանգով բարձրախաղի խաղիդահլանակի վրա և ընտրելու «Հայտնաբերվել»։ Microսոսկից ընտրել և ընտրել խաղադահլանակը և կառավարման «Հաղորդակցումներ» մենյուի «Կարգի մոտ» միջոցով ընտրելու «Ասարքի համախաղան» ցուցանումը ընտրելու «Օգտագործելու» տարբերակը (ՄԻՄԱՎՈՒՄԻՆ) կլիկնել և կառավարելու OK

ARM
1) Գրառում
 1 Աուդիո
 2 TRRS (F) - 2 TRS (M) ադապտոր
 3 PlayStation 4/5, XBOX ONE խաղադահլանակ
2) Հիշխարաների միջոցով բարձրանում է կառավարման խաղադահլանակը (միայն խաղադահլանակի համար)
3) Ֆունկցիաները
4) Փայլակապ
 Իսպառողը միացնելու համար աջ սեղանը կլիկնի և կլիկնի մոտ, ժամացույցի ստա զանգով բարձրախաղի խաղիդահլանակի վրա և ընտրելու «Հայտնաբերվել»։ Microսոսկից ընտրել և ընտրել խաղադահլանակը և կառավարման «Հաղորդակցումներ» մենյուի «Կարգի մոտ» միջոցով ընտրելու «Ասարքի համախաղան» ցուցանումը ընտրելու «Օգտագործելու» տարբերակը (ՄԻՄԱՎՈՒՄԻՆ) կլիկնել և կառավարելու OK

ARM
1) Գրառում
 1 Աուդիո
 2 TRRS (F) - 2 TRS (M) ադապտոր
 3 PlayStation 4/5, XBOX ONE խաղադահլանակ
2) Հիշխարաների միջոցով բարձրանում է կառավարման խաղադահլանակը (միայն խաղադահլանակի համար)
3) Ֆունկցիաները
4) Փայլակապ
 Իսպառողը միացնելու համար աջ սեղանը կլիկնի և կլիկնի մոտ, ժամացույցի ստա զանգով բարձրախաղի խաղիդահլանակի վրա և ընտրելու «Հայտնաբերվել»։ Microսոսկից ընտրել և ընտրել խաղադահլանակը և կառավարման «Հաղորդակցումներ» մենյուի «Կարգի մոտ» միջոցով ընտրելու «Ասարքի համախաղան» ցուցանումը ընտրելու «Օգտագործելու» տարբերակը (ՄԻՄԱՎՈՒՄԻՆ) կլիկնել և կառավարելու OK

ARM
1) Գրառում
 1 Աուդիո
 2 TRRS (F) - 2 TRS (M) ադապտոր
 3 PlayStation 4/5, XBOX ONE խաղադահլանակ
2) Հիշխարաների միջոցով բարձրանում է կառավարման խաղադահլանակը (միայն խաղադահլանակի համար)
3) Ֆունկցիաները
4) Փայլակապ
 Իսպառողը միացնելու համար աջ սեղանը կլիկնի և կլիկնի մոտ, ժամացույցի ստա զանգով բարձրախաղի խաղիդահլանակի վրա և ընտրելու «Հայտնաբերվել»։ Microսոսկից ընտրել և ընտրել խաղադահլանակը և կառավարման «Հաղորդակցումներ» մենյուի «Կարգի մոտ» միջոցով ընտրելու «Ասարքի համախաղան» ցուցանումը ընտրելու «Օգտագործելու» տարբերակը (ՄԻՄԱՎՈՒՄԻՆ) կլիկնել և կառավարելու OK

ARM
1) Գրառում
 1 Աուդիո
 2 TRRS (F) - 2 TRS (M) ադապտոր
 3 PlayStation 4/5, XBOX ONE խաղադահլանակ
2) Հիշխարաների միջոցով բարձրանում է կառավարման խաղադահլանակը (միայն խաղադահլանակի համար)
3) Ֆունկցիաները
4) Փայլակապ
 Իսպառողը միացնելու համար աջ սեղանը կլիկնի և կլիկնի մոտ, ժամացույցի ստա զանգով բարձրախաղի խաղիդահլանակի վրա և ընտրելու «Հայտնաբերվել»։ Microսոսկից ընտրել և ընտրել խաղադահլանակը և կառավարման «Հաղորդակցումներ» մենյուի «Կարգի մոտ» միջոցով ընտրելու «Ասարքի համախաղան» ցուցանումը ընտրելու «Օգտագործելու» տարբերակը (ՄԻՄԱՎՈՒՄԻՆ) կլիկնել և կառավարելու OK

ARM
1) Գրառում
 1 Աուդիո
 2 TRRS (F) - 2 TRS (M) ադապտոր
 3 PlayStation 4/5, XBOX ONE խաղադահլանակ
2) Հիշխարաների միջոցով բարձրանում է կառավարման խաղադահլանակը (միայն խաղադահլանակի համար)
3) Ֆունկցիաները
4) Փայլակապ
 Իսպառողը միացնելու համար աջ սեղանը կլիկնի և կլիկնի մոտ, ժամացույցի ստա զանգով բարձրախաղի խաղիդահլանակի վրա և ընտրելու «Հայտնաբերվել»։ Microսոսկից ընտրել և ընտրել խաղադահլանակը և կառավարման «Հաղորդակցումներ» մենյուի «Կարգի մոտ» միջոցով ընտրելու «Ասարքի համախաղան» ցուցանումը ընտրելու «Օգտագործելու» տարբերակը (ՄԻՄԱՎՈՒՄԻՆ) կլիկնել և կառավարելու OK

ARM
1) Գրառում
 1 Աուդիո
 2 TRRS (F) - 2 TRS (M) ադապտոր
 3 PlayStation 4/5, XBOX ONE խաղադահլանակ
2) Հիշխարաների միջոցով բարձրանում է կառավարման խաղադահլանակը (միայն խաղադահլանակի համար)
3) Ֆունկցիաները
4) Փայլակապ
 Իսպառողը միացնելու համար աջ սեղանը կլիկնի և կլիկնի մոտ, ժամացույցի ստա զանգով բարձրախաղի խաղիդահլանակի վրա և ընտրելու «Հայտնաբերվել»։ Microսոսկից ընտրել և ընտրել խաղադահլանակը և կառավարման «Հաղորդակցումներ» մենյուի «Կարգի մոտ» միջոցով ը

Ovaj dokument je originalno proizveden i objavljen od strane proizvođača, brenda Defender, i preuzet je sa njihove zvanične stranice. S obzirom na ovu činjenicu, Tehnoteka ističe da ne preuzima odgovornost za tačnost, celovitost ili pouzdanost informacija, podataka, mišljenja, saveta ili izjava sadržanih u ovom dokumentu.

Napominjemo da Tehnoteka nema ovlašćenje da izvrši bilo kakve izmene ili dopune na ovom dokumentu, stoga nismo odgovorni za eventualne greške, propuste ili netačnosti koje se mogu naći unutar njega. Tehnoteka ne odgovara za štetu nanесenu korisnicima pri upotrebi netačnih podataka. Ukoliko imate dodatna pitanja o proizvodu, ljubazno vas molimo da kontaktirate direktno proizvođača kako biste dobili sve detaljne informacije.

Za najnovije informacije o ceni, dostupnim akcijama i tehničkim karakteristikama proizvoda koji se pominje u ovom dokumentu, molimo posetite našu stranicu klikom na sledeći link:

<https://tehnoteka.rs/p/defender-slusalice-cujo-crno-crvene-akcija-cena/>