

Uputstvo za upotrebu

KARCHER štapni usisivač VCS3 Nano Complete

K'ARCHER



Tehnoteka je online destinacija za upoređivanje cena i karakteristika bele tehnike, potrošačke elektronike i IT uređaja kod trgovinskih lanaca i internet prodavnica u Srbiji. Naša stranica vam omogućava da istražite najnovije informacije, detaljne karakteristike i konkurentne cene proizvoda.

Posetite nas i uživajte u ekskluzivnom iskustvu pametne kupovine klikom na link:

<https://tehnoteka.rs/p/karcher-stapni-usisivac-vcs3-nano-complete-akcija-cena/>

VCS 3 Nano



Deutsch	5
English	10
Français	15
Italiano	21
Español	26
Português	32
Nederlands	38
Türkçe	43
Svenska	48
Suomi	53
Norsk	58
Dansk	63
Eesti	68
Latviešu	73
Lietuviškai	78
Polski	84
Magyar	89
Čeština	95
Slovenčina	100
Slovenščina	105
Română	110
Hrvatski	116
Srpski	121
Ελληνικά	126
Русский	132
Українська	138
Қазақша	144
Български	150
العربية	161

Read Online



**Register
your product**

www.kaercher.com/welcome

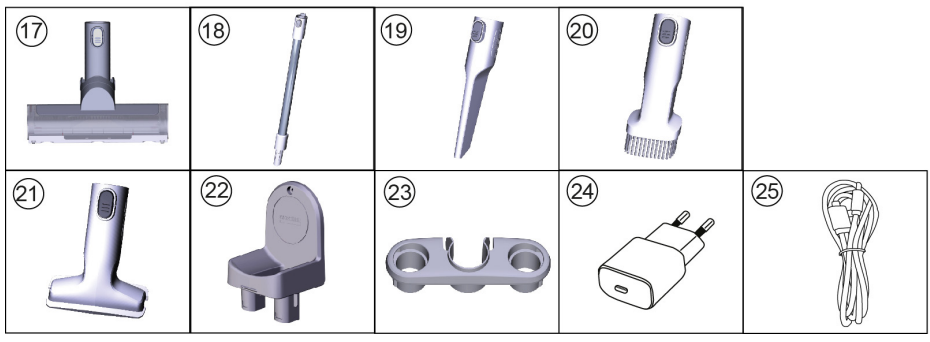
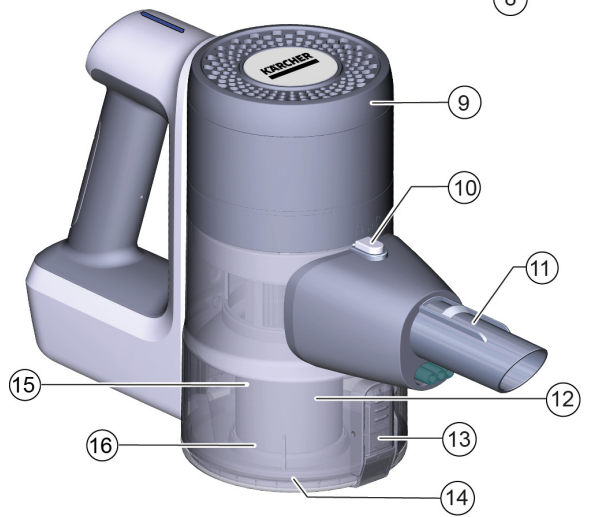
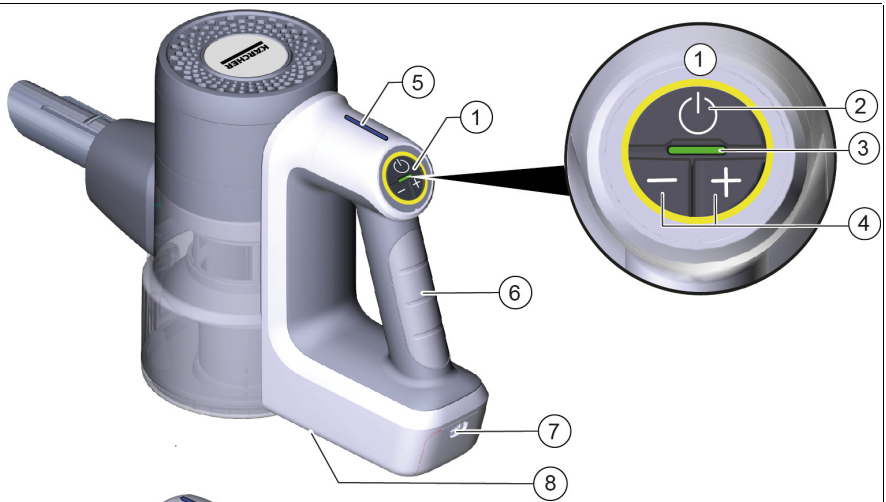

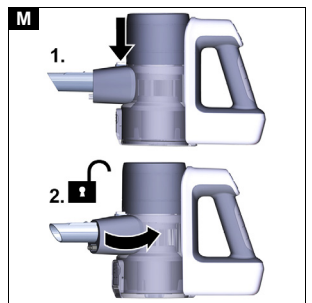
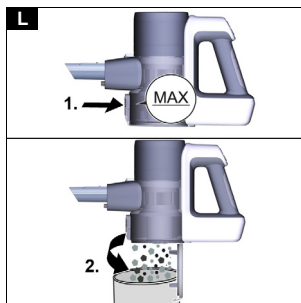
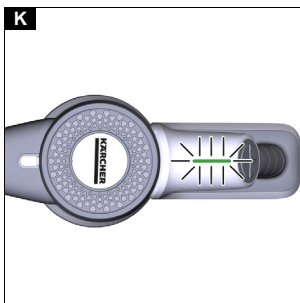
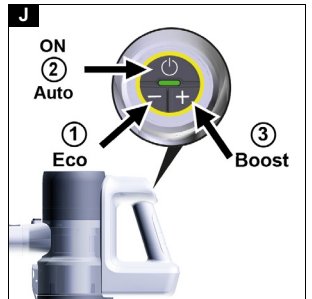
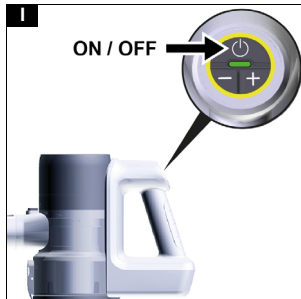
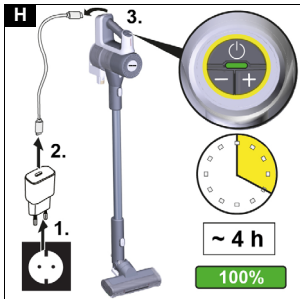
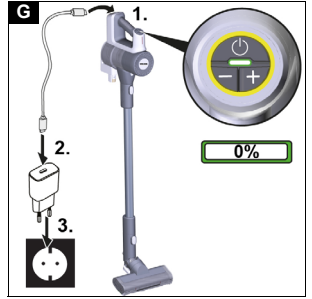
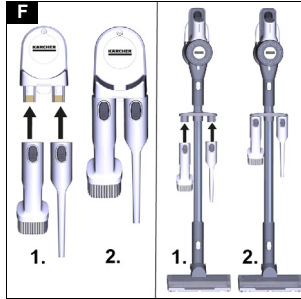
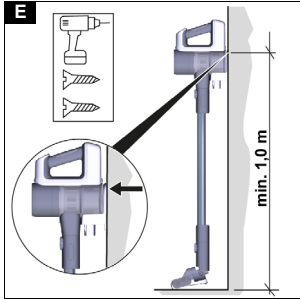
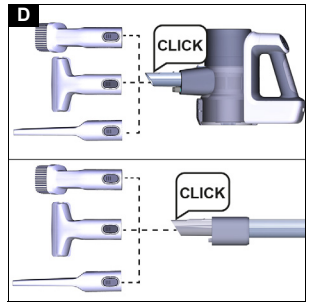
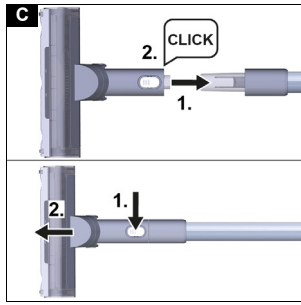
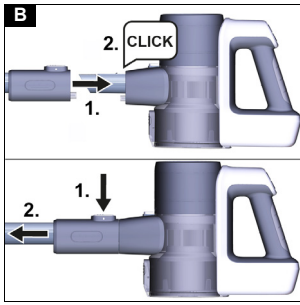

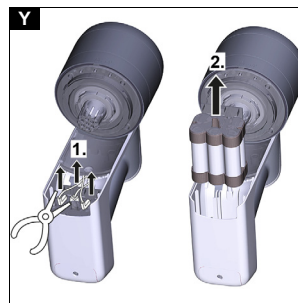
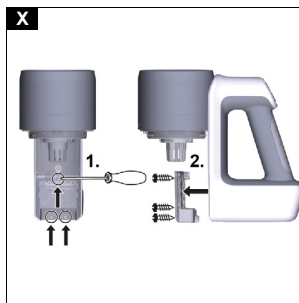
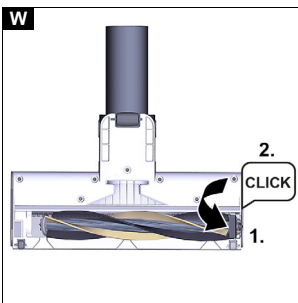
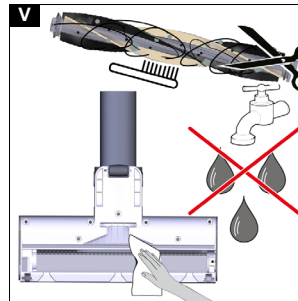
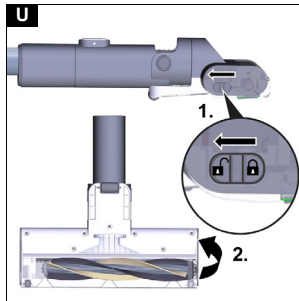
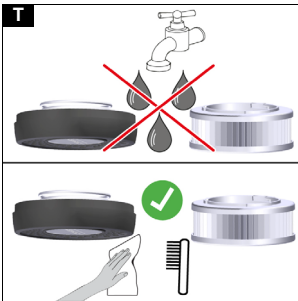
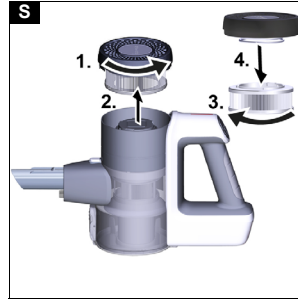
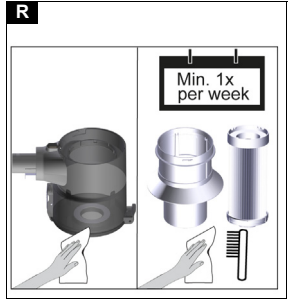
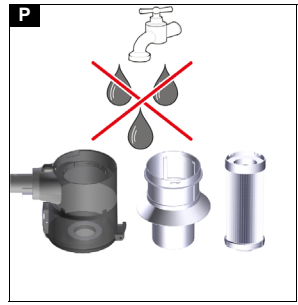
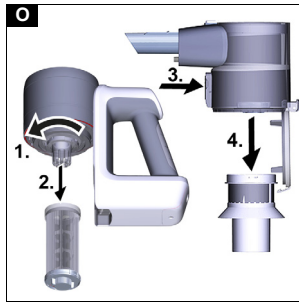
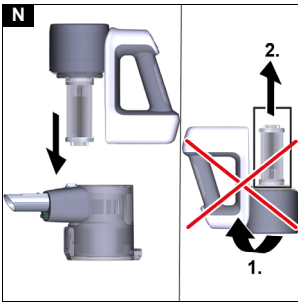



Inhalt

Allgemeine Hinweise	5
Bestimmungsgemäße Verwendung	5
Umweltschutz	5
Zubehör und Ersatzteile	5
Garantie	5
Symbole auf dem Gerät	5
Ladegerät	5
Lieferumfang	5
Gerätebeschreibung	6
Wandhalterung montieren	6
Inbetriebnahme	6
Betrieb	7
Allgemeine Anwendungshinweise	8
Transport	8
Lagerung	8
Pflege und Wartung	8
Akku ausbauen	9
Hilfe bei Störungen	9
Technische Daten	10

Allgemeine Hinweise

  Lesen Sie vor der ersten Benutzung des Geräts diese Originalbetriebsanleitung und die beiliegenden Sicherheitshinweise. Handeln Sie danach. Bewahren Sie beide Hefte für späteren Gebrauch oder für Nachbesitzer auf.

Bestimmungsgemäße Verwendung

- Benutzen Sie das Gerät ausschließlich für den Privathaushalt.
- Das Gerät ist ausschließlich für die Reinigung von trockenen Untergründen bestimmt
- Als nicht bestimmungsgemäße Verwendung gilt:
 - Das Absaugen von Menschen, Tieren, Pflanzen oder am Körper befindlichen Kleidungsstücken.
 - Das Aufsaugen von Wasser oder anderen Flüssigkeiten.
 - Das Aufsaugen von glühender Asche, Kohle, Zigaretten oder anderen brennbaren bzw. leicht entzündlichen Stoffen.
 - Der Einsatz in der Nähe von explosiven oder leicht entzündlichen Stoffen.

Umweltschutz

 Die Verpackungsmaterialien sind recyclebar. Bitte Verpackungen umweltgerecht entsorgen.

 Elektrische und elektronische Geräte enthalten wertvolle recyclebare Materialien und oft Bestandteile wie Batterien, Akkus oder Öl, die bei falschem Umgang oder falscher Entsorgung eine potenzielle Gefahr für die menschliche Gesundheit und die Umwelt darstellen können. Für den ordnungsgemäßen Betrieb des Geräts sind diese Bestandteile jedoch notwendig. Mit diesem Symbol gekennzeichnete Geräte dürfen nicht mit dem Hausmüll entsorgt werden.

Hinweise zu Inhaltsstoffen (REACH)

Aktuelle Informationen zu Inhaltsstoffen finden Sie unter: www.kaercher.de/REACH

Zubehör und Ersatzteile

Nur Original-Zubehör und Original-Ersatzteile verwenden, sie bieten die Gewähr für einen sicheren und störungsfreien Betrieb des Geräts. Informationen über Zubehör und Ersatzteile finden Sie unter www.kaercher.com.

Garantie

In jedem Land gelten die von unserer zuständigen Vertriebsgesellschaft herausgegebenen Garantiebedingungen. Etwaige Störungen an Ihrem Gerät beseitigen wir innerhalb der Garantiefrist kostenlos, sofern ein Material- oder Herstellungsfehler die Ursache sein sollte. Im Garantiefall wenden Sie sich bitte mit Kaufbeleg an Ihren Händler oder die nächste autorisierte Kundendienststelle.

(Adresse siehe Rückseite)

Weitere Garantieinformationen (falls vorhanden) finden Sie im Service-Bereich Ihrer lokalen Kärcher-Webseite unter "Downloads".

Symbole auf dem Gerät

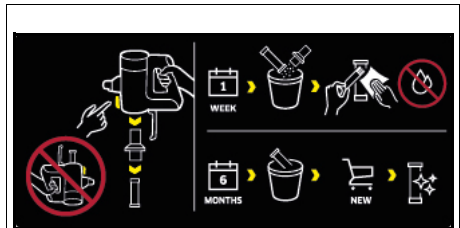

Auf dem Vorfilter des Geräts befindet sich ein Aufkleber, der die Reinigung / Austausch des Vor- und Feinfilters beschreibt:

- 1 Vor- und Feinfilter aus dem Gerät nehmen. Das Gerät darf dabei nicht umgedreht werden.
- 2 Einmal wöchentlich den Vor- und Feinfilter **ohne Zugabe** von Wasser / Feuchtigkeit reinigen.
- 3 Feinfilter alle 6 Monate durch einen neuen Feinfilter ersetzen.

Weitere Beschreibungen, siehe Kapitel *Vorfilter, Feinfilter und Staubbehälter reinigen*

Ladegerät

⚠ WARNUNG • Laden Sie das Gerät nur mit dem beiliegenden Originalladegerät HX20WPD-C001-AG oder einem von KÄRCHER zugelassenen Ladegerät.

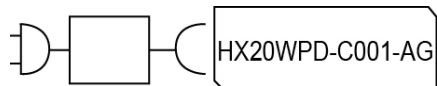

Lieferumfang

Der Lieferumfang des Geräts ist auf der Verpackung abgebildet. Prüfen Sie beim Auspacken den Inhalt auf Vollständigkeit. Bei fehlendem Zubehör oder bei Transportschäden benachrichtigen Sie bitte Ihren Händler.

Gerätebeschreibung

Der Lieferumfang des Geräts (Modell abhängig) wird auf der Verpackung abgebildet. Diese Betriebsanleitung beschreibt alle möglichen Optionen. Abbildungen siehe Grafikkarte.

Abbildung A

- ① Bedienfeld für:
- ② Ein-/Aus-Schalter
- ③ LED-Kontrollleuchte Akku
- ④ Tasten Saugstärkeneinstellung (3 Stufen)
- ⑤ LED-Kontrollleuchte Saugmodus/Saugstärke
- ⑥ Handgriff
- ⑦ Ladeanschluss für USB-Stecker (Typ C)
- ⑧ Eingebauter Akku
- ⑨ Abdeckung Abluftfilter
- ⑩ Entriegelungstaste Staubbehälter
- ⑪ Ansaugstutzen Staubbehälter
- ⑫ Staubbehälter
- ⑬ Entriegelungstaste Staubbehälter-Abdeckklappe
- ⑭ Abdeckklappe Staubbehälter
- ⑮ Feinfilter
- ⑯ Vorfilter
- ⑰ Motorisierte Bodendüse mit Universal-Bürstenrolle und LED-Beleuchtung
- ⑱ Saugrohr
- ⑲ Fugendüse
- ⑳ Möbelbürste
- ㉑ Polsterdüse
- ㉒ Wandhalterung
- ㉓ Zubehöralterung
- ㉔ Ladegerät (Typ C)
- ㉕ Ladekabel (Typ C)

Wandhalterung montieren

Im Lieferumfang ist eine Wandhalterung sowie Schrauben und Dübel für die ordentliche Aufbewahrung des Staubsaugers enthalten.

Hinweis

Die Wandhalterung mit den mitgelieferten Schrauben und Dübeln an einer passenden Stelle montieren. Zur sicheren Aufbewahrung des Geräts, soll die obere Schraubbefestigung mindestens 1,0 m zum Boden platziert werden.

Abbildung E

ACHTUNG

Sachschaden durch fehlerhafte Montage

Bei fehlerhafter Montage kann durch Herunterfallen sowohl das Gerät als auch der Bodenbelag beschädigt werden.

Verwenden Sie für die Wandmontage geeignetes Montagewerkzeug.

Berücksichtigen Sie bei der Auswahl der Befestigungselemente das Gewicht des Geräts und die Tragfähigkeit des Anbringungsorts.

⚠️ WARNUNG

Stromschlag- und Verletzungsgefahr

Stellen Sie sicher, dass sich in der Wand rund um den Montagebereich keine elektrischen Kabel sowie Wasser- oder Gasrohre befinden.

Hinweis

Mit der Wandhalterung kann neben dem Gerät auch die 2-in-1 Möbeldüse und Fugendüse aufbewahrt werden.

Abbildung F

Inbetriebnahme

Zubehör montieren

Hinweis

Die motorisierte Bodendüse wird zusätzlich mit einem eigenen integrierten Motor angetrieben und muss daher immer direkt mit dem Handgerät oder dem Saugrohr verbunden sein, um die Stromversorgung sicher zu stellen.

Alle anderen Zubehörteile können ebenfalls direkt mit dem Handgerät oder zur Erhöhung der Reichweite mit dem Saugrohr verwendet werden.

- Das Saugrohr auf den Ansaugstutzen des Staubbehälters schieben, bis es hörbar einrastet.
- Entriegelungstaste drücken und das Saugrohr vom Ansaugstutzen abnehmen.

Abbildung B

- Die motorisierte Bodendüse auf das Saugrohr schieben, bis es hörbar einrastet.
- Entriegelungstaste drücken und die motorisierte Bodendüse vom Saugrohr abnehmen.

Abbildung C

- Zubehör, wie z. B. Fugendüse an den Ansaugstutzen des Staubbehälters oder Saugrohr schieben, bis es hörbar einrastet.

Abbildung D

Akku laden

Hinweis

Das Gerät wird ohne vollständig geladenen Akku geliefert. Laden Sie vor der Erstinbetriebnahme den Akku vollständig. Beachten Sie die beiliegenden Sicherheits-hinweise für Akkusauger.

Hinweis

Bei Verwendung eines handelsüblichen USB-Steckers (Typ C) oder Ladegeräts (nicht aus dem Lieferumfang des Geräts), kann je nach Leistung, die Ladezeit anders als in der Betriebsanleitung angegeben sein.

1. Zur Aufladung das Gerät an der im Lieferumfang enthaltenen Wandhalterung befestigen.

Abbildung E

2. Beide USB-Stecker des Ladekabels in den Ladeanschluss des Geräts und Ladegeräts stecken. Ladegerät in die Steckdose stecken. Die LED-Akkuanzeige blinkt während des Ladevorgangs grün.

Abbildung G

3. Wenn das Gerät vollständig geladen ist, leuchtet die LED-Akkuanzeige für 120 Min. konstant grün. Danach erlischt die LED. Beide USB-Stecker des Ladekabels aus dem Ladeanschluss des Geräts und Ladegeräts nehmen. Ladegerät aus der Steckdose nehmen. Gerät von der Wandhalterung abnehmen.

Abbildung H

Das Gerät ist einsatzbereit.

Betrieb

LED-Anzeigen

Die folgenden Tabellen beschreiben die Bedeutungen der LED-Anzeigen.

LED-Anzeige am Ein-/Aus-Schalter:

Abbildung I
Abbildung J

LED	Beschreibung
LED leuchtet konstant grün.	Gerät ist eingeschaltet.
LED leuchtet nicht.	Gerät ist ausgeschaltet.
LED blinkt grün, wenn das Gerät eingeschaltet ist.	Akkukapazität bei ca. 10%. Laufzeit ca. 2 Minuten.
LED leuchtet konstant rot.	Akkukapazität gering, unter 5%. Laufzeit ca. 1 Minute.
LED blinkt grün.	Akku wird geladen.
Gerät am Ladegerät: LED leuchtet 120 Min. konstant grün. Danach erlischt die LED. Hinweis Wenn das Gerät direkt nach der Aufladung vom Ladegerät genommen wird, erlischt die LED früher.	Akku ist voll geladen.
LED blinkt in kurzen Abständen rot (30 Sek. / 120 mal).	Gerät zeigt Störmeldung an. z. B.: <ul style="list-style-type: none"> Blockierung von Bodendüse und / oder Saugkanal. Akku /Gerät ist überhitzt oder unterkühlt.

LED-Anzeige auf dem Handgriff:

Abbildung K

LED	Beschreibung
LED leuchtet von gelb zu blau.	Gerät wird eingeschaltet.
LED leuchtet von grün/ blau/gelb zu gelb.	Gerät wird ausgeschaltet.
LED leuchtet grün.	Gerät ist eingeschaltet und befindet sich im Eco-Modus.
LED leuchtet gelb.	Gerät ist eingeschaltet und befindet sich im Boost-Modus.
LED leuchtet als Ausgangsfarbe blau.	Gerät ist eingeschaltet und befindet sich im Auto-Modus.
Hellblau zu Lila.	Kein / wenig Schmutz erkannt.
Dunkelblau zu Lila.	Viel Schmutz erkannt.
LED blinkt grün.	Akku wird geladen / Akkukapazität niedrig.
LED leuchtet nicht.	Akku ist voll geladen.

LED	Beschreibung
LED blinkt in kurzen Abständen rot.	Gerät zeigt Störmeldung an.

Saugen

ACHTUNG

Geräteschaden

Wenn die Filter oder der Staubbehälter nicht oder nicht korrekt eingesetzt sind, kann das Gerät nicht richtig funktionieren oder beschädigt werden.

Benutzen Sie das Gerät nur, wenn alle Filter und der Staubbehälter korrekt eingesetzt sind.

Defekte Filter und Filter, die nicht mehr gereinigt werden können, müssen ausgetauscht werden.

1. Gewünschtes Zubehör montieren, siehe Kapitel *Zubehör montieren*.

2. Gerät einschalten:

- Ein-/Aus-Schalter drücken.

Abbildung I

3. Nach Bedarf auf dem Bedienfeld über die "+ / -" Taste die Saugstärke einstellen.

Hinweis

Das Gerät verfügt über 3 Saugstärken:

- Eco-Modus: Zur Reinigung von kleinen Staubmengen.*
- Auto-Modus: Für die tägliche Reinigung. Das Gerät reguliert die Leistung automatisch je nach Verschmutzungsgrad.*
- Boost-Modus: Maximale Leistung für die Hochleistungsreinigung (mit dieser Saugstärkeneinstellung wird der Akku schneller entladen als mit anderen Einstellungen).*

Hinweis

Beim Einschalten des Geräts befindet sich die Saugstärke immer im Auto-Modus (Stufe 2).

Abbildung J

Zubehör wechseln

Zubehör wechseln, siehe Kapitel *Zubehör montieren*

Betrieb beenden

1. Gerät ausschalten.

- Ein-/Aus-Schalter drücken.

Abbildung I

ACHTUNG

Geräteschaden

Wenn der Vor- und Feinfilter nach Beendigung des Staubsaugens nicht regelmäßig gereinigt bzw. der Staubbehälter nicht entleert wird, verschlechtert sich die Saugleistung und das Gerät kann kaputt gehen. Reinigen Sie mindestens 1 mal pro Woche den Vor- und Feinfilter.

Entleeren Sie den Staubbehälter spätestens, wenn die Markierung "MAX" erreicht ist.

2. Saugrohr bzw. Zubehör entfernen.

3. Staubbehälter entleeren.

- Die Entriegelungstaste drücken. Die Klappe vom Staubbehälter öffnet sich.
- Den Staubbehälter über einen Mülleimer entleeren.

Abbildung L

4. Zum Schließen die Klappe vom Staubbehälter nach oben drücken, bis sie einrastet.

5. Vor- und Feinfilter reinigen, siehe Kapitel *Vorfilter, Feinfilter und Staubbehälter reinigen*

6. Gerät an der Wandhalterung befestigen.

Abbildung E

- 7 Zubehör an der Wandhalterung aufbewahren.
Abbildung F
- 8 Das Gerät aufladen, siehe Kapitel *Akku laden*

Allgemeine Anwendungshinweise

- Auf der Geräteverpackung wird dargestellt, welches Zubehör im Lieferumfang enthalten ist.
- Zubehör an einer unauffälligen Stelle testen, bevor es an einer empfindlichen Stelle angewendet wird.
- Reinigungshinweise der Hersteller beachten.
- Die motorisierten Düsen mit dem Saugrohr oder dem Handgerät verbinden.
- Die anderen Zubehörteile, wie z. B. Fugendüse, ebenfalls mit dem Handgerät verbinden oder zur Erhöhung der Reichweite direkt auf das Saugrohr schieben.

Motorisierte Multifunktionsbodendüse

Ideal für harte Böden und Teppiche. Die motorisierte Bodendüse löst den in den Teppichfasern festsetzenden Schmutz besonders effektiv. Das 180 Grad Drehgelenk sowie die LED-Beleuchtung sorgen für optimale Manövrierbarkeit und gute Sicht in dunklen Ecken.

Fugendüse

Für Kanten, Fugen, Heizkörper und schwer zugängliche Bereiche.

Möbelbürste

Zur sanften und gründlichen Reinigung von Möbeln und empfindlichen Oberflächen, Abstauben von Büchern, Lüftungsschlitze im Auto u. a.

Polsterdüse

Zur Reinigung von Textiloberflächen, wie Sofas, Sesseln, Matratzen, Autositzen usw..

Zubehörhalter

Für die praktische Aufbewahrung und den schnellen Zugriff auf Handdüsen.

Den Zubehörhalter am Saugrohr befestigen und das Zubehör (z. B. Fugendüse) anstecken.

Abbildung F

Transport

Der Akku ist entsprechend der relevanten Vorschriften für internationale Beförderung geprüft und darf transportiert / verschickt werden.

Lagerung

ACHTUNG

Feuchtigkeit und Hitze
Beschädigungsgefahr

Lagern Sie Akkupacks nur in trockenen Innenräumen mit niedriger Luftfeuchtigkeit und unter 20°C.

Das Display des Akkupacks zeigt während der Lagerung den aktuellen Ladezustand.

Pflege und Wartung

Vorfilter, Feinfilter und Staubbehälter reinigen

ACHTUNG

Geräteschaden

Wenn der Vor- und Feinfilter nach Beendigung des Staubsaugens nicht regelmäßig gereinigt bzw. der Staubbehälter nicht entleert wird, verschlechtert sich die Saugleistung und das Gerät kann kaputt gehen.

Reinigen Sie mindestens 1 mal pro Woche den Vor- und Feinfilter.

Entleeren Sie den Staubbehälter spätestens, wenn die Markierung "MAX" erreicht ist.

ACHTUNG

Kurzschlussgefahr

Der Staubbehälter enthält elektrische Bauteile. Staubbehälter, Vor- und Feinfilter nicht in Wasser tauchen und nicht feucht reinigen.

Abbildung P

Hinweis

Feinfilter bei sichtbarer Beschädigung bzw. alle 6 Monate austauschen.

Hinweis

Vor der Reinigung muss der Staubbehälter leer sein.

- 1 Gerät ausschalten:
 - Ein-/Aus-Schalter drücken.

Abbildung I

- 2 Staubbehälter abnehmen:
 - Entriegelungstaste am Staubbehälter drücken und durch Drehen in Richtung des Symbols "Schloss offen" entriegeln und abnehmen.

ACHTUNG

Geräteschaden

Wenn das Gerät zur Filterreinigung um 180 Grad gedreht wird (Feinfilter zeigt nach oben), kann Feinstaub in den Motorbereich fallen und das Gerät beschädigen. Halten Sie das Gerät zur Feinfilterreinigung / Feinfilterentnahme immer nach unten.

Abbildung M

Abbildung N

- 3 Feinfilter und Vorfilter abnehmen:
 - Feinfilter durch drehen gegen den Uhrzeigersinn entriegeln und abnehmen.
 - Entriegelungstaste drücken, um die Klappe vom Staubbehälter zu öffnen. Vorfilter nach unten ziehen und aus dem Staubbehälter nehmen.

Abbildung O

- 4 Reinigung von Staubbehälter, Vor- und Feinfilter.
 - Eventuell verwickelte Fäden oder Haare am Vorfilter können mit einer Schere vorsichtig abgeschnitten werden.
 - Vor- und Feinfilter vorsichtig an einem Papierkorb ausklopfen.

Abbildung Q

- Staubbehälter mit einem Tuch auswischen.
- Bei Bedarf den Vor- und Feinfilter vorsichtig mit einem weichen Tuch oder Bürste reinigen.

Abbildung R

- 5 Feinfilter am Gerät befestigen.
 - Korrekten Sitz kontrollieren.
- 6 Vorfilter in den Staubbehälter einsetzen.
 - Korrekten Sitz kontrollieren.
- 7 Staubbehälter befestigen:
 - Staubbehälter am Gerät ansetzen und in Richtung des Symbols "Schloss zu" drehen. Korrekten Sitz kontrollieren.

Abluftfilter reinigen

ACHTUNG

Kurzschlussgefahr

Der Gerätekopf enthält elektrische Bauteile.

Abluftfilter nicht in Wasser tauchen und nicht feucht reinigen.

Hinweis

Der Abluftfilter sorgt für reine Ausblasluft.

- Abluftfilter bei sichtbarer Verschmutzung reinigen.

- *Abluftfilter bei sichtbarer Beschädigung bzw. alle 6 Monate austauschen.*

- Gerät ausschalten:
 - Ein-/Aus-Schalter drücken.

Abbildung I

- Abluftfilter abnehmen:
 - Abluftfilter-Abdeckung vom Gerät abschrauben und abnehmen.
 - Abluftfilter von der Abdeckung abnehmen.

Abbildung S

- Abluftfilter reinigen:
 - Abluftfilter vorsichtig abklopfen oder bei starker Verschmutzung zusammen mit der Abdeckung mit einem weichen Tuch oder Bürste vorsichtig reinigen.

Abbildung T

- Abluftfilter einsetzen:
 - Abluftfilter und Abdeckung aneinander stecken und auf den Gerätekopf schrauben. Korrekten Sitz kontrollieren.

Motorisierte Bodendüse reinigen

- Gerät ausschalten.
 - Ein-/Aus-Schalter drücken.

Abbildung I

- Zubehör abnehmen.

ACHTUNG

Kurzschlussgefahr

Die motorisierte Bodendüse enthält elektrische Bauteile.

Die motorisierte Bodendüse nicht ins Wasser tauchen und nicht feucht reinigen.

- Motorisierte Bodendüse reinigen.
 - Entriegelungstaste in Richtung des Symbols "Schloss offen" schieben und die Bürstenrolle entnehmen.

Abbildung U

- Den Schmutz z. B. mit einer Bürste entfernen. Eventuell verwickelte Fäden oder Haare können mit einer Schere vorsichtig abgeschnitten werden.

- Die Bürstenöffnung vorsichtig mit einem Tuch oder einer weichen Bürste reinigen.

Abbildung V

- Die Bürstenrolle in die Bürstenöffnung einsetzen, nach unten drücken und einrasten lassen. Korrekten Sitz kontrollieren.

Abbildung W

Akku ausbauen

ACHTUNG

Verletzungsgefahr

Auslaufende Akkus können zu Verletzungen führen. Bringen Sie auslaufende Akkus nicht mit Augen und Schleimhäuten in Berührung.

Hinweis

Die integrierten Lithium-Ionen-Akkus enthalten Substanzen, die die Umwelt gefährden können. Vor dem Verschrotten müssen die Akkus aus dem Gerät entfernt und an einer Sammelstelle für Batterien abgegeben werden.

Akku erst entnehmen, wenn er ganz leer ist. Der Akku darf nicht mit Metall in Kontakt kommen.

- Gerät von der Ladestation trennen.
- Gerät laufen lassen, bis es stillsteht und sich nicht wieder einschalten lässt.

- Staubbehälter vom Gerät abnehmen.

Abbildung M

- Mit einem Schraubendreher die 3 Schrauben, die sich auf der Geräteinnenseite befinden, lösen und die Abdeckung entfernen.

Abbildung X

- Mit einer geeigneten Zange die 3 Kontakte nach oben ziehen und abklammern.
- Den Akku an der Lasche aus dem Gerät herausnehmen.

Abbildung Y

- Den Akku gemäß den geltenden Bestimmungen entsorgen.

Hinweis

Ersatzteile finden sie auf ihrer lokalen KÄRCHER Webseite, siehe auch Kapitel Zubehör und Ersatzteile.

Hinweis

Sofern nicht anders beschrieben, erfolgt der Einbau in umgekehrter Reihenfolge.

Hilfe bei Störungen

Störungen haben oft einfache Ursachen, die Sie mit Hilfe der folgenden Übersicht selbst beheben können. Im Zweifelsfall oder bei hier nicht genannten Störungen wenden Sie sich bitte an den autorisierten Kundendienst.

Gerät läuft nicht an

Akku ist leer.

- Akku aufladen.

Gerät saugt nicht

Feinfilter wurde nicht oder nicht korrekt eingesetzt.

- Feinfilter einsetzen.
- Korrekten Sitz des Feinfilters prüfen.

Der Akku wird nicht geladen

Der Ladestecker/Netzstecker ist nicht korrekt angeschlossen.

- Den Ladestecker/Netzstecker korrekt anschließen. Die Steckdose ist defekt.

- Prüfen, ob die Steckdose funktioniert.

Das falsche Ladegerät wird verwendet

- Prüfen, ob das korrekte Ladegerät verwendet wird.

Ladezeit ist verändert

Verwendung eines USB-Steckers (Typ C) oder Ladegeräts außerhalb des Lieferumfangs.

- Für eine angegebene Ladezeit, USB-Stecker (Typ C) / Ladegerät aus dem Lieferumfang verwenden.

LED blinkt in kurzen Abständen rot / Gerät stoppt während des Betriebs / Gerät hat eine schwache Saugleistung

Das Zubehör, die Ansaugöffnung am Staubbehälter oder die Saugrohre sind verstopft.

- Blockierung / Verstopfung mit einem geeigneten Hilfsmittel entfernen.

Akku /Gerät ist überhitzt oder unterkühlt.

- Gerät ausschalten und von der Stromzufuhr trennen.
- Warten, bis die Akkutemperatur /Gerätetemperatur wieder im Normalbereich ist.

Der Staubbehälter ist voll.

- Den Staubbehälter leeren.

Die Filter sind verschmutzt.

- Die Filter reinigen.
- Bürstenrolle ist blockiert.
- Blockaden entfernen.

Feinfilter verschmutzt / verstaubt schnell

Vorfilter wurde nicht eingesetzt.

- Vorfilter einsetzen.

Staubbehälter lässt sich nicht einsetzen.

Filtereinheit ist nicht vollständig.

- Prüfen, ob die Filtereinheit (Vor- und Feinfilter) vollständig ist.

Unnormale Motorgeräusche

Das Zubehör, die Ansaugöffnung am Staubbehälter oder die Saugrohre sind verstopft.

- Die Verstopfung mit einem geeigneten Hilfsmittel entfernen.

Technische Daten

Elektrischer Anschluss

Akkuspannung	V	21.6
Nennleistung	W	300
Akkupacktyp		Li-ION
Ladegerät		USB-C
Modell		HX20WPD-C001-AG
Nennspannung Ladegerät	V	100 - 240
Frequenz	Hz	50 - 60
Ladedauer bei vollständig entladener Batterie	min	240
Schutzklasse		II

Leistungsdaten Gerät

Behälterinhalt	l	0,4
Betriebszeit bei voller Akkuladung mit Bodendüse Eco/Auto/Boost	min	45/*20/10

Maße und Gewichte

Gewicht (ohne Zubehör)	kg	<2.4
------------------------	----	------

* Abhängig vom Verschmutzungsgrad.

Technische Änderungen vorbehalten.

Contents

General notes	10
Intended use	10
Environmental protection	10
Accessories and spare parts	10
Warranty	10
Symbols on the device	11
Charger	11
Scope of delivery	11
Device description	11
Installing the wall bracket	11
Initial startup	11
Operation	12
General application instructions	13
Transportation	13
Storage	13
Care and service	13
Removing the battery	14
Troubleshooting guide	14
Technical data	15

General notes



Read these original operating instructions and the enclosed safety instructions before using the device for the first time. Proceed accordingly.

Keep both books for future reference or for future owners.

Intended use

- Only use the device in private households.
- The device is intended exclusively for cleaning dry surfaces
- The following are not in accordance with the intended use:
 - Cleaning people, animals, plants or clothing on the body.
 - Soaking up water or other fluids.
 - Extraction of glowing ashes, coal, cigarettes or other flammable or easily inflammable substances.
 - Use in the vicinity of explosive or highly flammable substances.

Environmental protection



The packing materials can be recycled. Please dispose of packaging in accordance with the environmental regulations.



Electrical and electronic devices contain valuable, recyclable materials and often components such as batteries, rechargeable batteries or oil, which - if handled or disposed of incorrectly - can pose a potential danger to human health and the environment. However, these components are required for the correct operation of the device. Devices marked by this symbol are not allowed to be disposed of together with the household rubbish.

Notes on the content materials (REACH)

Current information on content materials can be found at: www.kaercher.de/REACH

Accessories and spare parts

Only use original accessories and original spare parts. They ensure that the appliance will run fault-free and safely.

Information on accessories and spare parts can be found at www.kaercher.com.

Warranty

The warranty conditions issued by our relevant sales company apply in all countries. We shall remedy possible malfunctions on your appliance within the warranty period free of cost, provided that a material or manufacturing flaw is the cause. In a warranty case, please contact your dealer (with the purchase receipt) or the next authorised customer service site.

(See overleaf for the address)

Further warranty information (if available) can be found in the service area of your local Kärcher website under "Downloads".

Symbols on the device



There is a label on the pre-filter of the device that describes how to clean/replace the pre-filter and fine filter:

- 1 Remove the pre-filter and fine filter from the device. The device must not be turned upside down.
- 2 Clean the pre- and fine filter **once a week without adding water / moisture**.
- 3 Replace the fine filter every 6 months with a new fine filter.
For further descriptions, see chapter *Clean the pre-filter, fine filter and dust container*

Charger

⚠ WARNING • Charge the device only with the supplied original charger HX20WPD-C001-AG or a charger approved by KÄRCHER.

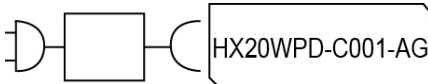

Scope of delivery

The scope of delivery for the appliance is shown on the packaging. Check the contents for completeness when unpacking. If any accessories are missing or in the event of any shipping damage, please notify your dealer.

Device description

The scope of delivery of the unit (dependent on model) is shown on the packaging. These operating instructions describe all possible options. See graphics page for illustrations.

Illustration A

- ① Control panel for:
- ② On / Off switch
- ③ Battery LED indicator lamp
- ④ Buttons for suction strength adjustment (3 levels)
- ⑤ LED indicator light for suction mode / suction power
- ⑥ Handle
- ⑦ Charging connection for USB plug (type C)
- ⑧ Built-in battery
- ⑨ Exhaust filter cover
- ⑩ Dust container unlocking button
- ⑪ Dust container suction fitting
- ⑫ Dust container
- ⑬ Dust container cover flap unlocking button

- ⑭ Dust container cover flap
- ⑮ Fine filter
- ⑯ Pre-filter
- ⑰ Motor-driven floor nozzle with universal brush roll and LED light
- ⑱ Suction pipe
- ⑲ Crevice nozzle
- ⑳ Furniture brush
- ㉑ Upholstery nozzle
- ㉒ Wall bracket
- ㉓ Accessory holder
- ㉔ Charger (type C)
- ㉕ Charging cable (type C)

Installing the wall bracket

The scope of delivery includes a wall bracket as well as screws and dowels for tidy storage of the vacuum cleaner.

Note

Mount the wall bracket at a suitable point using the screws and dowels supplied.

To ensure safe storage of the device, the upper screw mount must be placed at least 1.0 m above the ground.

Illustration E

ATTENTION

Material damage due to incorrect installation

Incorrect installation can damage both the device and the floor covering if it falls.

Use suitable mounting tools for wall mounting.

Take the weight of the device and the loading capacity of the installation location into account when selecting the fasteners.

⚠ WARNING

Risk of electric shock and injuries

Make sure there are no electrical cables, water or gas pipes in the wall around the mounting area.

Note

The wall bracket can also be used to store the 2-in-1 furniture nozzle and crevice nozzle alongside the device.

Illustration F

Initial startup

Installing accessories

Note

The motorised floor nozzle is also driven by its own integrated motor and must therefore always be connected directly to the hand-held device or the suction pipe in order to ensure the power supply.

All other accessor parts can also be used directly with the hand-held device or with the suction pipe to increase the reach.

- Push the suction pipe on to the suction fitting of the dust container until it audibly clicks into place.
- Press the unlocking button and remove the suction pipe from the suction fitting.

Illustration B

- Push the motorised floor nozzle on to the suction pipe until it audibly clicks into place.

- Press the unlocking button and remove the motorised floor nozzle from the suction pipe.

Illustration C

- Push the accessory, such as the crevice nozzle, on to the suction fitting of the dust container or suction pipe until it audibly clicks into place.

Illustration D

Battery charging

Note

The device is supplied without a fully charged battery. Fully charge the battery before using the device for the first time. Please observe the enclosed safety instructions for battery powered vacuum cleaners.

Note

When using a commercially available USB plug (type C) or charger (not in the scope of delivery for the device), the charging time may differ from that specified in the operating instructions, depending on the power.

1. To charge the device, attach it to the wall bracket included in the scope of delivery.

Illustration E

2. Insert both USB plugs of the charging cable into the charging port of the device and charger. Plug the charger into the mains socket. The LED battery indicator flashes green during the charging process.

Illustration G

3. When the device is fully charged, the LED battery indicator lights up continuously green for 120 min. The LED then goes out. Remove both USB plugs of the charging cable from the charging port of the device and charger. Remove the charger from the main socket. Remove the device from the wall bracket.

Illustration H

The device is ready for use.

Operation

LED displays

The following tables describe the meanings of the LED displays.

LED display on the on/off switch:

Illustration I

Illustration J

LED	Description
LED lights up green continuously.	The device is on.
LED does not light up.	Device is switched off.
LED flashes green when the device is switched on.	Battery capacity at approx. 10%. Run time approx. 2 minutes.
LED lights up red continuously.	Battery capacity low, less than 5%. Run time approx. 1 minute.
LED flashes green.	Battery is being charged.

LED	Description
Device on the charger: LED lights up green continuously for 120 min. The LED then goes out. Note If the device is removed from the charger immediately after charging, the LED goes out earlier.	Battery is fully charged.
LED flashes red at short intervals (30 sec. / 120 times).	Device displays fault message. e.g.: <ul style="list-style-type: none"> ● Blockage of floor nozzle and / or suction channel. ● Battery/device is overheated or undercooled.

LED display on the handle:

Illustration K

LED	Description
LED lights up from yellow to blue.	The device is switched on.
LED lights up from green/blue/yellow to yellow.	The device is switched off.
LED lights up green.	Device is switched on and is in Eco mode.
LED lights up yellow.	Device is switched on and is in boost mode.
LED lights up blue as the output colour.	Device is switched on and is in Auto mode.
Light blue to purple.	No / little dirt detected.
Dark blue to purple.	A lot of dirt detected.
LED flashes green.	Battery is charging / battery capacity low.
LED does not light up.	Battery is fully charged.
LED flashes red at short intervals	Device displays a fault message.

Suctioning

ATTENTION

Device damage

If the filters or dust container are not installed or are not installed correctly, the device may not work properly or may be damaged.

Only use the device when all filters and the dust container are correctly inserted.

Defective filters and filters that can no longer be cleaned must be replaced.

1. Install the desired accessory, see chapter *Installing accessories*.
2. Switch on the device:
 - Press the On / Off switch.

Illustration I

3. If necessary, use the "+" / "-" button on the control panel to set the suction power.

Note

The device has 3 suction strengths.

- 1 Eco mode: For cleaning small amounts of dust.
- 2 Auto mode: For daily cleaning. The device automatically regulates the power depending on the degree of contamination.

- 3 **Boost mode:** Maximum power for high-performance cleaning (with this suction power setting, the battery is discharged more quickly than with other settings).

Note

When the device is switched on, the suction strength is always in Auto mode (level 2).

Illustration J

Changing accessories

To change accessories, see chapter *Installing accessories*

Ending operation

- 1 Switch off the device.
 - Press the On / Off switch.

Illustration I

ATTENTION

Device damage

If the pre-filter and fine filter are not cleaned regularly after vacuuming or the dust container is not emptied, the suction power will deteriorate and the device may break down.

Clean the pre-filter and fine filter at least once a week. Empty the dust container at the latest when the "MAX" marking is reached.

- 2 Remove the suction pipe or accessory.
- 3 Empty the dust container.
 - Press the unlocking button. The flap of the dust container opens.
 - Empty the dust container into a waste container.

Illustration L

- 4 To close, push flap of the dust container up until it clicks into place.
- 5 Clean the pre and fine filter, see chapter *Clean the pre-filter, fine filter and dust container*
- 6 Attach the device to the wall bracket.

Illustration E

- 7 Store accessories on the wall bracket.

Illustration F

- 8 Charge the device, see chapter *Battery charging*

General application instructions

- Which accessories are included in the scope of delivery is shown on the device packaging.
- Test the accessory at an inconspicuous point before using it in a sensitive area.
- Follow the manufacturer's cleaning instructions.
- Connect the motorised nozzles to the suction pipe or the hand-held device.
- Also connect the other accessory parts, such as crevice nozzle, to the hand-held device or push it directly onto the suction pipe to increase the reach.

Motor-driven multi-function floor nozzle

Ideal for hard floors and carpets.

The motorised floor nozzle removes dirt stuck between the carpet fibres particularly effectively.

The 180 degree hinge and LED lights ensure optimum manoeuvrability and good visibility in dark corners.

Crevice nozzle

For edges, joints, heaters and areas that are difficult to reach.

Furniture brush

For gentle and thorough cleaning of furniture and sensitive surfaces, dusting of books, air vents in cars, etc.

Upholstery nozzle

For cleaning textile surfaces such as sofas, armchairs, mattresses, car seats, etc.

Accessory holder

For practical storage and quick access to hand nozzles. Attach the accessory holder to the suction pipe and attach the accessories (e.g. crevice nozzle).

Illustration F

Transportation

The battery has been tested in accordance with the relevant rules for international transport, and can be transported / shipped.

Storage

ATTENTION

Moisture and heat

Risk of damage

Store battery packs indoors only, at low humidity and temperatures below 20°C.

The battery pack display shows the current charging state during storage.

Care and service

Clean the pre-filter, fine filter and dust container

ATTENTION

Device damage

If the pre-filter and fine filter are not cleaned regularly after vacuuming or the dust container is not emptied, the suction power will deteriorate and the device may break down.

Clean the pre-filter and fine filter at least once a week. Empty the dust container at the latest when the "MAX" marking is reached.

ATTENTION

Short circuit hazard

The dust container contains electrical components.

Do not immerse the dust container, pre-filter and fine filter in water and do not clean with a damp cloth.

Illustration P

Note

Replace the fine filter if it is visibly damaged or every 6 months.

Note

The dust container must be empty before cleaning.

- 1 Switch off the device:
 - Press the On / Off switch.

Illustration I

- 2 Remove the dust container:
 - Press the unlocking button on the dust container and unlock and remove by turning in the direction of the "lock open" symbol.

ATTENTION

Device damage

If the device is turned 180 degrees for filter cleaning (fine filter pointing upwards), fine dust can fall into the motor area and damage the device.

Always hold the device downwards when cleaning / removing the fine filter.

Illustration M

Illustration N

- 3 Remove the fine filter and pre-filter:
 - Unlock the fine filter by turning it counter-clockwise and remove it.

- Press the unlocking button to open the flap of the dust container. Pull the pre-filter downward and remove it from the dust container.

Illustration O

- Cleaning the dust container, pre-filter and fine filter.
 - Any tangled threads or hairs on the pre-filter can be carefully cut off with scissors.
 - Carefully knock out the pre-filter and fine filter on a waste paper basket.

Illustration Q

- Wipe out the dust container with a cloth.
- If necessary, carefully clean the pre-filter and fine filter with a soft cloth or brush.

Illustration R

- Attach the fine filter to the device.
 - Check for correct seating.
- Insert the pre-filter into the dust container.
 - Check for correct seating.
- Attach the dust container:
 - Place the dust container on the device and turn in the direction of the "Lock closed" symbol. Check for correct seating.

Cleaning the exhaust filter

ATTENTION

Short circuit hazard

The device head contains electrical components. Do not immerse the exhaust filter in water and do not clean with a damp cloth.

Note

The exhaust filter ensures pure blower air.

- Clean the exhaust filter if it is visibly dirty.
 - Replace the exhaust filter if it is visibly damaged or every 6 months.
- Switch off the device:
 - Press the On / Off switch.

Illustration I

- Remove the exhaust filter:
 - Unscrew and remove the exhaust filter cover from the device.
 - Remove the exhaust filter from the cover.

Illustration S

- Cleaning the exhaust filter:
 - Carefully tap off the exhaust filter or, if it is very dirty, carefully clean it together with the cover using a soft cloth or brush.

Illustration T

- Clean the exhaust filter:
 - Plug the exhaust filter and cover together and screw onto the device head. Check for correct seating.

Cleaning the motorised floor nozzle

- Switch off the device.
 - Press the On / Off switch.

Illustration I

- Remove accessories.

ATTENTION

Short circuit hazard

The motorised floor nozzle contains electrical components.

Do not immerse the motorised floor nozzle in water or clean it with a damp cloth.

- Clean the motorised floor nozzle.
 - Slide the release button in the direction of the "lock open" symbol and remove the roller brush.

Illustration U

- Remove the dirt e.g. with a brush. Any tangled threads or hairs can be carefully cut off with scissors.
- Carefully clean the brush opening with a cloth or soft brush.

Illustration V

- Insert the roller brush into the brush opening, press down and allow to engage. Check for correct seating.

Illustration W

Removing the battery

ATTENTION

Risk of injury

Leaking batteries can lead to injuries.

Do not allow leaking batteries to come into contact with eyes or mucous membranes.

Note

The integrated lithium-ion batteries contain substances that can be harmful to the environment. Before scraping, the rechargeable batteries must be removed from the device and taken to a collection point for batteries. Only remove the battery when it is completely empty. The battery must not come into contact with metal.

- Disconnect the device from the charging station.
- Let the device run until it stops and cannot be switched on again.
- Remove the dust container from the device.

Illustration M

- Use a screwdriver to loosen the 3 screws on the inside of the device and remove the cover.

Illustration X

- Use suitable pliers to pull the 3 contacts upwards and disconnect them.
- Remove the battery from the device using the tab.

Illustration Y

- Dispose of the battery in accordance with statutory provisions.

Note

Spare parts can be found on your local KÄRCHER website, see also chapter Accessories and spare parts.

Note

Unless otherwise described, installation is performed in reverse order.

Troubleshooting guide

Malfunctions often have simple causes that you can remedy yourself using the following overview. When in doubt, or in the case of malfunctions not mentioned here, please contact your authorised Customer Service.

The device does not start up

Battery is empty.

- Charge the rechargeable battery.

Device does not suck

Fine filter was not inserted or not inserted correctly.

- Insert the fine filter.
- Check that the fine filter is seated correctly.

The battery is not charging

The charging plug/mains plug is not connected correctly.

- Connect the charging plug/mains plug correctly. The socket is defective.

● Check that the socket is working.

The wrong charger is being used

- Check that the correct charger is being used.

Charging time is changed

Use of a USB plug (type C) or charger outside the scope of delivery.

- For a specified charging time, use the USB plug (type C) / charger included in the scope of delivery.

LED flashes red at short intervals / device stops during operation / device has low suction power

The accessories, the suction opening on the dust container or the suction pipes are clogged.

- Remove the blockage/clog with a suitable aid.
- Battery/device is overheated or undercooled.
- Switch off the device and disconnect from the current supply.
 - Wait until the battery temperature/device temperature is back within the normal range.

The dust container is full.

- Empty the dust container.

The filters are soiled.

- Clean the filter.

Roller brush is blocked.

- Remove any blockage.

Fine filter gets dirty / dusty quickly

Pre-filter was not used.

- Insert the pre-filter.

Dust container cannot be inserted.

Filter unit is not complete.

- Check whether the filter unit (pre-filter and fine filter) is complete.

Abnormal engine noise

The accessories, the suction opening on the dust container or the suction pipes are clogged.

- Remove the clog with a suitable aid.

Technical data

Electrical connection

Voltage of charger	V	21.6
Nominal power	W	300
Battery pack type		Li-ION
Charger		USB-C
Model		HX20WPD-C001-AG
Nominal voltage of charger	V	100 - 240
Frequency	Hz	50 - 60
Charging time when the battery is completely discharged	min	240
Protection class		II

Device performance data

Tank content	l	0,4
Operating time when battery is fully charged with floor nozzle Eco/Auto/Boost	min	45*/20/10

Dimensions and weights

Weight (without accessories)	kg	<2.4
------------------------------	----	------

* Depending on the degree of contamination.
Subject to technical changes without notice.

Contenu

Remarques générales.....	15
Utilisation conforme.....	15
Protection de l'environnement.....	15
Accessoires et pièces de rechange	16
Garantie	16
Symboles sur l'appareil	16
Chargeur	16
Etendue de livraison.....	16
Description de l'appareil	16
Montage du support mural	16
Mise en service	17
Utilisation.....	17
Consignes d'utilisation générales.....	18
Transport.....	18
Stockage	19
Entretien et maintenance	19
Retirer la batterie.....	20
Dépannage en cas de défaut.....	20
Caractéristiques techniques.....	20

Remarques générales



Veillez lire le présent le manuel d'instructions original et les consignes de sécurité jointes avant la première utilisation de l'appareil. Suivez ces instructions. Conservez les deux manuels pour une utilisation ultérieure ou pour le propriétaire suivant.

Utilisation conforme

- Utiliser l'appareil uniquement pour un usage ménager privé.
- L'appareil est exclusivement destiné au nettoyage de surfaces sèches.
- L'utilisation suivante est considérée non conforme :
 - Aspiration sur des personnes, des animaux, des plantes ou des vêtements portés sur le corps.
 - Aspiration d'eau ou d'autres liquides.
 - Aspiration de cendres incandescentes, de charbon, de cigarettes ou d'autres substances combustibles ou facilement inflammables.
 - Utilisation à proximité de substances explosives ou facilement inflammables.

Protection de l'environnement



Les matériaux d'emballage sont recyclables. Veillez éliminer les emballages dans le respect de l'environnement.



Les appareils électriques et électroniques contiennent des matériaux précieux recyclables et souvent des composants tels que des piles, batteries ou de l'huile représentant un danger potentiel pour la santé humaine et l'environnement, s'ils ne sont pas manipulés ou éliminés correctement. Ces composants sont cependant nécessaires pour le fonctionnement correct de l'appareil. Les appareils marqués par ce symbole ne doivent pas être jetés dans les ordures ménagères.

Remarques concernant les matières composantes (REACH)

Les informations actuelles concernant les matières composantes sont disponibles sous : www.kaeher.de/REACH

Accessoires et pièces de rechange

Utiliser exclusivement des accessoires et pièces de rechange originaux. Ceux-ci garantissent le fonctionnement sûr et sans défaut de votre appareil. Des informations sur les accessoires et pièces de rechange sont disponibles sur le site Internet www.kaercher.com.

Garantie

Les conditions de garantie publiées par notre société commerciale compétente s'appliquent dans chaque pays. Nous remédions gratuitement aux défauts possibles sur votre appareil dans la durée de garantie dans la mesure où la cause du défaut est un vice de matériau ou de fabrication. En cas de garantie, veuillez vous adresser à votre distributeur ou au point de service après-vente autorisé le plus proche avec la facture d'achat.

(Voir l'adresse au dos)

Vous trouverez d'autres informations de garantie (le cas échéant) dans la zone de service de votre site Internet Kärcher local sous « Téléchargements ».

Symboles sur l'appareil

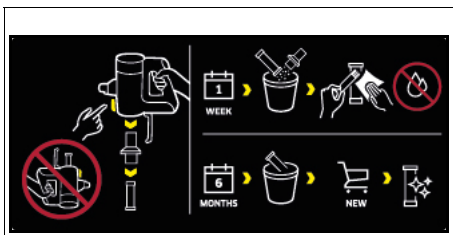

Sur le préfiltre de l'appareil se trouve un autocollant qui décrit le nettoyage / le remplacement du préfiltre et du filtre fin :

- 1 Retirer le préfiltre et le filtre fin de l'appareil. L'appareil ne doit pas être retourné.
- 2 Une fois par semaine, nettoyer le préfiltre et le filtre fin **sans ajouter** d'eau / d'humidité.
- 3 Remplacer le filtre fin tous les 6 mois par un nouveau filtre fin.
Pour des descriptions plus détaillées, voir chapitre *Nettoyer le préfiltre, le filtre fin et le bac à poussière*

Chargeur

⚠ AVERTISSEMENT • Chargez l'appareil uniquement avec le chargeur HX20WPD-C001-AG d'origine fourni ou avec un chargeur autorisé par KÄRCHER.

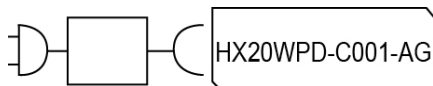

Étendue de livraison

L'étendue de livraison de l'appareil est illustrée sur l'emballage. Lors du déballage, vérifiez que le contenu de la livraison est complet. Si un accessoire manque ou en cas de dommage dû au transport, veuillez informer votre distributeur.

Description de l'appareil

L'étendue de livraison de l'appareil (en fonction du modèle) est illustrée sur l'emballage. Le présent manuel d'utilisation décrit toutes les options possibles. Pour les figures, voir la page des graphiques.

Illustration A

- ① Tableau de commande pour :
- ② Interrupteur Marche/Arrêt
- ③ Voyant de contrôle batterie
- ④ Touches de réglage de l'aspiration (3 niveaux)
- ⑤ Témoin lumineux LED mode d'aspiration / niveau d'aspiration
- ⑥ Poignée
- ⑦ Prise de charge pour prise USB (type C)
- ⑧ Batterie intégrée
- ⑨ Cache de filtre pour l'air vicié
- ⑩ Touche de déverrouillage du bac à poussière
- ⑪ Embout d'aspiration du bac à poussière
- ⑫ Bac à poussière
- ⑬ Touche de déverrouillage du clapet de protection du bac à poussière
- ⑭ Clapet de protection du bac à poussière
- ⑮ Filtre fin
- ⑯ Préfiltre
- ⑰ Buse pour sol motorisée avec brosse-rouleau universelle et éclairage LED
- ⑱ Tube d'aspiration
- ⑲ Suceur fentes
- ⑳ Brosse pour meubles
- ㉑ Suceur pour canapés
- ㉒ Support mural
- ㉓ Support d'accessoires
- ㉔ Chargeur (type C)
- ㉕ Câble de charge (type C)

Montage du support mural

La livraison comprend un support mural ainsi que des vis et des chevilles pour le rangement correct de l'aspirateur.

Remarque

Monter le support mural à un endroit approprié à l'aide des vis et des chevilles fournies.

Pour un rangement sûr de l'appareil, la fixation vissée supérieure doit être placée au minimum à 1,0 m du sol.

Illustration E

ATTENTION

Dommages matériels dus à un montage incorrect

Un montage incorrect peut endommager à la fois l'appareil et le revêtement de sol en cas de chute.

Utilisez des outils de montage appropriés pour le montage mural.

Lors de la sélection des éléments de fixation, tenez compte du poids de l'appareil et de la portance du lieu de pose.

⚠ AVERTISSEMENT

Risque d'électrocution et de blessure

Assurez-vous qu'il n'y a pas de câbles électriques, de conduites d'eau ou de gaz dans le mur autour de la zone de montage.

Remarque

Le support mural permet de ranger, outre l'appareil, l'embout pour meubles et le suceur fentes 2 en 1.

Illustration F

Mise en service

Montage des accessoires

Remarque

La buse pour sol motorisée est également entraînée par son propre moteur intégré et doit donc toujours être directement raccordée à l'appareil portatif ou au tube d'aspiration pour que l'alimentation électrique soit assurée.

Tous les autres accessoires peuvent également être utilisés directement avec l'appareil portatif ou avec le tube d'aspiration pour augmenter la portée.

- Pousser le tube d'aspiration sur l'embout d'aspiration du bac à poussière jusqu'à ce qu'il s'enclenche de manière audible.
- Appuyer sur la touche de déverrouillage et retirer le tube d'aspiration de l'embout d'aspiration.

Illustration B

- Pousser la buse pour sol motorisée sur le tube d'aspiration jusqu'à ce qu'elle s'enclenche de manière audible.

- Appuyer sur la touche de déverrouillage et retirer la buse pour sol du tube d'aspiration.

Illustration C

- Pousser l'accessoire, p. ex. le suceur fentes, sur l'embout d'aspiration du bac à poussière ou sur le tube d'aspiration jusqu'à ce qu'il s'enclenche de manière audible.

Illustration D

Charger la batterie

Remarque

L'appareil est livré avec la batterie partiellement chargée. Chargez entièrement la batterie avant la première mise en service. Veuillez respecter les consignes de sécurité jointes relatives aux aspirateurs sans fil.

Remarque

En cas d'utilisation d'une prise USB (type C) ou d'un chargeur disponibles dans le commerce (non fournis avec l'appareil), le temps de charge peut être différent de celui indiqué dans le manuel d'utilisation, en fonction de la puissance.

1. Pour la charge, fixer l'appareil au support mural compris dans la livraison.

Illustration E

2. Brancher les deux prises USB du câble de recharge dans le port de recharge de l'appareil et du chargeur.

Brancher le chargeur à la prise.

Le témoin LED de charge de la batterie clignote en vert au cours du cycle de charge.

Illustration G

3. Quand l'appareil est complètement rechargé, le témoin LED de charge de la batterie est allumé en vert

en continu pendant 120 min. La LED s'éteint ensuite.

Débrancher les deux prises USB du câble de recharge du port de recharge de l'appareil et du chargeur.

Retirer le chargeur de la prise de courant.

Retirer l'appareil du support mural.

Illustration H

L'appareil est prêt à l'emploi.

Utilisation

Affichages à LED

Les tableaux suivants décrivent les significations des affichages à LED.

Affichage à LED sur l'interrupteur marche/arrêt :

Illustration I

Illustration J

LED	Description
La LED est allumée en vert en continu.	L'appareil est sous tension.
La LED ne s'allume pas.	L'appareil est hors tension.
La LED clignote en vert lorsque l'appareil est allumé.	Capacité de service de la batterie à environ 10 %. Durée de marche d'environ 2 minutes.
La LED s'allume en rouge en continu.	Capacité de service de la batterie faible, inférieure à 5%. Durée de marche d'env. 1 minute.
La LED clignote en vert.	La batterie est en charge.
Appareil branché sur le chargeur : La LED s'allume en vert en continu pendant 120 min. La LED s'éteint ensuite.	La batterie est entièrement rechargée.
Remarque Si l'appareil est retiré du chargeur immédiatement après la recharge, la LED s'éteint plus tôt.	
La LED clignote en rouge à intervalles rapprochés (30 s / 120 fois).	L'appareil affiche un message de défaut. par ex : <ul style="list-style-type: none"> ● Blocage du suceur pour sol et / ou du canal d'aspiration. ● La batterie/l'appareil est en surchauffe ou n'est pas assez refroidi.

Affichage à LED sur la poignée :

Illustration K

LED	Description
La LED s'allume du jaune au bleu.	L'appareil est sous tension.
La LED s'allume de vert/bleu/jaune à jaune.	L'appareil est mis hors tension.
La LED s'allume en vert.	L'appareil est allumé et se trouve en mode Eco.
La LED s'allume en jaune.	L'appareil est allumé et en mode Boost.

LED	Description
La LED s'allume en bleu comme couleur de sortie.	L'appareil est allumé et se trouve en mode Auto.
Bleu clair à violet.	Pas / peu de salissures détectées.
Bleu foncé à violet.	Beaucoup de salissures détectées.
La LED clignote en vert.	Batterie en cours de chargement / capacité de service de la batterie faible.
La LED ne s'allume pas.	La batterie est entièrement rechargée.
La LED clignote en rouge à intervalles rapprochés.	L'appareil affiche un message de défaut.

Aspiration

ATTENTION

Domages de l'appareil

Si les filtres ou le bac à poussière ne sont pas ou mal installés, l'appareil risque de ne pas fonctionner correctement ou d'être endommagé.

Utilisez l'appareil uniquement si tous les filtres et le bac à poussière sont correctement mis en place.

Les filtres défectueux et les filtres qui ne peuvent plus être nettoyés doivent être remplacés.

1. Monter l'accessoire souhaité, voir le chapitre *Montage des accessoires*.

2. Démarrer l'appareil :

- Appuyer sur l'interrupteur Marche/Arrêt.

Illustration I

3. Selon les besoins, appuyer sur la touche « + / - » du tableau de commande. Régler l'intensité d'aspiration.

Remarque

L'appareil dispose de 3 niveaux d'aspiration :

- Mode Eco** : Pour le nettoyage de petites quantités de poussière.
- Mode automatique** : Pour le nettoyage quotidien. L'appareil régule automatiquement la puissance en fonction du degré d'encrassement.
- Mode Boost** : Puissance maximale pour un nettoyage haute performance (avec ce réglage de puissance d'aspiration, la batterie se décharge plus rapidement qu'avec les autres réglages).

Remarque

Lors de la mise en marche de l'appareil, le niveau d'aspiration est toujours en mode Auto (niveau 2).

Illustration J

Changer d'accessoire

Changer d'accessoire, voir le chapitre *Montage des accessoires*

Arrêt de l'utilisation

1. Eteindre l'appareil.

- Appuyer sur l'interrupteur Marche/Arrêt.

Illustration I

ATTENTION

Domages de l'appareil

Si le préfiltre et le filtre fin ne sont pas nettoyés régulièrement après avoir passé l'aspirateur ou si le bac à poussière n'est pas vidé, les performances d'aspiration se dégradent et l'appareil peut se casser.

Nettoyez le préfiltre et le filtre fin au moins 1 fois par semaine.

Videz le bac à poussière au plus tard lorsque le marquage « MAX » est atteint.

2. Retirer le tube d'aspiration ou l'accessoire.

3. Vider le bac à poussière.

- Appuyer sur la touche de déverrouillage. Le clapet du bac à poussière s'ouvre.

- Vider le bac à poussière dans une poubelle.

Illustration L

4. Pour fermer, pousser le clapet du bac à poussière vers le haut jusqu'à ce qu'il s'enclenche.

5. Nettoyer le filtre fin, voir chapitre *Nettoyer le préfiltre, le filtre fin et le bac à poussière*

6. Fixer l'appareil au support mural.

Illustration E

7. Ranger les accessoires sur le support mural.

Illustration F

8. Charger l'appareil, voir le chapitre *Charger la batterie*

Consignes d'utilisation générales

- L'emballage de l'appareil indique quels accessoires sont compris dans la livraison.
- Tester l'accessoire sur une zone peu visible avant de l'utiliser sur une zone fragile.
- Respecter les instructions de nettoyage des fabricants.
- Raccorder les buses électriques motorisées au tube d'aspiration ou à l'appareil portatif.
- Raccorder également les autres accessoires, p. ex. le suceur fentes, à l'appareil portatif ou les pousser directement sur le tube d'aspiration pour augmenter la portée.

Buse au sol multifonction motorisée

Idéale pour les sols durs et les tapis.

La buse pour sol motorisée élimine les salissures incrustées dans les fibres de tapis de manière particulièrement efficace.

L'articulation rotative à 180 degrés ainsi que l'éclairage LED garantissent une maniabilité optimale et une bonne visibilité dans les coins sombres.

Suceur fentes

Pour les bords, les joints, les radiateurs et les zones difficiles d'accès.

Brosse pour meubles

Pour nettoyer en douceur et en profondeur les meubles et les surfaces délicates, dépoussiérer les livres, les fentes d'aération dans la voiture, etc.

Suceur pour canapés

Pour le nettoyage de surfaces textiles telles que canapés, fauteuils, matelas, sièges de véhicule, etc.

Support d'accessoires

Pour un rangement pratique et un accès rapide aux buses manuelles.

Fixer le support d'accessoires au tube d'aspiration et brancher l'accessoire (par ex. le suceur fentes).

Illustration F

Transport

La batterie a été contrôlée selon les directives sur les transports internationaux et peut être transportée / expédiée.

Stockage

ATTENTION

Humidité et chaleur

Risque d'endommagement

Stocker les blocs-batteries uniquement en intérieur, à faible humidité de l'air et à une température inférieure à 20 °C.

L'écran du bloc-batterie affiche l'état de charge actuel pendant le stockage.

Entretien et maintenance

Nettoyer le préfiltre, le filtre fin et le bac à poussière

ATTENTION

Domages de l'appareil

Si le préfiltre et le filtre fin ne sont pas nettoyés régulièrement après avoir passé l'aspirateur ou si le bac à poussière n'est pas vidé, les performances d'aspiration se dégradent et l'appareil peut se casser.

Nettoyez le préfiltre et le filtre fin au moins 1 fois par semaine.

Videz le bac à poussière au plus tard lorsque le marquage « MAX » est atteint.

ATTENTION

Risque de court-circuit

Le bac à poussière contient des composants électriques.

Ne pas plonger le bac à poussière, le préfiltre et le filtre fin dans l'eau et ne pas les nettoyer avec un chiffon humide.

Illustration P

Remarque

Remplacer le filtre fin s'il est visiblement endommagé ou tous les 6 mois.

Remarque

Avant le nettoyage, le bac à poussière doit être vide.

1 Éteindre l'appareil :

- Appuyer sur l'interrupteur Marche/Arrêt.

Illustration I

2 Retirer le bac à poussière :

- Appuyer sur le bouton de déverrouillage du bac à poussière et le déverrouiller en le tournant dans le sens du symbole « Cadenas ouvert » et le retirer.

ATTENTION

Domages de l'appareil

Si l'appareil est tourné à 180 degrés pour nettoyer le filtre (le filtre fin est tourné vers le haut), les poussières fines peuvent tomber dans la zone du moteur et endommager l'appareil.

Tenez toujours l'appareil vers le bas pour le nettoyage du filtre fin / le retrait du filtre fin.

Illustration M

Illustration N

3 Retirer le filtre fin et le préfiltre :

- Déverrouiller le filtre fin dans le sens inverse des aiguilles d'une montre et le retirer.
- Appuyer sur la touche de déverrouillage pour ouvrir le clapet du bac à poussière. Tirer le préfiltre vers le bas et le sortir du bac à poussière.

Illustration O

4 Nettoyage du bac à poussière, du préfiltre et du filtre fin.

- Les fils ou les cheveux éventuellement emmêlés dans le préfiltre peuvent être coupés avec précaution à l'aide de ciseaux.
- Taper délicatement le préfiltre et le filtre fin contre une corbeille à papier.

Illustration Q

- Essuyer le bac à poussière avec un chiffon.
- Si nécessaire, nettoyer délicatement le préfiltre et le filtre fin à l'aide d'un chiffon doux ou d'une brosse.

Illustration R

- 5 Fixer le filtre fin sur l'appareil.
 - Vérifier le positionnement correct.
- 6 Insérer le préfiltre dans le bac à poussière.
 - Vérifier le positionnement correct.
- 7 Fixer le bac à poussière :
 - Placer le bac à poussière sur l'appareil et le tourner en direction du symbole « Cadenas fermé ». Vérifier le positionnement correct.

Nettoyer le filtre pour l'air vicié

ATTENTION

Risque de court-circuit

La tête de l'appareil contient des composants électriques.

Ne pas plonger le filtre pour l'air vicié dans l'eau et ne pas le nettoyer avec un chiffon humide.

Remarque

Le filtre pour l'air vicié assure la pureté de l'air d'évacuation.

- Nettoyer le filtre pour l'air vicié en cas d'encrassement visible.
- Remplacer le filtre pour l'air vicié s'il est visiblement endommagé ou tous les 6 mois.

1 Éteindre l'appareil :

- Appuyer sur l'interrupteur Marche/Arrêt.

Illustration I

2 Retirer le filtre pour l'air vicié :

- Dévisser et retirer le couvercle du filtre pour air vicié de l'appareil.
- Retirer le filtre pour l'air vicié.

Illustration S

3 Nettoyer le filtre pour l'air vicié :

- Tapoter délicatement le filtre pour l'air vicié ou, en cas de fort encrassement, le nettoyer avec précaution avec le couvercle à l'aide d'un chiffon doux ou d'une brosse.

Illustration T

4 Mettre en place le filtre pour l'air vicié :

- Emboîter le filtre pour l'air vicié et le couvercle l'un contre l'autre et les visser sur la tête de l'appareil. Vérifier le positionnement correct.

Nettoyage de la buse pour sol motorisée

1. Éteindre l'appareil.

- Appuyer sur l'interrupteur Marche/Arrêt.

Illustration I

2. Retirer l'accessoire.

ATTENTION

Risque de court-circuit

Le suceur pour sol motorisé contient des composants électriques.

Ne pas plonger le suceur pour sol motorisé dans l'eau et ne pas le nettoyer avec un chiffon humide.

3. Nettoyer la buse pour sol motorisée.

a Pousser la touche de déverrouillage en direction du symbole « Cadenas ouvert » et retirer la brosse-rouleau.

Illustration U

b Enlever les salissures, p. ex. avec une brosse. Les fils ou les cheveux éventuellement emmêlés peuvent être coupés avec précaution à l'aide de ciseaux.

c Nettoyer soigneusement l'orifice de brosse avec un chiffon ou une brosse douce.

Illustration V

d Insérer la brosse-rouleau dans l'orifice de brosse, appuyer vers le bas et l'encliqueter. Vérifier le positionnement correct.

Illustration W

Retirer la batterie

ATTENTION

Risque de blessures

Les fuites de batteries peuvent entraîner des blessures. Ne mettez pas les batteries qui fuient en contact avec les yeux et les muqueuses.

Remarque

Les batteries lithium-ion intégrées contiennent des substances qui peuvent être dangereuses pour l'environnement. Avant d'être mises au rebut, les batteries doivent être retirées de l'appareil et déposées dans un point de collecte pour batteries.

Ne pas retirer la batterie tant qu'elle n'est pas complètement vide. La batterie ne doit pas entrer en contact avec du métal.

1. Débrancher l'appareil de la station de charge.
2. Laisser fonctionner l'appareil jusqu'à ce qu'il s'arrête et ne puisse plus être remis en marche.
3. Retirer le bac à poussière de l'appareil.

Illustration M

4. À l'aide d'un tournevis, dévisser les 3 vis qui se trouvent à l'intérieur de l'appareil et retirer le cache.

Illustration X

5. À l'aide d'une pince appropriée, tirer les 3 contacts vers le haut et les débrancher.

6. Retirer la batterie de l'appareil en la tenant par la languette.

Illustration Y

7. Éliminer les batteries usagées conformément aux directives en vigueur.

Remarque

Vous trouverez les pièces de rechange sur votre site web local KÄRCHER, voir aussi le chapitre Accessoires et pièces de rechange.

Remarque

Sauf indication contraire, le montage se fait dans l'ordre inverse.

Dépannage en cas de défaut

Les défauts ont souvent des causes simples que vous pouvez vous-même éliminer à l'aide de l'aperçu suivant. En cas de doute, ou en absence de mention des défauts, veuillez vous adresser au service après-vente autorisé.

L'appareil ne démarre pas

La batterie est vide.

- Charger la batterie.

L'appareil n'aspire pas

Le filtre fin n'a pas été mis en place ou l'a été de manière incorrecte.

- Insérer le filtre fin.

- Vérifier que le filtre fin est correctement installé.

La batterie n'est pas chargée

La prise du chargeur/fiche secteur n'est pas raccordée correctement.

- Raccorder correctement la prise du chargeur/fiche secteur.

La prise de courant est défectueuse.

- Vérifier que la prise de courant fonctionne.

Le mauvais chargeur est utilisé

- Vérifier que le bon chargeur est utilisé.

La durée de la charge est modifiée

Utilisation d'une prise USB (type C) ou d'un chargeur non fourni.

- Pour une durée de la charge indiquée, utiliser la prise USB (type C) / le chargeur fourni.

La LED clignote en rouge à intervalles rapprochés / l'appareil s'arrête en cours de fonctionnement / l'appareil a une faible puissance d'aspiration

Les accessoires, l'orifice d'aspiration du bac à poussière ou les tubes d'aspiration sont colmatés.

- Blocage/retirer les dépôts avec un moyen auxiliaire adapté.

La batterie/l'appareil est en surchauffe ou n'est pas assez refroidi.

- Éteindre l'appareil et le débrancher de l'alimentation électrique.

- Attendre que la température de la batterie / de l'appareil soit à nouveau dans la plage normale.

Le bac à poussière est plein.

- Vider le bac à poussière.

Les filtres sont encrassés.

- Nettoyer le filtre.

La brosse-rouleau est obstruée.

- Éliminer les obstructions.

Le filtre fin s'encrasse / s'empoussiére rapidement

Le préfiltre n'a pas été utilisé.

- Insérer le préfiltre.

Le bac à poussière ne s'insère pas.

L'unité de filtration n'est pas complète.

- Vérifier que l'unité de filtration (préfiltre et filtre fin) est complète.

Bruits anormaux du moteur

Les accessoires, l'orifice d'aspiration du bac à poussière ou les tubes d'aspiration sont colmatés.

- Éliminer le colmatage avec un moyen auxiliaire adapté.

Caractéristiques techniques

Raccordement électrique

Tension de la batterie	V	21.6
Puissance nominale	W	300
Type de bloc-batterie		Li-ION
Chargeur		USB-C
Modèle		HX20WPD-C001-AG
Tension nominale du chargeur	V	100 - 240
Fréquence	Hz	50 - 60
Temps de charge lorsque la batterie est complètement déchargée		240
Classe de protection		II
Caractéristiques de puissance de l'appareil		
Contenu du réservoir	l	0,4

Durée de fonctionnement de la batterie à pleine charge avec buse pour sol Eco/Auto/Boost min 45*20/10

Dimensions et poids

Poids (sans accessoires) kg <2.4

* En fonction du degré d'encrassement.
Sous réserve de modifications techniques.

Indice

Avvertenze generali.....	21
Impiego conforme alla destinazione.....	21
Tutela dell'ambiente.....	21
Accessori e ricambi.....	21
Garanzia.....	21
Simboli riportati sull'apparecchio.....	21
Caricabatterie.....	21
Volume di fornitura.....	21
Descrizione dell'apparecchio.....	22
Montaggio supporto a muro.....	22
Messa in funzione.....	22
Messa in funzione.....	23
Avvertenze d'uso generali.....	24
Trasporto.....	24
Stoccaggio.....	24
Cura e manutenzione.....	24
Rimuovere l'accumulatore.....	25
Guida alla risoluzione dei guasti.....	25
Dati tecnici.....	26

Avvertenze generali



Prima di utilizzare l'apparecchio per la prima volta, leggere le presenti istruzioni per l'uso originali e le allegate avvertenze di sicurezza. Agire secondo quanto indicato nelle istruzioni.

conservare entrambi i libretti per un uso futuro o per un successivo proprietario.

Impiego conforme alla destinazione

- Questo apparecchio è destinato esclusivamente all'uso domestico.
- L'apparecchio è destinato esclusivamente alla pulizia di fondi piani asciutti
- Viene considerato come impiego non conforme alla destinazione:
 - l'aspirazione su persone, animali, piante o indumenti indossati;
 - l'aspirazione di acqua o altri liquidi;
 - l'aspirazione di cenere incandescente, carbone, sigarette o altre sostanze infiammabili o facilmente infiammabili;
 - l'impiego in prossimità di sostanze esplosive o altamente infiammabili.

Tutela dell'ambiente



I materiali di imballaggio sono riciclabili. Smaltire gli imballaggi nel rispetto dell'ambiente.



Gli apparecchi elettrici ed elettronici contengono materiali riciclabili preziosi e, spesso, componenti come batterie, accumulatori oppure olio che, se usati o smaltiti non correttamente, possono costituire un potenziale pericolo per la salute umana e per l'ambiente. Questi componenti sono tuttavia necessari

per un corretto funzionamento dell'apparecchio. Gli apparecchi contrassegnati con questo simbolo non devono essere smaltiti con i rifiuti domestici.

Avvertenze sulle sostanze componenti (REACH)

Per informazioni aggiornate sulle sostanze componenti si veda: www.kaercher.de/REACH

Accessori e ricambi

Utilizzando solamente accessori e ricambi originali, si garantisce un funzionamento sicuro e privo di disturbi dell'apparecchio.

Si possono trovare informazioni riguardo ad accessori e ricambi su www.kaercher.com.

Garanzia

In ogni Paese, valgono le condizioni di garanzia rilasciate dalla nostra società di vendita competente. Entro il termine di garanzia eliminiamo gratuitamente eventuali guasti all'apparecchio, se causati da difetto del materiale o di produzione. Nei casi previsti dalla garanzia si prega di rivolgersi al proprio rivenditore, oppure al più vicino centro di assistenza autorizzato, esibendo lo scontrino di acquisto.

(Indirizzo vedi retro)

Potete trovare ulteriori informazioni sulla garanzia (se disponibili) nell'area di assistenza del sito web Kärcher locale alla voce "Download".

Simboli riportati sull'apparecchio

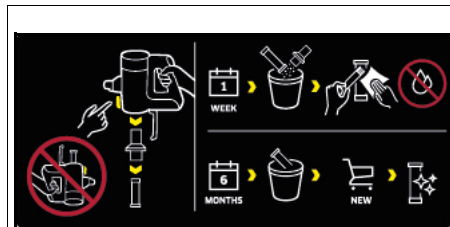

Sul prefiltro dell'apparecchio è presente un adesivo che descrive come pulire/sostituire il prefiltro e il filtro fine:

- 1 Rimuovere il prefiltro e il filtro fine dall'apparecchio. L'apparecchio non deve essere capovolto.
- 2 Pulire il prefiltro e il filtro fine una volta alla settimana **senza aggiungere** acqua/umidità.
- 3 Sostituire il filtro fine ogni 6 mesi con un nuovo filtro fine.

Per ulteriori descrizioni, vedere il capitolo *Pulire il pre-filtro, il filtro fine e il contenitore della polvere*

Caricabatterie

AVVERTIMENTO • L'apparecchio può essere caricato solo con il caricabatterie originale in dotazione HX20WPD-C001-AG o con un caricabatterie autorizzato dalla KÄRCHER.

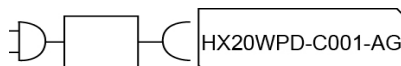

Volume di fornitura

Il volume di fornitura dell'apparecchio è riportato sulla confezione. Disimballare la confezione e controllare che il contenuto sia completo. In caso di accessori mancanti o danni dovuti al trasporto si prega di contattare il rivenditore.

Descrizione dell'apparecchio

Il volume di fornitura dell'apparecchio (a seconda del modello) è riportato sulla confezione. Le presenti istruzioni per l'uso descrivono tutte le opzioni possibili. Per le figure vedi pagina dei grafici.

Figura A

- ① Campo di comando per:
- ② Interruttore ON/OFF
- ③ Spia di controllo a LED accumulatore
- ④ Pulsanti per la regolazione della forza di aspirazione (3 livelli)
- ⑤ Indicatore luminoso a LED per modalità di aspirazione / potenza di aspirazione
- ⑥ Impugnatura
- ⑦ Collegamento di ricarica per spina USB (tipo C)
- ⑧ Batteria ricaricabile integrata
- ⑨ Copertura filtro aria di scarico
- ⑩ Tasto di sblocco del contenitore della polvere
- ⑪ Manicotto di aspirazione del contenitore della polvere
- ⑫ Contenitore della polvere
- ⑬ Tasto di sblocco dello sportello del contenitore della polvere
- ⑭ Sportello del contenitore della polvere
- ⑮ Microfiltro
- ⑯ Prefiltro
- ⑰ Bocchetta per pavimenti motorizzata con rullo spazzole universale e illuminazione a LED
- ⑱ Tubo di aspirazione
- ⑲ Bocchetta fessure
- ⑳ Spazzola per mobili
- ㉑ Bocchetta poltrone
- ㉒ Supporto a muro
- ㉓ Supporto accessori
- ㉔ Caricabatterie (tipo C)
- ㉕ Cavo di ricarica (tipo C)

Montaggio supporto a muro

Il volume di fornitura comprende un supporto a muro, viti e tasselli per la conservazione ordinata dell'aspirapolvere.

Nota

Montare il supporto a muro utilizzando le viti e i tasselli forniti in dotazione in una posizione adatta.

Per una conservazione sicura dell'apparecchio, il fissaggio a vite superiore deve essere posizionato ad almeno 1,0 m dal pavimento.

Figura E

ATTENZIONE

Danni materiali causati da un montaggio errato

Un montaggio errato può danneggiare sia l'apparecchio che la pavimentazione in caso di caduta.

Impiegare strumenti di montaggio adatti per il montaggio a muro.

Nella selezione degli elementi di fissaggio considerare il peso dell'apparecchio e la portata del luogo di installazione.

⚠ AVVERTIMENTO

Pericolo di scosse elettriche e di lesioni

Assicurarsi che non vi siano cavi elettrici, tubi dell'acqua o del gas incorporati nella parete intorno all'area di montaggio.

Nota

Il supporto a parete può essere utilizzato anche per riporre la bocchetta per mobili 2 in 1 e la bocchetta fessure accanto all'apparecchio.

Figura F

Messa in funzione

Montaggio accessori

Nota

La bocchetta per pavimenti motorizzata è dotata di un proprio motore integrato e deve quindi essere sempre collegata direttamente all'apparecchio a mano o al tubo di aspirazione per garantire l'alimentazione di corrente. Tutti gli altri accessori possono essere utilizzati ugualmente direttamente con l'apparecchio a mano o con il tubo di aspirazione per aumentare la portata.

- Spingere il tubo di aspirazione sul manicotto di aspirazione del contenitore della polvere finché non si sente uno scatto in posizione.
- Premere il tasto di sblocco e rimuovere il tubo di aspirazione dal manicotto di aspirazione.

Figura B

- Spingere la bocchetta per pavimenti motorizzata sul tubo di aspirazione finché non si sente uno scatto in posizione.
- Premere il tasto di sblocco e rimuovere la bocchetta per pavimenti motorizzata dal tubo di aspirazione.

Figura C

- Spingere gli accessori, come ad es. la bocchetta fessure sul manicotto di aspirazione del contenitore della polvere o del tubo di aspirazione finché non si sente uno scatto in posizione.

Figura D

Carica dell'accumulatore

Nota

L'apparecchio viene fornito senza accumulatore completamente carico. Caricare completamente l'accumulatore prima della prima messa in funzione. Osservare le avvertenze di sicurezza per l'aspiratore a batteria allegate.

Nota

Quando si utilizza una spina USB (tipo C) o un caricatore (non fornito con il dispositivo) disponibili in commercio, il tempo di ricarica può differire da quello specificato nelle istruzioni per l'uso, a seconda della potenza.

1. Per caricare l'apparecchio, fissarlo al supporto a muro incluso nel volume di fornitura.

Figura E

2. Inserire entrambe le spine USB del cavo di ricarica nella porta di ricarica del dispositivo e del caricabatterie.

Inserire il caricabatterie nella presa elettrica.

Durante la ricarica l'indicatore LED della batteria lampeggia in verde.

Figura G

3. Quando l'apparecchio è completamente carico, l'indicatore LED della batteria si accende in verde fisso per 120 min. Poi il LED si spegne.
Rimuovere entrambe le spine USB del cavo di ricarica dalla porta di ricarica del dispositivo e del caricabatterie.
Rimuovere il caricabatterie dalla presa.
Rimuovere l'apparecchio dal supporto a muro.

Figura H

L'apparecchio è pronto per l'utilizzo.

Messa in funzione

Indicatore LED

Le tabelle seguenti descrivono il significato degli indicatori LED.

Display a LED sull'interruttore on/off:

Figura I

Figura J

LED	Descrizione
Il LED si accende in verde fisso.	L'apparecchio è acceso.
Il LED è spento.	L'apparecchio è spento.
Il LED lampeggia in verde quando il dispositivo è acceso.	Capacità della batteria al 10% circa. Durata circa 2 minuti.
Il LED si accende in rosso fisso.	Capacità della batteria bassa, inferiore al 5%. Durata circa 1 minuto.
Il LED lampeggia in verde.	La batteria si sta caricando.
Apparecchio sul caricabatterie: Il LED si accende in verde fisso per 120 min. Poi il LED si spegne.	Accumulatore completamente carico.
Nota Se l'apparecchio viene rimosso dal caricabatterie subito dopo la ricarica, il LED si spegne prima.	
Il LED lampeggia in rosso a brevi intervalli (30 sec. / 120 volte).	Il dispositivo visualizza un messaggio di errore, ad es.: <ul style="list-style-type: none"> Ostruzione della bocchetta per pavimenti e/ o del canale di aspirazione. L'accumulatore/apparecchio è surriscaldato o troppo freddo.

Display a LED sull'impugnatura:

Figura K

LED	Descrizione
Il LED si accende da giallo a blu.	L'apparecchio si accende.
Il LED si accende da verde/blu/giallo a giallo.	L'apparecchio si spegne.
LED acceso in verde.	L'apparecchio è acceso e si trova in modalità Eco.
LED acceso giallo.	L'apparecchio è acceso e si trova in modalità boost.

LED	Descrizione
Il LED si illumina inizialmente in blu.	L'apparecchio è acceso e si trova in modalità automatica.
Da azzurro a lilla.	Nessuna/poca sporcizia rilevata.
Dal blu scuro a lilla.	Rilevato molto sporco.
Il LED lampeggia in verde.	La batteria è in carica / la capacità della batteria è bassa.
Il LED è spento.	Accumulatore completamente carico.
Il LED lampeggia in rosso a brevi intervalli.	L'apparecchio visualizza un messaggio di errore.

Aspirazione

ATTENZIONE

Danni all'apparecchio

Se i filtri o il contenitore della polvere non sono inseriti correttamente, l'apparecchio potrebbe non funzionare correttamente o danneggiarsi.

Utilizzare l'apparecchio solo se tutti i filtri e il contenitore della polvere sono inseriti correttamente.

I filtri difettosi e quelli che non possono più essere puliti devono essere sostituiti.

- Montare gli accessori desiderati, vedi capitolo *Montaggio accessori*.

- Accensione dell'apparecchio:
 - Premere l'interruttore ON/OFF.

Figura I

- Se necessario, utilizzare il pulsante "+ / -" sul pannello di comando per impostare la potenza di aspirazione.

Nota

L'apparecchio dispone di 3 intensità di aspirazione:

- Modalità Eco:** Per la pulizia di piccole quantità di polvere.
- Modalità automatica:** Per la pulizia quotidiana. L'apparecchio regola automaticamente la potenza in base al grado di sporcizia.
- Modalità boost:** Massima potenza per una pulizia ad alte prestazioni (con questa impostazione della potenza di aspirazione, la batteria si scarica più rapidamente rispetto alle altre impostazioni).

Nota

All'accensione dell'apparecchio, la potenza di aspirazione è sempre in modalità automatica (livello 2).

Figura J

Cambio degli accessori

Per il cambio degli accessori, vedere il capitolo *Montaggio accessori*

Termine del funzionamento

- Spegnere l'apparecchio.
 - Premere l'interruttore ON/OFF.

Figura I

ATTENZIONE

Danni all'apparecchio

Se il prefiltro e il filtro fine non vengono puliti regolarmente dopo l'aspirazione di polvere o se il contenitore della polvere non viene svuotato, la potenza di aspirazione si riduce e l'apparecchio può guastarsi.

Pulire il prefiltro e il filtro fine almeno una volta alla settimana.

Svuotare il contenitore della polvere al più tardi quando viene raggiunta la marcatura "MAX".

- 2 Rimuovere il tubo di aspirazione o gli accessori.
- 3 Svuotare il contenitore della polvere.
 - Premere il tasto di sblocco. Lo sportello del contenitore della polvere si apre.
 - Svuotare il contenitore della polvere in un secchio dell'immondizia.

Figura L

- 4 Per chiudere lo sportello del contenitore della polvere, spingerlo verso l'alto finché non scatta in posizione.
- 5 Pulire il prefiltro e il filtro fine, vedere capitolo *Pulire il pre-filtro, il filtro fine e il contenitore della polvere*
- 6 Fissare l'apparecchio al supporto a muro.

Figura E

- 7 Riporre gli accessori sul supporto a muro.

Figura F

- 8 Caricare l'apparecchio, vedere capitolo *Carica dell'accumulatore*

Avvertenze d'uso generali

- Sull'imballaggio dell'apparecchio viene rappresentato quali accessori sono inclusi nel volume di fornitura.
- Collaudare l'accessorio su un'area poco appariscente prima di utilizzarlo su un'area sensibile.
- Seguire le istruzioni di pulizia del produttore.
- Collegare gli ugelli motorizzati con il tubo di aspirazione o l'apparecchio a mano.
- Collegare allo stesso modo gli altri accessori, come ad es. la bocchetta fessure, all'apparecchio a mano oppure spingerli direttamente sul tubo di aspirazione per aumentare la portata.

Bocchetta per pavimenti multifunzione motorizzata

Ideale per pavimenti duri e tappeti.

La bocchetta per pavimenti motorizzata rimuove in modo particolarmente efficace lo sporco intrappolato nelle fibre del tappeto.

Il giunto rotativo a 180 gradi e l'illuminazione a LED garantiscono una manovrabilità ottimale e una buona visibilità negli angoli bui.

Bocchetta fessure

Per spigoli, fessure, radiatori e zone di difficile accesso.

Spazzola per mobili

Per una pulizia delicata e accurata di mobili e superfici sensibili, per spolverare libri, feritoie di ventilazione dell'auto, ecc.

Bocchetta poltrone

Per la pulizia di superfici tessili come divani, poltrone, materassi, sedili di vetture, ecc.

Supporto accessori

Per una pratica conservazione e un rapido accesso agli ugelli manuali.

Fissare il supporto per gli accessori al tubo di aspirazione e collegare gli accessori (ad esempio, la bocchetta fessure).

Figura F

Trasporto

L'accumulatore è testato secondo le normative rilevanti per il trasporto internazionale e può essere trasportato / spedito.

Stoccaggio

ATTENZIONE

Umidità e calore

Pericolo di danneggiamento

Stoccare l'unità accumulatore solo in ambienti chiusi con bassa umidità dell'aria e ad una temperatura inferiore a 20°C.

Il display dell'unità accumulatore, durante lo stoccaggio, indica lo stato di ricarica attuale.

Cura e manutenzione

Pulire il pre-filtro, il filtro fine e il contenitore della polvere

ATTENZIONE

Danni all'apparecchio

Se il prefiltro e il filtro fine non vengono puliti regolarmente dopo l'aspirazione di polvere o se il contenitore della polvere non viene svuotato, la potenza di aspirazione si riduce e l'apparecchio può guastarsi.

Pulire il prefiltro e il filtro fine almeno una volta alla settimana.

Svuotare il contenitore della polvere al più tardi quando viene raggiunta la marcatura "MAX".

ATTENZIONE

Pericolo di cortocircuito

Il contenitore della polvere contiene componenti elettrici. Non immergere il contenitore della polvere, il prefiltro e il filtro fine in acqua e non pulire con un panno umido.

Figura P

Nota

Sostituire il filtro fine se è visibilmente danneggiato o ogni 6 mesi.

Nota

Il contenitore della polvere deve essere vuoto prima della pulizia.

- 1 Spegnimento dell'apparecchio:

- Premere l'interruttore ON/OFF.

Figura I

- 2 Rimuovere il contenitore della polvere:

- Premere il pulsante di sblocco sul contenitore della polvere, sbloccarlo e rimuoverlo ruotando in direzione del simbolo di "Lucchetto aperto".

ATTENZIONE

Danni all'apparecchio

Se l'apparecchio viene ruotato di 180 gradi per la pulizia del filtro (filtro fine rivolto verso l'alto), la polvere fine può cadere nella zona del motore e danneggiare l'apparecchio.

Per la pulizia e la rimozione del filtro fine, tenere sempre l'apparecchio verso il basso.

Figura M

Figura N

- 3 Rimuovere il filtro fine e il prefiltro:

- sbloccare il filtro fin ruotandolo in senso antiorario e rimuoverlo.
- Premere il tasto di sblocco per aprire lo sportello del contenitore della polvere. Tirare il prefiltro verso il basso e rimuoverlo dal contenitore della polvere.

Figura O

- 4 Pulizia del contenitore della polvere, del prefiltro e del filtro fine.

- Eventuali fili o peli aggrovigliati sul prefiltro possono essere tagliati con le forbici, facendo attenzione.

- Scuotere delicatamente il prefiltro e il filtro fine sopra un cestino per i rifiuti.

Figura Q

- Pulire il contenitore della polvere con un panno.
- Se necessario, pulire accuratamente il prefiltro e il filtro fine con un panno morbido o una spazzola.

Figura R

- 5 Montare il filtro fine sull'apparecchio.
 - Controllare che l'inserimento in sede sia corretto.
- 6 Inserire il prefiltro nel contenitore della polvere.
 - Controllare che l'inserimento in sede sia corretto.
- 7 Fissare il contenitore della polvere:
 - Posizionare il contenitore della polvere sull'apparecchio e ruotare in direzione del simbolo "Lucchetto chiuso". Controllare che l'inserimento in sede sia corretto.

Pulizia del filtro dell'aria di scarico:

ATTENZIONE

Pericolo di cortocircuito

La testa del dispositivo contiene componenti elettrici. Non immergere il filtro dell'aria di scarico in acqua e non pulire con un panno umido.

Nota

Il filtro dell'aria di scarico consente di avere un'aria di soffiaggio pura.

- Pulire il filtro dell'aria di scarico se è visibilmente sporco.
 - Sostituire il filtro dell'aria di scarico se è visibilmente danneggiato o ogni 6 mesi.
- 1 Spegnimento dell'apparecchio:
 - Premere l'interruttore ON/OFF.

Figura I

- 2 Rimuovere il filtro dell'aria di scarico:
 - Svitare e rimuovere il coperchio del filtro dell'aria di scarico dall'apparecchio.
 - Rimuovere il filtro dell'aria di scarico dal coperchio.

Figura S

- 3 Pulizia del filtro dell'aria di scarico:
 - Scuotere delicatamente il filtro dell'aria di scarico o, se è molto sporco, pulirlo con cura insieme al coperchio usando un panno morbido o una spazzola.
 - **Figura T**
- 4 Inserimento del filtro dell'aria di scarico:
 - Fissare il filtro dell'aria di scarico e il coperchio tra loro e avvistarli alla testa dell'apparecchio. Controllare che l'inserimento in sede sia corretto.

Pulire la bocchetta per pavimenti motorizzata

1. Spegnere l'apparecchio.
 - Premere l'interruttore ON/OFF.

Figura I

2. Rimuovere gli accessori.

ATTENZIONE

Pericolo di cortocircuito

La bocchetta per pavimenti motorizzata contiene componenti elettrici.

Non immergere la bocchetta per pavimenti motorizzata in acqua e non pulirla con un panno umido.

3. Pulire la bocchetta per pavimenti motorizzata.
 - a Far scorrere il tasto di sblocco in direzione del simbolo di "Lucchetto aperto" e rimuovere il rullo spazzole.

Figura U

- b Rimuovere lo sporco ad es. con una spazzola. Eventuali fili o peli aggrovigliati possono essere tagliati con le forbici, facendo attenzione.

- c Pulire accuratamente l'apertura della spazzola con un panno o una spazzola morbida.

Figura V

- d Inserire il rullo spazzole nell'apertura della spazzola, premere verso il basso e far scattare in posizione. Controllare che l'inserimento in sede sia corretto.

Figura W

Rimuovere l'accumulatore

ATTENZIONE

Pericolo di lesioni

Le perdite delle batterie possono provocare lesioni. Evitare che le batterie che perdono entrino in contatto con gli occhi o le mucose.

Nota

Le batterie agli ioni di litio integrate contengono sostanze che possono essere dannose per l'ambiente. Prima della rottamazione, le batterie devono essere rimosse dall'apparecchio e portate in un punto di raccolta per batterie.

Rimuovere la batteria solo quando è completamente scarica. La batteria non deve entrare in contatto con il metallo.

1. Scollegare l'apparecchio dalla stazione di carica.
2. Lasciare che l'apparecchio funzioni finché non si ferma e non può essere riacceso.
3. Rimuovere il contenitore della polvere dall'apparecchio.

Figura M

4. Con un cacciavite allentare le 3 viti all'interno dell'apparecchio e rimuovere il coperchio.

Figura X

5. Con una pinza adatta, tirare i 3 contatti verso l'alto e scollegarli.
6. Rimuovere la batteria dal dispositivo utilizzando la linguetta.

Figura Y

7. Smaltire la batteria secondo le disposizioni vigenti.

Nota

I ricambi sono disponibili sul sito web KÄRCHER locale, vedi anche il capitolo Accessori e ricambi.

Nota

Se non descritto diversamente, il montaggio avviene nell'ordine inverso.

Guida alla risoluzione dei guasti

I guasti hanno spesso cause semplici che possono essere risolte con l'ausilio della panoramica seguente. In caso di dubbi o di guasti qui non menzionati si consiglia di rivolgersi al servizio assistenza autorizzato.

L'apparecchio non si avvia

L'accumulatore è scarico.

- Caricare l'accumulatore.

L'apparecchio non aspira

Il filtro fine non è stato inserito o non è stato inserito correttamente.

- Inserire il filtro fine.
- Verificare che il filtro fine sia stato inserito correttamente.

L'accumulatore non viene caricato

La spina di ricarica del caricabatterie/di rete non è collegata correttamente.

- Collegare la spina di ricarica del caricabatterie/di rete.

La presa è difettosa.

- Verificare che la presa funzioni.

Viene impiegato il caricabatterie sbagliato

- Verificare che venga impiegato il caricabatterie corretto.

Il tempo di ricarica è cambiato

Utilizzo di una presa USB (tipo C) o di un caricabatterie al di fuori del volume di fornitura.

- Per un tempo di ricarica specificato, utilizzare la spina USB (tipo C) / il caricabatterie in dotazione.

Il LED lampeggia in rosso a brevi intervalli / l'apparecchio si arresta durante il funzionamento / l'apparecchio ha una bassa potenza di aspirazione

Gli accessori, l'apertura di aspirazione sul contenitore della polvere o i tubi di aspirazione sono ostruiti.

- Rimuovere il blocco/l'ostruzione con un ausilio idoneo.

L'accumulatore/apparecchio è surriscaldato o troppo freddo.

- Spegnerne l'apparecchio e scollegarlo dall'alimentazione di corrente.
- Attendere che la temperatura della batteria / dell'apparecchio rientri nell'intervallo normale.

Il contenitore della polvere è pieno.

- Svuotare il contenitore della polvere.

I filtri sono sporchi.

- Pulire i filtri.

Il rullo spazzole è bloccato.

- Rimuovere i blocchi.

Il filtro fine si sporca / si impolvera rapidamente

Il prefiltro non è stato inserito.

- Inserire il prefiltro.

Non è possibile inserire il contenitore della polvere.

L'unità filtro non è completa.

- Controllare se l'unità filtro (prefiltro e filtro fine) è completa.

Rumore anomalo del motore

Gli accessori, l'apertura di aspirazione sul contenitore della polvere o i tubi di aspirazione sono ostruiti.

- Rimuovere l'ostruzione con un ausilio idoneo.

Dati tecnici

Collegamento elettrico

Tensione batteria	V	21.6
Potenza nominale	W	300
Tipologia accumulatore		Li-ION
Caricabatterie		USB-C
Modello		HX20WPD-C001-AG
Tensione nominale caricabatterie	V	100 - 240
Frequenza	Hz	50 - 60
Tempo di ricarica quando la batteria è completamente scarica	min	240
Classe di protezione		II

Dati sulle prestazioni dell'apparecchio

Contenuto del serbatoio	l	0,4
-------------------------	---	-----

Tempo di esercizio con una carica completa della batteria con bocchetta per pavimenti

Eco/Auto/Boost min 45/*20/10

Dimensioni e pesi

Peso (senza accessori) kg <2.4

* A seconda del grado di sporcizia. Con riserva di modifiche tecniche.

Indice de contenidos

Avisos generales.....	26
Uso previsto.....	26
Protección del medioambiente.....	26
Accesorios y repuestos.....	27
Garantía.....	27
Símbolos en el equipo.....	27
Cargador.....	27
Volumen de suministro.....	27
Descripción del equipo.....	27
Montaje del soporte mural.....	28
Puesta en funcionamiento.....	28
Servicio.....	28
Información general para el usuario.....	29
Transporte.....	30
Almacenamiento.....	30
Cuidado y mantenimiento.....	30
Retirar la batería.....	31
Ayuda en caso de fallos.....	31
Datos técnicos.....	32

Avisos generales



Antes de poner en marcha por primera vez el equipo, lea este manual de instrucciones y las instrucciones de seguridad adjuntas. Actúe conforme a estos documentos. Conserve estos dos manuales para su uso posterior o para propietarios ulteriores.

Uso previsto

- Utilice el equipo únicamente en el ámbito doméstico.
- El equipo está diseñado exclusivamente para la limpieza de fondos secos.
- Se considera uso no previsto:
 - Utilizar el equipo en personas, animales, plantas o prendas de ropa que estén puestas en el cuerpo.
 - Aspirar agua u otros líquidos.
 - Aspirar cenizas incandescentes, carbón, cigarrillos u otras sustancias inflamables o fácilmente inflamables.
 - Usar cerca de sustancias explosivas o altamente inflamables.

Protección del medioambiente



Los materiales de embalaje son reciclables. Eliminar los embalajes de forma respetuosa con el medioambiente.



Los equipos eléctricos y electrónicos contienen materiales reciclables y, a menudo, componentes, como baterías, acumuladores o aceite, que suponen un peligro potencial para la salud de las personas o el medio ambiente en caso de manipularse

o eliminarse de forma inadecuada. Sin embargo, dichos componentes son necesarios para un funcionamiento adecuado del equipo. Los equipos identificados con este símbolo no pueden eliminarse con la basura doméstica.

Avisos sobre sustancias contenidas (REACH)

Encontrará información actualizada sobre las sustancias contenidas en: www.kaercher.de/REACH

Accesorios y repuestos

Utilice únicamente accesorios y repuestos originales, estos garantizan un servicio seguro y fiable del equipo. Encontrará información sobre los accesorios y repuestos en www.kaercher.com.

Garantía

En cada país se aplican las condiciones de garantía indicadas por nuestra compañía distribuidora autorizada. Subsanamos cualquier fallo en su equipo de forma gratuita dentro del plazo de garantía siempre que la causa se deba a un fallo de fabricación o material. En caso de garantía, póngase en contacto con su distribuidor o con el servicio de posventa autorizado más próximo presentando la factura de compra.

(Dirección en el reverso)

Encontrará más información sobre la garantía (si está disponible) en el área de servicio de su página web local de Kärcher en "Downloads".

Símbolos en el equipo



En el filtro previo del equipo hay una pegatina que describe cómo limpiar/sustituir el filtro previo y el filtro fino:

- 1 Retirar el filtro previo y el filtro fino del equipo. El equipo no debe ponerse boca abajo.
- 2 Limpiar el filtro previo y el filtro fino una vez a la semana **sin añadir** agua/humedad.
- 3 Sustituir el filtro fino cada 6 meses por un filtro fino nuevo.

Para consultar otra descripción, véase el capítulo *Limpieza del filtro previo, el filtro fino y el depósito de polvo*

Cargador

⚠ ADVERTENCIA • Cargue el equipo únicamente con el cargador original suministrado HX20WPD-C001-AG o con un cargador autorizado por KÄRCHER.

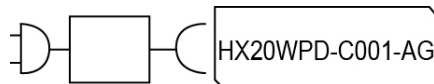

Volumen de suministro

El volumen de suministro del equipo se muestra en el embalaje. Compruebe la integridad del volumen de suministro durante el desembalaje. Póngase en contacto con su distribuidor si faltan accesorios o en caso de daños de transporte.

Descripción del equipo

El volumen de suministro del equipo (en función del modelo) se muestra en el embalaje. Este manual de instrucciones describe todas las opciones posibles. Véanse las figuras en la página de gráficos.

Figura A

- ① Campo de control para:
- ② Interruptor on/off
- ③ Piloto de control LED batería
- ④ Teclas para ajustar la fuerza de aspiración (3 niveles)
- ⑤ Indicador luminoso LED de modo de aspiración/potencia de aspiración
- ⑥ Asa
- ⑦ Conexión de carga para conector USB (tipo C)
- ⑧ Batería montada
- ⑨ Cubierta filtro de aire de salida
- ⑩ Tecla de desbloqueo del depósito de polvo
- ⑪ Tubuladura de aspiración del depósito de polvo
- ⑫ Depósito de polvo
- ⑬ Tecla de desbloqueo para la tapa del compartimento del depósito de polvo
- ⑭ Tapa del compartimento del depósito de polvo
- ⑮ Filtro fino
- ⑯ Filtro previo
- ⑰ Boquilla para suelos motorizada con rodillo de cepillo universal e iluminación LED
- ⑱ Tubo de aspiración
- ⑲ Boquilla para ranuras
- ⑳ Cepillo para muebles
- ㉑ Boquilla para acolchado
- ㉒ Soporte mural
- ㉓ Soporte para accesorios
- ㉔ Cargador (tipo C)
- ㉕ Cable de carga (tipo C)

Montaje del soporte mural

El alcance del suministro incluye un soporte mural, así como tornillos y tacos para un almacenaje correcto de la aspiradora.

Nota

Montar el soporte mural con los tornillos y tacos suministrados en un lugar adecuado.

Para un almacenaje seguro del equipo, el tornillo de fijación superior debe colocarse como mínimo a 1,0 m del suelo.

Figura E

CUIDADO

Daños materiales por un montaje defectuoso

Un montaje incorrecto puede dañar tanto al equipo como al recubrimiento del suelo si se cae.

Utilizar herramientas de montaje adecuadas para el montaje en la pared.

Tenga en cuenta el peso del equipo y la capacidad de carga del emplazamiento a la hora de seleccionar los elementos de fijación.

⚠ ADVERTENCIA

Riesgo de choques eléctricos y de lesiones

Asegúrese de que no haya cables eléctricos, tuberías de agua o gas en la pared alrededor del área de montaje.

Nota

El soporte de pared también se puede utilizar para guardar la boquilla para muebles 2 en 1 y la boquilla para ranuras junto al equipo.

Figura F

Puesta en funcionamiento

Montaje de los accesorios

Nota

El accionamiento de la boquilla para suelos motorizada también tiene lugar mediante su propio motor integrado y, por lo tanto, siempre debe estar conectado directamente al equipo manual o al tubo de aspiración para garantizar la alimentación de corriente.

Todos los demás accesorios también se pueden utilizar directamente con el equipo manual o con el tubo de aspiración para aumentar el alcance.

- Empujar el tubo de aspiración en la tubuladura de aspiración del depósito de polvo hasta que se escuche cómo se encastra.
- Presionar la tecla de desbloqueo y retirar el tubo de aspiración de la tubuladura de aspiración.

Figura B

- Empujar la boquilla para suelos motorizada en el tubo de aspiración hasta que se escuche cómo se encastra.
- Presionar la tecla de desbloqueo y retirar la boquilla para suelos motorizada del tubo de aspiración.

Figura C

- Empujar los accesorios, como la boquilla para ranuras en la tubuladura de aspiración del depósito de polvo o tubo de aspiración hasta que se escuche cómo se encastra.

Figura D

Carga de la batería

Nota

El equipo se suministra sin la batería completamente cargada. Cargue la batería completamente antes de la primera puesta en funcionamiento. Se deben tener en

cuenta las instrucciones de seguridad adjuntas para el aspirador con alimentación por baterías.

Nota

Si se utiliza un conector USB (tipo C) o un cargador (no incluido en el alcance del suministro del equipo) estándar, el tiempo de carga puede diferir del especificado en el manual de instrucciones, en función de la potencia.

1. Para cargar el equipo, se debe colocar en el soporte mural incluido en el alcance del suministro.

Figura E

2. Insertar ambos conectores USB del cable de carga en el puerto de carga del equipo y del cargador. Enchufar el cargador a la toma de corriente. El indicador LED de la batería parpadea en color verde durante el proceso de carga.

Figura G

3. Si el equipo se ha cargado por completo, el indicador LED de la batería se ilumina de forma fija en verde durante 120 min. A continuación, el LED se apaga.

Retirar ambos conectores USB del cable de carga del puerto de carga del equipo y del cargador.

Retirar el cargador de la toma de corriente.

Retirar el equipo del soporte mural.

Figura H

El equipo está listo para el funcionamiento.

Servicio

Indicador LED

Las siguientes tablas describen el significado de los indicadores LED.

Indicador LED del interruptor de encendido/apagado:

Figura I

Figura J

LED	Descripción
El LED se enciende de forma fija en verde.	El equipo está conectado.
El LED no se ilumina.	El equipo está desconectado.
El LED parpadea en verde cuando el equipo está encendido.	Capacidad de la batería al 10 % aproximadamente. Duración aprox. 2 minutos.
El LED se enciende de forma fija en rojo.	Capacidad de la batería baja, menos del 5 %. Duración aprox. 1 minuto.
El LED parpadea en verde.	La batería se está cargando.
Equipo en el cargador: El LED se enciende de forma fija en verde durante 120 min. A continuación, el LED se apaga.	La batería está totalmente cargada.

Nota
Si el equipo se retira del cargador inmediatamente después de la carga, el LED se apaga antes.

LED	Descripción
El LED parpadea en rojo a intervalos cortos (30 seg./120 veces).	El equipo muestra un mensaje de fallo, por ejemplo: <ul style="list-style-type: none"> • Obstrucción de la boquilla para suelos y/o del canal de aspiración. • La batería o el equipo están sobrecalentados o mal refrigerados.

Indicador LED en el asa: Figura K

LED	Descripción
El LED se ilumina de amarillo a azul.	El equipo se conecta.
El LED se ilumina de verde/azul/amarillo a amarillo.	El equipo se desconecta.
El LED se ilumina en verde.	El equipo está encendido y en modo Eco.
El LED se ilumina en amarillo.	El equipo está encendido y en modo "boost".
El LED se ilumina en azul como color de salida.	El equipo está encendido y en modo automático.
De azul claro a morado.	No se detecta suciedad o se detecta poca.
De azul oscuro a morado.	Mucha suciedad detectada.
El LED parpadea en verde.	La batería se está cargando/la capacidad de la batería es baja.
El LED no se ilumina.	La batería está totalmente cargada.
El LED parpadea en rojo a intervalos cortos.	El equipo muestra un mensaje de fallo.

Aspiración

CUIDADO

Daños en el equipo

Si los filtros o el depósito de polvo no están colocados o no están colocados correctamente, el equipo puede no funcionar correctamente o resultar dañado. Utilizar el equipo solo si todos los filtros y el depósito de polvo están colocados correctamente. Deben sustituirse los filtros defectuosos y los que ya no puedan limpiarse.

1. Montar los accesorios deseados, véase el capítulo *Montaje de los accesorios*.
2. Conectar el equipo:
 - Pulsar el interruptor on/off.
3. En caso necesario, utilizar la tecla "+ / -" del campo de control para ajustar la potencia de aspiración.

Nota

El equipo dispone de 3 potencias de aspiración:

- 1 *Modo Eco: Para limpiar pequeñas cantidades de polvo.*
- 2 *Modo automático: Para la limpieza diaria. El equipo regula automáticamente la potencia en función del nivel de contaminación.*
- 3 *Modo Boost: Máxima potencia para una limpieza de alto rendimiento (con este ajuste de potencia de as-*

piración, la batería se descarga más rápidamente que con otros ajustes).

Nota

Cuando se enciende el equipo, la potencia de aspiración está siempre en modo automático (nivel 2).

Figura J

Cambio de accesorios

Para cambiar accesorios, véase el capítulo *Montaje de los accesorios*

Finalización del servicio

- 1 Desconectar el equipo.
 - Pulsar el interruptor on/off.

Figura I

CUIDADO

Daños en el equipo

Si el filtro previo y el filtro fino no se limpian regularmente después de aspirar o no se vacía el depósito de polvo, la potencia de aspiración se deteriorará y el equipo puede averiarse.

Limpiar el filtro previo y el filtro fino al menos una vez a la semana.

Vaciar el depósito de polvo a más tardar cuando se alcance la marca "MÁX".

- 2 Retirar el tubo de aspiración o los accesorios.
- 3 Vaciar el depósito de polvo.
 - Pulse la tecla de desbloqueo. Se abre la chapaleta del depósito de polvo.
 - Vaciar el depósito de polvo en un cubo de basura.

Figura L

- 4 Para cerrar, empujar la chapaleta del depósito de polvo hacia arriba hasta que encastre de forma audible.
- 5 Limpiar el filtro previo y el filtro fino, véase el capítulo *Limpieza del filtro previo, el filtro fino y el depósito de polvo*
- 6 Fijar el equipo al soporte mural.

Figura E

- 7 Guardar los accesorios en el soporte mural.

Figura F

- 8 Para cargar el equipo, véase el capítulo *Carga de la batería*

Información general para el usuario

- En el embalaje del equipo se muestra qué accesorios están incluidos en el alcance del suministro.
- Probar los accesorios en una zona poco visible antes de usarlos en una zona sensible.
- Seguir las indicaciones de limpieza del fabricante.
- Conectar la boquilla motorizada al tubo de aspiración o al equipo manual.
- Conectar también los otros accesorios, como la boquilla para ranuras, al equipo manual o desplazarlos directamente sobre el tubo de aspiración para aumentar el alcance.

Boquilla para suelos multifunción motorizada

Ideal para suelos duros y alfombras.

La boquilla para suelos motorizada elimina la suciedad adherida a las fibras de la alfombra de forma especialmente eficaz.

La articulación giratoria de 180 grados y la iluminación LED garantizan una maniobrabilidad óptima y una buena visibilidad en los rincones oscuros.

Boquilla para ranuras

Para bordes, juntas, radiadores y zonas de difícil acceso.

Cepillo para muebles

Para una limpieza suave y profunda de muebles y superficies delicadas, quitar el polvo de libros, rejillas de ventilación de automóviles, etc.

Boquilla para acolchado

Para la limpieza de superficies textiles como sofás, sillones, colchones, asientos de automóviles, etc.

Soporte para accesorios

Para un almacenamiento práctico y un acceso rápido a las boquillas manuales.

Fijar el portaaccesorios al tubo de aspiración y colocar los accesorios (por ejemplo, la boquilla para ranuras).

Figura F

Transporte

La batería se ha testado conforme a las normativas relevantes para el transporte internacional y pueden transportarse/enviarse.

Almacenamiento

CUIDADO

Humedad y calor

Peligro de daños

Guarde las baterías únicamente en espacios interiores secos en los que la humedad del aire esté por debajo de los 20 °C.

La pantalla de la batería indica el estado de carga actual durante el almacenamiento.

Cuidado y mantenimiento

Limpieza del filtro previo, el filtro fino y el depósito de polvo

CUIDADO

Daños en el equipo

Si el filtro previo y el filtro fino no se limpian regularmente después de aspirar o no se vacía el depósito de polvo, la potencia de aspiración se deteriorará y el equipo puede averiarse.

Limpia el filtro previo y el filtro fino al menos una vez a la semana.

Vaciar el depósito de polvo a más tardar cuando se alcance la marca "MAX".

CUIDADO

Peligro de cortocircuito

El depósito de polvo contiene componentes eléctricos. No sumergir el depósito de polvo, el filtro previo ni el filtro fino en agua y no los limpie con un paño húmedo.

Figura P

Nota

Sustituir el filtro fino si está visiblemente dañado o cada 6 meses.

Nota

El depósito de polvo debe estar vacío antes de la limpieza.

1 Desconectar el equipo:

- Pulsar el interruptor on/off.

Figura I

2 Retirar el depósito de polvo:

- Pulsar la tecla de desbloqueo del depósito de polvo y desbloquearlo y extraerlo girando en la dirección del símbolo "cerrojo abierto".

CUIDADO

Daños en el equipo

Si el equipo se gira 180 grados para la limpieza del filtro (filtro fino hacia arriba), el polvo fino puede caer en la zona del motor y dañar el equipo.

Mantener siempre el equipo hacia abajo cuando se limpie o retire el filtro fino.

Figura M

Figura N

3 Retirar el filtro fino y el filtro previo:

- Desbloquear el filtro fino girándolo en sentido antihorario y retirarlo.
- Pulsar la tecla de desbloqueo para abrir la chapaleta del depósito de polvo. Tirar del filtro previo hacia abajo y extraerlo del depósito de polvo.

Figura O

4 Limpieza del depósito de polvo, del filtro previo y del filtro fino.

- Los hilos o pelos enredados en el filtro previo pueden cortarse cuidadosamente con unas tijeras.
- Tirar con cuidado el filtro previo y el filtro fino en una papelera.

Figura Q

- Limpiar el depósito de polvo con un paño.
- Si es necesario, limpiar cuidadosamente el filtro previo y el filtro fino con un paño suave o un cepillo.

Figura R

5 Fijar el filtro fino al equipo.

- Comprobar que la posición sea la correcta.

6 Insertar el filtro previo en el depósito de polvo.

- Comprobar que la posición sea la correcta.

7 Fijar el depósito de polvo:

- Colocar el depósito de polvo sobre el equipo y girarlo en la dirección del símbolo "Cerrojo cerrado". Comprobar que la posición sea la correcta.

Limpieza del filtro de aire de salida

CUIDADO

Peligro de cortocircuito

El cabezal del equipo contiene componentes eléctricos. No sumergir el filtro de aire de salida en agua y no limpiarlo con un paño húmedo.

Nota

El filtro de aire de salida garantiza un aire de soplado puro.

- Limpiar el filtro de aire de salida si está visiblemente sucio.
- Sustituir el filtro de aire de salida si está visiblemente dañado o cada 6 meses.

1 Desconectar el equipo:

- Pulsar el interruptor on/off.

Figura I

2 Retirar el filtro de aire de salida:

- Desenroscar y retirar la cubierta del filtro de aire de salida del equipo.
- Retirar el filtro de aire de salida de la cubierta.

Figura S

3 Limpiar el filtro de aire de salida:

- Retirar con cuidado el filtro de aire de salida o, si está muy sucio, limpiarlo cuidadosamente junto con la cubierta utilizando un paño suave o un cepillo.
- **Figura T**

4 Sustituir el filtro de aire de salida:

- Fijar el filtro de aire de salida y la cubierta entre sí y atornillarlos al cabezal del equipo. Comprobar que la posición sea la correcta.

Limpieza de la boquilla para suelos motorizada

1. Desconectar el equipo.
 - Pulsar el interruptor on/off.

Figura I

2. Quitar los accesorios.

CUIDADO

Peligro de cortocircuito

La boquilla para suelos motorizada contiene componentes eléctricos

No sumergir la boquilla para suelos motorizada en agua ni limpiarla con un paño húmedo.

3. Limpiar la boquilla para suelos motorizada.
 - a Deslizar la tecla de desbloqueo en la dirección del símbolo "Cerrojo abierto" y extraer el rodillo del cepillo.

Figura U

- b Eliminar la suciedad con un cepillo, por ejemplo. Los hilos o pelos enredados pueden cortarse cuidadosamente con unas tijeras.

- c Limpiar con cuidado la abertura del cepillo con un paño o un cepillo suave.

Figura V

- d Colocar el rodillo del cepillo en la apertura del cepillo, presionarlo hacia abajo hasta que encastra. Comprobar que la posición sea la correcta.

Figura W

Retirar la batería

CUIDADO

Peligro de lesiones

Las fugas en las baterías pueden provocar lesiones. No permita que las baterías con fugas entren en contacto con los ojos o las mucosas.

Nota

Las baterías de iones de litio integradas contienen sustancias que pueden ser perjudiciales para el medio ambiente. Antes de proceder al desguace, las baterías recargables deben retirarse del equipo y llevarse a un punto de recogida de baterías.

Retirar la batería solo cuando esté completamente vacía. La batería no debe entrar en contacto con metales.

1. Desconectar el equipo de la estación de carga.
2. Dejar que el equipo funcione hasta que se detenga y no pueda volver a encenderse.
3. Retirar el depósito de polvo del equipo.

Figura M

4. Utilizar un destornillador para aflojar los 3 tornillos de la parte interior del equipo y retirar la cubierta.

Figura X

5. Con unos alicates adecuados, tirar de los 3 contactos hacia arriba y desconectarlos.
6. Retirar la batería del equipo con la lengüeta.

Figura Y

7. Eliminar las baterías de conformidad con las disposiciones vigentes.

Nota

Encontrará las piezas de recambio en la página web local de KÄRCHER, véase también el capítulo Accesorios y repuestos.

Nota

Siempre que no se describa lo contrario, el montaje se realizará en el orden inverso.

Ayuda en caso de fallos

A menudo, las causas de los fallos son simples y pueden solucionarse con ayuda del siguiente resumen. En caso de duda o fallos no mencionados aquí, póngase en contacto con el servicio de posventa.

El equipo no se pone en marcha

La batería está vacía.

- Cargar la batería.

El equipo no aspira

El filtro fino no se ha insertado o no se ha insertado correctamente.

- Colocar el filtro fino.
- Comprobar la colocación correcta del filtro fino.

No se carga la batería

El conector de carga/conector de red no está conectado correctamente.

- Conectar correctamente el conector de carga/conector de red.

El enchufe está defectuoso.

- Comprobar que el enchufe funcione.
- Se está utilizando el cargador incorrecto
- Comprobar que se esté utilizando el cargador correcto.

El tiempo de carga se ha modificado

Uso de un conector USB (tipo C) o cargador fuera del alcance del suministro.

- Para un tiempo de carga especificado, utilizar el conector USB (tipo C)/cargador incluido en el alcance del suministro.

El LED parpadea en rojo a intervalos cortos/el equipo se para durante el funcionamiento/el equipo tiene poca potencia de aspiración

Los accesorios, la abertura de aspiración del depósito de polvo o los tubos de aspiración están bloqueados.

- Eliminar el bloqueo/la obstrucción con un elemento adecuado.

La batería o el equipo están sobrecalentados o mal refrigerados.

- Desconectar el equipo y desenchufarlo del suministro de corriente.
- Esperar hasta que la temperatura de la batería/del equipo vuelva a estar dentro del rango normal.

El depósito de polvo está lleno.

- Vaciar el depósito de polvo.

Los filtros están sucios.

- Limpiar los filtros.

El cilindro de cepillos está bloqueado.

- Eliminar la causa del bloqueo.

El filtro fino se ensucia/empolva rápidamente

No se utilizó el filtro previo.

- Colocar el filtro previo.

No se puede insertar el depósito de polvo.

La unidad filtrante no está completa.

- Comprobar si la unidad filtrante (filtro previo y filtro fino) está completa.

Ruido anormal del motor

Los accesorios, la abertura de aspiración del depósito de polvo o los tubos de aspiración están bloqueados.

- Eliminar la obstrucción con un elemento adecuado.

Datos técnicos

Conexión eléctrica

Tensión del cargador	V	21.6
Potencia nominal	W	300
Tipo de batería	Li-ION	
Cargador	USB-C	
Modelo	HX20WPD-C001-AG	
Tensión nominal del cargador	V	100 - 240
Frecuencia	Hz	50 - 60
Tiempo de carga cuando la batería está completamente descargada	min	240
Clase de protección		II

Datos de potencia del equipo

Contenido del Contenedor	I	0,4
Tiempo de servicio con cargador de baterías cargado con boquilla para suelos Eco/Auto/Boost	min	45*/20/10

Peso y dimensiones

Peso (sin accesorios)	kg	<2.4
-----------------------	----	------

* Dependiendo del nivel de contaminación.
Reservado el derecho de realizar modificaciones técnicas.

Índice

Indicações gerais	32
Utilização prevista	32
Proteção do meio ambiente	32
Acessórios e peças sobressalentes	32
Garantia	32
Símbolos no aparelho	33
Carregador	33
Volume do fornecimento	33
Descrição do aparelho	33
Montar o suporte de parede	33
Colocação em funcionamento	33
Operação	34
Instruções de utilização gerais	35
Transporte	35
Armazenamento	35
Conservação e manutenção	35
Retirar a bateria	36
Ajuda em caso de avarias	37
Dados técnicos	37

Indicações gerais



Antes da primeira utilização do aparelho leia o manual de instruções original e os avisos de segurança que o acompanham. Proceda em conformidade.

ConsERVE as duas folhas para referência ou utilização futura.

Utilização prevista

- Utilize o aparelho exclusivamente na habitação privada.
- O aparelho destina-se exclusivamente à limpeza de bases secas
- Casos de utilização fora dos fins previstos:
 - Aspirar pessoas, animais, plantas ou peças de vestuário do corpo.
 - Aspirar água ou outros líquidos.
 - Aspirar cinzas incandescentes, carvão, cigarros ou outras substâncias combustíveis ou facilmente inflamáveis.
 - A utilização na proximidade de substâncias explosivas ou altamente inflamáveis.

Proteção do meio ambiente



Os materiais de empacotamento são recicláveis. Elimine as embalagens de acordo com os regulamentos ambientais.



Os aparelhos elétricos e eletrónicos contêm materiais recicláveis de valor e, com frequência, componentes como baterias, acumuladores ou óleo que, em caso de manipulação ou recolha errada, podem representar um potencial perigo para a saúde humana e para o ambiente. Estes componentes são necessários para o bom funcionamento do aparelho. Os aparelhos que apresentem este símbolo não devem ser recolhidos no lixo doméstico.

Avisos relativos a ingredientes (REACH)

Pode encontrar informações atualizadas acerca dos ingredientes em: www.kaercher.de/REACH

Acessórios e peças sobressalentes

Ao utilizar apenas acessórios originais e peças sobressalentes originais, garante uma utilização segura e o bom funcionamento do aparelho.

Informações acerca de acessórios e peças sobressalentes disponíveis em www.kaercher.com.

Garantia

Em cada país são válidas as condições de garantia transmitidas pela nossa sociedade distribuidora responsável. Trataremos de possíveis avarias no seu aparelho no âmbito do prazo da garantia, sem custos, desde que estas tenham origem num erro de material ou de fabrico. Em caso de garantia, contacte o seu revendedor ou a assistência técnica autorizada mais próxima, apresentando o talão de compra. (endereço consultar o verso)

Para mais informações sobre a garantia (se disponíveis), consultar "Transferências" na área de serviço do website local da Kärcher.

Símbolos no aparelho



Existe um autocolante no pré-filtro do aparelho que descreve a forma de limpar/substituir o pré-filtro e o filtro fino:

- 1 Retirar o pré-filtro e o filtro fino do aparelho. O aparelho não deve ser virado ao contrário durante este processo.
- 2 Limpar o pré-filtro e o filtro fino uma vez por semana **sem adicionar** água/humidade.
- 3 Substituir o filtro fino de 6 em 6 meses por um novo filtro fino.
Ver mais descrições no capítulo *Limpar o pré-filtro, o filtro fino e o depósito de pó*

Carregador

⚠ ATENÇÃO • Carregue o aparelho apenas com o carregador original HX20WPD-C001-AG fornecido ou com um carregador aprovado pela KÄRCHER.

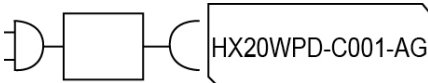

Volume do fornecimento

O volume do fornecimento do aparelho está indicado na embalagem. Ao abrir a embalagem, confirme a integridade do conteúdo. Caso faltem acessórios ou em caso de danos do transporte informe o seu fornecedor.

Descrição do aparelho

O volume do fornecimento do aparelho (dependente do modelo) está indicado na embalagem. O presente manual de instruções descreve todas as opções possíveis. Figuras, ver página de gráficos.

Figura A

- ① Painel de comando com:
- ② Interruptor Ligar/Desligar
- ③ Luz de controlo LED da bateria
- ④ Teclas de regulação da potência de aspiração (3 níveis)
- ⑤ Luz de controlo LED do modo de aspiração / potência de aspiração
- ⑥ Punho
- ⑦ Ligação de carregamento para ficha USB (tipo C)
- ⑧ Bateria incorporada
- ⑨ Cobertura do filtro do ar de exaustão
- ⑩ Tecla de libertação do depósito de pó
- ⑪ Suporte de aspiração do depósito de pó

- ⑫ Depósito de pó
- ⑬ Tecla de desbloqueio da tampa de cobertura do depósito de pó
- ⑭ Tampa de cobertura do depósito de pó
- ⑮ Filtro fino
- ⑯ Pré-filtro
- ⑰ Bocal para pavimentos motorizado com rolo de escova universal e iluminação LED
- ⑱ Tubo de aspiração
- ⑲ Bocal para juntas
- ⑳ Escova para móveis
- ㉑ Bocal para estofados
- ㉒ Suporte de parede
- ㉓ Suporte de acessórios
- ㉔ Carregador (tipo C)
- ㉕ Cabo de carregamento (tipo C)

Montar o suporte de parede

O volume do fornecimento inclui um suporte de parede, bem como parafusos e buchas para o armazenamento organizado do aspirador.

Aviso

Montar o suporte de parede num local apropriado, utilizando os parafusos e buchas fornecidos.

Para o armazenamento seguro do aparelho, a fixação aparafusada superior deverá ser colocada a 1,0 m do chão.

Figura E

ADVERTÊNCIA

Danos materiais devido a montagem incorrecta

A montagem incorrecta poderá danificar o aparelho e o pavimento caso caia.

Utilize uma ferramenta de montagem adequada para a montagem na parede.

Considere o peso do aparelho e a capacidade de carga do local de colocação, para seleccionar os elementos de fixação.

⚠ ATENÇÃO

Perigo de choque eléctrico e de ferimentos

Certifique-se de que não haja cabos eléctricos, tubos de água ou de gás na parede ao redor da área de montagem.

Aviso

O suporte de parede também pode ser utilizado para guardar o bocal para móveis 2 em 1 e o bocal para juntas ao lado do aparelho.

Figura F

Colocação em funcionamento

Montar acessórios

Aviso

O bocal para pavimentos motorizado também é acionado por um motor integrado próprio e deverá, assim, estar sempre diretamente ligado ao aparelho manual ou ao tubo de aspiração, para assegurar a alimentação elétrica.

Todas as outras peças de acessório também podem ser utilizadas directamente com o aparelho manual ou com o tubo de aspiração para aumentar o alcance.

- Colocar o tubo de aspiração no suporte de aspiração do depósito de pó, até que encaixe de modo audível.

- Premir a tecla de desbloqueio e retirar o tubo de aspiração do suporte de aspiração.

Figura B

- Colocar o bocal para pavimentos motorizado no tubo de aspiração, até que encaixe de modo audível.

- Premir a tecla de desbloqueio e retirar o bocal para pavimentos motorizado do tubo de aspiração.

Figura C

- Empurrar o acessório, como, p. ex., o bocal para juntas, no suporte de aspiração do depósito de pó ou tubo de aspiração, até que encaixe de modo audível.

Figura D

Carregar bateria

Aviso

O aparelho é fornecido sem a bateria completamente carregada. Carregue a bateria completamente antes do primeiro arranque. Observe os avisos de segurança fornecidos relativos ao aspirador com bateria.

Aviso

Em caso de utilização de uma ficha USB (tipo C) ou um carregador disponível no mercado (não fornecido com o aparelho), o tempo de carregamento pode ser diferente do especificado no manual de instruções, dependendo da potência.

1. Para carregar o aparelho, fixe-o no suporte de parede incluído no volume do fornecimento.

Figura E

2. Inserir ambas as fichas USB do cabo de carregamento na porta de carregamento do aparelho e do carregador.

Ligar o carregador à tomada.

O indicador LED da bateria pisca a verde durante o processo de carregamento.

Figura G

3. Quando o aparelho estiver totalmente carregado, o indicador LED da bateria acende continuamente a verde durante 120 minutos. Em seguida, o LED apaga-se.

Retirar ambas as fichas USB do cabo de carregamento da porta de carregamento do aparelho e do carregador.

Retirar o carregador da tomada.

Retirar o aparelho do suporte de parede.

Figura H

O aparelho está operacional.

Operação

Indicação LED

As tabelas seguintes descrevem os significados das indicações LED.

Indicação LED no interruptor de ligar/desligar:

Figura I

Figura J

LED	Descrição
O LED acende continuamente a verde.	O aparelho está ligado.
O LED não acende.	O aparelho está desligado.

LED	Descrição
O LED pisca a verde quando o aparelho está ligado.	Capacidade da bateria a cerca de 10%. Tempo de funcionamento de cerca de 2 minutos.
O LED acende continuamente a vermelho.	Capacidade da bateria baixa, menos de 5%. Tempo de funcionamento de cerca de 1 minuto.
LED pisca a verde.	A bateria está a carregar.
Aparelho colocado no carregador: LED acende continuamente a verde durante 120 minutos. Em seguida, o LED apaga-se. Aviso Se o aparelho for retirado do carregador imediatamente após o carregamento, o LED apaga-se mais cedo.	A bateria está completamente carregada.
O LED pisca a vermelho em intervalos curtos (30 seg. / 120 vezes).	O aparelho apresenta uma mensagem de erro, por exemplo: <ul style="list-style-type: none"> ● Bloqueio do bocal para pavimentos e/ou do canal de aspiração. ● A bateria/o aparelho sobreaqueceu ou subarrefeceu.

Ecrã LED no punho:

Figura K

LED	Descrição
O LED muda de amarelo para azul.	O aparelho é ligado.
O LED muda de verde/azul/amarelo para amarelo.	O aparelho é desligado.
O LED acende a verde.	O aparelho está ligado e encontra-se no modo Eco.
O LED acende a amarelo.	O aparelho está ligado e encontra-se no modo Boost.
O LED acende inicialmente em azul.	O aparelho está ligado e encontra-se no modo Auto.
Azul-claro a roxo.	Pouca ou nenhuma sujidade detetada.
Azul-escuro a roxo.	Muita sujidade detetada.
LED pisca a verde.	A bateria está a carregar / a capacidade da bateria é baixa.
O LED não acende.	A bateria está completamente carregada.
O LED pisca a vermelho em intervalos curtos.	O aparelho apresenta uma mensagem de erro.

Aspirar

ADVERTÊNCIA

Danos no aparelho

Se os filtros ou o depósito de pó não estiverem colocados ou não estiverem colocados corretamente, o aparelho pode não funcionar corretamente ou pode ficar danificado.

Apenas utilize o aparelho se todos os filtros e o depósito de pó estiverem corretamente inseridos.

Filtros defeituosos e filtros que já não possam ser limpos devem ser substituídos.

1. Montar os acessórios pretendidos, consultar o capítulo *Montar acessórios*.
2. Ligar o aparelho:
 - Premir o interruptor Ligar/Desligar.
3. Se necessário, utilizar a tecla "+ / -" no painel de comando para definir a potência de aspiração.

Aviso

O aparelho dispõe de 3 potências de aspiração.

- 1 **Modo Eco:** Para limpar pequenas quantidades de pó.
- 2 **Modo automático:** Para a limpeza diária. O aparelho regula automaticamente a potência em função do grau de sujidade.
- 3 **Modo Boost:** Potência máxima para uma limpeza de alto desempenho (com esta definição de potência de aspiração, a bateria descarrega-se mais rapidamente do que com outras definições).

Aviso

Ao ligar o aparelho, a potência de aspiração está sempre no modo automático (nível 2).

Figura J

Substituir acessórios

Substituir acessórios, consultar o capítulo *Montar acessórios*

Terminar a operação

- 1 Desligar o aparelho.
 - Premir o interruptor Ligar/Desligar.

Figura I

ADVERTÊNCIA

Danos no aparelho

Se o pré-filtro e o filtro fino não forem limpos regularmente após a aspiração ou se o depósito de pó não for esvaziado, o poder de aspiração deteriora-se e o aparelho pode avariar-se.

Limpe o pré-filtro e o filtro fino pelo menos uma vez por semana.

Esvazie o depósito de pó o mais tardar quando a marca "MAX" for atingida.

- 2 Retirar o tubo de aspiração ou os acessórios.
- 3 Esvaziar o depósito de pó.
 - Premir a tecla de desbloqueio. A tampa do depósito de pó abre-se.
 - Esvaziar o depósito de pó para um balde do lixo.

Figura L

- 4 Para fechar, empurrar a tampa do depósito de pó para cima até encaixar no lugar.
- 5 Limpar o pré-filtro e o filtro fino, ver capítulo *Limpar o pré-filtro, o filtro fino e o depósito de pó*.
- 6 Fixar o aparelho ao suporte de parede.

Figura E

- 7 Guardar os acessórios no suporte de parede.

Figura F

- 8 Carregar o aparelho, consultar o capítulo *Carregar bateria*.

Instruções de utilização gerais

- A embalagem do aparelho mostra quais os acessórios que estão incluídos no volume do fornecimento.
- Testar os acessórios num local discreto, antes de utilizá-los num local sensível.
- Observar as instruções de limpeza do fabricante.
- Ligar os bocais motorizados ao tubo de aspiração ou ao aparelho manual.
- Ligar também os outros acessórios, por exemplo, o bocal para juntas, ao aparelho de mão ou colocá-los diretamente no tubo de aspiração para aumentar o alcance.

Bocal multifunções motorizado para pavimentos

Ideal para pavimentos duros e tapetes.

O bocal para pavimentos motorizado remove com particular eficácia a sujidade presa nas fibras dos tapetes. A articulação rotativa de 180 graus e a iluminação LED garantem uma ótima manobrabilidade e uma boa visibilidade em cantos escuros.

Bocal para juntas

Para bordas, juntas, radiadores e áreas de difícil acesso.

Escova para móveis

Para a limpeza suave e profunda de móveis e superfícies sensíveis, remoção de pó de livros, saídas de ventilação no automóvel, etc.

Bocal para estofados

Para limpar superfícies têxteis, tais como sofás, poltronas, colchões, assentos de automóveis, etc.

Suporte para acessórios

Para uma arrumação prática e um acesso rápido aos bocais manuais.

Fixar o suporte para acessórios no tubo de aspiração e fixar os acessórios (por exemplo, bocal para juntas).

Figura F

Transporte

A bateria deve ser verificada e transportada / remetida em conformidade com as respectivas prescrições em matéria de transporte.

Armazenamento

ADVERTÊNCIA

Humidade e calor

Perigo de danos

Armazene o conjunto da bateria apenas em interiores secos com humidade do ar reduzida e abaixo dos 20°C. O display do conjunto da bateria apresenta o estado de carga actual durante o armazenamento.

Conservação e manutenção

Limpar o pré-filtro, o filtro fino e o depósito de pó

ADVERTÊNCIA

Danos no aparelho

Se o pré-filtro e o filtro fino não forem limpos regularmente após a aspiração ou se o depósito de pó não for esvaziado, o poder de aspiração deteriora-se e o aparelho pode avariar-se.

Limpe o pré-filtro e o filtro fino pelo menos uma vez por semana.

Esvazie o depósito de pó o mais tardar quando a marca "MAX" for atingida.

ADVERTÊNCIA

Perigo de curto-circuito

O depósito de pó contém componentes elétricos.

Não mergulhar o depósito de pó, o pré-filtro e o filtro fino em água e não limpar com um pano húmido.

Figura P

Aviso

Substituir o filtro fino se estiver visivelmente danificado ou de 6 em 6 meses.

Aviso

O depósito de pó deve estar vazio antes da limpeza.

- 1 Desligar o aparelho:
 - Premir o interruptor Ligar/Desligar.

Figura I

- 2 Retirar o depósito de pó:
 - Premir a tecla de desbloqueio no depósito de pó e desbloquear e retirar rodando na direção do símbolo "Fecho aberto".

ADVERTÊNCIA

Danos no aparelho

Se o aparelho for rodado 180 graus para a limpeza do filtro (filtro fino virado para cima), o pó fino pode cair na zona do motor e danificar o aparelho.

Segurar sempre o aparelho para baixo durante a limpeza/remoção do filtro fino.

Figura M

Figura N

- 3 Retirar o filtro fino e o pré-filtro:
 - Desbloquear e retirar o filtro fino rodando-o no sentido contrário ao dos ponteiros do relógio.
 - Premir a tecla de desbloqueio para abrir a tampa do depósito de pó. Puxar o pré-filtro para baixo e retirá-lo do depósito de pó.

Figura O

- 4 Limpeza do depósito de pó, do pré-filtro e do filtro fino.
 - Quaisquer fios ou cabelos emaranhados no pré-filtro podem ser cuidadosamente cortados com uma tesoura.
 - Sacudir cuidadosamente o pré-filtro e o filtro fino num caixote do lixo.

Figura Q

- Limpar o depósito de pó com um pano.
- Se necessário, limpar cuidadosamente o pré-filtro e o filtro fino com um pano macio ou uma escova.

Figura R

- 5 Fixar o filtro fino no aparelho.
 - Verificar o assento correcto.
- 6 Introduzir o pré-filtro no depósito de pó.
 - Verificar o assento correcto.
- 7 Fixar o depósito de pó:
 - Colocar o depósito de pó no aparelho e rodá-lo no sentido do símbolo "Fecho fechado". Verificar o assento correcto.

Limpar o filtro do ar de exaustão

ADVERTÊNCIA

Perigo de curto-circuito

A cabeça do aparelho contém componentes elétricos.

Não mergulhar o filtro do ar de exaustão em água e não limpar com um pano húmido.

Aviso

O filtro do ar de exaustão garante que o ar expelido esteja limpo.

- Limpar o filtro do ar de exaustão caso haja sujidade visível.
- Substituir o filtro do ar de exaustão se estiver visivelmente danificado ou de 6 em 6 meses.

- 1 Desligar o aparelho:

- Premir o interruptor Ligar/Desligar.

Figura I

- 2 Retirar o filtro do ar de exaustão:

- Desaparafusar e retirar a cobertura do filtro do ar de exaustão do aparelho.
- Retirar o filtro do ar de exaustão da cobertura:

Figura S

- 3 Limpar o filtro do ar de exaustão:

- Retirar cuidadosamente o filtro do ar de exaustão ou, se estiver muito sujo, limpá-lo cuidadosamente juntamente com a cobertura utilizando um pano macio ou uma escova.
- **Figura T**

- 4 Inserir o filtro do ar de exaustão:

- Encaixar o filtro do ar de exaustão e a cobertura um no outro e aparafusá-los na cabeça do aparelho. Verificar o assento correcto.

Limpar o bocal para pavimentos motorizado

1. Desligar o aparelho.

- Premir o interruptor Ligar/Desligar.

Figura I

2. Remover os acessórios.

ADVERTÊNCIA

Perigo de curto-circuito

O bocal para pavimentos motorizado contém componentes elétricos.

Não mergulhar o bocal para pavimentos motorizado em água nem limpar com um pano húmido.

3. Limpar o bocal para pavimentos motorizado.

- a Fazer deslizar a tecla de desbloqueio na direção do símbolo "Fecho aberto" e retirar o rolo da escova.

Figura U

- b Remover a sujidade, por exemplo, com uma escova. Quaisquer fios ou cabelos emaranhados podem ser cuidadosamente cortados com uma tesoura.

- c Limpar cuidadosamente a abertura da escova com um pano ou uma escova macia.

Figura V

- d Inserir o rolo da escova na abertura da escova, pressionar para baixo e deixar engatar. Verificar o assento correcto.

Figura W

Retirar a bateria

ADVERTÊNCIA

Perigo de ferimentos

As fugas de baterias podem causar ferimentos.

Não permita que baterias com fugas entrem em contacto com os olhos ou as membranas mucosas.

Aviso

As baterias de iões de lítio integradas contêm substâncias que podem ser prejudiciais para o ambiente. As baterias devem ser removidas do aparelho antes da sua eliminação e entregues num local de recolha apropriado.

Retirar a bateria apenas quando esta estiver completamente vazia. A bateria não deve entrar em contacto com metal.

1. Desligar o aparelho da estação de carregamento.
2. Deixar o aparelho funcionar até parar e não poder ser ligado novamente.
3. Retirar o depósito de pó do aparelho:
Figura M
4. Com uma chave de parafusos, desapertar os 3 parafusos situados no interior do aparelho e retirar a cobertura.
Figura X
5. Com um alicate adequado, puxe os 3 contactos para cima e desligue-os.
6. Retirar a bateria do aparelho pela patilha.
Figura Y
7. Eliminar a bateria de acordo com as normas aplicáveis.

Aviso

As peças sobressalentes podem ser encontradas no sítio Web local da KÄRCHER, ver também o capítulo Acessórios e peças sobressalentes.

Aviso

Salvo indicação em contrário, a instalação é efetuada pela ordem inversa.

Ajuda em caso de avarias

As avarias têm, geralmente, causas simples que podem ser corrigidas por si com a ajuda do seguinte resumo. Em caso de dúvida ou no caso de se tratar de uma avaria não mencionada aqui, contacte o serviço de assistência técnica autorizada.

O aparelho não arranca

A bateria está descarregada.

- Carregar bateria.

O aparelho não aspira

O filtro fino não foi inserido ou não foi inserido corretamente.

- Colocar o filtro fino.
- Verificar se o filtro fino está bem assente.

A bateria não é carregada

A ficha do carregador/ficha de rede não está conectada corretamente.

- Ligue corretamente a ficha do carregador/ficha de rede.

A tomada está com defeito.

- Verificar se a tomada funciona.

Está a ser utilizado o carregador errado

- Verificar se o carregador correcto está a ser utilizado.

O tempo de carga está alterado

Utilização de uma ficha USB (tipo C) ou de um carregador não incluído no volume do fornecimento.

- Para um tempo de carga especificado, utilize a ficha USB (tipo C) / um carregador não incluído no volume do fornecimento.

O LED pisca a vermelho em intervalos curtos / o aparelho para durante a operação / o aparelho tem pouca potência de aspiração

Os acessórios, a abertura de aspiração do depósito de pó ou os tubos de aspiração estão obstruídos.

- Remover o bloqueio/entupimento com uma ferramenta adequada.

A bateria/o aparelho sobreaqueceu ou subarrefeceu.

- Desligar o aparelho e desligá-lo da corrente elétrica.
- Aguardar até que a temperatura da bateria/temperatura do aparelho voltar a estar dentro do intervalo normal.

O depósito de pó está cheio.

- Esvaziar o depósito de pó.

Os filtros estão sujos.

- Limpar o filtro.

O rolo de escova está bloqueado.

- Remover os bloqueios.

O filtro fino fica rapidamente sujo/empoeirado

Não foi inserido o pré-filtro.

- Inserir o pré-filtro

Não é possível inserir o depósito de pó.

A unidade de filtragem não está completa.

- Verificar se a unidade de filtragem (pré-filtro e filtro fino) está completa.

Ruído anormal do motor

Os acessórios, a abertura de aspiração do depósito de pó ou os tubos de aspiração estão obstruídos.

- Desobstruir com um meio auxiliar adequado.

Dados técnicos

Ligação eléctrica

Tensão das baterias	V	21.6
Potência nominal	W	300
Tipo de conjunto da bateria	Li-ION	
Carregador	USB-C	
Modelo	HX20WPD-C001-AG	

Tensão nominal do carregador	V	100 - 240
Frequência	Hz	50 - 60
Tempo de carregamento com a bateria completamente descarregada	min	240
Classe de protecção		II

Características do aparelho

Conteúdo do depósito	l	0,4
Tempo de serviço com carregamento da bateria completo e com bocal para pavimentos Eco/Auto/Boost	min	45/*20/10

Medidas e pesos

Peso (sem acessórios)	kg	<2.4
-----------------------	----	------

* Consoante o grau de sujidade.

Reservados os direitos a alterações técnicas.

Inhoud

Algemene instructies	38
Reglementair gebruik	38
Milieubescherming	38
Toebehoren en reserveonderdelen	38
Garantie	38
Symbolen op het apparaat	38
Oplaadapparaat	38
Leveringsomvang	38
Beschrijving apparaat	39
Wandhouder monteren	39
Inbedrijfstelling	39
Werking	40
Algemene gebruiksinstructies	41
Vervoer	41
Opslag	41
Onderhoud	41
Accu verwijderen	42
Hulp bij storingen	42
Technische gegevens	43

Algemene instructies



Voordat u het apparaat voor het eerst gebruikt, dient u deze originele gebruiksaanwijzing en de meegeleverde veiligheidsinstructies door te lezen en deze in acht te nemen.

Bewaar beide documenten voor later gebruik of volgen de eigenaars.

Reglementair gebruik

- Gebruik het apparaat uitsluitend voor de privé-huishouding.
- Het apparaat is uitsluitend bedoeld voor het reinigen van droge ondergronden
- Als niet-reglementair gebruik geldt:
 - Mensen, dieren, planten of kleding aan het lichaam afzuigen.
 - Opzuigen van water of andere vloeistoffen.
 - Opzuigen van gloeiende as, kolen, sigaretten of andere ontvlambare of licht ontvlambare stoffen.
 - Gebruik in de buurt van explosieve of licht ontvlambare stoffen.

Milieubescherming



De verpakkingsmaterialen zijn herbruikbaar. Verwijder verpakkingen op een milieuvriendelijke manier.



Elektrische en elektronische apparaten bevatten waardevolle recyclebare materialen en vaak bestanddelen zoals batterijen, accu's of olie, die bij onjuiste omgang of verkeerd afvalverwijdering een potentieel gevaar voor de gezondheid van de mens en voor het milieu kunnen vormen. Voor een correcte werking van het apparaat zijn deze bestanddelen echter noodzakelijk. Voer apparaten met dit symbool niet samen met het huisvuil af.

Instructies betreffende ingrediënten (REACH)

Actuele informatie over ingrediënten vindt u op: www.kaercher.de/REACH

Toebehoren en reserveonderdelen

Gebruik alleen origineel toebehoren en originele reserveonderdelen. Deze garanderen een veilige en storingsvrije werking van het apparaat. Informatie over toebehoren en reserveonderdelen vindt u onder www.kaercher.com.

Garantie

In elk land gelden de garantievoorwaarden die door onze verantwoordelijke verkoopmaatschappij zijn uitgegeven. Mogelijke storingen aan uw apparaat verhelpen we binnen de garantieperiode gratis, voor zover een materiaal- of fabricagefout de oorzaak is. Als u gebruik wilt maken van de garantie, neemt u met uw aankoopbon contact op met uw distributeur of de dichtstbijzijnde geautoriseerde klantenservice.

(adres zie achterzijde)

Meer informatie over de garantie (indien beschikbaar) vindt u in het servicegedeelte van uw lokale Kärcher-website onder "Downloads".

Symbolen op het apparaat

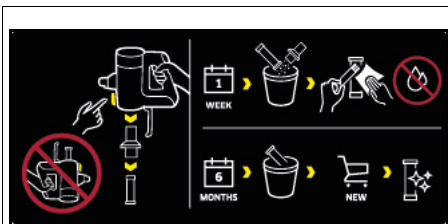

Er zit een sticker op het voorfilter van het apparaat die beschrijft hoe het voorfilter en het fijnfilter gereinigd/vervangen moeten worden:

- 1 Het voorfilter en het fijnfilter uit het apparaat nemen. Het apparaat mag daarbij niet ondersteboven worden gekeerd.
- 2 Het voor- en fijnfilter eenmaal per week reinigen **zonder toevoeging** van water/vocht.
- 3 Het fijnfilter om de 6 maanden vervangen door een nieuw fijnfilter.

Voor meer beschrijvingen, zie hoofdstuk *Voorfilter, fijnfilter en stofreservoir reinigen*

Oplaadapparaat

WAARSCHUWING • Laad het apparaat alleen op met het meegeleverde originele oplaadapparaat HX20WPD-C001-AG of met een door KÄRCHER goedgekeurd oplaadapparaat.

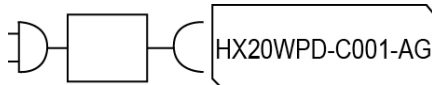

Leveringsomvang

De leveringsomvang van het apparaat is op de verpakking afgebeeld. Controleer de inhoud bij het uitpakken op volledigheid. Bij ontbrekend toebehoren of bij transportschade neemt u contact op met uw distributeur.

Beschrijving apparaat

De leveringsomvang van het apparaat (afhankelijk van het model) is op de verpakking afgebeeld. In deze gebruiksaanwijzing worden alle mogelijke opties beschreven.

Afbeeldingen, zie pagina met schema's.

Afbeelding A

- ① Bedieningsveld voor:
- ② Aan/Uit-schakelaar
- ③ Led-controlelampje accu
- ④ Toetsen om zuigkracht in te stellen (3 niveaus)
- ⑤ Led-controlelampje voor zuigmodus / zuigkracht
- ⑥ Handgreep
- ⑦ Oplaadaansluiting voor USB-stekker (type C)
- ⑧ Ingebouwde accu
- ⑨ Afdekking afvoerluchtfilter
- ⑩ Ontgrendelingsknop stofreservoir
- ⑪ Zuigaansluiting stofreservoir
- ⑫ Stofreservoir
- ⑬ Ontgrendelingsknop stofreservoir-afdekklep
- ⑭ Afdekklep stofreservoir
- ⑮ Fijnfilter
- ⑯ Voorfilter
- ⑰ Gemotoriseerde vloersproeier met universele borstelrol en ledverlichting
- ⑱ Zuigbuis
- ⑲ Voegensproeier
- ⑳ Meubelborstel
- ㉑ Kussensproeier
- ㉒ Wandhouder
- ㉓ Toebehorenhouder
- ㉔ Oplaadapparaat (type C)
- ㉕ Laadkabel (type C)

Wandhouder monteren

De leveringsomvang omvat een wandhouder en schroeven en pluggen voor het netjes opbergen van de stofzuiger.

Instructie

Monteer de wandhouder op een geschikte plaats met de meegeleverde schroeven en pluggen.

Voor een veilige opslag van het apparaat moet de bovenste schroefbevestiging op minstens 1,0 m van de vloer worden geplaatst.

Afbeelding E

LET OP

Materiële schade door onjuiste montage

Een onjuiste montage kan zowel het apparaat als de vloer beschadigen, als het valt.

Gebruik geschikt montagegereedschap voor wandmontage.

Houd bij het selecteren van bevestigingselementen rekening met het gewicht van het apparaat en het draagvermogen van de montageplaats.

⚠ WAARSCHUWING

Gevaar voor elektrische schokken en verbranding

Zorg ervoor dat er geen elektrische kabels, water- of gasleidingen in de muur rond het montagegebied zijn.

Instructie

De wandhouder kan ook worden gebruikt om de 2-in-1-meubelsproeier en de voegensproeier naast het apparaat op te bergen.

Afbeelding F

Inbedrijfstelling

Toebehoren monteren

Instructie

De gemotoriseerde vloersproeier wordt aangedreven door een eigen geïntegreerde motor en moet daarom altijd rechtstreeks op het handapparaat of de zuigbuis worden aangesloten om de stroomvoorziening te garanderen.

Al het andere toebehoren kan ook direct met het handapparaat worden gebruikt, of met de zuigbuis om het bereik te vergroten.

- De zuigbuis op de zuigaansluiting van het stofreservoir schuiven tot deze hoorbaar vastklikt.
- De ontgrendelingsknop indrukken en de zuigslang verwijderen uit de zuigaansluiting.

Afbeelding B

- De gemotoriseerde vloersproeier op de zuigbuis schuiven tot deze hoorbaar vastklikt.
- De ontgrendelingsknop indrukken en de gemotoriseerde vloersproeier van de zuigbuis halen.

Afbeelding C

- Toebehoren, bijv. de voegensproeier, op de zuigaansluiting van het stofreservoir of op de zuigbuis schuiven tot het hoorbaar vastklikt.

Afbeelding D

Accu opladen

Instructie

Het apparaat wordt geleverd met onvolledig opgeladen accu. Laad de accu volledig op voordat u deze voor de eerste keer gebruikt. Let op de bijgevoegde veiligheidsinstructies voor accuzuigers.

Instructie

Bij gebruik van een in de handel verkrijgbare USB-stekker (type C) of oplaadapparaat (niet meegeleverd met het apparaat) kan de oplaadtijd, afhankelijk van het vermogen, afwijken van de in de gebruiksaanwijzing aangegeven tijd.

1. Om het apparaat op te laden, bevestigt u het aan de meegeleverde wandhouder.

Afbeelding E

2. Beide USB-stekkers van de laadkabel in de oplaadpoort van het apparaat en het oplaadapparaat steken.

Het oplaadapparaat aansluiten op een stopcontact. De accu-indicatielied knippert groen tijdens het laadproces.

Afbeelding G

3. Wanneer het apparaat volledig is opgeladen, brandt de accu-indicatielied gedurende 120 minuten constant groen. Daarna gaat de led uit. Beide USB-stekkers van de oplaadkabel uit de oplaadpoort van het apparaat en het oplaadapparaat halen.

Het oplaadapparaat uit het stopcontact halen.
Het apparaat uit de wandhouder nemen.

Afbeelding H

Het apparaat is klaar voor gebruik.

Werking

Led-indicaties

De volgende tabellen beschrijven de betekenis van de led-indicaties.

Led-indicatie op de Aan/Uit-schakelaar:

Afbeelding I

Afbeelding J

Led	Beschrijving
De led brandt constant groen.	Apparaat is ingeschakeld.
Led brandt niet.	Apparaat is uitgeschakeld.
Led knippert groen wanneer het apparaat ingeschakeld is.	Batterijcapaciteit op ongeveer 10%. Looptijd ongeveer 2 minuten.
Led brandt constant rood.	Batterijcapaciteit laag, minder dan 5%. Looptijd ongeveer 1 minuut.
Led knippert groen.	Accu wordt opgeladen.
Apparaat aan het oplaadapparaat: De led brandt 120 minuten lang constant groen. Daarna gaat de led uit. Instructie <i>Als het apparaat direct na het opladen van het oplaadapparaat wordt gehaald, gaat de led eerder uit.</i>	De accu is volledig opgeladen.
Led knippert rood met korte tussenpozen (30 sec. / 120 keer).	Apparaat geeft foutmelding weer, bijv: <ul style="list-style-type: none">• Blokkering van vloersproeier en/of zuigkanaal.• Accu / apparaat is oververhit of onderkoeld.

Led-indicatie op de handgreep:

Afbeelding K

Led	Beschrijving
Led licht op van geel naar blauw.	Het apparaat wordt ingeschakeld.
Led brandt van groen/blauw/geel naar geel.	Het apparaat wordt uitgeschakeld.
Led brandt groen.	Apparaat is ingeschakeld en staat in eco-modus.
Led brandt geel.	Apparaat is ingeschakeld en staat in boost-modus.
Led licht blauw op als uitgangskleur.	Apparaat is ingeschakeld en staat in auto-modus.
Lichtblauw tot paars.	Geen / weinig vuil gedetecteerd.
Donkerblauw tot paars.	Veel vuil herkend.

Led	Beschrijving
Led knippert groen.	Accu wordt opgeladen / batterijcapaciteit laag.
Led brandt niet.	De accu is volledig opgeladen.
Led knippert rood met korte tussenpozen.	Apparaat geeft foutmelding aan.

Zuigen

LET OP

Schade aan het apparaat

Als de filters of het stofreservoir niet of niet correct zijn geplaatst, werkt het apparaat mogelijk niet goed of raakt het beschadigd.

Gebruik het apparaat alleen als alle filters en het stofreservoir correct zijn geplaatst.

Defecte filters en filters die niet meer gereinigd kunnen worden, moeten worden vervangen.

1. Het gewenste toebehoren monteren, zie hoofdstuk **Toebehoren monteren**.
2. Apparaat inschakelen:
 - De Aan/Uit-schakelaar indrukken.
3. Naar gelang van de behoeften de toetsen "+/-" op het bedieningsveld gebruiken om de zuigkracht in te stellen.

Instructie

Het apparaat heeft 3 zuigsterkten:

- 1 **Eco-modus:** Voor het reinigen van kleine hoeveelheden stof.
- 2 **Auto-modus** Voor dagelijkse reiniging. Het apparaat regelt automatisch het vermogen afhankelijk van de mate van verontreiniging.
- 3 **Boost-modus:** Maximaal vermogen voor een krachtige reiniging (met deze zuigkrachtinstelling loopt de accu sneller leeg dan met andere instellingen).

Instructie

Wanneer het apparaat wordt ingeschakeld, staat de zuigkracht altijd in de auto-modus (niveau 2).

Afbeelding J

Toebehoren wijzigen

Toebehoren vervangen, zie hoofdstuk **Toebehoren monteren**

Werking beëindigen

- 1 Apparaat uitschakelen.
 - De Aan/Uit-schakelaar indrukken.

Afbeelding I

LET OP

Schade aan het apparaat

Als het voorfilter en het fijnfilter niet regelmatig worden gereinigd na het stofzuigen of als het stofreservoir niet wordt geleegd, gaat de zuigkracht achteruit en kan het apparaat defect raken.

Reinig het voorfilter en het fijnfilter minstens één keer per week.

Leeg het stofreservoir uiterlijk bij het bereiken van de markering "MAX".

- 2 Zuigbuis of toebehoren verwijderen.
- 3 Stofreservoir ledigen.
 - De ontgrendelingsknop indrukken. De klep van het stofreservoir gaat open.
 - Het stofreservoir over een vuilnisbak ledigen.

Afbeelding L

- 4 Om te sluiten, de klep van het stofreservoir omhoog duwen tot deze op zijn plaats vastklikt.
- 5 Het voor- en fijnfilter reinigen, zie hoofdstuk *Voorfilter, fijnfilter en stofreservoir reinigen*
- 6 Apparaat aan de wandhouder bevestigen.
Afbeelding E
- 7 Toebehoren op de wandhouder bewaren.
Afbeelding F
- 8 Het apparaat opladen, zie hoofdstuk *Accu opladen*

Algemene gebruiksinstructies

- Op de verpakking van het apparaat is te zien welke toebehoren bij de levering zijn inbegrepen.
- Test het toebehoren op een onopvallende plek, alvorens het op een gevoelige plek te gebruiken.
- Volg de reinigingsinstructies van de fabrikant.
- De gemotoriseerde elektrische sproeier met de zuigbuis of het handapparaat verbinden.
- De andere toebehorendelen, bijv. voegensproeier, eveneens met het handapparaat verbinden, of ter verhoging van de reikwijdte direct op de zuigbuis aansluiten.

Gemotoriseerde multifunctionele vloersproeier

Ideaal voor harde vloeren en tapijten.

De gemotoriseerde vloersproeier is bijzonder efficiënt om het in de tapijtvezels vastzittende vuil te verwijderen.

De over 180 graden scharnierende koppeling en de led-verlichting zorgen voor optimale manoeuvreerbaarheid en goed zicht in donkere hoeken.

Spleetmondstuk

Voor randen, voegen, radiatoren en moeilijk bereikbare plaatsen.

Meubelborstel

Voor een zachte en grondige reiniging van meubels en gevoelige oppervlakken, het afstoffen van boeken, ventilatieroosters in auto's, enz.

Kussensproeier

Voor het reinigen van textieloppervlakken zoals banken, fauteuils, matrassen, autostoelen etc.

Toebehorenhouder

Voor praktisch opbergen en snelle toegang tot hand-sproeiers.

Bevestig de toebehorenhouder aan de zuigbuis en bevestig het toebehoren (bijv. voegensproeier).

Afbeelding F

Vervoer

De accu is conform de relevante voorschriften voor internationaal transport gecontroleerd en mag worden vervoerd/verzonden.

Opslag

LET OP

Vochtigheid en hitte

Beschadigingsgevaar

Bewaar het accupack alleen in binnenruimtes met lage luchtvochtigheid en onder 20 °C.

Het display van het accupack geeft tijdens de opslag de actuele ladingstoestand weer.

Onderhoud

Voorfilter, fijnfilter en stofreservoir reinigen

LET OP

Schade aan het apparaat

Als het voorfilter en het fijnfilter niet regelmatig worden gereinigd na het stofzuigen of als het stofreservoir niet wordt geleegd, gaat de zuigkracht achteruit en kan het apparaat defect raken.

Reinig het voorfilter en het fijnfilter minstens één keer per week.

Leeg het stofreservoir uiterlijk bij het bereiken van de markering "MAX".

LET OP

Kortsluitingsgevaar

Het stofreservoir bevat elektrische onderdelen

Het stofreservoir, het voorfilter en het fijnfilter niet onderdempelen in water en ze niet met vocht reinigen.

Afbeelding P

Instructie

Het fijnfilter vervangen als het zichtbaar beschadigd is of elke 6 maanden.

Instructie

Het stofreservoir moet leeg zijn vóór het reinigen.

- 1 Apparaat uitschakelen:
 - De Aan/Uit-knop indrukken.

Afbeelding I

- 2 Het stofreservoir verwijderen:
 - Op de ontgrendelknop op het stofreservoir drukken en het ontgrendelen en verwijderen door te draaien in de richting van het symbool "vergrensdeling open".

LET OP

Schade aan het apparaat

Als het apparaat 180 graden wordt gedraaid om het filter te reinigen (fijnfilter naar boven), kan er fijnstof in de motor vallen en zo het apparaat beschadigen.

Houd het apparaat altijd naar onderen als u het fijnfilter reinigt of verwijderd.

Afbeelding M

Afbeelding N

- 3 Het fijnfilter en het voorfilter verwijderen:
 - Fijnfilter linksom draaien en verwijderen.
 - Op de ontgrendelknop drukken om de klep van het stofreservoir te openen. Voorfilter naar onderen trekken en het uit het stofreservoir verwijderen.

Afbeelding O

- 4 Stofreservoir, voorfilter en fijnfilter reinigen.
 - Eventuele verwarde draden of haren kunnen voorzichtig met een schaar worden afgeknipt.
 - Het voorfilter en het fijnfilter voorzichtig uitkloppen op een prullenmand.

Afbeelding Q

- Het stofreservoir uitvegen met een doek.
- Indien nodig het voorfilter en het fijnfilter voorzichtig reinigen met een zachte doek of borstel.

Afbeelding R

- 5 Het fijnfilter op het apparaat bevestigen.
 - Correcte bevestiging controleren.
- 6 Het voorfilter in het stofreservoir zetten.
 - Correcte bevestiging controleren.
- 7 Het stofreservoir bevestigen.
 - Het stofreservoir op het apparaat plaatsen en het in de richting van het symbool "vergrensdeling dicht" draaien. Correcte bevestiging controleren.

Afvoerluchtfilter reinigen

LET OP

Kortsluitingsgevaar

De kop van het apparaat bevat elektrische onderdelen. Het afvoerluchtfilter niet onderdompelen in water en het niet met vocht reinigen.

Instructie

Het afvoerluchtfilter zorgt voor schone afvoerlucht.

- Het afvoerluchtfilter reinigen als het zichtbaar vuil is.
- Het afvoerluchtfilter vervangen als het zichtbaar beschadigd is of elke 6 maanden.

1 Apparaat uitschakelen:

- De Aan/Uit-schakelaar indrukken.

Afbeelding I

2 Het afvoerluchtfilter verwijderen:

- De afdekking van het afvoerluchtfilter losschroeven en deze van het apparaat verwijderen.
- Het afvoerluchtfilter verwijderen van de afdekking:

Afbeelding S

3 Afvoerluchtfilter reinigen:

- Het afvoerluchtfilter voorzichtig afkloppen of, als het erg vuil is, samen met de afdekking voorzichtig reinigen met een zachte doek of borstel.

• Afbeelding T

4 Afvoerluchtfilter plaatsen:

- Het afvoerluchtfilter en de afdekking aan elkaar bevestigen en ze op de kop van het apparaat schroeven. Correcte bevestiging controleren.

Gemotoriseerde vloersproeier reinigen

1. Apparaat uitschakelen.

- De Aan/Uit-knop indrukken.

Afbeelding I

2. Toebehoren verwijderen.

LET OP

Kortsluitingsgevaar

De gemotoriseerde vloersproeier bevat elektrische onderdelen.

De gemotoriseerde vloersproeier niet onderdompelen in water en niet met vocht reinigen.

3. Gemotoriseerde vloersproeier reinigen.

- a De ontgrendelknop in de richting van het symbool "vergrendeling open" schuiven en de borstelrol verwijderen.

Afbeelding U

- b Vuil verwijderen, bijv. met een borstel. Eventuele verwarde draden of haren kunnen voorzichtig met een schaar worden afgeknipt.

- c De borstelopening voorzichtig reinigen met een doek of een zachte borstel.

Afbeelding V

- d De borstelrol in de borstelopening plaatsen, omhoog drukken en vastklikken. Correcte bevestiging controleren.

Afbeelding W

Accu verwijderen

LET OP

Gevaar van letsels

Lekkende accu's kunnen tot verwondingen leiden.

Laat lekkende accu's niet in contact komen met ogen of slijmvliezen.

Instructie

De geïntegreerde lithium-ionbatterijen bevatten stoffen die schadelijk kunnen zijn voor het milieu. Voordat u het apparaat weggooit, moeten de accu's uit het apparaat

worden verwijderd en naar een inzamelpunt voor batterijen worden gebracht.

De accu pas verwijderen als deze helemaal leeg is. De accu mag niet in contact komen met metaal.

1. Het apparaat loskoppelen van het laadstation.
2. Het apparaat laten draaien tot het stopt en niet meer kan worden ingeschakeld.
3. Het stofreservoir verwijderen van het apparaat.

Afbeelding M

4. Met een schroevendraaier de 3 schroeven aan de binnenkant van het apparaat losdraaien en de afdekking verwijderen.

Afbeelding X

5. Met een geschikte tang de 3 contacten omhoog trekken en loskoppelen.
6. De accu met behulp van het lipje uit het apparaat verwijderen.

Afbeelding Y

7. De accu conform de geldende bepalingen afvoeren.

Instructie

Reserveonderdelen vindt u op uw lokale KÄRCHER website, zie ook hoofdstuk Toebehoren en reserveonderdelen.

Instructie

Tenzij anders beschreven, wordt de montage in omgekeerde volgorde uitgevoerd.

Hulp bij storingen

Storingen hebben vaak oorzaken die eenvoudig met behulp van het volgende overzicht kunnen worden verholpen. Neem bij twijfel of storingen die hier niet worden vermeld contact op met de erkende klantenservice.

Apparaat start niet

Accu is leeg.

- Accu opladen.

Apparaat zuigt niet

Fijnfilter is niet of niet goed geplaatst.

- Fijnfilter plaatsen.
- Correcte bevestiging van het fijnfilter controleren.

De accu wordt niet geladen

De laadstekker/netstekker is niet correct aangesloten.

- Sluit de laadstekker/netstekker correct aan.

Het stopcontact is defect.

- Controleer of het stopcontact werkt.

De verkeerde oplader wordt gebruikt

- Controleer of de juiste oplader wordt gebruikt.

Oplaadtijd is veranderd

Gebruik van een USB-stekker (type C) of een oplaadapparaat dat geen deel uitmaakt van de leveringsomvang.

- Om de gespecificeerde oplaadtijd te berekenen, in de leveringsomvang meegeleverde USB-stekker (type C) / oplaadapparaat gebruiken.

Led knippert met korte tussenpozen rood / apparaat stopt tijdens gebruik / apparaat heeft lage zuigkracht

Het toebehoren, de aanzuigopening op het stofreservoir of de zuigbuizen zijn verstopt.

- De blokkering/verstopping met een geschikt hulpmiddel verwijderen.

Accu / apparaat is oververhit of onderkoeld.

- Het apparaat uitschakelen en van de stroomtoevoer loskoppelen.

- Wachten tot de accutemperatuur/apparaattemperatuur weer binnen het normale bereik ligt.

Het stofreservoir is vol.

- Het stofreservoir legen.

De filters zijn vuil.

- De filters reinigen.

Borstelrol is geblokkeerd.

- Blokkeringen verwijderen.

Fijnfilter wordt snel vuil / stoffig

Er is geen voorfilter geplaatst.

- Voorfilter plaatsen.

Stofreservoir kan niet worden geplaatst.

De filtereenheid is niet compleet.

- Controleren of de filtereenheid (voorfilter en fijnfilter) compleet is.

Abnormaal motorgeluid

De toebehoren, de aanzuigopening op de stofcontainer of de aanzuigbuizen zijn verstopt.

- De verstopping met een geschikt hulpmiddel verwijderen.

Technische gegevens

Elektrische aansluiting

Batterijspanning	V	21.6
Nominaal vermogen	W	300
Accupacktype		Li-ION
Oplaadapparaat		USB-C
Model		HX20WPD-C001-AG
Nominale spanning oplaadapparaat	V	100 - 240
Frequentie	Hz	50 - 60
Oplaadtijd wanneer de batterij volledig leeg is	min	240
Beschermingsklasse		II

Gegevens capaciteit apparaat

Inhoud reservoir	l	0,4
Bedrijfstijd bij volledig opgeladen accu met vloersproeier		
Eco/Auto/Boost	min	45*/20/10

Afmetingen en gewichten

Gewicht (zonder toebehoren)	kg	<2.4
-----------------------------	----	------

* Afhankelijk van de mate van verontreiniging.

Technische wijzigingen voorbehouden.

Inhoudelijke

Genel uyarılar	43
Amaca uygun kullanım	43
Çevre koruma	43
Aksesuarlar ve yedek parçalar	43
Garanti	43
Cihazdaki simgeler	44
Şarj aleti	44
Teslimat kapsamı	44
Cihaz açıklaması	44
Duvar braketinin monte edilmesi	44
İşletme alma	44
İşletme	45
Genel kullanım talimatları	46
Taşıma	46
Depolama	46
Bakım ve koruma	46
Akünün sökülmesi	47
Arıza durumunda yardım	47
Teknik veriler	48

Genel uyarılar



Cihazı ilk defa kullanmadan önce orijinal işletim kılavuzunu ve ekli güvenlik bilgilerini okuyun. Bu bilgilere göre hareket

edin.

Her iki kılavuzu daha sonra kullanmak için ve sizden sonraki kullanıcı için saklayın.

Amaca uygun kullanım

- Cihazı sadece evde kullanın.
- Cihaz, sadece kuru yüzeylerin temizlenmesi için tasarlanmıştır
- Amacına aykırı kullanımlar şunlardır:
 - İnsanların, hayvanların, bitkilerin veya vücut üzerindeki kıyafetlerin süpürülmesi.
 - Su veya diğer sıvıların süpürülmesi.
 - Parlayan küllerin, kömürün, sigaraların veya diğer yanıcı veya kolay tutuşan maddelerin süpürülmesi.
 - Patlayıcı veya son derece yanıcı maddelerin yakınında kullanım.

Çevre koruma



Paketleme malzemeleri geri dönüştürülebilir. Lütfen ambalajları çevreye zarar vermeden bertaraf edin.



Elektrikli ve elektronik cihazlar, değerli ve geri dönüştürülebilir malzemelerin yanı sıra yanlış kullanılması veya yanlış bertaraf edilmesi durumunda insan sağlığı ve çevre için potansiyel tehlike teşkil edebilecek piller, aküler veya yağlar içerebilir. Ancak cihazın usulüne uygun şekilde çalıştırılması için bu parçaların gereklidir. Bu simge ile işaretlenen cihazlar evsel çöp ile birlikte bertaraf edilmemelidir.

İçerik maddelerine yönelik uyarılar (REACH)

İçerik maddelerine yönelik güncel bilgiler için bkz.:

www.kaercher.de/REACH

Aksesuarlar ve yedek parçalar

Sadece orijinal aksesuarlar ve orijinal yedek parçalar kullanın. Bu parçalar cihazın güvenli ve arızasız çalışmasını sağlar.

Aksesuar ve yedek parçalara ilişkin bilgiler için adres: www.kaercher.com.

Garanti

Her ülkede yetkili distribütörümüz tarafından verilmiş garanti şartları geçerlidir. Garanti süresi içerisinde cihazınızda oluşabilecek hasarları, üretim veya malzeme hatasından kaynaklanıyorsa ücretsiz olarak gideriyoruz. Garanti durumunda satış faturası ile satıcınıza veya size en yakın yetkili servise başvurun.

(Adres için bkz. Arka sayfa)

Daha ayrıntılı garanti bilgilerinizi (varsa) yerel Kärcher web sitenizin servis bölümünde "İndirilen Dokümanlar" altında bulabilirsiniz.

Cihazdaki simgeler

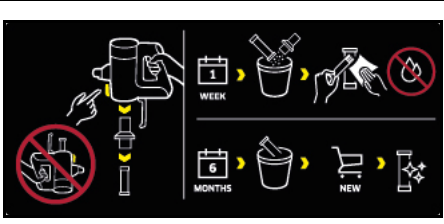

Cihazın ön filtresi üzerinde, ön ve ince filtrelerin nasıl temizleneceğini/değiştirileceğini açıklayan bir etiket bulunmaktadır:

- 1 Ön filtreyi ve ince filtreyi cihazdan çıkarın. Cihaz ters çevrilmemelidir.
- 2 Ön ve ince filtreyi haftada bir kez su / nem **eklemeden** temizleyin.
- 3 İnce filtreyi her 6 ayda bir yeni bir ince filtreyle değiştirin.
Diğer açıklamalar, bkz. Bölüm *Ön filtreyi, ince filtreyi ve toz haznesini temizleyin*

Şarj aleti

⚠ UYARI • Cihazı sadece birlikte teslim edilen orijinal şarj cihazı HX20WPD-C001-AG veya KÄRCHER tarafından onaylanmış bir şarj aletiyle şarj edin.



Teslimat kapsamı

Cihazınızın teslimat kapsamı ambalajı üzerinde gösterilmiştir. Ambalaj açıldığında içindeki parçalarda eksiklik olup olmadığını kontrol edin. Aksesuarların eksik olması durumunda ya da nakliye hasarlarında yetkili satıcınıza bilgilendirin.

Cihaz açıklaması

Cihazın (modeline bağlı olarak) teslimat kapsamı ambalajı üzerinde gösterilir. Bu işletim talimatları olası tüm seçenekleri açıklamaktadır.

Resimler için grafik sayfasına bakın.

Şekil A

- 1 Kumanda paneli:
- 2 Açma/Kapama şalteri
- 3 LED kontrol ışığı akü
- 4 Emiş gücü ayar düğmeleri (3 kademe)
- 5 LED gösterge ışığı emiş modu / emiş gücü
- 6 Tutamak
- 7 USB fişi için şarj bağlantı noktası (Tip C)
- 8 Dahili akü
- 9 Çıkış hava filtresi kapağı
- 10 Toz haznesi kilit açma tuşu
- 11 Emme ağız toz haznesi
- 12 Toz haznesi
- 13 Toz haznesi kapağı kilit açma tuşu

- 14 Toz haznesi kapağı
- 15 İnce filtre
- 16 Ön filtre
- 17 Üniversal rulo fırçaları ve LED aydınlatmalı motorlu yer süpürme başlığı
- 18 Emme borusu
- 19 Derz süpürme başlığı
- 20 2'si 1 arada mobilya fırçası
- 21 Döşeme süpürme başlığı
- 22 Duvar braket
- 23 Aksesuar tutucu
- 24 Şarj aleti (Tip C)
- 25 Şarj kablosu (Tip C)

Duvar braketinin monte edilmesi

Teslimat kapsamına bir duvar braketini ile elektrikli süpürgecinin düzgün bir şekilde saklanması için vidalar ve dübeller dahildir.

Not

Verilen vidaları ve dübelleri kullanarak duvar braketini uygun bir yere monte edin.

Cihazın güvenli bir şekilde saklanması için duvar braketinin üst vida bağlantısı yerden en az 1,0 m yukarıda konumlandırılmalıdır.

Şekil E

DIKKAT

Hatalı montaj nedeniyle maddi hasar

Yanlış montaj, cihazın düşmesi yoluyla hem cihaza hem de zemine hasar verebilir.

Duvara montaj için uygun montaj aletlerini kullanın.

Sabitleme elemanı seçilirken cihazın ağırlığını ve takma yerinin taşıma kapasitesini dikkate alın.

⚠ UYARI

Elektrik çarpması ve yaralanma tehlikesi

Montaj alanının etrafındaki duvarda elektrik kablosu, su veya gaz borusu olmadığından emin olun.

Not

Duvar braketini ile, cihazın yanı sıra 2'si 1 arada mobilya başlığı ve oluk fırçası da saklanabilir.

Şekil F

İşletime alma

Aksesuarların montajı

Not

Yer süpürme başlığı ek olarak kendi entegre motoruyla çalıştırılır ve bu nedenle güç beslemesini sağlamak için her zaman doğrudan el cihazına veya vakum borusuna bağlanmalıdır.

Diğer tüm aksesuarlar, menzili artırmak için doğrudan el cihazıyla veya vakum borusuyla da kullanılabilir.

● Vakum borusunu, duyulur şekilde yerine oturana kadar toz haznesinin vakum ağzına itin.

● Kilit açma tuşuna basın ve vakum borusunu emme ağzından çıkarın.

Şekil B

● Motorlu yer süpürme başlığını duyulur şekilde yerine oturana kadar vakum borusunun üzerine itin.

● Kilit açma tuşuna basın ve motorlu yer süpürme başlığını vakum borusundan çıkarın.

Şekil C

- Oluk fırçası gibi aksesuarları, duyulur şekilde yerine oturana kadar toz haznesinin veya vakum borusunun vakum ağzına itin.

Şekil D

Akünün şarj edilmesi

Not

Cihaz, akü tam olarak şarj edilmemiş şekilde teslim edilir. Aküyü ilk kullanımdan önce tamamen şarj edin. Lütfen şarjlı süpürgeler için ekteki güvenlik bilgilerini dikkate alın.

Not

Performansa bağlı olarak standart bir USB fişi (C Tipi) veya şarj aleti (cihazla birlikte verilmez) kullanıldığında, şarj süresi kullanım talimatlarında belirtilenden farklı olabilir.

1. Cihazı, şarj etmek için teslimat kapsamındaki duvar braketine takın.

Şekil E

2. Şarj kablosunun her iki USB fişini de cihazın şarj portuna ve şarj aletine takın.

Şarj aletini prize takın.

Şarj işlemi sırasında LED'li akü kontrol ışığı yeşil renkte yanıp söner.

Şekil G

3. Cihaz tamamen şarj olduğunda LED'li akü kontrol ışığı 120 dakika boyunca sürekli yeşil yanar. Sonra LED söner.

Şarj kablosunun her iki USB fişini de cihazın ve şarj aletinin şarj portundan çıkarın.

Şarj aletini prizinden çıkarın.

Cihazı duvar braketinden alın.

Şekil H

Cihaz kullanıma hazırdır.

İşletme

LED gösterge

Aşağıdaki tablolarda LED göstergelerinin anlamları açıklanmaktadır.

Açma/kapama anahtarındaki LED gösterge:

Şekil I

Şekil J

LED	Açıklama
LED sürekli yeşil yanıyor.	Cihaz açılmıştır.
LED yanmıyor.	Cihaz kapalı.
Cihaz açıldığında LED yeşil renkte yanıp söner.	Akü kapasitesi yaklaşık %10'da. Çalışma süresi yakl. 2 dakika.
LED sürekli kırmızı yanıyor	Akü kapasitesi düşük, %5'in altında. Çalışma süresi yakl. 1 dakika.
LED yeşil yanıp sönüyor	Akü şarj ediliyor.
Cihaz şarj aletinde takılı: LED 120 dak. sürekli yeşil yanıyor. Sonra LED söner.	Akü tamamen şarj edilmiş durumdadır.
Not Eğer cihaz şarj edildikten hemen sonra şarj aletinden alınırsa LED daha erken sönecektir.	

LED	Açıklama
LED kısa aralıklarla (30 saniye / 120 kez) kırmızı renkte yanıp söner.	Cihaz hata mesajı görüntülüyor. örneğin: ● Yer süpürme başlığının ve/veya vakum kalinının tıkanması. ● Akü/cihaz aşırı ısınmış veya aşırı soğutulmuş.

Tutma sapındaki LED gösterge:

Şekil K

LED	Açıklama
LED sarıdan maviye döner.	Cihaz açılır.
LED yeşil/mavi/sarıdan sarıya döner.	Cihaz kapatılır.
LED yeşil yanıyor	Cihaz açıktır ve Eco modundadır.
LED sarı yanıyor.	Cihaz açıktır ve Boost modundadır.
LED, başlangıç rengi olarak mavi yanar.	Cihaz açıktır ve otomatik moddadır.
Açık maviden mora.	Hiç kir tespit edilmedi/az kir tespit edildi.
Koyu maviden mora.	Çok fazla kir tespit edildi.
LED yeşil yanıp sönüyor	Akü şarj oluyor / akü kapasitesi düşük.
LED yanmıyor.	Akü tamamen şarj edilmiş durumdadır.
LED kısa aralıklarla kırmızı yanıp söner.	Cihaz hata mesajı görüntülüyor.

Vakum

DIKKAT

Cihazda zarar

Filtreler veya toz haznesi takılmaz veya doğru şekilde takılmazsa cihaz düzgün çalışmayabilir veya hasar görür.

Cihazı yalnızca tüm filtreler ve toz haznesi doğru şekilde takılmışsa kullanın.

Arızalı filtreler ve artık temizlenemeyen filtreler değiştirilmelidir.

1. İstenen aksesuarları monte edin, bkz. Bölüm *Aksesuarların montajı*.
2. Cihazın çalıştırılması:
● Açma/Kapama şalterine basın.

Şekil I

3. İhtiyaca göre emiş gücünü kumanda alanındaki "+/-" tuşu ile ayarlayın.

Not

Cihazın 3 emiş kademesi vardır:

1. *Eco modu*: Az miktarda tozu temizlemek için.
2. *Otomatik mod*: Günlük temizlik için. Cihaz kirlenme derecesine göre gücünü otomatik olarak ayarlar.
3. *Boost modu*: Yüksek performanslı temizlik için maksimum güç (bu emiş gücü ayarı, akü kapasitesini diğer ayarlara göre daha hızlı tüketir).

Not

Cihaz açıldığında emiş gücü her zaman otomatik moddadır (kademe 2).

Şekil J

Aksesuarların değiştirilmesi

Aksesuarları değiştirin, bkz. bölüm *Aksesuarların montajı*

İşletimin sonlandırılması

- 1 Cihazı kapatın.
 - Açma/Kapama şalterine basın.

Şekil I

DIKKAT

Cihazda zarar

Vakumlama işlemi bittikten sonra ön filtre ve ince filtre düzenli olarak temizlenmezse veya toz haznesi boşaltılmazsa vakum gücü kötüleşir ve cihaz bozulabilir. Ön ve ince filtreyi en az haftada 1 kez temizleyin. Toz haznesini en geç "MAX" işaretine ulaştığında boşaltın.

- 2 Vakum borusunu veya aksesuarları çıkarın.
- 3 Toz haznesini boşaltın.

- Kilit açma tuşuna basın. Toz haznesinin kapağı açılır.
- Toz haznesinin içeriğini bir çöp kovasına boşaltın.

Şekil L

- 4 Kapatmak için toz haznesinin kapağını yerine oturma kadar yukarı itin.
- 5 Ön ve ince filtrenin temizlenmesi, bkz. bölüm *Ön filtreyi, ince filtreyi ve toz haznesini temizleyin*
- 6 Cihazı duvar braketine sabitleyin.

Şekil E

- 7 Aksesuarları duvar braketinde saklayın.

Şekil F

- 8 Cihazın şarj edilmesi, bkz. bölüm *Akünün şarj edilmesi*

Genel kullanım talimatları

- Cihaz ambalajı üzerinde teslimat kapsamında hangi aksesuarların bulunduğu gösterilir.
- Hassas bir alanda kullanmadan önce aksesuarı, göz çarpmayan bir alanda test edin.
- Üreticinin temizleme talimatlarını dikkate alın.
- Motorlu başlıkları vakum borusuna veya el cihazına bağlayın.
- Oluk fırçası gibi diğer aksesuar parçaları da menzili artırmak için el cihazına bağlayın veya doğrudan vakum borusuna geçirin.

Motorlu çok işlevli zemin fırçası

Sert zeminler ve halılar için idealdir. Motorlu yer süpürme başlığı, halı dokusuna yapışan kirleri özellikle etkili bir şekilde temizler. 180 derece döner mafsal ve LED aydınlatma, karanlık köşelerde optimum manevra kabiliyeti ve iyi görüş sağlar.

Derz süpürme başlığı

Kenarlar, derzler, radyatörler ve erişilmesi zor alanlar için.

Mobilya fırçası

Mobilya ve hassas yüzeylerin nazik ve derinlemesine temizliği, kitapların tozunun alınması, arabalardaki havalandırma delikleri vb. için kullanılır.

Döşeme süpürme başlığı

Kanepeler, koltuklar, şilteler, araba koltukları vb. tekstil yüzeylerin temizlenmesi için.

Aksesuar braket

El nozullarının kolay saklanması ve hızlı erişimi için.

Aksesuar tutucusunu vakum borusuna takın ve aksesuarı (örneğin derz süpürme başlığı) takın.

Şekil F

Taşıma

Akü, uluslararası taşımaya yönelik geçerli talimatlara uygun olarak test edilmiştir ve taşınabilir / gönderilebilir.

Depolama

DIKKAT

Nem oranı ve ısı

Zarar görme tehlikesi

Akü paketini sadece hava neminin düşük olduğu iç mekânlarda ve 20°C altında depolayın.

Depolama süresince akü paketinin ekranında güncel şarj durumu görüntülenir.

Bakım ve koruma

Ön filtreyi, ince filtreyi ve toz haznesini temizleyin

DIKKAT

Cihazda zarar

Vakumlama işlemi bittikten sonra ön filtre ve ince filtre düzenli olarak temizlenmezse veya toz haznesi boşaltılmazsa vakum gücü kötüleşir ve cihaz bozulabilir. Ön ve ince filtreyi en az haftada 1 kez temizleyin. Toz haznesini en geç "MAX" işaretine ulaştığında boşaltın.

DIKKAT

Kısa devre tehlikesi

Toz haznesi elektrikli bileşenler içerir. Toz haznesini, ön ve ince filtreleri suya batırmayın ve ıslak temizlemeyin.

Şekil P

Not

İnce filtreyi gözle görülür bir hasar varsa veya her 6 ayda bir değiştirin.

Not

Temizlik işlemine başlamadan önce toz haznesinin boş olması gerekmektedir.

- 1 Cihazın kapatılması:
 - Açma/Kapama şalterine basın.

Şekil I

- 2 Toz haznesinin çıkarılması:
 - Toz haznesinin üzerindeki kilit açma tuşuna basın ve "kilit açık" sembolü yönünde çevirerek kilidini açın ve çıkarın.

DIKKAT

Cihazda zarar

Filtreyi temizlemek için cihaz 180 derece döndürülürse (ince filtre yukarı bakacak şekilde), ince tozlar motor bölümüne düşebilir ve cihazda zarar verebilir.

İnce filtreyi temizlerken/çıkarırken cihazı daima aşağı doğru tutun.

Şekil M

Şekil N

- 3 İnce filtrenin ve ön filtrenin çıkarılması:
 - İnce filtreyi saat yönünün tersine döndürün ve çıkarın.
 - Toz haznesi kapağını açmak için kilit açma tuşuna basın. Ön filtreyi aşağı doğru çekin ve toz haznesinden çıkarın.

Şekil O

- 4 Toz haznesinin, ön filtrenin ve ince filtrenin temizlenmesi.

- Eğer ön filtreye dolanmış iplikler veya saçlar varsa bunları makas ile dikkatlice kesilerek çıkarılabilir.
- Ön ve ince filtreleri dikkatlice çöp sepetine vurarak temizleyin.

Şekil Q

- Toz haznesini bir bezle silin.
- Gerekirse ön ve ince filtreyi yumuşak bir bez veya fırça ile dikkatlice temizleyin.

Şekil R

- 5 İnce filtreyi cihaza takın.
 - Yerine doğru oturup oturmadığını kontrol edin.
- 6 Ön filtreyi toz haznesine yerleştirin.
 - Yerine doğru oturup oturmadığını kontrol edin.
- 7 Toz haznesinin takılması:
 - Toz haznesini cihazın üzerine yerleştirip "kilit" sembolü yönünde çevirin. Yerine doğru oturup oturmadığını kontrol edin.

Çıkış hava filtresinin temizlenmesi

DIKKAT

Kısa devre tehlikesi

Cihaz kafasında elektrikli bileşenler vardır.

Çıkış hava filtresini suya batırmayın ve ıslak temizlemeyin.

Not

Çıkış hava filtresi dışarıya temiz bir hava çıkışı sağlar.

- Gözle görülür bir şekilde kirlenmiş çıkış hava filtresini temizleyin.
- Çıkış hava filtresini gözle görülür bir hasar varsa veya her 6 ayda bir değiştirin.

- 1 Cihazın kapatılması:
 - Açma/Kapama şalterine basın.

Şekil I

- 2 Çıkış hava filtresinin çıkarılması:
 - Çıkış hava filtresi kapağını sökerek cihazdan çıkarın.
 - Çıkış hava filtresini kapaktan çıkarın.

Şekil S

- 3 Çıkış hava filtresinin temizlenmesi:
 - Çıkış hava filtresini hafifçe vurarak temizleyin veya çok kirlenmiş yumuşak bir bez veya fırça kullanılarak kapakla birlikte dikkatlice temizleyin.
 - Şekil T
- 4 Çıkış hava filtresinin yerleştirilmesi:
 - Çıkış hava filtresini ve kapağını birbirine takın ve cihaz kafasına vidalayın. Yerine doğru oturup oturmadığını kontrol edin.

Motorlu yer süpürme başlığının temizlenmesi

1. Cihazı kapatın.
 - Açma/Kapama şalterine basın.

Şekil I

2. Aksesuarları çıkarın.

DIKKAT

Kısa devre tehlikesi

Motorlu yer süpürme başlığı elektrikli bileşenler içerir. Motorlu yer süpürme başlığını suya batırmayın ve ıslak temizlemeyin.

3. Motorlu yer süpürme başlığının temizlenmesi.
 - a Kilit açma düğmesini "kilit açık" sembolü yönünde kaydırın ve fırça merdanesini çıkarın.

Şekil U

- b Kiri örneğin bir fırça ile giderin. Dolaşık iplik veya saçlar makasla dikkatlice kesilebilir.
- c Fırça açıklığını bir bez veya yumuşak bir fırça ile dikkatlice temizleyin.

Şekil V

- d Fırça merdanesinin fırça açıklığının içine yerleştirin, aşağı bastırın ve yerine oturmasını sağlayın. Yerine doğru oturup oturmadığını kontrol edin.

Şekil W

Akünün sökülmesi

DIKKAT

Yaralanma tehlikesi

Sızdıran aküler yaralanmalara neden olabilir.

Sızdıran akülerin gözle veya mukozalara temas etmesine izin vermemelidir.

Not

Entegre lityum iyon aküler çevreye zarar verebilecek maddeler içerir. Hurdaya ayırmadan önce akülerin cihazdan çıkarılıp akü toplama noktasına götürülmesi gerekmektedir.

Aküü ancak tamamen boşaldığında çıkarın. Akü metalle temas etmemelidir.

1. Cihazı şarj istasyonundan ayırın.
2. Cihazı durana ve tekrar açılmayacak duruma gelene kadar çalıştırın.
3. Toz haznesini cihazdan alın

Şekil M

4. Cihazın iç kısmında bulunan 3 vidayı tornavida yardımıyla gevşetin ve kapağı çıkarın.

Şekil X

5. Uygun pense yardımıyla 3 kantağı yukarı doğru çekin ve yerinden çıkarın.
6. Aküü tırmaktan tutarak cihazdan çıkarın.

Şekil Y

7. Aküü geçerli yönetmeliklere göre bertaraf edin.

Not

Yedek parçaları yerel KÄRCHER web sitenizden bulabilirsiniz, ayrıca bkz. bölüm Aksesuarlar ve yedek parçalar.

Not

Aksi belirtilmediği takdirde montaj işlemi ters sırada gerçekleştirilir.

Arıza durumunda yardım

Arızaların sebepleri çoğu zaman aşağıdaki genel bakış yardımıyla kendiniz giderebileceğiniz kadar basittir. Kararsızlık durumunda veya burada adı geçmeyen arızalarda lütfen yetkili müşteri hizmetlerine başvurun.

Cihaz çalışmıyor

Akü boş.

- Aküü şarj edin.

Cihaz çekmiyor

İnce filtre takılmamış veya doğru şekilde takılmamış.

- İnce filtreyi takın.
- İnce filtrenin doğru şekilde yerleştirilip yerleştirilmediğini kontrol edin.

Akü şarj edilmiyor

Şarj soketi / şebeke fişi doğru bağlanmamış.

- Şarj soketi / şebeke fişi doğru bağlayın.

Soket arızalı.

- Soketin çalışıp çalışmadığını kontrol edin.

Yanlış şarj aleti kullanılıyor

- Doğru şarj aletini kullandığınızdan emin olun.

Şarj süresi değiştirildi

USB fişi (Tip C) veya şarj aletinin kullanılması teslimat kapsamı dışındadır.

- Belirtilen şarj süresi için teslimat kapsamına dahil olan USB fişini (Tip C) / şarj aletini kullanın.

LED kısa aralıklarla kırmızı renkte yanıp sönüyor / cihaz çalışırken duruyor / cihazın vakum gücü zayıf

Aksesuarlar, toz haznesindeki vakum ağzı veya vakum boruları tıkalı.

- Blokajı / tıkanıklığı uygun bir yardımcı araç ile giderin.

Akü/cihaz aşırı ısınmış veya aşırı soğutulmuş.

- Cihazı kapatın ve akım beslemesinden ayırın.
- Akü sıcaklığı / cihaz sıcaklığı normale dönene kadar bekleyin.

Toz haznesi dolu.

- Toz haznesini boşaltın.
- Filtreler kirlil.

● Filtreleri temizleyin.

Fırça merdanesi tıkanmış.

- Tıkanıklıkları giderin.

İnce filtre hızla kirleniyor/tozlanıyor

Ön filtre takılmamış.

- ÖI filtreyi yerleştirin.

Toz haznesi yerleştirilemiyor.

Filtre ünitesinin parçaları tam değil.

- Filtre ünitesinin (ön filtre ve ince filtre) eksiksiz olup olmadığını kontrol edin.

Anormal motor gürültüsü

Aksesuarlar, toz haznesindeki vakum ağzı veya vakum boruları tıkalı.

- Tıkanıklığı, uygun bir yardımcı madde ile giderin.

Teknik veriler

Elektrik bağlantısı

Akü gerilimi	V	21.6
Nominal güç	W	300
Akü paketi tipi		Li-ION
Şarj aleti		USB-C
Model		HX20WPD-C001-AG
Şarj aleti nominal voltajı	V	100 - 240
Frekans	Hz	50 - 60
Akü tamamen boşaldığında şarj olma süresi	min	240
Koruma sınıfı		II

Cihaz performans verileri

Hazne içeriği	I	0,4
Akü şarjı tam doluyken yer süpürme başlığı ile çalışma süresi Eco/Auto/Boost	min	45*20/10

Boyutlar ve ağırlıklar

Ağırlık (aksesuarlar hariç)	kg	<2.4
-----------------------------	----	------

* Kirlenme derecesine göre.

Teknik değişiklik hakkı saklıdır.

Innehåll

Allmän information.....	48
Avsedd användning.....	48
Miljöskydd.....	48
Tillbehör och reservdelar.....	48
Garanti.....	48
Symboler på maskinen.....	49
Laddare.....	49
Leveransens omfattning.....	49

Beskrivning av maskinen.....	49
Montera väggfästet.....	49
Idrifttagning.....	49
Drift.....	50
Allmänna användarinstruktioner.....	51
Transport.....	51
Förvaring.....	51
Skötsel och underhåll.....	51
Demontera batteri.....	52
Hjälp vid störningar.....	52
Tekniska data.....	53

Allmän information



Läs igenom den här originalbruksanvisningen och medföljande säkerhetsinformation innan du använder din apparat första gången. Följ alla anvisningar.

Förvara båda häftena för framtida bruk eller för nästa ägare.

Avsedd användning

- Denna maskin får endast användas i privata hushåll.
- Maskinen är endast avsedd för rengöring av torra underlag
- Följande betraktas som felaktig användning:
 - att använda dammsugaren på människor, djur, växter eller kläder som någon har på sig.
 - att suga upp vatten eller andra vätskor.
 - att suga upp glödande aska, kol, cigaretter eller andra brandfarliga eller lättantändliga ämnen.
 - att använda maskinen i närheten av explosiva eller lättantändliga ämnen.

Miljöskydd



Förpackningsmaterialen kan återvinnas. Avfallshandtera förpackningar på ett miljövänligt sätt.



Elektriska och elektroniska maskiner innehåller värdefulla återvinningsbara material och ofta komponenter såsom engångsbatterier, uppladdningsbara batterier och olja som vid felaktig användning eller felaktig avfallshantering kan utgöra en potentiell fara för människors hälsa och för miljön.

Dessa komponenter är dock nödvändiga för korrekt drift av maskinen. Maskiner som märkts med denna symbol får inte kastas i hushållssoporna.

Information om ämnen (REACH)

Aktuell information om innehållet finns på: www.kaercher.de/REACH

Tillbehör och reservdelar

Använd endast originaltillbehör och originalreservdelar, så att en säker och störningsfri drift av maskinen är garanterad.

Information om tillbehör och reservdelar finns på www.kaercher.com.

Garanti

I respektive land gäller de garantivillkor som publicerats av våra auktoriserade distributörer. Eventuella fel på maskinen repareras utan kostnad inom garantitiden, under förutsättning att de orsakats av ett material- eller tillverkningsfel. Vid frågor som gäller garantin ska du vända dig med kvitto till inköpsstället eller närmaste, auktoriserad kundtjänst.
(Se baksidan för adress)

Ytterligare garantiinformation (om tillgänglig) finns i serviceområdet på din lokala Kärcher-webbplats under "Nedladdningar".

Symboler på maskinen



På maskinens förfilter finns en etikett som beskriver rengöring/byte av för- och finfilter:

- 1 Ta ut för- och finfilter ur maskinen. Maskinen får då inte vändas.
- 2 Rengör för- och finfiltret en gång i veckan **utan att tillsätta vatten/fukt**.
- 3 Byt ut finfiltret mot ett nytt finfilter var 6:e månad. För ytterligare beskrivningar, se kapitel *Rengör förfilter, finfilter och dammbehållare*

Laddare

⚠ VARNING • Maskinen får endast laddas med medföljande originalladdare eller en laddare HX20WPD-C001-AG som godkänts av KÄRCHER.

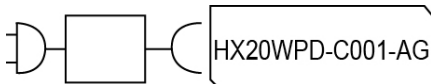

Leveransens omfattning

Maskinens leveransomfattning är avbildad på förpackningen. Kontrollera att innehållet i leveransen är fullständigt. Kontakta din försäljare om något tillbehör saknas eller om det finns transportskador.

Beskrivning av maskinen

Maskinens leveransomfattning (beroende på modell) avbildas på förpackningen. Denna bruksanvisning beskriver alla möjliga alternativ. Bilder se grafiksida.

Bild A

- 1 Manöverpanel för:
- 2 Till-/Från-brytare
- 3 LED-kontrollampa för batteri
- 4 Knappar för att ställa in sugkraft (3 steg)
- 5 LED-kontrollampa för sugläge/sugstyrka
- 6 Handtag
- 7 Laddningsanslutning för USB-kontakt (typ C)
- 8 Inbyggt batteri
- 9 Kåpa frånluftsfilter
- 10 Frigöringsknapp dammbehållare
- 11 Insugsrör till dammbehållaren
- 12 Dammbehållare

- 13 Frigöringsknapp till dammbehållarens lock
- 14 Dammbehållarens lock
- 15 Finfilter
- 16 Förfilter
- 17 Motordrivet golvmunstycke med universalborstvals och LED-belysning
- 18 Sugrör
- 19 Fogmunstycke
- 20 Möbelborste
- 21 Möbelmunstycke
- 22 Väggfäste
- 23 Tillbehörshållare
- 24 Laddare (typ C)
- 25 Laddkabel (typ C)

Montera väggfästet

I leveransen ingår ett väggfäste samt skruvar och pluggar för prydlig förvaring av dammsugaren.

Hänvisning

Montera väggfästet på lämplig plats med de medföljande skruvarna och pluggarna.

För säker förvaring av maskinen ska väggfästets övre skruvfäste placeras minst 1,0 m från golvet.

Bild E

OBSERVERA

Materiella skador på grund av felaktig montering

Felaktig montering kan leda till skador både på maskinen och golvet om maskinen faller.

Använd lämpliga monteringsverktyg för monteringen på väggen.

Ta hänsyn till maskinens vikt och monteringsplatsens bärkraft när du väljer fästelement.

⚠ VARNING

Risk för elektriska stötar och personskador

Se till att det inte finns några elektriska kablar, vattenrör eller gasrör i väggen i monteringsområdet.

Hänvisning

Väggfästet kan även användas för att förvara 2-i-1-möbelmunstycket och fogmunstycket utöver maskinen.

Bild F

Idrifttagning

Montera tillbehör

Hänvisning

Det motordrivna golvmunstycket drivs av en egen inbyggd motor och måste därför alltid anslutas direkt till den handhållna enheten eller till sugröret för att säkerställa strömförsörjningen.

Alla andra tillbehör kan också anslutas direkt till den handhållna enheten eller till sugröret för att öka räckvidden.

- Skjut på sugröret på insugsröret till dammbehållaren tills det hörs att det klickar fast.
- Tryck på frigöringsknappen och ta bort sugröret från insugsröret.

Bild B

- Skjut på det motordrivna golvmunstycket på sugröret tills det hörs att det klickar fast.

- Tryck på frigöringsknappen och ta av det motordrivna golvmunstycket från sugröret.

Bild C

- Skjut på tillbehör, som fogmunstycket till exempel, på insugsröret till dammbehållaren tills det hörs att det klickar fast.

Bild D

Ladda batteri

Hänvisning

Batteriet är inte fulladdat när maskinen levereras. Ladda upp batteriet helt innan du använder maskinen för första gången. Följ de medföljande säkerhetsanvisningarna för batteridrivna dammsugare.

Hänvisning

Vid användning av en vanlig USB-kontakt (typ C) eller laddare (medföljer inte maskinen) kan laddningstiden skilja sig från den som anges i bruksanvisningen, beroende på prestanda.

1. När maskinen ska laddas sätter man i den i det medföljande väggfästet.

Bild E

2. Anslut båda USB-kontakterna på laddkabeln till laddningsanslutningen på maskinen och laddaren. Anslut laddaren till eluttaget.

LED-batteriindikeringen blinkar grönt under laddningen.

Bild G

3. När maskinen är fulladdad lyser LED-batteriindikeringen konstant grönt i 120 minuter. Därefter släcks LED.

Ta ut båda USB-kontakterna på laddkabeln ur laddningsanslutningen på maskinen och laddaren.

Ta ut laddaren ur eluttaget.

Ta bort maskinen från väggfästet.

Bild H

Maskinen är nu driftklar.

Drift

LED-indikeringar

Följande tabeller beskriver LED-indikeringarnas betydelse.

LED-indikering på Till-/Från-brytaren:

Bild I

Bild J

LED	Beskrivning
LED lyser konstant grönt.	Maskinen är på.
LED lyser inte.	Maskinen är avstängd.
LED blinkar grönt när maskinen är på.	Batterikapacitet på ca 10 %. Drifttid ca 2 minuter.
LED lyser konstant rött.	Låg batterikapacitet, under 5 %. Drifttid ca 1 minut.
LED blinkar grönt.	Batteriet laddas.
Maskinen är i laddaren: LED lyser konstant grönt i 120 minuter. Därefter släcks LED.	Batteriet är fulladdat.
Hänvisning Om maskinen tas bort från laddaren omedelbart efter laddning släcks LED tidigare.	

LED	Beskrivning
LED blinkar rött med korta mellanrum (30 sekunder / 120 gånger).	Maskinen visar ett störningsmeddelande, t.ex.: <ul style="list-style-type: none"> ● Blockering av golvmunstycke och/eller sugkanal. ● Batteriet/maskinen är överhettad eller underkyld.

LED-indikering på handtaget:

Bild K

LED	Beskrivning
LED lyser från gult till blått.	Maskinen startas.
LED lyser från grönt/blått/gult till gult.	Maskinen stängs av.
LED lyser grönt.	Maskinen är påslagen och är i Eco-läge.
LED lyser gult.	Maskinen är påslagen och är i Boost-läge.
LED lyser blått som ursprunglig färg.	Maskinen är påslagen och är i Auto-läge.
Ljusblått till lila.	Ingen/lite smuts upptäcktes.
Mörkblått till lila.	Mycket smuts upptäcktes.
LED blinkar grönt.	Batteriet laddas / batterikapaciteten är låg.
LED lyser inte.	Batteriet är fulladdat.
LED blinkar rött med korta mellanrum.	Maskinen visar ett störningsmeddelande.

Sugning

OBSERVERA

Skador på maskinen

Om filtren eller dammbehållaren inte sätts i eller inte sätts i korrekt kanske maskinen inte fungerar korrekt eller skadas.

Använd endast maskinen om alla filter och dammbehållaren är korrekt isatta.

Defekta filter och filter som inte längre kan rengöras måste bytas ut.

1. Montera önskat tillbehör, se kapitel *Montera tillbehör*.

2. Slå på maskinen:

- Tryck på Till-/Från-brytaren.

Bild I

3. Justera sugkraften efter behov på manöverpanelen med knappen "+ / -".

Hänvisning

Maskinen har 3 sugkraftslägen.

- 1 *Eco-läge:* För rengöring av små mängder damm.

- 2 *Autoläge:* För daglig rengöring. Maskinen reglerar automatiskt effekten beroende på nedsmutsningsgraden.

- 3 *Boost-läge:* Maximal effekt för högpresterande rengöring (denna sugkraftsställning laddar ur batteriet snabbare än andra inställningar).

Hänvisning

När maskinen slås på är sugkraften alltid i autoläge (steg 2).

Bild J

Byta tillbehör

För att byta tillbehör, se kapitlet *Montera tillbehör*

Avsluta driften

- 1 Stäng av maskinen.
 - Tryck på Till-/Från-brytaren.

Bild I

OBSERVERA

Skador på maskinen

Om för- och finfiltret inte rengörs regelbundet efter avslutad dammsugning eller om dammbehållaren inte töms försämras sugeffekten och maskinen kan gå sönder.

Rengör för- och finfiltret minst en gång i veckan.

Töm dammbehållaren senast när den är full upp till "MAX"-markeringen.

- 2 Ta bort anslutna sugrör eller tillbehör.
- 3 Töm dammbehållaren.
 - Tryck på frigöringsknappen. Dammbehållarens lock öppnas.
 - Töm dammbehållaren i en sophink.

Bild L

- 4 Stäng dammbehållarens lock genom att trycka det uppåt tills det hakar fast.
- 5 Rengör finfiltret, se kapitlet *Rengör förfilter, finfilter och dammbehållare*
- 6 Sätt i maskinen i väggfästet.

Bild E

- 7 Förvara tillbehör på väggfästet.

Bild F

- 8 Ladda maskinen, se kapitlet *Ladda batteri*

Allmänna användarinstruktioner

- På maskinens förpackning visas vilka tillbehör som ingår i leveransen.
- Testa tillbehöret på ett ömtåligt/undångömt ställe innan du använder det på ett ömtåligt ställe.
- Följ tillverkarens rengöringsanvisningar.
- Anslut de motordrivna munstyckena till sugröret eller den handhållna enheten.
- De andra tillbehören, som fogmunstycket till exempel, ansluts också till den handhållna enheten eller direkt till sugröret för att öka räckvidden.

Motordrivet multifunktionsgolvmunstycke

Perfekt för hårda golv och mattor.

Det motordrivna golvmunstycket tar extra effektivt bort smuts som fastnat i mattfibrer.

Vridleden på 180 grader och LED-belysningen säkerställer optimal manövrerbarhet och god sikt i mörka hörn.

Fogmunstycke

För kanter, fogar, element och ställen som är svåra att komma åt.

Möbelborste

För skonsam och noggrann rengöring av möbler och känsliga ytor, damning av böcker, ventilationsöppningar i bilen etc.

Möbelmunstycke

För rengöring av textilytor som soffor, fåtöljer, madrasser, bilsäten osv.

Tillbehörshållare

För bekväm förvaring och snabb åtkomst till handmunstycken.

Fäst tillbehörshållaren på sugröret och anslut tillbehöret (t.ex. fogmunstycke).

Bild F

Transport

Batteriet är testat enligt gällande bestämmelser för internationell transport och får transporteras/skickas.

Förvaring

OBSERVERA

Fukt och värme

Skaderisk

Förvara batteripaketet endast i torra utrymmen med låg luftfuktighet och under 20 °C.

Batteripaketets display visar den aktuella laddningsnivån under förvaringen.

Skötsel och underhåll

Rengör förfilter, finfilter och dammbehållare

OBSERVERA

Skador på maskinen

Om för- och finfiltret inte rengörs regelbundet efter avslutad dammsugning eller om dammbehållaren inte töms försämras sugeffekten och maskinen kan gå sönder.

Rengör för- och finfiltret minst en gång i veckan.

Töm dammbehållaren senast när den är full upp till

"MAX"-markeringen.

OBSERVERA

Kortslutningsrisk

Dammbehållaren innehåller elektriska komponenter.

Sänk inte ned dammbehållaren samt för- och finfiltret i vatten, och rengör dem inte heller med fukt.

Bild P

Hänvisning

Byt finfilter vid synliga skador resp. var 6:e månad.

Hänvisning

Dammbehållaren måste vara tom före rengöring.

- 1 Stänga av maskinen:
 - Tryck på Till-/Från-brytaren.
- 2 Ta av dammbehållaren:
 - Tryck på frigöringsknappen på dammbehållaren och lås upp och ta av den genom att vrida den i riktning mot symbolen "lås öppen".

OBSERVERA

Skador på maskinen

Om maskinen roteras 180 grader (finfiltret pekar uppåt) för filterrengöring kan findamm hamna i motorområdet och skada maskinen.

Håll alltid maskinen nedåt för rengöring/avtagning av finfiltret.

Bild M

Bild N

- 3 Ta av finfilter och förfilter:
 - Lås upp finfiltret genom att vrida det motsols och ta av det.
 - Tryck på frigöringsknappen för att öppna dammbehållarens lock. Dra förfiltret nedåt och ta ut det från dammbehållaren.

Bild O

- 4 Rengöring av dammbehållare, för- och finfilter.
 - Alla trassliga trådar eller hår på förfiltret kan försiktigt klippas av med sax.
 - Knacka försiktigt ur för- och finfiltren över en papperskorg.

Bild Q

- Torka av dammbehållaren med en trasa.
- Rengör vid behov försiktigt för- och finfiltret med en mjuk trasa eller borste.

Bild R

- 5 Fäst finfiltret på maskinen.
 - Kontrollera att filtret sitter rätt.
- 6 Sätt in förfiltret i dammbehållaren.
 - Kontrollera att filtret sitter rätt.
- 7 Fästa dammbehållaren:
 - Fäst dammbehållaren på maskinen och vrid den i riktning mot symbolen "Lås stängt". Kontrollera att filtret sitter rätt.

Rengöra frånluftsfiltret

OBSERVERA

Kortslutningsrisk

Maskinhuvudet innehåller elektriska komponenter.

Sänk inte ned frånluftsfiltret i vatten, och rengör det inte heller med fukt.

Hänvisning

Frånluftsfiltret ser till att frånluften blir ren.

- Rengör frånluftsfiltret om det syns att det är smutsigt.
- Byt frånluftsfiltret vid synliga skador resp. var 6:e månad.

- 1 Stänga av maskinen:

- Tryck på Till-/Från-brytaren.

Bild I

- 2 Ta av frånluftsfiltret:

- Skruva loss och ta av frånluftsfiltret från maskinen.
- Ta av frånluftsfiltret från locket.

Bild S

- 3 Rengöra frånluftsfiltret:

- Knacka försiktigt ur frånluftsfiltret eller, om det är kraftigt nedsmutsat, rengör det försiktigt tillsammans med locket med en mjuk trasa eller borste.

Bild T

- 4 Sätta i frånluftsfiltret:

- Anslut frånluftsfiltret och locket tillsammans och skruva fast dem på maskinhuvudet. Kontrollera att filtret sitter rätt.

Rengöra det motordrivna golvmunstycket

1. Stäng av maskinen.

- Tryck på Till-/Från-brytaren.

Bild I

2. Ta bort tillbehöret.

OBSERVERA

Kortslutningsrisk

Det motordrivna golvmunstycket innehåller elektriska komponenter.

Sänk inte ned det motoriserade golvmunstycket i vatten och rengör det inte heller med fukt.

3. Rengör det motordrivna golvmunstycket.

- a Skjut frigöringsknappen i riktning mot symbolen "Lås öppet" och ta av borstvalsens.

Bild U

- b Avlägsna smutsen, till exempel med en borste. Alla trassliga trådar eller hår kan försiktigt klippas av med sax.

- c Rengör borstöppningen försiktigt med en trasa eller en mjuk borste.

Bild V

- d Sätt i borstvalsens i borstöppningen, tryck den nedåt och låt den haka fast. Kontrollera att filtret sitter rätt.

Bild W

Demontera batteri

OBSERVERA

Risk för personskador

Läckande batterier kan orsaka personskador.

Låt inte läckande batterier komma i kontakt med ögon och slemhinnor.

Hänvisning

De integrerade litiumjonbatterierna innehåller ämnen som kan vara en fara för miljön. Före skrotning måste batterierna tas ut från maskinen och lämnas till en batteriinsamling.

Ta inte ut batteriet förrän det är helt tomt. Batteriet får inte komma i kontakt med metall.

1. Koppla bort maskinen från laddningsstationen.
2. Låt maskinen gå tills den står stilla och inte kan slås på igen.
3. Ta av dammbehållaren från maskinen.

Bild M

4. Lossa de 3 skruvarna på maskinens insida med hjälp av en skruvmejsel och ta bort skyddet.

Bild X

5. Dra ut de 3 kontaktarna uppåt med en lämplig tång och koppla bort dem.

6. Ta ut batteriet ur maskinen på filken.

Bild Y

7. Avfallshantera batteriet enligt gällande bestämmelser.

Hänvisning

Reservdelar finns på den lokala KÄRCHER webbplats, se även kapitel Tillbehör och reservdelar.

Hänvisning

Om inte annat anges utförs monteringen i omvänd ordning.

Hjälp vid störningar

Störningar har ofta enkla orsaker, som du kan åtgärda på egen hand med hjälp av översikten nedan. I tveksamma fall eller vid störningar som inte anges här, kontakta auktoriserad kundtjänst.

Maskinen startar inte

Batteriet är tomt.

- Ladda batteriet.

Maskinen suger inte

Finfiltret har inte satts i eller har satts i felaktigt.

- Sätt i finfiltret.
- Kontrollera att finfiltret sitter fast ordentligt.

Batteriet laddas inte

Laddningskontakten/nätkontakten är inte korrekt ansluten.

- Anslut laddningskontakten/nätkontakten korrekt. Eluttaget är defekt.
- Kontrollera att eluttaget fungerar. Fel laddare används
- Kontrollera att rätt laddare används.

Laddningstiden har ändrats

Användning av en USB-kontakt (typ C) eller laddare utanför leveransomfattningen.

- För en angiven laddningstid, använd USB-kontakt (typ C)/laddare från leveransomfattningen.

LED blinkar rött med jämna mellanrum / maskinen stannar under drift / maskinen har svag sugeffekt

Tillbehöret, insugsöppningen på dammbehållaren eller sugrören är blockerade.

- Avhjälp blockeringen/igensättningen med ett lämpligt hjälpmedel.

Batteriet/maskinen är överhettad eller underkyld.

- Stäng av maskinen och skilj den från strömtillförseln.
- Vänta tills batteritemperaturen/maskintemperaturen ligger inom normalområdet igen.

Dammbehållaren är full.

- Töm dammbehållaren.

Filtren är smutsiga.

- Rengör filtren.

Borstvalsen är blockerad.

- Ta bort det som blockerar borstvalsen.

Finfiltret smutsas ned eller dammas igen snabbt

Förfiltret har inte satts in.

- Sätt in förfiltret.

Det går inte att sätta in dammbehållaren.

Filterenheten är inte komplett.

- Kontrollera om filterenheten (för- och finfilter) är komplett.

Onormalt motorljud

Tillbehöret, insugsöppningen på dammbehållaren eller sugrören är blockerade.

- Avhjälp blockeringen med ett lämpligt hjälpmedel.

Tekniska data

Elanslutning

Batterispänning V 21.6

Märkeffekt W 300

Typ av batteripaket Li-ION

Laddare USB-C

Modell HX20WPD-C001-AG

Laddarens märkspänning V 100 - 240

Frekvens Hz 50 - 60

Laddningstid när batteriet är helt urladdat min 240

Skyddsklass II

Effektdata maskin

Behållarinnehåll l 0,4

Drifttid med full batteriladdning med golvmunstycke Eco/Auto/Boost min 45*/20/10

Mått och vikter

Vikt (utan tillbehör) kg <2.4

* Beroende på nedsmutsningsgraden.

Med förbehåll för tekniska ändringar.

Sisältö

Yleisiä ohjeita	53
Määräystenmukainen käyttö	53
Ympäristönsuojelu	53
Lisävarusteet ja varaosat	53
Takuu	53
Symbolit laitteessa	54
Laturi	54

Toimituksen sisältö.....	54
Laitekuvaus	54
Seinäpidikkeen asennus	54
Käyttöönotto	54
Käyttö	55
Yleiset käyttöohjeet	56
Kuljetus	56
Varastointi	56
Hoito ja huolto	56
Akun irrotus	57
Ohjeet häiriötilanteissa	57
Tekniset tiedot	58

Yleisiä ohjeita



Lue ennen laitteen ensimmäistä käyttöä tämä alkuperäinen käyttöohje ja mukana toimitetut turvallisuusohjeet. Menettele niiden mukaisesti.

Säilytä molemmat vihkoset myöhemmä käyttöä tai seuraavaa omistajaa varten.

Määräystenmukainen käyttö

- Käytä laitetta vain yksityisissä kotitalouksissa.
- Laite on tarkoitettu yksinomaan kuivien pintojen puhdistamiseen
- Määräystenvastaista käyttöä on:
 - Ihmisten, eläinten, kasvien tai päällä olevien vaatteiden imurointi.
 - Veden tai muiden nesteiden imurointi.
 - Hehkuvan tuhkan, hiilen, savukkeiden tai muiden syttyvien tai helposti syttyvien aineiden imurointi.
 - Käyttö räjähtävien tai helposti syttyvien aineiden läheisyydessä.

Ympäristönsuojelu



Pakkausmateriaalit ovat kierrätettäviä. Hävitä pakkaukset ympäristöä säästäten.



Sähkö- ja elektroniikkalaitteet sisältävät arvokkaita kierrätettäviä materiaaleja tai rakennneosia kuten paristoja, akkuja tai öljyjä, jotka väärin käsiteltynä tai väärin hävitettynä voivat aiheuttaa mahdollisia vaaroja ihmisten terveydelle ja ympäristölle. Nämä rakennosat ovat kuitenkin välttämättömiä laitteen asianmukaisen toiminnan vuoksi. Tällä symbolilla merkityt laitteita ei saa hävittää kotitalousjätteensä.

Sisältöaineita koskevia ohjeita (REACH)

Päivitettyjä tietoja ainesosista löytyy osoitteesta:

www.kaercher.de/REACH

Lisävarusteet ja varaosat

Käytä vain alkuperäisiä lisävarusteita ja alkuperäisiä varaosia, sillä ne varmistavat laitteen turvallisen ja häiriötömän käytön.

Tietoja lisävarusteista ja varaosista löytyy osoitteesta www.kaercher.com.

Takuu

Jokaisessa maassa ovat voimassa vastaavan myyntiyhtiömme julkaisemat takuehdot. Korjaamme laiteesasi mahdollisesti ilmenevät häiriöt takuuajan kuluessa maksutta, jos häiriöiden syynä ovat olleet materiaali- tai valmistusvirheet. Takuutapauksessa pyydämme ottamaan yhteyttä ostosoitteen kanssa jälleenmyyjään tai lähimpään valtuutettuun asiakaspalveluun. (osoite, katso takasivu)

Lisätietoja takuutiedoista (jos saatavilla) on Kärcherin paikallisen verkkosivuston palvelualueella kohdassa "Lataukset".

Symbolit laitteessa



Laitteen esisuodattimessa on tarra, jossa kuvataan esisuodattimen ja hienosuodattimen puhdistus/vaihto:

- Poista esisuodatin ja hienosuodatin laitteesta. Laitetta ei saa kääntää tässä ylösalaisin.
- Puhdista esi- ja hienosuodatin kerran viikossa **lisäämättä** vettä/kosteutta.
- Vaihda hienosuodatin 6 kuukauden välein uuteen hienosuodattimeen.
Muuta kuvauksia, katso luku *Esisuodattimen, hienosuodattimen ja pölysäiliön puhdistus*

Laturi

VAROITUS • Lataa laite vain mukana toimitetulla alkuperäisellä laturilla HX20WPD-C001-AG tai jollakin KÄRCHERin hyväksymällä laturilla.

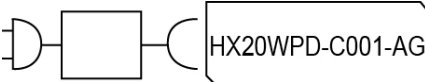

Toimituksen sisältö

Laitteen toimituksen sisältö on kuvattu pakkauksessa. Tarkasta laitetta pakkauksesta purkaessasi pakkauksen sisällön täydellisyys. Jos lisävarusteita puuttuu tai havaitset kuljetusvahinkoja, ilmoita tästä jälleenmyyjälle.

Laitokuvaus

Laitteen toimituksen sisältö (mallikohtainen) on kuvattu pakkauksessa. Näissä käyttöohjeissa kuvataan kaikki mahdolliset vaihtoehdot.

Kuvat, katso kuvasivu.

Kuva A

- Käyttökenttä:
- Päälle/pois-kytkin
- LED-merkkivalo akku
- Painikkeet imuvoimakkuuden säätö (3 tasoa)
- LED-merkkivalo imutila/imuteho
- Kahva
- Latausliitäntä USB-pistokkeelle (tyyppi C)
- Sisäänrakennettu akku
- Poistoilmasuodattimen suojus
- Pölysäiliön lukituksen avauspainike
- Pölysäiliön imuputki
- Pölysäiliö

- Pölysäiliön kannen luukun lukituksen poistonäppäin
- Pölysäiliön kannen luukku
- Hienosuodatin
- Esisuodatin
- Moottorikäyttöinen lattiasuutin, yleisharjarulla ja LED-valaistus
- Imuputki
- Rakosuutin
- Kalusteharja
- Kalustesuulake
- Seinäpidike
- Varustepidike
- Laturi (tyyppi C)
- Latauskaapeli (tyyppi C)

Seinäpidikkeen asennus

Toimitukseen sisältyy seinäpidike sekä ruuvit ja vaarnat pölynimurin asianmukaista säilytystä varten.

Huomautus

Asenna seinäpidike sopivaan paikkaan mukana toimitetuilla ruuveilla ja vaarnoilla.

Laitteen turvallisen säilytyksen varmistamiseksi tulee ylempi ruuvi kiinnitys sijoittaa vähintään 1,0 metriä lattiasta.

Kuva E

HUOMIO

Esinevahinkoja virheellisen asennuksen johdosta
Virheellinen asennus voi vaurioittaa sekä laitetta että myöskin lattiapäällystettä, jos laite putoaa.

Käytä asennukseen soveltuvaa asennustyökalua. Ota kiinnityselementtien valinnassa huomioon laitteen paino ja kiinnityskohdan kantokyky.

VAROITUS

Sähköiskun ja loukkaantumisen vaara

Varmista, että asennusalueen ympärillä olevassa seinässä ei ole mitään sähkökaapeleita, vesi- tai kaasuputkia.

Huomautus

Seinäpidikkeessä voidaan säilyttää laitteen lisäksi säilyttää myös 2-tehoista huonekalusuutinta ja rakosuulaketta.

Kuva F

Käyttöönotto

Varusteiden asennus

Huomautus

Moottoroitua lattiasuutinta käyttää myös sen oma integroitu moottori, ja se on siksi aina yhdistettävä suoraan kädessä pidettävään laitteeseen tai imuputkeen virransyötön varmistamiseksi.

Kaikkia muita lisävarusteosia voidaan käyttää myös suoraan kädessä pidettävän laitteen tai imuputken kanssa ulottuvuuden lisäämiseksi.

- Työnnä imuputkea pölysäiliön imuhyteeseen, kunnes se napsahtaa kuuluvasti paikoilleen.
- Paina lukituksen poistonäppäintä ja vedä imuputki pois imuhyteestä.

Kuva B

- Työnnä moottoroitua lattiasuutinta imuputkeen, kunnes se napsahtaa kuuluvasti paikoilleen.
- Paina lukituksen poistonäppäintä ja vedä moottoroitu lattiasuutin imuputkesta.
Kuva C
- Työnnä lisäarvikkeet, kuten rakosuulake pölysäiliön tai imuputken imuhyteeseen, kunnes ne napsahtavat napsahtaa kuuluvasti paikoilleen.
Kuva D

Lataa akku

Huomautus

Laitte toimitetaan ilman täysin ladattua akkua. Lataa akku täyteen ennen ensimmäistä käyttökertaa. Noudata akkuimurien mukana toimitettuja turvallisuusohjeita.

Huomautus

Käytettäessä kaupoista saatavaa USB-pistoketta (tyyppi C) tai laturia (ei kuulu laitteen toimitussisältöön), latausaika voi poiketa käyttöohjeessa ilmoitetusta latausajasta tehosta riippuen.

1. Lataa laite kiinnittämällä se toimitukseen kuuluvaan seinäpidikkeeseen.

Kuva E

2. Aseta latauskaapelin molemmat USB-pistokkeet laitteen ja laturin latausliitäntään. Työnnä laturi pistorasiaan. Akun LED-merkkivalo vilkkuu latauksen aikana vihreänä.

Kuva G

3. Kun laite on ladattu täyteen, LED-merkkivalo palaa jatkuvasti vihreänä 120 minuutin ajan. Tämän jälkeen LED sammuu. Irrota latauskaapelin molemmat USB-pistokkeet laitteen ja laturin latausliitäntästä. Irrota laturi pistorasiasta. Irrota laite seinäpidikkeestä.

Kuva H

Laite on käyttövalmis.

Käyttö

LED-näytöt

Seuraavissa taulukoissa kuvataan LED-näyttöjen merkitykset.

LED-näyttö päälle/pois-kytkimessä:

Kuva I

Kuva J

LED	Kuvaus
LED palaa jatkuvasti vihreänä.	Laite on kytketty päälle.
LED ei pala:	Laite on kytketty pois päältä.
LED vilkkuu vihreänä, kun laite on kytketty päälle.	Akun kapasiteetti on n. 10 %. Käyttöaika n. 2 minuuttia.
LED palaa jatkuvasti punaisena	Akun kapasiteetti on vähäinen, alle 5 %. Käyttöaika n. 1 minuutti.
LED vilkkuu vihreänä.	Akkua ladataan.

LED	Kuvaus
Laite laturissa: LED palaa jatkuvasti vihreänä 120 minuuttia. Tämän jälkeen LED sammuu. Huomautus Jos laite irrotetaan laturista heti latauksen jälkeen, LED sammuu aikaisemmin.	Akku on täyteen ladattu.
LED vilkkuu punaisena lyhyin väliajoin (30 sekuntia/120 kertaa).	Laite näyttää vikailmoituksen. esim: <ul style="list-style-type: none"> • Lattiasuuttimen ja/tai imukanavan tukos. • Akku/laitte on ylikuumentunut tai alijäähtynyt.

LED-näyttö kahvassa:

Kuva K

LED	Kuvaus
LED muuttuu keltaisesta siniseksi.	Laite kytketty päälle.
LED muuttuu vihreästä/sinisestä/keltaisesta keltaiseen.	Laite kytketty pois päältä.
LED palaa vihreänä.	Laite on päällä ja ECO-tilassa.
LED palaa keltaisena.	Laite on kytketty päälle ja on tehotilassa.
LED syttyy sinisenä lähtövärinä.	Laite on kytketty päälle ja on automaattitilassa.
Vaaleansinisestä violetiksi	Likaa ei ole havaittu/havaittiin vähän.
Tummansinisestä violetiksi.	Havaittu paljon likaa.
LED vilkkuu vihreänä.	Akku latautuu/akun kapasiteetti alhainen.
LED ei pala:	Akku on täyteen ladattu.
LED vilkkuu lyhyin väliajoin punaisena.	Laite näyttää vikailmoituksen.

Imurointi

HUOMIO

Laittevarioita

Jos suodattimia tai pölysäiliötä ei ole asetettu tai jos niitä ei ole asetettu oikein, laite ei välttämättä toimi oikein tai se voi vaurioitua.

Käytä laitetta vain, kun kaikki suodattimet ja pölysäiliö on asetettu oikein.

Vialliset suodattimet ja sellaiset suodattimet, joita ei voi enää puhdistaa, on vaihdettava.

1. Halutun varusteen asennus, katso luku *Varusteiden asennus*.

2. Kytke laite päälle:
 - Paina päälle/pois-kytkintä.

Kuva I

3. Säädä tarvittaessa imutehoa käyttökentän painikkeella "+ / -".

Huomautus

Ohje Laitteessa on 3 imutehoa:

- 1 Eco-tila: Pienten pölymäärien puhdistamiseen.

- 2 Automaattitila Päivittäiseen puhdistukseen. Laite säättää tehoa automaattisesti likaantumisasteen mukaan.
- 3 Tehotila: Maksimiteho tehokkaaseen puhdistukseen (tällä imutehosäädöllä akku tyhjenee nopeammin kuin muilla säädöillä).

Huomautus

Kun laite kytketään päälle, imuteho on aina automaattitilassa (teho 2).

Kuva J

Lisävarusteen vaihto

Lisävarusteen vaihto, katso luku *Varusteiden asennus*.

Käytön lopettaminen

- 1 Kytke laite pois päältä.
 - Paina päälle/pois-kytkintä.

Kuva I

HUOMIO

Laitevaurioita

Jos esisuodatinta ja hienosuodatinta ei puhdisteta säännöllisesti imuroinnin jälkeen tai jos pölysäiliötä ei tyhjennetä, imuteho heikkenee ja laite voi rikkoutua. Puhdista esisuodatin ja hienosuodatin vähintään kerran viikossa.

Tyhjennä pölysäiliö viimeistään, kun merkintä "MAX" on saavutettu.

- 2 Poista imuputki tai lisätarvike.
- 2 Tyhjennä pölysäiliö.
 - Paina lukituksen avauspainiketta. Pölysäiliön luukku avautuu.
 - Tyhjennä pölysäiliö roskakoriin.

Kuva L

- 4 Sulje painamalla pölysäiliön luukku ylöspäin, kunnes se lukittuu paikoilleen.
- 5 Esi- ja hienosuodattimen puhdistus, katso luku *Esi-suodattimen, hienosuodattimen ja pölysäiliön puhdistus*.
- 6 Kiinnitä laite seinäpidikkeeseen.
- 7 Säilytä lisävarusteet seinäpidikkeessä.

Kuva E

Kuva F

- 8 Laitteen lataus, katso luku *Lataa akku*.

Yleiset käyttöohjeet

- Laitteen pakkauksessa on esitetty, mitkä lisävarusteet sisältävät toimitukseen.
- Testaa lisävaruste huomaamattomalla alueella, ennen kuin käytät sitä herkälle alueelle.
- Noudata valmistajan puhdistusohjeita.
- Yhdistä moottoroidut suuttimet imuputkeen tai kädessä pidettävään laitteeseen.
- Yhdistä muut varusteet, kuten esim. rakosuulake, myös kädessä pidettävään laitteeseen tai työhnnä ne suoraan imuputkeen olottuvuuden lisäämiseksi.

Moottoroitu monitoimilattiasuutin

Ihanteellinen koviille lattioille ja matoilte. Moottoroitu lattiasuutin irrottaa maton kuituihin juuttuneen lian erityisen tehokkaasti. 180 asteen kääntönivel ja LED-valaistus takaavat optimaalisen ohjattavuuden ja hyvän näkyvyyden pimeissä nurkissa.

Saumasuutin

Reunoille, liitoksille, pattereille ja alueille, joihin on vaikea päästä.

Kalusteharja

Huonekalujen ja herkkien pintojen hellävaraiseen ja peusteelliseen puhdistukseen, pölyjen pyyhkimiseen kirjoista, auton tuuletusaukoista tms.

Kalustesuulake

Tekstiilipintojen kuten sohvien, nojatuolin, patjojen, auton istuimien jne. puhdistamiseen.

Varustepidike

Käytännöllinen säilytys ja nopea pääsy käsisuuttimiin. Kiinnitä varustepidike imuputkeen ja työhnnä varusteet kiinni (esim. rakosuulake).

Kuva F

Kuljetus

Akku on tarkastettu vastaavien kansainvälistä kuljetusta koskevien määräysten mukaisesti ja akun voi jättää kuljetettavaksi/lähetettäväksi.

Varastointi

HUOMIO

Kosteus ja kuumuus

Vaurioitumisvaara

Varastoi akkupaketit vain kuivissa sisätiloissa, joissa ilmankosteus on alhainen ja joiden lämpötila on alle 20 °C.

Akkupaketin näyttö ilmoittaa varauksen varastoinnin aikana.

Hoito ja huolto

Esisuodattimen, hienosuodattimen ja pölysäiliön puhdistus

HUOMIO

Laitevaurioita

Jos esisuodatinta ja hienosuodatinta ei puhdisteta säännöllisesti imuroinnin jälkeen tai jos pölysäiliötä ei tyhjennetä, imuteho heikkenee ja laite voi rikkoutua. Puhdista esisuodatin ja hienosuodatin vähintään kerran viikossa.

Tyhjennä pölysäiliö viimeistään, kun merkintä "MAX" on saavutettu.

HUOMIO

Oikosulkuvaara

Pölysäiliö sisältää sähköisiä rakenneosia

Älä upota pölysäiliötä, esi- ja hienosuodatinta veteen, äläkä puhdista kostealla liinalla.

Kuva P

Huomautus

Vaihda hienosuodatin, jos se on näkyvästi vaurioitunut tai 6 kuukauden välein.

Huomautus

Pölysäiliön on oltava tyhjä ennen puhdistusta.

- 1 Laitteen kytkeminen pois päältä:
 - Paina päälle/pois-kytkintä.
- 2 Pölysäiliön poistaminen:
 - Paina pölysäiliön lukituksen avauspainiketta, avaa lukitus ja poista se kääntämällä "lukko auki" -symbolin suuntaan.

HUOMIO

Laitevaurioita

Jos laitetta käännetään 180 astetta suodattimen puhdistusta varten (hienosuodatin osoittaa ylöspäin), voi hienoa pölyä pudota moottorin alueelle ja vaurioittaa laitetta.

Pidä laitetta aina alaspäin, kun puhdistat/poistat hienosuodatinta.

Kuva M

Kuva N

- 3 Hienosuodattimen ja esisuodattimen poistaminen:
- Avaa hienosuodattimen lukitus kiertämällä sitä vastapäivään ja poista suodatin.
 - Avaa pölysäiliön luukku painamalla vapautuspainiketta. Vedä esisuodatinta alaspäin ja irrota se pölysäiliöstä.

Kuva O

- 4 Puhdista pölysäiliö, esisuodatin ja hienosuodatin.
- Mahdolliset sotkeutuneet kuidut tai hiukset voidaan leikata varovasti pois saksilla.
 - Koputtele esisuodatin ja hienosuodatin varovasti puhtaaksi roskakorin yläpuolella.

Kuva Q

- Pyyhi pölysäiliö liinalla.
- Puhdista esisuodatin ja hienosuodatin tarvittaessa huolellisesti pehmeällä liinalla tai harjalla.

Kuva R

- 5 Kiinnitä hienosuodatin laitteeseen.
- Tarkasta oikea asento.
- 6 Aseta esisuodatin pölysäiliöön.
- Tarkasta oikea asento.
- 7 Pölysäiliön kiinnittäminen:
- Aseta pölysäiliö laitteeseen a käännä sitä "lukko kiinni" -symbolin suuntaan. Tarkasta oikea asento.

Poistoilmasuodattimen puhdistaminen

HUOMIO

Oikosulkuvaara

Laitepää sisältää sähköisiä rakenneosia

Älä upota poistoilmasuodatinta veteen tai puhdista kostealla liinalla.

Huomautus

Poistoilmasuodatin varmistaa puhtaan puhallusilman.

- Puhdista poistoilmasuodatin, jos se on selvästi likainen.
- Vaihda poistoilmasuodatin, jos se on näkyvästi vaurioitunut tai 6 kuukauden välein.

- 1 Laitteen kytkeminen pois päältä:

- Paina päälle/pois-kytkintä.

Kuva I

- 2 Poistoilmasuodattimen irrottaminen:
- Irrota poistoilmasuodattimen suojus laitteesta ja poista.
 - Poista poistoilmasuodatin suojuksesta.

Kuva S

- 3 Poistoilmasuodattimen puhdistaminen:
- Koputtele poistoilmasuodatin varovasti puhtaaksi tai jos se on erittäin likainen, puhdista se yhdessä suojuksen kanssa varovasti pehmeällä liinalla tai harjalla.

Kuva T

- 4 Poistoilmasuodattimen asettaminen:
- Työnnä poistoilmasuodatin ja suojus toisiinsa ja ruuvaa kiinni laitteen päähän. Tarkasta oikea asento.

Moottoroidun lattiasuuttimen puhdistaminen

1. Kytke laite pois päältä.
- Paina päälle/pois-kytkintä.

Kuva I

2. Poista lisävarusteet.

HUOMIO

Oikosulkuvaara

Oikosulun vaara Moottoroitu lattiasuutin sisältää sähköisiä rakenneosia

Älä upota moottoroitua lattiasuutinta veteen tai puhdista sitä kostealla liinalla.

3. Puhdista moottoroitu lattiasuutin.

- a Työnnä lukituksen avauspainiketta "lukko auki" -symbolin suuntaan ja poista harjarulla.

Kuva U

- b Poista lika esimerkiksi harjalla. Mahdolliset sotkeutuneet langat tai karvat voidaan leikata varovasti pois saksilla.

- c Puhdista harjan aukko varovasti liinalla tai pehmeällä harjalla.

Kuva V

- d Aseta harjarulla harjan aukkoon, paina alaspäin ja anna liukuttaa. Tarkasta oikea asento.

Kuva W

Akun irrotus

HUOMIO

Loukkaantumiswaara

Vuotavat akut voivat aiheuttaa loukkaantumisia.

Älä anna vuotavien akkujen joutua kosketuksiin silmien tai limakalvojen kanssa.

Huomautus

Integroidut litiumioniakut sisältävät aineita, jotka voivat olla haitallisia ympäristölle. Ennen romuttamista akut on poistettava laitteesta ja vietävä paristojen keräyspisteeseen.

Poista akku vasta, kun se on täysin tyhjä. Akku ei saa joutua kosketuksiin metallin kanssa.

1. Irrota laite latausasemasta.
2. Anna laitteen käydä, kunnes se pysähtyy, eikä sitä voi enää kytkeä päälle.
3. Pölysäiliön poistaminen laitteesta:

Kuva M

4. Avaa ruuvimeissellillä laitteen sisäpuolella olevat 3 ruuvia ja irrota suojus.

Kuva X

5. Vedä sopivilla pihdeillä 3 kosketinta ylöspäin ja irrota ne.

6. Irrota akku laitteen kiinnikkeestä.

Kuva Y

7. Hävitä käytetyt akut voimassa olevien määräysten mukaisesti.

Huomautus

Vaaroisia löytyy paikalliselta KÄRCHERin verkkosivustolta, katso myös luku Lisävarusteet ja varaosat.

Huomautus

Jos muuta ei ole kuvattu, asennus suoritetaan päinvaltaisessa järjestyksessä.

Ohjeet häiriötilanteissa

Häiriöillä on usein yksinkertaisia syitä, jotka voit itse poistaa seuraavan yleiskatsauksen avulla. Ota yhteys valtuutettuun asiakaspalveluun epäselvissä tapauksissa tai jos häiriöitä ei ole tässä mainittu.

Laite ei käynnisty

Akku on tyhjä.

- Lataa akku.

Laite ei imuroi

Hienosuodatinta ei ole asetettu tai sitä ei ole asetettu oikein.

- Aseta hienosuodatin.
- Tarkasta hienosuodattimen oikea asento.

Akkua ei ladata

Latauspistoketta/verkkopistoketta ei ole oikein yhdistetty.

- Yhdistä latauspistoke/verkkopistoke oikein.

Pistorasia on viallinen.

- Tarkasta toimiiko pistorasia.

Käytetään väärää laturia

- Tarkasta, käytetäänkö oikeaa laturia.

Latausaika on muuttunut

Toimitukseen kuulumattoman USB-pistokkeen (tyyppi C) tai laturin käyttö.

- Käytä ilmoitettua latausaikaa varten toimitukseen sisältyvää USB-pistoketta (tyyppi C)/laturia.

LED vilkkuu punaisena lyhyin väliajoin/laitte pysähtyy käytön aikana/laitteen imurontiteho on alhainen.

Lisävarusteet, pölysäiliön imuaukko tai imuputket ovat tukossa.

- Poista juuttuminen/tukos soveltuvalla apuvälineellä. Akku/laitte on ylikuumentunut tai alijäähtynyt.

- Kytke laite pois päältä ja irrota virransyötöstä.

- Odota, kunnes akun lämpötila/laitteen lämpötila on jälleen normaalialueella.

Pölysäiliö on täynnä.

- Tyhjennä pölysäiliö.

Suodattimet ovat likaisia.

- Puhdista suodattimet.

Harjarulla on tukossa.

- Poista tukokset.

Hienosuodatin likaantuu/pölyttyy nopeasti

Esisuodatinta ei ole käytetty.

- Käytä esisuodatinta.

Pölysäiliötä ei voi asettaa.

Suodatinyksikkö ei ole täydellinen.

- Tarkasta, että suodatinyksikkö (esisuodatin ja hienosuodatin) on täydellinen.

Epänormaali moottorin melu

Lisävarusteet, pölysäiliön imuaukko tai imuputket ovat tukossa.

- Poista tukos soveltuvalla apuvälineellä.

Tekniset tiedot

Sähköliitäntä

Akkujännite	V	21.6
-------------	---	------

Nimellisteho	W	300
--------------	---	-----

Akun tyyppi		Li-ION
-------------	--	--------

Laturi		USB-C
--------	--	-------

Malli		HX20WPD-C001-AG
-------	--	-----------------

Latauslaitteen nimellijännite	V	100 - 240
-------------------------------	---	-----------

Taajuus	Hz	50 - 60
---------	----	---------

Latausaika, kun akku on täysin tyhjä	min	240
--------------------------------------	-----	-----

Suojaluokka		II
-------------	--	----

		
--	---	--

--	--	--

--	--	--

--	--	--

--	--	--

Laitteen tehotiedot

Säiliön tilavuus	l	0,4
------------------	---	-----

Käyttöaika täydellä akkulatauksella ja lattiasuuttimella

Eco/Auto/Boost	min	45*/20/10
----------------	-----	-----------

Mitat ja painot

Paino (ilman varusteita)	kg	<2.4
--------------------------	----	------

* Riippuen likaantumistasesta.

Oikeus teknisiin muutoksiin pidätetään.

Indhold

Generelle merknader	58
Forskriftsmessig bruk	58
Miljøvern	58
Tilbehør og reservedeler	58
Garanti	59
Symboler på apparatet	59
Lader	59
Leveringsomfang	59
Apparatbeskrivelse	59
Montere veggbraketten	59
Ilgangsetting	59
Drift	60
Generelle instruksjoner for bruk	61
Transport	61
Lagring	61
Stell og vedlikehold	61
Ta ut batteriet	62
Bistand ved feil	62
Tekniske data	63

Generelle merknader



Les denne oversettelsen av den originale driftsveiledningen før apparatet tas i bruk første gang, og følg de vedlagte sikkerhetsanvisningene. Følg anvisningene. Oppbevar begge heftene til senere bruk eller for annen eier.

Forskriftsmessig bruk

- Apparatet skal kun brukes til private formål.
- Apparatet er kun ment for rengjøring av tørre overflater
- Ikke-forskriftsmessig bruk inneholder:
 - Suging på mennesker, dyr, planter eller klær på kroppen.
 - Oppsuging av vann eller andre væsker.
 - Oppsuging av glødende aske, kull, sigaretter eller andre brennbare eller lett antennelige stoffer.
 - Bruk i nærheten av eksplosive eller meget brannfarlige stoffer.

Miljøvern



Materialet i emballasjen kan resirkuleres. Kvitt deg med emballasjen på en miljøvennlig måte.

 Elektriske og elektroniske apparater inneholder verdifulle resirkulerbare materialer og ofte deler som batterier, batteripakker eller olje. Disse kan utgjøre en potensiell fare for helse og miljø ved feil bruk eller feil avfallsbehandling. Disse delene er imidlertid nødvendige for korrekt drift av apparatet. Apparatet merket med dette symbolet skal ikke kastes i husholdningsavfallet.

Ap-
parater merket med dette symbolet skal ikke kastes i husholdningsavfallet.

Anvisninger om innhold (REACH)

Aktuell informasjon om innholdsstoffene finner du på: www.kaercher.de/REACH

Tilbehør og reservedeler

Bruk bare originalt tilbehør og originale reservedeler; de garanterer for en sikker og problemfri drift av apparatet. Informasjon om tilbehør og reservedeler finner du på www.kaercher.com.

Garanti

Vår ansvarlige salgsorganisasjon for de enkelte land har utgitt garantibetingelsene som gjelder i det aktuelle landet. Eventuelle feil på apparatet repareres gratis i garantitiden dersom disse kan føres tilbake til material- eller produksjonsfeil. Ved behov for garanti-reparasjoner bes du henvende deg til din forhandler eller nærmeste autoriserte kundeservice og fremvise kjøpskvitteringen. (Se adresse på baksiden)

Videre garantiinformasjon (hvis tilgjengelig) finner du i serviceområdet på ditt lokale Kärcher-nettsted under "Nedlastinger".

Symboler på apparatet

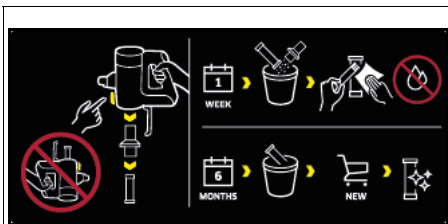

På forfilteret for apparatet er det et klistremerke som beskriver rengjøring/utskifting av forfilteret og finfilteret:

- 1 Ta forfilteret og finfilteret ut av apparatet. Ikke snu apparatet.
- 2 Rengjør for- og finfilteret en gang i uken **uten å tilsette vann/fuktighet**.
- 3 Skift ut finfilteret hver 6. måned med et nytt finfilter. Videre beskrivelser, se kapittel *Rengjør forfilter, finfilter og støvbeholder*

Lader

⚠ ADVARSEL • Apparaten skal kun lades med medfølgende originallader eller en annen lader som er godkjent av KÄRCHER.

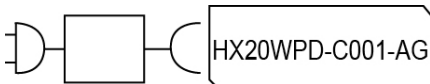

Leveringsomfang

Apparatets leveringsomfang er vist på emballasjen. Kontroller at innholdet i pakken er komplett når du pakker ut. Manglende tilbehør eller transportskader skal meldes til forhandleren.

Apparatbeskrivelse

Leveringsomfanget for apparatet (modellavhengig) avbildes på emballasjen. Denne bruksanvisningen beskriver alle mulige alternativer.

Bilder , se grafikkside.

Figur A

- ① Betjeningsfelt for:
- ② På/Av-bryter
- ③ LED-kontrollampe oppladbart batteri
- ④ Taster for innstilling av sugekraft (3 nivåer)
- ⑤ LED-kontrollampe sugemodus/sugestyrke
- ⑥ Håndtak

- ⑦ Ladeport for USB-kontakt (type C)
- ⑧ Innebygd oppladbart batteri
- ⑨ Deksel avtrekksfilter
- ⑩ Opplåsingstast støvbeholder
- ⑪ Sugekontakt støvbeholder
- ⑫ Støvbeholder
- ⑬ Utløserknapp støvbeholder-deksel
- ⑭ Deksel på støvbeholder
- ⑮ Finfilter
- ⑯ Forfilter
- ⑰ Motordrevet gulvmunnstykke med universalsbørstevalse og LED-belysning
- ⑱ Sugerør
- ⑲ Fugemunnstykke
- ⑳ Møbelbørste
- ㉑ Møbelmunnstykke
- ㉒ Veggbrakett
- ㉓ Tilbehørholder
- ㉔ Lader (type C)
- ㉕ Ladekabel (type C)

Montere veggbraketten

Leveringsomfanget inkluderer en veggbrakett samt skruer og plugger for ryddig oppbevaring av støvsuger.

Merknad

Monter veggbraketten på et egnet sted med de medfølgende skruene og pluggene.

For trygg oppbevaring av apparatet må det øverste skrufestet plasseres minimum 1,0 m fra gulvet.

Figur E

OBS

Materielle skader ved feilaktig montering

Feil montering kan skade både apparatet og gulvet ved fall.

Bruk passende monteringsverktøy for veggmontering.

Ved valg av festeelementer må det tas hensyn til vekten av apparatet og bæreevnen på monteringsstedet.

⚠ ADVARSEL

Fare for elektrisk støt og personskader

Forsikre deg om at det ikke finnes seg elektriske kabler, vann- eller gassrør i vegg rundt monteringsområdet.

Merknad

Veggbraketten kan også brukes til å oppbevare 2-i-1-møbelblydsen og fugedysen i tillegg til apparatet.

Figur F

Igangsetting

Monter tilbehør

Merknad

Den motordrevne gulvdysen drives i tillegg med en egen, integrert motor og må derfor alltid kobles direkte til den håndholdte enheten eller sugeslangen for strømforsyning.

Alt annet tilbehør kan også brukes direkte med den håndholdte enheten eller med sugerøret for å øke rekkevidden.

- Skyv sugerøret inn på sugkontakten for støvbeholderen til du hører at det går i inngrep
- Trykk på løseknappen og ta av sugerøret fra sugkontakten.

Figur B

- Skyv den motordrevne gulvdysen inn på sugerøret til du hører at det går i inngrep.
- Trykk på opplåsningsknappen og ta den motordrevne gulvdysen fra sugerøret.

Figur C

- Tilbehør som f.eks. fugemunnstykket skyves på sugkontakten på støvbeholderen eller sugerøret til det smekker hørbart på plass.

Figur D

Lade batteri

Merknad

Apparatet leveres uten fullt oppladet batteri. Lad batteriet helt opp før første gangs bruk. Følg de vedlagte sikkerhetsinstruksene for batteristøvsugere.

Merknad

Når du bruker en USB-plugg eller en lader som er vanlig i handelen (type C) (ikke inkludert i leveringsomfanget for apparatet), kan ladetiden være forskjellig fra den som er oppgitt i bruksanvisningen, avhengig av ytelsen.

1. For opplading settes apparatet i den medfølgende veggbraketten.

Figur E

2. Koble begge USB-pluggene for ladekabelen til ladeporten på apparatet og laderen. Koble laderen til stikkkontakten. LED-kontrollampen for batteriet blinker grønt mens ladingen pågår.

Figur G

3. Når apparatet er fulladet, lyser LED-kontrollampen permanent grønt i 120 minutter. Deretter slukker LED-en.

Figur H

- Koble begge USB-pluggene for ladekabelen fra ladeporten på apparatet og laderen.
- Koble laderen fra stikkkontakten.
- Fjern apparatet fra veggbraketten.

Figur H

Apparatet er klart til bruk.

Drift

LED-visninger

Følgende tabeller beskriver betydningen av LED-visningene.

LED-visning i PÅ/AV-bryteren:

Figur I

Figur J

LED	Beskrivelse
LED-listen lyser konstant grønt.	Apparatet er slått på.
LED-en lyser ikke.	Maskinen er slått av.
LED blinker grønt når apparatet er slått på.	Batterikapasitet på ca. 10 %. Kjøretid ca. 2 minutter.
LED lyser konstant rødt.	Lav batterikapasitet, under 5 %. Kjøretid ca. 1 minutt.
LED blinker grønt.	Batteriet lades.

LED	Beskrivelse
Apparat i laderen: LED lyser konstant grønt i 120 minutter. Deretter slukker den. Merknad Hvis apparatet tas ut av laderen umiddelbart etter lading, slukker LED tidligere.	Batteripakken er helt oppladet.
LED blinker rødt i korte intervaller (30 s / 120 ganger).	Apparatet viser en feilmelding, f.eks.: <ul style="list-style-type: none"> ● Blokkering av gulvdysen og/eller sugekanalene. ● Batteriet/apparatet er overopphetet eller underkjølt.

LED-visning på håndtaket:

Figur K

LED	Beskrivelse
LED lyser fra gult til blått.	Apparatet slås på.
LED lyser fra grønt/blått/gult til gult.	Apparatet slås av.
LED lyser grønt	Apparatet er slått på og befinner seg i Eco-modus.
LED lyser gult.	Apparatet er slått på og befinner seg i Boost-modus.
LED lyser blått som startfarge.	Apparatet er slått på og befinner seg i Auto-modus.
Lyseblått til lilla.	Ingen / lite smuss registrert.
Mørkeblått til lilla.	Mye smuss registrert.
LED blinker grønt.	Batteriet lades / batterikapasiteten er lav.
LED-en lyser ikke.	Batteripakken er helt oppladet.
LED blinker rødt i korte intervaller.	Apparatet viser en feilmelding.

Suging

OBS

Skader på apparatet

Hvis filterne eller støvbeholderen ikke settes inn eller ikke settes inn på riktig måte, kan det hende at apparatet ikke fungerer som det skal, eller at det blir skadet. Bruk apparatet bare når alle filtre og støvbeholderen er satt inn på riktig måte. Defekte filtre og filtre som ikke lenger kan rengjøres, må skiftes ut.

1. Monter ønsket tilbehør, se kapittel *Monter tilbehør*.
2. Slå på apparatet:
 - Trykk på På/Av-bryteren.

Figur I

3. Juster sugestyirken etter behov på kontrollpanelet ved hjelp av "+ / -" -knappen.

Merknad

Apparatet har 3 sugestykker.

- 1 Eco-modus: For rengjøring av små mengder støv.
- 2 Auto-modus: For daglig rengjøring. Apparatet regulerer ytelsen automatisk i henhold til graden av forurensning.

- 3 *Boost-modus: Maksimal effekt for rengjøring med høy ytelse (denne innstillingen for sugekraft lader ut batteriet raskere enn andre innstillinger).*

Merknad

Når apparatet slås på, er sugestykken alltid i Auto-modus (trinn 2).

Figur J

Skifte tilbehør

Skifte av tilbehør: se kapittelet *Monter tilbehør*

Avslutt driften

- 1 Slå av apparatet.
 - Trykk på På/Av-bryteren.

Figur I

OBS

Skader på apparatet

Hvis for- og finfilteret ikke rengjøres regelmessig etter at støvsugingen er avsluttet eller støvbeholderen ikke tømmes, blir sugeeffekten dårligere og apparatet kan bli ødelagt.

Rengjør for- og finfilteret minst 1 gang i uken.

Tøm støvbeholderen senest når "MAX"-merket er nådd.

- 2 Fjern sugeslangen/tilbehøret.
- 3 Tøm støvbeholderen.
 - Trykk på låseknappen. Dekselet på støvbeholderen åpner seg.
 - Tøm støvbeholderen over en søppelbøtte.

Figur L

- 4 For å lukke trykker du dekselet på støvbeholderen opp til det går i lås.
- 5 Rengjør for- og finfilteret, se kapittel *Rengjør forfilter, finfilter og støvbeholder*
- 6 Fest apparatet i veggbraketten.

Figur E

- 7 Oppbevar tilbehør på veggbraketten.

Figur F

- 8 Lad apparatet, se kapittel *Lade batteri*

Generelle instruksjoner for bruk

- På emballasjen for apparatet vises hvilket tilbehør som er inkludert ved levering.
- Test tilbehøret på et lite iøynefallende sted før du bruker det på følsomme områder.
- Følg produsentens rengjøringsanvisninger.
- Koble de motordrevne dysene til sugerøret eller det håndholdte apparatet.
- Koble også de andre tilbehørsdelene, som f.eks. fuge-dysen, til det håndholdte apparatet eller skyv rett inn på sugerøret for å øke rekkevidden.

Motordrevet multifunksjonsgulvdys

Ideell for harde gulv og tepper.

Den motordrevne gulvdysen løsner smuss sitter fast i teppefibrene på en spesielt effektiv måte.

180-graders dreieledd og LED-belysning sørger for optimal manøvrerbarhet og god sikt i mørke hjørner.

Fugemunnstykke

For kanter, fuger, radiatorer og vanskelig tilgjengelige områder.

Møbelbørste

For skånsom og grundig rengjøring av møbler og følsomme overflater, støvtøking av bøker, luftenåpninger i bilen osv.

Møbelmunnstykke

For rengjøring av tekstiloverflater som sofaer, lenestoler, madrasser, bilseter osv.

Tilbehørholder

For praktisk oppbevaring og rask tilgang til hånddysen. Fest tilbehørholderen på sugerøret og koble til behøret (f.eks. fugemunnstykket).

Figur F

Transport

Batteriet er kontrollert iht. relevante forskrifter for internasjonal transport, og kan transporteres/sendes.

Lagring

OBS

Fuktighet og hete

Fare for materielle skader

Batteripakken må bare oppbevares tørt innendørs, i lav luftfuktighet og under 20°C.

Displayet på batteripakken viser den aktuelle ladetilstanden.

Stell og vedlikehold

Rengjør forfilter, finfilter og støvbeholder

OBS

Skader på apparatet

Hvis for- og finfilteret ikke rengjøres regelmessig etter at støvsugingen er avsluttet eller støvbeholderen ikke tømmes, blir sugeeffekten dårligere og apparatet kan bli ødelagt.

Rengjør for- og finfilteret minst 1 gang i uken.

Tøm støvbeholderen senest når "MAX"-merket er nådd.

OBS

Fare for kortslutning

Støvbeholderen inneholder elektriske komponenter.

Støvbeholderen, for- og finfilteret må ikke senkes i eller rengjøres med vann.

Figur P

Merknad

Skift finfilteret ved synlige skader eller hver 6. måned.

Merknad

Støvbeholderen må være tom før rengjøringen.

- 1 Slå av apparatet:
 - Trykk på På/Av-bryteren.
- 2 Ta av støvbeholderen:
 - Trykk på opplåsingsknappen på støvbeholderen, lås den opp og ta den av ved å dreie den i retning mot symbolet "lås åpen".

OBS

Skader på apparatet

Hvis apparatet må dreies 180 grader for filterrengjøring (finfilteret vender oppover), kan fint støv falle inn i motorområdet og skade apparatet.

Hold alltid apparatet vendt nedover for rengjøring/demontering av finfilteret.

Figur M

Figur N

- 3 Ta av finfilter og forfilter:
 - Drei finfilteret mot klokken og ta det av.
 - Trykk på opplåsingsknappen for å åpne dekselet på støvbeholderen. Trekk forfilteret ned og ta det ut av støvbeholderen.

Figur O

- 4 Rengjøring av støvbeholder, for- og finfilter.

- Eventuelle sammenfiltrede tråder eller hår i forfilteret kan klippes av forsiktig med en saks.

- Bank ut av for- og finfilteret forsiktig mot en papirkurv.

Figur Q

- Tørk ut av støvbeholderen med en klut.
- Rengjør for- og finfilteret forsiktig med en myk klut eller børste ved behov.

Figur R

- 5 Fest finfilteret å apparatet.
 - Kontroller at det sitter korrekt.
- 6 Sett inn forfilteret i støvbeholderen.
 - Kontroller at det sitter korrekt.
- 7 Fest støvbeholderen:
 - Fest støvbeholderen på apparatet og dreid den i retning av symbolet "Lås lukket". Kontroller at det sitter korrekt.

Rengjør avtrekksfilteret

OBS

Fare for kortslutning

Apparathodet inneholder elektriske komponenter. Avtrekksfilteret må ikke senkes i eller rengjøres med vann.

Merknad

Avtrekksfilteret sørger for at ren luft blåses ut.

- Rengjør avtrekksfilteret hvis det er synlig tilsmusset.
- Skift avtrekksfilteret ved synlige skader eller hver 6. måned.

- 1 Slå av apparatet:
 - Trykk på På/Av-bryteren.

Figur I

- 2 Ta av avtrekksfilteret:
 - Skru av og fjern avtrekksfilterdekslet fra apparatet.
 - Ta av avtrekksfilteret fra dekslet.

Figur S

- 3 Rengjøring av avtrekksfilteret
 - Bank forsiktig ut av avtrekksfilteret eller rengjør det forsiktig sammen med dekslet med en myk klut eller børste hvis det er svært tilsmusset.

Figur T

- 4 Sett inn avtrekksfilteret:
 - Sett sammen avtrekksfilteret og dekslet og skru dem fast på apparathodet. Kontroller at det sitter korrekt.

Rengjøring av motordrevet gulvdysse

- 1 Slå av apparatet.
 - Trykk på På/Av-bryteren.

Figur I

- 2 Fjern tilbehør.

OBS

Fare for kortslutning

Den motordrevne gulvdysen inneholder elektriske komponenter

Ikke senk den motordrevne gulvdysen ned i vann og ikke vask den med vann.

- 3 Rengjør den motordrevne gulvdysen.
 - a Skyv opplåsningsknappen i retning mot symbolet "Lås åpen" og fjern børstevalsen.

Figur U

- b Fjern smuss, f.eks. med en børste. Eventuelle sammenfiltrede tråder eller hår kan klippes av forsiktig med en saks.
- c Rengjør børsteåpningen forsiktig med en klut eller en myk børste.

Figur V

- d Sett børstevalsen inn i børsteåpningen, trykk den ned og la den gå i inngrep. Kontroller at det sitter korrekt.

Figur W

Ta ut batteriet

OBS

Fare for personskader

Batterier som lekker kan forårsake personskader.

Unngå kontakt mellom lekkende batterier og øyne eller slimhinner.

Merknad

De integrerte litium-ion-batteriene inneholder stoffer som kan skade miljøet. Før kassering må batteriene tas ut av fra apparatet og leveres på et oppsamlingssted for batterier.

Ikke ta ut batteriet før det er helt tomt. Batteriet må ikke komme i kontakt med metall.

1. Koble apparatet fra ladestasjonen.
2. La apparatet gå til det står stille og ikke kan slås på igjen.
3. Ta av støvbeholderen.

Figur M

4. Løsne de 3 skruene på innsiden av apparatet med en skrutrekker, og fjern dekslet.

Figur X

5. Trekk de 3 kontaktene oppover med en egnet tang, og koble dem fra.
6. Ta batteriet ut av apparatet etter lasken.

Figur Y

7. Kasser batteriet i henhold til gjeldende bestemmelser.

Merknad

Reservedeler finnes på ditt lokale Kärcher-nettsted, se også kapittel Tilbehør og reservedeler.

Merknad

Med mindre annet er spesifisert, utføres monteringen i motsatt rekkefølge.

Bistand ved feil

Feil har oftest enkelte årsaker som du selv kan utbedre ved hjelp av følgende oversikt. I tvilstilfeller, eller ved driftsforstyrrelser som ikke er nevnt her, kan du kontakte vår autoriserte kundeservice.

Apparatet starter ikke

Batteriet er tomt.

- Lad opp batteriet.

Apparatet suger ikke

Finfilter ble ikke satt inn eller det ble satt inn feil.

- Sett inn finfilteret.
- Kontroller at finfilteret sitter korrekt.

Batteriet lades ikke

Ladepluggen/strømpluggen er ikke satt riktig inn.

- Sett inn ladepluggen/strømpluggen korrekt. Stikkkontakten er defekt.
 - Kontroller om stikkkontakten fungerer.
- Feil lader benyttes
- Kontroller om den riktige laderen brukes.

Ladetiden er endret

Bruk av USB-plugg (type C) eller lader som ikke er inkludert i leveringen.

- For en spesifisert ladetid bruker du USB-pluggen (type C) / laderen som er inkludert i leveringen.

LED blinker rødt med korte mellomrom / apparatet stopper under drift / apparatet har dårlig sugeeffekt

Tilbehøret, sugeåbningen på støvbeholderen eller sugerørerne er tilstoppet.

- Fjern blokeringen/tilstoppingen forsigtigt med et egnet hjælpemiddel.

Batteriet/apparatet er overopphetet eller underkølet.

- Slå av apparatet og koble fra strømtilførselen.
- Vent til batteritemperaturen/apparattemperaturen er tilbage i det normale området..

Støvbeholderen er full.

- Tøm støvbeholderen.

Filterne er tilsmusset.

- Rengjør filteret.

Børsterullen er blokkert.

- Fjern blokeringene.

Finfilter tilsmusset / støver raskt

Forfilter ble ikke brukt.

- Sett inn forfilteret.

Støvbeholderen kan ikke settes inn.

Filterenheten er ikke fullstendig.

- Kontroller om filterenheten (for- og finfilter) er fullstendig.

Uvanlige lyder i motoren

Tilbehøret, sugeåbningen på støvbeholderen eller sugerørerne er tilstoppet.

- Fjern tilstopping forsiktig med et egnet hjælpemiddel.

Tekniske data

Elektrisk tilkobling

Batterispenning	V	21.6
Nominell effekt	W	300
Batteritype		Li-ION
Lader		USB-C
Modell		HX20WPD-C001-AG
Nominell spenning lader	V	100 - 240
Frekvens	Hz	50 - 60
Ladetid når batteriet er helt utladet	min	240
Beskyttelsesklasse		II

Effektspesifikasjoner apparat

Innhold i beholderen	l	0,4
Driftstid ved fulladet batteri med gulvdyse Eco/Auto/Boost	min	45*/20/10

Mål og vekt

Vekt (uten tilbehør)	kg	<2.4
----------------------	----	------

* Avhengig av tilsmussingsgraden.
Med forbehold om tekniske endringer.

Innhold

Generelle henvisninger	63
Bestemmelsesmessig anvendelse	63
Miljøbeskyttelse	63
Tilbehør og reservedele	63
Garanti	63
Symboler på apparatet	64
Ladeaggregat	64
Leveringsomfang	64
Beskrivelse av apparat	64
Montering av vægbeslag	64

Ibrugtagning	64
Drift	65
Generelle anvendelsehenvisninger	66
Transport	66
Opbevaring	66
Pleje og vedligeholdelse	66
Afmontering af batteri	67
Hjælp ved fejl	67
Tekniske data	68

Generelle henvisninger



Læs den originale driftsvejledning og de vedlagte sikkerhedshenvisninger inden maskinen tages i brug første gang. Betjen maskinen i overensstemmelse hermed.

Opbevar begge hæfter til senere brug eller til kommende brugere.

Bestemmelsesmessig anvendelse

- Apparatet må kun anvendes i en privat husholdning.
- Apparatet er udelukkende beregnet til rengøring af tørre overflader
- Som ukorrekt anvendelse gælder:
 - Støvsugning af mennesker, dyr, planter eller tøj på kroppen.
 - Opsugning af vand eller andre væsker.
 - Opsugning af askegløder, kul, cigaretter eller andre brandfarlige eller letantændelige stoffer.
 - Anvendelse i nærheden af eksplosive eller meget brandfarlige stoffer.

Miljøbeskyttelse



Emballagematerialerne kan genbruges. Sørg for at bortskaffe emballage miljømæssigt korrekt.



Elektriske og elektroniske maskiner indeholder værdifulde materialer, der kan genbruges, og ofte dele, såsom batterier, genopladelige batterier eller olie, der ved forkert håndtering eller forkert

bortskaffelse kan udgøre en fare for menneskers sundhed og for miljøet. Disse dele er imidlertid nødvendige for at sikre en korrekt drift af maskinen. Maskiner, der er mærket med dette symbol, må ikke bortskaffes sammen med husholdningsaffaldet.

Henvisninger til indholdsstoffer (REACH)

Aktuelle oplysninger om indholdsstoffer findes på: www.kaercher.de/REACH

Tilbehør og reservedele

Anvend kun originaltilbehør og -reservedele. De er en garanti for en sikker og fejlfri drift af maskinen.

Informationer om tilbehør og reservedele findes på www.kaercher.com.

Garanti

I det enkelte lande gælder de garantibetingelser, der er fastsat af vore salgsselskab. Eventuelle fejl ved apparatet udbedres gratis inden for garantifristen, såfremt fejlen kan tilskrives en materiale- eller produktionsfejl.

Hvis du ønsker at gøre garantien gældende, bedes du henvende dig til din forhandler eller nærmeste kundeservicecenter medbringende kvittering for købet.

(Se adressen på bagsiden)

Yderligere garantioplysninger (hvis findes) kan findes i serviceområdet på dit lokale Kärcher-websted under "Downloads".

Symboler på apparatet

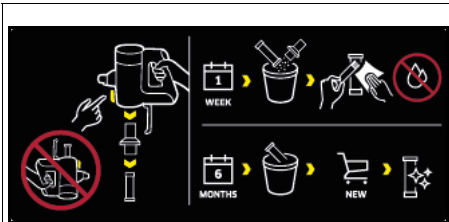

På apparatets forfilter er der et mærkat, der beskriver rengøringen/udskiftningen af for- og finfilteret:

- 1 Tag for- og finfilteret ud af apparatet. I den forbindelse må apparatet ikke vendes om.
- 2 Rengør for- og finfilteret en gang om ugen **uden til sætning** af vand/fugtighed.
- 3 Udskift finfilteret med et nyt finfilter hver 6. måned. Yderligere beskrivelser, se kapitlet *Rengøring af forfilter, finfilter og støvbeholder*

Ladeaggregat

⚠ ADVARSEL • Oplad kun apparatet med det vedlagte originale ladeaggregat HX20WPD-C001-AG eller et ladeaggregat, der er godkendt af KÄRCHER.

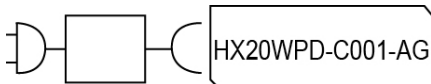

Leveringsomfang

Maskinens leveringsomfang er vist på emballagen. Kontroller ved udpakningen, om indholdet er komplet. Kontakt venligst forhandleren, hvis der mangler tilbehør eller ved transportskader.

Beskrivelse af apparat

Maskinens leveringsomfang (afhængigt af modellen) vises på emballagen. Denne driftsvejledning beskriver alle mulige muligheder.

Figurer, se grafiksider.

Figur A

- ① Betjeningsfelt for:
- ② Tænd-/Sluk-kontakt
- ③ LED-kontrollampe batteri
- ④ Tast for sugestykke (3 niveauer)
- ⑤ LED-indikatorlampe sugetilstand/sugekraft
- ⑥ Håndgreb
- ⑦ Opladningsport til USB-stik (Type C)
- ⑧ Indbygget batteri
- ⑨ Afdækning afgangsluftfilter
- ⑩ Oplåsningstast til støvbeholder
- ⑪ Sugestuds i støvbeholder
- ⑫ Støvbeholder
- ⑬ Udløserknap til støvbeholderens afdækningsklap
- ⑭ Dæksel på støvbeholder

- ⑮ Finfilter
- ⑯ Forfilter
- ⑰ Motoriseret gulv-mundstykke med universal børsterulle og LED-belysning
- ⑱ Sugerør
- ⑲ Fugedyse
- ⑳ Møbelbørste
- ㉑ Polsterdyse
- ㉒ Vægbeslag
- ㉓ Tilbehørholder
- ㉔ Oplader (type C)
- ㉕ Opladningskabel (type C)

Montering af vægbeslag

Leverancen inkluderer et vægbeslag samt skruer og dyvler til praktisk opbevaring af støvsugerens.

Obs

Monter vægbeslaget med de medfølgende skruer og dyvler et passende sted.

For sikker opbevaring af apparatet skal du placere den øverste skruefastgørelse mindst 1,0 m over gulvet.

Figur E

BEMÆRK

Materielle skader som følge af forkert montering

Hvis monteringen udføres forkert, kan såvel apparatet som gulvbelægningen blive beskadiget, hvis apparatet falder ned.

Brug egnet monteringsværktøj i forbindelse med vægmonteringen.

Tag ved valg af fastgørelseselementerne hensyn til apparatets vægt og monteringsstedets bæreevne.

⚠ ADVARSEL

Fare for elektrisk stød og kvæstelser

Kontrollér, at der ikke findes elektriske kabler, vand- eller gasrør i væggen omkring monteringsstedet.

Obs

Vægbeslaget kan udover apparatet også bruges til at opbevare 2-i-1 møbeldysen og fugedyesen.

Figur F

Ibrugtagning

Montering af tilbehør

Obs

Det motoriserede gulvmundstykke drives af en separat integreret motor og skal derfor altid forbindes direkte til det håndholdte apparat eller sugerøret, så strømforsyningen opretholdes.

Alt andet tilbehør kan ligeledes bruges direkte med det håndholdte apparat eller med sugerøret for at øge rækkevidden.

- Skub sugerøret på støvbeholderens indsugetuds, indtil det hørbart klikker på plads.
- Tryk på udløserknappen, og tag sugerøret af indsugetudsens.

Figur B

- Skub det motoriserede gulvmundstykke på sugerøret, indtil det hørbart klikker på plads.
- Tryk på udløserknappen, og tag det motoriserede gulvmundstykke af sugerøret.

Figur C

- Skub tilbehør, som f.eks. fagedysen på støvbeholderens indsugningsstuds eller på sugerøret, indtil den hørbart klikker på plads.

Figur D

Opladning af batteriet

Obs

Apparatet leveres uden et fuldstændigt opladet batteri. Oplad batteriet helt, inden du bruger det første gang. Bemærk de vedlagte sikkerhedshenvisninger vedrørende batteridrevne støvsugere.

Obs

Når du bruger et almindeligt USB-stik (type C) eller en almindelig oplader (ikke inkluderet i apparatets leveringsomfang), kan, afhængigt af ydeevnen, opladningstiden være forskellig fra den, der er angivet i driftsvejledningen.

1. Anbring apparatet i vægbeslaget, der er inkluderet i leverancen, for at oplade det.

Figur E

2. Sæt begge USB-stik på opladningskablet i opladningsporten på apparatet og opladeren. Sæt opladeren i stikkontakten. LED-batterivisningen blinker under opladningen.

Figur G

3. Når apparatet er fuldt opladet, lyser LED-batterivisningen konstant grønt i 120 min. Derefter slukkes LED'en.

Tag USB-stik på opladningskablet ud af opladningsporten på apparatet og opladeren.

Fjern opladeren fra stikkontakten.

Tag apparatet ud af vægbeslaget.

Figur H

Maskinen er klar til brug.

Drift

LED-indikatorer

Følgende tabeller beskriver betydningen af LED-indikatorerne.

LED-indikator på tænd/sluk-kontakten:

Figur I

Figur J

LED	Beskrivelse
LED lyser konstant grønt.	Maskinen er tændt.
LED lyser ikke.	Maskinen er slukket.
Lysdioden blinker grønt, når apparatet er tændt.	Batterikapacitet på ca. 10%. Driftstid ca. 2 minutter.
LED lyser konstant rødt.	Lav batterikapacitet, under 5%. Driftstid ca. 1 minut.
LED blinker grønt.	Batteriet oplades.
Enhed på opladeren: LED lyser konstant grønt i 120 min.. Derefter slukkes LED'en.	Batteriet er fuldt opladet.
Obs Hvis apparatet fjernes fra opladeren umiddelbart efter opladningen, slukkes LED'en tidligere.	

LED	Beskrivelse
LED'en blinker rødt med korte intervaller (30 sek. / 120 gange).	Apparatet viser fejlmeddelelse f.eks.: <ul style="list-style-type: none"> • Blokering af gulvmundstykke og/eller sugekanal. • Batteriet/apparatet er overophedet eller underkølet.

LED-indikator på håndtaget:

Figur K

LED	Beskrivelse
LED lyser fra gul til blå.	Apparatet tændes.
LED lyser fra grøn/blå/gul til gul.	Apparatet slukkes.
LED lyser grønt.	Apparatet er tændt og befinder sig i Eco-tilstand.
LED lyser gult.	Apparatet er tændt og befinder sig i boost-tilstand.
LED lyser blåt som udgangspunkt.	Apparatet er tændt og befinder sig i Aut.-tilstand.
Lyseblå til lilla.	Ingen/lidt snavs registreret.
Mørkeblå til lilla.	Meget snavs registreret.
LED blinker grønt.	Batteriet oplades/batterikapacitet lav.
LED lyser ikke.	Batteriet er fuldt opladet.
LED blinker rødt med korte intervaller.	Apparatet viser fejlmeddelelse.

Sugning

BEMÆRK

Skader på maskinen

Hvis filtrene eller støvbeholderen ikke er indsat eller ikke er indsat korrekt, kan apparatet muligvis ikke fungere korrekt eller blive beskadiget.

Brug kun apparatet, hvis alle filtre og støvbeholderen er sat i korrekt.

Defekte filtre og filtre, der ikke længere kan rengøres, skal udskiftes.

1. Montér det ønskede tilbehør, se kapitlet *Montering af tilbehør*.

2. Tilkobling af apparatet:

- Tryk på Tænd-/Sluk-kontakt.

Figur I

3. Juster sugestykken efter behov på betjeningsfeltet ved hjælp af tasten "+/-".

Obs

Apparatet har 3 sugestykker.

- 1 *Eco-funktion:* Til rengøring af små mængder støv.
- 2 *Aut.-funktion:* Til daglig rengøring. Apparatet regulerer automatisk sugestykken i henhold til mængden af snavs.
- 3 *Boost-funktion:* Maksimal effekt til højtydende rengøring (denne sugestyrkestilling aflader batteriet hurtigere end andre indstillinger).

Obs

Når apparatet tændes, er sugestykken altid i Aut.-funktion (trin 2).

Figur J

Udskiftning af tilbehør

Udskiftning af tilbehør, se kapitlet *Montering af tilbehør*

Afslutning af driften

- 1 Sluk maskinen.
 - Tryk på Tænd-/Sluk-kontakt.

Figur I

BEMÆRK

Skader på maskinen

Hvis for- og finfilteret ikke rengøres regelmæssigt efter afslutning af støvsugningen, eller støvbeholderen ikke tømmes, forringes sugeevnen, og apparatet kan gå i stykker.

Rengør for- og finfilteret mindst en gang om ugen.

Tøm senest støvbeholderen, når "MAKS"-mærket nås.

- 2 Fjern sugerøret og evt. tilbehør.
- 3 Tøm støvbeholderen.
 - Tryk på sikkerhedstasten. Klappen på støvbeholderen åbner sig.
 - Tøm støvbeholderen over en skraldespand.

Figur L

- 4 Skub klappen på støvbeholderen opad, indtil den klikker på plads, for at lukke den.
- 5 Rengør for- og finfilteret, se kapitlet *Rengøring af forfilter, finfilter og støvbeholder*
- 6 Fastgør apparatet i vægbeslaget.

Figur E

- 7 Opbevar tilbehør på vægbeslaget.

Figur F

- 8 Oplad apparatet, se kapitlet *Opladning af batteriet*

Generelle anvendelsehenvisninger

- På emballagen til apparatet kan du se, hvilket tilbehør der er inkluderet i leverancen.
- Test tilbehøret på et ikke-løjnefaldende område, inden du bruger det på et følsomt område.
- Følg producentens rengøringshenvisninger.
- Forbind det motoriserede mundstykke til sugerøret eller det håndholdte apparat.
- Forbind ligeledes det øvrige tilbehør, som f.eks. fugedyse, med det håndholdte apparat eller skub det direkte på sugerøret for at øge rækkevidden.

Motoriseret multifunktionsgulvmundstykke

Ideel til hårde gulve og tæpper.

Det motoriserede gulvmundstykke fjerner særdeles effektivt snavs, der sidder fast i tæppefibrene.

180-graders drejeleddet og LED-belysningen sikrer optimal manøvrerdygtighed og god oplysning af mørke hjørner.

Fugedyse

Til kanter, fuger, radiatorer og områder, der er svært tilgængelige.

Møbelbørste

Til skånsom og grundig rengøring af møbler og følsomme overflader, afstøvning af bøger, ventilationsåbninger i bilen osv.

Polsterdyse

Til rengøring af tekstiloverflader, såsom sofaer, lænestole, madrasser, autosæder osv.

Tilbehørsholder

Til praktisk opbevaring og hurtig adgang til hånddyser. Fastgør tilbehørsholderen til sugerøret og tilslut tilbehøret (f.eks. fugedyse).

Figur F

Transport

Batteriet er afprøvet iht. til de relevante forskrifter til international transport og må transporteres/sendes.

Opbevaring

BEMÆRK

Fugtighed og varme

Risiko for beskadigelse

Opbevar altid batteripakkerne indendørs i tørre rum ved lav luftfugtighed og under 20°C.

Batteripakkens display viser den aktuelle ladetilstand under opbevaringen.

Pleje og vedligeholdelse

Rengøring af forfilter, finfilter og støvbeholder

BEMÆRK

Skader på maskinen

Hvis for- og finfilteret ikke rengøres regelmæssigt efter afslutning af støvsugningen, eller støvbeholderen ikke tømmes, forringes sugeevnen, og apparatet kan gå i stykker.

Rengør for- og finfilteret mindst en gang om ugen.

Tøm senest støvbeholderen, når "MAKS"-mærket nås.

BEMÆRK

Fare for kortslutning

Støvbeholderen indeholder elektriske komponenter

Nedsænk ikke støvbeholderen, for- og finfilteret i vand, og foretag ikke en fugtig rengøring.

Figur P

Obs

Udskift finfilteret i tilfælde af synlige skader eller hver 6. måned.

Obs

Støvbeholderen skal være tom før rengøring.

- 1 Frakobling af apparatet:
 - Tryk på Tænd-/Sluk-kontakten.
- 2 Fjernelse af støvbeholderen:
 - Tryk på oplåsningsknappen på støvbeholderen, lås den op, og fjern den ved at dreje den i retning af symbolet "lås åben".

BEMÆRK

Skader på maskinen

Hvis apparatet drejes 180 grader under filterrengøringen (finfilter peger opad), kan finstøv falde ned i motorområdet og beskadige apparatet.

Hold altid apparatet nedad ved finfilterrengøring/fjernelse af finfilter.

Figur M

Figur N

- 3 Fjernelse af finfilter og forfilter:
 - Drej finfilteret mod uret, og tag det af.
 - Tryk på sikkerhedstasten for at åbne klappen på støvbeholderen. Træk forfilteret nedad, og fjern det fra støvbeholderen.

Figur O

- 4 Rengøring af støvbeholder, for- og finfilter.
 - Eventuelle sammenflettede tråde eller hår på forfilteret kan forsigtigt klippes af med en saks.
 - Bank forsigtigt for- og finfilter over en papirkurv.

Figur Q

- Tør støvbeholderen af med en klud.
- Om nødvendigt skal du omhyggeligt rengøre for- og finfilteret med en blød klud eller børste.

Figur R

- Fastgør finfilteret til apparatet.
 - Kontrollér, at filteret sidder korrekt.
- Sæt forfilteret i støvbeholderen.
 - Kontrollér, at filteret sidder korrekt.
- Fastgørelse af støvbeholderen:
 - Fastgør støvbeholderen til apparatet, og drej den i retning af symbolet "lås lukket". Kontrollér, at filteret sidder korrekt.

Rengøring af udluftsfilter

BEMÆRK

Fare for kortslutning

Apparatets hoved indeholder elektriske komponenter. Nedsænk ikke udluftsfilteret i vand, og foretag ikke en fugtig rengøring.

Obs

Udluftsfilteret sikrer ren udblæsningsluft.

- Rengør udluftsfilteret, hvis det er synligt snavset.
 - Udskift udluftsfilteret i tilfælde af synlige skader eller hver 6. måned.
- Frakobling af apparatet:
 - Tryk på Tænd-/Sluk-kontakt.

Figur I

- Fjernelse af udluftsfilteret:
 - Skru udluftsfilterafdækningen af apparatet, og fjern det.
 - Fjernelse af udluftsfilteret fra afdækningen:

Figur S

- Rengøring af udluftsfilter:
 - Bank udluftsfilteret forsigtigt, eller, hvis det er stærkt snavset, rengør det forsigtigt sammen med afdækningen med en blød klud eller børste.

Figur T

- Isætning af udluftsfilter:
 - Sæt udluftsfilteret og afdækningen sammen, og skru dem på apparatets hoved. Kontrollér, at filteret sidder korrekt.

Rengøring af motoriseret gulvmundstykke

- Sluk maskinen.
 - Tryk på Tænd-/Sluk-kontakt.

Figur I

- Fjern tilbehøret.
- ### BEMÆRK
- #### Fare for kortslutning
- Det motoriserede gulvmundstykke indeholder elektriske komponenter. Nedsænk ikke det motoriserede gulvmundstykke i vand, og foretag ikke en fugtig rengøring.
- Rengør det motoriserede gulvmundstykke.
 - Skub sikkerhedstasten i retning af symbolet "lås åben", og fjern børsterullen.

Figur U

- Fjern eventuel snavs med en børste. Eventuelle sammenfiltrede tråde eller hår kan forsigtigt klippes af med en saks.
- Rengør forsigtigt børsteåbningen med en klud eller en blød børste.

Figur V

- Sæt børsterullen i børsteåbningen, tryk den nedad, og lad den gå i indgreb. Kontrollér, at filteret sidder korrekt.

Figur W

Afmontering af batteri

BEMÆRK

Fare for kvæstelse

Lækkende batterier kan forårsage kvæstelser.

Lad ikke lækende batterier komme i kontakt med øjne og slimhinder.

Obs

De integrerede lithium-ion-batterier indeholder stoffer, der kan være til fare for miljøet. Før skrotning skal batterierne fjernes fra apparatet og afleveres til et batterisamlingssted.

Fjern ikke batteriet, før det er helt tomt. Batteriet må ikke komme i kontakt med metal.

- Fjern apparatet fra ladestationen.
- Lad apparatet køre, indtil det går i stå og ikke kan tændes igen.
- Tag støvbeholderen af apparatet.

Figur M

- Brug en skruetrækker til at løsne de 3 skruer, der er placeret på indersiden af apparatet, og fjern dækslet.

Figur X

- Brug en passende tang til at trække de 3 kontakter opad og klemme dem af.
- Tag fat i tungen og fjern batteriet fra apparatet.

Figur Y

- Bortskaf batteriet i overensstemmelse med de gældende bestemmelser.

Obs

Reserve dele kan findes på den lokale KÄRCHER hjemmeside, se også kapitel Tilbehør og reserve dele.

Obs

Medmindre andet er angivet, udføres monteringen i omvendt rækkefølge.

Hjælp ved fejl

Fejl skyldes ofte enkle årsager, som du selv kan afhjælpe ved hjælp af følgende oversigt. I tvivlstilfælde eller ved fejl, der ikke nævnes her, skal du kontakte den autoriserede kundeservice.

Maskinen starter ikke

Batteriet er tomt.

- Oplad batteriet.

Maskinen suger ikke

Finfilter blev ikke sat i eller ikke sat i korrekt.

- Sæt finfilteret i.
- Kontrollér, at finfilteret sidder korrekt.

Batteriet oplades ikke

Ladestikket/netstikket er ikke tilsluttet korrekt.

- Tilslut ladestikket/netstikket korrekt. Stikkontakten er defekt.
- Kontrollér, om stikkontakten fungerer. Der anvendes en forkert oplader
- Kontrollér, om den rigtige oplader anvendes.

Ladetiden er ændret

Anvendelse af et USB-stik (type C) eller ladeaggregat uden for leveringsområdet.

- Anvend USB-stikket (type C)/ladeaggregatet fra leveringsområdet for en specificeret ladetid.

LED'en blinker rødt med korte intervaller/apparatet stopper under drift/apparatet har en svag sugeeffekt

Tilbehøret, indsugningsåbningen på støvbeholderen eller sugerørerne er tilstoppet.

- Fjern blokeringen/tilstopningen med et egnet hjælpemiddel.

Batteriet/apparatet er overophedet eller underkølet.

- Sluk for apparatet, og afbryd det fra strømforsyningen.
- Vent, indtil batteritemperaturen/apparatets temperatur er tilbage i det normale område.

Støvbeholderen er fuld.

- Tøm støvbeholderen.

Filtrene er snavsede.

- Rengør filtrene.
- Børsterullen er blokeret.
- Fjern blokeringer.

Finfilter tilsnævset/bliver hurtigt støvet

Forfilter blev ikke sat i.

- Sæt forfilter i.

Støvbeholder kan ikke sættes i.

Filterenheden er ikke komplet.

- Kontroller, at filterenheden (for- og finfilter) er komplet.

Unormal motorstøj

Tilbehøret, indsugningsåbningen på støvbeholderen eller sugerørene er tilstoppet.

- Fjern tilstopningen med et egnet hjælpemiddel.

Tekniske data

Elektrisk tilslutning

Batterispænding	V	21.6
Nominel effekt	W	300
Batteritype		Li-ION
Oplader		USB-C
Model		HX20WPD-C001-AG
Nominel spænding ladeaggregat	V	100 - 240
Frekvens	Hz	50 - 60
Opladningstid ved fuldt afladet batteri	min	240
Beskyttelsesklasse		II

Effektdata maskine

Beholderindhold	I	0,4
Driftstid ved fuldt opladet batteri med gulv-mundstykke		
Eco/Auto/Boost	min	45*/20/10

Mål og vægt

Vægt (uden tilbehør)	kg	<2.4
----------------------	----	------

*Afhængigt af mængden af snavs.
Der tages forbehold for tekniske ændringer.

Sisukord

Üldised juhised	68
Nõuetekohane kasutamine	68
Keskonnakaitse	68
Lisavarustus ja varuosad	68
Garantii	68
Sümbolid seadmel	69
Laadija	69
Tarnekomplekt	69
Seadme kirjeldus	69
Seinahoidiku monteerimine	69
Käikuvõtmine	69
Käitus	70
Üldised kasutusjuhised	71
Transport	71

Ladustamine	71
Hooldus ja jooksevremont	71
Aku mahavõtmine	72
Abi rikete korral	72
Tehnilised andmed	73

Üldised juhised



Enne seadme esmast kasutamist lugege see originaalkasutusjuhend ja kaasaolevad ohutusjuhised läbi. Toimige

neile vastavalt.

Hoidke mõlemad brošüürid hilisemaks kasutamiseks või järgmise omaniku tarbeks alles.

Nõuetekohane kasutamine

- Kasutage seadet eranditult eramajapidamises.
- Seade on eranditult ette nähtud kuivade aluspinda- de puhastamiseks
- Mittesihotstarbelise kasutamisenä kehtib:
 - Inimeste, loomade, taimede või seljas olevate riide puhastamine tolmumejaga.
 - Vee või muude vedelike imemine.
 - Hõõguva tuha, söe, sigarettide või muude põle- misvõimeliste või kergesti süttivate ainete puhas- tamine tolmumejaga.
 - Kasutamine plahvatusohtlike või kergesti süttiva- te ainete läheduses.

Keskonnakaitse



Pakkematerjalid on taaskasutatavad. Palun utili- seerige pakendid keskkonnasäästlikult.



Elektrilised ja elektroonilised seadmed sisalda- vad väärtuslikke taaskasutatavaid materjale ja sageli koostisosi nagu patareid, akud või õli, mis võivad vale ümberkäämise või vale utiliseerimise korral kujutada potentsiaalset ohtu inimeste tervisele ja keskkonnale. Seadme nõuetekohaseks käitamiseks on neid koostisosi siiski vaja. Selle sümboliga tähistatud seadmeid ei tohi utiliseerida koos olmeprügiga.

Juhised koostisainete kohta (REACH)

Kehtiva teabe koostisainete kohta leiate aadressilt: www.kaercher.de/REACH

Lisavarustus ja varuosad

Kasutage ainult originaaltarvikuid ja originaalvaruosi, mis tagavad seadme ohutu ja tõrgeteta käituse.

Tarvikute ja varuosade kohta leiate teavet aadressilt www.kaercher.com.

Garantii

Igäs riigis kehtivad meie volitatud müügiesindaja antud garantiitingimused. Seadmel esinevad mistahes rikked kõrvaldame garantiiajal tasuta, kui põhjuseks on mater- jali- või tootmisviga. Garantiijuhtumil pöörduge ostu tõendava dokumendiga oma edasimüüja või lähima volitatud klienditeeninduse poole.

(Aadressi vt tagaküljelt)

Täiendavat teavet garantii kohta (kui see on olemas) leiate Kärcberi kohaliku veebilehe teeninduspiirkonnast "Allalaadimiste" alt.

Sümbolid seadmel



Seadme eelfiltril on kleebis, mis kirjeldab, kuidas eel- ja peenfiltrit puhastada/välja vahetada:

- 1 Eemaldage seadmest eel- ja peenfilter. Seadet ei tohi seejuures ümber pöörata.
- 2 Puhastage eel- ja peenfiltrit kord nädalas **ilma** vett / niiskust lisamata.
- 3 Vahetage peenfilter iga 6 kuu järel uue peenfiltriga vastu välja.
Täiendavad kirjeldused, vt peatükki *Puhastage eelfilter, peenfilter ja tolmumahuti*

Laadija

⚠ HOIATUS • Laadige seadet ainult kaasasoleva originaallaadija HX20WPD-C001-AG või KÄRCHERI poolt heakskiidetud laadijaga.

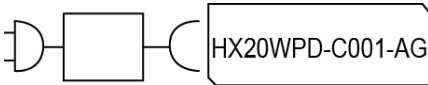

Tarnekomplekt

Seadme tarnekomplekt on kujutatud pakendil. Lahtipakkimisel kontrollige, kas pakendi sisu on täielik. Puuduvate tarvikute või transpordikahjustuste korral teavitage oma edasimüüjat.

Seadme kirjeldus

Seadme tarnekomplekt (mudelist sõltuv) on kujutatud pakendil. Käesolevas kasutusjuhendis kirjeldatakse kõiki võimalikke suvandeid.

Jooniseid vt graafika leheküljelt.

Joonis A

- ① Käsitsemisplokk:
- ② Sisse-/välja-lülit
- ③ LED-märgutuli aku
- ④ Klahvid imemistugevuse seadistamiseks (3 astet)
- ⑤ Imemisrežiimi / imemisvõimsuse LED märgutuli
- ⑥ Käepide
- ⑦ USB-pistiku laadimisühendus (tüüp C)
- ⑧ Sisseehitatud aku
- ⑨ Heitõhufiltri kate
- ⑩ Tolmumahuti lahtilukustusklahv
- ⑪ Tolmumahuti imiotsak
- ⑫ Tolmumahuti
- ⑬ Lahtilukustusklahv tolumamahuti-katteklapp
- ⑭ Tolmumahuti katteklapp

- ⑮ Peenfilter
- ⑯ Eelfilter
- ⑰ Motoriseeritud põrandadüüs universaalse harjarulli ja LED-valgustusega
- ⑱ Imitoru
- ⑲ Vuugidüüs
- ⑳ Mööblihari
- ㉑ Polstridüüs
- ㉒ Seinahoidik
- ㉓ Tarvikuhoidik
- ㉔ Laadija (tüüp C)
- ㉕ Laadimiskaabel (tüüp C)

Seinahoidiku monteerimine

Tarnekomplektis sisaldub nii seinahoidik kui kruvid ja tüübid tolmuimeja korralikuks hoidmiseks.

Märkus

Monteerige seinahoidik kaasasolevate kruvide ja tüübiga sobivasse kohta.

Seadme ohutuks hoidmiseks tuleb ülemine kruvikinnitus asetada põrandast vähemalt 1,0 m kaugusele.

Joonis E

TÄHELEPANU

Varakahju vigase montaaži tõttu

Vigase montaaži tõttu võib allakukkumisel kahjustuda nii seade kui ka põrandakate.

Kasutage seinale monteerimiseks sobivaid montaažitööriistu.

Pidage kinnituselementide valikul silmas seadme kaalu ja paigalduskoha kandevõimet.

⚠ HOIATUS

Elektrilöögi- ja vigastusohu

Tehke kindlaks, et montaažiipiirkonna ümber olevas seinas ei ole elektrikaableid ega vee- või gaasitorusid.

Märkus

Seinahoidikuga saab lisaks seadmele hoida ka 2-in-1 mööblidüüsi ja vuugidüüsi.

Joonis F

Käikuvõtmine

Tarvikute monteerimine

Märkus

Motoriseeritud põrandadüüsi käitatakse eraldi integreeritud mootoriga ja seetõttu peab see olema alati otse ühendatud käsiseadme või imitoruga, et tagada vooluvarustus.

Kõiki muid tarvikuosi saab samuti ühendada otse käsiseadmega või ulatuskauguse suurendamiseks imitoruga.

- Lükake imitoru tolmumahuti imiotsakule, kuni see kuuldavalt fikseerub.
- Vajutage lahtilukustusklahvi ja võtke imitoru imiotsakult ära.

Joonis B

- Lükake motoriseeritud põrandadüüs imitorule, kuni see kuuldavalt fikseerub.
- Vajutage lahtilukustusklahvi ja võtke motoriseeritud põrandadüüs imitorult ära.

Joonis C

- Lükake tarvikud nagu nt vuugidüüs tolmumahuti imemisotsikule või imitorule, kuni see kuuldavalt fikseerub.

Joonis D

Aku laadimine

Märkus

Seade tarnitakse ilma täielikult laetud akuta. Laadige aku enne esmakordset kasutamist täielikult täis. Järgige akuimuriga kaasasolevaid ohutusjuhiseid.

Märkus

Laiatarbe USB-pistiku (tüüp C) või laadija (ei kuulu seadme tarnekomplekti) kasutamisel võib laadimisaeg sõltuvalt võimsusest erineda kasutusjuhendis esitatust.

1. Seadme laadimiseks kinnitage see tarnekomplekti kuuluva seinahoidiku külge.

Joonis E

2. Sisestage laadimiskaabli mõlemad USB-pistikud seadme ja laadija laadimisühendusse. Pistke laadija pistikupessa. LED-akunäidik vilgub laadimisprotsessi vältel roheliselt.

Joonis G

3. Kui seade on täielikult laetud, põleb LED-akunäidik 120 min pidevalt roheliselt. Seejärel LED kustub. Võtke laadimiskaabli mõlemad USB-pistikud seadme ja laadija laadimisühendusest välja. Eemaldage laadija pistikupesast. Eemaldage seade seinahoidikust.

Joonis H

Seade on kasutusvalmis.

Käitus

LED-näidikud

Järgnevates tabelites on kirjeldatud LED-näidikute tähendusi.

LED-näidik sisse-/välja-lülit:

Joonis I

Joonis J

LED	Kirjeldus
LED põleb püsivalt roheliselt.	Seade on sisse lülitatud.
LED ei põle.	Seade on välja lülitatud.
LED vilgub roheliselt, kui seade on sisse lülitatud.	Aku mahutavus u 10%. Tööaeg u 2 minutit.
LED põleb püsivalt punaselt.	Aku mahutavus madal, alla 5%. Tööaeg u 1 minut.
LED vilgub roheliselt.	Akut laetakse
Seade laadijal: LED põleb 120 min püsivalt roheliselt. Seejärel LED kustub.	Aku on täielikult laetud.
Märkus Kui seade eemaldatakse laadijast kohe pärast laadimist, kustub LED varem.	
LED vilgub lühikeste ajavahemike järel punaselt (30 sek / 120 korda).	Seade kuvab rikketeate: nt: <ul style="list-style-type: none"> • Põrandadüüsi ja/või imikanali blokeering. • Aku/seade on ülekuumenenud või alajahtunud.

LED-näidik käepidemel:

Joonis K

LED	Kirjeldus
LED põleb kollasest siniseni.	Seade lülitatakse sisse.
LED põleb rohelisest/sinisest/kollasest kollaseni.	Seade lülitatakse välja.
LED põleb roheliselt.	Seade on sisse lülitatud ja on ökorežiimis.
LED põleb kollaselt.	Seade on sisse lülitatud ja on võimendusrežiimis.
LED põleb väljundvärvina siniselt.	Seade on sisse lülitatud ja on automaatrežiimis.
Helesinisest lillani.	Ei ole / vähe mustust tuvastatud.
Tumesinisest lillani.	Palju mustust tuvastatud.
LED vilgub roheliselt.	Akut laetakse / aku mahutavus madal.
LED ei põle.	Aku on täielikult laetud.
LED vilgub lühikeste ajavahemike järel punaselt.	Seade kuvab rikketeate.

Imemine

TÄHELEPANU

Seadmekahjustus

Kui filtrid või tolmumahuti ei ole sisestatud või ei ole õigesti sisestatud, ei saa seade õigesti talitleda või võib kahjustuda.

Kasutage seadet ainult siis, kui kõik filtrid ja tolmumahu- ti on korrektselt sisestatud.

Defektset filtrid ja filtrid, mida ei saa enam puhastada, tuleb välja vahetada.

1. Monteerige soovitud tarvikud, vt peatükki *Tarvikute monteerimine*.
2. Seadme sisselülitamine:
 - Vajutage Sisse-/Välja-lülitit.
3. Vajaduse korral seadistage imemisvõimsust juhtpaneelil oleva "+" / "-" klahvi kaudu.

Märkus

Seadmel on 3 imemistugevust:

- 1 **Eco-režiim:** Väikeste tolmukoguste puhastamiseks.
- 2 **Automaatne režiim:** Igapäevaseks puhastamiseks. Seade reguleerib võimsust automaatselt sõltuvalt määrumisastmest.
- 3 **Boost-režiim:** Maksimaalne võimsus suure jõudlusega puhastamiseks (selle imemisvõimsuse seadistuse puhul tühjeneb aku kiiremini kui teiste seadistuste puhul).

Märkus

Seadme sisselülitamisel on imemisvõimsus alati automaatses režiimis (aste 2).

Joonis J

Tarvikute vahetamine

Tarvikute vahetamine, vt peatükki *Tarvikute monteerimine*

Käituse lõpetamine

- 1 Lülitage seade välja.
 - Vajutage Sisse-/Välja-lülitit.

Joonis I

TÄHELEPANU

Seadmekahjustus

Kui pärast tolimuimemise lõpetamist ei puhastata regulaarselt eel- ja peenfiltrit või kui tolumumahuti ei tühjendata, halveneb imemisvõimsus ja seade võib katki minna.

Puhastage eel- ja peenfiltrit vähemalt 1 kord nädalas. Tühjendage tolumumahuti hiljemalt "MAX" märgistuseni jõudmisel.

- 2 Eemaldage imitoru või tarvikud.
- 3 Tühjendage tolumumahuti.
 - Vajutage lahtilukustusklahvi. Tolumumahuti klapp avaneb.
 - Tühjendage tolumumahuti prügikasti.
- Joonis L**
- 4 Sulgemiseks lükake tolumumahuti klapp üles, kuni see fikseerub.
- 5 Puhastage eel- ja peenfiltrit, vt peatükki *Puhastage eelfilter, peenfilter ja tolumumahuti*
- 6 Kinnitage seade seinahoidiku külge.
Joonis E
- 7 Hoidke tarvikuid seinahoidikus.
Joonis F
- 8 Laadige seade täis, vt peatükki *Aku laadimine*

Üldised kasutusjuhised

- Seadme pakendil on kujutatud, millised tarvikud sisalduvad tarnekomplektis.
- Testige tarvikuid silmatorkamatus kohas enne nende kasutamist tundlikus kohas.
- Järgige tootja puhastusjuhiseid.
- Ühendage motoriseeritud düüsid imitoru või käsi-seadmega.
- Ühendage muud tarvikuosad nagu nt vuugidüüs - muti käsi-seadmega või lükake ulatuskauguse suurenendamiseks otse imitorule.

Motoriseeritud multifunktsionaalne pörandadüüs

Ideaalne kõvade pörandate ja vaipade jaoks. Motoriseeritud pörandadüüs eemaldab vaibakiududesse kinnijäänud mustuse eriti tõhusalt. 180-kraadine pöördliigend ja LED-valgustus hoolitsevad optimaalse manöövervusvõime ja hea nähtavuse eest pimedates nurkades.

Vuugidüüs

Servade, vuukide, küttekehade ja raskesti ligipääsetavate piirkondade jaoks.

Mööblihari

Mööbli ja tundlike pindade õrnaks ja põhjalikuks puhastamiseks, tolmu eemaldamiseks raamatutelt, auto ventilatsioonivadest jne.

Polstridüüs

Tekstiilpindade nagu nt diivanid, tugitoolid, madratsid, autoistmed jms puhastamiseks.

Tarvikuhoidik

Praktiliseks hoiustamiseks ja kiireks juurdepääsuks käsidüüsidele.

Kinnitage tarvikuhoidik imitoru külge ja pistke tarvik (nt vuugidüüs) sisse.

Joonis F

Transport

Akut on kontrollitud vastavalt asjaomastele rahvusvahelist transportimist käsitlevatele eeskirjadele ning seda on lubatud transportida / saata.

Ladustamine

TÄHELEPANU

Niiskus ja kuumus

Kahjustusoh

Hoidke akupakki ainult madala õhuniiskusega kuivades siseruumides ja temperatuuril alla 20°C.

Akupaki displei näitab aktuaalset laadimisseisundit.

Hoolitus ja jooksevremont

Puhastage eelfilter, peenfilter ja tolumumahuti

TÄHELEPANU

Seadmekahjustus

Kui pärast tolimuimemise lõpetamist ei puhastata regulaarselt eel- ja peenfiltrit või kui tolumumahuti ei tühjendata, halveneb imemisvõimsus ja seade võib katki minna.

Puhastage eel- ja peenfiltrit vähemalt 1 kord nädalas. Tühjendage tolumumahuti hiljemalt "MAX" märgistuseni jõudmisel.

TÄHELEPANU

Lühiseoht

Tolmumahuti sisaldab elektrilisi komponente.

Ärge kaske tolumumahuti, eel- ja peenfiltrit vette ja ärge puhastage niiskelt.

Joonis P

Märkus

Vahetage peenfilter nähtava kahjustuse korral iga 6 kuu tagant välja.

Märkus

Enne puhastamist peab tolumumahuti olema tühi.

1 Seadme väljalülitamine:

- Vajutage Sisse-/Välja-lülitit.

Joonis I

2 Eemaldage tolumumahuti:

- Vajutage tolumumahuti lahtilukustusklahvi ja vabastage see "lukk avatud" sümboli suunas keerates ning võtke ära.

TÄHELEPANU

Seadmekahjustus

Kui filtri puhastamiseks keeratakse seadet 180 kraadi (peenfilter näitab üles), võib peentolm sattuda mootori piirkonda ja kahjustada seadet.

Hoidke seadet peenfiltri puhastamiseks / peenfiltri eemaldamiseks alati allapoole.

Joonis M

Joonis N

3 Peenfiltri ja eelfiltri eemaldamine:

- Vabastage peenfilter vastupäeva keerates ja võtke ära.
- Vajutage lahtilukustusklahvi, et avada tolumumahuti klapp. Tõmmake eelfilter allapoole ja võtke see tolumumahutist välja.

Joonis O

4 Tolmumahuti, eel- ja peenfiltri puhastamine.

- Kõik peenfiltrile sattunud sassiläänud niidid või karvad saab kääridega ettevaatlikult ära lõigata.
- Koputage eel- ja peenfilter ettevaatlikult prügikorvi.

Joonis Q

- Pühkige tolumumahuti lapiga puhtaks.

- Vajaduse korral puhastage eel- ja peenfiltrit ettevaatlikult pehme lapi või harjaga.

Joonis R

- 5 Kinnitage peenfilter seadme külge.
 - Kontrollige korrektset asetust.
- 6 Sisestage eelfilter tolmumahutisse.
 - Kontrollige korrektset asetust.
- 7 Tolmumahuti kinnitamine:
 - Asetage tolmumahuti seadmele ja keerake seda sümboli "Lukk kinni" suunas. Kontrollige korrektset asetust.

Heitõhufiltri puhastamine

TÄHELEPANU

Lühiseoht

Seadmepea sisaldab elektrilisi komponente.

Ärge kaske heitõhufiltrit vette ja ärge puhastage niiskeit.

Märkus

Heitõhufilter hoolitseb puhta väljapuhkeõhu eest.

- Puhastage heitõhufiltrit nähtava määrdumise korral.
- Vahetage heitõhufilter nähtava kahjustuse korral iga 6 kuu tagant välja.

- 1 Seadme väljalülitamine:
 - Vajutage Sisse-/Välja-lülitit.

Joonis I

- 2 Heitõhufiltri eemaldamine:
 - Keerake heitõhufiltri kate seadmelt maha ja võtke ära.
 - Võtke heitõhufilter kattel ära.

Joonis S

- 3 Heitõhufiltri puhastamine:
 - Koputage heitõhufiltrit ettevaatlikult või tugeva määrdumise korral puhastage seda koos kattega ettevaatlikult pehme lapi või harjaga.

Joonis T

- 4 Heitõhufiltri sisestamine:
 - Pistke heitõhufilter ja kate üksteise vastu ja keerake seadmepea külge. Kontrollige korrektset asetust.

Motoriseeritud pörandadüüsi puhastamine

1. Lülitage seade välja.
 - Vajutage Sisse-/Välja-lülitit.

Joonis I

2. Võtke tarvikud ära.

TÄHELEPANU

Lühiseoht

Motoriseeritud pörandadüüs sisaldab elektrilisi komponente.

Ärge kaske motoriseeritud pörandadüüsi vette ega puhastage seda niiskeit.

3. Puhastage motoriseeritud pörandadüüsi.
 - a Lükake lahtilukustusklahvi sümboli "lukk avatud" suunas ja eemaldage harjarull.

Joonis U

- b Eemaldage mustus nt harjaga. Kõik sassiläänud niidid või karvad saab käärnidega ettevaatlikult ära lõigata.

- c Puhastage harjaava ettevaatlikult lapi või pehme harjaga.

Joonis V

- d Sisestage harjarull harjaavasse, vajutage alla ja laske fikseeruda. Kontrollige korrektset asetust.

Joonis W

Aku mahavõtmine

TÄHELEPANU

Vigastusoh

Lekkivad akud võivad põhjustada vigastusi.

Ärge laske lekkivatele akudele kokku puutuda silmade või limaskestadega.

Märkus

Integreeritud liitiumioonakud sisaldavad aineid, mis võivad olla keskkonnale kahjulikud. Enne utiliiserimist tuleb akud seadmest eemaldada ja viia akude kogumispunkti.

Eemaldage aku alles siis, kui see on täiesti tühi. Aku ei tohi puutuda kokku metalliga.

1. Lahutage seade laadimisjaamast.
2. Laske seadmel töötada, kuni see seiskub ja seda ei saa uuesti sisse lülitada.
3. Võtke tolmumahuti seadmest välja.

Joonis M

4. Vabastage kruvikeerajaga 3 kruvi seadme siseküljelt ja eemaldada kate.

Joonis X

5. Tõmmake sobivate tangidega 3 kontakti ülespoole ja ühendage need lahti.

6. Võtke aku lapatsist hoides seadmest välja.

Joonis Y

7. Utiliiseerige aku vastavalt kehtivatele sätetele.

Märkus

Varuosad leiata oma kohaliku KÄRCHERI veebilehelt, vt ka peatükki Lisavarustus ja varuosad.

Märkus

Kui ei ole kirjeldatud teisiti, toimub paigaldamine vastupidises järjekorras.

Abi rikete korral

Riketel on tihti lihtsad põhjused, mille saate ise järgneva ülevaate abil kõrvaldada. Kahtluse korral või siin nime- tamata rikete puhul pöörduge palun volitatud klienditeeninduse poole.

Seade ei käivitu

Aku on tühi.

- Laadige aku täis.

Seade ei ime

Peenfiltrit ei sisestatud või ei sisestatud korrektset.

- Pange peenfilter sisse.
- Kontrollige peenfiltrit korrektset asetust.

Akut ei laeta

Laadimispiistik/võrgupistik ei ole korrektset ühendatud.

- Ühendage laadimispiistik/võrgupistik korrektset.

Pistikupesa on defektne.

- Kontrollige, kas pistikupesa töötab.

Kasutatakse valet laadijat

- Kontrollige, kas kasutatakse õiget laadijat.

Laadimisaeg on muutunud

USB-pistiku (tüüp C) või laadija kasutamine väljaspool tarnekomplekti.

- Esitatud laadimisaja tagamiseks kasutage USB-pistikut (tüüp C) / laadijat, mis on tarnekomplektiga kaasas.

LED vilgub lühikeste ajavahemike järel punaselt / seade peatub töö ajal / seadmel on madal imemisvõimsus

Tarvikud, tolmumahuti imemisava või imitorud on ummistunud.

- Eemaldage blokeering / ummistus sobiliku abivahendiga.

Aku/seade on ülekuumenenud või alajahtunud.

- Lülitage seade välja ja lahutage vooluvarustusest.

- Oodake, kuni aku temperatuur /seadme temperatuur on taas normaalses vahemikus.

Tolmumahuti on täis.

- Tühjendage tolumumahuti.

Filtrid on määrdunud.

- Puhastage filtreid.

Harjarull on blokeeritud.

- Eemaldage blokeeringud.

Peenfilter määrdub / tolmut kiiresti

Eelfiltrit ei sisestatud.

- Pange eelfilter sisse.

Tolmumahuti ei saa sisestada.

Filtriüksus ei ole täielik.

- Kontrollige, kas filtriüksus (eel- ja peenfilter) on täielik.

Ebanormaalne mootorimüra

Tarvikud, tolumumahuti imemisava või imitorud on ummistunud.

- Eemaldage ummistus sobilikult abivahendiga.

Tehnilised andmed

Elektriühendused		
Akupinge	V	21.6
Nimivõimsus	W	300
Akupaki tüüp		Li-ION
Laadija		USB-C
Mudel		HX20WPD-C001-AG
Laadija nimipinge	V	100 - 240
Sagedus	Hz	50 - 60
Laadimisaeg, kui aku on täiesti tühi	min	240
Kaitseklass		II
Seadme võimsusandmed		
Paagi maht	l	0,4
Tööaeg täis aku korral pörandadüüsigi Eco/Auto/Boost	min	45*/20/10
Mõõtmise ja kaalu		
Kaal (ilma tarvikuteta)	kg	<2.4

* Sõltuvalt määrdumisastmest.

Õigus tehnilisteks muudatusteks.

Saturs

Vispärilgas norādes	73
Noteikumiem atbilstoša izmantošana	73
Apkārtējās vides aizsardzība	73
Piederumi un rezerves daļas	73
Garantija	73
Simboli uz ierīces	74
Uzlādes ierīce	74
Piegādes komplekts	74
Ierīces apraksts	74
Sienas turētāja montāža	74
Ekspluatācijas uzsākšana	74
Darbība	75
Vispārīgās lietošanas norādes	76
Transportēšana	76

Uzglabāšana	76
Kopšana un apkope	76
Akumulatora noņemšana	77
Palīdzība traucējumu gadījumā	77
Tehniskie dati	78

Vispārīgās norādes



Pirms uzsākt ierīces lietošanu, izlasiet šo oriģinālo lietošanas instrukciju un pievienotās drošības norādes. Rīkojieties saskaņā ar tām.

Saglabājiet abus bukletus turpmākai lietošanai vai nākamajam īpašniekam.

Noteikumiem atbilstoša izmantošana

- Izmantojiet ierīci tikai privātā mājāsaimniecībā.
- Ierīce paredzēta tikai sausu virsmu tīrīšanai
- Pie nosacījumiem neatbilstošas lietošanas pieder:
 - Cilvēku, dzīvnieku, augu vai uz ķermeņa esoša apģērba nosūkšana.
 - Ūdens vai citu šķidrumu uzsūkšana.
 - Kvēlojošu pelnu, ogļu, cigarešu vai citu degošu vai viegli uzliesmojošu vielu iesūkšana.
 - Izmantošana sprādzienbīstamu vai viegli uzliesmojošu vielu tuvumā.

Apkārtējās vides aizsardzība



Iepakojuma materiāli ir atkārtoti pārstrādājami.

Lūdzu, atbrīvojieties no iepakojuma videi draudzīgā veidā.



Elektriskās un elektroniskās ierīces satur vērtīgus pārstrādājamus materiālus un bieži vien tādas sastāvdaļas kā baterijas, akumulatorus vai eļļu, kuri neatbilstošas apstrādes vai nepareizas utilizācijas rezultātā var radīt potenciālu apdraudējumu cilvēku veselībai un apkārtējai videi. Tomēr šīs sastāvdaļas ir nepieciešamas ierīces pareizai darbībai. Ar šo simbolu marķētās ierīces nedrīkst izmest kopā ar sadzīves atkritumiem.

Informācija par sastāvdaļām (REACH)

Pašreizējo informāciju par sastāvvielām atradīsiet:

www.kaercher.de/REACH

Piederumi un rezerves daļas

Izmantot tikai oriģinālos piederumus un oriģinālās rezerves daļas, jo tie garantē drošu un nevainojamu ierīces darbību.

Informāciju par piederumiem un rezerves daļām skatīt www.kaercher.com.

Garantija

Katrā valstī ir spēkā mūsu atbildīgā tirdzniecības uzņēmuma izdotie garantijas nosacījumi Garantijas termiņā Jūsu ierīces iespējamās darbības traucējumus mēs novērsim bez maksas, ja to cēlonis būs materiāla vai ražošanas kļūda. Garantijas gadījumā ar pirkumu apliecināto dokumentu vērsieties pie tirgotāja vai tuvākajā pilnvarotajā klientu apkalpošanas centrā. (Adresi skatīt aizmugurē)

Papildu informācija par garantiju (ja tāda ir pieejama) ir atrodama vietējās Kärcher tīmekļa vietnes servisa sadaļā "Lejupielādes".

Simboli uz ierīces

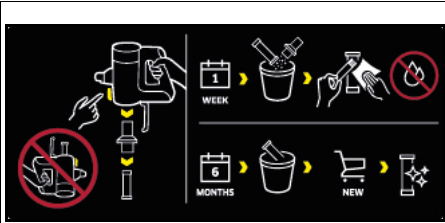

Uz ierīces priekšfiltra ir uzlīme, kurā aprakstīts, kā veikt priekšfiltra un smalkā filtra tīrīšanu / nomainītu:

- 1 Izņemiet no ierīces priekšfiltru un smalko filtru. To veicot, ierīci nedrīkst apgriezt otrādi.
- 2 Vienu reizi nedēļā iztīriet priekšfiltru un smalko filtru, **nepievienojot** ūdeni / mitrumu.
- 3 Ik pēc 6 mēnešiem nomainiet smalko filtru pret jaunu smalko filtru.

Sīkākus aprakstus skatiet nodaļā *Notīriet priekšfiltru, smalko filtru un putekļu tvertni.*

Uzlādes ierīce

⚠ BRĪDINĀJUMS • Lādējiet ierīci tikai ar komplektā iekļauto oriģinālo uzlādes ierīci HX20WPD-C001-AG vai ar KÄRCHER apstiprinātu uzlādes ierīci.

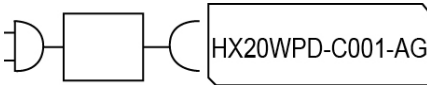

Piegādes komplekts

Ierīces piegādes komplekts ir attēlots uz iepakojuma. Izsaiņojot pārbaudiet, vai saturs ir pilnīgs. Ja trūkst piederumi vai transportēšanas laikā radušies bojājumi, lūdzu, informējiet tirgotāju.

Ierīces apraksts

Ierīces piegādes komplekts (atkarībā no modeļa) ir attēlots uz iepakojuma. Šajā lietošanas instrukcijā ir aprakstītas visas iespējamās opcijas. Attēlus skatiet grafika lappusē.

Attēls A

- ① Vadības panelis:
- ② Iesl./Izsl. slēdzis
- ③ Akumulatora LED kontrollampīņa
- ④ Sūkšanas stipruma iestatīšanas pogas (3 līmeņi)
- ⑤ Sūkšanas režīma / sūkšanas jaudas LED kontrollampīņa
- ⑥ Rokturis
- ⑦ Uzlādes pieslēgums USB spraudnim (C tips)
- ⑧ Iebūvēts akumulators
- ⑨ Izplūdes gaisa filtra pārsegs
- ⑩ Putekļu tvertnes atbloķēšanas poga
- ⑪ Putekļu tvertnes iesūkšanas īscaurule
- ⑫ Putekļu tvertne
- ⑬ Putekļu tvertnes pārsegvāka atbloķēšanas poga

- ⑭ Putekļu tvertnes pārsegvāks
- ⑮ Smalkais filtrs
- ⑯ Priekšfiltrs
- ⑰ Motorizēta grīdas tīrīšanas sprausla ar universālu birstes velti un LED apgaismojumu
- ⑱ Sūkšanas caurule
- ⑲ Šaurā sprausla
- ⑳ Mēbeļu birste
- ㉑ Polsterējuma sprausla
- ㉒ Sienas turētājs
- ㉓ Piederumu turētājs
- ㉔ Uzlādes ierīce (C tips)
- ㉕ Uzlādes kabelis (C tips)

Sienas turētāja montāža

Piegādes komplektā ietilpst sienas turētājs, kā arī skrūves un tapas putekļsūcēja ērtai uzglabāšanai.

Norādījumi

Uzstādiet sienas turētāju piemērotā vietā, izmantojot komplektā esošās skrūves un tapas. Ierīces drošai uzglabāšanai augšējais skrūves stiprinājums jānovieto apt. 1,0 m attālumā no grīdas.

Attēls E

IEVĒRĪBAI

Materiālie zaudējumi nepareizas montāžas rezultātā
Nepareizas montāžas rezultātā ierīce var nokrist, sabojājot gan ierīci, gan grīdas segumu. Veicot montāžu pie sienas, izmantojiet piemērotus instrumentus.

Izvēloties stiprinājuma elementus, ņemiet vērā ierīces svaru un stiprinājuma vietas nestspēju.

⚠ BRĪDINĀJUMS

Strāvas trieciena un savainošanās risks

Pārliecinieties, ka sienā ap turētāja montāžas zonu nav elektrības kabeļu, ūdens vai gāzes cauruļu.

Norādījumi

Sienas turētāju var izmantot arī, lai līdzās ierīcei uzglabātu mēbeļu tīrīšanas sprauslu "2-in-1" un šauru sprauslu.

Attēls F

Ekspluatācijas uzsākšana

Piederumu montāža

Norādījumi

Motorizēto birsti papildus darbina arī iebūvēts motors, un tāpēc tai vienmēr ir jābūt tieši savienotai ar rokas ierīci vai sūkšanas cauruli, lai nodrošinātu strāvas padevi. Visus citus piederumus arī iespējams izmantot, tos savienojot tieši ar rokas ierīci vai arī, lai palielinātu aizsniēgšanas attālumu, ar sūkšanas cauruli.

- Uzbdīdiēt sūkšanas cauruli uz putekļu tvertnes iesūkšanas īscaurules, līdz tā dzirdami nofiksējas.
- Nospiediet atbloķēšanas pogu un noņemiet sūkšanas cauruli no iesūkšanas īscaurules.

Attēls B

- Uzbdīdiēt motorizēto grīdas tīrīšanas sprauslu uz sūkšanas caurules, līdz tā dzirdami nofiksējas.

- Nospiediet atbloķēšanas pogu un noņemiet motorizēto grīdas tīrīšanas sprauslu no sūkšanas caurules.
- Piederumus, piemēram, šauro sprauslu uzbīdiēt uz putekļu tvertnes iesūkšanas iscaurules vai sūkšanas caurules, līdz tā dzirdami nofiksējas.

Attēls D

Akumulatoru uzlāde

Norādījumi

Ierīce tiek piegādāta bez pilnībā uzlādēta akumulatora. Pirms pirmās ekspluatācijas reizes pilnībā uzlādējiet akumulatoru. Ievērojiet ar akumulatoru darbināmā putekļsūcēja pievienotos drošības norādījumus.

Norādījumi

Ja izmantojat standarta USB spraudni (C tipa) vai uzlādes ierīci (nav iekļauts ierīces komplektā), atkarībā no jaudas uzlādes laiks var atšķirties no lietošanas instrukcijā norādīta.

1. Lai uzlādētu ierīci, iestipriniet to sienas turētājā, kas iekļauts piegādes komplektā.

Attēls E

2. Ievietojiet abus uzlādes kabeļa USB spraudņus ierīces un uzlādes ierīces uzlādes pieslēgvietā. Uzlādes ierīci iespraudiet kontaktligzdā.

Attēls G

Uzlādes procesa laikā akumulatora indikators mirgo zaļā krāsā.

Attēls G

3. Kad ierīce ir pilnībā uzlādēta, LED akumulatora indikators 120 min. nepārtraukti deg zaļā krāsā. Pēc tam LED indikators nodziest.

Attēls H

Paņemiet abus uzlādes kabeļa USB spraudņus no ierīces un uzlādes ierīces uzlādes pieslēgvietas. Izņemiet uzlādes ierīci no kontaktligzdas.

Attēls H

Noņemiet ierīci no sienas turētāja.

Ierīce ir darba gatavībā.

Darbība

LED indikators

Turpmākajās tabulās ir aprakstītas LED indikatoru nozīmes.

LED indikators uz ieslēgšanas/izslēgšanas slēdža:

Attēls I

Attēls J

LED	Apraksts
LED nepārtraukti deg zaļā krāsā.	Ierīce ir ieslēgta.
LED diode nedeg.	Ierīce ir izslēgta.
LED mirgo zaļā krāsā, kad ierīce ir ieslēgta.	Akumulatora kapacitāte pie apt. 10 %. Darbības laiks apt. 2 minūtes.
LED nepārtraukti deg sarkanā krāsā.	Akumulatora kapacitāte zema, mazāk nekā 5 %. Darbības laiks apt. 1 minūte.
LED mirgo zaļā krāsā.	Notiek akumulatora uzlāde.

LED	Apraksts
Ierīce pie uzlādes ierīces: LED 120 minūtes nepārtraukti deg zaļā krāsā. Pēc tam LED indikators nodziest.	Akumulators ir pilnībā uzlādēts.
Norādījumi Ja ierīce tiek noņemta no uzlādes ierīces uzreiz pēc uzlādes, LED nodziest ātrāk.	
LED mirgo sarkanā krāsā ar tsiem intervāliem (30 sek. / 120 reizes).	Ierīce parāda kļūdas ziņojumu, piemēram: <ul style="list-style-type: none"> • Grīdas tīrīšanas sprauslas un/vai sūkšanas kanāla nosprostojums. • Akumulators /ierīce ir pārkaršusi vai nepietiekami atdzisusi.

LED indikators uz roktura:

Attēls K

LED	Apraksts
LED mainās no dzeltenas uz zilu.	Ierīce tiek ieslēgta.
LED mainās no zaļas/zilas/dzeltenas uz dzeltenu.	Ierīce tiek izslēgta.
LED deg zaļā krāsā.	Ierīce ir ieslēgta un atrodas Eco režīmā.
LED deg dzeltenā krāsā.	Ierīce ir ieslēgta un atrodas Boost režīmā.
LED deg zilā krāsā kā izejas krāsa.	Ierīce ir ieslēgta un atrodas Auto režīmā.
Gaiši zila uz lillā.	Netika konstatēti / konstatēti maz netīrumi.
Tumši zila uz lillā.	Konstatēti daudz netīrumi.
LED mirgo zaļā krāsā.	Akumulators tiek uzlādēts / akumulatora kapacitāte ir zema.
LED diode nedeg.	Akumulators ir pilnībā uzlādēts.
LED mirgo sarkanā krāsā ar tsiem intervāliem.	Ierīce parāda traucējuma ziņojumu.

Sūkšana

IEVĒRĪBAI

Ierīces bojājumi

Ja filtri vai putekļu tvertne nav ievietota vai nav ievietoti pareizi, ierīce var nedarboties pareizi vai var tikt bojāta. Izmantojiet ierīci tikai tad, ja visi filtri un putekļu tvertne ir pareizi ievietoti.

Bojātie filtri un filtri, kurus vairs nevar iztīrīt, ir jānomaina.

1. Uzstādiet vēlamus piederumus, skatīt nodaļu *Piederumu montāža*.
2. Ieslēdziet ierīci:
 - Nospiediet Iesl./Izsl. slēdži.
3. Pielāgojiet sūkšanas stiprumu pēc vajadzības, izmantojot vadības paneļa pogu "+ / -".

Norādījumi

Ierīcei ir 3 sūkšanas stiprumi:

- 1 Eco režīms: Neliela putekļu daudzuma tīrīšanai.

- 2 *Auto režīms Ikdienas tīrīšanai. Ierīce automātiski regulē jaudu atkarībā no netīrumu pakāpes.*
- 3 *'Boost' režīms: Maksimālā jauda augstas veiktspējas tīrīšanai (šis sūkšanas stipruma iestatījums izlādē akumulatoru ātrāk nekā citi iestatījumi).*

Norādījumi

Ieslēdzot ierīci, sūkšanas stiprums vienmēr ir Auto režīmā (2. līmenis).

Attēls J

Piederumu nomaiņa

Piederumu nomaiņu skatīt nodaļā *Piederumu montāža*

Ekspluatācijas pabeigšana

- 1 Izslēdziet ierīci.
 - Nospiediet Iesl./Izsl. slēdzi.

Attēls I

IEVĒRĪBA

Iekārtas bojājumi

Ja pēc sūkšanas pabeigšanas priekšfiltrs un smalkais filtrs netiek regulāri tīrīti vai putekļu tvertne netiek iztukšota, sūkšanas jauda samazinās un ierīce var sabojāties.

Vismaz 1 reizi nedēļā iztīriet priekšfiltru un smalko filtru. Iztukšojiet putekļu tvertni vēlākais, kad ir sasniegta atzīme "MAX".

- 2 Noņemiet sūkšanas cauruli vai piederumus.
- 3 Iztukšojiet putekļu tvertni.
 - Nospiediet atbloķēšanas taustiņu. Putekļu tvertnes vāks atveras.
 - Putekļu tvertni iztukšojiet virs atkritumu kastes.
- 4 Lai aizvērtu, spiediet putekļu tvertnes vāku uz augšu, līdz tas nofiksējas.
- 5 Iztīriet smalko filtru, skatīt nodaļu *Notīriet priekšfiltru, smalko filtru un putekļu tvertni.*
- 6 Nostipriniet ierīci sienas turētājā.

Attēls E

- 7 Uzglabājiet piederumus uz sienas turētāja.

Attēls F

- 8 Uzlādējiet ierīci, skatiet nodaļu *Akumulatoru uzlāde*

Vispārīgas lietošanas norādes

- Uz ierīces iepakojuma ir parādīts, kādi piederumi ir iekļauti piegādes komplektā.
- Pirms sākat piederumus izmantot uz jutīga materiāla, vispirms to pārbaudiet neuzkrītošā vietā.
- Ievērojiet ražotāja tīrīšanas norādījumus.
- Savienojiet motorizētās sprauslas ar sūkšanas cauruli vai rokas ierīci.
- Citus piederumus, kā piemēram, šauro sprauslu tāpat savienojiet ar rokas ierīci vai arī aizsniegšanas attālumā palielināšanai uzbrīdiet to tieši uz sūkšanas caurules.

Motorizēta daudzfunkcionāla grīdas tīrīšanas sprausla

Ideāli piemērota cietām grīdām un paklājiem. Motorizētā grīdas tīrīšanas sprausla īpaši efektīvi notīra paklāja šķiedrās iekārušos netīrumus. 180 grādu grozāmais savienojums un LED apgaismojums nodrošina optimālu manevrēšanas spēju un labu redzamību tumšos stūros.

Šaurā sprausla

Stūriem, salaiduma vietām, radiatoriem un grūti aizsniedzamām vietām.

Mēbeļu birste

Saudzīgai un rūpīgai mēbeļu un jutīgu virsmu tīrīšanai, putekļu tīrīšanai no grāmatām, ventilācijas atverēm automašīnā utt.

Polsterējuma sprausla

Tekstilmateriāla virsmu, kā piemēram, dīvānu, atzveltnes krēslu, matraču, automašīnas sēdekļu u.c. tīrīšanai.

Piederumu turētājs

Praktiskai uzglabāšanai un ātrai piekļuvei pie rokas vadības sprauslām.

Piestipriniet piederumu turētāju pie sūkšanas caurules un pievienojiet piederumus (piemēram, šauro sprauslu).

Attēls F

Transportēšana

Akumulators ir pārbaudīts atbilstoši svarīgākajiem noteikumiem par starptautiskajiem pārvadājumiem un to drīkst transportēt / nosūtīt.

Uzglabāšana

IEVĒRĪBA

Mitrums un karstums

Bojājumu risks

Uzglabājiet akumulatoru pakas tikai sausās iekštelpās ar zemu gaisa mitrumu un zem 20°C.

Akumulatoru pakas displejā ir redzams pašreizējais uzlādes stāvoklis uzglabāšanas laikā.

Kopšana un apkope

Notīriet priekšfiltru, smalko filtru un putekļu tvertni.

IEVĒRĪBA

Iekārtas bojājumi

Ja pēc sūkšanas pabeigšanas priekšfiltrs un smalkais filtrs netiek regulāri tīrīti vai putekļu tvertne netiek iztukšota, sūkšanas jauda samazinās un ierīce var sabojāties.

Vismaz 1 reizi nedēļā iztīriet priekšfiltru un smalko filtru. Iztukšojiet putekļu tvertni vēlākais, kad ir sasniegta atzīme "MAX".

IEVĒRĪBA

Īssavienojuma risks

Putekļu tvertne satur elektriskus komponentus.

Neiegremdējiet putekļu tvertni, priekšfiltru un smalko filtru ūdenī un netīriet tos ar ūdeni.

Attēls P

Norādījumi

Nomainiet smalko filtru, ja tam ir redzami bojājumi, vai ik pēc 6 mēnešiem.

Norādījumi

Pirms tīrīšanas putekļu tvertnei jābūt tukšai.

- 1 Izslēdziet ierīci:
 - Nospiediet Iesl./Izsl. slēdzi.

Attēls I

- 2 Izņemiet putekļu tvertni:
 - Nospiediet atbloķēšanas pogu uz putekļu tvertnes un, pagriežot simbola "atslēga atvērta" virzienā, atbloķējiet un noņemiet to.

IEVĒRĪBA

Iekārtas bojājumi

Ja filtra tīrīšanas nolūkā ierīce tiek pagriezta par 180 grādiem (smalkais filtrs ir vērst uz augšu), smalkie putekļi var iekļūt motora zonā un sabojāt ierīci.

Tīrot/noņemot smalko filtru, vienmēr turiet ierīci uz leju.

Attēls M

Attēls N

3. Noņemiet smalko filtru un priekšfiltru:
 - Atbloķējiet smalko filtru, pagriežot to pretēji pulksteņrādītāja virzienam, un noņemiet to.
 - Nospiediet atbloķēšanas pogu, lai atvērtu putekļu tvertnes vāku. Paveiciet priekšfiltru uz leju un izņemiet to no putekļu tvertnes.

Attēls O

4. Putekļu tvertnes, priekšfiltra un smalkā filtra tīrīšana.
 - Visus priekšfiltrā iepinušos pavedienus vai matus var uzmanīgi nogriezt ar šķērēm.
 - Priekšfiltru un smalko filtru uzmanīgi izsītiat uz papīrgroza.

Attēls Q

- Noslaukiet putekļu tvertni ar drānu.
- Ja nepieciešams, rūpīgi notīriet priekšfiltru un smalko filtru ar mīkstu drānu vai birsti.

Attēls R

5. Iestipriniet smalko filtru ierīcē.
 - Pārbaudiet pareizu novietojumu.
6. Ievietojiet priekšfiltru putekļu tvertnē.
 - Pārbaudiet pareizu novietojumu.
7. Nostipriniet putekļu tvertni:
 - Novietojiet putekļu tvertni uz ierīces un pagrieziet to simbola "atslēga aizvērtā" virzienā. Pārbaudiet pareizu novietojumu.

Izplūdes gaisa filtra tīrīšana

IEVĒRĪBAI

Īssavinojuma risks

Ierīces galva satur elektriskās komponentus. Neiegremdējiet izplūdes gaisa filtra ūdenī un netīriet to ar ūdeni.

Norādījumi

Izplūdes gaisa filtrs nodrošina tīru izplūdes gaisu.

- Izīriet izplūdes gaisa filtru, ja tam ir redzami netīrumi.
- Nomainiet izplūdes gaisa filtru, ja tam ir redzami bojājumi, vai ik pēc 6 mēnešiem.

1. Ierīces izslēgšana:

- Nospiediet Iesl./Izsl. slēdzi.

Attēls I

2. Noņemiet izplūdes gaisa filtru:
 - Atskrūvējiet un noņemiet izplūdes gaisa filtra vāku no ierīces.
 - Noņemiet izplūdes gaisa filtru no vāka:

Attēls S

3. Izīriet izplūdes gaisa filtru:
 - Uzmanīgi paduziet izplūdes gaisa filtru vai, ja tas ir ļoti netīrs, uzmanīgi notīriet to kopā ar vāku, izmantojot mīkstu drānu vai birsti.

Attēls T

4. Ievietojiet izplūdes gaisa filtru:
 - Salieciet kopā izplūdes gaisa filtru un vāku un pieskrūvējiet pie ierīces galvas. Pārbaudiet pareizu novietojumu.

Motorizētās grīdas tīrīšanas sprauslas tīrīšana

1. Izslēdziet ierīci.
 - Nospiediet Iesl./Izsl. slēdzi.

Attēls I

2. Noņemiet piederumu.

IEVĒRĪBAI

Īssavinojuma risks

Motorizētā grīdas tīrīšanas sprausla satur elektriskās komponentus.

Neiegremdējiet motorizēto grīdas tīrīšanas sprauslu ūdenī un netīriet to ar ūdeni.

3. Veiciet motorizētās grīdas tīrīšanas sprauslas tīrīšanu.

- a. Pabīdīet atbloķēšanas pogu simbola "atslēga atvērtā" virzienā un noņemiet birstes veltni.

Attēls U

- b. Netīrīšanas notīriet, piemēram, ar kādu birsti. Iespējamos iepinušos pavedienus vai matus var uzmanīgi nogriezt ar šķērēm.

- c. Uzmanīgi izīriet birstes atveri ar drānu vai mīkstu suku.

Attēls V

- d. Ievietojiet birstes veltni birstes atverē, nospiediet uz leju un ļaujiet tam nofiksēties savā vietā. Pārbaudiet pareizu novietojumu.

Attēls W

Akumulatora noņemšana

IEVĒRĪBAI

Savainošanās risks

Akumulatoru noplūdes var izraisīt traumas.

Nepieļaujiet, lai akumulatoru noplūdes gadījumā tie nonāktu saskarē ar acīm vai glotādu.

Norādījumi

Iebūvētie litijs jonu akumulatori satur vielas, kas var radīt kaitējumu videi. Pirms nodošanas metāllūzņos akumulatori ir jāizņem no ierīces un jānogādā bateriju savākšanas punktā.

Izņemiet akumulatoru tikai tad, kad tas ir pilnībā tukšs. Akumulators nedrīkst nonākt saskarē ar metālu.

1. Atvienojiet ierīci no uzlādes stacijas.
2. Ļaujiet ierīcei darboties, līdz tā apstājas un to vairs nevar ieslēgt.
3. Noņemiet putekļu tvertni no ierīces.

Attēls M

4. Ar skrūvgriezi atskrūvējiet 3 skrūves, kas atrodas ierīces iekšpusē, un noņemiet vāku.

Attēls X

5. Ar piemērotām knaiblēm paveiciet uz augšu 3 kontaktus un atvienojiet tos.

6. Turot aiz mēlītes, izņemiet akumulatoru no ierīces.

Attēls Y

7. Utilizējiet akumulatoru saskaņā ar spēkā esošajiem noteikumiem.

Norādījumi

Rezerves daļas var atrast vietējā KÄRCHER tīmekļa vietnē, skatīt arī nodaļu Piederumi un rezerves daļas.

Norādījumi

Ja vien nav aprakstīts citādi, uzstādīšana tiek veikta apgriezītā secībā.

Palīdzība traucējumu gadījumā

Traucējumu cēloņi bieži vien ir vienkārši un tos ar turpmākā pārskata palīdzību var novērst pašu spēkiem. Šaubu vai nenorādītu traucējumu gadījumā, lūdzu, vērsieties autorizētā klientu servisā.

Ierīce neieslēdzas

Akumulators ir izlādējies.

- Uzlādēt akumulatoru.

Ierīce nesūc

Smalkais filtrs nav ievietots vai ir ievietots nepareizi.

- Ievietojiet smalko filtru.

- Pārbaudiet, vai smalkais filtrs ir pareizi ievietots.
- Akumulators netiek uzlādēts**
- Uzlādes spraudnis/tīkla spraudnis nav pareizi pievienots.
- Pievienojiet uzlādes spraudni/tīkla spraudni pareizi. Kontakltīgza ir bojāta.
 - Pārbaudiet, vai kontakltīgza darbojas.
- Tiek izmantota nepareiza uzlādes ierīce
- Pārbaudiet, vai tiek izmantota pareizā uzlādes ierīce.

Uzlādes laiks ir mainīts

Izmantojot citu USB spraudni (C tips) vai uzlādes ierīci, kas nav iekļauti piegādes komplektācijā.

- Lai atbilstu norādītajam uzlādes laikam, izmantojiet USB spraudni (C tips) / uzlādes ierīci, kas iekļauti piegādes komplektācijā.

LED tīso intervālos mirgo sarkanā krāsā / ierīce darbības laikā apstājas / ierīcei ir zema sūkšanas jauda

Piederums, putekļu tvertnes iesūkšanas atvere vai iesūkšanas caurules ir nosprostotas.

- Izņemiet bloķējumu / nosprostojumu, izmantojot piemērotu palīgglīdzekli.

Akumulators /ierīce ir pārkaršusi vai nepietiekami atdzīsi.

- Izslēdziet ierīci un atvienojiet no strāvas padeves.
- Pagaidiet, līdz akumulatora temperatūra /ierīces temperatūra atgriežas normālā diapazonā.

Putekļu tvertne ir pilna.

- Iztukšojiet putekļu tvertni.

Filtri ir netīri.

- Izīriiet filtrus.

Birstes veltnis ir bloķēts.

- Noņemiet nosprostojumus.

Smalkais filtrs ātri kļūst netīrs / putekļains

Priekšfiltrs netika ievietots.

- Ievietojiet priekšfiltru.

Putekļu tvertni nevar ievietot.

Filtra bloks nav pilnīgs.

- Pārbaudiet, vai filtra bloks (priekšfiltrs un smalkais filtrs) ir pilnā komplektācijā.

Neņemams motora troksnis

Piederums, putekļu tvertnes iesūkšanas atvere vai iesūkšanas caurules ir nosprostotas.

- Atbrīvoieties no nosprostojuma, izmantojot piemērotu palīgglīdzekli.

Tehniskie dati

Strāvas pieslēgums

Akumulatora spriegums	V	21.6
Nominālā jauda	W	300
Akumulatoru pakas tips		Li-ION
Uzlādes ierīce		USB-C
Modelis		HX20WPD-C001-AG
Uzlādes ierīces nominālais spriegums	V	100 - 240
Frekvence	Hz	50 - 60
Uzlādes laiks, ja akumulators ir pilnībā izlādējies	min	240

Aizsardzības klase



II

Ierīces veiktspējas dati

Tvertnes saturs	l	0,4
Darbības laiks ar pilnībā uzlādētu akumulatoru un grīdas tīrīšanas sprauslu Eco/Auto/Boost	min	45*/20/10
Izmēri un svars		
Svars (bez piederumiem)	kg	<2.4

* Atkarībā no netīrumu pakāpes.

Patūrētas tiesības uz tehniskajām izmaiņām.

Turinys

Bendrosios nuorodos	78
Naudojimas pagal paskirtį	78
Aplinkos apsauga	78
Priedai ir atsarginės dalys	79
Garantija	79
Simboliai ant įrenginio	79
Įkroviklis	79
Komplektacija	79
Prietaiso aprašymas	79
Sumontuokite sieninį laikiklį	79
Eksploatavimo pradžia	80
Naudojimas	80
Bendrieji naudojimo nurodymai	81
Transportavimas	81
Sandėliavimas	81
Techninė priežiūra ir eksploatacinės parengties užtikrinimas	82
Akumulatoriaus išėmimas	82
Pagalba trikčių atveju	83
Techiniai duomenys	83

Bendrosios nuorodos



Prieš pradėdami naudoti prietaisą, perskaitykite šią originalią naudojimo instrukciją ir pridėdamus saugos

nurodymus. Laikykitės jų.

Išsaugokite abi knygeles vėlesniam naudojimui arba kitam prietaiso savininkui.

Naudojimas pagal paskirtį

- Šį įrenginį naudokite tik privačioms reikmėms.
- Prietaisas skirtas tik sausiems paviršiams valyti
- Naudojimu ne pagal paskirtį laikoma:
 - Žmonių, gyvūnų, augalų ar apsvilkutų drabužių siurbimas.
 - Siurbti vandenį arba kitus skysčius.
 - Siurbti žaizaruojančius pelenus, anglį, cigaretes ar kitas degias ar lengvai užsiliepsnojančias medžiagas.
 - Naudoti greta sprogiųjų ar lengvai užsiliepsnojančių medžiagų.

Aplinkos apsauga



Pakuotės medžiagos gali būti perdirbamos. Pakuotės atliekas prašome šalinti laikantis aplinkos apsaugos teisės aktų reikalavimų.



Elektros ir elektroniniuose prietaisuose būna vertingų perdirbamųjų medžiagų ir dažnai, pvz., galvaninių elementų, akumulatorių sudedamųjų dalių, arba alyvos, kurias netinkamai naudojant arba jas šalinant ne pagal reikalavimus gali kilti pavojus žmonių sveikatai ir aplinkai. Tačiau norint tinkamai eksploatuoti prietaisą šios sudedamosios dalys yra būtinos.

Šiuo simboliu pažymėtus prietaisus draudžiama šalinti su buitiniemis atliekomis.

Nuorodos dėl sudedamųjų medžiagų (REACH)

Naujausią informaciją apie sudedamąsias medžiagas rasite: www.kaercher.de/REACH

Priedai ir atsarginės dalys

Naudokite tik originalius priedus ir originalas atsargines dalis – taip užtikrinsite, kad įrenginys veiktų patikimai ir be trikčių.

Informaciją apie priedus ir atsargines dalis rasite svetainėje www.kaercher.com.

Garantija

Kiekvienoje šalyje galioja mūsų įgaliotų pardavėjų nustatytos garantijos sąlygos. Galimus prietaiso gedimus garantijos galiojimo laikotarpiu pašalinsime nemokamai, jei tokių gedimų priežastis buvo netinkamos medžiagos ar gamybos klaidos. Dėl garantinių gedimų šalinimo kreipkitės į savo pardavėją arba artimiausią klientų aptarnavimo tarnybą pateikdami pirkimą patvirtinančią kasos kvitą.

(Adresą rasite kitoje pusėje)

Daugiau informacijos apie garantiją (jei tokia yra) rasite vietinės „Kärcher“ svetainės techninio aptarnavimo srityje, skiltyje „Atsisiuntimai“.

Simboliai ant įrenginio

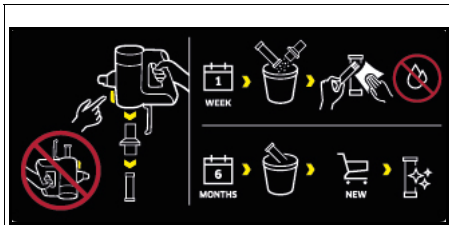

Ant prietaiso išankstinio filtro yra lipdukas, kuriame aprašyta, kaip išvalyti ir (arba) pakeisti išankstinį filtrą ir smulkųjį filtrą:

- 1 Iš prietaiso išimkite pirminį filtrą ir smulkųjį filtrą. Tai darant prietaiso negalima apversti aukštyn kojomis.
- 2 Kartą per savaitę išvalykite pirminį ir smulkųjį filtrą, **nepridedami** vandens ir (arba) drėgmės.
- 3 Kas 6 mėnesius pakeiskite smulkųjį filtrą nauju smulkiuoju filtru.

Tolesnį aprašymą žr. skyriuje *Išvalykite pirminį filtrą, smulkųjį filtrą ir dulkių talpyklą*

Įkroviklis

⚠ **ĮSPĖJIMAS** • Įkrauti įrenginį leidžiama tik kartu pateiktu originaliu prietaisu HX20WPD-C001-AG arba KÄRCHER aprobuotu įkrovikliu.

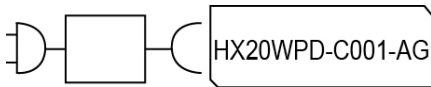

Komplektacija

Įrenginio tiekiamo komplekto sudėtis parodyta ant pakuotės. Išpakavę patikrinkite, ar yra visos įrenginio detalės. Jei trūksta priedų arba yra transportavimo pažeidimų, praneškite apie tai pardavėjui.

Prietaiso aprašymas

Prietaiso (atsižvelgiant į modelį) tiekiamo rinkinio sudėtis nurodyta ant pakuotės. Šioje naudojimo instrukcijoje aprašytos visos galimos parinktys.

Paveikslai pateikti grafikų puslapyje.

Paveikslas A

- 1 Valdymo pultas, skirtas:
- 2 Įjungimo / išjungimo jungiklis
- 3 Akumuliatoriaus signalinė šviesos diodų lemputė
- 4 Mygtukai siurbimo stiprumui reguliuoti (3 lygiai)
- 5 Siurbimo režimo / siurbimo galios šviesos diodų indikatorius
- 6 Rankena
- 7 Įkrovimo jungtis su USB kištuku (C tipo)
- 8 Įmontuotas įkraunamas akumuliatorius
- 9 Išmetamojo oro filtro uždanga
- 10 Dulkių talpyklos atleidimo mygtukas
- 11 Dulkių talpyklos įsiurbimo atvamzdis
- 12 Dulkių talpykla
- 13 Dulkių talpyklos dangčio blokavimo panaikinimo mygtukas
- 14 Dulkių talpyklos dangtis
- 15 Smulkusis filtras
- 16 Pirminis filtras
- 17 Variklinis grindų antgalis su universaliuoju ritiniu šepetėliu ir šviesos diodų apšvietimu
- 18 Siurbiamasis vamzdis
- 19 Siūlių valymo antgalis
- 20 Baldų šepetys
- 21 Apmušalų valymo antgalis
- 22 Sieninis laikiklis
- 23 Riedelių laikiklis
- 24 Įkroviklis (C tipo)
- 25 Įkrovimo laidas (C tipo)

Sumontuokite sieninį laikiklį

Į tiekimo rinkinį įtrauktas sieninis laikiklis, taip pat varžtai ir mūrinės, kad dulkių siurbliū būtų įmanoma sandėliuoti pagal reikalavimus.

Pastaba

Naudodami pateiktus varžtus ir mūvines sieninį laikiklį pritvirtinkite tinkamoje vietoje.

Norėdami, kad prietaisą būtų įmanoma saugiai sandėliuoti, montuokite viršutinis varžtinis tvirtinimo elementas turi būti padėtas bent 1 m virš grindų.

Paveikslas E

DĖMESIO

Materialinė žala netinkamai sumontavus

Netinkamai sumontavus, jis gali sugadinti ir prietaisą, ir grindis.

Montuodami sienas naudokite tinkamus montavimo įrankius.

Rinkdamiesi tvirtinimo elementus atsižvelkite į įrenginio svorį ir tvirtinimo vietas keliamąją galią.

⚠ ĮSPĖJIMAS

Elektrios smūgio ir sužeidimo pavojus

Įsitikinkite, kad aplink tvirtinimo vietą esančioje sienoje nėra elektrios kabelių, vandens ar dujų vamzdžių.

Pastaba

Sieninį laikiklį taip pat galima naudoti baldų antgaliai „2-in-1“ ir antgaliai plyšiams laikyti kartu su prietaisu.

Paveikslas F

Eksploatavimo pradžia

Priedų montavimas

Pastaba

Variklinį grindų šepetį taip pat valdo integruotas variklis, todėl jis visada turi būti tiesiogiai prijungtas prie rankinio įtaiso ar siurbimo vamzdžio, kad būtų užtikrintas elektros srovės tiekimas.

Visi kiti priedai taip pat gali būti naudojami tiesiogiai su rankiniu įtaisu arba su įsiurbimo vamzdžiu siekiant padidinti diapazoną.

- Stumkite įsiurbimo vamzdį ant dulkių talpyklos įsiurbimo atvamzdžio, kol jis girdimai užsifiksuos.
- Paspauskite blokavimo panaikinimo mygtuką ir nuimkite įsiurbimo vamzdį nuo įsiurbimo atvamzdžio.

Paveikslas B

- Stumkite variklinį grindų valymo antgalį ant įsiurbimo vamzdžio, kol jis spragtelėdamas įsitvirtins.
- Paspauskite blokavimo panaikinimo mygtuką ir nuimkite variklinį grindų valymo antgalį nuo įsiurbimo vamzdžio.

Paveikslas C

- Priedą, pvz., siūlių valymo antgalį, stumkite ant dulkių talpyklos siurbimo atvamzdžio ar įsiurbimo vamzdžio tol, kol jis girdimai užsifiksuos.

Paveikslas D

Akumulatoriaus įkrovimas

Pastaba

Prietaisas pristatomas be iki galo įkrauto akumulatoriaus. Prieš naudodami pirmą kartą, visiškai įkraukite akumulatorių. Atkreipkite dėmesį į pridėdamus akumulatorinių siurblių saugos nurodymus.

Pastaba

Naudojant komercinį USB kištuką (C tipo) arba įkroviklį (nepriedamą prie prietaiso), įkrovimo laikas gali skirtis nuo nurodyto naudojimo instrukcijoje, priklausomai nuo galios.

1. Norėdami įkrauti prietaisą pritvirtinkite jį prie į pristatymo rinkinį įtraukto sieninio laikiklio.

Paveikslas E

2. Įkiškite abu įkrovimo laido USB kištukus į prietaiso ir įkroviklio įkrovimo prievadą.
Įkroviklį įkiškite į tinklo lizdą.

Akumulatoriaus rodmuo įkrovimo proceso metu mirksi.

Paveikslas G

3. Kai prietaisas yra visiškai įkraunamas, akumulatoriaus šviesos diodų rodinys nuolat šviečia 120 minutes žalios spalvos šviesa. Tada šviesos diodas užges.

Ištraukite abu įkrovimo laido USB kištukus iš prietaiso ir įkroviklio įkrovimo prievado.

Ištraukite įkroviklį iš kištukinio lizdo.

Nuimkite prietaisą nuo sienos laikiklio.

Paveikslas H

Prietaisas paruoštas naudoti.

Naudojimas

Šviesos diodų indikatoriai

Toliau pateiktose lentelėse aprašytos šviesos diodų indikatorių reikšmės.

Įjungimo / išjungimo jungiklio šviesos diodų ekranas:

Paveikslas I

Paveikslas J

LED	Aprašymas
Šviesos diodas nuolatos šviečia žaliai.	Prietaisas įjungtas.
Šviesos diodas nešviečia.	Mašina išjungta.
Kai prietaisas įjungtas, šviesos diodas mirksi žaliai.	Akumulatoriaus talpa esnt apie 10 %. Trukmė apie 2 minutes.
Šviesos diodas nuolatos šviečia raudonai.	Akumulatoriaus talpa mažą, mažesnė nei 5 %. Trukmė apie 1 minutę.
Šviesos diodas mirksi žalios spalvos šviesa.	Elektros akumulatorius įkraunamas.
Įrenginys ant įkroviklio: šviesos diodas 120 min. šviečia žaliai. Tada šviesos diodas užges.	Akumulatorius įkrautas iki galo.
Pastaba Jei prietaisas iš įkroviklio išimamas iškart po įkrovimo, šviesos diodas užges-ta anksčiau.	
Šviesos diodas trumpais intervalais mirksi raudonai (30 sek. / 120 kartų).	Prietaisas rodo gedimo pranešimą, pvz.: <ul style="list-style-type: none">● Užsikimšo grindų antgalis ir (arba) siurbimo kanalas.● Akumulatorius ir (arba) prietaisas perkaitęs arba nepakankamai aušinamas.

Šviesos diodų ekranas ant rankenos:

Paveikslas K

LED	Aprašymas
Šviesos diodas šviečia nuo geltonos iki mėlynos spalvos.	Prietaisas bus įjungtas.
Šviesos diodas šviečia nuo žalios/mėlynos/geltonos iki geltonos spalvos.	Prietaisas bus išjungtas.
Šviesos diodai šviečia žalios spalvos šviesa.	Prietaisas įjungtas ir veikia ekonominiu režimu.
Šviesos diodai šviečia geltonai.	Įrenginys įjungtas ir veikia padidintos galios režimu.
Šviesos diodas šviečia mėlyna pradine spalva.	Prietaisas įjungtas ir veikia automatinio režimu.
Nuo šviesiai mėlynos iki violetinės spalvos.	Neaptikta / aptikta nedaug nešvarumų.
Nuo tamsiai mėlynos iki violetinės spalvos.	Aptikta daug purvo.

LED	Aprašymas
Šviesos diodas mirksi žalos spalvos šviesa.	Akumuliatorius įkraunamas / akumuliatoriaus talpa maža.
Šviesos diodas nešviečia.	Akumuliatorius įkrautas iki galo.
Šviesos diodas trumpais intervalais mirksi raudonai.	Prietaisas rodo gedimo pranešimą.

Siurbimas

DĖMESIO

Prietaiso pažeidimai

Jei filtrai arba dulkių talpykla neįdėti arba įdėti neteisingai, prietaisas gali neveikti tinkamai arba gali būti sugadintas.

Prietaisą naudokite tik tada, kai visi filtrai ir dulkių talpykla yra tinkamai įdėti.

Sugedusius filtrus ir filtrus, kurių nebegalima išvalyti, būtina pakeisti.

1. Sumontuokite reikiamus priedus, žr. *Priedų montavimas* sk.
2. Mašinos įjungimas:
 - Paspauskite įjungimo / išjungimo jungiklį.
3. Jei reikia, naudokite valdymo pulto mygtuką „+“ / „-“, kad mygtuką, kad nustatytumėte siurbimo galią.

Pastaba

Prietaisas turi 3 siurbimo intensyvumo lygius.

- 1 „Eco“ režimas: skirtas nedideliam dulkių kiekiui valyti.
- 2 Automatinis režimas* Kasdieniam valymui. Prietaisas automatiškai reguliuoja galingumą priklausomai nuo užterštumo laipsnio.
- 3 Sustiprintasis darbo režimas: Didžiausia galia, kad galėtumėte valyti itin efektyviai (šis siurbimo galios nustatymas akumuliatorių iškrauna greičiau nei kiti nustatymai).

Pastaba

Kai prietaisas įjungtas, siurbimo galia visada veikia automatinio režimu (2 lygis).

Paveikslas J

Priedo keitimas

Pakeiskite priedą, žr. Skyrių *Priedų montavimas*

Eksplotavimo nutraukimas

- 1 Išjunkite prietaisą.
 - Paspauskite įjungimo / išjungimo jungiklį.

Paveikslas I

DĖMESIO

Prietaiso pažeidimai

Jei po dulkių siurbimo reguliariai neišvalomas pirminis ir smulkusis filtras arba neištušinama dulkių talpykla, siurbimo galia sumažės ir prietaisas gali sugesti.

Bent kartą per savaitę valykite pirminį filtrą ir smulkųjį filtrą.

Dulkių talpyklą ištuštinkite vėliausiai, kai bus pasiektas žyma „MAX“.

- 2 Nuimkite įsiurbimo vamzdį ar priedą.
- 3 Ištuštinkite dulkių talpyklą.
 - Paspauskite blokavimo panaikinimo mygtuką. Atidaromas dulkių talpyklos dangtis.
 - Dulkių talpyklą ištuštinkite į šiukšliadėžę.

Paveikslas L

- 4 Norėdami uždaryti, stumkite dulkių talpyklos dangtį į viršų tol, kol jis užsifiksuos.

- 5 Išvalykite pirminį filtrą ir smulkųjį filtrą, žr. skyrių *Išvalykite pirminį filtrą, smulkųjį filtrą ir dulkių talpyklą*
 - 6 Pritvirtinkite prietaisą prie sienos laikiklio.
- Paveikslas E**
- 7 Priedus laikykite ant sieninio laikiklio.
- Paveikslas F**
- 8 Prietaiso išjungimas, žr. skyrių *Akumuliatoriaus įkrovimas*

Bendrieji naudojimo nurodymai

- Prietaiso pakuotėje nurodoma, kurie priedai yra įtraukti į pristatymo rinkinį.
- Išbandykite priedą nepastebimoje vietoje ir tada jį naudokite neatsparioje vietoje.
- Vykdykite gamintojo parengtus valymo nurodymus.
- Variklinį antgalį sujunkite su įsiurbimo vamzdžiu arba rankiniu įtaisu.
- Kitus pagalbinius reikmenis, pvz., siūlių valymo antgalį, taip pat prijunkite prie rankinio įtaiso arba stumkite jį tiesiogiai ant įsiurbimo vamzdžio, kad padidintumėte diapazoną.

Variklinis daugiafunkcis grindų valymo antgalis

Ypač tinka kietoms grindims ir kilimams.

Variklinis grindų antgalis ypač veiksmingai pašalina kilimo pluoštuose įstrigusius nešvarumus.

180 laipsnių kampu pasukamas sukamasis lankstas ir LED apšvietimas užtikrina optimalų manevringumą ir gerą matomumą tamsiuose kampuose.

Siūlių valymo antgalis

Briaunoms, jungtims, radiatoriams ir vietoms, prie kurių sunku prieiti.

Baldų šepetys

Skirtas švelniai ir kruopščiai valyti baldus ir jautrius paviršius, valyti dulkes nuo knygų, automobilio ventiliacijos angų ir kt.

Apmušalų valymo antgalis

Tekstilės paviršių, pvz., sofų, fotelių, čiužinių, automobilio sėdynių ir kt., valymui.

Antgalio laikiklis

Praktiškas laikymas ir greita prieiga prie rankinių antgalų.

Pritvirtinkite priedų laikiklį prie siurbimo vamzdžio ir pritvirtinkite priedus (pvz., antgalį plyšiams).

Paveikslas F

Transportavimas

Baterija buvo patikrinta pagal reikšminius nuostatus tarptautiniam pervežimui ir jį leidžiama transportuoti arba siųsti.

Sandėliavimas

DĖMESIO

Drėgmė ir karštis

Pažeidimo pavojus

Akumuliatoriaus blokus sandėliuokite tik mažos santykinės oro drėgmės vidaus patalpose, kuriose oro temperatūra mažesnė kaip 20°C.

Akumuliatoriaus bloko ekrane įkrovimo metu rodomas esamas įkrovimo lygis.

Techninė priežiūra ir eksploatacinės parengties užtikrinimas

Išvalykite pirminį filtrą, smulkųjį filtrą ir dulkių talpyklą

DĖMESIO

Prietaiso pažeidimai

Jei po dulkių siurbimo reguliariai neišvalomas pirminis ir smulkusis filtras arba neištuštinama dulkių talpykla, siurbimo galia sumažės ir prietaisas gali sugesti.

Bent kartą per savaitę valykite pirminį filtrą ir smulkųjį filtrą.

Dulkių talpyklą ištuštinkite vėliausiai, kai bus pasiekta žyma „MAX“.

DĖMESIO

Trumpojo jungimo pavojus

Dulkių talpykloje yra elektros komponentų.

Nenardinkite dulkių talpyklos, pirminio filtro ir smulkaus filtro į vandenį ir nevalykite drėgna šluoste.

Paveikslas P

Pastaba

Pakeiskite smulkųjį filtrą, kai jis akivaizdžiai pažeistas, arba kas 6 mėnesius.

Pastaba

Prieš valymą dulkių talpykla turi būti tuščia.

1 Įrenginio išjungimas:

- Paspauskite įjungimo / išjungimo jungiklį.

Paveikslas I

2 Išimkite dulkių talpyklą:

- Paspauskite ant dulkių talpyklos esantį atrakinimo mygtuką, atrakininkite ir išimkite pasukdami ją simbolio „užraktas atidarytas“ kryptimi.

DĖMESIO

Prietaiso pažeidimai

Jei filtrui valyti prietaisas pasukamas 180 laipsnių kampu (smulkusis filtras nukreiptas į viršų), smulkios dulkės gali patekti į variklio zoną ir sugadinti prietaisą.

Valydamis ir (arba) išimdami smulkųjį filtrą visada laikykite prietaisą nukreipę žemyn.

Paveikslas M

Paveikslas N

3 Išimkite smulkųjį filtrą ir pirminį filtrą:

- Smulkųjį filtrą atfiksukite sukdamis prieš laikrodžio rodyklę ir nuimkite.
- Paspauskite atleidimo mygtuką, kad atidarytumėte dulkių talpyklos dangtelį. Ištraukite pirminį filtrą žemyn ir išimkite jį iš dulkių talpyklos.

Paveikslas O

4 Dulkių talpyklos, pirminio filtro ir smulkaus filtro valymas.

- Susipainiojusius siūlus ar plaukus ant pirminio filtro galima atsargiai nukirpti žirkklėmis.
- Į makulatūros krepšelį atsargiai iškratykite pirminį filtrą ir smulkųjį filtrą.

Paveikslas Q

• Dulkių talpyklą išvalykite šluoste.

- Jei reikia, kruopščiai išvalykite pirminį filtrą ir smulkųjį filtrą minkšta šluoste arba šepetėliu.

Paveikslas R

5 Prie prietaiso pritvirtinkite smulkųjį filtrą.

- Patikrinkite, ar nustatyta į tinkamą padėtį.

6 Įdėkite pirminį filtrą į dulkių talpyklą.

- Patikrinkite, ar nustatyta į tinkamą padėtį.

7 Pritvirtinkite dulkių talpyklą:

- Uždėkite dulkių talpyklą ant prietaiso ir pasukite ją simbolio „Spyna užrakinta“ kryptimi. Patikrinkite, ar nustatyta į tinkamą padėtį.

Išleidžiamojo oro filtro valymas

DĖMESIO

Trumpojo jungimo pavojus

Prietaiso galvutėje yra elektrinių komponentų.

Nenardinkite išmetamojo oro filtro ir smulkaus filtro į vandenį ir nevalykite drėgna šluoste.

Pastaba

Išleidžiamojo oro filtras užtikrina gryną šalinamą orą.

- Išvalykite išleidžiamojo oro filtrą, jei jis yra akivaizdžiai nešvarus.

- Pakeiskite išleidžiamojo oro filtrą, kai jis akivaizdžiai pažeistas, arba kas 6 mėnesius.

1 Įrenginio išjungimas:

- Paspauskite įjungimo / išjungimo jungiklį.

Paveikslas I

2 Išimkite išleidžiamojo oro filtrą:

- Atsukite ir nuimkite išleidžiamojo oro filtro dangtelį nuo prietaiso.
- Išimkite išleidžiamojo oro filtrą nuo dangtelio:

Paveikslas S

3 Išleidžiamojo oro filtro valymas:

- Atsargiai nuimkite išleidžiamojo oro filtrą arba, jei jis labai nešvarus, atsargiai nuvalykite jį kartu su dangteliu minkšta šluoste arba šepetėliu.

Paveikslas T

4 Įdėkite išleidžiamojo oro filtrą:

- Pritvirtinkite išleidžiamojo oro filtrą ir dangtelį vieną prie kito ir prisukite prie prietaiso galvutės. Patikrinkite, ar nustatyta į tinkamą padėtį.

Išvalykite variklinį grindų antgalį

1. Išjunkite prietaisą.

- Paspauskite įjungimo / išjungimo jungiklį.

Paveikslas I

2. Nuimkite priedą.

DĖMESIO

Trumpojo jungimo pavojus

Varikliniame grindų antgalyje yra elektrinių komponentų.

Nenardinkite variklinio grindų antgalio į vandenį ir nevalykite jo drėgna šluoste.

3. Išvalykite variklinį grindų antgalį.

a Pastumkite atleidimo mygtuką simbolio "Spyna atidaryta" kryptimi ir išimkite ritininį šepetį.

Paveikslas U

b Nešvarumus pašalinkite šepetčiu. Susipainiojusius siūlus ar plaukelius galima atsargiai nukirpti žirkklėmis.

c Šepetio angą atsargiai išvalykite šluoste arba minkštu šepetčiu.

Paveikslas V

d Ritininį šepetį įstatykite į šepetio angą, paspauskite žemyn ir užfiksukite. Patikrinkite, ar nustatyta į tinkamą padėtį.

Paveikslas W

Akumulatoriaus išėmimas

DĖMESIO

Sužalojimo pavojus

Dėl ištekėjusių akumuliatorių gali būti sužalojimai.

Saugokitės, kad ištekėję akumulatoriai nepatektų į akis ar gleivinę.

Pastaba

Integruotuose ličio jonų akumuliatoriuose yra medžiagų, kurios gali būti kenksmingos aplinkai. Prieš atiduodant į metalo laužą, įkraunamas baterijas reikia išimti iš prietaiso ir išvežti į baterijų surinkimo punktą.

Akumuliatorių išimkite tik tada, kai jis visiškai išsikrauna. Akumuliatorius neturi liestis su metalu.

1. Atjunkite prietaisą nuo įkrovimo stotelės.
2. Leiskite prietaisui veikti, kol jis sustos ir jo nebus galima vėl įjungti.
3. Išimkite iš prietaiso dulkių talpyklą:

Paveikslas M

4. Atsuktuvu atsukite 3 varžtus prietaiso viduje ir nuimkite dangtį.

Paveikslas X

5. Tinkamomis replėmis ištraukite 3 kontaktus į viršų ir juos atjunkite.
6. Akumuliatoriaus bloką už plokštelės išimkite iš prietaiso.

Paveikslas Y

7. Akumuliatorius pašalinkite laikydamiesi galiojančių taisyklių.

Pastaba

Atsarginių dalių rasite vietinėje KÄRCHER svetainėje, taip pat žr. skyrių Priedai ir atsarginės dalys.

Pastaba

Jei neprašyta kitaip, montavimas atliekamas atvirkštinė tvarka.

Pagalba trikčių atveju

Gedimų priežastys dažnai yra paprastos, kurias nesunkiai pašalinsite pasinaudoję šia apžvalga. Kilus abejonių arba atsiradus čia nenurodytų gedimų, kreipkitės į įgaliotą klientų aptarnavimo tarnybą.

Prietaisas neįsijungia

Akumuliatorius išsikrovė.

- Įkraukite akumuliatorių.

Prietaisas nesiurbia

Smulkusis filtras neįdėtas arba įdėtas neteisingai.

- Įdėkite smulkųjį filtrą.
- Patikrinkite, ar smulkusis filtras įstatytas pagal reikalavimus.

Akumuliatorius nekraunamas

Įkroviklio kištukas / tinklo kištukas netinkamai prijungtas.

- Teisingai prijunkite įkroviklio kištuką / tinklo kištuką. Lizdas yra defektinis.

- Patikrinkite, ar lizdas veikia.

Naudojamas netinkamas įkroviklis

- Patikrinkite, ar naudojamas tinkamas įkroviklis.

Įkrovimo laikas pasikeitė

Naudojamas tiekimo apimtyje nepateiktas USB kištukas (C tipo) arba įkroviklis.

- Norėdami nustatyti įkrovimo laiką, naudokite USB kištuką (C tipo) ir (arba) įkroviklį, įtrauktą į tiekimo apimtį.

Šviesos diodas trumpais intervalais mirksi raudonai / prietaisas sustoja darbo metu / prietaiso siurbimo galia mažėja

Priedas, dulkių talpyklos įsiurbimo anga arba įsiurbimo vamzdžiai yra užsikimšę.

- Bloką / kamštį pašalinkite naudodami tinkamą pagalbinę priemonę.

Akumuliatorius ir (arba) prietaisas perkaitęs arba nepakankamai aušinamas.

- Prietaisą išjunkite ir atjunkite jo maitinimą.
- Palaukite, kol akumuliatoriaus ir įrenginio temperatūra vėl bus normalioje ribose.

Dulkių talpykla pilna.

- Ištuštinkite dulkių talpyklą.

Filtrai yra užteršti.

- Išvalykite filtrus.

Ritininis šepetys yra užblokuotas.

- Pašalinkite užsikimšimus.

Smulkusis filtras greitai užsiteršia / užsineša dulkelėmis

Pirminis filtras nebuvo įdėtas.

- Įdėkite pirminį filtrą.

Dulkių talpyklos nepavyksta įdėti.

Filtro blokas nėra visos komplektacijos.

- Patikrinkite, ar filtro blokas (pirminis filtras ir smulkusis filtras) yra visos komplektacijos.

Neįprastas variklio skleidžiamas triukšmas

Priedai, dulkių talpyklos įsiurbimo anga arba įsiurbimo vamzdžiai yra užblokuoti.

- Kamštį pašalinkite naudodami tinkamą pagalbinę priemonę.

Techniniai duomenys

Elektros jungtis

Akumuliatoriaus įtampa	V	21.6
Vardinė galia	W	300
Akumuliatoriaus bloko tipas		Li-ION
Įkroviklis		USB-C

Modelis		HX20WPD-C001-AG
---------	--	-----------------

Įkroviklio vardinė įtampa	V	100 - 240
---------------------------	---	-----------

Dažnis	Hz	50 - 60
--------	----	---------

Įkrovimo laikas, kai baterija visiškai išsikrovusi	min	240
--	-----	-----

Apsaugos klasė		II
----------------	---	----

Įrenginio galios duomenys

Talpyklos tūris	l	0,4
-----------------	---	-----

Ekspluatavimo trukmė, kai akumuliatorius visiškai įkrautas, su grindų antgaliu

Eco/Auto/Boost	min	45*/20/10
----------------	-----	-----------

Matmenys ir svoriai

Svoris (be priedų)	kg	<2.4
--------------------	----	------

* Priklausomai nuo užterštumo laipsnio.

Pasilikame teisę daryti techninius pakeitimus.

Spis treści

Wskazówki ogólne.....	84
Zastosowanie zgodne z przeznaczeniem	84
Ochrona środowiska.....	84
Akcesoria i części zamienne	84
Gwarancja	84
Symbol na urządzeniu.....	84
Ładowarka.....	84
Zakres dostawy.....	84
Opis urządzenia	85
Montaż uchwytu ściennego.....	85
Uruchamianie	85
Działanie.....	86
Ogólne wskazówki dotyczące użytkowania.....	87
Transport.....	87
Przechowywanie	87
Czyszczenie i konserwacja	87
Demontaż akumulatora	88
Usuwanie usterek.....	88
Dane techniczne.....	89

Wskazówki ogólne



Przed rozpoczęciem użytkowania urządzenia należy przeczytać oryginalną instrukcję obsługi oraz załączone

wskazówki dotyczące bezpieczeństwa. Postępować zgodnie z podanymi instrukcjami. Oba zeszyty przechować do późniejszego wykorzystania lub dla następnego użytkownika.

Zastosowanie zgodne z przeznaczeniem

- Urządzenie jest przeznaczone wyłącznie do stosowania w gospodarstwach domowych.
- Urządzenie jest przeznaczone wyłącznie do czyszczenia suchych powierzchni
- Zastosowanie niezgodne z przeznaczeniem to:
 - Odkurzanie ludzi, zwierząt, roślin lub odzieży znajdującej się na cieple.
 - Zasysanie wody lub innych cieczy.
 - Zasysanie żarzącego się popiołu, węgla, papierosów lub innych palnych bądź łatwopalnych substancji.
 - Stosowanie w pobliżu substancji wybuchowych lub wysoce łatwopalnych.

Ochrona środowiska



Materiały, z których wykonano opakowania, nadają się do recyklingu. Opakowania poddać utylizacji przyjaznej dla środowiska naturalnego.



Elektryczne i elektroniczne urządzenia zawierają cenne surowce wtórne, a często również takie części składowe jak baterie, akumulatory lub olej, które w razie niewłaściwej obsługi lub nieprawidłowej utylizacji mogą stanowić potencjalne zagrożenie dla zdrowia ludzkiego i środowiska naturalnego. Jednak te części składowe są niezbędne do prawidłowej pracy urządzenia. Urządzeń oznaczonych tym symbolem nie można wyrzucać do odpadów z gospodarstw domowych.

Wskazówki dotyczące składników (REACH)

Aktualne informacje dotyczące składników można znaleźć na stronie: www.kaercher.de/REACH

Akcesoria i części zamienne

Należy stosować tylko oryginalne akcesoria i części zamienne, ponieważ gwarantują one bezpieczną i bezawaryjną pracę urządzenia.

Informacje dotyczące akcesoriów i części zamiennych można znaleźć na stronie www.kaercher.com.

Gwarancja

W każdym kraju obowiązują warunki gwarancji określone przez dystrybutora urządzeń Kärcher. Ewentualne usterek urządzenia usuwane są w okresie gwarancji bezpłatnie, o ile spowodowane są błędem materiałowym lub produkcyjnym. W sprawach napraw gwarancyjnych prosimy kierować się z dowodem zakupu do dystrybutora lub do autoryzowanego punktu serwisowego.

(Adres znajduje się na odwrocie)

Więcej informacji na temat gwarancji (jeśli są dostępne) można znaleźć w obszarze Serwis na lokalnej stronie internetowej Kärcher w sekcji "Pliki do pobrania".

Symbol na urządzeniu

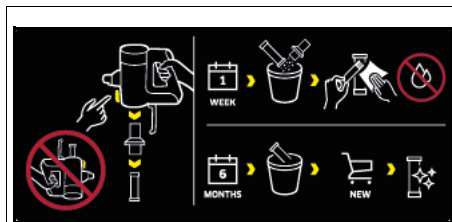

Na filtrze wstępnym urządzenia znajduje się naklejka, opisująca sposób czyszczenia / wymiany filtra wstępnego i filtra dokładnego:

- 1 Wyjąć filtr wstępny i filtr dokładny z urządzenia. Urządzenia nie wolno odwracać do góry nogami.
- 2 Raz w tygodniu należy czyścić filtr wstępny i dokładny **bez dodawania wody**.
- 3 Filtr dokładny należy wymieniać co 6 miesięcy na nowy.
Pozostałe opisy, patrz rozdział *Czyszczenie filtra wstępnego, filtra dokładnego i pojemnika na kurz*

Ładowarka

⚠ OSTRZEŻENIE • Urządzenie należy ładować tylko za pomocą dołączonej oryginalnej ładowarki HX20WPD-C001-AG lub ładowarki dopuszczonej przez firmę KÄRCHER.

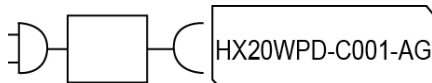

Zakres dostawy

Zakres dostawy urządzenia jest przedstawiony na opakowaniu. Podczas rozpakowywania urządzenia należy sprawdzić, czy w opakowaniu znajdują się wszystkie elementy. W przypadku stwierdzenia braków w akcesoriach lub szkód powstałych w transporcie należy zwrócić się do dystrybutora.

Opis urządzenia

Zakres dostawy urządzenia (zależny od modelu) jest przedstawiany na opakowaniu. Niniejsza instrukcja obsługi opisuje wszystkie możliwe opcje. Ilustracje patrz strona z grafikami.

Rysunek A

- ① Panel obsługi:
- ② Włacznik/wyłacznik
- ③ Kontrolka LED akumulatora
- ④ Przyciski do regulacji mocy ssania (3 poziomy)
- ⑤ Kontrolka LED trybu / mocy ssania
- ⑥ Uchwyt
- ⑦ Przyłącze ładowania dla wtyczki USB (typ C)
- ⑧ Wbudowany akumulator
- ⑨ Osłona filtra powietrza wylotowego
- ⑩ Przycisk odblokowujący pojemnik na kurz
- ⑪ Króciec ssawny pojemnika na kurz
- ⑫ Pojemnik na kurz
- ⑬ Przycisk odblokowujący pokrywę pojemnika na kurz
- ⑭ Pokrywa pojemnika na kurz
- ⑮ Filtr dokładny
- ⑯ Filtr wstępny
- ⑰ Zmotoryzowana dysza podłogowa z uniwersalnym wałkiem szczotki i oświetleniem LED
- ⑱ Rura ssąca
- ⑲ Dysza do fug
- ⑳ Szczotka do mebli
- ㉑ Dysza do tapicerki
- ㉒ Uchwyt ścienny
- ㉓ Uchwyt na akcesoria
- ㉔ Ładowarka (typ C)
- ㉕ Kabel do ładowania (typ C)

Montaż uchwytu ściennego

W zakresie dostawy znajduje się uchwyt ścienny oraz śruby i kołki, które umożliwiają prawidłowe przechowywanie odkurzacza.

Wskazówka

Zamontować uchwyt ścienny w odpowiednim miejscu za pomocą dostarczonych śrub i kołków.

W celu bezpiecznego przechowywania urządzenia górne złącze śrubowe powinno znajdować się w odległości min. 1,0 m od podłogi.

Rysunek E

UWAGA

Szkody materialne z powodu nieprawidłowego montażu

Nieprawidłowy montaż może spowodować upadek, którego konsekwencją będzie uszkodzenie zarówno urządzenia, jak i podłogi.

Do montażu na ścianie należy użyć odpowiednich narzędzi montażowych.

Podczas wyboru elementów mocujących uwzględnić wagę urządzenia i nośność miejsca montażu.

⚠ OSTRZEŻENIE

Niebezpieczeństwo porażenia prądem i odniesienia obrażeń

Należy upewnić się, że w ścianie wokół miejsca montażu nie ma kabli elektrycznych, rur wodnych ani gazowych.

Wskazówka

Uchwyt ścienny może być również używany do przechowywania dyszy meblowej 2 w 1 i dyszy do fug obok urządzenia.

Rysunek F

Uruchamianie

Montaż akcesoriów

Wskazówka

Zmotoryzowana dysza podłogowa jest napędzana bezpośrednio przez własny zintegrowany silnik, dlatego musi być zawsze podłączona bezpośrednio do urządzenia ręcznego lub rury ssącej w celu zapewnienia zasilania. Wszystkie inne akcesoria mogą być również używane bezpośrednio z urządzeniem ręcznym lub z rurą ssącą w celu zwiększenia zasięgu.

- Nasunąć rurę ssącą na króciec ssawny pojemnika na kurz aż do słyszalnego zablokowania.
- Naciśnąć przycisk odblokowujący i zdjąć rurę ssącą z króćca ssawnego.

Rysunek B

- Nasunąć zmotoryzowaną dyszę podłogową na rurę ssącą aż do słyszalnego zatrzaśnięcia.
- Naciśnąć przycisk odblokowujący i zdjąć zmotoryzowaną dyszę podłogową z rury ssącej.

Rysunek C

- Akcesoria, takie jak np. dyszę do fug, należy nasunąć na króciec ssący pojemnika na kurz lub rurę ssącą aż do słyszalnego zatrzaśnięcia.

Rysunek D

Ładowanie akumulatora

Wskazówka

Urządzenie jest dostarczane bez całkowicie naładowanego akumulatora. Przed pierwszym uruchomieniem należy całkowicie naładować akumulator. Należy przestrzegać załączonych wskazówek bezpieczeństwa dotyczących odkurzaczy bezprzewodowych.

Wskazówka

W przypadku korzystania z dostępnej w handlu wtyczki USB (typ C) lub ładowarki (niezależnej od zakresu dostawy urządzenia) czas ładowania w zależności od mocy może różnić się od podanego w instrukcji obsługi.

1. Aby naładować urządzenie, należy je zamocować w uchwycie ściennym, należącym do zakresu dostawy.

Rysunek E

2. Podłączyć obie wtyczki USB kabla do ładowania do przyłącza ładowania urządzenia i ładowarki. Podłączyć ładowarkę do gniazda wtykowego. Podczas procesu ładowania kontrolka LED akumulatora miga na zielono.

Rysunek G

3. Gdy urządzenie jest w pełni naładowane, kontrolka LED akumulatora świeci się stale na zielono przez 120 minut. Następnie dioda LED zgaśnie. Odłączyć obie wtyczki USB kabla do ładowania od przyłącza ładowania urządzenia i ładowarki. Odłączyć ładowarkę od gniazda wtykowego.

Zdjąć urządzenie z uchwytu ściennego.

Rysunek H

Urządzenie jest gotowe do użycia.

Działanie

Wskaźniki LED

Poniższe tabele opisują znaczenie wskaźników LED.

Wskaźnik LED na włączniku/wyłączniku:

Rysunek I

Rysunek J

Dioda LED	Opis
Dioda LED świeci się stale na zielono.	Urządzenie jest włączone.
Dioda LED nie świeci się.	Urządzenie jest wyłączone.
Dioda LED miga na zielono, gdy urządzenie jest włączone.	Pojemność akumulatora na poziomie ok. 10%. Czas pracy ok. 2 min.
Dioda LED świeci się stale na czerwono.	Niska pojemność akumulatora poniżej 5%. Czas pracy ok. 1 min.
Dioda LED miga na zielono.	Trwa ładowanie akumulatora.
Urządzenie w ładowarce: Dioda LED świeci się stale na zielono. Następnie dioda LED gaśnie. Wskazówka <i>Jeśli urządzenie zostanie odłączone od ładowarki od razu po naładowaniu, dioda LED zgaśnie wcześniej.</i>	Akumulator jest w pełni naładowany.
Dioda LED miga na czerwono w krótkich odstępach czasu (co 30 sekund / 120 razy).	Urządzenie wyświetla komunikat o błędzie. np: ● Zablockowanie dyszy podłogowej i/lub kanału ssącego. ● Akumulator/urządzenie jest przegrzane lub wychłodzone.

Wskaźnik LED na uchwycie:

Rysunek K

Dioda LED	Opis
Dioda LED świeci na kolor od żółtego do niebieskiego.	Urządzenie jest włączone.
Dioda LED świeci na kolor od zielonego/niebieskiego/żółtego do żółtego.	Urządzenie jest wyłączone.
Dioda LED świeci się na zielono.	Urządzenie jest włączone i pracuje w trybie Eco.
Dioda LED świeci się na żółto.	Urządzenie jest włączone i znajduje się w trybie Boost.
Dioda LED świeci się na kolor wyjściowy niebieski.	Urządzenie jest włączone i znajduje się w trybie automatycznym.

Dioda LED	Opis
Od jasnoniebieskiego do fioletowego.	Nie wykryto żadnych zanieczyszczeń / wykryto tylko niewielkie zanieczyszczenia.
Od ciemnoniebieskiego do fioletowego.	Wykryto wiele zanieczyszczeń.
Dioda LED miga na zielono.	Akumulator jest ładowany / pojemność akumulatora jest mała.
Dioda LED nie świeci się.	Akumulator jest w pełni naładowany.
Dioda LED miga na czerwono w krótkich odstępach czasu.	Urządzenie wyświetla komunikat o błędzie.

SSanie

UWAGA

Uszkodzenie urządzenia

Jeśli filtry lub pojemnik na kurz nie zostaną włożone lub zostaną włożone nieprawidłowo, urządzenie może nie działać prawidłowo lub może ulec awarii.

Z urządzenia należy korzystać tylko wtedy, gdy wszystkie filtry i pojemnik na kurz są prawidłowo włożone.

Uszkodzone filtry i filtry, których nie można wyczyścić, należy wymienić.

1. Zamontować wymagane akcesoria, patrz rozdział **Montaż akcesoriów**.

2. Włączyć urządzenie:

- Nacisnąć włącznik/wyłącznik.

Rysunek I

3. W razie potrzeby użyć przycisku "+" / "-" na panelu obsługi, aby ustawić moc ssania.

Wskazówka

Urządzenie oferuje 3 poziomy mocy ssania:

1 *Tryb Eco: Do czyszczenia niewielkich ilości pyłu.*

2 *Tryb automatyczny: Do codziennego czyszczenia. Urządzenie automatycznie reguluje moc w zależności od stopnia zanieczyszczenia.*

3 *Tryb Boost: Maksymalna moc dla wydajnego czyszczenia (tak ustawiona moc ssania rozładowuje akumulator szybciej niż inne ustawienia).*

Wskazówka

Gdy urządzenie jest włączone, moc ssania jest zawsze ustawiona na tryb automatyczny (poziom 2).

Rysunek J

Wymiana akcesoriów

Wymienić akcesoria, patrz rozdział **Montaż akcesoriów**

Zakończenie pracy

1 Wyłączyć urządzenie.

- Nacisnąć włącznik/wyłącznik.

Rysunek I

UWAGA

Uszkodzenie urządzenia

Jeśli filtr wstępny i filtr dokładny nie będą regularnie czyszczone po zakończeniu pracy lub pojemnik na kurz nie zostanie opróżniony, moc ssania zmniejszy się i urządzenie może ulec awarii.

Filtr wstępny i filtr dokładny należy czyścić przynajmniej 1 raz w tygodniu.

Opróżnić pojemnik na kurz najpóźniej po osiągnięciu oznaczenia „MAX”.

2 Zdemontować rurę ssącą lub akcesoria.

- 3 Opróżnić pojemnik na kurz.
 - Nacisnąć przycisk odblokowujący. Otwiera się kłapa pojemnika na kurz.
 - Opróżnić pojemnik na kurz do kosza na śmieci.
- Rysunek L**
- 4 W celu zamknięcia należy nacisnąć kłapę pojemnika na kurz do góry, aż do jej zablokowania.
- 5 Wyczyścić filtr wstępny i filtr dokładny, patrz rozdział *Czyszczenie filtra wstępnego, filtra dokładnego i pojemnika na kurz*
- 6 Zamocować urządzenie w uchwycie ściennym.
- Rysunek E**
- 7 Akcesoria należy przechowywać w uchwycie ściennym.
- Rysunek F**
- 8 Naładować urządzenie, patrz rozdział *Ładowanie akumulatora*

Ogólne wskazówki dotyczące użytkowania

- Na opakowaniu urządzenia pokazano, jakie akcesoria wchodzi w zakres dostawy.
- Przetestować akcesoria w niewidocznym miejscu, zanim zostanie ono użyte na wrażliwej powierzchni.
- Postępować zgodnie z instrukcjami producenta dotyczącymi czyszczenia.
- Podłączyć zmotoryzowane dysze do rury ssącej lub urządzenia ręcznego.
- Inne akcesoria, takie jak np. dysza do fug, należy również podłączyć do urządzenia ręcznego lub nasunąć bezpośrednio na rurę ssącą w celu zwiększenia zasięgu.

Zmotoryzowana wielofunkcyjna dysza podłogowa

Idealna do twardych podłóg i dywanów. Zmotoryzowana dysza podłogowa skutecznie usuwa uporczywe zabrudzenia z frezdi dywanowych. Przebieg obrotowy (o 180 stopni) i oświetlenie LED zapewniają optymalną zwrotność i dobrą widoczność w ciemnych zakamarkach.

Dysza do fug

Do krawędzi, szczelin, grzejników i trudno dostępnych miejsc.

Szczotka do mebli

Do delikatnego i dokładnego czyszczenia mebli oraz wrażliwych powierzchni, odkurzania książek, nawiewów samochodowych itp.

Dysza do tapicerki

Do czyszczenia powierzchni tekstylnych, takich jak sofa, fotele, materace, fotele samochodowe itp.

Uchwyt na akcesoria

Zapewnia praktyczne przechowywanie i szybki dostęp do dysz ręcznych.

Należy przymocować uchwyt na akcesoria do rury ssącej i podłączyć akcesoria (np. dyszę do fug).

Rysunek F

Transport

Akumulator został sprawdzony zgodnie z obowiązującymi przepisami dotyczącymi przewozów międzynarodowych i można go transportować / wysłać.

Przechowywanie

UWAGA

*Wilgoć i wysoka temperatura
Niebezpieczeństwo uszkodzenia*

Przechowywać zestawy akumulatorów tylko w pomieszczeniach o niskiej wilgotności powietrza i temperaturze poniżej 20°C.

Wyświetlacz zestawu akumulatorów pokazuje podczas przechowywania aktualny poziom naładowania.

Czyszczenie i konserwacja

Czyszczenie filtra wstępnego, filtra dokładnego i pojemnika na kurz

UWAGA

Uszkodzenie urządzenia

Jeśli filtr wstępny i filtr dokładny nie będą regularnie czyszczone po zakończeniu pracy lub pojemnik na kurz nie zostanie opróżniony, moc ssania zmniejszy się i urządzenie może ulec awarii.

Filtr wstępny i filtr dokładny należy czyścić przynajmniej 1 raz w tygodniu.

Opróżnić pojemnik na kurz najpóźniej po osiągnięciu oznaczenia „MAX”.

UWAGA

Niebezpieczeństwo zwarcia

Pojemnik na kurz zawiera elementy elektryczne.

Nie zanurzać pojemnika na kurz, filtra wstępnego i filtra dokładnego w wodzie ani nie czyścić wilgotną szmatką.

Rysunek P

Wskazówka

Wymieniać filtr dokładny w razie widocznego uszkodzenia lub co 6 miesięcy.

Wskazówka

Przed czyszczeniem należy upewnić się, że pojemnik na kurz jest pusty.

- 1 Wyłączyć urządzenie:
 - Nacisnąć włącznik/wyłącznik.

Rysunek I

- 2 Wyjąć pojemnik na kurz:
 - Nacisnąć przycisk odblokowujący na pojemniku na kurz, a następnie odblokować go i wyjąć, obracając w kierunku symbolu "Blokada otwarta".

UWAGA

Uszkodzenie urządzenia

Jeśli urządzenie zostanie obrócone o 180 stopni w celu wyczyszczenia filtra (filtr dokładny skierowany do góry), drobny pył może dostać się do obszaru silnika i uszkodzić urządzenie.

Podczas czyszczenia / wyjmowania filtra dokładnego należy zawsze trzymać urządzenie skierowane w dół.

Rysunek M

Rysunek N

- 3 Wyjąć filtr dokładny i filtr wstępny:
 - Odblokować filtr dokładny w kierunku przeciwnego do ruchu wskazówek zegara i zdjąć go.
 - Nacisnąć przycisk odblokowujący, aby otworzyć kłapkę pojemnika na kurz. Pociągnąć filtr wstępny w dół i wyjąć z pojemnika na kurz.

Rysunek O

- 4 Wyczyścić pojemnik na kurz, filtr wstępny i filtr dokładny.
 - Wszelkie nawinięte na filtr wstępny nitki lub włoski można ostrożnie odciąć nożyczkami.
 - Ostrożnie wytrzeć filtr wstępny i filtr dokładny do kosza na papier.

Rysunek Q

- Wytrzeć pojemnik na kurz szmatką.
- W razie potrzeby ostrożnie wyczyścić filtr wstępny i filtr dokładny miękką szmatką lub szczotką.

Rysunek R

- 5 Zamocować filtr dokładny w urządzeniu.
 - Sprawdzić właściwe osadzenie.
- 6 Włożyć filtr wstępny do pojemnika na kurz.
 - Sprawdzić właściwe osadzenie.
- 7 Zamocować pojemnik na kurz:
 - Umieścić pojemnik na kurz na urządzeniu i obrócić w kierunku symbolu "Blokada zamknięta".
 - Sprawdzić właściwe osadzenie.

Czyszczenie filtra powietrza wylotowego

UWAGA

Niebezpieczeństwo zwarcia

Głowica urządzenia jest wyposażona w podzespoły elektryczne.

Nie zanużać filtra powietrza wylotowego w wodzie ani nie czyścić wilgotną szmatką.

Wskazówka

Filtr powietrza wylotowego zapewnia czyste powietrze wylotowe.

- W razie widocznego zanieczyszczenia należy wyczyścić filtr powietrza wylotowego.
- Wymienić filtr powietrza wylotowego w razie widocznego uszkodzenia lub co 6 miesięcy.

1 Wylączyć urządzenie:

- Nacisnąć włącznik/wyłącznik.

Rysunek I

2 Wyjąć filtr powietrza wylotowego:

- Odkręcić i zdjąć pokrywę filtra powietrza wylotowego z urządzenia.
- Odłączyć filtr powietrza wylotowego od pokrywy.

Rysunek S

3 Czyszczenie filtra powietrza wylotowego:

- Ostrożnie wytrzeć filtr powietrza wylotowego, a w razie mocnego zanieczyszczenia ostrożnie wyczyścić go i pokrywę za pomocą miękkiej szmatki lub szczotki.

• Rysunek T

4 Montaż filtra powietrza wylotowego:

- Połączyć ze sobą filtr powietrza wylotowego i pokrywę, a następnie przykręcić je do głowicy urządzenia. Sprawdzić właściwe osadzenie.

Czyszczenie zmotoryzowanej dyszy podłogowej

1. Wylączyć urządzenie.

- Nacisnąć włącznik/wyłącznik.

Rysunek I

2. Zdemontować akcesoria.

UWAGA

Niebezpieczeństwo zwarcia

Zmotoryzowana dysza podłogowa zawiera elementy elektryczne.

Nie zanużać zmotoryzowanej dyszy podłogowej w wodzie ani nie czyścić jej wilgotną szmatką.

3. Wyczyścić zmotoryzowaną dyszę podłogową.

- a Przesunąć przycisk odblokowujący w kierunku symbolu "Blokada otwarta" i wyjąć wałek szczotki.

Rysunek U

- b Usunąć zanieczyszczenia np. za pomocą szczotki. Wszelkie nawinięte nitki lub włoski można ostrożnie odciąć nożyczkami.

- c Ostrożnie wyczyścić otwór szczotki za pomocą szmatki lub miękkiej szczotki.

Rysunek V

- d Włożyć wałek szczotki w otwór szczotki, nacisnąć w dół i zablokować. Sprawdzić właściwe osadzenie.

Rysunek W

Demontaż akumulatora

UWAGA

Niebezpieczeństwo odniesienia obrażeń

Wyciekający elektrolit może być przyczyną wielu obrażeń.

Nie dopuszczać do kontaktu oczu i błon śluzowych z wyciekającym elektrolitem.

Wskazówka

Zintegrowane akumulatory litowo-jonowe zawierają substancje, które mogą być szkodliwe dla środowiska. Przed zełomowaniem urządzenia należy wyjąć z niego akumulatory i oddać je do punktu zbiórki.

Akumulator należy wyjąć dopiero po jego całkowitym rozładowaniu. Akumulator nie może mieć kontaktu się z metalem.

1. Odłączyć urządzenie od stacji do ładowania.
2. Pozostawić urządzenie włączone do momentu, aż się wyłączy i nie będzie można go ponownie włączyć.
3. Wyjąć pojemnik na kurz z urządzenia.

Rysunek M

4. Za pomocą śrubokręta poluzować 3 śruby po wewnętrznej stronie urządzenia i zdjąć osłonę.

Rysunek X

5. Za pomocą odpowiednich szczypiec pociągnąć 3 styki do góry i rozłączyć je.

6. Wyjąć akumulator z urządzenia za zaczep.

Rysunek Y

7. Zutylizować zużyte akumulatory zgodnie z obowiązującymi przepisami.

Wskazówka

Części zamienne można znaleźć na lokalnej stronie internetowej KÄRCHER, patrz też rozdział Akcesoria i części zamienne.

Wskazówka

O ile nie opisano inaczej, montaż przebiega w odwrotnej kolejności.

Usuwanie usterek

Usterki mają często proste przyczyny, które można usunąć samodzielnie, korzystając z poniższego przeglądu. W razie wątpliwości lub wystąpienia usterek innych niż wymienione należy skontaktować się z autoryzowanym serwisem.

Urządzenie nie włącza się

Akumulator jest rozładowany.

- Naładować akumulator.

Urządzenie nie zasysa

Filtr dokładny nie został włożony lub został włożony nieprawidłowo.

- Włożyć filtr dokładny.
- Sprawdzić, czy filtr dokładny jest prawidłowo osadzony.

Akumulator nie jest ładowany

Wtyczka ładowania/wtyczka sieciowa nie jest prawidłowo podłączona.

- Prawidłowo podłączyć wtyczkę ładowania/wtyczkę sieciową.

Gniazdo wtykowe jest uszkodzone.

- Sprawdzić, czy gniazdo wtykowe działa. Stosowana jest niewłaściwa ładowarka
 - Sprawdzić, czy stosowana jest właściwa ładowarka.
- Czas ładowania został zmieniony**
Korzystanie z wtyczki USB (typu C) lub ładowarki niena-
leżącej do zakresu dostawy.

- Aby uzyskać określony czas ładowania, należy ko-
rzystać z wtyczki USB (typu C) / ładowarki należącej
do zakresu dostawy.

**Dioda LED miga na czerwono w krótkich odstępach
czasu / urządzenie zatrzymuje się podczas pracy /
urządzenie ma niską moc ssania**

Aksesoria, otwór ssący w pojemniku na kurz lub rury
ssące są zatkane.

- Zablockowanie / Udrożnić przy pomocy odpowied-
niego środka pomocniczego.

Akumulator/urządzenie jest przegrzane lub wychłodzo-
ne.

- Wyłączyć urządzenie i odłączyć je od źródła zasilania.
- Poczekać, aż temperatura akumulatora/urządzenia
powróci do normalnego zakresu.

Pojemnik na kurz jest pełny.

- Opróżnić pojemnik na kurz.

Filtry są zanieczyszczone.

- Wyczyścić filtry.

Watek szczotki jest zablockowany.

- Usunąć blokady.

Filtr dokładny szybko się brudzi / wypełnia pyłem

Filtr wstępny nie został włożony.

- Włożyć filtr wstępny.

Nie można włożyć pojemnika na kurz.

Moduł filtra nie jest kompletny.

- Sprawdzić, czy moduł filtra (wstępnego i dokładnego)
jest kompletny.

Nieprawidłowe odgłosy silnika

Aksesoria, otwór ssący w pojemniku na kurz lub rury
ssące są zatkane.

- Udrożnić przy pomocy odpowiedniego środka po-
mocniczego.

Dane techniczne

Przyłącze elektryczne

Napięcie akumulatora	V	21.6
Moc znamionowa	W	300
Typ zestawu akumulatorów		Li-ION
Ładowarka		USB-C
Model		HX20WPD-C001-AG
Napięcie znamionowe ładowarki	V	100 - 240
Częstotliwość	Hz	50 - 60
Czas ładowania całkowicie rozła- dowanego akumulatora	min	240
Klasa ochrony		II

Wydajność urządzenia

Pojemność zbiornika	l	0,4
Czas pracy przy w pełni naładowanym akumulatorze z dyszą podłogową Eco/Auto/Boost	min	45*/20/10

Wymiary i masa

Ciężar (bez akcesoriów)	kg	<2.4
-------------------------	----	------

* W zależności od stopnia zanieczyszczenia.

Zmiany techniczne zastrzeżone.

Tartalom

Általános utasítások	89
Rendeltetészerű alkalmazás	89
Környezetvédelem	89
Tartozékok és pótalkatrészek	90
Garancia.....	90
Szimbólumok a készüléken.....	90
Töltőkészülék	90
Szállított tartozékok.....	90
A készülék leírása	90
A fali tartó telepítése	90
Üzembe helyezés.....	91
Üzemeltetés	91
Általános használati útmutató	92
Szállítás	92
Tárolás	92
Ápolás és karbantartás	92
Akkumulátor kiszérése	93
Segítség üzemzavarok esetén.....	94
Műszaki adatok	94

Általános utasítások



A készülék első használata előtt olvassa el az eredeti kezelési útmutatót és a mellékelt biztonsági tanácsokat. Ezeknek megfelelően járjon el.

Örizzze meg mindkét tájékoztatót későbbi használatra vagy a következő tulajdonos számára.

Rendeltetészerű alkalmazás

- Kizárólag magánháztartásban használja a készüléket.
- A készüléket használja kizárólag száraz felületek tisztítására
- Nem rendeltetészerű használatnak minősül:
 - Emberek, állatok, növények vagy a testen lévő ruházat elszívása.
 - Víz vagy más folyadék felszívása.
 - Izzó hamu, szén, cigaretta vagy más gyúlékony vagy könnyen gyúlékony anyagok felszívása.
 - Használat robbanásveszélyes környezetben vagy könnyen gyúlékony anyagok közelében.

Környezetvédelem



A csomagolóanyag újrahasznosítható. Kérjük, környezetbarát módon semmisítse meg a csomagolást.



Az elektromos és elektronikus készülékek értékes újrahasznosítható anyagokat és gyakran olyan alkatrészeket tartalmaznak, mint az elemek, akkumulátorok vagy olaj, amelyek helytelen kezelés vagy ártalmatlanítás esetén veszélyeztethetik az egészséget és a környezetet. Ezek az alkotóelemek azonban a készülék rendeltetészerű üzemeléséhez szükségesek. Az ezzel a szimbólummal jelölt készülékeket nem szabad a háztartási hulladékkal együtt megsemmisíteni.

Összetevőkre vonatkozó utasítások (REACH)

Az összetevőkre vonatkozó aktuális információkat itt találja: www.kaercher.de/REACH

Tartozékok és pótalkatrészek

Csak eredeti tartozékokat és eredeti pótalkatrészt alkalmazzon; ezek garantálják a készülék biztonságos és zavarmentes üzemelését.
A tartozékokra és pótalkatrészekre vonatkozóan információkat itt talál: www.kaercher.com.

Garancia

Minden országban az illetékes értékesítőnk által biztosított garanciális feltételek érvényesek. Amennyiben a garanciaidőn belül a készüléknek hibák merülnek fel, azokat díjmentesen orvosoljuk, ha az adott hibák anyag-, illetve gyártási hibák. Garanciális esetben kérjük, a számlával együtt forduljon forgalmazójához vagy a legközelebbi, arra jogosult ügyfélszolgálati irodához. (A cím a hátoldalon található)
A garanciával kapcsolatos további információk (amennyiben elérhető) megtekinthetők a Kärcher Magyarország Szerviz elemének „Letöltések” menüjében.

Szimbólumok a készüléken



A készülék előszűrőjén található egy címke, amely leírja az előszűrő és a finomszűrő tisztítását / cseréjét:

- 1 Távolítsa el az elő- és finomszűrőt a készülékből. A készüléket közben nem szabad megfordítani.
- 2 Tisztítsa meg az elő- és finomszűrőt hetente egyszerűen víz / nedvesség **hozzáadása nélkül**.
- 3 A finomszűrőt 6 havonta cserélje ki egy új finomszűrőre.

A további leírást a *Az előszűrő, a finomszűrő és a portartály tisztítása* fejezet tartalmazza

Töltőkészülék

⚠ FIGYELMEZTETÉS • A készüléket csak a mellékelt eredeti HX20WPD-C001-AG töltőkészülékkel vagy a KÄRCHER által engedélyezett töltőkészülékkel töltsze.

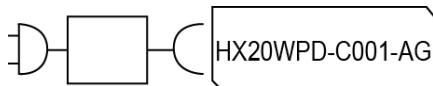

Szállított tartozékok

A készülékkel szállított tartozékok fel vannak tüntetve a csomagoláson. Kicsomagolásnál ellenőrizze, hogy megvan-e minden tartozék. Hiányzó tartozékok vagy szállítási sérülések esetén kérjük, értesítse a kereskedőt.

A készülék leírása

(Modell függvényében) a készülék csomagolásának tartalma megtekinthető az általános csomagoláson. Ez a használati útmutató tartalmazza az összes lehetséges lehetőséget.

Lásd az ábrákat tartalmazó oldalon.

Ábra A

- ① Kezelőfelület ehhez:
- ② Be-/kikapcsoló
- ③ LED ellenőrző lámpa akkumulátor
- ④ Szívószilárdság beállító gombok (3 szint)
- ⑤ LED jelzőfény szívási üzemmód / szívóteljesítmény
- ⑥ Kézi fogantyú
- ⑦ Töltőport USB csatlakozóhoz (C típus)
- ⑧ Beépített akkumulátor
- ⑨ Távozólevegő-szűrő burkolat
- ⑩ A portartály kioldógombja
- ⑪ Portartály szívócsonkjá
- ⑫ Portartály
- ⑬ Portartály fedél kioldógombja
- ⑭ Portartály fedél
- ⑮ Finomszűrő
- ⑯ Előszűrő
- ⑰ Elektromotoros padlókefe univerzális keférgörgökkel és LED világitással
- ⑱ Szívócső
- ⑲ Réstisztító fej
- ⑳ Bútorkefe
- ㉑ Párna fej
- ㉒ Fali tartó
- ㉓ Tartozéktartó
- ㉔ Töltőgép (C típus)
- ㉕ Töltőkábel (C típus)

A fali tartó telepítése

A csomagolás tartalma: egy fali tartó, csavarok és tiplik a porszívó megfelelő tárolásához.

Megjegyzés

Használja a csomagolásban szállított csavarokat és tipliket és telepítse a fali tartót egy megfelelő helyre.

A készülék biztonságos tárolásának céljából a felső csavaros rögzítést a padlótól legalább 1,0 m távolságra helyezze.

Ábra E

FIGYELEM

Anyagi kár helytelen összeszerelés miatt

A helytelen összeszerelés okozta esés a készülék és a padlóburkolat sérülését okozhatja.

A falra történő telepítéshez használja a megfelelő telepítési számszámokat.

A rögzítőelemek kiválasztásakor figyeljen a készülék súlyára és a telepítési hely teherbíróképességére.

⚠ FIGYELMEZTETÉS

Áramütés és sérülés veszély

A telepítési munkálatok kivitelezésekor bizonyosodjon meg arról, hogy a falban nem található elektromos-, víz- vagy gázvezeték.

Megjegyzés

A fali tartó a készülék mellett a 2 az 1-ben bútorfűvóka és a fűgafej tárolására is használható.

Ábra F

Üzembe helyezés

A tartozékok telepítése

Megjegyzés

A motoros padlókefe üzemelését saját beépített motorja is biztosítja; az áramellátás biztosításának céljából csatlakoztassa mindig közvetlenül a kézi eszközhöz vagy a szívócsőhöz.

Az összes többi kiegészítő közvetlen csatlakoztatása a kézi készülékhez ugyancsak lehetséges, illetve csatlakoztassa a szívócsőhöz a hatótávolság növelésének céljából.

- A szívócsövet telepítse a portartály szívócsönkjára és tolja míg hallhatóan a helyére kattann.
- Nyomja meg a kioldógombot és távolítsa el a szívócsövet a szívócsönkről.

Ábra B

- Tolja a motoros padlókefét a szívócsőre, amíg hallhatóan a helyére kattann.
- Nyomja meg a kioldógombot, és távolítsa el a motoros padlókefét a szívócsőről.

Ábra C

- A kiegészítőket, pl. a réstisztító fejet, tolja a portartály vagy szívócső szívócsönkjára, míg hallhatóan a helyére kattann.

Ábra D

Töltse fel az akkumulátort

Megjegyzés

A készülék teljesen feltöltött akkumulátor nélkül kerül szállításra. Első használat előtt töltse fel teljesen az akkumulátort. Kérjük, figyeljen az akkumulátoros porszívó csatolt biztonsági utasításaira is.

Megjegyzés

Kereskedelmi forgalomban kapható USB-csatlakozó (C típus) vagy töltőgép (nem része az eszköz szállított tartozékainak) használata esetén a töltési idő a teljesítménytől függően eltérhet a használati utasításban megadottól.

1. Töltéshez csatlakoztassa a készüléket a csomagolásban szállított fali tartóhoz.

Ábra E

2. Csatlakoztassa a töltőkábel mindkét USB-csatlakozóját a készülék és a töltőgép töltőportjához. Csatlakoztassa a töltőkészüléket a csatlakozóhoz. Tétleskor a LED akkukijelző zöld színnel villog.

Ábra G

3. Amennyiben a készülék teljesen fel van töltve, a LED akkukijelző 120 percig zöld színnel világít. Ez után a LED kialszik. Húzza ki a töltőkábel mindkét USB-csatlakozóját a készülék és a töltőgép töltőportjából. Távolítsa el a töltőt a csatlakozóból. Távolítsa el a készüléket a fali tartóról.

Ábra H

A készülék használatra kész.

Üzemeltetés

LED-kijelzők

A következő táblázatok ismertetik a LED-kijelzők jelenségét.

LED-kijelző a be/ki kapcsolón:

Ábra I

Ábra J

LED	Leírás
A LED folyamatosan zöld színnel világít.	A készülék be van kapcsolva.
A LED nem világít.	A készülék ki van kapcsolva.
A LED zölden villog, amikor a készülék be van kapcsolva.	Az akkumulátor kapacitása kb. 10%. Üzemidő kb. 2 perc.
A LED folyamatosan piros színnel világít.	Az akkumulátor kapacitása alacsony, 5% alatt van. Üzemidő kb. 1 perc.
A LED zöld színnel villog.	Az akkumulátor töltődik.
A töltőn lévő készülék: A LED 120 percig folyamatosan zöld színnel világít. Ezután a LED kialszik.	Az akkumulátor teljesen feltöltve.
Megjegyzés Ha a készüléket közvetlenül a töltés után eltávolítja a töltőből, a LED hamarabb kialszik.	
A LED rövid időközönként pirosan villog (30 másodperc/120-szor).	Az eszköz hibáüzenetet jelenít meg, pl.: <ul style="list-style-type: none">● A padlókefe és/vagy a szívócsatorna eltömődése.● Az akkumulátor / készülék túlmelegedett vagy túlhűtött.

LED-kijelző a kézi fogantyún:

Ábra K

LED	Leírás
A LED sárgától kékig világít.	A készülék bekapcsol.
A LED zöld/kék/sárga színtől a sárgáig világít.	A készülék kikapcsol.
A LED zöld színnel világít.	A készülék be van kapcsolva, és Eco üzemmódban van.
A LED sárgán világít.	A készülék be van kapcsolva és Boost üzemmódban van.
Kezdeti színeként a LED kékén világít.	A készülék be van kapcsolva, és automatikus üzemmódban van.
Világoskék-től a liláig.	Nincs / kevés szennyeződés észlelve.
Sötétkék-től a liláig.	Sok szennyeződés észlelve.
A LED zöld színnel villog.	Az akkumulátor töltődik / az akkumulátor kapacitás alacsony.
A LED nem világít.	Az akkumulátor teljesen feltöltve.
A LED rövid időközönként pirosan villog.	Az eszköz hibáüzenetet jelenít meg.

FIGYELEM**Készülékkárosodás**

Ha a szűrők vagy a portartály nincs vagy nem megfelelően vannak behelyezve, előfordulhat, hogy a készülék nem működik megfelelően, vagy megsérül.

Csak akkor használja a készüléket, ha az összes szűrő és a portartály megfelelően van behelyezve.

A hibás szűrőket és a már nem tisztítható szűrőket ki kell cserélni.

1. Telepítse az óhajtott tartozékokat, lásd a(z) **A tartozékok telepítése** fejezetet.
2. A készülék bekapcsolása:
 - Nyomja meg a be-/kikapcsolót.
3. Állítsa be a szívóteljesítményt a kezelőfelületen a „+ / -” billentyű segítségével.

Megjegyzés

A készülék 3 szívóteljesítménnyel rendelkezik:

1. **Eco üzemmód:** Kis mennyiségű por tisztítására.
2. **Automatikus üzemmód:** Mindennapos tisztításhoz. A készülék automatikusan szabályozza a teljesítményt a szennyezési foknak megfelelően.
3. **Boost üzemmód:** Maximális teljesítmény a nagy teljesítményű tisztításhoz (ez a szívóteljesítmény-beállítás gyorsabban lemeríti az akkumulátort, mint a többi beállítás).

Megjegyzés

Amikor a készülék be van kapcsolva, a szívóteljesítmény mindig automatikus üzemmódban van (2. szint).

Ábra J

Tartozékcseré

Cserélje ki a tartozékokat, lásd a fejezetet **A tartozékok telepítése**

Az üzemeltetés befejezése

1. Kapcsolja ki a készüléket.
 - Nyomja meg a be-/kikapcsolót.

Ábra I

FIGYELEM**Készülékkárosodás**

Ha az elő- és finomszűrőt a porszívózás befejezése után nem tisztítják rendszeresen, vagy a portartályt nem ürítik ki, a szívóteljesítmény romlik, és a készülék tönkremehet.

Tisztítsa meg az elő- és finomszűrőt legalább hetente egyszer.

A portartályt legkésőbb a „MAX” jelölés elérésekor ürítse.

2. Távolítsa el a szívócsövet ill. a tartozékokat.
3. Ürítse ki a portartályt.
 - Nyomja meg a reteszkiloldó billentyűt. A portartály fedele kinyílik.
 - A portartályt ürítse a szemetes kosárba.

Ábra L

4. Bezáráshoz tolja a portartály fedelét felfelé, míg a helyére kattann.
5. Tisztítsa meg a finomszűrőt, lásd a(z) **Az előszűrő, a finomszűrő és a portartály tisztítása** fejezetet
6. Csatlakoztassa a készüléket a fali tartóhoz.

Ábra E

7. A tartozékokat a fali tartón tárolja.

Ábra F

8. A készülék töltéséhez lásd a(z) **Töltse fel az akkumulátort** fejezetet

Általános használati útmutató

- A csomagoláson feltüntetettük a csomagolásban szállított tartozékokat.
- A tartozékokat tesztelje egy nem feltűnő területen, mielőtt érzékeny területen használja.
- Kövesse a gyártó tisztítási utasításait.
- A motorizált fűvókákat csatlakoztassa a szívócsőhöz vagy a kézi készülékhez.
- A többi kiegészítő, pl. a réstisztító fejet, csatlakoztassa a kézi eszközhöz, vagy tolja közvetlenül a szívócsőre, a hatótávolság növelésének céljából.

Motorizált multifunkcionális padlókefe

Ideális kemény padlókhöz és szőnyegekhez.

A motorizált padlókefe támogatja a szőnyeg szálaiba tapadt szennyeződés hatékony eltávolítását.

A 180 fokos forgó csukló és a LED-es világítás optimális manőverezhetőséget és jó láthatóságot biztosít a sötét sarkokban.

Réstisztító fej

Használja élek, tömítések, fűtőtestek és nehezen hozzáférhető területek esetében.

Bútorkefe

Bútorok és érzékeny felületek kíméletes és alapos tisztításához, könyvek portalanításához, az autó szellőzőnyílásainak stb. tisztításához.

Párna fej

Textilfelületek, például kanapék, fotelek, matracok, autókülékek stb. tisztításához.

Tartozéktartó

A kényelmes tárolás és a kézi fűvókához való gyors hozzáférés érdekében.

Csatlakoztassa a tartozéktartót a szívócsőhöz, és csatlakoztassa a tartozékokat (pl. fugafej).

Ábra F

Szállítás

Az akkumulátor a vonatkozó előírásoknak megfelelően átesett a nemzetközi szállításra vonatkozó ellenőrzésen és szállítható.

Tárolás**FIGYELEM****Nedvesség és hő****Rongálódásveszély**

Az akkumulátorokat tárolja kizárólag alacsony páratartalommal rendelkező és 20°C alatti hőmérsékletű zárt környezetben.

Az akkuegység kijelzője tárolás közben az aktuális töltésségi szintet mutatja.

Ápolás és karbantartás**Az előszűrő, a finomszűrő és a portartály tisztítása****FIGYELEM****Készülékkárosodás**

Ha az elő- és finomszűrőt a porszívózás befejezése után nem tisztítják rendszeresen, vagy a portartályt nem ürítik ki, a szívóteljesítmény romlik, és a készülék tönkremehet.

Tisztítsa meg az elő- és finomszűrőt legalább hetente egyszer.

A portartályt legkésőbb a „MAX” jelölés elérésekor ürítse.

FIGYELEM

Rövidzárlat veszély

A portartály elektromos alkatrészeket tartalmaz.

Ne merítse vízbe a portartályt, az elő- és finomszűrőt, és ne tisztítsa őket nedvesen.

Ábra P

Megjegyzés

Cserélje ki a finomszűrőt látható sérülés esetén vagy 6 havonta.

Megjegyzés

Tisztítás előtt a portartálynak üresnek kell lennie.

- 1 A készülék kikapcsolása:
 - Nyomja meg a be-/kikapcsolót.

Ábra I

- 2 A portartály eltávolítása:
 - Nyomja meg a portartály kioldógombját, majd nyissa ki és távolítsa el a „zár nyitva” szimbólum irányába forgatva.

FIGYELEM

Készülékkárosodás

Ha a szűrőtisztító készüléket 180 fokkal elforgatja (finom szűrőpontok felfelé), finom por eshet a motor területére, és károsíthatja a készüléket.

Mindig tartsa lenyomva a készüléket a finomszűrő tisztításhoz/finomszűrő eltávolításához.

Ábra M

Ábra N

- 3 Távolítsa el a finomszűrőt és az előszűrőt:
 - A finomszűrőt fordítsa el az óramutató járásával ellentétes irányba, majd vegye le.
 - Nyomja meg a kioldógombot a portartály csapantyújának kinyitásához. Húzza le az előszűrőt, és vegye ki a portartályból.

Ábra O

- 4 A portartály, az elő- és finomszűrő tisztítása:
 - Az esetlegesen összegabalyodott szálakat vagy szőrszálakat távolítsa el óvatosan ollóval az előszűrőről.
 - Óvatosan ütögesse ki az elő- és finomszűrőket a hulladékosáron.

Ábra Q

- Törölje le a portartályt egy ruhával.
- Szükség esetén óvatosan tisztítsa meg az elő- és finomszűrőt puha ruhával vagy kefével.

Ábra R

- 5 Rögzítse a finomszűrőt a készülékhez.
 - Bizonyosodjon meg a szűrő megfelelő telepítéséről.
- 6 Helyezze be az előszűrőt a portartályba.
 - Bizonyosodjon meg a szűrő megfelelő telepítéséről.
- 7 A portartály rögzítése:
 - Csatlakoztassa a portartályt a készülékhez, és fordítsa el a „Zár be” szimbólum irányába. Bizonyosodjon meg a szűrő megfelelő telepítéséről.

A távozó levegő szűrőjének tisztítása

FIGYELEM

Rövidzárlat veszély

A készülék feje elektromos alkatrészeket tartalmaz.

Ne merítse vízbe a távozó levegő szűrőt, és ne tisztítsa őket nedvesen.

Megjegyzés

A távozó levegő szűrő biztosítja a tiszta távozó levegőt.

- Tisztítsa meg a távozó levegő szűrőt, amennyiben azon szennyeződés észlelhető.
- Cserélje ki a távozó levegő szűrőt látható sérülés esetén vagy 6 havonta.

- 1 A készülék kikapcsolása:

- Nyomja meg a be-/kikapcsolót.

Ábra I

- 2 A távozó levegő szűrőjének eltávolítása:
 - Csavarja le és távolítsa el a távozó levegő szűrő burkolatát a készülékről.
 - Vegye le a távozó levegő szűrőt a burkolatról.

Ábra S

- 3 A távozó levegő szűrőjének tisztítása:
 - Óvatosan ütögesse le a távozó levegő szűrőt, vagy ha erősen szennyezett, óvatosan tisztítsa meg a burkolattal együtt egy puha ruhával vagy kefével.

Ábra T

- 4 A távozó levegő szűrő behelyezése:
 - Csatlakoztassa a távozó levegő szűrőt és a burkolatot, majd csavarozza fel őket a készülék fejére. Bizonyosodjon meg a szűrő megfelelő telepítéséről.

Motoros padlókefe tisztítása

1. Kapcsolja ki a készüléket.
 - Nyomja meg a be-/kikapcsolót.

Ábra I

2. Távolítsa el a tartozékokat.

FIGYELEM

Rövidzárlat veszély

A motoros padlókefe elektromos alkatrészeket tartalmaz.

Ne merítse a motoros padlókefét vízbe, és ne nedvesítse meg.

3. Tisztítsa meg a motoros padlókefét.
 - a Csúsztassa a kioldógombot a „zár nyitva” szimbólum irányába, és távolítsa el a keférgörgőt.

Ábra U

 - b A szennyeződéseket távolítsa el pl. egy kefével. Az esetlegesen összegabalyodott szálakat vagy szőrszálakat távolítsa el óvatosan ollóval.
 - c A kefenyílást tisztítsa óvatosan ruhadarabbal vagy puha kefével.

Ábra V

 - d A keférgörgőket helyezze be a kefe nyílásába, nyomja lefelé és hagyja bekattanni. Bizonyosodjon meg a szűrő megfelelő telepítéséről.

Ábra W

Akkumulátor kiszerezése

FIGYELEM

Sérülésveszély

Az akkumulátor szivárgása sérülést okozhat.

Ne engedje, hogy a szivárgó akkumulátor szembe vagy nyálkahártyára kerüljön.

Megjegyzés

Az integrált lítium-ion akkumulátorok olyan anyagokat tartalmaznak, amelyek veszélyeztethetik a környezetet.

Selejtezés előtt az akkumulátorokat ki kell venni a készülékből, és el kell helyezni egy elemgyűjtő ponton.

Ne vegye ki az akkumulátort, amíg az teljesen le nem merült. Az akkumulátor nem érintkezhet fémmel.

1. Válassza le a készüléket a töltőállomásról.
2. Addig működtesse a készüléket, amíg meg nem áll, és nem lehet újra bekapcsolni.

3. Vegye le a portartályt a készülékről.
Ábra M
4. Csavarhúzóval lazítsa meg a készülék belsejében található 3 csavart, és távolítsa el a fedelet.
Ábra X
5. Megfelelő fogóval húzza felfelé a 3 érintkezőt, és csatlakoztassa le őket.
6. Vegye ki az akkumulátort a készülékből a fűlnél fogva.
Ábra Y
7. Az akkumulátort ártalmatlanítsa a mindenkor érvényes előírásoknak megfelelően.

Megjegyzés

A pótalkatrészek megtalálhatók a **KÄRCHER** helyi weboldalán, lásd még a **Tartozékok és pótalkatrészek** fejezetet.

Megjegyzés

Eltérről rendelkező hiányában a beszerelés fordított sorrendben történik.

Segítség üzemzavarok esetén

Az üzemzavarok gyakran egyszerű okokra vezethetők vissza, amelyeket az alábbi áttekintés segítségével a kezelő maga is könnyen elháríthat. Késtség esetén vagy az itt meg nem nevezett üzemzavarok esetén, kérjük, forduljon a hivatalos ügyfélszolgálathoz.

A készülék nem indul el

Az akkumulátor lemerült.

- Töltse fel az akkumulátort.

A készülék nem szív

A finomszűrőt nem vagy nem megfelelően helyezték be.

- Helyezze be a finomszűrőt.
- Ellenőrizze, hogy a finomszűrő a helyén van-e.

Az akkumulátor nem töltődik

A töltőcsatlakozó/hálózati dugasz csatlakoztatása helytelen.

- Csatlakoztassa megfelelően a töltőcsatlakozót/hálózati dugaszt.

A csatlakozó hibás.

- Bizonyosodjon meg a csatlakozó megfelelő működéséről.

A használt töltőkészülék nem megfelelő

- Bizonyosodjon meg arról, hogy a használt töltőkészülék megfelelő.

A töltési idő megváltozott

USB-csatlakozó (C típus) vagy töltő nincs a szállított tartozékok között

- A megadott töltési időhöz használjon USB-csatlakozót (C típus) / töltőt a szállított tartozékok közül.

A LED rövid időközönként pirosan villog / A készülék működés közben leáll / A készülék gyenge szívóteljesítménnyel rendelkezik

A tartozékok, a portartály szívónyílása vagy a szívócsövek eltömődtek.

- Távolítsa el az akadályt / a dugulást megfelelő segédesszükkel.

Az akkumulátor / készülék túlmelegedett vagy túlűtött.

- Kapcsolja ki a készüléket és válassza le az áramellátásról.
- Várja meg, amíg az akkumulátor/készülék hőmérséklete visszatér a normál tartományba.

A portartály megtelt.

- Ūrítse ki a portartályt.

A szűrők szennyezettek.

- Tisztítsa meg a szűrőt.

A keféngörgő blokkolt.

- Távolítsa el a blokkolásokat.

A finomszűrő gyorsan beszenyeződik / porosodik

Nem helyezte be az előszűrőt.

- Helyezze be az előszűrőt.

A portartályt nem lehet behelyezni.

A szűrőegység nem teljes.

- Ellenőrizze, hogy a szűrőegység (elő- és finomszűrő) teljes-e.

Rendellenes motorzajok

A tartozékok, a portartály szívónyílása vagy a szívócsövek eltömődtek.

- Távolítsa el a dugulást megfelelő segédesszükkel.

Műszaki adatok

Elektromos csatlakozás

Akkumulátorfeszültség	V	21.6
Névleges teljesítmény	W	300
Akkuegység típusa		Li-ION
Töltőkészülék		USB-C
Modell	HX20WPD-C001-AG	
Töltőkészülék névleges feszültsége	V	100 - 240
Frekvencia	Hz	50 - 60
Töltési idő, teljesen lemerült akkumulátor esetében	min	240
Érintésvédelmi osztály		II

A készülék teljesítményre vonatkozó adatai

Tartály tartalma	l	0,4
Üzemidő teljes akkumulátortöltés mellett, padlókefével		
Eco/Auto/Boost	min	45*/20/10

Méreték és súlyok

Súly (tartozékok nélkül)	kg	<2.4
--------------------------	----	------

* A szennyeződések mértékétől függően.

A műszaki változtatások jogát fenntartjuk.

Obsah

Obecné pokyny	95
Použití v souladu s určením	95
Ochrana životního prostředí	95
Příslušenství a náhradní díly	95
Záruka	95
Symboly na přístroji	95
Nabíječka	95
Rozsah dodávky	95
Popis přístroje	95
Montáž nástěnného držáku	96
Uvedení do provozu	96
Provoz	96
Obecné pokyny k použití	97
Přeprava	98
Skladování	98
Péče a údržba	98
Demontáž akumulátoru	99
Nápověda při poruchách	99
Technické údaje	99

Obecné pokyny



Před prvním použitím přístroje si přečtete tento překlad originálního návodu k použití a přiložené

bezpečnostní pokyny. Řiďte se jimi.

Ušchovejte obě příručky pro pozdější použití nebo pro dalšího vlastníka.

Použití v souladu s určením

- Přístroj používejte výhradně pro soukromé domácí použití.
- Přístroj je určen výhradně k čištění suchých podkladů
- Za použití v rozporu se stanoveným účelem se považuje:
 - Odsávání osob, zvířat, rostlin nebo oblečení na těle.
 - Odsávání vody nebo jiných tekutin.
 - Odsávání žhavého popela, uhlí, cigaret nebo jiných hořlavých nebo snadno hořlavých látek.
 - Použití v blízkosti výbušných nebo vysoce hořlavých látek.

Ochrana životního prostředí



Obalové materiály jsou recyklovatelné. Obaly prosím likvidujte ekologickým způsobem.



Elektrické a elektronické přístroje obsahují hodnotné recyklovatelné materiály a často součásti, jako baterie, akumulátory nebo olej, které mohou při chybném zacházení nebo

likvidaci představovat potenciální nebezpečí pro lidské zdraví nebo pro životní prostředí. Pro řádný provoz přístroje jsou však tyto součásti nezbytné. Přístroje označené tímto symbolem se nesmí likvidovat s domovním odpadem.

Upozornění k obsaženým látkám (REACH)

Aktuální informace k obsaženým látkám naleznete na stránkách: www.kaercher.de/REACH

Příslušenství a náhradní díly

Používejte pouze originální příslušenství a náhradní díly, které Vám zaručují bezpečný a bezporuchový provoz přístroje.

Informace o příslušenství a náhradních dílech naleznete na stránkách www.kaercher.com.

Záruka

V každé zemi platí záruční podmínky vydané naší příslušnou distribuční společností. Případné závady vašeho přístroje odstraníme bezplatně během záruční lhůty, pokud jsou zaviněny vadou materiálu nebo výrobní vadou. V případě uplatnění nároků ze záruky se prosím obraťte s dokladem o koupi na svého prodejce nebo na nejbližší autorizované pracoviště zákaznického servisu.

(Adresa viz zadní stranu)

Další informace o záruce (jsou-li k dispozici) naleznete v servisní sekci na webové stránce místního zastoupení firmy Kärcher v části „Dokumenty ke stažení“.

Symbyly na přístroji



Na předřazeném filtru přístroje je nálepka, která popisuje, jak vyčistit/vyměnit předřazený filtr a jemný filtr:

- 1 Vyměňte předřazený filtr a jemný filtr z přístroje. Přístroj se nesmí otáčet dnem vzhůru.
 - 2 Předřazený filtr a jemný filtr čistěte jednou týdně **bez přidání vody / vlhkosti**.
 - 3 Jemný filtr měňte každých 6 měsíců.
- Další popisy, viz kapitola *Čištění předřazeného filtru, jemného filtru a nádoby na prach*

Nabíječka

VAROVÁNÍ • Přístroj nabíjejte pouze přiloženou originální nabíječkou HX20WPD-C001-AG nebo nabíječkou schválenou firmou KÄRCHER.



Rozsah dodávky

Rozsah dodávky přístroje je vyobrazen na obalu. Při vybalení zkontrolujte úplnost obsahu. V případě chybějícího příslušenství nebo výskytu poškození při přepravě informujte prosím Vašeho prodejce.

Popis přístroje

Objem dodávky přístroje (v závislosti na modelu) je vyobrazen na obalu. Tento návod k použití popisuje všechna možná volitelná příslušenství.

Ilustrace viz strana s obrázky.

Ilustrace A

- ① Ovládací panel pro:
- ② Spínač ZAP/VYP
- ③ LED kontrolka akumulátoru
- ④ Tlačítka pro nastavení intenzity sání (3 úrovně)
- ⑤ LED indikátor Režim sání / Sací výkon
- ⑥ Rukojeť
- ⑦ Nabíjecí přípojka pro USB konektor (typ C)
- ⑧ Integrovaný akumulátor
- ⑨ Kryt filtru odváděného vzduchu
- ⑩ Tlačítka pro odjištění nádoby na prach
- ⑪ Sací hrdlo nádoby na prach
- ⑫ Nádoba na prach
- ⑬ Tlačítka pro odjištění (odblokování) víka nádoby na prach

- ⑭ Krycí klapka nádoby na prach
- ⑮ Jemný filtr
- ⑯ Předřazený filtr
- ⑰ Motorická podlahová hubice s univerzálním kartáčovým válcem a LED osvětlením
- ⑱ Sací hubice
- ⑲ Štěrbinová hubice
- ⑳ Kartáč na nábytek
- ㉑ Hubice na čalounění
- ㉒ Nástěnný držák
- ㉓ Držák příslušenství
- ㉔ Nabíječka (typ C)
- ㉕ Nabíjecí kabel (typ C)

Montáž nástěnného držáku

Součástí objemu dodávky je nástěnný držák, šrouby a hmoždinky pro řádné ukládání vysavače.

Upozornění

Namontujte nástěnný držák na vhodné místo pomocí dodaných šroubů a hmoždinek.

Pro bezpečné uložení přístroje by mělo být horní šroubové upevnění umístěno nejméně 1,0 m od podlahy.

Ilustrace E

POZOR

Hmotná škoda při nesprávné montáži

Nesprávná montáž může při pádu poškodit přístroj i podlahovou krytinu.

Pro nástěnnou montáž použijte vhodné montážní nástroje.

Při výběru upevňovacích prvků vezměte v úvahu hmotnost přístroje a únosnost místa upevnění.

⚠ VAROVÁNÍ

Nebezpečí úrazu elektrickým proudem a poranění

Zajistěte, aby ve stěně kolem montážní oblasti nebyly žádné elektrické kabely, vodovodní nebo plynové potrubí.

Upozornění

Kromě přístroje lze nástěnný držák použít také k uložení nábytkové hubice 2 v 1 a štěrbinové hubice.

Ilustrace F

Uvedení do provozu

Montáž příslušenství

Upozornění

Motorická podlahová hubice je dodatečně poháněna vlastním integrovaným motorem, a proto musí být vždy připojena přímo k ručnímu přístroji nebo sací hubici, aby bylo zajištěno elektrické napájení.

Veškeré další díly příslušenství lze také použít přímo s ručním přístrojem nebo se sací hubicí pro zvětšení dosahu.

- Zasuňte sací hubici na sací hrdlo nádoby na prach, dokud slyšitelně nezacvakne.
- Stiskněte tlačítko na odjištění (odblokování) a sejměte sací hubici ze sacího hrdla.

Ilustrace B

- Nasuňte motorickou podlahovou hubici na sací hubici, dokud slyšitelně nezacvakne.

- Stiskněte tlačítko na odjištění (odblokování) a sejměte motorickou podlahovou hubici ze sací hubice.

Ilustrace C

- Příslušenství, jako např. štěrbinovou hubici nasuňte na sací hrdlo nádoby na prach nebo sací hubice, dokud slyšitelně nezacvakne.

Ilustrace D

Nabíjení akumulátoru

Upozornění

Přístroj je dodáván bez plně nabitého akumulátoru.

Před prvním použitím akumulátor plně nabijte.

Dodržujte přiložené bezpečnostní pokyny pro akumulátorový vysavač.

Upozornění

Při použití standardního USB konektoru (typ C) nebo nabíječky (není součástí dodávky) se může doba nabíjení lišit od doby uvedené v návodu k obsluze v závislosti na výkonu.

1. Chcete-li přístroj nabít, připevněte jej na nástěnný držák, který je součástí objemu dodávky.

Ilustrace E

2. Zapijte oba USB konektory nabíjecího kabelu do nabíjecí přípojky přístroje a nabíječky.

Nabíječku zapojte do zásuvky. Během nabíjení bliká LED indikátor akumulátoru zeleně.

Ilustrace G

3. Když je přístroj plně nabitý, LED indikátor akumulátoru svítí po dobu 120 minut trvale zeleně a poté zhasne. LED pak zhasne.

Odpojte oba USB konektory nabíjecího kabelu od nabíjecí přípojky přístroje a nabíječky.

Odpojte nabíječku ze zásuvky.

Vyjměte přístroj z nástěnného držáku.

Ilustrace H

Přístroj je připraven k použití.

Provoz

LED indikátor

Následující tabulky popisují význam LED indikátorů.

LED indikátor na vypínači:

Ilustrace I

Ilustrace J

LED	Popis
LED svítí trvale zeleně.	Přístroj je zapnutý.
LED nesvítí:	Přístroj je vypnut.
LED bliká zeleně, když je přístroj zapnutý.	Kapacita akumulátoru cca 10 %. Doba chodu cca. 2 minuty.
LED svítí trvale červeně.	Kapacita akumulátoru je nízká, méně než 5 %. Doba chodu cca. 1 minuta.
LED bliká zeleně.	Akumulátor se nabíjí.
Přístroj na nabíječce: LED svítí trvale zeleně po dobu 120 min. LED pak zhasne.	Akumulátor je plně nabitý.

Upozornění

Pokud je přístroj vyjmutý z nabíječky ihned po nabití, LED zhasne dříve.

LED	Popis
LED bliká červeně v krátkých intervalech (30 sekund / 120krát).	Přístroj indikuje chybové hlášení, např.: <ul style="list-style-type: none"> • Ucpání podlahové hubice a/nebo sacího kanálu. • Akumulátor/přístroj je přehřátý nebo podchlazený.

LED indikátor na rukojeti:

Ilustrace K

LED	Popis
LED se změnil ze žluté na modrou.	Přístroj se zapne.
LED se změnil ze zelené/modré/žluté na žlutou.	Přístroj se vypne.
LED svítí zeleně.	Přístroj je zapnutý a v režimu Eco.
LED svítí žlutě.	Přístroj je zapnutý a v režimu Boost.
LED svítí ve výstupní barvě modře.	Přístroj je zapnutý a v automatickém režimu.
Od světle modré k fialové.	Nebylo zjištěno žádné/mírné znečištění.
Od tmavě modré k fialové.	Bylo zjištěno velké znečištění.
LED bliká zeleně.	Akumulátor se nabíjí / kapacita akumulátoru je nízká.
LED nesvítí:	Akumulátor je plně nabitý.
LED bliká červeně v krátkých intervalech.	Přístroj indikuje chybové hlášení.

Sání

POZOR

Poškození přístroje

Pokud filtry nebo nádoba na prach nejsou nainstalovány nebo nejsou nainstalovány správně, přístroj nemusí správně fungovat nebo se může poškodit.

Přístroj používejte pouze tehdy, jsou-li všechny filtry a nádoba na prach správně nainstalovány.

Vadné filtry a filtry, které již nelze vyčistit, je nutné vyměnit.

1. Namontujte požadované příslušenství, viz kapitola *Montáž příslušenství*.
2. Zapnutí přístroje:
 - Stisknete spínač ZAP/VYP.

Ilustrace I

3. Nastavte výkon sání podle potřeby pomocí tlačítka „+/-“ na ovládacím panelu.

Upozornění

Přístroj má 3 výkony sání.

1. *Režim Eco: Pro čištění malého množství prachu.*
2. *Automatický režim: Pro každodenní čištění. Přístroj automaticky reguluje výkon v závislosti na stupni znečištění.*
3. *Režim Boost: Maximální výkon pro náročné čištění (toto nastavení sacího výkonu vybijí akumulátor rychleji než ostatní nastavení).*

Upozornění

Po zapnutí přístroje je sací výkon vždy v automatickém režimu (stupeň 2).

Ilustrace J

Výměna příslušenství

Výměna příslušenství, viz kapitola *Montáž příslušenství*

Ukončení provozu

1. Vypněte přístroj.
 - Stisknete spínač ZAP/VYP.

Ilustrace I

POZOR

Poškození přístroje

Pokud se předřazený filtr a jemný filtr po skončení vysávání pravidelně nečistí nebo se nádoba na prach nevyprázdní, zhorší se sací výkon a zařízení se může rozbít.

Předřazený a jemný filtr čistěte alespoň jednou týdně. Vyprázdňte nádobu na prach nejpozději po dosažení značení „MAX“.

2. Odstraňte sací hubici nebo příslušenství.
3. Vyprázdňte nádobu na prach.
 - Stisknete tlačítko na odbokování. Otevře se klapka nádoby na prach.
 - Vyprázdňte nádobu na prach do odpadkového koše.

Ilustrace L

4. Chcete-li nádobu na prach zavřít, zatlačte klapku nádoby na prach nahoru, dokud nezapadne na místo.
5. Čištění předřazeného a jemného filtru, viz kapitola *Čištění předřazeného filtru, jemného filtru a nádoby na prach*
6. Připevněte přístroj k nástěnnému držáku.
7. Příslušenství uložte na nástěnný držák.

Ilustrace F

8. Nabíjení přístroje, viz kapitola *Nabíjení akumulátoru*

Obecné pokyny k použití

- Na obalu přístroje je uvedeno, které příslušenství je součástí objemu dodávky.
- Před použitím v citlivé oblasti otestujte příslušenství na nenápadném místě.
- Dbejte pokynů výrobce k čištění.
- Připojte motorické hubice k sací trubce nebo k ručnímu přístroji.
- Ostatní díly příslušenství, jako např. šterbinovou hubici, také připojte k ručnímu přístroji nebo ji nasuňte přímo na sací trubku, abyste zvětšili dosah.

Motorická multifunkční podlahová hubice

Ideální pro tvrdé podlahy a koberce. Motorická podlahová hubice odstraňuje obzvláště efektivně nečistoty zachycené v kobercových vláknech. Otočný kloub, který lze otáčet o 180 stupňů a LED osvětlení zajišťují optimální manévrovatelnost a dobrou viditelnost v tmavých koutech.

Šterbinová hubice

Pro hrany, spáry, topná tělesa a obtížně přístupné oblasti.

Kartáč na nábytek

Pro šetrné a důkladné čištění nábytku a citlivých povrchů, utírání prachu z knih, větracích otvorů v autech atd.

Hubice na čalounění

K čištění textilních povrchů, jako jsou pohovky, křesla, matrace, sedadla v autě atd.

Držák příslušenství

Pro pohodlné skladování a rychlý přístup k ručním hubicím.

Přípevněte držák příslušenství k sací trubici a zasuňte příslušenství (např. štěrbinovou hubici).

Ilustrace F

Přeprava

Akumulátor je kontrolován podle relevantních předpisů pro mezinárodní přepravu a smí se přepravovat / zasílat.

Skladování

POZOR

Vlhkost a horko

Nebezpečí poškození

Akumulátorové bloky skladujte pouze v suchých vnitřních prostorách s nižší vlhkostí vzduchu a teplotou pod 20°C.

Displej akumulátorového bloku zobrazuje během skladování aktuální stav nabití.

Péče a údržba

Čištění předřazeného filtru, jemného filtru a nádoby na prach

POZOR

Poškození přístroje

Pokud se předřazený filtr a jemný filtr po skončení vysávání pravidelně nečistí nebo se nádoba na prach nevyprázdní, zhorší se sací výkon a zařízení se může rozbit.

Předřazený a jemný filtr čistíte alespoň jednou týdně. Vyprázdněte nádobu na prach nejpozději po dosažení značení „MAX“.

POZOR

Riziko zkratu

Nádoba na prach obsahuje elektrické součásti. Nádobu na prach, předřazený a jemný filtr neponožujte do vody a nečistěte je za mokra.

Ilustrace P

Upozornění

Jemný filtr vyměňte v případě viditelného poškození nebo každých 6 měsíců.

Upozornění

Nádoba na prach musí být před čištěním prázdná.

- 1 Vypnutí přístroje:
 - Stiskněte spínač ZAP/VYP.

Ilustrace I

- 2 Vyjmutí nádoby na prach:
 - Stiskněte odblokovací tlačítko na nádobě na prach a odemkněte a vyjměte ji otočením ve směru symbolu „Otevřený zámek“.

POZOR

Poškození přístroje

Pokud se přístroj otočí o 180 stupňů za účelem čištění filtru (jemný filtr směřuje nahoru), jemný prach může padat do oblasti motoru a poškodit přístroj.

Při čištění/vyjímání jemného filtru vždy držte přístroj směrem dolů.

Ilustrace M

Ilustrace N

- 3 Vyjmutí jemného a předřazeného filtru:

- HEPA filtr odjistěte otáčením proti směru chodu hodinových ručiček a vyjměte jej.
- Stisknutím odblokovacího tlačítka otevřete klapku nádoby na prach. Vytáhněte předřazený filtr dolů a vyjměte jej z nádoby na prach.

Ilustrace O

- 4 Vyčistěte nádobu na prach, předřazený filtr a jemný filtr.
 - Případně zamotané nitě nebo vlasy na předřazeném filtru lze opatrně odstříhnout nůžkami.
 - Opatrně vyklepejte předřazený a jemný filtr nad odpadkovým košem.

Ilustrace Q

- Vyfťete nádobu na prach hadříkem.
- V případě potřeby pečlivě vyčistěte předřazený filtr a jemný filtr měkkým hadříkem nebo kartáčem.

Ilustrace R

- 5 Připojte jemný filtr k přístroji.
 - Zkontrolujte správné usazení.
- 6 Vložte předřazený filtr do nádoby na prach.
 - Zkontrolujte správné usazení.
- 7 Připevnění nádoby na prach:
 - Umístěte nádobu na prach na přístroj a otočte ji ve směru symbolu „Zámek uzavřený“.
 - Zkontrolujte správné usazení.

Čištění filtru odpadního vzduchu

POZOR

Riziko zkratu

Hlava přístroje obsahuje elektrické součástky. Filtr odpadního vzduchu neponožujte do vody a nečistěte je za mokra.

Upozornění

Filtr odpadního vzduchu zajišťuje čistý vyfukovaný vzduch.

- Vyčistěte filtr odpadního vzduchu, pokud je viditelně znečištěný.
- Filtr odpadního vzduchu vyměňte v případě viditelného poškození nebo každých 6 měsíců.

- 1 Vypnutí přístroje:

- Stiskněte spínač ZAP/VYP.

Ilustrace I

- 2 Vyjmutí filtru odpadního vzduchu:
 - Odšroubujte a sejměte kryt filtru odpadního vzduchu z přístroje.
 - Vyjměte filtr odpadního vzduchu z krytu.

Ilustrace S

- 3 Čištění filtru odpadního vzduchu:
 - Jemně oklepejte filtr odpadního vzduchu, nebo pokud je silně znečištěný, opatrně jej vyčistěte spolu s krytem měkkým hadříkem nebo kartáčem.

Ilustrace T

- 4 Nasazení filtru odpadního vzduchu:
 - Spojte filtr odpadního vzduchu a kryt a přišroubujte je k hlavě přístroje. Zkontrolujte správné usazení.

Čištění motorické podlahové hubice

1. Vypněte přístroj.
 - Stiskněte spínač ZAP/VYP.

Ilustrace I

2. Sejměte příslušenství.

POZOR

Riziko zkratu

Motorická podlahová hubice obsahuje elektrické součásti.

Motorickou podlahovou hubici neponožte do vody a nečistěte ji za mokra.

- Vyčistěte motorickou podlahovou hubici.
 - Posuňte odblokovací tlačítko ve směru symbolu „Zámek otevřený“ a vyjměte kartáčový válec.

Ilustrace U

- Nečistoty odstraňte např. kartáčem. Případně zamotané nitě nebo vlasy lze opatrně odstříhnout nůžkami.

- Otvor kartáče opatrně očistěte hadříkem nebo měkkým kartáčem.

Ilustrace V

- Vložte kartáčový válec do otvoru kartáče, stiskněte jej dolů a nechte zapadnout. Zkontrolujte správné usazení.

Ilustrace W

Demontáž akumulátoru

POZOR

Nebezpečí zranění

Vytékající akumulátory mohou způsobit zranění.

Nedovoďte, aby se vytékající akumulátory dostaly do kontaktu s očima nebo sliznicemi.

Upozornění

Integrované lithium-iontové akumulátory obsahují látky, které mohou poškozovat životní prostředí. Před seřtovaním je třeba vyjmout akumulátory z přístroje a odevzdat je do sběrný použitých baterií.

Akumulátor vyjměte pouze tehdy, když je zcela vybitý.

Akumulátor nesmí přijít do kontaktu s kovem.

- Odpojte přístroj od nabíjecí stanice.
- Nechte přístroj běžet, dokud se nezastaví a nelze jej znovu zapnout.

- Vyjměte nádobu na prach z přístroje.

Ilustrace M

- Pomocí šroubováku povolte 3 šrouby umístěné uvnitř přístroje a sejměte kryt.

Ilustrace X

- Pomocí vhodných kleští vytáhněte 3 kontakty směrem nahoru a odpojte je.

- Vyjměte akumulátor za přichytky z přístroje.

Ilustrace Y

- Akumulátor zlikvidujte podle platných zákonných předpisů.

Upozornění

Náhradní díly naleznete na místních webových stránkách firmy KÄRCHER, viz také kapitola

Příslušenství a náhradní díly.

Upozornění
Pokud není uvedeno jinak, montáž se provádí v opačném pořadí.

Nápověda při poruchách

Poruchy mají často jednoduché příčiny, které můžete sami odstranit pomocí následujícího přehledu. V případě pochybností nebo při zde neuvedených poruchách se prosím obraťte na autorizovaný zákaznický servis.

Přístroj se nerozbihá

Akumulátor je prázdný.

- Nabíje akumulátor.

Přístroj nevsává

Jemný filtr nebyl vložen nebo nebyl vložen správně.

- Nasaďte jemný filtr.
- Zkontrolujte, zda je jemný filtr správně usazen.

Akumulátor se nenabíjí!

Nabíjecí zástrčka / síťová zástrčka není správně připojena.

- Provedte správné připojení nabíjecí zástrčky / síťové zástrčky.

Zásuvka je vadná.

- Zkontrolujte, zda je zásuvka funkční.

Používá se nesprávná nabíječka

- Zkontrolujte, zda je použita správná nabíječka.

Doba nabíjení je změněna

Použití USB konektoru (typ C) nebo nabíječky, které nejsou součástí objemu dodávky.

- Pro stanovenou dobu nabíjení použijte USB konektor (typ C) / nabíječku, které jsou součástí objemu dodávky.

LED bliká červeně v krátkých intervalech / přístroj se během provozu zastaví / přístroj má slabý sací výkon

Příslušenství, sací otvor na nádobě na prach nebo sací hubice jsou ucpané.

- Odstraňte blokáci / ucpání příslušným pomocným prostředkem.

Akumulátor / přístroj je přehřátý nebo podchlazený.

- Vypněte přístroj a odpojte jej z elektrické sítě.
- Počkejte, dokud se teplota akumulátoru/teplota přístroje nevrátí do normálního rozsahu.

Nádobu na prach je plná.

- Vyprázdněte nádobu na prach.

Filtry jsou znečištěné.

- Vyčistěte filtr.

Kartáčový válec je zablokovaný.

- Odstraňte blokády.

Jemný filtr se rychle znečišťuje / zanáší prachem

Předřazený filtr nebyl nasazen.

- Nasaďte předřazený filtr.

Nádobu na prach nelze nasadit.

Filtrační jednotka není úplná.

- Zkontrolujte, zda je filtrační jednotka (předřazený a jemný filtr) úplná.

Abnormální hluk motoru

Příslušenství, sací otvor na nádobě na prach nebo sací hubice jsou ucpané.

- Odstraňte ucpání příslušným pomocným prostředkem.

Technické údaje

Elektrické připojení

Napětí akumulátoru	V	21.6
Jmenovitý výkon	W	300
Typ akupacku		Li-ION
Nabíječka		USB-C
Model		HX20WPD-C001-AG
Jmenovité napětí nabíječky	V	100 - 240
Kmitočet	Hz	50 - 60
Doba nabíjení při úplném vybití baterie	min	240
Třída krytí		II

Výkonnostní údaje přístroje

Obsah nádrže	l	0,4
Provozná doba s plně nabitým akumulátorem s podlahovou hubicí Eco/Auto/Boost	min	45/*20/10
Rozměry a hmotnosti		
Hmotnost (bez příslušenství)	kg	<2.4

* V závislosti na stupni znečištění.
Technické změny vyhrazeny.

Obsah

Všeobecné upozornenia.....	100
Používanie v súlade s účelom.....	100
Ochrana životného prostredia.....	100
Príslušenstvo a náhradné diely.....	100
Záruka.....	100
Symbyly na prístroji.....	100
Nabíjačka.....	100
Rozsah dodávky.....	100
Opis prístroja.....	101
Montáž nástenného držiaka.....	101
Uvedenie do prevádzky.....	101
Prevádzka.....	102
Všeobecné pokyny týkajúce sa používania.....	103
Preprava.....	103
Skladovanie.....	103
Ošetrovanie a údržba.....	103
Demontáž akumulátora.....	104
Pomoc pri poruchách.....	104
Technické údaje.....	105

Všeobecné upozornenia



Pred prvým použitím prístroja si prečítajte tento originálny návod na obsluhu a priložené bezpečnostné pokyny. Riadte sa informáciami a pokynmi, ktoré sú v nich uvedené. Obidva dokumenty si uschovajte pre neskoršie použitie alebo pre nasledujúceho majiteľa.

Používanie v súlade s účelom

- Prístroj používajte výhradne v domácnostiach.
- Prístroj je určený výhradne na čistenie suchých povrchov.
- Za používanie v rozpore s účelom sa považuje:
 - Vysávanie nečistôt z ľudí, zvierat, rastlín alebo občlebenia na tele.
 - Vysávanie vody alebo iných kvapalín.
 - Vysávanie tlejúceho popola, uhlia, cigariet alebo iných horľavých, resp. ľahko zápalných látok.
 - Používanie v blízkosti výbušných alebo ľahko zápalných látok.

Ochrana životného prostredia



Obalové materiály sú recyklovateľné. Obaly zlikvidujte ekologickým spôsobom.



Elektrické a elektronické prístroje obsahujú cenné recyklovateľné materiály a často aj komponenty, akými sú napr. batérie, akumulátory alebo olej, ktoré môžu pri nesprávnej manipulácii alebo likvidácii predstavovať potenciálne nebezpečenstvo pre ľudské zdravie a životné prostredie. Tieto komponenty sú však potrebné pre správnu prevádzku prístroja. Prístroje označené týmto symbolom nesmú byť likvidované spolu s domovým odpadom.

Informácie o obsiahnutých látkach (REACH)

Aktuálne informácie o obsiahnutých látkach sú uvedené na: www.kaercher.de/REACH

Príslušenstvo a náhradné diely

Používajte len originálne príslušenstvo a originálne náhradné diely, pretože takéto komponenty zaručujú bezpečnú a bezporuchovú prevádzku zariadenia. Informácie o príslušenstve a náhradných dieloch sa nachádzajú na stránke www.kaercher.com.

Záruka

V každej krajine platia záručné podmienky vydané našou príslušnou distribučnou spoločnosťou. Prípadné poruchy vášho prístroja odstránime v rámci záručnej doby zadarmo, pokiaľ ich príčinou boli materiálové alebo výrobné chyby. Pri uplatňovaní záruky sa spolu s dokladom o kúpe obráťte na svojho predajcu alebo na najbližšie autorizované servisné stredisko. (adresa je uvedená na zadnej strane)
Ďalšie informácie o záruke (ak sú k dispozícii) nájdete v sekcii Servis na vašej miestnej webovej stránke Kärcher v časti „Na stiahnutie“.

Symbyly na prístroji



Na predradenom filtri prístroja je nálepka, ktorá opisuje čistenie/výmenu predradeného filtra a jemného filtra:

- 1 Vyberte predradený filter a jemný filter z prístroja. Prístroj sa pri tom nesmie otočiť.
- 2 Predradený a jemný filter čistite raz týždenne **bez pridania vody/vlhkosti**.
- 3 Jemný filter nahraďte novým jemným filtrom každých 6 mesiacov.

Ďalšie opisy nájdete v kapitole **Čistenie predradeného filtra, jemného filtra a nádoby na prach**

Nabíjačka

Δ VÝSTRAHA • Prístroj nabíjajte len pomocou priloženej originálnej nabíjačky HX20WPD-C001-AG alebo pomocou nabíjačky schválenej spoločnosťou KÄRCHER.

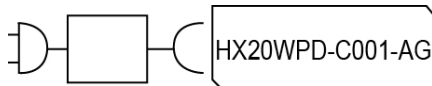

Rozsah dodávky

Rozsah dodávky zariadenia je znázornený na obale. Pri rozbaľovaní skontrolujte, či je obsah kompletný. V prípade chýbajúceho príslušenstva alebo pri výskyte poškodení spôsobených prepravou informujte Vášho predajcu.

Opis prístroja

Rozsah dodávky prístroja (v závislosti od modelu) je znázornený na obale. Tento návod na obsluhu popisuje všetky možné prvky voliteľného vybavenia.

Obrázky sú uvedené na strane s grafikami.

Obrázok A

- ① Ovládací panel pre:
- ② Zapínač/vypínač
- ③ LED kontrolka akumulátora
- ④ Tlačidlá nastavenia intenzity vysávania (3 stupne)
- ⑤ LED kontrolka sacieho režimu/intenzity vysávania
- ⑥ Rukoväť
- ⑦ Nabíjacia prípojka pre konektor USB (typ C)
- ⑧ Zabudovaný akumulátor
- ⑨ Kryt filtra odpadového vzduchu
- ⑩ Tlačidlo na odistenie nádoby na prach
- ⑪ Sacie hrdlo nádoby na prach
- ⑫ Nádobka na prach
- ⑬ Odistoňovacie tlačidlo krycej klapky nádoby na prach
- ⑭ Krycia klapka nádoby na prach
- ⑮ Jemný filter
- ⑯ Predradený filter
- ⑰ Motorizovaná podlahová hubica s univerzálnym kefovým valčekom a LED osvetlením
- ⑱ Sacia trubica
- ⑲ Štrbinová hubica
- ⑳ Kefa na nábytok
- ㉑ Hubica na čalúnenie
- ㉒ Nástenný držiak
- ㉓ Držiak príslušenstva
- ㉔ Nabíjačka (typ C)
- ㉕ Nabíjací kábel (typ C)

Montáž nástenného držiaka

Súčasťou rozsahu dodávky je nástenný držiak, ako aj skrutky a príchytky pre prehľadné uschovanie vysávača.

Upozornenie

Pomocou dodaných skrutiek a príchytiek namontujte nástenný držiak na vhodné miesto.

Na bezpečné uschovanie prístroja by malo byť horné skrutkové upevnenie umiestnené minimálne 1,0 m nad podlahou.

Obrázok E

POZOR

Vecné škody v dôsledku chybných montáží

Chybná montáž môže v prípade pádu poškodiť tak prístroj, ako aj podlahovú krytinu.

Pre montáž na stenu použite vhodné montážne náradie.

Pri výbere upevňovacích prvkov zohľadnite hmotnosť prístroja a nosnosť miesta inštalácie.

⚠ VÝSTRAHA

Nebezpečnosť zásahu elektrickým prúdom a vzniku poranení

Uistite sa, že v stene okolo oblastí montáže sa nenachádzajú žiadne elektrické káble a ani vodovodné alebo plynové potrubia.

Upozornenie

Na nástenný držiak možno okrem prístroja uchytiť aj hubicu na nábytok 2 v 1 a štrbinovú hubicu.

Obrázok F

Uvedenie do prevádzky

Montáž príslušenstva

Upozornenie

Motorizovaná podlahová hubica je navyše poháňaná vlastným integrovaným motorom, a preto musí byť na zabezpečenie napájania prúdom vždy priamo pripojená k ručnému prístroju alebo sacjej trubici.

Všetky ostatné časti príslušenstva možno takisto používať priamo s ručným prístrojom, resp. na zväčšenie dosahu so sacou trubicou.

- Saciu trubicu nasuňte na sacie hrdlo nádoby na prach tak, aby došlo k jej počutelnému zacvaknutiu.
- Stlačte odistoňovacie tlačidlo a saciu trubicu stiahnite zo sacieho hrdla.

Obrázok B

- Motorizovanú podlahovú hubicu nasuňte na saciu trubicu tak, aby došlo k jej počutelnému zacvaknutiu.
- Stlačte odistoňovacie tlačidlo a motorizovanú podlahovú hubicu stiahnite zo sacjej trubice.

Obrázok C

- Príslušenstvo, medzi ktoré patrí napríklad štrbinová hubica, nasuňte na sacie hrdlo nádoby na prach alebo na saciu trubicu tak, aby došlo k jeho počutelnému zacvaknutiu.

Obrázok D

Nabíte akumulátor

Upozornenie

Prístroj sa dodáva bez úplne nabitého akumulátora.

Pred prvým uvedením do prevádzky úplne nabíte akumulátor. Dbajte na priložené bezpečnostné pokyny platné pre akumulátorový vysávač.

Upozornenie

Pri použití bežného konektora USB (typ C) alebo nabíjačky (nie je súčasťou dodávky prístroja) sa doba nabíjania môže v závislosti od výkonu líšiť od doby uvedenej v návode na obsluhu.

1. Na účely nabíjania upevnite prístroj na nástennom držiaku, ktorý je súčasťou rozsahu dodávky.

Obrázok E

2. Zapojte obidva konektory USB nabíjacieho kábla do nabíjacej prípojky prístroja a nabíjačky. Nabíjačku zasunite do zásuvky. LED indikátor nabíjania počas nabíjania bliká nazeleto.

Obrázok G

3. Keď bude prístroj úplne nabitý, LED indikátor nabíjania bude 120 minút svietiť neprerušovane nazeleto. Potom LED zhasne.

Obidva konektory USB nabíjacieho kábla vytiahnite z nabíjacej prípojky prístroja a nabíjačky. Nabíjačku vytiahnite zo zásuvky.

Prístroj vyberte z nástenného držiaka.

Obrázok H

Prístroj je pripravený na použitie.

Prevádzka

LED indikátory

Nasledujúce tabuľky opisujú významy LED indikátorov.
LED indikátor na zapínač/vypínač:

Obrázok I
Obrázok J

LED dióda	Opis
LED dióda svieti konštantne nazeleno.	Prístroj je zapnutý.
LED dióda nesvieti.	Prístroj je vypnutý.
LED dióda bliká nazeleno, keď je prístroj zapnutý.	Kapacita akumulátora je cca 10 %. Doba chodu cca 2 minúty.
LED dióda svieti konštantne načerveno.	Nízka kapacita akumulátora, menej ako 5 %. Doba chodu cca 1 minúta.
LED dióda bliká nazeleno.	Akumulátor sa nabíja.
Prístroj na nabíjačke: LED dióda svieti 120 minút konštantne nazeleno. Potom LED zhasne. Upozornenie <i>Ak sa prístroj vyberie z nabíjačky ihneď po nabití, LED dióda zhasne skôr.</i>	Akumulátor je úplne nabitý.
LED dióda bliká v krátkych intervaloch načerveno (30 sek./120-krát).	Na prístroji sa zobrazuje poruchové hlásenie. napr.: <ul style="list-style-type: none">• zablokovanie podlahovej dýzy a/alebo sacieho kanála,• akumulátor/prístroj je prehriaty alebo podchladený.

LED indikátor na rukoväti:

Obrázok K

LED dióda	Opis
LED dióda sa prepne zo žltej na modrú.	Prístroj sa zapína.
LED dióda sa prepne zo zelenej/modrej/žltej na žltú.	Prístroj sa vypína.
LED dióda svieti nazeleno.	Prístroj je zapnutý a je v režime Eco.
LED dióda svieti nažltlo.	Prístroj je zapnutý a je v režime Boost.
LED dióda svieti namodro – pôvodná farba.	Prístroj je zapnutý a je v automatickom režime.
Svetlomodrá až fialová.	Neboli zistené žiadne nečistoty/bolo zistených málo nečistôt.
Tmavomodrá až fialová.	Bolo zistených veľa nečistôt.
LED dióda bliká nazeleno.	Akumulátor sa nabíja/kapacita akumulátora je nízka.
LED dióda nesvieti.	Akumulátor je úplne nabitý.
LED dióda bliká v krátkych intervaloch načerveno.	Na prístroji sa zobrazuje poruchové hlásenie:

Vysávanie

POZOR

Poškodenie prístroja

Ak filtre alebo nádoba na prach nie sú vložené alebo sú vložené nesprávne, prístroj nemusí fungovať správne alebo sa môže poškodiť.

Prístroj používajte len vtedy, ak sú správne vložené všetky filtre a nádoba na prach.

Chybné filtre a filtre, ktoré už nie je možné vyčistiť, sa musia vymeniť.

1. Namontujte požadované príslušenstvo, pozrite si kapitolu *Montáž príslušenstva*.
2. Zapnutie prístroja:
 - Stlačte zapínač/vypínač.
3. Pomocou tlačidla „+ / -“ na ovládacom paneli podľa potreby nastavte intenzitu vysávania.

Upozornenie

Prístroj má 3 stupne intenzity vysávania:

- 1 *Režim Eco: Na čistenie malého množstva prachu.*
- 2 *Automatický režim: Na každodenné čistenie. Prístroj automaticky reguluje výkon podľa stupňa znečistenia.*
- 3 *Režim Boost: Maximálny výkon pre vysokovýkonné čistenie (toto nastavenie intenzity vysávania vybijá akumulátor rýchlejšie ako iné nastavenia).*

Upozornenie

Pri zapnutí prístroja je intenzita vysávania vždy v automatickom režime (stupeň 2).

Obrázok J

Výmena príslušenstva

Informácie o výmene príslušenstva sú uvedené v kapitole *Montáž príslušenstva*

Ukončenie prevádzky

- 1 Vypnite prístroj.
 - Stlačte zapínač/vypínač.

Obrázok I

POZOR

Poškodenie prístroja

Ak sa po skončení vysávania pravidelne nečistí predradený filter a jemný filter, resp. resp. sa nádoba na prach nevyprázdni, intenzita vysávania sa zhorší a prístroj sa môže pokaziť.

Predradený a jemný filter čistite aspoň 1-krát týždenne. Nádobu na prach vyprázdňte najneskôr pri dosiahnutí značky „MAX“.

- 2 Odstráňte saciu trubicu, resp. príslušenstvo.
- 3 Vyprázdňte nádobu na prach.
 - Stlačte tlačidlo na odblokovanie. Otvorí sa klapka nádoby na prach.
 - Nádobu na prach vyprázdňujte nad odpadkovým košom.

Obrázok L

- 4 Na zatvorenie zatlačte klapku nádoby na prach smerom hore tak, aby zapadla.
 - 5 Vyčistite predradený a jemný filter, pozrite si kapitolu *Čistenie predradeného filtra, jemného filtra a nádoby na prach*.
 - 6 Prístroj upevnite na nástenný držiak.
- Obrázok E**
- 7 Príslušenstvo uschovajte na nástennom držiaku.
- Obrázok F**
- 8 Nabite prístroj, pozrite si kapitolu *Nabite akumulátor*.

Všeobecné pokyny týkajúce sa používania

- Na obale prístroja je uvedená, ktoré príslušenstvo je súčasťou rozsahu dodávky.
- Pred použitím na citlivom mieste vyskúšajte príslušenstvo na nenápadnom mieste.
- Dbajte na pokyny od výrobcov týkajúce sa čistenia.
- Motorizované dýzy spojte so sacou trubicou alebo ručným prístrojom.
- Ostatné časti príslušenstva, medzi ktoré patrí napríklad štrbinová hubica, takisto spojte s ručným prístrojom alebo ich na zväčšenie dosahu nasuňte priamo na saciu trubicu.

Motorizovaná multifunkčná podlahová hubica

Ideálna pre tvrdé podlahy a koberce. Motorizovaná kefa mimoriadne efektívne uvoľňuje nečistoty nachádzajúce sa vo vláknach koberca. 180-stupňový otočný kľb, ako aj LED osvetlenie zaisťujú optimálnu manévrovateľnosť a dobrú viditeľnosť v tmavých kútoch.

Štrbinová hubica

Pre hrany, štrbiny, radiátory a ťažko prístupné oblasti.

Kea na nábytok

Na šetrné a dôkladné čistenie nábytku a citlivých povrchov, odstraňovanie prachu z kníh, vetracích štrbín v aute atď.

Hubica na čalúnenie

Na čistenie textilných povrchov, akými sú pohovky, kreslá, matrace, automobilové sedadlá atď.

Držiak príslušenstva

Pre pohodlné uschovanie a rýchly prístup k ručným hubiciam.

Upevnite držiak príslušenstva na saciu trubicu a pripojte príslušenstvo (napr. štrbinovú hubicu).

Obrázok F

Preprava

Akumulátor je otestovaný v súlade s príslušnými predpismi týkajúcimi sa medzinárodnej prepravy a smie byť prepravovaný/odoslaný.

Skladovanie

POZOR

Vlhkosť a horúčava

Nebezpečenstvo poškodenia

Súpravy akumulátorov skladujte len v suchých vnútorných priestoroch s nízkou vlhkosťou vzduchu a teplotou do 20°C.

Na displeji súpravy akumulátorov sa počas skladovania zobrazuje aktuálny stav nabitia.

Ošetrovanie a údržba

Čistenie predradeného filtra, jemného filtra a nádoby na prach

POZOR

Poškodenie prístroja

Ak sa po skončení vysávania pravidelne nečistí predradený filter a jemný filter, resp. sa nádoba na prach nevyprázdni, intenzita vysávania sa zhorší a prístroj sa môže pokaziť.

Predradený a jemný filter čistíte aspoň 1-krát týždenne.

Nádobu na prach vyprázdňte najneskôr pri dosiahnutí značky „MAX“.

POZOR

Nebezpečenstvo skratu

Nádoba na prach obsahuje elektrické konštrukčné diely.

Nádobu na prach, predradený a jemný filter neponárajte do vody ani ich nečistite na vlhko.

Obrázok P

Upozornenie

Jemný filter vymeňte v prípade viditeľného poškodenia, resp. každých 6 mesiacov.

Upozornenie

Nádoba na prach musí byť pred čistením prázdna.

1 Vypnutie prístroja:

- Stlačte zapínač/vypínač.

Obrázok I

2 Odstránenie nádoby na prach:

- Stlačte odisťovacie tlačidlo na nádobe na prach a nádobu odistíte a vyberte otočením v smere symbolu „otvorený zámok“.

POZOR

Poškodenie prístroja

Ak sa prístroj na účely čistenia filtra otočí o 180 stupňov (jemný filter ukazuje nahor), jemný prach môže spadnúť do oblastí motora a poškodiť prístroj.

Prístroj na účely čistenia jemného filtra/odobratia jemného filtra vždy držte otočený nadol.

Obrázok M

Obrázok N

3 Odobratie jemného filtra a predradeného filtra:

- Jemný filter odistíte otočením proti smeru hodinových ručičiek a odoberte ho.
- Stlačením odisťovacieho tlačidla otvorte klapku nádoby na prach. Potiahnite predradený filter nadol a vyberte ho z nádoby na prach.

Obrázok O

4 Čistenie nádoby na prach, predradeného a jemného filtra:

- Prípadne navinuté vlákna alebo vlasy je možné opatrne odstrihnúť nožnicami.
- Predradený a jemný filter opatrne vyklepte nad smetným košom.

Obrázok Q

- Nádobu na prach vytríte handrou.
- V prípade potreby opatrne vyčistíte predradený a jemný filter mäkkou handrou alebo kefou.

Obrázok R

- Upevnite jemný filter na prístroj.
 - Skontrolujte, či je správne upevnený.
- Vložte predradený filter do nádoby na prach.
 - Skontrolujte, či je správne upevnený.
- Upevnenie nádoby na prach:
 - Nasadte nádobu na prach na prístroj a otočte ju v smere symbolu „zatvorený zámok“. Skontrolujte, či je správne upevnený.

Čistenie filtra odpadového vzduchu

POZOR

Nebezpečenstvo skratu

Hlava prístroja obsahuje elektrické komponenty.

Filter odpadového vzduchu neponárajte do vody ani ho nečistite na vlhko.

Upozornenie

Filter odpadového vzduchu zaisťuje čistý vyfukovaný vzduch.

- *Filter odpadového vzduchu čistíte v prípade viditeľného znečistenia.*
 - *Filter odpadového vzduchu vymeňte v prípade viditeľného poškodenia, resp. každých 6 mesiacov.*
- 1 Vypnutie prístroja:
 - Stlačte zapínač/vypínač.
 - 2 Odobratie filtra odpadového vzduchu:
 - Odskrutkujte a odoberte kryt filtra odpadového vzduchu z prístroja.
 - Filter odpadového vzduchu vyberte z krytu.
 - 3 Čistenie filtra odpadového vzduchu:
 - Filter odpadového vzduchu opatrne vyklepte alebo v prípade výrazného znečistenia spolu s krytom opatrne vyčistíte mäkkou handrou alebo kefou.
 - 4 Vloženie filtra odpadového vzduchu:
 - Spojte filter odpadového vzduchu s krytom a naskrutkujte ich na hlavu prístroja. Skontrolujte, či je správne upevnený.

Čistenie motorizovanej podlahovej hubice

1. Vypnite prístroj.
 - Stlačte zapínač/vypínač.
2. Odoberte príslušenstvo.

POZOR

Nebezpečenstvo skratu

Motorizovaná podlahová hubica obsahuje elektrické komponenty.

Motorizovanú podlahovú hubicu neponárajte do vody ani ju nečistíte na vlhko.

3. Čistenie motorizovanej podlahovej hubice:
 - a Posuňte odšťavacie tlačidlo v smere symbolu „otvorený zámok“ a odoberte kefový valček.
- b Nečistoty odstráňte napríklad pomocou kefy. Prípadne navinuté vlákna alebo chlpy možno opatrne odstrániť nožnicami.
- c Otvor kefy opatrne očistite pomocou handričky alebo mäkkej kefy.
- d Kefový valček vložte do otvoru kefy, zatlačte nadol a nechajte zapadnúť. Skontrolujte, či je správne upevnený.

Obrázok W

Demontáž akumulátora

POZOR

Nebezpečenstvo poranenia

Vytekajúce akumulátory môžu spôsobiť poranenia.

Vytekajúce akumulátory sa nesmú dostať do kontaktu s očami a sliznicami.

Upozornenie

Integrované lítiovo-iónové akumulátory obsahujú látky, ktoré môžu ohroziť životné prostredie. Pred zošrotovaním sa musia akumulátory vybrať z prístroja a odovzdať na zberné miesto batérií.

Akumulátor vyberte, až keď bude úplne vybitý. Akumulátor nesmie prísť do kontaktu s kovom.

1. Odpojte prístroj od nabíjacej stanice.
2. Prístroj nechajte v prevádzke, kým sa nezastaví a už ho nebude možné znova zapnúť.
3. Odoberte nádobu na prach.

Obrázok M

4. Pomocou skrutkovača uvoľnite 3 skrutky na vnútornej strane prístroja a odstráňte kryt.

Obrázok X

5. Pomocou vhodných klieští vytiahnite 3 kontakty smerom nahor a odpojte ich.
6. Pomocou príchytky vyberte akumulátor z prístroja.

Obrázok Y

7. Akumulátor zlikvidujte podľa platných ustanovení.

Upozornenie

Náhradné diely nájdete na miestnej webovej stránke spoločnosti KÄRCHER, pozrite si tiež kapitolu Príslušenstvo a náhradné diely.

Upozornenie

Ak nie je uvedené inak, montáž sa vykonáva v opačnom poradí.

Pomoc pri poruchách

Poruchy majú často jednoduchú príčinu, ktorú dokážete odstrániť sami pomocou nasledujúceho prehľadu. V prípade pochybností alebo pri poruchách, ktoré tu nie sú uvedené, sa obráťte na autorizovaný zákaznícky servis.

Prístroj sa nespustí

Akumulátor je vybitý.

- Nabite akumulátor.

Prístroj nevyšáva

Jemný filter nebol vložený alebo bol vložený nesprávne.

- Vložte jemný filter.
- Skontrolujte, či je jemný filter správne upevnený.

Akumulátor sa nenabíja

Zástrčka nabíjačky/sieťová zástrčka nie je správne pripojená.

- Správne pripojte zástrčku nabíjačky/sieťovú zástrčku.

Zásuvka je poškodená.

- Skontrolujte funkčnosť zásuvky.

Používa sa nesprávna nabíjačka

- Skontrolujte, či sa používa správna nabíjačka.

Doba nabíjania sa zmenila

Použitie konektora USB (typ C) alebo nabíjačky mimo rozsahu dodávky.

- Na dosiahnutie uvedenej doby nabíjania použite konektor USB (typ C)/nabíjačku z rozsahu dodávky.

LED bliká načerveno v krátkych intervaloch/prístroj sa zastaví počas prevádzky/prístroj má slabý sací výkon

Príslušenstvo, sací otvor na nádobu na prach alebo sacie trubice sú upchaté.

- Zablokovanie/upchatie odstráňte vhodnou pomocou.

Akumulátor/prístroj je prehriaty alebo podchladený.

- Vypnite prístroj a odpojte ho od napájania.
- Počkajte, kým sa teplota akumulátora/teplota prístroja nevráti do normálneho rozsahu.

Nádobu na prach je plná.

- Vyprázdnite nádobu na prach.

Filtere sú znečistené.

- Vyčistite filtre.

Kefový valček je zablokovaný.

- Odstráňte zablokovania.

Jemný filter sa rýchlo zašpini/zaprásí

Nebol použitý predradený filter.

- Vložte predradený filter.

Nádobu na prach sa nedá vložiť.

Filtračná jednotka nie je úplná.

- Skontrolujte, či je filtračná jednotka (predradený a jemný filter) úplná.

Nezvyčajné zvuky motora

Príslušenstvo, sací otvor na nádobe na prach alebo sacie trubicie sú upchaté.

- Upchatie odstráňte vhodnou pomôckou.

Technické údaje

Elektrická prípojka

Napätie akumulátora	V	21.6
Menovitý výkon	W	300
Typ súpravy akumulátorov		Li-ION
Nabíjačka		USB-C
Model		HX20WPD-C001-AG
Menovité napätie nabíjačky	V	100 - 240
Frekvencia	Hz	50 - 60
Doba nabíjania v prípade úplne vybitých batérie	min	240
Trieda ochrany		II

Výkonové údaje prístroja

Objem nádoby	l	0,4
Prevádzková doba s podlahovou hubicou pri plnom nabití akumulátora Eco/Auto/Boost	min	45/*20/10

Rozmery a hmotnosti

Hmotnosť (bez príslušenstva)	kg	<2.4
------------------------------	----	------

* V závislosti od stupňa znečistenia. Technické zmeny vyhradené.

Kazalo

Splošna navodila	105
Namenska uporaba	105
Zaščita okolja	105
Pribor in nadomestni deli	105
Garancija	105
Simboli na napravi	106
Polnilnik	106
Obseg dobave	106
Opis naprave	106
Namešcanje stenskega nosilca	106
Zagon	106
Obratovanje	107
Splošna navodila za uporabo	108
Transport	108
Skladiščenje	108
Nega in vzdrževanje	108
Odstranjevanje baterije	109
Pomoč pri motnjah	109
Tehnični podatki	110

Splošna navodila



Pred prvo uporabo naprave preberite ta originalna navodila za uporabo in priložena varnostna navodila ter jih upoštevajte.

Obe knjžici shranite za poznejšo uporabo ali za naslednjega uporabnika.

Namenska uporaba

- Napravo uporabljajte izključno v zasebnem gospodinjstvu.
- Naprava je namenjena izključno čiščenju suhih površin
- Za nenamensko uporabo velja:
 - Sesanje ljudi, živali, rastlin ali oblačil, ki jih imate na sebi.
 - Sesanje vode ali drugih tekočin.
 - Sesanje žarečega pepela, premoga, cigaret ali drugih vnetljivih ali lahko vnetljivih snovi.
 - Uporaba v bližini eksplozivnih ali lahko vnetljivih snovi.

Zaščita okolja



Pakirni material je mogoče reciklirati. Embalažo odstranite na okolju varen način.



Električne in elektronske naprave vsebujejo dragocene materiale z možnostjo recikliranja, pogosto pa tudi sestavne dele, kot so baterije, akumulatorske baterije ali olja, ki lahko pri napačni uporabi ali napačnem odstranjevanju škodujejo zdravju ljudi in okolju. Navedeni sestavni deli so kljub temu potrebni za pravilno delovanje naprave. Naprav, označenih s tem simbolom, ne smete odvreči med gospodinjstve odpadke.

Napotki o sestavinah (REACH)

Aktualne informacije najdete na spletnem naslovu: www.kaercher.de/REACH

Pribor in nadomestni deli

Uporabljajte samo originalni pribor in originalne nadomestne dele, ki zagotavljajo varno in nemoteno delovanje naprave.

Informacije o priboru in nadomestnih delih najdete na spletnem naslovu www.kaercher.com.

Garancija

V vsaki državi veljajo garancijski pogoji, ki jih je izdala naša pristojna prodajna družba. V garancijskem roku bodo morebitne motnje v delovanju naprave odpravljene brezplačno, če je njihov vzrok napaka v materialu ali napaka v izdelavi. Pri uveljavljanju garancije zagotovite dokazilo o nakupu in stopite v stik s prodajalcem ali najbližjim servisom.

Naslov najdete na hrbtni strani.

Dodatne garancijske informacije (če so na voljo) so na voljo na servisnem območju na lokalni spletni strani podjetja Kärcher v razdelku "Prenosi".

Simboli na napravi



Na predfiltru naprave je nalepka, ki opisuje, kako očistiti/zamenjati predfilter in fini filter:

- 1 Iz naprave odstranite predfilter in fini filter. Pri tem naprave ne smete obrniti na glavo.
- 2 Enkrat tedensko očistite predfilter in fini filter **brez dodajanja** vode/vlage.
- 3 Vsakih 6 mesecev zamenjajte fini filter z novim finim filtrom.

Za dodatne opise glejte poglavje *Čiščenje predfiltra, finega filtra in posode za prah*

Polnilnik

⚠ OPOZORILO • Napravo polnite samo s priloženim originalnim polnilnikom HX20WPD-C001-AG ali polnilnikom, ki ga je odobrilo podjetje KÄRCHER.

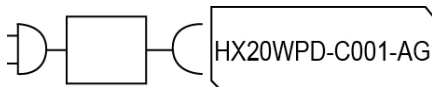

Obseg dobave

Obseg dobave je upodobljen na embalaži. Pri odstranjevanju embalaže preverite, ali je vsebina popolna. Če manjka pribor ali če so med transportom nastale poškodbe, obvestite prodajalca.

Opis naprave

Obseg dobave je upodobljen na embalaži (odvisno od modela). V teh navodilih za uporabo so opisane vse možne opcije.

Glejte slike na strani s slikami.

Slika A

- ① Upravljalno polje za:
- ② Stikalo za vklop/izklop
- ③ Kontrolna lučka LED akumulatorske baterije
- ④ Tipke za nastavev moči sesanja (3 stopnje)
- ⑤ Kontrolna lučka LED za način sesanja/sesalno moč
- ⑥ Ročaj
- ⑦ Polnilni priključek za vtič USB (tip C)
- ⑧ Vgrajena akumulatorska baterija
- ⑨ Pokrov filtra odpadnega zraka
- ⑩ Tipka za sprostitvev posode za prah
- ⑪ Sesalni nastavek posode za prah
- ⑫ Posoda za prah
- ⑬ Gumb za sprostitvev pokrova posode za prah
- ⑭ Pokrov posode za prah

- ⑮ Fini filter
- ⑯ Prefilter
- ⑰ Motorizirana talna šoba z univerzalnim krtačnim valjem in osvetlitvijo LED
- ⑱ Sesalna cev
- ⑲ Šoba za stike
- ⑳ Krtača za pohištvo
- ㉑ Šoba za blazine
- ㉒ Stenski nosilec
- ㉓ Držalo za pribor
- ㉔ Polnilnik (tip C)
- ㉕ Polnilni kabel (tip C)

Nameščanje stenskega nosilca

Obseg dobave vključuje stenski nosilec ter vijake in vložke za urejeno shranjevanje sesalnika.

Napotek

Stenski nosilec pritrдите na primerno mesto s priloženimi vijaki in vložki.

Za varno shranjevanje naprave naj bo zgornja vijačna pritrditve nameščena vsaj 1,0 m od tal.

Slika E

POZOR

Materialna škoda zaradi nepravilne montaže

Nepravilna namestitvev lahko povzroči, da se ob padcu naprave na tla poškodujeta naprava in talna obloga.

Za pritrditvev na steno uporabite primerna montažna orodja.

Pri izbiri pritrtilnih elementov upoštevajte težo naprave in nosilnost mesta pritrditvev.

⚠ OPOZORILO

Nevarnost električnega udara in opeklin

Prepričajte se, da v steni okoli območja pritrditvev ni električnih kablov in cevi za vodo ali plin.

Napotek

S stenskim nosilcem lahko poleg naprave shranjujete tudi šobo za pohištvo in šobo za stike 2 v 1.

Slika F

Zagon

Montaža pribora

Napotek

Motorno talno šobo dodatno poganja lastni vgrajeni motor, zato jo je treba vedno priključiti neposredno na ročno napravo ali sesalno cev, da se zagotovi napajanje. Vse ostale kose pribora lahko prav tako uporabite neposredno z ročno napravo ali s sesalno cevjo, da povečate doomet.

- Sesalno cev potisnite na sesalni nastavek posode za prah, da se slišno zaskoči.
- Pritisnite gumb za sprostitvev in odstranite sesalno cev s sesalnega priključka.

Slika B

- Motorno talno šobo potisnite na sesalno cev, da se slišno zaskoči.
- Pritisnite gumb za sprostitvev in odstranite motorno talno šobo s sesalne cevi.

Slika C

- Pribor, kot je npr. šoba za stike, potisnite na sesalni nastavek posode za prah ali sesalno cev, da se slšno zaskoči.

Slika D

Polnjenje akumulatorske baterije

Napotek

Naprava je dobavljena brez popolnoma napolnjene akumulatorske baterije. Pred prvo uporabo popolnoma napolnite akumulatorsko baterijo. Upošteвайте priložena varnostna navodila za baterijske sesalnike.

Napotek

Pri uporabi komercialno dostopnega vtiča USB (tip C) ali polnilnika (ki ni priložen napravi) se lahko čas polnjenja glede na moč razlikuje od časa, navedenega v navodilih za uporabo.

1. Če želite napravo napolniti, jo pritrдите na stenski nosilec, ki je vključen v dobavo.

Slika E

2. Oba vtiča USB polnilnega kabla vstavite v polnilni priključek naprave in polnilnika.

Polnilnik priključite v vtičnico.

- Med postopkom polnjenja utripa LED indikator akumulatorske baterije.

Slika G

3. Ko je naprava popolnoma napolnjena, LED indikator akumulatorske baterije 120 minut sveti zeleno. LED nato ugasne.

Oba vtiča USB polnilnega kabla odstranite iz polnilnih priključkov naprave in polnilnika.

Odstranite polnilnik iz vtičnice.

Odstranite napravo iz stenskega nosilca.

Slika H

Naprava je pripravljena za uporabo.

Obratovanje

Prikazi LED

V naslednjih tabelah so opisani pomeni prikazov LED.

Prikaz LED na stikalu za vklop/izklop:

Slika I

Slika J

LED	Opis
LED stalno sveti zeleno.	Naprava je vklopljena.
LED ne sveti.	Naprava je izklopljena.
Ko je naprava vklopljena, LED utripa zeleno.	Kapaciteta baterije pri približno 10 %. Čas delovanja približno 2 minuti.
LED stalno sveti rdeče.	Kapaciteta baterije je nizka, manj kot 5 %. Čas delovanja približno 1 minuta.
LED utripa zeleno.	Akumulator se polni.
Naprava na polnilniku: LED 120 minut sveti zeleno. LED nato ugasne.	Akumulatorska baterija je popolnoma napolnjena.
Napotek Če napravo takoj po polnjenju vzamete iz polnilnika, LED ugasne prej.	

LED	Opis
LED utripa rdeče v kratkih intervalih (30 sekund/120-krat).	Naprava prikaže sporočilo o napaki, npr.: <ul style="list-style-type: none"> • Zamašitev talne šobe in/ali sesalnega kanala. • Baterija/naprava je pregreta ali preloho ohlajena.

Prikaz LED na ročaju:

Slika K

LED	Opis
LED sveti od rumene do modre barve.	Naprava je vklopljena.
LED sveti od zelene/modre/rumene do rumene barve.	Naprava je izklopljena.
LED sveti zeleno	Naprava je vklopljena in je v Načinu Eco.
LED sveti rumeno.	Naprava je vklopljena in je v načinu z ojačanjem.
LED sveti modro kot izhodna barva.	Naprava je vklopljena in je v samodejnem načinu.
Svetlo modra do vijolična.	Umazanija ni zaznana/je zaznana le malo.
Temno modra do vijolična.	Zaznana je veliko umazanije.
LED utripa zeleno.	Akumulatorska baterija se polni/kapaciteta akumulatorske baterije je nizka.
LED ne sveti.	Akumulatorska baterija je popolnoma napolnjena.
LED utripa rdeče v kratkih intervalih.	Naprava prikaže sporočilo o napaki.

Sesanje

POZOR

Poškodbe naprave

Če filtri ali posoda za prah niso vstavljeni ali niso pravilno vstavljeni, naprava morda ne bo delovala pravilno ali se bo poškodovala.

Napravo uporabljajte le, če so vsi filtri in posoda za prah pravilno vstavljeni.

Okvarjene filtre in filtre, ki jih ni več mogoče očistiti, je treba zamenjati.

1. Namestite želeni pribor, glejte poglavje *Montaža pribora*.
2. Vklon naprave:
 - Pritisnite stikalo za vklop/izklop.

Slika I

3. Po potrebi uporabite gumb "+ / -" na upravljalnem polju, da nastavite moč sesanja.

Napotek

Naprava ima 3 moči sesanja:

- 1 Način Eco: Za čiščenje majhnih količin prahu.
- 2 Samodejni način: Za vsakodnevno čiščenje. Naprava samodejno uravnava moč glede na stopnjo umazanije.
- 3 Način z ojačanjem: Največja moč za visoko zmogljivo čiščenje (pri tej nastavitvi sesalne moči se baterija izprazni hitreje kot pri drugih nastavitvah).

Napotek

Ko je naprava vklopljena, je sesalna moč vedno v samodejnim načinu (stopnja 2).

Slika J

Menjava pribora

Menjava pribora, glejte poglavje *Montaža pribora*

Konec uporabe

- 1 Izklopite napravo.
 - Pritisnite stikalo za vklop/izklop.

Slika I

POZOR

Poškodbe naprave

Če predfiltra in finega filtra po sesanju ne čistite redno ali če posode za prah ne izpraznite, se sesalna moč poslabša in naprava se lahko pokvari.

Vsaj enkrat na teden očistite predfilter in fini filter.

Posodo za prah izpraznite najkasneje, ko je dosežena oznaka "MAX".

- 2 Odstranite sesalno cev ali pribor.
- 3 Izpraznite posodo za prah.
 - Pritisnite deblokirno tipko. Pokrov posode za prah se odpre.
 - Posodo za prah izpraznite v koš za smeti.

Slika L

- 4 Pokrov posode za prah zaprete tako, da ga potisnete navzgor, da se zaskoči.
- 5 Očistite predfilter in fini filter, glejte poglavje *Čiščenje predfiltra, finega filtra in posode za prah*
- 6 Napravo pritrdite na stenski nosilec.
Slika E
- 7 Pribor shranjujte na stenski nosilec.
Slika F
- 8 Za izklop naprave glejte poglavje *Polnjenje akumulatorske baterije*

Splošna navodila za uporabo

- Na embalaži naprave je razvidno, kateri kosi pribora so vključeni v dobavo.
- Pred uporabo na občutljivejših delih delovanje pribora najprej preizkusite na neopaznem delu.
- Upoštevajte proizvajalčeva navodila za čiščenje.
- Motorne šobe priključite na sesalno cev ali na ročno napravo.
- Ostali pribor, npr. šobo za stike, prav tako priključite na ročno napravo ali jo nataknite neposredno na sesalno cev, da povečate doseg.

Motorizirana večnamenska talna šoba

Idealna za trda tla in preproge.

Motorna talna šoba še posebej učinkovito odstranjuje zasidrano umazanijo v preprogah.

180-stopinjski vrtljivi zglob in osvetlitev LED zagotavlja optimalno manevriranje in dobro vidljivost v temnih kotih.

Šoba za stike

Za robove, stike, radiatorje in območja, ki so težko dostopna.

Krtača za pohištvo

Za nežno in temeljito čiščenje pohištva in občutljivih površin, brisanje prahu s knjig, prezračevalnih rež v avtomobilu itd.

Šoba za blazine

Za čiščenje tekstilnih površin, kot so zofe, naslanjači, vzmetnice, avtosedeži itd.

Držalo za pribor

Za praktično shranjevanje in hiter dostop do ročnih šob. Na sesalno cev pritrdite držalo za pribor in pritrdite pribor (npr. šobo za stike).

Slika F

Transport

Akumulatorska baterija je preizkušena in transportirana/poslana v skladu z zadevnimi predpisi za mednarodni transport.

Skladiščenje

POZOR

Vlaga in vročina

Nevarnost poškodovanja

Pakete akumulatorskih baterij hranite samo v suhih notranjih prostorih, kjer je vlažnost zraka nižja in pri temperaturi pod 20 °C.

Na zaslonu paketa akumulatorskih baterij je med skladiščenjem prikazana trenutna napolnjenost.

Nega in vzdrževanje

Čiščenje predfiltra, finega filtra in posode za prah

POZOR

Poškodbe naprave

Če predfiltra in finega filtra po sesanju ne čistite redno ali če posode za prah ne izpraznite, se sesalna moč poslabša in naprava se lahko pokvari.

Vsaj enkrat na teden očistite predfilter in fini filter.

Posodo za prah izpraznite najkasneje, ko je dosežena oznaka "MAX".

POZOR

Nevarnost kratkega stika

Posoda za prah vsebuje električne sestavne dele

Posode za prah, predfiltra in finega filtra ne potaplajte v vodo in ne čistite z vlažno krpo.

Slika P

Napotek

Fini filter zamenjajte, če je vidno poškodovan, ali vsakih 6 mesecev.

Napotek

Posoda za prah mora biti pred čiščenjem prazna.

- 1 Izklop naprave:
 - Pritisnite stikalo za vklop/izklop.
- 2 Odstranite posodo za prah:
 - Pritisnite tipko za odpahnitev na posodi za prah ter jo odpahnite in odstranite z vrtenjem v smeri simbola "zaklep odprt".

POZOR

Poškodbe naprave

Če napravo zaradi čiščenja filtra obrnete za 180 stopinj (fini filter je obrnjen navzgor), lahko fini prah pade v območje motorja in poškoduje napravo.

Pri čiščenju/odstranjevanju finega filtra napravo vedno držite obrnjeno navzdol.

Slika M

Slika N

- 3 Odstranite fini filter in predfilter:
 - Fini filter zavrtite v nasprotni smeri urnega kazalca, da ga odpahnete in ga snemite.
 - Pritisnite tipko za odpahnitev, da odprete pokrov posode za prah. Potegnite predfilter navzdol in ga odstranite iz posode za prah.

Slika O

- Čiščenje posode za prah, predfiltra in finega filtra.
 - Morebitne zapletene niti ali dlake na predfiltru lahko previdno odrežete s škarjami.
 - Previdno iztesite predfilter in fini filter v koš za odpadni papir.

Slika Q

- Posodo za prah obrišite s krpo.
- Po potrebi previdno očistite predfilter in fini filter z mehko krpo ali krtačo.

Slika R

- Na napravo pritrдите fini filter.
 - Preverite pravilno namestitvev.
- V posodo za prah vstavite predfilter.
 - Preverite pravilno namestitvev.
- Pritrdite posodo za prah:
 - Postavite posodo za prah na napravo in jo obrnite v smeri simbola "zaklep". Preverite pravilno namestitvev.

Čiščenje filtra odpadnega zraka

POZOR

Nevarnost kratkega stika

Glava naprave vsebuje električne sestavne dele.

Filtera odpadnega zraka ne potaplajte v vodo in ne čistite z vlažno krpo.

Napotek

Filter odpadnega zraka zagotavlja čist izstopni zrak.

- Očistite filter odpadnega zraka, če je vidno umazan.
- Filter odpadnega zraka zamenjajte, če je vidno poškodovan, ali vsakih 6 mesecev.

- Izklop naprave:

- Pritisnite stikalo za vklop/izklop.

Slika I

- Odstranite filter odpadnega zraka:

- Odvijte in odstranite pokrov filtra odpadnega zraka z naprave.
- Odstranite filter odpadnega zraka s pokrova.

Slika S

- Čiščenje filtra odpadnega zraka:

- Previdno odstranite filter odpadnega zraka ali, če je zelo umazan, ga skupaj s pokrovom previdno očistite z mehko krpo ali krtačo.

- Slika T

- Vstavljanje filtra odpadnega zraka:

- Filter odpadnega zraka in pokrov pritrđite drug na drugega ter ga privijte na glavo naprave. Preverite pravilno namestitvev.

Čiščenje motorne talne šobe

- Izklopite napravo.

- Pritisnite stikalo za vklop/izklop.

Slika I

- Odstranite pribor.

POZOR

Nevarnost kratkega stika

Motorna talna šoba vsebuje električne komponente.

Motorne talne šobe ne potaplajte v vodo in je ne čistite z vlažno krpo.

- Očistite motorno talno šobo.

- Potisnite tipko za odpahnitev v smeri simbola "odpri zaklep" in odstranite zvitek krtače.

Slika U

- Umazanijo odstranite npr. s ščetko. Morebitne zapletene niti ali dlake lahko previdno odrežete s škarjami.

- Odprtino krtače previdno očistite s krpo ali mehko ščetko.

Slika V

- Krtačni valj vstavite v odprtino krtače, potisnite navzdol in pustite, da se zaskoči. Preverite pravilno namestitvev.

Slika W

Odstranjevanje baterije

POZOR

Nevarnost telesnih poškodb

Zaradi puščanja baterij lahko pride do telesnih poškodb. Ne dovolite, da iztekajoče akumulatorske baterije pridejo v stik z očmi ali sluznicami.

Napotek

Vgrajene litij-ionske akumulatorske baterije vsebujejo snovi, ki so lahko škodljive za okolje. Pred razgradnjo je treba akumulatorske baterije odstraniti iz naprave in jih odnesti na zbirno mesto za baterije.

Akumulatorsko baterijo odstranite šele, ko je popolnoma prazna. Akumulatorska baterija ne sme priti v stik s kovino.

- Odklopite napravo s polnilne postaje.
- Napravo pustite delovati, dokler se ne zaustavi in je ni mogoče ponovno vklopiti.
- Odstranite posodo za prah z naprave.

Slika M

- Z izvijačem sprostite 3 vijake na notranji strani naprave in odstranite pokrov.

Slika X

- Z ustreznimi kleščami potegnite 3 kontakte navzgor in jih odklopite.

- Z jezičkom odstranite akumulatorsko baterijo iz naprave.

Slika Y

- Akumulatorsko baterijo odstranite v skladu z veljavnimi zakonskimi določbami.

Napotek

Nadomestne dele lahko najdete na lokalnem spletnem mestu družbe KÄRCHER, glejte tudi poglavje Pribor in nadomestni deli.

Napotek

Če ni drugače opisano, vgradnja poteka v obratnem vrstnem redu.

Pomoč pri motnjah

Motnje imajo pogosto enostaven vzrok, ki ga lahko odpravite sami s pomočjo naslednjega seznama. V primeru dvoma ali pri motnjah, ki niso navedene tukaj, stopite v stik s pooblaščenim servisno službo.

Naprava se ne zažene.

Baterija je prazna.

- Napolnite akumulatorsko baterijo.

Naprava ne sesa

Fini filter ni bil vstavljen ali ni bil pravilno vstavljen.

- Vstavite fini filter.

- Preverite, ali je prašni filter pravilno nameščen.

Akumulatorska baterija se ne polni

Polnilni vtič/električni vtič ni pravilno priključen.

- Pravilno priključite polnilni/električni vtič.

Vtičnica je pokvarjena.

- Preverite, ali vtičnica deluje.

Uporabljate napačen polnilnik

- Preverite, ali uporabljate pravi polnilnik.

Čas polnjenja je spremenjen

Uporaba vtiča USB (tip C) ali polnilnika zunaj obsega dobave.

- Za določen čas polnjenja uporabite vtič USB (tip C) polnilnik, ki je vključen v obseg dobave.

LED utripa rdeče v kratkih intervalih/naprava se med delovanjem ustavi/naprava ima nizko sesalno moč

Pribor, sesalna odprtina na posodi za prah ali sesalne cevi so zamašeni.

- Blokado/zamašitev odstranite z ustreznimi orodji.
- Baterija/oprema je pregreta ali premalo ohlajena.
- Izklopite napravo in jo ločite od električnega napajanja.
 - Počakajte, da se temperatura akumulatorske baterije/toplota naprave vrne v normalno območje.

Posoda za prah je polna.

- Izpraznite posodo za prah.

Filteri so umazani.

- Očistite filter.

Krtačni valj je blokiran.

- Odstranite blokade.

Fini filter se hitro umaže/zapravi

Predfilter ni bil uporabljen.

- Vstavite predfilter.

Posode za prah ni mogoče vstaviti.

Filterna enota ni popolna.

- Preverite, ali je filterna enota (predfilter in fini filter) popolna.

Neormalen hrup motorja

Pribor, sesalna odprtina na posodi za prah ali sesalne cevi so zamašeni.

- Zamašitev odstranite z ustreznimi orodji.

Tehnični podatki

Električni priključek

Napetost akumulatorja	V	21.6
Nazivna moč	W	300
Vrsta paketa akumulatorskih baterij		Li-ION
Polnilnik		USB-C
Model		HX20WPD-C001-AG
Nazivna napetost polnilnika	V	100 - 240
Frekvenca	Hz	50 - 60
Čas polnjenja pri popolnoma izpraznjeni bateriji	min	240
Razred zaščite		II

Podatki o zmogljivosti naprave

Vsečina posode	l	0,4
Čas delovanja pri polni akumulatorski bateriji s talno šobo Eco/Auto/Boost	min	45*/20/10

Mere in mase

Teža (brez pribora)	kg	<2.4
---------------------	----	------

* Odvisno od stopnje onesnaženja.

Pridržujemo si pravico do tehničnih sprememb.

Cuprins

Indicaiji generale.....	110
Utilizarea conform destinației.....	110
Protecția mediului.....	110
Accesorii și piese de schimb.....	111
Garanție.....	111
Simbolurile de pe aparat.....	111
Încărcător.....	111
Set de livrare.....	111
Descrierea aparatului.....	111
Montarea suportului de perete.....	111
Punerea în funcțiune.....	112
Regim.....	112
Informații generale de utilizare.....	113
Transportul.....	113
Depozitarea.....	113
Îngrijirea și întreținerea.....	114
Demontarea acumulatorului de la aparatul.....	114
Remediarea defecțiunilor.....	115
Date tehnice.....	115

Indicaiji generale



Înainte de prima utilizare a aparatului, citiți aceste instrucțiuni de utilizare originale și indicațiile de siguranță aferente.

Respectați aceste instrucțiuni.

Păstrați ambele manuale pentru utilizarea ulterioară sau pentru viitorul posesor.

Utilizarea conform destinației

- Utilizați aparatul exclusiv pentru uzul casnic.
- Aparatul este destinat exclusiv curățării suprafețelor uscate
- Utilizare neconformă este considerată:
 - Aspirarea persoanelor, a animalelor, a plantelor sau a articolelor de îmbrăcăminte de pe corp.
 - Absorbția apei sau a altor lichide.
 - Aspirarea cenușii strălucitoare, a cărbunelui, a țigărilor sau a altor substanțe inflamabile, respectiv ușor inflamabile.
 - Utilizarea în vecinătatea substanțelor explozive sau ușor inflamabile.

Protecția mediului



Materialele de ambalare sunt reciclabile. Asigurați-vă de eliminarea ecologică a ambalajului.



Aparatele electrice și electronice conțin materiale reciclabile prețioase și, uneori, componente precum baterii, acumulate sau uleiuri, care, în cazul utilizării incorecte sau a eliminării

necorespunzătoare, pot periclita sănătatea și mediul înconjurător. Pentru funcționarea corectă a aparatului, aceste componente sunt necesare. Este interzisă eliminarea cu deșeurile menajere a aparatelor marcate cu acest simbol.

Observații referitoare la materialele conținute (REACH)

Informații actuale referitoare la materialele conținute sunt disponibile la adresa: www.kaercher.de/REACH

Accesorii și piese de schimb

Utilizați numai accesoriile originale și piese de schimb originale; ele asigură funcționarea în siguranță și fără avarii a aparatului.

Informații despre accesoriile și piesele de schimb se găsesc la adresa www.kaercher.com.

Garanție

În fiecare țară sunt valabile condițiile de garanție acordate de distribuitorul nostru din țara respectivă. Eventuale defecțiuni survenite la aparat în perioada de garanție vor fi remediate gratuit, în limita în care sunt defecțiuni de fabricație sau de material. Pentru a beneficia de garanție, prezentați-vă cu chitanța de cumpărare la comerciantul dvs. sau la cea mai apropiată unitate de service autorizată.

(Pentru adresă, consultați pagina din spate)

Pentru mai multe informații privind garanția (dacă sunt disponibile) vă rugăm accesați meniul „Descărcări” din opțiunea Service al paginii web al reprezentanței Kärcher din țara dvs.

Simbolurile de pe aparat



Pe prefiltrul aparatului există un autocolant care descrie modul de curățare/înlocuire a prefiltrului și a filtrului fin:

- 1 Scoateți prefiltrul și filtrul fin din aparat. Aparatul nu trebuie să fie răsturnat cu partea de sus în jos.
- 2 Curățați prefiltrul și filtrul fin o dată pe săptămână fără adaos de apă/umiditate.
- 3 Înlocuiți filtrul fin la fiecare 6 luni cu un filtru fin nou. Pentru mai multe descrieri, vezi capitolul *Curățarea prefiltrului, a filtrului fin și a recipientului de praf*

Încărcător

AVERTIZARE • Încărcați acumulatorul doar cu încărcătorul original HX20WPD-C001-AG livrat sau cu un încărcător autorizat de KÄRCHER.



Set de livrare

Setul de livrare a aparatului este ilustrat pe ambalaj. La despachetare, verificați dacă conținutul este complet. Informații imediat distribuitorul dacă lipsesc accesoriile sau dacă există deteriorări provocate în timpul transportului.

Descrierea aparatului

Pachetul de livrare a aparatului este ilustrat pe ambalaj (în funcție de model). Aceste instrucțiuni de utilizare conțin descrierea tuturor opțiunilor.

Pentru imagini, consultați pagina de grafice.

Figura A

- ① Câmp de operare pentru:
- ② Comutatorul pornit/oprit
- ③ Lampă indicatoare cu LED acumulator
- ④ Butoane pentru reglarea puterii de aspirare (3 niveluri)
- ⑤ Indicator luminos LED pentru modul de aspirare/puterea de aspirare
- ⑥ Mâner
- ⑦ Conexiune de încărcare pentru mufa USB (tip C)
- ⑧ Acumulator reîncărcabil încorporat
- ⑨ Capac filtru de aer uzat
- ⑩ Tasta de deblocare a recipientului de praf
- ⑪ Ștuțuri de aspirare recipient de praf
- ⑫ Recipientul de praf
- ⑬ Buton de eliberare a clapetei capacului recipientului de praf
- ⑭ Clapeta capacului recipientului de praf
- ⑮ Filtru fin
- ⑯ Pre-filtru
- ⑰ Duză pentru pardoseală motorizată cu rolă universală pentru perie și iluminare cu LED
- ⑱ Țeavă de aspirat
- ⑲ Duze pentru crăpături
- ⑳ Perie pentru mobilă
- ㉑ Duză pentru tapițerie
- ㉒ Suport de perete
- ㉓ Suport pentru accesorii
- ㉔ Încărcător (tip C)
- ㉕ Cablu de încărcare (tip C)

Montarea suportului de perete

Pachetul de livrare conține un suport de perete, precum și șuruburi și dibluri pentru depozitarea ordonată a aspiratorului.

Indicație

Montați suportul de perete într-o locație adecvată folosind șuruburile și diblurile furnizate.

Pentru depozitarea în siguranță a aparatului, fixarea cu șurub superioară a suportului de perete trebuie plasată la cel puțin 1,0 m de podea.

Figura E

ATENȚIE

Pagube materiale cauzate de montajul incorect

În cazul unei montări incorecte, căderea poate deteriora atât dispozitivul, cât și pardoseala.

Utilizați unealta de montare adecvată pentru montarea pe perete.

Când selectați elementele de fixare, țineți cont de greutatea aparatului și de capacitatea de încărcare a locului de instalare.

⚠ AVERTIZARE

Pericol de electrocutare și rănire

Asigurați-vă că nu există cabluri electrice, conducte de apă sau gaze în perete în jurul zonei de montare.

Indicație

Pe lângă aparatul în sine, în suportul de perete se pot depozita și duza pentru mobilă 2 în 1 și duza pentru colțuri.

Figura F

Punerea în funcțiune

Montarea accesoriilor

Indicație

Duza motorizată pentru pardoseală este, de asemenea, acționată de propriul său motor integrat și, prin urmare, trebuie conectată întotdeauna direct la dispozitivul portabil sau la tubul de aspirație pentru a asigura alimentarea cu energie electrică.

Toate celelalte accesorii pot fi folosite și direct cu dispozitivul portabil sau cu tubul de aspirație pentru a mări autonomia.

- Împingeți tubul de aspirație pe ștuțul de aspirare al recipientului de praf până când se înclichetează în poziție.

- Apăsăți butonul de eliberare și scoateți tubul de aspirație din ștuțul de aspirare.

Figura B

- Împingeți duza motorizată pentru pardoseală pe tubul de aspirație până când se înclichetează în poziție.

- Apăsăți butonul de eliberare și scoateți duza motorizată pentru pardoseală din tubul de aspirație.

Figura C

- Accesorii, cum ar fi duza pentru crăpături de la ștuțul de aspirație al recipientului de praf sau al tubului de aspirație, până când se fixează audibil în poziție.

Figura D

Încărcarea acumulatorului

Indicație

Aparatul nu este livrat cu acumulatorul complet încărcat. Încărcați complet acumulatorul înainte de a-l utiliza pentru prima dată. Vă rugăm să respectați instrucțiunile de siguranță anexate pentru aspiratoarele cu acumulatori.

Indicație

Atunci când utilizați o mufă USB (tip C) sau un încărcător disponibil în comerț (care nu este furnizat împreună cu aparatul), timpul de încărcare poate fi diferit de cel specificat în instrucțiunile de utilizare, în funcție de putere.

1. Pentru încărcare, fixați aparatul la suportul de perete inclus în livrare.

Figura E

2. Introduceți cele două mufe USB ale cablului de încărcare în portul de încărcare al aparatului și al încărcătorului.

Introduceți încărcătorul în priză.

Afișajul LED al acumulatorului clipește în culoarea verde în timpul procesului de încărcare.

Figura G

3. Când aparatul este complet încărcat, afișajul LED al încărcătorului se aprinde constant verde timp de 120 min. Apoi LED-ul se stinge. Scoateți cele două mufe USB ale cablului de încărcare din portul de încărcare al aparatului și al încărcătorului.

Scoateți încărcătorul din priză.

Scoateți aparatul din suportul de perete.

Figura H

Aparatul este gata de funcționare.

Regim

Afișaje LED

Următoarele tabele descriu semnificațiile afișajelor LED.

Afișaj LED pe comutatorul de pornire/oprire:

Figura I

Figura J

LED	Descriere
LED-ul luminează constant în verde.	Aparatul este pornit.
LED-ul nu luminează.	Aparatul este oprit.
LED-ul clipește în verde atunci când aparatul este pornit.	Capacitatea acumulatorului la aprox. 10 %. Durată de funcționare aprox. 2 minute.
LED-ul luminează constant în roșu.	Capacitatea acumulatorului este scăzută, mai mică de 5 %. Durată de funcționare aprox. 1 minut.
LED-ul clipește în verde.	Acumulatorul este în curs de încărcare.
Aparat pe încărcător: LED-ul luminează constant în verde timp de 120 min. Apoi LED-ul se stinge.	Acumulatorul este încărcat complet.
Indicație Dacă aparatul este scos din încărcător imediat după încărcare, LED-ul se stinge mai devreme.	
LED-ul clipește la intervale scurte în roșu (30 s/120 de ori).	Aparatul afișează un mesaj de eroare, de ex: <ul style="list-style-type: none">● Blocarea duzei pentru pardoseală și/sau a canalului de aspirație.● Acumulatorul/aparatul este supraîncălzit sau prea rece.

Afișaj LED pe mâner:

Figura K

LED	Descriere
LED-ul se aprinde de la galben la albastru.	Aparatul este pornit.
LED-ul se aprinde de la verde/albastru/galben la galben.	Aparatul este oprit.
LED-ul luminează verde.	Aparatul este pornit și se află în modul Eco.
LED-ul luminează galben.	Aparatul este pornit și se află în modul Boost.
LED-ul luminează albastru ca o culoare de ieșire.	Aparatul este pornit și se află în modul Auto.
De la albastru deschis la violet.	Nu a fost detectată/a fost detectată puțină murdărie.

LED	Descriere
De la albastru închis la violet.	Multă murdărie detectată.
LED-ul clipește în verde.	Acumulatorul se încarcă/ capacitatea acumulatorului este scăzută.
LED-ul nu luminează.	Acumulatorul este încărcat complet.
LED-ul se aprinde intermitent la intervale scurte în roșu.	Aparatul afișează un mesaj de eroare.

Aspirarea

ATENȚIE

Deteriorarea dispozitivului

Dacă filtrele sau recipientul de praf nu sunt introduse sau sunt introduse incorect, aparatul poate să nu funcționeze corespunzător sau poate fi deteriorat.

Utilizați aparatul numai dacă toate filtrele și recipientul de praf sunt introduse corect.

Filtrele defecte și filtrele care nu mai pot fi curățate trebuie înlocuite.

1. Montați accesoriile dorite, consultați capitolul *Montarea accesoriilor*.
2. Pornirea aparatului:
 - Apăsați comutatorul pornit/oprit.
3. Dacă este necesar, utilizați butonul „+/-” de pe câmpul de operare pentru a regla puterea de aspirare.

Indicație

Aparatul are 3 puteri de aspirare:

- 1 *Modul Eco: Pentru aspirarea cantităților mici de praf.*
- 2 *Mod automat: Pentru curățarea zilnică. Aparatul reglează automat puterea în funcție de gradul de murdărie.*
- 3 *Modul Boost: Putere maximă pentru curățare de înaltă performanță (cu această setare a puterii de aspirare, bateria se descarcă mai repede decât cu alte setări).*

Indicație

La pornirea aparatului, puterea de aspirare este întotdeauna în modul Auto (nivelul 2).

Figura J

Schimbarea accesoriilor

Pentru schimbarea accesoriilor, vezi capitolul *Montarea accesoriilor*

Finalizarea utilizării

- 1 Opriti aparatul.
 - Apăsați comutatorul pornit/oprit.

Figura I

ATENȚIE

Deteriorarea dispozitivului

Dacă prefiltrul și filtrul fin nu sunt curățate în mod regulat după aspirare sau dacă recipientul de praf nu este golit, puterea de aspirare scade, iar aparatul se poate defecta.

Curățați prefiltrul și filtrul fin cel puțin o dată pe săptămână.

Goliți recipientul de praf cel târziu când se atinge marcajul „MAX”.

- 2 Scoateți tubul de aspirație, respectiv accesoriile.
- 3 Goliți recipientul de praf.

- Apăsați tasta de deblocare. Clapa recipientului de praf se deschide.

- Goliți recipientul de praf într-o găleată de gunoi.

Figura L

- 4 Pentru închidere, apăsați clapeta recipientului de praf în sus până când se înclichetează în poziție.
- 5 Curățați prefiltrul și filtrul fin, consultați capitolul *Curățarea prefiltrului, a filtrului fin și a recipientului de praf*
- 6 Fixați dispozitivul în suportul de perete.

Figura E

- 7 Depozitați accesoriile în suportul de perete.

Figura F

- 8 Încărcați aparatul, consultați capitolul *Încărcarea acumulatorului*

Informații generale de utilizare

- Pe ambalajul aparatului este ilustrat accesoriul inclus în livrare.
- Testați accesoriul pe o zonă discretă înainte de a-l utiliza pe o zonă sensibilă.
- Respectați instrucțiunile de curățare ale producătorului.
- Conectați duzele motorizate la tubul de aspirație sau la dispozitivul portabil.
- Conectați și celelalte accesorii, cum ar fi duza pentru colțuri, la dispozitivul portabil sau împingeți-l direct pe tubul de aspirație pentru a mări raza de acțiune.

Duză pentru pardoseală multifuncțională motorizată

Ideal pentru pardoseli dure și covoare.

Duza motorizată pentru pardoseală îndepărtează în mod eficient murdăria blocată în fibrele covorului.

Articulația rotativă la 180 de grade și iluminarea cu LED asigură o manevrabilitate optimă și o vizibilitate bună în colțurile întunecate.

Duze pentru crăpături

Pentru margini, îmbinări, radiatoare și zone greu accesibile.

Perie pentru mobilă

Pentru curățarea delicată și temeinică a mobilierului și a suprafețelor sensibile, curățarea cărților de praf, a fanțelor de aerisire ale mașinilor, etc.

Duză pentru tapițerie

Pentru curățarea suprafețelor textile precum canapele, fotolii, saltele, scaune auto etc.

Suportul pentru accesorii

Pentru depozitare practică și acces rapid la duzele manuale.

Atașați suportul pentru accesorii la țeava de aspirat și atașați accesorii (de ex. duza pentru colțuri).

Figura F

Transportul

Acumulatorul a fost testat conform reglementărilor internaționale de transport și poate fi transportat/expediat.

Depozitarea

ATENȚIE

Umiditate și căldură

Pericol de deteriorare

Depozitați seturile de acumulatori doar în spații interioare uscate, cu umiditate redusă și sub 20°C.

În timpul încărcării, ecranul setului de acumulatori indică starea de încărcare actuală.

Îngrijirea și întreținerea

Curățarea prefiltrului, a filtrului fin și a recipientului de praf

ATENȚIE

Deteriorarea dispozitivului

Dacă prefiltrul și filtrul fin nu sunt curățate în mod regulat după aspirare sau dacă recipientul de praf nu este golit, puterea de aspirare scade, iar aparatul se poate defecta.

Curățați prefiltrul și filtrul fin cel puțin o dată pe săptămână.

Goliți recipientul de praf cel târziu când se atinge marcajul „MAX”.

ATENȚIE

Pericol de scurtcircuitare

Recipientul de praf conține componente electrice.

Nu scufundați recipientul de praf, prefiltrul și filtrul fin în apă și nu curățați cu o cârpă umedă.

Figura P

Indicație

Înlocuiți filtrul fin dacă este vizibil deteriorat sau la fiecare 6 luni.

Indicație

Recipientul de praf trebuie golit înainte de curățare.

- 1 Oprirea aparatului:
 - Apăsăți comutatorul pornit/oprit.

Figura I

- 2 Scoaterea recipientului de praf:
 - Apăsăți butonul de deblocare de pe recipientul de praf, deblocați și scoateți prin rotire în direcția simbolului „Deschidere încuietorie”.

ATENȚIE

Deteriorarea dispozitivului

Dacă aparatul este rotit la 180 de grade pentru curățarea filtrului (filtrul fin îndreptat în sus), praful fin poate cădea în zona motorului și poate deteriora aparatul.

Țineți întotdeauna aparatul în jos atunci când curățați/îndepărtați filtrul fin.

Figura M

Figura N

- 3 Scoaterea filtrului fin și a prefiltrului:
 - Rotiți filtrul fin spre stânga pentru a-l debloca și scoateți-l.
 - Apăsăți butonul de deblocare pentru a deschide clapeta motorului de praf. Trageți prefiltrul în jos și scoateți-l din recipientul de praf.

Figura O

- 4 Curățați recipientul de praf, prefiltrul și filtrul fin.
 - Firele de ață sau de păr încurcate în prefiltru pot fi tăiate cu grijă cu o foarfecă.
 - Bateți cu grijă prefiltrul și filtrul fin deasupra unui coș de gunoi.

Figura Q

- Ștergeți recipientul de praf cu o cârpă.
- Dacă este necesar, curățați cu atenție prefiltrul și filtrul fin cu o cârpă moale sau o perie.

Figura R

- 5 Atașați filtrul fin la aparat.
 - Controlați poziția corectă.
- 6 Introduceți prefiltrul în recipientul de praf.
 - Controlați poziția corectă.
- 7 Fixarea recipientului de praf:

- Așezați recipientul de praf în aparat și rotiți-l în direcția simbolului „Închidere încuietorie”. Controlați poziția corectă.

Curățarea filtrului de aer evacuat

ATENȚIE

Pericol de scurtcircuitare

Capul aparatului conține componente electrice.

Nu scufundați filtrul de aer uzat în apă și nu îl curățați cu o cârpă umedă.

Indicație

Filtrul de aer uzat asigură aerul curat la evacuare.

- Curățați filtrul de aer uzat, dacă este vizibil murdar.
- Înlocuiți filtrul de aer uzat dacă este vizibil deteriorat sau la fiecare 6 luni.

- 1 Oprirea aparatului:

- Apăsăți comutatorul pornit/oprit.

Figura I

- 2 Scoaterea filtrului de aer uzat:

- Deșurubați și scoateți capacul cu filtru de aer uzat din aparat.
- Scoateți filtrul de aer uzat din capac.

Figura S

- 3 Curățarea filtrului de aer uzat:

- Bateți cu grijă filtrul de aer uzat sau, dacă este foarte murdar, curățați-l cu grijă împreună cu capacul, folosind o cârpă moale sau o perie.

Figura T

- 4 Introduceți filtrul de aer uzat:

- Montați filtrul de aer uzat în capac și înșurubați-l pe capul aparatului. Controlați poziția corectă.

Curățarea duzei motorizate pentru pardoseală

1. Opriți aparatul.

- Apăsăți comutatorul pornit/oprit.

Figura I

2. Scoateți accesoriile.

ATENȚIE

Pericol de scurtcircuitare

Duza motorizată pentru pardoseală conține componente electrice.

Nu scufundați duza motorizată pentru pardoseală în apă sau nu o curățați cu o cârpă umedă.

3. Curățați duza motorizată pentru pardoseală.
 - a Împingeți butonul de deblocare în direcția simbolului „Deschidere încuietorie” și scoateți rola de perie.

Figura U

- b Îndepărtați murdăria, de exemplu, cu o perie. Firele de ață sau de păr încurcate pot fi tăiate cu grijă cu o foarfecă.

- c Curățați cu grijă deschiderea periei cu o cârpă sau o perie moale.

Figura V

- d Introduceți rola de perie în deschiderea periei și apăsați în jos ca să se înclicheteze. Controlați poziția corectă.

Figura W

Demontarea acumulatorului de la aparatul

ATENȚIE

Pericol de rănire

Scurgerile de la acumulatori pot duce la vătămări.

Nu lăsați scurgerile de la acumulatori să intre în contact cu ochii sau membranele mucoase.

Indicație

Acumulatorii litiu-ion integrați conțin substanțe care pot fi dăunătoare pentru mediu. Înainte de casare, acumulatorii trebuie scoși din aparat și duși la un punct de colectare pentru baterii.

Scoateți acumulatorul numai atunci când este complet gol. Acumulatorul nu trebuie să intre în contact cu metalul.

1. Deconectați aparatul de la stația de încărcare.
2. Lăsați aparatul să funcționeze până când se oprește și nu mai poate fi pornit din nou.
3. Scoateți recipientul de praf din aparat.

Figura M

4. Utilizați o șurubelniță pentru a slăbi cele 3 șuruburi din interiorul aparatului și scoateți carcasa.

Figura X

5. Folosiți un clește adecvat pentru a trage cele 3 contacte în sus și pentru a le deconecta.

6. Scoateți acumulatorul din aparat folosind eclisa.

Figura Y

7. Eliminați acumulatorul în conformitate cu dispozițiile în vigoare.

Indicație

Piesele de schimb pot fi găsite pe pagina web locală KÄRCHER, vezi și capitolul Accesorii și piese de schimb.

Indicație

Cu excepția cazului în care se descrie altfel, montarea se efectuează în succesiune inversă.

Remedierea defecțiunilor

De cele mai multe ori, defecțiunile au cauze simple, pe care le puteți remedia cu ajutorul următoarei liste de ansamblu. În caz de dubiu sau de defecțiuni nementionate, vă rugăm să vă adresați unității de service autorizate.

Aparatul nu pornește

Acumulatorul este gol.

- Încărcați acumulatorul.

Aparatul nu aspiră

Filtrul fin nu a fost introdus sau a fost introdus greșit.

- Introduceți filtrul fin.
- Verificați poziția corectă a filtrului fin.

Acumulatorul nu se încarcă

Ștecherul de încărcare / ștecherul de alimentare nu este conectat corect.

- Conectați corespunzător ștecherul de încărcare/ștecherul de rețea.

Priza este defectă.

- Verificați dacă priza funcționează.

Se folosește încărcătorul greșit

- Verificați dacă se folosește încărcătorul corect.

Durata de încărcare este modificată

Utilizarea unei mufe USB (tip C) sau a unui încărcător în afara celui din pachetul de livrare.

- Pentru o durată de încărcare specificată, utilizați ștecherul USB (tip C)/încărcătorul inclus în pachetul de livrare.

LED-ul clipește la intervale scurte în roșu/aparatul se oprește în timpul funcționării/aparatul are o putere de aspirare scăzută

Accesoriile, orificiul de aspirație de pe recipientul de praf sau tuburile de aspirație sunt blocate.

- Desfundați/eliminați blocajul cu un mijloc auxiliar adecvat.

Acumulatorul/aparatul este supraîncălzit sau prea rece.

- Opriti aparatul și decuplați-l de la alimentarea cu energie electrică.

- Așteptați până când temperatura acumulatorului/ temperatura aparatului revine în intervalul normal.

Recipientul de praf este plin.

- Goliți rezervorul de praf.

Filtrele sunt murdare.

- Curățați filtrele.

Rola pentru perie este blocată.

- Eliminați blocajele.

Filtrul fin se murdărește/se prăfuiește rapid

Prefiltrul nu a fost introdus.

- Introduceți prefiltrul.

Recipientul de praf nu se închidează.

Unitatea de filtrare nu este completă.

- Verificați dacă unitatea de filtrare (prefiltrul și filtrul fin) este completă.

Zgomot anormal al motorului

Accesoriile, orificiul de aspirație de pe recipientul de praf sau tuburile de aspirație sunt blocate.

- Desfundați cu un mijloc auxiliar adecvat.

Date tehnice

Conexiune electrică

Tensiune acumulator	V	21.6
Randament nominal	W	300
Tip set de acumulatori		Li-ION
Încărcător		USB-C
model		HX20WPD-C001-AG
Tensiune nominală încărcător	V	100 - 240
Frecvență	Hz	50 - 60
Temp de încărcare când bateria este complet descărcată	min	240
Clasă de protecție		II

Date privind puterea aparatului

Conținutul recipientului	I	0,4
Temp de funcționare cu încărcare completă a acumulatorului cu duză pentru pardoseală		
Eco/Auto/Boost	min	45*/20/10

Dimensiuni și greutate

Greutate (fără accesorii)	kg	<2.4
---------------------------	----	------

* În funcție de gradul de murdărire.

Sub rezerva modificărilor tehnice.

Sadržaj

Opće napomene	116
Namjenska upotreba	116
Zaštita okoliša	116
Pribor i zamjenski dijelovi	116
Jamstvo	116
Simboli na uređaju	116
Punjač	116
Sadržaj isporuke	116
Opis uređaja	116
Montaža zidnog nosača	117
Puštanje u pogon	117
Rad	117
Opće upute za uporabu	118
Transport	119
Skladištenje	119
Njega i održavanje	119
Vađenje baterije	120
Pomoć u slučaju smetnji	120
Tehnički podaci	120

Opće napomene



Prije prve uporabe Vašeg uređaja pročitate ove originalne upute za rad i priložene Sigurnosne naputke. Postupajte u skladu s njima.

Čuvajte obje knjižice za kasniju uporabu ili za sljedećeg vlasnika.

Namjenska upotreba

- Uređaj upotrebljavajte isključivo za privatno kućanstvo.
- Uređaj je namijenjen isključivo za čišćenje suhih površina
- Nenamjenskom uporabom smatra se:
 - Usisavanje ljudi, životinja, biljaka ili odjeće na tijelu.
 - Usisavanje vode ili drugih tekućina.
 - Usisavanje užarenog pepela, ugljena, cigareta ili drugih zapaljivih odn. lako zapaljivih tvari.
 - Upotreba u blizini eksplozivnih ili lako zapaljivih tvari.

Zaštita okoliša



Ambalažni se materijali mogu reciklirati. Molimo odložite ambalažu na ekološki prihvatljiv način.



Električni i elektronički uređaji sadrže vrijedne reciklažne materijale, a često i sastavne dijelove poput baterija, punjivih baterija ili ulja koji kod neopisnog rukovanja ili nepravilnog zbrinjavanja mogu predstavljati potencijalnu opasnost za ljudsko zdravlje i okoliš. Međutim, ti su sastavni dijelovi potrebni za pravilan rad uređaja. Uređaji koji su označeni ovim simbolom ne smiju se odlagati zajedno s kućnim otpadom.

Napomene o sastojcima (REACH)

Aktualne informacije o sastojcima možete pronaći na: www.kaeercher.de/REACH

Pribor i zamjenski dijelovi

Koristite samo originalan pribor i originalne zamjenske dijelove jer oni jamče siguran i nesmetan rad uređaja. Informacije o priboru i zamjenskim dijelovima pronađite na www.kaeercher.com.

Jamstvo

U svakoj zemlji vrijede jamstveni uvjeti koje je izdala nadležna organizacija za distribuciju. Moguće kvarove na Vašem uređaju popravljamo besplatno unutar jamstvenog roka ako je uzrok materijalna pogreška ili pogreška u proizvodnji. U slučaju koji podliježe jamstvu obratite se s potvrdom o plaćanju Vašem prodavaču ili najbližjoj ovlaštenoj servisnoj službi. (vidi adresu na poledini)

Daljnje informacije o jamstvu (ako postoje) možete pronaći u servisnom području vaše lokalne web stranice tvrtke Kärcher pod "Preuzimanja".

Simboli na uređaju

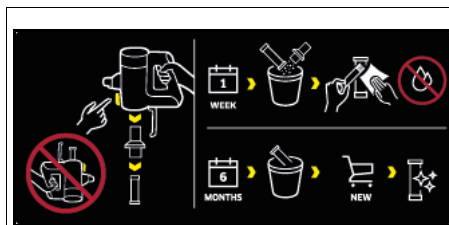

Na predfiltru uređaja nalazi se naljepnica koja opisuje kako očistiti/zamijeniti predfilter i fini filter:

- 1 Uklonite predfilter i fini filter iz uređaja. Uređaj se pritom ne smije preokrenuti.
- 2 Očistite predfilter i fini filter jednom tjedno **bez dodavanja** vode/mlage.
- 3 Svakih 6 mjeseci zamijenite fini filter novim finim filterom.
Za dodatne opise, vidite poglavlje *Čišćenje predfiltera, finog filtra i spremnika za prašinu*

Punjač

⚠ UPOZORENJE Uređaj punite samo s priloženim originalnim punjačem HX20WPD-C001-AG ili punjačem koji je odobrila tvrtka KÄRCHER.

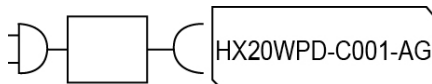

Sadržaj isporuke

Sadržaj isporuke uređaja prikazan je na ambalaži. Kod raspakiranja provjerite je li sadržaj potpun. U slučaju nedostatka pribora ili štete nastale prilikom transporta obavijestite svog prodavača.

Opis uređaja

Sadržaj isporuke uređaja (ovisno o modelu) prikazan je na ambalaži. Ove upute za uporabu opisuju sve moguće opcije.

Vidi slike na stranici sa slikama.

Slika A

- ① Upravljačko polje za:
- ② Sklopka za uključivanje/isključivanje
- ③ LED indikator baterije
- ④ Tipke za podešavanje snage usisavanja (3 razine)
- ⑤ LED indikator načina rada usisavanja / usisna snaga

- ⑥ Ručka
- ⑦ Priključak za punjenje za USB utikač (Tip C)
- ⑧ Ugrađena baterija
- ⑨ Poklopac filtra ispušnog zraka
- ⑩ Tipka za deblokiranje spremnika za prašinu
- ⑪ Usisni nastavak spremnika za prašinu
- ⑫ Spremnik za prašinu
- ⑬ Gumb za otpuštanje poklopca spremnika za prašinu
- ⑭ Poklopac spremnika za prašinu
- ⑮ Fini filter
- ⑯ Predfilter
- ⑰ Motorizirani podni nastavak s univerzalnim valjkom s četkom i LED rasvjetom
- ⑱ Usisna cijev
- ⑲ Nastavak za fuge
- ⑳ Četka za namještaj
- ㉑ Nastavak za tekstilni namještaj
- ㉒ Zidni nosač
- ㉓ Držač dodatne opreme
- ㉔ Punjač (tip C)
- ㉕ Kabel za punjenje (tip C)

Montaža zidnog nosača

Opseg isporuke uključuje zidni nosač kao i vijke i tiplje za uredno odlaganje usisavača.

Napomena

Montirajte zidni nosač na prikladno mjesto pomoću isporučених vijaka i tiplje.

Radi sigurnog skladištenja uređaja, gornje vijčano pričvršćivanje treba postaviti najmanje 1,0 m od tla.

Slika E

PAŽNJA

Materijalne štete zbog neispravne montaže

U slučaju pada zbog neispravne montaže može doći do oštećenja uređaj i poda.

Za zidnu montažu koristite prikladan alat za montažu. Pri odabiru pričvrstnih elemenata uzmite u obzir težinu uređaja i nosivost mjesta postavljanja.

⚠ UPOZORENJE

Opasnost od strujnog udara i ozljeda

Pazite da u zidu oko područja montaže nema električnih kabela, cijevi za vodu ili plin.

Napomena

Osim uređaja, zidni nosač se također može koristiti za odlaganje 2-u-1 nastavka za namještaj i nastavka za fuge.

Slika F

Puštanje u pogon

Montaža pribora

Napomena

Motorizirani podni nastavak dodatno pogoni vlastiti integrirani motor te stoga uvijek mora biti izravno povezana

s ručnim uređajem ili usisnom cijevi kako bi se osiguralo napajanje.

Svi ostali dijelovi pribora također se mogu koristiti izravno s ručnim uređajem ili s usisnom cijevi za povećanje dometa.

- Gurnite usisnu cijev na usisni nastavak spremnika za prašinu dok čujno ne sjedne na svoje mjesto.
- Pritisnite gumb za otpuštanje i skinite usisnu cijev s usisnog nastavka.

Slika B

- Gurnite motorizirani podni nastavak na usisnu cijev dok čujno ne sjedne na svoje mjesto.

- Pritisnite gumb za otpuštanje i skinite motorizirani podni nastavak s usisne cijevi.

Slika C

- Pribor, kao što je npr. nastavak za fuge, gurnite na usisni nastavak spremnika za prašinu ili usisnu cijev dok čujno ne sjedne na svoje mjesto.

Slika D

Punjenje baterije

Napomena

Uređaj se isporučuje bez potpuno napunjene baterije. Prije prve uporabe bateriju napunite do kraja. Obratite pažnju na priložene sigurnosne upute za usisavače na baterije.

Napomena

Kada koristite uobičajeni USB utikač (tip C) ili punjač (koje se ne nalazi u opsegu isporuke uređaja), ovisno o snazi, vrijeme punjenja može se razlikovati od onog navedenog u uputama za uporabu.

1. Punjač pričvrstite uređaj na zidni nosač koji je uključen u opseg isporuke.

Slika E

2. Priključite oba USB utikača kabela za punjenje u priključak za punjenje uređaja i punjača. Utaknite punjač u utičnicu.

LED indikator baterije tijekom postupka punjenja treperi zeleno.

Slika G

3. Kad se uređaj potpuno napuni, LED indikator baterije u trajanju od 120 min. trajno svijetli zeleno. Nakon toga se LED gasi.

Izvadite oba USB utikača kabela za punjenje iz priključka za punjenje uređaja i punjača.

Izvadite punjač iz utičnice.

Izvadite uređaj sa zidnog nosača.

Slika H

Uređaj je spreman za rad.

Rad

LED indikator

Slijedeće tablice opisuju značenja LED indikatora.

LED indikator na sklopki za uključivanje/isključivanje:

Slika I

Slika J

LED	Opis
LED neprekidno svijetli zeleno.	Uređaj je uključen.
LED ne svijetli.	Uređaj je isključen.
LED treperi zeleno kada je uređaj uključen.	Kapacitet baterije na otprilike 10%. Vrijeme rada cca. 2 minute.

LED	Opis
LED neprekidno svijetli crveno.	Nizak kapacitet baterije, manji od 5%. Vrijeme rada cca. 1 minuta.
LED treperi zeleno.	Baterija se puni.
Uređaj na punjaču: LED 120 min. neprekidno svijetli zeleno. Nakon toga se LED gasi. Napomena <i>Ako se uređaj izvadi iz punjača odmah nakon punjenja, LED će se ugasiati prije.</i>	Baterija je potpuno napunjena.
LED treperi crveno u kratkim intervalima (30 sek. / 120 puta).	Uređaj prikazuje poruku o pogrešci. npr.: <ul style="list-style-type: none"> ● Začepljenje podnog nastavka i/ili usisnog kanala. ● Baterija/uređaj je pre-grijan ili pothlađen.

LED indikator na ručki:
Slika K

LED	Opis
LED se mijenja iz žute u plavu.	Uređaj se uključuje.
LED svijetli od zelene/plave/žute do žute.	Uređaj se isključuje.
LED svijetli zeleno.	Uređaj je uključen i u načinu rada Eco.
LED svijetli žuto.	Uređaj je uključen i u načinu rada Boost.
LED svijetli plavo kao početna boja.	Uređaj je uključen i u automatskom načinu rada.
Svijetloplava do ljubičasta.	Nije otkrivena/otkriveno je malo prljavštine.
Tamnoplava do ljubičasta.	Otkriveno je mnogo prljavštine.
LED treperi zeleno.	Baterija se puni / kapacitet baterije je nizak.
LED ne svijetli.	Baterija je potpuno napunjena.
LED treperi crveno u kratkim intervalima.	Uređaj prikazuje poruku o pogrešci.

Usisavanje

PAŽNJA

Oštećenje uređaja

Ako filtri ili spremnik za prašinu nisu umetnuti ili nisu ispravno umetnuti, uređaj ne može ispravno raditi ili se može oštetiti.

Koristite uređaj samo ako su svi filtri i spremnik za prašinu ispravno umetnuti.

Neispravni filtri i filtri koji se više ne mogu očistiti moraju se zamijeniti.

1. Montirajte željeni pribor, vidi poglavlje *Montaža pribora*.
 2. Uključivanje uređaja.
 - Pritisnite sklopku za uključivanje/isključivanje.
- Slika I**

3. Po potrebi prilagodite snagu usisavanja pomoću tipke "+/-" na upravljačkoj ploči.

Napomena

Uređaj ima 3 razine usisavanja.

- 1 *Eco način rada: Za čišćenje malih količina prašine.*
- 2 *Automatski način rada: Za svakodnevno čišćenje. Uređaj automatski regulira snagu ovisno o stupnju zaprljanja.*
- 3 *Način rada Boost: Maksimalna snaga za visokoučinkovito čišćenje (ova postavka snage usisavanja prazni bateriju brže od drugih postavki).*

Napomena

Kada uključite uređaj, snaga usisavanja je uvijek u automatskom načinu rada (razina 2).

Slika J

Promjena pribora

Promjena pribora, vidi poglavlje *Montaža pribora*

Završetak rada

- 1 Isključite uređaj.
 - Pritisnite sklopku za uključivanje/isključivanje.

Slika I

PAŽNJA

Oštećenje uređaja

Ako se predfilter i fini filter ne čiste redovito nakon usisavanja ili se spremnik za prašinu ne prazni, učinak usisavanja će se pogoršati i uređaj se može pokvariti.

Očistite predfilter i fini filter najmanje 1 put tjedno. Ispraznite spremnik za prašinu najkasnije kad se dosegne oznaka "MAX".

- 2 Uklonite usisnu cijev odn. pribor.
- 3 Ispraznite spremnik za prašinu.
 - Pritisnite tipku za deblokiranje. Poklopac spremnika za prašinu se otvara.
 - Ispraznite spremnik za prašinu iznad kante za smeće.

Slika L

- 4 Da biste zatvorili poklopac spremnika za prašinu, gurnite ga prema gore dok ne sjedne na svoje mjesto.
- 5 Očistite predfilter i fini filter, vidi poglavlje *Čišćenje predfiltra, finog filtra i spremnika za prašinu*
- 6 Pričvrstite uređaj na zidni nosač.

Slika E

- 7 Spremite pribor na zidni nosač.

Slika F

- 8 Napunite uređaj, vidi poglavlje *Punjenje baterije*

Opće upute za uporabu

- Na pakiranju uređaja prikazano je koji je pribor uključen u opseg isporuke.
- Testirajte pribor na neupadljivom području prije nego što ga upotrijebite na osjetljivom mjestu.
- Slijedite proizvođačeve upute za čišćenje.
- Spojite motorizirane nastavke na usisnu cijev ili ručni uređaj.
- Ostali pribor, kao što je npr. nastavak za fuge, također spojite na ručni uređaj ili ga gurnite izravno na usisnu cijev kako biste povećali domet.

Motorizirani višenamjenski podni nastavak

Idealna za tvrde podove i tepihe.

Motorizirani podni nastavak posebno učinkovito uklanja prljavštinu iz vlakana tepiha.

Zakretni zglobovi od 180 stupnjeva i LED osvjetljenje osiguravaju optimalnu upravljivost i dobru vidljivost u tamnim kutovima.

Nastavak za fuge

Za rubove, fuge, radijatore i teško dostupna područja.

Četka za namještaj

Za nježno i temeljito čišćenje namještaja i osjetljivih površina, brisanje prašine s knjiga, ventilacijskih otvora u automobilima itd.

Nastavak za tekstilni namještaj

Za čišćenje tekstilnih površina poput sofa, fotelja, madraca, sjedala u automobilu itd.

Držač dodatne opreme

Za praktično čuvanje i brz pristup ručnim nastavcima. Pričvrstite držač pribora na usisnu cijev i priključite pribor (npr. nastavak za fuge).

Slika F

Transport

Punjiva baterija ispitana je sukladno relevantnim propisima za međunarodni transport i smije biti prevezena / isporučena.

Skladištenje

PAŽNJA

Vlaga i vrućina

Opasnost od oštećenja

Komplete baterija skladištite samo u zatvorenim prostorima s niskom vlažnošću zraka i ispod 20°C.

Na zaslonu kompleta baterija prikazuje se tijekom skladištenja trenutno stanje napunjenosti.

Njega i održavanje

Čišćenje predfiltera, finog filtera i spremnika za prašinu

PAŽNJA

Oštećenje uređaja

Ako se predfilter i fini filter ne čiste redovito nakon usisavanja ili se spremnik za prašinu ne prazni, učinak usisavanja će se pogoršati i uređaj se može pokvariti.

Očistite predfilter i fini filter najmanje 1 put tjedno.

Ispraznite spremnik za prašinu najkasnije kad se dosegne oznaka "MAX".

PAŽNJA

Opasnost od kratkog spoja

Spremnik za prašinu sadrži električne komponente.

Spremnik za prašinu, predfilter i fini filter nemojte uranjati u vodu i nemojte ih čistiti vodom.

Slika P

Napomena

Zamijenite fini filter ako postoje vidljiva oštećenja odn. svakih 6 mjeseci.

Napomena

Posuda za prašinu mora biti prazna prije čišćenja.

1 Isključivanje uređaja:

- Pritisnite sklopku za uključivanje/isključivanje.

Slika I

2 Skidanje spremnika za prašinu:

- Pritisnite tipku za deblokiranje na spremniku za prašinu te ga otključajte i izvadite okretanjem u smjeru simbola "otvorenog lokota".

PAŽNJA

Oštećenje uređaja

Ako se uređaj okrene za 180 stupnjeva radi čišćenja filtra (fini filter okrenut prema gore), fina prašina može pasti u područje motora i oštetiti uređaj.

Uvijek držite uređaj prema dolje kada čistite/uklanjate fini filter.

Slika M

Slika N

3 Uklonite fini filter i predfilter:

- Fini filter otključajte u smjeru suprotnom od smjera kazaljke na satu i skinite ga.
- Pritisnite tipku za deblokiranje kako biste otvorili poklopac spremnika za prašinu. Povucite predfilter prema dolje i izvadite ga iz spremnika za prašinu.

Slika O

4 Čišćenje spremnika za prašinu, predfiltera i finog filtera.

- Sve eventualno zapetljane niti ili dlake na predfilteru možete pažljivo odrezati škarama.
- Pažljivo lupkanjem očistite predfilter i fini filter na košari za otpatke.

Slika Q

- Posudu za prašinu obrišite krpom.
- Ako je potrebno, pažljivo očistite predfilter i fini filter mekom krpom ili četkom.

Slika R

5 Pričvrstite fini filter na uređaj.

- Provjerite sjedi li ispravno.

6 Umetnite predfilter u spremnik za prašinu.

- Provjerite sjedi li ispravno.

7 Pričvrstite spremnik za prašinu:

- Stavite posudu za prašinu na uređaj i okrenite je u smjeru simbola "lokota". Provjerite sjedi li ispravno.

Čišćenje filtra ispušnog zraka

PAŽNJA

Opasnost od kratkog spoja

Glava uređaja sadrži električne komponente.

Filter ispušnog zraka nemojte uranjati u vodu i nemojte ga čistiti vodom.

Napomena

Filter ispušnog zraka osigurava čisti zrak za ispuhivanje.

- Očistite filter ispušnog zraka ako je vidljivo prljav.
- Zamijenite ispušni filter ako postoje vidljiva oštećenja odn. svakih 6 mjeseci.

1 Isključivanje uređaja:

- Pritisnite sklopku za uključivanje/isključivanje.

Slika I

2 Uklonite filter ispušnog zraka:

- Odvijte i uklonite poklopac ispušnog filtra s uređaja.
- Uklonite filter ispušnog zraka s poklopca.

Slika S

3 Čišćenje filtra ispušnog zraka:

- Pažljivo lupkanjem očistite filter ispušnog zraka ili ga, ako je jako zaprljan, zajedno s poklopcem pažljivo očistite mekom krpom ili četkom.

● Slika T

4 Stavljanje filtra ispušnog zraka:

- Stavite filter ispušnog zraka i poklopac zajedno i zavrnite ih na glavu uređaja. Provjerite sjedi li ispravno.

Čišćenje motoriziranog podnog nastavka

1. Isključite uređaj.

- Pritisnite sklopku za uključivanje/isključivanje.

Slika I

2. Skinite pribor.

PAŽNJA

Opasnost od kratkog spoja

Motorizirani podni nastavak sadrži električne komponente.

Ne uranjajte motorizirani podni nastavak u vodu i ne čistite ga vodom.

3. Očistite motorizirani podni nastavak.

- Gurnite tipku za deblokiranje u smjeru simbola "otvoreni lokot" i skinite valjak s četkama.

Slika U

- Priljavštinu uklonite npr. četkom. Sve eventualno zapetljane niti ili dlake možete pažljivo odrezati škarama.

- Pažljivo očistite otvor za četku krpom ili mekom četkom.

Slika V

- Umetnite valjak s četkama u otvor za četku, pritisnite ga prema dolje tako da sjedne na svoje mjesto. Provjerite sjedi li ispravno.

Slika W

Vađenje baterije

PAŽNJA

Opasnost od ozljeda

Baterije koje cure mogu uzrokovati ozljede.

Ne dopustite da baterije koje cure dođu u dodir s očima ili sluznicom.

Napomena

Integrirani litij-ionske akumulatori sadrže tvari koje mogu štetiti okolišu. Prije odlaganja, akumulatori se moraju izvaditi iz uređaja i odnijeti na sabirno mjesto za baterije. Izvadite akumulator tek kada je potpuno prazan. Akumulator ne smije doći u dodir s metalom.

- Odspojite uređaj sa stacionarnog punjača.
- Pustite uređaj da radi dok se ne zaustavi i ne može ponovno uključiti.
- Skidanje spremnika za prašinu s uređaja:

Slika M

- Pomoću odvijača otpustite 3 vijka koji se nalaze s unutarnje strane uređaja i skinite poklopac.

Slika X

- Pomoću odgovarajućih kliješta povucite 3 kontakta prema gore i odspojite ih.

- Izvadite akumulator pomoću jezičca iz uređaja.

Slika Y

- Akumulator zbrinite u skladu s važećim propisima.

Napomena

Rezervne dijelove možete pronaći na vašoj lokalnoj web stranici tvrtke KÄRCHER, vidi i poglavlje Pribor i zamjenski dijelovi.

Napomena

Ako nije drugačije navedeno, ugradnja se provodi obrnutim redoslijedom.

Pomoć u slučaju smetnji

Smetnje često imaju jednostavne uzroke koje možete sami ukloniti uz pomoć pregleda u nastavku. Ako niste sigurni ili ako smetnje nisu ovdje navedene, obratite se ovlaštenoj servisnoj službi.

Uređaj ne radi

Punjiva je baterija prazna.

- Napunite punjivu bateriju.

Uređaj ne usisava

Fini filter nije umetnut ili nije ispravno umetnut.

- Umetnite fini filter.
- Provjerite ispravni dosjed finog filtra.

Punjiva baterija se ne puni

Utičak za punjenje/mrežni utikač nije ispravno spojen.

- Ispravno priključite utikač punjača/mrežni utikač.

Utičnica je neispravna.

- Provjerite radi li utičnica.

Koristi se pogrešan punjač

- Provjerite koristi li se ispravni punjač.

Vrijeme punjenja je promijenjeno

Uporaba USB utikača (tip C) ili punjača koji nije uključen u sadržaj isporuke.

- Za navedeno vrijeme punjenja koristite USB utikač (tip C) / punjač uključen u sadržaj isporuke.

LED treperi crveno u kratkim intervalima / uređaj se zaustavlja tijekom rada / uređaj ima slabu snagu usisavanja

Pribor, usisni otvor na spremniku za prašinu ili usisne cijevi su začepljeni.

- Uklonite blokadu / začepljenje prikladnim pomoćnim sredstvom.

Baterija/uređaj je pregrijan ili pothladen.

- Isključite uređaj i odvojite ga od dovoda struje.
- Pričekajte da se temperatura baterije/temperatura uređaja vrati u normalno područje.

Spremnik za prašinu je pun.

- Ispraznite spremnik za prašinu.

Filteri su prljavi.

- Očistite filtre.

Valjak s četkama je blokiran.

- Uklonite blokade.

Fini filter se brzo prlja/zapraši

Predfilter nije umetnut.

- Umetanje predfiltera

Spremnik za prašinu se ne može umetnuti.

Filterska jedinica nije kompletna.

- Provjerite je li filterska jedinica (predfilter i fini filter) kompletna.

Nenormalni zvukovi motora

Pribor, usisni otvor na spremniku za prašinu ili usisne cijevi su začepljeni.

- Uklonite začepljenje prikladnim pomoćnim sredstvom.

Tehnički podaci

Električni priključak

Napon baterije	V	21.6
Nazivna snaga	W	300
Tip kompleta baterija	Li-ION	
Punjač	USB-C	
Model	HX20WPD-C001-AG	
Nazivni napon punjača	V	100 - 240
Frekvencija	Hz	50 - 60
Vrijeme punjenja kad je akumulator potpuno ispražnjen	min	240
Klasa zaštite		II

Podaci o snazi uređaja

Zapremina spremnika	l	0,4
Vrijeme rada s potpunom napunjenom punjivom baterijom s podnim nastavkom Eco/Auto/Boost	min	45/*20/10

Dimenzije i težine

Težina (bez pribora)	kg	<2,4
----------------------	----	------

* Ovisno o stupnju zaprljanja.

Pridržavamo pravo na tehničke izmjene.

Sadržaj

Opšte napomene	121
Namenska upotreba	121
Zaštita životne sredine	121
Pribor i rezervni delovi	121
Garancija	121
Simboli na uređaju	121
Punjač	121
Obim isporuke	121
Opis uređaja	121
Montaža zidnog nosača	122
Puštanje u pogon	122
Rad	122
Opšte instrukcije za primenu	123
Transport	124
Skladištenje	124
Nega i održavanje	124
Demontaža baterije	125
Pomoć u slučaju smetnji	125
Tehnički podaci	125

Opšte napomene



Pre prve upotrebe, pročitajte originalna uputstva za upotrebu i priložene bezbednosne instrukcije. Postupajte u skladu sa tim.

Sačuvajte obe knjizice za buduću upotrebu ili sledeće vlasnike.

Namenska upotreba

- Uređaj koristite isključivo za privatno domaćinstvo.
- Uređaj je namenjen isključivo za čišćenje suvih podloga
- Nenamenskom upotrebom se smatra:
 - usisavanje prljavštine sa ljudi, životinja biljaka ili delova odeće na telu,
 - usisavanje vode ili drugih tečnosti,
 - usisavanje užarenog pepela, uglja, cigareta ili drugih gorivih ili kako zapaljivih materijala,
 - upotreba eksplozivnih ili lako zapaljivih materijala u blizini.

Zaštita životne sredine



Ambalaža može da se reciklira. Pakovanja odložite u otpad u skladu sa ekološkim propisima.



Električni i elektronski uređaji sadrže vredne materijale koji se mogu reciklirati, a često i sastavne delove kao što su baterije, akumulatori ili ulje, koji u slučaju pogrešnog tretiranja ili

pogrešnog odlaganje u otpad mogu predstavljati potencijalnu opasnost po zdravlje ljudi i životnu sredinu. Međutim, ovi sastavni delovi su neophodni za pravilan rad uređaja. Uređaji označeni ovim simbolom ne smeju da se odlažu u kućni otpad.

Napomene o sastojcima (REACH)

Aktuelne informacije o sastojcima možete pronaći na: www.kaercher.de/REACH

Pribor i rezervni delovi

Koristite samo originalni pribor i originalne rezervne delove pošto oni garantuju bezbedan rad i rad bez smetnji na uređaju.

Informacije o priboru i rezervnim delovima možete pronaći na www.kaercher.com.

Garancija

U svakoj zemlji važe uslovi garancije koje je izdala naša nadležna distributivna organizacija. Sve smetnje na vašem uređaju ćemo otkloniti besplatno u okviru garantnog roka, ukoliko je uzrok smetnje greška u materijalu ili greška u proizvodnji. U slučaju koji podleže garanciji obratite se sa dokazom o kupovini vašem prodavcu ili najbližoj ovlašćenoj lokaciji servisne službe. (Adresu vidite na poleđini)

Dodatne informacije o garanciji (ako postoje) možete pronaći u servisnom delu vaše lokalne Kärcher internet stranice pod opcijom „Preuzimanja“.

Simboli na uređaju



Na predfilteru uređaja nalazi se nalepnica koja opisuje čišćenje/zamenu predfiltera i filtera finih čestica:

- 1 Uklonite predfilter i filter finih čestica sa uređaja. Uređaj se, pri tome, ne sme okretati.
- 2 Očistite predfilter i filter finih čestica jednom nedeljno **bez dodavanja** vode/vlage.
- 3 Zamenite filter finih čestica svakih 6 meseci novim filterom finih čestica.
Za dodatne opise videti poglavlje *Čišćenje predfiltera, finog filtera i posude za prašinu*

Punjač

⚠ UPOZORENJE • Uređaj punite isključivo priloženim originalnim punjačem HX20WPD-C001-AG ili punjačem koji je odobrila kompanija KÄRCHER.

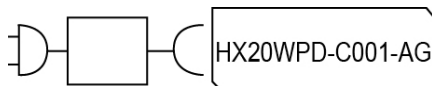

Obim isporuke

Obim isporuke uređaja je prikazan na pakovanju. Prilikom otpakivanja proverite da li je sadržaj potpun. Ukoliko nedostaje pribor ili u slučaju štete nastale prilikom transporta obavestite vašeg distributera.

Opis uređaja

Obim isporuke uređaja (zavisno od modela) je prikazan na pakovanju. Ovo uputstvo za rad opisuje sve moguće opcije.

Slike vidite na stranici sa grafikama.

Slika A

- ① Komandno polje za:
- ② Prekidač uključeno/isključeno
- ③ LED kontrolna lampica baterije
- ④ Tasteri za podešavanje jačine usisavanja (3 stepena)
- ⑤ LED indikatori režima usisavanja / usisne snage

- ⑥ Ručka
- ⑦ Priključak za punjenje za USB utikač (tip C)
- ⑧ Ugrađena baterija
- ⑨ Poklopac filtera izduvnog vazduha
- ⑩ Taster za deblokadu posude za prašinu
- ⑪ Usisni nastavak posude za prašinu
- ⑫ Posuda za prašinu
- ⑬ Taster za deblokadu poklopca posude za prašinu
- ⑭ Poklopac posude za prašinu
- ⑮ Fini filter
- ⑯ Prefilter
- ⑰ Motorizovani podni nastavak sa univerzalnim valjkom sa četkom i LED osvetljenjem
- ⑱ Usisna cev
- ⑲ Nastavak za fuge
- ⑳ Četka za nameštaj
- ㉑ Nastavak za tekstilni nameštaj
- ㉒ Zidni nosač
- ㉓ Držač pribora
- ㉔ Punjač (tip C)
- ㉕ Kabl za punjenje (tip C)

Montaža zidnog nosača

U obimu isporuke sadržani su zidni nosač kao i zavrtnji i tiplovi za pravilno čuvanje usisivača.

Napomena

Montirajte zidni nosač na odgovarajućem mestu sa isporučeniim zavrtnjima i tiplovima. Radi bezbednog čuvanja uređaja, gornje pričvršćenje zavrtnjima mora da bude postavljeno najmanje 1,0 m u odnosu na pod.

Slika E

PAŽNJA

Materijalna šteta zbog nepravilne montaže

U slučaju nepravilne montaže, usled pada može doći do oštećenja uređaja kao i podne obloge.

Koristite odgovarajući montažni alat za zidnu montažu. Pri likom izbora elemenata za pričvršćivanje uzmite u obzir težinu uređaja i nosivost mesta postavke.

⚠ UPOZORENJE

Opasnost od strujnog udara i povreda

Uverite se da se na zidu oko područja za montažu ne nalaze električni kablovi, kao ni voda ili cevi za gas.

Napomena

osim za uređaj, zidni nosač se takođe može koristiti za čuvanje 2-u-1 mlaznice za nameštaj i nastavka za fuge.

Slika F

Puštanje u pogon

Montaža pribora

Napomena

Motorizovani podni nastavak se dodatno pogoni pomoću vlastitog integrisanog motora i stoga mora uvek da bude povezan direktno sa ručnim uređajem ili sa usisnom cevju da bi se obezbedilo napajanje strujom.

Svi ostali delovi pribora takođe mogu da se koriste direktno sa ručnim uređajem ili sa usisnom cevju radi povećanja dometa.

- Usisnu cev gurnite na usisni nastavak posude za prašinu sve dok čujno ne nalegne.
- Pritisnite taster za deblokadu i usisnu cev skinite sa usisnog nastavka.

Slika B

- Motorizovani podni nastavak gurnite na usisnu cev sve dok čujno ne nalegne.
- Pritisnite taster za deblokadu i skinite motorizovani podni nastavak sa usisne cevi.

Slika C

- Pribor poput nastavka za fuge gurnite na usisni nastavak posude za prašinu ili gurajte usisnu cev, sve dok se čujno ne uklopi.

Slika D

Punjenje akumulatora

Napomena

Uređaj se isporučuje bez potpuno napunjene baterije. Pre prvog puštanja u rad potpuno napunite bateriju. Obratite pažnju na priložne sigurnosne napomene za usisivač na baterije.

Napomena

Kod korišćenja standardnog USB utikača (tip C) ili punjača (ne iz obima isporuke uređaja), u zavisnosti od snage, vreme punjenja može da bude drugačije od onog naznačenog u uputstvu za rad.

1. Radi punjenja uređaj pričvrstite na zidni nosač koji se sadržan u obimu isporuke.

Slika E

2. Utaknite oba USB utikača kabla za punjenje u priključak za punjenje uređaja i punjača. Punjač utaknite u utičnicu.

Tokom postupka punjenja, LED indikator baterije treperi zeleno.

Slika G

3. Kada je uređaj u potpunosti napunjen, LED indikator baterije svetli konstantno zeleno u trajanju od 120 min. Nakon toga se LED lampica gasi. Izvucite oba USB utikača kabla za punjenje iz priključka za punjenje uređaja i punjača. Izvadite punjač iz utičnice. Skinite uređaj sa zidnog nosača.

Slika H

Uređaj je spreman za upotrebu.

Rad

LED prikazi

Sljedeće tabele opisuju značenja LED prikaza.

LED prikaz na prekidaču za uključivanje/isključivanje:

Slika I

Slika J

LED	Opis
LED svetli konstantno zeleno.	Uređaj je uključen.
LED ne svetli.	Uređaj je isključen.
LED treperi zeleno kada je uređaj uključen.	Kapacitet baterije na oko 10%. Vreme rada oko 2 minuta.
LED svetli konstantno crveno.	Kapacitet baterije nizak, ispod 5%. Vreme rada oko 1 minut.

LED	Opis
LED treperi zeleno.	Baterija se puni.
Uređaj na punjaču: LED svetli konstantno zeleno u trajanju od 120 min. Nakon toga se LED lampica gasi. Napomena Ako se uređaj skine sa punjača odmah nakon punjenja, LED lampica će se ranije ugasiti.	Baterija je potpuno napunjena.
LED treperi crveno u kratkim intervalima (30 sek./120 puta).	Uređaj prikazuje poruku o smetnji, npr.: <ul style="list-style-type: none"> ● Blokada podnog nastavka i/ili usisnog kanala. ● Baterija/uređaj je pregrejan ili nedovoljno zagrejan.

LED prikaz na ručki:

Slika K

LED	Opis
LED lampica svetli od žute do plave.	Uređaj se uključuje.
LED svetli od zelene/plave/žute do žute.	Uređaj se isključuje.
LED svetli zeleno.	Uređaj je uključen i u ekonomičnom režimu.
LED svetli žuto.	Uređaj je uključen i u Boost režimu.
LED svetli plavo kao izlazna boja.	Uređaj je uključen i u automatskom režimu.
Svetloplava do ljubičasta.	Nije detektovano / detektovano malo prljavštine.
Tamnoplava do ljubičasta.	Detektovano je mnogo prljavštine.
LED treperi zeleno.	Baterija se puni / kapacitet baterije je nizak.
LED ne svetli.	Baterija je potpuno napunjena.
LED treperi crveno u kratkim intervalima.	Uređaj prikazuje poruku o smetnji.

Usisavanje

PAŽNJA

Oštećenje uređaja

Ukoliko filter ili posuda za prašinu nisu postavljeni ili su nepravilno postavljeni, uređaj ne može pravilno funkcionisati ili može biti oštećen.

Koristite uređaj samo ako su pravilno postavljeni svi filteri i posuda za prašinu.

Neispravni filteri i filteri koji se više ne mogu čistiti moraju se zameniti.

1. Montirajte željeni pribor, pogledajte poglavlje *Montaža pribora*.
2. Uključiti uređaj:

- Pritisnite prekidač uključeno/isključeno.

Slika I

3. Po potrebi, na komandnom polju podesiti snagu usisavanja pomoću tastera „+ / -“.

Napomena

Uređaj poseduje 3 jačine usisavanja:

- 1 *Ekonomični režim: Za čišćenje malih količina prašine.*
- 2 *Automatski režim: Za svakodnevno čišćenje. Uređaj automatski reguliše snagu prema stepenu zaprljanosti.*
- 3 *Boost režim: Maksimalna snaga za najveću snagu čišćenja (sa ovim podešavanjem snage usisavanja, baterija se brže prazni nego sa drugim podešavanjima).*

Napomena

Prilikom uključivanja uređaja, snaga usisavanja se uvek nalazi u automatskom režimu (stepen 2).

Slika J

Zamena pribora

Zamena pribora, pogledajte poglavlje *Montaža pribora*

Završetak rada

- 1 Isključiti uređaj.
 - Pritisnite prekidač uključeno/isključeno.

Slika I

PAŽNJA

Oštećenje uređaja

Ako se predfilter i fini filter po završetku usisavanja ne čiste redovno odn. ako se posuda za prašinu ne isprazni, dolazi do pogoršanja snage usisavanja i uređaj može da se pokvari.

Predfilter i fini filter očistite najmanje jednom nedeljno.

Ispraznite posudu za prašinu najkasnije kada se dostigne oznaka „MAX“.

- 2 Uklonite usisnu cev odnosno pribor.
- 3 Ispraznite posudu za prašinu.
 - Pritisnite taster za deblokadu. Otvara se poklopac posude za prašinu.
 - Ispraznite posudu za prašinu iznad kante za smeće.

Slika L

- 4 Za zatvaranje pritisnite poklopac posude za prašinu prema gore, sve dok čujno ne nalegne.

- 5 Za čišćenje predfiltera i finog filtera, videti poglavlje *Čišćenje predfiltera, finog filtera i posude za prašinu*.

- 6 Pričvrstite uređaj na zidni nosač.

Slika E

- 7 Pribor čuvajte na zidnom nosaču.

Slika F

- 8 Za punjenje uređaja, videti poglavlje *Punjenje akumulatora*.

Opšte instrukcije za primenu

- Na pakovanju uređaja se prikazuje koji pribor je sadržan u obimu isporuke.
- Testirajte pribor na neupadljivom mestu, pre nego što ga primenite na osetljivom mestu.
- Obratite pažnju na napomene o čišćenju proizvođača.
- Motorizovane mlaznice povežite sa usisnom cevi ili ručnim uređajem.
- Ostale delove pribora, kao npr. nastavak za fuge, takođe povežite sa ručnim uređajem ili ga gurnite direktno na usisnu cev radi povećanja dometa.

Motorizovani multifunkcionalni podni nastavak

Idealna za tvrde podove i tepihe. Motorizovani podni nastavak posebno efikasno odvaja prljavštinu koja se nahvatala na vlaknima tepiha. Obrtni zglobovi od 180 stepeni i LED osvetljenje obezbeđuju optimalnu upravljivost i dobru vidljivost u tamnim uglovima.

Nastavak za fuge

Za ivice, fuge, grejna tela i teško pristupačna područja.

Četka za nameštaj

Za nežno i temeljno čišćenje nameštaja i osetljivih površina, brisanje prašine sa knjiga, ventilacionih otvora u automobilu i sl.

Nastavak za tekstilni nameštaj

Za čišćenje tekstilnih površina kao što su sofe, fotelje, dušeci, sedišta automobila itd.

Držač pribora

Za praktično čuvanje i brz pristup ručnim nastavcima. Pričvrstite držač pribora na usisnu cev i povežite pribor (npr. nastavak za fuge).

Slika F

Transport

Akumulator je ispitivan u skladu sa relevantnim propisima za međunarodni transport i sme da se transportuje/ šalje.

Skladištenje

PAŽNJA

Vlaga i toplota

Opasnost od oštećenja

Akumulatorska pakovanja skladištite samo u suvim unutrašnjim prostorima sa niskom vlažnosti vazduha i temperaturom ispod 20°C.

Ekran akumulatorskog pakovanja tokom skladištenja prikazuje trenutno stanje napunjenosti.

Nega i održavanje

Čišćenje predfiltera, finog filtera i posude za prašinu

PAŽNJA

Oštećenje uređaja

Ako se predfilter i fini filter po završetku usisavanja ne čiste redovno odn. ako se posuda za prašinu ne isprazni, dolazi do pogoršanja snage usisavanja i uređaj može da se pokvari.

Predfilter i fini filter očistite najmanje jednom nedeljno. Ispraznite posudu za prašinu najkasnije kada se dostigne oznaka „MAX“.

PAŽNJA

Opasnost od kratkog spoja

Posuda za prašinu sadrži električne komponente. Nemojte uranjati posudu za prašinu, predfilter i fini filter u vodu niti primenjivati vlažno čišćenje.

Slika P

Napomena

Zamenite fini filter u slučaju vidljivih oštećenja odn. svakih 6 meseci.

Napomena

Posuda za prašinu mora biti prazna pre čišćenja.

1 Isključite uređaj:

- Pritisnite prekidač uključeno/isključeno.

Slika I

2 Uklonite posudu za prašinu:

- Pritisnite taster za deblokadu na posudi za prašinu i deblokirajte je okretanjem u smeru simbola „Brava otvorena“ i skinite.

PAŽNJA

Oštećenje uređaja

Ako se uređaj zbog čišćenja filtera zarotira za 180 stepeni (fini filter pokazuje prema gore), fina prašina može da pada u prostor motora i tako ošteti uređaj. Uvek držite uređaj prema dole prilikom čišćenja finog filtera/uklanjanja finog filtera.

Slika M

Slika N

3 Uklonite fini filter i predfilter:

- Fini filter deblokirajte okretanjem suprotno od kazaljki na satu i skinite ga.
- Pritisnite taster za deblokadu za otvaranje poklopca posude za prašinu. Povucite predfilter prema dole i izvadite ga iz posude za prašinu.

Slika O

4 Čišćenje posude za prašinu, predfiltera i finog filtera.

- Eventualno zapetljane niti ili dlake na predfilteru mogu pažljivo da se odseku makazama.
- Predfilter i fini filter pažljivo iskuckajte iznad kante za otpatke.

Slika Q

- Obrišite krpom posudu za prašinu.
- Ako je potrebno, pažljivo očistite predfilter i fini filter mekom krpom ili četkom.

Slika R

5 Pričvrstite fini filter na uređaj.

- Proverite da li je pravilno postavljen.
- 6 Umetnite predfilter u posudu za prašinu.
- Proverite da li je pravilno postavljen.
- 7 Pričvrstite posudu za prašinu:
- Postavite posudu za prašinu na uređaj i okrenite je u smeru simbola „brava zatvorena“. Proverite da li je pravilno postavljen.

Čišćenje filtera izduvnog vazduha

PAŽNJA

Opasnost od kratkog spoja

Glava uređaja sadrži električne komponente.

Nemojte uranjati filter izduvnog vazduha u vodu niti primenjivati vlažno čišćenje.

Napomena

Filter izduvnog vazduha obezbeđuje čist izduvni vazduh.

- Očistite filter izduvnog vazduha kada je vidno zaprljan.
- Zamenite filter izduvnog vazduha u slučaju vidljivih oštećenja odn. svakih 6 meseci.

1 Isključite uređaj:

- Pritisnite prekidač uključeno/isključeno.

Slika I

2 Uklonite filter izduvnog vazduha:

- Odvijte zavrtnje na poklopcu filtera izduvnog vazduha i skinite ga sa uređaja.
- Uklonite filter izduvnog vazduha sa poklopca.

Slika S

3 Očistite filtera izduvnog vazduha:

- Pažljivo iskuckajte filter izduvnog vazduha ili, u slučaju jačeg zaprljanja, pažljivo očistite mekanom krpom ili četkom zajedno sa poklopcem.

- Slika T
- 4 Postavite filtera izduvnog vazduha:
- Postavite filter izduvnog vazduha na poklopac i pričvrstite zavrtnjima na glavu uređaja. Proverite da li je pravilno postavljen.

Čišćenje motorizovanog podnog nastavka

1. Isključiti uređaj.
 - Pritisnite prekidač uključeno/isključeno.

Slika I

2. Skinite pribor.

PAŽNJA

Opasnost od kratkog spoja

Motorizovani podni nastavak sadrži električne komponente.

Nemojte uranjati motorizovani podni nastavak u vodu niti primenljivati vlažno čišćenje.

3. Očistite motorizovani podni nastavak.
 - a. Gurnite taster za deblokadu u smeru simbola „brava otvorena“ i uklonite valjak četke.

Slika U

- b. Uklonite prijavštinu npr. četkom. Eventualno zapetljane niti ili dlake mogu pažljivo da se odseku makazama.

- c. Pažljivo očistite otvor za četku pomoću krpe ili meke četke.

Slika V

- d. Postavite valjak četke u otvor za četku, pritisnite prema dole i pustite da čuno nalegne. Proverite da li je pravilno postavljen.

Slika W

Demontaža baterije

PAŽNJA

Opasnost od povreda

Curenje baterija može dovesti do povreda.

Ne dovodite baterije koje cure u kontakt sa očima i sluzokožom.

Napomena

Integrirane litijum-jonske baterije sadrže supstance koje mogu ugroziti životnu sredinu. Pre odlaganja, baterije se moraju izvaditi iz uređaja i odneti na mesto za sakupljanje baterija.

Ne uklanjajte bateriju dok se potpuno ne isprazni.

Baterija ne sme doći u kontakt sa metalom.

1. Isključite uređaj iz stanice za punjenje.
2. Ostavite uređaj da radi dok se ne zaustavi i ne može ponovo da se uključi.
3. Uklonite posudu za prašinu sa uređaja.

Slika M

4. Odvijačem otpustite 3 zavrtnja koji se nalaze sa unutrašnje strane uređaja i uklonite poklopac.

Slika X

5. Odgovarajućim kleštima povucite 3 kontakta nagore i odvojite ih.

6. Izvadite akumulator iz uređaja na jezičku.

Slika Y

7. Bateriju odložite u otpad u skladu sa važećim odredbama.

Napomena

Rezervni delovi se mogu naći na njihovom lokalnom veb-sajtu KÄRCHER, pogledajte i poglavlje Pribor i rezervni delovi.

Napomena

Ukoliko nije drugačije naznačeno, montaža se vrši obrnutim redosledom.

Pomoć u slučaju smetnji

Smetnje obično imaju jednostavne uzroke koje možete samostalno da otklonite uz pomoć sledećeg pregleda. U slučaju da imate nedoumice ili smetnje koje nisu ovde navedene, obratite se ovlašćenju servisnoj službi.

Uređaj se ne pokreće

Baterija je prazna.

- Napunite bateriju.

Uređaj ne usisava

Fini filter nije postavljen ili je nepravilno postavljen.

- Umetnuti fini filter.
- Proveriti da li je fini filter pravilno postavljen.

Baterija se ne puni

Utikač za punjenje/strujni utikač nije pravilno priključen.

- Utikač za punjenje/strujni utikač pravilno priključite. Utičnica je neispravna.

- Proverite da li utičnica funkcioniše.

Koristi se pogrešan punjač

- Proverite da li se koristi ispravan punjač.

Vreme punjenja je izmenjeno

Korišćenje USB utikača (tip C) ili punjača izvan obima isporuke.

- Za naznačeno vreme punjenja, koristite USB utikač (tip C)/punjač iz obima isporuke.

LED treperi crveno u kratkim intervalima/uređaj se zaustavlja tokom rada/uređaj ima slabu usisnu snagu

Dodatna oprema, usisni otvor na posudi za prašinu ili usisne cevi su začepljene.

- Uklonite blokadu/začepljenje pomoću odgovarajućeg pomoćnog sredstva.

Baterija/uređaj je pregrejan ili nedovoljno zagrejan.

- Isključite uređaj i prekinite dovod struje.
- Sačekajte dok se temperatura baterije/temperatura uređaja ponova ne vrati u normalno područje.

Posuda za prašinu je puna.

- Ispraznite posudu za prašinu.

Filteri su zaprljani.

- Očistite filtere.

Valjak sa četkom je blokiran.

- Uklonite blokade.

Fini filter se brzo zaprlja/napraši

Nije postavljen predfilter.

- Postavite predfilter.

Posuda za prašinu ne može da se postavi.

Filterska jedinica nije kompletna.

- Proverite da li je filterska jedinica kompletna (predfilter i fini filter).

Neormalna buka motora

Dodatna oprema, usisni otvor na posudi za prašinu ili usisne cevi su začepljene.

- Blokadu uklonite odgovarajućim pomoćnim sredstvom.

Tehnički podaci

Električni priključak

Napon akumulatora	V	21.6
Nominalna snaga	W	300
Tip akumulatorskog pakovanja		Li-ION
Punjač		USB-C
Model		HX20WPD-C001-AG
Nominalni napon punjača	V	100 - 240

Frekvencija	Hz	50 - 60
Vreme punjenja potpuno prazne baterije	min	240
Klasa zaštite		II
Podaci o snazi uredaja		
Zapremina posude	l	0,4
Vreme rada sa punim punjenjem baterije sa podnim nastavkom Eco/Auto/Boost	min	45"/20/10
Dimenzije i težine		
Težina (bez pribora)	kg	<2.4

* U zavisnosti od stepena zaprljanosti.
Zadržavamo pravo na tehničke izmene.

Περιεχόμενα

Γενικές υποδείξεις.....	126
Προβλεπόμενη χρήση.....	126
Προστασία του περιβάλλοντος.....	126
Παρελκόμενα και ανταλλακτικά.....	126
Εγγύηση.....	126
Σύμβολα επάνω στη συσκευή.....	126
Φοριστής.....	127
Παραδοτέος εξοπλισμός.....	127
Περιγραφή συσκευής.....	127
Τοποθέτηση στηρίγματος τοίχου.....	127
Θέση σε λειτουργία.....	127
Λειτουργία.....	128
Γενικές υποδείξεις εφαρμογής.....	129
Μεταφορά.....	129
Αποθήκευση.....	129
Φροντίδα και συντήρηση.....	129
Αφαίρεση μπαταρίας.....	130
Αντιμετώπιση βλαβών.....	131
Τεχνικά χαρακτηριστικά.....	131

Γενικές υποδείξεις



Πριν από την πρώτη χρήση της συσκευής, διαβάστε αυτές τις γνήσιες οδηγίες χρήσης καθώς και τις συνοδευτικές υποδείξεις ασφαλείας. Εφαρμόζετε αυτές τις οδηγίες.

Φυλάξτε τα δύο βιβλιάρικα για μεταγενέστερη χρήση ή για τον επόμενο ιδιοκτήτη.

Προβλεπόμενη χρήση

- Χρησιμοποιείτε τη συσκευή αποκλειστικά για την ιδιωτική σας κατοικία.
- Η συσκευή προορίζεται αποκλειστικά για τον καθαρισμό στεγνών επιφανειών
- Ως μη ενδεδειγμένη χρήση ισχύει:
 - Η αναρρόφηση σε ανθρώπους, ζώα, φυτά ή σε ρούχα επάνω στο σώμα.
 - Η απορρόφηση νερού ή άλλων υγρών.
 - Η απορρόφηση καυτής στάχτης, κάρβουνων, τσιγάρων ή άλλων εύφλεκτων ή εύκολα αναπλέξιμων υλικών.
 - Η χρήση κοντά σε εκρηκτικά ή πολύ εύφλεκτα υλικά.

Προστασία του περιβάλλοντος



Τα υλικά συσκευασίας είναι ανακυκλώσιμα. Ανακυκλώνετε τις συσκευασίες με περιβαλλοντικά ορθό τρόπο.



Οι ηλεκτρικές και οι ηλεκτρονικές συσκευές περιέχουν πολύτιμα ανακυκλώσιμα υλικά και, συχνά, επίσης εξαρτήματα όπως απλές και επαναφορτιζόμενες μπαταρίες ή λάδια, που σε περίπτωση λανθασμένης χρήσης ή απόρριψης μπορούν να θέσουν σε κίνδυνο την ανθρώπινη υγεία και το περιβάλλον. Ωστόσο, αυτά τα συστατικά είναι απαραίτητα για τη σωστή λειτουργία της συσκευής. Οι συσκευές που φέρουν αυτό το σύμβολο δεν επιτρέπεται να απορρίπτονται μαζί με τα οικιακά απορρίμματα.

Υποδείξεις σχετικά με συστατικά (REACH)

Ενημερωμένες πληροφορίες σχετικά με τα συστατικά θα βρείτε στη διεύθυνση: www.kaercher.de/REACH

Παρελκόμενα και ανταλλακτικά

Χρησιμοποιείτε μόνο γνήσια παρελκόμενα και γνήσια ανταλλακτικά, καθώς αυτά εγγυώνται την ασφαλή και απρόσκοπτη λειτουργία της συσκευής. Πληροφορίες σχετικά με τα παρελκόμενα και τα ανταλλακτικά θα βρείτε στη διεύθυνση www.kaercher.com.

Εγγύηση

Σε κάθε χώρα ισχύουν οι όροι εγγύησης οι οποίοι εκδίδονται από την αρμόδια εταιρεία διανομής μας. Τυχόν βλάβες στη συσκευή σας επιδιορθώνονται από εμάς χωρίς χρέωση εντός της προθεσμίας εγγύησης, εφόσον οφείλονται σε σφάλμα υλικού ή κατασκευής. Σε περίπτωση εγγύησης απευθυνθείτε στον προμηθευτή σας ή στο πλησιέστερο εξουσιοδοτημένο συνεργείο, προσκομίζοντας το παραστατικό της αγοράς. (για διευθύνσεις βλέπε την πίσω σελίδα) Περαιτέρω πληροφορίες για την εγγύηση (εάν υπάρχουν) θα βρείτε στην καρτέλα σέρβις της τοπικής ιστοσελίδας της Kärcher στην ενότητα "Downloads".

Σύμβολα επάνω στη συσκευή

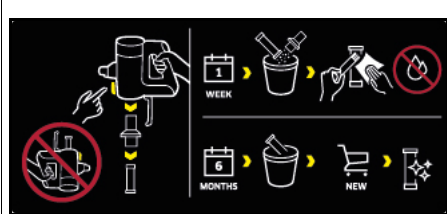

Στο προφίλτρο της συσκευής υπάρχει αυτοκόλλητο που περιγράφει τον τρόπο καθαρισμού / αντικατάστασης του προφίλτρου και του λεπτού φίλτρου:

- Αφαιρέστε το προφίλτρο και το λεπτό φίλτρο από τη συσκευή. Ταυτόχρονα δεν επιτρέπεται να γυρίσετε τη συσκευή ανάποδα.
- Καθαρίζετε το προφίλτρο και το λεπτό φίλτρο μία φορά την εβδομάδα **χωρίς προσθήκη** νερού ή υγρασίας.
- Αντικαθιστάτε το λεπτό φίλτρο κάθε 6 μήνες με νέο. Για περισσότερες περιγραφές βλ. κεφάλαιο **Καθαρισμός προφίλτρου, λεπτού φίλτρου και δοχείου σκόνης**

Φορτιστής

⚠ ΠΡΟΕΙΔΟΠΟΙΗΣΗ • Φορτίζετε τη συσκευή μόνο με τον παρεχόμενο γνήσιο φορτιστή HX20WPD-C001-AG ή με φορτιστή εγκεκριμένο από την KÄRCHER.

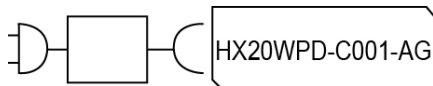

Παραδοτέος εξοπλισμός

Ο παραδοτέος εξοπλισμός της συσκευής απεικονίζεται επάνω στη συσκευασία. Κατά την αφαίρεση από τη συσκευασία ελέγξτε την πληρότητα των περιεχομένων. Σε περίπτωση που λείπουν παρελκόμενα ή έχουν προκληθεί ζημιές κατά τη μεταφορά, ενημερώστε τον προμηθευτή σας.

Περιγραφή συσκευής

Ο παρεχόμενος εξοπλισμός της συσκευής (ανάλογα με το μοντέλο) απεικονίζεται στη συσκευασία. Αυτό το εγχειρίδιο λειτουργίας περιγράφει όλες τις πιθανές παραλλαγές.

Για τα σχήματα δείτε τη σελίδα διαγραμμάτων.

Εικόνα A

- 1 Χειριστήριο για:
- 2 Διακόπτης ON/OFF
- 3 Ενδεικτική λυχνία LED μπαταρίας
- 4 Κουμπιά για ρύθμιση της έντασης αναρρόφησης (3 βαθμίδες)
- 5 Ενδεικτική λυχνία LED λειτουργίας / ισχύος αναρρόφησης
- 6 Χειρολαβή
- 7 Σύνδεση φόρτισης για βύσμα USB (τύπου C)
- 8 Ενσωματωμένη επαναφορτιζόμενη μπαταρία
- 9 Κάλυμμα φίλτρου ακάθαρτου αέρα
- 10 Κουμπί απασφάλισης δοχείου σκόνης
- 11 Υποδοχή αναρρόφησης δοχείου σκόνης
- 12 Δοχείο σκόνης
- 13 Πλήκτρο απασφάλισης κατακτιού δοχείου σκόνης
- 14 Καπάκι δοχείου σκόνης
- 15 Λεπτό φίλτρο
- 16 Προφίλτρο
- 17 Μηχανοκίνητη ακροφύσιο δαπέδου με ρολό βούρτσας γενικής χρήσης και λυχνία LED
- 18 Σωλήνας αναρρόφησης
- 19 Ακροφύσιο αρμών
- 20 Βούρτσα επίπλων
- 21 Ακροφύσιο ταπεταρίας
- 22 Στήριγμα τοίχου
- 23 Στήριγμα εξαρτημάτων
- 24 Φορτιστής (τύπου C)

25 Καλώδιο φόρτισης (τύπου C)

Τοποθέτηση στηρίγματος τοίχου

Ο παραδοτέος εξοπλισμός περιλαμβάνει επίτοιχο στήριγμα καθώς και βίδες και ούπα για τακτοποιημένη αποθήκευση της ηλεκτρικής σκούπας.

Υπόδειξη

Τοποθετήστε το επίτοιχο στήριγμα σε κατάλληλη θέση με τις παρεχόμενες βίδες και ούπα.

Για ασφαλή αποθήκευση της συσκευής, η επάνω βίδα στερέωσης του στηρίγματος θα πρέπει να τοποθετηθεί τουλάχιστον 1,0 m από το δάπεδο.

Εικόνα E

ΠΡΟΣΟΧΗ

Υλικές ζημιές εξαιτίας λανθασμένης τοποθέτησης
Η λανθασμένη τοποθέτηση μπορεί να προκαλέσει ζημιά από πτώση τόσο στη συσκευή όσο και στο δάπεδο.

Για την τοποθέτηση χρησιμοποιήστε κατάλληλα εργαλεία.

Για την επιλογή των στοιχείων στερέωσης λάβετε υπόψη το βάρος της συσκευής και τη φέρουσα ικανότητα των σημείων τοποθέτησης.

⚠ ΠΡΟΕΙΔΟΠΟΙΗΣΗ

Κίνδυνος ηλεκτροπληξίας και τραυματισμού

Βεβαιωθείτε ότι δεν περνούν ηλεκτρικά καλώδια, σωλήνες νερού ή αερίου μέσα στον τοίχο στα σημεία στήριξης.

Υπόδειξη

Στο στήριγμα τοίχου μπορεί εκτός από τη συσκευή να αποθηκεύεται επίσης και το ακροφύσιο επίπλων 2 σε 1 και το ακροφύσιο σχισμών.

Εικόνα F

Θέση σε λειτουργία

Τοποθέτηση πρόσθετων εξαρτημάτων

Υπόδειξη

Το μηχανοκίνητο πέλμα κινείται επιπλέον από δικό του ενσωματωμένο κινητήρα και επομένως θα πρέπει να συνδέεται πάντα απευθείας με τη φορητή συσκευή ή τον σωλήνα αναρρόφησης ώστε να διασφαλίζεται η τροφοδοσία ρεύματος.

Όλα τα άλλα πρόσθετα εξαρτήματα μπορούν επίσης να χρησιμοποιηθούν απευθείας με τη φορητή συσκευή ή με τον σωλήνα αναρρόφησης για αύξηση της εμβέλειας.

- Σπρώξτε τον σωλήνα αναρρόφησης στην υποδοχή του δοχείου σκόνης μέχρι να κουμπώσει.
- Πατήστε το πλήκτρο απασφάλισης και αφαιρέστε τον σωλήνα αναρρόφησης από την υποδοχή.

Εικόνα B

- Πιέστε το μηχανοκίνητο πέλμα στον σωλήνα αναρρόφησης μέχρι να κουμπώσει.
- Πατήστε το πλήκτρο απασφάλισης και αφαιρέστε το μηχανοκίνητο πέλμα από τον σωλήνα αναρρόφησης.

Εικόνα C

- Εισάγετε αξεσουάρ, όπως π.χ. το ακροφύσιο αρμών στην υποδοχή του δοχείου σκόνης ή στον σωλήνα αναρρόφησης μέχρι να ακουστεί ότι κούμπωσε.

Εικόνα D

Φόρτιση μπαταρίας

Υπόδειξη

Η συσκευή παραδίδεται χωρίς πλήρως φορτισμένη μπαταρία. Πριν την πρώτη χρήση φορτίστε πλήρως την

μπαταρία. Λάβετε υπόψη τις συνημμένες υποδείξεις ασφαλείας για επαναφορτιζόμενη ηλεκτρική ακούπα.

Υπόδειξη

Κατά τη χρήση τυπικού βύσματος USB (τύπου C) ή φορτιστή (δεν παρέχεται με τη συσκευή), ο χρόνος φόρτισης ενδέχεται ανάλογα με την ισχύ να διαφέρει από αυτόν που αναφέρεται στις οδηγίες λειτουργίας.

1. Για να φορτίσετε τη συσκευή, στερεώστε την στο επίτιχο στήριγμα που υπάρχει στον παραδοτέο εξοπλισμό.
2. Τοποθετήστε τα δύο βύσματα USB του καλωδίου φόρτισης στη θύρα φόρτισης της συσκευής και του φορτιστή.
Συνδέστε τον φορτιστή στη πρίζα.
Κατά τη διάρκεια της διαδικασίας φόρτισης η ένδειξη φόρτισης αναλάμπει πράσινη.

Εικόνα E

3. Όταν η συσκευή φορτιστεί πλήρως, τότε η λυχνία LED της φόρτισης μπαταρίας παραμένει αναμμένη πράσινη για 120 λεπτά. Στη συνέχεια, η λυχνία LED σβήνει.

Αφαιρέστε τα δύο βύσματα USB του καλωδίου φόρτισης από τις θύρες φόρτισης της συσκευής και του φορτιστή.

Αφαιρέστε τον φορτιστή από την πρίζα.

Αφαιρέστε τη συσκευή από το επίτιχο στήριγμα.

Εικόνα H

Η συσκευή είναι έτοιμη για χρήση.

Λειτουργία

Ενδείξεις LED

Οι ακόλουθοι πίνακες περιγράφουν τις σημασίες των ενδεικτικών λυχνιών LED.

Ένδειξη LED στον διακόπτη on/off:

Εικόνα I

Εικόνα J

LED	Περιγραφή
Η λυχνία LED είναι συνεχώς πράσινη.	Η συσκευή είναι ενεργοποιημένη.
Η LED δεν είναι αναμμένη.	Η συσκευή είναι απενεργοποιημένη.
Η λυχνία LED αναλάμπει πράσινη όταν η συσκευή είναι ενεργοποιημένη.	Φόρτιση μπαταρίας στο 10% περίπου. Διάρκεια περίπου 2 λεπτά.
Η λυχνία LED είναι συνεχώς κόκκινη.	Χαμηλή φόρτιση μπαταρίας, λιγότερο από 5%. Διάρκεια περίπου 1 λεπτό.
Η λυχνία LED αναλάμπει πράσινη.	Η μπαταρία φορτίζεται.
Συσκευή στον φορτιστή: Η λυχνία LED είναι συνεχώς πράσινη για 120 λεπτά. Στη συνέχεια, η λυχνία LED σβήνει.	Η μπαταρία είναι πλήρως φορτισμένη.
Υπόδειξη Εάν η συσκευή αφαιρεθεί από τον φορτιστή αμέσως μετά τη φόρτιση, η λυχνία LED σβήνει νωρίτερα.	

LED	Περιγραφή
Η λυχνία LED αναλάμπει κόκκινη με γρήγορο ρυθμό (30 s / 120 φορές).	Η συσκευή εμφανίζει μήνυμα σφάλματος. Π.χ.: <ul style="list-style-type: none"> ● Απόφραξη του πέλματος αναρρόφησης ή του καναλιού αναρρόφησης. ● Η μπαταρία / συσκευή έχει υπερθερμανθεί ή υποψυχθεί.

Ένδειξη LED στη λαβή:

Εικόνα K

LED	Περιγραφή
Η λυχνία LED ανάβει από κίτρινο σε μπλε.	Η συσκευή ενεργοποιείται.
Η λυχνία LED ανάβει από πράσινο/μπλε/κίτρινο σε κίτρινο.	Η συσκευή απενεργοποιείται.
Η λυχνία LED ανάβει πράσινη.	Η συσκευή είναι ενεργοποιημένη και βρίσκεται σε λειτουργία Eco.
Η λυχνία LED ανάβει κίτρινη.	Η συσκευή είναι ενεργοποιημένη και βρίσκεται σε λειτουργία Boost.
Η λυχνία LED ανάβει μπλε ως αρχικό χρώμα.	Η συσκευή είναι ενεργοποιημένη και βρίσκεται σε αυτόματη λειτουργία.
Ανοιχτό μπλε έως μοβ.	Διαπιστώθηκε καθόλου ή λίγη ρύπανση.
Σκούρο μπλε έως μοβ.	Διαπιστώθηκε έντονη ρύπανση.
Η λυχνία LED αναλάμπει πράσινη.	Η μπαταρία φορτίζεται / η χωρητικότητα της είναι χαμηλή.
Η LED δεν είναι αναμμένη.	Η μπαταρία είναι πλήρως φορτισμένη.
Η λυχνία LED αναβοσβήνει με γρήγορο ρυθμό.	Η συσκευή εμφανίζει μήνυμα σφάλματος.

Αναρρόφηση

ΠΡΟΣΟΧΗ

Ζημιές στη συσκευή

Εάν τα φίλτρα ή το δοχείο σκόνης δεν έχουν τοποθετηθεί ή δεν έχουν τοποθετηθεί σωστά, η συσκευή ενδέχεται να μην λειτουργεί σωστά ή να υποστεί ζημιά. Χρησιμοποιείτε τη συσκευή μόνο εάν όλα τα φίλτρα και το δοχείο σκόνης έχουν τοποθετηθεί σωστά. Ελαττωματικά φίλτρα και φίλτρα που δεν καθαρίζονται πλέον πρέπει να αντικαθίστανται.

1. Τοποθετήστε το κατάλληλο εξάρτημα, βλέπε κεφάλαιο Τοποθέτηση πρόσθετων εξαρτημάτων.
2. Ενεργοποίηση συσκευής:

- Πατήστε τον διακόπτη ON/OFF.

Εικόνα I

3. Κατά περίπτωση, χρησιμοποιήστε το κουμπί "+ / -" στο χειριστήριο για να για να ρυθμίσετε την ισχύ αναρρόφησης.

Υπόδειξη

Η συσκευή διαθέτει 3 βαθμίδες ισχύος αναρρόφησης:

- 1 Λειτουργία Eco: Για τον καθαρισμό μικρών ποσοτήτων σκόνης.
- 2 Αυτόματη λειτουργία: Για καθημερινό καθαρισμό. Η συσκευή ρυθμίζει αυτόματα την ισχύ ανάλογα με τον βαθμό ρύπανσης.
- 3 Λειτουργία Boost: Μέγιστη ισχύς για καθαρισμό υψηλής απόδοσης (αυτή η ρύθμιση ισχύος αναρρόφησης αποφορτίζει την μπαταρία ταχύτερα από τις άλλες ρυθμίσεις).

Υπόδειξη

Κατά την ενεργοποίηση της συσκευής, η ισχύς αναρρόφησης είναι πάντα στην αυτόματη λειτουργία (βαθμίδα 2).

Εικόνα J

Αλλαγή πρόσθετων εξαρτημάτων

Αλλάξτε πρόσθετα εξαρτήματα, βλ. κεφάλαιο Τοποθέτηση πρόσθετων εξαρτημάτων

Τερματισμός λειτουργίας

- 1 Απενεργοποιήστε τη συσκευή.
 - Πατήστε τον διακόπτη ON/OFF.

Εικόνα I

ΠΡΟΣΟΧΗ

Ζημιές στη συσκευή

Εάν το προφίλτρο και το λεπτό φίλτρο δεν καθαρίζονται τακτικά μετά τη χρήση της συσκευής ή εάν το δοχείο σκόνης δεν αδειάζει, η ισχύς αναρρόφησης θα μειώνεται και η συσκευή μπορεί να χαλάσει.

Καθαρίζετε το προφίλτρο και το λεπτό φίλτρο τουλάχιστον μία φορά την εβδομάδα.

Αδειάστε το δοχείο σκόνης το αργότερο όταν φτάσει στο σημάδι "MAX".

- 2 Αφαιρέστε τον σωλήνα αναρρόφησης ή τα πρόσθετα εξαρτήματα.
- 3 Αδειάστε το δοχείο σκόνης.
 - Πιέστε το πλήκτρο απασφάλισης. Ανοίγει το καπάκι δοχείου σκόνης.
 - Αδειάστε το δοχείο σκόνης σε κάδο απορριμμάτων.

Εικόνα L

- 4 Για να κλείσετε το καπάκι του δοχείου σκόνης πιέστε το προς τα πάνω, μέχρι να κουμπώσει.
- 5 Καθαρίστε το προφίλτρο και το λεπτό φίλτρο, βλ. Κεφάλαιο Καθαρισμός προφίλτρου, λεπτού φίλτρου και δοχείου σκόνης.
- 6 Στερεώστε τη συσκευή στο στήριγμα τοίχου.

Εικόνα E

- 7 Αποθηκεύετε τα πρόσθετα εξαρτήματα στο στήριγμα τοίχου.

Εικόνα F

- 8 Φορτίστε τη συσκευή, βλ. Κεφάλαιο Φόρτιση μπαταρίας.

Γενικές υποδείξεις εφαρμογής

- Στη συσκευασία της συσκευής εικονίζονται ποια πρόσθετα εξαρτήματα περιλαμβάνονται στον παραδοτέο εξοπλισμό.
- Ελέγξτε το πρόσθετο εξάρτημα σε μη εμφανή θέση πριν το χρησιμοποιήσετε σε πιο ευαίσθητη περιοχή.
- Ακολουθήστε τις υποδείξεις καθαρισμού του κατασκευαστή.
- Συνδέστε τα μηχανοκίνητα πέλματα στον σωλήνα αναρρόφησης ή στη συσκευή χειρός.
- Μπορείτε να συνδέσετε επίσης και άλλα πρόσθετα εξαρτήματα, όπως π.χ. το ακροφύσιο αρμών,

συνδέοντας τα στη συσκευή χειρός ή εισάγοντάς τα απευθείας στον σωλήνα αναρρόφησης για αύξηση της εμβέλειας.

Μηχανοκίνητο ακροφύσιο δαπέδου πολλών λειτουργιών

Ιδανική για σκληρά δάπεδα και χαλιά.

Το μηχανοκίνητο πέλμα απομακρύνει ιδιαίτερα αποτελεσματικά τους κολλημένους ρύπους στις ίνες του χαλιού.

Η περιστρεφόμενη άρθρωση 180 μοιρών και τα φώτα LED εξασφαλίζουν βέλτιστη ευελιξία και καλή ορατότητα σε σκοτεινές γωνίες.

Ακροφύσιο αρμών

Για ακμές, αρμούς, θερμαντικά σώματα και σημεία με δύσκολη πρόσβαση.

Βούρτσα επίπλων

Για απαλό και σχολαστικό καθαρισμό επίπλων και ευαίσθητων επιφανειών, ξεσκόνισμα βιβλίων, σχισμών αερισμού αυτοκινήτων κλπ.

Ακροφύσιο ταπεταρίας

Για τον καθαρισμό υφασμάτων επιφανειών όπως καναπέδες, πολυθρόνες, στρώματα, καθίσματα αυτοκινήτων κλπ.

Στήριγμα εξαρτημάτων

Για πρακτική αποθήκευση και γρήγορη πρόσβαση στα ακροφύσια χειρός.

Στερεώστε το στήριγμα πρόσθετων εξαρτημάτων στον σωλήνα αναρρόφησης και συνδέστε το εξάρτημα (π.χ. ακροφύσιο αρμών).

Εικόνα F

Μεταφορά

Η επαναφορτιζόμενη μπαταρία είναι ελεγμένη σύμφωνα με τις σχετικές προδιαγραφές για τη διεθνή προώθηση και επιτρέπεται η μεταφορά /αποστολή της.

Αποθήκευση

ΠΡΟΣΟΧΗ

Υγρασία και θερμότητα

Κίνδυνος πρόκλησης ζημιών
Αποθηκεύετε τις μπαταρίες μόνο σε ξηρούς εσωτερικούς χώρους με χαμηλή ατμοσφαιρική υγρασία και κάτω από 20°C.

Στη διάρκεια της αποθήκευσης η οθόνη της μπαταρίας δείχνει την τρέχουσα κατάσταση φόρτισης.

Φροντίδα και συντήρηση

Καθαρισμός προφίλτρου, λεπτού φίλτρου και δοχείου σκόνης

ΠΡΟΣΟΧΗ

Ζημιές στη συσκευή

Εάν το προφίλτρο και το λεπτό φίλτρο δεν καθαρίζονται τακτικά μετά τη χρήση της συσκευής ή εάν το δοχείο σκόνης δεν αδειάζει, η ισχύς αναρρόφησης θα μειώνεται και η συσκευή μπορεί να χαλάσει.

Καθαρίζετε το προφίλτρο και το λεπτό φίλτρο τουλάχιστον μία φορά την εβδομάδα.

Αδειάστε το δοχείο σκόνης το αργότερο όταν φτάσει στο σημάδι "MAX".

ΠΡΟΣΟΧΗ

Κίνδυνος βραχυκυκλώματος

Το δοχείο σκόνης περιέχει ηλεκτρικά εξαρτήματα.

Μην βυθίζετε το δοχείο σκόνης, το προφίλτρο και το λεπτό φίλτρο σε νερό και μην τα καθαρίζετε με υγρό πανί.

Εικόνα Ρ

Υπόδειξη

Αντικαταστήστε το λεπτό φίλτρο εάν έχει εμφανή ζημιά ή κάθε 6 μήνες.

Υπόδειξη

Το δοχείο σκόνης πρέπει πριν από τον καθαρισμό να είναι άδειο.

1 Απενεργοποιήστε τη συσκευή:

- Πατήστε τον διακόπτη ON/OFF.

Εικόνα Ι

2 Αφαιρέστε το δοχείο σκόνης:

- Πιέστε το πλήκτρο απασφάλισης στο δοχείο σκόνης και περιστρέφοντας προς την κατεύθυνση του συμβόλου "ανοιχτό λουκέτο" ξεκλειδώστε και αφαιρέστε το.

ΠΡΟΣΟΧΗ

Ζημιές στη συσκευή

Εάν η συσκευή κατά τον καθαρισμό του φίλτρου περιστραφεί κατά 180 μοίρες (το λεπτό φίλτρο να δείχνει προς τα επάνω), μπορεί να χυθεί στην περιοχή του κινητήρα λεπτή σκόνη και να προκαλέσει βλάβη στη συσκευή.

Όταν καθαρίζετε/αφαιρείτε το λεπτό φίλτρο κρατάτε πάντα τη συσκευή προς τα κάτω.

Εικόνα Μ

Εικόνα Ν

3 Αφαιρέστε το λεπτό φίλτρο και το προφίλτρο:

- Ξεκουμπώστε και αφαιρέστε το λεπτό φίλτρο περιστρέφοντάς το αριστερόστροφα.
- Πατήστε το πλήκτρο απασφάλισης για να ανοίξετε το κλαπέτο του δοχείου σκόνης. Τραβήξτε το προφίλτρο προς τα κάτω και αφαιρέστε το από το δοχείο σκόνης.

Εικόνα Ο

4 Καθαρισμός του δοχείου σκόνης, του προφίλτρου και του λεπτού φίλτρου.

- Τυχόν τυλιγμένες κλωστές ή τρίχες στο προφίλτρο μπορούν να αφαιρεθούν προσεκτικά με ψαλίδι.
- Τινάξτε προσεκτικά το προφίλτρο και το λεπτό φίλτρο σε καλάθι απορριμμάτων.

Εικόνα Q

- Σκουπίστε το δοχείο σκόνης με πανί.
- Εάν χρειάζεται, καθαρίστε προσεκτικά το προφίλτρο και το λεπτό φίλτρο με μαλακό πανί ή βούρτσα.

Εικόνα Ρ

5 Στερεώστε το λεπτό φίλτρο στη συσκευή.

- Ελέγξτε για σωστή εφαρμογή.

6 Τοποθετήστε το προφίλτρο στο δοχείο σκόνης.

- Ελέγξτε για σωστή εφαρμογή.

7 Στερεώστε το δοχείο σκόνης:

- Τοποθετήστε το δοχείο σκόνης στη συσκευή και περιστρέψτε το στην κατεύθυνση του συμβόλου "λουκέτο κλειστό". Ελέγξτε για σωστή εφαρμογή.

Καθαρισμός φίλτρου εξερχόμενου αέρα

ΠΡΟΣΟΧΗ

Κίνδυνος βραχυκυκλώματος

Η κεφαλή της συσκευής περιέχει ηλεκτρικά εξαρτήματα.

Μην βυθίζετε το φίλτρο εξερχόμενου αέρα σε νερό και μην το καθαρίζετε με υγρό πανί.

Υπόδειξη

Το φίλτρο εξερχόμενου αέρα εξασφαλίζει καθαρό εξερχόμενο αέρα.

- Καθαρίστε το φίλτρο εξερχόμενου αέρα όταν είναι εμφανώς βρώμικο.
- Αντικαταστήστε το φίλτρο εξερχόμενου αέρα εάν έχει εμφανή ζημιά ή κάθε 6 μήνες.

1 Απενεργοποιήστε τη συσκευή:

- Πατήστε τον διακόπτη ON/OFF.

Εικόνα Ι

2 Αφαιρέστε το φίλτρο εξερχόμενου αέρα:

- Ξεβιδώστε και αφαιρέστε το κάλυμμα του φίλτρου εξερχόμενου αέρα από τη συσκευή.
- Αφαιρέστε το φίλτρο εξερχόμενου αέρα από το κάλυμμα.

Εικόνα Σ

3 Καθαρίστε το φίλτρο εξερχόμενου αέρα:

- Τινάξτε προσεκτικά το φίλτρο εξερχόμενου αέρα ή, αν είναι πολύ βρώμικο, καθαρίστε το προσεκτικά μαζί με το κάλυμμα με μαλακό πανί ή βούρτσα.
- **Εικόνα Τ**

4 Τοποθετήστε το φίλτρο εξερχόμενου αέρα:

- Συνδέστε το φίλτρο εξερχόμενου αέρα και το κάλυμμα μεταξύ τους και βιδώστε τα στην κεφαλή της συσκευής. Ελέγξτε για σωστή εφαρμογή.

Καθαρισμός μηχανοκίνητου πέλματος

1. Απενεργοποιήστε τη συσκευή.

- Πατήστε τον διακόπτη ON/OFF.

Εικόνα Ι

2. Αφαιρέστε τα πρόσθετα εξαρτήματα.

ΠΡΟΣΟΧΗ

Κίνδυνος βραχυκυκλώματος

Το μηχανοκίνητο πέλαμα περιέχει ηλεκτρικά εξαρτήματα.

Μην βυθίζετε το μηχανοκίνητο πέλαμα σε νερό και μην το καθαρίζετε με υγρό πανί.

3. Καθαρίστε το μηχανοκίνητο πέλαμα.

- a Σύρετε το πλήκτρο απασφάλισης προς την κατεύθυνση του συμβόλου "ανοιχτό λουκέτο" και αφαιρέστε το ρολό βούρτσας.

Εικόνα U

- b Αφαιρέστε τη βρωμιά π.χ. με βούρτσα. Τυχόν μπερδεμένες κλωστές ή τρίχες μπορούν να κοπούν προσεκτικά με ψαλίδι.

- c Καθαρίστε προσεκτικά το άνοιγμα βούρτσας με πανί ή μαλακή βούρτσα.

Εικόνα V

- d Τοποθετήστε το ρολό βούρτσας στο άνοιγμα βούρτσας, και πιέστε το προς τα κάτω μέχρι να κλειδώσει. Ελέγξτε για σωστή εφαρμογή.

Εικόνα W

Αφαίρεση μπαταρίας

ΠΡΟΣΟΧΗ

Κίνδυνος τραυματισμού

Από μπαταρίες με διαρροή μπορεί να προκληθούν τραυματισμοί.

Μην αφήνετε μπαταρίες με διαρροή να έρθουν σε επαφή με τα μάτια ή τους βλεννογόνους.

Υπόδειξη

Τα ενσωματωμένα στοιχεία όντων λίθιου περιέχουν ουσίες που μπορεί να είναι επιβλαβείς για το περιβάλλον. Πριν από την απόσυρση, οι επαναφορτιζόμενες μπαταρίες πρέπει να αφαιρεθούν από τη συσκευή και να παραδοθούν σε κάποιο σημείο συλλογής μπαταριών.

Αφαιρέστε την μπαταρία μόνο όταν είναι εντελώς άδεια. Η μπαταρία δεν πρέπει να έρχεται σε επαφή με μέταλλα.

1. Αποσυνδέστε τη συσκευή από τον σταθμό φόρτισης.
2. Αφήστε τη συσκευή να λειτουργήσει μέχρι να σταματήσει και να μην μπορεί να ενεργοποιηθεί ξανά.
3. Αφαιρέστε το δοχείο σκόνης από τη συσκευή.
Εικόνα Μ
4. Με ένα καθαρίδι λύστε τις 3 βίδες στην εσωτερική πλευρά της συσκευής και να αφαιρέσετε το κάλυμμα.
Εικόνα Χ
5. Με κατάλληλη πένα τραβήξτε τις 3 επαφές προς τα πάνω και αποσυνδέστε τις.
6. Αφαιρέστε την μπαταρία από τη συσκευή χρησιμοποιώντας τη γλωττίδα.
Εικόνα Υ
7. Δώστε την μπαταρία για ανακύκλωση σύμφωνα με τους ισχύοντες κανονισμούς.

Υπόδειξη

Ανταλλακτικά μπορείτε να βρείτε στην τοπική ιστοσελίδα της KÄRCHER, βλέπε επίσης κεφάλαιο Παρελκόμενα και ανταλλακτικά.

Υπόδειξη

Αν δεν περιγράφεται κάτι άλλο, η τοποθέτηση γίνεται με την αντίστροφη σειρά.

Αντιμετώπιση βλαβών

Οι βλάβες οφείλονται συχνά σε ασημαντες αιτίες, τις οποίες μπορείτε να αντιμετωπίσετε μόνοι σας με τη βοήθεια του παρακάτω πίνακα. Σε περίπτωση αμφιβολίας ή σε περίπτωση βλάβης που δεν αναγράφεται εδώ μπορείτε να απευθύνεστε σε εξουσιοδοτημένο κατάστημα.

Η συσκευή δεν τίθεται σε λειτουργία

Η μπαταρία είναι εντελώς εκφορισμένη.

- Φορτίστε την μπαταρία.

Η συσκευή δεν αναρροφά

Το λεπτό φίλτρο δεν τοποθετήθηκε ή δεν τοποθετήθηκε σωστά.

- Τοποθετήστε λεπτό φίλτρο.
- Βεβαιωθείτε ότι το λεπτό φίλτρο είναι σωστά τοποθετημένο.

Η μπαταρία δεν φορτίζεται

Το βύσμα φόρτισης/ το φως ρεύματος δεν έχουν συνδεθεί σωστά.

- Συνδέστε σωστά το βύσμα φόρτισης/ το φως ρεύματος.

Η πρίζα είναι χαλασμένη.

- Ελέγξτε ότι η πρίζα λειτουργεί.
- Χρησιμοποιείται λάθος φορτιστής
- Ελέγξτε ότι χρησιμοποιείται ο σωστός φορτιστής.

Ο χρόνος φόρτισης έχει αλλάξει

Χρήση βύσματος USB (τύπου C) ή φορτιστή όχι από τα περιεχόμενα εξαρτήματα της συσκευασίας παράδοσης.

- Για τον αναφερόμενο χρόνο φόρτισης, χρησιμοποιήστε το βύσμα USB (τύπου C) / τον φορτιστή που περιλαμβάνεται στη συσκευασία παράδοσης.

Η λυχνία LED αναλάμπει κόκκινη με γρήγορο ρυθμό / η συσκευή σταματά κατά τη λειτουργία / η συσκευή έχει χαμηλή ισχύ αναρρόφησης

Το πρόσθετο εξάρτημα, το άνοιγμα αναρρόφησης στο δοχείο σκόνης ή οι σωλήνες αναρρόφησης είναι φραγμένα.

- Αφαιρέστε το μπλοκάρισμα/την απόφραξη με κατάλληλο εργαλείο.

Η μπαταρία / συσκευή έχει υπερθερμανθεί ή υποψυχθεί.

- Απενεργοποιήστε τη συσκευή και αποσυνδέστε την από το ηλεκτρικό ρεύμα.
- Περιμένετε μέχρι η θερμοκρασία της μπαταρίας / συσκευής επανέλθει σε κανονικά επίπεδα.

Το δοχείο σκόνης είναι γεμάτο.

- Αδειάστε το δοχείο σκόνης.

Τα φίλτρα είναι βρώμικα.

- Καθαρίστε το φίλτρο.

Το ρολό βούρτσας είναι φραγμένο.

- Αφαιρέστε τα μπλοκαρίσματα.

Το λεπτό φίλτρο βρομίζει / σκονίζεται γρήγορα

Δεν τοποθετήθηκε προφίλτρο.

- Τοποθετήστε προφίλτρο.

Το δοχείο σκόνης δεν μπορεί να τοποθετηθεί

Η μονάδα φίλτρου δεν είναι πλήρης.

- Ελέγξτε αν η μονάδα φίλτρου (προφίλτρο και λεπτό φίλτρο) είναι ολοκληρωμένη.

Μη φυσιολογικοί θόρυβοι κινητήρα

Το πρόσθετο εξάρτημα, το άνοιγμα αναρρόφησης στο δοχείο σκόνης ή οι σωλήνες αναρρόφησης είναι φραγμένα.

- Με ένα κατάλληλο βοήθημα αφαιρέστε τις ακαθαρσίες.

Τεχνικά χαρακτηριστικά

Ηλεκτρική σύνδεση

Τάση μπαταρίας	V	21.6
Ονομαστική ισχύς	W	300
Τύπος συστοιχίας μπαταριών		Li-ION
Φορτιστής		USB-C
Μοντέλο		HX20WPD-C001-AG

Ονομαστική τάση φορτιστή	V	100 - 240
--------------------------	---	-----------

Συχνότητα	Hz	50 - 60
-----------	----	---------

Διάρκεια φόρτισης για πλήρως αποφορισμένη μπαταρία	min	240
--	-----	-----

Κατηγορία προστασίας		II
----------------------	---	----

Στοιχεία ισχύος συσκευής

Χωρητικότητα δοχείου	l	0,4
----------------------	---	-----

Χρόνος λειτουργίας με τελείως γεμάτη μπαταρία με ακροστόμιο δαπέδου Eco/Auto/Boost	min	45*/20/10
--	-----	-----------

Διαστάσεις και βάρη

Βάρος (χωρίς παρελκόμενα)	kg	<2.4
---------------------------	----	------

* Ανάλογα με τον βαθμό ρύπανσης. Με την επιφύλαξη τεχνικών αλλαγών.

Содержание

Общие указания.....	132
Использование по назначению	132
Защита окружающей среды.....	132
Принадлежности и запасные части.....	132
Гарантия.....	132
Символы на устройстве	133
Зарядное устройство.....	133
Комплект поставки.....	133
Описание устройства	133
Монтаж настенного держателя.....	133
Ввод в эксплуатацию.....	134
Эксплуатация	134
Общие указания по применению.....	135
Транспортировка	136
Хранение	136
Уход и техническое обслуживание	136
Демонтаж аккумулятора.....	137
Помощь при неисправностях	137
Технические характеристики	138

Общие указания



Перед первым применением устройства ознакомиться с данной оригинальной инструкцией по

эксплуатации и прилагаемыми указаниями по технике безопасности. Действовать в соответствии с ними.

Сохранять обе брошюры для дальнейшего пользования или для следующего владельца.

Использование по назначению

- Устройство предназначено только для использования в домашнем хозяйстве.
- Устройство предназначено исключительно для очистки сухих поверхностей
- Использование не по назначению:
 - Обработка пылесосом людей, животных, растений или одежды на теле.
 - Сбор пылесосом воды или других жидкостей.
 - Сбор пылесосом тлеющего пепла, угля, сигарет и других горячих или легковоспламеняющиеся материалов.
 - Использование вблизи взрывоопасных или легковоспламеняющихся веществ.

Защита окружающей среды



Упаковочные материалы поддаются вторичной переработке. Упаковку необходимо утилизировать без ущерба для окружающей среды.



Электрические и электронные устройства часто содержат ценные материалы, пригодные для вторичной переработки, и зачастую такие компоненты, как батареи, аккумуляторы или масло, которые при неправильном обращении или ненадлежащей утилизации представляют потенциальную опасность для здоровья и окружающей среды. Тем не менее, данные компоненты необходимы для правильной работы устройства. Устройства, обозначенные этим символом, запрещено утилизировать вместе с бытовыми отходами.

Указания по компонентам (REACH)

Для получения актуальной информации о компонентах см. www.kaercher.de/REACH

Принадлежности и запасные части

Использовать только оригинальные принадлежности и запасные части. Только они гарантируют безопасную и бесперебойную работу устройства.

Для получения информации о принадлежностях и запчастях см. www.kaercher.com.

Гарантия

В каждой стране действуют соответствующие условия гарантии, установленные нашей дочерней сбытовой компанией. Возможные неисправности устройства в течение гарантийного срока мы устраняем бесплатно, если причина заключается в дефектах материалов или производственном браке. В случае возникновения претензий в течение гарантийного срока просьба обращаться с чеком о покупке в торговую организацию, продавшую изделие, или в ближайшую уполномоченную службу сервисного обслуживания.

(Адрес указан на обороте)

Дополнительную информацию о гарантии (при наличии) можно найти в области сервисного обслуживания на местном веб-сайте Kärcher в разделе «Загрузки».

Дата выпуска отображается на заводской табличке либо в формате MM/YYYY, где MM - месяц производства, YYYY - год производства, либо в закодированном виде.

При этом отдельные цифры имеют следующее значение:

Пример: 30290

3 год выпуска

0 столетие выпуска

2 десятилетие выпуска

9 вторая цифра месяца выпуска

0 первая цифра месяца выпуска

Таким образом, в данном примере код 30290 означает дату выпуска 09/(2)023.

Символы на устройстве



На фильтре предварительной очистки устройства имеется наклейка, описывающая порядок очистки/замены фильтров предварительной очистки и тонкой очистки:

- 1 Снять с устройства фильтр предварительной очистки и фильтр тонкой очистки. Устройство при этом нельзя переворачивать.
- 2 Очищать фильтры предварительной и тонкой очистки раз в неделю, **не добавляя** воды/влаги.
- 3 Заменять фильтр тонкой очистки на новый каждые 6 месяцев.

Более подробное описание, см. главу *Очистка фильтра предварительной очистки, фильтра тонкой очистки и пылесборника*

Зарядное устройство

⚠ ПРЕДУПРЕЖДЕНИЕ • Заряжайте устройство только с помощью оригинального зарядного устройства HX20WPD-C001-AG, входящего в комплект поставки или разрешенного к использованию компанией KÄRCHER.

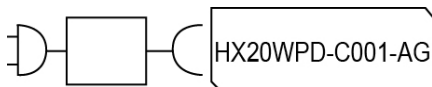

Комплект поставки

Комплектация устройства указана на упаковке. При распаковке устройства проверить комплектацию. При обнаружении недостающих принадлежностей или повреждений, полученных во время транспортировки, следует уведомить торговую организацию, продавшую устройство.

Описание устройства

Комплектация устройства (в зависимости от модели) указана на упаковке. В данной инструкции по эксплуатации содержится описание всех возможных опций.

Рисунки см. на страницах с рисунками.

Рисунок А

- ① Панель управления для:
- ② Выключатель Вкл./Выкл.
- ③ Светодиодный контрольный индикатор аккумулятора
- ④ Кнопки настройки силы всасывания (3 уровня)
- ⑤ Светодиодный контрольный индикатор режима всасывания/мощности всасывания
- ⑥ Рукоятка

- ⑦ Зарядный разъем для USB-штекера (тип C)
- ⑧ Встроенный аккумулятор
- ⑨ Крышка выходного фильтра
- ⑩ Кнопка разблокировки пылесборника
- ⑪ Всасывающий патрубок пылесборника
- ⑫ Пылесборник
- ⑬ Кнопка разблокировки крышки пылесборника
- ⑭ Крышка пылесборника
- ⑮ Фильтр тонкой очистки
- ⑯ Фильтр предварительной очистки
- ⑰ Моторизованная насадка для пола с универсальным щеточным валиком и светодиодной подсветкой
- ⑱ Всасывающая трубка
- ⑲ Щелевая насадка
- ⑳ Щетка для мебели
- ㉑ Насадка для мягкой мебели
- ㉒ Настенный держатель
- ㉓ Держатель для принадлежности
- ㉔ Зарядное устройство (тип C)
- ㉕ Зарядный кабель (тип C)

Монтаж настенного держателя

В комплект поставки входит настенный держатель, а также шурупы и дюбели для надлежущего хранения пылесоса.

Примечание

Закрепить настенный держатель в подходящем месте с помощью прилагаемых шурупов и дюбелей.

Для безопасного хранения устройства верхнее винтовое крепление следует размещать на высоте не менее 1,0 м над полом.

Рисунок Е

ВНИМАНИЕ

Материальный ущерб из-за неправильного монтажа

Неправильный монтаж может привести к повреждению как устройства, так и пола в случае падения устройства.

Для настенного монтажа использовать подходящие монтажные инструменты.

При выборе крепежных элементов учитывать вес устройства и несущую способность места размещения.

⚠ ПРЕДУПРЕЖДЕНИЕ

Опасность удара током и травмирования

Убедиться, что в стене вокруг места монтажа нет электрических кабелей, водопроводных или газовых труб.

Примечание

В дополнение к устройству настенный держатель также можно использовать для хранения насадки для мебели 2-в-1 и щелевой насадки.

Рисунок F

Ввод в эксплуатацию

Установка принадлежностей

Примечание

Насадка для пола с электроприводом дополнительно приводится в действие собственным встроенным двигателем и поэтому всегда должна быть подключена непосредственно к ручному устройству или всасывающей трубке, чтобы обеспечить электропитание. Все остальные принадлежности также можно использовать непосредственно с ручным устройством или с всасывающей трубкой для увеличения дальности действия.

- Надвинуть всасывающую трубку на всасывающий патрубок пылесборника до щелчка фиксации.
- Нажать кнопку разблокировки и снять всасывающую трубку с всасывающего патрубка.

Рисунок В

- Надвинуть насадку для пола с электроприводом на всасывающую трубку до щелчка фиксации.
- Нажать кнопку разблокировки и снять насадку для пола с электроприводом с всасывающей трубки.

Рисунок С

- Принадлежности, такие как щелевая насадка, надвинуть на всасывающий патрубок пылесборника или всасывающую трубку до щелчка фиксации.

Рисунок D

Зарядка аккумулятора

Примечание

Устройство поставляется без полностью заряженного аккумулятора. Перед первым использованием полностью зарядить аккумулятор. Обратит внимание на прилагаемые инструкции по безопасности для беспроводных пылесосов.

Примечание

При использовании стандартного USB-штекера (тип C) или зарядного устройства (не из комплекта поставки устройства) в зависимости от мощности время зарядки может отличаться от указанного в инструкции по эксплуатации.

1. Для зарядки устройства разместить его на настенном держателе, входящем в комплект поставки.

Рисунок E

2. Вставить оба USB-штекера зарядного кабеля в зарядный разъем устройства и зарядного устройства.

Вставить зарядное устройство в розетку.

Во время зарядки светодиодный индикатор аккумулятора мигает зеленым цветом.

Рисунок G

3. Когда устройство полностью заряжено, светодиодный индикатор аккумулятора светится зеленым в течение 120 мин. Затем светодиод гаснет.

Отсоединить оба USB-штекера зарядного кабеля от зарядного разъема устройства и зарядного устройства.

Отсоединить зарядное устройство от розетки. Снять устройство с настенного держателя.

Рисунок H

Устройство готово к использованию.

Эксплуатация

Светодиодные индикаторы

В следующих таблицах описываются значения светодиодных индикаторов.

Светодиодный индикатор на выключателе ВКЛ./ВЫКЛ.:

Рисунок I

Рисунок J

Светодиод	Описание
Светодиод постоянно светится зеленым цветом.	Устройство включено.
Светодиод не светится.	Устройство выключено.
Светодиод мигает зеленым, когда устройство включено.	Заряд аккумулятора около 10 %. Время работы прибл. 2 минуты.
Светодиод постоянно светится красным.	Заряд аккумулятора низкий, менее 5 %. Время работы прибл. 1 минута.
Светодиод мигает зеленым.	Аккумулятор заряжается.
Устройство на зарядном устройстве: Светодиод 120 мин постоянно светится зеленым. Затем светодиод гаснет.	Аккумулятор полностью заряжен.
Примечание Если устройство вынуть из зарядного устройства сразу после зарядки, светодиод погаснет раньше.	
Светодиод мигает красным с короткими интервалами (30 с/120 раз).	Устройство отображает сообщение о неисправности, например: <ul style="list-style-type: none">● Засорение насадки для пола и/или всасывающего канала.● Перегрев или пониженная температура аккумулятора/устройства.

Светодиодный индикатор на рукоятке:

Рисунок K

Светодиод	Описание
Светодиод меняет цвет с желтого на синий.	Устройство включается.
Светодиод меняет цвет с зеленого/синего/желтого на желтый.	Устройство выключается.
Светодиод светится зеленым.	Устройство включено и находится в режиме Eco.
Светодиод светится желтым.	Устройство включено и находится в турборежиме.

Светодиод	Описание
Светодиод светится синим как исходным цветом.	Устройство включено и находится в автоматическом режиме.
От светло-голубого до фиолетового.	Грязь не обнаружена / незначительная грязь.
От темно-синего до фиолетового.	Обнаружено много грязи.
Светодиод мигает зеленым.	Аккумулятор заряжается / низкий заряд аккумулятора.
Светодиод не светится.	Аккумулятор полностью заряжен.
Светодиод мигает красным с короткими интервалами.	Устройство отображает сообщение о неисправности.

Всасывание

ВНИМАНИЕ

Повреждение устройства

Если фильтры или пылесборник не установлены или установлены неправильно, устройство может работать неправильно или может быть повреждено.

Используйте устройство только в том случае, если все фильтры и пылесборник установлены правильно.

Неисправные фильтры и фильтры, которые невозможно очистить, необходимо заменить.

1. Установить необходимую принадлежность, см. главу *Установка принадлежностей*.

2. Включение устройства:

- Нажать выключатель Вкл./Выкл.

Рисунок I

3. Отрегулировать силу всасывания по мере необходимости с помощью кнопки «+/-» на панели управления.

Примечание

Устройство имеет 3 уровня силы всасывания:

- 1 **Режим Eco:** для сбора небольшого количества пыли.
- 2 **Автоматический режим:** для ежедневной уборки. Устройство автоматически регулирует мощность в зависимости от степени загрязнения.
- 3 **Турборежим:** максимальная мощность для интенсивной уборки (эта настройка силы всасывания разряжает аккумулятор быстрее, чем другие настройки).

Примечание

При включении устройства мощность всасывания всегда находится в автоматическом режиме (уровень 2).

Рисунок J

Смена принадлежностей

Описание смены принадлежностей см. в разделе *Установка принадлежностей*

Окончание работы

- 1 Выключить устройство.
 - Нажать выключатель Вкл./Выкл.

Рисунок I

ВНИМАНИЕ

Повреждение устройства

Если фильтр предварительной очистки и фильтр тонкой очистки не очищаются регулярно после завершения уборки пылесосом или не опорожняется пылесборник, мощность всасывания ухудшается и устройство может сломаться.

Очищайте фильтр предварительной очистки и тонкой очистки не реже одного раза в неделю. Опорожняйте пылесборник не позднее, чем будет достигнута отметка «МАХ».

- 2 Снять всасывающую трубку или принадлежности.
- 3 Опорожнить пылесборник.
 - Нажать кнопку разблокировки. Крышка пылесборника отсоединяется.
 - Опорожнить пылесборник в мусорное ведро.

Рисунок L

4 Чтобы закрыть, нажать на крышку пылесборника вверх до щелчка.

5 Очистка фильтра предварительной очистки и фильтра тонкой очистки, см. главу *Очистка фильтра предварительной очистки, фильтра тонкой очистки и пылесборника*

6 Закрепить устройство на настенном держателе.

Рисунок E

7 Хранить принадлежности на настенном держателе.

Рисунок F

8 Зарядить устройство, см. главу *Зарядка аккумулятора*

Общие указания по применению

- На упаковке устройства указано, какие принадлежности входят в комплект поставки.
- Проверить принадлежность на незаметном участке, прежде чем использовать ее на чувствительных участках.
- Следовать инструкциям по очистке от производителя.
- Присоединять насадки с электроприводом к всасывающей трубке или ручному устройству.
- Другие принадлежности, такие как щелевая насадка, также подключить к ручному устройству или надвинуть непосредственно на всасывающую трубку, чтобы увеличить дальность действия.

Моторизованная многофункциональная насадка для пола

Идеально подходит для твердых полов и ковров. Насадка для пола с электроприводом особенно эффективно удаляет грязь, застрявшую в волокнах ковра.

Поворотный шарнир на 180 градусов и светодиодное освещение обеспечивают оптимальную маневренность и хорошую видимость в темных углах.

Щелевая насадка

Для кромок, стыков, радиаторов и труднодоступных участков.

Щетка для мебели

Для бережной и тщательной очистки мебели и чувствительных поверхностей, протирания пыли с

книг, вентиляционных отверстий в автомобилях и т. д.

Насадка для мягкой мебели

Для очистки текстильных поверхностей, таких как диваны, кресла, матрасы, автокресла и т. д.

Держатель для принадлежности

Для удобного хранения и быстрого доступа к ручным насадкам.

Прикрепить держатель для принадлежности к вращающейся трубке и вставить принадлежность (например, щелевую насадку).

Рисунок F

Транспортировка

Аккумулятор проверен в соответствии с предписаниями по международным перевозкам и может быть транспортирован/отправлен.

Хранение

ВНИМАНИЕ

Влажность и высокие температуры

Опасность повреждения

Хранить аккумуляторные блоки только в сухих помещениях с низким уровнем влажности и при температуре ниже 20 °С.

Во время хранения на дисплее аккумуляторного блока отображается текущее состояние заряда.

Уход и техническое обслуживание

Очистка фильтра предварительной очистки, фильтра тонкой очистки и пылесборника

ВНИМАНИЕ

Повреждение устройства

Если фильтр предварительной очистки и фильтр тонкой очистки не очищаются регулярно после завершения уборки пылесосом или не опорожняется пылесборник, мощность всасывания ухудшается и устройство может сломаться.

Очищайте фильтр предварительной очистки и тонкой очистки не реже одного раза в неделю. Опорожняйте пылесборник не позднее, чем будет достигнута отметка «МАХ».

ВНИМАНИЕ

Опасность короткого замыкания

В пылесборнике содержатся электрические компоненты.

Не погружать пылесборник, фильтр предварительной очистки и фильтр тонкой очистки в воду и не очищать их влажным способом.

Рисунок P

Примечание

Заменять фильтр тонкой очистки при наличии видимых повреждений или каждые 6 месяцев.

Примечание

Перед очисткой пылесборник должен быть пустой.

1 Выключение устройства:

- Нажать выключатель Вкл./Выкл.

Рисунок I

2 Съем пылесборника:

- Нажать кнопку разблокировки на пылесборнике, разблокировать, повернув в направлении символа «замок открыт» и снять его.

ВНИМАНИЕ

Повреждение устройства

Если для очистки фильтра устройство повернуть на 180 градусов (фильтр тонкой очистки направлен вверх), мелкая пыль может попасть в область двигателя и повредить устройство.

При очистке/снятии фильтра тонкой очистки всегда держать устройство вниз.

Рисунок M

Рисунок N

3 Съем фильтра тонкой очистки и фильтра предварительной очистки:

- Разблокировать фильтр тонкой очистки, повернув его против часовой стрелки, и снять.
- Нажать кнопку разблокировки, чтобы открыть крышку пылесборника. Потянуть фильтр предварительной очистки вниз и извлечь его из пылесборника.

Рисунок O

4 Очистка пылесборника, фильтра предварительной очистки и фильтра тонкой очистки.

- Намотанные нитки или волосы можно аккуратно обрезать ножницами.
- Осторожно вытряхнуть фильтр предварительной и тонкой очистки в корзину для мусора.

Рисунок Q

- Протереть пылесборник тряпкой.
- При необходимости осторожно очистить фильтр предварительной очистки и фильтр тонкой очистки мягкой тканью или щеткой.

Рисунок R

5 Прикрепить фильтр тонкой очистки на устройстве.

- Проверить правильность положения.

6 Вставить фильтр предварительной очистки в пылесборник.

- Проверить правильность положения.

7 Крепление пылесборника:

- Установить пылесборник на устройство и повернуть его в направлении символа «закрыть замок». Проверить правильность положения.

Очистка выходного фильтра

ВНИМАНИЕ

Опасность короткого замыкания

Головка устройства содержит электрические компоненты.

Не погружать выходной фильтр и не очищать его влажным способом.

Примечание

Выходной фильтр обеспечивает очистку вытяжного воздуха.

- Очистить выходной фильтр при видимых загрязнениях.
- Заменять выходной фильтр при наличии видимых повреждений или каждые 6 месяцев.

1 Выключение устройства:

- Нажать выключатель Вкл./Выкл.

Рисунок I

2. Съем выходного фильтра:
 - Отвинтить и снять крышку выходного фильтра с устройства.
 - Снять выходной фильтр с устройства.
- Рисунок S**
3. Очистка выходного фильтра:
 - Аккуратно выбить выходной фильтр или, если он сильно загрязнен, осторожно очистить его вместе с крышкой мягкой тканью или щеткой.
 - **Рисунок T**
4. Установка выходного фильтра:
 - Соединить выходной фильтр и крышку и прикрутить их к головке устройства. Проверить правильность положения.

Очистка насадки для пола с электроприводом

1. Выключить устройство.
 - Нажать выключатель Вкл./Выкл.

Рисунок I

2. Снять принадлежности.

ВНИМАНИЕ

Опасность короткого замыкания

Насадка для пола с электроприводом содержит электрические компоненты.

Не погружать насадку для пола с электроприводом в воду и не очищать ее влажным способом.

3. Очистить насадку для пола с электроприводом.

- a Сдвинуть кнопку разблокировки в направлении символа «замок открыт» и снять щеточный валик.

Рисунок U

- b Грязь удалить, например, щеткой. Намотанные нитки или волосы можно аккуратно обрезать ножницами.
- c Осторожно очистить отверстие для щетки тряпкой или мягкой щеткой.

Рисунок V

- d Вставить щеточный валик в отверстие, прижать вниз и зафиксировать до щелчка. Проверить правильность положения.

Рисунок W

Демонтаж аккумулятора

ВНИМАНИЕ

Опасность травмирования

Протекание аккумуляторов может привести к травмам.

Не допускайте попадания электролита из аккумуляторов в глаза или на слизистые оболочки.

Примечание

Встроенные литий-ионные аккумуляторы содержат вещества, которые могут нанести вред окружающей среде. Перед утилизацией аккумуляторы необходимо извлечь из устройства и сдать в пункт приема аккумуляторов. Извлекать аккумулятор только тогда, когда он полностью разряжен. Не допускать контакта аккумулятора с металлом.

1. Отсоединить устройство от зарядной станции.
2. Дать устройству поработать до тех пор, пока оно не остановится и не сможет снова включиться.
3. Снять пылесборник с устройства.

Рисунок M

4. С помощью отвертки ослабить 3 винта, расположенных внутри устройства, и снимите крышку.
- Рисунок X**
5. Используя подходящие плоскогубцы, потянуть 3 контакта вверх и отсоединить их.
6. Извлечь аккумулятор из устройства за язычок.
- Рисунок Y**
7. Утилизировать аккумулятор в соответствии с действующими правилами.

Примечание

Запасные части можно найти на местном сайте KÄRCHER, см. также главу Принадлежности и запасные части.

Примечание

Если нет другого описания, то установка осуществляется в обратной последовательности.

Помощь при неисправностях

Зачастую неисправности имеют простые причины, поэтому с помощью следующего обзора их можно устранить самостоятельно. В случае сомнения или возникновения не описанных здесь неисправностей следует обращаться в авторизованную сервисную службу.

Устройство не включается

Аккумулятор разряжен.

- Зарядить аккумулятор.

Устройство не всасывает пыль

Фильтр тонкой очистки не установлен или установлен неправильно.

- Вставить фильтр тонкой очистки.
- Проверить правильность посадки фильтра тонкой очистки.

Аккумулятор не заряжается

Зарядная штепсельная вилка / сетевая штепсельная вилка подключена неправильно.

- Правильно подключить зарядную штепсельную вилку / сетевую штепсельную вилку.

Розетка неисправна.

- Убедиться, что розетка исправна.

Используется неправильное зарядное устройство

- Убедиться, что используется правильное зарядное устройство.

Время зарядки изменено

Использование USB-штекера (тип C) или зарядного устройства, не входящего в комплект поставки.

- Для обеспечения указанного времени зарядки использовать USB-штекер (тип C)/зарядное устройство, входящее в комплект поставки.

Светодиод мигает красным с короткими интервалами / устройство останавливается во время работы / устройство имеет слабую мощность всасывания

Принадлежности, всасывающее отверстие пылесборника или всасывающие трубки заблокированы.

- Удалить засор с помощью подходящего вспомогательного средства.

Перегрев или пониженная температура аккумулятора/устройства.

- Выключить устройство и отсоединить его от электросети.
- Подождать, пока температура аккумулятора/температура устройства не вернется в норму. Пылесборник заполнен.
- Опорожните пылесборник.

- Фильтры загрязнены.
 ● Очистить фильтр.
 Цилиндрическая щетка заблокирована.
 ● Удалить засоры.
Фильтр тонкой очистки быстро загрязняется/ забивается пылью
 Фильтр предварительной очистки не установлен.
 ● Установить фильтр предварительной очистки.

Невозможно вставить пылесборник.

- Блок фильтров не укомплектован.
 ● Проверить комплектность блока фильтров (фильтр предварительной очистки и фильтр тонкой очистки).

Ненормальный шум двигателя

Принадлежности, всасывающее отверстие пылесборника или всасывающие трубки заблокированы.

- Удалить засорение с помощью подходящего вспомогательного средства.

Технические характеристики

Электрическое подключение

Напряжение аккумулятора	V	21.6
Номинальная мощность	W	300
Тип аккумуляторного блока		Li-ION
Зарядное устройство		USB-C
Модель		HX20WPD-C001-AG
Номинальное напряжение зарядного устройства	V	100 - 240
Частота	Hz	50 - 60
Время зарядки, когда батарея полностью разряжена	min	240
Класс защиты		II

Рабочие характеристики устройства

Объем бака	l	0,4
Время работы при полном заряде аккумулятора с насадкой для пола Eco/Auto/Boost	min	45/*20/10

Размеры и вес

Вес (без принадлежностей)	kg	<2.4
---------------------------	----	------

* В зависимости от степени загрязнения. Сохраняется право на внесение технических изменений.

Зміст

Загальні вказівки.....	138
Використання за призначенням.....	138
Охорона довкілля.....	138
Приладдя та запасні деталі.....	138
Гарантія.....	138
Символи на пристрої.....	139
Зарядний пристрій.....	139
Комплект поставки.....	139
Опис пристрою.....	139
Монтаж настінного кронштейна.....	139
Введення в експлуатацію.....	140
Експлуатація.....	140

Загальні вказівки щодо використання.....	141
Транспортування.....	142
Зберігання.....	142
Догляд та технічне обслуговування.....	142
Демонтаж аккумулятора.....	143
Допомога в разі несправностей.....	143
Технічні характеристики.....	144

Загальні вказівки



Перед першим використанням пристрою ознайомитись з цією оригінальною інструкцією з

експлуатації та вказівками з техніки безпеки, що додаються. Діяти відповідно до них.

Зберігати обидві брошури для подальшого використання або для наступного власника.

Використання за призначенням

- Пристрій слід використовувати виключно в домашньому господарстві.
- Пристрій призначений винятково для очищення сухих поверхонь.
- Використання не за призначенням:
 - Очищення людей, тварин, рослин чи одягу на тілі.
 - Збирання води або інших рідин.
 - Збирання тліючої золи, вугілля, сигарет або інших горючих чи легкозаймистих речовин.
 - Використання поблизу вибухонебезпечних або легкозаймистих речовин.

Охорона довкілля



Пакувальні матеріали придатні до вторинної переробки. Упаковку необхідно утилізувати без шкоди для довкілля.



Електричні та електронні пристрої містять цінні матеріали, які придатні до вторинної переробки, і часто компоненти, як-от батареї, аккумулятори чи мастило, які у разі неправильного поводження з ними або неправильної утилізації можуть створити потенційну небезпеку для здоров'я людини та довкілля. Однак ці компоненти необхідні для належної експлуатації пристрою. Пристрої, позначені цим символом, забороняється утилізувати разом із побутовим сміттям.

Вказівки щодо компонентів (REACH)

Актуальні відомості про компоненти наведені на сайті: www.kaercher.de/REACH

Приладдя та запасні деталі

Слід використовувати лише оригінальне приладдя та оригінальні запасні частини, тому що саме вони гарантують безпечну та безперебійну експлуатацію пристрою.

Інформація щодо приладдя та запасних частин міститься на сайті www.kaercher.com.

Гарантія

У кожній країні діють відповідні гарантійні умови, встановлені уповноваженою організацією збуту нашої продукції в цій країні. Можливі несправності пристрою протягом гарантійного строку ми усуваємо безкоштовно, якщо причина несправності полягає в дефектах матеріалів або виробничому браку. У разі виникнення претензій протягом гарантійного строку прохання звертатися, маючи при собі чек про

покупку, до торговельної організації, що продала продукт, або до найближчої уповноваженої служби сервісного обслуговування.

(Адреси див. на звороті)

Додаткову інформацію про гарантію (за наявності) можна знайти в області сервісного обслуговування місцевого вебсайту Kärcher у розділі «Завантаження».

Символи на пристрої



На фільтрі попереднього очищення пристрою є наклейка, на якій описано, як очистити/замінити фільтр попереднього очищення і фільтр тонкого очищення:

- 1 Вийняти з пристрою фільтр попереднього очищення та фільтр тонкого очищення. Пристрій не можна перевертати догори дном.
- 2 Очистити фільтри попереднього і тонкого очищення раз на тиждень **без додавання води/вологи**.
- 3 Кожні 6 місяців замінювати фільтр тонкого очищення новим фільтром тонкого очищення. Докладніше, див. главу *Очищення фільтра попереднього очищення, фільтра тонкого очищення та контейнера для пилу*

Зарядний пристрій

⚠ ПОПЕРЕДЖЕННЯ • Заряджати пристрій тільки за допомогою оригінального зарядного пристрою HX20WPD-C001-AG, який входить до комплекту поставки чи дозволений до використання компанією KÄRCHER.

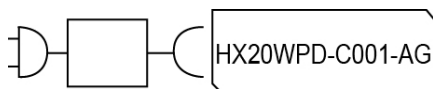

Комплект поставки

Комплектація пристрою зазначена на упаковці. Під час розпакування пристрою перевірити комплектацію. У разі нестачі приладдя або ушкоджень, отриманих під час транспортування, слід повідомити про це торговельної організації, яка продала пристрій.

Опис пристрою

Комплектація пристрою (залежно від моделі) зазначена на упаковці. У цій інструкції з експлуатації міститься опис усіх можливих опцій. Рисунок див. на сторінці з зображеннями.

Малюнок А

- ① Панель керування для:
- ② Вимикач Увімк./Вимк.

- ③ Світлодіодний контрольний індикатор акумулятора
- ④ Кнопки налаштування сили всмоктування (3 рівня)
- ⑤ Світлодіодний контрольний індикатор режиму всмоктування / потужності всмоктування
- ⑥ Ручка
- ⑦ Зарядний роз'єм для USB-штекера (тип C)
- ⑧ Вбудований акумулятор
- ⑨ Кришка вихідного фільтра
- ⑩ Кнопка розблокування контейнера для пилу
- ⑪ Всмоктувальний патрубок контейнера для пилу
- ⑫ Контейнер для пилу
- ⑬ Кнопка розблокування кришки контейнера для пилу
- ⑭ Кришка контейнера для пилу
- ⑮ Фільтр тонкого очищення
- ⑯ Фільтри попереднього очищення
- ⑰ Моторизована насадка для підлоги з універсальною роликовою щіткою та світлодіодним підсвічуванням
- ⑱ Всмоктувальна трубка
- ⑲ Щілинна насадка
- ⑳ Щітка для меблів
- ㉑ Насадка для м'яких меблів
- ㉒ Настінний кронштейн
- ㉓ Тримач для приладдя
- ㉔ Зарядний пристрій (тип C)
- ㉕ Зарядний кабель (тип C)

Монтаж настінного кронштейна

В комплект поставки входить настінний кронштейн, а також гвинти та дюбелі для належного зберігання пилососа.

Вказівка

Установити настінний кронштейн у відповідному місці за допомогою гвинтів та дюбелів, що входять в комплект поставки.

Для безпечно зберігання пристрою верхнє гвинтове кріплення слід розміщувати на відстані не менше 1,0 м від підлоги.

Малюнок Е

УВАГА

Матеріальні збитки через неправильне встановлення

Неправильний монтаж може призвести до пошкодження як пристрою, так і покриття підлоги, якщо пристрій упаде.

Для кріплення на стіні використовуйте відповідні інструменти для монтажу.

Під час вибору кріпильних елементів урахуйте масу пристрою та несну здатність місця встановлення.

⚠ ПОПЕРЕДЖЕННЯ

Небезпека ураження електричним струмом та небезпека травмування

Переконайтеся, що в стіні навколо зони кріплення немає електричних кабелів, водопровідних чи газових труб.

Вказівка

Поряд з приладом настінний кронштейн також можна використовувати для зберігання насадки для меблів 2-в-1 і щілинної насадки.

Малюнок F

Введення в експлуатацію

Встановлення приладдя

Вказівка

Насадка для підлоги з електроприводом також приводиться в дію за допомогою власного вбудованого електродвигуна, і тому її слід завжди підключати безпосередньо до ручного пристрою або всмоктувальної трубки для забезпечення живлення.

Усе інше приладдя також можна використовувати безпосередньо з ручним пристроєм або із всмоктувальною трубкою для збільшення радіусу дії.

- Насунути всмоктувальну трубку на всмоктувальний патрубок контейнера для пилу до фіксації.
- Натиснути кнопку розблокування та зняти всмоктувальну трубку із всмоктувального патрубку.

Малюнок B

- Насунути насадку для підлоги з електроприводом на всмоктувальну трубку до фіксації.
- Натиснути кнопку розблокування та зняти насадку для підлоги з електроприводом із всмоктувальної трубки.

Малюнок C

- Насунути приладдя, як-от щілинну насадку, на всмоктувальний патрубок контейнера для пилу або всмоктувальну трубку до фіксації.

Малюнок D

Зарядження акумулятора

Вказівка

Пристрій поставляється без повністю зарядженого акумулятора. Перед першим використанням повністю зарядіть акумулятор. Дотримуйтеся вказівок з техніки безпеки, що додаються, для акумуляторних пілососів.

Вказівка

У разі використання стандартного USB-штекера (тип C) або зарядного пристрою (не з комплекту поставки пристрою) час зарядження може відрізнятися від зазначеного в інструкції з експлуатації залежно від потужності.

1. Щоб зарядити пристрій, установити його на настінному кронштейні, що входить в комплект поставки.

Малюнок E

2. Вставити обидва USB-штекери зарядного кабелю в зарядний роз'єм пристрою та зарядного пристрою.
Вставити зарядний пристрій у розетку.
Світлодіодний індикатор акумулятора блимає зеленим під час зарядження.

Малюнок G

3. Коли пристрій повністю заряджений, світлодіодний індикатор акумулятора світиться постійно зеленим протягом 120 хв. Потім світлодіод гасне.

Від'єднати обидва USB-штекери зарядного кабелю від зарядного роз'єму пристрою та зарядного пристрою.

Від'єднати зарядний пристрій від розетки.

Зняти пристрій з настінного кронштейна.

Малюнок H

Пристрій готовий до використання.

Експлуатація

Світлодіодні індикатори

У наведених нижче таблицях описано значення світлодіодних індикаторів.

Світлодіодний індикатор на вимикачі УВИМК./ВИМК.:

Малюнок I

Малюнок J

Світлодіод	Опис
Світлодіод постійно світиться зеленим.	Пристрій увімкнено.
Світлодіод не світиться.	Пристрій вимкнено.
Коли пристрій увімкнено, світлодіод блимає зеленим.	Заряд акумулятора прибіл. 10 %. Час роботи близько 2 хвилин.
Світлодіод постійно світиться червоним.	Заряд акумулятора низький, менше 5 %. Час роботи близько 1 хвилини.
Світлодіод блимає зеленим.	Акумулятор заряджається.
Пристрій на зарядному пристрої: Світлодіод постійно світиться зеленим протягом 120 хв. Потім світлодіод гасне.	Акумулятор повністю заряджений.
Світлодіод блимає червоним з короткими інтервалами (30 с/120 разів).	Пристрій відображає повідомлення про несправність, наприклад: <ul style="list-style-type: none">● Блокування насадки для підлоги та/або всмоктувального каналу.● Акумулятор / пристрій перегрітий або переохолоджений.

Світлодіодний індикатор на ручці:

Малюнок K

Світлодіод	Опис
Світлодіод світиться від жовтого до синього.	Пристрій вмикається.

Світлодіод	Опис
Світлодіод світиться від зеленого/синього/жовтого до жовтого.	Пристрій вимикається.
Світлодіод світиться зеленим.	Пристрій увімкнений і знаходиться в режимі Есо.
Світлодіод світиться жовтим.	Пристрій увімкнений і знаходиться у турборежимі.
Світлодіод світиться синім як вихідним кольором.	Пристрій увімкнений і знаходиться в автоматичному режимі.
Від блакитного до фіолетового.	Бруд не виявлено / мало бруду.
Від темно-синього до фіолетового.	Розпізнано багато бруду.
Світлодіод блимає зеленим.	Акумулятор заряджається / низький рівень заряду акумулятора.
Світлодіод не світиться.	Акумулятор повністю заряджений.
Світлодіод блимає червоним з короткими інтервалами.	Пристрій відображає повідомлення про несправність.

Всмоктування

УВАГА

Пошкодження пристрою

Якщо фільтри або контейнер для пилу не встановлені або встановлені неправильно, пристрій може працювати неправильно або бути пошкоджений.

Використовуйте пристрій лише тоді, коли всі фільтри та контейнер для пилу встановлені належним чином.

Несправні фільтри та фільтри, які більше не підлягають очищенню, необхідно замінити.

1. Установити необхідне приладдя, див. главу *Встановлення приладдя*.

2. Увімкнення пристрою:

- Натиснути вимикач Увімк./Вимк.

Малюнок I

3. Якщо потрібно, за допомогою кнопок «+ / -» на панелі керування налаштувати потужність всмоктування.

Вказівка

Пристрій має 3 рівні потужності всмоктування:

1. **Режим Есо:** для збирання невеликої кількості пилу.
2. **Автоматичний режим:** для щоденного прибирання. Прилад автоматично регулює потужність залежно від ступеня забруднення.
3. **Турборежим:** максимальна потужність для високопродуктивного прибирання (це налаштування потужності всмоктування розряджає акумулятор швидше, ніж інші налаштування).

Вказівка

Під час увімкнення пристрою потужність всмоктування завжди знаходиться в автоматичному режимі (рівень 2).

Малюнок J

Заміна приладдя

Замінити приладдя, див. главу *Встановлення приладдя*

Завершення роботи

1. Вимкнути пристрій.
 - Натиснути вимикач Увімк./Вимк.

Малюнок I

УВАГА

Пошкодження пристрою

Якщо фільтр попереднього очищення і фільтр тонкого очищення не очищати регулярно після прибирання або не спорожняти контейнер для пилу, потужність всмоктування погіршиться і прилад може вийти з ладу.

Очищайте фільтр попереднього очищення та фільтр тонкого очищення щонайменше 1 раз на тиждень.

Спорожняйте контейнер для пилу не пізніше, коли буде досягнуто позначку «MAX».

2. Зняти всмоктувальну трубку або приладдя.
3. Спорожнити контейнер для пилу.
 - Натиснути кнопку розблокування. Відкриється кришка контейнера для пилу.
 - Спорожнити контейнер для пилу над відром для сміття.

Малюнок L

4. Щоб закрити кришку контейнера для пилу, притиснути її вгору до фіксації.
 5. Очищення фільтра попереднього очищення і фільтра тонкого очищення, див. главу *Очищення фільтра попереднього очищення, фільтра тонкого очищення та контейнера для пилу*
 6. Закріпити пристрій на настінному кронштейні.
- Малюнок E**
7. Зберігати приладдя на настінному кронштейні.
- Малюнок F**
8. Зарядити пристрій, див. главу *Зарядження акумулятора*

Загальні вказівки щодо використання

- На упаковці пристрою показано, яке приладдя входить в комплект поставки.
- Перевірити приладдя на непомітній ділянці, перш ніж використовувати його на чутливій ділянці.
- Дотримуватись вказівок виробника щодо очищення.
- Приєднувати насадки з електроприводом до всмоктувальної трубки або ручного пристрою.
- Інші приладдя, як-от щілинну насадку, також приєднувати до ручного пристрою або насунути безпосередньо на всмоктувальну трубку для збільшення радіусу дії.

Моторизована багатофункціональна насадка для підлоги

Ідеально підходить для твердих підлог і килимів. Насадка для підлоги з електроприводом особливо ефективно видаляє бруд, що застряг у волокнах килима.

Поворотний шарнір на 180 градусів і світлодіодне освітлення забезпечують оптимальну маневровість і хорошу видимість у темних кутах.

Щілинна насадда

Для країв, стиків, радіаторів та важкодоступних ділянок.

Щітка для меблів

Для дбайливого та ретельного очищення меблів і чутливих поверхонь, видалення пилу з книг, вентиляційних отворів автомобіля тощо.

Насадда для м'яких меблів

Для очищення текстильних поверхонь, як-от диванів, крісел, матраців, автомобільних сидінь тощо.

Тримач для приладдя

Для практичного зберігання та швидкого доступу до ручних насадок.

Прикріпити тримач приладдя до всмоктувальної трубки та встановити приладдя (наприклад, щілинну насадку).

Малюнок F

Транспортування

Акумулятор перевірений відповідно до приписів з міжнародних перевезень та може бути транспортований/відправлений.

Зберігання

УВАГА

Вологість і тепло

Небезпека пошкодження

Зберігайте акумуляторний блок тільки в сухих приміщеннях з низькою вологістю повітря та за температури нижче 20 °C.

Під час зберігання дисплей акумуляторного блока відображає поточний рівень заряду.

Догляд та технічне обслуговування

Очищення фільтра попереднього очищення, фільтра тонкого очищення та контейнера для пилу

УВАГА

Пошкодження пристрою

Якщо фільтр попереднього очищення і фільтр тонкого очищення не очищати регулярно після прибирання або не спорозняти контейнер для пилу, потужність всмоктування погіршиться і прилад може вийти з ладу.

Очищайте фільтр попереднього очищення та фільтр тонкого очищення щонайменше 1 раз на тиждень.

Спорозняйте контейнер для пилу не пізніше, коли буде досягнуто позначку «MAX».

УВАГА

Небезпека короткого замикання

Контейнер для пилу містить електричні компоненти.

Не занурювати контейнер для пилу, фільтр попереднього очищення та фільтр тонкого очищення у воду і не протирати вологою ганчіркою.

Малюнок P

Вказівка

Замінювати фільтр тонкого очищення, якщо він помітно пошкоджений, або кожні 6 місяців.

Вказівка

Перед очищенням контейнер для пилу повинен бути порожнім.

1 Вимкнення пристрою:

- Натиснути вимикач Увімк./Вимк.

Малюнок I

2 Знімання контейнера для пилу:

- Натиснути кнопку розблокування на контейнері для пилу, розблокувати і вийняти його, повернувши в напрямку символу «замок відкрито».

УВАГА

Пошкодження пристрою

Якщо для очищення фільтра повернути пристрій на 180 градусів (фільтр тонкого очищення спрямований догори), дрібний пил може потрапити в зону дивеуна і пошкодити пристрій.

Під час очищення / зняття фільтра тонкого очищення завжди тримайте пристрій донизу.

Малюнок M

Малюнок N

3 Знімання фільтра тонкого очищення і фільтра попереднього очищення:

- Розблокувати фільтр тонкого очищення проти годинникової стрілки та зняти його.
- Натисніть кнопку розблокування, щоб відкрити кришку контейнера для пилу. Потягнути фільтр попереднього очищення вниз і вийняти його з контейнера для пилу.

Малюнок O

4 Очищення контейнера для пилу, фільтра попереднього очищення та фільтра тонкого очищення.

- Намотані нитки або волосся можна акуратно обрізати ножицями.
- Обережно вибити фільтр попереднього очищення і фільтр тонкого очищення над кошиком для сміття.

Малюнок Q

- Витерти контейнер для пилу ганчіркою.
- Якщо потрібно, обережно очистіть фільтр попереднього очищення і фільтр тонкого очищення м'якою тканиною або щіткою.

Малюнок R

5 Закріпити фільтр тонкого очищення на пристрої.

- Перевірити правильність посадки.

6 Вставити фільтр попереднього очищення у контейнер для пилу.

- Перевірити правильність посадки.

7 Кріплення контейнера для пилу:

- Встановити контейнер для пилу на пристрій і повернути у напрямку символу «замок закрито». Перевірити правильність посадки.

Очищення вихідного фільтра

УВАГА

Небезпека короткого замикання

Головка пристрою містить електричні компоненти.

Не занурювати вихідний фільтр у воду і не протирати вологою ганчіркою.

Вказівка

Вихідний фільтр очищає повітря, що виходить з пристрою.

- Очистити вихідний фільтр, якщо він помітно забруднений.

- Замінювати вихідний фільтр, якщо він помітно пошкоджений, або кожні 6 місяців.

1. Вимкнення пристрою:

- Натиснути вимикач Увімк./Вимк.

Малюнок I

2. Зняття вихідного фільтра:

- Відкрутити і зняти кришку вихідного фільтра з пристрою.
- Зняти вихідний фільтр з кришки.

Малюнок S

3. Очищення вихідного фільтра:

- Обережно вибити вихідний фільтр або, якщо він дуже забруднений, обережно очистити його разом із кришкою за допомогою м'якої ганчірки або щітки.

Малюнок T

4. Встановлення вихідного фільтра:

- З'єднати вихідний фільтр та кришку один з одним і прикрутити до головки пристрою. Перевірити правильність посадки.

Очищення насадки для підлоги з електроприводом

1. Вимкнути пристрій.

- Натиснути вимикач Увімк./Вимк.

Малюнок I

2. Зняти приладдя.

УВАГА

Небезпека короткого замикання

Насадка для підлоги з електроприводом містить електричні компоненти

Не занурювати насадку для підлоги з

електроприводом у воду і не протирати її вологою ганчіркою.

3. Очистити насадку для підлоги з електроприводом.

- Посунути кнопку розблокування в напрямку символу «замок відкрито» і зняти роликіву щітку.

Малюнок U

- Видалити бруд, наприклад, щіткою. Намотані нитки або волосся можна акуратно обрізати ножицями.
- Обережно очистити отвір для щітки ганчіркою або м'якою щіткою.

Малюнок V

- Вставити роликіву щітку в отвір для щітки, притиснути донизу і зафіксувати. Перевірити правильність посадки.

Малюнок W

Демонтаж акумулятора

УВАГА

Небезпека травмування

Протікання акумуляторів може призвести до травм.

Не допускайте потрапляння електроліту з акумуляторів в очі або на слизові оболонки.

Вказівка

Вбудовані літій-іонні акумулятори містять речовини, які можуть бути шкідливими для довкілля. Перед утилізацією акумулятори необхідно виїняти з пристрою та здати в пункт прийому акумуляторів.

Виїмати акумулятор лише тоді, коли він повністю розряджений. Не допускати контакту акумулятора з металом.

- Від'єднати пристрій від зарядної станції.
- Дати пристрою попрацювати, доки він не зупиниться і його не можна буде ввімкнути знову.
- Зняти контейнер для пилу.

Малюнок M

- За допомогою викрутки відкрутити 3 гвинти на внутрішній стороні пристрою і зняти кришку.

Малюнок X

- За допомогою відповідних плоскогубців потягнути 3 контакти вгору і від'єднати їх.

- Виїняти акумулятор з пристрою за язичок.

Малюнок Y

- Акумулятор утилізувати відповідно до чинних правил.

Вказівка

Запасні частини можна знайти на місцевому вебсайті KARCHER, див. також главу Приладдя та запасні деталі.

Вказівка

Якщо не описано інше, установлення виконується у зворотному порядку.

Допомога в разі несправностей

Несправності часто мають просту причину, яку можна усунути самостійно за допомогою інструкцій, наведених нижче. За наявності сумнівів або в разі неназваних несправностей слід звертатися до авторизованої сервісної служби.

Пристрій не запускається

Акумулятор розряджений.

- Зарядити акумулятор.

Пристрій не всмоктує

Фільтр тонкого очищення не встановлено або встановлено неправильно.

- Вставити фільтр тонкого очищення.
- Перевірити правильне положення фільтра тонкого очищення.

Акумулятор не заряджається

Зарядна штепсельна вилка / мережева штепсельна вилка підключена неправильно.

- Правильно підключити зарядну штепсельну вилку / мережеву штепсельну вилку.

Розетка несправна.

- Перевірте, чи працює розетка.
- Використовується неправильний зарядний пристрій
- Перевірити, що використовується правильний зарядний пристрій.

Час заряджання змінено

Використання USB-штекера (тип C) або зарядного пристрою, який не входить до комплекту поставки.

- Для забезпечення зазначеного часу заряджання використовувати USB-штекер (тип C) / зарядний пристрій, що входить до комплекту поставки.

Світлодіод блимає червоним через короткі проміжки часу / пристрій зупиняється під час роботи / пристрій має низьку потужність всмоктування

Приладдя, всмоктувальний отвір на контейнері для пилу або всмоктувальні трубки засмічені.

- Видалити блокування / засмічення за допомогою придатного допоміжного засобу.

Акумулятор / пристрій перегрітий або переохолоджений.

- Вимкнути пристрій та від'єднати його від електромережі.
- Зачекати, поки температура акумулятора / пристрою не повернеться до нормального діапазону.

- Контейнер для пилу заповнений.
- Спорожнити контейнер для пилу.
- Фільтри забруднені.
- Очистити фільтр.
- Роликова щітка заблокована.
- Усунути предмети, що блокують щітку.
- Фільтр тонкого очищення швидко забруднюється / заплиюється**
- Фільтр попереднього очищення не вставлено.
- Вставити фільтр попереднього очищення.
- Неможливо вставити контейнер для пилу.**
- Блок фільтрів не укомплектований.
- Перевірити комплектність блоку фільтрів (фільтр попереднього очищення та фільтр тонкого очищення).

Незвичайний шум електродвигуна

Приладдя, всмоктувальний отвір на контейнері для пилу або всмоктувальні трубки засмічені.

- Видалити засмічення за допомогою придатного допоміжного засобу.

Технічні характеристики

Електричне підключення

Напруга акумулятора	V	21.6
Номінальна потужність	W	300
Тип акумуляторного блоку		Li-ION
Зарядний пристрій		USB-C
Модель		HX20WPD-C001-AG
Номінальна напруга зарядного пристрою	V	100 - 240
Частота	Hz	50 - 60
Час заряджання, коли акумулятор повністю розряджений	min	240
Клас захисту		II

Робочі характеристики пристрою

Місткість баку	l	0,4
Час роботи за повного заряду акумулятора з насадкою для підлого Eco/Auto/Boost	min	45*/20/10

Розміри та вага

Вага (без приладдя)	kg	<2.4
---------------------	----	------

* Залежно від ступеня забруднення.
Ми зберігаємо за собою право на внесення технічних змін.

Мазмұны

Жалпы нұсқаулар	144
Мақсатына сәйкес қолдану	144
Қоршаған ортаны қорғау	144
Керек-жарақ және қосалқы бөлшектер	144
Кепілдік	145
Құрылғыдағы белгілер	145
Зарядтау құрылғысы	145
Жеткізілім жинағы	145
Құрылғының сипаттамасы	145
Қабырға кронштейнін орнатыңыз	145
Пайдалануға енгізу	146

Пайдалану	146
Қолдану бойынша жалпы нұсқаулар	148
Тасымалдау	148
Сақтау	148
Күтім және техникалық қызмет көрсету	148
Аккумуляторды шығарып алыңыз	149
Ақаулар кезіндегі көмек	149
Техникалық деректер	150

Жалпы нұсқаулар



Құрылғыны алғаш рет қолданбас бұрын, осы пайдалану жөніндегі түпнұсқа нұсқаулық пен берілген қауіпсіздік жөніндегі нұсқауларды оқып шығыңыз. Оларға сай әрекет етіңіз. Екі кітапшаны да әрі қарай пайдалану немесе келесі иесі үшін сақтап қойыңыз.

Мақсатына сәйкес қолдану

- Құрал жеке үй шаруашылығында пайдалануға ғана арналған.
- Құрылғы тек құрғақ беттерді тазартуға арналған
- Төмендегілер мақсатына сәйкес емес қолдану болып саналады:
 - Шаңсорғышпен адамдарды, жануарларды, өсімдіктерді немесе денедегі киімді сорып алу.
 - Шаңсорғышпен суды немесе басқа сұйықтықтарды сорып алу.
 - Шаңсорғышпен жанып тұрған күлді, көмірді, темекіні немесе басқа тез тұтанатын немесе жанғыш заттарды сорып алу.
 - Жарылыс қаупі бар немесе тез тұтанатын заттардың жанында қолдану.

Қоршаған ортаны қорғау



Орауыш материалдарын утилизациялауға болады. Орауыштарды қоршаған ортаға қауіпсіз түрде утилизациялаңыз. Электрлік және электрондық бұйымдардың құрамында қате қолдану немесе утилизациялау нәтижесінде адам денсаулығына және қоршаған ортаға қауіп төндіруі ықтимал, құнды қайта өңделмелі материалдар және батареялар, аккумуляторлар немесе май сияқты бөлшектер жиі кездеседі. Алайда, аталмыш бөлшектер бұйымды тиісінше пайдалану үшін қажет болады. Осы таңбамен белгіленген құрылғыларды үй қоқыстарымен бірге тастауға болмайды.

Құрамдағы заттар бойынша нұсқаулар (REACH)
Бұйымның құрамындағы заттар туралы соңғы мәліметтерді мына мекенжай бойынша табуға болады: www.kaercher.de/REACH

Керек-жарақ және қосалқы бөлшектер

Тек түпнұсқалы керек-жарақ немесе қосалқы бөлшектерді пайдаланыңыз, себебі ол құралдың қауіпсіз және апатсыз жұмыс істеуіне кепілдік болады. Керек-жарақтар мен қосалқы бөлшектер туралы ақпарат www.kaercher.com веб-сайтында қолжетімді.

Кепілдік

Әр елде жергілікті дистрибьюторлар берген кепілдік шарттары қолданылады. Бұйымда материалдық немесе өндірістік ақаулар анықталған жағдайда, ықтимал ақауларды кепілдік мерзімі ішінде ақысыз жөндейміз. Кепілдік мерзіміне наразылықтарыңыз болса, бұйымды сатқан сауда мекемесіне немесе жақындағы өкілетті қызмет көрсету орнына түбіртеккі көрсетіп хабарласыңыз.

(Мекенжайымыз артқы бетте)

Кепілдік туралы қосымша ақпаратты (бар болса) жергілікті Kärcher веб-сайтының «Жүктеулер» бөліміндегі қызмет көрсету бөлімінде табуға болады.

Шығару күні фирмалық тақтайшада ММ/ҰҰҰҰ пішімінде көрсетіледі, мұнда ММ - өндіріс айы, ҰҰҰҰ - шығарылған жылы немесе кодталған түрде. Жеке сандардың мағынасы келесідей болады:

Мысалы: 30290

3 Өндірілген жылы

0 Өндірілген ғасыры

2 Өндірілген онжылдық

9 Өндірілген айының екінші саны

0 Өндірілген айының бірінші саны

Сонымен бұл мысалда 30290 коды 09/(2)023

өндірілген күнін білдіреді.

Құрылғыдағы белгілер



Құрылғының алдын ала тазалау сүзгісінде алдын ала және жұқа сүзгілерді тазалау/ауыстыру жолын сипаттайтын жапсырма бар:

- 1 Құрылғыдан алдын ала тазалау сүзгісін және жұқа сүзгіні алып тастаңыз. Құрылғыны айналдыруға болмайды.
- 2 Алдын ала тазалау сүзгіні және жұқа сүзгіні аптасына бір рет **суылығал** қоспай тазалаңыз.
- 3 Әр 6 ай сайын жұқа сүзгіні жаңасына ауыстырып отырыңыз.

Қосымша сипаттаманы *Алдын ала тазалау сүзгісін, жұқа сүзгіні және шаң жинағышты тазалаңыз* тарауынан қараңыз

Зарядтау құрылғысы

⚠ ЕСКЕРТУ • Бұйымды тек жеткізілім жинағына кіретін HX20WPD-C001-AG түпнұсқа зарядтау құрылғымен немесе KÄRCHER компаниясы рұқсат еткен зарядтау құрылғымен зарядтаңыз.

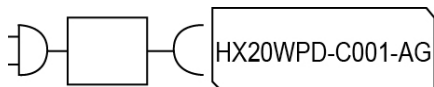

Жеткізілім жинағы

Бұйымның жеткізілім жинағы орауыштың үстінде көрсетілген. Бұйымды орауыштан шығарғанда жинақтың толықтығын тексеріп шығыңыз. Керек-жарақтар жетіспеген немесе тасымалдау кезінде зақымдар тиген жағдайда, дилеріңізге хабарласыңыз.

Құрылғының сипаттамасы

Құрылғының жеткізілім жинағы (модельге байланысты) орауыштың үстінде көрсетілген. Бұл нұсқаулықта барлық ықтимал нұсқалар сипатталған. Суреттерді графикалық беттен қараңыз.

Сурет А

- 1 Басқару панелі:
- 2 Қосу/Өшіру қосқышы
- 3 Аккумулятордың жарықдиодты индикатор шамы
- 4 Сору күшін реттеу түймелері (3 деңгей)
- 5 Жарықдиодты индикатор шамының сору режимі / сору күші
- 6 Тұтқа
- 7 USB жалғағышына арналған зарядтау жалғағышы (С түрі)
- 8 Ішіне орнатылған аккумулятор
- 9 Ауа тазартқыш сүзгінің қақпағы
- 10 Шаң жинағышын құлпын ашу түймесі
- 11 Шаң жинағыштың сору келтеқұбыры
- 12 Шаң жинағыш
- 13 Шаң жинағыш қақпағының құлпын ашу түймесі
- 14 Шаң жинағыш қақпағы
- 15 Жақсы сүзгі
- 16 Алдын ала тазалау сүзгісі
- 17 Әмбебап қылшықты ролигі және жарықдиодты шам бар моторлы еденге арналған саптама
- 18 Сору құбыры
- 19 Саңылаулы саптама
- 20 Жиһаз шеткасы
- 21 Қаптау
- 22 Қабырға кронштейні
- 23 Керек-жарақ ұстағышы
- 24 Зарядтау құрылғысы (С түрі)
- 25 Зарядтау кабелі (С түрі)

Қабырға кронштейнін орнатыңыз

Жеткізу жиынтығына қабырға кронштейні, сондай-ақ шаңсорғышты ұқыпты сақтауға арналған бұрандалар мен дюбелдер кіреді.

Нұсқау

Қоса жеткізілетін бұрандалар мен дюбелдердің көмегімен қабырға кронштейнін қолайлы жерге бекітіңіз.

Құрылғыны қауіпсіз сақтау үшін қабырға кронштейнінің үстіңгі бұрандалы бекітпесін

еденнен кемінде 1,0 м қашықтықта орналастыру керек.

Сурет Е

НАЗАР АУДАРЫҢЫ

Дұрыс орнатпау салдарынан мүліктің бүлінуі

Дұрыс орнатпау нәтижесінде құлаған жағдайда құрылғыға да, еденге де зақым келуі мүмкін.

Қабырғаға орнату үшін қолайлы орнату құралдарын қолданыңыз.

Бекіткішіті таңдағанда, құрылғының салмағын және орнату орнының жүк көтергіштігін ескеріңіз.

⚠ ЕСКЕРТУ

Электр тогының соғу және жарақат алу қаупі

Орнату алаңының айналасындағы қабырғада электрлік кабельдер, су немесе газ құбырлары жоқ екеніне көз жеткізіңіз.

Нұсқау

Құрылғыдан басқа, қабырға кронштейнін 1 ішінде 2 жиһаз саптамасын және саңылаулы саптамасын сақтау үшін де пайдалануға болады.

Сурет F

Пайдалануға енгізу

Қондырғыларды монтаждау

Нұсқау

Моторлы еденге арналған саптама сонымен қатар өзінің ішкі қозғалтқышымен жұмыс істейді, сондықтан оны электрмен қамтамасыз ету үшін әрдайым қолмен басқарылатын құрылғыға немесе сорғыш құбырға тікелей қосу керек.

Барлық басқа керек-жарақтарды ауқымды ұлғайту үшін тікелей қолмен басқарылатын құрылғымен немесе сорғыш құбырмен пайдалануға болады.

● Шаң жинағыштың сору келтеқұбырына сорғыш құбырды сырт еткен дыбыс естілгенше итеріп салыңыз.

● Құлпын ашу түймесін басып, сорғыш құбырды сору келтеқұбырынан шығарып алыңыз.

Сурет B

● Моторлы еденге арналған саптаманы сорғыш құбырға сырт еткен дыбыс естілгенше итеріп салыңыз.

● Құлпыпты ашу түймесін басып, сорғыш құбырдан моторлы еденге арналған саптаманы алыңыз.

Сурет C

● Саңылаулы саптама сияқты керек-жарақтарды шаң жинағыштың сору келтеқұбырына немесе сорғыш құбырға сырт еткен дыбыс естілгенше итеріп салыңыз.

Сурет D

Аккумуляторды зарядтау

Нұсқау

Құрылғы толық зарядталған аккумуляторсыз жеткізіледі. Алғашқы қолданар алдында аккумуляторды толығымен зарядтаңыз.

Аккумуляторлы шаңсорғыштарға арналған қауіпсіздік нұсқауларына назар аударыңыз.

Нұсқау

Стандартты USB жалғағышын (C түрі) немесе зарядтау құрылғысын (құрылғымен бірге берілмейді) пайдаланған кезде зарядтау уақыты өнімділігіне байланысты пайдалану нұсқауларында көрсетілгеннен өзгеше болуы мүмкін.

1. Құрылғыны зарядтау үшін оны жеткізу жиынтығына кіретін қабырға кронштейніне бекітіңіз.

Сурет E

2. Зарядтау кабелінің екі USB жалғағышын құрылғының және зарядтау құрылғысының зарядтау жалғағышына қосыңыз. Зарядтау құрылғысын розеткаға салыңыз. Зарядтау кезінде жарықдиодты аккумулятор дисплейі жасыл болып жыпылықтайды.

Сурет G

3. Құрылғы толығымен зарядталған кезде, жарықдиодты аккумулятор дисплейі 120 минутқа жасыл түспен жанады. Сосын жарықдиоды сөнеді.

Зарядтау кабелінің екі USB жалғағышын құрылғының және зарядтау құрылғысының зарядтау жалғағышынан алыңыз.

Зарядтау құрылғысын розеткадан алыңыз. Құрылғыны қабырға кронштейнінен шешіп алыңыз.

Сурет H

Құрылғы пайдалануға дайын.

Пайдалану

Жарықдиодты көрсеткіштер

Келесі кестеде жарықдиодты көрсеткіштерінің мағыналары берілген.

Қосу/Өшіру қосқышындағы жарықдиодты көрсеткіш:

Сурет I

Сурет J

Жарықдиод	Сипаттамасы
Жарықдиоды үнемі жасыл түспен жанады.	Құрылғы қосылған.
Жарықдиоды жанбайды.	Құрылғы өшірілген.
Құрылғы қосулы кезде жарықдиоды жасыл болып жыпылықтайды.	Аккумулятор сыйымдылығы шамамен 10% құрайды. Орындалу уақыты шамамен 2 минутты алады.
Жарықдиоды үнемі қызыл түспен жанып тұрады.	Аккумулятор сыйымдылығы төмен, 5%-дан аз. Орындалу уақыты шамамен 1 минутты алады.
Жарықдиод жасыл түспен жыпылықтайды.	Аккумулятор зарядталды.

Жарықдиод	Сипаттамасы
Зарядтау құрылғысындағы жарылғы: Жарықдиоды 120 минутқа үнемі жасыл түспен жанады. Сосын жарықдиоды сөнеді. Нұсқау Құрылғы зарядталғаннан кейін бірден зарядтау құрылғысынан шығарылса, жарықдиоды тез өшіп қалады.	Акумулятор толығымен зарядталған.
Жарықдиоды қысқа аралықпен қызыл түспен жыпылықтайды (30 секунд/120 рет).	Құрылғы қате туралы хабарды көрсетеді. Мысалы: • Еденге арналған саптаманың және/немесе сору арнасының бітелуі. • Акумулятор/құрылғы қызып кеткен немесе салқындалған.

Тұтқадағы жарықдиодты көрсеткіш:
Сурет К

Жарықдиод	Сипаттамасы
Жарықдиоды сары түстен көк түске өзгереді.	Құрылғы қосылады.
Жарықдиоды жасыл/көк/сары түстен сары түске дейін жанады.	Құрылғы өшіріледі.
Жарықдиод жасыл түспен жанады.	Құрылғы қосулы және Эко режимінде тұр.
Жарықдиоды сары түспен жанады.	Құрылғы қосулы және Boost режимінде тұр.
Жарықдиод шығару түсі ретінде көк болып жанады.	Құрылғы қосулы және автоматты режимінде тұр.
Ашық көктен күлгінге дейін.	Жоқ / ластану аз екендігі анықталды.
Қою көктен күлгінге дейін.	Ластану көп екендігі анықталды.
Жарықдиод жасыл түспен жыпылықтайды.	Акумулятор зарядталып жатыр / Акумулятор сыйымдылығы төмен.
Жарықдиоды жанбайды.	Акумулятор толығымен зарядталған.
Жарықдиоды қысқа аралықпен қызыл түспен жыпылықтайды.	Құрылғы қате туралы хабарды көрсетеді.

Шаңсорғышпен тазалау

НАЗАР АУДАРЫҢЫЗ

Құрылғыны зақымдау қаупі

Сүзгілер немесе шаң жинағыш орнатылмаса немесе дұрыс орнатылмаса, құрылғы дұрыс жұмыс істемейді немесе зақымдалуы мүмкін.
Құрылғыны барлық сүзгілер мен шаң жинағыш дұрыс салынған жағдайда ғана пайдаланыңыз.

Ақаулы сүзгілер мен тазалау мүмкін болмайтын сүзгілерді ауыстыру қажет.

- Қажетті керек-жарақтарды орнатыңыз, Қондырғыларды монтаждау тарауын қараңыз.
- Құрылғыны қосу:
 - Қосу/Өшіру қосқышын басыңыз.
- Сурет I
- Басқару панеліндегі «+/-» түймесін пайдаланып, сору күшін мүмкіндігінше реттеңіз.

Нұсқау

Құрылғыда 3 сору деңгейі бар:

- 1 Эко режимі: Аз мөлшердегі шаңды тазалауға арналған.
- 2 Автоматты режимі: Күнделікті тазалауға арналған. Құрылғы ластану дәрежесіне байланысты қуатты автоматты түрде реттейді.
- 3 Boost режимі: Өте тиімді тазалауға арналған максималды қуат (бұл сору күшін реттеу аккумуляторды басқа параметрлерге қарағанда тезірек зарядтайды).

Нұсқау

Құрылғыны қосқан кезде сору күші әрқашан автоматты режимде болады (2-деңгей).

Сурет J

Керек-жарақтарды ауыстырыңыз

Керек-жарақтарды ауыстырыңыз, Қондырғыларды монтаждау бөлімін қараңыз.

Жұмыстың аяқталуы

- 1 Құрылғыны өшіріңіз.
 - Қосу/Өшіру қосқышын басыңыз.

Сурет I

НАЗАР АУДАРЫҢЫЗ

Құрылғыны зақымдау қаупі

Шаңсорғыштан кейін алдын ала тазалау сүзгісі мен жұқа сүзгі өз уақытында тазаланбаса немесе шаң контейнері босатылмаса, сору өнімділігі нашарлап, құрылғы сынуы мүмкін.

Алдын ала тазалау сүзгісі және жұқа сүзгіні кемінде аптасына 1 рет тазалап тұрыңыз.

Шаң жинағышты «МАХ» белгісіне жеткеннен кешіктірмей босатыңыз.

- 2 Сорғыш құбырды немесе керек-жарақтарын алыңыз.
- 3 Шаң жинағышты босатыңыз.
 - Құлпын ашу түймесін басыңыз. Шаң жинағыштың қақпағы ашылады.
 - Шаң жинағышты қоқыс жәшігіне босатыңыз.
- 4 Сурет L
- 4 Жабу үшін шаң жинағыштың қақпағын сырт еткен дыбыс естілгенше жоғары қарай басыңыз.
- 5 Алдын ала тазалау сүзгісі мен жұқа сүзгіні тазалаңыз, Алдын ала тазалау сүзгісін, жұқа сүзгіні және шаң жинағышты тазалаңыз тарауын қараңыз
- 6 Құрылғыны қабырға кронштейніне бекітіңіз.
- 7 Сурет E
- 7 Керек-жарақтарды қабырға кронштейнінде сақтаңыз.
- 8 Сурет F
- 8 Құрылғыны зарядтаңыз, Акумуляторды зарядтау тарауын қараңыз

Қолдану бойынша жалпы нұсқаулар

- Құрылғының қаптамасында қандай керек-жарақтар жеткізу жиынтығына кіретіні көрсетілген.
- Керек-жарақты сөзімтал жерде қолданар алдында оны байқалмайтын жерде тексеріп көріңіз.
- Өндірушінің тазалау бойынша нұсқауларын орындаңыз.
- Моторлы саптаманы сорғыш құбырға немесе қолмен басқарылатын құрылғыға қосыңыз.
- Сондай-ақ басқа керек-жарақтарды, мысалы, саңылаулы саптаманы қолмен басқарылатын құрылғыға қосады немесе ауқымды ұлғайту үшін оларды тікелей сорғыш құбырға итереді.

Моторлы көпфункционалды еденге арналған саптама

Қатты едендер мен кілемдер үшін өте қолайлы. Моторлы еденге арналған саптама кілем талшықтарында қатып қалған кірді әсересе тиімді түрде жояды. 180 градусқа айналмалы қосылым мен жарықдиодты шамның оңтайлылығы мен қараңғы бұрыштарда жақсы көрінуді қамтамасыз етеді.

Саңылаулы саптама

Жиектерге, буындарға, радиаторларға және қолжетімділігі қиын жерлерге арналған.

Жиһаз щеткасы

Жиһазды және сөзімтал беттерді жұмсақ және мұқият тазалауға, кітаптардың шаңын, автокөліктердегі желдету саңылауларын және т.б.

Қаптау

Дивандар, креслолар, матралар, автомобиль орындықтары және т. б. сияқты тоқыма беттерін тазартуға арналған.

Керек-жарақтар ұстағышы

Ыңғайлы сақтау және қол қондырмаларына жылдам қол жеткізу үшін.

Керек-жарақтар ұстағышын сорғыш құбырға бекітіп, керек-жарақты розеткаға қосыңыз (мысалы, саңылаулы саптама).

Сурет F

Тасымалдау

Аккумулятор халықаралық тасымалдау бойынша тиісті ережелерге сай тексерілген және тасымалдау/поштамен жіберу үшін жарамды.

Сақтау

НАЗАР АУДАРЫҢЫЗ

Ылғал мен жылу

Зақымдау тәуекелі

Аккумулятор жинақтарын тек төмен ылғалдылыққа және 20°C шамасынан төмен температураға ие құрғақ үй-жайларда сақтаңыз.

Аккумулятор жинағының дисплейі зарядтау кезінде ағымдағы зарядтау күйін көрсетеді.

Күтім және техникалық қызмет көрсету

Алдын ала тазалау сүзгісін, жұқа сүзгіні және шаң жинағышты тазалаңыз

НАЗАР АУДАРЫҢЫЗ

Құрылғыны зақымдау қаупі

Шаңсорғыштан кейін алдын ала тазалау сүзгісі мен жұқа сүзгі өз уақытында тазаланбаса немесе шаң контейнері босатылмаса, сору өнімділігі нашарлап, құрылғы сынуы мүмкін.

Алдын ала тазалау сүзгісі және жұқа сүзгіні кемінде аптасына 1 рет тазалап тұрыңыз.

Шаң жинағышты «МАХ» белгісіне жеткеннен кешіктірмей босатыңыз.

НАЗАР АУДАРЫҢЫЗ

Қысқа тұйықталу қаупі

Шаң жинағышта электрлік бөлшектер бар.

Шаң жинағышын, алдын ала тазалау және жұқа сүзгілерді суға батырмай, оларды дымқыл түрде тазаламаңыз.

Сурет P

Нұсқау

Егер зақым көрініп тұрса жұқа сүзгіні әр 6 ай сайын ауыстырып тұрыңыз.

Нұсқау

Тазалаудан бұрын шаң жинағыш бос болуы керек.

1 Құрылғыны өшіру:

- Қосу/Өшіру қосқышын басыңыз.

Сурет I

2 Шаң жинағышын алу:

- Шаң жинағышындағы құлпын ашу түймесін басып, оны «құлпын ашу» белгісінің бағытына бұру арқылы құлпын ашып, алыңыз.

НАЗАР АУДАРЫҢЫЗ

Құрылғыны зақымдау қаупі

Сүзгіні тазалау үшін құрылғы 180 градусқа бұрылса (жұқа сүзгі жоғары қараса), ұсақ шаң мотор аймағына түсіп, құрылғыны зақымдауы мүмкін.

Жұқа сүзгіні тазалау/алу кезінде құрылғыны өрқашан төмен қарай ұстаңыз.

Сурет M

Сурет N

3 Жұқа сүзгіні және алдын ала тазалау сүзгісін алып тастаңыз:

- Жұқа сүзгісін сағат тіліне қарсы бұру арқылы құлпын ашып, алыңыз.
- Шаң жинағышының қақпағын ашу үшін құлпын ашу түймесін басыңыз. Алдын ала тазалау сүзгісін төмен тартып, шаң жинағыштан шығарыңыз.

Сурет O

4 Шаң жинағышын, алдын ала тазалау сүзгісін және жұқа сүзгіні тазалау.

- Алдын ала тазалау сүзгісіндегі кез-келген шатасып қалған жіптерді немесе шашты қайшымен мұқият кесуге болады.
- Қоқыс себетіндегі алдын ала тазалау және жұқа сүзгілерін абайлап түртіңіз.

Сурет Q

- Шаң жинағышты шүберекпен сүртіңіз.
- Қажет болса, алдын ала тазалау және жұқа сүзгіні жұмсақ шүберекпен немесе щеткамен мұқият тазалаңыз.

Сурет R

5 Жұқа сүзгіні құрылғыға бекітіңіз.

- Дұрыс орналасқанын тексеріңіз.
- 6 Алдын ала тазалау сүзгісін шаң жинағышқа салыңыз.
- Дұрыс орналасқанын тексеріңіз.
- 7 Шаң жинағышты бекітіңіз:
- Шаң жинағышты құрылғыға салып, оны «құлыптау» белгісінің бағытына қарай бұраңыз. Дұрыс орналасқанын тексеріңіз.

Ауа шығару сүзгісін тазалаңыз

HAZAR АУДАРЫҢЫ

Қысқа тұйықталу қаупі

Құрылғының басында электрлік бөлшектер бар.

Ауа шығару сүзгісін суға батырмай, оларды дымқыл түрде тазаламаңыз.

Нұсқау

Ауа шығару сүзгісі таза ауаны қамтамасыз етеді.

- Ауа шығару сүзгісінде көрінетін кір болса, оны тазалаңыз.
- Егер зақым көрініп тұрса ауа шығару сүзгісін әр 6 ай сайын ауыстырып тұрыңыз.

1 Құрылғыны өшіру:

- Қосу/Өшіру қосқышын басыңыз.

Сурет I

2 Ауа шығару сүзгісін алыңыз:

- Құрылғыдан ауа шығару сүзгінің қақпағын бұрап, алыңыз.
- Ауа шығару сүзгісін қақпақтан алыңыз.

Сурет S

3 Ауа шығару сүзгісін тазалаңыз:

- Ауа шығару сүзгісін ақырын түртіп, қатты ластанған болса, оны жұмсақ шүберекпен немесе щеткамен мұқият тазалаңыз.

Сурет T

4 Ауа шығару сүзгісін салыңыз:

- Ауа шығару сүзгісі мен қақпағын бірге қойып, оны құрылғының басына бұраңыз. Дұрыс орналасқанын тексеріңіз.

Моторлы еденге арналған саптаманы тазалаңыз

1. Құрылғыны өшіріңіз.

- Қосу/Өшіру қосқышын басыңыз.

Сурет I

2. Керек-жарақтарды алып тастаңыз.

HAZAR АУДАРЫҢЫ

Қысқа тұйықталу қаупі

Моторлы еденге арналған саптамасында электрлік бөлшектер бар.

Моторлы еденге арналған саптаманы суға батырмай, оны дымқыл түрде тазаламаңыз.

3. Моторлы еденге арналған саптаманы тазалаңыз.

- a Құлпын ашу түймесін «құлпын ашу» белгісінің бағытына қарай сырғытыңыз және щетка роликтің алыңыз.

Сурет U

- b Кірді, мысалы, щеткамен тазалаңыз. Кез-келген шатасып қалған жіптерді немесе шашты қайшымен мұқият кесуге болады.

- c Щетка саңылауын шүберекпен немесе жұмсақ щеткамен мұқият тазалаңыз.

Сурет V

- d Щетка роликтің щетка саңылауына салып, төменге қарай басыңыз және орнына бекітіңіз. Дұрыс орналасқанын тексеріңіз.

Сурет W

Аккумуляторды шығарып алыңыз

HAZAR АУДАРЫҢЫ

Жарақат алу қаупі

Батареялардың ағып кетуі жарақатқа әкелуі мүмкін.

Кеміген батареялардың көзге немесе шырышты қабаттарға тиюіне жол бермеңіз.

Нұсқау

Біріктірілген литий-иондық аккумуляторларда қоршаған ортаға зиян тигізетін заттар бар. Сақтау алдында аккумуляторларды құрылғыдан шығарып, батареяны жинау орнына апару керек. Аккумуляторды толығымен босаған кезде ғана шығарыңыз. Аккумулятор металлға тиіп кетпеуі керек.

1. Құрылғыны зарядтау станциясынан ажыратыңыз.

2. Құрылғы тоқтап қалғанша және қайта қосылмайынша жұмыс істей беріңіз.

3. Шаң жинағышын алу.

Сурет M

4. Бұрағышты пайдаланып құрылғының ішінде орналасқан 3 бұранданы босатыңыз және қақпақты алыңыз.

Сурет X

5. Сәйкес тістеуіктерді пайдаланып, 3 контактіні жоғары қарай тартып, ажыратыңыз.

6. Тілшені пайдаланып батареяны құрылғыдан шығарыңыз.

Сурет Y

7. Батареяларды қолданыстағы ережелерге сәйкес тастаңыз.

Нұсқау

Қосалқы бөлшектерді жергілікті KÄRCHER веб-сайтынан табуға болады, сондай-ақ Керек-жарақ және қосалқы бөлшектер тарауын қараңыз.

Нұсқау

Егер басқаша көрсетілмесе, орнату кері тәртіпте жүзеге асырылады.

Ақаулар кезіндегі көмек

Ақаулардың себептері көп жағдайда келесі шолуды пайдалану арқылы өздігінен жоюға болатындай қарапайым болады. Күдіктер болса немесе осы жерде көрсетілмеген ақаулар болған кезде, ресми сервис орталығына хабарласыңыз.

Құрылғы жұмыс істемейді

Аккумулятордың заряды жоқ.

- Аккумуляторды зарядтаңыз.

Құрылғы сормайды

Жұқа сүзгі салынбаған немесе дұрыс салынбаған.

- Жұқа сүзгіні салыңыз.
- Жұқа сүзгінің дұрыс орнатылғанын тексеріңіз.

Аккумулятор зарядталмайды

Зарядтау істікшесі/куат істікшесі дұрыс жалғанбаған.

- Зарядтау істікшесін/куат істікшесін дұрыстап жалғаныз.

Розетка ақаулы.

- Розетканың жұмыс істеп тұрғанын тексеріңіз.

Дұрыс емес зарядтау құрылғысы қолданылуда

- Дұрыс зарядтау құрылғысының қолданылып жатқанын тексеріңіз.

Зарядтау уақыты өзгертілді

USB жалғағышын (C түрі) немесе зарядтау құрылғысын пайдалану жеткізілім жинағында жоқ.

Съдържание

Общи указания	150
Употреба по предназначение	150
Защита на околната среда	150
Акcesoари и резервни части	151
Гаранция	151
Символи върху уреда	151
Зарядно устройство	151
Обхват на доставка	151
Описание на уреда	151
Монтиране на стенния държач	151
Пускане в експлоатация	152
Експлоатация	152
Общи указания за употреба	153
Транспортиране	154
Съхранение	154
Грижа и поддръжка	154
Демонтиране на акумулаторната батерия	155
Помощ при повреди	155
Технически данни	156

Общи указания



Преди първото използване на уреда прочетете това оригинално ръководство за експлоатация и приложните указания за безопасност. Процедурите съответно. Запазете двете книжки за последващо използване или за следващия собственик.

Употреба по предназначение

- Използвайте уреда само в частно домакинство.
- Уредът е предназначен единствено за почистване на сухи повърхности
- За употреба не по предназначение се счита:
 - Изсмукването на хора, животни, растения или части от облекло по тялото.
 - Изсмукването на вода или други течности.
 - Изсмукването на тлееща пепел, вългища, цигари или други запалими или възпламеними материали.
 - Използването в близост до експлозивни или лесно възпламеними материали.

Защита на околната среда



Опаковъчните материали подлежат на рециклиране. Моля, изхвърляйте опаковките по съобразен с околната среда начин.



Електрическите и електронните уреди съдържат ценни материали, подлежащи на рециклиране, а често и съставни части, напр. батерии, акумулаторни батерии или масло, които при неправилно боравене или изхвърляне могат да представляват потенциална опасност за човешкото здраве и за околната среда. За правилното функциониране на уреда все пак тези съставни части са необходими. Обозначените с този символ уреди не трябва да бъдат изхвърляни заедно с битовите отпадъци.

Указания за съставни вещества (REACH)

Актуална информация за съставките ще намерите на интернет страница: www.kaercher.de/REACH

- Белгленген зарядтау уақыты үшін жеткізілім жинағына кіретін USB жалғағышын (С түрі)/ зарядтау құрылғысын пайдаланыңыз.

Жарықдиоды қысқа аралықта қызыл түспен жыпылықтайды/құрылғы жұмыс кезінде тоқтайды/құрылғының сору қуаты әлсіз

Керек-жарақтар, шаң жинағыштағы сору саңылауы немесе сорғыш құбырлар бітелген.

- Қоқымдарды сәйкес келетін қосалқы құралдармен бітеңіз/алып тастаңыз.

Акумулатор/құрылғы қызып кеткен немесе салқындаған.

- Құрылғыны өшіріп, оны қуат көзінен ажыратыңыз.
- Акумулатор температурасы/құрылғы температурасы қалыпқа түскенше күтіңіз.

Шаң жинағыш толы.

- Шаң жинағышты босатыңыз.

Сүзгілер ластанған.

- Сүзгіні тазалаңыз.

Қылшықты ролик бұғатталған.

- Қоқымдарды алып тастаңыз.

Жұқа сүзгі тез ластанады/шаңды алады

Алдын ала тазалау сүзгісі салынбады.

- Алдын ала тазалау сүзгісін салыңыз.

Шаң жинағышты салу мүмкін емес.

Сүзгі бөлігі толық емес.

- Сүзгі бөлігінің (алдын ала тазалау сүзгісі және жұқа сүзгі) аяқталғанын тексеріңіз.

Қозғалтқыштың қалыптан тыс шуы

Керек-жарақтар, шаң жинағыштағы сору саңылауы немесе сорғыш құбырлар бітелген.

- Қоқымдарды сәйкес келетін қосалқы құралдармен алып тастаңыз.

Техникалық деректер

Электр желісіне қосу

Акумулатор кернеуі	V	21.6
Номиналды қуаты	W	300
Акумулаторлар жинағының типі		Li-ION
Зарядтау құрылғысы		USB-C
Модель		HX20WPD-C001-AG
Зарядтау құрылғысының номиналды кернеуі	V	100 - 240
Жиілік	Hz	50 - 60
Батарея толығымен зарядсызданған кездегі зарядтау уақыты	min	240
Қорғау класы		II

Құрылғының техникалық сипаттамалары

Ыдыс көлемі	l	0,4
Еденге арналған саптамасы бар акумулатор заряды толық болғандағы жұмыс уақыты Eco/Auto/Boost	min	45*/20/10

Өлшемдері мен өнімдер

Салмағы (толымдаушыларсыз)	kg	<2.4
----------------------------	----	------

* Ластану дәрежесіне байланысты.

Техникалық өзгерістер енгізілуі мүмкін.

Акcesoари и резервни части

Използвайте само оригинални акcesoари и оригинални резервни части, по този начин осигурявате безопасната и безпроблемна експлоатация на уреда.
Информация относно акcesoари и резервни части ще намерите тук: www.kaercher.com.

Гаранция

Във всяка държава са валидни издадените от нашия оторизиран дистрибутор гаранционни условия. Евентуални повреди на Вашия уред ще отстраним в рамките на гаранционния срок безплатно, ако се касае за дефект в материалите или производствен дефект. В случай на предявяване на право на гаранция, се обърнете към Вашия дистрибутор или към най-близкия оторизиран сервиз, като представите касовата бележка.

(Адрес, вж. задната страна)
Допълнителна гаранционна информация (ако има такава) можете да намерите в страницата „Сервиз“ на местния уебсайт на Kärcher в раздел „Изтегляне“.

Символи върху уреда

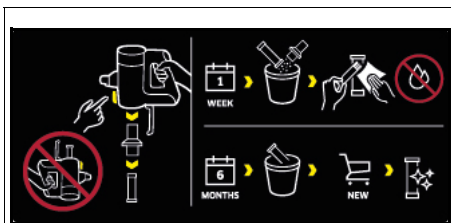

Върху предфилтъра на уреда има стикер, който описва как да почистите/подмените предварителния филтър и финия филтър:

- 1 Извадете предфилтъра и финия филтър от уреда. Уредът не трябва да се обръща с главата надолу.
- 2 Почиствайте предфилтъра и финия филтър веднъж седмично, **без да добавяте вода/влажност**.
- 3 Заменяйте финия филтър на всеки 6 месеца с нов фин филтър.
Допълнителни описания - вж. глава *Почистете предфилтъра, финия филтър и контейнера за прах*

Зарядно устройство

⚠ ПРЕДУПРЕЖДЕНИЕ • Зареждайте уреда само с приложеното оригинално зарядно устройство HX20WPD-C001-AG или с одобрено от KÄRCHER зарядно устройство.

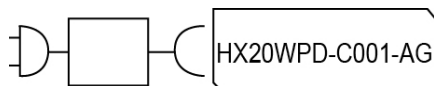

Обхват на доставка

Обхватът на доставката на уреда е изобразен върху опаковката. При разопаковане проверете съдържането за цялост. При липсващи акcesoари

или при транспортни щети, моля, обърнете се към Вашия дистрибутор.

Описание на уреда

Комплектът на доставката на уреда (в зависимост от модела) е изобразен върху опаковката. Настоящото ръководство за експлоатация описва всички възможни опции.

Вижте изображенията на страницата с графики.

Фигура А

- ① Панел за обслужване за:
- ② Прекъсвач Вкл./Изкл.
- ③ Светодиодна контролна лампа за акумулираща батерия
- ④ Бутони за регулиране на силата на засмукване (3 нива)
- ⑤ Светодиоден индикатор за режима на засмукване / силата на засмукване
- ⑥ Ръкохватка
- ⑦ Връзка за зареждане за USB (тип C)
- ⑧ Вградена акумулаторна батерия
- ⑨ Покритие на филтъра за изходящ въздух
- ⑩ Бутон за освобождаване контейнер за прах
- ⑪ Смукателен накрайник на контейнера за прах
- ⑫ Контейнер за прах
- ⑬ Бутон за деблокиране на капака на контейнера за прах
- ⑭ Капак на контейнера за прах
- ⑮ Фин филтър
- ⑯ Предварителни филтри
- ⑰ Моторна подова дюза с универсален валеж на четката и светодиодно осветление
- ⑱ Всмукателна тръба
- ⑲ Дюза за почистване на фуги
- ⑳ Четка за мебели
- ㉑ Дюза за тапицерии
- ㉒ Стенен държач
- ㉓ Поставка за принадлежности
- ㉔ Зарядно устройство (тип C)
- ㉕ Кабел за зареждане (тип C)

Монтиране на стенния държач

Комплектът на доставката съдържа стенен държач, както и винтове и дюбели за правилното съхранение на прахосмукачката.

Указание

Монтирайте стенния държач на подходящо място с доставените с него винтове и дюбели. За безопасно съхранение на уреда, горното винтово закрепване трябва да бъде разположено на поне 1,0 м от пода.

Фигура Е

ВНИМАНИЕ

Материални щети поради неправилен монтаж
При неправилен монтаж както уредът, така и подовата настилка могат да се повредят поради падане.

Използвайте подходящ за стенен монтаж монтажен инструмент.

При избора на елементите за закрепване вземайте под внимание теглото на уреда и товароносимостта на мястото на монтажа.

⚠ ПРЕДУПРЕЖДЕНИЕ

Опасност от токов удар и наранявания
Уверете се, че в стената около мястото на монтажа няма електрически кабели, както и водопроводни или газопроводни тръби.

Указание

Стенният държач може да се използва за съхранение на дюзата за мебели 2 в 1 и дюзата за процепи заедно с уреда.

Фигура F

Пускане в експлоатация

Монтиране на принадлежности

Указание

Моторизираната подова дюза се задвижва допълнително със собствен вграден двигател, поради което винаги трябва да бъде свързана директно с ръчния уред или с всмукателната тръба, за да се осигурява електрозахранването. Всички други принадлежности също могат да се използват директно с ръчния уред или с всмукателната тръба за увеличаване на обхвата.

- Поставете всмукателната тръба върху всмукателния накрайник на контейнера за прах, така че да се чуе щракване.
- Натиснете бутона за деблокиране и свалете всмукателната тръба от всмукателния накрайник.

Фигура B

- Поставете моторизираната подова дюза върху всмукателната тръба, така че да се чуе щракване.
- Натиснете бутона за деблокиране и свалете моторизираната подова дюза от всмукателната тръба.

Фигура C

- Поставете принадлежността, напр. дюза за почистване на фуги, върху всмукателния накрайник на контейнера за прах или върху всмукателната тръба, докато се фиксира с щракване.

Фигура D

Зареждане на акумулаторната батерия

Указание

Уредът се доставя с не напълно заредена акумулираща батерия. Преди първото пускане в експлоатация заредете напълно акумулиращата батерия. Спазвайте приложените указания за безопасност на акумулаторни прахосмукачки.

Указание

Когато използвате наличен в търговската мрежа USB щепсел (тип C) или зарядно устройство (което не е в комплекта на устройството), в зависимост от мощността, времето за зареждане може да се различава от посоченото в инструкциите за експлоатация.

1. За да заредите уреда, го закрепете на включения в комплекта на доставката стенен държач.
Фигура E
2. Поставете двата USB щепсела на кабела за зареждане в порта за зареждане на уреда и в зарядното устройство. Включете зарядното устройство в контакта. По време на зареждането светодиодният индикатор за зареждане мига в зелено.
Фигура G
3. Когато устройството е напълно заредено, светодиодният индикатор за батерията свети в зелено в продължение на 120 минути. След това светодиодът изгасва. Извадете двата USB щепсела на кабела за зареждане от порта за зареждане на уреда и от зарядното устройство. Изключете зарядното устройство от контакта. Свалете уреда от стенния държач.
Фигура H

Уредът е в готовност за експлоатация.

Експлоатация

Светодиодни индикатори

В следващите таблици са описани значенията на светодиодните индикатори.

Светодиоден индикатор на превключателя за включване/изключване:

Фигура I

Фигура J

Светодиод	Описание
Светодиодът свети постоянно в зелено.	Уредът е включен.
Светодиодът не свети.	Уредът е изключен.
Светодиодът мига в зелено, когато устройството е включено.	Капацитет на батерията е приблизително 10%. Времетраене около 2 минути.
Светодиодът свети постоянно в червено.	Капацитетът на батерията е нисък, по-малко от 5%. Времетраене около 1 минута.
Светодиодът мига в зелено.	Акумулиращата батерия се зарежда.
Уред на зарядното устройство: Светодиодът свети 120 мин. постоянно в зелено. След това светодиодът изгасва.	Акумулиращата батерия е напълно заредена.

Указание

Ако устройството се извади от зарядното устройство веднага след зареждане, светодиодът угасва рано.

Светодиод	Описание
Светодиодът мига в червено на кратки интервали (30 сек. / 120 пъти).	Уредът извежда съобщение за грешка, напр: <ul style="list-style-type: none"> • Блокиране на дюзата за пода и/или на смукателния канал. • Батерията/уредът е прегрята/ или недостатъчно охладен/а.

Светодиоден индикатор на дръжката:

Фигура К

Светодиод	Описание
Светодиодът светва от жълто към синьо.	Уредът се включва.
Светодиодът светва от зелено/синьо/жълто към жълто.	Уредът се изключва.
Светодиод свети в зелено.	Уредът е включен и е в икономичен режим.
Светодиод свети в жълто.	Уредът е включен и е в режим на усилване (Boost).
Светодиодът свети в синьо.	Уредът е включен и е в автоматичен режим.
Светлосиньо към лилаво.	Не са открити никакви/ малко замърсявания.
Тъмносиньо към лилаво.	Идентифицирано е силно замърсяване.
Светодиодът мига в зелено.	Батерията се зарежда / капацитетът на батерията е нисък.
Светодиодът не свети.	Акумулиращата батерия е напълно заредена.
Светодиодът мига в червено на кратки интервали.	Уредът извежда съобщение за грешка.

Изсмукване

ВНИМАНИЕ

Повреда на уреда

Ако филтрите или контейнерът за прах не са поставени или са поставени неправилно, уредът може да не работи правилно или да се повреди. Използвайте уреда само ако всички филтри и контейнерът за прах са поставени правилно. Дефектните филтри и филтрите, които вече не могат да бъдат почиствани, трябва да бъдат заменени.

1. Монтирайте желаните принадлежности, вижте глава *Монтиране на принадлежности*.
2. Включване на уреда:
 - Натиснете прекъсвача Вкл./Изкл.**Фигура I**
3. Ако е необходимо, използвайте бутон "+" / "-" на контролния панел, за да настроите мощността на засмукване.

Указание

Уредът има 3 степени на засмукване.

1. Режим *Eco*: За почистване на малки количества прах.

2. *Автоматичен режим*: За ежедневно почистване. Уредът автоматично регулира мощността в зависимост от степента на замърсяване.
3. Режим *Boost*: Максимална мощност за високоэффективно почистване (при тази настройка на силата на засмукване батерията се разрежда по-бързо, отколкото при другите настройки).

Указание

Когато уредът е включен, мощността на засмукване винаги е в автоматичен режим (ниво 2).

Фигура J

Смяна на принадлежности

Сменете принадлежностите, вж. глава *Монтиране на принадлежности*

Приключване на работата

1. Изключете уреда.
 - Натиснете прекъсвача Вкл./Изкл.

Фигура I

ВНИМАНИЕ

Повреда на уреда

Ако предфилтърът и финият филтър не се почистват редовно след прахосмукиране или контейнерът за прах не се изпразва, силата на засмукване ще се влоши и уредът може да се повреди.

Почиствайте предфилтъра и финия филтър поне веднъж седмично.

Изпразвайте контейнера за прах най-късно при достигане на маркировката "MAX".

2. Свалете всмукателната тръба, респ. принадлежностите.
 3. Изпразнете контейнера за прах.
 - Натиснете бутона за деблокиране. Капакът на контейнера за прах се отваря.
 - Изпразнете контейнера за прах над кошче за отпадъци.
- Фигура L**
4. За затваряне натиснете капака на контейнера за прах нагоре, докато щракне.
 5. Почиствайте предфилтъра и финия филтър, вж. глава *Почистете предфилтъра, финия филтър и контейнера за прах*
 6. Закрепете уреда на стенния държач.
- Фигура E**
7. Съхранявайте аксесоарите върху стенния държач.
- Фигура F**
8. Заредете уреда, вж. глава *Зареждане на акумулаторната батерия*

Общи указания за употреба

- Върху опаковката на уреда е показано какви принадлежности са включени в комплекта на доставката.
- Преди да използвате принадлежностите върху чувствително място, ги тествайте върху незабележимо място.
- Спазвайте указанията за почистване, дадени от производителя.
- Свържете моторизираната дюза към всмукателната тръба или към ръчния уред.
- Свържете другите аксесоари, например дюзата за фуги, към ръчния уред или ги поставете

директно върху смукателната тръба, за да увеличите обхвата на действие.

Моторна мултифункционална четка за под

Идеална за твърди подове и килими. Моторизираната подова дюза отстранява особено ефективно залепналата между влакната на килима мръсотия.

Въртящият се на 180 градуса шарнир и LED осветлението осигуряват оптимална маневреност и добра видимост в тъмни ъгли.

Дюза за почистване на фуги

За ръбове, фуги, отоплителни тела и труднодостъпни места.

Четка за мебели

За щадящо и цялостно почистване на мебели и чувствителни повърхности, почистване на прах от книги, вентилационни отвори на автомобили и др.

Дюза за тапицери

За почистване на текстилни повърхности, като канапета, кресла, матраци, автомобилни седалки и др.

Държач за принадлежности

За практично съхранение и бърз достъп до ръчните дюзи.

Прикрепете държача за аксесоари към смукателната тръба и прикрепете аксесоарите (напр. дюза за фуги).

Фигура F

Транспортиране

Акумулаторната батерия е проверена съгласно съответните разпоредби за международно транспортиране и може да бъде транспортирана/изпратена.

Съхранение

ВНИМАНИЕ

Влага и силна топлина

Опасност от повреда

Съхранявайте акумулиращите батерии само в сухи вътрешни помещения при ниска влажност на въздуха и температура под 20°C.

По време на съхранението дисплеят на акумулиращата батерия показва актуалното състояние на зареждане.

Грижа и поддръжка

Почистете предфилтъра, финия филтър и контейнера за прах

ВНИМАНИЕ

Повреда на уреда

Ако предфилтърът и финият филтър не се почистват редовно след прахосмукиране или контейнерът за прах не се изпразва, силата на засмукване ще се влоши и уредът може да се повреди.

Почиствайте предфилтъра и финия филтър поне веднъж седмично.

Изпразвайте контейнера за прах най-късно при достигане на маркировката "MAX".

ВНИМАНИЕ

Опасност от късо съединение

Контейнерът за прах съдържа електрически компоненти

Не потапяйте контейнера за прах, предфилтъра и финия филтър във вода и не ги почиствайте с влажна кърпа.

Фигура P

Указание

Сменяйте финия филтър, ако е видимо повреден, или на всеки 6 месеца.

Указание

Контейнерът за прах трябва да е празен преди почистване.

1 Изключване на уреда:

- Натиснете прекъсвача Вкл./Изкл.

Фигура I

2 Извадете контейнера за прах:

- Натиснете бутона за разблокиране на контейнера за прах, отключете го и го извадете, като завъртите по посока на символа "заключване отворено".

ВНИМАНИЕ

Повреда на уреда

Ако уредът се завърти на 180 градуса за почистване на филтъра (финият филтър сочи нагоре), финият прах може да попадне в областта на двигателя и да повреди уреда.

Винаги дръжте уреда надолу, когато почиствате / сваляте финия филтър.

Фигура M

Фигура N

3 Изваждане на финия филтър и предфилтъра:

- Разблокирайте и извадете финия филтър, като го завъртите в посока, обратна на часовниковата стрелка.
- Натиснете бутона за разблокиране, за да отворите капака на контейнера за прах. Издърпайте предфилтъра надолу и го извадете от контейнера за прах.

Фигура O

4 Почистване на контейнера за прах, предфилтъра и финия филтър.

- Всички заплетени нишки или косми по предфилтъра могат внимателно да се отрежат с ножица.
- Внимателно изступайте предфилтъра и финия филтър над кошче за отпадъци.

Фигура Q

- Избършете контейнера за прах с кърпа.
- Ако е необходимо, внимателно почистете предфилтъра и финия филтър с мека кърпа или четка.

Фигура R

5 Прикрепете финия филтър към уреда.

6 Поставете предфилтъра в контейнера за прах.

- Проверете за правилно положение.
- 7 Закрепване на контейнера за прах:
- Поставете контейнера за прах върху уреда и го завъртете по посока на символа „заключване затворено“. Проверете за правилно положение.

Почистване на филтъра за отработен въздух

ВНИМАНИЕ

Опасност от късо съединение

Главата на уреда съдържа електрически компоненти.

Не потапяйте филтъра за отработен въздух във вода и не го почиствайте с влажна кърпа.

Указание

Филтърът за отработен въздух осигурява чист изходящ въздух.

- Почистете филтъра за отработен въздух при видимо замърсяване.
- Сменяйте филтъра за отработен въздух, ако е видимо повреден, или на всеки 6 месеца.

1 Изключете на уреда:

- Натиснете прекъсвача Вкл./Изкл.

Фигура I

2 Изваждане на филтъра за отработен въздух:

- Отвийте и свалете капака на филтъра за отработен въздух от уреда.
- Свалете филтъра за отработен въздух от капака.

Фигура S

3 Почистване на филтъра за отработен въздух:

- Внимателно отстранете филтъра за отработен въздух или, ако е много замърсен, внимателно го почистете заедно с капака, като използвате мека кърпа или четка.

• Фигура T

4 Поставяне на филтъра за отработен въздух:

- Прикрепете филтъра за отработен въздух и капака един към друг и ги завийте към главата на уреда. Проверете за правилно положение.

Почистване на моторизирана подова дюза

1. Изключете уреда.

- Натиснете прекъсвача Вкл./Изкл.

Фигура I

2. Свалете принадлежностите.

ВНИМАНИЕ

Опасност от късо съединение

Моторизираната подова дюза съдържа електрически компоненти.

Не потапяйте моторизираната моторна дюза във вода и не я почиствайте с влажна кърпа.

3. Почистване на моторизирана подова дюза.

- Плъзнете бутона за освобождаване по посока на символа "заклучване отворено" и извадете ваялка за четки.

Фигура U

- Отстранете мръсотията, напр. с четка. Евентуално увити нишки или косми могат да се отрежат внимателно с ножица.

- Внимателно почистете отвора на четката с кърпа или мека четка.

Фигура V

- Поставете ваялка на четката в отвора на четката и натиснете надолу докато се чуе щракване. Проверете за правилно положение.

Фигура W

Демонтиране на акумулаторната батерия

ВНИМАНИЕ

Опасност от нараняване

Теч от батериите може да доведе до наранявания.

Не допускате контакт с течност от батерията с очите или лигавиците.

Указание

Вградените литиево-йонни батерии съдържат вещества, които могат да бъдат вредни за околната среда. Преди бракуване акумулаторните батерии трябва да се извадят от уреда и да се предадат в пункт за събиране на батерии.

Изваждайте батерията само когато е напълно изтощена. Батерията не бива да е в контакт с метал.

1. Изключете устройството от зарядната станция.

2. Оставете уреда да работи, докато спре и не може да бъде включен отново.

3. Извадете контейнера за прах от уреда.

Фигура M

4. С помощта на отвертка разхлаете 3-те винта от вътрешната страна на уреда и свалете капака.

Фигура X

5. Използвайте подходящи клещи, за да издърпате трите контакта нагоре и да ги разедините.

6. Извадете батерията от устройството с помощта на бутона.

Фигура Y

7. Изхвърлете батерията в съответствие с приложимите разпоредби.

Указание

Резервни части можете да намерите на местния уебсайт на KÄRCHER, вижте също глава Аксесоари и резервни части.

Указание

Ако не е описано друго, монтажът се извършва в обратна последователност.

Помощ при повреди

Много често причините за повреда са елементарни и с помощта на следните указания може сами да ги отстраните. Ако не сте сигурни или повредите не са описани тук, обърнете се към оторизирания сервис.

Уредът не работва

Акумулиращата батерия е празна.

- Заредете акумулатора.

Уредът не изсмуква

Финият филтър не е поставен или е поставен неправилно.

- Поставете финия филтър.
- Проверете за правилно положение на финия филтър.

Акумулаторът не се зарежда

Щепселът за зареждане/мрежовият щепсел не е свързан правилно.

- Свържете правилно щепсела за зареждане/мрежовия щепсел.

Контактът е дефектен.

- Проверете дали контактът работи.

Използва се грешно зарядно устройство

- Проверете дали се използва правилното зарядно устройство.

Времето за зареждане е променено

Използване на USB щепсел (тип C) или зарядно устройство извън обхвата на доставката.

- За определено време за зареждане използвайте USB щепсела (тип C) / зарядното устройство, включено в обхвата на доставката.

Светодиодът мига в червено на кратки интервали от време / уредът спира по време на работа / уредът има ниска смукателна мощност

Принадлежностите, всмукателният отвор на контейнера за прах или всмукателните тръби са запушени.

- Отстранете с подходящ инструмент блокирането / запушването.

Батерията/уредът е прегрял/а или недостатъчно охладен/а.

- Изключете уреда и прекъснете електрозахранването.
- Изчакайте, докато температурата на батерията/ температурата на уреда се върне в нормалните граници.

Контейнерът за прах е пълен.

- Изпразнете контейнера за прах.

Филтрите са замърсени.

- Почистете филтрите.

Валякът на четката е блокиран.

- Отстранете блокиращите предмети.

Финият филтър се замърсява / запрашава бързо

Не е използван предфилтър.

- Поставете предфилтъра.

Контейнерът за прах не може да бъде поставен.

Филтърният блок не е пълен.

- Проверете дали филтърният блок (предфилтър и фин филтър) е пълен.

Необичаен шум от двигателя

Принадлежностите, всмукателният отвор на контейнера за прах или всмукателните тръби са запушени.

- Отстранете с подходящ инструмент запушването.

Технически данни

Електрическо свързване

Напрежение на акумулиращите батерии	V	21.6
Номинална мощност	W	300
Тип акумулираща батерия		Li-ION
Зарядно устройство		USB-C
Модел	HX20WPD-C001-AG	
Номинално напрежение зарядно устройство	V	100 - 240
Честота	Hz	50 - 60
Време за зареждане при напълно зареден акумулатор	min	240
Клас защита		II

Данни за мощността на уреда

Съдържание на резервоара	l	0,4
Продължителност на работа при пълно зареждане на акумулиращата батерия с подова дюза Eco/Auto/Boost	min	45/*20/10
Размери и тегла		
Тегло (без принадлежности)	kg	<2.4

* В зависимост от степента на замърсяване. Запазваме си правото на технически промени.

البيانات الفنية

توصيل الطاقة	
21.6	V
جهد الشاحن	
300	W
إدخال الطاقة المقدر	
Li-ION	
نوع علبه البطارية	
USB-C	
جهاز الشحن	
-HX20WPD-C001	
الموديل	
AG	
- 100	V
240	
الجهد الاسمي لجهاز الشحن	
60 - 50	Hz
التردد	
240	min
وقت الشحن عندما تكون البطارية فارغة	
ياكامل	
II	
فئة الحماية	
أداء الجهاز	
0,4	I
محتوى الوعاء	
20/10*45	min
مدة التشغيل عند شحن البطارية مشحونة	
بالكامل بالفوهة الأرضية /Eco/Auto Boost	
الأبعاد الوزن	
2.4>	kg
الوزن (من دون ملحقات)	

*بحسب درجة الانساخ.
نحتفظ بحق إدخال التعديلات الفنية.

● اشحن البطارية.

● **الجهاز لا يشفط**

لم يتم استخدام الفلتر الدقيق أو لم يتم استخدامه بشكل صحيح.

● ركب الفلتر الدقيق.

● تحقق من تثبيت الفلتر الدقيق بشكل صحيح.

● **لا يتم شحن البطارية**

● قابس الشحن/ القابس الكهربائي غير موصل بشكل صحيح.

● قم بتوصيل قابس الشحن/القباس الكهربائي بشكل صحيح.

● المقبس الكهربائي تالف.

● تأكد من أن المقبس الكهربائي يعمل.

● يتم استخدام الشاحن الخاطئ.

● تأكد من استخدام الشاحن الصحيح.

● **تم تغيير وقت الشحن**

● استخدام قابس أو شاحن USB (النوع C) خارج محتوى التسليم.

● لمعرفة وقت الشحن المحدد، استخدم قابس USB (النوع C)

/ شاحن من محتوى التسليم.

● **تومض لمبة LED باللون الأحمر على فترات قصيرة / يتوقف الجهاز**

● أثناء التشغيل / قوة شفط الجهاز ضعيفة

● انسداد الملحق وفتحة الشفط في وعاء الغبار أو أنابيب الشفط.

● أزل الانسداد / الانحشار باستخدام وسائل مساعدة مناسبة.

● البطارية/الجهاز ساخنين للغاية أو باردین للغاية.

● قم بإيقاف الجهاز وافصله عن الإمداد بالتيار.

● انتظر حتى تعود درجة حرارة البطارية/درجة حرارة الجهاز إلى

المعدل الطبيعي.

● وعاء الغبار ممتلئ.

● أفرغ وعاء الغبار.

● الفلتر متسخة.

● تنظيف الفلتر.

● انسداد بكرة الفرشاة.

● أزل العوائق.

● **الفلتر الدقيق يتسخ/يمتلئ بالغبار بسرعة**

● لم يتم إدخال الفلتر الأولي.

● إدخال الفلتر الأولي.

● **لا يمكن إدخال حاوية الغبار.**

● وحدة الفلتر غير كاملة.

● تأكد من اكتمال وحدة الفلتر (الفلتر الأولي والفلتر الدقيق).

● **ضجيج محرك غير طبيعي**

● انسداد الملحق وفتحة الشفط في وعاء الغبار أو أنابيب الشفط.

● أزل الانسداد باستخدام وسائل مساعدة مناسبة.

تنبيه

خطر دائرة قصر

تحتوي حاوية الغبار على مكونات كهربائية.

لا تغمر حاويات الغبار والفلتر الأولى والفلتر الدقيق في الماء ولا تطفئها بقطعة قماش مبللة.

صورة إيضاحية P

إرشاد

استبدل الفلتر الدقيق في حالة حدوث ضرر واضح أو كل 6 أشهر.

إرشاد

يجب أن تكون حاوية الغبار فارغة قبل التنظيف.

أطفئ الجهاز:

• اضغط على مفتاح التشغيل/الإيقاف.

صورة إيضاحية A

أزل حاوية الغبار:

• اضغط على زر التحرير في حاوية الغبار وأدره في اتجاه رمز "فتح القفل" لإلغاء قفله وإزالته.

تنبيه

تضرر الجهاز

إذا تم لف فلتر تنظيف الفلتر بزوايا 180 درجة (بشير الفلتر الدقيق لأعلى)، فقد يسقط الغبار الدقيق في منطقة المحرك ويتضرر الجهاز.

أمسك الجهاز دائماً لتنظيف الفلتر الدقيق/إزالة الفلتر الدقيق لأسفل.

صورة إيضاحية M

صورة إيضاحية N

أزل الفلتر الدقيق والفلتر الأولى:

• حرر الفلتر الدقيق عن طريق إدارته عكس اتجاه عقارب الساعة وأخلعه.

• اضغط على زر التحرير لفتح غطاء حاوية الغبار اسحب الفلتر الأولى لأسفل وارزله من حاوية الغبار.

صورة إيضاحية O

تنظيف حاويات الغبار والفلتر لأولى والفلتر الدقيق.

• يمكن قطع أي خيوط أو شعر مشابك في الفلتر الأولى بعناية باستخدام مقص.

• نقض الفلتر الأولى والفلتر الدقيق بحرص فوق سلة المهملات.

صورة إيضاحية Q

أمسح حاوية الغبار بقطعة قماش.

• إذا لزم الأمر، نظف الفلتر الأولى والفلتر الدقيق بحرص بقطعة قماش ناعمة أو فرشاة.

صورة إيضاحية R

ثبت الفلتر الدقيق بالجهاز.

• تحقق من التثبيت الصحيح.

• أدخل الفلتر الأولى في حاوية الغبار.

• تحقق من التثبيت الصحيح.

• قم بتثبيت حاوية الغبار.

• ضع حاوية الغبار على الجهاز وأدرها في اتجاه رمز "غلق القفل".

• تحقق من التثبيت الصحيح.

تنظيف فلتر هواء العادم

تنبيه

خطر دائرة قصر

تحتوي رأس الجهاز على مكونات كهربائية.

لا تغمر فلتر هواء العادم في الماء ولا تطفئه بقطعة قماش مبللة.

إرشاد

فلتر هواء العادم بضمن طرد هواء نقي.

• نظف فلتر هواء العادم إذا كان متسخاً بشكل واضح.

• استبدل فلتر هواء العادم في حالة حدوث ضرر واضح أو كل 6 أشهر.

1 أطفئ الجهاز:

• اضغط على مفتاح التشغيل/الإيقاف.

صورة إيضاحية A

قم بإزالة فلتر هواء العادم:

• قم بلف وإزالة غطاء فلتر هواء العادم من الجهاز.

• قم بإزالة فلتر هواء العادم من الغطاء:

صورة إيضاحية S

تنظيف فلتر هواء العادم:

• اضغط بحرص على فلتر هواء العادم أو في حالة التآخ الشديد، نظفه برفق مع الغطاء بفرشاة أو قطعة قماش ناعمة.

صورة إيضاحية T

4 تركيب فلتر هواء العادم:

• قم بتوصيل فلتر هواء العادم والغطاء معاً وثبته على رأس الجهاز. تحقق من التثبيت الصحيح.

تنظيف الفوهة الأرضية المزودة بمحرك

1. أطفئ الجهاز.

• اضغط على مفتاح التشغيل/الإيقاف.

صورة إيضاحية A

2. اخلع الملحقات.

تنبيه

خطر دائرة قصر

تحتوي الفوهة الأرضية المزودة بمحرك على مكونات كهربائية.

لا تغمر الفوهة الأرضية المزودة بمحرك في الماء ولا تطفئها بقطعة قماش مبللة.

3. تنظيف الفوهة الأرضية المزودة بمحرك.

a ادفع زر التحرير في اتجاه رمز "فتح القفل" وأزل بكرة الفرشاة.

صورة إيضاحية U

b أزل التآسحات، مثلاً بفرشاة. يمكن قطع أي خيوط أو شعر مشابك بعناية باستخدام مقص.

c نظف فتحة الفرشاة بعناية بقطعة قماش أو فرشاة ناعمة.

صورة إيضاحية V

d أدخل بكرة الفرشاة في فتحة الفرشاة لأسفل واضغطها حتى تتعشق في مكانها. تحقق من التثبيت الصحيح.

صورة إيضاحية W

فك البطارية

تنبيه

خطر الإصابة

قد يؤدي التسرب في البطاريات إلى وقوع إصابات.

لا تجعل المواد المتسربة من البطاريات تلامس العينين والأغشية المخاطية.

إرشاد

تحتوي بطاريات الليثيوم وأيون المدمجة على مواد قد تعرض البيئة للخطر. لذا، قبل تحريد الجهاز، يجب إزالة البطاريات من الجهاز وتسيئها إلى نقطة تجميع البطاريات.

لا تقم بإزالة البطارية حتى تصبح فارغة تماماً. يجب ألا تتلامس البطارية مع المعادن.

1. أفضل الجهاز عن محطة الشحن.

2. اترك الجهاز دافئاً حتى يتوقف تماماً ولا تقم بتشغيله مرة أخرى.

3. أزل حاوية الغبار من الجهاز.

صورة إيضاحية M

4. استخدم مفك البراغي لفك البراغي الثلاثة الموجودة داخل الجهاز وإزالة الغطاء.

صورة إيضاحية X

5. استخدم كمامة مناسبة لسحب الملامسات الثلاثة لأعلى وفضلها.

6. أخرج البطارية من اللسان الخاص بها خارج الجهاز.

صورة إيضاحية Y

7. التخلص من البطاريات طبقاً للوائح السارية.

إرشاد

يمكن العثور على قطع الغبار على موقع KÄRCHER المحلي.

انظر أيضاً الفصل الملحقات التكميلية وقطع الغبار.

إرشاد

ما لم ينص على خلاف ذلك، يتم التركيب بترتيب عكسي.

مساعدة في حالة حدوث أعطال

في الغالب تكون للاختلالات أسباب بسيطة يمكنك التغلب عليها ببساطة بالاستعانة بالعرض العام التالي. في حالات الشك أو عند حدوث اختلالات غير مذكورة هنا فيرجى التوجه إلى خدمة العملاء المعتمدة.

الجهاز لا يعمل

البطارية فارغة.

- 4 للإغلاق، اضغط غطاء حاوية الغبار لأعلى حتى يثبت.
- 5 تنظيف الفلتر الأولي والفلتر الدقيق، انظر الفصل تنظيف الفلتر الأولي والفلتر الدقيق وحاويات الغبار
- 6 قم بتهيئة الجهاز على الحامل الجداري.
- 7 صورة إيضاحية E قم بتخزين الملحقات على الحامل الجداري.
- 8 صورة إيضاحية F اشحن الجهاز، انظر أفضل شحن البطارية

تعليمات الاستخدام العامة

- يظهر على عبوة تغليف الجهاز الملحقات التي تتوفر ضمن مجموعة التجهيزات الموردة.
- افحص الملحقات على منطقة غير لافتة قبل استخدامها على موضع حساس.
- اتبع تعليمات التنظيف الصادرة عن الشركة المصنعة.
- قم بتوصيل الفوهات المزودة بمحرك بأنبوب الشفط أو الجهاز المحمول باليد.
- قم بتوصيل الملحقات الأخرى، مثل فوهة الشقوق بالجهاز المحمول باليد أو أدخلها مباشرة على أنبوب الشفط لزيادة نطاق الوصول.

فوهة متعددة الوظائف مزودة بمحرك

مثالية للأرضيات الصلبة والسجاد. تستطيع فوهة الأرضية المزودة بمحرك إزالة التماسخات العالقة في ألياف السجاد بشكل فعال للغاية. يضمن المفصل الدوار ذا زاوية 180 درجة وإضاءة لمبات LED القدرة المثالية على المناورة والرؤية الجيدة في الزوايا المظلمة.

فوهة الشقوق

للحواف والشقوق والسخانات والمناطق التي يصعب الوصول إليها.

فرشاة الأثاث

لتنظيف لطيف وشامل للأثاث والأسطح الحساسة، الغبار على الكتب، وفتحات تهوية السيارات، إلخ.

فوهة التجدد

لتنظيف الأسطح القماشية مثل الأرائك والكراسي والمراتب ومقاعد السيارات وما إلى ذلك.

حامل الملحقات

للتخزين المريح والوصول السريع إلى الفوهات اليدوية. وصل حامل الملحقات بأنبوب الشفط وقم بتوصيل الملحقات (مثل فوهة الشقوق).

صورة إيضاحية F

الشحن

تم اختبار البطارية وفقاً للوائح المعنية لاتفاقية الدولية للنقل وبمسموح أن يتم نقلها / إرسالها.

التخزين

تنبيه

الرطوبة والحرارة

خطر التعرض لضرر لا تخزن علبة البطارية إلا في الأماكن الداخلية الجافة ذات الرطوبة المنخفضة والتي لا تزيد درجة حرارتها عن 20 درجة مئوية. تعرض شاشة علبة البطارية أثناء التخزين حالة الشحن الحالية.

العناية والصيانة

تنظيف الفلتر الأولي والفلتر الدقيق وحاويات الغبار

تنبيه

تصغير الجهاز

إذا لم يتم تنظيف الفلتر الأولي والفلتر الدقيق بانتظام، أولم يتم إفراغ حاوية الغبار بعد الشفط، فسوف تتدهور قوة الشفط وقد يتكسر الجهاز.

تنظيف الفلتر الأولي والفلتر الدقيق مرة على الأقل كل أسبوع.

قم بتفريغ وعاء الغبار عند الوصول إلى علامة الحد الأقصى "MAX" على أقصى تقدير.

لمبة LED	الشرح
لمبة LED تضيء باللون الأخضر.	الجهاز قيد التشغيل وهو في الوضع الاقتصادي.
تضيء لمبة LED باللون الأصفر:	الجهاز قيد التشغيل وفي الوضع المعزز.
تضيء لمبة LED بلون البداية الأزرق.	الجهاز قيد التشغيل وهو في الوضع التلقائي.
أزرق فاتح إلى أرجواني.	لا تم رصد القليل من التماسخات.
الأزرق الداكن إلى الأرجواني.	تم رصد الكثير من التماسخات.
لمبة LED تومض باللون الأخضر.	جار البطارية الشحن / سعة البطارية منخفضة.
لمبة LED لا تضيء.	البطارية مشحونة بالكامل.
تومض لمبة LED باللون الأحمر على فترات قصيرة.	الجهاز يعرض رسالة خطأ.

شفط

تنبيه

تصغير الجهاز

إذا لم يتم إدخال الفلتر أو حاوية الغبار أولم يتم إدخالهما بشكل صحيح، فقد لا يعمل الجهاز بشكل صحيح أو قد يكون ناقلاً. لا تستخدم الجهاز إلا إذا تم إدخال كافة الفلاتر وحاويات الغبار بشكل صحيح.

يجب استبدال الفلاتر التالفة وغيرها من الفلاتر التي لم يعد من الممكن تنظيفها.

1. قم بتركيب الملحقات المرغوبة، انظر فصل تركيب الملحقات.
2. تشغيل الجهاز:
- اضغط على مفتاح التشغيل/الإيقاف.
3. اصبط شدة الشفط بحسب الحاجة من لوحة التحكم باستخدام الزر "+" / "-".

إرشاد

- الجهاز يحتوي على 3 مستويات لشدة الشفط:
- 1 وضع Eco: لتنظيف الكميات الصغيرة من الغبار.
 - 2 الوضع التلقائي: للتنظيف اليومي. الجهاز ينظم الطاقة تلقائياً بحسب درجة التماسخ.
 - 3 وضع التعزيز: أقصى قدرة للتنظيف عالي الأداء (يسبب ضبط مستوى الشفط هذا استنزاف البطارية بشكل أسرع من أوضاع الضبط الأخرى).

إرشاد

عند تشغيل الجهاز، تكون شدة الشفط دائماً في الوضع التلقائي (المستوى 2).

صورة إيضاحية ل

تغيير الملحقات

تغيير الملحقات، انظر فصل تركيب الملحقات

إنهاء التشغيل

- 1 اطفئ الجهاز.
- اضغط على مفتاح التشغيل/الإيقاف.
- صورة إيضاحية ل

تنبيه

تصغير الجهاز

إذا لم يتم تنظيف الفلتر الأولي والفلتر الدقيق بانتظام، أولم يتم إفراغ حاوية الغبار بعد الشفط، فسوف تتدهور قوة الشفط وقد يتكسر الجهاز.

تنظيف الفلتر الأولي والفلتر الدقيق مرة على الأقل كل أسبوع.

قم بتفريغ وعاء الغبار عند الوصول إلى علامة الحد الأقصى "MAX" على أقصى تقدير.

- 1 اخلع أنبوب الشفط أو الملحقات.
- 2 أفرغ وعاء الغبار.
- اضغط على زر التحرير. يفتح غطاء حاوية الغبار.
- أفرغ حاوية الغبار في سلة المهملات.

صورة إيضاحية L

- 17) فوهة كهربائية بمحرك مع بكرة فرشاة عامة وإضاءة LED
 18) أنبوب الشفط
 19) فوهة الشقوق
 20) فرشاة الأثاث
 21) فوهة التنجيد
 22) حامل جداري
 23) حامل الملحقات
 24) شاحن (النوع C)
 25) كابل الشحن (النوع C)

تركيب الحامل الجداري

تشتمل مجموعة التجهيزات الموردة على حامل جداري مع براغي وخوابير فيشر لتخزين المكفسة الكهربائية بعناية.

إرشاد

قم بتركيب الحامل الجداري في مكان مناسب باستخدام البراغي وخوابير فيشر المرفقة.

لتخزين الجهاز بشكل آمن، يجب وضع وسيلة التثبيت المولدة العلوية على مسافة قدرها 1.0 م على الأقل من الأرضية.

صورة إيضاحية E

تنبيه

أضرار مادية بسبب التركيب غير الصحيح

قد يؤدي التركيب غير الصحيح إلى إتلاف كل من الجهاز والأرضية من خلال سقوطه.

استخدم أدوات التثبيت المناسبة للتثبيت على الحائط. عند اختيار عناصر التثبيت احرص على مراعاة وزن الجهاز والقدرة التحملية لموضع التركيب.

⚠ تحذير

خطر التعرض لصدمة كهربائية والإصابة

تأكد من عدم وجود كابلات كهربائية أو أنابيب ماء أو غاز في الحائط حول منطقة التركيب.

إرشاد

بالإضافة إلى الجهاز، يمكن أيضاً استخدام الحامل الجداري لتخزين فوهة الأثاث 2 في 1 وفوهة الشقوق.

صورة إيضاحية F

بدء التشغيل

تركيب الملحقات

إرشاد

يتم تشغيل الفوهة الأرضية المزودة بمحرك أيضاً بواسطة محرك مدمج خاص بها، وبالتالي يجب توصيلها دائماً بالجهاز المحمول باليد أو أنبوب الشفط لضمان الامداد بالطاقة.

يمكن أيضاً استخدام جميع الملحقات الأخرى مباشرة مع الجهاز المحمول باليد أو مع أنبوب الشفط لزيادة نطاق الوصول.

● ادفع أنبوب الشفط على فتحة الشفط بوعاء الغبار حتى يثبت بصوت مسموع.

● اضغط على زر التحرير وإدخل أنبوب الشفط من فتحة الشفط.

صورة إيضاحية B

● ادفع فوهة تنظيف الأرضيات المزودة بمحرك على أنبوب الشفط حتى تثبت بصوت مسموع.

● اضغط على زر التحرير وإدخل فوهة تنظيف الأرضيات المزودة بمحرك من فتحة الشفط.

صورة إيضاحية C

● أدخل الملحقات، مثل فوهة الشقوق على فتحة الشفط لوعاء الغبار أو أنبوب الشفط حتى يثبت بصوت مسموع.

صورة إيضاحية D

شحن البطارية

إرشاد

يتم توريد الجهاز دون بطارية مشحونة بالكامل. اشحن البطارية بالكامل قبل التشغيل لأول مرة. يرجى مراعاة تعليمات السلامة المرفقة للمكافئ الكهربائية العاملة ببطارية.

إرشاد

عند استخدام قابس USB قياسي (من النوع C) أو شاحن (غير مشمول مع الجهاز)، فقد يختلف وقت الشحن عما هو محدد في دليل المالك، بحسب الطاقة.

1. للشحن، قم بتثبيت الجهاز بالحامل الجداري المرفق في مجموعة التجهيزات الموردة.

صورة إيضاحية E

2. وصل كابل قابس USB الخاصين بكابل الشحن بوصلة الشحن الخاصة بالجهاز والشاحن. قم بتوصيل الشاحن في المقبس.

تومض لمبات البطارية LED باللون الأخضر أثناء عملية الشحن.

صورة إيضاحية G

3. عند شحن الجهاز بالكامل، تضيء لمبة البطارية LED باللون الأخضر باستمرار لمدة 120 دقيقة. بعد ذلك، تستطفئ لمبة LED.

افصل كابل قابس USB الخاصين من كابل الشحن من وصلة الشحن الخاصة بالجهاز والشاحن.

اخلع الشاحن من المقبس الكهربائي. اخلع الجهاز من الحامل الجداري.

صورة إيضاحية H

يكون الجهاز مستعداً للتشغيل.

التشغيل

لمبات LED

الجدول التالية تصف معاني لمبات LED.

لمبة LED على مفتاح التشغيل/الإيقاف:

صورة إيضاحية A

صورة إيضاحية L

الشرح	لمبة LED إيضاحية
الجهاز قيد التشغيل.	لمبة LED تضيء باستمرار باللون الأخضر.
الجهاز مغلق.	لمبة LED لا تضيء.
سعة البطارية حوالي 10٪. مدة التشغيل حوالي دقيقتان.	تومض لمبة LED باللون الأخضر عند تشغيل الجهاز.
سعة البطارية منخفضة، أقل من 5٪. مدة التشغيل حوالي دقيقة واحدة.	لمبة LED تضيء باستمرار باللون الأحمر.
يتم شحن البطارية.	لمبة LED تومض باللون الأخضر.
البطارية مشحونة بالكامل.	الجهاز على الشاحن: لمبة LED تضيء باستمرار باللون الأخضر لمدة 120 دقيقة. بعد ذلك، تستطفئ لمبة LED.
إرشاد إذا تمت إزالة الجهاز من الشاحن بعد الشحن مباشرة، سيم إيقاف تشغيل لمبة LED بشكل صيكر.	
الجهاز يعرض رسالة خطأ، على سبيل المثال: ● انسداد فوهة الأرضية و/أو قناة الشفط. ● البطارية/الجهاز ساخن للغاية أو بارد جداً للغاية.	تومض لمبة LED باللون الأحمر على فترات قصيرة (30 ثانية / 120 مرة).

لمبة LED على المقبس:

صورة إيضاحية K

الشرح	لمبة LED إيضاحية
يتم الجهاز التشغيل.	تضيء لمبة LED من الأصفر إلى الأزرق.
يتم إيقاف الجهاز.	تضيء لمبة LED من الأخضر / الأزرق / الأصفر إلى الأصفر.

الرموز على الجهاز



يوجد ملصق على الفلتر المسبق للجهاز يصف تنظيف / استبدال الفلتر المسبق والفلتر الدقيق:

- 1 أزل الفلتر المسبق والفلتر الدقيق من الجهاز. لا يُسمح بقلب الجهاز.
- 2 نظف الفلتر المسبق والدقيق لمرة واحدة في الأسبوع دون إضافة الماء/الرطوبة.
- 3 استبدل الفلتر الدقيق بفلتر دقيق جديد كل 6 أشهر. للمزيد من الأوصاف، انظر الفصل **تنظيف الفلتر الأولي والفلتر الدقيق وحوايات الغبار**

جهاز الشحن

⚠ تحذير • قم بشحن الجهاز باستخدام الشاحن الأصلي المرفق للجهاز HX20WPD-C001-AG أو أجهزة الشحن المصرح بها من قبل شركة KÄRCHER فقط.



محتوى التسليم

محتوى تسليم الجهاز مصور على العبوة. تأكد من وجود جميع محتويات العبوة عند فتحها. وفي حالة نقص أية ملحقات تكميلية أو اكتشاف أي تلف بها ناتج عن عملية النقل، يرجى إخطار البائع.

مواصفات الجهاز

يتم عرض مجموعة التجهيزات الموردة للجهاز (حسب الموديل) على عبوة التغليف. يصف دليل التشغيل هذا جميع الخيارات المتاحة. للاشكال، انظر صفحة الصور.

صورة إيضاحية A

- ① لوحة الاستعمال من أجل:
- ② مفتاح التشغيل/الاييقاف
- ③ لمبة البيان LED للبطارية
- ④ أزرار ضبط قوة الشفط (3 مستويات)
- ⑤ مصباح كترولر LED لوضع الشفط / شدة الشفط
- ⑥ مقبض
- ⑦ وصلة شحن لقابس USB (من النوع C)
- ⑧ بطارية مدمجة
- ⑨ غطاء فلتر التهوية
- ⑩ زر تحرير حاوية الغبار
- ⑪ فتحة الشفط بوعاء الغبار
- ⑫ وعاء الغبار
- ⑬ زر تحرير غطاء وعاء الغبار
- ⑭ غطاء وعاء الغبار
- ⑮ فلتر دقيق
- ⑯ فلتر أولي

إرشادات عامة

يرجى قراءة دليل التشغيل هذا قبل أول استخدام للجهاز وكذلك إرشادات السلامة المرفقة. ثم يجب استخدام الجهاز وفقاً لذلك. عليك الاحتفاظ بكلما الكتيبين وذلك للاستخدام اللاحق أو تسليمهما للمالك التالي.

الاستخدام المطابق للتعليمات

- استخدم الجهاز للاستعمال المنزلي فقط.
- الجهاز مخصص لتنظيف الأرضيات الجافة فقط
- يعد ما يلي استخداماً غير مطابق للعرض:
 - شفط الأشخاص أو الحيوانات أو النباتات أو الملابس على الجسم.
 - شفط الماء أو السوائل الأخرى.
 - شفط الرماد المتوهج أو الفحم أو السجائر أو غيرها من المواد القابلة للاشتعال أو التي تشتعل بسهولة.
 - الاستخدام بالقرب من المواد المتفجرة أو سهلة الاشتعال.

حماية البيئة

المواد المستخدمة في التغليف قابلة لإعادة التدوير. يرجى التخلص من مواد التغليف بطريقة لحفاظ على البيئة. تحتوي الأجهزة الكهربائية والإلكترونية على مواد قيمة قابلة لإعادة التدوير وغالباً ما تحتوي أيضاً على مكونات مثل البطاريات أو المراكمت أو الزيوت والتي قد تشكل خطورة على صحة الإنسان والبيئة في حالة التعامل معها بشكل غير صحيح أو إذا تم التخلص منها بصورة خاطئة. إلا أن هذه المكونات ضرورية لتشغيل الجهاز بصورة سليمة. لا يجوز التخلص من الأجهزة المميزة بهذا الرمز مع النفايات المنزلية.

إرشادات حول مواد المحتويات (REACH)

تجد المعلومات الحالية حول المحتويات على الموقع: www.kaercher.de/REACH

الملحقات التكميلية وقطع الغبار

استخدام الملحقات التكميلية الأصلية وقطع الغبار الأصلية فقط، والتي تضمن تشغيل الجهاز بشكل آمن وخالي من الاختلالات. تجد المعلومات الخاصة بالملحقات التكميلية وقطع الغبار على الموقع www.kaercher.com.

الضمان

يسري في كل دولة شروط الضمان التي تضعها شركة التسويق المتخصصة التابعة لنا. نحن نتولى إصلاح الأخطاء التي قد تطرأ على جهازك خلال فترة الضمان بدون مقابل، عندما يكون سبب هذه الأعطال ناجم عن عيب في المواد المستخدمة أو في عملية التصنيع. في حالة استحقاق الضمان، توجه من فضلك بقسيمة الشراء إلى أقرب موزع أو مركز خدمة عملاء معتمد. (العنوان على الصفحة الخلفية) يمكن العثور على المزيد من المعلومات حول الضمان (إن وجدت) في قسم الخدمة على موقع Kärcher المحلي تحت عنوان "التنزيلات".







THANK YOU!
MERCI! DANKE! ¡GRACIAS!



Registrieren Sie Ihr Produkt und profitieren Sie von vielen Vorteilen.

Register your product and benefit from many advantages.

Enregistrez votre produit et bénéficiez de nombreux avantages.

Registre su producto y aproveche de muchas ventajas.

www.kaercher.com/welcome



Bewerten Sie Ihr Produkt und sagen Sie uns Ihre Meinung.

Rate your product and tell us your opinion.

Évaluer votre produit et dites-nous votre opinion.

Reseñe su producto y díganos su opinión.



www.kaercher.com/dealersearch

Alfred Kärcher SE & Co. KG

Alfred-Kärcher-Str. 28-40

71364 Winnenden (Germany)



Ovaj dokument je originalno proizveden i objavljen od strane proizvođača, brenda Karcher, i preuzet je sa njihove zvanične stranice. S obzirom na ovu činjenicu, Tehnoteka ističe da ne preuzima odgovornost za tačnost, celovitost ili pouzdanost informacija, podataka, mišljenja, saveta ili izjava sadržanih u ovom dokumentu.

Napominjemo da Tehnoteka nema ovlašćenje da izvrši bilo kakve izmene ili dopune na ovom dokumentu, stoga nismo odgovorni za eventualne greške, propuste ili netačnosti koje se mogu naći unutar njega. Tehnoteka ne odgovara za štetu nanесenu korisnicima pri upotrebi netačnih podataka. Ukoliko imate dodatna pitanja o proizvodu, ljubazno vas molimo da kontaktirate direktno proizvođača kako biste dobili sve detaljne informacije.

Za najnovije informacije o ceni, dostupnim akcijama i tehničkim karakteristikama proizvoda koji se pominje u ovom dokumentu, molimo posetite našu stranicu klikom na sledeći link:

<https://tehnoteka.rs/p/karcher-stapni-usisivac-vcs3-nano-complete-akcija-cena/>