

Uputstvo za upotrebu

VOX kombinovani frižider NF 4680 XE



Tehnoteka je online destinacija za upoređivanje cena i karakteristika bele tehnike, potrošačke elektronike i IT uređaja kod trgovinskih lanaca i internet prodavnica u Srbiji. Naša stranica vam omogućava da istražite najnovije informacije, detaljne karakteristike i konkurentne cene proizvoda.

Posetite nas i uživajte u ekskluzivnom iskustvu pametne kupovine klikom na link:

<https://tehnoteka.rs/p/vox-kombinovani-frizider-nf-4680-xe-akcija-cena/>



NF4680XE

OPERATING INSTRUCTIONS REFRIGERATOR - FREEZER

UPUTSTVO ZA UPOTREBU FRIŽIDER - ZAMRZIVAČ

UPUTE ZA UPORABU HLADNJAK - ZAMRZIVAČ

NAVODILA ZA UPORABO HLADILNIK - ZAMRZOVALNIK

MANUAL DO USUÁRIO FRIGORÍFICO - CONGELADOR



Refrigerator-Freezer
Instruction Manual
NF4680XE

CONTENTS

1 Safety warnings	
1.1Warning	1-2
1.2Meanings of safety warning symbols	3
1.3Electricity related warnings	3
1.4Warnings for using	4
1.5Warnings for placement	4-5
1.6Warnings for energy	5
1.7Warnings for disposal	5
2 Proper use of the refrigerator	
2.1Placement	6
2.2Leveling feet	7
2.3Door right-left change	7-9
2.4Changing the Light	10
2.5Starting	10
2.6Energy saving tips	10
3 Structure and functions	
3.1Key components	11
3.2Functions	12-13
4 Maintenance and care of the refrigerator	
4.1Overall cleaning	14
4.2Cleaning of glass shelf	14
4.3Defrosting	15
4.4Out of operation	15
5 Trouble shooting	
5.1Trouble shooting	16

1 Safety Warnings

1.1 Warning



Warning: risk of fire / flammable materials

THIS appliance is intended to be used in household and similar applications such as staff kitchen areas in shops, offices and other working environments; farm houses and by clients in hotels, motels and other residential type environments; bed and breakfast type environments; catering and similar non-retail applications.

THIS appliance is not intended for use by persons (including children) with reduced physical, sensory or mental capabilities, or lack of experience and knowledge, unless they have been given supervision or instruction concerning use of the appliance by a person responsible for their safety.)

CHILDREN should be supervised to ensure that they do not play with the appliance.

If the supply cord is damaged, it must be replaced by the manufacturer, its service agent or similarly qualified persons in order to avoid a hazard.

DO not store explosive substances such as aerosol cans with a flammable propellant in this appliance.

THE appliance has to be unplugged after use and before carrying out user maintenance on the appliance.

WARNING: Keep ventilation openings, in the appliance enclosure or in the built-in structure, clear of obstruction.

WARNING: Do not use mechanical devices or other means to accelerate the defrosting process, other than those recommended by the manufacturer.

WARNING: Do not damage the refrigerant circuit.

WARNING: Do not use electrical appliances inside the food storage compartments of the appliance, unless they are of the type recommended by the manufacturer.

WARNING: Please abandon the refrigerator according to local regulators for it use flammable blowing gas and refrigerant.

WARNING: When positioning the appliance, ensure the supply cord is not trapped or damaged.

WARNING: Do not locate multiple portable socket-outlets or portable power supplies at the rear of the appliance.

DO not use extension cords or ungrounded (two prong) adapters.

WARNING: Risk of child entrapment. Before you throw away your old refrigerator or freezer:

-Take off the doors.

-Leave the shelves in place so that children may not easily climb inside.

THE refrigerator must be disconnected from the source of electrical supply before attempting the installation of accessory.

REFRIGERANT and cyclopentane foaming material used for the appliance are flammable. Therefore, when the appliance is scrapped, it shall be kept away from any fire source and be recovered by a special recovering company with corresponding qualification other than be disposed by combustion, so as to prevent damage to the environment or any other harm.

FOR EU standard: This appliance can be used by children aged from 8 years and above and persons with reduce physical sensory or mental capabilities or lack of experience and knowledge if they have been given supervision or instruction concerning use of the appliance in a safe way and understand the hazards involved. Children shall not play with the appliance. Cleaning and user maintenance shall not be made by children without supervision. Children aged from 3 to 8 years are allowed to load and unload refrigerating appliances.

THE necessity that, for doors or lids fitted with locks and keys, the keys be kept out of the reach of children and not in the vicinity of the refrigerating appliance, in order to prevent children from being locked inside .

TO avoid contamination of food, please respect the following instructions:

- Opening the door for long periods can cause a significant increase of the temperature in the compartments of the appliance.
- Clean regularly surfaces that can come in contact with food and accessible drainage systems.
- Clean water tanks if they have not been used for 48 h; flush the water system connected to a water supply if water has not been drawn for 5 days. (note 1)
- Store raw meat and fish in suitable containers in the refrigerator, so that it is not in contact with or drip onto other food.
- Two-star frozen-food compartments are suitable for storing pre-frozen food, storing or making ice-cream and making ice cubes. (note 2)
- One-, two- and three-star compartments are not suitable for the freezing of fresh food. (note 3)
- For appliances without a 4–star compartment: this refrigerating appliance is not suitable for freezing foodstuffs.(note 4)
- If the refrigerating appliance is left empty for long periods, switch off, defrost, clean, dry, and leave the door open to prevent mould developing within the appliance.

Note 1,2,3,4:Please confirm whether it is applicable according to your product compartment type.

FOR a freestanding appliance: this refrigerating appliance is not intended to be used as a built-in appliance.

ANY replacement or maintenance of the LED lamps is intended to be made by the manufacturer, its service agent or similar qualified person.



This product contains a light source of energy efficiency class (F).

WARNING: To avoid a hazard due to instability of the appliance, it must be fixed in accordance with the instructions.

WARNING: Connect to potable water supply only. (Suitable for ice making machine)

TO Prevent A Child From Being Entrapped, Keep Out Of Reach Of Children And Not In The Vicinity Of Freezer (Or Refrigerator). (Suitable for products with locks)

1.2 Meanings of safety warning symbols

	This is a prohibition symbol. Any in compliance with instructions marked with this symbol may result in damage to the product or endanger the personal safety of the user.
	This is a warning symbol. It is required to operate in strict observance of instructions marked with this symbol; or otherwise damage to the product or personal injury may be caused.
	This is a cautioning symbol. Instructions marked with this symbol require special caution. Insufficient caution may result in slight or moderate injury, or damage to the product.

This manual contains lots of important safety information which shall be observed by the users.

1.3 Electricity related warnings

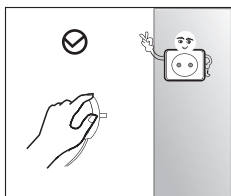

- Do not pull the power cord when pulling the power plug of the refrigerator. Please firmly grasp the plug and pull it out from the socket directly.
- To ensure safe use, do not damage the power cord or use the power cord when it is damaged or worn.

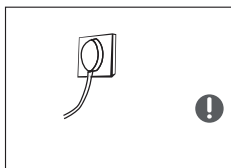

- Please use a dedicated power socket and the power socket shall not be shared with other electrical appliances. The power plug should be firmly contacted with the socket or else fires might be caused.
- Please ensure that the grounding electrode of the power socket is equipped with a reliable grounding line.

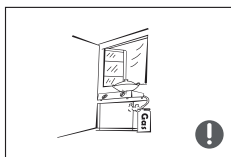

- Please turn off the valve of the leaking gas and then open the doors and windows in case of leakage of gas and other flammable gases.
- Do not unplug the refrigerator and other electrical appliances considering that spark may cause a fire.

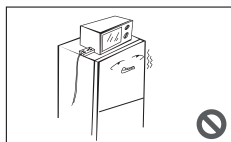

- Do not use electrical appliances on the top of the appliance, unless they are of the type recommended by the manufacturer.

1.4 Warnings for using

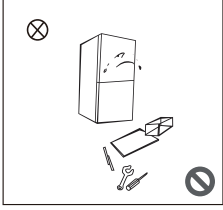

- Do not arbitrarily disassemble or reconstruct the refrigerator, nor damage the refrigerant circuit; maintenance of the appliance must be conducted by a specialist
- Damaged power cord must be replaced by the manufacturer, its maintenance department or related professionals in order to avoid danger.

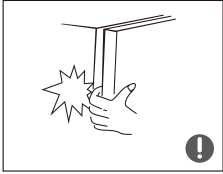

- The gaps between refrigerator doors and between doors and refrigerator body are small, be noted not to put your hand in these areas to prevent from squeezing the finger. Please be gentle when close the refrigerator door to avoid falling articles.
- Do not pick foods or containers with wet hands in the freezing chamber when the refrigerator is running, especially metal containers in order to avoid frostbite.



- Do not allow any child to get into or climb the refrigerator; otherwise suffocation or falling injury of the child may be caused.



- Do not place heavy objects on the top of the refrigerator considering that objectives may fall when close or open the door, and accidental injuries might be caused.

1.5 Warnings for placement

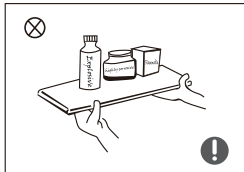

- Do not put flammable, explosive, volatile and highly corrosive items in the refrigerator to prevent damages to the product or fire accidents.
- Do not place flammable items near the refrigerator to avoid fires.

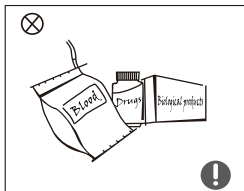

- The refrigerator is intended for household use, such as storage of foods; it shall not be used for other purposes, such as storage of blood, drugs or biological products, etc.

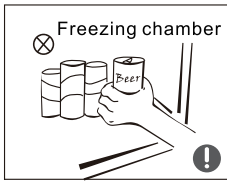

- Do not store beer, beverage or other fluid contained in bottles or enclosed containers in the freezing chamber of the refrigerator; or otherwise the bottles or enclosed containers may crack due to freezing to cause damages.

1.6 Warning for energy

Warning for energy

- 1) Refrigerating appliances might not operate consistently (possibility of defrosting of contents or temperature becoming too warm in the frozen food compartment) when sited for an extended period of time below the cold end of the range of temperatures for which the refrigerating appliance is designed.
- 2) The fact that effervescent drinks should not be stored in food freezer compartments or cabinets or in low-temperature compartments or cabinets, and that some products such as water ices should not be consumed too cold;
- 3) The need to not exceed the storage time(s) recommended by the food manufacturers for any kind of food and particularly for commercially quick-frozen food in food-freezer and frozen-food storage compartments or cabinets;
- 4) The precautions necessary to prevent an undue rise in the temperature of the frozen food while defrosting the refrigerating appliance, such as wrapping the frozen food in several layers of newspaper.
- 5) The fact that a rise in temperature of the frozen food during manual defrosting, maintenance or cleaning could shorten the storage life.

1.7 Warnings for disposal

Refrigerant and cyclopentane foaming material used for the refrigerator are flammable. Therefore, when the refrigerator is scrapped, it shall be kept away from any fire source and be recovered by a special recovering company with corresponding qualification other than be disposed by combustion, so as to prevent damage to the environment or any other harm.



When the refrigerator is scrapped, disassemble the doors, and remove gasket of door and shelves; put the doors and shelves in a proper place, so as to prevent trapping of any child.



Correct Disposal of this product:

This marking indicates that this product should not be disposed with other household wastes throughout the EU. To prevent possible harm to the environment or human health from uncontrolled waste disposal, recycle it responsibly to promote the sustainable reuse of material resources. To return your used device, please use the return and collection systems or contact the retailer where the product was purchased. They can take this product for environmental safe recycling.

2 Proper use of the refrigerator

2.1 Placement

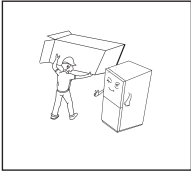

- Before use, remove all packing materials, including bottom cushions, foam pads and tapes inside of the refrigerator; tear off the protective film on the doors and the refrigerator body.

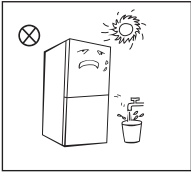

- Keep away from heat and avoid direct sunlight. Do not place the freezer in moist or watery places to prevent rust or reduction of insulating effect.
- Do not spray or wash the refrigerator; do not put the refrigerator in moist places easy to be splashed with water so as not to affect the electrical insulation properties of the refrigerator.

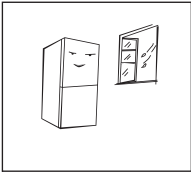

- The refrigerator is placed in a well-ventilated indoor place; the ground shall be flat, and sturdy (rotate left or right to adjust the wheel for leveling if unstable).

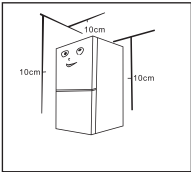

- This refrigerator needs to be installed independently and cannot be used as a built-in. Otherwise, it will cause problems such as failure to install into the cabinet, the performance and life of the product are reduced. And the manufacturer does not provide basic product warranty.
- The top space of the refrigerator shall be greater than 10cm, and the refrigerator should be placed against a wall with a free distance more than 10cm to facilitate heat dissipation.

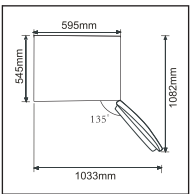

- Spare enough space for convenient opening of the doors and drawers.

The picture above is only for reference. The actual configuration will depend on the physical product or statement by the distributor.

2.2 Leveling feet

Schematic diagram of the leveling feet

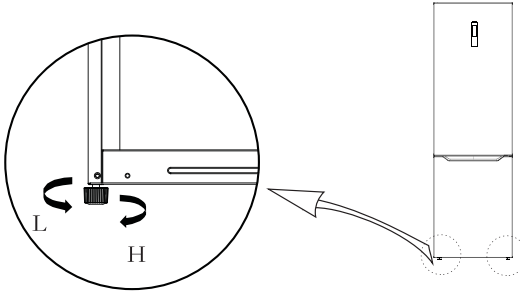





(The picture above is only for reference. The actual configuration will depend on the physical product or statement by the distributor)

Adjusting procedures:

- Turn the feet clockwise to raise the refrigerator;
- Turn the feet counterclockwise to lower the refrigerator;
- Adjust the right and left feet based on the procedures above to a horizontal level.

2.3 Door Right-Left Change

List of tools to be provided by the user			
	Cross screwdriver		Putty knife thin-blade screwdriver
	5/16" socket and ratchet		Masking tape

Parts to be used for door reverse			
SN	Parts	Quantity	Notes
1	Shaft sleeve	1	Pre-installed on the refrigerator and to be used when changing the door
2	Upper hinge screw	1	Pre-installed on the refrigerator and to be used when changing the door
3	Right stopper	1	Pre-installed on the refrigerator, removed when the door is reversed, and kept for future use
4	Hinge cover assembly	1	Pre-installed on the refrigerator, removed when the door is reversed, and kept for future use
5	Pillar switch	1	Pre-installed on the refrigerator and to be used when changing the door
6	Right hinge cover	1	Pre-installed on the refrigerator, removed when the door is reversed, and kept for future use
7	Right upper hinge	1	Pre-installed on the refrigerator, removed when the door is reversed, and kept for future use
8	Adjustable foot	1	Pre-installed on the refrigerator and to be used when changing the door
9	Accessory package	3	Left upper hinge/Left upper hinge cover/Left stopper
10	Lower hinge assembly	1	Pre-installed on the refrigerator and to be used when changing the door
11	Lower hinge screw	2	Pre-installed on the refrigerator and to be used when changing the door
12	End cover plate	1	Pre-installed on the refrigerator and to be used when changing the door
13	Hole cover	1	Pre-installed on the refrigerator and to be used when changing the door

- Please power off this appliance before conduct this operation Remove all food from door shelves.
Fix the door by tapes.

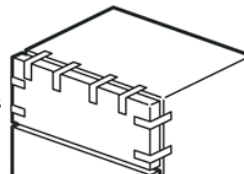

2) Dismantle the upper hinge cover, screws and upper hinge, and remove the hole cover from the other side. unplug the wiring connector on the right side of refrigerator top (①, ② wiring connector).

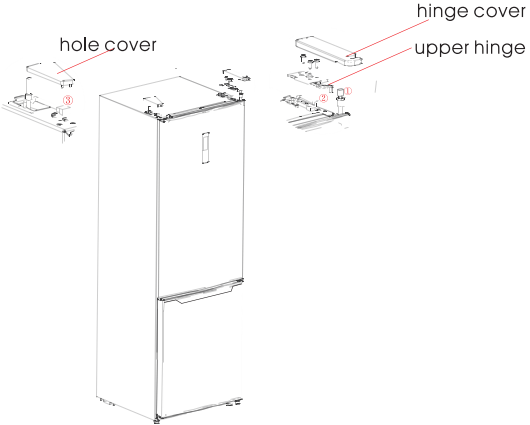

3) Take off refrigerating chamber door as well as screws, screw cover, sticker and middle hinge, hole cap.

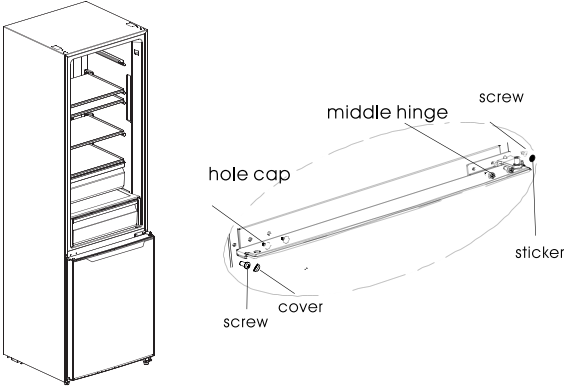

4) Take off freezing chamber door, dismantle bottom hinge, hole caps. Install shaft of bottom hinge on the other side and install the bottom hinge on the other side of bottom beam

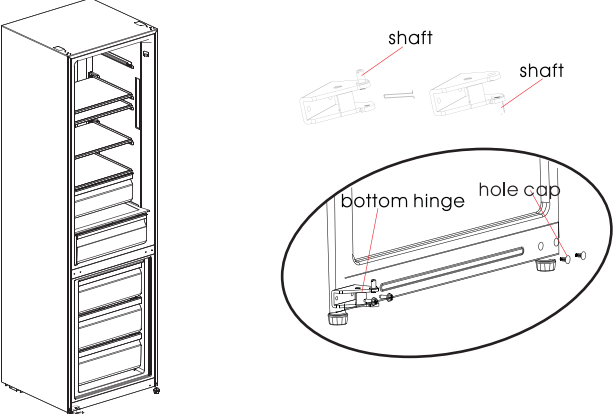

- 5)a) Remove the upper cover of refrigerating chamber door, install the upper hinge sleeve, door signal line to the other side and install the door upper cover,
 Dismantle the stopper and sleeve pipe from the right bottom of freezing chamber door, and assemble the sleeve pipe and stopper on left bottom of door by screw install the upper hinge sleeve ,
 door signal line to the other side and install the door upper cover.
 b) Dismantle the stopper and sleeve pipe from the right bottom of freezing chamber door, and assemble the sleeve pipe and stopper on left bottom of door by screw.
 Take off the sleeve pipe and hole caps on the freezing chamber door and mount it on the other side.

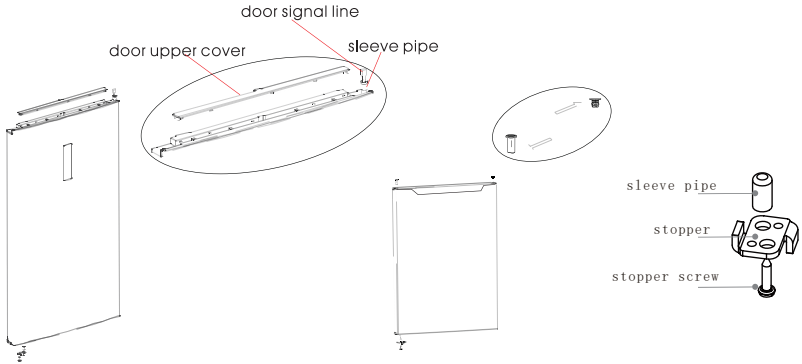

- 6) Put freezing door on bottom hinge, install middle hinge, hole caps, screw cover and sticker.

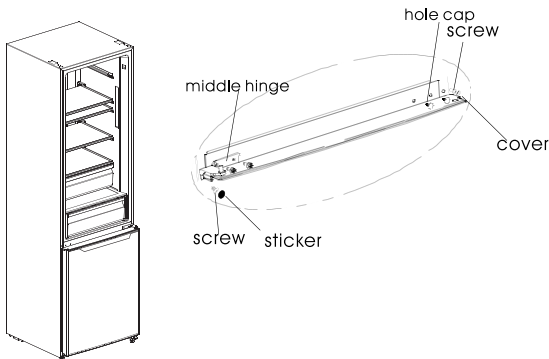

- 7) Put refrigerating door on middle hinge, install top hinge, connect signal line terminal ③ with signal line terminal ①, install top hinge cover and hole cover. For the assembly of handle, please refer to chapter 2.2.

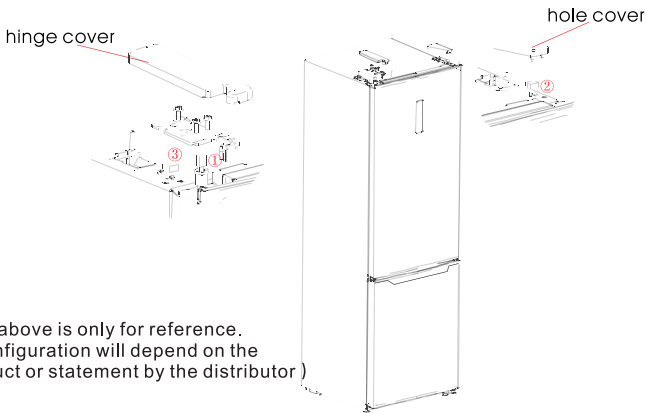

(The picture above is only for reference.
 The actual configuration will depend on the
 physical product or statement by the distributor)

2.4 Changing the light

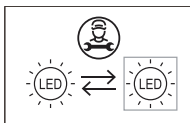

- Any replacement or maintenance of the LED lamps is intended to be made by the manufacturer, its service agent or similar qualified person.

Light source in this product is replaceable only by qualified engineers.

	<p>1. Please take out the plug before removal.</p>		<p>2. Remove the lampshade with a screwdriver.</p>
	<p>3. Take down the lamp panel.</p>		<p>4. Remove the connection terminal.</p>

2.5 Starting

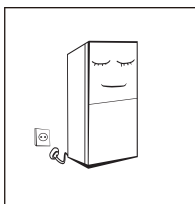

- After transportation, please let the product stay for more than 2 hours before turning on the power, otherwise it will lead to a decrease in cooling capacity or a damage to the product.
- Before putting any fresh or frozen foods, the refrigerator shall have run for 2-3 hours, or for above 4 hours in summer when the ambient temperature is high.
- Please pull out the plug in case of power failure or cleaning. Do not connect the freezer to power supply within five minutes to prevent damages to the compressor due to successive starts.

2.6 Energy saving tips

- The appliance should be located in the coolest area of the room, away from heat producing appliances or heating ducts, and out of the direct sunlight.
- Let hot foods cool to room temperature before placing in the appliance. Overloading the appliance forces the compressor to run longer. Foods that freeze too slowly may lose quality, or spoil.
- Be sure to wrap foods properly, and wipe containers dry before placing them in the appliance. This cuts down on frost build-up inside the appliance.
- Appliance storage bin should not be lined with aluminum foil, wax paper, or paper toweling. Liners interfere with cold air circulation, making the appliance less efficient.
- Organize and label food to reduce door openings and extended searches. Remove as many items as needed at one time, and close the door as soon as possible.

3 Structure and functions

3.1 Key components

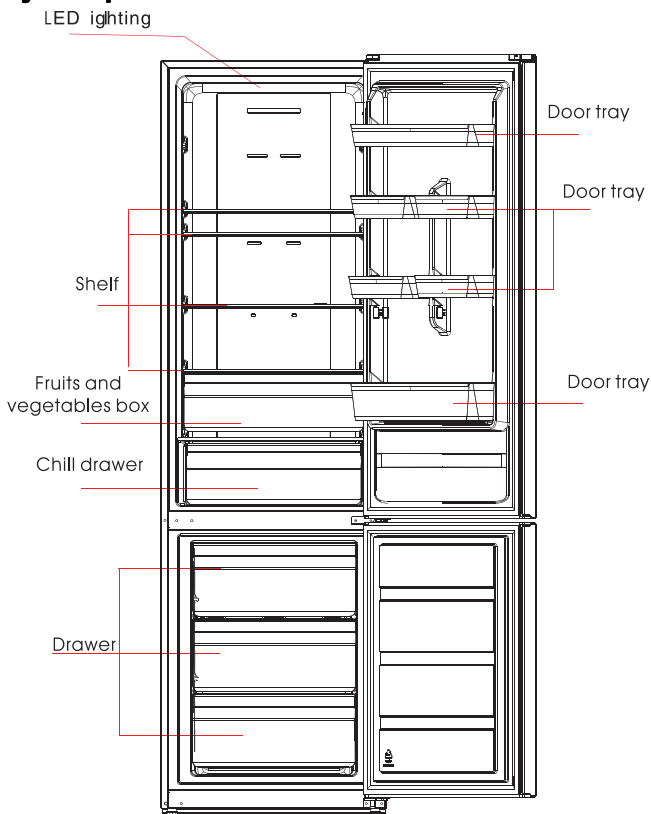

(The picture above is only for reference. The actual configuration will depend on the physical product or statement by the distributor)

Refrigerating chamber

- The Refrigerating Chamber is suitable for storage of a variety of fruits, vegetables, beverages and other food consumed in the short term, suggested storage time 3 days to 5 days.
- Cooking foods shall not be put in the refrigerating chamber until cooled to room temperature.
- Foods are recommended to be sealed up before putting into the refrigerator.
- The glass shelves can be adjusted up or down for a reasonable amount of storage space and easy use.

Freezing chamber

- The low temperature freezing chamber may keep food fresh for a long time and it is mainly used to store frozen foods and making ice.
- The freezing chamber is suitable for storage of meat, fish, rice balls and other foods not to be consumed in short term.
- Chunks of meat are preferably to be divided into small pieces for quick freezing and easy access.. Please be noted food shall be consumed within the shelf time.

Chill drawer

- Suitable for short term (1-3 days) to eat fresh fish, fresh meat, fresh food, etc.
- Near to the back and bottom of the drawer, food may be frozen, the food what should not be frozen can not be placed in.
- Food classification and sealing pack is suggested.

Drawers, food boxes, shelves, etc. placed according to the position in the picture above are the most energy efficient.

3.2 Functions

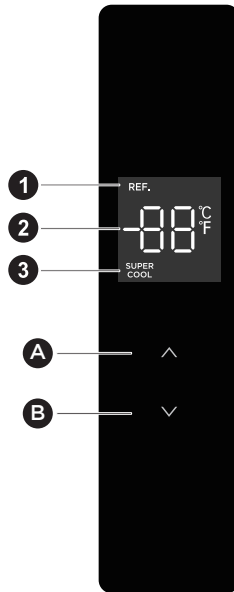

(The picture above is only for reference. The actual configuration will depend on the physical product or statement by the distributor)

Display

① Refrigerating icon ② Temperature display icon ③ Super cool icon

Key

A. Temperature up button B. Temperature down button

1. Display:

- a) When power on the refrigerator for the 1st time, the whole display panel will shine for 3 seconds. Then the display panel enters the normal display. Open door display light on; When the door closes, the display light goes out. The first time for using the refrigerator, the default set temperatures of refrigerating chamber is 5°C.
- b) When the error occurs, the display panel shows the error code. Otherwise, the display panel shows the set temperature.

2. Temperature setting:

- a) Press the temperature up button "A" can adjust the temperature, each click of the temperature up button "A", the set temperature will be raised 1°C; Press the temperature down button "V" can adjust the temperature, each click of the temperature down button "V", the set temperature will be reduced 1°C; The temperature setting range of refrigerating chamber is 2~8°C. When the temperature is adjusted to the boundary value, the refrigerator will sound an alarm if the temperature up button "A" or the temperature up button "V" still have been pressed.

3. Set the mode:

- a) Set the Super cooling mode: after the temperature of the refrigeration room is adjusted to 2°C, press the temperature down button "V" to enter the super cooling mode. In the super cooling mode, the temperature of the refrigerating chamber is automatically set to 2°C.
- b) Exit the Super cooling mode: press the temperature up button "A" to exit the super cooling mode or automatically exit the super cooling mode after 6h. After exiting the super cooling mode, the temperature of the refrigerator will automatically return to the temperature set before the super cooling mode.

Opening alarm control

If the door is not closed in two minutes, the buzzer will sound until the door is closed. Press any one button to stop the buzzer alarm.

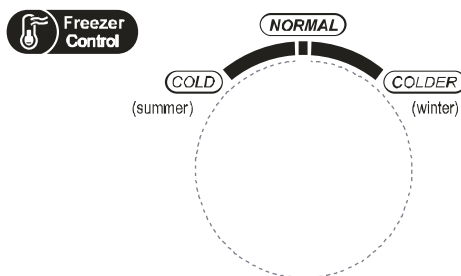

2. Temperature adjustment can exit from the rapid cooling mode

● Temperature control of freezing chamber

The freezing temperature is relatively low in "COLDER" position, while the freezing temperature is relatively high in "COLD" position, thus, "NORMAL" position is generally used.

When ambient temperature is high in summer, the temperature shall be in the range from "NORMAL" to "COLD". If the ambient temperature is above 35°C, then "COLD" position shall prevail.

When ambient temperature is low in winter, the temperature shall be in the range from "NORMAL" to "COLDER". If the ambient temperature is below 10°C, then "COLDER" position shall prevail.

Opening warning and alarm control

When open the refrigerator door, the door open music will play. If the door is not closed in two minutes, the buzzer will keep ringing until the door is closed. Press any one button to stop the buzzer alarm.

Fault indication

The following warnings appearing on the display indicate corresponding faults of the refrigerator.

Though the refrigerator may still have cold storage function with the following faults, the user shall contact a maintenance specialist for maintenance, so as to ensure optimized operation of the appliance.

Fault Code	Fault Description
E1	Temperature sensor failure of refrigerating chamber
E2	Temperature sensor failure of freezing chamber
E3	Temperature sensor failure of chill drawer
E5	Freezing defrost sensor detection circuit error
E6	Communication error
E7	Ambient temperature sensor error

4 Maintenance and care of the refrigerator

4.1 Overall cleaning

- Dusts behind the refrigerator and on the ground shall be timely cleaned to improve the cooling effect and energy saving.
- Check the door gasket regularly to make sure there are no debris. Clean the door gasket with a soft cloth dampened with soapy water or diluted detergent.
- The interior of the refrigerator should be cleaned regularly to avoid odor.
- Please turn off the power before cleaning interior, remove all foods, drinks ,shelves, drawers, etc.
- Use a soft cloth or sponge to clean the inside of the refrigerator, with two tablespoons of baking soda and a quart of warm water. Then rinse with water and wipe clean. After cleaning, open the door and let it dry naturally before turning on the power.
- For areas that are difficult to clean in the refrigerator (such as narrow sandwiches, gaps or corners), it is recommended to wipe them regularly with a soft rag, soft brush, etc. and when necessary, combined with some auxiliary tools (such as thin sticks) to ensure no contaminants or bacterials accumulation in these areas.
- Do not use soap, detergent, scrub powder, spray cleaner, etc., as these may cause odors in the interior of the refrigerator or contaminated food.
- Clean the bottle frame, shelves and drawers with a soft cloth dampened with soapy water or diluted detergent. Dry with a soft cloth or dry naturally.
- Wipe the outer surface of the refrigerator with a soft cloth dampened with soapy water, detergent, etc., and then wipe dry.
- Do not use hard brushes, clean steel balls, wire brushes, abrasives (such as toothpastes), organic solvents (such as alcohol, acetone, banana oil, etc.), boiling water, acid or alkaline items, which may damage the fridge surface and interior. Boiling water and organic solvents such as benzene may deform or damage plastic parts.
- Do not rinse directly with water or other liquids during cleaning to avoid short circuits or affect electrical insulation after immersion.



 Please unplug the refrigerator for defrost and cleaning.

4.2 Cleaning the glass shelf

- Remove the drawer on the glass shelf;
- Lift up the front of glass shelf (about 60°) , and then pull out;
- Remove the glass shelf and clean as needed;
- The reverse operation is for installation of glass shelf.

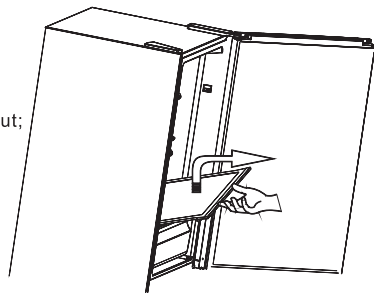

4.3 Defrosting

- The refrigerator is made based on the air-cooling principle and thus has automatic defrosting function. Frost formed due to change of season or temperature may also be manually removed by disconnection of the appliance from power supply or by wiping with a dry towel.

4.4 Out of operation

- Power failure: In case of power failure, even if it is in summer, foods inside the appliance can be kept for several hours; during the power failure, the times of door opening shall be reduced, and no more fresh food shall be put into the appliance.
- Long-time nonuse: The appliance shall be unplugged and then cleaned; then the doors are left open to prevent odor.
- Moving: Before the refrigerator is moved, take all objects inside out, fix the glass partitions, vegetable holder, freezing chamber drawers and etc. with tape, and tighten the leveling feet; close the doors and fix them with tape. During moving, the appliance shall not be laid upside down or horizontally, or be vibrated; the inclination during movement shall be no more than 45°.

 The appliance shall run continuously once it is started. Generally, the operation of the appliance shall not be interrupted; otherwise the service life may be impaired

5 Trouble shooting

5.1 You may try to solve the following simple problems by yourself.
If them cannot be solved, please contact the after-sales department.

Failed operation	<p>Check whether the appliance is connected to power or whether the plug is in well contact</p> <p>Check whether the voltage is too low</p> <p>Check whether there is a power failure or partial circuits have tripped</p>
Odor	<p>Odorous foods shall be tightly wrapped</p> <p>Check whether there is any rotten food</p> <p>Clean the inside of the refrigerator</p>
Long-time operation of the compressor	<p>Long operation of the refrigerator is normal in summer when the ambient temperature is high</p> <p>It is not suggestible having too much food in the appliance at the same time</p> <p>Food shall get cool before being put into the appliance</p> <p>The doors are opened too frequently</p>
Light fails to get lit	<p>Check whether the refrigerator is connected to power supply and whether the illuminating light is damaged</p> <p>Have the light replaced by a specialist</p>
Doors cannot be properly closed	<p>The door is stuck by food packages Too much food is placed</p> <p>The refrigerator is tilted</p>
Loud noise	<p>Check whether the floor is level and whether the refrigerator is placed stably</p> <p>Check whether accessories are placed at proper locations</p>
Door seal fails to be tight	<p>Remove foreign matters on the door seal</p> <p>Heat the door seal and then cool it for restoration (or blow it with an electrical drier or use a hot towel for heating)</p>
Water pan overflows	<p>There is too much food in the chamber or food stored contains too much water, resulting in heavy defrosting</p> <p>The doors are not closed properly, resulting in frosting due to entry of air and increased water due to defrosting</p>
Hot housing	<p>Heat dissipation of the built-in condenser via the housing, which is normal</p> <p>When housing becomes hot due to high ambient temperature, storage of too much food or shutdown of the compressor is shut down, provide sound ventilation to facilitate heat dissipation</p>
Surface condensation	<p>Condensation on the exterior surface and door seals of the refrigerator is normal when the ambient humidity is too high. Just wipe the condensate with a clean towel.</p>
Abnormal noise	<p>Buzz: The compressor may produce buzzes during operation, and the buzzes are loud particularly upon start or stop. This is normal.</p> <p>Creak: Refrigerant flowing inside of the appliance may produce creak, which is normal.</p>

Table 1 Climate classes

Class	Symbol	Ambient temperature range °C
Extended temperature	SN	+ 10 to + 32
Temperature	N	+ 16 to + 32
Subtropical	ST	+ 16 to + 38
Tropical	T	+ 16 to + 43

Extended temperature: 'this refrigerating appliance is intended to be used at ambient temperatures ranging from 10 °C to 32 °C';

temperature: 'this refrigerating appliance is intended to be used at ambient temperatures ranging from 16 °C to 32 °C';

Subtropical: 'this refrigerating appliance is intended to be used at ambient temperatures ranging from 16 °C to 38 °C';

Tropical: 'this refrigerating appliance is intended to be used at ambient temperatures ranging from 16 °C to 43 °C';

Special for new European standard:

The ordered parts in the following table can be acquired from channel _:

Ordered Part	Provided by	Minimum Time Required for Provision
thermostats	Professional maintenance personnel	At least 7 years after the last model is launched on the market
temperature sensors	Professional maintenance personnel	At least 7 years after the last model is launched on the market
printed circuit boards	Professional maintenance personnel	At least 7 years after the last model is launched on the market
light sources	Professional maintenance personnel	At least 7 years after the last model is launched on the market
door handles	Professional repairers and final users	At least 7 years after the last model is launched on the market
door hinges	Professional repairers and final users	At least 7 years after the last model is launched on the market
trays	Professional repairers and final users	At least 7 years after the last model is launched on the market
baskets	Professional repairers and final users	At least 7 years after the last model is launched on the market
door gaskets	Professional repairers and final users	At least 10 years after the last model is launched on the market

- The shortest period for providing after-sales spare parts is 15 working days.
- The model information and model identification in the product database can be obtained by scanning the web link on the QR code (if any) on the product energy efficiency label.

Dear customer

1. If you want to return or replace the product, please contact the store where you buy.
(Remember to bring the purchase invoice)

2. If your product breaks down which needs to repair, please contact after-sales service provider.

Telephone:

Email address:



Frižider-zamrzivač
Uputstvo za upotrebu
NF4680XE

1. Bezbednosna upozorenja

1.1 Upozorenja	1-2
1.2 Značenje simbola bezbednosnih upozorenja	3
1.3 Upozorenja vezana za električnu energiju	3
1.4 Upozorenja vezana za upotrebu	4
1.5 Upozorenja vezana za postavljanje hrane	4-5
1.6 Uslovi za efikasnu upotrebu energije	5
1.7 Upozorenja vezana za odlaganje uređaja	5

2. Pravilna upotreba frižidera

2.1 Instalacija	6
2.2 Podešavanje nogu za nivelisanje	7
2.3 Promena smera otvaranja vrata	7-9
2.4 Zamena sijalice	10
2.5 Pokretanje	10
2.6 Saveti za uštedu energije	10

3. Struktura i funkcije

3.1 Ključne komponente	11
3.2 Funkcije	12-13

4. Održavanje i nega frižidera

4.1 Čišćenje	14
4.2 Čišćenje staklene police	14
4.3 Odmrzavanje	15
4.4 Frižider ne radi	15

5. Rešavanje problema

5.1 Rešavanje problema	16
------------------------	----

1 Bezbednosna upozorenja

1.1 Upozorenje



UPOZORENJE: opasnost od požara / zapaljivi materijali

Ovaj uređaj je namenjen za upotrebu u domaćinstvu i sličnim primenama kao što su kuhinjske prostorije u prodavnicama, kancelarijama i drugim radnim okruženjima; farme i klijenti u hotelima, motelima i sličnim tipovima smeštaja; smeštaj na bazi noćenje s doručkom; ugostiteljstvo i slične ne-maloprodajne namene.

Ovaj uređaj nije namenjen za upotrebu od strane osoba (uključujući decu) sa smanjenim fizičkim, čulnim ili mentalnim sposobnostima ili nedostatkom iskustva i znanja, osim ako im je dat nadzor ili uputstva o bezbednoj upotrebi uređaja od strane odgovorne osobe. za njihovu bezbednost i o mogućim posledičnim opasnostima.

Decu treba nadgledati i osigurati da se ne igraju s uređajem.

Ako je kabl napajanja oštećen mora da zameni proizvođač, njegov ovlašćeni serviser ili slično kvalifikovana osoba kako bi se sprečila nezgoda.

Nemojte skladištiti eksplozivne materije kao što su limenke sa zapaljivim gasom.

Uređaj mora biti isključen sa napajanja nakon upotrebe i pre radova na održavanju uređaja.

Upozorenje: Držite otvore za ventilaciju unutar kućišta uređaja ili ugrađene u strukturu, bez prepreka.

Upozorenje: Nemojte koristiti mehaničke uređaje ili druga sredstva za ubrzavanje procesa odmrzavanja, osim onih koje preporučuje proizvođač.

Upozorenje: Nemojte oštetiti krug rashladnog sredstva.

Upozorenje: Nemojte koristiti električne uređaje u odeljcima za skladištenje hrane na uređaju, osim ako su tipa koji preporučuje proizvođač.

Upozorenje: Molimo vas da odložite uređaj prema lokalnim uslovima i pravilima jer koristi zapaljivi gas i rashladno sredstvo.

Upozorenje: Prilikom postavljanja uređaja, pazite da kabl za napajanje nije zaglavljen ili oštećen.

Upozorenje: Ne priključujte više prenosivih utičnica ili prenosnih izvora napajanja na zadnji deo uređaja.

Nemojte koristiti produžne kablove ili neuzemljene (dva zupčasta) adaptere.

Opasnost Opasnost od zarobljavanja dece. Pre nego što odstranite uređaj:

- Skinite vrata
- Ostavite police na mestu, tako da deca ne mogu lako da uđu unutar uređaja.

Aparat mora biti isključen sa izvora napajanja pre nego što postavite dodatnu opremu.

Rashladno sredstvo i penasti materijal ciklopentan, koji se koristi za uređaj su zapaljivi.

Prema tome, kada se stari uređaj odlaže, treba ga držati dalje od bilo kog izvora požara i mora se predati posebnom preduzeću sa odgovarajućom kvalifikacijom odgovornom za popravku, kao i da se ne odlaže sagorevanjem, kako bi se sprečilo oštećenje životne sredine ili bilo koja druga šteta.

Standard EU: Ovaj aparat mogu koristiti deca od 8 i više godina i osobe sa smanjenim fizičkim, senzornim ili mentalnim sposobnostima ili sa nedostatkom iskustva i znanja, ukoliko su pod nadzorom ili su dobili instrukcije u vezi sa upotrebom uređaja na siguran način i razumeju opasnosti do kojih može doći. Deca se ne smeju igrati sa uređajem. Čišćenje i korisničko održavanje ne smeju vršiti deca bez nadzora. Deca između 3 i 8 godina mogu da stavljaju i uklanjaju hranu iz uređaja.

Za vrata ili poklopce sa bravama na ključ, morate voditi računa da ključeve držite van domašaja dece i dalje od frižidera kako se deca ne bi mogla zaključati u njega.

Da biste izbegli kontaminaciju hrane, sledite ova uputstva:

- Dugo otvaranje vrata u velikoj meri povećava temperaturu frižidera.
 - Redovno čistite površine koje mogu doći u kontakt sa hranom i pristupni drenažni sistem.
 - Čiste rezervoare za vodu ako nisu korišćeni 48 sati; isperite vodovodni sistem priključen na vodovod ako voda nije pumpana 5 dana. (Napomena 1)
 - Sirovo meso i ribu skladištite u odgovarajućim posudama tako da ne dođe u kontakt sa drugom hranom.
 - Pregrade za smrznutu hranu sa dve zvezdice su pogodne za čuvanje smrznute hrane, skladištenje ili pripremu sladoleda i pravljenje kockica leda. (Napomena 2)
 - Površine sa jednom, dve i tri zvezdice nisu pogodne za zamrzavanje sveže hrane. (napomena 3)
 - Za aparate bez pregrade-4 zvezdice: ovaj frižider nije pogodan za zamrzavanje hrane. (napomena 4)
 - Ako je frižider prazan duže vreme, isključite ga, odmrznite, očistite, osušite i ostavite otvorena vrata kako biste sprečili stvaranje buđi u unutrašnjosti uređaja.
- Napomena 1,2,3,4: Molimo potvrdite da li je primenjivo u skladu sa tipom područja vašeg proizvoda.

Za samostojeće uređaje: ovaj rashladni uređaj nije namenjen za ugradnju kao ugradni uređaj.

Svaku zamenu ili održavanje LED lampi treba da izvrši proizvođač, njegov serviser ili osoba sličnih kvalifikacija. Ovaj proizvod sadrži izvor svetlosti klase energetske efikasnosti (F).

UPOZORENJE: Da biste izbegli opasnost zbog nestabilnosti uređaja, on se mora fiksirati u skladu sa uputstvima.

UPOZORENJE: Priključite samo na dovod vode za piće. (Pogodno za mašinu za pravljenje leda)

DA biste sprečili da dete bude zarobljeno, držite ga van domašaja dece i ne u blizini zamrzivača (ili frižidera). (Odnosi se na proizvode sa bravama)

1.2 Značenje simbola upozorenja za bezbednost



Simbol zabrane

Simboli označavaju zabranjene stvari i takva ponašanja su zabranjena. Nepoštovanje uputstava može dovesti do oštećenja proizvoda ili do ugrožavanja lične sigurnosti korisnika.



Simbol upozorenja

Simboli označavaju stvari koje se moraju poštovati, a takva ponašanja moraju biti striktno izvršena u skladu sa zahtevima upotrebe. Nepoštovanje uputstava može dovesti do oštećenja proizvoda ili do ugrožavanja lične sigurnosti korisnika.



Simbol obaveštenja

Simboli ukazuju na stvari na koje treba obratiti pažnju, a ova ponašanja će biti posebno naznačena. Potrebne su odgovarajuće mere predostrožnosti ili će doći do manjih ili umerenih povreda ili oštećenja proizvoda.

Ovaj priručnik sadrži mnogo važnih sigurnosnih informacija koje korisnici moraju poštovati.

1.3 Upozorenja vezana za električnu energiju

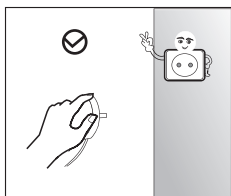

- Ne vucite kabl za napajanje kada povlačite utikač zamrzivača. Molimo čvrsto uhvatite utikač i izvucite ga direktno iz utičnice.
- Nemojte oštetiti kabl za napajanje pod bilo kojim uslovima kako biste osigurali bezbednu upotrebu, nemojte ga koristiti kada je kabl za napajanje oštećen ili pohaban.

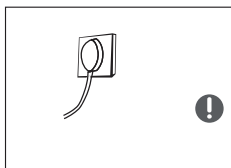

- Koristite namensku električnu utičnicu koja se nece koristiti za druge električne uređaje u isto vreme. Električni utikač mora biti u bliskom kontaktu sa utičnicom, inače može izazvati požar.
- Elektroda za uzemljenje električne utičnice mora biti opremljena sigurnom i pouzdanom žicom za uzemljenje.

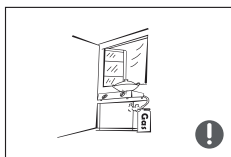

- U slučaju curenja gasa ili drugih zapaljivih materija, zatvoriti ventil na gasu koji curi i širom otvoriti prozore i vrata.
- Ako postoji opasnost od požara zbog varnice, isključite frižider i druge električne uređaje.

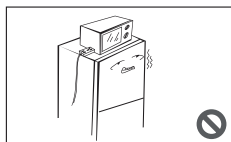

- Nemojte postavljati niti koristiti električne dodatke na vrhu uređaja osim ako ne ispunjavaju preporuke proizvođača.

1.4 Upozorenja vezana za upotrebu

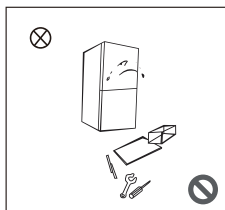

- Nemojte samovoljno rastavljati ili rekonstruisati frižider, niti oštetiti krug rashladnog sredstva; održavanje aparata mora biti obavljeno od strane obučениh osoba.
- Oštećeni kabl za napajanje mora biti zamenjen od strane proizvođača, odeljenja za održavanje ili sličnih stručnjaka kako bi se izbegla opasnost.

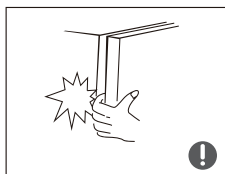

- Praznine između vrata frižidera i između vrata i tela frižidera su male, treba napomenuti da ne stavljate ruku u ta područja kako bi se sprečilo da prignječite prst. Molim vas budite pažljivi kada otvorite vrata frižidera kako bi se izbeglo padanje predmeta.
- U zamrzivaču nemojte uzimati hranu ili posude vlažnim rukama kada je frižider uključen, posebno metalne posude kako bi se izbegle promrzline.



- Uverite se da se deca ne penju u frižider; dete može da se uguši ili povredi pri padu.

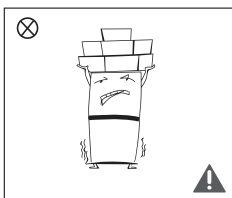

- Ne stavljajte teške predmete na vrh frižidera s obzirom na to da predmeti mogu pasti kada otvorite vrata, a može doći i do slučajnih povreda.

1.5 Upozorenja vezana za postavljanje hrane



- Nemojte stavljati zapaljive, eksplozivne, isparive i jako korozivne predmete u zamrzivač kako biste sprečili oštećenje uređaja ili požar.
- Nemojte stavljati zapaljive predmete u blizini zamrzivača kako biste izbegli požar.

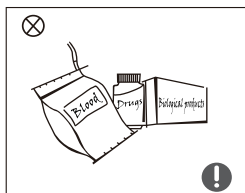

- Frižider je namenjen za upotrebu u domaćinstvu, tj. za skladištenje hrane; ne sme se koristiti u druge svrhe, kao što je skladištenje krvi, laboratorijskih preparata, lekova ili bioloških proizvoda.



- Ne čuvajte pivo, piće ili drugu tečnost koja se nalazi u flašama ili zatvorenim posudama u komori za zamrzavanje frižidera, jer u suprotnom flaše ili zatvorene posude mogu da puknu usled smrzavanja i izazovu oštećenja.

1.6 Uslovi za efikasnu potrošnju energije

Upozorenja za potrošnju energije

- 1) Rashladni uređaji možda neće raditi ravnomerno (zbog mogućeg odmrzavanja sadržaja ili povećanja temperature odeljka za zamrznutu hranu) ako se predugo nalaze u prostoriji sa temperaturom višom od temperature za koju je uređaj projektovan.
- 2) Gazirana pića se ne smeju čuvati u fiokama zamrzivača ili vitrinama sa niskim temperaturama; određene namirnice, poput kockica leda, ne preporučuje se konzumiranje previše hladnih;
- 3) Ne produžavajte vreme skladištenja koje preporučuje proizvođač hrane za različite vrste hrane, a posebno za komercijalno pakovanu brzo zamrznutu hranu;
- 4) Preduzmite odgovarajuće mere da sprečite da temperatura zamrznute hrane nepotrebno raste tokom odmrzavanja frižidera ili zamrzivač, na primer umotavanjem smrznute hrane u nekoliko slojeva novina.
- 5) Porast temperature smrznute hrane tokom ručnog odmrzavanja, održavanja ili čišćenja može skratiti vreme skladištenja namirnica.

1.7 Upozorenja vezana za odlaganje uređaja



Materijali za rashladno sredstvo i ciklopentana pena su zapaljivi materijali te stoga stari zamrzivači treba da budu izolovani od izvora vatre i ne smeju se spaliti. Onesite zamrzivač kvalifikovanim profesionalnim kompanijama za reciklažu na preradu kako biste izbegli oštećenja životne sredine ili druge opasnosti.



Kada dajete frižider na odlaganje, uklonite vrata, zaptivku vrata i police; pomerite vrata i police na odgovarajuće mesto kako biste sprečili da se deca zaglave u uređaju.



Pravilno odlaganje korišćenog uređaja:

Ovaj znak ukazuje da se proizvod ne sme odlagati sa drugim kućnim otpadom. Da biste sprečili moguće štetne efekte na životnu sredinu ili zdravlje ljudi usled nekontrolisanog odlaganja otpada, podnesite uređaj u proces reciklaže i odgovorno zagovarajte i podržavajte održivo ponovno korišćenje prirodnih resursa. Iskorišćeni uređaj vratite u odgovarajuće sabirne centre za ovu vrstu otpada ili se obratite prodavcu uređaja za savet. Prodavci prihvataju i vraćaju korišćene uređaje u ekološki siguran proces reciklaže.

2 Pravilna upotreba frižidera

2.1 Instalacija

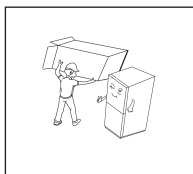

- Pre upotrebe, uklonite svu ambalažu, uključujući donje amortizere, pene i trake unutar frižidera, sklonite zaštitni film sa vrata i kućišta frižidera.

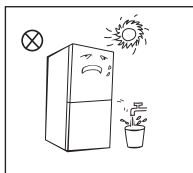

- Ne stavljajte blizu izvora toplote ili na direktnu sunčevu svetlost. Ne postavljajte frižider na vlažna mesta ili mesta sa vodom kako biste sprečili rđanje ili smanjili efekat izolacije.
- Ne perite frižider, ne stavljajte ga na mokra ili vlažna mesta gde bi voda prskala po njemu, što bi moglo uticati na električna izolaciona svojstva frižidera.

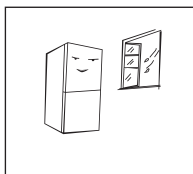

- Stavite frižider u dobro provetreno mesto; podloga mora biti ravna i čvrsta (okrenite levo ili desno da biste podesili nivelacioni točak ako je frižider nestabilan).

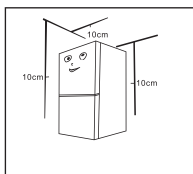

- Ovaj frižider je potrebno instalirati nezavisno i ne može se koristiti kao ugradni. U suprotnom, to će uzrokovati probleme kao što je neuspeh u postavljanju kućišta, pri čemu su performanse i životni vek proizvoda smanjeni. U tom slučaju proizvođač ne daje osnovnu garanciju za proizvod.
- Gornji prostor frižidera treba da bude veći od 10 cm, a frižider treba da bude postavljen uza zid sa slobodnim rastojanjem većim od 10 cm kako bi se olakšalo širenje toplote.

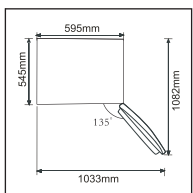

- Imajte na umu da frižider mora imati dovoljno prostora da se vrata i fičke pravilno otvore.

Ilustracija iznad je samo u informativne svrhe. Stvarna konfiguracija zavisi od uređaja ili zahteva proizvođača.

2.2 Podešavanje nogu za nivelisanje

Šematski prikaz nogu za nivelisanje

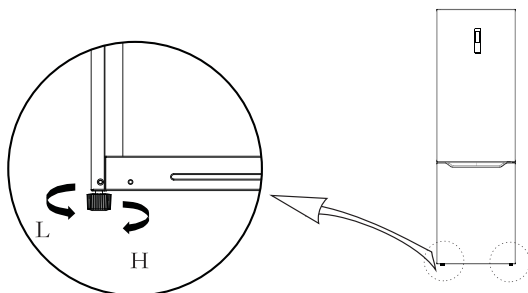

(Ilustracija iznad je samo u informativne svrhe. Stvarna konfiguracija zavisi od uređaja ili zahteva proizvođača.)

Proces prilagođavanja:

- Okrenite nogu u smeru kazaljke na satu da biste podigli frižider;
- Okrenite nogu u smeru suprotnom od kazaljke na satu da biste spustili frižider;
- Prema gore navedenim uputstvima, podesite levu i desnu nogu na horizontalni nivo.

2.3 Promena smeru otvaranja vrata

Spisak alata koje treba da obezbedi korisnik			
	Krstastii odvijač		Lopatica Odvijač sa ravnim vrhom
	5/16" Nasadni ključ		Samolepljiva traka

Delovi koji se koriste za promenu strane vrata			
Br.	Deo	Količina	Napomena
1	Navlaka osovine	1	Unapred instaliran na frižideru, koristi se pre promene smeru otvaranja vrata
2	Vijak gornje šarke	1	Unapred instaliran na frižideru, koristi se pre promene smeru otvaranja vrata
3	Desni graničnik	1	Unapred instaliran na frižideru, uklonjen po promeni smeru vrata i sačuvan za kasnije
4	Sklop poklopcu šarke	1	Unapred instaliran na frižideru, uklonjen po promeni smeru vrata i sačuvan za kasnije
5	Stubni prekiđač	1	Unapred instaliran na frižideru, koristi se pre promene smeru otvaranja vrata
6	Poklopac desne šarke	1	Unapred instaliran na frižideru, uklonjen po promeni smeru vrata i sačuvan za kasnije
7	Gornja desna šarka	1	Unapred instaliran na frižideru, uklonjen po promeni smeru vrata i sačuvan za kasnije
8	Podesive noge	1	Unapred instaliran na frižideru, koristi se pre promene smeru otvaranja vrata
9	Paket sa dodacima	3	Leva gornja šarka/Poklopac leve gornje šarke/Levi graničnik
10	Sklop donje šarke	1	Unapred instaliran na frižideru, koristi se pre promene smeru otvaranja vrata
11	Vijak donje šarke	2	Unapred instaliran na frižideru, koristi se pre promene smeru otvaranja vrata
12	Krajnji poklopac ploče	1	Unapred instaliran na frižideru, koristi se pre promene smeru otvaranja vrata
13	Poklopac otvora	1	Unapred instaliran na frižideru, koristi se pre promene smeru otvaranja vrata

1) Molimo isključite ovaj uređaj pre nego što izvršite ovu operaciju. Uklonite svu hranu sa policama na vratima. Pričvrstite vrata trakama.

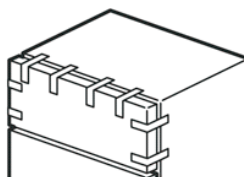

2) Rastavite poklopac gornje šarke, vijke i gornju šarku i uklonite poklopac rupe s druge strane. isključite konektor ožičenja na desnoj strani gornje strane frižidera (①,② konektor ožičenja).

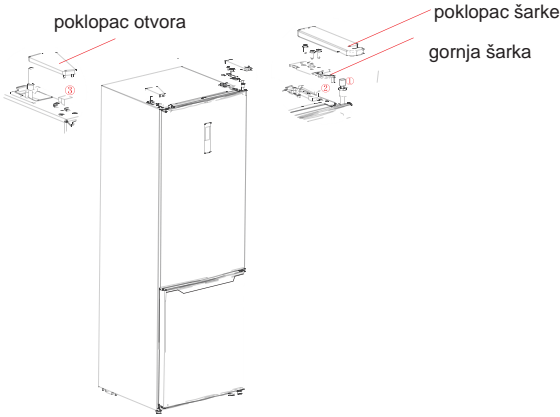

3) Skinite vrata rashladne komore, kao i zavrtnje, poklopac zavrtnja, nalepnicu i srednju šarku, poklopac sa rupom.

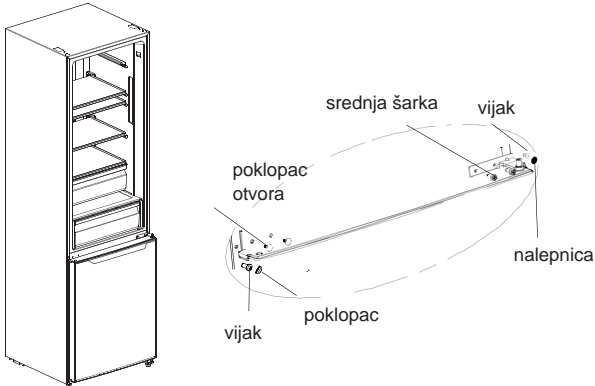

4) Skinite vrata komore za zamrzavanje, demontirajte donju šarku, poklopce rupa. Postavite osovinu donje šarke na drugu stranu i postavite donju šarku na drugu stranu donje grede.

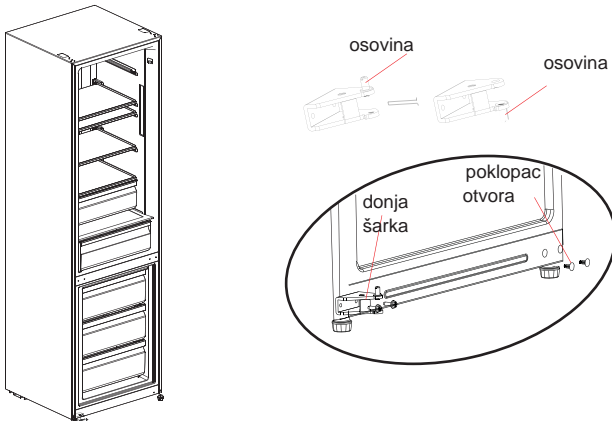

5) a) Skinite gornji poklopac vrata rashladne komore, postavite gornji poklopac šarke, signalnu liniju vrata na drugu stranu i postavite gornji poklopac vrata.

Demontirajte čep i cev za čauru sa desnog dna vrata komore za zamrzavanje, i sastavite cev za čauru i čep na levom dnu vrata pomoću zavrtnja, postavite gornji poklopac šarke, signal za vrata na drugu stranu i postavite gornji poklopac vrata.

b) Demontirajte čep i cev za čauru sa desnog dna vrata komore za zamrzavanje i sastavite cev i čep na levom dnu vrata pomoću zavrtnja. Skinite navlaku za cev i poklopce otvora na vratima komore za zamrzavanje i montirajte ih na drugu stranu.

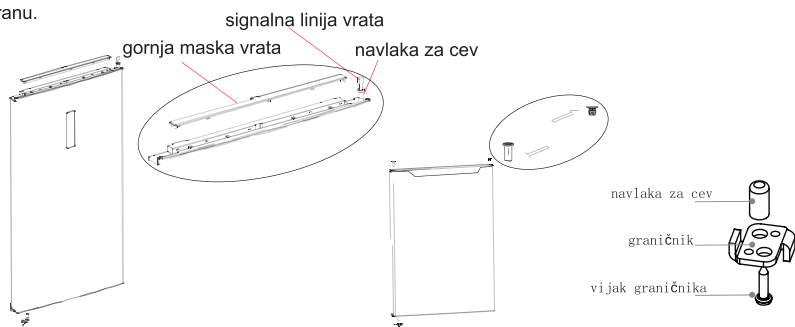

6) Stavite vrata zamrzivača na donju šarku, postavite srednju šarku, kapice za rupe, poklopac vijka i nalepnicu.

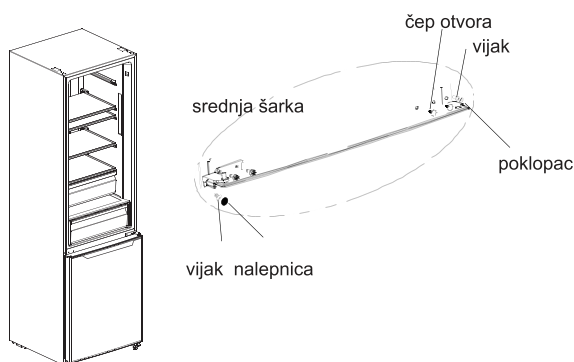

7) Postavite vrata za hlađenje na srednju šarku, postavite gornju šarku, povežite terminal ③ signalne linije sa terminalom ①, signalne linije, postavite gornji poklopac šarke i poklopac otvora. Za montažu ručke pogledajte poglavlje 2.2

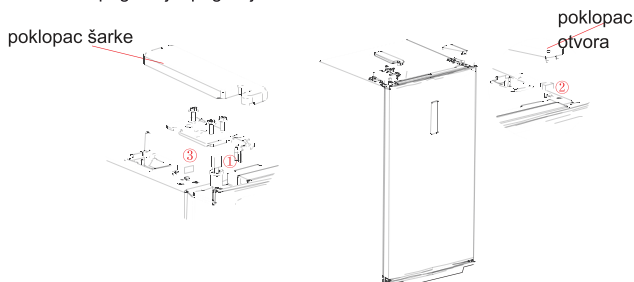



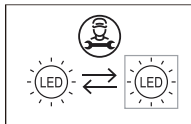

(Ilustracija iznad je samo u informativne svrhe. Stvarna konfiguracija zavisi od uređaja ili zahteva proizvođača.)

2.4 Zamena sijalice



- Svaku zamenu ili održavanje LED sijalice treba da izvodi proizvođač, njegov serviser ili osoba sličnih kvalifikacija.

Izvor svetlosti u ovom proizvodu mogu zameniti samo kvalifikovani inženjeri.

① 	1. Izvucite utikač pre uklanjanja.	② 	2. Uklonite abažur šrafcigerom.
③ 	3. Skinite ploču sijalice.	④ 	4. Uklonite priključni terminal.

2.5 Pokretanje

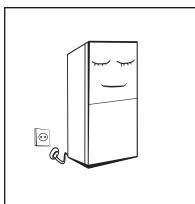

- Nakon transporta, ostavite frižider da odstoji više od 2 sata pre nego što uključite napajanje.
- Pre nego što u njega stavite svežu ili zamrznutu hranu, frižider mora da radi 2-3 sata ili više od 4 sata leti kada je spoljna temperatura visoka.
- U slučaju nestanka struje ili tokom čišćenja, izvucite utikač. Sačekajte pet minuta pre nego što priključite frižider na napajanje kako biste sprečili oštećenje kompresora usled uzastopnih pokretanja.

2.6 Saveti za uštedu energije

- Uređaj treba postaviti u najhladniji deo prostorije, dalje od drugih uređaja koji proizvode toplotu ili grejnih cevi i dalje od direktne sunčeve svetlosti.
- Pustite da se vruća hrana ohladi na sobnu temperaturu pre nego što je dodate. Ako stavite previše hrane u uređaj, kompresor će raditi duže vreme. Hrana koja se previše sporo zamrzava može se pokvariti.
- Pravilno umotajte hranu i osušite posude pre nego što ih stavite u uređaj. Ovo sprečava ili smanjuje nakupljanje prljavštine unutar uređaja.
- Odeljak za odlaganje u uređaju ne sme biti obložen aluminijumskom folijom, voštanim papirom ili papirnim ubrusima. Poklopci sprečavaju cirkulaciju hladnog vazduha i smanjuju efikasnost uređaja.
- Sortirajte i označite hranu da biste smanjili otvaranje vrata i traženje hrane. Odjednom izvadite iz frižidera onoliko paketa hrane koliko vam je potrebno i što pre zatvorite vrata.

3 Struktura i funkcije

3 1 Ključne komponente

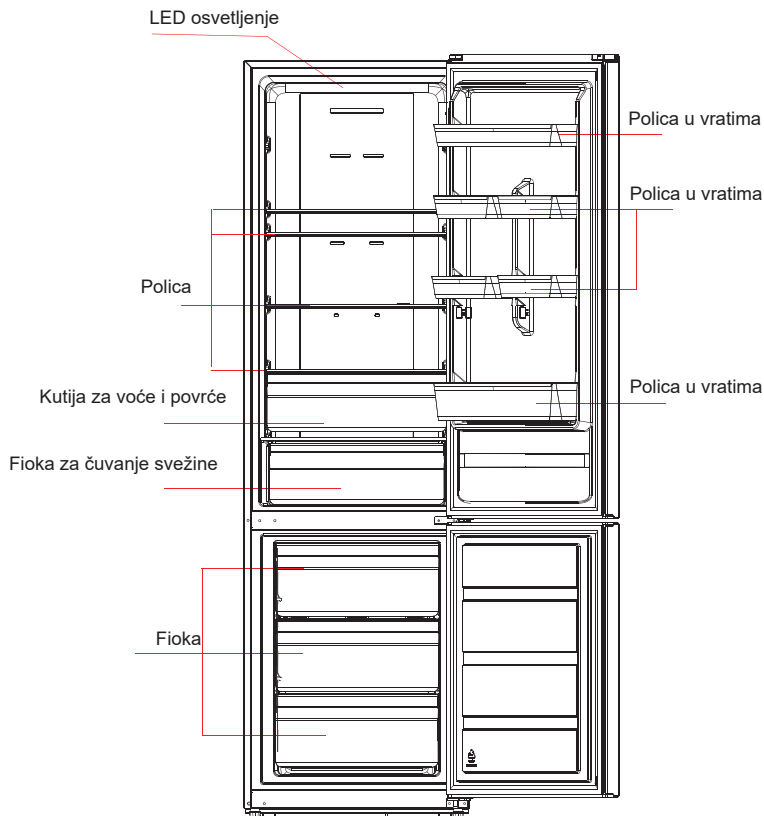

(Ilustracija iznad je samo u informativne svrhe. Stvarna konfiguracija zavisi od uređaja ili zahteva proizvođača.)

Odeljak frižidera

- Odeljak frižidera je pogodan za čuvanje raznih vrsta voća, povrća, pića i drugih namirnica za potrošnju u kratkom vremenu. Kuvana hrana se ne sme stavljati u odeljak frižidera dok se ne ohladi na sobnu temperaturu. Preporučeno vreme skladištenja je od 3 do 5 dana.
- Energetski je najefikasnije ako stavite hranu na mesto prikazano na slici iznad. Preporučujemo da hranu umotate i dobro zatvorite pre nego što je stavite u frižider.
- Staklene police se mogu podesiti gore-dole radi lakšeg korišćenja i prostora za skladištenje.

Odeljak zamrzivača

- Odeljak zamrzivača sa niskom temperaturom može duže vreme da održava namirnice svežim i pretežno se koristi da bi se skladištile zamrznute namirnice i za pravljenje leda.
- Odeljak zamrzivača pogodan je za skladištenje mesa, ribe, kuglica od pirinča i drugih namirnica, koje se neće konzumirati u kratkom roku.
- Preporučujemo da velike komade mesa podelite na manje komade, radi lakše obrade. Molim vas da imate na umu da namirnice treba da konzumirate u preporučenom roku upotrebe.

Fioka za čuvanje svežine

- Pogodno za kratkotrajno (1-3 dana) čuvanje sveže ribe, svežeg mesa, sveže hrane itd.
- Blizu zadnjeg dela i dna fioke, hrana može biti zamrznuta, hrana koja ne treba da se zamrzne ne može da se stavi u taj deo.
- Predlaže se klasifikacija hrane i pakovanje namirnica. Energetski su najefikasnije fioke, kutije za hranu, police i ostalo kako su raspoređeni u fabrici. Molimo pogledajte sliku iznad.

3.2 Funkcije

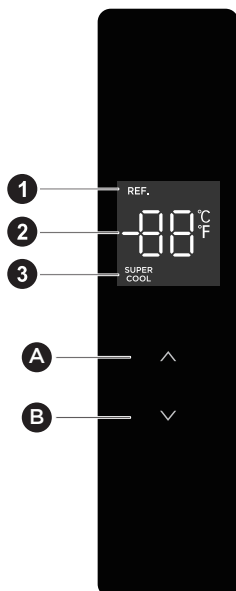

(Ilustracija iznad je samo u informativne svrhe. Stvarna konfiguracija zavisi od uređaja ili zahteva proizvođača.)

Ekran

① Ikona za hlađenje ② Ikona za prikaz temperature ③ Super cool ikona

Dugme

A. Dugme za povećanje temperature

B. Dugme za smanjenje temperature

1. Ekran:

- a) Kada uključite frižider po prvi put, ceo ekran će svetleti 3 sekunde. Zatim displej ulazi u normalan prikaz. Uključena je lampica za prikaz otvorenih vrata; Kada se vrata zatvore, svetlo displeja se gasi. Prilikom prvog korišćenja frižidera, podrazumevana podešena temperatura rashladne komore je 5°C.
- b) Kada dođe do greške, displej prikazuje kod greške. U suprotnom, displej prikazuje podešenu temperaturu.

2. Podešavanje temperature:

- a) Pritiskom na dugme za povećanje temperature "Λ" možete podesiti temperaturu, svaki klik na dugme za povećanje temperature "Λ", podešena temperatura će se povećati za 1°C; Pritiskom na dugme za smanjenje temperature "∨" možete podesiti temperaturu, svaki klik na dugme za smanjenje temperature "∨", podešena temperatura će se smanjiti za 1°C; Opseg podešavanja temperature rashladne komore je 2-8°C. Kada se temperatura podesi na graničnu vrednost, frižider će oglasiti alarm ako je dugme za povećanje temperature "Λ" ili dugme za povećanje temperature "∨" i dalje pritisnuto.

3. Podesite režim:

- a) Podesite režim super hlađenja: nakon što se temperatura rashladne prostorije podesi na 2°C, pritisnite dugme za smanjenje temperature "∨" da biste ušli u režim super hlađenja. U režimu super hlađenja, temperatura rashladne komore se automatski podešava na 2°C.
- b) Izađite iz režima super hlađenja: pritisnite dugme za povećanje temperature "Λ" da biste izašli iz režima super hlađenja ili automatski izašli iz režima super hlađenja nakon 6 sati. Nakon izlaska iz režima super hlađenja, temperatura frižidera će se automatski vratiti na temperaturu podešenu pre režima super hlađenja.

Kontrola alarma otvaranja

Ako se vrata ne zatvore za dva minuta, zujalica će se oglašavati sve dok se vrata ne zatvore.

Pritisnite bilo koje dugme da zaustavite alarm.

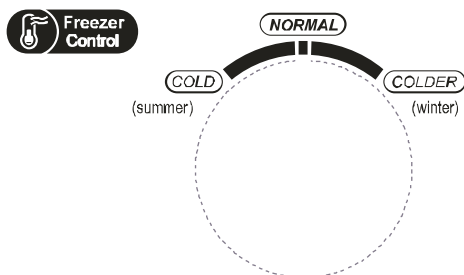

2. Podešavanje temperature može izaći iz režima brzog hlađenja

● Kontrola temperature komore za zamrzavanje

Temperatura zamrzavanja je relativno niska u položaju "HLADNIJE", dok je temperatura zamrzavanja relativno visoka u položaju "HLADNO", tako da se generalno koristi položaj "NORMALNO". Kada je temperatura okoline visoka tokom leta, temperatura treba da bude u opsegu od "NORMALNO" do "HLADNO". Ako je temperatura okoline iznad 35°C, onda će prevladati položaj "HLADNO".

Kada je temperatura okoline niska zimi, temperatura treba da bude u opsegu od „NORMALNO“ do „HLADNIJE“. Ako je temperatura okoline ispod 10°C, onda će prevladavati pozicija „HLADNIJE“.

Upozorenje na otvaranje i kontrola alarma

Kada otvorite vrata frižidera, sviraće muzika za otvorena vrata. Ako se vrata ne zatvore za dva minuta, zujalica će zvoniti sve dok se vrata ne zatvore. Pritisnite bilo koje dugme da biste zaustavili alarm.

Kod kvara

Sljedeća upozorenja koja se pojavljuju na ekranu ukazuju na odgovarajuće kvarove frižidera. Iako frižider može i dalje obavljati funkciju hlađenja, korisnik treba da kontaktira servisera radi popravke, kako bi se obezbedio normalan rad uređaja.

Kod greške	Opis greške
E1	Kvar senzora temperature frižidera
E2	Kvar senzora temperature zamrzivača
E3	Kvar senzora temperature fiokice za čuvanje svežine
E5	Greška u krugu detekcije senzora za zamrzavanje
E6	Greška u komunikaciji
E7	Kvar senzora temperature okoline

4. Održavanje i nega frižidera

4.1 Čišćenje

- Da biste poboljšali efekat hlađenja i uštedeli energiju, potrebno je redovno čistiti prašinu koja se nakuplja iza i ispod frižidera.
- Redovno proveravajte zaptivku vrata da li se nakupila prljavština. Očistite zaptivku vrata mekom krpom navlaženom sapunom ili razblaženim deterdžentom.
- Unutrašnjost frižidera se mora redovno čistiti kako bi se sprečilo stvaranje neprijatnih mirisa.
- Pre čišćenja unutrašnjosti isključite struju, uklonite svu hranu, pice, police, fioke itd.
- Očistite unutrašnjost frižidera mekom krpom ili sunđerom sa četvrt litra tople vode i dve kašike sode bikarbone. Zatim isperite vodom i obrišite ga. Nakon čišćenja, otvorite vrata i pustite da se frižider prirodno osuši pre nego što ponovo uključite napajanje.
- Za područja u frižideru koja se teško čiste (na primer, uglovi ili uski prostori), preporučujemo da redovno brišete ove delove mekom krpom, mekom četkom i, ako je potrebno, alatom (na primer, tankim štapićima.); čime se osigurava da se na ovim mestima ne nakuplja prljavština ili bakterije.
- Nemojte koristiti sapun, deterdžent, prašak za ribanje, sprej za čišćenje itd., jer ova sredstva za čišćenje mogu kontaminirati hranu ili izazvati mirise u frižideru.
- Očistite stalak za flaše, police i fioke mekom krpom navlaženom vodom ili razblaženim deterdžentom za pranje sudova. Osušite mekom krpom ili ostavite da se osuši prirodno.
- Obrišite spoljne površine frižidera mekom krpom navlaženom sapunom, deterdžentom itd., a zatim ih obrišite suvim.
- Nemojte koristiti tvrde četke, čelične kuglice, žičane četke, abrazivna sredstva za čišćenje (kao što je pasta za zube), organske rastvarače (kao što su alkohol, aceton, ulje, itd.), ključalu vodu, kiseline ili alkalna jedinjenja, koja mogu oštetiti površinu i unutrašnjost frižidera. Kipuća voda i organski rastvarači kao što je benzol mogu deformisati ili oštetiti plastične delove.
- Da biste sprečili kratki spoj ili oštećenje električne izolacije, nemojte prati frižider direktno vodom ili drugim tečnostima tokom čišćenja.



⚠ Isključite frižider pre odmrzavanja i čišćenja.

4.2 Čišćenje staklene police

- Uklonite fioku na staklenoj polici;
- Podignite prednju stranu staklene police (oko 60°) i izvucite;
- Uklonite staklenu policu i očistite;
- Za postavljanje staklene police idite obrnutim redosledom.

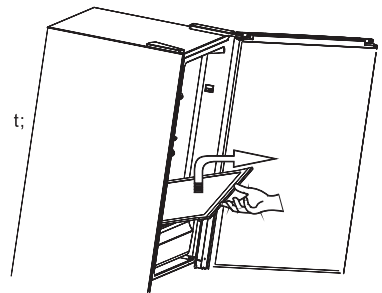

4.3 Odmrzavanje

- Frižider je napravljen po principu vazdušnog hlađenja i samim tim ima funkciju automatskog odmrzavanja. Mraz nastao usled promene godišnjeg doba ili temperature može se ukloniti i ručno isključivanjem uređaja iz napajanja ili brisanjem suvim peškirom.

4.4 Frižider ne radi

- Nestanak struje: u slučaju nestanka struje, čak i leti, hrana može ostati u uređaju nekoliko sati; smanjite vreme otvaranja vrata tokom zastoja i ne stavljajte dodatnu hranu.
- Ako se frižider ne koristi duže vreme: Isključite uređaj i očistite ga; zatim ostavite vrata otvorena kako biste sprečili nakupljanje mirisa.
- Premeštanje: Pre nego što premestite frižider, uklonite svu hranu iz njega, pričvrstite staklene pregrade, stalak za povrće, fioke zamrzivača itd. pomoću trake, pričvrstite noge za nivelisanje, zatvorite vrata i pričvrstite ih trakom. Prilikom pomeranja frižidera ne smete da ga okrećete naopako ili horizontalno, frižider ne sme da se trese, a nagib tokom kretanja ne sme biti veći od 45°.

 Uređaj treba da radi neprekidno nakon pokretanja. Po pravilu, rad uređaja ne sme biti prekinut; u suprotnom, životni vek uređaja može biti skraćen.

5. Rešavanje problema

5.1 Pokušajte sami da rešite sledeće jednostavne probleme.

Ako ne možete da rešite problem, obratite se korisničkoj službi.

Uređaj ne radi	Proverite da li je frižider priključen na električnu mrežu i da li je utikač utaknut u utičnicu. Proverite da li je napon prenizak. Proverite da li je došlo do nestanka struje ili li je došlo do proklizavanja kola.
Mirisi	Hrana sa mirisom mora biti hermetički umotana. Proverite da li je neka hrana počela da truli. Očistite unutrašnjost frižidera.
Dugotrajan rad kompresora	Dugotrajan rad je normalan leti kada su temperature okoline visoke. Previše hrane u frižideru odjednom se ne preporučuje. Pre nego što stavite hranu u uređaj, ona se mora ohladiti. Prečesto otvarate vrata.
Lampa za osvetljenje ne svetli	Proverite da li je frižider priključen na električnu mrežu i da li je svetlo oštećeno.
Vrata se ne mogu pravilno zatvoriti	Vrata su začepljena paketima hrane u frižideru. Frižider je nagnut.
Glasna buka	Proverite da li je pod ravan i da li je frižider stabilan. Proverite da li je unutrašnja oprema postavljena na odgovarajuća mesta.
Zaptivka na vratima ne zaptiva	Uklonite sve strane materijale sa zaptivke. Zagrejte zaptivku i ponovo je ohladite da je namestite (ili je zagrejte električnim fenom za kosu ili toplim peškirom).
Voda curi iz rezervoara za vodu	U odeljku ima previše hrane ili uskladištena hrana sadrži previše vode, što dovodi do veoma intenzivnog odmrzavanja. Vrata nisu pravilno zatvorena, pa dolazi do smrzavanja usled dovoda vazduha i povećanja količine vode usled odmrzavanja.
Toplo kućište	Odvođenje toplote iz ugrađenog kondenzatora kroz kućište; ovo je normalna pojava. Ako se kućište previše zagreje zbog visoke temperature u okolini ili zbog prevelike količine hrane, preporučujemo odgovarajuću ventilaciju koja ubrzava odvođenje toplote.
Kondenzacija na površini	Kondenzacija na spoljašnjim površinama i na zaptivci vrata frižidera je normalna pojava ako je temperatura okoline previsoka. Obrisite površine čistim peškirom.
Čudan zvuk	Brujanje: Kompresor može da zuji tokom rada, brujanje je posebno glasno tokom pokretanja i zaustavljanja. Ovo je normalno. Škripanje: Rashladno sredstvo koje teče unutar uređaja može proizvesti zvuk škrice, što je normalno.

Tabela 1 Klimatske klase

Klasa	Simbol	Raspon temperature okoline °C
Proširena umerena	SN	+ 10 do + 32
Umerena	N	+ 16 do + 32
Subtropska	ST	+ 16 do + 38
Tropska	T	+ 16 do + 43

Prošireno umerena: 'Frižider je namenjen za upotrebu na spoljnim temperaturama od 10 °C do 32 °C';
 Umerena: 'Frižider je namenjen za upotrebu na spoljnim temperaturama od 16 °C do 32 °C';
 Subtropska: 'Frižider je namenjen za upotrebu na spoljnim temperaturama od 16 °C do 38 °C';
 Tropska: 'Frižider je namenjen za upotrebu na spoljnim temperaturama od 16 °C do 43 °C';
 Ako vinski ormarić radi izvan klimatske klase (propisani opseg temperature okoline) za koji je namenjen, možda neće moći da obezbedi ispravnu unutrašnju temperaturu.

Posebno za novi evropski standard

Naručene delove u tabeli ispod možete dobiti od dobavljača usluga:

Naručeni deo	Obezbeđuje ga	Minimalno vreme potrebno za obezbeđivanje
Termostat	Profesionalno osoblje za održavanje	Najmanje 7 godina nako lansiranja poslednjeg modela na tržište
Senzor temperature	Profesionalno osoblje za održavanje	Najmanje 7 godina nako lansiranja poslednjeg modela na tržište
Štampana ploča	Profesionalno osoblje za održavanje	Najmanje 7 godina nako lansiranja poslednjeg modela na tržište
Izvori svetlosti	Profesionalno osoblje za održavanje	Najmanje 7 godina nako lansiranja poslednjeg modela na tržište
Šarke vrata	Profesionalni servis i krajnji korisnici	Najmanje 7 godina nako lansiranja poslednjeg modela na tržište
Ručke za vrata	Profesionalni servis i krajnji korisnici	Najmanje 7 godina nako lansiranja poslednjeg modela na tržište
Pregrade	Profesionalni servis i krajnji korisnici	Najmanje 7 godina nako lansiranja poslednjeg modela na tržište
Korpe	Profesionalni servis i krajnji korisnici	Najmanje 7 godina nako lansiranja poslednjeg modela na tržište
Zaptivne gume	Profesionalni servis i krajnji korisnici	Najmanje 10 godina nako lansiranja poslednjeg modela na tržište

- Najkraći rok za obezbeđivanje rezervnih delova nakon prodaje je 15 radnih dana.
- Informacije o modelu i identifikacija modela u bazi podataka proizvoda mogu se dobiti skeniranjem web linka na QR kodu (ako postoji) na etiketi energetske efikasnosti proizvoda.

Poštovani kupče,

1. Ukoliko želite da izvršite povrat ili zamenu proizvoda, obratite se prodavnicu u kojoj ste izvršili kupovinu. (Ne zaboravite da ponesete fiskalni račun.)
2. Ako proizvod prestane da radi i zahteva popravku, molimo vas da se obratite postprodajnom servisu.

Telefon:

E-mail:



Hladnjak-zamrzivač
Upute za uporabu

NF4680XE

SADRŽAJ

1. Sigurnosna upozorenja

1.1 Upozorenja	1-2
1.2 Značenje simbola sigurnosnih upozorenja	3
1.3 Upozorenja vezana uz struju	3
1.4 Upozorenja vezana za uporabu	4
1.5 Upozorenja vezana za stavljanje hrane	4-5
1.6 Uvjeti za učinkovitu potrošnju energije	5
1.7 Upozorenja vezana uz zbrinjavanje	5

2. Pravilna uporaba hladnjaka

2.1 Postavljanje	6
2.2 Podešavanje nogu za izravnavanje	7
2.3 Promjena smjera otvaranja vrata	7-9
2.4 Zamjena žarulje	10
2.5 Pokretanje	10
2.6 Savjeti za uštedu energije	10

3. Struktura i funkcije

3.1 Ključne komponente	11
3.2 Funkcije	12-13

4. Održavanje i njega hladnjaka

4.1 Čišćenje	14
4.2 Čišćenje staklene police	14
4.3 Odmrzavanje	15
4.4 Hladnjak ne radi	15

5. Rješavanje problema

5.1 Rješavanje problema	16
-------------------------	----

1.1 Upozorenje



UPOZORENJE: opasnost od požara / zapaljivi materijali

Ovaj uređaj namijenjen je za uporabu u kućanstvu i slične primjene kao npr. u kuhinjama za osoblje u trgovinama, uredima i drugim radnim mjestima; na seoskim gospodarstvima; za korištenje gostima u hotelima, motelima i drugim oblicima smještaja; pansionima; ugostiteljstvu i drugim nemaloprodajnim mjestima.

Ovaj uređaj ne smiju koristiti osobe (uključujući djecu) sa smanjenim fizičkim, osjetilnim ili mentalnim sposobnostima kao ni osobe bez adekvatnog iskustva i znanja, osim pod nadzorom osobe odgovorne za njihovu sigurnost ili ako im je takva osoba pružila upute potrebne za uporabu uređaja i razumiju moguće opasnosti.

Djecu treba nadzirati i osigurati da se ne igraju s uređajem.

Ako je kabel napajanja oštećen, zamijeniti ga smije samo proizvođač, njegov servisni agent ili osoba sa sličnim kvalifikacijama, kako bi se umanjio rizik od opasnosti.

Nemojte čuvati eksplozivne tvari poput limenki raspršivača sa zapaljivim plinovima.

Uređaj treba odspojiti s napajanja nakon uporabe i prije postupaka održavanja.

Upozorenje: Održavajte otvore za prozračivanje na uređaju ili ugradbenoj konstrukciji nezapriječenima

Upozorenje: Ne upotrebljavajte mehanička ili druga sredstva za ubrzavanje postupka odleđivanja, osim onih koje preporučuje proizvođač.

Upozorenje: Ne oštećujte rashladni sustav.

Upozorenje: U odjeljcima za pohranu hrane nemojte upotrebljavati električne uređaje, osim onih koje preporučuje proizvođač.

Upozorenje: Dotrajali hladnjak zbrinite u skladu s lokalnim propisima jer sadrži zapaljivi plin i rashladno sredstvo.

Upozorenje: Prilikom postavljanja uređaja, pazite da se kabel napajanje ne priklješti ili ošteti.

Upozorenje: Hladnjak nemoje spajati na višestruke utičnice ili prijenosne izvore napajanja.

Nemojte upotrebljavati produžne kabele ili neuzemljene adaptere (s dva kontakta).

Opasnost Opasnost za djecu koja se slučajno mogu zatvoriti u uređaj. Prije zbrinjavanja isluženog uređaja:

- Uklonite vrata
- Ostavite police na mjestu kako se djeca ne bi mogla lako popeti unutra.

Uređaj se mora isključiti iz izvora napajanja prije ugradnje dodatka.

Rashladno sredstvo i ciklopentan koji se koriste u hladnjaku su zapaljivi. Stoga se iskorišteni hladnjak ne smije odlagati u blizini izvora plamena. Treba ga odnijeti na recikliranje gdje će biti zbrinut na ekološki siguran način.

Standard EU: Ovaj uređaj ne smiju upotrebljavati djeca mlađa od 8 godina te osobe smanjenih fizičkih, osjetilnih i mentalnih sposobnosti, kao ni osobe s nedostatkom potrebnog znanja i iskustva, bez nadzora ili pomoći osobe odgovorne za njihovu sigurnost. Odgovorna osoba ih treba uputiti u sigurno rukovanje uređajem i pobrinuti se da razumiju opasnosti povezane s rukovanjem. Djeca se ne smiju igrati uređajem. Djeca smiju uređaj čistiti i održavati samo uz nadzor. Djeca u dobi između 3 i 8 godina smiju vaditi namirnice iz uređaja i stavljati ih u njega.

Za vrata ili poklopce s bravom na ključ, morate paziti da ključeve držite izvan dohvata djece i dalje od hladnjaka kako se djeca ne bi mogla zaključati u njemu.

Kako biste izbjegli kontaminaciju hrane, slijedite ove upute:

- Dugotrajno otvaranje vrata može prouzročiti značajan porast temperature unutar uređaja.
- Redovito čistite površine koje dolaze u kontakt s hranom, kao i odvođe.
- Očistite spremnike za vodu ako nisu korišteni 48 sati; isperite sustav dovoda vode ako nije korišten 5 dana. (napomena 1)
- Sirovo meso i ribu čuvajte u prikladnim posudama u hladnjaku, tako da ne dodiruju i ne kaplju po drugim namirnicama.
- Zamrzivači s dvije zvjezdice prikladni su za čuvanje već zamrznutih namirnica, čuvanje ili pravljenje sladoleda te kockica leda. (napomena 2)
- Zamrzivači s jednom, dvije ili tri zvjezdice nisu prikladni za zamrzavanje svježih hrane. (napomena 3)
- Za aparate bez pretinca - 4 zvjezdice: ovaj hladnjak nije prikladan za zamrzavanje hrane. (napomena 4)
- U slučaju dužih razdoblja nekorisćenja hladnjaka, isključite ga, odledite, očistite, osušite i ostavite vrata otvorena kako biste spriječili stvaranje plijesni.

Napomena 1, 2, 3, 4: Provjerite vrijede li ove napomene za vaš model uređaja.

Za ovaj hladnjak nije namijenjen za ugradnju kao ugrađena jedinica.

Svaku zamjenu ili održavanje LED žarulja treba izvršiti proizvođač, njegov serviser ili odgovarajuće kvalificirana osoba. Ovaj proizvod sadrži izvor svjetlosti klase energetske učinkovitosti (F).

UPOZORENJE: Da biste izbjegli opasnost zbog nestabilnosti uređaja, on se mora fiksirati u skladu sa uputama.

UPOZORENJE: Priključite samo na dovod pitke vode. (Pogodno za aparat za pravljenje leda)

DA sprečite da se djeca zarobe, držite uređaj izvan dohvata djece i dalje od zamrzivača (ili hladnjaka). (Odnosi se na proizvode s bravama)

1.2 Značenje simbola sigurnosnih upozorenja



Simbol zabrane

Ovo je simbol koji označava nedozvoljene radnje. Nepridržavanje uputa s ovim simbolom može rezultirati oštećenjem proizvoda ili ugrožavanjem sigurnosti korisnika.



Simbol upozorenja

Ovo je simbol koji upozorava na potencijalnu opasnost. Potrebno se strogo pridržavati uputa označenih ovim simbolom jer u suprotnom može doći do oštećenja proizvoda ili ugrožavanja sigurnosti korisnika.



Simbol napomene

Ovo je simbol koji poziva na oprez. Upute označene ovim simbolom zahtijevaju poseban oprez. Nedovoljan oprez može rezultirati blažim ozljedama ili oštećenjima uređaja.

Ovaj priručnik sadrži brojne informacije o sigurnosti kojih se trebate pridržavati.

1.3 Upozorenja vezana uz struju

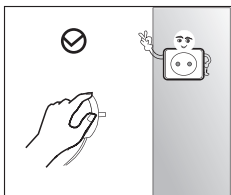

- Prilikom odspajanja iz napajanja nemojte vući kabel. Čvrsto uhvatite utikač i izvucite ga iz utičnice.
- Radi sigurne uporabe, nemojte oštećivati kabel napajanja ili ga koristiti kad je oštećen ili istrošen.

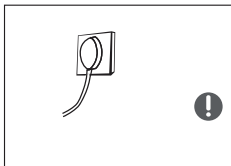

- Spojite uređaj u samostalnu utičnicu koju neće dijeliti s drugim električnim uređajima. Kabel napajanja mora biti čvrsto spojen u utičnicu jer u suprotnom postoji opasnost od požara.
- Provjerite je li strujna utičnica pravilno uzemljena.

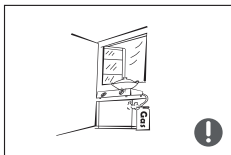

- U slučaju curenja plina i drugih zapaljivih plinova, zatvorite plinski ventil te otvorite vrata i prozore. Nemojte odspajati hladnjak i druge električne uređaje s napajanja jer iskra može izazvati požar.
- Ako postoji opasnost od požara zbog iskre, isključite hladnjak i ostale električne uređaje.

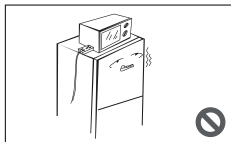

- Na hladnjak nemojte stavljati druge električne uređaje, osim onih koje preporučuje proizvođač.

1.4 Upozorenja vezana uz uporabu

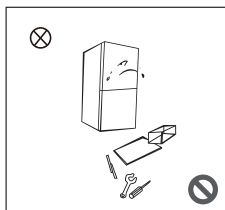

- Nemojte proizvoljno rastavljati ili preinačivati hladnjak ili oštećivati rashladni sklop; postupke održavanja prepustite stručnoj osobi.
- Ako je kabel napajanja oštećen, mora ga zamijeniti proizvođač, ovlašteni servis ili druga slično osposobljena osoba, kako bi se izbjegli mogući rizici

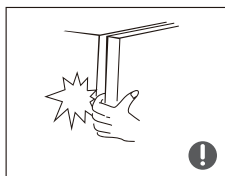

- Razmaci između vrata hladnjaka te između vrata i kućišta hladnjaka su uski. Nemojte gurati prste u te razmake kako ih ne biste priklještili. Lagano zatvarajte vrata hladnjaka kako biste izbjegli padanje namirnica.
- Nemojte dirati namirnice ili ambalažu u zamrzivaču mokrim rukama dok uređaj radi, a naročito metalne spremnike, kako biste izbjegli ozeblina.



- Pazite da se djeca ne uvuku ili popnu u hladnjak jer bi mogla pasti ili se ugušiti.

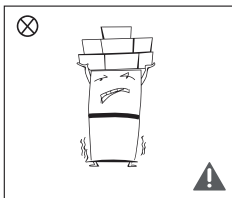

- Na vrh hladnjaka nemojte stavljati teške predmete jer oni prilikom otvaranja mogu pasti i nekoga ozlijediti.

1.5 Upozorenja vezana uz stavljanje hrane

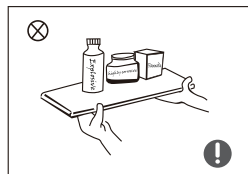

- U hladnjaku nemojte čuvati zapaljive, eksplozivne, hlapljive i visoko korozivne tvari kako biste spriječili oštećenja uređaja i požar.
- Kako biste spriječili požar, pokraj hladnjaka nemojte ostavljati zapaljive predmete.

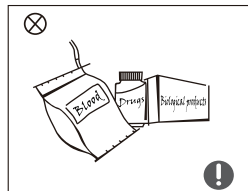

- Hladnjak je namijenjen uporabi u kućanstvu, za čuvanje hrane. Ne smije se upotrebljavati za druge namjene, poput čuvanja krvi, lijekova, bioloških proizvoda itd.



- Ne spremajte pivo, alkoholna pića ili druge tekućine u bocama ili zatvorenim posudama u odjeljku zamrzivača inače boce ili zatvorene posude mogu puknuti uslijed smrzavanja i uzrokovati štetu.

1.6 Uvjeti za učinkovitu potrošnju energije

Upozorenja o potrošnji energije

- 1) Ako su duže vrijeme smješteni u prostoru hladnijem od temperaturnog raspona za koji su namijenjeni, rashladni uređaji neće uvijek raditi ravnomjerno (zbog mogućeg odmrzavanja namirnica ili previsoke temperature u zamrzivaču).
- 2) Pjenušava pića ne smiju se čuvati u zamrzivačima ili na pre niskim temperaturama, a neke namirnice poput smrznutih slastica ne smiju se konzumirati prehladne;
- 3) Nemojte prekoračivati rokove čuvanja namirnica preporučene od strane njihovih proizvođača, pogotovo onih koje ste kupili već zamrznute;
- 4) Poduzmite odgovarajuće mjere kako biste spriječili nepotrebno povećanje temperature smrznute hrane tijekom odmrzavanja hladnjaka ili zamrzivača, na primjer umotavanjem smrznute hrane u nekoliko slojeva novina.
- 5) Povećanje temperature smrznute hrane tijekom ručnog odmrzavanja, održavanja ili čišćenja može skratiti vrijeme skladištenja hrane.

1.7 Upozorenja vezana uz zbrinjavanje

Rashladno sredstvo i ciklopentan koji se koriste u hladnjaku su zapaljivi.



Stoga se isluženi hladnjak ne smije zbrinjavati blizu bilo kakvih izvora plamena. Treba ga odnijeti na reciklažu gdje će biti zbrinut na način siguran za okoliš.



Prije zbrinjavanja dotrajalog hladnjaka odvojite vrata i njihove brtve te izvadite police; odložite vrata i police dalje od uređaja kako se djeca u igri ne bi zatvorila u njegovu unutrašnjost.



Pravilno zbrinjavanje ovog uređaja:

Ovaj simbol označava da se ovaj proizvod ne smije odlagati zajedno s kućnim otpadom. Kako biste spriječili moguću štetu po okoliš ili ljude uslijed nekontroliranog zbrinjavanja otpada, uređaj reciklirajte odgovorno. Time promičete održivu ponovnu uporabu materijalnih resursa. Dotrajali uređaj zbrinite u odgovarajućem reciklažnom dvorištu ili se obratite trgovcu kod kojeg ste uređaj kupili. U trgovini će ga vratiti na sigurno recikliranje.

2.1 Postavljanje

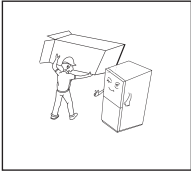

- Prije uporabe uklonite svu ambalažu, uključujući stiropor, ljepljive vrpce i polistirensku pjenu iz unutrašnjosti hladnjaka; odlijepite zaštitnu foliju s vrata i vanjskih dijelova hladnjaka.

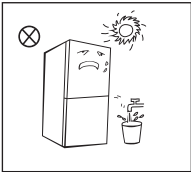

- Držite uređaj dalje od izvora vrućine i izbjegavajte direktno sunce. Nemojte postavljati uređaj na vlažna ili mokra mjesta kako biste spriječili koroziju ili smanjenu učinkovitost izolacije.
- Nemojte prskati hladnjak vodom ili ga prati mlazom vode; nemojte ga postavljati na vlažna mjesta gdje se može smočiti jer to može oštetiti električnu izolaciju.

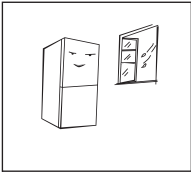

- Hladnjak mora biti u zatvorenom prostoru s dobrom ventilacijom, na ravnoj i čvrstoj površini (ako je nestabilan, okrenite ga ulijevo ili udesno za niveliranje pomoću nožica).

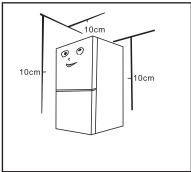

- Ovaj hladnjak se mora montirati samostalno i ne može se koristiti kao ugradbeni. U protivnom će uzrokovati probleme kao što je neuspjeh u postavljanju kućišta, a performanse i životni vijek proizvoda bit će smanjeni. U tom slučaju proizvođač ne daje osnovno jamstvo za proizvod.
- Gornji prostor hladnjaka treba biti veći od 10 cm, a hladnjak treba postaviti uza zid sa slobodnim razmakom većim od 10 cm kako bi se olakšalo širenje topline.

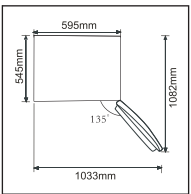

- Imajte na umu da hladnjak mora imati dovoljno prostora za pravilno otvaranje vrata i ladića.

Gornja ilustracija je samo u informativne svrhe. Stvarna konfiguracija ovisi o uređaju ili zahtjevima proizvođača.

2.2 Podešavanje nogu za izravnavanje

Shematski prikaz nogu za izravnavanje

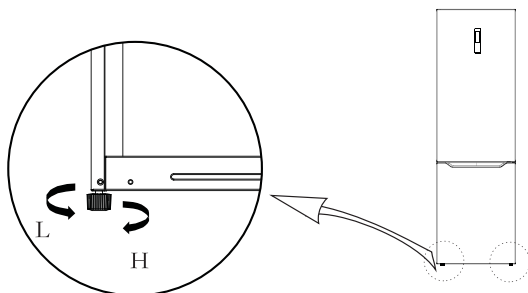

Gornja ilustracija je samo u informativne svrhe. Stvarna konfiguracija ovisi o uređaju ili zahtjevima proizvođača.

Proces prilagođavanja:

- Okrenite nogu u smjeru kazaljke na satu kako biste podigli hladnjak;
- Okrenite nogu u smjeru suprotnom od kazaljke na satu kako biste spustili hladnjak;
- Prema gornjim uputama, namjestite lijevu i desnu nogu na vodoravnu razinu.

2.3 Promjena smjera otvaranja vrata

Popis alata koji mora osigurati korisnik			
	Križni odvijač		Lopatica Odvijač s ravnim vrhom
	5/16" Nasadni ključ		Samoljepljiva traka

Dijelovi koji se koriste za promjenu strane vrata			
Br.	Dio	Količina	Napomena
1	Navlaka osovine	1	Unaprijed ugrađen na hladnjak, koristi se prije promjene smjera otvaranja vrata
2	Vijak gornje šarke	1	Unaprijed ugrađen na hladnjak, koristi se prije promjene smjera otvaranja vrata
3	Desni graničnik	1	Unaprijed postavljen na hladnjak, uklonjen po promjeni smjera vrata i sačuvan za kasnije
4	Sklop poklopca šarke	1	Unaprijed postavljen na hladnjak, uklonjen po promjeni smjera vrata i sačuvan za kasnije
5	Stubni prekiđač	1	Unaprijed ugrađen na hladnjak, koristi se prije promjene smjera otvaranja vrata
6	Poklopac desne šarke	1	Unaprijed postavljen na hladnjak, uklonjen po promjeni smjera vrata i sačuvan za kasnije
7	Gornja desna šarka	1	Unaprijed postavljen na hladnjak, uklonjen po promjeni smjera vrata i sačuvan za kasnije
8	Podesive noge	1	Unaprijed ugrađen na hladnjak, koristi se prije promjene smjera otvaranja vrata
9	Paket s priborom	3	Lijeva gornja šarka/Poklopac lijeve gornje šarke/Ljevi graničnik
10	Sklop donje šarke	1	Unaprijed ugrađen na hladnjak, koristi se prije promjene smjera otvaranja vrata
11	Vijak donje šarke	2	Unaprijed ugrađen na hladnjak, koristi se prije promjene smjera otvaranja vrata
12	Krajnji poklopac ploče	1	Unaprijed ugrađen na hladnjak, koristi se prije promjene smjera otvaranja vrata
13	Poklopac otvora	1	Unaprijed ugrađen na hladnjak, koristi se prije promjene smjera otvaranja vrata

- Isključite ovaj uređaj prije izvođenja ove radnje. Uklonite svu hranu s policia na vratima. Osigurajte vrata trakama.

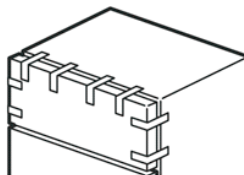

2) Rastavite poklopac gornje šarke, vijke i gornju šarku i uklonite poklopac rupe s druge strane. odspojite konektor ožičenja na desnoj strani gornjeg dijela hladnjaka (①, ② konektor za ožičenje).

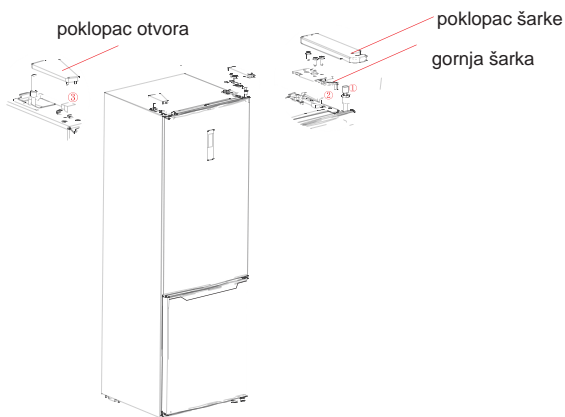

3) Uklonite vrata rashladne komore, kao i vijke, poklopac vijka, naljepnicu i srednju šarku, poklopac s rupom.

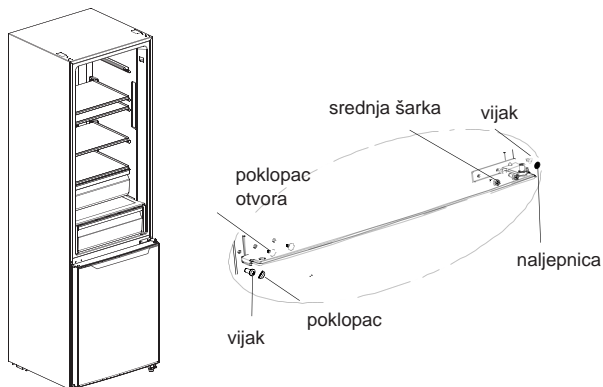

4) Uklonite vrata odjeljka zamrzivača, demontirajte donju šarku, poklopce otvora. Postavite osovinu donje šarke na drugu stranu i postavite donju šarku na drugu stranu donje grede.

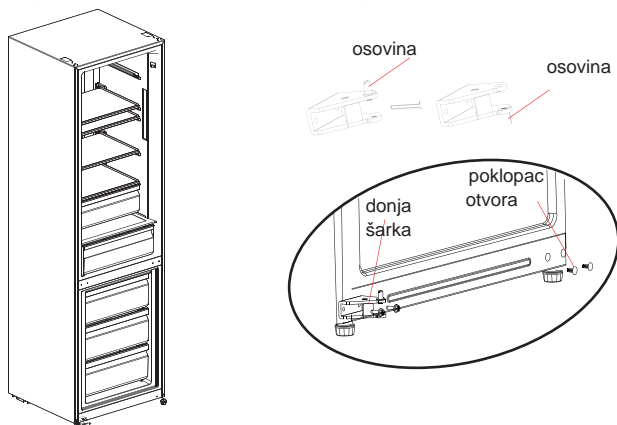

5) a) Uklonite gornji poklopac vrata rashladne komore, postavite gornji poklopac šarke, signalnu liniju vrata s druge strane i postavite gornji poklopac vrata.

Rastavite utikač i navlaku za cijev s donjeg desnog dijela vrata zamrzivača i sastavite navlaku za cijev i utikač na lijevom dnu vrata pomoću vijka, postavite poklopac gornje šarke, signal za vrata s druge strane i ugradite poklopac gornjih vrata.

b) Rastavite čep i navlaku za cijev s donjeg desnog dijela vrata zamrzivača i sastavite cijev i čep s donjeg lijevog dijela vrata pomoću vijka. Uklonite poklopac cijevi i poklopce otvora vrata odjeljka zamrzivača i postavite ih na drugu stranu.

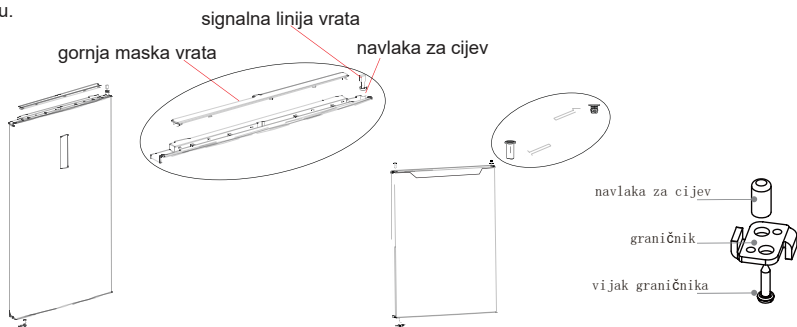

6) Postavite vrata zamrzivača na donju šarku, postavite srednju šarku, poklopce rupa, poklopac s navojem i naljepnicu.

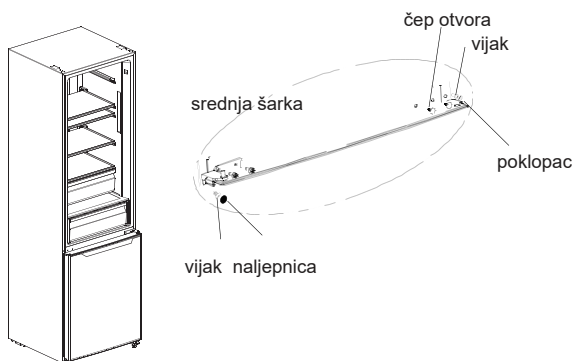

7) Postavite rashladna vrata na srednju šarku, postavite gornju šarku, spojite terminal ③ signalne linije na terminal ①, signalne linije, postavite poklopac gornje šarke i poklopac otvora. Za montažu ručke, pogledajte poglavlje 2.2

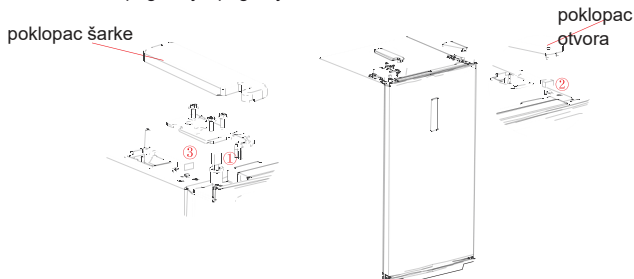

(Gornja je ilustracija samo u informativne svrhe. Stvarna konfiguracija ovisi o uređaju ili zahtjevima proizvođača.)

2.4 Zamjena žarulje

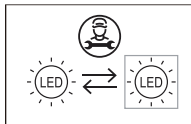

- Svaku zamjenu ili održavanje LED žarulja treba izvršiti proizvođač, njegov serviser ili osoba sa sličnim kvalifikacijama.

Izvor svjetla u ovom proizvodu smije zamijeniti samo kvalificirani inženjer.

1 	1. Odspojite utikač prije uklanjanja.	2 	2. Uklonite abažur pomoću odvijača..
3 	3. Uklonite ploču žarulje.	4 	4. Uklonite priključni terminal.

2.5 Pokretanje

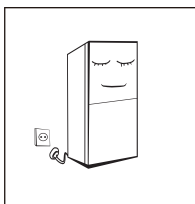

- Nakon transporta, ostavite hladnjak da odstoji više od 2 sata prije nego što ga uključite, inače će se kapacitet hlađenja smanjiti ili oštetiti hladnjak.
- Prije nego što u njega stavite svježu ili zamrznutu hranu, hladnjak mora raditi 2-3 sata, a ljeti kada je vanjska temperatura visoka i više od 4 sata.
- U slučaju nestanka struje ili tijekom čišćenja, izvucite utikač. Pričekajte pet minuta prije uključivanja hladnjaka u struju kako biste spriječili oštećenje kompresora od ponovljenih pokretanja.

2.6 Savjeti za uštedu energije

- Uređaj treba postaviti u najhladniji dio prostorije, dalje od uređaja koji proizvode toplinu ili cijevi sustava grijanja, kao i od direktnog sunca.
- Toplu hranu prije stavljanja u uređaj uvijek prvo ohladite na sobnu temperaturu. Pretrpate li hladnjak, kompresor će raditi duže. Namirnice koje se presporo zamrzavaju mogu izgubiti na kvaliteti ili se pokvariti.
- Dobro zamotajte namirnice i prebrišite spremnike prije spremanja u hladnjak. Tako ćete smanjiti stvaranje inja unutar uređaja.
- Ladice hladnjaka nemojte oblagati aluminijskom folijom, voštanim papirom ili papirnatim ručnicima. Obloge ometaju cirkuliranje hladnog zraka, zbog čega će uređaj biti manje efikasan.
- Razvrstajte i označite namirnice kako biste smanjili otvaranje vrata i predugo traženje. Izvadite što je više namirnica moguće odjednom i što prije zatvorite vrata.

3 Struktura i funkcije

3 1 Ključne komponente

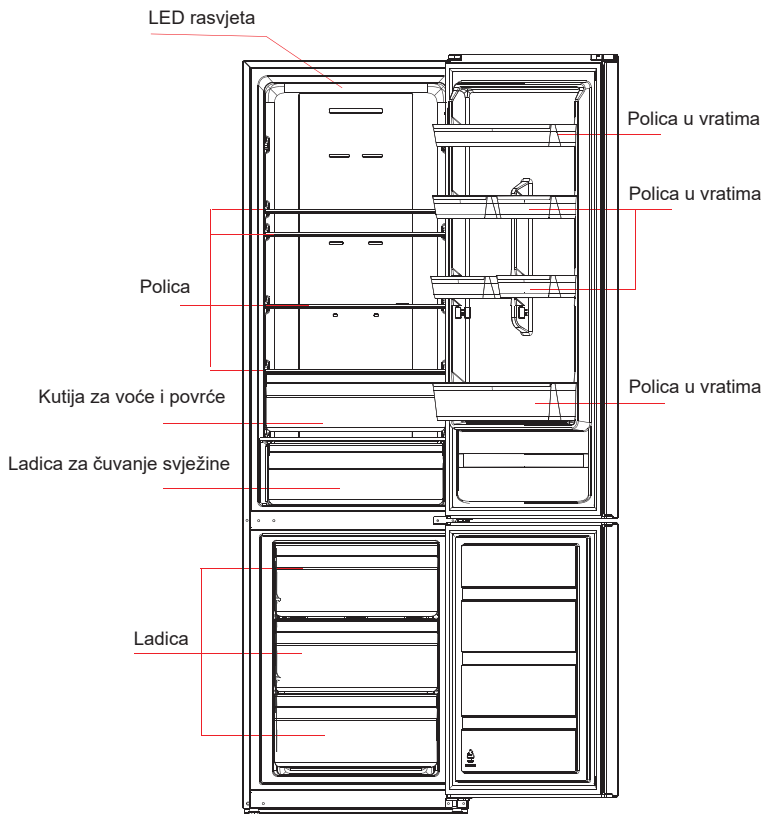

Gornja ilustracija je samo u informativne svrhe. Stvarna konfiguracija ovisi o uređaju ili zahtjevima proizvođača.

Odjeljak hladnjaka

- Hladnjača je pogodna za spremanje raznih vrsta voća, povrća, pića i ostalih namirnica za konzumaciju u kratkom vremenu. Kuhanu hranu ne smijete stavljati u odjeljak hladnjaka dok se ne ohladi na sobnu temperaturu. Preporučeno vrijeme čuvanja je od 3 do 5 dana.
- Energetski je najučinkovitije ako hranu stavite na mjesto prikazano na gornjoj slici. Preporučamo da hranu zamotate i dobro zatvorite prije nego je stavite u hladnjak.
- Staklene police mogu se podesiti prema gore i dolje radi lakšeg korištenja i prostora za pohranu.

Odjeljak zamrzivača

- Niskotemperaturni odjeljak zamrzivača može dugo zadržati svježinu hrane i uglavnom se koristi za čuvanje smrznute hrane i za izradu leda.
- Zamrzivač je pogodan za spremanje mesa, ribe, rižinih okruglica i ostalih namirnica koje nećete potrošiti u kratkom roku.
- Preporučamo da veće komade mesa podijelite na manje komade radi lakše obrade. Imajte na umu da hranu trebate konzumirati unutar preporučenog roka trajanja.

Ladica za čuvanje svježine

- Pogodan za kratkotrajno (1-3 dana) skladištenje svježe ribe, svježeg mesa, svježe hrane itd.
 - Uz poleđinu i dno ladice može se zamrznuti hrana, u taj dio se ne može staviti hrana koja se ne smije zamrzavati.
 - Predlaže se klasifikacija hrane i pakiranje hrane.
- Energetski najučinkovitije su ladice, kutije za hranu, police i drugo kako je tvornički raspoređeno. Pogledajte sliku iznad.

3.2 Funkcije

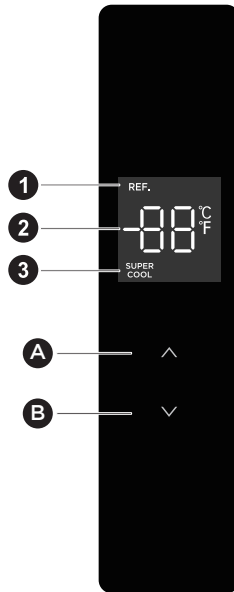

(Gornja je ilustracija samo u informativne svrhe. Stvarna konfiguracija ovisi o uređaju ili zahtjevima proizvođača.)

Zaslon

① Ikona za hlađenje ② Ikona za prikaz temperature ③ Super cool ikona
Gumb

A. Gumb za povećanje temperature B. Gumb za smanjenje temperature

1.Zaslon:

- a) Kada prvi put uključite hladnjak, cijeli ekran će svijetliti 3 sekunde. Tada zaslon ulazi u normalan prikaz. Uključeno je svjetlo indikatora otvorenih vrata; Kada se vrata zatvore, svjetlo zaslona se gasi. Prilikom prve uporabe hladnjaka, zadana temperatura rashladne komore je 5°C.
- b) Kada se pojavi pogreška, na zaslonu se prikazuje kod pogreške. U suprotnom, zaslon prikazuje postavljenu temperaturu.

2.Podešavanje temperature:

- a) Pritiskom na tipku za povećanje temperature "Λ", možete podesiti temperaturu, svakim klikom na tipku za povećanje temperature "Λ", podešena temperatura će se povećati za 1°C; Pritiskom na tipku za smanjenje temperature "∨" možete podesiti temperaturu, svakim klikom na tipku za smanjenje temperature "∨", podešena temperatura će se smanjiti za 1°C; Raspon podešavanja temperature rashladne komore je 2~8°C. Kada je temperatura postavljena na graničnu vrijednost, hladnjak će se oglasiti alarmom ako je tipka za povećanje temperature "Λ" ili tipka za povećanje temperature "∨" i dalje pritisnuta.

3. Postavite način rada:

- a) PPostavite način super hlađenja: nakon što je temperatura prostorije za hlađenje postavljena na 2°C, pritisnite tipku za smanjenje temperature "∨" za ulazak u način super hlađenja. U načinu super hlađenja, temperatura rashladne komore se automatski podešava na 2°C.
- b) Izadite iz načina super hlađenja: pritisnite tipku za povećanje temperature "Λ" za izlaz iz načina super hlađenja ili automatski izadite iz načina super hlađenja nakon 6 sati. Nakon izlaska iz načina rada super hlađenja, temperatura hladnjaka će se automatski vratiti na temperaturu postavljenu prije načina rada super hlađenja.

Kontrola alarma otvaranja

Ako se vrata ne zatvore dvije minute, zvučni signal će se oglasiti sve dok se vrata ne zatvore.

Pritisnite bilo koji gumb za zaustavljanje alarma.

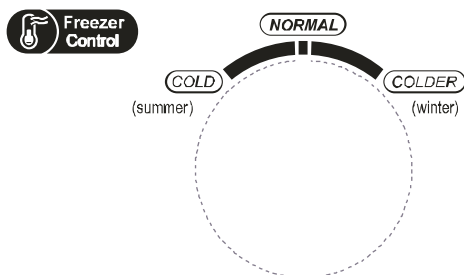

2. Postavka temperature može izaći iz načina brzog hlađenja

● Kontrola temperature komore zamrzivača

Temperatura smrzavanja je relativno niska u položaju "HLADNIJE", dok je temperatura smrzavanja relativno visoka u položaju "HLADNO", tako da se uglavnom koristi položaj "NORMALNO". Kada je temperatura okoline visoka tijekom ljeta, temperatura bi trebala biti u rasponu od "NORMALNO" do "HLADNO". Ako je temperatura okoline iznad 35°C, tada će prevladati položaj "HLADNO".

Kada je temperatura okoline zimi niska, temperatura bi trebala biti u rasponu od „NORMALNO“ do „HLADNIJE“. Ako je temperatura okoline ispod 10°C, tada će prevladati položaj „HLADNIJE“.

Upozorenje na otvaranje i kontrola alarma

Kada otvorite vrata hladnjaka, čut će se glazba za otvorena vrata. Ako se vrata ne zatvore dvije minute, zujalica će zvoniti dok se vrata ne zatvore. Pritisnite bilo koji gumb za zaustavljanje alarma.

Šifra kvara

Sljedeća upozorenja koja se pojavljuju na ekranu ukazuju na odgovarajuće kvarove hladnjaka. Iako hladnjak i dalje može obavljati funkciju hlađenja, korisnik se treba obratiti serviseru radi popravka, kako bi se osigurao normalan rad uređaja.

Šifra kvara	Opis kvara
E1	Kvar senzora temperature hladnjaka
E2	Kvar senzora temperature zamrzivača
E3	Kvar senzora temperature ladice za čuvanje svježine
E5	Kvar u krugu detekcije senzora smrzavanja
E6	Kvar u komunikaciji
E7	Kvar senzora temperature okoline

4. Održavanje i njega hladnjaka

4.1 Čišćenje

- Prašinu iza hladnjaka i s poda treba redovito uklanjati kako bi se poboljšao učinak hlađenja i uštedjela energija.
- Redovito provjeravajte jesu li brtve vrata čiste. Brtve vrata čistite mekanom krpom navlaženom vodom sa sapunicom ili razrijeđenim deterdžentom.
- Redovito čistite unutrašnjost hladnjaka kako biste izbjegli stvaranje neugodnih mirisa.
- Prije čišćenja unutrašnjosti isključite hladnjak s napajanja, izvadite sve namirnice, pića, police, ladice itd.
- Očistite hladnjak iznutra mekanom krpom ili spužvom umočenom u otopinu dvije žlice sode-bikarbone i četvrt litre vode. Zatim isperite vodom i prebrišite. Nakon čišćenja otvorite vrata i ostavite da se unutrašnjost prirodno osuši prije ponovnog uključanja.
- Teže dostupna mjesta u hladnjaku (npr. otvore, kutove i slično) redovito čistite mekanom krpom, mekanom četkom i slično, a kad je potrebno, upotrijebite pomagala poput drvenih štapića) kako se u tim dijelovima ne bi nakupljala nečistoća ili bakterije.
- Nemojte koristiti sapune, deterdžente, sredstva u prahu, raspršivače itd. jer oni mogu ostaviti mirise u hladnjaku ili onečistiti hranu.
- Policu za boce, druge police i ladice čistite mekanom krpom navlaženom vodom sa sapunicom ili razrijeđenim deterdžentom. Prebrišite suhom krpom ili pustite da se osuši prirodno.
- Vanjske površine hladnjaka prebrišite mekanom krpom navlaženom vodom sa sapunicom ili razrijeđenim deterdžentom, potom osušite.
- Nemojte koristiti tvrde četke, čeličnu vunu, abrazivna sredstva (poput pasta za zube), organska otapala (poput alkohola, acetona, ulja od banane itd.), kipuću vodu ili kisela i alkalna sredstva koja mogu oštetiti vanjske i unutarnje površine hladnjaka. Kipuća voda i organska otapala poput benzena mogu deformirati ili oštetiti plastične dijelove.
- Tijekom čišćenja nemojte ispirati direktno vodom ili drugim tekućinama kako ne bi došlo do kratkog spoja ili oštećenja električnog sklopa.



⚠ Isključite hladnjak prije odmrzavanja i čišćenja.

4.2 Čišćenje staklene police

- Izvadite ladicu na staklenoj polici;
- Podignite prednju stranu staklene police (oko 60°) i izvucite je;
- Uklonite staklenu policu i očistite je;
- Za postavljanje staklene police postupite obrnutim redoslijedom.

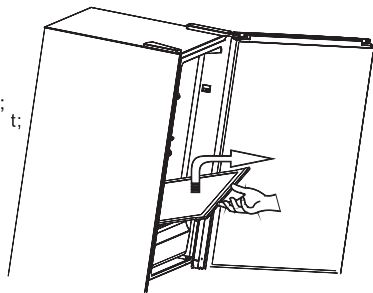

4.3 Odmrzavanje

- Hladnjak je izrađen po principu zračnog hlađenja te samim time ima funkciju automatskog odmrzavanja. Mraz uzrokovan promjenom godišnjeg doba ili temperature može se ukloniti ručno isključivanjem uređaja iz struje ili brisanjem suhim ručnikom.

4.4 Hladnjak ne radi

- Nestane li struje, čak i ljeti se namirnice mogu čuvati u hladnjaku još nekoliko sati; u tom razdoblju izbjegavajte prečesto otvaranje vrata i nemojte dodavati svježe namirnice.
- U slučaju dužeg nekorištenja: Odspojite hladnjak s napajanja, očistite ga i ostavite vrata otvorena kako biste spriječili stvaranje neugodnih mirisa.
- Premještanje: Prije pomicanja hladnjaka, sasvim ga ispraznite, ljepljivom vrpcom učvrstite staklene dijelove, ladicu za povrće, ladice zamrzivača itd. te zategnite nožice za niveliranje; zatvorite vrata i fiksirajte ljepljivom vrpcom. Tijekom pomicanja uređaj ne smijete preokretati okomito ili vodoravno, izlagati ga vibracijama; ne smijete ga naginjati više od 45°.



Uređaj bi od uključanja trebao raditi stalno. Općenito se ne preporuča nepotrebno isključivanje uređaja jer to može utjecati na njegov radni vijek.

5. Rješavanje problema

5.1 Sljedeće probleme možete pokušati riješiti sami.
Ako ne uspijete, molimo da se obratite ovlaštenom servisu.

Uređaj ne radi	Provjerite je li spojen na napajanje i je li kontakt s utičnicom pravilan. Provjerite nije li napon preslab. Provjerite je li možda nestalo struje ili je pregorio osigurač.
Neugodan miris	Hrana jakog mirisa mora se dobro zamotati. Provjerite ima li trulih namirnica. Očistite unutrašnjost hladnjaka.
Kompresor predugo radi	To je normalna pojava ljeti, kad su temperature visoke. Nemojte pretrpavati hladnjak. Hrana se mora ohladiti prije spremanja u hladnjak. Vrata se prečesto otvaraju.
Rasvjeta ne radi	Provjerite je li hladnjak spojen na napajanje i je li žarulja oštećena.
Vrata se ne mogu pravilno zatvoriti	Namirnice blokiraju vrata. Hladnjak je nagnut.
Glasni zvukovi	Provjerite je li pod ravan i je li hladnjak stabilan. Provjerite jesu li police itd. na odgovarajućim mjestima unutar uređaja.
Brtva vrata ne brtvi	Očistite je. Zagrijte brtvu vrata i onda je ohladite (zagrijati je možete sušilom za kosu ili vrućom krpom).
Voda na dnu hladnjaka	Stavili ste previše namirnica ili neke sadrže previše vode, što rezultira pojačanim odleđivanjem. Vrata nisu dobro zatvorena pa se zbog ulaza zraka stvara inje i stoga višak vode od odleđivanja.
Hladnjak je topao na dodir	To je normalno jer ugrađeni kondenzator razvodi toplinu kroz stjenke hladnjaka. Ako su vanjske površine hladnjaka prevruće zbog vanjske temperature ili previše namirnica, osigurajte dobru ventilaciju kako biste potaknuli protok topline.
Kondenzacija na površini hladnjaka	Kondenzacija na površini hladnjaka i brtvama vrata je uobičajena uslijed visoke vlage u zraku. Jednostavno obrišite kondenzat čistom krpom.
Abnormalni zvukovi	Zujanje Kompresor može zujati dok radi, a najglasniji je prilikom pokretanja i zaustavljanja. Ova pojava je uobičajena. Žuborenje: Rashladno sredstvo u uređaju može proizvesti zvuk žuborenja, što je normalno.

Tabela 1 Klimatski razredi

Razred	Simbol	Raspon temperature okoline °C
Prošireno umjereni	SN	+ 10 do + 32
Umjereni	N	+ 16 do + 32
Subtropski	ST	+ 16 do + 38
Tropski	T	+ 16 do + 43

Prošireno umjereno: 'Hladnjak je namijenjen za korištenje pri vanjskim temperaturama od 10 °C do 32 °C';
 Umjereno: 'Hladnjak je namijenjen za korištenje pri vanjskim temperaturama od 16 °C do 32 °C';
 Subtropsko: 'Hladnjak je namijenjen za korištenje pri vanjskim temperaturama od 16 °C do 38 °C';
 Tropsko: 'Hladnjak je namijenjen za korištenje pri vanjskim temperaturama od 16 °C do 43 °C';
 Ako vinska vitrina radi izvan klimatske klase (propisanog raspona temperature okoline) za koju je namijenjena, možda neće moći osigurati ispravnu unutarnju temperaturu.

Posebno za novi europski standard

Naručene dijelove u donjoj tablici možete nabaviti putem kanala pružatelja usluga:

Naručeni dio	Osigurava ga	Minimalno vrijeme za dostavu
Termostat	Stručno osoblje za održavanje	Najmanje 7 godina nakon što je posljednji model lansiran na tržište
Senzor temperature	Stručno osoblje za održavanje	Najmanje 7 godina nakon što je posljednji model lansiran na tržište
Tiskana ploča	Stručno osoblje za održavanje	Najmanje 7 godina nakon što je posljednji model lansiran na tržište
Izvori svjetlosti	Stručno osoblje za održavanje	Najmanje 7 godina nakon što je posljednji model lansiran na tržište
Šarke za vrata	Profesionalni serviseri i krajnji korisnici	Najmanje 7 godina nakon što je posljednji model lansiran na tržište
Ručke na vratima	Profesionalni serviseri i krajnji korisnici	Najmanje 7 godina nakon što je posljednji model lansiran na tržište
Pregrade	Profesionalni serviseri i krajnji korisnici	Najmanje 7 godina nakon što je posljednji model lansiran na tržište
Košare	Profesionalni serviseri i krajnji korisnici	Najmanje 7 godina nakon što je posljednji model lansiran na tržište
Brtve	Profesionalni serviseri i krajnji korisnici	Najmanje 10 godina nakon što je posljednji model lansiran na tržište

Najkraći rok za nabavku rezervnih dijelova nakon prodaje je 15 radnih dana. Informacije o modelu i identifikaciju modela u bazi proizvoda mogu se dobiti skeniranjem web poveznice na QR kod (ako je dostupan) na naljepnici energetske učinkovitosti proizvoda.

Poštovani kupče,

- Ako želite vratiti ili zamijeniti proizvod, kontaktirajte trgovinu u kojoj ste obavili kupnju. (Ne zaboravite ponijeti fiskalni račun.)
- Ako proizvod prestane raditi i zahtijeva popravak, obratite se postprodajnoj službi.

Telefon:

E-mail:



Hladilnik-zamrzovalnik
Navodila za uporabo
NF4680XE

VSEBINA

1. Popzorila za varno uporabo

1.1 Opozorilo	1-2
1.2 Pomen varnostnih opozorilnih znakov	3
1.3 Opozorila v povezavi z električnim tokom	3
1.4 Opozorila glede uporabe	4
1.5 Opozorila glede postavitve	4-5
1.6 Ukrepi za učinkovito porabo energije	5
1.7 Opozorila glede odlaganja odslužene naprave	5

2. Pravilna uporaba hladilnika

2.1 Postavitev	6
2.2 Izravnalna podstavka	7
2.3 Promena smera otvaranja vrata	7-9
2.4 Zamenjava luči	10
2.5 Zagon	10
2.6 Nasveti za varčevanje z energijo	10

3. Zgradba in funkcije

3.1 Ključni sestavni deli	11
3.2 Funkcije	12-13

4. Vzdrževanje in nega hladnjaka

4.1 Splošno čiščenje	14
4.2 Čiščenje steklene police	14
4.3 Odmrzovanje	15
4.4 Hladilnik ne deluje	15

5. Odpravljanje napak

5.1 Odpravljanje napak	16
------------------------	----

1.1 Opozorilo



Opozorilo: nevarnost požara / vnetljivi materiali

Ta naprava je namenjena gospodinjstvom in podobnim vrstam rabe, kot so priročne kuhinje za osebe v trgovinah, pisarniških prostorih in drugih delovnih okoljih, kmetijah ter s strani gostov v hotelih, motelih in drugih bivalnih objektih, v namestitvah s prenočiščem in zajtrkom in za storitve priprave in dostave hrane.

Te naprave ne smejo uporabljati osebe (vključno z otroci) z zmanjšanimi fizičnimi, čutnimi ali duševnimi sposobnostmi ali s pomanjkanjem izkušenj in znanja, razen če jo uporabljajo pod nadzorstvom ali so s strani osebe, ki je odgovorna za njihovo varnost, poučeni o varni uporabi naprave in o možnih posledičnih nevarnostih.

Otroke je treba nadzorovati in zagotoviti, da se ne igrajo z napravo

Če je električni kabel poškodovan, ga mora nemudoma zamenjati proizvajalec, njegov pooblaščen servisler ali ustrezno usposobljeno tehnično osebje, da preprečite nevarnost.

V hladilnik ne shranjujte eksplozivnih snovi, kot so razpršila z vnetljivimi vsebinami.

Po uporabi in pred izvedbo katerega koli postopka vzdrževanja morate napravo izključiti iz električnega omrežja.

Opozorilo: Odprtine za prezračevanje v ohišju naprave in v vgradni omari ne smejo biti zaprte ali zamašene.

Opozorilo: Za odmrzovanje ne uporabljajte nobenih mehanskih naprav ali drugih pripomočkov razen tistih, ki jih priporoča proizvajalec.

Opozorilo: Ne poškodujte krogotoka hladilnega sredstva.

Opozorilo: V predalih za shranjevanje hrane v napravi ne uporabljajte nobenih električnih pripomočkov, razen če ustrezajo priporočilom proizvajalca.

Opozorilo: V skladu z lokalnimi predpisi prenehajte z uporabo hladilnika, če iz njega izhajata vnetljivi plin in hladilno sredstvo.

Opozorilo: Med postavitvijo hladilnika pazite, da ga ne postavite na električni kabel oz. da električnega kabla ne poškodujete.

Opozorilo: Na hrbtni strani hladilnika ne nameščajte prenosnih razdelilnikov ali prenosnih električnih vtičnic.

Ne uporabljajte podaljškov električnega kabla ali neozemljenih adapterjev (z dvema nožicama).

Nevarnost Nevarnost, da se v hladilnik zapre otrok. Preden zavržete vaš odsluženi hladilnik ali zamrzovalnik:

- Snemite vrata
- Pustite police na mestu, tako da otroci ne bodo mogli brez težav zlesti vanj.

Pred začetkom nameščanja pribora morate hladilnik izklopiti iz vira električnega napajanja.

Hladilno sredstvo in ciklopentan, ki sta v uporabi v hladilniku, sta izredno vnetljiva. Zato se odsluženega hladilnika ne sme odlagati v bližini ognja; za preprečevanje nevarnosti onesnaženja okolja ali kakršne koli druge nevarnosti mora odsluženi hladilnik reciklirati podjetje, pooblaščen in usposobljeno za recikliranje te vrste aparatov.

Standard EU: Napravo smejo uporabljati otroci od 8 leta starosti dalje in ljudje z zmanjšanimi fizičnimi čutnimi ali duševnimi sposobnostmi ali s pomanjkanjem izkušenj in znanja, če ga uporabljajo pod nadzorstvom ali so s strani osebe, ki je odgovorna za njihovo varnost, poučeni o varni uporabi naprave in o možnih posledičnih nevarnostih. Otroci se ne smejo igrati z napravo. Otroci ne smejo opravljati postopkov čiščenja ali vzdrževanja naprave brez nadzorstva odraslih. Otroci med 3 in 8 leti starosti lahko vlagajo in jemljejo živila iz naprave.

Pri vratih ali pokrovi, na katerih so nameščene ključavnice s ključi, je treba poskrbeti, da ključi ne bodo na dosegu otrok in da ne bodo v bližini hladilnega aparata, tako da se otroci ne bodo mogli zakleniti vanj.

Da se izognete kontaminaciji hrane, upoštevajte naslednja navodila:

- Odpiranje vrat za daljši čas močno poviša temperaturo prostorov v hladilniku.
 - Redno čistite površine, ki lahko pridejo v kontakt s hrano in dosegljiv odtočni sistem.
 - Čisti rezervoarji za vodo, če niso bili uporabljeni 48 ur; splaknite vodovodni sistem, priključen na vodovod, če voda ni bila črpana 5 dni. (Opomba 1)
 - Hranite surovo meso in ribe v primernih posodah, da ne prihaja do stika z drugo hrano.
 - Predeli z zamrznjeno hrano ki imajo dve zvezdice so primerni za shranjevanje zamrznjene hrane, shranjevanje ali pripravo sladoleda in za izdelavo kock ledu. (Opomba 2)
 - Predeli z eno-, dvema- in tremi zvezdicami niso primerni za zamrzovanje sveže hrane. (opomba 3)
 - Za naprave brez predelka-4 zvezdic : ta hladilnik ni primeren za zamrzovanje živil. (opomba 4)
 - Če je hladilna naprava prazna daljše časovno obdobje, jo izklopite, odtajajte, očistite, posušite in pustite odprta vrata, da preprečite nastajanje plesni znotraj naprave.
- Opomba 1,2,3,4: Prosimo, potrdite, če je primerno glede na vrsto vašega predela za izdelke.

Za samostojno napravo: ta hladilni aparat ni namenjen uporabi kot vgrajena naprava.

Vsako zamenjavo ali vzdrževanje LED žarnic naj bi izvedel proizvajalec, njegov servis ali ustrezno usposobljena oseba. Izdelek vsebuje vir svetlobe razreda energijske učinkovitosti (F).

OPOZORILO: Da bi se izognili nevarnosti zaradi nestabilnosti naprave, jo je treba pritrditi v skladu z navodili.

OPOZORILO: Priključite samo na dovod pitne vode. (Primerno za ledomat)

DA preprečite ujetje otrok, hranite izven dosega otrok in stran od zamrzovalnika (ali hladilnika). (velja za izdelke s ključavnicami)

1.2 Pomen varnostnih opozorilnih znakov



Simbol za prepoved

To je simbol za prepoved. Vsako neupoštevanje navodil, opremljenih s tem simbolom, lahko povzroči okvaro naprave ali ogrozi varnost uporabnika.



Simbol za opozorilo

To je simbol za opozorilo. Napravo je potrebno upravljati strogo v skladu z navodili, označenimi s tem simbolom, drugače lahko to povzroči okvaro naprave ali telesne poškodbe uporabnika.



Simbol za opombo

To je simbol za opozorilo. Napotki, označeni s tem simbolom, zahtevajo posebno pozornost. Neprevidnost ali pomanjkanje pozornosti lahko povzroči zmerne telesne poškodbe ali poškodbe naprave.

Navodila vsebujejo veliko pomembnih opozoril, ki jih mora uporabnik upoštevati za varno upravljanje naprave.

1.3 Opozorila v povezavi z električnim tokom

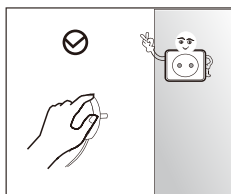

- Ne vlecite za električni kabel, ko izključujete vtičač iz omrežja. Primite vtičač in ga izvlecite iz električne vtičnice.
- Za zagotovitev varne uporabe ne poškodujte električnega kabla ali uporabite električnega kabla, ki je poškodovan ali obrabljen.

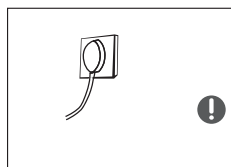

- Uporabite namensko električno vtičnico, ki ne bo hkrati v uporabi tudi za druge električne naprave. Električni vtičač mora biti v tesnem stiku z vtičnico, drugače lahko to povzroči požar.
- Ozemljitvena elektroda električne vtičnice mora biti opremljena z varno in zanesljivo ozemljitveno žico.



- V primeru uhajanja plina in drugih vnetljivih snovi izključite ventil pri uhajajočem plinu in na široko odprite okna in vrata.
- V primeru nevarnosti za požar zaradi iskre izklopite hladilnik in druge električne naprave.

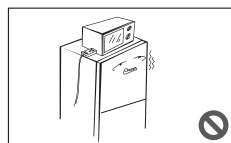

- Na vrh naprave ne postavljajte in uporabljajte nobenih električnih pripomočkov, razen če ustrezajo priporočilom proizvajalca.

1.4 Opozorila glede uporabe

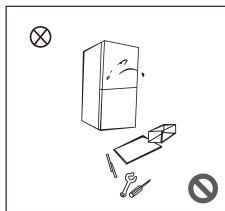

- Na razstavljanje ali spreminjanje strukture hladilnika, ne poškodujte krogotoka hladilnika; vzdrževanje naprave sme opravljati ustrezno usposobljen serviser.
- Za preprečevanje nevarnosti sme poškodovani električni kabel zamenjati izključno proizvajalec, njegov pooblaščen servis ali ustrezni usposobljeni serviserji.

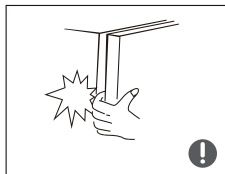

- Razmaki med vrati in ostalim delom hladilnika so zelo majhni; zato pazite, da v te predele ne potiskate prstov, da si jih ne priščipnete. Vrata hladilnika zapirajte rahlo, da preprečite padanje živil.
- Ne prijemajte živil ali posod, še posebej kovinskih posod, v predelu zamrzovalnika z mokrimi rokami, ker lahko to povzroči ozeblino.

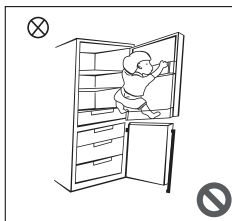

- Pazite, da v hladilnik ne spleza otrok; otrok se lahko zaduši ali se poškoduje pri padcu.

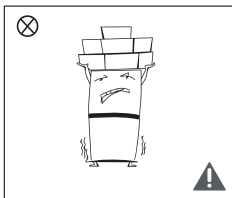

- Na vrh hladilnika ne postavljajte težkih predmetov, ki lahko padejo, ko odprete ali zaprete vrata, in povzročijo telesne poškodbe.

1.5 Opozorila glede postavitve

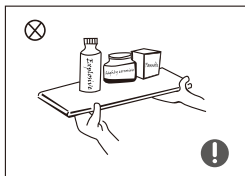

- Za preprečevanje poškodb naprave ali požara ne vlagajte v napravo vnetljivih, eksplozivnih, hlapljivih in močno korozivnih snovi.
- Za preprečevanje požara ne postavljajte vnetljivih snovi v bližino hladilnika.

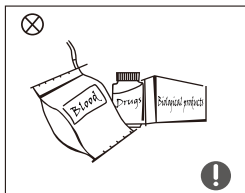

- Hladilnik je namenjen uporabi v gospodinjstvu, t.j. za shranjevanje živil; za druge namene, kot je shranjevanje krvi, laboratorijskih pripravkov, zdravil ali bioloških proizvodov, se ga ne sme uporabljati.



- V porostor za zamrzovanje ne shranjujte piva, pijač ali drugih tekočin v steklenicah ali zaprtih posodah; steklenice ali zaprte posode lahko počijo zaradi zamrzovanja in povzročijo poškodbe hladilnika.

1.6 Ukrepi za učinkovito porabo energije

Opozorila

- 1) Hladilne naprave morda ne bodo delovale enakomerno (zaradi možnega odmrzovanja vsebine ali zvišanja temperature v predalu z zamrznjenimi živili), če so predolgo v prostoru s temperaturo, ki je višja od temperature, za katero je naprava bila zasnovana.
- 2) Gazirane pijače ne smejo biti shranjene v predalih zamrzovalnika ali v omarih z nizkimi temperaturami; nekaterih živil, na primer ledenih kock, ni priporočljivo uživati premrzlih;
- 3) Ne podaljšujte časa shranjevanja, ki ga priporoča proizvajalec živila za razne vrste živil in še posebej za komercialno pakirana hitro zamrznjena živila;
- 4) Ustrezno ukrepajte, da preprečite nepotrebno dviganje temperature zamrznjenih živil med odmrzovanjem hladilnika oz. zamrzovalnika, na primer z zavijanjem zamrznjenih živil v več plasti časopisa.
- 5) Dvig temperature zamrznjenih živil med ročnim odmrzovanjem, vzdrževanjem ali čiščenjem lahko skrajša čas za shranjevanje živil.

1.7 Opozorila glede odlaganja odslužene naprave

Hladilno sredstvo in ciklopentan, ki sta v uporabi v hladilniku, sta izredno vnetljiva.



Zato se odsluženega hladilnika ne sme odlagati v bližini ognja; za preprečevanje nevarnosti onesnaženja okolja ali kakršne koli druge nevarnosti mora odsluženi hladilnik reciklirati podjetje, pooblaščen in usposobljeno za recikliranje te vrste aparatov.



Ko predate hladilnik na uničenje, odstranite vrata, tesnilo na vratih in police; vrata in police odnesite na primerno mesto, tako da preprečite otrokom, da bi se ujeli ali zagozdili v napravi.



Pravilno odlaganje odslužene naprave:

Ta znak označuje, da izdelka ni dovoljeno odlagati skupaj z drugimi gospodinjskimi odpadki. Za preprečevanje možnih škodljivih vplivov na okolje ali zdravje ljudi zaradi nenadzorovanega odlaganja odpadkov predajte napravo v postopek recikliranja in se odgovorno zavzemajte in podpirajte trajnostno ponovno rabo naravnih virov. Rabljeno napravo vrnite v ustrezne zbirne centre za to vrsto odpadkov ali se za nasvet obrnite na prodajalca naprave. Prodajalci prevzemajo in vračajo rabljene naprave v postopek varnega recikliranja za okolje.

2 Pravilna uporaba hladilnika

2.1 Postavitev

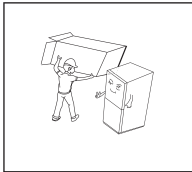

- Pred uporabo odstranite vso embalažo, skupaj z blažilniki na dnu, penastimi oblogami in trakovi znotraj hladilnika, odtrgajte zaščitno folijo z vrat in ohišja hladilnika.

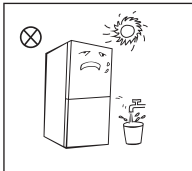

- Ne postavljajte v bližino virov toplote ali na neposredno sončno svetlobo. Ne postavite hladilnika na vlažna mesta ali mesta z vodo, da preprečite rjavenje ali zmanjšanje učinka izolacije.
- Hladilnika ne perite, ne postavljajte ga na vlažna oz. mokra mesta, kjer bi nanj pršela voda, ki bi lahko vplivala na lastnosti električne izolacije hladilnika.

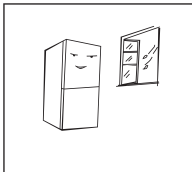

- Hladilnik postavite v dobro prezračevan prostor; tla morajo biti ravna in trdna (zavrtite levo ali desno, da prilagodite kolesce za izravnavo, če je hladilnik nestabilen).

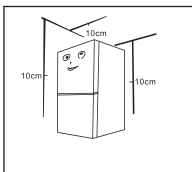

- Ta hladilnik je potrebno namestiti neodvisno in ga ni mogoče uporabljati kot vgradni. V nasprotnem, to bo povzročilo težave, kot je neuspeh v postavljanju hiše, pri čemer so zmogljivosti in življenjski vek izdelkov zmanjšani. V tem primeru proizvajalec ne daje osnovne garancije za izdelek.
- Prazen prostor nad hladilnikom mora biti večji od 30 cm; hladilnik postavite ob steno, tako da je med hladilnikom in steno 10 cm poraznega prostora, da je omogočeno odpiranje in zapiranje hladilnika in odvajanje toplote.

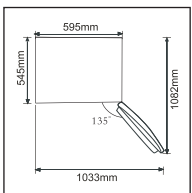

- Upoštevajte, da mora imeti hladilnik dovolj prostora za ustrezno odpiranje vrat in predalov, ali toliko prostora, kot je navedel prodajalec.

(Zgornja ilustracija je samo informativnega značaja. Dejanska konfiguracija je odvisna od naprave ali zahteve proizvajalca.)

2.2 Izravnalna podstavka

Shematski prikaz izravnalnih nog

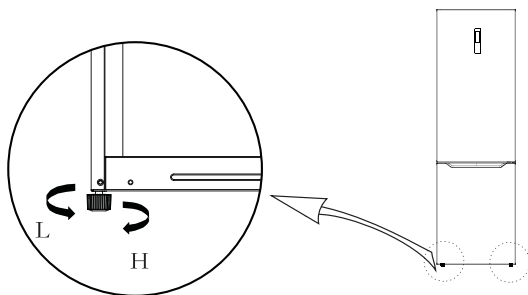



(Zgornja ilustracija je samo informativnega značaja. Dejanska konfiguracija je odvisna od naprave ali zahteve proizvajalca.)

Postopek prilagoditve:

- Zavrtite podstavka v smeri gibanja urinega kazalca za dvig hladilnika;
- Zavrtite podstavka v nasprotni smeri gibanja urinega kazalca za spust hladilnika;
- Po zgornjih napotkih prilagodite na vodoravni nivo levi in desni podstavek.

2.3 Promena smeri odpiranja vrata

Seznam orodja, ki ga zagotovi uporabnik			
	Križni izvijač		Lopatica Izvijač s ploščato konico
	5/16" Nasadni ključ		Prekrivni lepilni trak

Deli, ki se uporabljajo za menjavo strani vrat

Št.	Del	Številka	Opomba
1	Tulec gredi	1	Predhodno nameščen na hladilnik, ki se uporablja tudi pri obrnjenih vratih
2	Vijak zgornjega tečaja	1	Predhodno nameščen na hladilnik, ki se uporablja tudi pri obrnjenih vratih
3	Desni omejevalnik	1	Prehodno nameščen, odstranjen ob spremembi smeri vrat in shranjen za pozneje
4	Sklop pokrova tečaja	1	Prehodno nameščen, odstranjen ob spremembi smeri vrat in shranjen za pozneje
5	Polno stikalno	1	Predhodno nameščen na hladilnik, ki se uporablja tudi pri obrnjenih vratih
6	Pokrov desnega tečaja	1	Prehodno nameščen, odstranjen ob spremembi smeri vrat in shranjen za pozneje
7	Zgornji desni tečaj	1	Prehodno nameščen, odstranjen ob spremembi smeri vrat in shranjen za pozneje
8	Nastavljive noge	1	Predhodno nameščen na hladilnik, ki se uporablja tudi pri obrnjenih vratih
9	Paket z dodatki	3	Levi zgornji tečaj/levi zgornji pokrov tečaja/levi omejevalnik
10	Sklop spodnjega tečaja	1	Predhodno nameščen na hladilnik, ki se uporablja tudi pri obrnjenih vratih
11	Vijak spodnjega tečaja	2	Predhodno nameščen na hladilnik, ki se uporablja tudi pri obrnjenih vratih
12	Pokrov končne plošče	1	Predhodno nameščen na hladilnik, ki se uporablja tudi pri obrnjenih vratih
13	Pokrov luknje	1	Predhodno nameščen na hladilnik, ki se uporablja tudi pri obrnjenih vratih

1) Prosimo, izklopite to napravo, preden izvedete to operacijo. Odstranite vso hrano s polic na vratih. Zavaruje vrata s trakovi.

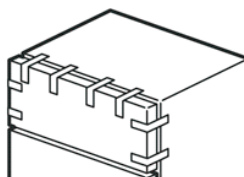

3) Odstranite pokrov zgornjega tečaja, vijake in zgornji tečaj ter odstranite pokrov luknje z druge strani. odklopite priključek za ožičenje na desni strani zgornjega dela hladilnika (①,② priključek za ožičenje).

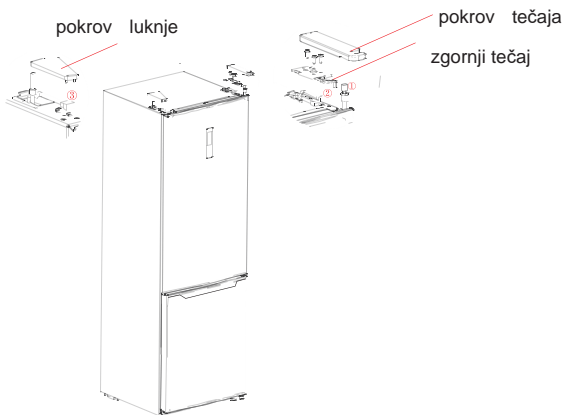

3) Odstranite vrata hladilne komore, kot tudi vijake, pokrov vijaka, nalepko in srednji tečaj, pokrov luknje.

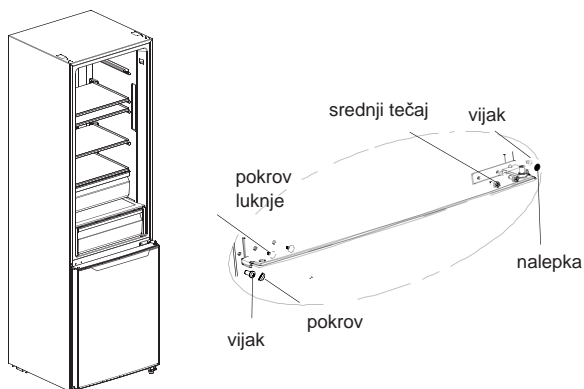

4) Odstranite vrata zamrzovalnega prostora, odstranite spodnji tečaj, pokrove lukenj. Namestite gred spodnjega tečaja na drugo stran in postavite spodnji tečaj na drugo stran spodnjega nosilca.

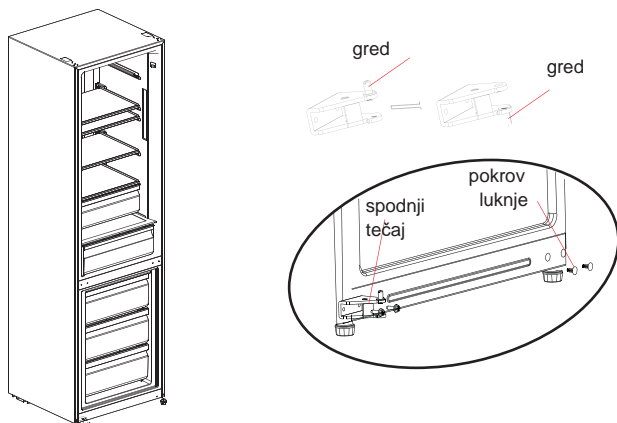

- 5) a) Odstranite zgornji pokrov vrat hladilne komore, namestite zgornji pokrov tečajev, signalno linijo vrat na drugi strani in namestite zgornji pokrov vrat.
- b) Odstranite čep in cevni rokav z desnega spodnjega dela vrat zamrzovalnika ter sestavite cev in pokrovček na levi spodnji del vrat z vijakom. Odstranite cevni pokrov in pokrove odprtin vrat zamrzovalnega prostora ter jih namestite na drugo stran.

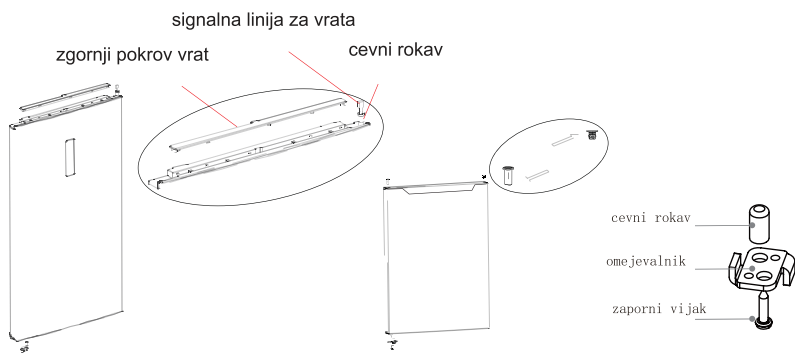

- 6) Namestite vrata zamrzovalnika na spodnji tečaj, namestite srednji tečaj, pokrovčke lukenj, pokrovček z navojem in nalepko.

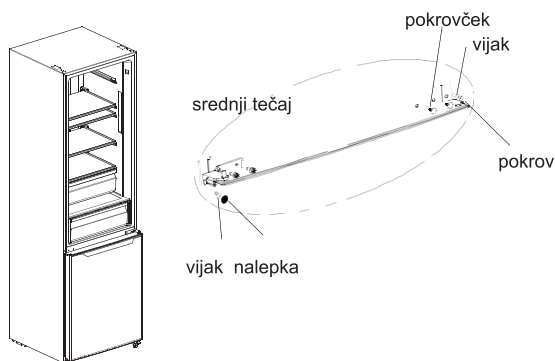

- 7) Postavite hladilna vrata na srednji tečaj, namestite zgornji tečaj, povežite priključek ③ signalnega voda s priključkom signalnega voda ①, namestite pokrov zgornjega tečaja in pokrov luknje. Za montažo ročaja glejte poglavje 2.2

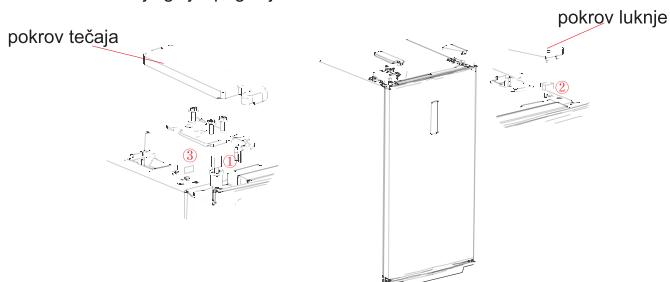



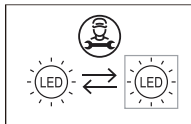

(Zgornja ilustracija je samo informativnega značaja. Dejanska konfiguracija je odvisna od naprave ali zahteve proizvajalca.)

2.4 Zamenjava luči



- Vsako zamenjavo ali vzdrževanje LED luči mora opraviti proivajalec, njegov pooblaščen servisler ali ustrezno kvalificirani tehnik.

Svetlobni vir v tem izdelku smejo zamenjati samo usposobljeni inženirji.

① 	1. Preden odstranite, odklopite.	② 	2. Z izvijačem odstranite senčnik.
③ 	3. Odstranite ploščo žarnice.	④ 	4. Odstranite priključni terminal.

2.5 Zagon

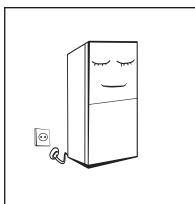

- Po prevozu pustite, da hladilnik stoji več kot 2 uri, preden vklopite napajanje, sicer bo prišlo do zmanjšanja hladilne zmogljivosti ali do poškodb hladilnika.
- Preden vložite vanj sveža ali zamrznjena živila, mora hladilnik že delovati 2-3 ure ali več kot 4 ure poleti, ko je zunanja temperatura visoka.
- V primeru izpada napajanja ali med čiščenjem izvlecite napajalni vtič. Počakajte pet minut, preden hladilnik priključite na napajanje, da preprečite poškodbe kompresorja zaradi zaporednih žagonov.

2.6 Nasveti za varčevanje z energijo

Naprava mora biti postavljena v najhladnejši predel prostora, stran od drugih naprav, ki proizvajajo toploto, ali grelnih cevi in stran od neposredne sončne svetlobe.

Vroča živila naj se ohladijo na sobno temperaturo, preden jih vložite. Če v napravo vložite preveč živil, bo kompresor deloval dalj časa. Živila, ki zmrzujejo prepočasi, se lahko pokvarijo.

Živila pravilno zavijte in obrišite posode do suhega, preden jih vložite v napravo. To prepreči ali zmanjša nabiranje ivja v notranjosti naprave.

Predal za shranjevanje v napravi ne sme biti obložen z aluminijasto folijo, povoščenim papirjem ali s papirnatimi brisačami. Obloge preprečujejo kroženje hladnega zraka in znižujejo učinkovitost delovanja naprave.

Razvrstite in označite živila, da čim bolj skrajšate odpiranje vrat in iskanje živil. Naenkrat vzemite iz hladilnika toliko paketov živil, kot jih potrebujete, in čim prej zaprite vrata.

3 Zgradba in funkcije

3.1 Ključni sestavni deli

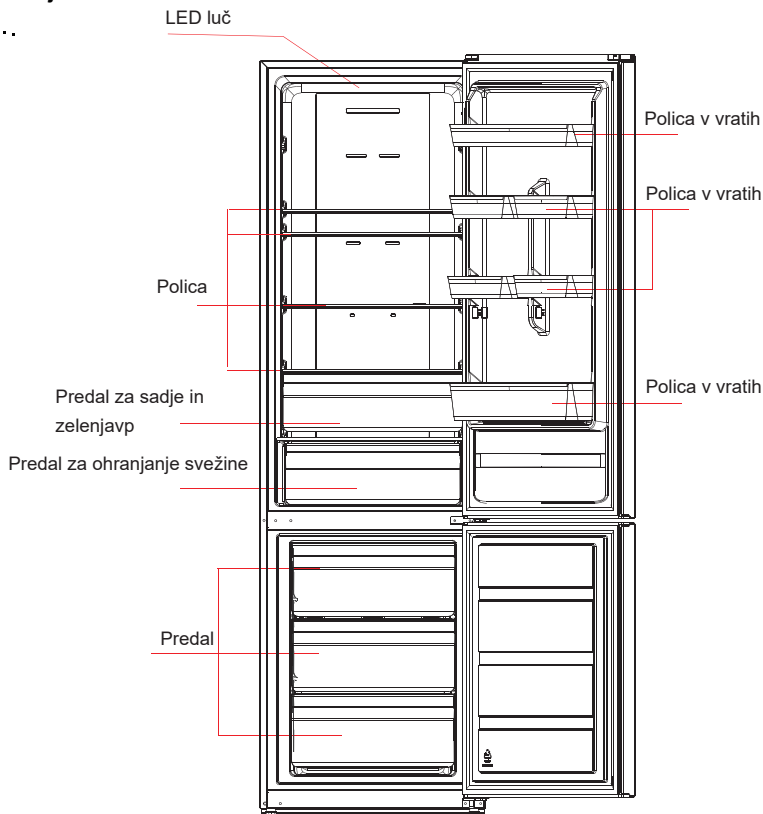

(Zgornja ilustracija je samo informativnega značaja. Dejanska konfiguracija je odvisna od naprave ali zahteve proizvajalca.)

Prostor za hlajenje

- Prostor hladilnika je primeren za shranjevanje različnih vrst sadja, zelenjave, pijač in drugih živil za porabo v kratkem času. Kuhanih živil ni dovoljeno vlagati v predel hladilnika, dokler se ne ohladijo na sobno temperaturo. Priporočeni čas shranjevanja je od 3 do 5 dni.
 - Najbolj energetsko učinkovito je, če hrano postavite na mesto, prikazano na zgornji sliki.
 - Priporočamo, da živila zavijete in nepredušno zaprete, preden jih vložite v hladilnik.
- Steklene police lahko prilagajate navzgor in navzdol za lažjo uporabo in pridobivanje prostora za shranjevanje.

Predel za zamrzovanje

- V predelu za zamrzovanje z nizko temperaturo lahko ohranite svežino živil dolgo časa; predel se pretežno uporablja za shranjevanje zamrznjenih živil in izdelavo ledu.
- Predel za zamrzovanje je primeren za shranjevanje mesa, rib in drugih živil, ki jih ne boste porabili v kratkem.
- Za lažji dostop je večje kose mesa priporočljivo razdeliti v manjše. Upoštevajte, da je živila treba porabiti v predpisanem roku trajanja.

Predal za ohranjanje svežine

- Prikladno za kratkotrajno (1-3 dni) shranjevanje svežih rib, svežega mesa in drugih svežih živil.
 - V bližini zadnjega dela predala lahko živila nekoliko zmrznejo, zato živil, ki ne smejo zmrzniti, ne smete vlagati tja.
 - Priporočamo, da živila razvrstite in vložite v ločene pakete.
- Energetsko najučinkovitejši so predali, zaboji za hrano, police in drugi, kot so razporejeni na zgornji sliki.

3.2 Funkcije

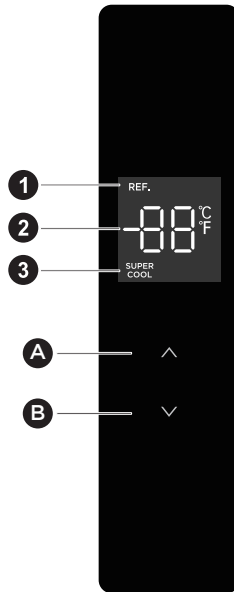

(Zgornja ilustracija je samo informativnega značaja. Dejanska konfiguracija je odvisna od naprave ali zahteve proizvajalca.)

Zaslon

① Ikona za hlajenje ② Ikona za prikaz temperature ③ Ikona za super hlajenje

Gumb

A. Gumb za zvišanje temperature

B. Gumb za znižanje temperature

1.Zaslon:

- a) Ko prvič vklopite hladilnik, bo celoten zaslon zasvetil za 3 sekunde. Nato zaslon preide v običajni pogled. Priložena je indikatorska lučka odprtih vrat; Ko so vrata zaprta, lučka zaslona ugasne. Pri prvi uporabi hladilnika je privzeta nastavljena temperatura hladilne komore 5°C.
- b) Ko pride do napake, se na zaslonu prikaže koda napake. V nasprotnem primeru se na zaslonu prikaže nastavljena temperatura.

2.Nastavitev temperature:

- a) S pritiskom na gumb za povišanje temperature "Λ" lahko nastavite temperaturo, z vsakim klikom na gumb za povišanje temperature "Λ", se nastavljena temperatura poveča za 1°C; S pritiskom na gumb za znižanje temperature "∨" lahko nastavite temperaturo, z vsakim klikom na gumb za znižanje temperature "∨", se nastavljena temperatura zniža za 1°C; Nastavitveni razpon temperature predela za hlajenje je 2-8 °C. Ko je temperatura nastavljena na mejno vrednost, bo hladilnik sprožil alarm, če je gumb za povečanje temperature "Λ" ali gumb za povečanje temperature "∨" še vedno pritisnjen.

3. Nastavitev načina:

- a) Nastavite način super hlajenja: ko je temperatura v hladilnem prostoru nastavljena na 2 °C, pritisnite gumb za znižanje temperature "∨" za vstop v način super hlajenja. V načinu super hlajenja se temperatura hladilnega predela samodejno nastavi na 2 °C.
- b) Izhod iz načina super hlajenja: pritisnite tipko za dvig temperature "Λ" za izhod iz načina super hlajenja ali samodejni izhod iz načina super hlajenja po 6 urah. Po izhodu iz načina super hlajenja se bo temperatura hladilnika samodejno vrnila na temperaturo, nastavljeno pred načinom super hlajenja.

Nadzor alarma za odpiranje

Če vrat ne zaprete v dveh minutah, se bo zvočni signal oglasil enkrat vsako minuto, dokler vrat ne zaprete. Za zaustavitev alarma pritisnite na kateri koli gumb.

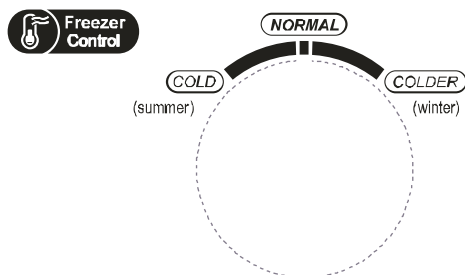

2. Nastavitev temperature lahko zapusti način hitrega hlajenja

● Uravnavanje temperature predela za zamrzovanje

Temperatura zamrzovanja je relativno nizka v položaju "COLDER" (hladnejše), oz. relativno visoka v položaju "COLD" (hladno), zato je običajno v uporabi položaj "NORMAL" (normalno). Če je temperatura zunaj poleti zelo visoka, mora biti nastavitev temperature v območju od "NORMAL" do "COLD". Če je temperatura okolice nad 35°C, morate uporabiti nastavitev "COLD".

Če je pozimi temperatura okolice nizka, mora biti nastavitev temperature v območju od "NORMAL" do "COLDER". Če je temperatura okolice pod 10°C, mora biti v uporabi nastavitev "COLDER".

Opozorilo za odprta vrata in upravljanje alarma

Če so vrata predela hladilnika odprta, se ogласi opozorilni zvočni signal. Če vrat ne zaprete v dveh minutah, se bo zvočni signal oglasil enkrat vsako minuto, dokler vrat ne zaprete. Za zaustavitev alarma pritisnite na kateri koli gumb.

Koda okvare

Napake v hladilniku so označene z odgovarjajočimi opozorili na zaslonu. Čeprav lahko funkcija hladnega shranjevanja pri določenih napakah še deluje, se mora uporabnik obrniti na servisnega tehnika in se dogovoriti za vzdrževanje, tako da bo zagotovljeno optimalno delovanje naprave.

Koda okvare	Opis okvare
E1	Okvara senzorja temperature hladilnika
E2	Okvara senzorja temperature zamrzovalnika
E3	Okvara senzorja temperature predela za svežino
E5	Napaka vezja senzorja zamrzovanja
E6	Napaka v komuniciranju
E7	Okvara senzorja temperature okolice

4. Vzdrževanje in nega hladilnika

4.1 Splošno čiščenje

- Za izboljšanje učinka hlajenja in varčevanje z energijo je treba redno čistiti prah, ki se nabira za hladilnikom in pod njim.
- Redno preverjajte, ali se na tesnilu na vratih ne nabira umazanija. Očistite tesnilo na vratih z mehko krpo, navlaženo z milnico ali razredčenim detergentom.
- Notranjost hladilnika je potrebno redno čistiti, da preprečite nastanek vonjav.
- Pred čiščenjem notranjosti izključite napajanje, odstranite vsa živila, pijače, police, predale itd.
- Notranjost hladilnika očistite s pomočjo mehke krpe ali gobe s četrta litra tople vode in dvema žlicama sode bikarbone. Nato sperite z vodo in ga obrišite do čistega. Po čiščenju odprite vrata in počakajte, da se hladilnik posuši po naravni poti, preden ponovno vključite napajanje.
- Na predelih v hladilniku, ki jih je težko očistiti (na primer vogali ali ozki razmaki), priporočamo, da te predele redno brišete z mehko krpo, mehko ščetko in če je potrebno, tudi z uporabo pripomočkov (na primer tankih paličic); tako zagotovite, da se ne teh mestih ne bodo nabirale umazanija ali bakterije.
- Ne uporabljajte mila, detergenta, praška za drgnjenje, čistila v razpršilu itd., ker lahko ta čistila onesnažijo živila ali povzročijo vonjave v notranjosti hladilnika.
- Rešetko za steklenice, police in predale očistite z mehko krpo, navlaženo z vodo ali razredčenim detergentom za pranje posode. Posušite z mehko krpo ali pustite, da se posušijo po naravni poti.
- Obrišite zunanje površine hladilnika z mehko krpo, navlaženo z milnico, detergentom itd., nato jih obrišite do suhega.
- Ne uporabljajte trdih ščetk, jeklenih kroglic, žičnih ščetk, abrazivnih čistil (na primer zobne paste), organskih topil (na primer alkohola, acetona, olja itd.), vrele vode, kislin ali alkalnih spojin, ki lahko poškodujejo površino in notranjost hladilnika. Vrela voda in organska topila, na primer benzen, lahko deformirajo ali poškodujejo plastične dele.
- Da preprečite kratek stik ali poškodbe električne izolacije, med čiščenjem hladilnika ne spirajte neposredno z vodo ali drugimi tekočinami.



 Pred odmrzovanjem in čiščenjem odklopite hladilnik.

4.2 Čiščenje steklene police

- Odstranite predal na stekleni polici;
- Dvignite sprednjo stran steklene police (približno 60°) in jo izvelcite;
- Odstranite stekleno polico in jo očistite;
- Za namestitvev steklene police postopajte v obratnem vrstnem redu.

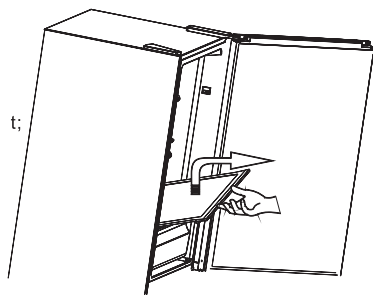

4.3 Odmrzovanje

- Hladilnik je zasnovan na principu hlajenja zraka in ima vgrajeno samodejno funkcijo odmrzovanja. Ivje, ki se nabira zaradi letnega časa ali temperature, lahko odstranite tudi ročno, tako da izklopite napravo iz vira napajanja in jo obrišete s suho brisačo.

4.4 Hladilnik ne deluje

- Izpad električne energije: v primeru izpada električne energije, tudi poleti, lahko živila v notranjosti naprave ostanejo več ur; med izpadom skrajšajte čas odpiranja vrat in ne vlagajte nobenih dodatnih živil.
- Če hladilnika dalj časa ne uporabljate: Napravo izklopite iz omrežja in jo očistite; nato pustite vrata odprta, da preprečite nastajanje vonjav.
- Premeščanje: Preden hladilnik premestite, odstranite iz njega vsa živila, pritrdite steklene razdelke, nosilec za zelenjavo, predale zamrzovalnika itd. s trakom, pritrdite izravnalne podstavke, zaprite vrata in jih zavarujte s trakom. Med premeščanjem hladilnika ne smete obrniti z glavo navzdol ali vodoravno, hladilnik se ne sme tresti, naklon med premeščanjem ne sme biti več kot 45°.

 Naprava naj po zagonu deluje neprekinjeno. Praviloma delovanje naprave ne sme biti prekinjano; drugače se lahko življenjska doba naprave skrajša.

5. Odpravljanje napak

5.1 Naslednje preproste težave poskusite rešiti sami.

Če težave ne morete rešiti, se obrnite na službo za pomoč kupcem.

Naprava ne deluje	Preverite, ali je hladilnik priključen na električno omrežje in ali je vtičak vstavljen v vtičnico. Preverite, ali je napetost prenizka. Preverite, ali je prišlo do izpada električnega napajanja oz. ali je prišlo do zdrsa tokokrogov.
Vonjave	Živila z vonjem je treba nepredušno zaviti. Preverite, ali je katero od živil začelo gniti. Očistite notranjost hladilnika.
Dolgotrajno delovanje kompresorja	Dolgotrajno delovanje je normalno poleti, ko so ambientne temperature visoke. Prevelika količina živil v hladilniku naenkrat ni priporočljiva. Preden živila vložite v napravo, se morajo ohladiti. Vrata prepogosto odpirate.
Lučka za razsvetljavo ne sveti	Preverite, ali je hladilnik priključen na omrežno napajanje in ali je lučka poškodovana.
Vrat ni mogoče pravilno zapreti	Vrata ovirajo paketi živil v hladilniku. Hladilnik je nagnjen.
Glasen ropot	Preverite, ali so tla ravna in ali hladilnik stoji stabilno. Preverite, ali je notranji pribor nameščen na ustreznih mestih.
Tesnilo na vratih ne tesni	Odstranite morebitni tuj material s tesnila. Segrejte tesnilo in ga ponovno ohladite (ali ga segrejte z električnim fenom ali s toplo brisačo).
Iz posode za vodo izteka voda	V predelu je preveč živil ali shranjena živila vsebujejo preveč vode, kar je povzročilo zelo intenzivno odmrzovanje. Vrata niso pravilno zaprta, zato je prišlo do zmrzovanja zaradi dovajanja zraka in povečanja količine vode zaradi odmrzovanja.
Toplo ohišje	Razprševanje toplote iz vgrajenega kondenzatorja prek ohišja; to je normalen pojav. Če se ohišje preveč segreje zaradi visoke temperature v okolici ali zaradi prevelike količine živil, priporočamo ustrezno prezračevanje, ki pospešuje odvajanje toplote.
Kondenzacija na površini	Kondenzacija na zunanjih površinah in na tesnilu na vratih hladilnika je običajen pojav, če je temperatura v okolici previsoka. Obrišite površine s čisto brisačo.
Nenavaden ropot	Brlenje: Kompresor lahko povzroča brnenje med delovanjem, brnenje je posebej glasno med zagonom in ustavljanjem. To je običajno. Škripanje: Hladilno sredstvo, ki teče znotraj naprave, lahko proizvaja škripanje zvok, kar je normalno.

Tabela 1 Klimatski razredi

Razred	Simbol	Razpon temperature okolice °C
Razširjeni zmerni	SN	+ 10 do + 32
Zmerni	N	+ 16 do + 32
Subtropski	ST	+ 16 do + 38
Tropski	T	+ 16 do + 43

Razširjeni zmerni: 'Hladilni aparat je namenjen za uporabo pri zunanjih temperaturah od 10 °C do 32 °C';
 Zmerni: 'Hladilni aparat je namenjen za uporabo pri zunanjih temperaturah od 16 °C do 32 °C';
 Subtropski: 'Hladilni aparat je namenjen za uporabo pri zunanjih temperaturah od 16 °C do 38 °C';
 Tropski: 'Hladilni aparat je namenjen za uporabo pri zunanjih temperaturah od 16 °C do 43 °C';
 Če vinska vitrina deluje zunaj podnebnega razreda (predpisanega temperaturnega razpona okolja), za katerega je namenjena, morda ne bo mogla zagotavljati ustrezne notranje temperature.

Posebno za novi evropski standard

Naročene dele v spodnji tabeli lahko dobite pri ponudniku storitev :

Naročeni del	Zagotavlja	Minimalni čas, potreben za zagotavljanje
Termostat	Profesionalno osebje za vzdrževanje	Vsaj 7 let po lansiranju zadnjega modela na trg
Senzorji temperature	Profesionalno osebje za vzdrževanje	Vsaj 7 let po lansiranju zadnjega modela na trg
Tiskana vezja	Profesionalno osebje za vzdrževanje	Vsaj 7 let po lansiranju zadnjega modela na trg
Viri svetlobe	Profesionalno osebje za vzdrževanje	Vsaj 7 let po lansiranju zadnjega modela na trg
Tečajji vrat	Profesionalni servis in ciljni uporabniki	Vsaj 7 let po lansiranju zadnjega modela na trg
Ročajji za vrata	Profesionalni servis in ciljni uporabniki	Vsaj 7 let po lansiranju zadnjega modela na trg
Pladnji	Profesionalni servis in ciljni uporabniki	Vsaj 7 let po lansiranju zadnjega modela na trg
Košare	Profesionalni servis in ciljni uporabniki	Vsaj 7 let po lansiranju zadnjega modela na trg
Tesnila vrat	Profesionalni servis in ciljni uporabniki	Vsaj 10 let po lansiranju zadnjega modela na trg

- Najkrajši rok za zagotovitev poprodajnih rezervnih delov je 15 delovnih dni.
- Podatke o modelu v podatkovni zbirki izdelka, kot tudi identifikator modela, je mogoče dobiti prek spletne povezave, skenirane s kodo QR, če obstaja, na nalepki o energijski učinkovitosti izdelka.

Spoštovana stranka

1. Če želite izdelek vrniti ali ga zamenjati, se obrnite na trgovino, kjer ste ga kupili.
(Ne pozabite prinesiti računa od nakupa)
2. Če se vaš izdelek pokvari, in ga je treba popraviti, se obrnite na ponudnika poprodajnih storitev.
Telefon:
E-poštni naslov:



Frigorífico - Congelador

Manual do usuário

NF4680XE

CONTEÚDOS

1. Avisos de Segurança

1.1 Aviso	1-2
1.2 Significado dos símbolos de segurança	3
1.3 Avisos sobre electricidade	3
1.4 Avisos sobre uso	4
1.5 Avisos sobre objectos colocados	4-5
1.6 Avisos sobre energia	5
1.7 Avisos de descarte	5

2. Uso correcto do produto

2.1 Instalação	6
2.2 Nivelar os pés	7
2.3 Alteração de porta direita - esquerda	7-9
2.4 Trocar a iluminação	10
2.5 Começar a usar	10
2.6 Dicas para economizar energia	10

3. Estrutura e funções

3.1 Componentes importantes	11
3.2 Funções	12-13

4. Manutenção e cuidados com o aparelho

4.1 Limpeza	14
4.2 Limpeza da prateleira de vidro	14
4.3 Descongelamento	15
4.4 Fora de operação	15

5. Resolução de problemas

5.1 Resolução de problemas	16
----------------------------	----

1 Avisos de Segurança

1.1 Aviso



AVISO: Risco de incêndio / materiais inflamáveis

Este aparelho destina-se a aplicações domésticas ou similares, tais como cozinhas, espaços de recursos humanos em lojas, escritórios e outros ambientes de trabalho; fazendas e hotéis, motéis e outros alojamentos residenciais; catering e aplicações similares não retalhistas.

Este aparelho não deve ser utilizado por pessoas (incluindo crianças) com capacidades físicas, sensoriais ou mentais reduzidas, ou falta de experiência e conhecimento, a menos que tenham recebido supervisão ou instruções relativas ao uso do aparelho por uma pessoa responsável pela sua segurança.

As crianças devem ser supervisionadas para garantir que não brincam com o aparelho.

Se o cabo de alimentação estiver danificado deve ser substituído pelo fabricante, pelo seu agente de serviço ou técnicos com qualificações semelhantes a fim de evitar riscos.

Não armazene substâncias explosivas, como latas de aerossol com propelente inflamável neste aparelho.

O aparelho deve ser desconectado após o uso ou antes de realizar a manutenção do aparelho.

Aviso: Mantenha as aberturas de ventilação na caixa do aparelho e na estrutura embutida sem obstruções.

Aviso: Não use dispositivos mecânicos ou outros meios para acelerar o processo de descongelamento, além daqueles recomendados pelo fabricante.

Aviso: Não danifique o circuito do refrigerante.

Aviso: Não utilize aparelhos eléctricos dentro dos compartimentos de armazenamento de alimentos a menos que sejam recomendados pelo fabricante.

Aviso: Desfaça-se do frigorífico de acordo com os regulamentos locais, visto que o mesmo contém gás de expansão inflamável e refrigerante.

Aviso: Ao posicionar o aparelho, assegure que o cabo de alimentação não fica entalado ou danificado.

Aviso: Não coloque múltiplas tomadas portáteis ou fontes de alimentação portáteis na parte de trás do aparelho.

NÃO use extensões elétricas ou adaptadores sem ligação à terra (dois terminais).

Perigo: Risco de entalamento de crianças. Antes de se desfazer da sua antiga arca frigorífica ou frigorífico:

- Remova as portas.
- Deixe as prateleiras no lugar para que as crianças não acedam facilmente ao interior.

O frigorífico tem de ser desligado da fonte de alimentação elétrica antes de proceder à instalação de acessórios.

Material de refrigeração e a espuma de ciclopentano utilizados no aparelho são inflamáveis. Portanto, quando terminar a vida útil do aparelho, deve mantê-lo afastado de qualquer fonte de incêndio e contactar uma empresa com as devidas qualificações para eliminar o aparelho sem ser através de combustão, com o objetivo de preservar o meio ambiente e evitar outros danos.

Para a norma da UE Este aparelho pode ser utilizado por crianças com idade a partir dos 8 anos e por pessoas com capacidades físicas, sensoriais ou mentais reduzidas ou com falta de experiência e conhecimento, caso estejam sob supervisão ou lhes tenham sido dadas instruções relativamente à utilização do aparelho de um modo seguro e compreendam os perigos envolvidos. As crianças não deverão brincar com o aparelho. A limpeza e a manutenção por parte do utilizador não deverão ser feitas por crianças que não estejam sob supervisão. As crianças dos 3 aos 8 anos de idade não podem carregar e descarregar aparelhos de refrigeração.

No que respeita a portas ou tampas instaladas com fechaduras e chaves, as chaves devem ser mantidas fora do alcance das crianças e afastadas do aparelho de refrigeração, para evitar que uma criança fique presa no seu interior.

Para evitar a contaminação da comida, respêite as seguintes instruções:

- Evite abrir a porta durante longos períodos de tempo, visto que pode causar um aumento significativo da temperatura nos compartimentos do aparelho.
- Limpe regularmente as superfícies que podem entrar em contacto com a comida e os sistemas de drenagem acessíveis.
- Limpe os tanques de água se não tiverem sido utilizados durante 48h; lave o sistema de água ligado a um abastecimento de água, se a água não tiver sido extraída durante 5 dias. (Nota 1)
- Armazene carne e peixe crus em recipientes adequados no frigorífico, para que não estejam em contacto nem pinguem sobre outros alimentos.
- Os compartimentos de alimentos congelados de duas estrelas são adequados para armazenar alimentos pré-congelados, armazenar ou fazer gelados e fazer cubos de gelo. (Nota 2)
- Os compartimentos de uma, duas e três estrelas não são adequados para o congelamento de alimentos frescos. (Nota 3)
- Para aparelhos sem compartimento de 4 estrelas: este aparelho frigorífico não é adequado para congelar alimentos. (Nota 4)
- Se o aparelho de refrigeração ficar vazio durante longos períodos de tempo, certifique-se que o desliga, descongela, limpa, seca e que deixa a porta aberta, a fim de evitar o desenvolvimento de bolor dentro do aparelho.

Nota 1,2,3,4: Confirme se é aplicável de acordo com o seu tipo de compartimento de produtos.

Para um aparelho autónomo: este aparelho frigorífico não se destina a ser utilizado como aparelho integrado.

Qualquer substituição ou manutenção das lâmpadas LED destina-se a ser feita pelo fabricante, e o seu agente de serviço ou pessoa qualificada semelhante. Este produto contém uma fonte de luz de classe de eficiência energética (F)..

Aviso: Para evitar perigos devido à instabilidade do dispositivo, este deve ser fixado de acordo com as instruções.

Aviso: Ligue apenas ao abastecimento de água potável. (Adequado para máquina de fazer gelo)

PARA evitar que uma criança fique presa, mantenha-o fora do alcance das crianças e longe do congelador (ou frigorífico). (Aplica-se a produtos com fechaduras)

1.2 Significado dos símbolos de segurança



Símbolos de proibição

Os símbolos indicam práticas proibidas. O não cumprimento destas instruções pode resultar em danos no produto ou colocar em risco a segurança pessoal dos utilizadores.



Símbolos de aviso

Os símbolos indicam questões que devem ser seguidas e esses comportamentos devem ser estritamente executados de acordo com os requisitos operacionais. O não cumprimento das instruções pode resultar em danos no produto ou colocar em risco a segurança pessoal dos utilizadores.



Notas

Estes símbolos indicam questões a serem observadas e esses comportamentos devem ser especialmente tidos em conta. São necessárias precauções devidas, caso contrário poderão resultar lesões menores ou danos no produto.

Este manual contém muita informação de segurança importante que deve ser entendida pelos utilizadores.

1.3 Avisos sobre electricidade

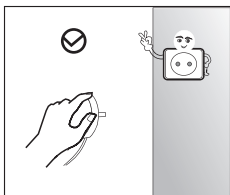

- Não puxe o cabo de alimentação ao retirar a ficha. Por favor, segure firmemente a ficha e retire-a diretamente da tomada.
- Não danifique o cabo de alimentação em nenhuma circunstância, de modo a garantir uma utilização segura e não o utilize quando estiver danificado ou a ficha estiver gasta.

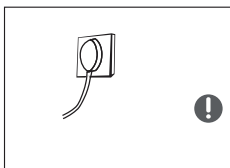

- Use uma tomada elétrica dedicada e ela não deve ser compartilhada com outros eletrodomésticos. A tomada de energia deve estar firmemente em contato com a tomada ou podem ocorrer incêndios.
- Certifique-se de que o eletrodo de aterramento da tomada esta equipado com uma linha terra segura.

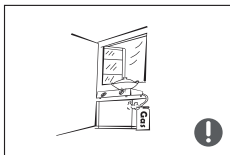

- Por favor, desligue a válvula do gás e abra as portas e janelas em caso de vazamento de gás e outros gases inflamáveis.
- Não desconecte o aparelho e outros aparelhos elétricos, considerando que a faísca pode causar um incêndio.

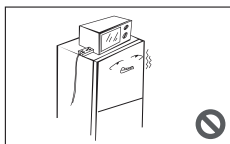

- Não instale nem utilize acessórios elétricos na parte superior do aparelho, a menos que cumpram as recomendações do fabricante.

1.4 Avisos sobre uso

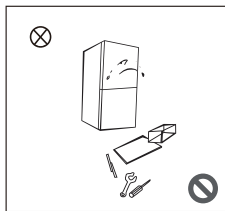

- Não desmonte ou reconstrua arbitrariamente a arca, nem danifique o circuito do refrigerante; A manutenção do aparelho deve ser realizada por um especialista.
- Cabo de alimentação danificado deve ser substituído pelo fabricante, departamento de manutenção ou profissionais qualificados, a fim de evitar o perigo.

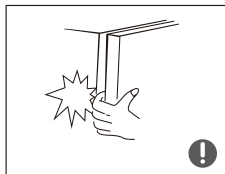

- As folgas entre as portas do congelador, entre as portas e o corpo do congelador são pequenas, não coloque a mão nestas áreas para impedir que apertar os dedos. Por favor, seja cuidados quando abrir a porta da arca para evitar queda de produtos.
- Não ponha alimentos ou recipientes com as mãos molhadas na câmara de congelamento quando a arca estiver a funcionar, especialmente recipientes de metal, a fim de evitar queimaduras.

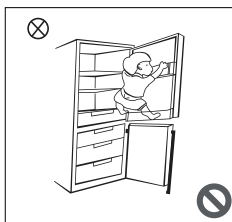

- Não permita que crianças entrem ou subam no congelador para evitar que as crianças fiquem fechadas no congelador ou feridas devido a queda.

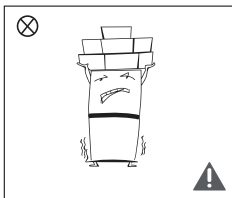

- Não coloque objetos pesados na parte superior da arca pois os objetos podem cair ao abrir a porta e ferimentos acidentais podem ser causados.

1.5 Avisos sobre objectos colocados

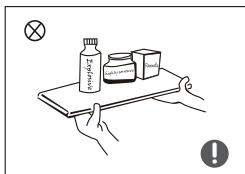

- Não coloque itens inflamáveis, explosivos, voláteis ou altamente corrosivos na arca para evitar danos no produto ou acidentes com fogo.
- Não coloque itens inflamáveis perto da arca para evitar incêndios.

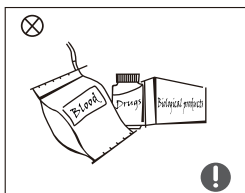

- Este produto é um aparelho doméstico e adequado apenas para o armazenamento de alimentos. De acordo com os padrões nacionais, o aparelho doméstico não deve ser utilizado para outros fins como armazenamento de sangue, medicamentos ou produtos biológicos.

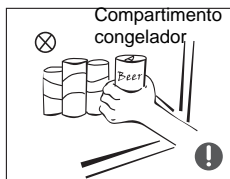

- Não guarde cerveja, bebidas ou outros fluidos engarrafados ou em recipientes fechados na câmara de congelamento do frigorífico, do contrário, as garrafas ou recipientes fechados podem rachar devido ao congelamento e causar danos.

1.6 Avisos sobre energia

Avisos sobre energia

- 1) Os aparelhos refrigeradores podem não operar consistentemente (possibilidade de descongelamento dos conteúdos ou a temperatura ficar muito quente no compartimento de alimentos congelados) quando colocados por muito tempo sob a extremidade gelada do intervalo de temperaturas para o qual o aparelho refrigerador for destinado.
- 2) As bebidas efervescentes não podem ser armazenadas em compartimentos ou armários de alimentos de baixa temperatura, e alguns produtos tais como gelados não devam ser consumidos demasiado frios;
- 3) Atente a necessidade de não exceder o tempo de armazenamento recomendado pelos fabricantes de qualquer tipo e particularmente alimentos vendidos já congelados.
- 4) A precaução necessária quando quer fazer a descongelação e para que não tenha uma descongelação dos produtos que tem armazenados, é embrulhá-los em várias folhas de jornal e guardá-los no frigorífico.
- 5) O fato de que um aumento na temperatura do alimento congelado durante o descongelamento manual, manutenção ou limpeza podem reduzir o tempo de armazenamento.

1.7 Avisos de descarte

Os materiais de refrigeração e o ciclopentano da arca são materiais combustíveis e as arcas descartadas devem ser isoladas de fontes de incêndio e não podem ser queimadas. Por favor, entregue a arca a empresas de reciclagem profissional qualificadas para evitar danos no meio ambiente ou riscos públicos.

Por favor remova a porta e as prateleiras da arca que devem ser colocadas adequadamente para evitar acidentes com crianças.



Instalação correcta do produto:

Este selo indica que este produto não deve ser descartado com o restante lixo doméstico. Para evitar possíveis danos ao meio ambiente ou à saúde humana causados pelo despejo não controlado de electrodomésticos, recicle-os de forma responsável para possibilitar a reutilização sustentável de recursos materiais. Para devolver o seu dispositivo usado, use sistemas de recolha adequados ou contacte o revendedor onde o produto foi comprado, para que este garanta ao produto uma reciclagem ambientalmente segura.

2.1 Instalação

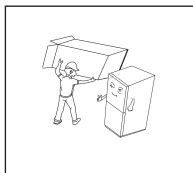

- Antes do uso, retire todos os materiais de embalagem, incluindo os amortecedores de baixo, os apoios de espuma e as fitas dentro do refrigerador. Rasgue a película de proteção das portas e do corpo do refrigerador.

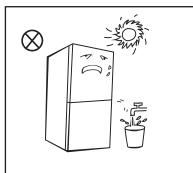

- Mantenha longe de calor e evite a luz direta do sol. Não coloque o congelador em locais úmidos ou molhados para evitar oxidação ou redução do efeito isolador.

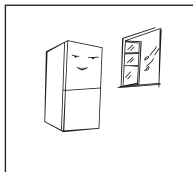

- Não espirre ou molhe o refrigerador; não coloque o refrigerador em locais úmidos, fáceis de serem molhados com água, de modo a não afetar as propriedades de isolamento elétrico do refrigerador.

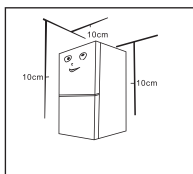

- Este frigorífico deve ser instalado de forma independente e não pode ser utilizado como encastrado. Caso contrário, causará problemas como a falha na instalação do armário e o desempenho e a vida útil do produto serão reduzidos. Neste caso, o fabricante não oferece uma garantia básica para o produto.
- O espaço superior do refrigerador deve ser maior do que 30cm e o refrigerador deve ser colocado contra a parede com uma distância mínima maior do que 10cm para facilitar a dissipação de calor.

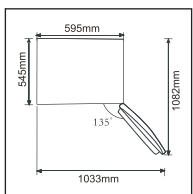

- Note que o frigorífico deve ter espaço suficiente para que as portas e gavetas abram corretamente ou tanto quanto especificado pelo vendedor.

(A imagem acima serve apenas para referência. A configuração final dependerá do produto ou da homologação do distribuidor)

2 2 Nivelar os pés

Diagrama esquemático para nivelar os pés

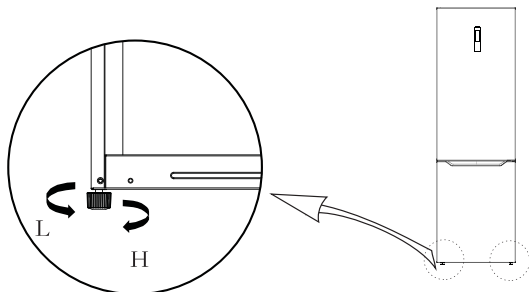

(A imagem acima serve apenas para referência. A configuração final dependerá do produto ou da homologação do distribuidor)

Procedimento de ajustamento dos pés

- Gire os pés do aparelho no sentido dos ponteiros do relógio para subir o mesmo em altura
- Gire os pés no sentido inverso aos ponteiros do relógio para baixar o aparelho
- Ajuste o pé direito e o esquerdo baseado nos procedimentos da imagem acima, até atingir um nível horizontal.

2.3. Alteração de porta direita - esquerda

Lista de ferramentas a fornecer pelo utilizador			
	Chave de fendas de estrela		Espátula
	Chave de catraca de 5/16"		Chave de fendas fina
			Fita adesiva

Peças utilizadas para mudar a lateral da porta

No.	Nome	Numero	Nota
1	Manga de eixo	1	Pré-instalado no frigorífico, é utilizado antes de alterar o sentido de abertura da porta
2	Parafuso da dobradiça superior	1	Pré-instalado no frigorífico, é utilizado antes de alterar o sentido de abertura da porta
3	Paragem direita	1	Pré-instalado no frigorífico, removido quando a direção da porta é alterada e guardado para utilização posterior
4	Conjunto da tampa da dobradiça	1	Pré-instalado no frigorífico, removido quando a direção da porta é alterada e guardado para utilização posterior
5	Interruptor	1	Pré-instalado no frigorífico, é utilizado antes de alterar o sentido de abertura da porta
6	Tampa da dobradiça direita	1	Pré-instalado no frigorífico, removido quando a direção da porta é alterada e guardado para utilização posterior
7	Dobradiça superior direita	1	Pré-instalado no frigorífico, removido quando a direção da porta é alterada e guardado para utilização posterior
8	Pés ajustáveis	1	Pré-instalado no frigorífico, é utilizado antes de alterar o sentido de abertura da porta
9	Embalagem com acessórios	3	Dobradiça superior esquerda/tampa da dobradiça superior esquerda/paragem esquerda
10	Conjunto da dobradiça inferior	1	Pré-instalado no frigorífico, é utilizado antes de alterar o sentido de abertura da porta
11	Parafuso da dobradiça inferior	2	Pré-instalado no frigorífico, é utilizado antes de alterar o sentido de abertura da porta
12	Tampa final da placa	1	Pré-instalado no frigorífico, é utilizado antes de alterar o sentido de abertura da porta
13	Tampa do orifício	1	Pré-instalado no frigorífico, é utilizado antes de alterar o sentido de abertura da porta

- Desligue este dispositivo antes de realizar esta operação. Retire todos os alimentos das prateleiras das portas. Fixe a porta com fitas.

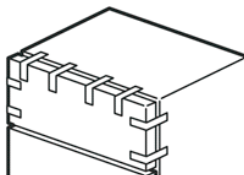

- 5) a) Retire a tampa superior da porta da câmara de refrigeração, instale a tampa da dobradiça superior, a linha de sinalização da porta do outro lado e instale a tampa superior da porta.
 Desmonte o tampão e o tubo da manga da parte inferior direita da porta do congelador e monte o tubo da manga e o tampão na parte inferior esquerda da porta com um parafuso, instale a tampa da dobradiça superior, o sinal da porta do outro lado e instale a tampa superior da porta.
- b) Desmonte a tampa e o tubo da manga da parte inferior direita da porta do congelador e monte o tubo e a tampa na parte inferior esquerda da porta com o parafuso. Retire a tampa do tubo e as tampas da abertura da porta do compartimento do congelador e instale-as no outro lado.

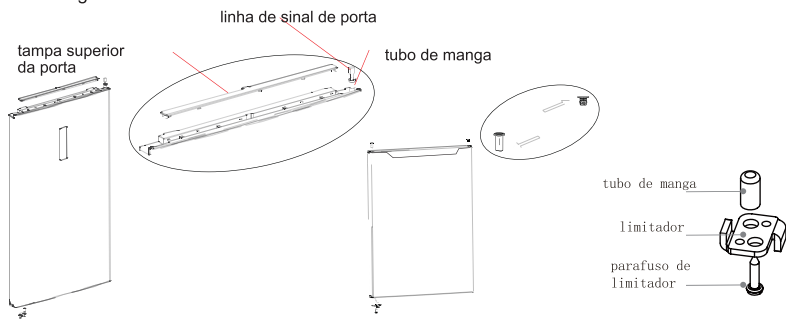

- 6) Coloque a porta do congelador na dobradiça inferior, instale a dobradiça do meio, as tampas dos orifícios, a tampa de rosca e o adesivo.

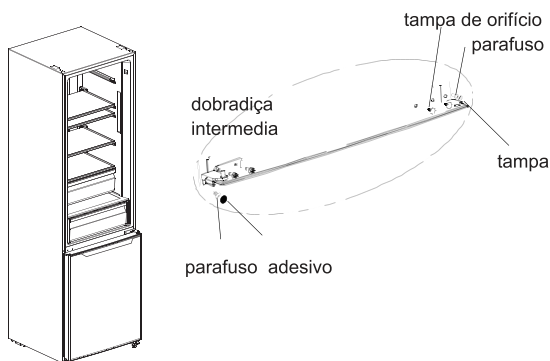

- 7) Ligue o terminal da linha de sinal ③ ao terminal da linha de sinal, ligue o terminal da linha de sinal ao terminal da linha de sinal ①,, monte a tampa da dobradiça superior e a tampa do orifício.
 Para a montagem da pega, consulte o capítulo 2.2.

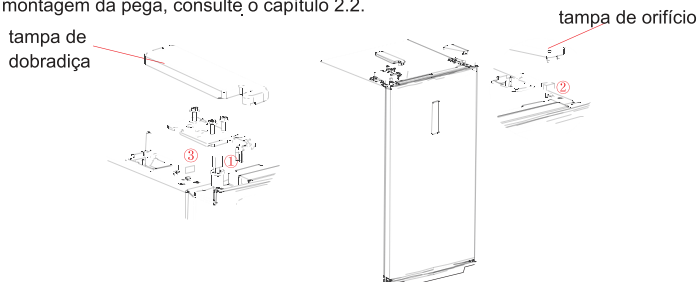

(A imagem acima serve apenas para referência. A configuração final dependerá do produto ou da homologação do distribuidor)

2.4 Trocar a iluminação

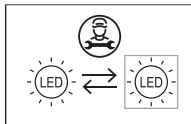

- Qualquer troca ou manutenção das luzes de LED deve ser realizada pelo fabricante, seu agente de serviço ou pessoa qualificada semelhante.

A fonte de luz neste produto é substituível apenas por engenheiros qualificados

	1. Retire a ficha da tomada antes de removê-lo.		2. Uklonite abažur šrafciğerom.
	3. Retire o painel da lâmpada.		4. Remova o terminal de conexão.

2.5 Começar a usar

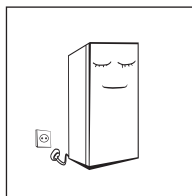

- Antes de ligar à rede elétrica, o aparelho deve repousar aproximadamente 2 horas. Assim diminui a possibilidade de funcionamento irregular devido a influência do transporte sobre o sistema de refrigeração
- Antes de colocar qualquer alimento fresco ou congelado, o refrigerador deve ser executado por 2 a 3 horas, ou acima de quatro horas no verão, quando a temperatura ambiente está alta.
- Em caso de falha de energia ou durante a limpeza, retire a ficha da tomada. Aguarde cinco minutos antes de ligar o frigorífico para evitar danos no compressor devido a arranques repetidos.

2.6 Dicas para economizar energia

- O aparelho deve estar localizado na zona mais fria da divisão longe de aparelhos que produzam calor afastado da luz direta do sol.
- Deixe os alimentos quentes arrefecerem à temperatura ambiente antes de os colocar no aparelho. Sobrecarregar o aparelho força o compressor a funcionar por mais tempo. Alimentos que congelam muito lentamente podem perder qualidade ou estragar-se.
- Certifique-se de embalar adequadamente os alimentos e de secar os recipientes antes de colocá-los no aparelho. Tal reduz a acumulação de gelo no interior do aparelho.
- A gaveta de armazenamento não deve ser forrada com folha de alumínio, papel de cera ou toalhas de papel. Os revestimentos interferem na circulação de ar frio tornando o aparelho menos eficiente.
- Organize e rotule alimentos para evitar necessitar de muito tempo para encontrar os alimentos, reduzindo o tempo das aberturas das portas. Retire de uma só vez todos os produtos que necessite e feche a porta o mais rápido possível.

3 Estrutura e funções

3.1 Componentes importantes

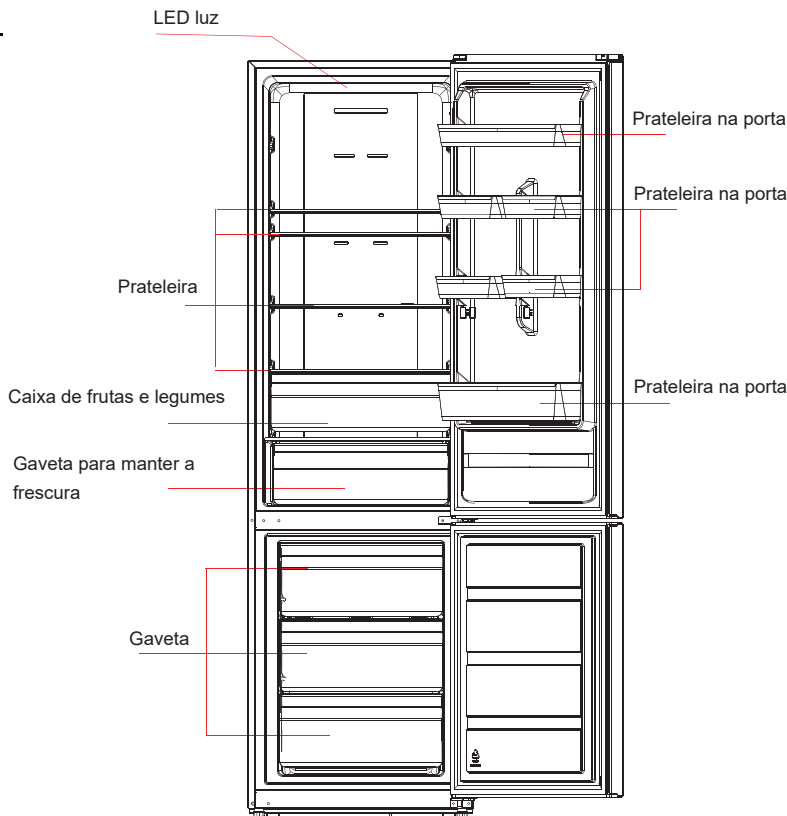

(A imagem acima serve apenas para referência. A configuração final dependerá do produto ou da homologação do distribuidor)

Câmara frigorífica

- A câmara frigorífica é adequada para armazenar uma variedade de frutas, legumes, bebidas e outros alimentos consumidos a curto prazo, tempo de armazenamento sugerido de 3 a 5 dias.
- É mais eficiente em termos energéticos se colocar os alimentos no local apresentado na imagem acima. Recomenda-se que os alimentos sejam selados antes de serem colocados no frigorífico.
- As prateleiras de vidro podem ser ajustadas para cima e para baixo para uma quantidade razoável de espaço de armazenamento e fácil utilização.

Câmara de congelamento

- A câmara de congelamento de baixa temperatura pode manter o alimento fresco por muito tempo e é usada principalmente para guardar alimentos e fazer gelo.
- A câmara de congelamento é adequada para guardar carne, peixe, arroz e outros alimentos que não serão consumidos em breve.
- Peças de carne devem ser preferivelmente divididas em peças menores para um fácil acesso.
- Lembre-se que os alimentos devem ser consumidos dentro de seu prazo de validade.

Gaveta para manter a frescura

- Adequado para o armazenamento a curto prazo (1-3 dias) de peixe fresco, carne fresca, alimentos frescos, etc.
- Perto da parte traseira e inferior da gaveta, os alimentos podem ser congelados, os alimentos que não deveriam ser congelados não podem ser colocados nesta parte.
- Recomendamos a classificação e acondicionamento dos alimentos.

É mais eficiente em termos energéticos se colocar os alimentos no local apresentado na imagem acima.

3.2 Funções

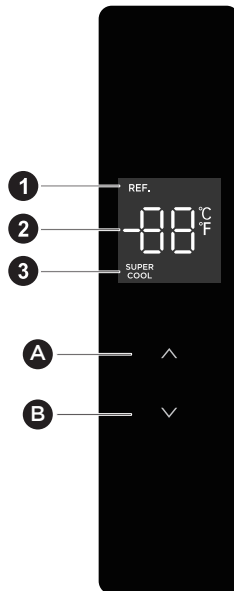

(A imagem acima serve apenas para referência. A configuração final dependerá do produto ou da homologação do distribuidor)

Ecrã

① Ícone de arrefecimento ② Ícone de visualização de temperatura ③ Ícone super cool

Botão

A. Botão de aumento de temperatura

B. Botão de diminuição de temperatura

1.Ecrã:

a) Ao ligar o frigorífico pela primeira vez, todo o ecrã acenderá durante 3 segundos. Em seguida, o visor entra na visualização normal. Uma luz indicadora de porta aberta está incluída; Quando a porta é fechada, a luz do visor apaga-se. Quando utilizar o frigorífico pela primeira vez, a temperatura predefinida da câmara de refrigeração é de 5°C. b) Quando ocorre um erro, o visor apresenta um código de erro. Caso contrário, o visor mostra a temperatura definida.

2.Configuração da temperatura:

a) Ao premir o botão de aumento de temperatura "Λ" pode definir a temperatura, cada clique no botão de aumento de temperatura "Λ", a temperatura definida aumentará 1°C; Ao premir o botão de diminuição de temperatura "∨" pode ajustar a temperatura, cada clique no botão de diminuição de temperatura "∨", a temperatura definida irá diminuir 1°C; A gama de ajuste de temperatura da câmara de refrigeração é de 2 a 8°C. Quando a temperatura é definida para o valor limite, o frigorífico soará um alarme se o botão de aumento de temperatura "Λ" ou o botão de aumento de temperatura "∨" ainda estiverem premidos.

3. Defina o modo:

a) Defina o modo de sobrearrefecimento: após a temperatura da sala de arrefecimento ser ajustada para 2°C, pressione o botão de diminuição de temperatura "∨" para entrar no modo de sobrearrefecimento. No modo de sobrearrefecimento, a temperatura da câmara de arrefecimento é automaticamente ajustada para 2°C.

b) Sair do modo de sobrearrefecimento: pressione o botão de aumento de temperatura "Λ" para sair do modo de sobrearrefecimento ou sair automaticamente do modo de sobrearrefecimento após 6 horas. Após sair do modo de sobrearrefecimento, a temperatura do frigorífico voltará automaticamente à temperatura definida antes do modo de sobrearrefecimento.

Controlo de alarme de abertura

Se a porta não for fechada no prazo de dois minutos, a campainha soará até que a porta seja fechada. Prima qualquer botão para parar o alarme.

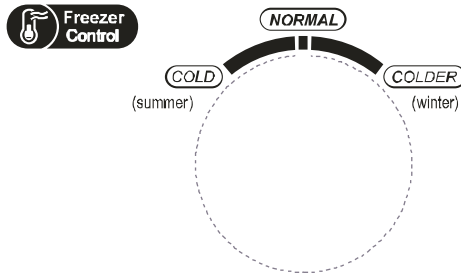

2. A definição de temperatura pode sair do modo de arrefecimento rápido

● Controlo da temperatura da câmara do congelador

A temperatura de congelação é relativamente baixa na posição "COOLER", enquanto a temperatura de congelação é relativamente elevada na posição "COLD", pelo que a posição "NORMAL" é geralmente utilizada. Quando a temperatura ambiente é elevada durante o verão, a temperatura deve estar a variar de "NORMAL" a "COOL". Se a temperatura ambiente for superior a 35°C, prevalecerá a posição "COOL".

Quando a temperatura ambiente é baixa no inverno, a temperatura deve estar no intervalo de "NORMAL" a "COOLER". Se a temperatura ambiente for inferior a 10°C, prevalecerá a posição "COOLER".

Alarme e sinal sonoro de abertura da porta

Ao abrir a porta do frigorífico, será reproduzida a música da porta aberta. Se a porta não for fechada no prazo de dois minutos, a campainha tocará até que a porta seja fechada. Prima qualquer botão para parar o alarme.

Código de avaria

Se os seguintes alertas surgirem no ecrã, indicam um problema com o frigorífico. Embora o frigorífico nos seguintes caso de avaria ainda possa continuar a garantir as funções de refrigeração e congelação, o utilizador deve contactar um técnico de manutenção, para assegurar a utilização normal do frigorífico.

Código de avaria	Descrição da falha
E1	Falha do sensor de temperatura de refrigeração
E2	Falha do sensor de temperatura de congelamento
E3	Falha do sensor de temperatura da gaveta de frescura
E5	Falha do sensor de descongelação do congelador
E6	Falha de comunicação
E7	Falha do sensor de temperatura ambiente

4. Manutenção e cuidados com o aparelho

4.1 Limpeza

- O pó atrás do frigorífico e no chão deve ser limpo atempadamente para melhorar o efeito de arrefecimento e poupança de energia.
- Verifique regularmente a junta da porta para se certificar de que não existem detritos. Limpe a junta da porta com um pano macio humedecido com água e sabão ou detergente diluído.
- O interior do refrigerador deve ser limpo regularmente a fim de evitar odores.
- Desligue a alimentação antes de limpar o interior, retire todos os alimentos, bebidas, prateleiras, gavetas, etc.
- Use um pano macio ou esponja para limpar o interior do refrigerador, com duas colheres de bicarbonato de sódio e um quarto de água quente. Depois lave com água e limpe. Depois de limpar, abra a porta e deixe secar naturalmente antes de ligar a alimentação.
- Para áreas difíceis de limpar no refrigerador (como cantos ou vãos estreitos), recomenda-se limpá-los regularmente com um pano macio, uma escova macia, etc. e quando necessário, combinado com algumas ferramentas auxiliares (como varetas finas) a fim de garantir que nenhum contaminante ou bactéria acumule nessas áreas.
- Não use sabão, detergente, pó, limpador spray, etc., porque eles podem causar odores no interior do refrigerador ou contaminar os alimentos.
- Limpe o porta-garrafa, as prateleiras e as gavetas com um pano macio encharcado com água e sabão ou detergente diluído. Seque com um pano macio ou deixe secar naturalmente.
- Lave a superfície externa do refrigerador com um pano macio encharcado com água e sabão, detergente, etc. e depois seque.
- Não use escovas duras, esferas de limpeza de aço, escovas metálicas, abrasivos (como pasta de dentes), solventes orgânicos (como álcool, acetona, óleo de banana, etc.), água fervendo, ácido ou artigos alcalinos, que podem danificar a superfície e o interior da geladeira. Água fervendo e solventes orgânicos, como benzeno, podem deformar ou danificar as peças plásticas.
- Não enxague diretamente com água ou outros líquidos durante a limpeza a fim de evitar curtos-circuitos ou afetas o isolamento elétrico após a imersão.



Tire o refrigerador da tomada para descongelamento e limpeza.



4.2 Limpeza de prateleira de vidro

- Retire a gaveta da prateleira de vidro;
- Levante a frente da prateleira de vidro (cerca de 60°) e depois puxe-a para fora;
- Retire a prateleira de vidro e limpe conforme necessário;
- A operação inversa é pra a instalação da prateleira de vidro.

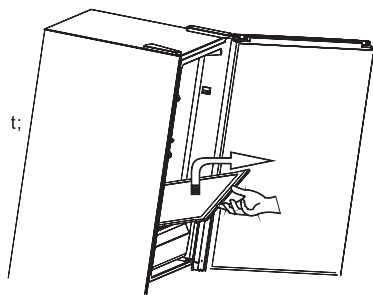

4.3 Descongelamento

- O refrigerador é fabricado com base no princípio de resfriamento de ar e, assim, possui uma função de descongelamento automático. O gelo formado devido à mudança de estação ou temperatura também pode ser retirado manualmente através da desconexão do aparelho da fonte de alimentação ou limpando-se com uma toalha seca.

4.4 Fora de operação

- No caso de falha de alimentação, mesmo no verão, os alimentos dentro do aparelho podem ser mantidos por várias horas; durante a falha de alimentação, os tempos de abertura da porta devem ser reduzidos e nenhum alimento fresco deve ser colocado no aparelho.
- Muito tempo sem uso: O aparelho deve ser retirado da tomada e limpo; depois, as portas são deixadas abertas para evitar odores.
- Mudança: Antes do refrigerador ser movido, retire todos os objetos de dentro dele, fixe as partes de vidro, o suporte de legumes, as gavetas da câmara de congelamento e etc. com uma fita e aperte os pés niveladores; feche as portas e fixe-as com fita. Durante a mudança, o aparelho não deve ser deixado de cabeça para baixo, na posição horizontal ou receber vibrações; a inclinação durante o movimento não deve ser maior do que 45°.

 O aparelho deve funcionar continuamente assim que for ligado. Geralmente, a operação do aparelho não deve ser interrompida, do contrário, a vida útil pode ser prejudicada.

5 Resolução de problemas

5.1 Os seguintes problemas podem ser resolvidos por si. Caso não consiga resolver, entre em contacto com o seu agente de serviço autorizado.

Inoperacional	Verifique se a arca está conectada á energia; Baixa voltagem; Se o botão de controle de temperatura está na área de trabalho; Potência de falha ou circuito de disparo.
Odores	Alimentos com aromas fortes devem ser bem embrulhados; Se os alimentos estão podres; O interior deve ser limpo.
Compressor a trabalhar com ciclos longos	É normal que a arca opere por mais tempo no verão, quando a temperatura ambiente é mais elevada; Não coloque muita comida na arca de uma só vez; Não coloque alimentos até que estejam arrefecidos; Abertura frequente da porta do congelador; Camada grossa de gelo (é necessário descongelar).
Luz de iluminação não funciona	Verifique se a arca está ligada a energia ou se a luz está danificada.
A porta não fecha correctamente	A porta emperra nos produtos colocados no interior da arca; demasiados produtos; Arca mal equilibrada.
Ruídos elevados	Verifique se o piso é plano, se a colocação do congelador esta estável; Se os acessórios do congelador estão devidamente colocados.
Dificuldades ocasionais na abertura da porta	Após a refrigeração, haverá uma diferença de pressão entre o interior e o exterior do congelador, resultando em dificuldade transitória na abertura da porta. Este é um fenómeno físico normal.
Condensação do calor do compartimento do congelador	O congelador pode emitir calor durante a operação, especialmente no verão, isso é causado pela radiação do condensador e é um algo normal. Condensação: o fenómeno de condensação será detectado na superfície externa e as vedações das portas da arca quando a humidade do ambiente for grande, este é um fenómeno normal e a condensação pode ser removida com uma toalha seca.
Som de fluxo de ar Zumbido Barulho	Os refrigerantes que circulam nas linhas de refrigeração produzem um libertar de som e ruídos, algo o que é normal e não afeta o congelamento. O ruído será gerado pelo compressor, especialmente ao arrancar e desligar. A válvula solenóide ou a válvula de comutação elétrica produzirão um ruído que é normal e não afeta a operação.

Tabela 1 Classes climáticas

Classe	Símbolo	Gama de temperatura ambiente
Temperado estendido	SN	+ 10 a + 32
Temperado	N	+ 16 a + 32
Subtropical	ST	+ 16 a + 38
Tropical	T	+ 16 a + 43

Temperado estendido: 'Este aparelho de refrigeração destina-se a ser usado a temperaturas ambientais variando entre 10 °C a 32 °C';

Temperado: 'Este aparelho de refrigeração destina-se a ser usado a temperaturas ambientais variando entre 16 °C a 32 °C';

Subtropical: 'Este aparelho de refrigeração destina-se a ser usado a temperaturas ambientais variando entre 16 °C a 38 °C';

Tropical: 'Este aparelho de refrigeração destina-se a ser usado a temperaturas ambientais variando entre 16 °C a 43 °C'.

Especial para o novo padrão europeu

As peças encomendadas na tabela seguinte podem ser adquiridas no canal do fornecedor do serviço:

Peça encomendada	Fornecido por	Tempo mínimo necessário para provisão
Termóstatos	Pessoal de manutenção profissional	Pelo menos 7 anos após o último modelo ser lançado no mercado
Sensores de temperatura	Pessoal de manutenção profissional	Pelo menos 7 anos após o último modelo ser lançado no mercado
Placas de circuitos impressos	Pessoal de manutenção profissional	Pelo menos 7 anos após o último modelo ser lançado no mercado
Fontes de luz	Pessoal de manutenção profissional	Pelo menos 7 anos após o último modelo ser lançado no mercado
Dobradiças das portas	Reparadores profissionais e utilizadores finais	Pelo menos 7 anos após o último modelo ser lançado no mercado
Puxadores das portas	Reparadores profissionais e utilizadores finais	Pelo menos 7 anos após o último modelo ser lançado no mercado
Tabuleiros	Reparadores profissionais e utilizadores finais	Pelo menos 7 anos após o último modelo ser lançado no mercado
Cestas	Reparadores profissionais e utilizadores finais	Pelo menos 7 anos após o último modelo ser lançado no mercado
Gaxetas de porta	Reparadores profissionais e utilizadores finais	Pelo menos 10 anos após o último modelo ser lançado no mercado

- O prazo mínimo para a entrega de peças de substituição após a venda é de 15 dias.
- As informações do modelo na base de dados do produto, bem como o identificador do modelo, podem ser obtidas através de um link do web digitalizada por um código QR, se existir, na etiqueta de eficiência energética do produto.

Caro cliente,

1. Entre em contato com a loja onde você faz a compra se deseja devolver ou substituir o produto. (Lembre-se de trazer a nota fiscal de compra.)
2. Entre em contato com o fornecedor de serviço pós-venda se o seu produto quebrar e precisar de reparo.

Telefone:

E-mail:

Ovaj dokument je originalno proizveden i objavljen od strane proizvođača, brenda Vox, i preuzet je sa njihove zvanične stranice. S obzirom na ovu činjenicu, Tehnoteka ističe da ne preuzima odgovornost za tačnost, celovitost ili pouzdanost informacija, podataka, mišljenja, saveta ili izjava sadržanih u ovom dokumentu.

Napominjemo da Tehnoteka nema ovlašćenje da izvrši bilo kakve izmene ili dopune na ovom dokumentu, stoga nismo odgovorni za eventualne greške, propuste ili netačnosti koje se mogu naći unutar njega. Tehnoteka ne odgovara za štetu nanесenu korisnicima pri upotrebi netačnih podataka. Ukoliko imate dodatna pitanja o proizvodu, ljubazno vas molimo da kontaktirate direktno proizvođača kako biste dobili sve detaljne informacije.

Za najnovije informacije o ceni, dostupnim akcijama i tehničkim karakteristikama proizvoda koji se pominje u ovom dokumentu, molimo posetite našu stranicu klikom na sledeći link:

<https://tehnoteka.rs/p/vox-kombinovani-frizider-nf-4680-xe-akcija-cena/>