

## Uputstvo za upotrebu (EN)

HEINNER kombinovani šporet HFSC-S56E1HSWH

**HEINNER**



Tehnoteka je online destinacija za upoređivanje cena i karakteristika bele tehnike, potrošačke elektronike i IT uređaja kod trgovinskih lanaca i internet prodavnica u Srbiji. Naša stranica vam omogućava da istražite najnovije informacije, detaljne karakteristike i konkurentne cene proizvoda.

Posetite nas i uživajte u ekskluzivnom iskustvu pametne kupovine klikom na link:

<https://tehnoteka.rs/p/heinner-kombinovani-sporet-hfsc-s56e1hswh-akcija-cena/>

# MIXT COOKER

Model:

HFSC-S56E1HSWH / HFSC-S60E1HSWH



- Mixt cooker, 3 gas burners and one hot plate
  - 50 x 60 / 60 x 60 cm

**HEINNER**

## 1. INTRODUCTION

Please read the instructions carefully and keep the manual for future information.

This manual is designed to give all necessary instructions concerning installation, use and maintenance of the unit. In order to operate the unit correctly and safely, please read this instruction manual carefully before installation and use.

## 2. CONTENT OF YOUR PACKAGE

- ➔ **Mixt cooker**
- ➔ **User manual**
- ➔ **Warranty card**

## 3. SAFETY MEASURES

### Important warnings

1. Please read this user manual carefully. Only in this way you can use the appliance safely and in a correct manner.
2. Installation and repair should always be performed by "AUTHORISED SERVICE". Manufacturer shall not be held responsible for operations performed by unauthorized persons.
3. The configuration conditions of this appliance are specified on the type label or on the data plate.
4. This appliance has been designed for household use only.
5. **WARNING:** Fire hazard; do not place any object on the cooking surfaces.
6. **WARNING:** The appliance and its accessible parts are hot during operation.
7. **WARNING:** The accessible parts may be hot when the grill is used. Small children should be kept away.
8. **WARNING:** This appliance is intended for cooking. It should not be used for other purposes like heating a room.
9. **WARNING:** Burning hazard due to super- heated steam! A child's skin is more sensitive to high temperature than an adult's. Children should not open the oven's door while the oven is operating. Keep the children away from the appliance until it is cooled down completely and burning hazard is avoided.
10. **WARNING:** Never try to put out the fire with water. Only shut down the device circuit and then cover the flame with a cover or a fire blanket.
11. **ATTENTION:** Cooking process shall be supervised. Cooking process shall always be supervised.
12. **ATTENTION:** If the glass of the appliance is broken, turn off any heating element immediately and disconnect the appliance from power source, do not use the appliance.
13. **BURN RISK:** As you open the oven door, step back to avoid the hot vapor coming out from the interior.
14. **BURN RISK:** Hot surface should be left for cooling down before closing the cover.
15. **BURN RISK:** Hot surface should be left for cooling down before closing the cover.
16. The appliance is not suitable for use with an external timer or a separate remote control system.
17. To prevent overheating, the appliance should not be installed behind a decorative cover.
18. This appliance can be used by children, who are 8 years old and above, and people with physical, hearing or mental challenges or people with lack of experience or knowledge; as long as a supervision is ensured or the appliance is used safely and information is provided for understanding the hazards involved.
19. Keep children below the age of 8 and pets away when operating.
20. Children under 8 years of age should be kept away, if they cannot be monitored continuously.
21. Children should not play with the appliance. Cleaning or user maintenance of the appliance shall not be performed by children unless they are older than 8 years and supervised by adults.

22. Keep the appliance and its power cord away from children less than 8 years old.
23. The packaging materials are dangerous for children. Keep packaging materials away from the reach of children.
24. Do not place objects that are accessible to children on the appliance.
25. Touching the heating elements should be avoided.
26. Put curtains, tulle, paper or any flammable (Ignitable) material away from the appliance before starting to use the appliance. Do not put ignitable or flammable materials on or in the appliance.
27. Oven handle is not a towel drier. Do not hang towels, etc. on the oven handle.
28. Do not use the product in states like medicated and/or under influence of alcohol which may affect your ability of judgement.
29. After each use, check if the unit is turned off.
30. Do not operate the appliance if it is broken or visibly damaged.
31. Do not use the product with its front door glass removed or broken.
32. User should not carry the oven on his/her own.
33. Do not place heavy objects on the oven door when it is open, risk of toppling.
34. When the door is open, do not place any heavy object on the door or allow children to sit on it. You may cause the oven to overturn or the door hinges to be damaged.
35. Oven supply can be disconnected during any construction work at home. After completing the work, re-connecting the oven shall be done by authorized service.
36. Do not place the appliance on a surface covered with carpets. Electric parts gets overheated since there will be no ventilation from below. This will cause failure of the appliance.
37. Food can spill when foot of oven is dismantled or gets broken, be careful. It may cause personal injuries.
38. Keep the ventilation channels open.
39. Do not place metal utensils such as knife, fork, spoon on the surface of the appliance, since they will get hot.
40. User shall be careful when cleaning gas burners. It may cause personal injuries.
41. Oven and grill burners should not be operated simultaneously.
42. The grill burner should only be used for grilling.
43. ATTENTION: The glass door may crack when it is heated. Close all burners before closing the glass door. Before closing the glass door, wait until the hob surface gets cooled.



44. TIPPING HAZARD: The following balancing setting must be set up to prevent the tipping of the appliance. Please see the instructions for installation.



## Electrical safety

1. WARNING: Cut off all supply circuit connections before accessing the terminals.
2. WARNING: If the surface is cracked, turn off the appliance to avoid risk of electric shock.
3. Plug the product in a grounded socket protected by a fuse conforming to the values specified in the technical specifications chart.
4. Have an authorized electrician set grounding equipment. Our company shall not be responsible for the damages that shall be incurred due to using the product without grounding according to local regulations.

5. The circuit breaker switches of the oven shall be placed so that end user can reach them when the oven is installed.
6. Do not touch the plug with wet hands. Do not pull the cord to plug off, always hold the plug.
7. If you use an electrical appliance, e.g. a hand mixer, near the oven, make sure that the power cord does not get caught in the oven door. The insulation of the cable can be damaged.
8. Never wash the product by spraying or pouring water on it! There is a risk of electrocution.
9. Do not use cut or damaged cords or extension cords other than the original cord.
10. Make sure that there is no liquid or humidity in the outlet where the product plug is installed.
11. The rear surface of the oven also heats up when the oven is operated. Electrical connections shall not touch the rear surface, otherwise the connections may be damaged.
12. Do not tighten the connecting cables to the oven door and do not run them over hot surfaces. If the cord melts, this may cause the oven to short circuit and even a fire.
13. Unplug the unit during installation, maintenance, cleaning and repair.
14. Make sure the plug is inserted firmly into wall socket to avoid sparks.
15. With a steam oven, the water container must not be immersed in water or cleaned in the dishwasher. Otherwise, there is a risk of electric shock when the water container is placed in the steam oven.
16. Do not use steam cleaners for cleaning the product, otherwise electric shock may occur.
17. User should not dislocate the resistance during cleaning. It may cause an electric shock.
18. An omni polar switch capable to disconnect power supply is required for installation. Disconnection from power supply shall be provided with a switch or an integrated fuse installed on fixed power supply according to building code.
19. The product is equipped with a type "Y" cord cable.
20. Fixed connections shall be connected to a power supply enabling omni-polar disconnection. For appliances with over voltage category below III, disconnection device shall be connected to fixed power supply according to wiring code.
21. Cable fixing point shall be protected.

## Gas safety

1. This appliance is not connected to burning products evacuation apparatus. This appliance must be connected and installed according to the installation regulations in force. Conditions regarding ventilation should be considered.
2. When a gas cooking appliance is used; humidity, heat and burning products are generated in the room. First, make sure the kitchen is well ventilated when operating the appliance and maintain natural ventilation openings or install a mechanical ventilation equipment.
3. After using the appliance heavily for an extended period of time, additional ventilation may be required. For example open a window or adjust a higher speed for mechanical ventilation, if any.
4. This appliance must be installed in accordance with the current regulations and only in well-ventilated areas. Please read the instructions carefully before installing and using this appliance.
5. Before positioning the appliance, make sure local network conditions (Gas type and gas pressure) meet appliance requirements.
6. Appliance cannot be operated for longer than 15 seconds. If the burner is not on after 15 seconds, stop the mechanism and wait for at least one minute before trying to ignite the burner again.
7. All kinds of operations to be performed on gas installation must be performed by authorized and competent people.
8. If you have to use your product with a different gas type than the factory delivery, you have to apply to authorized service for the conversion.
9. For proper operation, hood, gas pipe and clamp should be replaced periodically according to manufacturer recommendations and when required.
10. Gas should burn well in gas products. Well burning gas can be understood from blue flame and continuous burning. If gas does not burn sufficiently, carbon monoxide (CO) can be generated. Carbon monoxide is a colorless, odorless and very toxic gas; even small amounts have lethal effect.

11. Ask your local gas supplier about the phone numbers for emergencies related to gas and the measures to be taken if gas odor is detected.

### Things to do when gas odor is detected

1. Do not use naked flame, and do not smoke.
2. Do not operate any electrical switch (For example: lamp switch or doorbell).
3. Do not use telephone or mobile phone.
4. Open the doors and windows.
5. Close all valves on the appliances that utilize gas and the gas counters.
6. Call fire brigade from a telephone outside the home.
7. Check all hoses and their connections against leaks. If you still smell gas, leave the house and warn your neighbours.
8. Do not enter into the house until authorities clarify it is safe.

### Intended use

1. This product is designed for home use. Commercial use of the appliance is not permitted.
2. This product may only be used for cooking purposes. It shall not be used for other purposes like heating a room.
3. This product shall not be used to heat plates under the grill, drying clothes or towels by hanging them on the handle or for heating purposes.
4. The manufacturer assumes no responsibility for any damage due to misuse or mishandling.
5. Oven part of the unit may be used for thawing, roasting, frying and grilling food.
6. The operational life of the product you have purchased is 10 years. This is the period for which the spare parts required for the operation of this product as defined is provided by the manufacturer.

## 4. CONNECTIONS

This oven should be installed and connected correctly according to the manufacturer's instructions and by the authorized service.

### Power connection

**WARNING:** The electrical connections of the appliance should only be made with (Grounded) sockets with a grounding system that is laid in accordance with the rules.

Contact an authorized electrician if there is no suitable socket for the grounded system where your appliance will be placed. The manufacturer is absolutely not responsible for the damage caused by the ungrounded sockets connected to the appliance.

Your device complies with protection class I. Your oven's plug is grounded; please make sure that the outlet you shall connect the plug is grounded. The plug shall be placed so that it can be accessed after installation. Your appliance is manufactured for a 220-240 V N AC / 380-415 V 3N AC 50-60 Hz. electrical supply and requires a fuse of 16 or 32 A. If your power network does not provide these specifications, contact an electrician or an authorized service.

The circuit breaker switches of the appliance shall be placed so that end user can reach them when the oven is installed.

**WARNING:** When making the connection, take safety precautions against turning on power unintentionally.

**WARNING:** The power supply cable should not touch the hot parts of the appliance.

**WARNING:** If the power supply cord is damaged, this cord shall be replaced by the manufacturer or its service agent or equally qualified personnel to prevent a hazardous situation.

### Wiring diagram

**WARNING:** The electrical connection of the product must be done by authorized and certified personnel. The manufacturer shall not be held responsible for damages that may arise due to the operations performed by unauthorized persons.

**WARNING:** Have an authorized electrician set grounding equipment. The manufacturing company will not be responsible for the damages that may occur due to using the product without grounding according to local regulations.

**RISK OF ELECTROCUTION:** Before conducting any operation on the electrical wiring, remove the electrical connection of the appliance.

Make the electrical connection of your oven according to the appropriate wiring diagram.

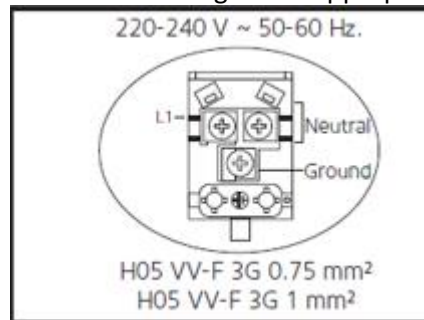

Power supplies vary according to the electrical power that is used by the appliance. You can acquire the electrical power of the appliance by looking at the type of label on the appliance's rear hood. The following table should be considered during the power supply change.

Power range	Feeding cord type and size
1380-2299 W	H05VV-F 3G 1.0 mm <sup>2</sup>

### Gas connection

**RISK OF EXPLOSION:** Before starting any work related to gas installation, turn off gas supply. Risk of explosion.

**WARNING:** All kinds of work to be performed on gas equipment and systems should be carried out by authorized and qualified people. The manufacturer shall not be held responsible for damages that may arise due to the operations performed by unauthorized persons.

**WARNING:** Check if the appliance settings are compatible with the local distribution conditions (gas type and gas pressure) before placing the appliance.

The product does not have exhaust. For this reason, this product should be installed according to installation regulations in force. Conditions regarding ventilation should be considered.

Use the product on a flat surface and in a well-ventilated environment.

### Gas hose crossing path

Make sure that the appliance's gas pipe and power cable do not pass by the hot surfaces.

Connect your appliance to the gas mains cock in the shortest way and without any leakage.

**WARNING:** Hose types must comply with EN 1762 standard for LPG and EN 14800 standard for NG.

**WARNING:** The hose which is used for safety should be at least 50 cm and at most 125 cm.

**WARNING:** Do not move a gas connected appliance. Any force may cause gas leakage as it may loosen the hose.

### LPG connection

Attach the metal clamp to the hose coming from the LPG cylinder. Install one end of the hose by pushing it all the way to the hose inlet fitting on the back of the appliance by heating it in boiling water. Tighten with a

screwdriver by bringing the clamp to the end of the hose. Check for gas leakage and complete the connection. The hose and gasket inlet fitting required for connection is as follows.

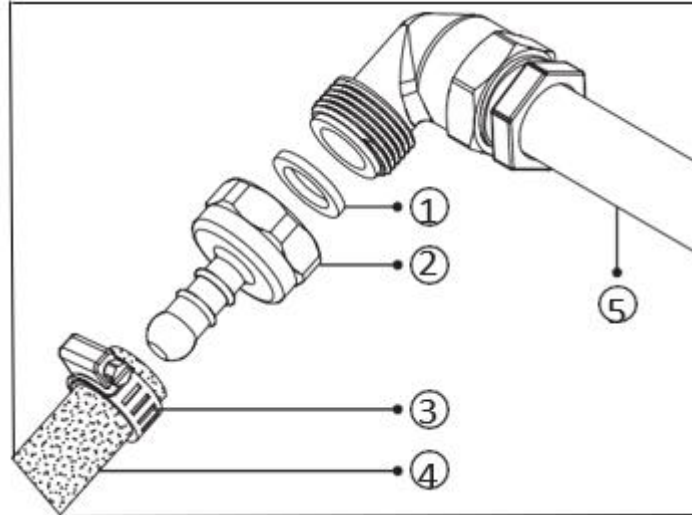

1. Gasket	4. LPG connection hose
2. Hose entry fitting	5. Main gas pipe
3. Metal clamp	

**WARNING:** Do not move a gas connected appliance. Any force may cause gas leakage as it may loosen the hose.

#### Natural gas connection

Turn the nut to attach the hose to the main gas pipe. Check for gas leakage and complete the connection. The hose and connection fitting required for connection is as follows.

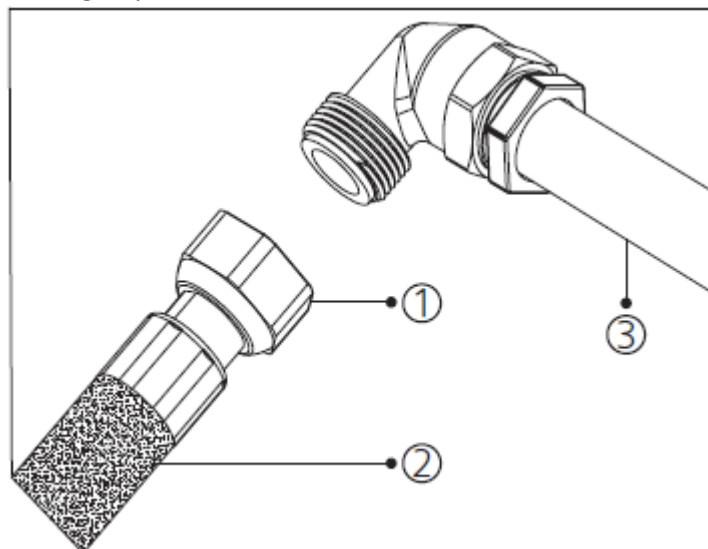

1. Nut
2. Natural hose
3. Main gas pipe

**WARNING:** Do not move a gas connected appliance. Any force may cause gas leakage as it may loosen the hose.

## Sealing check

Ensure that the knobs on the control panel are closed and the hood is open for sealing and gasket safety control.

Apply soap foam to the connection points. There will be foaming here if there is a leak/leakage.

**WARNING:** Never use any lighters, matches, lit cigarettes, or similar flammable materials when checking for gas leakage.

## Room ventilation

Oxygen required for combustion is taken from the room air and gases produced are returned directly to the room.

A good room ventilation is essential for the safe operation of your product.

If there are no windows or doors to be used for room ventilation, additional ventilation should be installed. However, if the room has a door that opens directly to the outside, there is no need for additional ventilation systems.

Room size	Ventilation opening
Less than 5 m <sup>3</sup>	min. 100 cm <sup>2</sup>
5 m <sup>3</sup> to 10 m <sup>3</sup>	min. 50 cm <sup>2</sup>
Greater than 10 m <sup>3</sup>	is not necessary
In basement or cellar	min. 65 cm <sup>2</sup>

## Conversion from natural gas to LPG or from LPG to natural gas

**WARNING:** Disconnect the product from gas and electricity.

**RISK OF BURNS:** If the product is hot, wait for it to cool down.

### To replace the injector

1. Lift the grate, burner cover and burner of the product so that the injector is visible (See figure 1).
2. With the help of a screwdriver (7 mm) with the tip as shown in figure 2, remove the injector by turning it (See figure 3).
3. Replace the injectors with suitable ones according to the values in the injector table and the type of gas to be used in the appliance.

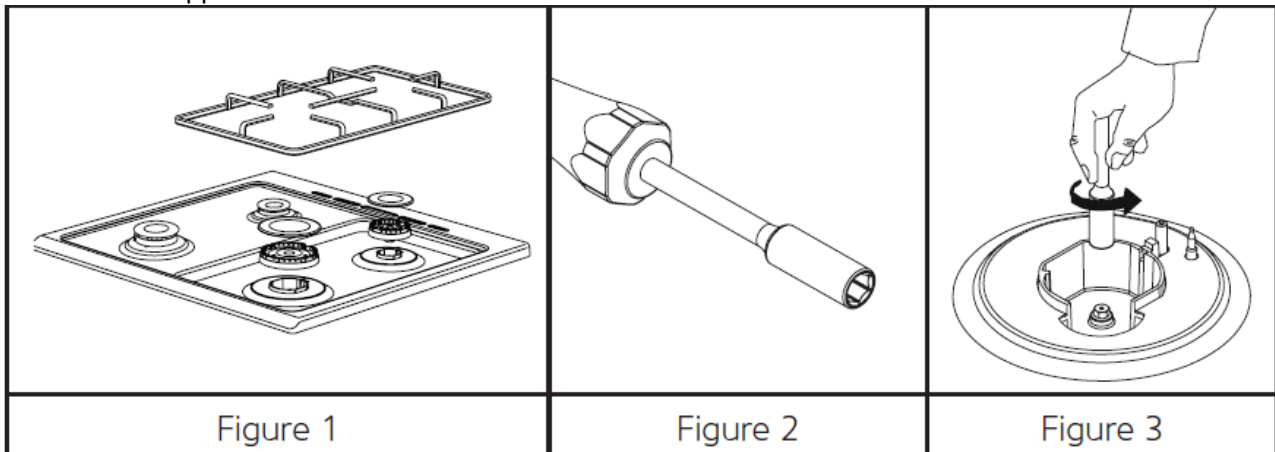

Figure 1

Figure 2

Figure 3

**WARNING:** Injector replacement should be done by an authorized service.

## Flame output speed setting

After replacing the injectors, it is also necessary to adjust the gas taps to the new type of gas. Before starting the operation, make sure that the appliance plug is plugged in, the gas supply is on, and the burners are completely placed.

**Note:** Gas setting screw for the low flame position must be loosened when switching from LPG to natural gas. During switching from natural gas to LPG, it should be tightened.

1. Put the cooker burners in a low position and pull out the cooker control knobs on the control panel (See figure 4).
2. With the help of a proper size screwdriver, tighten/loosen the gas setting screw (See figure 5). This enables the flame in the low position to increase or decrease. Adjust the proper gas setting so that the flame length is at least 4 mm.
3. For the final check, turn the flames of the cooker burners to the highest and lowest positions. In both cases, the flame must be ignited.
4. Repeat these procedures for each burner of the cooker.
5. After making the proper gas setting, install the control knobs in order to use the product.

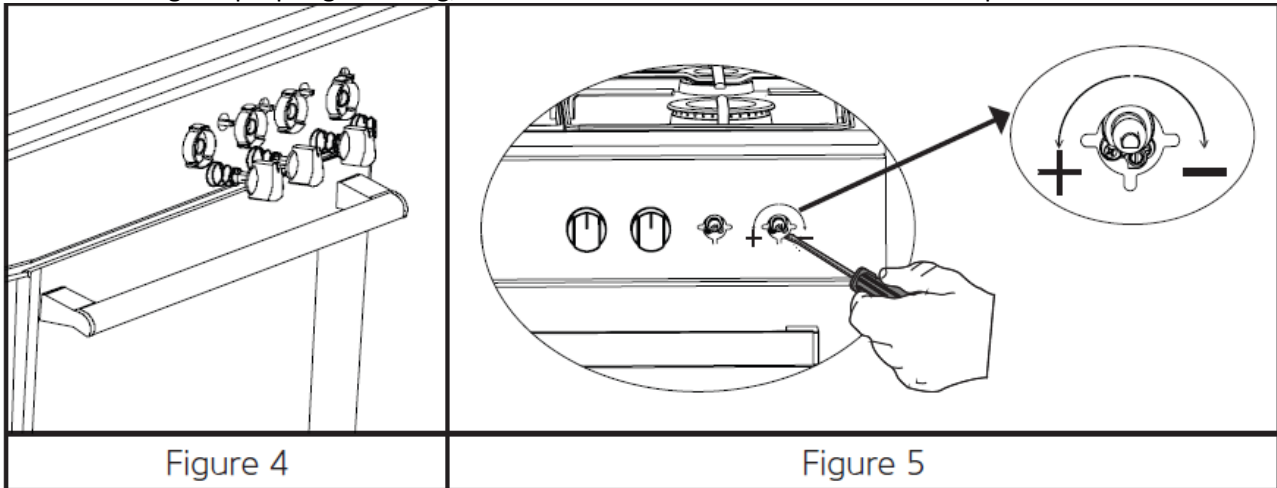

**WARNING:** Depending on the type of hob spout used in your product, the position of the gas setting screw may vary.

## 5. PRODUCT DESCRIPTION

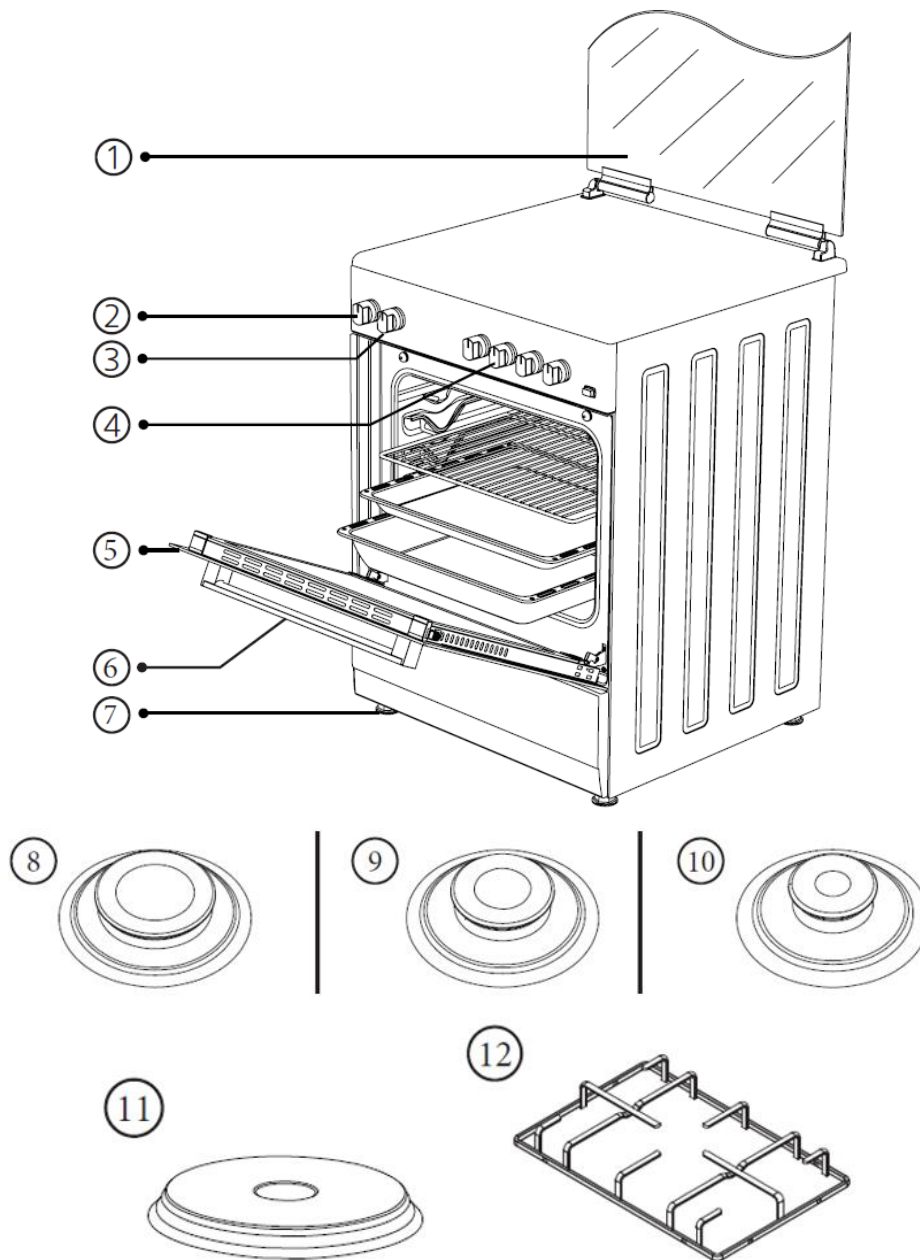

1. Metal lid	7. Plastic leg
2. Temperature adjustment knob (thermostat)	8. Large burner
3. Cooking function knob	9. Middle burner
4. Hob section control knobs	10. Small burner
5. Oven door	11. Electric heater (hot plate)
6. Oven handle	12. Pan support

**Note:** The appliance image above is only provided for illustration purposes. The image of the appliance may vary depending on the option. Only consider your appliance.

## Control panel

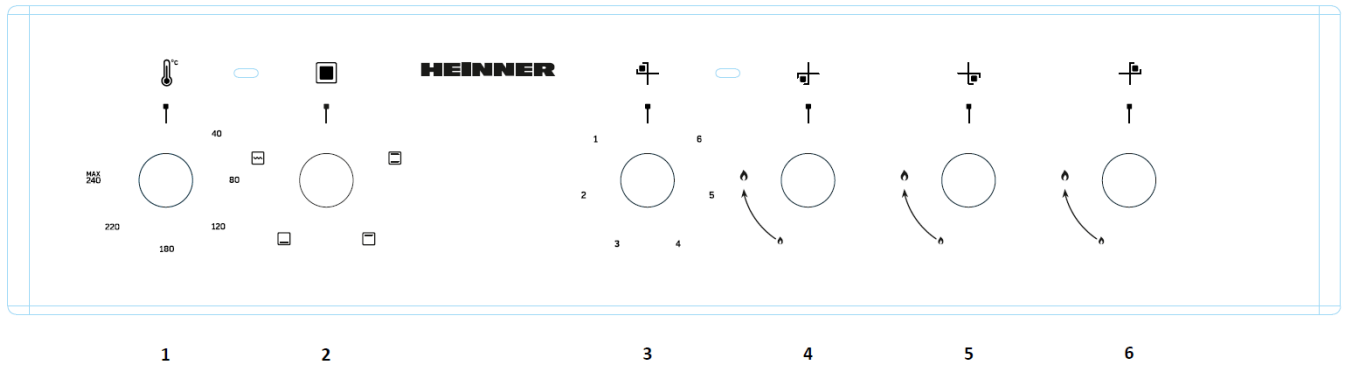

1. Temperature adjustment knob (thermostat)	4. Gas burner
2. Cooking function knob	5. Gas burner
3. Electric heater (Hot plate)	6. Gas burner

## Temperature adjustment knob (Thermostat)

It is used for determining the cooking temperature of the dish to be cooked in the oven. After putting the meal in the oven you can set it to the desired temperature by turning the knob. Thermostat light goes out when the oven reaches the adjusted temperature. See the cooking table for the cooking temperatures of the different meals.

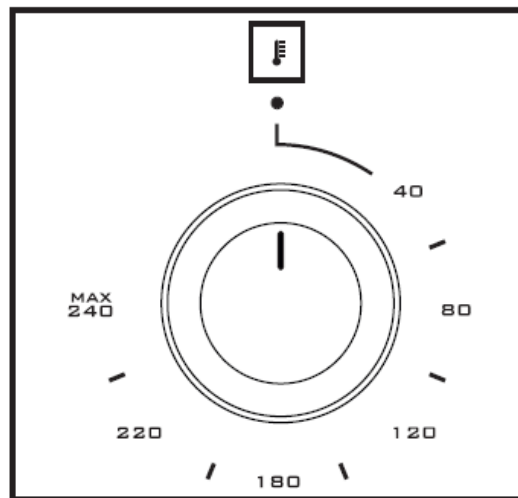

## Accessories

### Standard tray

It is used for pastry (cookies, biscuits, etc.), and frozen foods.



### Wire grill

It is used for roasting or to place the frozen food, or food to be fried or roasted on the desired rack.

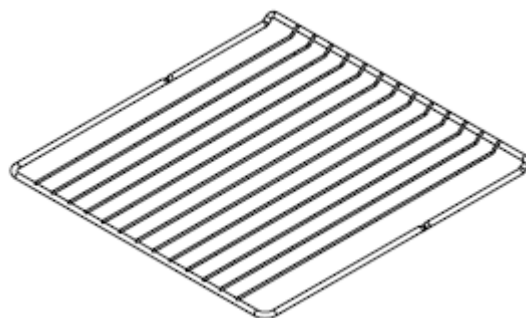

### Using the wire grill

It is important to place the wire grill and tray properly on the wire racks and correctly place the grill and/or tray on the rack.

Correct placement is shown in the adjacent figure.

Place the grill or tray between two rails and make sure it is balanced before putting food on it.

**Note:** Do not use the wire grill just below the rack on which the telescopic rail is fixed.

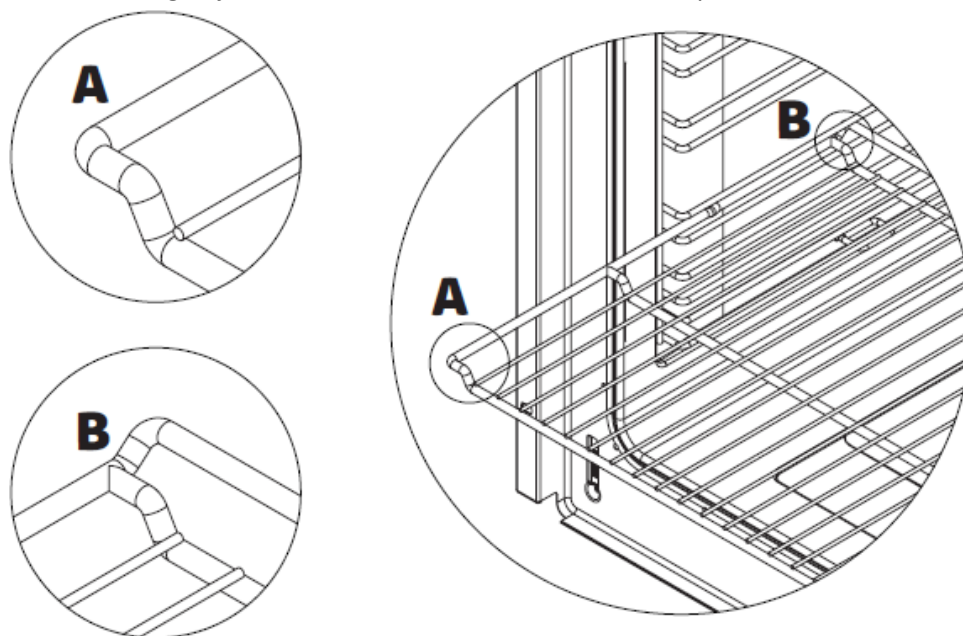

### Technical specifications

**WARNING:** Technical specification and injector table should be taken into consideration in the change to be made by the authorized service. Manufacturers may not be held responsible for any problems rising because of any faulty modification.

**WARNING:** In order to increase the product quality, the technical specifications may be changed without prior notice.

**WARNING:** The values provided with the appliance, or its accompanying documents are laboratory readings in accordance with the respective standards. These values may differ depending on the use and ambient conditions.

### Injector table

By gas type burner specifications	G20,20 mbar			G30,28-30 mbar		
	Natural gas			LPG		
	Injector	1,15	mm	Injector	0,85	mm
Large burner	Gas flow	0,271	m <sup>3</sup> /h	Gas flow	168	g/h
	Power	2,90	kW	Power	2,90	kW
	Injector	0,97	mm	Injector	0,65	mm
Medium burner	Gas flow	0,159	m <sup>3</sup> /h	Gas flow	98	g/h
	Power	1,70	kW	Power	1,70	kW
	Injector	0,72	mm	Injector	0,50	mm
Small burner	Gas flow	0,096	m <sup>3</sup> /h	Gas flow	55	g/h
	Power	0,95	kW	Power	0,95	kW

**Note:** The diameter values written on the injector are indicated without commas. For example, the diameter, which is 1,70 mm, is indicated on the injector as 170.

## 6. INSTALLATION

Check if the electrical and gas installation is proper to put the appliance in operating condition. If electricity and gas installation is not suitable, call a certified plumber to arrange the utilities as necessary.

**WARNING:** Manufacturer shall not be held responsible for damages caused by operations performed by unauthorized persons.

**WARNING:** It is the customer's responsibility to prepare the location the product shall be placed on and also to have the electrical installation prepared.

**WARNING:** The rules specified in the local standards related to electricity and gas should be followed when installing the product.

**WARNING:** Check for any damage on the appliance before installing it. Do not have the product installed if it is damaged. Damaged products cause a risk for your safety.

**WARNING:** Keep the ventilation channels open.

**WARNING:** Correct personal protection equipment should be worn, and applicable safety regulations should be followed during installation.

**WARNING:** The product should be positioned to avoid any air flow that could impact ignition and to prevent the accumulation of unburned gas.

**WARNING:** Appliances working with LPG should not be mounted under the floor level.

### Right place for installation

Appliance feet should not stay on soft surfaces such as carpets. The product should be placed on a hard surface. The kitchen floor shall be durable to carrying the unit weight and any other kitchenware that may be used on the oven.

Appliance should be used with a clearance of minimum 400 mm over the upper hob surfaces, and 50 mm from side surfaces inside a kitchen furniture.

The appliance is suitable for use on both side walls, without any support, or without being installed in a cabinet. If a hood or aspirator will be installed above the appliance, follow the instructions of the manufacturer for height of mounting (min. 650 mm).

The product can be placed side by side with kitchen walls, kitchen furniture, or any size of product behind or on one side. The kitchen furniture in the immediate vicinity of the product should be the same size or smaller than the product.

It is necessary to have at least a 2 cm gap between the product and the wall for air circulation.

## Correct installation

For accurate installation, please follow the dimensions given in the image below.

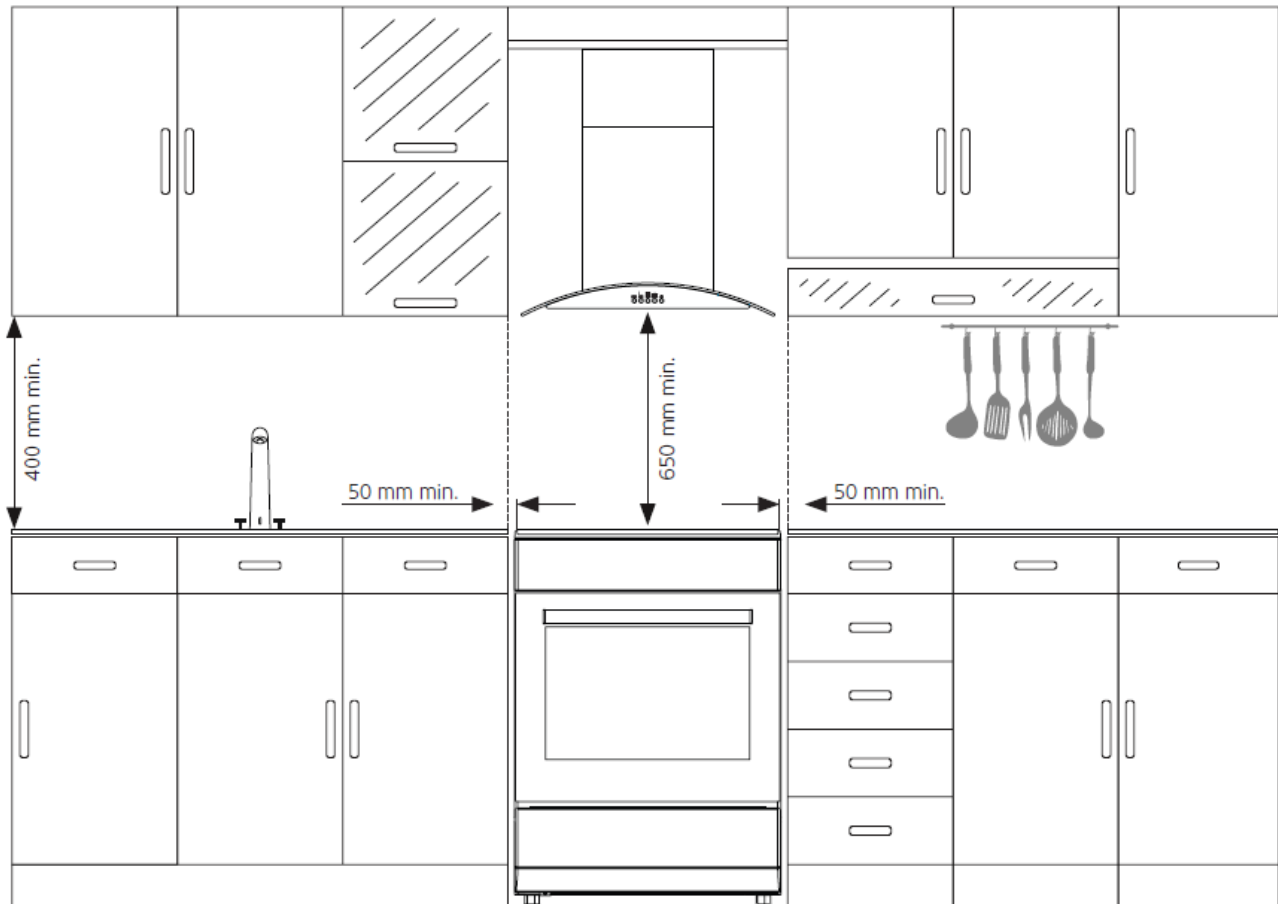

**WARNING:** The kitchen furniture near the appliance must be heat resistant (minimum 100 °C).

**WARNING:** Do not install the appliance beside refrigerators or coolers. Heat radiated by the appliance increases the energy consumption of cooling devices.

**WARNING:** Do not use the door and/or handle to carry or move the appliance.

## 7. OPERATION OF THE OVEN

### Initial operation of the oven

After you have made the necessary connections of your oven according to the instructions, you shall need to do the following in the initial operation:

1. Take out any labels or accessories that are affixed inside the oven. If there is a protective foil on the front of the appliance, remove it.
2. Wipe the inside of the oven with a wet cloth to remove the dust and the remains of packaging. Inside of the oven it shall be empty. Connect the appliance to gas and electricity.
3. Set the temperature adjustment knob to the highest temperature and operate the oven for 30 minutes with the door closed. Slight smoke and odor may arise in the meantime, this is a normal situation.
4. After the oven has cooled down, wipe the inside of the oven with warm water with mild detergent and dry with a clean cloth. You can now use your oven.
5. If your oven has a steam-sized cooking function; remove the water container from the oven. Shake the water container well before using detergent.

## Normal operation of the oven

To start cooking, use the temperature control knob to set the temperature at which you want to cook, depending on the type of food, and the cooking function control knob to set the desired cooking function.

## Using the grill

1. When you place the grill on the top rack, the food on the grill shall not touch the grill.
2. You can preheat for 5 minutes while grilling. If necessary, you may turn the food upside down.
3. Food shall be in the center of the grill to provide maximum air flow through the oven.

### To turn on the grill

1. Place the function knob over the grill symbol.
2. Then, set it to the desired grill temperature.

### To turn off the grill

Set the function knob to the off position.

**WARNING:** Keep the oven door closed when grilling.

## 8. USING THE HOB SECTION

### Using gas Hob section

There are cooker burners working with gas on the upper side of the product. The working system of these cooker burners is based on working separately. Apply the following steps to use cooker burners.

1. Make sure that gas burner covers are in a proper position before starting to use cooker burners. The correct placement of the gas burner covers is shown in the figure below.

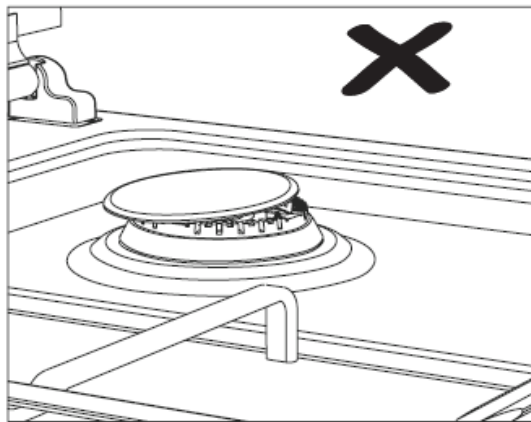

Figure 12

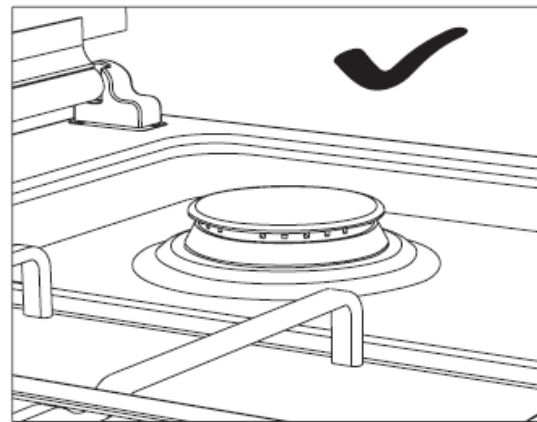

Figure 13

2. Before operating the cooker burner, make sure that the burner body, burner ducts, burner pool and injector hole are dry and clean.

3. To use the cooker burner of your preference, first press the knob in the direction of the arrow and wait 5 seconds for air to escape from the pipes (see figure 14).

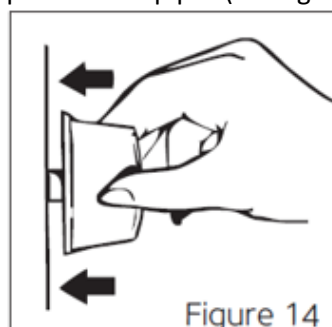

Figure 14

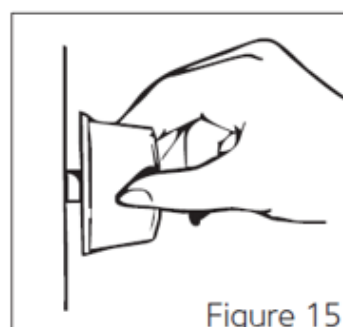

Figure 15

**Auto ignition with a knob:** you can ignite the cooker burner of your preference by pressing the knob in the direction of the arrow (See figure 14) and rotating the knob (See figure 15).

**WARNING:** The ignition takes place by means of electricity in models with (Auto) ignition with a knob and a button. Therefore, make sure that the product is electrically connected before using the product.







**RISK OF EXPLOSION AND BURNING:** When the cooker burner is ignited, press and hold the knob for a maximum of 15 seconds for the flame checking system to operate. Holding down the knob for more time creates a risk of explosion and burning, as this will lead to the accumulation of gas. If there is no ignition, wait at least one minute. Then try to carry out ignition again.

4. Ensure that the grates are fully seated on the hob plate. If the grill does not fit properly, it may cause the materials to be placed on it to spill.

5. Make sure that the upper door of the oven is in the fully open position when cooking in the cooker burners. If the upper door is closed while the cooker burners are hot, it may cause the glass to break in the models with glass doors. For this reason, do not close the upper door while the cooker burners are hot.

#### Locations of cooking burners

You can control cooking burner with the help of the knobs on the control panel of the appliance.

Off position		
Full flame		
Low flame		

#### Flame failure device (FFD)

Wait for 5-10 seconds by pushing the knob forward without releasing your hand from the knob after performing the ignition process in the models with a gas cutter safety assembly in accordance with the instructions. The safety mechanism will be activated within this period and will ensure that the cooker is in working condition.

The flame failure device automatically cuts off the gas to the cooker burner in the event that the cooker fire is extinguished for any undesirable reason.

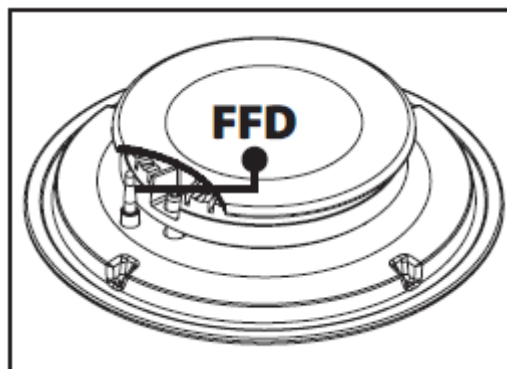

### Pot diameters to be used on cooker burners

When using the cooker burners, use long-handled pots that sit correctly on the surface of the hob as much as possible. This way you will be able to use energy more efficiently. The following table shows the recommended pot diameters to be used according to the gas burners.

Burner type	Cooking pot diameters		
	50x55	50x60 / 56x57	60x60
Small burner	12-18 cm	12-18 cm	12-18 cm
Middle burner	18-20 cm	18-20 cm	18-20 cm
Large burner	22-24 cm	22-26 cm	22-26 cm

## Using electric Hob section

**WARNING:** Power levels may vary depending on the option of your device.

### Power level

You can operate the knob on the control panel of the electric cooking zone by turning it to your desired level. By turning the knob on the control panel of the electric cooking zone to off position (0), you can stop the operation.

The heat levels of the electric cooking zones (Hot plates) are given in the table.

Electric cooking zone (Hot plate)	Level 1	Level 2	Level 3	Level 4	Level 5	Level 6
Ø145 mm	95 W	155 W	250 W	400 W	750 W	1000 W



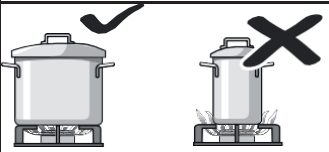
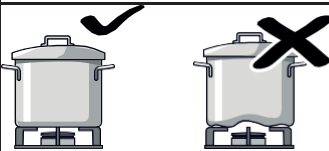
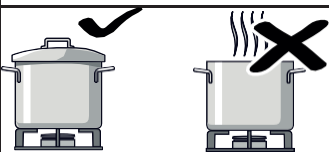

When using the electric cooking zones (Hot plates), operate them idle for 5 minutes at the highest level. This operation will clean out the remains of production. Slight smoke and odour may arise in the meantime. This is normal and not a manufacturing fault.

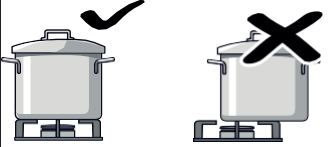
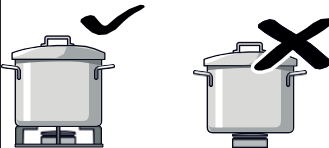
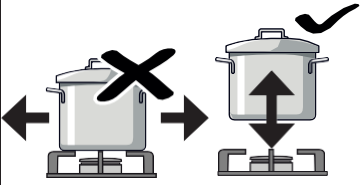
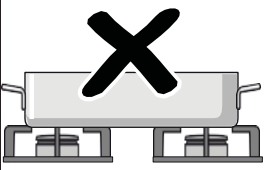
### Proper pot use

Proper Pot Use	
	Use dishes of the appropriate size for each cooking zone. Do not use small dishes in a large cooking zone. Flame should not reach the container sides.
	Do not use containers with convex or concave bases. In this way, dishes can turn down. Use only dishes with a flat bottom. If you are using the wok burner adapter for the cooking process, you can use convex dishes.
	Do not cook without a lid or with a lid that is half open. This causes you to waste energy. Splashes and overflows may damage the hob surface and cause fire.

	Center the dish exactly over the cooking zone. Otherwise, it may fall over.
	Never place the utensils directly in the cooking zones, always place them on the grate. Before operating the product, make sure that the grades are in the correct place.
	When you want to put the pot in another cooking zone, instead of sliding it, lift it and put it on top of the cooking zone you want. Avoid impact on the cooking area and do not place weights on it.
	Never use two burners or heat sources at the same time to heat a pan. While cooking for a long time, avoid using roasting sheet and terrines at maximum temperature.

## 9. COOKING FUNCTIONS AND FEATURES

	Lower and upper heating are operated together. The food is heated downwards and upwards at the same time. This program may be used to cook foods such as cakes, pizza, biscuits and cookies. Use a single tray for cooking.
	Grill is operated. It is used to grill meats such as steaks and fish. To grill, place the food on the grill and the grill on the top rack (See rack positions). Place the tray on the lower rack and put water inside the tray while grilling.
	Upper heating is operated. It is used for heating or roasting very small pieces of food.
	Lower heating is operated. Select this program towards the end of the cooking time if the bottom of the food being cooked shall be roasted, too. Also, this function is used for steam cleaning. (See. steam cleaning)
	It is used for lighting the oven. The lamp operates automatically across all cooking functions.

**WARNING:** Cooking functions may not be same in every model. Only pay attention to the cooking functions of your oven.

## 10. COOKING RECOMMENDATIONS AND WARNINGS

You may find the information about the food types we have tested in our laboratories and whose cooking values we have determined in the following tables. Cooking times may vary as per mains voltage, quality, amount of the ingredients to be cooked, and the temperature. Meals you cook using these values may not appeal to your tastes. You may discover different values by doing experiments to achieve different flavours and results that appeal to your taste.

**WARNING:** Unattended cooking with solid or liquid oil in the appliance is dangerous, it can cause a fire.

**WARNING:** Ensure that the oven door is completely closed after putting food inside the oven.

**WARNING:** Steam may come out when the door is opened. Step back and wait for the steam to disappear.

**WARNING:** During usage, the internal and external surfaces of the oven get hot. As you open the oven door, step back to avoid the hot vapour coming out from the interior. There might be a risk of burning.

**WARNING:** Your hand may get burnt because of the internal panels of the oven, spilt meals, accessories and hot vapour. Wear kitchen gloves while taking the hot meal out of the oven.

**WARNING:** While placing food or removing food from the oven, etc., always use heat resistant oven gloves.

**WARNING:** Please do not cook the food placing directly on tray / grill. Place the food in the oven in a suitable accessory.

**WARNING:** Never fill the pan with more than one-third of the oil. Do not leave the kitchen while heating up the oil. Extremely hot oils are a fire hazard.

**WARNING:** Be careful when using alcohol in your food. Alcohol will evaporate at high temperatures and may ignite to cause a fire if it comes in contact with hot surfaces.

**WARNING:** Do not heat closed cans and glass jars. The pressure may lead jars to explode.

**WARNING:** Never use it at higher oven temperatures than the maximum usage temperature indicated on your baking paper. Do not place the baking paper on the base of the oven.

**WARNING:** Place the baking paper together with the food into a pre-heated oven by putting it inside a cooker or on an oven accessory (tray, wire grill etc.).

**WARNING:** Against the risk of touching the oven heater elements, remove excess parts of the baking paper that hang over from the accessory or container.

**WARNING:** Do not place the oven trays, plates or aluminum foils directly on the oven base. The accumulated heat may damage the base of the oven.

**WARNING:** Plastic dishes may melt at high temperatures and damage the appliance. Do not use plastic dishes.

**WARNING:** Your hand may get burnt because of the internal panels of the oven, spilt meals, accessories and hot vapour. While removing the dried fruit from the oven, wear heat resistant oven gloves.

## 11. MAINTENANCE AND CLEANING

Periodical cleaning extends the appliance's life and reduces frequent problems.

**WARNING:** Disconnect the electrical connection of the appliance. There is a danger of electric shock.

**WARNING:** Wait until the appliance cools down before cleaning it. Hot surfaces may cause burns!

**WARNING:** The surfaces of the burner parts and the grate get slightly dull over time. This is very normal and does not mean any material deterioration.

**WARNING:** User should not dislocate the resistance during cleaning. It may cause an electric shock.

**WARNING:** The steam of a steam cleaning device may infiltrate the parts conducting electricity and cause them to short circuit. Never use a steam cleaning device for cleaning the oven.

**WARNING:** Never wash any part of the appliance in the dishwasher (excluding the accessories).

**WARNING:** The water container must not be immersed in water and must never be washed in the dishwasher! Do not use very hard sponges or brushes when cleaning the water container.

**WARNING:** Turn off the appliance before removing the safeguards. After cleaning, install the safeguards according to instructions.

1. Do not clean the interior parts, panels, trays or other parts of the appliance with hard tools such as hard brushes, steel sponges, or knives. Do not use abrasive, scratching agents, or detergents.

2. Wipe the interior parts of the appliance with a soapy cloth, then rinse and dry it thoroughly with a soft cloth.

3. Clean the glass surfaces with special glass cleaning agents.

4. Do not use aliphatic or hydro carbonated detergents. These may cause the door gasket of the oven to swell.

5. Never use flammable materials such as acid, thinner, or gas when cleaning your appliance.
6. Use potassium stearate (soft soap) for dirt and stains.
7. Clean the control panel with a wet cloth and dry it with a dry cloth.
8. The device should be cleaned thoroughly after each use. Thus, food residues are easily cleaned, and these residues are prevented from burning when the product is used again later.
9. Ensure that you completely wipe any remaining liquids after the cleaning process and that you immediately clean any food that splashes around during cooking.
10. Some detergents or cleaning agents may damage the surface. Do not use abrasive detergents, cleaning powders, cleaning creams or sharp objects during cleaning.
11. Clean and dry the oven and its accessories after every use.
12. Close the oven's door after the inside of the appliance dries completely.
13. The appliance should be cleaned thoroughly to avoid bad odours if it is not used for a long time. Leave the oven door open after cleaning.
14. Replace the appliance's door gasket when it pores form or when it cracks. You can order the door gasket from the authorized service.
15. Clean the wire racks in the dishwasher or with dishwashing detergent and hot water.
16. Do not use abrasive cleaners or sharp metal scrapers to clean the glass as the scratches that may occur on the surface of the door glass may cause the glass to break.
17. If the appliance is not used for a longer time than usual, it must be thoroughly cleaned before it is restarted and checked by an authorized technician for proper operation.
18. Remove the glass cover of the oven lamp (See lamp replacement) and wipe with a cloth dampened with dish washing detergent and hot water. Clean it with a soft cloth.
19. Clean the cooker's cooking zones and all removable parts only by hand with sponge cloth, a little detergent and hot water.
20. Wipe the nonremovable hob sections of the oven with a wet cloth.
21. Wipe the ignition elements with a very well wrung cloth. Then dry them with a clean cloth. Make sure that the flame holes and ignition plug are completely dry. Otherwise, there will be no spark at the end of the ignition.

### Assembling the cooker burner parts

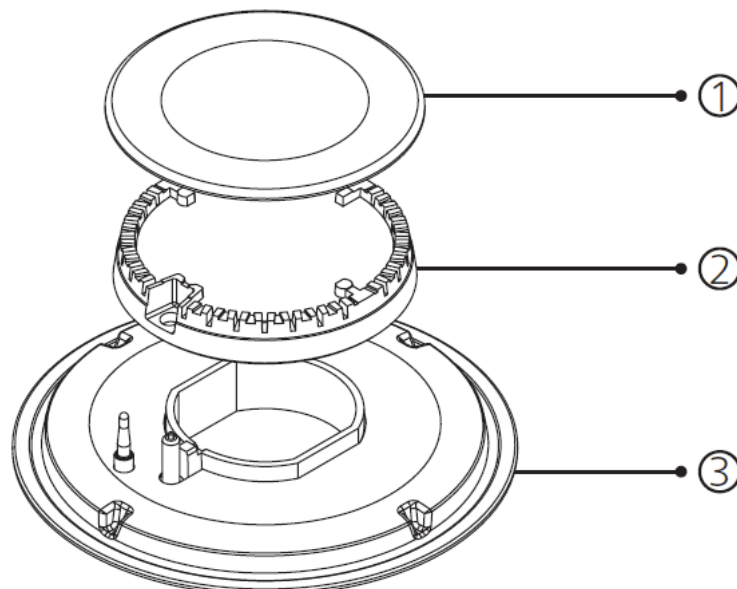

- |                 |
|-----------------|
| 1. Burner cover |
| 2. Burner body  |
| 3. Burner pool  |

Place the cooker's burner body (2) in the burner pool (3). Ensure that the burner body (2) is placed in the burner pool (3) by turning the burner body (2) left and right. After this operation, place the burner cover (1) exactly above the cooker burner body (2).

**WARNING:** If the cooker burner parts are not properly assembled after cleaning, the ignition performance is affected in a negative way.

## Steam cleaning

It allows the removal of softened dirt thanks to the steam that forms in the oven.

1. Remove all accessories from the oven.
2. Put half a liter of water on the tray and place the tray at the bottom rack of the oven.

3. Set the switch to the lower resistance position (  ). Set the thermostat to 70°C, and operate the oven for 30 minutes.

## Cleaning of the oven glass

Press the plastic latches on the left and right side as shown in figure 24 and lift the profile by pulling it towards you as shown in figure 25. Glass is free after the profile is removed as shown in figure 26. Carefully pull the glass that has become free toward you. The outer glass is fixed to the oven door profile. You may easily clean the glasses after they have been separated. Once the cleaning and maintenance is complete, you may replace the glasses by performing the removal procedure in reverse. Make sure that the profile is properly placed.

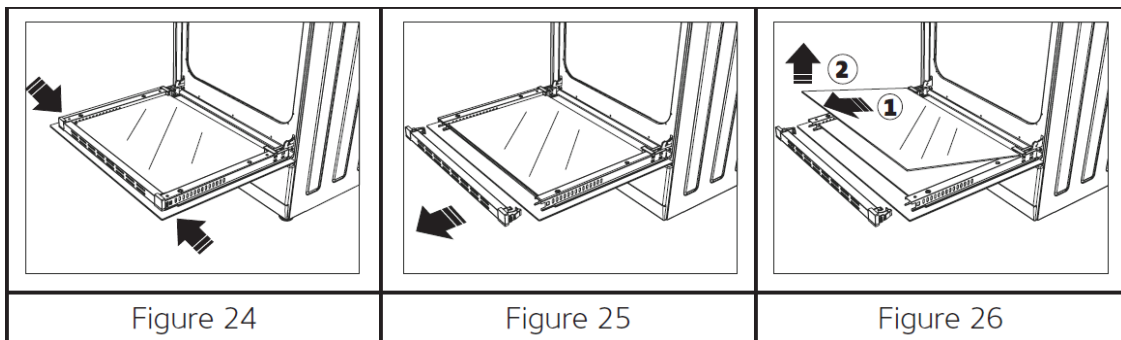

## Cleaning and assembly of the oven door

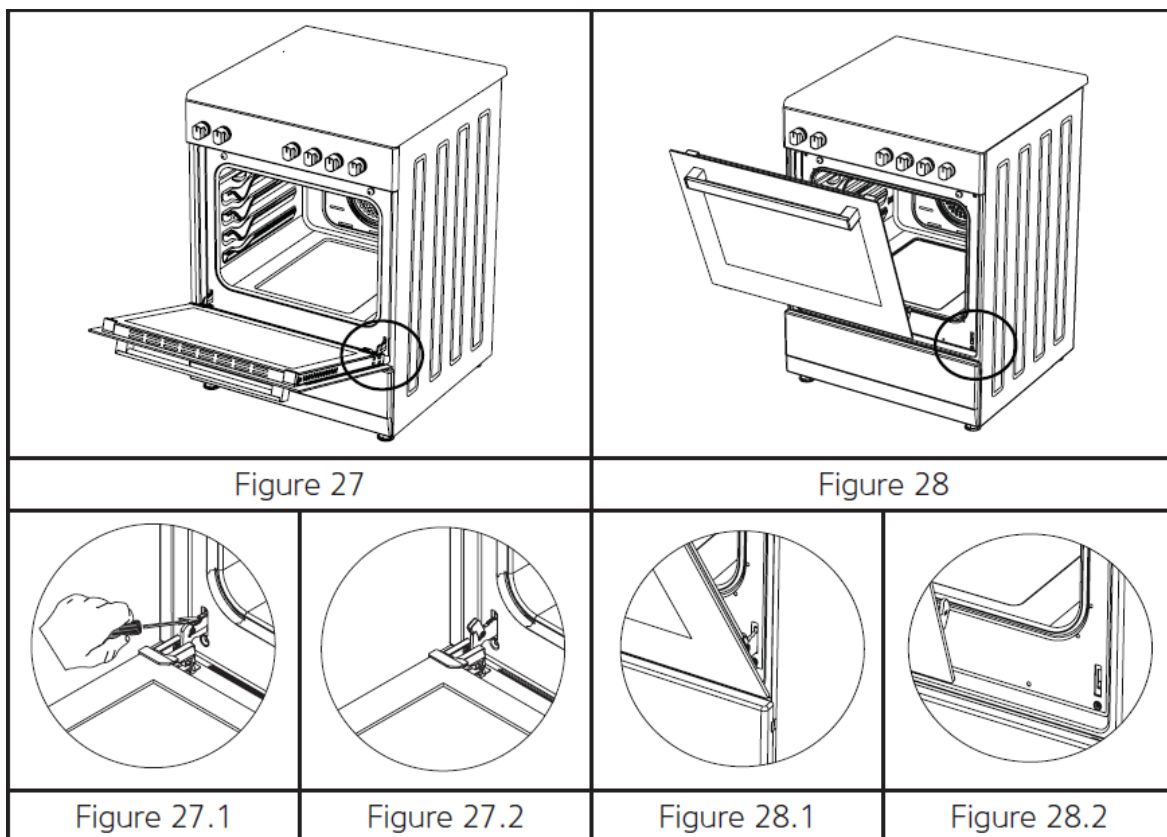

1. Open the door completely by pulling the oven door toward you. Then unlock the hinge lock by pulling it upwards with a screwdriver (see figure 27.1).
  2. Set the hinge lock to the widest angle (see figure 27.2). Bring both hinges that connect the oven door to the oven to the same position.
  3. Then close the oven door until it rests against the hinge lock (see figure 28.1).
  4. To remove the oven door, hold the door with both hands when it is at a close level to the closed position, and pull it up (see figure 28.2).
- To replace the oven door again reverse the procedure for removing the door.

## Oven lamp replacement

**WARNING:** In order to avoid electric shock, turn off the power connection before replacing the lamp of the oven!

**WARNING:** In order to avoid burns, wait for it to cool down before replacing the lamp of the oven! Hot surfaces may cause burns!

**WARNING:** The bulb used in this product is not suitable for illumination of households. The purpose of this lamp is to help the user to see the food.

**WARNING:** The light bulbs used in this product must be able to withstand extreme physical conditions, e.g. temperatures above 100°C.

**WARNING:** In devices with halogen lamps; the user must not look at the halogen lamp.

### To change the lamp:

1. Turn off the electricity.
2. Remove the glass protection by turning it counterclockwise (See figure 29). Using plastic gloves may help you if you have difficulty rotating it.
3. Then remove the oven lamp by turning it (See figure 30) if it is type **A**, or by pulling it (See figure 31) if it is type **B**.
4. Fit a new lamp with the same features.
5. Replace the protective glass and connect the unit to the mains.

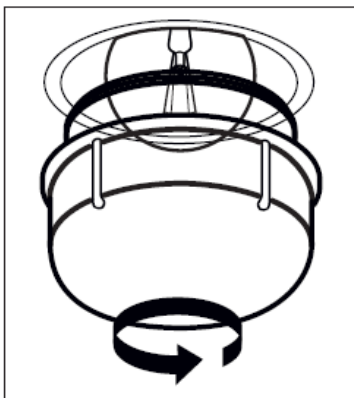

Figure 29

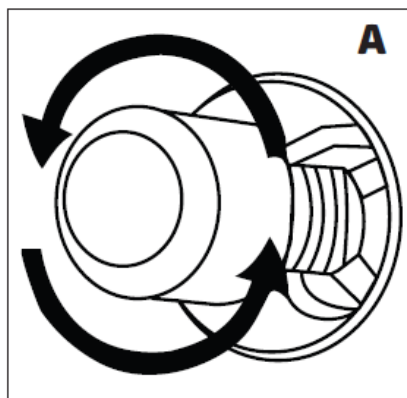

Figure 30

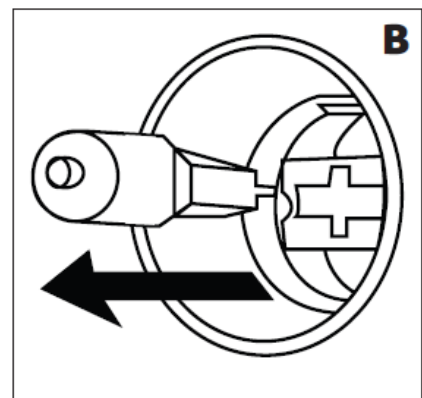

Figure 31

**Note:** This appliance contains a light source whose energy efficiency class is G.

## 12. HANDLING RULES

1. Do not use the door and/or handle to carry or move the appliance.
2. Carry out the movement and transportation in the original packaging.
3. Pay maximum attention to the appliance while loading/unloading and handling.
4. Make sure that the packaging is securely closed during handling and transportation.
5. Protect from external factors (such as humidity, water, etc.) that may damage the packaging.

6. Be careful not to damage the appliance due to bumps, crashes, drops, etc. while handling and transporting and not to break or deform it during operation.

### Future handling procedures

The product should be stored and carried in its original box. If the original box is not available, the product must be wrapped with bubble wrap or a thick cardboard and tightly taped.

The product door must be taped to the side walls.

Do not put other items on the product and carry it upright.

Do not drop the product during transport and protect it against impacts.

The product should be kept in normal position during transport.

During handling, the accessories of the product should be fixed with a tape in order not to damage the product.

## 13. RECOMMENDATIONS FOR ENERGY SAVING

The following details will help you use your product ecologically and economically.

1. Use dark colored and enamel containers that conduct the heat better in the oven.
2. As you cook your food, if the recipe or the user manual indicates that preheating is required, preheat the oven.
3. Do not open the oven door frequently while cooking.
4. Try not to cook multiple dishes simultaneously in the oven. You may cook at the same time by placing two cookers on the wire rack.
5. Cook multiple dishes successively. The oven will not lose heat.
6. Turn off the oven a few minutes before the expiration time of cooking. In this case, do not open the oven door.
7. Defrost the frozen food before cooking.

## 14. TROUBLESHOOTING

You may solve the problems you may encounter with your product by checking the following points before calling the technical service.

In case you experience a problem with the oven, first check the table below and try out the suggestions. If the problem persists, contact the Service Centre.

Problem	Possible cause	What to do
Oven does not operate.	Power supply is not available.	Check that the power supply is available.
	Gas supply not available.	Check if the main gas valve is open.
		Check if the gas pipe is bent or kinked.
		Make sure the gas hose is connected to the oven.
Check if a suitable gas valve is being used.		
The oven stops during cooking.	Plug comes out from the wall socket.	Reinstall the plug into the wall socket.
Turns off during cooking.	Too long continuous operation.	Let the oven cool down after long cooking cycles.
	More than one plugs in a wall socket.	Use only one plug for each wall socket.
The oven door is not open properly.	Food residues jammed between the door and internal cavity.	Clean the oven well and try to reopen the door.
Lighter not operating.	Tips or body of ignition plugs are clogged.	Clean tips or body of ignition plugs of gas burners.
	Gas burner pipes are clogged.	Clean gas burner pipes.
Electric shock when touching the oven.	The power may not be properly grounded.	Make sure the power supply is grounded properly.
	You may be using an unground- ed socket.	
Water dripping.	Depending on the food, water or steam may form in some cases. This is not the fault of the appliance.	Let the oven cool down and then wipe dry with a dishcloth.
Steam coming out from a crack on oven door.		
Water remaining inside the oven.		
Oven does not heat.	Oven door is open.	Close the door and restart.
	The oven controls may not be set correctly.	Read the section regarding the operation of the oven and reset the oven.
	The fuse may have blown, or the circuit breaker may have tripped.	Replace the fuse or reset the circuit breaker. If this is repeating frequently, call an electrician.
Smoke comes out of the oven during operation.	When operating the oven for the first time.	Smoke comes out from the heaters. This is not a fault. After 2-3 cycles, there will be no more smoke.
	Food on heater.	Let the oven cool down and clean food residues from the heater.
There is a smell of burning or plastic when using the oven.	Plastic or other not heat resistant- ant accessories are being used inside the oven.	Use glass containers suitable for high temperatures.
Oven does not cook well.	The door may be open too often while cooking.	Do not open the oven door too often unless you are cooking something that needs to be rotated. If you open the door too often, the internal temperature will drop, which may affect the cooking result.
Internal light is dim or does not operate.	Lamp might be failed.	Replace with a lamp having the same specifications.
	Foreign object covering the lamp during cooking.	Clean the internal surface of the oven and check again.

**Environment friendly disposal**

You can help protect the environment!

Please remember to respect the local regulations: hand in the non-working electrical equipment's to an appropriate waste disposal center.



**HEINNER** is a registered trademark of **Network One Distribution SRL**. Other brands and product names are trademarks or registered trademarks of their respective holders.

No part of the specifications may be reproduced in any form or by any means or used to make any derivative such as translation, transformation, or adaptation without permission from NETWORK ONE DISTRIBUTION.

Copyright © 2013 Network One Distribution. All rights reserved.

[www.heinner.com](http://www.heinner.com), <http://www.nod.ro>



This product is in conformity with the norms and standards of European Community



Importer: **Network One Distribution**

Marcel Iancu Street, 3-5, Bucharest, Romania

Tel: +40 21 211 18 56, [www.heinner.com](http://www.heinner.com) , [www.nod.ro](http://www.nod.ro)

# ARAGAZ MIXT

Model:

HFSC-S56E1HSWH / HFSC-S60E1HSWH



- Aragaz mixt, 3 arzătoare cu gaz și o plită
  - 50 x 60 / 60 x 60 cm

**HEINNER**

## 1. INTRODUCERE

Vă rugăm să citiți instrucțiunile cu atenție și să păstrați manualul pentru consultări ulterioare. Acest manual are scopul de a vă oferi toate instrucțiunile necesare cu privire la instalarea, utilizarea și întreținerea aparatului. Pentru utilizarea corectă și în siguranță a aparatului, vă rugăm să citiți cu atenție acest manual de instrucțiuni înainte de instalare și utilizare.

## 2. CONȚINUTUL PACHETULUI DUMNEAVOASTRĂ

- ➔ Aragaz mixt
- ➔ Manual de utilizare
- ➔ Certificat de garanție

## 3. MĂSURI DE SIGURANȚĂ

### Avertismente importante

1. Vă rugăm să citiți cu atenție acest manual de utilizare. Numai procedând astfel puteți utiliza aparatul corect și în condiții de siguranță.
2. Lucrările de instalare și reparațiile trebuie efectuate numai de către un „SERVICE AUTORIZAT”. Producătorul nu este răspunzător pentru operațiile efectuate de persoane neautorizate.
3. Condițiile de configurare a acestui aparat sunt specificate pe eticheta de tip sau pe plăcuța cu date tehnice.
4. Acest aparat a fost proiectat exclusiv pentru uz casnic.
5. AVERTISMENT: Pericol de incendiu; nu așezați niciun obiect pe suprafețele de gătit.
6. AVERTISMENT: Aparatul și zonele accesibile ale acestuia se încing în timpul funcționării.
7. AVERTISMENT: Componentele accesibile se pot încinge pe durata utilizării grilului. Copiii cu vârste mici trebuie ținuti la distanță de aparat.
8. AVERTISMENT: Acest aparat este destinat exclusiv pentru prepararea alimentelor. Acesta nu trebuie utilizat în alte scopuri, cum ar fi, de exemplu, încălzirea unei încăperi.
9. AVERTISMENT: Pericol de arsuri din cauza aburului supraîncălzit! Pielea copiilor este mai sensibilă la temperaturi ridicate decât cea a adulților. Nu lăsați copiii să deschidă ușa cuptorului în timp ce acesta funcționează. Pentru evitarea pericolului de arsuri, nu lăsați copiii să se apropie de aparat înainte ca acesta să se răcească.
10. AVERTISMENT: Nu încercați în niciun caz să stingeți focul cu apă. Doar deconectați aparatul de la sursa de alimentare și acoperiți flacăra cu un capac sau cu o pătură ignifugă.
11. ATENȚIE: Procesul de preparare trebuie supravegheat. Procesul de preparare trebuie supravegheat permanent.
12. ATENȚIE: În cazul în care geamul aparatului se sparge, opriți imediat toate elementele de încălzire, deconectați aparatul de la sursa de alimentare și întrerupeți utilizarea acestuia.
13. PERICOL DE ARDERE: Atunci când deschideți ușa cuptorului, feriți-vă de vaporii fierbinți care ies din interiorul acestuia.
14. PERICOL DE ARDERE: Lăsați suprafețele fierbinți să se răcească înainte de a închide capacul.
15. PERICOL DE ARDERE: Lăsați suprafețele fierbinți să se răcească înainte de a închide capacul.
16. Aparatul nu este destinat utilizării prin intermediul unui temporizator extern sau printr-un sistem separat de comandă de la distanță.
17. Pentru a preveni supraîncălzirea aparatului, acesta nu trebuie instalat în spatele unui panou decorativ.

18. Acest aparat poate fi utilizat de copii în vârstă de cel puțin 8 ani, de persoane cu probleme fizice, auditive sau psihice ori de persoane care nu au experiență sau cunoștințe, însă numai în cazul în care este asigurată supravegherea acestora, dacă aparatul este utilizat în condiții de siguranță sau le sunt furnizate informații cu privire la pericolele pe care le implică utilizarea.
19. Nu lăsați copiii cu vârste sub 8 ani și animalele de companie în apropierea aparatului atunci când acesta este în funcțiune.
20. Copiii cu vârste sub 8 ani trebuie ținuți la distanță de aparat în cazul în care aceștia nu pot fi supravegheați permanent.
21. Copiii nu au voie să se joace cu aparatul. Curățarea și întreținerea aparatului nu pot fi efectuate de către copii, cu excepția cazului în care aceștia au cel puțin 8 ani și sunt supravegheați de către adulți.
22. Nu lăsați aparatul și cablul de alimentare al acestuia la îndemâna copiilor cu vârste sub 8 ani.
23. Ambalajele sunt periculoase pentru copii. Nu lăsați ambalajele la îndemâna copiilor.
24. Nu puneți pe aparat obiecte la care copiii pot ajunge.
25. Evitați atingerea elementelor de încălzire.
26. Înainte de a începe să utilizați aparatul, îndepărtați din preajma acestuia perdelele, țesăturile, hârtia sau alte materiale inflamabile (care se pot aprinde). Nu puneți materiale inflamabile în aparat sau pe acesta.
27. Mânerul cuptorului nu este destinat uscării prosoapelor. Nu atârnați prosoape, cârpe etc. pe mânerul cuptorului.
28. Nu utilizați produsul sub influența medicamentelor și/sau a alcoolului.
29. După fiecare utilizare, asigurați-vă că aparatul este oprit.
30. Nu utilizați aparatul în cazul în care acesta este defect sau prezintă deteriorări evidente.
31. Nu utilizați produsul dacă geamul ușii nu este montat sau este spart.
32. Utilizatorul nu trebuie să transporte singur(ă) cuptorul.
33. Nu așezați obiecte grele pe ușa cuptorului atunci când aceasta este deschisă, deoarece există riscul de răsturnare.
34. Atunci când ușa cuptorului este deschisă, nu puneți obiecte grele și nu permiteți copiilor să se așeze pe aceasta. Puteți provoca răsturnarea cuptorului sau deteriorarea balamalelor ușii.
35. Sursa de alimentare a aparatului poate fi deconectată în timpul lucrărilor de construcții. După finalizarea lucrărilor, cuptorul trebuie reconectat la sursa de alimentare de către un service autorizat.
36. Nu puneți aparatul pe suprafețe acoperite cu covoare. În lipsa ventilației în partea inferioară a aparatului, componentele electrice se supraîncălzesc. Acest lucru va provoca defectarea aparatului.
37. Alimentele se pot vărsa atunci când un picior al cuptorului este demontat sau se rupe. Acordați atenție deosebită acestui aspect, deoarece pot rezulta vătămări.
38. Mențineți curate orificiile de ventilație.
39. Nu puneți ustensilele metalice (cuțite, furculițe, linguri etc.) pe suprafața aparatului, deoarece acestea se vor încinge.
40. Utilizatorul trebuie să fie atent atunci când curăță arzătoarele cu gaz. Pot rezulta vătămări.
41. Arzătoarele cuptorului și ale grătarului nu trebuie folosite simultan.
42. Arzătorul grătarului trebuie utilizat doar pentru prepararea la grătar.
43. ATENȚIE: Ușa de sticlă se poate fisura atunci când se încinge. Închideți toate arzătoarele înainte de a închide ușa de sticlă. Înainte de a închide ușa de sticlă, așteptați până când suprafața plitei se răcește.



44. PERICOL DE RĂSTURNARE: Pentru a preveni răsturnarea aparatului, este necesară echilibrarea acestuia. Vă rugăm să consultați instrucțiunile de instalare.



## Siguranța electrică

1. AVERTISMENT: Întrerupeți toate conexiunile circuitului de alimentare înainte de a accesa bornele.
2. AVERTISMENT: Pentru evitarea pericolului de electrocutare, opriți aparatul în cazul în care suprafața acestuia prezintă fisuri.
3. Conectați produsul la o priză cu împământare, protejată de o siguranță corespunzătoare valorilor specificate în tabelul cu specificații tehnice.
4. Solicitați unui electrician autorizat montarea instalației de împământare. Societatea noastră nu este responsabilă pentru daunele apărute ca urmare a utilizării produsului fără o împământare instalată conform reglementărilor locale.
5. Întrerupătoarele cuptorului trebuie poziționate astfel încât utilizatorul să poată ajunge la acestea atunci când cuptorul este instalat.
6. Nu atingeți ștecărul cu mâinile umede. Nu trageți de cablu pentru a deconecta ștecărul. Apucați întotdeauna de ștecăr.
7. Dacă utilizați în apropierea cuptorului un aparat electric, cum ar fi, de exemplu, un mixer de mână, asigurați-vă că nu prindeți cablul de alimentare în ușa cuptorului. Izolația cablului poate suferi deteriorări.
8. Nu spălați produsul pulverizând sau turnând apă pe acesta! Pericol de electrocutare!
9. Nu utilizați cabluri sau prelungitoare tăiate sau deteriorate. Utilizați numai cablul de alimentare original.
10. Asigurați-vă că nu sunt prezente lichide sau umezeală în priza de alimentare la care ștecărul aparatului este conectat.
11. Și suprafața posterioară a cuptorului se încălzește atunci când cuptorul este în funcțiune. Conexiunile electrice nu trebuie să atingă suprafața posterioară, în caz contrar, conexiunile pot suferi deteriorări.
12. Nu prindeți cablurile de conectare în ușa cuptorului și nu le poziționați peste suprafețe fierbinți. Topirea cablului poate provoca un scurtcircuit sau chiar un incendiu.
13. Deconectați cablul cuptorului de la sursa de alimentare în timpul lucrărilor de instalare, întreținere, curățare și depanare.
14. Pentru evitarea producerii scânteilor, asigurați-vă că ștecărul este bine introdus în priza de perete.
15. În cazul unui cuptor cu aburi, recipientul pentru apă nu trebuie să fie introdus în apă sau curățat în mașina de spălat vase. Nerespectarea acestei măsuri de precauție generează pericol de electrocutare atunci când recipientul pentru apă este introdus în cuptorul cu aburi.
16. Pericol de electrocutare! În timpul operațiilor de curățare a produsului, nu utilizați aparate de curățat cu aburi.
17. Utilizatorul nu trebuie să scoată rezistența din locul acesteia în timpul curățării. Pericol de electrocutare!
18. Pentru instalare, este necesar un întrerupător care să poată deconecta complet sursa de alimentare. Deconectarea de la sursa de alimentare trebuie realizată cu un întrerupător sau cu o siguranță încorporată, instalată într-o sursă de alimentare permanentă în conformitate cu reglementările privind instalațiile electrice.
19. Produsul este prevăzut cu un cablu tip „Y”.
20. Conexiunile permanente trebuie conectate la o sursă de alimentare care să permită deconectarea completă. Pentru dispozitivele cu clasa de supratensiune sub III, un dispozitiv de deconectare trebuie conectat la o sursă de alimentare permanentă conform reglementărilor privind instalațiile electrice.
21. Punctul de conectare a cablului trebuie protejat.

## Siguranța conectării la sursa de gaze

1. Acest aparat nu este racordat la un echipament de evacuare a produselor de ardere. Acest aparat trebuie să fie racordat și instalat în conformitate cu reglementările în vigoare privind instalarea. Condițiile referitoare la ventilație trebuie luate în considerare.
2. În timpul utilizării unui aparat de gătit cu gaz, în încăperea sunt generate umiditate, căldură și produse de ardere. În primul rând, asigurați-vă că bucătăria este bine aerisită atunci când utilizați aparatul și mențineți orificiile de ventilație naturală deschise sau instalați un echipament de ventilație mecanică.
3. După o utilizare intensă și îndelungată a aparatului, poate fi necesară o ventilație suplimentară. De exemplu, deschideți o fereastră sau reglați echipamentul de ventilație mecanică (dacă este disponibil), astfel încât acesta să funcționeze la o viteză mai ridicată.

4. Acest aparat trebuie să fie instalat în conformitate cu reglementările în vigoare și numai într-un spațiu bine aerisit. Vă rugăm să citiți cu atenție manualul de instrucțiuni înainte de a instala și utiliza acest aparat.
5. Înainte de a poziționa aparatul, asigurați-vă că specificațiile rețelei locale de distribuție (tipul de gaz și presiunea gazului) corespund cerințelor care se impun în vederea funcționării aparatului.
6. Mecanismul de aprindere nu poate funcționa mai mult de 15 secunde. Dacă arzătorul nu este aprins după 15 secunde, opriți mecanismul de aprindere și așteptați cel puțin un minut înainte de a încerca din nou să aprindeți arzătorul.
7. Toate operațiile asupra instalației de gaz trebuie efectuate de către persoane autorizate și calificate.
8. Dacă doriți să utilizați produsul cu un alt tip de gaz decât cel pentru care a fost prevăzut în fabrică, solicitați asistență din partea unui service autorizat în vederea efectuării modificărilor necesare.
9. Pentru o funcționare corespunzătoare a aparatului, hota, conducta de gaz și clema trebuie înlocuite periodic în conformitate cu recomandările producătorului și atunci când este necesar.
10. Gazul trebuie să aibă o ardere corespunzătoare. Arderea corespunzătoare a gazului poate fi identificată după flacăra albastră fără întreruperi. Dacă gazul nu este ars corespunzător, se poate genera monoxid de carbon (CO). Monoxidul de carbon este un gaz incolor, inodor și foarte toxic, putând provoca decesul chiar și în cantități mici.
11. Adresați-vă furnizorilor locali de gaze pentru întrebări privind numerele de telefon pentru situații de urgență legate de gaze și măsurile care trebuie luate în cazul în care se detectează miros de gaze.

### Măsuri în cazul detectării mirosului de gaze

1. Nu utilizați surse de flacără deschisă și nu fumați.
2. Nu acționați întrerupătoare electrice (întrerupătorul de lumină, soneria de la ușă etc.).
3. Nu utilizați telefoane fixe sau mobile.
4. Deschideți ușile și ferestrele.
5. Închideți toate robinetele aparatelor care folosesc gaz și ale contoarelor de gaz.
6. Sunați la pompieri de la un telefon din afara locuinței.
7. Verificați toate furtunurile și racordurile acestora, pentru a vă asigura că nu prezintă scăpări de gaz. Dacă simțiți în continuare miros de gaz, ieșiți din locuință și avertizați-vă vecinii.
8. Intrați în locuință numai după ce autoritățile stabilesc că nu există pericole.

### Utilizare prevăzută

1. Acest produs este destinat uzului casnic. Utilizarea aparatului în scopuri comerciale nu este permisă.
2. Acest produs poate fi utilizat numai pentru prepararea alimentelor. Acesta nu trebuie utilizat în alte scopuri, cum ar fi, de exemplu, încălzirea unei încăperi.
3. Acest aparat nu trebuie utilizat pentru încălzirea alimentelor sub grill, pentru încălzirea locuinței sau uscarea hainelor sau a prosoapelor pe mânerul ușii cuptorului.
4. Producătorul nu își asumă nicio răspundere pentru deteriorările apărute ca urmare a utilizării necorespunzătoare sau a manevrării greșite.
5. Cuptorul poate fi utilizat pentru decongelarea, coacerea, prăjirea și frigerea produselor alimentare.
6. Durata de exploatare a produsului pe care l-ați achiziționat este de 10 ani. Aceasta este perioada pe parcursul căreia piesele de schimb necesare pentru funcționarea acestui produs sunt furnizate de producător.

## 4. CONEXIUNI

Acest cuptor trebuie să fie instalat și conectat corespunzător, în conformitate cu instrucțiunile producătorului și de către un service autorizat.

### Conectarea la sursa de alimentare cu energie electrică

**AVERTISMENT:** Conexiunile electrice ale aparatului trebuie realizate doar cu prize cu împământare, conectate la un sistem de împământare instalat în conformitate cu normele în vigoare.

Contactați un electrician calificat în cazul în care priza din locul de instalare a produsului nu este prevăzută cu sistem de împământare. Producătorul nu își asumă nicio responsabilitate pentru daunele cauzate de conectarea aparatului la prize fără împământare.

Dispozitivul dumneavoastră corespunde clasei de protecție I. Ștecărul cuptorului dumneavoastră este legat la pământ; vă rugăm să vă asigurați că și priza la care veți conecta ștecărul este legată la pământ. Ștecărul trebuie să fie ușor accesibil după instalare.

Aparatul dumneavoastră este conceput pentru o alimentare electrică de 220-240 V N AC / 380-415 V 3N AC 50-60 Hz și necesită o siguranță de 16 sau 32 A. Dacă rețeaua dumneavoastră electrică nu corespunde acestor specificații, contactați un electrician sau un service autorizat.

Întreprinderile aparatului trebuie poziționate astfel încât utilizatorul să poată ajunge la acestea atunci când cuptorul este instalat.

**AVERTISMENT:** Atunci când realizați conexiunea, luați măsuri de precauție împotriva pornirii neintenționate a alimentării.

**AVERTISMENT:** Cablul de alimentare cu energie electrică nu trebuie să atingă componentele fierbinți ale aparatului.

**AVERTISMENT:** Pentru evitarea pericolelor, în cazul în care cablul de alimentare prezintă deteriorări, acesta trebuie înlocuit de către producător, de către reprezentantul acestuia sau de către persoane calificate.

#### Schema de conexiuni

**AVERTISMENT:** Conectarea produsului la rețeaua electrică trebuie să fie efectuată de către un personal autorizat și certificat. Producătorul nu este răspunzător pentru daunele apărute în urma efectuării operațiilor de către persoane neautorizate.

**AVERTISMENT:** Solicitați unui electrician autorizat montarea instalației de împământare. Societatea producătoare nu este responsabilă pentru daunele apărute ca urmare a utilizării produsului fără o împământare instalată conform reglementărilor locale.

**PERICOL DE ELECTROCUTARE:** Înainte de a efectua orice operație asupra cablurilor electrice, deconectați aparatul de la sursa de alimentare cu energie electrică.

Realizați conexiunea electrică a cuptorului dumneavoastră în conformitate cu schema de conexiuni corespunzătoare.

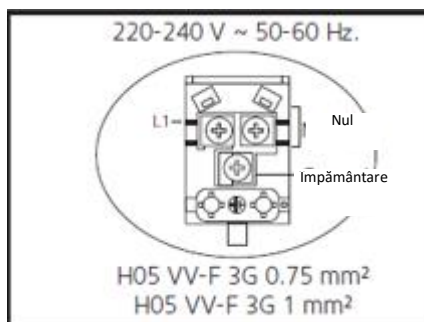

Sursele de alimentare variază în funcție de puterea electrică utilizată de aparat. Puteți afla puterea electrică a aparatului consultând eticheta de tip de pe capacul posterior al acestuia. La schimbarea sursei de alimentare, trebuie să țineți cont de tabelul de mai jos.

Interval de putere	Tipul și dimensiunea cablului de alimentare
1380-2299 W	H05VV-F 3G 1.0 mm <sup>2</sup>

## Racordul pentru gaze

**PERICOL DE EXPLOZIE:** Înainte de începerea oricăror lucrări la instalația de gaz, opriți alimentarea cu gaz. Pericol de explozie!

**AVERTISMENT:** Toate tipurile de lucrări asupra echipamentelor și sistemelor alimentate cu gaz trebuie să fie efectuate de persoane autorizate și calificate. Producătorul nu este răspunzător pentru daunele apărute în urma efectuării operațiilor de către persoane neautorizate.

**AVERTISMENT:** Asigurați-vă că reglajele aparatului corespund condițiilor locale de distribuție (tipul și presiunea gazului) înainte de a instala aparatul.

Produsul nu este prevăzut cu sistem de evacuare. Din acest motiv, produsul trebuie să fie instalat în conformitate cu reglementările în vigoare. Condițiile referitoare la ventilație trebuie luate în considerare.

Utilizați produsul pe o suprafață orizontală, într-un spațiu bine aerisit.

### Traseul furtunului de gaz

Asigurați-vă că furtunul de gaz și cablul de alimentare nu trec pe lângă suprafețe fierbinți.

Conectați aparatul la robinetul principal de gaz pe cel mai scurt traseu, asigurându-vă că nu sunt prezente scurgeri.

**AVERTISMENT:** Tipurile de furtunuri trebuie să respecte standardul EN 1762 pentru GPL și standardul EN 14800 pentru gaze naturale.

**AVERTISMENT:** Pentru siguranță, furtunul utilizat trebuie să aibă o lungime de cel puțin 50 cm și cel mult 125 cm.

**AVERTISMENT:** Nu deplasați aparatul atât timp cât este racordat la conducta de gaze. Orice forțare a furtunului poate provoca scurgeri de gaz, deoarece furtunul se poate slăbi.

### Conectarea la sursa de GPL

Puneți colierul metalic pe furtunul care vine de la butelia GPL. Instalați un capăt al furtunului, împingându-l până la racordul de intrare al furtunului de pe partea din spate a aparatului, prin încălzirea acestuia în apă clocotită. Strângeți cu o șurubelniță, aducând colierul la capătul furtunului. Verificați dacă există scurgeri de gaz și finalizați conectarea. Racordul de admisie a furtunului și garnitura necesare pentru conectare sunt următoarele:

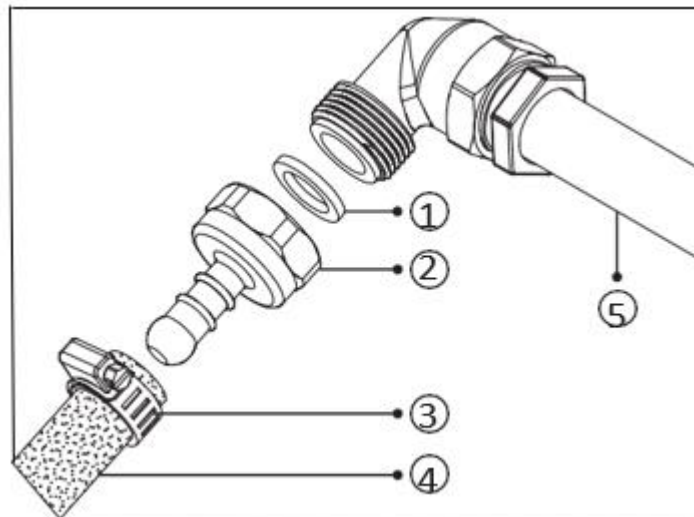

4. Garnitură	4. Furtun de racord GPL
5. Racord de intrare a furtunului	5. Conductă principală de gaz
6. Colier metalic	

**AVERTISMENT:** Nu deplasați aparatul atât timp cât este racordat la conducta de gaze. Orice forțare a furtunului poate provoca scurgeri de gaz, deoarece furtunul se poate slăbi.

### Racordare la rețeaua de gaze naturale

Rotiți piulița pentru a fixa furtunul pe conducta principală de gaz. Verificați dacă există scurgeri de gaz și finalizați conectarea. Furtunul și racordul necesare pentru conectare sunt următoarele:

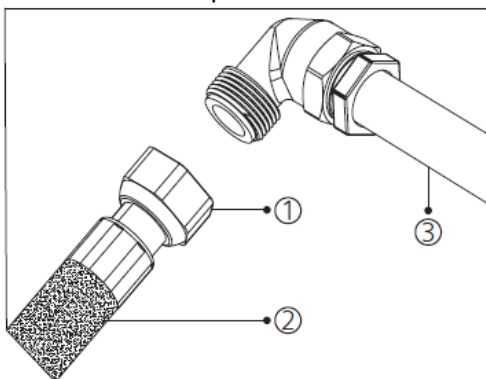

4. Piuliță
5. Furtun de racordare la rețeaua de gaze naturale
6. Conductă principală de gaz

**AVERTISMENT:** Nu deplasați aparatul atât timp cât este racordat la conducta de gaze. Orice forțare a furtunului poate provoca scurgeri de gaz, deoarece furtunul se poate slăbi.

### Verificarea etanșeității

Pentru a verifica etanșeitățile și siguranța garniturilor, asigurați-vă că butoanele de pe panoul de comandă sunt închise și că hota este pornită.

Aplicați o soluție din apă și săpun la punctele de racord. În cazul în care există o scurgere, veți observa formarea de bule în aceste zone.

**AVERTISMENT:** Este strict interzisă utilizarea brichetelor, chibriturilor, țigărilor aprinse sau a oricăror alte materiale inflamabile pentru a verifica scurgerile de gaz.

### Aerisirea încăperii

Oxigenul necesar pentru ardere este preluat din aerul din încăperea, iar gazele produse se întorc direct în încăperea.

De aceea, o aerisire corespunzătoare a încăperii este esențială pentru funcționarea în siguranță a produsului dumneavoastră.

Dacă încăperea nu este prevăzută cu ferestre sau uși care să poată fi folosite pentru aerisire, este necesară instalarea unui sistem suplimentar de ventilație. Totuși, dacă încăperea este prevăzută cu o ușă care se deschide direct spre exterior, nu mai este nevoie de sisteme de ventilație suplimentare.

Dimensiunea încăperii	Deschidere pentru ventilație
Sub 5 m <sup>3</sup>	min. 100 cm <sup>2</sup>
între 5 m <sup>3</sup> și 10 m <sup>3</sup>	min. 50 cm <sup>2</sup>
Peste 10 m <sup>3</sup>	nu este necesar
În subsol sau pivniță	min. 65 cm <sup>2</sup>

## Conversia de la gaze naturale la GPL sau de la GPL la gaze naturale

**AVERTISMENT:** Deconectați aparatul de la alimentarea cu gaze și electricitate.

**PERICOL DE ARSURI:** Dacă produsul este fierbinte, așteptați ca aceasta să se răcească.

### Înlocuirea injectorului

1. Ridicați grătarul, capacul arzătorului și arzătorul, astfel încât să puteți vedea injectorul (consultați figura 1).
2. Cu ajutorul unei șurubelnițe (de 7 mm) cu vârful așa cum este arătat în figura 2, scoateți injectorul prin rotire (a se vedea figura 3).
3. Înlocuiți injectoarele cu unele adecvate, în funcție de valorile din tabelul de injectoare și de tipul de gaz care urmează să fie utilizat.



Figura 1

Figura 2

Figura 3

**AVERTISMENT:** Înlocuirea injectoarelor trebuie să fie efectuată de către un service autorizat.

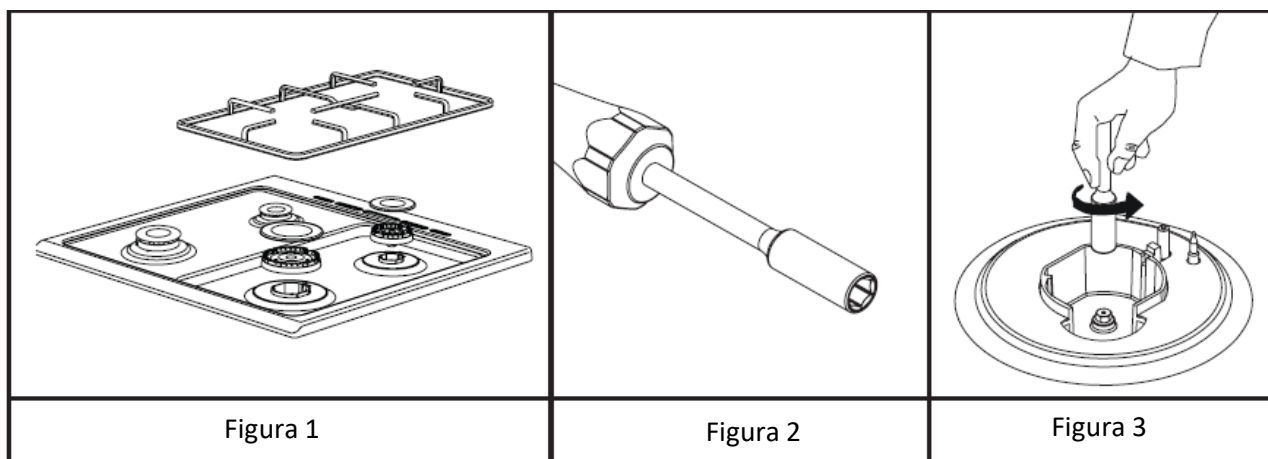
## Reglarea debitului de gaz

După înlocuirea injectoarelor, este necesar să reglați robinetele de gaz pentru adaptarea la noul tip de gaz. Înainte de a începe această operație, asigurați-vă că ștecărul aparatului este conectat la priză, că alimentarea cu gaz este pornită și că arzătoarele sunt poziționate corespunzător.

**Notă:** Șurubul de reglare a gazului pentru poziția de flacără mică trebuie slăbit când se trece de la GPL la gaze naturale. În cazul trecerii de la gaze naturale la GPL, acesta trebuie strâns.

1. Puneți arzătoarele aragazului în poziția pentru flacără mică și scoateți butoanele de control ale aragazului de pe panoul de comandă (consultați figura 4).
2. Cu ajutorul unei șurubelnițe de dimensiune potrivită, strângeți/slăbiți șurubul de reglare a gazului (consultați figura 5). Acest lucru permite mărirea sau micșorarea flăcării. Reglați gazul astfel încât înălțimea flăcării să fie de cel puțin 4 mm.
3. Pentru verificarea finală, reglați flăcările arzătoarelor aragazului în poziția pentru cea mai mică flacără și în poziția pentru cea mai mare. În ambele cazuri, flacăra trebuie să se aprindă.
4. Repetați aceste proceduri pentru fiecare arzător al aragazului.
5. După reglarea corectă a gazului, instalați butoanele de comandă, pentru a putea utiliza produsul.

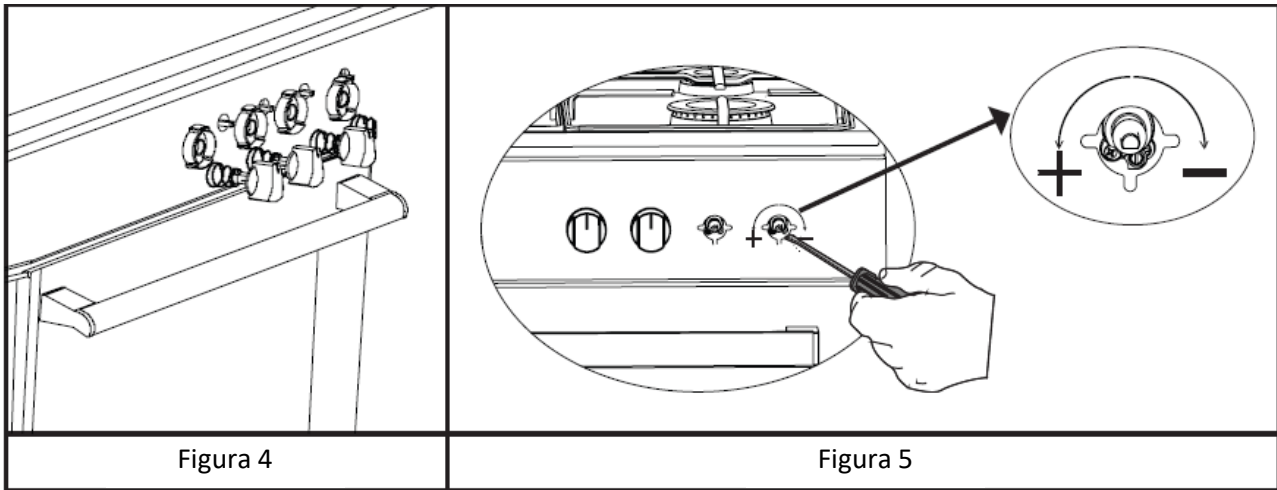

**AVERTISMENT:** În funcție de tipul de duză folosit în cazul produsului dumneavoastră, poziția șurubului de reglare a gazului poate varia.

## 5. DESCRIEREA PRODUSULUI

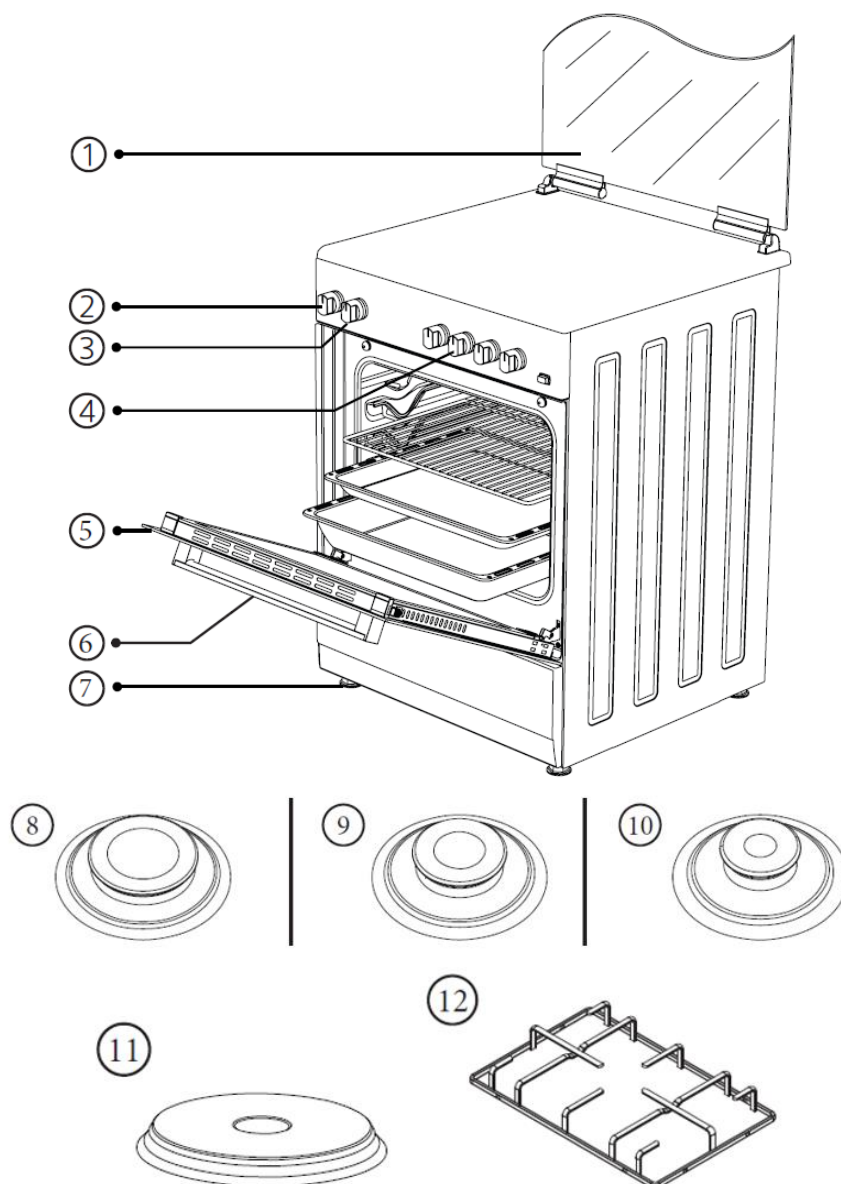

1. Capac metalic	7. Picior din plastic
2. Buton de reglare a temperaturii (termostat)	8. Arzător mare
3. Buton pentru selectarea funcțiilor de preparare	9. Arzător mediu
4. Butoane de comandă pentru plită	10. Arzător mic
5. Ușă cuptor	11. Plită electrică
6. Mânerul cuptorului	12. Grătar pentru plită

**Notă:** Imaginea de mai sus a aparatului are numai scop ilustrativ. Imaginea aparatului poate varia în funcție de opțiune. Luați în considerare doar aparatul dumneavoastră.

## Panou de comandă

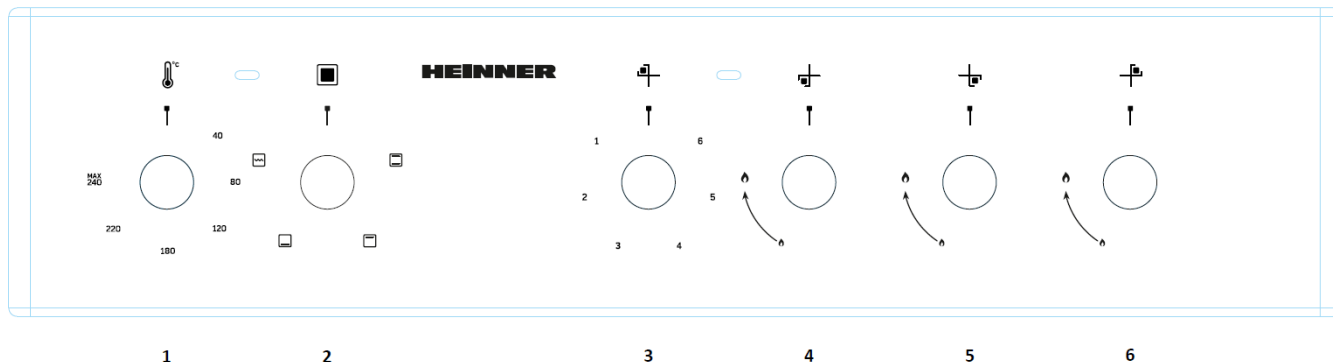

1. Buton de reglare a temperaturii (termostat)	4. Arzător cu gaz
2. Buton pentru selectarea funcțiilor de preparare	5. Arzător cu gaz
3. Plită electrică	6. Arzător cu gaz

## Butonul de reglare a temperaturii (termostatul)

Acesta este utilizat pentru setarea temperaturii de preparare a alimentelor gătite în cuptor. După ce introduceți alimentele în cuptor, puteți seta prin rotirea butonului temperatura dorită. Indicatorul luminos al termostatului se stinge atunci când cuptorul atinge temperatura setată. Consultați tabelul de gătire pentru temperaturile de preparare ale diferitelor feluri de mâncare.

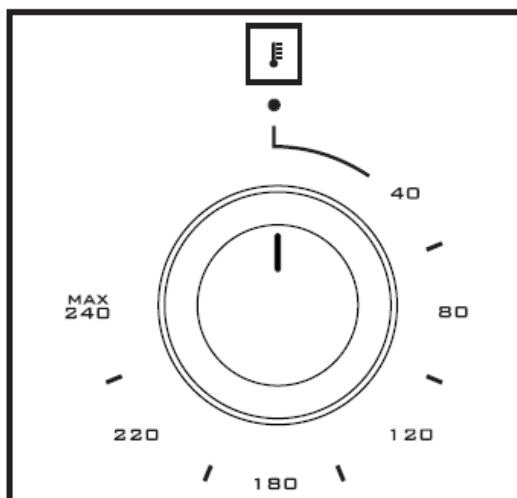

## Accesorii

### Tavă standard

Se utilizează pentru produse de patiserie (fursecuri, biscuiți etc.) și alimente congelate.



### Grătar metalic

Acesta se utilizează pentru frigere sau pentru a așeza alimentele congelate, sau alimentele care urmează să fie fripte sau coapte pe suportul corespunzător.

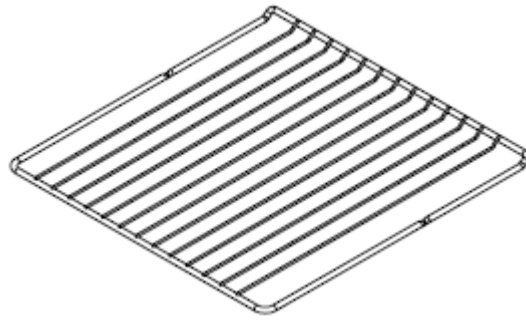

### Utilizarea grătarului metalic

Este important să așezați grătarul metalic și tava în mod corespunzător pe suporturile metalice și să așezați corect grătarul și/sau tava pe suport.

Poziționarea corectă este prezentată în figura alăturată.

Puneți grătarul (sau tava) între două șine și asigurați-vă că acesta este echilibrat înainte de a pune alimentele.

**Notă:** Nu utilizați grătarul chiar sub suportul pe care este fixată șina telescopică.

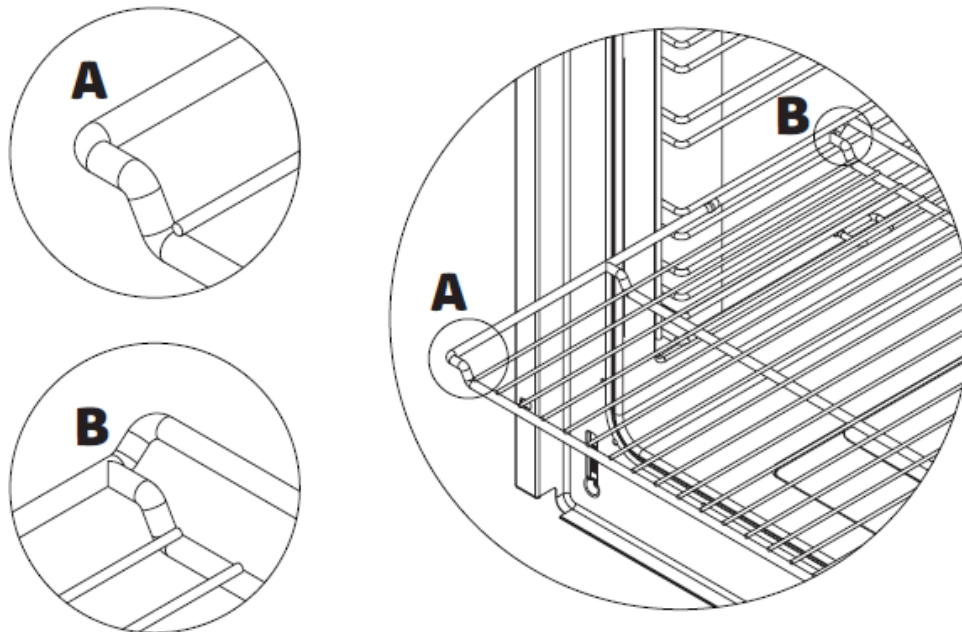

### Caracteristici tehnice

**AVERTISMENT:** Specificațiile tehnice și tabelul de injectoare trebuie avute în vedere pentru modificarea care urmează să fie efectuată de către service-ul autorizat. Producătorul nu poate fi tras la răspundere pentru eventualele probleme apărute ca urmare modificărilor necorespunzătoare.

**AVERTISMENT:** Pentru a creșterea calității produsului, specificațiile tehnice pot fi modificate fără o notificare prealabilă.

**AVERTISMENT:** Valorile furnizate împreună cu aparatul sau în cadrul documentelor însoțitoare sunt valori de laborator conforme cu standardele aplicabile. Aceste valori pot varia în funcție de condițiile de utilizare și de mediu.

Tabelul de injectoare

Specificații ale arzătoarelor în funcție de tipul de gaz	G20, 20 mbar			G30, 28-30 mbar		
	Gaze naturale			GPL		
	Duză			Duză		
Arzător mare	Duză	1,15	mm	Duză	0,85	mm
	Debit de gaz	0.271	m <sup>3</sup> /h	Debit de gaz	168	g/h
	Putere	2,90	kW	Putere	2,90	kW
Arzător mediu	Duză	0,97	mm	Duză	0,65	mm
	Debit de gaz	0.159	m <sup>3</sup> /h	Debit de gaz	98	g/h
	Putere	1,70	kW	Putere	1,70	kW
Arzător mic	Duză	0,72	mm	Duză	0,50	mm
	Debit de gaz	0.096	m <sup>3</sup> /h	Debit de gaz	55	g/h
	Putere	0,95	kW	Putere	0,95	kW

**Notă:** Valorile diametrelor înscrise pe injector sunt indicate fără virgulă. De exemplu, diametrul de 1,70 mm este indicat pe injector ca fiind 170.

## 6. INSTALARE

Asigurați-vă că instalația electrică și de gaze sunt adecvate pentru punerea în funcțiune a aparatului. Dacă instalația electrică sau cea de gaze nu este corespunzătoare, apălați la un electrician și la un instalator în vederea efectuării tuturor operațiilor necesare.

**AVERTISMENT:** Producătorul nu este răspunzător pentru daunele apărute în urma efectuării operațiilor de către persoane neautorizate.

**AVERTISMENT:** Pregătirea amplasamentului unde produsul urmează a fi montat și realizarea instalației electrice cad în sarcina clientului.

**AVERTISMENT:** La instalarea produsului, trebuie respectate regulile specificate în standardele locale referitoare la electricitate și gaz.

**AVERTISMENT:** Înainte de instalarea aparatului, asigurați-vă că acesta nu prezintă deteriorări. Nu instalați aparatul în cazul în care acesta este deteriorat. Produsele deteriorate prezintă riscuri pentru siguranța dumneavoastră.

**AVERTISMENT:** Mențineți curate orificiile de ventilație.

**AVERTISMENT:** În timpul instalării, trebuie purtat echipamentul de protecție personală corespunzător și trebuie respectate normele de siguranță aplicabile.

**AVERTISMENT:** Produsul trebuie poziționat astfel încât să se evite orice curent de aer care ar putea avea un impact asupra aprinderii și să se prevină acumularea de gaze nearse.

**AVERTISMENT:** Aparatele care funcționează cu GPL nu trebuie montate sub nivelul podelei.

### Locul potrivit pentru instalare

Picioarele aparatului nu trebuie să stea pe suprafețe moi, cum ar fi covoarele. Produsul trebuie așezat pe o suprafață solidă. Podeaua bucătăriei trebuie să fie solidă, pentru a putea susține greutatea aparatului și a ustensilelor de bucătărie care pot fi utilizate pe cuptor.

Aparatul trebuie utilizat cu un spațiu liber de minimum 400 mm deasupra suprafeței superioare a plitei și de 50 mm față de suprafețele laterale din interiorul unui corp de mobilier de bucătărie.

Aparatul este potrivit pentru utilizare pe ambii pereți laterali (fără niciun suport) sau fără a fi instalat într-un corp de mobilier. În cazul instalării unei hote sau a unui dispozitiv de aspirare deasupra aparatului, urmați instrucțiunile producătorului pentru informații cu privire la înălțimea de montare (min. 650 mm).

Produsul poate fi așezat lângă pereții bucătăriei, lângă mobilierul de bucătărie sau produse de orice dimensiune, în spatele sau în lateralul acestora. Mobilierul de bucătărie din imediata vecinătate a produsului trebuie să fie de aceeași dimensiune sau mai mic decât produsul.

Este necesar să existe un spațiu de cel puțin 2 cm între produs și perete, pentru a permite circulația aerului.

## Instalarea corectă

Pentru o instalare corectă, vă rugăm să respectați dimensiunile indicate în imaginea de mai jos.

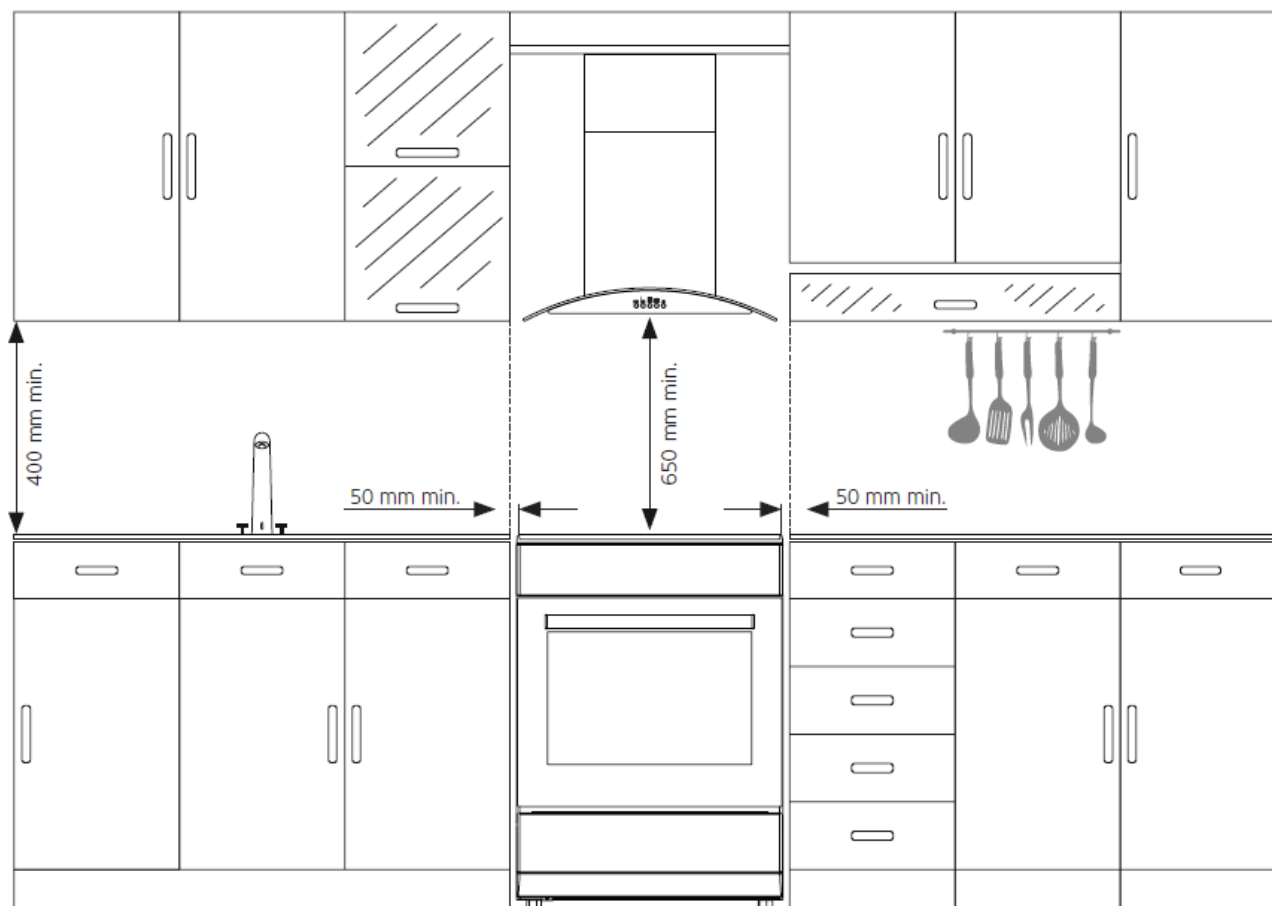

**AVERTISMENT:** Mobilierul de bucătărie din apropierea aparatului trebuie să fie rezistent la căldură (minimum 100 °C).

**AVERTISMENT:** Nu instalați aparatul lângă frigider sau congelatoare. Căldura emisă de către aparat duce la creșterea consumului de energie al dispozitivelor de răcire.

**AVERTISMENT:** Pentru transportul sau deplasarea aparatului, nu utilizați ușa și/sau mânerul acestuia.

## 7. UTILIZAREA CUPTORULUI

### Prima utilizare a cuptorului

După ce efectuați conexiunile necesare în conformitate cu instrucțiunile, va trebui să efectuați următoarele operații înainte de prima utilizare a cuptorului:

1. Scoateți toate etichetele sau accesoriile care sunt lipite în interiorul cuptorului. Dacă este prevăzută o folie de protecție pe partea frontală a aparatului, îndepărtați-o.
2. Ștergeți interiorul cuptorului cu o lavetă umedă, pentru a îndepărta praful și resturile de ambalaj. Interiorul cuptorului trebuie să fie gol. Conectați aparatul la gaz și electricitate.
3. Setați butonul de reglare a temperaturii la temperatura cea mai ridicată, apoi porniți cuptorul și lăsați-l să funcționeze timp de 30 de minute cu ușa acestuia închisă. Între timp, pot apărea puțin fum și un miros specific, aceasta fiind o situație normală.
4. După răcirea cuptorului, ștergeți interiorul cuptorului cu o lavetă înmuiată în apă caldă și detergent slab, apoi cu o lavetă curată. Acum puteți utiliza cuptorul.
5. În cazul în care cuptorul dumneavoastră este prevăzut cu o funcție de preparare cu ajutorul aburului, scoateți recipientul cu apă din cuptor. Agitați bine recipientul cu apă înainte de a utiliza detergent.

### Utilizarea normală a cuptorului

Pentru a începe prepararea, utilizați butonul de control al temperaturii pentru a seta temperatura la care doriți să gătiți, în funcție de tipul de aliment, și butonul de control al funcțiilor de preparare, pentru a seta funcția dorită.

### Utilizarea grillului

1. În cazul așezării alimentelor pe grătarul superior din interiorul cuptorului, alimentele nu trebuie să atingă grillul.
2. Pentru utilizarea grillului, puteți preîncălzi cuptorul timp de 5 minute. Dacă este necesar, puteți întoarce alimentele.
3. Alimentele trebuie să se afle pe centrul grătarului, pentru a se asigura circulația corespunzătoare a aerului prin cuptor.

#### Pornirea grillului

1. Poziționați butonul pentru selectarea funcțiilor în dreptul simbolului care indică grillul.
2. Apoi setați temperatura dorită.

#### Oprirea grillului

Poziționați butonul pentru selectarea funcțiilor la poziția „oprit”.

**AVERTISMENT:** Țineți ușa cuptorului închisă în timpul utilizării grillului.

## 8. UTILIZAREA PLITEI

### Utilizarea plitei cu gaz

În partea superioară a produsului, sunt prevăzute arzătoare care funcționează cu gaz. Aceste arzătoare funcționează separat. Pentru a utiliza arzătoarele aragazului, parcurgeți pașii de mai jos.

1. Înainte de a începe să utilizați arzătoarele aragazului, asigurați-vă că toate capacele arzătoarelor sunt poziționate corespunzător. Poziționarea corectă a capacelor arzătoarelor cu gaz este prezentată în figura de mai jos.



Figura 12



Figura 13

2. Înainte de a utiliza arzătorul aragazului, asigurați-vă că atât corpul arzătorului, conductele și baza acestuia, precum și orificiul injectorului sunt uscate și curate.

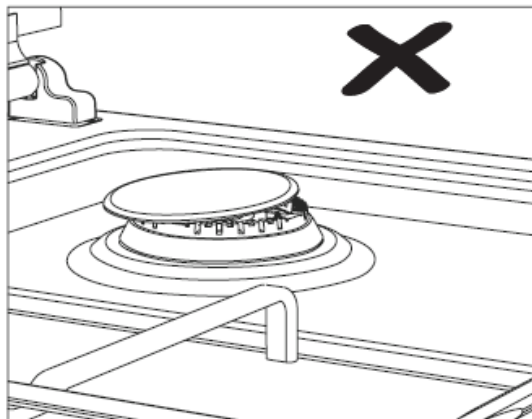
3. Pentru a utiliza arzătorul dorit, apăsați mai întâi pe buton în direcția indicată de săgeată și așteptați 5 secunde pentru ca aerul să iasă din conducte (consultați figura 14).

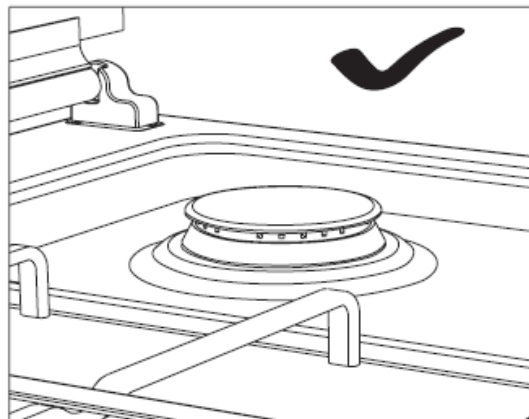

Figura 14



Figura 15

**Aprinderea automată cu buton:** puteți aprinde arzătorul dorit, apăsând pe buton în direcția indicată de săgeată (consultați figura 14) și răsucind butonul (consultați figura 15).

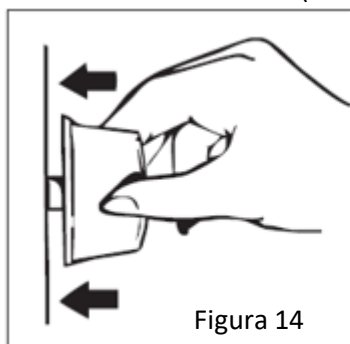
**AVERTISMENT:** În cazul modelelor cu aprindere automată, aprinderea are loc cu ajutorul electricității. Prin urmare, asigurați-vă că produsul este conectat la sursa de alimentare cu energie electrică înainte de a-l utiliza.



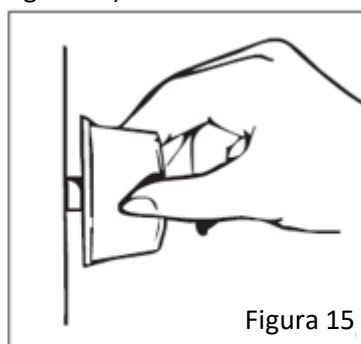

**PERICOL DE EXPLOZIE ȘI ARSURI:** Când arzătorul aragazului este aprins, apăsați și mențineți apăsat butonul timp de maximum 15 secunde pentru ca sistemul de verificare a flăcării să intre în funcțiune. Dacă apăsați și mențineți apăsat butonul pentru mai mult timp, apare pericolul de explozie și arsuri, deoarece acest lucru va duce la acumularea de gaze. Dacă flacăra nu se aprinde, așteptați cel puțin un minut. Apoi încercați din nou.

4. Asigurați-vă că grătarele plitei sunt poziționate corespunzător. Dacă grătarul nu este așezat corespunzător, este posibil ca vasele care urmează să fie așezate pe acesta să se verse.

5. Atunci când gătiți pe arzătoarele aragazului, asigurați-vă că ați deschis complet capacul superior al aparatului. În cazul în care capacul superior este închis în timp ce arzătoarele aragazului sunt fierbinți, există riscul ca sticla din care este realizat capacul să se spargă. Din acest motiv, este interzisă închiderea capacului superior atât timp cât arzătoarele aragazului sunt fierbinți.

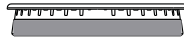
#### Controlul arzătoarelor

Puteți controla arzătoarele cu ajutorul butoanelor de pe panoul de comandă al aparatului.

Poziția „oprit”		
Flacără mare		
Flacără mică		

#### Dispozitivul de supraveghere a flăcării (FFD)

În cazul modelelor echipate cu sistem de siguranță pentru întreruperea gazului, după efectuarea procedurii de aprindere, așteptați 5-10 secunde împingând butonul către înainte și fără a lua mâna de pe acesta, conform instrucțiunilor. Mecanismul de siguranță se va activa în această perioadă, confirmând faptul că aparatul este în stare de funcționare.

Dispozitivul de supraveghere a flăcării întrerupe automat gazul către arzătorul aragazului în cazul în care focul se stinge din orice motiv nedorit.

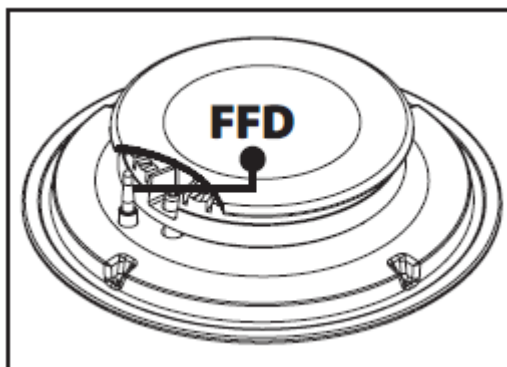

#### Diametrele vaselor care urmează să fie utilizate pe arzătoarele aragazului

Atunci când utilizați arzătoarele aragazului, folosiți pe cât posibil vase cu mâner lung care să stea corect pe suprafața plitei. Astfel, veți putea utiliza energia mai eficient. Tabelul de mai jos prezintă diametrele recomandate ale vaselor care trebuie utilizate, în funcție de arzătoare.

Tipul arzătorului	Diametrele vaselor de gătit		
	50x55	50x60 / 56x57	60x60
Arzător mic	12-18 cm	12-18 cm	12-18 cm
Arzător mediu	18-20 cm	18-20 cm	18-20 cm
Arzător mare	22-24 cm	22-26 cm	22-26 cm

## Utilizarea plitei electrice

**AVERTISMENT:** Nivelurile de putere pot varia în funcție de tipul dispozitivului dumneavoastră.

#### Nivelul de putere



Puteți acționa butonul de pe panoul de comandă pentru plita electrică, rotindu-l la nivelul dorit. Prin rotirea butonului de pe panoul de comandă pentru plita electrică la poziția „oprit” (0), puteți opri funcționarea.

Nivelurile de încălzire ale zonelor de preparare electrice (plitelor) sunt prezentate în tabel.



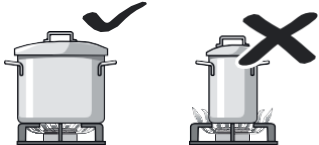
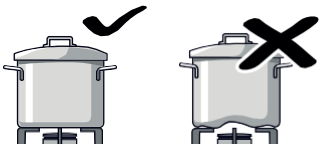
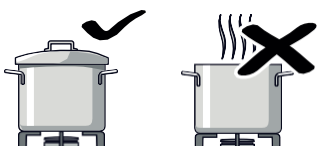
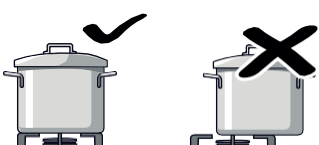
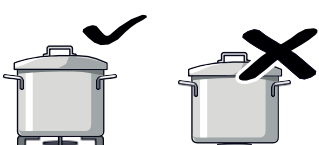
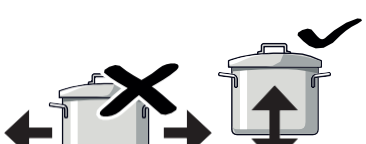

Zonă de preparare electrică (plită)	Nivelul 1	Nivelul 2	Nivelul 3	Nivelul 4	Nivelul 5	Nivelul 6
Ø145 mm	95 W	155 W	250 W	400 W	750 W	1000 W

Atunci când utilizați zonele de preparare electrice (plitele), lăsați-le să funcționeze timp de 5 minute la putere maximă, fără a pune vase pe acestea. Această va permite curățarea reziduurilor de fabricație. Între timp, pot apărea puțin fum și un miros specific. Acest lucru este normal și nu constituie un defect de fabricație.

#### Utilizarea corespunzătoare a vaselor

Utilizarea corespunzătoare a vaselor	
	Utilizați vase de dimensiunea potrivită pentru fiecare zonă de gătit. Nu utilizați vase mici într-o zonă de gătit mare. Flacăra nu trebuie să atingă părțile laterale ale recipientului.
	Nu utilizați recipiente cu baze concave sau convexe. În acest fel, vasele se pot vărsa. Utilizați numai vase cu fund plat. Dacă folosiți adaptorul arzătorului pentru wok, puteți folosi vase convexe pentru preparare.
	Nu gătiți fără capac sau cu capacul pe jumătate deschis. Acest lucru duce la risipă de energie. Stropii și scurgerile pot deteriora suprafața plitei și pot provoca incendii.
	Centrați vasul exact deasupra zonei de gătit. În caz contrar, se poate răsturna.
	Nu puneți niciodată ustensilele direct pe zonele de gătit, ci întotdeauna pe grătar. Înainte de a pune în funcțiune produsul, asigurați-vă că grătarele sunt poziționate corespunzător.
	Când doriți să mutați vasul de la o zonă de gătit la alta, nu îl deplasați prin glisare, ci ridicați-l și puneți-l deasupra zonei de gătit dorite. Evitați lovirea zonei de gătit și nu așezați greutăți pe aceasta.
	Nu utilizați niciodată simultan două arzătoare sau două surse de căldură pentru încălzirea unui singur vas de preparare. În timpul preparării de lungă durată, evitați utilizarea tăvilor de copt și a vaselor de teracotă la temperatură maximă.

## 9. FUNCȚII ȘI CARACTERISTICI ALE PREPARĂRII

	Funcția de încălzire din partea superioară și funcția de încălzire din partea inferioară sunt active simultan. Alimentele sunt încălzite simultan de sus în jos și de jos în sus. Acest program poate fi utilizat pentru a prepara alimente cum ar fi prăjiturile, pizza, biscuiții și fursecurile. Utilizați o singură tavă pentru gătit.
	Grătarul este pus în funcțiune. Se utilizează pentru a prepara la grătar carne și pește. Pentru a prepara la grătar, așezați alimentele pe grătar și puneți grătarul pe raftul superior (consultați imaginea cu pozițiile rafturilor). Așezați tava pe raftul inferior și aveți grijă să fie apă în interiorul tăvii în timpul preparării la grătar.
	Funcția de încălzire din partea superioară este activă. Este utilizată pentru încălzirea sau prăjirea alimentelor de mici dimensiuni.
	Funcția de încălzire din partea inferioară este activă. Selectați acest program aproape de sfârșitul duratei de preparare, dacă doriți ca partea inferioară a alimentului să fie mai prăjită. De asemenea, această funcție poate fi utilizată pentru curățarea cu abur (consultați secțiunea referitoare la curățarea cu abur).
	Această funcție este utilizată pentru iluminarea cuptorului. Lampa funcționează automat în cadrul tuturor funcțiilor de preparare.

**AVERTISMENT:** Funcțiile de preparare pot diferi de la un model la altul. Luați în considerare numai funcțiile de preparare ale cuptorului dumneavoastră.

## 10. RECOMANDĂRI ȘI AVERTISMENTE PRIVIND PREPARAREA

Puteți găsi în tabelele de mai jos informații referitoare la tipurile de alimente pe care le-am testat în laboratoarele noastre și pentru care am determinat valorile de preparare. Duratele de preparare pot varia în funcție de tensiunea de alimentare disponibilă în locul de utilizare, de calitatea și cantitatea ingredientelor destinate preparării, precum și de temperatură. Este posibil ca preparatele realizate cu ajutorul acestor valori să nu fie pe gustul dumneavoastră. Puteți descoperi valori diferite, experimentând pentru a obține diferite arome și rezultate care să se ridice la nivelul preferințelor dumneavoastră.

**AVERTISMENT:** Prepararea nesupravegheată cu ulei solid sau lichid este periculoasă, deoarece poate provoca un incendiu.

**AVERTISMENT:** Asigurați-vă că ușa cuptorului este închisă complet înainte de a introduce alimente în cuptor.

**AVERTISMENT:** La deschiderea ușii aparatului, este posibil să iasă abur. Faceți un pas înapoi și așteptați ca aburul să se disperseze.

**AVERTISMENT:** În timpul utilizării, suprafețele interioare și exterioare ale cuptorului devin fierbinți. Atunci când deschideți ușa cuptorului, feriți-vă de vaporii fierbinți care ies din interiorul acestuia. Este posibil să apară pericolul de arsuri.

**AVERTISMENT:** Există pericolul să vă ardeți mâinile din cauza suprafețelor interioare ale cuptorului, a alimentelor vărsate, a accesoriilor și a vaporilor fierbinți. Purtați mănuși de bucătărie în timp ce scoateți mâncarea fierbinte din cuptor.

**AVERTISMENT:** Utilizați mănuși de bucătărie termorezistente de fiecare dată când introduceți alimente în cuptor sau le scoateți din acesta.

**AVERTISMENT:** Vă rugăm să nu preparați alimentele punându-le direct pe tavă/grătar. Puneți alimentele în cuptor într-un accesoriu corespunzător.

**AVERTISMENT:** Nu umpleți niciodată vasul mai mult de o treime cu ulei. Nu ieșiți din bucătărie în timp ce încălziți uleiurile. Uleiurile extrem de fierbinți prezintă pericol de incendiu.

**AVERTISMENT:** Acordați atenție deosebită utilizării alcoolului în preparate. Alcoolul se evaporă la temperaturi ridicate și poate lua foc, provocând un incendiu dacă intră în contact cu suprafețele fierbinți.

**AVERTISMENT:** Nu încălziți conserve închise și borcane din sticlă. Presiunea poate duce la explozia borcanelor.

**AVERTISMENT:** Nu utilizați cuptorul la temperaturi mai ridicate decât temperatura maximă de utilizare indicată în specificațiile hârtiei de copt. Nu puneți hârtia de copt pe baza cuptorului.

**AVERTISMENT:** Hârtia de copt și alimentele se introduc împreună în cuptorul preîncălzit după ce sunt puse într-un vas sau pe un accesoriu al cuptorului (tavă, grătar etc.).

**AVERTISMENT:** Îndepărtați bucățile de hârtie de copt în exces care atârnă în afara accesoriului sau vasului de gătit, pentru ca acestea să nu atingă elementele de încălzire ale cuptorului.

**AVERTISMENT:** Nu puneți tăvi, vase sau folie de aluminiu direct pe baza cuptorului. Căldura acumulată poate deteriora baza cuptorului.

**AVERTISMENT:** Vasele de plastic se pot topi la temperaturi ridicate și pot deteriora aparatul. Nu utilizați vase de plastic.

**AVERTISMENT:** Există pericolul să vă ardeți mâinile din cauza suprafețelor interioare ale cuptorului, a alimentelor vărsate, a accesoriilor și a vaporilor fierbinți. În timp ce scoateți fructele deshidratate din cuptor, purtați mănuși de bucătărie termorezistente.

## 11. CURĂȚARE ȘI ÎNTREȚINERE

Curățarea periodică prelungeste durata de funcționare a aparatului și reduce frecvența defecțiunilor.

**AVERTISMENT:** Deconectați aparatul de la sursa de alimentare cu energie electrică. Pericol de șoc electric!

**AVERTISMENT:** Așteptați până când aparatul se răcește înainte de a-l curăța. Suprafețele fierbinți pot provoca arsuri!

**AVERTISMENT:** Suprafețele componentelor arzătorului și ale grătarului se opacizează ușor în timp. Acest lucru este foarte normal și nu înseamnă că materialul prezintă deteriorări.

**AVERTISMENT:** Utilizatorul nu trebuie să scoată rezistența din locul acesteia în timpul curățării. Pericol de electrocutare!

**AVERTISMENT:** Aburul unui dispozitiv de curățare cu abur se poate infiltra în componentele care conduc electricitatea și le poate provoca un scurtcircuit. Nu utilizați în niciun caz pentru curățarea cuptorului un dispozitiv cu abur.

**AVERTISMENT:** Nu spălați nicio componentă a aparatului în mașina de spălat vase (cu excepția accesoriilor).

**AVERTISMENT:** Rezervorul de apă nu trebuie scufundat în apă și nu trebuie spălat niciodată în mașina de spălat vase! Nu folosiți bureți sau perii foarte dure atunci când curățați rezervorul de apă.

**AVERTISMENT:** Opriti aparatul înainte de îndepărtarea dispozitivelor de protecție. După curățare, montați dispozitivele de protecție conform instrucțiunilor.

1. Nu curățați componentele interioare, panoul de comandă, tăvile și celelalte componente ale produsului cu instrumente dure, cum ar fi perii aspre, bureți de sârmă sau cuțite. Nu utilizați materiale dure sau detergenți abrazivi.

2. După curățarea componentelor interioare ale cuptorului cu o cârpă înmuiată în apă cu detergent, clătiți-le cu apă și ștergeți-le bine cu o cârpă uscată.

3. Curățați suprafețele din sticlă cu substanțe special concepute pentru curățarea sticlei.

4. Nu utilizați detergenți alifatici sau hidrocarbonați. Aceștia pot cauza umflarea garniturii ușii cuptorului.

5. Nu utilizați în niciun caz la curățarea aparatului materiale inflamabile, cum ar fi acid, diluant sau gaz.

6. Pentru îndepărtarea murdăriei și a petelor, utilizați stearat de potasiu (săpun moale).

7. Curățați panoul de comandă cu o lavetă umedă, apoi ștergeți-l cu o lavetă uscată.

8. Aparatul trebuie curățat bine după fiecare utilizare. Astfel, resturile de alimente sunt îndepărtate cu ușurință și nu se ard atunci când produsul este utilizat din nou.

9. Asigurați-vă că îndepărtați complet lichidele rămase în urma procesului de curățare și orice resturi de alimente cu care produsul a fost stropit în timpul preparării.

10. Anumiți detergenți sau agenți de curățare pot deteriora suprafețele. Nu utilizați în timpul curățării detergenți abrazivi, prafuri de curățat, creme de curățat sau obiecte ascuțite.

11. Curățați și ștergeți bine cuptorul și accesoriile sale după fiecare utilizare.

12. Închideți ușa cuptorului după ce interiorul aparatului se usucă.

13. În cazul în care aparatul urmează să nu fie utilizat pentru o perioadă îndelungată, acesta trebuie curățat bine, pentru a evita formarea mirosurilor neplăcute. După curățare, lăsați deschisă ușa cuptorului.

14. Înlocuiți garnitura ușii aparatului atunci când pe aceasta apar pori sau când se fisurează. Puteți comanda garnitura pentru ușă la un service autorizat.

15. Curățați rafturile de sârmă în mașina de spălat vase sau cu detergent de vase și apă caldă.

16. Nu utilizați pentru curățarea geamului substanțe de curățare abrazive sau raclete metalice ascuțite, deoarece zgârieturile apărute pe suprafața geamului ușii pot provoca spargerea acestuia.

17. În cazul în care aparatul urmează să nu fie utilizat pentru o perioadă mai lungă decât de obicei, acesta trebuie bine curățat înainte de a fi repus în funcțiune și verificat de un tehnician autorizat în ceea ce privește funcționarea corespunzătoare.

18. Îndepărtați capacul de sticlă al lămpii cuptorului (consultați secțiunea referitoare la înlocuirea becului) și ștergeți-l cu o lavetă umezită cu detergent de vase și apă caldă. Curățați-l cu o lavetă moale.

19. Curățați zonele de gătit ale aparatului și toate componentele detașabile numai manual, cu o lavetă cu burete, puțin detergent și apă caldă.

20. Ștergeți secțiunile nedetașabile ale plitei aparatului cu o lavetă umedă.

21. Ștergeți elementele de aprindere cu o cârpă foarte bine stoarsă. Apoi ștergeți-le cu o lavetă uscată și curată. Asigurați-vă că orificiile pentru flacără și bujiile de aprindere sunt complet uscate. În caz contrar, nu se va produce nicio scânteie.

## Asamblarea componentelor arzătorului

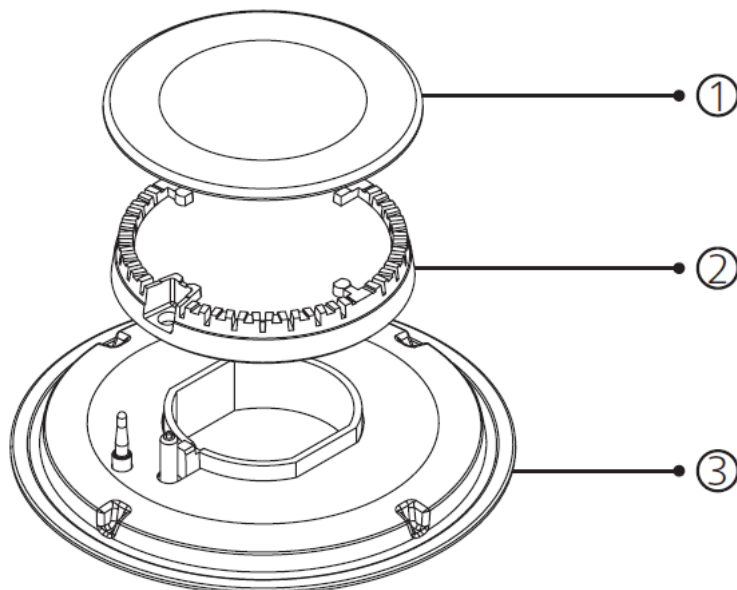

- |                        |
|------------------------|
| 1. Capacul arzătorului |
| 2. Corpul arzătorului  |
| 3. Baza arzătorului    |

Poziționați corpul arzătorului (2) în baza arzătorului (3). Asigurați-vă că ați poziționat corpul arzătorului (2) în baza acestuia (3) prin rotirea corpului arzătorului (2) către stânga și către dreapta. După această operație, puneți capacul arzătorului (1) exact deasupra corpului arzătorului (2).

**AVERTISMENT:** În cazul în care componentele arzătoarelor nu sunt asamblate corect după curățare, performanța de aprindere este afectată.

## Curățarea cu abur

Aceasta permite îndepărtarea murdăriei înmuiate datorită aburului care se formează în cuptor.

1. Scoateți toate accesoriile din cuptor.

2. Puneți o jumătate de litru de apă în tavă și așezați tava pe raftul inferior al cuptorului.

3. Setați comutatorul în poziția . Setați butonul de reglare a temperaturii la 70 °C, porniți cuptorul și lăsați-l să funcționeze timp de 30 de minute.

## Curățarea geamului ușii cuptorului

Apăsați pe sistemele de blocare din plastic din partea stângă și din partea dreaptă, așa cum este indicat în figura 24, apoi scoateți profilul, trăgând de acesta către dumneavoastră, așa cum este indicat în figura 25. Geamul este eliberat după scoaterea profilului așa cum este indicat în Figura 26. Trageți cu atenție geamul către dumneavoastră. Geamul exterior este fixat pe cadrul ușii cuptorului. Geamurile pot fi curățate cu

uşurinţă după separare. După finalizarea operaţiilor de curăţare şi întreţinere, puteţi pune la loc geamurile, urmând în ordine inversă procedura necesară demontării acestora. Asiguraţi-vă că profilul este poziţionat corespunzător.

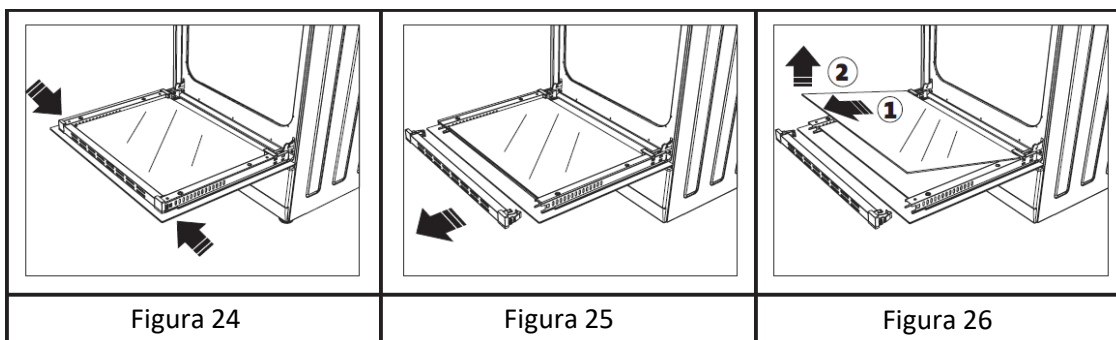

## Curăţarea şi asamblarea uşii cuptorului

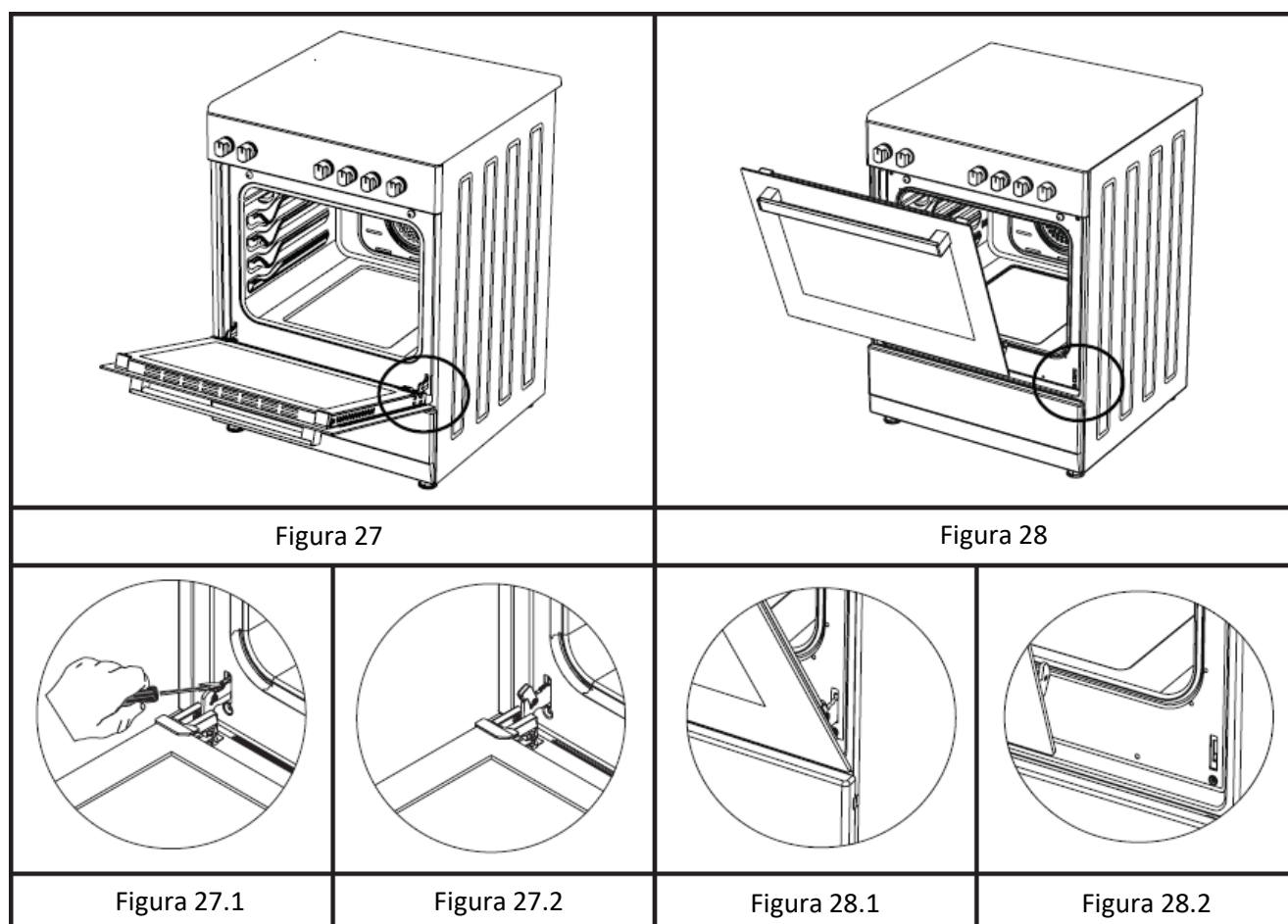

1. Deschideţi complet uşa cuptorului prin tragerea acesteia către dumneavoastră. Apoi deblocaţi încuietoarea balamalei trăgând-o în sus cu o şurubelniţă (consultaţi figura 27.1).
  2. Deschideţi la maximum sistemul de blocare a balamalei (consultaţi figura 27.2). Aduceţi ambele balamale ale uşii cuptorului în aceeaşi poziţie.
  3. Apoi închideţi uşa cuptorului până la poziţia în care aceasta se sprijină de sistemul de blocare a balamalei (consultaţi figura 28.1).
  4. Pentru a scoate uşa cuptorului, ţineţi-o cu ambele mâini când este la un nivel apropiat de poziţia în care este închisă şi trageţi-o în sus (consultaţi figura 28.2).
- Pentru a pune la loc uşa cuptorului, urmaţi în sens invers paşii pe care i-aţi parcurs pentru scoaterea acesteia.

## Înlocuirea becului cuptorului

**AVERTISMENT:** Pentru a evita șocurile electrice, opriți alimentarea cu energie electrică înainte de a înlocui becul cuptorului!

**AVERTISMENT:** Pentru a evita arsurile, așteptați ca aparatul să se răcească înainte de a înlocui becul! Suprafețele fierbinți pot provoca arsuri!

**AVERTISMENT:** Becul utilizat în acest produs nu este potrivit pentru iluminarea locuințelor. Scopul acestui bec este de a ajuta utilizatorul să vadă alimentele.

**AVERTISMENT:** Becurile utilizate în acest produs trebuie să fie capabile să reziste la condiții extreme, de exemplu la temperaturi de peste 100 °C.

**AVERTISMENT:** În cazul dispozitivelor cu lămpi cu halogen, utilizatorul nu trebuie să privească spre lampa cu halogen.

### Schimbarea becului:

1. Opriți alimentarea cu energie electrică.
2. Îndepărtați protecția de sticlă prin rotirea acesteia în sens contrar acelor de ceasornic (consultați figura 29). Utilizați mănuși dacă întâmpinați dificultăți la rotirea acesteia.
3. Apoi scoateți becul cuptorului prin rotirea acestuia (consultați figura 30) dacă este de tip **A**, sau prin tragere (consultați figura 31) dacă este de tip **B**.
4. Montați un bec nou cu aceleași caracteristici.
5. Puneți la loc protecția de sticlă și conectați aparatul la sursa de alimentare cu energie electrică.



Figura 29



Figura 30

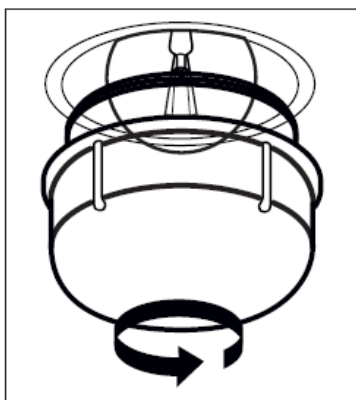

Figura 31

**Notă:** Acest aparat conține o sursă de iluminat din clasa de eficiență energetică G.

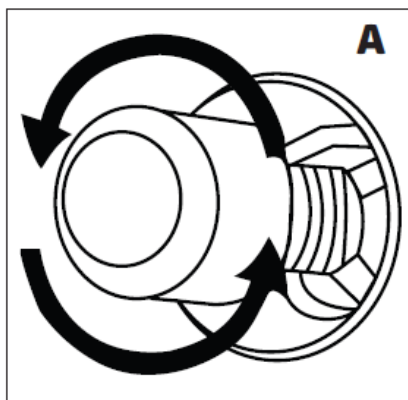
## 12. REGULI PRIVIND MANEVRAREA

1. Pentru transportul sau deplasarea aparatului, nu utilizați ușa și/sau mânerul acestuia.
2. Efectuați deplasarea și transportul în ambalajul original.
3. Acordați atenție maximă aparatului în timpul încărcării/descărcării și manevrării.
4. Asigurați-vă că ambalajul este bine închis în timpul manevrării și transportului.
5. Protejați ambalajul de factori externi (umiditate, apă etc.) care îl pot avaria.
6. Aveți grijă să nu deteriorați aparatul în urma loviturilor, căderilor, scăpărilor etc. în timpul manevrării și transportării și să nu îl spargeți sau deformați în timpul utilizării.

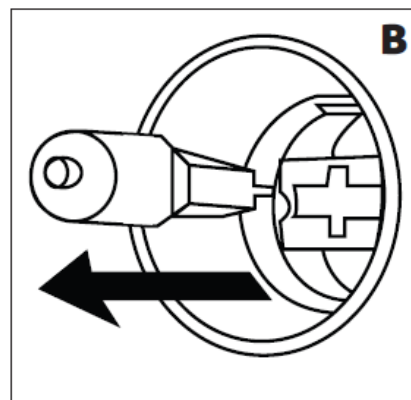
### Proceduri suplimentare privind manevrarea

Produsul trebuie depozitat și transportat în cutia sa originală. În cazul în care cutia originală nu este disponibilă, produsul trebuie să fie înfășurat în folie cu bule sau în carton gros și lipit bine cu bandă adezivă. Ușa produsului trebuie să fie lipită de pereții laterali cu bandă adezivă.

Nu puneți alte obiecte pe produs și transportați-l în poziție verticală.

Aveți grijă să nu scăpați produsul în timpul transportului și protejați-l împotriva loviturilor.

Produsul trebuie să fie menținut în poziție normală în timpul transportului.

În timpul manevrării, accesoriile produsului trebuie fixate cu o bandă adezivă, astfel încât acestea să nu deterioreze produsul.

## 13. RECOMANDĂRI PENTRU ECONOMISIREA ENERGIEI

Detaliile de mai jos vă va ajuta să utilizați produsul în mod ecologic și economic.

1. Utilizați recipiente emailate de culori închise, care conduc mai bine căldura în cuptor.
2. Pe măsură ce preparați alimentele, dacă rețeta sau manualul de utilizare indică faptul că este necesară preîncălzirea, preîncălziți cuptorul.
3. Nu deschideți frecvent ușa cuptorului în timpul preparării.
4. Încercați să nu preparați în cuptor mai multe feluri de mâncare simultan. Puteți găti în același timp dacă puneți două vase pe raftul de sârmă.
5. Gătiți mai multe feluri de mâncare în mod succesiv. Cuptorul nu va pierde căldură.
6. Opriți cuptorul cu câteva minute înainte de expirarea duratei de preparare. În acest caz, nu deschideți ușa cuptorului.
7. Înainte de preparare, dezghețați alimentele congelate.

## 14. DEPANARE

Puteți remedia problemele pe care le întâlniți prin verificarea următoarelor puncte înainte de contacta serviciul de asistență tehnică.

În cazul în care întâmpinați probleme în timpul utilizării cuptorului, consultați mai întâi tabelul de mai jos și încercați să puneți în aplicare sfaturile din cadrul acestuia. Dacă problema persistă, contactați centrul de reparații.

Problemă	Cauză posibilă	Soluții
Cuptorul nu funcționează.	Sursa de alimentare cu energie electrică nu este disponibilă.	Asigurați-vă că sursa de alimentare este disponibilă.
	Sursa de alimentare cu gaz nu este disponibilă.	Asigurați-vă că robinetul principal de gaz este deschis.
		Verificați conducta de gaz, pentru a vă asigura că aceasta nu este îndoită.
		Asigurați-vă că furtunul de gaz este conectat la cuptor.
Asigurați-vă că este utilizat un robinet de gaz corespunzător.		
Cuptorul se oprește în timpul preparării alimentelor.	Ștecărul iese din priză de perete.	Reintroduceți ștecărul în priză de perete.
Aparatul se oprește în timpul preparării alimentelor.	Funcționare continuă pentru prea mult timp.	Lăsați cuptorul să se răcească după cicluri de preparare îndelungate.
	Sunt introduse mai multe ștecăre în aceeași priză de perete.	Utilizați un singur ștecăr pentru fiecare priză de perete.
Ușa cuptorului nu se deschide corespunzător.	Rămân resturi de alimente între ușa cuptorului și corpul acestuia.	Curățați bine cuptorul și încercați din nou să deschideți ușa.
Aprinzătorul nu funcționează.	Duzele sau bujiile de aprindere sunt murdare.	Curățați duzele sau bujiile de aprindere ale arzătoarelor.
	Conductele arzătoarelor sunt înfundate.	Curățați conductele arzătoarelor.
Șoc electric la atingerea cuptorului.	Este posibil ca sursa de alimentare să nu fie corect legată la pământ.	Asigurați-vă că sursa de alimentare este conectată la împământare.
	Asigurați-vă că nu utilizați o priză fără împământare.	
Se scurge apă pe componentele aparatului lese abur pe lângă ușă. Rămâne apă în interiorul cuptorului.	În funcție de tipul de aliment, se poate forma în unele cazuri condens sau abur. Acesta nu constituie un defect al aparatului.	Lăsați cuptorul să se răcească, apoi îndepărtați apa cu o cârpă de vase
Cuptorul nu încălzește.	Ușa cuptorului este deschisă.	Închideți ușa.
	Este posibil ca butoanele de comandă ale cuptorului să nu fie în poziția corectă.	Consultați secțiunea referitoare la utilizarea cuptorului.
	Este posibil ca siguranța să se fi ars sau ca întrerupătorul de circuit să se fi declanșat.	Înlocuiți siguranța sau reșetați disjunctorul. Dacă aceste probleme se repetă în mod frecvent, contactați un electrician.
Iese fum din cuptor în timpul funcționării.	Utilizați cuptorul pentru prima dată.	Elementele de încălzire emit fum. Acesta nu constituie un defect. Fumul nu va mai fi emis după 2-3 cicluri de funcționare.
	Sunt alimente pe elementele de încălzire.	Lăsați cuptorul să se răcească și curățați resturile de alimente de pe elementul de încălzire.
Se simte un miros de ars sau de plastic atunci când folosiți cuptorul.	Se utilizează în cuptor accesorii din plastic sau din alt material care nu este rezistent la căldură.	Utilizați recipiente din sticlă potrivite pentru temperaturi ridicate.
Cuptorul nu prepară corespunzător.	Este posibil ca ușa să fie deschisă prea des în timpul preparării.	Nu deschideți ușa cuptorului prea des, cu excepția cazului în care gătiți un aliment care trebuie să fie întors. Dacă deschideți ușa prea des, temperatura din interiorul cuptorului scade, ceea ce poate afecta rezultatul preparării.
Lumina din interiorul aparatului este slabă sau becul nu funcționează.	Este posibil ca becul să fie defect.	Înlocuiți-l cu un bec cu aceleași caracteristici.
	Un obiect străin acoperă becul în timpul preparării.	Curățați suprafețele interioare ale cuptorului.



### **MASURI PENTRU PROTECTIA MEDIULUI**

Va informam ca persoanele fizice au urmatoarele obligatii prin legislatia specifica privind protectia mediului si regimul deseurilor:

- Deseurile de echipamente electrice si electronice (DEEE), pot contine substante periculoase pentru mediu si sanatatea umana. Conform OUG 5/2015, exista obligativitatea predarii acestora, pentru tratarea corespunzatoare si valorificarea componentelor reciclabile. Societatea Network One Distribution S.R.L. este platitoare de taxa de "timbru verde" pentru fiecare Echipament Electric si Electronic (EEE) pe care il pune pe piata. Acest cost asigura tratarea ulterioara a echipamentelor uzate colectate. Din acest motiv, odata ce devine dezechilibrat, produsul EEE poate fi predat gratuit operatorului Dvs. de salubritate, la magazine atunci cand achizitionati alt echipament similar, sistemul "unul la unu" sau la punctul de colectare organizat de Primaria Sectorului / localitatii Dvs.
- Simbolul (marcajul) aplicat produselor, care indica faptul ca deseurile DEEE, bateriile si acumulatorii - fac obiectul unei colectari separate, il reprezinta o pubela barata cu o cruce.



#### ***Aceste masuri vor ajuta la protejarea mediului***

Societatea Network One Distribution S.R.L. este inregistrata in Registrul de punere pe piata a echipamentelor electrice si electronice, avand numarul de inregistrare: RO-2016-03-EEE-0201-IV. De asemenea, au fost intocmite si sunt gestionate: Registrul de Retragere EEE si Registrul de Rechemare EEE, in conformitate cu HG 322/2013. Totodata societatea este inregistrata in Registrul de punere pe piata a bateriilor, avand numarul de inregistrare: RO-2011-03-B&A-0283.

Conformitatea cu directiva RoHS: Produsul pe care l-ați cumpărat este conform cu Directiva RoHS UE (2011/65/UE). Nu conține materialele dăunătoare și interzise specificate în Directivă.

**Va multumim ca participati alaturi de noi la protejarea mediului si a sanatatii umane!**



**HEINNER** este marcă înregistrată a companiei **Network One Distribution SRL**. Celelalte branduri și denumirile produselor sunt mărci de comerț sau mărci de comerț înregistrate ale respectivilor deținători.

Nicio parte a specificațiilor nu poate fi reprodusă sub nicio formă și prin niciun mijloc, nici utilizată pentru obținerea unor derivate precum traduceri, transformări sau adaptări, fără consimțământul prealabil al companiei NETWORK ONE DISTRIBUTION.

Copyright © 2013 Network One Distribution. Toate drepturile rezervate.  
www.heinner.com, <http://www.nod.ro>



Acest produs este proiectat și realizat în conformitate cu standardele și normele Comunității Europene.



Importator: **Network One Distribution**

Str. Marcel Iancu, nr. 3-5, București, România

Tel: +40 21 211 18 56, [www.heinner.com](http://www.heinner.com) , [www.nod.ro](http://www.nod.ro)

# СМЕСЕНА ПЕЧКА

Модел:

HFSC-S56E1HSWH / HFSC-S60E1HSWH



- Смесена печка, 3 газови котлона и един на ток
  - 50 x 60 / 60 x 60 мм

**HEINNER**

## 1. ВЪВЕДЕНИЕ

Моля прочетете внимателно инструкциите и запазете наръчника за бъдещи справки.

Този наръчник има за цел да Ви предостави всички необходими инструкции по отношение на инсталирането, използването и поддържането на уреда. Преди инсталиране и използване на уреда, с цел правилна и безопасна употреба на уреда, моля прочетете внимателно този наръчник с инструкции.

## 2. СЪДЪРЖАНИЕ НА ВАШИЯ ПАКЕТ

- ➔ Смесена печка
- ➔ Наръчник за употреба
- ➔ Сертификат за гаранция

## 3. МЕРКИ ЗА БЕЗОПАСНОСТ

### Важни предупреждения

1. Моля, прочетете внимателно това ръководство за потребителя. Само така ще можете да използвате уреда правилно и безопасно.
2. Инсталационните работи и ремонтите трябва да се извършват само от „ОТОРИЗИРАН СЕРВИЗ“. Производителят не носи отговорност за операции, извършени от неоторизирани лица.
3. Условиата за настройка на този уред са посочени на етикета с типа или на табелката с технически данни.
4. Този уред е проектиран изключително за домашна употреба.
5. **ПРЕДУПРЕЖДЕНИЕ:** Опасност от пожар; не поставяйте никакви предмети върху повърхностите за готвене.
6. **ПРЕДУПРЕЖДЕНИЕ:** Уредът и достъпните му зони се нагряват по време на работа.
7. **ПРЕДУПРЕЖДЕНИЕ:** Достъпните компоненти могат да се нагорещат по време на използване на грила. Малките деца трябва да се държат далеч от уреда.
8. **ПРЕДУПРЕЖДЕНИЕ:** Този уред е предназначен изключително за приготвяне на храна. Не трябва да се използва за други цели, като например за отопление на помещение.
9. **ПРЕДУПРЕЖДЕНИЕ:** Опасност от изгаряния от парата с висока температура! Детската кожа е чувствителна към високи температури, отколкото тази на възрастните. Не позволявайте на децата да отворят вратата на фурната, докато тя работи. За да избегнете опасността от изгаряния, не допускате деца до уреда, преди той да е изстинал.
10. **ПРЕДУПРЕЖДЕНИЕ:** В никакъв случай не се опитвайте да потушите огъня с вода. Само изключете уреда от електрическата мрежа и покрийте пламъка с капак или противопожарно одеяло.
11. **ВНИМАНИЕ:** Процесът на готвене трябва да се наблюдава. Процесът на готвене трябва постоянно да се наблюдава.
12. **ВНИМАНИЕ!** Ако стъклото на уреда се счупи, незабавно изключете всички нагревателни елементи, изключете уреда от електрическата мрежа и преустановете използването му.
13. **ОПАСНОСТ ОТ ИЗГАРЯНЕ:** Когато отваряте вратата на фурната, внимавайте за горещи пари, които излизат от вътрешността на фурната.
14. **ОПАСНОСТ ОТ ИЗГАРЯНЕ:** Оставете горещите повърхности да се охладят, преди да затворите капака.
15. **ОПАСНОСТ ОТ ИЗГАРЯНЕ:** Оставете горещите повърхности да се охладят, преди да затворите капака.
16. Уредът не е предназначен за използване с външен таймер или отделна система за дистанционно управление.
17. За да се предотврати прегряване на уреда, не трябва да се монтира зад декоративен панел.
18. Този уред може да се използва от деца на възраст най-малко 8 години или по-големи, от лица с физически, слухови или умствени увреждания или от лица без опит или познания, но само ако са под надзор, ако уредът се използва безопасно или ако са получили информация за опасностите при употреба.

19. Не оставяйте деца на възраст под 8 години и домашни любимци в близост до уреда, когато работи.
20. Деца на възраст под 8 години трябва да се държат далеч от уреда, ако не могат да бъдат постоянно наблюдавани.
21. Не е позволено на деца да си играят с уреда. Почистването и поддръжката на уреда не могат да се извършват от деца, освен ако те не са на възраст най-малко 8 години и не са под надзора на възрастни.
22. Не оставяйте уреда и хранящия му кабел на място, достъпно за деца на възраст под 8 години.
23. Опаковките са опасни за децата. Не оставяйте опаковките на места, достъпни за деца.
24. Не поставяйте върху уреда предмети, които могат да бъдат достигнати от деца.
25. Избягвайте да докосвате нагревателните елементи.
26. Преди да започнете да използвате уреда, отстранете завесите, кърпите, хартията или други запалими (възпламеними) материали от пространството около уреда. Не поставяйте запалими материали във или върху уреда.
27. Дръжката на фурната не е предназначена за сушене на хавлии. Не закачайте хавлии, кърпи и др. на дръжката на фурната.
28. Не използвайте продукта под въздействието на лекарства и/или алкохол.
29. След всяка употреба се уверете, че уредът е изключен.
30. Не използвайте уреда, ако той е дефектен или очевидно повреден.
31. Не използвайте продукта, ако стъклото на вратата не е монтирано или е счупено.
32. Потребителят не трябва да работи сам с фурната.
33. Не поставяйте тежки предмети върху вратата на фурната, когато е отворена, тъй като има опасност да се преобърне.
34. Когато вратата на фурната е отворена, не поставяйте тежки предмети и не позволявайте на деца да седят върху нея. Може да предизвикате преобръщане на фурната или да повредите пантите на вратата.
35. Източникът на храняване на уреда може да бъде изключен по време на строителни работи. След приключване на работата, фурната трябва да се включи отново към източника на храняване от оторизиран сервиз.
36. Не поставяйте уреда върху повърхности, покрити с килими. При липса на вентилация в долната част на уреда, електрическите компоненти ще прегреят. Това ще доведе до повреда на уреда.
37. Храната може да се разлее, когато краче на фурната се отстрани или счупи. Обърнете особено внимание на това, тъй като може да се стигне до нараняване.
38. Поддържайте вентилационните отвори чисти.
39. Не поставяйте метални прибори (ножове, вилници, лъжици и др.) върху повърхността на уреда, тъй като те ще се нагреят.
40. Потребителят трябва да бъде внимателен, когато почиства газовите горелки. Възможно е да се стигне до наранявания.
41. Горелките на фурната и грила не трябва да се използват едновременно.
42. Горелката на грила трябва да се използва само за печене на скара.
43. **ВНИМАНИЕ!** Стъклената врата може да се напука при нагриване. Изключете всички горелки, преди да затворите стъклената врата. Преди да затворите стъклената врата, изчакайте, докато повърхността на грила изстине.



44. **ОПАСНОСТ ОТ ОБРЪЩАНЕ:** За да се предотврати преобръщането на уреда, той трябва да бъде балансиран. Моля, запознайте се с инструкциите за монтаж.



## Електрическа безопасност

1. ПРЕДУПРЕЖДЕНИЕ: Преди да докоснете клемите на крушката изключвайте всички връзки на захранващата верига.
2. ПРЕДУПРЕЖДЕНИЕ: За да се избегне опасността от токов удар, изключете уреда, ако неговата повърхност има пукнатини.
3. Включете продукта в заземен контакт, защитен с предпазител, отговарящ на стойностите, посочени в таблицата с техническите спецификации.
4. Изисквайте оторизиран електротехник да монтира заземяващата инсталация. Нашето дружество не носи отговорност за щети, причинени вследствие на използване на продукта без заземяване, инсталирано съгласно местните разпоредби.
5. Превключвателите на фурната трябва да бъдат разположени така, че потребителят да може да ги достигне, когато фурната е инсталирана.
6. Не докосвайте щепсела с мокри ръце. Не издърпвайте кабела, за да изключите щепсела. Винаги хващайте щепсела.
7. Ако използвате електрически уред, например ръчен пасатор, в близост до фурната, внимавайте захранващият кабел да не се закачи за вратата на фурната. Изоляцията на кабела може да се повреди.
8. Не измивайте продукта чрез разпръскване или изливане на вода върху него! Опасност от токов удар!
9. Не използвайте кабели или удължители, които са прекъснати или повредени. Използвайте само оригиналния захранващ кабел.
10. Уверете се, че няма течности или влага в захранващия контакт, към който се свързва щепселът на уреда.
11. Когато е включена фурната и задната ѝ повърхност се нагрива. Електрическите връзки не трябва да имат контакт със задната повърхност. В противен случай връзките могат да бъдат повредени.
12. Не затискайте свързващите кабели във вратата на фурната и не ги поставяйте върху горещи повърхности. Разтопяването на кабела може да причини късо съединение или дори пожар.
13. Изключвайте кабела на фурната от източника на захранване по време на операции по монтаж, поддръжка, почистване и отстраняване на неизправности.
14. За да се избегне образуването на искри, уверете се, че щепселът е правилно включен в стенния контакт.
15. В случай на фурна с пара, контейнерът за вода не трябва да се потапя във вода или да се почиства в съдомиялна машина. Неспазването на тази предпазна мярка създава риск от токов удар, когато контейнерът за вода се постави в уреда за готвене на пара.
16. Риск от токов удар! Не използвайте парочистачки при почистване на продукта.
17. По време на почистването потребителят не трябва да изважда нагревателния елемент от мястото му. Опасност от токов удар!
18. За инсталация е необходим ключ, който може да изключва изцяло източника на захранване. Изключването на източника на захранване трябва да се извършва с ключ или с вграден предпазител, инсталиран в източник за постоянно захранване в съответствие с разпоредбите относно електрическите инсталации.
19. Продуктът е оборудван с кабел тип Y.
20. Постоянните връзки трябва да се свързват към източник на захранване, който да позволява цялостно изключване. За устройствата с клас на свръхнапрежение под III, изключващото устройство трябва да се свързва към източник на постоянно захранване съгласно разпоредбите относно електрическите инсталации.
21. Точката на свързване на кабела трябва да бъде защитена.

## Безопасност при свързване към газоснабдяването

1. Този уред не е свързан към оборудване за отвеждане на димните газове. Този уред трябва да се свързва и инсталира в съответствие с действащите разпоредби относно инсталирането. Трябва да се вземат предвид условията по отношение на вентилацията.
2. При използване на уред за готвене с газ, в помещението се генерират влажност, топлина и димни газове. На първо място, уверявайте се, че кухнята се проветрява добре, когато използвате уреда, и дръжте отворите за естествена вентилация в отворено състояние или инсталирайте оборудване за механична вентилация.
3. След интензивна и продължителна употреба на уреда може да се налага допълнителна вентилация. Например отворете прозорец или регулирайте оборудването за механична вентилация (ако има такава), така че да работи при по-висока скорост.
4. Този уред трябва да се монтира съгласно действащите разпоредби и само в добре проветриво помещение. Моля, прочетете внимателно ръководството за експлоатация, преди да инсталирате и използвате този уред.

5. Преди да позиционирате уреда, уверете се, че спецификациите на локалната разпределителна мрежа (вид на газта и налягане на газта) отговарят на изискванията, които се налагат за работата на уреда.
6. Запалващият механизъм не може да работи повече от 15 секунди. Ако горелката не се запали след 15 секунди, изключете запалващия механизъм и изчакайте поне една минута, преди да се опитате да запалите горелката отново.
7. Всички операции по газовата инсталация трябва да се извършват от оторизирани и квалифицирани лица.
8. Ако желаете да използвате продукта с друг вид газ, различен от този, за който е бил фабрично инсталиран, моля, свържете се с оторизиран сервизен център за съдействие при извършване на необходимите промени.
9. За съответстваща работа на уреда абсорбаторът, газопроводът и скобата трябва да се подменят периодично в съответствие с препоръките на производителя и когато е необходимо.
10. Газта трябва да има съответстващо изгаряне. Съответстващото изгаряне на газта може да бъде идентифицирано по непрекъснатия син пламък. Ако газта не е изгорена по съответстващ начин, може да се образува въглероден окис (CO). Въглеродният окис е газ, който е безцветен, няма мирис и е силно токсичен, като може да причини смърт дори и в малки количества.
11. Обърнете се към местните доставчици на газ, ако имате въпроси относно телефонните номера за извънредни ситуации, свързани с газ, и относно мерките, които трябва да се предприемат, ако се открие миризма на газ.

### Мерки в случай на откриване на миризма на газ

1. Не използвайте източници на открит пламък и не пушете.
2. Не използвайте електрически ключове и прекъсвачи (ключ за осветление, звънец на входната врата и др.).
3. Не използвайте стационарни или мобилни телефони.
4. Отворете вратите и прозорците.
5. Затворете всички клапани на уредите, които използват газ, и на газомерите.
6. Обадете се на пожарната от телефон извън жилището.
7. Проверете всички маркучи и техните щуцери, за да се уверите, че нямат течове на газ. Ако усещате все още миризма на газ, излезте от жилището и предупредете съседите си.
8. Влизайте в жилището само след като властите установят, че няма опасност.

### Предвидена употреба

1. Този продукт е предназначен за домашна употреба. Не е разрешено използването на уреда за търговски цели.
2. Този продукт може да се използва само за приготвяне на храна. Той не трябва да се използва за други цели, като например за отопление на помещения.
3. Този уред не трябва да се използва за затопляне на храни под грила, за отопляване на жилище или сушене на дрехи или хавлии върху дръжката на вратата на фурната.
4. Производителят не поема отговорност за щети, причинени вследствие на несъответстваща употреба или погрешно боравене.
5. Фурната може да се използва за размразяване, печене, пържене и препичане на хранителни продукти.
6. Времето за експлоатация на продукта, който сте закупили, е 10 години. Това е периодът, през който производителят ще доставя резервните части, които са необходими за работата на този продукт.

## 4. ВРЪЗКИ

Тази фурна трябва да бъде правилно инсталирана и свързана съгласно инструкциите на производителя и от оторизиран сервиз.

### Свързване към източник на захранване с електроенергия

**ПРЕДУПРЕЖДЕНИЕ:** Ел. свързването на уреда трябва да се извършва само посредством заземени контакти, свързани към заземена система, инсталирана съгласно действащите разпоредби.

Свържете се с квалифициран електротехник, ако контактът на мястото на инсталиране на продукта не е заземен. Производителят не поема отговорност за повреди, причинени от свързването на уреда към незаземени контакти.

Вашият уред отговаря на клас на защита I. Щекерът на фурната е заземен; моля, уверете се, че контактът, към който ще свържете уреда чрез щекера, също е заземен. Щекерът трябва да бъде лесно достъпен след монтажа.

Вашият уред е предназначен за захранване с напрежение 220-240 V N AC / 380-415 V 3N AC 50-60 Hz и изисква предпазител от 16 или 32 A. Ако вашето ел. захранване не отговаря на тези спецификации, обърнете се към електротехник или оторизиран сервиз.

Превключвателите на уреда трябва да бъдат разположени така, че потребителят да може да ги достигне, когато фурната е монтирана.

**ПРЕДУПРЕЖДЕНИЕ:** При осъществяване на свързването вземете предпазни мерки срещу неволно включване на захранването.

**ПРЕДУПРЕЖДЕНИЕ:** Захранващият кабел не трябва да се допира до горещи части на уреда.

**ПРЕДУПРЕЖДЕНИЕ:** За да се избегнат опасности, ако захранващият кабел е повреден, той трябва да бъде заменен от производителя, негов упълномощен представител или квалифициран персонал.

#### Схема на свързване

**ПРЕДУПРЕЖДЕНИЕ:** Свързването на продукта към електрическата мрежа трябва да се извършва от оторизиран и сертифициран персонал. Производителят не носи отговорност за щети, възникнали в резултат на неоторизирана работа.

**ПРЕДУПРЕЖДЕНИЕ:** Помолете оторизиран електротехник да монтира заземителната инсталация. Фирмата производител не носи отговорност за щети, възникнали в резултат на използване на продукта без заземяване, монтирано съгласно местните разпоредби.

**ОПАСНОСТ ОТ ТОКОВ УДАР:** Преди да извършвате каквато и да е работа по електрическата инсталация, изключете уреда от електрическото захранване.

Извършете електрическото свързване на вашата фурна съгласно съответната електрическа схема.

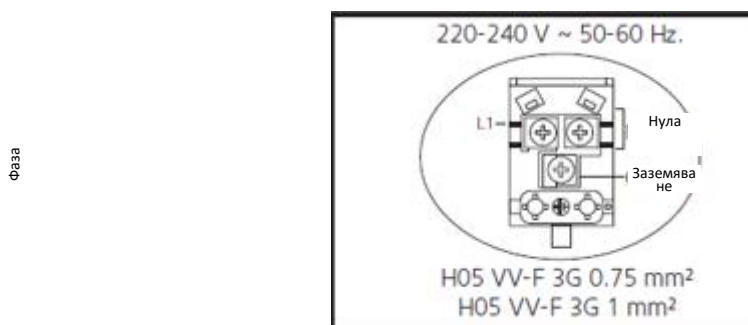

Източниците на захранване се различават в зависимост от използваната от уреда електрическа мощност. Можете да откриете номиналната мощност на вашия уред, като се запознаете с етикета за модел на задния капак на уреда. Когато смените източника на захранване, моля, обърнете внимание на таблицата по-долу.

Диапазон на захранване	Вид и размер на захранващия кабел
1380-2299W	H05VV-F 3G 1,0 mm <sup>2</sup>

## Газова връзка

**ОПАСНОСТ ОТ ВЗРИВ:** Преди да се започне каквато и да е работа по газовата инсталация, изключете подаването на газ. Опасност от взрив!

**ПРЕДУПРЕЖДЕНИЕ:** Всички видове работи по оборудване и системи, захранвани с газ, трябва да се извършват от упълномощени и квалифицирани лица. Производителят не носи отговорност за щети, възникнали в резултат на неоторизирана работа.

**ПРЕДУПРЕЖДЕНИЕ:** Преди да монтирате уреда, се уверете, че настройките на уреда съответстват на местните условия на разпределение (вид и налягане на газта).

Продуктът не е оборудван с изпускателна система. Поради тази причина продуктът трябва да се инсталира съгласно действащите разпоредби. Условията за вентилация трябва да се вземат предвид. Използвайте продукта върху хоризонтална повърхност в добре проветриво помещение.

### Прокарване на маркуча за газта

Уверете се, че маркучът за газта и захранващият кабел не преминават в близост до горещи повърхности.

Свържете уреда към главния газов кран по най-краткия път, като се уверите, че няма течове.

**ПРЕДУПРЕЖДЕНИЕ:** Видовете маркучи трябва да отговарят на изискванията на EN 1762 за втечен газ и EN 14800 за природен газ.

**ПРЕДУПРЕЖДЕНИЕ:** С оглед на безопасността, използваният маркуч трябва да е с дължина най-малко 50 см и най-много 125 см.

**ПРЕДУПРЕЖДЕНИЕ:** Не премествайте уреда, докато е свързан към газопровода. Всяко насилване на маркуча може да доведе до изтичане на газ, тъй като маркучът може да се разхлаби.

### Свързване към източника на втечен газ

Поставете металния маншон върху маркуча, идващ от бутилката за втечен газ. Монтирайте единия край на маркуча, като го избутате до входния фитинг на маркуча на гърба на уреда, като го загреете във вряща вода. Затегнете с помощта на отвертка, като доближите маншета до края на маркуча. Проверете за изтичане на газ и завършете връзката. За свързване фитинг за вход на маркуча и уплътнение е необходимо следното:

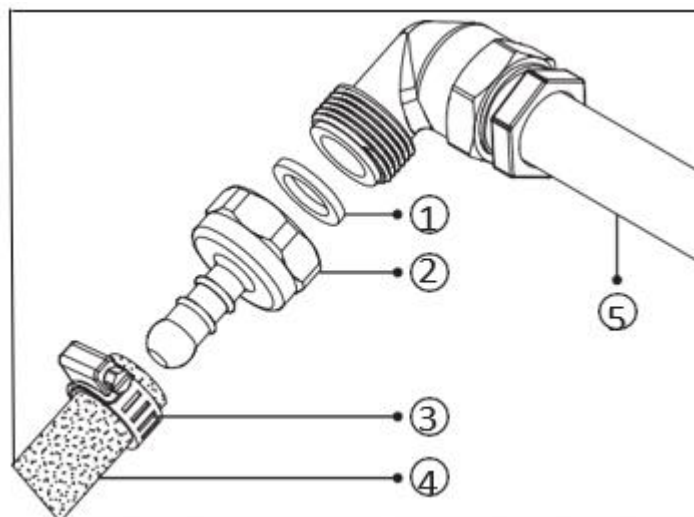

1. Уплътнение	4. Свързващ маркуч за втечен газ
2. Входящ фитинг на маркуча	5. Главна газова тръба
3. Метален маншон	

**ПРЕДУПРЕЖДЕНИЕ:** Не премествайте уреда, докато е свързан към газопровода. Всяко насилване на маркуча може да доведе до изтичане на газ, тъй като маркучът може да се разхлаби.

#### Свързване към разпространителната мрежа за естествен газ.

Завъртете гайката, за да закрепите маркуча към главния газопровод. Проверете за изтичане на газ и завършете връзката. Маркучът и фитингът, необходими за свързване, са както следва:

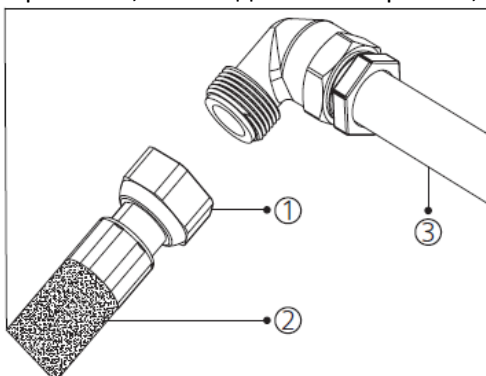

1. Гайка
2. Маркуч за свързване към газовата мрежа
3. Главна газова тръба

**ПРЕДУПРЕЖДЕНИЕ:** Не премествайте уреда, докато е свързан към газопровода. Всяко насилване на маркуча може да доведе до изтичане на газ, тъй като маркучът може да се разхлаби.

### Проверка на херметичността

За да проверите херметичността и безопасността на уплътненията, уверете се, че бутоните на контролния панел са затворени и аспираторът е включен.

Нанесете разтвор от сапун и вода върху точките на свързване. Ако има теч, ще забележите мехурчета в тези области.

**ПРЕДУПРЕЖДЕНИЕ:** Строго забранено е да се използват запалки, кибрити, запалени цигари или други запалими материали за проверка за изтичане на газ.

### Проветряване на помещението

Кислородът, необходим за горенето, се взема от въздуха в помещението, а образуваните газове се връщат директно в помещението.

Следователно правилното проветряване на помещението е от съществено значение за безопасната работа на вашия продукт.

Ако в помещението няма прозорци или врати, които могат да се използват за проветряване, е необходимо да се монтира допълнителна вентилационна система. Ако обаче помещението е оборудвано с врата, която се отваря директно навън, няма нужда от допълнителни вентилационни системи.

Размери на помещението	Отвори за вентилация
под 5 куб.м.	минимум 100 кв.см.
между 5 куб.м. и 10 куб.м.	минимум 50 кв.см.
над 10 куб.м.	не е необходимо
в сутерен или маза	минимум 65 кв.см.

## Преобразуване от природен газ във втечен газ или от втечен газ в природен газ

**ПРЕДУПРЕЖДЕНИЕ:** Изключете уреда от газовото и електрическото захранване.

**ОПАСНОСТ ОТ ИЗГАРЯНЕ:** Ако продуктът е горещ, изчакайте да изстине.

### Смяна на инжектора

1. Повдигнете решетката, капака на горелката и горелката, така че да можете да видите инжектора (вж. фигура 1).
2. С помощта на отвертка (7 мм) с накрайник, както е показано на фигура 2, извадете инжектора, като го завъртите (вж. фигура 3).
3. Заменете инжекторите с подходящи, съгласно стойностите в таблицата за инжектори и вида на газа, който ще се използва.

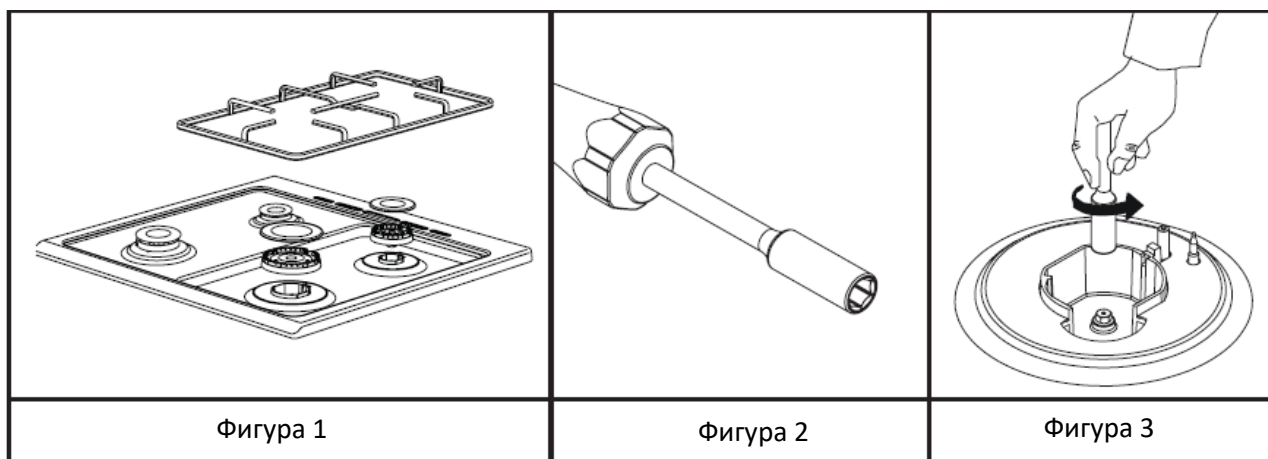

**ПРЕДУПРЕЖДЕНИЕ:** Смяната на инжектора трябва да се извърши от оторизиран сервиз.

## Регулиране на газовия поток

След подмяната на инжекторите е необходимо да се регулират газовите кранове, за да отговарят на новия тип газ.

Преди да започнете тази операция, уверете се, че контактът на уреда е включен, че подаването на газ е включено и че горелките са правилно разположени.

**Забележка:** При преминаване от втечен към природен газ трябва да се разхлаби винтът за регулиране на газта в положение за нисък пламък. При преминаване от природен газ към втечен нефтен газ той трябва да се затегне.

1. Настройте горелките на котлона в положение за нисък пламък и свалете копчетата за управление на котлона от контролния панел (вж. фигура 4).
2. С помощта на отвертка с подходящ размер затегнете/разхлабете винта за регулиране на газта (вж. Фигура 5). Това ви позволява да увеличавате или намалявате пламъка. Регулирайте газта така, че височината на пламъка да е най-малко 4 мм.
3. За окончателна проверка настройте пламъците на горелките на готварската печка в позиция за най-нисък пламък и в позиция за най-висок пламък. И в двата случая пламъкът трябва да се запали.
4. Повторете тези процедури за всяка горелка на готварската печка.
5. След като газта е настроена правилно, поставете копчетата за управление, за да работите с продукта.

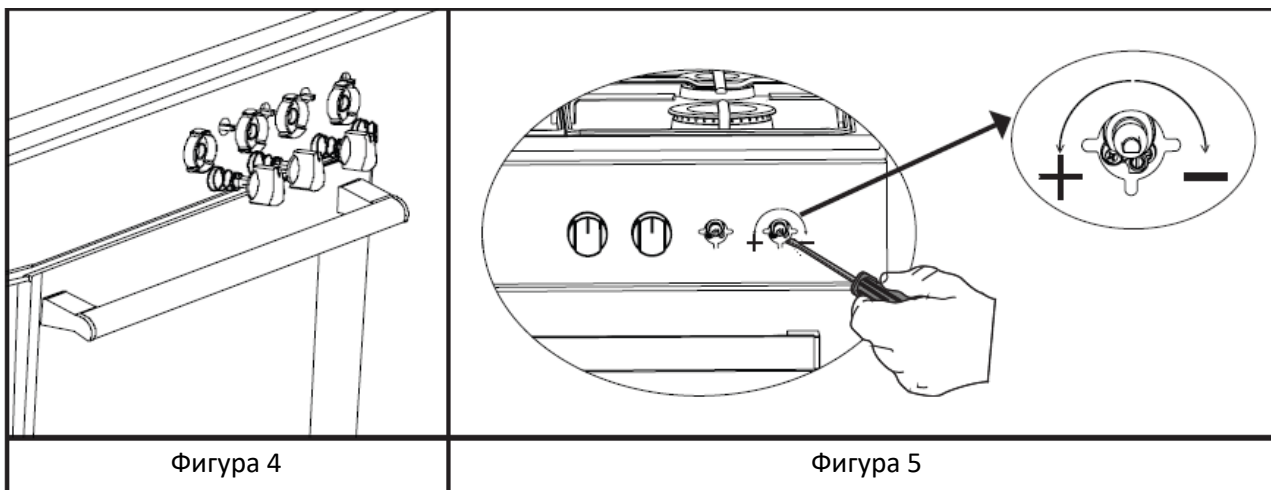

Фигура 4

Фигура 5

**ПРЕДУПРЕЖДЕНИЕ:** В зависимост от типа на дюзата, използвана с вашия продукт, позицията на винта за регулиране на газа може да се различава.

## 5. ОПИСАНИЕ НА ПРОДУКТА

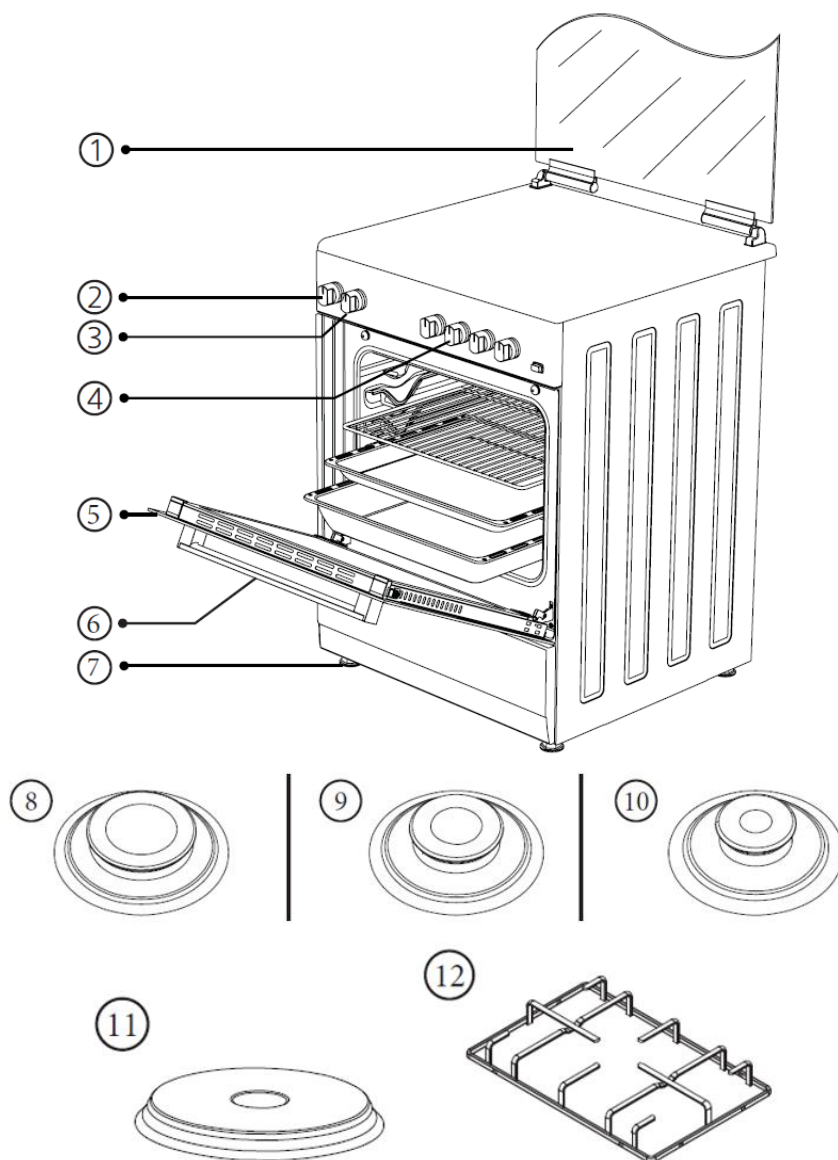

1. Метален капак	7. Пластмасов крак
2. Копче за регулиране на температурата (термостат)	8. Голям газов котлон
3. Бутон за избор на функции за готвене	9. Среден газов котлон
4. Бутони за управление на газовия котлон	10. Малък газов котлон
5. Врата за фурната	11. Ел. котлон
6. Дръжка на фурната	12. Решетка за фурната

**Забележка:** Горното изображение на устройството е само с илюстративна цел. Изображението на устройството може да се различава в зависимост от избраната опция. Моля, съобразете се само с вашия уред.

## Контролен панел

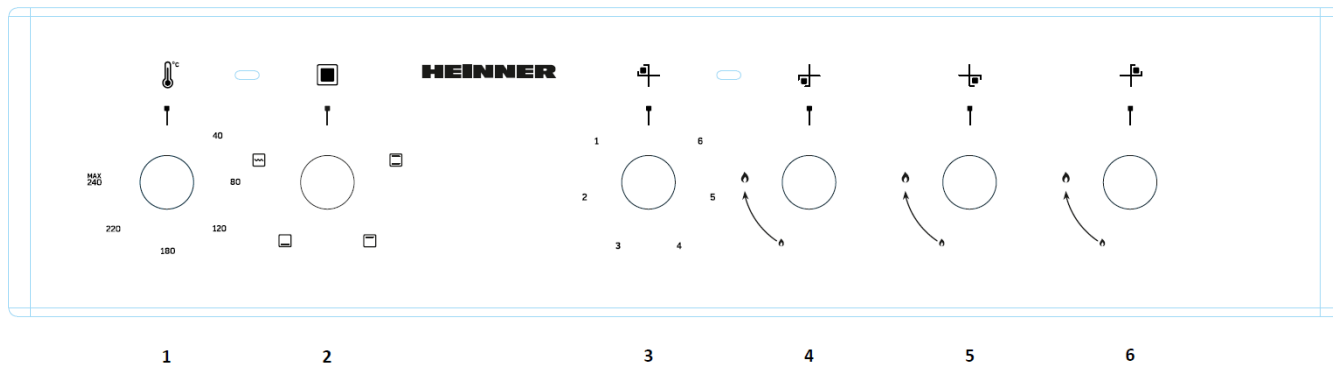

1. Копче за регулиране на температурата (термостат)	4. Газов котлон
2. Бутон за избор на функции за готвене	5. Газов котлон
3. Ел. котлон	6. Газов котлон

## Копче за регулиране на температурата (термостат)

Той се използва за задаване на температурата на готвене на храната, приготвена във фурната. След като поставите храната във фурната, можете да зададете желаната температура, като завъртите копчето. Светлинният индикатор на термостата угасва, когато фурната достигне зададената температура. Вижте таблицата за температурата на готвене на различните ястия.

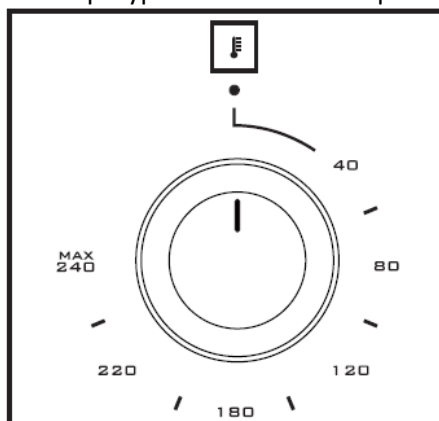

## Акcesoари

### Стандартна тава

Използва се за печени изделия (бисквити, бисквити и др.) и замразени храни.

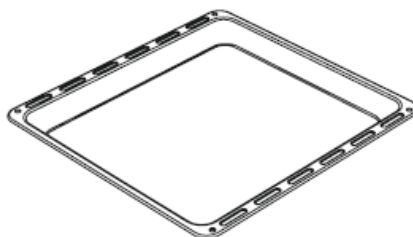

### Метална решетка

Използва се за пържене или за поставяне на замразени храни, или храни, които трябва да бъдат пържени или печени, върху съответната решетка.

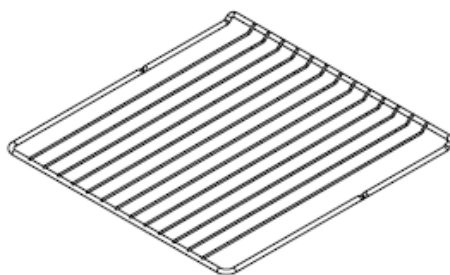

### Използване на металната скара

Важно е да поставите металната скара и тавата правилно върху металните стойки и да поставите скарата и/или тавата правилно върху стойката.

Правилното позициониране е показано на фигурата отсреща.

Поставете скарата (или тавата) между двете шини и се уверете, че е балансирана, преди да поставите храната.

**Забележка:** Не използвайте грила директно под решетката, към която е прикрепена телескопичната шина.

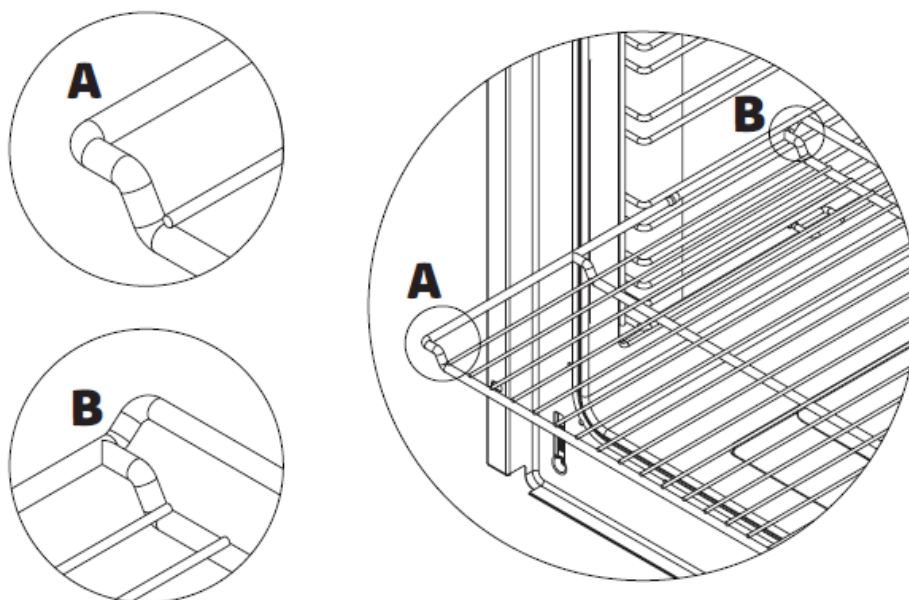

## Технически характеристики

**ПРЕДУПРЕЖДЕНИЕ:** Техническите спецификации и таблицата на инжекторите трябва да бъдат взети предвид, за да може модификацията да бъде извършена от оторизиран сервиз. Производителят не носи отговорност за проблеми, възникнали в резултат на неправилни модификации.

**ПРЕДУПРЕЖДЕНИЕ:** За да се повиши качеството на продукта, техническите спецификации подлежат на промяна без предизвестие.

**ПРЕДУПРЕЖДЕНИЕ:** Стойностите, доставени заедно с уреда или в рамките на придружаващите документи, са лабораторни стойности в съответствие с приложимите стандарти. Тези стойности могат да варират в зависимост от условията на употреба и на околната среда.

Таблица на инжекторите

Технически характеристики на горелката по тип газ	G20, 20 mbar			G30, 28-30 mbar		
	CNG (природен газ)			LPG (втечен нефтен газ)		
Голяма горелка	дюза	1,15	мм	дюза	0,85	мм
	Дебит на газ	0 271	куб.м./час	Дебит на газ	168	гр./час
	Мощност	2,90	kW	Мощност	2,90	kW
Средна горелка	дюза	0,97	мм	дюза	0,65	мм
	Дебит на газ	0 159	куб.м./час	Дебит на газ	98	гр./час
	Мощност	1,70	kW	Мощност	1,70	kW
Малка горелка	дюза	0,72	мм	дюза	0,50	мм
	Дебит на газ	0 096	куб.м./час	Дебит на газ	55	гр./час
	Мощност	0,95	kW	Мощност	0,95	kW

**Забележка:** Стойностите на диаметрите, отбелязани върху инжектора, са дадени без запетайки. Например диаметърът 1,70 mm е обозначен върху инжектора като 170.

## 6. ИНСТАЛИРАНЕ

Уверете се, че електрическата и газовата инсталация са подходящи за пускане в експлоатация на уреда. Ако електрическата или газовата инсталация не е подходяща, повикайте електротехник и водопроводчик, за да извършат всички необходими операции.

**ПРЕДУПРЕЖДЕНИЕ:** Производителят не носи отговорност за щети, възникнали в резултат на неоторизирана работа.

**ПРЕДУПРЕЖДЕНИЕ:** Подготовката на мястото, където следва да бъде монтиран продуктът, и изграждането на електрическата инсталация са отговорност на клиента.

**ПРЕДУПРЕЖДЕНИЕ:** При инсталирането на продукта трябва да се спазват правилата, посочени в местните стандарти за електричество и газ.

**ПРЕДУПРЕЖДЕНИЕ:** Преди да инсталирате уреда, уверете се, че няма повреди. Не инсталирайте уреда, ако е повреден. Повредените продукти представляват риск за Вашата безопасност.

**ПРЕДУПРЕЖДЕНИЕ:** Поддържайте вентилационните отвори чисти.

**ПРЕДУПРЕЖДЕНИЕ:** По време на монтажа трябва да се носят подходящи лични предпазни средства и да се спазват приложимите разпоредби за безопасност.

**ПРЕДУПРЕЖДЕНИЕ:** Продуктът трябва да бъде разположен така, че да се избягват всякакви течения, които биха могли да повлияят на запалването, и да се предотврати натрупването на неизгорели газове.

**ПРЕДУПРЕЖДЕНИЕ:** Уредите, работещи с втечен газ, не трябва да се монтират под нивото на пода.

### Подходящо място за монтаж

Крачетата на уреда не трябва да са поставени върху меки повърхности, като килими. Продуктът трябва да се постави върху твърда повърхност. Кухненският под трябва да е твърд, за да издържа теглото на уреда и на кухненските прибори, които могат да се използват във фурната.

Уредът трябва да се използва на разстояние най-малко 400 mm над горната повърхност на плота и 50 mm от страничните повърхности във вътрешността на кухненското обзавеждане.

Уредът е подходящ за използване върху двете странични стени (без никаква опора) или без да се монтира в мебел. Ако монтирате аспиратор или абсорбатор над уреда, следвайте инструкциите на производителя за информация относно височината на монтиране (мин. 650 mm).

Продуктът може да бъде поставен до стените на кухнята, до кухненски мебели или продукти с всякакъв размер, отзад или отстрани. Кухненското обзавеждане в непосредствена близост до продукта трябва да е със същия размер или по-малко от продукта.

Между продукта и стената трябва да има поне 2 cm, за да се осигури циркулация на въздуха.

## Правилен монтаж

За правилен монтаж, моля, спазвайте размерите, показани на снимката по-долу.

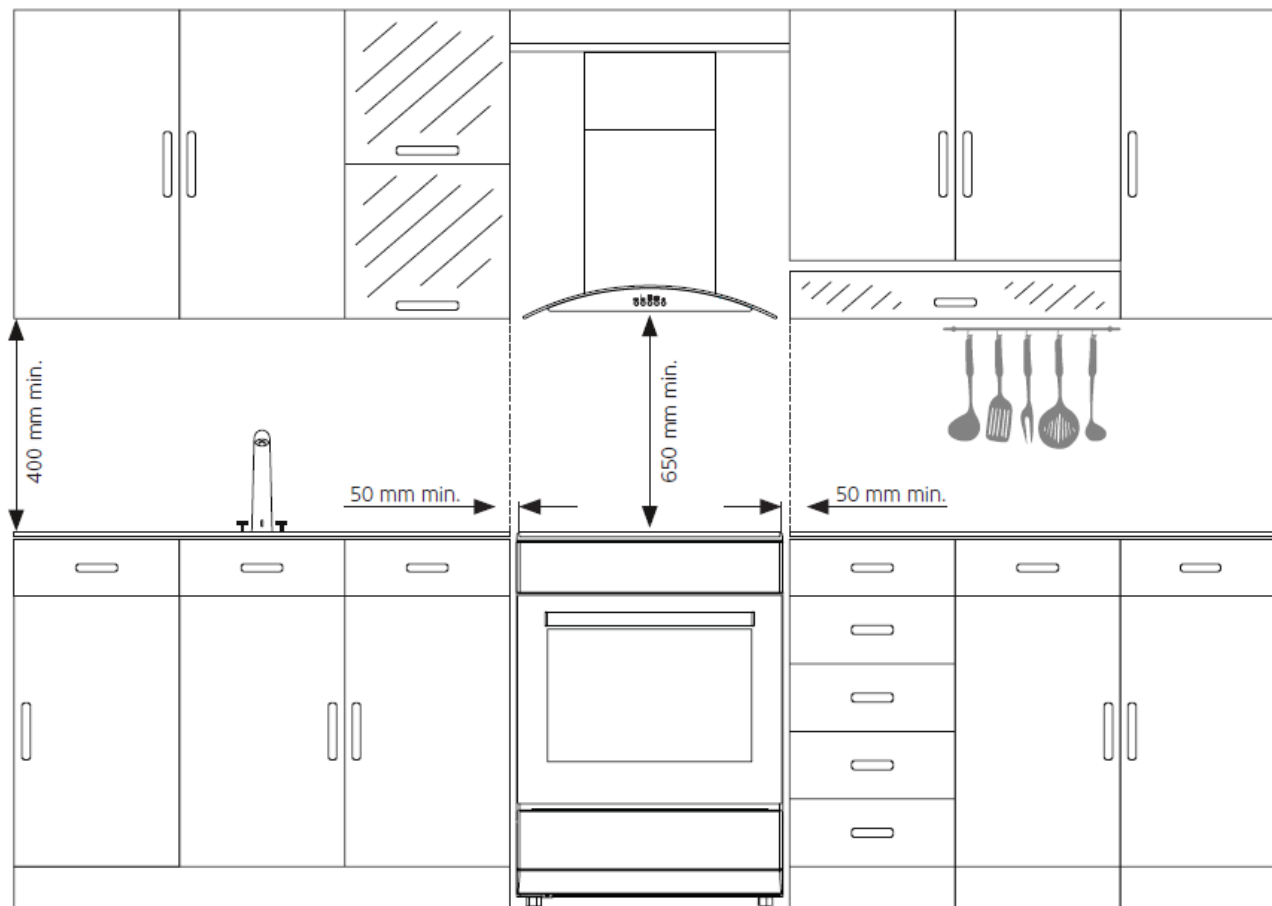

**ПРЕДУПРЕЖДЕНИЕ:** Кухненското обзавеждане в близост до уреда трябва да бъде топлоустойчиво (минимум 100 °C).

**ПРЕДУПРЕЖДЕНИЕ:** Не инсталирайте уреда в близост до хладилници или фризери. Топлината, която се излъчва от уреда, води до увеличаване на консумацията на електроенергия на охлаждащите устройства.

**ПРЕДУПРЕЖДЕНИЕ:** Не използвайте вратата и/или дръжката на уреда, за да го транспортирате или премествате.

## 7. УПОТРЕБА НА ФУРНАТА

### Първото използване на фурната

След като направите необходимите връзки съгласно инструкциите, преди да използвате фурната за първи път, трябва да извършите следните операции:

1. Отстранете всички етикети или аксесоари, които са залепени във вътрешността на фурната. Ако на предната страна на уреда има защитно фолио, отстранете го.
2. Избършете вътрешността на фурната с влажна кърпа, за да отстраните праха и остатъците от опаковката. Вътрешността на фурната трябва да е празна. Свържете уреда към електрическата и газовата мрежа.
3. Настройте копчето за регулиране на температурата на най-високата температура, след което включете фурната и я оставете да работи 30 минути при затворена врата на фурната. През това време може да се появи дим и специфична миризма, това е нормално.
4. След като фурната се охлади, избършете вътрешността на фурната с кърпа, натопена в топла вода и мек почистващ препарат, а след това с чиста кърпа. Вече можете да използвате фурната.
5. Ако вашата фурна има функция за готвене на пара, извадете контейнера с вода от фурната. Разклатете добре контейнера за вода, преди да използвате почистващ препарат.

### Нормална употреба на фурната

За да започнете да готвите, използвайте копчето за управление на температурата, за да зададете температурата, при която искате да готвите, в зависимост от вида на храната, и копчето за управление на функцията за готвене, за да зададете желаната функция.

### Използване на грила

1. Ако храните са поставени върху горната решетка на фурната, те не трябва да се допират до грила.
2. За да използвате грила, може да загреете фурната предварително за 5 минути. Ако е необходимо, може да обърнете храните.
3. Храните трябва да се намират в центъра на решетката, за да се осигури съответстваща циркулация на въздуха във фурната.

#### Включване на грила

1. Позиционирайте бутона за избор на функция до символа за скара.
2. След това задайте желаната температура.

#### Изключване на грила

Поставете бутона за избор на функции в положение „изключено“.

**ПРЕДУПРЕЖДЕНИЕ:** Дръжте вратата на фурната затворена, докато използвате грила.

## 8. ИЗПОЛЗВАНЕ НА ГОТВАРСКАТА ПЕЧКА - КОТЛОНИ

### Използване на газовите котлони

В горната част на продукта са разположени газови горелки - котлони на газ. Тези котлони работят поотделно. За да използвате газовите котлони на готварския плот, следвайте стъпките, посочени по-долу.

1. Преди да започнете да използвате котлоните на газовия котлон, уверете се, че всички капачки на същите са правилно поставени. Правилното позициониране на капачките на газовите котлони е показано на фигурата по-долу.

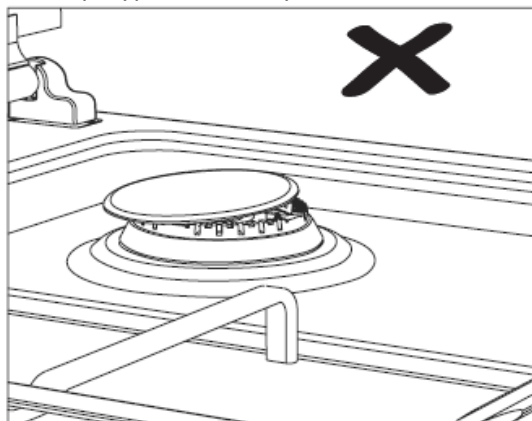

Фигура 12

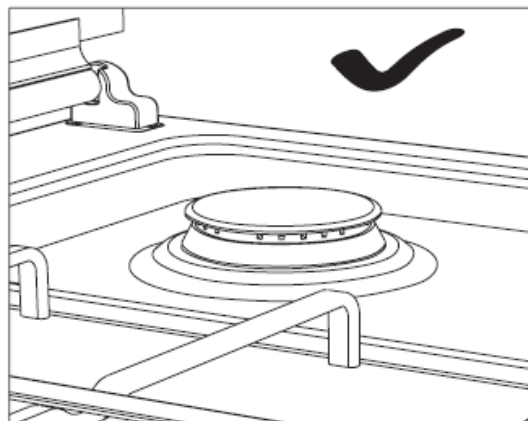

Фигура 13

2. Преди да използвате газовите котлони на печката, се уверете, че тялото на газовите котлони, тръбопроводът, резервоарът и инжекторният отвор са сухи и чисти.

3. За да използвате желания газов котлон, първо натиснете бутона в посоката, указана със стрелка, и изчакайте 5 секунди въздухът да излезе от тръбите (вж. фигура 14).

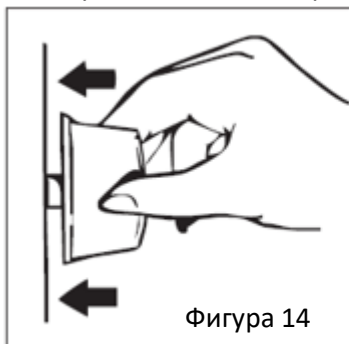

Фигура 14

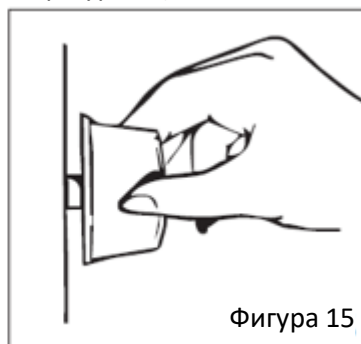

Фигура 15

**Автоматично запалване с бутон:** можете да запалите желания газов котлон, като натиснете бутона в посоката, указана със стрелката (вж. фигура 14), и завъртите бутона (вж. фигура 15).

**ПРЕДУПРЕЖДЕНИЕ:** При моделите с автоматично запалване запалването е с електрическо захранване. Затова преди употреба се уверете, че продуктът е свързан към електрическата мрежа.







**ОПАСНОСТ ОТ ЕКСПЛОЗИЯ И ИЗГАРЯНЕ:** Когато газовият котлон на печката е запален, натиснете и задръжте бутона за максимум 15 секунди, за да заработи системата за проверка на пламъка. Ако натиснете и задържите бутона за по-дълго време, има опасност от експлозия и изгаряния, тъй като това ще доведе до натрупване на газове. Ако пламъкът не се запали, изчакайте поне една минута. След това опитайте отново.

4. Уверете се, че решетките на готварския плот са поставени правилно. Ако решетката не е поставена правилно, съдовете, които ще се поставят върху нея, могат да се разлеят.

5. Когато готвите на газовите котлони на готварския плот, не забравяйте да отворите напълно горния капак на уреда. Ако горният капак е затворен, докато газовите котлони на готварския плот са горещи, има риск стъклото, от което е направен капакът, да се счупи. Поради тази причина е забранено да затваряте горния капак, докато горелките на готварската печка са горещи.

**Управление на горелките**

Можете да управлявате газовите котлони с бутоните на контролния панел на уреда.

Изключено положение		
Силен пламък		
Слаб пламък		

#### Устройство за наблюдение на пламъка (FFD)

За моделите, оборудвани с предпазно устройство за изключване на газа, изчакайте 5-10 секунди след процедурата по запалване, като натиснете бутона напред, без да сваляте ръката си от бутона, както е указано. През този период предпазният механизъм ще се активира, потвърждавайки, че уредът е в изправност.

Устройството за наблюдение на пламъка автоматично прекъсва подаването на газ към газовите котлони на готварската печка, ако огънят угасне по някаква нежелана причина.

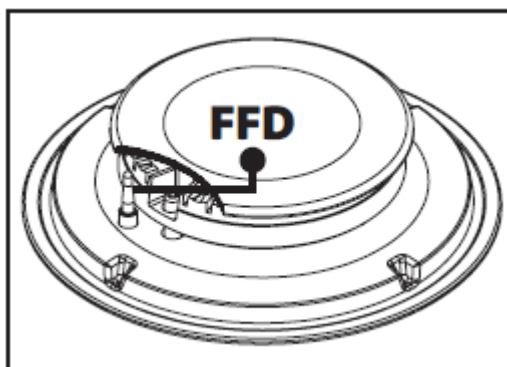

#### Диаметри на съдовете, които трябва да се използват върху газовите котлони на готварската печка

Когато използвате газовите котлони на готварския плот, използвайте възможно най-много съдове с дълги дръжки, които седят правилно върху повърхността на плота. Това ще ви позволи да използвате енергията по-ефективно. В таблицата по-долу са посочени препоръчителните диаметри на съдовете, които трябва да се използват, в зависимост от газовите котлони.

Вид на газовия котлон	Диаметри на съдовете за готвене		
	50x55	50x60 / 56x57	60x60
Малък газов котлон	12-18 см	12-18 см	12-18 см
Среден газов котлон	18-20 см	18-20 см	18-20 см
Голям газов котлон	22-24 см	22-26 см	22-26 см

#### Използване на ел. котлона

**ПРЕДУПРЕЖДЕНИЕ:** Нивата на мощност могат да варират в зависимост от типа на устройството.

#### Ниво на мощност

Можете да работите с копчето на контролния панел на готварския плот, като го завъртите до желаното ниво. Чрез завъртане на копчето на контролния панел на готварския плот в положение „изключено“ (0) можете да изключите работата.

Нивата на нагряване на електрическите зони за готвене (котлони) са показани в таблицата.



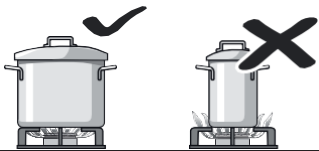
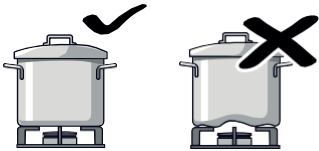
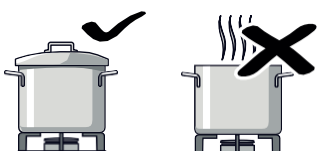
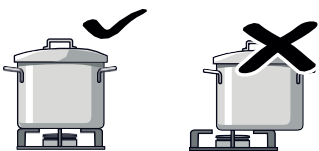
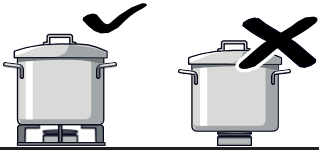
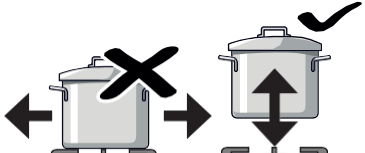
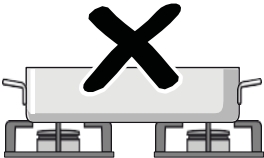

Електрическа зона за готвене (котлони)	Ниво 1	Ниво 2	Ниво 3	Ниво 4	Ниво 5	Ниво 6
Ø145 мм	95W	155W	250W	400W	750W	1000W

Когато използвате електрическите зони за готвене (котлони), оставете ги да работят 5 минути на пълна мощност, без да поставяте никакви съдове върху тях. Това ще позволи на остатъците от производството да се почистят. През това време може да се появи дим и специфична миризма. Това е нормално и не е производствен дефект.

### Правилна употреба на съдовете

Правилна употреба на съдовете	
	Използвайте съдовете с подходящ размер за всяка зона за готвене. Не използвайте малки съдове в голяма зона за готвене. Пламъкът не трябва да докосва страните на съда.
	Не използвайте тенджери с вдлъбнати или изпъкнали основи. Това може да доведе до разливане на съдържимото от тенджерите. Използвайте само съдове за готвене с плоско дъно. Ако използвате адаптера за уок горелка, можете да използвате съдове с изпъкнали дъна.
	Не гответе без капак или с полуотворен капак. Това води до загуба на енергия. Капките и разливите могат да повредят повърхността на готварския плот и да предизвикат пожар.
	Разположете съда точно върху зоната за готвене. В противен случай той може да се преобърне.
	Никога не поставяйте прибори директно върху зоните за готвене, винаги ги поставяйте върху решетката. Преди да пуснете продукта в употреба, се уверете, че решетките са разположени правилно.
	Когато искате да преместите съда от една зона за готвене в друга, не го плъзгайте, а го повдигнете и го поставете върху желаната зона за готвене. Избягвайте да удряте зоната за готвене и не поставяйте тежести върху нея.
	Никога не използвайте два газова котлона или два източника на топлина едновременно за загряване на един съд за готвене. По време на продължително готвене избягвайте да използвате тави за печене и теракотени съдове на максимална температура.

## 9. ФУНКЦИИ И ХАРАКТЕРИСТИКИ ЗА ГОТВЕНЕ

	Функцията за горно нагряване и функцията за долно нагряване са активни едновременно. Храната се нагрява едновременно отгоре надолу и отдолу нагоре. Тази програма може да се използва за приготвяне на храни като торти, пици, бисквити и сладкиши. Използвайте една тава за готвене.
	Грилет е включен. Използвайте го за печене на месо и риба на скара. За да печете на грил, поставете храната върху грила и поставете грила на горния рафт (вижте снимката на позициите на рафтовете). Поставете тавата на долния рафт и се уверете, че по време на гриловането в тавата има вода.
	Функцията за горно нагряване е активна. Тя се използва за нагряване или гриловане на малки храни.
	Функцията за долно нагряване е активна. Изберете тази програма към края на времето за готвене, ако искате долната част на храната да се запържи повече. Тази функция може да се използва и за почистване с пара (вж. раздел „Почистване с пара“).
	Тази функция се използва за осветяване на фурната. Лампата работи автоматично по време на всички функции за готвене.

**ПРЕДУПРЕЖДЕНИЕ:** Функциите за приготвяне могат да се различават при различните модели. Вземайте предвид само функциите за готвене на вашата фурна.

## 10. ПРЕПОРЪКИ И ПРЕДУПРЕЖДЕНИЯ ЗА ПРИГОТВЯНЕТО

В таблиците по-долу можете да намерите информация за видовете храни, които сме тествали в нашите лаборатории и за които сме определили стойностите за приготвяне. Времената за приготвяне могат да варират в зависимост от наличното мрежово напрежение на мястото на употреба, качеството и количеството на използваните за готвене съставки, както и от температурата. Пригответените с тези стойности ястия може да не ви харесат. Може да откриете различни стойности, като експериментирате, за да постигнете различни вкусове и резултати, които отговарят на вашите предпочитания.

**ПРЕДУПРЕЖДЕНИЕ:** Приготвянето без надзор с твърдо или течено масло е опасно, тъй като може да предизвика пожар. **ПРЕДУПРЕЖДЕНИЕ:** Уверете се, че вратата на фурната е напълно затворена, преди да поставите храната във фурната.

**ПРЕДУПРЕЖДЕНИЕ:** При отваряне на вратата на уреда може да излезе пара. Отстъпете назад и изчакайте парата да се разсее.

**ПРЕДУПРЕЖДЕНИЕ:** По време на употреба вътрешните и външните повърхности на фурната се нагряват. Когато отваряте вратата на фурната, пазете се от горещата пара, която излиза от вътрешността на фурната. Може да възникне опасност от изгаряне.

**ПРЕДУПРЕЖДЕНИЕ:** Съществува опасност от изгаряне на ръцете ви от вътрешните повърхности на фурната, разлята храна, разпилени аксесоари и гореща пара. Носете ръкавици, докато изваждате гореща храна от фурната.

**ПРЕДУПРЕЖДЕНИЕ:** Използвайте топлоустойчиви ръкавици всеки път, когато поставяте или изваждате храна от фурната.

**ПРЕДУПРЕЖДЕНИЕ:** Моля, не приготвяйте храна, като я поставяте директно върху тавата/грила. Поставяйте храната във фурната в подходящ аксесоар.

**ПРЕДУПРЕЖДЕНИЕ:** Никога не пълнете съда с масло повече от една трета. Не напускайте кухнята, докато загревате маслата. Изключително горещите масла представляват опасност от пожар.

**ПРЕДУПРЕЖДЕНИЕ:** Обърнете особено внимание на употребата на алкохол в препаратите. Алкохолът се изпарява при високи температури и може да се запали, като предизвика пожар, ако влезе в контакт с горещи повърхности.

**ПРЕДУПРЕЖДЕНИЕ:** Не нагрявайте запечатани консерви и стъклени буркани. Налягането може да доведе до експлозия на бурканите.

**ПРЕДУПРЕЖДЕНИЕ:** Не използвайте фурната при температури, по-високи от максималната температура на използване, посочена в спецификациите на хартията за печене. Не поставяйте хартия за печене върху основата на фурната.

**ПРЕДУПРЕЖДЕНИЕ:** Хартията за печене и храната се поставят заедно в предварително загрялата фурна, след като са били поставени в съд или върху аксесоар за фурна (тава, скара и др.).

**ПРЕДУПРЕЖДЕНИЕ:** Отстранете излишните парчета хартия за печене, които висят извън аксесоара или съда за готвене, така че да не докосват нагревателните елементи на фурната.

**ПРЕДУПРЕЖДЕНИЕ:** Не поставяйте тави, съдове или алуминиево фолио директно върху основата на фурната. Натрупаната топлина може да повреди основата на фурната.

**ПРЕДУПРЕЖДЕНИЕ:** Пластмасовите съдове за готвене могат да се разтопят при високи температури и да повредят уреда. Не използвайте пластмасови съдове за готвене.

**ПРЕДУПРЕЖДЕНИЕ:** Съществува опасност от изгаряне на ръцете ви от вътрешните повърхности на фурната, разлята храна, разпилени аксесоари и гореща пара. Докато изваждате сушени плодове от фурната, носете термоустойчиви ръкавици.

## 11. ПОЧИСТВАНЕ И ПОДДРЪЖКА

Редовното почистване удължава живота на уреда и намалява честотата на повредите.

**ПРЕДУПРЕЖДЕНИЕ:** Редовното почистване удължава живота на уреда и намалява честотата на повредите. Опасност от токов удар!

**ПРЕДУПРЕЖДЕНИЕ:** Изчакайте, докато уредът изстине, преди да го почистите. Горещите повърхности могат да причинят изгаряния!

**ПРЕДУПРЕЖДЕНИЕ:** Повърхностите на компонентите на горелката и грила с течение на времето стават леко непрозрачни. Това е съвсем нормално и не означава, че материалът е повреден.

**ПРЕДУПРЕЖДЕНИЕ:** Потребителят не трябва да отстранява нагревателния елемент при почистване. Риск от токов удар! **ПРЕДУПРЕЖДЕНИЕ:** Парата от парочистачката може да проникне в електропроводими компоненти и да доведе до късо съединение. При никакви обстоятелства не използвайте парочистачка за почистване на фурната.

**ПРЕДУПРЕЖДЕНИЕ:** Не мийте нито една част от уреда в съдомиялна машина (с изключение на аксесоарите).

**ПРЕДУПРЕЖДЕНИЕ:** Резервоарът за вода не трябва да се потапя във вода и никога не трябва да се мие в съдомиялна машина! Не използвайте гъби или много твърди четки, когато почиствате резервоара за вода.

**ПРЕДУПРЕЖДЕНИЕ:** Изключете уреда, преди да отстраните предпазните устройства. След почистване монтирайте предпазните устройства съгласно инструкциите.

1. Не почиствайте вътрешните компоненти, контролния панел, тавите и другите компоненти на продукта с твърди инструменти като груби четки, телчета за съдове или ножове. Не използвайте твърди материали или абразивни почистващи препарати.
2. След почистване на вътрешните компоненти на фурната с кърпа, напоена с препарат за миене, изплакнете ги с вода и ги избършете добре със суха кърпа.
3. Почиствайте стъклените повърхности с вещества, специално предназначени за почистване на стъкло.
4. Не използвайте алифатни или въглеродородни почистващи препарати. Те могат да причинят подуване на уплътнението на вратата на фурната.
5. Никога не използвайте запалими материали като киселина, разреждател или газ при почистване на уреда.
6. За да премахнете мръсотията и петната, използвайте калиев стеарат (мек сапун).
7. Почистете контролния панел с влажна кърпа, след което избършете със суха кърпа.
8. Не забравяйте да отстраните напълно всички течности, останали от процеса на почистване, и всички остатъци от храна, с които продуктът е бил поръсен по време на приготвянето.
9. Не забравяйте да отстраните напълно всички течности, останали от процеса на почистване, и всички остатъци от храна, с които продуктът е бил поръсен по време на приготвянето.
10. Някои детергенти или почистващи препарати могат да повредят повърхностите. По време на почистването не използвайте абразивни препарати, почистващи прахове, кремове за почистване или остри предмети.
11. Почиствайте и избърсвайте фурната и аксесоарите й старателно след всяка употреба.
12. Затворете вратата на фурната, след като вътрешността на уреда е суха.
13. Ако уредът няма да се използва за дълъг период от време, той трябва да се почисти добре, за да се избегнат неприятни миризми. След почистването оставете вратата на фурната отворена.
14. Подменете уплътнението на вратата на фурната, когато се появят пори или пукнатини на вратата. Можете да поръчате уплътнението на вратата от оторизиран сервизен център.

15. Почиствайте телените решетки в съдомиялна машина или с препарат за съдове и топла вода.

16. Не използвайте абразивни почистващи препарати или остри метални стъргалки за почистване на стъклото, тъй като драскотините по повърхността на стъклото на вратата могат да доведат до неговото счупване.

17. Ако уредът няма да се използва по-дълго от обичайното, преди да бъде върнат в сервиз, той трябва да се почисти добре и да се провери от оторизиран техник за правилното му функциониране.

18. Свалете стъкления капак на лампата на фурната (вж. раздела за подмяна на крушката) и го избършете с кърпа, навлажнена с течност за миене на съдове и топла вода. Почистете с мека кърпа.

19. Почиствайте зоните за готвене на уреда и всички подвижни части само на ръка, с гъба, малко почистващ препарат и топла вода.

20. Избършете несменяемите части на плота на уреда с влажна кърпа.

21. Избършете запалителните елементи с много добре изстискана кърпа. След това ги избършете с чиста суха кърпа. Уверете се, че отворите за пламъка и запалителните свещи са напълно сухи. В противен случай няма да има искра.

## Сглобяване на компонентите на газовия котлон

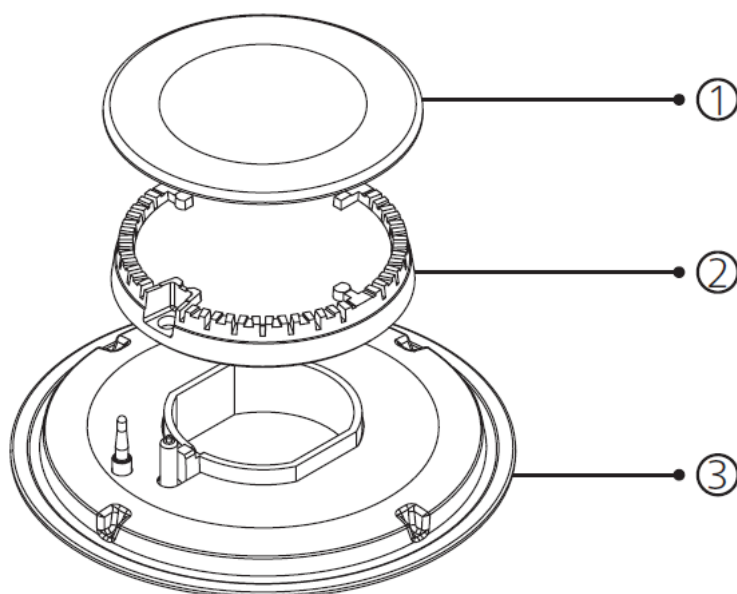

1. Капак на газовия котлон

2. Тяло на газовия котлон

3. Основа на газовия котлон

Поставете тялото на горелката (2) в основата на горелката (3). Уверете се, че сте позиционирали тялото на горелката (2) в основата на горелката (3), като завъртите тялото на горелката (2) наляво и надясно. След това поставете капака на горелката (1) точно върху тялото на горелката (2).

**ПРЕДУПРЕЖДЕНИЕ:** Ако компонентите на горелката не са сглобени правилно след почистването, това ще се отрази на ефективността на запалването.

## Почистване с пара

Това позволява отстраняването на напоена мръсотия благодарение на парата, която се образува във фурната.

1. Извадете всички аксесоари от фурната.

2. Сложете половин литър вода в тавата и поставете тавата върху долната решетка на фурната.

3. Поставете превключвателя в положение . Настройте копчето за регулиране на температурата на 70 °C, включете фурната и я оставете да работи 30 минути.

## Почистване на стъклото на вратата на фурната

Натиснете върху пластмасовите блокиращи системи отляво и отдясно, така както е показано на Фигура 24. След това извадете профила, като го издърпате към Вас, така както е показано на Фигура 25. Стъклото се освобождава след изваждане на профила, така както е показано на Фигура 26. Издърпайте внимателно стъклото към Вас. Външното стъкло е фиксирано върху рамката на вратата на фурната. Стъклата могат да се почистват с лекота след като се разделят.

След приключване на работата по почистването и поддръжката можете да смените стъклото, като следвате процедурата за сваляне на стъклото в обратен ред. Уверете се, че профилът е правилно поставен.

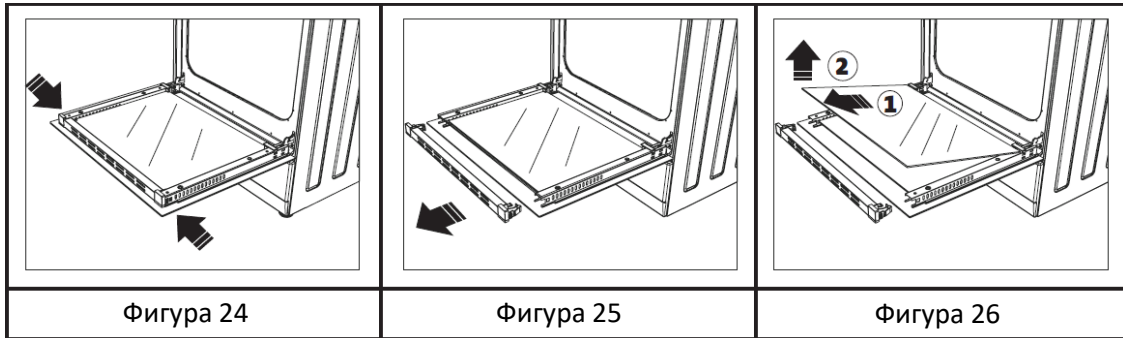

## Почистване и сглобяване на вратата на фурната

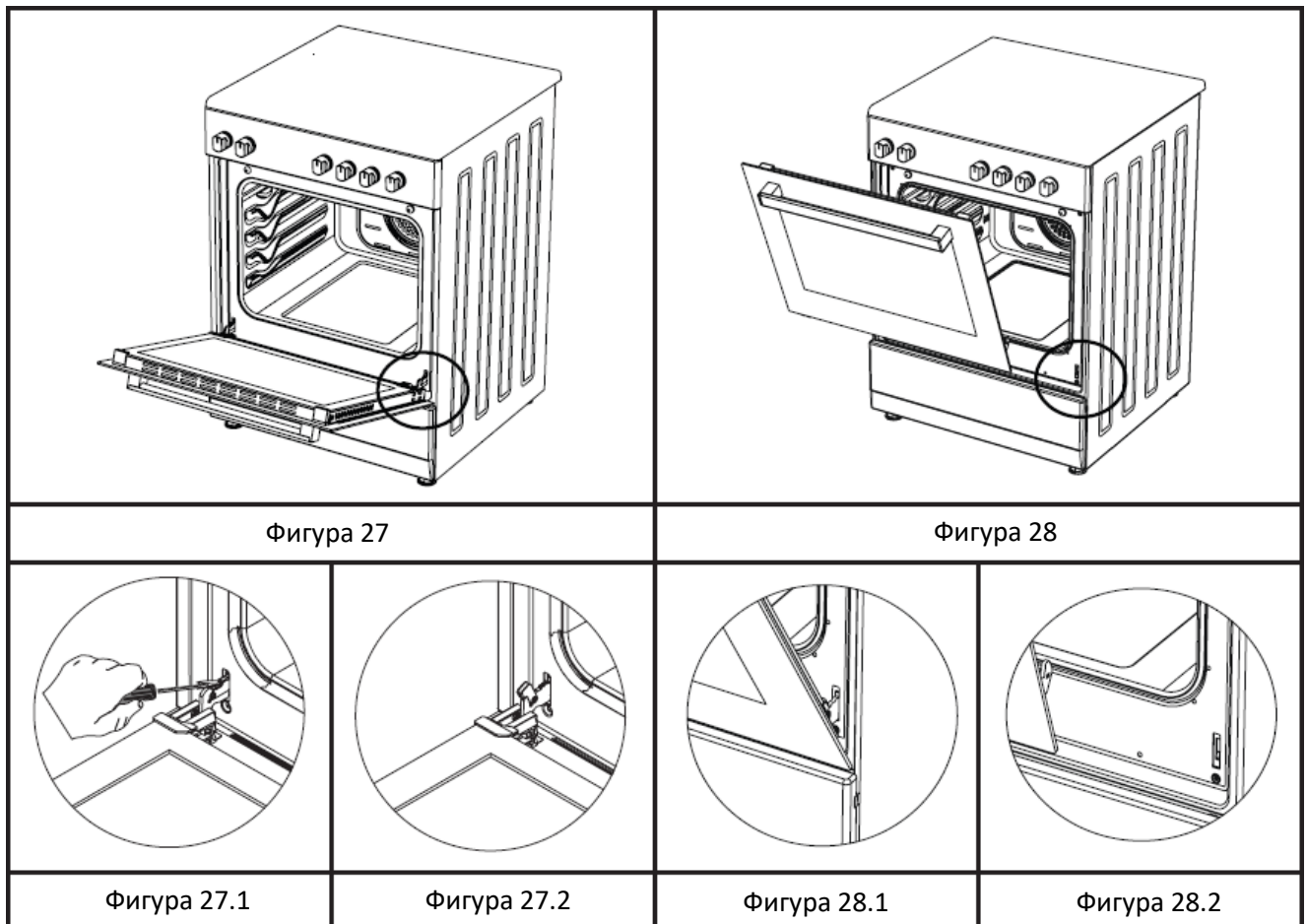

1. Отворете напълно вратата на фурната, като я издърпате към себе си. След това отключете ключалката на пантата, като я издърпате нагоре с помощта на отвертка (вж. фигура 27.1).

2. Отворете напълно ключалката на пантата (вж. фигура 27.2). Приведете двете панти на вратата на фурната в една и съща позиция.
  3. След това затворете вратичката на фурната до положение, в което тя опира в ключалката на пантата (вж. фигура 28.1).
  4. За да свалите вратата на фурната, хванете вратата на фурната с двете си ръце, когато е близо до затворено положение, и я издърпайте нагоре (вж. фигура 28.2).
- За да смените вратичката на фурната, обърнете стъпките, които сте изпълнили, за да отстраните вратичката на фурната.

## Смяна на крушката на фурната

**ПРЕДУПРЕЖДЕНИЕ:** За да избегнете токов удар, изключете захранването, преди да смените крушката на фурната!

**ПРЕДУПРЕЖДЕНИЕ:** За да избегнете изгаряния, изчакайте уреда да изстине, преди да смените крушката! Горещите повърхности могат да причинят изгаряния!

**ПРЕДУПРЕЖДЕНИЕ:** Крушката, използвана в този продукт, не е подходяща за домашно осветление. Предназначението на тази крушка е да помогне на потребителя да види храната.

**ПРЕДУПРЕЖДЕНИЕ:** Лампите, използвани в този продукт, трябва да могат да издържат на екстремни условия, напр. температури над 100 °С.

**ПРЕДУПРЕЖДЕНИЕ:** В случай на устройства с халогенни лампи, потребителят не трябва да гледа в халогенната лампа.

### Смяна на крушката:

1. Изключете захранването.
2. Свалете стъкления капак, като го завъртите обратно на часовниковата стрелка (вж. фигура 29). Използвайте ръкавици, ако ви е трудно да го завъртите.
3. След това извадете крушката на фурната, като я завъртите (вж. фигура 30), ако е тип **A**, или като я издърпате (вж. фигура 31), ако е тип **B**.
4. Монтирайте нова крушка със същите характеристики.
5. Поставете стъкления капак и свържете уреда към електрическата мрежа.

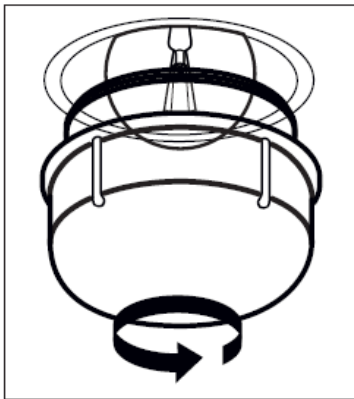

Фигура 29

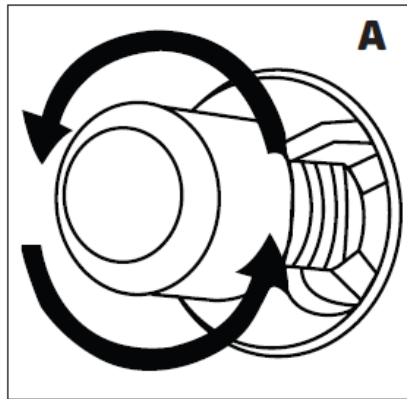

Фигура 30

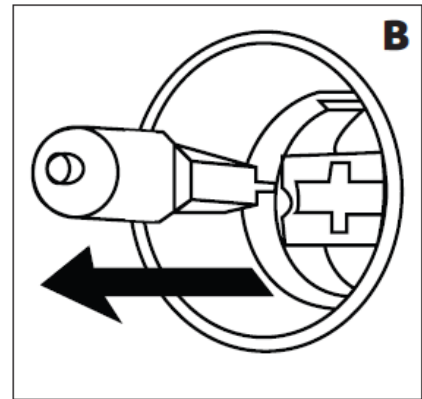

Фигура 31

**Забележка:** Този продукт съдържа източник на светлина с клас на енергийна ефективност G.

## 12. ПРАВИЛА ЗА БОРАВЕНЕ

1. Не използвайте вратата и/или дръжката на уреда, за да го транспортирате или премествате.
2. Извършвайте преместването и транспортирането в оригиналната опаковка.
3. обърнете максимално внимание на уреда по време на товарене/разтоварване и боравене.
4. Уверете се, че опаковката е добре затворена по време на боравене и транспортиране.
5. Защитете опаковката от външни фактори (влага, вода и др.), които могат да я повредят.
6. Внимавайте да не повредите уреда в резултат на удар, падане, изпускане и др. по време на боравене и транспортиране, и да не го счупите или деформирате по време на употреба.

## Допълнителни процедури за работа

Продуктът трябва да се съхранява и транспортира в оригиналната си кутия. Ако оригиналната кутия не е налична, продуктът трябва да бъде увит във фолио с балончета или дебел картон и плътно залепен с тиксо.

Вратата на продукта трябва да бъде залепена за страничните стени.

Не поставяйте други предмети върху продукта и го транспортирайте изправен.

Внимавайте да не изпуснете продукта по време на транспортиране и го предпазвайте от удари.

По време на транспортирането продуктът трябва да се държи в нормалното си положение.

По време на транспортирането аксесоарите на продукта трябва да бъдат закрепени със самозалепваща се лента, така че да не повредят продукта.

## 13. ПРЕПОРЪКИ ЗА СПЕСТЯВАНЕ НА ЕЛЕКТРОЕНЕРГИЯ

Подробностите по-долу ще Ви помогнат да използвате продукта по екологичен и икономичен начин.

1. Използвайте тъмно оцветени емайлирани съдове, които провеждат по-добре топлината във фурната.
2. Докато приготвяте храните, ако рецептата или наръчникът за употреба посочват факта, че е необходимо предварително загреване, загрейте фурната предварително.
3. Не отваряйте често вратата на фурната по време на готвене.
4. Опитайте се да не готвите едновременно няколко вида ястия във фурната. Може да готвите едновременно, ако поставите два съда върху решетката.
5. Гответе последователно няколко вида ястия. Фурната няма да загуби топлина.
6. Изключвайте фурната няколко минути преди изтичане на времето за готвене. В този случай не отваряйте вратата на фурната.
7. Размразявайте замразените храни преди готвене.

## 14. ОТСТРАНЯВАНЕ НА НЕИЗПРАВНОСТИ

Може да коригирате възникнали проблеми, като проверявате следните точки, преди да се свържете с отдела за техническа поддръжка.

Ако срещнете проблеми, докато използвате фурната, вижте първо таблицата по-долу и се опитайте да приложите съветите в нея. Ако проблемът не отшуми, се обърнете към сервизния център.

Проблем	Възможна причина	Решения
Фурната не работи.	Източникът на захранване с електроенергия не е наличен.	Уверете се, че захранването е налично.
	Източникът на захранване с газ не е наличен.	Уверете се, че основният газов клапан е отворен.
		Проверете газовия тръбопровод, за да се уверите, че не е огънат.
		Уверете се, че маркучът за газ е свързан към фурната.
Фурната се изключва по време на готвене на храни.	Щепселът излиза от стенния контакт.	Включете отново щепсела в стенния контакт.
Уредът се изключва по време на готвене на храни.	Непрекъсната работа за твърде дълго време.	Оставяйте фурната да се охлажда след дълги цикли на готвене.
	Няколко щепсела са включени в един и същ стенен контакт.	Използвайте само един щепсел за всеки стенен контакт.
Вратата на фурната не се отваря по съответстващ начин.	Остатъци от храна са останали между вратата на фурната и нейното тяло.	Почистете добре фурната и опитайте да отворите вратата отново.
Запалката не работи.	Дюзите или запалителните свещи са замърсени.	Почистете дюзите или запалителните свещи на горелките.
	Тръбите на горелките са запушени.	Почистете тръбите на горелките.
Токов удар при докосване на фурната.	Захранването може да не е правилно заземено.	Уверете се, че източникът на захранване е заземен.
	Уверете се, че не използвате незаземен контакт.	
Изтича вода върху компонентите на уреда.	В зависимост от вида на захранването в някои случаи може да се образува конденз или пара. Това не е повреда на уреда.	Оставете фурната да се охлажда, след което елиминирайте водата с попивателна кърпа.
Излиза пара покрай вратата.		
Остава вода във вътрешността на фурната.		
Фурната не се нагрява.	Вратата на фурната е отворена.	Затворете вратата.
	Възможно е копчетата за управление на фурната да не са в правилна позиция.	Вижте раздела за използване на фурната.
	Възможно е предпазителят да е изгорял или прекъсвачът да се е задействал.	Сменете предпазителя или включете прекъсвача. Ако тези проблеми се повтарят често, свържете се с електротехник.
По време на работа от фурната излиза дим.	Използвате фурната за първи път.	Нагревателните елементи образуват дим. Това не представлява дефект. След 2-3 работни цикъла димът няма да се образува вече.
	Има храни върху нагревателните елементи.	Оставете фурната да се охлажда и почистете остатъците от храна върху нагревателния елемент.
При използване на фурната се усеща миризма на изгаряне или на пластмаса.	Във фурната се използват аксесоари от пластмаса или от друг материал, който не е устойчив на топлина.	Използвайте стъклени съдове, подходящи за високи температури.
Фурната не готви по съответстващ начин.	Вратата може да се отваря твърде често по време на готвене.	Не отваряйте вратата на фурната твърде често, освен ако не готвите храна, която трябва да се обърне. Ако отваряте вратата на фурната твърде често, температурата във фурната се понижава, което може да повлияе на резултата от готвенето.
Светлината във вътрешността на уреда е слаба или крушката не работи.	Крушката може да е дефектна.	Сменете я с крушка със същите характеристики.
	По време на готвене чужд предмет покрива крушката.	Почиствайте вътрешните повърхности на фурната.

**Изхвърляне на отпадъците по начин, отговорен за околната среда**

Можете да помогнете за опазването на околната среда!

Моля спазвайте местните разпоредби: Предайте нефункциониращото електрическо оборудване на център за събиране на отпадъци от електрическо оборудване.



**HEINNER** е регистрирана марка на компанията **Network One Distribution SRL**. Останалите търговски марки и наименованията на продуктите са търговски марки или регистрирани търговски марки на съответните им притежатели.

Нито една част от спецификациите не може да бъде възпроизвеждана под каквато и да е форма или средство, или използвана за получаване на производни като преводи, трансформации или адаптации, без предварителното съгласие на компанията NETWORK ONE DISTRIBUTION.

Copyright © 2013 Network One Distribution. Всички права запазени.

[www.heinner.com](http://www.heinner.com), <http://www.nod.ro>



Този продукт е проектиран и произведен в съответствие със стандартите и нормите на Европейската общност.



Вносител: **Network One Distribution**

ул. Марчел Янку № 3-5, Букурещ, Румъния

Тел: +40 21 211 18 56, [www.heinner.com](http://www.heinner.com) , [www.nod.ro](http://www.nod.ro)

# KOMBINIRANI ŠTEDNJAK

Model:

HFSC-S56E1HSWH / HFSC-S60E1HSWH



- Kombinirani štednjak, 3 plinska plamenika i ploča za kuhanje
  - 50 x 60 / 60 x 60 cm

**HEINNER**

## 1. UVOD

Pažljivo pročitajte upute i sačuvajte priručnik za buduću upotrebu.

Ovaj priručnik ima za cilj pružiti vam sve potrebne upute o instalaciji, korištenju i održavanju uređaja. Za ispravnu i sigurnu uporabu uređaja, pažljivo pročitajte ovaj priručnik s uputama prije instalacije i uporabe.

## 2. SADRŽAJ VAŠEG PAKETA

- ➔ **Kombinirani štednjak**
- ➔ **Priručnik za uporabu**
- ➔ **Jamstveni list**

## 3. SIGURNOSNE MJERE

### Važna upozorenja

1. Pažljivo pročitajte ovaj korisnički priručnik. Samo na taj način možete pravilno i sigurno koristiti uređaj.
2. Instalacijske radove i popravke smije izvoditi samo "OVLAŠTENI SERVIS". Proizvođač nije odgovoran za radnje koje obavljaju neovlaštene osobe.
3. Uvjeti za postavljanje ovog uređaja navedeni su na tipskoj pločici ili na pločici s tehničkim podacima.
4. Ovaj je uređaj dizajniran samo za kućnu upotrebu.
5. UPOZORENJE: Opasnost od požara; Ne stavljajte nikakve predmete na površine za kuhanje.
6. UPOZORENJE: Uređaj i njegova dostupna područja zagrijavaju se tijekom rada.
7. UPOZORENJE: Dostupne komponente mogu se zagrijati tijekom korištenja roštilja. Malu djecu treba držati podalje od uređaja.
8. UPOZORENJE: Ovaj uređaj je namijenjen samo za pripremu hrane. Ne smije se koristiti u druge svrhe, kao što je, na primjer, grijanje prostorije.
9. UPOZORENJE: Opasnost od opekline zbog pregrijane pare! Dječja koža osjetljivija je na visoke temperature od kože odraslih. Ne dopustite djeci da otvaraju vrata pećnice dok radi. Kako biste izbjegli rizik od opekline, ne dopustite djeci da prilaze uređaju prije nego što se ohladi.
10. UPOZORENJE: Ni u kojem slučaju ne pokušavajte ugasiti vatru vodom. Samo isključite uređaj iz napajanja i pokrijte plamen poklopcem ili pokrivačem otpornim na plamen.
11. OPREZ: Proces kuhanja mora biti pod nadzorom. Postupak pripreme mora biti pod nadzorom cijelo vrijeme.
12. OPREZ: Ako se staklo uređaja razbije, odmah isključite sve grijaće elemente, isključite uređaj iz napajanja i prestanite ga koristiti.
13. OPASNOST OD OPEKLINA: Prilikom otvaranja vrata pećnice čuvajte se vrućih para koje izlaze iz pećnice.
14. OPASNOST OD OPEKLINA: Ostavite vruće površine da se ohlade prije zatvaranja poklopca.
15. OPASNOST OD OPEKLINA: Ostavite vruće površine da se ohlade prije zatvaranja poklopca.
16. Uređaj nije namijenjen za upotrebu pomoću vanjskog tajmera ili zasebnog sustava daljinskog upravljanja.
17. Kako bi se spriječilo pregrijavanje uređaja, ne smije se postavljati iza ukrasne ploče.
18. Ovaj uređaj mogu koristiti djeca starija od 8 godina, osobe s fizičkim, slušnim ili mentalnim problemima ili osobe koje nemaju iskustva ili znanja, ali samo ako su pod nadzorom, ako se uređaj koristi sigurno ili ako su obaviješteni o opasnostima uključenim u uporabu.
19. Ne ostavljajte djecu mlađu od 8 godina i kućne ljubimce u blizini uređaja dok radi.
20. Djecu mlađu od 8 godina treba držati podalje od uređaja ako ih se ne može nadzirati cijelo vrijeme.
21. Djeca se ne smiju igrati s uređajem. Čišćenje i održavanje uređaja ne smiju obavljati djeca osim ako imaju najmanje 8 godina i ako su pod nadzorom odraslih.

22. Uređaj i njegov kabel za napajanje držite izvan dohvata djece mlađe od 8 godina.
23. Ambalaža je opasna za djecu. Ambalažu čuvajte izvan dohvata djece.
24. Ne stavljajte predmete na stroj do kojih djeca mogu doći.
25. Izbjegavajte dodirivanje grijaćih elemenata.
26. Prije nego počnete koristiti uređaj, uklonite zavjese, tkanine, papir ili druge zapaljive materijale (koji se mogu zapaliti) s uređaja. Ne stavljajte zapaljive materijale u ili na uređaj.
27. Ručka pećnice nije namijenjena sušenju ručnika. Ne vješajte ručnike, krpe itd. na ručku pećnice.
28. Nemojte koristiti proizvod pod utjecajem lijekova i/ili alkohola.
29. Nakon svake upotrebe provjerite je li uređaj isključen.
30. Nemojte koristiti uređaj ako je neispravan ili ima očita oštećenja.
31. Nemojte koristiti proizvod ako staklo na vratima nije postavljeno ili je slomljeno.
32. Korisnik ne mora sam nositi pećnicu.
33. Ne stavljajte teške predmete na vrata pećnice kada su otvorena jer postoji opasnost od prevrtanja.
34. Kada su vrata pećnice otvorena, nemojte stavljati teške predmete niti dopuštati djeci da sjede na njih. Možete uzrokovati prevrtanje pećnice ili oštećenje šarki vrata.
35. Napajanje uređaja može se isključiti tijekom građevinskih radova. Nakon završetka radova, pećnica mora biti ponovno spojena na napajanje od strane ovlaštenog servisa.
36. Ne postavljajte uređaj na površine prekrivene tepihom. U nedostatku ventilacije na dnu uređaja, električne komponente se pregrijavaju. To će uzrokovati kvar uređaja.
37. Hrana se može proliti kada se jedna noga pećnice rastavi ili slomi. Obratite posebnu pozornost na to, jer može doći do ozljeda.
38. Održavajte ventilacijske otvore čistima.
39. Ne stavljajte metalni pribor (noževe, vilice, žlice itd.) na površinu uređaja, jer će se zagrijati.
40. Korisnik mora biti oprezan pri čišćenju plinskih plamenika. Može doći do ozljeda.
41. Plamenici pećnice i roštilja ne smiju se koristiti istovremeno.
42. Plamenik za roštilj smije se koristiti samo za tu svrhu.
43. OPREZ: Staklena vrata mogu puknuti kada se zagrije. Zatvorite sve plamenike prije zatvaranja staklenih vrata. Prije zatvaranja staklenih vrata pričekajte da se površina ploče za kuhanje ohladi.



44. OPASNOST OD PREVRTANJA: Da biste spriječili prevrtanje uređaja, potrebno ga je uravnotežiti. Pogledajte upute za instalaciju.



## Električna sigurnost

1. UPOZORENJE: Isključite sve priključke strujnog kruga prije pristupa stezaljkama.
2. UPOZORENJE: Kako biste izbjegli opasnost od strujnog udara, isključite uređaj ako na njegovoj površini postoje pukotine.
3. Spojite proizvod na uzemljenu utičnicu zaštićenu osiguračem koji odgovara vrijednostima navedenim u tablici tehničkih specifikacija.
4. Instalaciju uzemljenja neka instalira ovlaštenu električar. Naša tvrtka nije odgovorna za štetu nastalu kao rezultat korištenja proizvoda bez ugrađenog uzemljenja u skladu s lokalnim propisima.
5. Prekidači pećnice trebaju biti postavljeni tako da ih korisnik može dosegnuti kada je pećnica instalirana.
6. Ne dodirujte utikač mokrim rukama. Nemojte povlačiti kabel da biste isključili utikač. Uvijek uhvatite utikač.

7. Ako koristite električni uređaj u blizini pećnice, kao što je ručni mikser, pazite da ne stegnete kabel za napajanje u vratima pećnice. Izolacija kabela može se oštetiti.
8. Ne perite proizvod prskanjem ili polijevanjem vode! Opasnost od strujnog udara!
9. Nemojte koristiti izrezane ili oštećene kabele ili produžne kabele. Koristite samo originalni kabel za napajanje.
10. Uvjerite se da u utičnici u koju je priključen utikač uređaja nema tekućine ili vlage.
11. A stražnja površina pećnice zagrijava se kada pećnica radi. Električni priključci ne smiju dodirivati stražnju površinu, inače se spojevi mogu oštetiti.
12. Nemojte stezati spojne kabele na vratima pećnice niti ih postavljati preko vrućih površina. Topljenje kabela može uzrokovati kratki spoj ili čak požar.
13. Isključite kabel pećnice iz napajanja tijekom instalacije, održavanja, čišćenja i rješavanja problema.
14. Da biste izbjegli iskre, provjerite je li utikač čvrsto umetnut u zidnu utičnicu.
15. U slučaju parne pećnice, spremnik za vodu ne smije se stavljati u vodu niti čistiti u perilici posuđa. Nepoštivanje ove mjere opreza stvara opasnost od strujnog udara kada se spremnik za vodu stavi u parnu pećnicu.
16. Opasnost od strujnog udara! Tijekom čišćenja proizvoda nemojte koristiti parne čistače.
17. Korisnik ne smije uklanjati zavojnicu s njenog mjesta tijekom čišćenja. Opasnost od strujnog udara!
18. Za ugradnju je potreban prekidač koji može potpuno isključiti napajanje. Isključivanje iz napajanja mora se izvesti prekidačem ili ugrađenim osiguračem, ugrađenim u trajno napajanje u skladu s propisima o električnoj instalaciji.
19. Proizvod je opremljen kabelom tipa "Y".
20. Trajni priključci moraju biti spojeni na izvor napajanja koji omogućuje potpuno isključivanje. Za uređaje s klasom prenapona ispod III, uređaj za isključivanje mora biti spojen na trajno napajanje u skladu s propisima o električnim instalacijama.
21. Mjesto priključka kabela mora biti zaštićeno.

## Sigurnost priključka na izvor plina

1. Ovaj uređaj nije spojen na opremu za evakuaciju proizvoda izgaranja. Ovaj uređaj mora biti spojen i instaliran u skladu s važećim propisima o ugradnji. Moraju se uzeti u obzir uvjeti ventilacije.
2. Tijekom uporabe plinskog uređaja za kuhanje u sobi se stvaraju vlaga, toplina i proizvodi izgaranja. Prvo provjerite je li kuhinja dobro prozračena kada koristite uređaj i držite otvorene otvore za prirodnu ventilaciju ili instalirajte mehaničku ventilacijsku opremu.
3. Nakon intenzivne i dugotrajne uporabe uređaja može biti potrebna dodatna ventilacija. Na primjer, otvorite prozor ili podesite opremu za mehaničku ventilaciju (ako je dostupna) tako da radi većom brzinom.
4. Ovaj uređaj mora biti instaliran u skladu s važećim propisima i samo u dobro prozračenom prostoru. Pažljivo pročitajte upute za uporabu prije instaliranja i korištenja ovog uređaja.
5. Prije postavljanja uređaja, provjerite odgovaraju li specifikacije lokalne distribucijske mreže (vrsta plina i tlak plina) zahtjevima za rad uređaja.
6. Mehanizam paljenja ne može raditi dulje od 15 sekundi. Ako plamenik ne upali nakon 15 sekundi, isključite mehanizam paljenja i pričekajte najmanje jednu minutu prije nego što pokušate ponovno upaliti plamenik.
7. Sve radove na plinskoj instalaciji moraju izvoditi ovlaštene i kvalificirane osobe.
8. Ako želite koristiti proizvod s drugom vrstom plina od onog za koji je isporučen u tvornici, zatražite pomoć od ovlaštenog servisa kako biste izvršili potrebne izmjene.
9. Za pravilan rad uređaja, plinsku cijev i stezaljku treba povremeno mijenjati u skladu s preporukama proizvođača i po potrebi.
10. Plin mora imati pravilno izgaranje. Pravilno izgaranje plina može se prepoznati po plavom plamenu bez prekida. Ako se plin ne sagorijeva pravilno, može nastati ugljični monoksid (CO). Ugljični monoksid je bezbojan, bez mirisa i vrlo otrovan plin, koji čak i u malim količinama može uzrokovati smrt.
11. Pitajte svoje lokalne dobavljače plina za pitanja u vezi s telefonskim brojevima za hitne slučajeve povezane s plinom i mjerama koje treba poduzeti ako se otkrije miris plina.

## Mjere u slučaju otkrivanja mirisa plina

1. Nemojte koristiti izvore otvorenog plamena ili dim.
2. Nemojte koristiti električne prekidače (prekidač za svjetlo, zvono na vratima itd.).

3. Nemojte koristiti fiksne ili mobilne telefone.
4. Otvorena vrata i prozori.
5. Isključite sve slavine na uređajima koji koriste plin i plinomjere.
6. Nazovite vatrogasce s telefona ispred kuće.
7. Provjerite sva crijeva i njihove spojeve kako biste bili sigurni da ne propuštaju plin. Ako i dalje osjećate miris plina, izađite iz kuće i upozorite susjede.
8. U dom uđite tek nakon što vlasti utvrde da nema opasnosti.

## Namjena

1. Ovaj proizvod je namijenjen za kućanstvo. Korištenje uređaja u komercijalne svrhe nije dopušteno.
2. Ovaj proizvod se može koristiti samo za pripremu hrane. Ne smije se koristiti u druge svrhe, kao što je, na primjer, grijanje prostorije
3. Ovaj se uređaj ne smije koristiti za zagrijavanje hrane ispod roštilja, za grijanje doma ili za sušenje odjeće ili ručnika na ručki na vratima pećnice.
4. Proizvođač ne preuzima odgovornost za štetu nastalu nepravilnom uporabom ili nepravilnim rukovanjem.
5. Pećnica se može koristiti za odmrzavanje, pečenje, prženje i pečenje hrane.
6. Životni vijek proizvoda koji ste kupili je 10 godina. To je razdoblje tijekom kojeg proizvođač isporučuje rezervne dijelove potrebne za rad ovog proizvoda.

## 4. PRIKLJUČCI

Ova pećnica mora biti pravilno instalirana i spojena u skladu s uputama proizvođača i ovlaštenim servisnim centrom.

### Spajanje na napajanje

**UPOZORENJE:** Električni priključci uređaja smiju se izvoditi samo s uzemljenim utičnicama, spojenim na sustav uzemljenja instaliran u skladu s važećim propisima.

Obratite se kvalificiranom električaru ako utičnica na mjestu ugradnje proizvoda nije opremljena sustavom uzemljenja. Proizvođač ne preuzima odgovornost za štetu nastalu spajanjem uređaja na neuzemljene utičnice.

Vaš uređaj odgovara klasi zaštite I. Utikač vaše pećnice je uzemljen; Provjerite je li utičnica na koju ćete priključiti utikač također uzemljena. Utikač bi trebao biti lako dostupan nakon instalacije.

Vaš je uređaj dizajniran za napajanje od 220-240 V N AC / 380-415 V 3N AC 50-60 Hz i zahtijeva osigurač od 16 ili 32 A. Ako vaše mrežno napajanje ne zadovoljava ove specifikacije, obratite se električaru ili ovlaštenom servisnom centru.

Prekidači na uređaju trebaju biti postavljeni tako da ih korisnik može dohvatiti kada je pećnica instalirana.

**UPOZORENJE:** Prilikom povezivanja poduzmite mjere opreza protiv nenamjernog pokretanja napajanja.

**UPOZORENJE:** Kabel za napajanje ne smije dodirivati vruće dijelove uređaja.

**UPOZORENJE:** Kako bi se izbjegla opasnost, ako je kabel za napajanje oštećen, mora ga zamijeniti proizvođač, njegov predstavnik ili slično kvalificirana osoba.

#### Dijagram povezivanja

**UPOZORENJE:** Spajanje proizvoda na električnu mrežu mora izvršiti ovlašteno i certificirano osoblje. Proizvođač nije odgovoran za štetu nastalu izvođenjem operacija od strane neovlaštenih osoba.

**UPOZORENJE:** Instalaciju uzemljenja neka instalira ovlašteni električar. Proizvodna tvrtka nije odgovorna za štetu nastalu uslijed korištenja proizvoda bez uzemljenja instaliranog u skladu s lokalnim propisima.

**OPASNOST OD STRUJNOG UDARA:** Prije izvođenja bilo kakvih operacija na električnim kabelima, isključite uređaj iz napajanja.

Napravite električni priključak pećnice prema odgovarajućem dijagramu ožičenja.

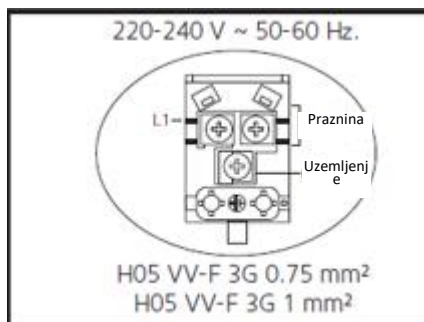

Napajanja se razlikuju ovisno o električnoj snazi koju koristi uređaj. Električnu snagu uređaja možete saznati na tipskoj naljepnici na stražnjem poklopcu. Prilikom promjene napajanja morate uzeti u obzir donju tablicu.

Raspon snage	Vrsta i veličina kabela za napajanje
1380-2299 W	H05VV-F 3G 1.0 mm <sup>2</sup>

## Priključak za plin

**OPASNOST OD EKSPLOZIJE:** Prije početka bilo kakvih radova na plinskoj instalaciji isključite dovod plina. Opasnost od eksplozije!

**UPOZORENJE:** Sve vrste radova na opremi i sustavima na plin moraju izvoditi ovlaštene i kvalificirane osobe. Proizvođač nije odgovoran za štetu nastalu izvođenjem operacija od strane neovlaštenih osoba.

**UPOZORENJE:** Prije instaliranja uređaja provjerite odgovaraju li postavke uređaja lokalnim uvjetima distribucije (vrsta plina i tlak).

Proizvod nije opremljen ispušnim sustavom. Iz tog razloga proizvod mora biti instaliran u skladu s važećim propisima. Moraju se uzeti u obzir uvjeti ventilacije.

Koristite proizvod na vodoravnoj površini u dobro prozračenom prostoru.

### Put crijeva za plin

Pazite da crijevo za plin i kabel za napajanje ne prolaze pored vrućih površina.

Spojite uređaj na glavni plinski ventil najkraćim putem, pazeći da nema curenja.

**UPOZORENJE:** Tipovi crijeva moraju biti u skladu sa standardom EN 1762 za LPG i standardom EN 14800 za prirodni plin.

**UPOZORENJE:** Radi sigurnosti, korišteno crijevo mora biti dugačko najmanje 50 cm i ne više od 125 cm.

**UPOZORENJE:** Nemojte pomicati uređaj dok je spojen na plinovod. Svako prisiljavanje crijeva može uzrokovati curenje plina, jer se crijevo može olabaviti.

### Priključak na izvor UNP-a

Stavite metalnu stezaljku na crijevo koje dolazi iz LPG cilindra. Ugradite jedan kraj crijeva tako da ga gurnete do ulaznog priključka crijeva na stražnjoj strani uređaja zagrijavanjem u kipućoj vodi. Zategnite odvijačem, dovodeći ogrlicu do kraja crijeva. Provjerite curenje plina i dovršite vezu. Priključak za ulaz crijeva i brtva potrebni za spajanje su sljedeći:

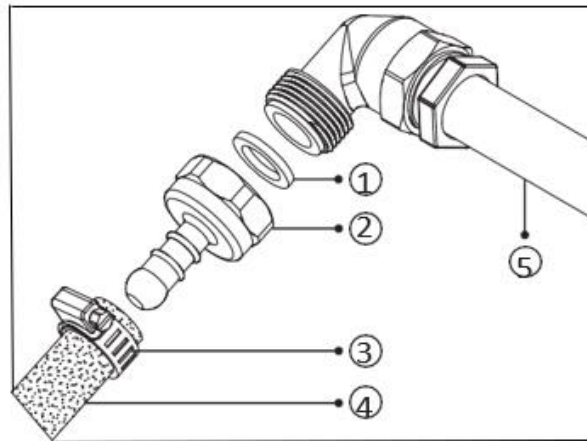

1. Brtva	4. Priključno crijevo za LPG
2. Priključak za dovod crijeva	5. Glavna cijev za plin
3. Metalna ogrlica	

**UPOZORENJE:** Nemojte pomicati uređaj dok je spojen na plinovod. Svako prisiljavanje crijeva može uzrokovati curenje plina, jer se crijevo može olabaviti.

#### Priključak na mrežu prirodnog plina

Okrenite maticu kako biste pričvrstili crijevo na glavni plinovod. Provjerite curenje plina i dovršite vezu. Crijevo i priključak potrebni za spajanje su sljedeći:

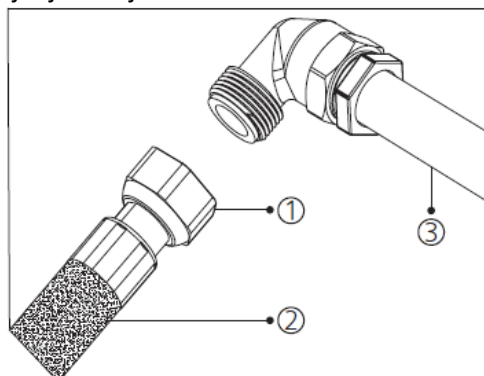

1. Matica
2. Priključno crijevo na mrežu prirodnog plina
3. Glavni plinovod

**UPOZORENJE:** Nemojte pomicati uređaj dok je spojen na plinovod. Svako prisiljavanje crijeva može uzrokovati curenje plina, jer se crijevo može olabaviti.

## Provjera curenja

Da biste provjerali nepropusnost i sigurnost brtvila, provjerite jesu li gumbi na upravljačkoj ploči zatvoreni i je li napa uključena.

Nanesite otopinu sapuna i vode na mjesta spajanja. Ako dođe do curenja, primijetit ćete da se na tim područjima stvaraju mjehurići.

**UPOZORENJE:** Strogo je zabranjeno koristiti upaljače, šibice, upaljane cigarete ili bilo koje druge zapaljive materijale za provjeru curenja plina.

## Ventilacija prostorije

Kisik potreban za izgaranje uzima se iz zraka u sobi, a proizvedeni plinovi vraćaju se izravno u prostoriju. Zato je pravilno prozračivanje prostorije ključno za siguran rad vašeg proizvoda.

Ako soba nije opremljena prozorima ili vratima koja se mogu koristiti za ventilaciju, potrebno je ugraditi dodatni ventilacijski sustav. Međutim, ako je soba opremljena vratima koja se otvaraju izravno prema van, nema potrebe za dodatnim ventilacijskim sustavima.

Veličina sobe	Otvor za ventilaciju
Ispod 5 m <sup>3</sup>	100 cm <sup>2</sup>
između 5 m <sup>3</sup> i 10 m <sup>3</sup>	50 cm <sup>2</sup>
Preko 10 m <sup>3</sup>	nije potrebno
U podrumu ili podrumu	65 cm <sup>2</sup>

## Pretvorba s prirodnog plina na UNP ili s UNP-a na prirodni plin

**UPOZORENJE:** Isključite uređaj iz napajanja plinom i električnom energijom.

**OPASNOST OD OPEKLINA:** Ako je proizvod vruć, pričekajte da se ohladi.

### Zamjena injektora

1. Podignite rešetku, poklopac plamenika i plamenik tako da možete vidjeti mlaznicu (vidi sliku 1).
2. Pomoću odvijača (7 mm) s vrhom kao što je prikazano na slici 2, uklonite mlaznicu okretanjem (vidi sliku 3).
3. Zamijenite mlaznice odgovarajućim, ovisno o vrijednostima u tablici mlaznica i vrsti plina koji će se koristiti.

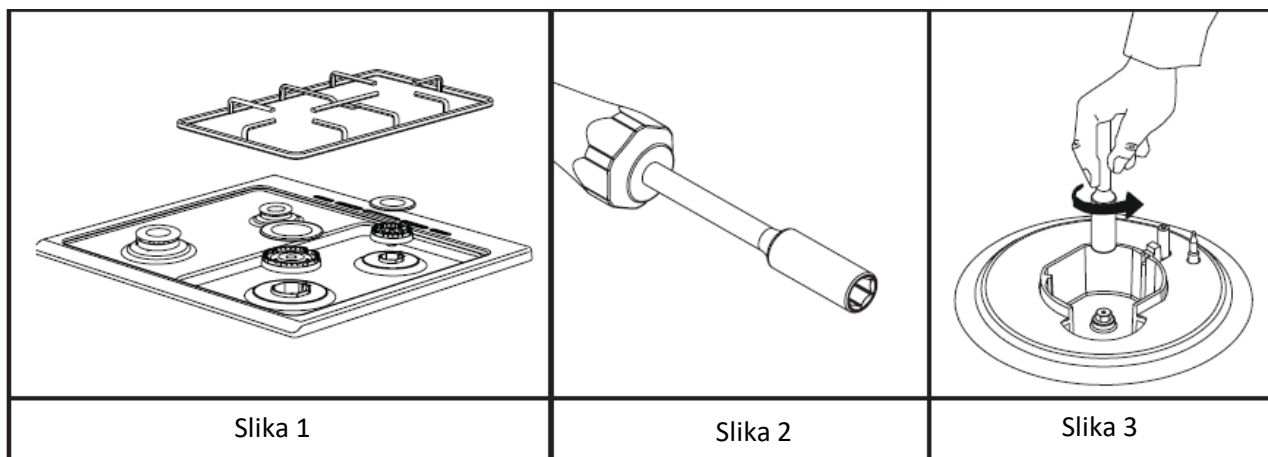

Slika 1

Slika 2

Slika 3

**UPOZORENJE:** Mlaznice mora zamijeniti ovlaštenu servisni centar.

## Regulacija protoka plina

Nakon zamjene mlaznica potrebno je podesiti plinske ventile kako bi se prilagodili novoj vrsti plina.

Prije početka ove operacije provjerite je li utikač uređaja uključen u utičnicu, je li dovod plina uključen i jesu li plamenici pravilno postavljeni.

**Napomena:** Vijak za podešavanje plina za položaj malog plamena treba otpustiti prilikom prelaska s LPG-a na prirodni plin. U slučaju prelaska s prirodnog plina na UNP, mora se zategnuti.

1. Stavite plamenike peći u položaj malog plamena i uklonite upravljačke gumbе štednjaka s upravljačke ploče (vidi sliku 4).

2. Pomoću odvijača odgovarajuće veličine zategnite/otпустите vijak za podešavanje plina (vidi sliku 5). To omogućuje povećanje ili smanjenje plamena. Podesite plin tako da visina plamena bude najmanje 4 mm.
3. Za završnu provjeru podesite plamen plamenika peći u položaj za najmanji plamen i položaj za najveći. U oba slučaja plamen se mora zapaliti.
4. Ponovite ove postupke za svaki plamenik peći.
5. Nakon što je plin pravilno podešen, ugradite upravljačke gumbe kako biste mogli koristiti proizvod.

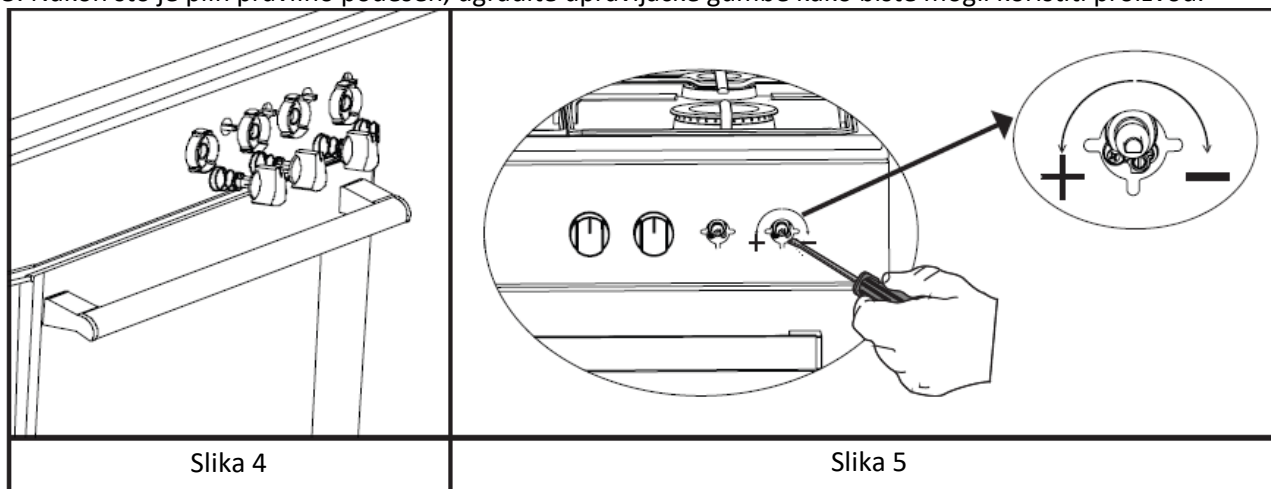

Slika 4

Slika 5

**UPOZORENJE:** Ovisno o vrsti mlaznice koja se koristi za vaš proizvod, položaj vijka za podešavanje plina može varirati.

## 5. OPIS PROIZVODA

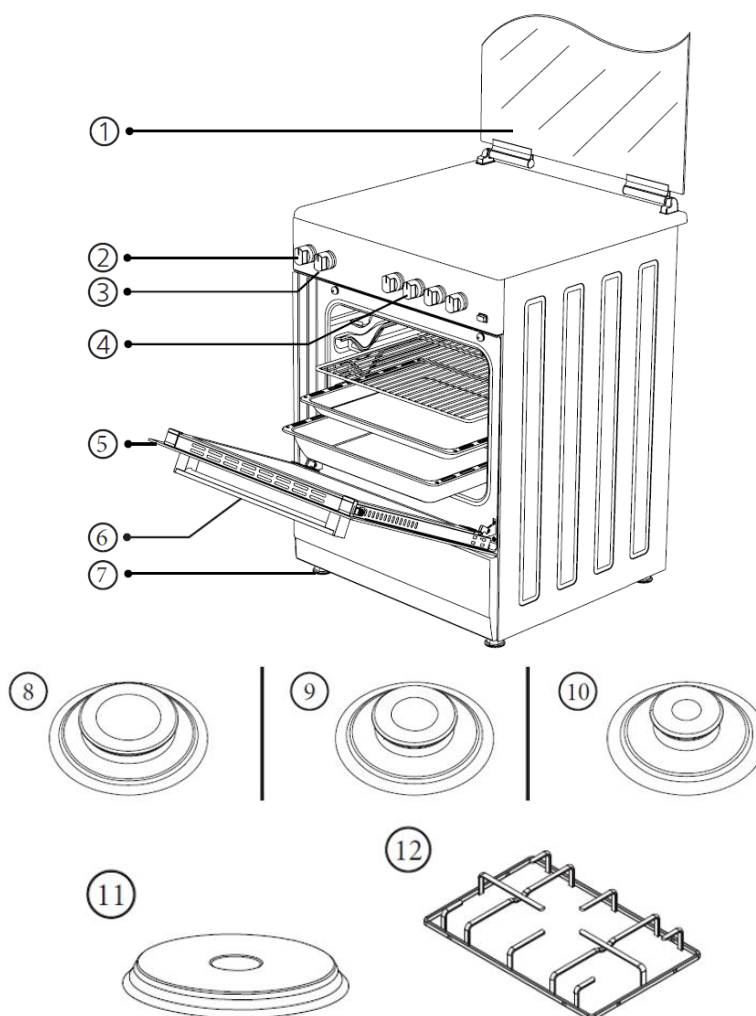

1. Metalni poklopac	7. Plastična noga
2. Gumb za podešavanje temperature (termostat)	8. Veliki plamenik
3. Gumb za odabir funkcija kuhanja	9. Srednji plamenik
4. Upravljački gumbi za ploču za kuhanje	10. Mali plamenik
5. Vrata pećnice	11. Električna ploča za kuhanje
6. Ručka pećnice	12. Roštilj za ploču za kuhanje

**Bilješka:** Gornja slika uređaja služi samo u ilustrativne svrhe. Slika stroja može se razlikovati ovisno o opciji. Uzmite u obzir samo svoj uređaj.

## Upravljačka ploča

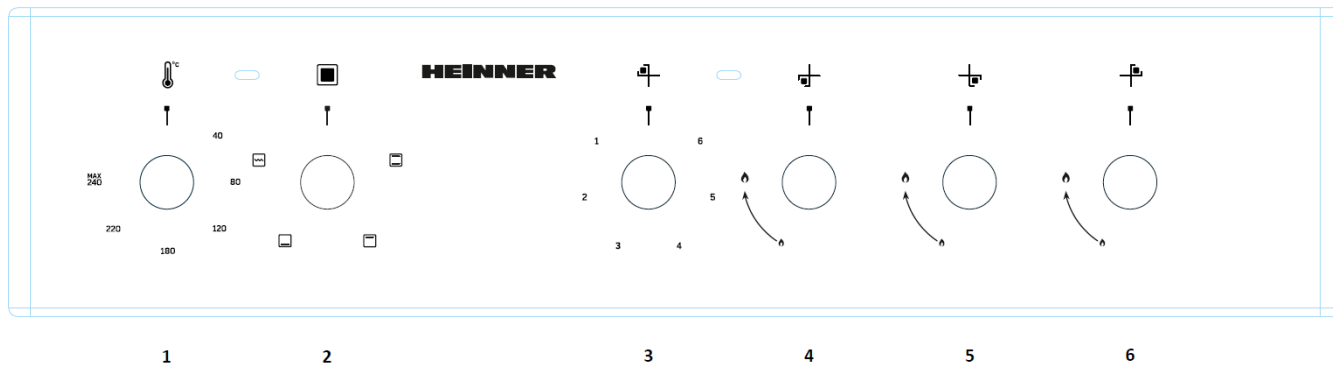

1. Gumb za podešavanje temperature (termostat)	4. Plinski plamenik
2. Gumb za odabir funkcija kuhanja	5. Plinski plamenik
3. Električna ploča za kuhanje	6. Plinski plamenik

## Gumb za podešavanje temperature (termostat)

Koristi se za podešavanje temperature kuhanja hrane kuhane u pećnici. Nakon stavljanja hrane u pećnicu, okretanjem gumba možete podesiti željenu temperaturu. Indikatorska lampica termostata se gasi kada pećnica postigne zadanu temperaturu. Pogledajte tablicu kuhanja za temperature kuhanja različitih jela.

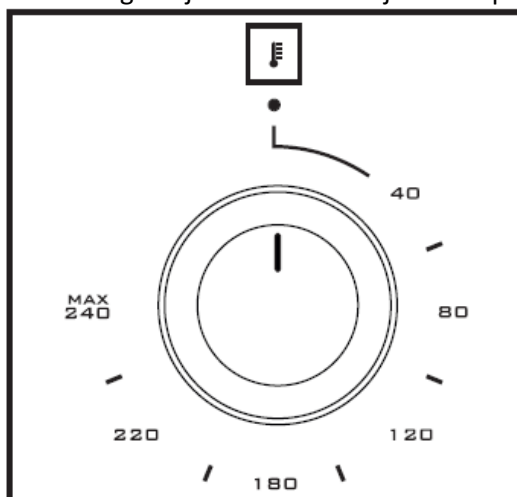

## Pribor

### Standardna ladica

Koristi se za peciva (kolačići, keksi itd.) i smrznutu hranu.

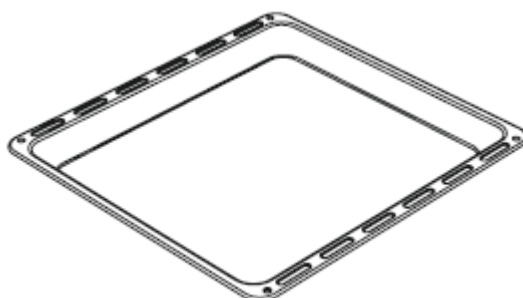

### Metalni roštilj

Koristi se za prženje ili za stavljanje smrznute hrane ili hrane za pečenje ili pečenje na odgovarajućoj podlozi.

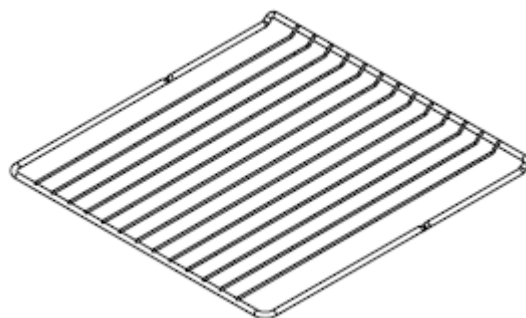

### Korištenje metalnog roštilja

Važno je pravilno postaviti metalni roštilj i pladanj na metalne nosače i pravilno postaviti roštilj i/ili pladanj na nosač.

Ispravno pozicioniranje prikazano je na susjednoj slici.

Postavite roštilj (ili pladanj) između dvije tračnice i provjerite je li uravnotežen prije stavljanja hrane.

**Napomena:** Nemojte koristiti roštilj neposredno ispod nosača na koji je pričvršćena teleskopska šina.

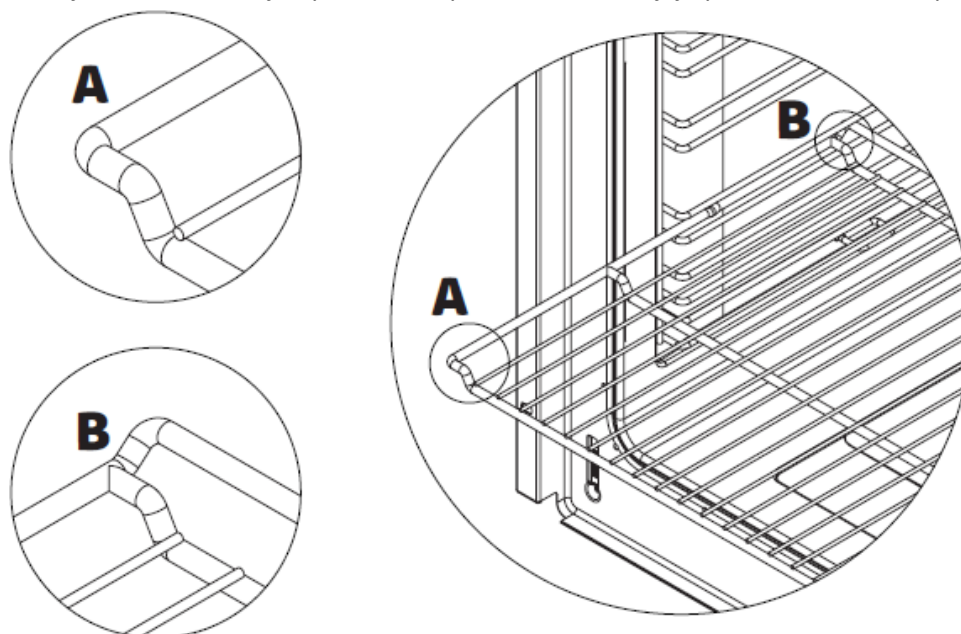

### Tehnički podaci

**UPOZORENJE:** Tehničke specifikacije i tablica injektora moraju se uzeti u obzir za izmjenu koju će izvršiti ovlašteni servis. Proizvođač se ne može smatrati odgovornim za bilo kakve probleme koji nastaju kao posljedica nepravilnih izmjena.

**UPOZORENJE:** Kako bi se povećala kvaliteta proizvoda, tehničke specifikacije podložne su promjenama bez prethodne najave.

**UPOZORENJE:** Vrijednosti isporučene s uređajem ili u pratećim dokumentima su laboratorijske vrijednosti koje su u skladu s važećim standardima. Ove vrijednosti mogu varirati ovisno o upotrebi i uvjetima okoline

Tablica injektora

Specifikacije plamenika prema vrsti plina	G20, 20 mbar			G30, 28-30 mbar		
	Zemni plin			LPG		
Veliki plamenik	Ventil	1,15	mm	Mlaznica	0,85	mm
	Brzina protoka plina	0.271	m <sup>3</sup> /h	Brzina protoka plina	168	g/h
	Moć	2,90	kW	Moć	2,90	kW
Srednji plamenik	Mlaznica	0,97	mm	Mlaznica	0,65	mm
	Brzina protoka plina	0.159	m <sup>3</sup> /h	Brzina protoka plina	98	g/h
	Moć	1,70	kW	Moć	1,70	kW
Mali plamenik	Mlaznica	0,72	mm	Mlaznica	0,50	mm
	Brzina protoka plina	0.096	m <sup>3</sup> /h	Brzina protoka plina	55	g/h
	Moć	0,95	kW	Moć	0,95	kW

**Napomena:** Vrijednosti promjera napisane na injektoru prikazane su bez zareza. Na primjer, promjer od 1,70 mm označen je na mlaznici kao 170.

## 6. INSTALACIJA

Provjerite jesu li električna i plinska instalacija prikladne za rad uređaja. Ako električna ili plinska instalacija nije prikladna, nazovite električara i vodoinstalatera da izvrše sve potrebne radnje.

**UPOZORENJE:** Proizvođač nije odgovoran za štetu nastalu radnjama koje obavljaju neovlaštene osobe.

**UPOZORENJE:** Priprema mjesta na kojem će se proizvod ugraditi i realizacija električne instalacije odgovornost su kupca.

**UPOZORENJE:** Prilikom ugradnje proizvoda moraju se poštivati pravila navedena u lokalnim standardima za električnu energiju i plin.

**UPOZORENJE:** Prije ugradnje uređaja provjerite da nije oštećen. Nemojte instalirati uređaj ako je oštećen. Oštećeni proizvodi predstavljaju rizik za vašu sigurnost.

**UPOZORENJE:** Održavajte ventilacijske otvore čistima.

**UPOZORENJE:** Tijekom ugradnje potrebno je nositi odgovarajuću osobnu zaštitnu opremu i pridržavati se važećih sigurnosnih propisa.

**UPOZORENJE:** Proizvod treba postaviti tako da se izbjegne propuh koji bi mogao utjecati na paljenje i spriječiti nakupljanje ne izgorjelih plinova.

**UPOZORENJE:** Uređaji koji rade na UNP ne smiju se montirati ispod razine poda.

### Pravo mjesto za ugradnju

Noge uređaja ne smiju stajati na mekim površinama kao što su tepisi. Proizvod treba postaviti na čvrstu površinu. Kuhinjski pod mora biti čvrst kako bi mogao izdržati težinu uređaja i kuhinjskog pribora koji se može koristiti na pećnici.

Uređaj se mora koristiti s razmakom od najmanje 400 mm iznad gornje površine ploče za kuhanje i 50 mm od bočnih površina unutar kuhinjskog ormarića.

Uređaj je prikladan za upotrebu na oba bočna zida (bez ikakvog nosača) ili bez ugradnje u komad namještaja. U slučaju postavljanja nape ili usisnog uređaja iznad uređaja, slijedite upute proizvođača za informacije o visini ugradnje (min. 650 mm).

Proizvod se može postaviti u blizini kuhinjskih zidova, pored kuhinjskog namještaja ili proizvoda bilo koje veličine, iza ili sa strane. Kuhinjski namještaj u neposrednoj blizini proizvoda mora biti iste veličine ili manji od proizvoda.

Potrebno je imati razmak od najmanje 2 cm između proizvoda i zida, kako bi se omogućila cirkulacija zraka.

## Ispravna instalacija

Za pravilnu ugradnju pridržavajte se dimenzija prikazanih na donjoj slici.

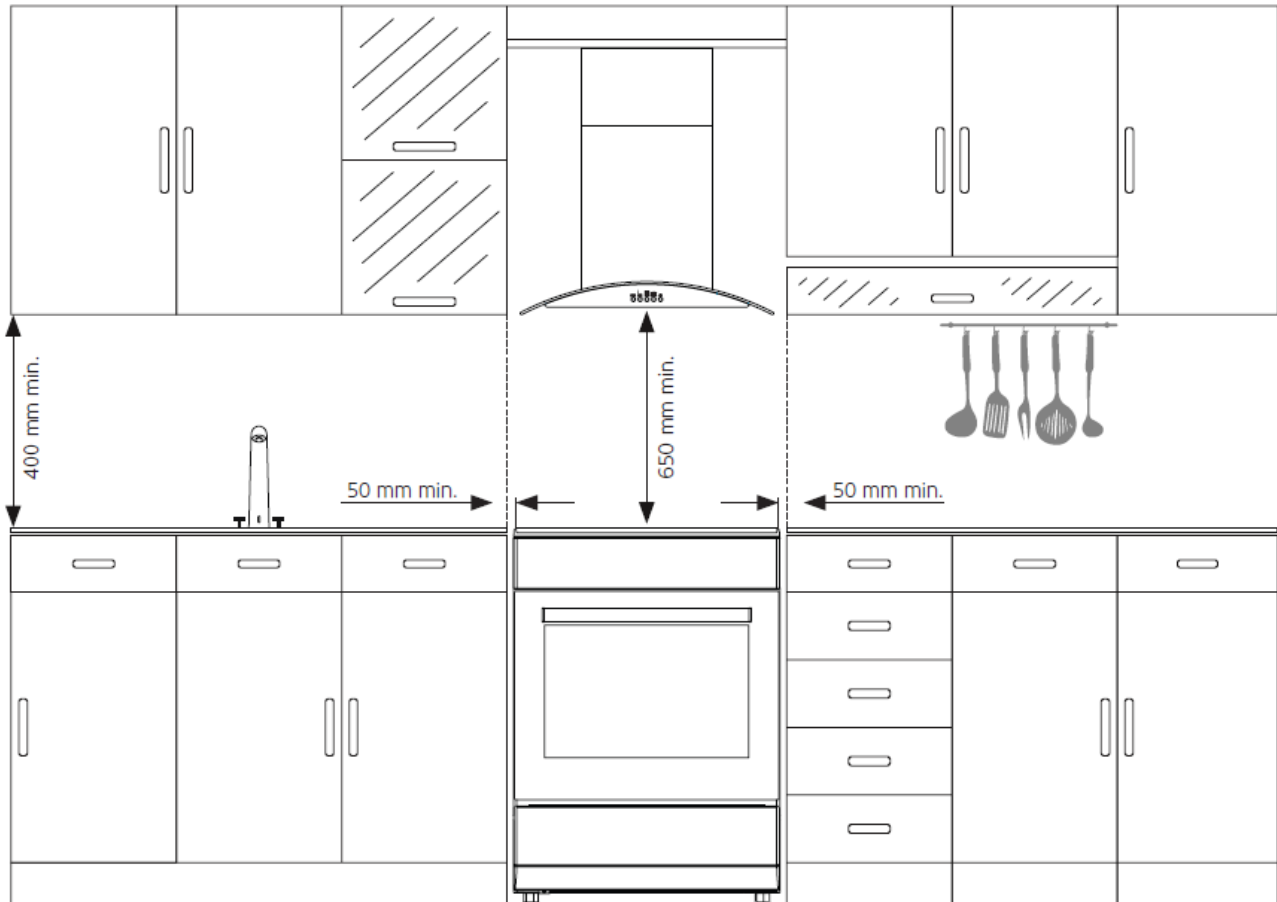

**UPOZORENJE:** Kuhinjski namještaj u blizini uređaja mora biti otporan na toplinu (minimalno 100 °C).

**UPOZORENJE:** Ne postavljajte uređaj u blizini hladnjaka ili zamrzivača. Toplina koju emitira uređaj dovodi do povećanja potrošnje energije rashladnih uređaja.

**UPOZORENJE:** Nemojte koristiti vrata i/ili ručku za transport ili premještanje uređaja.

## 7. KORIŠTENJE PEĆNICE

### Prva upotreba pećnice

Nakon što napravite potrebne veze prema uputama, morat ćete izvršiti sljedeće radnje prije prve uporabe pećnice:

1. Uklonite sve naljepnice ili pribor koji su zalijepljeni unutar pećnice. Ako je na prednjoj strani uređaja zaštitna folija, uklonite je.
2. Obrišite unutrašnjost pećnice vlažnom krpom kako biste uklonili prašinu i ostatke ambalaže. Unutrašnjost pećnice mora biti prazna. Priključite uređaj na plin i struju.
3. Postavite gumb za podešavanje temperature na najvišu temperaturu, zatim uključite pećnicu i ostavite je da radi 30 minuta sa zatvorenim vratima. U međuvremenu se može pojaviti malo dima i specifičan miris, što je normalna situacija.

4. Nakon što se pećnica ohladi, obrišite unutrašnjost pećnice krpom namočenom u toplu vodu i blagi deterdžent, a zatim čistom krpom. Sada možete koristiti pećnicu.
5. Ako je vaša pećnica opremljena funkcijom kuhanja na pari, izvadite posudu za vodu iz pećnice. Prije upotrebe deterdženta dobro protresite posudu s vodom.

## Normalna uporaba pećnice

Za početak kuhanja upotrijebite gumb za kontrolu temperature za podešavanje temperature na kojoj želite kuhati, ovisno o vrsti hrane, a gumb za upravljanje funkcijom kuhanja za postavljanje željene funkcije.

## Korištenje roštilja

1. Kada stavljate hranu na gornju rešetku unutar pećnice, hrana ne smije dodirivati roštilj.
2. Da biste koristili roštilj, možete zagrijati pećnicu 5 minuta. Ako je potrebno, hranu možete preokrenuti.
3. Hrana bi trebala biti na sredini roštilja kako bi se osigurala pravilna cirkulacija zraka kroz pećnicu.

### Uključivanje roštilja

1. Postavite gumb za odabir funkcije pored simbola roštilja.
2. Zatim postavite željenu temperaturu.

### Isključivanje roštilja

Postavite gumb za odabir funkcije u položaj "isključeno".

**UPOZORENJE:** Držite vrata pećnice zatvorena dok koristite roštilj.

## 8. KORIŠTENJE PLOČE ZA KUHANJE

### Korištenje plinske ploče za kuhanje

Na vrhu proizvoda nalaze se plinski plamenici. Ovi plamenici rade odvojeno. Da biste koristili plamenike štednjaka, slijedite korake u nastavku.

1. Prije nego počnete koristiti plamenike štednjaka, provjerite jesu li svi poklopci plamenika pravilno postavljeni. Ispravno postavljanje poklopaca plinskog plamenika prikazano je na donjoj slici.

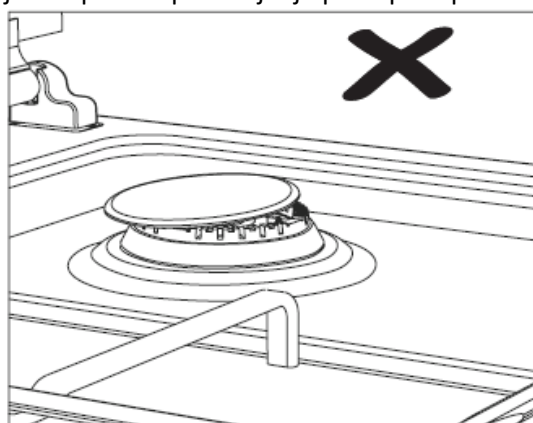

Slika 12

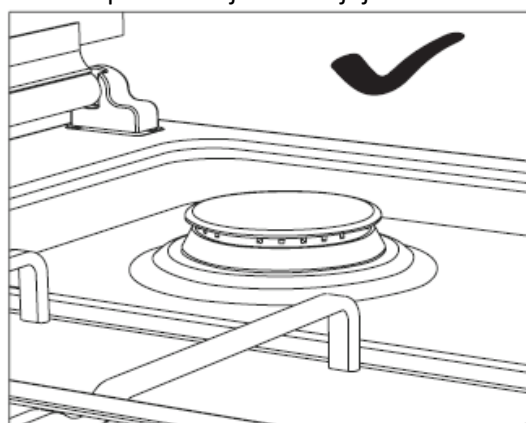

Slika 13

2. Prije upotrebe plamenika provjerite jesu li i tijelo plamenika, njegove cijevi i umivaonik te otvor za mlaznicu suhi i čisti.
3. Da biste koristili željeni plamenik, prvo pritisnite gumb u smjeru označenom strelicom i pričekajte 5 sekundi da zrak izađe iz kanala (vidi sliku 14).

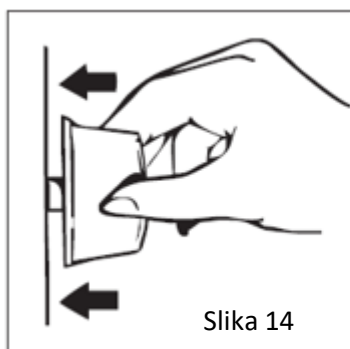

Slika 14



Slika 15

**Automatsko paljenje s gumbom:** Željeni plamenik možete upaliti pritiskom na tipku u smjeru označenom strelicom (vidi sliku 14) i okretanjem gumba (vidi sliku 15).

**UPOZORENJE:** U slučaju modela s automatskim paljenjem, paljenje se događa uz pomoć električne energije. Stoga provjerite je li proizvod spojen na napajanje prije upotrebe.

**OPASNOST OD EKSPLOZIJE I OPEKLINA:** Kada je plamenik peći upaljen, pritisnite i držite tipku najviše 15 sekundi kako bi sustav za provjeru plamena počeo raditi. Ako pritisnete i držite gumb dulje vrijeme, postoji opasnost od eksplozije i opeklina, jer će to dovesti do nakupljanja plinova. Ako se plamen ne zapali, pričekajte najmanje jednu minutu. Zatim pokušajte ponovno.

4. Provjerite jesu li rešetke ploče za kuhanje pravilno postavljene. Ako roštilj nije pravilno postavljen, lonci koji se stavljaju na njega mogu se proliti.

5. Kada kuhate na plamenicima štednjaka, obavezno potpuno otvorite gornji poklopac uređaja. Ako je gornji poklopac zatvoren dok su plamenici peći vrući, postoji opasnost da se staklo od kojeg je napravljen poklopac razbije. Iz tog razloga zabranjeno je zatvarati gornji poklopac sve dok su plamenici peći vrući

#### Upravljanje plamenikom

Plamenicima možete upravljati pomoću gumba na upravljačkoj ploči uređaja.

Položaj "isključeno"		
Veliki plamen		
Mali plamen		

#### Uređaj za nadzor plamena (FFD)

U slučaju modela opremljenih sigurnosnim sustavom za isključivanje plina, nakon izvođenja postupka paljenja, pričekajte 5-10 sekundi pritiskom gumba prema naprijed i bez skidanja ruke s njega, prema uputama. Sigurnosni mehanizam će se aktivirati tijekom tog razdoblja, potvrđujući da je uređaj u ispravnom stanju.

Uređaj za nadzor plamena automatski isključuje plin u plamenik peći u slučaju da se vatra ugasi iz bilo kojeg neželjenog razloga.

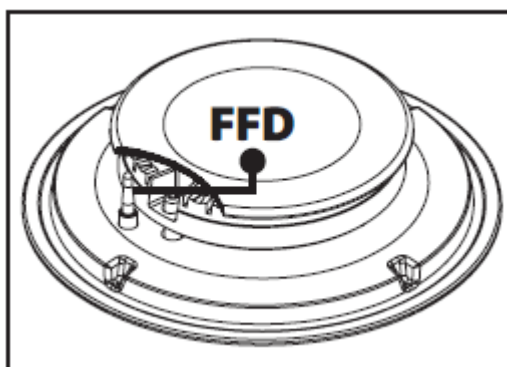

### Promjeri posuđa koji se koristi na plamenicima štednjaka

Kada koristite plamenike štednjaka, koristite što je više moguće posuđa s dugom ručkom koja pravilno sjede na površini ploče za kuhanje. Na taj ćete način moći učinkovitije koristiti energiju. Tablica u nastavku prikazuje preporučene promjere lonaca koji će se koristiti, ovisno o plameniku.

Vrsta plamenika	Promjeri posuđa		
	50x55	50x60 / 56x57	60x60
Mali plamenik	12-18 cm	12-18 cm	12-18 cm
Srednji plamenik	18-20 cm	18-20 cm	18-20 cm
Veliki plamenik	22-24 cm	22-26 cm	22-26 cm

## Korištenje električne ploče za kuhanje

**UPOZORENJE:** Razine snage mogu varirati ovisno o vrsti vašeg uređaja.

### Razina snage

Možete upravljati gumbom na upravljačkoj ploči za električnu ploču za kuhanje okretanjem na željenu razinu. Okretanjem gumba na upravljačkoj ploči za električnu ploču za kuhanje u položaj "isključeno" (0) možete zaustaviti rad.

Razine zagrijavanja električnih prostora za kuhanje (ploča za kuhanje) prikazane su u tablici.

Električni prostor za kuhanje (ploča za kuhanje)	Razina 1	Razina 2	Razina 3	Razina 4	Razina 5	Razina 6
Ø145 mm	95 W	155 W	250 W	400 W	750 W	1000 W



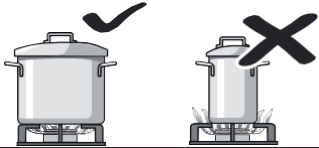
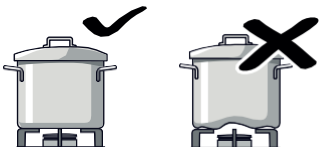
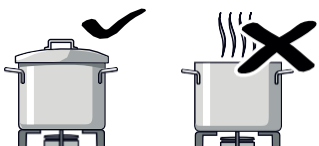

Kada koristite električne zone za kuhanje (ploče za kuhanje), pustite ih da rade 5 minuta punom snagom bez stavljanja posuđa na njih. To će omogućiti čišćenje ostataka proizvodnje. U međuvremenu se može pojaviti malo dima i specifičan miris. To je normalno i ne predstavlja grešku u proizvodnji.

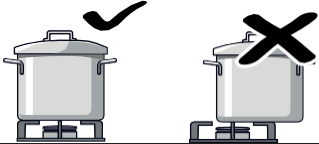
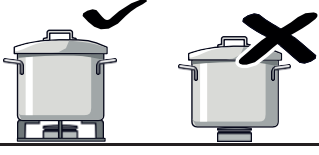
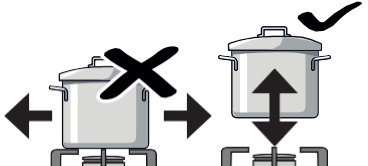
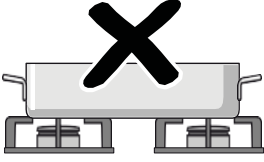
### Pravilna uporaba posuđa

Pravilna uporaba posuđa	
	Koristite posuđe odgovarajuće veličine za svako područje kuhanja. Nemojte koristiti malo posuđe u velikom prostoru za kuhanje. Plamen ne smije dodirivati stranice spremnika.
	Nemojte koristiti posude s konkavnim ili konveksnim dnom. Na taj se način posuđe može proliti. Koristite samo posuđe s ravnim dnom. Ako koristite adapter za plamenik wok, za kuhanje možete koristiti konveksno posuđe.
	Ne kuhajte bez poklopca ili s napola otvorenim poklopcem. To dovodi do rasipanja energije. Prskanje i proljevanje mogu oštetiti površinu ploče za kuhanje i uzrokovati požar.

	<p>Centrirajte jelo neposredno iznad prostora za kuhanje. U suprotnom, može se prevrnuti.</p>
	<p>Nikada ne stavljajte posuđe izravno na zone za kuhanje, već uvijek na roštilj. Prije puštanja proizvoda u rad, provjerite jesu li roštilji pravilno postavljeni.</p>
	<p>Kada želite premjestiti lonac iz jedne zone za kuhanje u drugu, nemojte ga pomicati prevlačenjem, već ga podignite i stavite na željenu zonu za kuhanje. Izbjegavajte udaranje u prostor za kuhanje i ne stavljajte utege na njega.</p>
	<p>Nikada nemojte koristiti dva plamenika ili dva izvora topline istovremeno za zagrijavanje jednog lonca za kuhanje. Tijekom dugotrajnog kuhanja izbjegavajte korištenje posuda za pečenje i posuda od terakote na maksimalnoj temperaturi.</p>

## 9. FUNKCIJE I ZNAČAJKE PRIPREME

	<p>Funkcija grijanja na vrhu i funkcija grijanja na dnu aktivne su istovremeno. Hrana se zagrijava istovremeno odozgo prema dolje i odozdo prema gore. Ovaj se program može koristiti za pripremu hrane kao što su kolači, pizze, keksi i kolačići. Za kuhanje koristite jedan pladanj.</p>
	<p>Roštilj je pušten u rad. Koristi se za pripremu mesa i ribe s roštilja. Za pripremu na roštilju stavite hranu na roštilj i stavite roštilj na gornju policu (pogledajte sliku položaja police). Postavite pladanj na donju policu i provjerite ima li vode unutar pladnja tijekom pečenja.</p>
	<p>Funkcija grijanja na vrhu je aktivna. Koristi se za zagrijavanje ili prženje sitne hrane.</p>
	<p>Funkcija grijanja na dnu je aktivna. Odaberite ovaj program pred kraj vremena kuhanja ako želite da dno hrane bude tostiranije. Ova se funkcija također može koristiti za čišćenje parom (pogledajte odjeljak o čišćenju parom).</p>
	<p>Ova funkcija se koristi za osvjetljavanje pećnice. Svjetiljka radi automatski u svim funkcijama kuhanja.</p>

**UPOZORENJE:** Funkcije kuhanja mogu se razlikovati od modela do modela. Uzmite u obzir samo funkcije kuhanja vaše pećnice.

## 10. PREPORUKE I UPOZORENJA O PRIPREMI

U tablicama u nastavku možete pronaći informacije o vrstama hrane koje smo testirali u našim laboratorijima i za koje smo odredili vrijednosti pripreme. Vrijeme pripreme može varirati ovisno o naponu napajanja dostupnom na mjestu upotrebe, kvaliteti i količini sastojaka namijenjenih pripremi, kao i temperaturi. Jela napravljena s ovim vrijednostima možda nisu po vašem ukusu. Možete otkriti različite vrijednosti eksperimentiranjem kako biste dobili različite okuse i rezultate koji odgovaraju vašim željama.

**UPOZORENJE:** Kuhanje bez nadzora s čvrstim ili tekućim uljem opasno je jer može izazvati požar.

**UPOZORENJE:** Provjerite jesu li vrata pećnice potpuno zatvorena prije stavljanja hrane u pećnicu.

**UPOZORENJE:** Prilikom otvaranja vrata uređaja može izlaziti para. Napravite korak unatrag i pričekajte da se para rasprši.

**UPOZORENJE:** Tijekom uporabe, unutarnja i vanjska površina pećnice postaju vruće. Prilikom otvaranja vrata pećnice čuvajte se vrućih para koje izlaze iz pećnice. Može doći do opasnosti od opekline.

**UPOZORENJE:** Postoji opasnost od opekline ruku zbog unutarnjih površina pećnice, prolivene hrane, pribora i vrućih para. Nosite kuhinjske rukavice dok vadite vruću hranu iz pećnice.

**UPOZORENJE:** Koristite kuhinjske rukavice otporne na toplinu svaki put kada stavljate hranu ili je vadite iz pećnice.

**UPOZORENJE:** Nemojte pripremati hranu stavljajući je izravno na pladanj/roštilj. Stavite hranu u pećnicu u prikladan dodatak.

**UPOZORENJE:** Nikada nemojte napuniti posudu uljem više od jedne trećine. Ne napuštajte kuhinju dok zagrijevate ulja. Ekstremno vruća ulja predstavljaju opasnost od požara.

**UPOZORENJE:** Obratite posebnu pozornost na upotrebu alkohola u pripravcima. Alkohol isparava na visokim temperaturama i može se zapaliti, uzrokujući požar ako dođe u dodir s vrućim površinama.

**UPOZORENJE:** Ne zagrijevajte zatvorene limenke i staklene posude. Pritisak može uzrokovati eksploziju staklenki.

**UPOZORENJE:** Nemojte koristiti pećnicu na temperaturama višim od maksimalne radne temperature navedene u specifikacijama papira za pečenje. Ne stavljajte papir za pečenje na dno pećnice.

**UPOZORENJE:** Papir za pečenje i hrana stavljaju se zajedno u zagrijanu pećnicu nakon što se stave u zdjelu ili na pribor za pećnicu (pladanj, rešetka itd.).

**UPOZORENJE:** Uklonite višak komada papira za pečenje koji vise izvan posuđa ili posuđa kako ne bi dodirivali grijaće elemente pećnice.

**UPOZORENJE:** Ne stavljajte pladnjeve, tave ili aluminijsku foliju izravno na dno pećnice. Akumulirana toplina može oštetiti dno pećnice.

**UPOZORENJE:** Plastično posuđe može se otopiti na visokim temperaturama i oštetiti uređaj. Nemojte koristiti plastično posuđe.

**UPOZORENJE:** Postoji opasnost od opekline ruku zbog unutarnjih površina pećnice, prolivene hrane, pribora i vrućih para. Dok vadite suho voće iz pećnice, nosite kuhinjske rukavice otporne na toplinu.

## 11. ČIŠĆENJE I ODRŽAVANJE

Redovito čišćenje produljuje vijek trajanja uređaja i smanjuje učestalost kvarova.

**UPOZORENJE:** Isključite uređaj iz napajanja. Opasnost od strujnog udara!

**UPOZORENJE:** Pričekajte da se uređaj ohladi prije čišćenja. Vruće površine mogu uzrokovati opekline!

**UPOZORENJE:** Površine plamenika i komponenti roštilja s vremenom lagano otupljuju. To je vrlo normalno i ne znači da je materijal oštećen.

**UPOZORENJE:** Korisnik ne smije uklanjati grijaći element s njegovog mjesta tijekom čišćenja. Opasnost od strujnog udara! **UPOZORENJE:** Para iz parnog čistača može prodrijeti u komponente koje provode struju i uzrokovati njihov kratki spoj. Ni u kojem slučaju nemojte koristiti uređaj za paru za čišćenje pećnice.

**UPOZORENJE:** Nemojte prati nijednu komponentu uređaja u perilici posuđa (osim pribora).

**UPOZORENJE:** Spremnik za vodu ne smije biti potopljen u vodu i nikada se ne smije prati u perilici posuđa! Nemojte koristiti jako tvrde spužve ili četke prilikom čišćenja spremnika za vodu.

**UPOZORENJE:** Isključite uređaj prije uklanjanja zaštitnih uređaja. Nakon čišćenja ugradite zaštitne uređaje prema uputama.

1. Nemojte čistiti unutarnje komponente, upravljačku ploču, ladice i druge komponente proizvoda tvrdim alatima kao što su grube četke, žičane spužve ili noževi. Nemojte koristiti grube materijale ili abrazivne deterdžente.

2. Nakon čišćenja unutarnjih dijelova pećnice krpom namočenom u vodu s deterdžentom, isperite ih vodom i temeljito obrišite suhom krpom.
3. Očistite staklene površine tvarima posebno dizajniranim za čišćenje stakla.
4. Nemojte koristiti alifatske ili ugljikovodične deterdžente. Oni mogu uzrokovati bubrenje brtve vrata pećnice.
5. Ni u kojem slučaju nemojte koristiti zapaljive materijale kao što su kiselina, razrjeđivač ili plin prilikom čišćenja uređaja.
6. Za uklanjanje prljavštine i mrlja koristite kalijev stearat (mekani sapun).
7. Očistite upravljačku ploču vlažnom krpom, a zatim je obrišite suhom krpom.
8. Uređaj treba temeljito očistiti nakon svake uporabe. Tako se ostaci hrane lako uklanjaju i ne izgaraju kada se proizvod ponovno koristi.
9. Obavezno potpuno uklonite sve tekućine preostale iz procesa čišćenja i sve ostatke hrane kojima je proizvod poprskan tijekom kuhanja.
10. Određeni deterdženti ili sredstva za čišćenje mogu oštetiti površine. Tijekom čišćenja nemojte koristiti abrazivne deterdžente, praške za čišćenje, kreme za čišćenje ili oštre predmete.
11. Očistite i temeljito obrišite pećnicu i njezin pribor nakon svake uporabe.
12. Zatvorite vrata pećnice nakon što se unutrašnjost uređaja osuši.
13. Ako se uređaj ne smije koristiti dulje vrijeme, mora se temeljito očistiti kako bi se izbjeglo stvaranje neugodnih mirisa. Nakon čišćenja ostavite vrata pećnice otvorena.
14. Zamijenite brtvu vrata uređaja kada se na njoj pojave pore ili kada pukne. Brtvu vrata možete naručiti u ovlaštenom servisu.
15. Očistite žičane police u perilici posuđa ili sapunom za suđe i toplom vodom.
16. Nemojte koristiti abrazivna sredstva za čišćenje ili oštre metalne strugače za čišćenje stakla jer ogrebotine na površini stakla vrata mogu uzrokovati njegovo pucanje.
17. Ako se uređaj ne smije koristiti dulje vrijeme nego inače, mora se temeljito očistiti prije ponovnog puštanja u rad i provjeriti ga ovlašteni tehničar radi ispravno.
18. Skinite stakleni poklopac žarulje pećnice (pogledajte odjeljak o zamjeni žarulje) i obrišite ga krpom navlaženom sapunom za suđe i toplom vodom. Očistite ga mekom krpom.
19. Prostore za kuhanje uređaja i sve uklonjive dijelove čistite samo ručno spužvastom krpom, malo deterdženta i toplom vodom.
20. Obrišite dijelove ploče za kuhanje uređaja koji se ne mogu ukloniti vlažnom krpom.
21. Obrišite elemente paljenja vrlo dobro iscijeđenom krpom. Zatim ih obrišite suhom, čistom krpom. Provjerite jesu li rupe za plamen i svjećice potpuno suhe. U suprotnom neće doći do iskre.

## Montaža komponenata plamenika

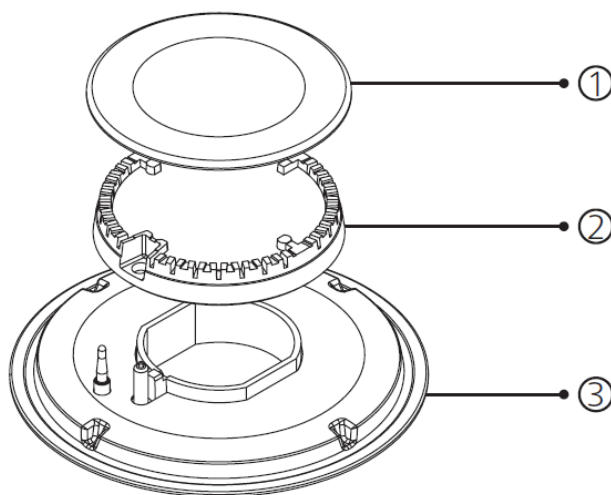

1. Poklopac plamenika

2. Tijelo plamenika

3. Baza plamenika

Postavite tijelo plamenika (2) u podnožje plamenika (3). Obavezno postavite tijelo plamenika (2) na njegovo dno (3) okretanjem tijela plamenika (2) ulijevo i udesno. Nakon ove operacije postavite poklopac plamenika (1) točno iznad tijela plamenika (2).

**UPOZORENJE:** Ako komponente plamenika nisu pravilno sastavljene nakon čišćenja, to utječe na performanse paljenja.

## Čišćenje parom

To omogućuje uklanjanje natopljene prljavštine zbog pare koja se stvara u pećnici.

1. Izvadite sav pribor iz pećnice.
2. U pladanj stavite pola litre vode i stavite pladanj na donju policu pećnice.
3. Postavite prekidač u položaj . Postavite gumb za podešavanje temperature na 70 °C, uključite pećnicu i ostavite da radi 30 minuta.

## Čišćenje stakla na vratima pećnice

Pritisnite plastične sustave zaključavanja s lijeve i desne strane kao što je prikazano na slici 24, a zatim uklonite profil povlačenjem prema sebi kao što je prikazano na slici 25. Staklo se otpušta nakon uklanjanja profila kao što je prikazano na slici 26. Pažljivo povucite prozor prema sebi. Vanjsko staklo pričvršćeno je na okvir vrata pećnice. Prozori se mogu lako očistiti nakon odvajanja. Nakon završetka radova čišćenja i održavanja, prozore možete vratiti na svoje mjesto, slijedeći postupak potreban za njihovo rastavljanje obrnutim redoslijedom. Provjerite je li profil pravilno postavljen.

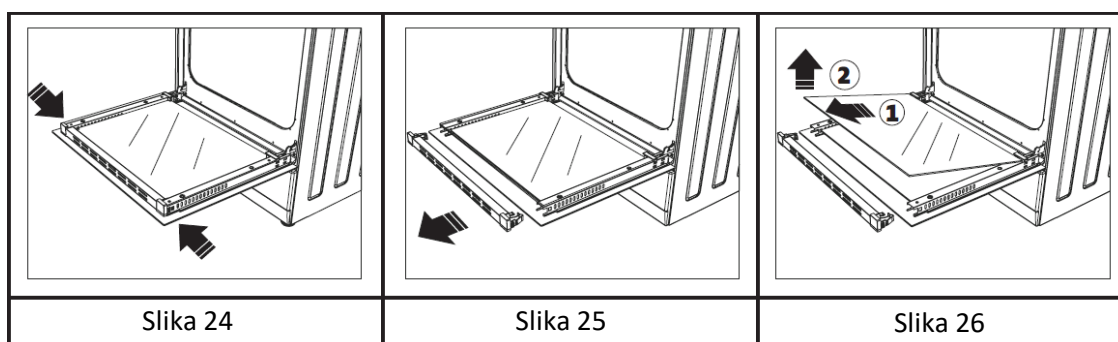

## Čišćenje i sastavljanje vrata pećnice

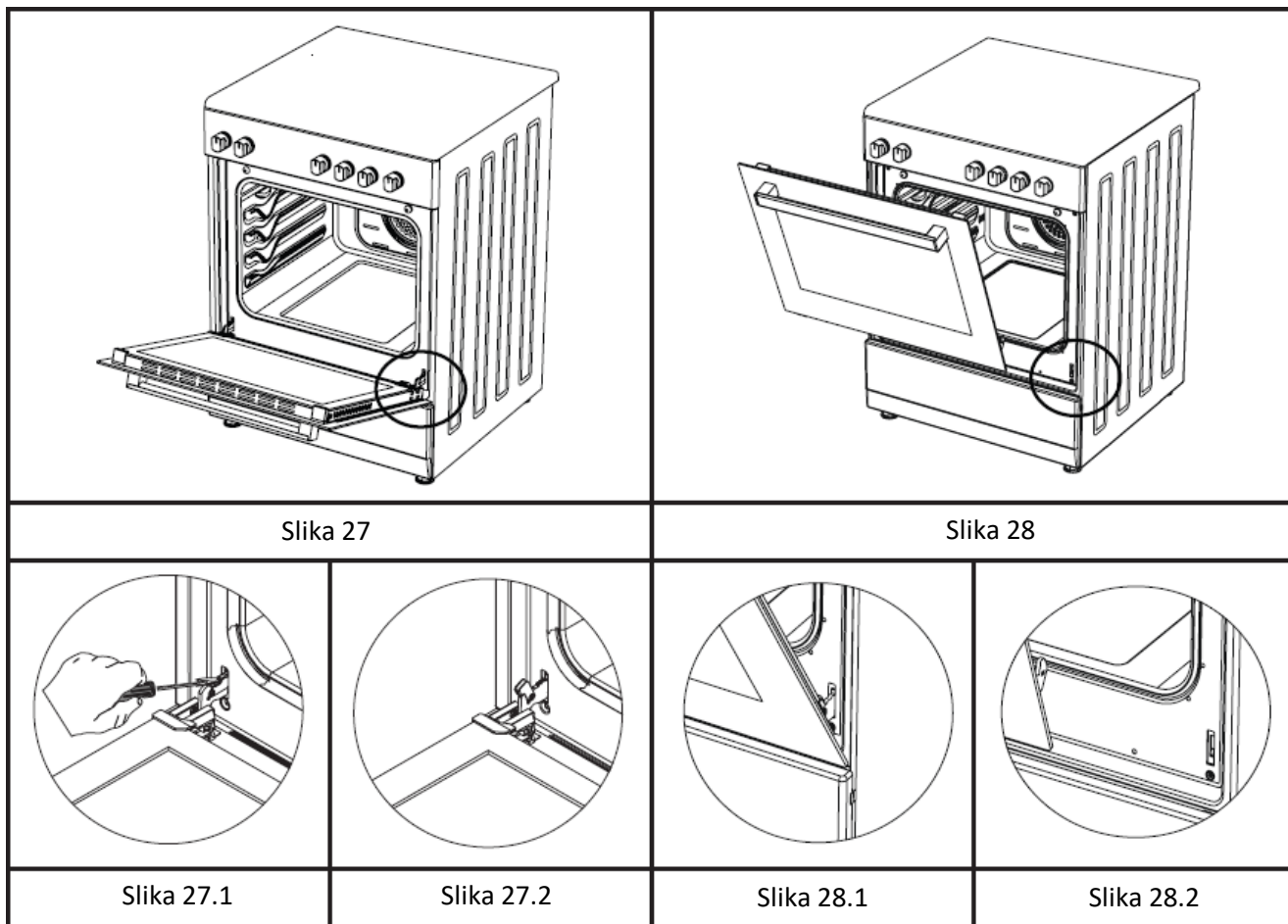

1. Otvorite vrata pećnice do kraja povlačeći ih prema sebi. Zatim otključajte bravu šarke povlačenjem odvijačem prema gore (vidi sliku 27.1).
  2. Maksimalno otvorite sustav zaključavanja šarke (vidi sliku 27.2). Dovedite obje šarke vrata pećnice u isti položaj.
  3. Zatim zatvorite vrata pećnice u položaj gdje se naslanjaju na sustav zaključavanja šarke (vidi sliku 28.1).
  4. Da biste uklonili vrata pećnice, držite ih objema rukama kada su blizu položaja u kojem su zatvorena i povucite ih prema gore (pogledajte sliku 28.2).
- Da biste vratili vrata pećnice na mjesto, slijedite korake koje ste poduzeli da biste ih uklonili obrnuto.

## Zamjena žarulje pećnice

**UPOZORENJE:** Kako biste izbjegli strujni udar, isključite napajanje prije zamjene žarulje pećnice!

**UPOZORENJE:** Kako biste izbjegli opekline, pričekajte da se uređaj ohladi prije zamjene žarulje! Vruće površine mogu uzrokovati opekline!

**UPOZORENJE:** Žarulja koja se koristi u ovom proizvodu nije prikladna za kućnu rasvjetu. Svrha ove žarulje je pomoći korisniku da vidi hranu.

**UPOZORENJE:** Žarulje koje se koriste u ovom proizvodu moraju biti u stanju izdržati ekstremne uvjete, npr. temperature iznad 100°C.

**UPOZORENJE:** U slučaju uređaja s halogenim žaruljama, korisnik ne smije gledati u halogenu žarulju.

### Promjena žarulje:

1. Isključite napajanje.
2. Skinite štitnik stakla okretanjem u smjeru suprotnom od kazaljke na satu (pogledajte sliku 29). Koristite rukavice ako imate poteškoća s okretanjem.

3. Zatim izvadite žarulju pećnice okretanjem (vidi sliku 30) ako je tip **A** ili povlačenjem (vidi sliku 31) ako je tip **B**.
4. Ugradite novu žarulju s istim značajkama.
5. Zamijenite staklenu zaštitu i priključite uređaj na napajanje.

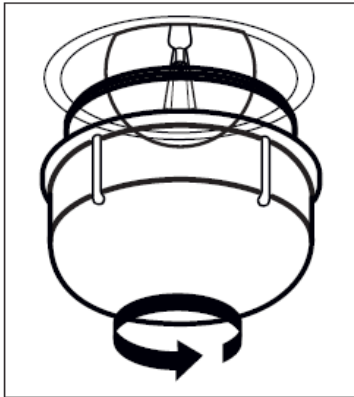

Slika 29

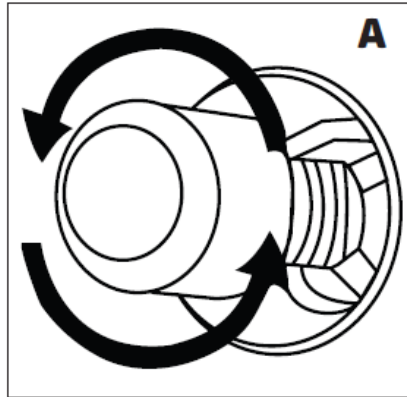

Slika 30

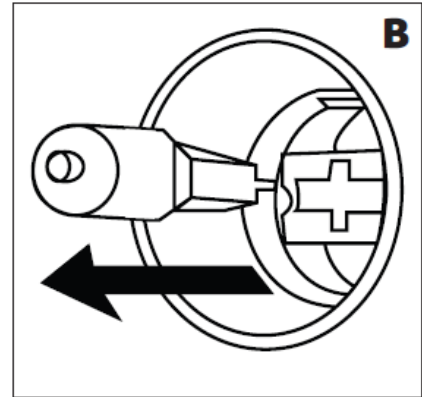

Slika 31

**Napomena:** Ova svjetiljka sadrži izvor svjetlosti klase energetske učinkovitosti G.

## 12. PRAVILA RUKOVANJA

1. Nemojte koristiti vrata i/ili ručku za transport ili premještanje uređaja.
2. Premještanje i transport obavljajte u originalnom pakiranju.
3. Obratite maksimalnu pozornost na uređaj tijekom utovara/istovara i rukovanja.
4. Provjerite je li ambalaža dobro zatvorena tijekom rukovanja i transporta.
5. Zaštitite ambalažu od vanjskih čimbenika (vlaga, voda itd.) koji je mogu oštetiti.
6. Pazite da ne oštetite uređaj od udaraca, padova, padova itd. tijekom rukovanja i transporta te da ga ne slomite ili deformirate tijekom uporabe.

### Dodatni postupci rukovanja

Proizvod se mora skladištiti i transportirati u originalnoj kutiji. Ako originalna kutija nije dostupna, proizvod se mora zamotati u foliju s mjehurićima ili debeli karton i čvrsto zalijepiti ljepljivom trakom. Vrata proizvoda moraju biti zalijepljena na bočne zidove ljepljivom trakom. Ne stavljajte nikakve druge predmete na proizvod i nosite ga uspravno. Pazite da proizvod ne ispadne tijekom transporta i zaštitite ga od udaraca. Proizvod se tijekom transporta mora držati u normalnom položaju. Tijekom rukovanja, pribor proizvoda mora biti pričvršćen ljepljivom trakom kako ne bi oštetio proizvod.

## 13. PREPORUKE ZA UŠTEDU ENERGIJE

Pojedinosti u nastavku pomoći će vam da proizvod koristite ekološki i ekonomično.

1. Koristite emajlirane posude tamne boje, koje bolje provode toplinu u pećnici.
2. Dok pripremate hranu, ako recept ili korisnički priručnik pokazuju da je potrebno prethodno zagrijavanje, zagrijte pećnicu.
3. Ne otvarajte često vrata pećnice tijekom kuhanja.
4. Pokušajte ne kuhati nekoliko jela odjednom u pećnici. Možete kuhati u isto vrijeme ako stavite dva lonca na rešetku.
5. Kuhajte nekoliko jela uzastopno. Pećnica neće gubiti toplinu.
6. Isključite pećnicu nekoliko minuta prije isteka vremena kuhanja. U tom slučaju ne otvarajte vrata pećnice.
7. Prije kuhanja odmrznite smrznutu hranu.

## 14. ISPRAVLJANJE POGREŠAKA

Probleme na koje naiđete možete riješiti provjerom sljedećih točaka prije nego što se obratite tehničkoj podršci.

U slučaju da naiđete na probleme tijekom korištenja pećnice, prvo pogledajte donju tablicu i pokušajte primijeniti savjete unutar nje. Ako se problem nastavi, obratite se servisnom centru.

Problem	Mogući uzrok	Rješenja
Pećnica ne radi.	Napajanje nije dostupno.	Provjerite je li napajanje dostupno.
	Napajanje plinom nije dostupno.	Provjerite je li glavni plinski ventil otvoren.
		Provjerite cijev za plin kako biste bili sigurni da nije savijena.
		Provjerite je li crijevo za plin spojeno na pećnicu.
	Provjerite koristi li se odgovarajući plinski ventil.	
Pećnica se zaustavlja dok se priprema hrana.	Utikač izlazi iz zidne utičnice.	Utaknite utikač natrag u zidnu utičnicu.
Uređaj se isključuje tijekom pripreme hrane.	Predugo neprekidni rad.	Ostavite pećnicu da se ohladi nakon dugih ciklusa kuhanja.
	Više utikača umetnuto je u istu zidnu utičnicu.	Koristite samo jedan utikač za svaku zidnu utičnicu.
Vrata pećnice se ne otvaraju pravilno.	Krhotine hrane ostaju između vrata pećnice i njezinog tijela.	Temeljito očistite pećnicu i pokušajte ponovno otvoriti vrata.
Upaljač ne radi.	Mlaznice ili svjećice su prljave.	Očistite mlaznice plamenika ili svjećice.
	Cijevi plamenika su začepljene.	Očistite cijevi plamenika.
Strujni udar pri dodirivanju pećnice.	Napajanje možda nije pravilno uzemljeno.	Provjerite je li napajanje spojeno na masu.
	Pazite da ne koristite neuzemljenu utičnicu.	
Voda kaplje na dijelove uređaja.	Ovisno o vrsti hrane, u nekim slučajevima može nastati kondenzacija ili para. To ne predstavlja kvar na uređaju.	Ostavite pećnicu da se ohladi, a zatim uklonite vodu krpom za suđe.
Para izlazi kroz vrata.		
Voda ostaje unutar pećnice.		
Pećnica se ne zagrijava.	Vrata pećnice su otvorena.	Zatvori vrata.
	Gumbi za upravljanje pećnicom možda nisu u ispravnom položaju.	Pogledajte odjeljak o korištenju pećnice.
	Osigurač je možda pregorio ili se prekidač aktivirao.	Zamijenite osigurač ili resetirajte prekidač. Ako se ti problemi često ponavljaju, obratite se električaru.
Tijekom rada iz pećnice izlazi dim.	Prvi put koristite pećnicu.	Grijaći elementi emitiraju dim. To ne predstavlja nedostatak. Dim se više neće emitirati nakon 2-3 radna ciklusa.
	Na grijaćim elementima ima hrane.	Ostavite pećnicu da se ohladi i očistite sve ostatke hrane s grijaćeg elementa.

Kada koristite pećnicu, osjeća se miris gorenja ili plastike.	U pećnici se koristi pribor izrađen od plastike ili drugog materijala koji nije otporan na toplinu.	Koristite staklene posude pogodne za visoke temperature.
Pećnica se ne kuha pravilno.	Vrata se mogu prečesto otvarati tijekom kuhanja.	Ne otvarajte vrata pećnice prečesto osim ako ne kuhate hranu koju je potrebno preokrenuti. Ako prečesto otvarate vrata, temperatura unutar pećnice pada, što može utjecati na rezultat kuhanja.
Svjetlo unutar uređaja je prigušeno ili žarulja ne radi.	Moguće je da je žarulja neispravna.	Zamijenite ga žaruljom s istim karakteristikama.
	Strani predmet prekriva žarulju tijekom kuhanja.	Očistite unutarnje površine pećnice.



#### Odlaganje otpada na ekološki odgovoran način

Možete pomoći u zaštiti okoliša!

Molimo vas da se pridržavajte lokalnih propisa tako da predate nefunkcionalnu električnu opremu centru za prikupljanje rabljene električne opreme.



**HEINNER** je registrirana zaštitna marka **Network One Distribution SRL**. Ostali brandovi i nazivi proizvoda su trgovačke marke ili registrirane trgovačke marke njihovih vlasnika.

Nijedan dio specifikacija ne smije se umnožavati u bilo kojem obliku ili na bilo koji način, ili koristiti za dobivanje izvedenica kao što su prijevodi, preobrazbe ili prilagodbe, bez prethodne suglasnosti kompanije NETWORK ONE DISTRIBUTION.

Copyright © 2013 Network One Distribution. Sva prava pridržana.

[www.heinner.com](http://www.heinner.com), <http://www.nod.ro>



Ovaj je proizvod dizajniran i proizveden u skladu sa standardima i propisima Europske Zajednice.



Uvoznik: **Network One Distribution**

Str. Marcel Iancu, nr. 3-5, București, România

Tel: +40 21 211 18 56, [www.heinner.com](http://www.heinner.com), [www.nod.ro](http://www.nod.ro)

Ovaj dokument je originalno proizveden i objavljen od strane proizvođača, brenda Heinner, i preuzet je sa njihove zvanične stranice. S obzirom na ovu činjenicu, Tehnoteka ističe da ne preuzima odgovornost za tačnost, celovitost ili pouzdanost informacija, podataka, mišljenja, saveta ili izjava sadržanih u ovom dokumentu.

Napominjemo da Tehnoteka nema ovlašćenje da izvrši bilo kakve izmene ili dopune na ovom dokumentu, stoga nismo odgovorni za eventualne greške, propuste ili netačnosti koje se mogu naći unutar njega. Tehnoteka ne odgovara za štetu nanесenu korisnicima pri upotrebi netačnih podataka. Ukoliko imate dodatna pitanja o proizvodu, ljubazno vas molimo da kontaktirate direktno proizvođača kako biste dobili sve detaljne informacije.

Za najnovije informacije o ceni, dostupnim akcijama i tehničkim karakteristikama proizvoda koji se pominje u ovom dokumentu, molimo posetite našu stranicu klikom na sledeći link:

<https://tehnoteka.rs/p/heinner-kombinovani-sporet-hfsc-s56e1hswh-akcija-cena/>