

Uputstvo za upotrebu

TESLA aspirator DT600AX

TESLA



Tehnoteka je online destinacija za upoređivanje cena i karakteristika bele tehnike, potrošačke elektronike i IT uređaja kod trgovinskih lanaca i internet prodavnica u Srbiji. Naša stranica vam omogućava da istražite najnovije informacije, detaljne karakteristike i konkurentne cene proizvoda.

Posetite nas i uživajte u ekskluzivnom iskustvu pametne kupovine klikom na link:

<https://tehnoteka.rs/p/tesla-aspirator-dt600ax-akcija-cena/>

TESLA

COOKER HOOD

DT600AX

DT600AXB

User Manual

ENG GR HU RO SRB



Product images are for illustrative purposes only and may differ from the actual product.

SAFETY INSTRUCTIONS



This manual explains the proper installation and use of your cooker hood, please read it carefully before using even if you are familiar with the product. The manual should be kept in a safe place for future reference.

Never to do

- Do not try to use the cooker hood without the grease filters or if the filters are excessively greasy!
- Do not install above a cooker with a high level grill.
- Do not leave frying pans unattended during use because overheated fats or oils might catch fire.
- Never leave naked flames under the cooker hood.
- If the cooker hood is damaged, do not attempt to use.
- Do not flambé under the cooker hood.
- CAUTION: Accessible parts may become hot when used with cooking appliances.
- The minimum distance between the supporting surface for the cooking vessels on the hob and the lowest part of the cooker hood. (When the cooker hood is located above a gas appliance, this distance shall be at least 65 cm)
- The air must not be discharged into a flue that is used for exhausting fumes from appliances burning gas or other fuels. Range hoods and other cooking fume extractors may adversely affect the safe operation of appliances burning gas or other fuels (including those in other rooms) due to back flow of combustion gases. These gases can potentially result in carbon monoxide poisoning. After installation of a range hood or other cooking fume extractor, the operation of open flued gas appliances should be tested by a competent person to ensure that back flow of combustion gases does not occur.



Always to do

1. Important! Always switch off the electricity supply at the mains during installation and maintenance such as light bulb replacement.
2. The cooker hood must be installed in accordance with the installation instructions and all measurements followed.
3. All installation work must be carried out by a competent person or qualified electrician.
4. Please dispose of the packing material carefully. Children are vulnerable to it.
5. Pay attention to the sharp edges inside the cooker hood especially during installation and cleaning.
6. Make sure the ducting has no bends sharper than 90 degrees as this will reduce the efficiency of the cooker hood.
7. Warning: Failure to install the screws or fixing device in accordance with these instructions may result in electrical hazards.
8. Warning: Before obtaining access to terminals, all supply circuits must be disconnected.
9. Always put lids on pots and pans when cooking on a gas cooker.
10. When in extraction mode, air in the room is being removed by the cooker hood. Please make sure that proper ventilation measures are being observed. The cooker hood removes odours from room but not steam.
11. There shall be adequate ventilation of the room when the cooker hood is used at the same time as appliances burning gas or other fuels.
12. Cooker hood is for domestic use only. 
13. If the supply cord is damaged, it must be replaced by the manufacturer, its service agent or similarly qualified persons in order to avoid a hazard.
14. This appliance can be used by children aged from 8 years and above and persons with reduced physical, sensory or mental capabilities or lack of experience and knowledge if they have been given supervision or instruction concerning use of the appliance in a safe way and understand the hazards involved. Children shall not play with the appliance. Cleaning and user maintenance shall not be made by children without supervision. 

15. Caution: The appliance and its accessible parts can become hot during operation. Be careful to avoid touching the heating elements. Children younger than 8 years old should stay away unless they are under permanent supervision.
16. There is a fire risk if cleaning is not carried out in accordance with the instructions.
17. Regulations concerning the discharge of air have to be fulfilled.
18. Clean your appliance periodically by following the method given in the chapter MAINTENANCE.
19. For safety reason, please use only the same size of fixing or mounting screw which are recommended in this instruction manual.
20. Regarding the details about the method and frequency of cleaning, please refer to maintenance and cleaning section in the instruction manual.
21. Regarding the information about how the appliance is to be fixed to its support, please refer to Operation section, the Installation procedures in this manual.
22. Cleaning and user maintenance shall not be made by children without supervision.
23. When the cooker hood and appliances supplied with energy other than electricity are simultaneously in operation, the negative pressure in the room must not exceed 4 Pa (4 x 10⁻⁵ bar).
24. **WARNING:** Danger of fire: do not store items on the cooking surfaces.
25. A steam cleaner is not to be used.
26. **NEVER** try to extinguish a fire with water, but switch off the appliance and then cover flame e.g. with a lid or a fire blanket.

INSTALLATION (VENT OUTSIDE)

MOUNTING OF THE V-FLAP

If the cooker hood does not have an assembled V-flap 1, you should mount the half-parts to its body. The images only show an example of how to mount the V-flap, because the outlet may vary according to different models and configurations.

To mount the V-flap 1 you should:

- Mount two half-parts 2 into the body 6;
- the pin 3 should be top oriented;
- the axis 4 should be inserted into the holes 5 on the body;
- repeat all the operations for the 2nd half-part.

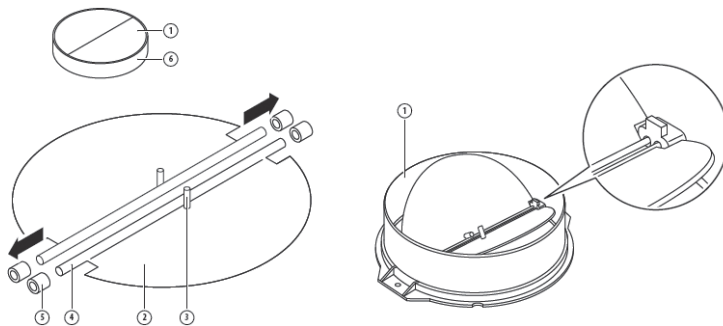

INSTALLATION (Wall Mounting)

1. Decide the location of the holes for fixing the cooker hood.

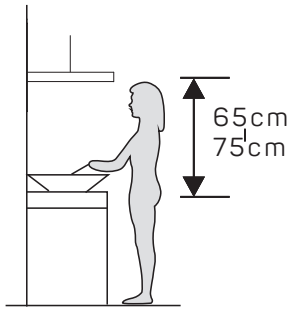

2. Install the L-shaped bracket on the top of the hood with two screws (4mm x 10mm)

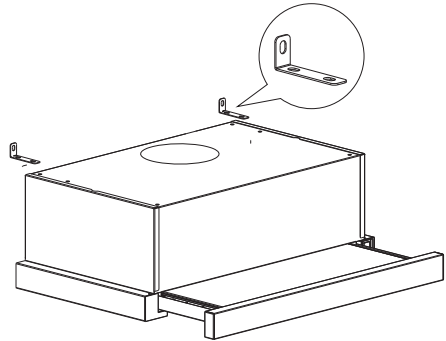

3. The cooker hood is wall mounted with 4 screws (4mm x 30mm) and wall plugs.

Mount the cooker hood on the wall on the back of the cooker hood with 2 screws (4mm x 30mm) and wall plugs. Then fix the cooker hood on the wall with 2 screws (4mm x 30mm) and wall plugs through the small L-shaped bracket.

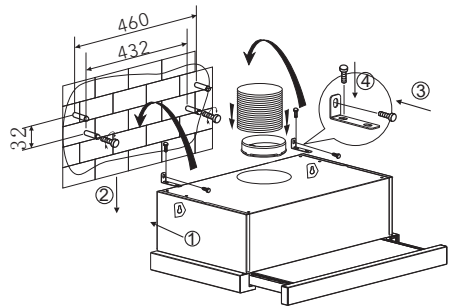
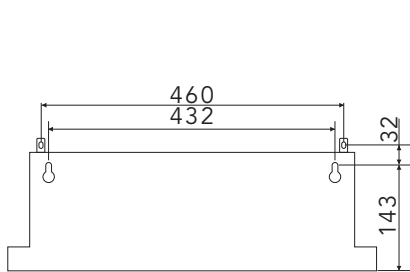

4. Fix the outlet onto the cooker hood.

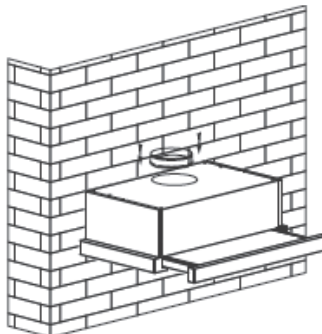

INSTALLATION (Cabinet Mounting)

1. Fix the outlet onto the cooker hood.

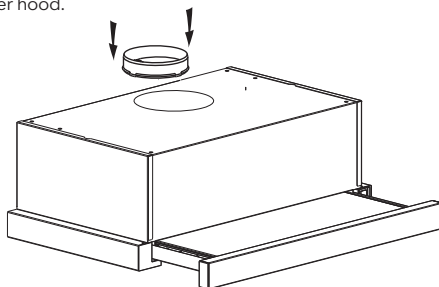

2. Mount the cooker hood on the cabinet with 6 screws (4x35mm) and flat washers.

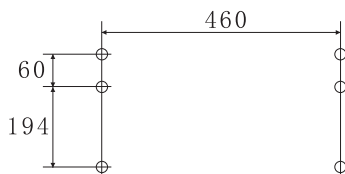

6002D (60) CM

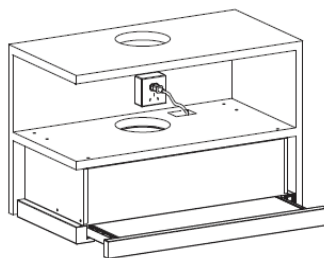
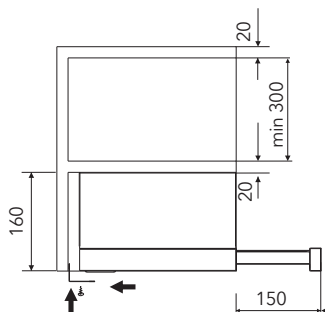
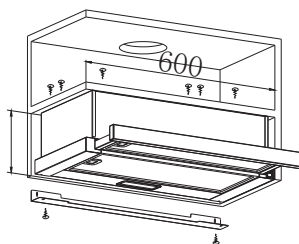

If there is gap between the wall and the cooker hood, you may install the L-shaped bracket on the bottom of the hood with two screws (3 x 12mm).

The installation of the L-shaped bracket is optional.



NOTE: The expansion pipe is not included in the product.

WARNING



- For safety reason, please use only the same size of fixing or mounting screws which are recommended in this instruction manual.
- Failure to install the screws or fixing device in accordance with these instructions may result in electrical hazards.

START USING YOUR COOKER HOOD

Rocker switch

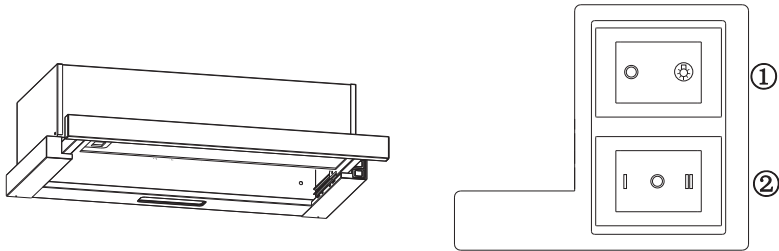

1. Insert the power plug into the socket.
2. Push switch ① to , the lamp will be on; push switch ① to "0", the lamp will be off.
3. Push the switch ② into "I II", the motor will be on "low high" two speeds, push into "0", the motor will be off.
4. The power will be connected when pull out the front panel. Conversely, the power will be automatically disconnected.

TROUBLESHOOTING

Fault	Possible Cause	Solution
Light on, but motor does not work	Fan switch turned off	Select a fan switch position.
	Fan switch failed	Contact service center.
	Motor failed	Contact service center.
Light does not work, motor does not work	House fuses blown	Reset/Replace fuses.
	Mains power cable is loose or disconnected	Refit mains power cable to power outlet. Switch power outlet on.
Oil leakage	One way valve and the outlet are not tightly sealed	Take down the one way valve and seal with sealant.
	Leakage from the connection of chimney and cover	Take chimney down and seal.
Lights not working	Broken or faulty bulbs	Replace blubs as per this instruction.
Insufficient suction	The distance between the cooker hood and the gas top is too far	Refit the cooker hood to the correct distance.
The Cooker hood inclines	The fixing screw is not tight enough	Tighten the hanging screw and make it horizontal.



NOTE:

Any electrical repairs to this appliance must conform to your local, state and federal laws. Please contact the service centre if in any doubt before undertaking any of the above. Always disconnect the unit from the power source when opening the unit.

MAINTENANCE AND CLEANING

⚠ CAUTION!

- Before maintenance or cleaning is carried out, the cooker hood should be disconnected from the main power supply. Ensure that the cooker hood is switched off at the wall socket and the plug removed.
- External surfaces are susceptible to scratches and abrasions, so follow the cleaning instructions to ensure the best possible result is achieved without damage.

GENERAL

Cleaning and maintenance should be carried out with the appliance cold especially when cleaning. Avoid leaving alkaline or acid substances (lemon juice, vinegar etc.) on the surfaces.

STAINLESS STEEL

The stainless steel must be cleaned regularly (e.g. weekly) to ensure a long life expectancy. Dry with a clean soft cloth. A specialized stainless steel cleaning fluid may be used.

NOTE:

Ensure that wiping is done along with the grain of the stainless steel to prevent any unsightly crisscross scratching patterns from appearing.

CONTROL PANEL SURFACE

The inlay control panel can be cleaned using warm soapy water. Ensure the cloth is clean and well wrung before cleaning. Use a dry soft cloth to remove any excess moisture left after cleaning.

Important

Using neutral detergents and avoid using harsh cleaning chemicals, strong household detergents or products containing abrasives, as this will affect the appearance of the appliance and potentially remove any printing of artwork on the control panel and will void manufactures warrantee.

GREASE MESH FILTERS

The mesh filters can be cleaned by hand. Soak them for about 3 minutes in water with a mild detergent and then brush it gently with a soft brush. Do not apply too much pressure so as to avoid any damage to it. (Leave to dry naturally out of direct sun light)

Filters should be washed separately to crockery and kitchen utensils. It is advisable not to use rinse aid.

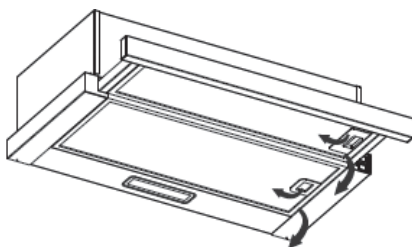

INSTALLING GREASE MESH FILTERS

- To install filters for the following four steps:
- Angle the filter into the slots at the back of the hood.
- Push the button on the handle of the filter.
- Release the handle once the filter fits into a resting position.
- Repeat to install all filters.

CARBON FILTER-not supplied

Activated carbon filter can be used to trap odors. Normally the activated carbon filter should be changed every 3 to 6 months according to your cooking habits. The installation procedure of activated carbon filter is as below:

1. Slide the front part of the cooker hood.
2. The al filter should be detached first. Press the lock and pull it downward.
3. Take out the carbon filter by rotating the carbon filter anti-clockwise.
4. Replace the new carbon filter.

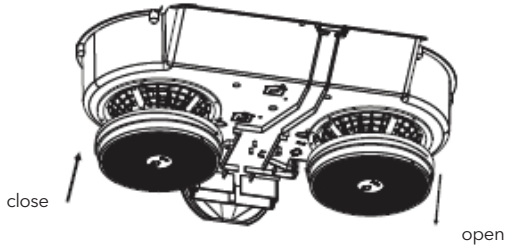
**NOTE:**

Make sure the filter is securely locked. Otherwise, it would loosen and cause danger. When activated carbon filter attached, the suction power will be lowered.

BULB REPLACEMENT**IMPORTANT**

- The bulb must be replaced by the manufacturer, its service agent or similarly qualified persons.
- Always switch off the electricity supply before carrying out any operations on the appliance. When handling bulb, make sure it has completely cooled down before any direct contact with hands.
- When handling bulbs hold with a cloth or gloves to ensure perspiration does not come in contact with the bulb as this can reduce the life of the bulb.

Note:

- Before changing the lights, make sure that the appliance is turned off and unplugged.
- Protect against danger when changing lights, such as wearing gloves.

Changing the lights:

- Remove the grease filter.
- Find out the junction box, unscrew the screws on the junction box cover, then take down the junction box cover. See pic 1. The junction box has version a and b, depending on different models.
- Find out the terminal of the light connecting wire and pull it out. See pic 2.
- Way 1. Use a tool or the hand to press the spring splinter of both sides of LED light to the inside, until the light is pressed out, see pic 3. Then slightly pull the light connecting wire out, see pic 4.
- Way 2. Use straight screwdriver to prize up the LED light bottom edge, see pic 5, then slightly pull out the light connecting wire, see pic 4.
- Apply the reverse procedure to reinstall the light.

ILCOS D code for this lamp is: DBS-2/65-H-120/33

- LED modules -rectangle lamp
- Max wattage: 1×2 W
- Voltage range: AC 110-240V

Dimensions:

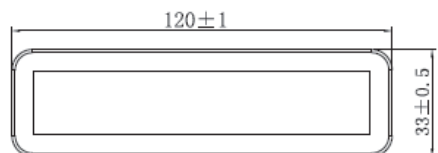

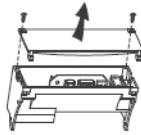

Pic 1

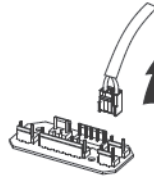

Pic 2

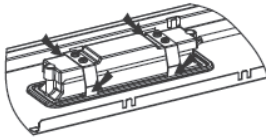

Pic 3

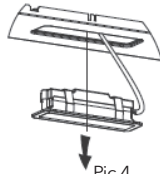

Pic 4

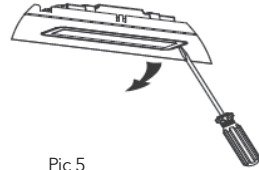

Pic 5

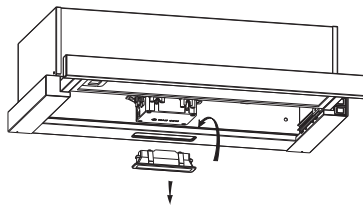

ENVIRONMENTAL PROTECTION



This product is marked with the symbol on the selective sorting of waste electronic equipment.

This means that this product must not be disposed of with household waste but must be supported by a system of selective collection in accordance with Directive 2012/19/EU. It will then be recycled or dismantled to minimize impacts on the environment, electrical and electronic products are potentially dangerous for the environment and human health due to the presence of hazardous substances. For more information, please contact your local or regional authorities.

NOTE:

The following shows how to reduce total environmental impact (e.g. energy use) of the cooking process).

1. Install the cooker hood in a proper place where there is efficient ventilation.
2. Clean the cooker hood regularly so as not to block the airway.
3. Remember to switch off the cooker hood light after cooking.
4. Remember to switch off the cooker hood after cooking.

INFORMATION FOR DISMANTLING

Do not dismantle the appliance in a way which is not shown in the user manual. The appliance could not be dismantled by user. At the end of life, the appliance should not be disposed of with household waste. Check with your Local Authority or retainer for recycling advice.

ΟΔΗΓΙΕΣ ΓΙΑ ΤΗΝ ΑΣΦΑΛΕΙΑ

Το εγχειρίδιο αυτό παρουσιάζει τον τρόπο σωστής εγκατάστασης και χρήσης του απορροφητήρα σας. Παρακαλούμε διαβάστε το προσεκτικά πριν από τη χρήση, ακόμη και αν είστε εξοικειωμένοι με το προϊόν. Το εγχειρίδιο αυτό θα πρέπει να φυλάσσεται σε ασφαλές μέρος για μελλοντική αναφορά.

Τι να μην κάνετε ποτέ

- Μην επιχειρήσετε να χρησιμοποιήσετε τον απορροφητήρα χωρίς τα φίλτρα συσσώρευσης λιπών εγκατεστημένα ή αν έχει συσσωρευτεί υπερβολική ποσότητα λίπους σε αυτά!
- Μην εγκαθιστάτε τον απορροφητήρα πάνω από κουζίνα με σχάρα σε υψηλή θέση.
- Μην αφήνετε τα τηγάνια χωρίς επίβλεψη κατά τη διάρκεια της χρήσης, διότι τα υπερθερμασμένα λίπη ή έλαια μπορεί να αναφλεγούν.
- Μην επιτρέψετε σε καμία περίπτωση να υπάρχουν γυμνές φλόγες κάτω από τον απορροφητήρα.
- Εάν ο απορροφητήρας έχει υποστεί ζημιά, μην αποπειραθείτε να τον χρησιμοποιήσετε.
- Μην παρασκευάζετε φαγητά φλαμπέ κάτω από τον απορροφητήρα.
- ΠΡΟΣΟΧΗ: Τα προσβάσιμα μέρη μπορεί να θερμανθούν όταν χρησιμοποιούνται με συσκευές μαγειρέματος.
- Πρέπει να τηρείται η ελάχιστη απόσταση μεταξύ της επιφάνειας τοποθέτησης των μαγειρικών σκευών στις εστίες και της χαμηλότερης επιφάνειας του απορροφητήρα. (Όταν ο απορροφητήρας είναι εγκατεστημένος πάνω από συσκευή υγραερίου, η απόσταση αυτή πρέπει να είναι τουλάχιστον 65 cm)
- Ο αέρας δεν πρέπει να εκκενώνεται μέσα σε αγωγό που χρησιμοποιείται για την απαγωγή αερίων παραγόμενων από συσκευές που λειτουργούν με υγραέριο ή άλλη καύσιμη ουσία. Οι απορροφητήρες και λοιποί απαγωγοί αναθυμιάσεων που παράγονται κατά το μαγείρεμα ενδέχεται να επηρεάσουν αρνητικά την ασφαλή λειτουργία των συσκευών που λειτουργούν με αέριο ή άλλη καύσιμη ύλη (συμπεριλαμβανομένων εκείνων σε άλλους χώρους) λόγω της αντεπιστροφής αερίων καύσης. Αυτά τα αέρια μπορούν δυνητικά να οδηγήσουν σε δηλητηρίαση από μονοξείδιο του άνθρακα. Μετά την εγκατάσταση ενός απορροφητήρα ή άλλου απαγωγού αναθυμιάσεων μαγειρέματος, η λειτουργία συσκευών υγραερίου με γυμνές φλόγες θα πρέπει να ελεγχθεί από κατάλληλα καταρτισμένο άτομο για να διασφαλιστεί η μη αντεπιστροφή αερίων καύσης.



Τι να κάνετε πάντοτε

1. Σημαντικό! Κατά την εκτέλεση εργασιών εγκατάστασης και συντήρησης, π.χ. αντικατάσταση λαμπτήρων, να διακόπτετε πάντα την παροχή ηλεκτρικού ρεύματος από το δίκτυο. Η εγκατάσταση του απορροφητήρα πρέπει να γίνεται σύμφωνα με τις οδηγίες εγκατάστασης, ενώ πρέπει να τηρούνται όλες οι αποστάσεις.
2. Όλες οι εργασίες εγκατάστασης θα πρέπει να εκτελούνται από αρμόδιο άτομο ή ειδικευμένο ηλεκτρολόγο.
3. Απορρίψτε προσεκτικά το υλικό συσκευασίας. Ενέχει κινδύνους για τα παιδιά.
4. Προσέχετε τις αιχμηρές ακμές στο εσωτερικό του απορροφητήρα, ιδίως κατά την εγκατάσταση και τον καθαρισμό.
5. Βεβαιωθείτε ότι ο αεραγωγός δεν σχηματίζει γωνία μεγαλύτερη από 90 μοίρες, καθώς αυτό συνεπάγεται μείωση της απόδοσής του.
6. Προειδοποίηση: Σε περίπτωση μη τοποθέτησης των βιδών ή των διατάξεων στερέωσης με τον τρόπο που περιγράφεται σε αυτές τις οδηγίες, ενδέχεται να προκύψει ηλεκτρολογικός κίνδυνος.
7. Προειδοποίηση: Πριν προστελάσετε τους ακροδέκτες, όλα τα κύκλωματα παροχής πρέπει να είναι αποσυνδεδεμένα.
8. Τοποθετείτε πάντοτε καπάκια στις καταρρόλες και τα τηγάνια όταν μαγειρεύετε σε κουζίνα υγραερίου.
9. Όταν ενεργοποιείται η λειτουργία αναρρόφησης, ο αέρας του χώρου απομακρύνεται από τον απορροφητήρα. Βεβαιωθείτε ότι έχουν ληφθεί τα κατάλληλα μέτρα εξοαρισμού. Ο απορροφητήρας απομακρύνει τις οσμές από τον χώρο, αλλά όχι τον ατμό.
10. Πρέπει να διασφαλίζεται ο επαρκής αερισμός του χώρου όταν ο απορροφητήρας χρησιμοποιείται ταυτόχρονα με συσκευές που λειτουργούν με υγραέριο ή άλλη καύσιμη ύλη.
11. Ο απορροφητήρας προορίζεται αποκλειστικά για οικιακή χρήση.
12. Αν το καλώδιο τροφοδοσίας έχει υποστεί ζημιά, πρέπει να αντικατασταθεί από τον κατασκευαστή, το συνεργείο σέρβις ή αντίστοιχα καταρτισμένα άτομα, προς αποφυγή τυχόν κινδύνων.



13. Αυτή η συσκευή μπορεί να χρησιμοποιηθεί από παιδιά ηλικίας 8 ετών και άνω, καθώς και από άτομα με μειωμένες σωματικές, αισθητηριακές ή διανοητικές ικανότητες, ή τα οποία δεν διαθέτουν την απαιτούμενη πείρα και γνώσεις, εφόσον επιβλέπονται ή έχουν λάβει οδηγίες για την ασφαλή χρήση της συσκευής και έχουν κατανοήσει τους ενεχόμενους κινδύνους. Τα παιδιά δεν επιτρέπεται να παίζουν με τη συσκευή. Οι εργασίες καθαρισμού και συντήρησης που μπορούν να εκτελεστούν από τον χρήστη δεν επιτρέπεται να πραγματοποιούνται από παιδιά χωρίς επίβλεψη.
14. Προσοχή: Η συσκευή και τα προσβάσιμα μέρη της μπορούν να υπερθερμανθούν κατά τη διάρκεια της λειτουργίας. Φροντίστε να αποφεύγετε την επαφή με τα θερμαντικά στοιχεία. Παιδιά ηλικίας κάτω των 8 ετών θα πρέπει να διατηρούν απόσταση από τη συσκευή, εκτός αν βρίσκονται υπό συνεχή επίβλεψη. 
15. Υπάρχει κίνδυνος εκδήλωσης πυρκαγιάς εάν ο καθαρισμός δεν πραγματοποιηθεί σύμφωνα με τις οδηγίες.
16. Πρέπει να τηρούνται οι κανονισμοί σχετικά με την απαγωγή του αέρα.
17. Καθαρίζετε ανά τακτά χρονικά διαστήματα τη συσκευή σας εφαρμόζοντας τη μέθοδο που περιγράφεται στο κεφάλαιο ΣΥΝΤΗΡΗΣΗ.
18. Για λόγους ασφαλείας, χρησιμοποιείτε αποκλειστικά βίδες στερέωσης ή εγκατάστασης ίδιου μεγέθους με του συνιστώμενου στο εγχειρίδιο οδηγιών.
19. Για αναλυτικές οδηγίες σχετικά με τη μέθοδο και τη συχνότητα καθαρισμού, ανατρέξτε στην ενότητα «Συντήρηση και καθαρισμός» του εγχειριδίου χρήσης.
20. Για πληροφορίες σχετικά με τον τρόπο στερέωσης της συσκευής στη διάταξη στήριξης που τη συνοδεύει, ανατρέξτε στην ενότητα «Λειτουργία» των εργασιών εγκατάστασης που περιγράφονται σε αυτό το εγχειρίδιο.
21. Οι εργασίες καθαρισμού και συντήρησης που μπορούν να εκτελεστούν από τον χρήστη δεν επιτρέπεται να πραγματοποιούνται από παιδιά χωρίς επίβλεψη.
22. Όταν ο απορροφητήρας και οι συσκευές που τροφοδοτούνται με ενέργεια άλλης μορφής πλην του ηλεκτρικού ρεύματος λειτουργούν ταυτόχρονα, η αρνητική πίεση στον χώρο δεν πρέπει να υπερβαίνει τα 4 Pa (4 x 10⁻⁵ bar).
23. ΠΡΟΕΙΔΟΠΟΙΗΣΗ Κίνδυνος πυρκαγιάς: μην αποθηκεύετε αντικείμενα επάνω στις επιφάνειες μαγειρέματος.
24. Απαγορεύεται η χρήση ατμοκαθαριστή.
25. ΜΗΝ προσπαθήσετε ΠΟΤΕ να σβήσετε τυχόν φωτιά με νερό, αλλά απενεργοποιήστε τη συσκευή και, στη συνέχεια, καλύψτε τη φλόγα π.χ. με ένα καπάκι ή μια κουβέρτα πυροπροστασίας.

ΕΓΚΑΤΑΣΤΑΣΗ (ΘΥΡΙΔΑ ΕΞΑΓΩΓΗΣ ΑΕΡΑ ΣΤΟ ΕΞΩΤΕΡΙΚΟ ΠΕΡΙΒΑΛΛΟΝ)

ΤΟΠΟΘΕΤΗΣΗ ΚΛΑΠΕΤΟΥ

Εάν ο απορροφητήρας δεν διαθέτει συναρμολογημένο κλαπέτο 1, θα πρέπει να τοποθετήσετε τα δύο μέρη από τα οποία αποτελείται στο κυρίως σώμα του. Οι εικόνες είναι μόνο ενδεικτικές όσον αφορά την τοποθέτηση του κλαπέτου, επειδή η θυρίδα εξαερισμού μπορεί να διαφέρει ανάλογα με το μοντέλο και τη διαμόρφωση.

Για την τοποθέτηση του κλαπέτου 1:

- Τοποθετήστε τα δύο μισά μέρη 2 στο κυρίως σώμα 6
- Ο πείρος 3 θα πρέπει να είναι στραμμένος προς τα πάνω
- Ο άξονας 4 θα πρέπει να εισαχθεί στις οπές 5 του σώματος,
- Επαναλάβετε ολόκληρη τη διαδικασία για το 2ο μισό.

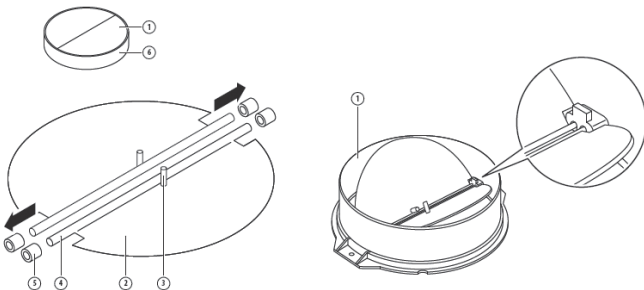

ΕΓΚΑΤΑΣΤΑΣΗ (Τοποθέτηση σε τοίχο)

1. Αποφασίστε σε ποια σημεία θα διανοιχτούν οι οπές για τη στερέωση του απορροφητήρα.

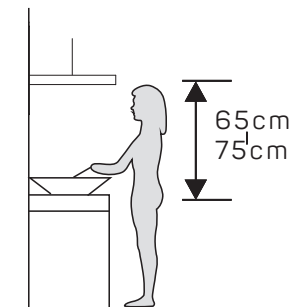

2. Τοποθετήστε τον βραχίονα σχήματος L στο επάνω μέρος του απορροφητήρα και στερεώστε τον με δύο βίδες (4mm x 10mm).

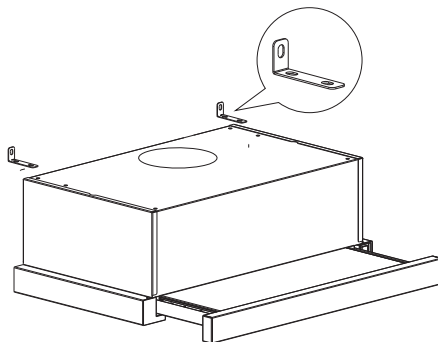

3. Ο απορροφητήρας τοποθετείται στον τοίχο με 4 βίδες (4mm x 30mm) και επίτοιχες τάπες.

Εφαρμόστε την πίσω πλευρά του απορροφητήρα στον τοίχο με 2 βίδες (4mm x 30mm) και επίτοιχες τάπες. Στη συνέχεια, στερεώστε τον απορροφητήρα στον τοίχο με 2 βίδες (4mm x 30mm) και περάστε τις επίτοιχες τάπες μέσα από τον μικρό βραχίονα σχήματος L.

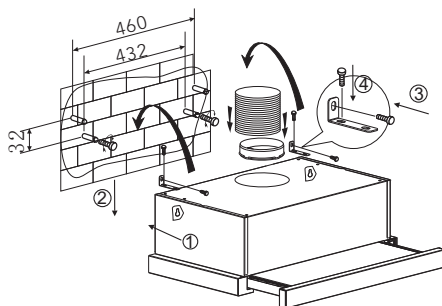
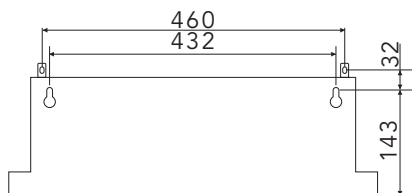

4. Προσαρτήστε τη θυρίδα εξαερισμού στον απορροφητήρα.

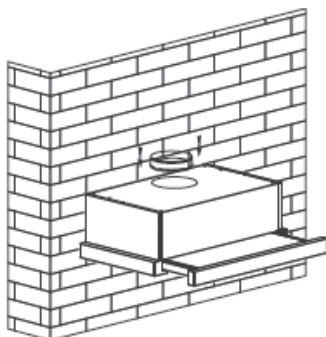

ΕΓΚΑΤΑΣΤΑΣΗ (Τοποθέτηση σε ντουλάπι)

1. Προσαρτήστε τη θυρίδα εξαερισμού στον απορροφητήρα.

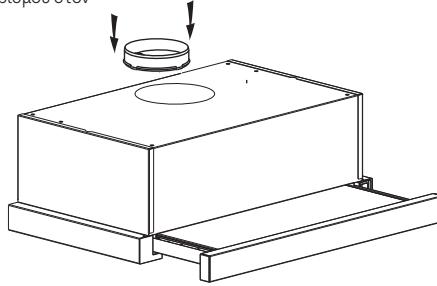

2. Τοποθετήστε τον απορροφητήρα στο ντουλάπι με 6 βίδες (4x35mm) και επίπεδες ροδέλες.

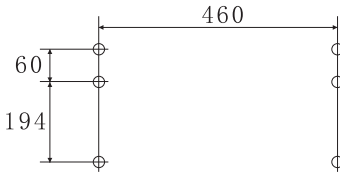

6002D (60) CM

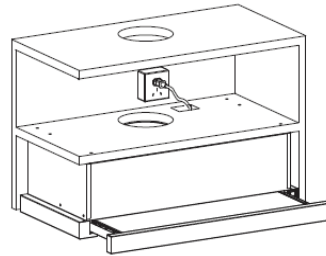
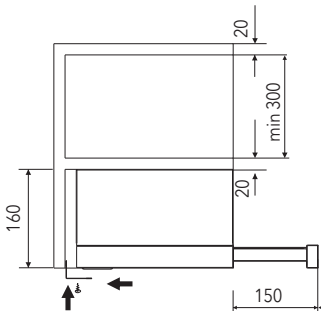
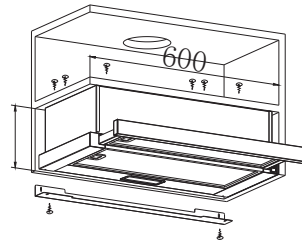

Εάν υπάρχει απόσταση ανάμεσα στον τοίχο και στον απορροφητήρα, μπορείτε να τοποθετήσετε τον βραχίονα σχήματος L στο κάτω μέρος του απορροφητήρα με δύο βίδες (3 x 12 mm).

Η τοποθέτηση του βραχίονα σχήματος L είναι προαιρετική.



ΣΗΜΕΙΩΣΗ: Ο σωλήνας διαστολής δεν περιλαμβάνεται στο προϊόν.

ΠΡΟΕΙΔΟΠΟΙΗΣΗ



- Για λόγους ασφαλείας, χρησιμοποιείτε αποκλειστικά βίδες στερέωσης ή τοποθέτησης ίδιου μεγέθους με του συνιστώμενου σε αυτό το εγχειρίδιο οδηγιών.
- Σε περίπτωση μη τοποθέτησης των βιδών ή των διατάξεων στερέωσης με τον τρόπο που περιγράφεται σε αυτές τις οδηγίες, ενδέχεται να προκύψει ηλεκτρολογικός κίνδυνος.

ΠΡΩΤΗ ΧΡΗΣΗ ΤΟΥ ΑΠΟΡΡΟΦΗΤΗΡΑ

Διακόπτης λειτουργίας

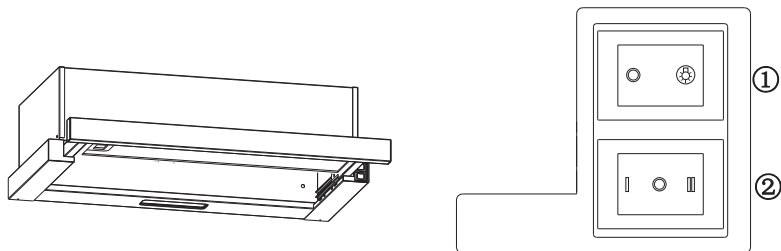

1. Συνδέστε το φως ρεύματος στην πρίζα.
2. Θέστε τον διακόπτη ① στη θέση για να ανάψει ο λαμπτήρας. ⚡ Θέστε τον διακόπτη ① στη «0» για να σβήσει ο λαμπτήρας.
3. Θέστε τον διακόπτη ② (2 στη θέση "I II", προκειμένου το μοτέρ να λειτουργήσει στις στις δύο «χαμηλές ταχύτητες». Εάν θέσετε τον διακόπτη στη θέση «0», το μοτέρ θα σταματήσει να λειτουργεί.
4. Η συσκευή θα τροφοδοτηθεί με ρεύμα όταν αφαιρέσετε το μπροστινό πάνελ. Αντίθετα, η τροφοδοσία διακόπεται αυτόματα. megszakad.

ΑΝΤΙΜΕΤΩΠΙΣΗ ΠΡΟΒΛΗΜΑΤΩΝ

Σφάλμα	Πιθανή αιτία	Λύση
Το φως είναι αναμμένο, αλλά το μοτέρ δεν λειτουργεί	Διακόπτης ανεμιστήρα στη θέση απενεργοποίησης	Επιλέξτε μια θέση για τον διακόπτη ανεμιστήρα.
	Αστοχία λειτουργίας διακόπτη ανεμιστήρα	Επικοινωνήστε με το τμήμα σέρβις.
	Αστοχία λειτουργίας μοτέρ	Επικοινωνήστε με το τμήμα σέρβις.
Το φως δεν λειτουργεί, το μοτέρ δεν λειτουργεί	Καμένες ασφάλειες στον οικιακό ηλεκτρολογικό πίνακα	Πραγματοποιήστε επαναφορά/ αντικατάσταση των ασφαλειών.
	Χαλαρό ή αποσυνδεδεμένο καλώδιο τροφοδοσίας	Επανασυνδέστε το καλώδιο τροφοδοσίας στην πρίζα.
Διαρροή λαδιού	Μη ερμητικά σφραγισμένες μονόδρομη βαλβίδα και πρίζα	Αφαιρέστε τη μονόδρομη βαλβίδα και σφραγίστε με στεγανωτικό.
	Διαρροή από το σημείο ένωσης της καπνοδόχου και του καλύμματος.	Αφαιρέστε την καπνοδόχο και σφραγίστε με στεγανωτικό.
Το σύστημα φωτισμού δεν λειτουργεί.	Σπασμένοι ή ελαττωματικοί λαμπτήρες	Αντικαταστήστε τους λαμπτήρες σύμφωνα με τις οδηγίες
Μη επαρκής ισχύς αναρρόφησης	Η απόσταση μεταξύ του απορροφητήρα και των εστιών της κουζίνας υγραερίου είναι πολύ μεγάλη	Επανατοποθετήστε τον απορροφητήρα διατηρώντας τη σωστή απόσταση.
Κλίση απορροφητήρα	Η βίδα συγκράτησης δεν είναι αρκετά σφιχτή	Σφίξτε τη βίδα συγκράτησης και οριζοντίστε τον απορροφητήρα.

ΣΗΜΕΙΩΣΗ:



Όποιοσδήποτε επισκευές ηλεκτρολογικού χαρακτήρα που πραγματοποιούνται σε αυτή τη συσκευή πρέπει να συμμορφώνονται με την ισχύουσα νομοθεσία σε τοπικό, περιφερειακό και κρατικό επίπεδο. Σε περίπτωση αμφιβολιών, επικοινωνήστε με το τμήμα σέρβις πριν προβείτε σε οποιαδήποτε από τις παραπάνω ενέργειες. Αποσυνδέετε πάντοτε τη συσκευή από την πηγή ρεύματος όταν ανοίγετε τη συσκευή.

ΣΥΝΤΗΡΗΣΗ ΚΑΙ ΚΑΘΑΡΙΣΜΟΣ

ΠΡΟΣΟΧΗ!

- Πριν από τη συντήρηση ή τον καθαρισμό, ο απορροφητήρας θα πρέπει να αποσυνδεθεί από την κεντρική παροχή ρεύματος. Βεβαιωθείτε ότι ο απορροφητήρας έχει αποσυνδεθεί από την πρίζα και ότι το φως έχει αφαιρεθεί.
- Οι εξωτερικές επιφάνειες είναι ευαίσθητες σε φθορές και εκδορές, επομένως ακολουθήστε τις οδηγίες καθαρισμού για να εξασφαλίσετε το βέλτιστο δυνατό αποτέλεσμα χωρίς να προκληθεί ζημιά.

ΓΕΝΙΚΕΣ ΠΛΗΡΟΦΟΡΙΕΣ

Οι εργασίες καθαρισμού και συντήρησης θα πρέπει να εκτελούνται ενόσω η συσκευή είναι κρύα, ειδικά κατά τον καθαρισμό. Αποφύγετε την επαφή αλκαλικών ή όξινων ουσιών (χυμό λεμονιού, ξύδι κ.λπ.) με τις επιφάνειες.

ΑΝΟΞΕΙΔΩΤΟΣ ΧΑΛΥΒΑΣ

Οι επιφάνειες από ανοξείδωτο χάλυβα πρέπει να καθαρίζονται τακτικά (π.χ. εβδομαδιαία) για να διασφαλιστεί η μεγάλη διάρκεια ζωής τους. Στεγνώστε με καθαρό μαλακό πανί. Μπορείτε να χρησιμοποιείτε ειδικό υγρό καθαρισμού για επιφάνειες ανοξείδωτου χάλυβα.

ΣΗΜΕΙΩΣΗ: Φροντίστε να σκουπίζετε τις επιφάνειες ακολουθώντας τις γραμμές του ανοξείδωτου (ίδια κατεύθυνση) για να αποφύγετε την εμφάνιση μη καλαίσθητων εγκάρσιων μοτίβων εκδορών.

ΕΠΙΦΑΝΕΙΑ ΠΑΝΕΛ ΧΕΙΡΙΣΜΟΥ

Η εσωτερική επιφάνεια του πάνελ χειρισμού μπορεί να καθαριστεί με ζεστό σαπουνόνερο. Βεβαιωθείτε ότι το πανί είναι καθαρό και καλά στυμμένο πριν από τον καθαρισμό. Χρησιμοποιήστε ένα στεγνό μαλακό πανί για να απομακρύνετε τυχόν υγρασία που έχει μείνει μετά τον καθαρισμό.

Σημαντικό

Αποφύγετε τη χρήση ουδέτερων απορρυπαντικών και σκληρών χημικών ουσιών καθαρισμού, ισχυρών απορρυπαντικών ή προϊόντων οικιακής χρήσης που περιέχουν λειαντικά, καθώς αυτό θα έχει αντίκτυπο στην εξωτερική εμφάνιση της συσκευής και ενδεχομένως θα σβήσει τυχόν τυπωμένα διακοσμητικά στοιχεία από την επιφάνεια του πάνελ χειρισμού και θα καταστήσει την εγγύηση του κατασκευαστή άκυρη.

ΦΙΛΤΡΑ ΠΛΕΓΜΑΤΟΣ ΣΥΣΣΩΡΕΥΣΗΣ ΛΙΠΩΝ

Τα φίλτρα πλέγματος μπορούν να καθαριστούν με το χέρι. Μουλιάστε τα για περίπου 3 λεπτά σε νερό με ήπιο καθαριστικό και στη συνέχεια βουρτσίστε τα απαλά με μαλακή βούρτσα. Μην ασκείτε υπερβολική πίεση για να αποφύγετε την πρόκληση ζημιάς. (Αφήστε το να στεγνώσει φυσικά, αποφεύγοντας την άμεση έκθεση με το φως του ήλιου) Τα φίλτρα θα πρέπει να πλένονται χωριστά από τα πλαστικά και τα μαγειρικά σκεύη. Συνιστάται να μη χρησιμοποιείτε λαμπρυντικό.

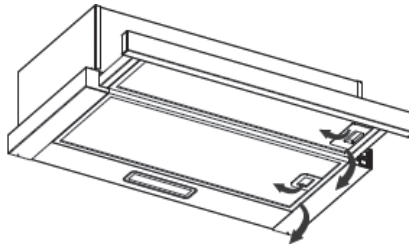

ΤΟΠΟΘΕΤΗΣΗ ΦΙΛΤΡΩΝ ΠΛΕΓΜΑΤΟΣ ΣΥΣΣΩΡΕΥΣΗΣ ΛΙΠΩΝ

Για την τοποθέτηση των φίλτρων, ακολουθήστε τα τέσσερα βήματα:

- Εφαρμόστε υπό γωνία το φίλτρο στις υποδοχές που υπάρχουν στην πίσω πλευρά του απορροφητήρα.
- Πιέστε το κουμπί στη λαβή του φίλτρου.
- Απελευθερώστε τη λαβή μόλις το φίλτρο εφαρμόσει στη θέση του.
- Επαναλάβετε για όλα τα φίλτρα.

ΦΙΛΤΡΟ ΑΝΘΡΑΚΑ - δεν παρέχεται

Το φίλτρο ενεργού άνθρακα μπορεί να χρησιμοποιηθεί για την παγίδευση των οσμών. Κανονικά, το φίλτρο ενεργού άνθρακα πρέπει να αντικαθίσταται ανά 3 έως 6 μήνες ανάλογα με τις μαγειρικές σας συνήθειες. Η διαδικασία εγκατάστασης του φίλτρου ενεργού άνθρακα είναι η ακόλουθη:

1. Σύρετε και αφαιρέστε το μπροστινό μέρος του απορροφητήρα.
2. Το φίλτρο αλουμινίου θα πρέπει να αφαιρεθεί πρώτο. Πιέστε τον μηχανισμό ασφάλισης και τραβήξτε το προς τα κάτω.
3. Αφαιρέστε το φίλτρο άνθρακα περιστρέφοντάς το αριστερόστροφα.
4. Αντικαταστήστε το με καινούργιο φίλτρο άνθρακα.

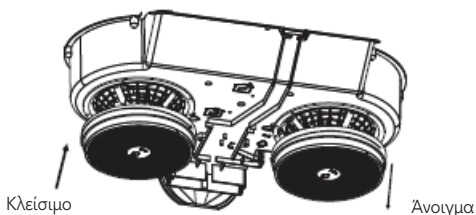
**ΣΗΜΕΙΩΣΗ:**

Βεβαιωθείτε ότι το φίλτρο έχει ασφαλίσει καλά στη θέση του. Διαφορετικά, θα χαλαρώσει, θα βγει από τη θέση του και θα προκληθεί κίνδυνος.

Κατά την ενεργοποίηση του φίλτρου ενεργού άνθρακα, η ισχύς αναρρόφησης θα μειωθεί.

ΑΝΤΙΚΑΤΑΣΤΑΣΗ ΛΑΜΠΤΗΡΑ**ΣΗΜΑΝΤΙΚΟ**

- Ο λαμπτήρας πρέπει να αντικαθίσταται από τον κατασκευαστή, τον αντιπρόσωπο σέρβις ή κατάλληλα καταρτισμένο άτομο.
- Αποσυνδέετε πάντοτε τη συσκευή από την παροχή ηλεκτρικού ρεύματος πριν από την εκτέλεση οποιασδήποτε λειτουργίας. Κατά τον χειρισμό των λαμπτήρων, βεβαιωθείτε ότι έχουν κρυώσει εντελώς πριν από οποιαδήποτε άμεση επαφή με τα χέρια.
- Κατά τον χειρισμό των λαμπτήρων, κρατήστε τους με ένα πανί ή γάντια για να διασφαλίσετε ότι ο ιδρώτας δεν έρχεται σε επαφή με την επιφάνειά τους, καθώς αυτό μπορεί να μειώσει τη διάρκεια ζωής τους.

Σημείωση:

- Πριν από την αντικατάσταση των λαμπτήρων, βεβαιωθείτε ότι η συσκευή είναι απενεργοποιημένη και αποσυνδεδεμένη από την πρίζα.
- Εφαρμόστε μέτρα προστασίας κατά την αντικατάσταση λαμπτήρων, όπως η εφαρμογή γαντιών.

Αντικατάσταση λαμπτήρων:

Αφαιρέστε το φίλτρο συσσώρευσης λιπών.

- Εντοπίστε το κουτί σύνδεσης, ξεβιδώστε τις βίδες που υπάρχουν στο κάλυμμά του και, στη συνέχεια, αφαιρέστε το κάλυμμα του κουτιού σύνδεσης. Βλ. Εικ. 1 Το κουτί σύνδεσης διατίθεται σε έκδοση α και β, ανάλογα με το μοντέλο.
- Εντοπίστε τον ακροδέκτη του καλωδίου σύνδεσης του λαμπτήρα και τραβήξτε τον προς τα έξω. Βλ. Εικ. 2
- 1ος τρόπος: Χρησιμοποιήστε εργαλείο ή το χέρι για να ωθήσετε το ελατήριο των δύο πλευρών του λαμπτήρα LED προς τα μέσα μέχρι ο λαμπτήρας να ωθηθεί προς τα έξω, βλ. Εικ. 3. Στη συνέχεια, τραβήξτε απαλά το καλώδιο σύνδεσης του λαμπτήρα προς τα έξω, βλ. Εικ. 4.
- 2ος τρόπος: Χρησιμοποιήστε ίσιο κατασαβίδι για να ανασηκώσετε το κάτω άκρο του λαμπτήρα LED, όπως φαίνεται στην Εικ. 5. Κατόπιν τραβήξτε απαλά το καλώδιο σύνδεσης του λαμπτήρα, όπως φαίνεται στην Εικ. 4.
- Εφαρμόστε την αντίστροφη διαδικασία για να επανατοποθετήσετε τον λαμπτήρα.

Ο κωδικός ILCOS D γι' αυτόν τον λαμπτήρα είναι: DBS-2/65-H-120/33

- μονάδες LED - ορθογώνιος λαμπτήρας
- Μέγιστη ισχύς: 1x2 W
- Εύρος τάσης: AC 110-240V

Διαστάσεις:

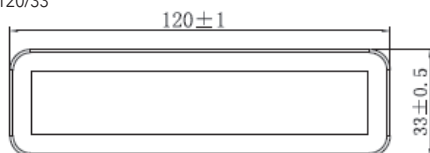

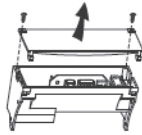

Εικ. 1

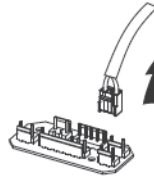

Εικ. 2

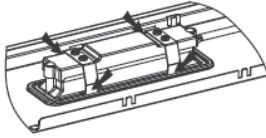

Εικ. 3

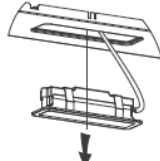

Εικ. 4

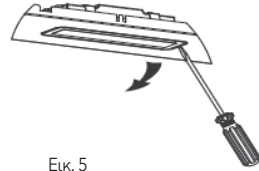

Εικ. 5

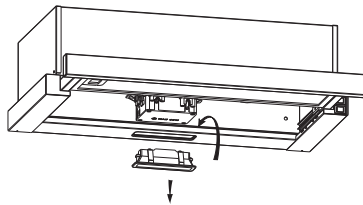

ΠΡΟΣΤΑΣΙΑ ΤΟΥ ΠΕΡΙΒΑΛΛΟΝΤΟΣ



Το προϊόν αυτό φέρει το σύμβολο για την επιλεκτική διαλογή των αποβλήτων ηλεκτρονικού εξοπλισμού. Αυτό σημαίνει ότι δεν πρέπει να απορρίπτεται μαζί με τα οικιακά απορρίμματα, αλλά να υποστηρίζεται από σύστημα επιλεκτικής διαλογής σύμφωνα με την Οδηγία 2012/19/ΕΕ. Στη συνέχεια θα ανακυκλωθεί ή θα αποσυναρμολογηθεί για να ελαχιστοποιηθεί ο αντίκτυπος στο περιβάλλον. Τα ηλεκτρικά και ηλεκτρονικά προϊόντα είναι δυνητικά επικίνδυνα για το περιβάλλον και την ανθρώπινη υγεία λόγω των επικίνδυνων ουσιών που περιέχουν. Για περισσότερες πληροφορίες, επικοινωνήστε με τις τοπικές ή περιφερειακές αρχές.

ΣΗΜΕΙΩΣΗ:

Ακολουθήστε παρουσιάζεται ο τρόπος μείωσης του συνολικού αντίκτυπου στο περιβάλλον (π.χ. κατανάλωση ενέργειας) κατά τη διαδικασία μαγειρέματος).

1. Εγκαταστήστε τον απορροφητήρα σε κατάλληλη θέση με γνώμονα την αποτελεσματικότητα του εξοπλισμού.
2. Καθαρίζετε τακτικά τον απορροφητήρα της κουζίνας, ώστε ο αεραγωγός να μην υποστεί έμφραξη.
3. Μην ξεχνάτε να σβήνετε το φως του απορροφητήρα μετά το τέλος του μαγειρέματος.
4. Μην ξεχνάτε να απενεργοποιείτε τον απορροφητήρα μετά το τέλος του μαγειρέματος.

ΠΛΗΡΟΦΟΡΙΕΣ ΓΙΑ ΤΗΝ ΑΠΟΣΥΝΑΡΜΟΛΟΓΗΣΗ

Μην αποσυναρμολογείτε τη συσκευή με τρόπο διαφορετικό από αυτόν που περιγράφεται στο εγχειρίδιο χρήσης. Δεν είναι δυνατή η αποσυναρμολόγηση της συσκευής από τον χρήστη. Η συσκευή δεν πρέπει να απορρίπτεται μαζί με τα οικιακά απορρίμματα στο τέλος της διάρκειας ζωής της. Ενημερωθείτε από την τοπική αρχή ή το κατάστημα λιανικής από το οποίο αγοράσατε τη συσκευή για επιλογές ανακύκλωσης.

BIZTONSÁGI UTASÍTÁSOK

Ez a kézikönyv ismerteti a páraelszívó helyes telepítését és használatát, kérjük, figyelmesen olvassa el, még akkor is, ha már ismeri a terméket. A kézikönyvet tartsa biztonságos helyen későbbi felhasználásra.

- Ne próbálja meg használni a páraelszívót a zsírszűrők nélkül, vagy ha a szűrők túlságosan zsírosak!
- Ne telepítse magas szintű grill fölé!
- Ne hagyjon serpenyőket felügyelet nélkül használat közben, mert a túlhevült zsírok vagy olajok tüzet okozhatnak.
- Soha ne hagyjon nyílt lángot a páraelszívó alatt!
- Ha a páraelszívó megsérült, ne próbálja használni!
- Ne flambírozzon a páraelszívó alatt!
- FIGYELEM: A hozzáférhető részek forróvá válhatnak a főzőkészülék használata közben.
- A főzőlap edényeket tartó felülete és a páraelszívó legalsó része közötti minimális távolság. (Ha a páraelszívó gázkészülék felett helyezkedik el, ez a távolság legalább 65 cm legyen)
- A levegőt nem szabad olyan kürtöbe kivezetni, amelyet gáz vagy más tüzelőanyag elégetéséből származó füstök elvezetésére használnak. A páraelszívók és egyéb főzési füstelszívók hátrányosan befolyásolhatják a gáz- vagy egyéb tüzelőanyagokat égető készülékek biztonságos működését (beleértve más helyiségeket is) a visszaáramló égéstermékek miatt. Ezek a gázok szén-monoxid mérgezését okozhatnak. A páraelszívó vagy más főzési füstelszívó telepítése után egy szakértő személynek meg kell vizsgálnia, hogy az égéstermékek visszaáramlása nem fordul-e elő.



Mindig tegye meg

1. Fontos! Mindig kapcsolja ki az áramellátást a hálózatról a telepítés és karbantartás során, például az izzó cseréjekor.
2. A páraelszívót az utasításoknak megfelelően kell felszerelni, és minden méretet be kell tartani.
3. Az összes telepítési munkát szakember vagy képzett villanyszerelő végezze el.
4. Kérjük, óvatosan ártalmatlanítsa a csomagolóanyagokat. A gyermekek számára veszélyt jelenthetnek.
5. Ügyeljen a páraelszívó belső éles éleire, különösen a telepítés és tisztítás során.
6. Ügyeljen arra, hogy a csővezeték ne tartalmazzon 90 foknál élesebb kanyarokat, mert ez csökkenti a páraelszívó hatékonyságát.
7. Figyelmeztetés: A csavarok vagy rögzítő eszközök utasítás szerinti be nem szerelése áramütést okozhat.
8. Figyelmeztetés: A terminálokhoz való hozzáférés előtt minden ellátó áramkört le kell választani.
9. Mindig tegyen fedelet a fazekakra és edényekre, amikor gázon főz.
10. Amikor elszívó üzemmódban van, a páraelszívó eltávolítja a levegőt a helyiségből, ezért ügyeljen arra, hogy megfelelő szellőztetési intézkedések legyenek érvényben. A páraelszívó eltávolítja a szagokat a helyiségből, de nem a gőzt.
11. A helyiségben megfelelő szellőztetést kell biztosítani, ha a páraelszívót és egyéb, gáz- vagy más tüzelőanyagokkal működő készülékeket egyszerre használják.
12. A páraelszívó kizárólag háztartási használatra szolgál.
13. Ha a tápkábel megsérült, a gyártónak, annak szervizképviselőjének vagy hasonlóan képzett személyeknek kell cserélniük a veszély elkerülése érdekében.
14. A készüléket 8 évesnél idősebb gyermekek és csökkent fizikai, érzékszervi vagy mentális képességekkel rendelkező személyek vagy tapasztalat és ismeret hiányában lévő személyek használhatják, ha megfelelő felügyeletet vagy utasítást kaptak a készülék biztonságos használatára vonatkozóan, és megértették a felmerülő veszélyeket.
15. Figyelem: A készülék és annak hozzáférhető részei működés közben felforrósodhatnak. Óvatosan kerülje el a fűtőelemek megérintését. 8 évesnél fiatalabb gyermekek maradjanak távol, hacsak nincsenek állandó felügyelet alatt.



16. Tűzveszély áll fenn, ha a tisztítást nem az utasításoknak megfelelően végzik.
17. Be kell tartani a levegő kibocsátására vonatkozó előírásokat.
18. Tisztítsa meg készülékét rendszeresen a "KARBANTARTÁS" fejezetben leírt módszer szerint.
19. Biztonsági okokból csak az ebben az útmutatóban ajánlott méretű rögzítőcsavarokat használja.
20. A tisztítási módszerrel és gyakorisággal kapcsolatos részleteket lásd a karbantartás és tisztítás részben az útmutatóban.
21. A készülék rögzítésének módjáról és részleteiről az "Üzemeltetés" fejezetben talál információkat, a telepítési eljárások leírása alapján.
22. A tisztítást és a felhasználói karbantartást gyermekek nem végezhetik felügyelet nélkül.
23. Amikor a páraelszívó és az elektromos energiától eltérő energiával működő készülékek egyidejűleg üzemelnek, a helyiségben a negatív nyomás nem haladhatja meg a 4 Pa-t (4×10^{-5} bar).
24. FIGYELEM: Tűzveszély: ne tároljon tárgyakat a főzőfelületeken.
25. Gőztisztítót nem szabad használni.
26. SOHA ne próbálja meg eloltani a tüzet vízzel, hanem kapcsolja ki a készüléket, majd takarja le a lángot például egy fedővel vagy tűzálló takaróval.

TELEPÍTÉS (KÜLSŐ KIVEZETÉS)

V-FLAP FELSZERELÉSE

Ha a páraelszívóhoz nincs összeállított V-lap 1, a félrészeket a testhez kell rögzíteni. Az ábrák csak példát mutatnak arra, hogyan kell felszerelni a V-lapot, mivel a kimenet különböző modellektől és konfigurációktól függően eltérhet.

A V-lap 1 felszereléséhez a következő lépéseket kövesse:

- Szerelje fel a két félrészt 2 a testre 6.
- A 3-as tűnek felfelé kell állnia.
- A 4-es tengelyt illessze be az 5-ös lyukakba a testen.
- Ismétlje meg az összes műveletet a 2. félrészhez is.

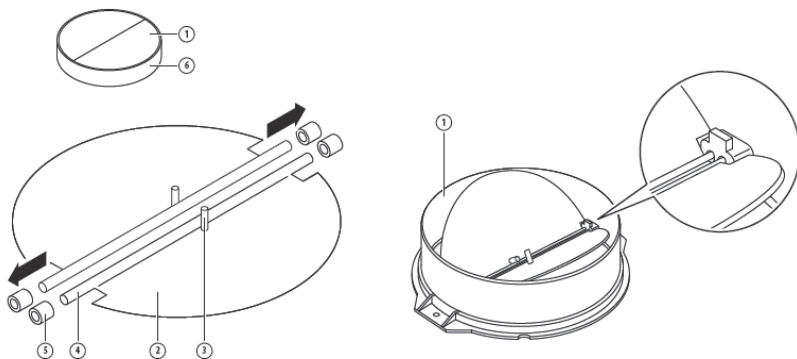

TELEPÍTÉS (Falra szerelés)

1. Döntse el a rögzítendő páraelszívó lyukainak helyét.

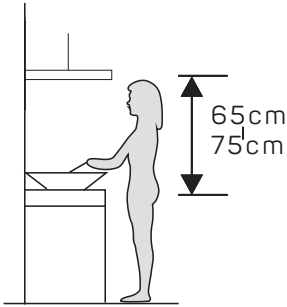

2. Szerelje fel az L alakú konzolt a páraelszívó tetejére két csavarral (4mm x 10mm.)

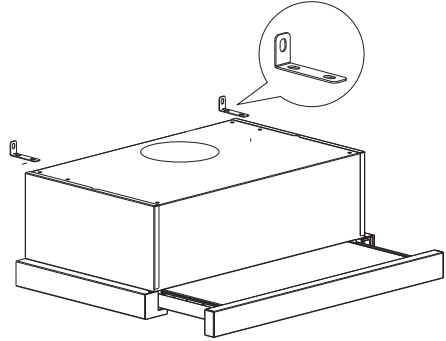

3. A páraelszívót 4 csavarral (4mm x 30mm) és tiplivel kell a falra rögzíteni. Helyezze fel a páraelszívót a falra a hátulján található 2 csavar (4mm x 30mm) és tipli segítségével. Ezután rögzítse a páraelszívót a falhoz az L alakú konzolon keresztül 2 csavarral (4mm x 30mm) és tiplikkel.

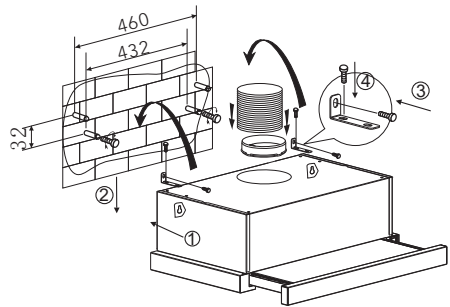
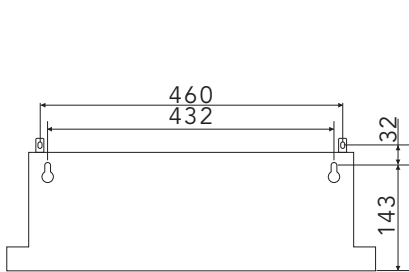

4. Rögzítse a kimeneti nyílást a páraelszívóra.

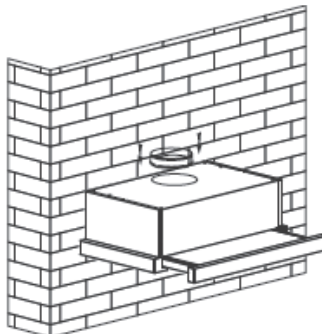

TELEPÍTÉS (Szekrényre szerelés)

1. Rögzítse a konnektort a páraelszívóra.

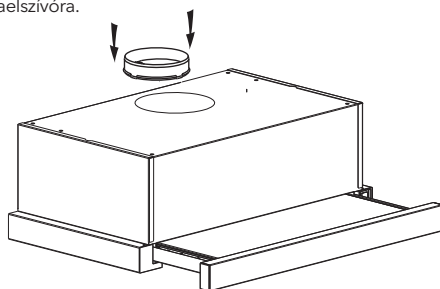

2. Szerelje fel a páraelszívót a szekrényre 6 csavarral (4x35mm) és alátéttekkel.

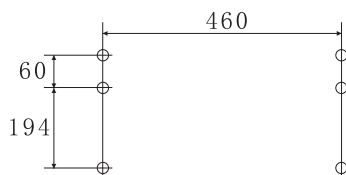

6002D (60) CM

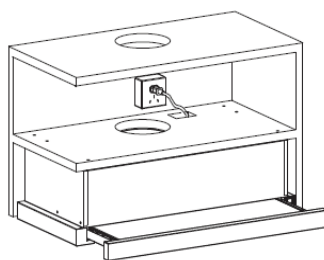
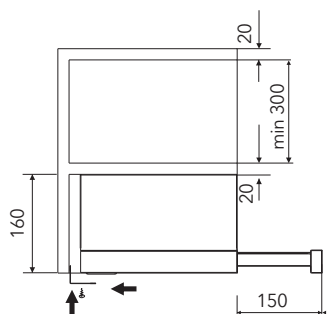
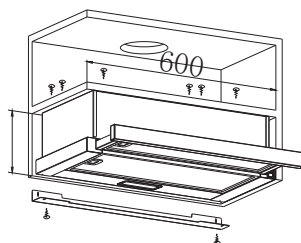

Ha van rés a fal és a páraelszívó között, az L alakú konzolt a páraelszívó aljára is felszerelheti két csavarral (3 x 12mm). Az L alakú konzol felszerelése opcionális.



MEGJEGYZÉS: A bővítő cső nem része a terméknek.

FIGYELMEZTETÉS



- Biztonsági okokból csak a használati útmutatóban ajánlott rögzítő csavarok méretét használja.
- Ha nem a megadott módon szereli fel a csavarokat vagy a rögzítő eszközt, az elektromos veszélyt okozhat.

A PÁRAELSZÍVÓ HASZNÁLATÁNAK KEZDETE

Billenőkapcsoló

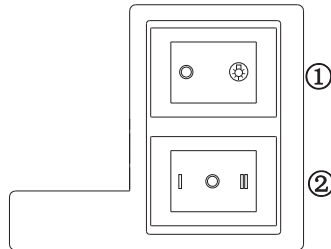
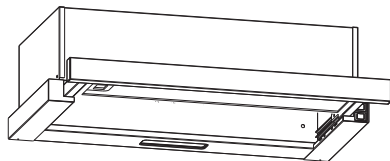

1. Dugja be a tápkábelt a konnektorbába.
2. Az ①-es kapcsolót nyomja be  ha a jelre állítja, a lámpa bekapcsol ① ha "0", "-ra, a lámpa kikapcsol.
3. A ②-es kapcsolót nyomja "I II", állásba, a motor „**alacsony/magas**” két sebességre kapcsol, „**0**” állásba nyomva a motor kikapcsol.
4. A tápfeszültség kapcsolódik, amikor a front panelt kihúzza. Ellenkező esetben a tápfeszültség automatikusan megszakad.

HIBAKERESÉS

Hiba	Lehetséges ok	Megoldás
Világít, de a motor nem működik	Ventilátor kapcsoló kikapcsolva	Válassza ki a ventilátor kapcsoló helyzetét.
	Ventilátor kapcsoló meghibásodott	Lépjön kapcsolatba a szervizközponttal.
	Motor meghibásodott	Lépjön kapcsolatba a szervizközponttal.
Világítás nem működik, motor sem működik	Házbiztosíték kiégett	Állítsa vissza/cserélje ki a biztosítókat.
	A tápkábel laza vagy lecsatlakozott	Csatlakoztassa újra a kábelt az áramforráshoz.
Olajszivárgás	Az egyirányú szelep és a kivezetés nem szorosan zár	Vegye le az egyirányú szelepet, és tömítse le tömítőanyaggal.
	Szivárgás a kémény és a burkolat csatlakozásánál	Vegye le a kéményt és tömítse le.
Lámpák nem működnek	Törött/hibás izzók	Cserélje ki az izzókat az útmutató szerint.
Nem elegendő szívóerő	A páraelszívó és a gáztűzhely közötti távolság túl nagy	Helyezze újra a páraelszívót a megfelelő távolságra.
A páraelszívó megdőlt	A rögzítő csavar nem elég szoros	Húzza meg a függesztőcsavart és állítsa vízszintesbe.

MEGJEGYZÉS:



Bármilyen elektromos javítás ezen a készüléken meg kell feleljen a helyi, állami és szövetségi törvényeknek. Ha bármilyen kétsége van a fentiek bármelyikének végrehajtása előtt, kérjük, forduljon a szervizközponthoz. Mindig húzza ki a készüléket az áramforrásból, amikor kinyitja a készüléket.

KARBANTARTÁS ÉS TISZTÍTÁS

FIGYELEM!

- A karbantartás vagy tisztítás előtt a páraelszívót le kell választani a fő áramellátásról. Győződjön meg róla, hogy a páraelszívó ki van kapcsolva a fali aljzatnál, és a dugó ki van húzva.
- A külső felületek érzékenyek a karcolásokra és horzsolásokra, ezért kövesse a tisztítási utasításokat, hogy elérje a legjobb eredményt károsodás nélkül.

ÁLTALÁNOS

A tisztítást és karbantartást hideg állapotban kell elvégezni, különösen a tisztítás során. Kerülje az alkáli vagy savas anyagok (pl. citromlé, ecet stb.) felületre való hagyását.

ROZSDAMENTES ACÉL

A rozsdamentes acélt rendszeresen (pl. hetente) tisztítani kell, hogy hosszú élettartamot biztosítson. Szárítsa meg egy tiszta, puha ruhával. Használhat speciális rozsdamentes acéltisztító folyadékot.

MEGJEGYZÉS: Győződjön meg róla, hogy a törlés a rozsdamentes acél szálirányában történik, hogy elkerülje a kellemetlen keresztirányú karcolások megjelenését.

VEZÉRLŐ PANEL FELÜLET

A vezérlőpanel inlay része meleg szappanos vízzel tisztítható. Győződjön meg róla, hogy a ruhája tiszta és jól kicsavart a tisztítás előtt. Használjon száraz, puha ruhát, hogy eltávolítsa a felesleges nedvességet a tisztítás után.

FONTOS

Használjon semleges tisztítószeret, és kerülje a durva tisztítószeret, erős háztartási tisztítószeret vagy dörzsölő hatású termékeket, mivel ezek károsíthatják a készülék megjelenését és esetleg eltávolíthatják a művészeti nyomatokat a vezérlőpanelen, ami a gyártói garancia elvesztéséhez vezethet.

ZSÍRSZŰRŐ HÁLÓ

A hálós szűrők kézzel tisztíthatók. Áztassa őket körülbelül 3 percig enyhe mosószeres vízbe, majd óvatosan dörzsölje meg egy puha kefével. Ne alkalmazzon túl nagy nyomást, hogy elkerülje a sérüléseket. (Hagyja természetes módon, napfénytől távol megszáradni) A szűrőket külön kell mosni az edényektől és konyhai eszközöktől. Javasolt, hogy ne használjon öblítőszeret.

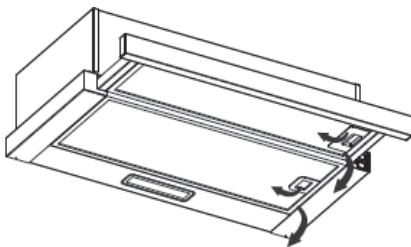

ZSÍRSZŰRŐ HÁLÓ BESZERELÉSE

- A szűrők beszereléséhez kövesse az alábbi négy lépést:
 1. Döntse a szűrőt a motorháztető hátulján található nyílásokba.
 2. Nyomja meg a szűrő fogantyúján található gombot.
 3. Engedje el a fogantyút, amikor a szűrő a megfelelő helyzetbe kerül.
 4. Ismétlje meg a folyamatot minden szűrőnél.

SZÉN SZŰRŐ - nem tartozék

Az aktív széniszűrő használható szagok felfogására. Általában az aktív széniszűrőt 3-6 havonta kell cserélni a főzési szokásaitól függően. Az aktív széniszűrő telepítési eljárása az alábbi:

1. Csúsztassa el a páraelszívó elülső részét.
2. Először el kell távolítani az al szűrőt. Nyomja meg a zárat, majd húzza lefelé.
3. Vegye ki a széniszűrőt az óramutató járásával ellentétes irányba forgatva.
4. Helyezze be az új széniszűrőt.

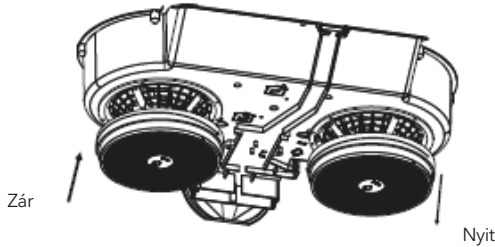

MEGJEGYZÉS:

Győződjön meg róla, hogy a szűrő biztonságosan van rögzítve. Ellenkező esetben meglazulhat és veszélyt okozhat.

Ha aktív széniszűrőt használ, a szívóerő csökkenni fog.

IZZÓ CSERÉJE

! FONTOS

- Az izzót csak a gyártó, annak szervizügynöke vagy hasonlóan képzett személy cserélheti ki.
- Mindig kapcsolja ki az elektromos áramellátást, mielőtt bármilyen műveletet végezne a készüléken. Győződjön meg róla, hogy az izzó teljesen lehűlt, mielőtt közvetlenül megérinti.
- Az izzó kezelése során használjon ruhát vagy kesztyűt, hogy a verejték ne érintkezzen az izzóval, mivel ez csökkentheti az izzó élettartamát.

Megjegyzés:

- Mielőtt kicserélné a fényeket, győződjön meg róla, hogy a készülék ki van kapcsolva és kihúzva.
- Védje meg magát a veszélytől a fények cseréje során, például viseljen kesztyűt.

Changing the lights:

A fények cseréje:

- Távolítsa el a széniszűrőt.
- Keresse meg az elosztódobozt, csavarja ki az elosztódoboz fedelén található csavarokat, majd vegye le az elosztódoboz fedelét. Lásd az 1. képen. Az elosztódoboznak A és B változata van, a különböző modellektől függően.
- Keresse meg a fény összekötő vezetékének végződését, majd húzza ki. Lásd a 2. képen.
- 1. módszer: Használjon egy szerszámot vagy a kezét az LED fény mindkét oldalán található rugós rögzítő belső irányba nyomásához, amíg a fény ki nem nyomódik, lásd a 3. képen. Ezután enyhén húzza ki a fény összekötő vezetékét, lásd a 4. képen.
- 2. módszer: Használjon egy egyenes csavarhúzózt az LED fény alsó élének felpricceléséhez, lásd az 5. képen, majd enyhén húzza ki a fény összekötő vezetékét, lásd a 4. képen.
- Az újratelepítéshez hajtsa végre az eljárás fordítottját.

ILCOS D kód ehhez a lámpához: DBS-2/65-H-120/33

- LED modulok - téglalap alakú lámpa
- Maximális teljesítmény: 1×2 W
- Feszültségtartomány: AC 110-240V

Méretek:

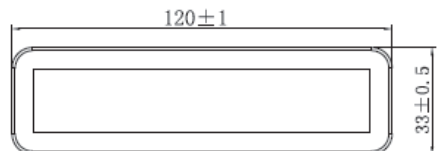

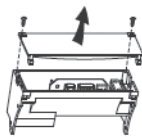

Pic 1

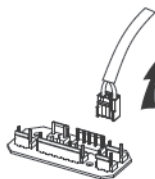

Pic 2

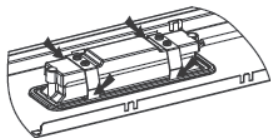

Pic 3



Pic 4

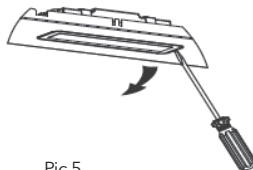

Pic 5

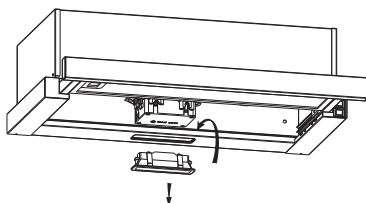

KÖRNYEZETVÉDELEM



Ez a termék az elektronikus hulladékok szelektív gyűjtésére vonatkozó szimbólummal van megjelölve. Ez azt jelenti, hogy ezt a terméket nem szabad háztartási hulladékkal együtt elhelyezni, hanem egy szelektív gyűjtési rendszer keretein belül kell kezelni az Európai Unió 2012/19/ EU irányelvének megfelelően. A termék újrahasznosításra vagy szétszerelésre kerül, hogy minimalizálják a környezetre gyakorolt hatásokat, mivel az elektromos és elektronikus termékek veszélyes anyagokat tartalmaznak, amelyek potenciálisan veszélyesek a környezetre és az emberi egészségre nézve. További információért forduljon helyi vagy regionális hatóságaihoz.

MEGJEGYZÉS:

Az alábbiakban bemutatjuk, hogyan csökkentheti a fűzési folyamat összes környezeti hatását (pl. energiafogyasztás).

1. Telepítse a páraelszívót olyan helyre, ahol hatékony szellőzés biztosított.
2. Tisztítsa rendszeresen a páraelszívót, hogy ne akadályozza a légáramlást.
3. Ne felejtse el lekapcsolni a páraelszívó fényét a fűzés után.
4. Ne felejtse el kikapcsolni a páraelszívót a fűzés után.

SZÉTSZERELÉSI INFORMÁCIÓ

Ne szerelje szét a készüléket a felhasználói kézikönyvben nem szereplő módon. A készüléket a felhasználó nem szerelheti szét. Élettartamának végén a készüléket nem szabad háztartási hulladékkal együtt kidobni. Forduljon a helyi hatósághoz vagy a forgalmazóhoz újrahasznosítási tanácsért.

INSTRUCȚIUNI DE SIGURANȚĂ

Acest manual explică instalarea și utilizarea corectă a hotei dumneavoastră. Vă rugăm să îl citiți cu atenție înainte de utilizare, chiar dacă sunteți familiarizat cu produsul. Manualul trebuie păstrat într-un loc sigur pentru referințe ulterioare.

Niciodată:

- Nu încercați să utilizați hota fără filtre de grăsime sau dacă filtrele sunt foarte unsuroase!
- Nu instalați deasupra unui aragaz cu un grătar înalt.
- Nu lăsați tigăile nesupravegheate în timpul utilizării deoarece grăsimile sau uleiurile supraîncălzite pot lua foc.
- Nu lăsați niciodată flacăra liberă sub hotă.
- Dacă hota este deteriorată, nu încercați să o utilizați.
- Nu flambați sub hotă.
- **ATENȚIE:** piesele accesibile pot deveni fierbinți atunci când sunt utilizate cu aparate de gătit.
- Distanța minimă dintre suprafața de susținere a vaselor de gătit de pe plită și partea cea mai de jos a hotei. (Când hota este amplasată deasupra unui aparat cu gaz, această distanță trebuie să fie de cel puțin 65 cm).
- Aerul nu trebuie evacuat într-un coș care este folosit pentru evacuarea fumului de la aparatele care ard gaz sau alți combustibili. Hotele de bucătărie și alte extractoare de fum de gătit pot afecta negativ funcționarea în siguranță a aparatelor care ard gaz sau alți combustibili (inclusiv cele din alte încăperi) din cauza fluxului invers al gazelor de ardere. Aceste gaze pot duce la otrăvire cu monoxid de carbon. După instalarea unei hote de bucătărie sau a unui alt extractor de fum de gătit, funcționarea aparatelor cu gaze arse deschise trebuie testată de o persoană competentă pentru a se asigura că nu are loc curgerea inversă a gazelor de ardere.



Întotdeauna:

1. Important! Opriti întotdeauna alimentarea cu energie electrică la rețea în timpul instalării și întreținerii, cum ar fi înlocuirea becurilor.
2. Hota trebuie instalată în conformitate cu instrucțiunile de instalare și toate măsurătorile respectate.
3. Toate lucrările de instalare trebuie efectuate de o persoană competentă sau de un electrician calificat.
4. Vă rugăm să aruncați ambalajele cu grijă. Copiii sunt vulnerabili la asta.
5. Acordați atenție marginilor ascuțite din interiorul hotei, în special în timpul instalării și curățării.
6. Asigurați-vă că conducta nu are coturi mai ascuțite de 90 de grade, deoarece acest lucru va reduce eficiența hotei.
7. Atenție: neinstalarea șuruburilor sau a dispozitivului de fixare în conformitate cu aceste instrucțiuni poate duce la pericole electrice.
8. Atenție: Înainte de a obține accesul la terminale, toate circuitele de alimentare trebuie deconectate.
9. Puneți întotdeauna capace pe oale și tigăi când gătiți pe aragaz.
10. În modul de extracție, aerul din cameră este eliminat de hotă. Vă rugăm să vă asigurați că sunt respectate măsurile adecvate de ventilație. Hota elimină mirosurile din cameră, dar nu aburul.
11. Trebuie să existe o ventilație adecvată a încăperii atunci când hota este utilizată în același timp cu aparatele care ard gaz sau alți combustibili.
12. Hota este doar pentru uz casnic.
13. Dacă cablul de alimentare este deteriorat, acesta trebuie înlocuit de către producător, agentul său de servicii sau persoane calificate similar pentru a evita un pericol.
14. Acest aparat poate fi utilizat de copii cu vârsta de la 8 ani și peste și de persoane cu capacități fizice, senzoriale sau mentale reduse sau cu lipsă de experiență și cunoștințe dacă au primit supraveghere sau instrucțiuni privind utilizarea aparatului într-un mod sigur și înțeleg pericolele implicate. Copiii nu se vor juca cu aparatul. Curățarea și întreținerea nu trebuie efectuate de copii fără supraveghere.



15. Atenție: Aparatul și piesele sale accesibile pot deveni fierbinți în timpul funcționării. Aveți grijă să evitați atingerea elementelor de încălzire. Copiii sub 8 ani ar trebui să stea departe, cu excepția cazului în care sunt sub supraveghere permanentă.
16. Există risc de incendiu dacă curățarea nu este efectuată în conformitate cu instrucțiunile.
17. Trebuie respectate reglementările privind evacuarea aerului.
18. Curățați periodic aparatul, urmând metoda dată în capitolul ÎNTREȚINERE.
19. Din motive de siguranță, vă rugăm să utilizați numai șuruburi de fixare sau de montare de aceeași dimensiune care sunt recomandate în acest manual de instrucțiuni.
20. În ceea ce privește detaliile despre metoda și frecvența de curățare, vă rugăm să consultați secțiunea de întreținere și curățare din manualul de instrucțiuni.
21. În ceea ce privește informațiile despre modul în care aparatul trebuie să fie fixat pe suportul său, vă rugăm să consultați secțiunea Operare, Procedurile de instalare din acest manual.
22. Curățarea și întreținerea nu trebuie efectuate de copii fără supraveghere.
23. Când hota și aparatele alimentate cu altă energie decât electricitatea sunt în funcțiune simultan, presiunea negativă din încăpere nu trebuie să depășească 4 Pa (4 x 10-5 bar).
24. AVERTISMENT: Pericol de incendiu: nu depozitați articole pe suprafețele de gătit.
25. Nu se folosește un aparat de curățat cu abur.
26. NU încercați NICIODATĂ să stingeți un incendiu cu apă, ci opriți aparatul și apoi acoperiți flacăra de ex. cu un capac sau o pătură de foc.

INSTALARE (AERISIRE EXTERIOARĂ)

INSTALAREA CLAPETEI ÎN V

Dacă hota nu are o clapetă în V asamblată 1, ar trebui să montați piesele pe corp. Imaginile arată doar un exemplu de montare a clapetei în V, deoarece priza poate varia în funcție de diferite modele și configurații. Pentru a monta clapeta în V 1 ar trebui:

- Montați două jumătăți 2 în corpul 6
- Pinul 3 trebuie să fie orientat sus;
- Axa 4 trebuie introdusă în orificiile 5 de pe corp;
- Repetați toate operațiile pentru a doua jumătate.

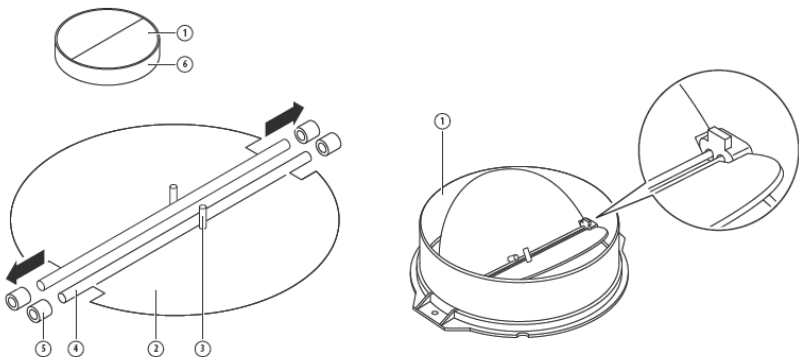

MONTARE (montare pe perete)

1. Decideți amplasamentul orificiilor pentru montarea hotei.

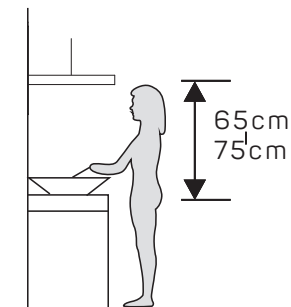

2. Montați suportul în L în partea superioară a hotei, cu 2 șuruburi (4mm x 10mm).

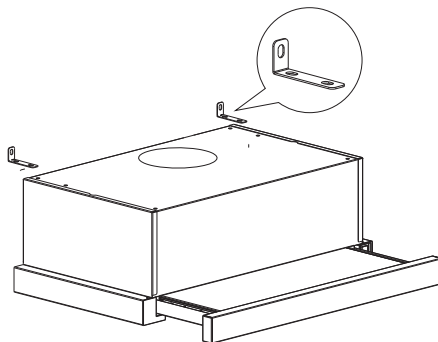

3. Hota este montată pe perete cu 4 șuruburi (4mm x 30mm) și dibluri. Montați hota pe peretele din spatele hotei cu 2 șuruburi (4 mm x 30 mm) și dibluri. Apoi fixați hota pe perete cu 2 șuruburi (4 mm x 30 mm) și dibluri prin suportul mic în formă de L.

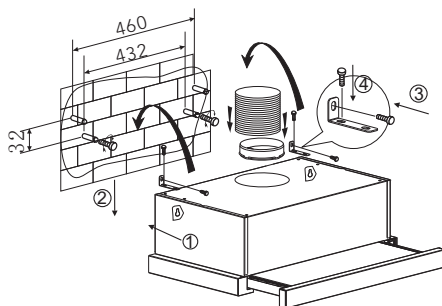
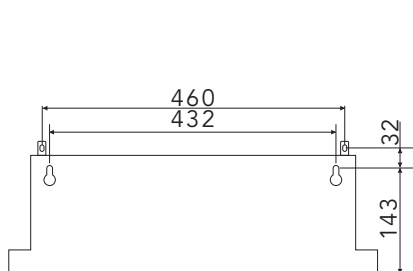

4. Fixați priza pe hotă.

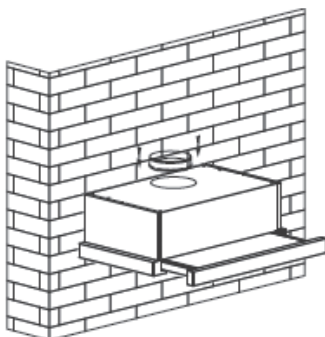

MONTARE (montare pe dulap)

1. Fixați priza pe hotă.

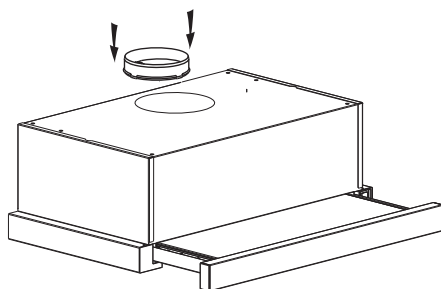

2. Montați hota pe dulap cu 6 șuruburi (4x35mm) și șaibe plate.

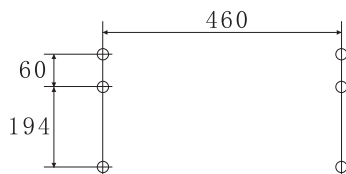

6002D (60) CM

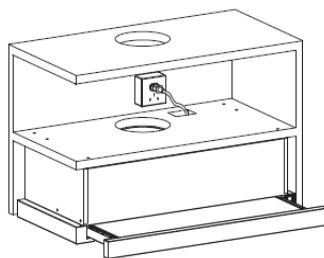
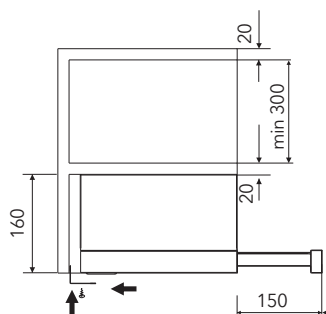
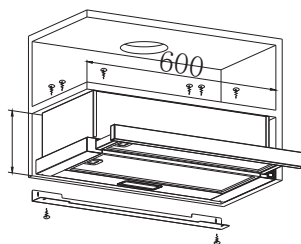

Dacă există un spațiu între perete și hotă, puteți instala suportul în formă de L pe partea inferioară a hotei cu două șuruburi (3 x 12 mm).

Instalarea suportului în formă de L este opțională



NOTĂ: țeava de expansiune nu este inclusă.

ATENȚIE



- Din motive de siguranță, vă rugăm să utilizați numai șuruburi de fixare sau de montare de aceeași dimensiune care sunt recomandate în acest manual de instrucțiuni.
- Neinstalarea șuruburilor sau a dispozitivului de fixare în conformitate cu aceste instrucțiuni poate duce la pericole electrice.

UTILIZAREA HOTEI

Comutator basculant

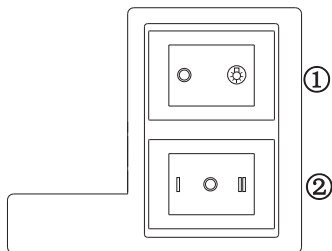
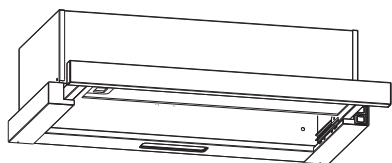

1. Introduceți ștecherul în priză.
2. Apăsăți comutatorul ① la , lampa se va aprinde; apăsați comutatorul ① la "0", lampa se va stinge.
3. apăsați comutatorul ② în "I II", motorul va fi pe două viteze „mică/mare”; apăsați în "0", motorul se va opri.
4. Alimentarea va fi conectată când trageți panoul frontal. În schimb, alimentarea va fi deconectată automat.

DEPANARE

Defecțiune	Cauză posibilă	Soluție
Lumina aprinsă, dar motorul nu funcționează.	Comutatorul ventilatorului este oprit.	Selecționați o poziție a comutatorului ventilatorului.
	Comutatorul ventilatorului s-a stricat.	Contactați centrul de service.
	Motorul s-a defectat.	Contactați centrul de service.
Lumina nu funcționează, motorul nu funcționează.	Siguranțele din casă s-au ars.	Resetați/Înlocuiți siguranțele.
	Cablul de alimentare este slăbit sau deconectat.	Remontați cablul de alimentare la priza de alimentare. Porniți priza.
Scurgeri de ulei	Supapa unidirecțională și orificiul de evacuare nu sunt etanșate.	Demontați supapa unidirecțională și etanșați cu material de etanșare.
	Scurgeri de la conexiunea coșului de fum și capac.	Demontați coșul și etanșați.
Luminile nu funcționează.	Becuri sparte sau defecte.	Înlocuiți becurile conform instrucțiunilor.
Evacuare insuficientă	Distanța dintre hotă și blatul de gaz este prea mare.	Remontați hota la distanța corectă.
Hota se înclină.	Șurubul de fixare nu este suficient de strâns.	Strângeți șurubul de suspendare și faceți-l orizontal.

NOTĂ:



Orice reparații electrice la acest aparat trebuie să respecte legile locale, statale și federale. Vă rugăm să contactați centrul de service dacă aveți îndoieli înainte de a întreprinde oricare dintre cele de mai sus. Deconectați întotdeauna unitatea de la sursa de alimentare când deschideți unitatea.

ÎNTREȚINERE ȘI CURĂȚARE

! ATENȚIE!

- Înainte de a efectua întreținerea sau curățarea, hota trebuie deconectată de la sursa de alimentare. Asigurați-vă că hota este oprită de la priza de perete și că ștecherul este scos.
- Suprafețele exterioare sunt susceptibile la zgârieturi și abraziuni, așa că urmați instrucțiunile de curățare pentru a vă asigura că obțineți cel mai bun rezultat posibil fără deteriorare.

GENERAL

Curățarea și întreținerea trebuie efectuate cu aparatul rece, mai ales la curățare. Evitați să lăsați pe suprafețe substanțe alcaline sau acide (suc de lămâie, oțet etc.).

OȚEL INOXIDABIL

Oțelul inoxidabil trebuie curățat în mod regulat (de exemplu, săptămânal) pentru a asigura o durată lungă de viață. Uscați cu o cârpă moale curată. Poate fi utilizat un lichid de curățare specializat din oțel inoxidabil.

NOTĂ: Asigurați-vă că ștergerea se face de-a lungul granulației oțelului inoxidabil pentru a preveni apariția oricăror modele de zgârieturi încrucișate inestetice.

SUPRAFAȚA PANOULUI DE CONTROL

Panoul de control incrustat poate fi curățat cu apă caldă și săpun. Asigurați-vă că cârpa este curată și bine stoarsă înainte de curățare. Utilizați o cârpă moale și uscați pentru a îndepărta orice exces de umiditate rămas după curățare.

Important

Utilizați detergenți neutri și evitați folosirea de substanțe chimice dure de curățare, detergenți puternici de uz casnic sau produse care conțin abrazivi, deoarece acest lucru va afecta aspectul aparatului și poate elimina orice imagine de pe panoul de control și va anula garanția producătorului.

FILTRE GRĂSIME

Filtrele cu plasă pot fi curățate manual. Înmuiiați-le timp de aproximativ 3 minute în apă cu un detergent ușor și apoi periați ușor cu o perie moale. Nu aplicați prea multă presiune pentru a evita deteriorarea acestuia. (Lăsați să se usuce în mod natural, ferit de lumina directă a soarelui).

Filtrele trebuie spălate separat de veselă și ustensilele de bucătărie. Este recomandat să nu folosiți agent de clătire.

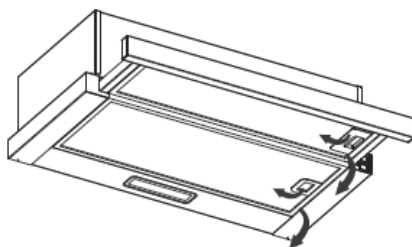

INSTALARE FILTRE GRASIME

Pentru a instala filtrele, respectați următorii patru pași:

- Înclinați filtrul în fantele din spatele hotei.
- Apăsăți butonul de pe mânerul filtrului.
- Eliberați mânerul după ce filtrul intră în poziție de repaus.
- Repetați pentru a instala toate filtrele.

FILTRU CARBON - nu este inclus in pachet

Filtrul de cărbune activ poate fi folosit pentru a capta mirosurile. În mod normal, filtrul de cărbune activ ar trebui schimbat la fiecare 3 până la 6 luni, în funcție de obiceiurile de gătit. Procedura de instalare a filtrului de cărbune activ este următoarea:

1. Glisați partea din față a hotei.
2. Filtrul al trebuie detașat primul. Apăsăți încuietoarea și trageți-l în jos.
3. Scoateți filtrul de carbon rotind filtrul de carbon în sens invers acelor de ceasornic.
4. Înlocuiți noul filtru de carbon.

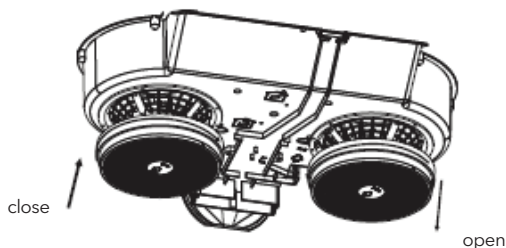

NOTĂ:

Asigurați-vă că filtrul este bine blocat. În caz contrar, s-ar slăbi și s-ar produce pericol. Când filtrul de cărbune activ este montat, puterea de aspirație va fi redusă.

ÎNLOCUIRE BEC

⚠ IMPORTANT

- Becul trebuie înlocuit de către producător, agentul său de service sau persoane calificate.
- Opriti întotdeauna alimentarea cu energie electrică înainte de a efectua orice operațiune la aparat. Când manipulați becul, asigurați-vă că s-a răcit complet înainte de orice contact direct cu mâinile.
- Când manipulați becurile, țineți-le cu o cârpă sau mănuși pentru a vă asigura că transpirația nu intră în contact cu becul, deoarece acest lucru poate reduce durata de viață a becului.

Notă:

- Înainte de a schimba becurile, opriti hota și deconectați-o de la priză.
- Protejați-vă împotriva pericolelor atunci când schimbați becul, cum ar fi purtarea mănușilor.

Schimbarea becurilor:

- Scoateți filtrul de grăsime.
- Găsiți cutia de joncțiune, deșurubați șuruburile de pe capacul cutiei de joncțiune, apoi demontați capacul cutiei de joncțiune. Vezi imaginea 1. Cutia de joncțiune are versiunile a și b, în funcție de diferite modele.
- Găsiți borna firului de conectare a luminii și trageți-l afară. Vezi poza 2.
- Modul 1. Folosiți o unealtă sau mâna pentru a apăsa așchia arcului ambelor părți ale luminii LED în interior, până când lumina este apăsată, vezi imaginea 3. Apoi trageți ușor firul de conectare a luminii, vezi imaginea 4.
- Modul 2. Folosiți o șurubelniță dreaptă pentru a ridica marginea de jos a luminii LED, vezi imaginea 5, apoi trageți ușor firul de conectare a luminii, vezi imaginea 4.
- Aplicați procedura inversă pentru a reinstala lumina.

Codul ILCOS D pentru această lampă este: DBS-2/65-H-120/33

- Module LED - lampă rectangulară
- Putere maximă: 1×2 W
- Interval tensiune: AC 110-240V

Dimensiuni:

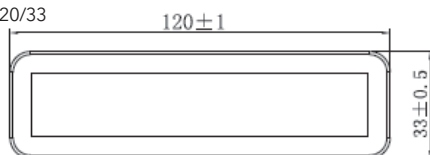

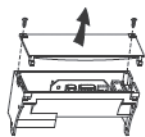

Pic 1

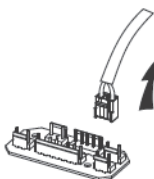

Pic 2

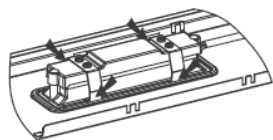

Pic 3



Pic 4

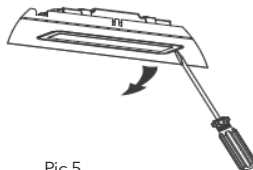

Pic 5

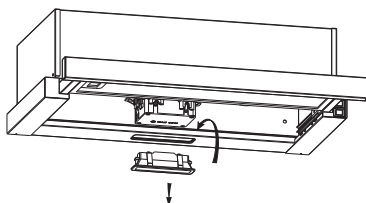

PROTECȚIE MEDIU



Acest produs este marcat cu simbolul pe sortarea selectivă a deșeurilor de echipamente electronice. Aceasta înseamnă că acest produs nu trebuie aruncat împreună cu deșeurile menajere, ci trebuie colectat de un sistem de colectare selectivă în conformitate cu Directiva 2012/19/UE. Apoi va fi reciclat sau demontat pentru a minimiza impactul asupra mediului. Produsele electrice și electronice sunt potențial periculoase pentru mediu și sănătatea umană din cauza prezenței substanțelor periculoase. Pentru mai multe informații, vă rugăm să contactați autoritățile locale sau regionale.

NOTĂ:

Următoarele arată cum să reduceți impactul total asupra mediului (de exemplu, consumul de energie) al procesului de gătit.

1. Instalați hota într-un loc adecvat, unde există o ventilație eficientă.
2. Curățați hota în mod regulat pentru a nu bloca căile de evacuare.
3. Nu uitați să stingeți lumina hotei după gătit.
4. Nu uitați să opriți hota după gătit.

INFORMAȚII PENTRU DEMONTARE

Nu demontați aparatul într-un mod care nu este indicat în manualul de utilizare. Aparatul nu poate fi demontat de către utilizator. La sfârșitul duratei de viață, aparatul nu trebuie aruncat împreună cu deșeurile menajere. Consultați autoritatea locală sau agentul de colectare pentru sfaturi privind reciclarea.

BEZBEDNOSNA UPUTSTVA



Ovaj priručnik objašnjava pravilnu instalaciju i korišćenje aspiratora, molimo vas da ga pažljivo pročitate pre upotrebe, čak i ako ste već upoznati sa proizvodom. Priručnik treba čuvati na sigurnom mestu za buduću upotrebu.

Nikada nemojte raditi

- Ne pokušavajte da koristite aspirator bez masnih filtera ili ako su filteri prekomerno masni!
- Ne postavljajte iznad šporeta sa visokim roštiljem.
- Ne ostavljajte tiganje bez nadzora tokom upotrebe, jer pregrejane masti ili ulja mogu izazvati požar.
- Nikada ne ostavljajte otvoren plamen ispod aspiratora.
- Ako je aspirator oštećen, ne pokušavajte da ga koristite.
- Ne flambirajte ispod aspiratora.
- **PAŽNJA:** Pristupačni delovi mogu postati vrela kada se koriste uz uređaje za kuvanje.
- Minimalna udaljenost između površine za kuvanje na ploči i najnižeg dela aspiratora. (Kada je aspirator postavljen iznad gasnog uređaja, ta udaljenost mora biti najmanje 65 cm).
- Vazduh se ne sme izbacivati u dimnjak koji se koristi za odvod dimnih gasova iz uređaja koji sagorevaju gas ili druga goriva. Kuhinjske nape i drugi uređaji za izvlačenje isparenja mogu negativno uticati na bezbedan rad uređaja koji sagorevaju gas ili druga goriva (uključujući one u drugim prostorijama) zbog povratnog toka dimnih gasova. Ovi gasovi mogu potencijalno izazvati trovanje ugljen-monoksidom. Nakon instalacije kuhinjske nape ili drugog uređaja za izvlačenje isparenja, rad uređaja sa otvorenim dimnjacima na gas treba da proveriti stručno lice kako bi se osiguralo da ne dolazi do povratnog toka dimnih gasova.



Uvek uraditi

1. Važno! Uvek isključite napajanje električne energije na glavnom prekidaču tokom instalacije i održavanja, kao što je zamena sijalica.
2. Aspirator mora biti instaliran u skladu sa uputstvima za instalaciju i potrebno je pridržavati se svih dimenzija.
3. Sav rad na instalaciji mora obaviti stručno lice ili kvalifikovani električar.
4. Molimo vas da pažljivo odložite ambalažni materijal. Deca su posebno osetljiva na njega.
5. Obratite pažnju na oštre ivice unutar aspiratora, naročito tokom instalacije i čišćenja.
6. Uverite se da ventilacioni kanal nema savijanja oštrijih od 90 stepeni, jer će to smanjiti efikasnost aspiratora.
7. Upozorenje: Neuspeh pri postavljanju šrafova ili uređaja za fiksiranje u skladu sa ovim uputstvima može dovesti do električnih opasnosti.
8. Upozorenje: Pre nego što pristupite terminalima, svi naponski krugovi moraju biti isključeni.
9. Uvek stavljajte poklopce na šerpe i tiganje kada kuvate na gasnom šporetu.
10. Kada je u režimu izvlačenja, aspirator uklanja vazduh iz prostorije. Molimo vas da se postarate da se poštuju mere pravilne ventilacije. Aspirator uklanja mirise iz prostorije, ali ne i paru.
11. Prostorija mora imati odgovarajuću ventilaciju kada se aspirator koristi istovremeno sa uređajima koji sagorevaju gas ili druga goriva.. 
12. Aspirator je samo za kućnu upotrebu.
13. Ako je napojni kabl oštećen, mora ga zameniti proizvođač, njegov servisni agent ili slično kvalifikovana osoba kako bi se izbegla opasnost.
14. Ovaj uređaj mogu koristiti deca starija od 8 godina i osobe sa smanjenim fizičkim, senzornim ili mentalnim sposobnostima ili nedostatkom iskustva i znanja, ako su pod nadzorom ili su dobili uputstva o bezbednom korišćenju uređaja i razumeju potencijalne opasnosti. Deca ne smeju da se igraju sa uređajem. Čišćenje i održavanje ne smeju vršiti deca bez nadzora. 
15. Pažnja: Uređaj i njegovi pristupačni delovi mogu postati vrela tokom rada. Budite oprezni da izbegnete dodirivanje grejnih elemenata. Deca mlađa od 8 godina treba da ostanu dalje od uređaja, osim ako su pod stalnim nadzorom.

16. Postoji rizik od požara ako čišćenje nije izvršeno u skladu sa uputstvima.
17. Moraju se poštovati propisi koji se odnose na izbacivanje vazduha.
18. Periodično čistite svoj uređaj prateći metod dat u odeljku ODRŽAVANJE.
19. Iz bezbednosnih razloga, molimo vas da koristite samo iste vrste šrafova za fiksiranje ili montažu koje su preporučene u ovom uputstvu.
20. Za detalje o metodi i učestalosti čišćenja, molimo vas da se oslonite na odeljke za održavanje i čišćenje u uputstvu.
21. Za informacije o tome kako se uređaj montira na svoju podršku, molimo vas da se oslonite na odeljak Operacija, procedure instalacije u ovom uputstvu.
22. Čišćenje i održavanje ne smeju vršiti deca bez nadzora.
23. Kada aspirator i uređaji koji koriste energiju osim električne energije istovremeno rade, negativni pritisak u prostoriji ne sme premašiti 4 Pa (4×10^{-5} bar).
24. UPOZORENJE: Opasnost od požara: ne skladištite predmete na površinama za kuvanje.
25. Paročistač se ne sme koristiti.
26. NIKADA ne pokušavajte da ugasite požar vodom, već isključite uređaj i zatim pokrijte plamen, na primer, poklopcem ili vatrogasnim čebetom.

INSTALACIJA (IZBACIVANJE VAZDUHA NA SPOLJAŠNJU STRANU)

MONTAŽA V-KRILCA

Ako aspirator nema montirana V-krilca 1, treba da montirate polovine na njegovom telu. Slike prikazuju samo primer kako montirati V-krilca, jer izlaz može da varira u zavisnosti od različitih modela i konfiguracija.

Za montažu V-krilca 1 treba da:

- Montirate dve polovine 2 na telo 6;
- Pin 3 treba biti okrenut ka vrhu;
- Osovina 4 treba da bude ubačena u otvore 5 na telu;
- Ponovite sve operacije za drugu polovinu.

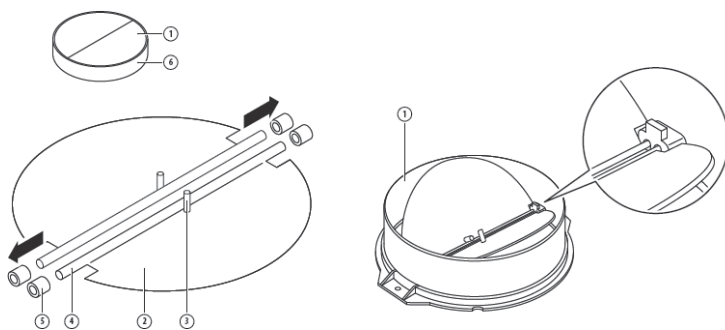

INSTALACIJA (Montaža na zid)

1. Odredite lokaciju rupa za fiksiranje aspiratora.

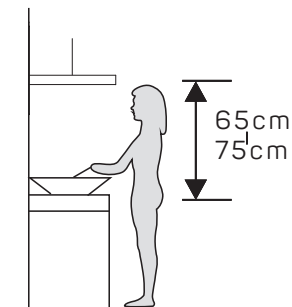

2. Instalirajte nosače u obliku slova L na vrhu aspiratora sa dva šrafa (4mm x 10mm).

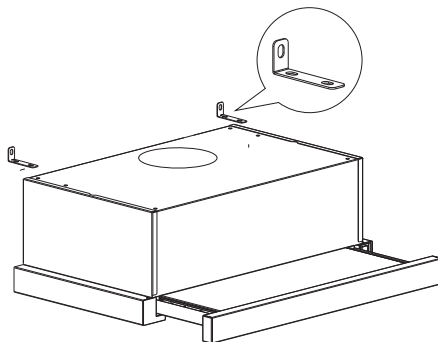

3. Aspirator se montira na zid sa 4 šrafa (4mm x 30mm) i tiplama.

Postavite aspirator na zid pozadi sa 2 šrafa (4mm x 30mm) i tiplama. Zatim pričvrstite aspirator na zid sa 2 šrafa (4mm x 30mm) i tiplama kroz nosače u obliku slova L.

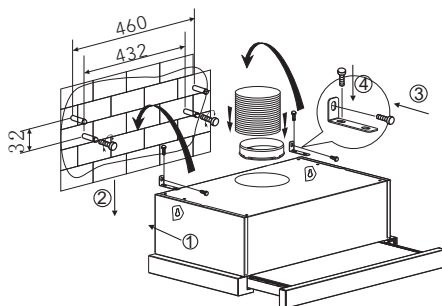
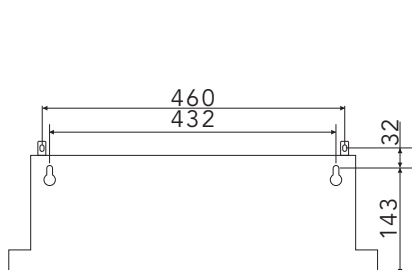

4. Pričvrstite izlaz na aspirator.

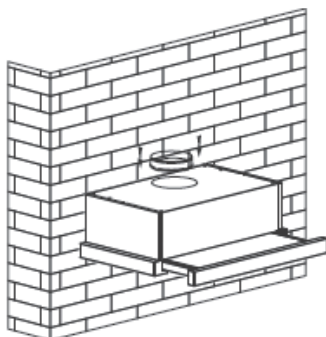

INSTALACIJA (Montaža u ormar)

1. Pričvrstite izlaz na aspirator.

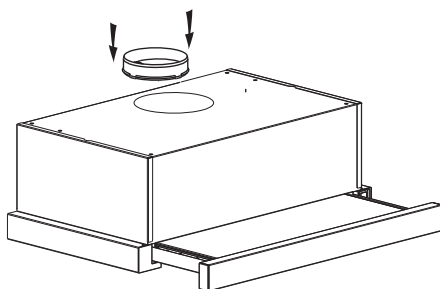

2. Montirajte aspirator na ormar sa 6 šrafova (4x35mm) i ravnim podloškama.

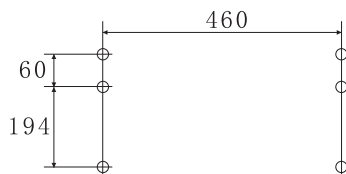

6002D (60) CM

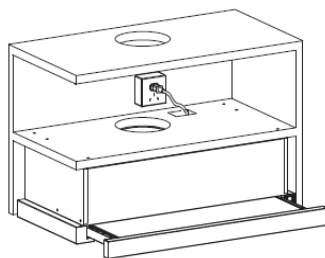
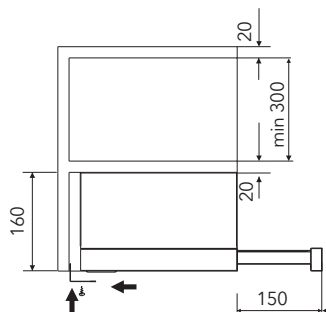
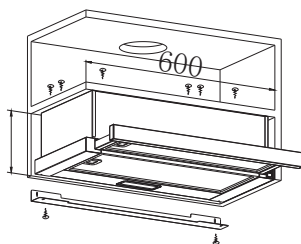

Ako postoji razmak između zida i aspiratora, možete instalirati nosač u obliku slova L na dnu aspiratora sa dva šrafa (3 x 12mm).

Instalacija nosača u obliku slova L je opcionalna.



NAPOMENA: Ekspanziona cev nije uključena u proizvod.

UPOZORENJE



- Iz bezbednosnih razloga, molimo vas da koristite samo iste veličine šrafova za fiksiranje ili montažu koje su preporučene u ovom uputstvu.
- Neuspeh pri postavljanju šrafova ili uređaja za fiksiranje u skladu sa ovim uputstvima može dovesti do električnih opasnosti.

POČNITE SA KORIŠĆENJEM ASPIRATORA

Prekidač za uključivanje

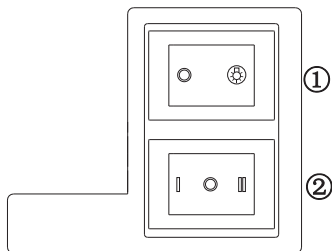
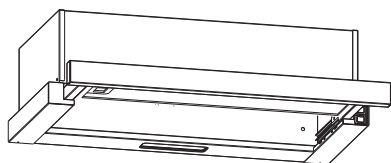

1. Uključite utikač u utičnicu.
2. Pritisnite prekidač ① na "I", svetlo će se upaliti; pritisnite prekidač ① na "0", svetlo će se ugasi.
3. Pritisnite prekidač ② na "I II", motor će se uključiti na "nisku ili visoku" brzinu, pritisnite na "0", motor će se isključiti.
4. Struja će biti priključena kada izvučete prednji panel. Suprotno tome, struja će se automatski isključiti.

REŠAVANJE PROBLEMA

Kvar	Mogući uzrok	Rešenje
Svetlo radi, ali motor ne radi	Prekidač za ventilator je isključen	Izaberite položaj prekidača za ventilator.
	Prekidač za ventilator je otkazao	Kontaktirajte servisni centar.
	Motor je otkazao	Kontaktirajte servisni centar.
Svetlo ne radi, motor ne radi	Osigurači u kući su pregoreli	Resetujte/zamenite osigurače.
	Glavni naponski kabl je labav ili isključen	Ponovo priključite napojni kabl na napojnu utičnicu. Uključite napojnu utičnicu.
Curenje ulja	Jednosmerni ventil i izlaz nisu čvrsto zaptiveni	Skidanje jednosmernog ventila i zaptivanje sa zaptivačem.
	Curenje na spoju dimnjaka i poklopca	Skidanje dimnjaka i zaptivanje.
Svetla ne rade	Slomljene ili neispravne sijalice	Zamena sijalica prema ovom uputstvu.
Nedovoljno usisavanje	Udaljenost između aspiratora i plinske ploče je prevelika	Ponovno postavljanje aspiratora na odgovarajuću udaljenost.
Aspirator se naginje	Šraf za fiksiranje nije dovoljno zategnut	Zategnite šraf za montažu i poravnajte ga horizontalno.

NAPOMENA:



Sve električne popravke ovog uređaja moraju biti u skladu sa lokalnim, državnim i saveznim zakonima. Molimo vas da se obratite servisnom centru ako imate bilo kakve sumnje pre nego što preduzmete bilo koju od gore navedenih radnji. Uvek isključite uređaj iz izvora napajanja kada otvarate uređaj.

ODRŽAVANJE I ČIŠĆENJE

! OPREZI!

- Pre nego što se izvrši održavanje ili čišćenje, aspirator treba da bude isključen iz glavnog napajanja. Uverite se da je aspirator isključen iz zidne utičnice i da je utikač uklonjen.
- Spoljašnje površine su podložne ogrebotinama i oštećenjima, pa pratite uputstva za čišćenje kako biste postigli najbolji mogući rezultat bez oštećenja.

GENERALNO

Čišćenje i održavanje treba da se vrše kada je uređaj hladan, posebno prilikom čišćenja. Izbegavajte ostavljanje alkalnih ili kiselih supstanci (sok od limuna, ocat itd.) na površinama.

NERĐAJUĆI ČELIK

Nerđajući čelik mora se redovno čistiti (npr. nedeljno) kako bi se osigurala duga životna doba. Osušite čistom, mekom krpom. Može se koristiti specijalizovani tečni čistač za nerđajući čelik.

NAPOMENA:

Uverite se da brisanje ide u pravcu zrna nerđajućeg čelika kako biste sprečili pojavu neurednih ogrebotina u obliku ukrštenih linija.

POVRŠINA PANELE ZA UPRAVLJANJE

Ugradni kontrolni panel može se očistiti toplom sapunicom. Uverite se da je krpa čista i dobro iscedena pre nego što počnete sa čišćenjem. Koristite suhu meku krpu da uklonite višak vlage koji je ostao nakon čišćenja.

VAŽNO

Koristite neutralne deterdžente i izbegavajte korišćenje oštih hemikalija za čišćenje, jakih domaćinskih deterdženata ili proizvoda koji sadrže abrazive, jer to može uticati na izgled uređaja i potencijalno ukloniti bilo koji otisak umetničkog dela na kontrolnom panelu, čime se gubi garancija proizvođača.

FILTRI SA MREŽICOM ZA MASNOĆU

Mrežasti filteri se mogu čistiti ručno. Potopite ih na oko 3 minuta u vodu sa blagim deterdžentom, a zatim ih nežno očetkajte mekom četkom. Nemojte previše pritiskati kako biste izbegli oštećenje. (Ostavite da se prirodno osuše, van direktnog sunčevog svetla.)

Filteri se moraju prati odvojeno od posuda i kuhinjskih aparata. Preporučuje se da se ne koristi sredstvo za ispiranje.

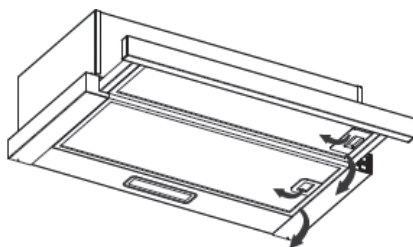

MONTIRANJE FILTERA ZA MASNOĆU SA MREŽICOM

Da biste montirali filtere, pratite sledeća četiri koraka:

- Postavite filter u proreze na zadnjem delu aspiratora.
- Pritisnite dugme na ručki filtera.
- Pritisnite dugme na ručki filtera.
- Ponovite postupak za instalaciju svih filtera.

UGLJENI FILTER - ne isporučuje se

Filter sa aktivnim ugljem može se koristiti za zadržavanje neprijatnih mirisa. Obično se filter sa aktivnim ugljem menja svakih 3 do 6 meseci, u zavisnosti od vaših navika u kuvanju. Postupak instalacije filtera sa aktivnim ugljem je sledeći:

1. Pomerite prednji deo aspiratora.
2. Najpre treba ukloniti al filter. Pritisnite bravu i povucite je nadole.
3. Izvadite ugljeni filter rotirajući ga u smeru suprotnom od kazaljke na satu.
4. Zamenite novim ugljenim filterom.

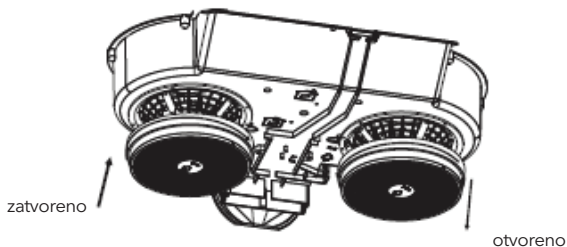
**NAPOMENA:**

Uverite se da je filter sigurno zaključan. U suprotnom, može se otkaçiti i izazvati opasnost. Kada je filter sa aktivnim ugljem postavljen, snaga usisavanja će biti smanjena.

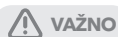
ZAMENA SIJALICE

- Sijalicu mora zameniti proizvođač, njegov servisni agent ili druge kvalifikovane osobe.
- Uvek isključite napajanje pre nego što izvršite bilo koji rad na uređaju. Prilikom rukovanja sijalicom, uverite se da je potpuno ohlađena pre nego što dođe do direktnog kontakta sa rukama.
- Prilikom rukovanja sijalicama držite ih krpom ili rukavicama kako bi se sprečio kontakt znoja sa sijalicom, jer to može smanjiti njen vek trajanja.

Napomena:

- Pre nego što zamenite sijalice, uverite se da je uređaj isključen i da je utikač izvučen iz utičnice.
- Zaštitite se od opasnosti prilikom zamene sijalica, na primer, nošenjem rukavica.

Zamena sijalica:

- Uklonite filter za masnoću.
- Pronađite kutiju sa priključcima, odvrnite šrafove sa poklopca kutije, a zatim skinite poklopac kutije. Pogledajte sliku 1. Kutija sa priključcima ima verziju a i b, u zavisnosti od različitih modela.
- Pronađite priključak svetlosnog voda i izvucite ga. Pogledajte sliku 2.
- Način 1: Koristite alat ili ruke da pritisnete opružnu iglu sa obe strane LED svetla prema unutra, dok se svetlo ne izbaci, pogledajte sliku 3. Zatim lagano povucite svetlosni vod, pogledajte sliku 4.
- Način 2: Koristite ravni šrafciğer da podignete donji rub LED svetla, pogledajte sliku 5, zatim lagano izvadite svetlosni vod, pogledajte sliku 4.
- Primenite obrnut postupak za ponovnu instalaciju svetla.

ILCOS D kod za ovu sijalicu je: DBS-2/65-H-120/33

- LED moduli - pravougaona sijalica
- Maksimalna snaga: 1×2 W
- Opseg napona: AC 110-240V

Dimenzije:

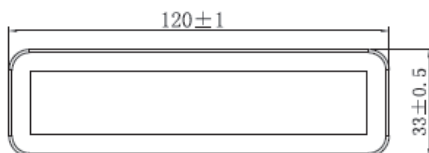

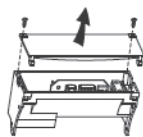

Slika 1

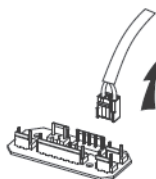

Slika 2

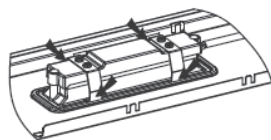

Slika 3

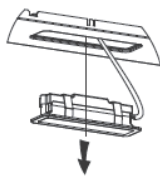

Slika 4

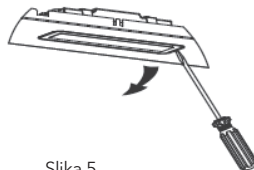

Slika 5

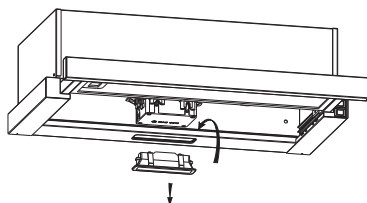

ZAŠTITA ŽIVOTNE SREDINE



Ovaj proizvod je označen simbolom za selektivno odlaganje elektronskog otpada. To znači da se ne sme odlagati sa komunalnim otpadom, već mora biti podržan sistemom selektivnog prikupljanja u skladu sa Direktivom 2012/19/EU. Potom će biti recikliran ili demontiran kako bi se minimizirali uticaji na životnu sredinu, jer električni i elektronski proizvodi mogu biti potencijalno opasni za životnu sredinu i ljudsko zdravlje zbog prisustva opasnih materija. Za više informacija, molimo kontaktirajte vaše lokalne ili regionalne vlasti..

NAPOMENA:

Sledeći koraci pokazuju kako da se smanji ukupan uticaj na životnu sredinu (npr. potrošnja energije) tokom procesa kuvanja:

1. Postavite aspirator na odgovarajuće mesto gde postoji efikasna ventilacija.
2. Redovno čistite aspirator kako ne bi došlo do blokade protoka vazduha.
3. Ne zaboravite da isključite svetlo na aspiratoru nakon kuvanja.
4. Ne zaboravite da isključite aspirator nakon kuvanja.

INFORMACIJE ZA DEMONTIRANJE

Nemojte demontirati uređaj na način koji nije prikazan u korisničkom uputstvu. Korisnik ne sme demontirati uređaj. Na kraju životnog veka, uređaj se ne sme odlagati sa komunalnim otpadom. Posavetujte se sa lokalnim vlastima ili prodavcem za savete o reciklaži.

TESLA

tesla.info



Ovaj dokument je originalno proizveden i objavljen od strane proizvođača, brenda Tesla, i preuzet je sa njihove zvanične stranice. S obzirom na ovu činjenicu, Tehnoteka ističe da ne preuzima odgovornost za tačnost, celovitost ili pouzdanost informacija, podataka, mišljenja, saveta ili izjava sadržanih u ovom dokumentu.

Napominjemo da Tehnoteka nema ovlašćenje da izvrši bilo kakve izmene ili dopune na ovom dokumentu, stoga nismo odgovorni za eventualne greške, propuste ili netačnosti koje se mogu naći unutar njega. Tehnoteka ne odgovara za štetu nanесenu korisnicima pri upotrebi netačnih podataka. Ukoliko imate dodatna pitanja o proizvodu, ljubazno vas molimo da kontaktirate direktno proizvođača kako biste dobili sve detaljne informacije.

Za najnovije informacije o ceni, dostupnim akcijama i tehničkim karakteristikama proizvoda koji se pominje u ovom dokumentu, molimo posetite našu stranicu klikom na sledeći link:

<https://tehnoteka.rs/p/tesla-aspirator-dt600ax-akcija-cena/>