

Uputstvo za upotrebu

TESLA grill toster MG201BX

TESLA



Tehnoteka je online destinacija za upoređivanje cena i karakteristika bele tehnike, potrošačke elektronike i IT uređaja kod trgovinskih lanaca i internet prodavnica u Srbiji. Naša stranica vam omogućava da istražite najnovije informacije, detaljne karakteristike i konkurentne cene proizvoda.

Posetite nas i uživajte u ekskluzivnom iskustvu pametne kupovine klikom na link:

<https://tehnoteka.rs/p/tesla-grill-toster-mg201bx-akcija-cena/>

TESLA



GM201BX

User Manual

ENG

BG

BIH/CG

GR

HU

RO

SLO

SRB

MULTI GRILL 3 IN 1

Household Use only.
Read this instruction manual carefully before using.

IMPORTANT SAFEGUARDS

- Do not touch hot surfaces. Use handles.
- To protect against risk of electric shock, do not immerse the cord, plug or cooking unit in water or any other liquid.
- Close supervision is necessary when any appliance is used by or near children.
- Unplug from outlet when not in use and before cleaning. Allow to cool before putting on or taking off parts, and before cleaning appliance.
- Do not operate any appliance with a damaged has malfunctioned or has been damaged in any manner. In order to avoid the risk of an electric shock, never try to repair the Press Grill yourself. Take it to an authorized service station for examination and repair. An incorrect reassembly could present a risk of electric shock when the Press Grill is used.
- The use of accessory attachments not recommended by the manufacturer may result in fire, electrical shock, or risk of injury to persons.
- Do not use outdoors or for commercial purposes.
- Do not let power cord hang over the edge of the table or counter, or touch hot surfaces.
- Do not place on or near a hot gas or electric burner or heated oven.
- Unplug the unit when finished using.
- Extreme caution must be exercised when moving an appliance.

WARNING!

Do not operate the Grill in the vertical position, this is for storage only

1. The appliance can be used by children aged from 8 years and above and persons with reduced physical, sensory or mental capabilities or lack of experience and knowledge if they have been given supervision or instruction concerning use of the appliance in a safe way and understand the hazards involved. Children shall not play with the appliance. Cleaning and user maintenance shall not be made by children unless they are older than 8 and supervised.
2. Keep the appliance and its cord out of reach of children less than 8 years.
3. If the supply cord is damaged, it must be replaced by the manufacturer or its service agent or a similarly qualified person in order to avoid a hazard.

PARTS IDENTIFICATION

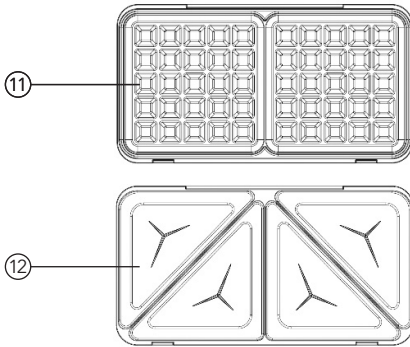
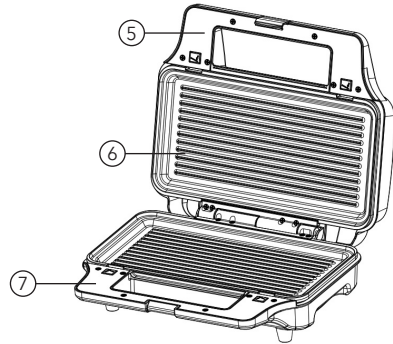
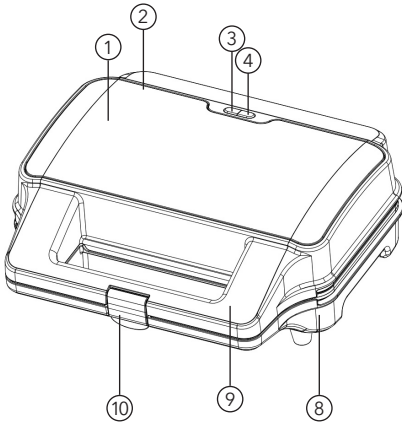

1. Ornament Sheet
2. Upper Housing
3. Power Cover
4. Ready Light Cover
5. Upper Handle Cover
6. Non-stick Plate
7. Bottom Handle Cover
8. Bottom Housing
9. Handle
10. Handle Clip
11. Waffle Plate
12. Sandwich Plate

BEFORE FIRST USE

- Read all instructions carefully and keep them for future reference.
- Remove all packaging
- Clean the Cooking Plates by wiping a sponge or cloth dampened in warm water.

DO NOT IMMERSE THE UNIT AND DO NOT RUN WATER DIRECTLY ONT THE COOKING SURFACES.

- Dry with a cloth or paper towel.
- For best results, lightly coat the cooking plates with a little cooking oil or cooking spray.

Notice: When your Multi Grill is heated for the first time, it may emit slight smoke or odor. This is normal with many heating appliances. This does not affect the safety of your appliance.

HOW TO USE

- Close the Grill and plug it into the wall outlet, you will notice that the ready light will come on, indicating that the Grill has begun preheating.
- It will take approximately 5 minutes to reach baking temperature, the ready light will go off.
- Open the Grill, put the sandwich, meat or other foods on the bottom cooking plate.
- Close the Grill. The ready light will go on again.
- Cook for about 3 to 6 minutes, the ready light goes off again, or until golden brown, adjusting the time to suit your own individual taste.
- When the foods is cooked use the handle to open the lid. Remove the foods with the help of a plastic spatula. Never use metal tongs or a knife as these can cause damage to the non-stick coating of the cook plates.
- When the foods is cooked use the handle to open the lid. Remove the food with the help of a plastic spatula. Never use metal tongs or a knife as these can cause damage to the non-stick coating of the cook plates.
- Once you are finished cooking, disconnect the plug from the wall outlet and leave unit open to cool.

TO REMOVE COOKING PLATES

- Always unplug the Grill Toaster and allow it to cool before removing cooking plates.
- Open the Grill Toaster, locate the plate release buttons on front of the unit. Press firmly on button and the plate will pop up slightly from the base. Grasp the plate with two hands, slide it out from under the metal brackets, and lift it out of the base. Press on the other plate release button to remove the other cooking plate in the same manner.

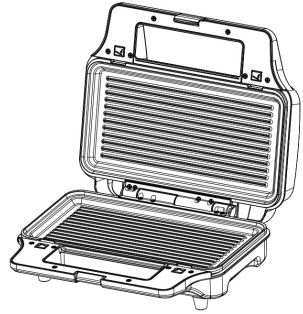

CLEANING AND CARE

- Always unplug the Grill and allow it to cool before cleaning. The unit is easier to clean when slightly warm. There is no need to disassemble Grill for cleaning. Never immerse the Grill in water or place in dishwasher.
- The cooking plates can be cleaned in water or dishwasher.
- Wipe cooking plates with a soft to remove food residue. For baked on food residue squeeze some warm water mixed with detergent over the food residue then clean with a non abrasive plastic scouring pad or place wet kitchen paper over the grill to moisten the food residue.
- Do not use anything abrasive that can scratch or damage the non-stick coating.
- Do not use metal utensils to remove your foods, they can damage the non-stick surface.
- Wipe the outside of the grill with a damp cloth only. Do not clean the outside with any abrasive scouring pad or steel wool, as this will damage the finish. Do not immerse in water or any other liquid.
- Do not place in the dishwasher.
- Remove and empty the drip tray after each use and wash the tray in warm, soapy water. Avoid the use of scouring pads or harsh detergents as they may damage the surface.
- Rinse and dry thoroughly with a clean, soft cloth and replace.

STORAGE

- Always unplug the Grill before storage.
- Always make sure the Grill is cool and dry before string.
- The power cord can be wrapped around the bottom of base for storing.

TECHNICAL SPECIFICATION

Voltage: AC 220V-240V~

Frequency: 50Hz/60Hz

Power: 900W

Correct Disposal of this product:



This marking indicates that this product should not be disposed of with other household wastes throughout the EU. To prevent possible harm to the environment or human health from uncontrolled waste disposal, recycle it responsibly to promote the sustainable reuse of material resources. To return your used device, please use the return and collection systems or contact the retailer where the product was purchased, they can take this product for environmental safe recycling.

EU DECLARATION OF CONFORMITY**Manufacturer business name:** TESLA/COMTRADE DISTRIBUTION D.O.O. BEOGRAD**Manufacturer address:** BULEVAR ZORANA ĐINĐIĆA 125i, 11000 BEOGRAD

WE, MANUFACTURER OF BELOW DESCRIBED PRODUCTS, HEREBY DECLARE UNDER OUR SOLE RESPONSIBILITY, THAT THE PRODUCTS TO WHICH THIS DECLARATION RELATES:

product description:

Brand	Model	Type of products
TESLA	MG201BX	Multi Grill 3 in 1

ARE IN CONFORMITY WITH THE FOLLOWING STANDARDS AND LEGISLATIVE ACTS:

Harmonized standard	Legislative act
EN IEC 55014-1:2021 EN IEC 55014-2:2021 EN IEC 61000-3-2:2019+A1:2021 EN 61000-3-3:2013+A1:2019+A2:2021	Electromagnetic Compatibility (EMC) 2014/30/EU
EN 60335-2-9:2003+A1:2004+A2:2006+A12:2007+A13:2010+AC:2011+AC:2012 EN 60335-1:2012+AC:2014+A11:2014+A13:2017+A1:2019+A14:2019+A2:2019+A15:2021 EN 62233:2008	Low Voltage Directive (LVD) 2014/35/EU

Information on authorized representative in the EU who has a written mandate from the above stated manufacturer to act on its behalf in carrying out certain tasks required in the applicable Union harmonization legislation including tasks specified under Article 4 of Regulation (EU) 2019/1020:

Business name of representative in EU:

Comtrade Distribucija d.o.o.

Address of representative in EU:

Letališka cesta 29B, 1000 Ljubljana, Slovenia

E-mail address of representative in EU:office@tesla.info

Place and date of issue: Belgrade, 15.03.2024.

Signed for and on behalf of manufacturer:



(Signature and stamp)
Name of authorized person:
Function of authorized person:

Nebojša Lozo
General manager

Само за битова употреба.

Прочетете внимателно това ръководство за потребителя преди употреба.

ВАЖНИ ПРЕДПАЗНИ МЕРКИ

- Не докосвайте горещите повърхности. Използвайте дръжките.
- За да избегнете риска от токов удар, не потапяйте кабела, щепсела или готварския уред във вода или друга течност.
- Необходим е строг надзор, когато някой уред се използва от или в близост до деца.
- Изключете щепсела от контакта, когато не използвате уреда и преди почистване. Оставете да се охлади, преди да поставяте или сваляте частите и преди да почиствате уреда.
- Не използвайте повреден или неизправен уред. За да избегнете риска от токов удар, никога не се опитвайте да поправяте сами грила. Отнесете го в оторизиран сервис за преглед и ремонт. Неправилното повторно сглобяване може да доведе до риск от токов удар при употреба на грила.
- Използването на допълнителни приспособления, които не са препоръчани от производителя, може да доведе до пожар, електрически удар или риск от нараняване на хора.
- Не използвайте на открито или за търговски цели.
- Не оставяйте захранващия кабел да виси над ръба на масата или плота или да докосва горещи повърхности.
- Не поставяйте върху или в близост до горещ газоз или електрически котлон или нагрятa фурна.
- Изключете уреда от електрическата мрежа, когато приключите с използването му.
- При преместване на уреда трябва да се проявява изключително внимание.

ВНИМАНИЕ!

Не работете с грила във вертикално положение, то е предназначено само за съхранение.

1. Уредът може да се използва от деца на възраст от 8 години и повече и от лица с намалени физически, сетивни или умствени способности или с липса на опит и познания, ако са под надзор или са получили инструкции относно използването на уреда по безопасен начин и разбират съществуващите опасности. Децата не трябва да си играят с уреда. Почистването и поддръжката от потребителя не трябва да се извършват от деца, освен ако те не са на възраст над 8 години и не са под надзор.
2. Съхранявайте уреда и кабела му на място, недостъпно за деца под 8 години.
3. Ако захранващият кабел е повреден, той трябва да бъде подменен от производителя, неговия сервизен представител или от лице с подобна квалификация, за да се избегне опасност.

ИДЕНТИФИКАЦИЯ НА ЧАСТИТЕ

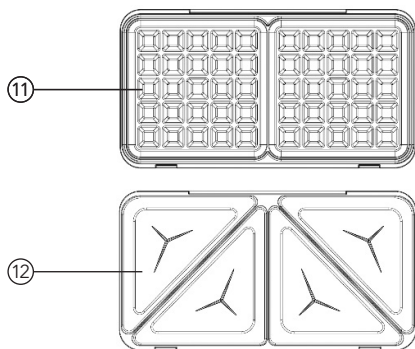
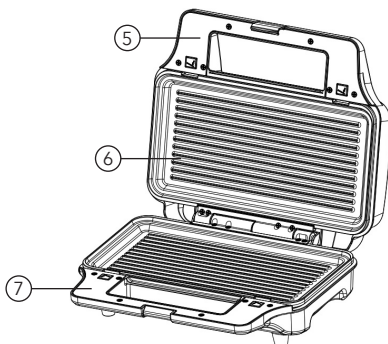
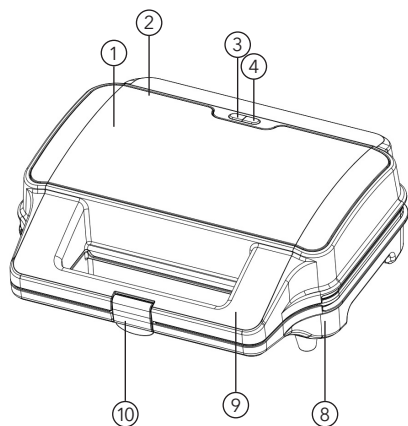

1. Декоративен панел
2. Горен корпус
3. Индикатор за включено захранване
4. Индикатор за готовност
5. Горна част на дръжката
6. Плоча с незалепващо покритие
7. Долна част на дръжката
8. Долен корпус
9. Дръжка
10. Закопчалка за дръжката
11. Плоча за вафли
12. Плоча за сандвичи

ПРЕДИ ПЪРВАТА УПОТРЕБА

- Прочетете внимателно всички инструкции и ги запазете за бъдещи справки.
- Отстранете цялата опаковка
- Почистете плочите за печене, като ги избършете с гъба или кърпа, навлажнена с топла вода.

НЕ ПОТАПАЙТЕ УРЕДА ВЪВ ВОДА И НЕ ПУСКАЙТЕ ТЕЧАЩА ВОДА ДИРЕКТНО ВЪРХУ ПОВЪРХНОСТИТЕ ЗА ПЕЧЕНЕ.

- Подсушете с парцал или хартиена кърпа.
- За да постигнете най-добри резултати, намажете леко плочите за печене с малко олио или спрей за готвене.

Забележка: Когато вашият мултигрил се нагрива за първи път, той може да отделя лек дим или мирис, което е нормално при много нагревателни уреди. Това не влияе на безопасността на вашия уред.

НАЧИН НА УПОТРЕБА

- Затворете грила и го включете в електрическата мрежа, ще забележите, че индикаторът за готовност ще светне, което означава, че грилът е започнал да загрева.
- Достигането на температурата за печене ще отнеме приблизително 5 минути, след което индикаторът за готовност ще изгасне.
- Отворете грила, поставете сандвича, месото или други храни върху долната плоча за печене.
- Затворете грила. Индикаторът за готовност ще светне отново.
- Печете около 3 до 6 минути, докато индикаторът за готовност изгасне отново, или до златисто кафяво, като регулирате времето според индивидуалния си вкус.
- Когато храната е приготвена, използвайте дръжката, за да отворите капака. Извадете храната с помощта на пластмасова шпатула. Никога не използвайте метални щипки или нож, тъй като те могат да повредят незалепващото покритие на плочите за печене.
- След като приключите с готвенето, изключете щепсела от контакта и оставете уреда отворен, за да се охлади.

ЗА ИЗВАЖДАНЕ НА ПЛОЧИТЕ

- Винаги изключвайте грил тостера от електрическата мрежа и го оставете да изстине, преди да извадите плочите за печене.
- Отворете грил тостера, намерете бутоните за освобождаване на плочите в предната част на уреда. Натиснете силно бутон и плочата ще изскочи леко от основата. Хванете плочата с две ръце, измъкнете я изпод металните скоби и я повдигнете от основата. Натиснете другия бутон за освобождаване на плочата, за да извадите другата плоча по същия начин.

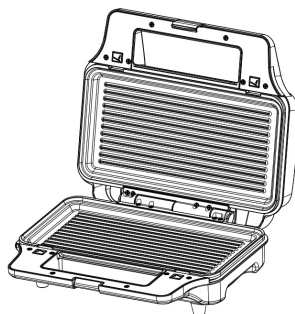

ПОЧИСТВАНЕ И ГРИЖА

- Винаги изключвайте грила от електрическата мрежа и го оставете да изстине, преди да го почистите. Уредът се почиства по-лесно, когато е леко затоплен. Не е необходимо да разглобявате грила за почистване. Никога не потапяйте грила във вода и не го поставяйте в съдомиялна машина.
- Плочите за печене могат да се почистват във вода или в съдомиялна машина.
- Избършете плочите за печене с мека кърпа, за да отстраните остатъците от храна. За загорели остатъци от храна изстискайте малко топла вода, смесена с почистващ препарат, върху остатъците от храна, след което почистете с неабразивна пластмасова гъба за почистване или поставете мокра кухненска хартия върху грила, за да овлажните остатъците от храна.
- Не използвайте абразивни материали, които могат да надраскат или повредят незалепващото покритие.
- Не използвайте метални прибори за отстраняване на храната, тъй като те могат да повредят незалепващата повърхност.
- Избършете външната част на грила само с влажна кърпа. Не почиствайте външната страна с абразивни гъби за почистване или стоманени телчета, тъй като това ще повреди покритието. Не потапяйте във вода или каквато и да е друга течност.
- Не поставяйте в съдомиялна машина.
- Изваждайте и изпразвайте тавата за мазнина след всяка употреба и я измивайте в топла, сапунена вода. Избягвайте използването на гъби за търкане или агресивни почистващи препарати, тъй като те могат да повредят повърхността.
- Изплакнете и подсушете добре с чиста, мека кърпа и поставете отново на мястото му.

СЪХРАНЕНИЕ

- Винаги изключвайте грила от електрическата мрежа преди съхранение.
- Винаги се уверявайте, че грилът е хладен и сух, преди да го съхранявате.
- Захранващият кабел може да се увие около дъното на основата при съхранение.

ТЕХНИЧЕСКИ СПЕЦИФИКАЦИИ

Напрежение: променливотоков 220V-240V~

Честота: 50Hz/60Hz

Мощност: 900W

Правилно изхвърляне на продукта:



Тази маркировка указва, че този продукт не трябва да се изхвърля заедно с други битови отпадъци в целия ЕС. За да предотвратите възможни вреди за околната среда или човешкото здраве от неконтролирано изхвърляне на отпадъци, рециклирайте го отговорно, за да насърчите устойчивото повторно използване на материалните ресурси. За да върнете използвания уред, моля, използвайте системите за връщане и събиране или се свържете с търговеца на дребно, където е закупен продуктът, той може да вземе този продукт за безопасно за околната среда рециклиране.

Samo za kućnu upotrebu.
Prije upotrebe pažljivo pročitajte ovo uputstvo za upotrebu.

VAŽNE MJERE ZAŠTITE

- Ne dodirujte vruće površine. Koristite ručke.
- Da biste se zaštitili od rizika od strujnog udara, ne uranjajte kabel, utikač ili jedinicu za kuhanje u vodu ili bilo koju drugu tekućinu.
- Neophodan je strogi nadzor kada bilo koji uređaj koriste deca ili u njihovoj blizini.
- Isključite iz utičnice kada nije u upotrebi i prije čišćenja. Ostavite da se ohladi prije stavljanja ili skidanja dijelova, i prije čišćenja uređaja.
- Nemojte koristiti uređaj ako je oštećen ili je oštećen na bilo koji način. U redu kako biste izbjegli rizik od strujnog udara, nikada ne pokušavajte sami popraviti Press Grill. Odnosite ga u ovlaštenu servis stanicu za pregled i popravku. Pogrešno ponovno sastavljanje može predstavljati opasnost od strujnog udara kada presa Koristi se roštilj.
- Upotreba dodatka koje nije preporučio proizvođač može dovesti do požara, strujnog udara ili opasnost od povreda osoba.
- Nemojte koristiti na otvorenom ili u komercijalne svrhe.
- Nemojte dozvoliti da kabl za napajanje visi preko ivice stola ili pulta, niti da dodiruje vruće površine.
- Ne stavljajte na ili blizu vrućeg plinskog ili električnog gorionika ili zagrijane pećnice.
- Isključite jedinicu iz struje kada završite s korištenjem.
- Morate biti izuzetno oprezni kada pomerate uređaj



UPOZORENJE!

Ne koristite roštilj u okomitom položaju, ovo je samo za skladištenje

1. Aparat mogu koristiti djeca starija od 8 godina i osobe sa smanjenim fizičkim, senzorne ili mentalne sposobnosti ili nedostatak iskustva i znanja ako su bili pod nadzorom ili upute o korištenju uređaja na siguran način i razumjeti opasnosti koje su uključene. Djeca će nemojte se igrati s uređajem. Čišćenje i korisničko održavanje ne smiju obavljati djeca osim ako su starija od 8 i pod nadzorom.
2. Držite uređaj i njegov kabel van domašaja djece mlađe od 8 godina.
3. Ako je kabel za napajanje oštećen, mora ga zamijeniti proizvođač ili njegov serviser ili slično kvalifikovanu osobu kako bi se izbjegla opasnost.

IDENTIFIKACIJA DELOVA

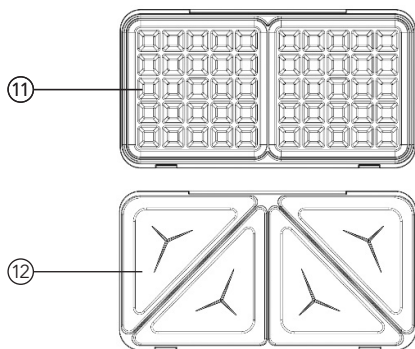
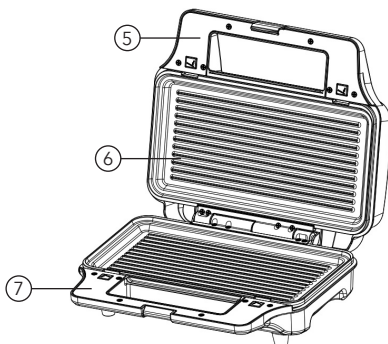
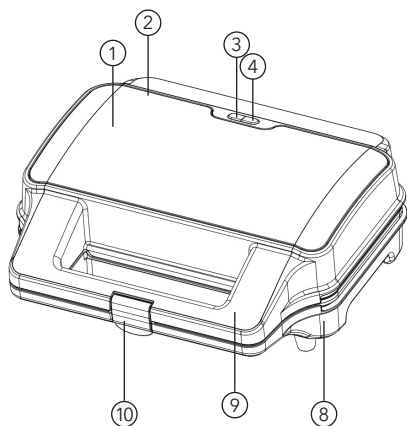

1. Ornament List
2. Gornje kućište
3. Poklopac napajanja
4. Ready Light Cover
5. Poklopac gornje ručke
6. Neljepljiva ploča
7. Poklopac donje ručke
8. Donje kućište
9. Drška
10. Stezaljka za ručku
11. Tanjir za vafle
12. Sendvič ploča

PRIJE PRVE UPOTREBE

- Pažljivo pročitajte sva uputstva i sačuvajte ih za buduću upotrebu.
- Uklonite svu ambalažu
- Očistite ploče za kuvanje brisanjem sundera ili krpe namočenom u toplu vodu

NEMOJTE URANI JEDINICU I NEMOJTE PUŠTATI VODU DIREKTNO NA POVRŠINE ZA KUVANJE.

- Osušite krpom ili papirnim ubrusom.
- Za najbolje rezultate, lagano premažite ploče za kuvanje s malo ulja za kuvanje ili spreja za kuvanje.

Napomena: Kada se vaš Multi Grill zagrije prvi put, može ispuštati lagani dim ili miris. Ovo je normalno sa mnogi uređaji za grijanje. To ne utiče na sigurnost vašeg uređaja.

KAKO KORISTITI

- Zatvorite roštilj i uključite ga u zidnu utičnicu, primijetit ćete da će se upaliti lampica za spremanje, što pokazuje da je Roštilj je počeo da se zagreva.
- Trebaće otprilike 5 minuta da dostigne temperaturu pečenja, lampica spremnosti će se ugasi.
- Otvorite roštilj, stavite sendvič, meso ili drugu hranu na donju ploču za kuvanje.
- Zatvorite roštilj. Lampica spremnosti će se ponovo upaliti.
- Kuvajte oko 3 do 6 minuta, lampica spremnosti se ponovo ugasi, ili dok ne poprimi zlatno smeđu boju, prilagodavajući vreme svom sopstveni individualni ukus.
- Kada je hrana pečena, koristite ručku da otvorite poklopac. Uklonite namirnice uz pomoć plastične lopatice.
- Nikada nemojte koristiti metalne hvataljke ili nož jer oni mogu oštetiti neljepljivi sloj ploča za kuvanje.
- Kada je hrana pečena, koristite ručku da otvorite poklopac. Uklonite hranu uz pomoć plastične lopatice.
- Nikada nemojte koristiti metalne hvataljke ili nož jer oni mogu oštetiti neljepljivi sloj ploča za kuvanje.
- Kada završite sa kuvanjem, izvucite utikač iz zidne utičnice i ostavite jedinicu otvorenu da se ohladi.

DA UKLONITE PLOČE ZA KUVANJE

- Uvijek isključite grill toster i ostavite da se ohladi prije uklanjanja ploča za kuvanje.
- Otvorite grill toster, pronađite dugmad za otpuštanje ploče na prednjoj strani jedinice. Čvrsto pritisnite dugme i ploču će lagano iskočiti iz baze. Uхватite ploču sa dvije ruke, izvucite ga ispod metalnih nosača, i podignite ga iz basa. Pritisnite drugu ploču za otpuštanje dugme za uklanjanje druge ploče za kuvanje u sane način.

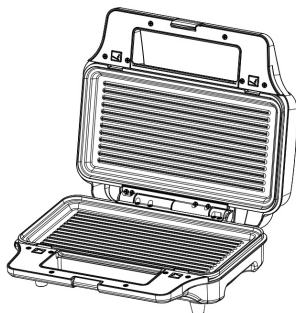

ČIŠĆENJE I NJEGA

- Uvijek isključite roštilj i ostavite da se ohladi prije čišćenja. Uređaj se lakše čisti kada je malo topao. Tu je nema potrebe za rastavljanjem roštilja radi čišćenja. Nikada ne uranjajte roštilj u vodu niti ga stavljajte u mašinu za pranje sudova.
- Ploče za kuvanje se mogu čistiti u vodi ili u mašini za pranje sudova.
- Ploče za kuvanje obrišite mekom da biste uklonili ostatke hrane. Za pečeno na ostacima hrane iscijedite malo tople vode pomiješate s deterđentom preko ostataka hrane, a zatim očistite neabrazivnom plastičnom jastučićem za ribanje ili stavite mokro kuhinjski papir preko roštilja da navlažite ostatke hrane.
- Nemojte koristiti ništa abrazivno što može izgubiti ili oštetiti neljepljivi premaz.
- Nemojte koristiti metalne posude za uklanjanje hrane, oni mogu oštetiti površinu koja se ne lijepi.
- Obrišite vanjski dio roštilja samo vlažnom krpom. Nemojte čistiti vanjštinu abrazivnim jastučićima za ribanje ili čeličnu vunu, jer će to oštetiti završni sloj. Ne uranjajte u vodu ili bilo koju drugu tečnost.
- Ne stavljajte u mašinu za pranje sudova.
- klonite i ispraznite posudu za kapanje nakon svake upotrebe i operite je u toploj vodi sa sapunom. Izbjegavajte upotrebu sredstva za ribanje jastučići ili grubi deterđenti jer mogu oštetiti površinu.
- Isperite i dobro osušite čistom, mekom krpom i zamenite

SKLADIŠTE

- Uvijek isključite roštilj prije skladištenja.
- Uvek proverite da li je roštilj hladan i suv pre vezivanja.
- Kabl za napajanje se može omotati oko dna baze radi skladištenja.

TEHNIČKE SPECIFIKACIJE

Napon: AC 220V-240V~

Frekvencija: 50Hz/60Hz

Snaga: 900W

Ispravno odlaganje ovog proizvoda



Ova oznaka ukazuje da se ovaj proizvod ne smije odlagati s drugim kućnim otpadom EU. Da biste spriječili moguću štetu po okoliš ili ljudsko zdravlje nekontroliranim odlaganjem otpada, reciklirajte ga odgovorno promovirati održivo ponovno korištenje materijalnih resursa. Da vratite svoj polovni uređaj, koristite sisteme povrata i prikupljanja ili se obratite prodavcu kod kojeg je proizvod kupljen, oni mogu preuzeti ovaj proizvod ekološki bezbedno recikliranje

Αποκλειστικά για οικιακή χρήση.
Διαβάστε προσεκτικά αυτό το εγχειρίδιο οδηγιών πριν από τη χρήση.

ΣΗΜΑΝΤΙΚΕΣ ΟΔΗΓΙΕΣ ΑΣΦΑΛΕΙΑΣ

- Μην αγγίζετε επιφάνειες που καίνε. Χρησιμοποιείτε τις λαβές.
- Για προστασία από τον κίνδυνο ηλεκτροπληξίας, μη βυθίζετε το καλώδιο, το φις ή τη συσκευή σε νερό ή άλλα υγρά.
- Η στενή επίβλεψη είναι απαραίτητη όταν οποιαδήποτε συσκευή χρησιμοποιείται από παιδιά ή κοντά σε αυτά.
- Αποσυνδέετε τη συσκευή από την πρίζα όταν δεν χρησιμοποιείται, και πριν από τον καθαρισμό. Αφήστε τη συσκευή να κρυώσει πριν τοποθετήσετε ή αφαιρέσετε εξαρτήματα και πριν την καθαρίσετε.
- Μη θέτετε τη συσκευή σε λειτουργία με φθαρμένο καλώδιο ή φις ή εάν η συσκευή έχει παρουσιάσει δυσλειτουργία ή έχει υποστεί οποιαδήποτε ζημιά. Για προστασία από τον κίνδυνο ηλεκτροπληξίας, μην επιχειρήσετε να επιδιορθώσετε την πρέσα-γκριλιέρα μόνοι σας. Πηγαίνετε τη συσκευή σε εξουσιοδοτημένη εγκατάσταση σέρβις για εξέταση και επισκευή. Τυχόν λανθασμένη επανασυναρμολόγηση μπορεί να προκαλέσει ηλεκτροπληξία κατά τη χρήση της πρέσας-γκριλιέρας.
- Η χρήση εξαρτημάτων τα οποία δεν συνιστώνται από τον κατασκευαστή ενδέχεται να προκαλέσει πυρκαγιά, ηλεκτροπληξία ή τραυματισμό.
- Η συσκευή δεν προορίζεται για εξωτερικούς χώρους και εμπορική χρήση.
- Μην αφήνετε το καλώδιο να κρέμεται από την άκρη του τραπεζιού ή του πάγκου ή να ακουμπά σε θερμές επιφάνειες.
- Μην τοποθετείτε τη συσκευή επάνω ή κοντά σε καυτές εστίες υγραερίου, ηλεκτρικές εστίες ή θερμαινόμενο φούρνο.
- Αποσυνδέστε τη συσκευή όταν ολοκληρώσετε τη χρήση.
- Δώστε ιδιαίτερη προσοχή κατά τη μεταφορά της συσκευής.



ΠΡΟΕΙΔΟΠΟΙΗΣΗ!

Μη χρησιμοποιείτε την γκριλιέρα σε κατακόρυφη θέση. Αυτή η θέση προορίζεται μόνο για αποθήκευση

1. Αυτή η συσκευή μπορεί να χρησιμοποιείται από παιδιά ηλικίας 8 ετών και άνω και από άτομα με μειωμένες σωματικές, αισθητηριακές ή διανοητικές ικανότητες που στερούνται την κατάλληλη εμπειρία και γνώση, εφόσον βρίσκονται υπό επίβλεψη ή έχουν λάβει οδηγίες για την ασφαλή χρήση της συσκευής και έχουν κατανοήσει τους κινδύνους που υπάρχουν. Τα παιδιά δεν πρέπει να παίζουν με τη συσκευή. Οι εργασίες καθαρισμού και συντήρησης από πλευράς του χρήστη δεν θα πρέπει να πραγματοποιούνται από παιδιά, εκτός εάν είναι άνω των 8 ετών και βρίσκονται υπό επίβλεψη.
2. Διατηρείτε τη συσκευή και το καλώδιό της μακριά από παιδιά κάτω των 8 ετών.
3. Εάν το καλώδιο τροφοδοσίας έχει υποστεί ζημιά, πρέπει να αντικατασταθεί από τον κατασκευαστή, τον αντιπρόσωπο σέρβις ή από εξίσου εξειδικευμένα άτομα, προς αποφυγή τυχόν κινδύνων.

ΠΕΡΙΓΡΑΦΗ ΜΕΡΩΝ

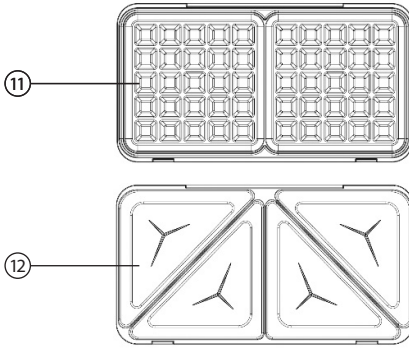
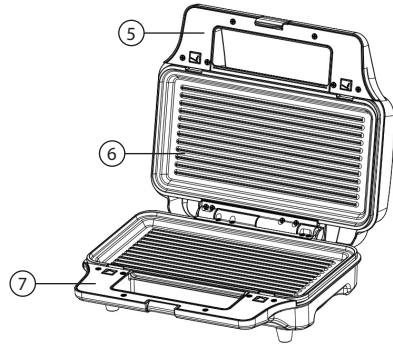
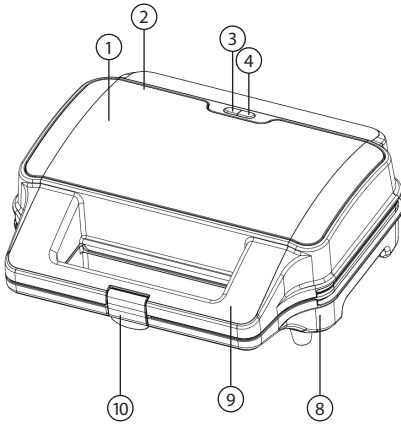

1. Εξωτερικό κάλυμμα
2. Περιβλήμα άνω τμήματος
3. Κάλυμμα ενδεικτικής λυχνίας λειτουργίας
4. Κάλυμμα ενδεικτικής λυχνίας θερμοκρασίας
5. Άνω κάλυμμα λαβής
6. Αντικολλητική πλάκα
7. Κάτω κάλυμμα λαβής
8. Περιβλήμα κάτω τμήματος
9. Λαβή
10. Κλιπ λαβής
11. Πλάκα για βάφλες
12. Πλάκα για τoστ

ΠΡΙΝ ΑΠΟ ΤΗΝ ΠΡΩΤΗ ΧΡΗΣΗ

- Διαβάστε προσεκτικά αυτές τις οδηγίες και φυλάξτε τις για μελλοντική αναφορά.
- Αφαιρέστε όλα τα υλικά συσκευασίας
- Καθαρίστε τις πλάκες σκουπίζοντας με ένα σφουγγάρι ή με ένα πανί εμποτισμένο με ζεστό νερό.

ΜΗ ΒΥΘΙΖΕΤΕ ΤΗ ΣΥΣΚΕΥΗ ΚΑΙ ΜΗ ΡΙΧΝΕΤΕ ΝΕΡΟ ΑΠΕΥΘΕΙΑΣ ΣΤΙΣ ΠΛΑΚΕΣ.

- Στεγνώστε με ένα πανί ή χαρτί.
- Για καλύτερο γευστικό αποτέλεσμα, αλείψτε τις πλάκες με λίγο μαγειρικό λάδι ή σπρέι μαγειρέματος.

Σημείωση: Όταν η γκριλιέρα πολλαπλών χρήσεων θερμοανθεί για πρώτη φορά, μπορεί να εμφανιστεί λίγος καπνός ή να αναδυθεί μια οσμή. Αυτό συμβαίνει σε πολλές συσκευές θέρμανσης. Δεν επηρεάζει την ασφάλεια της συσκευής σας.

ΧΡΗΣΗ

- Κλείστε την γκριλιέρα και συνδέστε το φως στην πρίζα. Η ενδεικτική λυχνία θερμοκρασίας θα ανάψει, υποδεικνύοντας ότι η προθέρμανση της γκριλιέρας έχει ξεκινήσει.
- Θα χρειαστούν περίπου 5 λεπτά για να επιτευχθεί η κατάλληλη θερμοκρασία ψησίματος. Όταν γίνει αυτό, η ενδεικτική λυχνία θερμοκρασίας θα σβήσει.
- Ανοίξτε την γκριλιέρα και τοποθετήστε το σάντουιτς, το κρέας ή άλλα τρόφιμα στην κάτω πλάκα ψησίματος.
- Κλείστε την γκριλιέρα. Η ενδεικτική λυχνία θερμοκρασίας θα ανάψει ξανά.
- Ψήστε για περίπου 3 με 6 λεπτά, μέχρι η ενδεικτική λυχνία θερμοκρασίας να ανάψει ξανά ή μέχρι να ροδίσει το φαγητό. Ο χρόνος ψησίματος εξαρτάται από το αποτέλεσμα ψησίματος που προτιμάτε.
- Όταν το φαγητό είναι έτοιμο, ανασηκώστε την πλάκα ψησίματος από τη λαβή. Αφαιρέστε τα φαγητά με τη βοήθεια μιας πλαστικής σπάτουλας. Μη χρησιμοποιείτε ποτέ μεταλλικές λαβίδες ή μαχαίρι, καθώς μπορεί να προκαλέσουν ζημιά στην αντικολητική επίστρωση των πλακών ψησίματος.
- Όταν το φαγητό είναι έτοιμο, ανασηκώστε την πλάκα ψησίματος από τη λαβή. Αφαιρέστε το φαγητό με τη βοήθεια μιας πλαστικής σπάτουλας. Μη χρησιμοποιείτε ποτέ μεταλλικές λαβίδες ή μαχαίρι, καθώς μπορεί να προκαλέσουν ζημιά στην αντικολητική επίστρωση των πλακών ψησίματος.
- Μόλις τελειώσετε το ψήσιμο, αποσυνδέστε το φως από την πρίζα και αφήστε τη συσκευή ανοιχτή μέχρι να κρυσώσει.

ΑΦΑΙΡΕΣΗ ΠΛΑΚΩΝ ΨΗΣΙΜΑΤΟΣ

- Αποσυνδέετε πάντα την τοστιέρα-γκριλιέρα από την πρίζα και αφήνετέ την να κρυσώσει προτού αφαιρέσετε τις πλάκες ψησίματος.
- Ανοίξτε την τοστιέρα-γκριλιέρα και εντοπίστε τα κουμπιά απασφάλισης των πλακών ψησίματος στο μπροστινό μέρος της συσκευής. Πατήστε σταθερά το κουμπί και η πλάκα θα ανασηκωθεί ελαφρώς από τη βάση. Πιάστε την πλάκα με δύο χέρια, σύρετέ την προς τα έξω από κάτω από τις μεταλλικές υποδοχές και ανασηκώστε την για να την αποσπάσετε από τη βάση. Πατήστε το κουμπί απασφάλισης της άλλης πλάκας για να την αφαιρέσετε με τον ίδιο τρόπο.

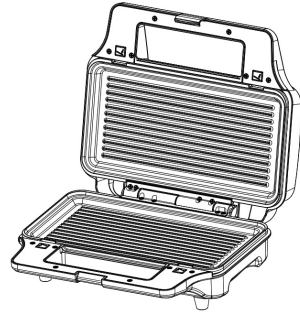

ΚΑΘΑΡΙΣΜΟΣ ΚΑΙ ΦΡΟΝΤΙΔΑ

- Πάντα να αποσυνδέετε την γκριλιέρα και να την αφήνετε να κρυσώσει προτού την καθαρίσετε. Η συσκευή καθαρίζεται ευκολότερα όταν είναι ελαφρώς ζεστή. Δεν χρειάζεται να αποσυναρμολογήσετε την γκριλιέρα για να την καθαρίσετε. Ποτέ μη βυθίζετε την γκριλιέρα σε νερό και μην την τοποθετείτε στο πλυντήριο πιάτων.
- Για τον καθαρισμό των πλακών ψησίματος, μπορείτε να χρησιμοποιείτε νερό ή απορρυπαντικό υγρό πιάτων.
- Σκουπίστε τις πλάκες ψησίματος με ένα μαλακό πανί για να απομακρύνετε τα υπολείμματα τροφών. Για να αφαιρέσετε επίμονα, ξεραμένα υπολείμματα τροφίμων, ρίξτε τους μερικές σταγόνες απορρυπαντικού αραιωμένου σε ζεστό νερό και στη συνέχεια σκουπίστε με μαλακό σφουγγάρι ή τοποθετήστε ένα υγρό χαρτί κουζίνας πάνω στην πλάκα για να μαλακώσουν.
- Μη χρησιμοποιείτε λειαντικά που μπορεί να χαράξουν ή να προκαλέσουν ζημιά στην αντικολητική επίστρωση.
- Μη χρησιμοποιείτε μεταλλικά σκεύη για να αφαιρέσετε τα φαγητά, μπορεί να προκαλέσουν ζημιά στην αντικολητική επιφάνεια.
- Σκουπίστε το εξωτερικό περίβλημα της γκριλιέρας μόνο με υγρό πανί. Μην καθαρίζετε το εξωτερικό περίβλημα με λειαντικό ή σφουγγαράκι, καθώς αυτό μπορεί να χαλάσει το φινιρίσμα. Μη βυθίζετε τη συσκευή σε νερό ή άλλο υγρό.
- Μην τοποθετείτε τη συσκευή στο πλυντήριο πιάτων.
- Αφαιρέστε και αδειάστε τον δίσκο συλλογής λαδιού έπειτα από κάθε χρήση και πλύντε τον με νερό και σαπούνι. Μη χρησιμοποιείτε σφουγγαράκια ή απορρυπαντικά, καθώς μπορεί να προκαλέσουν ζημιά στην επιφάνεια.
- Ξεβγάλετε και στεγνώστε καλά με ένα καθαρό, μαλακό πανί και αντικαταστήστε.

ΑΠΟΘΗΚΕΥΣΗ

- Αποσυνδέετε πάντα την γκρλιέρα από την πρίζα προτού την αποθηκεύσετε.
- Βεβαιωθείτε ότι η γκρλιέρα είναι κρύα και στεγνή προτού την αποθηκεύσετε.
- Το καλώδιο τροφοδοσίας μπορεί να τυλιχθεί γύρω από το κάτω μέρος της βάσης για την αποθήκευση της συσκευής.

ΤΕΧΝΙΚΑ ΧΑΡΑΚΤΗΡΙΣΤΙΚΑ

Τάση: AC 220V-240V~
Συχνότητα: 50Hz/60Hz
Ισχύς: 900W

Ορθή απόρριψη του προϊόντος:



Αυτή η σήμανση υποδεικνύει ότι αυτό το προϊόν δεν θα πρέπει να απορρίπτεται με άλλα οικιακά απόβλητα σε ολόκληρη την ΕΕ. Για να προστατεύσετε το περιβάλλον ή την ανθρώπινη υγεία από πιθανές βλάβες λόγω της ανεξέλεγκτης απόρριψης αποβλήτων, ανακυκλώστε το υπεύθυνα με γνώμονα τη βιώσιμη επαναχρησιμοποίηση των υλικών. Για να επιστρέψετε τη μεταχειρισμένη συσκευή σας, χρησιμοποιήστε τα συστήματα επιστροφής και συλλογής ή επικοινωνήστε με το κατάστημα λιανικής πώλησης από όπου αγοράστηκε το προϊόν, το οποίο μπορεί να παραλάβει αυτό το προϊόν για ανακύκλωση με τρόπο ασφαλή για το περιβάλλον.

Kizárólag háztartási felhasználásra.
Használat előtt figyelmesen olvassa el ezt a kézikönyvet.

BIZTONSÁGI ÓVINTÉZKEDÉSEK

- Ne érintse meg a forró felületeket. Használja a fogantyút a készülék felnyitásához.
- Sem a készüléket, sem a tápkábelt nem érheti semmilyen folyadék az áramütés elkerülése érdekében!
- A gyermekekre kiemelten figyelni kell a készülék használata közben.
- Használaton kívül és tisztítás előtt áramtalanítsa a készüléket. Hagyja teljesen kihűlni, mielőtt fel- vagy leszereli az alkatrészeket, vagy mielőtt megtisztítja a készüléket.
- Soha ne használjon sérült készüléket. Ne próbálkozzon otthoni módszerekkel megjavítani a meghibásodott sütőt. Kizárólag megfelelő végzettséggel rendelkező szakember szerelheti az eszközt. A szakszerűtlen beavatkozások áramütés veszélyét hordozzák magukban.
- A gyártó által nem ajánlott tartozékok használata tüzet, áramütést vagy személyi sérülést okozhat.
- Ne használja a készüléket kültéren vagy kereskedelmi célokra.
- Ne hagyja, hogy a tápkábel az asztal vagy a pult széle fölé lógjon, vagy forró felületekhez érjen.
- Ne tegye a készüléket forró gáz- vagy elektromos égőre vagy bekapcsolt sütőre, illetve annak közelébe.
- A használat befejeztével húzza ki a tápkábelt a konnektorból.
- Szigorúan tilos a készüléket nem rendeltetés szerűen használni
- Ne próbálja meg külső időzítővel vagy külön távvezérlő rendszerrel működtetni a sütőt.
- A készülék mozgatasakor fokozott óvatossággal kell eljárni.

FIGYELEM!

Ne működtesse a grillsütőt függőleges helyzetben, kizárólag tároláskor.

1. A készüléket 8 éven aluli gyermekek, valamint fizikai, érzékszervi vagy értelmi képességeikben korlátozott, illetve a készüléket és annak használatát nem ismerő személyek csak olyan felügyelete mellett használhatják, aki a berendezés biztonságos módon történő használatára és az ezzel járó veszélyekre vonatkozó szabályokat megismerte.
2. Tartsa a készüléket gyermekek elől elzárva.
3. Ha a tápkábel megsérül, a további veszélyek elkerülése érdekében azt csak a gyártó, annak szakszerveze, vagy egy megfelelő végzettséggel rendelkező szakember cserélheti ki.

A KÉSZÜLÉK BEMUTATÁSA

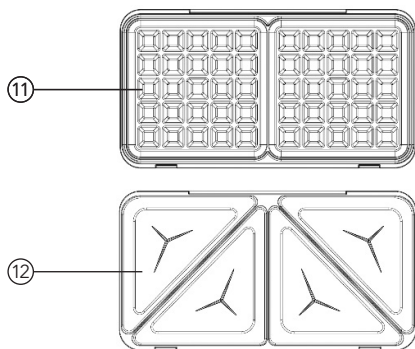
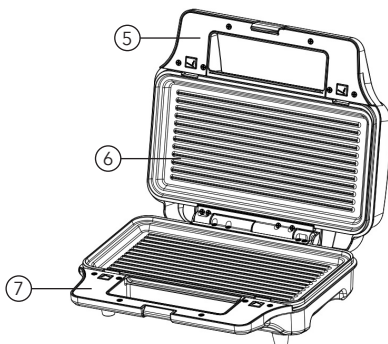
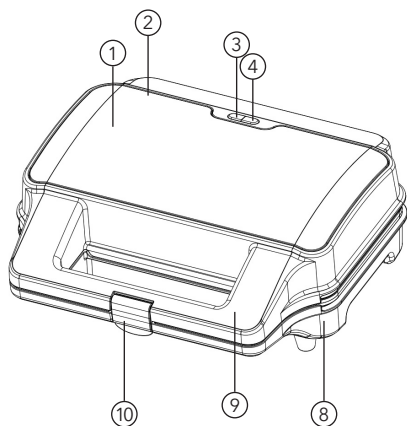

1. Ornament Sheet
2. Upper Housing
3. Power Cover
4. Ready Light Cover
5. Upper Handle Cover
6. Non-stick Plate
7. Bottom Handle Cover
8. Bottom Housing
9. Handle
10. Handle Clip
11. Waffle Plate
12. Sandwich Plate

AZ ELSŐ HASZNÁLAT ELŐTT

- Olvassa el figyelmesen az összes utasítást, és őrizze meg a kézikönyvet későbbi használatra.
- Távolítsa el minden csomagolást
- Tisztítsa meg a sütőlapokat egy meleg vízben megnedvesített szivaccsal.

NE MERÍTSE VÍZBE A KÉSZÜLÉKET, ÉS NE ENGEDJEN VIZET KÖZVETLENÜL A SÜTŐFELÜLETEKRE.

- Törölje szárazra egy papírtörölvél.
- A legjobb eredmény érdekében a sütőlapokat kenje be egy nagyon kevés sütőolajjal vagy főzőspray-vel.

Megjegyzés: A grillsütő első felmelegítésekor füstölhet és enyhe égett szagot bocsáthat ki magából. Ez sok fűtőberendezésnél normális, ami nem befolyásolja a készülék biztonságos használatát.

A KÉSZÜLÉK HASZNÁLATA

- Csukja le a készülék fedelét, csatlakoztassa a tápkábelt a konnektorhoz. A visszajelző lámpa világitani kezd, ami jelzi, hogy a sütő megkezdte a felmelegítést.
- Körülbelül 5 perc után a jelzőfény kialszik, a sütő elérte az optimális hőmérsékletet.
- Ezután nyissa fel a készülék fedelét és helyezze az ételt az alsó sütőlapra.
- Csukja vissza a fedelet, a jelzőfény újra világitani fog.
- Süsse az ételt körülbelül 3-6 percig, amíg a jelzőfény kialszik, vagy készítse tovább a saját ízlése szerint.
- Amikor elkészült az étel, a fogantyúnál fogva nyissa fel a fedelet és vegye ki az ételt egy fa ételcsipesszel. Soha ne használjon fém fogót vagy kést, mivel ezek károsíthatják a sütőlapok tapadásmentes bevonatát.
- Ha befejezte a sütést húzza ki a tápkábelt a konnektorból, és várja meg míg a készülék teljesen ki nem hűl.

A SÜTŐLAPOK ELTÁVOLÍTÁSA

- A sütőlapok eltávolítása előtt mindig húzza ki a tápkábelt a konnektorból, és hagyja kihűlni a készüléket.
- Nyissa ki a grillsütőt és keresse meg a lemezkioldó gombokat a készülék elején. Nyomja meg erősen a gombot, és a sütőlap kissé felpattan az aljzatról. Fogja meg a lapot két kézzel, csúsztassa ki a fémtartók alól, és emelje ki az alpból. Nyomja meg a másik lemezkioldó gombot, hogy a másik sütőlapot is ki tudja venni.

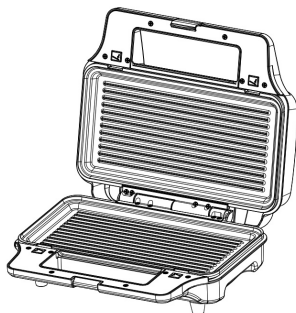

TISZTÍTÁS ÉS KARBANTARTÁS

- Tisztítás előtt mindig húzza ki a tápkábelt a konnektorból, és hagyja kihűlni a készüléket. A tisztításhoz nem szükséges szétszerelni a sütőt. Soha ne merítse az eszközt vízbe, és ne tegye mosogatógépbe.
- A sütőlapok vízben vagy mosogatógépben is tisztíthatók.
- Törölje át a sütőlapokat egy puha ruhával az ételmaradékok eltávolításához. Ráégett ételmaradékok esetén tegyen egy kis meleg, mosószerrel kevert vizet az ételmaradéokra, majd tisztítsa meg egy nem súroló hatású műanyag szivaccsal. Kipróbálhat egy másik módszert is, melynek során tegyen egy nedves konyhai papírtöröltő ételmaradéokra, hagyja rajta egy pár percig, hogy kissé megnedvesítse azt.
- Ne használjon semmilyen csiszoló hatású anyagot, amely megkarcolhatja vagy károsíthatja a tapadásmentes bevonatot.
- Ne használjon fémeszközöket az ételek eltávolításához, ezek károsíthatják a tapadásmentes felületet.
- A grillsütőt kívülről csak nedves ruhával törölje le. Ne tisztítsa a külsejét semmilyen súrolószerrel vagy acélgypattal, mert ez károsítja a felületet. Ne merítse vízbe vagy más folyadékba.
- Ne tegye a készüléket mosogatógépbe.
- Minden használat után vegye ki és irtse ki az olaj- és zsírgyűjtő tálcát, és mossa ki meleg, mosogatószeres vízzel. Kerülje a súrolószivacsok vagy durva tisztítószerek használatát, mivel azok károsíthatják a felületet. Öblítse ki és szárítsa meg alaposan tiszta, puha ruhával, majd helyezze vissza.

TÁROLÁS

- Tárolás előtt mindig húzza ki a grillsütő tápkábelét a konnektorból.
- Mindig győződjön meg róla, hogy a készülék kihűlt és száraz, mielőtt letárolná.
- A tápkábel a könnyebb tárolás érdekében a készülék aljára tekerhető.

MŰSZAKI SPECIFIKÁCIÓ

Feszültség: AC 220V-240V~

Frekvencia: 50Hz/60Hz

Teljesítmény: 900W

Ártalmatlanítás:



A fenti szimbólum azt jelzi, hogy a helyi törvényeknek és előírásoknak megfelelően a készüléket a háztartási hulladéktól elkülönítve kell ártalmatlanítani. Ha a termék eléri élettartama végét, vigye a helyi hatóságok által kijelölt gyűjtőpontra. A készülék elkülönített módon történő gyűjtése és újrahasznosítása segít megóvni a természeti erőforrásokat, és biztosítja, hogy az újrahasznosítás az emberi egészség és a környezet védelmével összhangban történjen. A termék újrahasznosítása érdekében további információért forduljon az illetékesekhez, a helyi hulladékgyűjtő szolgáltatóhoz vagy ahhoz az üzlethez, ahol a terméket megvásárolta.

Pentru uz casnic.
Citiți cu atenție acest manual înainte de utilizare.

MĂSURI DE SIGURANȚĂ

- Nu atingeți suprafețele fierbinți. Folosiți mânerele.
- Pentru a vă proteja împotriva riscului de electrocutare, nu scufundați cablul, ștecherul sau unitatea de gătit în apă sau în orice alt lichid.
- Este necesară o supraveghere atentă atunci când orice aparat este folosit de copii sau în apropierea acestora.
- Deconectați de la priză atunci când nu este utilizat și înainte de curățare. Lăsați să se răcească înainte de a pune sau scoate piesele și înainte de a curăța aparatul.
- Nu utilizați niciun aparat deteriorat, care a funcționat defectuos sau a fost deteriorat în vreun fel. Pentru a evita riscul unui șoc electric, nu încercați niciodată să reparați singur aparatul. Duceți-l la o stație de service autorizată pentru examinare și reparare. O reasamblare incorectă prezintă risc de electrocutare atunci când este utilizat.
- Utilizarea accesoriilor nerecomandate de producător poate duce la incendiu, electrocutare sau risc de rănire a persoanelor.
- Nu utilizați în aer liber sau în scopuri comerciale.
- Nu lăsați cablul de alimentare să atârne peste marginea mesei sau a blatului și nu atingeți suprafețele fierbinți.
- Nu așezați pe sau lângă un arzător cu gaz sau electric sau un cuptor încălzit.
- Deconectați unitatea când ați terminat de utilizat.
- Trebuie să fiți extrem de precaut când mutați un aparat.

ATENȚIE!

Nu folosiți aparatul în poziție verticală, acest lucru este doar pentru depozitare!

1. Aparatul poate fi folosit de copii cu vârsta de la 8 ani și peste și de persoane cu capacități fizice, senzoriale sau mentale reduse sau cu lipsă de experiență și cunoștințe, dacă au primit supraveghere sau instrucțiuni privind utilizarea aparatului într-un mod sigur și înțeleg pericolele implicate. Copiii nu se vor juca cu aparatul. Curățarea și întreținerea nu trebuie efectuate de către copii decât dacă au mai mult de 8 ani și sunt supravegheați.
2. Nu lăsați aparatul și cablul acestuia la îndemâna copiilor cu vârsta mai mică de 8 ani.
3. Dacă cablul de alimentare este deteriorat, acesta trebuie înlocuit de către producător sau de către agentul său de service sau de o persoană calificată pentru a evita un pericol.

IDENTIFICAREA PIESELOR

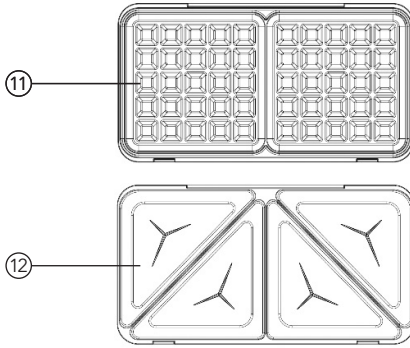
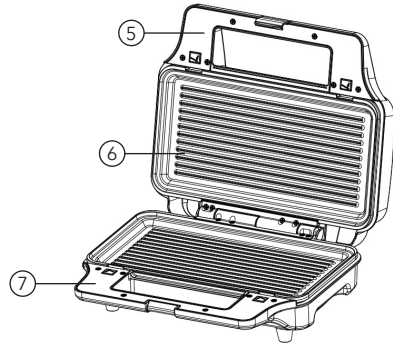
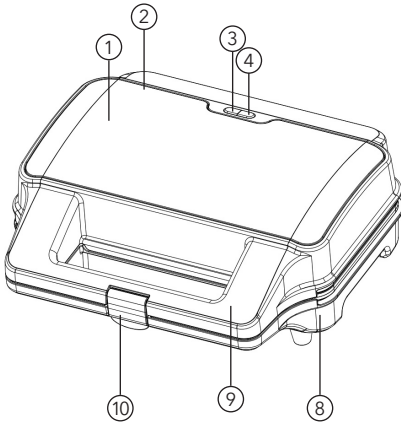

1. Foaie ornamentală
2. Carcasă superioară
3. Capac putere
4. Capac led
5. Capac mâner superior
6. Placă antiaderentă
7. Capac mâner inferior
8. Carcasă inferioară
9. Mâner
10. Clemă mâner
11. Placă vafe
12. Placă sandwich

ÎNAINTE DE PRIMA UTILIZARE

- Citiți cu atenție toate instrucțiunile și păstrați-le pentru referințe ulterioare.
- Îndepărtați toate ambalajele.
- Curățați plitele de gătit, ștergând cu un burete sau o cârpă umezită în apă caldă.

NU SCUFUNDAȚI UNITATEA ȘI NU TURNAȚI APĂ DIRECT PE SUPRAFEȚELE DE GĂTIT.

- Uscați cu o cârpă sau un prosop de hârtie.
- Pentru cele mai bune rezultate, ungeți ușor plăcile de gătit cu puțin ulei de gătit sau spray de gătit.

Notă: Când grătarul multiplu este încălzit pentru prima dată, poate emite fum sau miros ușor. Acest lucru este normal cu multe aparate de încălzire. Acest lucru nu afectează siguranța aparatului dumneavoastră.

MODE DE UTILIZARE

- Închideți grătarul și conectați-l la priză, veți observa că se va aprinde ledul, indicând că grătarul a început preîncălzirea.
- Va dura aproximativ 5 minute pentru a ajunge la temperatura de coacere, ledul se va stinge.
- Deschideți grătarul, puneți sandvișul, carnea sau alte alimente pe placa de gătit inferioară.
- Închideți grătarul. Ledul se va aprinde din nou.
- Gătiți timp de aproximativ 3 până la 6 minute, ledul se stinge din nou, sau până când devine maro auriu, ajustând timpul pentru a se potrivi propriului gust.
- Când alimentele sunt găsite, folosiți mânerul pentru a deschide capacul. Scoateți alimentele cu ajutorul unei spatule de plastic. Nu folosiți niciodată clești metalici sau un cuțit, deoarece acestea pot deteriora stratul antiaderent al plăcilor de gătit.
- Când alimentele sunt găsite, folosiți mânerul pentru a deschide capacul. Scoateți mâncarea cu ajutorul unei spatule de plastic. Nu folosiți niciodată clești metalici sau un cuțit, deoarece acestea pot deteriora stratul antiaderent al plăcilor de gătit.
- După ce ați terminat de gătit, deconectați ștecherul de la priză de perete și lăsați unitatea deschisă să se răcească.

ÎNDEPĂRTAREA PLĂCILOR DE GĂTIT

- Deconectați întotdeauna aparatul și lăsați-l să se răcească înainte de a scoate plăcile de gătit.
- Deschideți aparatul, localizați butoanele de eliberare a plăcii din fața unității. Apăsăți ferm butonul și placa se va ridica ușor de la bază. Prindeți placa cu două mâini, glisați-o afară de sub suporturile metalice și ridicați-o de la bază. Apăsăți pe butonul de eliberare a celeilalte plăci pentru a scoate cealaltă placă în mod normal.

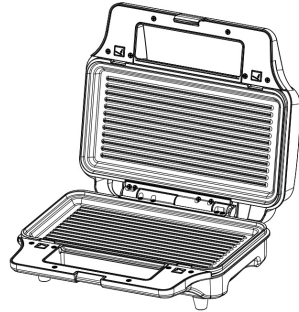

ÎNTREȚINERE

- Deconectați întotdeauna grătarul și lăsați-l să se răcească înainte de curățare. Unitatea este mai ușor de curățat când este ușor caldă. Nu este nevoie să dezasamblați grătarul pentru curățare. Nu scufundați niciodată grătarul în apă și nu îl puneți în mașina de spălat vase.
- Plăcile de gătit pot fi curățate în apă sau în mașina de spălat vase.
- Ștergeți farfuriile de gătit cu un material moale pentru a îndepărta resturile de alimente. Pentru resturile de mâncare coapte, stoarceți puțină apă caldă amestecată cu detergent peste reziduurile de mâncare, apoi curățați cu un tampon de curățat din plastic neabraziv sau puneți hârtie de bucătărie umedă peste grătar pentru a umezi reziduurile de mâncare.
- Nu folosiți nimic abraziv care poate zgâria sau deteriora stratul antiaderent.
- Nu folosiți ustensile metalice pentru a îndepărta alimentele, acestea pot deteriora suprafața antiaderentă.
- Ștergeți exteriorul grătarului numai cu o cârpă umedă. Nu curățați exteriorul cu tampon abraziv sau vată de oțel, deoarece acest lucru va deteriora finisajul. Nu scufundați în apă sau în orice alt lichid.
- Nu puneți în mașina de spălat vase.
- Scoateți și goliți tava de picurare după fiecare utilizare și spălați tava în apă caldă cu săpun. Evitați utilizarea de spume de curățat sau detergenți aspru, deoarece acestea pot deteriora suprafața.
- Clătiți și uscați bine cu o cârpă curată și moale și înlocuiți.

DEPOZITARE

- Deconectați întotdeauna grătarul înainte de depozitare.
- Asigurați-vă întotdeauna că grătarul este rece și uscat înainte de a înșira.
- Cablul de alimentare poate fi înfășurat în partea de jos a bazei pentru depozitare.

SPECIFICAȚII TEHNICE

Voltaj: AC 220V-240V~

Frecvență: 50Hz/60Hz

Putere: 900W

Eliminarea corectă a produsului:



Acest marcaj indică faptul că acest produs nu trebuie aruncat împreună cu alte deșeuri menajere în întreaga UE. Pentru a preveni posibilele daune aduse mediului sau sănătății umane prin eliminarea necontrolată a deșeurilor, reciclați-le în mod responsabil pentru a promova reutilizarea durabilă a resurselor materiale. Pentru a returna dispozitivul folosit, vă rugăm să utilizați sistemele de returnare și colectare sau să contactați comerciantul de unde a fost achiziționat produsul, acesta poate lua acest produs pentru reciclare sigură pentru mediu.

Samo za uporabo v gospodinjstvu.
Pred uporabo natančno preberite ta navodila za uporabo.

POMEMBNI ZAŠČITNI UKREPI

- Ne dotikajte se vročih površin. Uporabljajte ročaje.
- Za zaščito pred nevarnostjo električnega udara ne potapljajte kabla, vtiča ali kuhalne enote v vodo ali katero koli drugo tekočino.
- Kadar aparat uporabljajo otroci ali v njegovi bližini, je potreben strog nadzor.
- Ko aparata ne uporabljate in pred čiščenjem iztaknite vtič iz vtičnice. Počakajte, da se ohladi, preden namestite ali odstranite dele in pred čiščenjem naprave.
- Ne uporabljajte nobenega aparata, ki je poškodovan ali je na kakršen koli način poškodovan. Da bi se izognili nevarnosti električnega udara, nikoli ne poskušajte sami popravljati namiznega žara. Odnosite ga na pooblaščen servis, kjer ga bodo pregledali in popravili. Nepravilna ponovna sestava lahko pri uporabi namiznega žara predstavlja nevarnost električnega udara.
- Uporaba dodatnega pribora, ki ga proizvajalec ne priporoča, lahko povzroči požar, električni udar ali nevarnost poškodb oseb.
- Ne uporabljajte ga na prostem ali v komercialne namene.
- Napajalni kabel naj ne visi čez rob mize ali pulta in naj se ne dotika vročih površin.
- Naprave ne postavljajte na vroče plinske ali električne gorilnike ali ogrevane pečice ali v njihovo bližino.
- Po končani uporabi napravo izključite iz električnega omrežja.
- Naprave ne uporabljajte z zunanjim časovnikom ali ločenim sistemom daljinskega upravljanja.
- Pri premikanju naprave je treba ravnati skrajno previdno.



OPOZORILO!

Žara ne uporabljajte v navpičnem položaju, ta je namenjen samo shranjevanju.

1. Napravo lahko uporabljajo otroci, stari od 8 let, in osebe z zmanjšanimi fizičnimi, senzoričnimi ali duševnimi sposobnostmi ali s pomanjkanjem izkušenj in znanja, če so pod nadzorom ali dobili navodila o varni uporabi naprave in razumejo nevarnosti, ki so s tem povezane. Otroci se z napravo ne smejo igrati. Otroci ne smejo izvajati čiščenja in uporabniškega vzdrževanja, razen če so starejši od 8 let in pod nadzorom.
2. Napravo in njen kabel hranite zunaj dosega otrok, mlajših od 8 let.
3. Če je napajalni kabel poškodovan, ga mora zamenjati proizvajalec ali njegov servisni zastopnik ali podobno usposobljena oseba, da bi se izognili nevarnosti.

PREPOZNAVANJE DELOV

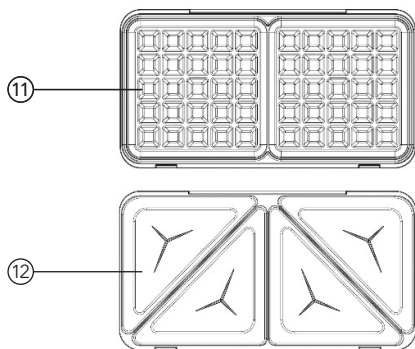
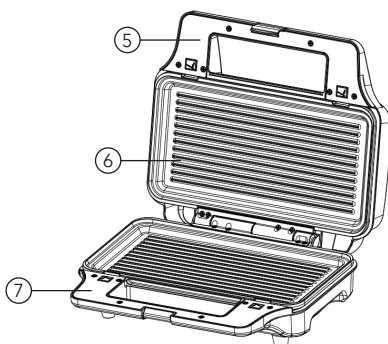
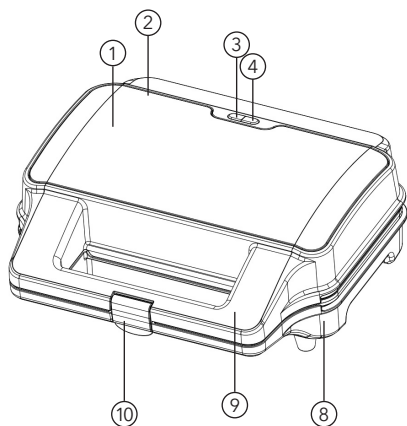

1. List z okraski
2. Zgornje ohišje
3. Pokrov za napajenje
4. Pokrov pripravljene luči
5. Pokrov zgornjega ročaja
6. Plošča za zaščito pred prijamenjem
7. Pokrov spodnjega ročaja
8. Spodnje ohišje
9. Ročaj
10. Sponka ročaja
11. Plošča za vafle
12. Plošča za sendvič

PRED PRVO UPORABO

- Pozorno preberite vsa navodila in jih shranite za poznejšo uporabo.
- Odstranite vso embalažo
- Kuhalno ploščo očistite z gobo ali krpo, navlaženo v topli vodi.

ENOTE NE POTAPLJAJTE IN NE SPUŠČAJTE VODE NEPOSREDNO NA KUHALNO POVRŠINO.

- Osušite s krpo ali papirnato brisačo
- Za najboljše rezultate krožnike rahlo premažite z malo olja ali spreja za kuhanje.

Obvestilo: Ko se namizni žar prvič segreje, lahko oddaja rahlo dima ali vonja. To je normalno pri številnih grelnih napravah. To ne vpliva na varnost vašega aparata.

KAKO UPORABLJATI

- Zaprite namizni žar in ga vklopite v električno vtičnico. Prižgala se bo lučka pripravljenosti, kar pomeni, da se je namizni žar začel segrevati.
- Za doseg temperature za peko bodo potrebne približno 3 minute, nato bo lučka pripravljenosti ugasnila.
- Odprite namizni žar in na spodnjo ploščo za peko položite sendvič, meso ali drugo živilo.
- Zaprite namizni žar. Lučka pripravljenosti se bo znova prižgala..
- Pecite približno 3 do 8 minut, lučka pripravljenosti ponovno ugasne, ali dokler ne postane zlato rjava, čas pa prilagodite svojemu individualnemu okusu.
- Ko je hrana pripravljena, z ročajem odprite pokrov. Hrano odstranite s pomočjo plastične lopatice. Nikoli ne uporabljajte kovinskih klešč ali noža, saj lahko poškodujeta nelepljivo prevleko kuhalnih plošč.
- Ko končate s kuhanjem, izključite vtič iz stenske vtičnice in pustite napravo odprto, da se ohladi.

ODSTRANJEVANJE KUHALNIH PLOŠČ

- Preden odstranite plošče za peko, namizni žar vedno izključite iz električnega omrežja in počakajte, da se ohladi.
- Odprite namizni žar in poiščite gumbe za sprostitev plošč na sprednji strani enote. Močno pritisnite na gumb in plošča se bo rahlo dvignila s podstavka. Ploščo primite z obema rokama, jo potisnite izpod kovinskih nosilcev in jo dvignite iz osnove. Pritisnite na gumb za sprostitev druge plošče in na enak način odstranite drugo kuhalno ploščo.

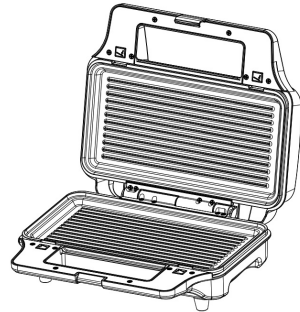

ČIŠČENJE IN VZDRŽEVANJE

- Pred čiščenjem namizni žar vedno izključite iz električnega omrežja in počakajte, da se ohladi. Napravo je lažje očistiti, ko je rahlo topla. Za čiščenje namiznega žara ni treba razstaviti. Namizni žar nikoli ne potopite v vodo ali ga postavite v pomivalni stroj.
- Plošče za peko obrišite z mehko, da odstranite ostanke hrane. Za zapečene ostanke hrane iztisnite nekaj tople vode, pomešane z detergentom, čez ostanke hrane, nato jih očistite z neabrazivno plastično čistilno ploščico ali položite moker kuhinjski papir čez žar, da navlažite ostanke hrane.
- Ne uporabljajte ničesar abrazivnega, kar bi lahko opraskalo ali poškodovalo nelepljivo prevleko.
- Za odstranjevanje živil ne uporabljajte kovinskih pripomočkov, saj lahko poškodujejo neprijemljivo površino.
- Zunanjo stran namiznega žara obrišite samo z vlažno krpo. Zunanosti ne čistite z abrazivno čistilno ploščico ali jekleno volno, saj lahko poškodujete površino. Ne potaplajte v vodo ali katero koli drugo tekočino.
- Ne perite v pomivalni stroj.
- Po vsaki uporabi odstranite in izpraznite pladenj za kapljice ter ga operite v topli milnici. Ne uporabljajte čistilnih ploščic ali ostrih detergentov, saj lahko poškodujejo površino.
- Izperite in temeljito osušite s čisto, mehko krpo ter jo zamenjajte.

SHRANJEVANJE

- Pred shranjevanjem namizni žar vedno izključite iz električnega omrežja.
- Vedno se prepričajte, da je namizni žar pred nanosom ohlajen in suh.
- Napajalni kabel lahko pri shranjevanju ovijete okoli dna podstavka.

TEHNIČNE SPECIFIKACIJE

Napetost: AC 220V-240V

Frekvenca: 50Hz/60Hz

Moč: 900W

Pravilno odlaganje tega izdelka:



Ta oznaka označuje, da se ta izdelek ne sme odlagati skupaj z drugimi gospodinjskimi odpadki po vsej EU. Da bi preprečili morebitno škodo za okolje ali zdravje ljudi zaradi nenadzorovanega odlaganja odpadkov, ga odgovorno reciklirajte in tako spodbudite trajnostno ponovno uporabo materialnih virov. Če želite vrniti uporabljeno napravo, uporabite sisteme za vračanje in zbiranje ali se obrnite na prodajalca, pri katerem ste izdelek kupili, saj lahko ta izdelek odpelje v okolju varno recikliranje.

Samo za kućnu upotrebu.
Pažljivo pročitajte ovo uputstvo pre upotrebe.

VAŽNA UPOZORENJA

- Ne dodirujte vruće površine. Koristite ručke.
- Da biste se zaštitili od rizika od električnog udara, ne uranjajte kabl, utikač ili jedinicu za kuvanje u vodu ili bilo koju drugu tečnost.
- Potrebna je stalni nadzor ukoliko bilo koji uređaj koriste deca ili su u blizini.
- Isključite iz utičnice kada nije u upotrebi i pre čišćenja. Pustite da se uređaj ohladi pre nego što stavite ili skinete delove, kao i pre čišćenja aparata.
- Ne koristite nijedan uređaj koji je oštećen, neispravan ili je na bilo koji način oštećen. Kako biste izbegli rizik od električnog udara, nikada nemojte pokušavati sami da popravite presu za gril. Odnosite je kod ovlašćenog servisera radi pregleda i popravke. Pogrešno ponovno sastavljanje može predstavljati rizik od električnog udara prilikom korišćenja prese za gril.
- Korišćenje dodatnih priloga koje proizvođač ne preporučuje može dovesti do požara, strujnog udara ili neke druge vrste povrede.
- Ne koristiti napolju ili u komercijalne svrhe.
- Ne dozvoliti da kabl za napajanje visi preko ivice stola ili pulta, ili da dodiruje vruće površine.
- Ne stavljati na ili blizu vruće gasne ili električne grejalice ili zagrejane rerne.
- Isključiti uređaj nakon upotrebe.
- Izuzetna opreznost potrebna je prilikom pomeranja aparata koji sadrži vrelo ulje ili druge vruće tečnosti.



UPOZORENJE!

Ne koristite gril u vertikalnom položaju, to je samo za skladištenje.

1. Aparat mogu koristiti deca starija od 8 godina i osobe sa smanjenim fizičkim, senzornim ili mentalnim sposobnostima ili nedostatkom iskustva i znanja, ako su pod nadzorom ili su dobili instrukcije o sigurnoj upotrebi aparata i razumeju opasnosti koje su uključene. Deca ne smeju da se igraju sa aparatom. Čišćenje i održavanje uređaja ne smeju vršiti deca, osim ako nisu starija od 8 godina i pod nadzorom.
2. Držite aparat i kabl van domašaja dece mlađe od 8 godina.
3. Ako je napajni kabl oštećen, mora ga zameniti proizvođač, ovlašćeni serviser ili slično kvalifikovana osoba kako bi se izbegla opasnost.

IDENTIFIKACIJA DELOVA

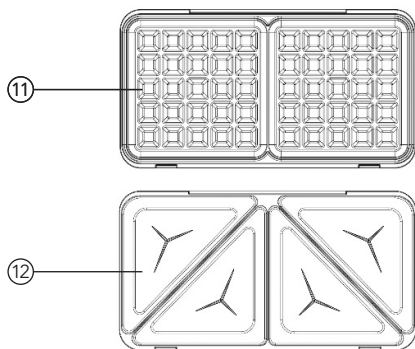
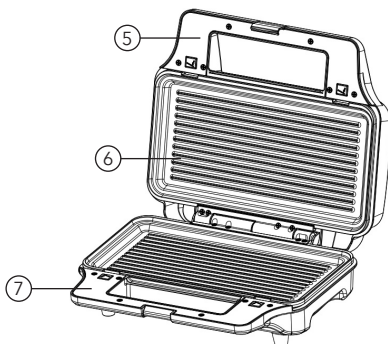
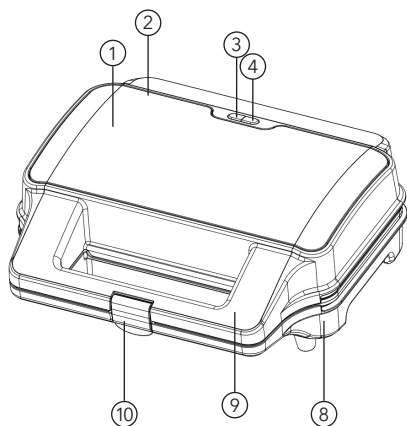

1. Ukasni list
2. Gornje kućište
3. Poklopac za napajanje
4. Poklopac za indikator spremnosti
5. Poklopac gornje ručke
6. Nelepljiva ploča
7. Poklopac donje ručke
8. Donje kućište
9. Ručka
10. Kopča za ručku
11. Ploča za vafli
12. Ploča za sendvič

PRE PRVE UPOTREBE

- Pažljivo pročitajte sva uputstva i sačuvajte ih za buduće reference.
- Ukolonite svu ambalažu.
- Očistite ploče za pečenje sunderom ili krpom natopljenom toplom vodom.

NE URANJAJTE APARAT U VODU I NE STAVLJAJTE POVRŠINE ZA KUVANJE DIREKTNO POD MLAZ.

- Osušite krpom ili papirnim ubrusom.
- Za najbolje rezultate, lagano premažite ploče za kuvanje malom količinom kulinarskog ulja ili spreja za kuvanje.

Napomena: Kada se vaš Multi gril zagreje prvi put, može otpustiti blagi dim ili miris. Ovo je normalno kod mnogih grejnih aparata. To ne utiče na sigurnost uređaja.

KAKO KORISTITI

- Zatvorite gril i priključite ga u zidnu utičnicu. Primetićete da će se uključiti indikator spremnosti, što ukazuje da je gril počeo zagrevanje.
- Trebaće otprilike 5 minuta da dostigne temperaturu pečenja, nakon čega će se indikator spremnosti ugasisi.
- Otvorite gril toster, stavite sendvič, meso ili druge namirnice na donju ploču za kuvanje.
- Zatvorite gril. Indikator spremnosti će se ponovo upaliti.
- Pecite oko 3 do 6 minuta, dok se indikator spremnosti ne ugasi ponovo, ili dok hrana ne postane zlatno smeđa, prilagođavajući vreme sopstvenom ukusu.
- Kada je hrana gotova, koristite ručku da otvorite poklopac. Izvadite hranu uz pomoć plastične špatule. Nikada nemojte koristiti metalne hvataljke ili nož jer mogu oštetiti nelepljiv premaz ploča za pečenje.
- Kada završite sa pečenjem, isključite utikač iz zidne utičnice i ostavite uređaj otvoren da se ohladi.

DA BISTE UKLONILI PLOČE ZA PEČENJE

- Uvek isključite gril toster i dozvolite mu da se ohladi pre nego što uklonite ploče za pečenje.
- Otvorite gril toster, locirajte dugmiće za oslobađanje ploča na prednjoj strani uređaja. Čvrsto pritisnite dugme i ploča će se malo podići sa baze. Držeći ploču sa obe ruke, izvucite je ispod metalnih nosača i podignite je iz baze. Pritisnite drugo dugme za oslobađanje druge ploče kako biste je uklonili na isti način.

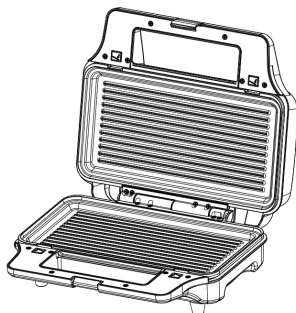

ČIŠĆENJE I ODRŽAVANJE

- Uvek isključite gril i ostavite ga da se ohladi pre čišćenja. Uređaj je lakše očistiti kada je blago topao. Nema potrebe da rastavljate gril radi čišćenja. Nikada ne uranjajte uređaj u vodu niti ga stavljajte u mašinu za pranje sudova.
- Ploče za pečenje se mogu prati u vodi ili u mašini za sudove.
- Obrišite ploče za pečenje mekom krpom kako biste uklonili ostatke hrane. Preko zapečenih ostataka hrane sipajte malo tople vode pomešane sa deterdžentom, a zatim ih očistite neabrazivnom plastičnom sunderastom četkom ili stavite vlažan kuhinjski papir preko grila kako biste navlažili ostatke hrane.
- Ne koristite nikakvo abrazivno sredstvo koje može izgubiti ili oštetiti nelepljivi premaz.
- Ne koristite metalni pribor za uklanjanje hrane, može oštetiti nelepljivu površinu.
- Spoljašnjost grila obrišite samo vlažnom krpom. Ne čistite spoljašnjost nikakvim abrazivnim sunderom ili čeličnom žicom, jer će to oštetiti površinu. Ne uranjajte u vodu ili bilo koju drugu tečnost.
- Ne stavljajte u mašinu za pranje sudova.
- Nakon svake upotrebe, uklonite i ispraznite tacnu za skupljanje viška ulja i operite tacnu toplom vodom sa sapunicom. Izbegavajte upotrebu sundera ili jakih deterdženata, jer mogu oštetiti površinu.
- Isperite i temeljno osušite čistom, mekom krpom i vratite na mesto.

ČUVANJE

- Uvek isključite aparat pre nego što ga odložite.
- Uverite se da je aparat uvek hladan i suv pre nego što ga odložite.
- Napojni kabl se može omotati oko donjeg dela kućišta pre odlaganja.

TEHNIČKE SPECIFIKACIJE

Napon: AC 220V-240V~

Frekvencija: 50Hz/60Hz

Snaga: 900W

Pravilno odlaganje ovog proizvoda:



Ova oznaka ukazuje da ovaj proizvod ne treba odlagati zajedno sa drugim kućnim otpadom u celoj EU. Da biste sprečili moguću štetu po životnu sredinu ili ljudsko zdravlje od nekontrolisanog odlaganja otpada, odložite ga odgovorno kako biste promovisali održivu ponovnu upotrebu materijalnih resursa. Da biste vratili korišćeni uređaj, molimo koristite sisteme za vraćanje i sakupljanje ili kontaktirajte prodavca kod koga ste kupili proizvod, oni mogu preuzeti ovaj proizvod radi ekološki bezbednog recikliranja.

TESLA

tesla.info



Ovaj dokument je originalno proizveden i objavljen od strane proizvođača, brenda Tesla, i preuzet je sa njihove zvanične stranice. S obzirom na ovu činjenicu, Tehnoteka ističe da ne preuzima odgovornost za tačnost, celovitost ili pouzdanost informacija, podataka, mišljenja, saveta ili izjava sadržanih u ovom dokumentu.

Napominjemo da Tehnoteka nema ovlašćenje da izvrši bilo kakve izmene ili dopune na ovom dokumentu, stoga nismo odgovorni za eventualne greške, propuste ili netačnosti koje se mogu naći unutar njega. Tehnoteka ne odgovara za štetu nanесenu korisnicima pri upotrebi netačnih podataka. Ukoliko imate dodatna pitanja o proizvodu, ljubazno vas molimo da kontaktirate direktno proizvođača kako biste dobili sve detaljne informacije.

Za najnovije informacije o ceni, dostupnim akcijama i tehničkim karakteristikama proizvoda koji se pominje u ovom dokumentu, molimo posetite našu stranicu klikom na sledeći link:

<https://tehnoteka.rs/p/tesla-grill-toster-mg201bx-akcija-cena/>