

Uputstvo za upotrebu

TESLA štapni usisivač HS505GP

TESLA



Tehnoteka je online destinacija za upoređivanje cena i karakteristika bele tehnike, potrošačke elektronike i IT uređaja kod trgovinskih lanaca i internet prodavnica u Srbiji. Naša stranica vam omogućava da istražite najnovije informacije, detaljne karakteristike i konkurentne cene proizvoda.

Posetite nas i uživajte u ekskluzivnom iskustvu pametne kupovine klikom na link:

<https://tehnoteka.rs/p/tesla-stapni-usisivac-hs505gp-akcija-cena/>

TESLA



HS505GP

User Manual

ENG BIH/CG BG GR HR HU MK RO
SLO SRB

HANDSTICK VACUUM CLEANER

Household Use only.
Read this instruction manual carefully before using.



Safety instructions

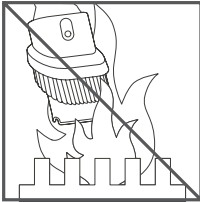

Do not use near
open flames

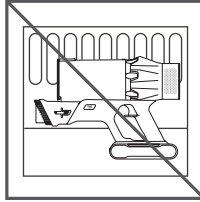

Do not store near
heat sources

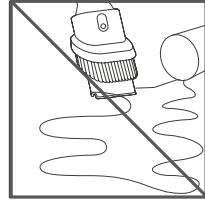

Do not pick up
water or liquids

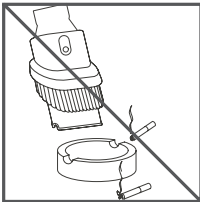

Do not pick up burning
objects

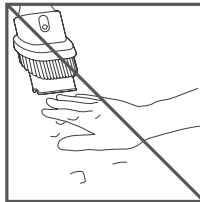



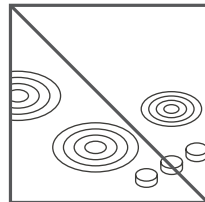



Do not put hands near
the brush bar when the
machine is in use.

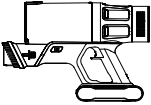
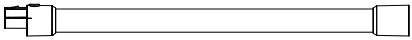
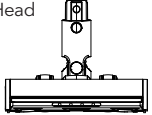
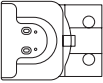

Do not place on or near
the cooker.

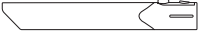
PACKAGE CONTENT

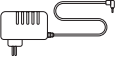
Please check and confirm the accessories and parts according to the following sheet before using.

<p>Main Body</p> 	<p>Pipe</p> 		<p>Motorized Brush Head</p> 
<p>Wall Mount (Screw*2, Expansion Nails*2)</p> 	<p>2 in 1 Upholstery Brush (attached to the mainframe)</p> 	<p>Long Crevice Nozzle</p> 	<p>Battery Pack</p> 
<p>Charger</p> 	<p>HEPA Filter</p> 	<p>User Manual</p> 	

OVERVIEW

Introduction of components:

1. Switch Button
2. Battery Removal Button
3. Dust Tank Release
4. Dust Release button
5. Main Unit Removal Button
6. Electric Floor Brush Removal Button
7. Air Outlet HEPA Filter
8. Touch Screen

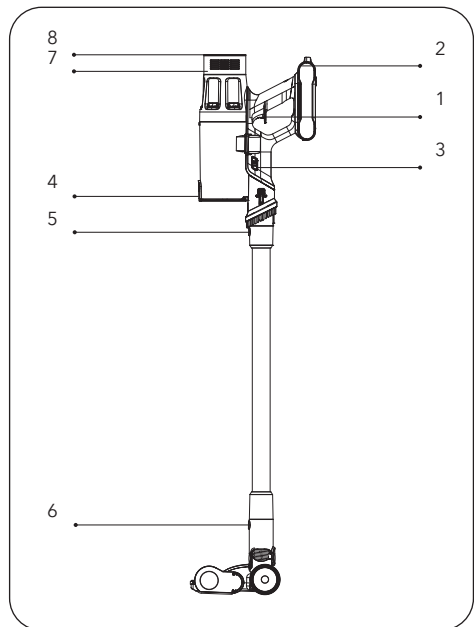

Touch Screen Indicators

- 1. Touch to Adjust Speed
- 2. Suction Level Display
- 3. Battery Display
- 4. Ground Brush Blocked Prompt
- 5. Dust Cup or Air Duct Clogging Indication
- 6. Auto Mode

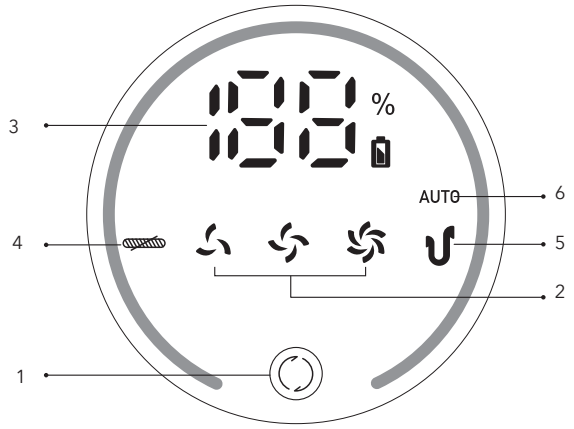

ASSEMBLING & USE

Product Assembling and Use

Install the Battery Pack

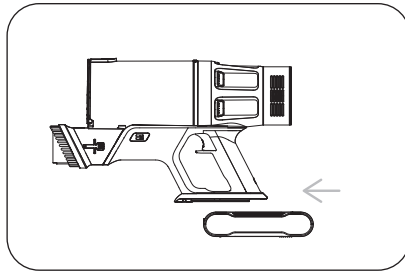

Install Cleaning Accessory

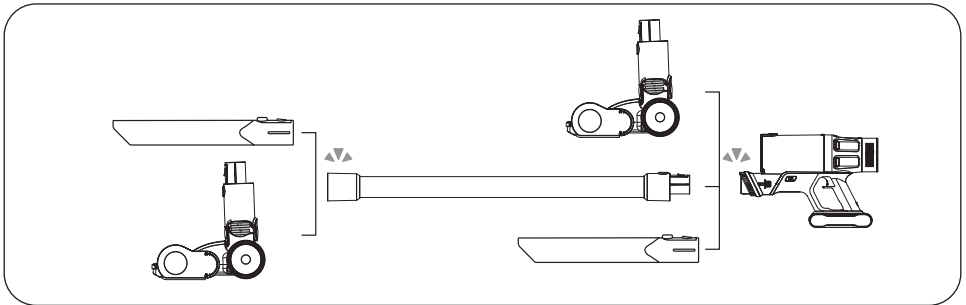

How to Use

NOTE

Before use, make sure that

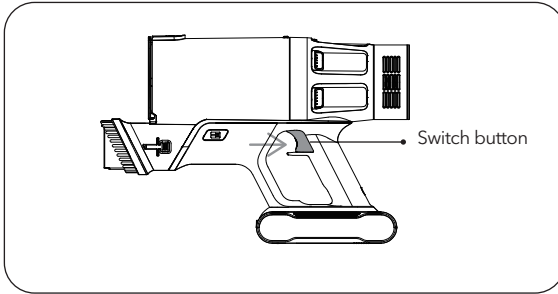

- The battery is fully charged, and fixed in place.
- The dust cup and filters are cleaned, dried, and fixed in place.

Start to Work



Press the switch button, the machine will start to work. Press the button again to shut down the machine.

Select Cleaning Mode

1. Boot into "Auto" Mode
2. Touch  to "Low-end" Mode
3. Touch  Again to "Mild -range" Mode
4. Touch  Again to "Top grade" Mode

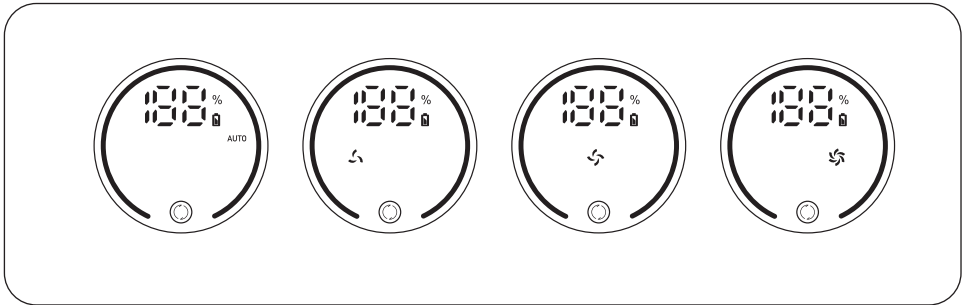

Abnormal Indicator

When the battery level is under 10%, the battery indicator on the screen will start to flash in red. The vacuum cleaner should be charged as soon as possible.

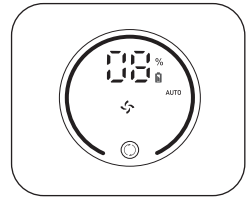

When the brush roller is blocked, the LED light on the motorized brush goes out, and the red brush roller indicator light keeps flashing until it is manually turned off.

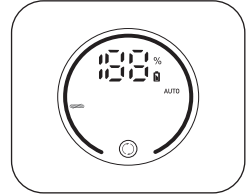

When the main unit or tubing is clogged, the red cup full indicator flashes for 10 seconds and then goes out.

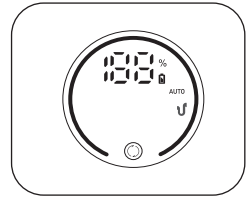

CHARGING METHODS

During the work of the machine, when the power display is only 10%, the power display number will flash. This is a reminder that the battery is low and should be charged in time to avoid affecting the use.

Method 1:

The product can be charged on the storage wall-mount. The digital screen will be showed the charging process ,when at 100% ,the battery is full.

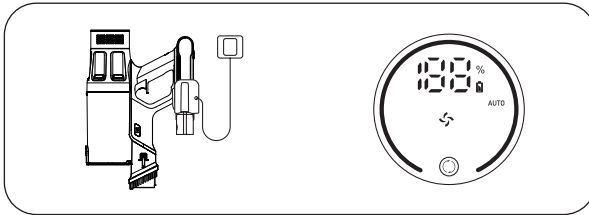

Method 2:

The battery package can be pulled out and charged separately. The battery indicator light will be flashing in green, When the battery is fully charged, the green light is always on.

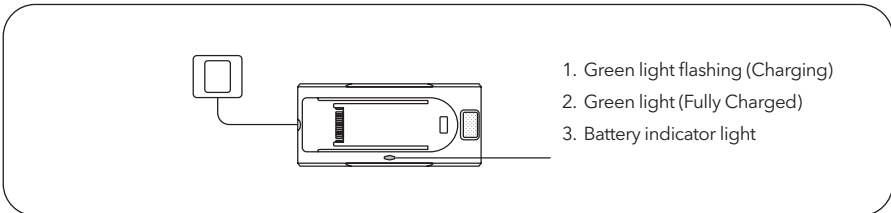

Wall Mount

Hold the charging wall mount against the wall through the two fixing screw holes and fix it onto the wall with screws, and then hang the vacuum cleaner on the wall.

WARNING!

- Please make sure there is no gas, water or electrical cables and wires behind the mounting area.
- To avoid the dock dropping down, please make sure it must be installed firmly

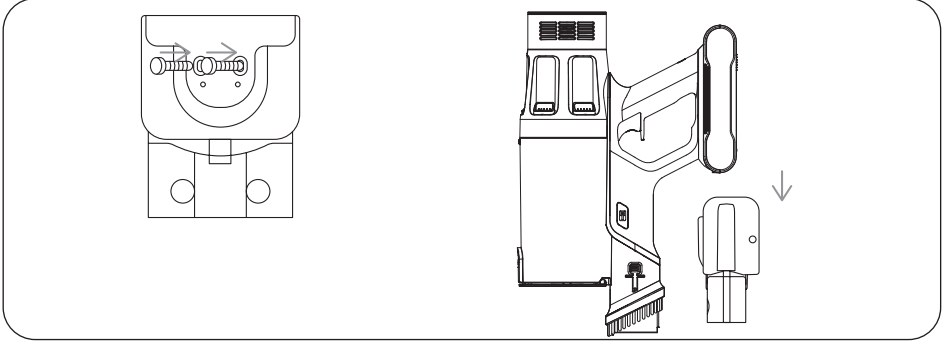

MAINTENANCE

Please clean it regularly to prolong the service life of the vacuum cleaner.

Main Body Cleaning

1. Turnoff the power before cleaning the body.
2. Please use a neutral detergent, wipe the body with half-wet cloth.
3. Please avoid sun exposure and store in a cool and dry place.

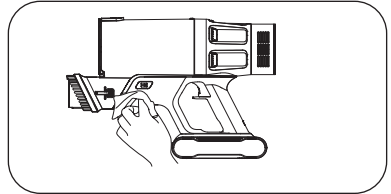

Empty the Dust Cup

- Press the dust cup release button to empty the dust.
- When using, if the garbage in the dust cup exceeds MAX line, please empty it in time.

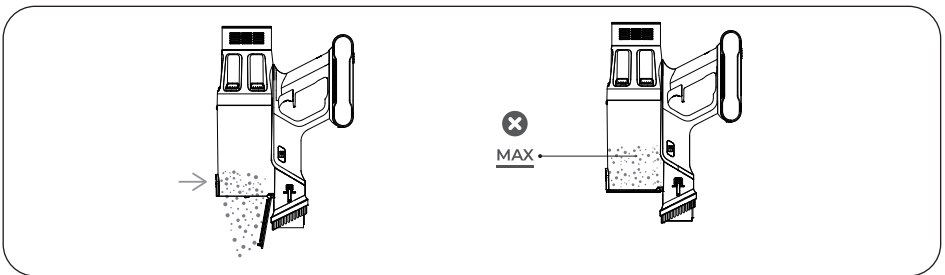

Clean the Filter

Remove the dust cup by pressing and holding the dust cup release buttons on the left and right sides of the handle.

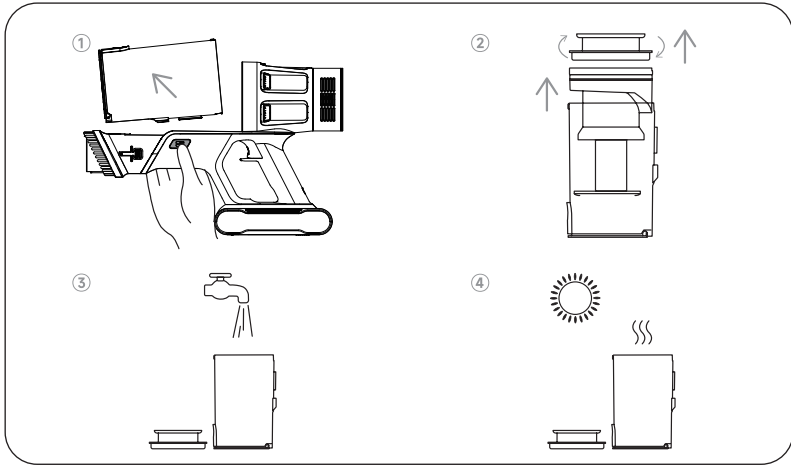

NOTE The filter case and HEPA filter have to be cleaned once in two weeks. The HEPA filter has to be replaced every two months if necessary. Please ensure the filters are completely dry before reassembly.

The filter material in the cleaner will become dusty over time. This is normal and will affect the performance of the filter. If the filter is so dusty that the suction does not return to 100%, then we suggest that the filter be removed and cleaned or rinsed under the tap and left to dry for 24 hours by not venting near fire or any high-temperature objects before re-vacuuming. This should be done when the suction seems to be reduced. It is recommended to replace the HEPA filter once every two months or as soon as it becomes damaged.

Brush Roller Cleaning

NOTE After long periods of use, the bristle may be jammed by hair or similar build-up. It's recommended to clean the brush roller periodically to ensure efficient operation and maintain suction.

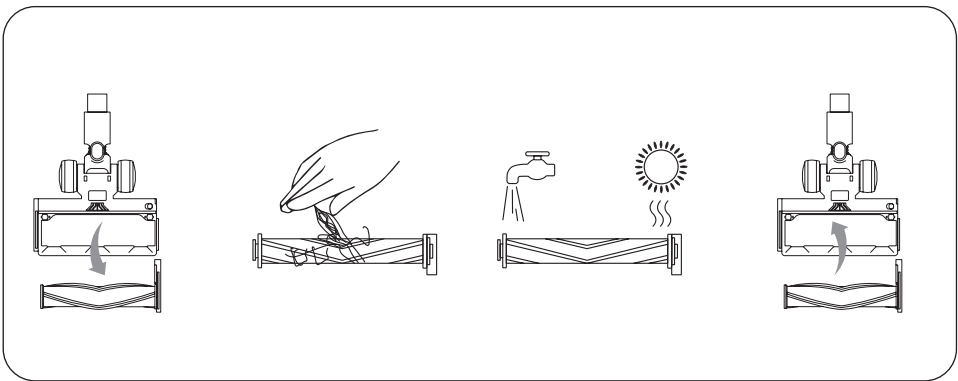

SPECIFICATION

Product	Cordless Vacuum Cleaner
Model	HS505GP
Rated Voltage	29.6V=
Adapter Output	36V 500mAh
Adapter Input	100-240 V~50/60Hz
Cleaning Modes	Auto/ Low/ Middle/Top Grade

TROUBLESHOOTING

Issue	Cause	Solution
Weak suction power	Filter element blocked/deformed	Clean/replace the filter
	The expansion tube is blocked by foreign objects	Clean the telescopic tube
	Air leakage from broken brush hose	Contact customer service to replace the floor brush
Cannot be turned on	The switch of vacuum cleaner is not working	Contact customer service to replace the switch
	The filter system is blocked and the main unit is blocked to trigger automatic protection	Clean/replace the filter
	Battery damage/short circuit in other parts	Contact customer service for investigation
The brush does not rotate	The brush is entangled with hair	Clean the hair on the roller
	The electric floor brush is damaged/short circuited	Contact customer service to replace the brush
	Metal tube short circuit failure	Contact customer service to replace the metal tube
Battery cannot be charged	Loose charging port	Reconnect charging
	Wrong adapter	Use the correct adapter
	Adapter/battery damaged	Contact customer service to replace the adapter/battery
Auto shutdown after power on	Battery is not fully charged (wrong adapter/ loose charging port)	Reconnect charging use the correct adapter
	The filter system is blocked, the host blockage triggers automatic protection	Clean/replace the filter
	Short circuit of the telescopic tube/folding tube/electric floor brush	Contact customer service for replacement

EU DECLARATION OF CONFORMITY

Manufacturer business name: TESLA/COMTRADE DISTRIBUTION D.O.O. BEOGRAD

Manufacturer address: BULEVAR ZORANA ĐINĐIĆA 125i, 11000 BEOGRAD

WE, MANUFACTURER OF BELOW DESCRIBED PRODUCTS, HEREBY DECLARE UNDER OUR SOLE RESPONSIBILITY, THAT THE PRODUCTS TO WHICH THIS DECLARATION RELATES:

product description:

Brand	Model	Type of products
TESLA	HS505GP	Handstick Vacuum Cleaner

ARE IN CONFORMITY WITH THE FOLLOWING STANDARDS AND LEGISLATIVE ACTS:

Harmonized standard	Legislative act
EN IEC 55014-1: 2021 EN IEC 55014-2: 2021 EN IEC 61000-3-2: 2019+A1:2021 EN 61000-3-3:2013+A1:2019+A2:2021	Electromagnetic Compatibility Directive (EMC) 2014/30/EU
EN 60335-2-2: 2010+A11 :2012+A1: 2013 EN 60335-1:2012+A11:2014+A13:2017+A1:2019 +A14:2019+A2:2019+A15:2021+A16: 2023 EN 62233:2008 EN 62321	Low Voltage Directive (LVD) 2014/35/EU
	Restriction of Hazardous Substances Directive (RoHS) 2011/65/EU with its with its Amendments 2015/863/EU

Information on authorized representative in the EU who has a written mandate from the above stated manufacturer to act on its behalf in carrying out certain tasks required in the applicable Union harmonization legislation including tasks specified under Article 4 of Regulation (EU) 2019/1020:

Business name of representative in EU:

Comtrade Distribucija d.o.o.

Address of representative in EU:

Letališka cesta 29B, 1000 Ljubljana, Slovenia

E-mail address of representative in EU:

office@tesla.info

Place and date of issue: Belgrade, 02.07.2024.

Signed for and on behalf of manufacturer:

(Signature and stamp)

Name of authorized person:

Nebojša Lozo

Function of authorized person:

General manager

Samo za domaćinstvo.
Prije upotrebe pažljivo pročitajte uputstvo za upotrebu.



Bezbednosna uputstva

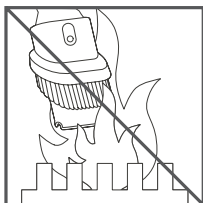

Ne koristite u blizini otvorenog plamena.

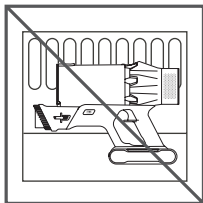

Ne skladištiti u blizini izvora toplote.

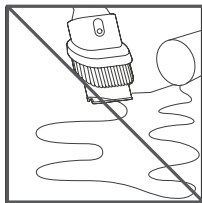

Ne usisavati vodu ili tečnost.

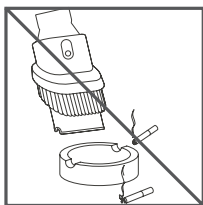

Ne usisavati zapaljive materije.

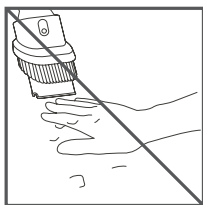



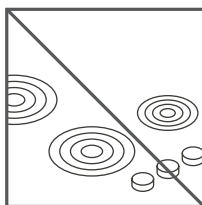

Ne približavati ruke četki dok uređaj radi.

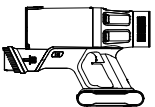
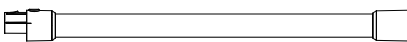
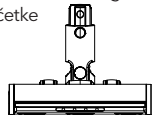
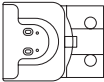

Ne spuštati blizu ili na šporet.

SADRŽAJ PAKOVANJA

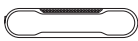
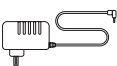
Prije upotrebe provjerite pribor i dijelove prema donjoj tablici.

<p>Glavno telo</p> 	<p>Prava cev</p> 	<p>Motorizovana glava četke</p> 	
<p>Zidni nosač (šraf*2, ekspanzioni ekseri*2)</p> 	<p>Četka za tapaciranje od 2 in 1 (prikačena za glavni okvir)</p> 	<p>Duga mlaznica za pukotine</p> 	<p>Pakovanje za bateriju</p> 
<p>Punjač</p> 	<p>HEPA Filter</p> 	<p>Korisničko uputstvo</p> 	

PREGLED

Prezentacija delova:

1. Dugme za napajanje
2. Dugme za izbacivanje baterija
3. Dugme posude za prašinu
4. Otpustite poklopac za prašinu
5. Dugme za uklanjanje glavne jedinice
6. Dugme za uklanjanje električne četke za pod
7. HEPA filter za izlaz vazduha
8. Ekran na dodir

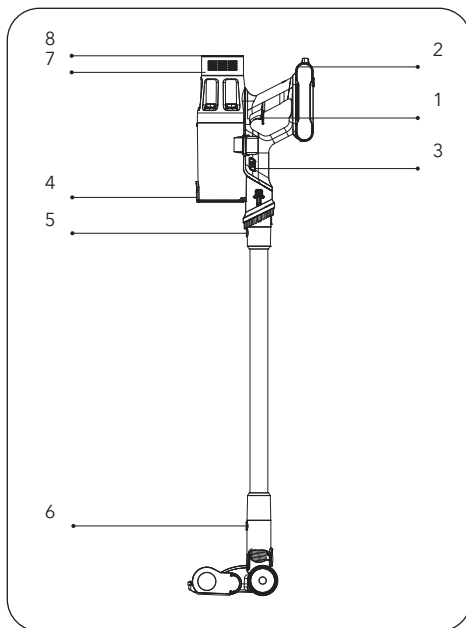

Indikatori dodira na ekranu

1. Pritisnite za podešavanje brzine
2. Usisna snaga
3. Punjenje baterije
4. Greška četke za pod
5. Napunjen rezervoar ili začepljen usisni otvor
6. Auto Mode

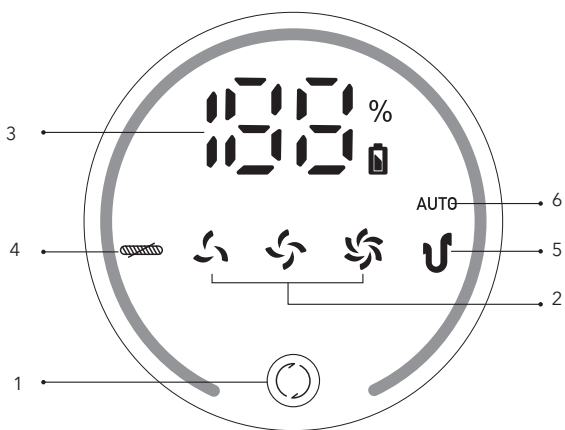

INSTALACIJA I KORIŠĆENJE

Korištenje uređaja

Ugradnja baterije

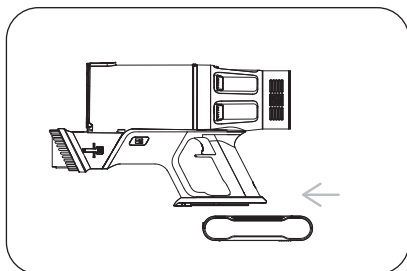

Ugradnja pribora za čišćenje

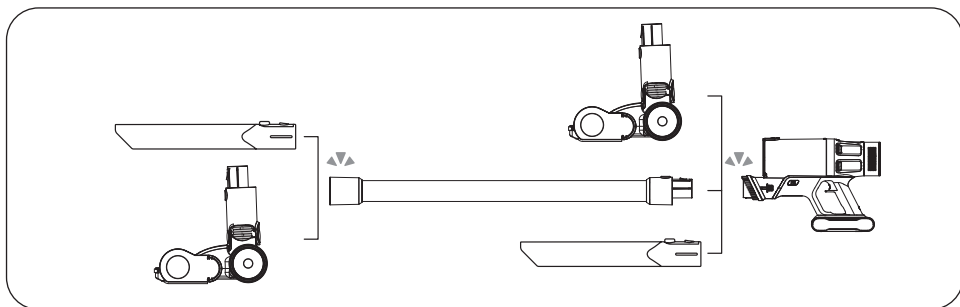

Kako koristiti

NAPOMENA

Pre upotrebe se pobrinite da

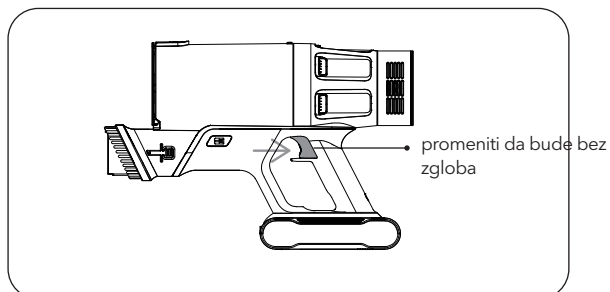

- Baterija je potpuno napunjena i fiksirana na mestu.
- Čaša za prašinu i filteri su očišćeni, osušeni i pričvršćeni na svoje mesto.

Početak rada



Pritisnite dugme za napajanje, mašina se uključuje. Pritisnite dugme ponovo da isključite mašinu.

Izbor metoda čišćenja

1. Pokrenite u "Auto" modu
2. Pritisnite dugme  za nisku brzinu
3. Pritisnite dugme  srednje brzine
4. Pritisnite dugme  za visoku postavku

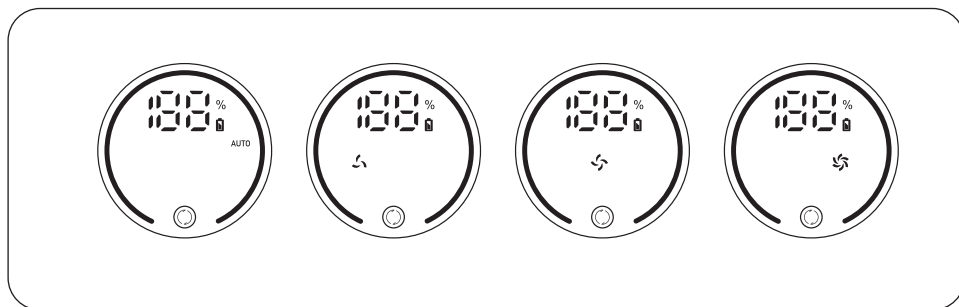

Poruke o greškama

Kada nivo napunjenosti baterije padne ispod 10%, indikator baterije na ekranu počinje da treperi crveno. Usisivač treba napuniti što je prije moguće.

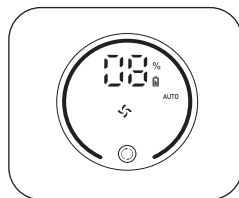

Ako se rolne četke zaglavi, LED lampica motorizovane četke će se ugasiti, a crvena lampica indikatora rolne četke će treptati dok se ne isključite ručno.

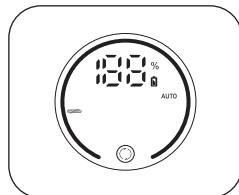

Ako su glavna jedinica ili cijevi blokirani, crveni indikator treperi 10 sekundi, a zatim se gasi.

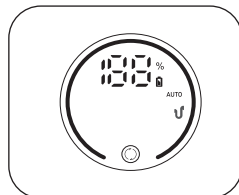

METODE PUNJENJA

Kada mašina radi i nivo napunjenosti je 10%, broj na displeju će početi da treperi. Ovo vas upozorava da je baterija prazna i da morate odmah napuniti da biste je nastavili koristiti.

Metoda 1:

Uređaj se može montirati na zidni nosač. Digitalni displej prikazuje proces punjenja.

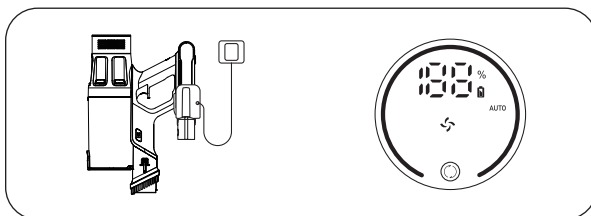

Metoda 2:

Baterija se može zasebno izvaditi i puniti. Indikator baterije treperi zeleno. Kada je baterija potpuno napunjena, zeleno svjetlo svijetli.

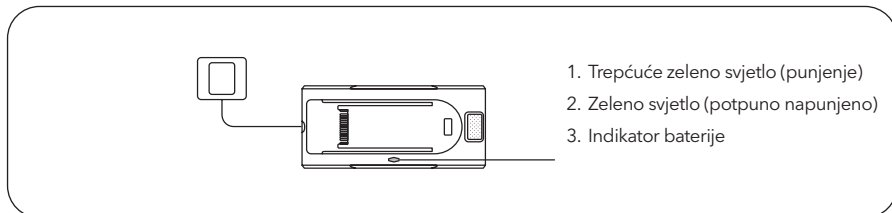

Zidni nosač

Pritisnite držač na zidu, pričvrstite ga vijcima i okačite usisivač na zidu.

⚠ UPOZORENJE!

- Provjerite da nema plinskih, vodenih ili električnih kabela i žica iza područja instalacije.
- Provjerite je li nosač pravilno pričvršćen.

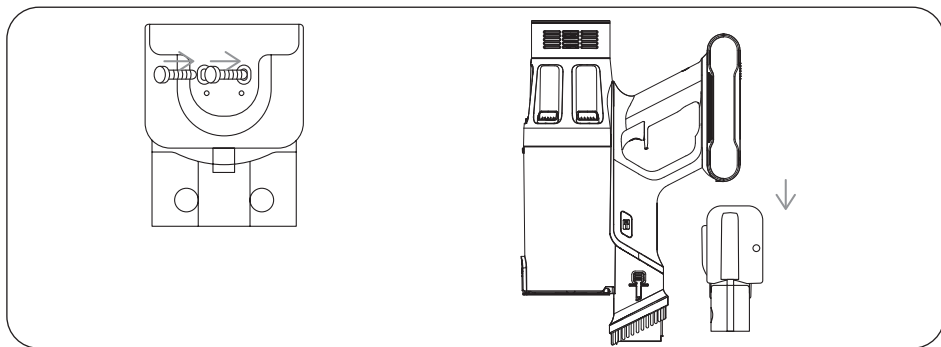

ODRŽAVANJE

Redovno čistite uređaj kako biste produžili vijek trajanja usisivača.

Čišćenje kućišta opreme

1. Isključite usisivač prije čišćenja kućišta.
2. Koristite neutralni deterdžent i obrišite kućište blago vlažnom krpom.
3. Čuvati na suvom i hladnom mestu, zaštićeno od sunčeve svetlosti.

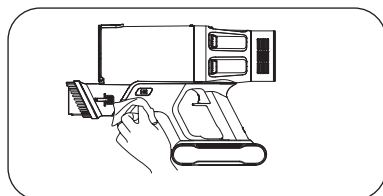

Pražnjenje posude za prašinu

- Pritisnite dugme za otpuštanje i poklopac će se otvoriti.
- Kada količina praha u posudi dostigne oznaku MAX, ispraznite je.

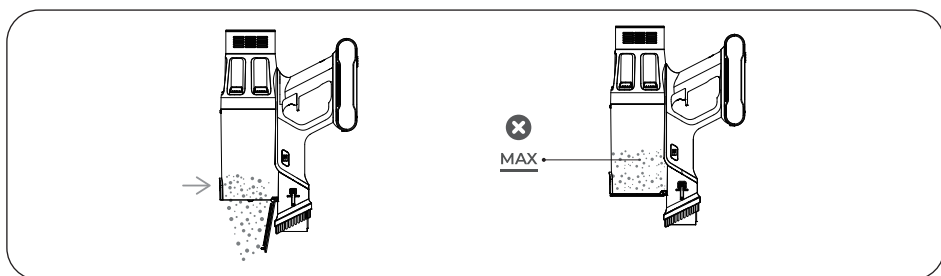

Čišćenje filtera

Uklonite držač posude za prašinu pritiskom i držanjem dugmeta za otpuštanje na levoj i desnoj strani ručke.

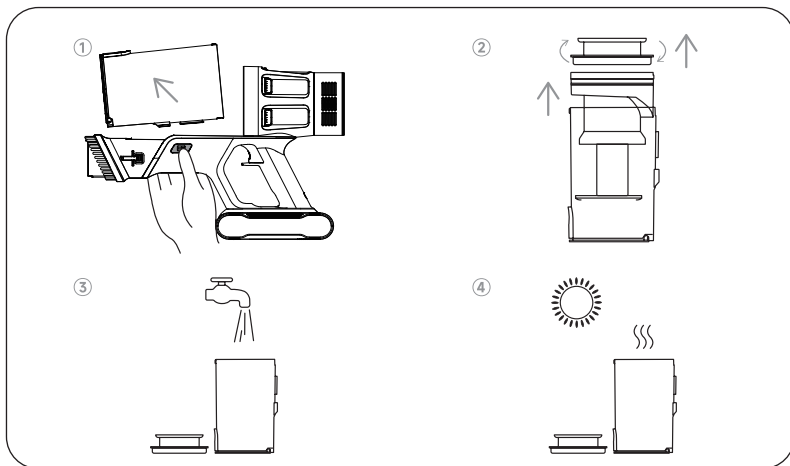

NAPOMENA

Kučite filtera i HEPA filter treba čistiti svake dvije sedmice. HEPA filter treba mijenjati svaka dva mjeseca ako je potrebno. Provjerite je li filter potpuno čist prije nego ga instalirate.

Materijal filtera u usisivaču će se vremenom zaprašiti. Ovo je normalno i uticaće na performanse filtera. Ako je filter toliko prašnjav da usisavanje ne vraća snagu na 100%, preporučujemo da se filter izvadi i očisti ili ispere pod mlazom vode, te ostavi da se osuši 24 sata, izbjegavajući da se suši u blizini vatre ili visokotemperaturnih objekata pre ponovnog usisavanja. Ovo treba uraditi kada primetite da je snaga usisavanja smanjena. Preporučuje se zamena HEPA filtera jednom svakih šest meseci ili čim filter bude oštećen.

Čišćenje valjka četkom

NAPOMENA

Nakon duže upotrebe može se kupiti dosta dlačica između čekinja. Preporučuje se redovno čišćenje valjka četke kako bi se održao efikasan rad i upotrebna snaga.

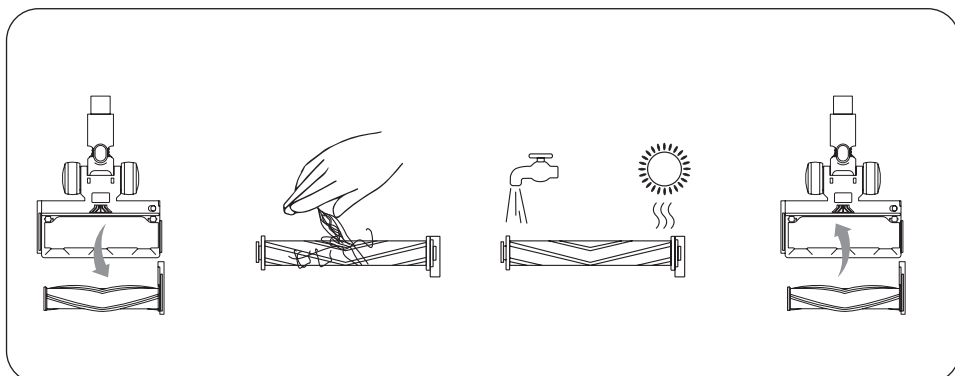

SPECIFIKACIJA

Uređaj	Akumulatorski vakum usisivač
Model	HS505GP
Voltaža	29.6V=
Izlaz adaptera	36V 500mAh
Ulaz adaptera	100-240 V~50/60Hz
Načini čišćenja	Auto/ Low/ Middle/Top Grade

REŠAVANJE PROBLEMA

PROBLEM	UZROK	REŠENJE
Slaba snaga prilikom usisavanja	Začepljen / deformisani filter uložak	Očistite / zamijenite filter
	Teleskopska cijev je blokirana stranim predmetima	Očistite teleskopsku cijev
	Curenje zraka iz slomljenog crijeva četke	Obratite se korisničkoj službi za zamjenu četke za pod
Nije moguće uključiti	Prekidač usisivača ne radi	Obratite se korisničkoj službi da zamjenite prekidač
	Sistem filtera je začepljen ako je automatska zaštita uključena	Očistite/zamijenite filter
	Oštećenje baterije / kratki spoj u drugim komponentama	Obratite se korisničkoj službi
Četkica se ne okreće	Četka je začepljena	Čišćenje cilindra
	Električna četka za pod je oštećena / kratki spoj	Obratite se korisničkoj službi za zamjenu četkice
	Oštećenje metalne cijevi od kratkog spoja	Obratite se korisničkoj službi za zamjenu metalne cijevi
Baterija se ne može puniti	Labav port za punjenje	Ponovo povežite punjenje
	Pogrešan adapter	Koristite odgovarajući adapter
	Oštećen adapter/ baterija	Obratite se korisničkoj službi za zamjenu adaptera / baterije .
Automatsko isključivanje nakon uključivanja	Baterija nije potpuno napunjena (pogrešan adapter/labav priključak za punjenje)	Ponovo povežite punjenje koristeći odgovarajući adapter
	The filter system is bloked, the host blokage treggers automatic protection	Očistite/zamenite filter
	Short circuit of the telescopic tube/folding tube/electric floor bursh	Obratite se korisničkoj službi za zamjenu

Само за употреба в бита
Прочетете внимателно това ръководство за употреба преди да използвате уреда.



Инструкции за безопасност

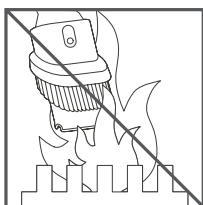

Не използвайте близо до открит огън.

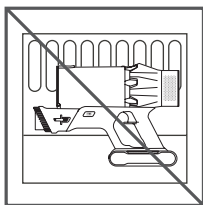

Не съхранявайте близо до източници на топлина.

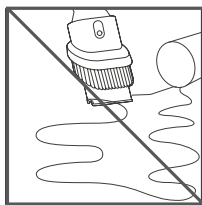

Не събирайте вода или други течности.

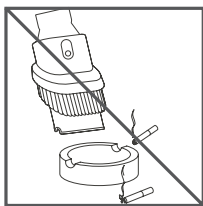

Не събирайте горещи предмети.

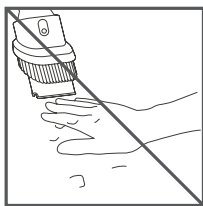



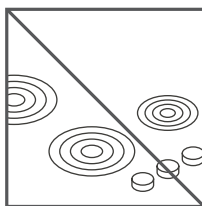

Не поставяйте ръката си близо до четката, докато машината работи.

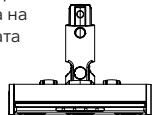

Не поставяйте върху или близо до готварска печка.

СЪДЪРЖАНИЕ НА ОПАКОВКАТА

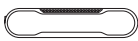
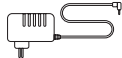
Моля, преди използване, проверете и потвърдете наличието а аксесоарите и частите от следващия лист.

<p>Основен блок</p> 	<p>Тръба</p> 		<p>Моторно задвижвана глава на четката</p> 
<p>Стойка за стенен монтаж</p> 	<p>Четка за завеси и килими 2 в 1 (закрепена към основната рамка)</p> 	<p>Дюза с дълъг процеп</p> 	<p>Батерия</p> 
<p>Зарядно устройство</p> 	<p>HEPA филтър</p> 	<p>Ръководство за потребителя</p> 	

ВЪНШЕН ВИД

Представяне на компонентите:

1. Бутон за включване
2. Бутон за освобождаване на батерията
3. Освобождаване на контейнера за прах
4. Бутон за освобождаване
5. Бутон за освобождаване на основния блок
6. Бутон за освобождаване на електрическата четка за под
7. Отвор за въздуха HEPA филтър
8. Сензорен екран

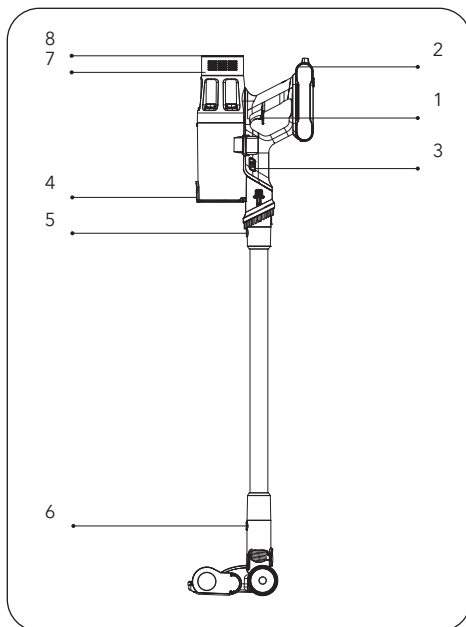

Индикатори на сензорния екран

1. Докоснете за регулиране на скоростта
2. Екран, показващ степента на засмукване
3. Екран батерия
4. Напомняне за блокирана подова четка
5. Индикатор за запълване на контейнера за прах или въздухопровода
6. Auto Mode

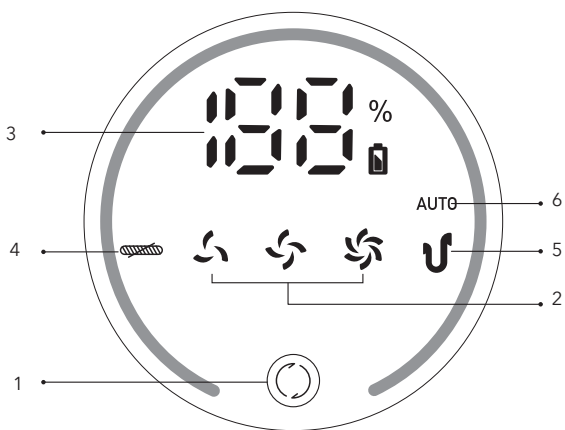

СГЛОБЯВАНЕ И УПОТРЕБА

Сглобяване и употреба на продукта

Монтиране на батерията

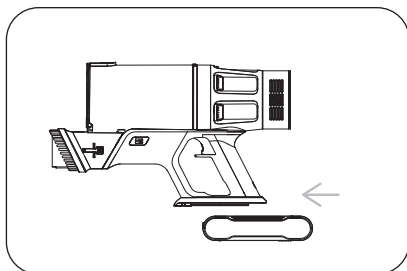

Монтиране на почистващите аксесоари

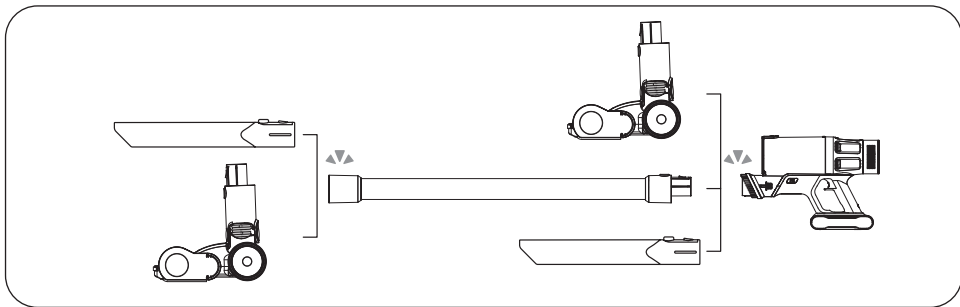

Начин на работа

ВНИМАНИЕ

Преди да използвате, уверете се, че:

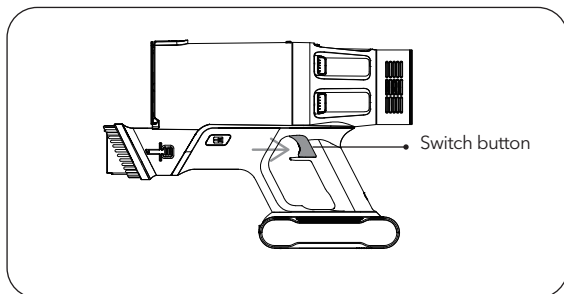

- Батерията е напълно заредена и поставена на място.
- Контейнерът за прах и филтрите са почистени, изсушени и поставени на място.

Стартиране на работа



Натиснете бутона за включване, машината ще започне да работи. Натиснете бутона повторно, за да изключите машината.

Избор на режим на чистене

1. При рестартиране се влиза в "Auto" режим
2. Натиснете , за да влезете в режим "Low-end"
3. Натиснете  отново, за да влезете в режим "Mild -range"
4. Натиснете  отново, за да влезете в режим "Top grade"

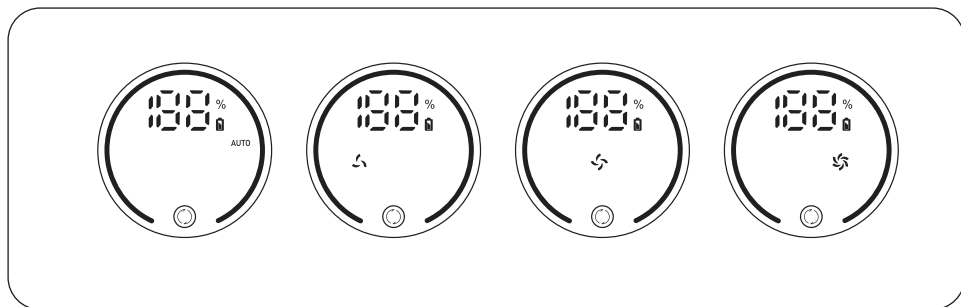

Индикатор на неизправности

Когато нивото на батерията е под 10%, индикаторът на екрана ще започне да мига в червено. Прахосмукачката трябва да се зареди възможно най-скоро.

Когато ролковата четка е блокирана, LED индикаторът светва и четката спира, а червеният индикатор за ролковата четка продължава да мига, докато не бъде изключена ръчно.

Когато основният модул или тръбата са блокирани, червеният индикатор за пълн контейнер примигва в продължение на 10 секунди, след което угасва.

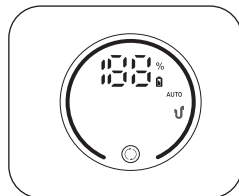
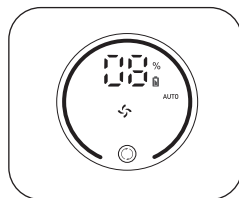

НАЧИНИ ЗА ЗАРЕЖДАНЕ

По време на работа, когато индикаторът на батерията е само 10%, цифрата на екрана за мощността започва да мига. Това е напомняне, че зарядът на батерията е нисък и трябва да се зареди навреме, за да не се повлияе работата ѝ.

Метод 1:

Продуктът може да се зареди на стенната стойка. Цифровият екран ще показва процеса на зареждане, когато достигне 100 %, батерията е заредена.

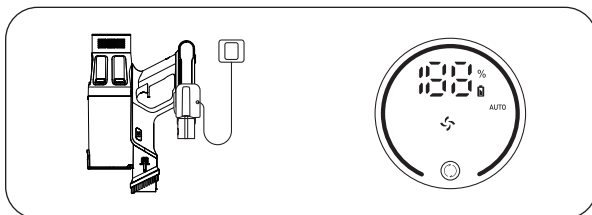

Метод 2:

Батерията може да се изтегли и зареди отделно. Индикаторът на батерията ще мига в зелено. Когато батерията е напълно заредена, зеленият индикатор започва да свети постоянно.

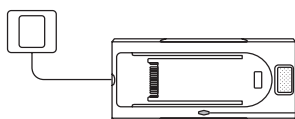

1. Зелената светлина мига (зареждане)
2. Зелена не мигаща светлина (Напълно заредена)
3. Индикаторът на батерията свети

Стенна стойка

Задръжте стенната стойка за зареждане на желаното място и я фиксирайте към стената с два винта. След това окачете прахосмукачката на стената.

⚠ ВНИМАНИЕ!

- Моля, уверете се, че няма газ, вода или електрически кабели и проводници зад зоната на монтажа.
- За да избегнете падане на станцията, моля, уверете се, че е здраво закрепена.

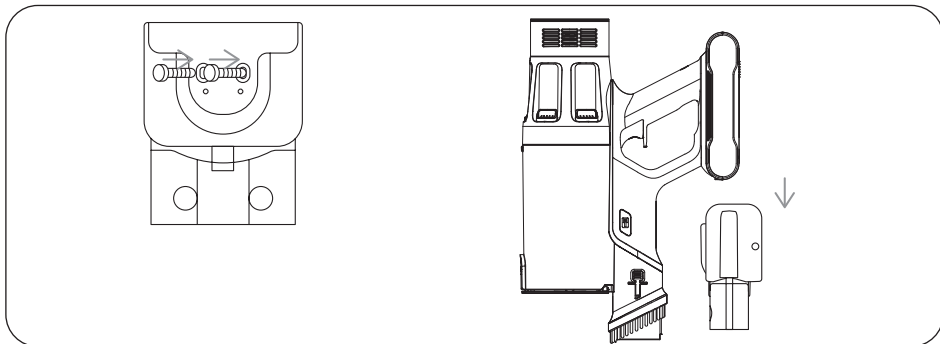

ПОДДРЪЖКА

Моля, редовно почиствайте прахосмукачката, за да удължите експлоатационния ѝ живот.

Почистване на основния блок

1. Преди да почистите блока, изключете захранването.
2. Моля, почистете с влажна кърпа като използвате неутрален почистващ препарат.
3. Моля, избягвайте излагане на слънце и съхранявайте на хладно и сухо място.

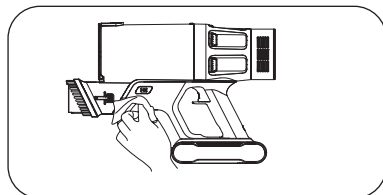

Изпразване на контейнера за прах

- За да изпразните контейнера за прах, натиснете бутона за освобождаване на капака.
- Ако отпадъците в контейнера за прах надвишат линия MAX, моля, изпразнете навреме.

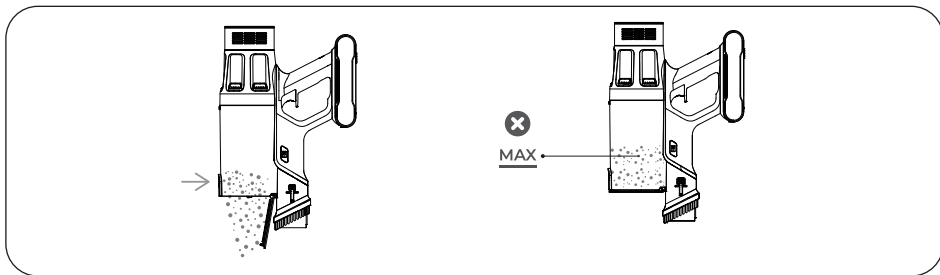

Почистване на филтъра

Отстранете контейнера за прах като натиснете и задържите бутона за освобождаване на контейнера от лявата и дясната страна на дръжката.

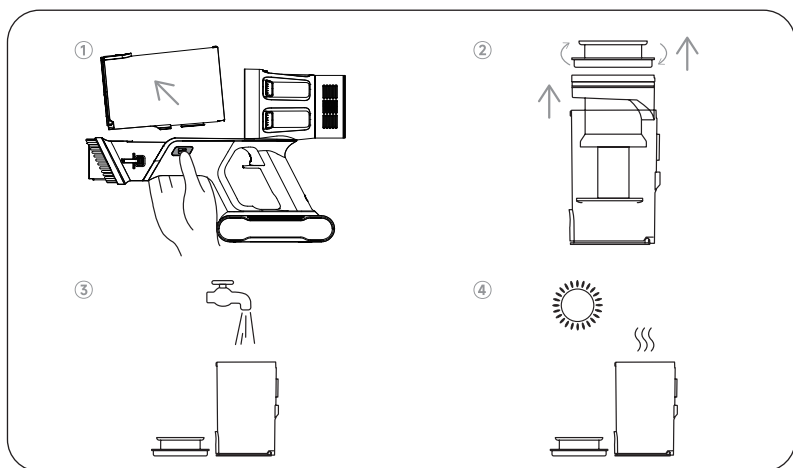

ВНИМАНИЕ

Филтърната торбичка и НЕРА филтъра трябва да се почистват веднъж на две седмици. НЕРА филтърът трябва да се сменя на всеки два месеца, ако е необходимо. Моля, уверете се, че филтрите са напълно сухи, преди да ги поставите обратно на място.

Материалът на филтъра на прахосмукачката, с времето, ще стане прашен. Това е нормално и ще повлияе на работата на филтъра. Ако филтърът е толкова прашен, че смукателната мощност не се възстановява до 100 %, ви препоръчваме да го отстраните и почистите или изплакнете с чешмяна вода и оставите да изсъхне за 24 часа, като не допускате филтъра да е близо до огън или високи температури, преди повторно да го използвате. Това трябва да се извършва когато смукателната мощност изглежда намалена. Препоръчва се да сменяте НЕРА филтъра на всеки два месеца или веднага щом се увреди.

Почистване на ролковата четка

ВНИМАНИЕ

След продължителни периоди на използване, четката може да се блокира от натрупани косми или други подобни отпадъци. Препоръчва се, периодично да почиствате ролковата четка, за да гарантирате ефективна работа и да поддържате смукателна функция.

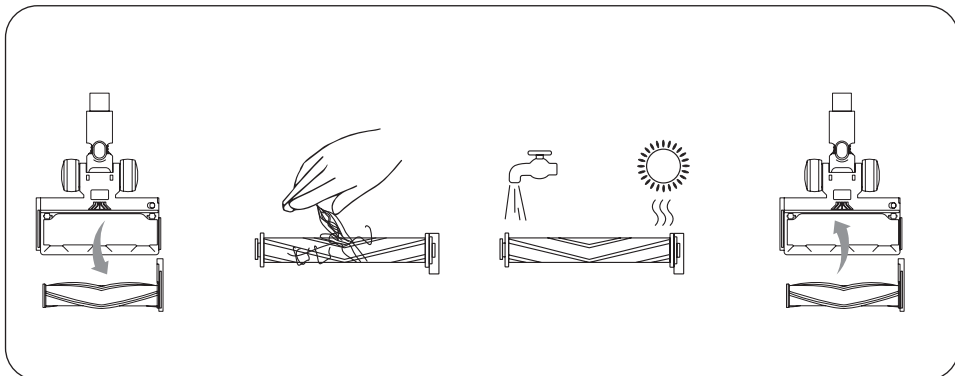

СПЕЦИФИКАЦИЯ

Продукт	Безкабелна прахосмукачка
Модел	HS505GP
Номинално напрежение	29.6V=
Изход на адаптера	36V 500mAh
Вход на адаптера	100-240 V~50/60Hz
Режими на почистване	Auto/ Low/ Middle/Top Grade

ОТСТРАНЯВАНЕ НА НЕИЗПРАВНОСТИ

Проблем	Причина	Решение
Слаба смукателна мощност	Филтърът е блокиран/ деформиран	Почистете/ сменете филтъра
	Удължаващата тръба е блокирана от чужди тела	Почистете телескопичната тръба
	Изпускане на въздух от скъсан маркуч на четката	Свържете се с клиентски сервиз за смяна на четката за под
Не може да се включи	Прекъсвачът на прахосмукачката не работи	Свържете се с клиентски сервиз за смяна на прекъсвача
	Филтърната система е блокирана и основният блок е блокиран от задействана защита	Почистете/ сменете филтъра
	Повреда в батерията/ късо съединение в останалите части	Свържете се с клиентски сервиз за проверка
Четката не се върти	По четката има заплетени косми	Почистете космите от ролката
	Четката за под е повредена/ късо съединение в четката	Свържете се с клиентски сервиз за смяна на четката
	Повреда от късо съединение към металната тръба	Свържете се с клиентски сервиз за смяна на металната тръба
Батерията не се зарежда	Разхлабен порт за зареждане	Свържете повторно за зареждане
	Грешен адаптер	Използвайте подходящ адаптер
	Повреден адаптер/ батерия	Свържете се с клиентски сервиз за смяна на адаптера/ батерията
Автоматично изключване, след включване на захранването	Батерията не е напълно заредена (грешен адаптер/ разхлабен порт за зареждане)	Повторно свържете за зареждане с подходящ адаптер
	Филтърната система е блокирана, блокираният маркуч задейства автоматичната защита	Почистете/ сменете филтъра
	Късо съединение на телескопичната тръба/ удължаващата тръба/електрическата четка за под	Свържете се с клиентски сервиз за смяна

Αποκλειστικά για οικιακή χρήση.
Διαβάστε προσεκτικά αυτό το εγχειρίδιο οδηγιών πριν από τη χρήση.



Οδηγίες για την ασφάλεια

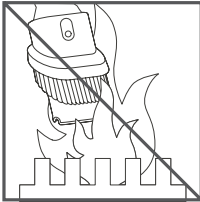

Μη χρησιμοποιείτε κοντά ανοιχτές φλόγες.

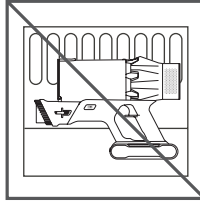

Μην αποθηκεύετε κοντά πηγές θερμότητας.

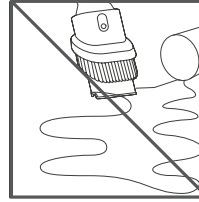

Μην σκώνετε νερό ή υγρά.

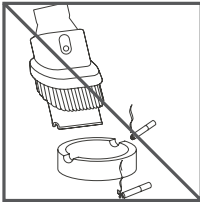

Μην σκώνετε αντικείμενα που καίγονται.

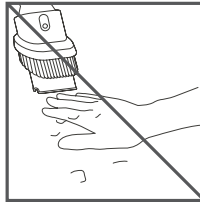



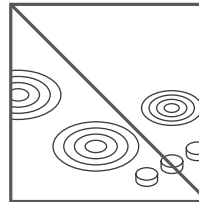



Μην βάζετε τα χέρια κοντά στη ράβδο της βούρτσας όταν το μηχάνημα είναι σε χρήση.

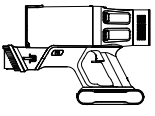
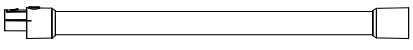
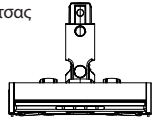
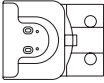

Μην τοποθετείτε πάνω ή κοντά στην κουζίνα.

ΠΕΡΙΕΧΟΜΕΝΟ ΠΑΚΕΤΟΣ

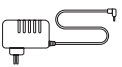
Ελέγξτε και επιβεβαιώστε τα εξαρτήματα και τα εξαρτήματα σύμφωνα με το παρακάτω φύλλο πριν τα χρησιμοποιήσετε.

<p>Κύριο σώμα</p> 	<p>Ευθύς σωλήνας</p> 	<p>Μηχανοκίνητη κεφαλή βούρτσας</p> 	
<p>Βάση τοίχου (βίδα*2, καρφιά επέκτασης*2)</p> 	<p>Βούρτσα ταπετοσαρίας 2 σε 1 (προσαρτημένη στον κεντρικό υπολογιστή)</p> 	<p>Μακρύ ακροφύσιο σωλήνα</p> 	<p>Πακέτο μπαταριών</p> 
<p>Φορτιστής</p> 	<p>Φίλτρο HEPA-</p> 	<p>Εγχειρίδιο χρήστη</p> 	

ΕΠΙΣΚΟΠΗΣΗ

Introduction of components:

1. Κουμπί διακόπτη
2. Κουμπί αφαίρεσης μπαταρίας
3. Αποδέσμευση δοχείου σκόνης
4. Κουμπί απελευθέρωσης σκόνης
5. Κουμπί αφαίρεσης κύριας μονάδας
6. Κουμπί αφαίρεσης ηλεκτρικής βούρτσας δαπέδου
7. Φίλτρο HEPA εξόδου αέρα
8. Οθόνη αφής

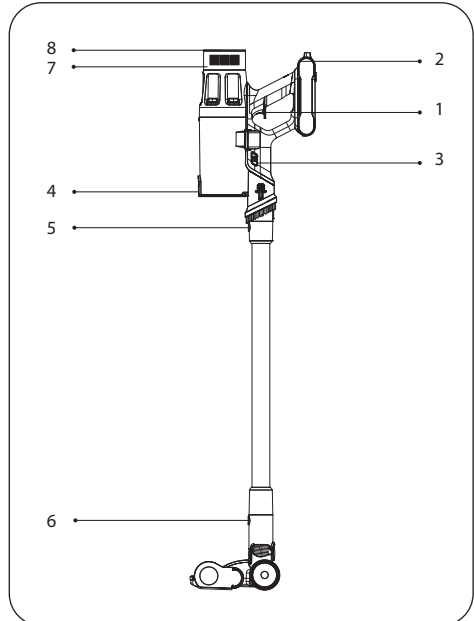

Ενδείξεις οθόνης αφής

1. Αγγίξτε για να προσαρμόσετε την ταχύτητα
2. Ένδειξη επιπέδου αναρρόφησης
3. Εμφάνιση μπαταρίας
4. Προτροπή Ground Brush Blocked
5. Ένδειξη απόφραξης δοχείου σκόνης ή αεραγωγού
6. Auto Mode

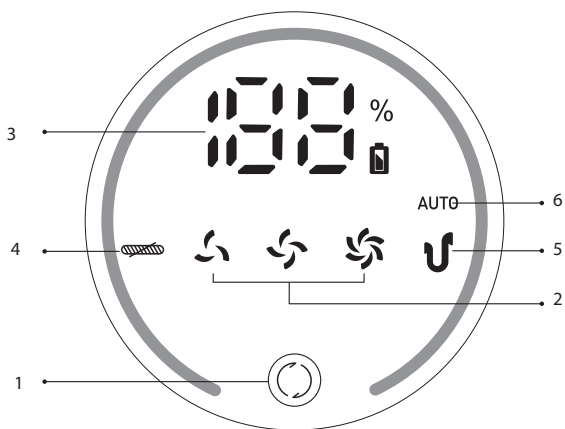

ΣΥΝΑΡΜΟΛΟΓΗΣΗ & ΧΡΗΣΗ

Συναρμολόγηση και χρήση προϊόντος

Εγκαταστήστε το πακέτο μπαταριών

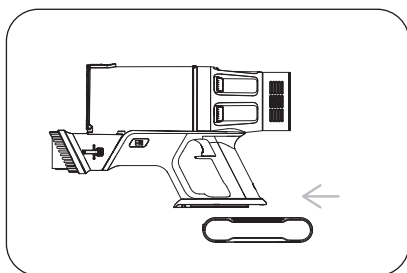

Εγκαταστήστε το αξεσουάρ καθαρισμού

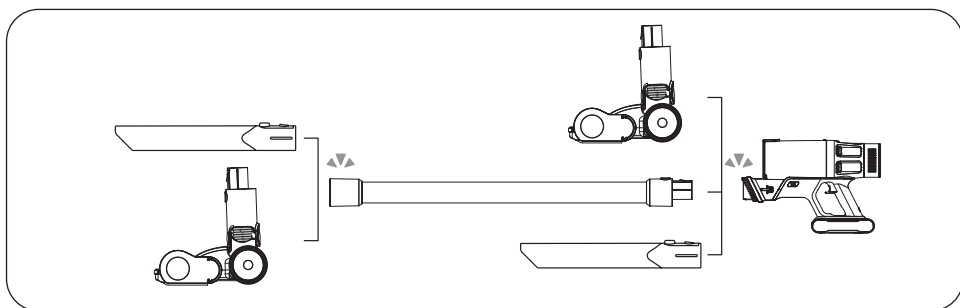

Τρόπος Χρήσης



Πριν από τη χρήση, βεβαιωθείτε ότι

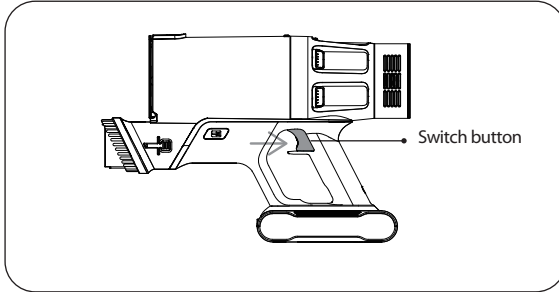

- Η μπαταρία είναι πλήρως φορτισμένη και στερεωμένη στη θέση της.
- Το δοχείο σκόνης και τα φίλτρα καθαρίζονται, στεγνώνονται και στερεώνονται στη θέση τους.

Ξεκινήστε να εργάζεστε



Πατήστε το κουμπί διακόπτη, το μηχάνημα θα αρχίσει να λειτουργεί. Πατήστε ξανά το κουμπί για να τερματίσετε τη λειτουργία του μηχανήματος.

Επιλέξτε Λειτουργία καθαρισμού

1. Boot into "Auto" Mode
2. Touch  to "Low-end" Mode
3. Touch  Again to "Mild -range" Mode
4. Touch  Again to "Top grade" Mode

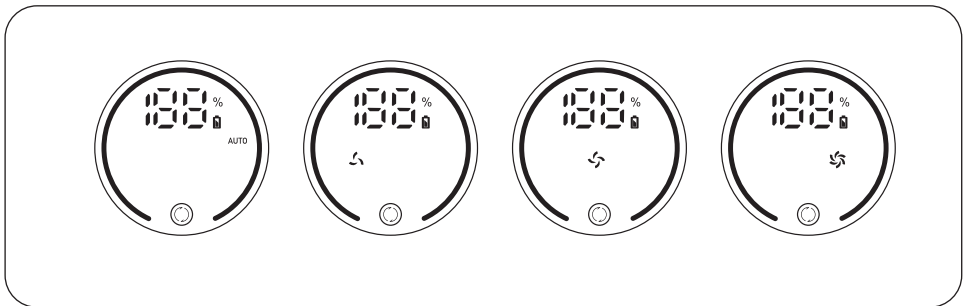

Μη φυσιολογικός δείκτης

Όταν το επίπεδο της μπαταρίας είναι κάτω από 10%, η ένδειξη μπαταρίας στην οθόνη θα αρχίσει να αναβοσβήνει με κόκκινο χρώμα. Η ηλεκτρική σκούπα θα πρέπει να φορτιστεί το συντομότερο δυνατό.

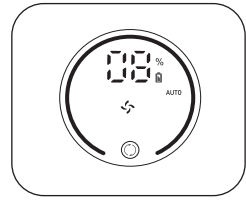

Όταν ο κύλινδρος της βούρτσας είναι μπλοκαρισμένος, η λυχνία LED στη μηχανοκίνητη βούρτσα σβήνει και η κόκκινη ενδεικτική λυχνία κυλίνδρου βούρτσας συνεχίζει να αναβοσβήνει μέχρι να απενεργοποιηθεί χειροκίνητα.

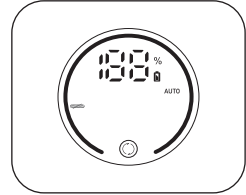

Όταν η κύρια μονάδα ή η σωλήνωση είναι βουλωμένη, η κόκκινη ένδειξη πλήρωσης του κυπέλλου αναβοσβήνει για 10 δευτερόλεπτα και μετά σβήνει.

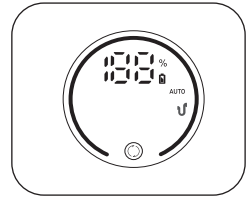

ΜΕΘΟΔΟΙ ΦΟΡΤΙΣΗΣ

Κατά τη διάρκεια της λειτουργίας του μηχανήματος, όταν η ένδειξη τροφοδοσίας είναι μόνο 10%, ο αριθμός ένδειξης ισχύος θα αναβοσβήνει. Αυτή είναι μια υπενθύμιση ότι η μπαταρία είναι χαμηλή και πρέπει να φορτιστεί έγκαιρα για να αποφευχθεί η επίδραση της χρήσης.

Μέθοδος 1:

Το προϊόν μπορεί να φορτιστεί στην επιτοίχια βάση αποθήκευσης. Η ψηφιακή οθόνη θα δείξει τη διαδικασία φόρτισης, όταν στο 100%, η μπαταρία είναι γεμάτη.

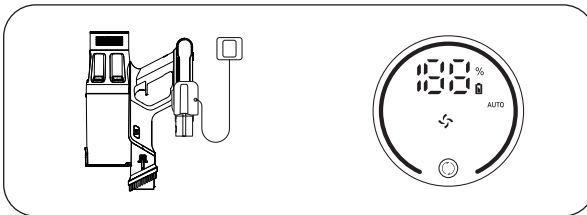

Μέθοδος 2:

Η συσκευασία της μπαταρίας μπορεί να τραβηχτεί και να φορτιστεί ξεχωριστά. Η ενδεικτική λυχνία μπαταρίας θα αναβοσβήνει με πράσινο χρώμα. Όταν η μπαταρία είναι πλήρως φορτισμένη, η πράσινη λυχνία είναι πάντα αναμμένη.

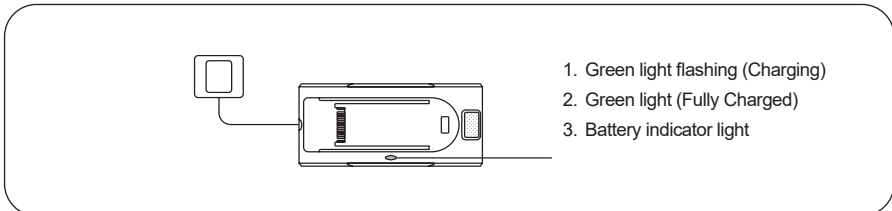

Βάση τοίχου

Κρατήστε την επιτοίχια βάση φόρτισης στον τοίχο μέσα από τις δύο οπές για τις βίδες στερέωσης και στερεώστε την στον τοίχο με βίδες και μετά κρεμάστε την ηλεκτρική σκούπα στον τοίχο.

ΠΡΟΕΙΔΟΠΟΙΗΣΗ!

- Βεβαιωθείτε ότι δεν υπάρχουν καλώδια και καλώδια αερίου, νερού ή ηλεκτρικού ρεύματος πίσω από την περιοχή τοποθέτησης.
- Για να αποφύγετε την πτώση της βάσης, βεβαιωθείτε ότι πρέπει να τοποθετηθεί σταθερά.

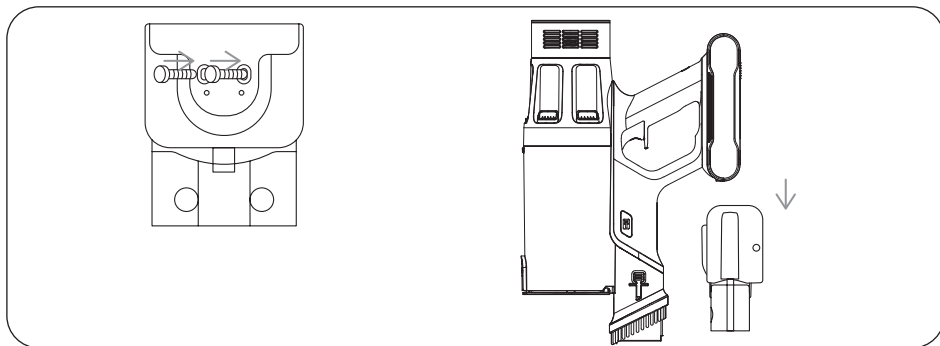

ΣΥΝΤΗΡΗΣΗ

Καθαρίζετε τακτικά για να παρατείνετε τη διάρκεια ζωής της ηλεκτρικής σκούπας

Καθαρισμός Κύριου Σώματος

1. Κλείστε το ρεύμα πριν καθαρίσετε το σώμα.
2. Χρησιμοποιήστε ένα ουδέτερο απορρυπαντικό, σκουπίστε το σώμα με ένα μισό βρεγμένο πανί.
3. Αποφύγετε την έκθεση στον ήλιο και αποθηκεύστε το σε δροσερό και ξηρό μέρος

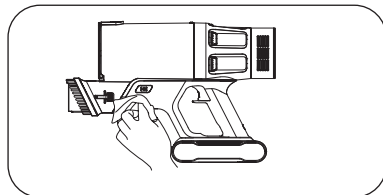

Αδειάστε το Dust Cup

- Πατήστε το κουμπί απελευθέρωσης του δοχείου σκόνης για να αδειάσετε τη σκόνη.
- Κατά τη χρήση, εάν τα σκουπίδια στο δοχείο σκόνης υπερβαίνουν τη γραμμή MAX, αδειάστε το εγκαίρως

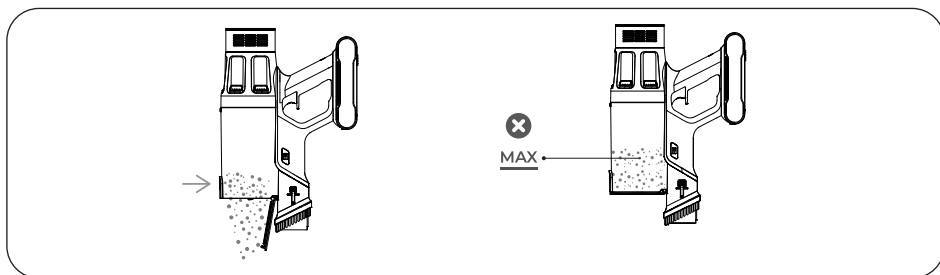

Καθαρίστε το φίλτρο

Αφαιρέστε το κύπελλο σκόνης πατώντας και κρατώντας τα κουμπιά απελευθέρωσης του δοχείου σκόνης στην αριστερή και δεξιά πλευρά της λαβής.

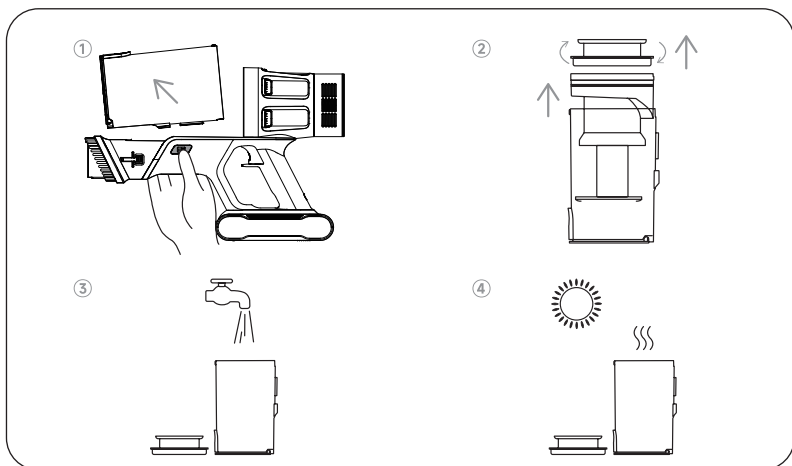

ΣΗΜΕΙΩΣΗ

Η θήκη του φίλτρου και το φίλτρο HEPA πρέπει να καθαρίζονται μία φορά στις δύο εβδομάδες. Το φίλτρο HEPA πρέπει να αντικαθίσταται κάθε δύο μήνες εάν είναι απαραίτητο. Βεβαιωθείτε ότι τα φίλτρα έχουν στεγνώσει τελείως πριν την επανασυναρμολόγηση.

Το υλικό του φίλτρου στο σκουπίδοαπορροφητή θα γίνει σκονισμένο με την πάροδο του χρόνου. Αυτό είναι φυσιολογικό και θα επηρεάσει την απόδοση του φίλτρου. Εάν το φίλτρο είναι τόσο σκονισμένο που η αναρρόφηση δεν επιστρέφει στο 100%, προτείνουμε να αφαιρέσετε το φίλτρο και να το καθαρίσετε ή να το ξεπλύνετε κάτω από τη βρύση και να το αφήσετε να στεγνώσει για 24 ώρες, αποφεύγοντας να το στεγνώσετε κοντά σε φωτιά ή άλλα αντικείμενα υψηλής θερμοκρασίας πριν το ξανα-αναρροφήσετε. Αυτό πρέπει να γίνεται όταν παρατηρήσετε ότι η αναρρόφηση φαίνεται να έχει μειωθεί. Συνιστάται η αντικατάσταση του φίλτρου HEPA κάθε έξι μήνες ή αμέσως μόλις καταστραφεί.

Καθαρισμός κυλίνδρων βούρτσας

ΣΗΜΕΙΩΣΗ

Μετά από μεγάλες περιόδους χρήσης, οι τρίχες μπορεί να κολλήσουν από τρίχες ή παρόμοια συσώρευση. Συνιστάται ο καθαρισμός του βουρτσίζετε περιοδικά τον κύλινδρο για να εξασφαλίσετε αποτελεσματική λειτουργία και να διατηρήσετε την αναρρόφηση

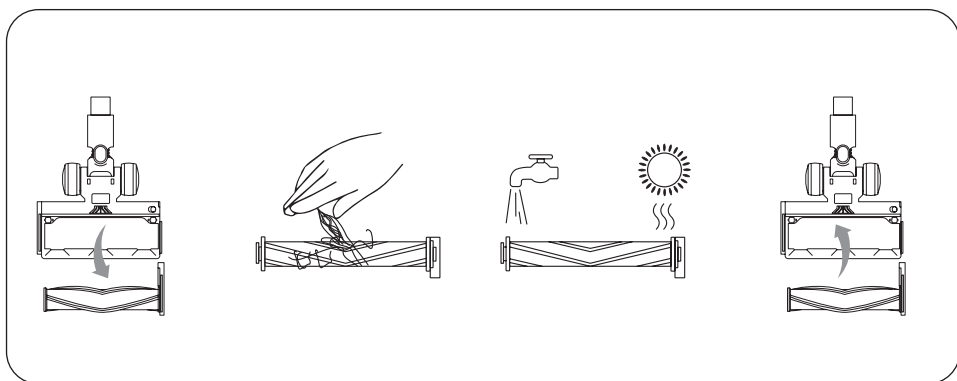

ΠΡΟΣΔΙΟΡΙΣΜΟΣ

Προϊόν	Ασύρματη ηλεκτρική σκούπα
Μοντέλο	HS505GP
Μετρημένη ηλεκτρική τάση	29.6V=
Έξοδος προσαρμογέα	36V 500mAh
Είσοδος προσαρμογέα	100-240 V~50/60Hz
Λειτουργίες καθαρισμού	Auto/ Low/ Middle/Top Grade

ΑΝΤΙΜΕΤΩΠΙΣΗ ΠΡΟΒΛΗΜΑΤΩΝ

ΘΕΜΑ	ΑΙΤΙΑ	ΛΥΣΗ
Ασθενής ισχύς αναρρόφησης	Το στοιχείο φίλτρου μπλοκαρίστηκε/ παραμορφώθηκε	Καθαρίστε/αντικαταστήστε το φίλτρο
	Ο σωλήνας διαστολής είναι φραγμένος από ξένα αντικείμενα	Καθαρίστε τον τηλεσκοπικό σωλήνα
	Διαρροή αέρα από σπασμένο σωλήνα βούρτσας	Επικοινωνήστε με την εξυπηρέτηση πελατών για να αντικαταστήσετε τη βούρτσα δαπέδου
Δεν μπορεί να ενεργοποιηθεί	Ο διακόπτης της ηλεκτρικής σκούπας δεν λειτουργεί	Επικοινωνήστε με την εξυπηρέτηση πελατών για την αντικατάσταση του διακόπτη
	Το σύστημα φίλτρου είναι μπλοκαρισμένο και η κύρια μονάδα είναι μπλοκαρισμένη για να ενεργοποιηθεί την αυτόματη προστασία	Καθαρίστε/αντικαταστήστε το φίλτρο
	Ζημιά/βραχυκύκλωμα μπαταρίας σε άλλα εξαρτήματα	Επικοινωνήστε με την εξυπηρέτηση πελατών για έρευνα
Η βούρτσα δεν περιστρέφεται	Η βούρτσα είναι μπλεγμένη με τρίχες	Καθαρίστε τα μαλλιά στον κύλινδρο
	Η ηλεκτρική βούρτσα δαπέδου είναι κατεστραμμένη/βραχυκυκλωμένη	Επικοινωνήστε με την εξυπηρέτηση πελατών για να αντικαταστήσετε τη βούρτσα
	Βλάβη βραχυκυκλώματος μεταλλικού σωλήνα	Επικοινωνήστε με την εξυπηρέτηση πελατών για να αντικαταστήσετε το μεταλλικό σωλήνα
Η μπαταρία δεν μπορεί να φορτιστεί	Χαλαρή θύρα φόρτισης	Επανασυνδέστε τη φόρτιση
	Λάθος προσαρμογέας	Χρησιμοποιήστε τον σωστό προσαρμογέα
	Ο προσαρμογέας/η μπαταρία έχει υποστεί ζημιά	Επικοινωνήστε με την εξυπηρέτηση πελατών για να αντικαταστήσετε τον προσαρμογέα/μπαταρία
Αυτόματη απενεργοποίηση μετά ενεργοποίηση	Η μπαταρία δεν είναι πλήρως φορτισμένη (λάθος προσαρμογέας/χαλαρή θύρα φόρτισης)	Επανασυνδέστε τη φόρτιση χρησιμοποιήστε τον σωστό προσαρμογέα
	The filter system is blocked, the host blockage triggers automatic protection	Καθαρίστε/αντικαταστήστε το φίλτρο
	Short circuit of the telescopic tube/folding tube/ electric floor bursh	Επικοινωνήστε με τον πελάτη για αντικατάσταση υπηρεσία

Samo za domaćinstvo.
Prije upotrebe pažljivo pročitajte uputstvo za upotrebu.



Sigurnosne upute

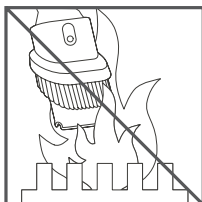

Nemojte koristiti u blizini
otvoreni plamen

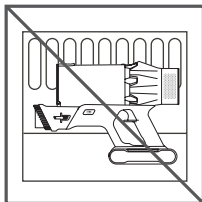

Nemojte skladištiti blizu
izvori topline

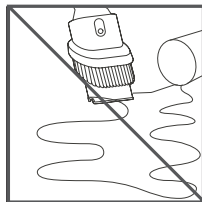

Ne pokupiti vode ili tekućine

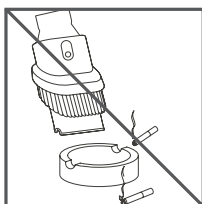

Nemojte pokupiti gori
objekti

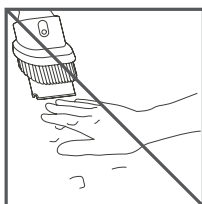



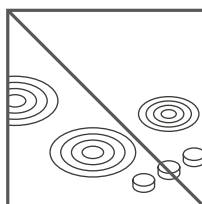

Ne stavljajte ruke blizu
sipke četke kada
stroj je u upotrebi.

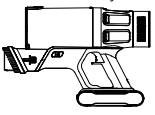
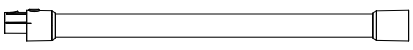
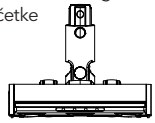
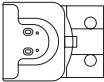

Ne stavljajte na ili blizu
kuhalo.

SADRŽAJ PAKETA

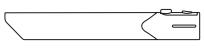
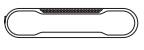
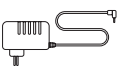
Provjerite i potvrdite pribor i dijelove prema sljedejoj tablici prije uporabe.

<p>Glavno tijelo</p> 	<p>Cijev</p> 	<p>Motorizirana glava četke</p> 	
<p>Zidni nosac (vijak*2, Ekspanzijski cavli*2)</p> 	<p>Cetka za presvlake od 2 in 1 (prii'vrscena na glavno rai'unalo)</p> 	<p>Dugačka mlaznica za pukotine</p> 	<p>Pakovanje baterija</p> 
<p>Punjač</p> 	<p>HEPA Filter</p> 	<p>Korisnički priručnik</p> 	

PREGLED

Uvođenje komponenti:

1. Gumb za prebacivanje
2. Gumb za uklanjanje baterije
3. Otpuštanje spremnika za prašinu
4. Gumb za otpuštanje prašine
5. Gumb za uklanjanje glavne jedinice
6. Gumb za uklanjanje električne i'etke pod
7. HEPA filter za izlaz zraka
8. Zaslon osjetljiv na dodir

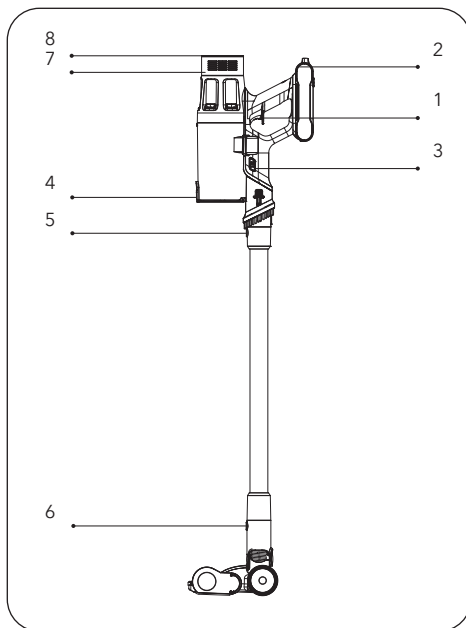

Indikatori zaslona osjetljivog na dodir

1. Dodirnite za podešavanje brzine
2. Prikaz razine usisavanja
3. Prikaz baterije
4. Uputa za blokiranje cetke za tlo
5. Indikacija zacepljenja posude za prasinu ili zracnog kanala
6. Auto Mode

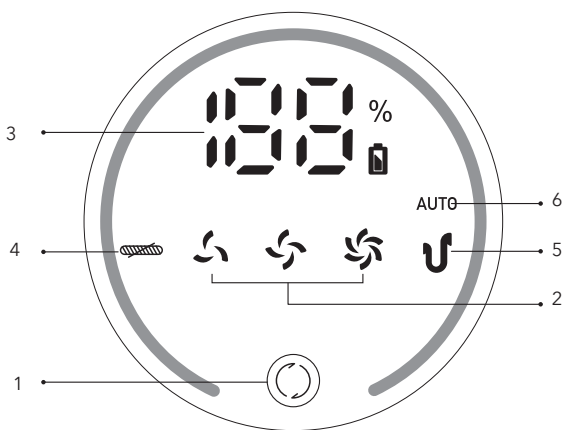

SASTAVLJANJE I KORISTENJE

Sastavljanje i korištenje proizvoda

Ugradite bateriju

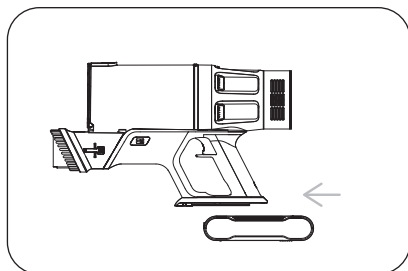

Ugradite pribor za ciscenje

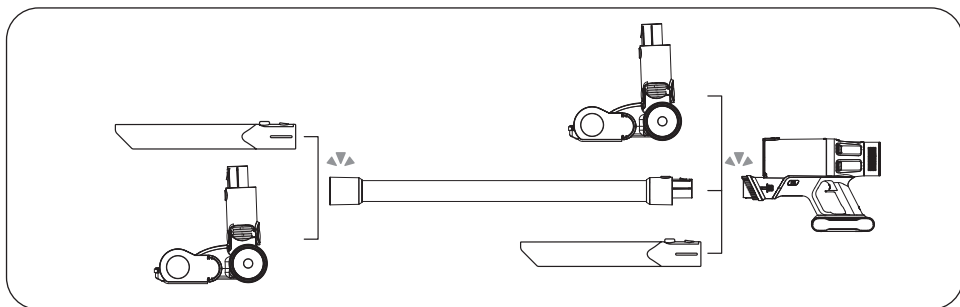

Kako koristiti

NAPOMENA

Prije uporabe uvjerite se da

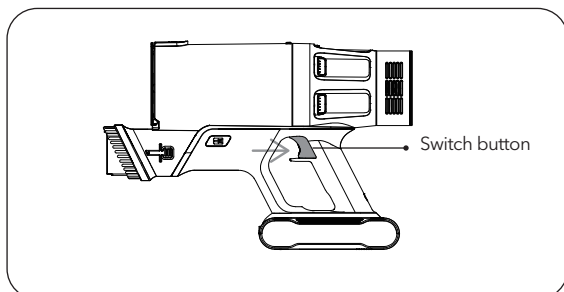

- Baterija je potpuno napunjena i pricvrscena na mjesto.
- Posuda za prasinu i filtri su ocisceni, osuseni i pricvrsceni na mjesto.

Pocnite raditi



Pritisnite prekidač, stroj će početi raditi. Ponovno pritisnite gumb za isključivanje stroja.

Odaberite način ciscenja

1. Pokrenite sustav u "Auto" načinu rada
2. Dodir  do "Low-end Mode"
3. Dodirnite  Ponovno u način rada "Mild-range"
4. Dodir  Ponovno u način rada "Top grade".

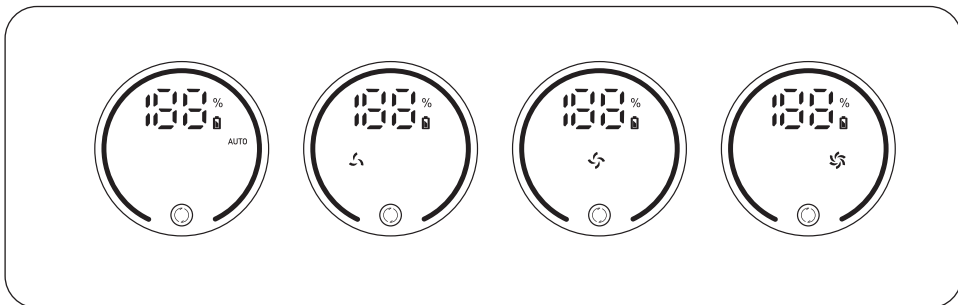

Abnormalni indikator

Kada je razina baterije ispod 10%, indikator baterije na ekranu će paceti bljeskati crvena. Usisavac treba napuniti sta je prije maguce.

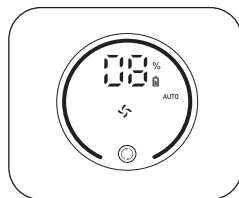

Kada je valjak cetke blakiran, LED lampica na matariziranoj cetki se gasi, a crvena indikatorska svjetla valjka cetke nastavlja treperiti dak se ručna ne iskljuci.

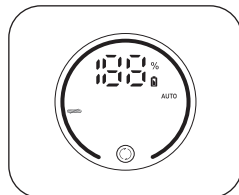

Kada su glavna jedinica iiii cijev zacepljeni, crveni indikator pune salice treperi 10 sekundi i zatim se gasi.

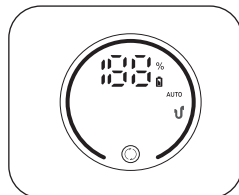

NACINI PUNJENJA

Tijekom rada stroja, kada je prikaz snage sama 10%, broj prikaza snage će treptati. Ova je podsjetnik da je baterija slaba i da je treba napuniti na vrijeme kaka ne bi utjecala na upotrebu.

Metoda 1

Proizvod se može puniti na zidnam nosacu za pohranu. Na digitalnom zaslonu će se prikazati proces punjenja, kada je baterija puna na 100%.

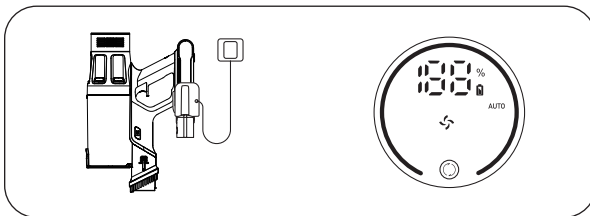

Metoda 2

Paket baterija se može izvuci i zasebna puniti. Indikator baterije će treperiti zelena, kada je baterija potpuno napunjena, zelena svjetla je uvijek ukljucena.

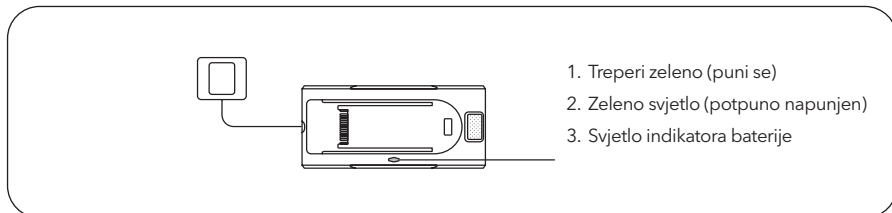

Zidni nosač

Držite zidni nosač za punjenje uza zid kroz dvije rupe za pricvrstne vijke i pricvrstite ga na zid vijcima, a zatim objesite usisavac na zid.

⚠ UPOZORENJE!

- Provjerite nema li plinskih, vodenih ili električnih kabela i zica iza područja za montazu.
- Kako biste izbjegli padanje priključne stanice, provjerite mora li biti čvrsto postavljena

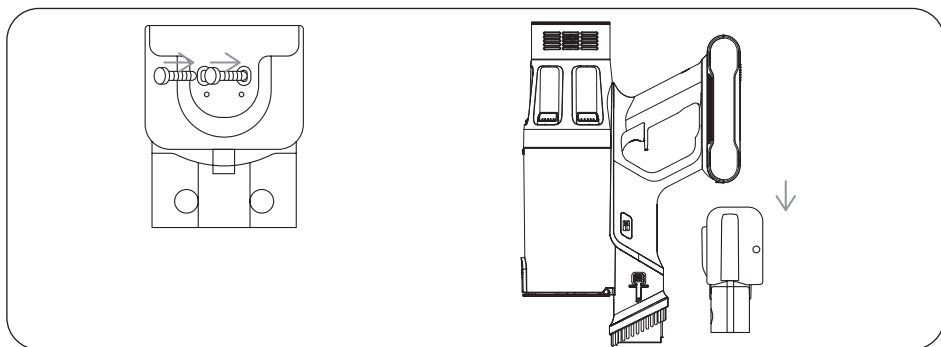

ODRŽAVANJE

Redovito ga čistite kako biste produžili vijek trajanja usisavaca.

Ciscenje glavnog tijela

1. Isključite napajanje prije ciscenja tijela.
2. Koristite neutralni deterdžent, obrišite tijelo napola mokrom krpom.
3. Izbjegavajte izlaganje suncu i čuvajte na hladnom i suhom mjestu.

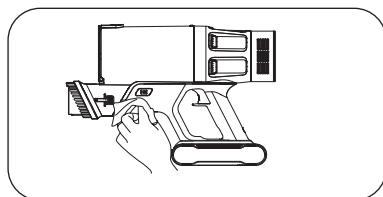

Ispraznite posudu za prasinu

- Pritisnite gumb za otpuštanje posude za prasinu kako biste ispraznili prasinu.
- Prilikom korištenja, ako smeće u posudi za prasinu prelazi liniju MAX, ispraznite je na vrijeme.

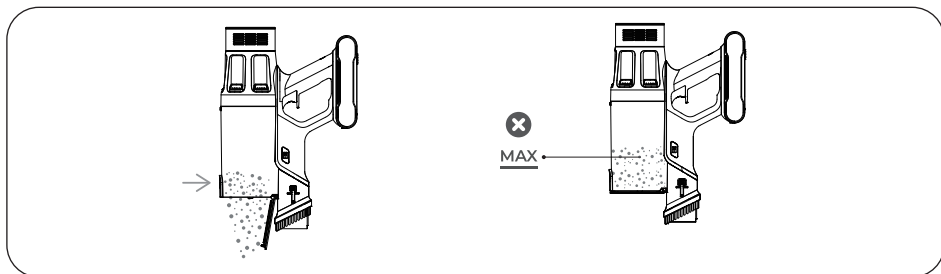

Ocistite filter

Uklonite posudu za prasinu pritiskom i drzanjem gumba za otpustanje posude za prasinu na lijevoj i desnoj strani rucke.

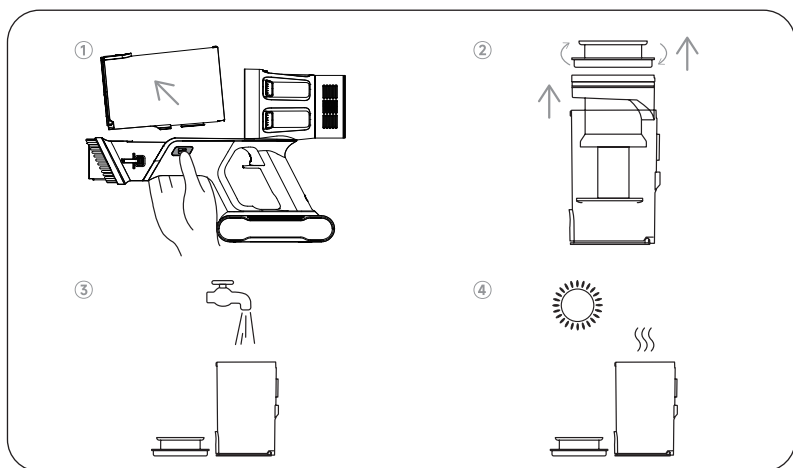

NAPOMENA

Kuciste filtera i HEPA filter moraju se čistiti jednom u dva tjedna. HEPA filter se mora mijenjati svaka dva mjeseca ako je potrebno. Provjerite jesu li filteri potpuno suhi prije ponovnog sastavljanja.

Filtarski materijal u cistacu s vremenom ce postati prasnjav. To je normalno i utjecat ce na rad filtera. Ako je filter toliko prasnjav da se usis ne vrati na 100%, predlazemo da filter uklonite i ocistite iii isperete pod mlazom vode i ostavite da se susi 24 sata tako da ne provjetravate blizu vatre iii bilo kakvih objekata visoke temperature prije ponovno vakuumiranje. To treba uciniti kada se cini da je usis smanjen. Preporuca se zamijeniti HEPA filter jednom svaka dva mjeseca iii cim se osteti.

Ciscenje valjka s cetkom

NAPOMENA

Nakon dugih razdoblja koristenja, cekinje mogu biti zaglavljene dlakama iii slicnim nakupinama. Preporucuje se povremeno ciscenje valjka s cetkom kako bi se osigurao ucinkovit rad i odrzalo usisavanje.

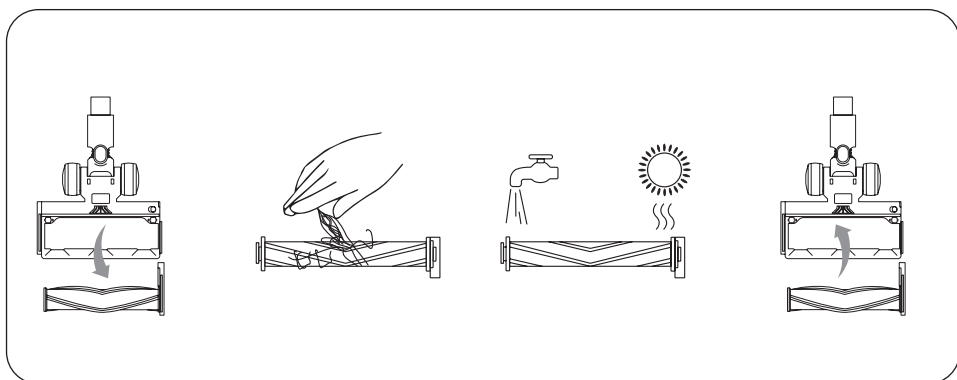

SPECIFIKACIJA

Uređaj	Akumulatorski vakum usisivač
Model	HS505GP
Voltaža	29.6V=
Izlaz adaptera	36V 500mAh
Ulaz adaptera	100-240 V~50/60Hz
Načini čišćenja	Auto/ Low/ Middle/Top Grade

RJESAVANJE PROBLEMA

PROBLEM	UZROK	Rijesenje
Slaba usisna snaga	Element filtera blokiran/deformiran	Ocistite/zamijenite filter
	Ekspanziona cijev je blokirana stranim predmetima	Ocistite teleskopsku cijev
	Curenje zraka iz slomljenog crijeva cetke	Kontaktirajte sluzbu za korisnike radi zamjene cetke za pod
Ne moze se ukljuciti	Prekidac usisavaca ne radi	Kontaktirajte sluzbu za korisnike radi zamjene prekidaca
	Sustav filtera je blokiran, a glavna jedinica je blokirana kako bi se aktivirala automatska zastita	Ocistite/zamijenite filter
	Ostecenje baterije/kratki spoj u drugim dijelovima	Kontaktirajte sluzbu za korisnike radi istrage
Cetkica se ne okrece	Kist je upleten u kosu	Ocistite kosu na valjku
	Elektricna cetka za pod je ostecena/u kratkom spoju	Obratite se sluzbi za korisnike radi zamjene i'etke
	Kvar kratkog spoja metalne cijevi	Kontaktirajte sluzbu za korisnike radi zamjene metalne cijevi
Baterija ne moze biti nabijen	Labav prikljucak za punjenje	Ponovno prikljucite punjenje
	Pogresan adapter	Koristite ispravan adapter
	Adapter/baterija ostecena	Obratite se sluzbi za korisnike radi zamjene adaptera/baterije
Automatsko iskljuCivanje nakon ukljucivanja	Baterija nije potpuno napunjena (pogresan adapter/ labav prikljucak za punjenje)	Ponovno prikljui'ite punjenje pomocu odgovarajuceg adaptera
	Sustav filtera je blokiran, blokada glavnog racunala aktivira automatsku zastitu	Ocistite/zamijenite filter
	Kratki spoj teleskopske cijevi/sklopive cijevi/ elektricnog podnog nosai'a	Obratite se sluzbi za korisnike radi zamjene

Csak háztartási használatra.
Használat előtt figyelmesen olvassa el ezt a használati útmutatót.



Biztonsági utasítások

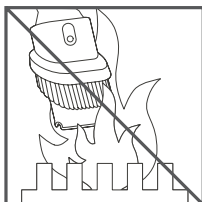

Ne használja a közelében
nyílt lángok.

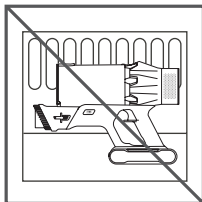

Ne tárolja a közelében
hőforrások.

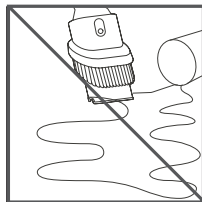

Ne vegye fel
víz vagy folyadék

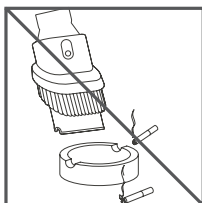

Ne szívjon fel égő
tárgyakat.

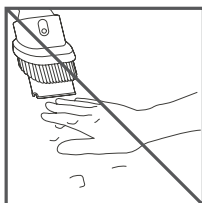



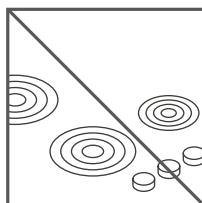



Használat közben ne tegye
a kezét a kefeléc közelébe.

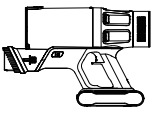
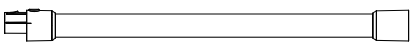
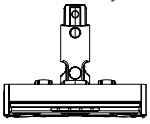
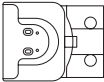

Ne helyezze a tűzhelyre
vagy annak közelébe.

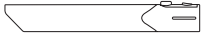
CSOMAG TARTALMA

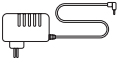
Használat előtt ellenőrizze és erősítse meg a tartozékokat és alkatrészeket az alábbi lap szerint.

 <p>Főtest</p>	 <p>Egyenes cső</p>		 <p>Motoros kefefej</p>
 <p>Fali tartó (csavar*2, tárgulási szögek*2)</p>	 <p>2 l-es kárpitkefe (a nagygéphez rögzítve)</p>	 <p>Hosszú tömlőfúvóka</p>	 <p>Akkumulátor</p>
 <p>Töltő</p>	 <p>HEPA szűrő</p>	 <p>Használati utasítás</p>	

ÁTTEKINTÉS

Összetevők bemutatása:

1. Kapcsoló gomb
2. Elemeltávolító gomb
3. Portartály kioldó
4. Poroldó gomb
5. A főegység eltávolító gombja
6. Elektromos padlókefe eltávolító gomb
7. Levegő kimeneti HEPA szűrő
8. Érintőképernyő

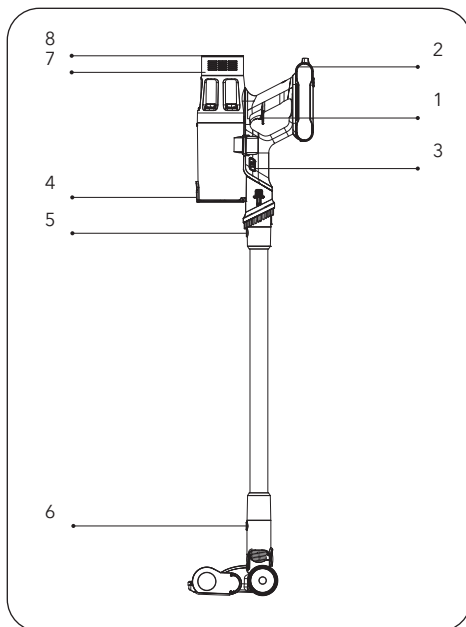

Érintőképernyő-jelzők

1. Érintse meg a Sebesség beállításához
2. Szívási szint kijelző
3. Akkumulátor kijelző
4. Ground Brush Blocked Prompt
5. Porcsésze vagy légcsatorna eltömődés jelzése
6. Auto Mode

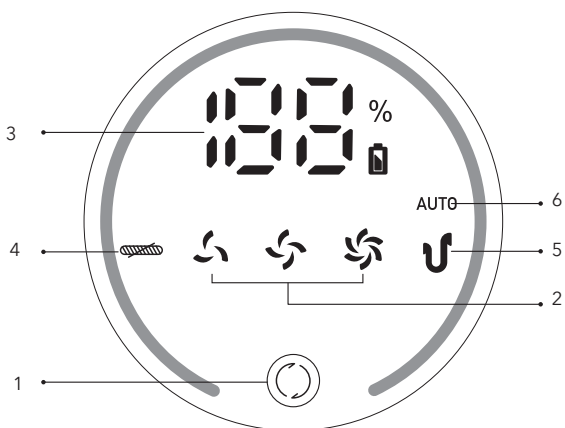

ÖSSZESZERELÉS ÉS HASZNÁLAT

A termék összeszerelése és használata

Szerelje be az akkumulátorcsomagot

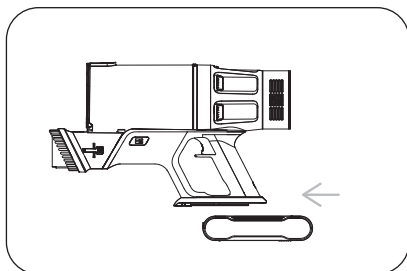

Telepítse a tisztítótartozékot

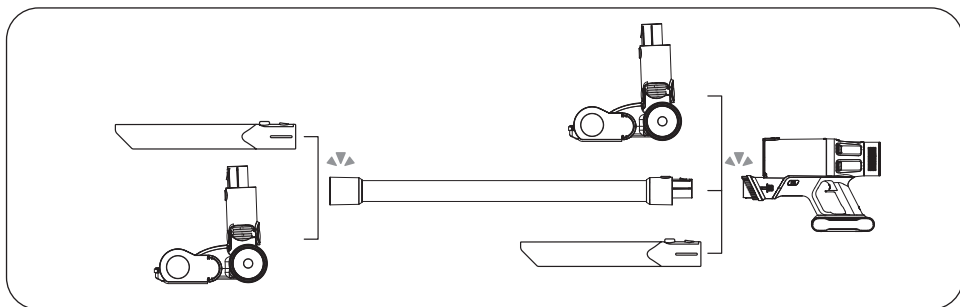

Hogyan kell használni

MEGJEGYZÉS

Használat előtt győződjön meg arról

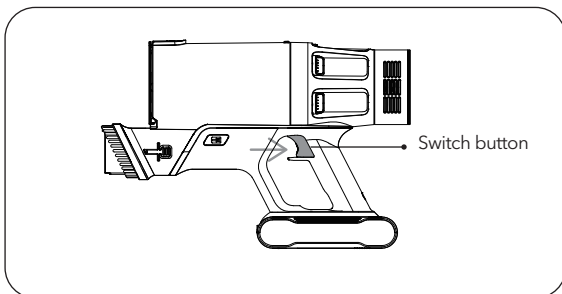

- Az akkumulátor teljesen fel van töltve, és rögzítve van a helyén.
- A porcsészéket és a szűrőket megtisztítják, megszáritják és a helyükre rögzítik.

Kezdj el dolgozni



Nyomja meg a kapcsoló gombot, a gép elkezd dolgozni. Nyomja meg ismét a gombot a gép leállításához.

Tisztítási mód kiválasztása

1. Indítás "Auto" üzemmódban
2. Nyomja meg a gombot  az alacsony fokozathoz
3. Nyomja meg a gombot  a közepes fokozathoz
4. Nyomja meg a gombot  a magas fokozathoz

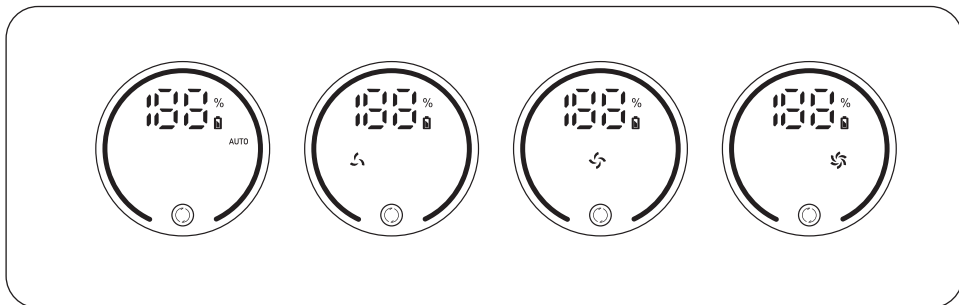

Rendellenes jelző

Ha az akkumulátor töltöttségi szintje 10% alatt van, az akkumulátor jelzőfénye a képernyőn pirosan villogni kezd. A porszívót a lehető leghamarabb fel kell tölteni.

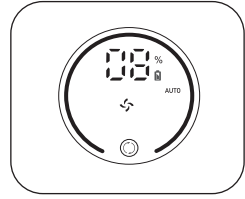

Ha a kefehenger blokkolva van, a motoros kefe LED-je kialszik, és a piros kefehenger jelzőfénye folyamatosan villog, amíg manuálisan ki nem kapcsolják.

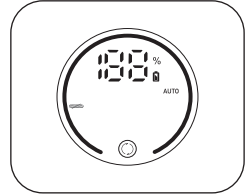

Ha a fő egység vagy a cső eltömődött, a piros csésze megtelt jelzőfény 10 másodpercig villog, majd kialszik.

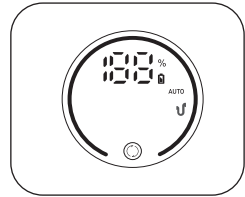

TÖLTÉSI MÓDSZEREK

A gép működése közben, amikor a teljesítmény kijelző csak 10%, a teljesítmény kijelző száma villog. Ez arra figyelmeztet, hogy az akkumulátor lemerült, és időben fel kell tölteni, hogy ne befolyásolja a használatot.

1. módszer:

A termék a tároló falikonzolon tölthető. A digitális képernyő a töltési folyamatot mutatja, amikor 100%-os az akkumulátor töltöttsége.

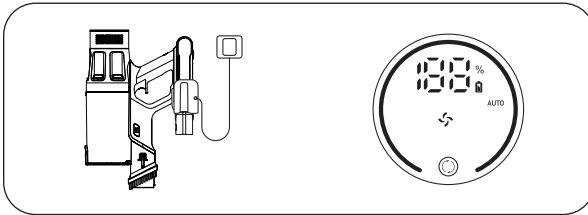

2. módszer:

Az akkumulátorcsomag kihúzható és külön tölthető. Az akkumulátor jelzőfénye zölden villog. Amikor az akkumulátor teljesen feltöltődött, a zöld lámpa mindig világít.

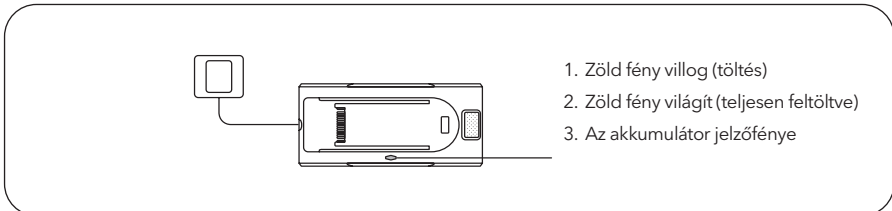

Fali rögzítés

Tartsa a töltő falí tartót a falhoz a két rögzítőcsavar furaton keresztül, majd rögzítse a falhoz csavarokkal, majd akassza fel a porszívót a falra.

FIGYELEM!

- Ügyeljen arra, hogy a szerelési terület mögött ne legyen gáz-, víz- vagy elektromos kábel és vezeték.
- A dokkoló leesésének elkerülése érdekében ügyeljen arra, hogy szilárdan legyen felszerelve.

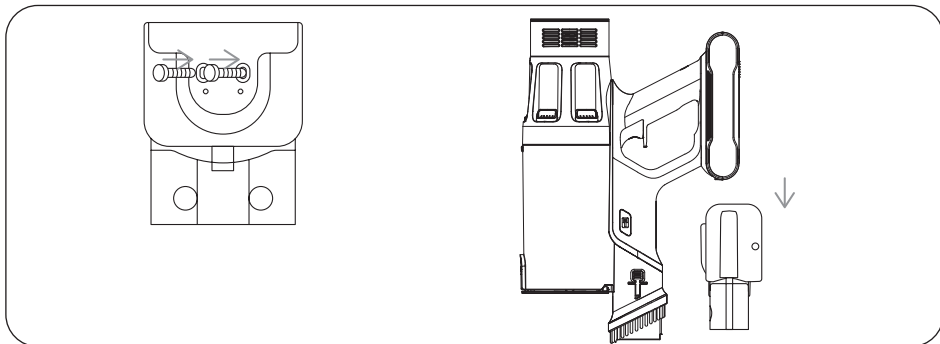

KARBANTARTÁS

Kérjük, rendszeresen tisztítsa meg, hogy meghosszabbítsa a porszívó élettartamát.

Főtest tisztítása

1. A karosszéria tisztítása előtt kapcsolja ki a készüléket.
2. Kérjük, használjon semleges mosószert, törölje le a testet egy félig nedves ruhával.
3. Kerülje a napsugárzást, és hűvös és száraz helyen tárolja..

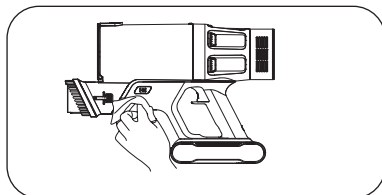

Ürítse ki a porpoharat

- Nyomja meg a porpohár kioldó gombot a por eltávolításához.
- Ha használat közben a portartályban lévő szemét mennyisége meghaladja a MAX vonalat, kérjük, időben ürítse ki.

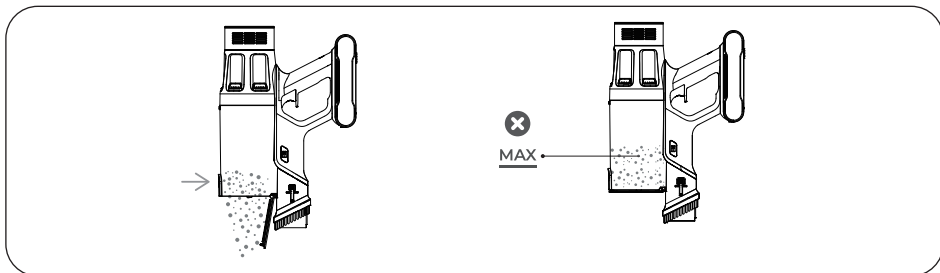

Tisztítsa meg a szűrőt

Távolítsa el a porcsészéket a fogantyú bal és jobb oldalán található porpohár-kioldó gombok lenyomásával és nyomva tartásával.

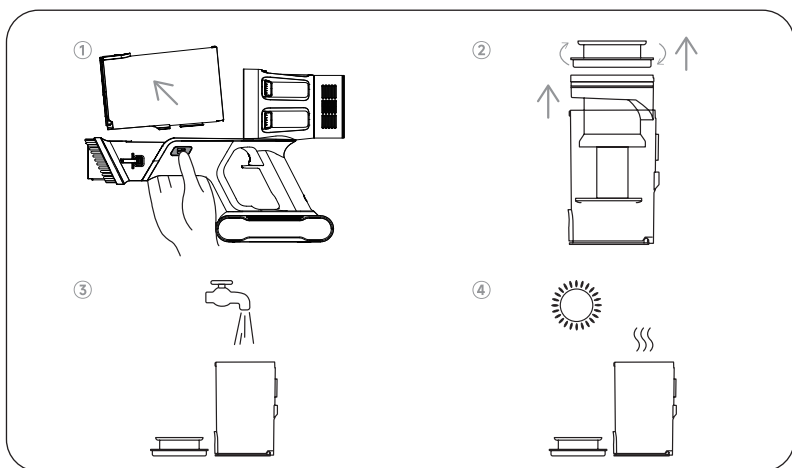

MEGJEGYZÉS

A szűrőházat és a HEPA szűrőt kéthetente egyszer meg kell tisztítani. A HEPA szűrőt szükség esetén kéthavonta cserélni kell. Kérjük, győződjön meg arról, hogy a szűrők teljesen megszáradtak, mielőtt újra összeszerelné.

A tisztítóban lévő szűrő anyaga idővel poros lesz. Ez normális jelenség, és befolyásolhatja a szűrő teljesítményét. Ha a szűrő annyira poros, hogy a szívóteljesítmény nem tér vissza 100%-ra, javasoljuk, hogy vegye ki a szűrőt, és tisztítsa meg vagy öblítse le a csap alatt, majd hagyja száradni 24 órán át, tűzforrástól vagy bármely magas hőmérsékletű tárgytól távol, mielőtt újra porszívózna. Ezt akkor kell elvégezni, amikor csökkenő szívóteljesítményt tapasztal. Javasoljuk, hogy a HEPA szűrőt hat havonta cserélje ki, vagy amint sérültté válik.

Ecsethenger tisztítás

MEGJEGYZÉS

Hosszabb ideig tartó használat után a sörték beszorulhatnak a szőrből vagy hasonló lerakódásokból. Tisztítása javasolt a hatékony működés és a szívás fenntartása érdekében rendszeresen keféje le a hengert.

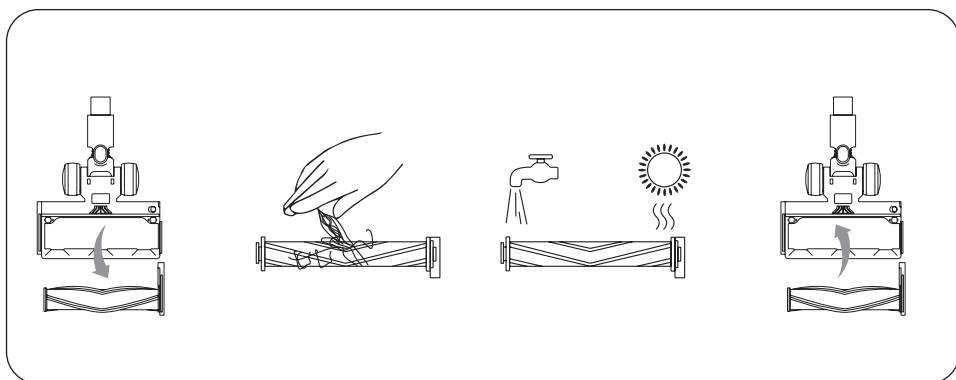

LEÍRÁS

Termék	Vezeték nélküli porszívó
Modell	HS505GP
Névleges feszültség	29.6V=
Adapter kimenet	36V 500mAh
Adapter bemenet	100-240 V~50/60Hz
Tisztítási módok	Auto/ Low/ Middle/Top Grade

HIBAELHÁRÍTÁS

PROBLÉMA	OK	MEGOLDÁS
Gyenge szívóerő	A szűrőelem eltömődött/deformálódott	Tisztítsa meg/cserélje ki a szűrőt
	A tágulási csövet idegen tárgyak blokkolják	Tisztítsa meg a teleszkópos csövet
	Levegőszívágás a törött kefetömlőből	A padlókefe cseréjéhez forduljon az ügyfélszolgálathoz
Nem lehet bekapcsolni	A porszívó kapcsolója nem működik	Lépjen kapcsolatba az ügyfélszolgálattal a kapcsoló cseréje érdekében
	A szűrőrendszer blokkolva van, és a főegység blokkolva van az automatikus védelem aktiválásához	Tisztítsa meg/cserélje ki a szűrőt
	Akkumulátor sérülés/rövidzárlat más alkatrészekben	Vizsgálat érdekében vegye fel a kapcsolatot az ügyfélszolgálattal
A kefe nem forog	A kefe összegabalyodik a szőrrel	Tisztítsa meg a hengeren lévő hajszálat
	Az elektromos padlókefe sérült/zárlatos	A kefe cseréjéhez forduljon az ügyfélszolgálathoz
	Fémcső rövidzárlati hiba	A cseréhez forduljon az ügyfélszolgálathoz fém cső
Az akkumulátor nem tölthető	Laza töltőport	Csatlakoztassa újra a töltést
	Rossz adapter	Használja a megfelelő adaptert
	Az adapter/akkumulátor sérült	Az adapter/akkumulátor cseréjéhez forduljon az ügyfélszolgálathoz
Automatikus leállítás bekapcsolás után	Az akkumulátor nincs teljesen feltöltve (rossz adapter/laza töltőcsatlakozó)	Csatlakoztassa újra a töltést a megfelelő adapterrel
	The filter system is blocked, the host blockage triggers automatic protection	Tisztítsa meg/cserélje ki a szűrőt
	Short circuit of the telescopic tube/folding tube/electric floor bursh	Vegye fel a kapcsolatot az ügyféllel. cseréjére szolgáltató

Само за домаќинство.
Внимателно прочитајте го ова упатство пред употреба.



Безбедносни инструкции

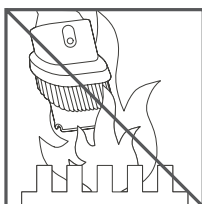

Не користете во близина
отворен пламен.

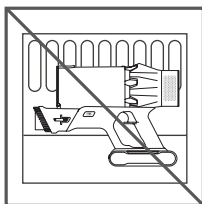

Не чувајте во близина
извори на топлина.

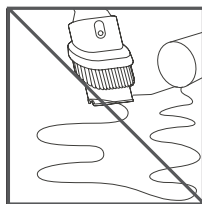

Не земајте
вода или течности.

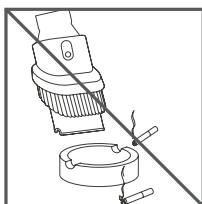

Не земајте запалени
предмети.

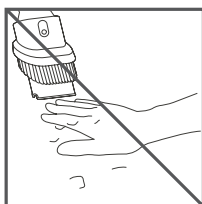



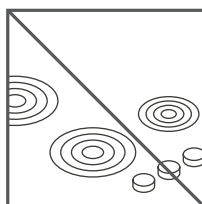

Не ставајте ги рацете во
близина на лентата со
четка кога машината е во
употреба.

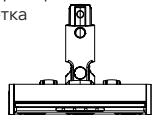
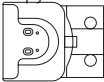

Не ставајте на или во
близина на шпоретот.

СОДРЖИНА НА ПАКЕТОТ

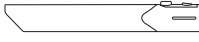
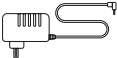
Ве молиме проверете ги и потврдете ги додатоците и деловите според следниот лист пред да ги користите.

<p>Главното тело</p> 	<p>Права цевка</p> 	<p>Моторизирана глава на четка</p> 	
<p>Монтирање на сид (завртка*2, клинци за проширување*2)</p> 	<p>Четка за тапаџир од 2 во 1 (прикачена на главниот компјутер)</p> 	<p>Млазница за долго црево</p> 	<p>Пакет батерии</p> 
<p>Полнач</p> 	<p>ННЕРА филтер</p> 	<p>Упатство за користење</p> 	

ПРЕГЛЕД

Воведување на компоненти:

1. Копче за префрлување
2. Копче за отстранување на батеријата
3. Ослободување на резервоарот за прашина
4. Копче за ослободување од прашина
5. Копче за отстранување на главната единица
6. Копче за отстранување на електрична четка за подот
7. Излез на воздух ХЕПА филтер
8. Екран на допир

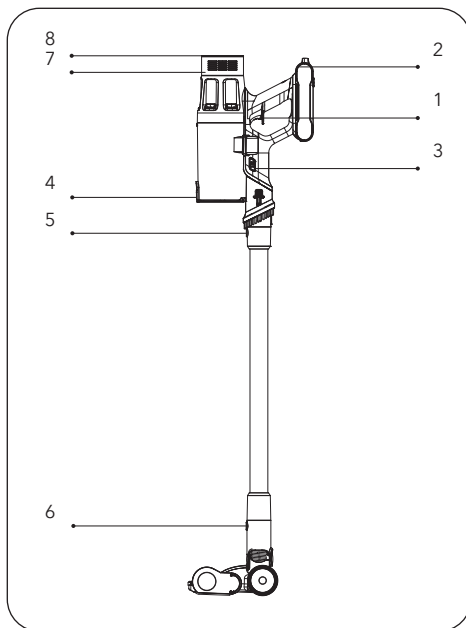

Индикатори на екран на допир

1. Допрете за да ја прилагодите брзината
2. Приказ на ниво на вшмукување
3. Екран на батерија
4. Прашање за блокирана четка за заземјување
5. Индикација за затнување на чашата за прав или воздушниот канал
6. Auto Mode

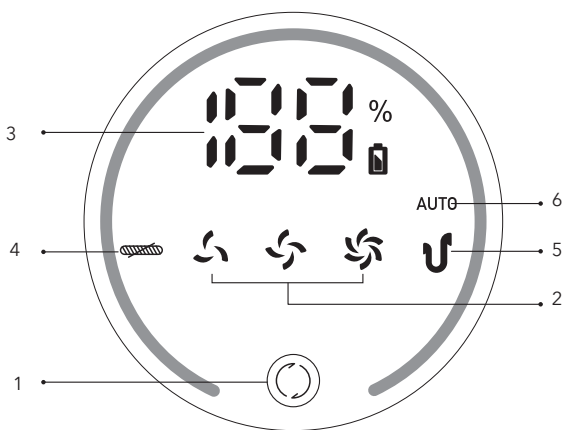

СОСТАВУВАЊЕ И УПОТРЕБА

Склопување и употреба на производот

Инсталирајте го пакетот батерии

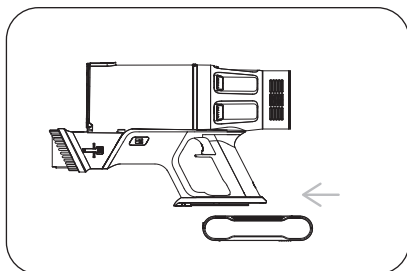

Инсталирајте додаток за чистење

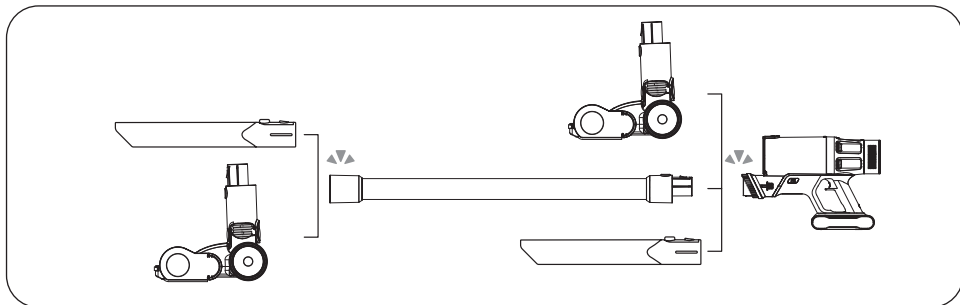

Како да се користи

ЗАБЕЛЕШКА

Пред употреба, уверете се дека

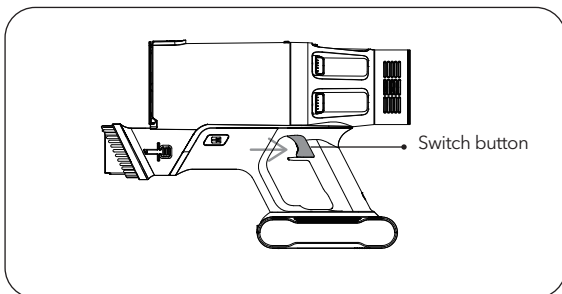

- Батеријата е целосно наполнета и фиксирана на своето место.
- Чашата за прав и филтрите се чистат, сушат и фиксираат на своето место.

Започнете со работа



Притиснете го копчето за прекинувач, машината ќе почне да работи. Притиснете го копчето повторно за да ја исклучите машината.

Изберете режим на чистење

1. Boot into "Auto" Mode
2. Touch  to "Low-end" Mode
3. Touch  Again to "Mild -range" Mode
4. Touch  Again to "Top grade" Mode

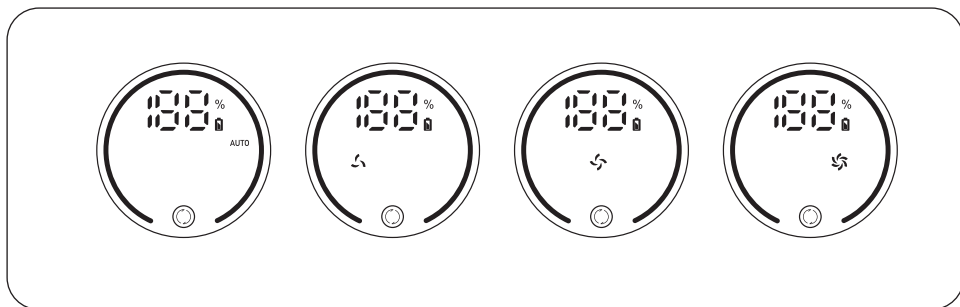

Абнормален индикатор

Кога нивото на батеријата е под 10%, индикаторот за батерија на екранот ќе почне да трепка црвено. Правосмукалната треба да се наполни што е можно поскоро.

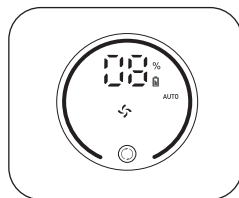

Кога ролерот на четката е блокиран, LED светлото на моторизираната четка се гаси, а црвеното индикаторско светло на ролерот за четка продолжува да трепка додека не се исклучи рачно..



Кога главниот дел или цевката се затнати, индикаторот за полна чаша црвена трепка 10 секунди, а потоа се гаси.

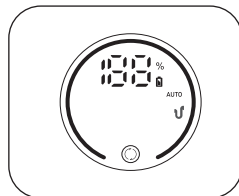

МЕТОДИ ЗА ПОЛНЕЊЕ

За време на работата на машината, кога екранот за напојување е само 10%, бројот на екранот за напојување ќе трепка. Ова е потсетник дека батеријата е празна и треба да се наполни навреме за да се избегне влијание врз употребата.

Метод 1:

Производот може да се полни на сидниот носач за складирање. Дигиталниот екран ќе го прикаже процесот на полнење, кога батеријата е полна на 100%.

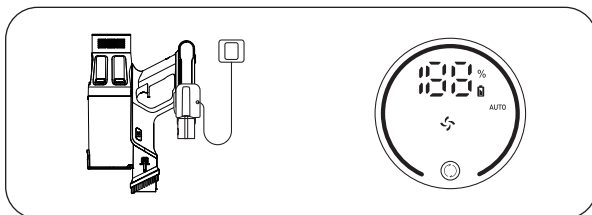

Метод 2:

Пакетот батерии може да се извлече и да се полни посебно. Показното светло за батеријата ќе трепка зелено, кога батеријата е целосно наполнета, зеленото светло е секогаш вклучено.

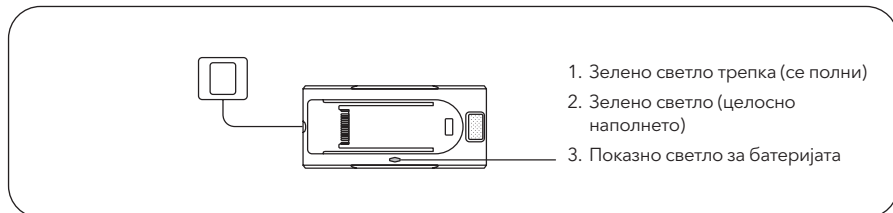

1. Зелено светло трепка (се полни)
2. Зелено светло (целосно наполнето)
3. Показно светло за батеријата

Носач на сид

Држете го сидниот носач за полнење до сидот низ двете отвори за завртки за прицврстување и фиксирајте го на сидот со завртки, а потоа закачете ја правосмукалната на сидот.

ПРЕДУПРЕДУВАЊЕ!

- Ве молиме погрижете се да нема гас, вода или електрични кабли и жици зад местото за монтирање.
- За да избегнете паѓање на приклучокот, проверете дали мора да биде цврсто инсталиран.

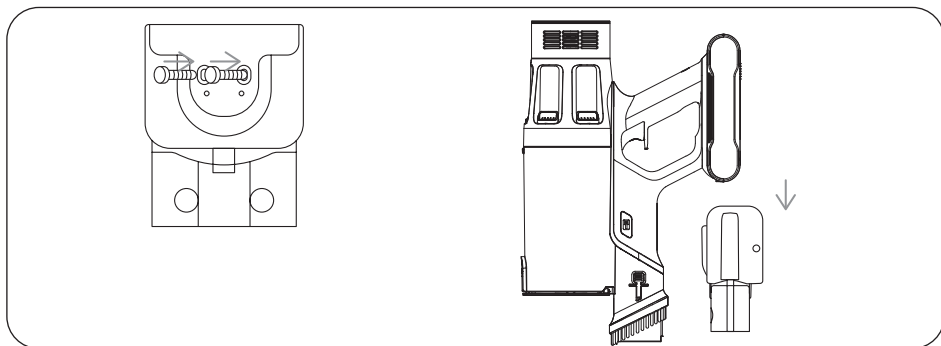

ОДРЖУВАЊЕ

Ве молиме чистете го редовно за да го продолжите работниот век на правосмукалната.

Главно чистење на телото

1. Исклучете го напојувањето пред да го исчистите телото.
2. Ве молиме користете неутрален детергент, избришете го телото со полувлажна крпа.
3. Ве молиме избегнувајте изложување на сонце и чувајте го на ладно и суво

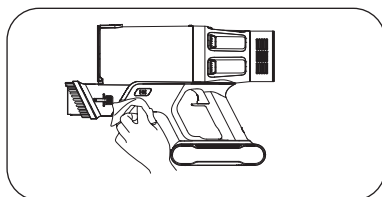

Empty the Dust Cup

- Притиснете го копчето за ослободување на чашата за прав за да ја испразните правот.
- Кога користите, ако губрето во чашата за прав ја надминува линијата MAX, испразнете ја навреме.

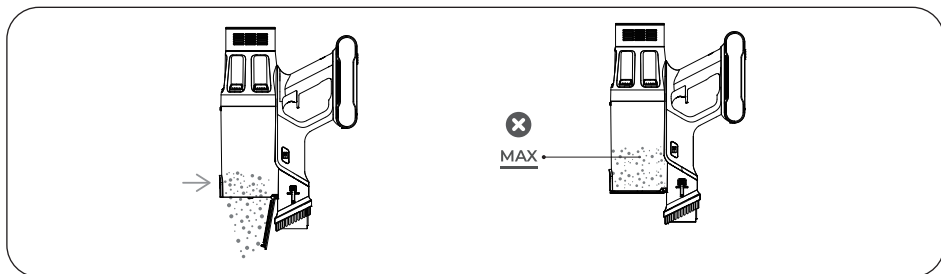

Исчистете го филтерот

Отстранете ја чашата за прав со притискање и држење на копчињата за ослободување на чашката за прав на левата и десната страна на рачката

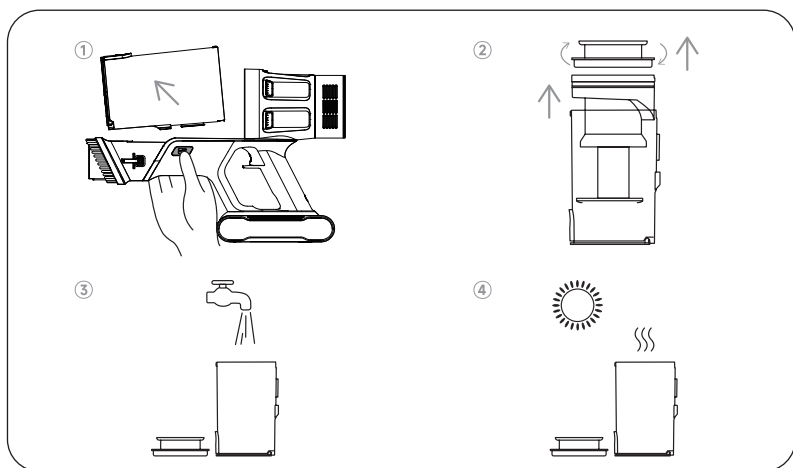

ЗАБЕЛЕШКА

Кукиштето за филтер и ХЕПА филтерот треба да се чистат еднаш во две недели. Доколку е потребно, НЕРА филтерот треба да се заменува на секои два месеци. Ве молиме проверете дали филтрите се целосно суви пред повторно да ги склопите.

Материјалот на филтерот во чистачот ќе се напраши со текот на времето. Ова е нормално и ќе влијае на перформансите на филтерот. Ако филтерот е толку направен што сукалката не враќа до 100%, предлагаме филтерот да се отстрани и исчисти или испере под чесмата, оставајќи го да се осуши 24 часа без да се вентилира близу до оган или било какви високотемпературни објекти, пред повторно вакумирање. Ова треба да се направи кога сукалката изгледа дека има намалена сукање. Препорачуваме да се замени НЕРА филтерот на секои шест месеци или веднаш ако е оштетен.

Чистење на ролери со четка

ЗАБЕЛЕШКА

По долги периоди на употреба, влакната може да се заглават од влакна или слично натрупување. Се препорачува да се исчисти периодично четкајте го валјакот за да обезбедите ефикасно работење и одржување на вшмукување.

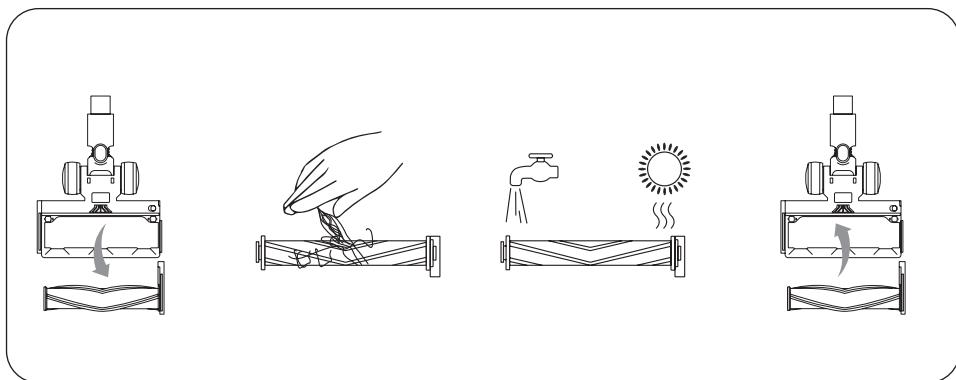

ТЕХНИЧКИ СПЕЦИФИКАЦИИ

Производ	Безжична правосмукалка
Модел	HS505GP
Номинален напон	29.6V=
Излез на адаптер	36V 500mAh
Влез на адаптер	100-240 V~50/60Hz
Режими на чистење	Auto/ Low/ Middle/Top Grade

РЕШАВАЊЕ НА ПРОБЛЕМИ

ПРОБЛЕМ	ПРИЧИНА	РЕШЕНИЕ
Слаба моќ на вшмукување	Елементот на филтерот е блокиран/ деформиран	Исчистете го/заменете го филтерот
	Експанзионата цевка е блокирана од туѓи предмети	Исчистете ја телескопската цевка
	Истекување воздух од скршено црево на четката	Контактирајте со службата за корисници за да ја замените четката за подот
Не може да се вклучи	Прекинувачот на правосмукалката не работи	Контактирајте со службата за корисници за да го замените прекинувачот
	Системот за филтрирање е блокиран и главниот дел е блокиран за да активира автоматска заштита	Исчистете/заменете го филтерот
	Оштетување на батеријата/краток спој во други делови	Контактирајте со службата за корисници за истрага
Четката не се ротира	Четката е заплеткана со влакна	Исчистете ја косата на ролерот
	Електричната четка за подот е оштетена/ кратко споена	Контактирајте со службата за корисници за да ја замените четката
	Дефект на краток спој на металната цевка	Контактирајте со службата за корисници за да го замените метална цевка
Батеријата не може да се полни	Лабава порта за полнење	Повторно поврзете го полнењето
	Погрешен адаптер	Користете го правилниот адаптер
	Адаптерот/батеријата е оштетена	Контактирајте со службата за корисници за да го замените адаптерот/батеријата
Автоматско исклучување по вклучувањето	Батеријата не е целосно наполнета (погрешен адаптер/лабава порта за полнење)	Повторно поврзете го полнењето користете го правилниот адаптер
	The filter system is blocked, the host blockage triggers automatic protection	Исчистете/заменете го филтерот
	Short circuit of the telescopic tube/folding tube/electric floor bursh	Контактирајте со клиентот. за замена Сервис

Doar pentru uz casnic.
Citiți acest manual cu atenție înainte de utilizare.



Instrucțiuni de siguranță

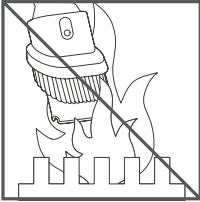

Nu folosiți lângă flacăra deschisă.

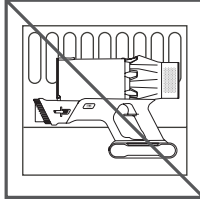

Nu depozitați lângă surse de căldură.

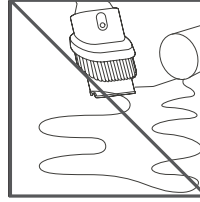

Nu aspirați apă sau lichide.

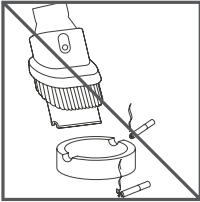

Nu aspirați obiecte arzânde.

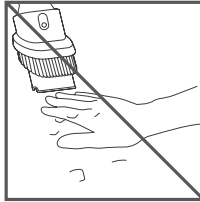



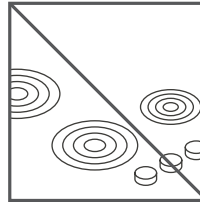



Nu puneți mâinile aproape de perie când folosiți aparatul.

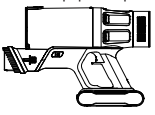
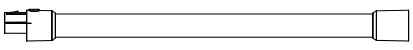
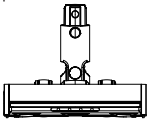
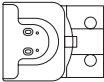

Nu așezați sau depozitați lângă aragaz.

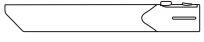
CONȚINUTUL PACHETULUI

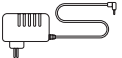
Verificați și confirmați accesoriile și piesele conform schiței de mai jos:

<p>Corp principal</p> 	<p>Țeavă</p> 	<p>Cap perie motorizată</p> 	
<p>Suport perete (șurub*2, cuie de expansiune*2)</p> 	<p>Perie tapițerie 2 in 1 (atașată la cadrul principal)</p> 	<p>Duză spații înguste</p> 	<p>Pachet baterii</p> 
<p>Încărcător</p> 	<p>Filtru HEPA</p> 	<p>Manual utilizare</p> 	

PREZENTARE

Prezentarea componentelor:

1. Buton pornire
2. Buton scoatere baterii
3. Eliberare recipient praf
4. Buton scoatere unitate principală
5. Buton scoatere perie electrică podea
6. Evacuare aer filtru HEPA
7. Ecran tactil

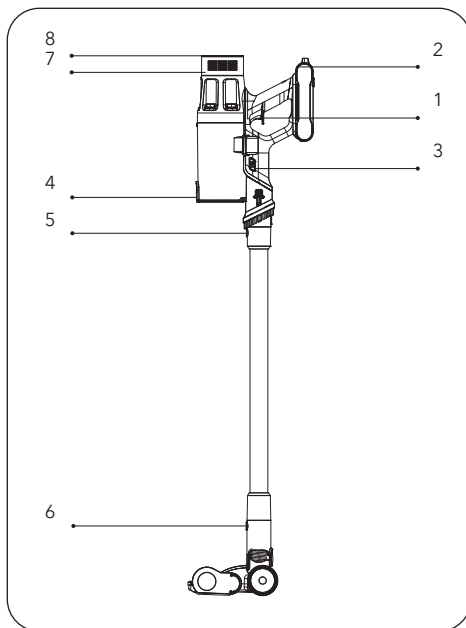

Indicatori ecran tactil

1. Apăsăți pentru a modifica viteza
2. Afișaj nivel aspirare
3. Afișaj ecran
4. Afișare blocaj perie
5. Afișare înfundare recipient praf sau conductă aer
6. Auto Mode

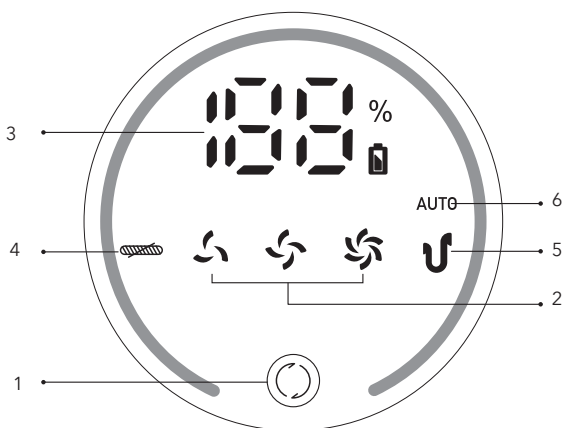

MONTARE ȘI UTILIZARE

Montarea și utilizarea produsului

Montarea pachetului de baterii

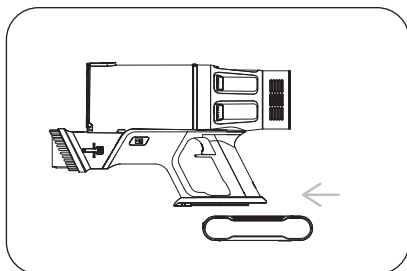

Montarea accesoriilor de curățare

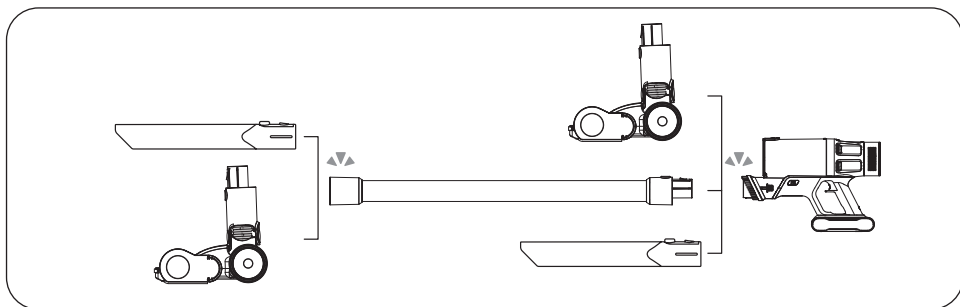

Mod de utilizare



Înainte de utilizare, asigurați-vă că:

- Bateria este complet încărcată și montată corect.
- Recipientul pentru praf și filtrele sunt curățate, uscate și montate corect.

Pornire

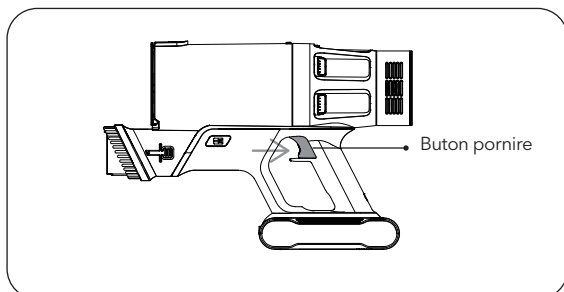

Apăsați butonul, iar aparatul va începe să funcționeze. Apăsați butonul din nou pentru a opri aparatul.

Selectați modul de curățare

1. Intrați în "Auto" Mode
2. Apăsați pentru modul "Low-end"
3. Apăsați din nou pentru modul "Mild-range"
4. Apăsați din nou pentru modul "Top grade"

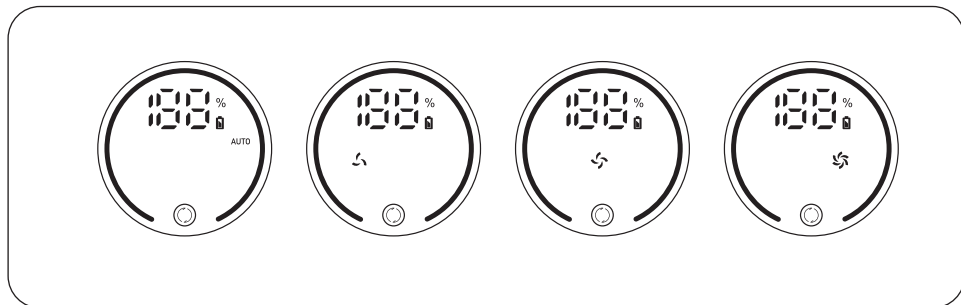

Indicator erori

Când nivelul bateriei este sub 10%, indicatorul bateriei de pe ecran va începe să clipească roșu. Aspiratorul trebuie încărcat cât mai curând posibil.

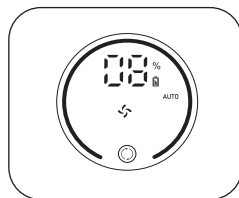

Când rola periei este blocată, ledul de pe peria motorizată se stinge, iar indicatorul luminos roșu al rolei periei continuă să clipească până când este stins manual.

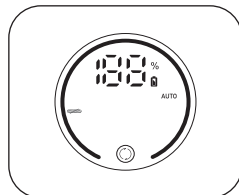

Când unitatea principală sau tubulatura este înfundată, indicatorul roșu al recipientului plin clipește timp de 10 secunde și apoi se stinge.

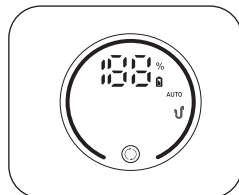

METODE DE ÎNCĂRCARE

În timpul funcționării, când puterea este de numai 10%, numărul afișajului puterii va clipi. Acesta este un indicator că bateria este descărcată și trebuie încărcată la timp pentru a evita afectarea utilizării.

Metoda 1:

Aspiratorul poate fi încărcat pe suportul de perete. Ecranul digital va afișa procesul de încărcare, când la 100%, bateria este plină.

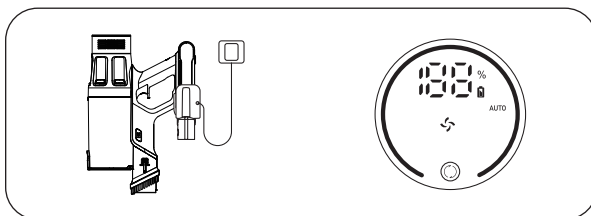

Metoda 2:

Pachetul de baterii poate fi scos și încărcat separat. Indicatorul luminos al bateriei va clipi în verde, când bateria este complet încărcată, ledul verde este întotdeauna aprins.

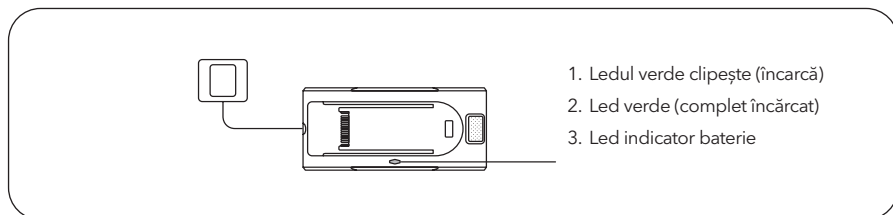

Montare pe perete

Țineți suportul de încărcare de perete de perete prin cele două orificii pentru șuruburi de fixare și fixați-l pe perete cu șuruburi, apoi agățați aspiratorul de perete.

⚠ ATENȚIE!

- Vă rugăm să vă asigurați că în spatele zonei de montare nu există cabluri și fire de gaz, apă sau electrice.
- Pentru a evita căderea stației de andocare, vă rugăm să vă asigurați că trebuie instalată ferm.

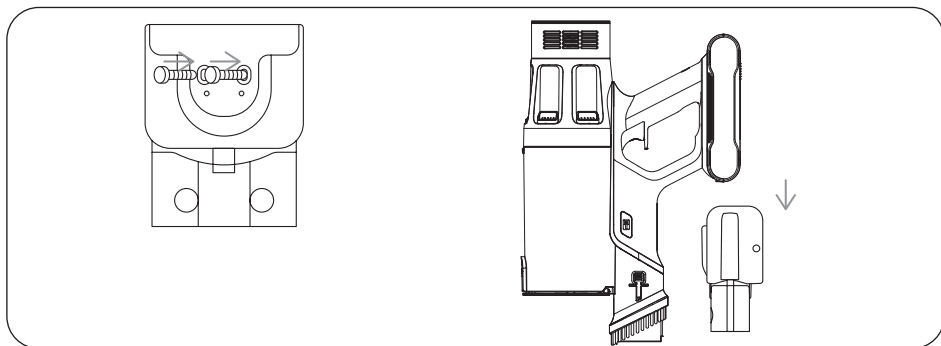

ÎNTREȚINERE

Curățați aparatul în mod regulat pentru a îi prelungi durata de viață.

Curățarea corpului principal

1. Opriti alimentarea înainte de curățarea corpului.
2. Vă rugăm să utilizați un detergent neutru, ștergeți corpul cu o cârpă pe jumătate umedă.
3. Vă rugăm să evitați expunerea la soare și să păstrați într-un loc răcoros și uscat.

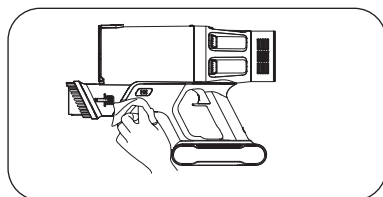

Golirea recipientului pentru praf

- Apăsăți butonul de eliberare a recipientului de praf pentru a goli praful.
- La utilizare, dacă gunoiul din recipientul de praf depășește linia MAX, vă rugăm să-l goliți la timp.

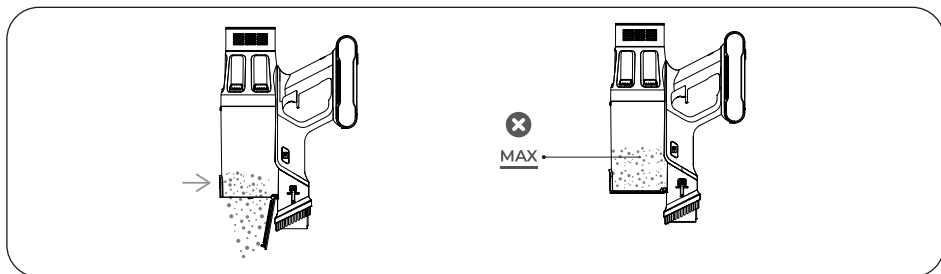

Curățarea filtrului

Scoateți recipientul de praf, apăsând și ținând apăsată butoanele de eliberare a recipientului de praf din partea stângă și dreaptă a mânerului.

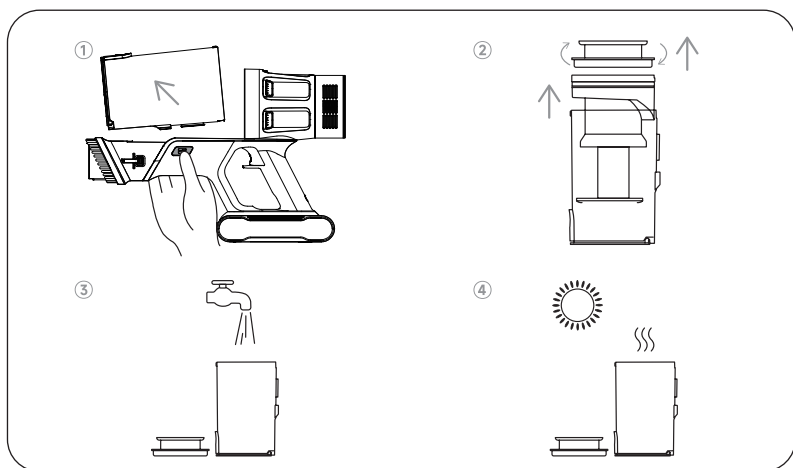

Carcasa filtrului și filtrul HEPA trebuie curățate o dată la două săptămâni. Dacă este necesar, filtrul HEPA trebuie înlocuit la fiecare două luni. Vă rugăm să vă asigurați că filtrele sunt complet uscate înainte de reasamblare.

Materialul filtrant din aparatul de curățare va deveni praf în timp. Acest lucru este normal și va afecta performanța filtrului. Dacă filtrul este atât plin de praf încât aspirația nu revine la 100%, atunci vă sugerăm ca filtrul să fie îndepărtat și curățat sau clătit sub robinet și lăsat să se usuce timp de 24 de ore, fără aerisire lângă foc sau orice obiect la temperatură ridicată înainte de reaspirarea. Acest lucru ar trebui făcut atunci când aspirația este redusă. Se recomandă înlocuirea filtrului HEPA o dată la două luni sau de îndată ce acesta este deteriorat.

Curățarea rolei periei



După perioade lungi de utilizare, peria poate fi blocată de păr sau de acumulare similară. Se recomandă curățarea periodică a rolei periei pentru a asigura o funcționare eficientă și pentru a menține aspirația.

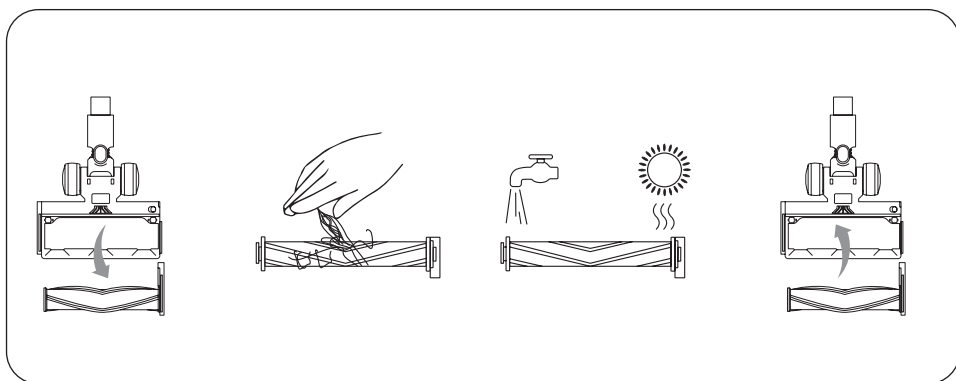

SPECIFICAȚII

Product	Aspirator fără fir
Model	HS505GP
Tensiune nominală	29.6V=
Ieșire adaptor	36V 500mAh
Intrare adaptor	100-240 V~50/60Hz
Moduri curățare	Auto/ Low/ Middle/Top Grade

DEPANARE

Problemă	Cauză	Soluție
Putere de aspirare slabă	Element filtrant blocat/deformat	Curățați/înlocuiți filtrul.
	Tubul de expansiune este blocat de obiecte străine.	Curățați tubul telescopic.
	Scurgeri de aer de la furtunul periei sparte	Contactați serviciul pentru clienți pentru a înlocui peria de podea.
Nu pornește.	Comutatorul aspiratorului nu funcționează,	Contactați serviciul pentru clienți pentru a înlocui comutatorul.
	Sistemul de filtrare este blocat, iar unitatea principală este blocată pentru a declanșa protecția automată.	Curățați/înlocuiți filtrul.
	Deteriorarea bateriei/scurtcircuit în alte părți	Contactați serviciul clienți pentru diagnostic.
Peria nu se rotește.	Peria este încurcată cu păr.	Curățați părul de pe rolă.
	Peria electrică pentru podea este deteriorată/ scurtcircuită.	Contactați serviciul pentru clienți pentru a înlocui peria.
	Defecțiune de scurtcircuit al tubului metalic	Contactați serviciul pentru clienți pentru a înlocui tubul metalic.
Bateria nu poate fi încărcată.	Port de încărcare slăbit	Reconectați încărcarea.
	Adaptor greșit	Utilizați adaptorul corect.
	Adaptorul/bateria deteriorat/ă	Contactați serviciul pentru clienți pentru a înlocui adaptorul/bateria.
Oprire automată după pornire	Bateria nu este complet încărcată (adaptor greșit/port de încărcare slab).	Reconectați încărcarea, utilizați adaptorul corect.
	Sistemul de filtrare este blocat, blocajul gazdei declanșează protecție automată.	Curățați/înlocuiți filtrul.
	Scurtcircuit al tubului telescopic/tubului pliabil/periei electrice pentru podea	Contactați serviciul clienți pentru înlocuire.

Samo za uporabo v gospodinjstvu.
Pred uporabo natančno preberite ta navodila.



Navodila glede varnosti

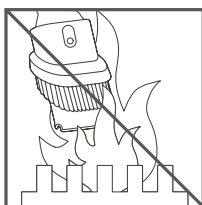

Ne uporabljajte v bližini
odprtega ognja

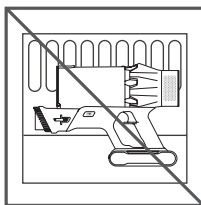

Ne shranjujte v bližini
viru toplote.

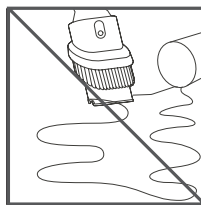

Ne dvigni
vodo ali tekočine .

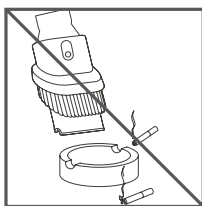

Ne sesajte gorečih
predmetov..

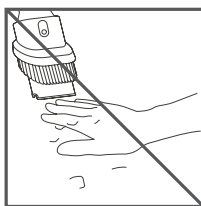



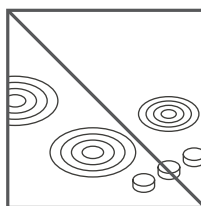



Ne postavljajte rok v
bližino krtačne palice, ko je
stroj v uporabi.

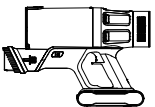
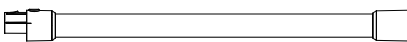
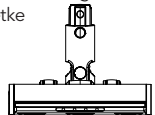
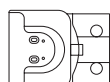

Ne postavljajte na ali
blizu štedilnika.

VSEBINA PAKETA

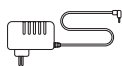
Pred uporabo preverite in potrdite dodatke in dele v skladu z naslednjim listom.

<p>Glavni del</p> 	<p>Ravna cev</p> 		<p>Motorizirana glava ščetke</p> 
<p>Stenski nosilec (vijak*2, ekspanzijski žebli*2)</p> 	<p>2 in 1 krtača za oblažinjenje (pritrdjena na glavni okvir)</p> 	<p>Dolga šoba za reže</p> 	<p>Baterijski paket</p> 
<p>Polnilec</p> 	<p>HEPA Filter</p> 	<p>Navodila za uporabo</p> 	

PREGLED

Predstavitve komponent:

1. Gumb za preklap
2. Gumb za odstranitev baterije
3. Sprostitev posode za prah
4. Gumb za sprostitve prahu
5. Gumb za odstranitev glavne enote
6. Gumb za odstranitev električne krtače za tla
7. Filter HEPA za izhod zraka
8. Zaslon na dotik

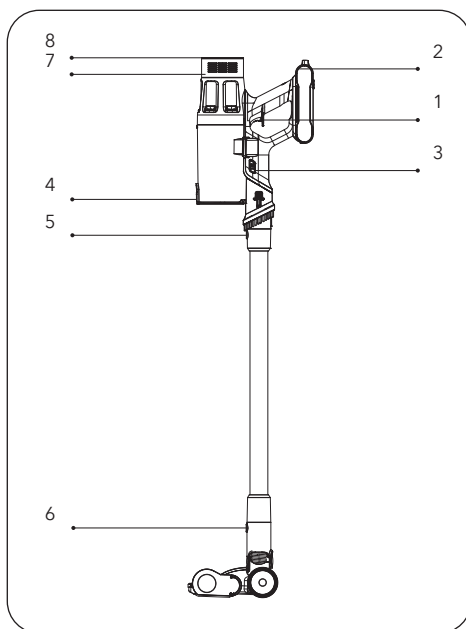

Indikatorji zaslona na dotik

1. Dotaknite se za prilagoditev hitrosti
2. Prikaz nivoja sesanja
3. Zaslona baterije
4. Ground Brush Blocked Poziv
5. Indikacija zamašitve posode za prah ali zračnega kanala
6. Auto Mode

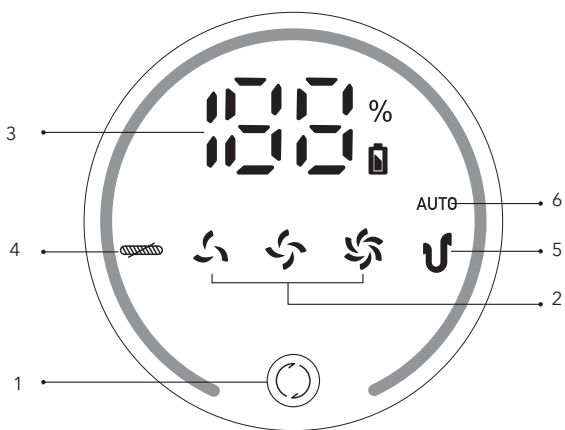

SESTAVLJANJE IN UPORABA

Sestavljanje in uporaba izdelka

Namestite baterijo

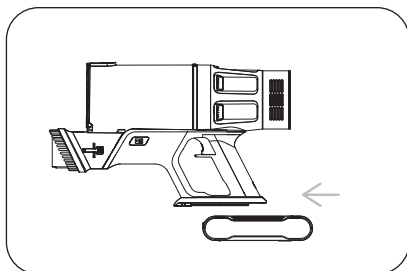

Namestite čistilni pripomoček

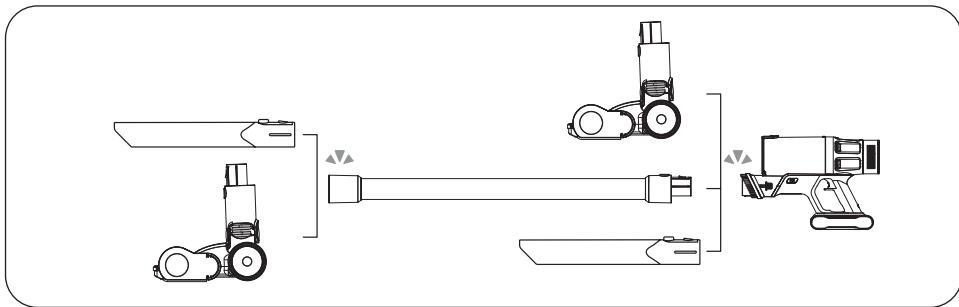

Kako uporabiti



Pred uporabo se prepričajte, da

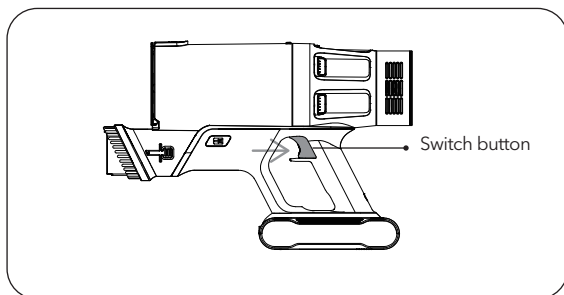

- Baterija je popolnoma napolnjena in pritrjena na svoje mesto.
- Posoda za prah in filtri so očiščeni, posušeni in pritrjeni na svoje mesto.

Začetek dela



Pritisnite stikalo in stroj bo začel delovati. Ponovno pritisnite gumb, da izklopite stroj.

Izberite način čiščenja

1. Boot into "Auto" Mode
2. Touch  to "Low-end" Mode
3. Touch  Again to "Mild-range" Mode
4. Touch  Again to "Top grade" Mode

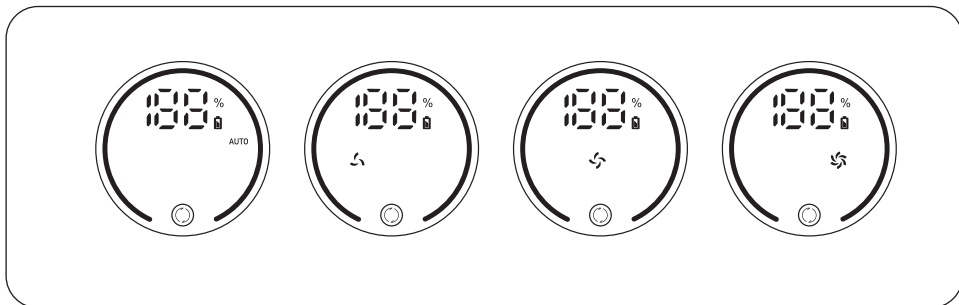

Nenormalen indikator

Ko je nivo baterije pod 10 %, začne indikator baterije na zaslonu utripati rdeče. Sesalnik je treba čim prej napolniti.

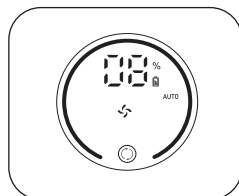

Ko je krtačni valj blokiran, lučka LED na motorizirani krtači ugasne, rdeča indikatorna lučka krtačnega valja pa utripa, dokler je ročno ne izklopite..

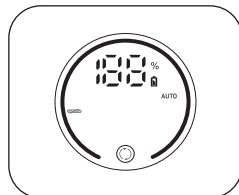

Ko je glavna enota ali cevje zamašeno, rdeči indikator polne skodelice utripa 10 sekund in nato ugasne.

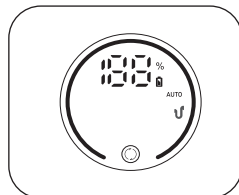

NAČINI POLNJENJA

Med delom stroja, ko je prikaz moči le 10 %, bo številka prikaza moči utripala. To je opomnik, da je baterija skoraj prazna in jo je treba pravočasno napolniti, da ne bi vplivali na uporabo.

Metoda 1:

Izdelek je mogoče polniti na stenskem nosilcu za shranjevanje. Na digitalnem zaslonu bo prikazan postopek polnjenja, ko bo baterija napolnjena 100 %.

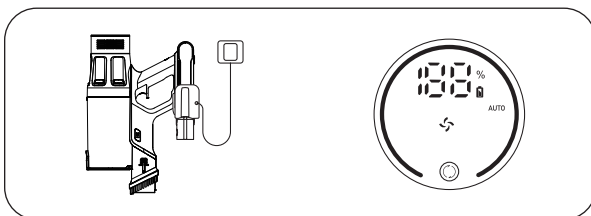

Metoda 2:

Baterijski paket lahko izvlečete in polnite ločeno. Indikator baterije bo utripal zeleno. Ko je baterija popolnoma napolnjena, zelena lučka vedno sveti.

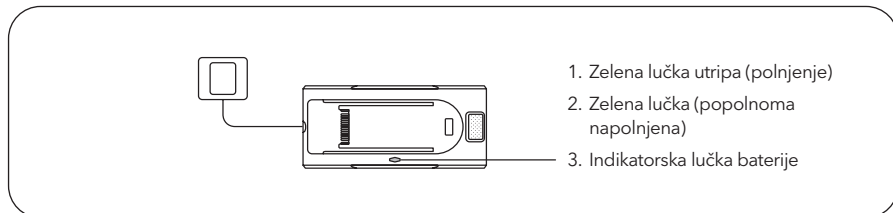

1. Zelena lučka utripa (polnjenje)
2. Zelena lučka (popolnoma napolnjena)
3. Indikatorna lučka baterije

Stenski nosilec

Stenski nosilec za polnjenje držite ob steni skozi dve luknji za pritrdilne vijake in ga z vijaki pritrдите na steno, nato pa na steno obesite sesalnik.

OPOZORILO!

- Prepričajte se, da za območjem namestitve ni plinskih, vodnih ali električnih kablov in žic.
- Da preprečite, da bi priklopna enota padla navzdol, se prepričajte, da mora biti trdno nameščena.

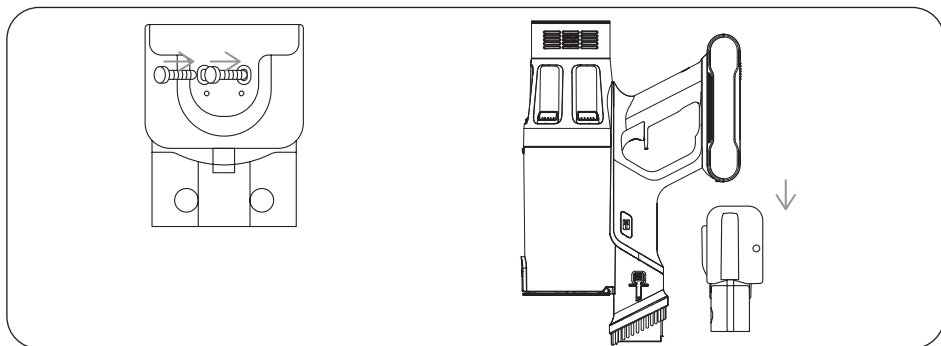

VZDRŽEVANJE

Prosimo, da ga redno čistite, da podaljšate življenjsko dobo sesalnika.

Čiščenje glavnega telesa

1. Pred čiščenjem telesa izklopite napajanje.
2. Uporabite nevtralen detergent, obrišite telo z napol mokro krpo.
3. Izogibajte se izpostavljanju soncu in shranjujte na hladnem in suhem mestu.

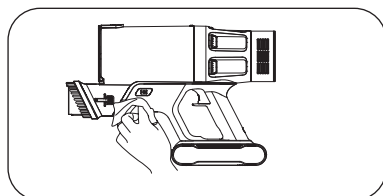

Izpraznite posodo za prah

- Pritisnite gumb za sprostitve posode za prah, da odstranite prah
- When using, if the garbage in the dust cup exceeds MAX line, please empty it in time.

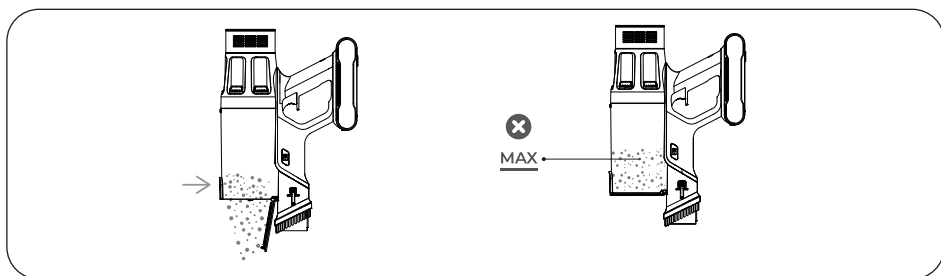

Očistite filter

dstranite posodo za prah tako, da pritisnete in držite gumba za sprostitve posode za prah na levi in desni strani ročaja.

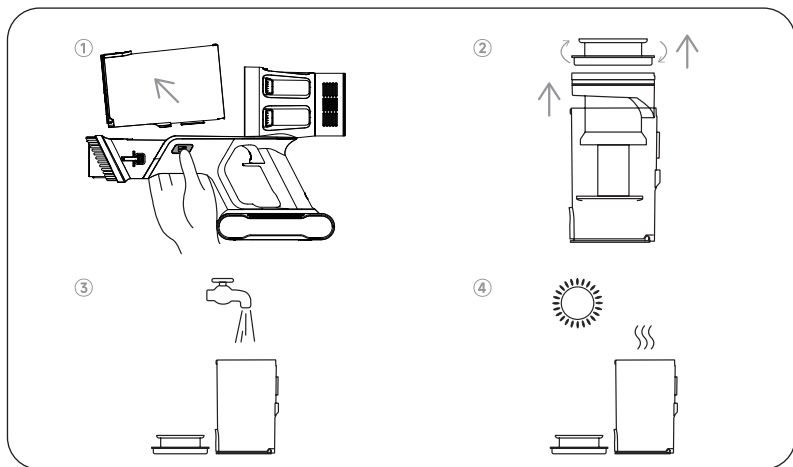

OPOMBA

Ohišje filtra in HEPA filter je treba očistiti enkrat na dva tedna. Filter HEPA je treba po potrebi zamenjati vsaka dva meseca. Pred ponovnim sestavljanjem se prepričajte, da so filtri popolnoma suhi.

The filter material in the cleaner will become dusty over time. This is normal and will affect the performance of the filter. If the filter is so dusty that the suction does not return to 100%, then we suggest that the filter be removed and cleaned or rinsed under the tap and left to dry for 24 hours by not venting near fire or any high-temperature objects before re-vacuuming. This should be done when the suction seems to be reduced. It is recommended to replace the HEPA filter once every two months or as soon as it becomes damaged.

Čiščenje krtačnega valja

OPOMBA

Po dolgih obdobjih uporabe lahko ščetine zagostijo dlake ali podobno nakopičeno. Priporočljivo je, da očistite občasno krtačni valj, da zagotovite učinkovito delovanje in ohranite sesanje.

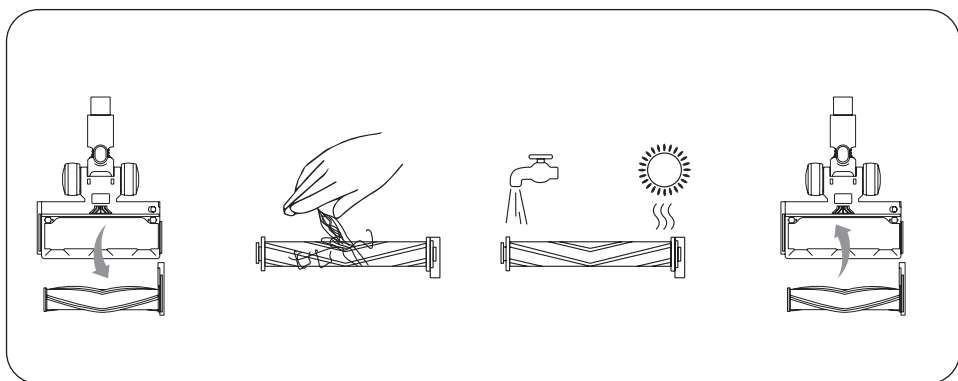

SPECIFIKACIJA

Izdelek	Brezžični sesalnik
Model	HS505GP
Nazivna napetost	29.6V=
Izhod adapterja	36V 500mAh
Vhod adapterja	100-240 V~50/60Hz
Načini čiščenja	Auto/ Low/ Middle/Top Grade

ODPRAVLJANJE TEŽAV

TEŽAVA	VZROK	REŠITEV
Šibka sesalna moč	Filtrirni element je blokiran/deformiran	Očistite/zamenjajte filter
	Ekspanzijska cev je blokirana s tujimi predmeti	Očistite teleskopsko cev
	Uhajanje zraka iz zlomljene cevi krtače	Za zamenjavo krtače za tla se obrnite na službo za stranke
Ni ga mogoče vklopiti	Stikalo sesalnika ne deluje	Za zamenjavo stikala se obrnite na službo za stranke
	Filtrirni sistem je blokiran in glavna enota je blokirana, da sproži samodejno zaščito	Očistite/zamenjajte filter
	Poškodba baterije/kratek stik v drugih delih	Za preiskavo se obrnite na službo za stranke
Krtača se ne vrti	Čopič je prepleten z lasmi	Očistite lase na valju
	Električna krtača za tla je poškodovana/kratek stik	Za zamenjavo ščetke se obrnite na službo za stranke
	Okvara kratkega stika kovinske cevi	Za zamenjavo se obrnite na službo za stranke kovinska cev
Baterije ni mogoče polniti	Zrahljana vrata za polnjenje	Ponovno priključite polnjenje
	Napačen adapter	Uporabite ustrezen adapter
	Adapter/baterija poškodovana	Obrnite se na službo za stranke, da zamenjate adapter/baterijo
Samodejni izklop po vklopu	Baterija ni povsem napolnjena (napačen adapter/ ohlapna vrata za polnjenje)	Znova priključite polnjenje z ustreznim adapterjem
	The filter system is blocked, the host blockage triggers automatic protection	Očistite/zamenjajte filter
	Short circuit of the telescopic tube/folding tube/electric floor bursh	Kontaktirajte stranko. za zamenjavo storitev

Samo za domaćinstvo.
Pre upotrebe pažljivo pročitajte uputstvo za upotrebu.



Bezbednosna uputstva

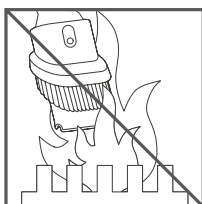

Ne koristiti blizu otvorene vatre

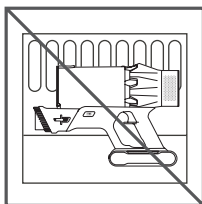

Ne dkladištiti pored grejnih
tela.

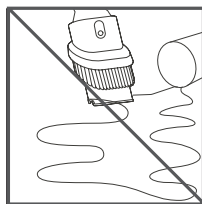

Ne usisavati vodu
ili tečnost.

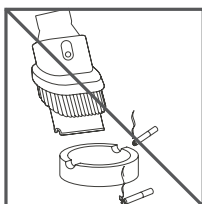

Ne usisavati zapaljive
materije.

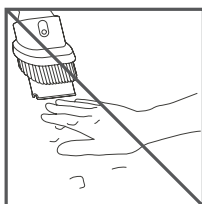



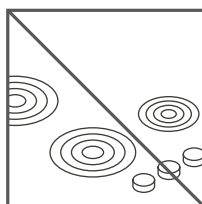

Ne približavati ruke četki
dok uređaj radi.

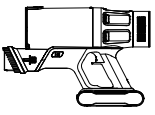
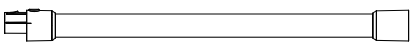
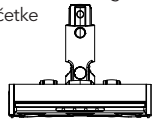
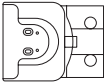

Ne spuštati blizu ili na
šporet.

SADRŽAJ PAKETA

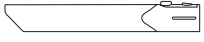
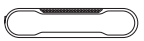
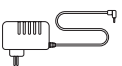
Pre upotrebe proverite i potvrdite pribor i delove u skladu sa sledećim uputstvom.

<p>Glavno telo</p> 	<p>Prava cev</p> 	<p>Motorizovana glava četke</p> 	
<p>Zidni nosač (šraf*2, ekspanzioni ekseri*2)</p> 	<p>Četka za tapaciranje od 2 in 1 (prikačena za glavni okvir)</p> 	<p>Duga mlaznica za pukotine</p> 	<p>Pakovanje za bateriju</p> 
<p>Punjač</p> 	<p>HEPA Filter</p> 	<p>Korisničko uputstvo</p> 	

PREGLED

Uvođenje komponenti:

1. Dugme za prebacivanje
2. Dugme za uklanjanje baterije
3. Otpuštanje rezervoara za prašinu
4. Dugme za otpuštanje prašine
5. Dugme za uklanjanje glavne jedinice
6. Dugme za uklanjanje električne četke za pod
7. HEPA filter za izlaz vazduha
8. Ekran na dodir

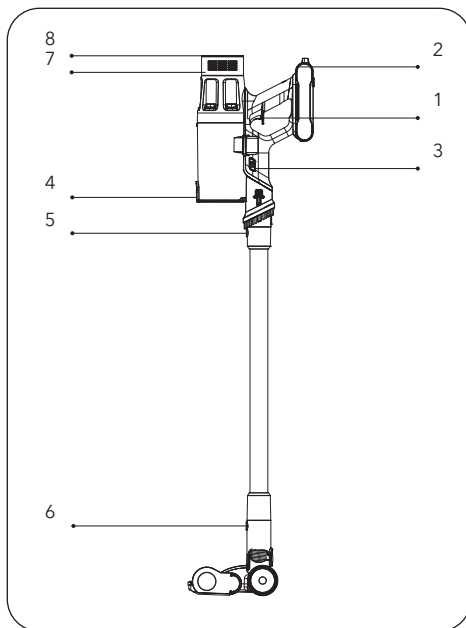

Indikatori dodira na ekranu

1. Dodirnite za podešavanje brzine
2. Prikaz nivoa usisavanja
3. Prikaz baterije
4. Prompt blokiran četkicom za tlo
5. Indikacija začepljenja posude za prašinu ili vazdušnog kanala
6. Auto Mode

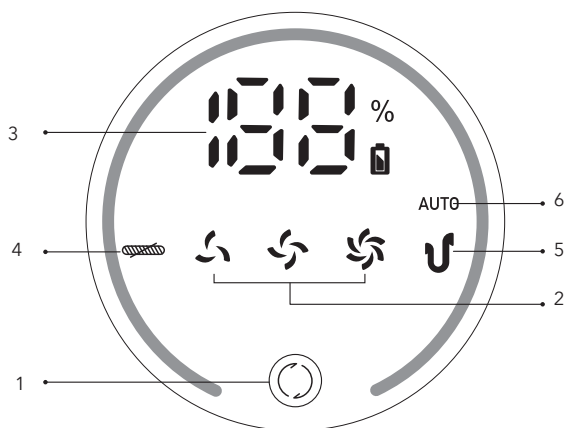

PODEŠAVANJE I UPOTREBA

Podešavanje i upotreba uređaja

Instalirajte bateriju

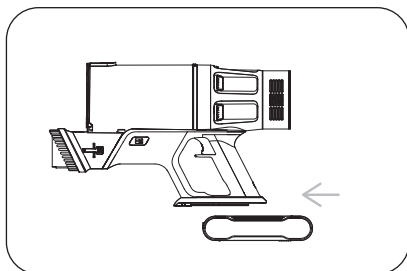

Instalirajte dodatke za čišćenje

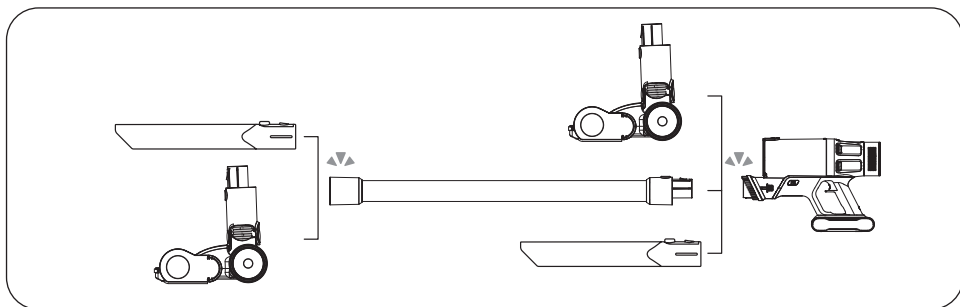

Kako koristiti

NAPOMENA

Pre upotrebe se pobrinite da

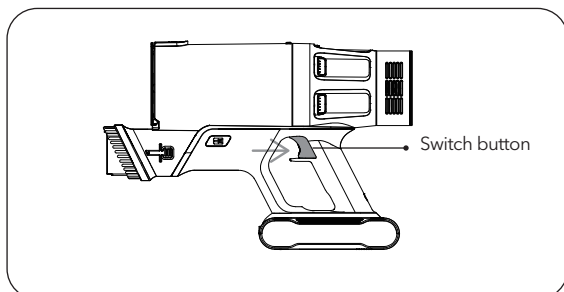

- Baterija je potpuno napunjena i fiksirana na mestu.
- Čaša za prašinu i filteri su očišćeni, osušeni i pričvršćeni na svoje mesto.

Puštanje u rad



Pritisnite dugme za prekidač, mašina će početi da radi. Pritisnite dugme ponovo da biste isključili mašinu..

Izaberite režim rada

1. Boot into "Auto" Mode
2. Touch  to "Low-end" Mode
3. Touch  Again to "Mild-range" Mode
4. Touch  Again to "Top grade" Mode

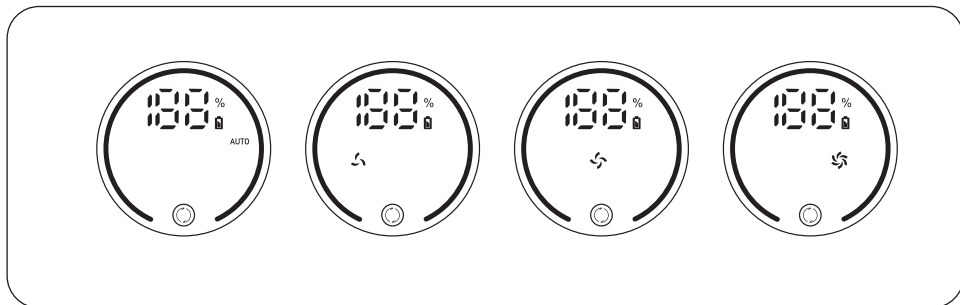

Indikator za abnormalno

Kada je nivo baterije ispod 10%, indikator baterije na ekranu će početi da treperi crvenom bojom. Usisivač treba napuniti što je pre moguće.

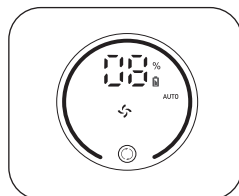

Kada je valjak četke blokiran, LED svetlo na motorizovanoj četkici se gasi, a crveno indikatorsko svetlo valjka četkice nastavlja da treperi sve dok se ručno ne isključi.

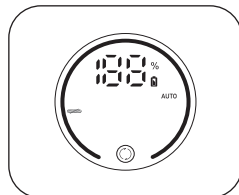

Kada je glavna jedinica ili cev začepljena, crveni indikator pune čaše treperi 10 sekundi, a zatim se gasi.

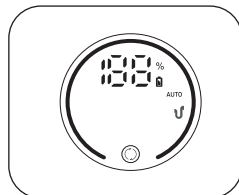

REŽIMI PUNJENJA

Tokom rada mašine, kada je prikaz snage samo 10%, broj prikaza snage će treptati. Ovo je podsetnik da je baterija prazna i da je treba napuniti na vreme kako biste izbegli uticaj na upotrebu.

1. Metod

Proizvod se može puniti na zidnom nosaču za skladištenje. Na digitalnom ekranu će se prikazati proces punjenja, kada je baterija puna na 100%.

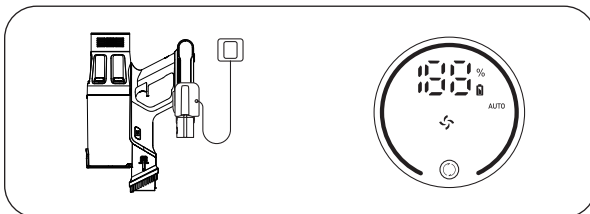

2. Metod

Paket baterija se može izvlačiti i puniti odvojeno. Indikator baterije će treptati zelenom bojom. Kada je baterija potpuno napunjena, zeleno svetlo je uvek uključeno.

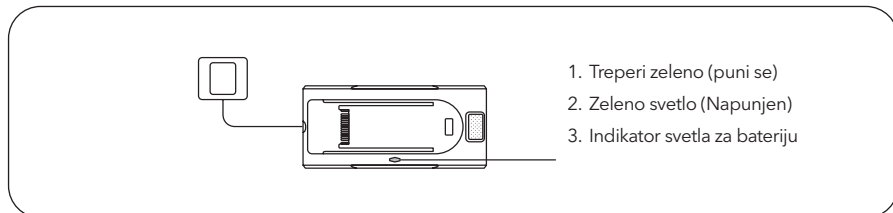

1. Treperi zeleno (puni se)
2. Zeleno svetlo (Napunjeno)
3. Indikator svetla za bateriju

Zidni nosač

Držite zidni nosač za punjenje uza zid kroz dva otvora za pričvrstne zavrtnje i pričvrstite ga na zid pomoću šrafova, a zatim okačite usisivač na zid.

⚠ UPOZORENJE!

- Uverite se da nema gasnih, vodenih ili električnih kablova i žica iza mesta za montažu.
- Da biste izbegli pad priključne stanice, uverite se da mora biti čvrsto postavljen.

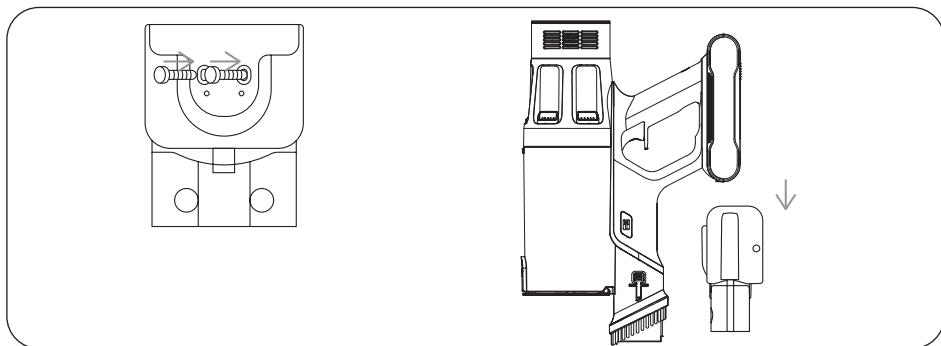

ODRŽAVANJE

Redovno čistite da biste produžili vek trajanja uređaju.

Čišćenja glavnog tela

1. Isključite napajanje pre čišćenja tela.
2. Koristite neutralni deterdžent, obrišite telo poluvlažnom krpom.
3. Izbegavajte izlaganje suncu i čuvajte na hladnom i suvom mestu.

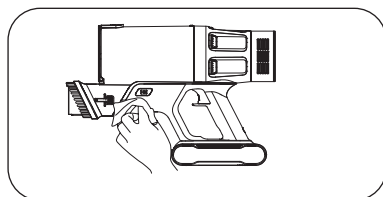

Ispraznite posudu za prašinu

- Pritisnite dugme za otpuštanje posude za prašinu da ispraznite prašinu.
- Prilikom upotrebe, ako smeće u posudi za prašinu prelazi MAKŠ liniju, ispraznite ga na vreme.

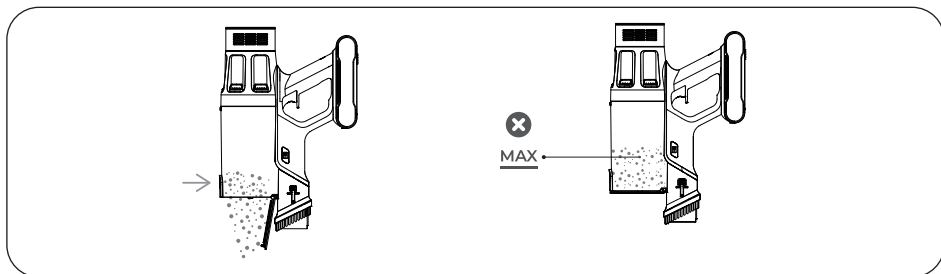

Očistite filter

Uklonite posudu za prašinu tako što ćete pritisnuti i držati dugme za otpuštanje posude za prašinu na levoj i desnoj strani ručke.

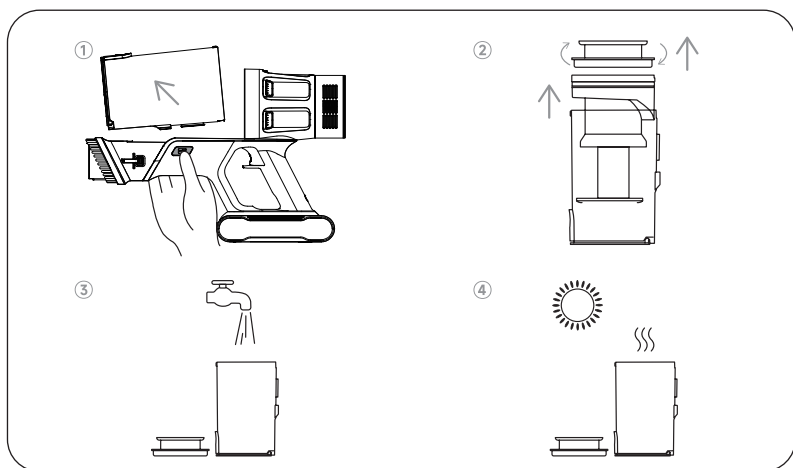

NAPOMENA

Kućište filtera i HEPA filter se moraju čistiti jednom u dve nedelje. HEPA filter se mora zameniti svaka dva meseca ako je potrebno. Uverite se da su filteri potpuno suvi pre ponovnog sastavljanja.

Materijal filtera u usisivaču će se vremenom zaprašiti. Ovo je normalno i utičaće na performanse filtera. Ako je filter toliko prašnjav da usisavanje ne vraća snagu na 100%, preporučujemo da se filter izvadi i očisti ili ispere pod mlazom vode, te ostavi da se osuši 24 sata, izbegavajući da se suši u blizini vatre ili visokotemperaturnih objekata pre ponovnog usisavanja. Ovo treba uraditi kada primetite da je snaga usisavanja smanjena. Preporučuje se zamena HEPA filtera jednom svakih šest meseci ili čim filter bude oštećen.

Čišćenje valjka četkom

NAPOMENA

Nakon dužeg perioda upotrebe, čekinje se mogu zaglaviti dlakama ili sličnim naslagama. Preporučuje se čišćenje povremeno čistite četkicu kako biste osigurali efikasan rad i održavali usisavanje.

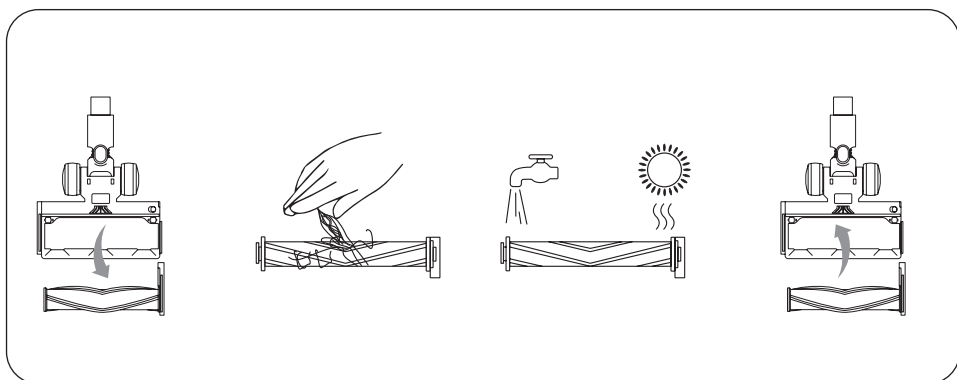

SPECIFIKACIJA

Uređaj	Akumulatorski vakum usisivač
Model	HS505GP
Voltaža	29.6V=
Izlaz adaptera	36V 500mAh
Ulaz adaptera	100-240 V~50/60Hz
Načini čišćenja	Auto/ Low/ Middle/Top Grade

REŠAVANJE PROBLEMA

PROBLEM	UZROK	REŠENJE
Slaba snaga prilikom usisavanja	Filterski element blokiran/deformisan	Očistite/zamenite filter
	Ekspanziona cev je blokirana stranim predmetima	Očistite teleskopsku cev
	Curenje vazduha iz polomljenog creva četke	Obratite se korisničkoj službi da zamenite četku za pod
Ne može da se uključi	Prekidač usisivača ne radi	Obratite se korisničkoj službi da zamenite prekidač
	Sistem filtera je blokiran i glavna jedinica je blokirana da aktivira automatsku zaštitu	Očistite/zamenite filter
	Oštećenje baterije/kratki spoj u drugim delovima	Obratite se korisničkoj službi radi istrage
Četka se ne rotira	Četka je upletena u kosu	Očistite kosu na valjku
	Električna četka za pod je oštećena/kratko spojena	Obratite se korisničkoj službi da zamenite četkicu
	Kvar kratkog spoja metalne cevi	Ponovo povežite punjenje
Baterija se ne puni	Labav port za punjenje	Koristite odgovarajući adapter
	Pogrešan adapter	Use the correct adapter
	Adapter/baterija je oštećena	Obratite se korisničkoj službi da zamenite adapter/bateriju
Automatski se isključuje nakon rada	Baterija nije potpuno napunjena (pogrešan adapter/labav priključak za punjenje)	Ponovo povežite punjenje koristeći odgovarajući adapter
	The filter system is blocked, the host blockage triggers automatic protection	Očistite/zamenite filter
	Short circuit of the telescopic tube/folding tube/electric floor bursh	Contact customer service for replacement

TESLA

tesla.info



Ovaj dokument je originalno proizveden i objavljen od strane proizvođača, brenda Tesla, i preuzet je sa njihove zvanične stranice. S obzirom na ovu činjenicu, Tehnoteka ističe da ne preuzima odgovornost za tačnost, celovitost ili pouzdanost informacija, podataka, mišljenja, saveta ili izjava sadržanih u ovom dokumentu.

Napominjemo da Tehnoteka nema ovlašćenje da izvrši bilo kakve izmene ili dopune na ovom dokumentu, stoga nismo odgovorni za eventualne greške, propuste ili netačnosti koje se mogu naći unutar njega. Tehnoteka ne odgovara za štetu nanесenu korisnicima pri upotrebi netačnih podataka. Ukoliko imate dodatna pitanja o proizvodu, ljubazno vas molimo da kontaktirate direktno proizvođača kako biste dobili sve detaljne informacije.

Za najnovije informacije o ceni, dostupnim akcijama i tehničkim karakteristikama proizvoda koji se pominje u ovom dokumentu, molimo posetite našu stranicu klikom na sledeći link:

<https://tehnoteka.rs/p/tesla-stapni-usisivac-hs505gp-akcija-cena/>