

Uputstvo za upotrebu

TESLA kombinovani frižider RC4200FTXE

TESLA



Tehnoteka je online destinacija za upoređivanje cena i karakteristika bele tehnike, potrošačke elektronike i IT uređaja kod trgovinskih lanaca i internet prodavnica u Srbiji. Naša stranica vam omogućava da istražite najnovije informacije, detaljne karakteristike i konkurentne cene proizvoda.

Posetite nas i uživajte u ekskluzivnom iskustvu pametne kupovine klikom na link:

<https://tehnoteka.rs/p/tesla-kombinovani-frizider-rc4200ftxe-akcija-cena/>

TESLA

REFRIGERATOR

RC4200FTBE

RC4200FTE

RC4200FTXE

User Manual

ENG

BG

GR

HU

RO

SRB



Product images are for illustrative purposes only and may differ from the actual product.

1. This appliance is not intended for use by persons (including children) with reduced physical, sensory or mental capabilities, or lack of experience and knowledge, unless they have been given supervision or instruction concerning use of the appliance by a person responsible for their safety. Children should be supervised to ensure that they do not play with the appliance.
2. If the supply cord is damaged, it must be replaced by the manufacturer, its service agent or similarly qualified persons in order to avoid a hazard.
3. This appliance can be used by children aged from 8 years and above and persons with reduced physical, sensory or mental capabilities or lack of experience and knowledge if they have been given supervision or instruction concerning use of the appliance in a safe way and understand the hazards involved. Children shall not play with the appliance. Cleaning and user maintenance shall not be made by children without supervision.
4. **WARNING:** Keep ventilation openings, in the appliance enclosure or in the built-in structure, clear of obstruction.
5. **WARNING:** Do not use mechanical devices or other means to accelerate the defrosting process, other than those recommended by the manufacturer.
6. **WARNING:** Do not damage the refrigerant circuit.
7. **WARNING:** Do not use electrical appliances inside the food storage compartments of the appliance, unless they are of the type recommended by the manufacturer.
8. Do not store explosive substances such as aerosol cans with a flammable propellant in this appliance.
9. This appliance is intended to be used in household and similar applications such as
 - Staff kitchen areas in shops, offices and other working environments;
 - Farm houses and by clients in hotels, motels and other residential type environments;
 - Bed and breakfast type environments;
 - Catering and similar non-retail applications.
10. This product contains a light source of energy efficiency class F for light source ERP, test with(without) light cover.

SAFETY INSTRUCTIONS

1.Warning

- **Warning:** No barrier is allowed around the appliance or in the embedded structure in order to ensure the free ventilation.
- **Warning:** It is forbidden to speed up the defrosting process with any mechanical equipment or by other method except for the method recommended by the manufacturer. **Warning:** Never damage the refrigerating circuit.
- **Warning:** Never use any electric apparatus in the food chamber of the appliance except for the type recommended by the manufacturer.
- **Warning:** Never place the liquid beverage or food contained with glass container in the freezing chamber for fear of cracking.
- **Warning:** If powered off, the refrigerator shall be powered on 5min later for fear of damaging the compressor.
- **Warning:** If any live part, abnormal noise, smell, smoke or other abnormality is found during use, it is necessary to power off the appliance immediately and contact the after sales service department of the Company timely.
- **Warning:** Never place your finger or hand under the refrigerator, especially rear bottom of refrigerator; otherwise, you may be hurt by the sharp matter.
- **Warning:** The children must not play or climb the refrigerator. The operation by the children must be supervised by their parents for fear of danger.
- **Warning:** Never place your hand between the doors to open or close door for fear of jamming your finger. The door handle shall be used to open or close the door.
- **Warning:** Under the rated climate types SN, N and ST, the operating ambient range of the appliance is 10 °C~38 °C; under the climate types SN, N, ST and T, the operating ambient range of the appliance is 10 °C~43°C. If the appliance operates outside the rated climate type (ambient temperature range), the appliance may not maintain the satisfying interior temperature.



- **Warning:** Risk of fire / flammable materials
- **Warning:** When positioning the appliance, ensure the supply cord is not trapped or damaged.
- **Warning:** Do not locate multiple portable socket-outlets or portable power supplies at the rear of the appliance.

- Children aged from 3 to 8 years are allowed to load and unload refrigerating appliances. Opening the door for long periods can cause a significant increase of the temperature in the compartments of the appliance.
- Clean regularly surfaces that can come in contact with food and accessible drainage systems. Clean water tanks if they have not been used for 48 h; flush the water system connected to a water supply if water has not been drawn for 5 days.
- Store raw meat and fish in suitable containers in

the refrigerator, so that it is not in contact with or drip onto other food.

- Two-star frozen-food compartments are suitable for storing pre-frozen food, storing or making ice-cream and making ice cubes.
- One-, two- and three-star compartments are not suitable for the freezing of fresh food. If the refrigerating appliance is left empty for long periods, switch off, defrost, clean, dry, and leave the door open to prevent mould developing within the appliance.

2. Cautions

- Cautions: The power supply of this product must be uniform with the power supply mentioned on the nameplate, and the standard independent 3-hole socket shall be used (above 10A, and reliably grounded). One socket must not be shared by more than one appliance; otherwise, fire may be caused due to overheating.
- Cautions: Never pull the power wire by hand. It is necessary to hold and unplug the power connector from the socket to disconnect the power supply. The power wire or connector must not be touched by the wet hand for fear of electric shock.
- Cautions: The power wire must not be squeezed by the refrigerator or any heavy load, and the power wire shall not be bent extremely. The damage or peeling of power wire may result in fire or electric shock. If the power wire is broken or cut, please contact the after-sales service department immediately.
- Cautions: No flammable or explosive matter or corrosive acid or alkaline matter is allowed in the refrigerator.
- Cautions: The refrigerator must not be used in the rain or under the sunshine.
- Cautions: It is forbidden to place the container with fluid on the refrigerator because the breakage or turnover of the container may affect the electrical insulation of refrigerator and result in electric shock or fire.
- Cautions: The refrigerator must not be disassembled or modified without permission. The repair of refrigerator must be performed by the specialist.
- Cautions: In case of leakage of any flammable gas such as coal gas, it is necessary to close the leaking valve first and then open the window for ventilation, and forbidden to unplug the refrigerator connector immediately for fear of fire or explosion due to electric spark.
- Cautions: Refrigerating appliances - in particular a refrigerator-freezer Type I - might not operate consistently (possibility of defrosting of contents or temperature becoming too warm in the frozen food compartment) when sited for an extended period of time below the cold end of the range of temperatures for which the refrigerating appliance is designed;
- Cautions: The fact that effervescent drinks should not be stored in food freezer
- compartments or cabinets or in low-temperature compartments or cabinets, and that some products such as water ices should not be consumed too cold.
- Cautions: The need to not exceed the storage time(s) recommended by the food manufacturers for any kind of food.
- Cautions: The precautions necessary to prevent an undue rise in the temperature of the frozen food while defrosting the refrigerating appliance, such as wrapping the frozen food in several layers of newspaper.
- Cautions: The fact that a rise in temperature of the frozen food during manual defrosting, maintenance or cleaning could shorten the storage life.
- Cautions: The care required with regard to frozen food in storage in the event of an extended non-running of the refrigerating appliance (interruption of power supply or failure of the refrigerating system).
- Cautions: The action to be taken when the refrigerating appliance is switched off
- and taken out of service temporarily or for an extended period (e.g. emptied, cleaned and dried, and the door(s) or lid(s) propped ajar).

PRODUCT INTRODUCTION

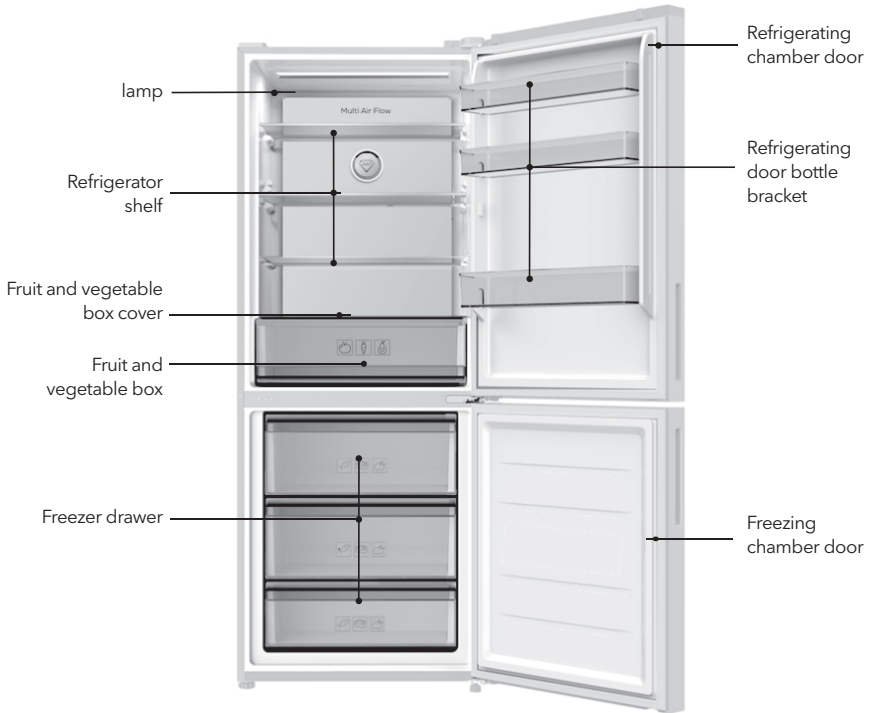

The pictures are for reference only. Please refer to the object

⚠ WARNING!

If your product is improved product, it may not be totally same as that in the instructions. But it will not change the performance and method of application. Please feel relieved about usage.

HANDLING AND PLACEMENT

- Certain space shall be left around the refrigerator, shown in the figure.
- During handling, the door side of the refrigerator shall not contact with the handling tools

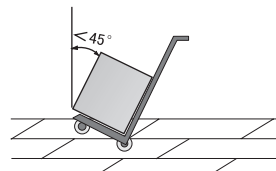
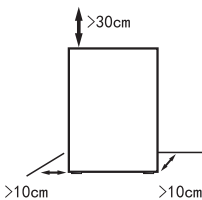

- The refrigerator shall be placed in an environment which is dry, has good ventilation, far from direct sunshine and heat source.
- The refrigerator shall be placed on the flat and firm surface. If the ground is not flat, adjust the adjusting leg to keep it level.
- Never place the refrigerator into a too cold environment that may get frozen.
- Removing the foam base is beneficial for bottom heat dissipation and can avoid fire.

⚠ WARNING!

- When handling the refrigerator, at least two persons are required - one lifts the top of rear part, the other one handles the bottom (if one part is clamped, it is quite dangerous and may cause accident).
- When moving the refrigerator, the lower runner may damage and scratch the floor. If you need to move the refrigerator for a long distance, the internal accessories shall be fixed using adhesive tape. Otherwise, the accessories may get damaged due to crashing each other.
- Please place the refrigerator in the position with small vibration or little exposed to vibration. For users in the area where earthquake often occurs, please fix the refrigerator against the wall or pole. Otherwise, the falling of refrigerator will cause accident.
- Sufficient clearance shall be left around. If the clearance is too small or place goods on the top or close to the side, or paste on the sides, the heat dissipation of refrigerator will be affected, and thus to cause unnecessary electric energy waste as well as burn out of the wall and other goods; the contact between the back and wall will cause vibration and noise;
- Adjust the front part and adjusting leg of the refrigerator to level it. Unlevel of the refrigerator will cause vibration and noise.

The outline dimension of the product and the space needed by the use of product are shown in the following pictures:

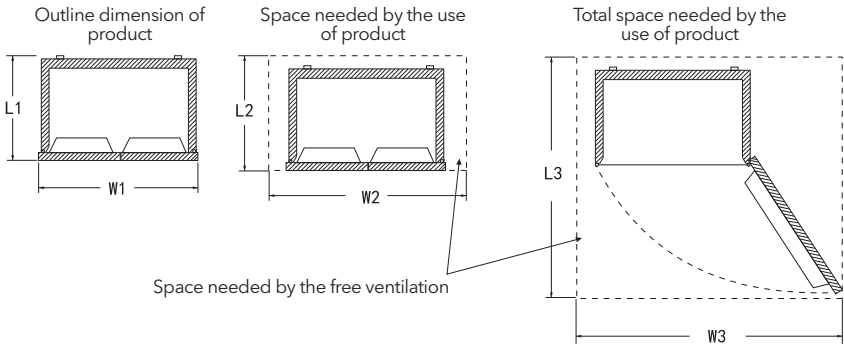

Outline dimension of product		Space needed by the product use of product		Total space needed by the use of product	
L1	W1	L2	W2	L3	W3
670	703	>L1+100	>W1+200	>L1+670	>W1+600

PREPARATIONS PRIOR TO USE

1. Remove all packing assemblies such as case fixing tape etc., especially the foam base.
 2. Use warm wet cloth to clean both interior and exterior of the refrigerator, (neutral detergent can be added in warm water).
 3. After leveling and cleaning the refrigerator, stand it for about 5 hours before plugging the power plug for powering on, and cool the refrigerator for 2 to 3 hours before storing foods.
- The plastics deodorant will disappear automatically after freezing for a while.
 - In hot summer, 24 hours are needed to fully freeze the food. Check the refrigerating condition on the second day.
 - Do not open the doors frequently to save electricity.

OPERATION NOTES

Operation and diagram of display board

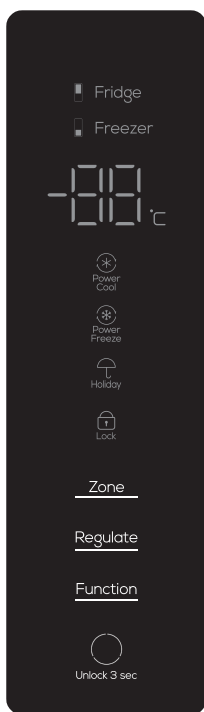

The above is the computer control board of the product

Powered on for the first time

When it is powered on for the first time, the refrigerator will start the intelligent mode and run at 5 °C for the refrigerator chamber and -18 °C for the freezer chamber.

Child lock function

Turn on: when there is no key operation on the display screen, after 30 seconds, the keyboard is automatically locked and the child lock function is turned on;
Turn off: when the display screen is in the locked state, press the "unlock 3 sec" key and hold it for 3 seconds to unlock, and the child lock function is turned off.

Manual temperature adjustment

When there is no key operation on the display within 30 seconds, the display will go out automatically, and the keyboard will be automatically locked. When the display is off, press the button for the first time to wake up the display; press and hold the "unlock 3 sec" button for 3 seconds to unlock, and then press the button again to make the button function effective.

Refrigerator chamber temperature adjustment (2°C - 8°C)

In the unlocked state, repeatedly press the "Zone" button until the refrigerated storage temperature

area is lit, and then presses the "Regulate" button to adjust the temperature of the refrigerator chamber. The temperature of the refrigerator chamber should be set between "02" - "03" - "04" - "05" - "06" - "07" - "08" - "02". Select the appropriate temperature to stop the key operation, and then set the temperature range for confirmation.

Freezer chamber temperature adjustment (-24°C ~-15°C)

In the unlocked state, repeatedly press the "Zone" button until the freeze storage temperature area is lit, and then presses the "Regulate" button to adjust the temperature of the freezer chamber. The temperature of the freezer chamber should be set between "-24" - "-23" - "-22" - "-21" - "-20" - "-19" - "-18" - "-17" - "-16" - "-15" - "-24". Select the appropriate temperature to stop the key operation, and then set the temperature range for confirmation.

Power Cool function

When the refrigerator is under unlock state, press "Function" button repeatedly till the "Power Cool" icon blinks, after that, stop the key operation and wait for 3 seconds to enter refrigerator chamber power cool function. You can quit the power cool function with the same operation.

Once entering "Power Cool", The Refrigerator will automatically quit the power cool function after entering it for 2 hours. "Power Cool"

Under "Power Cool" state, the setting temperature for the refrigerator chamber is displayed by 2°C till quitting the function. Under "Power Cool" state, when setting other functions, you may automatically quit the power cool function. Under "Power Cool" state, you will automatically quit the power cool function when the refrigerating door is opened over 3 minutes. (Under "Power Cool" state, when setting other functions, you may automatically quit the power cool function)

Power Freeze function

When the refrigerator is under unlock state, press "Function" button repeatedly till the "Power Freeze" icon blinks, after that, stop the key operation and wait for 3 seconds to enter freezer chamber power freezing function. You can quit the power freezing function with the same operation. Once entering "Power Freeze", After the fast freezing function is activate; the refrigerator will start the strong freezing for 4h, and then stop the fast freezing automatically.

Under "Power Freeze" state, the setting temperature for the freezer chamber is displayed by -32°C till quitting the function. Under "Power Freeze" state, when setting other functions, you may automatically quit the power freezing function. (Under "Power Freeze" state, when setting other functions, you may automatically quit the power freezing function)

Holiday function

In the unlocked state, press the "Function" key repeatedly until the "Holiday" icon flashes, stop the key operation and wait for 3 seconds to enter the holiday function. In holiday mode, the position of refrigerator refrigerating chamber shows "OF", and the refrigerating chamber enters the closed state. (In the "Holiday" state, when other functions are set, the holiday function may be automatically exited) Note: Before activating the holiday function, please take out the food in the refrigerating chamber.

Power off memory

When power goes off, the instantaneous working state at the time of power off will be locked. After power on, it will still work according to the setting before power off.

Door alarm

If the refrigerator or freezer door is not closed tightly or stays open for more than 1 minute, beep issue "Di, Di, Di". Press any

key to pause the alarm; send an alarm again after 1 minute; close the refrigerator or freezer door tightly to stop the alarm.

Over temperature warning of freezer chamber

When the power is switched on, the temperature of the freezer chamber is higher than -12°C, the schematic box corresponding to the temperature zone of the freezer chamber is on, and the digital zone flashes. Press any key to display the temperature of the freezer chamber when it is powered on, press the key again or 10 seconds later, it will return to the normal display state.

Display protection function

If there is no any key operation within 30 seconds, the refrigerator will enter the display protection function, and the keyboard will be automatically locked. In the display protection mode, press any key to exit the display protection function .

Foods storage

Refrigerating chamber (2°C~8°C)

--The refrigerating chamber is mainly used for storing short-term foods, like milk, eggs and bottled drink.

--Vegetables, melons and fruits shall be put into the fruit and vegetable box to prevent water loss.

--The cooked foods shall be put into the refrigerator after packaging with the preservative bags, to prevent the back from frosting and the power from increasing.

Freezing chamber (-24°C~-15°C)

--Fish and meat to be frozen shall be cut into small pieces, packaged with preservative bags separately and then put into the frozen drawer.

--The glass container or the sealed container filled with liquid shall not be stored in the freezing chamber, to prevent the risk of burst due to freezing.

--The fresh foods shall not be stored together with the frozen foods.

--Do not place food close to inside wall in freezer lest food and wall should be frozen together.



WARNING!

The stored food, if any, shall not block the air duct outlet and return port for fear of affecting the refrigerating effect. Before being stored in the refrigerator, the overheated water and food shall be cooled to the room temperature.

Ice-making (If the appliance has it)

Fill the ice-making box with 4/5 water and put the box into the freezing chamber. After the water in the box turns into ice, twist the box slightly to separate the ice from the box. However, don't bend the box. When separating the ice, wrap the box with dry box to avoid finger frostbite.

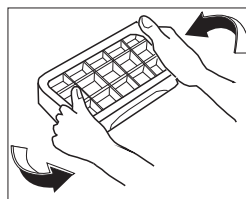
**Disassembly and assembly method of accessory**

- Glass shelf in the refrigerating chamber: the height of the shelf is adjustable, which facilitates the storage of articles with different volumes. Pull the shelf outwardly and upwardly in a slight way to take out.
- Fruit and vegetable box: for storing vegetables and fruits. It can be taken out by pulling outwardly.
- Drawer in the freezing chamber: storing foods to be preserved for long-term, such as meat and fish. It can be taken out by pulling outwardly and lifting upwardly.

Kindly tips: It is recommended to put into the large piece of meat after being cut into small pieces, to avoid difficult cutting after being frozen. The quick-freezing foods shall be distributed uniformly and stored together after being frozen.

- Bottle pedestal at the refrigerating door: storing eggs, various bottled drinks and other sundries. It can be taken out by being lifted up slightly.

Note: Don't pull out the bottle pedestal at the refrigerating door forcibly during disassembly, to avoid damaging the refrigerator

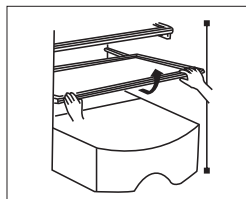

Take out by pulling upwardly and outwardly in a slight way

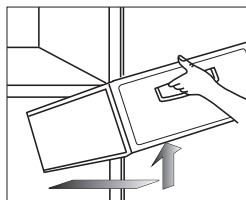

Take out by pulling outwardly and upwardly in a slight way

MAINTENANCE

It is suggested to maintain the refrigerator once per month;

- Unplug the power plug to prevent from electric shock;
- Use wet cloth or neutral detergent (cleanser essence) to wipe off the oil contamination and other dirt. Then completely wipe off the detergent.
- Do not use alkaline detergent, soap powder, gasoline and alcohol, talcum powder etc.; otherwise the coats or plastics may be damaged;

- Regularly clean the refrigerator body and clear the ground dusts to keep the refrigerator clean.

Inspections after maintenance:

1. Whether there are damages to the power line and plug;
2. Whether there are dusts on the power plug;
3. Whether there is abnormal heat on the plug;
4. Whether the socket is loose;
5. Whether the plug is totally inserted.

NOTE

If the power line and plug is damaged and there exist dusts, electric shock or fire may occur; After unplugging the plug, 5 minutes must pass before re-plugging it; Do not put your hands under the refrigerator to avoid getting hurt.

Failure analysis

The following items shall be inspected before occurring failures which require maintenance:

Failures: Refrigerator does not work, The refrigeration effect is poor

Causes:

1. Check the connection of power supply.
2. Check whether the refrigerator is exposed to direct sunlight or whether there is heat source nearby.
3. Check whether there is heat dissipation space around refrigerator.

Remedies:

1. Connect the power supply.
2. Move the refrigerator to a place without direct sunlight and heat source.
3. Leave sufficient space between refrigerator and wall.

Failures: Foods in refrigerating chamber are frozen

Causes:

1. Check whether the setting temperature is too low.
2. Check whether foods with too much water are too close to the rear wall.

Remedies:

1. Adequately increase the temperature.
2. Move the foods with too much water to the door side of glass shelf

Failures: There is abnormal sound in refrigerator

Causes:

1. Check whether the bottom of refrigerator is stable.
2. Check whether the refrigerator is too close to the wall.
3. Check whether the refrigerator touches other objects.

Remedies:

1. Adjust the bottom adjusting leg to stabilize the refrigerator.
2. Leave sufficient space around refrigerator.
3. Remove the obstacles.

Failures: There is abnormal odor in refrigerator

Causes:

1. Check whether the foods are sealed for storage.
2. Check whether the refrigerator is clean.
3. Check whether the foods are stored for too long time.

Remedies:

1. Sealed foods for storage.
2. Regularly clean the refrigerator.
3. Do not store foods for too long time.

Non-failures

Phenomenon: Fever or hot on two sides and spacing part surface between refrigerating chamber and freezing chamber.

Cause: Refrigerator pipes (condenser, anti-fog pipes) are on two sides and front part of refrigerator for heat dissipation and to prevent from condensation.

Phenomenon: The door is too tight and not easy to open

Cause: Reopening of the door immediately after closing it is hard because hot air enters the refrigerator and contracts to produce pressure difference. It is easy to open the door after a while.

Phenomenon: There is water ripple in refrigerator

Cause: When starting or stopping the compressor, the refrigerant will make such sound; Water produced after defrosting will also make such sound.

Phenomenon: There is "Click" sound or tick sound in refrigerator

Cause: Shrinkage and swelling of case will make such sound; When the case is cold or the door is opened, this sound will occur;

Phenomenon: There is hum sound in refrigerator

Cause: Running of compressor will make such sound (if the refrigerator is not leveled, this sound will be louder)

Phenomenon: There is condensation or frosting freezing chamber door surface or food surface

Cause: Temperature or humidity around the refrigerator is high; The door is opened for too long time; The foods with too much water are not sealed or tightly wrapped

Phenomenon: There is condensation on the built-in light surface

Cause: Light will produce heat after being lit, and the door is opened for too long time. So there is temperature difference, and thus the light case will have condensation.

Phenomenon: There is condensation and water mist on body

Cause: Humidity around refrigerator is high, and the moisture in the air will gather in the case to form condensation

TECHNICAL PARAMETER

Model	RC4200FTE	RC4200FTXE	RC4200FTBE
Climate type	SN/N/ST/T	SN/N/ST/T	SN/N/ST/T
Electric shock resistance	I	I	I
Star sign	★☆☆	★☆☆	★☆☆
Total Volume	417L	417L	417L
Total Storage Volume	276 L	276 L	276 L
Storage Volume of Freezer	141 L	141 L	141 L
Power type	220-240V~/50Hz	220-240V~/50Hz	220-240V~/50Hz
Rated current	1.6A	1.6A	1.6A
Energy consumption E32	1.12 kwh/24h	1.12 kwh/24h	1.12 kwh/24h
Annual energy consumption AE	278kWh/a	278kWh/a	278kWh/a
Weight	73.5 kg	73.5 kg	73.5 kg
Dimension (WxDxHmm)	703x670x1850	703x670x1850	703x670x1850
Refrigerant and charge amount	R600a,68g	R600a,68g	R600a,68g
Noise level (dB(A) re 1 pW)	37	37	37

PACKING LIST

Annex	Model	RC4200FTE	RC4200FTXE	RC4200FTBE
Refrigerator shelf		3	3	3
Fruit and vegetable box cover		1	1	1
Fruit and vegetable box		1	1	1
Ice-making box		1	1	1
Egg box		1	1	1
Refrigerator bottle holder		3	3	3
Freezer drawer		3	3	3
Operating instruction		1	1	1

SAFE RECOVERY INSTRUCTIONS

Disposal

Old appliances still have some surplus value. An environmentally friendly approach will ensure that valuable raw materials are recycled.

The refrigerants used in your equipment and insulation materials require special handling procedures. Make sure there is no pipe damage on the back of the equipment before handling. Up-to-date information on the options for disposing of old equipment and packaging from old equipment can be obtained from the local municipal office.



Correct Disposal of this product:

This marking indicates that this product should not be disposed with other household wastes throughout the EU. To prevent possible harm to the environment or human health from uncontrolled waste disposal, recycle it responsibly to promote the sustainable reuse of material resources. To return your used device, please use the return and collection systems or contact the retailer where the product was purchased. They can take this product for environmental safe recycling.

DESCRIPTION OF CLIMATE TYPES

Table 1: Climate classes

Class	Symbol	Ambient temperature ranges °C
Extended temperate	SN	+ 10 to + 32
Temperate	N	+ 16 to + 32
Subtropical	ST	+ 16 to + 38
Tropical	T	+ 16 to + 43

Extended temperate: this refrigerating appliance is intended to be used at ambient temperatures ranging from 10 °C to 32 °C;

temperate: this refrigerating appliance is intended to be used at ambient temperatures ranging from 16 °C to 32 °C;

Subtropical: his refrigerating appliance is intended to be used at ambient temperatures ranging from 16°C to 38°C;

Tropical: his refrigerating appliance is intended to be used at ambient temperatures ranging from 16°C to 43°C;

Dear customer

if you need customer service, please check warranty card for further information.

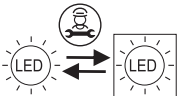

Replaceable (LED only) light source by a professional

1. Този уред не е предназначен за използване от лица (включително деца) с намалени физически, сетивни или умствени способности или с недостатъчен опит и познания, освен ако не са под надзор или са получили инструкции за използването на уреда от лице, отговорно за тяхната безопасност. Децата трябва да бъдат наблюдавани, за да се гарантира, че няма да си играят с уреда.
2. Ако захранващият кабел е повреден, той трябва да бъде заменен от производителя, неговия сервизен представител или от лица с подобна квалификация, за да се избегне опасност.
3. Този уред може да се използва от деца на възраст от 8 години и нагоре, както и от лица с намалени физически, сетивни или умствени способности или с липса на опит и познания, ако са под надзор или са получили инструкции относно използването на уреда по безопасен начин и разбират свързаните с него опасности. Децата не трябва да си играят с уреда. Децата не трябва да извършват почистване и поддръжка без надзор.
4. ПРЕДУПРЕЖДЕНИЕ: Поддържайте вентилационните отвори в корпуса на уреда или вградената конструкция без препятствия.
5. ПРЕДУПРЕЖДЕНИЕ: Не използвайте механични устройства или други средства за ускоряване на процеса на обезкрежаване, различни от препоръчаните от производителя.
6. ПРЕДУПРЕЖДЕНИЕ: Не повреждайте кръга на хладилния агент.
7. ПРЕДУПРЕЖДЕНИЕ: Не използвайте електрически уреди в отделенията за съхранение на храна на уреда, освен ако те не са от типа, препоръчан от производителя.
8. Не съхранявайте в този уред взривоопасни вещества, като например аерозолни флакони със запалим пропелент.
9. Този уред е предназначен за битова употреба и подобни приложения, например – Кухненски помещения за персонала в магазини, офиси и други работни помещения; – Ферми и клиенти в хотели, мотели и други жилищни помещения; – Околна среда – Кетъринг и други подобни приложения, които не са свързани с търговията на дребно.
10. Този продукт съдържа светлинен източник с клас на енергийна ефективност F за светлинен източник ERP, тест с (без) капак на осветителя.

ИНСТРУКЦИИ ЗА БЕЗОПАСНОСТ

1. Предупреждение

- Предупреждение: Не се допускат никакви прегради около уреда или във вградената конструкция, за да се осигури свободна вентилация.
- Предупреждение: Забранено е да се ускорява процесът на обезкрежаване с механично оборудване или по друг метод, освен по метода, препоръчан от производителя. Предупреждение: Никога не повреждайте хладилния кръг.
- Предупреждение: Никога не използвайте електрически уреди в камерата за храна на уреда, освен тези, препоръчани от производителя.
- Предупреждение: Никога не поставяйте течна напитка или храна в стъклен съд във фризерната камера поради опасност от спукване.
- Предупреждение: Ако е изключен, хладилникът трябва да се включи 5 минути по-късно, за да не се повреди компресорът.
- Предупреждение: Ако по време на употреба се открие част под напрежение, необичаен шум, миризма, дим или друга аномалия, е необходимо незабавно да изключите уреда и да се свържете веднага с отдела за следпродажбено обслужване.
- Предупреждение: Никога не поставяйте пръстите си или ръката си под хладилника, особено в задната му част; в противен случай може да се нараните от острите части.
- Предупреждение: Децата не трябва да играят или да се катерят по хладилника. Работата с хладилника от страна на децата трябва да бъде контролирана от родителите им поради опасност.
- Предупреждение: Никога не поставяйте ръката си между вратите, за да ги отворите или затворите, тъй като може да заклещите пръста си. За отваряне или затваряне се използва дръжката на вратата.
- Предупреждение: При номиналните климатични типове SN, N и ST работният диапазон на околната среда на уреда е 10 °C–38 °C; при климатичните типове SN, N, ST и T работният диапазон на околната среда на уреда е 10 °C–43 °C. Ако уредът работи извън номиналния тип климат (температурен диапазон на околната среда), уредът може да не поддържа задоволителна вътрешна температура.



- Предупреждение: Опасност от пожар / запалими материали
- Предупреждение: Когато поставяте уреда, внимавайте захранващият кабел да не бъде затиснат или повреден.
- Предупреждение: Не разполагайте разклонители или преносими източници на захранване в задната част на уреда.
- Деца на възраст от 3 до 8 години могат да зареждат и изваждат храна от хладилни уреди. Отварянето на вратата за дълъг период от време може да доведе до значително повишаване на температурата в отделенията на уреда.
- Почиствайте редовно повърхностите, които могат да влязат в контакт с храна, и достъпните системи за оттичане. Почистете резервоарите

2. Предупреждения

- Предупреждения: Захранването на този продукт трябва да е еднакво със захранването, посочено на табелката, и да се използва стандартен отделен контакт с 3 отвора (над 10 A и надеждно заземен). Един контакт не трябва да се използва от повече от един уред; в противен случай може да се предизвика пожар поради прегряване.
- Предупреждения: Никога не дърпайте захранващия кабел с ръка. Необходимо е да задържите и да извадите щепсела от контакта, за да изключите захранването. Захранващият проводник или щепселът не трябва да се докосват с мокра ръка поради опасност от токов удар.
- Предупреждения: Захранващият кабел не трябва да бъде притискан от хладилника или друг тежък предмет и не трябва да се огъва прекалено много. Повреждането или оголването на захранващия кабел може да доведе до пожар или токов удар. Ако захранващият кабел е повреден или срянзан, моля, свържете се незабавно с отдела за следпродажбено обслужване.
- Предупреждения: В хладилника не се допускат запалими или взривоопасни вещества, както и разяждащи киселини или основи.
- Предупреждения: Хладилникът не трябва да се използва в дъжд или под слънчева светлина.
- Предупреждения: Забранено е поставянето на съдове с течност върху хладилника, тъй като счупването или обръщането на съда може да повлияе на електрическата изолация на хладилника и да доведе до токов удар или пожар.
- Предупреждения: Хладилникът не трябва да се разглобява или модифицира без разрешение. Ремонтът на хладилника трябва да се извършва от специалист.
- Предупреждения: В случай на изтичане на запалим газ, например въглероден газ, е необходимо първо да се затвори вентилът, през който изтича газта, и след това да се отвори прозорецът за проветряване, като се забранява незабавното изключване на щепсела на хладилника от контакта поради опасност от пожар или експлозия вследствие на електрическа искра.
- Предупреждения: Хладилните уреди - специално хладилник-фризер тип I - може да не работят стабилно (възможност за размразяване на съдържанието или прекалено висока температура в отделениято за замразени храни), когато се намират за продължителен период от време в студения край на температурния диапазон, за който е предназначен хладилният уред;
- Предупреждения: Газирани напитки не трябва да се съхраняват във фризера или в отделения или шкафов с ниска температура, както и някои продукти, например ледени кубчета, не трябва да се консумират твърде студени.
- Предупреждения: Необходимо е да не се превишава времето за съхранение, препоръчано от производителите на храни за всеки вид храна.
- Предупреждения: Необходими са предпазни мерки за предотвратяване на неоправдано повишаване на температурата на замразената храна по време на обезскрежаването на

за вода, ако не са били използвани в продължение на 48 часа; промиите водната система, свързана с водоснабдяването, ако не е била ползвана вода в продължение на 5 дни.

- Съхранявайте суровото месо и риба в подходящи
- съдове в хладилника, така че да не влиза в контакт с други храни или да не капе върху тях.
- Двухвездните отделения за замразени храни са подходящи за съхраняване на предварително замразени храни, съхраняване или приготвяне на сладолед и приготвяне на кубчета лед.
- Отделенията с една, две и три звезди не са подходящи за замразяване на пресни храни. Ако хладилният уред остане празен за дълъг период от време, изключете го, размразете, почистете, подсушете и оставете вратата отворена, за да предотвратите появата на мухъл в уреда.

хладилния уред, например увиване на замразената храна в няколко слоя вестник.

- Предупреждения: Повишаването на температурата на замразената храна по време на ръчно размразяване, поддръжка или почистване може да съкрати срока на съхранение.
- Предупреждения: В случай на продължително неработене на хладилния уред (прекъсване

на електрозахранването или повреда на хладилната система) се изисква грижа за съхраняваните замразени храни.

- Предупреждения: Необходимо е да се предприемат действия, когато хладилният уред е изключен и изваден от употреба временно или за по-дълъг период от време (напр. изпразнен, почистен и подсушен, а вратата(ите) или капакът(ите) са открити).

ОПИСАНИЕ НА ПРОДУКТА

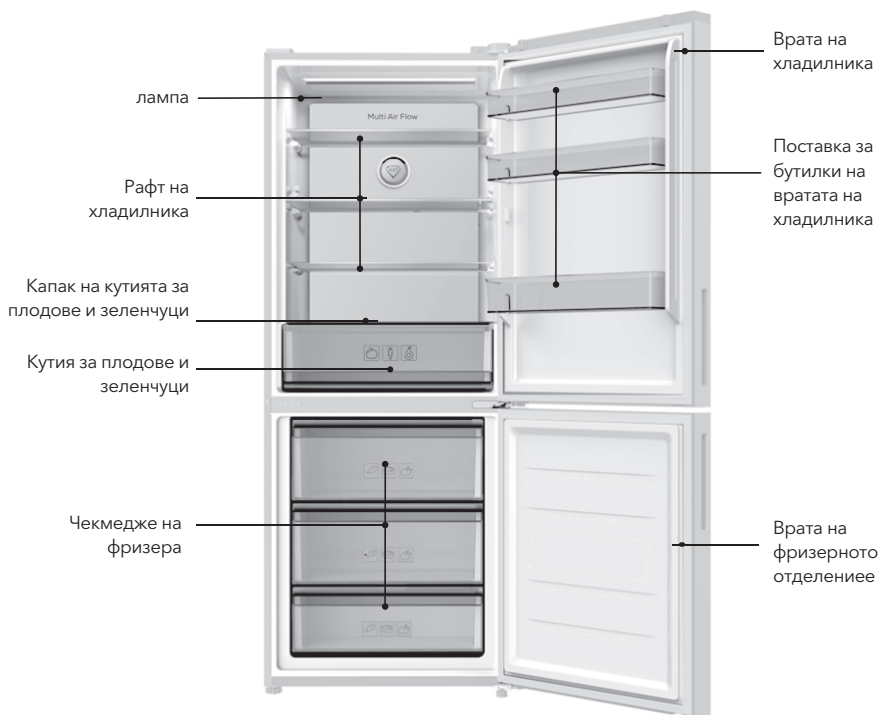

Снимките са само за справка. Моля, вижте действителния продукт

⚠ ПРЕДУПРЕЖДЕНИЕ!

Ако вашият продукт е подобрен, може да не е напълно еднакъв с този в инструкциите. Но това няма да промени ефикасността и метода на употреба. Моля, чувствайте се спокойни за употребата.

БОРАВЕНЕ И ПОСТАВЯНЕ

- Около хладилника трябва да се остави определено пространство, както е показано на фигурата.
- По време на работа страната на вратата на хладилника не трябва да се допира до инструментите за боравене.

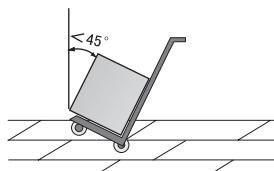
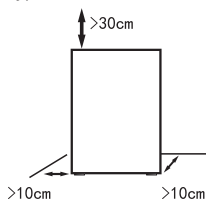

- Хладилникът трябва да бъде поставен в суха среда с добра вентилация, далеч от пряка слънчева светлина и източници на топлина.
- Хладилникът се поставя върху равна и твърда повърхност. Ако теренът не е равен, регулирайте регулиращите крака, за да го нивелирате.
- Никога не поставяйте хладилника в прекалено студена среда, която може да замръзне.
- Премахването на основата от пяна е от полза за разсейването на топлината отдолу и може да предотврати пожар.

⚠ ПРЕДУПРЕЖДЕНИЕ!

- При работа с хладилника са необходими поне двама души - единият повдига горната част на задната част, а другият - долната (ако едната част е затисната, това е доста опасно и може да доведе до злополука).
- При преместване на хладилника, долната ролка може да повреди и надраска пода. Ако се налага да преместите хладилника на голямо разстояние, вътрешните аксесоари трябва да се фиксират със самозалепваща се лента. В противен случай аксесоарите могат да се повредят поради блъскане един в друг.
- Моля, поставете хладилника на място със слаби вибрации или слабо изложено на вибрации. За потребители в район, където често се случват земетресения, моля, закрепете хладилника към стена или стълб. В противен случай падането на хладилника ще доведе до злополука.
- Наоколо се оставя достатъчно свободно пространство. Ако разстоянието е твърде малко или ако отгоре се поставят предмети или близо до стена, или се поставят от страни, топлоотдаването на хладилника ще бъде засегнато и това ще доведе до ненужно разхищение на електрическа енергия, както и до изгаряне на стената и други предмети; контактът между гърба и стената ще предизвика вибрации и шум;
- Регулирайте предната част и регулиращото краче на хладилника, за да го нивелирате. Не нивелирането на хладилника ще доведе до вибрации и шум.

Габаритните размери на уред и пространството, необходимо за употребата му, са показани на фигурите по-долу:

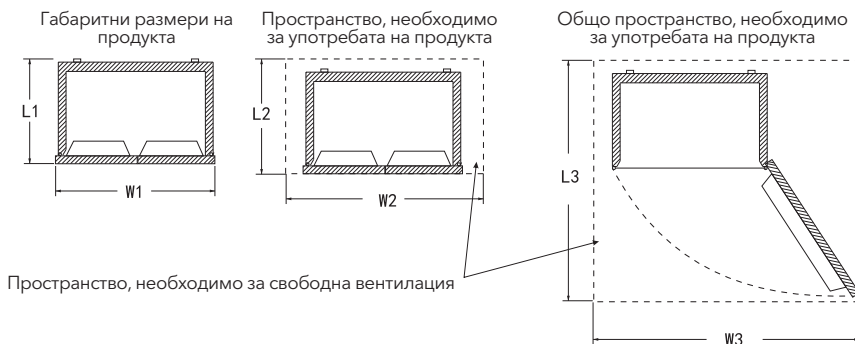

Габаритни размери на продукта		Пространство, необходимо за употребата на продукта		Общо пространство, необходимо за употребата на продукта	
L1	W1	L2	W2	L3	W3
670	703	>L1+100	>W1+200	>L1+670	>W1+600

ПОДГОТОВКА ПРЕДИ УПОТРЕБА

- Отстранете всички опаковъчни материали, като лентата за закрепване на корпуса и т.н., особено основата от пяна.
 - Почистете хладилника отвътре и отвън с топла влажна кърпа (в топла вода може да се добави неутрален почистващ препарат).
 - След като нивелирате и почистите хладилника, оставете го да престои около 5 часа, преди да включите щепсела за захранване, и оставете хладилника да се охлажда за 2 до 3 часа, преди да съхранявате храни.
- Миризмата на пластмаса ще изчезне автоматично след замразяване за известно време.
 - През горещото лято за пълното замразяване на храната са необходими 24 часа. Проверете състоянието на хладилника на втория ден.
 - Не отваряйте често вратите, за да пестите електроенергия.

БЕЛЕЖКИ ЗА РАБОТА

Работа и схема на панела на дисплея

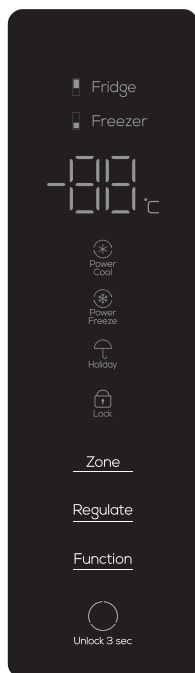

Gore navedena je kompjuterska kontrolna ploča proizvođa

Първоначално включване

Когато се включи за първи път, хладилникът ще започне да работи в интелигентен режим и ще работи при 5 °C за хладилното отделение и -18 °C за фризерното отделение.

Функция за заключване за деца

Включване: когато на екрана не е натиснат бутон, клавиатурата се заключва автоматично след 30 секунди и се включва функцията за заключване за деца;

Изключване: когато екранът на дисплея е в заключено състояние, натиснете бутона „Unlock 3 sec“ и го задръжте за 3 секунди, за да отключите, а функцията за заключване за деца се изключва.

Ръчна настройка на температурата

Когато в рамките на 30 секунди не бъде натиснат нито един бутон на дисплея, дисплеят ще изгасне автоматично и клавиатурата ще бъде автоматично заключена. Когато дисплеят е изключен, натиснете произволен бутон, за да събудите дисплея; натиснете и задръжте бутона „Unlock 3 sec“ за 3 секунди, за да го отключите, и

след това натиснете бутона отново, за да стане функцията на бутона ефективна.

Настройка на температурата в хладилното отделение (2°C - 8°C)

В отключено състояние натиснете неколкократно бутона „Zone“, докато светне зоната за температурата на съхранение в хладилника, и след това натиснете бутона „Regulate“, за да зададете температурата на хладилното отделение. Температурата на хладилното отделение трябва да се зададе в диапазона „02“ - „03“ - „04“ - „05“ - „06“ - „07“ - „08“ - „02“. Изберете подходящата температура, и след това задайте температурния диапазон за потвърждение.

Настройка на температурата във фризерното отделение (-24°C ~-15°C)

В отключено състояние натискайте неколкократно бутона „Zone“, докато зоната за температура на съхранение на фризерта светне, и след това натиснете бутона „Regulate“, за да зададете температурата на фризера. Температурата на фризера трябва

да бъде настроена между „-24“ - „-23“ - „-22“ - „-21“ - „-20“ - „-19“ - „-18“ - „-17“ - „-16“ - „-15“ - „-24“. Изберете подходящата температура и след това потвърдете температурния диапазон.

Функция за бързо охлаждане

Когато хладилникът е отключен, натиснете многократно бутона „Function“, докато символът „Power Cool“ (Бързо охлаждане) започне да мига, спрете натискането на бутона и изчакайте 3 секунди, за да влезете във функцията за бързо охлаждане на хладилното отделение. Можете да прекратите функцията за бързо охлаждане със същата операция. След като зададете функцията „Power Cool“, хладилникът автоматично ще прекрати функцията Power Cool след 2 часа.

В състояние „Power Cool“ зададената температура за хладилното отделение е 2°C до прекратяване на функцията. В състояние „Power Cool“, когато настройвате други функции, можете автоматично да прекратите функцията за бързо охлаждане. В състояние „Power Cool“, когато вратата на хладилника се отвори за повече от 3 минути, автоматично се прекратява функцията за бързо охлаждане.

Функция за бързо замразяване

Когато хладилникът е отключен, натиснете неколкократно бутона „Function“, докато символът „Power Freeze“ (Бързо замразяване) започне да мига, спрете натискането на бутона и изчакайте 3 секунди, за да влезете във функцията за бързо замразяване на фризера. Със същата операция можете да прекратите функцията за бързо замразяване. След като се активира функцията за бързо замразяване, хладилникът ще започне бързо замразяване за 4 ч. и след това автоматично ще спре бързото замразяване. В състояние „Power Freeze“ зададената температура за фризер е -32°C до прекратяване на функцията. В състояние „Power Freeze“, когато настройвате други функции, можете автоматично да прекратите функцията за бързо замразяване.

Функция Отпуск

В отключено състояние натиснете неколкократно бутона „Function“, докато започне мига иконата „Holiday“ (Отпуск), спрете натискането на бутона и изчакайте 3 секунди, за да влезете във функцията „Holiday“. В режим на отпуск позицията за хладилното отделение показва „OF“. (При задаване на други функции в състояние „Отпуск“, тази функция може да бъде автоматично прекратена). Забележка: Преди да активирате функцията за отпуск, моля, извадете храната в хладилното отделение.

Памет при изключване на захранването

При изключване на захранването моментното работно състояние в момента на изключване на захранването ще бъде запаметено. След

включване на захранването уредът ще продължи да работи според настройката преди изключването на захранването.

Аларма за отворена врата

Ако вратата на хладилника или фризера не е плътно затворена или остава отворена за повече от 1 минута, се издава звуков сигнал издава „Ди, Ди, Ди“. Натиснете който и да е бутон, за да спрете алармата; задава се отново аларма след 1 минута; затворете плътно вратата на хладилника или фризера, за да спрете алармата.

Предупреждение за повишаване на температурата във фризера

Когато захранването е включено и температурата във фризера е по-висока от -12°C, символът, съответстващ на температурната зона на фризера, е включен и мига. Натиснете който и да е бутон, за да се покаже температурата във фризера, натиснете бутона отново или 10 секунди по-късно, дисплеят ще се върне в нормалното състояние.

Функция за защита на дисплея

Ако в рамките на 30 секунди не бъде натиснат нито един бутон, хладилникът ще влезе във функцията за защита на дисплея и клавиатурата ще бъде автоматично заключена. В режим на защита на дисплея натиснете който и да е бутон, за да излезете от функцията за защита на дисплея.

Съхранение на храни Хладилно отделение (2°C ~ 8°C)

-Хладилното отделение се използва главно за съхранение на храни за кратко време, като мляко, яйца и бутилирани напитки.

--Зеленчуците, пъпешите и плодовете се поставят в кутията за плодове и зеленчуци, за да се предотврати загубата на вода.

--Приготвените храни се поставят в хладилника, след като са опаковани с торбичките за консервиране, за да се предотврати замръзването на гърба и увеличаване на консумацията на енергия.

Фризерно отделение (-24°C~-15°C)

--Рибата и месото, предназначени за замразяване, се нарязват на малки парчета, опаковат се отделно с торбички за консервиране и след това се поставят в чекмеджето за замразяване.

-Стъклени съдове или запечатани съдове, пълни с течност, не трябва да се съхраняват във фризера, за да се избегне рискът от спукване поради замръзване.

--Пресните храни не трябва да се съхраняват заедно със замразени храни.

-Не поставяйте храна в близост до вътрешната стена на фризера, за да не замръзне храната за стената.

⚠ ПРЕДУПРЕЖДЕНИЕ!

Съхраняваната храна, ако има такава, не трябва да блокира изхода на въздухопровода и отвора за връщане, тъй като има опасност да повлияе на охлаждащия ефект. Преди съхранение в хладилника, горещата вода и храната трябва да се охладят до стайна температура.

Производство на лед (ако уредът разполага с такава)

Напълнете кутията за производство на лед с 4/5 вода и поставете кутията във фризера. След като водата в кутията се превърне в лед, завъртете леко кутията, за да се отдели ледът от кутията. Въпреки това не огъвайте кутията. Когато отделяте леда, увийте кутията със суха кутия, за да избегнете измръзване на пръстите.

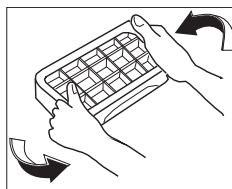

Метод за разглобяване и сглобяване на аксесоарите

- Стъклен рафт в хладилната камера: височината на рафта може да се регулира, което улеснява съхранението на изделия с различен обем. Издърпайте рафта леко навън и нагоре, за да го извадите.
- Кутия за плодове и зеленчуци: за съхранение на зеленчуци и плодове. Може да се изважда, като се издърпа навън.
- Чекмедже във фризера: съхранявайте храни, които трябва да се запазят за дълго време, като месо и риба. То може да се извади, като се издърпа навън и се повдигне нагоре.
- Добри съвети: Препоръчително е да се постави голямо парче месо, след като е нарязано на малки парчета, за да се избегне трудното рязане след замразяване. Бързо замразяващите се храни трябва да се разпределят равномерно и да се съхраняват заедно след замразяването им.
- Поставка за бутилки на вратата на хладилника: за съхранение на яйца, различни бутилирани напитки и други дребни продукти. Може да се извади, като се повдигне леко нагоре.
- Забележка: Не издърпвайте със сила поставката за бутилки на вратата на хладилника по време на разглобяване, за да не повредите хладилника.

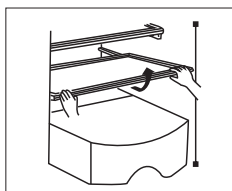

Извадете, като леко издърпате нагоре и навън.

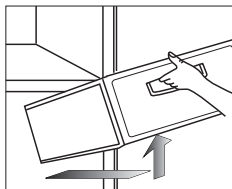

Извадете, като леко издърпате навън и нагоре.

ПОДДРЪЖКА

Препоръчва се веднъж месечно да се извършва поддръжка на хладилника;

- Изключете щепсела от електрическата мрежа, за да се предпазите от токов удар;
- Използвайте мокра кърпа или неутрален препарат (почистваща есенция), за да избършете замърсяването с мазнини и други замърсявания. След това избършете напълно почистващия препарат.
- Не използвайте алкални почистващи препарати, сапун на прах, бензин и алкохол, талк на прах и т.н.; в противен случай почищата или пластмасите могат да се повредят;

- Редовно почиствайте корпуса на хладилника и разчиствайте прахта от земята, за да поддържате хладилника чист.

Проверки след поддръжка:

1. Дали има повреди по захранващия кабел и щепсела;
2. Дали по щепсела има прах;
3. Дали има необичайно нагряване на щепсела;
4. Дали контактът е разхлабен;
5. Дали щепселът е напълно вкаран.

≡ ЗАБЕЛЕЖКА

Ако захранващият кабел и щепселът са повредени и има прах, може да възникне токов удар или пожар; След като извадите щепсела от контакта, трябва да минат 5 минути, преди да го включите отново; Не поставяйте ръцете си под хладилника, за да не се нараните.

Анализ на неизправностите

Преди появата на неизправности, които изискват поддръжка, се проверява следното:

Неизправности: Хладилникът не работи, охлаждащият ефект е слаб

Причини:

1. Проверете свързването на захранването.
2. Проверете дали хладилникът е изложен на пряка слънчева светлина или дали наблизно има източник на топлина.
3. Проверете дали около хладилника има място за разсейване на топлината.

Начини за отстраняване:

1. Свържете захранването.
2. Преместете хладилника на място без пряка слънчева светлина и източник на топлина.
3. Оставете достатъчно пространство между хладилника и стената.

Неизправности: Храните в хладилника замръзнали

Причини:

1. Проверете дали зададената температура е твърде ниска.
2. Проверете дали храните с прекалено много вода не са прекалено близо до задната стена.

Начини за отстраняване:

1. Увеличете температурата по съответен начин.
2. Преместете храните с твърде много вода от страната на вратата на стъкления рафт.

Неизправности: В хладилника се чува необичаен звук.

Причини:

1. Проверете дали дъното на хладилника е стабилно.
2. Проверете дали хладилникът не е прекалено близо до стената.
3. Проверете дали хладилникът не се допира до други предмети.

Начини за отстраняване:

1. Регулирайте долното регулиращо краче, за да стабилизирате хладилника.
2. Оставете достатъчно място около хладилника.
3. Премахнете препятствията.

Неизправности: В хладилника има необичайна миризма

Причини:

1. Проверете дали храните са запечатани за съхранение.
2. Проверете дали хладилникът е чист.
3. Проверете дали храните се съхраняват твърде дълго време.

Начини за отстраняване:

1. Запечатайте храните за съхранение.
2. Редовно почиствайте хладилника.
3. Не съхранявайте хранителните продукти твърде дълго време.

Не са неизправности

Явление: Нагорещаване от двете страни и на част от повърхността между хладилното и фризерното отделение.

Причина: Тръбите на хладилника (кондензатор, тръби против запотяване) се намират от двете страни и в предната част на хладилника за разсейване на топлината и за предотвратяване на конденза.

Явление: Вратата е твърде затегната и не се отваря лесно

Причина: Отварянето на вратата веднага след затварянето ѝ е трудно, тъй като горещият въздух навлиза в хладилника и се свива, като се получава разлика в налягането. След известно време вратата се отваря лесно.

Явление: В хладилника се чува бълбукане на вода

Причина: При пускане или спиране на компресора хладилният агент издава такъв звук; водата, образувана след размразяване, също издава такъв звук.

Явление: В хладилника се чуват щракащи и пукащи звуци.

Причина: Тези звуци се появяват когато корпусът е студен или вратата е отворена;

Явление: В хладилника се чува бръмчене

Причина: Ако хладилникът не е нивелиран, този звук ще бъде по-силен.

Явление: Има конденз или замръзване на повърхността на вратата на фризера или на повърхността на храната

Причина: Температурата или влажността на въздуха около хладилника е висока; Вратата е отворена за твърде дълго време; Храните с твърде много вода не са запечатани или плътно опаковани.

Явление: Има конденз на повърхността на вграденото осветление

Причина: Осветлението произвежда топлина, след като се включи, и вратата е отворена за твърде дълго време. Така се получава температурна разлика и по този начин в кутията на лампата се появява конденз.

Явление: Има конденз и водна мъгла по корпуса

Причина: Влажността на въздуха около хладилника е висока, влагата във въздуха се събира по корпуса и образува конденз.

ТЕХНИЧЕСКИ ПАРАМЕТРИ

Модел	RC4200FTE	RC4200FTXE	RC4200FTBE
Климатичен клас	SN/N/ST/T	SN/N/ST/T	SN/N/ST/T
Устойчивост на електрически удар	I	I	I
Знак за звезди			
Общ обем	417L	417L	417L
Общ обем за съхранение	276 L	276 L	276 L
Обем за съхранение на фризера	141 L	141 L	141 L
Тип захранване	220-240V~/50Hz	220-240V~/50Hz	220-240V~/50Hz
Номинален ток	1.6A	1.6A	1.6A
Потребление на енергия E32	1.12 kwh/24h	1.12 kwh/24h	1.12 kwh/24h
Годишно потребление на енергия AE	278kWh/a	278kWh/a	278kWh/a
Тегло	73.5 kg	73.5 kg	73.5 kg
Размери (ШxДxВ мм)	703x670x1850	703x670x1850	703x670x1850
Количество хладилен агент и зареждане	R600a,68g	R600a,68g	R600a,68g
Ниво на шума (dB(A) за 1 pW)	37	37	37

ОПАКОВЪЧЕН ЛИСТ

Акcesoар	Модел	RC4200FTE	RC4200FTXE	RC4200FTBE
Рафт на хладилника		3	3	3
Капак на кутията за плодове и зеленчуци		1	1	1
Кутия за плодове и зеленчуци		1	1	1
Кутия за производство на лед		1	1	1
Кутия за яйца		1	1	1
Поставка за бутилки в хладилника		3	3	3
Чекмедже на фризера		3	3	3
Инструкция за експлоатация		1	1	1

ИНСТРУКЦИИ ЗА БЕЗОПАСНО ИЗВЕЖДАНЕ ОТ ЕКСПЛОАТАЦИЯ

Изхвърляне

Старите уреди все още имат известна остатъчна стойност. Екологосъобразният подход ще гарантира рециклирането на ценни суровини.

Хладилните агенти, използвани във вашия уред, както и изолационните материали изискват специални процедури за работа. Преди да започнете работа с уреда, уверете се, че няма повреди по тръбите на гърба му. Актуална информация за възможностите за изхвърляне на старо оборудване и опаковки от старо оборудване можете да получите от местната общинска служба.



Правилно изхвърляне на този продукт:

Тази маркировка указва, че този продукт не трябва да се изхвърля заедно с други битови отпадъци в целия ЕС. За да предотвратите възможни вреди за околната среда или човешкото здраве от неконтролирано изхвърляне на отпадъци, рециклирайте го отговорно, за да насърчите устойчивото повторно използване на материалните ресурси. За да върнете използвания уред, моля, използвайте системите за връщане и събиране или се свържете с търговеца на дребно, където е закупен продуктът. Те могат да приемат този продукт за безопасно за околната среда рециклиране.

ОПИСАНИЕ НА ТИПОВЕТЕ КЛИМАТИЧЕН КЛАС

Таблица 1: Климатични класове

Клас	Символ	Температурни диапазони на околната среда °C
Разширен умерен	SN	+ 10 до + 32
Умерен	N	+ 16 до + 32
Субтропичен	ST	+ 16 до + 38
Тропичен	T	+ 16 до + 43

Разширен умерен (SN): този хладилен уред е предназначен за използване при температури на околната среда от 10 °C до 32 °C;

Умерен (N): този хладилен уред е предназначен за използване при температури на околната среда от 16 °C до 32 °C;

Субтропичен (ST): този хладилен уред е предназначен за използване при температури на околната среда от 16 °C до 38 °C;

Тропичен (T): този хладилен уред е предназначен за използване при температури на околната среда от 16 °C до 43 °C;

Уважаеми клиенти

ако имате нужда от обслужване, моля, проверете гаранционната карта за допълнителна информация.

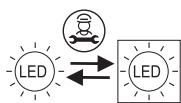

Сменяем (само LED) светлинен източник от лице с професионална квалификация.

1. Αυτή η συσκευή δεν προορίζεται για χρήση από άτομα (συμπεριλαμβανομένων και των παιδιών) περιορισμένης σωματικής, αισθητηριακής ή νοητικής ικανότητας ή άτομα στερούμενα της κατάλληλης πείρας και γνώσης, παρά μόνο εφόσον βρίσκονται υπό επίβλεψη ή έχουν λάβει τις κατάλληλες οδηγίες για τη χρήση της συσκευής από άτομο υπεύθυνο για την ασφάλειά τους. Τα παιδιά θα πρέπει να βρίσκονται υπό επίβλεψη έτσι ώστε να διασφαλίζεται ότι δεν παίζουν με τη συσκευή.
2. Εάν το καλώδιο ρεύματος έχει υποστεί ζημιά, πρέπει να αντικατασταθεί από τον κατασκευαστή, τον αντιπρόσωπο σέρβις ή άτομο με παρόμοια προσόντα προκειμένου να αποφευχθεί τυχόν κίνδυνος.
3. Αυτή η συσκευή μπορεί να χρησιμοποιηθεί από παιδιά ηλικίας 8 ετών και άνω, καθώς και από άτομα με μειωμένες σωματικές, αισθητηριακές ή διανοητικές ικανότητες, ή τα οποία στερούνται της απαιτούμενης εμπειρίας και γνώσης, εφόσον βρίσκονται υπό επίβλεψη ή έχουν λάβει οδηγίες για την ασφαλή χρήση της συσκευής και έχουν κατανοήσει τους ενεχόμενους κινδύνους. Τα παιδιά δεν επιτρέπεται να παίζουν με τη συσκευή. Οι εργασίες καθαρισμού και συντήρησης οι οποίες μπορούν να εκτελεστούν από τον χρήστη δεν επιτρέπεται να πραγματοποιούνται από παιδιά χωρίς επίβλεψη.
4. ΠΡΟΕΙΔΟΠΟΙΗΣΗ: Διατηρήστε ελεύθερες τις οπές αερισμού που βρίσκονται στο περίβλημα της συσκευής ή στο ενσωματωμένο πλαίσιο αυτής απομακρύνοντας τυχόν εμπόδια.
5. ΠΡΟΕΙΔΟΠΟΙΗΣΗ: Μη χρησιμοποιείτε μηχανικές συσκευές ή οποιαδήποτε άλλα μέσα για να επιταχύνετε τη διαδικασία απόψυξης, εκτός από αυτά που συνιστώνται από τον κατασκευαστή.
6. ΠΡΟΕΙΔΟΠΟΙΗΣΗ: Μην προκαλείτε ζημιά στο κύκλωμα ψυκτικού μέσου.
7. ΠΡΟΕΙΔΟΠΟΙΗΣΗ: Μη χρησιμοποιείτε άλλες ηλεκτρικές συσκευές στο εσωτερικό των διαμερισμάτων αποθήκευσης τροφίμων της συσκευής, εκτός αν ανήκουν στα είδη των συσκευών που συνιστώνται από τον κατασκευαστή.
8. Μην αποθηκεύετε εκρηκτικές ουσίες, όπως δοχεία αεροζόλ με εύφλεκτο προωθητικό, σε αυτήν τη συσκευή.
9. Αυτή η συσκευή προορίζεται για χρήση σε οικιακές και παρόμοιες εφαρμογές όπως:
 - χώρους κουζίνας προσωπικού σε καταστήματα, γραφεία και άλλους χώρους εργασίας
 - αγροικίες και από πελάτες σε ξενοδοχεία, μοτέλ και άλλους χώρους διαμονής
 - χώρους καταλυμάτων με πρωινό
 - τροφοδοσία και παρόμοιες εφαρμογές μη λιανικής πώλησης.
10. Αυτή η συσκευή περιέχει μια φωτεινή πηγή που ταξινομείται στην κατηγορία F ως προς την ενεργειακή απόδοση των συνδεδεμένων με την ενέργεια προϊόντων (ErP), μετά από δοκιμή με (χωρίς) κάλυμμα.

ΟΔΗΓΙΕΣ ΓΙΑ ΤΗΝ ΑΣΦΑΛΕΙΑ

1. Προειδοποίηση

- Προειδοποίηση: Δεν επιτρέπεται να υπάρχουν οτιδήποτε εμποδίζει τον ελεύθερο αερισμό γύρω από τη συσκευή ή το ενσωματωμένο πλαίσιο της.
- Προειδοποίηση: Απαγορεύεται η επιτάχυνση της διαδικασίας απόψυξης με οποιοδήποτε μηχανικό εξοπλισμό ή άλλο τρόπο εκτός από τον τρόπο που συνιστά ο κατασκευαστής. Προειδοποίηση: Μην προκαλείτε ζημιά στο κύκλωμα ψυκτικού μέσου.
- Προειδοποίηση: Μη χρησιμοποιείτε ποτέ οποιοδήποτε ηλεκτρική συσκευή στον χώρο φύλαξης τροφίμων της συσκευής εκτός από τον τύπο που προτείνει ο κατασκευαστής.
- Προειδοποίηση: Ποτέ μην τοποθετείτε γυάλινα δοχεία που περιέχουν ποτά ή φαγητά στο διαμέρισμα κατάψυξης. Υπάρχει κίνδυνος να σπάσουν.
- Προειδοποίηση: Σε περίπτωση απενεργοποίησης, το ψυγείο θα ενεργοποιηθεί 5 λεπτά αργότερα για να μην προκληθεί ζημιά στον συμπιεστή.
- Προειδοποίηση: Εάν εντοπίσετε κάποιο ηλεκτροφόρο εξάρτημα, μη φυσολογικό θόρυβο, μυρμηδιά, καπνό ή άλλο πρόβλημα κατά τη χρήση, πρέπει να απενεργοποιήσετε τη συσκευή αμέσως και να επικοινωνήσετε με το τμήμα εξυπηρέτησης μετά την πώληση της Εταιρείας.
- Προειδοποίηση: Ποτέ μην τοποθετείτε τα δάχτυλα ή τα χέρια σας κάτω από το ψυγείο, ειδικά κάτω από το πίσω μέρος του ψυγείου. Διαφορετικά, μπορεί να τραυματιστείτε από τα αιχμηρά μέρη.
- Προειδοποίηση: Τα παιδιά δεν πρέπει να παίζουν ή να σκαρφαλώνουν στο ψυγείο. Αν ο χειρισμός γίνεται από παιδιά, αυτά πρέπει να επιτηρούνται από τους γονείς τους για λόγους ασφαλείας.
- Προειδοποίηση: Ποτέ μην τοποθετείτε το χέρι σας ανάμεσα στις πόρτες όταν θέλετε να τις ανοίξετε ή να τις κλείσετε. Διαφορετικά, υπάρχει κίνδυνος να πιαστούν τα δάχτυλά σας. Για το άνοιγμα ή το κλείσιμο της πόρτας, πρέπει να χρησιμοποιείτε την ειδική λαβή.
- Προειδοποίηση: Στις κατηγορίες κλιματολογικών συνθηκών SN, N και ST, το εύρος θερμοκρασίας περιβάλλοντος λειτουργίας της συσκευής είναι 10 °C ~ 38 °C. Στις κατηγορίες κλιματολογικών συνθηκών SN, N, ST και T, το εύρος θερμοκρασίας περιβάλλοντος λειτουργίας της συσκευής είναι 10 °C ~ 43 °C. Εάν η συσκευή λειτουργεί σε διαφορετικές κλιματολογικές συνθήκες (διαφορετικό εύρος θερμοκρασίας περιβάλλοντος), η συσκευή ενδέχεται να μη διατηρεί την εσωτερική θερμοκρασία σε ικανοποιητικό επίπεδο.



- Προειδοποίηση: Κίνδυνος πυρκαγιάς / εύφλεκτα υλικά.
- Προειδοποίηση: Κατά την τοποθέτηση της συσκευής, βεβαιωθείτε ότι το καλώδιο ρεύματος δεν έχει μαγκώσει ή υποστεί ζημιά.
- Προειδοποίηση: Μην τοποθετείτε φορητά πολύπριζα ή φορητά τροφοδοτικά στο πίσω μέρος της συσκευής.
- Παιδιά ηλικίας από 3 έως 8 ετών επιτρέπεται να τοποθετούν τρόφιμα σε ψυκτικές συσκευές και να τα αφαιρούν από αυτές. Το άνοιγμα της πόρτας για πολλή ώρα μπορεί να προκαλέσει σημαντική αύξηση της θερμοκρασίας στα διαμερίσματα της συσκευής.
- Καθαρίζετε τακτικά τις επιφάνειες που μπορούν να έρθουν σε επαφή με τα τρόφιμα και τα προσβάσιμα συστήματα αποστράγγισης. Καθαρίζετε τα δοχεία

2. Προφυλάξεις

- Προφυλάξεις: Η παροχή ρεύματος της συσκευής πρέπει να αντιστοιχεί στην παροχή ισχύος που αναφέρεται στην πινακίδα τύπου. Επίσης, πρέπει να χρησιμοποιείται η τυπική ανεξάρτητη πρίζα 3 ακροδεκτών (πάνω από 10 Α και με αξιόπιστη γείωση). Η πρίζα δεν πρέπει να χρησιμοποιείται από κοινού με άλλες συσκευές. Διαφορετικά, μπορεί να προκληθεί πυρκαγιά λόγω υπερθέρμανσης.
- Προφυλάξεις: Ποτέ μην βραβείτε το καλώδιο ρεύματος με το χέρι. Για να αποσυνδέσετε την παροχή ρεύματος, πρέπει να κρατάτε το φως και να το βγάλετε από την πρίζα. Δεν πρέπει να βιάνετε το καλώδιο ρεύματος ή το φως του καλωδίου με υγρά χέρια. Διαφορετικά, υπάρχει κίνδυνος ηλεκτροπληξίας.
- Προφυλάξεις: Το καλώδιο ρεύματος δεν πρέπει να πηξέται από το ψυγείο ή οποιοδήποτε άλλο βαρύ αντικείμενο. Επίσης, δεν πρέπει να τασάξει πολύ. Τυχόν φθορά ή απογύμνωση του καλωδίου ρεύματος μπορεί να προκαλέσει πυρκαγιά ή ηλεκτροπληξία. Εάν το καλώδιο ρεύματος σπάσει ή κοπεί, επικοινωνήστε αμέσως με το τμήμα εξυπηρέτησης μετά την πώληση.
- Προφυλάξεις: Δεν επιτρέπεται η αποθήκευση εύφλεκτων ή εκρηκτικών υλικών καθώς και διαβρωτικών όξινων ή αλκαλικών ουσιών μέσα στο ψυγείο.
- Προφυλάξεις: Το ψυγείο δεν πρέπει να λειτουργεί σε θέση εκτεθειμένη στη βροχή ή άμεση ηλιακή ακτινοβολία.
- Προφυλάξεις: Απαγορεύεται η τοποθέτηση δοχείων που περιέχουν υγρά πάνω στο ψυγείο γιατί σε περίπτωση θραύσης ή ανατροπής, μπορεί να επηρεαστεί η ηλεκτρική μόνωση του ψυγείου και να προκληθεί ηλεκτροπληξία ή πυρκαγιά.
- Προφυλάξεις: Δεν επιτρέπεται η αποσυρματόληξη ή η τροποποίηση του ψυγείου χωρίς άδεια. Η επισκευή του ψυγείου πρέπει να γίνεται από ειδικό τεχνικό.
- Προφυλάξεις: Σε περίπτωση διαρροής οποιουδήποτε εύφλεκτου αερίου, όπως του φρεονίου, πρέπει πρώτα να κλείσετε τη βαλβίδα από όπου συμβαίνει η διαρροή και έπειτα να ανοίξετε το παράθυρο για

νερού εάν δεν έχουν χρησιμοποιηθεί για 48 ώρες. Ξεπλύνετε το σύστημα νερού που είναι συνδεδεμένο στην παροχή νερού εάν δεν έχει αντληθεί νερό για 5 ημέρες.

- Φυλάσσετε το υμώ κρέας και τα υμώ ψάρια σε κατάλληλα δοχεία στο ψυγείο έτσι ώστε να μην έρχονται σε επαφή με άλλα τρόφιμα ούτε να στάζουν πάνω σε αυτά.
- Τα διαμερίσματα κατάψυξης δύο αστέρων ενδείκνυνται για τη φύλαξη προκατεψυγμένων τροφίμων, τη φύλαξη ή παρασκευή παγωτού και την παρασκευή παγοκύβων.
- Τα διαμερίσματα ενός, δύο και τριών αστέρων δεν είναι κατάλληλα για την κατάψυξη νωπών τροφίμων. Εάν το ψυγείο παραμένει κενό για μεγάλα χρονικά διαστήματα, απενεργοποιήστε το, κάντε απόψυξη, καθαρίστε το, στεγνώστε το και αφήστε τις πόρτες ανοιχτές έτσι ώστε να αποτρέψετε την ανάπτυξη μούχλας στο εσωτερικό.

να αεριστεί ο χώρος. Δεν πρέπει να αποσυνδέσετε αμέσως το φως του ψυγείου καθώς υπάρχει κίνδυνος πυρκαγιάς ή έκρηξης λόγω ηλεκτρικού σπινθήρα.

- Προφυλάξεις: Η λειτουργία των ψυκτικών συσκευών - ιδίως των ψυγειοκαταψυκτικών τύπου I - ενδέχεται να μην είναι ομαλή (πιθανότητα απόψυξης των περιεχόμενων τροφίμων ή πολύ μεγάλη άνοδος της θερμοκρασίας στο διαμέρισμα κατάψυξης) όταν αυτές τοποθετούνται για μεγάλο χρονικό διάστημα σε χώρο με θερμοκρασίες χαμηλότερες του κατώτερου ορίου θερμοκρασίας για το οποίο έχουν σχεδιαστεί.
- Προφυλάξεις: Τα ανθρακούχα ποτά δεν πρέπει να αποθηκεύονται σε διαμερίσματα ή συρτάρια σε συνθήκες κατάψυξης ή χαμηλής θερμοκρασίας λειτουργίας και ορισμένα προϊόντα, όπως οι παγοκύβες, δεν πρέπει να καταναλώνονται όταν είναι πολύ κρύα.
- Προφυλάξεις: Όλα τα τρόφιμα, ανεξαρτήτως είδους, δεν επιτρέπεται να παραμείνουν αποθηκευμένα για μεγαλύτερο χρονικό διάστημα από αυτό που συστήνει ο παραγωγός τους.
- Προφυλάξεις: Πρέπει να λαμβάνονται τα απαραίτητα μέτρα προφύλαξης προκειμένου να παρεμποδιστεί η ανώτατη αύξηση της θερμοκρασίας των κατεψυγμένων τροφίμων κατά την απόψυξη της συσκευής, όπως η τύλιξη τους σε στρώσεις εφμεριδίων.
- Προφυλάξεις: Η αύξηση της θερμοκρασίας των κατεψυγμένων τροφίμων σε περίπτωση μη αυτόματης απόψυξης, συντήρησης ή καθαρισμού της συσκευής θα μπορούσε να επιφέρει μείωση της διάρκειας αποθήκευσης.
- Προφυλάξεις: Πρέπει να είστε προσεκτικοί με τα τρόφιμα που βράσκονται στον χώρο της κατάψυξης αν το ψυγείο παραμένει εκτός λειτουργίας για μεγάλο χρονικό διάστημα (λόγω διακοπής ρεύματος ή βλάβης του συστήματος ψύξης).
- Προφυλάξεις: Πρέπει να λάβετε μέτρα όταν το ψυγείο απενεργοποιηθεί και θεθεί εκτός λειτουργίας προσωρινά ή για μεγάλο χρονικό διάστημα (για παράδειγμα, όταν το αδειάζετε για να το καθαρίσετε και το αφήνετε να στεγνώσει με τις πόρτες ανοιχτές).

ΠΑΡΟΥΣΙΑΣΗ ΤΗΣ ΣΥΣΚΕΥΗΣ

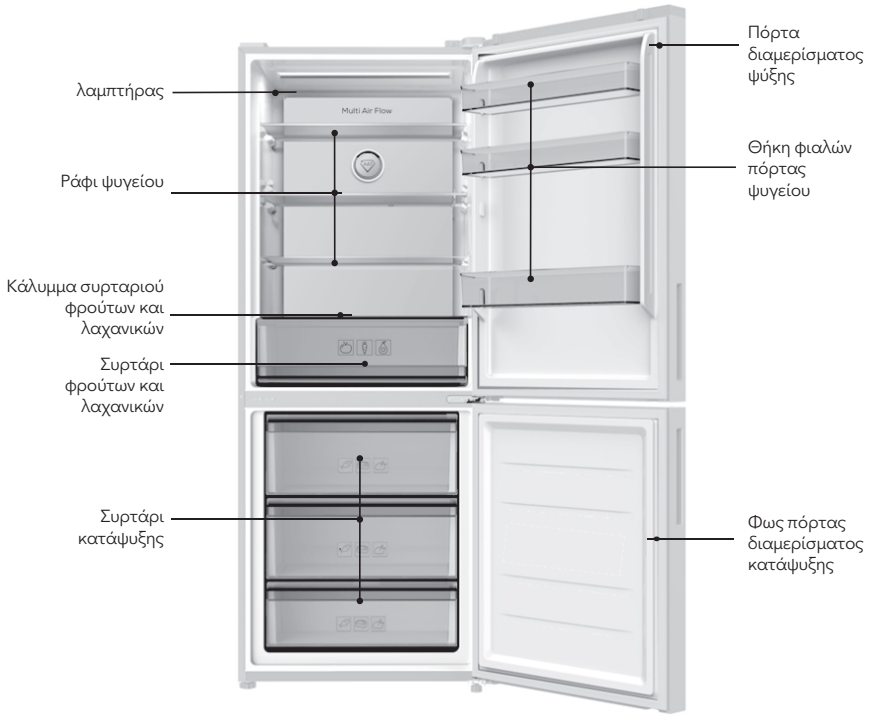

Οι εικόνες παρέχονται μόνο για επεξηγηματικούς σκοπούς. Δείτε πώς είναι η συσκευή που έχετε στην κατοχή σας



ΠΡΟΕΙΔΟΠΟΙΗΣΗ!

Εάν η συσκευή σας έχει υποστεί βελτιώσεις, μπορεί να διαφέρει λίγο από τις εικόνες του εγχειριδίου. Αλλά, αυτό δεν επηρεάζει την απόδοση και τον τρόπο χρήσης. Χρησιμοποιείτε τη συσκευή άφωνα.

ΧΕΙΡΙΣΜΟΣ ΚΑΙ ΤΟΠΟΘΕΤΗΣΗ

- Πρέπει να προβλέπεται ορισμένος ελεύθερος χώρος γύρω από το ψυγείο, όπως φαίνεται στην εικόνα.
- Κατά τον χειρισμό, δεν πρέπει να υπάρχει επαφή μεταξύ του εξοτλισμού και της πλευράς του ψυγείου όπου είναι οι πόρτες.

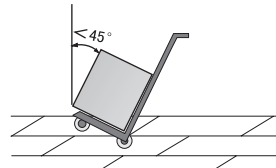
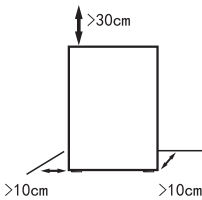

- Το ψυγείο πρέπει να τοποθετείται σε χώρο χωρίς υγρασία, με καλό αερισμό, σε απόσταση από την άμεση ηλιακή ακτινοβολία και άλλες πηγές θερμότητας.
- Το ψυγείο πρέπει να τοποθετείται σε επίπεδη και σταθερή επιφάνεια. Εάν το δάπεδο δεν είναι επίπεδο, ρυθμίστε τις βάσεις έτσι ώστε το ψυγείο να είναι σε οριζόντια θέση.
- Ποτέ μην τοποθετείτε το ψυγείο σε πολύ κρύο χώρο όπου υπάρχει πιθανότητα παγετού.
- Αφαιρέστε την αφρώδη προστατευτική βάση από το κάτω μέρος του ψυγείου. Έτσι, διευκολύνεται η διάχυση της θερμότητας και αποτρέπεται ενδεχομένη πυρκαγιά.

⚠ ΠΡΕΙΔΟΠΟΙΗΣΗ!

- Για τον χειρισμό του ψυγείου, απαιτούνται τουλάχιστον δύο άτομα - το ένα να κρατά από πάνω στο πίσω μέρος, το άλλο να σηκώνει το κάτω μέρος από μπροστά (αν κάποιο από τα δύο μέρη είναι σφηνωμένο, αυτό είναι αρκετά επικίνδυνο και μπορεί να προκαλέσει ατύχημα).
- Κατά τη μετακίνηση του ψυγείου, ο κάτω οδηγός μπορεί να προκαλέσει ζημιές και γρατσουνιές στο δάπεδο. Εάν πρέπει να μετακινήσετε το ψυγείο σε μεγάλη απόσταση, θα πρέπει να στερεώσετε τα εσωτερικά αξεσουάρ με αυτοκόλλητη ταινία. Διαφορετικά, τα αξεσουάρ μπορεί να πάθουν ζημιά καθώς θα χτυπούν το ένα πάνω στο άλλο.
- Τοποθετήστε το ψυγείο σε θέση όπου δεν θα εκτίθεται σε σημαντικούς κραδασμούς. Σε σεισμογενείς περιοχές, στερεώστε το ψυγείο σε τοίχο ή κολόνα. Διαφορετικά, θα προκληθεί ατύχημα σε περίπτωση πτώσης του ψυγείου.
- Πρέπει να υπάρχει επαρκής ελεύθερος χώρος γύρω από το ψυγείο. Εάν ο ελεύθερος χώρος είναι πολύ μικρός ή εάν υπάρχουν αντικείμενα στο πάνω μέρος, κοντά ή κολλητά στην πλάινη επιφάνεια, θα επηρεαστεί η διάχυση της θερμότητας του ψυγείου, προκαλώντας αυξημένη κατανάλωση ηλεκτρικής ενέργειας καθώς και υπερθέρμανση του τοίχου και των αντικειμένων. Επίσης, αν το πίσω μέρος του ψυγείου ακουμπά στον τοίχο, προκαλούνται κραδασμοί και θόρυβος.
- Προσαρμόστε το μπροστινό μέρος και τις βάσεις του ψυγείου έτσι ώστε να είναι σε οριζόντια θέση. Αν το ψυγείο δεν είναι οριζόντιο, προκαλούνται κραδασμοί και θόρυβος.

Οι εξωτερικές διαστάσεις του ψυγείου καθώς και ο χώρος που απαιτείται για τη χρήση του φαίνονται στις παρακάτω εικόνες:

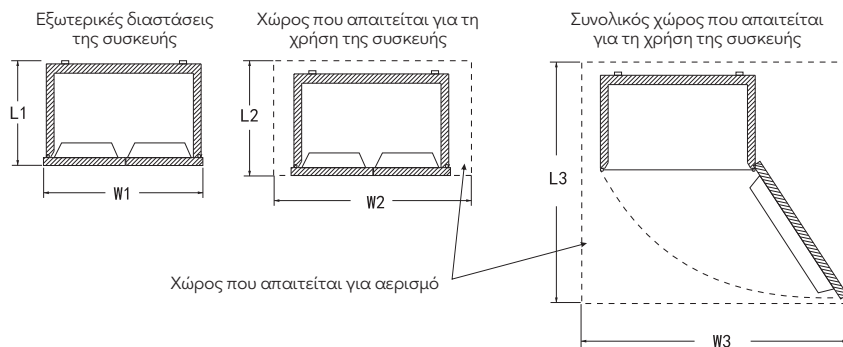

Εξωτερικές διαστάσεις της συσκευής		Χώρος που απαιτείται για τη χρήση της συσκευής		Συνολικός χώρος που απαιτείται για τη χρήση της συσκευής	
L1	W1	L2	W2	L3	W3
670	703	>L1+100	>W1+200	>L1+670	>W1+600

ΠΡΟΕΤΟΙΜΑΣΙΑ ΠΡΙΝ ΑΠΟ ΤΗ ΧΡΗΣΗ

1. Αφαιρέστε όλα τα υλικά συσκευασίας, όπως οι ταινίες κ.ά., ειδικά την αφρώδη προστατευτική βάση.
 2. Χρησιμοποιήστε ένα πανί με χλιαρό νερό για να καθαρίσετε τις εσωτερικές και τις εξωτερικές επιφάνειες του ψυγείου (μπορείτε να προσθέσετε ένα ουδέτερο απορρυπαντικό στο χλιαρό νερό).
 3. Αφού οριζοντιώσετε και καθαρίσετε το ψυγείο, αφήστε το για περίπου 5 ώρες πριν συνδέσετε το φις στην πρίζα για να το ενεργοποιήσετε. Έπειτα, αφήστε το ψυγείο να κάνει ψύξη για 2 έως 3 ώρες πριν τοποθετήσετε τρόφιμα μέσα σε αυτό.
- Μετά από σύντομο διάστημα λειτουργίας, η μυρωδιά πλαστικού θα εξαφανιστεί από μόνη της.
 - Κατά τη διάρκεια του καλοκαιριού, οπότε η θερμοκρασία περιβάλλοντος είναι πολύ υψηλή, χρειάζονται 24 ώρες για να καταψυχθούν τα τρόφιμα. Ελέγξτε την κατάσταση ψύξης τη δεύτερη μέρα.
 - Μην ανοίγετε συχνά τις πόρτες για να εξοικονομήσετε ηλεκτρική ενέργεια.

ΣΗΜΕΙΩΣΕΙΣ ΓΙΑ ΤΗ ΛΕΙΤΟΥΡΓΙΑ

Λειτουργία και διάγραμμα πίνακα ενδείξεων

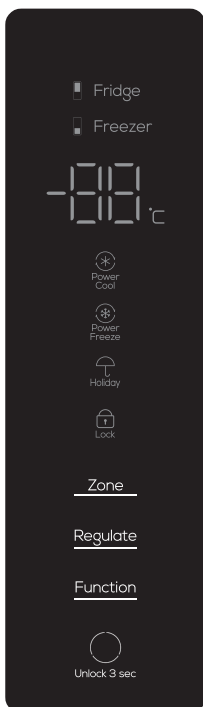

Παραπάνω απεικονίζεται ο ηλεκτρονικός πίνακας ελέγχου της συσκευής.

Ενεργοποίηση για πρώτη φορά

Κατά την πρώτη ενεργοποίηση, το ψυγείο εκκινεί στην έξυπνη λειτουργία και λειτουργεί στους 5°C για το διαμέρισμα ψύξης και στους -18°C για το διαμέρισμα κατάψυξης.

Λειτουργία κλειδώματος ασφαλείας

Ενεργοποίηση: όταν δεν υπάρχει κάποιος χειρισμός στον πίνακα ελέγχου, μετά από 30 δευτερόλεπτα, το πληκτρολόγιο κλειδώνει αυτόματα και η λειτουργία κλειδώματος ασφαλείας ενεργοποιείται. Απενεργοποίηση: ενώ η οθόνη είναι κλειδωμένη, πατήστε το κουμπί «unlock 3 sec» και κρατήστε το πατημένο για 3 δευτερόλεπτα. Έτσι, η οθόνη ξεκλειδώνει και η λειτουργία κλειδώματος ασφαλείας απενεργοποιείται.

Μη αυτόματη ρύθμιση θερμοκρασίας

Όταν δεν υπάρχει κάποιος χειρισμός στον πίνακα ελέγχου για 30 δευτερόλεπτα, η οθόνη σβήνει αυτόματα και το πληκτρολόγιο κλειδώνει αυτόματα. Ενώ η οθόνη είναι σβηστή, πατήστε το κουμπί μία φορά για να επανέλθει η οθόνη. Έπειτα, πατήστε και κρατήστε πατημένο το κουμπί «unlock 3 sec» για 3 δευτερόλεπτα για να ξεκλειδώσει η οθόνη. Τέλος, πατήστε ξανά το κουμπί για να ενεργοποιήσετε τη λειτουργία του.

Ρύθμιση θερμοκρασίας διαμερίσματος ψύξης (2°C - 8°C)

Σε ξεκλειδωτή κατάσταση, πατήστε πολλές φορές το κουμπί «Zone» (Ζώνη) μέχρι να ανάψει η περιοχή

θερμοκρασίας διαμερίσματος ψύξης και, στη συνέχεια, πατήστε το κουμπί «Regulate» (Ρύθμιση) για να ρυθμίσετε τη θερμοκρασία του διαμερίσματος ψύξης. Η θερμοκρασία του διαμερίσματος ψύξης μπορεί να ρυθμιστεί μεταξύ «02» - «03» - «04» - «05» - «06» - «07» - «08» - «02». Επιλέξτε την κατάλληλη θερμοκρασία για τη διακοπή της λειτουργίας κουμπιών και, στη συνέχεια, ορίστε το εύρος θερμοκρασίας για επιβεβαίωση.

Ρύθμιση θερμοκρασίας διαμερίσματος κατάψυξης (-24°C ~ -15°C)

Σε ξεκλειδωτή κατάσταση, πατήστε πολλές φορές το κουμπί «Zone» (Ζώνη) μέχρι να ανάψει η περιοχή θερμοκρασίας διαμερίσματος κατάψυξης και, στη συνέχεια, πατήστε το κουμπί «Regulate» (Ρύθμιση) για να ρυθμίσετε τη θερμοκρασία του διαμερίσματος κατάψυξης. Η θερμοκρασία του διαμερίσματος κατάψυξης μπορεί να ρυθμιστεί μεταξύ «-24» - «-23» - «-22» - «-21» - «-20» - «-19» - «-18» - «-17» - «-16» - «-15» - «-24». Επιλέξτε την κατάλληλη θερμοκρασία για τη διακοπή της λειτουργίας κουμπιών και, στη συνέχεια, ορίστε το εύρος θερμοκρασίας για επιβεβαίωση.

Λειτουργία Power Cool (Ταχεία ψύξη)

Όταν το ψυγείο είναι ξεκλειδωτό, πατήστε πολλές φορές το κουμπί «Function» (Λειτουργία) μέχρι να αναβοσβήσει το εικονίδιο «Power Cool». Τότε, σταματήστε να πατάτε το κουμπί και περιμένετε 3 δευτερόλεπτα για να ενεργοποιηθεί η λειτουργία ταχείας ψύξης στο

διαμέρισμα ψύξης του ψυγείου. Μπορείτε να απενεργοποιήσετε τη λειτουργία Power Cool με τον ίδιο τρόπο. Αφού ενεργοποιηθεί η λειτουργία Power Cool, το ψυγείο παραμένει σε αυτήν για 2 ώρες και έπειτα την απενεργοποιεί αυτόματα. Power Cool Στη λειτουργία Power Cool, η καθορισμένη θερμοκρασία για το διαμέρισμα ψύξης του ψυγείου είναι 2°C. Όταν ρυθμίσετε άλλες λειτουργίες ενώ το ψυγείο βρίσκεται σε κατάσταση Power Cool, η λειτουργία ταχείας ψύξης απενεργοποιείται αυτόματα. Σε κατάσταση Power Cool, η λειτουργία ταχείας ψύξης απενεργοποιείται αυτόματα όταν η πόρτα του ψυγείου παραμένει ανοικτή για περισσότερο από 3 λεπτά. (Όταν ρυθμίζετε άλλες λειτουργίες ενώ το ψυγείο βρίσκεται σε κατάσταση Power Cool, η λειτουργία ταχείας ψύξης απενεργοποιείται αυτόματα.)

Λειτουργία Power Freeze (Ταχεία κατάψυξη)

Όταν το ψυγείο είναι ξεκλειδωτό, πατήστε πολλές φορές το κουμπί «Function» (Λειτουργία) μέχρι να αναβοσβήσει το εικονίδιο «Power Freeze». Τότε, σταματήστε να πατάτε το κουμπί και περιμένετε 3 δευτερόλεπτα για να ενεργοποιηθεί η λειτουργία ταχείας κατάψυξης στο διαμέρισμα κατάψυξης του ψυγείου. Μπορείτε να απενεργοποιήσετε τη λειτουργία Power Freeze με τον ίδιο τρόπο. Αφού ενεργοποιηθεί η λειτουργία Power Freeze, το ψυγείο παραμένει σε κατάσταση ταχείας κατάψυξης για 4 ώρες και στη συνέχεια απενεργοποιεί αυτόματα τη λειτουργία. Στη λειτουργία Power Freeze, η καθορισμένη θερμοκρασία για το διαμέρισμα κατάψυξης του ψυγείου είναι -32°C. (Όταν ρυθμίζετε άλλες λειτουργίες ενώ το ψυγείο βρίσκεται σε κατάσταση Power Freeze, η λειτουργία ταχείας κατάψυξης απενεργοποιείται αυτόματα.) (Όταν ρυθμίζετε άλλες λειτουργίες ενώ το ψυγείο βρίσκεται σε κατάσταση Power Freeze, η λειτουργία ταχείας κατάψυξης απενεργοποιείται αυτόματα.)

Λειτουργία Holiday (Διακοπές)

Σε ξεκλειδωτή κατάσταση, πατήστε πολλές φορές το κουμπί «Function» (Λειτουργία) μέχρι να αναβοσβήσει το εικονίδιο «Holiday» (Διακοπές). Τότε, σταματήστε να πατάτε το κουμπί και περιμένετε 3 δευτερόλεπτα για να ενεργοποιηθεί η λειτουργία. Στη λειτουργία Holiday, η ένδειξη για το διαμέρισμα ψύξης είναι «OF» που σημαίνει ότι το διαμέρισμα ψύξης παύει να λειτουργεί. (Όταν ρυθμίζετε άλλες λειτουργίες ενώ το ψυγείο βρίσκεται σε κατάσταση Holiday, η λειτουργία διακοπών απενεργοποιείται αυτόματα.) Σημείωση: Πριν ενεργοποιήσετε τη λειτουργία Holiday, βγάλτε τα τρόφιμα από το διαμέρισμα ψύξης.

Απομνημόνευση κατάστασης κατά την απενεργοποίηση

Κατά την απενεργοποίηση, η κατάσταση λειτουργίας της συσκευής εκείνη τη στιγμή αποθηκεύεται στη μνήμη. Μετά την ενεργοποίηση, το ψυγείο εξακολουθεί να λειτουργεί σύμφωνα με τις ρυθμίσεις που ίσχυαν πριν από την απενεργοποίηση.

Ηχητική ειδοποίηση για ανοικτή πόρτα

Εάν η πόρτα του ψυγείου ή της κατάψυξης δεν έχει κλείσει καλά ή παραμένει ανοικτή για περισσότερο από 1 λεπτό, ακούγεται ένα επαναλαμβανόμενο

ηχητικό σήμα. Πατήστε οποιοδήποτε κουμπί για να σταματήσετε προσωρινά την ηχητική ειδοποίηση. Ωστόσο, το σήμα επανέρχεται μετά από 1 λεπτό. Κλείστε καλά την πόρτα του ψυγείου ή της κατάψυξης για να σταματήσετε οριστικά την ηχητική ειδοποίηση.

Προειδοποίηση για υψηλή θερμοκρασία στο διαμέρισμα κατάψυξης

Κατά την ενεργοποίηση της συσκευής, η θερμοκρασία του διαμερίσματος κατάψυξης είναι υψηλότερη από -12°C. Τότε, ανάβει το πλαίσιο που αντιστοιχεί στη ζώνη θερμοκρασίας του διαμερίσματος κατάψυξης και αναβοσβήνει η ζώνη. Πατήστε οποιοδήποτε κουμπί για να εμφανιστεί η θερμοκρασία του διαμερίσματος κατάψυξης κατά την ενεργοποίηση της συσκευής. Αν πατήσετε ξανά το κουμπί, ή αυτόματα μετά από 10 δευτερόλεπτα, η οθόνη επιστρέφει στην κανονική ένδειξη.

Λειτουργία προστασίας οθόνης

Εάν δεν υπάρξει κάποιος χειρισμός κουμπιού για 30 δευτερόλεπτα, το ψυγείο εισέρχεται σε λειτουργία προστασίας οθόνης και το πληκτρολόγιο κλειδώνει αυτόματα. Σε αυτήν την κατάσταση, αν πατήσετε οποιοδήποτε κουμπί, απενεργοποιείται η λειτουργία προστασίας της οθόνης.

Αποθήκευση τροφίμων Διαμέρισμα ψύξης (2°C ~ 8°C)

-Το διαμέρισμα ψύξης χρησιμοποιείται κυρίως για την αποθήκευση τροφίμων μικρής διάρκειας, όπως το γάλα, τα αυγά και τα εμφιαλωμένα ποτά.
-Τα λαχανικά, τα πεπόνια και τα φρούτα πρέπει να τοποθετούνται στο ειδικό συρτάρι για να αποτρέπεται η απώλεια της υγρασίας τους.
-Τα μαγειρεμένα τρόφιμα πρέπει να τοποθετούνται στο ψυγείο μέσα σε σακούλες φίλαξης, για να μην παγώνει το πίσω μέρος και για να μην αυξάνεται η κατανάλωση ενέργειας.

Διαμέρισμα κατάψυξης (-24°C ~ -15°C)

-Τα ψάρια και το κρέας που πρόκειται να καταψυχθούν πρέπει να κόβονται σε μικρές μερίδες, να συσκευάζονται χωριστά σε σακούλες φίλαξης και στη συνέχεια να τοποθετούνται στο συρτάρι της κατάψυξης.
-Τα γυάλινα δοχεία ή τα σφραγισμένα δοχεία που περιέχουν υγρά δεν πρέπει να αποθηκεύονται στο διαμέρισμα κατάψυξης για να μην υπάρχει κίνδυνος θραύσης λόγω παγώματος.
-Τα νυπιά τρόφιμα δεν πρέπει να αποθηκεύονται μαζί με τα κατεψυγμένα τρόφιμα.
-Μην τοποθετείτε τρόφιμα κοντά στο εσωτερικό τοίχωμα της κατάψυξης. Διαφορετικά, τα τρόφιμα και η επιφάνεια θα καταψυχθούν μαζί.



ΠΡΟΕΙΔΟΠΟΙΗΣΗ!

Τα αποθηκευμένα τρόφιμα, εάν υπάρχουν, δεν πρέπει να φράσσουν την έξοδο αέρα και το στόμιο επιστροφής. Διαφορετικά, μπορεί να επηρεαστεί η ικανότητα ψύξης. Πριν τοποθετηθούν μέσα στο ψυγείο, το νερό και τα τρόφιμα πρέπει να βρίσκονται σε θερμοκρασία δωματίου.

Παρασκευή πάγου (αν το ψυγείο έχει αυτήν τη δυνατότητα)

Γεμίστε το δοχείο παρασκευής πάγου με νερό κατά 4/5 και βάλτε το μέσα στο διαμέρισμα της κατάψυξης. Αφού το νερό μετατραπεί σε πάγο, στρέψτε ελαφρά το δοχείο για να διαχωρίσετε τον πάγο από τα τοιχώματα του δοχείου. Ωστόσο, μη λυγίζετε το δοχείο. Για να το κάνετε αυτό, τυλίξτε το δοχείο με ένα στεγνό πανί για να μην πάθετε κρουπαγήματα.e.

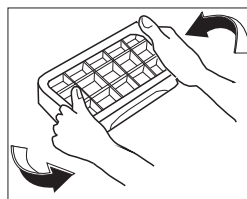

Αποσυναρμολόγηση και συναρμολόγηση αξεσουάρ

- Γυάλινο ράφι στο διαμέρισμα ψύξης: το ύψος του ραφίου είναι ρυθμιζόμενο, γεγονός που διευκολύνει την αποθήκευση αντικειμένων διαφορετικού μεγέθους. Τραβήξτε το ράφι προς τα έξω και λίγο προς τα πάνω έτσι ώστε να βγει.
- Συρτάρι φρούτων και λαχανικών: για αποθήκευση λαχανικών και φρούτων. Μπορεί να βγει αν το τραβήξετε προς τα έξω.
- Συρτάρι στο διαμέρισμα κατάψυξης: για αποθήκευση τροφίμων που πρέπει να διατηρηθούν για μεγάλο χρονικό διάστημα, όπως κρέας και ψάρι. Μπορεί να βγει αν το τραβήξετε προς τα έξω και το ανασηκώσετε προς τα πάνω.
- Συμβουλές: Συνιστάται να κόβετε τα μεγάλα κομμάτια κρέατος σε μικρές μερίδες πριν καταψυχθούν για να μη δυσκολεύετε κατά την κοπή μετά το πάγωμα. Τα τρόφιμα ταχείας κατάψυξης πρέπει να καταναλώνονται ομοιόμορφα και να αποθηκεύονται μαζί αφού παγώσουν.
- Βάση φιαλών στην πόρτα του ψυγείου: για αποθήκευση αυγών, εμφιαλωμένων ποτών και άλλων ειδών. Μπορεί να βγει αν ανασηκωθεί ελαφρά.
- Σημείωση: Κατά την αποσυναρμολόγηση, μην τραβάτε με δύναμη τη βάση των φιαλών για να τη βγάλετε από την πόρτα του ψυγείου. Διαφορετικά, μπορεί να γίνει ζημιά στο ψυγείο.

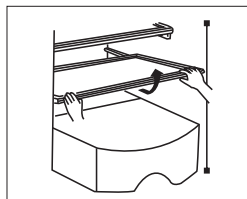

Βγάλετε τον τραβώντας ελαφρά προς τα πάνω και προς τα έξω.

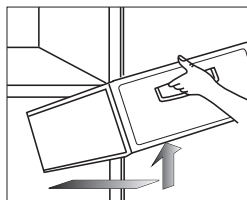

Βγάλετε τον τραβώντας ελαφρά προς τα έξω και προς τα πάνω.

ΣΥΝΤΗΡΗΣΗ

Προτείνεται να γίνεται συντήρηση του ψυγείου μία φορά τον μήνα.

- Αποσυνδέστε το φιν από την πρίζα για να μην πάθετε ηλεκτροπληξία.
- Χρησιμοποιήστε υγρό πανί ή ένα ουδέτερο απορροπτατικό για να καθαρίσετε τυχόν λαδιές και άλλες βρωμιές. Στη συνέχεια, αφαιρέστε τελείως το απορροπτατικό.
- Μη χρησιμοποιείτε αλκαλικά απορροπτατικά, σαπουνί σε σκόνη, βενζίνη και κιονόψευμα, τολκ κ.λπ. Διαφορετικά, μπορεί να προκληθεί ζημιά στις επενδύσεις ή τα πλαστικά μέρη.
- Καθαρίζετε τακτικά το σώμα του ψυγείου και τη σκόνη από το δάπεδο για να παραμείνει το ψυγείο καθαρό.

Μετά τη συντήρηση, ελέγχετε:

1. Εάν υπάρχουν ζημιές στο καλώδιο ρεύματος ή στο φιν του καλωδίου.
2. Εάν υπάρχει σκόνη πάνω στο φιν του καλωδίου ρεύματος.
3. Εάν το φιν είναι ασυνήθιστα ζεστό.
4. Εάν η πρίζα είναι χαλαρή.
5. Εάν το φιν έχει εισαχθεί πλήρως στην πρίζα.

ΣΗΜΕΙΩΣΗ

Εάν υπάρχει ζημιά στο καλώδιο ρεύματος ή το φιν ή εάν υπάρχει σκόνη, μπορεί να προκληθεί ηλεκτροπληξία ή πυρκαγιά. Αφού αποσυνδέσετε το φιν, πρέπει να περάσουν 5 λεπτά πριν το τοποθετήσετε ξανά στην πρίζα. Μη βάζετε τα χέρια σας κάτω από το ψυγείο για να μην τραυματιστείτε.

Αντιμετώπιση προβλημάτων

Όταν προκύπτουν προβλήματα που απαιτούν συντήρηση, θα πρέπει να ελέγχετε τα εξής:

Πρόβλημα: Το ψυγείο δεν λειτουργεί. Το αποτέλεσμα της ψύξης δεν είναι ικανοποιητικό.

Αιτίες:

1. Ελέγξτε τη σύνδεση της παροχής ρεύματος.
2. Ελέγξτε εάν το ψυγείο εκτίθεται σε άμεση ηλιακή ακτινοβολία ή εάν υπάρχει πηγή θερμότητας σε κοντινή απόσταση.
3. Ελέγξτε εάν υπάρχει χώρος για απαγωγή της θερμότητας γύρω από το ψυγείο.

Τρόποι αντιμετώπισης:

1. Συνδέστε την παροχή ρεύματος.
2. Μετακινήστε το ψυγείο σε μέρος που απέχει αρκετά από την άμεση ηλιακή ακτινοβολία ή άλλες πηγές θερμότητας.
3. Αφήστε αρκετό χώρο μεταξύ του ψυγείου και του τοίχου.

Πρόβλημα: Τα τρόφιμα παγώνουν μέσα στο διαμέρισμα ψύξης.

Αιτίες:

1. Ελέγξτε μήπως η επιλεγμένη θερμοκρασία είναι πολύ χαμηλή.
2. Ελέγξτε μήπως τα τρόφιμα που περιέχουν αρκετή υγρασία βρίσκονται πολύ κοντά στο πίσω τοίχωμα.

Τρόποι αντιμετώπισης:

1. Αυξήστε τη θερμοκρασία όσο χρειάζεται.
2. Μετακινήστε τα τρόφιμα που περιέχουν αρκετή υγρασία προς την πλευρά του υαλίνου ραφιού που βρίσκεται κοντά στην πόρτα.

Πρόβλημα: Το ψυγείο παράγει μη φυσιολογικούς ήχους. Causes:

Αιτίες:

1. Ελέγξτε εάν το κάτω μέρος του ψυγείου είναι σταθερό.
 2. Ελέγξτε μήπως το ψυγείο βρίσκεται πολύ κοντά στον τοίχο.
 3. Ελέγξτε μήπως το ψυγείο ακουμπά άλλα αντικείμενα.
- Τρόποι αντιμετώπισης:
1. Ρυθμίστε τις βάσεις για να σταθεροποιήσετε το ψυγείο.
 2. Αφήστε αρκετό χώρο γύρω από το ψυγείο.
 3. Απομακρύνετε τυχόν εμπόδια.

Πρόβλημα: Υπάρχει μια μη φυσιολογική οσμή μέσα στο ψυγείο.

Αιτίες:

1. Ελέγξτε εάν τα τρόφιμα είναι τοποθετημένα μέσα σε σφραγισμένα δοχεία.
2. Ελέγξτε εάν το ψυγείο είναι καθαρό.
3. Ελέγξτε μήπως υπάρχουν τρόφιμα που έχουν παραμείνει αποθηκευμένα για πολύ μεγάλο χρονικό διάστημα.

Τρόποι αντιμετώπισης:

1. Τοποθετείτε τα τρόφιμα μέσα σε δοχεία με καπάκι πριν τα αποθηκεύσετε.
2. Καθαρίζετε τακτικά το ψυγείο.
3. Μην αποθηκεύετε τρόφιμα για πολύ μεγάλο χρονικό διάστημα.

Ζητήματα που δεν αποτελούν πρόβλημα

Ζήτημα: Οι δύο πλαϊνές επιφάνειες και η επιφάνεια του διαχωριστικού μεταξύ των διαμερισμάτων ψύξης και κατάψυξης είναι ζεστές.

Αιτία: Οι σωληνώσεις του ψυγείου (π.χ. συμπυκνωτή, αντιθαμβωτικής λειτουργίας) βρίσκονται στα πλάγια και στο μπροστινό μέρος του ψυγείου για απαγωγή της θερμότητας και για αποφυγή της συμπύκνωσης.

Ζήτημα: Η πόρτα είναι πολύ σφιχτή και δεν ανοίγει εύκολα.

Αιτία: Είναι δύσκολο να ανοίξετε ξανά την πόρτα αμέσως αφού την κλείσετε καθώς ο ζεστός αέρας που εισέρχεται στο ψυγείο συστέλλεται, δημιουργώντας διαφορά πίεσης. Μετά από λίγο, η πόρτα μπορεί να ανοίξει εύκολα.

Ζήτημα: Ακουγεται να ρέει νερό μέσα στο ψυγείο.

Αιτία: Κατά την εκκίνηση ή τη διακοπή του συμπιεστή, το ψυκτικό μέσο παράγει τέτοιον ήχο. Επίσης, το νερό που παράγεται κατά την απόψυξη δημιουργεί τέτοιον ήχο.

Ζήτημα: Παρατηρούνται ήχοι «κλικ» ή «τικ-τακ» μέσα στο ψυγείο.

Αιτία: Τέτοιοι ήχοι δημιουργούνται κατά τη συστολή και τη διαστολή του περιβλήματος. Όταν το περίβλημα είναι κρύο ή ανοίξει η πόρτα, ακούγονται τέτοιοι ήχοι.

Ζήτημα: Ακούγεται ένα βουήθι στο ψυγείο.

Αιτία: Αυτός ο ήχος οφείλεται στη λειτουργία του συμπιεστή (εάν το ψυγείο δεν είναι σε οριζόντια θέση, αυτός ο ήχος είναι εντονότερος).

Ζήτημα: Σχηματίζονται υδρατμοί ή πάγος πάνω στην επιφάνεια της πόρτας του διαμερίσματος κατάψυξης ή πάνω στην επιφάνεια των τροφίμων.

Αιτία: Υψηλή θερμοκρασία ή υγρασία περιβάλλοντος στον χώρο του ψυγείου. Η πόρτα παραμένει ανοιχτή για πολύ μεγάλο χρονικό διάστημα. Τα τρόφιμα που περιέχουν πολλή υγρασία δεν έχουν τοποθετηθεί μέσα σε κλειστά δοχεία ή δεν έχουν τυλιχθεί καλά.



Ζήτημα: Σχηματίζονται υδρατμοί πάνω στην επιφάνεια του ενσωματωμένου φωτιστικού.

Αιτία: Το φως παράγει θερμότητα όταν ανάβει και η πόρτα παραμένει ανοιχτή για μεγάλο χρονικό διάστημα. Έτσι, υπάρχει θερμοκρασιακή διαφορά, με αποτέλεσμα να σχηματίζονται υδρατμοί πάνω στο περίβλημα του λαμπτήρα.

Ζήτημα: Σχηματίζονται υδρατμοί και αχνή πάνω στο σώμα του ψυγείου.

Αιτία: Η υγρασία περιβάλλοντος στον χώρο του ψυγείου είναι υψηλή και η υγρασία του αέρα συμπυκνώνεται πάνω στο περίβλημα σχηματίζοντας υδρατμούς.

ΤΕΧΝΙΚΑ ΧΑΡΑΚΤΗΡΙΣΤΙΚΑ

Μοντέλο	RC4200FTE	RC4200FTXE	RC4200FTBE
Κατηγορία κλιματολογικών συνθηκών	SN/N/ST/T	SN/N/ST/T	SN/N/ST/T
Αντοχή σε ηλεκτροπληξία	I	I	I
Σύμβολο αστέρων			
Συνολικός όγκος	417L	417L	417L
Συνολική χωρητικότητα	276 L	276 L	276 L
Χωρητικότητα διαμερίσματος κατάψυξης	141 L	141 L	141 L
Παροχή ισχύος	220-240V~/50Hz	220-240V~/50Hz	220-240V~/50Hz
Ονομαστική ένταση ρεύματος	1.6A	1.6A	1.6A
Κατανάλωση ενέργειας E32	1.12 kwh/24h	1.12 kwh/24h	1.12 kwh/24h
Ετήσια κατανάλωση ενέργειας AE	278 kWh/έτος	278 kWh/έτος	278 kWh/έτος
Βάρος	73.5 kg	73.5 kg	73.5 kg
Διαστάσεις (ΠxΒxΥ, mm)	703x670x1850	703x670x1850	703x670x1850
Ψυκτικό μέσο, τύπος και ποσότητα	R600a,68g	R600a,68g	R600a,68g
Στάθμη θορύβου (dB(A) re 1 pW)	37	37	37

ΚΑΤΑΛΟΓΟΣ ΠΕΡΙΕΧΟΜΕΝΩΝ ΣΥΣΚΕΥΑΣΙΑΣ

Στοιχείο	Μοντέλο	RC4200FTE	RC4200FTXE	RC4200FTBE
Ράφι ψυγείου		3	3	3
Κάλυμμα συρταριού φρούτων και λαχανικών		1	1	1
Συρτάρι φρούτων και λαχανικών		1	1	1
Δοχείο για παρασκευή πάγου		1	1	1
Θήκη αυγών		1	1	1
Θήκη φιαλών στο ψυγείο		3	3	3
Συρτάρι κατάψυξης		3	3	3
Οδηγίες χρήσης		1	1	1

ΟΔΗΓΙΕΣ ΓΙΑ ΑΣΦΑΛΗ ΑΝΑΚΥΚΛΩΣΗ

Απόρριψη

Οι παλαιές συσκευές εξακολουθούν να έχουν αξία. Ακολουθώντας μια φιλική προς το περιβάλλον προσέγγιση, διασφαλίζεται η ανακύκλωση των χρήσιμων πρώτων υλών.

Για τον χειρισμό του ψυκτικού μέσου που χρησιμοποιείται στη συσκευή καθώς και των μονωτικών υλικών, απαιτούνται ειδικές διαδικασίες. Πριν από τον χειρισμό, βεβαιωθείτε ότι οι σωλήνες που βρίσκονται στο πίσω μέρος της συσκευής είναι άθικτοι. Μπορείτε να λάβετε έγκυρες πληροφορίες σχετικά με τις επιλογές απόρριψης παλαιού εξοπλισμού και των υλικών συσκευασίας από τον τοπικό Δήμο.



Ορθή απόρριψη του προϊόντος:

Αυτή η σήμανση υποδεικνύει ότι αυτό το προϊόν δεν θα πρέπει να απορρίπτεται με άλλα οικιακά απόβλητα σε ολόκληρη την ΕΕ. Για να προστατεύσετε το περιβάλλον ή την ανθρώπινη υγεία από πιθανές βλάβες λόγω της ανεξέλεγκτης απόρριψης αποβλήτων, ανακυκλώστε το υπεύθυνα με γνώμονα τη βιώσιμη επαναχρησιμοποίηση των υλικών. Για να επιστρέψετε τη μεταχειρισμένη συσκευή σας, χρησιμοποιήστε τα συστήματα επιστροφής και συλλογής ή επικοινωνήστε με το κατάστημα από το οποίο την αγοράσατε. Εκεί μπορούν να παραλάβουν αυτό το προϊόν για περιβαλλοντικά ασφαλή ανακύκλωση

ΠΕΡΙΓΡΑΦΗ ΚΑΤΗΓΟΡΙΩΝ ΚΛΙΜΑΤΟΛΟΓΙΚΩΝ ΣΥΝΘΗΚΩΝ

Πίνακας 1: Κατηγορίες κλιματολογικών συνθηκών

Κατηγορία	Σύμβολο	Εύρος θερμοκρασίας περιβάλλοντος, °C
Εκτεταμένη εύκρατη	SN	+10 έως +32
Εύκρατη	N	+16 έως +32
Υποτροπική	ST	+16 έως +38
Τροπική	T	+16 έως +43

Εκτεταμένη εύκρατη: αυτή η ψυκτική συσκευή προορίζεται για χρήση σε περιβάλλον με θερμοκρασία που κυμαίνεται από 10°C έως 32°C.

Εύκρατη: αυτή η ψυκτική συσκευή προορίζεται για χρήση σε περιβάλλον με θερμοκρασία που κυμαίνεται από 16°C έως 32°C.

Υποτροπική: αυτή η ψυκτική συσκευή προορίζεται για χρήση σε περιβάλλον με θερμοκρασία που κυμαίνεται από 16°C έως 38°C.

Τροπική: αυτή η ψυκτική συσκευή προορίζεται για χρήση σε περιβάλλον με θερμοκρασία που κυμαίνεται από 16°C έως 43°C.

Αγαπητέ πελάτη,

Εάν χρειάζεστε πληροφορίες για την εξυπηρέτηση πελατών, ανατρέξτε στην κάρτα εγγύησης για περισσότερες πληροφορίες.

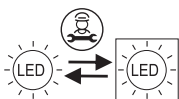

Το φωτιστικό (μόνο η λυχνία LED) μπορεί να αντικατασταθεί από επαγγελματία.

1. A készüléket gyermekek, valamint fizikai, érzékszervi vagy értelmi képességeikben korlátozott, illetve a készüléket és annak használatát nem ismerő személyek csak olyan felügyelete mellett használhatják, aki a berendezés biztonságos módon történő használatára és az ezzel járó veszélyekre vonatkozó szabályokat megismerte.
2. Ha a tápkábel megsérül, a további veszélyek elkerülése érdekében azt csak a gyártó, annak szakszerveze, vagy egy megfelelő végzettséggel rendelkező szakember cserélheti ki.
3. A készüléket 8 éven aluli gyermekek, valamint fizikai, érzékszervi vagy értelmi képességeikben korlátozott, illetve a készüléket és annak használatát nem ismerő személyek csak olyan felügyelete mellett használhatják, aki a berendezés biztonságos módon történő használatára és az ezzel járó veszélyekre vonatkozó szabályokat megismerte.
4. FIGYELEM: Tartsa szabadon a készülékházban vagy a beépített szerkezetben lévő szellőzőnyílásokat.
5. FIGYELEM: Ne használjon a leolvasztási folyamat felgyorsítására a gyártó által javasoltaktól eltérő mechanikus eszközöket vagy más eszközöket.
6. FIGYELEM: Ne rongálja meg a hűtőközegkört.
7. FIGYELEM: Ne használjon elektromos készülékeket a készülék élelmiszer tároló rekeszeiben, kivéve, ha azok a gyártó által ajánlott típusúak.
8. Ne tároljon robbanásveszélyes anyagokat, például gyúlékony hajtóanyagot tartalmazó aeroszolos dobozokat ebben a készülékben.
9. Ezt a készüléket háztartási és hasonló célokra szánják, mint például - Üzletek, irodák és egyéb munkakörnyezetek személyzeti konyhai helyiségei;
 - Tanyasi házak, valamint szállodák, motelek és egyéb lakóhelyi jellegű környezetek ügyfelei által.;
 - egyéb szálláshelyeken;
 - Vendéglátás és hasonló nem kiskereskedelmi alkalmazások.
10. Ez a termék F energiahatékonysági osztályú fényforrást tartalmaz az ERP fényforráshoz, tesztelés fényvédővel (anélkül).

BIZTONSÁGI UTASÍTÁSOK

1. Figyelmeztetés

- Figyelmeztetés: A szabad szellőzés biztosítása érdekében a készülék körül vagy a beágyazott szerkezetben nem szabad akadályokat elhelyezni.
- Figyelmeztetés: Tilos a leolvasztási folyamatot bármilyen mechanikus berendezéssel vagy más módszerrel felgyorsítani, kivéve ha az a gyártó által ajánlott módszer.
- Figyelmeztetés: Ne rongálja meg a hűtőkört.
- Figyelmeztetés: Soha ne használjon semmilyen elektromos készüléket a készülék belterében, kivéve ha az a gyártó által ajánlott típus.
- Figyelmeztetés: Soha ne tegye az üvegedényben lévő folyékony italt vagy ételt a fagyasztórekeszbe, mert megreped.
- Figyelmeztetés: A készülékek kikapcsolás után 5 percig nem szabad visszakapcsolni a kompresszor védelme érdekében.
- Figyelmeztetés: Ha használat közben bármilyen feszültség alatt álló alkatrészt, rendellenes zajt, szagot, füstöt vagy egyéb rendellenességet észlel, azonnal ki kell kapcsolni a készüléket, és időben kapcsolatba kell lépni szervizközponttal.
- Figyelmeztetés: Soha ne tegye az ujját vagy kezét a hűtőszekrény alá, mert balesetveszélyes!
- Figyelmeztetés: A gyerekek nem játszhatnak és nem mászhatnak fel a hűtőszekrényre.
- Figyelmeztetés: Soha ne tegye az ujjait az ajtók közé, mert balesetveszélyes.
- Figyelmeztetés: Az SN, N és ST névleges klímatispusok esetén a készülék üzemi környezeti tartománya 10 °C~38 °C; az SN, N, ST és T klímatispusok esetén a készülék üzemi környezeti tartománya 10 °C~43 °C. Ha a készülék a névleges klímatispuson (környezeti hőmérséklettartományon) kívül üzemel, előfordulhat, hogy a készülék nem tartja a kielégítő belső hőmérsékletet.



- Figyelmeztetés: Tűzveszély / gyúlékony anyagok
- Figyelmeztetés: A készülék elhelyezésekor ügyeljen arra, hogy a tápkábel ne akadjon be vagy sérüljön meg.
- Figyelmeztetés: Ne helyezzen el több hordozható konnektort, elosztót vagy hordozható tápegységet a készülék hátulján.
- Az ajtó hosszú időre történő kinyitása a

készülék rekeszeinek hőmérsékletének jelentős emelkedését okozhatja.

- Rendszeresen tisztítsa meg az élelmiszerral érintkező felületeket és a hozzáférhető vízelvezető rendszereket. Tisztítsa meg a víztartályokat, ha 48 órán keresztül nem használták őket; Öblítse át a vízelvezető csatlakoztatott vízrendszert, ha 5 napig nem vételezett vizet.
- A nyers húst és halat megfelelő tárolóedényekben tárolja a hűtőszekrényben úgy, hogy ne érintkezzen más élelmiszerekkel

- A kétszillagos rekeszek alkalmasak előfagyasztott élelmiszerek tárolására, jégkrém tárolására vagy készítésére, valamint jégkockák készítésére.
- Az egy-, két- és háromszillagos rekeszek nem alkalmasak friss élelmiszerek fagyasztására. Ha a hűtőkészülék hosszabb ideig üresen marad, kapcsolja ki, olvassa le, tisztítsa meg, szárítsa meg, és hagyja nyitva az ajtót, hogy megakadályozza a készülékben a penész kialakulását.

2. Óvintézkedések

- Figyelmeztetések: A termék tápellátásának meg kell egyeznie a névtáblán feltüntetett feszültséggel, és a szabványos, önálló aljzatot kell használni (10A felett és megbízhatóan földelve). Egy aljzaton nem szabad egynél több készüléket használni, ellenkező esetben túlmelegedés miatt tűz keletkezhet.
- Figyelmeztetések: Soha ne a tápkábelnél fogva húzza ki a fagyasztó hálózati csatlakozóját. Fogja meg határozottan a villásdugót, és úgy húzza ki azt a konnektorból.
- Figyelmeztetések: A biztonságos használat érdekében semmilyen körülmények között ne rongálja meg a tápkábelt, ne használja, ha az megsérült.
- Figyelmeztetések: Ne tegyen gyúlékony, robbanásveszélyes, illékony, vagy erősen maró dolgokat a hűtőszekrénybe.
- Figyelmeztetések: A hűtőszekrényt kizárólag beltéren lehet használni.
- Figyelmeztetések: Tilos folyadékkal telített tárolóedényt a készülék tetejére tenni, mert felborulhat és a kiömlő folyadék tüzet okozhat.
- Figyelmeztetések: A hűtőszekrényt engedély nélkül nem szabad szétszerelni vagy módosítani. A hűtőszekrény javítását szakembernek kell elvégeznie.
- Zárja el a biztonsági szelepet, majd nyissa ki az ajtókat és ablakokat, ha gáz és más gyúlékony gázok szivárgását észleli. Ne húzza ki a hűtőszekrényt és más elektromos készülékeket, tekintettel arra, hogy az esetlegesen keletkező szikra tüzet okozhat.
- ben tárolja a hűtőszekrényben úgy, hogy ne érintkezzen más élelmiszerekkel
- A kétszillagos rekeszek alkalmasak előfagyasztott élelmiszerek tárolására, jégkrém tárolására vagy készítésére, valamint jégkockák készítésére.
- Az egy-, két- és háromszillagos rekeszek nem alkalmasak friss élelmiszerek fagyasztására. Ha a hűtőkészülék hosszabb ideig üresen marad, kapcsolja ki, olvassa le, tisztítsa meg, szárítsa meg, és hagyja nyitva az ajtót, hogy megakadályozza a készülékben a penész kialakulását.
- Figyelmeztetések: A készülék nem működik megfelelően, ha az előírt hőmérsékleti tartományok kívül üzemeltetik.
- Figyelmeztetések: Ne tároljon sört, italt vagy más, palackokban vagy zárt tartályokban lévő folyadékot a hűtőszekrény fagyasztórekeszében, ellenkező esetben a palackok a fagyás következtében megrepedhetnek és kárt okozhatnak.
- Figyelmeztetések: Nem szabad túllépni az élelmiszer-gyártók által esetében ajánlott tárolási idő(ke)t.
- Figyelmeztetések: Leolvasztás idejére a fagyasztóban tárolt élelmiszereket érdemes több rétegnyi újságpapírba tekerni, hogy lelassítsa azok felolvadását.
- Figyelmeztetések: A fagyasztott élelmiszerek tárolhatósági ideje a leolvasztási folyamat közben csökken.
- Figyelmeztetések: A hűtőkészülék hosszabb ideig tartó üzemszünete (áramellátás megszakadása vagy a hűtőrendszer meghibásodása) esetén ügyeljen a tárolt fagyasztott élelmiszerekre.
- Figyelmeztetések: Áramszünet vagy tisztítás esetén húzza ki a villásdugót. Öt percen belül ne csatlakoztassa újra a hűtőszekrényt az áramforráshoz, hogy elkerülje a kompresszor károsodását.

A KÉSZÜLÉK BEMUTATÁSA

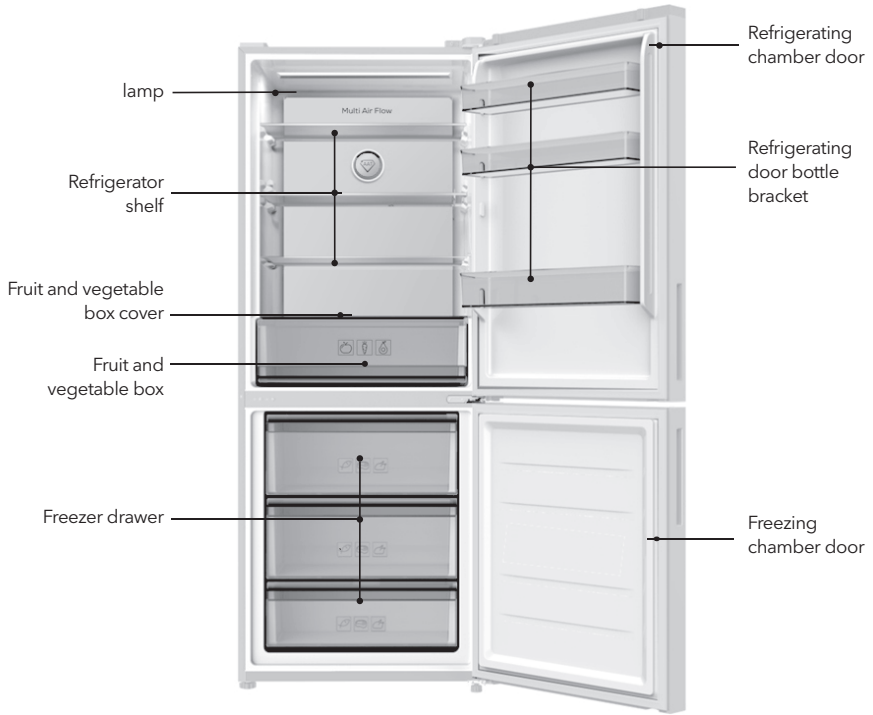

A képek csak illusztrációk.

FIGYELEM!

A terméket folyamatosan fejlesztjük, ezért az Ön készüléke eltérő lehet a leírtaktól.

KEZELÉS ÉS ELHELYEZÉS

- Az ábrán látható módon a hűtőszekrény körül bizonyos helyet kell hagyni.
- A kezelés során a hűtőszekrény ajtó oldala nem érintkezhet a kezelőeszközökkel.

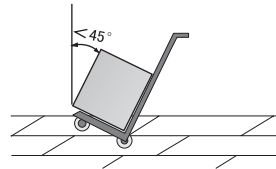
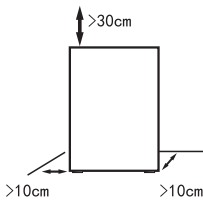

- A hűtőszekrényt száraz, jól szellőző, a közvetlen napsütéstől és hőforrástól távoli környezetben kell elhelyezni.
- A hűtőszekrényt szilárd és stabil felületre kell telepíteni. A lábakkal állítsa a készüléket vízszintesre.
- Soha ne helyezze a hűtőszekrényt túl hideg környezetbe.
- Távolítsa el minden csomagolóanyagot, beleértve az alsó habtömítést is.

⚠ FIGYELEM!

- A hűtőszekrény kezelésénél legalább két személyre van szükség - az egyik a hátsó rész tetejét emeli fel, a másik az alját kezeli (ha az egyik rész be van szorítva, az nagyon veszélyes és balesetet okozhat).
- A hűtőszekrény mozgatásakor az alsó láb megsérülhet és megkarcolhatja a padlót. Ha a hűtőszekrényt nagy távolságra kell mozgatni, a belső tartozékokat ragasztószalaggal kell rögzíteni. Ellenkező esetben a tartozékok egymásnak ütközve megsérülhetnek.
- Olyan helyre telepítse a készüléket, ahol nincs sérülésveszélynek kitéve. Olyan területeken, ahol sűrűn előfordul földrengés, a falhoz kell rögzíteni a készülékeket.
- Elegendő távolságot kell hagyni a készülék körül. Ha a távolság túl kicsi, a hűtőszekrény a rossz hőelvezetés miatt feleslegesen sok energiát fogyaszt.
- Állítsa a készüléket vízszintes pozícióba.

A termék körvonalai és a termék használatához szükséges hely a következő képeken látható:

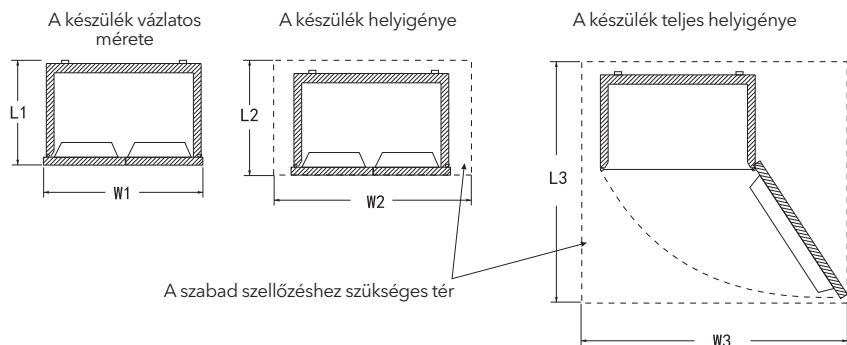

A készülék vázlatos mérete		A készülék helyigénye		A készülék teljes helyigénye	
L1	W1	L2	W2	L3	W3
670	703	$>L1+100$	$>W1+200$	$>L1+670$	$>W1+600$

HASZNÁLAT ELŐTTI ELŐKÉSZÜLETEK

1. Távolítsa el minden csomagolóelemet, például a rögzítőszalagot stb., különösen a habszivacs alapot.
 2. Meleg, nedves ruhával tisztítsa meg a hűtőszekrény belsejét és külsőjét (semleges mosószert adhat meleg vízhez).
 3. Miután beállította és megtisztította a hűtőszekrényt, várjon kb. 2 órát a bekapcsolással, és az élelmiszerek tárolása előtt 2-3 órával hűtse le a hűtőszekrényt.
- A műanyagcsomag egy idő után automatikusan megszűnik.
 - Forró nyáron 24 órára van szükség ahhoz, hogy az élelmiszer teljesen megfagyjon. A második napon ellenőrizze az élelmiszerek állapotát.
 - Ne nyissa ki túl gyakran az ajtókat.

VEZÉRLŐPANEL

A vezérlőpanel használata

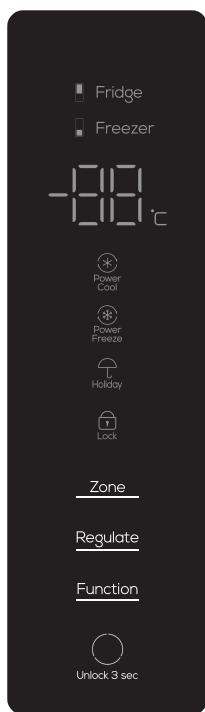

A képek csak illusztrációk.

Az első bekapcsolás

Az első bekapcsoláskor a hűtőszekrény elindítja az intelligens üzemmódot, és a hűtőtérben 5 °C-on, a fagyasztótérben pedig -18 °C-on működik.

Gyermekzár funkció Bekapcsolás:

Ha a kijelző képernyőjén nincs billentyűműködés, 30 másodperc elteltével a billentyűzet automatikusan záródik, és a gyermekzár funkció bekapcsol; Kikapcsolás: amikor a kijelző képernyő zárolt állapotban van, nyomja meg a "unlock 3 sec" billentyűt, és tartsa lenyomva 3 másodpercig a feloldáshoz, és a gyermekzár funkció kikapcsol.

Kézi hőmérséklet-beállítás

Ha a kijelzőn 30 másodpercen belül nem történik gombnyomás, a kijelző automatikusan elsötétül, és a billentyűzet automatikusan zárásra kerül. Ha a kijelző ki van kapcsolva, nyomja meg először a gombot a kijelző felébresztéséhez; az "unlock 3 sec" gombot 3 másodpercig tartsa lenyomva a feloldáshoz, majd nyomja meg újra a gombot a gombfunkció érvényesítéséhez.

Hűtőkamra hőmérsékletének beállítása (2°C - 8°C)

Felodott állapotban nyomja meg többször a "Zone" gombot, amíg a

hűtő visszajelző világitani nem kezd. Nyomja meg a "Regulate" gombot a hűtőkamra hőmérsékletének beállításához. A hűtőkamra hőmérsékletét "02" - "03" - "04" - "05" - "06" - "07" - "08" - "02" között lehet beállítani. Válassza ki a megfelelő hőmérsékletet.

A fagyasztókamra hőmérsékletének beállítása (-24°C ~-15°C)

Felodott állapotban nyomja meg többször a "Zone" gombot, amíg a fagyasztó visszajelző világitani nem kezd. Nyomja meg a "Regulate" gombot a hűtőkamra hőmérsékletének beállításához. A hűtőkamra hőmérsékletét "-24" - "-23" - "-22" - "-21" - "-20" - "-19" - "-18" - "-17" - "-16" - "-15" - "-24" között lehet beállítani. Válassza ki a megfelelő hőmérsékletet.

Power Cool funkció

Amikor a hűtőszekrény felodott állapotban van, nyomja meg többször a "Function" gombot, amíg a "Power Cool" ikon fel nem villan és várjon, amíg a "Power Cool" ikon világitani nem kezd. Ugyanezzel a művelettel kiléphet a funkcióból. A "Power Cool" funkcióból való belépést követően 2 órányi működést követően a hűtőszekrény automatikusan kilép.

“Power Cool”

A “Power Cool” funkcióval a hűtőkamra beállított hőmérséklete 2°C lesz. A “Power Cool” állapot alatt más funkciók beállításakor automatikusan kiléphet a teljesítményhűtés funkcióból. Ha az ajtók több, mint 3 percig vannak nyitva, akkor a hűtő automatikus kilép ebből a funkcióból.

Gyorsfagyasztási funkció

Nyomja meg többször a “Function” gombot, amíg a “Power Freeze” ikon villogni nem kezd. Ugyanezzel a művelettel léphet ki a funkcióból. A gyorsfagyasztás funkció aktiválása után a hűtőszekrény 4 órán keresztül elkezdí a erős fagyasztást, majd automatikusan leállítja a programot.

A “Power Freeze” állapotban a fagyasztótér beállított hőmérséklete -32°C. A “Power Freeze” állapot alatt, más funkciók beállításakor automatikusan kiléphet a fagyasztási funkcióból (A “Power Freeze” állapot alatt, más funkciók beállításakor automatikusan kiléphet a fagyasztási funkcióból).

Nyaralás üzemmód

Feloldott állapotban nyomja meg többször a “Function” billentyűt, amíg a “Holiday” ikon fel nem villan. Ebben az üzemmódban a hűtőszekrény kijelzője “OF” jelzést mutat, és a készülék ténylegesen kikapcsol. Megjegyzés: A funkció aktiválása előtt vegye ki az élelmiszereket a hűtőkamrából.

Memória funkció

Ha a tápellátás kikapcsol, az aktuális beállításokat megjegyzi a készülék. A bekapcsolás után a készülék a kikapcsolás előtti beállításnak megfelelően működik tovább.

Nyitott ajtóra figyelmeztetés

Ha az ajtók több, mint 1 perce nyitva vannak, akkor a készülék egy hangjelzéssel figyelmezteti Önt, hogy csukja be azokat.

A fagyasztókamra túlmelegedésére való figyelmeztetés

Bármilyen rendellenesség esetén, ha a fagyasztórekesz hőmérséklete -12 °C fölé emelkedik, akkor a fagyasztó zóna visszajelzője villogni kezd.

Kijelzőzár

Ha 30 másodpercen belül nem történik semmilyen gombnyomás, a billentyűzet automatikusan zárolásra kerül. A kijelzővédelmi üzemmódban a kijelzővédelmi funkcióból való kilépéshez nyomja meg bármelyik billentyűt.

Élelmiszerek tárolása

Hűtőkamra (2°C~8°C)

--A hűtőkamra elsősorban rövid távú élelmiszerek, például tej, tojás és palackozott italok tárolására szolgál.

--A zöldségeket, dinnyéket és gyümölcsöket a zöldség- és gyümölcsládába kell tenni a vízvesztés megelőzése érdekében.

--A főtt ételeket a tartósító zacskóba való csomagolás után a hűtőszekrénybe kell helyezni.

Fagyasztókamra (-24°C~-15°C)

--A fagyasztásra szánt halat és húst apró darabokra kell vágni, külön-külön tartósító zacskókba kell csomagolni, majd a fagyasztóládába kell tenni.

--Folyadékkal töltött üvegedényeket nem szabad a fagyasztóba tenni, mert megrepednek és balesetveszélyessé válnak.

--A friss élelmiszereket nem szabad együtt tárolni a fagyasztott élelmiszerekkel.

--Ne helyezzen élelmiszert a fagyasztó belső falához közel, nehogy az élelmiszer és a fal összefagyjon



FIGYELEM!

The stored food, if any, shall not block the air duct outlet and return port for fear of affecting the refrigerating effect. Before being stored in the refrigerator, the overheated water and food shall be cooled to the room temperature.

Jégkészítés (ha a készülék rendelkezik vele)

Töltse meg a jégkészítő dobozt 4/5-ig vízzel, és tegye a fagyasztókamrába. Miután a víz megfagyott, kissé csavarja meg a dobozt, hogy a jég elváljon a doboztól. Ne fejtse ki túl nagy erőt! Vigyázzon a lehetséges fagyási sérülésekkel!

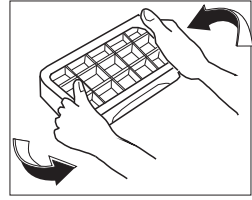
**Tartozék szét- és összeszerelése**

- Üvegpolc a hűtőben: a polc magassága állítható, ami megkönnyíti a különböző térfogatú cikkek tárolását. A polcot a kivételhez enyhén kifelé és felfelé húzza.
- Gyümölcs- és zöldségdoboz: zöldségek és gyümölcsök tárolására. Kívülről kifelé húzza kivehető.
- A fagyasztókamra fiókja: hosszú távon tartósítandó élelmiszerek, például hús és hal tárolására. Kivehető kifelé húzással és felfelé emeléssel.
- Tippek: A fagyasztás utáni nehéz feldolgozás elkerülése érdekében ajánlott a nagy darab húsokat apróbb adagokra porciózni. A gyorsfagyasztott élelmiszereket egyenletesen kell elosztani, és fagyasztás után együtt kell tárolni.
- Ajtópolcok: tojások, különböző palackozott italok és egyéb apróságok tárolására. Enyhén felemelve kivehető.

Megjegyzés: A szétszerelés során ne fejtse ki túlzott erőt, hogy elkerülje a hűtőszekrény sérülését.

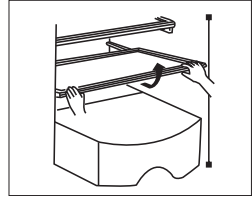

Vegye ki felfelé és kifelé irányuló enyhe húzással.

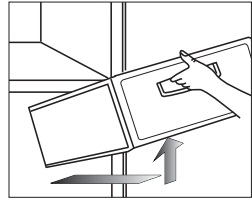

Vegye ki úgy, hogy kissé kifelé és felfelé húzza.

ÁPOLÁS ÉS KARBANTARTÁS

A hűtőszekrény karbantartása havonta egyszer javasolt;

- Az áramtűrés elkerülése érdekében húzza ki a hálózati csatlakozót;
- Nedves ruhával vagy semleges tisztítószerezrel törölje le az olajszenyeződést és egyéb szennyeződések. Ezután törölje le teljesen a tisztítószert.
- Ne használjon lúgos tisztítószert, szappanport, benzint és alkoholt, hintőport stb.; ellenkező esetben a bevonatok vagy a műanyagok károsodhatnak;

- Rendszeresen tisztítsa meg a készülék házat, és tisztítsa meg a portól, hogy a hűtőszekrény tiszta maradjon.

Karbantartás utáni ellenőrzések:

1. Vannak-e sérülések a tápvezetéken és a dugaljban;
2. Van-e por a hálózati csatlakozón;
3. Melegszik-e a tápkábel;
4. Laza-e az aljzat;
5. A dugó teljesen be van-e dugva.

MEGJEGYZÉS

Ha a tápkábel, vagy a konnektor megrongálódott, vagy elkoszolódott, úgy rendkívül tűzveszélyes. Áramtalanítás után várjon legalább 5 percet, mielőtt újra csatlakoztatja az áramforráshoz. A sérülések elkerülése érdekében ne tegye a kezét a hűtőszekrény alá.

Hibaelemzés

A következő elemeket a karbantartást igénylő meghibásodások bekövetkezése előtt ellenőrizni kell:

Hibák: A hűtőszekrény nem működik, a hűtési hatás gyenge.

Okok:

1. Ellenőrizze a tápegység csatlakoztatását.
2. Ellenőrizze, hogy a hűtőszekrény nincs-e közvetlen napfénynek kitéve, vagy van-e a közelben hőforrás.
3. Ellenőrizze, hogy van-e hőelvezető tér a hűtőszekrény körül.

Megoldások:

1. Csatlakoztassa a tápegységet.
2. Helyezze a hűtőszekrényt olyan helyre, ahol nincs közvetlen napfény és hőforrás.
3. Hagyjon elegendő helyet a hűtőszekrény és a fal között.

Hibák: A hűtőkamrában lévő élelmiszerek megfagnak

Okok:

1. Ellenőrizze, hogy a beállított hőmérséklet nem túl alacsony-e.
2. Ellenőrizze, hogy a túl sok vizet tartalmazó élelmiszerek nincsenek-e túl közel a hátsó falhoz.

Megoldások:

1. Növelje megfelelően a hőmérsékletet.
2. A túl sok vizet tartalmazó élelmiszereket helyezze az üvegpolc ajtó felőli oldalára.

Nem meghibásodások

Jelenség: a készülék oldalfalai melegszenek

Ok: A hűtőszekrény két oldalán és elülső részén vannak a hűtőszekrény csövei (kondenzátor, páralecsapódásgátló csövek) a hőelvezetés és a páralecsapódás megakadályozása érdekében.

Jelenség: Az ajtó túl szorosan zár és nehéz kinyitni.

Ok: Az ajtó azonnali újranyitása a bezárása után nehéz, mert a hűtőszekrénybe jutó meleg levegő összehűződik, és nyomáskülönbség keletkezik. Várjon egy pár percet.

Jelenség: csobogó vízhang a készülékből

Ok: A kompresszor indításakor vagy leállításakor a hűtőközeg ilyen hangot ad; a leolvastás után keletkező víz szintén ilyen hangot ad.

Jelenség: A hűtőszekrényben "kattogó" hang vagy ketyegő hang hallatszik.

Ok: A készülék működése során hőtágulás lép fel, ez okozza ezeket a hangokat.

Failures: There is abnormal sound in refrigerator

Okok:

1. Ellenőrizze, hogy a hűtőszekrény alja stabil-e.
2. Ellenőrizze, hogy a hűtőszekrény nincs-e túl közel a falhoz.
3. Ellenőrizze, hogy a hűtőszekrény nem ér-e hozzá más tárgyakhoz.

Megoldások:

1. Állítsa be az alsó állító lábat a hűtőszekrény stabilizálása érdekében.
2. Hagyjon elegendő helyet a hűtőszekrény körül.
3. Távolítsa el az akadályokat.

Hibák: A hűtőszekrényben rendellenes szag van.

Okok:

1. Ellenőrizze, hogy az élelmiszerek le vannak-e zárva a tároláshoz.
2. Ellenőrizze, hogy a hűtőszekrény tiszta-e.
3. Ellenőrizze, hogy az élelmiszereket nem tárolják-e túl hosszú ideig.

Megoldások:

1. Zárt élelmiszerek tárolása.
2. Rendszeresen tisztítsa meg a hűtőszekrényt.
3. Ne tárolja az élelmiszereket túl hosszú ideig.

Jelenség: A hűtőszekrényben zümmögés hallatszik

Ok: A kompresszor működése ilyen hangot ad, ha a hűtőszekrény nincs kiegyenlítve, ez a hang hang hangosabb lesz.

Jelenség: Kondenzáció vagy jégképződés az ajtófelületen vagy az élelmiszer felületén.

Ok: Az ajtó túl hosszú ideig van nyitva; A túl sok vizet tartalmazó élelmiszerek nincsenek lezárva vagy szorosan becsomagolva.

Jelenség: A beépített világítás felületén kondenzáció keletkezik.

Ok: A lámpa felkapcsolása után hőt termel, és az ajtó túl hosszú ideig van nyitva. Így hőmérséklet-különbség keletkezik, és így a fénycsőben kondenzáció keletkezik.

Jelenség: Kondenzáció és vízpára a készülékházon.

Ok: A hűtőszekrény körül magas a páratartalom, és a levegőben lévő nedvesség összegyűlik a készülékházon, és kondenzációt képez.

MŰSZAKI PARAMÉTEREK

Modell	RC4200FTE	RC4200FTXE	RC4200FTBE
Éghajlat típus	SN/N/ST/T	SN/N/ST/T	SN/N/ST/T
Elektromos áraműtés ellenállás	I	I	I
Fagyasztási besorolás	* **	* **	* **
Teljes térfogat	417L	417L	417L
Teljes tárolási térfogat	276 L	276 L	276 L
A fagyasztó tárolási térfogata	141 L	141 L	141 L
Hálózati követelmények	220-240V~/50Hz	220-240V~/50Hz	220-240V~/50Hz
Névleges áramerősség	1.6A	1.6A	1.6A
Energiafogyasztás E32	1.12 kwh/24h	1.12 kwh/24h	1.12 kwh/24h
Éves energiafogyasztás AE	278kWh/a	278kWh/a	278kWh/a
Súly	73.5 kg	73.5 kg	73.5 kg
Méret (Szél. x Mélys. x Mag. mm)	703x670x1850	703x670x1850	703x670x1850
Hűtőközeg és töltet mennyisége	R600a,68g	R600a,68g	R600a,68g
Zajsztint (dB(A) re 1 pW)	37	37	37

PACKING LIST

Melléklet	Modell	RC4200FTE	RC4200FTXE	RC4200FTBE
Hűtőszekrény polc		3	3	3
Gyümölcs- és zöldségdoboz fedele		1	1	1
Gyümölcs- és zöldségdoboz		1	1	1
Jégkészítő doboz		1	1	1
Tojástartó		1	1	1
Hűtőszekrény palacktartó		3	3	3
Fagyasztó fiók		3	3	3
Használati utasítás		1	1	1

HULLADÉKKEZELÉS

Ártalmatlanítás

A régi készülékek még mindig rendelkeznek némi többletértékkel. A környezetbarát megközelítés biztosítja az értékes nyersanyagok újrahasznosítását.

A berendezésekben és a szigetelőanyagokban használt hűtőközegek különleges kezelési eljárásokat igényelnek. Kezelés előtt győződjön meg arról, hogy a berendezés hátoldalán nincsenek csősérülések.

A régi berendezések és a régi berendezések csomagolásának ártalmatlanítási lehetőségeiről a helyi önkormányzati hivatalban kaphat naprakész információkat.



Ártalmatlanítás:

A bal oldali szimbólum azt jelzi, hogy a helyi törvényeknek és előírásoknak megfelelően a készüléket a háztartási hulladéktól elkülönítve kell a hulladékba helyezni. Ha a termék eléri élettartama végét, vigye a helyi hatóságok által kijelölt gyűjtőpontra. A készülék elkülönített módon történő gyűjtése és újrahasznosítása segít megővni a természeti erőforrásokat, és biztosítja, hogy az újrahasznosítás az emberi egészség és a környezet védelmével összhangban történjen. A termék újrahasznosítása érdekében további információért forduljon az illetékesekhez, a helyi hulladékgyűjtő szolgáltatóhoz vagy ahhoz az üzlethez, ahol a terméket megvásárolta.

AZ ÉGHAJLATI TÍPUSOK LEÍRÁSA

1. táblázat: Éghajlati osztályok

Osztály	Szimbólum	Környezeti hőmérséklet °C
Kiterjesztett mérsékelt égöv	SN	+ 10 to + 32
Mérsékelt égövi	N	+ 16 to + 32
Szubtrópusi	ST	+ 16 to + 38
Trópusi	T	+ 16 to + 43

Kiterjesztett hőmérséklet: ez a hűtőkészülék 10 °C és 32 °C közötti környezeti hőmérsékleten való használatra készült;

Mérsékelt égöv: ez a hűtőkészülék 16 °C és 32 °C közötti környezeti hőmérsékleten való használatra készült”;

Szubtrópusi: a hűtőberendezés 16 °C és 38 °C közötti környezeti hőmérsékleten való használatra készült;

Trópusi: ez a hűtőberendezés 16 °C és 43 °C közötti környezeti hőmérsékleten használható”.

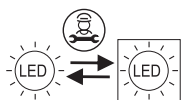

Szakember által cserélhető fényforrás (csak LED)

1. Acest aparat nu este destinat utilizării de către persoane (inclusiv copii) cu capacități fizice, senzoriale sau mentale reduse sau cu lipsă de experiență și cunoștințe, cu excepția cazului în care acestea au fost supravegheate sau instruite cu privire la utilizarea aparatului de către o persoană responsabilă pentru siguranța lor. Copiii ar trebui supravegheați pentru a vă asigura că nu se joacă cu aparatul.
2. Dacă cablul de alimentare este deteriorat, acesta trebuie înlocuit de către producător, agentul său de service sau persoane calificate pentru a evita un pericol.
3. Acest aparat poate fi folosit de copii cu vârsta de la 8 ani și peste și de persoane cu capacități fizice, senzoriale sau mentale reduse sau cu lipsă de experiență și cunoștințe dacă nu au primit supraveghere sau instrucțiuni privind utilizarea aparatului într-un mod sigur și înțeleg pericolele implicate. Copiii nu se vor juca cu aparatul. Curățarea și întreținerea nu trebuie efectuate de copii fără supraveghere.
4. AVERTISMENT: Păstrați orificiile de ventilație, în carcasa aparatului sau în structura încorporată, fără obstacole.
5. AVERTISMENT: Nu folosiți dispozitive mecanice sau alte mijloace pentru a accelera procesul de dezghețare, altele decât cele recomandate de producător.
6. AVERTISMENT: Nu deteriorați circuitul de agent frigorific.
7. AVERTISMENT: Nu folosiți aparate electrice în interiorul compartimentelor de depozitare a alimentelor ale aparatului, decât dacă sunt de tipul recomandat de producător.
8. Nu depozitați în acest aparat substanțe explozive, cum ar fi cutii de aerosoli cu un propulsor inflamabil.
9. Acest aparat este destinat utilizării de uz casnic și aplicații similare, cum ar fi
 - Personalul zonelor de bucătărie din magazine, birouri și alte medii de lucru;
 - Ferme și de către clienți în hoteluri, moteluri și alte medii de tip rezidențial;
 - Medii tip pensiune;
 - Catering și aplicații similare non-retail.
10. Acest produs conține o sursă de lumină din clasa de eficiență energetică F pentru sursa de lumină ERP, test cu (fără) capac de lumină..

MĂSURI DE SIGURANȚĂ

1. Atenție

- Avertisment: Nu este permisă nicio barieră în jurul aparatului sau în structura încorporată pentru a asigura aerisirea liberă.
- Atenție: Este interzisă accelerarea procesului de dezghețare cu orice echipament mecanic sau prin altă metodă, cu excepția metodei recomandate de producător.
- Avertisment: Nu deteriorați niciodată circuitul frigorific.
- Avertisment: Nu utilizați niciodată aparate electrice în camera alimentară a aparatului, cu excepția tipului recomandat de producător.
- Avertisment: Nu așezați niciodată băutura lichidă sau alimentele conținute de recipientul de sticlă în camera de congelare de teamă să se crape.
- Avertisment: Dacă este oprit, frigiderul va fi pornit 5 minute mai târziu de teama de a nu deteriora compresorul.
- Avertisment: Dacă în timpul utilizării există o piesă sub tensiune, zgomot anormal, miros, fum sau alte anomalii, este necesar să opriți imediat aparatul și să contactați departamentul de service post-vânzare al companiei în timp util.
- Avertisment: Nu puneți niciodată degetul sau mâna sub frigider, în special în partea inferioară din spate a frigiderului; altfel, s-ar putea să fiți rănit de partea ascuțită.
- Avertisment: Copiii nu trebuie să se joace sau să se urce în frigider. Activitatea copiilor trebuie să fie supravegheată de părinți de teama pericolului.
- Avertisment: Nu puneți niciodată mâna între uși pentru a deschide sau închide ușa pentru a nu vă prinde degetul. Mânerul ușii va fi folosit pentru deschiderea sau închiderea ușii.
- Avertisment: la tipurile de climă nominale SN, N și ST, domeniul ambiental de funcționare al aparatului este de 10 °C ~ 38 °C; sub tipurile de climă SN, N, ST și T, intervalul ambiental de funcționare al aparatului este de 10 °C ~ 43 °C. Dacă aparatul funcționează în afara tipului de climatizare nominal (interval de temperatură ambientală), este posibil ca aparatul să nu menționeze temperatura interioară satisfăcătoare.



- Avertisment: Risc de incendiu/materiale inflamabile
- Avertisment: Când poziționați aparatul, asigurați-vă că cablul de alimentare nu este prins sau deteriorat.

- Avertisment: Nu localizați mai multe prize portabile sau surse de alimentare portabile în partea din spate a aparatului.
- Copiii cu vârsta cuprinsă între 3 și 8 ani au voie să încarce și să descarce aparatele frigorifice
- Deschiderea ușii pentru perioade lungi de timp poate provoca o creștere semnificativă a temperaturii în compartimentele aparatului.
- Curățați în mod regulat suprafețele care pot intra în contact cu alimentele și sistemele de drenaj accesibile. Curățați rezervoarele de apă dacă nu au fost folosite timp de 48 de ore; Clătiți sistemul de apă conectat la o sursă de apă dacă apa nu a fost extrasă timp de 5 zile.
- Păstrați carnea și peștele crud în recipiente adecvate în frigider, astfel încât să nu intre în

contact cu alte alimente sau să picure peste acestea.

- Compartimentele pentru alimente congelate cu două stele sunt potrivite pentru depozitarea alimentelor precongelate, depozitarea sau prepararea înghețatei și prepararea cuburilor de gheață. Compartimentele cu una, două și trei stele nu sunt potrivite pentru congelarea alimentelor proaspete.
- Dacă aparatul frigorific este lăsat gol pentru perioade lungi de timp, opriți, dezghețați, curățați, uscați și lăsați ușa deschisă pentru a preveni formarea mușgaiului în interiorul aparatului.

2. Atenție

- Atenție: Sursa de alimentare a acestui produs trebuie să fie uniformă cu sursa de alimentare menționată pe plăcuța de identificare și trebuie utilizată priza standard independentă cu 3 găuri (peste 10A și împământată în mod fiabil). O priză nu trebuie să fie comună cu mai multe aparate; în caz contrar, incendiul poate fi cauzat din cauza supraîncălzirii.
- Atenție: Nu trageți niciodată de cablul de alimentare cu mâna. Este necesar să țineți și să deconectați conectorul de alimentare de la priză pentru a deconecta sursa de alimentare. Cablul de alimentare sau conectorul nu trebuie să fie atins de mâna udă de teama șocului electric.
- Atenție: Cablul de alimentare nu trebuie să fie presat de frigider sau de orice obiect greu, iar cablul de alimentare nu trebuie să fie îndoit foarte mult. Deteriorarea sau desprinderea firului de alimentare poate duce la incendiu sau electrocutare. Dacă cablul de alimentare este rupt sau tăiat, vă rugăm să contactați imediat departamentul de service post-vânzare.
- Atenție: În frigider nu sunt permise materii inflamabile sau explozive sau acide, corozive sau alcaline.
- Atenție: Frigiderul nu trebuie folosit în ploaie sau sub soare.
- Atenție: Este interzisă așezarea recipientului cu fluid pe frigider deoarece spargerea sau răsturnarea recipientului poate afecta izolarea electrică a frigiderului și poate duce la electrocutare sau incendiu.
- Atenție: Frigiderul nu trebuie dezasamblat sau modificat fără permisiune. Reparația frigiderului trebuie efectuată de un specialist.
- Atenție: În cazul scurgerii oricărui gaz inflamabil, este necesar să închideți mai întâi supapa de scurgere și apoi să deschideți fereastra pentru ventilație și este interzisă deconectarea imediată a conectorului frigiderului de teama unui incendiu sau explozie din cauza electricității.
- Atenție: Aparatele frigorifice – în special un frigider-congelator de tip I – ar putea să nu funcționeze în mod constant (posibilitatea dezghețării conținutului sau temperatura să devină prea caldă în compartimentul pentru alimente congelate) atunci când sunt amplasate pentru o perioadă lungă de timp sub capătul rece al intervalul de temperaturi pentru care este proiectat aparatul frigorific;
- Atenție: Băuturile efervescente nu trebuie depozitate în compartiment sau dulapuri congelatoare sau în compartimente sau dulapuri cu temperatură scăzută și unele produse nu trebuie consumate prea reci.
- Atenție: Necesitatea de a nu depăși timpul de păstrare recomandat de producătorii de alimente pentru orice fel de alimente.
- Atenție: Măsurile de precauție necesare pentru a preveni o creștere nejustificată a temperaturii alimentelor congelate în timpul dezghețării aparatului frigorific, cum ar fi ambalarea alimentelor congelate în mai multe straturi de ziar.
- Atenție: O creștere a temperaturii alimentelor congelate în timpul dezghețării manuale, întreținerii sau curățării ar putea scurta durata de viață.
- Atenție: Atenția necesară cu privire la alimentele congelate depozitate în cazul unei nefuncționări prelungite a aparatului frigorific (întreruperea alimentării cu energie electrică sau defectarea sistemului de refrigerare).
- Atenție: Când aparatul frigorific este oprit și scos din funcțiune temporar sau pentru o perioadă îndelungată (de exemplu, golit, curățat și uscat, iar ușa (ușile) sau capacul lăsat întredeschis).

PREZENTAREA PRODUSULUI

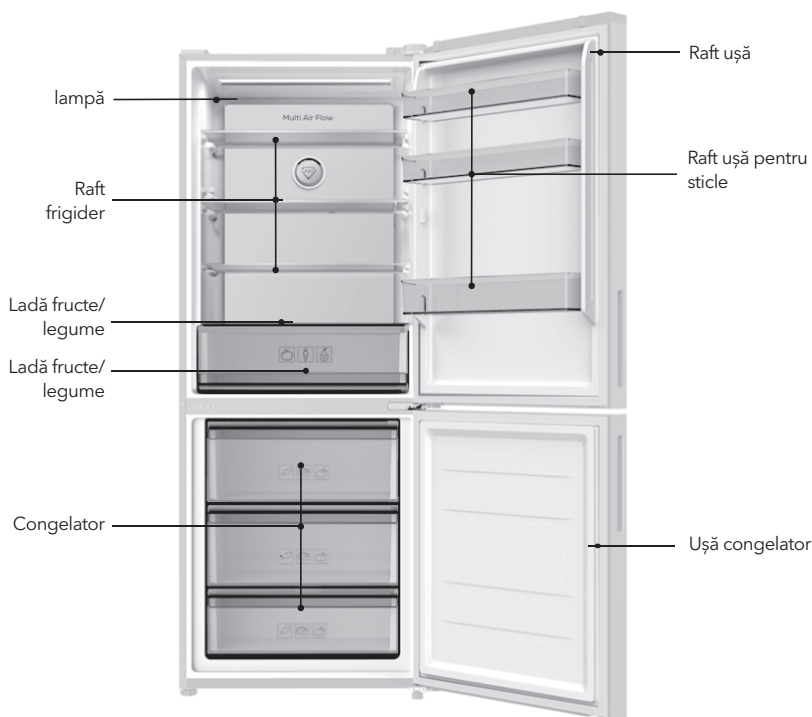

Imaginile sunt orientative. Produsul real va prevala.

ATENȚIE!

Dacă produsul dvs. este unul îmbunătățit, s-ar putea să fie diferit de acest manual. Însă, performanțele și metoda de folosire nu vor fi modificate.

MANEVRARE ȘI AMPLASAMENT

- Lăsați spațiu în jurul frigiderului, conform figurii.
- În timpul manevrării, ușa frigiderului nu va veni în contact cu diverse ustensile.

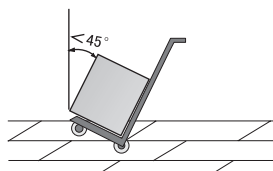
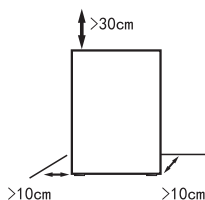

- Frigiderul trebuie amplasat într-un mediu uscat, bine ventilat, ferit de lumina directă a soarelui și de sursa de căldură.
- Frigiderul trebuie așezat pe o suprafață plană și fermă. Dacă solul nu este plat, reglați piciorul de reglare pentru a-l menține la nivel.
- Nu așezați niciodată frigiderul într-un mediu prea rece care ar putea îngheța.
- Îndepărtarea bazei de spumă este benefică pentru disiparea căldurii de jos și poate evita incendii.

⚠ ATENȚIE!

- La manipularea frigiderului, sunt necesare cel puțin două persoane - una ridică partea superioară a părții din spate, cealaltă manevrează partea inferioară (dacă o piesă este prinsă, este destul de periculos și poate provoca un accident).
- La mutarea frigiderului, ghidajul inferior poate deteriora și zgâria podeaua. Dacă trebuie să mutați frigiderul pe o distanță lungă, accesoriile interne trebuie fixate cu bandă adezivă. În caz contrar, accesoriile se pot deteriora din cauza ciocnirii reciproce.
- Vă rugăm să puneți frigiderul într-o poziție cu vibrații mici sau puțin expus la vibrații. Pentru utilizatorii din zona în care se produc adesea cutremure, vă rugăm să fixați frigiderul de perete sau stâlp. În caz contrar, căderea frigiderului va provoca un accident.
- Trebuie lăsat suficient spațiu liber în jur. Dacă spațiul liber este prea mic sau plasați mărfuri deasupra sau aproape de lateral, sau lipiți pe laterale, disiparea căldurii a frigiderului va fi afectată și, astfel, va provoca risipă inutilă de energie electrică, precum și arderea peretelui; contactul dintre spate și perete va provoca vibrații și zgomot;
- Reglați partea din față și piciorul de reglare a frigiderului pentru a-l nivela. Denivelarea frigiderului va provoca vibrații și zgomot.

Dimensiunea produsului și spațiul necesar utilizării produsului sunt prezentate în următoarele imagini:

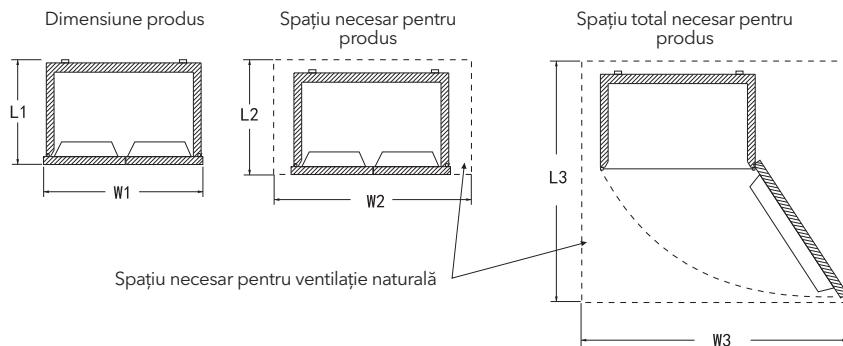

Dimensiune produs		Spațiu necesar pentru utilizarea produsului		Spațiu total necesar pentru produs	
L1	W1	L2	W2	L3	W3
670	703	>L1+100	>W1+200	>L1+670	>W1+600

PREGĂTIRI ANTERIOARE UTILIZĂRII PRODUSULUI

1. Scoateți toate ambalajele, cum ar fi banda de fixare a carcasei etc., în special baza de spumă.
 2. Folosiți o cârpă umedă caldă pentru a curăța atât interiorul, cât și exteriorul frigiderului (detergent neutru poate fi adăugat în apă caldă).
 3. După nivelarea și curățarea frigiderului, lăsați-l timp de aproximativ 5 ore înainte de a conecta ștecherul pentru pornire și răciți frigiderul timp de 2 până la 3 ore înainte de a păstra alimentele.
- Mirosul de plastic va dispărea automat după înghețare.
 - Vara, sunt necesare 24 de ore pentru a îngheța complet alimentele. Verificați starea de refrigerare în a doua zi. Nu deschideți ușile frecvent pentru a economisi energie electrică.

NOTE PRIVIND FUNCȚIONAREA

Schița panoului de control

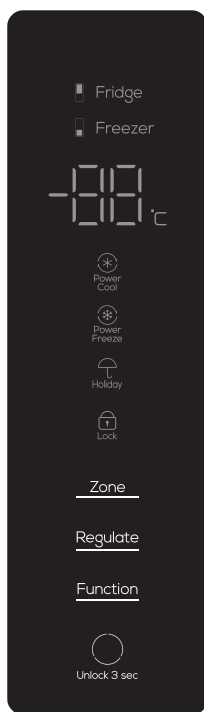

Panoul de control al produsului

Prima pornire

Când este pornit pentru prima dată, frigiderul va porni modul inteligent și va funcționa la 5°C pentru frigider și -18°C pentru congelator.

Funcție de blocare pentru copii

Pornire: când nu există nicio operațiune pe ecranul de afișare, după 30 de secunde, tastatura este blocată automat și funcția de blocare pentru copii este activată; Oprire: când ecranul de afișare este în starea blocată, apăsați tasta „deblocare 3 secunde” și țineți-o apăsată timp de 3 secunde pentru a debloca, iar funcția de blocare pentru copii este dezactivată.

Reglarea manuală a temperaturii

Când nu există nicio operațiune a tastei pe afișaj în decurs de 30 de secunde, afișajul se va stinge automat, iar tastatura se va bloca automat. Când afișajul este oprit, apăsați butonul pentru prima dată pentru a activa afișajul; apăsați și mențineți apăsat butonul „deblocare 3 secunde” timp de 3 secunde pentru a debloca, apoi apăsați din nou butonul pentru a face ca butonul să funcționeze.

Modificarea temperaturii frigiderului (2°C - 8°C)

În stare „blocat”, apăsați repetat butonul „Zone” până când zona de temperatură a frigiderului se aprinde, apoi apăsați butonul „Regulate” pentru a modifica temperatura frigiderului.

Temperatura frigiderului trebuie să fie între „02” - „03” - „04” - „05” - „06” - „07” - „08” - „02”. Selectați temperatura dorită pentru a opri funcționarea tastei, apoi setați intervalul de temperatură pentru confirmare.

Reglarea temperaturii congelatorului (-24°C ~-15°C)

În starea deblocată, apăsați în mod repetat butonul „Zone” până când zona de temperatură de depozitare a congelatorului este aprinsă, apoi apăsați butonul „Regulate” pentru a regla temperatura congelatorului. The temperatura camerei congelatorului trebuie setată între „-24” - „-23” - „-22” - „-21” - „-20” - „-19” - „-18” - „-17” - „-16” - „-15” - „-24”. Selectați temperatura corespunzătoare pentru a opri funcționarea tastei, apoi setați intervalul de temperatură pentru confirmare.

Funcția Power Cool

Când frigiderul este în starea de deblocare, apăsați butonul „Funcție” în mod repetat până când pictograma „Power Cool” clipește, după aceea, opriți funcționarea tastei și așteptați 3 secunde pentru a intra în funcția de răcire cu putere a frigiderului. Dezactivați această funcție în același mod. Odată ce ați introdus „Power Cool”, frigiderul va ieși automat din funcția de putere de răcire după ce a intrat în ea timp de 2 ore.

„Power Cool”

În starea „Power Cool”, temperatura setată pentru camera frigiderului este afișată cu 2°C până la ieșirea din funcție. În starea „Power Cool”, atunci când setați alte funcții, puteți ieși automat din funcția Power Cool. În starea „Power Cool”, veți ieși automat din funcția de power cool atunci când ușa frigiderului este deschisă peste 3 minute. (În starea „Power Cool”, atunci când setați alte funcții, puteți ieși automat din funcția Power Cool)

Funcția Power Freeze

Când frigiderul este în starea de deblocare, apăsați butonul „Funcție” în mod repetat până când pictograma „Power Freeze” clipește, după aceea, opriți funcționarea tastei și așteptați 3 secunde pentru a intra în funcția de congelare puternică a camerei congelatorului. Puteți ieși din funcția de congelare prin aceeași operațiune. Odată intrat în „Power Freeze”, după ce funcția de congelare rapidă este activată, frigiderul va începe congelarea puternică timp de 4 ore, apoi va opri congelarea rapidă automat. În starea „Power Freeze”, temperatura setată pentru camera congelatorului este afișată cu -32°C până la ieșirea din funcție. În starea „Power Freeze”, atunci când setați alte funcții, puteți ieși automat din funcția de congelare.

Funcția de vacanță

În starea deblocat, apăsați tasta „Funcție” în mod repetat până când pictograma „Holiday” luminează intermitent, opriți operarea tastei și așteptați 3 secunde pentru a intra în funcția de vacanță. În modul vacanță, poziția frigiderului arată „OF”, iar frigiderul intră în starea închisă. (În starea „Holiday”, când sunt setate alte funcții, funcția de vacanță poate fi ieșită automat). Notă: Înainte de a activa funcția de vacanță, vă rugăm să scoateți alimentele din frigider.

Oprire memorie

Când alimentarea se oprește, starea de lucru instantanee la momentul opririi alimentării va fi blocată. După pornire, va funcționa în continuare conform setărilor înainte de oprire.

Alarmă ușă

Dacă ușa frigiderului sau a congelatorului nu este închisă etanș sau rămâne deschisă mai mult de 1 minut, se va auzi o alarmă „Di, Di, Di”. Apăsați orice tastă pentru a întrerupe alarma; se aude o alarmă din nou după 1 minut; închideți strâns ușa frigiderului sau congelatorului pentru a opri alarma.

Avertizare de supratemperatură a camerei congelatorului

Când alimentarea este pornită, temperatura camerei congelatorului este mai mare de -12°C, caseta schematică corespunzătoare zonei de temperatură a camerei congelatorului este aprinsă, iar zona digitală clipește. Apăsați orice tastă pentru a afișa temperatura congelatorului când este pornită, apăsați din nou tasta sau 10 secunde mai târziu, va reveni la starea normală de afișare.

Funcția de protecție a afișajului

Dacă nu se acționează nicio tastă în 30 de secunde, frigiderul va intra în funcția de protecție a afișajului, iar tastatura se va bloca automat. În modul de protecție a afișajului, apăsați orice tastă pentru a ieși din funcția de protecție a afișajului.

Depozitarea alimentelor Frigider (2°C~8°C)

--Camera frigorifică este folosită în principal pentru depozitarea alimentelor pe termen scurt, cum ar fi laptele, ouăle și băuturile îmbuteliate.

--Legumele, pepeții și fructele vor fi puse în cutia de fructe și legume pentru a preveni pierderea de apă.

-- Alimentele gătite se pun în frigider după ambalarea în pungile, pentru a preveni înghețarea și creșterea puterii.

Congelator (-24°C~-15°C)

--Peștele și carnea de congelat trebuie tăiate în bucăți mici, ambalate separat cu pungi și apoi puse în sertarul congelatorului.

-- Recipientul de sticlă sau recipientul sigilat umplut cu lichid nu trebuie depozitat în camera de congelare, pentru a preveni riscul de spargere din cauza înghețului.

- Alimentele proaspete nu trebuie depozitate împreună cu alimentele congelate.

--Nu așezați alimentele aproape de peretele interior în congelator, pentru a evita ca alimentele și peretele să fie congelate împreună.

ATENȚIE!

Alimentele depozitate, dacă există, nu trebuie să blocheze orificiul de evacuare a conductei de aer și orificiul de retur de teama să nu afecteze efectul de refrigerare. Înainte de a fi depozitate în frigider, apa și alimentele supraîncălzite trebuie răcite la temperatura camerei.

Producerea cuburilor de gheață (dacă aparatul are această funcție)

Umpleți cutia de preparare a gheții cu 4/5 apă și puneți cutia în congelator. După ce apa din cutie se transformă în gheață, răsucliti ușor cutia pentru a separa gheața de cutie. Cu toate acestea, nu îndoiți cutia. Când separați gheața, înfășurați cutia cu o cârpă uscată pentru a evita degerăturile.

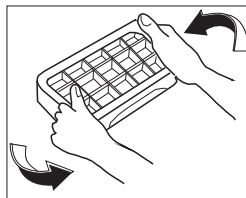

Demontarea și montarea accesoriilor

- Raft de sticlă în camera frigorifică: înălțimea raftului este reglabilă, ceea ce facilitează depozitarea articolelor cu diferite volume. Trageți raftul spre exterior și în sus într-un mod ușor de scos.
- Cutie pentru fructe și legume: pentru depozitarea legumelor și fructelor. Poate fi scoasă trăgând spre exterior.
- Sertar în congelator: depozitarea alimentelor care trebuie conservate pe termen lung, cum ar fi carnea și peștele. Poate fi scos trăgând spre exterior și ridicând în sus.
- Recomandare: Se recomandă să congelați bucata mare de carne după ce a fost tăiată în bucăți mici, pentru a evita tăierea dificilă după ce a fost congelată. Alimentele cu congelare rapidă se distribuie uniform și se păstrează împreună după ce au fost congelate.
- Raft pentru sticle la ușa frigiderului: depozitarea ouălor, diferite băuturi îmbuteliate și alte articole diverse. Poate fi scos ridicând ușor în sus.

Notă: Nu trageți forțat piedestalul sticlei de la ușa frigiderului în timpul dezasamblării, pentru a evita deteriorarea frigiderului.

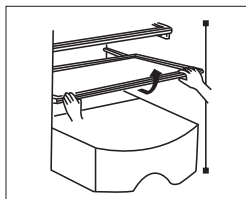

Scoateți ridicând ușor în sus

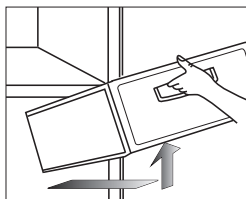

Scoateți ridicând ușor în sus

ÎNTREȚINERE

Se recomandă întreținerea frigiderului o dată pe lună

- Deconectați ștecherul de alimentare pentru a preveni șocurile electrice;
- Folosiți o cârpă umedă sau detergent neutru pentru a șterge contaminarea de ulei și altă murdărie. Apoi ștergeți complet detergentul.
- Nu utilizați detergent alcalin, pudră de săpun, benzină și alcool, pudră de talc etc.; în caz contrar, straturile sau materialele plastice pot fi deteriorate;

- Curățați în mod regulat corpul frigiderului și curățați praful pentru a menține frigiderul curat.

Verificări după întreținere:

1. Dacă există daune la linia de alimentare și la priză;
2. Dacă există praf pe ștecherul de alimentare;
3. Dacă există căldură anormală pe priză;
4. Dacă priza este slăbită; dacă ștecherul este introdus complet.

NOTĂ

Dacă linia de alimentare și ștecherul sunt deteriorate și există praf, pot apărea șoc electric sau incendiu; După scoaterea din priză, trebuie să treacă 5 minute înainte de a-l reconecta;

Nu puneți mâinile sub frigider pentru a nu vă răni.

Verificare defecțiuni

Următoarele aspecte trebuie verificate înainte de a solicita reparații:

Defecțiuni: Frigiderul nu funcționează, Efectul de refrigerare este slab

Cauze:

1. Verificați conexiunea la sursa de alimentare.
2. Verificați dacă frigiderul este expus la lumina directă a soarelui sau dacă există o sursă de căldură în apropiere.
3. Verificați dacă există spațiu de disipare a căldurii în jurul frigiderului.

Remedii:

1. Conectați sursa de alimentare.
2. Mutați frigiderul într-un loc fără lumina directă a soarelui și sursă de căldură.
3. Lăsați suficient spațiu între frigider și perete.

Defecțiuni: Alimentele din frigider sunt congelate

Cauze:

1. Verificați dacă temperatura setată este prea scăzută.
2. Verificați dacă alimentele cu prea multă apă sunt prea aproape de peretele din spate.

Remedii:

1. Creșteți în mod corespunzător temperatura.
- Mutați alimentele cu prea multă apă pe partea ușii a raftului de sticlă.

Nu sunt defecțiuni

Fenomen: fierbinte pe două laturi și distanță între suprafața frigiderului și congelatorului.

Cauză:

Conductele frigiderului (condensator, conducte antiaburire) sunt pe două laturi și partea frontală a frigiderului pentru disiparea căldurii și pentru a preveni condensul.

Fenomen: Ușa este prea strânsă și nu se deschide ușor

Cauza:

Redeschiderea ușii imediat după închidere este grea deoarece aerul fierbinte intră în frigider și se contracta pentru a produce diferența de presiune. Este ușor să deschideți ușa după un timp.

Fenomen: Există undă de apă în frigider

Cauza:

La pornirea sau oprirea compresorului, agentul frigorific va scoate un astfel de sunet; Apa produsă după dezghețare va scoate și ea un astfel de sunet.

Fenomen: Există un sunet de „clic” sau un sunet în frigider

Cauză:

Contractia și umflarea carcasei vor face un astfel de sunet; Când carcasa este rece sau ușa este deschisă, se va auzi acest sunet;

Defecțiuni: Există un sunet anormal în frigider Okok:

Cauze:

1. Verificați dacă partea inferioară a frigiderului este stabilă.
2. Verificați dacă frigiderul este prea aproape de perete.
3. Verificați dacă frigiderul atinge alte obiecte.

Remedii:

1. Reglați piciorul inferior de reglare pentru a stabili frigiderul.
2. Lăsați suficient spațiu în jurul frigiderului.
3. Îndepărtați obstacolele.

Defecțiuni: Există miros anormal în frigider

Cauze:

1. Verificați dacă alimentele sunt sigilate pentru depozitare.
2. Verificați dacă frigiderul este curat.
3. Verificați dacă alimentele sunt păstrate prea mult timp.

Remedii:

1. Alimente sigilate pentru depozitare. Curățați în mod regulat frigiderul.
2. Nu depozitați alimente prea mult timp.

Fenomen: Se aude un zumzet în frigider

Cauză:

Funcționarea compresorului va scoate un astfel de sunet (dacă frigiderul nu este nivelat, acest sunet va fi mai puternic)

Fenomen: Există condens sau îngheț la suprafața ușii congelatorului sau la suprafața alimentelor

Cauză:

Temperatura sau umiditatea în jurul frigiderului este ridicată; Ușa este deschisă prea mult timp; Alimentele cu prea multă apă nu sunt sigilate sau etanș

Fenomen: Există condens pe suprafața luminoasă încorporată

Cauză:

Lumina va produce căldură după ce este aprinsă, iar ușa este deschisă prea mult timp. Deci există o diferență de temperatură și astfel carcasa va avea condens.

Fenomen: Există condens și ceață de apă pe corp

Cauză: Umiditatea în jurul frigiderului este ridicată, iar umiditatea din aer se va aduna în carcasa pentru a forma condens.

PARAMETRI TEHNICI

Model	RC4200FTE	RC4200FTXE	RC4200FTBE
Tip climat	SN/N/ST/T	SN/N/ST/T	SN/N/ST/T
Rezistență șoc electric	I	I	I
Stele			
Volum total	417L	417L	417L
Volum total depozitare	276 L	276 L	276 L
Volum depozitare congelator	141 L	141 L	141 L
Putere	220-240V~/50Hz	220-240V~/50Hz	220-240V~/50Hz
Curent nominal	1.6A	1.6A	1.6A
Consum energetic E32	1.12 kwh/24h	1.12 kwh/24h	1.12 kwh/24h
Consum energetic anual AE	278kWh/a	278kWh/a	278kWh/a
Greutate	73.5 kg	73.5 kg	73.5 kg
Dimensiuni (WxDxHmm)	703x670x1850	703x670x1850	703x670x1850
Agent frigorific și cantitate de încărcare	R600a,68g	R600a,68g	R600a,68g
Nivel zgomot (dB(A) re 1 pW)	37	37	37

CONȚINUT

Anexă	Model	RC4200FTE	RC4200FTXE	RC4200FTBE
Raft frigider		3	3	3
Capac ladă fructe/legume		1	1	1
Ladă fructe/legume		1	1	1
Cutie producere cuburi de gheață		1	1	1
Cutie ouă		1	1	1
Suport sticle frigider		3	3	3
Sertar congelator		3	3	3
Instrucțiuni de utilizare		1	1	1

INSTRUCȚIUNI RECUPERARE SIGURĂ

Eliminare

Aparatele vechi mai au ceva plus valoare. O abordare prietenoasă cu mediul va asigura că materiile prime valoroase sunt reciclate. Agenții frigorifici utilizați în echipamentele dumneavoastră și materialele de izolare necesită proceduri speciale de manipulare. Asigurați-vă că nu există nicio deteriorare a conductei din spatele echipamentului înainte de manipulare.

Informații actualizate despre opțiunile de eliminare a echipamentelor vechi și a ambalajelor din echipamentele vechi pot fi obținute de la oficiul municipal local.



Eliminarea corectă a acestui produs:

Acest marcaj indică faptul că acest produs nu trebuie aruncat împreună cu alte deșeuri menajere în întreaga UE. Pentru a preveni posibilele daune aduse mediului sau sănătății umane prin eliminarea necontrolată a deșeurilor, reciclați-le în mod responsabil pentru a promova reutilizarea durabilă a resurselor materiale. Pentru a returna dispozitivul folosit, vă rugăm să utilizați sistemele de returnare și colectare sau contactați comerciantul de unde a fost achiziționat produsul. Acesta poate prelua acest produs pentru reciclare sigură pentru mediu.

DESCRIERE TIPURI CLIMATICE

Tabelul 1: Clase climat

Clasă	Simbol	Intervale temperatură ambientală °C
Temperat extins	SN	+ 10 până la + 32
Temperat	N	+ 16 până la + 32
Subtropical	ST	+ 16 până la + 38
Tropical	T	+ 16 până la + 43

Temperat extins: acest aparat frigorific este destinat utilizării la temperaturi ambientale cuprinse între 10 °C și 32 °C;

Temperat: acest aparat frigorific este destinat utilizării la temperaturi ambientale cuprinse între 16 °C și 32 °C;

Subtropical: acest aparat frigorific este destinat utilizării la temperaturi ambientale cuprinse între 16°C și 38°C;

Tropical: acest aparat frigorific este destinat utilizării la temperaturi ambientale cuprinse între 16°C și 43°C;

Dragi clienți,

dacă aveți nevoie de service pentru clienți, vă rugăm să verificați cardul de garanție pentru mai multe informații.

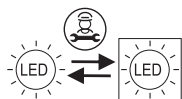

Sursă de iluminat (LED) care trebuie înlocuită doar de un tehnician profesionist.

1. Ovaj uređaj nije namenjen za upotrebu od strane osoba (uključujući decu) sa smanjenim fizičkim, senzornim ili mentalnim sposobnostima, ili nedostatkom iskustva i znanja, osim ako su pod nadzorom ili su dobile uputstva o korišćenju uređaja od strane osobe odgovorne za njihovu bezbednost. Deca treba da budu pod nadzorom, kako bi se osiguralo da se ne igraju sa uređajem.
2. Ako je dovodni kabl oštećen, mora ga zameniti proizvođač, njegov ovlašćeni serviser ili druge kvalifikovane osobe kako bi se izbegla opasnost.
3. Ovaj uređaj mogu koristiti deca starija od 8 godina i osobe sa smanjenim fizičkim, senzornim ili mentalnim sposobnostima ili nedostatkom iskustva i znanja, ako su pod nadzorom ili su dobile uputstva o bezbednom korišćenju uređaja i razumeju opasnosti koje mogu nastati. Deca se ne smeju igrati sa uređajem. Čišćenje i održavanje uređaja deca ne smeju obavljati bez nadzora.
4. UPOZORENJE: Obezbedite da ništa ne blokira otvore za ventilaciju u kućištu uređaja ili u ugrađenoj strukturi.
5. UPOZORENJE: Ne koristite mehaničke uređaje ili druge metode za ubrzavanje procesa odmrzavanja, osim onih koje preporučuje proizvođač.
6. UPOZORENJE: Ne oštećujte rashladni sistem.
7. UPOZORENJE: Ne koristite električne uređaje unutar odeljaka za skladištenje hrane u ovom uređaju, osim ako ih ne preporučuje proizvođač.
8. Ne skladištite eksplozivne materije poput aerosolnih limenki sa zapaljivim pogonskim gorivom u ovom uređaju.
9. Ovaj uređaj je namenjen za upotrebu u domaćinstvu i sličnim objektima kao što su:
 - Kuhinje za osoblje u prodavnicama, kancelarijama i drugim radnim okruženjima;
 - Seoske kuće i za goste u hotelima, motelima i sličnim smeštajnim objektima;
 - Objekti poput pansiona;
 - Usluge kateringa i slične netrgovinske usluge.
10. Ovaj proizvod sadrži izvor svetlosti energetske efikasnosti klase F za izvor svetlosti ERP, testiran sa (bez) poklopca za svetlo.

UPUTSTVA O BEZBEDNOSTI

1. Upozorenje

- Upozorenje: Obezbedite da nema nikakvih barijera oko uređaja ili u ugrađenoj strukturi, kako bi se osigurala slobodna ventilacija.
- Upozorenje: Zabranjeno je ubrzavati proces odmrzavanja bilo kojim mehaničkim uređajem ili drugom metodom osim onom koju preporučuje proizvođač. Upozorenje: Nikada ne oštećujte rashladni sistem.
- Upozorenje: Nikada ne koristite bilo koji električni uređaj u komori za hranu uređaja osim onog koji preporučuje proizvođač.
- Upozorenje: Nikada ne stavljajte tečni napitak ili hranu u staklenoj posudi u zamrzivač zbog mogućnosti pucanja.
- Upozorenje: U slučaju isključenja napajanja, frižider treba ponovno uključiti 5 minuta kasnije zbog mogućnosti oštećenja kompresora.
- Upozorenje: Ako tokom upotrebe primetite bilo kakve nepravilnosti, neobičnu buku, miris, dim ili drugu nepravilnost, odmah isključite uređaj i na vreme kontaktirajte kompanijsku službu postprodajne podrške.
- Upozorenje: Nikada ne stavljajte prst ili ruku ispod frižidera, posebno na zadnji donji deo frižidera, kako ne bi došlo do povrede oštrim predmetom.
- Upozorenje: Deca se ne smeju igrati sa frižiderom ili se penjati na njega. Deca uvek moraju biti pod nadzorom roditelja, kako bi se izbegle opasnosti.
- Upozorenje: Nikada ne stavljajte ruku između vrata da biste otvorili ili zatvorili vrata frižidera, kako ne bi došlo do povrede prsta. Za otvaranje i zatvaranje uvek koristite držač na vratima.
- Upozorenje: U okviru klimatskih tipova SN, N i ST, radni opseg ambijentalne temperature uređaja je od 10°C do 38°C; u okviru klimatskih tipova SN, N, ST i T, radni opseg ambijentalne temperature uređaja je od 10°C do 43°C. Ako uređaj radi van ocenjenog klimatskog tipa (opsega temperature okoline), uređaj možda neće održavati zadovoljavajuću unutrašnju temperaturu.



- Upozorenje: Rizik od požara / zapaljivi materijali
- Upozorenje: Prilikom postavljanja uređaja, obezbedite da dovodni kabl nije zaglavljen ili oštećen.
- Upozorenje: Ne postavljajte višestruke prenosive utičnice ili prenosiva napajanja na zadnjoj strani uređaja.

- Deci uzrasta od 3 do 8 godina dozvoljeno je da pune i prazne rashladne uređaje. Dugo otvaranje vrata može uzrokovati značajan porast temperature u delovima uređaja.
- Redovno čistite površine koje mogu doći u kontakt sa hranom i pristupačne odvođe. Čistite rezervoare vode ako nisu korišćeni 48 sati; isperite sistem za vodu povezan sa vodovodom ako voda nije korišćena 5 dana.
- Čuvajte sirovo meso i ribu u odgovarajućim posudama u frižideru, tako da ne dođu u kontakt sa drugom hranom ili ne kapaju po njoj.
- Komore za zamrznutu hranu sa dve zvezdice pogodne su za skladištenje prethodno zamrznute hrane, te za skladištenje ili pravljenje sladoleda i pravljenje kockica leda.
- Komore sa jednom, dve i tri zvezdice nisu pogodne za zamrzavanje sveže hrane. Ako je rashladni uređaj prazan tokom dužeg vremenskog perioda, isključite ga, odmrznite, očistite, osušite i ostavite vrata otvorena kako biste sprečili razvoj plesni unutar uređaja.

2. Oprez

- Upozorenje: Napajanje ovog proizvoda mora biti istovetno sa napajanjem navedenim na pločici sa imenom, i treba koristiti standardnu nezavisnu utičnicu sa 3 rupe (iznad 10A, pouzdano uzemljenu). Jedna utičnica ne sme biti deljena sa više od jednog uređaja; u suprotnom, može doći do požara zbog pregrevanja.
- Upozorenje: Nikada ne vući napajajući kabl rukom. Neophodno je držati i isključiti napojni konektor iz utičnice kako biste prekinuli napajanje. Napajajući kabl ili konektor ne smete dodirivati mokrim rukama kako ne bi došlo do strujnog udara.
- Upozorenje: Napojni kabl ne sme biti pritisnut bilo kojom teškim predmetom i ne sme biti previše savijen. Oštećenje ili skidanje izolacije sa napojnog kabla može rezultirati požarom ili električnim udarom. Ako je napojni kabl oštećen ili presečen, odmah kontaktirajte odeljenje postprodajne usluge.
- Upozorenje: U frižideru nije dozvoljena upotreba zapaljivih ili eksplozivnih materija, kao ni korozivnih kiselina ili alkalnih materija.
- Upozorenje: Frižider ne sme kisnuti ili biti izložen direktnom uticaju sunčeve svetlosti.
- Upozorenje: Zabranjeno je postavljanje posuda sa tečnošću na frižider jer oštećenje ili prevrtanje posude može uticati na električnu izolaciju frižidera i rezultirati električnim udarom ili požarom.
- Upozorenje: Frižider ne sme biti rastavljan ili modifikovan bez dozvole. Popravka frižidera mora biti obavljena od strane stručnjaka.
- Upozorenje: U slučaju curenja bilo kog zapaljivog gasa kao što je gas uglja, neophodno je prvo zatvoriti ventil koji curi, a zatim otvoriti prozor radi provetranja. Zabranjeno je odmah isključiti priključak frižidera zbog mogućnosti izbijanja požara ili eksplozije usled električnog varničenja.
- Upozorenje: Rashladni uređaji - posebno frižideri sa zamrzivačem Tipa I - možda neće konzistentno raditi (postoji mogućnost odmrzavanja sadržaja ili povećanja temperature u zamrznutom delu) kada su tokom dužeg vremenskog perioda postavljeni ispod opsega temperatura za koje je uređaj dizajniran;
- Upozorenje: Gazirana pića ne bi trebalo čuvati u zamrzivačima za hranu ili u niskotemperaturnim komorama. Neke proizvode, poput vode, ne bi trebalo konzumirati previše hladne.
- Upozorenje: Važno je ne premašiti vreme čuvanja hrane koje preporučuju proizvođači za bilo koju vrstu hrane.
- Upozorenje: Potrebne su mere opreza kako bi se sprečilo povećanje temperature zamrznute hrane tokom odmrzavanja rashladnog uređaja, poput uvijanja zamrznute hrane u nekoliko slojeva novinskog papira.
- Upozorenje: Važno je znati da porast temperature zamrznute hrane tokom ručnog odmrzavanja, održavanja ili čišćenja može skratiti vreme čuvanja.
- Upozorenje: Obratite posebnu pažnju na zamrznutu hranu prilikom skladištenja u slučaju produženog neaktivnog rada rashladnog uređaja (prekida napajanja ili kvara na rashladnom sistemu).
- Upozorenje: Mere koje treba preduzeti kada se rashladni uređaj isključi i privremeno ili trajno ne koristi (npr. potrebno ga je isprazniti, očistiti i osušiti, vrata ili poklopac ostaviti malo otvorene).

PREDSTAVLJANJE PROIZVODA

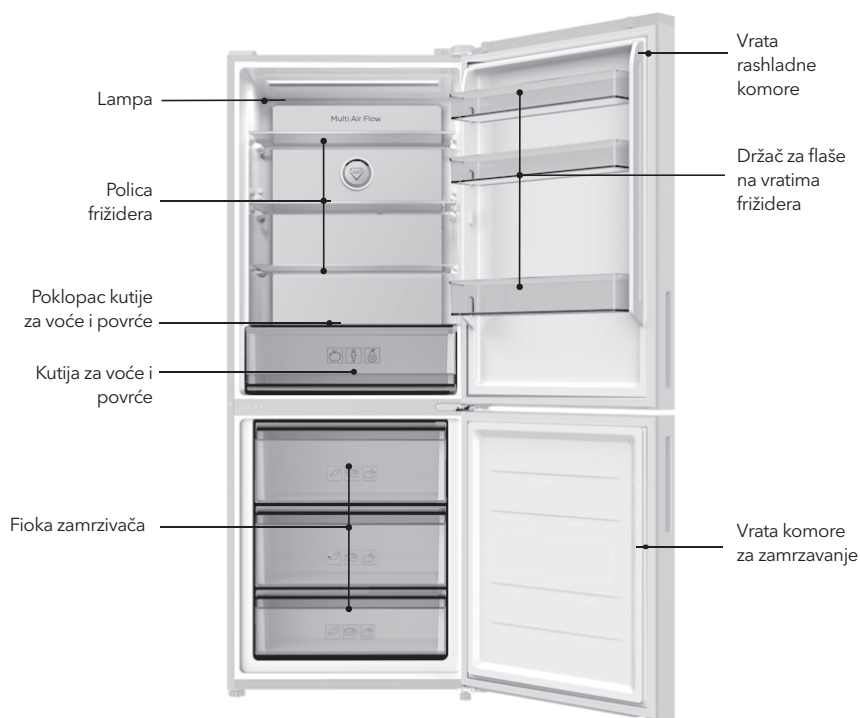

Slike su samo za referencu. Molimo pogledajte uređaj.

UPOZORENJE!

If your product is improved product, it may not be totally same as that in the instructions. But it will not change the performance and method of application. Please feel relieved about usage.

RUKOVANJE I POSTAVLJANJE

- Oko frižidera treba ostaviti određeni prostor, kako je prikazano na slici.
- Prilikom rukovanja, strana vrata frižidera ne sme dolaziti u kontakt sa alatima za rukovanje.

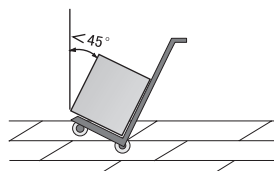
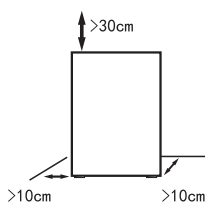

- Frižider treba postaviti u okruženje koje je suvo, ima dobru ventilaciju, udaljeno je od direktnog sunčevog svetla i izvora toplote.
- Frižider treba postaviti na ravnu i čvrstu površinu. Ako je pod neravan, podesite podešavajuće nogare da biste ga nivelisali.
- Nikada ne postavljajte frižider u previše hladno okruženje koje može dovesti do smrzavanja.
- Uklanjanje podloge od pene sa donje strane korisno je za disipaciju toplote sa dna i može sprečiti požar

UPOZORENJE!

- Prilikom rukovanja frižiderom, potrebne su najmanje dve osobe - jedna podiže gornji deo zadnjeg dela uređaja, dok druga rukuje donjim delom (ako je jedan deo stegnut, to je prilično opasno i može izazvati nesreću).
- Pri pomeranju frižidera, donji točkić može oštetiti i izgubiti pod. Ako morate premestiti frižider na veću udaljenost, unutrašnji dodaci treba da budu fiksirani selotejmom. Inače, dodaci mogu biti oštećeni usled sudaranja jednih sa drugima.
- Postavite frižider na mesto sa malo vibracija ili malo izloženih vibracija. Za korisnike u područjima gde se često javljaju zemljotresi, fiksirajte frižider uz zid ili stub. Inače, pad frižidera može izazvati nesreću.
- Ostavite dovoljno prostora oko frižidera. Ako je razmak suviše mali ili stavljate robu na vrh ili blizu ivice, ili lepate sa strana, to će uticati na disipaciju toplote frižidera i dovesti do nepotrebnog gubitka električne energije, kao i do zagrevanja zida i ostale robe; kontakt između leđa frižidera i zida izazvaće vibracije i buku;
- Podesite prednji deo i podešavajuće nogare frižidera da ga iznivelišete. Neiznivelisani uređaj izazvaće vibracije i buku.

Dimenzije uređaja i prostor potreban za njegovo korišćenje prikazani su na sledećim slikama:

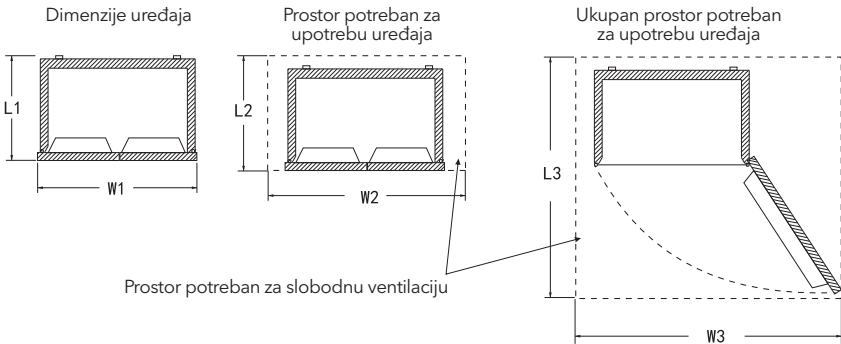

Dimenzije uređaja		Prostor potreban za korišćenje uređaja		Ukupan prostor potreban za upotrebu uređaja	
L1	W1	L2	W2	L3	W3
670	703	>L1+100	>W1+200	>L1+670	>W1+600

PRIPREME PRE UPOTREBE

1. Uklonite sve montažne sklopove poput trake za fiksiranje kućišta itd., posebno penasti oslonac.
 2. Koristite toplu vlažnu krpu da očistite kako unutrašnjost, tako i spoljašnjost frižidera (može se dodati neutralni deterdžent u mlaku vodu).
 3. Nakon nivelisanja i čišćenja frižidera, ostavite ga oko 5 sati pre nego što priključite napojni kabl kako biste ga uključili. Ohladite frižider 2 do 3 sata pre nego što stavite hranu u njega.
- Plastični osveživač mirisa će se automatski razgraditi nakon nekog vremena zamrzavanja.
 - Tokom vrelotoplog leta, potrebna su 24 sata da se hrana potpuno zamrzne. Proverite uslove hlađenja drugog dana.
 - Nemojte često otvarati vrata kako biste uštedeli električnu energiju.

NAPOMENE O RADU

Rad i dijagram displeja

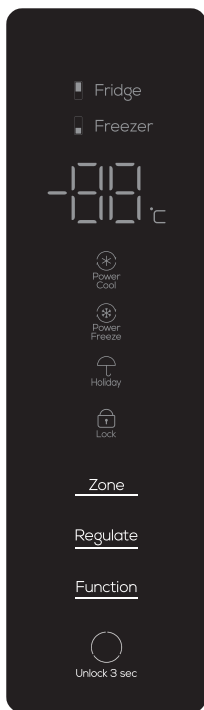

Gore navedena je kompjuterska kontrolna ploča proizvoda

Prvo uključivanje uređaja

Kada se prvi put uključuje, frižider će započeti inteligentni režim rada i raditi na 5 °C za komoru frižidera i -18 °C za komoru zamrzivača.

Funkcija za zaštitu dece

Uključivanje: kada nema operacija na tastaturi na ekranu, nakon 30 sekundi, tastatura se automatski zaključava i funkcija zaključavanja za zaštitu dece se aktivira;

Isključivanje: kada je ekran zaključan, pritisnite taster "otključaj 3 sec" 3 sekunde da biste otključali. Funkcija zaključavanja zaštite za decu se isključuje.

Ručno podešavanje temperature

When there is no key operation on the display within 30 seconds, the display will go out automatically, and the keyboard will be automatically locked. When the display is off, press the button for the first time to wake up the display; press and hold the "unlock 3 sec" button for 3 seconds to unlock, and then press the button again to make the button function effective.

Podešavanje temperature komore frižidera (2°C - 8°C)

U otključanom stanju, pritisnite dugme "Zone" dok se ne osvetli zona za komore frižidera, a zatim pritisnite dugme "Regulacija"

da biste podesili temperaturu.

Temperatura komore frižidera treba da bude postavljena između "02" - "03" - "04" - "05" - "06" - "07" - "08" - "02". Odaberite odgovarajuću temperaturu da biste zaustavili operaciju tastera, a zatim postavite opseg temperature za potvrdu.

Podešavanje temperature komore za zamrzavanje (-24°C ~ -15°C)

U otključanom stanju pritisnite dugme "Zone" dok se ne osvetli zona za temperaturu komore za zamrzavanje, a zatim pritisnite dugme "Regulacija" da biste podešavali temperaturu. Temperatura komore za zamrzavanje treba da bude postavljena između "-24" - "-23" - "-22" - "-21" - "-20" - "-19" - "-18" - "-17" - "-16" - "-15" - "-24". Odaberite odgovarajuću temperaturu da biste zaustavili operaciju tastera, a zatim postavite opseg temperature za potvrdu.

Funkcija brzog hlađenja

Kada je frižider otključan, pritisnite dugme "Funkcija" dok ikona "Brzo hlađenje" ne počne da trepće, nakon toga zaustavite operaciju tastera i sačekajte 3 sekunde da biste ušli u funkciju brzog hlađenja komore frižidera. Možete izići iz funkcije brzog hlađenja istom

operacijom. Frižider će automatski izaći iz funkcije brzog hlađenja nakon 2 sata.

Kada je uključena funkcija "brzo hlađenje" za komoru frižidera će se prikazivati temperatura od 2°C, sve dok ne izađete iz tog režima.

Ukoliko u režimu brzog hlađenja podešavate druge funkcije, može se desiti da automatski izađete iz funkcije brzog hlađenja. Iz ovog režima automatski ćete izaći i kada su vrata frižidera otvorena duže od 3 minuta. (U režimu brzog hlađenja, prilikom podešavanja drugih funkcija, može se desiti da automatski izađete iz ovog režima).

Funkcija Brzo zamrzavanje

Kada je frižider otključan, pritisnite dugme "Funkcija" dok ikona "Brzo zamrzavanje" ne počne da trepće, nakon toga zaustavite operaciju tastera i sačekajte 3 sekunde da biste ušli u funkciju brzog zamrzavanja komore zamrzivača. Možete izaći iz funkcije brzog zamrzavanja istom operacijom. Nakon ulaska u "Brzo zamrzavanje", pošto je funkcija brzog zamrzavanja aktivirana, frižider će započeti snažno zamrzavanje tokom 4 sata, a zatim ga automatski zaustaviti.

U stanju brzog zamrzavanja kao postavljena temperatura za komoru zamrzivača prikazivaće se -32°C sve dok ne izađete iz te funkcije. Ukoliko u režimu brzog zamrzavanja postavljate druge funkcije, može se desiti da ćete automatski izaći iz ovog režima. (Ukoliko u režimu brzog zamrzavanja postavljate druge funkcije, može se desiti da ćete automatski izaći iz ovog režima).

Funkcija Odmora

U otključanom stanju, pritisnite taster "Funkcija" dok ikona "Odmor" ne počne da trepće, zaustavite operaciju tastera i sačekajte 3 sekunde da biste ušli u režim odmora. U režimu odmora, položaj rashladne komore frižidera pokazuje "OFF", a rashladna komora ulazi u zatvoreno stanje. (Ukoliko u režimu odmora podešavate druge funkcije može se desiti da automatski izađete iz ovog režima).

Napomena: Pre aktiviranja funkcije odmora izvadite hranu iz rashladne komore.

Pamćenje u slučaju isključivanja napajanja

Kada se napajanje isključi, trenutno radno stanje u trenutku isključenja biće zaključano. Nakon uključivanja, i dalje će raditi u skladu sa postavkom pre isključivanja.

Alarm vrata

Ako vrata frižidera ili zamrzivača nisu čvrsto zatvorena ili su otvorena duže od 1 minuta, čučće

se zvučni signal "Di, Di, Di". Pritisnite bilo koji taster da biste pauzirali alarm; ponovo će se čuti alarm nakon 1 minuta; čvrsto zatvorite vrata frižidera ili zamrzivača da biste zaustavili alarm.

Upozorenje na previsoku temperaturu komore zamrzivača

Kada se napajanje uključi, temperatura komore zamrzivača je viša od -12°C, odgovarajući šematski kvadrat koji odgovara temperaturnoj zoni komore je uključen, a digitalna zona trepće. Pritisnite bilo koji taster da biste prikazali temperaturu komore zamrzivača kada je napajanje uključeno, pritisnite taster ponovo ili nakon 10 sekundi, vratite se u normalno stanje prikaza.

Funkcija zaštite displeja

Ako nema nikakvih operacija na tastaturi u roku od 30 sekundi, frižider će ući u funkciju zaštite displeja, a tastatura će se automatski zaključati. U režimu zaštite displeja, pritisnite bilo koji taster da biste izašli iz te funkcije.

Čuvanje hrane

Komora za hlađenje (2°C~8°C)

-- Komora za hlađenje se uglavnom koristi za čuvanje kratkoročne hrane, poput mleka, jaja i flaširanih pića.

-- Povrće, dinje i voće treba staviti u kutiju za voće i povrće kako bi se sprečio gubitak vode.

-- Kuvanu hranu treba staviti u frižider nakon pakovanja u kese, kako bi se sprečilo zamrzavanje i povećanje potrošnje energije.

Komora za zamrzavanje (-24°C~-15°C)

-- Riba i meso koje se zamrzava treba iseckati na male komade, posebno upakovati u kese za zamrzavanje, a zatim staviti u zamrzivač.

-- Staklene posude ili zatvorene posude napunjene tečnošću ne smeju se čuvati u komori za zamrzavanje, kako bi se sprečio rizik od pucanja.

-- Sveže namirnice ne smeju se čuvati zajedno sa zamrznutim namirnicama.

-- Ne stavljajte hranu blizu unutrašnjeg zida u zamrzivaču kako biste izbegli da se hrana i zid zamrzu zajedno.



UPOZORENJE!

Hrana skladištena u uređaju ne sme blokirati izlaz vazdušnog kanala i povratni otvor, kako ne bi uticala na efekat hlađenja.

Pre skladištenja u frižider, zagrejana voda i hrana moraju se ohladiti na sobnoj temperaturi.

Pravljenje leda (Ukoliko uređaj ima tu funkciju)

Napunite posudu za pravljenje leda sa 4/5 vode i stavite je u komoru za zamrzavanje. Nakon što se voda pretvori u led, blago okrenite posudu kako biste odvojili led od posude. Nemojte savijati posudu. Prilikom odvajanja leda, omotajte posudu suvom krpom da biste izbegli smrzavanje prstiju.

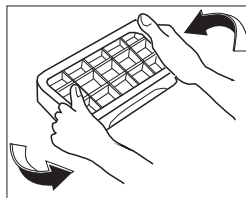

Metod demontaže i montaže dodataka

- Staklena policica u rashladnoj komori: visina police je podesiva, što olakšava skladištenje predmeta različitih zapremina. Polako povucite policicu prema spolja i prema gore da biste je izvukli.
- Kutija za voće i povrće: namenjena je za čuvanje povrća i voća. Može se izvaditi povlačenjem prema spolja.
- Fioka u komori zamrzivača: namenjena je za skladištenje hrane koja se čuva dugoročno, poput mesa i ribe. Može se izvaditi povlačenjem prema spolja i podizanjem prema gore.
- Korisni saveti: Preporučuje se da se meso isecka na manje komade pre nego što se stavi u fioku, kako bi se izbeglo teško sečenje nakon zamrzavanja. Brzo zamrznuta hrana treba da se ravnomerno rasporedi i čuva zajedno nakon zamrzavanja.
- Postolje za boce na vratima rashladne komore: za čuvanje jaja, raznih flaširanih pića i drugih sitnica. Može se izvaditi tako što se lagano podigne. Napomena: Ne potežite postolje za boce na vratima rashladne komore na silu prilikom demontaže, kako biste izbegli oštećenje frižidera.

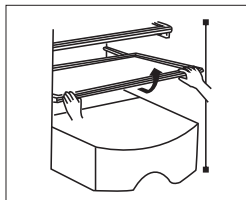

Izvadite laganim povlačenjem nagore i prema spolja

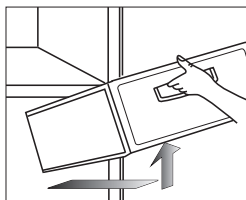

Izvadite laganim povlačenjem ka spolja i prema gore

ODRŽAVANJE

Predlaže se održavanje frižidera jednom mesečno:

- Isključite utikač iz struje kako biste izbegli električni udar;
- Koristite vlažnu krpu ili neutralni deterđent (sredstvo za čišćenje) da obrišete masnoće i druge nečistoće. Zatim potpuno obrišite deterđent.
- Ne koristite alkalne deterđente, sapun u prahu, benzin, alkohol, talk u prahu itd. Njihovom upotrebom se premazi ili plastika mogu oštetiti.
- Redovno čistite telo frižidera i uklanjajte prašinu s poda kako biste održali frižider čistim.

Provere nakon održavanja:

1. Da li postoje oštećenja na strujnoj liniji i utikaču;
2. Da li postoje naslage prašine na strujnom utikaču;
3. Da li postoje abnormalni toplotni tragovi na utikaču;
4. Da li je utičnica labava;
5. Da li je utikač potpuno umetnut.

NAPOMENA

Ako su strujna linija i utikač oštećeni i postoje naslage prašine, može doći do električnog udara ili požara; Nakon što isključite utikač, mora proći 5 minuta pre ponovnog uključivanja; Ne stavljajte ruke ispod frižidera kako biste izbegli povredu.

Analiza kvarova

Pre nego što dođe do kvarova koji zahtevaju održavanje, treba pregledati sledeće stavke:

Kvarovi: Frižider ne radi, hlađenje je slabo

Uzroci:

1. Proverite povezivanje napajanja.
2. Proverite da li je frižider izložen direktnom sunčevom svetlu ili da li postoji izvor toplote u blizini.
3. Proverite da li postoji dovoljno prostora za disipaciju toplote oko frižidera.

Rešenja:

1. Povežite napajanje.
2. Premestite frižider na mesto bez direktnog sunčevog svetla i izvora toplote.
3. Ostavite dovoljno prostora između frižidera i zida.

Kvarovi: Hrana u rashladnoj komori je zamrznuta

Uzroci:

1. Proverite da li je postavljena temperatura previše niska.
2. Proverite da li su namirnice sa previše vode previše blizu zadnjeg zida.

Rešenja:

1. Adekvatno povećajte temperaturu.
2. Premestite namirnice sa previše vode na stranu staklene police koja je bliže vratima.

Nije kvar

Pojava: Toplota ili zagrevanje s obe strane uređaja i prostora između rashladne komore i komore za zamrzavanje

Uzrok: Cevi frižidera (kondenzator, antimagljenje) su na dva kraja i prednjem delu frižidera radi disipacije toplote i sprečavanja kondenzacije.

Pojava: Vrata su previše tesna i teško se otvaraju

Uzrok: Ponovno otvaranje vrata odmah nakon zatvaranja je teško jer topao vazduh ulazi u frižider i skuplja se stvarajući razliku u pritisku. Nakon nekog vremena, moći ćete lakše da otvorite vrata.

Pojava: U frižideru se čuje zvuk talasanja vode

Uzrok: Pri pokretanju ili zaustavljanju kompresora, frižider će proizvesti takav zvuk. Voda koja se stvori nakon odmrzavanja takođe može proizvesti takav zvuk.

Pojava: U frižideru se čuje "klik" ili zvuk kucanja

Uzrok: Skupljanje i širenje kućišta će proizvesti takav zvuk. Kada je kućište hladno ili su vrata otvorena, ovaj zvuk će se pojaviti.

Kvarovi: U frižideru se čuje neobičan zvuk

Uzroci:

1. Proverite da li je dno frižidera stabilno.
2. Proverite da li je frižider previše blizu zida.
3. Proverite da li frižider dodiruje druge predmete.

Rešenja:

1. Podesite podešavajuću nogu na dnu kako biste stabilizovali frižider.
2. Ostavite dovoljno prostora oko frižidera.
3. Uklonite prepreke.

Kvarovi: U frižideru postoji neobičan miris

Uzroci:

1. Proverite da li su namirnice koje se čuvaju zatvorene.
2. Proverite da li je frižider čist.
3. Proverite da li su namirnice čuvane predugo.

Rešenja:

1. Zatvorite namirnice koje čuvate.
2. Redovno čistite frižider.
3. Ne čuvajte namirnice predugo.

Pojava: U frižideru se čuje brujanje

Uzrok: Rad kompresora će proizvesti takav zvuk (ako frižider nije nivelisan, ovaj zvuk će biti glasniji).

Pojava: Javlja se kondenzacija ili led na površini vrata komore za zamrzavanje ili na površini hrane

Uzrok: Visoka temperatura ili vlažnost oko frižidera; Vrata su otvorena predugo; Hrana sa previše vode nije zatvorena ili čvrsto umotana.



Pojava: Na površini ugrađenog svetla se pojavljuje kondenzacija

Uzrok: Svetlo će proizvesti toplotu nakon što se upali, a vrata su otvorena predugo vremena. Zbog toga postoji temperaturna razlika pa će se pojaviti kondenzacija na svetlosnom kućištu.

Pojava: Na telu frižidera se pojavljuje kondenzacija i vodena para

Uzrok: Vlažnost oko frižidera je visoka, vlaga u vazduhu će se skupljati na kućištu i formirati kondenzaciju.

TEHNIČKI PARAMETRI

Model	RC4200FTE	RC4200FTXE	RC4200FTBE
Klimatski tip	SN/N/ST/T	SN/N/ST/T	SN/N/ST/T
Otpornost na električni udar	I	I	I
Oznaka zvezde			
Ukupni volumen	417L	417L	417L
Ukupni volumen skladištenja	276 L	276 L	276 L
Volumen skladištenja zamrzivača	141 L	141 L	141 L
Tip napajanja	220-240V~/50Hz	220-240V~/50Hz	220-240V~/50Hz
Nominalna struja	1.6A	1.6A	1.6A
Potrošnja energije E32	1.12 kwh/24h	1.12 kwh/24h	1.12 kwh/24h
Godišnja potrošnja energije AE	278kWh/a	278kWh/a	278kWh/a
Težina	73.5 kg	73.5 kg	73.5 kg
Dimenzije (ŠxDxV mm)	703x670x1850	703x670x1850	703x670x1850
Rashladno sredstvo i količina punjenja	R600a,68g	R600a,68g	R600a,68g
Nivo buke (dB(A) re 1 pW)	37	37	37

LISTA PAKOVANJA

Aneks	Model	RC4200FTE	RC4200FTXE	RC4200FTBE
Polica frižidera		3	3	3
Poklopac kutije za voće i povrće		1	1	1
Kutija za voće i povrće		1	1	1
Posuda za pravljenje leda		1	1	1
Posuda za jaja		1	1	1
Držač boca u frižideru		3	3	3
Fioka zamrzivača		3	3	3
Uputstvo za upotrebu		1	1	1

UPUTSTVA ZA BEZBEDAN OPORAVAK

Odlaganje

Stari uređaji još uvek imaju određenu vrednost. Ekološki prihvatljiv pristup će osigurati da se vredni sirovinski materijali recikliraju.

Rashladna sredstva koja se koriste u uređaju i izolacioni materijali zahtevaju posebne postupke rukovanja. Pre rukovanja, uverite se da nema oštećenja na cevima na poleđini uređaja. Informacije o opcijama za odlaganje starih aparata i ambalaže starih aparata možete dobiti od lokalne gradske kancelarije.



Pravilno odlaganje ovog uređaja:

Ova oznaka ukazuje da uređaj ne bi trebao odlagati sa ostalim kućnim otpadom u celoj EU. Kako biste sprečili moguću štetu po životnu sredinu ili ljudsko zdravlje usled nekontrolisanog odlaganja otpada, odgovorno ga reciklirajte kako biste promovisali održivo ponovno korišćenje materijalnih resursa. Da biste vratili korišćeni uređaj, koristite sisteme za povrat i prikupljanje ili kontaktirajte prodavca kod koga ste kupili uređaj. Oni mogu preuzeti proizvod od vas i pobrinuti se za ekološki sigurno recikliranje.

OPIS KLIMATSKIH TIPOVA

Tabela 1: Klimatske klase

Klasa	Simbol	Opseg temperature okoline °C
Proširena umerena klima	SN	+ 10 to + 32
Umerena klima	N	+ 16 to + 32
Suptropska klima	ST	+ 16 to + 38
Tropska klima	T	+ 16 to + 43

Proširena umerena klima: Ovaj rashladni uređaj namenjen je za korišćenje pri temperaturama okoline u rasponu od 10 °C do 32 °C;

Umerena klima: Ovaj rashladni uređaj namenjen je za korišćenje pri temperaturama okoline u rasponu od 16 °C do 32 °C;

Suptropska klima: Ovaj rashladni uređaj namenjen je za korišćenje pri temperaturama okoline u rasponu od 16 °C do 38 °C;

Tropska klima: Ovaj rashladni uređaj namenjen je za korišćenje pri temperaturama okoline u rasponu od 16 °C do 43 °C;

Dragi korisniče,

ukoliko vam je potrebna korisnička podrška, molimo vas da proverite garantni list za dodatne informacije.

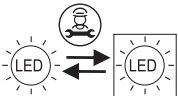

Zamenu (samo LED) izvora svetlosti može vršiti samo stručno lice.

TESLA

tesla.info



Ovaj dokument je originalno proizveden i objavljen od strane proizvođača, brenda Tesla, i preuzet je sa njihove zvanične stranice. S obzirom na ovu činjenicu, Tehnoteka ističe da ne preuzima odgovornost za tačnost, celovitost ili pouzdanost informacija, podataka, mišljenja, saveta ili izjava sadržanih u ovom dokumentu.

Napominjemo da Tehnoteka nema ovlašćenje da izvrši bilo kakve izmene ili dopune na ovom dokumentu, stoga nismo odgovorni za eventualne greške, propuste ili netačnosti koje se mogu naći unutar njega. Tehnoteka ne odgovara za štetu nanесenu korisnicima pri upotrebi netačnih podataka. Ukoliko imate dodatna pitanja o proizvodu, ljubazno vas molimo da kontaktirate direktno proizvođača kako biste dobili sve detaljne informacije.

Za najnovije informacije o ceni, dostupnim akcijama i tehničkim karakteristikama proizvoda koji se pominje u ovom dokumentu, molimo posetite našu stranicu klikom na sledeći link:

<https://tehnoteka.rs/p/tesla-kombinovani-frizider-rc4200ftxe-akcija-cena/>