

## Uputstvo za upotrebu

VILLAGER BC 33 ESB motorni trimer za travu

**Villager**<sup>®</sup>



Tehnoteka je online destinacija za upoređivanje cena i karakteristika bele tehnike, potrošačke elektronike i IT uređaja kod trgovinskih lanaca i internet prodavnica u Srbiji. Naša stranica vam omogućava da istražite najnovije informacije, detaljne karakteristike i konkurentne cene proizvoda.

Posetite nas i uživajte u ekskluzivnom iskustvu pametne kupovine klikom na link:

<https://tehnoteka.rs/p/villager-bc-33-esb-motorni-trimer-za-travu-akcija-cena/>

# BENZINSKA MOTORNA KOSA / TRIMER ZA TRAVU

## Villager BC 33 ESB / Villager BC 43 EB / Villager BC 52 EB

### Originalno uputstvo za upotrebu



## OPIS SIMBOLA

Simboli u ovom uputstvu se koriste da bi privukli Vašu pažnju na moguće opasnosti. Sigurnosni simboli i objašnjenja koja stoje uz njih - moraju se perfektno razumeti. Upozorenja, sama po sebi, ne štite od opasnosti i ne mogu biti zamena za propisne metode izbegavanja nesrećnog slučaja.



Pročitajte, shvatite i sledite sva upozorenja



Pročitajte ovo uputstvo za upotrebu i sledite sva upozorenja i bezbednosne instrukcije.



Nosite zaštitu za glavu, zaštitu sluha i zaštitu za oči kada koristite ovaj uređaj.



Koristite zaštitne rukavice kada koristite ovaj uređaj.



Nosite čvrstu obuću kada koristite ovaj uređaj.



Decu, posmatrače i pomagače - držite na udaljenosti od 15m od trimera za travu.



Čuvajte se od predmeta odbačenih iz radne zone.



Čuvajte se predmeta koji su odbačeni reznim sredstvima. Nikada nemojte koristiti bez propisno montiranih štitnika.



Uređaji na koje su montirani cirkularni nož ili nož za travu - mogu se snažno odbiti u stranu - ukoliko sečivo dodje u kontakt sa nepokretnim predmetom. Ovo se naziva povratni udarac. Sečivo može amputirati ruku ili nogu. Uvek držite ljude i životinje najmanje 15 metara daleko od uređaja.



Nemojte koristiti nazubljeni nož



Auspuh i ostali delovi motora postaju veoma vrući za vreme rada, nemojte dodirivati



Garantovani nivo zvučne snage za ovaj uređaj



Opasnost od modrica i povreda od oštih ivica; nikad ne dodirujte opasna mesta, kada je nož u pokretu.



Uređaj je usaglašen sa relevantnim bezbednosnim standardima.

## SIGURNOSNE INSTRUKCIJE

Ovaj uređaj nije namenjen za korišćenje od strane osoba (uključujući decu) - sa smanjenim fizičkim, čulnim ili mentalnim sposobnostima ili sa nedostatkom iskustva i znanja, osim - ukoliko nisu pod nadzorom ili instrukcijama koje se tiču upotrebe uređaja - od strane osoba odgovornih za njihovu bezbednost. Decu treba nadzirati, kako bi bili sigurni - da se ne igraju sa uređajem.

### 1) Vežba

- Pažljivo pročitajte instrukcije. Upoznajte se sa kontrolama i sa propisnom upotrebom uređaja.
- Ovaj proizvod je konstruisan za upotrebu prilikom košenja trave i nikada se ne sme koristiti u neku drugu svrhu.
- Nikada nemojte dopustiti deci niti osobama koje nisu upoznate sa ovim instrukcijama - da koriste uređaj. Lokalni propisi mogu ograničiti starosnu dob rukovaoca.
- Nikada nemojte kositi dok su ljudi, a naročito deca ili kućni ljubimci - u blizini.
- Rukovaoc ili korisnik su odgovorni za nesrećne slučajeve i opasnosti koje se dese drugim osobama ili njihovoj imovini.
- Nemojte motor pokretati unutra. Izduvni gasovi sadrže štetni ugljen - monoksid.

### 2) Priprema

- Dok kosite, uvek nosite čvrstu obuću i dugačke pantalone.
- Nemojte raditi sa uređajem - ukoliko ste bos ili nosite otvorene sandale.
- Detaljno pregledajte prostor u kome će se koristiti uređaj i uklonite svo kamenje, štapove, žice, kosti i ostala strana tela.
- Pre upotrebe - uvek vizuelno proverite kako bi se uverili da noževi, vijci noža i rezni sklop nisu pohabani ili oštećeni. Zamenite pohabane ili oštećene noževe i vijke u kompletima - da bi obezbedili izbalansiranost.

- Na uredjajima sa više noževa - budite pažljivi, jer okretanje jednog noža može uzrokovati da se i drugi noževi - okreću.

### 3) Rad

- Radite samo pri dnevnom svetlu ili pri dobrom veštačkom osvetljenju.
- Izbegavajte da sa uredjajem radite u mokroj travi – gde god je to izvodljivo.
- Uvek imajte dobar i bezbedan stav nogu na nagibima.
- Hodajte, nikada nemojte trčati.
- Uvek kada menjate pravac na nagibima – budite izuzetno oprezni.
- Nemojte kositi na izuzetno strmim nagibima.
- Budite krajnje oprezni - kada idete unazad ili kada vučete uredjaj prema Vama.
- Nikada nemojte raditi sa uredjajem kod koga je oštećen štitnik ili branik, ili ukoliko nedostaju sigurnosna sredstva.
- Motor uključite prema instrukcijama i sa stopalima dovoljno udaljenim (na bezbednoj udaljenosti) od noževa.
- U ovom slučaju nemojte naginjati motor više nego što je to apsolutno neophodno i podignite samo deo koji je udaljen od rukovaoca. Uvek obezbedite da obe ruke budu na svojim radnim položajima - pre nego što vratite uredjaj na zemlju.
- Nemojte stavljati ruke niti stopala blizu ili ispod obrtnih delova.
- Nikada nemojte podizati niti prenositi uredjaj – dok motor radi.
- Izvadite svećicu uvek:
  - Kada napuštate uredjaj.
  - Pre čišćenja (uklanjanja) blokade.
  - Pre proveravanja, čišćenja ili rada na uredjaju.
  - Nakon udarca u strano telo. Pregledajte uredjaj i proverite da li je došlo do oštećenja i popravite – ukoliko je to neophodno.
  - Ukoliko uredjaj počne neobično da vibrira (odmah proverite).

### 4) Održavanje i skladištenje

- Održavajte sve navrtke i vijke u dotegnutom stanju - kako bi bili sigurni da je uredjaj u bezbednom radnom stanju.
- Sakupljač trave proveravajte često - da bi utvrdili da li je došlo do kvara ili oštećenja.
- Radi bezbednosti, zamenite pohabane ili oštećene delove.
- Za obrtne kosačice, obezbedite da se koriste samo originalna rezna sredstva odgovarajućeg tipa.
- Uredjaj nikada nemojte skladištiti u zgradi - ukoliko je benzin u rezervoaru, gde isparenja mogu doći u kontakt sa otvorenim plamenom ili varnicom.

- Sačekajte da se motor ohladi, pre nego što uskladištite u unutrašnjim prostorijama.
- Da bi smanjili opasnost od požara, prostor za skladištenje - motora, auspuha, pregrade sa baterijom i benzina – održavajte bez prisustva trave, lišća ili prekomernog maziva.
- Ukoliko rezervoar goriva treba da se isprazni, to treba obaviti – napolju.

### SPECIJALNA SIGURNOSNA UPOZORENJA

1. Rukohvate motorne kose uhvatite čvrsto sa obe ruke. Ukoliko obustavljate rad, postavite gas u položaj praznog hoda.
2. Uvek obezbedite stabilan, ravan stav - za vreme rada.
3. Održavajte brzinu motora na nivou koji je potreban za obavljanje poslova košenja i nikada nemojte povećavati brzinu motora iznad neophodnog nivoa.
4. Ukoliko se trava zaglavi u nožu za vreme rada ili je neophodno da proverite uređaj ili treba da dopunite rezervoar, uvek i obavezno pre toga – isključite motor.
5. Ukoliko nož dodirne tvrd predmet, kao što je kamen, odmah zaustavite motor i proverite da li je sa nožem sve u redu. Ukoliko postoji problem u vezi noža – zamenite ga novim nožem.
6. Ukoliko Vas neko pozove za vreme rada, obavezno isključite motor pre nego što se okrenete.



7. Nikada nemojte dodirivati svećicu ili kabal svećice dok motor radi. Ukoliko se to desi - možete biti izloženi električnom udaru.

8. Nikada nemojte dodirivati auspuh, svećicu ili druge metalne delove motora dok motor radi - niti neposredno nakon isključivanja motora. Ukoliko to uradite, može doći do nanošenja ozbiljnih opekotina.



9. Kada završite košenje na jednoj lokaciji i želite da nastavite rad na drugom mestu, isključite motor i okrenite uređaj tako da nož bude usmeren daleko od Vašeg tela.

10. Proverite da li se rezna oprema zaustavlja kada motor radi na praznom hodu (1er gas) – pre nego što počnete da koristite uređaj.



### LISTA DELOVA

- |                         |                  |                                    |
|-------------------------|------------------|------------------------------------|
| 1. P rukohvat           | 10. Usadni ključ | 19. Poluga sauha                   |
| 2. Prekidač gasa A      | 11. Imbus ključ  | 20. Rezervoar za gorivo            |
| 3. Prekidač gasa B      | 12. Držać A      | 21. Levi rukohvat                  |
| 4. Prekidač (on/off)    | 13. Držać B      | 22. Nož                            |
| 5. Štitnik              | 14. Poklopac     | 23. Spojno dugme šipke vratila     |
| 6. Menjač               | 15. Leva navrtka | 24. Dugme poklopca filtera vazduha |
| 7. Kalem sa reznom niti | 16. Remen        |                                    |
| 8. Posuda za mešavinu   | 17. Starter      |                                    |
| 9. Ključ                | 18. Motor        |                                    |

**KARAKTERISTIKE**

Tip		BC 33 ESB	BC 43 EB	BC 52 EB
Model motora		SK1E36F-2E	SK1E40F-5E	SK1E44F-2E
Radna zapremina motora		32,6 cm <sup>3</sup>	42,7 cm <sup>3</sup>	51,7 cm <sup>3</sup>
Nominalna snaga motora		0,9 kW	1,2 kW	1,3 kW
Brzina u praznom hodu		3000±300 min <sup>-1</sup>	3000±300 min <sup>-1</sup>	3000±300 min <sup>-1</sup>
Maksimalna brzina obrtanja	motorna kosa	7000 min <sup>-1</sup>	7800 min <sup>-1</sup>	7800 min <sup>-1</sup>
	trimer za travu	6500 min <sup>-1</sup>	7300 min <sup>-1</sup>	7300 min <sup>-1</sup>
Zapremina rezervoara za gorivo		900 ml	1100 ml	1100 ml
Širina košenja sa silkom		430 mm	450 mm	450 mm
Širina košenja sa nožem		255 mm	255 mm	255 mm
Prečnik rezne niti		Ø 2,4 mm	Ø 2,8 mm	Ø 2,8 mm
Nivo zvučnog pritiska L <sub>pAeq</sub>	motorna kosa	92,4 dB(A)	93,8 dB(A)	93,4 dB(A)
	trimer za travu	93,6 dB(A)	95,3 dB(A)	95,6 dB(A)
	merna nesigurnost K	3 dB(A)	3 dB(A)	3 dB(A)
Izmereni nivo zvučne snage L <sub>WA</sub>	motorna kosa	110,5 dB(A)	111,4 dB(A)	112 dB(A)
	trimer za travu	111,9 dB(A)	113,7 dB(A)	115,8 dB(A)
	merna nesigurnost K	3 dB(A)	3 dB(A)	3 dB(A)
Garantovani nivo zvučne snage L <sub>WA</sub>		115 dB(A)	117 dB(A)	117 dB(A)
Merna nesigurnost K		3 dB(A)	3 dB(A)	3 dB(A)
Vibracije				
Leva rucka/desna rucka		5,56 /6,94 m/s <sup>2</sup>	6,07 /8,07 m/s <sup>2</sup>	5,21/7,97 m/s <sup>2</sup>
Merna nesigurnost K		1,5 m/s <sup>2</sup>	1,5 m/s <sup>2</sup>	1,5 m/s <sup>2</sup>
Masa	sa praznim rezervoarom i bez reznih dodataka	7,53 kg	7,88 kg	7,74 kg
	sa praznim rezervoarom i sa reznim dodatkom	7,91 kg	8,27 kg	8,13 kg

**Namena uređaja**

**Ova motorna kosa je dizajnirana samo za košenje trave. Bilo kakva drugačija upotreba od ove – nije dozvoljena.**

Motorna kosa je podesna samo za privatnu upotrebu u vrtovima. Motorna kosa za privatnu upotrebu je ona - koja se koristi za košenje trave u vrtovima, ali koja se ne koristi za košenje trave u javnim parkovima, igralištima niti na farmama ili u šumi.



**Korisnici kojima nije dopušten rad:**

Osobe koje nisu upoznate sa uputstvom za upotrebu, deca, mlade osobe ispod 16 godina starosti, kao i osobe koje su pod uticajem alkohola, droge, lekova – ne smeju raditi sa ovim uređajem.

**Radni sati za benzinsku motornu kosu**

I kada je dopuštena upotreba motorne kose u bilo koje doba dana, korisnik uvek treba da uzme u obzir da i druge osobe žive u blizini.

**SKLAPANJE**

Kada sklapate ovaj uređaj, molimo Vas da se pridržavate instrukcija za sklapanje koje su date u koracima.

**1. Sklapanje šipke**

- Izvucite zaustavni osigurač (1) i gurnite donji deo šipke (2) pravo dole, dok zaustavni osigurač (1) ne škljocne u otvoru (3) - šipke. Ovo je lakše uraditi ukoliko okrećete dno šipke (2) po malo - u oba pravca. Osigurač (1) je legao na svoje mesto – kada je kompletno smešten u otvor.
- Kada je ubačeno, čvrsto dotegnite dugme (4).

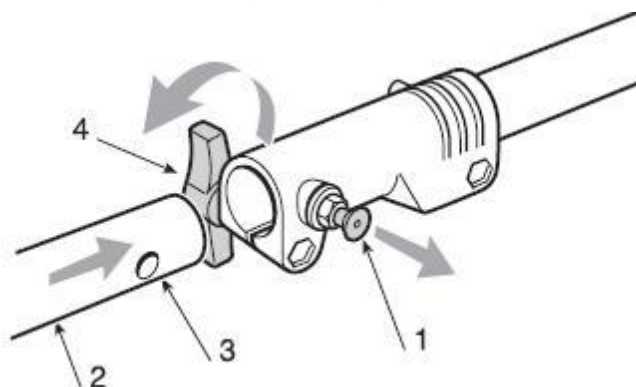

2. Sklopite rukohvat na uređaju: Najpre olabavite unutrašnje šestostrane vijke (imbus), zatim uzmite levi i desni rukohvat i postavite ih na centar držača rukohvata, i na kraju - sklopite držač rukohvata i dotegnite čvrsto unutrašnje vijke.

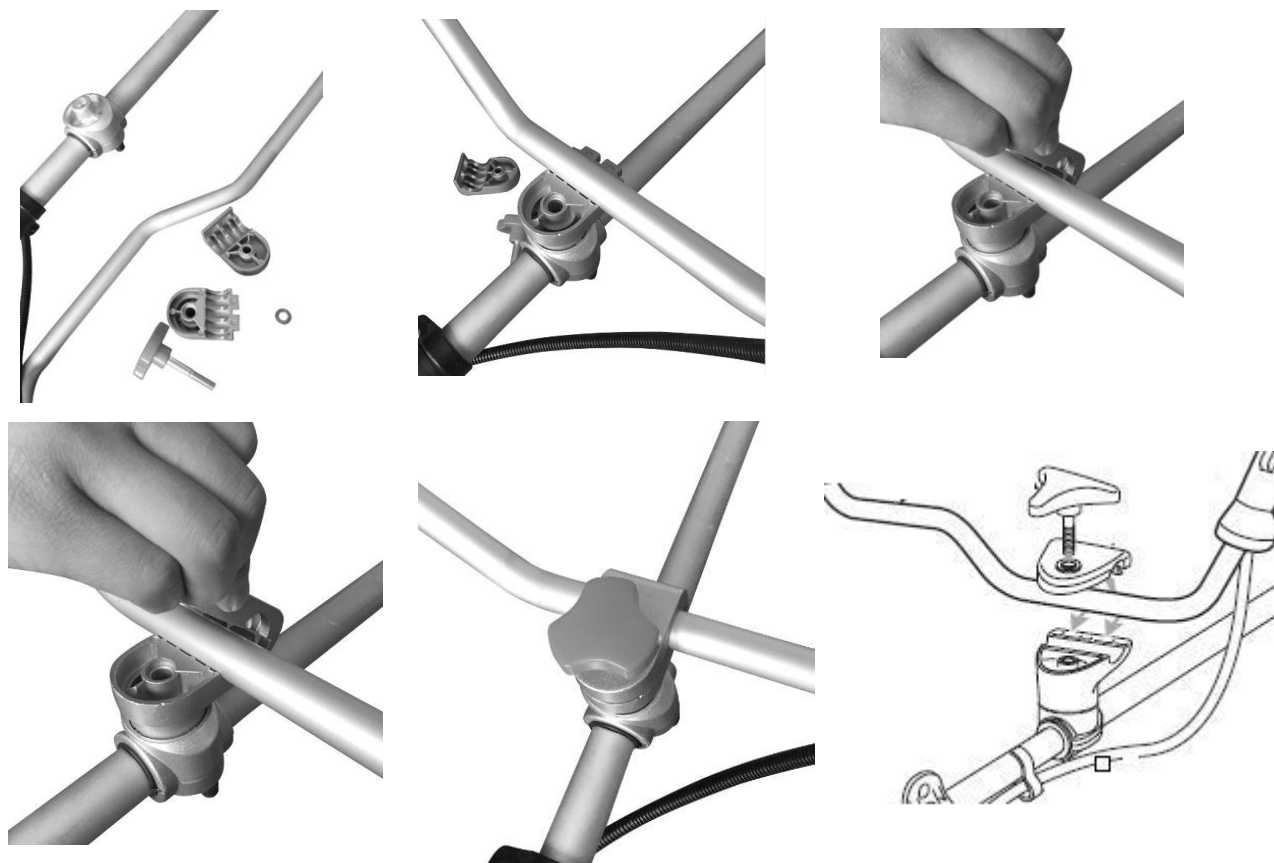

### 3. Sklopite štitnik.

Fiksirajte transmisiju sa imbus ključem i ključem - koji se dostavljaju kao standardna oprema za dotezanje navrtki sa štitnikom.

- Štitnik je fiksiran na ugaonu transmisiju sa dva vijka.

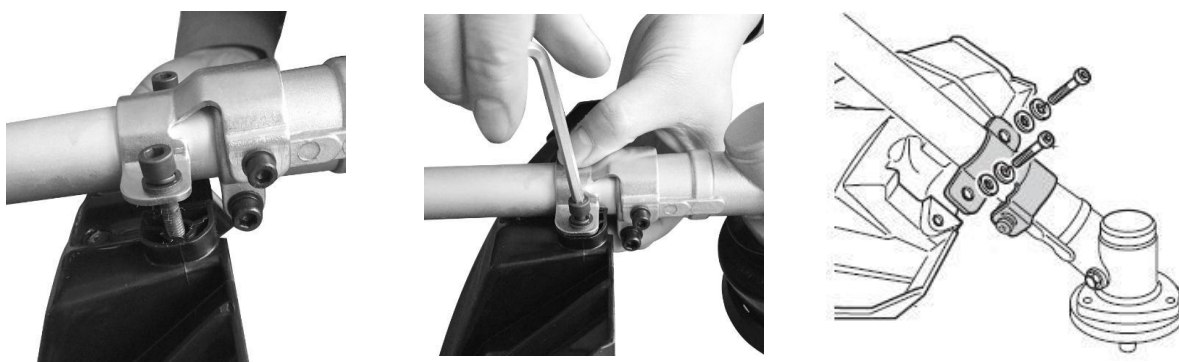

**Upozorenje!** Koristite samo originalne delove za zamenu koje je odobrio proizvođač, opremu i dodatke. Ukoliko to ne uradite, može doći do pogoršanja karakteristika, mogućnosti povredjivanja i može doći do poništavanja Vaše garancije. Nikada nemojte koristiti uređaj bez montiranog štitnika!

#### 4. Montiranje rezne glave

**4.1 Olabavite navrtku.** Poravnajte dva otvora - prirubnice i štitnika, koristite jedan odvijač (šrafciğer) da bi pridržali prirubnicu kao dole - i okrenite usadni ključ u smeru kazaljke na satu, navrtka će biti olabavljena.



**4.2. Montirajte reznu glavu sa silkom.** Uklonite drugi štitnik nakon što odvijete navrtku. Još uvek držite prirubnicu, postavite reznu glavu sa silkom na vratilo i okrenite u smeru suprotnom od kazaljke na satu, rezna glava je montirana.

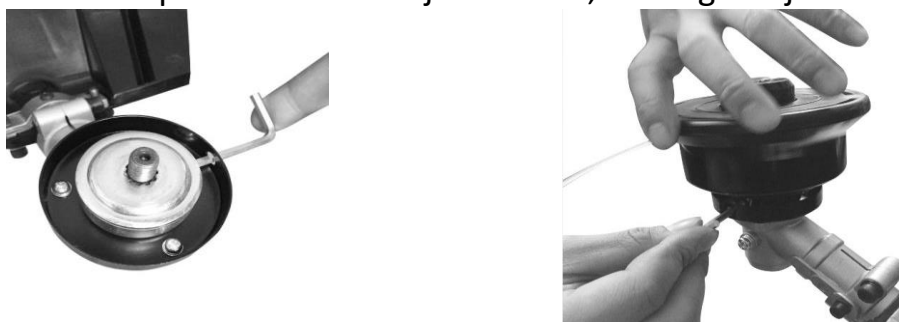

**Oslobodite reznu glavu sa silkom.** Koristite odvijač (šrafciğer) - da bi pridržali prirubnicu i zatim okrenite reznu glavu sa silkom u smeru kazaljke na satu, biće zamenjena.



**4.3 Namestite nož.** Skinite spoljašnju prirubnicu nakon oslobadjanja navrtke, zatim stavite nož, spoljašnju prirubnicu, štitinik i navrtku, prema prioritetu koji je pokazan na slici ispod. Obratite pažnju da smer rotacije noža treba da bude isti kao i na donjoj slici. Upotrebite odvijač (šrafciğer) - da bi držali prirubnicu i dotegnite navrtku u smeru suprotnom od kazaljke na satu i uverite se da je navrtka dovoljno stegnuta.

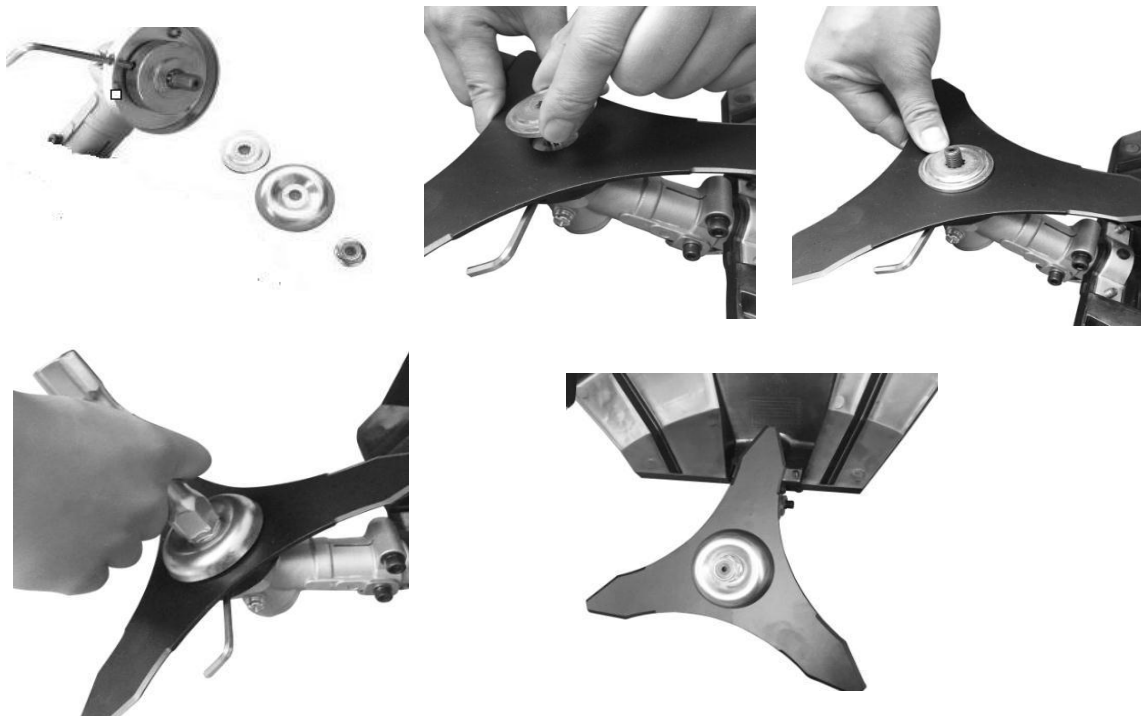

**Oslobodite nož.** Upotrebite odvijač (šrafciğer) da pridržite prirubnicu, oslobodite navrtku, nož se može skinuti.

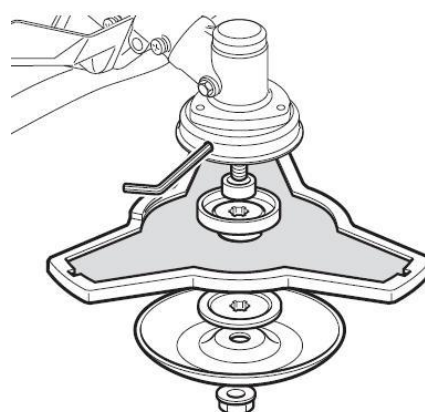

### Upozorenje!

Molimo Vas – uverite se da je rezna glava propisno montirana – pre upotrebe!

**Napomena:** Materijali pakovanja su napravljeni od materijala koji se recikliraju. Odložite materijale pakovanja u skladu sa propisima.

**5. Montirajte kaiš.** Prema donjoj slici, propisno montirajte kaiš.



## RAD

### Punjenje goriva



OPASNOST!

#### Opasnost od povrede!

Gorivo je eksplozivno!

- Isključite i ohladite motor - pre dopunjavanja rezervoara gorivom.
- Morate se pridržavati svih sigurnosnih instrukcija koje se tiču rukovanja gorivom.



PAŽNJA!

#### Opasnost od oštećenja uređaja!

Uređaj se dostavlja bez motornog i menjačkog ulja.

Pre početka rada morate sipati gorivo.

Nikada nemojte koristiti ulje za 4-taktne motore niti ulje za vodom hladjene 2-taktne motore. To može dovesti do zaprljavanja svećice, blokade pojedinih delova izduva ili zaribavanja klipnog prstena.

Mešavine goriva koje su ostale neiskorišćene jedan mesec ili duže, mogu dovesti do zapašavanja karburatora ili dovesti do toga da motor ne radi propisno. Preostalo gorivo stavite u hermetički zatvoren kanister i držite ga u tamnoj i hladnoj sobi.

**Mešajte benzin regularnog kvaliteta (olovni ili bezolovni, bezalkoholni) i provereno kvalitetno ulje namenjeno za vazduhom hladjene 2-taktne motore.**

## PREPORUČENI ODNOS MEŠAVINE

**BENZIN 40 : ULJE 1**

**UPOZORENJE! Vodite računa o emisiji izduvnih gasova.**

**Uvek isključite motor pre punjenja gorivom. Nikada nemojte sipati gorivo u uređaj - kod koga je motor vruć ili radi. Pazite na mogućnost pojave požara! UPOZORENJE! Nikada nemojte pušiti za vreme sipanja goriva i izbegnite udisanje benzinskih isparenja.**

**UPOZORENJE! Pažljivo otvorite vrh rezervoara, jer se unutra možda formirao pritisak.**

#### **Pre sipanja goriva:**

- Dobro promućkajte posudu sa gorivom.
- Postavite uređaj na ravnu, stabilnu površinu - sa čepom rezervoara goriva okrenutim na gore.
- Očistite čep rezervoara goriva i okolni prostor - da bi izbegli da prljavština prodre u u rezervoar za vreme sipanja goriva.
- Pažljivo otvorite čep rezervoara za gorivo - da bi dopustili pritisku koji se formirao unutra – da se postepeno smanji. Koristite levak da bi obavili sipanje i izbegavajte da punite rezervoar do ivice.
- Odvijte čep rezervoara i skinite ga.
- Pažljivo sipajte gorivo, izbegnite prosipanje.
- Dotegnite čep rezervoara, čvrsto - rukom.



#### **Pražnjenje goriva**

- Držite posudu za sakupljanje ispod čepa za pražnjenje goriva.
- Odvijte čep rezervoara i skinite ga.



- Dopustite gorivu da potpuno isteče.
- Čvrsto, rukom - zavijte čep rezervoara.

**UPOZORENJE! Uvek čvrsto dotegnite čep rezervoara goriva.**

**UPOZORENJE! Odmah obrišite sve tragove goriva koje se možda prosulo na uređaj ili na zemlju - i nemojte startovati uređaj dok benzinske pare ne ispare potpuno.**

### Pokretanje uređaja

Nemojte pokretati uređaj - dok ne bude kompletno sklopljen i montiran. Pre uključivanja uređaja, uvek proverite ulje.

### Proverite pre upotrebe



#### Opasnost od povrede!

Nemojte rukovati sa uređajem ukoliko ste pronašli neku neispravnost. Ukoliko neki deo postane defektan, obavezno ga zamenite odgovarajućim delom – pre naredne upotrebe uređaja.

Proverite stanje bezbednosti uređaja:

- Proverite da li na uređaju ima curenja.
- Proverite vizuelno da li na uređaju ima defekata.
- Proverite da li su svi delovi uređaja bezbedno montirani.
- Proverite da li su sva sigurnosna sredstva u propisnom stanju.



#### Opasnost od povrede!

Pre početka rada, uvek proverite zemlju i uklonite sve predmete koji mogu biti odbačeni uređajem.

Kada je uređaj propisno montiran i podešen, na sledeći način pokrenite motor:

1. Okrenite prekidač motora na položaj ON.



2. Držeći polugu blokade i prekidač gasa čvrsto, okrenite poluotvoreno dugme na položaj „START“, tada je prekidač gasa zabavljen.



3. Namestite polugu sauha na (off) položaj.



4. Pažnja: Kada se motorna kosa koristi i pokreće po prvi put, krajnjem korisniku se toplo preporučuje - da pritisne pumpicu najmanje 7 puta, tako da dobije najbolje performanse opreme u kasnijem radu.





5. Povucite startnu ručicu polako 10-15 cm - dok ne osetite neki otpor, a zatim trgnite nekoliko puta dok ne čujete da se motor okrenuo, kao što slika pokazuje.



6. Zatim namestite polugu sauha na (ON) položaj.



7. Povlačite ručicu startera, dok se motor ne pokrene.



8. Pritisnite polugu gasa, tada motor radi na praznom hodu ukoliko ne radite.



9. Kada motor radi i na praznom hodu. Prvo pritisnite polugu blokade, a zatim uključite polugu gasa, uređaj će raditi.



10. Ukoliko koristite glavu sa silkom, pre košenja – treba da prvo udarite da bi izašla rezna nit.

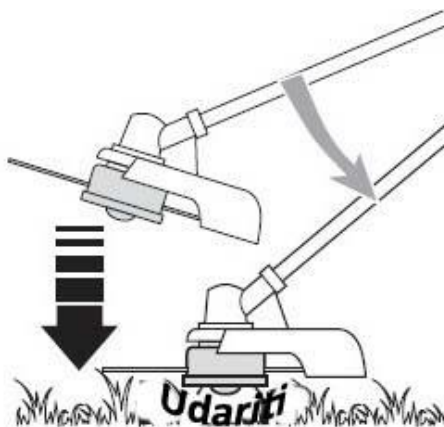

11. Ukoliko naidjete na neki problem, pritisnite prekidač motora, uređaj će prestati sa radom. Ukoliko je potrebno da zaustavite rad rezne glave - otpustite polugu gasa.



12. Ukoliko je uredjaj vruć, poluga sauha može biti podešena na ON položaj odmah kada restartujete uredjaj.
13. **UPOZORENJE!** Nemojte uredjaj koristiti za „metlanje“ - naginjući glavu sa reznom niti. Snaga motora može odbaciti predmete i malo kamenje 15 metara ili više, uzrokujući štetu ili povredjivanje ljudi.



Nijednoj osobi, osim rukovaocu, nije dozvoljeno da bude na manje od 15 metara od mesta rada (zona opasnosti). Zaštite za oči, sluh, lice, stopala, noge i telo – moraju se koristiti od strane rukovaoca.

Osobe u zoni ili u opasnom delu iza zone opasnosti – treba da koriste zaštitu za oči, zbog odbijenih predmeta. Opasnost opada sa udaljavanjem od zone opasnosti.

**Napomena:**

1. Nemojte pokretati motor u visokoj travi.
2. Dok kosite, priključni kabal (ako ga ima) položite bezbedno na stazu i na prostore koji su već pokošeni.
3. Kada isključite motor, rezni elementi nastavljaju da se okreću još nekoliko sekundi. Zato se nemojte približavati reznoj glavi motorne kose, dok se rezni elementi potpuno ne zaustave.

#### **REDOVNO ODRŽAVANJE**

Pravilno održavanje je od ključnog značaja - da bi se očuvala originalna efikasnost i bezbednost uredjaja u toku vremena.

**Pre izvodjenja bilo kakvog posla održavanja ili čišćenja, uvek isključite motor.**

1. Nemojte prskati uredjaj vodom, jer to oštećuje motor i električne spojeve.
2. Očistite uredjaj krpom, ručnom četkom itd.

**UPOZORENJE!** Za vreme operacije održavanja:

- Skinite kabal svećice
- Sačekajte da motor bude dovoljno hladan.

- Nikada nemojte bacati upotrebljeno ulje, gorivo niti druge zagadjujuće materijale na mesta koja za to nisu predvidjena.

<b>Raspored održavanja</b>			
	12 sati upotrebe	24 sata upotrebe	36 sati upotrebe
Filter vazduha	Očistiti	Očistiti	Zameniti
Svećica	Proveriti	Očistiti	Zameniti

### **Pregled stručnog lica je neophodan:**

- Ukoliko trimer za travu udari u neki predmet
- Ukoliko se motor iznenada zaustavi
- Ukoliko je glava sa silkom oštećena
- Ukoliko su zupčanici oštećeni

Zamena i ponovno čišćenje kalema sa silkom, na kraju sezone košenja. Uvek očistite kalem sa silkom i - ukoliko je potrebno, zamenite kalem sa reznom niti – novim. Te operacije treba obaviti u ovlašćenoj servisnoj radionici.

### **SKLADIŠTENJE**

Na kraju svake sezone košenja, pažljivo očistite uređaj od prašine i od ostataka i uverite se da nema oštećenih delova. Ukoliko ih ima - zamenite sve neispravne delove.

Uređaj mora da bude uskladišten na suvom mestu - daleko od elementarnih nepogoda i sa propisno montiranom zaštitom.

### **ČIŠĆENJE MOTORA I AUSPUHA**

Da bi smanjili opasnost od požara, povremeno očistite rebra cilindra komprimovanim vazduhom i očistite prostor auspuha da bi se rešili prašine, granja, lišća i ostalih ostataka.

### **STARTNA JEDINICA**

Da bi sprečili pregrevanje i oštećenje motora, uvek održavajte otvore za hladjenje vazduhom u čistom stanju i bez prisustva prašine i ostataka. Ukoliko primetite znake habanja na startnom kablju, kontaktirajte ovlašćenu servisnu radionicu – radi zamene.

### **NAVRTKE I VIJCI**

Povremeno proverite da li su sve navrtke i vijci čvrsto dotegnuti i da li su rukohvati čvrsto dotegnuti.

### Zamena i čišćenje svećice

- Periodično izvadite i očistite svećicu, koristeći metalnu četku - da bi se rešili svih naslaga.
- Proverite i podesite propisan zazor izmedju elektroda.
- Zamenite svećicu i dotegnite je čvrsto koristeći dostavljeni ključ.
- Svećica mora biti zamenjena onom sa istim karakteristikama - uvek kada su elektrode pregorele ili ukoliko je izolacija pohabana, a u svakom slučaju – na svakih 100 sati rada.

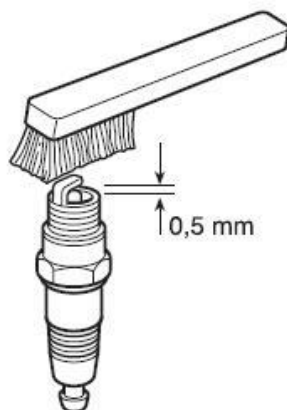

### Čišćenje filtera vazduha

**VAŽNO** Čišćenje filtera vazduha je od ključne važnosti da bi se garantovala efikasnost i trajnost uređaja. Nemojte raditi sa oštećenim filterom ili bez filtera, jer to može trajno oštetiti motor. Mora se čistiti svakih 12 radnih sati.

Očistite filter na sledeći način:

- Olabavite dugme, skinite poklopac i filter elemenat.
- Operite filter elemenat sapunom i vodom. Nemojte koristiti benzin niti druge rastvarače.
- Ostavite filter da se osuši na vazduhu.
- Montirajte filter elemenat i poklopac nazad i dotegnite dugme ponovo.



**Upozorenje!**

Nikada nemojte pokretati motor – bez instaliranog filter elementa.

**Ugaoni prenos (transmisija)**

Podmažite mašču zasnovanoj na litijumu. Skinite vijak (1) i stavljajte mast, okrećite vratilo ručno – dok se mast ne pojavi, a zatim vratite vijak (1).

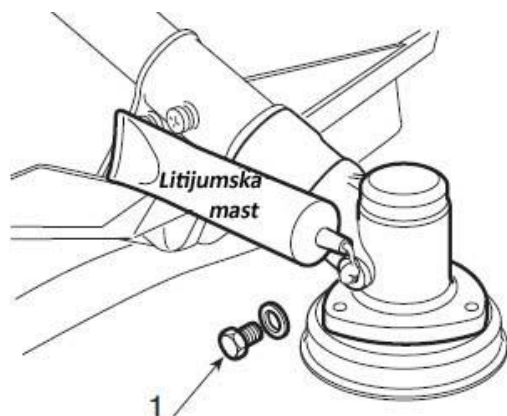
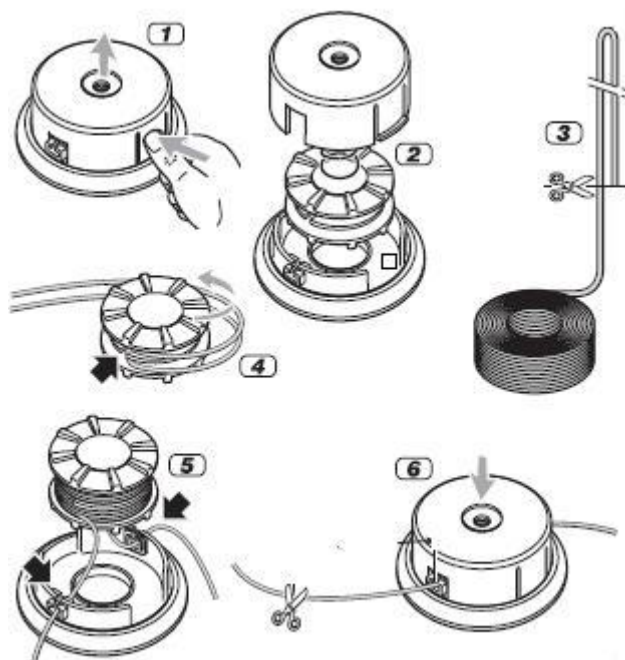
**Zamena rezne niti****OŠTRENJE NOŽIĆA ZA SEČENJE REZNE NITI**

- Skinite nožić za reznu nit (A) sa štitnika (B) odvijajući vijke (C).
- Fiksirajte nožić za sečenje rezne niti u stegu i oštrite ga - koristeći ravnu turpiju, ali vodite računa da održite originalne rezne uglove.
- Vratite nožić na štitnik.

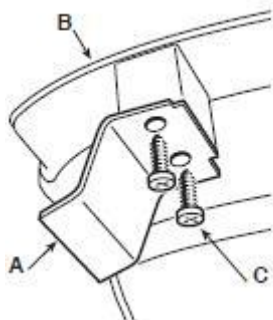

## REŠAVANJE PROBLEMA

**Pre poslova održavanja ili čišćenja, uvek isključite motor i sačekajte da se rezni element potpuno zaustavi.**

### 1) Motor neće da startuje ili neće da nastavi sa radom

- Ponovo montirajte reznu glavu sa silkom.
- Proverite da li ima goriva.
- Npropisna procedura startovanja. Pridržavajte se instrukcija.
- Zaprljana svećica ili nepropisan zazor između elektroda. Proverite svećicu.
- Zapušen filter vazduha. Očistite i/ili zamenite filter.
- Problem sa karburacijom. Kontaktirajte ovlašćeni servis.

### 2) Motor startuje, ali ima nedostatak snage

- Zamenite rezni kalem (ovlašćeni servis).
- Zapušen filter vazduha – Očistite ili zamenite filter.
- Problem karburacije – kontaktirajte ovlašćeni servis.

### 3) Motor radi nepravilno i ima nedostatak snage na punom gasu.

- Zaprljana svećica ili nepropisan zazor između elektroda. Proverite svećicu.
- Problem karburacije – kontaktirajte ovlašćeni servis.

### 4) Motor pravi suviše dima

- Npropisna mešavina. Pripremite mešavinu prema instrukcijama.
- Problem karburacije – kontaktirajte ovlašćeni servis.

### 5) Režno sredstvo se ne sme kretati kada motor radi na praznom hodu.

- Npropisna regulacija karburacije. Kontaktirajte ovlašćeni servis.

### 6) Uredjaj počinje abnormalno da vibrira

- Oštećeni ili labavi delovi. Zaustavite uredjaj i otkačite kabal sa svećice. Proverite da li ima oštećenja. Proverite da li ima olabavljenih delova i ako ih ima – dotegnite ih. Sve poslove provere, popravke i zamene, treba obaviti u ovlašćenom servisu.

**7) Ukoliko je temperatura uređaja visoka:**

- Obezbedite da uređaj ima pauze u radu redovno.

Neispravnosti koje nije moguće otkriti pomoću ove tabele, mogu se otkriti samo u ovlašćenoj servisnoj radionici.



## Deklaracija o usaglašenosti

Prema Mašinskoj direktivi 2006/42/EC od 17 Maja 2006, Aneks II A

# Villager®

Villager d.o.o.

Bratislavska cesta 5, 1000 Ljubljana, Slovenia

Opis mašine

**Benzinska motorna kosa / trimer za travu BC 33 ESB**

***Izjavljujemo pod punom odgovornošću da je pomenuti proizvod dizajniran i proizveden u skladu sa:***

- Direktiva 2006/42/EC o bezbednosti mašina
- Direktiva 2014/30/EU o elektromagnetnoj kompatibilnosti
- Direktiva 2000/14/EC, 2005/88/EC o emisiji buke
- Direktiva (EU) 2016/1628 o emisiji gasova i zagadjujućih materijala iz motora sa unutrašnjim sagorevanjem  
Broj odobrenja motora: e24\*2016/1628\*2017/656SHA1/P\*0094\*00

Harmonizovani i drugi korišćeni standardi:

EN ISO 14982:2009

EN ISO 11806-1:2011

***Ovlašćeno telo prema Direktivi 2000/14/EC, 2005/88/EC***

**SGS Fimko Ltd Standards Technical Services SHES210501061301 dat. 09.09.2021.**

Izmereni nivo zvučne snage

L<sub>WA</sub> 111,9/110,5 dB(A)

Garantovani nivo zvučne snage

L<sub>WA</sub> 115 dB(A)

Odgovorna osoba ovlašćena za sastavljanje tehničke dokumentacije: Zvonko Gavrilov, na adresi kompanije Villager D.O.O, Bratislavska cesta 5, 1000 Ljubljana

Mesto / datum: Ljubljana, 22.06.2022.

Lice ovlašćeno da sačini izjavu u ime proizvođača

Zvonko Gavrilov

## Deklaracija o usaglašenosti

Prema Mašinskoj direktivi 2006/42/EC od 17 Maja 2006, Aneks II A

# Villager®

Villager d.o.o.

Bratislavská cesta 5, 1000 Ljubljana, Slovenija

Benzinska motorna kosa / trimmer za travu BC 43 EB

Opis mašine

**Izjavljujemo pod punom odgovornošću da je pomenuti proizvod dizajniran i proizveden u skladu sa:**

- Direktiva 2006/42/EC o bezbednosti mašina
- Direktiva 2014/30/EU o elektromagnetnoj kompatibilnosti
- Direktiva 2000/14/EC, 2005/88/EC o emisiji buke
- Direktiva (EU) 2016/1628 o emisiji gasova i zagadjujućih materijala iz motora sa unutrašnjim sagorevanjem  
Broj odobrenja motora: e24\*2016/1628\*2017/656SHA1/P\*0096\*00

Harmonizovani i drugi korišćeni standardi:

EN ISO 14982:2009

EN ISO 11806-1:2011

**Ovlašćeno telo prema Direktivi 2000/14/EC, 2005/88/EC**

**SGS Fimko Ltd Standards Technical Services SHES210501061301 dat. 09.09.2021.**

Izmereni nivo zvučne snage

L<sub>WA</sub> 113,7/111,4 dB(A)

Garantovani nivo zvučne snage

L<sub>WA</sub> 117 dB(A)

Odgovorna osoba ovlašćena za sastavljanje tehničke dokumentacije: Zvonko Gavrilov, na adresi kompanije Villager D.O.O, Bratislavská cesta 5, 1000 Ljubljana

Mesto / datum: Ljubljana, 22.06.2022.

Lice ovlašćeno da sačini izjavu u ime proizvođača

Zvonko Gavrilov

## Deklaracija o usaglašenosti

Prema Mašinskoj direktivi 2006/42/EC od 17 Maja 2006, Aneks II A

# Villager®

Villager d.o.o.

Bratislavška cesta 5, 1000 Ljubljana, Slovenia

Opis mašine

**Benzinska motorna kosa / trimer za travu BC 52 EB**

***Izjavljujemo pod punom odgovornošću da je pomenuti proizvod dizajniran i proizveden u skladu sa:***

- Direktiva 2006/42/EC o bezbednosti mašina
  - Direktiva 2014/30/EU o elektromagnetnoj kompatibilnosti
  - Direktiva 2000/14/EC, 2005/88/EC o emisiji buke
  - Direktiva 1628/2016 o emisiji gasova i zagađujućih materijala iz motora sa unutrašnjim sagorevanjem
- Broj odobrenja motora: e24\*2016/1628\*2017/656SHB1/P\*0100\*00

Harmonizovani i drugi korišćeni standardi:

EN ISO 14982:2009

EN ISO 11806-1:2011

***Ovlašćeno telo prema Direktivi 2000/14/EC, 2005/88/EC***

**SGS Fimko Ltd Standards Technical Services SHES210501061301 dat. 09.09.2021.**

Izmereni nivo zvučne snage

LwA 115,8/112 dB(A)

Garantovani nivo zvučne snage

LwA 117 dB(A)

Odgovorna osoba ovlašćena za sastavljanje tehničke dokumentacije: Zvonko Gavrilov, na adresi kompanije Villager D.O.O, Bratislavška cesta 5, 1000 Ljubljana

Mesto / datum: Ljubljana, 22.06.2022.

Lice ovlašćeno da sačini izjavu u ime proizvođača

Zvonko Gavrilov

Ovaj dokument je originalno proizveden i objavljen od strane proizvođača, brenda Villager, i preuzet je sa njihove zvanične stranice. S obzirom na ovu činjenicu, Tehnoteka ističe da ne preuzima odgovornost za tačnost, celovitost ili pouzdanost informacija, podataka, mišljenja, saveta ili izjava sadržanih u ovom dokumentu.

Napominjemo da Tehnoteka nema ovlašćenje da izvrši bilo kakve izmene ili dopune na ovom dokumentu, stoga nismo odgovorni za eventualne greške, propuste ili netačnosti koje se mogu naći unutar njega. Tehnoteka ne odgovara za štetu nanесenu korisnicima pri upotrebi netačnih podataka. Ukoliko imate dodatna pitanja o proizvodu, ljubazno vas molimo da kontaktirate direktno proizvođača kako biste dobili sve detaljne informacije.

Za najnovije informacije o ceni, dostupnim akcijama i tehničkim karakteristikama proizvoda koji se pominje u ovom dokumentu, molimo posetite našu stranicu klikom na sledeći link:

<https://tehnoteka.rs/p/villager-bc-33-esb-motorni-trimer-za-travu-akcija-cena/>