

## Uputstvo za upotrebu (EN)

JONSBO CR-1400 kuler za procesor

 JONSBO



Tehnoteka je online destinacija za upoređivanje cena i karakteristika bele tehnike, potrošačke elektronike i IT uređaja kod trgovinskih lanaca i internet prodavnica u Srbiji. Naša stranica vam omogućava da istražite najnovije informacije, detaljne karakteristike i konkurentne cene proizvoda.

Posetite nas i uživajte u ekskluzivnom iskustvu pametne kupovine klikom na link:

<https://tehnoteka.rs/p/jonsbo-cr-1400-kuler-za-procesor-akcija-cena/>

**A** CPU Cooler  
CPU Kühler  
Ventirad  
CPU 쿨러  
CPU散热器

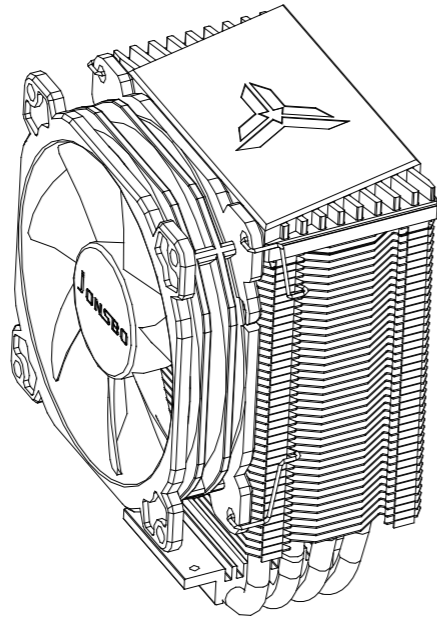

**B** Backplate -Intel  
Backplate -Intel  
Contre Plaqué -Intel  
백 플레이트 -Intel  
背板 -Intel

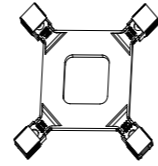

**C** Screw  
Schraube  
Vis  
나사못  
螺丝



**D** Intel Bracket  
Intel Halterung  
Intel Bracket  
인텔 브래킷  
英特尔支架

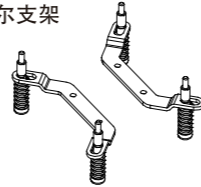

**E** AMD Bracket  
AMD Halterung  
AMD Bracket  
AMD 브래킷  
AMD支架

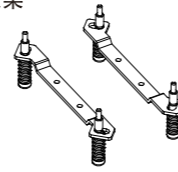

**F** Thermal Paste  
Wärmeleitpaste  
Pâte thermique  
써멀 페이스트  
散热膏

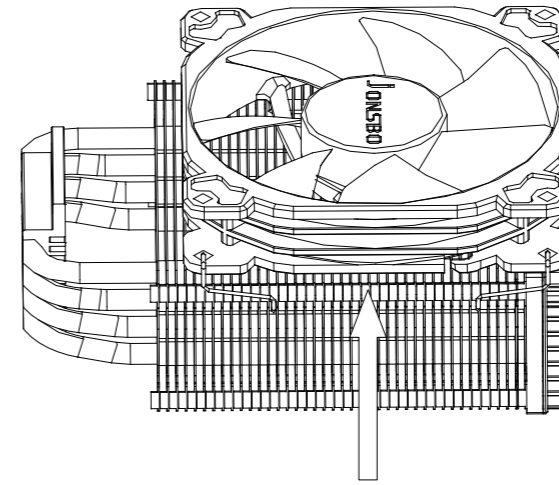
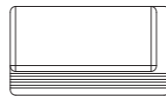

Pull to release  
Zum Lösen ziehen  
Tirez pour libérer  
拉释放

Remove the fan before install heatsink  
Entfernen Sie den Lüfter, bevor Sie den Kühlkörper installieren  
Retirer le ventilateur avant d'installer le dissipateur de chaleur  
방열판을 설치하기 전에 팬을 제거하십시오  
安装散热器之前，请先卸下风扇

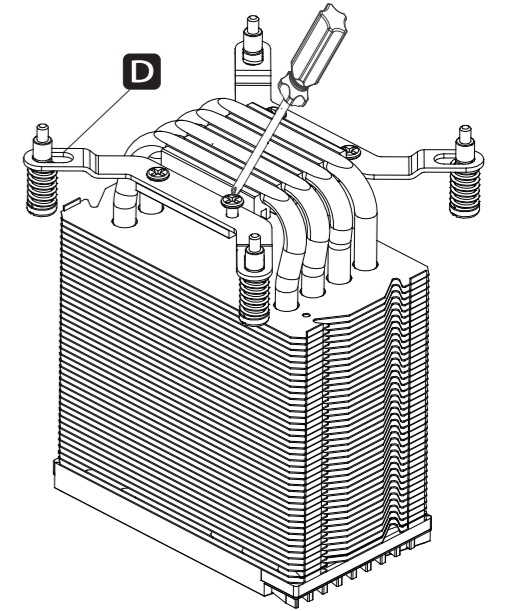

Installing the Intel bracket  
Installieren der Intel-Halterung  
Installation du bracket Intel  
INTEL 브래킷 설치  
安装INTEL支架

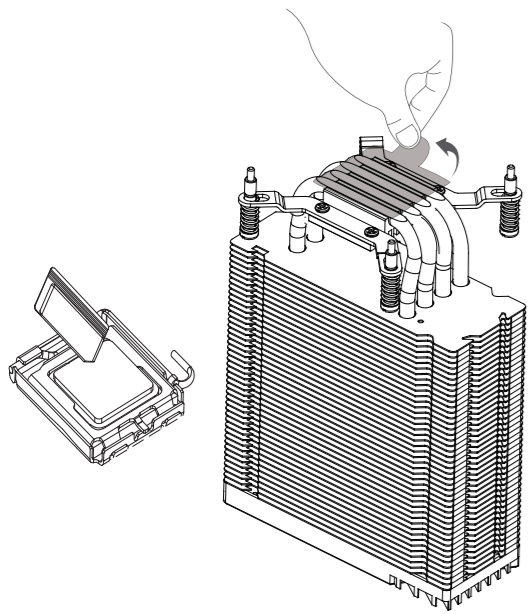

Applying thermal paste / Remove the protection film  
Aufbringen der Wärmeleitpaste / Entfernen Sie die Schutzfolie  
Application de la pâte thermique / Retirez le film protecteur  
써멀 페이스트 도포/보호필름 제거  
涂抹散热膏/取下保护膜

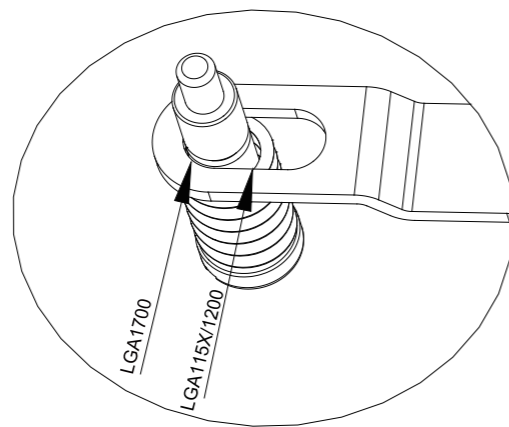

Adjust the screws on the brackets to corresponding position  
Stellen Sie die Schrauben an den Halterungen auf die entsprechende Position ein  
Réglez les vis sur les supports à la position correspondante  
브래킷의 나사를 해당 위치로 조정합니다  
将支架上的螺丝调整到相应的位置

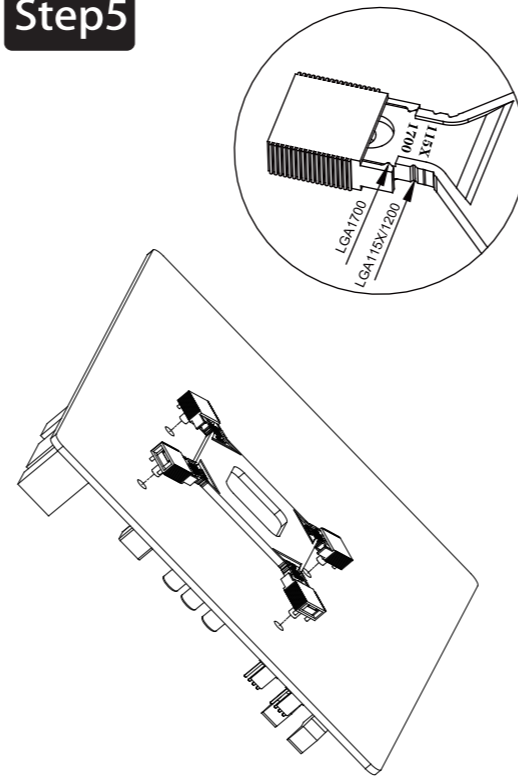

Adjust the slider on the backplate to corresponding position  
Stellen Sie den Schieberegler auf der Rückplatte auf die entsprechende Position ein  
Réglez le curseur de la plaque arrière sur la position correspondante  
후면 패널의 슬라이더를 해당 위치로 조정합니다  
将背板上的滑块调整到相应位置

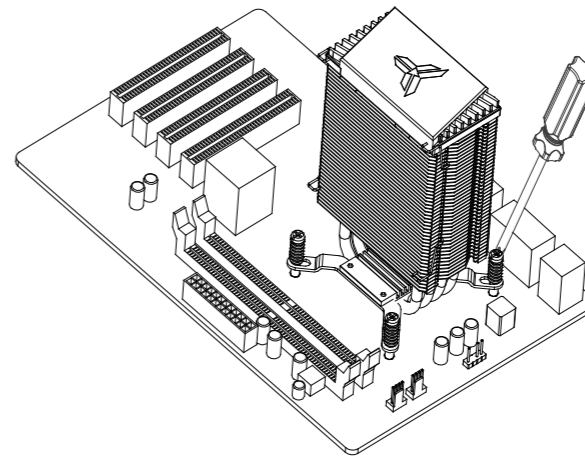

Secure the cooler with screwdriver  
Sichern Sie den Kühler mit einem Schraubendreher  
Fixez la glacière avec un tournevis  
드라이버로 라디에이터 고정  
用螺丝刀固定散热器

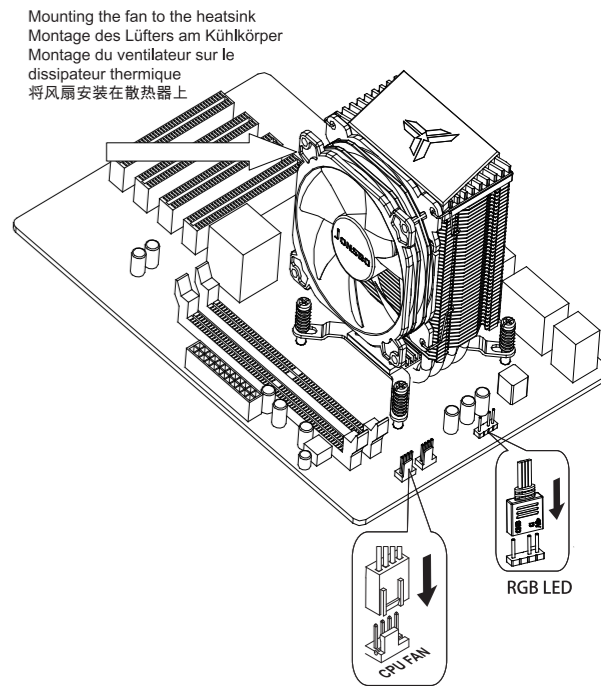

Connect fan and LED cables to motherboard sockets  
Schließen Sie die Lüfter- und LED-Kabel an das Motherboard an  
Connectez le ventilateur et les câbles LED à la carte mère  
팬과 LED 전선을 마더보드에 연결합니다  
将风扇和LED导线连接到主板



Step1

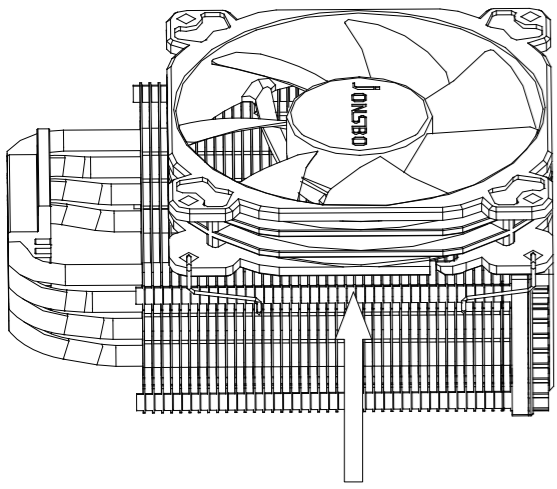

Pull to release  
Zum Lösen ziehen  
Tirez pour libérer  
拉释放

Remove the fan before install heatsink  
Entfernen Sie den Lüfter, bevor Sie den Kühlkörper installieren  
Retirer le ventilateur avant d'installer le dissipateur de chaleur  
방열판을 설치하기 전에 팬을 제거하십시오  
安装散热器之前, 请先卸下风扇

Step2

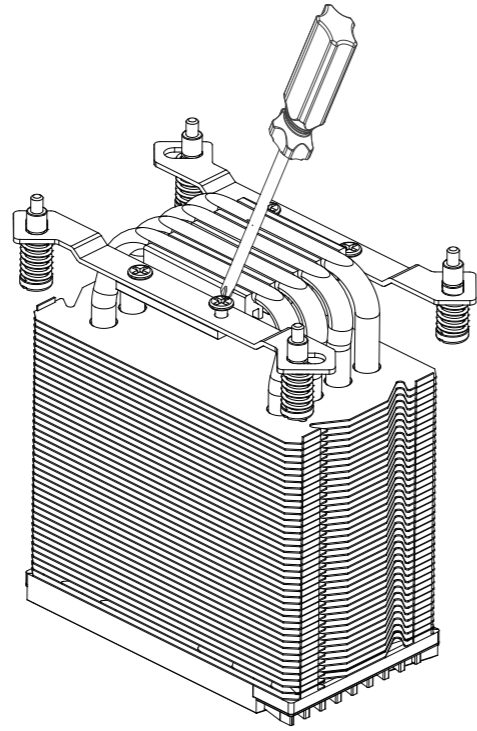

Installing the AMD bracket  
Installieren der AMD-Halterung  
Installation du bracket AMD  
AMD 브래킷 설치  
安装AMD支架

Step3

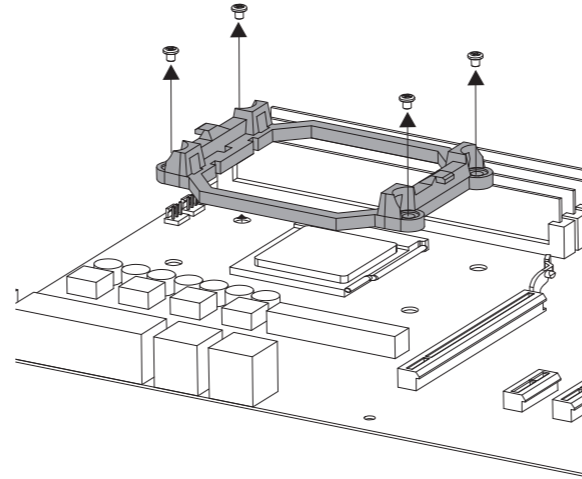

Remove the plastic retainer of the AMD retention module, place the existing backplate back to MB  
Entfernen Sie den Kunststoffhalter des AMD-Retentionsmoduls und setzen Sie die vorhandene Rückplatte wieder auf MB  
Retirez le dispositif de retenue en plastique du module de rétention AMD, remplacez la plaque arrière existante sur MB  
AMD 플라스틱 고정 모듈을 제거하고 이전 백플레인을 마더보드에 다시 놓습니다  
卸下AMD固定模块的塑料固定器,保留其原装背板

Step4

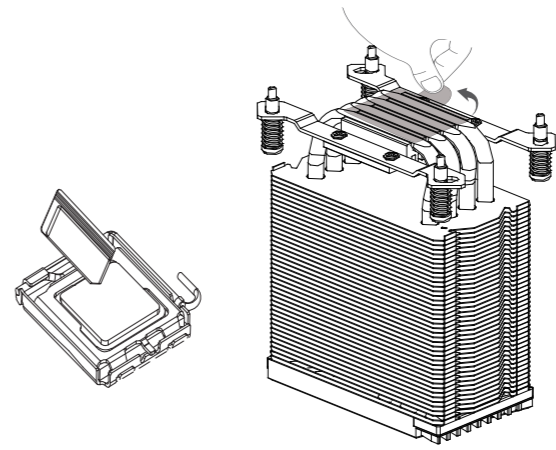

Applying thermal paste / Remove the protection film  
Aufbringen der wärmeleitpaste / Entfernen Sie die Schutzfolie  
Application de la pâte thermique / Retirez le film protecteur  
써멀 페이스트 도포/보호필름 제거  
涂抹散热膏 / 取下保护膜

Step5

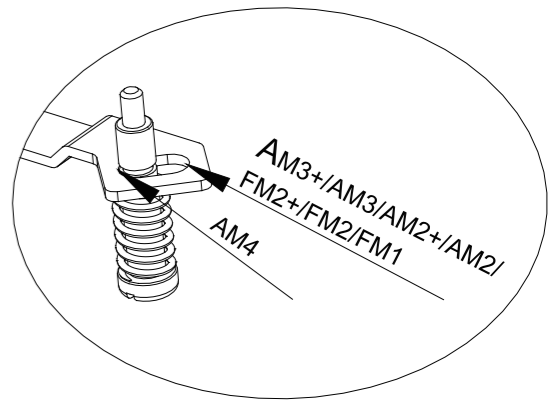

Adjust the screws on the brackets to corresponding position  
Stellen Sie die Schrauben an den Halterungen auf die entsprechende Position ein  
Réglez les vis sur les supports à la position correspondante  
브래킷의 나사를 해당 위치로 조정합니다  
将支架上的螺丝调整到相应的位置

Step6

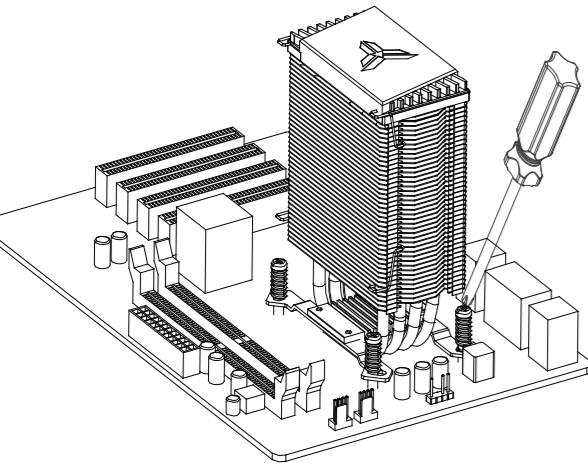

Secure the cooler with screwdriver  
Sichern Sie den Kühler mit einem Schraubendreher  
Fixez la glacière avec un tournevis  
드라이버로 라디에이터 고정  
用螺丝刀固定散热器

Step7

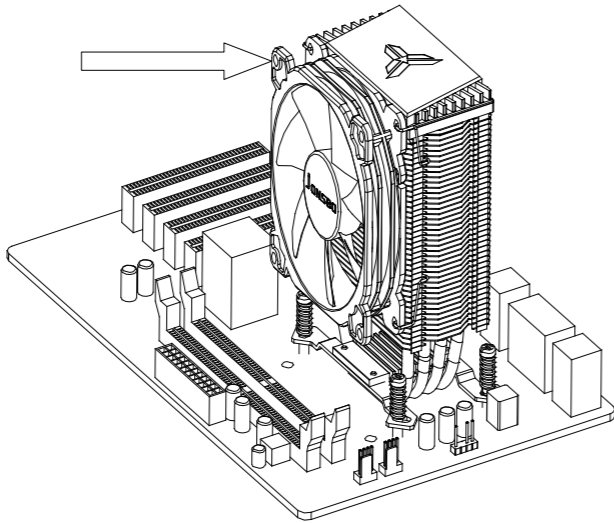

Mounting the fan to the heatsink  
Montage des Lüfters am Kühlkörper  
Montage du ventilateur sur le dissipateur thermique  
라디에이터에 팬 설치  
将风扇安装在散热器上

Step8

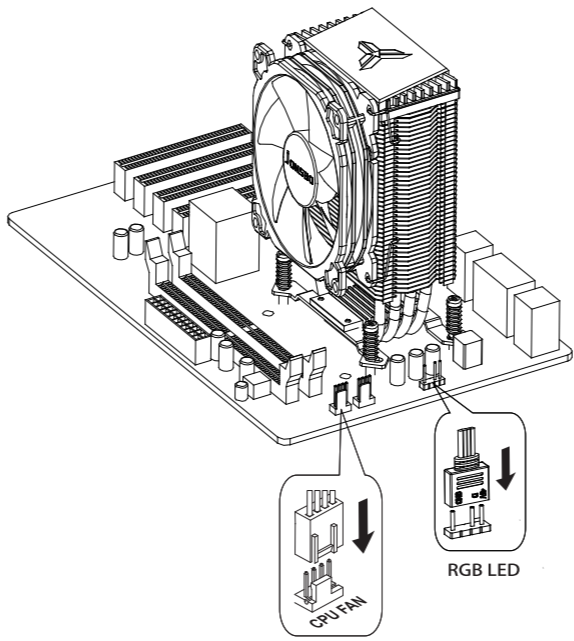

Connect fan and LED cables to motherboard sockets  
Schließen Sie die Lüfter- und LED-Kabel an das Motherboard an  
Connectez le ventilateur et les câbles LED à la carte mère  
팬과 LED 전선을 마더보드에 연결합니다  
将风扇和LED导线连接到主板

CR-1400



Ovaj dokument je originalno proizveden i objavljen od strane proizvođača, brenda Jonsbo, i preuzet je sa njihove zvanične stranice. S obzirom na ovu činjenicu, Tehnoteka ističe da ne preuzima odgovornost za tačnost, celovitost ili pouzdanost informacija, podataka, mišljenja, saveta ili izjava sadržanih u ovom dokumentu.

Napominjemo da Tehnoteka nema ovlašćenje da izvrši bilo kakve izmene ili dopune na ovom dokumentu, stoga nismo odgovorni za eventualne greške, propuste ili netačnosti koje se mogu naći unutar njega. Tehnoteka ne odgovara za štetu nanесenu korisnicima pri upotrebi netačnih podataka. Ukoliko imate dodatna pitanja o proizvodu, ljubazno vas molimo da kontaktirate direktno proizvođača kako biste dobili sve detaljne informacije.

Za najnovije informacije o ceni, dostupnim akcijama i tehničkim karakteristikama proizvoda koji se pominje u ovom dokumentu, molimo posetite našu stranicu klikom na sledeći link:

<https://tehnoteka.rs/p/jonsbo-cr-1400-kuler-za-procesor-akcija-cena/>