

dji MINI 4 PRO

Korisnički priručnik

v1.4 06.2024

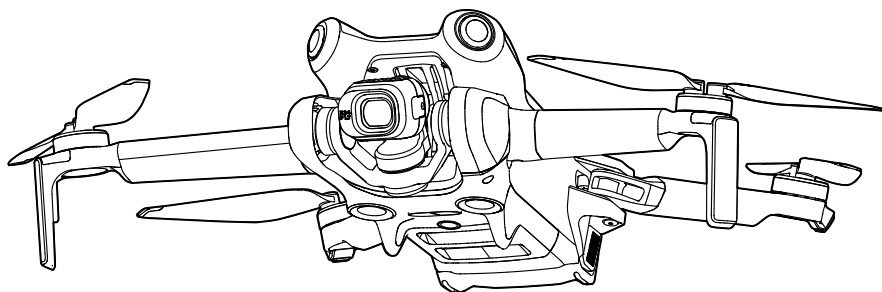



Ovaj dokument zaštićen je autorskim pravima tvrtke DJI sa svim pridržanim pravima. Osim ako tvrtka DJI ne odobri drugačije, ne ispunjavate uvjete za upotrebu ili davanje dozvole drugima da upotrebljavaju dokument ili bilo koji dio dokumenta reproduciranjem, prijenosom ili prodajom dokumenta. Korisnici bi trebali upotrebljavati ovaj dokument i njegov sadržaj samo kao upute za upravljanje letjelicom DJI UAV. Dokument se ne smije koristiti u druge svrhe.

Pretraživanje ključnih riječi

Potražite ključne riječi, npr. „baterija“ i „instalirati“ kako biste pronašli neku temu. Ako za čitanje ovog dokumenta upotrebljavate Adobe Acrobat Reader, pritisnite Ctrl+F u sustavu Windows ili Command+F na računalu Mac za početak pretraživanja.

Kretanje do teme

U sadržaju pogledajte cjelovit popis tema. Kliknite na temu za prelazak do tog odjeljka.

Ispis ovog dokumenta

Ovaj dokument podržava ispis visoke razlučivosti.

Zapisnik revizija

Verzija	Datum	Revizije
v1.2	12.2023	Dodane značajke Vizualna pomoć, Automatski način rada za ActiveTrack, prekidač za Vizualno pozicioniranje i Otkrivanja prepreka itd.
v1.4	06.2024	Dodana podrška za Poboljšani prijenos u nekim državama i regijama.

Upotreba ovog priručnika

Kazalo

 Važno

 Savjeti i upute

 Referenca

Pročitajte prije prvog leta

DJI™ korisnicima pruža videozapise s uputama i sljedeće dokumente.

1. Sigurnosne smjernice
2. Vodič za brzi početak rada
3. Korisnički priručnik

Prije prve upotrebe preporučuje se pogledati sve videozapise i pročitati sigurnosne smjernice. Pripremite se za prvi let pregledom vodiča za brzi početak rada i potražite više informacija u ovom korisničkom priručniku.

Vodiči u obliku videozapisa

Idite na adresu u nastavku ili skenirajte QR kôd kako biste pogledali vodiče u obliku videozapisa koji pokazuju kako sigurno upotrebljavati proizvod:



<https://s.dji.com/guide66>

Preuzmite aplikaciju DJI Fly

Obavezno upotrebljavajte DJI Fly tijekom leta. Skenirajte gornji QR kôd za preuzimanje najnovije verzije.

-  Na daljinski upravljač sa zaslonom već instalirana aplikacija DJI Fly. Korisnici trebaju preuzeti DJI Fly na svoj mobilni uređaj kad koriste upotrebljavaju daljinski upravljač bez zaslona.
- Kako biste provjerili koje verzije operacijskih sustava Android i iOS podržavaju DJI Fly, posjetite <https://www.dji.com/downloads/djiapp/dji-fly>.

* Radi veće sigurnosti, let je ograničen na visine od 98,4 ft (30 m) i na udaljenosti od 164 ft (50 m) ako tijekom leta niste povezani ili prijavljeni u aplikaciju. To se odnosi na DJI Fly i sve aplikacije kompatibilne s letjelicom DJI.

Preuzmite aplikaciju DJI Assistant 2

Preuzmite DJI ASSISTANT™ 2 (serija potrošačkih dronova) na adresi:

<https://www.dji.com/downloads/software/dji-assistant-2-consumer-drones-series>

-  • Radna temperatura ovog proizvoda iznosi od – 10 ° do 40 °C. Ne zadovoljava standardnu radnu temperaturu za vojnu primjenu (– 55 ° do 125 °C), koja je potrebna za podnošenje većih razlika u okolišu. Rukujte proizvodom na odgovarajući način i samo za one primjene koje ispunjavaju raspon radne temperature tog razreda.
-

Sadržaj

Upotreba ovog priručnika	3
Kazalo	3
Pročitajte prije prvog leta	3
Vodiči u obliku videozapisa	3
Preuzmite aplikaciju DJI Fly	3
Preuzmite aplikaciju DJI Assistant 2	4
Profil proizvoda	9
Uvod	9
Istaknute značajke	9
Prvo korištenje	10
Priprema letjelice	10
Priprema daljinskog upravljača	12
Aktivacija letjelice	13
Povezivanje letjelice i daljinskog upravljača	13
Ažuriranje upravljačkog softvera	13
Dijagram	14
Letjelica	14
Daljinski upravljač DJI RC 2	15
Daljinski upravljač DJI RC-N2	16
Let i sigurnost	19
Okolišni uvjeti za let	19
Odgovorno upravljanje letjelicom	20
Ograničenja leta	20
GEO (Geospatial Environment Online) sustav	20
Ograničenja leta	21
Visina leta i ograničenja udaljenosti	21
Otključavanje GEO zona	22
Kontrolni popis prije leta	23
Osnovni let	23
Automatsko uzlijetanje/slijetanje	23
Pokretanje/zaustavljanje motora	24
Upravljanje letjelicom	25
Postupci uzlijetanja/slijetanja	26
Prijedlozi i savjeti u obliku videozapisa	26
Pametni način leta	27
FocusTrack	27
MasterShots	34
QuickShots	35

Hyperlapse	37
Waypoint Flight	40
Tempomat	45
Letjelica	48
Način leta	48
Pokazatelji statusa letjelice	49
Povratak na početnu točku	50
Napredan RTH	51
Zaštita za slijetanje	56
Precizno slijetanje	56
Vizualni sustavi i 3D infracrveni senzorski sustav	57
Područje otkrivanja	57
Korištenje vizualnih sustava	58
Sustavi napredne pomoći pilotu (Advanced Pilot Assistance)	60
Zaštita za slijetanje	60
Vision Assist	61
Upozorenje na sudar	62
Snimač leta	63
Propeleri	63
Pričvršćivanje propelera	63
Odvajanje propelera	64
Pametna baterija za let	65
Značajke baterije	65
Korištenje baterije	66
Punjenje baterije	67
Umetanje/vađenje baterije	71
Načini rada gimbala	72
Gimbal i kamera	72
Profil gimbala	72
Profil kamere	73
Pohrana i izvoz fotografija i videozapisa	74
QuickTransfer	75
Uporaba	75
Daljinski upravljač	77
DJI RC 2	77
Rukovanje	77
LED svjetla daljinskog upravljača	82
Upozorenja daljinskog upravljača	82
Optimalna zona prijenosa	83
Povezivanje daljinskog upravljača	83

Rukovanje zaslonom osjetljivim na dodir	84
Napredne značajke	86
DJI RC-N2	86
Rukovanje	87
LED indikatori razine baterije	90
Upozorenja daljinskog upravljača	91
Optimalna zona prijena	91
Povezivanje daljinskog upravljača	92
Aplikacija DJI Fly	94
Početni zaslon	94
Prikaz kamere	94
Opisi gumba	94
Prečaci zaslona	99
Postavke	100
Sigurnost	100
Upravljanje	101
Kamera	102
Prijenos	103
Informacije	103
Dodatak	106
Specifikacije	106
Kompatibilnost	114
Ažuriranje upravljačkog softvera	114
Uporaba aplikacije DJI Fly	114
Uporaba aplikacije DJI Assistant 2 (serija potrošačkih dronova)	114
Poboljšani prijenos	115
Umetanje nano SIM kartice	115
Instalacija DJI mobilnog hardverskog ključa 2 na letjelicu	116
Upotreba Poboljšanog prijena	118
Sigurnosna strategija	118
Bilješke o upotrebi daljinskog upravljača	118
Zahtjevi 4G mreže	119
Kontrolna lista nakon leta	119
Upute za održavanje	120
Postupci za rješavanje problema	120
Rizici i upozorenja	121
Odlaganje u otpad	121
Certifikacija C0 i C1	122
FAR informacije o sukladnosti daljinske identifikacije	127
Postprodajne informacije	128

Profil proizvoda

Ovo poglavlje predstavlja glavne značajke proizvoda.

Profil proizvođača

Uvod

DJI Mini 4 Pro ima višesmjerni vizualni sustav i 3D infracrveni senzorski sustav, koji omogućuju lebđenje i let u zatvorenom i na otvorenom prostoru te automatski povratak na početnu točku uz otkrivanje prepreka u svim smjerovima. Letjelica se također može pohvaliti sklopivim i kompaktnim dizajnom koji teži manje od 249 g. Letjelica ima maksimalno vrijeme leta od 34 minute kada upotrebljava pametnu bateriju za let i 45 minuta kada upotrebljava pametnu bateriju za let Plus.

Letjelica je kompatibilna s daljinskim upravljačima DJI RC 2 i DJI RC-N2. Više informacija potražite u poglavlju Daljinski upravljač.

Istaknute značajke

Gimbal i kamera: S potpuno stabiliziranim 3-osnim gimbalom i 1/1,3-inčnom senzornom kamerom, DJI Mini 4 Pro snima videozapise 4K 60fps HDR i 4K 100 fps te fotografije od 48 MP. Podržava i prebacivanje između pejzažnog načina i portretnog načina jednim dodiranjem u aplikaciji DJI Fly. Novododani 10-bitni D-Log M način boje daje praktičnije iskustvo za naknadnu korekciju boje, dok HLG daje bolji dinamični raspon i prikaz boja.

Prijenos videozapisa: S DJI tehnologijom dalekosežnog prijenosa O4 letjelica nudi maksimalni domet prijenosa od 20 km i kvalitetu videozapisa do 1080p 60fps od letjelice do aplikacije DJI Fly. Daljinski upravljač radi na 2,4; 5,8 i 5,1 GHz te može automatski odabrati najbolji kanal za prijenos.

Pametni načini leta: Uz Advanced Pilot Assistance System (APAS), letjelica može brzo osjetiti i zaobići prepreke u svim smjerovima dok korisnik upravlja letjelicom radi sigurnijeg leta i jasnijih snimki. Pametni načini leta kao što su FocusTrack, MasterShots, QuickShots, Hyperlapse, Waypoint Flight i Tempomat omogućuju korisnicima snimanje filmskih videozapisa bez napora.

- ⚠ • Maksimalna brzina leta ispitana je u razini mora bez vjetera. Maksimalno vrijeme leta ispitano je u okruženju bez vjetera pri konstantnoj brzini od 13,4 mph (21,6 km/h).
- Daljinski upravljači dostižu maksimalni razmak prijenosa (FCC) na otvorenom području bez elektromagnetskih smetnji na visini od oko 120 m (400 ft). Maksimalna udaljenost prijenosa odnosi se na najveću udaljenost na kojoj letjelica i dalje može slati i primati prijenose. Ne odnosi se na maksimalnu udaljenost koju letjelica može preletjeti u jednom letu.
- Frekvencija od 5,8 GHz nije podržana u nekim regijama i automatski će se onemogućiti. Uvijek se pridržavajte lokalnih zakona i propisa.
- Frekvencija od 5,1 GHz može se upotrebljavati samo u državama i regijama u kojima je njezina upotreba dopuštena lokalnim zakonima i propisima.
- Pametna baterija za let Plus kupuje se odvojeno, a prodaje se u samo nekim državama i regijama. Posjetite službenu internetsku trgovinu tvrtke DJI za više informacija.
- Maksimalna težina pri uzlijetanju bit će veća od 249 g ako se letjelica upotrebljava s pametnom baterijom za let Plus. Pridržavajte se lokalnih zakona i propisa o težini pri uzlijetanju.

Prvo korištenje



Kliknite na poveznicu u nastavku ili skenirajte QR kôd kako biste pogledali vodiče u obliku videozapisa.



<https://s.dji.com/guide66>

Priprema letjelice

Svi krakovi letjelice sklopljeni su prije pakiranja letjelice. Slijedite korake opisane u nastavku kako biste rasklopili letjelicu.

1. Sve pametne baterije za let nalaze se u načinu hibernacije prije otpreme kako bi se osigurala sigurnost. Napunite letjelicu kako biste aktivirali baterije po prvi put. Spojite USB punjač u utor za USB-C na letjelici radi punjenja. Baterija se aktivira prilikom početka punjenja.

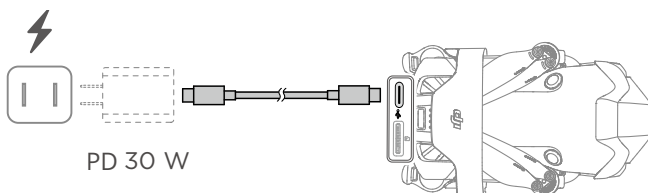

2. Uklonite držač propelera.

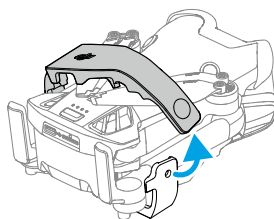

3. Uklonite profil gimnala s kamere.

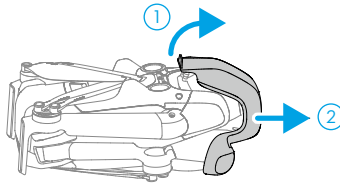

4. Rasklopite stražnje krakove, a zatim prednje krakove i sve lopatice propelera.

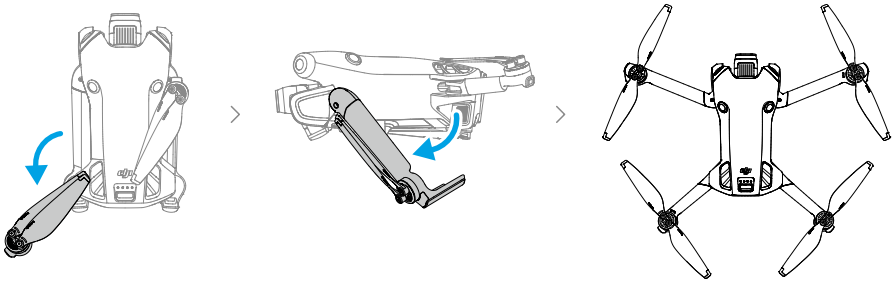

- Preporučuje se upotreba USB-C punjača za DJI 30W ili drugih USB punjača za napajanje.
- Maksimalni napon punjenja za priključak za punjenje letjelice iznosi 12 V.
- Provjerite je li uklonjen profil gimnala i jesu li svi krakovi rasklopljeni prije nego što uključite letjelicu. U suprotnome, to može utjecati na samodijagnostiku letjelice.
- Preporučuje se postaviti profil gimnala i držač propelera kad se letjelica ne upotrebljava.

Priprema daljinskog upravljača

DJI RC 2

1. Izvadite upravljačke palice iz utora za pohranu i pričvrstite ih na daljinski upravljač.

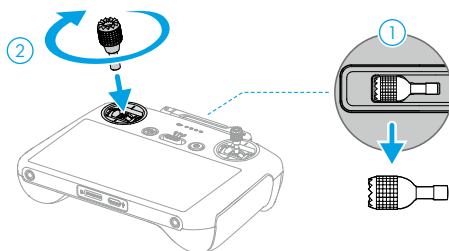

2. Rasklopite antene.

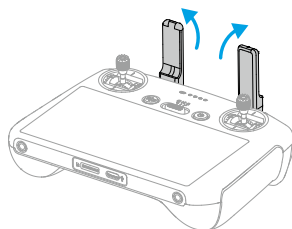

3. Daljinski upravljač treba aktivirati prije prvog korištenja, a za aktivaciju je potrebna internetska veza. Pritisnite a zatim pritisnite i držite gumb za uključivanje da biste uključili ili isključili daljinski upravljač. Slijedite upute na zaslonu za aktiviranje daljinskog upravljača.

DJI RC-N2

1. Izvadite upravljačke palice iz utora za pohranu i pričvrstite ih na daljinski upravljač.
2. Izvucite držač mobilnog uređaja. Odaberite odgovarajući kabel daljinskog upravljača ovisno o vrsti priključka vašeg mobilnog uređaja (u pakiranju su priloženi priključni kabel bez osvjetljenje i USB-C kabel). Postavite mobilni uređaj u držač, zatim povežite kraj kabela bez logotipa daljinskog upravljača sa svojim mobilnim uređajem. Provjerite je li vaš mobilni uređaj dobro pričvršćen na svoje mjesto.

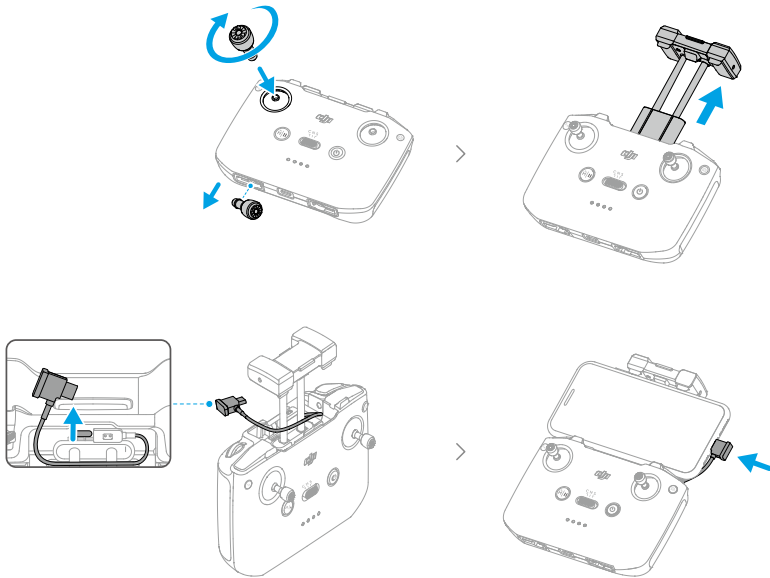

- ⚠ • Ako se pojavi upit USB povezivanja kad se upotrebljava Android mobilni uređaj, odaberite opciju samo za punjenje. Druge opcije mogu dovesti do prekida veze.

Aktivacija letjelice

Letjelica zahtijeva aktivaciju prije prve upotrebe. Pritisnite, a zatim ponovno pritisnite i držite gumb za uključivanje kako biste uključili letjelicu i daljinski upravljač, a zatim slijedite upute na zaslonu kako biste aktivirali letjelicu pomoću aplikacije DJI Fly. Za aktivaciju je potrebna internetska veza.

Povezivanje letjelice i daljinskog upravljača

Nakon aktivacije letjelica se automatski povezuje s daljinskim upravljačem. Ako automatsko povezivanje ne uspije, slijedite upute na zaslonu u aplikaciji DJI Fly za povezivanje letjelice i daljinskog upravljača radi optimalnih jamstvenih usluga.

Ažuriranje upravljačkog softvera

Pojavit će se upit u aplikaciji DJI Fly kad je dostupan novi upravljački softver. Da biste osigurali optimalno korisničko iskustvo, ažurirajte upravljački softver uvijek kada se to od vas zatraži.

Dijagram

Letjelica

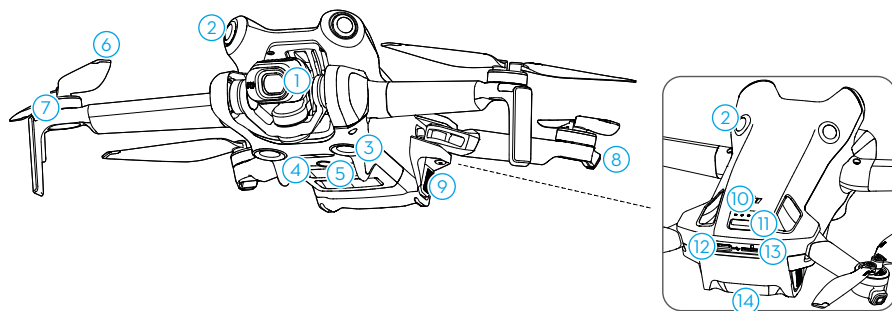

- | | |
|---|------------------------------------|
| 1. Gimbal i kamera | 8. Pokazatelji statusa letjelice |
| 2. Višesmjerni vizualni sustav ^[1] | 9. Kopče za baterije |
| 3. Donji vizualni sustav | 10. LED indikatori razine baterije |
| 4. 3D infracrveni senzorski sustav | 11. Gumb za uključivanje |
| 5. Pomoćno svjetlo | 12. Utor za USB-C |
| 6. Propeleri | 13. Utor za microSD karticu |
| 7. Motori | 14. Pametna baterija za let |

[1] Višesmjerni vizualni sustav može osjetiti prepreke u vodoravnim smjerovima i iznad.

Daljinski upravljač DJI RC 2

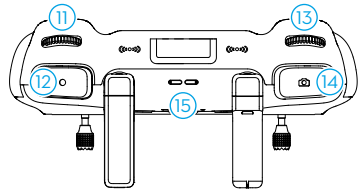
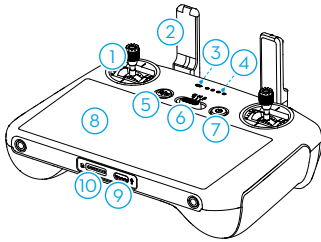

1. Upravljačke palice

Upotrijebite upravljačke palice za upravljanje kretanjem letjelice. Postavite način upravljanja upravljačkom palicom u aplikaciji DJI Fly. Upravljačke palice uklonjive su i lako se pohranjuju.

2. Antene

Upravljanje prijenosom letjelice i video bežični signali.

3. LED svjetlo statusa

Označava status daljinskog upravljača.

4. LED indikatori razine baterije

Prikazuju trenutačnu razinu baterije na daljinskom upravljaču.

5. Gumb za zaustavljanje/povratak na početnu točku (RTH)

Pritisnite jednom za kočenje i lebdenje letjelice na mjestu (samo kada su dostupni GNSS ili vizualni sustavi). Pritisnite i držite za pokretanje RTH-a. Ponovno pritisnite za otkazivanje RTH-a.

6. Prekidač načina leta

Za prebacivanje između tri načina leta: Cine, uobičajeni i Sport način.

7. Gumb za uključivanje

Pritisnite jednom za provjeru trenutačne razine baterije. Pritisnite, a zatim pritisnite i držite za uključivanje ili isključivanje daljinskog upravljača. Kad je daljinski upravljač uključen, pritisnite jednom

za uključivanje ili isključivanje zaslona osjetljivog na dodir.

8. Zaslon osjetljiv na dodir

Dodirnite zaslon kako biste upravljali daljinskim upravljačem. Napominjemo da zaslon osjetljiv na dodir nije vodootporan. Rukujte s oprezom.

9. Utor za USB-C

Za punjenje i povezivanje daljinskog upravljača na vaše računalo.

10. Utor za microSD karticu

Za umetanje microSD kartice.

11. Kotačić gimballa

Upravlja nagibom kamere.

12. Gumb za snimanje

Pritisnite jednom za pokretanje ili zaustavljanje snimanja.

13. Kontrolni kotačić kamere

Za kontrolu uvećanja. Postavite funkciju u aplikaciji DJI Fly ulaskom u Prikaz kamere > Postavke > Upravljanje > Prilagodba gumba.

14. Gumb za fokusiranje/okidač

Gumb pritisnite do pola za automatsko fokusiranje te pritisnite do kraja za snimanje fotografije. U načinu za snimanje pritisnite jednom za prebacivanje u foto način rada.

15. Zvučnik

Emitira zvuk.

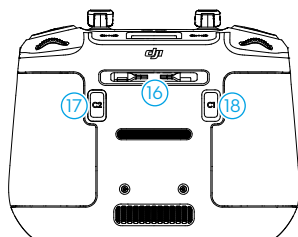

16. Utor za odlaganje upravljačkih palica

Za odlaganje upravljačkih palica.

17. Prilagodljiva tipka C2

Prebacivanje između pejzažnog i portretnog načina. Postavite funkciju u aplikaciji DJI Fly ulaskom u Prikaz kamere > Postavke > Upravljanje > Prilagodba gumba.

18. Prilagodljiva tipka C1

Prebacujte se između ponovnog centriranja gimbala i usmjeravanja gimbala prema dolje. Postavite funkciju u aplikaciji DJI Fly ulaskom u Prikaz kamere > Postavke > Upravljanje > Prilagodba gumba.

Daljinski upravljač DJI RC-N2

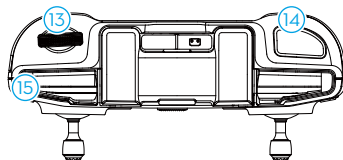
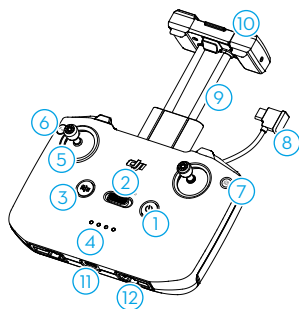

1. Gumb za uključivanje

Pritisnite jednom za provjeru trenutne razine baterije. Pritisnite, a zatim pritisnite i držite za uključivanje ili isključivanje daljinskog upravljača.

2. Prekidač načina leta

Za prebacivanje između tri načina leta: Cine, uobičajeni i Sport način.

3. Gumb za zaustavljanje/povratak na početnu točku (RTH)

Pritisnite jednom za kočenje i lebdenje

letjelice na mjestu (samo kada su dostupni GNNS ili vizualni sustavi). Pritisnite i držite za pokretanje RTH-a. Ponovno pritisnite za otkazivanje RTH-a.

4. LED indikatori razine baterije

Prikazuju trenutnu razinu baterije na daljinskom upravljaču.

5. Upravljačke palice

Upotrijebite upravljačke palice za upravljanje kretanjem letjelice. Postavite način upravljanja upravljačkom palicom

u aplikaciji DJI Fly. Upravljačke palice uklonjive su i lako se pohranjuju.

6. Prilagodljive tipke

Pritisnite jednom za ponovno centriranje gimbala ili usmjeravanje gimbala prema dolje. Pritisnite dvaput za prebacivanje između pejzažnog i portretnog načina. Postavite funkciju u aplikaciji DJI Fly ulaskom u Prikaz kamere > Postavke > Upravljanje > Prilagodba gumba.

7. Foto/video prebacivanje

Pritisnite jednom za prebacivanje između foto načina rada i videozapisa.

8. Kabel daljinskog upravljača

Povežite se s mobilnim uređajem za video povezivanje putem kabela daljinskog upravljača. Odaberite kabel prema vrsti priključka na svojem mobilnom uređaju.

9. Držać mobilnog uređaja

Za sigurno pričvršćivanje mobilnog uređaja na daljinski upravljač.

10. Antene

Upravljanje prijenosom letjelice i video bežični signali.

11. Utor za USB-C

Za punjenje i povezivanje daljinskog upravljača na vaše računalo.

12. Utor za odlaganje upravljačkih palica

Za odlaganje upravljačkih palica.

13. Kotačić gimbala

Upravlja nagibom kamere. Pritisnite i držite prilagodljivu tipku za kontrolu uvećanja pomoću kotačića gimbala.

14. Gumb okidača/snimanja

Pritisnite jednom za snimanje fotografije ili početak/zaustavljanje snimanja videozapisa.

15. Utor za mobilni uređaj

Za pričvršćivanje mobilnog uređaja.

Letjelica

Ovo poglavlje opisuje sigurne postupke pri letu, ograničenja leta, osnovne postupke pri letu i pametne načine leta.

Let i sigurnost

Nakon završetka pripreme za let, preporučuje se usvajanje vještina letenja i vježbanje sigurnog letenja. Odaberite pogodno područje za letenje u skladu sa sljedećim zahtjevima i ograničenjima leta. Prilikom letenja strogo se pridržavajte lokalnih zakona i propisa. Prije leta pročitajte Sigurnosne smjernice kako biste osigurali sigurnu upotrebu proizvoda.

Okolišni uvjeti za let

1. NE upravljajte letjelicom u nepovoljnim vremenskim uvjetima, što uključuje brzine vjetra veće od 10,7 m/s, snijeg, kišu i maglu.
2. Letite samo na otvorenim mjestima. Visoke zgrade i velike metalne konstrukcije mogu utjecati na točnost ugrađenog kompasa i GNSS sustava. Stoga NEMOJTE polijetati s balkona ili bilo kojeg drugog mjesta na udaljenosti od zgrada manjoj od 10 m. Tijekom leta budite na udaljenosti od zgrada od najmanje 10 m. Nakon polijetanja morate čuti glasovni upit „Početna točka je ažurirana“ da biste nastavili let. Ako je letjelica poletjela u blizini zgrada, nije moguće jamčiti točnost Početne točke. U tom slučaju pažljivo pratite trenutni položaj letjelice prilikom Automatskog povratka na početnu točku. Kada je letjelica u blizini Početne točke, preporučuje se otkazati Automatski povratak na početnu točku i ručno upravljati letjelicom kako bi sletjela na prikladnu lokaciju.
3. Performanse letjelice i baterije ograničene su tijekom leta na velikim visinama. Letite oprezno. Maksimalna nadmorska visina uzlijetanja iznosi 4000 m (13 123 stopa) dok letite s pametnom baterijom za let. Ako se upotrebljava pametna baterija za let Plus, maksimalna nadmorska visina uzlijetanja smanjuje se na 3000 m (9843 stopa). Ako je na letjelicu s pametnom baterijom za let ugrađen štitnik propelera, maksimalna nadmorska visina uzlijetanja postaje 1500 m (4921 stopa). NEMOJTE upotrebljavati štitnik propelera zajedno s pametnom baterijom za let Plus.
4. Visina leta utječe na put zaustavljanja letjelice. Što je visina veća, to će put zaustavljanja biti duži. Prilikom leta na visini iznad 3000 m (9843 stopa) korisnik bi trebao osigurati najmanje 20 m okomitog i 25 m vodoravnog puta zaustavljanja radi sigurnosti letenja.
5. Izbjegavajte prepreke, gužve, drveće i vodu (preporučena visina iznosi najmanje 3 m iznad vode).
6. Smanjite smetnje izbjegavajući područja s visokom razinom elektromagnetizma, poput lokacija u blizini dalekovoda, baznih stanica, električnih podstanica i tornjeva za emitiranje.
7. GNSS sustav ne može se koristiti na letjelici u polarnim regijama. Umjesto toga upotrijebite vizualni sustav.
8. NE uzliječite s pokretnih predmeta kao što su automobili, brodovi i avioni.
9. NEMOJTE polijetati s jednobojnih površina ili površina s jakim odsjajem kao što je krov automobila.
10. NEMOJTE upotrebljavati letjelicu, daljinski upravljač, bateriju, punjač baterija i priključak za punjenje u blizini nezgoda, poplava, požara, eksplozija, poplava, tsunamija, lavina, klizišta, potresa, prašine, pješćanih oluja, prskanja slane vode ili gljivica.
11. Letjelicom, daljinskim upravljačem, baterijom, punjačem baterija i priključkom za punjenje baterije rukujte u suhom okruženju.

12. NEMOJTE rukovati letjelicom u okruženju u kojem postoji opasnost od požara ili eksplozije.
13. NEMOJTE rukovati letjelicom u blizini jata ptica.

Odgovorno upravljanje letjelicom

Da biste izbjegli ozbiljne ozljede i materijalnu štetu, pridržavajte se sljedećih pravila:

1. Pazite da NISTE pod utjecajem anestezije, alkohola, droga ili da nemate vrtoglavicu, umor, mučninu ili druga stanja koja bi mogla narušiti sposobnost sigurnog upravljanja letjelicom.
2. Prilikom slijetanja, prvo isključite letjelicu, a zatim isključite daljinski upravljač.
3. NEMOJTE ispuštati, lansirati, ispaljivati ili na bilo koji drugi način izbacivati opasne terete na ili u bilo koje zgrade, osobe ili životinje, što bi moglo prouzročiti osobne ozljede ili oštećenje imovine.
4. NEMOJTE upotrebljavati letjelicu koja se srušila ili se slučajno oštetila ili letjelicu koja nije u dobrom stanju.
5. Pobrinite se da se dovoljno obučite i imajte planove za nepredviđene izvanredne situacije ili one kada dođe do incidenta.
6. Obavezno napravite plan leta. NEMOJTE nesmotreno upravljati letjelicom.
7. Pri upotrebi kamere poštujućte privatnosti drugih osoba. Obavezno se pridržavajte lokalnih zakona, propisa i moralnih standarda o privatnosti.
8. NEMOJTE upotrebljavati ovaj proizvod u druge svrhe osim opće osobne upotrebe.
9. NEMOJTE ga upotrebljavati u nezakonite ili neprikladne svrhe kao što su špijuniranje, vojne operacije ili neovlaštene istrage.
10. NEMOJTE upotrebljavati ovaj proizvod za klevetanje, zlostavljanje, uznemiravanje, uhođenje, prijetnje ili na način koji krši zakonska prava poput prava na privatnost i publicitet drugih.
11. NEMOJTE neovlašteno ulaziti u privatne posjede drugih osoba.

Ograničenja leta

GEO (Geospatial Environment Online) sustav

Geospatial Environment Online (GEO) sustav tvrtke DJI globalni je informacijski sustav koji pruža informacije u stvarnom vremenu o sigurnosti letenja i ažuriranjima ograničenja te sprječava letenje UAV-ova u ograničenom području. U iznimnim okolnostima ograničena područja mogu se otključati kako bi se omogućio let. Prije toga, korisnik mora podnijeti zahtjev za otključavanje na temelju trenutne razine ograničenja u predviđenom području leta. GEO sustav možda nije u potpunosti sukladan s lokalnim zakonima i propisima. Korisnici su odgovorni za sigurnost leta i moraju se posavjetovati s lokalnim nadležnim tijelima o relevantnim zakonskim i regulatornim zahtjevima prije nego što zatraže otključavanje leta na ograničenom području. Za više informacija o GEO sustavu, posjetite web-mjesto <https://fly-safe.dji.com>.

Ograničenja leta

Iz sigurnosnih razloga, ograničenja leta omogućena su po zadanim postavkama kako bi se korisnicima pomoglo sigurno upravljati letjelicom. Korisnici mogu odrediti ograničenja visine i udaljenosti leta. Granice visine, udaljenosti i GEO zone funkcioniraju istodobno za upravljanje sigurnošću leta kada je dostupan GNSS sustav. Samo visina može biti ograničena kada GNSS sustav nije dostupan.

Visina leta i ograničenja udaljenosti

Maksimalna visina ograničava visinu leta letjelice, dok maksimalna udaljenost leta ograničava radijus leta letjelice oko početne točke. Ta se ograničenja mogu promijeniti u aplikaciji DJI Fly radi veće sigurnosti leta.

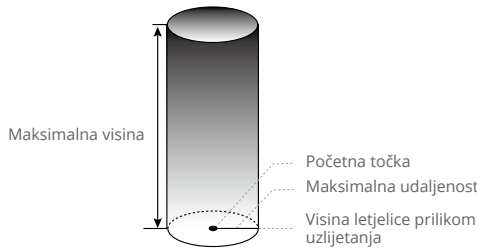

Početna točka ne ažurira se ručno tijekom leta

Snažan signal GNSS sustava

	Ograničenja leta	Upit u aplikaciji DJI Fly
Maksimalna visina	Visina letjelice ne smije prelaziti vrijednost postavljenu u aplikaciji DJI Fly.	Dosegnuta maksimalna visina leta.
Maksimalna udaljenost	Pravocrtna udaljenost od letjelice do početne točke ne može premašivati maksimalnu udaljenost leta postavljenu u aplikaciji DJI Fly.	Dosegnuta maksimalna udaljenost leta.

Slab signal GNSS sustava

	Ograničenja leta	Upit u aplikaciji DJI Fly
Maksimalna visina	<ul style="list-style-type: none"> Visina je ograničena na 30 m od točke uzlijetanja ako je osvjetljenje dostatno. Visina je ograničena na 2 m iznad zemlje ako osvjetljenje nije dostatno i ako funkcionira 3D infracrveni senzorski sustav. Visina je ograničena na 30 m od točke uzlijetanja ako osvjetljenje nije dostatno i ako ne funkcionira 3D infracrveni senzorski sustav. 	Dosegnuta maksimalna visina leta.
Maksimalna udaljenost	Bez ograničenja	

- ⚠ • Svaki put kada se letjelica uključi, ograničenje visine od 2 m ili 30 m automatski će se ukloniti sve dok signal GNSS sustava ne postane snažan (jačina signala GNSS sustava ≥ 2), a ograničenje neće stupiti na snagu čak i ako signal GNSS sustava nakon toga oslabi.
 - Ako letjelica odleti izvan postavljenog raspona leta zbog inercije, i dalje možete upravljati letjelicom, ali ne može letjeti dalje.
 - Iz sigurnosnih razloga NE letite letjelicom u blizini zračnih luka, autocesta, željezničkih kolodvora, željezničkih pruga, gradskih jezgri ili drugih osjetljivih područja. Letite letjelicom samo unutar vizualnog vidnog polja.
-

GEO zone

GEO sustav tvrtke DJI određuje sigurne lokacije za let, pruža razine rizika i sigurnosne obavijesti za pojedinačne letove te nudi informacije o ograničenom zračnom prostoru. Sva područja koja su ograničena za letove navedena su kao GEO zone, koje su dodatno podijeljene u zone pod ograničenjem, autorizacijske zone, zone upozorenja, poboljšane zone upozorenja i visinske zone. Korisnici mogu pregledati te informacije u stvarnom vremenu u aplikaciji DJI Fly. GEO zone predstavljaju posebna područja za letove, koja uključuju, ali nisu ograničena na zračne luke, mjesta za velika događanja, lokacije s izvanrednim situacijama (kao što su šumski požari), nuklearne elektrane, zatvore, državna dobra i vojne objekte. Prema zadanim postavkama, GEO sustav ograničava polijetanja i letove u zonama koje mogu uzrokovati zabrinutost u pogledu sigurnosti ili zaštite. Karta GEO zona koja sadrži sveobuhvatne informacije o GEO zonama diljem svijeta dostupna je na službenom web-mjestu tvrtke DJI: <https://fly-safe.dji.com/nfz/nfz-query>.

Otključavanje GEO zona

Kako bi se zadovoljile potrebe različitih korisnika, DJI pruža dva načina otključavanja: Samootključavanje i prilagođeno otključavanje. Korisnici mogu podnijeti zahtjev na web-mjestu DJI Fly Safe.

Samootključavanje je namijenjeno za otključavanje autorizacijskih zona. Da bi dovršio samootključavanje, korisnik mora poslati zahtjev za otključavanje putem web-mjesta DJI Fly Safe na <https://fly-safe.dji.com>. Nakon odobrenja zahtjeva za otključavanje, korisnik može sinkronizirati dozvolu za otključavanje putem aplikacije DJI Fly. Za otključavanje zone, korisnik može pokrenuti letjelicu ili letjeti izravno u odobrenu autorizacijsku zonu i slijediti upute u aplikaciji DJI Fly za otključavanje zone.

Prilagođeno otključavanje prilagođeno je korisnicima s posebnim zahtjevima. Označava korisnički definirana prilagođena područja leta i pruža dokumente o dopuštenju leta specifične za potrebe različitih korisnika. Ova opcija otključavanja dostupna je u svim državama i regijama i može se zatražiti putem web-mjesta DJI Fly Safe na <https://fly-safe.dji.com>.

- ⚠ • Kako bi se osigurala sigurnost leta, letjelica neće moći letjeti iz otključane zone nakon ulaska u nju. Ako je početna točka izvan otključane zone, letjelica se neće moći vratiti u početnu točku.
-

Kontrolni popis prije leta

1. Provjerite jesu li držač propelera i profil gimbala uklonjeni.
2. Pobrinite se da su pametna baterija za let i propeleri pravilno postavljeni.
3. Pobrinite se da daljinski upravljač, mobilni uređaj i pametna baterija za let budu potpuno napunjeni.
4. Pobrinite se da su krakovi letjelice rasklopljeni.
5. Pobrinite se da gimbal i kamera rade normalno.
6. Pobrinite se da ništa ne ometa motore i da rade normalno.
7. Pobrinite se da je aplikacija DJI Fly uspješno povezana sa letjelicom.
8. Pobrinite se da su svi objektivni kamere i senzori čisti.
9. Upotrebljavajte samo originalne dijelove tvrtke DJI ili dijelove koje je odobrila tvrtka DJI. Neodobreni dijelovi mogu uzrokovati neispravnosti sustava i ugroziti sigurnost leta.
10. Pobrinite se da je radnja za izbjegavanje prepreka postavljena u aplikaciji DJI Fly da su maksimalna visina leta, maksimalna udaljenost leta i visina RTH-a pravilno postavljeni u skladu s lokalnim zakonima i propisima.

Osnovni let

Automatsko uzlijetanje/slijetanje



Automatsko uzlijetanje

Upotrijebite funkciju automatskog uzlijetanja:

1. Pokrenite aplikaciju DJI Fly i uđite u prikaz kamere.
2. Dovršite sve korake u kontrolnom popisu prije leta.
3. Dodirnite . Ako su uvjeti sigurni za polijetanje, pritisnite i držite gumb za potvrdu.
4. Letjelica će uzletjeti i lebdjeti na visini od približno 1,2 m (3,9 stopa) iznad tla.

Automatsko slijetanje

Upotrijebite funkciju automatskog slijetanja:

1. Dodirnite . Ako su uvjeti sigurni za slijetanje, pritisnite i držite tipku za potvrdu.
2. Automatsko slijetanje može se otkazati dodiranjem na .
3. Ako donji vizualni sustav radi normalno, bit će omogućena zaštita za slijetanje.
4. Motori će se automatski zaustaviti nakon slijetanja.

 • Odaberite odgovarajuće mjesto za slijetanje.

Pokretanje/zaustavljanje motora

Pokretanje motora

Za pokretanje motora izvršite kombiniranu naredbu palicom (CSC), kao što je prikazano u nastavku. Nakon što se motori počnu vrtjeti, istovremeno otpustite obje palice.



Zaustavljanje motora

Motora se mogu zaustaviti na dva načina:

Metoda 1: Kad letjelica sleti, gurnite palicu gasa prema dolje i zadržite dok se motori ne zaustave.

Metoda 2: Kad letjelica sleti, provedite isti CSC korišten za pokretanje motora dok se motori ne zaustave.



Metoda 1



Metoda 2

Zaustavljanje motora usred leta

Zaustavljanje motora usred leta uzrokovat će pad letjelice. Zadana postavka za zaustavljanje propelera u nuždi u aplikaciji DJI Fly služi samo u nuždi, što znači da se motori mogu zaustaviti samo usred leta kada letjelica otkrije da je u hitnoj situaciji poput sudara letjelice, zaustavljanja motora, okretanja letjelice u zraku ili kada je letjelica izvan kontrole i vrlo se brzo podiže ili spušta. Za zaustavljanje motora usred leta provedite isti CSC koji je korišten za pokretanje motora. Imajte na umu da korisnik mora držati upravljačke palice dvije sekunde tijekom izvođenja CSC-a kako bi zaustavio motore. Korisnici mogu promijeniti opciju za zaustavljanje propelera u nuždi u opciju U bilo koje vrijeme u aplikaciji. Oprezno upotrebljavajte ovu opciju.

Upravljanje letjelicom

Upravljačke palice daljinskog upravljača mogu se upotrebljavati za upravljanje kretanjem letjelice. Upravljačkim palicama može se upravljati u načinima rada 1, 2 ili 3, kao što je prikazano u nastavku. Zadani je način upravljanja daljinskim upravljačem način rada 2. Pogledajte odjeljak Daljinski upravljač za više detalja.

Mode 1

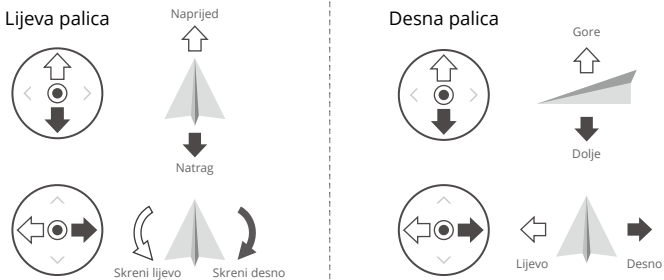

Mode 2

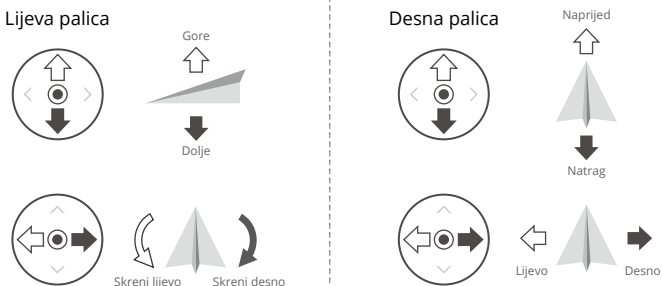

Mode 3

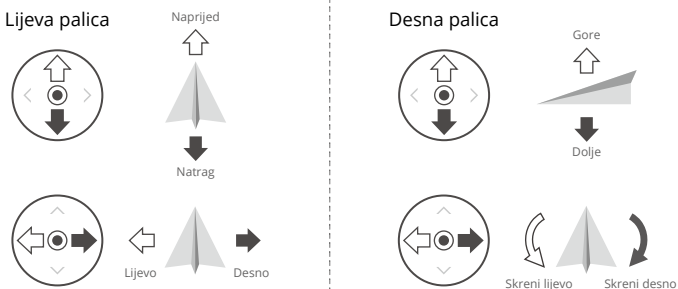

Postupci uzlijetanja/slijetanja

1. Postavite letjelicu na otvoren, ravan prostor tako da je stražnji dio letjelice okrenutim prema korisniku.
2. Uključite daljinski upravljač i letjelicu.
3. Pokrenite aplikaciju DJI Fly i uđite u prikaz kamere.
4. Dodirnite Postavke > Sigurnost, a zatim postavite Radnju za izbjegavanje prepreka na Zaobilaznica ili Kočnica. Obavezno postavite odgovarajuću maksimalnu visinu i RTH visinu.
5. Pričekajte da se dovrši samodijagnostika letjelice. Ako DJI Fly ne pokazuje nikakvo upozorenje na nepravilnost, možete pokrenuti motore.
6. Polako gurnite palicu gasa prema gore kako biste uzletjeli.
7. Za slijetanje, lebdite iznad ravne površine i gurnite palicu gasa prema dolje da biste se spustili.
8. Nakon slijetanja, gurnite palicu gasa prema dolje i držite dok se motori ne zaustave.
9. Isključite letjelicu prije daljinskog upravljača.

Prijedlozi i savjeti u obliku videozapisa

1. Kontrolni popis prije leta osmišljen je kako bi se korisniku osigurao siguran let i snimanje videozapisa tijekom leta. Prije svakog leta prođite kroz cijeli kontrolni popis prije leta.
2. Odaberite željeni način rada gimbala u aplikaciji DJI Fly.
3. Preporučuje se fotografiranje ili snimanje videozapisa kad letite u uobičajenom ili Cine načinu.
4. NE letite po lošem vremenu, poput kiše ili vjetra.
5. Odaberite postavke fotoaparata koje najbolje odgovaraju vašim potrebama.
6. Izvršite probni let za uspostavljanje ruta leta i pregled prizora.
7. Lagano gurnite upravljačke palice kako biste osigurali glatko i stabilno kretanje letjelice.



• Pobrinite se da je letjelica postavljena na ravnu i stabilnu površinu prije uzlijetanja. NE pokrećite letjelicu s dlana ili dok je držite u ruci.

Pametni način leta

FocusTrack



Kliknite na poveznicu u nastavku ili skenirajte QR kôd kako biste pogledali vodiče u obliku videozapisa.



<https://s.dji.com/intelligent-flight>

FocusTrack uključuje Spotlight, Point of Interest i ActiveTrack.

- ☀️ • Pogledajte odjeljak Kontroliranje letjelice u poglavlju Daljinski upravljač za više informacija o palicama za okretanje, nagib, gas i promjenu pravca.
- Letjelica ne snima automatski fotografije niti videozapise dok upotrebljava FocusTrack. Korisnici moraju ručno upravljati letjelicom kako bi snimili fotografije ili videozapise.

	Spotlight	Point of Interest (POI)	ActiveTrack
Opis	Letjelica ne leti automatski, ali kamera ostaje zaključana na subjektu dok korisnik ručno kontrolira let.	Letjelica prati subjekt u krugu na temelju postavljenog radijusa i brzine leta. Maksimalna je brzina leta 12 m/s, a brzina leta može se dinamički prilagoditi prema stvarnom radijusu.	Letjelica zadržava određenu udaljenost i visinu od subjekta praćenja, a postoje tri načina rada: Automatski, Ručni i Paralelni let. Maksimalna je brzina leta 12 m/s.
Podržani subjekti	<ul style="list-style-type: none"> • Nepomični predmeti • Pomični predmeti (samo vozila, brodovi i ljudi) 		<ul style="list-style-type: none"> • Pomični predmeti (samo vozila, brodovi i ljudi)

Upravljanje	<p>Upotreba upravljačke palice za kretanje letjelice:</p> <ul style="list-style-type: none"> • Pomaknite palicu za okretanje kako biste kružili oko subjekta • Pomaknite palicu za nagib kako biste promijenili udaljenost od subjekta • Pomaknite palicu gasa za promjenu nadmorske visine • Pomaknite palicu za promjenu pravca kako biste prilagodili okvir 	<p>Upotreba upravljačke palice za kretanje letjelice:</p> <ul style="list-style-type: none"> • Pomaknite palicu za okretanje kako biste promijenili kružnu brzinu letjelice oko subjekta • Pomaknite palicu za nagib kako biste promijenili udaljenost od subjekta • Pomaknite palicu gasa za promjenu nadmorske visine • Pomaknite palicu za promjenu pravca kako biste prilagodili okvir 	<p>Upotreba upravljačke palice za kretanje letjelice:</p> <ul style="list-style-type: none"> • Pomaknite palicu za okretanje kako biste kružili oko subjekta • Pomaknite palicu za nagib kako biste promijenili udaljenost od subjekta • Pomaknite palicu gasa za promjenu nadmorske visine • Pomaknite palicu za promjenu pravca kako biste prilagodili okvir
Izbjegavanje prepreka	<p>Kad vizualni sustavi rade normalno, letjelica će lebdjeti u mjestu kada se uoči prepreka, bez obzira na to je li radnja za izbjegavanje prepreka postavljena na Zaobilaznica ili Kočnica u aplikaciji DJI Fly.</p> <p>Napomena: izbjegavanje prepreka onemogućeno je u Sportskom načinu rada.</p>	<p>Letjelica će zaobići prepreke bez obzira na načine leta ili postavke radnje za izbjegavanje prepreka u aplikaciji DJI Fly kad vizualni sustavi rade normalno.</p>	

ActiveTrack

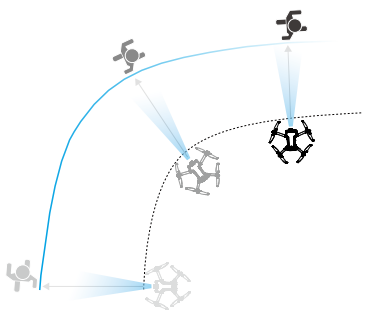
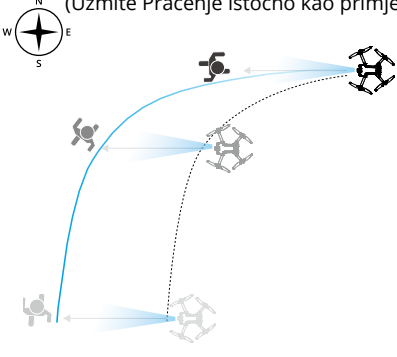
Automatski	<p>Letjelica neprekidno planira i prilagođava putanju leta na temelju okruženja te vrši automatske pokrete.</p> <p>⚠ U Automatskom načinu rada letjelica može samo pratiti osobe i neće reagirati na pokrete upravljačke palice.</p>	
Praćenje	<p>Postoji osam vrsta smjerova praćenja: Prednji, stražnji, lijevi, desni, prednji dijagonalni lijevi, prednji dijagonalni desni, stražnji dijagonalni lijevi i stražnji dijagonalni desni. Nakon postavljanja smjera praćenja, letjelica će pratiti subjekt iz smjera praćenja u odnosu na smjer kretanja predmeta.</p>	<p>(Uzmite Praćenje udesno kao primjer)</p> 
Paralelni let	<p>Letjelica prati subjekt dok održava istu zemljopisnu orijentaciju u odnosu na predmet.</p>	<p>(Uzmite Praćenje istočno kao primjer)</p> 

- ⚠ • Kod načina Praćenje postavka smjera učinkovita je samo kada se subjekt kreće u stabilnom smjeru. Ako smjer kretanja subjekta nije stabilan, letjelica će pratiti subjekt s određene udaljenosti i visine. Nakon početka praćenja smjer praćenja može se podesiti kotačićem za praćenje.

Kod načina ActiveTrack podržani su rasponi praćenja letjelice i subjekta sljedeći:

Subjekt	Ljudi	Vozila/čamci
Vodoravna udaljenost	4 – 20 m (Optimalno: 4 – 15 m)	6 – 100 m (Optimalno: 20 – 50 m)
Visina	0,5 – 20 m (Optimalno: 2 – 15 m)	6 – 100 m (Optimalno: 10 – 50 m)

- 💡 • Dok pratite neku osobu, parametar maksimalne vodoravne udaljenosti ili visine između letjelice i subjekta može se postaviti na 15 m. U stvarnom letu letjelica može premašiti ograničenje i letjeti do 20 m pomicanjem upravljačkih palica.

- ⚠ • Letjelica će letjeti do podržane udaljenosti i raspona visine ako su udaljenost i visina izvan dometa kad započne ActiveTrack. Za najbolje performanse praćenja upravljajte letjelicom na optimalnoj udaljenosti i visini.

Korištenje načina FocusTrack

1. Pokrenite letjelicu i uzletite.

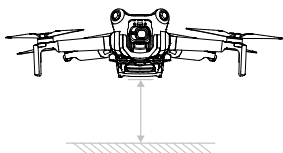

2. Povucite i odaberite subjekt u prikazu kamere ili omogućite Skeniranje subjekta u Postavkama upravljanja u aplikaciji DJI Fly i dodirnite prepoznati subjekt kako biste omogućili način FocusTrack.

- ☀ • FocusTrack se mora upotrebljavati unutar podržanog omjera uvećanja kako slijedi. U suprotnome, to će utjecati na prepoznavanje subjekta.
 - a. Spotlight/Point of Interest: podržava uvećanje do 4x^[1] pokretnih subjekata (samo vozila, čamci i ljudi) i nepomičnih subjekata.
 - b. ActiveTrack: podržava uvećanje do 4x^[1] pokretnih subjekata (samo vozila, čamci i ljudi).

[1] Stvaran omjer uvećanja ovisi o postavkama snimanja. Fotografija 12 MP: 1 – 2x, 4K: 1 – 3x, FHD: 1 – 4x.

- a. Letjelica prema zadanim postavkama ulazi u Spotlight i ne leti automatski. Korisnik mora ručno upravljati letom letjelice pomoću upravljačkih palica. Za početak snimanja dodirnite gumb okidača/snimanja u prikazu kamere u aplikaciji DJI Fly ili pritisnite gumb okidača/snimanja na daljinskom upravljaču.



- b. Dodirnite na dnu zaslona kako biste se prebacili na način Point of Interest. Nakon postavljanja smjera leta i brzine, dodirnite GO i letjelica će automatski početi kružiti oko subjekta na trenutačnoj visini. Korisnik također može pomicati upravljačke palice kako bi ručno upravljao letom dok letjelica automatski leti. Za početak snimanja dodirnite gumb okidača/snimanja u prikazu kamere u aplikaciji DJI Fly ili pritisnite gumb okidača/snimanja na daljinskom upravljaču.

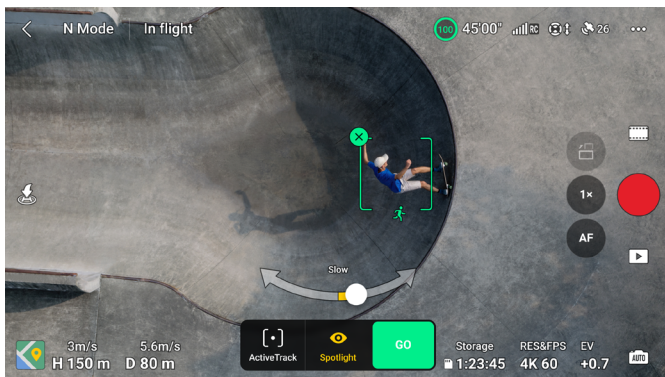

- c. Dodirnite donji dio zaslona za prelazak na način ActiveTrack. Odaberite podnačin i dodirnite GO, letjelica će automatski početi pratiti subjekt. Korisnik također može pomicati upravljačke palice kako bi ručno upravljao letom dok letjelica automatski leti. Za početak snimanja dodirnite gumb okidača/snimanja u prikazu kamere u aplikaciji DJI Fly ili pritisnite gumb okidača/snimanja na daljinskom upravljaču.

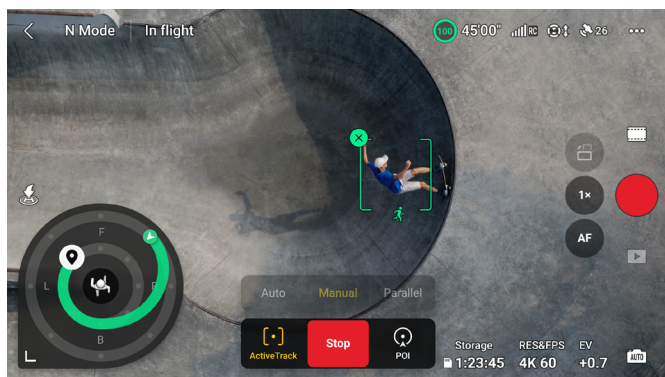

U načinu Praćenje postoji kotačić za praćenje u prikazu kamere. Točke na kotačiću za praćenje označavaju različite smjerove praćenja. Smjer praćenja može se promijeniti dodiranjem točaka ili povlačenjem ikone za smjer praćenja na neku drugu točku na kotačiću za praćenje. Letjelica će letjeti u odabrani smjer praćenja na temelju zelene rute leta prikazane na kotačiću za praćenje. Trenutačni položaj letjelice, krajnji položaj/smjer praćenja i ruta praćenja mogu se pogledati na kotačiću za praćenje. Smjer praćenja može se podesiti tijekom praćenja da bi odgovarao vašim potrebama.

- Ako je subjekt praćenja osoba, kotačić za praćenje u donjem lijevom kutu prikaza kamere prikazuje unutarnje i vanjske krugove. Ako je subjekt praćenja vozilo, kotačić za praćenje prikazuje samo jedan krug.

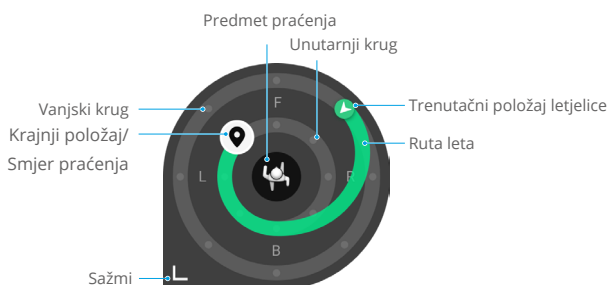

Postavite parametre ulaskom u Postavke > Upravljanje > Postavke FocusTrack.

Unutarnji/vanjski radijus ^[1]	Postavite vodoravnu udaljenost između letjelice i subjekta dok pratite u unutarnjem/vanjskom krugu.
Unutarnja/vanjska visina ^[1]	Postavite okomitu udaljenost između letjelice i subjekta dok pratite u unutarnjem/vanjskom krugu.
Kretanje kamere	Odaberite Uobičajeni ili Brzi. Uobičajeni: letjelica zaobilazi prepreke uz blažu promjenu visine i održava ujednačen let Brzo: Letjelica zaobilazi prepreke uz veću promjenu visine i dinamičnije se kreće.
Let u blizini tla ^[1]	Ako je omogućen, visina letjelice može se postaviti ispod 2 m prilikom praćenja. Time ćete povećati rizik od sudara s preprekama u blizini tla. Letite oprezno.
Ponovno postavite postavke FocusTrack	Postavke FocusTrack za sve subjekte ponovno će se postaviti na zadane.

[1] Ova se postavka pojavljuje samo kad je subjekt praćenja osoba. Tijekom praćenje korisnik može upravljati udaljenosti praćenja i visinom letjelice pomoću palice za nagib i palice gasa. Nakon pomicanja upravljačkih palica parametri unutarnjeg/vanjskog kruga gdje se nalazi krajnji položaj/smjer praćenja također će se podesiti u skladu s time tijekom praćenja. Napominjemo da se neće promijeniti parametri za unutarnje i vanjske krugove u postavkama FocusTrack.

Izlaz iz načina FocusTrack

U načinu Point of Interest ili ActiveTrack jednom pritisnite gumb za pauziranje leta na daljinskom upravljaču ili dodirnite Stop na zaslonu za povratak u način Spotlight.

U načinu Spotlight jednom pritisnite gumb za pauziranje leta na daljinskom upravljaču kako biste izašli iz načina FocusTrack.

Nakon izlaska iz načina FocusTrack dodirnite  za prikaz snimke u opciji Reprodukcijska.



- Letjelica ne može izbjeći pomične subjekte poput ljudi, životinja ili vozila. Dok upotrebljavate FocusTrack, obratite pažnju na okolno okruženje da biste osigurali sigurnost leta.
- NE upotrebljavajte način FocusTrack u područjima gdje ima malih ili tankih predmeta (npr. grana drveća ili električni vodovi), prozirnih predmeta (npr. voda ili staklo) ili jednobojnih površina (npr. bijeli zidovi).
- Uvijek budite spremni pritisnuti gumb za pauziranje leta na daljinskom upravljaču ili dodirnuti Stop u aplikaciji DJI Fly za ručno upravljanje letjelicom u slučaju javljanja hitne situacije.
- Budite dodatno oprezni kad upotrebljavate način FocusTrack u bilo kojoj od sljedećih situacija:
 - a. Predmet praćenja ne kreće se u ravnini.
 - b. Subjekt praćenja drastično mijenja oblik tijekom kretanja.
 - c. Subjekt praćenja nije vidljiv dulje vrijeme.
 - d. Subjekt praćenja kreće se po snježnoj površini.
 - e. Subjekt praćenja ima sličnu boju ili uzorak kao i okruženje.
 - f. Osvjetljenje je izrazito tamno (< 300 luksa) ili svijetlo (> 10 000 luksa).
- Obavezno se pridržavajte lokalnih zakona i propisa o privatnosti kad upotrebljavate način FocusTrack.
- Preporučuje se pratiti samo vozila, čamce i ljude (ali ne i djecu). Oprezno letite prilikom praćenja drugih subjekata.
- Kod podržanih pokretnih subjekata, vozila se odnose na automobile te male i srednje čamce. NE pratite daljinski upravljani model automobila ili čamca.
- Subjekt praćenja može se nenamjerno zamijeniti s drugim predmetom ako prolaze blizu jedan drugog.
- U foto načinu rada, FocusTrack dostupan je samo pri korištenju načina Jedan.
- FocusTrack nije dostupan u načinu rada noćnog videozapisa.
- ActiveTrack nije dostupan kada nema dovoljno svjetla i vizualni sustavi nisu dostupni. Spotlight i POI za nepomične subjekte i dalje se može upotrebljavati, ali nije dostupno otkrivanje prepreka.
- FocusTrack nije dostupan dok je letjelica na tlu.
- FocusTrack možda neće ispravno funkcionirati kad letjelica leti u blizini ograničenja leta ili u GEO zoni.
- Ako je subjekt zaklonjen i letjelica ga izgubi, letjelica će nastaviti letjeti trenutačnom brzinom i orijentacijom 8 sekundi kako bi pokušala ponovno identificirati subjekt. Ako letjelica za 10 sekundi ne uspije ponovno identificirati subjekt, automatski će izaći iz načina ActiveTrack.

MasterShots



Kliknite na poveznicu u nastavku ili skenirajte QR kôd kako biste pogledali vodiče u obliku videozapisa.



<https://s.dji.com/intelligent-flight>

MasterShots drži subjekt u središtu okvira dok izvodi različita manevriranja u nizu radi stvaranja kratkog filmskog videozapisa.

Uporaba načina MasterShots

1. Pokrenite letjelicu i ostavite je da lebdi na najmanje 2 m (6,6 stopa) iznad tla.

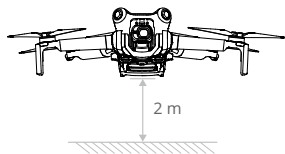

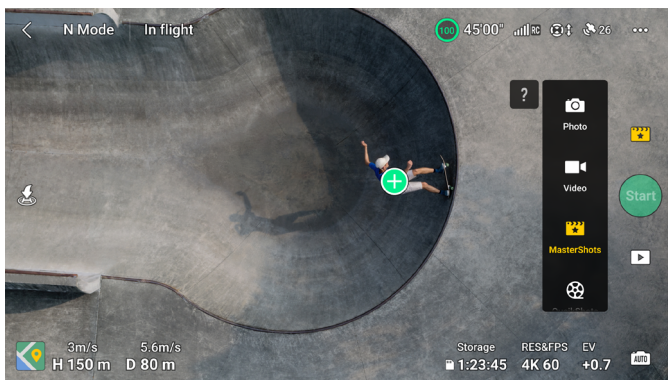

2. U aplikaciji DJI Fly dodirnite ikonu načina snimanja za odabir načina MasterShots i pročitajte upute. Obavezno shvatite kako treba upotrebljavati način snimanja i da u blizini nema prepreka.
3. Povucite i odaberite subjekt u prikazu kamere te podesite udaljenost leta. Uđite u prikaz karte kako biste provjerili procijenjenu udaljenost leta i putanje leta te kako biste osigurali da nema prepreke u udaljenosti leta, poput visokih zgrada. Dodirnite Start, letjelica će automatski početi letjeti i snimati. Letjelica će se vratiti natrag u prvobitni položaj nakon završetka snimanja.



4. Dodirnite  za pristup, uređivanje ili dijeljenje videozapisa na društvenim mrežama.

Izlazak iz načina MasterShots

Pritisnite gumb za pauziranje leta jednom ili dodirnite  u aplikaciji DJI Fly za izlazak iz načina MasterShots. Letjelica će kočiti i lebdjeti.

-  • Upotrebjavajte način MasterShots na mjestima podalje od građevina i drugih prepreka. Pobrinite se da na putanji leta nema ljudi, životinja ili ostalih prepreka. Kad ima dovoljno svjetla, a okruženje je prikladno za vizualne sustave, letjelica će kočiti i lebdjeti u mjestu ako se otkrije prepreka.
- Uvijek obratite pažnju na predmete oko letjelice i upotrijebite daljinski upravljač kako biste izbjegli sudare ili prepreke letjelice.
- NE upotrebjavajte način MasterShots ni u jednoj od sljedećih situacija:
 - a. Kad je subjekt blokiran duže vrijeme ili izvan vidnog polja.
 - b. Kad je subjekt slične boje ili uzorka kao okolina.
 - c. Kad je subjekt u zraku.
 - d. Kada se subjekt brzo kreće.
 - e. Osvjetljenje je izrazito tamno (< 300 luksa) ili svijetlo (> 10 000 luksa).
- NE upotrebjavajte način MasterShots na mjestima u blizini građevina ili gdje je signal GNSS sustava slab. U suprotnom, putanja leta može postati nestabilna.
- Obavezno slijedite lokalne zakone i propise o privatnosti kad upotrebljavate način MasterShots.

QuickShots





Kliknite na poveznicu u nastavku ili skenirajte QR kôd kako biste pogledali vodiče u obliku videozapisa.



<https://s.dji.com/intelligent-flight>

Načini snimanja QuickShots uključuju načine Dronie, Raketa, Circle, Spirala, Bumerang i Asteroid. Letjelica snima u skladu s odabranim načinom snimanja i automatski generira kratki videozapis. Videozapis se može pregledati, uređivati ili dijeliti na društvenim mrežama iz reprodukcije.

 **Dronie:** Letjelica leti unazad i penje se s kamerom fokusiranom na subjekt.

 **Raketa:** Letjelica se penje sa kamerom usmjerenom prema dolje.

 **Circle:** Letjelica kruži oko subjekta.

 **Spirala:** Letjelica se penje i spiralno kruži oko subjekta.

- 🌀 **Bumerang:** Letjelica leti oko subjekta ovalnom putanjom, uzdižući se dok leti od početne točke i spušta se dok leti natrag. Početna točka letjelice tvori jedan kraj duge osi ovalnog oblika, dok je drugi kraj na suprotnoj strani subjekta od početne točke.
- 🌀 **Asteroid:** Letjelica leti unatrag i prema gore, snima nekoliko fotografija, a zatim leti natrag do početne točke. Stvoreni videozapis započinje s panoramom najvišeg položaja, a zatim prikazuje pogled iz letjelice tijekom spuštanja.

- ⚠️ • Provjerite ima li dovoljno prostora kad upotrebljavate način Bumerang. Osigurajte radijus od najmanje 30 m (99 stopa) oko letjelice i prostor od najmanje 10 m (33 stope) iznad letjelice.
- Provjerite ima li dovoljno prostora kad upotrebljavate način Asteroid. Osigurajte najmanje 40 m (131 stopu) iza i 50 m (164 stope) iznad letjelice.

Upotreba načina QuickShots

1. Pokrenite letjelicu i ostavite ju da lebdi najmanje 2 m (6,6 stopa) iznad tla.

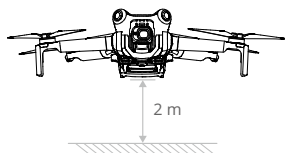

2. U aplikaciji DJI Fly dodirnite ikonu načina snimanja za odabir načina QuickShots i slijedite upute. Obavezno shvatite kako treba upotrebljavati način snimanja i da u blizini nema prepreka.
3. Odaberite podnačin, povucite i odaberite subjekt u prikazu kamere. Dodirnite Start, letjelica će automatski početi letjeti i snimati. Letjelica će se vratiti natrag u prvobitni položaj nakon završetka snimanja.

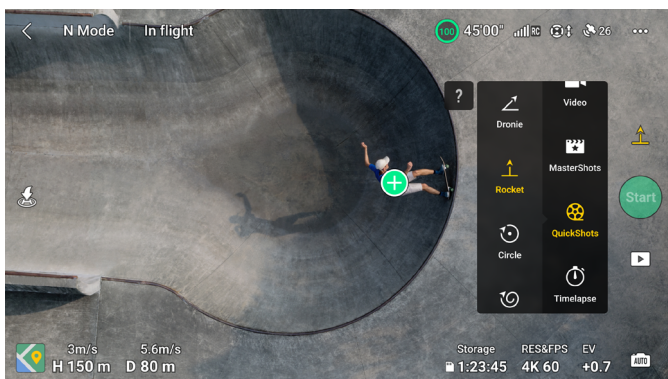

4. Dodirnite za pristup, uređivanje ili dijeljenje videozapisa na društvenim mrežama.

Izlaz iz načina QuickShots

Pritisnite gumb za pauziranje leta jednom ili dodirnite  u aplikaciji DJI Fly za izlazak iz načina QuickShots. Letjelica će kočiti i lebdjeti. Ponovno dodirnite zaslon i letjelica će nastaviti snimati.

Napomena: ako slučajno pomaknete upravljačku palicu, letjelica će izaći iz načina QuickShots i lebdjeti u mjestu.

-  • Upotrijebite način QuickShots na mjestima podalje od građevina i drugih prepreka. Pobrinite se da na putanji leta nema osoba, životinja ili drugih prepreka. Letjelica će kočiti i lebdjeti u mjestu ako se otkrije prepreka.
- Uvijek obratite pažnju na predmete oko letjelice i upotrijebite daljinski upravljač kako biste izbjegli sudare ili prepreke letjelice.
- NE upotrebljavajte način QuickShots ni u jednoj od sljedećih situacija:
 - a. Kad je subjekt blokiran duže vrijeme ili izvan vidnog polja.
 - b. Kad je subjekt udaljen više od 50 m od letjelice.
 - c. Kad je subjekt slične boje ili uzorka kao okolina.
 - d. Kad je subjekt u zraku.
 - e. Kada se subjekt brzo kreće.
 - f. Osvjetljenje je izrazito tamno (< 300 luksa) ili svijetlo (> 10 000 luksa).
- NE upotrebljavajte način QuickShots na mjestima u blizini građevina ili gdje je signal GNSS sustava slab. U suprotnom, putanja leta postat će nestabilna.
- Obavezno slijedite lokalne zakone i propise o privatnosti kad upotrebljavate način QuickShots.

Hyperlapse





Kliknite na poveznicu u nastavku ili skenirajte QR kôd kako biste pogledali vodiče u obliku videozapisa.



<https://s.dji.com/intelligent-flight>

Načini snimanja Hyperlapse uključuju načine Free, Circle, Course Lock i Waypoint.

-  • Nakon odabira načina snimanja Hyperlapse u aplikaciji u DJI Fly idite na Postavke > Kamera > Hyperlapse da biste odabrali vrstu fotografije izvornih hyperlapse fotografija koje želite spremiti ili odaberite Isključeno da ne biste spremili izvorne hyperlapse fotografije. Preporučuje se snimke pohraniti na microSD karticu letjelice.
-  • Za optimalne performanse preporučuje se uporaba načina Hyperlapse na visini većoj od 50 m i postavljanje razlike od najmanje dvije sekunde između intervala vremena i brzine zatvarača.

- Preporučuje se odabir statičkog subjekta (npr. visoke zgrade, planinski teren) koji se nalazi na sigurnoj udaljenosti od letjelice (više od 15 m). Ne birajte subjekt koji je preblizu letjelici, ljudima ili automobilima u pokretu itd.
- ⚠ Kad ima dovoljno svjetla, a okruženje je prikladno za vizualne sustave, letjelica će kočiti i lebdjeti u mjestu ako se tijekom načina Hyperlapse otkrije prepreka. Ako nema dovoljno svjetla ili okruženje nije prikladno za rad vizualnih sustava tijekom načina Hyperlapse, letjelica će nastaviti snimati bez otkrivanja prepreka. Letite oprezno.
- Letjelica će generirati videozapis nakon što napravi najmanje 25 fotografija, što je broj potreban za generiranje jedne sekunde videozapisa. Videozapis će se generirati prema zadanim postavkama bez obzira na to završava li način Hyperlapse normalno ili letjelica neočekivano izađe iz načina rada (primjerice, kada se aktivira RTH niske razine baterije).

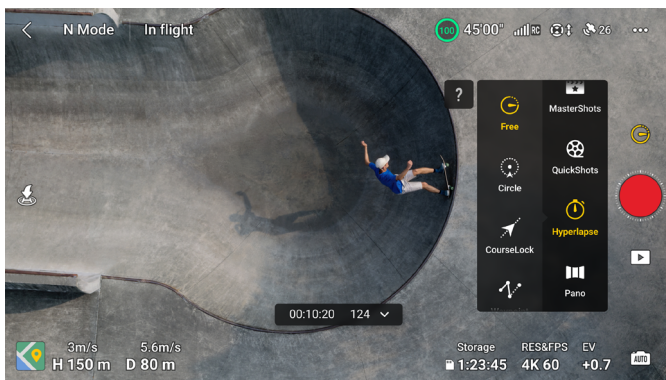

Free

Letjelica automatski fotografira i generira vremenski videozapis.

Free način rada može se upotrebljavati dok je letjelica na zemlji.

Nakon uzlijetanja moguće je upravljati kretanjama letjelice i gimbalnim nagibom. Povucite i odaberite subjekt na zaslonu, letjelica će se kretati oko subjekta kada se upravljačke palice ručno pomaknu.

Slijedite korake u nastavku kako biste upotrebljavali način Free:

1. Podesite vrijeme intervala, trajanje videozapisa i najveću brzinu. Na zaslonu se prikazuje broj fotografija koje će se snimiti i trajanje snimanja.
2. Za početak dodirnite gumb okidača/snimanja.

Circle

Letjelica automatski fotografira dok leti oko odabranog subjekta kako bi generirala vremenski videozapis. Tijekom leta pomaknite palicu za okretanje kako biste podesili brzinu kruženja letjelice oko subjekta, palicu gasa za promjenu visine i palicu za nagib za podešavanje udaljenosti od subjekta.

Slijedite korake u nastavku kako biste upotrijebili način Circle:

1. Podesite vrijeme intervala, trajanje videozapisa, brzinu i smjer kruga. Na zaslonu se prikazuje broj fotografija koje će se snimiti i trajanje snimanja.
2. Povucite i odaberite subjekt na zaslonu. Za podešavanje okvira upotrijebite palicu za promjenu pravca i gimbalni kotačić.
3. Za početak dodirnite gumb okidača/snimanja.

Course Lock

Način Course Lock omogućava korisniku zaključavanje smjera leta. Tijekom postupka korisnik može odabrati subjekt ka kojem će se usmjeriti kamera dok snima hyperlapse fotografije.

Tijekom leta pomaknite palicu za okretanje kako biste vodoravno podesili brzinu leta, palicu gasa za promjenu visine i palicu za nagib za podešavanje brzine leta.

Ako je zaključan samo jedan smjer leta i nije odabran subjekt, moguće je podesiti usmjerenje letjelice i gimbalni nagib.

Slijedite korake u nastavku za upotrebu načina Course Lock:

1. Podesite letjelicu u željenu orijentaciju, a zatim dodirnite  da biste zaključali trenutačnu orijentaciju kao smjer leta.
2. Podesite vrijeme intervala, trajanje videozapisa i brzinu. Na zaslonu se prikazuje broj fotografija koje će se snimiti i trajanje snimanja.
3. Prema potrebi, povucite i odaberite subjekt. Nakon odabira subjekta, letjelica će automatski prilagoditi orijentaciju ili gimbalni kut za centriranje subjekta u središte prikaza kamere. U ovom trenutku okvir se ne može ručno prilagoditi.
4. Za početak dodirnite gumb okidača/snimanja.

Waypoints

Letjelica automatski snima fotografije na putanji leta višestrukih točki rute i generira vremenski videozapis. Letjelica može letjeti u slijedu od prve točke rute do konačne točke rute ili obrnuto. Letjelica neće reagirati na pokrete palice daljinskog upravljača tijekom leta.

Slijedite korake u nastavku kako biste upotrebljavali način Waypoints:

1. Podesite željene točke rute. Odletite letjelicom na željena mjesta i prilagodite usmjerenje letjelice i gimbalni nagib.
2. Podesite redoslijed snimanja, vrijeme intervala i duljinu videozapisa. Na zaslonu se prikazuje broj fotografija koje će se snimiti i trajanje snimanja.
3. Za početak dodirnite gumb okidača/snimanja.

Letjelica će automatski generirati vremenski videozapis koji je vidljiv u reprodukciji.

Waypoint Flight



Kliknite na poveznicu u nastavku ili skenirajte QR kôd kako biste pogledali vodiče u obliku videozapisa.



<https://s.dji.com/intelligent-flight>

Waypoint Flight omogućuje letjelici snimanje slika tijekom leta u skladu s točkom rute letenja koju generiraju prethodno definirane točke rute. Points of Interest (POI) mogu se povezati s točkama rute. Smjer će tijekom leta pokazivati na POI. Točka rute letenja može se spremi i ponoviti.

Korištenje načina Waypoint Flight

1. Omogućite način Waypoint Flight

Dodirnite  lijevo od prikaza kamere u aplikaciji DJI Fly kako biste omogućili način Waypoint Flight.



2. Planirajte let u načinu Waypoint Flight

Dodirnite *** na upravljačkoj ploči za postavljanje parametara za rutu leta kao što su globalna brzina, kamera, ponašanje po dovršetku leta, Nakon gubitka signala i početne točke. Postavke se primjenjuju na sve točke rute.

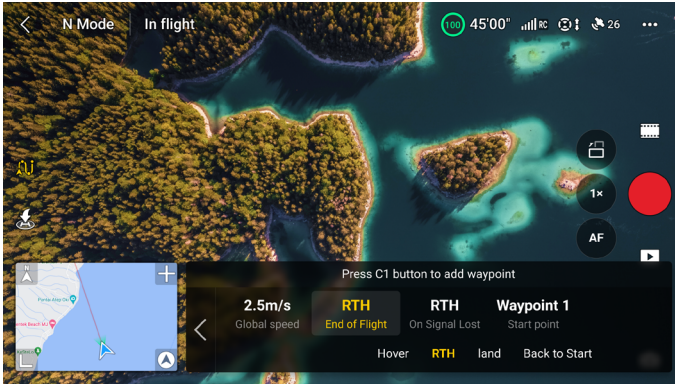

Globalna brzina	Zadana brzina leta cijele rute leta. Povucite traku za brzinu kako biste postavili globalnu brzinu.
Dovršetak leta	Ponašanje letjelice po dovršetku zadatka leta. Može se postaviti na Lebdenje, RTH, Slijetanje ili Natrag na početak.
Nakon gubitka signala	Ponašanje letjelice kada se signal daljinskog upravljača izgubi tijekom leta. Može se postaviti na RTH, Lebdenje, Slijetanje ili Nastavak.
Početna točka	Nakon odabira pokreni početnu točku, ruta leta započet će od te točke rute do sljedećih točaka rute.

- ☀️ • Prilikom korištenja načina Waypoint Flight u EU, ponašanje letjelice kada se signal daljinskog upravljača izgubi ne može se postaviti na Nastavak.

3. Postavke točke rute

a. Prikvačite točku rute

Točke rute mogu se prikvačiti putem karte prije uzlijetanja.

Točke rute mogu se prikvačiti pomoću sljedećih metoda nakon uzlijetanja, potreban je GNSS sustav.

- Upotreba daljinskog upravljača: Pritisnite jednom Fn gumb (RC-N2) ili gumb C1 (DJI RC 2) kako biste prikvačili točku rute.
- Korištenje radne ploče: Dodirnite  na upravljačkoj ploči da biste prikvačili točku rute.
- Korištenje karte: Uđite u prikaz karte i dodirnite kartu da biste prikvačili rutu.

Pritisnite i držite točku rute za pomicanje njezina položaja na karti.

- Prilikom prikvačivanja točke rute, preporučuje se letjeti do mjesta za točniji i bolji rezultat snimanja.
 - Vodoravni položaj GNSS sustava letjelice, visina od točke uzlijetanja, smjer, gimbalni nagib i omjer uvećanja kamere u ovoj točki rute bit će zabilježeni ako je točka rute prikvačena tijekom leta putem daljinskog upravljača ili radne ploče.
 - Spojite daljinski upravljač na internet i preuzmite kartu prije korištenja karte za prikvačivanje točke rute. Kada je točka rute prikvačena na kartu, može se zabilježiti samo vodoravni položaj GNSS sustava letjelice, a zadana visina točke rute postavljena je na 50 m od točke uzlijetanja.
- ⚠ Ruta leta bit će zakrivljena između točaka rute, a visina letjelice između točaka rute može postati niža od visine točaka rute tijekom leta. Pazite da izbjegnute sve prepreke u nastavku prilikom postavljanja točke rute.

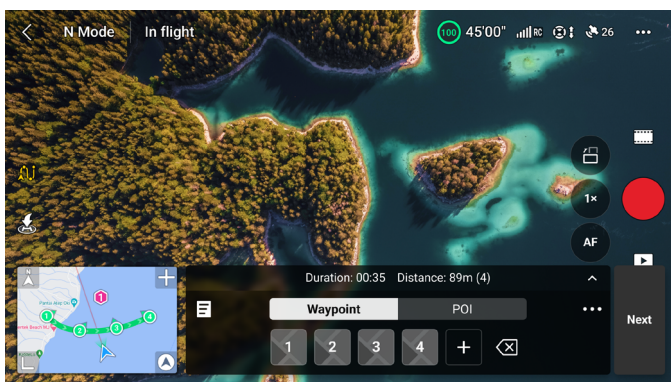

b. Postavke

Dotirnite broj točke rute za postavke, parametri točke rute opisani su na sljedeći način:

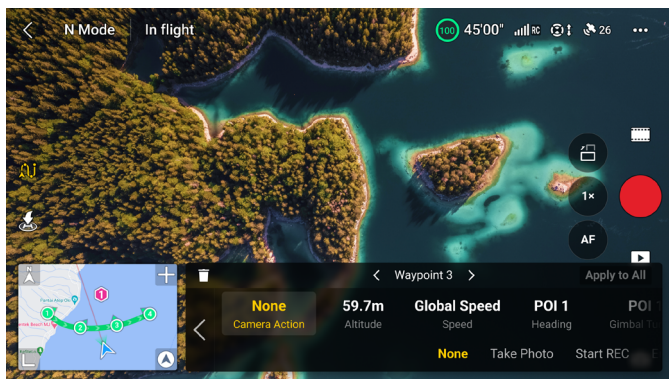

Radnja kamere	Radnja kamere na točki rute. Odaberite između Ništa, Snimi fotografiju i Započni ili Zaustavi snimanje.
Visina	Visina na točki rute s točke uzlijetanja. Obavezno uzliječite s iste visine originalnog leta kako biste postigli veću točnost visine kada se ponovi let u načinu Waypoint Flight.
Brzina	Brzina leta od trenutačne točke rute do sljedeće točke rute. <ul style="list-style-type: none"> • Globalna brzina: letjelica će letjeti postavljenom globalnom brzinom od trenutačne točke rute do sljedeće. • Prilagođeno: letjelica će ubrzati ili usporiti ujednačenom brzinom s trenutačne točke rute do sljedeće točke i postići prilagođenu brzinu tijekom ovog procesa.
Smjer	Letjelica se kreće prema točki rute. <ul style="list-style-type: none"> • Praćenje kursa: smjer letjelice u vodoravnoj tangenti isti je u odnosu na rutu leta. • POI^[1]: dodirnite broj POI kako biste usmjerili letjelicu prema određenoj POI točki. • Ručno: korisnik može podesiti smjer letjelice između prethodne i trenutačne točke rute tijekom načina Waypoint Flight. • Prilagođeno: povucite traku kako biste prilagodili smjer. Smjer se može pregledati u prikazu karte.
Gimbalni nagib	Gimbalni nagib na točki rute. <ul style="list-style-type: none"> • POI^[1]: dodirnite broj POI za usmjeravanje kamere prema određenoj POI točki. • Ručno: korisnik može podesiti gimbalni nagib između prethodne i trenutačne točke rute tijekom načina Waypoint Flight. • Prilagođeno: povucite traku za prilagodbu nagiba gimbala.
Uvećanje	Uvećanje kamere na točki rute. <ul style="list-style-type: none"> • Digitalno uvećanje (1-4x)^[2]: povucite traku kako biste prilagodili omjer uvećanja. • Ručno: korisnik može podesiti omjer uvećanja između prethodne i trenutačne točke rute tijekom načina Waypoint Flight. • Automatski^[3]: letjelica će glatko podesiti omjer uvećanja od prethodne do sljedeće točke rute.
Vrijeme lebdjenja	Trajanje lebdjenja letjelice na trenutačnoj točki rute.

[1] Prije odabira POI točke za smjer ili gimbalni nagib, provjerite postoje li POI točke na ruti leta. Ako je POI točka povezana s točkom rute, smjer i gimbalni nagib bit će ponovno postavljeni prema POI točki.

[2] Stvaran omjer uvećanja ovisi o postavkama snimanja. Fotografija 12 MP: 1 – 2x, 4K: 1 – 3x, FHD: 1 – 4x.

[3] Uvećanje početne i krajnje točke ne može se postaviti na automatsko.

Trenutačno odabrana postavka parametra (sve postavke osim radnje kamere) mogu se primijeniti na sve točke rute nakon odabira opcije Primijeni na sve. Dodirnite  za brisanje trenutačno odabrane točke rute.



4. POI postavke





Dodirnite POI na upravljačkoj ploči za prebacivanje na POI postavke. Koristite istu metodu da biste prikvačili POI točku koja se koristi s točkom rute.

Dodirnite broj POI za postavljanje visine POI-ja i povežite POI s točkama rute.

Visina	Nakon postavljanja visine POI točke, koja je stvarna visina subjekta, gimbal će podesiti kut nagiba kako bi se osiguralo da se kamera okrene prema POI točki.
Povežite točku rute	Višestruke točke rute mogu se povezati s istom POI točkom, a kamera će tijekom leta u načinu Waypoint Flight pokazivati prema POI točki.

5. Let u načinu Waypoint Flight



-  • Provjerite postavke za izbjegavanje prepreka na stranici Postavke > Sigurnost u aplikaciji DJI Fly prije leta u načinu Waypoint Flight. Kada je postavljena na Zaobilaznica ili Kočnica, letjelica će kočiti i lebdjeti u mjestu ako se tijekom leta u načinu Waypoint Flight otkrije prepreka. Letjelica ne može osjetiti prepreke ako je radnja za izbjegavanje prepreka onemogućena. Letite oprezno.
 - Promatrajte okoliš i pobrinite se da nema prepreka na ruti prije leta u načinu Waypoint Flight.
 - Obavezno održavajte letjelicu u vizualnom vidnom polju (VLOS). Uvijek budite spremni pritisnuti gumb za pauzu leta u slučaju bilo kakve hitne situacije.
-
-  • Kada se signal daljinskog upravljača izgubi tijekom leta, letjelica će izvršiti radnju postavljenu u opciji Nakon gubitka signala.
 - Kada se let u načinu Waypoint Flight završi, letjelica će izvesti akciju postavljenu u opciji Dovršetak leta.

- a. Dodirnite Sljedeće ili **•••** na radnoj ploči da biste ušli u stranicu s postavkama parametara rute leta i ponovno provjerili. Korisnici po potrebi mogu promijeniti početnu točku. Dodirnite **GO** za prijenos zadatka leta na točku rute. Dodirnite  kako biste otkazali postupak prijenosa i vratili se na postavke parametara rute leta.
- b. Zadatak leta po točki rute obaviti će se nakon prijenosa. Trajanje leta, točke rute i udaljenost bit će prikazani u prikazu kamere. Palica za nagib može se upotrijebiti za promjenu brzine leta tijekom leta u načinu Waypoint Flight.
- c. Dodirnite  za pauziranje leta u načinu Waypoint Flight nakon početka zadatka. Dodirnite  za nastavak leta u načinu Waypoint Flight. Dodirnite  kako biste zaustavili let u načinu Waypoint Flight i vratili se na stranicu s postavkama parametara rute leta.

6. Zbirka

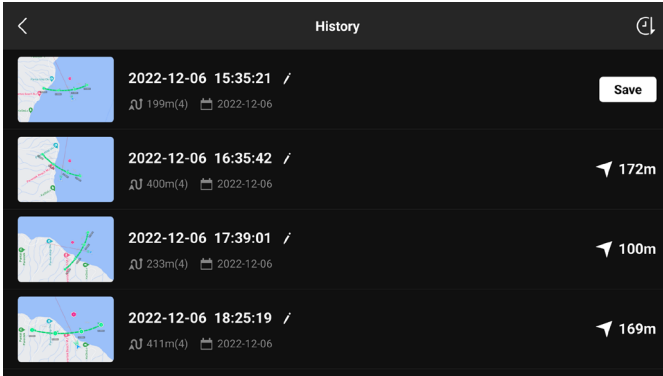
Prilikom planiranja leta u načinu Waypoint Flight, zadatak će se automatski generirati i spremi svake minute. Dodirnite  na lijevoj strani kako biste ušli u Zbirku i ručno spremili zadatak.



- U zbirci rute leta možete provjeriti spremljene zadatke i dodirnuti za otvaranje ili uređivanje zadatka.
- Dodirnite  za uređivanje naziva zadatka.
- Povucite lijevo kako biste izbrisali zadatak.
- Dodirnite ikonu u gornjem desnom kutu kako biste promijenili redoslijed zadataka.
 - : zadaci će se sortirati na temelju datuma njihova spremanja.
 - : zadaci će se sortirati na temelju udaljenosti između trenutnog položaja daljinskog upravljača i početnih točaka rute, od najbliže do najudaljenije.

7. Izlaz iz načina Waypoint Flight

Dodirnite  za izlaz iz načina Waypoint Flight. Dodirnite Spremi i izađi kako biste spremili zadatak u Zbirku i izašli.

Tempomat



Kliknite na poveznicu u nastavku ili skenirajte QR kôd kako biste pogledali vodiče u obliku videozapisa.



<https://s.dji.com/intelligent-flight>

Funkcija Tempomat omogućuje letjelici da zaključa trenutačni unos upravljačkom palicom daljinskog upravljača kada to uvjeti dopuštaju i leti brzinom koja odgovara trenutačnom unosu upravljačkom palicom. Bez potrebe za kontinuiranim pomicanjem upravljačkih palica, letovi na velikim udaljenostima postaju lakši, a podrhtavanje slike koje se često događa tijekom ručnog rada može se izbjeći. Više pokreta kamere, kao što je spiralno uzdizanje, može se postići povećavanjem unosa upravljačkom palicom.

Korištenje tempomata

1. Postavite gumb tempomata

Idite na DJI Fly, odaberite Postavke > Upravljanje > Prilagodba tipke, a zatim postavite prilagodljivu tipku daljinskog upravljača na tempomat.

2. Uđite u Tempomat

- Pritisnite gumb tempomata dok pritišćete upravljačku palicu, a zatim će letjelica letjeti trenutačnom brzinom sukladno unosu s upravljačke palice. Upravljačka palica može se otpustiti i automatski će se vratiti u središte.
- Prije nego što se upravljačka palica vrati u središte, pritisnite gumb tempomata za ponovno postavljanje brzine leta na temelju trenutačnog unosa upravljačkom palicom.
- Upravljačku palicu gurnite nakon što se vrati u središte; letjelica će letjeti ažuriranom brzinom na temelju prethodne brzine. U tom slučaju, ponovno pritisnite gumb tempomata i letjelica će automatski letjeti ažuriranom brzinom.

3. Izlaz iz tempomata

Pritisnite gumb tempomata bez unosa s upravljačke palice, pritisnite gumb funkcije pauziranja leta na daljinskom upravljaču ili na zaslonu dodirnite  kako biste izašli iz funkcije tempomata. Letjelica će kočiti i lebdjeti.



- Tempomat je dostupan kada korisnik ručno upravlja letjelicom u načinu Uobičajeni, Cine i Sport. Tempomat je također dostupan kada koristite načine APAS, Free Hyperlapse i Spotlight.
 - Tempomat se ne može pokrenuti bez unosa upravljačkom palicom.
 - Letjelica ne može ući ili će izaći iz tempomata u sljedećim situacijama:
 - a. kada je blizu maksimalne visine ili maksimalne udaljenosti
 - b. kada letjelica prekine vezu s daljinskim upravljačem ili aplikacijom DJI Fly
 - c. kada letjelica osjeti prepreku i zakoči te lebdi u mjestu
 - d. tijekom RTH-a ili automatskog slijetanja
 - e. prilikom prebacivanja načina leta
 - Otkrivanje prepreka u tempomatu slijedi trenutačni način leta. Letite oprezno.
-

Letjelica

Letjelica sadržava upravljač leta, video sustav za silaznu vezu, vizualni sustav, infracrveni senzorski sustav, pogonski sustav i pametnu bateriju za let.

Letjelica

Letjelica sadrži upravljač leta, video sustav za silaznu vezu, vizualni sustav, infracrveni senzorski sustav, pogonski sustav i pametnu bateriju za let.

Način leta

Letjelica podržava sljedeće načine leta, koji se mogu prebaciti pomoću prekidača Način leta na daljinskom upravljaču.

Uobičajeni način rada

Letjelica upotrebljava GNSS sustav, višesmjerni vizualni sustav, donji vizualni sustav i 3D infracrveni senzorski sustav kako bi se locirala i stabilizirala. Kad je signal GNSS sustava jak, letjelica upotrebljava GNSS da bi se locirala i stabilizirala. Kad je GNSS sustav slab, ali su osvijetljenja i drugi okolišni uvjeti dobri, letjelica za pozicioniranje koristi vizualne sustave. Kad su omogućeni vizualni sustavi, a uvjeti osvijetljenja i drugi okolišni uvjeti dobri, maksimalni kut nagiba iznosi 30°, a maksimalna vodoravna brzina leta 12 m/s.

Sportski način rada

U sportskom načinu rada letjelica upotrebljava GNSS sustav i donji vizualni sustav za pozicioniranje, a reakcije letjelice optimizirane su radi okretnosti i brzine, čineći je osjetljivijom na pokrete upravljačke palice. Maksimalna vodoravna brzina leta iznosi 16 m/s. Imajte na umu da je uočavanje prepreka onemogućeno u načinu rada Sport.

Način rada Cine

Način rada Cine temelji se na uobičajenom načinu rada s ograničenom brzinom leta, što letjelicu čini stabilnijom tijekom snimanja.

Letjelica se automatski prebacuje u Attitude način rada (ATTI) kada su vizualni sustavi nedostupni ili onemogućeni i kad je signal GNSS sustava slab ili kompas nailazi na smetnje. U ATTI načinu rada, okruženje lako može utjecati na letjelicu. Čimbenici okoliša, poput vjetra, mogu rezultirati vodoravnim pomakom letjelice, što može predstavljati opasnost, posebno kad leti u zatvorenim prostorima. Letjelica neće moći automatski lebdjeti ili kočiti, stoga pilot treba spustiti letjelicu što prije kako bi se izbjegle nesreće.



• Načini leta učinkoviti su samo za ručni let i tempomat.



- Vizualni sustavi onemogućeni su u načinu rada Sport, što znači da letjelica ne može automatski uočiti prepreke na svojoj ruti. Korisnik mora paziti na okruženje i upravljati letjelicom kako bi izbjegao prepreke.
- Maksimalna brzina i put zaustavljanja letjelice značajno se povećavaju u načinu rada Sport. Minimalni put zaustavljanja od 30 m potreban je u uvjetima bez vjetra.
- U uobičajenom ili načinu rada Sport potreban je minimalni put zaustavljanja od 10 m u uvjetima bez vjetra dok se letjelica penje i spušta.
- Odziv letjelice značajno se povećava u načinu rada Sport, što znači da mali pokret upravljačke palice na daljinskom upravljaču dovodi do kretanja letjelicu na velike udaljenosti. Obavezno održavajte odgovarajući manevarski prostor tijekom leta.

- Brzina leta i visina ograničeni su kad letjelica leti ulijevo ili udesno kako bi se osigurala stabilnost pri snimanju. Ograničenje dostiže svoj maksimum kada je nagib gimbala – 90°. Ako puše jak vjetar, ograničenje će biti onemogućeno radi poboljšanja otporu vjetra letjelice. Kao rezultat toga, gimbal može vibrirati tijekom snimanja.
- Korisnici mogu uočiti manje podrhtavanje kod videozapisa snimljenih u načinu rada Sport.

Pokazatelji statusa letjelice

Letjelica ima dva pokazatelja statusa letjelice.

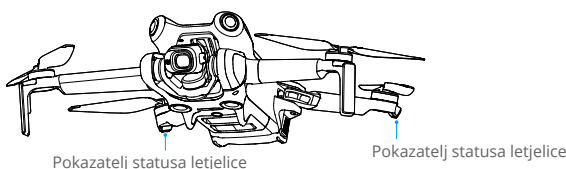

Kad je letjelica uključena, ali motori ne rade, pokazatelji statusa letjelice prikazivat će trenutačni status sustava za kontrolu leta. Pogledajte tablicu u nastavku za više informacija o pokazateljima statusa letjelice.

Opisi pokazatelja statusa letjelice

Uobičajeni status

	Treperi naizmjenično crveno, žuto i zeleno	Uključivanje i provođenje samodijagnostičkih testova
	Treperi žuto četiri puta	Zagrijavanje
	Treperi polako zeleno	GNSS sustav omogućen
	Treperi dvaput zeleno	Omogućeni vizualni sustavi
	Polako treperi žuto	GNSS sustav i vizualni sustavi su onemogućeni (omogućen način ATTI)

Statusi upozorenja

	Treperi brzo žuto	Signal daljinskog upravljača je izgubljen
	Polako treperi crveno	Uzljetanje je onemogućeno, npr. niska razina baterije ^[1]
	Treperi brzo crveno	Kritično niska razina baterije
	Neprekidno crveno svjetlo	Kritična pogreška
	Treperi naizmjenično crveno i žuto	Potrebno je kalibriranje kompasa

[1] Ako letjelica ne može uzletjeti dok pokazatelji statusa sporo trepere crveno, pogledajte upozorenje u aplikaciji DJI Fly.

Nakon pokretanja motora, pokazatelji statusa letjelice treperit će zeleno. Kada je letjelica u Kontinentalnoj Kini, pokazatelj statusa na njoj lijevoj strani treperi crveno, a pokazatelj statusa na desnoj strani treperi zeleno.

-  • Zahtjevi u pogledu rasvjete razlikuju se ovisno o regiji. Pridržavajte se lokalnih zakona i propisa.

Povratak na početnu točku





Kliknite na poveznicu u nastavku ili skenirajte QR kôd kako biste pogledali vodiče u obliku videozapisa.



<https://s.dji.com/RTH>

Funkcija Povratak na početnu točku (RTH) vraća letjelicu u zadnju zabilježenu početnu točku. RTH se može aktivirati na tri načina: korisnik aktivno aktivira RTH, letjelica ima nisku razinu baterije ili je izgubljen kontrolni signal između daljinskog upravljača i letjelice. Ako letjelica uspješno zabilježi početnu točku, a sustav pozicioniranja radi normalno, kada se aktivira funkcija RTH, letjelica će automatski odletjeti natrag i sletjeti na Početnu točku.

	GNSS sustav	Opisi
Početna točka	 10	Prva lokacija na kojoj je letjelica primila jak do umjereno jak signal GNSS sustava (označeno bijelom ikonom) bit će zabilježen kao zadana početna točka. Početna točka se može ažurirati prije uzlijetanja sve dok letjelica prima drugi jaki do umjereno jaki signal GNSS sustava. Ako je signal slab, početna točka neće se ažurirati. Nakon bilježenja početne točke, aplikacija DJI Fly izdat će glasovni upit. Ako je potrebno ažurirati početnu točku tijekom leta (na primjer, kada se promijeni položaj korisnika), početna točka može se ručno ažurirati na stranici Postavke > Sigurnost u aplikaciji DJI Fly.

Tijekom RTH-a letjelica će automatski podesiti gimbalni nagib kako bi usmjerila kameru prema RTH ruti prema zadanim postavkama. Ako je signal prijena videozapisa normalan, Početna točka u proširenoj stvarnosti, RTH ruta u proširenoj stvarnosti i Sjena letjelice u proširenoj stvarnosti prikazivat će se na prikazu kamere prema zadanim postavkama. Time se poboljšava doživljaj leta pomaganjem korisnicima da vide RTH rutu i Početnu točku te da izbjegnu prepreke na ruti. Prikaz se može promijeniti na stranici Postavke sustava > Sigurnost > Postavke proširene stvarnosti.

- ⚠️ • Ruta povratka u početnu točku u proširenoj stvarnosti koristi se samo za referencu i može odstupati od stvarne rute leta u raznim slučajevima. Uvijek obratite pažnju na prikaz uživo na zaslonu tijekom RTH-a. Letite oprezno.
- Tijekom RTH-a upotrijebite gimbalni kotačić za podešavanje orijentacije kamere ili pritisnite prilagodljive tipke na daljinskom upravljaču da biste ponovno centrirali kameru kako bi letjelica prekinula s automatskim podešavanjem gimbalnog nagiba, što može spriječiti prikazivanje RTH rute u proširenoj stvarnosti.
- Kada dosegnete Početnu točku, letjelica će automatski podesiti gimbalni nagib okomito prema dolje.

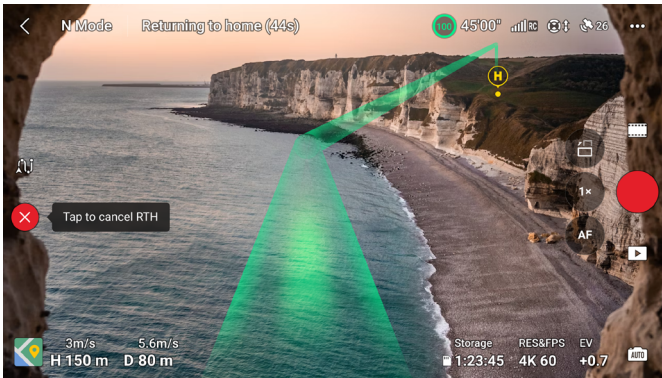

Napredan RTH

Kada se aktivira napredan RTH, letjelica će automatski planirati najbolju RTH putanju koja će biti prikazana u aplikaciji DJI Fly i prilagodit će se prema okolišu.

Ako je kontrolni signal između daljinskog upravljača i letjelice dobar, izađite iz pametnog RTH-a dodirivanjem  u aplikaciji DJI Fly ili pritiskom tipke RTH na daljinskom upravljaču. Nakon izlaska iz RTH-a, korisnik će ponovno uspostaviti kontrolu nad letjelicom.

Način aktivacije

• Korisnik aktivno aktivira RTH

Napredan RTH pokreće se dodirivanjem na  u aplikaciji DJI Fly ili pritiskom i držanjem tipke RTH na daljinskom upravljaču dok se ne oglasi.

• Niska razina baterije letjelice

Kad je razina pametne baterije za let preniska i nema dovoljno snage za povratak u početnu točku, spustite letjelicu što je prije moguće.

Kako bi se izbjegla nepotrebna opasnost uzrokovana nedovoljnom snagom, letjelica automatski izračunava je li baterijsko napajanje dovoljno za povratak u početnu točku u skladu s trenutačnim položajem, okruženjem i brzinom leta. Kada je razina baterije niska i dovoljna samo za završetak RTH leta, u aplikaciji DJI Fly pojavit će se upozorenje. Letjelica će automatski letjeti u početnu točku ako se ne poduzme ništa nakon odbrojavanja.

Korisnik može otkazati RTH pritiskom na tipku RTH na daljinskom upravljaču. Ako se RTH otkaze nakon upozorenja, pametna baterija možda neće imati dovoljno snage za sigurno spuštanje letjelice, što može dovesti do pada ili gubitka letjelice.

Letjelica će automatski sletjeti ako trenutačna razina baterije može samo podržati letjelicu dovoljno dugo da se spusti sa svoje trenutačne visine. Automatsko slijetanje ne može se otkazati, ali se može upotrijebiti daljinski upravljač za kontroliranje vodoravnog kretanja i brzine spuštanja letjelice tijekom postupka slijetanja. Ako ima dovoljno napajanja, palica gasa može se koristiti da se letjelica podigne pri brzini od 1 m/s.

Tijekom automatskog slijetanja, pomaknite letjelicu vodoravno i pronađite odgovarajuće mjesto za spuštanje što je prije moguće. Letjelica će pasti ako korisnik nastavi gurati palicu gasa prema gore dok je napajanje ispražnjeno.

• **Gubitak signala daljinskog upravljača**

Nakon što se izgubi signal daljinskog upravljača, radnja letjelice može se postaviti na RTH, slijetanje ili lebdenje u opciji Postavke > Sigurnost > Napredne sigurnosne postavke u aplikaciji DJI Fly. Ako je radnja postavljena na RTH, početna točka uspješno je zabilježena i kompas normalno funkcionira, Siguran RTH se automatski aktivira nakon što se signal daljinskog upravljača izgubi na više od šest sekundi.

Kad je osvjetljenje dovoljno i okoliš je prikladan za normalan rad vizualnih sustava, DJI Fly će prikazati RTH putanju koju je letjelica generirala prije nego što je signal daljinskog upravljača izgubljen. Letjelica će pokrenuti RTH pomoću naprednog RTH-a prema postavkama RTH-a. Letjelica će ostati u RTH-u čak i ako se signal daljinskog upravljača vrati. DJI Fly će u skladu s tim ažurirati putanju RTH-a.

Letjelica će ući u RTH izvorne rute kada osvjetljenje nije dovoljno ili ako okoliš nije prikladan za normalan rad vizualnih sustava. Letjelica će ući ili ostati u unaprijed postavljenom RTH-u čak i ako se signal daljinskog upravljača vrati tijekom RTH-a. Postupak RTH-a izvorne rute naveden je u nastavku:

1. Letjelica koči i lebdi u mjestu.
2. Kada započne RTH:
 - Ako je udaljenost RTH-a (vodoravna udaljenost između letjelice i Početne točke) veća od 50 m, letjelica podešava svoju orijentaciju i leti unatrag 50 m na izvornoj ruti leta prije ulaska u unaprijed postavljen RTH.
 - Ako je udaljenost RTH-a veća od 5 m, ali manje od 50 m, podešava svoju orijentaciju i pravocrtno leti do Početne točke pri trenutačnoj visini.
 - Letjelica slijeće odmah ako je udaljenost RTH-a manja od 5 m.
3. Letjelica započinje sa slijetanjem kada dođe iznad Početne točke.

-
-  • Ako se RTH pokreće putem aplikacije DJI Fly, a udaljenost RTH-a veća je od 5 m, u aplikaciji DJI Fly pojavit će se sljedeće dvije mogućnosti: RTH i slijetanje. Korisnici mogu odabrati RTH ili izravno spustiti letjelicu.
- Letjelica se možda neće moći vratiti u početnu točku normalno ako je sustav pozicioniranja ne funkcionira normalno. Tijekom načina Siguran RTH letjelica može ući u način ATTI i automatski sletjeti ako sustav pozicioniranja ne funkcionira normalno.
 - Prije svakog leta važno je postaviti odgovarajuću visinu RTH-a. Pokrenite aplikaciju DJI Fly i postavite visinu RTH-a. Zadana visina za RTH iznosi 100 m.

- Letjelica ne može otkriti prepreke tijekom načina Siguran RTH ako vizualni sustavi nisu dostupni.
- GEO zone mogu utjecati na RTH. Izbjegavajte letenje u blizini GEO zona.
- Letjelica se možda neće moći vratiti na početnu točku kad je brzina vjetra prevelika. Letite oprezno.
- Posebno obratite pažnju na male ili sitne predmete (kao što su grane drveća ili dalekovoda) ili prozirne predmete (kao što su voda ili staklo) tijekom RTH-a. Izadite iz RTH-a i kontrolirajte letjelicu ručno u hitnim slučajevima.
- Povratak na početnu točku ne može se aktivirati tijekom automatskog slijetanja.

Postupak RTH-a

1. Zabilježena je početna točka.
2. Aktivira se napredan RTH.
3. Letjelica koči i lebdi u mjestu. Kada započne RTH:
 - Letjelica slijeće odmah ako je udaljenost RTH-a manja od 5 m.
 - Ako je udaljenost RTH-a veća od 5 m, letjelica će podesiti svoju orijentaciju prema Početnoj točki i isplanirati najbolju putanju u skladu s postavkama RTH-a, osvjetljenja i uvjeta u okolišu.
4. Letjelica će letjeti automatski u skladu s postavkama RTH-a, okruženjem i signalom prijennosa tijekom RTH-a.
5. Letjelica slijeće i motori se zaustavljaju nakon što stigne do početne točke.

Postavke RTH-a

Postavke RTH-a dostupne su za napredan RTH. U aplikaciji DJI Fly idite na prikaz kamere, dodirnite Postavke > Sigurnost, a zatim RTH.

1. Optimalno:



- Ako je osvjetljenje dovoljno i okoliš je prikladan za vizualne sustave, letjelica će planirati optimalnu putanju za RTH i prilagoditi visinu prema čimbenicima okoliša kao što su prepreke i signali prijennosa, bez obzira na postavku RTH visine. Optimalna putanja za RTH znači da će letjelica putovati najkraćom mogućom udaljenošću da bi smanjila količinu potrošene baterije i povećala vrijeme leta.
- Ako nema dovoljno svjetla ili okruženje nije prikladno za vizualne sustave, letjelica će provesti unaprijed postavljenu RTH na temelju postavke RTH visine.

2. Unaprijed postavljeno:



Uvjeti osvjetljenja i okoliša		Prikladno za vizualne sustave	Nije prikladno za vizualne sustave
Udaljenost RTH-a > 50 m	Trenutačna visina < visina RTH-a	Letjelica će planirati RTH putanju, letjeti na otvoreno područje uz izbjegavanje prepreka, penjati se do RTH visine i vratiti se u početnu točku koristeći najbolju putanju.	Letjelica će se penjati do RTH visine i pravocrtno odletjeti u početnu točku na RTH visini.
	Trenutačna visina ≥ visina RTH-a	Letjelica će se vratiti u početnu točku koristeći najbolju putanju na trenutačnoj visini.	Letjelica će pravocrtno odletjeti u početnu točku na trenutačnoj visini.
Udaljenost RTH-a nalazi se unutar 5 do 50 m			

Kad se letjelica približava početnoj točki, ako je trenutačna visina viša od visine RTH-a, letjelica će pametno odlučiti hoće li se spustiti dok leti prema naprijed u skladu s uvjetima okoline, osvjetljenja, postavljene visine RTH-a i trenutačne visine. Kad letjelica dođe iznad početne točke, trenutačna visina letjelice neće biti niža od postavljene visine RTH-a. **Napominjemo da**, ako nema dovoljno svjetla ili okruženje nije prikladno za vizualne sustave, letjelica ne može izbjegavati prepreke. **Obavezno postavite sigurnu visinu RTH-a i obratite pažnju na okolno okruženje da biste osigurali sigurnost leta.**

Planovi RTH-a za različita okruženja, metode aktivacije RTH-a i postavke RTH-a navedeni su u nastavku:

Uvjeti osvjetljenja i okoliša	Prikladno za vizualne sustave	Nije prikladno za vizualne sustave
		Letjelica može zaobilaziti prepreke i GEO zone
Korisnik aktivno aktivira RTH		
Niska razina baterije letjelice	Letjelica će provesti RTH na temelju postavke RTH-a: <ul style="list-style-type: none"> • Optimalno • Unaprijed postavljeno 	Unaprijed postavljeno
Gubitak signala daljinskog upravljača		RTH izvorne rute, Unaprijed postavljeno RTH provest će se kada se ponovno vrati signal

-
- ⚠ • Tijekom naprednog RTH-a letjelica će automatski prilagoditi brzinu leta kako bi odgovarala čimbenicima okoliša kao što su brzina vjeta i prepreke.
- Letjelica ne može izbjeći male ili sitne predmete poput grana drveća ili električnih vodova. Upravljajte letjelicom do otvorenog područja prije korištenja RTH-a.
 - Napredan RTH postavite kao unaprijed postavljeno ako postoje električni vodovi ili tornjevi koje letjelica ne može zaobići na RTH putanji i provjerite je li RTH visina postavljena na višu vrijednost od ostalih prepreka.
 - Letjelica će kočiti i vratiti se u početnu točku u skladu s najnovijim postavkama ako se tijekom RTH postavke RTH-a promijene.
 - Ako se maksimalna visina podesi ispod trenutačne visine tijekom RTH-a, letjelica će se prvo spustiti do maksimalne visine i nastaviti se vraćati u početnu točku.
 - RTH visina ne može se promijeniti tijekom RTH-a.
 - Ako postoji velika razlika između trenutačne visine i visine za RTH, količina upotrijebljene baterije ne može se točno izračunati zbog razlike u brzini vjeta na različitim visinama. Posebno obratite pozornost na upozorenja o snazi baterije u aplikaciji DJI Fly.
 - Tijekom naprednog RTH-a letjelica će ući u unaprijed postavljen RTH ako uvjeti osvjetljenja i okruženje postanu neprikladni za vizualne sustave. U tom slučaju letjelica ne može zaobići prepreke. Prije ulaska u RTH potrebno je postaviti odgovarajuću visinu RTH-a.
 - Kada je signal daljinskog upravljača dobar tijekom naprednog RTH-a, za upravljanje brzinom leta može se koristiti palica za nagib, ali se orijentacija i visina ne mogu kontrolirati, a letjelicom se ne može kontrolirati za let lijevo ili desno. Stalno pritiskanje palice za nagib radi ubrzavanja povećat će brzinu potrošnje energije baterije. Letjelica ne može zaobići prepreke ako brzina leta premaši efektivnu brzinu otkrivanja prepreka. Letjelica će kočiti i lebdjeti u mjestu te izaći iz RTH-a ako se palica za nagib povuče do kraja prema dolje. Letjelicom se može upravljati nakon što se palica za nagib otpusti.
 - Ako letjelica dosegne ograničenje visine za trenutačnu lokaciju letjelice ili početnu točku dok se uspinje tijekom unaprijed postavljenog RTH-a, letjelica prestaje s podizanjem i vraća u početnu točku na trenutačnoj visini. Obratite pozornost na sigurnost leta tijekom RTH-a.
 - Ako je početna točka u visinskoj zoni, ali letjelica nije, kada letjelica dosegne visinsku zonu, spustit će se ispod ograničenja visine, što može biti niže od postavljene visine za RTH. Letite oprezno.
 - Letjelica će zaobići sve GEO zone na koje naiđe kada leti naprijed tijekom naprednog RTH-a. Letite oprezno.
 - Letjelica će izaći iz RTH-a ako je okolno okruženje previše složeno da bi dovršila RTH, čak i ako vizualni sustavi rade ispravno.
 - Ako je videoprijenos OcuSync zapriječen i dođe do prekida veze, letjelica se može oslanjati samo na Poboljšani prijenos putem veze 4G. S obzirom na to da se na RTH ruti mogu nalaziti velike prepreke, kako bi se zajamčila sigurnost tijekom RTH, RTH ruta uzet će prethodnu rutu leta kao referencu. Tijekom upotrebe Poboljšanog prijenosa obratite veću pozornost na status baterije i RTH rutu na karti.
-

Zaštita za slijetanje

Zaštita za slijetanje aktivirat će se tijekom RTH-a.

Zaštita za slijetanje omogućena je nakon što letjelica počne slijetati.

1. Tijekom zaštite za slijetanje letjelica će automatski detektirati prikladno tlo i pažljivo sletjeti.
2. Ako se utvrdi da je tlo neprikladno za slijetanje, letjelica će lebdjeti i čekati potvrdu pilota.
3. Ako zaštita za slijetanje nije u funkciji, DJI Fly prikazat će upozorenje za slijetanje kad se letjelica spusti na 0,5 m od tla. Dodirnite potvrdi ili gurnite palicu gasa do kraja prema dolje i držite jednu sekundu i letjelica će sletjeti.

Precizno slijetanje

Letjelica automatski pretražuje i pokušava uskladiti karakteristike terena ispod za vrijeme RTH-a. Letjelica će sletjeti ako se trenutačni teren podudara s terenom Početne točke. Pojavit će se upit u aplikaciji DJI Fly ako se teren ne podudara.



- Zaštita za slijetanje aktivira se tijekom preciznog slijetanja.
 - Učinkovitost preciznog slijetanja podliježe sljedećim uvjetima:
 - a. Početna točka mora se zabilježiti pri uzlijetanju i ne smije se mijenjati tijekom leta. U suprotnom, letjelica neće imati zapis o značajkama terena početne točke.
 - b. Tijekom uzlijetanja letjelica se mora uspinjati najmanje 7 m prije nego krene vodoravno.
 - c. Značajke terena početne točke moraju ostati u velikoj mjeri nepromijenjene.
 - d. Značajke terena početne točke moraju biti dovoljno prepoznatljive. Tereni poput područja koja su prekrivena snijegom nisu prikladni.
 - e. Uvjeti osvjetljenja ne smiju biti previše svijetli ili mračni.
 - Sljedeće radnje dostupne su za vrijeme preciznog slijetanja:
 - a. Pritisnite palicu gasa prema dolje kako biste ubrzali slijetanje.
 - b. Pomicanje bilo koje druge upravljačke palice osim palice gasa smatrat će se odustajanjem od preciznog slijetanja. Letjelica će se spustiti okomito nakon otpuštanja upravljačkih palica. Zaštita za slijetanje i dalje je učinkovita u tom slučaju.
-

Vizualni sustavi i 3D infracrveni senzorski sustav

DJI Mini 4 Pro opremljen je i višesmjernim vizualnim sustavom (prednjim, stražnjim, bočnim, gornjim), donjim vizualnim sustavom i 3D infracrvenim senzorskim sustavom koji omogućuju pozicioniranje i višesmjerno otkrivanje prepreka.

Višesmjerni vizualni sustav sastoji se od četiri kamere koje se nalaze na prednjoj strani letjelice. Donji vizualni sustav sastoji se od dvije kamere, smještene na dnu letjelice. Vizualni sustavi opažaju prepreke prema rasponu slike.

3D infracrveni senzorski sustav na dnu letjelice sastoji se od 3D infracrvenog odašiljača i prijamnika. 3D infracrveni senzorski sustav pomaže letjelici procijeniti udaljenost do prepreka, udaljenost do tla i izračunati položaj letjelice zajedno sa donjim vizualnim sustavom. 3D infracrveni senzorski sustav ispunjava sigurnosne zahtjeve za sigurnost ljudskog oka za laserske proizvode klase 1.

Pomoćno svjetlo koje se nalazi na dnu letjelice može pomoći donjem vizualnom sustavu. Automatski će se uključiti prema zadanim postavkama u uvjetima slabog osvjetljenja kada je visina leta manja od 5 m. Korisnici ga također mogu ručno uključiti ili isključiti u aplikaciji DJI Fly. Svaki put kada se letjelica ponovno pokrene, pomoćno svjetlo vratit će se na zadanu postavku Auto.

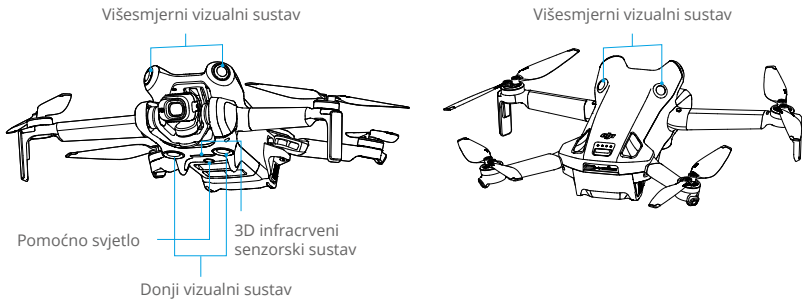

Područje otkrivanja

Prednji vizualni sustav	Opseg preciznog mjerenja: 0,5 – 18 m; FOV: 90° (vodoravno), 72° (okomito)
Stražnji vizualni sustav	Opseg preciznog mjerenja: 0,5 – 15 m; FOV: 90° (vodoravno), 72° (okomito)
Bočni vizualni sustav	Opseg preciznog mjerenja: 0,5 – 12 m; FOV: 90° (vodoravno), 72° (okomito)
Gornji vizualni sustav^[1]	Opseg preciznog mjerenja: 0,5 – 15 m; FOV: 72° (prednje i stražnje), 90° (lijevo i desno)
Donji vizualni sustav	Opseg preciznog mjerenja: 0,3 – 12 m; FOV: 106° (prednje i stražnje), 90° (lijevo i desno) Raspon lebdjenja: 0,5 – 30 m
3D infracrveni senzorski sustav	Opseg preciznog mjerenja: 0,1 – 8 m (> 10 % refleksija); FOV: 60° (prednji i stražnji), 60° (lijevo i desno)

[1] Višesmjerni vizualni sustav može osjetiti prepreke u vodoravnim smjerovima i iznad.

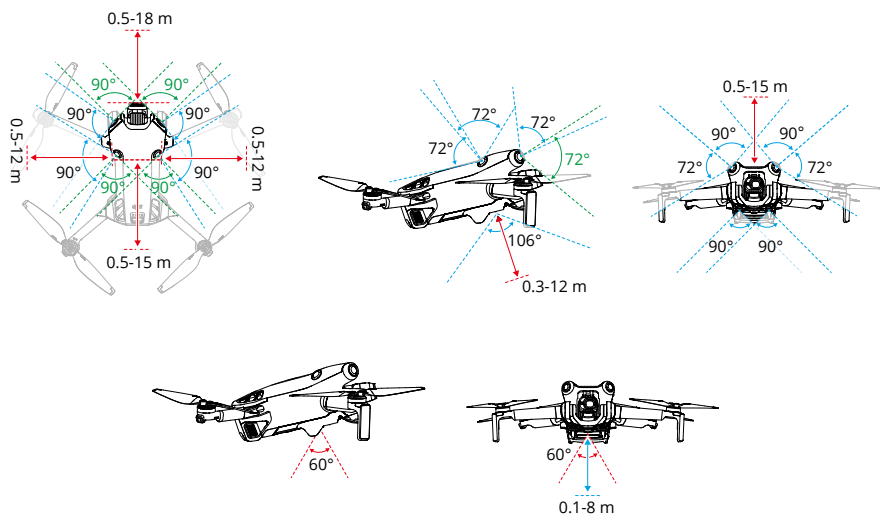

Korištenje vizualnih sustava

Funkcija pozicioniranja donjeg vizualnog sustava primjenjiva je kada su signali GNSS sustava nedostupni ili slabi. Ona je automatski omogućena u uobičajenom ili Cine načinu.

Ako je letjelica u uobičajenom ili Cine načinu rada i ako je prepoznavanje prepreka postavljeno na Zaobilaznica ili Kočnica u aplikaciji DJI Fly, višesmjerni vizualni sustav automatski se aktivira. Višesmjerni vizualni sustav najbolje radi s odgovarajućim osvjetljenjem i jasno označenim ili teksturiranim preprekama. Zbog inercije, korisnici moraju paziti da koč letjelicom na razumnoj udaljenosti.

Vizualno pozicioniranje i Otkrivanje prepreka mogu se onemogućiti u aplikaciji DJI Fly, u Postavkama sustava > Sigurnost > Napredne sigurnosne postavke.

- ⚠ • Obratite pozornost na okruženje za let. Vizualni sustavi i 3D infracrveni senzorski sustav rade samo u određenim uvjetima i ne mogu zamijeniti ljudsku kontrolu i prosudbu. Tijekom leta uvijek obratite pažnju na okolno okruženje i na upozorenja u aplikaciji DJI Fly te budite odgovorni i održavajte kontrolu nad letjelicom u svakom trenutku.
- Donji vizualni sustav najbolje funkcionira kada se letjelica nalazi na visini od 0,5 do 30 m ako nema dostupnog signala GNSS sustava. Potreban je dodatni oprez ako je visina letjelice veća od 30 m jer to može utjecati na vizualnu izvedbu pozicioniranja.
- U uvjetima slabog osvjetljenja, vizualni sustavi možda neće postići optimalnu izvedbu pozicioniranja čak i ako je uključeno pomoćno svjetlo. Letite oprezno ako je signal GNSS sustava u takvim okruženjima slab.

- Donji vizualni sustav možda neće raditi pravilno kad letjelica leti blizu vode. Stoga letjelica možda neće moći aktivno izbjegavati vodu ispod sebe prilikom slijetanja. Preporučuje se stalno održavati kontrolu leta, donositi dobre prosudbe na temelju okolnog okruženja i izbjegavati prekomjerno oslanjanje na donji vizualni sustav.
- Vizualni sustavi ne mogu točno identificirati velike strukture s okvirima i kabelima, kao što su dizalice, tornjevi visokog napona, visokonaponski vodovi, kabelski mostovi i ovjesni mostovi.
- Vizualni sustavi ne mogu pravilno raditi u blizini površina koje nemaju jasne varijacije uzoraka ili tamo gdje je svjetlo preslabo ili prejako. Vizualni sustavi ne mogu pravilno raditi u sljedećim situacijama:
 - a. let blizu jednobojnih površina (npr. čisto crna, bijela, crvena ili zelena)
 - b. let blizu vrlo reflektirajućih površina
 - c. let blizu vode ili prozirnih površina
 - d. let blizu pokretnih površina ili predmeta
 - e. let u području bez čestih ili drastičnih promjena osvjetljenja
 - f. let blizu izrazito tamnih (< 10 luksa) ili svijetlih (> 40 000 luksa) površina
 - g. let blizu površina koje snažno reflektiraju ili apsorbiraju infracrvene valove (npr. ogledala)
 - h. let blizu površina bez jasnih uzoraka ili tekstura
 - i. let blizu površina s ponavljajućim identičnim uzorcima ili teksturama (npr. pločice istog dizajna)
 - j. let blizu prepreka s malim površinama (npr. grane drveća i električni vodovi).
- Neka senzori budu čisti u svakom trenutku. NE grebite i ne dirajte senzore. NE upotrebljavajte letjelicu u prašnjavim ili vlažnim uvjetima.
- Možda će biti potrebno kalibrirati kamere vizualnog sustava nakon duljeg vremena pohrane. U aplikaciji DJI Fly prikazat će se upit i kalibracija će se izvršiti automatski.
- NE letite po kiši, smogu ili ako je vidljivost manja od 100 m.
- Svaki put prije uzlijetanja provjerite sljedeće:
 - a. Provjerite da nema naljepnica ili bilo kakvih drugih prepreka na staklima infracrvenog senzorskog sustava i vizualnih sustava.
 - b. Ako na staklu vizualnih sustava i infracrvenog senzorskog sustava ima nečistoće, prašine ili vode, očistite ih mekom krpom. NE upotrebljavajte sredstva za čišćenje koja sadrže alkohol.
 - c. Obratite se DJI podršci ako dođe do oštećenja na lećama infracrvenog senzorskog sustava i vizualnih sustava.
- NE blokirajte infracrveni senzorski sustav i vizualne sustave.
- Letjelica može letjeti u bilo koje doba dana ili noći. No vizualni sustavi postaju nedostupni noću. Letite oprezno.

Sustavi napredne pomoći pilotu (Advanced Pilot Assistance)

Advanced Pilot Assistance Systems (APAS) značajka je dostupna u uobičajenom i Cine načinu rada. Kad je omogućen APAS, letjelica će i dalje reagirati na korisničke naredbe i planirati svoju putanju prema unosima upravljačkom palicom i okruženju leta. APAS olakšava izbjegavanje prepreka, dobivanje jasnijih snimaka i bolje iskustvo letenja.

Nastavite pomicati upravljačke palice u bilo kojem smjeru. Letjelica će zaobići prepreke leteći iznad, ispod ili lijevo ili desno od prepreke. Letjelica također može reagirati na unos upravljačkom palicom zaobilazeći prepreke.

Kad je omogućen način APAS, letjelica se može zaustaviti pritiskom na gumb za pauziranje leta na daljinskom upravljaču. Letjelica koči i lebdi tri sekunde i čeka daljnje upute pilota.

Da biste omogućili način APAS, otvorite aplikaciju DJI Fly, idite u Postavke > Sigurnost i omogućite APAS odabirom Zaobilaznica. Odaberite način rada Uobičajeni ili Nifty način rada pri korištenju Zaobilaznica. U Nifty načinu rada letjelica može letjeti brže, ravnomjerno i bliže preprekama, praveći bolje snimke uz zaobilazjenje prepreka. Međutim, povećava se rizik od sudara s preprekama. Letite oprezno.

Nifty način rada ne može normalno raditi u sljedećim situacijama:

1. Kad se usmjerenje letjelice brzo mijenja prilikom leta u blizini prepreka.
2. Prilikom leta kroz uske prepreke kao što su krošnje ili grmlje velikom brzinom.
3. Prilikom leta blizu prepreka koje su premale za otkrivanje.
4. Prilikom leta sa štitnikom propelera.

Zaštita za slijetanje

Zaštita za slijetanje aktivirat će se ako se Izbjegavanje prepreka postavi na Zaobilaznica ili Kočnica i korisnik gurne palicu gasa prema dolje kako bi spustio letjelicu. Zaštita za slijetanje omogućena je nakon što letjelica počne slijetati.

1. Tijekom zaštite za slijetanje letjelica će automatski otkriti je li područje prikladno za slijetanje, a zatim sletjeti.
2. Ako se utvrdi da je tlo neprikladno za slijetanje, letjelica će lebjeti kad se spusti na 0,8 m iznad tla. Gurnite palicu gasa prema dolje na najmanje pet sekundi i letjelica će sletjeti bez otkrivanja prepreka.



- Obavezno upotrebljavajte način APAS kada su dostupni vizualni sustavi. Provjerite da duž željene putanje leta nema ljudi, životinja, predmeta malih površina (npr. grane drveća) ili prozirnih predmeta (npr. stakla ili vode).
- Obavezno upotrijebite način APAS kada su donji vizualni sustavi dostupni ili je signal GNSS sustava jak. APAS način možda neće funkcionirati pravilno kad letjelica leti iznad vode ili snijegom pokrivenih područja.
- Budite posebno oprezni kada letite u izuzetno mračnom (< 300 luksa) ili svijetlom (> 10 000 luksa) okruženju.
- Obratite pažnju na aplikaciju DJI Fly i pobrinite se da APAS način normalno radi.
- APAS možda neće ispravno funkcionirati kad letjelica leti u blizini ograničenja leta ili u GEO zoni.

Vision Assist

Vision Assist prikaz, potaknut vodoravnim vizualnim sustavom, mijenja smjer vodoravne brzine (naprijed, natrag, lijevo i desno) kako bi pomogao korisnicima da se kreću i promatraju prepreke tijekom leta. Prijedite prstom ulijevo na pokazatelju položaja, desno na mini karti ili dodirnite ikonu u donjem desnom kutu pokazatelja položaja da biste se prebacili na prikaz pomoći za vid.

- ⚠ Prilikom uporabe pomoći za vid, kvaliteta prijenosa videozapisa može biti niža zbog ograničenja propusnosti prijenosa, performansi mobilnog telefona ili razlučivosti videoprijenosa zaslona na daljinskom upravljaču.
- Normalno je da se propeleri pojavljuju u prikazu pomoći za vid.
- Pomoć za vid treba koristiti samo za referencu. Stakleni zidovi i mali predmeti kao što su grane drveća, električne žice i konopi za zmaj ne mogu se točno prikazati.
- Pomoć za vid nije dostupan dok letjelica ne poleti ili kada je signal za prijenos videozapisa slab.



Vodoravna brzina letjelice	Smjer crte označava trenutni vodoravni smjer letjelice, a dužina crte označava vodoravnu brzinu letjelice.
Smjer prikaza pomoći za vid	Označava smjer prikaza pomoći za vid. Dodirnite i zadržite za zaključavanje smjera.
Prebaci na mini kartu	Dodirnite za prebacivanje s prikaza pomoći za vid na mini kartu.
Sažmi	Dodirnite za smanjenje prikaza pomoći za vid.
Max	Dodirnite za maksimiziranje prikaza pomoći za vid.
Zaključano	Označava da je smjer prikaza pomoći za vid zaključan. Dodirnite za otkazivanje zaključavanja.

- 💡 Kada smjer nije zaključan u određenom smjeru, prikaz pomoći za vid automatski se prebacuje na trenutni smjer leta. Dodirnite bilo koju drugu strelicu za promjenu smjera prikaza pomoći za vid na tri sekunde prije povratka na prikaz trenutnog vodoravnog smjera leta.
- Kada je smjer zaključan u određenom smjeru, dodirnite bilo koju drugu strelicu za promjenu smjera prikaza pomoći za vid na tri sekunde prije povratka na trenutni vodoravni smjer leta.

Upozorenje na sudar

Kada se otkrije prepreka u trenutačnom smjeru prikaza, prikaz pomoći za vid prikazuje upozorenje na sudar. Boja upozorenja određena je razmakom između prepreke i letjelice.



Boja upozorenja na sudar	Udaljenost između letjelice i prepreke
Žuto	2,2-5 m
Crveno	≤ 2,2 m



- ⚠ • FOV pomoći za vid u svim smjerovima iznosi oko 80°. Normalno je da se tijekom upozorenja na sudar u vidnom polju ne vide prepreke.
- Upozorenjem na sudar ne upravlja prekidač Prikaz radarske karte i ono ostaje vidljivo čak i kada je radarska karta isključena.
- Upozorenje na sudar pojavljuje se samo kada je prikaz pomoći za vid prikazan u malom prozoru.

Snimač leta

Podaci o letu, uključujući telemetriju leta, podatke o statusu letjelice i ostali parametri, automatski se spremaju u interni snimač podataka letjelice. Podacima se može pristupiti putem aplikacije DJI Assistant 2 (serija potrošačkih dronova).

Propeleri

Postoje dvije vrste propelera koji su dizajnirani za vrtnju u različitim smjerovima. Oznake se koriste za označavanje koji se propeleri trebaju pričvrstiti na koje motore. Obavezno uparite propelere i motore u skladu sa slijedećim uputama.

Propeleri	Označeno	Neoznačeno
Ilustracija		
Položaj montiranja	Pričvrstite na motore označenih krakova	Pričvrstite na motore neoznačenih krakova

Pričvršćivanje propelera

Pričvrstite označene propelere na motore označenih krakova, a neoznačene propelere na motore neoznačenih krakova. Upotrijebite odvijač iz pakiranja letjelice za ugradnju propelera. Provjerite jesu li propeleri pričvršćeni.

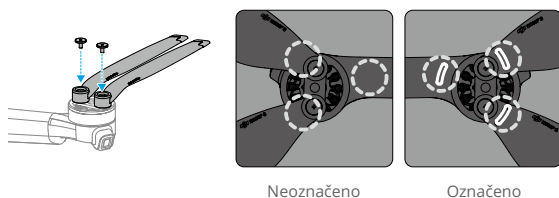

- ⚠ Upotrijebite samo odvijač iz pakiranja letjelice za ugradnju propelera. Uporaba drugih odvijača može oštetiti vijke.
- Tijekom zatezanja pazite da vijci budu okomito. Vijci ne bi smjeli biti nakošeni u odnosu na površinu za ugradnju. Nakon završetka instalacije provjerite jesu li vijci u ravnini i zakrenite propelere kako biste provjerili postoji li neuobičajen otpor.

Odvajanje propelera

Upotrijebite odvijač iz pakiranja letjelice kako biste olabavili vijke i odvojili propelere od motora.



- Lopatice propelera su oštre. Pažljivo rukujte njima.
 - Odvijač se koristi samo za ugradnju propelera. NE upotrebljavajte odvijač za rastavljanje letjelice.
 - Ako je propeler slomljen, uklonite dva propelera i vijke na odgovarajućem motoru i odložite ih u otpad. Upotrijebite dva propelera iz istog paketa. NE miješajte s propelerima iz drugih paketa.
 - Upotrebljavajte samo službene propelere tvrtke DJI. NE miješajte vrste propelera.
 - Propeleri su potrošni dijelovi. Po potrebi kupite dodatne propelere.
 - Provjerite jesu li propeleri i motori pravilno postavljeni prije svakog leta. Nakon svakih 30 sati leta (približno 60 letova) provjerite jesu li vijci na propelerima pritegnuti.
 - Provjerite jesu li svi propeleri u dobrom stanju prije svakog leta. NE upotrebljavajte stare, napuknute ili slomljene propelere.
 - Kako biste izbjegli ozljede, držite se podalje od rotirajućih propelera i motora.
 - Kako biste izbjegli oštećenje propelera, postavite letjelicu pravilno tijekom prijevoza ili skladištenja. NEMOJTE stiskati niti savijati propelere. Ako su propeleri oštećeni, to može utjecati na performanse leta.
 - Provjerite jesu li motori montirani pravilno i okreću li se glatko. Sletite letjelicom odmah ako se motor zaglavi i ne može se slobodno okretati.
 - NE pokušavajte mijenjati strukturu motora.
 - NE dodirujte i pazite da ruke ili dijelovi tijela ne dođu u kontakt s motorima nakon leta jer mogu biti vrući.
 - NEMOJTE blokirati ventilacijske otvore na motorima ili kućištu letjelice.
 - Provjerite zvuči li ESC uobičajeno kad je uključen.
-

Pametna baterija za let

Pametna baterija za let uređaja DJI Mini 4 Pro (BWX140-2590-7.32) baterija je od 7,32 V, 2590 mAh. DJI Mini 3 Pro pametna baterija za let Plus (BWX162-3850-7.38) baterija je od 7,38 V, 3850 mAh. Dvije baterije imaju istu strukturu i dimenzije, ali različite su težine i kapaciteta. Obje baterije opremljene su funkcijom pametnog punjenja i pražnjenja.

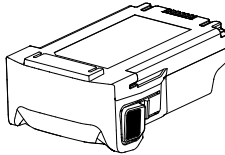

Značajke baterije

1. Uravnoteženo punjenje: tijekom punjenja, naponi ćelija baterije automatski se uravnotežuju.
2. Funkcija automatskog pražnjenja: kako bi se spriječilo širenje, baterija se automatski prazni na razinu od 96 % ako miruje tri dana, a automatski se isprazni do razine od 60 % kad miruje devet dana. Normalno je da se baterija zagrijava tijekom procesa pražnjenja.
3. Zaštita od prekomjernog punjenja: kad je potpuno napunjena, baterija se automatski prestaje puniti.
4. Otkrivanje temperature: Kako bi se spriječilo oštećenje, baterija se puni samo kad je temperatura između 5° i 40° C (41° i 104° F). Punjenje se automatski zaustavlja ako temperatura ćelija baterije premaši 55° C (131° F) tijekom punjenja.
5. Zaštita od prekomjernog napona: baterija se prestaje puniti ako se otkrije prejaka struja.
6. Zaštita od prekomjernog pražnjenja: pražnjenje se automatski zaustavlja kako bi se spriječilo prekomjerno pražnjenje kad se baterija ne koristi. Zaštita od prekomjernog pražnjenja nije omogućena kada se baterija koristi.
7. Zaštita od kratkog spoja: ako se otkrije kratki spoj, napajanje se automatski prekida.
8. Zaštita od oštećenja ćelija baterije: aplikacija će prikazati upozorenje kad se otkrije oštećena ćelija baterije.
9. Način hibernacije: ako je napon u ćeliji niži od 10 % dok letjelica miruje, baterija prelazi u način hibernacije kako bi se spriječilo prekomjerno pražnjenje. Napunite bateriju kako biste je „probudili” iz načina hibernacije.
10. Komunikacija: informacije o naponu, kapacitetu i struji baterije prenose se u letjelicu.
11. Upute za održavanje: baterija automatski provjerava razlike u naponu između baterijskih ćelija i odlučuje je li potrebno održavanje. Ako je potrebno održavanje, umetnite bateriju u letjelicu i uključite ju, letjelica neće moći poletjeti, a u aplikaciji DJI Fly pojavit će se upit za održavanje. Ako se u aplikaciji DJI Fly pojavi upit o održavanju, slijedite upute za potpuno punjenje baterije, a zatim je ostavite da miruje 48 sati. Ako baterija i dalje ne radi nakon provođenja održavanja dva puta, obratite se podršci tvrtke DJI.

 • Prije uporabe pogledajte sigurnosne smjernice i naljepnice na bateriji. Korisnici su potpuno odgovorni za sve radnje i uporabu.



Korištenje baterije



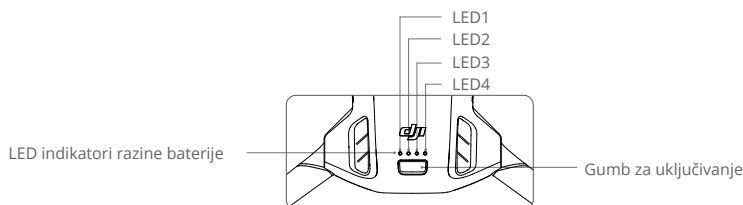





























Provjera razine napunjenosti baterije

Pritisnite jednom gumb za uključivanje za provjeru trenutne razine baterije.



 LED indikatori razine baterije prikazuju razinu energije baterije tijekom punjenja i pražnjenja. Statusi LED indikatora definirani su u nastavku:

 LED uključen  LED treperi  LED isključen

LED1	LED2	LED3	LED4	Razina napunjenosti baterije
				88 % – 100 %
				76 % – 87 %
				63 % – 75 %
				51 % – 62 %
				38 % – 50 %
				26 % – 37 %
				13 % – 25 %
				0 % – 12 %

Uključivanje/Isključivanje

Pritisnite gumb za uključivanje jednom, a zatim ponovno pritisnite i držite dvije sekunde kako biste uključili ili isključili letjelicu. LED indikatori razine baterije prikazuju razinu napunjenosti baterije kad je letjelica uključena. LED indikatori razine baterije isključuju se kada se letjelica isključi.

Ako LED indikatori 3 i 4 trepere istovremeno, to znači da je baterija neispravna. Izvadite bateriju iz letjelice, ponovno je umetnite i provjerite je li dobro postavljena.

Obavijest o niskoj temperaturi

- Kapacitet baterije značajno se smanjuje pri letenju na niskim temperaturama od -10° do 5° C (14° do 41° F). Provjerite je li baterija potpuno napunjena prije uzlijetanja. Preporučuje se uključiti letjelicu neko vrijeme kako bi se ugrijala baterija. Poletite nakon što DJI Fly prikaže obavijest da je baterija do kraja zagrijana.
- Baterije se ne mogu upotrebljavati u okruženjima s ekstremno niskim temperaturama ili nižim od -10° C (14° F).

3. Kako biste osigurali optimalne performanse, održavajte temperaturu baterije iznad 20° C (68° F).
4. Smanjeni kapacitet baterije u okruženjima s niskim temperaturama smanjuje performanse otpora letjelice na brzinu vjetra. Letite oprezno.
5. Budite posebno oprezni kada letite na velikoj visini s niskom temperaturom.

Punjenje baterije

Potpuno napunite bateriju prije svake uporabe. Preporučuje se uporaba punjača tvrtke DJI, poput dvosmjernog punjača za DJI Mini 3 Pro, USB-C punjača za DJI 30W ili drugih USB punjača za napajanje. Dvosmjerni punjač za DJI Mini 3 Pro i USB-C punjač za DJI 30W dodatni su pribor. Posjetite službenu internetsku trgovinu tvrtke DJI za više informacija.

- ⚠ • Kada punite bateriju postavljenu u letjelicu ili umetnutu u Dvosmjerni punjač za DJI Mini 3 Pro, maksimalna podržana snaga punjenja je 30 W.

Korištenje punjača

1. Provjerite je li baterija pravilno umetnuta u letjelicu.
2. Spojite punjač na izvor izmjeničnog napajanja (100 – 240 V, 50/60 Hz; ako je potrebno, upotrijebite strujni adapter).
3. Spojite punjač u priključak za punjenje na letjelici pomoću USB-C kabela.
4. LED indikatori razine baterije prikazuju trenutnu razinu baterije tijekom punjenja.
5. Pametna baterija za let potpuno je napunjena kad svi LED indikatori razine baterije neprekidno svijetle. Odvojite punjač kada je baterija potpuno napunjena.

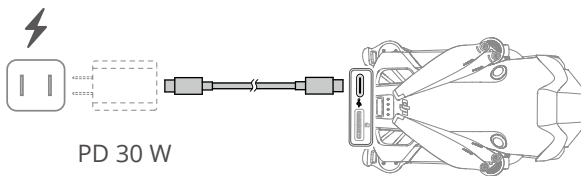

- ⚠ • Baterija se ne može puniti ako je letjelica uključena.
- Maksimalni napon punjenja za priključak za punjenje letjelice iznosi 12 V.
 - NE punitite pametnu bateriju za let odmah nakon leta jer može biti prevruća. Prije ponovnog punjenja bateriju ostavite da se ohladi na radnu temperaturu.
 - Punjač zaustavlja punjenje baterije ako temperatura baterije nije unutar radnog raspona od 5° do 40° C (41° do 104° F). Idealna temperatura punjenja je od 22° do 28° C (71,6° do 82,4° F).
 - Bateriju puniti najmanje jednom u tri mjeseca za održavanje funkcionalnosti baterije.

- Prilikom korištenja USB-C punjača za DJI 30W, vrijeme punjenja za Mini 4 Pro pametnu bateriju za let iznosi približno 1 sat i 10 minuta, dok za Mini 3 Pro pametnu bateriju za let Plus iznosi približno 1 sat i 41 minutu.
- Iz sigurnosnih razloga, tijekom transporta, razina napunjenosti baterija treba biti niska. Preporučuje se pražnjenje pametnih baterija za let do 30 % ili manje prije transporta.

Donja tablica prikazuje razinu baterije tijekom punjenja.

LED1	LED2	LED3	LED4	Razina napunjenosti baterije
				0 % – 50 %
				51 % – 75 %
				76 % – 99 %
				100 %

- Učestalost treperenja LED indikatora razine baterije razlikuje se ovisno o korištenom USB punjaču. Ako je brzina punjenja velika, LED indikator razine baterije brzo će treptati.
- Ako baterija nije pravilno umetnuta u letjelicu, LED 3 i 4 istodobno će treptati. Ponovno umetnite bateriju i provjerite je li dobro pričvršćena.
- Četiri LED indikatora koji istovremeno trepere ukazuju na oštećenje baterije.

Korištenje utičnice za punjenje

Kada se koristi s USB punjačem, Dvosmjerni punjač za DJI Mini 3 Pro može puniti do tri pametne baterije za let ili pametne baterije za let Plus u slijedu od visoke do niske razine snage. Kada se koristi s USB-C punjačem za DJI 30W, utičnica za punjenje može potpuno napuniti jednu pametnu bateriju za let za približno 58 minuta, a jednu pametnu bateriju za let Plus za približno 1 sat i 18 minuta.

Kad je utičnica za punjenje spojena na izvor izmjeničnog napajanja (AC) putem USB punjača, korisnici mogu povezati i pametnu bateriju za let i vanjski uređaj (kao što je daljinski upravljač ili pametni telefon) na utičnicu radi punjenja. Baterije će se po zadanim postavkama napuniti prije nego vanjski uređaj. Kada utičnica za punjenje nije priključena na izmjenično napajanje, umetnite pametne baterije za let u utičnicu i spojite vanjski uređaj na USB priključak da biste napunili uređaj, koristeći utičnicu za punjenje kao punjač. Za više detalja pogledajte Korisnički priručnik za Dvosmjerni punjač za DJI Mini 3 Pro.

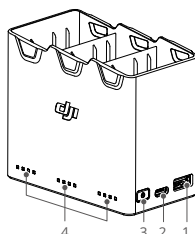

1. Utor za USB
2. Utor za napajanje (USB-C)
3. Funkcijska tipka
4. LED svjetla statusa

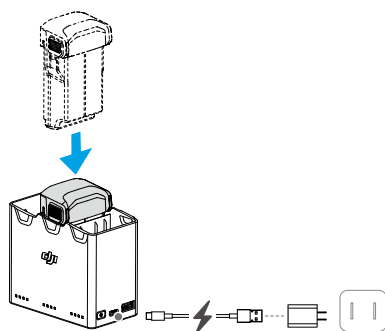

Kako puniti

1. Baterije umetnite u utičnicu za punjenje dok ne začujete klik.
2. Spojite utičnicu za punjenje sa strujnom utičnicom (100 – 240 V, 50/60 Hz) pomoću USB-C kabela i USB-C punjača za DJI 30W ili drugih USB punjača.
3. Baterija s najvišom razinom napajanja prva će se napuniti. Ostatak će se puniti redoslijedom u skladu s njihovim razinama napajanja. Odgovarajuća LED svjetla statusa prikazat će status punjenja (pogledajte tablicu u nastavku). Nakon što se baterija potpuno napuni, odgovarajuće LED lampice pokazivat će neprekidno zeleno svjetlo.

Opisi LED svjetla statusa

Status punjenja

Uzorak treperenja	Opisi
LED svjetla statusa u nizu brzo uzastopno trepere	Baterija u odgovarajućem priključku za bateriju puni se punjačem USB PD.
LED svjetla statusa u nizu sporo uzastopno trepere	Baterija u odgovarajućem priključku za bateriju puni se punjačem za normalno punjenje.
LED svjetla statusa u nizu svijetle neprekidno	Baterija u odgovarajućem priključku za bateriju potpuno je napunjena.
Sva LED svjetla statusa trepere u nizu	Nije umetnuta baterija.

Razina napunjenosti baterije

Svaki priključak za bateriju utičnice za punjenje ima svoj odgovarajući LED niz statusa, od LED1 do LED4 (slijeva nadesno). Jednim pritiskom na funkcijsku tipku provjerite razinu baterije. Statusi

LED indikatora razine baterije identični su kao i oni na letjelici. Za detalje pogledajte statuse i opise LED indikatora razine baterije letjelice.





















Abnormalni status

Status LED svjetla za abnormalnosti baterije jednak je kao i onaj na letjelici. Pogledajte odjeljak „Mehanizmi zaštite baterije“ za pojedinosti.

- ⚠ • Preporučuje se korištenje USB-C punjača za DJI 30W ili drugih USB punjača za napajanje utičnice za punjenje.
- Temperatura okoliša utječe na brzinu punjenja. Punjenje je brže u dobro prozračenom prostoru na temperaturi od 25 °C (77° F).
- Utičnica za punjenje kompatibilna je samo s pametnom baterijom za let BWX140-2590-7.32, BWX162-2453-7.38 i pametnom baterijom za let Plus BWX162-3850-7.38. NE upotrebljavajte utičnicu za punjenje s drugim modelima baterija.
- Kad se koristi, utičnicu za punjenje postavite na ravnu i stabilnu površinu. Provjerite je li uređaj pravilno izoliran kako biste spriječili opasnost od požara.
- NE dodirujte metalne kontakte na priključcima baterije.
- Metalne kontakte čistite čistom, suhom krpom ako ima primjetnih zaprljanja

Mehanizmi zaštite baterije

LED indikator razine baterije mogu pokazivati obavijesti o zaštiti baterije aktivirane abnormalnim uvjetima punjenja.

Mehanizmi zaštite baterije					
LED1	LED2	LED3	LED4	Uzorak treperenja	Status
				LED2 treperi dvaput u sekundi	Otkrivena prekomjerna struja
				LED2 treperi tri puta u sekundi	Otkriven je kratki spoj
				LED3 treperi dvaput u sekundi	Otkriveno prekomjerno punjenje
				LED3 treperi tri puta u sekundi	Otkriven prenaponski punjač
				LED4 treperi dvaput u sekundi	Preniska temperatura punjenja
				LED4 treperi tri puta u sekundi	Previsoka temperatura punjenja

Ako je aktiviran bilo koji zaštitni mehanizam baterije, iskopčajte punjač i ponovno ga ukopčajte za nastavak punjenja. Ako je temperatura punjenja abnormalna, pričekajte da se vrati u normalu. Baterija će automatski nastaviti s punjenjem bez potrebe za ponovnim iskopčavanjem i ukopčavanjem punjača.

Umetanje/vađenje baterije

Umetnite pametnu bateriju za let u odjeljak za baterije letjelice. Ako je baterija u potpunosti umetnuta, čut će se „klik“, koji označava da su kopče baterije čvrsto zategnute.



Pritisnite teksturirani dio kopče baterije na bočnim stranama baterije kako biste je uklonili iz odjeljka.

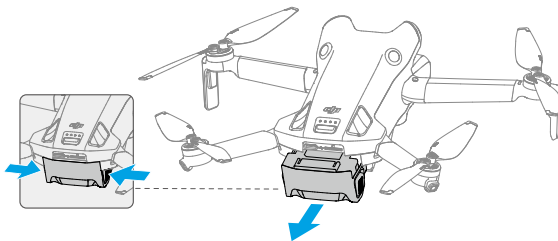

-
- ⚠** • NE umećite i ne uklanjajte bateriju kad je letjelica uključena.
- Provjerite je li se čuo „klik“ prilikom umetanja baterije. NE pokrećite letjelicu ako baterija nije dobro postavljena jer to može dovesti do slabog kontakta između baterije i letjelice te predstavljati opasnost. Provjerite je li baterija dobro postavljena.
-

Gimbal i kamera

Profil gimbala

3-osni gimbal stabilizira kameru, omogućavajući vam snimanje jasnih i stabilnih slika i videozapisa pri velikoj brzini leta. Gimbal ima raspon regulacijskog nagiba od -90° do $+60^\circ$ i dva regulacijska kuta za okretanje od -90° (portret) i 0° (pejzaž).

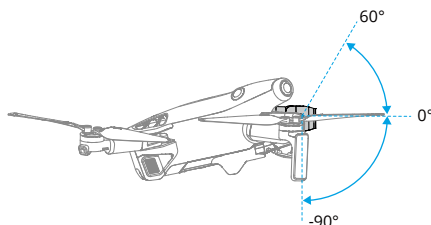

Upotrijebite gimbalni kotačić na daljinskom upravljaču za kontrolu nagiba gimbala. Alternativno, učinite to putem prikaza kamere u aplikaciji DJI Fly. Pritisnite i držite zaslon dok se ne pojavi traka za podešavanje gimbala. Povucite traku prema gore i dolje kako biste kontrolirali nagib gimbala.

Dodirnite Prekidač načina rada Pejzaž/Portret u aplikaciji DJI Fly za prebacivanje između dva kuta za okretanje gimbala. Osovina okretanja okrenut će se na -90° kad je omogućen Portretni način rada i natrag na 0° za Pejzažni način.

Načini rada gimbala

Dostupna su dva načina rada gimbala. Prebacujte se između različitih načina rada u opciji Postavke > Upravljanje u aplikaciji DJI Fly.

Način praćenja: kut gimbala ostaje stabilan u odnosu na vodoravnu ravninu. Korisnici mogu prilagoditi gimbalni nagib. Ovaj način prikladan je za snimanje fotografija nepokretnih predmeta.

FPV način: kad letjelica leti naprijed, gimbal se sinkronizira s kretanjem letjelice kako bi pružio iskustvo letenja iz prvog lica.

- ⚠ • Prije uzlijetanja provjerite da na gimbalu nema naljepnica ili predmeta. NEMOJTE dodirivati ili udarati gimbal nakon što se letjelica uključi. Pokrenite letjelicu s otvorenog i ravnog tla kako biste zaštitili gimbal.
- Nakon postavljanja širokokutnog objektiva rasklopite krakove prije uključivanja letjelice. Provjerite je li gimbal u ravnini i usmjeren naprijed prije uzlijetanja, tako da letjelica može ispravno otkriti status ugradnje širokokutnog objektiva. Gimbal će biti u ravnini kada se letjelica uključi, ako se gimbal okreće, ponovno centrirajte gimbal pomoću daljinskog upravljača ili aplikacije DJI Fly kako slijedi:
 - a. Dodirnite opciju Ponovno centriraj gimbal na stranici Postavke > Upravljanje u aplikaciji DJI Fly.

- b. Na daljinskom upravljaču DJI RC-N2 pritisnite tipku Fn ili prilagodljivu tipku C1 na daljinskom upravljaču DJI RC 2. Zadana je funkcija ponovno centriranje gimbala i usmjeravanje gimbala prema dolje, što se može prilagoditi.
- Funkcija Panorama i Funkcija asteroida neće biti dostupne nakon instalacije širokokutnog objektiva.
- Precizni elementi na gimbalu mogu se oštetiti prilikom sudara ili udarca, što može uzrokovati abnormalno funkcioniranje.
- Izbjegavajte nakupljanje prašine ili pijeska na gimbalu, posebno kod motora gimbala.
- Motor gimbala može ući u način zaštite ako je gimbal zaklonjen drugim predmetima kada je letjelica postavljena na neravno tlo ili na travu ili ako gimbal iskusi prekomjernu vanjsku silu, kao što je sudar.
- NEMOJTE primjenjivati vanjsku silu na gimbal nakon što se letjelica uključi.
- NEMOJTE dodavati nikakav dodatni teret na gimbal osim odobrene dodatne opreme jer to može dovesti do nepravilnog funkcioniranja ili čak do trajnih oštećenja motora.
- Prije uključivanja letjelice uklonite profil gimbala. Pričvrstite profil gimbala kad se letjelica ne koristi.
- Letenje u gustoj magli ili oblacima može ovlažiti gimbal, što može dovesti do privremenog kvara. Gimbalu se vraća puna funkcionalnost nakon što se osuši.

Profil kamere

DJI Mini 4 Pro upotrebljava CMOS senzor od 1/1,3 inča s efektivnim pikselima od 48 MP. Jednaka žarišna duljina iznosi približno 24 mm. Otvor kamere je F1,7 i snima od 1 m do beskonačnosti.

Kamera DJI Mini 4 Pro može snimiti fotografije od 48 MP i podržava načine snimanja kao što su Jedan, Burst, Automatsko podešavanje ekspozicije (AEB), Vremenska snimka i Panorama. Također podržava H.264/H.265 snimanje videozapisa, digitalno uvećanje i usporeno snimanje. Podržani su i videozapisi 4K 60 fps HDR i 4K 100 fps.



- NEMOJTE izlagati objektiv fotoaparata okruženju s laserskim zrakama, kao što je laserska predstava, ili usmjeravati fotoapararat prema snažnim izvorima svjetlosti tijekom dužeg razdoblja, kao što je sunce na vedar dan, kako biste izbjegli oštećenje senzora.
- Provjerite da li su temperatura i vlaga prikladni za fotoapararat tijekom uporabe i skladištenja.
- Upotrijebite sredstvo za čišćenje leća kako biste izbjegli oštećenje ili lošu kvalitetu slike.
- NE blokirajte bilo kakve ventilacijske otvore na fotoaparatu jer proizvedena toplina može oštetiti uređaj i ozlijediti korisnika.
- Kamere možda neće ispravno fokusirati u sljedećim situacijama:
 - a. Snimanje udaljenih tamnih objekata.
 - b. Snimanje objekata s ponavljajućim identičnim uzorcima ili teksturama ili objekata bez jasnih uzoraka ili tekstura.
 - c. Snimanje sjajnih ili reflektirajućih objekata (poput uličnog osvjetljenja i stakla).
 - d. Snimanje bljeskajućih objekata.

- e. Snimanje objekata koji se brzo kreću.
 - f. Kada se letjelica/gimbal brzo kreću.
 - g. Snimanje objekata na različitim udaljenostima u rasponu fokusa.
- DJI Mini 4 Pro prema zadanim postavkama upotrebljava SmartPhoto način rada u načinu snimanja Jedna snimka koji integrira značajke kao što su prepoznavanje scene ili HDR za optimalne rezultate. SmartPhoto mora kontinuirano snimiti više snimaka radi sintetiziranja slike. Kada se letjelica kreće ili upotrebljava razlučivost od 48 MP, način SmartPhoto neće biti podržan i razlikovat će se kvaliteta fotografija.
-

Pohrana i izvoz fotografija i videozapisa

Pohrana fotografija i videozapisa

DJI Mini 4 Pro podržava uporabu microSD kartice za pohranu fotografija i videozapisa. microSD kartica UHS-I Speed Grade 3 ili veće brzine potrebna je zbog velike brzine čitanja i pisanja potrebne za podatke sadržane u videozapisima visoke razlučivosti. Pogledajte Specifikacije za više informacija o preporučenim microSD karticama.

Fotografije i videozapisi mogu se spremati i u unutarnju pohranu letjelice kada microSD kartica nije dostupna. Za pohranu velike količine podataka preporučuje se upotreba microSD kartice.

Izvoz fotografija i videozapisa

- Upotrijebite QuickTransfer za izvoz snimke na mobilni uređaj.
- Povežite letjelicu s računalom pomoću podatkovnog kabela, izvezite snimke u unutarnju pohranu letjelice ili na microSD karticu ugrađenu u letjelicu. Letjelica se ne mora napajati tijekom postupka izvoza.
- Izvadite microSD karticu iz letjelice i umetnite ju u čitač kartica te izvezite snimku na microSD karticu putem čitača kartice.

-
- ⚠ • **NEMOJTE** vaditi microSD karticu iz letjelice prilikom snimanja fotografija ili videozapisa. U protivnom, microSD kartica se može oštetiti.
 - Provjerite postavke kamere prije uporabe kako biste bili sigurni da su ispravno konfigurirane.
 - Prije snimanja važnih fotografija ili videozapisa, snimite nekoliko slika kako biste provjerili radi li kamera pravilno.
 - Obavezno pravilno isključite letjelicu. U protivnom, parametri kamere neće biti pohranjeni i to može utjecati na snimljene videozapise. DJI nije odgovoran za bilo koji gubitak slike ili videozapisa koji je zabilježen na način koji nije strojno čitljiv.
-

QuickTransfer

Letjelica se može izravno povezati s mobilnim uređajima putem Wi-Fi veze, omogućavajući korisnicima preuzimanje fotografija i videozapisa iz letjelice na mobilni uređaj putem aplikacije DJI Fly bez upotrebe daljinskog upravljača. Korisnici mogu uživati u bržim i praktičnijim preuzimanjima s brzinom prijenosa do 30 MB/s.

Uporaba

Metoda 1: mobilni uređaj nije povezan s daljinskim upravljačem

1. Uključite letjelicu i pričekajte dok se ne dovrše samodijagnostička ispitivanja letjelice.
2. Provjerite jesu li na mobilnom uređaju omogućeni Bluetooth i Wi-Fi. Pokrenite aplikaciju DJI Fly i pojaviti će se upit za povezivanje s letjelicom.
3. Dodirnite **Poveži**. Nakon uspješnog povezivanja, datotekama na letjelici može se pristupiti i preuzeti ih velikom brzinom. Prilikom prvog povezivanja mobilnog uređaja s letjelicom pritisnite i držite gumb napajanja letjelice dvije sekunde za potvrdu.

Metoda 2: mobilni uređaj povezan je s daljinskim upravljačem

1. Provjerite je li letjelica povezana s mobilnim uređajem putem daljinskog upravljača i jesu li motori isključeni.
2. Omogućite Bluetooth i Wi-Fi na mobilnom uređaju.
3. Pokrenite aplikaciju DJI Fly, uđite u reprodukciju i dodirnite u  gornjem desnom kutu za pristup datotekama na letjelici za preuzimanje velikom brzinom.



• DJI RC 2 ne podržava opciju QuickTransfer.

- Maksimalna brzina preuzimanja može se postići samo u zemljama i regijama u kojima zakonska regulativa dopušta frekvenciju od 5,8 GHz, kad se koriste uređaji koji podržavaju frekvencijski pojas od 5,8 GHz i Wi-Fi vezu te u okruženju bez smetnji ili zapreka. Ako lokalni propisi (poput Japana) ne dopuštaju 5,8 GHz, ako mobilni uređaj korisnika ne podržava frekvencijski pojas od 5,8 GHz ili postoje ozbiljne smetnje na okruženje, onda QuickTransfer koristi frekvencijski pojas od 2,4 GHz, a njegova maksimalna brzina preuzimanja smanjit će se na 6 MB/s.
- Prije uporabe opcije QuickTransfer provjerite jesu li Bluetooth, Wi-Fi i lokacijske usluge omogućeni na mobilnom uređaju.
- Kada upotrebljavate opciju QuickTransfer, nije potrebno unijeti Wi-Fi lozinku na stranicu s postavkama mobilnog uređaja kako biste se povezali. Pokrenite aplikaciju DJI Fly i pojaviti će se upit za povezivanje letjelice.
- Upotrebljavajte opciju QuickTransfer u nesmetanom okruženju bez smetnji i držite se podalje od izvora smetnji kao što su bežični usmjerivači, Bluetooth zvučnici ili slušalice.

Daljinski upravljač

Ovo poglavlje opisuje značajke daljinskog upravljača i uključuje upute za upravljanje letjelicom i kamerom.

Daljinski upravljač

DJI RC 2

Daljinski upravljač DJI RC 2 ima značajku prijenosa videozapisa O4 kada se koristi s letjelicom DJI Mini 4 Pro i radi na frekvencijskim pojasima od 2,4 GHz, 5,8 GHz i 5,1 GHz. Ima mogućnost automatskog odabira najboljeg kanala za prijenos i može odašiljati prikaz od 1080p 60fps HD uživo s letjelice na daljinski upravljač na udaljenost od najviše 20 km (12,4 milje) (sukladno FCC standardima, mjereno na širokom otvorenom području bez smetnji). Opremljen dodirnim zaslonom od 5,5 inča (razlučivosti 1920×1080 piksela) i mnoštvom kontrola i prilagodljivih tipki, DJI RC 2 omogućuje korisnicima jednostavno upravljanje letjelicom i daljinsko mijenjanje postavki letjelice. DJI RC 2 dolazi s brojnim drugim funkcijama kao što su ugrađeni GNSS sustav (GPS+Galileo+BeiDou), Bluetooth i Wi-Fi veza.

Daljinski upravljač ima odvojive upravljačke palice, ugrađene zvučnike, unutarnju pohranu od 32 GB i podržava upotrebu microSD kartice za dodatne potrebe za pohranom.

Baterija od 6200 mAh snage 22,32 Wh omogućava daljinskom upravljaču maksimalno vrijeme rada od tri sata.



- Frekvencijski pojas od 5,1 GHz može se koristiti samo u državama i regijama u kojima je njezina uporaba dopuštena lokalnim zakonima i propisima.

Rukovanje

Uključivanje/Isključivanje

Pritisnite jednom gumb za uključivanje za provjeru trenutne razine baterije.

Pritisnite jednom, zatim pritisnite i držite dvije sekunde za uključivanje ili isključivanje daljinskog upravljača.

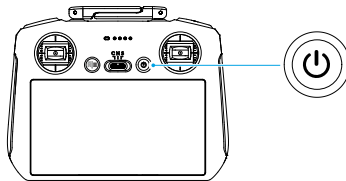

Punjenje baterije

Spojite punjač na utor za USB-C na daljinskom upravljaču. Potrebno je približno 1 sat i 30 minuta da se daljinski upravljač potpuno napuni (pomoću USB punjača 9 V / 3 A).

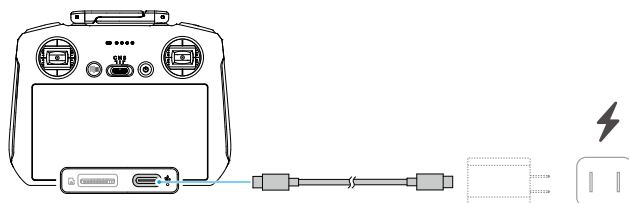

Upravljanje gimbalom i kamerom

1. Gumb za fokusiranje/okidač: pritisnite do pola za automatsko fokusiranje te pritisnite do kraja za snimanje fotografije.
2. Gumb za snimanje: pritisnite jednom za pokretanje ili zaustavljanje snimanja.
3. Kontrolni kotačić kamere: upotrijebite za podešavanje uvećanja prema zadanim postavkama. Funkcija kotačića može se postaviti kako bi se prilagodila žarišna duljina, EV, brzina zatvarača i ISO.
4. Kotačić gimballa: kontrolira nagib gimballa.

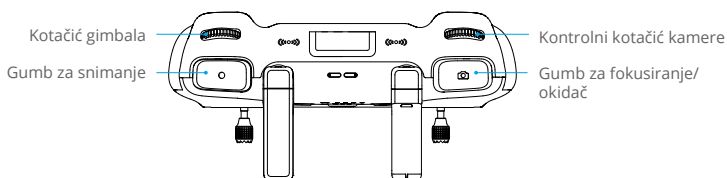

Upravljanje letjelicom

Dostupna su tri unaprijed programirana načina rada (način rada 1, način rada 2 i način rada 3), a prilagođeni načini mogu se konfigurirati u aplikaciji DJI Fly.

Mode 1

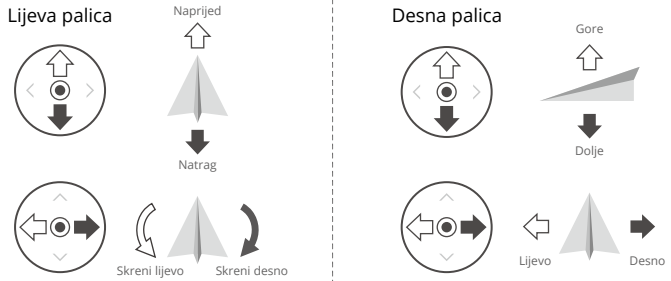

Mode 2

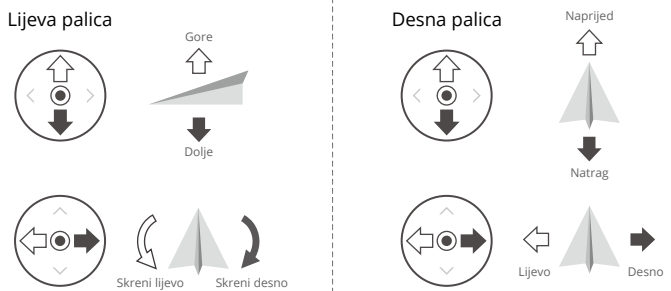



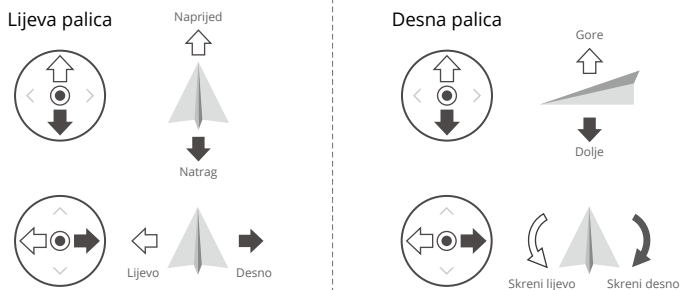



Mode 3

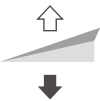

Zadani je način upravljanja daljinskim upravljačem način rada 2. U ovom se priručniku način rada 2 koristi kao primjer za ilustriranje načina uporabe upravljačkih palica.

- Palica za neutralnu/središnju točku: upravljačke palice su u središtu.
- Pomicanje upravljačke palice: upravljačka palica gurnuta je iz središnjeg položaja.

Daljinski upravljač (način rada 2)	Letjelica	Napomene
		<p>Palica gasa: pomicanjem lijeve palice gore ili dolje mijenja se visina letjelice.</p> <ul style="list-style-type: none"> Gurnite palicu prema gore za penjanje ili prema dolje za spuštanje. Letjelica lebdi na mjestu ako je palica u središtu. Što se palica više odguruje od središta, letjelica brže mijenja visinu. <p>Upotrijebite lijevu palicu da biste uzletjeli kad se motori okreću u praznom hodu. Lagano gurajte palicu kako biste spriječili nagle i neočekivane promjene visine.</p>
		<p>Palica za promjenu pravca: pomicanje lijeve palice ulijevo ili udesno kontrolira orijentaciju letjelice.</p> <ul style="list-style-type: none"> Gurnite palicu ulijevo za okretanje letjelice u smjeru suprotnom od kazaljke na satu i desno za okretanje letjelice u smjeru kazaljke na satu. Letjelica lebdi na mjestu ako je palica u središtu. Što se palica više gurne od središta, letjelica se brže okreće.
		<p>Palica za nagib: pomicanje desne palice gore-dolje mijenja nagib letjelice.</p> <ul style="list-style-type: none"> Gurnite palicu gore da bi letjela naprijed i dolje da bi letjela unatrag. Letjelica lebdi na mjestu ako je palica u središtu. Što se više gurne palica od središta, letjelica se brže kreće.
		<p>Palica za okretanje: pomicanjem desne palice ulijevo ili udesno mijenja se okretanje letjelice.</p> <ul style="list-style-type: none"> Gurnite palicu ulijevo kako biste letjeli lijevo i desno kako biste letjeli desno. Letjelica lebdi na mjestu ako je palica u središtu. Što se više gurne palica od središta, letjelica se brže kreće.

Prekidač načina leta

Prebacite prekidač za odabir željenog načina leta.

Položaj	Način leta
S	Sportski način rada
N	Uobičajeni način rada
C	Način rada Cine

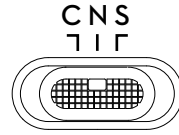

Gumb za pauziranje leta/RTH gumb

Pritisnite jednom za kočenje i lebdjenje letjelice u mjestu.

Pritisnite i držite gumb dok daljinski upravljač ne oglasi zvučni signal i pokrene RTH. Letjelica će se vratiti u posljednju zabilježenu početnu točku. Ponovno pritisnite gumb kako biste otkazali RTH i vratili kontrolu nad letjelicom.

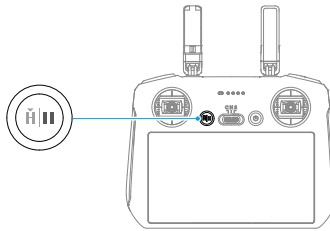

Prilagodljiva tipka

Idite u opciju Postavke > Upravljanje u aplikaciji DJI Fly i postavite funkcije za prilagodljive tipke C1 i C2.

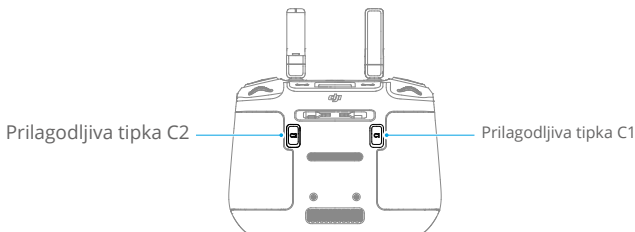

LED svjetla daljinskog upravljača

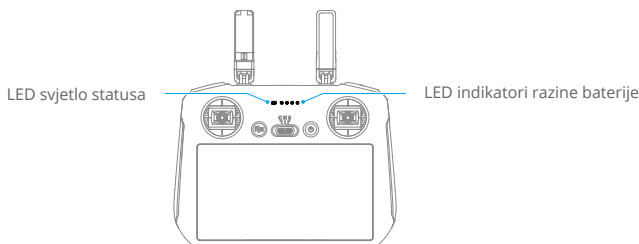

LED svjetlo statusa

Uzorak treperenja	Opisi
—	Neprekidno crveno svjetlo Nije povezano s letjelicom.
.....	Treperi crveno Razina baterije letjelice je niska.
—	Neprekidno zeleno svjetlo Uspostavljena je veza s letjelicom.
.....	Treperi plavo Daljinski upravljač povezuje se s letjelicom.
—	Neprekidno žuto svjetlo Ažuriranje upravljačkog softvera nije uspelo.
—	Neprekidno plavo svjetlo Ažuriranje upravljačkog softvera uspelo.
.....	Treperi žuto Razina baterije daljinskog upravljača je niska.
.....	Treperi tirkizno Upravljačke palice nisu centrirane.

LED indikatori razine baterije

Uzorak treperenja				Razina napunjenosti baterije
				76 % – 100 %
				51 % – 75 %
				26 % – 50 %
				0 % – 25 %

Upozorenja daljinskog upravljača

Daljinski upravljač se oglašava zvučnim signalom da bi označio pogrešku ili upozorenje. Obratite pažnju kada se upiti pojave na zaslonu osjetljivom na dodir ili u aplikaciji DJI Fly. Klizite prema dolje s vrha zaslona i odaberite Isključi zvuk (Mute) kako biste onemogućili sva upozorenja ili pomaknite traku glasnoće na 0 kako biste onemogućili određena upozorenja.

Daljinski upravljač oglašava upozorenje tijekom RTH-a. Upozorenje se ne može otkazati. Daljinski upravljač oglašava upozorenje kada je razina baterije daljinskog upravljača niska (6 % do 10 %). Upozorenje o niskoj razini baterije može se otkazati pritiskom gumba za uključivanje. Upozorenje o kritično niskoj razini baterije, koje se aktivira kad je razina baterije niža od 5 % i ne može se otkazati.

Optimalna zona prijenosa

Signal između letjelice i daljinskog upravljača najpouzdaniji je kada su antene postavljene u odnosu na letjelicu kao što je prikazano u nastavku.

Optimalan domet prijenosa mjesto je gdje su antene okrenute prema letjelici, a kut između antena i stražnjeg dijela daljinskog upravljača iznosi 180° ili 270°.

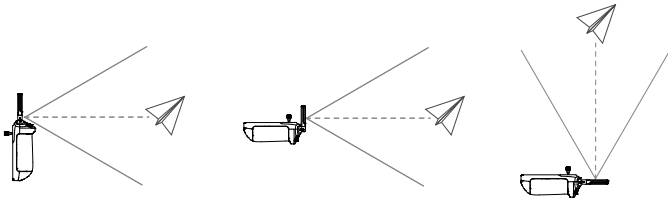

-
- ⚠ • NEMOJTE upotrebljavati druge bežične uređaje koji rade na istoj frekvenciji kao i daljinski upravljač. U suprotnom će se na daljinskom upravljaču pojaviti smetnje.
 - Ako je signal prijenosa slab tijekom leta, u aplikaciji DJI Fly pojavit će se upit. Podesite antene kako biste bili sigurni da je letjelica u optimalnom dometu prijenosa.
-

Povezivanje daljinskog upravljača

Daljinski upravljač već je povezan s letjelicom ako se kupuju zajedno. U suprotnom, slijedite korake u nastavku kako biste povezali daljinski upravljač i letjelicu nakon uključivanja.

1. Uključite letjelicu i daljinski upravljač.
2. Pokrenite aplikaciju DJI Fly.
3. U prikazu kamere dodirnite ●●● i odaberite Upravljanje, a zatim Ponovno povezivanje s letjelicom. Tijekom povezivanja LED indikator statusa daljinskog upravljača treperi plavo, a daljinski upravljač oglašava se zvučnim signalom.
4. Pritisnite i držite tipku za uključivanje letjelice duže od četiri sekunde. Letjelica će se oglasiti jednom, a LED indikator razine baterije trepere u slijedu kako bi naznačila da je spremna za povezivanje. Daljinski upravljač dvaput će se oglasiti zvučnim signalom, a LED lampica statusa postat će zelena kako bi naznačila da je povezivanje uspješno.

-
- 💡 • Uvjerite se da je daljinski upravljač unutar 0,5 m od letjelice tijekom povezivanja.
 - Daljinski upravljač automatski će prekinuti vezu s letjelicom ako je novi daljinski upravljač povezan s istom letjelicom.
 - Isključite Bluetooth i Wi-Fi vezu da biste postigli optimalni prijenos videozapisa.
-

- ⚠ • Potpuno napunite daljinski upravljač prije svakog leta. Daljinski upravljač oglašava upozorenje kada je razina baterije niska.
- Ako je daljinski upravljač uključen i ne koristi se pet minuta, oglasit će se upozorenje. Nakon šest minuta daljinski upravljač automatski se isključuje. Pomaknite upravljačke palice ili pritisnite bilo koji gumb kako biste poništili upozorenje.

- Bateriju potpuno napunite najmanje jednom u tri mjeseca radi održavanje zdravlja baterije.
- NE upravljajte letjelicom kada su uvjeti osvijetljenja previše svijetli ili previše mračni korištenjem daljinskog upravljača za praćenje leta. Korisnik je odgovoran za ispravnu prilagodbu svjetline zaslona i mora voditi računa o izravnoj sunčevoj svjetlosti na zaslonu tijekom leta.

Rukovanje zaslonom osjetljivim na dodir

Početni zaslon

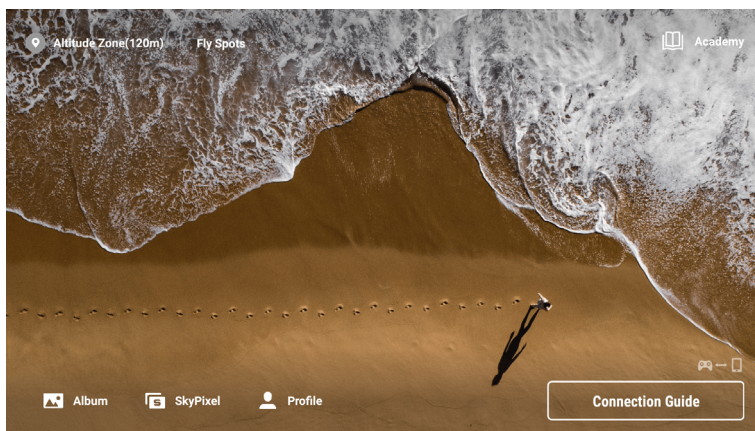

Geste zaslona

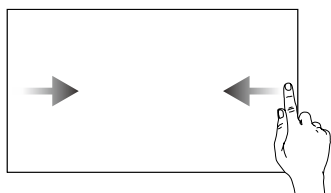

Kliznite s lijeve ili desne strane do središta zaslona za povratak na prethodni zaslon.

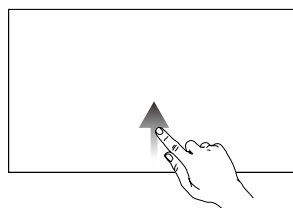

Kliznite prema gore s dna zaslona za povratak u aplikaciju DJI Fly.

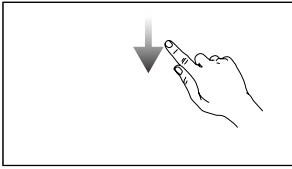

Kliznite dolje s vrha zaslona kako biste otvorili traku statusa kad ste u aplikaciji DJI Fly.

Gornji dio trake statusa prikazuje vrijeme, Wi-Fi signal, razinu baterije daljinskog upravljača itd.

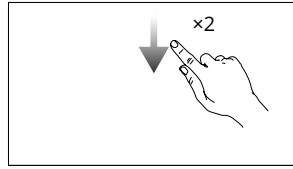

Dvapat kliznite dolje s vrha zaslona kako biste otvorili Brze postavke kad ste u aplikaciji DJI Fly.

Brze postavke

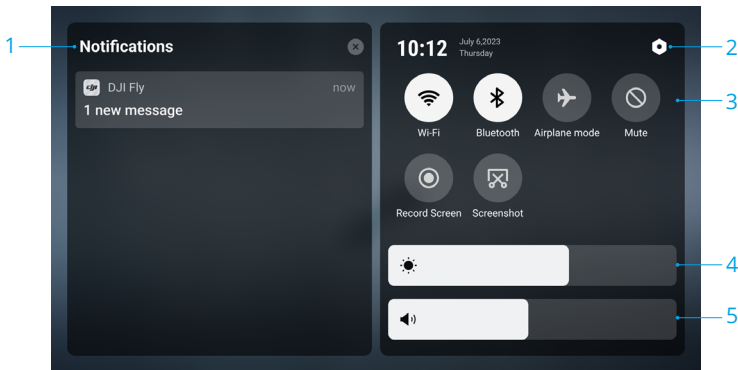

1. Obavijesti

Dodirnite za provjeru obavijesti sustava.

2. Postavke sustava

Dodirnite za pristup postavkama sustava i konfigurirajte postavke kao što su Bluetooth, glasnoća i mreža. Korisnici također mogu pogledati Vodič za dodatne informacije o kontrolama i LED indikatorima statusa.

3. Prečaci

📶 : dodirnite za omogućavanje ili onemogućavanje Wi-Fi veze. Držite za ulazak u postavke, a zatim se spojite na ili dodajte Wi-Fi mrežu.

🔗 : dodirnite za omogućavanje ili onemogućavanje Bluetootha. Držite za ulazak u postavke i spojite se s obližnjim Bluetooth uređajima.

✈️ : dodirnite za omogućavanje zrakoplovnog načina. Wi-Fi i Bluetooth bit će onemogućeni.

⊖ : dodirnite za isključivanje obavijesti sustava i deaktiviranje svih upozorenja.

⦿ : dodirnite za početak snimanja zaslona.

⊠ : dodirnite za izradu snimke zaslona.

4. Podešavanje svjetline

Gurnite traku za podešavanje svjetline zaslona.

5. Podešavanje glasnoće

Gurnite traku za podešavanje glasnoće.

Napredne značajke

Kompas će možda trebati kalibrirati nakon uporabe daljinskog upravljača u područjima s elektromagnetskim smetnjama. Ako je kompas daljinskog upravljača potrebno kalibrirati, prikazat će se upozorenje. Dodirnite upozorenje kako biste pokrenuli kalibraciju. U drugim slučajevima za kalibraciju daljinskog upravljača slijedite korake u nastavku.

1. Uključite daljinski upravljač i uđite u Brze postavke.
2. Odaberite Postavke sustava , pomaknite se prema dolje i dodirnite Compass.
3. Slijedite upute na zaslonu kako biste kalibrirali kompas.
4. Nakon uspješne kalibracije prikazat će se poruka.

DJI RC-N2

Daljinski upravljač DJI RC-N2 ima značajku prijenosa videozapisa O4 kada se koristi s letjelicom DJI Mini 4 Pro, daljinski upravljač radi na frekvencijskim pojasima od 2,4 GHz, 5,8 GHz i 5,1 GHz. Daljinski upravljač ima i mogućnost automatskog odabira najboljeg kanala za prijenos i može odašiljati 1080p 60fps HD prikaz uživo od letjelice do aplikacije DJI Fly na mobilnom uređaju (ovisno o performansama mobilnog uređaja) s maksimalnim dometom prijenosa od 20 km (12,4 mi) na DJI Fly (sukladno s FCC standardima, mjereno na širokom otvorenom području bez smetnji). Korisnici mogu upravljati letjelicom i jednostavno promijeniti postavke unutar tog dometa. Držač mobilnog uređaja koji se može uvući može se upotrebljavati za stabilno postavljanje mobilnih uređaja, a upravljačke palice uklonjive su i lako se pohranjuju.

Ugrađena baterija ima kapacitet od 5200 mAh i snagu od 18,72 Wh koja podržava maksimalno vrijeme rada od šest sati (kada ne puni mobilni uređaj).

 • Frekvencijski pojas od 5,1 GHz može se koristiti samo u državama i regijama u kojima je njezina uporaba dopuštena lokalnim zakonima i propisima.

Rukovanje

Uključivanje/Isključivanje

Pritisnite jednog gumb za uključivanje za provjeru trenutne razine baterije.

Pritisnite jednom, zatim pritisnite i držite dvije sekunde za uključivanje ili isključivanje daljinskog upravljača.

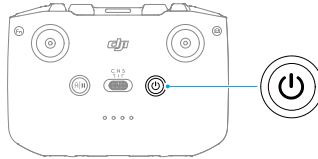

Punjenje baterije

Spojite punjač na utor za USB-C na daljinskom upravljaču.

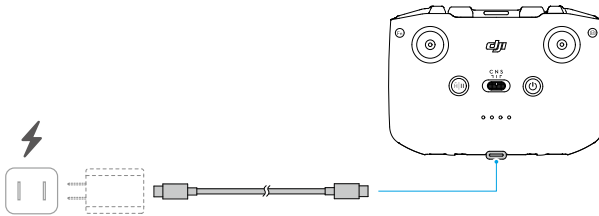

Upravljanje gimbalom i kamerom

1. Gumb okidača/snimanja: Pritisnite jednom za snimanje fotografije ili za početak ili zaustavljanje snimanja.
2. Foto/video prebacivanje Pritisnite jednom za prebacivanje između foto načina rada i videozapisa.
3. Kotačić gimballa: kontrolira nagib gimballa.
4. Prilagodljiva tipka: Pritisnite i držite prilagodljivu tipku, a zatim upotrijebite gimbalni kotačić za povećavanje ili smanjivanje.

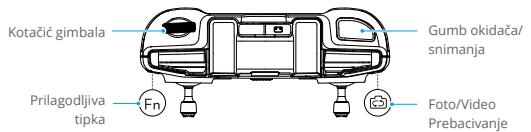

Upravljanje letjelicom

Dostupna su tri unaprijed programirana načina rada (način rada 1, način rada 2 i način rada 3), a prilagođeni načini mogu se konfigurirati u aplikaciji DJI Fly.

Mode 1

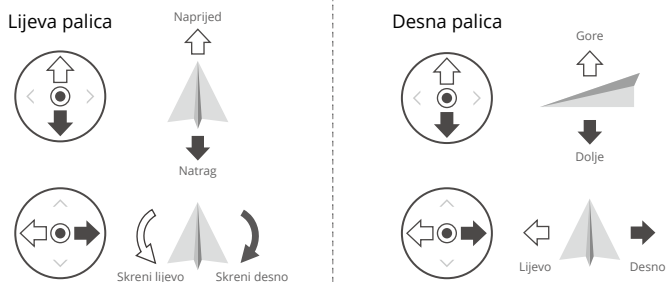

Mode 2

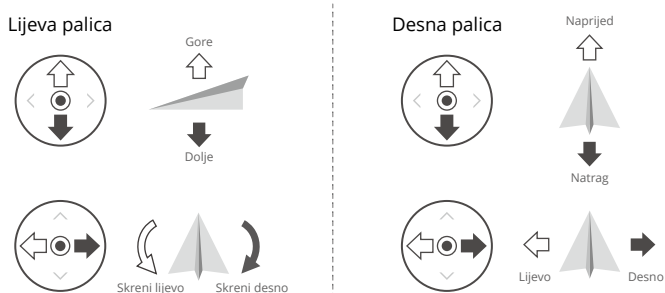

Mode 3

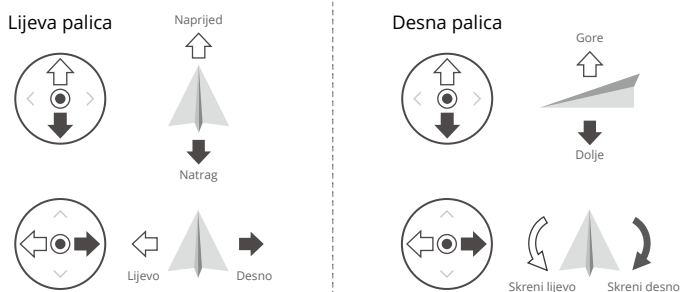

Zadani je način upravljanja daljinskim upravljačem način rada 2. U ovom se priručniku način rada 2 koristi kao primjer za ilustriranje načina uporabe upravljačkih palica.



- Palica za neutralnu/središnju točku: upravljačke palice su u središtu.
- Pomicanje upravljačke palice: upravljačka palica gurnuta je iz središnjeg položaja.

Daljinski upravljač (način rada 2)	Letjelica	Napomene
		<p>Palica gasa: pomicanjem lijeve palice gore ili dolje mijenja se visina letjelice.</p> <ul style="list-style-type: none"> • Gurnite palicu prema gore za penjanje ili prema dolje za spuštanje. • Letjelica lebdi na mjestu ako je palica u središtu. • Što se palica više odguruje od središta, letjelica brže mijenja visinu. <p>Upotrijebite lijevu palicu da biste uzletjeli kad se motori okreću u praznom hodu. Lagano gurajte palicu kako biste spriječili nagle i neočekivane promjene visine.</p>
		<p>Palica za promjenu pravca: pomicanje lijeve palice ulijevo ili udesno kontrolira orijentaciju letjelice.</p> <ul style="list-style-type: none"> • Gurnite palicu ulijevo za okretanje letjelice u smjeru suprotnom od kazaljke na satu i desno za okretanje letjelice u smjeru kazaljke na satu. • Letjelica lebdi na mjestu ako je palica u središtu. • Što se palica više gurne od središta, letjelica se brže okreće.
		<p>Palica za nagib: pomicanje desne palice gore-dolje mijenja nagib letjelice.</p> <ul style="list-style-type: none"> • Gurnite palicu gore da bi letjela naprijed i dolje da bi letjela unatrag. • Letjelica lebdi na mjestu ako je palica u središtu. • Što se više gurne palica od središta, letjelica se brže kreće.
		<p>Palica za okretanje: pomicanjem desne palice ulijevo ili udesno mijenja se okretanje letjelice.</p> <ul style="list-style-type: none"> • Gurnite palicu ulijevo kako biste letjeli lijevo i desno kako biste letjeli desno. • Letjelica lebdi na mjestu ako je palica u središtu. • Što se više gurne palica od središta, letjelica se brže kreće.

Prekidač načina leta

Prebacite prekidač za odabir željenog načina leta.

Položaj	Način leta
S	Sportski način rada
N	Uobičajeni način rada
C	Način rada Cine

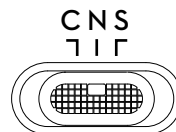

Gumb za pauziranje leta/RTH gumb

Pritisnite jednom za kočenje i ledjenje letjelice u mjestu.

Pritisnite i držite gumb dok daljinski upravljač ne ogłosi zvučni signal i pokrene RTH. Letjelica će se vratiti u posljednju zabilježenu početnu točku. Ponovno pritisnite ovaj gumb kako biste otkazali RTH i vratili kontrolu nad letjelicom.

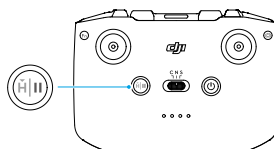

Prilagodljiva tipka

Idite u Postavke u aplikaciji DJI Fly i odaberite Upravljanje kako biste postavili funkcije za prilagodljivu tipku.

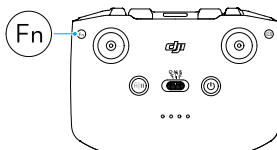

LED indikatori razine baterije

LED indikatori razine baterije

Uzorak treperenja				Razina napunjenosti baterije
●	●	●	●	76 % - 100 %
●	●	●	○	51 % - 75 %
●	●	○	○	26 % - 50 %
●	○	○	○	0 % - 25 %

Upozorenja daljinskog upravljača

Daljinski upravljač oglašava upozorenje tijekom RTH-a. Upozorenje se ne može otkazati. Daljinski upravljač oglašava upozorenje kada je razina baterije daljinskog upravljača niska (6 % do 10 %). Upozorenje o niskoj razini baterije može se otkazati pritiskom gumba za uključivanje. Upozorenje o kritično niskoj razini baterije, koje se oglašava kad je razina baterije niža od 5 %, ne može se otkazati.

Optimalna zona prijenosa

Signal između letjelice i daljinskog upravljača najpouzdaniji je kada su antene postavljene u odnosu na letjelicu kao što je prikazano u nastavku.



Optimalna zona prijenosa

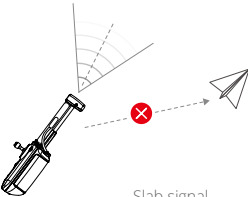
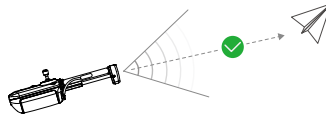

Slab signal

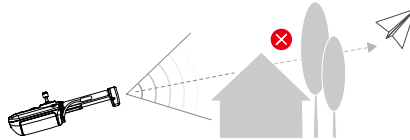

- NEMOJTE upotrebljavati druge bežične uređaje koji rade na istoj frekvenciji kao i daljinski upravljač. U suprotnom će se na daljinskom upravljaču pojaviti smetnje.
- Ako je signal prijenosa slab tijekom leta, u aplikaciji DJI Fly pojavit će se upit. Podesite položaj daljinskog upravljača kako biste bili sigurni da je letjelica u optimalnom rasponu prijenosa.

Povezivanje daljinskog upravljača

Daljinski upravljač već je povezan s letjelicom ako se kupuju zajedno. U suprotnom, slijedite korake u nastavku kako biste povezali daljinski upravljač i letjelicu nakon uključivanja.

1. Uključite letjelicu i daljinski upravljač.
2. Povežite mobilni uređaj s daljinskim upravljačem i pokrenite DJI Fly.
3. U prikazu kamere dodirnite ●●● i odaberite Upravljanje, a zatim Ponovno povezivanje s letjelicom. Daljinski upravljač oglašava se zvučnim signalom tijekom povezivanja.
4. Pritisnite i držite tipku za uključivanje letjelice duže od četiri sekunde. Letjelica će se oglasiti jednom, a LED indikatori razine baterije trepere u slijedu kako bi naznačila da je spremna za povezivanje. Nakon uspješnog povezivanja LED indikatori razine baterije na daljinskom upravljaču pojavit će se i neprekidno svijetliti.



- Uvjerite se da je daljinski upravljač unutar 0,5 m od letjelice tijekom povezivanja.
- Daljinski upravljač automatski će prekinuti vezu s letjelicom ako je novi daljinski upravljač povezan s istom letjelicom.
- Isključite Bluetooth i Wi-Fi daljinskog upravljača za optimalni prijenos videozapisa.



- Potpuno napunite daljinski upravljač prije svakog leta. Daljinski upravljač oglašava upozorenje kada je razina baterije niska.
 - Ako je daljinski upravljač uključen i ne koristi se pet minuta, oglasit će se upozorenje. Nakon šest minuta daljinski upravljač automatski se isključuje. Pomaknite upravljačke palice ili pritisnite bilo koji gumb kako biste poništili upozorenje.
 - Podesite držač mobilnog uređaja kako bi bili sigurni da je vaš mobilni uređaj osiguran.
 - Bateriju potpuno napunite najmanje jednom u tri mjeseca radi održavanje zdravlja baterije.
 - NE upravljajte letjelicom kada su uvjeti osvjjetljenja previše svijetli ili previše mračni prilikom uporabe mobilnog telefona za praćenje leta. Korisnik je odgovoran za ispravnu prilagodbu svjetline zaslona i mora voditi računa o izravnoj sunčevoj svjetlosti na zaslonu tijekom leta.
 - Obavezno koristite mobilni uređaj zajedno s daljinskim upravljačem DJI RC-N2 za upravljanje letjelicom. Ako se mobilni uređaj iz bilo kojeg razloga isključi, spustite letjelicu što je prije moguće radi sigurnosti.
-

Aplikacija DJI Fly

U ovom su odjeljku predstavljene glavne funkcije aplikacije DJI Fly.

Aplikacija DJI Fly

Početni zaslon

- Sučelje i funkcije aplikacije DJI Fly mogu se promijeniti s ažuriranjem verzije softvera. Stvarno iskustvo upotrebe temelji se na verziji softvera koja se upotrebljava.

Pokrenite aplikaciju DJI Fly i uđite na Početni zaslon kako biste upotrijebili sljedeće značajke:

- pretraživanje videozapisa s uputama, korisničkih priručnika, Mjesta za letove, savjeta za let i još mnogo toga
- provjera regulatornih zahtjeva pojedinih regija i prikupljanje informacija o Mjestima za letove
- pregled fotografija i videozapisa u albumu letjelice te snimki spremljenih na lokalnom uređaju ili istraživanje više snimki dijeljenih uz SkyPixel
- prijava pomoću DJI računa radi provjere podataka računa
- postprodajne usluge i podrška
- ažuriranje upravljačkog softvera, preuzimanje vanmrežnih karti, pristup značajci Find My Drone (Pronađi moj dron), pristup za DJI Forum i DJI Store te još mnogo toga.

Prikaz kamere

Opisi gumba

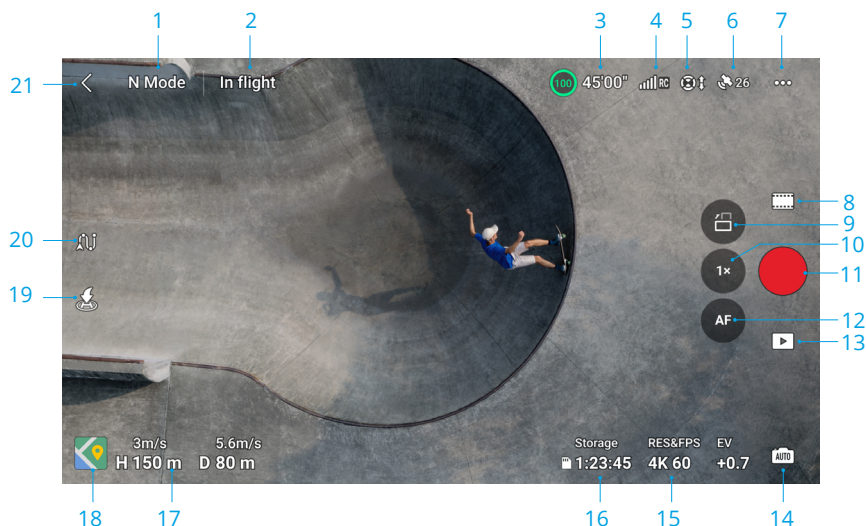

1. Način leta

N način rada: prikazuje trenutni način leta.

2. Traka statusa sustava

U letu: prikazuje status leta letjelice i razne poruke upozorenja. Dodirnite za prikaz dodatnih informacija kad se pojavi upozorenje.

3. Informacije o bateriji

 24'17" : Prikazuje trenutnu razinu baterije i preostalo vrijeme leta. Dodirnite za prikaz dodatnih informacija o bateriji.

4. Snaga video signala za silaznu vezu

 : prikazuje snagu video signala za silaznu vezu između letjelice i daljinskog upravljača.

5. Status vizualnog sustava

 : lijeva strana ikone označava status vodoravnog vizualnog sustava, a desna strana ikone označava status gornjeg i donjeg vizualnog sustava. Ikona je bijela kad vizualni sustav radi normalno, a postaje crvena kad vizualni sustav nije dostupan.

6. Status GNSS sustava

 26: prikazuje trenutnu jačinu signala GNSS sustava. Dodirnite za provjeru statusa signala GNSS sustava. Početna točka može se ažurirati kada je ikona bijela, što ukazuje da je signal GNSS sustava jak.

7. Postavke

••• : dodirnite za prikaz ili postavljanje parametara za sigurnost, upravljanje, kameru i prijenos. Pogledajte odjeljak Postavke za više informacija.

8. Načini snimanja



Fotografija: Jedan, Automatsko podešavanje ekspozicije, Slijedno snimanje i Vremenska snimka.



Videozapis: Uobičajeni, noćno i usporeno snimanje.



MasterShots: povucite i odaberite subjekt. Letjelica će snimati dok izvodi različita manevriranja u nizu i zadržati subjekt u središtu okvira. Nakon toga generirat će se kratki filmski videozapis.



QuickShots: Dronie, Raketa, Circle, Spirala, Bumerang i Asteroid.



Hyperlapse: Free, Circle, Course Lock i Waypoints.



Panorama: Sfera, 180°, široki kut i okomito. Letjelica će automatski snimiti nekoliko fotografija i sintetizirati panoramsku fotografiju na temelju odabrane vrste panoramske fotografije.



• Način rada noćnog videozapisa omogućuje bolje smanjenje šuma i čišću snimku, podržava do 12800 ISO.



• Način rada noćnog videozapisa trenutno podržava 4K 24/25/30 fps i 1080p 24/25/30 fps.

• FocusTrack nije podržan u Načinu rada noćnog videozapisa.

9. Prekidač načina rada Pejzaž/Portret

: dodirnite za prebacivanje između pejzažnog i portretnog načina rada. Fotoaparati će se okretati za 90 stupnjeva pri prebacivanju na Portretni način rada, kako bi se mogli snimati portretni videozapisi i fotografije. Portretni način rada nije podržan ako se u opciji QuickShots koriste načini snimanja Pano ili Asteroid.

10. Uvećanje

: Prikazuje omjer uvećanja. Dodirnite za prilagodbu omjera uvećanja. Dodirnite i držite ikonu kako biste proširili traku za uvećanje te kliznite po traci radi podešavanja omjera uvećanja. Upotrijebite dva prsta na zaslonu za povećavanje ili smanjivanje.

-  • Digitalno uvećanje samo je podržano kada snimate fotografije od 12 MP ili snimate u uobičajenom načinu rada ili Načinu rada noćnog videozapisa.
- Pri povećavanju ili smanjivanju, što je veći omjer uvećanja, to će se letjelica sporije okretati kako bi se postigao bolji prikaz.

11. Gumb okidača/snimanja

: dodirnite za snimanje fotografije, za pokretanje ili zaustavljanje snimanja videozapisa.

12. Gumb za fokusiranje

: dodirnite za prebacivanje između AF i MF. Pritisnite i držite ikonu kako biste otvorili traku za fokusiranje i prilagodili fokus.

13. Reprodukcija

: dodirnite kako biste ušli u reprodukciju i prikazali slike i videozapise čim se snime.

14. Prekidač načina rada kamere

: dodirnite za prebacivanje između automatskog i Pro načina rada. Različiti parametri mogu se postaviti u različitim načinima rada.

15. Parametri snimanja

: prikazuje trenutne parametre snimanja. Dodirnite za pristup postavkama parametara.

16. Informacije o pohrani

: prikazuje preostali broj fotografija ili vrijeme snimanja videozapisa trenutne pohrane. Dodirnite za prikaz dostupnog kapaciteta unutarnje pohrane letjelice ili microSD kartice. Dodirnite za prikaz dodatnih informacija o pohrani.

17. Telemetrija leta

Prikazuje vodoravnu udaljenost (D) između letjelice i početne točke, visinu (H) od početne točke, vodoravnu i okomitu brzinu letjelice.

18. Pokazatelj karte/visine/pomoć za vid

: dodirnite za proširenje na mini kartu, a zatim dodirnite središte mini karte za prebacivanje s prikaza kamere na prikaz karte. Mini karta se može prebaciti na pokazatelj položaja.

- Mini karta: prikazuje kartu u donjem lijevom kutu zaslona tako da korisnik može istovremeno provjeriti prikaz kamere, položaj i orijentaciju letjelice i daljinskog upravljača u stvarnom vremenu, lokaciju početne točke i putanje leta itd.

Zaključan prema sjeveru

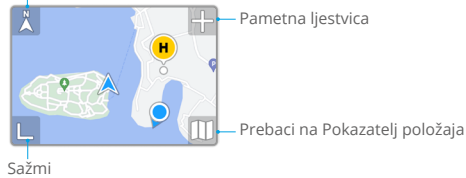

Zaključan prema sjeveru	Sjever je zaključan na karti sa sjeverom usmjerenim prema gore na prikazu karte. Dodirnite za prebacivanje s opcije Zaključan prema sjeveru na položaj daljinskog upravljača gdje se karta okreće kada daljinski upravljač promijeni položaj.
Pametna ljestvica	dodirnite ikonu +/- da biste malo povećali ili smanjili prikaz.
Prebaci na Pokazatelj položaja	dodirnite za prebacivanje s mini karte na pokazatelj položaja.
Sažmi	dodirnite kako biste smanjili kartu.

- Pokazatelj položaja: prikazuje pokazatelj položaja u donjem lijevom kutu zaslona tako da korisnik može istovremeno provjeriti prikaz kamere, relativnu lokaciju i orijentaciju letjelice i daljinskog upravljača, lokaciju početne točke i informacije o vodoravnom položaju letjelice itd. Pokazatelj položaja podržava prikaz letjelice ili daljinskog upravljača kao središta.

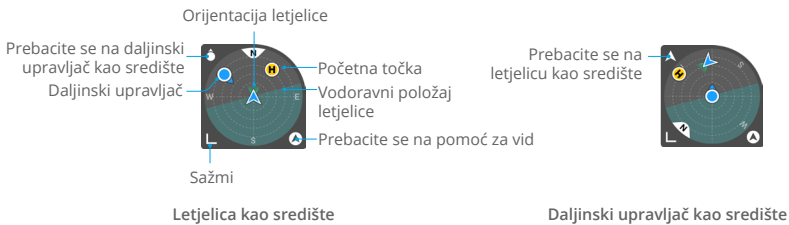

Prebacite se na letjelicu/daljinski upravljač kao središte	Dodirnite za prebacivanje na letjelicu/daljinski upravljač kao središte pokazatelja položaja.
Orijentacija letjelice	Označava orijentaciju letjelice. Kada je letjelica prikazana kao središte pokazatelja položaja, a korisnik mijenja orijentaciju letjelice, svi ostali elementi indikatora položaja rotirat će se oko ikone letjelice. Smjer strelice ikone letjelice ostaje nepromijenjen.

Vodoravni položaj letjelice	Označava informacije o vodoravnom položaju letjelice (uključujući nagib i rolanje). Tamno cijan područje je vodoravno i nalazi se u središtu indikatora položaja kada letjelica lebdi u mjestu. Ako nije, to znači da vjetar mijenja položaj letjelice. Letite oprezno. Tamno cijan područje mijenja se u stvarnom vremenu na temelju horizontalnog položaja letjelice.
Prebacite se na pomoć za vid	Dodirnite za prebacivanje s pokazatelja nadmorske visine na prikaz pomoći za vid.
Sažmi	Dodirnite kako biste smanjili pokazatelj položaja.
Početna točka	Lokacija Početne točke. Da biste ručno kontrolirali letjelicu prilikom povratka u početnu točku, najprije prilagodite orijentaciju letjelice prema početnoj točki.
Daljinski upravljač	Točka označava lokaciju daljinskog upravljača, dok strelica na točki označava orijentaciju daljinskog upravljača. Prilagodite orijentaciju daljinskog upravljača tijekom leta kako biste bili sigurni da strelica pokazuje prema ikoni letjelice radi optimalnog prijenosa signala.

- Vision Assist: Vision Assist prikaz, potaknut vodoravnim vizualnim sustavom, mijenja smjer vodoravne brzine (naprijed, natrag, lijevo i desno) kako bi pomogao korisnicima da se kreću i promatraju prepreke tijekom leta.



Vodoravna brzina letjelice	Smjer crte označava trenutačni vodoravni smjer letjelice, a dužina crte označava vodoravnu brzinu letjelice.
Smjer prikaza pomoći za vid	Označava smjer prikaza pomoći za vid. Dodirnite i zadržite za zaključavanje smjera.
Prebaci na mini kartu	Dodirnite za prebacivanje s prikaza pomoći za vid na mini kartu.
Sažmi	Dodirnite za smanjenje prikaza pomoći za vid.
Max	Dodirnite za maksimiziranje prikaza pomoći za vid.
Zaključano	Označava da je smjer prikaza pomoći za vid zaključan. Dodirnite za otkazivanje zaključavanja.

19. Automatsko uzlijetanje/slijetanje/RTH

: dodirnite ikonu. Kad se pojavi upit, pritisnite i držite tipku za pokretanje automatskog uzlijetanja ili slijetanja.

: dodirnite za pokretanje pametnog RTH i povratak letjelice u zadnju zabilježenu početnu točku.

20. Waypoint Flight

: dodirnite kako biste omogućili/onemogućili način Waypoint Flight.

21. Natrag

: dodirnite za povratak na početni zaslon.

Prečaci zaslona

Prilagodba gimbalnog kuta

Pritisnite i zadržite na zaslonu kako biste prikazali traku za podešavanje gimbala i podesili kut gimbala.

Fokus/mjerenje ekspozicije u jednoj točki

Dodirnite zaslon kako biste omogućili fokusiranje ili mjerenje ekspozicije u jednoj točki. Fokus ili mjerenje ekspozicije u jednoj točki prikazat će se različito, ovisno o načinu snimanja, načinu fokusa, načinu ekspozicije i načinu rada za mjerenje ekspozicije u jednoj točki.

Nakon uporabe mjerenja ekspozicije u jednoj točki:

- Povucite  pored okvira gore-dolje za prilagodbu EV-a (vrijednost ekspozicije).
- Pritisnite i držite okvir na zaslonu kako biste zaključali ekspoziciju. Da biste otključali ekspoziciju, ponovno dodirnite i držite na zaslonu ili dodirnite drugo područje zaslona.

Postavke

Sigurnost

- Pomoć pri letu

Radnja za izbjegavanje prepreka	Višesmjerni vizualni sustav omogućava se nakon postavljanja radnje za izbjegavanja prepreka na Zaobilaznica ili Kočnica. Letjelica ne može osjetiti prepreke ako je Izbjegavanje prepreka onemogućeno.
Opcije Zaobilaznice	Odaberite način rada Uobičajeni ili Nifty način rada pri korištenju Zaobilaznica.
Prikaži radarske karte	Ako je ova funkcija omogućena, bit će prikazana radarska karta za otkrivanje prepreka u stvarnom vremenu.

- Povratak na početnu točku (RTH): postavljanje naprednog RTH-a, automatske RTH visine i ažuriranja početne točke.
- Postavke proširene stvarnosti: omogućavanje prikaza Početne točke u proširenoj stvarnosti, RTH rute u proširenoj stvarnosti i Sjene letjelice u proširenoj stvarnosti.
- Zaštita leta: postavljanje najveće visine i maksimalne udaljenosti za letove.
- Senzori: dodirnite za prikaz statusa IMU i kompasa te pokrenite kalibriranje ako je potrebno.
- Baterija: dodirnite za prikaz informacija o bateriji kao što su status ćelije baterije, serijski broj i broj punjenja.
- Pomoćni LED: dodirnite za postavljanje pomoćnog LED-a na automatsko, uključeno ili isključeno. NEMOJTE uključivati pomoćni LED prije uzlijetanja.
- Otključaj GEO zonu: kliknite za prikaz informacija o otključavanju GEO zona.
- Pronađi moj dron: ova značajka pomaže pronaći lokaciju letjelice, omogućavanjem treperenja svjetala letjelice, zvučnim signalom ili pomoću karte.
- Napredne sigurnosne postavke

Izgubljen signal	Ponašanje letjelice kada se signal daljinskog upravljača izgubi može se postaviti na RTH, Spuštanje ili Lebdenje.
Zaustavljanje propelera u nuždi	Samo u nuždi označava da se motori mogu samo zaustaviti izvršavanjem kombinirane naredbe palice (CSC) tijekom najmanje 2 sekunde usred leta u izvanrednim situacijama, primjerice u slučaju sudara, zaustavljanja motora, okretanja letjelice u zraku ili kad je letjelica izvan kontrole i brzo se uspinje ili spušta. U bilo koje vrijeme označava da se motori mogu zaustaviti usred leta kad korisnik izvrši CSC. Zaustavljanje motora usred leta uzrokovat će pad letjelice.

Pozicioniranje vida i otkrivanje prepreka	<p>Kada su Pozicioniranje vida i otkrivanje prepreka onemogućeni, letjelica da bi lebdjela se oslanja samo na GNSS, višesmjerno otkrivanje prepreka nije dostupno, a letjelica se neće automatski usporiti tijekom spuštanja blizu tla. Potreban je dodatni oprez kada su Pozicioniranje vida i otkrivanje prepreka onemogućeni. Pozicioniranje vida i otkrivanje prepreka mogu se privremeno onemogućiti u oblacima i magli ili kada se otkrije prepreka prilikom slijetanja. Održavajte Pozicioniranje vida i otkrivanje prepreka omogućenima u redovitim scenarijima leta. Pozicioniranje vida i otkrivanje prepreka omogućeni su prema zadanim postavkama nakon ponovnog pokretanja letjelice.</p> <p> Pozicioniranje vida i otkrivanje prepreka dostupni su samo prilikom ručnog leta i nisu dostupni u načinima rada kao što su RTH, automatsko slijetanje i pametni način leta.</p>
---	---

Upravljanje

- Postavke letjelice

Jedinice	Može se postaviti na metričke ili imperijalne vrijednosti.
Skeniranje subjekta	Kad je omogućeno, letjelica automatski skenira i prikazuje subjekte u Prikazu kamere (dostupno samo za pojedinačne i normalne načine snimanja videozapisa).
Postavke FocusTrack	postavite udaljenost praćenja i visinu unutarnjeg/vanjskog kruga različitih vrsta subjekta praćenja, odaberite kretanje kamere dok letjelica zaobilazi prepreke, omogućite ili onemogućite let u blizini tla i ponovno postavite postavke FocusTrack.
Ugađanje opcije Gain i Expo	Podržava postavke pojačanja i ekspozicije za fino podešavanje letjelice i gimbala u različitim načinima leta, uključujući maksimalnu vodoravnu brzinu, maksimalnu brzinu uspona, maksimalnu brzinu spuštanja, maksimalnu kutnu brzinu, glatkost promjene pravca, osjetljivost kočenja, ekspoziciju i maksimalnu brzinu upravljanja nagibom gimbala i glatkoćom nagiba.

 • Prilikom otpuštanja upravljačke palice povećana osjetljivost na kočenje smanjuje put zaustavljanja letjelice, dok smanjena osjetljivost kočenja povećava put zaustavljanja. Letite oprezno.

- Postavke gimbala: dodirnite za postavljanje načina rada gimbala, kalibriranje gimbala i ponovno centriranje ili pomicanje gimbala prema dolje.
- Postavke daljinskog upravljača: dodirnite za podešavanje funkcije prilagodljive tipke, kalibriranje daljinskog upravljača i prebacivanje načina rada upravljačke palice. Pobrinite se da razumijete postupke načina rada palice prije promjene načina rada upravljačke palice.
- Vodič za letenje: pogledajte vodič za letenje.
- Ponovno povezivanje s letjelicom (poveznica): kad letjelica nije povezana s daljinskim upravljačem.

Kamera

- Postavke parametara kamere: prikazuje različite postavke ovisno o načinu snimanja.

Načini snimanja	Postavke
Foto način rada	Format, omjer slike, razlučivost
Način snimanja	Boja, format kodiranja i titlovi videozapisa
MasterShots	Boja, format kodiranja i titlovi videozapisa
QuickShots	Boja, format kodiranja i titlovi videozapisa ^[1]
Hyperlapse	Vrsta fotografije, okvir snimanja
Panorama	Vrsta fotografije

[1] Titlovi videozapisa nisu podržani u načinu Asteroid.

- Opće postavke

Sprječavanje treperenja	Kada je omogućeno, treperenje snimke uzrokovano izvorom svjetlosti smanjit će se prilikom snimanja u okruženjima sa svjetlima.  U Pro načinu rada, sprječavanje treperenja aktivirat će se samo kada su brzina okidača i ISO postavljeni na automatski.
Histogram	Kada je omogućeno, korisnici mogu provjeriti zaslon kako bi vidjeli je li ekspozicija prikladna.
Vršna razina	Kada je omogućeno u načinu rada MF, objekti u fokusu bit će označeni crvenom bojom. Što je viša vršna razina, to je deblji obris.
Upozorenje na prekomjernu ekspoziciju	Kada je omogućeno, područje prekomjerne ekspozicije bit će označeno dijagonalnim linijama.
Linije mreže	Omogućite linije mreže kao što su dijagonalne linije, mreža od devet kvadrata i središnja točka.
Balans bijele boje	Postavite na automatsko ili ručno podesite temperaturu boje.
Stil	Podesite oštrinu i smanjenje buke videozapisa. Podržano samo u snimanju videozapisa, načinu MasterShots i QuickShots.

- Postavke pohrane

Lokacija pohrane	Pohranite snimljene datoteke na microSD karticu u letjelici ili u unutarnju pohranu letjelice. DJI Mini 4 Pro ima unutarnju pohranu od 2 GB.
Prilagođeno imenovanje mape	Kada se promijeni, nova mapa automatski će se kreirati u pohrani letjelice za pohranu budućih datoteka.
Prilagođeno imenovanje datoteke	Kada se promijeni, novi naziv će se primijeniti na buduće datoteke u pohrani letjelice.

Predmemoriranje prilikom snimanja	Kada je omogućeno, prikaz uživo na daljinskom upravljaču pohranit će se u pohranu daljinskog upravljača prilikom snimanja videozapisa.
Maksimalni kapacitet video predmemorije	Kada se dosegne ograničenje, najranije predmemorirane datoteke automatski će se izbrisati.

- Ponovno postavljanje postavki kamere: dodirnite kako biste vratili postavke kamere na zadane postavke.

Prijenos

Platforma za prijenos uživo može se odabrati radi emitiranja prikaza kamere u stvarnom vremenu. Frekvencijski pojas i način rada kanala također se mogu podesiti u postavkama prijenosa.

Informacije

Prikazuje informacije kao što su naziv uređaja, naziv Wi-Fi mreže, model, verziju aplikacije, upravljački softver letjelice, upravljački softver daljinskog upravljača, FlySafe podatke, serijski broj itd.

Dodirnite Reset All Settings (Ponovno postavi sve postavke) kako biste ponovno postavili postavke koje uključuju kameru, gimbal i sigurnosne postavke na zadane.



- Potpuno napunite uređaj prije pokretanja aplikacije DJI Fly.
- Potrebni su mobilni podaci za korištenje aplikacije DJI Fly. Obratite se pružatelju bežičnih podataka za troškove.
- NE prihvaćajte telefonske pozive i ne upotrebljavajte funkcije slanja poruka tijekom leta ako kao uređaj za prikaz koristite mobitel.
- Pažljivo pročitajte sve sigurnosne upite, poruke upozorenja i odricanja odgovornosti. Upoznajte se s relevantnim propisima u vašem području. Vi ste jedini odgovorni za to da znate sve relevantne propise i letite na način koji je u skladu sa tim.
 - Pročitajte i shvatite poruke upozorenja prije upotrebe značajki automatskog uzlijetanja i automatskog slijetanja.
 - Pročitajte i shvatite poruke upozorenja i odricanja odgovornosti prije postavljanja visine iznad zadane granice.
 - Pročitajte i shvatite poruke upozorenja i odricanja od odgovornosti prije promjene načina leta.
 - Pročitajte i shvatite poruke upozorenja i odricanja odgovornosti u blizini ili u GEO zonama.
 - Pročitajte i shvatite poruke upozorenja prije upotrebe načina pametnog leta.
- Sletite letjelicom odmah na sigurno mjesto ako se u aplikaciji pojavi upit da to učinite.
- Pregledajte sve poruke upozorenja na popisu koji je prikazan u aplikaciji prije svakog leta.

- Koristite tutorijal u aplikaciji za prakticanje vještina leta ako nikad niste upravljali letjelicom ili ako nemate dovoljno iskustva s pouzdanim upravljanjem letjelicom.
 - Aplikacija je osmišljena kako bi vam pomogla u radu. Koristite zdravi razum i NE oslanjajte se na aplikaciju za kontrolu letjelice. Uporaba aplikacije podložna je Uvjetima korištenja aplikacije DJI Fly i Pravilima o privatnosti DJI. Pažljivo ih pročitajte u aplikaciji.
-

Dodatak

Dodatak

Specifikacije

Letjelica

Težina uzlijetanja ^[1]	< 249 g
Dimenzije	Sklopljena (bez propelera): 148×94×64 mm Rasklopljena (bez propelera): 298×373×101 mm
Maksimalna brzina uspona	5 m/s (S način) 5 m/s (N način) 3 m/s (C način)
Maksimalna brzina spuštanja	5 m/s (S način) 5 m/s (N način) 3 m/s (C način)
Maksimalna vodoravna brzina (na razini mora, bez vjetra) ^[2]	16 m/s (S način) 12 m/s (N način) 12 m/s (C način)
Maksimalna visina uzlijetanja ^[3]	S DJI Mini 4 Pro pametnom baterijom za let: 4000 m S DJI Mini 3 Series pametnom baterijom za let Plus: 3000 m
Maksimalno vrijeme leta ^[4]	34 minute (s pametnom baterijom za let) 45 minuta (s pametnom baterijom za let Plus)
Maksimalno vrijeme lebdenja ^[5]	30 minuta (s pametnom baterijom za let) 39 minuta (s pametnom baterijom za let Plus)
Maksimalna udaljenost leta	18 km (s pametnom baterijom za let, izmjereno tijekom leta pri 40,7 km/h u uvjetima bez vjetra 20 metara iznad razine mora) 25 km (s pametnom baterijom za let Plus, izmjereno tijekom leta pri 44,3 km/h u uvjetima bez vjetra 20 metara iznad razine mora)
Maksimalni otpor brzine vjetra	10,7 m/s
Maksimalni kut nagiba	35°
Radna temperatura	- 10° do 40° C (14° do 104° F)
GNSS sustav	GPS + Galileo + BeiDou
Raspon preciznog lebdenja (bez vjetra ili uz povjetarac)	Okomito: ±0,1 m (s vizualnim pozicioniranjem) ±0,5 m (s pozicioniranjem GNSS sustava) Vodoravno: ±0,1 m (s vizualnim pozicioniranjem) ±0,5 m (s pozicioniranjem GNSS sustava)
Unutarnja pohrana	2 GB

Kamera

Senzor slike	CMOS od 1/1,3 inča, efektivni pikseli: 48 MP
Objektiv	FOV: 82,1° Format ekvivalentno: 24 mm Otvor blende: f/1.7 Fokus: 1 m do ∞
ISO raspon	Videozapis Uobičajeno i usporeno snimanje: 100 – 6400 (Uobičajeno) 100 – 1600 (D-Log M) 100 – 1600 (HLG) Noć: 100 – 12800 (Uobičajeno) Fotografija 12 MP: 100 – 6400 48 MP: 100 – 3200
Brzina zatvarača	Fotografija 12 MP: 1/16000 – 2 s (2,5 – 8 s za simuliranu dugu ekspoziciju) Fotografija 48 MP: 1/8000 – 2 s
Maksimalna veličina slike	8064×6048
Načini fotografiranja bez pokreta	Jedna snimka: 12 MP i 48 MP Slijedno snimanje: 12 MP, 3/5/7 okvira 48 MP, 3 okvira Automatsko podešavanje ekspozicije (AEB): 12 MP, 3/5/7 okvira u koraku od 0,7 EV 48 MP, 3 okvira u koraku od 0,7 EV Podešeno: 12 MP, 2/3/5/7/10/15/20/30/60 s 48 MP, 5/7/10/15/20/30/60 s
Format fotografije	JPEG/DNG (RAW)
Razlučivost videozapisa	H.264/H.265** 4K: 3840×2160 pri 24/25/30/48/50/60/100*fps FHD: 1920×1080 pri 24/25/30/48/50/60/100*/200*fps * Broj okvira u sekundi kod snimanja. Odgovarajući videozapis reproducira se kao usporeni videozapis. ** Razlučivost 4K/100 fps i način boja HLG/D-Log M podržavaju samo kodiranje H.265.
Format videozapisa	MP4 (MPEG-4 AVC/H.264, HEVC/H.265)
Maksimalna brzina prijenosa videozapisa	H.264/H.265: 150 Mbps

Podržani sustav datoteka	exFAT
Način boje i metoda uzorkovanja	Uobičajeni: 8-bitni 4:2:0 (H.264/H.265) HLG/D-Log M: 10-bitni 4:2:0 (H.265)
Digitalno uvećanje	Fotografija 12 MP: 1 – 3x 4K: 1 – 3x FHD: 1 – 4x

Gimbal

Stabilizacija	3-osni mehanički gimbal (nagib, okretanje, pomicanje)
Mehanički raspon	Nagib: – 135° do 80° Okretanje: – 135° do 45° Pomicanje: – 30° do 30°
Raspon upravljanja	Nagib: – 90° do 60° Okretanje: – 90° ili 0° (pejzaž ili portret)
Maksimalna brzina upravljanja (nagib)	100°/s
Kutni raspon vibracija	± 0,01°

Otkrivanje

Vrsta otkrivanja	Višesmjerni vizualni sustav, potpomognut 3D infracrvenim senzorskim sustavom na dnu letjelice
Naprijed	Raspon mjerenja: 0,5 – 18 m Raspon otkrivanja: 0,5 – 200 m Efektivna brzina senzora: Brzina leta ≤ 12 m/s FOV: Vodoravna 90°, okomita 72°
Natrag	Raspon mjerenja: 0,5 – 15 m Efektivna brzina senzora: Brzina leta ≤ 12 m/s FOV: Vodoravna 90°, okomita 72°
Bočno	Raspon mjerenja: 0,5 – 12 m Efektivna brzina senzora: Brzina leta ≤ 12 m/s FOV: Vodoravna 90°, okomita 72°
Prema gore	Raspon mjerenja: 0,5 – 15 m Efektivna brzina senzora: Brzina leta ≤ 5 m/s FOV: Naprijed i natrag 72°, Lijevo i desno 90°
Prema dolje	Raspon mjerenja: 0,3 – 12 m Efektivna brzina senzora: Brzina leta ≤ 5 m/s FOV: Naprijed i natrag 106°, Lijevo i desno 90°
Radno okruženje	Naprijed, natrag, lijevo, desno i gore: Površine s uočljivim uzorcima i odgovarajućom rasvjetom (luxa >15) Prema dolje: Površine s uočljivim uzorcima, difuzna refleksija > 20 % (npr. zidovi, drveće, ljudi) i odgovarajuća rasvjeta (lux > 15)

3D infracrveni senzor	Raspon mjerenja: 0,1 – 8 m (refleksija > 10 %) FOV: Naprijed i natrag 60°, Lijevo i desno 60°
-----------------------	--

Prijenos video zapisa

Sustav prijenosa videozapisa	O4
Kvaliteta prikaza uživo	Daljinski upravljač: Do 1080p/60 fps (dostupno kada letjelica leti u foto načinu rada ili načinu videozapisa) Do 1080p/30 fps (dostupno kada letjelica leti u načinu snimanja videozapisa) Do 1080p/24 fps (dostupno kada je letjelica u načinu mirovanja na tlu)
Radna frekvencija ^[6]	2,4000 – 2,4835 GHz, 5,170 – 5,250 GHz, 5,725 – 5,850 GHz
Snaga odašiljača (EIRP)	2,4 GHz: < 33 dBm (FCC), < 20 dBm (CE/SRRC/MIC) 5,1 GHz: < 23 dBm (CE) 5,8 GHz: < 33 dBm (FCC), < 14 dBm (CE), < 30 dBm (SRRC)
Maksimalna udaljenost prijenosa (neometan, bez smetnji) ^[7]	20 km (FCC), 10 km (CE/SRRC/MIC)
Maksimalna udaljenost prijenosa (neometan, sa smetnjama) ^[8]	Snažne smetnje: urbani krajobraz, približno 1,5 – 4 km Srednje smetnje: prigradski krajobraz, približno 4 – 10 km Niske smetnje: predgrađe/uz more, približno 10 – 20 km
Maksimalna udaljenost prijenosa (ometan, sa smetnjama) ^[9]	Niske smetnje i ometanje zgradama: približno 0 – 0,5 km Niske smetnje i ometanje drvećem: približno 0,5 – 3 km
Maksimalna brzina preuzimanja	O4: 10 MB/s (s daljinskim upravljačem DJI RC-N2) 10 MB/s (s daljinskim upravljačem DJI RC 2)
	Wi-Fi 5: 30 MB/s* * Mjereno u laboratorijskom okruženju s malo smetnji u državama/regijama koje podržavaju 2,4 GHz i 5,8 GHz, sa snimkom pohranjenom u unutarnju pohranu. Brzine preuzimanja mogu varirati ovisno o stvarnim uvjetima.
Najniža latencija ^[10]	Letjelica + daljinski upravljač: otpr. 120 ms
Antena	4 antene, 2T4R

Pohrana

Preporučene microSD kartice	SanDisk Extreme PRO 32GB V30 U3 A1 microSDHC Lexar 1066x 64GB V30 U3 A2 microSDXC Lexar 1066x 128GB V30 U3 A2 microSDXC Lexar 1066x 256GB V30 U3 A2 microSDXC Lexar 1066x 512GB V30 U3 A2 microSDXC Kingston Canvas GO! Plus 64GB V30 U3 A2 microSDXC Kingston Canvas GO! Plus 128GB V30 U3 A2 microSDXC Kingston Canvas React Plus 64GB V90 U3 A1 microSDXC Kingston Canvas React Plus 128GB V90 U3 A1 microSDXC Kingston Canvas React Plus 256GB V90 U3 A1 microSDXC Samsung EVO Plus 512GB V30 U3 A2 microSDXC
-----------------------------	---

Pametna baterija za let

Kompatibilna baterija	Pametna baterija za let uređaja DJI Mini 4 Pro DJI Mini 3 Series pametna baterija za let Plus
Kapacitet	Pametna baterija za let: 2590 mAh Pametna baterija za let Plus: 3850 mAh
Težina	Pametna baterija za let: približno 77,9 g Pametna baterija za let Plus: približno 121 g
Nazivni napon	Pametna baterija za let: 7,32 V Pametna baterija za let Plus: 7,38 V
Maksimalni napon punjenja	Pametna baterija za let: 8,6 V Pametna baterija za let Plus: 8,5 V
Vrsta	Litij ionska
Kemijski sustav	LiNiMnCoO ₂
Energija	Pametna baterija za let: 18,96 Wh Pametna baterija za let Plus: 28,4 Wh
Temperatura punjenja	5° do 40° C (41° do 104° F)
Vrijeme punjenja	<p>Pametna baterija za let:</p> <p>70 minuta (s USB-C punjačem za DJI 30W i baterijom postavljenom u letjelicu)</p> <p>58 minuta (s USB-C punjačem za DJI 30W i baterijom umetnutom u dvosmjernu utičnicu za punjenje)</p> <p>Pametna baterija za let Plus:</p> <p>101 minuta (s USB-C punjačem za DJI 30W i baterijom postavljenom u letjelicu)</p> <p>78 minuta (s USB-C punjačem za DJI 30W i baterijom umetnutom u dvosmjernu utičnicu za punjenje)</p>

Punjač

Preporučeni punjač	USB-C punjač za DJI 30W ili drugi USB punjači za napajanje (30 W)*
	* Kada punitre bateriju postavljenu u letjelicu ili umetnutu u letjelicu ili umetnutu u dvosmjernu utičnicu za punjenje, maksimalna podržana snaga punjenja je 30 W.

Utičnica za punjenje

Ulaz	5 V, 3 A 9 V, 3 A 12 V, 3 A
Izlaz	USB-A: Maks. napon: 5 V; maks. struja: 2 A
Kompatibilnost	Pametna baterija za let uređaja DJI Mini 4 Pro DJI Mini 3 Series pametna baterija za let / pametna baterija za let Plus

Daljinski upravljač DJI RC 2 (Model: RC331)

Maksimalno vrijeme rada	3 sata
Radna temperatura	- 10° do 40° C (14° do 104° F)
Temperatura punjenja	5° do 40° C (41° do 104° F)
Vrijeme punjenja	1,5 sat
Vrsta punjenja	Podržava punjenje do 9 V/3 A
Kapacitet baterije	22,32 Wh (3,6 V, 3100 mAh×2)
Vrsta baterije	18650 Litij ionska
Kemijski sustav	LiNiMnCoO ₂
GNSS sustav	GPS + Galileo + BeiDou
Kapacitet unutarnje pohrane	32 GB + proširiva pohrana (putem microSD kartice)
Podržane SD kartice	UHS-I Speed Grade 3 rating microSD kartica ili više
Svjetlina zaslona	700 nita
Razlučivost zaslona	1920×1080
Veličina zaslona	5,5 inča
Brzina slika na zaslonu	60 fps
Upravljanje zaslonom osjetljivim na dodir	Višestruki dodir u 10 točaka
Dimenzije	Bez upravljačkih palica: 168,4×132,5×46,2 mm S upravljačkim palicama: 168,4×132,5×62,7 mm
Težina	Oko 420 g

Prijenos video zapisa

Antene	4 antene, 2T4R
Radna frekvencija ^[6]	2,4000 – 2,4835 GHz, 5,170 – 5,250 GHz, 5,725 – 5,850 GHz
Snaga odašiljača (EIRP)	2,4 GHz: < 33 dBm (FCC), < 20 dBm (CE/SRRC/MIC) 5,1 GHz: < 23 dBm (CE) 5,8 GHz: < 33 dBm (FCC), < 14 dBm (CE), < 30 dBm (SRRC)

Wi-Fi

Protokol	802.11 a/b/g/n/ac/ax
Radna frekvencija ^[6]	2,4000 – 2,4835 GHz, 5,150 – 5,250 GHz, 5,725 – 5,850 GHz
Snaga odašiljača (EIRP)	2,4 GHz: < 26 dBm (FCC), < 20 dBm (CE/SRRC/MIC) 5,1 GHz: < 23 dBm (FCC/CE/SRRC/MIC) 5,8 GHz: < 23 dBm (FCC/SRRC), < 14 dBm (CE)

Bluetooth

Protokol	Bluetooth 5.2
Radna frekvencija	2,4000 – 2,4835 GHz
Snaga odašiljača (EIRP)	< 10 dBm

Daljinski upravljač DJI RC-N2 (Model: RC151)

Maksimalno vrijeme rada	Bez punjenja mobilnog uređaja: 6 sati Prilikom punjenja mobilnog uređaja: 3,5 sata
Maksimalna podržana veličina mobilnog uređaja	180×86×10 mm
Radna temperatura	– 10° do 40° C (14° do 104° F)
Temperatura punjenja	5° do 40° C (41° do 104° F)
Vrijeme punjenja	2,5 sata
Vrsta punjenja	Preporučuje se korištenje 5 V/2 A punjača.
Kapacitet baterije	18,72 Wh (3,6 V, 2600 mAh × 2)
Vrsta baterije	18650 Litij ionska
Dimenzije	104,22 × 149,95 × 45,25 mm
Težina	375 g
Podržana vrsta priključka mobilnog uređaja	Lightning, USB-C, Micro-USB * Uporaba mobilnog uređaja s Micro-USB priključkom zahtijeva DJI RC-N1 RC kabel (standardni utor za Micro USB), koji se prodaje zasebno.

Prijenos video zapisa

Radna frekvencija ^[6]	2,4000 – 2,4835 GHz, 5,170 – 5,250 GHz, 5,725 – 5,850 GHz
Snaga odašiljača (EIRP)	2,4 GHz: < 33 dBm (FCC), < 20 dBm (CE/SRRC/MIC) 5,1 GHz: < 23 dBm (CE) 5,8 GHz: < 33 dBm (FCC), < 14 dBm (CE), < 30 dBm (SRRC)

- [1] Standardna težina letjelice (uključujući pametnu bateriju za let, propelere i microSD karticu). Stvarna težina proizvoda može se razlikovati zbog razlika u materijalu serije i vanjskim čimbenicima. Registracija nije potrebna u nekim državama i regijama. Uvijek provjerite lokalne zakone i propise prije upotrebe. Uz pametnu bateriju za let Plus (prodaje se zasebno i samo u određenim državama) letjelica će težiti više od 249 g. Prije letenja uvijek provjerite i strogo se pridržavajte lokalnih zakona i propisa.
- [2] Maksimalna vodoravna brzina podliježe dinamičnim lokalnim ograničenjima. Prilikom letenja uvijek se strogo pridržavajte lokalnih zakona i propisa.
- [3] Povećanje težine letjelice može utjecati na pogon. Kada se letjelica koristi pametnom baterijom za let Plus, nemojte postavljati dodatni teret poput štitnika propelera ili dodatne opreme treće strane da biste izbjegli smanjen pogon.

- [4] Mjereno u kontroliranom testnom okruženju. Specifični uvjeti ispitivanja su sljedeći: let prema naprijed konstantnom brzinom od 21,6 km/h u okruženju bez vjetera u laboratoriju na 20 metara od razine mora, u foto načinu rada (bez snimanja fotografija tijekom leta) s radnjama za izbjegavanje prepreka postavljenim na isključeno i s razinom baterije od 100 % do 0 %. Rezultati se mogu razlikovati ovisno o okolišu, stvarnoj uporabi i verziji upravljačkog softvera.
- [5] Mjereno u kontroliranom testnom okruženju. Specifični uvjeti ispitivanja su sljedeći: lebdenje u okruženju bez vjetera u laboratoriju na 20 metara od razine mora, u foto načinu rada (bez snimanja fotografija tijekom leta) s radnjama za izbjegavanje prepreka postavljenim na isključeno i s razinom baterije od 100 % do 0 %. Rezultati se mogu razlikovati ovisno o okolišu, stvarnoj uporabi i verziji upravljačkog softvera.
- [6] U nekim državama i regijama frekvencije od 5,8 i 5,1 GHz su zabranjene ili je frekvencija od 5,1 GHz dopuštena samo za uporabu u zatvorenom prostoru. Za više informacija pogledajte lokalne zakone i propise.
- [7] Mjereno u vanjskom prostoru bez prepreka i smetnji. Gore navedeni podaci pokazuju najdalji raspon komunikacije za jednosmjernu, nepovratnu letove unutar svakog standarda. Tijekom svog leta uvijek obratite pažnju na RTH podsjetnike u aplikaciji DJI Fly.
- [8] Podaci ispitani prema FCC standardu u okruženju bez prepreka s uobičajenim smetnjama. Služi samo kao referenca i ne jamči stvarnu udaljenost prijenosa.
- [9] Podaci ispitani prema FCC standardu u okruženju s preprekama s uobičajenim niskim smetnjama. Služi samo kao referenca i ne jamči stvarnu udaljenost prijenosa.
- [10] Ovisno o aktualnom okolišu i mobilnom uređaju.



• Fotografije snimljene u načinu snimanja Jedna snimka nemaju HDR efekt u sljedećim situacijama:

- a. Kad je letjelica u pokretu ili je stabilnost narušena uslijed velikih brzina vjetera.
- b. Kad je balans bijele boje postavljen na ručni način rada.
- c. Kamera je u automatskom načinu rada, a postavka EV-a ručno je namještena.
- d. Kamera je u automatskom načinu rada i uključeno je zaključavanje automatske ekspozicije (AE).
- e. Kamera je u Pro načinu rada.

• DJI Mini 4 Pro ne sadrži ugrađeni ventilator koji učinkovito smanjuje težinu letjelice i povećava vijek trajanja baterije. No, upotrebljava vjetar koji stvaraju propeleri za raspršivanje topline tijekom leta, osiguravajući rasipanje topline da bi se spriječilo pregrijavanje. Kada je DJI Mini 4 Pro dugo u stanju mirovanja, njegova temperatura može se neprestano povećavati. Letjelica ima ugrađen sustav za kontrolu temperature, kada je u načinu mirovanja, letjelica može donositi pametne procjene na temelju trenutačne temperature kako bi bolje smanjila temperaturu. DJI Mini 4 Pro ima dodan način za uštedu energije. Kada temperatura letjelice poraste do određene temperature, letjelica će ući u način za uštedu energije. Ako temperatura letjelice nastavi rasti, isključit će se da bi spriječila pregrijavanje.

Možete vidjeti je li letjelica u načinu za uštedu energije oznakama na traci statusa sustava letjelice. Izađite iz ovog načina rada na sljedeće načine:

- a. Dodirnite postavke u aplikaciji DJI Fly i izađite iz načina rada za uštedu energije u skladu s upitom.
- b. Pokrenite motore pomoću daljinskog upravljača da biste izašli iz načina rada za uštedu energije.

U načinu rada za uštedu energije korisnik može samo snimati fotografije i videozapise. Postavke i funkcije o letu nisu dostupne. Rukujte letjelicom na temelju upita u aplikaciji DJI Fly.

Kompatibilnost

Posjetite web-mjesto u nastavku kako biste dobili informacije o kompatibilnim proizvodima.
<https://www.dji.com/mini-4-pro/faq>

Ažuriranje upravljačkog softvera

Upotrijebite DJI Fly ili DJI Assistant 2 (serija potrošačkih dronova) za ažuriranje letjelice i upravljačkog softvera daljinskog upravljača.

Uporaba aplikacije DJI Fly

Prilikom povezivanja letjelice ili daljinskog upravljača s aplikacijom DJI Fly, bit ćete obaviješteni ako bude dostupno novo ažuriranje upravljačkog softvera. Kako biste započeli ažuriranje, povežite svoj daljinski upravljač ili mobilni uređaj s internetom i slijedite upute na zaslonu. Imajte na umu da ne možete ažurirati upravljački softver ako daljinski upravljač nije povezan s letjelicom. Potrebna je internetska veza.

Uporaba aplikacije DJI Assistant 2 (serija potrošačkih dronova)

Upotrijebite DJI Assistant 2 (serija potrošačkih dronova) za zasebno ažuriranje upravljačkog softvera letjelice i daljinskog upravljača.

1. Uključite uređaj. Povežite uređaj s računalom pomoću kabela USB-C.
2. Pokrenite aplikaciju DJI Assistant 2 (serija potrošačkih dronova) i prijavite se svojim računom u aplikaciji DJI.
3. Odaberite uređaj i kliknite opciju Ažuriranje upravljačkog softvera s lijeve strane zaslona.
4. Odaberite verziju upravljačkog softvera.
5. Pričekajte na preuzimanje upravljačkog softvera. Ažuriranje upravljačkog softvera započet će automatski.
6. Pričekajte da se dovrši ažuriranje upravljačkog softvera.



- Upravljački softver baterije uključen je u upravljački softver letjelice. Obavezno ažurirajte sve baterije.
 - Obavezno slijedite sve korake da biste ažurirali upravljački softver, inače ažuriranje možda neće uspjeti.
 - Provjerite je li računalo povezano s internetom tijekom ažuriranja.
 - NE isključujte kabel USB-C tijekom ažuriranja.
 - Prije provedbe ažuriranja provjerite je li pametna baterija za let napunjena najmanje 40 %, a daljinski upravljač napunjen najmanje 20 %.
 - Ažuriranje upravljačkog softvera traje otprilike 10 minuta. Tijekom procesa ažuriranja normalno je da se gimbal olabavi, pokazatelj statusa letjelice trepere i letjelica se ponovno pokreće. Strpljivo pričekajte da se ažuriranje završi.
-

Poboljšani prijenos



Preporučuje se da kliknete vezu u nastavku ili skenirate QR kod kako biste pogledali poučni videozapis za instalaciju i načine upotrebe.



<https://s.dji.com/m4p-enhanced-trans>

Poboljšani prijenos obuhvaća tehnologiju videoprijenosa OcuSync putem 4G mreža. Ako je videoprijenos OcuSync zapriječen, ako se pojavljuju smetnje ili se upotrebljava na prevelike udaljenosti, povezivost putem 4G mreže omogućuje vam da održavate kontrolu nad letjelicom.

- ⚠ • Poboljšani prijenos podržan je samo u nekim državama i regijama.
- DJI Cellular Dongle 2 i njegova pripadajuća usluga dostupna je samo u nekim državama i regijama. Poštujte lokalne zakone i propise i Uvjete pružanja usluge za DJI Cellular Dongle.

Zahtjevi za instalaciju prikazani su u nastavku:

- Letjelicu je potrebno instalirati s funkcijom DJI Cellular Dongle 2, a nano SIM kartica trebala bi biti unaprijed umetnuta u hardverski ključ. DJI Cellular Dongle 2 i nano SIM karticu potrebno je kupiti zasebno.
- Daljinski upravljač DJI RC 2 može se povezati s pristupnom točkom Wi-Fi mreže radi upotrebe Poboljšanog prijenosa.
- Daljinski upravljač DJI RC-N2 upotrebljava 4G mrežu mobilnog uređaja za Poboljšani prijenos.

Poboljšani prijenos troši podatkovni promet. Ako prijenos u potpunosti prijeđe na 4G mrežu, let od 30 minuta potroši oko 1 GB podataka na letjelici i na daljinskom upravljaču. Ova vrijednost služi samo kao referenca. Pogledajte stvarnu potrošnju podataka.

Umetanje nano SIM kartice

Otvorite poklopac utora SIM kartice na hardverskom ključu, umetnite nano SIM karticu u utor u istom smjeru kao što je prikazano na slici, a zatim zatvorite poklopac.

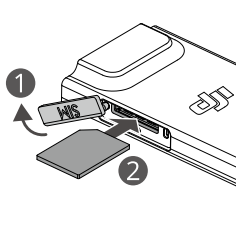

- ⚠ • Preporučuje se da kupite nano SIM karticu koja podržava 4G mrežu putem službenih kanala lokalnog operatera mobilne mreže.
 - NEMOJTE upotrebljavati IoT SIM karticu jer bi to moglo izrazito smanjiti kvalitetu videoprijenosa.
 - NEMOJTE upotrebljavati SIM karticu koju pruža operater virtualne mobilne mreže jer bi to moglo dovesti do nemogućnosti povezivanja s internetom.
 - NEMOJTE samostalno rezati SIM karticu jer bi je to moglo oštetiti ili bi oštri rubovi ili kutovi mogli uzrokovati nemogućnost pravilnog umetanja ili uklanjanja SIM kartice.
 - Ako je SIM kartica postavljena uz upotrebu lozinke (PIN kod), pobrinite se da SIM karticu umetnete u mobitel i otkazete postavku PIN koda jer se neće moći povezati s internetom.
-
- 💡 • Otvorite poklopac i gurnite nano SIM karticu kako biste je djelomično izbacili.
-

Instalacija DJI mobilnog hardverskog ključa 2 na letjelicu

1. Pripremite Komplet za montažu za DJI mobilni hardverski ključ 2 (za DJI Mini 4 Pro) i otvorite poklopac nosača.
2. Postavite dvije antene na svaku stranu nosača za montažu.
3. Pobrinite se da je logotip DJI na hardverskom ključu okrenut prema gore i da hardverski ključ pritisnete kako biste osigurali da uđe u nosač. Spojite dva metalna utikača antene na hardverski ključ.

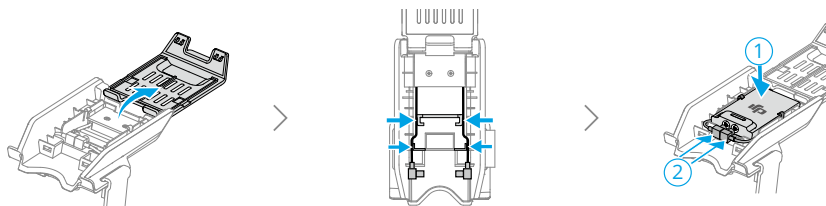

4. Zatvorite poklopac i pritisnite ga dok ne čujete klik koji upućuje na to da je poklopac čvrsto zatvoren.

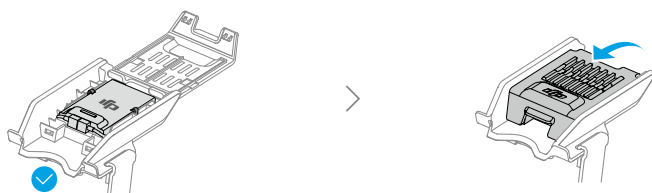

5. Pobrinite se da su sve ručice okvira raširene, a zatim preokrenite letjelicu. Poravnajte četiri izbočenja na stražnjoj strani nosača s četiri udubljenja na dnu letjelice i pritisnite ga na mjesto.

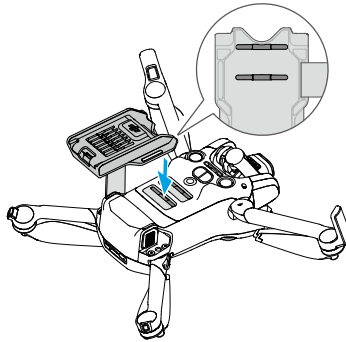

6. Povucite remen oko zadnje strane letjelice i umetnite kuku u njezin otvor tako da bude sigurno pričvršćena.

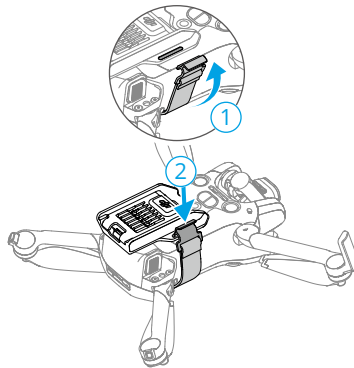

7. Spojite jedan kraj kabela za povezivanje na priključak za USB-C na hardverskom ključu, a drugi na priključak za USB-C na letjelici.

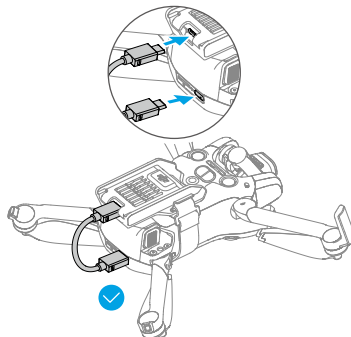

- ☀️ • Ako trebate skinuti DJI mobilni hardverski ključ 2, slijedite metodu instalacije u obrnutom redoslijedu. Napomena: prilikom skidanja antena držite metalne priključke antene, a ne crne kabele antene.
 - ⚠️ • Skinite plastičnu zaštitnu foliju s hardverskog ključa prije instalacije.
 - NEMOJTE na silu povlačiti antene. U protivnom se antene mogu oštetiti.
-

Upotreba Poboljšanog prijenosa

1. Uključite letjelicu i daljinski upravljač i pobrinite se da su uspješno povezani.
 2. Tijekom upotrebe daljinskog upravljača DJI RC 2 povežite daljinski upravljač s pristupnom točkom Wi-Fi mreže. Tijekom upotrebe daljinskog upravljača DJI RC-N2 pobrinite se da je mobilni uređaj povezan s 4G mrežom.
 3. Otvorite prikaz kamere u aplikaciji DJI Fly i uključite Poboljšani prijenos upotrebom jednog od načina u nastavku:
 - Dodirnite ikonu signala 4G mreže  i omogućite Poboljšani prijenos.
 - Otvorite Postavke sustava i uključite Poboljšani prijenos na stranici Prijenos.
-

- ⚠️ • Posebno obratite pažnju na jačinu signala videoprijenosa nakon što omogućite Poboljšani prijenos. Letite oprezno. Dodirnite ikonu signala videoprijenosa kako biste u skočnom okviru prikazali trenutačni videoprijenos daljinskog upravljača i videoprijenos jačine signala 4G mreže.
-

Za upotrebu Poboljšanog prijenosa morat ćete kupiti uslugu Poboljšani prijenos. Uz hardverski je ključ priložena besplatna pretplata na uslugu Poboljšani prijenos u trajanju od jedne godine. Godinu dana nakon prve upotrebe usluge Poboljšani prijenos bit će potrebno platiti naknadu za obnavljanje pretplate. Kako biste provjerili valjanost usluge, otvorite početni zaslon aplikacije DJI Fly, dodirnite Profil > Upravljanje uređajem > Moji dodaci.

Sigurnosna strategija

Na temelju uvjeta za siguran let, Poboljšani prijenos može se omogućiti samo kada je aktivan videoprijenos OcuSync. Ako se veza s funkcijom OcuSync prekine tijekom leta, Poboljšani prijenos ne može se onemogućiti.

Tijekom prijenosa samo putem 4G mreže ponovno pokretanje daljinskog upravljača ili aplikacije DJI Fly uzrokovat će RTH u nuždi. Videoprijenos 4G ne može se vratiti prije nego što se ponovno uspostavi veza s funkcijom OcuSync.

Tijekom prijenosa samo putem 4G mreže započet će odbrojavanje do uzlijetanja nakon što letjelica sleti. Ako letjelica ne uzleti prije završetka odbrojavanja, neće moći uzletjeti dok se veza s funkcijom OcuSync ponovno ne uspostavi.

Bilješke o upotrebi daljinskog upravljača

Ako upotrebljavate Poboljšani prijenos povezivanjem daljinskog upravljača DJI RC 2 s pristupnom točkom Wi-Fi mreže mobilnog uređaja, pobrinite se da postavite frekvencijski pojas pristupne točke mobilnog uređaja na 2,4G i da način mreže postavite na 4G radi boljeg doživljaja tijekom prijenosa slike. Ne preporučuje se odgovarati na dolazne telefonske pozive istim mobilnim uređajem ili povezivati više uređaja s istom pristupnom točkom.

Ako upotrebljavate daljinski upravljač DJI RC-N2, Poboľšani prijenos iskoristit će 4G mrežu na vašem telefonu. Preporučeno je isključiti Wi-Fi mrežu mobilnog uređaja tijekom upotrebe Poboľšanog prijenosa radi smanjenja smetnji, izbjegavanja kašnjenja videoprijenosa i postizanja bolje stabilnosti.

Zbog određenih ograničenja sustava Android/iOS, ako primite poziv, upotreba 4G mreže u pozadini putem aplikacije DJI Fly može biti ograničena, što može dovesti do nedostupnosti Poboľšanog prijenosa. Ako je veza s funkcijom OcuSync trenutano prekinuta, to će uzrokovati RTH u nuždi.

Zahtjevi 4G mreže

Kako bi se osigurao čist i besprijekoran doživljaj videoprijenosa, pobrinite se da je brzina 4G mreže veća od 5 Mbps.

Brzina prijenosa 4G mreže određena je jačinom signala 4G mreže letjelice na trenutačnom položaju i razinom zagušenja mreže odgovarajuće bazne stanice. Stvarni doživljaj prijenosa usko je povezan s uvjetima signala lokalne 4G mreže. Uvjeti signala 4G mreže obuhvaćaju obje strane letjelice i daljinski upravljač pri različitim brzinama. Ako je signal mreže letjelice ili daljinskog upravljača slab, ako nema signala ili je signal zauzet, doživljaj prijenosa putem 4G mreže može se smanjiti i to može dovesti do zamrzavanja videoprijenosa, zakašnjele reakcije kontrola, gubitka videoprijenosa ili gubitka kontrola.

Stoga, tijekom upotrebe Poboľšanog prijenosa učinite sljedeće:

1. Pobrinite se da upotrebljavate daljinski upravljač i letjelicu na lokacijama gdje je signal 4G mreže prikazan u aplikaciji blizu najveće jačine radi boljeg doživljaja prijenosa.
2. Ako je signal funkcije OcuSync prekinut, videoprijenos može kasniti i prekidati se kada se letjelica u potpunosti oslanja na 4G mrežu. Letite oprezno.
3. Kada je signal videoprijenosa funkcije OcuSync slab ili prekinut, pobrinite se da održavate potrebnu nadmorsku visinu tijekom leta. Na otvorenim područjima pokušajte održavati nadmorsku visinu leta ispod 120 metara kako bi se postigao bolji signal 4G mreže.
4. Za let u gradu gdje se nalaze visoke zgrade pobrinite se da postavite odgovarajuću RTH nadmorsku visinu (mora biti veća od najviše zgrade).
5. Za let u zabranjenom području leta s visokim zgradama pobrinite se da omogućite APAS. Letite oprezno.
6. Letjelicom upravljajte unutar vidnog polja (VLOS) kako biste zajamčili sigurnost leta, osobito tijekom noći.
7. Kada aplikacija DJI Fly pošalje obavijest da je signal videoprijenosa 4G mreže slab. Letite oprezno.

Kontrolna lista nakon leta

- Obavezno vizualno pregledajte i uvjerite se da su letjelica, daljinski upravljač, gimbalna kamera, pametne baterije za let i propeleri u dobrom stanju. Ako primijetite bilo kakvo oštećenje, obratite se podršci tvrtke DJI.
- Pobrinite se da su objektiv kamere i senzori vizualnog sustava čisti.
- Prije prijevoza obavezno pravilno pohranite letjelicu.

Upute za održavanje

Kako bi se izbjegle ozbiljne ozljede djece i životinja, pridržavajte se sljedećih pravila:

1. Mali dijelovi, poput kabela i remena, mogu predstavljati opasnost ako se progutaju. Sve dijelove čuvajte izvan dohvata djece i životinja.
2. Čuvajte pametnu bateriju za let i daljinski upravljač na hladnom, suhom mjestu podalje od izravne sunčeve svjetlosti kako biste bili sigurni da se ugrađena LiPo baterija NE pregrijava. Preporučena temperatura za pohranu: od 22 °C do 28 °C (od 71 °C do 82 °F) za razdoblja skladištenja dulja od tri mjeseca. Nikada nemojte skladištiti u okruženju izvan temperaturnog raspona od 14° do 113° F (od – 10° do 45° C).
3. NE DOPUSTITE da kamera dođe u dodir s vodom ili drugom tekućinom ili da se uroni u tekućinu. Ako se smoči, obrišite je mekom, upijajućom krpom. Uključivanje letjelice koja je upala u vodu može prouzročiti trajno oštećenje komponente. NEMOJTE upotrebljavati stvari koje sadrže alkohol, benzen, razrjeđivače ili druge zapaljive stvari za čišćenje ili održavanje kamere. NE pohranjujte kameru na vlažnim ili prašnjavim mjestima.
4. NEMOJTE povezivati ovaj proizvod s bilo kojim USB sučeljem čija je verzija starija od verzije 3.0. NEMOJTE povezivati ovaj proizvod s „USB-om za napajanje“ ili sličnim uređajima.
5. Provjerite svaki dio letjelice nakon pada ili bilo kakvog ozbiljnog udara. Ako imate bilo kakvih problema ili pitanja, obratite se ovlaštenom distributeru tvrtke DJI.
6. Redovito provjeravajte pokazatelje razine baterije kako biste vidjeli trenutačnu razinu napunjenosti baterije i cjelokupno trajanje baterije. Baterija je predviđena za 200 ciklusa. Ne preporučuje se nastavak uporabe nakon toga.
7. Pobrinite se da letjelicu prevozite sa sklopljenim krakovima dok je isključena.
8. Pobrinite se da daljinski upravljač prevozite sa sklopljenim antenama dok je isključen.
9. Baterija će ući u stanje mirovanja nakon dugoročne pohrane. Napunite bateriju za izlazak iz načina mirovanja.
10. Ako je potrebno produljiti vrijeme ekspozicije, upotrijebite ND filtar. Pogledajte informacije o proizvodu za instalaciju ND filtara.
11. Letjelicu, bateriju, daljinski upravljač, bateriju i punjač pohranite na suho mjesto.
12. Prije servisiranja letjelice izvadite bateriju (npr. prilikom čišćenja ili pričvršćivanja i odvajanja propelera). Pobrinite se da letjelica i propeleri budu čisti tako što ćete ukloniti prljavštinu ili prašinu mekom krpom. Letjelicu nemojte čistiti vlažnom krpom niti upotrebljavati sredstvo za čišćenje koje sadrži alkohol. Tekućine mogu prodrijeti u kućište letjelice, što može uzrokovati kratki spoj i uništiti elektroniku.
13. Obavezno isključite bateriju kako biste zamijenili ili provjerili propelere.

Postupci za rješavanje problema

1. Zašto se baterija ne može upotrijebiti prije prvog leta?
Baterija se mora aktivirati punjenjem prije prve uporabe.
2. Kako riješiti problem zanošenja gimbala tijekom leta?
Kalibrirajte IMU i kompas u aplikaciji DJI Fly. Ako se problem ne otkloni, obratite se podršci tvrtke DJI.

3. Nema funkcije

Provjerite aktiviraju li se pametna baterija za let i daljinski upravljač punjenjem. Ako se problem ne otkloni, obratite se podršci tvrtke DJI.

4. Problemi s uključivanjem i pokretanjem

Provjerite ima li baterija napajanje. Ako ima, obratite se podršci tvrtke DJI ako se ne može normalno pokrenuti.

5. Problemi s ažuriranjem softvera

Pridržavajte se uputa u korisničkom priručniku za ažuriranje upravljačkog softvera. Ako ažuriranje upravljačkog softvera ne uspije, ponovno pokrenite sve uređaje i pokušajte ponovno. Ako se problem ne otkloni, obratite se podršci tvrtke DJI.

6. Postupci za vraćanje na tvornički zadane postavke ili posljednju poznatu radnu konfiguraciju

Upotrijebite aplikaciju DJI Fly za vraćanje na tvornički zadane postavke.

7. Problemi s gašenjem i isključivanjem

Obratite se podršci tvrtke DJI.

8. Kako uočiti neoprezno rukovanje ili pohranu u nesigurnim uvjetima

Obratite se podršci tvrtke DJI.

Rizici i upozorenja

Kada letjelica nakon uključivanja otkrije rizik, pojavit će se upit upozorenja u aplikaciji DJI Fly.

Obratite pozornost na popis situacija u nastavku.

1. Ako lokacija nije prikladna za uzlijetanje.
2. Ako se tijekom leta otkrije prepreka.
3. Ako lokacija nije prikladna za slijetanje.
4. Ako kompas i IMU imaju smetnje i treba ih kalibrirati.
5. Kada se to od vas zatraži, slijedite upute na zaslonu.

Odlaganje u otpad



Prilikom odlaganja letjelice i daljinskog upravljača u otpad poštujujte lokalne propise koji se odnose na elektroničke uređaje.

Odlaganje baterije u otpad

Bateriju odložite u posebne spremnike za recikliranje tek nakon potpunog pražnjenja. NEMOJTE ODLAGATI baterije u standardne spremnike za otpad. Strogo slijedite lokalne propise o odlaganju i recikliranju baterija.

Bateriju odmah odložite u otpad ako se ne može uključiti nakon prekomjernog pražnjenja.

Ako je tipka za uključivanje/isključivanje na pametnoj bateriji za let onemogućena, a baterija se ne može potpuno isprazniti, za pomoć se obratite profesionalnoj agenciji za odlaganje ili recikliranje baterija.

Certifikacija C0 i C1

Mini 4 Pro ima dva modela, model MT4MFVD sukladan je sa zahtjevima certifikacije C0, a model MT4MFVDB sukladan je sa zahtjevom certifikacije C1. Postoje neki zahtjevi i ograničenja kada se Mini 4 Pro upotrebljava u Europskom gospodarskom prostoru (EGP, tj. EU plus Norveška, Island i Lihtenštajn).

Model	MT4MFVD
UAS klasa	C0
Maksimalna dopuštena masa pri uzlijetanju (MTOM)	249 g
Maksimalna brzina propelera	10700 okr/min

Model	MT4MFVDB
UAS klasa	C1
Maksimalna dopuštena masa pri uzlijetanju (MTOM)	342 g
Razina zvučne snage	81 dB
Maksimalna brzina propelera	10700 okr/min

Izjava MTOM

MTOM letjelice Mini 4 Pro (model MT4MFVD) teži 249 g, što je u skladu sa zahtjevima C0.

MTOM letjelice Mini 4 Pro (model MT4MFVDB) teži 342 g, što je u skladu sa zahtjevima C1.

Korisnici moraju slijediti upute u nastavku kako bi se zadovoljili zahtjevi MTOM-a.

1. NEMOJTE letjelici dodavati nikakav teret osim predmeta navedenih u odjeljku Popis predmeta, uključujući odobrenu dodatnu opremu.
2. NEMOJTE upotrebljavati bilo koje neodobrene zamjenske dijelove, kao što su pametne baterije za let ili propeleri itd.
3. NEMOJTE vršiti preinake na letjelici.

-  • Upit „Niska razina baterije za RTH“ neće se pojaviti u slučaju u slučaju u kojem je vodoravna udaljenost između pilota i letjelice manja od 5 m.
- Opcija FocusTrack automatski će se isključiti ako je vodoravna udaljenost između subjekta i letjelice veća od 50 m (dostupno samo kada se upotrebljava FocusTrack u EU-u).
 - Kada se upotrebljava u EU-u, pomoćni LED postavljen je na automatski i ne može se promijeniti. LED svjetla prednjeg kraka letjelice uvijek su uključena dok se upotrebljavaju u EU-u i ne mogu se promijeniti.

Popis stavki, uključujući odobrenu dodatnu opremu

Za C0

Stavka	Broj modela	Dimenzije	Težina
Propeleri	MT3M3VD-PPS	152,4×76,2 mm (Promjer x nagib navoja)	0,9 g (svaki dio)
Pametna baterija za let	BWX140-2590-7.32	85×54×30 mm	Oko 77,9 g
Skup ND filtara* (ND 16/64/256)	MT4MFVD-NDFS	22×17×4 mm	0,65 g (pojedinačno)
Širokokutni objektiv*	MT4MFVD-WAL	22×17×9 mm	2,25 g
microSD kartica*	N/P	15×11×1,0 mm	Otprilike 0,3 g

Za C1

Stavka	Broj modela	Dimenzije	Težina
Propeleri	MT3M3VD-PPS	152,4×76,2 mm (Promjer x nagib navoja)	0,9 g (svaki dio)
Pametna baterija za let	BWX140-2590-7.32	85×54×30 mm	Oko 77,9 g
Pametna baterija za let Plus	BWX162-3850-7.38	85×54×30 mm	Približno 121 g
Skup ND filtara* (ND 16/64/256)	MT4MFVD-NDFS	22×17×4 mm	0,65 g (pojedinačno)
Širokokutni objektiv*	MT4MFVD-WAL	22×17×9 mm	2,25 g
Štitnici propelera*	MT4MFVD-PPG	411,6×335×115 mm	87 g
microSD kartica*	N/P	15×11×1 mm	Otprilike 0,3 g
Nosač za montažu prijenosnog hardverskog ključa DJI 2 (uključujući priključni kabel)*	N/P	80 × 46,3 × 20,5 mm	31,5 g
Prijenosni hardverski ključ DJI 2*	IG831T	43,5 × 23,0 × 7,0 mm	Otprilike 11,5 g
nano-SIM kartica*	N/P	8,8 × 12,3 × 0,7 mm	Otprilike 0,5 g

* Nije uključeno u izvorno pakiranje.

Za informacije o tome kako instalirati i upotrebljavati komplet ND filtara, širokokutni objektiv i štitnike propelera proučite Informacije o proizvodu za tu dodatnu opremu.

Pogledajte odjeljak Poboļjšani prijenos da biste saznali kako postaviti i upotrebljavati prijenosni hardverski ključ DJI 2.

Popis rezervnih i zamjenskih dijelova

Za C0

1. Propeleri DJI Mini 3 Pro
2. Pametna baterija za let uređaja DJI Mini 4 Pro

Za C1

1. Propeleri DJI Mini 3 Pro
2. Pametna baterija za let uređaja DJI Mini 4 Pro
3. Pametna baterija za let Plus uređaja DJI Mini 3 Pro

Izravna daljinska identifikacija

1. Način prijevoza: Wi-Fi uređaj za praćenje
2. Način prijenosa registracijskog broja operatera UAS-a u letjelicu: Uđite u DJI Fly > Safety (Sigurnost) > UAS Remote Identification (daljinska identifikacija UAS-a), a zatim prenesite UAS Operator Registration Number (registracijski broj operatera UAS-a).

Upozorenja daljinskog upravljača

DJI RC 2

Pokazivač daljinskog upravljača svijetlit će crveno nakon prekida veze s letjelicom. DJI Fly prikazat će upit upozorenja nakon prekida veze s letjelicom. Daljinski upravljač oglasit će se zvučnim signalom i automatski će se isključiti nakon prekida veze s letjelicom i ako ne bude nikakvih radnji dulje vrijeme.

DJI RC-N2

LED indikatori razine baterije počat će sporo treperiti nakon prekida veze s letjelicom. Daljinski upravljač oglasit će se zvučnim signalom i automatski će se isključiti nakon prekida veze s letjelicom i ako ne bude nikakvih radnji dulje vrijeme.

-
- ⚠ • Izbjegavajte smetnje između daljinskog upravljača i ostale bežične opreme. Obavezno isključite Wi-Fi na obližnjim mobilnim uređajima. Ako postoje smetnje, spustite letjelicu što je prije moguće.
 - NE upravljajte letjelicom ako su uvjeti osvjetljenja previše svijetli ili mračni prilikom uporabe mobilnog telefona za praćenje leta. Korisnici su odgovorni za ispravnu prilagodbu svjetline zaslona prilikom uporabe monitora na izravnoj sunčevoj svjetlosti tijekom leta.
 - Ako dođe do neočekivanog rada, otpustite upravljačke palice ili pritisnite gumb za pauziranje leta.
-

Geoinformiranje

Geoinformiranje sadrži značajke navedene u nastavku.

Ažuriranje podataka UGZ-a (Zemljopisna zona bez posade): korisnik može ažurirati FlySafe podatke pomoću značajke automatskog ažuriranja podataka ili ručne pohrane podataka u letjelici.

- Metoda 1: idite u Settings (Postavke) u aplikaciji DJI Fly, dodirnite About (Informacije) > FlySafe Data (FlySafe podaci), dodirnite Check for Updates (Provjeri ažuriranja) da biste automatski ažurirali FlySafe podatke.
- Metoda 2: redovito provjeravajte mrežnu stranicu svojeg nacionalnog zrakoplovnog tijela i preuzmite najnovije podatke UGZ-a da biste ih uvezli u svoju letjelicu. Idite u Settings (Postavke) u aplikaciji DJI Fly, dodirnite About (Informacije) > FlySafe Data (FlySafe podaci), dodirnite Import from Files (Uvezi iz Datoteka), a zatim slijedite upute na zaslonu i ručno uvezite podatke UGZ-a.

Napomena: u aplikaciji DJI Fly pojavit će se upit kada se uvoz uspješno dovrši. Ako uvoz ne uspije zbog nepravilnog formata datuma, slijedite upit na zaslonu i pokušajte ponovno.

Crtanje karte za geoinformiranje: nakon ažuriranja najnovijih podataka UGZ-a, u aplikaciji DJI Fly prikazat će se karta leta s ograničenom zonom. Naziv, učinkovito vrijeme, ograničenje visine itd. mogu se vidjeti dodirnom područja.

Prethodno upozorenje o geoinformiranju: aplikacija će korisniku poslati upit upozorenja kad se letjelica nalazi blizu ili u ograničenom području, kad je vodoravna udaljenost manja od 160 m ili okomita udaljenost manja od 40 m od zone kako bi podsjetila korisnika da oprezno leti.

Izjava o AGL (iznad razine tla)

Okomiti dio „Geoinformiranosti“ može upotrebljavati AMSL apsolutnu visinu ili AGL visinu. Odabir između te dvije reference naveden je pojedinačno za svaki UGZ. DJI Mini 4 Pro ne podržava ni AMSL apsolutnu visinu ni AGL visinu. Visina H pojavljuje se u prikazu kamere aplikacije DJI Fly, koja predstavlja visinu od točke uzlijetanja letjelice do letjelice. Visina iznad točke uzlijetanja može se upotrijebiti kao približna, no može se razlikovati od navedene nadmorske visine/visine za određenu UGZ vrijednost. Udaljeni pilot ostaje odgovoran za sprječavanje izlaska letjelice iz okomito ograničenog područja zračnog prostora UGZ-a.

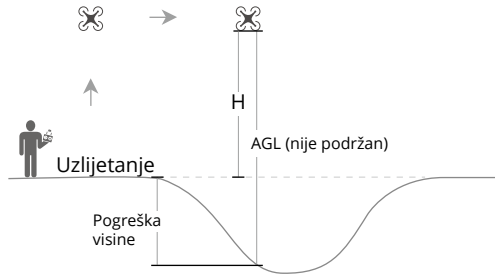

Zone pod ograničenjem

Pojavljuju se kao crvene u aplikaciji DJI. Korisnici će dobiti upit s upozorenjem i let će biti spriječen. UA ne može letjeti niti uzlijetati u tim zonama. Zone pod ograničenjem mogu se otključati. Za otključavanje obratite se na flysafed@dji.com ili idite na Otključaj A zonu na adresi dji.com/flysafed.

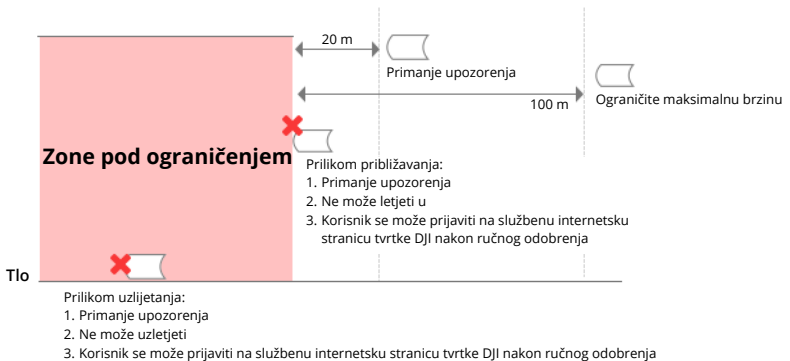

Autorizacijske zone

Pojavljuje se kao plavo u aplikaciji DJI. Korisnici će dobiti upit s upozorenjem i let se ograničava prema zadanim postavkama. UA ne može letjeti niti uzlijetati u tim zonama ako nema dopuštenje. Ovlašteni korisnici mogu otključati autorizacijske zone uporabom verificiranog računa DJI.

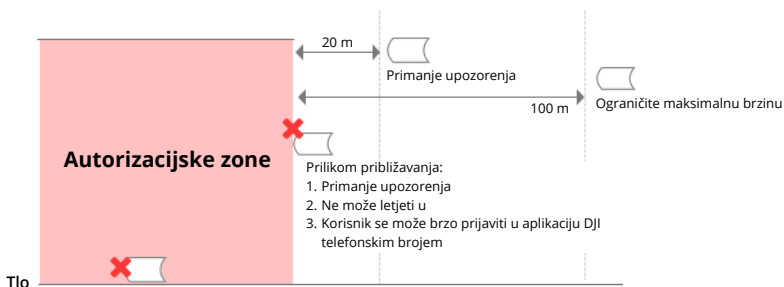

Visinske zone

Visinske zone predstavljaju zone s ograničenom nadmorskom visinom i prikazane su sivom bojom na karti. Prilikom približavanja korisnici primaju upozorenja u aplikaciji DJI.

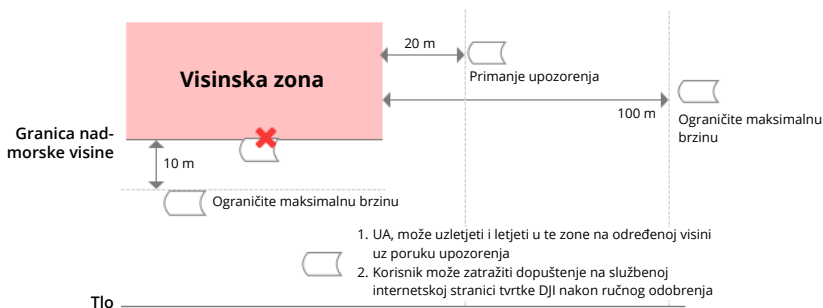

Poboljšane zone upozorenja

Poruka upozorenja upozorit će korisnike kada bespilotna letjelica dođe do ruba zone.

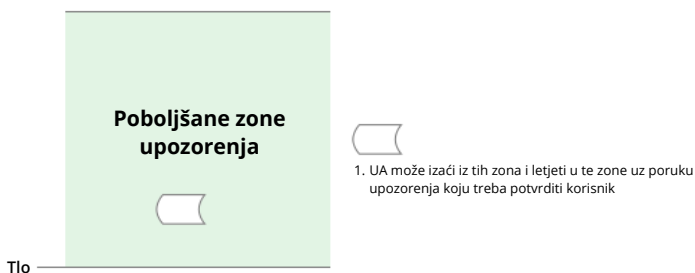

Zone upozorenja

Poruka upozorenja upozorit će korisnike kada bespilotna letjelica dođe do ruba zone.

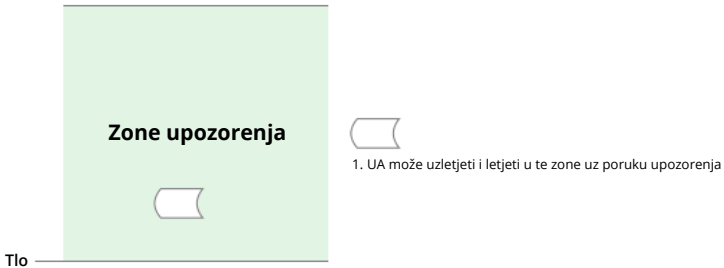

-
- ⚠️ • Ako letjelica i aplikacija DJI Fly ne mogu dobiti GPS signal, funkcija geoinformiranja neće biti funkcionalna. Smetnje s antenom letjelice ili onemogućavanje GPS autorizacije u aplikaciji DJI Fly utjecat će na nemogućnost dobivanja GPS signala.
-

EASA obavijest

Prije uporabe obavezno pročitajte dokument Obavijesti o informacijama o bespilotnoj letjelici koji je uključen u paket.

Posjetite poveznicu u nastavku za više informacija o EASA obavijesti o sljedivosti.

<https://www.easa.europa.eu/en/document-library/general-publications/drones-information-notice>

Originalne upute

Ovaj priručnik daje tvrtka SZ DJI Technology, Inc. i njegov je sadržaj podložan promjenama.

Adresa: Lobby of T2, DJI Sky City, No. 53 Xianyuan Road, Xili Community, Xili Street, Nanshan District, Shenzhen, China, 518055.

FAR informacije o sukladnosti daljinske identifikacije

Sustav letjelice bez posade opremljen je sustavom daljinske identifikacije koja ispunjava zahtjeve propisa 14 CFR dijela 89. Napominjemo da se sustav daljinske identifikacije aktivira SAMO kada se upotrebljava pametna baterija za let Plus.

- Letjelica automatski emitira poruke daljinske identifikacije od uzlijetanja do isključivanja. Vanjski uređaj kao što je mobilni telefon ili tablet mora biti povezan kao izvor lokacije s mobilnim uređajima tvrtke DJI bez integriranog sustava GNSS i mora pokrenuti aplikaciju za kontrolu leta DJI kao što je DJI Fly u prvom planu i uvijek omogućiti aplikaciji za kontrolu leta DJI pribavljanje točnih informacija o lokaciji. Minimalni su zahtjevi za povezani vanjski uređaj sljedeći:
 - 1) FCC certificirani osobni bežični uređaj koji upotrebljava GPS s SBAS-om (WAAS) za lokacijske usluge; ili
 - 2) FCC certificiran osobni bežični uređaj s integriranim GNSS sustavom.

Osim toga, vanjskim uređajem mora se upravljati tako da ne ometa prijavljenu lokaciju i njenu povezanost s lokacijom operatera.

- Letjelica prije uzlijetanja automatski pokreće samotestiranje prije leta (PFST) sustava daljinske identifikacije i ne može uzletjeti ako ne prođe PFST test. Rezultati PFST testa sustava daljinske identifikacije mogu se vidjeti u aplikaciji za kontrolu leta DJI, kao što su DJI Fly ili DJI naočale.
- Letjelica prati funkcionalnost sustava daljinske identifikacije od trenutka prije leta pa do isključivanja. Ako sustav daljinske identifikacije ne radi ispravno ili je u kvaru, alarm će se prikazati u aplikaciji za kontrolu leta DJI, kao što su DJI Fly ili DJI naočale.
- Letjelica koja se koristi pametnom baterijom za let ne aktivira sustav daljinske identifikacije.
- Možete posjetiti službenu internetsku stranicu FAA kako biste saznali više o registraciji i zahtjevima daljinske identifikacije.

Podnožne bilješke

[1] Mobilni uređaji DJI bez integriranog GNSS sustava kao što su DJI RC-N2 i DJI naočale 2.

[2] Kriterij prolaza za PFST test jest da hardver i softver izvora potrebnih podataka za daljinsku identifikaciju i radijski odašiljač u sustavu daljinske identifikacije ispravno funkcioniraju.

Postprodajne informacije

Posjetite stranicu <https://www.dji.com/support> kako biste saznali više o pravilima postprodajnih usluga, uslugama popravka i podršci.

TU SMO ZA VAS



Kontakt
PODRŠKA DJI

Ovaj sadržaj podložan je promjenama.



<https://www.dji.com/mini-4-pro/downloads>

Ako imate bilo kakvih pitanja u vezi s ovim dokumentom,
kontaktirajte DJI slanjem poruke na DocSupport@dji.com.

DJI je zaštitni znak tvrtke DJI.
Autorska prava © 2024 DJI Sva prava pridržana.