

## Uputstvo za upotrebu

VILLAGER VRS 5500 motorna kosilica

**Villager**<sup>®</sup>



Tehnoteka je online destinacija za upoređivanje cena i karakteristika bele tehnike, potrošačke elektronike i IT uređaja kod trgovinskih lanaca i internet prodavnica u Srbiji. Naša stranica vam omogućava da istražite najnovije informacije, detaljne karakteristike i konkurentne cene proizvoda.

Posetite nas i uživajte u ekskluzivnom iskustvu pametne kupovine klikom na link:

<https://tehnoteka.rs/p/villager-vrs-5500-motorna-kosilica-akcija-cena/>

# MOTORNA KOSAČICA ZA TRAVU

## VRS 5500/VRS 5500C

Originalno uputstvo za upotrebu



## Simboli koji se koriste



Bezbednosno upozorenje na opštu opasnost.



Pročitajte uputstvo za upotrebu.



Pazite da odbačeni ili leteći predmeti ne pogode posmatrača.



Držite posmatrača na udaljenosti od uređaja.



Čuvajte se oštih noževa.



Skinite svećicu pre početka održavanja.



Pažnja – Nemojte dodirivati obrtna rezna sredstva.



Nikada nemojte raditi sa kosačicom sa otvorenim kanalom za pražnjenje.



Nemojte kositi izuzetno strme nagibe. Kosite popreko u odnosu na nagib, nikada na gore niti na dole.



Nikada nemojte podizati ili prenositi kosačicu dok motor radi. Budite izuzetno oprezni - kada idete unazad ili vučete kosačicu prema Vama.



Ruke i stopala držite na udaljenosti.



Nosite zaštitu za oči i uši.



Garantovana vrednost je:  $L_{WA}=98\text{dB(A)}$ .

- Pročitajte uputstvo za upotrebu pre početka korišćenja uređaja!
- Ostale osobe držite na udaljenosti od opasne zone!
- Kada čitate uputstvo za upotrebu, obavezno odmotajte i prednje i zadnje strane.

## BEZBEDNOSNI PROPISI

### I. OPŠTE RUKOVANJE

- Pre početka korišćenja ovog uređaja, pročitajte sve instrukcije koje su sadržane u ovom uputstvu, shvatite ih i pridržavajte ih se.
- Budite detaljno upoznati sa komandama i propisnom upotrebom uređaja - pre početka rada.



**UPOZORENJE: Nemojte stavljati Vaše ruke niti stopala blizu ili ispod obrtnih delova. Sve vreme se držite daleko od otvora za pražnjenje.**

- Ovim uređajem smeju rukovati samo odgovorne osobe - koje su upoznate sa instrukcijama za rukovanje. Nikada nemojte dopustiti deci niti osobama koje nisu upoznate sa ovim instrukcijama da koriste ovu kosačicu. Lokalni propisi mogu ograničiti starosnu dob rukovaoca.
- Da bi sprečili povredjivanje, uverite se da nema ljudi u blizini prostora koji kosite. Ukoliko neka osoba udje u ovaj prostor – zaustavite uređaj otpuštanjem poluge za kontrolu pogona. Nikada nemojte kositi - kada su u blizini ljudi, a naročito deca ili kućni ljubimci.
- Imajte na umu da su rukovalac ili korisnik odgovorni za nesrećne slučajeve i opasnosti koje se dogode drugim ljudima ili njihovoj imovini.



**PAŽNJA: Nemojte rukovati kosačicom kada ste bos ili dok nosite otvorene sandale. Uvek nosite čvrstu obuću – kada radite sa kosačicom.**

- Za vreme košenja, uvek nosite čvrstu obuću i dugačke pantalone. Nemojte raditi sa opremom ukoliko ste bos ili nosite otvorene sandale.
- Nosite zaštitu za sluh. Buka može da utiče na gubitak sluha. Zbog jake buke i stvaranja vibracija trebalo bi izbegavati duži rad.
- Mogu se javiti zdravstvene poteškoće kao posledica dejstva vibracija na šaku/ruku, ako se uređaj koristi tokom dužeg vremena ili se nepropisno koristi i održava.
- Detaljno pregledajte prostor u kome će se oprema koristiti i uklonite sve predmete kao što su kamenje, igračke, žice, kosti, štapovi i sve ostale predmete - koje mogu biti odbačeni uređajem kroz otvor za pražnjenje.
- Nemojte vući kosačicu unazad, osim ukoliko je to apsolutno neophodno. Uvek pogledajte dole i iza Vas pre i za vreme kretanja unazad. Budite izuzetno oprezni kada idete unazad ili vučete kosačicu prema Vama.

- Pre rada sa kosačicom, uverite se da su svi štitnici, sakupljač trave i ostala zaštitna oprema propisno montirani. Nemojte raditi sa kosačicom kod koje su oštećeni štitnici ili sa kosačicom bez zaštitinih sredstava - npr. usmerivača i/ili sakupljača trave na svojim mestima.
- Pridržavajte se uputstava proizvođača za propisno rukovanje i montažu opreme i dodataka. Samo ona oprema koja je odobrena od strane proizvođača – se sme koristiti.
- Uverite se da se nož(evi) kosačice ne okreću - pre prelaženja šljunkovitih staza, putića ili puteva.
- Zaustavite motor i sačekajte da se nož potpuno zaustavi - pre skidanja sakupljača trave.
- Košenje treba da bude obavljeno samo po dnevnom svetlu ili pod dobrim veštačkim osvetljenjem.
- Nemojte rukovati uređajem ukoliko ste pod uticajem alkohola ili droge.
- Nikada nemojte rukovati kosačicom u mokroj travi, ukoliko je to izvodljivo. Uvek imajte siguran stav nogu. Čvrsto držite rukohvat i hodajte. Nikada nemojte trčati.
- Pre startovanja motora, isključite sve mehanizme noževa i samohodnog mehanizma ili kvačilo pogona na kosačicama koje su njima opremljene.
- Ukoliko kosačica počne abnormalno da vibrira – zaustavite motor i odmah utvrdite uzrok. Vibracije su uglavnom upozorenje na neki problem.
- Držite ruke i stopala na udaljenosti od kućišta.
- Pohabani delovi treba da budu zamenjeni u ovlašćenoj servisnoj radionici.
- Pre upotrebe uređaja, pregledajte ga vizuelno - da bi utvrdili, da li su rezni elementi, pritezni vijci i čitavo režno kućište - pohabani ili oštećeni. Da bi se izbegla neuravnoteženost - zamenite pohabane rezne dodatke i vijke u kompletima.

## II RAD NA NAGIBIMA

- Nagibi su glavni faktor koji se vezuje za nesreće usled klizanja ili padanja – što može dovesti do ozbiljnog povredjivanja. Svi nagibi zahtevaju maksimalan oprez. Ukoliko se na nagibu osećate nelagodno – nemojte ga kositi.

### TREBA:

- Kosite popreko u odnosu na nagib, a nikada na gore niti na dole. Budite maksimalno oprezni kada menjate pravac na nagibima.
- Uklonite prepreke kao što su kamenje, grane drveća itd.
- Pazite na rupe, ulegnuća ili brdašca. Visoka trava može da prikrije prepreke.

**NEMOJTE:**

- Nemojte kositi u blizini jaraka ili nasipa. Rukovalac može izgubiti stajalište pod nogama ili ravnotežu.
- Nemojte kositi izuzetno strme nagibe.
- Nemojte kositi po mokroj travi. Smanjen kontakt sa podlogom može dovesti do iskizavanja.

**III DECA**

Može doći do tragičnog nesrećnog slučaja ukoliko rukovalac nije upozoren na prisustvo dece. Decu često privlače uređjaji i aktivnosti oko košenja. Nikada nemojte očekivati da će deca ostati tamo - gde ste ih zadnji put videli.

- Držite decu van prostora u kome se kosi i pod stalnim nadzorom druge odrasle odgovorne osobe.
- Budite oprezni i isključite uređjaj ukoliko deca udju u zonu rada.
- Pre i za vreme kretanja unazad – pogledajte pozadi i dole da bi se uverili da nema male dece u blizini.
- Nikada nemojte dopustiti deci da upravljaju ovim uređjajem.
- Budite naročito oprezni kada prilazite slepim uglovima, grmovima, drveću ili ostalim predmetima - koji mogu smanjiti vidljivost.

**IV OPŠTA UPUTSTVA ZA RAD SA VAŠOM KOSAČICOM**

- Upozorenje: Benzin je izuzetno zapaljiv. Budite izuzetno oprezni kada rukujete benzinom i ostalim gorivima. Oni su zapaljivi, a isparenja su eksplozivna.
- Skladištite gorivo u kanisterima koji su specijalno dizajnirani za ovu namenu. Koristite samo atestirane i odobrene kanistere za gorivo.
- Punjenje gorivom vršite samo napolju i nemojte pušiti dok vršite punjenje. Nikada nemojte vršiti punjenje gorivom uređjaja u unutrašnjim prostorijama.
- Nikada nemojte skladištiti uređjaj niti kanister za gorivo u blizini otvorenog plamena – kao što su grejači za vodu.
- Sipajte gorivo pre startovanja motora. Nikada nemojte skidati čep rezervoara goriva niti sipati benzin dok motor radi ili kada je vruć. Sačekajte da se motor ohladi pre dopunjavanja gorivom.
- Ukoliko dodje do prosipanja goriva, nemojte pokušavati da pokrenete motor, već udaljite uređjaj od prostora u kome je došlo do prosipanja i izbegnite stvaranje bilo kakvog izvora paljenja - dok isparenja goriva ne nestanu.
- Vratite na svoja mesta i čvrsto dotegnite sve čepove rezervoara za gorivo i kanistera.
- Nemojte pušiti u blizini kosačice.

- Zamenite oštećene prigušivače (auspuhe).
- Očistite svo gorivo ili ulje koje se prosulo.
- Nemojte pokretati motor dok stojite ispred kanala za pražnjenje.
- Nemojte stavlјati ruke niti stopala blizu ili ispod obrtnih delova. Sve vreme budite odmaknuti i pomereni od otvora za pražnjenje.
- Nemojte raditi sa motorom u zatvorenom prostoru - gde može doći do gomilanja opasnih isparenja ugljen monoksida: Hodajte, nikada nemojte trčati.
- Uvek imajte bezbedan stav nogu i stajalište na nagibima.
- Nemojte menjati podešenost upravlјanja motorom niti povećavati brzinu motora.
- Nikada nemojte vršiti podešavanja niti popravke za vreme rada motora. Skinite (otkačite) kabal sa svećice i odmaknite kabal od svećice – kako bi sprečili slučajno pokretanje.
- Redovno proveravajte da su navrtke i vijci, a naročito vijci za pričvršćivanje noža – dotegnuti čvrsto i održavajte opremu u dobrom stanju.
- Nikada nemojte prepodešavati sigurnosna sredstva. Redovno proveravajte da li propisno funkcionišu.
- Uverite se da se trava, lišće i ostali otpaci ne sakupljaju u kosačici. Redovno proveravajte i uklonite ovakve naslage koje mogu izazvati blokadu.
- Zaustavite i pregledajte Vašu kosačicu ukoliko udarite u bilo kakav predmet. Izvršite popravku, ukoliko je neophodno – pre restartovanja.
- Nikada nemojte pokušavati da izvršite podešavanje visine točkova dok motor radi.
- Komponente sakupljača trave su izložene habanju, oštećenju i propadanju, a to može dovesti do izloženosti pokretnih delova ili omogućiti predmetima da budu odbaćeni. Često proveravajte ove komponente i ukoliko je neophodno, zamenite oštećene komponente sa delovima koje je preporučio proizvođač.
- Noževi kosačice su oštri i mogu izazvati povredjivanje. Obmotajte noževe ili nosite rukavice kada rukujete noževima i budite krajnje oprezni za vreme održavanja noževa.
- Budite naročito pažljivi ukoliko pomerate kosačicu unazad ili treba da koristite uredjaj unazad.
- Zaustavite noževe ukoliko kosačica treba da bude nagnuta zbog transportovanja, kada prelazite preko netravnatih površina i kada transportujete kosačicu u prostor koji će se kositi ili iz njega.
- Pokrenite motor ili uključite prekidačem motor pažljivo, u skladu sa instrukcijama i sa stopalima dovoljno udaljenim od noževa.

- Nemojte naginjati kosačicu kada startujete motor ili ga uključujete, osim – ukoliko kosačica treba da bude nagnuta radi pokretanja. U tom slučaju nemojte je naginjati više nego što je to apsolutno neophodno i podignite samo onaj deo koji je udaljen od rukovaoca.
- Nikada nemojte podizati niti prenositi kosačicu – dok motor radi.
- Zaustavite motor i otkačite kabal sa svećice:
  - Pre otklanjanja blokade ili otpušavanja kanala.
  - Pre pregledanja, čišćenja kosačice ili nekog drugog rada na njoj.
  - Nakon udara u strano telo. Pregledajte da li na kosačici ima oštećenja i izvršite popravke pre restartovanja i rukovanja kosačicom.
- Ukoliko kosačica počne abnormalno da vibrira – odmah proverite.
- Zaustavite motor:
  - Uvek kada napuštate kosačicu
  - Pre dopunjavanja gorivom.
- Smanjite gas za vreme gašenja motora i ukoliko je motor opremljen ventilom za zatvaranje, izvršite prekid snabdevanja gorivom na kraju košenja.
- Sačekajte da se motor ohladi pre skladištenja u zatvorenom prostoru.
- Nikada nemojte skladištiti opremu sa benzinom u rezervoaru unutar zgrada – gde isparenja mogu doći u kontakt sa otvorenim plamenom ili varnicama. Da bi se smanjila opasnost od požara održavajte motor, auspuh, odeljak za bateriju i prostor za skladištenje goriva - bez prisustva trave, lišća ili prekomernog maziva.
- Često pregledajte sakupljač trave da bi proverili oštećenost ili propadanje.
- Ukoliko rezervoar za gorivo treba da bude ispražnjen, to treba obaviti napolju.



**UPOZORENJE:** Izduvni gasovi motora i neki njihovi sastojci, kao i određene ostale komponente vozila - sadrže ili emituju hemikalije, za koje se zna da izazivaju rak, moguće defekte prilikom rođenja ili mogu naškoditi reproduktivnim organima.



## TEHNIČKE KARAKTERISTIKE PROIZVODA

MODEL	VRS 5500	VRS 5500C
Širina košenja	530 mm	530 mm
Motor	3,1 kW - 196 cm <sup>3</sup>	3,1 kW - 196 cm <sup>3</sup>
Tip kretanja	Samohodna	Samohodna
Visina košenja	20-85 mm	20-85 mm
Podešavanje visine košenja	8	8
Broj brzina	3	3
Kapacitet sakupljača trave	70 l	70 l
Maksimalna brzina noža	2800 min <sup>-1</sup>	2800 min <sup>-1</sup>
Nivo zvučnog pritiska L <sub>pA</sub>	84,2 dB(A)	84,2 dB(A)
Merna nesigurnost K	3 dB(A)	3 dB(A)
Izmereni nivo zvučne snage L <sub>wA</sub>	96,68 dB(A)	96,68 dB(A)
Garantovani nivo zvučne snage L <sub>wA</sub>	98 dB(A)	98 dB(A)
Merna nesigurnost K	3 dB(A)	3 dB(A)
Vibracije	6,909 m/s <sup>2</sup>	6,909 m/s <sup>2</sup>
Merna nesigurnost K	1,5m/s <sup>2</sup>	1,5m/s <sup>2</sup>
Masa	50,2 kg	50,2 kg

Ove karakteristike su obezbeđene kao reference i one su u zavisnosti od kosačice. Zadržavamo pravo da načinimo tehničke promene i ostalo – bez prethodne napomene. Moguće je da se neki podaci u uputstvu ne poklapaju u potpunosti sa Vašom kosačicom.

Čestitamo Vam na kupovini nove kosačice. Ona je dizajnirana, konstruisana i proizvedena tako da Vam pruži najveću moguću pouzdanost i karakteristike. Ukoliko se suočite sa bilo kakvim problemom koji ne možete rešiti na lak način, kontaktirajte najbližu ovlašćenu servisnu radionicu. Naši tehničari su kompetentni i obučeni i opremljeni su specijalnim alatima.

Pročitajte i sačuvajte ovo uputstvo. Instrukcije će Vam omogućiti da sklopite i održavate Vašu kosačicu na propisan način. Uvek se pridržavajte "BEZBEDNOSNIH PROPISA".

## PROPISNA UPOTREBA

Ova benzinska kosačica je namenjena privatnoj upotrebi kod kuće ili u vrtu - za hobi. Ova kosačica se sme koristiti samo za održavanje trave ili travnjaka u kućnim i hobi vrtovima. Svaka upotreba koja nije navedena u ovom uputstvu je – zabranjena.

Morate se striktno pridržavati gore navedenih načina upotrebe i bezbednosnih instrukcija. Proizvođač neće biti odgovoran za bilo kakvu štetu uzrokovanu nepropisnim rukovanjem, nepropisnom upotrebom, zloupotrebom, neovlašćenim održavanjem ili izvedenim izmenama podešavanja na uređaju.

## KOSAČICA MODEL 3 U 1

Zatvorite bočna vratanca za pražnjenje. Trava će biti rezana više puta ispod reznog kućišta, sve dok ne bude dovoljno mala – da ostane da leži na travnjaku. Malčirana trava će se uskoro raspasti, tako postajući djubrivo - koje podstiče bolji rast trave.

## ODGOVORNOST KORISNIKA

- Pročitajte i pridržavajte se bezbednosnih propisa koji se nalaze u ovom uputstvu.
- Pridržavajte se redovnog rasporeda za održavanje, čuvanje i upotrebu Vaše kosačice.
- Pridržavajte se instrukcija iz poglavlja "Odgovornost korisnika" i "Skladištenje" ovog korisničkog uputstva. Zapamtite da je korisnik odgovoran za nesrećne slučajeve koje se dogode drugim osobama ili njihovoj imovini.

## SKLAPANJE

Pročitajte ove instrukcije i ovo uputstvo u celosti, pre početka sklapanja ili rada sa Vašom novom kosačicom.

**VAŽNO: OVA KOSAČICA JE ISPORUČENA BEZ ULJA I BENZINA U MOTORU.**

Vaša nova kosačica je sklopljena u fabrici uz izuzetak onih delova koji su ostali nesklopljivi zbog procesa transportovanja. Svi delovi kao što su navrtke, podloške, vijci itd. koji su neophodni za kompletiranje sklapanja – su smešteni u kesu sa delovima. Da bi se obezbedilo bezbedno i propisno rukovanje Vaše kosačice, svi delovi i mašinska oprema koje sklapate – mora biti čvrsto stegnuto. Koristite propisne alate koji su neophodni da bi se dobilo propisno stezanje.

## I. DA BI IZVADILI KOSAČICU IZ KARTONA

- Izvadite slobodne delove koji su dostavljeni uz kosačicu.
- Podsecite dva krajnja ugla kartona i položite panele dole ravno.
- Izvadite sav materijal iz pakovanja osim umetaka imedju gornjeg i donjeg rukohvata i umetka koji drži komandnu polugu za prisustvo rokovaoca uz gornji rukohvat.
- Izvadite kosačicu iz kartona i detaljno proverite da u kartonu nije ostao još neki deo.

## II. KAKO DA PODESITE VAŠU KOSAČICU

**VAŽNO:** PAŽLJIVO OTKLOPITE RUKOHVATE KAKO NE BI UŠTINULI ILI OŠTETILI KOMANDNE KABLOVE (SAJLE).

- Podignite i otklopite gornji rukohvat na željenu visinu i povucite dve poluge na obe strane da bi zabravili gornji rukohvat. Pogledajte poglavlje Servisiranje i Podešavanje.

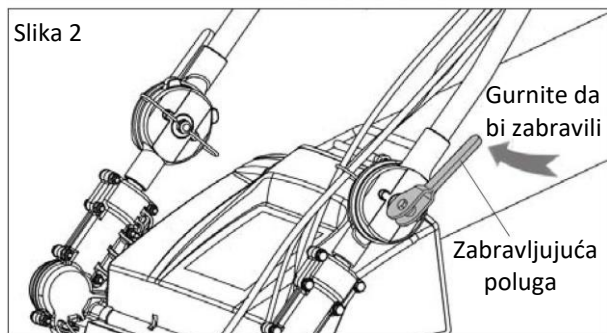
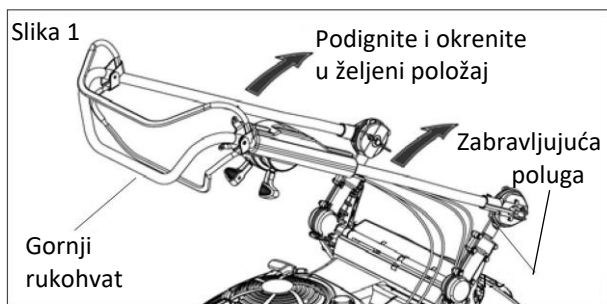

- Uklonite sav materijal pakovanja oko kontrolne poluge. Vaši rukohvati mogu biti podešeni za komforno košenje. Pogledajte poglavlje Servisiranje i Podešavanje u ovom uputstvu (osim kosačice 2 u 1).



**PAŽNJA:** Nosite zaštitne rukavice za vreme rada na podešavanju Vaše kosačice.

### III SKLAPANJE SAKUPLJAČA TRAVE

- Stavite ram sakupljača trave u vreću za travu sa krutim delom vreće na dnu. Pazite da ručka rama bude spolja na vrhu vreće.
- Navucite vinilne vezice preko rama.

Napomena: Ukoliko su vinilne vezice suviše krute, držite ih u toploj vodi nekoliko minuta. Ukoliko se vreća nakvasi, sačekajte da se osuši pre početka korišćenja.

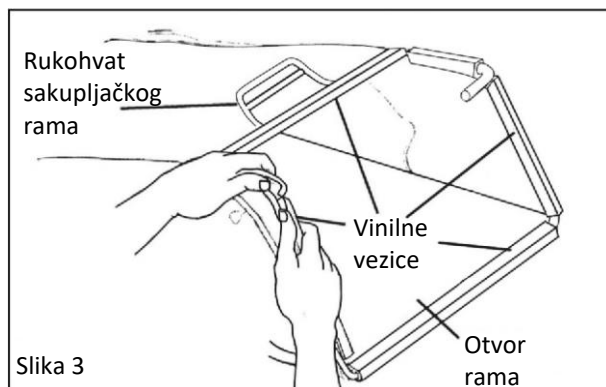

### IV: SKLAPANJE STARTNOG RUKOHVATA MOTORA

- Pritisnite na dole ručicu kočnice motora levom rukom, a u međuvremenu povucite ručku kanapa startera nazad do prstena u obliku kuke na gornjem rukohvatu. Ubacite kanap u prsten oblika kuke kroz otvor prstena.
- Uvek držite startni kanap u prstenu u obliku kuke za vreme košenja.

Slika 4

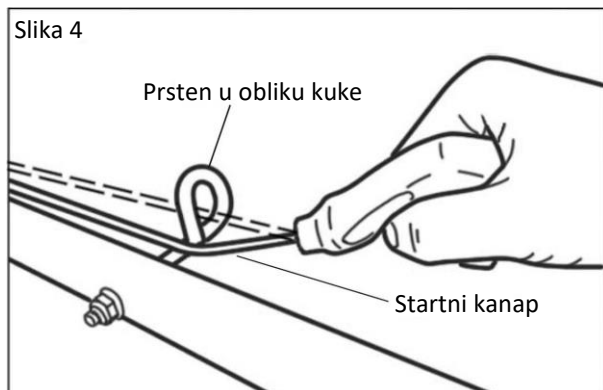

**UPOZORENJE:** Bezbedan položaj startovanja motora je iza gornjeg rukohvata. Korisnici uvek moraju održavati kanap u sredini prstena u obliku kuke za vreme startovanja motora i poslova košenja. Opasno je startovati motor daleko od bezbednog položaja, što može dovesti do povrede stopala.

## RUKOVANJE

Ovi simboli se mogu pojaviti na Vašoj kosačici ili u literaturi koja prati kosačicu. Naučite i shvatite njihovo značenje.

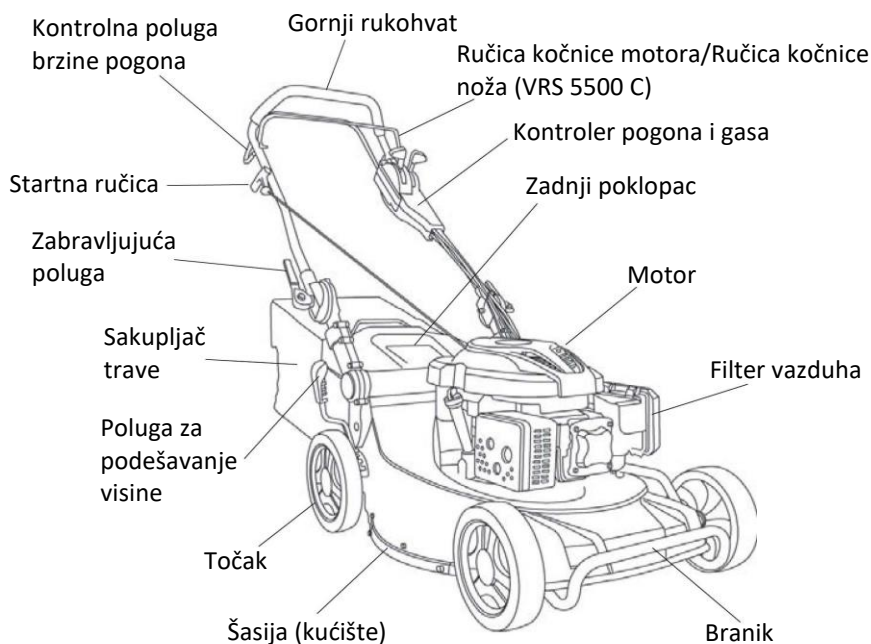

Slika 5

**RUČICA KONTROLE POGONA** - se koristi da uključi pogon kretanja napred - kosačice.

**KONTROLA GASA** – se koristi za startovanje motora i omogućava Vam da odaberete ili brzu ili sporu brzinu motora.

**RUČICA STARTERA** – se koristi za startovanje motora.

**ČEP ZA MALČIRANJE** – smešten na otvoru za pražnjenje, mora se skinuti kada se vraćate na operaciju sakupljanja (Za 3 u 1 kosačicu).

**VRATA MALČERA** – omogućavaju konverziju na operaciju pražnjenja ili sakupljanja (za 3 u 1 / 2 u 1 kosačicu).

**PUMPICA** – pumpa dodatno gorivo iz karburatora u cilindar za upotrebu kada startujete hladan motor.

**KONTROLNA RUČICA PRISUSTVA RUKOVAOCA** – mora se držati stisnuto uz rukohvat da bi se motor pokrenuo. Otpustite je da bi zaustavili motor.



**UPOZORENJE:** Rukovanje bilo kojom kosačicom može dovesti do toga da se strana tela odbace u oči, što može dovesti do ozbiljnog oštećenja očiju. Uvek nosite zaštitne naočare ili štitnike za oči - dok radite sa kosačicom ili izvodite operacije podešavanja ili popravke. Preporučujemo zaštitnu masku široke vidljivosti preko naočara ili standardne zaštitne naočare.

## KAKO DA KORISTITE VAŠU KOSAČICU

### BRZINA MOTORA

Gas smešten na strani gornjeg rukohvata – kontroliše brzinu motora. Položaj BRZO je za normalno košenje, trimovanje i bolje sakupljanje trave. Položaj SPORO je za manje košenje, trimovanje i ekonomičniju potrošnju goriva.

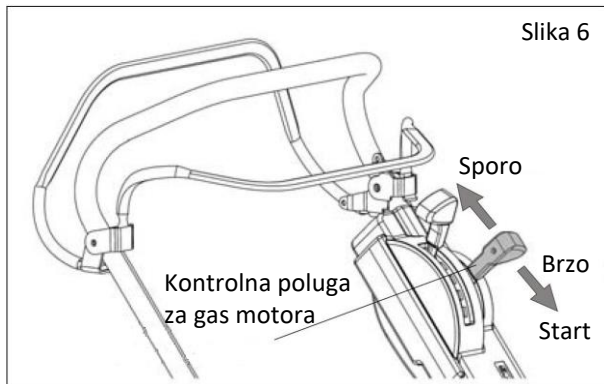

### KONTROLNA ZONA MOTORA

- Vaša kosačica je opremljena kontrolnom polugom za prisustvo rukovaoca koja zahteva da rukovalac bude postavljen iza rukohvata kosačice da bi pokrenuo ili rukovao kosačicom.

## DA BI RUKOVALI POGONSKIM SISTEMOM (videti sliku 6)

- Da bi započeli kretanje napred, podignite kontrolnu polugu pogona na gore do rukohvata.
- Da bi zaustavili kretanje napred, otpustite kontrolnu polugu pogona.
- **VAŽNO:** UVEK DRŽITE KONTROLU POGONA POTPUNO UKLJUČENU UZ RUKOHVAT – ZA VREME UPOTREBE.

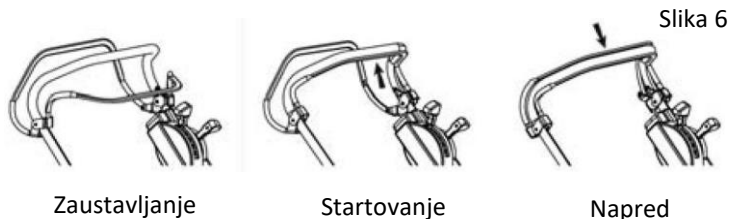

## UKLJUČITE KVAČILO (SPOJKU) NOŽA (Videti sliku 7) (VRS 5500 C)

1. Radi bezbednosti, poluga (kvačilo) noža se ne može uključiti direktno posle otpuštanja. Gurnite polugu napred dok se ne čuje škljocanje (zvuk - "klik"), a zatim možete opet uključiti kvačilo.
2. Pritisnite polugu kvačila noža blizu rukohvata kompletno – da bi uključili nož.
3. Otpustite polugu otprilike 5cm od rukohvata dok poluga ne škljocne. A zatim ponovo pritisnite polugu i držite je zajedno sa rukohvatom.

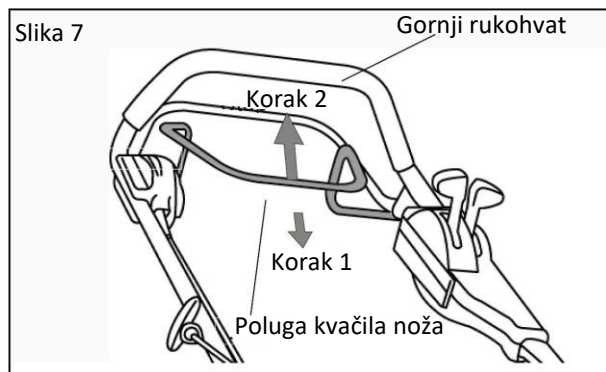



## PODEŠAVANJE BRZINE POGONA (Videti sliku 8)

- Brzina pogona (kretanja) se može kontinualno podešavati - koristeći polugu za podešavanje, koja je montirana na gornjem rukohvatu.
- Prvo pritisnite polugu malo na dole i podesite na željenu brzinu. Poluga automatski škljocne nazad u najbliži novi položaj.
- Položaj "ZEC" = brzo (max. brzina)
- Položaj "KORNJAČA" = polako (min. brzina)

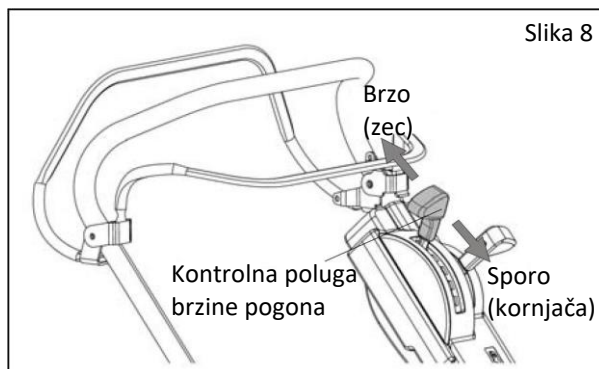

## KONTROLA POGONA

Samohodnost se kontroliše držanjem kontrolne poluge prisustva rukovaoca uz rukohvat i pritiskanjem kontrolne poluge pogona – napred dok ne klikne; zatim otpuštanjem poluge.

Kretanje unapred će prestati kada se otpusti kontrolna poluga prisustva rukovaoca. Da bi zaustavili kretanje unapred bez zaustavljanja motora, otpustite kontrolnu polugu prisustva rukovaoca malo, dok se ne isključi kontrola pogona. Držite polugu prisustva rukovaoca dole uz rukohvat, da bi nastavili košenje bez samohodnosti.

## PODEŠAVANJE VISINE KOŠENJA (Videti sliku 9)

- Nikada nemojte podešavati visinu košenja dok motor još uvek radi.
- Kosačica je podešena na jednu visinu košenja pre isporuke.
- Sva četiri točka su podešena jednom polugom osim kod modela 2 u 1. Kosačica 2 u 1 ima dve poluge da bi se zadnji i prednji točkovi podešavali individualno.
- Možete podesiti visinu košenja na željenu visinu - da bi se prilagodila različitim terenima. Izvucite polugu iz bravice, pomerite je u željeni položaj i pustite je da upadne nazad u bravicu.

**UPOZORENJE:** Kosačica se sme koristiti samo na ravnim travnjacima ukoliko se upotrebljava najmanja visina košenja.

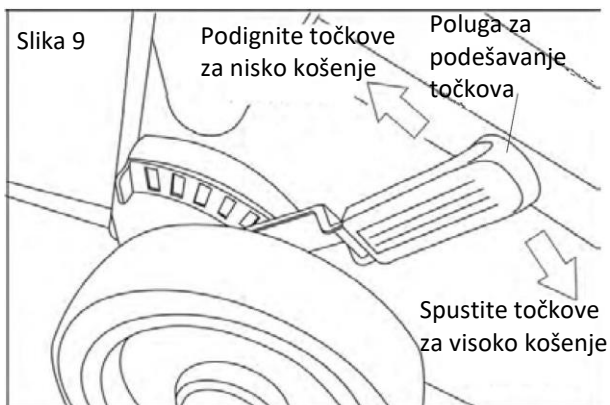

CENTRALNI PODEŠAVAVAČ NA DESNOJ STRANI

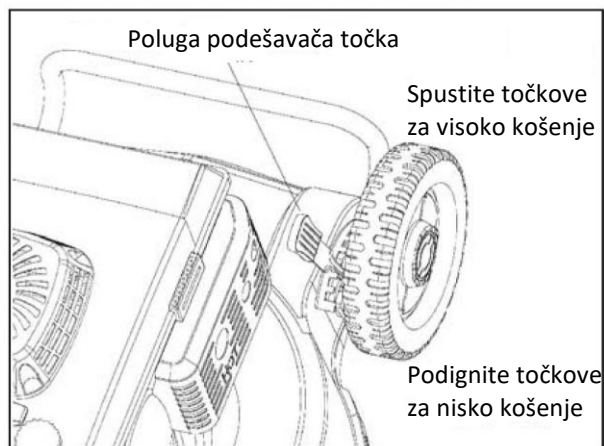

PODEŠAVAČ NA SVAKOM TOČKU

## DA BI POSTAVILI SAKUPLJAČ TRAVE

1. Podignite zadnja vratanca kosačice i stavite bočne kukice rama sakupljača trave u proreze zadnjih vratanaca.
2. Sakupljač trave je obezbedjen na kućištu kosačice - kada su zadnja vratanca spuštena na ram sakupljača trave.

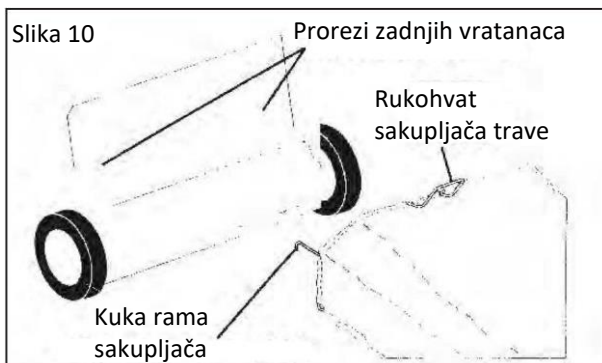

**PAŽNJA:** Nemojte raditi sa Vašom kosačicom bez usmerivača otpadaka ili bez atestiranog i odobrenog sakupljača trave na svojim mestima. Nikada nemojte pokušavati da radite sa kosačicom ukoliko su zadnja vratanca skinuta ili zaglavljena u otvorenom stanju.

## DA BI ISPRAZNILI SAKUPLJAČ TRAVE

1. Podignite sakupljač trave koristeći ručku rama.
2. Skinite sakupljač.

Ispraznite otpatke iz vreće koristeći i ručku rama i ručku vreće.

**Napomena:** Nemojte vući vreću kada je praznite. To će uzrokovati nepotrebno habanje.

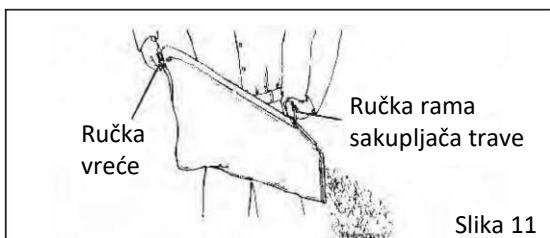



**PAŽNJA:** Za vreme operacije pražnjenja otpadaka iz sakupljača trave, obavezno nosite zaštitne rukavice da bi sprečili uticaj okoline na Vašu kožu.

## KONVERTOVANJE KOSAČICE (da bi je preobratali)

Vaša kosačica je isporučena spremna za upotrebu kao malčer. Da bi je konvertovali (preobratali) u varijantu za sakupljanje ili pražnjenje:

### ZADNJE SAKUPLJANJE

- Otvorite zadnja vratanca i skinite čep za malčiranje. Skladištite čep za malčiranje na bezbednom mestu.
- Sada možete montirati sakupljač trave.
- Da bi se izvršila konverzija na operacije malčiranja ili pražnjenja, montirajte čep za malčiranje u otvor kosačice za pražnjenje pozadi.

### BOČNO PRAŽNjenje

- Čep za malčiranje mora biti montiran u otvor za pražnjenje pozadi na kosačici (za kosačice 3 u 1).
- Pritisnite na dole polugu A da bi odbravili i otvorite vrata za malčiranje i montirajte usmerivač za pražnjenje ispod vrata kako je pokazano.
- Kosačica je sada spremna za operacije pražnjenja.
- Da bi konvertovali u operacije malčiranja ili sakupljanja, usmerivač pražnjenja se mora skinuti, a štitnik pražnjenja mora biti zatvoren.

### PRAŽNjenje POZADI

- Čep malčera mora biti uklonjen iz otvora za pražnjenje pozadi.
- Montirajte 2 trougaona držača na obe strane čeličnog zadnjeg poklopca - kako je pokazano i pritegnite vijke. Kosačica je sada spremna za operaciju pražnjenja pozadi.
- Da bi konvertovali na operaciju malčiranja ili sakupljanja, trougaoni držači moraju biti uklonjeni.



**PAŽNJA:** Nemojte raditi sa Vašom kosačicom ukoliko zadnja vrata nisu zatvorena - ili ukoliko odobreni sakupljač trave nije na svom mestu. Nikada nemojte pokušavati da radite sa kosačicom kod koje su skinuta zadnja vrata ili zaglavljena u otvorenom stanju.



Slika 12

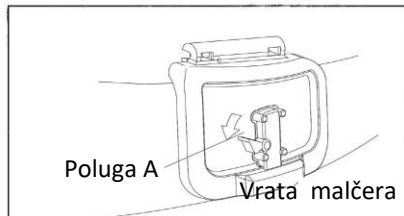

Otvorite  
vrata  
malčera

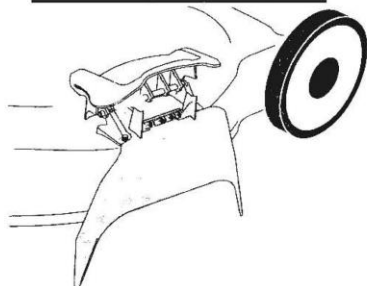
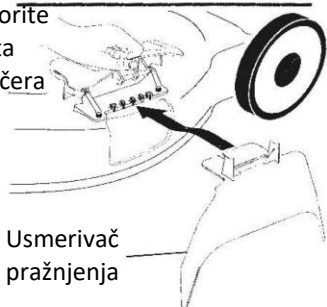

## PRE POKRETANJA MOTORA

### SIPAJTE ULJE

Vaša kosačica je isporučena bez ulja u motoru. Motor prima otprilike 0,6L – pogledati specifikaciju proizvođača motora u uputstvu za upotrebu motora. Za tip i klasu ulja videti “MOTOR” u poglavlju “Odgovornost korisnika” ovog uputstva.

1. Obezbedite da kosačica bude na ravnom i da prostor oko otvora za sipanje ulja bude čist.
2. Skinite čep za ulje u motoru i napunite do linije puno (FULL) na mernoj šipci. Polako sipajte ulje. Nemojte prepuniti.

**NAPOMENA:** Sačekajte da se ulje slegne u motoru radi tačnog očitavanja. Da bi očitali propisan nivo - dotegnite čep za sipanje ulja, a zatim ga izvadite – da bi očitali mernu šipku.

3. Vratite čep za sipanje na svoje mesto i dotegnite.

- Nivo ulja proverite pre svake upotrebe. Ukoliko je potrebno – dodajte ulje. Napunite do linije full (puno) na mernoj šipci.
- Zamenite ulje nakon svakih 25 sati rada ili – svake sezone. Može biti neophodno da zemenite ulje češće ukoliko radite u prašnjavim, zaprljanim uslovima.

### SIPAJTE BENZIN

**NAPOMENA:** Pre punjenja rezervoara gorivom, izvadite i ispraznite čep za otpatke koji se nalazi u unutar rezervoara.

Napunite rezervoar goriva. Koristite svež, čisti, regularni bezolovni benzin sa najmanje 87 oktana. Nemojte mešati ulje sa benzinom. Kupite gorivo u količinama koje mogu biti upotrebene u roku od 30 dana da bi osigurali da gorivo bude sveže.



**UPOZORENJE:** Iskustvo pokazuje da alkoholna goriva (koja se zovu gasohol ili upotreba etanola ili metanola) mogu privući vlagu - što dovodi do separacije i formiranja kiselina za vreme skladištenja. Kiseli gas može oštetiti sistem za gorivo motora za vreme skladištenja. Da bi se izbegli problemi na motoru – sistem za gorivo treba isprazniti pre skladištenja koje će trajati 30 dana ili duže. Ispraznite rezervoar benzina, pokrenite motor i pustite ga da radi - dok se vodovi za gorivo i karburator ne isprazne. Upotrebite sveže gorivo sledeće sezone. Pogledajte instrukcije za skladištenje za dodatne informacije. Nikada nemojte koristiti proizvode za čišćenje motora ili karburatora u rezervoaru za gorivo – jer oni mogu izazvati nepopravljivu štetu.



**PAŽNJA:** Napunite do dna grlića za sipanje u rezervoaru za gorivo. Nemojte prepuniti. Obrišite svo ulje ili gorivo koje se prospe. Nemojte skladištiti, prosipati ili upotrebljavati benzin - u blizini otvorenog plamena.

## DA BI POKRENULI MOTOR

**NAPOMENA:** Zbog zaštitne prevlake u motoru, prilikom prve upotrebe uređaja se može javiti mala količina dima i to je normalna pojava.

1. Da bi pokrenuli hladan motor, pritisnite pumpicu tri puta pre započinjanja startovanja. Upotrebite čvrsto pritiskanje. Ovaj korak obično nije neophodan kada startujete motor koji je već radio nekoliko minuta.
2. Pomerite kontrolnu polugu gasa u položaj brzo (fast). Držite polugu za prisustvo rukovaoca dole uz rukohvat i brzo povucite startnu ručicu. Nemojte dopustiti startnom kanapu da odskoči nazad.

## DA BI ZAUSTAVILI MOTOR

- Da bi zaustavili motor, otpustite kontrolnu polugu za prisustvo rukovaoca.

**NAPOMENA:** Po hladnijem vremenu, možda će biti neophodno da ponovite korake sa pumpicom. Po toplijem vremenu - prekomerno delovanje na pumpicu može izazvati preplavlivanje ("presisavanje") motora i motor neće da startuje. Ukoliko preplavite motor (ukoliko motor "presisa"), sačekajte nekoliko minuta pre pokušaja startovanja i nemojte ponavljati korake sa pumpicom.

## SAVETI ZA KOŠENJE

- U nekim slučajevima, kao što je veoma visoka trava, može biti neophodno da podignete visinu košenja - da bi smanjili napor guranja i da bi sprečili preopterećivanje motora i ostajanje gomilica ostataka trave. Takodje, može biti neophodno smanjiti brzinu kretanja i/ili prelaziti kosačicom preko prostora po drugi put.
- Za izuzetno teško košenje, smanjite širinu košenja - preklapanjem preko prethodno pokošenog dela i kosite sporo.
- Radi boljeg sakupljanja trave i za većinu uslova košenja, brzina motora treba da bude podešena u položaj - brzo (fast).
- Pore u tkanini sakupljača trave mogu se napuniti prljavštinom i prašinom usled upotrebe, pa će sakupljač sakupljati manje trave. Da bi ovo sprečili, redovno isprskajte sakupljač vodom iz creva i sačekajte da se osuši pre korišćenja.
- Održavajte vrh motora oko startera u čistom stanju – bez ostataka trave i korova. To će poboljšati protok vazduha u motoru i produžiti životni vek.



**VAŽNO:** ZA OSTVARIVANJE NAJBOLJIH KARAKTERISTIKA, ODRŽAVAJTE KUĆIŠTE KOSAČICE BEZ NAGOMILANE TRAVE I OTPADAKA. VIDITE „ČIŠĆENJE“ U POGLAVLJU „ODGOVORNOST KORISNIKA“ – OVOG UPUTSTVA ZA UPOTREBU.

### SAVETI ZA KOŠENJE SA MALČIRANJEM

- Specijalni nož za malčiranje će ponovo rezati isečenu travu mnogo puta i smanjiće deliće trave u veličine takve - da kada padnu na travnjak, rasprše se u travi i ne primećuju se. Takodje malčirana trava će se brzo biodegradirati tako obezbeđujući hranjive materije za travnjak. Uvek malčirajte sa najvećom brzinom motora (noža), jer će to obezbediti najbolje delovanje ponovnog rezanja sa noževima.
- Izbegnite da kosite kada je travnjak vlažan. Mokra trava formira gomilice i utiče na posao malčiranja. Najbolje vreme za košenje Vašeg travnjaka je rano popodne. Do tog vremena trava se osušila, a tek pokošen prostor neće biti izložen direktnom suncu.
- Za najbolje rezultate podesite visinu košenja Vaše kosačice tako - da kosačica reže samo jednu trećinu visine trave. Ukoliko je trava previsoka, biće neophodno da podignete visinu rezanja, da bi smanjili napor guranja i da bi sprečili preopterećivanje motora i ostavljanje gomilica malčirane trave. Za izuzetno teško malčiranje, smanjite širinu košenja - preklapanjem prethodno pokošenog prostora i kosite sporije.
- Neki tipovi trave i stanja trave mogu zahtevati da prostor bude malčiran po drugi put - da bi potpuno sakrili otpatke. Kada vršite drugo rezanje, kosite popreko ili upravno na prvo košenje.
- Menjajte putanje košenja od nedelje do nedelje. Kosite ka severu ili jugu jedne nedelje, a zatim kosite od istoka prema zapadu sledeće. To će pomoći da se spreči gubljenje sjaja travnjaka i sprečiće rast trave u samo jednom pravcu.



## ODGOVORNOST KORISNIKA

### RASPORED ODRŽAVANJA

Popunite datume kada izvedete regularni servis		Pre svake upotrebe	Nakon svake upotrebe	Svaki 10 sati	Svaki 25 sati ili svake sezone	Pre skladištenja	Datumi servisiranja
<b>KOSAČICA</b>	Proverite labave pritezne elemente	✓				✓	
	Očistite/pregledajte sakupljač trave (ukoliko ga ima)	✓	✓			✓	
	Očistite kosačicu		✓			✓	
	Očistite poklopac ispod pogona (samohodne)			✓		✓	
	Proverite/naoštrite/zamenite nož				✓3		
	Dijagram podmazivanja				✓	✓	
<b>MOTOR</b>	Zamenite ulje u motoru				✓		
	Proverite nivo motornog ulja	✓1,2					
	Očistite filter vazduha			✓2			
	Pregledajte auspuh				✓		
	Očistite ili zamenite svećicu				✓		
	Zamenite papirni kertridž filtera vazduha				✓		

1. Menjate češće - kada radite pod velikim opterećenjem ili na visokoj okolnoj temperaturi.
2. Servisirajte češće - kada radite u prljavim ili prašnjavim uslovima.
3. Zamenite noževe češće - kada kosite peskovito zemljište.

## OPŠTE PREPORUKE

Garancija ove kosačice ne pokriva stavke koje su bile izložene nebrizi ili zloupotrebi ili nepropisnoj upotrebi.

Da bi iskoristili potpunu garanciju, rukovalac mora održavati kosačicu kako je opisano u instrukcijama ovog uputstva. Neka podešavanja je neophodno obaviti periodično – da bi propisno održavali Vaš uredjaj. Sva podešavanja u poglavlju Servisiranje i održavanje, ovog uputstva, treba da budu proverena najmanje jednom u sezoni.

Jednom godišnje zamenite svećicu, očistite ili zamenite elemenat filtera vazduha i proverite da li na nožu ima habanja. Nova svećica i očišćen/novi elemenat filtera vazduha - obezbeđuju propisanu smešu vazduh-gorivo i pomažu da Vaš motor radi bolje i da traje duže.

Pridržavajte se rasporeda održavanja navedenih u ovom uputstvu.



**UPOZORENJE: OBAVEZNO SVE OPERACIJE IZVEDITE KADA JE MOTOR ZAUSTAVLJEN.**

## PRE SVAKE UPOTREBE

1. Proverite nivo ulja u motoru.
2. Proverite da li ima labavih priteznih elemenata.

## PODMAZIVANJE

Održavajte uredjaj u dobro podmazanom stanju.

## MOTORNA KOSAČICA

Uvek se pridržavajte bezbednosih pravila kada izvodite bilo kakvo održavanje.

## GUME

- Gume na sebi ne smeju imati benzina, ulja, hemikalija za kontrolu insekata niti ostale opasne supstance - koje mogu oštetiti gumu.
- Izbegnite panjeve, kamenje, duboke brazde, oštre predmete i ostale opasnosti koje mogu uzrokovati štetu.

## NEGA NOŽEVA

Za najbolje rezultate, nož kosačice se mora održavati u oštrm stanju. Zamenite iskrivljene ili oštećene noževe.

## DA BI SKINULI NOŽ

1. Skinite kabal sa svećice i stavite kabal na mesto gde ne može dodirnuti svećicu.
2. Okrenite kosačicu na bok. Ali tako - da filter vazduha i karburator budu gore.
3. Upotrebite komad drveta izmedju noža i kućišta kosačice, da bi sprečili da se nož okrene - kada skidate vijak noža.

**NAPOMENA:** Zaštite Vaše ruke rukavicama i/ili obmotajte nož čvrstom tkaninom.

4. Skinite vijak noža okretanjem u smeru suprotnom od kazaljke na satu.

5. Skinite nož i ostalu opremu koja ga drži.

**NAPOMENA:** Skinite adapter noža i proverite klin unutar glavčine adaptera noža. Klin mora biti u dobrom stanju da bi radio propisno. Zamenite adapter ukoliko je oštećen.

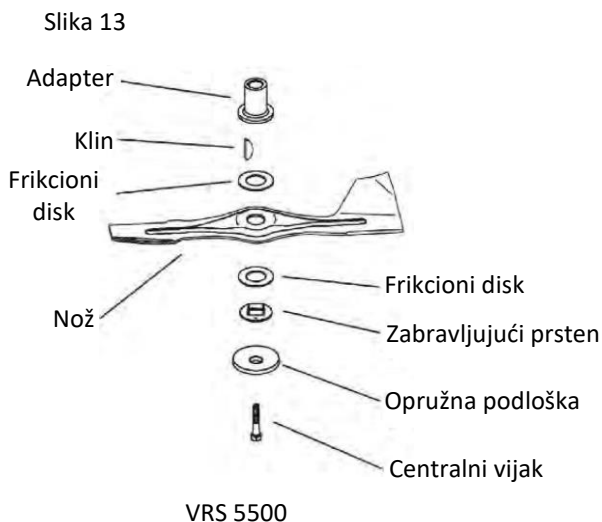

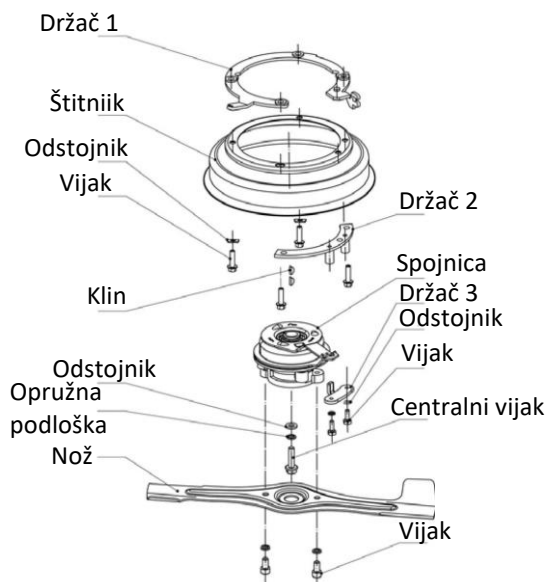

VRS 5500 C

## DA BI ZAMENILI NOŽ

1. Postavite adapter noža na vratilo motora. Pazite da klin u adapteru i žleb vratila budu poravnati.
2. Obezbedite da zadnja ivica noža (suprotna oštra ivica) bude na gore prema motoru.
3. Montirajte vijak noža sa Belleville oprugom u adapteru noža i vratila.
4. Upotrebite drveni blok između noža i kućišta kosačice i dotegnite vijak noža okretanjem u smeru kazaljke na satu.

## DA BI NAOŠTRILI NOŽ

**NAPOMENA:** Ne preporučujemo oštrenje noža, ali, ukoliko to radite, obezbedite da nož bude izbalansiran.

Treba preduzeti mere da se zadrži izbalansiranost noža. Neizbalansiran nož će uzrokovati štetu na kosačici ili motoru.

- Nož može biti naoštren tupijom ili na točilu (brusnim točkom). Nemojte pokušavati da oštrite na samoj kosačici.
- Da bi proverili izbalansiranost noža, ukucajte ekser u deblo ili u zid. Ostavite otprilike 2,5 cm pravog eksersa da viri. Postavite centralni otvor noža preko glave eksersa. Ukoliko je nož izbalansiran – treba da ostane u horizontalnom položaju.

Ukoliko se bilo koji deo noža pomeri na dole oštrite teži kraj - dok se nož ne uravnoteži.

## SAKUPLJAČ TRAVE

- Sakupljač trave može se isprskati vodom iz creva, ali se mora osušiti pre korišćenja.
- Često proveravajte Vaš sakupljač trave i utvrdite da li je došlo do oštećenja ili propadanja. Za vreme normalne upotrebe – doći će do habanja. Ukoliko je neophodna zamena sakupljača trave, uradite to samo sa originalnom opremom proizvođača, odnosno sa sakupljačem koji je odobrio proizvođač.

## POGONSKI TOČKOVI (samohodna)

Svaki put proverite zadnje pogonske točkove kada kosite, da bi se uverili - da se slobodno pomeraju. Ukoliko se točkovi ne pomeraju slobodno, to znači da se otpaci, pokošena trava itd. nalaze unutar pogonskog točka i prostora štitnika (poklopca) od prašine i da se moraju očistiti - da bi se oslobodili pogonski točkovi. Ukoliko je neophodno čistiti pogonske točkove - proverite oba zadnja točka.

1. Skinite ratkapne, vijak, opružnu zabravljujuću podlošku i podlošku.
2. Skinite točkove sa osovina podešavača točkova.
3. Uklonite sve otpatke ili pokošenu travu iz unutrašnjosti poklopca za prašinu, malog zupčanika (pogonskog) i/ili zupčanika pogonskog točka.  
**NAPOMENA:** Pogonski zupčanik na obe strane kosačice je isti. Ipak, oni moraju biti montirani propisno. Ukoliko ih montirate nepravilno – pogonski sistem neće raditi.
4. Postavite točkove nazad na osovinu podešavača.
5. Vratite opružnu zabravljujuću podlošku, podlošku, vijak i ratkapne.

**NAPOMENA:** Iako multi - viskozna ulja (5W30, 10W30 itd.) poboljšavaju startovanje po hladnom vremenu, ova multi - viskozna ulja će dovesto do povećane potrošnje ulja kada se koriste iznad temperature od 0°C. Češće proveravajte nivo ulja u motoru, da bi izbegli moguća oštećenja motora zbog rada sa niskim nivoom ulja. Zamenite ulje nakon svakih 25 sati rada ili najmanje jednom godišnje, ukoliko se kosačica koristi manje od 25 sati u toku jedne godine. Proverite nivo ulja u karetru pre pokretanja motora i nakon svakih 5 sati neprekidne upotrebe. Čvrsto dotegnite čep za ulje svaki put kada proveravate nivo ulja.

## DA BI ZAMENILI MOTORNO ULJE

**NAPOMENA:** Pre nego što nagnete kosačicu da bi ispraznili ulje, ispraznite rezervoar goriva ostavljajući motor da radi dok se rezervoar – ne isprazni.

1. Skinite kabal sa svećice i stavite ga tamo – gde ne može doći u kontakt sa svećicom.
2. Skinite čep motornog ulja i odložite ga u stranu - na čistu površinu.
3. Nagnite kosačicu na stranu kako je pokazano i ispraznite ulje u pogodnu posudu. Zaljujajte kosačicu napred-nazad da bi uklonili svo ulje koje se nalazi u motoru.
4. Vratite kosačicu u vertikalni položaj. Obrišite svo prosuto ulje sa kosačice ili sa strane motora.
5. Napunite motor uljem. Videti "SIPAJTE ULJE" u poglavlju RUKOVANJE – ovog uputstva.
6. Vratite kabal na svećicu.



**PAŽNJA:** Otkaçite kabal sa svećice i stavite kabal na mesto gde ne može doći u kontakt sa svećicom.

## PODMAZIVANJE

Koristite samo visokokvalitetno deterđentno ulje klase API service klasifikacije SF-SJ. Odaberite SAE viskoznu klasu prema očekivanoj temperaturi na kojoj će se raditi.

### DIJAGRAM PODMAZIVANJA

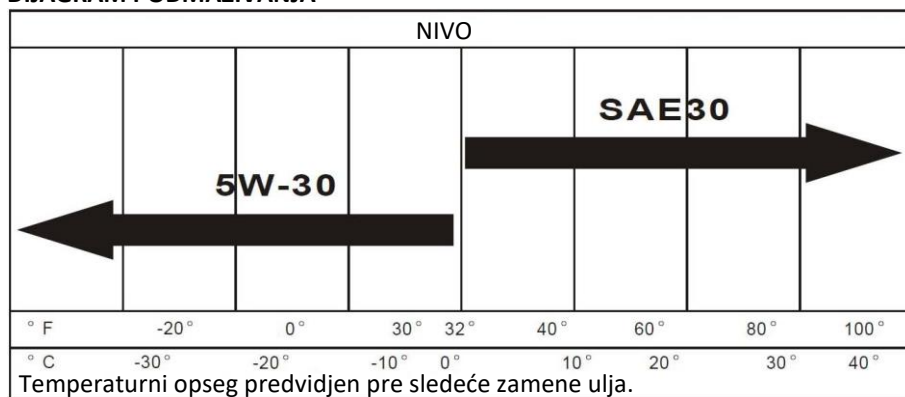

## AUSPUH

Pregledajte i zamenite korodirani auspuh - jer može izazvati požar i/ili oštećenje.

## SVEĆICA

Zamenite svećicu svake godine - da bi omogućili lakše startovanje i bolji rad motora.



**VAŽNO:** ZA NAJBOLJE KARAKTERISTIKE - ODRŽAVAJTE KUĆIŠTE KOSAČICE BEZ NASLAGA TRAVE i OTPADAKA. OČISTITE DONJI DEO VAŠE KOSAČICE NAKON SVAKE UPOTREBE.

## ČIŠĆENJE

1. Očistite donji deo Vaše kosačice struganjem - da bi uklonili nagomilanu travu ili otpatke.
2. Često čistite motor da bi sprečili nagomilavanje otpadaka. Zapušen motor se brže zagreva i to skraćuje životni vek motora.
3. Završne površine i točkove održavajte bez prisustva benzina, ulja itd.
4. Ne preporučujemo upotrebu baštenskog creva za čišćenje kosačice - osim ukoliko električni sistem, auspuh, filter vazduha i karburator nisu tako pokriveni da štite od vode. Voda u motoru može dovesti do skraćivanja životnog veka motora.

## FILTER VAZDUHA

Vaš motor neće raditi propisno i može biti oštećen upotrebom zaprljanog filtera za vazduh. Očistite elemenat nakon svakih 25 sati rada, a i češće – ukoliko se kosačica koristi u veoma prašnjavim i prljavim uslovima.

Pogledajte poglavlje Održavanje - Vašeg uputstva za motor.

## SERVISIRANJE I PODEŠAVANJA

**PAŽNJA:** PRE IZVODJENJA POSLOVA PROMENE PODEŠAVANJA ILI POSLOVA ODRŽAVANJA:

1. Otpustite pogonsku kontrolnu polugu i ručku kočnice motora – da bi zaustavili kosačicu.
2. Uverite se da su se nož i svi ostali pokretni delovi potpuno zaustavili.
3. Skinite kabal sa svećice i stavite ga gde ne može doći u kontakt sa svećicom.
4. Uverite se da su sve navrtke, svi vijci i svi mašinski vijci - dotegnuti i da je uređaj u bezbednom stanju.
5. Sačekajte da se kosačica ohladi - pre nego što je unesete u zatvorenu prostoriju.
6. Da bi se izbegla opasnost od požara, održavajte kućište motora i otvore za ventilaciju – bez prisustva trave, lišća i ulja i masti.
7. Pregledajte da li je došlo do habanja ili oštećenja nekih delova i gubitka funkcionalnosti.
8. Iz bezbednosnih razloga, zamenite pohabane ili oštećene delove.

## KOSAČICA

### DA BI PODESILI VISINU KOŠENJA

Videti "PODEŠAVANJE VISINE KOŠENJA" u poglavlju Rukovanje - ovog uputstva.

### DA BI PODESILI RUKOHVAT

Rukohvat na Vašoj kosačici ima različite položaje za visinu. Podesite prema visini koja odgovara Vama.

1. Olabavite 2 poluge A na obe strane.
2. Okrenite gornji rukohvat na novu zakačku koja Vam odgovara.
3. Ponovo dotegnite poluge A.

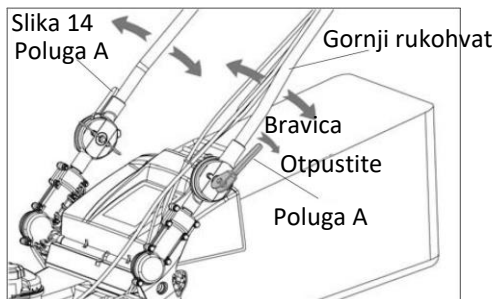



## ZADNJI USMERIVAČ

Zadnji usmerivač (deflektor) koji je zakačen između dva zadnja točka na Vašoj kosačici, je postavljen - da bi umanjio mogućnost da predmeti budu odbačeni sa zadnjeg dela kosačice ka položaju gde se nalazi rukovalac za vreme košenja. Ukoliko dodje do oštećenja usmerivača – treba ga zameniti.

## MOTOR

### BRZINA MOTORA

Brzina Vašeg motora je podešena u fabrici. Nemojte pokušavati da povećate brzinu okretanja motora, jer to može dovesti do povredjivanja. Ukoliko smatrate da je brzina suviše velika ili suviše mala, odnesite Vašu kosačicu u ovlašćenu servisnu radionicu radi popravke i podešavanja.

### KONTROLA GASA

Ukoliko bude neophodno izvršiti podešavanje ili zamenu kontrole gasa, pogledajte poglavlje Podešavanje - u uputstvu za upotrebu motora.

### KARBURATOR

Karburator je podešen u fabrici i nije neophodno da bude podešavan. Ipak, malo podešavanje je možda neophodno - da bi se uskladile razlike u gorivu, temperaturi, nadmorskoj visini ili opterećenju.

- Filter vazduha mora biti montiran na karburatoru kada motor radi.
- Najbolje podešavanje karburatora se dobija kada je rezervoar goriva ima 1/4 goriva u odnosu na puno stanje.
- Da bi motor radio, kontrolna poluga se mora držati i radnom položaju. Zato će Vam trebati pomoćnik da drži kontrolnu polugu u radnom položaju kada se vrši završno podešavanje na karburatoru.

Videti poglavlje – Podešavanje, uputstva za Vaš motor, radi detaljnijih instrukcija.

## SKLADIŠTENJE

Odmah po okončanju sezone ili ukoliko Vaša kosačica neće biti korišćena duže od 30 dana – pripremite Vašu kosačicu za skladištenje.

### KOSAČICA

Kada će kosačica biti uskladištena duži vremenski period, detaljno je očistite, uklonite svu prljavštinu, mast, lišće itd. Skladištite je u čistom i suvom prostoru.

1. Očistite čitavu kosačicu (Videti "ČIŠĆENJE" u poglavlju - Odgovornost korisnika, u ovom uputstvu).

2. Podmažite kako je pokazano u poglavlju Odgovornost korisnika – u ovom uputstvu.
3. Uverite se da su sve navrtke, svi vijci i svi mašinski vijci i čivije čvrsto dotegnuti. Pregledajte da li na pokretnim delovima ima znakova oštećenja, loma ili habanja. Zamenite ih ukoliko je neophodno.
4. Prefarbajte sve korodirane ili oljuštene površine - koje su bile ofarbane. Malo izbrusite pre farbanja.

## RUKOHVAT

Možete preklopiti rukohvat Vaše kosačice u toku skladištenja.

1. Otpustite polugu A sa strane gornjeg rukohvata i obrnite čitav sklop rukohvata napred i ostavite ga da leži na kosačici. Ponovo pritegnite poluge A.
2. Kada nameštate Vaš rukohvat iz položaja u kome je bio uskladišten, olabavite poluge A na obe strane i okrenite rukohvat u nov odgovarajući položaj.

## MOTOR

### SISTEM ZA GORIVO

**VAŽNO:** VAŽNO JE ZA VREME SKLADIŠTENJA SPREČITI FORMIRANJE LEPLJIVE (SMOLASTE) SMESE U KLJUČNIM DELOVIMA SISTEMA - KAO ŠTO SU KARBURATOR, FILTER GORIVA, CREVO GORIVA ILI REZERVOAR. TAKODJE, ISKUSTVO POKAZUJE DA ALKOHOLNA GORIVA (KOJA SE ZOVU GASOHOL ILI KOJA KORISTE ETANOL ILI METANOL) MOGU PRIVUĆI VLAGU, ŠTO DOVODI DO SEPARACIJE I FORMIRANJA KISELINA ZA VREME SKLADIŠTENJA. KISELI GAS MOŽE OŠTETITI SISTEM ZA GORIVO MOTORA ZA VREME SKLADIŠTENJA.

- Ispraznite rezervoar za gorivo
- Pokrenite motor i pustite ga da radi dok se vodovi goriva i karburator – ne isprazne.
- Nikada nemojte koristiti sredstva za čišćenje motora ili karburatora u rezervoaru za gorivo, jer mogu izazvati nepopravljivu štetu.
- Sledeće sezone koristite sveže gorivo.

**NAPOMENA:** Stabilizator goriva je prihvatljiva alternativa za umanjeње formiranja smolastih naslaga za vreme skladištenja. Dodajte stabilizator benzinu u rezervoaru goriva ili u kanisteru za skladištenje. Uvek se pridržavajte razmere mešanja koja je data na posudi stabilizatora. Neka motor radi najmanje 10 minuta nakon dodavanja stabilizatora - da bi omogućili stabilizatoru da dospe do karburatora. Nemojte prazniti rezervoar benzina i karburator - ukoliko koristite stabilizator goriva.

Ispraznite ulje (sa zagrejanim motorom) i zamenite ga čistim motornim uljem (Videti "MOTOR" u poglavlju Odgovornost korisnika u ovom uputstvu).

**CILINDAR**

1. Skinite svećicu.
2. Sipajte 29ml ulja u cilindar - kroz otvor za svećicu.
3. Povucite startnu ručicu polako - nekoliko puta, da bi rasporedili ulje.
4. Stavite novu svećicu.

**OSTALO**

- Nemojte skladištiti benzin iz tekuće sezone za sledeću.
- Ukoliko Vaš kanister za gorivo počne da korodira, zamenite ga. Rđja i/ili prljavština u benzinu će uzrokovati probleme.
- Ukoliko je moguće, skladištite Vaš uređaj unutra i pokrijte ga da bi ga zaštitili od prašine i prljavštine.
- Pokrijte Vaš uređaj pogodnom zaštitnim pokrivačem koji ne zadržava vlagu. Nemojte koristiti plastiku. Plastika ne dopušta disanje - što omogućava formiranje kondenzacije i dovodi do korizije Vašeg uređaja.



**VAŽNO:** NIKADA NEMOJTE POKRIVATI KOSAČICU DOK SU PROSTOR OKO IZDUVNOG SISTEMA I MOTOR JOŠ UVEK VRUĆI. SAČEKAJTE DA SE POTPUNO OHLADE - PRE NEGO ŠTO POKRIJETE UREĐJAJ.



**PAŽNJA:** Nikada nemojte skladištiti kosačicu u kojoj je u rezervoaru preostao benzin - unutar zgrada, jer isparenja mogu doći u kontakt sa otvorenim plamenom ili varnicom. Sačekajte da se motor potpuno ohladi – pre skladištenja u zatvorenoj prostoriji.

**PROBLEMI I REŠENJA \***

<b>PROBLEM</b>	<b>UZROK</b>	<b>POPRAVKA</b>
<b>Ne startuje</b>	1. Zaprljan filter vazduha.	1. Očistite/Zamenite filter vazduha.
	2. Nestalo goriva.	2. Napunite rezervoar goriva.
	3. Ustajalo gorivo.	3. Ispraznite rezervoar i napunite svežim, čistim gorivom.
	4. Voda u gorivu	4. Ispraznite rezervoar goriva i karburator i napunite rezervoar svežim benzinom.
	5. Kabal svećice je otkaćen.	5. Priključite kabal na svećicu.
	6. Loša svećica.	6. Zamenite svećicu.
	7. Labav nož ili polomljen adapter noža.	7. Dotegnite vijak noža ili zamenite adapter noža.
	8. Kontrolna poluga je u otpuštenom položaju.	8. Pritisnite kontrolnu polugu uz rukohvat.
	9. Kontrolna poluga je defektna.	9. Zamenite kontrolnu polugu.
<b>Startni kanap se teško vuče</b>	1. Kočnica zamajca motora je uključena kada se otpusti kontrolna poluga.	1. Pritisnite kontrolnu polugu uz gornji rukohvat pre povlačenja startnog kanapa.
	2. Iskrivljeno kolenasto vratilo motora.	2. Kontaktirajte ovlašćenu servisnu radionicu.
	3. Polomljen adapter noža.	3. Zamenite adapter noža.
	4. Nož zapeo u travi.	4. Pomerite kosačicu da bi kosila travu ili na tvrdu površinu.
<b>Sakupljač trave se ne puni (Ukoliko se to zahteva)</b>	1. Visina košenja suviše niska	1. Podignite visinu košenja.
	2. Pohabani delovi noža.	2. Zamenite nož.
	3. Sakupljač ne propušta vazduh.	3. Očistite sakupljač trave.
<b>Teško se gura</b>	1. Trava je previsoka ili je visina točkova podešena prenisko.	1. Podignite visinu košenja.
	2. Zadnji deo kućišta kosačice/nož je zaglavljnjen u travi.	2. Podignite zadnji deo kućišta kosačice - jedno (1) podešavanje višlje.
	3. Sakupljač trave je prepun.	3. Ispraznite sakupljač trave.
	4. Položaj visine rukohvata nije odgovarajući za Vas.	4. Podesite visinu rukohvata tako - da Vam odgovara

PROBLEM	UZROK	POPRAVKA
Gubitak pogona (samohodni)	1. Pohaban kaiš	1. Pregledajte/zamenite pogonski kaiš.
	2. Kaiš spao sa kaišnika.	2. Pregledajte/reinstalirajte pogonski kaiš.
	3. Zaprljani pogonski zupčanici.	3. Očistite pogonske zupčanike.
Gubitak snage	1. Zadnji deo kućišta kosačice/nož je zaglavljen u gustoj travi.	1. Podesite u položaj "Višlje košenje".
	2. Reže previše trave.	2. Podesite u položaj "Višlje košenje".
	3. Zaprljan filter vazduha	3. Očistite/zamenite filter vazduha.
	4. Naslage trave, lišća i otpadaka ispod kosačice.	4. Očistite donji deo kućišta kosačice.
	5. Previše ulja u motoru.	5. Proverite nivo ulja.
	6. Brzina kretanja je prevelika.	6. Kosite pri manjoj brzini kretanja.
Loš otkos-neravan	1. Pohaban, iskrivljen ili olabavljen nož.	1. Zamenite nož. Dotegnite vijak noža.
	2. Nejednaka visina točkova.	2. Podesite na istu visinu sve točkove.
	3. Naslage trave, lišća i otpadaka ispod kosačice.	3. Očistite donji deo kućišta kosačice.
Prevelike vibracije	1. Pohaban, iskrivljen ili olabavljen nož.	1. Zamenite nož. Dotegnite vijak noža.
	2. Iskrivljeno kolenasto vratilo motora.	2. Kontaktirajte ovlašćenu servisnu radionicu.

**\* 1) Osigurajte da su motor i nož zaustavljeni i da je kabal svećice otkaćen – pre izvođenja bilo kakvog održavanja. Nemojte dodirivati auspuh motora nakon upotrebe na vrlo visokim temperaturama.**

**PAŽNJA:** Pre skladištenja kosačice – uverite se da se motor ohladio.

#### **TRANSPORT:**

Isključite motor. Uverite se da se noževi nisu iskrivili ili oštetili kada gurate kosačicu preko prepreka.

## Deklaracija o usaglašenosti

Prema Mašinskoj direktivi 2006/42/EC od 17 Maja 2006, Aneks II A

# Villager®

Villager d.o.o.

Bratislavška cesta 5, 1000 Ljubljana, Slovenia

Opis mašine: **Motorna kosačica za travu Villager VRS 5500 / VRS 5500C**

***Izjavljujemo pod punom odgovornošću da je pomenuti proizvod dizajniran i proizveden u skladu sa:***

- Direktiva 2006/42/EC o bezbednosti mašina
- Direktiva 2014/30/EU o elektromagnetnoj kompatibilnosti
- Direktiva 2000/14/EC, 2005/88/EC o emisiji buke
- Direktiva (EU) 2016/1628 o emisiji gasova i zagadjujućih materijala iz motora sa unutrašnjim sagorevanjem

Broj odobrenja motora: e13\*2016/1628\*2016/1628SRA1/P\*0081\*01

Harmonizovani i drugi standardi:

EN ISO 5395-1:2013+A1

EN ISO 5395-2:2013+A1+A2

EN ISO 14982:2009

***Ovlašćeno telo prema Direktivi 2000/14/ES, 2005/88/ES:  
TÜV Rheinland Test report 15085099 007 dat. 14.05.2020.***

Izmereni nivo zvučne snage	LwA 96,68 dB(A)
Garantovani nivo zvučne snage	LwA 98 dB(A)

Odgovorna osoba ovlašćena za sastavljanje tehničke dokumentacije: Zvonko Gavrilov, na adresi kompanije Villager D.O.O, Bratislavška cesta 5, 1000 Ljubljana  
Mesto / datum: Ljubljana, 19.07.2022.

Lice ovlašćeno da sačini izjavu u ime proizvođača  
Zvonko Gavrilov



Ovaj dokument je originalno proizveden i objavljen od strane proizvođača, brenda Villager, i preuzet je sa njihove zvanične stranice. S obzirom na ovu činjenicu, Tehnoteka ističe da ne preuzima odgovornost za tačnost, celovitost ili pouzdanost informacija, podataka, mišljenja, saveta ili izjava sadržanih u ovom dokumentu.

Napominjemo da Tehnoteka nema ovlašćenje da izvrši bilo kakve izmene ili dopune na ovom dokumentu, stoga nismo odgovorni za eventualne greške, propuste ili netačnosti koje se mogu naći unutar njega. Tehnoteka ne odgovara za štetu nanесenu korisnicima pri upotrebi netačnih podataka. Ukoliko imate dodatna pitanja o proizvodu, ljubazno vas molimo da kontaktirate direktno proizvođača kako biste dobili sve detaljne informacije.

Za najnovije informacije o ceni, dostupnim akcijama i tehničkim karakteristikama proizvoda koji se pominje u ovom dokumentu, molimo posetite našu stranicu klikom na sledeći link:

<https://tehnoteka.rs/p/villager-vrs-5500-motorna-kosilica-akcija-cena/>