

## Uputstvo za upotrebu

VILLAGER Falcon 5111 T-ES motorna kosilica

**Villager**<sup>®</sup>



Tehnoteka je online destinacija za upoređivanje cena i karakteristika bele tehnike, potrošačke elektronike i IT uređaja kod trgovinskih lanaca i internet prodavnica u Srbiji. Naša stranica vam omogućava da istražite najnovije informacije, detaljne karakteristike i konkurentne cene proizvoda.

Posetite nas i uživajte u ekskluzivnom iskustvu pametne kupovine klikom na link:

<https://tehnoteka.rs/p/villager-falcon-5111-t-es-motorna-kosilica-akcija-cena/>

# MOTORNA KOSAČICA

## Villager FALCON 5111 T - ES

### Originalno uputstvo za upotrebu

**PAŽNJA:**

Pročitajte i sledite sva bezbednosna pravila i instrukcije - pre početka rada sa ovim uređajem.



**Hvala Vam što ste odabrali našu benzinsku kosačicu**

Da bi obezbedili dobijanje najboljih rezultata od Vaše motorne kosačice, molimo Vas da pažljivo pročitate sve ove instrukcije u vezi bezbednosti i rukovanja – pre nego što počnete da koristite ovaj proizvod.

**Namena proizvoda**

Ova benzinska kosačica je namenjena za privatnu upotrebu prilikom održavanja travnjaka u domaćinstvima i vrtovima. Nije namenjena za profesionalnu upotrebu. Svaka drugačija primena, koja nije pomenuta u ovom uputstvu – je strogo zabranjena. Morate se strogo pridržavati instrukcija za bezbednost i za upotrebu. Proizvodjač ne snosi nikakvu odgovornost za bilo kakvu štetu - koja je izazvana nepropisnim rukovanjem, nepropisnom upotrebom, zloupotrebom, neovlašćenim popravkama ili izmenama podešavanja.

**Model:**

<b>Benzinski motor</b>	3 kW / 173 cm <sup>3</sup>
<b>Br. obrtaja motora</b>	3000 min <sup>-1</sup>
<b>Širina košenja</b>	501 mm
<b>Podesiva visina košenja</b>	25 - 75 mm
<b>Kapacitet sakupljača trave</b>	60 l
<b>Nivo zvučnog pritiska</b>	81,9 dB(A)
<b>Merna nesigurnost K</b>	3 dB(A)
<b>Izmereni nivo zvučne snage</b>	97 dB(A)
<b>Garantovani nivo zvučne snage</b>	98 dB(A)
<b>Merna nesigurnost K</b>	0,66 dB(A)
<b>Max vrednost vibracija</b>	6,052 m/s <sup>2</sup>
<b>Merna nesigurnost K</b>	1,5 m/s <sup>2</sup>
<b>Masa</b>	38 kg

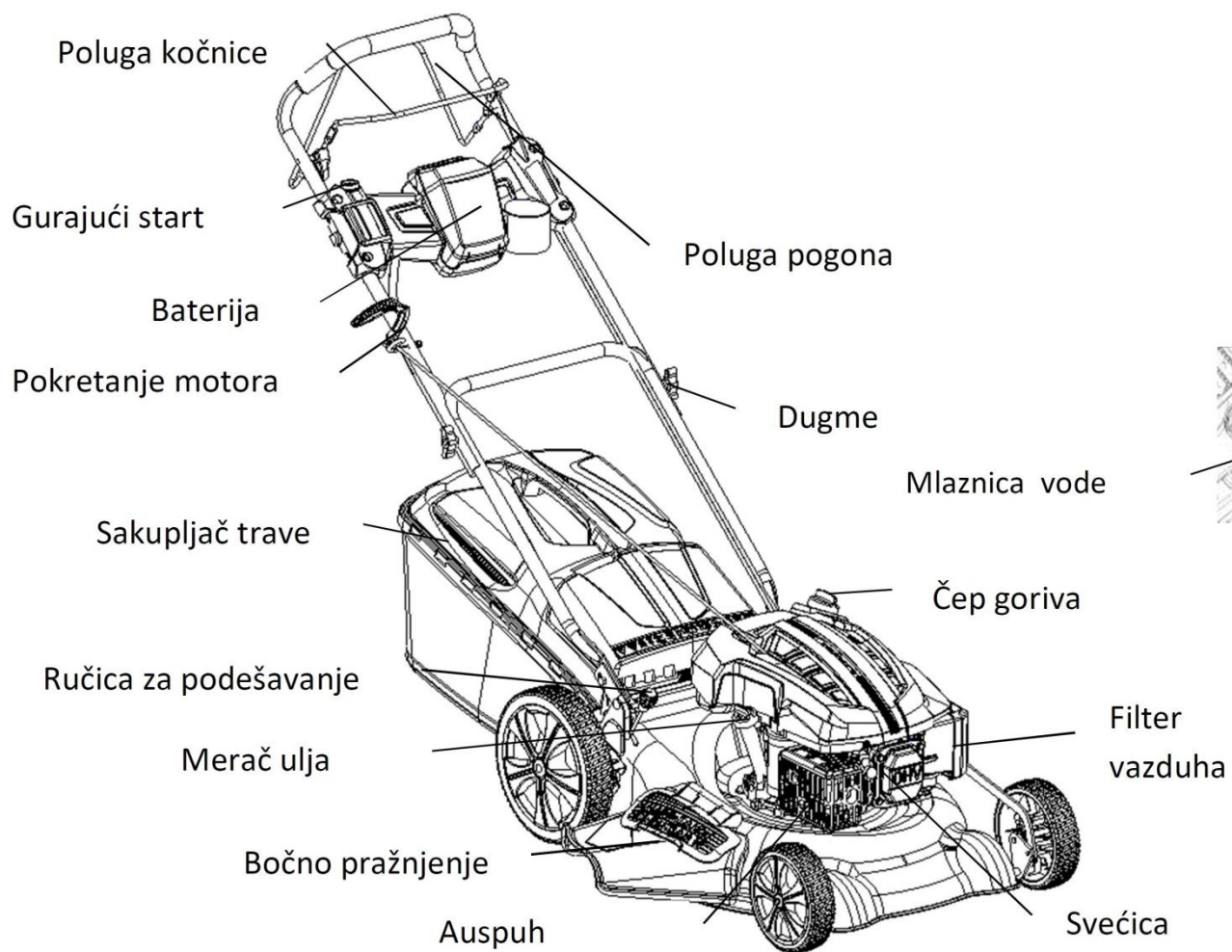

**Vežba:**

Pročitajte ove instrukcije pažljivo: Upoznajte se sa komandama i pravilnom upotrebom opreme;

- a) Nikada nemojte dozvoliti deci, niti osobama koje nisu upoznate sa ovim instrukcijama – da koriste kosačicu. Lokalni propisi mogu ograničiti starost rukovaoca;
- b) Nikada nemojte kositi - dok su ljudi, naročito deca ili kućni ljubimci u blizini;
- c) Imajte na umu - da su rukovaoc ili korisnik odgovorni za nesrećne slučajeve i opasne situacije koje se dese prema drugim osobama ili njihovoj imovini;

**Priprema**

- a) Dok kosite - uvek koristite čvrste cipele i duge pantalone. Nemojte rukovati opremom - ukoliko ste bos ili u sandalama.
- b) Detaljno proverite oblast košenja - gde će se oprema koristiti i uklonite sve predmete koji mogu biti odbačeni uredjajem.
- c) UPOZORENJE – Benzin je veoma zapaljiv.
  - skladištite gorivo u kanisterima specijalno dizajniranim za ovu namenu;
  - sipanje goriva vršite samo napolju i nemojte pušiti za vreme sipanja;
  - dodajte gorivo pre pokretanja motora. Nikada nemojte skidati čep sa rezervoara goriva niti sipati gorivo - dok motor radi ili je još uvek vruć;
  - ukoliko se gorivo prospe, nemojte pokušavati da pokrenete motor, već pomerite uredjaj iz zone gde je došlo do prosipanja i izbegnite stvaranje bilo kakvog izvora paljenja - dok benzinske pare ne ispare;
  - vratite i čvrsto dotegnite sve čepove kanistera i rezervoara goriva;
- d) zamenite neispravne prigušivače (auspuhe);
- e) pre upotrebe, uvek vizuelno proverite da bi se uverili - da na noževima, vijcima noževa i sklopovima sekača nema pohabanosti niti oštećenja. Zamenite pohabane ili oštećene noževe i vijke kompletno (u setovima) - kako bi se zadržao balans;

## SIMBOLI

Sledeci simboli mogu se naći na uređaju - da bi Vas podsetili na mere koje trebaju biti preduzete u toku upotrebe. Značenje simbola:



Pročitajte uputstvo za upotrebu.



Upozorenje! Držite posmatrače na bezbednoj udaljenosti dok kosite.



Nemojte kositi pod nagibom koji nije predviđen



Upozorenje! Pre nego što počnete sa popravkama skinite kabal sa svećice.



Opasnost! Rotirajuća sečiva. Držite ruke i stopala dalje od otvora dok uređaj radi.



Držite posmatrače dalje od uređaja.



Uklonite objekte koji mogu biti izbačeni iz odeljka sa sečivima



PAŽNJA! Oštar rezni alat! Ruke i stopala držite na udaljenosti od reznih elemenata!



Pažnja! Vruća površina!

Opasnost od opekotina!



Opasnost od modrica i povreda od oštih ivica; nikad ne dodirujte opasna mesta, kada je nož u pokretu.



**VAŽNO:** Ovaj uređaj može odseći ruke i stopala i odbaciti predmete. Kosačica može izbaciti objekte iz odeljka sa sečivima i naneti ozbiljne povrede na rukama i nogama. Nepoštovanje bezbednosnih instrukcija može dovesti do ozbiljnog povredjivanja ili smrti.

### Preostali rizici

Čak i kada se uređaj koristi propisno, nije moguće eliminisati sve preostale faktore rizika. Mogu se pojaviti sledeće opasnosti vezane za konstrukciju i dizajn uređaja:

1. Oštećenje pluća - ukoliko se ne nosi efikasna maska za zaštitu.
2. Oštećenje sluha - ukoliko se ne nosi efikasna zaštita za sluh.
3. Oštećenje zdravlja usled emisije vibracija - ukoliko se uređaj koristi duži vremenski period ili sa njim nije propisno rukovano i nije se propisno održavao.

**⚠ UPOZORENJE:** Da bi ste sprečili slučajno startovanje pri sklapanju, transportu, podešavanju ili obavljanju popravki - uvek otkačite kabal sa svećice.

**⚠ UPOZORENJE:** Izduvni sistem, neki od sastojaka koje izbacuje i određene komponente uređaja - sadrže ili emituju hemikalije koje mogu prouzrokovati kancer i defekte pri rođenju ili druga reproduktivna oštećenja.

**⚠ PAŽNJA:** Auspuh i drugi delovi motora postaju veoma vrući u toku upotrebe i ostaju vrući i posle prestanka rada motora. Da bi ste izbegli ozbiljne opekotine pri kontaktu, držite se dalje od ovih delova uređaja.

## 1 OPŠTA PRAVILA UPOTREBE I BEZBEDNOSTI

- Pročitajte uputstvo pažljivo. Budite upoznati sa kontrolom i pravilnom upotrebom opreme.
- Ne držite ruke ili stopala blizu ili ispod rotirajućih delova. Držite se podalje od otvora za pražnjenje sve vreme.
- Dozvolite samo odgovornim osobama, koje su upoznate sa instrukcijama - da rukuju uređajem.
- Detaljno proverite područje gde će uređaj biti korišćen i uklonite sve predmete koje uređaj može da odbaci.
- Nikada ne kosite kada su ljudi, posebno deca ili kućni ljubimci u blizini.

- Kada kosite, uvek nosite odgovarajuću čvrstu obuću i dugačke pantalone. Ne rukujte uređajem bosu ili u otvorenim sandalima.
- Ne vucite kosačicu unazad - osim ako nije apsolutno neophodno. Uvek pogledajte dole i iza kosačice pre i u toku košenja unazad.
- Nikada ne rukujte kosačicom sa oštećenim štitnicima ili bez sigurnosnih uređaja, npr. usmerivača i/ili sakupljača trave na odgovarajućem mestu.
- Koristite samo one dodatke za uređaj koje je odobrio proizvođač.
- Zaustavite nož(eve) kada prelazite preko šljunka, betoniranih staza ili puteva.
- Zaustavite motor i otkačite kabal za svećicu:
  - pre otklanjanja blokada iz uređaja ili otpušavanja kanala.
  - pre provere, čišćenja ili rada na kosačici.
  - posle udara u strano telo. Proverite da li kosačica ima oštećenja i obavite popravke - pre nego što restartujete i ponovo počnete da koristite kosačicu.
  - ako kosačica počne da vibrira abnormalno (proverite odmah).
- Isključite motor i sačekajte dok se noževi potpuno zaustave - pre nego što skinete sakupljač trave.
- Kosite samo po dnevnom svetlu ili dobrom veštačkom osvetljenju.
- Nemojte raditi sa uređajem ukoliko ste pod uticajem alkohola ili droge ili pojedinih lekova.
- Nikada ne kosite po mokroj travi. Takva podloga gde je kontakt sa podlogom smanjen - može prouzrokovati klizanje. Držite čvrsto rukohvat i hodajte, nikada ne trčite.
- Isključite samohodni mehanizam pre startovanja motora.
- Zamenite neispravne prigušivače.
- Uvek nosite zaštitne naočare sa bočnim štitnicima - kada koristite kosačicu.
- Otklonite prepreke kao što su: kamenje, grane itd.
- Obratite pažnju na rupe, korenje, izbočine. Visoka trava može da sakrije prepreke.
- Ne kosite uređaj blizu jaraka i nasipa. Korisnik može izgubiti kontakt sa površinom i ravnotežu.
- Ne kosite na velikim nagibima i kosinama.
- Imajte na umu da je korisnik odgovoran za nesreće koje se dogode drugim ljudima ili njihovoj imovini.
- Budite na oprezu i isključite uređaj - ako deca udju u zonu rada.
- Sa rotacionim uređajima sa točkovima, kosite popreko u odnosu na padinu, nikada gore-dole.



- Nikada ne dozvolite deci ili ljudima koji nisu upoznati sa pravilnim korišćenjem uređaja - da koriste kosačicu. Lokalni zakon može ograničiti uzrast korisnika.
- UPOZORENJE – Benzin je visoko zapaljiv.
  - skladištite gorivo u kanisterima specijalno dizajniranim za tu svrhu;
  - dolivanje goriva obavljajte isključivo napolju i nemojte pušiti dok dolivate gorivo;
  - dolijte gorivo pre nego što startujete motor. Nikada ne skidajte čep sa rezervoara za gorivo i ne dolivajte benzin - dok motor radi ili dok je motor jos uvek vruć;
  - ako se benzin prospe, ne pokušavajte da startujete motor, već sklonite uređaj dalje od mesta gde je benzin prosut i izbegnite stvaranje bilo kakvog izvora paljenja - dok pare benzina potpuno ne ispare.
  - bezbedno i čvrsto vratite čep rezervoara i kanistera za gorivo;
- Pre upotrebe uvek vizuelno proverite da noževi, vijci na noževima i rezni sklop - nisu pohabani ili oštećeni. Zamenite pohabana ili oštećena sečiva i vijke u kompletu - da bi ste održali izbalansiranost celokupnog mehanizma.
- Nikada ne dirajte (nemojte prepodešavati) sigurnosne uređaje, samo redovno proveravajte da li propisno funkcionišu.
- Održavajte uređaj čistim, bez nalsaga prljavštine, trave, lišća. Očistite sve tragove prosipanja ulja ili goriva. Dozvolite uređaju da se ohladi pre skladištenja.
- Budite veoma oprezni kada menjate pravac na padinama.
- Nikada ne pokušavajte da podesite visinu točkova dok motor radi.
- Komponente sakupljača trave su podložne habanju, oštećenjima i propadanju - što može da dovede do izloženosti prema pokretnim delovima ili da omogući da neki predmeti budu odbačeni. Često proveravajte stanje komponenata i zamenite ih delovima koje je proizvođač preporučio, ako je potrebno.
- Noževi kosačice su veoma oštri i mogu da iseku. Obložite sečiva ili nosite rukavice i budite oprezni u toku servisiranja istih.
- Ne menjajte glavno podešavanje motora i nemojte povećavati brzinu okretanja motora.
- Budite veoma oprezni kada idete unazad ili vučete kosačicu ka sebi.
- Zaustavite noževе - ako kosačica treba da se nagne radi prelaska preko netravnote površine i kada transportujete kosačicu na područje koje treba da se kosi i sa njega.
- Isključite sva kvačila noževa i pogona pre startovanja motora.

- Startujte motor pažljivo prema uputstvima i sa stopalima bezbedno udaljenim od noževa.
- Nemojte nagnjati kosačicu kada startujete motor, osim u slučaju kada kosačica mora biti nagnuta radi startovanja motora. U tom slučaju, nagnite kosačicu samo onoliko - koliko je neophodno i podignite onaj kraj koji je sa suprotne strane od rukovaoca.
- Ne startujte motor dok stojite ispred otvora za pražnjenje.
- Nikada nemojte podizati niti prenositi kosačicu - dok motor radi.
- Smanjite podešavanje kočnice u toku gašenja motora i ako motor poseduje ventil za zatvaranje dovoda goriva, zatvorite dovod goriva po prestanku košenja. Krećite se polako kada koristite prateće sedište.

### SKLAPANJE / PUŠTANJE U RAD

Pročitajte ovo uputstvo i ove instrukcije u celosti, pre pristupanja sklapanju i rukovanju Vašom novom kosačicom.

**VAŽNO:** Kosačica je isporučena **BEZ ULJA I BENZINA** u motoru. Vaša nova kosačica je sastavljena i testirana u fabrici.

### IZVADITE KOSAČICU IZ PAKOVANJA

Izvadite kosačicu iz pakovanja i proverite da li u pakovanju ima još delova.

### MONTAŽA DODATAKA

Vaša kosačica je isporučena spremna da se koristi kao kosačica sa sakupljačem pozadi.

### SKLOPITE VAŠU KOSAČICU

**VAŽNO:** Rasklopite ručku pažljivo tako da ne priklješтите ili oštetite kontrolne kablove.

1. Podignite ručke dok donji se deo ručke ne zabravi na položaju za košenje.
2. Uklonite štitnike, podignite gornji deo ručke do nivoa donjeg dela ručke i zategnite oba zavrtnja ručke.
3. Izvadite štitnike rukohvata držeći kontrolnu polugu prisustva rukovaoca uz gornji rukohvat.
4. Opcija bočnog pražnjenja: molimo Vas montirajte bočni usmerivač trave (Slika 1).
5. Samo malčiranje: skinite bočni usmerivač trave (Slika 2).

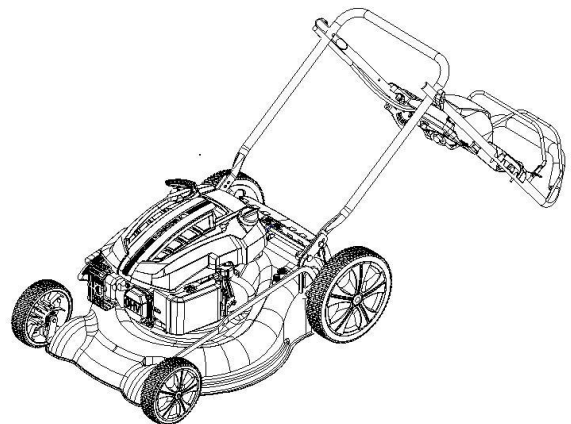

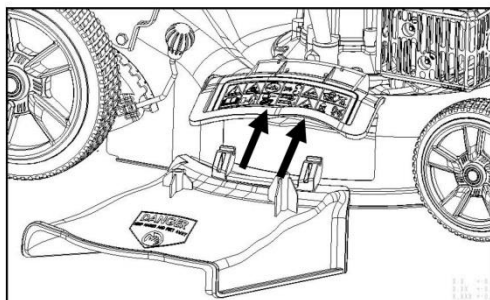

Slika 1

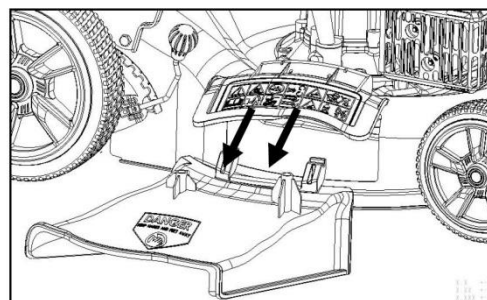

Slika 2

## RUKOVANJE

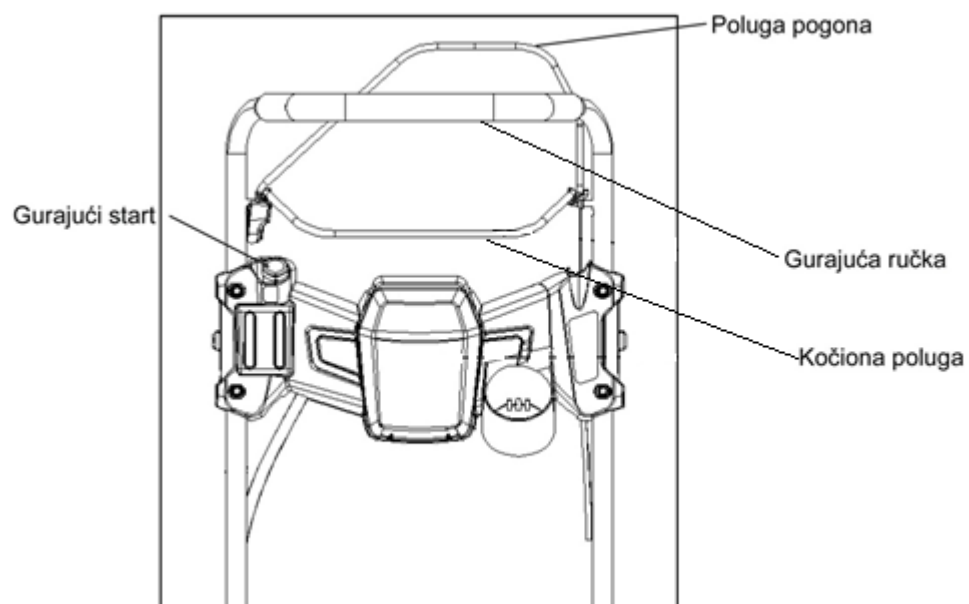

## POKRETANJE:

Slika 1



Slika 2



Slika 3



Slika 4



Slika 5



Slika 6

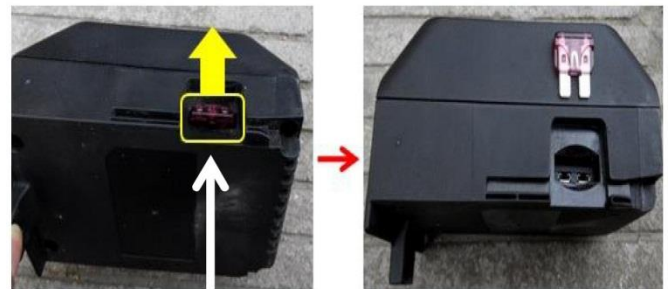

Osigurač

1. Sipajte gorivo i ulje nakon sklapanja uređaja. Neka kočiona poluga i poluga samostalnog pogona ostanu otpuštene (Slika 1).
  2. Otvorite kutiju za bateriju i proverite da li je baterija stavljena propisno (Slika 2).
  3. Pritisnite dugme pokazivanja elektriciteta baterije i da li je preostala struja više od 3 crtice (Slika 3).
  4. Držite kočionu polugu levom rukom (Slika 4).
  5. Desnom rukom pritisnite startno dugme (Slika 5).
  6. Zamenite osigurač kada pregori (Slika 6).
- ★ **Upozorenje:** Za zamenu ili popravku baterija obratite se ovlašćenoj servisnoj radionici, kada baterija počne neobično da se ponaša.

## INDIKATORSKA SVETLA STATUSA

LED svetla ukazuju na radni status (Ex battery Charging /Alarm/Low voltage/Normal) - to jest ukazuju na punjenje baterije, alarm, nizak napon i normalno stanje kao i za kapacitet baterije (4 polja).

Kapacitet baterije

Radni status



- LED svetli crveno. Alarm da je baterija na niskom naponu
- LED trepće crveno. Alarm na bateriji. Ex: Blokada osigurača / prekomerna temperatura...itd.
- LED svetli zeleno: Baterija je potpuno napunjena i može se skinuti.
- LED trepće zeleno: Baterija se puni.
- LED trepće crveno/zeleno: Baterija je prespojena (kratko spojena). Molimo Vas da se obratite profesionalnoj stanici za popravke kompletnih proizvoda i procesa.

### 4 polja pokazuju:

- 70% ~ 100% kapacitet: 3 zelene LED potpuno svetle
- 40% ~ 70% kapacitet: 2 zelene LED svetle
- 10% ~ 40% kapacitet: 1 zelena LED svetli.
- 0% ~ 10% kapacitet: 1 crvena LED svetli.

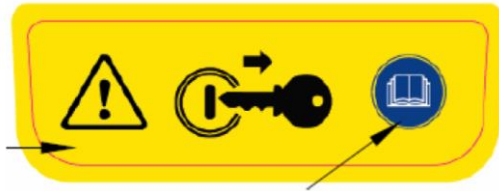
**KLJUČ:**

Baterijski komplet koji se vadi - se smatra i obeležava kao „vadeći ključ ili slično sredstvo“ - za zaštitu od nedozvoljenog startovanja uređaja.

**PUNJENJE**

Priključak  
za  
punjenje

Molimo Vas da izvadite bateriju ukoliko preostala električna energija nije dovoljna - i napunite je.

Kočiona poluga mora biti držana stisnuta uz rukohvat da bi startovali motor. Otpustite da bi zaustavili motor.

**Startna ručica** koristi se za startovanje motora.

**Kontrolna poluga pogona**

(pojedini modeli) – se koristi za uključivanje samohodnog kretanja napred motorne kosačice.

**KORISTITE BRZINU MOTORA VAŠE KOSAČICE**

Brzina motora je podešena u fabrici za optimalne karakteristike. Brzina nije podesiva.

## POLUGA POGONA

- Samohodno kretanje se kontroliše držanjem poluge prisustva rukovaoca uz rukohvat i guranjem poluge pogona napred dok ne klikne, zatim otpuštanjem poluge.
- Kretanje napred će prestati kada kontrolna šipka prisustva rukovaoca se otpusti.

Da bi zaustavili kretanje napred bez zaustavljanja motora. Otpustite polugu prisustva rukovaoca malo dok se kontrola pogona ne isključi. Držite kontrolnu polugu prisustva rukovaoca uz rukohvat da bi nastavili kretanje bez samohodnog kretanja.

## PODEŠAVANJE VISINE KOŠENJA

Podignite točkove za nisko košenje ili ih spustite za veće košenje, odredite visinu košenja koja odgovara Vašim potrebama. Srednja vrednost podešavanja je najbolja za većinu travnjaka.

## PRE STARTOVANJA MOTORA - SIPAJTE ULJE

Pre svake upotrebe kosačice - morate proveriti nivo ulja i ako je potrebno doliti. (500 ml SAE30 motornog ulja).

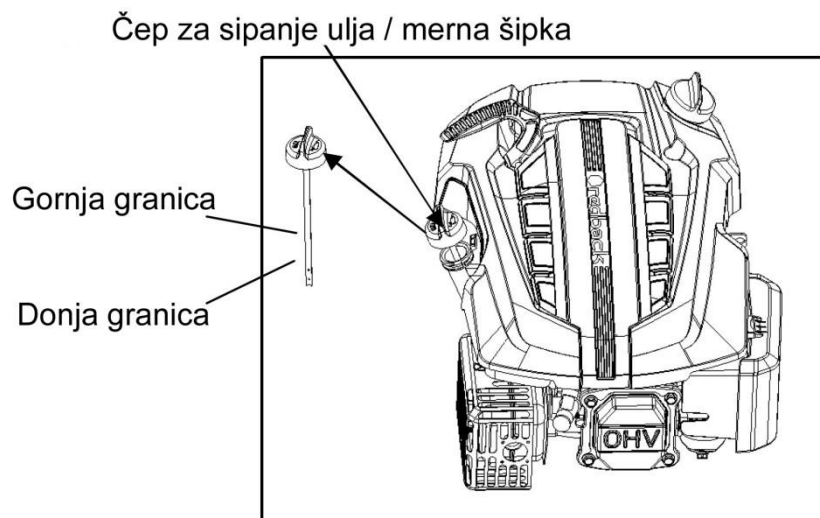

Vaša kosačica je otpremljena bez ulja u motoru. Za vrstu i tip ulja, pogledajte "MOTOR" u sekciji - Održavanje - ovog uputstva.

**⚠ PAŽNJA:** NEMOJTE prepunjavati ulje u motoru, da kosačica ne bi mnogo dimila iz auspuha pri startovanju.

1. Kosačica obavezno treba da bude na ravnoj podlozi.
2. Izvadite merač ulja (mernu šipku) iz grlića za sipanje.
3. Vratite i zategnite mernu šipku.

### VAŽNO

- Proverite nivo ulja pre svake upotrebe. Dolijte ulje ako je potrebno. Napunite do linije za puno - na meraču.
- Menjajte ulje posle svakih 25 radnih sati ili svake sezone. U prašnjavim i prljavim uslovima rada - moraćete da menjate ulje češće. Pogledajte "ZAMENA ULJA" u sekciji *Održavanje* - ovog uputstva.

### SIPANJE GORIVA

- Napunite rezervoar za gorivo do dna grlića za sipanje goriva. Nemojte prepuniti. Koristite svež, čist, regularan bezolovni benzin. Ne mešajte ulje sa benzinom. Kupujte gorivo u količinama koje se mogu upotrebiti za 30 dana - da bi osigurali svežinu goriva.

**⚠ PAŽNJA:** Obrišite prosuto ulje ili benzin. Nemojte skladištiti, prosipati ili upotrebljavati benzin blizu otvorenog plamena.

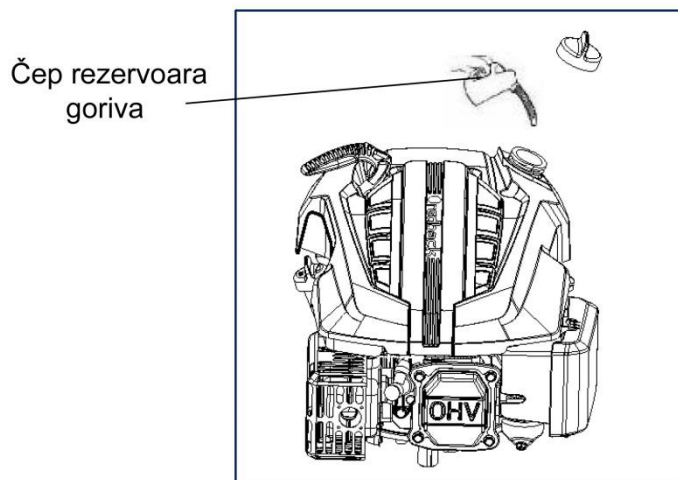



**⚠ PAŽNJA:** Goriva koja sadrže alkohol (gasohol, etanol ili metan) - mogu da privuku vlagu koja dovodi do separacije i formiranja kiseline dok je kosačica uskladištena. Kiseliniska isparenja mogu da oštete sistem za dovod goriva motora za vreme skladištenja. Da bi izbegli probleme sa motorom, sistem za dovod goriva treba biti ispražnjen pre skladištenja od 30 dana ili duže. Ispraznite rezervoar goriva, startujte motor i pustite ga da radi - dok se cevi za dovod goriva i karburator ne isprazne. Koristite sveže gorivo za narednu sezonu. Pogledajte sekciju *Instrukcije za Skladištenje* - u ovom uputstvu, za više informacija. Nikada ne koristite sredstva za čišćenje motora ili karburatora za čišćenje rezervoara - da bi ste izbegli trajnu štetu koja se može dogoditi.

### STARTOVANJE MOTORA

Da bi ste startovali motor, prvo proverite da je kabal na svećici i da kosačica ima dovoljno ulja i benzina.

**NAPOMENA:** Zbog zaštitnog sloja na motoru, mala količina dima može biti prisutna pri prvom startovanju motora i ona se smatra normalnom.

Držite kontrolnu polugu za prisustvo rukovaoca uz rukohvat i hitro povucite startnu ručku.

Nemojte dopustiti startnom kanapu da odskoči unazad.

**NAPOMENA:** U hladnim uslovima rada, neophodno je pritisnuti pumpicu na filteru za vazduh, pre nego što povučete kanap za startovanje motora, (pogledajte tabelu 1).

Takodje je potrebno staviti više goriva u smeši sa vazduhom za lakši start. Kada pritisnete pumpicu upumpačete gorivo direktno iz karburatora u komoru za sagorevanje.

#### Pumpica samo za hladne uslove korišćenja motora

Temperatura	Broj pritisaka na dugme
<0°C	2~3
0°C~10°C	1~2
10°C~20°C	0~1
>20°C	0

Tabela 1

**NAPOMENA:** U hladnim uslovima može biti potrebno da nekoliko puta ponovite proceduru za pumpanje.

#### ZAUSTAVLJANE MOTORA

- Da bi zaustavili motor, otpustite kontrolnu ručicu za prisustvo rukovaoca.

**▲ UPOZORENJE!** Nož će nastaviti da se okreće - još nekoliko sekundi po zaustavljanju motora. Skinite kabal sa svećice - ukoliko kosačicu ostavljate bez nadzora.

#### SAVETI ZA KOŠENJE

- U odredjenim uslovima košenja (npr. veoma visoka trava), možda će biti neophodno da podignete visinu košenja - da bi ste olakšali guranje kosačice i sprečili preopterećenje motora - i izbegli da za Vama ostane nepokošena trava. Takodje može biti potrebno da smanjite brzinu i eventualno prodjete isti prostor po drugi put.
- U uslovima veoma guste trave, smanjite širinu košenja tako što ćete delom kosačice prelaziti preko već pokošenog dela i kosite polako.
- Mali otvori na sakupljaču trave se mogu vremenom zapušiti i tako hvatati manje trave. Da bi ste izbegli to, redovno ispirajte sakupljač trave vodom iz creva i ostavite da se osuši pre upotrebe.
- Održavajte vrh motora oko startera čistim od trave i prljavštine. To će poboljšati protok vazduha i produžiti vek motoru.

#### ODRŽAVANJE

**VAŽNO** - Redovno i pažljivo održavanje je od ključne važnosti za održavanje nivoa bezbednosti kao i očuvanja originalnih performansi motora u toku vremena.

1) Držite sve vijke, navrtke i vijčane spojeve čvrsto dotegnute - da bi kosačica bila u bezbednom stanju za rad. Redovno održavanje je ključno za bezbednost i kvalitet rada kosačice.

2) Nikada ne skladištite kosačicu sa gorivom u rezervoaru - u objektu gde isparenja mogu doći u kontakt sa plamenom, varnicom ili izvorom velike toplote.

3) Dozvolite motoru da se ohladi pre nego što ga skladištite u zatvorenom prostoru.

4) Da bi ste smanjili rizik od požara, održavajte motor, prigušivač na auspuhu, odeljak sa akumulatorom i prostor za skladištenje goriva - čistim, bez trave, lišća i prekomernog maziva. Ne ostavljajte posude sa pokošenom travom u zatvorenom.

- 5) Iz bezbednosnih razloga ne koristite kosačicu sa pohabanim ili oštećenim delovima. Takve delove treba zameniti, a ne popravljati. Koristite originalne rezervne delove (noževi moraju imati simbol na sebi). Delovi koji nisu istog kvaliteta kao originalni - mogu oštetiti opremu i biti opasni po Vašu bezbednost.
- 6) Ako rezervoar goriva treba da se isprazni, to bi trebalo uraditi napolju i kada je motor hladan.
- 7) Nosite jake radne rukavice kada skidate i nameštate noževe.
- 8) Proverite balans noževa posle oštrenja.
- 9) Poveravajte redovno - da li na samozatvarajućem štitniku i sakupljaču trave ima znakova habanja ili oštećenja.
- 10) Kad god kosačica treba da se transportuje ili nagne, morate:
  - Nositi čvrste radne rukavice;
  - Hvatati kosačicu na bezbednom mestu gde je obezbedjen siguran hvat - uzimajući u obzir težine i njihov raspored.

## ČIŠĆENJE

Pažljivo očistite uređaj vodom nakon svakog košenja, uklonite ostatke trave i nagomilano blato unutar kućišta - da bi izbegli da se oni osuše i tako otežaju naredno startovanje.

Farba sa unutrašnje strane kućišta može se oguliti vremenom zbog abrazivne akcije pokošene trave. U tom slučaju odmah popravite farbu - koristeći farbu otpornu na koroziju, da bi sprečili formiranje rdje koja može dovesti do korozije metala.

Skinite transmisiono kućište, odvijajući vijke i očistite oko transmisije (prenosa) i pogonskih kaiševa četkom ili komprimovanim vazduhom jednom ili dva puta godišnje.

Jednom, svake sezone, pogonski točkovi treba da budu očišćeni unutra. Skinite oba točka. Očistite točak i naplatak točka od trave i prljavštine korišćenjem četke ili komprimovanog vazduha.

## ZAMENA NOŽEVA:

Da bi ste zamenili nož odvijte vijak.

Ispraznite rezervoar sa uljem pre skidanja noža.



Vraćanje noža kao na slici. Dobro dotegnite vijak. Moment pritezanja je 45 Nm. Kada menjate nož, vijak noža takodje treba biti zamenjen.

### **MENJANJE ULJA**

1. Pustite motor da radi dok ne nestane goriva i sačekajte da se malo ohladi.
2. Otkočite kabal sa svećice i sklonite ga da ne dodiruje svećicu.
3. Dok je motor još topao, skinite čep sa otvora za ispuštanje ulja (A). Pustite da ulje isteče u odgovarajuću posudu.
4. Očistite čep za ispuštanje ulja, pre nego što ga vratite na svoje mesto.
5. Postavite motor u vodoravan položaj. Izvadite mernu šipku. Dodajte novo preporučeno ulje oko 0,3l do gornje granice na meraču. Nemojte da prepunite.
6. Vratite mernu šipku.

**⚠ UPOZORENJE:** Sprečite kontakt kože sa upotrebljenim uljem iz motora. Operite Vašu kožu sapunom i vodom – nakon zamene ulja.

**⚠ PAŽNJA:** Upotrebljeno ulje je opasna otpadna supstanca. Preporučuje se da odnesete upotrebljeno ulje u Vaš lokalni centar za reciklažu - sa propisno zaptivenim kanisterom. Nemojte bacati sa ostalim otpadom iz Vašeg domaćinstva.

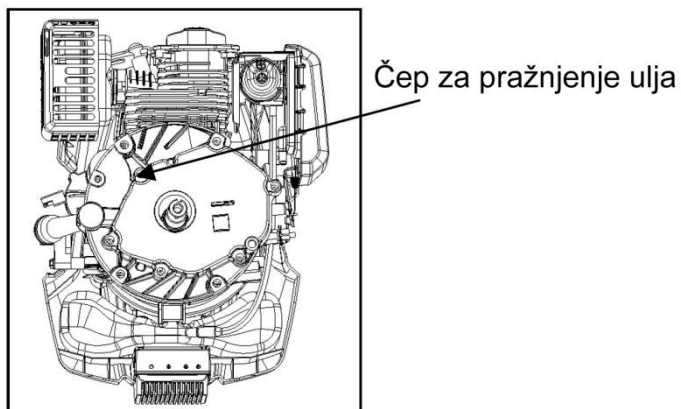

## SVEĆICA

Kada se motor ohladi, skinite svećicu i očistite je žičanom četkom. Koristeći „špijun“ (merne listiće) - postavite zazor na 0,7-0,8 mm (0,028"-0.031"). Vratite svećicu - pazeći da ne zategnete previše.

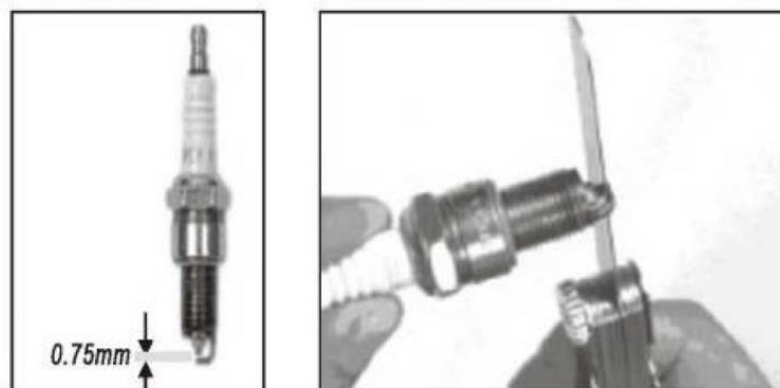

## FILTER ZA VAZDUH

Otkočite poklopac filtera za vazduh i izvadite sundjerasti filter elementat. Da bi ste izbegli da nešto upadne u usis vazduha, vratite poklopac filtera.

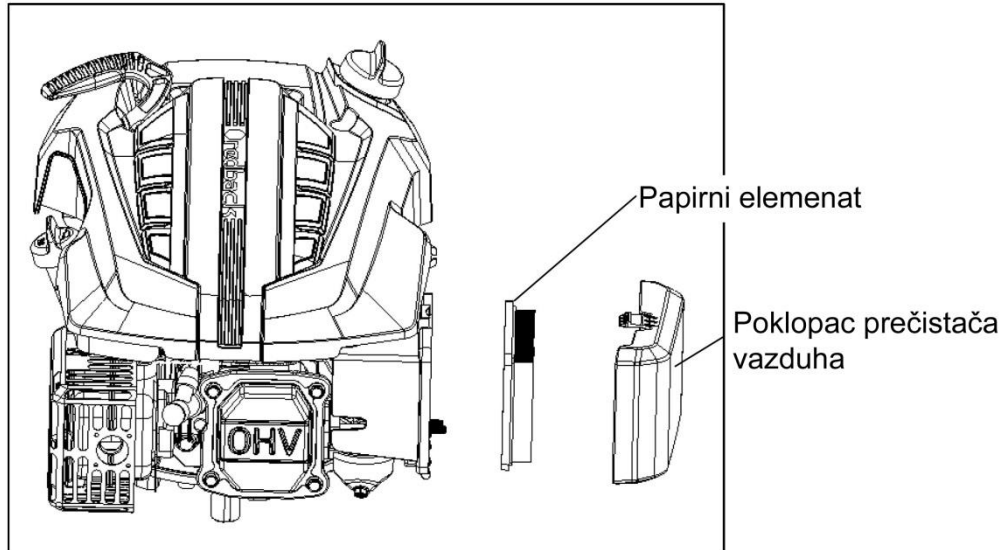

## PRAŽNENJE REZERVOARA ZA GORIVO I KARBURATORA

1. Postavite atestirani kanister za benzin ispod karburatora i koristite levak da bi ste izbegli prosipanje goriva.
2. Izvadite čep za pražnjenje, postavite polugu ventila za dovod goriva u položaj ON.
3. Pošto svo gorivo istekne u kanister, vratite čep i zaptivnu podlošku. Čvrsto dotegnite vijak za pražnjenje.

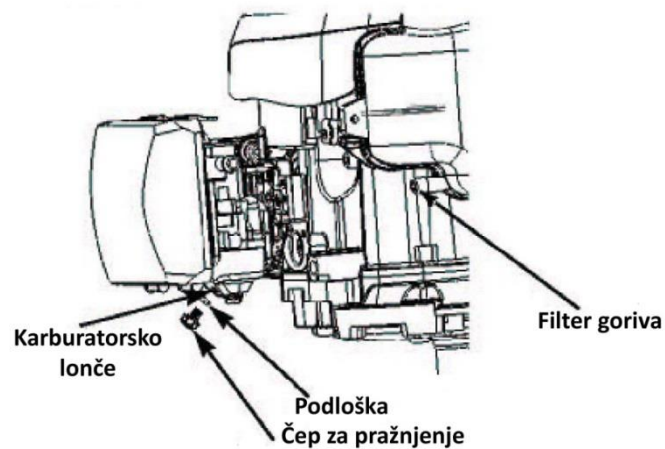

**RASPORED ODRŽAVANJA**

PERIOD REDOVNOG SERVISA (4)		Pre svake upotrebe	Prvi mesec ili 5 radnih sati	Svaka 3 meseca ili 25 radnih sati	Svaki 6 meseci ili 50 radnih sati	Svake godine ili 100 radnih sati	Svake 2 godine ili 250 radnih sati
Obaviti svakog naznačenog meseca ili posle određenog broja radnih sati (šta prvo nastupi).							
Motorno ulje	Provera	0					
	Zamena		0		0(2)		
Prečistač vazduha	Provera	0					
	Zamena			0			
Svećica	Provera - podešavanje					0	
	Zamena						0
Kočiona pločica zamajca (A tip)	Provera				0		
Rezervoar i filter goriva	Čišćenje					0(3)	
Dovod goriva	Provera	Svake 2 godine (zamena ako je potrebno)(3)					
Zazor ventila	Provera - podešavanje					0(3)	
Komora za sagorevanje	Čišćenje	Posle svakih 200 radnih sati(3)					

**PROBLEMI I REŠENJA**

<b>MOTOR NE STARTUJE</b>	<b>Moguć uzrok</b>	<b>Popravka</b>
1. Proveriti gorivo	Nema goriva.	Dolijte gorivo.
	Loše gorivo. Motor uskladišten bez tretiranja ili pražnjenja goriva; Doliveno je loše gorivo.	Ispraznite rezervoar za gorivo i karburator. Dolijte svež benzin.
2. Skinite i proverite svećicu.	Svećica neispravna, zaprljana ili nepravilan zazor.	Zamenite svećicu.
	Svećica vlažna od goriva (motor „presisao“).	Osušite svećicu i vratite je.
3. Odnosite motor kod ovlašćenog servisera ili pogledajte uputstvo.	Filter za gorivo zapušen, neispravan karburator, neispravnost paljenja, ventili zaribali, itd.	Zamenite ili popravite neispravne delove po potrebi.
4. Pritisnite pumpicu.	Hladni uslovi rada.	Pritisnite pobudno primarno dugme (pumpicu).

<b>MOTORU NEDOSTAJE SNAGA</b>	<b>Mogući uzrok</b>	<b>Popravka</b>
1. Proverite prečistač vazduha	Element prečistača vazduha je zapušen.	Očistite ili zamenite elemente prečistača vazduha.
2. Proverite gorivo	Loše gorivo; Motor uskladišten bez tretiranja ili pražnjenja goriva; Doliveno je loše gorivo.	Ispraznite rezervoar za gorivo i karburator. Dolijte svež benzin.
3. Odnosite motor kod ovlašćenog servisera ili pogledajte uputstvo.	Filter za gorivo zapušen, neispravnost karburatora, neispravnost paljenja, zaribali ventili, itd.	Zamenite ili popravite neispravne delove po potrebi.



**Karakteristike podešavanja:**

STAVKA	KARAKTERISTIKE	ODRŽAVANJE
Zazor svećice	0.028-0.031 in (0,7-0,8mm)	Pogledati prethodne strane
Zazor ventila (hladan)	Usisni: 0.06±0.02 mm Izduvni: 0.08±0.02 mm	Obratiti se ovlašćenom servisu
Druge specifikacije	Nema potrebe za ostalim podešavanjima.	

**SKLADIŠTENJE**

Isto gorivo - ne sme stajati u rezervoaru duže od mesec dana. Temeljno očistite kosačicu i skladištite je u zatvorenom prostoru na suvom mestu.

**ZAŠTITA ŽIVOTNE SREDINE**

Radi zaštite životne sredine, preporučujemo da uzmete u obzir sledeće stavke:

- Uvek koristite čist bezolovni benzin.
- Uvek koristite levak ili odgovarajući kanister sa kontrolom nivoa - da bi ste izbegli prolivanje goriva kada dopunjavate rezervoar.
- Ne punitite rezervoar za gorivo do vrha.
- Nemojte da prepunite rezervoar za ulje.
- Kada menjate uje, obavezno sakupite svo korišćeno ulje. Izbegnite prosipanje. Odnosite korišćeno ulje u reciklažni centar.
- Nemojte bacati iskorišćeni filter za ulje u kućni otpad, odnesite ga do najbližeg centra za reciklažu.
- Zamenite prigušivač ako je neispravan. Kada obavljate popravke - uvek koristite originalne delove.
- Ako je potrebno podesiti karburator, obavezno se obratite se profesionalnom licu u ovlašćenom servisnom centru.
- Čistite filter za vazduh u skladu sa uputstvom.
- Kada uređaj nakon godina korišćenja završi svoj životni vek, preporučujemo da ga vratite distributeru na recikliranje.

**SERVISIRANJE**

Originalni delovi se mogu naći u ovlašćenim servisima i kod mnogih prodavaca. Preporučujemo da kosačicu nosite u ovlašćeni servisni centar - radi redovnog godišnjeg servisa, održavanja i provere bezbednosne opreme. Za popravku i rezervne delove - kontaktirajte distributera kod kog ste kupili uređaj.

Zadržavamo pravo na promenu tehničkih karakteristika, pravo na moguće štamparske greške bez prethodne najave. Slike proizvoda mogu biti različite od pravog izgleda uređaja.

## Deklaracija o usaglašenosti

Prema Mašinskoj direktivi 2006/42/EC od 17 Maja 2006, Aneks II A

# Villager®

Villager d.o.o.

Bratislavska cesta 5, 1000 Ljubljana, Slovenia

Opis mašine:

Motorna kosačica Villager FALCON 5111 T - ES

***Izjavljujemo pod punom odgovornošću da je pomenuti proizvod dizajniran i proizveden u skladu sa:***

- Direktiva 2006/42/EC o bezbednosti mašina
- Direktiva 2014/30/EU o elektromagnetnoj kompatibilnosti
- Direktiva 2000/14/EC, 2005/88/EC o emisiji buke
- Direktiva (EU) 2016/1628 o emisiji gasova i zagadjujućih materijala iz motora sa unutrašnjim sagorevanjem

Broj odobrenja motora: e13\*2016/1628\*2017/656SYA1/P\*0106\*00

Harmonizovani i drugi standardi:

EN ISO 5395-1:2013+A1

EN ISO 5395-2:2013+A1+A2

EN ISO 14982:2009

***Ovlašćeno telo prema Direktivi 2000/14/ES, 2005/88/ES:***

***TÜV Rheinland LGA products GmbH. Test report 60384619 002 dat. 18.02.2022.***

Izmereni nivo zvučne snage LWA 97 dB(A)

Garantovani nivo zvučne snage LWA 98 dB(A)

Odgovorna osoba ovlašćena za sastavljanje tehničke dokumentacije: Zvonko Gavrilov, na adresi kompanije Villager D.O.O, Bratislavska cesta 5, 1000 Ljubljana

Mesto / datum: Ljubljana, 12.08.2022.

Lice ovlašćeno da sačini izjavu u ime proizvođača  
Zvonko Gavrilov

Ovaj dokument je originalno proizveden i objavljen od strane proizvođača, brenda Villager, i preuzet je sa njihove zvanične stranice. S obzirom na ovu činjenicu, Tehnoteka ističe da ne preuzima odgovornost za tačnost, celovitost ili pouzdanost informacija, podataka, mišljenja, saveta ili izjava sadržanih u ovom dokumentu.

Napominjemo da Tehnoteka nema ovlašćenje da izvrši bilo kakve izmene ili dopune na ovom dokumentu, stoga nismo odgovorni za eventualne greške, propuste ili netačnosti koje se mogu naći unutar njega. Tehnoteka ne odgovara za štetu nanесenu korisnicima pri upotrebi netačnih podataka. Ukoliko imate dodatna pitanja o proizvodu, ljubazno vas molimo da kontaktirate direktno proizvođača kako biste dobili sve detaljne informacije.

Za najnovije informacije o ceni, dostupnim akcijama i tehničkim karakteristikama proizvoda koji se pominje u ovom dokumentu, molimo posetite našu stranicu klikom na sledeći link:

<https://tehnoteka.rs/p/villager-falcon-5111-t-es-motorna-kosilica-akcija-cena/>