

Uputstvo za upotrebu

VILLAGER Atlas 5001 B motorna kosilica

Villager[®]



Tehnoteka je online destinacija za upoređivanje cena i karakteristika bele tehnike, potrošačke elektronike i IT uređaja kod trgovinskih lanaca i internet prodavnica u Srbiji. Naša stranica vam omogućava da istražite najnovije informacije, detaljne karakteristike i konkurentne cene proizvoda.

Posetite nas i uživajte u ekskluzivnom iskustvu pametne kupovine klikom na link:

<https://tehnoteka.rs/p/villager-atlas-5001-b-motorna-kosilica-akcija-cena/>

MOTORNA KOSAČICA

Villager ATLAS 5001 B / Villager ATLAS 5001 T

Originalno upustvo za upotrebu



Molimo vas da pročitate i sačuvate ovaj Priručnik kako bi ga i u buduće mogli koristiti kada Vam zatreba.

Obuka

- a) Pročitajte pažljivo sva uputstva. Upoznajte se sa komandama i kako se pravilno koristi oprema.
- b) Nikada nemojte dozvoliti deci i osobama koje nisu upoznate sa ovim uređajem da koriste kosačicu. Lokalni propisi mogu da ograniče starost rukovaoca.
- c) Nikada nemojte da kosite travu kada su u blizini ljudi - prolaznici, posebno deca i kućni ljubimci.
- d) Uvek imajte na umu da su za nesreće ili opasnosti koje se mogu dogoditi drugim ljudima/prolaznicima ili imovini odgovorni rukovalac ili vlasnik uređaja.

Priprema

- a) Dok kosite travu uvek nosite čvrstu obuću i dugačke pantalone. Nikada nemojte kositi bosu ili sa otvorenim sandalama.
- b) Dobro proverite prostor gde ćete kositi travu i uklonite sve predmete koji bi mogli biti izbačeni od strane same kosačice.
- c) UPOZORENJE – Benzin je jako zapaljiv.
 - držite gorivo u kantama koje su specijalno napravljene za tu svrhu.
 - sipajte gorivo samo napolju i nemojte pušiti dok sipate gorivo.
 - sipajte/uspitate gorivo pre početka rada. Nikada nemojte skidati poklopac rezervoara ili sipati gorivo dok motor radi ili dok je motor još topao.
 - ako se benzin prospe, nemojte pokušavati da startujete motor već pomerite kosačicu dalje od mesta gde se benzin prosuo i sprečite pojavu bilo kakvog izvora paljenja, sve dok prosuti benzin potpuno ne ispari.
 - stegnite dobro i sigurno sve poklopce rezervoara.
- d) Zamenite neispravne izduvne lonce.
- e) Pre upotrebe mašine uvek vizuelno proverite da vidite da sklop lopatica sečiva, zavrtnjeva lopatice i noža nije istrošen ili oštećen. Uvek zamenite istrošene ili oštećene lopatice i zavrtnje u garnituri da bi sačuvali uravnoteženost odnosno izbalansiranost celog sklopa lopatice sečiva.

Rukovanje – Rad sa kosačicom

- a) Nemojte pokrenuti motor u zatvorenom prostoru gde može doći do pojave ugljen-monoksid gasa.
- b) Kosite travu uvek samo po danu ili pri dobrom osvetljenju.
- c) Izbegavajte da sa kosačicom radite na vlažnoj travi, gde je to moguće.
- d) Uvek vodite računa kada hodate po nagibu/padini.
- e) Nikada ne trčite.
- f) Kod kosačica koje imaju točkove uvek kosite popreko po kosini (nizbrdici), nikada na gore i nadole.
- g) Uvek budite krajnje oprezni kada menjate pravac na padinama (nagibima).
- h) Nikada ne kosite na jako velikim padinama/nagibima.
- i) Budite krajnje oprezni kada idete u nazad (rikverc) ili kad kosačicu vučete prema sebi.

- j) Zaustavite lopaticu(e) noževa ako kosačica mora da se nagne radi prenosa kada prelazite preko nekih drugih površina koje nisu trava, ili kad kosačicu treba da transportujete sa jednog mesta na drugo mesto gde treba da kosite travu.
- k) Nikada nemojte da radite sa uređajem ako su štitnici oštećeni, ili bez sigurnosnih uređaja, na primer, ako nisu na svom mestu deflektori/usmerivači kao i sakupljači trave, itd.
- l) Nemojte menjati parametre regulatora motora niti da preopterete sam motor.
- m) Pre startovanja motora isključite rad lopatica preko kvačila.
- n) Startujte motor ili pažljivo uključite motor u skladu sa datim uputstvima a pri tome vodite računa da su vam noge (stopala) daleko od lopatice(a).
- o) Nemojte naginjati kosačicu kada startujete motor ili kada uključujete motor, sem ukoliko kosačicu morate da nagnete (podignete) radi startovanja. U tom slučaju ne naginjite (podignite) mašinu više nego što je potrebno, i naginjite (podignite) samo onaj deo koji je dalje od rukovaoca.
- p) Nemojte startovati motor kada stojite ispred kanala za izbacivanje trave.
- q) Ne stavljajte ruke ili noge (stopala) blizu ili ispod rotacionih delova mašine. Uvek budite dalje od otvora za izbacivanje trave.
- r) Nikada nemojte podizati ili nositi kosilicu dok motor radi.
- s) Zaustavite/ugasite motor i isključite kabl svećice:
 - pre nego što izvadite delova koja su blokirale rad ili pre nego što ste otklonili zagušenje kanala za odvod materijala.
 - posle udarca u neki predmet ispod kosilice odmah proverite da nije došlo do oštećenja. Ako je potrebno izvršite opravku pre nego što ponovo startujete motor, odnosno pre nego što počnete ponovo da radite sa mašinom.
 - ako kosilica počne nenormalno da vibrira, odmah proverite šta je uzrok.
- t) Zaustavite odmah motor:
 - kad god ostavljate kosilicu
 - pre ponovnog sipanja goriva
- u) Smanjite broj obrta motora na gasu kada hoćete da zaustavite rad motora i, ako motor ima ventil za gašenje motora, isključite dovod benzina kod završetka rada odnosno kada završite sa košenjem trave.

Održavanje i ostavljanje (skladištenje) mašine

- a) Vodite računa da su svi (mašinski) zavrtnji i navrtke dobro stegnuti kako bi bili sigurni da je sva oprema u bezbednom radnom stanju.
- b) Kosačicu nemojte nikada ostavljati u objektu sa benzinom u rezervoaru gde bi isparenja goriva mogla doći u dodir sa plamenom ili nekom varnicom.
- c) Pustite prvo da se motor ohladi pre nego što ćete uređaj ostaviti u neki zatvoren prostor (skladište opreme).
- d) Da bi se smanjila opasnost od požara vodite računa da na motoru, izduvnom loncu, prostoru za akumulator i na rezervoaru goriva nema ostataka trave, lišća, ili suviše maziva.
- e) Radi bezbednosti rada, odmah zamenite istrošene ili oštećene delove uređaja.

- f) Ako treba da se isprazni rezervoar goriva, to treba uraditi napolju (na otvorenom prostoru)

Simboli – Znaci

Na uređaju (kosačici) se nalaze sledeći znaci (simboli) koji vas podsećaju da vodite računa i pažnju kada radite sa uređajem. Dati znaci (simboli) znače sledeće:

 		Pročitajte uputstvo za upotrebu.
 		Upozorenje! Držite posmatrače na bezbednoj udaljenosti dok kosite.
 		Nemojte kositi pod nagibom koji nije predviđen Upozorenje! Pre nego što počnete sa popravkama skinite kabal sa svećice.
  		Opasnost! Rotirajuća sečiva. Držite ruke i stopala dalje od otvora dok uređaj radi.
 		Držite posmatrače dalje od uređaja. Uklonite objekte koji mogu biti izbačeni iz odeljka sa sečivima
 		PAŽNJA! Oštar rezni alat! Ruke i stopala držite na udaljenosti od reznih elemenata!
		Pažnja! Vruća površina! Opasnost od opekotina!
		Opasnost od modrica i povreda od oštrih ivica; nikad ne dodirujte opasna mesta, kada je nož u pokretu.

Tehnički podaci	
Tip	ATLAS 5001 B / ATLAS 5001 T
Benzinski motor	B&S 450E - 1.7 kW / T 6 - 2.6 kW
Zapremina motora	B&S 450E - 125 cm ³ / T 6 - 146 cm ³
Br. obrtaja motora	B&S 450E - 2800 min ⁻¹ / T 6 - 3000 min ⁻¹
Širina košenja	501 mm
Parametar položaja visine	35 - 70 mm
Buka	L _w A: 98 dB(A) / L _w A: 98 dB(A),
Vibracije	leva/desna strana ručke upravljanja: 3.27/2.43 m/s ²

OBAVEŠTENJE ZA VLASNIKA UREDJAJA

Ovaj Priručnik je napisan i pripremljen za osobu koja ima tehničke sposobnosti i znanja. Kao kod većine servisnih priručnika, nisu opisani sve faze rada i rukovanja. Faze koje se odnose na popuštanje ili pritezanje zavrtnjeva su faze koje svako koji ima mehaničke sposobnosti ume sam da uradi, bez dodatnog opisa. Molimo vas da pročitate i da se pridržavate svih uputstava pre nego što počnete da koristite svoju kosačicu.

Upoznajte vašu kosačicu: Ako dobro poznajete svoju kosačicu i kako da sa njom radite tada ćete postići najbolje rezultate. Dok čitate ovaj Priručnik, upoređujte slike sa kosačicom. Naučite mesta i funkcije komandi. Da bi vam pomogli da izbegnete nesreću molimo vas da poštujuete i da se pridržavate uputstva za rukovanje i propisa mera bezbednosti. Čuvajte ovaj Priručnik da bi mogli uvek da koristite kada vam zatreba.

VAŽNA NAPOMENA:

Mnoge kosačice nisu sklopljene i prodaju se rasklopljene u kartonskim kutijama. U tom slučaju vlasnik mašine je odgovoran da se pridržava svih uputstava za sklapanje mašine koja su data u priručniku za sklapanje koji ide uz mašinu. Druge mašine se prodaju u sklopljenom stanju. Kod sklopljenih kosačica, vlasnik je odgovoran da vidi da li je mašina pravilno sklopljena. Vlasnik mora pre nego što počne da radi sa mašinom da pažljivo proveri mašinu a u skladu sa uputstvima koja su data u ovom Priručniku.

ODGOVORNOST VLASNIKA KOSAČICE

Odgovornost vlasnika je da se pridržava dole navedenih uputstava:

1. Pažljivo pročitajte i poštujuete propise radi bezbednog rada sa kosačicom.
2. Pridržavajte se svih uputstava za sklapanje i pripremanje kosačice za rad.
3. Proverite uredjaj.
4. Vodite računa da rukovalac kosačice zna kako da pravilno koristi svu standardnu opremu i pribor.

5. Radite sa kosačicom samo kada su na svom mestu i kada ispravno funkcionišu štitnici, branici i ostala oprema sigurnosti.
6. Podesite pravilno uredjaj.
7. Servisirajte kosačicu samo sa originalnim i odobrenim rezervnim delovima.
8. Završite sve operacije održavanja svoje kosačice.

VAŽNE NAPOMENE

Kako bezbedno raditi sa kosačicom kod hodanja iza nje

Ova j uredjaj za sečenje može da odseče ruke ili noge (stopala) i da baca sa strane predmete ispod nje. Ukoliko se ne poštuju sledeće mere bezbednosti može doći do ozbiljnih telesnih povreda pa čak i smrti.

I Osnovni rad kosačicom

- 1 Pročitajte, naučite i pridržavajte se svih uputstava koja se nalaze na samoj kosačici i u Priručniku. Potrebno je da ste pre početka rada sa kosačicom u potpunosti upoznati sa komandama uredjaja i da znate kako se on pravilno koristi.
- 2 Nemojte nikada dozvoliti ljudima koji nisu upoznati sa uredjajem da koriste kosačicu. Lokalni propisi mogu da ograniče starost rukovaoca.
- 3 Imajte na umu da je rukovalac ili korisnik odgovoran za nesreće ili opasnosti koje mogu da se dogode drugim ljudima/prolaznicima ili njihovoj imovini.
- 4 Ako se prospe benzin, nemojte pokušati da startujete motor već mašinu sklonite dalje od tog mesta i izbegavajte da se na tom mestu pojavi neki izvor paljenja sve dok ne nestanu isparenja prosutog benzina. Vratite i dobro pritegnite poklopce rezervoara goriva.
- 5 Zamenite oštećene izduvne lonce.
- 6 Pre upotrebe mašine uvek vizuelno proverite da vidite da li je sklop lopatica sečiva, zavrtnjeva lopatice i noža istrošen ili oštećen. Uvek zamenite istrošene ili oštećene lopatice i zavrtnje u garnituri da bi sačuvali uravnoteženost (izbalansiranost) rotacionog sklopa lopatice.
- 7 Kod mašina sa više sečiva, vodite računa jer rotiranje jednog sečiva uzrokuje rotiranje ostalih sečiva.
- 8 Nikada nemojte pustiti da motor kosačice radi u zatvorenom skućenom prostoru jer se može nakupiti otrovan ugljenmonoksid gas.
- 9 Nemojte stavljati ruke ili noge (stopala) blizu ili ispod rotirajućih delova. Otvor izbacivanja trave mora uvek biti slobodan.
- 10 Dozvolite samo osobama koje poznaju mašinu da sa njome rade.
- 11 Dobro proverite kosačicu i prostor na kome treba da kosite travu. Sa tog mesta uklonite predmete kao što su kamenje, igračke, žice, kosti, štapovi, itd. Te manje predmete bi lopatica mogla da podigne sa zemlje i da izbaci napolje, u okolinu.
- 12 Pre nego što počnete da kosite vodite računa da u blizini nema drugih ljudi/prolaznika. Odmah zaustavite rad uredjaja čim neko uđe u taj prostor gde radite.

- 13 Nemojte sa kosačicom da radite bosu ili u otvorenim sandalama. Uvek nosite čvrstu obuću i dugačke pantalone.
- 14 Nemojte nikada kosačicu da vučete u nazad, sem ako nije apsolutno neophodno. Pre nego što krenete u nazad prvo pogledajte na dole i pozadi (nazad).
- 15 Nemojte nikada raditi sa kosačicom bez odgovarajućih štitnika, sigurnosnih ploča, kolektora (skupljača) trave i ostalih sigurnosnih uređaja postavljenih na svom mestu. Na primer, deflektor i skupljač trave moraju biti na svom mestu.
- 16 Budite posebno oprezni kada idete u nazad (rikverc) ili kada vučete kosačicu prema sebi.
- 17 Nikada nemojte podizati ili nositi kosačicu dok motor radi.
- 18 Zaustavite rad motora i isključite kabl svećice pre nego što ćete ukloniti blokadu rada sečiva ili pre nego što ćete osloboditi zagušeni kanal za odvod/izbacivanje trave, pre nego što ćete izvršiti neku proveru, čišćenja ili bilo kakvog rada na kosačici.
- 19 Smanjite broj obrta motora na gasu kada hoćete da zaustavite rad motora i, ako motor ima ventil za gašenje motora, isključite dovod benzina kod završetka rada odnosno kada završite sa košenjem trave.
- 20 Hodajte polako kada koristite prikolicu.
- 21 Za ugradnju i pravilan rad (dodatnog) pribora pogledajte uputstva proizvođača opreme. Koristite samo pribor koji je odobren od strane proizvođača kosačice.
- 22 Zaustavite rad lopatice sečiva kada prelazite preko puta/staze sa šljunkom, pešačke staze ili puta (ulice).
- 23 Zaustavite rad motora kadgod ostavljate opremu, pre čišćenja kosačice ili kada hoćete da oslobodite zagušen kanal za izbacivanje trave.
- 24 Zaustavite rad motora i sačekajte da se lopatica potpuno zaustavi pre nego što ćete da uklonite skupljač (kolektor) trave.
- 25 Kosite uvek samo po danu, ili po dobrom osvetljenju.
- 26 Nemojte da rukujete odnosno da radite sa uređajem ako ste pod dejstvom alkohola, lekova ili nekih drugih medikamenata, jer oni mogu da izazovu pospanost ili da utiču na vašu sposobnost da bezbedno radite sa uređajem.
- 27 Nikada nemojte da radite mašinom na vlažnoj travi. Uvek pazite kuda gazite odnosno kuda idete kada radite, držite čvrsto ručicu za upravljanje i hodajte, nikada nemojte da trčite.
- 28 Pre startovanja motora oslobodite na kosačici samopokretni mehanizam ili kvačilo.
- 29 Ako oprema počne nenormalno da vibrira odmah zaustavite motor i proverite gde je uzrok tih vibracija. Generalno, vibracije su upozorenje da je nastao neki problem kao što je oštećena ili labava lopatica sečiva ili su popustili (olabavili) pričvrtni zavrtnji motora.
- 30 Kadgod radite sa mašinom uvek nosite zaštitne naočare sa bočnim štitnicima da bi zaštitili svoje oči od predmeta koje mašina može da izbaci.
- 31 Planirajte svoju putanju odnosno šablon košenja da bi izbegli izbacivanje materijala na put, staze, prolaznike i slično.
- 32 Kada udarite u neki predmet odmah zaustavite rad motora. Skinite kabl svećice.

Proverite lopaticu sečiva da nije oštećena. Ako je oštećena opravite je pre nego što počnete ponovo sa radom.

- 33 Kada kosite, svi servisni otvori kućišta kosačice kao i otvori za pranje moraju biti zatvoreni.

II Rad na padini (nizbrdici, kosini, nagibu)

Padine su osnovni faktor vezan za nesreće koje nastaju zbog klizanja ili pada a koje mogu da uzrokuju veoma teške telesne povrede. Sve padine odnosno nagibi zemljišta na kome se radi zahtevaju posebnu pažnju i oprez. Ako se osećate nesigurnim na padini, nemojte kositi.

Šta treba uraditi

Treba kositi popreko po padini/nagibu, nikada na gore i na dole. Nemojte nikada kositi na izuzetno strmim padinama (maksimalno 15 stepeni) ili po površinama gde je zemlja jako gruba. Pogledajte poglavlje „Uputstvo/Šablon za padinu“ na kraju Priručnika da bi videli više informacija u vezi rada na padini. Obratite posebnu pažnju kada menjate pravac košenja na padinama/nagibima.

Uklonite predmete kao što su kamenje, grane, itd.

Budite oprezni na rupe, ispupčenja, šupljine, brazde, id. Zaustavite rad lopatica sečiva ako mašinu morate da nagnete odnosno da je nakrivite zbog prenosa kada prelazite neku drugu površinu koja nije pokrivena travom, i kada prenosite odnosno kada transportujete kosilicu na neko drugo mesto gde treba da radite.

VAŽNA NAPOMENA

Šta ne treba uraditi:

Nemojte kositi u blizini padova, odrona, rovova, ili nasipa. Rukovalac može da izgubi oslonac ili ravnotežu. Nemojte kositi po izuzetno strmim nagibima. Nemojte kositi po vlažnoj travi. Smanjeni oslonac (na nogama) može dovesti do klizanja.

Nemojte nagnjati (nakriviti) kosačicu kada startujete motor ili kada uključujete motor, izuzev u slučaju kada se kosačica MORA nagnuti da bi se startovala. U tom slučaju, nemojte kosačicu nagnuti (nakriviti) više nego što je to potrebno i podižite samo deo koji je dalje od rukovaoca. Nemojte startovati motor kada stojite ispred kanala za izbacivanje (pokošene trave).

III Deca

Može doći do tragičnih posledica ako rukovalac nije obratio pažnju na prisustvo dece. Decu često privlači kosačica i samo košenje. Nikada nemojte pretpostavljati da će deca biti tamo gde ste ih zadnji put videli.

- 1 Deca uvek treba da budu dalje od prostora gde se kosi i da stalno budu pod nadzorom odraslih.
- 2 Budite na oprezu i odmah prestanite sa radom čim deca uđu prostor gde radite.
- 3 Pre i za vreme dok idete u nazad (rikverc), pogledajte iza i dole da nema male dece.
- 4 Nikada nemojte dozvoliti deci da upravljaju kosačicom.
- 5 Obratite posebnu pažnju kada se približavate mrtvim uglovima, grmlju, drveću ili

nekim drugim predmetima koji mogu da vam zaklone vidik.

- IV Servisiranje
- 1 Obratite posebnu pažnju kod rukovanja sa benzinom i ostalim gorivima. Ona su zapaljiva a isparenja eksplozivna.
 - a Koristite samo odobrene posude (kante) za gorivo.
 - b Nikada nemojte skidati poklopac rezervoara niti sipati gorivo dok motor radi. Uvek pustite da se motor ohladi pre nego što sipate gorivo. Nemojte pušiti.
 - c Nikada nemojte sipati gorivo u zatvorenom prostoru.
 - d Nikada ne ostavljajte uređaj ili kanister (kantu) sa gorivom unutar zatvorenog prostora gde ima otvorenog plamena, kao što je na primer grejač vode (na gas).
 - e Ako treba da se isprazni rezervoar goriva to treba uraditi napolju.
 - 2 Nikada nemojte pustiti da motor radi unutar objekta ili u nekom zatvorenom prostoru.
 - 3 Nikada nemojte vršiti nekakva podešavanja ili opravke na nekim elementima kao što su podešivač visine (košenja) ili skupljač trave, dok motor radi. Skinite električni kabl svećice i žicu (provodnik) kabla držite dalje od svećice da ne bi došlo do slučajnog startovanja motora. Kadgod obavljate neka podešavanja ili opravke, nosite uvek zaštitne naočare.
 - 4 Vodite računa da su sve navrtke i zavrtnji, posebno na lopaticama sečiva, dobro stegnuti. Održavajte celu opremu u dobrom stanju.
 - 5 Nikada nemojte dirati sigurnosne uređaje. Redovno proveravajte da li oni pravilno funkcionišu.
 - 6 Da bi smanjili rizik od požara, vodite računa da se na motoru, izduvnom loncu, akumulatoru i rezervoaru goriva nije nakupilo trave, lišća, suviše maziva ili nekih drugih predmeta i materijala. Počistite prosuto ulje i gorivo. Pustite da se uređaj prvo ohladi pre nego što je spremite neki zatvoreni prostor.
 - 7 Ako udarite u neki predmet odmah zaustavite rad i proverite opremu. Opravite, ako je potrebno, pre ponovnog startovanja.
 - 8 Nemojte nikada pokušati da izvršite podešavanje visine točka dok motor radi.
 - 9 Uvek isključite kosačicu na električni pogon pre čišćenja, opravke ili podešavanja.
 - 10 Delovi skupljača/hvatača trave su podložni habanju, oštećenju i kvarenju, što može dovesti da pokretni delovi kosačice budu slobodno izloženi odnosno otvoreni za slobodan pristup, ili da se predmeti slobodno razbacuju po okolini. Češće proveravajte komponente i zamenite ih ako to bude potrebno delovima po preporuci proizvođača kosačice. Kod ostavljanja kosačice uvek vodite računa da skupljač trave bude prazan.
 - 11 Lopatice kosačice su oštre i mogu da poseku. Umotajte lopatice ili nosite rukavice, i budite krajnje oprezni kada servisirate uređaj, posebno lopatice sečiva.
 - 12 Nemojte menjati parametre regulatora broja obrta motora i nemojte prekoračiti broj obrta motora.
 - 13 Češće proveravajte stanje lopatice da nije istrošena ili oštećena, kao što su na primer prskotine ili zarezni. Lopatica (nož) koja je savijena ili oštećena mora biti odmah zamenjena fabrički originalnom lopaticom. Iz bezbednosnih razloga i radi

dobrih performansi rezanja trave preporučujemo zamenu lopatice sečiva svake dve godine. Češće proveravajte stanje zavrtnja lopatice i pričvrsne zavrtnje motora. Oštećene zavrtnje treba zameniti a labave pritegnuti.

14 Koristite samo originalne delove ili odobrene rezervne delove.

SKLAPANJE MAŠINE

Pročitajte i sledite uputstva za sklapanje i podešavanje vaše mašine kosilice. Svi zavrtnji/navrtke su u kesi za delove. Nemojte baciti nijedan deo ili materijal sve dok ne sklopite potpuno mašinu.

UPOZORENJE



Pre nego uradite bilo kakvo sklapanje ili održavanje vaše kosilice, prvo otključite električni kabl svećice.

NAPOMENA: Moment pritezanja se meri u footpound (Nm – metrički sistem mera). Ova mera pokazuje koliko jako odnosno kojom silom treba pritegnuti zavrtnj. Pritezanje se vrši moment ključem.

SKLAPANJE UREDJAJA

Kako sklopiti (montirati) žljebni deflektor/štitnik

UPOZORENJE



Žljebni deflektor/štitnik je neophodan za vašu bezbednost i zaštitu. Nemojte raditi sa kosačicom ako nema ovog štitnika ili ako nije pravilno postavljen.

1. Pričvrstite zavrtnjem i navrtkom (Slika 1) ovaj štitnik za kućište kosačice. Vodite računa da su zavrtnji dobro stegnuti.

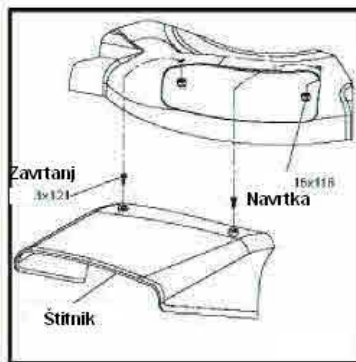

Slika 1

MODELI SA MALČER POKLOPCEM ZA MALČIRANJE KAO OPCIJA I SA BOČNIM PRAŽNENJEM

1. Funkcija malčiranja. Molimo vas da skinete žljebni štitnik. Slika 9
2. Funkcija bočnog pražnjenja. Molimo vas da montirate štitnik. Slika 10

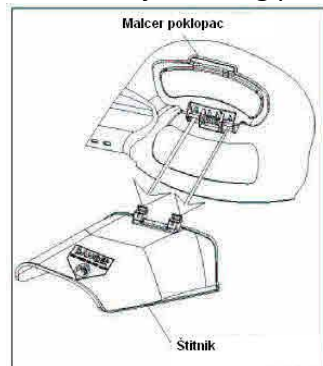

Slika 9

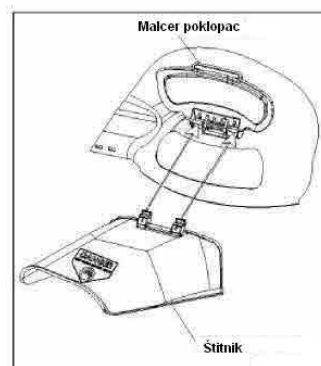

Slika 10

Kako sklopiti (montirati) ručku za upravljanje mašinom

1. Ubacite krajeve donje ručke u proreze ručke, Slika 2.
2. Pričvrstite svaku stranu ručke za kućište kosačice pomoću zavrtnja, podloške, odstoje čaure i navrtke, Slika 2. Stegnite zavrtnje.
3. Sklopite gornji deo ručke za donji deo pomoću zavrtnjeva i sigurnosnih navrtki, Slika 3

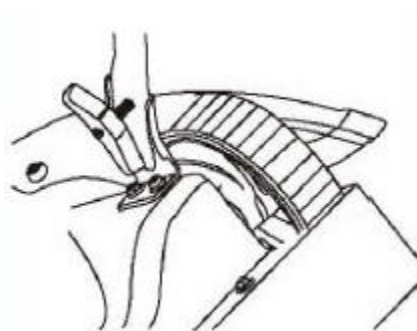

Slika 2

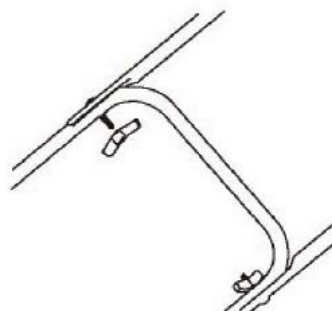

Slika 3

TOČKOVI SA ZAVRTNJIMA OSOVINE

1. Da bi promenili visinu sečenja trave treba promeniti položaj zavrtnjeva točkova na kućištu kosačice. Vodite računa da sklopite odnosno da stavite svaki zavrtnj u isti položaj rupe tako da kosilica nivelisano seče travu.
2. Sklopite odnosno montirajte točak na kućište pomoću zavrtnja osovine, jedne podloške i prirubne navrtke, Slika 4. Pritegnite zavrtnj osovine točka okretanjem zavrtnja. Nemojte okretati navrtku.

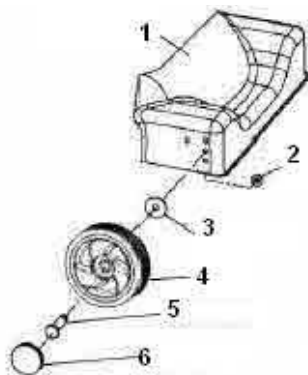

Slika 4

1. Kućište kosilice
2. Prirubna navrtka 15 x 68
3. Podloška 845
4. Točak
5. Zavrtanj osovine točka 9 x 10
6. Poklopac točka (ukrasni)

KAKO PRIPREMITI MOTOR

Motor nema ulja ni benzina

VAZNO: Ova kosacica se dobija BEZ BENZINA i BEZ ULJA u motoru. Obavezno sipajte gorivo i ulje (u za to predvidjene otvore) pre startovanja kosacice.

Ova kosacica koristi BEZOLOVNI BENZIN kao gorivo.

Ulje koje koristi ova kosacica je MOTORNO ULJE - SAE 30 za četvorotaktne motore sa vazdusnim hladjenjem.

Ukoliko je neophodno prevrtati uređaj, uraditi to tako sto cete uređaj prevrnuti isključivo nazad na ruke (zbog ciscenja platformi). Nikako uređaj ne okretati na stranu (moze doci do isticanja ulja). Za vrstu ulja i goriva koje treba koristiti kod motora, ukoliko Vam nije jasno objašnjenje iz ovog uputstva - se posavetujte sa Vasim prodavcem ili ovlašćenim servisom. Pre upotrebe pročitajte informacije koje se odnose na bezbednost, rukovanje, održavanje i spremanje (skladištenje) motora.

UPOZORENJE



Pridržavajte se uputstava proizvođača motora u vezi vrste ulja i goriva koje treba koristiti. Uvek koristite siguran kanister odnosno sigurnu kantu za benzin. Nemojte pušiti kada sipate gorivo. Nikada ne sipajte gorivo u zatvorenoj prostoriji. Pre nego što sipate gorivo zaustavite/ugasite motor. Pustite nekoliko minuta da se motor ohladi.

VAŽNA NAPOMENA:

Ova mašina ima motor sa unutrašnjim sagorevanjem i ne sme se koristiti na ili blizu neobezbeđenog zemljišta sa šumom, žbunjem ili travom ukoliko izduvni sistem motora

nema „hvatač“ varnice (uređaj koji sprečava/eliminira pojavu varnice) čime se zadovoljavaju lokalni ili državni zakonski propisi (ako ih ima). Ako se koristi ovaj „hvatač“ varnice on se uvek mora održavati u ispravnom stanju. To je dužnost rukovaoca mašine.

NAPOMENA: Stvarna održiva snaga biće verovatno niža zbog radnih ograničenja i faktora sredine.

KONAČAN SKLOP MAŠINE

Pre nego što počnete da koristite mašinu, proverite sklop točkova, upravljačke ručke i komande. Proverite da su svi zavrtnji i navrtke dobro i pravilno stegnute. Vodite računa da komanda gasa i ručica za zaustavljanje (gašenje) motora rade ispravno.

RAD MOTORA

RUČICA ZA ZAUSTAVLJANJE – GAŠENJE MOTORA

Oslobodite odnosno pustite ručicu za gašenje motora, i tada će se motor i lopatica odmah zaustaviti. Da bi motor radio držite ručicu u radnom položaju, Slika 5.

Pre startovanja motora, pokrenite ručicu za gašenje motora nekoliko puta da bi bili sigurni da se sajla ručice lako i slobodno pomera.

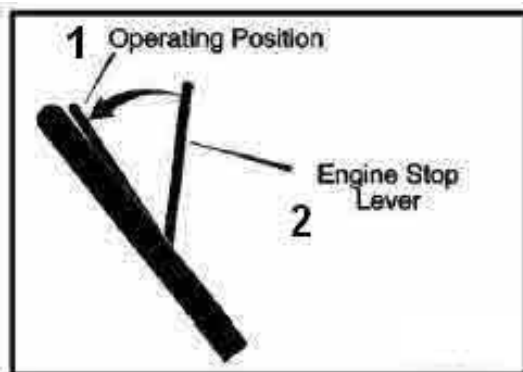

Slika 5

1. Radni položaj ručice
2. Ručica za zaustavljanje (gašenje) motora.

Da bi zaustavili (ugasili) rad motora, oslobodite odnosno pustite ručku za gašenje motora. Otključajte električni kabl svećice da bi sprečili slučajno startovanje motora. Ako motor neće da se ugasi, držite šrafciğer na svećici i na rashladnim rebrima motora. Varnica će da ode u zemlju i motor će se ugasiti. Pre nego što startujete motor proverite kako funkcioniše sajla za gašenje motora. Vodite računa da je ova sajla pravilno sklopljena odnosno montirana. Pre nego što počnete da radite, zamenite savijenu ili oštećenu sajlu za gašenje motora.

KAKO STARTOVATI MOTOR

UPOZORENJE



Lopatica sečiva se okreće (rotira) kada motor radi. VAŽNA NAPOMENA:
Pre nego što startujete motor pokrenite nekoliko puta ručicu za gašenje motora.
Vodite računa da se sajla za gašenje motora slobodno pomera.

NAPOMENA:

Konstrukcija motora ne obuhvata odnosno ne uključuje komandu gasa ili podešavanje broja obrta motora. Motor je fabrički podešen na najbolji broj obrta za sečenje trave, sakupljanje trave i za dug vek trajanja.

1. Proverite ulje
2. Napunite rezervoar za gorivo običnim bezolovnim benzinom. Vodite računa da je gorivo (benzin) čisto. Olovni benzin stvara talog i skraćuje vek trajanja ventila.

NAPOMENA:

Ne koristite gasohol ili metanol. Ne koristite premijum bezolovni benzin.

UPOZORENJE

Uvek koristite sigurnosnu kantu (kanister) za gorivo. Nemojte pušiti dok sipate gorivo. Nikada ne sipajte gorivo kada ste u zatvorenom prostoru. Pre nego što sipate gorivo ugastite motor i pustite nekoliko minuta da se motor ohladi.

3. Vodite računa da je električni kabl priključen na svećicu.
4. Uvek stojite iza kosilice, Slika 11. Jednom rukom držite ručicu za zaustavljanje (gašenje) motora u radnom položaju, kao što je prikazano na slici. Drugom rukom držite ručku kanapa (sajle) za startovanje motora, kao što je prikazano na slici. Ova sajla se sama namotava posle vraćanja ručke (na starter kalem).
5. Naglo i brzo povucite ovu ručku sajle (užeta) za startovanje. Lagano vratite ručku u početan položaj.
6. Ako motor neće da startuje ni posle 5 ili 6 pokušaja, pogledajte uputstvo pod nazivom „Problemi i otklanjanje“.

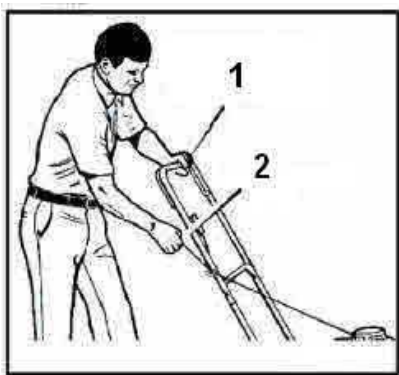

Slika 6

1. Držite ručicu za gašenje motora u radnom položaju
2. Ručka sajle (užeta) za startovanje motora

7. Kada je hladno vreme potrebno je pre povlačenja starter kalema da se pritisne dugme – ukoliko ga ovaj model kosačice ima (mala ručna pumpa goriva) na filteru za vazduh. Pogledati donju tabelu. Radi lakšeg startovanja trebalo bi dodati malo više goriva da se pomeša sa vazduhom da bi se dobila bogatija smeša. Kada pritisnete ovo dugme na filteru, (mala ručna) pumpa za gorivo ubrizga malo dodatnog goriva direktno iz karburatora u komoru za sagorevanje cilindra, i na taj način se dobija bogatija smeša koja olakšava startovanje kada je

hladno. Ovo dugme za aktiviranje male ručne pumpe se koristi samo kada je motor jako hladan.

temperatura	broj pritisaka
< 0°C	2 -3
0°C ~ 10°	1 -2
10°C ~ 20°C	0 -1
> 20°C	0

ODRŽAVANJE

ODRŽAVANJE MOTORA

Sledeće poglavlje objašnjava način održavanja motora kako bi vaša mašina uvek bila u dobrom radnom stanju. Sve informacije u vezi održavanja motora nalaze se u Priručniku za motor. Molimo vas da pre nego što startujete motor pročitate ovaj Priručnik.

UPOZORENJE



Pre nego što uradite inspekciju, podešavanje (sem karburatora), ili neku opravku na motoru, isključite odnosno otključite električni kabl svećice.

PODMAZIVANJE

1. Da bi imali maksimalne radne performanse mašine, podmazujte motorskim uljem točkove i sva zglobno obrtna mesta svakih 25 sati.

Za podmazivanje motora pogledajte u Priručnik za motor.

NAPOMENA:



Ne podmazujte sajlu za zaustavljanje (gašenje) motora. Mazivo oštećuje sajlu i sprečava njeno slobodno pomeranje u vođici. Zamenite sajlu ako je savijena ili oštećena.

KAKO OČISTITI KUĆIŠTE KOSILICE

UPOZORENJE:

Lopatica sečiva rotira kada motor radi. Pre nego što počnete da čistite kućište kosilice, zaustavite motor i otključite električni kabl svećice.

Trava i drugi otpaci mogu da ometaju pravilan rad kosilice. Posle košenja očistite kućište mašine na sledeći način:

1. Zaustavite (ugasite) motor
2. Otključite električni kabl svećice
3. Očistite gornji i donji deo kućišta

KAKO PODESITI VISINU SEČENJA (REZANJA) TRAVE (kosačica tip 1)**UPOZORENJE**

Lopatica rotira kada motor radi. Pre nego što ćete promeniti visinu sečenja trave, otkačite električni kabl svećice.

Model sa zavrtnjima osovine točka

Da bi promenili visinu rezanja (sečenja) trave, potrebno je da pomerite zavrtnj osovine na svakom točku mašine. Vodite računa da svaki zavrtnj osovine točka stavite u istu rupu tako da kosilica nivelisano seče travu.

1. Ključem držite prirubnu navrtku. Drugim ključem popustite zavrtnj osovine.
2. Skinite prirubnu navrtku, Slika 7.
3. Pomerite točak i zavrtnj osovine u drugi položaj.
4. Vratite prirubnu navrtku na zavrtnj osovine. Pritegnite zavrtnj. Nemojte okretati navrtku.

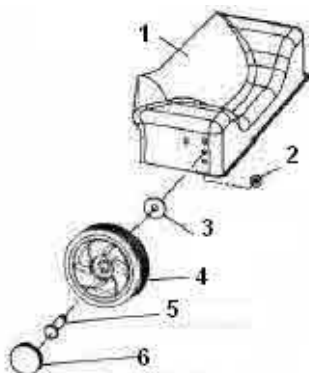

Slika 7

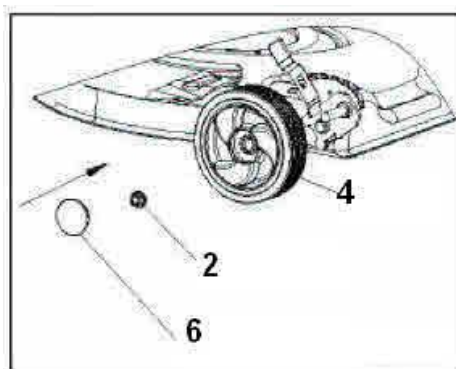

Slika 8

1. Kućište kosilice
2. Prirubna navrtka 15 x 68
3. Podloška 845
4. Točak
5. Zavrtnj osovine točka 9 x 10
6. Poklopac točka (ukrasni)

KAKO PODESITI VISINU SEČENJA (REZANJA) TRAVE (tip kosačice tip 2)**UPOZORENJE**

Lopatica rotira kada motor radi. Pre nego što ćete promeniti visinu sečenja trave, otkačite električni kabl svećice.

Da bi promenili visinu rezanja trave, pomerite položaj ručke podešavanja na svakom točku, Slika 8. Vodite računa da je svaka ručka podešavanja u istom položaju da bi kosilica nivelisano kosila travu.

1. Otkačite odnosno oslobodite ručku podešavanja visine
2. Pomerite ovu ručku u drugi položaj

ODRŽAVANJE

ODRŽAVANJE – SERVISIRANJE LOPATICE SEČIVA

UPOZORENJE



Pre nego što proverite lopaticu ili adapter lopatice, prvo otkaçite električni kabl svećice. Ako je lopatica udarila u neki predmet za vreme rada, odmah zaustavite (ugasite) motor i otkaçite električni kabl svećice. Proverite lopaticu da vidite koliko je oštećenje.

Češće proveravajte lopaticu zbog habanja ili oštećenja, kao što su na primer prskotine na lopatici. Isto tako proveravajte često i zavrtnanj koji drži lopaticu. Zavrtnanj mora uvek biti dobro pritegnut. Ako lopatica udari u neki predmet za vreme rada, odmah zaustavite (ugasite) motor i otkaçite električni kabl svećice. Proverite adapter lopatice da vidite koliko je oštećenje. Proverite da li je lopatica savijena ili oštećena ili možda jako istrošena (pohabana). Pre nego što započnete sa radom zamenite oštećene delove originalnim fabričkim delovima. Radi bezbednosti, menjajte lopaticu svake dve godine. Sečivo na lopatici uvek mora biti oštro. Lopatica čije sečivo nije oštro stvara da krajevi trave budu tamnije boje. Lopaticu sečiva treba skinuti na sledeći način:

KAKO SKINUTI LOPATICU SEČIVA

UPOZORENJE



Pre nego što skinete lopaticu otkaçite električni kabl svećice. Lopatica je oštra. Kada držite lopaticu koristite zaštitne rukavice ili neku krpu da bi zaštitili ruke.

1. Ispraznite rezervoar goriva.
2. Podignite stranu mašine gde se nalazi izduvni lonac ili svećica.
3. Uzmite komad drveta da bi držali lopaticu da se ne okreće.
4. Skinite zavrtnanj koji drži lopaticu
5. Proverite lopaticu prema uputstvu koje je dato u poglavlju „Serviranje lopatice“. Zamenite jako istrošenu ili oštećen lopaticu fabrički originalnom lopaticom.
6. Montirajte lopaticu tako da zakrivljena ivica bude okrenuta ka kućištu mašine. Ako je lopatica naopako okrenuta sečivo neće pravilno seći travu a može uzrokovati i nesreću.
7. Stegnite lopaticu originalnim zavrtnjem i podloškom. Vodite računa da spoljašnje ivice podloške budu okrenute prema lopatici, Slika 14.
8. Pritegnite zavrtnanj koji drži lopaticu.

UPOZORENJE



Zavrtnanj koji drži lopaticu mora uvek da bude stegnut. Labav zavrtnanj ili labava lopatica može da izazove nesreću.

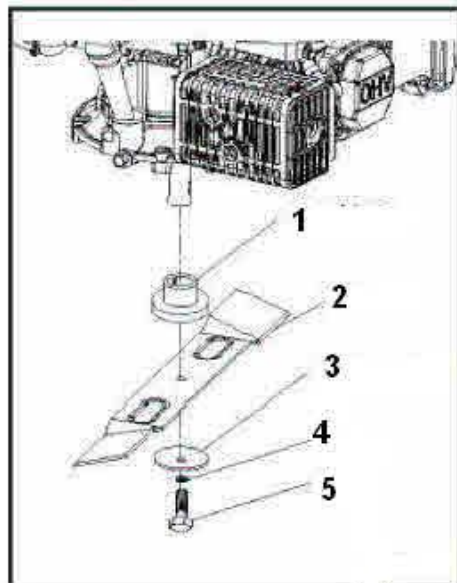

Slika 11

1. Adapter lopatice
2. Lopatica
3. Podloška
4. Podloška
5. Zavrtanj

KAKO NAOŠTRITI SEČIVO LOPATICE

UPOZORENJE



Vibracija je znak da lopatica nije dobro izbalansirana (uravnotežena). Lopatica koja ima oštećenje u vidu prskotine može da se slomi i da izazove nesreću.

1. Oštrite lopaticu dva puta godišnje ili svakih 25 sati rada.
2. Ako je lopatica montirana na mašini, nemojte je oštriti. Skinite lopaticu kao što je prethodno objašnjeno.
3. Očistite lopaticu četkom, sapunom i vodom. Proverite lopaticu. Proverite da nema naprslina, zareza ili nekog drugog oštećenja. Zamenite lopaticu koja je jako istrošena, savijena ili oštećena. Uvek koristite originalnu fabričku lopaticu.
4. Sečivo lopatice uvek oštrite turpijom. Vodite računa da držite (oštrite) originalnu kosu ivicu sečiva (noža).
5. Vodite računa da je lopatica izbalansirana. Uzmite šrafčiger i držite lopaticu paralelno sa zemljom. Lopatica koja je pravilno izbalansirana stoji paralelno sa zemljom (podlogom). Ako lopatica nije balansirana pravilno, teži kraj će se okrenuti ka zemlji. Oštrite teži kraj lopatice sve dok se lopatica ne izbalansirana pravilno.
6. Nova lopatica oštri bolje od jako istrošene lopatice. Zamenite svake dve godine staru lopaticu i koristite samo originalnu fabričku lopaticu, kao zamenu.

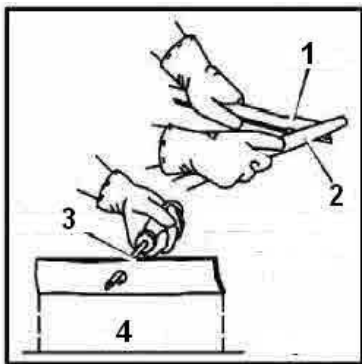

Slika 12

1. Lopatica
2. Turpija
3. Šrafčiger
4. Zemlja (podloga)

Lopatica koja je pravilno izbalansirana stoji paralelno sa zemljom (podlogom).

PROVERA NIVOA SEČENJA

Testirajte mašinu na maloj površini. Ako visina sečenja trave nije nivelisana ili ako se ne izbacuje posečena trava uzrok može biti sledeći:

1. lopatica savijena ili oštećena
2. lopatica nije oštra
3. lopatica istrošena
4. polomljen adapter lopatice

Pre nego što počnete da koristite mašinu otklonite problem.

KAKO PRIPREMITI KOSAČICU ZA SKLADIŠTENJE NA DUŽI PERIOD UPOZORENJE



Nemojte vaditi benzin dok se mašina nalazi unutar objekta (u zatvorenoj prostoriji), blizu vatre (plamena) ili dok pušite. Isparenja benzina mogu izazvati eksploziju ili požar.

1. Ispraznite rezervoar goriva.
2. Pustite motor da radi dok se ne utroši svo gorivo.
3. Ispustite ulje iz toplog motora. Napunite karter motora novim, svežim uljem.
4. Izvadite svećicu iz cilindra. Sipati jednu uncu (oko 30 gr.) ulja u cilindar kroz otvor za svećicu. Lagano povucite ručku sajle za startovanje motora tako da se ulje prelije preko celog cilindra i tako ga štiti. Montirajte novu svećicu u cilindar.
5. Očistite prljavštinu sa rashladnih rebara cilindra i kućišta motora.
6. Očistite dno kućišta kosilice.
7. Očistite potpuno celu mašinu da bi zaštilili boju.
8. Ostavite mašinu u objekat koji ima dobru ventilaciju.

DIJAGNOZA KVAROVA – PROBLEMA

Motor neće da startuje

1. Proverite da li je rezervoar napunjen svežim, čistim gorivom. Nemojte koristiti stari benzin.
2. Kada je motor hladan (u zimskom periodu) prvo pritisnite dugme na filteru za vazduh, da bi obogatili smešu za startovanje motora.
3. Vodite računa da je električni kabl priključen na svećicu.
4. Podesite karburator. Pogledajte Priručnik za motor.
5. Ima suviše benzina u cilindru. Skinite i osušite svećicu. Ako kosačica ima komandu za gas, komandu gasa postavite u „Slow“ (sporo) položaj. Ako kosačica ima komandu kočnice, držite ručku kočnice na dole na ručicu upravljanja. Povucite nekoliko puta ručku sajle za startovanje. Montirajte svećicu. Priključite električni kabl na svećicu. Startujte motor.
6. Motor teško startuje na jakoj ili visokoj travi. Pomerite kosačicu na čistu suhu površinu.
7. Vodite računa da je ručica za zaustavljanje (gašenje) motora u svom radnom položaju.
8. Vodite računa da je ventil za gorivo u uključenom (ON) položaju. Pogledati Priručnik za motor.

Motor neće da se zaustavi

1. Oslobodite odnosno pustite ručicu za gašenje motora.
2. Proverite sajlu za gašenje motora. Zamenite sajlu ako je savijena ili oštećena.

Slabe radne performanse motora

1. Proverite parametre (podešenost) visine sečenja (rezanja) trave. Podignite visinu sečenja ako je trava visoka.
2. Proverite donji deo kućišta lopatice. Očistite kućište lopatice od trave i ostalog otpada.
3. Proverite električni kabl svećice. Vodite računa da je kabl priključen na svećicu.
4. Očistite rashladna rebra motora od trave i ostalog otpada.
5. Proverite podešenost karburatora. Proverite zazor svećice. Podesite zazor da bude 0.030
6. Proverite nivo ulja u motoru. Dopunite ako je potrebno.
7. Proverite filter za vazduh.
8. Benzin je loš. Ispustite i očistite rezervoar. Napunite rezervoar čistim, svežim gorivom.

Prevelika vibracija mašine

1. Skinite lopaticu. Proverite stanje lopatice i njenu uravnoteženost (da li je izbalansirana). Pogledati uputstva za održavanje lopatice.
2. Proverite da lopatica nije savijena ili slomljena. OŠTEĆENA LOPATICA JE OPASNA I MORA SE ODMAH ZAMENITI.
3. Proverite adapter lopatice. ZAMENITE POLOMLJENI ADAPTER LOPATICE.

4. Ako vibracije i dalje nastavljaju odnesite kosilicu u ovlašćeni servis.

Trava se ne izbacuje pravilno

1. Očistite donji deo kućišta kosačice.
2. Proverite da lopatica nije jako istrošena. Skinite i naoštrite sečivo. Radi bezbednosti zamenite lopaticu svake dve godine fabrički originalnom lopaticom.

Trava se ne seče podjednako

1. Proverite visinu sečenja na svakom točku. Visina mora da bude ista na svakom točku.
2. Vodite računa da je sečivo lopatice naoštreno.
3. Proverite da lopatica nije savijena ili slomljena. OŠTEĆENA LOPATICA JE OPASNA I MORA SE ODMAH ZAMENITI.
4. Proverite adapter lopatice. ZAMENITE POLOMLJENI ADAPTER LOPATICE.

UPUTSTVO/ŠABLON ZA RAD NA PADINI (NAGIBU TERENA)

Posmatrati/nišaniti i držati ovo Uputstvo – Šablon nagiba nivelisano uz neko vertikalno drvo, ugao neke gradnje, uz neki stub električnog voda, ili uz neku ogradu.

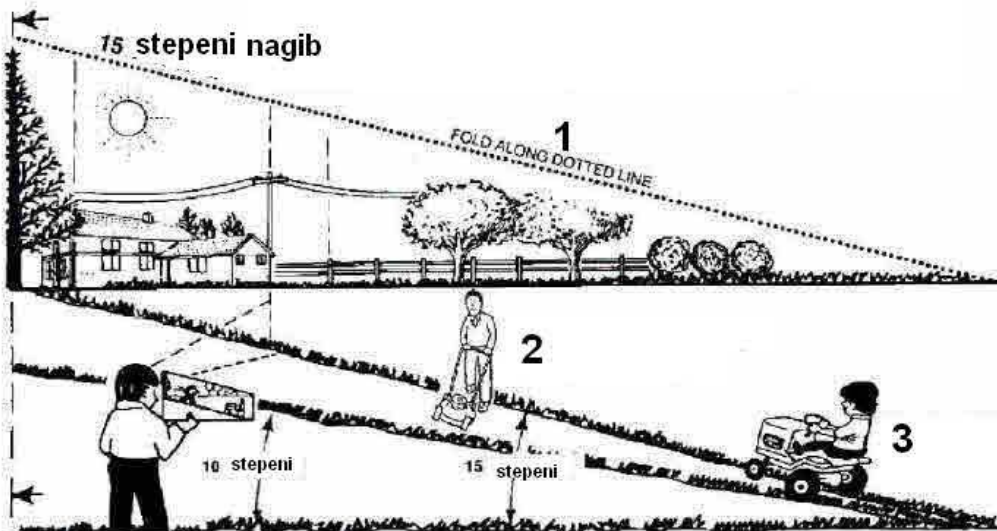

1. Presaviti duž tačkaste linije
2. Uvek hodajte iza kosačice popreko po padini, nikad uz ili niz padinu
3. Vozite kosačicu (kosačica kao vozilo) uz i niz padinu, nikada popreko po padini.

Na kosačici koja se vozi kao vozilo, da bi odredili da li je padina (nagib terena) bezbedna za košenje:

1. isključite pogon lopatice
2. vozilo ubacite u rikverc
3. pokušajte da vozite u nazad uz padinu (nagib)

Ako možete da vozite u rikverc uz nagib odnosno uz padinu onda je generalno bezbedno za košenje trave. Međutim, ako s ne osećate sigurno kod vožnje, ili ako niste potpuno sigurni, onda pomoću ovog Uputstva/šablona nemojte kositi na padini čiji je nagib veći

od 15 stepeni. Ako se koristi vozila koje vuče kosilicu ili pozadi prikačen priključak, nemojte da rukujete sa takvom mašinom na nagibima većim od 10 stepeni.

Nagib od 15 stepeni je brdo čija visina raste oko 75 cm na dužini od 300 cm

Nagib od 10 stepeni je brdo čija visina raste oko 50 cm na dužini od 300 cm



Budite uvek krajnje oprezni i izbegavajte nagle zaokrete ili manevre. Pridržavajte se ostalih uputstava u ovom priručniku koja se odnose na bezbedno košenje travnjaka na padinama (nagibu terena). Upravljajte odnosno vozite kosačicu (kosačicu kao vozilo) uz i niz nagib (padinu), nikada popreko na padinu (nagib). Kada koristite kosačicu koju gurate odnosno kod koje koračate iza nje, onda kosite popreko po nagibu, nikada uz i niz nagib. Budite izuzetno oprezni kada radite na ili u blizini nagiba ili nekih prepreka.

Zadržavamo pravo na promenu tehnickih karakteristika, pravo na moguće stamparske greske bez prethodne najave. Slike proizvoda mogu biti različite od pravog izgleda uređaja.

Deklaracija o usaglašenosti

Prema Mašinskoj direktivi 2006/42/EC od 17 Maja 2006, Aneks II A

**Villager®**Villager d.o.o.
Bratislavská cesta 5, 1000 Ljubljana, Slovenia
Motorna kosačica ATLAS 5001 B

Opis mašine

Izjavljujemo pod punom odgovornošću da je pomenuti proizvod dizajniran i proizveden u skladu sa:

- Direktiva 2006/42/EC o bezbednosti mašina
 - Direktiva 2014/30/EU o elektromagnetnoj kompatibilnosti
 - Direktiva 2000/14/EC, 2005/88/EC o emisiji buke
 - Direktiva (EU) 1628/2016 o emisiji gasova i zagadjujućih materijala iz motora sa unutrašnjim sagorevanjem
- Broj odobrenja motora: e5*2016/1628*2016/1628SYA1/P*0098*02

Harmonizovani i drugi standardi:

EN ISO 5395-1:2013+A1
EN ISO 5395-2:2013+A1+A2
EN ISO 14982:2009**Ovlašćeno telo prema Direktivi 2000/14/ES, 2005/88/ES:****TÜV Rheinland LGA products GmbH. Ispitni izveštaj. 14714257 001 dat. 18.11.2014**

Izmereni nivo buke	LwA 93.54 dB(A)
Garantovani nivo buke	LwA 98 dB(A)

Odgovorna osoba ovlašćena za sastavljanje tehničke dokumentacije: Zvonko Gavrilov, na adresi kompanije Villager D.O.O, Bratislavská cesta 5, 1000 Ljubljana

Mesto / datum: Ljubljana, 23.05.2019.

Lice ovlašćeno da sačini izjavu u ime proizvođača
Zvonko Gavrilov

Deklaracija o usaglašenosti

Prema Mašinskoj direktivi 2006/42/EC od 17 Maja 2006, Aneks II A

**Villager**[®]Villager d.o.o.
Bratislavská cesta 5, 1000 Ljubljana, Slovenia
Motorna kosačica ATLAS 5001 T

Opis mašine

Izjavljujemo pod punom odgovornošću da je pomenuti proizvod dizajniran i proizveden u skladu sa:

- Direktiva 2006/42/EC o bezbednosti mašina
 - Direktiva 2014/30/EU o elektromagnetnoj kompatibilnosti
 - Direktiva 2000/14/EC, 2005/88/EC o emisiji buke
 - Direktiva (EU) 2016/1628 o emisiji gasova i zagadjujućih materijala iz motora sa unutrašnjim sagorevanjem
- Broj odobrenja motora: e13*2016/1628*2016/1628SYA1/P*0290*00

Harmonizovani i drugi standardi:

EN ISO 5395-1:2013+A1
EN ISO 5395-2:2013+A1+A2
EN ISO 14982:2009**Ovlašćeno telo prema Direktivi 2000/14/ES, 2005/88/ES:
TÜV Rheinland LGA products GmbH. Ispitni izveštaj. 14714257 001 dat. 18.11.2014**

Izmereni nivo buke	LwA 97.31 dB(A)
Garantovani nivo buke	LwA 98 dB(A)

Odgovorna osoba ovlašćena za sastavljanje tehničke dokumentacije: Zvonko Gavrilov, na adresi kompanije Villager D.O.O, Bratislavská cesta 5, 1000 Ljubljana

Mesto / datum: Ljubljana, 23.05.2019.

Lice ovlašćeno da sačini izjavu u ime proizvođača
Zvonko Gavrilov

A handwritten signature in blue ink, appearing to read 'Zvonko Gavrilov'.

Ovaj dokument je originalno proizveden i objavljen od strane proizvođača, brenda Villager, i preuzet je sa njihove zvanične stranice. S obzirom na ovu činjenicu, Tehnoteka ističe da ne preuzima odgovornost za tačnost, celovitost ili pouzdanost informacija, podataka, mišljenja, saveta ili izjava sadržanih u ovom dokumentu.

Napominjemo da Tehnoteka nema ovlašćenje da izvrši bilo kakve izmene ili dopune na ovom dokumentu, stoga nismo odgovorni za eventualne greške, propuste ili netačnosti koje se mogu naći unutar njega. Tehnoteka ne odgovara za štetu nanесenu korisnicima pri upotrebi netačnih podataka. Ukoliko imate dodatna pitanja o proizvodu, ljubazno vas molimo da kontaktirate direktno proizvođača kako biste dobili sve detaljne informacije.

Za najnovije informacije o ceni, dostupnim akcijama i tehničkim karakteristikama proizvoda koji se pominje u ovom dokumentu, molimo posetite našu stranicu klikom na sledeći link:

<https://tehnoteka.rs/p/villager-atlas-5001-b-motorna-kosilica-akcija-cena/>