

Uputstvo za upotrebu

GoPro Hero11 Black CHDX-111-RW akciona kamera



Tehnoteka je online destinacija za upoređivanje cena i karakteristika bele tehnike, potrošačke elektronike i IT uređaja kod trgovinskih lanaca i internet prodavnica u Srbiji. Naša stranica vam omogućava da istražite najnovije informacije, detaljne karakteristike i konkurentne cene proizvoda.

Posetite nas i uživajte u ekskluzivnom iskustvu pametne kupovine klikom na link:

<https://tehnoteka.rs/p/gopro-hero11-black-chdix-111-rw-akciona-kamera-akcija-cena/>

HERO 11
BLACK

Pridružite se GoPro pokretu



@GoPro



@GoPro



@GoPro



facebook.com/GoPro



@GoPro



pinterest.com/GoPro

Sadržaj

Upoznajte HERO11 Black	6
Podešavanje kamere	8
Upoznajte se sa GoPro uređajem	14
Prilagođavanje GoPro kamere	29
Moćne alutke na kameri HERO11 Black	41
Korišćenje opcije QuikCapture	49
Dodavanje HiLight oznaka	51
Podešavanje orijentacije ekrana	52
Snimanje video zapisa	54
Podešavanja video zapisa	61
Snimanje fotografija	64
Podešavanja fotografija	71
Time Lapse (Ubrzani snimak)	73
Podešavanja režima Time Lapse (Ubrzani snimak)	79
Strimovanje uživo i režim veb kamere	83
Kontrola ekspozicije	84
Upravljanje GoPro kamerom pomoću glasa	88
Reprodukcija sadržaja	92
Povezivanje sa aplikacijom GoPro Quik	96

Sadržaj

Prebacivanje sadržaja	98
Prilagođavanje željenih podešavanja	103
Važna obaveštenja	112
Resetovanje kamere	114
Postavljanje GoPro kamere	116
Uklanjanje vrata	121
Održavanje	123
Informacije o bateriji	124
Rešavanje problema	128
Tehničke specifikacije: Video snimci	130
Tehničke specifikacije: fotografije	145
Tehničke specifikacije: Time Lapse (Ubrzani snimak)	151
Tehničke specifikacije: Protune	158
Korisnička podrška	166
Žigovi	166
Regulatorne informacije	166

Upoznajte HERO11 Black

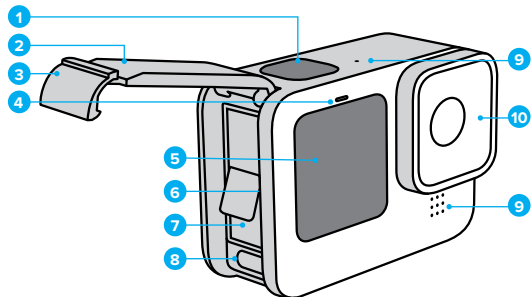

1. Taster zatvarača 
2. Vrata
3. Bravica vrata
4. Lampica statusa
5. Prednji ekran

6. Ležište za microSD karticu
7. Baterija
8. USB-C port
9. Mikrofon
10. Uklonjivi objektiv

Upoznajte HERO11 Black

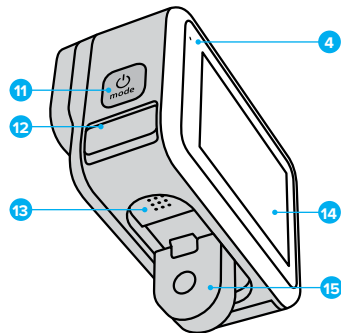

11. Taster Mode (Režim) 
12. Odvodni mikrofon
(Dizajniran za odvod vode.
Ovo nisu vrata/bravica. Ne
pokušavajte da otvorite.)

13. Zvučnik
14. Dodirni ekran
15. Rasklopivi prstenovi

Saznajte kako da koristite dodatnu opremu koju ste dobili uz GoPro.
Pogledajte [Postavljanje GoPro kamere \(stranica 116\)](#).

Podešavanje kamere

SD KARTICE

Za čuvanje video zapisa i fotografija biće vam potrebna microSD kartica (prodaje se zasebno). Koristite brendiranu karticu koja zadovoljava sledeće uslove:

- microSD, microSDHC ili microSDXC
- Klasa V30, UHS-3 ili viša
- Kapacitet do 512 GB

Spisak preporučenih microSD kartica možete da pronadete na stranici gopro.com/microsdcards.

Uverite se da su vam ruke čiste i suve pre rukovanja SD karticom. Proverite uputstva proizvođača da biste videli prihvatljiv temperaturni opseg vaše kartice i druge važne informacije.

Pažnja: SD kartice mogu vremenom da propadaju i da utiču na sposobnost vaše kamere da čuva sadržaj. Ako imate probleme, staru karticu zamenite novom.

SAVET STRUČNJAKA: Održavajte SD karticu u dobrom stanju tako što ćete je redovno formatirati. Time ćete izbrisati sve medijske sadržaje, pa ih obavezno prethodno sačuvajte na drugom mestu.

1. Prevucite nadole na zadnjem ekranu da biste pristupili kontrolnoj tabli.
2. Prevucite ulevo i dodirnite Preferences > Reset > Format SD Card (Željena podešavanja > Resetovanje > Formatiraj SD karticu).

Da biste saznali kako da sačuvate svoje video zapise i fotografije, pogledajte *Prebacivanje sadržaja (stranica 98)*.

Podešavanje kamere

PUNJIVA BATERIJA

Da biste ostvarili maksimalne performanse, obavezno koristite Enduro bateriju za svoju novu GoPro kameru.

SAVET STRUČNJAKA: Možete jednostavno da proverite stanje baterije i uverite se da koristite odgovarajuću bateriju.

1. Prevucite nadole na zadnjem ekranu da biste pristupili kontrolnoj tabli.
2. Prevucite ulevo i dodirnite Preferences > About > Battery Info (Željena podešavanja > Osnovni podaci > Informacije o bateriji).



UPOZORENJE: Iako baterije koje nisu predviđene za GoPro mogu da se postavе u HERO11 Black, one bi u velikoj meri mogle da ograniče performanse kamere. Uz to, korišćenje baterija koje nisu predviđene za GoPro će dovesti do poništenja garancije i može izazvati požar, strujni udar ili druge rizike po bezbednost.

Više važnih informacija o bezbednosti i upotrebi baterija potražite u odeljku *Informacije o bateriji (stranica 124)*.

Podešavanje kamere

SD KARTICA + PODEŠAVANJE BATERIJE

1. Otključajte bravicu i otvorite vrata.



2. Dok je kamera isključena i baterija uklonjena ubacite SD karticu u ležište za karticu tako da oznaka bude okrenuta ka odeljku za bateriju.

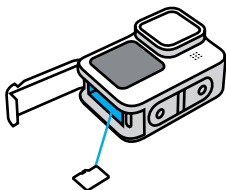

Karticu možete izbaciti tako što ćete je noktom pritisnuti u otvor.

Podešavanje kamere

3. Postavite bateriju.

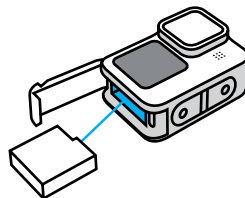

4. Povežite kameru sa USB punjačem ili računarom pomoću USB-C kabla koji je dostavljen uz uređaj.

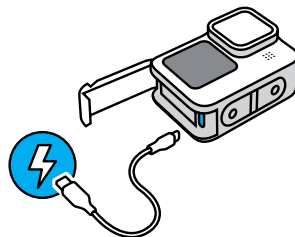

Potrebno je oko 3 sata da se baterija napuni do kraja. Kada bude napunjena, lampica statusa baterije će se isključiti. Da biste saznali više, pogledajte *Informacije o bateriji (stranica 124)*.

SAVET STRUČNJAKA: Za brže punjenje koristite GoPro Supercharger (prodaje se zasebno).

Podešavanje kamere

- Isključite kabl i zatvorite vrata kada se punjenje završi. Uverite se da je bravica vrata zatvorena i zaključana pre nego što počnete da koristite kameru.

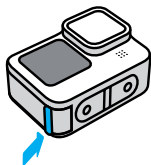

NAPOMENA: Vrata kamere mogu da se uklone. Vodite računa da vrata budu bezbedno zaključana i zaptivena nakon svakog zatvaranja.

Podešavanje kamere

AŽURIRANJE SOFTVERA KAMERE

Da biste koristili najnovije funkcije i ostvarili najbolje performanse GoPro uređaja, uverite se da kamera koristi najnoviju verziju softvera.

Ažuriranje pomoću aplikacije GoPro Quik

- Preuzmite aplikaciju iz prodavnice Apple App Store ili Google Play.
- Pratite uputstva aplikacije prikazana na ekranu da biste povezali kameru sa mobilnim uređajem. Ako je dostupan novi softver za kameru, aplikacija će vam objasniti kako da ga instalirate.

Ručno ažuriranje

- Posetite stranicu gopro.com/update.
- Izaberite HERO11 Black na spisku kamera.
- Izaberite opciju *Update your camera manually* (Ručno ažuriranje kamere) i pratite uputstva.

SAVET STRUČNJAKA: Želite da znate koju verziju softvera koristite?

Evo gde to možete da saznate.

- Prevucite nadole na zadnjem ekranu da biste pristupili kontrolnoj tabli.
- Prevucite ulevo i dodirnite Preferences > About > Camera Info (Željena podešavanja > Osnovni podaci > Informacije o kameri).

Upoznajte se sa GoPro uređajem

UKLJUČIVANJE

Pritisnite taster Mode (Režim)  da biste uključili kameru.

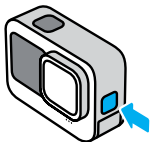

ISKLJUČIVANJE

Pritisnite i zadržite taster Mode  3 sekunde da biste ga isključili.

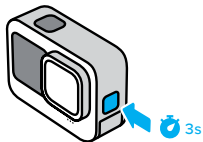

UPOZORENJE: Budite oprezni pri korišćenju uređaja GoPro i njegovih nosača i dodatne opreme. Uvek vodite računa o okruženju kako ne biste povredili sebe i druge.

Obavezno se pridržavajte svih lokalnih zakona, uključujući sve zakone o privatnosti, koji mogu ograničiti snimanje u određenim oblastima.

Upoznajte se sa GoPro uređajem

PREDNJI EKLAN

Prednji LCD ekran prikazuje status vaše kamere, kao i prikaz uživo sa objekтива. To omogućava lakše snimanje savršeno kadriranih snimaka.

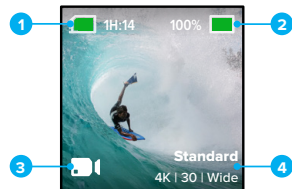

1. Trajanje snimanja/Preostalo fotografija
2. Status baterije
3. Trenutni režim (Video, Photo (Fotografija) ili Time Lapse (Ubrzani snimak))
4. Podešavanja snimanja

Upoznajte se sa GoPro uređajem





Opcije prikaza

Prednji ekran ima četiri opcije prikaza.

1. Prevucite nadole na zadnjem ekranu da biste pristupili kontrolnoj tabli.
2. Dodirnite  da biste pristupili podešavanjima prednjeg ekrana.
3. Dodirnite ikonu podešavanja koje želite.

Podešavanje

Opis

 Ceo ekran	Pruža prikaz uživo kao snimak preko celog ekrana. Slika je izrezana za prikaz, ali će biti snimljena bez izrezivanja.
 Stvarni ekran	Pruža prikaz uživo iz objektivna bez izrezivanja.
 Status Only (Samo status)	Prikazuje status kamere bez prikaza uživo iz objektivna.
 Screen Off (Isključivanje ekrana)	Isključuje ekran. Koristite ovo podešavanje u tamnim okruženjima gde svetlost sa ekrana može da ometa snimak. Ovo podešavanje takode povećava trajanje baterije.

Upoznajte se sa GoPro uređajem

KORIŠĆENJE ZADNJEG DODIRNOG EKRANA

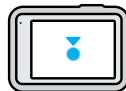

Dodirnite

Izaberite stavku da biste je uključili ili isključili.

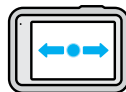

Prevucite nalevo ili nadesno

ako želite da prebacite na režim Video, Photo (Fotografija) i Time Lapse (Ubrzani snimak).

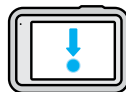

Prevucite nadole od ivice ekrana

ako želite da otvorite kontrolnu tablu dok je kamera u horizontalnom položaju.



Prevucite nagore od ivice ekrana

ako želite da pogledate najnoviju fotografiju ili video zapis koji ste snimili i pristupite medijskoj galeriji.



Pritisnite i zadržite ekran snimanja

ako želite da uključite i podesite kontrolu ekspozicije.

Upoznajte se sa GoPro uređajem

SAVET STRUČNJAKA: Možete da sakrijete informacije i ikone o statusu kamere na prednjem i zadnjem ekranu tako što ćete dodirnuti zadnji ekran. Ponovo dodirnite ekran ili pritisnite dugme da biste sve vratili.

SNIMANJE

1. Samo pritisnite taster zatvarača  da biste započeli snimanje.

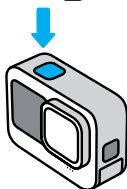

2. Ponovo pritisnite taster zatvarača  da biste prekinuli snimanje (samo za režime Video, Time Lapse (Ubrzani snimak) i Live Streaming (Strimovanje uživo)).

Upoznajte se sa GoPro uređajem

Vaša GoPro kamera ima tri glavna režima snimanja.

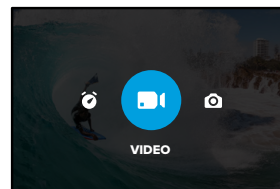

Pomoću zadnjeg ekrana osetljivog na dodir, prevucite nalevo ili nadesno do režima koji želite.

EASY CONTROLS (JEDNOSTAVNE KONTROLE) (PODRAZUMEVANO)

Ove pojednostavljene kontrole olakšavaju usmeravanje, snimanje i postizanje neverovatnih rezultata pomoću kamere GoPro. Svaki režim je unapred instaliran sa veoma raznovrsnim postavkama snimanja koje su odlične za većinu snimaka.

Video (podrazumevani)

Snima 5.3K video pri brzini od 30 kadrova u sekundi pomoću širokog digitalnog objektiv. Uključuje prečice na ekranu koje olakšavaju zamenu digitalnih objektiv i snimanje usporenih snimaka.

Photo (Fotografija)

Snima fotografije od 27 MP u razmeri 8:7 sa širokim digitalnim objektivom. Uključuje prečice na ekranu za promenu digitalnih objektiv i podešavanje tajmera za fotografije.

Upoznajte se sa GoPro uređajem

Time Lapse (Ubrzani snimak)

Snima 4K TimeWarp snimke sa širokim digitalnim objektivom. Uključuje prečicu na ekranu za promenu digitalnih objektivu i Speed Ramp (Promenu brzine).

PRO CONTROLS (PROFESIONALNE KONTROLE)

Profesionalne kontrole otključavaju unapred podešena podešavanja vaše kamere GoPro i mogućnost da preuzmete potpunu kontrolu nad svim režimima, podešavanjima i funkcijama.

Video (podrazumevani)

obuhvata memorisane postavke Standard (Standardno), Full Frame (Puni kadar), Activity (Aktivnost), Cinematic (Bioskopski) i Slo-Mo (Usporeni snimak).

Da biste saznali više, pogledajte [Snimanje video zapisa \(stranica 54\)](#).

Photo (Fotografija)

obuhvata memorisane postavke Photo (Fotografija), Burst (Rafalno snimanje) i Night (Noćni režim).

Da biste saznali više, pogledajte [Snimanje fotografija \(stranica 64\)](#).

Time Lapse (Ubrzani snimak)

Uključuje memorisane postavke TimeWarp, Star Trails, Light Painting, Vehicle Light Trails, Time Lapse (Ubrzani snimak) i Night Lapse (Ubrzani snimak noću).

Da biste saznali više, pogledajte [Time Lapse \(Ubrzani snimak\) \(stranica 73\)](#).

Upoznajte se sa GoPro uređajem

Pažnja: Možete da izaberete koja memorisana postavka će se učitati i biti spremna za rad kada uključite GoPro.

1. Prevucite nadole na zadnjem ekranu da biste pristupili kontrolnoj tabli.
2. Prevucite ulevo i dodirnite Preferences > General > Default Preset (Željena podešavanja > Opšta podešavanja > Podrazumevana memorisana postavka).

SAVET STRUČNJAKA: Kada je kamera uključena, možete da pritisnete taster Mode (Režim)  da biste promenili režim.

ZAMENA KONTROLA

Vaš GoPro podrazumevano koristi Easy Controls (Jednostavne kontrole), ali možete da pređete na Pro Controls (Profesionalne kontrole) uz samo nekoliko prevlačenja i jednim dodirnom.

1. Prevucite nadole na zadnjem ekranu da biste pristupili kontrolnoj tabli.
2. Prevucite nalevo i dodirnite interfejs da biste se prebacivali između jednostavnih i profesionalnih kontrola.

VIDEO REŽIMI

Ovi režimi vam pomažu da optimizujete video performanse na osnovu načina na koji koristite kameru.

1. Prevucite nadole na zadnjem ekranu da biste pristupili kontrolnoj tabli.
2. Prevucite nalevo i dodirnite  da biste se prebacivali između režima.

Highest Quality (Najviši kvalitet) (podrazumevano)

Uključuje najkvalitetnije video rezolucije i brzinu kadrova za najbolji mogući video i ultra usporene snimke.

Da biste saznali više, pogledajte [Režim video zapisa najvišeg kvaliteta \(stranica 135\)](#).

Upoznajte se sa GoPro uređajem

Produžena baterija

Koristi video rezolucije i brzinu kadrova srednjeg kvaliteta kako bi vam pomogao da snimate zapanjujuće snimke uz produženje trajanja baterije. Da biste saznali više, pogledajte [Podešavanja produžene baterije \(stranica 138\)](#).

SAVET STRUČNJAKA: Koristite memorisanu postavku Standard (Standardno) u režimu Extended Battery (Produžena baterija).

EKRAN OSETLJIV NA DODIR

Zadnji ekran osetljiv na dodir pruža vam pristup podešavanjima snimanja kamere.

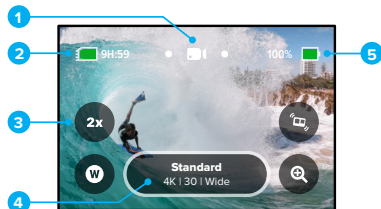

1. Trenutni režim (Video, Photo (Fotografija) ili Time Lapse (Ubrzani snimak))
2. Trajanje snimanja/Preostalo fotografija
3. Prilagodljive prečice na ekranu
4. Podešavanja snimanja
5. Status baterije

Upoznajte se sa GoPro uređajem

Pažnja: Podešavanja snimanja nisu dostupna kada okrenete GoPro u vertikalni položaj za snimanje. Obavezno izaberite željena podešavanja pre okretanja kamere.

SAVET STRUČNJAKA: Pritisnite taster Mode (Režim)  da biste se brzo vratili na ovaj ekran sa gotovo bilo kog mesta.

IZMENA MEMORISANIH POSTAVKI

Svaki režim snimanja ima svoje memorisane postavke koje omogućavaju jednostavno biranje najboljeg režima i podešavanja za snimak.

1. Dodirnite podešavanja snimanja.

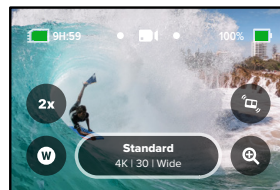

Upoznajte se sa GoPro uređajem

2. Dodirnite željenu memorisanu postavku. Sva podešavanja memorisanih postavki će biti učitana u kameru i spremna za primenu.

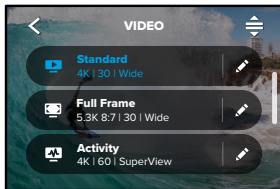

PRILAGOĐAVANJE MEMORISANIH POSTAVKI

Možete da promenite podešavanja u memorisanim postavkama u svega nekoliko dodira.

1. Na ekranu snimanja možete da pritisnete i zadržite podešavanja snimanja da biste direktno prešli u meni podešavanja.

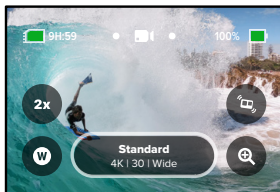

Upoznajte se sa GoPro uređajem

2. Dodirnite podešavanje koje želite da izmenite.

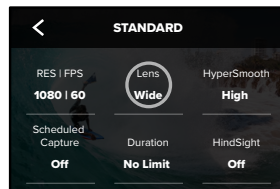

Uputstva na ekranu nude pregled opcija.

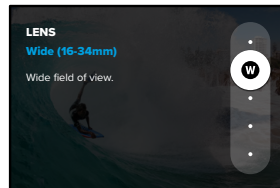

Detaljnije informacije o podešavanjima navodi *Tehničke specifikacije: Video snimci (početna stranica 130)*.

Upoznajte se sa GoPro uređajem

- Listajte nadole da biste otkrili naprednija podešavanja.

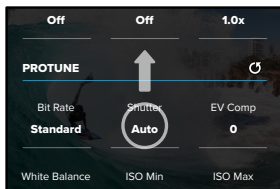

Detaljnije informacije o svim naprednim podešavanjima navodi [Tehničke specifikacije: Protune \(početna stranica 158\)](#).

1. Dodirnite  da biste sačuvali promene i vratili se na ekran memorisanih postavki.

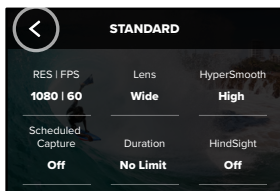

Paznja: Ne možete da izbrisate fabričke memorisane postavke, ali možete da ih prilagodite na način koji vi želite. Možete da kreirate i svoje prilagođene memorisane postavke.

Da biste saznali više, pogledajte [Kreiranje sopstvenih memorisanih postavki \(stranica 29\)](#).

Upoznajte se sa GoPro uređajem

SAVET STRUČNJAKA: Takođe možete da dodate do menija podešavanja tako što ćete dodirnuti  pored memorisane postavke koju želite da prilagodite.

VRAĆANJE MEMORISANIH POSTAVKI NA PRVOBITNA PODEŠAVANJA

Prvobitna podešavanja memorisanih postavki možete da vratite u bilo kom trenutku.

1. Dodirnite .

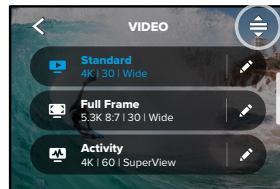

2. Dodirnite .

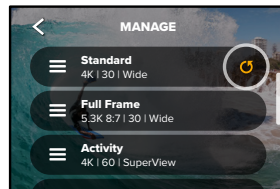



Upoznajte se sa GoPro uređajem

3. Dodirnite Done (Gotovo).

Pažnja: Osim toga, možete da listate do kraja liste podešavanja i da dodirnete Restore (Vraćanje).

NAVIGACIJA POMOĆU TASTERA

Iako je GoPro voodootporan, dodirni ekran ne radi ispod vode. Koristite tastere i prednji ekran za menjanje režima i memorisanih postavki.

1. Kada je kamera uključena, možete da pritisnete taster Mode (Režim)  da biste promenili režim.
2. Pritisnite i držite taster Mode (Režim) i pritisnite taster zatvarača . Na prednjem ekranu će se pojaviti meni.
3. Pritisnite taster Mode (Režim) da biste se pomerali kroz memorisane postavke.
4. Koristite taster zatvarača da izaberete memorisanu postavku.

Pažnja: Kontrolna tabla i medijska galerija nisu dostupne kada se krećete pomoću dugmadi.

Prilagođavanje GoPro kamere

KREIRANJE SOPSTVENIH MEMORISANIH POSTAVKI

Savršena podešavanja snimanja za dan proveden na ski-stazi možda nisu odgovarajuća kada snimate u zatvorenom prostoru. Prilagođene memorisane postavke vam omogućavaju da podesite i sačuvate podešavanja za obe situacije, tako da možete da ih izaberete za tren oka.

1. Dodirnite podešavanja snimanja, a zatim dodirnite  u gornjem levom uglu.

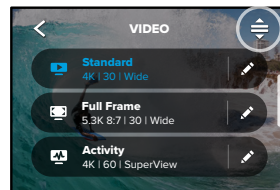

2. Dodirnite  u gornjem desnom uglu.

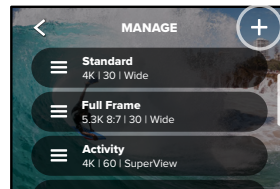

Prilagođavanje GoPro kamere

3. Izaberite režim memorisanih postavki.

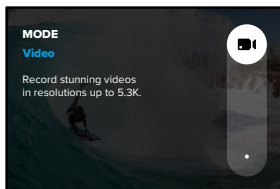

Dodirnite podešavanje da biste ga promenili.

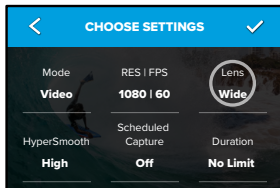

Uputstva na ekranu nude pregled opcija. Detaljnije informacije o svim podešavanjima navodi *Tehničke specifikacije: Video snimci (početna stranica 130)*.

Prilagođavanje GoPro kamere

4. Listajte nadole da biste otkrili naprednija podešavanja.

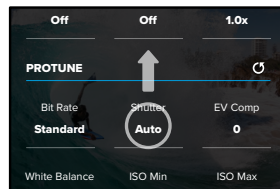

Detaljnije informacije o naprednim podešavanjima navodi *Tehničke specifikacije: Protune (početna stranica 158)*.

5. Dodirnite ✓ kada završite.

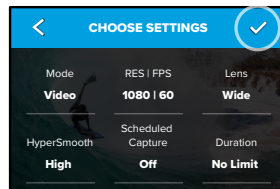

Prilagođavanje GoPro kamere

6. Odaberite ikonu i naziv za memorisanu postavku.

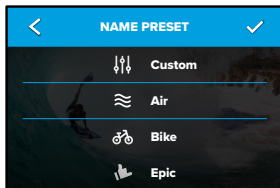

7. Dodirnite ✓ da biste sačuvali memorisanu postavku.

Možda ćete morati da prilagodite memorisane postavke nakon što ih isprobate. Dodirnite ✎ pored memorisane postavke da biste je prilagodili.

Prilagođavanje GoPro kamere

BRISANJE MEMORISANE POSTAVKE

1. Dodirnite ☰.

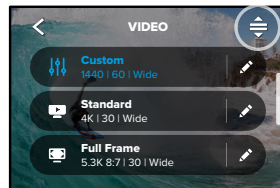

2. Dodirnite ✕.

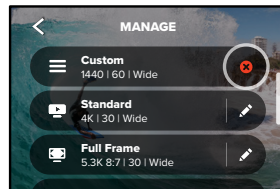

Pažnja: Osim toga, možete da listate do kraja liste podešavanja i da dodirnete Delete (Brisanje).

Prilagođavanje GoPro kamere

PREDLOŽENA PODEŠAVANJA

U nastavku navodimo najbolje režime i podešavanja za snimanje vaših omiljenih aktivnosti. Isprobajte ih kao polazne tačke za memorisane postavke, a zatim eksperimentišite da biste pronašli ono što vam najviše odgovara.

Aktivnosti	Video snimci	Fotografija
Air (Vazduh)	<ul style="list-style-type: none">• 4K60, objektiv Wide (Širokougao)• 1080p120, objektiv Wide (Širokougao)• 15x TimeWarp video	<ul style="list-style-type: none">• Time Lapse Photo (Fotografije ubrzanog snimka) – interval od 1 sekunde 1080p120, objektiv Wide (Širokougao)• Burst (Rafalno snimanje) brzine 30/3, objektiv Wide (Širokougao)
Bike (Bicikl)	<ul style="list-style-type: none">• 5.3K30 8:7, objektiv Wide (Širokougao)• 4K30 4:3, objektiv Wide (Širokougao)• 2.7K60 4:3, objektiv Wide (Širokougao)• 15x TimeWarp video	<ul style="list-style-type: none">• Time Lapse Photo (Fotografije ubrzanog snimka) – interval od 5 sekundi, objektiv Wide (Širokougao)
Indoor (Zatvoreni prostor)	<ul style="list-style-type: none">• 4K30 4:3, objektiv Wide (Širokougao)• 1080p30, objektiv Wide (Širokougao)	<ul style="list-style-type: none">• Photo (Fotografija), objektiv Wide (Širokougao)

Prilagođavanje GoPro kamere

Aktivnosti	Video snimci	Fotografija
Motor	<ul style="list-style-type: none">• 4K30 4:3, objektiv Wide (Širokougao)• 2.7K60 4:3, objektiv Wide (Širokougao)• 15x TimeWarp video	<ul style="list-style-type: none">• Time Lapse Photo (Fotografije ubrzanog snimka) – interval od 5 sekundi, objektiv Wide (Širokougao)
Mounted (Na nosaču)	<ul style="list-style-type: none">• 5.3K30, objektiv Wide (Širokougao)• 4K60 4:3, objektiv Wide (Širokougao)• Automatski TimeWarp video	<ul style="list-style-type: none">• Time Lapse Photo (Fotografije ubrzanog snimka) – interval od 5 sekundi, objektiv Wide (Širokougao)
Outdoor (Otvoreni prostor)	<ul style="list-style-type: none">• 5.3K30, objektiv Wide (Širokougao)• 4K60 4:3, objektiv Wide (Širokougao)• 10x TimeWarp video	<ul style="list-style-type: none">• Photo (Fotografija), objektiv Wide (Širokougao)
POV*	<ul style="list-style-type: none">• 4K60 4:3, objektiv Wide (Širokougao)• 4K120 4:3, objektiv Wide (Širokougao)• 15x TimeWarp video	<ul style="list-style-type: none">• Time Lapse Photo (Fotografije ubrzanog snimka) – interval od 2 sekundi, objektiv Wide (Širokougao)• Burst (Rafalno snimanje) brzine 30/3, objektiv Wide (Širokougao)

*Snimci sa tačke posmatranja (POV) jesu snimci koji su napravljeni iz vaše perspektive pomoću nosača za telo ili nosača za snimanje rukom

Prilagodavanje GoPro kamere

Aktivnosti	Video snimci	Fotografija
Selfie (Selfi)	<ul style="list-style-type: none">• 4K30 4:3, objektiv Narrow (Usko)• 4K60 4:3, objektiv Wide (Širokougaono)	<ul style="list-style-type: none">• Photo (Fotografija), objektiv Narrow (Usko), SuperPhoto, Photo Timer (Tajmer za fotografije)
Snow (Sneg)	<ul style="list-style-type: none">• 4K60, objektiv Wide (Širokougaono)• 1080p120, objektiv Wide (Širokougaono)• 15x TimeWarp video	<ul style="list-style-type: none">• Time Lapse Photo (Fotografije ubrzanog snimka) – interval od 1 sekundi, objektiv Wide (Širokougaono)• Burst (Rafalno snimanje) brzine 30/3, objektiv Wide (Širokougaono)
Trail (Staza)	<ul style="list-style-type: none">• 4K30 4:3, objektiv Wide (Širokougaono)• 4K60 4:3, objektiv Wide (Širokougaono)• 15x TimeWarp video	<ul style="list-style-type: none">• Photo (Fotografija), objektiv Wide (Širokougaono)
Travel (Putovanje)	<ul style="list-style-type: none">• 5,3K30, objektiv Wide (Širokougaono)• 4K60 4:3, objektiv Wide (Širokougaono)• 10x TimeWarp video	<ul style="list-style-type: none">• Photo (Fotografija), objektiv Wide (Širokougaono)

Prilagodavanje GoPro kamere

Aktivnosti	Video snimci	Fotografija
Water (Voda)	<ul style="list-style-type: none">• 4K60, objektiv Wide (Širokougaono)• 1080p240, objektiv Wide (Širokougaono)	<ul style="list-style-type: none">• Time Lapse Photo (Fotografije ubrzanog snimka) (interval od 2 ili 5 sekundi), objektiv Wide (Širokougaono)• Burst (Rafalno snimanje) brzine 30/6, objektiv Wide (Širokougaono)

**Snimci sa tačke posmatranja (POV) jesu snimci koji su napravljeni iz vaše perspektive pomoću nosača za telo ili nosača za snimanje rukom.*

PERSONALIZOVANJE PREČICA NA EKRANU

Prečice na ekranu omogućavaju da brzo i jednim dodirom pristupite podešavanjima snimanja na kameri. Svaki režim ima sopstvene podrazumevane prečice, ali možete da ih promenite u podešavanja koja najčešće koristite. Možete čak da podesite različite prečice za svaku memorisanu postavku.

Prilagođavanje GoPro kamere

1. Dodirnite  pored memorisane postavke koju želite da podesite.

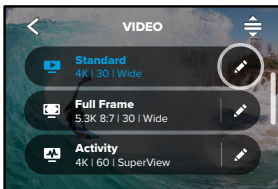

2. Listajte nadole do On-Screen Shortcuts (Prečice na ekranu).

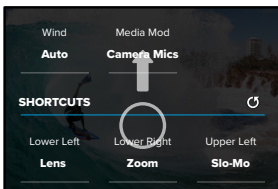

Prilagođavanje GoPro kamere

3. Dodirnite mesto gde želite da postavite prečicu.

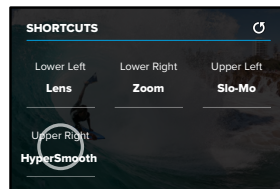

4. Listajte kroz sve dostupne prečice sa desne strane i odaberite željenu prečicu.

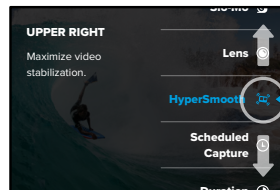

Detalje o prečicama navode [Tehničke specifikacije: Video snimci \(početna stranica 130\)](#) i [Tehničke specifikacije: Protune \(početna stranica 158\)](#).

Prilagođavanje GoPro kamere

5. Dodirnite  da biste sačuvali promene i vratili se na ekran memorisanih postavki.

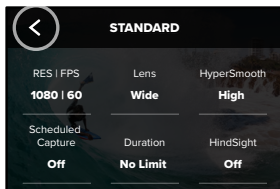

Sada možete jednostavno da dodirnete prečicu da biste promenili podešavanja.

Moćne alatke na kameri HERO11 Black

Na vašoj GoPro kameri postoje moćne alatke – čitav komplet pametnih podešavanja snimanja koja proširuju mogućnosti snimanja osim jednostavnog pritiskanja tastera zatvarača.

HINDSIGHT

HindSight je moćna funkcija koja snima do 30 sekundi video zapisa pre nego što pritisnete taster zatvarača. Ona vam omogućava da snimate ključne trenutke čak i nakon što se dogode.

Korišćenje opcije HindSight

Zamislite da vaše dete zadaje odlučujući poen u utakmici koja mu je veoma važna. To je trenutak koji ne želite da propustite. Uz uključenu opciju HindSight, možete da ukadrirate snimak, ali ne morate da počnete sa snimanjem. Možete da pritisnete taster zatvarača  nakon detetovog važnog poteza. Funkcija HindSight će sačuvati video zapis koji je snimila pre nego što ste pritisli taster zatvarača (do 30 sekundi) i nastaviće snimanje dok ne zaustavite video.

Podešavanje funkcije HindSight

1. Nakon biranja memorisane postavke za video zapis, pritisnite i zadržite podešavanja snimanja da biste otišli u meni podešavanja.

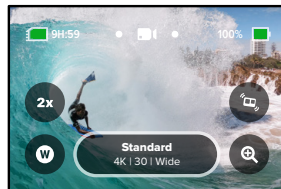

Moćne alatke na kameri HERO11 Black

2. Dodirnite HindSight.

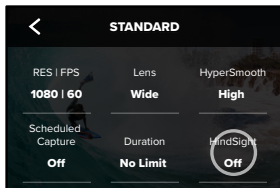

3. Podesite HindSight na 15 ili 30 sekundi.

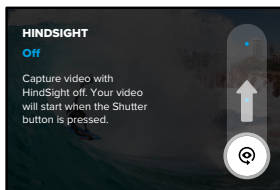

Moćne alatke na kameri HERO11 Black

📷 na zadnjem dodirnom ekranu će vas obavestiti da je HindSight uključen. Pritisnite taster zatvarača  u bilo kom trenutku da biste započeli snimanje.

Indikator pri vrhu ekrana, na sredini, postaće plav kada se bafer za HindSight napuni. To znači da kamera čuva prethodnih 15–30 sekundi video zapisa. Sačuvaće video zapis samo ako pritisnete taster zatvarača  da započnete snimanje.

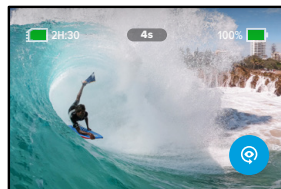

Pažnja: Obavezno fiksirajte željena podešavanja snimanja pre nego što pokrenete HindSight. Podešavanja nećete moći da menjate nakon što se uključi HindSight.

Moćne alatke na kameri HERO11 Black

Uz to, u svakom trenutku možete da dodirnete Stop HindSight da otkažete HindSight i prištedite bateriju.



Kamera će pauzirati HindSight i ako ne počnete snimanje u roku od 15 minuta od uključivanja funkcije HindSight. To je još jedan način čuvanja snage baterije.

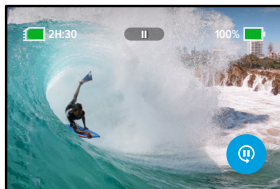

Paznja: HindSight funkcioniše tako što snima video zapis sve vreme dok je funkcija uključena (čak i kada ne snimate aktivno). U zavisnosti od toga kako je koristite, funkcija HindSight može da koristi kapacitet baterije vaše kamere brže nego kada snimate u normalnom režimu za video.

Moćne alatke na kameri HERO11 Black

SCHEDULED CAPTURE (ZAKAZANO SNIMANJE)

Scheduled Capture (Zakazano snimanje) vam omogućava da podesite GoPro kameru da se automatski uključuje i pravi snimak do 24 sata unapred. Dostupno je za sve memorisane postavke.

Podešavanje funkcije Scheduled Capture (Zakazano snimanje)

1. Pritisnite i zadržite podešavanja snimanja na ekranu snimanja da biste otišli u meni podešavanja.

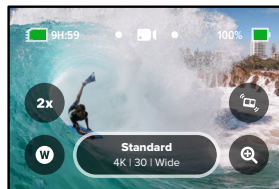

2. Dodirnite opciju Scheduled Capture (Zakazano snimanje).

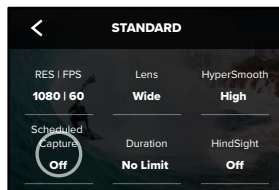

Moćne alatke na kameri HERO11 Black

3. Podesite vreme kada želite da GoPro kamera napravi snimak.

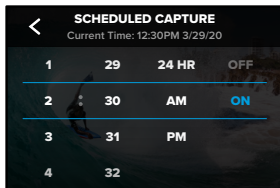

4. Nakon podešavanja vremena, možete isključiti GoPro kameru ili nastaviti da koristite druge memorisane postavke vaše kamere.

Pažnja: Vaša GoPro kamera će ostati uključena nakon pravljenja snimka. Isključiće se nakon stanja mirovanja za dužinu vremena podešenu u okviru stavke Preferences (Željena podešavanja).

1. Prevucite nadole na zadnjem ekranu da biste pristupili kontrolnoj tabli.
2. Prevucite ulevo i dodirnite Preferences > General > Auto Power Off (Željena podešavanja > Opšta podešavanja > Automatsko isključivanje).

SAVET STRUČNJAKA: Koristite trajanje snimanja da biste izabrali dužinu snimka kada koristite zakazano snimanje. Vaša kamera će automatski prestati sa snimanjem nakon što napravi snimak. Biće potrebno da pritisnete taster zatvarača  da biste zaustavili snimanje ako ne koristite trajanje snimanja.

Moćne alatke na kameri HERO11 Black

DURATION CAPTURE (TRAJANJE SNIMANJA)

Koristite funkciju trajanja snimanja da biste podesili koliko dugo će GoPro kamera snimati pre nego što se zaustavi. Ona je takođe dostupna u režimima Video, TimeWarp, Ubrzani snimak i Ubrzani snimak noću u intervalima od 15 sekundi do 3 sata.

Podešavanje funkcije Duration Capture (Trajanje snimanja)

1. Pritisnite i zadržite podešavanja snimanja na ekranu snimanja da biste otišli u meni podešavanja.

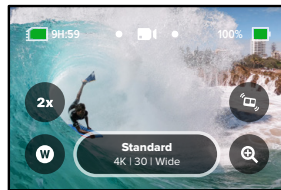

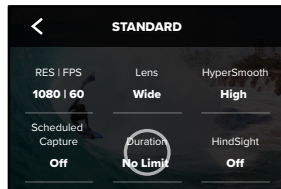

2. Dodirnite stavku Duration (Trajanje).

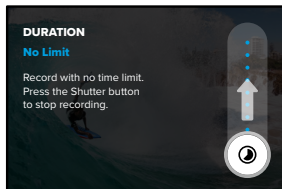

Moćne alatke na kameri HERO11 Black

3. Izaberite trajanje snimka.



4. Pritisnite taster zatvarača  da biste započeli snimanje. Vaša GoPro kamera će se automatski zaustaviti nakon snimanja u podešenom trajanju.

Pažnja: Trajanje snimanje podešava dužinu snimanja GoPro kamerom. Dužina vašeg konačnog video zapisa će varirati na osnovu režima koji koristite. TimeWarp i ubrzani video zapisi biće kraći od podešenog trajanja.

SAVET STRUČNJAKA: Izaberite opciju No Limit (Bez ograničenja) da biste napravili snimak bez vremenskog ograničenja. Pritisnite taster zatvarača  da biste prekinuli snimanje.

Korišćenje opcije QuikCapture

QuikCapture je najbrži i najlakši način da uključite GoPro i napravite snimak. Potrebno je samo da pritisnete taster zatvarača.

SNIMANJE VIDEO ZAPISA POMOĆU OPCIJE QUIKCATURE

1. Dok je kamera isključena pritisnite taster zatvarača .

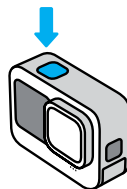

2. Ponovo pritisnite taster zatvarača  da prestanete da snimate i isključite kameru.

Pažnja: Kada koristite QuikCapture, kamera će početi da snima sa podešavanjima video zapisa koja ste poslednji put koristili.

Više opcija za video zapise potražite u odeljku [Snimanje video zapisa \(stranica 54\)](#).

Korišćenje opcije QuikCapture



ISKLUČIVANJE OPCIJE QUIKCAPTURE

Opcija QuikCapture je podrazumevano uključena, ali po potrebi možete da je isključite.

1. Prevucite nadole na zadnjem ekranu da biste pristupili kontrolnoj tabli.
2. Dodirnite .

SAVET STRUČNJAKA: Pošto kameru uključuje samo kada snima, QuikCapture je odličan način da maksimalno produžite vek trajanja baterije.

Dodavanje HiLight oznaka

Označite omiljene trenutke u video zapisima i fotografijama pritiskom na taster Mode (Režim)  tokom snimanja ili reprodukcije. Na taj način ćete dodati HiLight oznaku  kako biste takve trenutke lakše pronašli kada gledate snimke, pravite video zapis ili tražite određeni kadar.

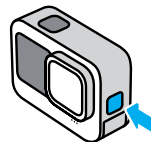

HiLight oznake možete da dodate i tako što ćete reći: „GoPro, HiLight“ dok je uključena opcija Voice Control (Kontrola glasom) ili dodirnuti  dok gledate snimke u aplikaciji GoPro Quik.

SAVET STRUČNJAKA: Aplikacija Quik traži HiLight oznake dok kreira video zapise. Na taj način ćete biti sigurni da niste izostavili omiljene trenutke iz svojih priča.

Podešavanje orijentacije ekrana

Možete jednostavno da se prebacujete između snimaka horizontalne ili vertikalne orijentacije tako što ćete okrenuti kameru. Možete čak i da snimate fotografije i video zapise u ispravnoj orijentaciji čak i kada je kamera postavljena naopako.

Orijentacija se fiksira kada pritisnete taster zatvarača . Ako se kamera nagne tokom snimanja, kao na toboganu, snimak će se nagnuti zajedno sa njom. Uhvatićete svaki preokret.

FIKSIRANJE ORIJENTACIJE

Možete da fiksirate ekran u horizontalnom ili vertikalnom položaju. Ova opcija je naročito praktična kada koristite nosač za telo ili nosač za snimanje rukom. U tim situacijama se najčešće dešava da nenamerno snimate u pogrešnoj orijentaciji.

Prevucite nadole na zadnjem ekranu da biste pristupili kontrolnoj tabli.

1. Okrenite kameru u željenu orijentaciju.
2. Dodirnite  na kontrolnoj tabli.

Ekran je sada fiksiran i podudaraće se sa orijentacijom kamere.

Pažnja: Fiksiranje ekrana na ovaj način funkcionisaće samo kada se Orientation (Orijentacija) podese na All (Sve) (podrazumevano) u okviru Preferences (Željena podešavanja).

PODEŠAVANJE LANDSCAPE LOCK (FIKSIRANJE POLOŽENE ORIJENTACIJE)

Možete da podesite GoPro tako da snima samo u horizontalnoj orijentaciji.

Prevucite nadole na zadnjem ekranu da biste pristupili kontrolnoj tabli.

1. Prevucite ulevo i dodirnite Preferences > Displays > Orientation (Željena podešavanja > Ekрани > Oriјentacija).

Podešavanje orijentacije ekrana

2. Prebacite iz Auto (Automatski) (podrazumevano) na Landscape (Položeno).

GoPro će snimati u ispravnoj orijentaciji, bez obzira na to da li je kamera postavljena u željeni položaj ili naopako okrenuta. Oriјentaciju možete da fiksirate i na kontrolnoj tabli.

Na GoPro kameri je instalirano pet memorisanih postavki za video zapise. Kada izaberete memorisanu postavku, pritisnite taster zatvarača  da biste započeli snimanje.

STANDARD (STANDARDNO) (PODRAZUMEVANO)

Svestrana memorisana postavka koja je sjajna za snimanje u svim uslovima. Ova postavka snima 5.3K video zapise (1080p u režimu produžene baterije) brzinom od 30 kadrova po sekundi (fps) koji se mogu reprodukovati preko celog ekrana na telefonu i TV-u. Digitalni objektiv je podešen na Wide (Širokougao) kako bi kadar obuhvatio što veći prizor.

FULL FRAME (PUNI KADAR) (SAMO REŽIM NAJVIŠEG KVALITETA)

Ova memorisana postavka snima 5.3K video u ultra imerzivnom odnosu 8:7 pri 30 fps sa širokim digitalnim objektivom. Dodatna visina i širina svakog snimka čini ga savršenim za pravljenje izuzetno visokih vertikalnih snimaka 9:16 ili bilo koje druge veličine koja vam je potrebna za bilo koju platformu društvenih medija sa manje isecanja.

ACTIVITY (AKTIVNOST)

Koristite ovu memorisanu postavku da biste snimili izuzetno živopisne snimke omiljenih aktivnosti. Ova postavka snima 4K video zapise (2.7K u režimu produžene baterije) brzinom od 60 fps pomoću digitalnog objektivna SuperView. Na taj način, video zapis dobija klasičan GoPro izgled i pogodan je za reprodukciju preko celog ekrana u visokoj rezoluciji.

Snimanje video zapisa

CINEMATIC (BIOSKOPSKI)

Snima zadivljujući 5.3K video visoke rezolucije (4K u režimu produžene baterije) pri brzini od 30 fps. Ova memorisana postavka koristi digitalni objektiv Linear (Linearni) (uz Horizon Lock (Zaključavanje horizonta) u režimu najvišeg kvaliteta) koji umanjuje efekat ribljeg oka i daje dramatičnu bioskopsku notu vašem snimku.

SLO-MO (USPORENI SNIMAK)

Odlična za brze snimke, ova memorisana postavka snima 2.7K snimke pri brzini od 240 fps (1080p pri brzini od 240 fps u režimu produžene baterije) sa širokim objektivom. Samim tim možete da usporite snimak do 8 puta tokom reprodukcije i da zapazite neverovatne detalje koje ne možete da vidite golim okom.

PREČICE NA EKRANU

Memorisane postavke za video zapise povezane su sa četiri podrazumevane prečice, ali možete da ih zamenite bilo kojim drugim prečicama.

Da biste saznali više, pogledajte [Personalizovanje prečica na ekranu \(stranica 37\)](#).

Snimanje video zapisa

Slo-Mo (Usporeni snimak)

Dodirnite prečicu za usporeni snimak da biste promenili brzinu snimanja video zapisa.

1. Dodirnite **2x** pre početka snimanja.

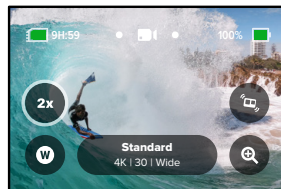

2. Klizačem izaberite usporeni snimak brzine 1x (pri 24 ili 30 kadrova u sekundi), 2x, 4x ili 8x.



Pažnja: Dostupne brzine se razlikuju u zavisnosti od rezolucije i digitalnog objektiva. Funkcija usporenog snimka nije dostupna prilikom snimanja u 5K 4:3 rezoluciji.

Snimanje video zapisa

3. Pritisnite taster zatvarača  da biste započeli snimanje.

SAVET STRUČNJAKA: Svaki video zapis snimljen kao usporen snimak može se reprodukovati kao usporen snimak ili pri normalnoj brzini.

Digitalni objektiv

Zamena digitalnih objektiv na GoPro kameri je poput zamene objektivna na nekom klasičnom foto-aparatu. Oni utiču na vidno polje, isecanje i efekat ribljeg oka u snimku.

1. Dodirnite .

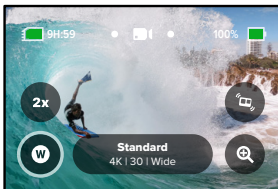

2. Prelistajte opcije da biste uživo videli prikaz svake opcije, pa dodirnite onu koja vam se sviđa.

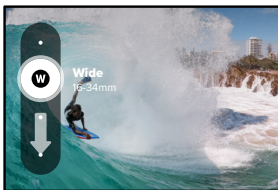

Snimanje video zapisa

Pažnja: Neki digitalni objektivni funkcionišu samo uz izabrane brzine kadrova. Vaš GoPro automatski prilagođava brzinu kadrova prilikom zamene objektivna, ako je to potrebno.

SAVET STRUČNJAKA: Koristite digitalna sočiva Linear + Horizon Lock (Linearni i zaključavanje horizonta) i Linear + Horizon Leveling (Linearno i nivelisanje sa horizontom) da biste svojim video zapisima dali bioskopski izgled profesionalnih produkcija tako što ćete horizont držati pravim i ravnim.

Da biste saznali više, pogledajte [Zaključavanje horizonta / Nivelisanje sa horizontom \(početna stranica 140\)](#).

HyperSmooth

Prečica za HyperSmooth vam omogućava da brzo izaberete nivo stabilizacije videa.

1. Dodirnite  pre početka snimanja.

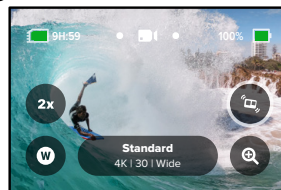

Snimanje video zapisa

2. Klizačem izaberite stanje funkcije HyperSmooth: Off (Isključeno), On (Uključeno), Boost (Pojačanje) ili AutoBoost (Automatsko pojačanje).

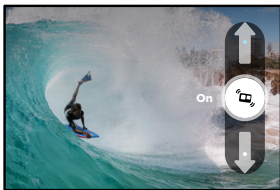

Da biste saznali više, pogledajte [HyperSmooth stabilizacija video zapisa \(stranica 143\)](#).

Pažnja: Opcije funkcije HyperSmooth mogu da variraju u zavisnosti od izabrane rezolucije i brzine kadrova video zapisa.

SAVET STRUČNJAKA: HyperSmooth pojačanje pruža vrhunsku stabilizaciju video zapisa pomoću uskog izrezivanja slike. Isključite HyperSmooth za neizrezani, nestabilizovani snimak ili iskoristite podešavanja On (Uključeno) ili AutoBoost (Automatsko pojačanje) za stabilizovani video snimak sa širim vidnim poljem.

Snimanje video zapisa

Touch Zoom (Zumiranje dodirom)

Touch Zoom (Zumiranje dodirom) vam pomaže da steknete bliži uvid u akciju.

1. Dodirnite .

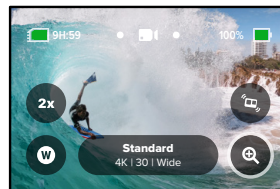

2. Koristite klizač da biste odredili koliko želite da zumirate.





3. Nivo zumiranja je fiksiran dok ga ponovo ne podesite, promenite režim snimanja ili isključite kameru.

Snimanje video zapisa

LOOPING VIDEO (NEPREKIDNO SNIMANJE VIDEO ZAPISA)



Looping (Neprekidno snimanje) vam omogućava da uštedite prostor na SD kartici tako što ćete snimati neprekidno sve dok ne uhvatite željeni momenat. Koristite ovu opciju kada čekate da se nešto dogodi (na primer, tokom pećanja) ili kada se možda neće dogoditi ništa (kao auto-kameru).

Evo kako funkcioniše:

- Ako izaberete interval od 5 minuta, biće sačuvano samo poslednjih 5 minuta kada pritisnete taster zatvarača  za prekid snimanja.
- Ako snimate 5 minuta i ne pritisnete taster zatvarača , kamera će se vratiti unazad i presnimati početak video snimka.

Podešavanje neprekidnog snimanja video zapisa

Da biste napravili neprekidno snimanje video zapisa, moraćete da podesite novu memorisanu postavku.

1. Dodirnite podešavanja snimanja video zapisa, a zatim dodirnite  u gornjem levom uglu.
2. Dodirnite  u gornjem desnom uglu.
3. Dodirnite Looping (Neprekidno snimanje) i odaberite željena podešavanja za svoj video.

Podešavanja video zapisa

U nastavku je pregled podešavanja video zapisa. Dodirnite , a zatim podešavanje da biste ga izmenili.

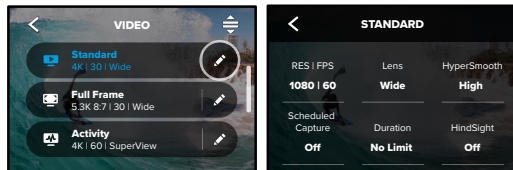

RES | FPS

Ovde možete odabrati odnos širine i visine slike, rezoluciju (Res) i brzinu kadrova (koja se naziva i broj kadrova u sekundi ili fps) za svoje video zapise. Odnosi širine i visine navedeni su u gornjem redu. Rezolucije su u srednjem redu. Brzina kadrova je na dnu ekrana.

Dodirnite bilo koje podešavanje koje želite za svoj video. Vaša kamera će izabrati najbolja dostupna kompatibilna podešavanja. Na primer, ako dodirnete odnos širine i visine 16:9, kamera će automatski izabrati 5.3K video pri brzini kadrova od 60 fps. Oni će biti označeni plavom bojom i prikazani u centru ekrana. Jednostavno dodirnite drugu rezoluciju ili brzinu kadrova da biste izvršili promene.

Pažnja: Dostupna podešavanja se razlikuju u zavisnosti od odnosa širine i visine, rezolucije i broja kadrova koje izaberete. Kompatibilna podešavanja su prikazana plavom ili belom bojom. Nekompatibilna podešavanja su prikazana sivom bojom.

Da biste saznali više, pogledajte:

- [Rezolucija video snimka \(stranica 153\)](#)
- [Broj kadrova u sekundi \(FPS\) \(stranica 132\)](#)
- [Odnos širine i visine \(Video\) \(stranica 133\)](#)

Podešavanja video zapisa

LENS (OBJEKTIV)

Odaberite najbolji digitalni objektiv za snimanje – HyperView, SuperView, Wide (Širokougao), Linear + Horizon Lock/Leveling (Linearni i nivelisanje sa horizontom/zaključavanje horizonta) ili Linear (Linearni). Podrazumevani objektiv će se razlikovati u zavisnosti od memorisane postavke. Pažnja: Dostupni objektiv se razlikuju u zavisnosti od rezolucije i broja kadrova koje izaberete.

Da biste saznali više, pogledajte [Digital Lenses \(Video\) \(Digitalni objektiv \(Video\)\) \(stranica 134\)](#).

INTERVAL (LOOPING) (INTERVAL (NEPREKIDNO SNIMANJE))

Izaberite koliko dugo želite da GoPro snima pre nego što se vrati na početak video zapisa i počne da presnimava. Podrazumevani interval je 5 minuta.

Da biste saznali više, pogledajte [Looping Interval \(Interval neprekidnog snimanja\) \(stranica 144\)](#).

HYPERSMOOTH

Opcija za stabilizaciju video zapisa HyperSmooth je savršena za vožnju bicikla, skijanje, snimanje iz ruke i još mnogo toga i pruža neverovatno glatke snimke bez korišćenja gimbala. Dostupna podešavanja su Off (Isključeno), On (Uključeno), Boost (Pojačanje) i AutoBoost (Automatsko pojačanje).

Da biste saznali više, pogledajte [HyperSmooth stabilizacija video zapisa \(stranica 143\)](#).

SCHEDULED CAPTURE (ZAKAZANO SNIMANJE)

Podesite kada će se GoPro kamera uključiti i započeti snimanje.

DURATION (TRAJANJE)

Izaberite koliko dugo će kamera snimati pre nego što se automatski zaustavi.

Podešavanja video zapisa

HINDSIGHT

Izaberite da li funkcija HindSight čuva 15 ili 30 sekundi video zapisa pre nego što pritisnete taster zatvarača .

TIMER (TAJMER)

Podesite tajmer od 3 ili 10 sekundi za video zapis.

TOUCH ZOOM (ZUMIRANJE DODIROM)

Touch Zoom (Zumiranje dodirrom) vam pomaže da steknete bliži uvid u akciju. Koristite klizač sa desne strane da biste fiksirali nivo zumiranja.

PROTUNE

Protune omogućava ručnu kontrolu nad naprednim podešavanjima, kao što su Bit Rate (Brzina protoka), Color (Boja), ISO Limit (ISO ograničenje), Exposure (Ekspozicija) i podešavanja mikrofona.

Da biste saznali više, pogledajte [Tehničke specifikacije: Protune \(stranica 158\)](#).

Snimanje fotografija

GoPro ima tri memorisane postavke za fotografije. Jednostavno izaberite željeni tip fotografije i pritisnite taster zatvarača  da biste napravili snimak. Sve fotografije se snimaju pri rezoluciji od 27 MP koristeći ultra svestran odnos 8:7 koji je odličan za društvene medije. Podrazumevani digitalni objektiv na sve tri memorisane postavke je podešen na Wide (Širokougaoni).

Da biste saznali više, pogledajte [Odnos širine i visine \(Video\) \(stranica 133\)](#).

PHOTO (FOTOGRAFIJA) (PODRAZUMEVANO)

Pomoću ove memorisane postavke možete da pravite fotografije uz SuperPhoto obradu slika. Jednim pritiskom na taster zatvarača  napravićete jednu fotografiju.

BURST (RAFALNO SNIMANJE)

Burst (Rafalno snimanje) snima ogromnom brzinom niz fotografija. Zbog toga je ova postavka savršena za snimanje akcije. Ova memorisane postavka automatski snima do 30 fotografija u 1 sekundi u zavisnosti od osvetljenosti.

NIGHT (NOĆNI REŽIM)

Memorisana postavka Night (Noćni režim) automatski podešava brzinu zatvarača na kameri kako bi snimak bio bolje osvetljen. Ovaj režim je savršen za prigušeno osvetljenje ili mračne prizore, ali ne preporučuje se za snimanje rukom ili snimanje kamerom postavljenom na opremu dok se kamera kreće.

Snimanje fotografija

PREČICE NA EKRANU

Memorisane postavke za fotografije su povezane sa četiri podrazumevane prečice, ali možete da ih zamenite bilo kojim drugim prečicama.

Da biste saznali više, pogledajte [Personalizovanje prečica na ekranu \(stranica 37\)](#).

Pažnja: Izlaz je samo podrazumevana prečica za memorisanu postavku Photo (Fotografija), ali možete da je podesite za režime Burst (Rafalno snimanje) i Night (Noćni režim).

Photo Timer (Tajmer za fotografije)

Koristite tajmer da biste podesili selfi, grupnu fotografiju i drugo.

1. Dodirnite .

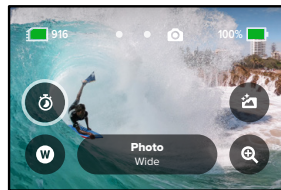

Snimanje fotografija

2. Izaberite 3 sekunde (odlično za selfije) ili 10 sekundi (odlično za grupe snimke).

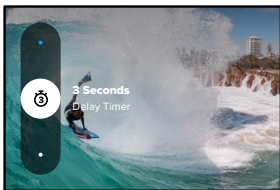

3. Pritisnite taster zatvarača . Kamera će započeti odbrojavanje. Takođe će dati zvučni signal, a prednja lampica statusa će trepereti. I jedno i drugo će se ubrzavati kako vreme do snimanja fotografije bude odmicalo.

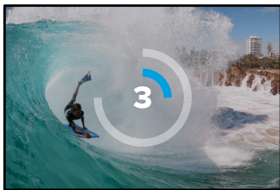

Paznja: Da bi se sprečili zamućeni snimci pri slabom osvetljenju, tajmer se automatski podešava na 3 sekunde kada predete na režim Night Photo (Noćna fotografija).

Snimanje fotografija

Digital Lenses (Digitalni objektiv)

Digitalni objektiv tiču na vidljivo polje isecanje i efekat ribljeg oka na fotografiji. Menjajte digitalne objektivne da biste videli koji vam najviše odgovara za konkretni snimak.

1. Dodirnite .

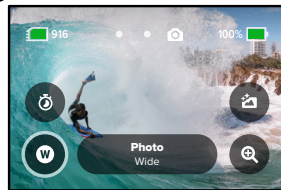

2. Prelistajte opcije da biste uživo videli prikaz svake opcije, pa dodirnite onu koja vam se sviđa.

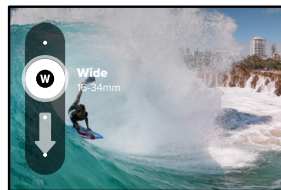

Snimanje fotografija

Output (Izlaz)

Vaš GoPro vam omogućava da odlučite kako se fotografije obrađuju i čuvaju. Režim Photo (Fotografija) (snimanje pojedinačnih fotografija) nudi najviše opcija.

Output (Izlaz)	Režim	Opis
SuperPhoto (podrazumevano)	Photo (Fotografija)	Automatski koristi naprednu obradu slika za najbolje moguće fotografije pri svakom nivou osvetljenosti. Obrada snimaka može da potraje duže.
HDR	Photo (Fotografija)	Snima i kombinuje više slika u jedan snimak. Ističe detalje u prizorima koji mešaju jarku svetlost i senke.
Standard (Standardno)	Photo (Fotografija), Burst (Rafalno snimanje), Night (Noćni režim)	Čuva fotografije kao standardne .jpg datoteke.
RAW	Photo (Fotografija), Burst (Rafalno snimanje), Night (Noćni režim)	Čuva svaku fotografiju kao .jpg i .gpr datoteku kako biste mogli da ih obradite u omiljenim programima za obradu slika.

Snimanje fotografija

1. Dodirnite 

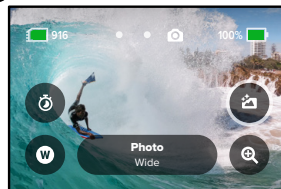

2. Listajte kroz opcije sa desne strane, pa dodirnite željenu opciju.

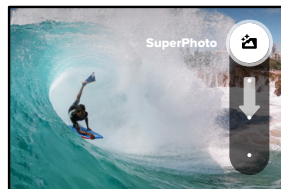

Snimanje fotografija

Touch Zoom (Zumiranje dodirnom)

Touch Zoom (Zumiranje dodirnom) vam pomaže da steknete bliži uvid u akciju.

1. Dodirnite .

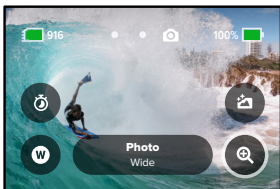

2. Koristite klizač da biste odredili koliko želite da zumirate.

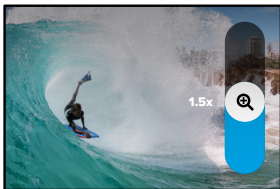

3. Nivo zumiranja je fiksiran dok ga ponovo ne podesite, promenite režim snimanja ili isključite kameru.

SAVET STRUČNJAKA: Možete da podesite sliku koristeći bilo koju kombinaciju opcija Burst (Rafalno snimanje), Photo Timer (Tajmer za fotografije) i Zoom (Zumiranje).

Podešavanje fotografija

U nastavku je pregled dostupnih podešavanja fotografija. Dodirnite  da biste pristupili meniju podešavanja, pa dodirnite željeno podešavanje da biste napravili izmene.

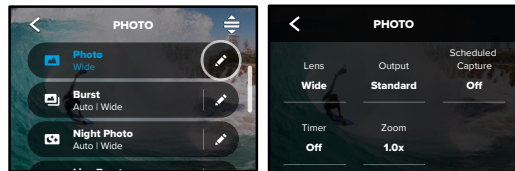

LENS (OBJEKTIV)

Odaberite najbolji digitalni objektiv za svoj snimak: Wide (Širokougaoni) ili Linear (Linearni). Prelistajte opcije sa desne strane da biste uživo videli prikaz svake opcije, pa dodirnite onu koja vam se sviđa.

Da biste saznali više, pogledajte *Digital Lenses (Photo) (Digitalni objektiv (Fotografije))* (početna stranica 149).

IZLAZ (PHOTO (FOTOGRAFIJA), BURST (RAFALNO SNIMANJE), NIGHT (NOĆNI REŽIM))

Podesite nivo obrade za snimak i izaberite način čuvanja datoteka. Odaberite formate SuperPhoto, HDR, Standard (Standardno) ili RAW.

Da biste saznali više, pogledajte:

- *SuperPhoto (stranica 146)*
- *High Dynamic Range (Širok dinamički opseg) (HDR) (početna stranica 146)*
- *RAW format (početna stranica 150)*

Podešavanja fotografija

SCHEDULED CAPTURE (ZAKAZANO SNIMANJE)

Podesite kada će se GoPro kamera uključiti i snimiti fotografiju.

TIMER (TAJMER)

Podesite tajmer na 3 sekunde ili 10 sekundi za svoju fotografiju.

ZOOM (ZUMIRANJE)

Touch Zoom (Zumiranje dodirrom) vam pomaže da steknete bliži uvid u akciju. Koristite klizač sa desne strane da biste fiksirali nivo zumiranja.

ZATVARAČ – NIGHT (NOĆNE FOTOGRAFIJE)

Izaberite koliko dugo želite da zatvarač kamere ostane otvoren prilikom pravljenja noćnih fotografija. Izaberite duže ekspozicije za tamnije snimke.

Da biste saznali više, pogledajte *Shutter Speed (Brzina zatvarača)* ([stranica 148](#)).

BURST RATE (BRZINA RAFALNOG SNIMANJA) (BURST (RAFALNO SNIMANJE))

Odaberite broj fotografija koje kamera snima tokom rafala od 1, 3, 6 ili 10 sekundi.

Da biste saznali više, pogledajte *Burst rate (Brzina rafalnog snimanja)* ([stranica 149](#)).

PROTUNE (PHOTO (FOTOGRAFIJA), BURST (RAFALNO SNIMANJE), NIGHT (NOĆNI REŽIM))

Protune omogućava ručnu kontrolu nad naprednim podešavanjima, kao što su Bit Rate (Brzina protoka), Color (Boja), ISO Limit (ISO ograničenje) i Exposure (Ekspozicija).

Da biste saznali više, pogledajte *Tehničke specifikacije: Protune* ([početna stranica 158](#)).

Time Lapse (Ubrzani snimak)

Time Lapse (Ubrzani snimak) pretvara duge događaje u kratke video zapise koji se mogu deliti tako što snima kadar video zapisa u zadatim intervalima. Kamera GoPro ima šest memorisanih postavki za Time Lapse (Ubrzani snimak). Sve što treba da uradite je da pritisnete taster zatvarača  da biste započeli snimanje, a zatim ga pritisnete ponovo da biste zaustavili snimanje.

TIMEWARP (PODRAZUMEVANO)

HERO11 Black vam omogućava da ubrzate vreme pomoću funkcije stabilizacije video zapisa TimeWarp koja vam omogućava da snimate odlično stabilizovane video zapise u intervalima dok ste u pokretu. Ova memorisana postavka snima video zapise od 4K pomoću digitalnog objektiva Wide (Širokougaoni), a pri tome automatski prilagođava brzinu snimanja radi najboljih rezultata.

Dodirnite ekran tokom snimanja da biste aktivirali opciju Speed Ramp (Promena brzine). To usporava funkciju TimeWarp na stvarnu brzinu ili upola brzine. Dodirnite ekran ponovo da biste ponovo ubrzali.

SAVET STRUČNJAKA: Takođe možete koristiti taster Mode (Režim)  da aktivirate Speed Ramp (Promena brzine). Pomerajte se nadole do prečica u meniju podešavanja da biste ih podesili.

STAR TRAILS (ZVEZDANI TRAGOVI)

Postavite kameru na stacionarni objekat ili stativ, usmerite je ka noćnom nebu i pustite da fizika obavi svoje. Zvezdani tragovi koriste Zemljinu rotaciju i zvezde da stvori prelepe svetlosne tragove preko neba. Koristite efekat dužine staze da biste izabrali maksimalnu, dugu ili kratku dužinu staze.

Time Lapse (Ubrzani snimak)

LIGHT PAINTING (SLIKANJE SVETLOM)

Slikanje svetlom koristi dugu ekspoziciju da biste mogli da kreirate briljantne efekte poteza četkicom uz pokretno svetlo. Postavite kameru na stacionarni objekat ili stativ, uzmite baterijsku lampu, svetleći štاپ ili drugi izvor svetlosti i budite kreativni.

VEHICLE LIGHT TRAILS (SVETLOSNI TRAGOVI VOZILA)

Postavite kameru na stacionarni objekat ili stativ i usmerite kameru ka vozilima u pokretu da biste napravili zapanjujući snimak svetlosnog traga. Obavezno koristite efekat dužine staze da biste izabrali maksimalnu, dugu ili kratku dužinu staze.

TIME LAPSE (UBRZANI SNIMAK)

Koristite ovu memorisanu postavku da biste pravili snimke u intervalima dok je kamera na nosaču i stabilna. Ova postavka je sjajna za zalaske sunca, umetničke projekte i druge snimke koji se odvijaju tokom dužeg perioda. Ona snima video zapise u rezoluciji od 4K pomoću digitalnog objektiva Wide (Širokougaoni), pri čemu snima novi snimak na svakih 0,5 sekundi.

NIGHT LAPSE (UBRZANI SNIMAK NOĆU)

Funkcija Night Lapse (Ubrzani snimak noću) napravljena je za snimanje ubrzanih video snimaka u okruženjima bez osvetljenja ili sa slabim osvetljenjem. Automatski prilagođava brzinu zatvarača kako bi propustila više svetlosti i bira interval koji će vam pružiti najbolje rezultate. Ona snima video zapise rezolucije 4K pomoću digitalnog objektiva Wide (Širokougaoni). Funkcija Night Lapse (Ubrzani snimak noću) se ne preporučuje za snimanje rukom ili snimanje kamerom postavljenom na nosač dok se kamera kreće.

Time Lapse (Ubrzani snimak)

SAVET STRUČNJAKA: HERO11 Black ujedno može da snima fotografije pomoću postavki Time Lapse (Ubrzani snimak) i Night Lapse (Ubrzani snimak noću). Jednostavno izaberite Format u podešavanjima i odaberite Photo (Fotografija).

PREČICE NA EKRANU

Memorisane postavke za ubrzani snimak su povezane sa dve podrazumevane prečice, ali možete da ih zamenite bilo kojim drugim prečicama.

Da biste saznali više, pogledajte [Personalizovanje prečica na ekranu \(stranica 37\)](#).

SAVET STRUČNJAKA: Iako postoje samo dve podrazumevane prečice, možete da izaberete najviše četiri.

Digital Lenses (Digitalni objektiv)

Zamenite digitalne objektivne da biste promenili vidno polje, isecanje i efekat ribljeg oka na svom snimku.

1. Dodirnite .

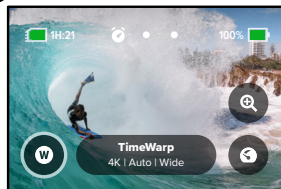

Time Lapse (Ubrzani snimak)

2. Prelistajte opcije da biste uživo videli prikaz svake opcije, pa dodirnite onu koja vam se sviđa.

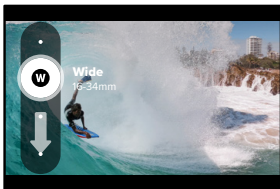

Pažnja: Dostupni objektivi se razlikuju u zavisnosti od izabranog režima.

Time Lapse (Ubrzani snimak)

Touch Zoom (Zumiranje dodirom)

Touch Zoom (Zumiranje dodirom) vam pomaže da steknete bliži uvid u akciju.

1. Dodirnite .

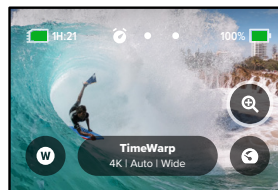

2. Koristite klizač da biste odredili koliko želite da zumirate.



3. Nivo zumiranja je fiksiran dok ga ponovo ne podesite, promenite režim snimanja ili isključite kameru.

Time Lapse (Ubrzani snimak)

Speed Ramp (Promena brzine) (TimeWarp)

Podesite funkciju Speed Ramp (Promena brzine) da biste usporili TimeWarp video zapis do 1x stvarne brzine (30 fps) ili 0,5x vrednosti upala brzine (60 fps).

Pažnja: Funkcija upola brzine dostupna je prilikom snimanja u rezoluciji 1080p.

1. Dodirnite  da biste prebacili funkciju Speed Ramp (Promena brzine) sa stvarne brzine (podrazumevano) na upola brzine.

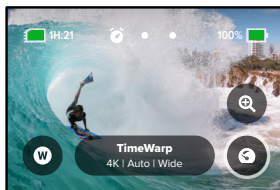

2. Dodirnite ekran tokom snimanja da biste usporili video zapis. Dodirnite ponovo da biste ga ponovo ubrzali.

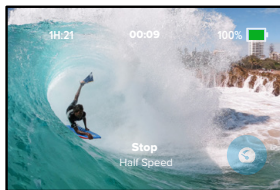

Podešavanja režima Time Lapse (Ubrzani snimak)

Evo kako možete da prilagodite podešavanja za Time Lapse (Ubrzani snimak). Dodirnite , a zatim dodirnite podešavanje da biste ga izmenili.

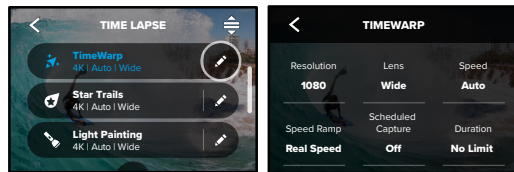

RESOLUCIJA (REZOLUCIJA)

Rezolucije (RES) su grupisane prema odnosu širine i visine. Visoke rezolucije 4:3 (sjajne za selfije i snimke sa tačke posmatranja) nalaze se u gornjem redu. Rezolucije širokog formata 16:9 (sjajne za filmske snimke) nalaze se u donjem redu.

Da biste saznali više, pogledajte:

- *Rezolucija video snimka (TimeWarp, Video zapis snimljen ubrzano) (stranica 153)*
- *Odnos širine i visine (Video) (stranica 133)*

Podešavanja režima Time Lapse (Ubrzani snimak)

LENS (OBJEKTIV)

Odaberite najbolji digitalni objektiv za svoj snimak: Wide (Širokougaono), Linear (Linearno) ili Narrow (Usko). Prelistajte opcije sa desne strane da biste uživo videli prikaz svake opcije, pa dodirnite onu koja vam se sviđa.

Pažnja: Dostupni objektivi se razlikuju u zavisnosti od izabranog režima.

Da biste saznali više, pogledajte *Digital Lenses (Photo) (Digitalni objektivi (Fotografije)) (stranica 149)*.

SCHEDULED CAPTURE (ZAKAZANO SNIMANJE)

Podesite kada će se GoPro kamera uključiti i započeti snimanje.

DURATION (TRAJANJE)

Izaberite koliko dugo će kamera snimati pre nego što se automatski zaustavi.

TIMER (Tajmer)

Podesite tajmer na 3 sekunde ili 10 sekundi za snimanje u intervalima.

ZOOM (ZUMIRANJE)

Touch Zoom (Zumiranje dodirrom) vam pomaže da steknete bliži uvid u akciju. Koristite klizač sa desne strane da biste fiksirali nivo zumiranja.

SPEED (TIMEWARP) (BRZINA (TIMEWARP))

Podesite brzinu video zapisa. Izaberite manju brzinu (2x ili 5x) za kratkotrajne aktivnosti ili veće brzine (10x, 15x ili 30x) za duže aktivnosti. Ostavite brzinu na Auto (Automatski) (podrazumevano) da biste omogućili kameri GoPro da automatski podesi brzinu prema pokretu, detekciji prizora i osvetljenosti.

Da biste saznali više, pogledajte *TimeWarp Video Speed (Brzina TimeWarp video snimaka) (stranica 151)*.

Podešavanja režima Time Lapse (Ubrzani snimak)

SPEED RAMP (TIMEWARP) (PROMENA BRZINE (TIMEWARP))

Izaberite da usporite TimeWarp video zapis na stvarnu brzinu ili upola brzine tokom snimanja.

Da biste saznali više, pogledajte *TimeWarp Video Speed (Brzina TimeWarp video snimaka) (stranica 151)*.

TRAIL LENGTH (DUŽINA STAZE) (STAR TRAILS, VEHICLE LIGHT TRAILS)

Podesite dužinu svetlosnih tragova kada snimate sa memorisanim postavkama Star Trails (Zvezdani tragovi) ili Vehicle Light Trails (Svetlosni tragovi vozila). Izaberite Max (Maksimalno) za kontinuirane staze bez pauza, duge staze ili kratke staze.

FORMAT (TIME LAPSE (UBRZANI SNIMAK), NIGHT LAPSE (UBRZANI SNIMAK NOĆU))

Prebacite se sa snimanja video zapisa Time Lapse (Ubrzani snimak) i Night Lapse (Snimanje u intervalima noću) na snimanje fotografija Time Lapse (Ubrzani snimak) i Night Lapse (Ubrzani snimak noću). Ovaj format fotografije snima kontinuiranu seriju fotografija u zadatim intervalima. To vam omogućava da se usredsredite na aktivnost umesto na kameru. Nakon snimanja možete da pregledate sve fotografije i pronađete najuspelije snimke.

INTERVAL (TIME LAPSE) (INTERVAL (UBRZANI SNIMAK))

Izaberite koliko često želite da kamera snima kadar video zapisa ili pravi fotografiju. Koristite kraće intervale za brze aktivnosti i duže intervale za produžene aktivnosti.

Da biste saznali više, pogledajte *Time Lapse Interval (Interval za ubrzani snimak) (stranica 154)*.

Podešavanja režima Time Lapse (Ubrzani snimak)

INTERVAL (NIGHT LAPSE) (INTERVAL (UBRZANI SNIMAK NOĆU))

Podesite koliko često kamera pravi snimke pri niskom i veoma niskom nivou osvetljenosti. Izaberite kraće intervale za prizore sa mnogo kretanja i više svetlosti. Duže intervale koristite za prizore sa malo ili nimalo kretanja i svetlosti.

Da biste saznali više, pogledajte *Night Lapse Interval (Interval ubrzanog snimka noću)* (stranica 156).

OUTPUT (IZLAZ) (TIME LAPSE PHOTO (FOTOGRAFIJE UBRZANOG SNIMKA), NIGHT LAPSE PHOTO (FOTOGRAFIJE U INTERVALIMA NOĆU))

Sačuvajte fotografije kao standardne .jpg ili RAW datoteke.

Da biste saznali više, pogledajte *Format RAW* (stranica 150).

SHUTTER (NIGHT LAPSE) (ZATVARAČ (UBRZANI SNIMAK NOĆU))

Izaberite koliko dugo želite da zatvarač kamere ostane otvoren prilikom pravljenja noćnih fotografija. Izaberite duže ekspozicije za tamnije snimke.

Da biste saznali više, pogledajte *Shutter Speed (Brzina zatvarača)* (stranica 148).



PROTUNE (TIMEWARP, TIME LAPSE VIDEO (VIDEO ZAPIS SNIMLJEN UBRZANO), NIGHT LAPSE VIDEO (VIDEO ZAPIS U SNIMLJEN UBRZANO NOĆU))

Ručno podesite napredna podešavanja video zapisa.

Da biste saznali više, pogledajte *Tehničke specifikacije: Protune* (početna stranica 158).

Strimovanje uživo i režim veb kamere

PODEŠAVANJE STRIMA UŽIVO

1. Povežite se sa aplikacijom GoPro Quik. Više informacija potražite u odeljku *Povezivanje sa aplikacijom GoPro Quik* (stranica 96).
2. U aplikaciji dodirnite  da biste kontrolisali kameru.
3. Dodirnite  i pratite uputstva za konfigurisanje strimovanja.

Kompletna postupna uputstva potražite na gopro.com/live-stream-setup.

KORIŠĆENJE GOPRO KAMERE KAO VEB KAMERE

Vaša GoPro kamera i računar moraju da se podese na režim veb kamere pre nego što počnete da emitujete uživo. Vaša kamera je podrazumevano podešena na režim veb kamere. Povežite kameru sa računarom pomoću priloženog USB-C kabla, a zatim se pridržavajte postupnih uputstava za podešavanje na lokaciji gopro.com/webcam.

Kontrola ekspozicije

Vaš GoPro skenira celokupnu scenu i bira odgovarajući nivo ekspozicije za vašu sliku. Kontrola ekspozicije vam omogućava da odlučite da li za podešavanje ekspozicije treba koristiti samo deo snimka.

Pogledajte pregled snimka na ekranu osetljivom na dodir. Isprobajte Exposure Control (Kontrolu ekspozicije) ako su neki segmenti previše tamni ili previše svetli.

PODEŠAVANJE KONTROLE EKSPOZICIJE

Ako vozite snoubord tokom sunčanog dana, možete da fiksirate ekspoziciju na osnovu jakne vašeg subjekta. Ovo će sprečiti da vaši snimci budu nedovoljno eksponirani (previše tamni) u poređenju sa svetlim snegom.

1. Dodirnite i zadržite bilo koje mesto na zadnjem dodirnom ekranu dok se ne pojave uglaste zagrade. Ekspozicija će se zasnivati na tom području u zagradama.

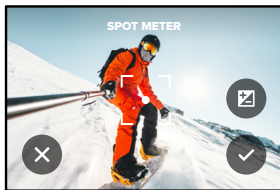

SAVET STRUČNJAKA: Kada dodirnete i zadržite centar ekrana, otvara se opcija Spot Meter (Merenje u tački). Odrediće ekspoziciju na osnovu centra ekrana.

Kontrola ekspozicije

2. Ekspoziciju možete da promenite prevlačenjem zagrada na drugo mesto na ekranu.

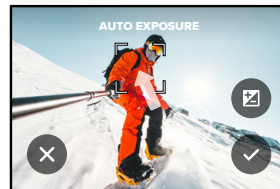



3. Osvetljenost se može fino podesiti dodirom na . Ovo vam omogućava da podesite opciju Exposure Value Compensation (Kompenzacija vrednosti ekspozicije) – EV Comp.



Prevucite naviše da posvetlite sliku. Prevucite nadole da je potamnite. Možete da podesite najviše po dva zaustavljanja u svakom smeru.

Kontrola ekspozicije

4. Proverite ekran da biste videli da li ekspozicija izgleda dobro.
Dodirnite  unutar uglastih zagrada da biste fiksirali ekspoziciju.
Možete i da dodirnete  da otkazete izmene.

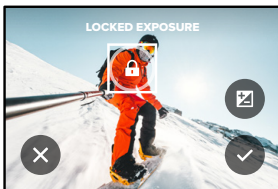

Kontrola ekspozicije

ISKLJUČIVANJE KONTROLE EKSPOZICIJE

Kada dodirnete zagrade na ekranu snimanja, isključićete opciju Exposure Control (Kontrola ekspozicije) i resetovaćete kameru na automatsku ekspoziciju celog ekrana.

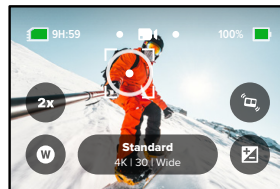

Pažnja: Ako je EV Comp (Kompenzacija vrednosti ekspozicije) podešena dok je bila aktivna funkcija Exposure Control (Kontrola ekspozicije), vratiće se na svoje podrazumevano podešavanje kada se isključi Exposure Control (Kontrola ekspozicije). Više informacija potražite u odeljku [Kompenzacija vrednosti ekspozicije \(EV Comp\) \(stranica 162\)](#).

Upravljanje GoPro kamerom pomoću glasa

Voice Control (Kontrola glasom) omogućava jednostavno upravljanje GoPro uređajem bez ruku. Sjajno je kada ste zauzeti upravljačima, skijaškim štapovima i drugim stvarima. Samo recite kameri GoPro šta želite da uradi.

UKLJUČIVANJE + ISKLJUČIVANJE KONTROLE GLASOM

1. Prevucite nadole na zadnjem ekranu da biste pristupili kontrolnoj tabli.
2. Dodirnite  da biste uključili ili isključili kontrolu glasom.

SNIMANJE POMOĆU OPCIJE VOICE CONTROL (KONTROLA GLASOM)

Kada je uključena opcija Voice Control (Kontrola glasom), možete jednostavno da kažete svojoj GoPro kameri da počne snimanje.

Komanda	Opis
GoPro, capture	Počinje snimanje u režimu u kom je kamera.
GoPro, stop capture	Prekida snimanje u Video režimu i režimu Time Lapse (Ubrzani snimak). Režimi Photo (Režim fotografije) i Burst (Rafalno snimanje) se sami prekidaju.

SAVET STRUČNJAKA: Izgovaranjem „GoPro, capture“ i „GoPro, stop capture“ aktivirate taster zatvarača bez korišćenja ruku . Počinju i prekidaju snimanje koristeći trenutni režim i podešavanja kamere.

Upravljanje GoPro kamerom pomoću glasa

SPISAK GLASOVNIH KOMANDI

Postoje dva tipa glasovnih komandi: Komande za radnju i komande za režim.

Korišćenje komandi za radnju

Ove komande vam omogućavaju da menjate režime u pokretu. Ako ste upravo snimili video zapis, možete da kažete „GoPro, take a photo“ (GoPro, napravi fotografiju) da biste napravili fotografiju bez ručnog menjanja režima.

Komanda za radnju	Opis
GoPro, start recording	Počinje da snima video.
GoPro, HiLight	Dodaje HiLight oznaku vašem video zapisu tokom snimanja.
GoPro, stop recording	Zaustavlja snimanje video zapisa.
GoPro, take a photo	Slika jednu fotografiju.
GoPro, shoot burst	Rafalno snima fotografije.
GoPro, start time lapse	Počinje snimanje u poslednjem korišćenom režimu za ubrzani snimak.
GoPro, stop time lapse	Zaustavlja se ubrzano snimanje.
GoPro, turn off	Isključuje kameru.

Upravljanje GoPro kamerom pomoću glasa

Korišćenje komandi za režim

Koristite ove komande za menjanje režima snimanja u pokretu. Zatim recite „GoPro, capture“ (GoPro, snimanje) ili pritisnite taster zatvarača  da biste napravili sliku.

Komanda za režim	Opis
GoPro, Video mode	Prebacuje kameru u Video režim (ali ne počinje da snima).
GoPro, Photo mode	Prebacuje kameru u Photo režim (Režim fotografije) (ali ne slika).
GoPro, Time Lapse mode	Prebacuje kameru u režim Time Lapse Photo (Fotografije ubrzanog snimka) (ali ne počinje da pravi fotografije snimljene u intervalima).

SAVET STRUČNJAKA: Ako snimate video zapis ili ubrzani snimak, morate da prekinete snimanje pritiskanjem tastera zatvarača  ili izgovaranjem: "GoPro, stop capture" (GoPro, zaustavi snimanje) pre isprobavanja nove komande.

Upravljanje GoPro kamerom pomoću glasa

POGLEDAJTE KOMPLETNU LISTU KOMANDI NA KAMERI

1. Prevucite nadole na zadnjem ekranu da biste pristupili kontrolnoj tabli.
2. Prevucite ulevo i dodirnite Preferences > Voice Control > Commands (Željena podešavanja > Kontrola glasom > Komande).

PROMENA JEZIKA KONTROLE GLASOM

1. Prevucite nadole na zadnjem ekranu da biste pristupili kontrolnoj tabli.
2. Prevucite ulevo i dodirnite Preferences > Voice Control > Language (Željena podešavanja > Kontrola glasom > Jezik).





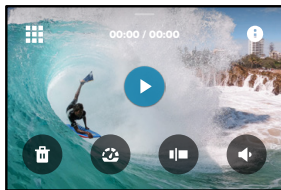

Pažnja: Na opciju Voice Control (Kontrola glasom) mogu da utiču vetar, buka i vaša udaljenost od kamere. Održavajte čistoću kamere i obrišite eventualne nečistoće da biste ostvarili najbolje performanse.

Reprodukcija sadržaja



Prevucite nagore da biste videli poslednji snimljeni video zapis, fotografiju ili rafalni snimak. Prevucite nalevo i nadesno da biste se kretali kroz druge datoteke na SD kartici.



Medijska galerija obuhvata sledeće opcije reprodukcije:

-  Pauziranje reprodukcije
-  Nastavak reprodukcije
-  Prikaz svih medija na SD kartici
-  Prikaz svih režima i podešavanja koja se koristi pri snimanju
-  Brisanje datoteke sa SD kartice
-  Reprodukcija u usporenoj verziji ili normalnoj brzini
-  Koristite klizač da biste pregledali sadržaj video zapisa, rafalnih snimaka i fotografija ubrzanog snimka

Reprodukcija sadržaja

-  Dodajte/uklonite HiLight oznaku
-  Prilagođavanje jačine zvuka reprodukcije
-  Idite na prethodnu ili sledeću fotografiju u okviru rafala ili grupe kontinuiranih fotografija

Pažnja: Opcije reprodukcije će se razlikovati u zavisnosti od vrste medija koji gledate.

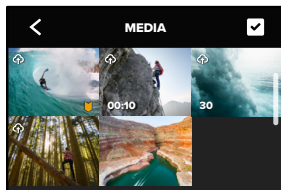

SAVET STRUČNJAKA: Neke opcije reprodukcije nisu dostupne kada držite kameru u vertikalnom položaju. Podesite ta podešavanja u horizontalnom položaju pre nego što okrenete kameru.

Reprodukcija sadržaja



KORIŠĆENJE PRIKAZA GALERIJE



Prikaz galerije vam omogućava brz pristup svim video zapisima i fotografijama sačuvanim na SD kartici.

1. Na ekranu za reprodukciju dodirnite .
2. Prevucite nagore da biste se kretali kroz medije.
3. Dodirnite video ili fotografiju da biste ih videli preko celog ekrana.
4. Dodirnite  da biste izabrali datoteke.
5. Dodirnite  da biste se vratili na ekran za reprodukciju.

Paznja: Prikaz galerije nije dostupan kada držite kameru u vertikalnom položaju. Takođe, što više sadržaja imate na SD kartici, duže će biti potrebno da se učita.

Reprodukcija sadržaja

BRISANJE VIŠE DATOTEKA

1. Dodirnite .
2. Dodirnite sve datoteke koje želite da izbrišete. Ponovo dodirnite datoteku ako želite da poništite njen izbor.
3. Dodirnite  da biste obrisali izabrane datoteke.

GLEĐANJE VIDEO ZAPISA + FOTOGRAFIJA NA MOBILNOM UREĐAJU

1. Povežite kameru sa aplikacijom GoPro Quik. Više informacija potražite u odeljku [Povezivanje sa aplikacijom GoPro Quik \(stranica 96\)](#).
2. Koristite kontrole u aplikaciji za reprodukciju, uređivanje i deljenje video zapisa i fotografija.

PREGLEDANJE VIDEO ZAPISA + FOTOGRAFIJA NA RAČUNARU

Da biste pregledali sadržaje na računaru, prvo morate da sačuvate datoteke na računaru. Da biste saznali više, pogledajte [Prebacivanje sadržaja \(stranica 98\)](#).

SAVET STRUČNJAKA: Koristite aplikaciju GoPro Quik da biste izdvajali fotografije iz video zapisa, kreirali kratke video zapise za deljenje od dužeg snimka, sačuvali sadržaje na telefonu i drugo.

Povezivanje sa aplikacijom GoPro Quik

POVEZIVANJE SA APLIKACIJOM GOPRO QUIK

Koristite aplikaciju GoPro Quik za upravljanje GoPro kamerom, deljenje video zapisa i fotografija u pokretu i automatsko transformisanje snimaka u fantastične video priče sinhronizovane sa efektima i muzikom.

Povezivanje po prvi put

1. Preuzmite aplikaciju GoPro Quik sa portala Apple App Store ili Google Play prodavnica.
2. Pratite uputstva aplikacije prikazana na ekranu da biste povezali kameru.

Obaveštenje za iOS: Potrebno je da dozvolite prikazivanje obaveštenja od aplikacije GoPro Quik da biste saznali da li je video spreman. Da biste saznali više, pogledajte [Kreiranje video priče \(stranica 98\)](#).

Nakon prvog povezivanja

Nakon prvog povezivanja možete da počnete da se povezujete pomoću menija Connections (Veze) na kameri.

1. Ako bežična veza kamere nije već uključena, prevucite nadole na zadnjem ekranu da biste pristupili kontrolnoj tabli.
2. Prevucite ulevo i dodirnite Preferences > Connections > Connect Device (Željena podešavanja > Veze > Poveži uređaj).
3. Pratite uputstva na ekranu u aplikaciji GoPro Quik da biste se povezali.

Povezivanje sa aplikacijom GoPro Quik

PODEŠAVANJE BRZINE VEZE

GoPro kamera je podešena za korišćenje Wi-Fi frekvencije od 5 GHz (najveća dostupna brzina) prilikom povezivanja sa drugim mobilnim uređajima.

Promenite Wi-Fi opseg na 2,4 GHz ako vaš uređaj ili region ne podržava 5 GHz.

1. Prevucite nadole na zadnjem ekranu da biste pristupili kontrolnoj tabli.
2. Prevucite ulevo i dodirnite Connections > Wi-Fi Band (Veze > Wi-Fi frekvencija).

Prebacivanje sadržaja

KREIRANJE VIDEO PRIČE

GoPro možete da podesite tako da automatski šalje video zapise i fotografije na vaš telefon. Aplikacija GoPro Quik će ih koristiti za kreiranje potpuno uređenih video zapisa upotpunjenih muzikom i efektima.

1. Povežite kameru sa aplikacijom GoPro Quik. Više informacija potražite u odeljku *Povezivanje sa aplikacijom GoPro Quik (stranica 96)*.
2. Prevcutite nadole na početnom ekranu aplikacije. Slike iz poslednje sesije će biti kopirane na telefon i prilagođene u potpuno uređene video zapise.
3. Dodirnite video zapis da biste ga prikazali.
4. Napravite željena uređivanja.
5. Sačuvajte priču i delite je sa prijateljima, porodicom i pratiocima.

Nalaženje najboljih kadrova

Ne zaboravite da najbolje kadrove obeležite HiLight oznakama. Aplikacija GoPro Quik traži oznake dok kreira video zapise. Na taj način ćete biti sigurni da niste izostavili omiljene trenutke iz svojih priča.

GoPro može da prepozna i kada se okrenete ka kameri, kada se nasmejete i još mnogo toga. Takve kadrove automatski obeležava podacima tako da aplikacija može da ih izabere za vaše video zapise.

Da biste saznali više, pogledajte *Dodavanje HiLight oznaka (stranica 51)*.

Prebacivanje sadržaja

PRENOS NA TELEFON ŽIČNOM VEZOM

Žičnim putem možete da prenosite fotografije i video zapise sa GoPro kamere na telefon brže i pouzdanije.

1. Za povezivanje GoPro kamere sa telefonom koristite odgovarajući kabl/adapter (nabavlja se zasebno).
2. Pokrenite aplikaciju GoPro Quik na telefonu i pratite uputstva na ekranu.

Telefon	Potrebni kabl ili adapter
Android	Standardni sa USB-C na USB-C
iOS uređaj sa USB-C portom	Standardni sa USB-C na USB-C
iOS uređaj sa Lightning portom	Standardni sa USB-A na USB-C i adapter sa Apple Lightning na USB na kameri

PREBACIVANJE NA RAČUNAR

Kopirajte sadržaje sa SD kartice na računar kako biste ih reprodukovali i uređivali.

1. Uklonite SD karticu iz kamere.
2. Ubacite karticu u čitač SD kartica ili adapter.
3. Priključite čitač kartice u USB port računara ili ubacite adapter u ležište SD kartice.
4. Kopirajte datoteke na računar.

Prebacivanje sadržaja

AUTOMATSKO OTPREMANJE U OBLAK

Sa GoPro pretplatom možete automatski da otpremate sadržaje u oblak gde možete da ih pregledate, uređujete i delite sa bilo kog uređaja.

1. Pretplatite se na GoPro na adresi gopro.com/subscribe ili putem aplikacije GoPro Quik.
2. Povežite kameru sa aplikacijom GoPro Quik. Više informacija potražite u odeljku *Povezivanje sa aplikacijom GoPro Quik (stranica 96)*.
3. Dodirnite  na ekranu kamere za odabir.
4. Povežite kameru sa utičnicom za napajanje. Otpremanje će početi automatski.

Nakon prvog podešavanja, kamera neće morati da se povezuje sa aplikacijom da bi pokrenula automatsko otpremanje.

Pažnja: Originalne datoteke ostaju na kameri čak i nakon što su napravljene rezervne kopije u oblaku.

PRELAZAK NA RUČNO OTPREMANJE NA OBLAK

Možete u svakom trenutku i ručno da otpremite svoj sadržaj na oblak. (GoPro mora da bude priključen u utičnicu za napajanje, a opcija Auto Upload (Automatsko otpremanje) mora da bude isključena.)

1. Povežite kameru sa utičnicom za napajanje.
2. Prevucite nadole da biste pristupili kontrolnoj tabli.
3. Dodirnite Preferences > Auto Upload > Manual Upload (Željena podešavanja > Automatsko otpremanje > Ručno otpremanje).

Prebacivanje sadržaja

PRISTUPANJE SADRŽAJIMA U OBLAKU

1. Otvorite aplikaciju GoPro Quik na uređaju.
2. Dodirnite  pa izaberite Cloud (Oblak) da biste pregledali, uređivali i delili sadržaj.

SAVET STRUČNJAKA: Koristite sadržaj u oblaku za pravljenje video priča u aplikaciji GoPro Quik. Samo izaberite Cloud Media (Sadržaj u oblaku) kada započnete novu priču.

AUTO CLEAR (AUTOMATSKO BRISANJE)

Kamera se može podesiti da automatski briše sve medije sa SD kartice kamere nakon što se bezbedno otpreme u oblak. Ovo osigurava da na SD kartici ima mesta za nove fotografije i video zapise sledeći put kada budete koristili GoPro.

Automatsko otpremanje će takođe prepoznati sve nove fotografije i video zapise na SD kartici kada sledeći put priključite kameru radi pravljenja rezervnih kopija u oblaku. Samo nove datoteke će biti sačuvane u oblaku i izbrisane sa SD kartice.

1. Prevucite nadole na zadnjem ekranu da biste pristupili kontrolnoj tabli.
2. Dodirnite Preferences > Auto Upload > Auto Clear (Željena podešavanja > Automatsko otpremanje > Automatsko brisanje).

Pažnja: Ako niste uključili Auto Clear (Automatsko brisanje) u okviru Preferences (Željena podešavanja), GoPro će vas pitati da li želite da obrišete medije sa SD kartice nakon što se otpremanje u oblak završi.

Prebacivanje sadržaja

ISKLJUČIVANJE AUTOMATSKOG OTPREMANJA

Možete da sprečite da kamera otprema sadržaj svaki put kada se uključi u utičnicu za napajanje i napuni do kraja.

1. Prevucite nadole na zadnjem ekranu da biste pristupili kontrolnoj tabli.
2. Prevucite ulevo i dodirnite Connections > GoPro Subscription > Auto Upload (Veze > GoPro pretplata > Automatsko otpremanje).
3. Dodirnite Off (Isključeno).

POVEZIVANJE SA DRUGOM BEŽIČNOM MREŽOM

1. Povežite kameru sa aplikacijom GoPro Quik. Više informacija potražite u odeljku [Povezivanje sa aplikacijom GoPro Quik \(stranica 96\)](#).
2. Nakon povezivanja dodirnite Manage Auto Upload (Upravljanje automatskim otpremanjem) u aplikaciji.
3. Dodirnite Wi-Fi Networks (Wi-Fi mreže) u aplikaciji.
4. Izaberite Wi-Fi mrežu.
5. Unesite lozinku za Wi-Fi.
6. Dodirnite Connect (Poveži se).

PROMENA ŽELJENIH PODEŠAVANJA ZA GOPRO PRETPLATU

Upravlajte podešavanjima za automatsko otpremanje, podesite bežičnu mrežu i još mnogo toga.

1. Prevucite nadole na zadnjem ekranu da biste pristupili kontrolnoj tabli.
2. Prevucite ulevo i dodirnite Connections > GoPro Subscription > Auto Upload (Veze > GoPro pretplata).

Pažnja: GoPro pretplata će biti dostupna u odeljku Preferences (Željena podešavanja) kada se registrujete.

Prilagođavanje željenih podešavanja

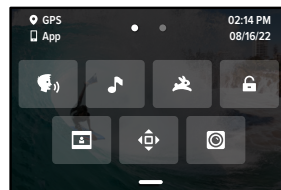

KORIŠĆENJE KONTROLNE TABLE

Držeći kameru u horizontalnom položaju, prevucite nadole na zadnjem ekranu da biste pristupili kontrolnoj tabli.



FUNKCIJE KONTROLNE TABLE

Kontrolna tabla vam omogućava da dodirnom brzo uključujete i isključujete sledeća podešavanja:

- | | | | |
|---|----------------------|---|--|
|  | Kontrola glasom |  | Podešavanja prednjeg ekrana |
|  | Zvukovi kamere |  | Fiksiranje orijentacije |
|  | QuikCapture |  | Max Lens Mod Mode (Režim modifikacija za objektiv Max) |
|  | Zaključavanje ekrana | | |

Prilagodavanje željenih podešavanja

Prevucite nadole na zadnjem ekranu da biste pristupili kontrolnoj tabli, pa prevucite ulevo da biste pristupili željenim podešavanjima kamere GoPro.



WIRELESS CONNECTIONS (BEŽIČNE VEZE)

Povežite GoPro sa aplikacijom GoPro Quik, izaberite Wi-Fi opseg i još mnogo toga.

Wireless Connections (Bežične veze)

Uključite i isključite bežične veze kamere.

Connect Device (Poveži uređaj)

Izaberite da povežete sa aplikacijom GoPro Quik ili daljinskim upravljačem.

Da biste saznali više, pogledajte [Povezivanje sa aplikacijom GoPro Quik \(stranica 96\)](#).

Camera Info (Informacije o kameri)

Pogledajte naziv i lozinku kamere.

Wi-Fi Band (Wi-Fi frekvencija)

Odaberite brzinu veze od 5 GHz ili 2,4 GHz. Podesite 5 GHz samo ako je ta brzina podržana na telefonu i u regionu.

Da biste saznali više, pogledajte [Podešavanje brzine veze \(stranica 97\)](#).

Reset Connections (Resetovanje veza)

Obrišite sve veze sa uređajem i resetujte lozinku kamere. To znači da morate da ponovo povežete svaki uređaj.

Prilagodavanje željenih podešavanja



GENERAL (OPŠTA PODEŠAVANJA)

Ovo je sve što ćete pronaći u opštim podešavanjima:

Beep Volume (Jačina zvučnog signala)

Izaberite High (Glasno), Med (Srednje – podrazumevano), Low (Tiho) ili Mute (Isključeno). Jačina zvučnog signala koju ovde podesite može se uključiti ili isključiti pomoću kontrolne table.

QuikCapture

QuikCapture je podrazumevano uključen. Ovde možete da isključite to podešavanje. Ujedno možete da uključite ili isključite ovo podešavanje putem kontrolne table.

Default Preset (Podrazumevana memorisana postavka)

Podesite memorisanu postavku u kojoj GoPro snima kada je uključite pomoću tastera Mode (Režim) . Ovo podešavanje ne utiče na QuikCapture.

Auto Power Off (Automatsko isključivanje)

Izaberite 5 Min, 15 Min (podrazumevano), 30 Min ili Never (Nikada).

LEDs (LED lampice)

Podešava treperenje statusnih lampica. Izaberite All On (Uključi sve – podrazumevano), All Off (Isključi sve) ili Front Off Only (Isključi samo prednje).

Anti-Flicker (Protiv treperenja)

Odaberite regionalnu brzinu kadrova za snimanje i reprodukciju na TV-u. Podesite 60 Hz (NTSC) za Severnu Ameriku. Isprobajte 50 Hz (PAL) ako živite van Severne Amerike. Pravi format za vaš region će vam pomoći da sprečite treperenje na TV-u/HDTV-u kada reprodukujete video koji je snimljen u zatvorenom prostoru.

Prilagođavanje željenih podešavanja

Time and Date (Vreme i datum)

Koristite za ručno podešavanje vremena i datuma. Datum i vreme se automatski ažuriraju kada povežete kameru sa aplikacijom GoPro.

Date Format (Format datuma)

Ovo se podešava automatski na osnovu jezika koji ste izabrali prilikom podešavanja. Ovde ga možete promeniti i ručno.

Time Zone (Vremenska zona)

Podesite vremensku zonu kamere.

Daylight Savings Time (Letnje računanje vremena)

Uključite letnje računanje vremena ako se nalazite u regionu koji trenutno koristi letnje računanje vremena. Sat kamere će se pomeriti jedan sat unapred. Isključite letnje računanje vremena kada se letnje računanje vremena završi da biste se vratili na standardno vreme.

Prilagođavanje željenih podešavanja



VOICE CONTROL (KONTROLA GLASOM)

Izaberite podešavanja za Voice Control (Kontrola glasom) i pogledajte kompletnu listu dostupnih komandi.

Voice Control (Kontrola glasom)

Uključite i isključite Voice Control (Kontrola glasom). Ujedno možete da uključite ili isključite ovo podešavanje putem kontrolne table.

Language (Jezik)

Odaberite jezik za Voice Control (Kontrola glasom).

Commands (Komande)

Pogledajte kompletnu listu glasovnih komandi.

Da biste saznali više, pogledajte [Upravljanje GoPro kamerom pomoću glasa \(stranica 88\)](#).

Prilagodavanje željenih podešavanja



DISPLAYS (PRIKAZI)

Podesite stavke Orientation (Orijentacija), podesite Screen Saver (Čuvar ekrana) i podesite osvetljenost.

Orientation (Orijentacija)

Održava ekran u ispravnoj orijentaciji kada okrenete kameru.

Da biste saznali više, pogledajte [Podešavanje orijentacije ekrana \(stranica 52\)](#).

Screen Saver Rear (Čuvar zadnjeg ekrana)

Podesite čuvar zadnjeg ekrana na 1, 2 (podrazumevano), 3 ili 5 minuta. Odaberite Never (Nikad) da biste ostavili uključen ekran.

Pažnja: Dugmad kamere i upravljanje glasom i dalje rade čak i kada je ekran isključen.

Screen Saver Front (Čuvar prednjeg ekrana)

Podesite čuvar prednjeg ekrana na 1, 2, 3 ili 5 minuta. Takođe možete izabrati Never (Nikad) ili Match Rear (Podudaranje sa zadnjim) (podrazumevano) da biste sinhronizovali sa čuvarom zadnjeg ekrana.

Brightness (Osvetljenost)

Koristite ovaj klizač da biste podesili osvetljenost ekrana.

Prilagodavanje željenih podešavanja



LANGUAGE (JEZIK)

Uključite GPS, odaberite jezik i pogledajte sve regulatorne informacije vezane za kameru.

GPS

Uključite GPS da prati vašu brzinu, udaljenost i još mnogo toga. Dodajte prekrivanje podataka pomoću aplikacije GoPro Quik da biste pokazali koliko brzo, daleko i visoko ste išli dok ste snimali video zapise. Da biste saznali više informacija i podatke o kompatibilnosti sa mobilnim uređajima, pogledajte stranicu gopro.com/telemetry.

Language (Jezik)

Izaberite jezik koji kamera prikazuje.



MODS (MODIFIKACIJE)

Koristite sledeća podešavanja za modifikacije kamere HERO11 Black.

Max Lens Mod (Modifikacija za objektiv Max)

Dodajte kontrolu za modifikaciju za objektiv Max na kontrolnu tablu kamere.

Media Mod (Modifikacija za multimediju)

Izaberite tip spoljnog mikrofona koji povezujete sa modifikacijom za multimediju.

Prilagođavanje željenih podešavanja



ABOUT (OSNOVNI PODACI)

Ažurirajte GoPro i pronađite naziv, serijski broj i verziju softvera kamere, kao i stanje baterije.

GoPro Updates (Ažuriranja za GoPro)

Ažurirajte kameru najnovijim softverom da biste se uverili da imate najnovije funkcije i nadogradnje performansi.

Camera Info (Informacije o kameri)

Pogledajte naziv kamere, serijski broj i verziju softvera koju kamera koristi.

Battery Info (Informacije o bateriji)

Ovde možete da proverite stanje baterije. Obavezno koristite GoPro Enduro bateriju. Ako koristite stariju GoPro bateriju ili onu koja nije predviđena za GoPro, performanse kamere mogu da budu značajno ugrožene.



REGULATORY (REGULATIVA)

Pogledajte sertifikate GoPro kamere.

Prilagođavanje željenih podešavanja



RESET (RESETOVANJE)

Formatirajte SD karticu ili resetujte podešavanja kamere.

Format SD Card (Formatiraj SD karticu)

Ponovo formatirajte SD karticu. Time ćete izbrisati sve medijske sadržaje, pa ih obavezno prethodno sačuvajte na drugom mestu.

Reset Presets (Resetuj memorisane postavke)

Resetujte unapred učitane memorisane postavke na njihova originalna podešavanja i obrišite sve prilagođene postavke.

Reset Camera Tips (Resetuj savete za kameru)

Pogledajte sve savete za kameru od samog početka.

Factory Reset (Resetovanje na fabrička podešavanja)

Vratite sva prvobitna podešavanja kamere i obrišite sve veze.

Važna obaveštenja

Do problema dolazi retko, ali GoPro će vas obavestiti ako se bilo šta dogodi. Evo nekih poruka koje možete videti.



CAMERA IS TOO HOT (KAMERA JE PREGREJANA)

Ikona temperature se pojavljuje na dodirnom ekranu kada se kamera pregreje i kada je potrebno da se ohladi. Vaša kamera je dizajnirana da prepozna kada postoji rizik od pregrevanja i isključuje se kada je to potrebno. Jednostavno ostavite da se ohladi pre nego što je ponovo upotrebite.

Pažnja: Opseg radne temperature okruženja vaše kamere HERO11 Black je 14° F ~ 95° F (-10° C ~ 35° C) sa temperaturom punjenja od 32° F ~ 95° F (0° C ~ 35° C). Kamera će zbog visoke temperature koristiti više energije i brže istrošiti bateriju.

SAVET STRUČNJAKA: Snimanje video zapisa u visokoj rezoluciji i brzini kadrova takođe će dovesti do bržeg zagrevanja kamere, posebno u vrućim okruženjima. Probajte da prebacite na nižu rezoluciju i brzinu kadrova da biste smanjili rizik od pregrevanja GoPro kamere.

SD CARD ERROR (GREŠKA SD KARTICE)

Vaš GoPro može da detektuje razne probleme sa SD karticom. Problemi se, između ostalog, mogu javiti zbog elektrostatičkog pražnjenja. Restartujte kameru ako se to desi. Ona će automatski probati da popravi oštećene datoteke i da vrati kameru u potpunu funkcionalnost.

Važna obaveštenja



REPAIRING YOUR FILE (DATOTEKA SE POPRAVLJA)

GoPro će automatski pokušati da popravi oštećene datoteke. Datoteke se mogu oštetiti ako kamera izgubi napajanje tokom snimanja ili ako postoji problem pri čuvanju datoteke. Ikona File Repair (Popravka datoteka) će se pojaviti na dodirnom ekranu kada je popravka u toku. Kamera će vas obavestiti kada se popravka završi i da li je datoteka popravljena.

MEMORY CARD FULL (MEMORIJSKA KARTICA JE PUNA)

Kamera će vas obavestiti kada SD kartica bude puna. Moraćete da premestite ili izbrišete neke datoteke ako želite da nastavite da snimate.

SD CARD RATING (KLASA SD KARTICE)

Da bi vaša kamera optimalno radila, potrebna joj je SD kartica klase V30, UHS-3 ili bolja. Kamera će vas obavestiti ako je kartica ispod klase V30/ UHS-3 ili ako je kartica vremenom propala i više ne može da ispunjava svoje standarde rada.

BATTERY LOW, POWERING OFF (NIZAK NIVO BATERIJE, ISKLJUČIVANJE)

Kada nivo napunjenosti baterije padne ispod 10%, dobićete poruku o slaboj bateriji na dodirnom ekranu. Ako se baterija isprazni tokom snimanja video zapisa, kamera će zaustaviti snimanje, sačuvati video i isključiti se.

Resetovanje kamere

RESTARTOVANJE GOPRO KAMERE

Ako kamera ne reaguje, pritisnite i zadržite taster Mode (Režim)  u trajanju od 10 sekundi. Ovo će restartovati kameru. Vaša podešavanja neće biti promenjena.

VRAĆANJE MEMORISANIH POSTAVKI NA PODRAZUMEVANE VREDNOSTI

Ova opcija resetuje sva prvobitna podešavanja memorisanih postavki kamere na podrazumevane vrednosti.

1. Prevucite nadole na zadnjem ekranu da biste pristupili kontrolnoj tabli.
2. Prevucite ulevo i dodirnite Preferences > Reset > Reset Presets (Željena podešavanja > Resetovanje > Resetuj memorisane postavke).

Pažnja: Vraćanjem originalnih memorisanih postavki kamere na podrazumevana podešavanja brišete prilagođene postavke.

RESETTING CONNECTIONS (RESETOVANJE VEZA)

Ova opcija briše veze uređaja i resetuje lozinku kamere. Resetovanje veza znači da ćete morati ponovo da povežete sve uređaje.

1. Prevucite nadole na zadnjem ekranu da biste pristupili kontrolnoj tabli.
2. Prevucite ulevo i dodirnite Connections > Reset Connections (Veze > Resetuj veze).

Resetovanje kamere

RESETOVANJE SAVETA ZA KAMERU

Želite ponovo da vidite savete za kameru? Evo kako da ih sve vidite od početka.

1. Prevucite nadole na zadnjem ekranu da biste pristupili kontrolnoj tabli.
2. Prevucite ulevo i dodirnite Preferences > Reset > Reset Camera Tips (Željena podešavanja > Resetovanje > Resetuj savete za kameru).

VRAĆANJE FABRIČKIH PODEŠAVANJA

Ovako ćete vratiti sva originalna podešavanja kamere, obrisati sve veze uređaja i poništiti registraciju kamere za GoPro pretplatu. Ovo je korisno ako dajete kameru prijatelju i želite da je potpuno vratite u prvobitno stanje.

1. Prevucite nadole na zadnjem ekranu da biste pristupili kontrolnoj tabli.
2. Prevucite ulevo i dodirnite Preferences > Reset > Factory Reset (Željena podešavanja > Resetovanje > Fabričko resetovanje).

Pažnja: Vraćanjem fabričkih podešavanja nećete izbrisati sadržaj sa SD kartice niti će to imati bilo kakav uticaj na softver kamere.

Postavljanje GoPro kamere

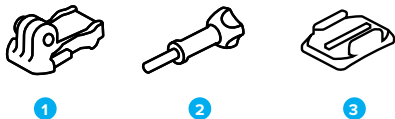

HARDVER ZA POSTAVLJANJE

1. Kopča za montiranje
2. Ručni vijak
3. Zakrivljeni samolepljivi nosač

Postavljanje GoPro kamere

KORIŠĆENJE PRSTENOVA ZA MONTIRANJE

U zavisnosti od nosača koje koristite, koristite kopču za montiranje ili ćete GoPro direktno postaviti na nosač.

Pogledajte *Korišćenje samolepljivih nosača (stranica 119)* da biste videli savete za korišćenje samolepljivih nosača.

1. Okrenite rasklopive prstenove u položaj za montiranje.
2. Povežite rasklopive prstenove na kameri sa prstenovima za montiranje na kopči.
3. Pričvrstite kameru na kopču za montiranje pomoću ručnog vijka.

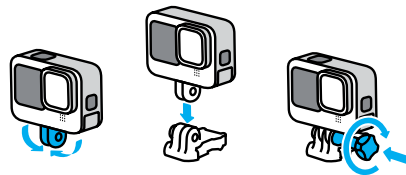

Postavljanje GoPro kamere

4. Pričvrstite kopču za montiranje na nosač.
 - a. Okrenite priključak kopče za montažu.
 - b. Gurnite kopču u nosač dok ne klikne na svoje mesto.
 - c. Pritisnite utikač nadole tako da bude u ravni sa kopčom.

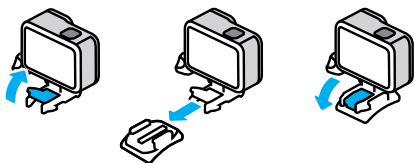

Postavljanje GoPro kamere

KORIŠĆENJE SAMOLEPLJIVIH NOSAČA

Pratite sledeća uputstva prilikom postavljanja samolepljivih nosača na kacige, vozila i opremu:

- Pričvrstite nosače najmanje 24 sata pre nego što ih upotrebite.
- Pričvrstite nosače samo na glatke površine. Neće se pravilno zalepiti za porozne ili teksturirane površine.
- Čvrsto pritisnite nosače na njihovo mesto. Uverite se da je samolepljivi deo u punom kontaktu sa površinom.
- Koristite samo na čistim, suvim površinama. Vosak, ulje, prljavština ili druge nečistoće će oslabiti lepak, pa biste mogli da izgubite kameru.
- Nosače postavljajte na suvom i pri sobnoj temperaturi. Neće se pravilno zalepiti u hladnom ili vlažnom okruženju ili na hladnim ili vlažnim površinama.
- Proverite nacionalne i lokalne propise i zakone kako biste bili sigurni da je pričvršćivanje kamere na opremu (poput lovačke opreme) dozvoljeno. Uvek se pridržavajte propisa koji ograničavaju upotrebu potrošačke elektronike ili kamera.



UPOZORENJE: Da biste izbegli povrede, nemojte koristiti kablove kada montirate kameru na kacigu. Ne montirajte kameru direktno na skije ili snoubord.

Više informacija o montiranju potražite na lokaciji [gopro.com](https://www.gopro.com).

Postavljanje GoPro kamere



UPOZORENJE: Uvek koristite kacigu koja ispunjava važeće bezbednosne standarde ako koristite GoPro nosač za kacigu ili kaiš.

Izaberite pravu kacigu za vaš sport ili aktivnost i uverite se da vam odgovara njena veličina. Proverite da li je kaciga u dobrom stanju i uvek pratite uputstva proizvođača o bezbednoj upotrebi.

Zamenite kacigu ako je pretrpela veći udarac. Nijedna kaciga ne može zaštititi od povreda u svakoj nesreći. Budite pažljivi.

KORIŠĆENJE GOPRO KAMERE U VODI I BLIZU VODE

Vaš GoPro je vodootporan na dubini do 10 m uz fiksirana vrata. Neće vam biti potrebno dodatno kućište pre ronjenja.

Dodirni ekran je dizajniran da radi kada je mokar, ali ćete možda morati da ga obrišete ako ima problema da oseti vaše komande. Iako neće raditi pod vodom, možete koristiti tastere kamere da biste se kretali kroz menije kada je ona potopljena.

Da biste saznali više, pogledajte [Navigacija pomoću tastera \(stranica 28\)](#).

SAVET STRUČNJAKA: Koristite kabl za kameru i plovak (prodaje se zasebno) da držite kameru na površini u slučaju da se odvoji od nosača.

Da biste snimali ekstremne avanture na dubini do 60 m, koristite zaštitno kućište (HERO11 Black) koje se prodaje zasebno.

Više informacija o kablovima za kameru, plovku i zaštitnom kućištu potražite na stranici gopro.com.

Uklanjanje vrata

Možda ćete ponekad morati da uklonite vrata kamere.

NAPOMENA: Uklonite vrata samo u suvom okruženju bez prašine. Kamera nije vodootporna kada su vrata otvorena ili uklonjena.

UKLANJANJE VRATA

1. Otključajte bravicu i otvorite vrata.
2. Držeći vrata u horizontalnom položaju, pažljivo ih povucite ka spolja dok se ne odvoje.

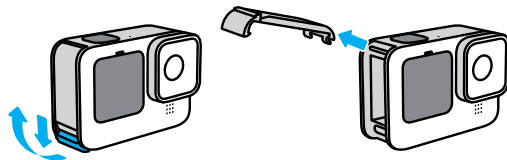

UPOZORENJE: Izbegavajte da koristite GoPro ako su mu vrata uklonjena. Baterija može da ispadne tokom korišćenja.

Uklanjanje vrata

PONOVNO STAVLJANJE VRATA

1. Poravnajte vrata sa malim srebrnim ležištem.
2. Blago utisnite vrata u malo srebrno ležište sve dok se ne pričvrsti u ležištu.

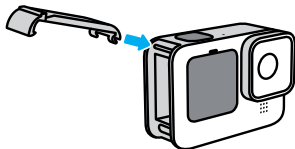

UPOZORENJE: Vrata kamere mogu da se uklone. Vodite računa da vrata budu bezbedno zaključana i zaptivena nakon svakog zatvaranja.

Održavanje

Pratite ove savete da biste ostvarili najbolje performanse kamere:

- Kamera GoPro je voodootporna do 10 m – nije potrebno kućište. Osigurajte da su vrata zatvorena pre njenog korišćenja u vodi ili blizu vode, prljavštine ili peska.
- Pre nego što zatvorite vrata, uverite se da na zaptivki nema ostataka. Koristite krpu da očistite zaptivku ako je potrebno.
- Uverite se da je kamera GoPro suva i čista pre otvaranja vrata. Isperite kameru svežom vodom i po potrebi je osušite krpom.
- U slučaju skorelog peska ili prljavština u delu oko vrata, držite kameru potoplenu u toploj vodi sa česme tokom 15 minuta, a zatim je temeljno isperite kako biste uklonili prljavštinu. Uverite se da je kamera suva pre otvaranja vrata.
- Za najbolje audio performanse, protresite kameru ili izdubajte mikrofon kako biste uklonili vodu i prljavštinu iz rupica za mikrofon. Nemojte koristiti komprimovani vazduh da duvate u otvore za mikrofon. Ovo može oštetiti unutrašnje voodootporne membrane.
- Nakon svake upotrebe u slanoj vodi isperite kameru vodom za piće i osušite je mekom krpom.
- Poklopac objektiva je napravljen od izuzetno čvrstog ojačanog stakla, ali i dalje može biti izgreban ili napuknut. Čistite ga mekom krpom bez dlačica.
- Ako se prljavština nataloži između objektiva i zaptivnog prstena, očistite je vodom ili vazduhom. Ne ubacujte strana tela oko objektiva.

Informacije o bateriji

MAKSIMALNO PRODUŽENJE TRAJANJA BATERIJE

Evo šta možete da uradite da biste produžili trajanje baterije:

- Snimajte video zapise pri manjim brzinama kadrova i manjim rezolucijama.
- Koristite čuvar ekrana i umanjite osvetljenost ekrana.
- Isključite prednji ekran.
- Isključite GPS.
- Isključite bežične veze.
- Koristite ova podešavanja:
 - *Korišćenje opcije QuikCapture (stranica 49)*
 - *Auto Power Off (Automatsko isključivanje) (stranica 105)*

SNIMANJE TOKOM NAPAJANJA

Možete da koristite USB-C kabl koji ste dobili uz kameru za snimanje video zapisa i fotografija dok je kamera priključena na USB punjač, GoPro Supercharger ili drugi spoljni izvor napajanja. To je savršeno za snimanje dugih video zapisa i događaja koje snimate ubrzano (Time Lapse).

Pazite da ne dodirujete područje blizu otvora za SD karticu dok snimate. Ako biste dodirnuli SD karticu, snimanje bi moglo da se prekine ili zaustavi. Kamera će vas obavestiti ako se to desi. Sadržaj neće biti oštećen ni izgubljen usled takvog poremećaja, ali možda ćete morati da restartujete kameru pre nego što nastavite.

Čak i ako je kamera priključena na punjač, baterija se ne puni tokom snimanja. Počeće da se puni kada zaustavite snimanje. Ne možete da snimate dok je kamera uključena u računar.

Informacije o bateriji

Pažnja: Pošto su vrata otvorena, kamera nije vodootporna kada se puni.

SAVET STRUČNJAKA: Koristite vratanca za USB (prodaju se zasebno) da bi vam kamera ostala otporna na vremenske uslove, a baterija na svom mestu dok je kamera priključena na spoljni izvor napajanja.



UPOZORENJE: Korišćenje zidnog punjača ili kabla za napajanje koji nije odobrio GoPro može da ošteti bateriju kamere i da uzrokuje požar ili curenje. Izuzev punjača GoPro Supercharger (prodaje se zasebno), koristite isključivo punjače sa oznakom Output 5V 1A. Ako ne raspoložete podacima o naponu i struji vašeg punjača, koristite USB-C kabl dostavljen uz uređaj kako biste kameru punili na računaru.

ČUVANJE BATERIJE I RUKOVANJE NJOM

Vaš GoPro sadrži osetljive komponente, uključujući bateriju. Izbegavajte izlaganje kamere veoma visokim ili niskim temperaturama. Ekstremne temperature mogu da privremeno smanje napunjenost baterije ili da privremeno zaustave normalan rad kamere. Izbegavajte drastične promene temperature ili vlažnosti jer može doći do stvaranja kondenzata na kameri ili u njoj.

Ne sušite kameru pomoću spoljašnjeg izvora toplote, na primer, u mikrotalasnoj pećnici ili fenom za kosu. Garancija ne pokriva oštećenja kamere ni baterije nastala usled dolaska u dodir sa tečnošću u kameri.

Ne čuvajte bateriju zajedno sa metalnim predmetima poput novčića, ključeva ili ogrlica. Ako terminali baterije dođu u kontakt sa metalnim predmetima, to može izazvati požar.

Informacije o bateriji

Ne pravite nikakve neovlašćene izmene na kameri. Ukoliko to učinite, možete dovesti u pitanje bezbednost, usklađenost sa propisima i performanse, a garanciju možete učiniti nevažećom.

Pažnja: Baterije imaju smanjen kapacitet pri hladnom vremenu. To još više utiče na starije baterije. Ako redovno snimate pri niskim temperaturama, zamenite baterije jednom godišnje za optimalne performanse.

SAVET STRUČNJAKA: U potpunosti napunite kameru pre nego što je odložite da biste maksimalno produžili vek baterije.



UPOZORENJE: Nemojte ispuštati, rastavljati, otvarati, lomiti, savijati, izobličavati, bušiti, seći, stavljati u mikrotalasnu pećnicu, spaljivati ili farbati kameru ili bateriju. Nemojte da ubacujete predmete u bilo koji otvor na kameri, poput USB-C porta. Ne upotrebljavajte kameru ako je oštećena – na primer, ako je napukla, probušena ili oštećena vodom. Rastavljanje ili bušenje integrisane baterije može da izazove eksploziju ili požar.

Informacije o bateriji

ODLAGANJE BATERIJE

Većina punjivih litijum-jonskih baterija se klasifikuje kao bezopasan otpad i može se bezbedno odlagati uobičajenim tokovima komunalnog otpada. Mnogi regioni zahtevaju recikliranje baterija. Proverite lokalne zakone da biste bili sigurni da možete da odložite punjive baterije u obično smeće. Da biste bezbedno odložili litijum-jonske baterije, zaštitite terminale od izlaganja drugim metalima pakovanjem, maskinom ili električnom trakom kako ne bi izazvali požar tokom transporta.

Litijum-jonske baterije, međutim, sadrže materijale koji se mogu reciklirati i prihvaćene su za recikliranje od strane Rechargeable Battery Recycling Corporation (RBRC) programa za recikliranje baterija. Podstičemo vas da posetite Call2Recycle na adresi call2recycle.org ili da pozovete 1-800-BATTERY u Severnoj Americi da biste pronašli prikladnu lokaciju za recikliranje.

Nikada ne bacajte bateriju u vatru jer može eksplodirati.

UPOZORENJE: U kombinaciji sa svojom kamerom koristite samo zamenske GoPro baterije, kablove za napajanje i dodatke ili uređaje za punjenje baterije.



Korišćenje starijih GoPro baterija ili baterija koje nije odobrio GoPro moglo bi u velikoj meri da ograniči rad vaše kamere, dovodi do poništenja garancije i može izazvati požar, strujni udar ili drugi rizik po bezbednost.

Rešavanje problema

GOPRO KAMERA SE NE UKLJUČUJE

Proverite da li je GoPro kamera napunjena. Pogledajte [SD kartica + podešavanje baterije \(stranica 10\)](#). Ako punjenje baterije ne radi, probajte da restartujete kameru. Pogledajte [Restartovanje GoPro kamere \(stranica 114\)](#).

GOPRO NE REAGUJE KADA PRITISNEM DUGME

Pogledajte odeljak [Restartovanje GoPro kamere \(stranica 114\)](#).

REPRODUKCIJA NA RAČUNARU JE ISPREKIDANA

Isprekidana reprodukcija obično nije uzrokovana problemom u vezi sa datotekom. Ako snimak preskače, jedan od ovih problema je verovatno uzrok:

- Računar ne radi sa HEVC datotekama. Probajte da preuzmete najnoviju verziju za GoPro Player za Mac ili Windows na adresi gopro.com/apps.
- Vaš računar ne ispunjava minimalne zahteve softvera koji koristite za reprodukciju.

NE SEĆAM SE KORISNIČKOG IMENA I LOZINKE ZA KAMERU

Prevucite nadole da biste pristupili kontrolnoj tabli, pa dodirnite Preferences > Connections > Camera Info (Željena podešavanja > Veze > Informacije o kameri).

Rešavanje problema

NE ZNAM KOJU VERZIJU SOFTVERA IMAM

Prevucite nadole na zadnjem ekranu da biste pristupili kontrolnoj tabli, prevucite ulevo pa dodirnite Preferences > About > Camera Info (Željena podešavanja > Veze > Informacije o kameri).

NE MOGU DA PRONAĐEM SERIJSKI BROJ KAMERE

Serijski broj je utisnut sa unutrašnje strane odeljka za bateriju kamere. Možete da ga pronađete i tako što ćete prevući nadole na zadnjem ekranu da biste pristupili kontrolnoj tabli, a zatim dodirnuti Preferences > About > Camera Info (Željena podešavanja > Osnovni podaci > Informacije o kameri).

Još odgovora na najčešća pitanja potražite na stranici gopro.com/help.

Tehničke specifikacije: Video snimci

REZOLUCIJA VIDEO ZAPISA (RES)

Video resolution (Rezolucija video zapisa) se odnosi na broj horizontalnih linija u video zapisu. Video zapis rezolucije 1080p sačinjen je od 1080 horizontalnih linija. Video zapis rezolucije 5.3K sačinjen je od 5312 horizontalnih linija. Pošto veći broj linija podrazumeva veću rezoluciju, 5.3K će pružiti sliku sa više detalja od 1080p.

Rezolucija video snimka	Opis
5.3K	Video zapis ultravisoke rezolucije, koji snima neverovatne ultra HD video zapise sa širokim odnosom širine i visine 16:9. Može da se koristi za pravljenje fotografija od 15,8 MP iz video zapisa.
5.3K 4:3	Video zapis ultravisoke rezolucije, koji beleži veći deo scene jer ima viši odnos širine i visine, 4:3. Odlično za snimke sa tačkom posmatranja i snimanje fotografija od 21 MP dobijenih iz video snimaka.
5.3K 8:7	Video zapis ultra visoke rezolucije koji snima najviše i najšire vidno polje ikada na HERO kameri. Odlično za zumiranje uz zadržavanje bogatih tekstura i oštine vašeg snimka i hvatanje fotografija od 24,7 MP iz vašeg video zapisa.

Tehničke specifikacije: Video snimci

Rezolucija video snimka	Opis
4K 4:3	Ultra HD sa visokim odnosom širine i visine 4:3 snima veći deo prizora od snimaka sa odnosom 16:9. Može da se koristi za pravljenje fotografija od 12 MP dobijenih iz video snimka.
4K	Ultra HD video sa odnosom širine i visine od 16:9. Odlično za stativ i snimke u fiksnoj poziciji. Može da se koristi za pravljenje fotografija od 8 MP dobijenih iz video snimka.
4K 8:7	Ultra HD video u izuzetno visokom i širokom odnosu 8:7. Odlično za snimanje imerzivnih POV snimaka koji vam omogućavaju da promenite digitalne objektivne, izrežete snimak i prilagodite odnos širine i visine nakon snimanja. Može da se koristi za pravljenje fotografija od 12,9 MP dobijenih iz video snimka.
2.7K 4:3	Odličan za snimke visoke rezolucije sa tačkom posmatranja tokom kojih je kamera montirana na opremu, daje neisprekidano reprodukciju uspostenog snimka.
2.7K	Video zapis visoke rezolucije i odnosa 16:9 koji pruža zapanjujuće rezultate bioskopskog kvaliteta za profesionalne produkcije.

Tehničke specifikacije: Video snimci

Rezolucija video snimka	Opis
1080p	Standardna HDTV rezolucija, sjajna za sve vrste snimaka i deljenje na društvenim mrežama. Opcije visokog broja kadrova u sekundi od 240 fps i 120 fps omogućavaju veoma usporeni snimak tokom uređivanja.

BROJ KADROVA U SEKUNDI (FPS)

Broj kadrova u sekundi se odnosi na broj kadrova koji se snimi u svakoj sekundi video zapisa. Veće vrednosti fps (60, 120 ili 240) bolje snimaju brze aktivnosti. Takođe možete da koristite snimke sa visokim fps-om za reprodukciju usporenog snimka.

Slo-Mo + FPS (Usporeni snimak + FPS)

Video zapis normalne brzine obično se snima i reprodukuje pri 30 fps. Kao rezultat toga, video koji je snimljen brzinom od 60 fps može da se reprodukuje 2x sporije (1/2 brzine). Video zapis koji je snimljen pri 120 fps može se reprodukovati 4x sporije (1/4 brzine), a video snimljen pri 240 fps može se reprodukovati 8x sporije (1/8 brzine).

Video zapisi snimljeni uz veći fps takođe će imati tečnije kretanje sa više detalja kada se gledaju usporeno.

Rezolucija i FPS

Više rezolucije daju bolje rezultate u pogledu detalja i jasnoće, ali generalno su dostupne sa manjim brojem kadrova u sekundi.

Niže video rezolucije hvataju manje detalja i jasnoće, ali se mogu snimati pri većim vrednostima fps.

Tehničke specifikacije: Video snimci

Prilikom izbora rezolucije na ekranu RES I FPS, sve dostupne brzine kadrova za rezoluciju koju ste izabrali prikazane su belom bojom. Nedostupne brzine kadrova su u sivom boji.

ODNOS ŠIRINE I VISINE (VIDEO)

Odnos širine i visine predstavlja širinu i visinu slike. Vaš GoPro snima video zapise i fotografije sa mogućnošću odabira tri odnosa širine i visine.

8:7

Ovaj ultra imerzivni format je najviše i najšire vidno polje ikada na GoPro HERO kameri – omogućava vam da snimate veći deo scene u svakom snimku. Ovo vam omogućava da zumirate i fokusirate se na odabrane delove vašeg snimka kako biste kreirali kadrove akcije visoke rezolucije u bilo kom odnosu širine i visine, dok ostatak snimka izrezujete pomoću aplikacije GoPro Quik ili drugog softvera za uređivanje. Rezolucije 8:7 su navedene u gornjem redu ekrana RES I FPS.

4:3

Visoki format 4:3 snima veći deo prizora od širokog formata 16:9. Odličan je za selfije i snimke sa tačkom posmatranja. Rezolucije 4:3 su navedene u gornjem redu ekrana RES I FPS.

16:9

Ovo je standardni format koji se koristi za HDTV i programe za uređivanje. Široki format je idealan za snimanje dramatičnih bioskopskih snimaka. Rezolucije 16:9 su navedene ispod rezolucija 4:3 na ekranu RES I FPS.

Pažnja: Kada puštate snimak s odnosom 4:3 i 8:7 na HDTV uređaju, sa obe strane ekrana će se pojaviti crne trake.

Tehničke specifikacije: Video snimci

DIGITAL LENSES (DIGITALNI OBJEKTIVI) (VIDEO ZAPISI)

Digitalni objektiv vam omogućavaju da odaberete deo prizora koji je obuhvaćen kamerom. Različiti objektivni ujedno utiču na nivo zumiranja i efekat ribljeg oka na snimku.

Digitalni objektiv	Opis
HyperView (16 mm)	Naše najviše i najšire vidno polje u ultra imerzivnom video zapisu 16:9. <i>Pažnja:</i> HyperView proteže 8:7 snimak tako da stane na ekran 16:9. Rezultat je ultra imerzivni snimak sa efektom ribljeg oka. Najbolje se koristi za POV akcione sportske snimke, a ne za opšte snimanje.
SuperView (16 mm)	Nudi visoke snimke u odnosu 4:3 kao imerzivni video 16:9.
Wide (Širokougaono) (16–34 mm)	Široko vidno polje koje obuhvata najveći mogući kadar.
Linear + Horizon Lock / Horizon Leveling (Linearni i zaključavanje horizonta/nivelisanje sa horizontom) (19–33 mm)	Snima široko vidno polje bez efekta ribljeg oka tipičnog za HyperView, SuperView ili Wide (Širokougaoni). Čini snimke glatkim i ujednačenim čak i kada se kamera rotira tokom snimanja.. <i>Da biste saznali više, pogledajte Zaključavanje horizonta / Nivelisanje sa horizontom (početna stranica 140).</i>
Linear (Linearno) (19–39 mm)	Široko vidno polje bez efekta ribljeg oka tipičnog za SuperView i Wide (Širokougaono).

Pažnja: Biće dostupni samo objektivni koji su kompatibilni sa rezolucijom i brzinom kadrova koje ste izabrali.

Tehničke specifikacije: Video snimci

SAVET STRUČNJAKA: Koristite modul Max Lens Mod (Modifikacija za objektiv Max) (prodaje se zasebno) da povećate vidno polje ultraširokim digitalnim objektivom od 155° – najširim ikad stvorenim za HERO kameru.

HIGHEST QUALITY VIDEO MODE (REŽIM VIDEO ZAPISA NAJVIŠEG KVALITETA)

Evo kompletnog pregleda video rezolucija vaše kamere, brzine kadrova (fps), digitalnih objektivna i odnosa širine i visine u režimu Highest Quality video (Video zapis najvišeg kvaliteta).

Rezolucija video snimka (RES)	FPS (60 Hz/50 Hz)*	Digitalni objektivni	Rezolucija ekrana	Odnos širina/visina
5.3K	60/50	SuperView, Wide (Širokougaoni), Linear (Linearni), Linear + Horizon Leveling (Linearni i nivelisanje sa horizontom)	5312x2988	16:9
5.3K	30/25 24/24	HyperView, SuperView, Wide (Širokougaoni), Linear (Linearni), Linear + Horizon Lock (Linearni i zaključavanje horizonta)	5312x2988	16:9

Da biste saznali savete o podešavanjima koja možete da koristite, pogledajte odeljak [Predložena podešavanja \(stranica 34\)](#).

*60 Hz (NTSC) i 50 Hz (PAL) odnose se na format video zapisa, koji zavisi od vašeg regiona. Da biste saznali više, pogledajte [Anti-Flicker \(Protiv treperenja\) \(stranica 105\)](#).

Tehničke specifikacije: Video snimci

Rezolucija video snimka (RES)	FPS (60 Hz/50 Hz)*	Digitalni objektivi	Rezolucija ekrana	Odnos širina/visina
5.3K 4:3	30/25 24/24	Wide (Širokougaoi), Linear (Linearni), Linear + Horizon Lock (Linearni i zaključavanje horizonta)	5312x3984	4:3
5.3K 8:7	30/25	Wide (Širokougaoi)	5312x4648	8:7
4K	120/100	SuperView, Wide (Širokougaoi), Linear (Linearni), Linear + Horizon Leveling (Linearni i nivelisanje sa horizontom)	3840 x 2160	16:9
4K	30/25 24/24	SuperView, Wide (Širokougaoi), Linear (Linearni), Linear + Horizon Lock (Linearni i zaključavanje horizonta)	3840 x 2160	16:9
4K	60/50	HyperView, SuperView, Wide (Širokougaoi), Linear (Linearni), Linear + Horizon Lock (Linearni i zaključavanje horizonta)	3840 x 2160	16:9
4K 4:3	60/50 30/25 24/24	Wide (Širokougaoi), Linear (Linearni), Linear + Horizon Lock (Linearni i zaključavanje horizonta)	4000x3000	4:3
4K 8:7	30/55	Wide (Širokougaoi)	5312x4648	8:7

Tehničke specifikacije: Video snimci

Rezolucija video snimka (RES)	FPS (60 Hz/50 Hz)*	Digitalni objektivi	Rezolucija ekrana	Odnos širina/visina
2.7K	240/200	Wide (Širokougaoi), Linear (Linearni), Linear + Horizon Leveling (Linearni i nivelisanje sa horizontom)	2704 x 1520	16:9
2.7K	120/100 60/50	SuperView, Wide (Širokougaoi), Linear (Linearni), Linear + Horizon Lock (Linearni i zaključavanje horizonta)	2704 x 1520	16:9
2.7K 4:3	120/100 60/50	Wide (Širokougaoi), Linear (Linearni), Linear + Horizon Lock (Linearni i zaključavanje horizonta)	2704 x 2028	4:3
1080p	240/200	Wide (Širokougaoi), Linear (Linearni), Linear + Horizon Leveling (Linearno i nivelisanje sa horizontom),	1920 x 1080	16:9
1080p	120/100 60/50 30/25 24/24	SuperView, Wide (Širokougaoi), Linear (Linearni), Linear + Horizon Lock (Linearni i zaključavanje horizonta)	1920 x 1080	16:9

Da biste saznali savete o podešavanjima koja možete da koristite, pogledajte odeljak [Predložena podešavanja \(stranica 34\)](#).

*60 Hz (NTSC) i 50 Hz (PAL) odnose se na format video zapisa, koji zavisi od vašeg regiona. Da biste saznali više, pogledajte [Anti-Flicker \(Protiv treperenja\) \(stranica 105\)](#).

Tehničke specifikacije: Video snimci

REŽIM VIDEO ZAPISA EXTENDED BATTERY (PRODUŽENA BATERIJA)

Režim Extended Battery (Produžena baterija) koristi ove rezolucije i brzinu kadrova kako bi produžio vreme snimanja i daje vam video zapis srednjeg kvaliteta:

Rezolucija video snimka (RES)	FPS (60 Hz/50 Hz)*	Digitalni objektivi	Rezolucija ekrana	Odnos širina/visina
5.3K	30/25 24/24	HyperView, SuperView, Wide (Širokougaoi), Linear (Linearni)	5312x2988	16:9
4K	60/50	HyperView, SuperView, Wide (Širokougaoi), Linear (Linearni)	3840 x 2160	16:9
4K	30/25 24/24	SuperView, Wide (Širokougaoi), Linear (Linearni)	3840 x 2160	16:9
4K 4:3	60/50 30/25 24/24	Wide (Široki), Linear (Linearni)	4000x3000	4:3

Tehničke specifikacije: Video snimci

Rezolucija video snimka (RES)	FPS (60 Hz/50 Hz)*	Digitalni objektivi	Rezolucija ekrana	Odnos širina/visina
2.7K	60/50	SuperView, Wide (Širokougaoi), Linear (Linearni)	2704 x 1520	16:9
2.7K 4:3	60/50	Wide (Široki), Linear (Linearni)	2704 x 2028	4:3

Da biste saznali savete o podešavanjima koja možete da koristite, pogledajte odeljak [Predložena podešavanja \(stranica 34\)](#).

*60 Hz (NTSC) i 50 Hz (PAL) odnose se na format video zapisa, koji zavisi od vašeg regiona. Da biste saznali više, pogledajte [Anti-Flicker \(Protiv treperenja\) \(stranica 105\)](#).



Visoke rezolucije/visoke brzine kadrova

Snimanje video snimaka visoke rezolucije ili video zapisa sa velikom brzinom kadrova u toplim okruženjima može da dovede do zagrevanja kamere i potrošnje veće količine energije.

Slab protok vazduha i povezivanje sa aplikacijom GoPro Quik može da dovede do dodatnog zagrevanja kamere, potrošnje veće količine energije i smanjenja vremena snimanja.

Tehničke specifikacije: Video snimci

Ako toplota predstavlja problem, pokušajte da snimate kraće video zapise. Takođe, ograničite korišćenje funkcija koje troše veliku količinu energije, kao što je aplikacija GoPro Quik. Daljinski upravljač (prodaje se zasebno) može da upravlja GoPro kamerom i da troši manje energije.

Kamera će vam reći ako treba da se isključi i ohladi.

Da biste saznali više, pogledajte [Važna obaveštenja \(stranica 112\)](#).

ZAKLJUČAVANJE HORIZONTA / NIVELISANJE SA HORIZONTALNOM

Kamera GoPro može vašim video zapisima dati bioskopski izgled profesionalnih produkcija tako što održava horizont ravnim i jednakim. U zavisnosti od rezolucije i brzine kadrova, vaša kamera će snimati uz Horizon Lock (Zaključavanje horizonta) ili Horizon Leveling (Nivelisanje sa horizontom).

SAVET STRUČNJAKA: Kombinujte Horizon Control (Kontrola horizonta) sa HyperSmooth za vrhunsku stabilizaciju video zapisa.

Horizon Lock (Zaključavanje horizonta)

Horizon Lock (Zaključavanje horizonta) održava vaš snimak zaključanim i stabilnim (na horizontalnoj ili vertikalnoj osi) čak i ako se kamera rotira za 360° tokom snimanja. Dostupan je kada snimate snimke u odnosima 16:9 i 4:3 koristeći većinu brzina kadrova u svakoj rezoluciji.

Horizon Leveling (Nivelisanje sa horizontom)

Horizon Leveling (Nivelisanje sa horizontom) čini snimke glatkim i ujednačenim čak i kada se kamera iskosi tokom snimanja. Dostupan je kada snimate snimke u odnosu 16:9 pri najvećoj brzini kadrova u svakoj rezoluciji (5.3K60, 4K120, 2.7K240 i 1080p240).

Tehničke specifikacije: Video snimci

Rezolucija video snimka (RES)	FPS (60 Hz/50 Hz)*	Digitalni objektiv	Odnos širina/visina
5.3K	60/50	Linear + Horizon Leveling (Linearno i nivelisanje sa horizontom)	16:9
5.3K	30/25 24/24	Linear + Horizon Lock (Linearni i zaključavanje horizonta)	16:9
5.3K 4:3	30/25 24/24	Linear + Horizon Lock (Linearni i zaključavanje horizonta)	4:3
4K	120/100	Linear + Horizon Leveling (Linearno i nivelisanje sa horizontom)	16:9

Pažnja: Horizon Control (Kontrola horizonta) nije dostupna kada pravite snimak sa odnosom 8:7.

*60 Hz (NTSC) i 50 Hz (PAL) odnose se na format video zapisa, koji zavisi od vašeg regiona. Da biste saznali više, pogledajte [Anti-Flicker \(Protiv treperenja\) \(stranica 105\)](#).

Tehničke specifikacije: Video snimci

Rezolucija video snimka (RES)	FPS (60 Hz/50 Hz)*	Digitalni objektiv	Odnos širina/visina
4K	60/50 30/25 24/24	Linear + Horizon Lock (Linearni i zaključavanje horizonta)	16:9
4K 4:3	60/50 30/25 24/24	Linear + Horizon Lock (Linearni i zaključavanje horizonta)	4:3
2.7K	240/200	Linear + Horizon Leveling (Linearno i nivelisanje sa horizontom)	16:9
2.7K	120/100 60/50	Linear + Horizon Lock (Linearni i zaključavanje horizonta)	16:9
2.7K 4:3	120/100 60/50	Linear + Horizon Lock (Linearni i zaključavanje horizonta)	4:3

Tehničke specifikacije: Video snimci

Rezolucija video snimka (RES)	FPS (60 Hz/50 Hz)*	Digitalni objektiv	Odnos širina/visina
1080p	240/200	Linear + Horizon Leveling (Linearno i nivelisanje sa horizontom)	16:9
1080p	120/100 60/50 30/25 20/20	Linear + Horizon Lock (Linearni i zaključavanje horizonta)	16:9

Pažnja: Horizon Control (Kontrola horizonta) nije dostupna kada pravite snimak sa odnosom 8:7.

*60 Hz (NTSC) i 50 Hz (PAL) odnose se na format video zapisa, koji zavisi od vašeg regiona. Da biste saznali više, pogledajte [Anti-Flicker \(Protiv treperenja\)](#) (stranica 105).

HYPERSMOOTH STABILIZACIJA VIDEO ZAPISA

HyperSmooth obezbeđuje snimke bez ikakvih smetnji zahvaljujući ispravljanju podrhtavanja kamere. Izrežuje video zapise prilikom snimanja, čime se omogućava baferovanje snimka. Ova opcija je savršena za snimanje vožnje bicikla, klizanje, skijanje, snimanje rukom i još mnogo toga. Vaš GoPro ima četiri podešavanja HyperSmooth:

Tehničke specifikacije: Video snimci

Podešavanje	Opis
AutoBoost (Automatsko pojačanje)	Kombinuje maksimalnu stabilizaciju video zapisa sa najširim mogućim vidnim poljem. Isecanje varira u zavisnosti od nivoa stabilizacije potrebnog za snimak.
Pojačanje	Maksimalna stabilizacija video snimka sa uskim izrezivanjem.
On (Uključeno)	Visok nivo stabilizacije video zapisa sa minimalnim sečenjem.
Off (Isključeno)	Snimanje bez stabilizacije video snimka i njegovog izrezivanja.

Možete još više da izgladite svoje snimke koristeći zumiranje dodirom da biste izrezali snimke pre nego što počnete da snimate. Ovo će vašoj kameri dati još veći bafer za korišćenje prilikom stabilizacije video zapisa. Korišćenje opcije Horizon Lock (Zaključavanje horizonta) takođe će poboljšati stabilizaciju.

SAVET STRUČNJAKA: Koristite modul Max Lens Mod (Modifikacija za objektiv Max) (prodaje se zasebno) da biste izvukli maksimum iz svoje GoPro kamere, to jest dobili nenadmašnu stabilizaciju video zapisa u rezoluciji do 2.7K.

LOOPING INTERVAL (Interval neprekidnog snimanja)

Možete da podesite GoPro da snima intervale od 5 (podrazumevano), 20, 60 ili 120 minuta. Takođe može da se podesi na Max (Maksimalno) tako da snima dok se prostor na SD kartici ne popuni pre vraćanja na početak i presnimavanja video snimka.

Tehničke specifikacije: Fotografija

ODNOS ŠIRINE I VISINE (FOTOGRAFIJA)

Odnos širine i visine predstavlja širinu i visinu slike. Vaš GoPro snima fotografije od 27 MP u odnosu 8:7. Ovaj ultra imerzivni format je najviše i najšire vidno polje ikada na GoPro HERO kameri. Dodata visina ga čini savršenim za pravljenje izuzetno visokih vertikalnih snimaka 9:16 ili bilo koje druge veličine koja vam je potrebna za bilo koju platformu društvenih medija.

Uređivanje fotografija uz aplikaciju GoPro Quik

Odnos širine i visine 8:7 se kombinuje sa rezolucijom fotografija od 27 MP da bi vam pružio izuzetno veliko platno za vašu kreativnost. Aplikacija GoPro Quik sadrži niz alata dizajniranih da olakšaju uređivanje.

- Izrežite i zumirajte odabrane delove vaših fotografija bez gubljenja detalja na snimku.
- Menjajte efekte digitalnog objektivna da biste prilagodili vidno polje svojih fotografija.
- Promenite odnos širine i visine vaših snimaka.

Tehničke specifikacije: Fotografija

SUPERPHOTO

SuperPhoto automatski analizira scenu i inteligentno primenjuje najbolju obradu slike za određeni kadar.

U zavisnosti od osvetljenosti, kretanja u kadru i drugih uslova, SuperPhoto će izabrati jednu od četiri opcije:

High Dynamic Range (Širok dinamički opseg) (HDR)

Naš poboljšani HDR pravi i kombinuje više fotografija u jednu sliku koja ističe detalje u prizorima koji mešaju jarku svetlost i senke.

Multi-Frame Noise Reduction (Smanjenje šuma u više kadrova)

Automatski kombinuje više slika u jednu fotografiju sa manje digitalne distorzije (šuma).

Standard Photo (Standardna fotografija)

Obuhvata lokalno mapiranje tonova, koje poboljšava fotografije tako što pojačava detalje i kontrast samo kad je to potrebno.

SuperPhoto funkcioniše samo za pojedinačne fotografije. Zbog dodatnog vremena potrebnog za primenu obrade slike, obrada i čuvanje svakog snimka mogu malo potrajati.

Pažnja: SuperPhoto ne funkcioniše sa opcijama RAW fotografije, Protune ili Exposure Control (Kontrola ekspozicije).

Isključivanje opcije SuperPhoto

Opcija SuperPhoto je podrazumevano uključena. Evo kako da je isključite.

1. Na ekranu podešavanja Photo (Fotografija) dodirnite Output (Izlaz).
2. Izaberite Standard (Standardno), HDR ili RAW.

Tehničke specifikacije: Fotografija

HDR

High Dynamic Range (Širok dinamički opseg, HDR) je jedna od tehnika obrade slika koje SuperPhoto koristi za poboljšavanje vaših snimaka. Više snimaka se kombinuje u jednu fotografiju za najbolje rezultate ikada. Odaberite ovo podešavanje ako želite da koristite HDR svaki put kada napravite fotografiju.

1. U podešavanjima Photo (Fotografija) dodirnite Output (Izlaz).
2. Izaberite HDR.

HDR On (HDR uključeno) se može koristiti samo za pojedinačne fotografije. Za najbolje rezultate, koristite ga za snimke visokog kontrasta sa minimalnim pokretom.

Pažnja: HDR ne funkcioniše sa opcijama RAW ili Exposure Control (Kontrola ekspozicije).

Tehničke specifikacije: Fotografija

SHUTTER SPEED (NIGHT + NIGHT LAPSE PHOTO) (BRZINA ZATVARAČA (NOĆNA FOTOGRAFIJA + FOTOGRAFIJE UBRZANOG SNIMKA NOĆU))

Brzina zatvarača vam omogućava da odlučite koliko dugo će zatvarač kamere ostati uključen u režimima Night (Noćna fotografija) i Night Lapse Photo (Fotografije ubrzanog snimka noću). Evo vaših opcija, kao i saveta o tome kada da ih koristite:

Brzina	Primeri
Auto (Automatski) (do 30 sekundi)	Izlazak sunca, zalazak sunca, zora, sumrak, suton, noć.
2, 5, 10 ili 15 sekundi	Zora, sumrak, suton, noćni saobraćaj, panoramska vrteška, vatromet, slikanje svetlošću.
20 sekundi	Noćno nebo (sa svetlošću).
30 sekundi	Noćne zvezde, Mlečni put (potpuni mrak).

SAVET STRUČNJAKA: Da biste smanjili zamućenost kada koristite režime Night (Noćni režim) i Night Lapse Photo (Fotografije ubrzanog snimka noću), postavite kameru na stativ ili je postavite na stabilnu površinu gde se neće klatiti ili podrhtavati.

Tehničke specifikacije: Fotografija

BURST RATE (BRZINA RAFALNOG SNIMANJA)

Snimajte scene sa brzim aktivnostima pomoću jednog od ovih podešavanja visoke brzine:

- Auto (Automatska) – do 30 fotografija u 1 sekundi u zavisnosti od osvetljenosti
- 60 fotografija za 6 ili 10 sekundi
- 30 fotografija za 1, 3 ili 6 sekundi
- 10 fotografija za 1 ili 3 sekunde
- 5 fotografija za 1 sekundu
- 3 fotografije za 1 sekundu

DIGITAL LENSES (DIGITALNI OBJEKTIVI) (PHOTO (FOTOGRAFIJE))

Digitalni objektivni vam omogućavaju da odaberete deo prizora koji je obuhvaćen kamerom. Ujedno utiču na nivo zumiranja i efekat ribljev oka na snimku. Postoje tri opcije objektivna za fotografije:

Digitalni objektiv	Opis
Wide (Širokougao) (16–34 mm)	Široko vidno polje koje obuhvata najveći mogući kadar.
Linear (Linearno) (19–39 mm)	Široko vidno polje bez efekta ribljev oka širokougaoanog objektivna.

SAVET STRUČNJAKA: Koristite modul Max Lens Mod (Modifikacija za objektiv Max) (prodaje se zasebno) da povećate vidno polje ultraširokim digitalnim objektivom od 155° – najširim ikad stvorenim za HERO kameru.

Tehničke specifikacije: Fotografija

RAW FORMAT

Kada je ovo podešavanje uključeno, sve fotografije se čuvaju u formatu .jpg (za gledanje na kameri ili deljenje pomoću aplikacije GoPro) i kao .gpr datoteka.

Datoteka .gpr se zasniva na Adobe DNG formatu. Ove datoteke se mogu koristiti u usluzi Adobe Camera Raw (ACR), verziji 9.7 ili novijoj. Takođe možete da koristite Adobe Photoshop Lightroom CC (2015.7 izdanje ili novije) i Adobe Photoshop Lightroom 6 (verzija 6.7 ili novija).

U režimu Photo (Fotografija), format RAW je dostupan za opcije Photo (Fotografija), Burst (Rafalno snimanje), Night (Noćni režim), Time Lapse Photo (Fotografije ubrzanog snimka) i Night Lapse Photo (Fotografije ubrzanog snimka noću) uz sledeće izuzetke:

- SuperPhoto mora da bude isključen.
- Digitalni objektivni moraju biti podešeni na opciju Wide (Širokougaono).
- Zumiranje mora da bude isključeno.
- RAW format nije dostupan za snimanje kontinuiranih fotografija.
- Za opciju Time Lapse Photo (Fotografije ubrzanog snimka), interval mora da bude bar 5 sekundi.
- Za opciju Night Lapse Photo (Fotografije ubrzanog snimka noću), opcija Shutter (Zatvarač) mora da bude podešena na najmanje 5 sekundi.

SAVET STRUČNJAKA: Fotografije u .gpr formatu se čuvaju na istoj lokaciji i sa istim imenom datoteke kao .jpg datoteke. Da biste pristupili datotekama, ubacite svoju SD karticu u čitač kartica i pronađite ih pomoću pretraživača datoteka na računaru.

Tehničke specifikacije: Time Lapse (Ubrzani snimak)

TIMEWARP VIDEO SPEED (BRZINA TIMEWARP VIDEO SNIMAKA)

Možete da ubrzate brzinu TimeWarp video efekta do 30 puta kako biste dugotrajne aktivnosti pretvorili u trenutke koje možete da delite. Podrazumevano podešavanje je Auto (Automatski), koje automatski podešava brzinu umesto vas.

Ujedno možete da podesite brzinu i sami. Pomoću ovog grafikona možete da procenite dužinu video zapisa. Na primer, snimanje pri brzini od 2x tokom 4 minuta daće TimeWarp video snimak u trajanju od 2 minuta.

Brzina	Vreme snimanja	Dužina video zapisa
2x	1 minut	30 sekundi
5x	1 minut	10 sekundi
10x	5 minuta	30 sekundi
15x	5 minuta	20 sekundi
30x	5 minuta	10 sekundi

Pažnja: Vremena snimanja su približna. Dužina video zapisa može da varira u zavisnosti od pokreta na snimku.

Tehničke specifikacije: Time Lapse (Ubrzani snimak)

Brzina	Primeri
2x–5x	Vožnja lepim predelom.
10x	Pešačenje i istraživanje.
15x–30x	Trčanje i vožnja bicikla na planini.

SAVET STRUČNJAKA: Za najbolje rezultate izaberite podešavanje Auto (Automatski) dok snimate video na neravnom putu.

SPEED RAMP (PROMENA BRZINE) (TIMEWARP)

Dodirnite zadnji ekran osetljiv na dodir dok snimate pomoću funkcije TimeWarp kako biste usporili brzinu video zapisa. Dodirnite ponovo da biste ga ponovo ubrzali. Izaberite brzinu pre snimanja tako što ćete dodirnuti  na ekranu snimanja ili otići u meni za TimeWarp podešavanja. Postoje dve opcije:

Brzina	Broj kadrova u sekundi	Zvuk
Real Speed (Stvarna brzina) (1x)	30 fps	On (Uključeno)
Half Speed (Upola brzine) (0,5x usporeni snimak)	60 fps	Off (Isključeno)

SAVET STRUČNJAKA: Takođe možete koristiti taster Mode (Režim)  da aktivirate Speed Ramp (Promena brzine). Pomerajte se nadole do prečica u meniju podešavanja da biste ih podesili.

Tehničke specifikacije: Time Lapse (Ubrzani snimak)

VIDEO RESOLUTION (TIMEWARP, TIME LAPSE VIDEO) (REZOLUCIJA VIDEO SNIMKA (TIMEWARP, UBRZANI SNIMAK)) HERO11 Black snima TimeWarp i Time Lapse Video (Video zapis snimljen ubrzno) u četiri rezolucije:

Rezolucija	Odnos širina/visina
5.3K	16:9
4K	16:9
4K	4:3
1080p	16:9

Da biste saznali više, pogledajte [Odnos širine i visine \(Video\) \(stranica 133\)](#).

Tehničke specifikacije: Time Lapse (Ubrzani snimak)

TIME LAPSE INTERVAL (INTERVAL UBRZANOG SNIMKA)

Interval podešava koliko često kamera pravi snimak u režimu Time Lapse Video (Video zapis snimljen ubrzano) i Time Lapse Photo (Fotografija ubrzanog snimka).

Dostupni intervali su 0,5 (podrazumevano), 1, 2, 5, 10 i 30 sekundi; 1, 2, 5 i 30 minuta; i 1 sat.

Interval	Primeri
0,5–2 sekunde	Surfovanje, vožnja bicikla ili drugi sportovi.
2 sekunde	Prometna ulica.
5-10 sekunde	Oblaci ili pejzaži za dugo trajanje.
10 sekundi – 1 minut	Umetnički projekti ili druge dugotrajne aktivnosti.
1 minut – 1 sat	Građevinski radovi ili druge aktivnosti koje traju dug period.

Tehničke specifikacije: Time Lapse (Ubrzani snimak)

Trajanje snimanja video zapisa u intervalima

Pomoću ove tabele možete da utvrdite trajanje video zapisa.

Interval	Vreme snimanja	Dužina video zapisa
0,5 sekundi	5 minuta	20 sekundi
1 sekunda	5 minuta	10 sekundi
2 sekunde	10 minuta	10 sekundi
5 sekundi	1 sat	20 sekundi
10 sekundi	1 sat	10 sekundi
30 sekundi	5 sati	20 sekundi
1 minut	5 sati	10 sekundi
2 minuta	5 sati	5 sekundi
5 minuta	10 sati	4 sekundi
30 minuta	1 nedelja	10 sekundi
1 sat	1 nedelja	5 sekundi

SAVET STRUČNJAKA: Da biste ostvarili najbolje rezultate, postavite kameru na stativ ili je postavite na stabilnu površinu gde se neće klatiti ili podrhtavati. Koristite TimeWarp video da snimate video snimke s prekidima kada ste u pokretu.

Tehničke specifikacije: Time Lapse (Ubrzani snimak)

NIGHT LAPSE INTERVAL (INTERVAL UBRZANOG NOĆNOG SNIMKA)

Izaberite koliko često želite da GoPro pravi fotografije u režimu Night Lapse (Ubrzani snimak noću). Intervali za Night Lapse (Ubrzani snimak noću) su Auto (Automatski), 4, 5, 10, 15, 20 i 30 sekundi i 1, 2, 5, 30 i 60 minuta.

Auto (Automatski) (podrazumevano) sinhronizuje Interval sa podešavanjem Shutter (Zatvarač). Ako je brzina zatvarača podešena na 10 sekundi, a Interval je podešen na Auto (Automatski), kamera će napraviti snimak na svakih 10 sekundi.

Interval	Primeri
Auto (Automatski)	Izvanredno za sve ekspozicije (snimanje najvećom mogućom brzinom, u zavisnosti od podešavanja zatvarača).
4–5 s	Gradski večernji prizor, ulično osvetljenje ili prizori sa pokretom.
10–15 s	Prigušeno osvetljenje sa sporim promenama prizora, poput noćnih oblaka sa svetlim mesecom.
20–30 s	Veoma slabo osvetljenje ili veoma spore promene scene, poput zvezda sa minimalnim osvetljenjem ili ulično osvetljenje.

Tehničke specifikacije: Time Lapse (Ubrzani snimak)

NIGHT LAPSE INTERVAL (INTERVAL UBRZANOG NOĆNOG SNIMKA)

Izaberite koliko često želite da GoPro pravi fotografije u režimu Night Lapse (Ubrzani snimak noću). Intervali za Night Lapse (Ubrzani snimak noću) su Auto (Automatski), 4, 5, 10, 15, 20 i 30 sekundi i 1, 2, 5, 30 i 60 minuta.

Auto (Automatski) (podrazumevano) sinhronizuje Interval sa podešavanjem Shutter (Zatvarač). Ako je brzina zatvarača podešena na 10 sekundi, a Interval je podešen na Auto (Automatski), kamera će napraviti snimak na svakih 10 sekundi.

Interval	Primeri
Auto (Automatski)	Izvanredno za sve ekspozicije (snimanje najvećom mogućom brzinom, u zavisnosti od podešavanja zatvarača).
4–5 s	Gradski večernji prizor, ulično osvetljenje ili prizori sa pokretom.
10–15 s	Prigušeno osvetljenje sa sporim promenama prizora, poput noćnih oblaka sa svetlim mesecom.
20–30 s	Veoma slabo osvetljenje ili veoma spore promene scene, poput zvezda sa minimalnim osvetljenjem ili ulično osvetljenje.

Tehničke specifikacije: Protune

Protune oslobađa celokupni kreativni potencijal kamere i daje vam ručnu kontrolu nad naprednim podešavanjima, uključujući boju, balans bele boje i brzinu zatvarača. Kompatibilan je sa profesionalnim alatima za korekciju boje i drugim softverom za uređivanje.

Evo nekih stvari koje treba imati na umu:

- Protune je dostupan u svim režimima, osim u Looping (Neprekidno snimanje). Listajte nadole u meniju podešavanja da biste videli sva podešavanja za Protune.
- Neka Protune podešavanja nisu dostupna kada koristite kontrolu ekspozicije.
- Promene podešavanja za Protune koje napravite u okviru memorisane postavke se primenjuju samo na tu memorisanu postavku. Na primer, kada promenite opciju White Balance (Balans bele boje) pri snimanju fotografije ubrzanog snimka, ta izmena se neće primenjivati na fotografije koje se snimaju u režimu Burst (Rafalno snimanje).

SAVET STRUČNJAKA: Možete da vratite sva podešavanja opcije Protune na podrazumevane vrednosti tako što ćete dodirnuti  u meniju podešavanja.

10-BIT HEVC (10-BITNI HEVC)

10-bitni video može da prikaže preko 1 milijarde boja za poboljšanu dubinu boja u vašem snimku. Uključite ovo podešavanje da biste sačuvali svoje video zapise u 10-bitnom HEVC formatu.

Pažnja: Uverite se da vaši uređaji mogu da reprodukuju 10-bitni HEVC sadržaj pre korišćenja ovog podešavanja.

Tehničke specifikacije: Protune

BIT RATE (BRZINA PROTOKA)

Bit rate (Brzina protoka) određuje količinu podataka koja se koristi za snimanje jedne sekunde video zapisa. Izaberite standardnu ili visoku.

Brzina protoka	Opis
Standard (Standardno) (podrazumevano)	Podesite nižu brzinu protoka kako biste minimalizovali veličinu datoteka.
High (Visoko)	Podesite veću brzinu protoka, do 120 Mbps (5.3K i 4K video snimci) radi optimalnog kvaliteta video snimka.

COLOR (BOJA)

Opcija Color (Boja) omogućava vam da prilagodite boju profila video zapisa ili slika. Prelistajte opcije da biste uživo videli prikaz svake opcije, pa dodirnite onu koja vam se sviđa.

Podešavanje boja	Opis
Natural (Prirodno) (podrazumevano)	Snima fotografije i video zapise pomoću profila boja vernih stvarnim.
Vibrant (Živopisno)	Snima fotografije i video zapise pomoću profila sa zasićenim bojama.
Flat (Ravno)	Pružna neutralan profil boja koji se može korigovati kako bi se boje bolje uskladile sa snimcima snimljenim sa drugom opremom, što nudi veću fleksibilnost u postprodukciji. Zbog svoje dugačke krive, Flat (Ravno) snima više detalja u senkama i svetlima.

Tehničke specifikacije: Protune

WHITE BALANCE (Balans bele boje)

Opcija White Balance (Balans bele boje) omogućava vam da prilagodite temperaturu boje video zapisa i fotografija, u cilju optimizacije uslova hladnog ili toplog osvetljenja. Prelistajte opcije da biste uživo videli prikaz svake opcije, pa dodirnite onu koja vam se sviđa.

Opcije za ovo podešavanje su Auto (Automatski), koje je podrazumevano, 2300K, 2800K, 3200K, 4000K, 4500K, 5000K, 5500K, 6000K, 6500K i Native (Osnovno podešavanje). Niže vrednosti će dati toplije tonove.

Možete takođe da izaberete opciju Auto (Automatski) da biste omogućili kameri GoPro da podesi White Balance (Balans bele boje) ili Native (Osnovno podešavanje) da biste kreirali datoteku sa minimalnom korekcijom boje koja vam omogućava preciznija podešavanja u postprodukciji.

ISO MINIMUM/MAXIMUM (ISO minimum/maksimum)

Opcije ISO Minimum (ISO minimum) i ISO Maximum (ISO maksimum) omogućavaju postavljanje opsega osetljivosti kamere na svetlost i šum slike. Šum slike se odnosi na to koliko je slika zrnata.

Pri slaboj osvetljenosti, više ISO vrednosti rezultiraju svetlijim slikama, ali sa višim stepenom šuma slike. Niže vrednosti rezultiraju tamnijim slikama sa manje šuma na slici. Prelistajte opcije da biste uživo videli prikaz svake opcije, pa dodirnite onu koja vam se sviđa.

Podrazumevano za ISO Maximum (ISO maksimum) je 1600 za video i 3200 za fotografije. Podrazumevano za ISO Minimum (ISO minimum) je 100.

Tehničke specifikacije: Protune

ISO Maximum (ISO maksimum) i ISO Minimum (ISO minimum) se takođe mogu podesiti na Auto (Automatski) prilikom snimanja video zapisa. Ovo je posebno korisno kada snimate u okruženjima sa promenljivim uslovima osvetljenja

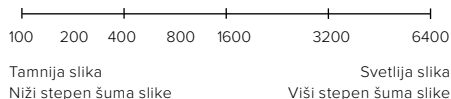

Pažnja: Za režime Video i Photo (Fotografija), ISO ponašanje zavisi od postavke Protune zatvarača. ISO Maximum (ISO maksimum) koji izaberete koristi se kao maksimalna ISO vrednost. Primenjena ISO vrednost može da bude manja u zavisnosti od osvetljenja.

SAVET STRUČNJAKA: Da biste zaključali ISO na određenu vrednost, podesite ISO Minimum (ISO minimum) i ISO Maximum (ISO maksimum) na iste vrednosti.

SHUTTER (ZATVARAČ)

Podešavanje Protune Shutter (Zatvarač) se primenjuje samo na režime Video i Photo (Fotografija). Ovo podešavanje određuje koliko dugo zatvarač ostaje otvoren. Prelistajte opcije da biste uživo videli prikaz svake opcije, pa dodirnite onu koja vam se sviđa. Podrazumevano podešavanje je Auto (Automatski).

Za Photo (Fotografija), opcije su Auto (Automatski), 1/125, 1/250, 1/500, 1/1000 i 1/2000 sekundi.

Za Video, opcije zavise od podešavanja fps, kao što je prikazano ispod.

Tehničke specifikacije: Protune

Zatvarač	Primer 1: 1080p30	Primer 2: 1080p60
Auto (Automatski)	Auto (Automatski)	Auto (Automatski)
1/fps	1/30 sek	1/60 sek
1/(2xfps)	1/60 sek	1/120 sek
1/(4xfps)	1/120 sek	1/240 sek
1/(8xfps)	1/240 sek	1/480 sek
1/(16xfps)	1/480 sek	1/960 sek

SAVET STRUČNJAKA: Da biste smanjili zamućenje u video snimku ili fotografiji pri korišćenju podešavanja za Shutter (Zatvarač), postavite kameru na stativ ili neku drugu stabilnu površinu koja će sprečiti njeno pomeranje.

EXPOSURE VALUE COMPENSATION (KOMPENZACIJA VREDNOSTI EKSPOZICIJE) (EV COMP)

Kompenzacija vrednosti ekspozicije utiče na osvetljenost fotografija i video zapisa. Prilagođavanje ovog podešavanja može da unapredi kvalitet slike kada snimate prizore sa kontrastnim osvetljenjem.

Opcije za ovo podešavanje se kreću od -2,0 do +2,0. Podrazumevano podešavanje je -05.

Tehničke specifikacije: Protune

Prelistajte opcije sa desne strane ekrana EV Comp (Kompenzacija vrednosti ekspozicije) da biste uživo videli prikaz svake opcije, pa dodirnite onu koja vam se sviđa. Veće vrednosti rezultiraju svetlijim slikama.

Pažnja: Za Video, ovo podešavanje je dostupno samo ako je Zatvarač podešen na Auto (Automatski).

Možete da podesite ekspoziciju i prema određenom segmentu prizora. Da biste saznali više, pogledajte *Kontrola ekspozicije (stranica 84)*.

SAVET STRUČNJAKA: Vrednost EV Comp (Kompenzacija ekspozicije) podešava osvetljenost u okviru postojećeg podešavanja ISO vrednosti. Ako je osvetljenost već dostigla ISO podešavanje u slabo osvetljenom okruženju, povećanje vrednosti EV Com (kompenzacije ekspozicije) neće imati nikakav efekat. Da biste nastavili da povećavate osvetljenje, izaberite višu ISO vrednost.

SHARPNESS (Oštrina)

Oštrina kontroliše kvalitet snimljenih detalja u video zapisu ili fotografijama. Opcije za ovo podešavanje su High (Visoko), Medium (Srednje) (podrazumevano) i Low (Nisko).

Prelistajte opcije da biste uživo videli prikaz svake opcije, pa dodirnite onu koja vam se sviđa.

SAVET STRUČNJAKA: Ako planirate da povećate oštrinu tokom uređivanja, izaberite Low (Nisko) za ovo podešavanje.

Tehničke specifikacije: Protune

RAW AUDIO (Zvučni zapis u RAW formatu)

Ovo podešavanje kreira zasebnu .wav datoteku za video snimak, pored standardnog .mp4 zvučnog zapisa. Možete da izaberete nivo obrade koji će se primeniti na zvučni zapis u RAW formatu.

Podešavanje RAW	Opis
Off (Isključeno) (podrazumevano)	Ne kreira se zasebna .wav datoteka.
Low (Niska)	Primenjuje minimalnu obradu. Idealno ako želite da koristite obradu zvučnih zapisa u postprodukciji.
Med (Srednje)	Primenjuje se umerena obrada, na osnovu postavke Wind-Noise Reduction (Smanjenje buke od vetra). Idealno ako želite da primenite svoje podešavanje jačine.
High (Visoko)	Primenjuje punu obradu zvuka (automatsko podešavanje jačine i Wind-Noise Reduction (Smanjenje buke od vetra)). Idealno ako želite obrađeni zvučni zapis bez AAC kodiranja.

Ubacite SD karticu u čitač kartica da biste pristupili .wav datotekama sa računara. One se čuvaju pod istim imenom i na istoj lokaciji kao i .mp4 datoteke.

Tehničke specifikacije: Protune

WIND-NOISE REDUCTION (Smanjenje buke od vetra)

Kamera HERO11 Black koristi tri mikrofona za snimanje zvuka prilikom snimanja video zapisa. Možete da prilagodite način na koji se koriste na osnovu uslova u kojima snimate i vrste zvuka koji želite u završenom video zapisu.

Podešavanje	Opis
Auto (Automatski) (podrazumevano)	Automatski filtrira suvišnu buku od vetra (i vode).
On (Uključeno)	Koristite ovu opciju da filtrirate suvišnu buku od vetra ili ako je vaša GoPro kamera montirana na vozilo u pokretu.
Off (Isključeno)	Koristite ako vetar ne utiče na kvalitet zvuka i ako želite da osigurate da GoPro snima stereo zvuk.

Korisnička podrška

GoPro je posvećen pružanju najbolje moguće usluge. Da biste kontaktirali sa GoPro korisničkom podrškom, posetite gopro.com/help.

Žigovi

GoPro, HERO i njihovi logotipi su žigovi ili registrovani žigovi kompanije GoPro, Inc. u SAD i na međunarodnom nivou.

© 2022 GoPro, Inc. Sva prava zadržana. Informacije o patentu potražite na stranici gopro.com/patents. GoPro, Inc., 3025 Clearview Way, San Mateo CA 94402 | GoPro GmbH, Baierbrunner Str. 15 Bldg. D, 81379 Munich, Germany

Regulatorne informacije

Kompletnu listu nacionalnih sertifikata potražite u Važnim uputstvima o proizvodu i bezbednosti koja ste dobili uz kameru ili posetite lokaciju gopro.com/help.



Ovaj dokument je originalno proizveden i objavljen od strane proizvođača, brenda GoPro, i preuzet je sa njihove zvanične stranice. S obzirom na ovu činjenicu, Tehnoteka ističe da ne preuzima odgovornost za tačnost, celovitost ili pouzdanost informacija, podataka, mišljenja, saveta ili izjava sadržanih u ovom dokumentu.

Napominjemo da Tehnoteka nema ovlašćenje da izvrši bilo kakve izmene ili dopune na ovom dokumentu, stoga nismo odgovorni za eventualne greške, propuste ili netačnosti koje se mogu naći unutar njega. Tehnoteka ne odgovara za štetu nanесenu korisnicima pri upotrebi netačnih podataka. Ukoliko imate dodatna pitanja o proizvodu, ljubazno vas molimo da kontaktirate direktno proizvođača kako biste dobili sve detaljne informacije.

Za najnovije informacije o ceni, dostupnim akcijama i tehničkim karakteristikama proizvoda koji se pominje u ovom dokumentu, molimo posetite našu stranicu klikom na sledeći link:

<https://tehnoteka.rs/p/gopro-hero11-black-chdhx-111-rw-akciona-kamera-akcija-cena/>