

Uputstvo za upotrebu

CANDY ugradna ploča CTP644MCBB

The logo for the brand CANDY, featuring the word in a bold, blue, italicized sans-serif font.

Tehnoteka je online destinacija za upoređivanje cena i karakteristika bele tehnike, potrošačke elektronike i IT uređaja kod trgovinskih lanaca i internet prodavnica u Srbiji. Naša stranica vam omogućava da istražite najnovije informacije, detaljne karakteristike i konkurentne cene proizvoda.

Posetite nas i uživajte u ekskluzivnom iskustvu pametne kupovine klikom na link:

<https://tehnoteka.rs/p/candy-ugradna-ploca-ctp644mcbb-akcija-cena/>

CANDY

Instruction Manual For Induction Hob

ENGLISH

Manual de instruções para placa de indução

PORTUGUÊS

Használati útmutató indukciós főzőlaphoz

MAGYAR

Instrukcja obsługi płyty indukcyjnej

POLSKI

Εγχειρίδιο οδηγιών για επαγωγική εστία

ΕΛΛΗΝΙΚΑ

Manual de instrucțiuni pentru plita cu inducție

ROMÂNĂ

Priručnik s uputama za uporabu indukcijske ploče za kuhanje

HRVATSKI

MODEL: CI642MCBB

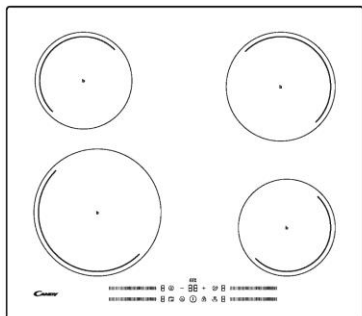

MODEL: CI633MCBB

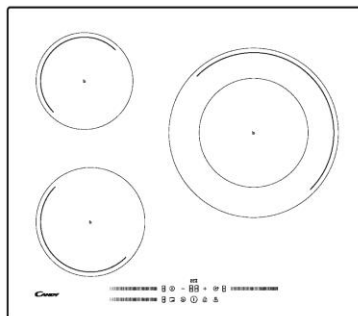

MODEL: CTP644MCBB

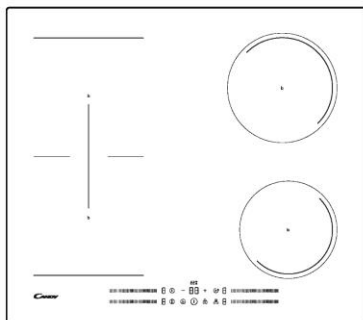

THANK YOU FOR PURCHASING THE CANDY INDUCTION HOB. PLEASE READ THIS INSTRUCTION MANUAL CAREFULLY BEFORE USING THE HOB KEEP IT IN A SAFE PLACE FOR FUTURE REFERENCE.

Download hOn App

In the hOn App you'll have access to several recipes and extra contents



SAFETY WARNINGS

PLEASE READ THE FOLLOWING INSTRUCTIONS CAREFULLY BEFORE USING THE APPLIANCE.

Installation

Electrical Shock Hazard

- Disconnect the appliance from the mains electricity supply before carrying out any work or maintenance on it.
- Connection to a good earth wiring system is essential and mandatory.
- Means for disconnection must be incorporated in the fixed wiring in accordance with the wiring rules.
- Alterations to the domestic wiring system must only be made by a qualified electrician.
- Failure to follow this advice may result in electrical shock or death.

Cut Hazard

- Take care - panel edges are sharp.
- Failure to use caution could result in injury or cuts.

Important safety instructions

- Read these instructions carefully before installing or using this appliance.
- No combustible material or products should be placed on this appliance at any time.
- Please make this information available to the person responsible for installing the appliance as it could reduce your installation costs.
- In order to avoid a hazard, this appliance must be installed according to these instructions for installation.

- This appliance is to be properly installed and earthed only by a suitably qualified person.
- This appliance should be connected to a circuit which incorporates an isolating switch providing full disconnection from the power supply.
- **WARNING:** Use only hob guards designed by the manufacturer of the cooking appliance or indicated by the manufacturer of the appliance in the instructions for use as suitable or hob guards incorporated in the appliance. The use of inappropriate guards can cause accidents.
- Failure to install the appliance correctly could invalidate any warranty or liability claims.
- Regarding the details of installation, please refer to the section <Installation>.

Operation and maintenance

Electrical Shock Hazard

- Do not cook on a broken or cracked cooktop. If the cooktop surface is broken or cracked, switch the appliance off immediately at the mains power supply (wall switch) and contact a qualified technician.
- Switch the cooktop off at the wall before cleaning or maintenance.
- Failure to follow this advice may result in electrical shock or death.

Health Hazard

- This appliance complies with electromagnetic safety standards.

Hot Surface Hazard

- During use, accessible parts of this appliance will become hot enough to cause burns.
- Do not let your body, clothing or any item other than suitable cookware contact the ceramic glass until the surface is cool.
- Metallic objects such as knives, forks, spoons and lids should not be placed on the hob surface since they can get hot
- Children less than 8 years of age shall be kept away unless continuously supervised.
- Handles of saucepans may be hot to touch. Check saucepan handles do not overhang other cooking zones that are on. Keep handles out of reach of children.
- Failure to follow this advice could result in burns and scalds.

Cut Hazard

- The razor-sharp blade of a cooktop scraper is exposed when the safety cover is retracted. Use with extreme care and always store safely and out of reach of children.
- Failure to use caution could result in injury or cuts.

Important safety instructions

- Never leave the appliance unattended when in use. Boil-over causes smoking and greasy spillovers that may ignite.
- Never use your appliance as a work or storage surface.
- Never leave any objects or utensils on the appliance.
- Never use your appliance for warming or heating the room.
- After use, always turn off the cooking zones and the cooktop as described in this manual (i.e. by using the touch controls). Do not rely on the pan detection feature to turn off the cooking zones when You remove the pan.

- Do not allow children to play with the appliance or sit, stand, or climb on it.
- Do not store items of interest to children in cabinets above the appliance. Children climbing on the cooktop could be seriously injured.
- Do not leave children alone or unattended in the area where the appliance is in use.
- Children or persons with a disability which limits their ability to use the appliance should have a responsible and competent person to instruct them in its use. The instructor should be satisfied that they can use the appliance without danger to themselves or their surroundings.
- Do not repair or replace any part of the appliance unless specifically recommended in the manual. All other servicing should be done by a qualified technician.
- Do not use a steam cleaner to clean your cooktop.
- Do not place or drop heavy objects on your cooktop.
- Do not stand on your cooktop.
- Do not use pans with jagged edges or drag pans across the glass surface as this can scratch the glass.
- Do not use scourers or any other harsh abrasive cleaning agents to clean your cooktop, as these can scratch the ceramic glass.
- If the supply cord is damaged, it must be replaced by the manufacturer, its service agent or similarly qualified persons in order to avoid a hazard.
- This appliance is intended to be used in a domestic household environment only! Commercial use of any kind is not covered under the manufacturer's warranty!

- **WARNING:** The appliance and its accessible parts become hot during use. Young children should be kept away.
- Care should be taken to avoid touching heating elements.
- Children less than 8 years of age shall be kept away unless continuously supervised.
- This appliance can be used by children aged from 8 years and above and persons with reduced physical, sensory or mental capabilities or lack of experience and knowledge if they have been given supervision or instruction concerning use of the appliance in a safe way and understand the hazards involved.
- Children shall not play with the appliance. Cleaning and user maintenance shall not be made by children without supervision.
- **WARNING:** Unattended cooking on a hob with fat or oil can be dangerous and may result in fire. NEVER try to extinguish a fire with water, but switch off the appliance and then cover flame e.g. with a lid or a fire blanket.
- **WARNING:** Danger of fire: do not store items on the cooking surfaces.
- **WARNING:** If the surface is cracked, switch off the appliance to avoid the possibility of electric shock, for hob surfaces of glass-ceramic or similar material which protect live parts.
- A steam cleaner is not to be used.
- The appliance is not intended to be operated by means of an external timer or separate remote-control system.
- **CAUTION:** The cooking process has to be supervised. A short term cooking process has to be supervised

continuously.

- Power cord can't accessible after installation.

Product Overview

Top View

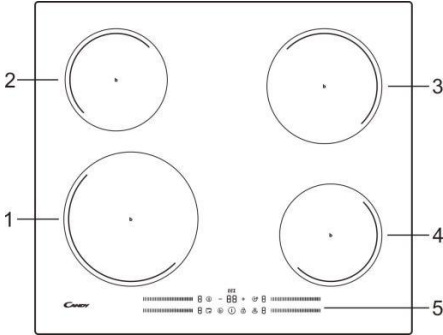

CI642MCBB

1. 2300 W zone, boost to 3000 W
2. 1200 W zone, boost to 1500 W
3. 1800 W zone, boost to 2100 W
4. 1200 W zone, boost to 1500 W
5. Control panel

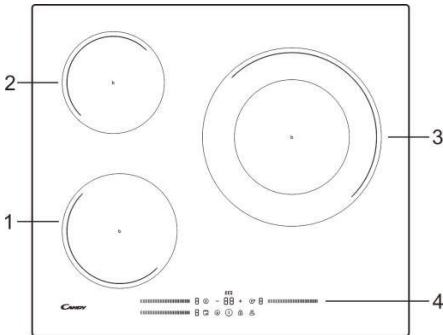

CI633MCBB

1. 1800 W zone, boost to 2100 W
2. 1200 W zone, boost to 1500 W
3. 3000 W zone, boost to 3600 W
4. Control panel

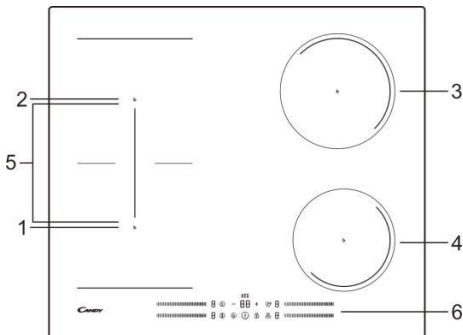

CTP644MCBB

1. 1800 W zone, boost to 2100 W
2. 1800 W zone, boost to 2100 W
3. 1800 W zone, boost to 2100 W
4. 1200 W zone, boost to 1500 W
5. 3000 W zone, boost to 3600 W
6. Control panel

The Control Panel

CI642MCBB

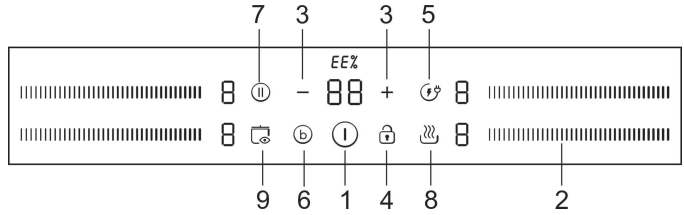

CI633MCBB

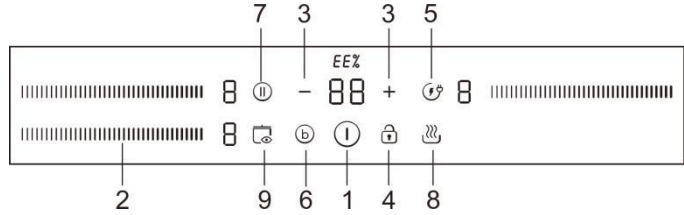

CTP644MCBB

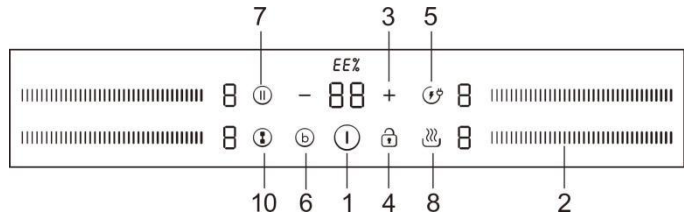

- | | |
|--|------------------------|
| 1. ON/OFF control | 6. Boost control |
| 2. Heating zone selection controls
& Power regulating key | 7. Pause control |
| 3. Timer regulating control | 8. Keep warm |
| 4. Keylock control | 9. Automatic detection |
| 5. Energy efficiency | 10. Flexible zone |

Product Information

The ceramic/induction hob can meet different kinds of cuisine demands because of resistance wire heating, micro-computerized control and multi-power selection, really the optimal choice for modern families.

The hob centers on customers and adopts personalized design. The hob has safe and reliable performances, making your life comfortable and enabling to fully enjoy the pleasure from life.

A Word on Induction Cooking

Induction cooking is a safe, advanced, efficient, and economical cooking technology. It works by electromagnetic vibrations generating heat directly in the pan, rather than indirectly through heating the glass surface. The glass becomes hot only because the pan eventually warms it up.

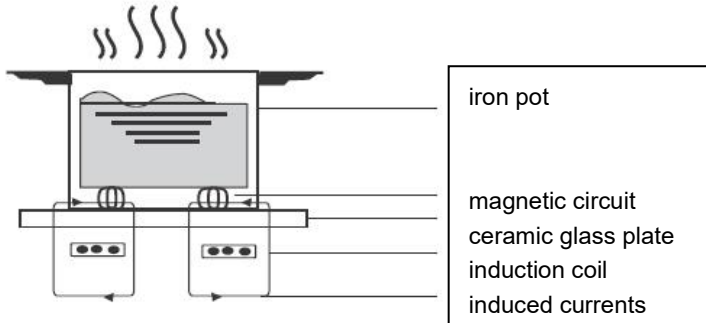

Before using your New Hob

- Read this guide, taking special note of the ‘Safety Warnings’ section.
- Remove any protective film that may still be on your induction hob.

Using the Touch Controls

- The controls respond to touch, so you don’t need to apply any pressure.
- Use the ball of your finger, not its tip.
- You will hear a beep each time a touch is registered.
- Make sure the controls are always clean, dry, and that there is no object (e.g. a utensil or a cloth) covering them. Even a thin film of water may make the controls difficult to operate.

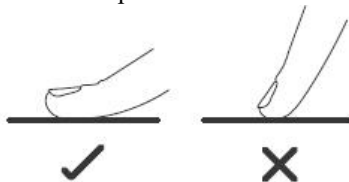

Choosing the right Cookware



- Only use cookware with a base suitable for induction cooking. Look for the induction symbol on the packaging or on the bottom of the pan.
- You can check whether your cookware is suitable by carrying out a magnet test. Move a magnet towards the base of the pan. If it is attracted, the pan is suitable for induction.
- If you do not have a magnet:
 1. Put some water in the pan you want to check.
 2. Follow the steps under 'To start cooking'.
 3. If  does not flash in the display and the water is heating, the pan is suitable.
- Cookware made by the following materials is not suitable: pure stainless steel, aluminum or copper without a magnetic base, glass, wood, porcelain, ceramic, and earthenware.



Size of burner (mm)	The minimum cookware (diameter /mm)
160	120
180	140
210	180
280	180
Flexible zone	250

Do not use cookware with jagged edges or a curved base.



Make sure that the base of your pan is smooth, sits flat against the glass, and is the same size as the cooking zone. Always centre your pan on the cooking zone.

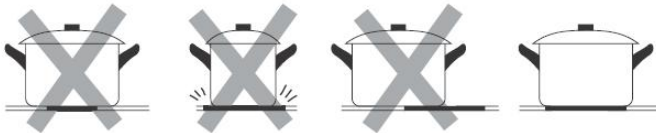

Always lift pans off the ceramic hob – do not slide, or they may scratch the glass.

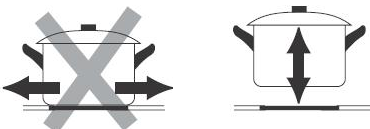

- Use pans whose diameter of the ferromagnetic area (base of the pan) is in the range of dimensions in the table below. (Table 1)
 - If you use smaller pots, performance could be affected
 - If you use pot with a diameter smaller than the one indicated in the table above, pots may not be detected

According to the dimension of the zone you can use pots of different diameters as picture below:

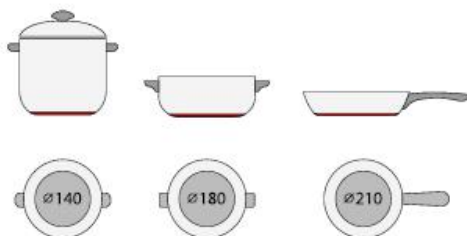

- If the ferromagnetic part covers only partially the base of the pan, only the ferromagnetic area will heat up, the rest of the base may not heat up a sufficient temperature for cooking.



- If the ferromagnetic area is not homogeneous, but presents others material such as aluminum this may affect the heating up and the pan detection.

If the base of the pan is similar to the pictures below the pan could be not detected.



Using your Induction Hob

To start cooking

- After power on, the buzzer beeps once, all the indicators light up for 1 second then go out, indicating that the hob has entered the state of standby mode.

1. Touch the ON/OFF  switch. all the indicators show “-“



2. Place a suitable pan on the cooking zone that you wish to use. Make sure the bottom of the pan and the surface of the cooking zone is clean and dry.

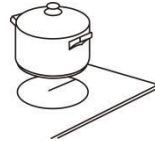

3. Select a heat setting by touching the “slider” control.

- If you don't choose a heat setting within 1 minute, the Induction hob will automatically switch off. You will need to start again at step 1.
- You can modify the heat setting at any time during cooking.

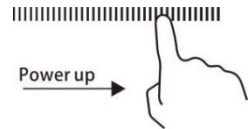

When you have finished cooking

1. Turn the cooking zone off by touching “slider” control down to “0”. Make sure the display shows “0”.

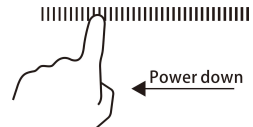

2. Turn the whole hob off by touching the ON/OFF control.



3. Beware of hot surfaces

“H” will show which means cooking zone is too hot to touch. It will disappear when the surface has cooled down to a safe temperature. It can also be used as an energy saving function if you want to heat further pans, use the hotplate that is still hot.



Using the Power Management

It is possible to set a maximum power absorption level for the induction hob, choosing up to different power ranges.

Induction hobs are able to limit themselves automatically in order to work at lower power level, to avoid the risk of overloading.

To enter the power management function

1. Turn on the hob, then press at the same time the “+”(timer) and Pause. The time indicator will show “P5” which means power level 5. The default mode is on 7.2Kw.

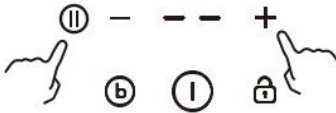

To switch to another level

Press +/- from the timer. There are 5 power levels, from “P1” to “P5”. The timer indicator will show one of them.

“P1”: the maximum power is 2.5 Kw.

“P2”: the maximum power is 3.5 Kw.

“P3”: the maximum power is 4.5 Kw.

“P4”: the maximum power is 5.5 Kw.

“P5”: the maximum power is 7.2 Kw.

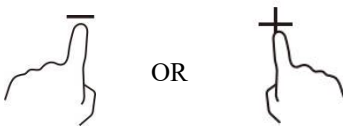

Confirmation and Exit Power Management Function

Press at the same time the “+”(timer) and Pause for confirmation, then the hob will be turned off.

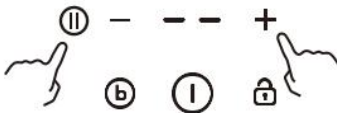

Using Boost function

Activate the boost function

1. Touch the slider control of which zone you want to select.

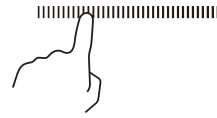

Note: The power setting of bridge zone works the same as any other normal area.

2. Touch the booster key (b) when the display is blinking, power level indication shows “P”.



Cancel Boost function

1. Touching the “slider” to cancel the Boost function, and select the level you want to set.

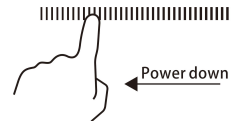

- Boost function can only last for 5 minutes, after that the zone will go to level 9 automatically.

Using Automatic detection Function

If activating the Automatic detection function, it will automatically detect and show where the pan is.

Activate the Automatic detection function

Press the Automatic detection key to activate this function.
Display will show “0” if the pan can be detected.

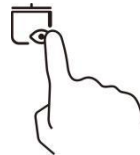

Cancel the Automatic detection function

Press the Automatic detection key again to cancel this function.

Using Energy Efficiency Function

For induction hobs, the better pot you use, the more efficiency you will get. This EE function can automatically detect the quality of pots and show the efficiency you use.

Activate the Energy Efficiency function

Press the EE button, EE% indicator will light up. Display will show the percentage of power you use.



If the timer, keylock or EE functions are activated at the same time, it will indicate the corresponding information alternately.

Cancel the Energy Efficiency function

Press the EE button, EE% indicator will go out and the function is canceled.

Using the Keep Warm function

Activate the Keep warm function

1. Touch the slider control of which zone you want to set.
2. Touching the keep warm control, the zone indication shows “|”

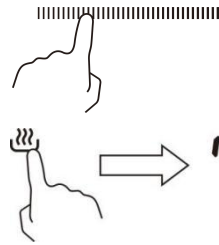



Cancel the Keep warm function

Touch the slider control of which zone you want to cancel the Keep warm, then the cooking zone will revert to the level you select.

Using the Pause function

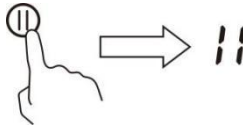
1. Press the Pause control,  the heating zones stop working. All the zone indication show“||”



2. Press the Pause control  once again, all the heating zones will revert to its original setting.

- The function is available when one or more heating zones are working.
- If you don't cancel the stop working mode within 30 minutes, the induction hob will automatically switch off.

Locking the Controls

- You can lock the controls to prevent unintended use (for example children accidentally turning the cooking zones on).

- When the controls are locked and heating zones are working, all the controls except the ON/OFF and Pause are disabled.

To lock the controls

Touch the keylock  control.
The timer indicator will show “Lo “.



To unlock the controls

1. Make sure the hob is turned on.
2. Touch and hold the keylock control  for 3 seconds.
3. You can now start using your hob.



When the hob is in lock mode and without heating zone working, all the controls are disabled excepting the ON/OFF, you can always turn the hob off with the ON/OFF control in an emergency, but you shall unlock the hob first in the next operation.

Residual Heat Warning

When the hob has been operating for some time, there will be some residual heat. The letter “H” appears to warn you to keep away from it.



Using Flexible zone function (only for CTP644MCBB)

- This may be used as a single zone or two individual zones depending on the cooking needs in each situation.
- It is made of two independent coils that can be controlled separately. When the flexible zone is working, only the zone covered by the cookware is activated. This function only works on 1# and 2# cooking zones.
- To ensure that the cookware is detected and heat is distributed evenly, correctly centre the cookware.

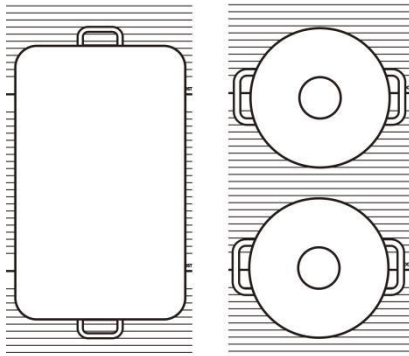

- One hob with more than one flexible zone, it is not recommended to use several zones at the same time for a single pan.

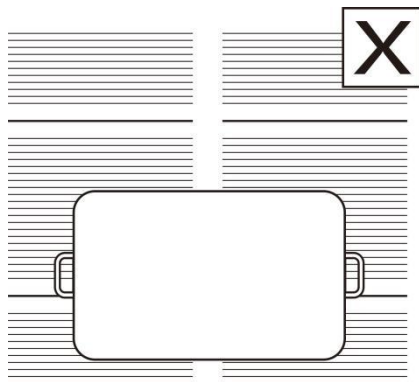

Activate Flexible zone function

1. To activate the flexible area as a single big zone, touch the  key. The buzzer beeps indicating that the induction hob enters selection of flexible zone, and the corresponding indicator will flash.

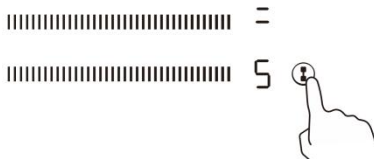

2. Select the power level you want to set by touch “Slider” control.

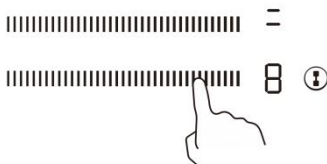

Cancel Flexible zone function

1. Touch the  key to cancel the flexible zone function.

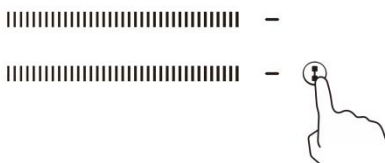

2. The power setting works the same as any other normal area.

Auto Shutdown

Safety feature of the hob is auto shut down. This occurs whenever you forget to switch off a cooking zone. The default shutdown times are shown in the table below:

Power level	1	2	3	4	5	6	7	8	9
Default working timer (hour)	8	8	8	4	4	4	2	2	2

Using the Timer

You can use the timer in two different ways:

- You can use it as a minute minder. In this case, the timer will not turn any cooking zone off when the set time is up.
- You can use it as cut-off timer to turn one or more cooking zones off after time is up.
- You can set the timer up to 99 minutes.

Using the Timer as a Minute Minder

1. Make sure the hob is turned on. And zone selection key is not activated (zone indication ‘-’ is not blinking).

Note: You can set minute minder before or after cooking zone power setting finished.

2. Set the time by touching “+”“-”.

Press the “+” once increases the time by one minute, Press the “-” once decrease the time by one minute. When the set time exceed 99 minutes, it will automatically return to “00”, if the “-” and “+” keys are pressed simultaneously, the indicator will display “00”.



3. When the time is set, it will begin to count down immediately. The display will show the remaining time.

4. Buzzer will beeps for 30 seconds and the timer indicator shows “- - ” when the setting time finished.



Using the timer to switch off one or more cooking zones

1. Press the slider control of which cooking zone you want to set the timer for.

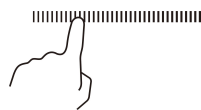

2. Set the time by touching “+” “-”.

Press the “+” once increases the time by one minute, Press the “-” once decrease the time by one minute. When the set time exceed 99 minutes, it will automatically return to “00”, if the “-” and “+” keys are pressed simultaneously, the indicator will display “00”.



3. When the time is set, it will begin to count down immediately. The display will show the remaining time.

NOTE: There will be a red dot in the right bottom corner of power level indication which indicating that zone is selected.



4. When cooking timer expires, the corresponding cooking zone will be switch off automatically.

Note: Other cooking zones will keep operating if they are turned on previously.

If the timer is set on more than one zone:

1. When you set timer for several cooking zones, red dots of the relevant cooking zones are indicated. The timer display shows the min. timer. The dot of the corresponding zone blinks.



2. Once the countdown timer expires, the corresponding zone will switch off. Then it will show the new min. timer and the dot of corresponding zone will flash.

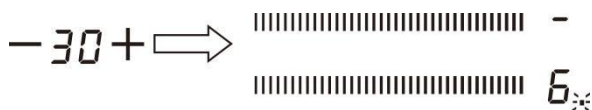

Note: Touch the heating zone selection control, the corresponding timer will be shown in the timer indicator.

Cancel the timer

Touching the timer key“-” to set the timer to “00”, the timer is canceled.

Cooking Guidelines

Take care when frying as the oil and fat heat up very quickly, particularly if you're using Boost. At extremely high temperatures oil and fat will ignite spontaneously and this presents a serious fire risk.

Cooking Tips

- When food comes to the boil, reduce the power setting.
- Using a lid will reduce cooking times and save energy by retaining the heat.
- Minimise the amount of liquid or fat to reduce cooking times.
- Start cooking on a high setting and reduce the setting when the food has heated through.

Simmering, cooking rice

- Simmering occurs below boiling point, at around 85°C, when bubbles are just rising occasionally to the surface of the cooking liquid. It is the key to delicious soups and tender stews because the flavour develop without overcooking the food. You should also cook egg-based and flour-thickened sauces below boiling point.
- Some tasks, including cooking rice by the absorption method, may require a setting higher than the lowest setting to ensure the food is cooked properly in the time recommended.

Searing steak

To cook juicy flavoursome steaks:

1. Stand the meat at room temperature for about 20 minutes before cooking.
2. Heat up a heavy-based frying pan.
3. Brush both sides of the steak with oil. Drizzle a small amount of oil into the hot pan and then lower the meat onto the hot pan.
4. Turn the steak only once during cooking. The exact cooking time will depend on the thickness of the steak and how cooked you want it. Times may vary from about 2 – 8

minutes per side. Press the steak to gauge how cooked it is – the firmer it feels the more ‘well done’ it will be.

5. Leave the steak to rest on a warm plate for a few minutes to allow it to relax and become tender before serving.

For stir-frying

1. Choose a ceramic compatible flat-based wok or a large frying pan.
2. Have all the ingredients and equipment ready. Stir-frying should be quick. If cooking large quantities, cook the food in several smaller batches.
3. Preheat the pan briefly and add two tablespoons of oil.
4. Cook any meat first, put it aside and keep warm.
5. Stir-fry the vegetables. When they are hot but still crisp, turn the cooking zone to a lower setting, return the meat to the pan and add your sauce.
6. Stir the ingredients gently to make sure they are heated through.
7. Serve immediately.

Heat Settings

Heat setting	Suitability
1 - 2	<ul style="list-style-type: none">• delicate warming for small amounts of food• melting chocolate, butter, and foods that burn quickly• gentle simmering• slow warming
3 - 4	<ul style="list-style-type: none">• reheating• rapid simmering• cooking rice
5 - 6	<ul style="list-style-type: none">• pancakes
7 - 8	<ul style="list-style-type: none">• sauteing• cooking pasta
9	<ul style="list-style-type: none">• stir-frying• searing• bringing soup to the boil• boiling water

Care and Cleaning

What?	How?	Important!
<p>Everyday soiling on glass (fingerprints, marks, stains left by food or non-sugary spillovers on the glass)</p>	<ol style="list-style-type: none"> 1. Switch the power to the cooktop off. 2. Apply a cooktop cleaner while the glass is still warm (but not hot!) 3. Rinse and wipe dry with a clean cloth or paper towel. 4. Switch the power to the cooktop back on. 	<ul style="list-style-type: none"> • When the power to the cooktop is switched off, there will be no ‘hot surface’ indication but the cooking zone may still be hot! Take extreme care. • Heavy-duty scourers, some nylon scourers and harsh/abrasive cleaning agents may scratch the glass. Always read the label to check if your cleaner or scourer is suitable. • Never leave cleaning residue on the cooktop: the glass may become stained.
<p>Boil-overs, melts, and hot sugary spills on the glass</p>	<p>Remove these immediately with a fish slice, palette knife or razor blade scraper suitable for ceramic glass cooktops, but beware of hot cooking zone surfaces:</p> <ol style="list-style-type: none"> 1. Switch the power to the cooktop off at the wall. 2. Hold the blade or utensil at a 30° angle and scrape the soiling or spill to a cool area of the cooktop. 3. Clean the soiling or spill up with a dish cloth or paper towel. 4. Follow steps 2 to 4 for ‘Everyday soiling on glass’ above. 	<ul style="list-style-type: none"> • Remove stains left by melts and sugary food or spillovers as soon as possible. If left to cool on the glass, they may be difficult to remove or even permanently damage the glass surface. • Cut hazard: when the safety cover is retracted, the blade in a scraper is razor-sharp. Use with extreme care and always store safely and out of reach of children.
<p>Spillovers on the touch controls</p>	<ol style="list-style-type: none"> 1. Switch the power to the cooktop off. 2. Soak up the spill 3. Wipe the touch control area with a clean damp sponge or cloth. 4. Wipe the area completely dry with a paper towel. 5. Switch the power to the cooktop back on. 	<ul style="list-style-type: none"> • The cooktop may beep and turn itself off, and the touch controls may not function while there is liquid on them. Make sure you wipe the touch control area dry before turning the cooktop back on.

Hints and Tips

Problem	Possible causes	What to do
The cooktop cannot be turned on.	No power.	Make sure the cooktop is connected to the power supply and that it is switched on. Check whether there is a power outage in your home or area. If you've checked everything and the problem persists, call a qualified technician.
The touch controls are unresponsive.	The controls are locked.	Unlock the controls. See section 'Using your ceramic cooktop' for instructions.
The touch controls are difficult to operate.	There may be a slight film of water over the controls or you may be using the tip of your finger when touching the controls.	Make sure the touch control area is dry and use the ball of your finger when touching the controls.
The glass is being scratched.	Rough-edged cookware. Unsuitable, abrasive scourer or cleaning products being used.	Use cookware with flat and smooth bases. See 'Choosing the right cookware'. See 'Care and cleaning'.
Some pans make crackling or clicking noises.	This may be caused by the construction of your cookware (layers of different metals vibrating differently).	This is normal for cookware and does not indicate a fault.
The induction hob makes a low humming noise when used on a high heat setting.	This is caused by the technology of induction cooking.	This is normal, but the noise should quieten down or disappear completely when you decrease the heat setting.
Fan noise coming from the induction hob.	A cooling fan built into your induction hob has come on to prevent the electronics from overheating. It may continue to run even after you've turned the induction hob off.	This is normal and needs no action. Do not switch the power to the induction hob off at the wall while the fan is running.
Pans do not become hot and appears in the display.	The induction hob cannot detect the pan because it is not suitable for induction cooking. The induction hob cannot detect the pan because it is too small for the cooking zone or not properly centered on it.	Use cookware suitable for induction cooking. See section 'Choosing the right cookware'. Centre the pan and make sure that its base matches the size of the cooking zone.
The induction hob or a cooking zone has turned itself off unexpectedly, a tone sounds and an error code is displayed (typically alternating with one or two digits in the cooking timer display).	Technical fault.	Please note down the error letters and numbers, switch the power to the induction hob off at the wall, and contact a qualified technician.

Failure Display and Inspection

If an abnormality comes up, the induction hob will enter the protective state automatically and display corresponding protective codes:

Problem	Possible causes	What to do
E4/E5	Temperature sensor failure	Please contact the supplier.
E7/E8	Temperature sensor of the IGBT failure.	Please contact the supplier.
E2/E3	Abnormal supply voltage	Please inspect whether power supply is normal. Power on after the power supply is normal.
E6/E9	Bad induction hob heat radiation	Please restart after the induction hob cools down.

The above are the judgment and inspection of common failures.

Please do not disassemble the unit by yourself to avoid any dangers and damages to the induction hob.

Technical Specification

Induction Hob	CI642MCBB / CTP644MCBB
Cooking Zones	4 Zones
Supply Voltage	220-240V~ 50 / 60Hz
Installed Electric Power	7200W
Product Size D×W×H(mm)	590×520×58
Building-in Dimensions A×B (mm)	560×490

Induction Hob	CI633MCBB
Cooking Zones	3 Zones
Supply Voltage	220-240V~ 50 / 60Hz
Installed Electric Power	7200W
Product Size D×W×H(mm)	590×520×58
Building-in Dimensions A×B (mm)	560×490

Weight and Dimensions are approximate. Because we continually strive to improve our products we may change specifications and designs without prior notice.

Installation

Selection of installation equipment

- Cut out the work surface according to the sizes shown in the drawing.
- For the purpose of installation and use, a minimum of 50mm space shall be preserved around the hole.
- Be sure the thickness of the work surface is at least 30mm. Please select heat-resistant work surface material to avoid larger deformation caused by the heat radiation from the hotplate. As shown below:

Warning: The work surface material must use the impregnated wood or other insulation material.

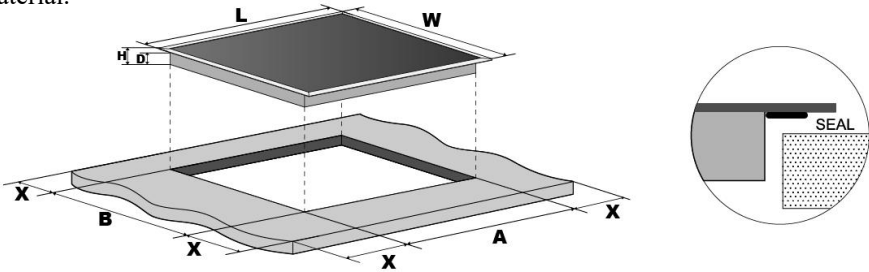

	L(mm)	W(mm)	H(mm)	D(mm)	A(mm)	B(mm)	X(mm)
CI642MCBB							
CI633MCBB	590	520	58	54	560	490	50 mini
CTP644MCBB							

Under any circumstances, make sure the hob is well ventilated and the air inlet and outlet are not blocked. Ensure the hob is in good work state. As shown below

Note: The safety distance between the hotplate and the cupboard above the hotplate should be at least 760mm.

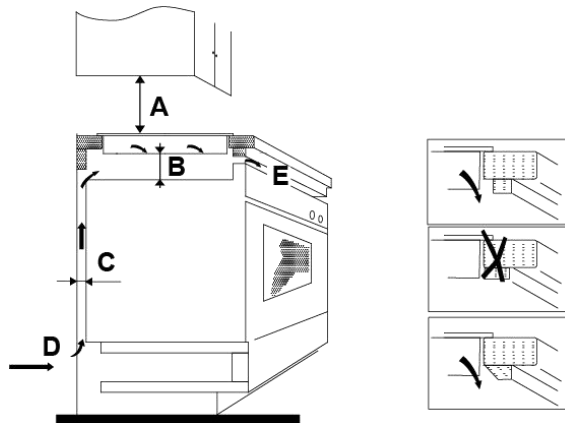

A(mm)	B(mm)	C(mm)	D	E
760	50 mini	20 mini	Air intake	Air exit 5mm

Before you install the hob, make sure that

- The work surface is square and level, and no structural members interfere with space requirements.
- The work surface is made of a heat-resistant material.
- If the hob is installed above an oven, the oven has a built-in cooling fan.
- The installation will comply with all clearance requirements and applicable standards and regulations.
- A suitable isolating switch providing full disconnection from the mains power supply is incorporated in the permanent wiring, mounted and positioned to comply with the local wiring rules and regulations.
- The isolating switch must be of an approved type and provide a 3mm air gap contact separation in all poles (or in all active [phase] conductors if the local wiring rules allow for this variation of the requirements).
- The isolating switch will be easily accessible to the customer with the hob installed
- You consult local building authorities and by-laws if in doubt regarding installation
- You use heat-resistant and easy-to-clean finishes (such as ceramic tiles) for the wall surfaces surrounding the hob.

When you have installed the hob, make sure that

- The power supply cable is not accessible through cupboard doors or drawers.
- There is adequate flow of air from outside the cabinetry to the base of the hob.
- If the hob is installed above a drawer or cupboard space, a thermal protection barrier is installed below the base of the hob.
- The isolating switch is easily accessible by the customer.

Before locating the fixing brackets

The unit should be placed on a stable, smooth surface (use the packaging). Do not apply force onto the controls protruding from the hob.

Locating the fixing brackets

- The unit should be placed on a stable, smooth surface (use the packaging). Do not apply force onto the controls protruding from the hob.
- Fix the hob on the work surface by screw four brackets on the bottom of hob (see picture) after installation.
- Adjust the bracket position to suit for different work surface's thickness.

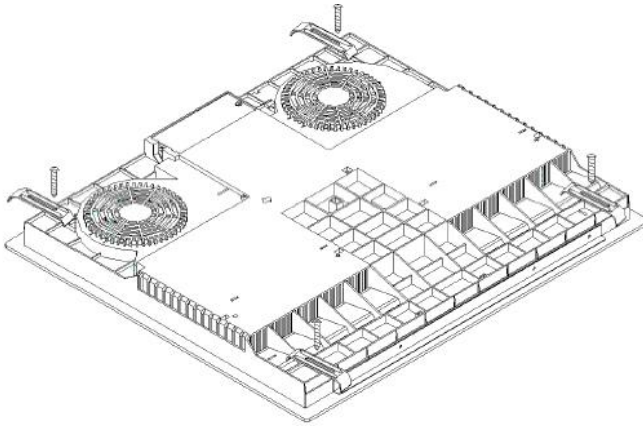
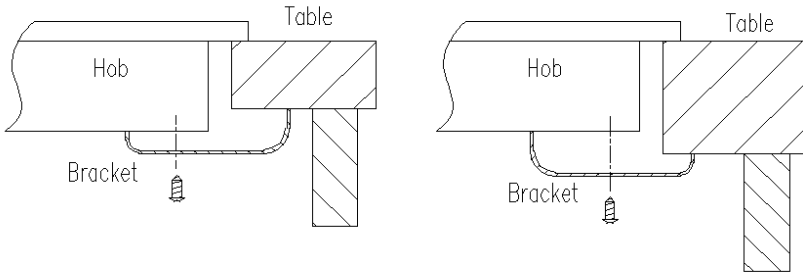

Cautions

- The hob must be installed by qualified personnel or technicians. We have professionals at your service. Please never conduct the operation by yourself.
- The hob shall not be mounted to cooling equipment, dishwashers and rotary dryers.
- The hob shall be installed such that better heat radiation can be ensured to enhance its reliability.
- The wall and induced heating zone above the work surface shall withstand heat.
- To avoid any damage, the sandwich layer and adhesive must be resistant to heat.
- A steam cleaner is not to be used.
- This ceramic can be connected only to a supply with system impedance no more than 0.427 ohm. In case necessary, please consult your supply authority for system impedance information.

Connecting the hob to the mains power supply

The power supply should be connected in compliance with the relevant standard, or a single-pole circuit breaker. The method of connection is shown below.

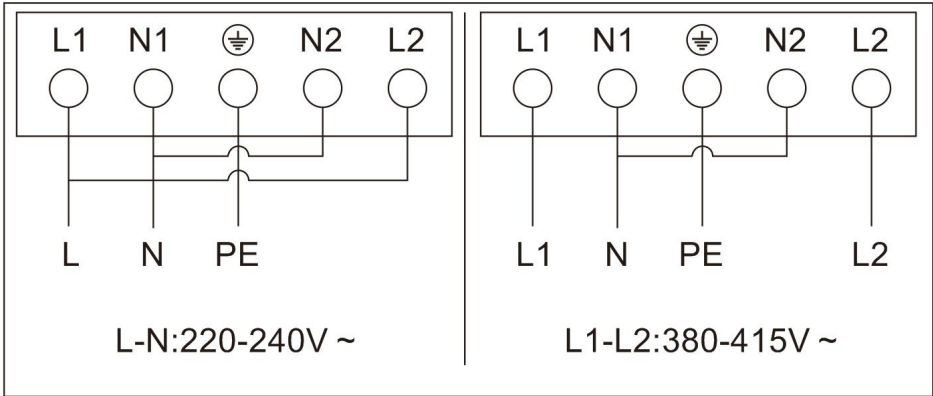

- If the cable is damaged or needs replacing, this should be done by an after-sales technician using the proper tools, so as to avoid any accidents.
- If the appliance is being connected directly to the mains supply, an omnipolar circuit breaker must be installed with a minimum gap of 3mm between the contacts.
- The installer must ensure that the correct electrical connection has been made and that it complies with safety regulations.
- The cable must not be bent or compressed.
- The cable must be checked regularly and only replaced by a proper qualified person



DISPOSAL: Do not dispose this product as unsorted municipal waste. Collection of such waste separately for special treatment is necessary.

This appliance is labeled in compliance with European directive 2012/19/EU for Waste Electrical and Electronic Equipment (WEEE). By ensuring that this appliance is disposed of correctly, you will help prevent any possible damage to the environment and to human health, which might otherwise be caused if it were disposed of in the wrong way.

The symbol on the product indicates that it may not be treated as normal household waste. It should be taken to a collection point for the recycling of electrical and electronic goods.

This appliance requires specialist waste disposal. For further information regarding the treatment, recover and recycling of this product please contact your local council, your household waste disposal service, or the shop where you purchased it.

For more detailed information about treatment, recovery and recycling of this product, please contact your local city office, your household waste disposal service or the shop where you purchased the product.

Descarregar a aplicação hOn

Na aplicação hOn, terá acesso a várias receitas e a conteúdos adicionais

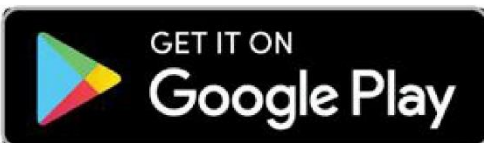
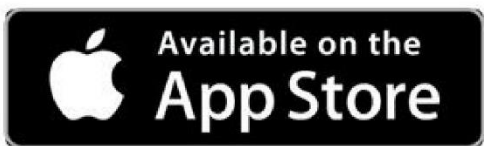

ADVERTÊNCIAS DE SEGURANÇA

LEIA ATENTAMENTE AS SEGUINTE INSTRUÇÕES ANTES DE UTILIZAR O APARELHO.

Instalação

Perigo de choque elétrico

- Desligue o aparelho da alimentação elétrica de rede antes de realizar qualquer manutenção de rotina.
- A ligação a um bom sistema de ligação à terra é essencial e obrigatória.
- Devem estar incorporados meios de desconexão na cablagem fixa, de acordo com as regras de cablagem.
- Alterações ao sistema de cablagem doméstico devem apenas ser feitas por um electricista qualificado.
- O não cumprimento deste aviso pode resultar em choque elétrico ou morte.

Perigo de corte

- Tenha cuidado - as arestas do painel são afiadas.
- A falta de cuidado pode resultar em lesões ou cortes.

Instruções de segurança importantes

- Leia estas instruções antes de instalar ou utilizar este aparelho.
- Nenhum material ou produto combustível deve ser colocado a qualquer momento neste aparelho.
- Disponibilize estas informações à pessoa responsável pela instalação do aparelho, pois pode reduzir os custos de instalação.
- Para evitar perigos, este aparelho deve ser instalado de acordo com estas instruções de instalação.
- Este aparelho deve ser instalado corretamente e ligado à terra apenas por uma pessoa devidamente qualificada.

- Este aparelho deve ser ligado a um circuito que incorpora um interruptor de isolamento que proporciona uma desconexão total da alimentação elétrica.
- AVISO: Utilize apenas proteções de placa concebidas pelo fabricante do aparelho para cozinhar ou indicadas pelo fabricante do aparelho nas instruções de utilização, conforme adequado, ou proteções de placa incorporadas no aparelho. A utilização de proteções inadequadas pode causar acidentes.
- A não instalação correta do aparelho poderia invalidar qualquer garantia ou reclamação de responsabilidade.
- Quanto aos detalhes da instalação, graças à secção <Instalação>.

Funcionamento e manutenção

Perigo de choque elétrico

- Não cozinhe numa placa partida ou rachada. Se a superfície da placa se partir ou rachar, desligue imediatamente o aparelho na rede elétrica (interruptor de parede) e contacte um técnico qualificado.
- Desligue a placa na parede antes de limpar ou de realizar trabalhos de manutenção.
- O não cumprimento deste aviso pode resultar em choque elétrico ou morte.

Perigo para a saúde

- Este aparelho cumpre as normas de segurança eletromagnéticas.

Perigo de superfície quente

- Durante a utilização, as partes acessíveis deste aparelho ficarão quentes o suficiente para causar queimaduras.
- Não permita que o seu corpo, roupa ou qualquer item que não seja um utensílio adequado entre em contacto com a vitrocerâmica até que a superfície fique fria.

- Objetos metálicos como facas, garfos, colheres e tampas não devem ser colocados na superfície quente da placa, uma vez que podem ficar quentes
- As crianças com menos de 8 anos devem ser mantidas afastadas, a menos que supervisionadas continuamente.
- As pegas das panelas podem estar quentes ao toque. Verifique se as pegas das panelas não estão sobre outras zonas de cozedura que estejam ligadas. Mantenha as pegas fora do alcance das crianças.
- O não cumprimento deste aviso pode resultar em queimaduras.

Perigo de corte

- A lâmina afiada de um raspador para placas está exposta quando a tampa de segurança é retraída. Utilize com extremo cuidado e guarde sempre em segurança e fora do alcance das crianças.
- A falta de cuidado pode resultar em lesões ou cortes.

Instruções de segurança importantes

- Nunca deixe o aparelho sem supervisão quando estiver a ser utilizado.
A fervura provoca fumo e salpicos de gordura que podem inflamar.
- Nunca utilize o seu aparelho como superfície de trabalho ou de armazenamento.
- Nunca deixe quaisquer objetos ou utensílios no aparelho.
- Nunca utilize o aparelho como sistema de aquecimento da divisão.
- Após a utilização, desligue sempre as zonas de cozedura e a placa como descrito neste manual (ou seja, utilizando os comandos táteis). Não confie na função de deteção de panelas para desligar as zonas de cozedura ao retirar as panelas.
- Não permita que as crianças brinquem com o aparelho ou que se sentem, fiquem de pé ou subam para este.

- Não armazene artigos de interesse para as crianças em armários por cima do aparelho. As crianças que sobem para a placa podem ficar gravemente feridas.
- Não deixe as crianças sozinhas ou desacompanhadas na área onde o aparelho está a ser utilizado.
- As crianças ou pessoas com uma deficiência que limite a sua capacidade de utilizar o aparelho devem ter uma pessoa responsável e competente para as instruir na sua utilização. O instrutor deve certificar-se de que pode utilizar o aparelho sem perigo para si próprio ou para o seu ambiente.
- Não repare nem substitua qualquer parte do aparelho, a menos que especificamente recomendado no manual. Todas as outras intervenções devem ser efetuadas por um técnico qualificado.
- Não utilize um dispositivo de limpeza a vapor para limpar a sua placa.
- Não coloque ou deixe cair objetos pesados sobre a sua placa.
- Não se coloque de pé na sua placa.
- Não utilize panelas com bordas recortadas nem arraste panelas através da superfície de vitrocerâmica, pois isto pode riscar o vidro.
- Não utilize esfregões nem qualquer outro agente abrasivo duro para limpar a sua placa, pois estes podem riscar a vitrocerâmica.
- Se o cabo de alimentação estiver danificado, tem de ser substituído pelo fabricante, pelo agente de serviço ou por pessoas igualmente qualificadas de forma a evitar o perigo.
- Este aparelho destina-se apenas a ser utilizado num ambiente doméstico! O uso comercial de qualquer tipo não está coberto pela garantia do fabricante!
- AVISO: O aparelho e peças acessíveis ficam quentes durante a utilização. As crianças pequenas devem ser mantidas afastadas.
- Deve ter-se cuidado para evitar tocar nas resistências.

- As crianças com menos de 8 anos devem ser mantidas afastadas, a menos que supervisionadas continuamente.
- Este aparelho pode ser utilizado por crianças de idade igual ou superior a 8 anos e por pessoas com capacidades físicas, sensoriais ou mentais reduzidas ou falta de experiência e conhecimento, caso lhes tenha sido fornecida supervisão ou instruções relativas à utilização do aparelho de forma segura e desde que compreendam os perigos envolvidos.
- As crianças não devem brincar com o aparelho. A limpeza e manutenção pelo utilizador não deve ser realizada por crianças sem supervisão.
- AVISO: Cozinhar numa placa com gordura ou óleo, sem vigilância, pode ser perigoso e pode resultar em fogo. NUNCA tente extinguir um incêndio com água, em vez disso desligue o aparelho e, em seguida, cubra a chama com, por exemplo, uma tampa ou um cobertor antifogo.
- AVISO: Perigo de incêndio: não guarde artigos em cima das superfícies de cozedura.
- AVISO: Se a superfície estiver rachada, desligue o aparelho para evitar a possibilidade de choque elétrico a partir de superfícies de placas de vitrocerâmica ou de material similar que protegem peças sob tensão.
- Não deve nunca utilizar um aparelho de limpeza a vapor.
- O aparelho não se destina a ser operado através de um temporizador externo ou de um sistema de controlo remoto separado.
- CUIDADO: O processo de cozedura tem de ser supervisionado. Um processo de cozedura rápido, tem de ser continuamente supervisionado.
- O cabo de alimentação não pode ser acessível após a instalação.

Vista geral do produto

Vista superior

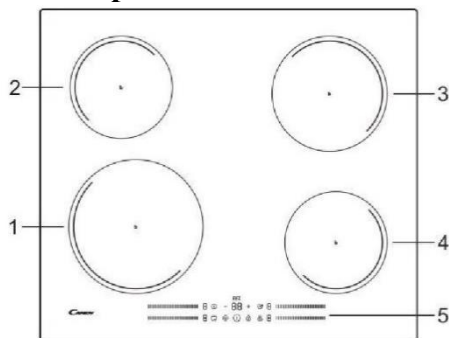

CI642MCBB

1. Zona de 2300 W, boost para 3000 W
2. Zona de 1200 W, boost para 1500 W
3. Zona de 1800 W, boost para 2100 W
4. Zona de 1200 W, boost para 1500 W
5. Painel de controlo

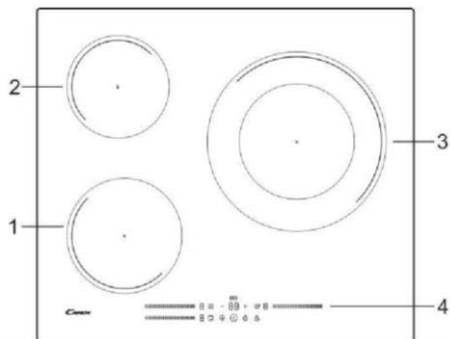

CI633MCBB

1. Zona de 1800 W, boost para 2100 W
2. Zona de 1200 W, boost para 1500 W
3. Zona de 3000 W, boost para 3600 W
4. Painel de controlo

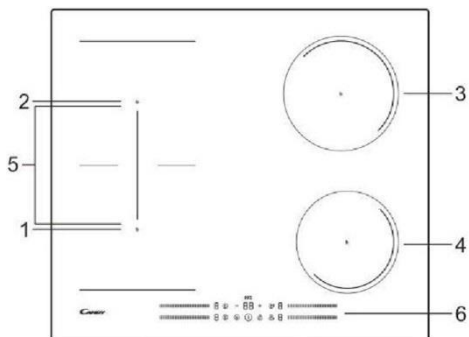

CTP644MCBB

1. Zona de 1800 W, boost para 2100 W
2. Zona de 1800 W, boost para 2100 W
3. Zona de 1800 W, boost para 2100 W
4. Zona de 1200 W, boost para 1500 W
5. Zona de 3000 W, boost para 3600 W
6. Painel de controlo

Uma palavra sobre cozedura por indução

A cozedura por indução é uma tecnologia de cozinha segura, avançada, eficiente e económica. Funciona por vibrações eletromagnéticas gerando calor diretamente na panela, em vez de indiretamente através do aquecimento da superfície do vidro. O vidro fica quente apenas porque a panela eventualmente aquece-o.

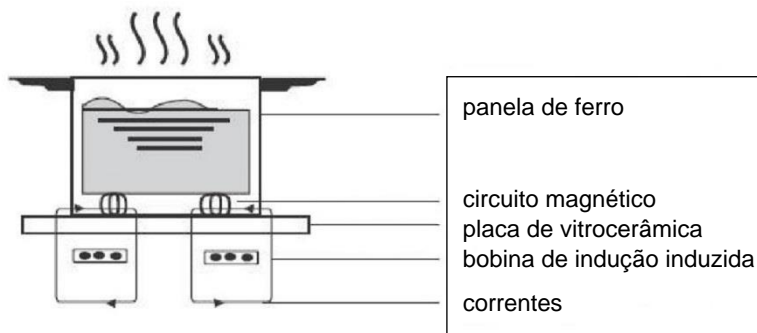

Antes de usar a sua nova placa

- Leia este guia, tendo especial atenção à secção “Advertências de segurança”.
- Remova qualquer película protetora que possa estar na sua placa de indução.

Utilizar dos comandos táteis

- Os comandos respondem ao toque, por isso não tem de aplicar qualquer pressão.
- Utilize a parte da impressão digital do seu dedo, não a ponta.
- Ouvirá um sinal sonoro de cada vez que um toque for registado.
- Certifique-se que os comandos estão sempre limpos, secos e que não há nenhum objeto (por exemplo, um utensílio ou um pano) que os cubra. Mesmo uma película fina de água pode tornar os comandos difíceis de operar.

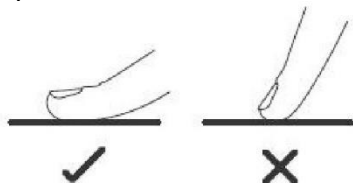

Escolher os utensílios de cozinha adequados



- Utilize apenas utensílios de cozinha com uma base adequada para cozinhar por indução. Procure o símbolo de indução na embalagem ou na parte inferior da panela.
- Pode verificar se os seus utensílios de cozinha são adequados realizando um teste magnético. Mova um íman em direção à base da panela. Se for atraído, a panela é adequada para a indução.
- Se não tiver um íman:
 1. Coloque um pouco de água na panela que deseja verificar.
 2. Siga os passos abaixo de «Para começar a cozinhar».
 3. Se  não piscar no visor e a água estiver a aquecer, a panela é adequada.
- Utensílios de cozinha fabricados com os seguintes materiais não são adequados: aço inoxidável puro, alumínio ou cobre sem base magnética, vidro, madeira, porcelana, cerâmica e barro.



Dimensão do queimador (mm)	Tamanho mínimo dos recipientes (diâmetro/mm)
160	120
180	140
210	180
280	180
Zona flexível	250

Não utilize utensílios de cozinha com bordas recortadas ou com uma base curva.

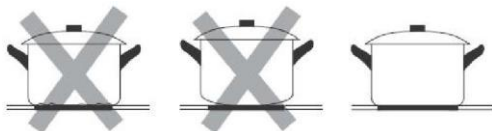

Certifique-se de que a base da sua panela é lisa, que fica perfeitamente nivelada contra o vidro e que tem o mesmo tamanho que a zona de cozedura. Centre sempre a panela na zona de cozedura.

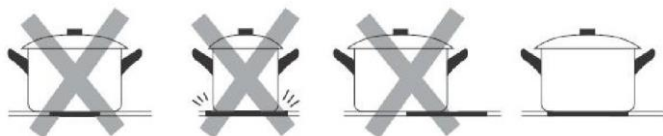

Levante sempre panelas da placa de vitrocerâmica; não as arraste, pois podem riscar o vidro.

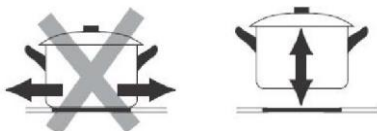

- Utilize panelas cujo diâmetro da área ferromagnética (base da panela) esteja na faixa de dimensões na tabela abaixo. (Tabela 1)
 - Se usar panelas menores, o desempenho pode ser afetado
 - Se utilizar uma panela com um diâmetro menor do que o indicado na tabela acima, a panela pode não ser detetada

De acordo com a dimensão da zona pode usar panelas de diferentes diâmetros como a imagem abaixo:

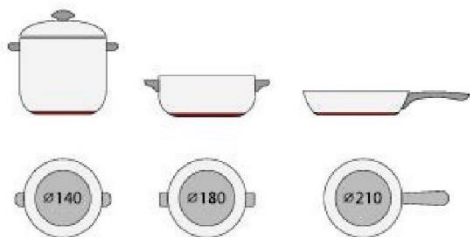

- Se a parte ferromagnética cobrir apenas parcialmente a base da panela, apenas a área ferromagnética aquecerá, o resto da base pode não aquecer uma temperatura suficiente para cozinhar.



- Se a área ferromagnética não for homogênea, mas apresentar outros materiais, como o alumínio, isto pode afetar o aquecimento e a detecção da panela.

Se a base da panela for semelhante às fotos abaixo, a panela não pode ser detetada.



Utilizar a sua Placa de Indução

Para começar a cozinhar

- Depois de ligar, ouve o sinal sonoro uma vez, todos os indicadores acendem-se durante 1 segundo e depois apagam, indicando que a placa entrou em estado de espera.

1. Toque no botão LIGAR/DESLIGAR ①. todos os indicadores mostram “-“

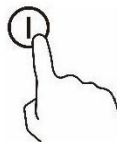

2. Coloque uma panela adequada na zona de cozedura que pretende utilizar. Certifique-se de que o fundo da panela e a superfície da zona de cozedura estão limpos e secos.

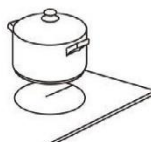

3. Selecione uma definição de calor tocando no controlo deslizante.

- Se não seleccionar uma definição de calor no período de 1 minuto, a placa de indução desliga-se automaticamente. Terá de recommear no passo 1.
- É possível modificar a regulação do calor a qualquer altura durante a cozedura.

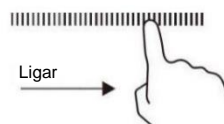

Quando terminar de cozinhar

1. Desligue a zona de cozedura tocando no controlo deslizante até “0”. Certifique-se de que o visor mostra “0”.

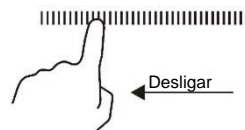

2. Desligue completamente a placa tocando no comando LIGAR/DESLIGAR.

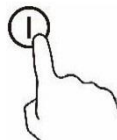

3. Cuidado com as superfícies quentes

“H” indica que a zona de cozedura está demasiado quente para tocar. Desaparecerá quando a superfície tiver arrefecido a uma temperatura segura. Utilizar a placa quando ainda está quente pode também ser uma forma de poupança de energia, se pretender aquecer mais panelas.



Utilizar a gestão da energia

É possível definir um nível máximo de absorção de potência para a placa de indução, escolhendo até diferentes faixas de potência.

As placas de indução são capazes de limitar-se automaticamente a fim de trabalhar com nível de potência menor, para evitar o risco de sobrecarga.

Para entrar na função de gestão de energia

1. Ligue a placa e pressione ao mesmo tempo o “+” (temporizador) e Pausa. O indicador de tempo apresenta “P5” que significa nível de potência 5. O modo padrão está definido em 7,2 Kw.

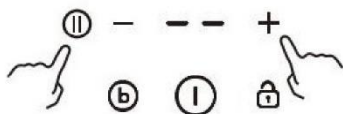

Para mudar para outro nível

Prima +/- no temporizador. Existem 5 níveis de potência, de “P1” a “P5”. O indicador do temporizador mostrará um deles.

P1: a potência máxima é 2,5 Kw.

P2: a potência máxima é 3,5 Kw.

P3: a potência máxima é 4,5 Kw.

P4: a potência máxima é 5,5 Kw.

“P5”: a potência máxima é de 7,2 Kw.



Confirmar e Sair da função de gestão de energia

Pressione ao mesmo tempo o “+” (temporizador) e Pausa para confirmação e a placa será desligada.

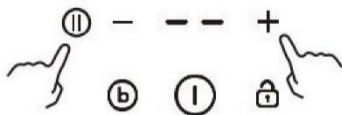

Usar a função Boost

Ativar a função Boost

1. Toque no controlo deslizante da zona que deseja seleccionar.

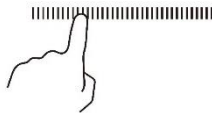

Nota: A configuração de potência da zona de ponte funciona tal como qualquer outra área normal.

2. Toque na tecla de reforço (b) quando o visor estiver a piscar, a indicação do nível de potência mostra “P”.



Cancelar a função Boost

1. Toque no controlo deslizante para cancelar a função Boost, e seleccione o nível que deseja definir.

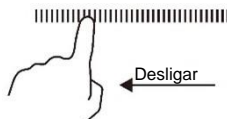

- A função boost de reforço só pode durar por 5 minutos. Após esse tempo, a zona retorna ao nível 9 automaticamente.

Usar a função de deteção automática

Se ativar a função de deteção automática, irá automaticamente detectar e mostrar onde está a frigideira.

Ativar a função de deteção automática

Pressione a tecla de deteção automática para ativar esta função. A exibição mostra “0” se a frigideira puder ser detetada.



Cancelar a função de deteção automática

Pressione novamente a tecla de deteção automática para cancelar esta função.

Utilizar a função de Eficiência Energética

Para placas de indução, quanto melhor o recipiente que estiver a usar, melhor a eficiência. Esta função EE pode detetar automaticamente a qualidade dos recipientes e mostrar a eficiência de que está beneficiar.

Ativar a função Eficiência Energética

Pressione o botão EE, o indicador EE% irá acender-se. O visor apresenta a percentagem de energia que está a usar.



Se as funções temporizador, bloqueio ou EE forem ativadas ao mesmo tempo, indicará alternadamente a informação correspondente.

Cancelar a função de eficiência energética

Pressione o botão EE, o indicador EE% desaparece e a função é cancelada.

Usando a função Manter quente

Ativar a função Manter quente

1. Toque no controlo deslizante da zona que quer definir.
2. Toque no controlo de manter quente, a indicação da zona mostra “|”

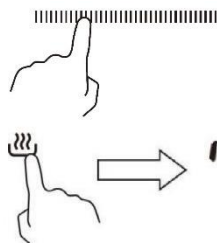



Cancelar a função Manter quente

Toque no controlo deslizante da zona onde pretende cancelar o Manter quente e, em seguida, a zona de cozedura reverte para o nível que selecionar.

Utilizar a função de Pausa

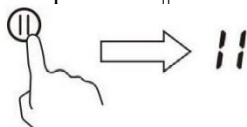
1. Pressione o controlo de pausa,  as zonas de aquecimento param de funcionar. Toda a indicação de zona apresenta “||”



2. Pressione o controlo de Pausa  mais uma vez e todas as zonas de aquecimento reverterem à configuração original.
 - A função está disponível quando uma ou mais zonas de aquecimento estão em funcionamento.
 - Se não cancelar o modo de funcionamento em 30 minutos, a placa de indução desliga-se automaticamente.

Bloquear os comandos

- Pode bloquear os comandos para evitar uma utilização involuntária (por exemplo, crianças que acidentalmente ligam as zonas de cozedura).
- Quando os comandos são bloqueados, todos os comandos exceto o LIGAR/ DESLIGAR são desativados.

Para bloquear os comandos

Toque no comando de bloqueio  de teclas.
O indicador do temporizador irá apresentar “Lo”.



Para desbloquear os comandos

1. Certifique-se de que a placa está ligada.
2. Toque e mantenha premido o botão de bloqueio  durante 3 segundos.
3. Agora pode começar a utilizar a placa.



Quando a placa está no modo de bloqueio e as zonas de aquecimento não estão a funcionar, todos os comandos são desativados, exceto o LIGAR/DESLIGAR; pode sempre desligar a placa com o comando LIGAR/DESLIGAR em caso de emergência, mas deverá desbloquear a placa primeiro na operação seguinte.

Aviso de calor residual

Quando a placa estiver a funcionar há algum tempo, haverá algum calor residual. A letra “H” parece para o avisar para se manter afastado.



Usar a função de zona flexível (apenas CTP644MCBB)

- Esta pode ser utilizada como uma única zona ou duas zonas individuais dependendo das necessidades de cozedura em cada situação.
- É composta por duas bobinas independentes que podem ser controladas separadamente. Quando a zona flexível está a trabalhar, apenas a zona coberta pelo utensílio de cozinha é ativada. Esta função só funciona nas zonas de cozedura 1# e 2#.
- Para garantir que o recipiente é detectado e o calor é distribuído uniformemente, centre corretamente os utensílios de cozinha.

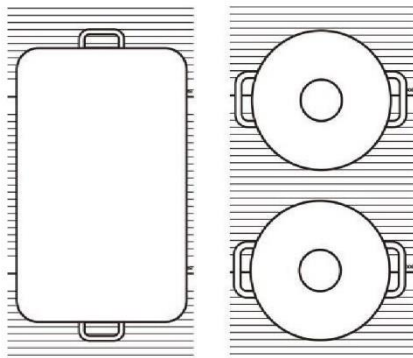

- Numa placa com mais de uma zona flexível, não é recomendada a utilização de várias zonas ao mesmo tempo para um único recipiente.

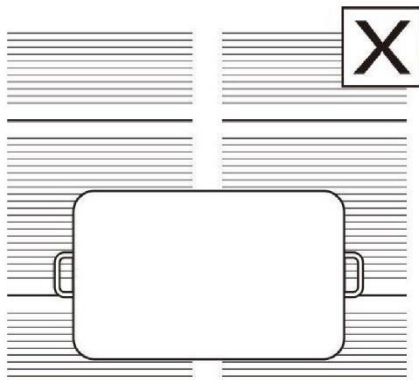

Ativar a função de zona flexível

1. Para ativar a área flexível como uma única zona grande, toque na tecla . O sinal sonoro indica que a placa de indução entra na seleção de zona flexível, e o indicador correspondente pisca.

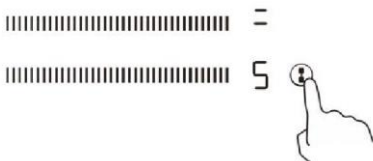

2. Selecione o nível de potência que deseja definir pelo controlo deslizante.

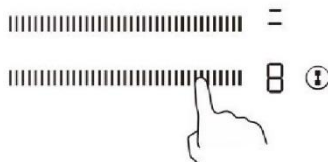

Cancelar a função de zona flexível

1. Toque na tecla  para cancelar a função de zona flexível.



2. A configuração de energia funciona igual a qualquer outra área normal.

Encerramento automático

A função de segurança da placa é desligar automaticamente. Isto ocorre sempre que se esquecer de desligar uma zona de cozedura. Os tempos de paragem padrão são exibidos na tabela abaixo:

Nível de potência	1	2	3	4	5	6	7	8	9
Temporizador de funcionamento predefinido (hora)	8	8	8	4	4	4	2	2	2

Utilizar o temporizador

Pode utilizar o temporizador de duas formas diferentes:

- Pode utilizá-lo como um lembrete de minutos. Neste caso, o temporizador não desliga nenhuma zona de cozedura quando a hora definida estiver ativada.
- Pode utilizá-lo como temporizador de corte para desligar uma ou mais zonas de cozedura após o tempo se esgotar.
- Pode configurar o temporizador até 99 minutos.

Utilizar o temporizador como um lembrete de minutos

1. Certifique-se de que a placa está ligada. E a tecla de seleção de zona não está ativada (indicação de zona “-” não está a piscar).

Nota: Pode definir o contador de minutos antes ou depois de definir a potência da cozedura.

2. Defina o tempo tocando em “+” “-”.

Pressionar “+” uma vez aumenta o tempo em um minuto.

Pressionar “-” uma vez diminui o tempo em um minuto.

Quando o tempo definido exceder 99 minutos, regressa automaticamente a “00”.

Se pressionar “-” e “+”

simultaneamente, o indicador apresenta “00”.



3. Quando o tempo estiver definido, a contagem decrescente será iniciada imediatamente. O visor mostrará o tempo restante.



4. O sinal sonoro irá soar durante 30 segundos e o indicador do temporizador mostra “- -” quando o tempo definido tiver terminado.

Usando o temporizador para desligar uma ou mais zonas de cozedura

1. Pressione o controlo deslizante da zona de cozedura em que deseja definir o temporizador.

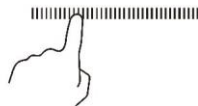

2. Defina o tempo tocando em “+” “-”.

Pressionar “+” uma vez aumenta o tempo em um minuto.

Pressionar “-” uma vez diminui o tempo em um minuto.

Quando o tempo definido exceder 99 minutos, regressa automaticamente a “00”. Se pressionar “-” e “+”

simultaneamente, o indicador apresenta “00”.

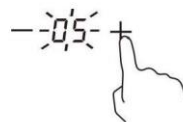

3. Quando o tempo estiver definido, a contagem decrescente será iniciada imediatamente. O visor mostrará o tempo restante.

NOTA: No canto inferior direito da indicação do nível de potência encontra-se um ponto vermelho a indicar a zona selecionada.

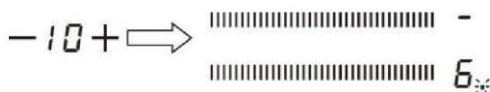

4. Quando o temporizador de cozedura chegar a zero, a zona de cozedura correspondente será desligada automaticamente.

Nota: Outra zona de cozedura continuará a funcionar se tiver sido ligada anteriormente.

Se o temporizador estiver regulado em mais de uma zona:

1. Ao definir o temporizador para várias zonas de cozedura, são indicados pontos vermelhos das zonas de cozedura relevantes. O visor do temporizador mostra o temporizador min.. O ponto da zona correspondente pisca.



2. Logo que o temporizador de contagem regressiva expirar, a zona correspondente desliga-se. Depois irá exibir o novo temporizador min. e o ponto da zona correspondente piscará.

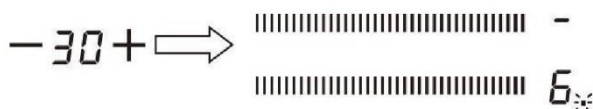

Nota: Toque no controlo de seleção da zona de aquecimento, o temporizador correspondente é exibido no indicador do temporizador.

Cancelar o temporizador

Toque na tecla do temporizador “-” para definir o temporizador para “00”; o temporizador é cancelado.

Orientações para cozinhar

Tenha cuidado ao fritar, pois o óleo e a gordura aquecem muito rapidamente, especialmente se estiver a usar a função Boost. Em temperaturas extremamente altas, o óleo e a gordura inflamam espontaneamente, o que representa um risco grave de incêndio.

Dicas de cozinha

- Quando a comida começa de ferver, reduza a definição de energia.
- A utilização de uma tampa irá reduzir os tempos de cozedura e poupará energia, retendo o calor.
- Minimizar a quantidade de líquido ou de gordura para reduzir os tempos de cozedura.
- Comece a cozinhar numa potência alta e reduza a potência quando os alimentos tiverem sido aquecidos.

Fervura lenta, cozinhar arroz

- A fervura lenta acontece abaixo do ponto de ebulição, a cerca de 85 °C, quando as bolhas estão a subir ocasionalmente até à superfície do líquido de cozedura. É a chave para deliciosas sopas e ensopados tenros, porque os sabores desenvolvem-se sem cozinhar os alimentos em demasia. Também deve cozinhar molhos à base de ovos e engrossados com farinha abaixo do ponto de ebulição.
- Algumas tarefas, incluindo cozinhar arroz pelo método de absorção, podem exigir uma configuração superior à configuração mais baixa para garantir que os alimentos estejam cozinhados corretamente no tempo recomendado.

Bife selado

Cozinhar bifos suculentos:

1. Deixe a carne à temperatura ambiente durante cerca de 20 minutos antes de cozinhar.
2. Aqueça uma frigideira de base pesada.
3. Pincele ambos os lados do bife com azeite. Aplique uma pequena quantidade de óleo na frigideira quente e coloque a carne na frigideira quente.
4. Vire o bife apenas uma vez durante a cozedura. O tempo exato dependerá da espessura do bife e de quão passado o quer. Os tempos podem variar cerca de 2 a 8 minutos de cada lado. Carregue no bife para avaliar como está passado - quanto mais firme mais bem passado está.

5. Deixe o bife descansar sobre uma chapa quente durante alguns minutos para deixar relaxe e assim ficar mais macio antes de servir.

Saltear

1. Escolha um wok de base plana compatível com cerâmica ou uma frigideira grande.
2. Tenha todos os ingredientes e equipamentos à mão. Saltear é algo rápido. Se cozinhar grandes quantidades, cozinhe os alimentos em várias doses menores.
3. Pré-aqueça brevemente a frigideira e adicione duas colheres de sopa de óleo.
4. Cozinhe a carne em primeiro lugar, reserve e mantenha quente.
5. Salteie os legumes. Quando estiverem quentes mas ainda estaladiços, mude a zona de cozedura para uma configuração mais baixa, volte a colocar a carne na frigideira e adicione o molho.
6. Salteie delicadamente os ingredientes para se certificar de que são aquecidos.
7. Sirva imediatamente.

Definições de calor

Configuração de calor	Adequação
1 - 2	<ul style="list-style-type: none">• aquecimento para pequenas quantidades de alimentos• derreter chocolate, manteiga e alimentos que queimam rapidamente• fervura lenta suave• aquecimento lento
3 - 4	<ul style="list-style-type: none">• reaquecer• fervura rápida• cozinhar arroz
5 - 6	<ul style="list-style-type: none">• panquecas
7 - 8	<ul style="list-style-type: none">• saltear• cozinhar massa
9	<ul style="list-style-type: none">• saltear• selar• ferver a sopa• água a ferver

Cuidados e limpeza

O quê?	Como?	Importante!
Sujidade diária no vidro (impressões digitais, marcas, manchas deixadas por alimentos ou derrame de alimentos sem açúcar no vidro)	<ol style="list-style-type: none"> 1. Desligue a alimentação da placa. 2. Aplique um produto de limpeza de placas enquanto o vidro ainda está morno (mas não quente!) 3. Enxague e seque com um pano limpo ou com uma toalha de papel. 4. Volte a ligar a alimentação da placa. 	<ul style="list-style-type: none"> • Quando a alimentação da placa estiver desligada, não haverá indicação de “superfície quente”, mas a zona de cozedura pode ainda estar quente! Tenha muito cuidado. • Esfregões resistentes, alguns esfregões de nylon e agentes de limpeza agressivos/abrasivos podem arranhar o vidro. Leia sempre o rótulo para verificar se o seu produto de limpeza ou esfregão é adequado. • Nunca deixe resíduos do produto de limpeza na placa: o vidro pode ficar manchado.
Fervura, alimentos derretidos e derrames de alimentos açucarados quentes no vidro	<p>Remova-os imediatamente com uma espátula ou com um raspador de lâmina adequado para placas de vitrocerâmica, mas tenha cuidado com as superfícies quentes da zona de cozedura:</p> <ol style="list-style-type: none"> 1. Desligue a alimentação da placa na parede. 2. Segure a lâmina ou o utensílio num ângulo de 30° e raspe a sujidade ou o derrame para uma área fria da placa. 3. Limpe a sujidade ou o derrame com um pano de cozinha ou com uma toalha de papel. 4. Siga os passos 2 a 4 para “Sujidade diária no vidro” acima. 	<ul style="list-style-type: none"> • Remova as manchas deixadas por alimentos derretimentos e açucarados ou os derrames o mais rapidamente possível. Se deixados a arrefecer no vidro, podem ser difíceis de remover ou mesmo danificar permanentemente a superfície do vidro. • Perigo de corte: quando a cobertura de segurança é retraída, a lâmina num raspador é afiada. Utilize com extremo cuidado e guarde sempre em segurança e fora do alcance das crianças.
Derrames nos comandos táteis	<ol style="list-style-type: none"> 1. Desligue a alimentação da placa. 2. Coloque o derrame sob imersão 3. Limpe a área dos comandos táteis com uma esponja ou pano húmido limpo. 4. Seque completamente a área com uma toalha de papel. 5. Volte a ligar a alimentação da placa. 	<ul style="list-style-type: none"> • A placa pode emitir bipes e desligar-se, e os comandos táteis podem não funcionar enquanto existir líquido sobre estes. Certifique-se de que seca a área dos comandos táteis antes de voltar a ligar a placa.

Dicas e sugestões

Problema	Causas possíveis	O que fazer
A placa não liga.	Sem alimentação.	Certifique-se de que a placa está ligada à fonte de alimentação e que está ligada. Verifique se há uma falha de energia na sua casa ou área. Se tiver verificado tudo e o problema persistir, contacte um técnico qualificado.
Os comandos táteis não respondem.	Os comandos estão bloqueados.	Desbloqueie os comandos. Consulte a secção “Utilizar a sua placa” para mais instruções.
Os comandos táteis são difíceis de operar.	Pode existir uma ligeira película de água sobre os comandos ou pode estar a utilizar a ponta do dedo ao tocar nos comandos.	Certifique-se de que a área dos comandos táteis está seca e utilize a parte da impressão digital do seu dedo ao tocar nos comandos.
O vidro está a ficar arranhado.	Utensílios de cozinha com arestas irregulares. Estão a ser utilizados produtos de limpeza ou esfregão inadequados e abrasivos.	Utilize utensílios de cozinha com bases planas e lisas. Consulte “Escolher os utensílios de cozinha adequados”. Consulte “Cuidados e limpeza”.
São ouvidos estalidos ou cliques provenientes de algumas painéis.	Isto pode ser causado pela construção dos seus utensílios de cozinha (camadas de diferentes metais que vibram de forma diferente).	Isto é normal em utensílios de cozinha e não indica uma avaria.
A placa de indução produz um ruído baixo de zumbido quando utilizada numa definição de calor elevado.	Isto é provocado pela tecnologia de cozedura por indução.	Isto é normal, mas o ruído deve acalmar ou desaparecer completamente quando se diminui a definição do calor.
Ruído do ventilador proveniente da placa de indução.	Foi acionada uma ventoinha de refrigeração incorporada na sua placa de indução, para evitar o sobreaquecimento da eletrónica. Pode continuar a funcionar mesmo depois de ter desligado a placa de indução.	Isto é normal e não necessita de qualquer ação. Não desligue a alimentação da placa de indução da parede enquanto a ventoinha estiver em funcionamento.
As painéis não ficam quentes e aparecem no visor.	A placa de indução não consegue detetar a panela porque não é adequada para cozinhar por indução. A placa de indução não consegue detetar a panela porque é demasiado pequena para a zona de cozedura ou não está devidamente centrada nesta.	Utilize utensílios de cozinha adequada para cozinhar por indução. Consulte a secção “Escolher os utensílios de cozinha adequados”. Centre a panela e certifique-se de que a respetiva base corresponde ao tamanho da zona de cozedura.
A placa de indução ou uma zona de cozedura desligou-se inesperadamente, um sinal sonoro e um código de erro é exibido (normalmente alternando com um ou dois dígitos no visor do temporizador de cozedura).	Falha técnica.	Anote as letras e números de erro, desligue a alimentação da placa de indução na parede e contacte um técnico qualificado.

Exibição e inspeção de falhas

Se surgir uma anomalia, a placa de indução entrará automaticamente no modo de proteção e exibirá os códigos de proteção correspondentes:

Problema	Causas possíveis	O que fazer
E4/E5	Falha do sensor de temperatura	Contacte o fornecedor.
E7/E8	Falha do sensor de temperatura do IGBT.	Contacte o fornecedor.
E2/E3	Tensão de alimentação anormal	Verifique se o fornecimento de energia está normal. Ligue após o fornecimento de energia estar normal.
E6/E9	Má radiação de calor de placa de indução	Reinicie depois de deixar arrefecer a placa de indução.

O acima exposto é a avaliação e inspeção de falhas comuns.

Não desmonte a unidade sem ajuda especializada, para evitar quaisquer perigos e danos na placa de indução.

Especificações técnicas

Placa de indução	CI642MCBB / CTP644MCBB
Zonas de cozedura	4 zonas
Tensão de alimentação	220-240 V~, 50-60 Hz
Potência elétrica instalada	7200W
Tamanho do produto P×L×A (mm)	590×520×58
Dimensões de montagem Ax B (mm)	560×490

Placa de indução	CI633MCBB
Zonas de cozedura	3 zonas
Tensão de alimentação	220-240 V~, 50-60 Hz
Potência elétrica instalada	7200W
Tamanho do produto P×L×A (mm)	590×520×58
Dimensões de montagem Ax B (mm)	560×490

O peso e as dimensões são aproximados. Como nos esforçamos continuamente para melhorar os nossos produtos, podemos alterar as especificações e designs sem aviso prévio.

Instalação

Seleção do equipamento de instalação

- Corte a superfície de trabalho de acordo com os tamanhos mostrados no desenho.
- Para efeitos de instalação e utilização, deve ser preservado um espaço mínimo de 50 mm em torno do orifício.
- Certifique-se de que a espessura da superfície de trabalho é de, no mínimo, 30 mm. Selecione material de superfície de trabalho resistente ao calor para evitar uma maior deformação provocada pela radiação de calor da placa de aquecimento. Como ilustrado abaixo:

Aviso: O material de superfície de trabalho deve utilizar madeira impregnada ou outros materiais de isolamento.

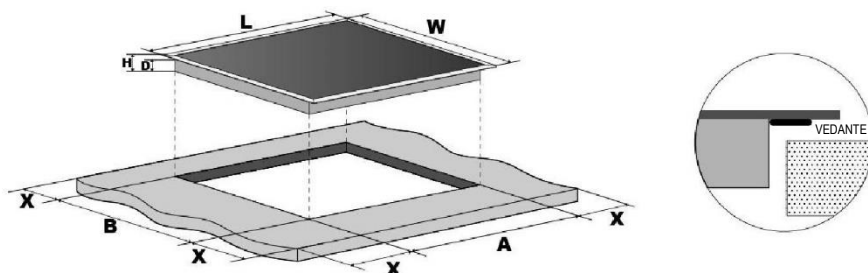

	C (mm)	L (mm)	A (mm)	D (mm)	A (mm)	B (mm)	X (mm)
CI642MCBB							
CI633MCBB	590	520	58	54	560	490	50 mini
CTP644MCBB							

Em quaisquer circunstâncias, certifique-se de que a placa está bem ventilada e que a entrada e saída de ar não estão bloqueadas. Certifique-se de que a placa está em boas condições. Como ilustrado abaixo

Nota: A distância de segurança entre a placa quente e o armário acima desta deve ser de, no mínimo, 760 mm.

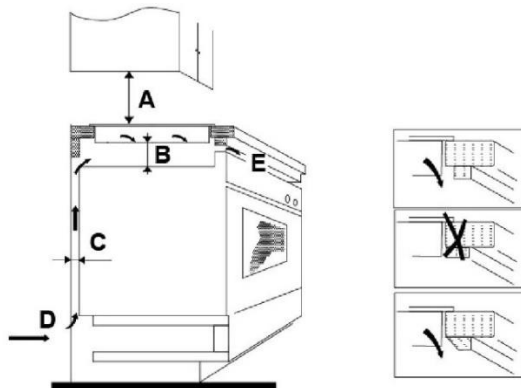

A (mm)	B (mm)	C (mm)	D	E
760	50 mini	20 mini	Entrada de ar	Saída de ar 5 mm

Antes de instalar a placa, certifique-se de que:

- A superfície de trabalho é quadrada e nivelada, e que nenhum membro estrutural interfere com as exigências do espaço.
- A superfície de trabalho é feita de um material resistente ao calor.
- Se a placa for instalada em cima de um forno, o forno tem uma ventoinha de refrigeração integrada.
- A instalação cumprirá todos os requisitos de folga, assim como normas e regulamentos aplicáveis.
- É incorporado na cablagem permanente um interruptor de isolamento adequado que permite a desconexão total da rede elétrica, montado e posicionado de modo a cumprir as regras e regulamentos locais de cablagem.
- O interruptor de isolamento deve ser de tipo aprovado e fornecer uma separação de contacto de 3 mm em todos os polos (ou em todos os condutores [de fase] ativos se as regras locais de cablagem permitirem esta variação dos requisitos).
- O interruptor de isolamento estará facilmente acessível ao cliente com a placa instalada
- Consulte as autoridades locais de construção e os estatutos em caso de dúvida quanto à instalação
- Utilize acabamentos resistentes ao calor e fáceis de limpar (tais como azulejos cerâmicos) para as superfícies das paredes que rodeiam a placa.

Após instalar a placa, certifique-se de que:

- o cabo de alimentação não é acessível através de portas ou gavetas de armário.
- há um fluxo adequado de ar fresco do exterior do espaço de instalação para a base da placa.
- se a placa for instalada acima de uma gaveta ou armário, é instalada uma barreira de proteção térmica sob a base da placa.
- o interruptor de isolamento está facilmente acessível pelo cliente.

Antes de posicionar os suportes de fixação

A unidade deve ser colocada sobre uma superfície estável e lisa (utilize a embalagem).

Não aplique

força nos comandos salientes da placa.

Localizar os suportes de fixação

- A unidade deve ser colocada sobre uma superfície estável e lisa (utilize a embalagem). Não aplique força nos comandos salientes da placa.
- Fixe a placa na superfície de trabalho enroscando quatro suportes na caixa inferior da placa (consulte a figura) após a instalação.
- Ajuste a posição do suporte para se adequar às diferentes espessuras da superfície de trabalho.

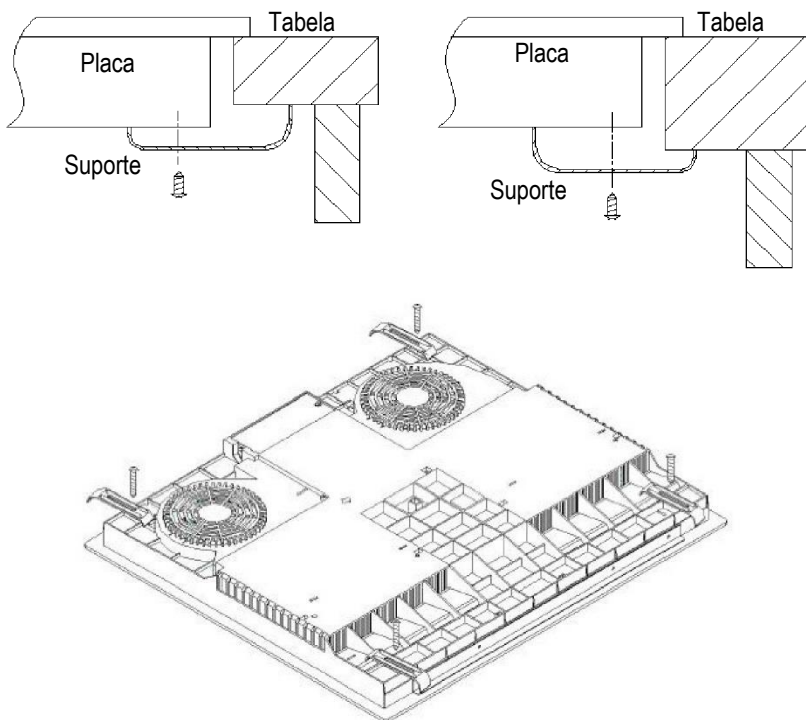

Precauções

- A placa deve ser instalada por pessoal ou técnicos qualificados. Temos profissionais ao seu serviço. Nunca efetue a operação por si mesmo.
- A placa não deve ser montada sobre equipamento de arrefecimento, máquinas de lavar louça e secadores rotativos.
- A placa deve ser instalada de modo a garantir uma melhor radiação de calor, para melhorar a sua fiabilidade.
- A parede e a zona de aquecimento induzido acima da superfície da mesa devem resistir ao calor.
- Para evitar qualquer dano, a camada sanduíche e o adesivo devem ser resistentes ao calor.
- Não deve nunca utilizar um aparelho de limpeza a vapor.
- Esta cerâmica só pode ser conectada a uma alimentação com impedância nunca superior a 0,427 ohm. Caso seja necessário, consulte a sua entidade de fornecimento elétrico para informações de impedância do sistema.

Ligar a placa à rede elétrica

A alimentação elétrica deve ser ligada em conformidade com a norma relevante ou com um disjuntor de um polo. O método de ligação é mostrado abaixo.

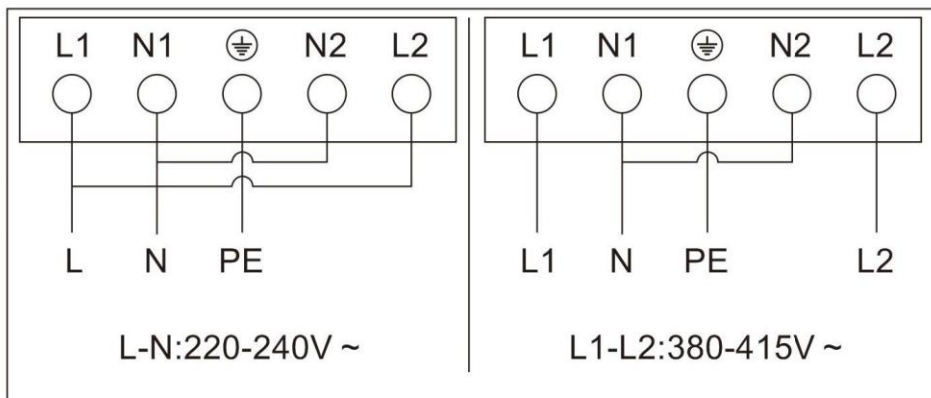

- Se o cabo estiver danificado ou precisar de ser substituído, isso deve ser feito por um técnico pós-venda com as ferramentas adequadas, de modo a evitar qualquer acidente.
- Se o aparelho estiver conectado diretamente à rede elétrica, deve ser instalado um disjuntor de um polo com uma folga mínima de 3 mm entre contactos.
- O instalador deve certificar-se de que foi efetuada a ligação elétrica correta e que está em conformidade com os regulamentos de segurança.
- O cabo não deve ficar dobrado ou comprimido.
- O cabo deve ser verificado regularmente e substituído apenas por uma pessoa qualificada.



ELIMINAÇÃO: Não elimine este produto como lixo indiferenciado municipal. Este tipo de resíduo deve ser recolhido separadamente para tratamento especial.

Este aparelho está marcado de acordo com a Diretiva Europeia 2012/19/UE sobre resíduos de equipamentos elétricos e eletrónicos (REEE). Ao garantir que este aparelho é eliminado de forma correta, ajudará a prevenir quaisquer possíveis danos para o ambiente e para a saúde humana, o que pode ocorrer se for eliminado de forma incorreta.

O símbolo no produto indica que este produto não pode ser tratado como resíduo doméstico. Deve ser levado a um ponto de recolha para a reciclagem de produtos elétricos e eletrónicos.

Este aparelho necessita de uma eliminação de resíduos especializada. Para informação mais detalhada acerca do tratamento, recuperação e reciclagem deste produto contacte o gabinete público competente, o seu serviço de depósito de resíduos domésticos, ou a loja onde adquiriu o produto.

Para informação mais detalhada acerca do tratamento, recuperação e reciclagem deste produto contacte o gabinete público competente, o seu serviço de depósito de resíduos domésticos, ou a loja onde adquiriu o produto.

A hOn alkalmazás letöltése

A hOn alkalmazás különböző recepteket és extra tartalmakat kínál Önnek



BIZTONSÁGI FIGYELMEZTETÉSEK

KÉRJÜK, HOGY A KÉSZÜLÉK HASZNÁLATA ELŐTT OLVASSA EL FIGYELMESEN A KÖVETKEZŐ UTASÍTÁSOKAT.

Telepítés

Elektromos áramütés veszélye

- Bármilyen munkálat vagy karbantartás megkezdése előtt válassza le a készüléket az elektromos hálózatról.
- Alapvető és elengedhetetlen fontosságú a megfelelő földelési hálózathoz csatlakoztatás.
- Kötelezően léteznie kell egy leválasztó készüléknek beépített módon a kábelezésben, a kábelezési előírások figyelembe vételével.
- Az otthoni áramhálózaton kizárólag szakképzett villanyszerelő hajthat végre módosításokat.
- Jelen tanács figyelmen kívül hagyása elektromos áramütést vagy halált eredményezhet.

Vágási sérülés veszélye

- Óvatosság javasolt, mint a pult szélei élesek.
- Az óvatosság mellőzése sérüléseket vagy vágási sebeket eredményezhet.

Fontos biztonsági utasítások

- A készülék beszerelése vagy használata előtt olvassa ezeket az utasításokat.
- A készülékre soha ne helyezzen éghető anyagokat vagy termékeket.
- Jelen utasítást tegye elérhetővé a készüléket beszerelő szakember számára, mivel így előfordulhat, hogy csökkenthető a beszerelés költsége.
- A veszélyek elkerülése érdekében a készüléket kötelezően jelen beszerelési utasításoknak megfelelően szerelje be.

- A készülék megfelelő beszerelését és földelését kizárólag szakképzett szakember végezze.
- A készüléket kizárólag olyan hálózatra csatlakoztassa, amelyiknek részét képezi egy olyan szakaszoló, amelyik teljesen leválasztja a készüléket a tápellátásról.
- **FIGYELMEZTETÉS:** Kizárólag a főzőlap gyártója által tervezett, a főzőlap használati útmutatójában megfelelőként javasolt főzőlapvédőket, vagy a készülékbe beépített főzőlapvédőt használja. A nem megfelelő védők használata balesetekhez vezethet.
- A készülék nem megfelelő beszerelése érvénytelenítheti az összes jótállási vagy felelősségvállalási igényt.
- A telepítés részleteit illetően lásd a <Telepítés> fejezetet.

Tisztítás és karbantartás

Elektromos áramütés veszélye

- Ne főzzön törött vagy megrepedt főzőlapon. Ha a főzőlap felülete eltörött vagy megrepedt, azonnal kapcsolja ki a készüléket a hálózati tápellátásnál (fali kapcsolónál), és vegye fel a kapcsolatot egy szakképzett szakemberrel.
- Bármilyen tisztítás vagy karbantartás előtt kapcsolja le a főzőlapot fali kapcsolónál.
- Jelen tanács figyelmen kívül hagyása elektromos áramütést vagy halált eredményezhet.

Egészségügyi veszélyek

- A készülék megfelel az elektromágneses biztonsági szabványoknak.

Forró felület által jelentett veszély

- Használat során a készülék elérhető részei felforrósodnak, így égési sérüléseket okozhatnak.
- Ne hagyja, hogy teste, ruházata vagy bármilyen egyéb, megfelelő edényektől eltérő tárgy hozzáérjen az üvegkerámiához, amíg a felület le nem hűl.

- Ne helyezzen fémtárgyakat, így például késeket, villákat, kanalakat és fedőket a főzőlap felületére, mivel ezek felforrósodhatnak.
- A 8 évnél kisebb gyermekeket tartsa a készüléktől távol, hacsak nem tartja őket folyamatos felügyelet alatt.
- A serpenyők fogantyúi felforrósodhatnak. Figyeljen arra, hogy a serpenyők fogantyúi ne lógjanak túl azon főzőzónán, amelyen található az edény. Gondoskodjon arról, hogy a gyermekek ne érhessék el a fogantyúkat.
- Jelen tanács figyelmen kívül hagyása égési sérüléseket és forrázásokat eredményezhet.

Vágási sérülés veszélye

- A főzőlap kaparó éles pengéje veszélyt jelenthet visszahúzott védőburkolat mellett. A kaparót rendkívül óvatosan használja, és mindig biztonságosan és gyermekektől távol tárolja.
- Az óvatosság mellőzése sérüléseket vagy vágási sebeket eredményezhet.

Fontos biztonsági utasítások

- Soha ne hagyja a készüléket felügyelet nélkül működés közben. A főzés közben túlcorduló étel füstöt és akár felgyulladó zsíros kiömléseket eredményezhet.
- Soha ne használja a készüléket munka- vagy tárolófelületként.
- Soha ne hagyjon tárgyakat vagy eszközöket a készüléken.
- Soha ne használja a készüléket a helyiség melegítésére vagy hevítésére.
- Használatot követően kapcsolja ki az összes főzőzónát és a főzőlapot a jelen utasításban részletezett módon (vagyis az érintésvezérlés használatával). Ne támaszkodjon kizárólagosan a serpenyőészlelő funkcióra a főzőzónák kikapcsolása tekintetében a serpenyők eltávolítását követően.
- Ne engedje gyerekeknek, hogy játszanak a készülékkel, hogy ráüljenek, ráálljanak vagy felmásszanak rá.

- Ne tároljon gyermekek számára csábító tárgyakat a készülék fölötti szekrényekben. A főzőlapra felmászó gyermekek súlyos sérüléseket szenvedhetnek.
- Ne hagyja a gyermekeket egyedül vagy felügyelet nélkül az adott helyiségben, a készülék működése közben.
- A gyermekeket és a készülék használatát illetően korlátozottságot okozó fogyatékossgal rendelkező személyeket egy felelős és kompetens személynek kell útmutatással szolgálnia a készülékhasználat tekintetében. A képzést nyújtó személynek meg kell bizonyosodnia arról, hogy az illető személyek képesek saját maguk és a környezetük veszélyeztetése nélkül használni a készüléket.
- Ne javítsa vagy cserélje a készülék bármely elemét, hacsak erre vonatkozó explicit javaslat nem található a jelen útmutatásban. Minden egyéb szervizelést kizárólag szakképzett technikus végezhet.
- A főzőlap tisztításához ne használjon gőzborotvát.
- Ne helyezzen vagy ejtsen nehéz tárgyakat a főzőlapra.
- Ne álljon a főzőlapra.
- Ne használjon csipkézett élekkel rendelkező serpenyőket a készüléken, illetve ne húzzon végig serpenyőket az üvegfelületen, mivel ezzel megkarcolhatja az üveget.
- Ne használjon súrolószereket vagy egyéb durva, abrazív tisztítószereket a főzőfelület tisztításához, mivel ezek megkarcolhatják az üvegkerámiát.
- Ha a tápkábel megsérül, a veszély elkerülése érdekében cseréltesse ki a gyártóval, a gyártó szervizközpontjával vagy más szakemberrel.
- A készülék kizárólag háztartási környezetben használható! A gyártó jóállása nem terjed ki kereskedelmi célú felhasználásra!

- **FIGYELMEZTETÉS:** A készülék és az elérhető alkatrészek működés közben felforrósodnak. A kisgyermeket távol kell tartani.
- Figyeljen arra, hogy ne érintse meg a fűtőelemeket.
- A 8 évnél kisebb gyermekeket tartsa a készüléktől távol, hacsak nem tartja őket folyamatos felügyelet alatt.
- A berendezést 8 évnél idősebb gyermekek vagy csökkent fizikai, érzékszervi vagy mentális képességű, vagy tapasztalattal és ismerettel nem rendelkező személyek akkor használhatják, ha felügyelet alatt állnak vagy ha megfelelő utasításokkal látták el őket a berendezés biztonságos használatát illetően, és megértették a használatból eredő veszélyeket.
- Gyermekek nem játszhatnak a berendezéssel. A berendezés tisztítását és karbantartását gyermekek csak felügyelet alatt végezhetik.
- **FIGYELMEZTETÉS:** A főzőlapon a zsírral vagy olajjal való felügyelet nélküli sütés veszélyes, és tüzet eredményezhet. SOHA ne próbálja meg a tüzet vízzel oltani, hanem kapcsolja ki a készüléket, majd fedje le a lángot valamivel, például egy fedővel vagy tűzoltó takaróval.
- **FIGYELMEZTETÉS:** Tűzveszély: ne tároljon tárgyakat a főzőfelületeken.
- **FIGYELMEZTETÉS:** Ha a felület megrepedt, kapcsolja ki a készüléket az áramütés kockázatának elkerülése érdekében, feszültségtől védő üvegkerámia vagy hasonló főzőfelületek esetében.
- Ne használjon gőzborotvát.
- A készülék kialakításából adódóan nem javasolt ennek használata külső időzítővel vagy különálló távvezérlő rendszerrel.
- **VIGYÁZAT:** A főzési folyamat felügyeletet igényel. Rövid főzési folyamat esetén ez folyamatos felügyeletet igényel.
- A tápkábel nem érhető el a telepítés után.

Termék áttekintése

Felső nézet

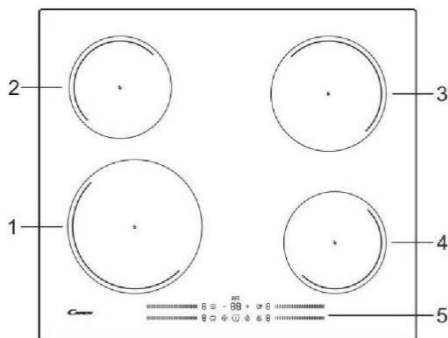

CI642MCBB

1. 2300 W-os zóna, teljesítménynövelés 3000 W-ra
2. 1200 W-os zóna, teljesítménynövelés 1500 W-ra
3. 1800 W-os zóna, teljesítménynövelés 2100 W-ra
4. 1200 W-os zóna, teljesítménynövelés 1500 W-ra
5. Vezérlőpult

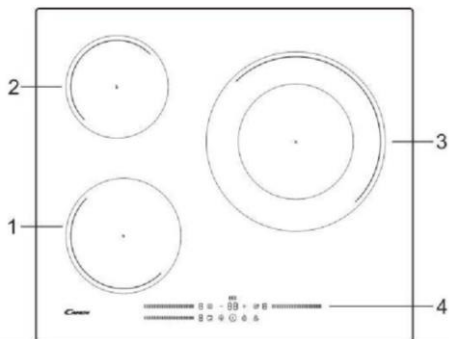

CI633MCBB

1. 1800 W-os zóna, teljesítménynövelés 2100 W-ra
2. 1200 W-os zóna, teljesítménynövelés 1500 W-ra
3. 3000 W-os zóna, teljesítménynövelés 3600 W-ra
4. Vezérlőpult

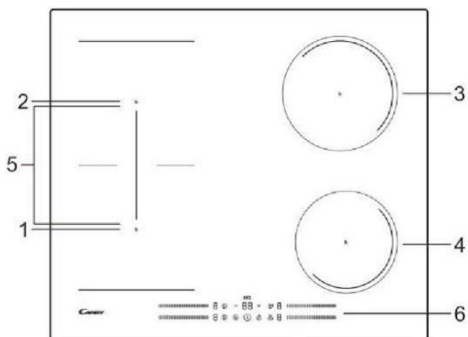

CTP644MCBB

1. 1800 W-os zóna, teljesítménynövelés 2100 W-ra
2. 1800 W-os zóna, teljesítménynövelés 2100 W-ra
3. 1800 W-os zóna, teljesítménynövelés 2100 W-ra
4. 1200 W-os zóna, teljesítménynövelés 1500 W-ra
5. 3000 W-os zóna, teljesítménynövelés 3600 W-ra
6. Vezérlőpult

A vezérlőpult

CI642MCBB

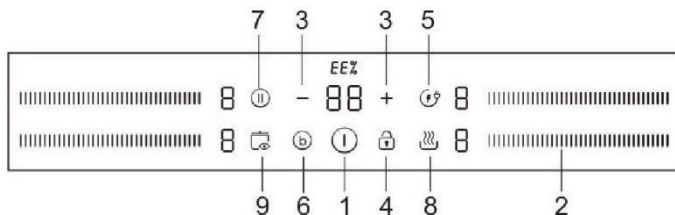

CI633MCBB

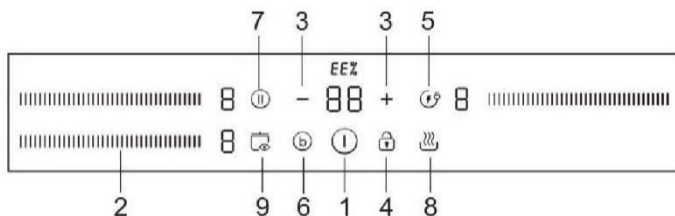

CTP644MCBB

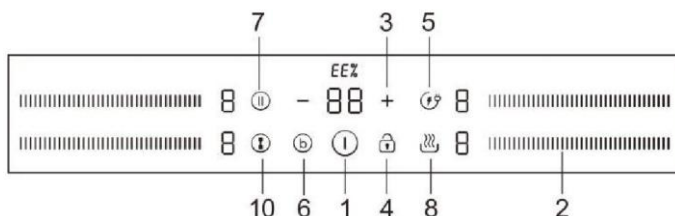

- | | |
|--|------------------------------------|
| 1. BE/KI gomb | 6. Teljesítménynövelés vezérlógomb |
| 2. Főzőzóna kiválasztás vezérlógomb és teljesítményszabályozó gomb | 7. Szünet vezérlógomb |
| 3. Időzítőállító vezérlógomb | 8. Melegen tartás |
| 4. Billentyűzár | 9. Automatikus észlelés |
| 5. Energiahatékonyság | 10. Rugalmas zóna |

Termékinformáció

A kerámia/indukciós főzőlap különböző konyhai igények kielégítésére képes köszönhetően az ellenálláshuzalos fűtésnek, a mikroszámítógépes vezérlésnek és választható teljesítményszinteknek, így igazán optimális választás modern családok számára.

A főzőlap az ügyfelek igényeit helyezi a középpontba, és igazodik az egyéni dizájnhoz. A főzőlap biztonságos és megbízható teljesítményekkel szolgál, így teszi kényelmessé életét, illetve lehetővé teszi az élet örömeinek a teljes kiélvezését.

Az indukciós főzés bemutatása

Az indukciós főzés biztonságos, fejlett, hatékony és gazdaságos főzési technológia. Működési elvét az elektromágneses rezgések jelentik, amelyek közvetlenül a serpenyőt hevítik, nem pedig közvetett módon az üvegfelületen keresztül hevítik az edényt. Az üveg kizárólag azért melegszik fel, mert a serpenyő felmelegíti azt.

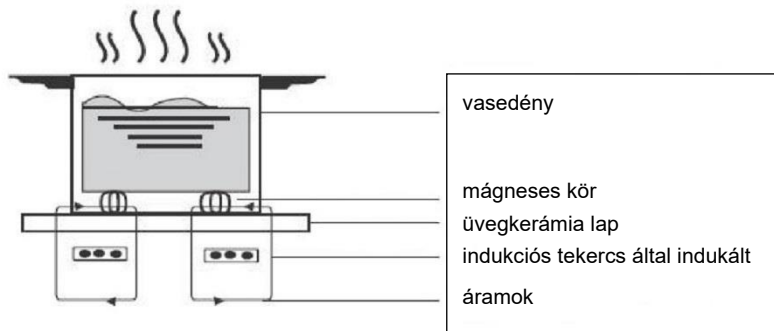

Az új főzőlap használata előtt

- Olvassa el jelen útmutatót, különös figyelmet szentelve a „Biztonsági figyelmeztetések” szakasznak.
- Távolítson el bármilyen, az indukciós főzőlapon maradt védőfóliát.

Az érintésvezérlés használata

- A vezérlőgombok érintésérzékenyek, így a gombokra nem kell semmilyen nyomást kifejtenie.
- Ne az ujjá hegyét, hanem az ujjbegyét használja.
- Minden egyes érintés észlelésekor hangjelzés hallható.
- Bizonyosodjon meg arról, hogy a vezérlők mindig tiszták, szárazak, és nem takarja ezeket semmi (pl. valamilyen eszköz vagy törlőkendő). A vezérlők működtetését akár egy vékony vízréteg is megnehezítheti.



Megfelelő főzőedény választása



- Kizárólag indukciós főzéshez megfelelő alapi résszel rendelkező főzőedényeket használjon. Keresse az indukció szimbólumot a serpenyő csomagolásán vagy alján.
- A főzőedény megfelelőségét ellenőrizheti egy mágnes segítségével. Vigyen egy mágnest a serpenyő alja felé. Ha a serpenyő vonzza a mágnest, akkor az edény megfelelő indukciós főzéshez.
- Ha nem rendelkezik mágnessel:
 1. Öntsön némi vizet az ellenőrizni kívánt serpenyőbe.
 2. Kövesse a „Főzés megkezdése” részben leírt lépéseket.
 3. Ha a  nem villog a kijelzőn, és a víz melegszik, a serpenyő megfelelő.
- A következő anyagokból készült főzőedények nem megfelelőek: szintiszta rozsdamentes acél, alumínium vagy réz mágnesezhető alapi rész nélkül, üveg, fa, porcelán, kerámia és agyagedények.



Az égő mérete (mm)	Legkisebb főzőedény (átmérő /mm)
160	120
180	140
210	180
280	180
Rugalmas zóna	250

Ne használjon csipkézett éllel vagy lekerekített alapi résszel rendelkező edényeket.



Bizonyosodjon meg arról, hogy a serpenyő alja sima, egyenesen felfekszik az üvegre, és megegyezik a főzőzóna méretével. A serpenyőt mindig helyezze a főzőzóna közepére.

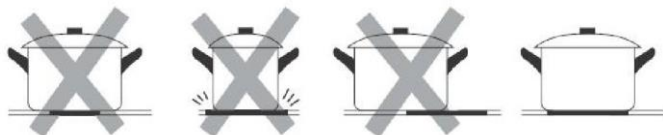

Mindig emelje fel a serpenyőket a kerámia főzőlapról, ne csúsztassa az edényt, mivel így megkarcolhatja az üvegfelületet.

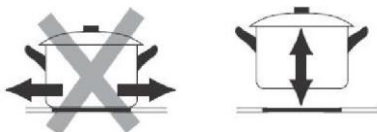

- Olyan serpenyőket használjon, amelyek ferromágneses területe (serpenyő alapi része) megfelel az alábbi táblázatban látható mérettartományoknak. (1. táblázat)
 - Ha kisebb edényeket használ, ez alacsonyabb teljesítményt eredményezhet.
 - Ha a fenti táblázatban jelölt méreteknél kisebb edényt használ, előfordulhat, hogy az edényt nem észleli a készülék.

A zóna méretének megfelelően különböző méretű edényeket használhat, tájékozódjon az alábbi képekről:

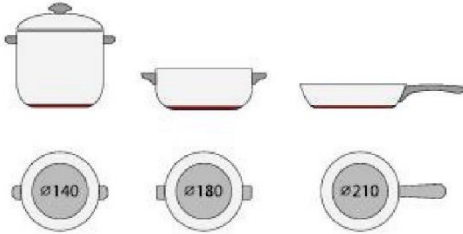

- Ha a ferromágneses rész csak részlegesen fedi le az edény alapi részét, csak a ferromágneses rész fog felmelegedni, előfordulhat, hogy az alapi rész nem ferromágneses része nem melegszik fel eléggé a főzéshez.



- Ha a ferromágneses terület nem homogén, hanem például tartalmaz olyan anyagokat, mint az alumínium, ez negatívan befolyásolhatja a főzési teljesítményt és az edényészlelést.

Ha az edény alapi része hasonlít a képeken látható edényfenekekhez, előfordulhat, hogy az edényt nem észleli a készülék.



Az indukciós főzőlap használata

Főzés megkezdése

- Bekapcsolás után a berregő egyszer megszólal, az összes kijelző 1 másodpercig világít, majd kialszik, jelezve, hogy a főzőlap készenléti állapotba lépett.

1. Érintse meg a BE/KI  kapcsolót. Az összes kijelzőn a következő látható: „-”

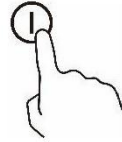

2. Helyezzen egy megfelelő serpenyőt a használni kívánt főzőzónára. Bizonyosodjon meg arról, hogy a serpenyő és a főzőzóna felülete tiszta és száraz.

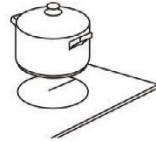

3. Válassza ki a hőbeállítást a „csúszka” vezérlógomb megérintésével.

- Ha nem választ ki hőbeállítást 1 percen belül, az indukciós főzőlap automatikusan kikapcsol. Újból kell kezdenie az 1. lépéstől.
- A hőfok beállítását a főzés során bármikor módosíthatja.

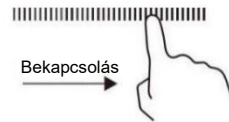

A főzés befejezése után

1. Kapcsolja ki a főzőzónát a „csúszka” vezérlógomb „0” értékre állításával. Ellenőrizze, hogy a kijelzőn „0” jelenik-e meg.

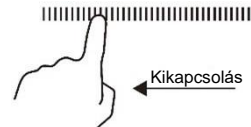

2. Kapcsolja ki az egész főzőlapot a BE/KI vezérlógomb megérintésével.



3. Figyeljen a forró felületekre

A „H” jelzés azt jelzi, hogy a főzőzóna túl forró az érintéshez. A jel eltűnik, amint a felület lehűlt biztonságos hőmérsékletre. Amíg a felület forró, használható további serpenyők felhevítésére, így energiát takaríthat meg.



A teljesítménykezelés funkció használata

Különböző teljesítménytartományok kiválasztásával meghatározhatja az indukciós főzőlap maximális teljesítményfelvételt.

A túlterhelés kockázatának elkerülése érdekében az indukciós főzőlapok képesek automatikusan adott, alacsonyabb teljesítményszintre korlátozni saját működésüket.

A teljesítménykezelési funkció elérése

1. Kapcsolja be a főzőlapot, majd nyomja meg egyszerre a „+” (időzítő) és a Szünet gombot. Az időzítő kijelzőn megjelenik a „P5” felirat, amely az 5-ös teljesítményszintet jelöli. Az alapértelmezett mód 7,2 kW.

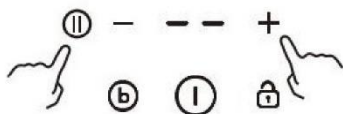

Másik szintre kapcsolás

Nyomja meg a +/- gombot az időzítőnél. 5 teljesítményszint van „P1” és „P5” között.

Az időzítő kijelző megjeleníti az egyiket.

„P1”: a maximális teljesítmény 2,5 kW.

„P2”: a maximális teljesítmény 3,5 kW.

„P3”: a maximális teljesítmény 4,5 kW.

„P4”: a maximális teljesítmény 5,5 kW.

„P5”: a maximális teljesítmény 7,2 kW.



Megerősítés és a teljesítménykezelési funkció elhagyása

Nyomja meg egyszerre a „+” (időzítő) és a Szünet gombot a megerősítéshez, majd a főzőlap kikapcsol.

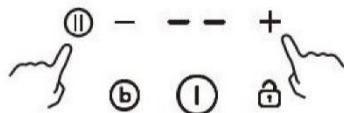

A teljesítménynövelés funkció használata

A teljesítménynövelés funkció aktiválása

1. Érintse meg a használni kívánt zóna csúszkavezérlőjét.

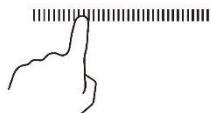

Megjegyzés: A hídzóna teljesítménybeállítása ugyanúgy működik, mint bármely más normál terület esetében.

2. Érintse meg a teljesítménynövelés gombot (b), amikor a kijelző villog, a teljesítményszint kijelzőn a „P” jelzés látható.



Teljesítménynövelés funkció törlése

1. Érintse meg a „csúszka” gombot a teljesítménynövelés funkció törléséhez, és válassza ki a beállítani kívánt szintet.

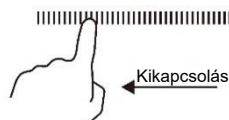

- A teljesítménynövelés funkció csak 5 percig tarthat, ezután a zóna automatikusan a 9. szintre lép.

Az automatikus észlelés funkció használata

Ha bekapcsolja az Automatikus észlelés funkciót, a készülék automatikusan észleli és megmutatja, hol van az edény.

Az Automatikus észlelés funkció bekapcsolása

A funkció bekapcsolásához nyomja meg az Automatikus észlelés gombot. A kijelzőn „0” jelenik meg, ha az edény észlelhető.



Az automatikus észlelés funkció kikapcsolása

A funkció kikapcsolásához nyomja meg ismét az Automatikus észlelés gombot.

Energiahatékonysági funkció használata

Az indukciós főzőlapok esetében minél jobb edényt használ, annál hatékonyabb a készülék. Ez az EE funkció automatikusan érzékeli az edények minőségét, és megmutatja az Ön által használt hatékonyságot.

Az energiahatékonysági funkció bekapcsolása

Nyomja meg az EE gombot, az EE% kijelző bekapcsol. A kijelzőn megjelenik a használt teljesítmény százalékos aránya.



Ha az időzítő, a billentyűzár vagy az EE funkciók egyidejűleg működnek, a kijelzőn felváltva látható a megfelelő információ.

Az Energiahatékonyság funkció kikapcsolása

Nyomja meg az EE gombot, az EE% jelzőfény kialszik, és a funkció kikapcsol.

A melegen tartás funkció használata

A melegen tartás funkció bekapcsolása

1. Érintse meg a beállítani kívánt zóna csúszkavezérlőjét.
2. Ha megérinti a melegen tartás gombot, a zóna visszajelzője a következőt mutatja: „|”

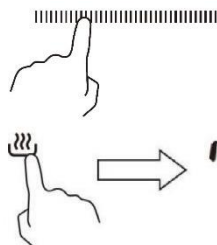



A melegen tartás funkció kikapcsolása

Érintse meg annak a zónának a csúszkáját, amelyen ki szeretné kapcsolni a melegen tartás funkciót, majd a főzőzóna visszatér a kiválasztott szintre.

A szüneteltetés funkció használata

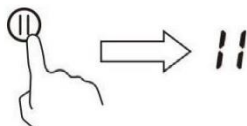
1. Nyomja meg a Szünet vezérlőgombot,  a főzőzónák leállnak. Az összes zóna kijelzőjén „||” látható



2. Nyomja meg ismét a Szünet vezérlőgombot , és az összes főzőzóna visszaáll az eredeti beállításra.
 - A funkció akkor elérhető, ha egy vagy több főzőzóna működik.
 - Ha nem törli 30 percen belül a leállítás üzemmódot, az indukciós főzőlap automatikusan kikapcsol.

A gombok lezárása

- A gombok lezárásával megakadályozható az illetéktelen használat (így például gyermekek nem kapcsolhatják be akaratlanul a főzőzónákat).
- Zárolt kezelőszerkek mellett, amikor üzemelnek a főzőzónák, a BE/KI és szünet gombokon kívül a készülék minden más parancsot letilt.

A gombok zárolása

Érintse meg a billentyűzár  vezérlőgombot.
Az időzítő kijelzőn a „Lo” jelenik meg.



A gombok zárolásának feloldása

1. Bizonyosodjon meg arról, hogy a főzőlap bekapcsolt állapotban van.
2. Érintse meg és tartsa lenyomva 3 másodpercig a billentyűzár vezérlőgombot .
3. Most már használhatja a főzőlapot.



Amikor a főzőlap zárolás módban található, és főzőzóna nem üzemel, a BE/KI gombok kivételével a készülék az összes gombot letiltja, vészhelyzet esetén bármikor kikapcsolhatja a főzőlapot a BE/KI gombbal, de a következő művelet előtt először fel kell oldania a zárolást

Maradék hő-figyelmeztetés

Ha a főzőlap egy ideig működik, maradék hő lesz észlelhető. A „H” betű jelenik meg figyelmeztetésként, hogy tartson megfelelő távolságot az adott főzőzónától.



Rugalmas zóna funkció használata (csak CTP644MCBB esetén)

- Ez egy zónaként vagy két külön zónaként is használható, az egyes helyzetek főzési igényeitől függően.
- Két különálló tekeresből áll, amelyek külön-külön vezérelhetők. A rugalmas zóna működése esetén csak a főzőedény által lefedett zóna aktiválódik. Ez a funkció csak az 1. és 2. főzőzónán működik.
- A főzőedény észlelésének és egyenletes hőelosztásának biztosítása érdekében helyezze középre a főzőedényt.

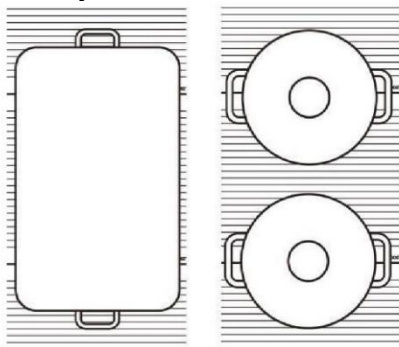

- Egynél több rugalmas főzőzónával rendelkező főzőlap esetén nem ajánlott egyszerre több főzőzónát használni egy főzőedényhez.

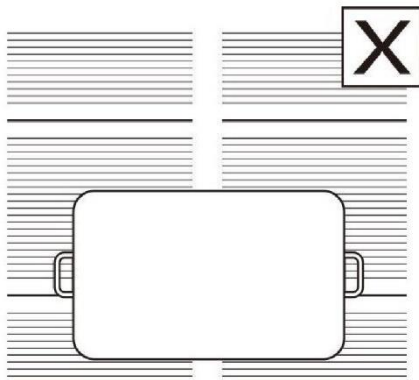

Rugalmas zóna funkció bekapcsolása

1. A rugalmas terület egyetlen nagy zónaként történő aktiválásához érintse meg a  gombot. A berregő hangjelzéssel tájékoztat arról, hogy az indukciós főzőlap belép a rugalmas zóna kiválasztásába, és a megfelelő jelzőfény villogni kezd.

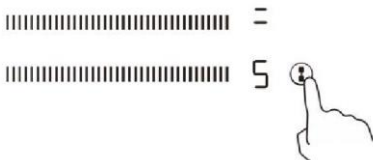

2. Válassza ki a „Csúszka” vezérlővel a beállítani kívánt teljesítményszintet.

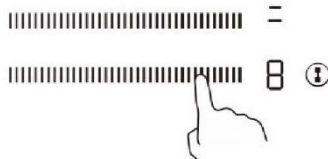

Rugalmas zóna funkció kikapcsolása

1. A rugalmas zóna funkció kikapcsolásához érintse meg a  gombot.



2. A teljesítménybeállítás ugyanúgy működik, mint bármely más normál terület esetében.

Automatikus kikapcsolás

A főzőlap automatikus kikapcsolás biztonsági funkcióval rendelkezik. A funkció abban az esetben lép működésbe, ha elfelejti kikapcsolni az egyik főzőzónát. Az alapértelmezett kikapcsolási időket az alábbi táblázatban láthatja:

Teljesítményszint	1	2	3	4	5	6	7	8	9
Időzítő alapértelmezett üzemideje (óra)	8	8	8	4	4	4	2	2	2

Az időzítő használata

Az időzítőt kétféleképpen használhatja:

- Az időzítőt használhatja visszaszámlálóként. Ebben az esetben az időzítő nem kapcsolja ki egyik főzőzónát sem az idő lejártakor.
- A kikapcsolási időzítővel egy vagy több főzőzónát kapcsolhat ki adott idő letelte után.
- Az időzítőn maximum 99 perc állítható be.

Az időzítő használata visszaszámlálóként

1. Bizonyosodjon meg arról, hogy a főzőlap bekapcsolt állapotban van. Illetve arról, hogy a zóna választógomb nem aktív (a zóna jelzés „-” nem villog).

Megjegyzés: Beállíthatja a percszámlálót a főzőzóna teljesítménybeállításának befejezése előtt vagy után.

2. Állítsa be az időt a „-” vagy „+” megérintésével. A „+” gomb egyszeri megnyomásával egy perccel növelheti az időt, a „-” gomb egyszeri megnyomásával pedig egy perccel csökkentheti az időt. Ha a beállított idő meghaladja a 99 percet, akkor a kijelző automatikusan visszatér a „00” értékre, ha a „-” és a „+” gombot egyszerre nyomja meg, a kijelzőn a „00” jelenik meg.



3. Amikor az időt beállította, a visszaszámlálás azonnal megkezdődik. A kijelzőn megjelenik a hátralévő idő.



4. A készülék hangjelzést ad ki 30 másodpercig, és az időzítő kijelzőjén megjelenik a „-” jel, amikor a beállított idő lejárt.

Az időzítővel egy vagy több főzőzónát kapcsolhat ki

1. Nyomja meg annak a főzőzónának a csúszkáját, amelyre az időzítőt be kívánja állítani.

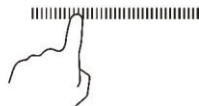

2. Állítsa be az időt a „+” vagy „-” megérintésével.

A „+” gomb egyszeri megnyomásával egy perccel növelheti az időt, a „-” gomb egyszeri megnyomásával pedig egy perccel csökkentheti az időt. Ha a beállított idő meghaladja a 99 percet, akkor a kijelző automatikusan visszatér a „00” értékre, ha a „-” és a „+” gombot egyszerre nyomja meg, a kijelzőn a „00” jelenik meg.

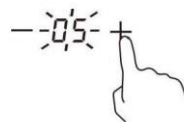

3. Amikor az időt beállította, a visszaszámlálás azonnal megkezdődik. A kijelzőn megjelenik a hátralévő idő.

MEGJEGYZÉS: A teljesítményszint kijelző jobb alsó sarkában egy piros pont jelenik meg, amely jelzi a kiválasztott zónát.

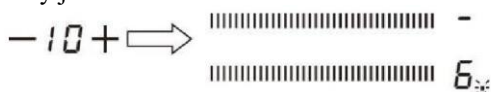

4. A főzésidőzítő lejártakor az adott főzőzóna automatikusan kikapcsol.

Megjegyzés: A többi főzőzóna tovább üzemel, ha előzőleg bekapcsolta azokat.

Ha az időzítőt egynél több zónára állította:

1. Ha több főzőzónára állítja be az időzítőt, a megfelelő főzőzónák piros pontjai jelennek meg. Az időzítő kijelzőjén a min. időzítő látható. A megfelelő zóna pontja villog.



2. A visszaszámláló lejártá után a megfelelő zóna kikapcsol. Ezután az új min. időzítő jelenik meg, és a megfelelő zóna pontja villogni kezd.

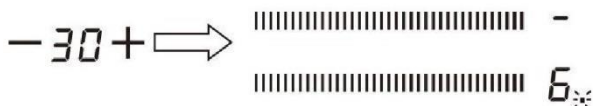

Megjegyzés: Érintse meg a főzőzóna kiválasztásának vezérlőjét, a megfelelő időzítő megjelenik az időzítő kijelzőn.

Az időzítő törlése

Az időzítő „-” gombjának megérintésével az időzítő „00” értékre állítható, és az időzítő kikapcsol.

Főzési irányelvek

Sütés során figyeljen, mivel az olaj és a zsír nagyon gyorsan felforrósodik, különösen ha használja a teljesítménynövelés funkciót. Rendkívül magas hőmérsékletek mellett az olaj és a zsír öngyulladásra képes, ezért komoly tűzveszélyt eredményez.

Főzési tippek

- Amikor az étel forni kezd, csökkentse a teljesítménybeállítást.
- Fedő használatával csökkenthető a főzési idő, illetve a hő megőrzésével energia takarítható meg.
- Csökkentse minimumra a folyadék vagy zsiradék mennyiségét a főzési idő csökkentéséhez.
- A főzést kezdje magas beállítással, majd csökkentse a beállítást, amikor az étel átmelegedett.

Párolás, rizs főzése

- A párolás forráspont alatt történik, megközelítőleg 85 °C-on, amikor csak olykor néhány buborék emelkedik fel a főzéshez használt folyadék felszínére. Ez kulcsfontosságú finom levesek és ízletes pörköltök készítéséhez, mivel így az ízek anélkül alakulnak ki, hogy túlfőznék a levest. A tojásalapú és liszttel sűrített szószokat is forráspont alatti hőmérsékleten kell főzni.
- Egyes feladatok, például abszorpciós módszerrel főzött rizs a legalacsonyabb beállításnál magasabb hőmérsékletet igényelhetnek annak biztosítására, hogy az élelmiszer megfelelően megfő a javasolt időn belül.

Steak készítése

Ízletes, puha steak sütéséhez:

1. Sütés előtt hagyja a húst szobahőmérsékleten megközelítőleg 20 percig.
2. Forrósítson fel egy vastag fenekű serpenyőt.
3. A steak mindkét oldalát kenje át olajjal. Egy kevés olajat cseppentsen a forró serpenyőbe, majd lassan tegye bele a húst a forró serpenyőbe.
4. Sütés során csak egyszer fordítsa meg a steak szeletet. A pontos sütési idő a steak vastagságától és az átsütés kívánt mértékétől függ. Az idő 2 és 8 perc között változik, oldalanként. Nyomja meg a steak szeletet annak ellenőrzéséhez, hogy mennyire sült át: minél keményebb, annál kevésbé nyers.

5. Hagyja a steak szeletet pihenni egy meleg tányéron pár percig, hogy tálalás előtt megpuhuljon.

Dobva-rázva pirításhoz

1. Válasszon egy kerámia főzőlappal kompatibilis laposfenekű wokot vagy egy nagy serpenyőt.
2. Az összes összetevő és felszerelés álljon készen. A dobva-rázva pirításnak gyorsan kell történnie. Nagy mennyiségek készítése esetén az ételt több kisebb adagban készítse el.
3. Gyorsan előmelegítse a serpenyőt, és öntsön bele két kanál olajat.
4. Először süsse meg a húst, ezt tegye félre, s tartsa melegen.
5. Dobva-rázva pirítsa meg a zöldségeket. Amikor a zöldség még forró, de ropogós, kapcsolja a főzőzónát alacsonyabb hőmérsékletre, tegye vissza a húst a serpenyőbe, és adja hozzá a szószt.
6. Óvatosan keverje össze az összetevőket így biztosítva, hogy minden összetevő átmelegszik.
7. Azonnal tálalja.

Hőbeállítások

Hőbeállítás	Megfelelőség
1 - 2	<ul style="list-style-type: none">• kis mennyiségű élelmiszer óvatos melegítése• csokoládé, vaj olvasztása és könnyen odaégő ételek• óvatos párolás• lassú melegítés
3 - 4	<ul style="list-style-type: none">• újramelegítés• gyors párolás• rizsfőzés
5 - 6	<ul style="list-style-type: none">• palacsinta
7 - 8	<ul style="list-style-type: none">• gyors sütés• tésztafélék főzése
9	<ul style="list-style-type: none">• dobva-rázva pirítás• hússütés• leves felfőzése• vízfőzés

Ápolás és karbantartás

Mit?	Hogyan?	Fontos!
Mindennapi szennyeződés az üvegfelületen (ujjlenyomatok, nyomok, élelmiszermaradványok vagy kiömlött nem cukros folyadékok az üvegfelületen)	<ol style="list-style-type: none"> 1. Kapcsolja ki a főzőlap tápellátását. 2. Vigyen fel főzőlaptisztítót az üvegre, míg az még meleg (de nem forró!). 3. Öblítse át és törölje szárazra egy tiszta törölkendővel vagy papírtörölkével. 4. Kapcsolja vissza a főzőlap tápellátását. 	<ul style="list-style-type: none"> • Kikapcsolt tápellátás esetén a főzőlap nem figyelmeztet „forró felület” jelzéssel az egyes főzőfelületek forróságára, ám ettől még a főzőzónák forrók lehetnek! Legyen rendkívül óvatos. • A durva súrolószivacsok, egyes nejlón súrolószivacsok és a kemény/ abrazív tisztítószer megkarcolhatják az üvegfelületet. Mindig olvassa el a címkét, hogy megtudja, a tisztítószer vagy súrolószivacs megfelelő-e a készülék tisztításához. • Soha ne hagyjon tisztítószer maradványt a főzőlapon: az üveg foltossá válhat.
Kifutott ételek, ráolvadt élelmiszer és forró, cukros folyadékmaradványok az üvegen	<p>Ezeket azonnal távolítsa el halkéssel, spatulával vagy borotvás kaparóval, amely használható kerámiaüveg főzőlapokhoz, de mindeközben figyeljen a forró főzőfelületekre:</p> <ol style="list-style-type: none"> 1. Válassza le a főzőlap tápellátását a fali aljzatnál. 2. Tartsa a pengét vagy eszközt 30°-os szögben, és távolítsa el a maradványt vagy kiömlött élelmiszert a főzőlap hideg felületére. 3. Távolítsa el a szennyeződést vagy kiömlött élelmiszert törölkendővel vagy papírtörölkével. 4. Kövesse a fenti, „Mindennapi szennyeződés az üvegfelületen” rész 2-4. lépését. 	<ul style="list-style-type: none"> • A megolvadt és cukros élelmiszerek vagy a kiömlött élelmiszerek után maradt foltot minél hamarabb távolítsa el. Ha az élelmiszer lehül az üvegfelületen, előfordulhat, hogy már csak nehezen távolítható el, vagy hogy visszafordíthatatlanul károsítja az üvegfelületet. • Vágási sérülés veszélye: visszahúzott védőburkolat mellett a kaparó éles pengéje veszélyt jelenthet. A kaparót rendkívül óvatosan használja, és mindig biztonságosan és gyermekektől távol tárolja.
Kiömlött élelmiszer az érintőpanelen	<ol style="list-style-type: none"> 1. Kapcsolja ki a főzőlap tápellátását. 2. Itassa fel a kiömlött folyadékot 3. Törölje át az érintőpanel területét tiszta, nedves szivaccsal vagy törölkendővel. 4. Törölje a területet teljesen szárazra papírtörölkével. 5. Kapcsolja vissza a főzőlap tápellátását. 	<ul style="list-style-type: none"> • A főzőlap hangjelzést adhat ki, illetve kikapcsolhat, valamint az érintésérzékeny gombok nem működhetnek, amíg folyadék található ezeken. Bizonyosodjon meg arról, hogy szárazra törli az érintőpanel, mielőtt visszakapcsolná a főzőlap tápellátását.

Javaslatok és tippek

Probléma	Lehetséges okok	Tennivaló
A főzőlap bekapcsolása sikertelen.	Nincs tápellátás.	Bizonyosodjon meg arról, hogy a főzőlap tápfeszültséghez csatlakozik, és hogy bekapcsolta. Ellenőrizze, hogy áramkimaradás tapasztalható-e otthonában vagy az adott városrészben. Ha mindent ellenőrzött, és a probléma továbbra is fennáll, hívjon szakképzett technikust.
A készülék nem reagál az érintésvezérlőn leadott parancsokra.	A vezérlőgombokat zárolták.	Oldja fel a vezérlők zárolását. Utasítások tekintetében lásd „A kerámia főzőlap használata” részt.
A vezérlőgombok működtetése nehézkes.	Előfordulhat, hogy vékony vízréteg borítja a vezérlőgombokat, vagy talán az ujjhegyével érinti a vezérlőgombokat.	Bizonyosodjon meg a vezérlőgombok felületének a szárazságáról, a gombok megérintéséhez pedig használja ujjbegyét.
Az üveg karcolódik.	Durva szélű edények. A készülék tisztítását nem megfelelő, abrazív súrolószivaccsal vagy tisztítószerekkel végezték.	Lapos és sima fenekű edényeket használjon. Lásd a „Megfelelő főzőedény választása” részt. Lásd az „Ápolás és karbantartás” részt.
Egyes serpenyők sercegő vagy pattogó hangot hallatnak.	Ezt okozhatja az edény kialakítása (a különböző fémrétegek eltérően rezegnek).	Ez természetes jelenség adott edények esetén, és nem jelez hibát.
Az indukciós főzőlap mély zümmögő hangot ad ki magas hőbeállítás mellett.	Ezt a hangot az indukciós főzés technológiája okozza.	Ez természetes jelenség, azonban a zajnak halkulnia kell, vagy el kell tűnnie, ahogy csökkenti a hőbeállítást.
Ventilátorzaj hallható az indukciós főzőlapból.	Az indukciós főzőlapban egy ventilátor található az elektronika túlmelegedésének megelőzése érdekében. A ventilátor azt követően is üzemelhet, hogy kikapcsolta az indukciós főzőlapot.	Ez természetes jelenség, és semmilyen beavatkozást nem igényel. Ne válassza le az indukciós főzőlapot a fali aljzatról, amíg a ventilátor működik.
A serpenyők nem forrósdnak, és a kijelző nem mutatja a jelenlétüket.	Az indukciós főzőlap nem tudja észlelni a serpenyőt, mivel az nem megfelelő indukciós főzéshez. Az indukciós főzőlap nem tudja észlelni a serpenyőt, mivel az túl kicsi a főzőzónához, vagy ha nincs a főzőzóna közepén.	Használjon indukciós főzéshez megfelelő edényeket. Lásd a „Megfelelő főzőedény választása” című részt. Helyezze a serpenyőt középre, és bizonyosodjon meg arról, hogy az alapi része megfelel a főzőzóna méretének.
Az indukciós főzőlap váratlanul kikapcsolt, hangjelzés hallható, és hibakód jelenik meg (általában váltakozik egy vagy két betű/szám a főzésidőzítő kijelzőn).	Műszaki hiba.	Jegyezze le a hibakód betűit és számait, válassza le az indukciós főzőlap tápellátását a fali aljzatról, és vegye fel a kapcsolatot egy szakképzett technikussal.

Kijelzett hiba és vizsgálat

Ha rendellenesség jelentkezik, az indukciós főzőlap automatikusan biztonsági üzemmódba kapcsol, és megjeleníti az adott hibakódot:

Probléma	Lehetséges okok	Tennivaló
E4/E5	Hőmérséklet érzékelő meghibásodása	Vegye fel a kapcsolatot a forgalmazóval.
E7/E8	IGBT hőmérséklet érzékelőjének meghibásodása.	Vegye fel a kapcsolatot a forgalmazóval.
E2/E3	Rendellenes tápfeszültség	Vizsgálja meg, hogy a tápellátás megfelel-e az előírásoknak. Kapcsolja be a készüléket, amint visszaállt a megfelelő tápellátás.
E6/E9	Rossz indukciós főzőlap hőszugárzás	Indítsa újra a készüléket, miután lehűlt az indukciós főzőlap.

A fentiek általános meghibásodásokra vonatkozó következtetések és ellenőrzések. Az összes veszélyt és az indukciós főzőlap károsodását elkerülendő ne szerelje szét az egységet saját kezűleg.

Műszaki jellemzők

Indukciós főzőlap	CI642MCBB / CTP644MCBB
Főzőzónák	4 zóna
Tápfeszültség	220-240 V váltóáram, 50/60Hz
Elérhető elektromos teljesítmény	7200 W
Termék mérete Mé×SZ×M (mm)	590×520×58
Méreték beépítéshez A×B (mm)	560×490

Indukciós főzőlap	CI633MCBB
Főzőzónák	3 zóna
Tápfeszültség	220-240 V váltóáram, 50/60Hz
Elérhető elektromos teljesítmény	7200 W
Termék mérete Mé×SZ×M (mm)	590×520×58
Méreték beépítéshez A×B (mm)	560×490

A tömeg és a méret hozzávetőleges. Mivel folyamatosan termékeink fejlesztésén dolgozunk, a jellemzők és kialakítások értesítés nélkül módosulhatnak.

Telepítés

Telepített berendezések kiválasztása

- Vágja ki a munkafelületet az alábbi ábrán látható méreteknek megfelelően.
- A telepítés és a használat érdekében a furat körül legalább 50 mm-es szabad területnek maradnia kell.
- Bizonyosodjon meg arról, hogy a munkafelület vastagsága legalább 30 mm. A főzőlap által árasztott hő okozta nagyobb alakváltozás elkerülése érdekében válasszon hőálló munkafelületet. Amint az alábbiakban látható:

Figyelmeztetés: A munkafelület anyagául válasszon impregnált fát vagy más szigetelőanyagot.

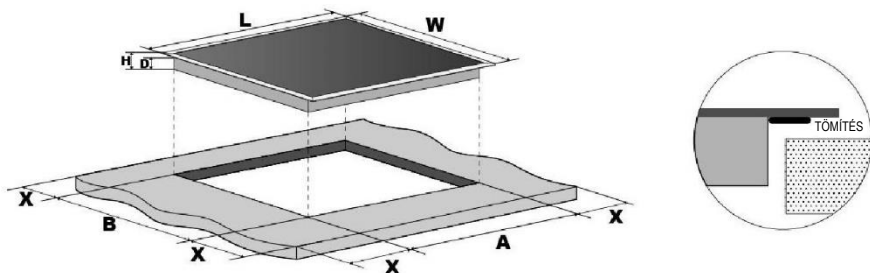

	H (mm)	SZ (mm)	M (mm)	D (mm)	A (mm)	B (mm)	X (mm)
CI642MCBB	590	520	58	54	560	490	50 mini
CI633MCBB							
CTP644MCBB							

Bizonyosodjon meg arról, hogy a főzőlap számára minden körülmények között megfelelő szellőzés áll rendelkezésre, illetve a bemeneti és kimeneti légnylások akadálymentesek legyenek. Győződjön meg arról, hogy a főzőlap jó állapotban van. Amint az alábbiakban látható

Megjegyzés: A főzőlap és a főzőlap fölötti konyhaszekrény közötti távolság biztonsági okokból legyen legalább 760 mm.

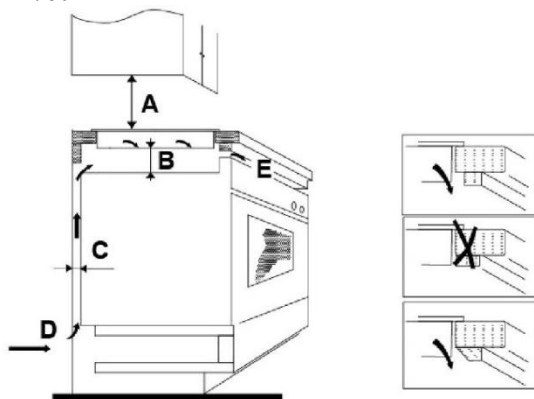

A (mm)	B (mm)	C (mm)	D	E
760	50 mini	20 mini	Bemeneti légnyílás	Kimeneti légnyílás 5 mm

A főzőlap beszerelése előtt bizonyosodjon meg az alábbiakról

- A munkafelület derékszögű és egyenes, és nincsenek szerkezeti elemek, amelyek belelőgnak a beépítéshez szükséges területre.
- A munkafelület hőálló anyagból készült.
- Ha a főzőlapot egy sütő fölé építi be, a sütő rendelkezik beépített hűtőventilátorral.
- A beszerelés eleget tesz mindenféle területet érintő követelménynek és vonatkozó szabványnak és előírásnak.
- Legyen megfelelő szakaszoló kapcsoló az állandó vezetékezésbe építve, amellyel teljesen leválasztható a készülék a hálózati tápellátásról, a vezetékezés pedig feleljen meg a helyi vezetékezési szabályoknak és előírásoknak.
- A szakaszoló kapcsolónak jóváhagyott típusúnak kell lennie, amely 3 mm-es érintkező elkülönítést biztosítson levegőben az összes pólus esetében (vagy az összes aktív [fázis] vezető esetében, ha a helyi vezetékezési szabályok engedélyezik a követelmények ezen módosítását).
- A szakaszoló kapcsolónak könnyen elérhetőnek kell lennie az ügyfél számára, beépített főzőlap mellett.
- A szerelés vonatkozásában bármilyen kétely felmerülése esetén vegye fel a kapcsolatot a helyi építésügyi hatóságokkal, vagy tekintse át a rendelkezéseket.
- A főzőlapot körülvevő falfelületekre hőálló és könnyen tisztítható termékeket (például csempével) helyezzen el.

A főzőlap beszerelése után bizonyosodjon meg az alábbiakról

- A tápkábel nem érhető el a konyhaszekrény ajtója mögött vagy a fiókokból.
- Megfelelő friss levegő érkezik a bútoron kívülről a főzőlap alsó része felé.
- Ha a főzőlapot egy fiók vagy konyhabútor terület fölé építi be, a főzőlap alapi része alá helyezzen hőtükröt.
- A szakaszoló kapcsoló legyen könnyen elérhető az ügyfél számára.

A rögzítőkonzolok elhelyezése előtt

Az egységet tegye stabil, egyenes felületre (használja a csomagolást). Ne fejtse ki erőt a főzőlap kiálló vezérlőegységeire.

A rögzítőkonzolok elhelyezése

- Az egységet tegye stabil, egyenes felületre (használja a csomagolást). Ne fejtse ki erőt a főzőlap kiálló vezérlőegységeire.
- A munkalapon a főzőlap alsó részére szerelje fel a négy konzolt csavarok segítségével (lásd a képet), beszerelés után.
- Állítsa be a konzol pozícióját, hogy az megfelelően az adott munkafelület vastagságának.

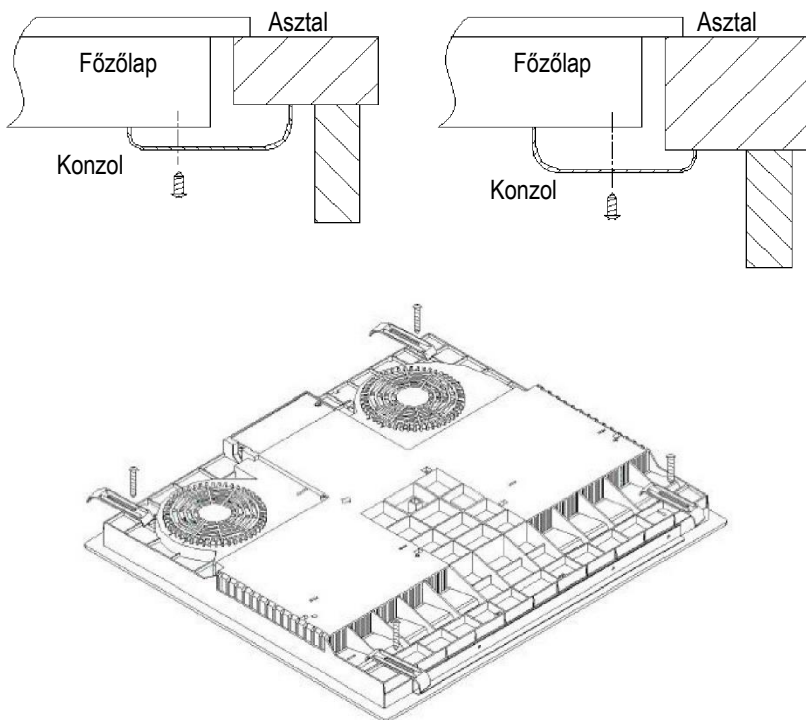

Óvintézkedések

- A főzőlapot kizárólag szakképzett személyzet vagy technikusok szerelhetik be. Szakembereink rendelkezésére állnak. Soha ne hajtsa végre a műveletet saját maga.
- A főzőlap nem szerelhető be hűtőberendezésre, mosogatógépre és forgó szárítógépre.
- A főzőlapot úgy szerelje be, hogy a megbízhatóság javítása érdekében minél jobb hővédelmet nyújtssanak a körülmények.
- A falnak és a munkafelület fölött az indukált fűtőzónának hőálló anyagból kell állnia.
- Bármilyen károsodás elkerülése érdekében a szendvics rétegnek és a ragasztónak hőállónak kell lennie.
- Ne használjon gőzborotvát.
- A kerámia főzőlap kizárólag 0,427 ohmnál nem nagyobb rendszerellenállással rendelkező tápellátáshoz csatlakoztatható. Ha szükséges, a rendszerellenállásra vonatkozó információ ügyében vegye fel a kapcsolatot a tápellátást biztosító szolgáltatóval.

A főzőlap csatlakoztatása a hálózati tápellátáshoz

A tápellátást a vonatkozó szabványnak megfelelően vagy egypólusú szakaszolóval csatlakoztassa a készülékhez. A csatlakoztatás módja az alábbiakban látható.

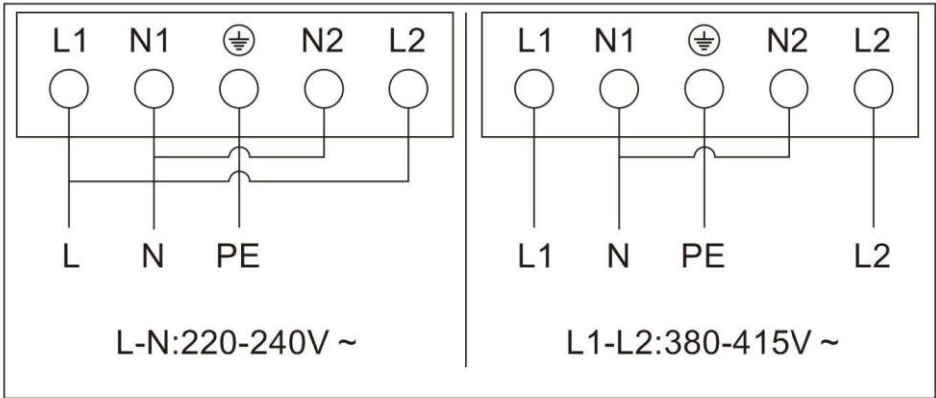

- Ha a kábel sérült, vagy cserére szorul, ezt a balesetek megelőzése érdekében kizárólag a megfelelő szerszámokkal rendelkező ügyfélszolgálati technikus végezheti el.
- Ha a készüléket a hálózati tápellátáshoz közvetlenül csatlakoztatja, többpólusú, legalább 3 mm-es érintkezőtávolságú megszakítót kell beépítenie.
- A beszerelést végző szakembernek kötelezően biztosítania kell, hogy az elektromos csatlakoztatás kivitelezése megfelelő, és hogy eleget tesz a biztonsági előírásoknak.
- A kábel nem lehet meghajolva vagy összenyomva.
- A kábel kötelező rendszeres ellenőrzést igényel, a cseréjét pedig kizárólag megfelelően képzett személy végezheti.



ÁRTALMATLANÍTÁS:
Ne selejtezze ki a terméket
válogatatlan termelési
hulladékkal. Ez a hulladék
szelektív gyűjtést igényel a
különleges hulladékkezelési
eljárás szükségessége miatt.

A készülék címkézése megfelel az elektromos és elektronikus berendezések hulladékairól szóló 2012/19/EU (WEEE) európai irányelvnek. A készülék megfelelő kiselejtezésével segíthet a környezetet vagy emberek egészségét illető károsodás megelőzésében, amelyek felmerülhetnek a készülék nem megfelelő kiselejtezése esetén.

A terméken látható szimbólum arról tájékoztat, hogy a készülék nem kezelhető szokványos háztartási hulladékként. A készüléket adja le elektromos és elektronikus termékek újrahasznosítására létesített gyűjtőpontban.

A készülék különleges hulladékkezelési eljárásokat igényel. A termék kezelésére, hasznosítására és újrafeldolgozására vonatkozó további tájékoztatás ügyében tájékozódjon a helyi tanácsnál, a háztartási hulladékot kezelő szolgáltatónál vagy az üzletben, ahol a terméket vásárolta.

A termék kezelésére, hasznosítására és újrafeldolgozására vonatkozó részletesebb tájékoztatás ügyében tájékozódjon a helyi önkormányzatnál, a háztartási hulladékot kezelő szolgáltatónál vagy az üzletben, ahol a terméket vásárolta.

Pobierz aplikację hOn

W aplikacji hOn masz dostęp do wielu przepisów i dodatkowych treści

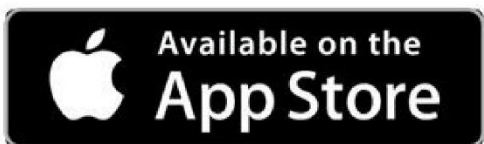

OSTRZEŻENIA DOTYCZĄCE BEZPIECZEŃSTWA PRZED UŻYCIEM URZĄDZENIA NALEŻY UWAŻNIE PRZECZYTAĆ PONIŻSZE INSTRUKCJE.

Instalacja

Zagrożenie porażeniem prądem elektrycznym

- Przed przystąpieniem do jakichkolwiek prac lub konserwacji należy odłączyć urządzenie od sieci elektrycznej.
- Podłączenie do dobrego systemu uziemienia jest niezbędne i obowiązkowe.
- Środki do odłączania muszą być włączone do stałego okablowania zgodnie z zasadami okablowania.
- Zmiany w domowej instalacji elektrycznej mogą być dokonywane wyłącznie przez wykwalifikowanego elektryka.
- Niezastosowanie się do tej porady może spowodować porażenie prądem lub śmierć.

Ryzyko skaleczenia

- Uważaj - krawędzie paneli są ostre.
- Niezachowanie ostrożności może spowodować obrażenia ciała lub skaleczenia.

Ważne instrukcje dotyczące bezpieczeństwa

- Przeczytaj uważnie niniejszą instrukcję przed zainstalowaniem lub użyciem tego urządzenia.
- W żadnym momencie nie należy umieszczać na urządzeniu żadnych materiałów ani produktów palnych.
- Prosimy o udostępnienie tych informacji osobie odpowiedzialnej za instalację urządzenia, ponieważ może to obniżyć koszty instalacji.
- Aby uniknąć zagrożenia, urządzenie należy zainstalować zgodnie z niniejszą instrukcją montażu.
- To urządzenie może być prawidłowo zainstalowane i uziemione tylko przez odpowiednio wykwalifikowaną osobę.

- To urządzenie powinno być podłączone do obwodu zawierającego wyłącznik zapewniający pełne odłączenie od źródła zasilania.
- **OSTRZEŻENIE:** Należy korzystać wyłącznie z osłon płyty kuchennej zaprojektowanych przez producenta urządzenia lub wskazanych przez niego w instrukcji obsługi jako odpowiednie lub z osłon płyty kuchennej wbudowanych w urządzenie. Użycie nieodpowiednich osłon może być przyczyną wypadków.
- Nieprawidłowy montaż urządzenia może spowodować unieważnienie gwarancji lub roszczeń z tytułu odpowiedzialności.
- Szczegółowe informacje dotyczące instalacji można znaleźć w sekcji <Instalacja>.

Obsługa i konserwacja

Zagrożenie porażeniem prądem elektrycznym

- Nie gotuj na zepsutej lub pękniętej płycie kuchennej. Jeśli powierzchnia płyty kuchennej złamie się lub pęknie, natychmiast wyłącz urządzenie za pomocą zasilania sieciowego (wyłącznik ścienny) i skontaktuj się z wykwalifikowanym technikiem.
- Przed czyszczeniem lub konserwacją wyłącz płytę kuchenną przy ścianie.
- Niezastosowanie się do tej porady może spowodować porażenie prądem lub śmierć.

Zagrożenie zdrowia

- To urządzenie spełnia normy bezpieczeństwa elektromagnetycznego.

Zagrożenie gorącą powierzchnią

- Podczas użytkowania dostępne części tego urządzenia nagrzewają się na tyle, że mogą spowodować oparzenia.
- Nie pozwól, aby Twoje ciało, ubranie lub jakikolwiek przedmiot inny niż odpowiednie naczynia kuchenne stykały się ze szkłem ceramicznym, dopóki powierzchnia nie ostygnie.

- Metalowe przedmioty, takie jak noże, widelce, łyżki i pokrywki, nie powinny być umieszczane na powierzchni płyty, ponieważ mogą się nagrzać
- Dzieci w wieku poniżej 8 lat nie powinny przebywać w pobliżu urządzenia, chyba że są pod stałym nadzorem.
- Uchwyty garnków mogą być gorące w dotyku. Sprawdź, czy uchwyty garnków nie wystają poza inne włączone pola grzejne. Trzymaj uchwyty poza zasięgiem dzieci.
- Niezastosowanie się do tej porady może spowodować oparzenia.

Ryzyko skaleczenia

- Ostre jak brzytwa ostrze skrobaka do płyt kuchennych jest odsłonięte, gdy osłona bezpieczeństwa jest schowana. Używaj z najwyższą ostrożnością i zawsze przechowuj bezpiecznie i poza zasięgiem dzieci.
- Niezachowanie ostrożności może spowodować obrażenia ciała lub skaleczenia.

Ważne instrukcje dotyczące bezpieczeństwa

- Nigdy nie pozostawiaj urządzenia bez nadzoru podczas użytkowania.
Kipienie powoduje dymienie i tłuste wycieki, które mogą się zapalić.
- Nigdy nie używaj urządzenia jako powierzchni do pracy lub przechowywania.
- Nigdy nie zostawiaj żadnych przedmiotów ani przyborów na urządzeniu.
- Nigdy nie używaj urządzenia do ogrzewania lub ogrzewania pomieszczenia.
- Po użyciu zawsze wyłączaj pola grzejne i płytę grzejną zgodnie z opisem w niniejszej instrukcji (tj. za pomocą przycisków dotykowych). Nie należy polegać na funkcji wykrywania naczyń w celu wyłączenia stref gotowania po zdjęciu naczyń.
- Nie pozwalaj dzieciom bawić się urządzeniem, siadać, stać lub wspinać się po nim.

- Nie przechowuj przedmiotów interesujących dla dzieci w szafkach nad urządzeniem. Dzieci wchodzące na płytę kuchenną mogą odnieść poważne obrażenia.
- Nie zostawiaj dzieci samych lub bez opieki w obszarze, w którym jest używane urządzenie.
- Dzieci lub osoby z niepełnosprawnością, która ogranicza ich zdolność do obsługi urządzenia, powinny mieć odpowiedzialną i kompetentną osobę, która poinstruuje je w zakresie jego obsługi. Instruktor powinien mieć pewność, że może używać urządzenia bez zagrożenia dla siebie i swojego otoczenia.
- Nie naprawiaj ani nie wymieniaj żadnej części urządzenia, chyba że jest to wyraźnie zalecane w instrukcji. Wszystkie inne czynności serwisowe powinny być wykonywane przez wykwalifikowanego technika.
- Nie używaj myjki parowej do czyszczenia płyty grzewczej.
- Nie kładź ani nie upuszczaj ciężkich przedmiotów na płytę kuchenną.
- Nie stawaj na płycie kuchennej.
- Nie używaj garnków z nierównymi krawędziami ani nie przeciągaj naczyń po powierzchni szkła, ponieważ może to porysować szkło.
- Do czyszczenia płyty kuchennej nie używaj druciaków ani innych szorstkich środków czyszczących, ponieważ mogą one porysować szkło ceramiczne.
- Jeśli kabel zasilający ulegnie uszkodzeniu, dla bezpieczeństwa należy zlecić jego wymianę producentowi, autoryzowanemu serwisowi lub osobom o podobnych kwalifikacjach.
- To urządzenie jest przeznaczone wyłącznie do użytku w gospodarstwie domowym! Użytkowanie komercyjne nie jest objęte gwarancją producenta!
- **OSTRZEŻENIE:** Urządzenie oraz jego dostępne części silnie nagrzewają się podczas użytkowania. Małe dzieci nie powinny znajdować się w pobliżu urządzenia.

- Należy zachować ostrożność i nie dotykać elementów grzewczych.
- Dzieci w wieku poniżej 8 lat nie powinny przebywać w pobliżu urządzenia, chyba że są pod stałym nadzorem.
- Urządzenie może być obsługiwane przez dzieci powyżej 8 roku życia i przez osoby o ograniczonych możliwościach fizycznych, sensorycznych lub umysłowych lub osoby nieposiadające doświadczenia ani wiedzy pod warunkiem, że są one pod odpowiednim nadzorem lub zostały poinstruowane, jak bezpiecznie obsługiwać urządzenie i rozumieją związane z nim zagrożenia.
- Dzieci nie powinny bawić się urządzeniem. Czyszczenie i konserwacja nie mogą być wykonywane przez dzieci bez dozoru.
- **OSTRZEŻENIE:** Gotowanie na płycie kuchennej potraw z użyciem tłuszczu lub oleju bez nadzoru może być niebezpieczne i spowodować pożar. **NIGDY** nie próbuj gasić ognia wodą. Należy wyłączyć urządzenie, a następnie zakryć płomień, na przykład pokrywką lub kocem gaśniczym.
- **OSTRZEŻENIE:** Niebezpieczeństwo pożaru: nie przechowuj przedmiotów na powierzchniach gotowania.
- **OSTRZEŻENIE:** Jeśli powierzchnia jest pęknięta, wyłącz urządzenie, aby uniknąć ryzyka porażenia prądem, w przypadku powierzchni płyty kuchennej wykonanych z ceramiki szklanej lub podobnego materiału, które chronią części pod napięciem.
- Nie należy używać odkurzacza parowego.
- Urządzenie nie jest przeznaczone do obsługi za pomocą zewnętrznego minutnika lub niezależnego systemu zdalnego sterowania.
- **PRZESTROGA:** Proces gotowania musi być stale nadzorowany. Krótki proces gotowania musi być stale nadzorowany.
- Przewód zasilający nie jest dostępny po instalacji.

Przegląd produktów

Widok z góry

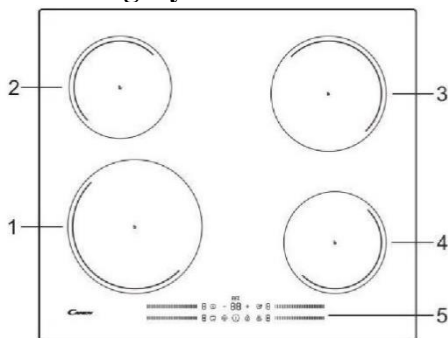

CI642MCBB

1. Strefa 2300 W, boost do 3000 W
2. Strefa 1200 W, boost do 1500 W
3. Strefa 1800 W, boost do 2100 W
4. Strefa 1200 W, boost do 1500 W
5. Panel sterowania

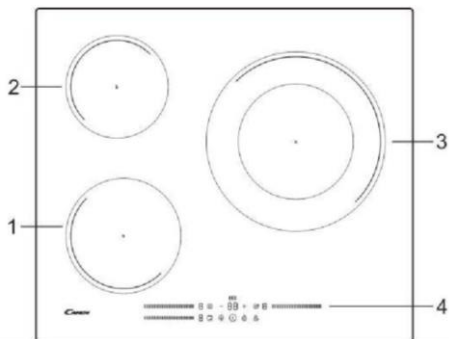

CI633MCBB

1. Strefa 1800 W, boost do 2100 W
2. Strefa 1200 W, boost do 1500 W
3. Strefa 3000 W, boost do 3600 W
4. Panel sterowania

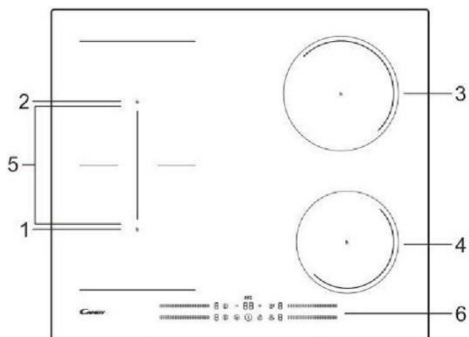

CTP644MCBB

1. Strefa 1800 W, boost do 2100 W
2. Strefa 1800 W, boost do 2100 W
3. Strefa 1800 W, boost do 2100 W
4. Strefa 1200 W, boost do 1500 W
5. Strefa 3000 W, boost do 3600 W
6. Panel sterowania

Panel sterowania

CI642MCBB

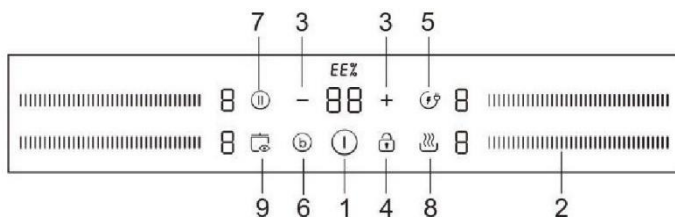

CI633MCBB

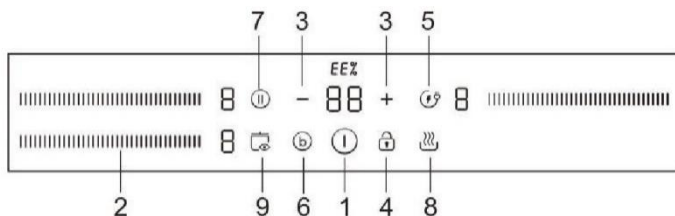

CTP644MCBB

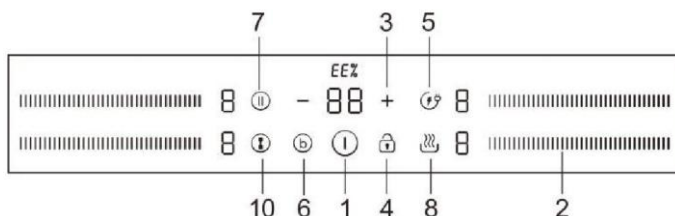

- | | |
|---|-------------------------------|
| 1. Kontrola WŁ./WYŁ. | 6. Sterowanie funkcją Boost |
| 2. Sterowanie wyborem strefy grzewczej i klawisz regulacji mocy | 7. Sterowanie pauzą |
| 3. Przycisk do regulacji minutnika | 8. Podtrzymywanie temperatury |
| 4. Przycisk blokady | 9. Automatyczne wykrywanie |
| 5. Efektywność energetyczna | 10. Strefa elastyczna |

Informacje o produkcie

Płyta ceramiczna/indukcyjna umożliwia przyrządzenie potraw różnych kuchni dzięki ogrzewaniu drutem oporowym, komputerowemu sterowaniu i wyborowi wielu mocy, co oznacza, że jest ona optymalnym wyborem dla nowoczesnych rodzin.

Płyta została zaprojektowana z myślą o potrzebach klientów i wyróżnia się spersonalizowanym wzornictwem. Płyta jest bezpieczna i niezawodna i oferuje wygodę i możliwość czerpania przyjemności z życia.

Słowo o gotowaniu indukcyjnym

Gotowanie indukcyjne to bezpieczna, zaawansowana, wydajna i ekonomiczna technologia gotowania. Działa na zasadzie wibracji elektromagnetycznych, generując ciepło bezpośrednio w garnku, a nie pośrednio poprzez ogrzewanie szklanej powierzchni. Szkło nagrzewa się tylko dlatego, że oddziałuje na nie gorąca patelnia.

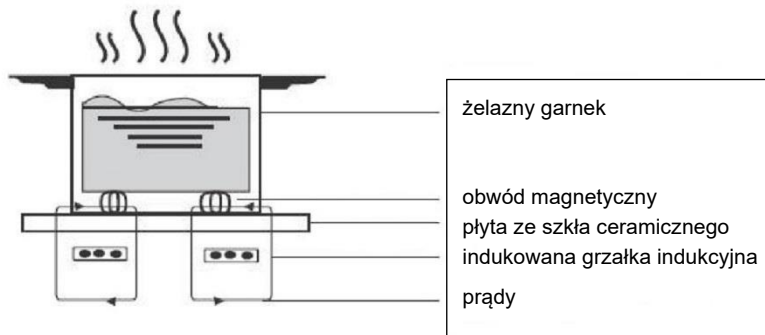

Przed użyciem nowej płyty

- Przeczytaj ten przewodnik, zwracając szczególną uwagę na sekcję „Ostrzeżenia dotyczące bezpieczeństwa”.
- Usuń wszelkie folie ochronne, które mogą nadal znajdować się na twojej płycie indukcyjnej.

Korzystanie z przycisków dotykowych

- Elementy sterujące reagują na dotyk, więc nie musisz naciskać.
- Użyj opuszka palca, a nie jego czubka.
- Za każdym razem, gdy zostanie zarejestrowany dotyk, usłyszysz sygnał dźwiękowy.
- Upewnij się, że elementy sterujące są zawsze czyste, suche i nie zakrywają ich żadne przedmioty (np. przybory kuchenne lub ściereczka). Nawet cienka warstwa wody może utrudnić obsługę elementów sterujących.



Wybór odpowiedniego naczynia



- Używaj wyłącznie naczyń z dnem przystosowanym do gotowania indukcyjnego. Poszukaj symbolu indukcji na opakowaniu lub na dnie naczynia.
- Możesz sprawdzić, czy Twoje naczynie jest odpowiednie, przeprowadzając test magnesu. Przesuń magnes w kierunku podstawy naczynia. Jeśli zostanie przyciągnięty, patelnia nadaje się do indukcji.
- Jeśli nie masz magnesu:
 1. Wlej trochę wody do naczynia, które chcesz sprawdzić.
 2. Postępuj zgodnie z instrukcjami w części „Rozpoczęcie gotowania”.
 3. Jeśli na wyświetlaczu nie miga , a woda się nagrzewa, naczynie jest odpowiednie.
- Naczynia wykonane z następujących materiałów nie są odpowiednie: czysta stal nierdzewna, aluminium lub miedź bez podstawy magnetycznej, szkło, drewno, porcelana, ceramika i naczynia ceramiczne.



Rozmiar palnika (mm)	Minimalny rozmiar naczynia (średnica/mm)
160	120
180	140
210	180
280	180
Strefa elastyczna	250

Nie używaj naczyń z nierównymi krawędziami lub zakrzywionym dnem.

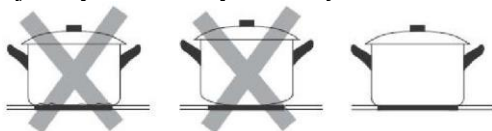

Upewnij się, że podstawa patelni jest gładka, płasko przylega do szyby i ma taki sam rozmiar jak strefa gotowania. Zawsze wyśrodkuj patelnię na strefie gotowania.

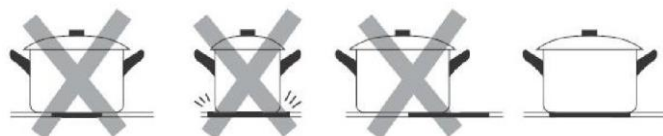

Zawsze zdejmuj patelnię z płyty ceramicznej - nie przesuwaj, bo mogą porysować szkło.

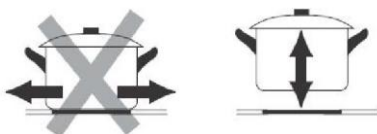

- Używać naczyń, których średnica obszaru ferromagnetycznego (podstawy naczynia) mieści się w zakresie wymiarów podanym w poniższej tabeli. (Tabela 1)
 - Jeśli używasz mniejszych garnków, może to wpłynąć na wydajność
 - Jeśli użyjesz garnków o średnicy mniejszej niż wskazana w powyższej tabeli, mogą one nie zostać wykryte
 W zależności od wymiaru strefy można zastosować garnki o różnych średnicach, jak na zdjęciu poniżej:

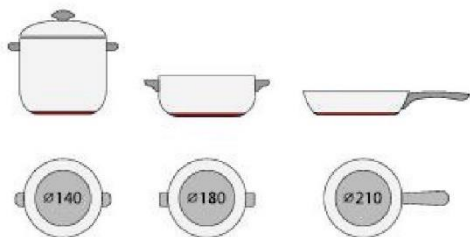

- Jeśli część ferromagnetyczna przykrywa tylko część dna naczynia, nagrzej się tylko obszar ferromagnetyczny, a pozostała część dna może nie nagrzać się do temperatury wystarczającej do gotowania.



- Jeśli obszar ferromagnetyczny nie jest jednorodny, ale zawiera inne materiały, takie jak aluminium, może to wpłynąć na nagrzewanie się i wykrywanie naczynia.

Jeśli podstawa naczynia jest podobna do przedstawionej na zdjęciach poniżej, nie można wykryć naczynia.



Korzystanie z płyty indukcyjnej

Aby rozpocząć gotowanie

- Po włączeniu rozlegnie się jeden sygnał dźwiękowy, a wszystkie wskaźniki zapalą się na sekundę i zgasną, co oznacza, że płyta indukcyjna przeszła w stan czuwania.

- Dotknij przełącznika WŁ./WYŁ. ①. Wszystkie wskaźniki pokazują „-”



- Umieść odpowiednią patelnię na strefie gotowania, której chcesz użyć. Upewnij się, że dno naczynia i powierzchnia strefy gotowania są czyste i suche.

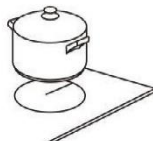

- Wybierz ustawienie grzania, dotykając przycisku suwaka.
 - Jeśli nie wybierzesz ustawienia mocy grzania w ciągu 1 minuty, płyta indukcyjna wyłączy się automatycznie. Konieczne będzie ponowne rozpoczęcie od kroku 1.
 - Podczas gotowania można w dowolnym momencie zmienić moc grzania.

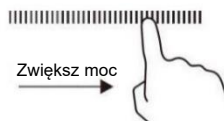

Po zakończeniu gotowania

- Wyłącz strefę grzejną, przesuwając suwak w dół do pozycji „0”. Upewnij się, że wyświetlacz pokazuje „0”.

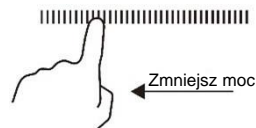

- Wyłącz całą płytę, dotykając przycisku WŁ./WYŁ.



- Uważaj na gorące powierzchnie

Wyświetli się „H”, co oznacza, że strefa gotowania jest zbyt gorąca, aby można ją było dotknąć. Zniknie, gdy powierzchnia ostygnie do bezpiecznej temperatury. Można go również wykorzystać jako funkcję oszczędzania energii, jeśli chcesz podgrzać kolejne patelnie, użyj jeszcze gorącej płyty.



Korzystanie z zarządzania energią

Możesz ustawić maksymalny poziom pochłaniania mocy dla płyty indukcyjnej, wybierając różne zakresy mocy.

Płyty indukcyjne są w stanie automatycznie się ograniczać, aby pracować na niższym poziomie mocy, aby uniknąć ryzyka przeciążenia.

Aby rozpocząć korzystanie z funkcji zarządzania energią

1. Włącz płytę, a następnie naciśnij jednocześnie przycisk „+” (minutnik) oraz przycisk pauzy. Wskaźnik minutnika wyświetli „P5”, co oznacza poziom mocy 5. Tryb domyślny to 7,2 kW.

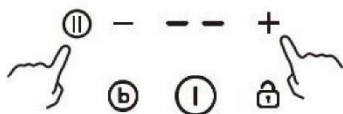

Aby przejść na inny poziom

Naciśnij +/- na minutniku. Istnieje 5 poziomów mocy, od „P1” do „P5”. Wskaźnik minutnika pokaże jeden z nich.

„P1”: maksymalna moc to 2,5 kW.

„P2”: maksymalna moc to 3,5 kW.

„P3”: maksymalna moc 4,5 kW.

„P4”: maksymalna moc to 5,5 kW.

„P5”: maksymalna moc to 7,2 kW.

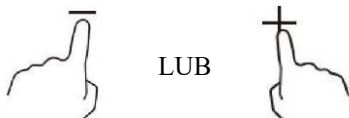

Potwierdzenie i wyjście z funkcji zarządzania energią

Aby potwierdzić, naciśnij jednocześnie przycisk „+” (minutnik) i przycisk pauzy; płyta zostanie wyłączona.

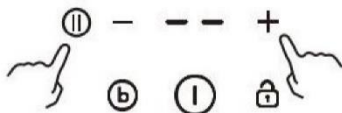

Korzystanie z funkcji Boost

Aktywacja funkcji Boost

1. Dotknij suwaka wskazującego strefę, którą chcesz wybrać.

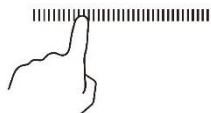

Uwaga: Ustawienie mocy strefy Bridge odbywa się tak, jak w każdym innym obszarze.

2. Dotknij przycisku funkcji Boost (b), gdy wyświetlacz miga; wskaźnik poziomu mocy pokazuje „P”.



Wyłączenie funkcji Boost

1. Naciśnij suwak, aby anulować funkcję Boost, i wybierz poziom, który chcesz ustawić.

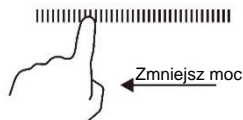

- Funkcja Boost może działać tylko przez 5 minut. Po tym czasie strefa automatycznie przejdzie do poziomu 9.

Korzystanie z funkcji automatycznego wykrywania

Jeśli aktywujesz funkcję automatycznego wykrywania, płyta automatycznie wykryje i pokaże, gdzie znajduje się patelnia.

Aktywacja funkcji automatycznego wykrywania

Naciśnij klawisz automatycznego wykrywania, aby aktywować tę funkcję. Wyświetlacz pokaże „0”, jeśli naczynie zostało wykryte.



Anulowanie funkcji automatycznego wykrywania

Naciśnij ponownie klawisz automatycznego wykrywania, aby wyłączyć tę funkcję.

Korzystanie z funkcji zwiększania efektywności energetycznej (EE)

W przypadku płyt indukcyjnych użycie lepszego garnka poprawi efektywność. Funkcja EE może automatycznie wykryć jakość garnków i pokazać poziom efektywności.

Aktywuj funkcję Efektywności Energetycznej

Naciśnij przycisk EE; zaświeci się wskaźnik EE%. Wyświetlacz pokaże procent wykorzystywanej mocy.



Jeśli w tym samym czasie zostanie aktywowana funkcja timera, blokada klawiatury lub EE, naprzemiennie wskazywana będzie odpowiednia informacja.

Anuluj funkcję efektywności energetycznej

Naciśnij przycisk EE; wskaźnik EE% zgaśnie i funkcja zostanie anulowana.

Korzystanie z funkcji utrzymywania ciepła

Aktywuj funkcję utrzymywania ciepła

1. Dotknij suwaka wskazującego strefę, którą chcesz wybrać.
2. Po dotknięciu przycisku utrzymywania ciepła wskaźnik strefy pokazuje „|”

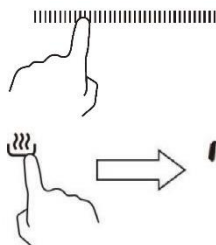

Wyłącz funkcję utrzymywania ciepła

Dotknij suwaka strefy, dla której chcesz anulować funkcję utrzymywania ciepła; strefa gotowania powróci do wybranego poziomu.

Korzystanie z funkcji pauzy

1. Naciśnij przycisk pauzy (⏸); strefy grzewcze przestają działać. Wszystkie strefy pokazują „||”

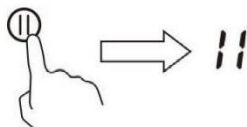

2. Naciśnij ponownie przycisk pauzy (⏸); wszystkie strefy grzewcze powrócą do swoich pierwotnych ustawień.
 - Funkcja jest dostępna, gdy włączona jest co najmniej jedna strefa grzewcza.
 - Jeśli nie anulujesz trybu zatrzymania pracy w ciągu 30 minut, płyta indukcyjna automatycznie się wyłączy.

Blokowanie kontroli

- Można zablokować elementy sterujące, aby zapobiec niezamierzonemu użyciu (np. przypadkowemu włączeniu przez dzieci pól grzejnych).
- Gdy elementy sterujące są zablokowane, a strefy grzewcze działają, wszystkie elementy sterujące z wyjątkiem WŁ./WYŁ. i pauzy są wyłączone.

Aby zablokować sterowanie

Dotknij przycisku blokady 
Wskaźnik minutnika pokaże „Lo”.



Aby odblokować sterowanie

1. Upewnij się, że płyta jest włączona.
2. Przytrzymaj przycisk blokady  przez 3 sekundy.
3. Możesz teraz zacząć korzystać z płyty.



Gdy płyta jest w trybie blokady oraz bez działających stres grzewczych, wszystkie elementy sterujące są wyłączone, z wyjątkiem WŁ./WYŁ., płytę można zawsze wyłączyć za pomocą przełącznika WŁ./WYŁ. W sytuacji awaryjnej, ale w następnej operacji należy najpierw odblokować płytę.

Ostrzeżenie dotyczące ciepła resztkowego

Gdy płyta działa przez jakiś czas, pojawi się ciepło resztkowe. Litera „H” ostrzega, abyś trzymał się od niej z daleka.



Korzystanie z funkcji strefy elastycznej (tylko dla CTP644MCBB)

- Może być używana jako pojedyncza strefa lub jako dwie oddzielne strefy, w zależności od potrzeb w danej sytuacji.
- Składa się z dwóch niezależnych grzałek, którymi można sterować oddzielnie. Gdy strefa elastyczna działa, aktywowana jest tylko strefa, w której znajduje się naczynie. Ta funkcja działa tylko w strefach gotowania 1# i 2#.
- Aby upewnić się, że naczynie zostanie wykryte, a ciepło jest równomiernie rozprowadzane, prawidłowo wyśrodkuj naczynie.

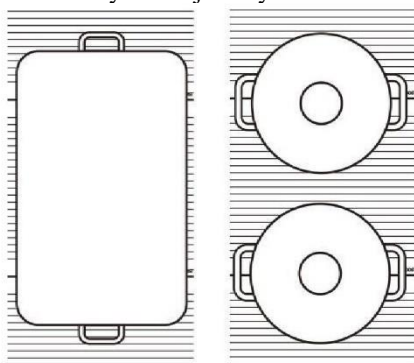

- W przypadku płyty z więcej niż jedną elastyczną strefą nie zaleca się używania kilku stref jednocześnie dla jednego naczynia.

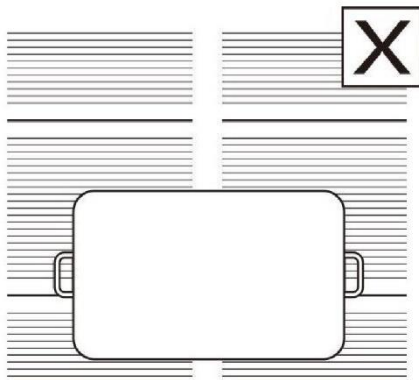

Aktywuj funkcję strefy elastycznej

1. Aby aktywować elastyczny obszar jako pojedynczą dużą strefę, dotknij przycisku . Rozlegnie się sygnał dźwiękowy wskazujący, że płyta indukcyjna wchodzi w wybór elastycznej strefy, a odpowiedni wskaźnik zacznie migać.

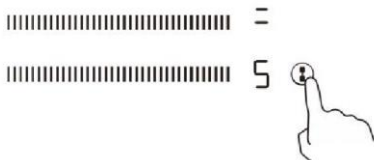

2. Wybierz poziom mocy, który chcesz ustawić, dotykając przycisku „Slider”.

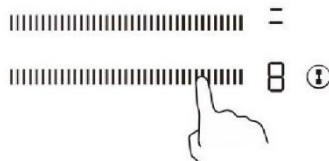

Anuluj funkcję strefy elastycznej

1. Dotknij przycisku , aby anulować funkcję elastycznej strefy.



2. Ustawienie mocy działa tak, jak w każdym innym obszarze.

Automatyczne wyłączenie

Funkcja bezpieczeństwa płyty jest automatycznie wyłączana. Dzieje się tak, gdy zapomnisz wyłączyć strefę gotowania. W poniższej tabeli przedstawiono domyślne czasy wyłączenia:

Poziom mocy	1	2	3	4	5	6	7	8	9
Domyślny licznik czasu pracy (godzina)	8	8	8	4	4	4	2	2	2

Użycie minutnika

Możesz użyć minutnika na dwa różne sposoby:

- Możesz go używać jako regulatora czasu. W takim przypadku minutnik nie wyłączy żadnej strefy grzejnej po upływie ustawionego czasu.
- Możesz ustawić go tak, aby wyłączał jedną lub kilka stref gotowania po upływie ustawionego czasu.
- Możesz ustawić minutnik na maksymalnie 99 minut.

Używanie minutnika jako regulatora czasu

1. Upewnij się, że płyta jest włączona, a klawisz wyboru strefy nie jest aktywny (wskaźnik strefy '-' nie miga).

Uwaga: minutnik można ustawić przed lub po zakończeniu ustawiania mocy strefy gotowania.

2. Ustaw czas, dotykając „+”-”.

Naciśnij „+” raz, aby zwiększyć czas o minutę; naciśnij „-” raz, aby zmniejszyć czas o minutę. Gdy ustawiony czas przekroczy 99 minut, minutnik automatycznie powróci do ustawienia „00”; jeśli przyciski „-” i „+” zostaną wciśnięte jednocześnie, wskaźnik wyświetli „00”.



3. Gdy czas zostanie ustawiony, odliczanie rozpocznie się natychmiast. Wyświetlacz pokaże pozostały czas.



4. Brzęczyk włączy się na 30 sekund, a wskaźnik minutnika pokaże „- -” po zakończeniu ustawiania czasu.

Użycie minutnika do wyłączenia jednej lub kilku stref gotowania

1. Naciśnij suwak wyboru strefy gotowania, dla której chcesz ustawić minutnik.

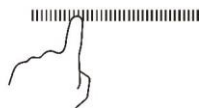

2. Ustaw czas, dotykając „+” „-”.

Naciśnij „+” raz, aby zwiększyć czas o minutę; naciśnij „-” raz, aby zmniejszyć czas o minutę. Gdy ustawiony czas przekroczy 99 minut, minutnik automatycznie powróci do ustawienia „00”; jeśli przyciski „-” i „+” zostaną wciśnięte jednocześnie, wskaźnik wyświetli „00”.

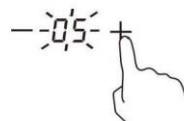

3. Gdy czas zostanie ustawiony, odliczanie rozpocznie się natychmiast. Wyświetlacz pokaże pozostały czas.

UWAGA: W prawym dolnym rogu wskaźnika poziomu mocy pojawi się czerwona kropka wskazująca, że strefa została wybrana.

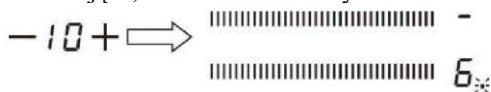

4. Po wygaśnięciu minutnika gotowania odpowiednia strefa gotowania zostanie automatycznie wyłączona.

Uwaga: Inne strefy gotowania będą nadal działać, jeśli zostały wcześniej włączone.

Jeśli minutnik jest ustawiony dla więcej niż jednej strefy:

1. Po ustawieniu minutnika dla kilku stref gotowania wyświetlane są czerwone kropki odpowiednich stref gotowania. Wyświetlacz minutnika pokazuje minuty. Kropka odpowiedniej strefy miga.



2. Po upływie czasu odliczania odpowiednia strefa zostanie wyłączona. Wtedy pokaże się nowy min. Minutnika i kropka odpowiedniej strefy zaczną migać.

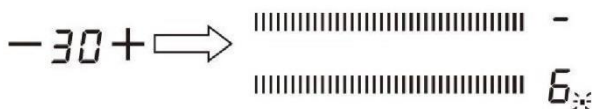

Uwaga: Dotknij przycisku wyboru strefy grzewczej, odpowiedni minutnik zostanie wyświetlony na wskaźniku zegara.

Anuluj minutnik

Dotknij przycisk minutnika, aby ustawić minutnik na „00”; minutnik zostanie anulowany.

Wskazówki dotyczące gotowania

Zachowaj ostrożność podczas smażenia, ponieważ olej i tłuszcz nagrzewają się bardzo szybko, szczególnie jeśli używasz funkcji Boost. W ekstremalnie wysokich temperaturach olej i tłuszcz zapalą się samoczynnie, co stwarza poważne ryzyko pożaru.

Porady dotyczące gotowania

- Gdy żywność się zagotuje, zmniejsz ustawienie temperatury.
- Używanie pokrywy skraca czas gotowania i oszczędza energię poprzez zatrzymywanie ciepła.
- Zminimalizuj ilość płynu lub tłuszczu, aby skrócić czas gotowania.
- Rozpocznij gotowanie na wysokim poziomie i zmniejsz ustawienie, gdy potrawa się rozgrzeje.

Gotowanie na wolnym ogniu, gotowanie ryżu

- Gotowanie na wolnym ogniu następuje poniżej temperatury wrzenia, około 85°C, kiedy bąbelki od czasu do czasu unoszą się na powierzchnię gotującego płynu. Jest kluczem do przyrządzenia pysznych zup i delikatnego gulaszu, ponieważ pozwala uniknąć rozgotowania potraw. Sosy na bazie jajek i zagęszczone mąką również należy gotować poniżej temperatury wrzenia.
- Niektóre zadania, w tym gotowanie ryżu metodą absorpcji, mogą wymagać ustawienia wyższego niż najniższe, aby zapewnić prawidłowe ugotowanie żywności w zalecany czas.

Pieczony stek

Aby ugotować soczyste, aromatyczne steki:

1. Odstaw mięso w temperaturze pokojowej na około 20 minut przed gotowaniem.
2. Podgrzej patelnię z ciężką podstawą.
3. Posmaruj obie strony steku olejem. Skrop niewielką ilość oleju na rozgrzaną patelnię, a następnie połóż mięso na rozgrzaną patelnię.
4. Obróć stek tylko raz podczas smażenia. Dokładny czas smażenia będzie zależał od grubości steku i tego, jak chcesz go przyrządzić. Czas może wynosić około 2-8 minut na stronę. Naciśnij stek, aby ocenić, jak jest upieczony – im bardziej jędrny, tym bardziej „dobrze wysmażony”.
5. Pozostaw stek na kilka minut na ciepłym talerzu, aby odpoczął i zmiękł przed podaniem.

Do smażenia metodą stir-frying

1. Wybierz kompatybilny z płytą ceramiczną płaski wok lub dużą patelnię.
2. Przygotuj wszystkie składniki i sprzęt. Smażenie metodą stir-frying powinno być szybkie. Jeśli gotujesz duże ilości, gotuj jedzenie w kilku mniejszych partiach.
3. Rozgrzej krótko patelnię i dodaj dwie łyżki oleju.
4. Najpierw ugotuj mięso, odłóż je na bok i trzymaj w ciepłe.
5. Podsmaż warzywa metodą stir-frying. Gdy są gorące, ale nadal chrupiące, ustaw strefę gotowania na niższym poziomie, włóż mięso z powrotem na patelnię i dodaj sos.
6. Delikatnie wymieszaj składniki, aby upewnić się, że są podgrzane.
7. Podawaj od razu.

Ustawienia ogrzewania

Ustawienia podgrzewania	Stosowność
1 - 2	<ul style="list-style-type: none">• delikatne podgrzewanie niewielkich ilości jedzenia• topienie czekolady, masła i potraw, które łatwo przypalić• delikatne gotowanie• powolne podgrzewanie
3 - 4	<ul style="list-style-type: none">• odgrzewanie• szybkie gotowanie• gotowanie ryżu
5 - 6	<ul style="list-style-type: none">• naleśniki
7 - 8	<ul style="list-style-type: none">• smażenie• gotowanie makaronu
9	<ul style="list-style-type: none">• podsmażanie• pieczenie• doprowadzenie zupy do wrzenia• gotowanie wody

Pielęgnacja i czyszczenie

Co?	W jaki sposób?	Ważne!
Codziennie zabrudzenia na szkle (odciski palców, ślady, plamy po jedzeniu lub plamy na szkle nie od cukru)	<ol style="list-style-type: none"> 1. Wyłącz zasilanie płyty grzewczej. 2. Zastosuj środek do czyszczenia płyt kuchennych, gdy szkło jest jeszcze ciepłe (ale nie gorące!) 3. Opłucz i wytrzyj do sucha czystą szmatką lub ręcznikiem papierowym. 4. Włącz ponownie zasilanie płyty grzewczej. 	<ul style="list-style-type: none"> • Gdy zasilanie płyty grzejnej jest wyłączone, wskaźnik „gorącej powierzchni” nie pojawia się, ale strefa gotowania może być nadal gorąca! Zachowaj szczególną ostrożność. • Mocne zmywaki, niektóre nylonowe czyściki i żrące / ściernie środki czyszczące mogą zarysować szkło. Zawsze czytaj etykietę, aby sprawdzić, czy twój środek czyszczący lub czyścik jest odpowiedni. • Nigdy nie zostawiaj pozostałości środków czyszczących na płycie kuchennej: szkło może się poplamieć.
Kipi, topi się i gorące słodkie płyny rozlewają się po szkle	<p>Usuń je natychmiast za pomocą szpatułki, noża do palet lub skrobaka z żyłką odpowiedniego do kuchenek ze szkła ceramicznego, ale uważaj na gorące powierzchnie stref gotowania:</p> <ol style="list-style-type: none"> 1. Wyłącz płytę grzejącą przy, wyjmując wtyczkę z gniazdka ściennego. 2. Trzymaj ostrze lub naczynie pod kątem 30° i zdrap zabrudzenie lub rozlej płyn na chłodny obszar płyty kuchennej. 3. Wyczyść zabrudzenie lub zbierz rozlany płyn ściereczką do naczyń lub ręcznikiem papierowym. 4. Wykonaj czynności od 2 do 4 z części „Codziennie zabrudzenie szkła” powyżej. 	<ul style="list-style-type: none"> • Jak najszybciej usuwaj plamy pozostawione przez roztopione i słodkie jedzenie lub wycieki. Pozostawione na szkle do ostygnięcia mogą być trudne do usunięcia lub nawet trwale uszkodzić szklaną powierzchnię. • Ryzyko skaleczenia: kiedy osłona bezpieczeństwa jest schowana, ostrze skrobaka jest ostre jak brzytwa. Używaj z najwyższą ostrożnością i zawsze przechowuj bezpiecznie i poza zasięgiem dzieci.
Przecieki na dotykowe elementy sterujące	<ol style="list-style-type: none"> 1. Wyłącz zasilanie płyty grzewczej. 2. Wytrzyj rozlany płyn szmatką 3. Przetrzyj obszar dotykowy czystą wilgotną gąbką lub szmatką. 4. Wytrzyj obszar całkowicie do sucha ręcznikiem papierowym. 5. Włącz ponownie zasilanie płyty grzewczej. 	<ul style="list-style-type: none"> • Płyta może wydawać sygnał dźwiękowy i wyłączyć się, a przyciski dotykowe mogą nie działać, gdy jest na nich płyn. Przed ponownym włączeniem płyty upewnij się, że obszar sterowania dotykowego został wytarty do sucha.

Wskazówki i porady

Problem	Potencjalne przyczyny	Co robić
Nie można włączyć płyty kuchennej.	Brak prądu.	Upewnij się, że płyta kuchenna jest podłączona do zasilania i włączona. Sprawdź, czy w Twoim domu lub okolicy nie ma przerwy w dostawie prądu. Jeśli sprawdziłeś wszystko, a problem nadal występuje, wezwij wykwalifikowanego technika.
Przyciski dotykowe nie reagują.	Elementy sterujące są zablokowane.	Odblokuj przyciski. Instrukcje znajdują się w sekcji „Korzystanie z płyty ceramicznej”.
Sterowanie dotykowe jest trudne w obsłudze.	Na elementach sterujących może znajdować się niewielka warstwa wody lub możesz dotykać elementów sterujących czubkiem palca.	Upewnij się, że obszar sterowania dotykowego jest suchy i dotykaj elementów sterujących opuszką palca.
Szyba jest porysowana.	Naczynia o szorstkich krawędziach. Użyto nieodpowiedniej szorującej szmatki lub środków czyszczących.	Używaj naczyń z płaskim i gładkim dnem. Zobacz „Wybór odpowiedniego naczynia”. Zobacz „Pielęgnacja i czyszczenie”.
Niektóre patelnie wydają trzaski lub kliknięcia.	Może to być spowodowane konstrukcją naczynia (warstwy różnych metali wibrują w różny sposób).	Jest to normalne w przypadku naczyń kuchennych i nie oznacza usterki.
Płyta indukcyjna wydaje ciche brzęczenie, gdy jest używana na wysokim poziomie mocy.	Jest to spowodowane technologią gotowania indukcyjnego.	Jest to normalne, ale hałas powinien się wyciszyć lub całkowicie zniknąć po zmniejszeniu mocy grzania.
Hałas wentylatora dochodzi z płyty indukcyjnej.	Włączył się wentylator chłodzący wbudowany w płytę indukcyjną, aby zapobiec przegrzaniu elektroniki. Może nadal działać nawet po wyłączeniu płyty indukcyjnej.	Jest to normalne i nie wymaga żadnych działań. Nie wyłączać zasilania płyty indukcyjnej przy ścianiu podczas pracy wentylatora.
Naczynia nie nagrzewają się i nie pojawiają się na wyświetlaczu.	Płyta indukcyjna nie może wykryć naczynia, ponieważ nie nadaje się do gotowania indukcyjnego. Płyta indukcyjna nie może wykryć naczynia, ponieważ jest za małe dla pola grzejnego lub nie jest odpowiednio wyśrodkowane na nim.	Używaj naczyń odpowiednich do gotowania indukcyjnego. Zobacz rozdział „Wybór odpowiedniego naczynia”. Wyśrodkuj patelnię i upewnij się, że jej podstawa odpowiada wielkości strefy gotowania.
Płyta indukcyjna lub strefa grzejna niespodziewanie się wyłączyły, rozlega się sygnał dźwiękowy i wyświetla się kod błędu (zwykle na przemian z jedną lub dwiema cyframi na wyświetlaczu timera gotowania).	Usterka techniczna.	Proszę zanotuj litery i cyfry błędów, wyłącz zasilanie płyty indukcyjnej na ścianie i skontaktuj się z wykwalifikowanym technikiem.

Wyświetlanie i kontrola awarii

W przypadku wystąpienia nieprawidłowości płyta indukcyjna automatycznie przejdzie w stan ochronny i wyświetli odpowiednie kody ochronne:

Problem	Potencjalne przyczyny	Co robić
E4/E5	Awaria czujnika temperatury	Prosimy o kontakt z dostawcą.
E7/E8	Awaria czujnika temperatury IGBT.	Prosimy o kontakt z dostawcą.
E2/E3	Nieprawidłowe napięcie zasilania	Sprawdź, czy zasilanie jest normalne. Włącz urządzenie po tym jak zasilanie wróci do normy.
E6/E9	Złe promieniowanie ciepłe płyty indukcyjnej	Uruchom ponownie po ostygnięciu płyty indukcyjnej.

Powyższe to ocena i badanie typowych awarii.

Aby uniknąć zagrożeń i uszkodzenia płyty indukcyjnej, nie należy samodzielnie demontować urządzenia.

Specyfikacja techniczna

Płyta indukcyjna	CI642MCBB / CTP644MCBB
Strefy gotowania	4 strefy
Napięcie zasilania	220-240 V~, 50-60 Hz
Zainstalowana moc elektryczna	7200 W
Rozmiar produktu D×W×H (mm)	590×520×58
Wymiary do zabudowy AxB (mm)	560×490

Płyta indukcyjna	CI633MCBB
Strefy gotowania	3 strefy
Napięcie zasilania	220-240 V~, 50-60 Hz
Zainstalowana moc elektryczna	7200 W
Rozmiar produktu D×W×H (mm)	590×520×58
Wymiary do zabudowy AxB (mm)	560×490

Waga i wymiary są przybliżone. Ponieważ nieustannie dążymy do ulepszania naszych produktów, możemy zmienić specyfikacje i projekty bez wcześniejszego powiadomienia.

Instalacja

Dobór sprzętu instalacyjnego

- Wytnij w blacie otwór zgodnie z wymiarami pokazanymi na rysunku.
- W celu instalacji i użytkowania wokół otworu należy zachować co najmniej 50 mm wolnej przestrzeni.
- Upewnij się, że grubość blatu wynosi co najmniej 30 mm. Wybierz żaroodporny materiał blatu, aby uniknąć większych odkształceń spowodowanych promieniowaniem cieplnym z płyty grzejnej. Jak pokazano niżej:

Ostrzeżenie: Blat musi być wykonany z impregnowanego drewna lub innego materiału izolacyjnego.

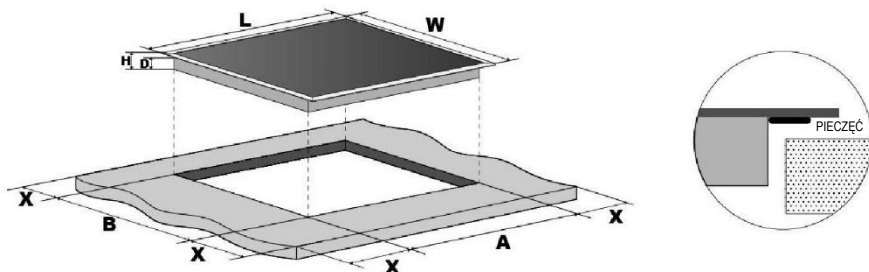

	L (mm)	H (mm)	W (mm)	D (mm)	A (mm)	B (mm)	X (mm)
CI642MCBB							
CI633MCBB	590	520	58	54	560	490	50 mini
CTP644MCBB							

W każdym przypadku upewnij się, że płyta jest dobrze wentylowana, a wlot i wylot powietrza nie są zablokowane. Upewnij się, że płyta jest w dobrym stanie.

Jak pokazano niżej

Uwaga: Bezpieczna odległość między płytą grzejną a szafką nad płytą powinna wynosić co najmniej 760 mm.

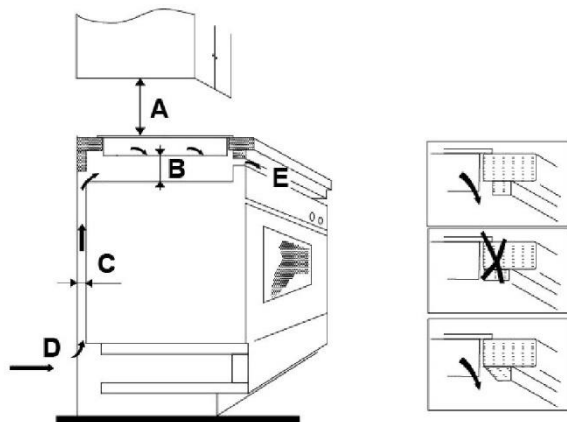

A (mm)	B (mm)	C (mm)	D	E
760	50 mini	20 mini	Wlot powietrza	Wylot powietrza 5 mm

Przed zainstalowaniem płyty upewnij się, że

- Blat jest prostokątny i równy, a żadne elementy konstrukcyjne nie kolidują z wymaganiami dotyczącymi miejsca.
- Blat jest wykonany z materiału żaroodpornego.
- Jeśli płyta jest zamontowana nad piekarnikiem, piekarnik ma wbudowany wentylator chłodzący.
- Instalacja będzie spełniać wszystkie wymagania dotyczące prześwitu oraz obowiązujące normy i przepisy.
- Odpowiedni odłącznik zapewniający całkowite odłączenie od sieci zasilającej jest wbudowany w stałe okablowanie, zamontowany i umieszczony zgodnie z lokalnymi zasadami i przepisami dotyczącymi okablowania.
- Wyłącznik musi być zatwierdzonego typu i zapewniać 3-mm szczelinę powietrzną separacji styków na wszystkich biegunach (lub we wszystkich aktywnych przewodach [fazowych], jeśli lokalne przepisy dotyczące okablowania dopuszczają taką zmienność wymagań).
- Wyłącznik izolacyjny będzie łatwo dostępny dla klienta po zainstalowaniu płyty grzejnej
- W razie wątpliwości dotyczących instalacji należy skonsultować się z lokalnymi władzami budowlanymi i przepisami
- Używasz odpornych na ciepło i łatwych do czyszczenia wykończeń (takich jak płytki ceramiczne) na powierzchniach ścian otaczających płytę kuchenną.

Po zainstalowaniu płyty upewnij się, że

- Kabel zasilający nie jest dostępny przez drzwi szafki lub szuflady.
- Zapewniony jest odpowiedni dopływ powietrza z zewnątrz szafki do podstawy płyty.
- Jeśli płyta jest zamontowana nad szufladą lub szafką, pod podstawą płyty instalowana jest bariera termiczna
- Wyłącznik jest łatwo dostępny dla klienta.

Przed umieszczeniem uchwytów mocujących

Urządzenie należy ustawić na stabilnej, gładkiej powierzchni (skorzystaj z opakowania).

Nie wywieraj

siły na elementy sterujące wystające z płyty.

Umieszczenie uchwytów mocujących

- Urządzenie należy ustawić na stabilnej, gładkiej powierzchni (skorzystaj z opakowania). Nie wolno wywierać siły na elementy sterujące wystające z płyty.
- Po zamontowaniu zamocuj płytę do blatu za pomocą czterech wsporników przykręconych do dolnej części płyty (patrz rysunek).
- Dostosuj pozycję wspornika do różnych grubości blatu.

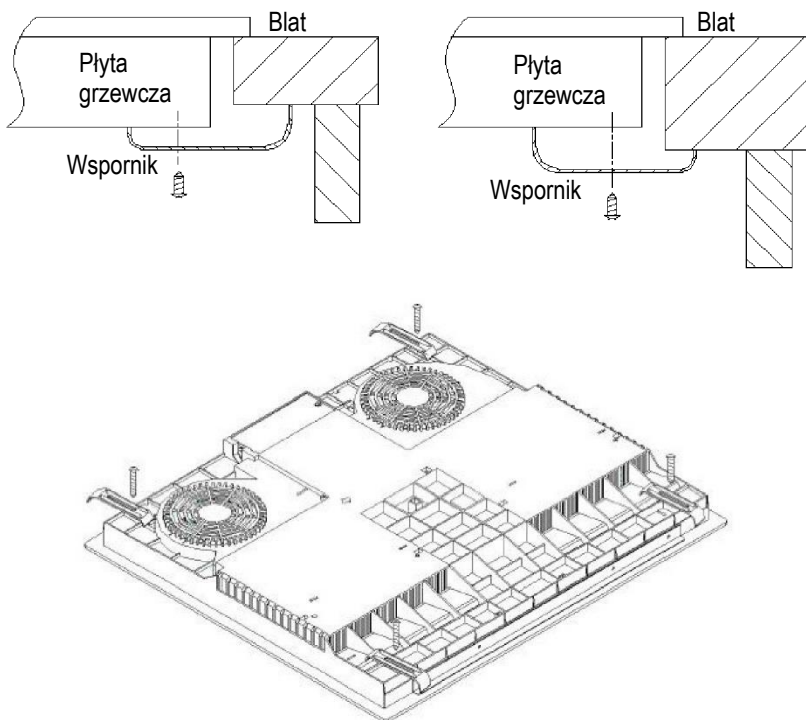

Uwagi

- Płyta grzewcza musi być zainstalowana przez wykwalifikowany personel lub techników. Mamy profesjonalistów do Twojej dyspozycji. Nigdy nie przeprowadzaj operacji samodzielnie.
- Płyta nie może być montowana do urządzeń chłodniczych, zmywarek i suszarek obrotowych.
- Płytę grzewczą należy zainstalować w taki sposób, aby zapewnić lepsze promieniowanie ciepłe i zwiększyć jej niezawodność.
- Ściana i indukowana strefa grzewcza nad blatem powinny być odporne na ciepło.
- Aby uniknąć uszkodzeń, warstwa i klej muszą być odporne na ciepło.
- Nie należy używać odkurzacza parowego.
- Płytę ceramiczną można podłączyć tylko do zasilania o impedancji systemu nie większej niż 0,427 oma. W razie potrzeby należy skontaktować się z dostawcą energii elektrycznej w celu uzyskania informacji o impedancji systemu.

Podłączanie płyty do zasilania sieciowego

Zasilanie należy podłączyć zgodnie z odpowiednią normą lub wyłącznikiem jednobiegunowym. Sposób połączenia przedstawiono poniżej.

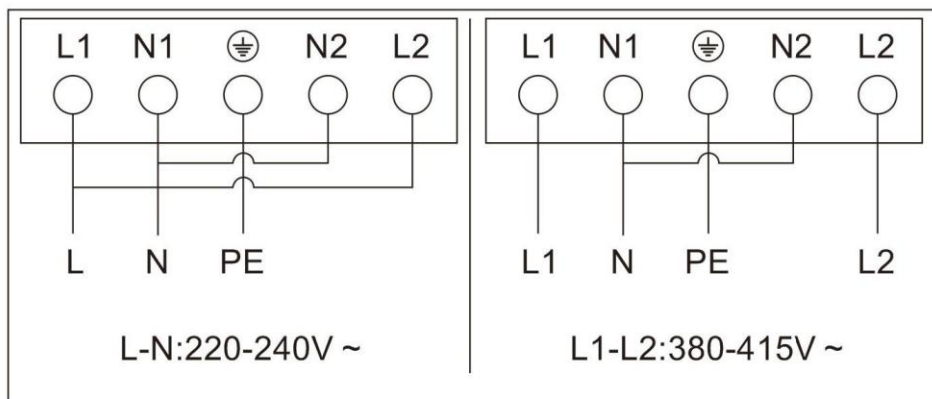

- Jeśli kabel jest uszkodzony lub wymaga wymiany, powinien to zrobić technik posprzedażowy przy użyciu odpowiednich narzędzi, aby uniknąć wypadków.
- Jeśli urządzenie jest podłączane bezpośrednio do zasilania sieciowego, należy zainstalować wielobiegunowy wyłącznik automatyczny z minimalną przerwą 3 mm między stykami.
- Instalator musi upewnić się, że wykonano prawidłowe połączenie elektryczne oraz że jest ono zgodne z przepisami bezpieczeństwa.
- Przewód nie może być zgięty ani ściśnięty.
- Przewód musi być regularnie sprawdzany i wymieniany wyłącznie przez upoważnionych techników.



UTYLIZACJA: Nie wyrzucaj tego produktu razem z niesortowanymi odpadami komunalnymi. Konieczna jest osobna zbiórka takich odpadów w celu specjalnego przetworzenia.

To urządzenie jest oznaczone zgodnie z europejską dyrektywą 2012/19 / WE w sprawie Zużytego Sprzętu Elektrycznego i Elektronicznego (ZSEE). Zapewniając prawidłową utylizację urządzenia, pomagasz zapobiegać ewentualnym negatywnym konsekwencjom dla środowiska i zdrowia ludzkiego, które mogą wystąpić na skutek nieprawidłowego przetwarzania odpadów z niniejszego urządzenia.

Ten symbol na produkcie wskazuje, że produkt nie może być traktowany jak odpady z gospodarstwa domowego. Należy go dostarczyć do odpowiedniego punktu zbiórki odpadów w celu poddania recyklingowi sprzętu elektrycznego i elektronicznego.

To urządzenie wymaga specjalistycznej utylizacji. W celu dalszego uzyskania bardziej szczegółowych informacji na temat przetwarzania, odzysku i recyklingu tego produktu należy skontaktować się z lokalnym urzędem miasta, służbą utylizacji odpadów domowych lub sklepem, w którym produkt został zakupiony.

W celu uzyskania bardziej szczegółowych informacji na temat przetwarzania, odzysku i recyklingu tego produktu należy skontaktować się z lokalnym urzędem miasta, służbą utylizacji odpadów domowych lub sklepem, w którym produkt został zakupiony.

Λήψη της εφαρμογής hOn

Μέσω της εφαρμογής hOn αποκτάτε πρόσβαση σε πολλές συνταγές και σε επιπλέον περιεχόμενο

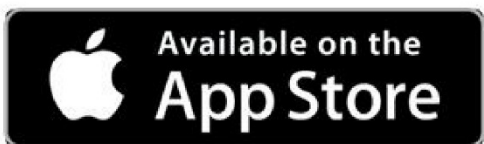
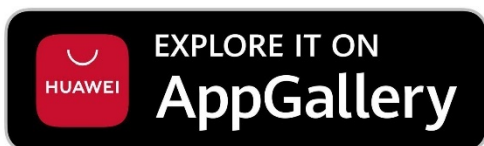

ΠΡΟΕΙΔΟΠΟΙΗΣΕΙΣ ΓΙΑ ΤΗΝ ΑΣΦΑΛΕΙΑ

ΔΙΑΒΑΣΤΕ ΠΡΟΣΕΚΤΙΚΑ ΤΙΣ ΠΑΡΑΚΑΤΩ ΟΔΗΓΙΕΣ ΠΡΙΝ ΧΡΗΣΙΜΟΠΟΙΗΣΕΤΕ ΤΗ ΣΥΣΚΕΥΗ.

Εγκατάσταση

Κίνδυνος ηλεκτροπληξίας

- Αποσυνδέετε τη συσκευή από την παροχή ηλεκτρικού ρεύματος πριν εκτελέσετε οποιαδήποτε εργασία ή συντήρηση σε αυτήν.
- Η σύνδεση με ένα καλό σύστημα καλωδίωσης γείωσης είναι απαραίτητη και υποχρεωτική.
- Τα μέσα αποσύνδεσης πρέπει να είναι ενσωματωμένα στη σταθερή καλωδίωση σύμφωνα με τους κανόνες καλωδίωσης.
- Αλλαγές στο οικιακό σύστημα καλωδίωσης πρέπει να γίνονται μόνο από εξειδικευμένο ηλεκτρολόγο.
- Η μη τήρηση αυτών των συμβουλών μπορεί να οδηγήσει σε ηλεκτροπληξία ή θάνατο.

Κίνδυνος από κόψιμο

- Προσέξτε - οι ακμές της επιφάνειας είναι κοφτερές.
- Η έλλειψη προσοχής μπορεί να οδηγήσει σε τραυματισμό ή κοψίματα.

Σημαντικές οδηγίες ασφάλειας

- Διαβάστε προσεκτικά αυτές τις οδηγίες πριν από την εγκατάσταση ή τη χρήση αυτής της συσκευής.
- Δεν πρέπει να τοποθετούνται ποτέ καύσιμα ή προϊόντα πάνω σε αυτήν τη συσκευή.
- Φροντίστε να διαθέσετε τις πληροφορίες αυτές στον υπεύθυνο για την εγκατάσταση της συσκευής, καθώς αυτό θα μπορούσε να μειώσει το κόστος εγκατάστασης.
- Προκειμένου να αποφευχθεί κάθε κίνδυνος, αυτή η συσκευή πρέπει να εγκαθίσταται σύμφωνα με αυτές τις οδηγίες εγκατάστασης.

- Αυτή η συσκευή πρέπει να εγκαθίσταται και να γειώνεται σωστά μόνο από άτομο με κατάλληλα πιστοποιημένα προσόντα.
- Αυτή η συσκευή πρέπει να συνδέεται σε κύκλωμα που ενσωματώνει διακόπτη απομόνωσης ηλεκτρικού ρεύματος και ο οποίος εξασφαλίζει πλήρη αποσύνδεση από την παροχή ρεύματος.
- ΠΡΟΕΙΔΟΠΟΙΗΣΗ: Χρησιμοποιείτε μόνο προστατευτικά εστιών που έχουν σχεδιαστεί από τον κατασκευαστή της συσκευής μαγειρέματος ή συνιστώνται από τον κατασκευαστή της συσκευής στις οδηγίες χρήσης ως κατάλληλες ή προστατευτικά εστιών που είναι ενσωματωμένα στη συσκευή. Η χρήση ακατάλληλων προφυλακτικών εστιών μπορεί να προκαλέσει ατυχήματα.
- Λανθασμένη εγκατάσταση της συσκευής θα μπορούσε να ακυρώσει τυχόν αξιώσεις στα πλαίσια της εγγύησης ή αξιώσεις αστικής ευθύνης.
- Όσον αφορά τις λεπτομέρειες της εγκατάστασης, ανατρέξτε στην ενότητα <Εγκατάσταση>.

Λειτουργία και συντήρηση

Κίνδυνος ηλεκτροπληξίας

- Μην μαγειρεύετε σε σπασμένη ή ραγισμένη επιφάνεια εστιών. Εάν η επιφάνεια των εστιών έχει σπάσει ή αν υπάρχουν ρωγμές, αποσυνδέστε αμέσως τη συσκευή από την παροχή του δικτύου (πρίζα του τοίχου) και επικοινωνήστε με τεχνικό με πιστοποιημένα προσόντα.
- Απενεργοποιείτε την εστία βγάζοντας (το φις) από την πρίζα του τοίχου πριν από τον καθαρισμό ή τη συντήρηση.
- Η μη τήρηση αυτών των συμβουλών μπορεί να οδηγήσει σε ηλεκτροπληξία ή θάνατο.

Κίνδυνος υγείας

- Αυτή η συσκευή συμμορφώνεται με τα πρότυπα ηλεκτρομαγνητικής ασφάλειας.

Κίνδυνος εξαιτίας καυτής επιφάνειας

- Κατά τη χρήση, προσβάσιμα μέρη αυτής της συσκευής ζεσταίνονται τόσο ώστε να μπορούν να προκαλέσουν εγκαύματα.
- Μην αφήνετε το σώμα σας, τα ρούχα σας ή οποιοδήποτε άλλο αντικείμενο εκτός από τα κατάλληλα μαγειρικά σκεύη να έρχονται σε επαφή με τη γυάλινη κεραμική επιφάνεια της επαγωγικής εστίας έως ότου κρυώσει η επιφάνεια.
- Δεν πρέπει να τοποθετούνται στην επιφάνεια της εστίας μεταλλικά αντικείμενα όπως μαχαιρία, πιρούνια, κουτάλια και καπάκια καθώς μπορεί να ζεσταθούν
- Παιδιά ηλικίας κάτω των 8 ετών πρέπει να παραμένουν σε απόσταση, εκτός εάν παρακολουθούνται συνεχώς.
- Οι λαβές των σκευών μπορεί να είναι ζεστές κατά την αφή. Φροντίστε οι λαβές της σκευών να μην προεξέχουν ώστε να καλύπτουν άλλες ζώνες μαγειρέματος που είναι ενεργοποιημένες. Φροντίστε οι λαβές να βρίσκονται σε σημεία που δεν φτάνουν τα παιδιά.
- Εάν δεν ακολουθήσετε αυτές τις συμβουλές, ενδέχεται να προκληθούν εγκαύματα και ζεματίσματα.

Κίνδυνος από κόψιμο

- Η κοφτερή λεπίδα της ξύστρας της επιφάνειας εστιών είναι εκτεθειμένη όποτε ανασύρεται το κάλυμμα ασφαλείας. Πρέπει να χρησιμοποιείται με εξαιρετική προσοχή και να παραμένει φυλαγμένη με ασφάλεια σε σημείου που δεν φτάνουν τα παιδιά.
- Η έλλειψη προσοχής μπορεί να οδηγήσει σε τραυματισμό ή κοψίματα.

Σημαντικές οδηγίες ασφάλειας

- Μην αφήνετε ποτέ τη συσκευή χωρίς επίβλεψη όταν τη χρησιμοποιείτε.
Το ξεχείλισμα προκαλεί καπνούς και διαρροή λιπαρών υγρών που μπορεί να αναφλεγούν.
- Μην χρησιμοποιείτε ποτέ τη συσκευή σας ως επιφάνεια εργασίας ή αποθήκευσης.
- Μην αφήνετε ποτέ αντικείμενα ή σκεύη πάνω στη συσκευή.
- Μην χρησιμοποιείτε ποτέ τη συσκευή σας για να ζεσταθείτε ή για θέρμανση του χώρου.
- Μετά τη χρήση, απενεργοποιείτε πάντοτε τις ζώνες μαγειρέματος και την εστία όπως περιγράφεται σε αυτό το εγχειρίδιο (χρησιμοποιώντας δηλαδή τα χειριστήρια αφής). Μην βασίζεστε στη λειτουργία ανίχνευσης σκεύους για την απενεργοποίηση των ζωνών μαγειρέματος αφαιρώντας το σκεύος.
- Μην επιτρέπετε στα παιδιά να παίζουν με τη συσκευή ή να κάθονται, στέκονται ή ανεβαίνουν σε αυτή.
- Μην αποθηκεύετε αντικείμενα που ενδιαφέρουν τα παιδιά σε ντουλάπια που βρίσκονται πάνω από τη συσκευή. Τα παιδιά που ανεβαίνουν στην εστία μπορεί να τραυματιστούν σοβαρά.
- Μην αφήνετε τα παιδιά μόνα ή χωρίς επίβλεψη στην περιοχή όπου χρησιμοποιείται η συσκευή.
- Παιδιά ή άτομα με αναπηρία που περιορίζει την ικανότητά τους να χρησιμοποιούν τη συσκευή θα πρέπει να συνοδεύονται από υπεύθυνο και ικανό άτομο που θα τα εκπαιδεύσει στη χρήση της. Ο εκπαιδευτής αυτός θα πρέπει να είναι ικανοποιημένος ότι μπορούν να χρησιμοποιούν τη συσκευή χωρίς κίνδυνο για τον εαυτό τους ή το περιβάλλον τους.

- Μην επισκευάζετε και μην αντικαθιστάτε οποιοδήποτε εξάρτημα της συσκευής, εκτός εάν αυτό συνιστάται ρητά στο εγχειρίδιο. Όλες οι άλλες εργασίες επισκευής πρέπει να γίνονται μόνο από τεχνικό με πιστοποιημένα προσόντα.
- Μην χρησιμοποιείτε ατμοκαθαριστή για να καθαρίσετε την επιφάνεια των εστιών.
- Μην τοποθετείτε και μην ρίχνετε βαριά αντικείμενα πάνω στην επιφάνεια εστιών της συσκευής σας.
- Μην στέκεστε πάνω στην επιφάνεια εστιών της συσκευής σας.
- Μην χρησιμοποιείτε σκεύη με αιχμηρές άκρες και μην σύρετε τα σκεύη στην γυάλινη επιφάνεια καθώς έτσι μπορεί να γρατσουνιστεί το γυαλί.
- Μην χρησιμοποιείτε συρμάτινα σφουγγαράκια ή άλλα σκληρά λειαντικά καθαριστικά για να καθαρίσετε την επιφάνεια των εστιών, καθώς αυτά μπορούν να γρατσουνίσουν την γυάλινη κεραμική επιφάνεια.
- Αν το καλώδιο παροχής ρεύματος έχει φθαρεί πρέπει να αντικαθίσταται από τον κατασκευαστή ή τον αντιπρόσωπο σέρβις ή από άλλα πρόσωπα με παρόμοια πιστοποιημένα προσόντα ώστε να αποφεύγεται κάθε κίνδυνος.
- Αυτή η συσκευή προορίζεται για χρήση μόνο σε περιβάλλον οικιακού νοικοκυριού! Εμπορική χρήση οποιουδήποτε είδους δεν καλύπτεται από την εγγύηση του κατασκευαστή!
- ΠΡΟΕΙΔΟΠΟΙΗΣΗ: Η συσκευή και τα προσβάσιμα μέρη της θερμαίνονται κατά τη διάρκεια της χρήσης. Τα μικρά παιδιά δεν επιτρέπεται να πλησιάζουν.
- Πρέπει να λαμβάνεται μέριμνα ώστε να αποφευχθεί η επαφή με θερμαντικά στοιχεία.
- Παιδιά ηλικίας κάτω των 8 ετών πρέπει να παραμένουν σε απόσταση, εκτός εάν παρακολουθούνται συνεχώς.

- Η συσκευή αυτή μπορεί να χρησιμοποιείται από παιδιά ηλικίας άνω των 8 ετών και από άτομα με μειωμένες σωματικές, αισθητηριακές ή διανοητικές ικανότητες ή έλλειψη εμπειρίας και γνώσης, εφόσον βρίσκονται υπό εποπτεία ή εάν έχουν εκπαιδευτεί στη χρήση της συσκευής με ασφαλή τρόπο και έχουν κατανοήσει τους σχετικούς κινδύνους.
- Τα παιδιά δεν επιτρέπεται να παίζουν με τη συσκευή. Ο καθαρισμός και η οι εργασίες συντήρησης χρήστη απαγορεύεται να γίνονται από παιδιά χωρίς επιτήρηση.
- ΠΡΟΕΙΔΟΠΟΙΗΣΗ: Το μαγείρεμα χωρίς επίβλεψη σε εστίες με λίπος ή λάδι μπορεί να είναι επικίνδυνο και ενδέχεται να προκαλέσει πυρκαγιά. Μην προσπαθείτε ΠΟΤΕ να σβήσετε μια φωτιά με νερό, αλλά απενεργοποιήστε τη συσκευή και, στη συνέχεια, καλύψτε τη φλόγα π.χ. με ένα καπάκι ή με πυρίμαχη κουβέρτα πυρκαγιάς.
- ΠΡΟΕΙΔΟΠΟΙΗΣΗ: Κίνδυνος πυρκαγιάς: μην αποθηκεύετε αντικείμενα στις επιφάνειες μαγειρέματος.
- ΠΡΟΕΙΔΟΠΟΙΗΣΗ: Εάν η επιφάνεια έχει ρωγμές, απενεργοποιήστε τη συσκευή για να αποφύγετε το ενδεχόμενο ηλεκτροπληξίας, σε περίπτωση επιφανειών εστιών από κεραμικό γυαλί ή παρόμοιο υλικό που προστατεύει ηλεκτροφόρα τμήματα.
- Δεν πρέπει να χρησιμοποιείται ατμοκαθαριστής.
- Η συσκευή δεν προορίζεται να λειτουργεί μέσω εξωτερικού χρονοδιακόπτη ή ξεχωριστού συστήματος τηλεχειρισμού.
- ΠΡΟΣΟΧΗ: Η διαδικασία μαγειρέματος πρέπει να εποπτεύεται συνεχώς. Μια σύντομη διεργασία μαγειρέματος πρέπει να εποπτεύεται συνεχώς.
- Το καλώδιο παροχής ρεύματος δεν πρέπει να είναι προσβάσιμο μετά την εγκατάσταση.

Επισκόπηση προϊόντος

Κάτοψη

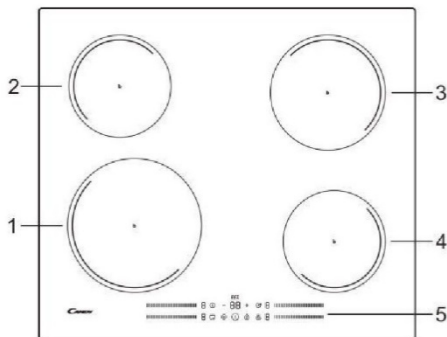

CI642MCBB

1. Ζώνη 2.300 W, ενίσχυση έως τα 3.000 W
2. Ζώνη 1.200 W, ενίσχυση έως τα 1.500 W
3. Ζώνη 1.800 W, ενίσχυση έως τα 2.100 W
4. Ζώνη 1.200 W, ενίσχυση έως τα 1.500 W
5. Πίνακας ελέγχου

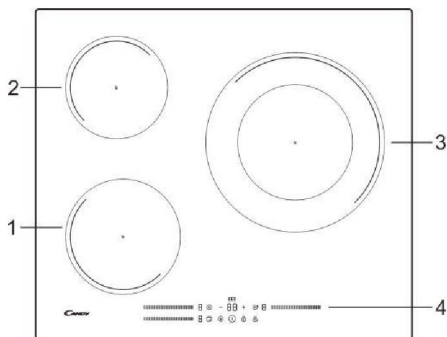

CI633MCBB

1. Ζώνη 1.800 W, ενίσχυση έως τα 2.100 W
2. Ζώνη 1.200 W, ενίσχυση έως τα 1.500 W
3. Ζώνη 3.000 W, ενίσχυση έως τα 3.600 W
4. Πίνακας ελέγχου

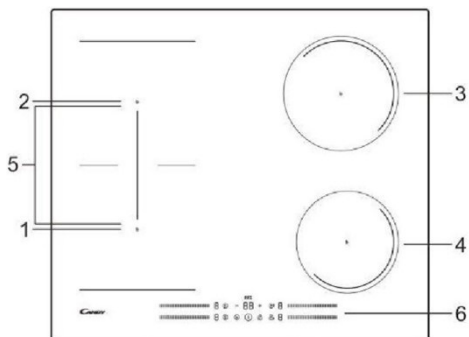

CTP644MCBB

1. Ζώνη 1.800 W, ενίσχυση έως τα 2.100 W
2. Ζώνη 1.800 W, ενίσχυση έως τα 2.100 W
3. Ζώνη 1.800 W, ενίσχυση έως τα 2.100 W
4. Ζώνη 1.200 W, ενίσχυση έως τα 1.500 W
5. Ζώνη 3.000 W, ενίσχυση έως τα 3.600 W
6. Πίνακας ελέγχου

Ο πίνακας ελέγχου

CI642MCBB

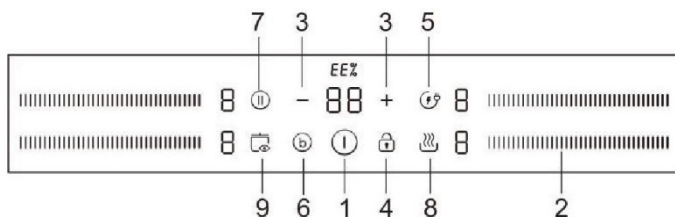

CI633MCBB

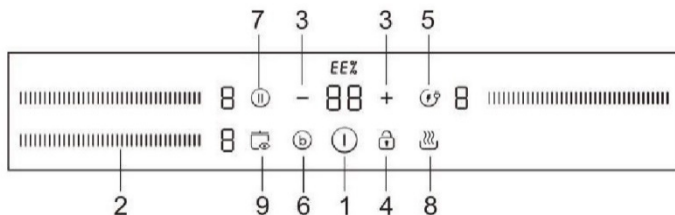

CTP644MCBB

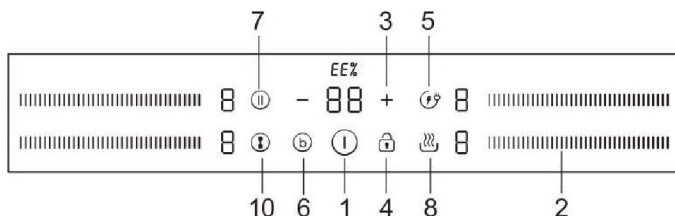

- | | |
|--|------------------------------|
| 1. Χειριστήριο ON/OFF
(Ενεργοποίηση/Απενεργοποίηση) | 6. Χειριστήριο ενίσχυσης |
| 2. Χειριστήρια επιλογής ζώνης θέρμανσης
& πλήκτρο ρύθμισης ισχύος | 7. Χειριστήριο παύσης |
| 3. Χειριστήριο ρύθμισης χρονοδιακόπτη | 8. Διατήρηση
θερμοκρασίας |
| 4. Χειριστήριο κλειδώματος | 9. Αυτόματη ανίχνευση |
| 5. Ενεργειακή απόδοση | 10. Ευέλικτη ζώνη |

Στοιχεία προϊόντος

Η κεραμική/επαγωγική εστία μπορεί να καλύψει διαφορετικές απαιτήσεις μαγειρέματος λόγω της θέρμανσης με αντίσταση σύρματος, του ελέγχου με μικροεπεξεργαστή και της επιλογής πολλαπλών ισχύων με αποτέλεσμα να είναι πραγματικά η βέλτιστη επιλογή για σύγχρονες οικογένειες.

Η εστία εστιάζει στους πελάτες και υιοθετεί εξατομικευμένο σχεδιασμό. Η εστία έχει ασφαλείς και αξιόπιστες επιδόσεις, κάνοντας τη ζωή σας άνετη και δίνοντάς σας τη δυνατότητα να απολαύσετε πλήρως την ευχαρίστηση της ζωής.

Λίγα λόγια για το μαγείρεμα με επαγωγικές εστίες

Το μαγείρεμα με επαγωγικές εστίες είναι μια ασφαλής, προηγμένη, αποτελεσματική και οικονομική τεχνολογία μαγειρέματος. Λειτουργεί με ηλεκτρομαγνητικές δονήσεις που παράγουν θερμότητα απευθείας στο σκεύος και όχι έμμεσα μέσω θέρμανσης της γυάλινης επιφάνειας. Η γυάλινη επιφάνεια ζεσταίνεται μόνο επειδή τελικά τη θερμαίνει το σκεύος.

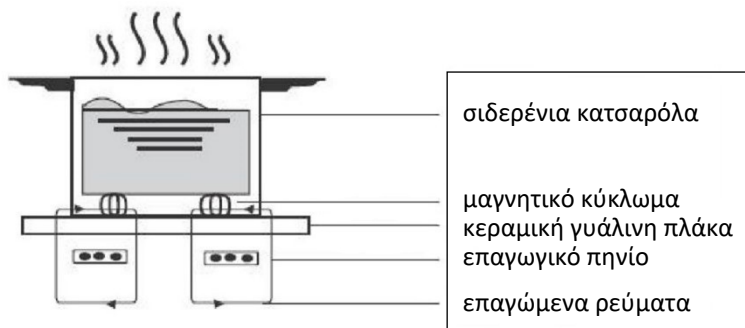

Πριν χρησιμοποιήσετε τη νέα σας εστία

- Διαβάστε τον παρόντα οδηγό, λαμβάνοντας ιδιαίτερα υπόψη την ενότητα «Προειδοποιήσεις Ασφαλείας».
- Αφαιρέστε τυχόν προστατευτική μεμβράνη που μπορεί να βρίσκεται ακόμη επάνω στην επαγωγική εστία σας.

Χρήση των χειριστηρίων αφής

- Τα χειριστήρια ανταποκρίνονται στην αφή, οπότε δεν χρειάζεται να ασκείτε πίεση.
- Χρησιμοποιείτε τη ρόγα του δακτύλου σας, όχι την άκρη του.
- Κάθε φορά που καταγράφεται ένα άγγιγμα ακούγεται ένα ηχητικό σήμα.
- Βεβαιωθείτε ότι τα χειριστήρια είναι πάντα καθαρά, στεγνά και ότι δεν υπάρχει κάποιο αντικείμενο (π.χ. ένα σκεύος ή ένα πανί) που τα καλύπτει. Ακόμη και μια λεπτή μεμβράνη νερού μπορεί να δυσκολεύει τον χειρισμό των χειριστηρίων.

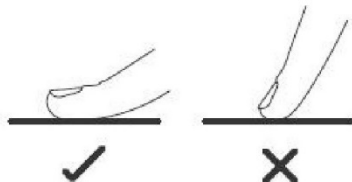

Επιλογή των σωστών μαγειρικών σκευών



- Χρησιμοποιείτε μόνο μαγειρικά σκεύη με βάση κατάλληλη για επαγωγικό μαγείρεμα. Αναζητήστε το σύμβολο επαγωγής στη συσκευασία ή στο κάτω μέρος του σκεύους.
- Μπορείτε να ελέγξετε αν τα σκεύη σας είναι κατάλληλα, πραγματοποιώντας μια δοκιμή με μαγνήτες. Κινήστε έναν μαγνήτη προς τη βάση του σκεύους. Εάν έλκεται, το σκεύος είναι κατάλληλο για χρήση με επαγωγή.
- Εάν δεν έχετε μαγνήτη:
 - Βάλτε λίγο νερό στο σκεύος που θέλετε να ελέγξετε.
 - Ακολουθήστε τα βήματα στην ενότητα «Για να ξεκινήσετε το μαγείρεμα».
 - Εάν το  στην οθόνη δεν αναβοσβήνει και το νερό θερμαίνεται, το σκεύος είναι κατάλληλο.
- Δεν είναι κατάλληλα τα μαγειρικά σκεύη που είναι κατασκευασμένα από τα ακόλουθα υλικά: καθαρός ανοξείδωτος χάλυβας, αλουμίνιο ή χαλκός χωρίς μαγνητική βάση, γυαλί, ξύλο, πορσελάνη, κεραμικά και πήλινα σκεύη.



Μέγεθος καυστήρα (mm)	Το μικρότερο σκεύος (διάμετρος/mm)
160	120
180	140
210	180
280	180
Ευέλικτη ζώνη	250

Μην χρησιμοποιείτε μαγειρικά σκεύη με αιχμηρές άκρες ή καμπύλη βάση.

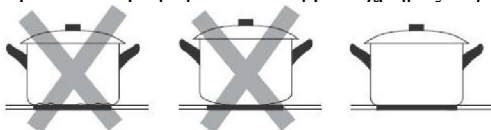

Βεβαιωθείτε ότι η βάση του σκεύους σας είναι λεία, εφάπτεται εξ' ολοκλήρου και επίπεδα πάνω στο γυαλί και έχει το ίδιο μέγεθος με τη ζώνη μαγειρέματος. Να κεντράρετε πάντα το σκεύος σας στη ζώνη μαγειρέματος.

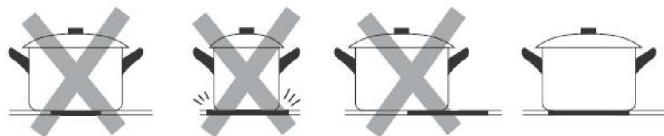

Να ανασηκώνετε πάντοτε τα σκεύη από την επαγωγική εστία όταν τα μετακινείτε - μην τα σύρετε, γιατί μπορεί να γρατζουνίσουν το γυαλί.

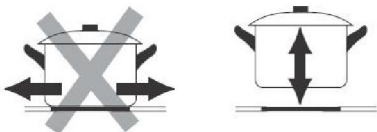

- Χρησιμοποιείτε σκεύη των οποίων η διάμετρος της σιδηρομαγνητικής περιοχής (βάση του σκεύους) βρίσκεται εντός του εύρους των διαστάσεων στον παρακάτω πίνακα. (Πίνακας 1)
 - Εάν χρησιμοποιείτε μικρότερα σκεύη, θα μπορούσε να επηρεαστεί η απόδοση
 - Εάν χρησιμοποιείτε σκεύος με διάμετρο μικρότερη από αυτήν που αναγράφεται στον παραπάνω πίνακα, ενδέχεται να μην ανιχνεύονται τα σκεύη
 Ανάλογα με τις διαστάσεις της ζώνης, μπορείτε να χρησιμοποιείτε σκεύη διαφορετικών διαμέτρων, όπως φαίνεται στην παρακάτω εικόνα:

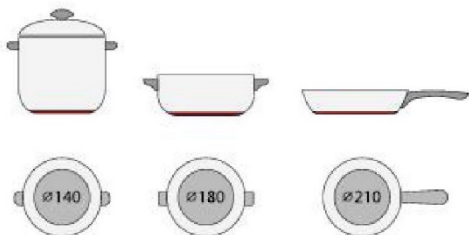

- Εάν το σιδηρομαγνητικό μέρος καλύπτει μόνο εν μέρει τη βάση του σκεύους, θερμαίνεται μόνο η σιδηρομαγνητική περιοχή ενώ το υπόλοιπο της βάσης μπορεί να μην θερμανθεί επαρκώς ώστε να φτάσει τη θερμοκρασία μαγειρέματος.



- Εάν η σιδηρομαγνητική περιοχή δεν είναι ομοιογενής, αλλά περιλαμβάνει και άλλα υλικά όπως το αλουμίνιο, αυτό μπορεί να επηρεάσει τη θέρμανση και την ανίχνευση του σκεύους.

Εάν η βάση του σκεύους είναι παρόμοια με τις ακόλουθες εικόνες το σκεύος μπορεί να μην ανιχνευτεί.



Χρησιμοποιώντας την επαγωγική εστία

Για να ξεκινήσετε το μαγείρεμα

- Μετά την ενεργοποίηση, ο βομβητής ηχεί μία φορά, όλες οι ενδείξεις ανάβουν για 1 δευτερόλεπτο και στη συνέχεια σβήνουν, υποδεικνύοντας ότι η εστία έχει εισέλθει σε κατάσταση αναμονής.

1. Αγγίξτε τον διακόπτη ON/OFF (Ενεργοποίηση/Απενεργοποίηση) ①. Όλες οι ενδείξεις δείχνουν «←»



2. Τοποθετήστε ένα κατάλληλο σκεύος στη ζώνη μαγειρέματος που θέλετε να χρησιμοποιήσετε. Εξασφαλίστε ότι η επιφάνεια του κάτω μέρους του σκεύους και η επιφάνεια της ζώνης μαγειρέματος είναι καθαρές και στεγνές.

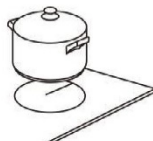

3. Επιλέξτε μια ρύθμιση θερμότητας αγγίζοντας το «συρόμενο» χειριστήριο.

- Εάν δεν επιλέξετε ρύθμιση θέρμανσης εντός 1 λεπτού, η επαγωγική εστία απενεργοποιείται αυτόματα. Θα πρέπει να ξεκινήσετε ξανά από το βήμα 1.
- Μπορείτε να τροποποιήσετε τη ρύθμιση θέρμανσης ανά πάσα στιγμή κατά τη διάρκεια του μαγειρέματος.

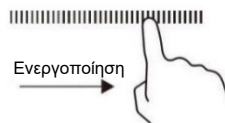

Όταν τελειώσετε το μαγείρεμα

1. Απενεργοποιήστε τη ζώνη μαγειρέματος αγγίζοντας το «συρόμενο» χειριστήριο προς τα κάτω στο «0». Βεβαιωθείτε ότι η ένδειξη δείχνει «0».

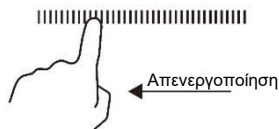

2. Απενεργοποιήστε ολόκληρη την εστία αγγίζοντας το χειριστήριο ON/OFF (Ενεργοποίηση/Απενεργοποίηση).

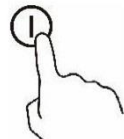

3. Προσοχή στις θερμές επιφάνειες

Εμφανίζεται η ένδειξη «H» που σημαίνει ότι η ζώνη μαγειρέματος είναι πολύ ζεστή και δεν πρέπει να την αγγίξετε. Η ένδειξη σβήνει όταν η θερμοκρασία της επιφάνειας έχει μειωθεί σε ασφαλές επίπεδο. Μπορεί επίσης να χρησιμοποιηθεί ως λειτουργία εξοικονόμησης ενέργειας εάν θέλετε να θερμάνετε επιπλέον σκεύη, χρησιμοποιώντας την επιφάνεια που είναι ακόμα ζεστή.



Χρησιμοποιώντας τη διαχείριση ισχύος

Μπορείτε να ορίσετε ένα μέγιστο επίπεδο απορρόφησης ισχύος για την επαγωγική εστία, επιλέγοντας διαφορετικές κλίμακες εύρους ισχύος.

Οι επαγωγικές εστίες είναι σε θέση να αυτοπεριορίζονται αυτόματα προκειμένου να λειτουργούν σε χαμηλότερο επίπεδο ισχύος, ώστε να αποφευχθεί ο κίνδυνος υπερφόρτωσης.

Για να εισέλθετε στη λειτουργία διαχείρισης ενέργειας

1. Ενεργοποιήστε την εστία και, στη συνέχεια, πατήστε ταυτόχρονα το «+» (χρονοδιακόπτης) και Παύση. Η ένδειξη χρονοδιακόπτη εμφανίζει «P5» που σημαίνει επίπεδο ισχύος 5. Ο προεπιλεγμένος τρόπος λειτουργίας είναι στα 7,2 kW.

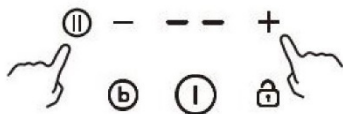

Για μεταγωγή σε άλλο επίπεδο

Πατήστε +/- από τον χρονοδιακόπτη. Υπάρχουν 5 επίπεδα ισχύος, από το «P1» έως το «P5». Η ένδειξη χρονοδιακόπτη εμφανίζει ένα από αυτά.

«P1»: η μέγιστη ισχύς είναι 2,5 kW.

«P2»: η μέγιστη ισχύς είναι 3,5 kW.

«P3»: η μέγιστη ισχύς είναι 4,5 kW.

«P4»: η μέγιστη ισχύς είναι 5,5 kW.

«P5»: η μέγιστη ισχύς είναι 7,2 kW.

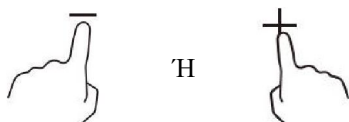

Επιβεβαίωση και έξοδος από τη λειτουργία διαχείρισης ισχύος

Πατήστε ταυτόχρονα το «+» (χρονοδιακόπτης) και Παύση για επιβεβαίωση, τότε η εστία απενεργοποιείται.

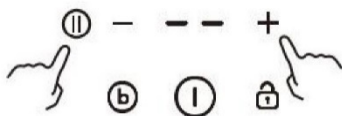

Χρήση της λειτουργίας ενίσχυσης (Boost)

Ενεργοποίηση της λειτουργίας ενίσχυσης

1. Αγγίξτε το συρόμενο χειριστήριο της ζώνης που θέλετε να επιλέξετε.



Σημείωση: Η ρύθμιση ισχύος της ζώνης γέφυρας λειτουργεί όπως σε κάθε άλλη κανονική περιοχή.

2. Αγγίξτε το πλήκτρο ενίσχυσης (b) όταν η ένδειξη αναβοσβήνει, η ένδειξη επιπέδου ισχύος δείχνει «P».



Ακύρωση λειτουργίας ενίσχυσης

1. Αγγίξτε το «συρόμενο» χειριστήριο για να ακυρώσετε τη λειτουργία ενίσχυσης και επιλέξτε το επίπεδο που θέλετε να ορίσετε.

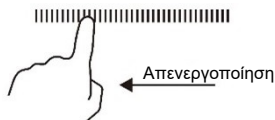

• Η λειτουργία ενίσχυσης μπορεί να διαρκεί για 5 λεπτά μόνο και μετά από αυτό το διάστημα η ζώνη μετάγεται αυτόματα στο επίπεδο 9.

Χρήση της λειτουργίας αυτόματης ανίχνευσης

Εάν ενεργοποιήσετε τη λειτουργία Αυτόματης ανίχνευσης, ανιχνεύεται αυτόματα το σκεύος και υποδεικνύεται η θέση του.

Ενεργοποιήστε τη λειτουργία αυτόματης ανίχνευσης

Πατήστε το πλήκτρο Αυτόματης ανίχνευσης για να ενεργοποιήσετε αυτή τη λειτουργία. Στις ενδείξεις εμφανίζεται το «0» εάν μπορεί να ανιχνευθεί το σκεύος.



Ακυρώστε τη λειτουργία αυτόματης ανίχνευσης

Πατήστε ξανά το πλήκτρο Αυτόματης ανίχνευσης για να ακυρώσετε αυτή τη λειτουργία.

Χρήση της λειτουργίας Ενεργειακής απόδοσης

Για τις επαγωγικές εστίες, όσο καλύτερο σκεύος χρησιμοποιείτε, τόσο μεγαλύτερη ενεργειακή απόδοση έχετε. Η λειτουργία Ενεργειακής απόδοσης μπορεί να ανιχνεύσει αυτόματα την ποιότητα των σκευών και υποδεικνύει την εξοικονόμηση που έχετε.

Ενεργοποιήστε τη λειτουργία Ενεργειακής Απόδοσης

Πατήστε το κουμπί ενεργειακής απόδοσης, ανάβει η ένδειξη EE%. Στην ένδειξη εμφανίζεται το ποσοστό ισχύος που χρησιμοποιείτε.



Εάν είναι ενεργοποιημένες ταυτόχρονα οι λειτουργίες χρονοδιακόπτη, κλειδώματος πλήκτρων ή Ενεργειακής απόδοσης, εμφανίζονται εναλλάξ οι αντίστοιχες πληροφορίες.

Ακυρώστε τη λειτουργία Ενεργειακής Απόδοσης

Πατήστε το κουμπί Ενεργειακής απόδοσης, η ένδειξη EE% σβήνει και η λειτουργία ακυρώνεται.

Χρησιμοποιώντας τη λειτουργία Διατήρησης θερμοκρασίας

Ενεργοποιήστε τη λειτουργία Διατήρησης θερμοκρασίας

1. Αγγίξτε το συρόμενο χειριστήριο της ζώνης που θέλετε να ορίσετε.
2. Αγγίζοντας το χειριστήριο διατήρησης θερμοκρασίας, η ένδειξη ζώνης δείχνει « | »

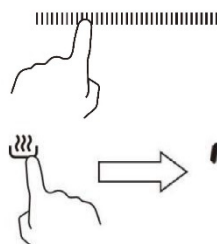

Ακυρώστε τη λειτουργία Διατήρησης θερμοκρασίας

Αγγίξτε το συρόμενο χειριστήριο της ζώνης για την οποία θέλετε να ακυρώσετε τη λειτουργία Διατήρησης θερμοκρασίας, στη συνέχεια, η ζώνη μαγειρέματος επανέρχεται στο επίπεδο που έχετε επιλέξει.

Χρήση της λειτουργίας Παύση

1. Πατήστε το χειριστήριο Παύσης, **⏸** οι ζώνες θέρμανσης διακόπουν τη λειτουργία τους. Όλες οι ενδείξεις ζώνης δείχνουν «||»

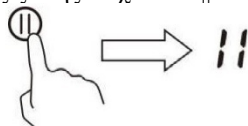

2. Πατήστε το χειριστήριο Παύσης **⏸** για άλλη μια φορά, όλες οι ζώνες θέρμανσης επανέρχονται στην αρχική τους ρύθμιση.
 - Η λειτουργία είναι διαθέσιμη όταν λειτουργούν μία ή περισσότερες ζώνες θέρμανσης.
 - Εάν δεν ακυρώσετε τη λειτουργία διακοπής λειτουργίας εντός 30 λεπτών, η επαγωγική εστία απενεργοποιείται αυτόματα.

Κλειδώμα χειριστηρίων

- Μπορείτε να κλειδώσετε τα χειριστήρια για να αποτρέψετε την ακούσια χρήση (για παράδειγμα, τα παιδιά ενεργοποιούν κατά λάθος τις ζώνες μαγειρέματος). Όταν τα χειριστήρια είναι κλειδωμένα και οι ζώνες θέρμανσης λειτουργούν, όλα τα χειριστήρια εκτός από το ON/OFF (Ενεργοποίηση/Απενεργοποίηση) και την Παύση είναι απενεργοποιημένα.

Για να κλειδώσετε τα χειριστήρια

Αγγίξτε το χειριστήριο κλειδώματος  των πλήκτρων.
Η ένδειξη χρονοδιακόπτη δείχνει «L».



Για να ξεκλειδώσετε τα χειριστήρια

1. Εξασφαλίστε ότι η εστία είναι ενεργοποιημένη.
2. Αγγίξτε παρατεταμένα το χειριστήριο κλειδώματος  για 3 δευτερόλεπτα.
3. Τώρα μπορείτε να αρχίσετε να χρησιμοποιείτε την εστία σας.



Όταν η εστία είναι σε κατάσταση κλειδώματος και οι ζώνες θέρμανσης δεν λειτουργούν, όλα τα χειριστήρια είναι απενεργοποιημένα εκτός από το ON/OFF (Ενεργοποίηση/Απενεργοποίηση), σε περίπτωση όμως έκτακτης ανάγκης μπορείτε ανά πάσα στιγμή να απενεργοποιήσετε την εστία με το χειριστήριο ON/OFF (Ενεργοποίηση/Απενεργοποίηση), αλλά πρώτα θα πρέπει να ξεκλειδώσετε την εστία στην επόμενη λειτουργία.

Προειδοποίηση υπολειμματικής θερμότητας

Όταν η εστία έχει λειτουργήσει για κάποιο χρονικό διάστημα, υπάρχει κάποια υπολειπόμενη θερμότητα. Η ένδειξη με το γράμμα «H» εμφανίζεται για να σας προειδοποιήσει να μην πλησιάσετε.



Χρήση λειτουργίας ευέλικτης ζώνης (μόνο για το CTP644MCBB)

- Μπορεί να χρησιμοποιηθεί ως μία ζώνη ή δύο μεμονωμένες ζώνες ανάλογα τις ανάγκες μαγειρέματος σε κάθε περίπτωση.
- Αποτελείται από δύο ανεξάρτητα πηνία που μπορούν να ελεγχθούν ξεχωριστά. Όταν λειτουργεί η ευέλικτη ζώνη, ενεργοποιείται μόνο η ζώνη που καλύπτεται από το μαγειρικό σκεύος. Αυτή η λειτουργία υπάρχει μόνο στις ζώνες μαγειρέματος 1# και 2#.
- Για να διασφαλίσετε ότι ανιχνεύεται το μαγειρικό σκεύος ανιχνεύεται και ότι θερμότητα κατανέμεται ομοιόμορφα, κεντράρετε σωστά το μαγειρικό σκεύος.

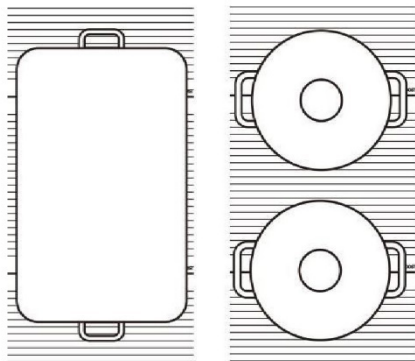

- Μία εστία με περισσότερες από μία εύκαμπτες ζώνες, δεν συνιστάται η χρήση πολλών ζωνών ταυτόχρονα για ένα μόνο σκεύος.

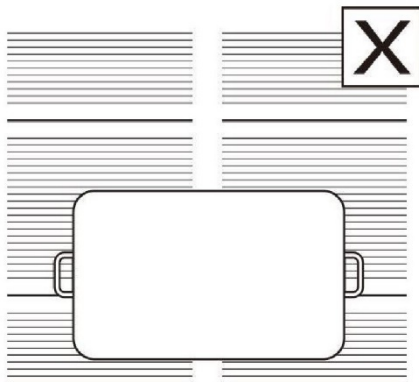

Ενεργοποιήστε τη λειτουργία ευέλικτης ζώνης

1. Για να ενεργοποιήσετε την ευέλικτη περιοχή ως μια ενιαία μεγάλη ζώνη, αγγίξτε το πλήκτρο . Ο βομβητής ηχεί δηλώνοντας ότι η επαγωγική εστία εισέρχεται στη διαδικασία επιλογή της ευέλικτης ζώνης και η αντίστοιχη ένδειξη αναβοσβήνει.

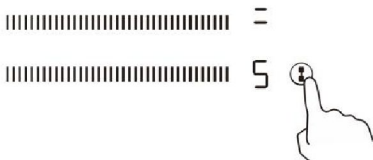

2. Επιλέξτε το επίπεδο ισχύος που θέλετε να ορίσετε αγγίζοντας το «συρόμενο» χειριστήριο.

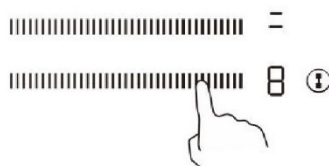

Ακύρωση λειτουργίας ευέλικτης ζώνης

1. Αγγίξτε το πλήκτρο  για ακύρωση της λειτουργίας ευέλικτης ζώνης.



2. Η ρύθμιση ισχύος λειτουργεί όπως και σε κάθε άλλη κανονική περιοχή.

Αυτόματος τερματισμός λειτουργίας

Το χαρακτηριστικό ασφαλείας της εστίας είναι ο αυτόματος τερματισμός λειτουργίας. Αυτό συμβαίνει όποτε ξεχάσετε να απενεργοποιήσετε μια ζώνη μαγειρέματος.

Οι προεπιλεγμένοι χρόνοι τερματισμού λειτουργίας παρουσιάζονται στον παρακάτω πίνακα:

Επίπεδο ισχύος	1	2	3	4	5	6	7	8	9
Προεπιλεγμένος χρονοδιακόπτης λειτουργίας (ώρα)	8	8	8	4	4	4	2	2	2

Χρήση του χρονοδιακόπτη

Μπορείτε να χρησιμοποιήσετε τον χρονοδιακόπτη με δύο διαφορετικούς τρόπους:

- Μπορείτε να τον χρησιμοποιήσετε ως υπενθύμιση. Σε αυτή τη περίπτωση, ο χρονοδιακόπτης δεν απενεργοποιεί κάποια ζώνη μαγειρέματος όταν εκπνεύσει ο καθορισμένος χρόνος.
- Μπορείτε να τον χρησιμοποιήσετε ως χρονοδιακόπτη διακοπής για να απενεργοποιήσετε μία ή περισσότερες ζώνες μαγειρέματος μετά την εκπνοή του χρόνου.
- Μπορείτε να ρυθμίσετε τον χρονοδιακόπτη έως και στα 99 λεπτά.

Χρήση του χρονοδιακόπτη για υπενθύμιση

1. Εξασφαλίστε ότι η εστία είναι ενεργοποιημένη. Και το πλήκτρο επιλογής ζώνης δεν είναι ενεργοποιημένο (η ένδειξη ζώνης «-» δεν αναβοσβήνει).

Σημείωση: Μπορείτε να ρυθμίσετε τον χρονοδιακόπτη υπενθύμισης πριν ή μετά την ολοκλήρωση της ρύθμισης ισχύος της ζώνης μαγειρέματος.

2. Ρυθμίστε την ώρα αγγίζοντας τα «+» «-».

Πατήστε το «+» μία φορά για να αυξήσετε τον χρόνο κατά ένα λεπτό, πατήστε το «-» μία φορά για να μειώσετε τον χρόνο κατά ένα λεπτό. Όταν ο καθορισμένος χρόνος υπερβεί τα 99 λεπτά, επανέρχεται αυτόματα στο «00», εάν πατηθούν ταυτόχρονα τα πλήκτρα «-» και «+», η ένδειξη εμφανίζει «00».



3. Μόλις οριστεί ο χρόνος, αρχίζει αμέσως η αντίστροφη μέτρηση. Στην οθόνη εμφανίζεται ο χρόνος που απομένει.

4. Ο βομβητής ηχεί για 30 δευτερόλεπτα και η ένδειξη του χρονοδιακόπτη είναι «-» όταν τελειώσει ο ρυθμισμένος χρόνος.

Χρησιμοποιήστε τον χρονοδιακόπτη για να απενεργοποιήσετε μία ή περισσότερες ζώνες μαγειρέματος

1. Πατήστε το συρόμενο χειριστήριο της ζώνης μαγειρέματος για την οποία θέλετε να ρυθμίσετε τον χρονοδιακόπτη.

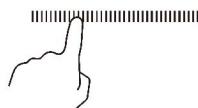

2. Ρυθμίστε την ώρα αγγίζοντας τα «+» «-».

Πατήστε το «+» μία φορά για να αυξήσετε τον χρόνο κατά ένα λεπτό, πατήστε το «-» μία φορά για να μειώσετε τον χρόνο κατά ένα λεπτό. Όταν ο καθορισμένος χρόνος υπερβεί τα 99 λεπτά, επανέρχεται αυτόματα στο «00», εάν πατηθούν ταυτόχρονα τα πλήκτρα «-» και «+», η ένδειξη εμφανίζει «00».

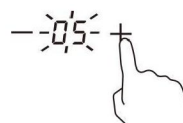

3. Μόλις οριστεί ο χρόνος, αρχίζει αμέσως η αντίστροφη μέτρηση. Στην οθόνη εμφανίζεται ο χρόνος που απομένει.

ΣΗΜΕΙΩΣΗ: Στην κάτω δεξιά γωνία της ένδειξης επιπέδου ισχύος υπάρχει μια κόκκινη κουκκίδα που υποδεικνύει ότι έχει επιλεγεί ζώνη.

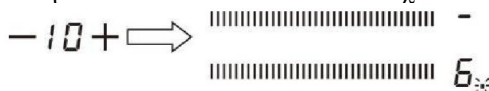

4. Όταν λήξει ο χρονοδιακόπτης μαγειρέματος, η αντίστοιχη ζώνη μαγειρέματος απενεργοποιείται αυτόματα.

Σημείωση: Οι άλλες ζώνες μαγειρέματος συνεχίζουν να λειτουργούν εάν έχουν ενεργοποιηθεί προηγουμένως.

Εάν έχει ρυθμιστεί χρονοδιακόπτης σε περισσότερες από μία ζώνες:

1. Όταν ρυθμίζετε χρονοδιακόπτη για πολλές ζώνες μαγειρέματος, εμφανίζονται κόκκινες κουκκίδες ως ενδείξεις των σχετικών ζωνών μαγειρέματος. Η οθόνη του χρονοδιακόπτη δείχνει τα λεπτά του χρονοδιακόπτη. Η κουκκίδα της αντίστοιχης ζώνης αναβοσβήνει.



2. Μόλις λήξει το χρονόμετρο αντίστροφης μέτρησης, η αντίστοιχη ζώνη απενεργοποιείται. Στη συνέχεια εμφανίζει τον νέο χρονοδιακόπτη λεπτών και αναβοσβήνει η κουκκίδα της αντίστοιχης ζώνης.

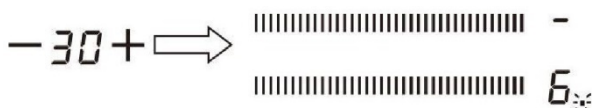

Σημείωση: Αγγίξτε το χειριστήριο επιλογής ζώνης θέρμανσης, ο αντίστοιχος χρονοδιακόπτης εμφανίζεται στην ένδειξη χρονοδιακόπτη.

Ακύρωση του χρονοδιακόπτη

Πατώντας το πλήκτρο «-» του χρονοδιακόπτη για να ρυθμίσετε τον χρονοδιακόπτη στο «00», ακυρώνεται η λειτουργία του χρονοδιακόπτη.

Οδηγίες μαγειρικής

Προσέχετε όταν τηγανίζετε, καθώς το λάδι και το λίπος θερμαίνονται πολύ γρήγορα, ιδιαίτερα αν χρησιμοποιείτε την ενίσχυση. Σε εξαιρετικά υψηλές θερμοκρασίες το λάδι και το λίπος αναφλέγονται στιγμιαία και αυτό αποτελεί σοβαρό κίνδυνο πυρκαγιάς.

Συμβουλές μαγειρικής

- Όταν το φαγητό βράσει, μειώστε τη ρύθμιση στάθμης ισχύος.
- Η χρήση καπακιού μειώνει τους χρόνους μαγειρέματος και εξοικονομεί ενέργεια διατηρώντας τη θερμότητα.
- Ελαχιστοποιήστε την ποσότητα υγρού ή λίπους ώστε να μειώσετε τους χρόνους μαγειρέματος.
- Ξεκινήστε το μαγείρεμα σε υψηλή θερμοκρασία και μειώστε τη ρύθμιση όταν το φαγητό έχει θερμανθεί σε όλη τη μάζα του.

Σιγοβράσιμο, μαγείρεμα ρυζιού

- Το σιγοβράσιμο γίνεται κάτω από το σημείο βρασμού, στους 85 °C περίπου, όταν οι φυσαλίδες απλώς ανεβαίνουν περιστασιακά στην επιφάνεια του υγρού μαγειρέματος. Είναι το κλειδί για νόστιμες σούπες και τρυφερά μαγειρευτά γιατί οι γεύσεις αναπτύσσονται χωρίς να παραψηθεί το φαγητό. Θα πρέπει επίσης να μαγειρεύετε τις σάλτσες με βάση τα αυγά και το αλεύρι κάτω από το σημείο βρασμού.
- Ορισμένες εργασίες, συμπεριλαμβανομένου του μαγειρέματος ρυζιού με τη μέθοδο απορρόφησης, ενδέχεται να απαιτούν ρύθμιση υψηλότερη από τη χαμηλότερη ρύθμιση για να διασφαλιστεί ότι το φαγητό μαγειρεύεται σωστά στον προτεινόμενο χρόνο.

Καψάλισμα μπριζόλας

Για να μαγειρέψετε ζουμερές γευστικές μπριζόλες:

1. Αφήστε το κρέας σε θερμοκρασία δωματίου για περίπου 20 λεπτά πριν το ψήσετε.
2. Ζεστάνετε ένα τηγάνι με βαριά βάση.
3. Αλείψτε και τις δύο πλευρές της μπριζόλας με λάδι. Ρίξτε μια μικρή ποσότητα λαδιού στο ζεστό τηγάνι και στη συνέχεια ακουμπήστε το κρέας στο ζεστό τηγάνι.
4. Γυρίστε τη μπριζόλα μόνο μία φορά κατά τη διάρκεια του μαγειρέματος. Ο ακριβής χρόνος μαγειρέματος εξαρτάται από το πάχος της μπριζόλας και από το πόσο ψημένη τη θέλετε. Οι χρόνοι μπορεί να ποικίλλουν μεταξύ περίπου 2 - 8 λεπτά ανά πλευρά. Πιέστε τη μπριζόλα για να εκτιμήσετε πόσο ψημένη είναι - όσο πιο σφιχτή την αισθάνεστε, τόσο πιο «well done» θα είναι.

5. Αφήστε τη μπριζόλα να ξεκουραστεί σε ζεστό πιάτο για λίγα λεπτά για να χαλαρώσει και να γίνει τρυφερή πριν τη σερβίρετε.

Για το τηγάνισμα σε βαθύ τηγάνι

1. Επιλέξτε ένα γουόκ με επίπεδη βάση συμβατό με κεραμικά ή ένα μεγάλο τηγάνι.
2. Ετοιμάστε όλα τα υλικά και τον εξοπλισμό. Το τηγάνισμα σε βαθύ τηγάνι πρέπει να είναι γρήγορο. Εάν μαγειρεύετε μεγάλες ποσότητες, μαγειρέψτε το φαγητό σε πολλές μικρότερες παρτίδες.
3. Προθερμάνετε για λίγο το τηγάνι και προσθέστε δύο κουταλιές της σούπας λάδι.
4. Μαγειρέψτε πρώτα τα κρέατα, αφήστε τα στην άκρη και διατηρήστε τα ζεστά.
5. Τηγανίστε τα λαχανικά σε βαθύ τηγάνι. Όταν είναι ζεστά αλλά είναι ακόμα τραγανά, θέστε τη ζώνη μαγειρέματος σε χαμηλότερη ρύθμιση, επαναφέρετε το κρέας στο σκεύος και προσθέστε τη σάλτσα σας.
6. Ανακατέψτε απαλά τα υλικά για να βεβαιωθείτε ότι έχουν ζεσταθεί ομοιόμορφα.
7. Σερβίρετε αμέσως.

Ρυθμίσεις θερμοότητας

Ρύθμιση θερμοότητας	Χρησιμότητα
1 - 2	<ul style="list-style-type: none"> • ευαίσθητη θέρμανση για μικρές ποσότητες φαγητού • λιώσιμο σοκολάτας, βουτύρου και τρόφιμα που καίγονται γρήγορα • απαλό σιγοβράσιμο • αργή θέρμανση
3 - 4	<ul style="list-style-type: none"> • αναθέρμανση • γρήγορο σιγοβράσιμο • μαγείρεμα ρυζιού
5 - 6	<ul style="list-style-type: none"> • τηγανίτες
7 - 8	<ul style="list-style-type: none"> • σοτάρισμα • μαγείρεμα ζυμαρικών
9	<ul style="list-style-type: none"> • τηγάνισμα σε βαθύ τηγάνι • καψάλισμα • αρχή βρασμού της σούπας • βράσιμο νερού

Φροντίδα και καθαρισμός

Τι;	Πώς;	Σημαντικό!
Καθημερινοί λεκέδες πάνω στη γυάλινη επιφάνεια (δακτυλιές, σημάδια, λεκέδες που έμειναν από τα τρόφιμα ή υπερχειλίσσεις μη ζαχαρούχων ουσιών στη γυάλινη επιφάνεια)	<ol style="list-style-type: none"> 1. Απενεργοποιήστε την παροχή ρεύματος στην εστία. 2. Εφαρμόστε καθαριστικό εστιών ενόψει της γυάλινης επιφάνειας είναι ακόμα ζεστή (αλλά όχι καυτή!) 3. Ξεπλύνετε και σκουπίστε με ένα καθαρό πανί ή χαρτοπετσέτα. 4. Ενεργοποιήστε ξανά την παροχή ρεύματος στην εστία. 	<ul style="list-style-type: none"> • Όταν η τροφοδοσία στην εστία είναι απενεργοποιημένη, η ένδειξη «καυτής επιφάνειας» δεν λειτουργεί, αλλά η ζώνη μαγειρέματος μπορεί να παραμένει καυτή! Προσέξτε ιδιαίτερα. • Τα βαρέως τύπου συρμάτινα σφουγγαράκια, ορισμένα σφουγγαράκια από νάιλον και τα σκληρά/λειαντικά καθαριστικά ενδέχεται να γρατσουνίσουν την γυάλινη επιφάνεια. Διαβάστε πάντα την ετικέτα για να ελέγχετε αν το καθαριστικό ή το σφουγγαράκι σας είναι κατάλληλο. • Μην αφήνετε ποτέ υπολείμματα καθαρισμού στην εστία: μπορεί να δημιουργηθούν λεκέδες στη γυάλινη επιφάνεια.
Υπερχειλίσσεις βρασμού, λιωμένοι λεκέδες και ζεστά ζαχαρούχα υπολείμματα στην γυάλινη επιφάνεια	<p>Αφαιρέστε τα αμέσως με σπάτουλα ψαριού, σπάτουλα σερβιρίσματος ή ξύστρα ξυραφιού κατάλληλη για επαγωγικές εστίες με επιφάνεια κεραμικού γυαλιού, αλλά προσέξτε τις ζεστές επιφάνειες της ζώνης μαγειρέματος:</p> <ol style="list-style-type: none"> 1. Απενεργοποιήστε την εστία βγάζοντας το φως από την πρίζα του τοίχου. 2. Κρατήστε τη λεπίδα ή το εργαλείο σε γωνία 30° και σπρώξτε ξύνοντας τα υπολείμματα από το λέρωμα ή την υπερχειλίση προς μια ψυχρή κρύα περιοχή της εστίας. 3. Καθαρίστε τα υπολείμματα από το λέρωμα ή την υπερχειλίση με ένα πανί ή μια χαρτοπετσέτα. 4. Ακολουθήστε τα βήματα 2 έως 4 για τους «Καθημερινούς λεκέδες πάνω στην γυάλινη επιφάνεια» παραπάνω. 	<ul style="list-style-type: none"> • Αφαιρέστε τους λεκέδες που έχουν απομείνει από λιωμένα υπολείμματα και ζαχαρούχα τρόφιμα ή από υπερχειλίση το συντομότερο δυνατό. Εάν τους αφήσετε να κρυσώσουν πάνω στην γυάλινη επιφάνεια, μπορεί να είναι δύσκολο να αφαιρεθούν και μπορεί ακόμη και να βλάψουν μόνιμα την γυάλινη επιφάνεια. • Κίνδυνος κοπήματος: όταν ανασυρθεί το κάλυμμα ασφαλείας, η λεπίδα της ξύστρας είναι κοφτερή σαν ξυράφι. Πρέπει να χρησιμοποιείται με εξαιρετική προσοχή και να παραμένει φυλαγμένη με ασφάλεια σε σημείο που δεν φτάνουν τα παιδιά.
Υπερχειλίσσεις πάνω στα χειριστήρια αφής	<ol style="list-style-type: none"> 1. Απενεργοποιήστε την παροχή ρεύματος στην εστία. 2. Απορροφήστε τον λεκέ 3. Σκουπίστε την περιοχή των χειριστηρίων αφής με καθαρό υγρό σφουγγάρι ή πανί. 4. Στεγνώστε εντελώς την περιοχή σκουπίζοντας με χαρτοπετσέτα. 5. Ενεργοποιήστε ξανά την παροχή ρεύματος στην εστία. 	<ul style="list-style-type: none"> • Όταν υπάρχουν υγρά πάνω στα χειριστήρια αφής, μπορεί να ακούγεται η ηχητική σήμανση της εστίας και η εστία μπορεί να απενεργοποιείται μόνη της. Βεβαιωθείτε ότι έχετε στεγνώσει σκουπίζοντας την περιοχή των χειριστηρίων αφής πριν ενεργοποιήσετε ξανά την εστία.

Συμβουλές

Πρόβλημα	Πιθανές αιτίες	Τι να κάνετε
Η εστία δεν ενεργοποιείται.	Δεν υπάρχει παροχή ρεύματος.	Βεβαιωθείτε ότι η εστία είναι συνδεδεμένη στην παροχή ρεύματος και ότι είναι ενεργοποιημένη. Ελέγξτε εάν υπάρχει διακοπή ρεύματος στο σπίτι ή στην περιοχή σας. Εάν έχετε ελέγξει τα πάντα και το πρόβλημα παραμένει, καλέστε τεχνικό με πιστοποιημένα προσόντα.
Τα χειριστήρια αφής δεν αποκρίνονται.	Τα χειριστήρια είναι κλειδωμένα.	Ξεκλειδώστε τα χειριστήρια. Ανατρέξτε στην ενότητα «Χρήση της κεραμικής εστίας» για οδηγίες.
Τα χειριστήρια αφής παρουσιάζουν δυσκολία στη χρήση.	Μπορεί να υπάρχει μια μικρή μεμβράνη νερού πάνω στα χειριστήρια ή μπορεί να χρησιμοποιείτε την άκρη του δακτύλου σας όταν αγγίζετε τα χειριστήρια.	Βεβαιωθείτε ότι η περιοχή των χειριστηρίων αφής είναι στεγνή και χρησιμοποιήστε τη ράγα του δακτύλου σας για να ακουμπήσετε τα χειριστήρια.
Η γυάλινη επιφάνεια έχει γρατσουνιές.	Σκεύη με τραχιές ακμές. Χρησιμοποιούνται ακατάλληλα διαβρωτικά σφουγγαράκια ή προϊόντα καθαρισμού.	Χρησιμοποιείτε μαγειρικά σκεύη με επίπεδες και ομαλές βάσεις. Ανατρέξτε στην ενότητα «Επιλογή του σωστού σκεύους». Ανατρέξτε στην ενότητα «Φροντίδα και καθαρισμός».
Κάποια σκεύη παράγουν ήχους κροταλισματος ή κλικ.	Αυτό μπορεί να οφείλεται στην κατασκευή του μαγειρικού σας σκεύους (στρώματα διαφορετικών μετάλλων που δονούνται διαφορετικά).	Αυτό είναι φυσιολογικό για τα σκεύη μαγειρικής και δεν υποδηλώνει πρόβλημα.
Η επαγωγική εστία παράγει χαμηλό βουητό όταν χρησιμοποιείται σε υψηλή ρύθμιση θέρμανσης.	Αυτό οφείλεται στην τεχνολογία του επαγωγικού μαγειρέματος.	Πρόκειται για κάτι φυσιολογικό, αλλά ο θόρυβος θα πρέπει να μειώνεται ή να εξαφανίζεται εντελώς όταν επιλέγετε χαμηλότερη ρύθμιση θέρμανσης.
Από την επαγωγική εστία ακούγεται θόρυβος ανεμιστήρα.	Για να αποτραπεί η υπερθέρμανση των ηλεκτρονικών κυκλωμάτων έχει ενεργοποιηθεί ένας ανεμιστήρας ψύξης που είναι ενσωματωμένος στην επαγωγική σας εστία. Μπορεί να συνεχίσει να λειτουργεί ακόμα και μετά την απενεργοποίηση της επαγωγικής εστίας.	Είναι κάτι φυσιολογικό και δεν απαιτείται κάποια ενέργεια. Μην απενεργοποιείτε την παροχή ρεύματος προς την επαγωγική εστία από την πρίζα στον τοίχο ενώ ο ανεμιστήρας λειτουργεί.
Τα σκεύη δεν ζεσταίνονται και δεν εμφανίζονται στην οθόνη.	Η επαγωγική εστία δεν μπορεί να ανιχνεύσει το σκεύος επειδή αυτό δεν είναι κατάλληλο για επαγωγικό μαγείρεμα. Η επαγωγική εστία δεν μπορεί να ανιχνεύσει το σκεύος επειδή είναι πολύ μικρό για τη ζώνη μαγειρέματος ή δεν είναι σωστά κεντραρισμένο σε αυτή.	Χρησιμοποιείτε μαγειρικά σκεύη κατάλληλα για επαγωγικό μαγείρεμα. Ανατρέξτε στην ενότητα «Επιλογή του σωστού σκεύους». Κεντράρετε το σκεύος και βεβαιωθείτε ότι η βάση του ταυριάζει με το μέγεθος της ζώνης μαγειρέματος.
Η επαγωγική εστία ή μια ζώνη μαγειρέματος απενεργοποιήθηκε απροσδόκιστα, ακούγεται ηχητικό σήμα και εμφανίζεται ένας κωδικός σφάλματος (συνήθως εναλλάσσεται με ένα ή δύο ψηφία στην οθόνη του χρονοδιακόπτη μαγειρέματος).	Τεχνικό σφάλμα.	Σημειώστε τα γράμματα και τους αριθμούς των σφαλμάτων, απενεργοποιήστε την ηλεκτρική εστία βγάζοντας την από την πρίζα στον τοίχο και επικοινωνήστε με τεχνικό με πιστοποιημένα προσόντα.

Ενδείξεις βλάβης και επιθεώρηση

Σε περίπτωση που προκύψει κάποια ανωμαλία στη λειτουργία, η επαγωγική εστία τίθεται αυτόματα σε κατάσταση λειτουργίας προστασίας και εμφανίζει τους αντίστοιχους κωδικούς προστασίας:

Πρόβλημα	Πιθανές αιτίες	Τι να κάνετε
E4/E5	Βλάβη αισθητήρα θερμοκρασίας	Επικοινωνήστε με τον προμηθευτή σας.
E7/E8	Βλάβη αισθητήρα θερμοκρασίας του διπολικού τρανζίστορ μονομένης πύλης (IGBT).	Επικοινωνήστε με τον προμηθευτή σας.
E2/E3	Μη φυσιολογική τάση τροφοδοσίας	Ελέγξτε εάν η παροχή ρεύματος τροφοδοσίας είναι φυσιολογική. Ενεργοποιήστε αφού η παροχή ρεύματος επανέλθει σε κανονική κατάσταση.
E6/E9	Πρόβλημα από την ακτινοβολήση θερμότητας της επαγωγικής εστίας	Κάντε επανεκκίνηση αφού κρυώσει η επαγωγική εστία.

Τα παραπάνω είναι η ερμηνεία και οι οδηγίες ελέγχου κοινών σφαλμάτων. Μην αποσυναρμολογείτε τη μονάδα μόνοι σας, ώστε να αποφύγετε κινδύνους τραυματισμού και την πρόκληση ζημιάς στην επαγωγική εστία.

Τεχνικές προδιαγραφές

Επαγωγική εστία	CI642MCBB / CTP644MCBB
Ζώνες μαγειρέματος	4 ζώνες
Τάση τροφοδοσίας	220-240V~ 50 / 60 Hz
Εγκατεστημένη ηλεκτρική ισχύς	7.200 W
Διαστάσεις προϊόντος Β×Π×Υ (mm)	590×520×58
Διαστάσεις εντοιχισμού Α×Β (mm)	560×490

Επαγωγική εστία	CI633MCBB
Ζώνες μαγειρέματος	3 ζώνες
Τάση τροφοδοσίας	220-240V~ 50 / 60 Hz
Εγκατεστημένη ηλεκτρική ισχύς	7.200 W
Διαστάσεις προϊόντος Β×Π×Υ (mm)	590×520×58
Διαστάσεις εντοιχισμού Α×Β (mm)	560×490

Το βάρος και οι διαστάσεις είναι κατά προσέγγιση. Επειδή προσπαθούμε συνεχώς να βελτιώνουμε τα προϊόντα μας, ενδέχεται να αλλάξουμε τις προδιαγραφές και τα σχέδια χωρίς προηγούμενη ειδοποίηση.

Εγκατάσταση

Επιλογή εξοπλισμού εγκατάστασης

- Κόψτε την επιφάνεια εργασίας σύμφωνα με τις διαστάσεις που φαίνονται στο σχέδιο.
- Για σκοπούς εγκατάστασης και χρήσης, πρέπει να διατηρείται ελεύθερος χώρος τουλάχιστον 50 mm γύρω από την οπή.
- Βεβαιωθείτε ότι το πάχος της επιφάνειας εργασίας είναι τουλάχιστον 30 mm. Επιλέξτε ανθεκτικό στη θερμότητα υλικό για την επιφάνεια εργασίας ώστε να αποφύγετε τη μεγάλη παραμόρφωση που προκαλείται από τη θερμική ακτινοβολία από την εστία μαγειρέματος. Όπως φαίνεται παρακάτω:

Προειδοποίηση: Το υλικό της επιφάνειας εργασίας πρέπει να χρησιμοποιεί εμποτισμένο ξύλο ή άλλη μονωτικό υλικό.

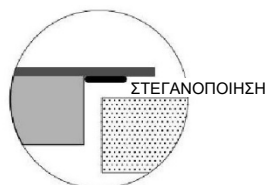
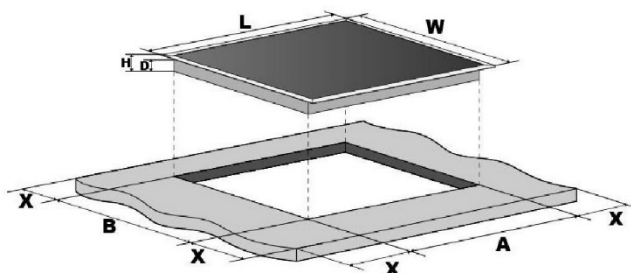

	M (mm)	Π (mm)	Y (mm)	B (mm)	A (mm)	B (mm)	X (mm)
CI642MCBB CI633MCBB CTP644MCBB	590	520	58	54	560	490	50 τουλάχιστον

Υπό οποιεσδήποτε συνθήκες, εξασφαλίστε ότι η επαγωγική εστία έχει καλό εξαερισμό και ότι η εισαγωγή και η εξαγωγή του αέρα δεν περιορίζονται. Βεβαιωθείτε ότι η εστία είναι σε καλή κατάσταση λειτουργίας. Όπως φαίνεται παρακάτω

Σημείωση: Η απόσταση ασφαλείας μεταξύ της εστίας και του ντουλαπιού πάνω από την εστία πρέπει να είναι τουλάχιστον 760 mm.

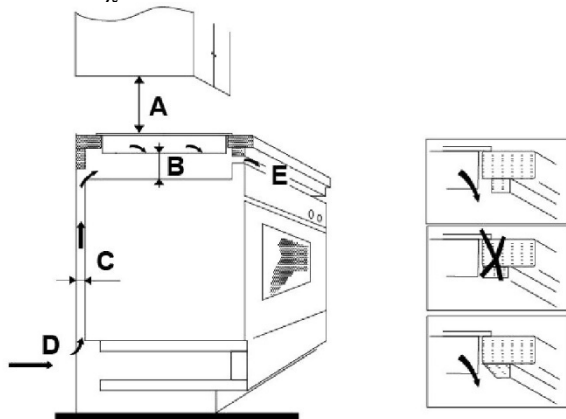

A (mm)	B (mm)	C (mm)	D	E
760	50 τουλάχιστον	τουλάχιστον 20	Εισαγωγή αέρα	Εξαγωγή αέρα 5 mm

Πριν εγκαταστήσετε την εστία, βεβαιωθείτε ότι

- Η επιφάνεια εργασίας είναι σε ορθή γωνία και οριζόντια και ότι δεν υπάρχουν δομικά στηρίγματα που να περιορίζουν τις απαιτήσεις χώρου.
- Η επιφάνεια εργασίας είναι κατασκευασμένη από ανθεκτικό στη θερμότητα υλικό.
- Εάν η εστία είναι τοποθετημένη πάνω από φούρνο, ο φούρνος διαθέτει ενσωματωμένο ανεμιστήρα ψύξης.
- Η εγκατάσταση συμμορφώνεται με όλες τις απαιτήσεις διακένων και τα ισχύοντα πρότυπα και κανονισμούς.
- Ένας κατάλληλος διακόπτης απομόνωσης που παρέχει πλήρη αποσύνδεση από το δίκτυο τροφοδοσίας έχει ενσωματωθεί στη μόνιμη καλωδίωση, συναρμολογημένος και τοποθετημένος έτσι ώστε να συμμορφώνεται με τους τοπικούς κανόνες και κανονισμούς καλωδίωσης.
- Ο διακόπτης απομόνωσης πρέπει να είναι εγκεκριμένου τύπου και να παρέχει διαχωρισμό επαφής διακένου αέρα 3 mm σε όλους τους πόλους (ή σε όλους τους ενεργούς αγωγούς [φάσεις] εάν οι τοπικοί κανόνες καλωδίωσης επιτρέπουν αυτήν την παραλλαγή των απαιτήσεων).
- Ο διακόπτης απομόνωσης είναι εύκολα προσβάσιμος στον πελάτη με την εστία τοποθετημένη
- Θα συμβουλευτείτε τις τοπικές οικοδομικές αρχές και τους κανονισμούς εάν έχετε αμφιβολίες σχετικά με την εγκατάσταση
- Χρησιμοποιείτε ανθεκτικά στη θερμότητα και εύκολα καθαριζόμενα υλικά φινιρίσματος (όπως κεραμικά πλακίδια) για τις επιφάνειες τοίχου που περιβάλλουν την εστία.

Όταν έχετε εγκαταστήσει την εστία, βεβαιωθείτε ότι

- το καλώδιο τροφοδοσίας δεν είναι προσβάσιμο μέσα από πορτάκια ή συρτάρια ντουλαπιών.
- Υπάρχει επαρκής ροή αέρα από το εξωτερικό των ντουλαπιών προς τη βάση της εστίας.
- Εάν η εστία είναι τοποθετημένη πάνω από ένα συρτάρι ή χώρο ντουλαπιού, κάτω από τη βάση της εστίας τοποθετείται μονωτικό φράγμα θερμικής προστασίας.
- Ο διακόπτης απομόνωσης είναι εύκολα προσβάσιμος από τον πελάτη.

Πριν επιλέξετε τη θέση των στηριγμάτων

Η μονάδα πρέπει να τοποθετηθεί σε σταθερή, λεία επιφάνεια (χρησιμοποιήστε τη συσκευασία). Μην ασκείτε δύναμη στα χειριστήρια που προεξέχουν από την εστία.

Επιλογή θέσης των στηριγμάτων

- Η μονάδα πρέπει να τοποθετηθεί σε σταθερή, λεία επιφάνεια (χρησιμοποιήστε τη συσκευασία). Μην ασκείτε δύναμη στα χειριστήρια που προεξέχουν από την εστία.
- Στερεώστε την εστία στην επιφάνεια εργασίας βιδώνοντας τέσσερα στηρίγματα στο κάτω μέρος της εστίας (βλ. εικόνα) μετά την τοποθέτηση.
- Προσαρμόστε τη θέση των στηριγμάτων ώστε να ταιριάζει σε διαφορετικά πάχη της επιφάνειας εργασίας.

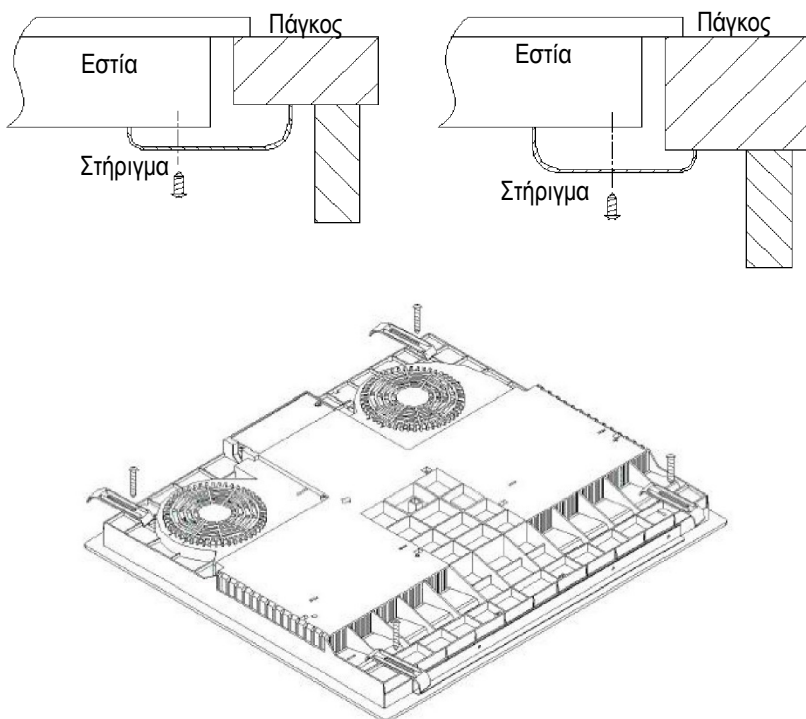

Επισημάνσεις προσοχής

- Η εγκατάσταση της εστίας πρέπει να γίνεται από προσωπικό ή τεχνικούς με πιστοποιημένα προσόντα. Διαθέτουμε επαγγελματίες για την εξυπηρέτησή σας. Σε καμία περίπτωση δεν πρέπει να επιχειρήσετε να εκτελέσετε εσείς αυτή την εργασία.
- Η εστία δεν πρέπει να τοποθετείται σε εξοπλισμό ψύξης, πλυντήρια πιάτων και περιστροφικά στεγνωτήρια.
- Η εστία πρέπει να εγκαθίσταται έτσι ώστε να διασφαλίζεται καλύτερη μετάδοση της θερμότητας μέσω ακτινοβολίας ώστε να ενισχύεται η αξιοπιστία της.
- Ο τοίχος και η ζώνη θέρμανσης με επαγωγή πάνω από την επιφάνεια εργασίας πρέπει να αντέχουν στη θερμότητα.
- Για να αποφευχθεί οποιαδήποτε ζημιά, τα επάλληλα στρώματα και η κόλλα πρέπει να είναι ανθεκτικά στη θερμότητα.
- Δεν πρέπει να χρησιμοποιείται ατμοκαθαριστής.
- Αυτή η κεραμική εστία μπορεί να συνδέεται μόνο σε παροχή με σύνθετη αντίσταση συστήματος όχι μεγαλύτερη από 0,427 Ω. Εάν είναι απαραίτητο, συμβουλευτείτε τη ρυθμιστική αρχή παροχής ρεύματος για πληροφορίες σύνθετης αντίστασης συστήματος.

Σύνδεση της εστίας στην παροχή δικτύου ρεύματος

Η παροχή ρεύματος πρέπει να συνδέεται σύμφωνα με το σχετικό πρότυπο ή μέσω μονοπολικού αυτόματου διακόπτη. Η μέθοδος σύνδεσης φαίνεται παρακάτω.

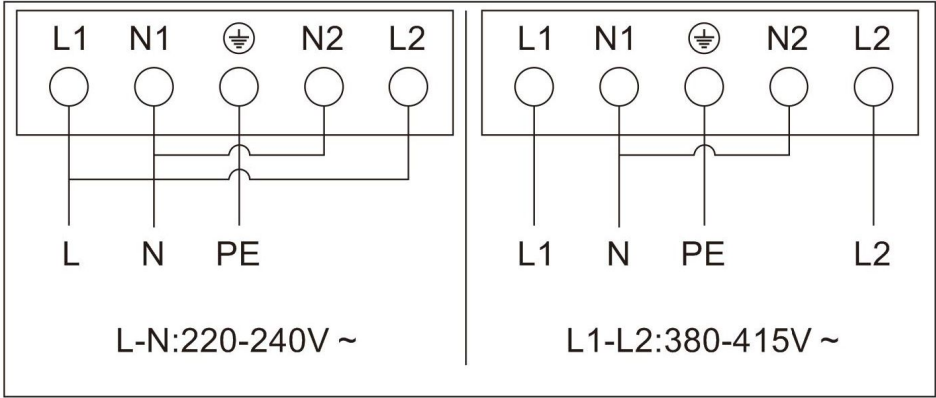

- Εάν το καλώδιο είναι κατεστραμμένο ή χρειάζεται αντικατάσταση, αυτό πρέπει να γίνει από τεχνικό σέρβις μετά την πώληση χρησιμοποιώντας τα κατάλληλα εργαλεία, ώστε να αποφευχθούν τυχόν ατυχήματα.
- Εάν η συσκευή συνδέεται απευθείας στην παροχή ρεύματος, πρέπει να εγκαθίσταται πολυπολικός αυτόματος διακόπτης με ελάχιστο διάκενο 3 mm μεταξύ των επαφών.
- Ο εγκαταστάτης πρέπει να διασφαλίζει ότι έχει γίνει η σωστή ηλεκτρική σύνδεση και ότι συμμορφώνεται με τους κανονισμούς ασφαλείας.
- Το καλώδιο δεν πρέπει να λυγίζει ή να συμπιέζεται.
- Το καλώδιο πρέπει να ελέγχεται τακτικά και να αντικαθίσταται μόνο από άτομο με πιστοποιημένα προσόντα



ΔΙΑΘΕΣΗ: Μην διαθέτετε αυτό το προϊόν ως αστικά απόβλητα χωρίς διαλογή. Είναι απαραίτητη η συλλογή τέτοιων αποβλήτων χωριστά για ειδική επεξεργασία.

Αυτή η συσκευή φέρει σήμανση σύμφωνα με την ευρωπαϊκή οδηγία 2012/19/ΕΕ για τα απόβλητα ηλεκτρικού και ηλεκτρονικού εξοπλισμού (ΑΗΗΕ). Διασφαλίζοντας ότι αυτή η συσκευή διατίθεται με σωστό τρόπο, συμβάλλετε στην αποφυγή τυχόν ζημιών στο περιβάλλον και στην ανθρώπινη υγεία, οι οποίες διαφορετικά θα μπορούσαν να προκληθούν εάν η διάθεση γινόταν με λάθος τρόπο.

Το σύμβολο στο προϊόν υποδεικνύει ότι δεν πρέπει να αντιμετωπίζεται ως κανονικά οικιακά απορρίμματα. Θα πρέπει να μεταφερθεί σε σημείο συλλογής για την ανακύκλωση ηλεκτρικών και ηλεκτρονικών ειδών.

Αυτή η συσκευή απαιτεί εξειδικευμένη απόρριψη αποβλήτων. Για περισσότερες πληροφορίες σχετικά με την επεξεργασία, την ανάκτηση και την ανακύκλωση αυτού του προϊόντος, επικοινωνήστε με τις δημοτικές υπηρεσίες, την υπηρεσία διάθεσης οικιακών απορριμμάτων ή το κατάστημα από το οποίο το αγοράσατε.

Για πιο λεπτομερείς πληροφορίες σχετικά με την επεξεργασία, την ανάκτηση και την ανακύκλωση αυτού του προϊόντος, επικοινωνήστε με τις δημοτικές υπηρεσίες, την υπηρεσία διάθεσης οικιακών απορριμμάτων ή το κατάστημα από το οποίο αγοράσατε το προϊόν.

DESCĂRCAȚI APLICAȚIA hOn

În aplicația hOn veți avea acces la câteva rețete și conținut suplimentar.



AVERTISMENTE DE SIGURANȚĂ

CITIȚI CU ATENȚIE URMĂTOARELE INSTRUCȚIUNI ÎNAINTE DE A UTILIZA ACEST APARAT.

Instalare

Pericol de electrocutare

- Deconectați aparatul de la sursa de alimentare înainte de a efectua orice operațiune sau lucrare de întreținere asupra acestuia.
- Conexiunea la un sistem de cablare cu o împământare bună este esențială și obligatorie.
- Cablajul fix trebuie să includă mijloacele pentru deconectare, în conformitate cu normele de cablare.
- Modificările operate asupra sistemului de cablare trebuie efectuate numai de către un electrician calificat.
- Nerespectarea acestei recomandări poate duce la electrocutare sau deces.

Pericol de tăiere

- Atenție - marginile panoului sunt ascuțite.
- Utilizarea neatentă poate duce la vătămare sau tăieturi.

Instrucțiuni importante de siguranță

- Citiți aceste instrucțiuni cu atenție înainte de a instala sau utiliza acest aparat.
- Niciun material sau produse combustibile nu trebuie așezate pe acest aparat în niciun moment.
- Vă rugăm să partajați aceste informații cu persoana responsabilă pentru instalarea aparatului, întrucât v-ar putea reduce costurile de instalare.
- Pentru a evita un pericol, acest aparat trebuie instalat în conformitate cu aceste instrucțiuni pentru instalare.
- Acest aparat va fi instalat și împământat corespunzător numai de către o persoană calificată corespunzător.

- Acest aparat trebuie conectat la un circuit care încorporează un comutator de izolare ce oferă deconectarea completă de la sursa de alimentare.
- **AVERTIZARE:** Folosiți doar protecții ale plitei concepute de producătorul aparatului de gătit sau indicate de producătorul aparatului în instrucțiunile de utilizare, după caz, sau protecții ale plitei încorporate în aparat. Utilizarea unor dispozitive de protecție necorespunzătoare poate provoca accidente.
- Nereușita de a instala aparatul corect poate invalida orice pretenții de garanție sau răspundere.
- În ceea ce privește detaliile de instalare, consultați secțiunea <Instalare>.

Operare și întreținere

Pericol de electrocutare

- Nu gătiți pe o plită defectă sau fisurată. În cazul în care suprafața plitei se sparge sau se fisurează, opriți imediat aparatul de la sursa de alimentare (comutatorul din perete) și contactați un tehnician calificat.
- Opriți plita de la comutatorul de pe perete înaintea curățării sau a întreținerii.
- Nerespectarea acestei recomandări poate duce la electrocutare sau deces.

Pericol pentru sănătate

- Acest aparat este conform cu standardele de siguranță electromagnetică.

Pericol de suprafață fierbinte

- În timpul utilizării, părțile accesibile ale acestui aparat se vor înfierbânta suficient încât să cauzeze arsuri.
- Nu lăsați părți ale corpului, hainele sau are alt articol în afară de ustensilele de bucătărie adecvate să intre în contact cu sticla ceramică până când nu se răcește suprafața.

- Obiectele metalice precum cuțitele, furculițele, lingurile și capacele nu trebuie așezate pe suprafața plitei, deoarece se pot încălzi
- Copiii cu vârsta mai mică de 8 ani vor fi ținuți la distanță, mai puțin când sunt supravegheați permanent.
- Mânerele tigăilor pot fi fierbinți la atingere. Verificați ca mânerul tigăii să nu fie suspendate deasupra altor zone de gătit care sunt aprinse. Nu lăsați mânerul la îndemâna copiilor.
- Nerespectarea acestei recomandări poate duce la arsuri și opărituri.

Pericol de tăiere

- Lama extrem de ascuțită a unei raclete pentru suprafețe de gătit este expusă când se retrage capacul de protecție. Folosiți cu multă atenție și depozitați întotdeauna în siguranță și nu lăsați la îndemâna copiilor.
- Utilizarea neatentă poate duce la vătămare sau tăieturi.

Instrucțiuni importante de siguranță

- Nu lăsați niciodată aparatul nesupravegheat în timpul utilizării.
- Fierberea în exces cauzează apariția fumului și a stropilor de grăsime care se pot aprinde.
- Nu utilizați niciodată aparatul drept suprafață de lucru sau depozitare.
- Nu lăsați niciodată obiecte sau ustensile pe aparat.
- Nu folosiți niciodată aparatul pentru încălzirea camerei.
- După utilizare, opriți întotdeauna zonele de gătit și suprafața de gătit conform descrierii din acest manual (adică folosind comenzile tactile). Nu vă bazați pe opțiunea de detectare a tigăii pentru a opri zonele de gătit atunci când luați tigaia de pe plită.
- Nu lăsați copiii să se joace cu aparatul sau să se așeze sau să urce pe aceasta.

- Nu depozitați articole de interes pentru copii în dulapurile de deasupra aparatului. Copiii care se urcă pe suprafața de gătit pot suferi vătămări grave.
- Nu lăsați copiii singuri sau nesupravegheați în zona unde aparatul este în funcțiune.
- Copiii sau persoanele cu dizabilități care le limitează capacitatea de a folosi aparatul trebuie să fie instruiți de o persoană responsabilă și competentă privind utilizarea acestuia. Instructorul trebuie să fie mulțumit că aceștia pot folosi aparatul fără a se pune în pericol pe ei înșiși sau mediul înconjurător.
- Nu reparați sau nu înlocuiți nicio piesă a aparatului mai puțin atunci când în manual există prevederi specifice în acest sens. Toate celelalte lucrări de service trebuie efectuate de un tehnician calificat.
- Nu folosiți un dispozitiv de curățare cu aburi pentru plita dvs. de gătit.
- Nu așezați și nu scăpați obiecte grele pe plita de gătit.
- Nu stați pe plita dvs. de gătit.
- Nu folosiți tigăi cu margini zimțate sau nu trageți de tigaie de-a lungul suprafeței din sticlă, întrucât acest lucru poate zgâria sticla.
- Nu folosiți bureți de sârmă sau agenți de curățare abrazivi pentru a vă curăța plita de gătit, întrucât acest lucru poate zgâria sticla ceramică.
- În cazul în care cablul de alimentare este deteriorat, acesta trebuie înlocuit de către producător, agentul său de service sau persoane calificate similare, pentru a evita orice pericol.
- Acest aparat este destinat utilizării numai în mediul casnic! Utilizarea comercială de orice fel nu este acoperită de garanția producătorului!
- **AVERTIZARE:** Aparatul și piesele sale accesibile se încing în timpul utilizării. Copiii mici trebuie ținuti la distanță.

- Trebuie să fiți atenți pentru a evita atingerea elementelor de încălzire.
- Copiii cu vârsta mai mică de 8 ani vor fi ținuți la distanță, mai puțin când sunt supravegheați permanent.
- Acest aparat poate fi utilizat de către copiii cu vârste de minim 8 ani și de către persoanele cu abilități fizice, senzoriale sau mentale reduse sau cu lipsă de experiență sau cunoștințe, cu condiția să fie supravegheate sau instruite corespunzător privind modul de utilizare a acestui aparat în siguranță și să înțeleagă pericolele implicate.
- Nu lăsați copiii să se joace cu aparatul. Curățarea și întreținerea de către utilizator nu vor fi efectuate de copii fără supraveghere.
- **AVERTIZARE:** Gătirea nesupravegheat pe o plită cu grăsime sau ulei poate fi periculos și poate duce la incendiu. Nu încercați **NICIODATĂ** să stingeți un incendiu cu apă, ci opriți aparatul și apoi acoperiți flacăra, de ex., cu un capac sau o pătură ignifugă.
- **AVERTIZARE:** Pericol de incendiu: nu depozitați articolele pe suprafețele de gătit.
- **AVERTIZARE:** Dacă suprafața este crăpată, opriți aparatul pentru a evita posibilitatea de electrocutare, pentru suprafețele plitei din sticlă-ceramică sau material similar care protejează părțile sub tensiune.
- Nu trebuie utilizat un dispozitiv de curățat cu aburi.
- Aparatul nu este destinat operării cu ajutorul unui cronometru extern sau un sistem de control la distanță separat.
- **ATENȚIE:** Procesul de gătit trebuie supravegheat. Procesul de gătit scurt trebuie supravegheat permanent.
- Cablul de alimentare nu poate fi rămâne la vedere după instalare.

Prezentarea generală a produsului

Vedere de sus

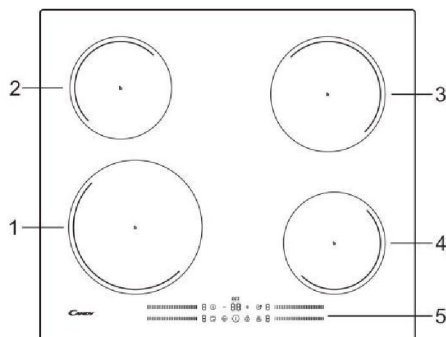

CI642MCBB

1. zonă de 2300 W, măriți la 3000W
2. zonă de 1200 W, măriți la 1500W
3. zonă de 1800 W, măriți la 2100W
4. zonă de 1200 W, măriți la 1500W
5. Panou de comenzi

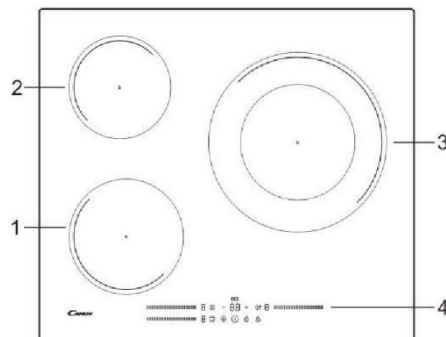

CI633MCBB

1. zonă de 1800 W, măriți la 2100W
2. zonă de 1200 W, măriți la 1500W
3. zonă de 3000 W, măriți la 3600W
4. Panou de comenzi

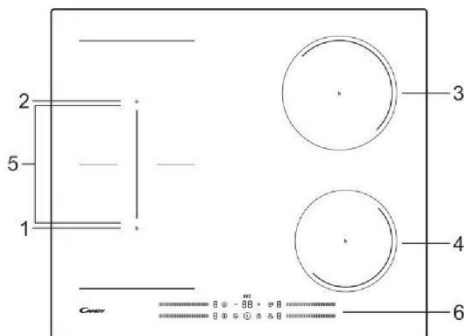

CTP644MCBB

1. zonă de 1800 W, măriți la 2100W
2. zonă de 1800 W, măriți la 2100W
3. zonă de 1800 W, măriți la 2100W
4. zonă de 1200 W, măriți la 1500W
5. zonă de 3000 W, măriți la 3600W
6. Panou de comenzi

Panou de comenzi

CI642MCBB

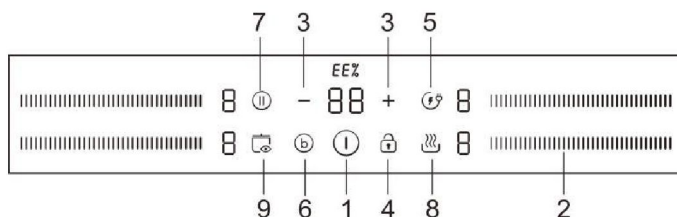

CI633MCBB

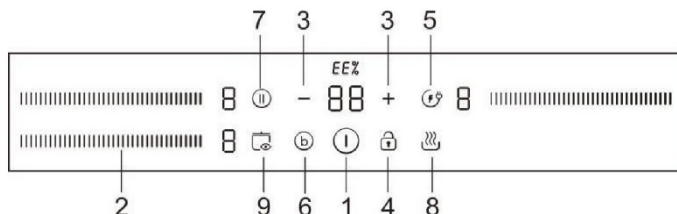

CTP644MCBB

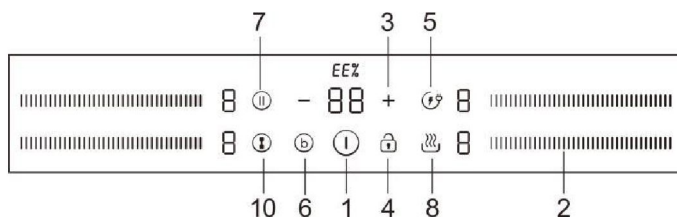

- | | |
|--|-----------------------|
| 1. Comandă PORNIRE/OPRIRE | 6. Comanda Boost |
| 2. Comenzi de selectare a zonei de încălzire și cheie de reglare a puterii | 7. Comanda Pauză |
| 3. Comenzi de reglare a cronometrului | 8. Menținere la cald |
| 4. Comandă de blocare a tastelor | 9. Detectare automată |
| 5. Eficiență energetică | 10. Zonă flexibilă |

Informații despre produs

Plita ceramică/de inducție de gătit se pliază pe diverse cerințe în bucătărie, datorită rezistenței la încălzire a cablului, comenzilor prin intermediul unui microcomputer și posibilității de a selecta mai multe tipuri de putere și este alegerea optimă pentru familiile moderne.

Plita a fost proiectată având în vedere cerințele clienților și are un design personalizat. Plita oferă performanțe sigure și de încredere, asigurând un confort sporit și permițându-vă să vă bucurați din plin de viață.

Cuvânt înainte despre gătitul prin inducție

Gătitul prin inducție este o tehnologie de gătit sigură, avansată, eficientă și economică. Aceasta funcționează prin vibrații electromagnetice care generează direct căldură în vas, mai degrabă indirect prin încălzirea suprafeței din sticlă. Sticla devine fierbinte numai deoarece vasul o încălzește într-un final.

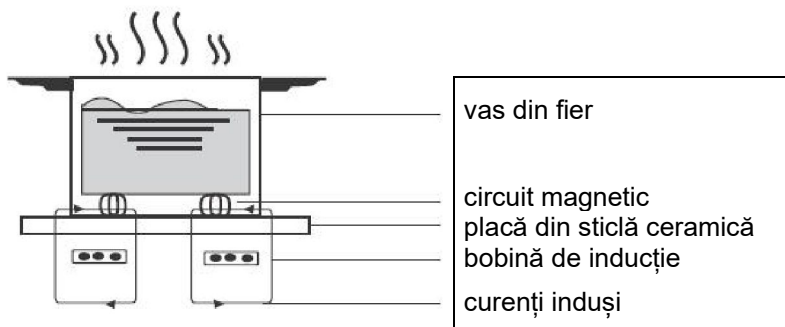

Înainte de a utiliza noua plită

- Citiți acest ghid, cu accent pe secțiunea de „Avertismente de siguranță”.
- Îndepărtați orice folie de protecție care ar putea fi încă prezentă pe plita cu inducție.

Utilizarea comenzilor tactile

- Comenzile răspund la atingere, astfel că nu trebuie să aplicați nicio presiune.
- Folosiți pernuța degetului, nu vârful.
- Veți auzi un sunet de fiecare dată când se înregistrează o atingere.
- Asigurați-vă că comenzile sunt întotdeauna curate, uscate și că nu există niciun obiect (de ex., o ustensilă sau o lavetă) care să le acopere. Chiar și o peliculă fină de apă poate îngreuna operarea comenzilor.

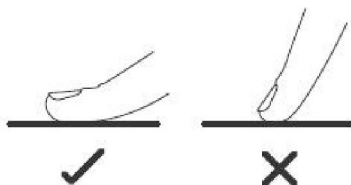

Alegerea vaselor de gătit corecte



- Folosiți numai vase de gătit cu o bază adecvată pentru gătitul prin inducție. Căutați simbolul de inducție pe ambalaj sau pe baza vasului de gătit.
- Puteți verifica dacă vasele dvs. de gătit sunt adecvate prin efectuarea unui test magnetic. Mutați un magnet spre baza vasului. Dacă este atras, vasul este adecvat pentru inducție.
- Dacă nu aveți un magnet:
 1. Turnați puțină apă în vasul pe care doriți să îl verificați.
 2. Urmați pașii din „Pentru a începe să gătiți”.
 3. Dacă  nu luminează intermitent pe ecran și apa se încălzește, vasul este adecvat.
- Vasele de gătit confecționate din următoarele materiale nu sunt adecvate: inox, aluminiu sau cupru fără o bază magnetică, sticlă, lemn, porțelan, ceramică sau lut.

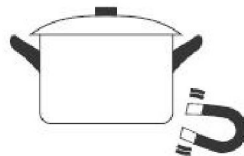

Dimensiunea arzătorului (mm)	Dimensiunile minime ale vaselor de gătit (diametru/mm)
160	120
180	140
210	180
280	180
Zonă flexibilă	250

Nu folosiți vase cu margini zimțate sau cu o bază curbată.



Asigurați-vă că baza vasului dvs. este netedă, stă drept pe sticlă și că are aceeași dimensiune cu zona de gătit. Centrați întotdeauna vasul pe zona de gătit.

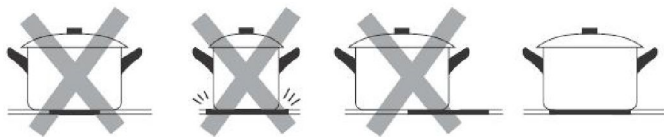

Ridicați întotdeauna vasele de pe plită ceramică, nu le glisați. În caz contrar, puteți zgâria sticla.

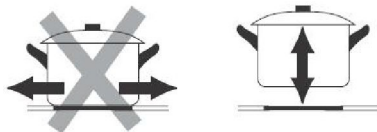

- Folosiți vase al căror diametru al zonei feromagnetice (vaza vasului) este în intervalul de dimensiuni din tabelul de mai jos. (Tabelul 1)

- Dacă folosiți vase mai mici, performanța poate fi afectată
- Dacă utilizați un vas cu un diametru mai mic decât cel indicat în tabelul de mai sus, se poate ca vasele să nu fie detectate

Conform dimensiunii zonei, puteți folosi vase cu diametre diferite, conform imaginii de mai jos:

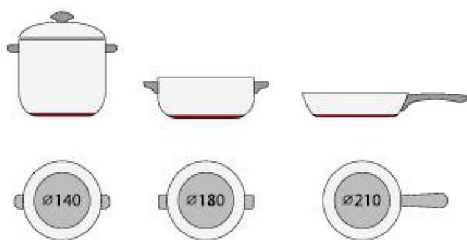

- Dacă partea feromagnetică acoperă numai parțial baza vasului, numai zona feromagnetică se va încălzi, restul bazei este posibil să nu se încălzească la o temperatură suficientă pentru gătit.



- Dacă zona feromagnetică nu este omogenă, dar prezintă alte materiale, cum ar fi aluminiul, aceasta poate afecta încălzirea și detectarea vasului.

Dacă baza vasului este similară cu imaginile de mai jos, se poate ca vasul să nu fie detectat.



Folosirea plitei dvs. cu inducție

Pentru a începe să gătiți

- După pornire, alarma emite un semnal sonor, toate indicatoarele se aprind timp de 1 secundă apoi se sting, indicând că plita a intrat în starea de așteptare.

1. Atingeți comutatorul PORNIRE/OPRIRE ①.

Toți indicatorii vor arăta „-“



2. Puneți un vas adecvat pe zona de gătit pe care doriți să o folosiți. Asigurați-vă că fundul vasului și suprafața zonei de gătit sunt curate și uscate.

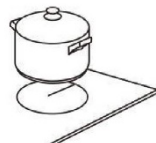

3. Selectați o setare de încălzire atingând comanda cu „glisor”.

- Dacă nu selectați o zonă de încălzire în decurs de 1 minut, plita cu inducție se va opri automat. Va trebui să începeți din nou de la pasul 1.

- Puteți modifica setarea de căldură oricând în timpul procesului de gătire.

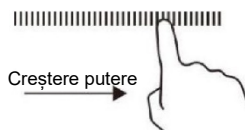

Când ați terminat de gătit

1. Opriți zona de gătit atingând butonul „glisor” până ce ajunge la „0”. Asigurați-vă că pe afișaj apare cifra „0”.

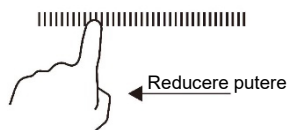

2. Opriți întreaga plită atingând comanda PORNIRE/OPRIRE.

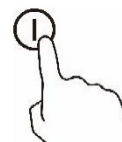

3. Aveți grijă la suprafețele fierbinți

Se va afișa „H” ceea ce înseamnă că zona de gătit este prea fierbinte pentru a fi atinsă. Acesta va dispărea atunci când suprafața s-a răcit la o temperatură sigură. De asemenea, poate fi folosit drept funcție de economisire a energiei dacă doriți să încălziți mai departe vasele, folosiți ochiul care este încă fierbinte.



Folosirea funcției de gestionare a puterii

Este posibil să setați un nivel de absorbție a energiei maxim pentru plita cu inducție, alegând între intervalele de energie diferite.

Plitele cu inducție se pot limita automat pentru a funcționa la un nivel de putere mai redus, pentru a evita riscul de supraîncălzire.

Pentru a accesa funcția de gestionare a energiei

1. Porniți plita, apoi apăsați în același timp „+” (cronometru) și tasta de Pauză. Indicatorul cronometrului va arăta „P5”, ceea ce înseamnă nivel de putere 5. Modul implicit este pe 7,2 kW.

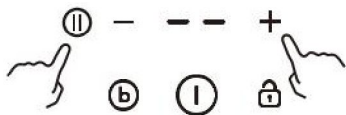

Pentru a comuta la alt nivel

Apăsați +/- din cronometru. Există 5 niveluri de putere, de la „P1” la „P5”.

Indicatorul cronometrului va indica unul dintre acestea.

„P1 ”: energia maximă este 2,5 kW.

„P2 ”: energia maximă este 3,5 kW.

„P3 ”: energia maximă este 4,5 kW.

„P4 ”: energia maximă este 5,5 kW.

„P5” : puterea maximă este de 7,2 kW.



Confirmarea și ieșirea din funcția de gestionare a energiei

Apăsați în același timp „+” (cronometru) și tasta de Pauză pentru confirmare, apoi plita va fi oprită.

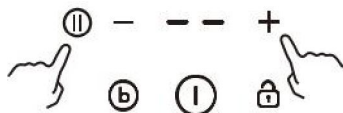

Folosirea funcției Boost

Activarea funcției Boost

1. Atingeți comanda cu glisor al zonei pe care doriți să o selectați.



Notă: Setarea de putere a zonei de trecere funcționează la fel ca orice altă zonă normală.

2. Atingeți tasta funcției Boost (b) atunci când afișajul luminează intermitent, iar indicația nivelului de putere arată „P”.



Anularea funcției Boost

1. Atingeți „glisorul” pentru a anula funcția Boost și selectați nivelul pe care doriți să-l setați.

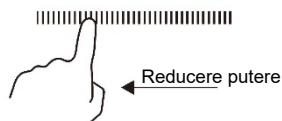

- Funcția Boost poate dura doar 5 minute, după care zona va trece automat la nivelul 9.

Utilizarea funcției de detectare automată

Dacă activați funcția de detectare automată, aceasta va detecta și va indica automat unde se află tigaia.

Activarea funcției de detectare automată

Apăsați tasta de detectare automată pentru a activa această funcție. Afișajul va afișa „0” dacă tigaia poate fi detectată.



Anularea funcției de detectare automată

Apăsați din nou tasta de detectare automată pentru a anula această funcție.

Utilizarea funcției de eficiență energetică

Pentru plitele cu inducție, cu cât vasul folosit este mai bun, cu atât veți obține mai multă eficiență. Această funcție EE poate detecta automat calitatea vaselor și vă poate indica eficiența pe care o utilizați.

Activarea funcției de eficiență energetică

Apăsați butonul EE. Indicatorul EE% se va aprinde. Afișajul va indica procentul de putere pe care îl utilizați.



Dacă funcțiile cronometru, de blocare a tastelor sau EE sunt activate în același timp, acesta va indica alternativ informațiile corespunzătoare.

Anularea funcției de eficiență energetică

Apăsăți butonul EE. Indicatorul EE% se va stinge și funcția se va anula.

Folosirea funcției Menținere la cald

Activarea funcției Menținere la cald

1. Atingeți controlul glisor al zonei pe care doriți să o setați.
2. Dacă atingeți comanda menținere la cald, se va afișa indicația de zonă

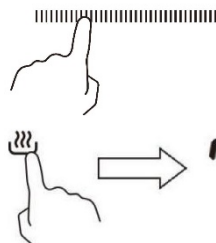

Anularea funcției Menținere la cald

Atingeți butonul glisor al zonei pentru care doriți să anulați menținerea la cald, apoi zona de gătit va reveni la nivelul selectat.

Folosirea funcției Pauză

1. Apăsăți butonul Pauză (||). Zonele de încălzire nu vor mai funcționa.
Indicațiile pentru fiecare zonă arată „||”

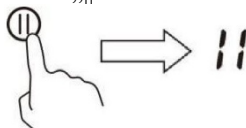

2. Apăsăți din nou butonul Pauză (||). Toate zonele de încălzire vor reveni la setarea inițială.
 - Funcția este disponibilă atunci când una sau mai multe zone de încălzire funcționează.
 - Dacă nu anulați modul de oprire a funcționării în decurs de 30 de minute, plita cu inducție se va opri automat.

Blocarea comenzilor

- Puteți bloca comenzile pentru a preveni utilizarea neintenționată (de ex. copii care pornesc accidental zona de gătit).
- Când comenzile sunt blocate iar zonele de încălzire funcționează, toate comenzile mai puțin PORNIRE/OPRIRE și pauză sunt dezactivate.

Pentru a bloca comenzile

Atingeți comanda de blocare a tastelor .

Indicatorul cronometrului va indica „Lo”.

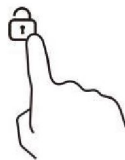

Pentru a debloca comenzile

1. Asigurați-vă că plita este pornită.
2. Atingeți și țineți apăsat comanda de blocare a tastelor  timp de 3 secunde.
3. Acum puteți începe să utilizați plita.



Atunci când plita este în modul blocat și zona de încălzire nu funcționează, toate comenzile sunt dezactivate cu excepția comenzii PORNIRE/OPRIRE. Puteți opri întotdeauna plita cu comanda PORNIRE/OPRIRE în stare de urgență, dar va trebui ca mai întâi să deblocați plita în următoarea operațiune

Avertisment de încălzire reziduală

Când plita funcționează de ceva vreme, va exista o căldură reziduală.

Litera „H” apare pentru a vă avertiza să stați la distanță de aceasta.



Utilizarea funcției de zonă flexibilă (numai pentru CTP644MCBB)

- Aceasta poate fi folosită ca o singură zonă sau ca două zone separate, în funcție de nevoile de gătit de la caz la caz.
- Această zonă este alcătuită din două bobine independente care pot fi controlate separat. Când zona flexibilă funcționează, este activată doar zona acoperită de vasele de gătit. Această funcție funcționează numai pe zonele de gătit 1 și 2.
- Pentru a vă asigura că vasele sunt detectate și că se distribuie uniform căldura, centrați corect vasele.

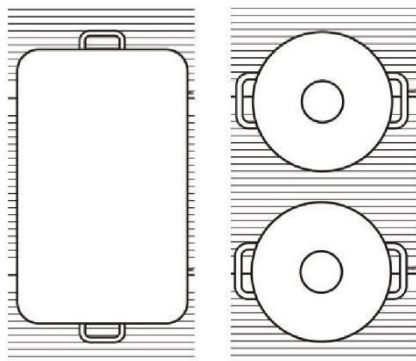

- În cazul plitei cu mai multe zone flexibile, nu este recomandat să folosiți mai multe zone în același timp, pentru o singură tigaie.

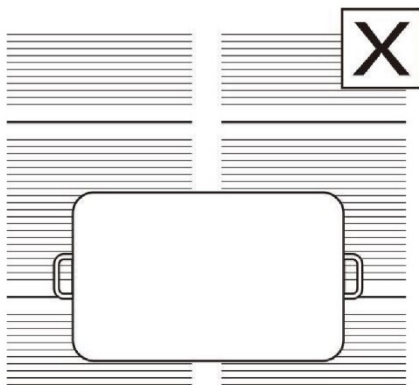

Activarea funcției de zonă flexibilă

1. Pentru a activa zona flexibilă ca o singură zonă mare, atingeți tasta . Se va emite o alarmă sonoră ce indică faptul că plita cu inducție intră în selecția zonei flexibile, iar indicatorul corespunzător va lumina intermitent.

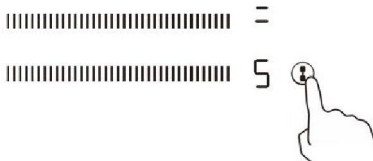

2. Selectați nivelul de putere pe care doriți să îl setați prin atingerea comenzii cu „glisor”.

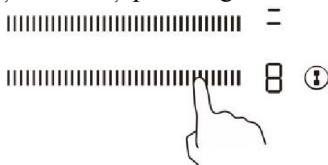

Anularea funcției de zonă flexibilă

1. Atingeți tasta  pentru a anula funcția de zonă flexibilă.



2. Setarea puterii funcționează la fel ca pentru orice altă zonă normală.

Oprire automată

Caracteristica de siguranță a plitei se oprește automat. Acest lucru apare ori de câte ori uitați să opriți o zonă de gătit. Timpii de oprire implicați sunt prezentați în tabelul de mai jos:

Nivel de putere	1	2	3	4	5	6	7	8	9
Cronometru funcționare implicită (oră)	8	8	8	4	4	4	2	2	2

Folosirea cronometrului

Puteți utiliza cronometrul în două moduri diferite:

- Îl puteți folosi ca memento minutar. În acest caz, atunci când este setat, cronometrul nu va opri nicio zonă de gătit.
- Îl puteți folosi drept cronometru pentru a opri una sau mai multe zone de gătit după expirarea timpului.
- Puteți seta cronometrul la până 99 de minute.

Folosirea cronometrului drept memento minutar

1. Asigurați-vă că plita este pornită. Și că tasta de selecție a zonei nu este activată (indicația zonei nu luminează intermitent).

Notă: puteți seta minutele înainte sau după finalizarea setării pentru puterea zonei de gătit.

2. Setati ora atingând „+” și „-”.

Apăsati „+” o dată pentru a crește durata cu un minut; apăsați „-” o dată pentru a reduce durata cu un minut. Când durata setată depășește 99 de minute, va reveni automat la „00”, iar dacă tastele „-” și „+” sunt apăstate simultan, indicatorul va afișa „00”.



3. Atunci când este setată ora, aceasta va începe numărătoarea inversă imediat. Afișajul va indica timpul rămas.

4. Alarma sonoră va emite un sunet de alarmă timp de 30 de secunde, iar cronometrul va indica „-” când s-a încheiat durata setată.



Utilizarea cronometrului pentru a opri una sau mai multe zone de gătit

1. Apăsăți butonul cu glisor al zonei de gătit pentru care doriți să setați cronometrul.

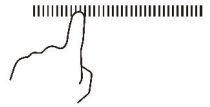

2. Setăți ora atingând „+” și „-”.

Apăsăți „+” o dată pentru a crește durata cu un minut; apăsați „-” o dată pentru a reduce durata cu un minut. Când durata setată depășește 99 de minute, va reveni automat la „00”, iar dacă tastele „-” și „+” sunt apăsați simultan, indicatorul va afișa „00”.



3. Atunci când este setată ora, aceasta va începe numărătoarea inversă imediat. Afișajul va indica timpul rămas.

NOTĂ: Va exista un punct roșu în colțul din dreapta jos al indicației nivelului de putere care indică selectarea zonei respective.

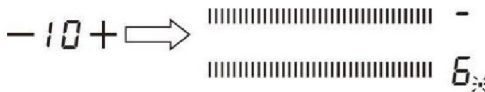

4. Când cronometrul pentru durata de gătit a ajuns la zero, zona de gătit corespunzătoare se va opri automat.

Notă: Celelalte zone de gătit vor continua să funcționeze dacă erau pornite anterior.

Dacă setați cronometrul pentru mai multe zone:

1. Când setați cronometrul pentru mai multe zone de gătit, zonele de gătit relevante au aprinse puncte roșii. Afișajul cronometrului arată valoarea min. a acestuia. Punctul zonei corespunzătoare luminează intermitent.



2. Odată ce cronometrul de numărătoare inversă expiră, zona corespunzătoare se va opri. Apoi va afișa noul cronometru al minutelor și punctul zonei corespunzătoare va lumina intermitent.

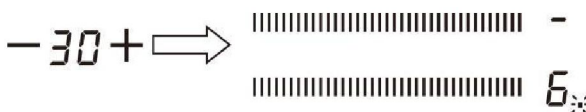

Notă: Atingeți butonul de selectare a zonei de încălzire. Cronometrul corespunzător va fi afișat în indicatorul cronometrului.

Anularea cronometrului

Atingeți tasta „-” a cronometrului pentru a-l seta la „00”; astfel, cronometrul este anulat.

Recomandări pentru gătit

Aveți grijă atunci când prăjiți, deoarece uleiul și grăsimile se încălzesc foarte repede, mai ales dacă utilizați funcția Boost. La temperaturi extrem de ridicate, uleiul și grăsimile se pot aprinde spontan, iar acest lucru prezintă un risc grav de incendiu.

Sfaturi pentru gătit

- Când mâncarea începe să fiarbă, reduceți puterea setată.
- Folosind un capac, reduceți durata de gătire și economisiți energia prin menținerea căldurii.
- Minimizați cantitatea de lichid sau grăsime pentru a reduce timpii de gătit.
- Începeți procesul de gătire la o valoare înaltă și reduceți reglajul când alimentele s-au încălzit în interior.

Fierberea la foc mic, gătitul orezului

- Fierberea la foc mic se produce sub punctul de fierbere, la aproximativ 85 °C, atunci când bulele de aer se ridică doar ocazional la suprafața lichidului de gătit. Acesta este secretul supelor delicioase și al tocanelor cu ingrediente fragedă, deoarece aromele se dezvoltă fără ca mâncarea să fie excesiv de gătită. De asemenea, sosurile pe bază de ou și îngroșate cu făină ar trebui să fie gătită sub punctul de fierbere.
- Anumite tehnici de gătit, inclusiv gătitul orezului prin metoda de absorbție, pot necesita setarea unei temperaturi mai mari decât cea mai scăzută temperatură, pentru a vă asigura că mâncarea este gătită corect în intervalul de timp recomandat.

Prăjirea fripturii

Pentru a găti fripturi aromate și suculente:

1. Țineți carnea la temperatura camerei timp de aproximativ 20 minute înainte de preparare.
2. Încălziți o tigaie cu bază grea.
3. Ungeți ambele părți ale fripturii cu ulei. Întindeți o cantitate mică de ulei în tava fierbinte și apoi așezați carnea pe tava fierbinte.

4. Întoarceți friptura o singură dată în timpul gătitului. Timpul exact de gătit va depinde de cât de groasă este bucata de friptură și de cât de gătită o doriți. Timpii pot varia de la aproximativ 2-8 minute pe fiecare parte. Presați friptura pentru a verifica cât de mult este gătită - cu cât se simte mai fermă cu atât va fi mai „bine făcută”.
5. Lăsați friptura pe o farfurie caldă timp de câteva minute pentru a-i permite să se înmoaie și să devină fragedă înainte de servire.

Pentru prăjire la foc iute cu amestecare continuă

1. Alegeți un wok cu baza plată sau o tigaie mare, compatibile cu plita ceramică.
2. Pregătiți toate ingredientele și echipamentele. Prăjirea la foc iute cu amestecare continuă trebuie să se realizeze repede. Dacă gătiți cantități mari, împărțiți alimentele în mai multe porții mai mici.
3. Preîncălziți tava pentru scurt timp și adăugați două linguri de ulei.
4. Gătiți prima dată carnea, apoi lăsați-o deoparte și păstrați-o caldă.
5. Prăjiți legumele amestecând continuu. Când timp sunt fierbinți, dar încă crocante, setați zona de gătit la o temperatură inferioară, puneți carnea înapoi în tigaie și adăugați sosul.
6. Amestecați ușor ingredientele pentru a vă asigura că sunt încălzite.
7. Serviți imediat.

Setări de temperatură

Setarea temperaturii	Potrivire
1 - 2	<ul style="list-style-type: none"> • încălzirea delicată pentru cantități mici de alimente • topirea ciocolatei, a untului și a alimentelor care se ard repede • fierbere ușoară la foc mic • încălzire ușoară
3-4	<ul style="list-style-type: none"> • reîncălzire • fierbere rapidă la foc mic • gătitul orezului
5-6	<ul style="list-style-type: none"> • clătite
7 - 8	<ul style="list-style-type: none"> • sotare • gătitul pastelor
9	<ul style="list-style-type: none"> • prăjire rapidă prin amestecare • prăjire • aducerea supei la punctul de fierbere • fierberea apei

Îngrijire și curățare

Ce?	Cum?	Important!
Murdăria cotidiană de pe sticlă (amprente, urme lăsate de alimente sau scurgeri nezaharoase pe sticlă)	<ol style="list-style-type: none"> Oprii alimentarea electrică pentru a opri plita. Aplicați un agent de curățare a plitei în timp ce sticla este încă caldă (dar nu fierbinte!) Clătiți și ștergeți cu o lavetă curată sau un prosop de hârtie. Porniți curentul pentru a porni plita. 	<ul style="list-style-type: none"> Când oprii alimentarea cu curent a plitei, nu va exista o indicație de „suprafață fierbinte”, dar zona de gătit va fi în continuare fierbinte! Aveți grijă. Bureții de sârmă industriali, unii bureți din nailon și agenții de curățare duri/abrazivi pot zgâria sticla. Citiți întotdeauna eticheta pentru a verifica dacă agentul dvs. de curățare sau buretele este adecvat. Nu lăsați niciodată reziduuri de curățare pe plită: sticla se poate păta.
Spuma, alimentele topite și scurgerile zaharoase pe sticlă	<p>Îndepărtați-le imediat cu o paletă pentru pește, spatulă sau raclă adecvată pentru plitele ceramice din sticlă, dar aveți grijă la suprafețele de gătit fierbinți:</p> <ol style="list-style-type: none"> Oprii curentul de la priza din perete pentru a opri plita. Țineți lama sau ustensila la un unghi de 30° și răzuți murdăria sau scurgerea spre o zonă curată a plitei. Curățați murdăria sau scurgerea cu o lavetă sau un prosop din hârtie. Urmați pașii de la 2 la 4 pentru „Murdăria cotidiană pe sticlă” de mai sus. 	<ul style="list-style-type: none"> Îndepărtați petele lăsate de substanțe topite sau alimente zaharoase sau scurgeri cât mai curând posibil. Dacă sunt lăsate să se răcească pe sticlă, acestea pot fi dificil de îndepărtat sau chiar deteriora permanent suprafața din sticlă. Pericol de tăiere: când se retrage capacul de siguranță, lama din raclă este foarte ascuțită. Folosiți cu multă atenție și depozitați întotdeauna în siguranță și nu lăsați la îndemâna copiilor.
Scurgerile de pe comenzile tactile	<ol style="list-style-type: none"> Oprii alimentarea electrică pentru a opri plita. Înmuiați pata lăsată de scurgere Ștergeți zona comenzilor tactile cu un burete sau o lavetă umedă curată. Ștergeți zona complet uscată cu un prosop din hârtie. Porniți curentul pentru a porni plita. 	<ul style="list-style-type: none"> Plita poate emite un sunet de alarmă și se poate opri, iar comenzile tactile pot să nu funcționeze dacă este prezent lichid pe acestea. Asigurați-vă că ștergeți pentru a usca zona comenzilor tactile înainte de a porni plita.

Indicii și recomandări

Problemă	Cauze posibile	Ce să faciți
Plita de gătit nu poate fi pornită.	Nu există curent.	Asigurați-vă că blatul de gătit este conectat la sursa de alimentare și că este pornit. Verificați dacă există o pană de curent în casă sau în zonă. Dacă ați verificat totul și problema persistă, apelați un tehnician calificat.
Comenzile tactile nu răspund.	Comenzile sunt blocate.	Deblocați comenzile. Consultați secțiunea „Folosirea plitei ceramice” pentru instrucțiuni.
Comenzile tactile sunt dificil de operat.	Poate exista o peliculă subțire de apă peste comenzi sau este posibil să vă folosiți vârful degetului când atingeți comenzile.	Asigurați-vă că zona comenzilor tactile este uscată și folosiți pernuța degetului dvs. când atingeți comenzile.
Sticla este zgâriată.	Vase de gătit cu margini dure. Se folosesc bureți sau agenți de curățare necorespunzători, abrazivi.	Folosiți vase cu baza plată și netedă. Consultați „Alegerea vaselor de gătit corecte”. Consultați „Îngrijire și curățare”.
Unele vase emit zgomote de fisurare sau audibile.	Acestea pot fi cauzate de procesul de fabricare a vasului (straturi din diverse metale care vibrează diferit).	Acest lucru este normal pentru vasele de gătit și nu indică o eroare.
Plita de inducție scoate un zgomot zumzăit când este folosită la o setare de căldură crescută.	Acesta este cauzat de tehnologia gătitului cu inducție.	Acest lucru este normal, dar zgomotul trebuie să se liniștească sau să dispară complet pe măsură de reducere a setarea de căldură.
Zgomotul ventilatorului care vine de la plita de inducție.	Un ventilator de răcire încorporat în plita dvs. cu inducție s-a activat pentru a preveni supraîncălzirea pieselor electronice. Acesta poate continua să funcționeze chiar și după ce ați oprit plita cu inducție.	Acest lucru este normal și nu necesită nicio măsură. Nu opriți plita cu inducție de la priză din perete în timp ventilatorul funcționează.
Vasele nu se înfierbântă și nu apar pe ecran.	Plita cu inducție nu poate detecta vasul, deoarece nu este adecvat pentru gătitul cu inducție. Plita cu inducție nu poate detecta vasul, deoarece este prea mic pentru zona de gătit sau nu este centrat corespunzător pe aceasta.	Folosiți vase de gătit adecvate pentru gătitul cu inducție. Consultați secțiunea „Alegerea vaselor de gătit corecte”. Centrați vasul și asigurați-vă că baza se potrivește cu dimensiunea zonei de gătit.
Plita cu inducție sau o zonă de gătit s-a oprit singură în mod neașteptat, un sunet de ton și un cod de eroare este afișat (de regulă, alternând una sau două cifre pe ecranul cronometrului de gătit).	Eroare tehnică.	Notați literele și cifrele de eroare, opriți curentul din plită de la priză de perete și contactați un tehnician calificat.

Eroare de ecran și inspecție

Dacă intervine o anomalie, plita cu inducție va intra în stare de protecție automat și va afișa codurile de protecție corespunzătoare:

Problemă	Cauze posibile	Ce să faceți
E4/E5	Eroare senzor de temperatură	Contactați furnizorul.
E7/E8	Eroare a senzorului de temperatură al IGBT.	Contactați furnizorul.
E2/E3	Tensiune de alimentare anormală	Verificați dacă alimentarea este normală. Porniți după ce alimentarea revine la normal.
E6/E9	Radiație termică necorespunzătoare a plitei cu inducție	Reporniți după ce plita cu inducție se răcește.

Cele menționate mai sus reprezintă evaluarea și inspecția erorilor frecvente. Nu dezasamblați unitatea pe cont propriu, pentru a evita orice pericole și deteriorări ale plitei cu inducție.

Specificații tehnice

Plită cu inducție	CI642MCBB / CTP644MCBB
Zone de gătit	4 zone
Tensiune de alimentare	220-240 V~ 50/60 Hz
Putere electrică instalată	7200 W
Dimensiune produs l x L x Î (mm)	590x520x58
Dimensiuni de încorporare A× B (mm)	560x490

Plită cu inducție	CI633MCBB
Zone de gătit	3 zone
Tensiune de alimentare	220-240 V~ 50/60 Hz
Putere electrică instalată	7200 W
Dimensiune produs l x L x Î (mm)	590x520x58
Dimensiuni de încorporare A× B (mm)	560x490

Greutatea și dimensiunile sunt aproximative. Deoarece ne străduim în permanență să ne îmbunătățim produsele, este posibil să modificăm specificațiile și designul fără o notificare prealabilă.

Instalare

Selectarea echipamentului de instalare

- Decupați suprafața de lucru în conformitate cu dimensiunile indicate în desen.
- Pentru instalare și utilizare, rezervați un spațiu de minimum 50 mm în jurul orificiului.
- Asigurați-vă că grosimea suprafeței de lucru este de cel puțin 30 mm. Selectați materialul suprafeței de lucru rezistent la căldură pentru a evita deformarea mai mare cauzată de iradierea de căldură de la ochiul fierbinte. Conform celor de mai jos:

Avertizare: Materialul suprafeței de lucru trebuie să utilizeze lemn impregnat sau alt material de izolație

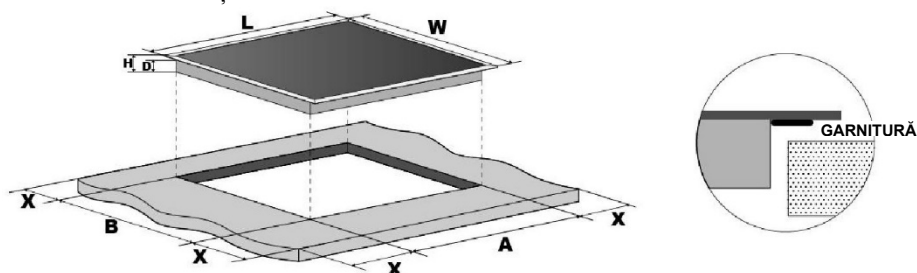

	L (mm)	l (mm)	h (mm)	D (mm)	A (mm)	B (mm)	X (mm)
CI642MCBB							
CI633MCBB	590	520	58	54	560	490	50 minimum
CTP644MCBB							

Asigurați-vă că plita este bine ventilată și că admisia și evacuarea aerului nu sunt blocate.

Asigurați-vă că plita este în stare bună de funcționare. După cum se arată mai jos.

Notă: Distanța de siguranță dintre ochiul fierbinte și dulapul de deasupra trebuie să fie de cel puțin 760 mm

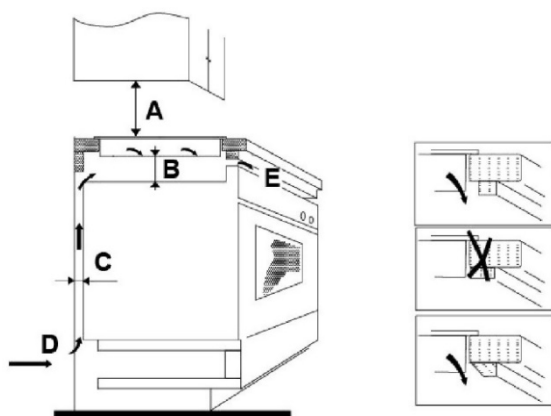

A (mm)	B (mm)	C (mm)	D	E
760	50 minimum	20 minimum	Admisie aer	Evacuare aer 5 mm

Înainte de a instala plita, asigurați-vă că

- Suprafața de lucru este pătrată și plană și niciun element structural nu interferează cu cerințele de spațiu.
- Suprafața de lucru este confecționată dintr-un material termorezistent.
- Dacă plita este instalată deasupra unui cuptor, cuptorul are un ventilator de răcire încorporat.
- Instalarea va respecta toate cerințele de spațiu liber și standardele și reglementările aplicabile.
- Un comutator de izolare care oferă deconectarea completă de la sursa de alimentare este încorporat în cablajul permanent, montat și poziționat conform normelor și reglementărilor locale de cablare.
- Comutatorul de izolare trebuie să fie de tip omologat și să ofere o separare a contactului cu aerul de 3 mm la toți polii (sau în toți conductorii activi [fază] dacă normele de cablare locale permit această abatere de la cerințe).
- Comutatorul de izolare va fi ușor accesibil pentru client după instalarea plitei
- Consultați autoritățile locale de construcții și regulamentele dacă aveți îndoieli cu privire la instalare
- Folosiți finisaje rezistente la căldură și ușor de curățat (cum ar fi plăcile ceramice) pentru suprafețele pereților din jurul plitei.

După instalarea plitei, asigurați-vă că

- Cablul de alimentare nu este accesibil prin ușile dulapului sau prin sertare.
- Există un flux adecvat de aer din exteriorul dulapului către baza plitei.
- Dacă plita este instalată deasupra unui sertar sau a unui dulap, sub baza plitei este instalată o barieră de protecție termică.
- Comutatorul de izolare este ușor accesibil de către client.

Înainte de a localiza suporturile de fixare

Unitatea trebuie amplasată pe o suprafață stabilă, netedă (utilizați ambalajul).

Nu aplicați forță pe comenzile care ies în relief.

Localizarea suporturilor de fixare

- Unitatea trebuie amplasată pe o suprafață stabilă, netedă (utilizați ambalajul). Nu aplicați forță pe comenzile care ies în relief.
- Fixați plita pe suprafața de lucru înșurubând cele patru suporturi pe partea inferioară a plitei (vedeți imaginea) după instalare.
- Reglați poziția suportului pentru a se potrivi la diferitele grosimi ale suprafeței de lucru.

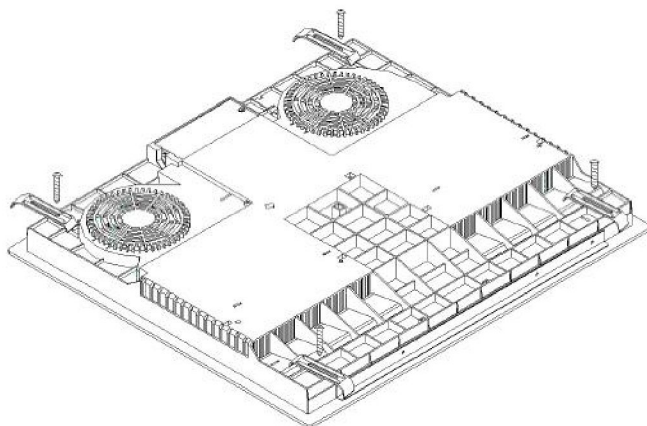
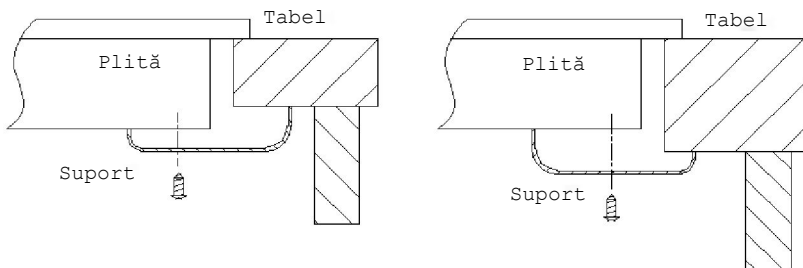

Atenție

- Plita trebuie instalată de personal sau tehnicieni calificați. Vă punem la dispoziție profesioniști. Nu efectuați niciodată o operațiune pe cont propriu.
- Plita nu trebuie montată pe echipamente de răcire, mașini de spălat vase și uscătoare rotative.
- Plita trebuie instalată astfel încât să poată fi asigurată o mai bună iradiere a căldurii pentru a-i îmbunătăți fiabilitatea.
- Peretele și zona de încălzire de deasupra suprafeței blatului trebuie să fie rezistente la căldură.
- Pentru a evita orice daune, stratul sandvici și adezivul trebuie să fie rezistente la căldură.
- Nu trebuie utilizat un dispozitiv de curățat cu aburi.
- Această plită ceramică poate fi conectată numai la o sursă cu impedanța sistemului de cel mult 0,427 ohmi. În cazul în care este necesar, consultați furnizorul pentru informații despre impedanța sistemului.

Conectarea plitei la rețeaua de alimentare

Sursa de alimentare trebuie conectată în conformitate cu standardul relevant sau un disjunctor de circuit cu o singură bornă. Metoda de conectare este afișată mai jos.

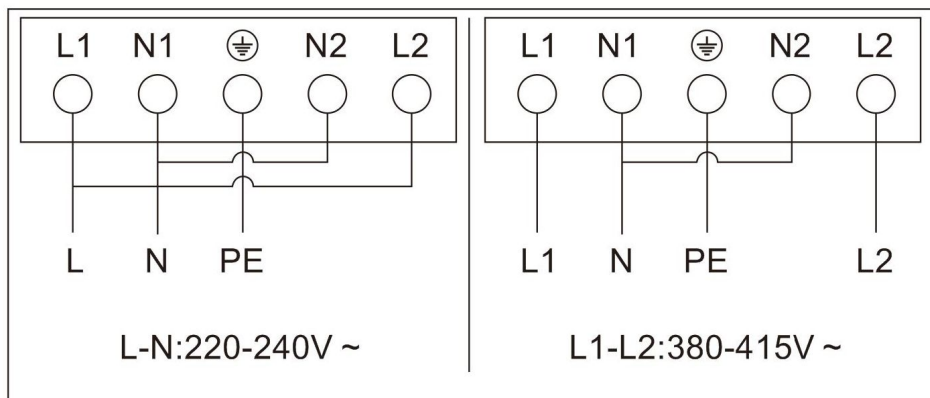

- În cazul în care cablul este deteriorat sau trebuie înlocuit, acest lucru trebuie efectuat de un tehnician post-vânzare folosind instrumentele adecvate, astfel încât să se evite orice accidente.
- Dacă aparatul este conectat direct la rețeaua principală de alimentare, trebuie instalat în disjunctor omnipolar cu un spațiu minim de 3 mm între contacte.
- Instalatorul trebuie să se asigure că s-a efectuat conexiunea electrică corectă și că este conformă cu regulamentele de siguranță.
- Cablul nu trebuie îndoit sau comprimat.
- Cablul trebuie verificat periodic și trebuie înlocuit numai de către o persoană calificată corespunzător



ELIMINARE: Nu eliminați acest produs ca deșeu municipal nesortat. Este necesară colectarea separată a acestor deșeuri pentru un tratament special.

Acest aparat este etichetat în conformitate cu Directiva europeană 2012/19/UE pentru deșeurile de echipamente electrice și electronice (DEEE). Asigurându-vă că acest aparat este eliminat corect, veți ajuta la prevenirea oricăror daune posibile aduse mediului înconjurător și sănătății umane, care se pot produce dacă este eliminat într-o manieră greșită.

Simbolul de pe produs indică că nu poate fi tratat ca deșeu menajer normal. Acesta trebuie dus la un punct de colectare pentru reciclarea bunurilor electrice și electronice.

Acest aparat necesită eliminarea specializată a deșeurilor. Pentru mai multe informații privind întreținerea, recuperarea și reciclarea acestui produs, contactați consiliul local, serviciul de eliminare a deșeurilor sau magazinul de unde l-ați achiziționat.

Pentru informații detaliate privind tratamentul, recuperarea și reciclarea acestui produs, vă rugăm să vă contactați consiliul local, serviciul dvs. de eliminare a deșeurilor sau magazinul de unde ați achiziționat produsul.

Preuzmi aplikaciju hOn

U aplikaciji hOn možete pristupiti na više recepata i dodatnim sadržajima

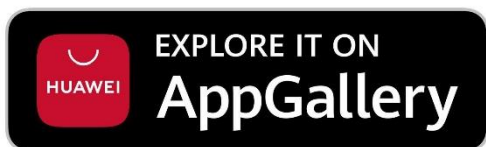

SIGURNOSNA UPOZORENJA

PRIJE UPOTREBE UREĐAJA, PAŽLJIVO PROČITAJTE SLJEDEĆE UPUTE.

Ugradnja

Opasnost od električnog udara

- Odspojite uređaj od elektroenergetske mreže prije obavljanja radova ili održavanja na uređaju.
- Priključak na dobar sustav ožičenja za uzemljenje neophodan je i obvezan.
- Naprava za odvajanje mora biti u sklopu fiksnog ožičenja u skladu s pravilima ožičenja.
- Izmjene kućnog sustava ožičenja smije obavljati isključivo kvalificirani električar.
- Ako se ne pridržavate ovog savjeta, može doći do električnog udara ili smrti.

Opasnost od nastanka porezotina

- Budite oprezni – oštri su rubovi ploče.
- Ako niste oprezni, može doći do ozljeda ili porezotina.

Važne sigurnosne upute

- Pažljivo pročitajte ove upute prije ugradnje ili uporabe uređaja.
- Ne dozvoljava se stavljanje zapaljivih materijala ili proizvoda na ovaj uređaj.
- Neka su ove informacije dostupne osobi odgovornoj za ugradnju uređaja jer se na taj način mogu smanjiti troškovi ugradnje.
- Da biste izbjegli nastanak nezgode, uređaj trebate ugraditi u skladu ovim uputama za ugradnju.
- Uređaj treba ispravno ugraditi i uzemljiti isključivo prikladno kvalificirana osoba.

- Ovaj uređaj treba spojiti na krug kojim se uključuje izolacijska sklopka kojom se omogućuje potpuno odspajanje od napajanja.
- **UPOZORENJE:** Upotrebljavajte samo štitnike ploče za kuhanje proizvođača uređaja za kuhanje ili one za koje proizvođač uređaja navede u uputama da su pogodne ili štitnike ploče za kuhanje priložene uz uređaj. Upotrebom neodgovarajućih štitnika mogu se prouzrokovati nesreće.
- Ako se uređaj neispravno ugradi, jamstvo ili odgovornost postaju nevažeći.
- Pojednosti o ugradnji potražite u odjeljku <Ugradnja>.

Rad i održavanje

Opasnost od električnog udara

- Ne pripremajte hranu na slomljenoj ili napuknutoj površini ploče za kuhanje. Ako se površina ploče za kuhanje razbije ili napukne, odmah isključite mrežno napajanje (zidna sklopka) uređaja i obratite se kvalificiranom tehničaru.
- Isključite ploču za kuhanje na zidu prije čišćenja ili održavanja.
- Ako se ne pridržavate ovog savjeta, može doći do električnog udara ili smrti.

Opasnost po zdravlje

- Ovaj je uređaj u skladu s elektromagnetskim sigurnosnim normama.

Opasnost od vruće površine

- Tijekom uporabe dostupni dijelovi ovog uređaja postaju toliko vrući da se njima mogu prouzrokovati opekline.
- Ne dopustite da tijelo, odjeća ili bilo koji drugi predmet koji nije prikladan posude za pripremanje hrane dođe u doticaj s keramičkim staklom dok se površina ne ohladi.
- S obzirom da se mogu zagrijati metalni predmeti kao što su noževi, vilice, žlice i poklopci, ne smijete ih stavljati na površinu ploče za kuhanje

- Djecu mlađu od 8 godina treba držati podalje osim ako nisu pod stalnim nadzorom.
- Ručke lonca za pirjanje mogu postati previše vruće za dodirivanje. Provjerite prelaze li ručke posude za umake u druge zone za kuhanje koje su uključene. Držite ručke izvan dosega djece.
- Ako se ne pridržavate ovog savjeta, mogu nastati opekotine i oparine.

Opasnost od nastanka porezotina

- Izlaže se iznimno oštar brid strugača površine ploče za kuhanje kada se uvuče sigurnosni poklopac. Budite iznimno pažljivi pri uporabi i uvijek pohranite na sigurno mjesto izvan doticaja djece.
- Ako niste oprezni, može doći do ozljeda ili porezotina.

Važne sigurnosne upute

- Nikada ne ostavljajte uređaj bez nadzora dok se upotrebljava. Ako nešto prekipi, može doći do stvaranja dima i masnog prelijevanja koje se može zapaliti.
- Nikada ne upotrebljavajte uređaj kao radnu površinu ili površinu za pohranu.
- Nikada ne ostavljajte predmete ili pribor na uređaju.
- Nikada ne upotrebljavajte svoj uređaj za zagrijavanje prostorije.
- Nakon uporabe, isključite zone za kuhanje i ploču za kuhanje u skladu s opisanim u ovom priručniku (tj. uporabom upravljačkih elemenata na dodir). Ne oslanjajte se na značajku otkrivanja posude pri isključivanju zona za kuhanje nakon što uklonite posudu.
- Ne dopuštajte djeci da se igraju s uređajem, da sjede, stoje na njemu ili da se penju po njemu.
- Ne spremajte predmete koji bi mogli biti zanimljivi djeci u kuhinjske ormare iznad uređaja. Djeca koja se penju na površinu za pripremanje mogu se ozbiljno ozlijediti.

- Ne ostavljajte djecu samu ili bez nadzora na području gdje se upotrebljava uređaj.
- Djeca ili osobe s invaliditetom kojim se ograničava njihova sposobnost uporabe uređaja trebaju imati odgovornu i stručnu osobu uza sebe koja će ih podučiti o uporabi. Instruktor se treba zadovoljiti što može upotrebljavati uređaj bez opasnosti za sebe ili svoju okolinu.
- Ne popravljajte ili zamjenjujte dijelove uređaja osim ako se to posebno ne preporučuje u priručniku. Sve ostale oblike servisiranja treba obaviti kvalificirani tehničar.
- Ne upotrebljavajte čistač na paru za čišćenje ploče za kuhanje.
- Ne stavljajte i ne ispuštajte teške predmete na ploču za kuhanje.
- Nemojte stajati na ploči za kuhanje.
- Ne upotrebljavajte posude s nazubljenim rubovima i ne vucite posude po staklenoj površini jer time možete ogrepsti staklo.
- Ne upotrebljavajte žice za struganje ili druga gruba sredstva za čišćenje površine za pripremanje jer njima možete oštetiti keramičko staklo.
- Ako je kabel za napajanje oštećen, treba ga zamijeniti proizvođač, njegov serviser ili osobe sličnih kvalifikacija da bi se izbjegla opasnost.
- Ovaj uređaj namijenjen je samo za uporabu u kućanstvu! Komercijalna uporaba bilo koje vrste nije obuhvaćena jamstvom proizvođača!
- **UPOZORENJE:** Uređaj i pripadajući dostupni dijelovi postaju vrući tijekom uporabe. Djeca se moraju držati dalje od uređaja.
- Obratite pozornost i ne dirajte grijače.
- Djecu mlađu od 8 godina treba držati podalje osim ako nisu pod stalnim nadzorom.

- Ovaj uređaj mogu upotrebljavati djeca starija od 8 godina i osobe sa smanjenim fizičkim, osjetilnim ili mentalnim sposobnostima ili nedostatkom iskustva i znanja ako su pod nadzorom ili su dobili upute u vezi sa sigurnom upotrebom uređaja te ako shvaćaju povezane opasnosti.
- Djeca se ne smiju igrati uređajem. Djeca ne smiju čistiti niti održavati uređaj bez nadzora.
- **UPOZORENJE:** Kuhanje na ploči za kuhanje bez nadzora uz uporabu masti ili ulja može biti opasno i može rezultirati požarom. **NIKADA** ne pokušavajte ugasiti vatru vodom, nego isključite uređaj i pokrijte plamen npr. poklopcem ili vatrootpornom pokrivačem.
- **UPOZORENJE:** Opasnost od požara: ne odlažite predmete na površine za kuhanje.
- **UPOZORENJE:** Ako na površini ima pukotina, isključite uređaj da biste izbjegli mogućnost nastanka električnog udara ako se radi o staklokeramičkim površinama ploče za kuhanje ili sličnim materijalima kojima se štite dijelovi pod naponom.
- Ne smije se upotrebljavati parni čistač.
- Uređaj nije namijenjen radu pomoću vanjskog vremenskog programatora ili zasebnog sustava na upravljanje na daljinu.
- **OPREZ:** Postupak kuhanja mora se nadzirati. Kratkotrajno kuhanje mora se neprestano nadzirati.
- Kabel napajanja neće biti dostupan nakon ugradnje.

Pregled proizvoda

Prikaz odozgo

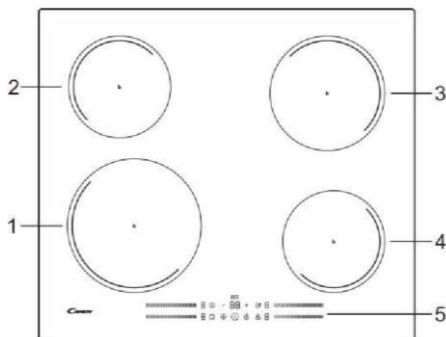

CI642MCBB

1. Zona od 2300 W, povećanje snage na 3000 W
2. Zona od 1200 W, povećanje snage na 1500 W
3. Zona od 1800 W, povećanje snage na 2100 W
4. Zona od 1200 W, povećanje snage na 1500 W
5. Upravljačka ploča

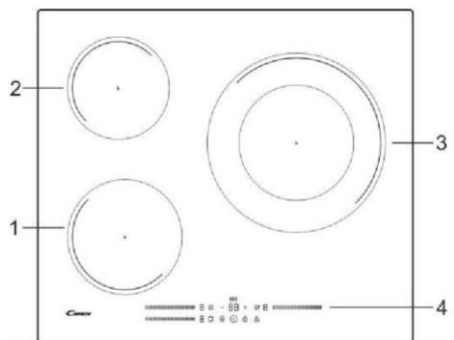

CI633MCBB

1. Zona od 1800 W, povećanje snage na 2100 W
2. Zona od 1200 W, povećanje snage na 1500 W
3. Zona od 3000 W, povećanje snage na 3600 W
4. Upravljačka ploča

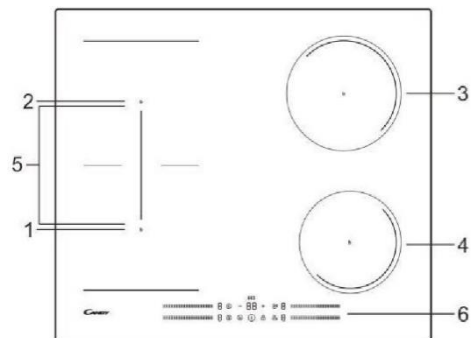

CTP644MCBB

1. Zona od 1800 W, povećanje snage na 2100 W
2. Zona od 1800 W, povećanje snage na 2100 W
3. Zona od 1800 W, povećanje snage na 2100 W
4. Zona od 1200 W, povećanje snage na 1500 W
5. Zona od 3000 W, povećanje snage na 3600 W
6. Upravljačka ploča

Upravljačka ploča

CI642MCBB

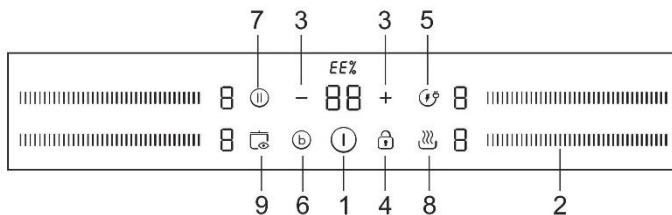

CI633MCBB

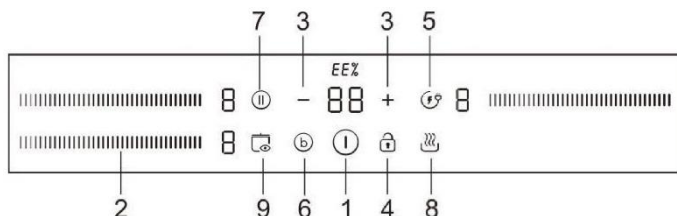

CTP644MCBB

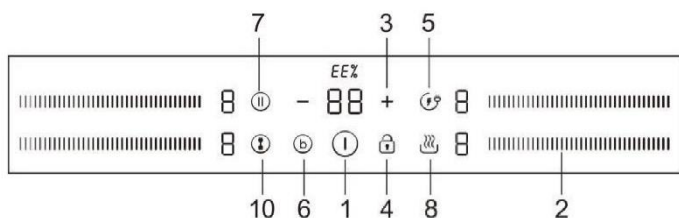

- | | |
|---|-----------------------------|
| 1. Upravljački element za uključivanje/isključivanje | 6. Tipka za povećanje snage |
| 2. Tipka za odabir zone za grijanje i za regulaciju snage | 7. Upravljanje pauzom |
| 3. Tipka za regulaciju vremenskog programatora | 8. Keep warm |
| 4. Upravljački element za zaključavanje tipki | 9. Automatsko otkrivanje |
| 5. Energetska učinkovitost | 10. Fleksibilna zona |

Podaci o proizvodu

Keramičkom/indukacijskom pločom za kuhanje mogu se ispuniti razne potrebe u kuhinji zbog zagrijavanja otpornom žicom, mikroracionalnog upravljanja i odabira više mogućnosti napajanja te je stoga zaista optimalan izbor za moderne obitelji. Ploča za kuhanje usmjerava se na kupce i njome se omogućava prilagođeni dizajn. Rad ploče za kuhanje je siguran i pouzdan što će vam život učiniti ugodnijim i omogućit će se da u njemu potpuno uživate.

Općenito o pripremanju hrane na indukcijskoj ploči za kuhanje

Indukcijska ploča za kuhanje sigurna je, napredna, učinkovita i ekonomična tehnologija za kuhanje. Funkcionira tako da se elektromagnetskim vibracijama generira toplina izravno u tavu, a ne neizravnim putem zagrijavanjem staklene površine. Staklo postaje vruće samo zato što se s vremenom zagrije posudom.

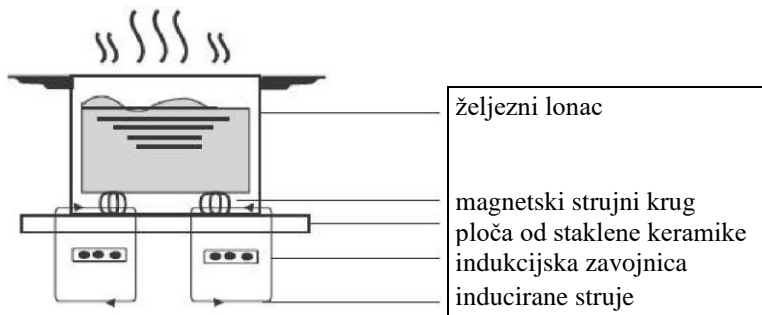

Prije uporabe nove ploče za kuhanje

- Pročitajte ove smjernice i posebno obratite pozornost na odjeljak „Sigurnosna upozorenja”.
- Potpuno uklonite zaštitnu foliju koja se možda još nalazi na indukcijskoj ploči za kuhanje.

Uporaba upravljačkih elemenata na dodir

- Ne morate pritiskati jer se upravljačkim elementima upravlja na dodir.
- Dodirnite jagodicom prsta, a ne vrhom prsta.
- Čuje se zvučni signal pri svakoj registraciji dodira.
- Pobrinite se da su upravljači uvijek čisti, suhi i da se ničim ne prekrivaju (npr. priborom ili krpom). Čak i zbog tankog sloja vode može biti teško rukovati upravljačkim elementima.



Odabir ispravnog posuđa za kuhanje



- Upotrebljavajte isključivo posuđe za kuhanje s bazom prikladnom za indukcijsko pripremanje hrane. Potražite simbol za indukciju na pakiranju ili na dnu tave.
- Možete provjeriti je li vaše posuđe za kuhanje prikladno ispitivanjem pomoću magneta. Pomičite magnet prema dnu tave. Ako postoji privlačenje, posuda je prikladna za indukciju.
- Ako nemate magnet:
 1. Ulijte vode u posudu koju želite provjeriti.
 2. Slijedite postupak pod "Za početak kuhanja".
 3. Ako  ne trepće na zaslonu i ako se voda zagrijava, posuda je prikladna za uporabu.
- Posuđe za kuhanje koje je izrađeno od sljedećih materijala nije prikladno: čisti nehrđajući čelik, aluminij ili bakar bez magnetskog dna, staklo, drvo, porculan, keramika i glina.



Veličina plamenika (mm)	Minimalno posuđe (promjer/mm)
160	120
180	140
210	180
280	180
Fleksibilna zona	250

Ne upotrebljavajte posuđe za kuhanje s nazubljenim rubovima ili zakrivljenom bazom.



Pobrinite se da je baza vaše posude glatka, da se postavlja ravno uz staklo i da je jednake veličine kao zona za kuhanje. Postavite posudu u središte zone za kuhanje.

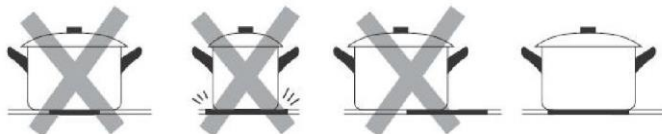

Uvijek podignite posude s keramičke ploče za kuhanje – ne vucite ih njima jer tako možete ogrepsi staklo.

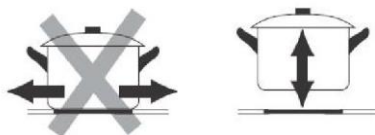

- Upotrebljavajte tave čiji je promjer feromagnetskog područja (baze tave) u rasponu dimenzija u tablici u nastavku. (Tablica 1)
 - Ako upotrebljavate manje lonce, time možete utjecati na radni učinak
 - Ako upotrebljavate lonac promjera manjeg od navedenog u gornjoj tablici, lonci se možda neće otkriti

U skladu s dimenzijom zone, možete upotrebljavati lonce različitih promjera kao što se prikazuje na slici u nastavku:

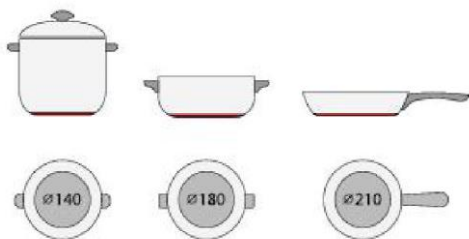

- Ako se feromagnetskim dijelom samo djelomično pokriva baza tave, samo se feromagnetski dio zagrijava, ostatak baze možda se ne zagrije do dovoljne temperature za kuhanje.



- Ako feromagnetsko područje nije homogeno, nego predstavlja druge materijale kao što je aluminij, time se može utjecati na zagrijavanje i otkrivanje posude.

Ako je baza posude slična slikama u nastavku, ne može se otkriti posuda.



Uporaba indukcijske ploče za kuhanje

Za početak pripremanja

- Nakon uključivanja, zvučni signal će se oglasiti jednom, svi indikatori će zasvijetliti na 1 sekundu, a zatim će se ugasiti, što znači da je ploča za kuhanje ušla u stanje pripravnosti.

1. Dodirnite sklopku za uključivanje/isključivanje , svi indikatori prikazuju " - "



2. Postavite prikladnu posudu na zonu za kuhanje koju planirate upotrebljavati. Pobrinite se da dno posude i površina zone za kuhanje budu čisti i suhi.

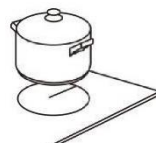

3. Odaberite postavku topline dodirivanjem kliznog regulatora.

- Ako ne odaberete postavku topline u roku od 1 minute, indukcijska ploča za kuhanje će se automatski isključiti. Morate početi ponovno od 1. koraka.
- Možete promijeniti postavku topline u bilo kojem trenutku tijekom kuhanja.

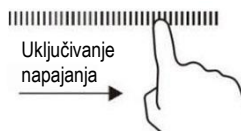

Nakon završetka pripremanja

1. Isključite zonu za kuhanje dodirivanjem „klizača“ i odvlačenjem u položaj "0". Provjerite prikazuje li se „0“.

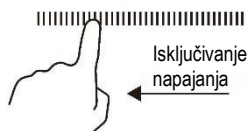

2. Isključite cijelu ploču kuhanje dodirivanjem tipke za uključivanje/isključivanje.



3. Pazite na vruće površine

Prikazat će se "H", što znači da je zona za kuhanje prevruća za dodir. Nestaje kada se površina ohladi do sigurne temperature. Može se upotrijebiti i kao funkcija uštede energije ako želite zagrijati još posuda, upotrijebite vruću ploču koja je još vruća.



Uporaba funkcije Upravljanje napajanjem

Moguće je namjestiti najveću razinu potrošnje struje za indukcijsku ploču za kuhanje odabirom različitih raspona snage.

Indukcijske ploče za kuhanje mogu se automatski ograničiti u svrhu rada pri nižoj razini snage radi izbjegavanja opasnosti od preopterećenja.

Pokretanje funkcije za regulaciju snage

1. Uključite ploču za kuhanje, a zatim istovremeno pritisnite tipke „+” (vremenski programator) i Pauza. Pokazivač vremena prikazuje vrijednost „P5”, što znači da je snaga na razini 5. Zadani način rada je na 7,2 kW.

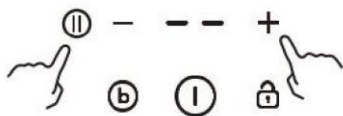

Prijelaz na drugu razinu

Pritisnite +/- na vremenskom programatoru. Postoji 5 razina snage, od „P1” do „P5”. Pokazivač vremenskog programatora prikazivat će jednu od njih.

„P1”: maksimalna snaga je 2,5 kW.

„P2”: maksimalna snaga je 3,5 kW.

„P3”: maksimalna snaga je 4,5 kW.

„P4”: maksimalna snaga je 5,5 kW.

„P5”: maksimalna snaga je 7,2 kW.



Potvrda i izlazak iz funkcije regulacije snage

Istodobno pritisnite tipke „+” (vremenski programator) i Pauza za potvrdu i ploča će se zatim isključiti.

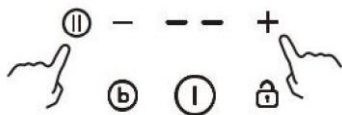

Upotreba funkcije za povećanje snage

Uključite funkciju za povećanje snage

1. Dodirnite klizni regulator zone koju želite odabrati.

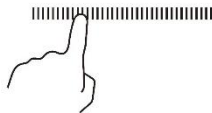

Napomena: Postavka snage zone mosta radi isto kao i svako drugo normalno područje.

2. Dodirnite tipku (b) dok trepće pokazivač, indikator razine snage prikazivat će "P".



Otkazivanje funkcije za povećanje snage

1. Dodirnite klizač za otkazivanje funkcije za povećanje snage i odaberite razinu koju želite podesiti.

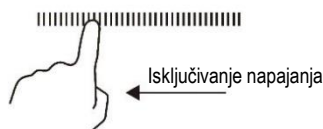

- Funkcija povećanja snage može trajati samo 5 minuta, nakon tog vremena će se zona automatski prebaciti na razinu 9.

Upotreba funkcije automatskog otkrivanja

Aktivirate li funkciju automatskog otkrivanja, ona će automatski otkriti i pokazati gdje se nalazi posuda.

Aktivirajte funkciju automatskog otkrivanja

Pritisnite tipku za automatsko prepoznavanje kako biste aktivirali ovu funkciju. Pokazivač će prikazati "0" ako se može otkriti posuda.



Poništite funkciju automatskog otkrivanja

Ponovno pritisnite tipku za automatsko otkrivanje kako biste otkazali ovu funkciju.

Upotreba funkcije energetske učinkovitosti

Za indukcijske ploče za kuhanje, što bolji lonac upotrebljavate, to će biti veća učinkovitost. Ova EE funkcija može automatski otkriti kvalitetu lonaca i pokazati učinkovitost koju koristite.

Aktiviranje funkcije energetske učinkovitosti

Pritisnite gumb EE, zasvijetlit će indikator EE%. Na zaslону će se prikazati postotak snage koju koristite.



Ako su istovremeno aktivirane funkcije vremenskog programatora, tipkovnice ili EE, naizmjenično će se prikazivati odgovarajuće informacije.

Otkazivanje funkcije energetske učinkovitosti

Pritisnite gumb EE, indikator EE% će se isključiti i funkcija će se otkazati.

Uporaba funkcije Keep warm

Aktivirajte funkciju Keep warm

1. Dodirnite klizni regulator zone koju želite podesiti.

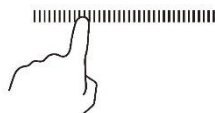

2. Dodirujući regulator podgrijavanja, indikator područja pokazuje "|"

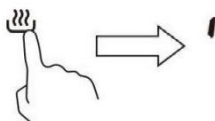

Otkazivanje funkcije Keep warm

Dodirnite klizni regulator zone za koju želite otkazati Keep warm, zatim će se područje za kuhanje vratiti na razinu koju ste odabrali.

Uporaba funkcije pauze

1. Pritisnite tipku Pauza (⏸) kako bi zone grijanja prestale raditi. Svi pokazivači zone prikazuju "||"

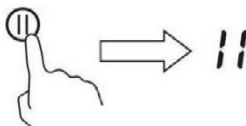

2. Još jednom pritisnete tipku Pauza (⏸) i sve će se zone grijanja vratiti na izvornu postavku.

- Funkcija je dostupna kada radi jedna ili više zona za grijanje.
- Ako ne isključite način rada za zaustavljanje u roku od 30 minuta, indukcijska ploča će se automatski isključiti.

Blokiranje upravljačkih elemenata

- Možete blokirati upravljačke elemente radi sprječavanja neovlaštene uporabe (primjerice da djeca slučajno ne uključe zone za kuhanje).
- Kad su tipke zaključane i zone grijanja rade, sve tipke osim ON/OFF i Pauza će biti onemogućene.

Zaključavanje upravljačkih tipki

Dodirnite upravljački element za zaključavanje tipki .
Pokazivač vremenskog programatora prikazuje vrijednost „Lo”.



Otključavanje upravljačkih tipki

1. Pazite da ploča za kuhanje bude uključena.
2. Dodirnite i 3 sekunde držite upravljački element za zaključavanje tipki .
3. Sada možete početi koristiti ploču za kuhanje.



Kada je ploča za kuhanje u zaključanom načinu rada i kada zona grijanja ne radi, svi će upravljački elementi biti onemogućeni osim uključivanja/isključivanja, u slučaju nužde možete isključiti ploču za kuhanje upravljačkim elementom za upravljanje uključivanjem/isključivanjem, no pri sljedećoj radnji prvo trebate otključati ploču za kuhanje.

Upozorenje o ostatku topline

Kada ploča za kuhanje radi neko vrijeme, prisutna je zaostala toplina. Pojavljuje se slovo „H“ kao upozorenje da se držite podalje od ploče za kuhanje.



Upotreba funkcije fleksibilne zone (samo za CTP644MCBB)

- Može se upotrebljavati kao jedna ili dvije zasebne zone, ovisno o potrebama kuhanja u svakoj situaciji.
- Izrađena je od dvije neovisne zavojnice sa zasebnim upravljanjem. Kada je fleksibilna zona u radu, aktivira se samo zona pokrivena posuđem. Ova funkcija radi samo na zonama za kuhanje 1# i 2#.
- Kako biste osigurali pravilno otkrivanje posuđa i ravnomjerni raspored topline, pravilno centrirajte posudu.

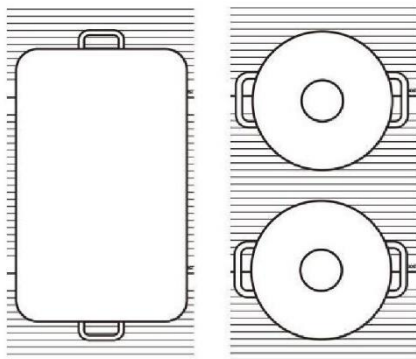

- Jedna ploča za kuhanje s više od jedne fleksibilne zone, ne preporučuje se istodobna upotreba nekoliko zona za jednu posudu.

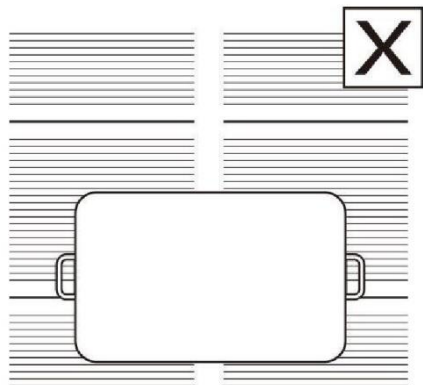

Aktiviranje funkcije fleksibilne zone

1. Za aktiviranje fleksibilne zone kao jedne velike zone, dodirnite tipku . Zvučni signal označava da indukcijska ploča ulazi u izbor fleksibilne zone i treptat će odgovarajući pokazivač.

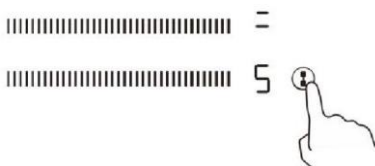

2. Odaberite razinu snage koju želite podesiti dodirnom na "Klizač".

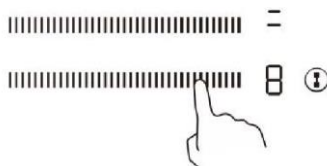

Otkazivanje funkcije fleksibilne zone

1. Dodirnite tipku  za otkazivanje funkcije fleksibilne zone.



2. Postavka snage radi kao i svako drugo normalno područje.

Automatsko isključivanje

Sigurnosna značajka ploče za kuhanje je automatsko isključivanje. Ova se funkcija pokreće svaki put kad zaboravite isključiti zonu za kuhanje. Zadana vremena zaustavljanja navode se u donjoj tablici:

Razina snage	1	2	3	4	5	6	7	8	9
Zadani radni programator (sati)	8	8	8	4	4	4	2	2	2

Uporaba vremenskog programatora

Vremenski programator možete upotrebljavati na dva različita načina:

- Možete ga upotrebljavati kao tajmer. U tom se slučaju nijedna zona za kuhanje ne isključuje vremenskim programatorom kada istekne zadano vrijeme.
- Možete ga koristiti kao graničnik za isključenje jednog ili više zona za kuhanje nakon isteka vremena.
- Možete postaviti vremenski programator na do 99 minuta.

Uporaba vremenskog programatora kao tajmera

1. Pazite da ploča za kuhanje bude uključena. A tipka za odabir zone nije aktivirana (indikator zone ‘-’ ne trepće).

Napomena: Možete podesiti minutni podsjetnik prije ili nakon završetka podešavanja snage zone za kuhanje.

2. Podesite vrijeme dodiranjem na "+" "-".

Ako pritisnete gumb „+“ jednom, vrijeme se povećava za jednu minutu; ako pritisnete gumb „-“ jednom, vrijeme se smanjuje za jednu minutu. Kad je podešeno vrijeme duže od 99 minuta, automatski će se vratiti na "00", a ako istodobno pritisnete tipke "-" i "+", na pokazivaču će se prikazati "00".



3. Odmah nakon postavljanja vremena započinje odbrojavanje. Na zaslonu će se prikazati preostalo vrijeme.

4. Zvučni signal će se oglašavati 30 sekundi, a pokazivač vremenskog programatora prikazivat će „- -“ kada zadano vrijeme završi.



Uporaba vremenskog programatora za isključivanje jedne ili više zona za kuhanje

1. Pritisnite klizni regulator zone za kuhanje za koju želite podesiti vremenski programator.

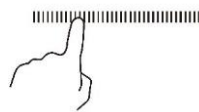

2. Podesite vrijeme dodiranjem na "+" "-".

Ako pritisnete gumb „+“ jednom, vrijeme se povećava za jednu minutu; ako pritisnete gumb „-“ jednom, vrijeme se smanjuje za jednu minutu. Kad je podešeno vrijeme duže od 99 minuta, automatski će se vratiti na "00", a ako istodobno pritisnete tipke "-" i "+", na pokazivaču će se prikazati "00".



3. Odmah nakon postavljanja vremena započinje odbrojavanje. Na zaslonu će se prikazati preostalo vrijeme.

NAPOMENA: U donjem desnom kutu indikatora razine snage nalazi se crvena točka koja označava odabranu zonu.

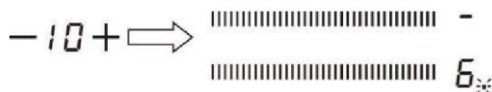

4. Kada istekne vrijeme vremenskog programatora, odgovarajuća se zona za kuhanje automatski isključuje.

Napomena: Druge zone za kuhanje i dalje će raditi ako su se prethodno uključile.

Ako je vremenski programator podešen na više zona:

1. Kad podesite vremenski programator za nekoliko zona za kuhanje, prikazuju se crvene točke odgovarajućih zona za kuhanje. Pokazivač vremenskog programatora prikazuje vrijednost i minutama. Točka odgovarajuće zone trepće.



2. Kad istekne vrijeme odbrojavanja vremenskog programatora, odgovarajuća će se zona isključiti. Zatim će se prikazati nova minutna vrijednost vremenskog programatora i treptat će točka odgovarajuće zone.

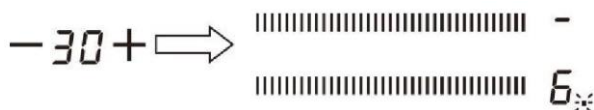

Napomena: Dodirnite upravljački element za odabir zone zagrijavanja i odgovarajući vremenski programator prikazat će se na indikatoru vremenskog programatora.

Otkazivanje vremenskog programatora

Dodirnite tipku „-“ za podešavanje vremenskog programatora na "00", vremenski programator će se otkazati.

Smjernice za pripremanje hrane

Budite oprezni pri prženju jer se ulje i masnoće veoma brzo zagriju, a osobito ako se koristite značajkom za povećanje snage. Pri iznimno visokim temperaturama dolazi do spontanoga zapaljenja ulja i masti, a to predstavlja ozbiljan rizik za nastanak požara.

Savjeti za pripremanje hrane

- Kad hrana zakipi, smanjite postavku snage.
- Uporabom poklopca smanjuju se vremena trajanja kuhanja i štedi se energija zadržavanjem topline.
- Smanjite količinu tekućine ili masnoća do najniže moguće razine radi smanjenja vremena trajanja pripremanja.
- Započnite s kuhanjem na visokoj postavki i smanjite postavku kada se hrana u potpunosti zagrije.

Pirjanje, pripremanje riže

- Pirjanje se odvija ispod vrelišta na otprilike 85 °C kada mjehurići povremeno dopiru do površine tekućine za pripremanje. Ključno je za pripremanje ukusnih juha i blagih gulaša jer se okusi razvijaju bez prekuhavanja hrane. Umake na bazi jaja i zgusnute umake također trebete pripremati ispod točke ključanja.
- Za neke zadatke, uključujući pripremanje riže metodom apsorpcije, može trebati viša postavka od najniže postavke da bi se jamčilo da se hrana ispravno pripremi u preporučenom vremenu.

Pečenje odreska do poprimanja smeđe boje

Pripremanje sočnih i ukusnih odrezaka:

1. Držite meso na sobnoj temperaturi otprilike 20 minuta prije pripremanja.
2. Zagrijte tavu za prženje s čvrstom bazom.
3. Namažite obje strane odreska uljem. Stavite malu količinu ulja u vruću posudu, a zatim spustite meso na vruću posudu.

4. Okrenite odrezak samo jednom tijekom pripremanja. Točno vrijeme trajanja pripremanja ovisi o debljini odreska i o tome koliko želite da je odrezak pečen. Mogu se razlikovati vremena od 2-8 minuta po strani. Pritisnite odrezak da biste provjerili koliko je dobro pečen – što je odrezak čvršći to je bolje pečen.
5. Ostavite odrezak da odstoji na toplom tanjuru nekoliko minuta da bi omekšao prije posluživanja.

Prženje uz miješanje

1. Odaberite keramički kompatibilan wok s ravnom bazom ili veliku tavu za prženje.
2. Pripremite sve sastojke i opremu. Prženje uz miješanje treba se odvijati brzo. Ako pripremate velike količine hrane, pripremajte hranu u nekoliko manjih skupina.
3. Nakratko prethodno zagrijte posudu i dodajte dvije jušne žlice ulja.
4. Prvo skuhaite meso, odložite ga sa strane i podgrijavajte.
5. Pripremite povrće prženjem uz miješanje. Kad je vruće, ali hrskavo prebacite zonu za kuhanje na nižu postavku, vratite meso u tavu i dodajte svoj umak.
6. Lagano miješajte sastojke tako da se potpuno raspodijeli toplina.
7. Poslužite odmah.

Postavke topline

Podešavanje topline	Prikladnost
1 – 2	<ul style="list-style-type: none"> • blago zagrijavanje za manje količine hrane • otapanje čokolade, maslaca i hrane koja brzo gori • lagano pirjanje • polagano zagrijavanje
3 - 4	<ul style="list-style-type: none"> • podgrijavanje • brzo pirjanje • pripremanje riže
5 - 6	<ul style="list-style-type: none"> • palačinke
7 - 8	<ul style="list-style-type: none"> • naglo pečenje • pripremanje tjestenine
9	<ul style="list-style-type: none"> • prženje uz miješanje • pečenje do poprimanja smeđe boje • dovođenje juhe do ključanja • voda koja ključa

Njega i čišćenje

Što?	Kako?	Važno!
Svakodnevna zaprljanost stakla (otisci prstiju, oznake, mrlje hrane ili prolijevanja koja ne sadrže šećer na staklu)	<ol style="list-style-type: none"> 1. Isključite napajanje površine za kuhanje. 2. Upotrijebite sredstvo za čišćenje površine za kuhanje dok je staklo još toplo (ali ne vruće!) 3. Isperite i osušite brisanjem koristeći se čistom krpom ili kuhinjskim papirom. 4. Ponovno uključite napajanje površine za kuhanje. 	<ul style="list-style-type: none"> • Kada se isključi napajanje ploče za kuhanje više nema oznake „vruća površina”, ali zona za kuhanje može i dalje biti vruća! Budite iznimno pažljivi. • Žicama za struganje namijenjenim za teške uvjete, najlonskim žicama za struganje i grubim/abrazivnim sredstvima za čišćenje može se ogrepsti staklo. Pročitajte što piše na naljepnici da biste provjerili jesu li vaše sredstvo za čišćenje ili žica za struganje prikladni. • Ne ostavljajte ostatke čišćenja na površini za pripremanje jer može doći do prljanja stakla.
Prelijevanja, otapanja i prelijevanja vruća šećera po staklu	<p>Odmah ih uklonite lopaticom za okretanje, paletnim nožem ili oštricom strugača prikladnim za keramičke staklene površine za pripremanje, ali pripazite na vruće površine zona za pripremanje:</p> <ol style="list-style-type: none"> 1. Isključite na zidu napajanje površine za kuhanje. 2. Držite oštricu ili pribor pod kutom od 30° i struganjem uklonite zaprljanost do hladnog dijela površine za pripremanje. 3. Očistite zaprljanost kuhinjskom krpom ili kuhinjskim ručnikom. 4. Pridržavajte se gornjih koraka 2. do 4. za „Svakodnevna zaprljanost na staklu”. 	<ul style="list-style-type: none"> • Uklonite mrlje nastale otapanjem i hranom bogatom šećerima ili prelijevanja što je prije moguće. Ako se ostave da se ohlade na staklu, može ih biti teško ukloniti ili se njima može čak i trajno oštetiti površina stakla. • Opasnost od nastanka porezotina: kada se uvuče sigurnosni poklopac, oštrica strugača postaje iznimno oštra. Budite iznimno pažljivi pri uporabi i uvijek pohranite na sigurno mjesto izvan doticaja djece.
Prelijevanja na upravljačkim elementima na dodir	<ol style="list-style-type: none"> 1. Isključite napajanje površine za kuhanje. 2. Upijanjem očistite prolijevanje 3. Obrišite područje dodirnih upravljačkih elemenata čistom vlažnom spužvom ili krpom. 4. Potpuno obrišite područje kuhinjskim papirom. 5. Ponovno uključite napajanje površine za kuhanje. 	<ul style="list-style-type: none"> • Ploča za kuhanje može proizvesti zvučni signal i može se isključiti, a upravljački elementi možda ne budu radili ako se na njima nalazi tekućina. Potpuno obrišite područje upravljačkih elemenata prije ponovnog uključivanja ploče za kuhanje.

Savjeti i trikovi

Problem	Mogući uzroci	Što napraviti
Ne može se uključiti ploča za kuhanje.	Nema napajanja.	Pobrinite se da se površina za pripremanje spoji na napajanje i da se uključi. Provjerite je li došlo do nestanka električnog napajanja u vašem domu ili području. Ako ste provjerili sve i problem je dalje prisutan, nazovite kvalificiranog tehničara.
Nema reakcije upravljačkih elemenata.	Upravljački elementi su zaključani.	Otključajte upravljačke elemente. Pogledajte „Uporaba keramičke ploče za kuhanje” radi uputa.
Teško je rukovati upravljačkim elementima na dodir.	Možda postoji tanki sloj vode na upravljačkim elementima ili možda upotrebljavate vrh prsta pri dodirivanju upravljačkih elemenata.	Pobrinite se da je područje upravljačkih elemenata suho i da upotrebljavate jagodicu prsta pri dodirivanju upravljačkih elemenata.
Nastaju ogrebotine na staklu.	Posuđe za pripremanje s oštrim rubovima. Upotrebljavaju se neprikladne, abrazivne žice za struganje ili sredstva za čišćenje.	Upotrebljavajte posuđe za pripremanje s ravnim i glatkim bazama. Pogledajte odjeljak „Odabir ispravnog posuda za kuhanje”. Pogledajte odjeljak „Njega i čišćenje”.
Nekim se posudama proizvode zvukovi pucketanja ili škljocanja.	To može prouzročiti konstrukcija posuda za kuhanje (slojevi različitih metala koji različito vibriraju).	To je uobičajeno za posuđe za kuhanje i to ne predstavlja kvar.
Indukcijskom se pločom za kuhanje proizvodi tihi šum zujanja kada se upotrebljava s visokom postavkom topline.	To se prouzrokuje tehnologijom indukcijskog kuhanja.	To je uobičajeno, no buka bi se trebala stišati ili potpuno nestati kada smanjite postavku topline.
Buka ventilatora dolazi od indukcijske ploče za kuhanje.	Uključuje se ventilator za hlađenje ugrađen u vašu indukcijsku ploču za kuhanje radi sprječavanja pregrijavanja elektroničkih uređaja. Može nastaviti raditi čak i nakon isključivanja indukcijske ploče za kuhanje.	To je uobičajeno i ne treba poduzimati nikakve radnje. Ne isključujete napajanje indukcijske ploče za kuhanje na zidu dok ventilator radi.
Tave se ne zagrijavaju i prikazuju se na pokazivaču.	Indukcijskom se pločom za kuhanje ne može otkriti posuda jer nije prikladna za indukcijsko kuhanje. Indukcijskom se pločom za kuhanje ne može otkriti posuda jer je premala za zonu za kuhanje ili nije ispravno centrirana na njoj.	Upotrebljavajte posuđe za kuhanje prikladno za indukcijsko kuhanje. Pogledajte odjeljak „Odabir ispravnog posuda za kuhanje”. Centrirajte posudu i pobrinite se da je njezino dno usklađeno s veličinom zone za kuhanje.
Indukcijska ploča za kuhanje ili zona za kuhanje neočekivano se isključuju, oglašava se zvuk i prikazuje se kôd pogreške (uobičajeno se izmjenjuju jedna ili dvije znamenke na zaslonu vremenskog programatora za kuhanje).	Tehnička greška.	Zapišite slova i brojke greške, isključite napajanje indukcijske ploče za kuhanje na zidu i obratite se kvalificiranom tehničaru.

Prikaz kvara i provjera

Ako dođe do neuobičajene pojave, indukcijska ploča za kuhanje automatski ulazi u stanje zaštite i prikazuju se odgovarajući zaštitni kôdovi:

Problem	Mogući uzroci	Što napraviti
E4/E5	Kvar senzora temperature	Obratite se dobavljaču.
E7/E8	Kvar osjetnika temperature IGBT-a.	Obratite se dobavljaču.
E2/E3	Nepravilan napon napajanja	Provjerite je li napajanje pravilno. Uključite uređaj ako je napajanje pravilno.
E6/E9	Loše toplinsko zračenje indukcijske ploče za kuhanje	Ponovno pokrenite uređaj nakon što se indukcijska ploča za kuhanje ohladi.

Poviše se navode ocjene i provjere učestalih kvarova.

Ne rastavljajte sami jedinicu kako biste izbjegli opasnosti i eventualna oštećenja indukcijske ploče.

Tehničke specifikacije

Indukcijska ploča za kuhanje	CI642MCBB / CTP644MCBB
Zone za kuhanje	4 zone
Napon napajanja	220 – 240 V ~ 50/60 Hz
Ugrađeno električno napajanje	7200 W
Veličina proizvoda D×Š×V (mm)	590×520×58
Ugradbene dimenzije A×B (mm)	560×490

Indukcijska ploča za kuhanje	CI633MCBB
Zone za kuhanje	3 zone
Napon napajanja	220 – 240 V ~ 50/60 Hz
Ugrađeno električno napajanje	7200 W
Veličina proizvoda D×Š×V (mm)	590×520×58
Ugradbene dimenzije A×B (mm)	560×490

Težina i dimenzije približne su vrijednosti. S obzirom da uvijek nastojimo unaprjeđivati svoje proizvode, možemo promijeniti specifikacije i dizajne bez prethodne obavijesti.

Ugradnja

Odabir opreme za ugradnju

- Izrežite radnu površinu u skladu s dimenzijama koje se prikazuju na crtežu.
- U svrhu ugradnje i uporabe treba ostaviti najmanje 50 mm prostora oko otvora.
- Provjerite iznosi li debljina radne površine najmanje 30 mm. Odaberite vodootporni materijal radne površine da biste izbjegli veća izobličenja prouzrokovana toplinskim zračenjem vruće ploče. U skladu s prikazanim u nastavku:

Upozorenje: Materijal radne površine mora koristiti impregnirano drvo ili drugi izolacijski materijal.

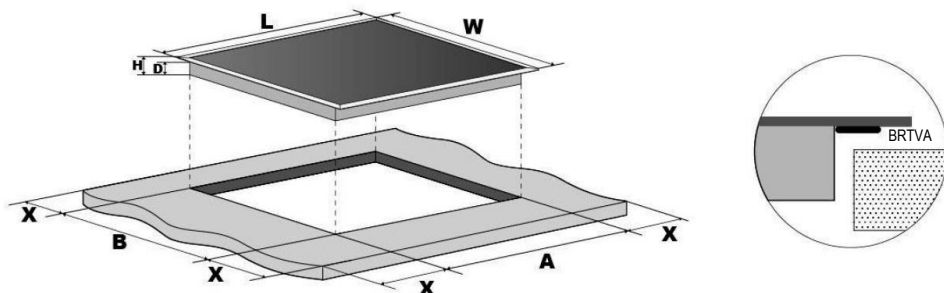

	L (mm)	Š (mm)	V (mm)	D (mm)	A (mm)	B (mm)	X (mm)
CI642MCBB	590	520	58	54	560	490	50 mini
CI633MCBB							
CTP644MCBB							

U svim okolnostima, pobrinite se da se ploča za kuhanje dobro provjetrava i da se ne blokiraju ulaz i izlaz zraka. Provjerite je li ploča za kuhanje u ispravnom radnom stanju.

U skladu s prikazanim u nastavku

Napomena: Sigurnosna udaljenost između vruće ploče i kuhinjskog ormara iznad vruće ploče treba iznositi najmanje 760 mm.

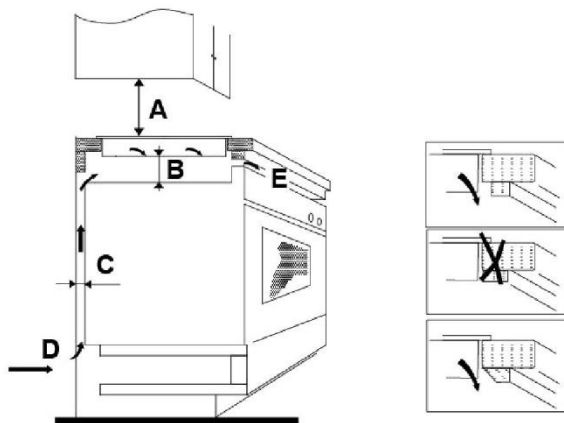

A (mm)	B (mm)	C (mm)	D	E
760	50 mini	20 mini	Ulaz zraka	Izlaz zraka 5 mm

Prije postavljanja ploče za kuhanje, pobrinite se da

- Radna površina je kvadratna i vodoravna te nema konstrukcijskih dijelova koji se kose sa zahtjevima prostora.
- Radna površina izrađena je od materijala otpornog na toplinu.
- Pećnica je opremljena ventilatorom za hlađenje ako se ploča za kuhanje ugrađuje iznad pećnice.
- Ugradnja je sukladna svim zahtijevanim razmacima i važećim normama i propisima.
- Prikladna sklopka za odvajanje kojom se omogućuje potpuno odvajanje od napajanja iz elektroenergetske mreže ugrađena je u trajno ožičenje te se postavlja tako da je u skladu s lokalnim pravilima i propisima za ožičenje.
- Sklopka za odvajanje mora biti odobrene vrste i njome se mora omogućavati razmak između kontakata od 3 mm u svim polovima (ili u svim aktivnim [faznim] vodičima ako se lokalnim propisima za instalacije omogućuje ova varijacija zahtjeva).
- Sklopka za odvajanje lako je dostupna korisniku kada se ugradi ploča za kuhanje
- Ako imate dvojbi u vezi postavljanja, možete se obratiti lokalnim građevinskim tijelima i pogledati lokalne zakone
- Upotrebljavajte završne slojeve koji su otporni na toplinu i jednostavni za čišćenje (kao što su keramičke pločice) za površine zida kojima se okružuje ploča za kuhanje.

Nakon ugradnje ploče za kuhanje, pobrinite se da

- Kabelu za napajanje ne može se pristupiti kroz vrata kuhinjskog ormara ili ladice.
- Postoji odgovarajući protok zraka od vanjske strane kuhinjskih ormara do baze ploče za kuhanje.
- Postavljena je zaštitna toplinska pregrada ispod baze ploče za kuhanje ako se ploča za kuhanje ugrađuje iznad ladice ili prostora kuhinjskog ormara.
- Sklopka za odvajanje lako je dostupna korisniku.

Prije lociranja nosača za pričvršćenje

Jedinicu treba postaviti na stabilnu i glatku površinu (upotrijebite pakiranje). Ne djelujte silom na izbočene upravljačke elemente na ploči za kuhanje.

Lociranje nosača za učvršćenje

- Jedinicu treba postaviti na stabilnu i glatku površinu (upotrijebite pakiranje). Ne djelujte silom na izbočene upravljačke elemente na ploči za kuhanje.
- Pričvrstite ploču za kuhanje za radnu površinu tako da zavijete četiri nosača za dno ploče za kuhanje (pogledajte sliku) nakon ugradnje.
- Podesite položaj nosača radi usklađivanja s različitim debljinama radnih površina.

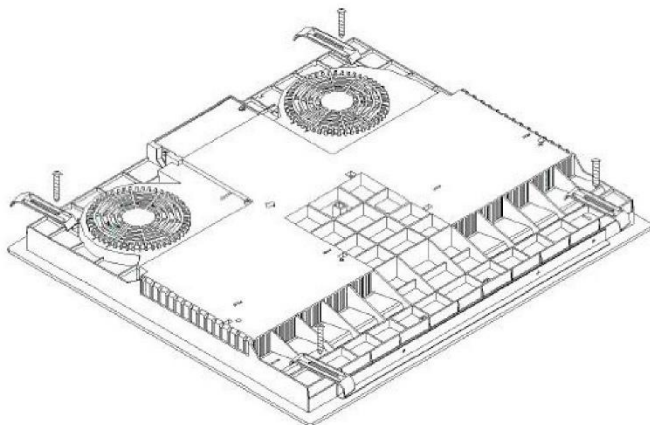
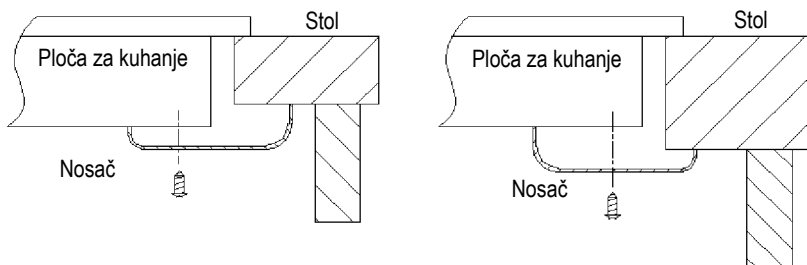

Oprez

- Ploču za kuhanje treba ugraditi kvalificirano osoblje ili tehničari. Na raspolaganju vam stoje naši stručnjaci. Nikada ne obavljate ovu radnju sami.
- Ploča za kuhanje ne smije se postavljati na opremu za hlađenje, perilice posuđa i okretne sušilice.
- Ploču za kuhanje treba ugraditi tako da se može osigurati bolje zračenje topline radi povećanja pouzdanosti.
- Zid i inducirana zona zagrijavanja iznad radne površine mogu podnijeti toplinu.
- Da ne bi došlo ni do kakvog oštećenja, sendvič sloja i ljepila moraju biti otporni na toplinu.
- Ne smije se upotrebljavati parni čistač.
- Ova se keramika smije spajati isključivo na napajanje s impedancijom sustava koja nije veća od 0,427 oma. Po potrebi, obratite se tijelu koje omogućuje napajanje za informacije o impedanciji sustava.

Spajanje ploče za kuhanje na napajanje elektroenergetske mreže

Napajanje treba spojiti u skladu s odgovarajućom normom ili preko jednog polnog prekidača strujnog kruga. Način spajanja prikazan je u nastavku.

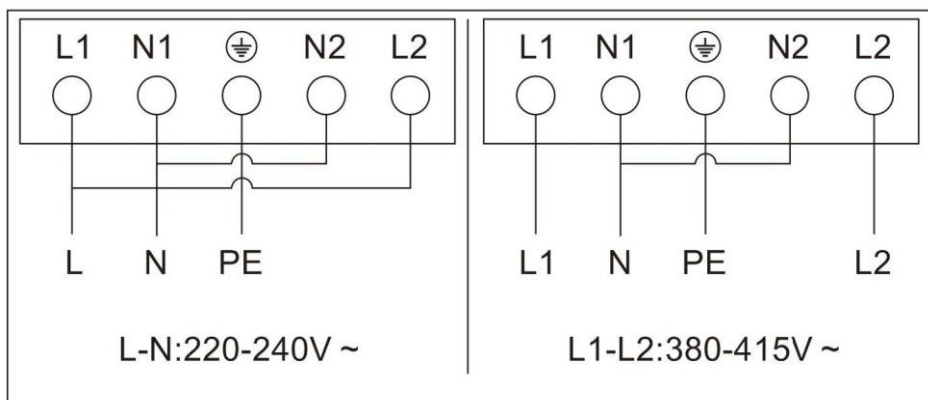

- Ako je kabel oštećen ili ga treba zamijeniti, to treba obaviti tehničar servisne službe uporabom odgovarajućih alata radi izbjegavanja svake nezgode.
- Ako se uređaj spaja izravno na elektroenergetsku mrežu, treba ugraditi svepolni prekidač strujnog kruga uz razmak od najmanje 3 mm između kontakata.
- Osoba koje ugrađuje uređaj treba se pobrinuti za ispravno električno spajanje te da je spoj u skladu sa sigurnosnim propisima.
- Kabel ne smije bit savijen ni pritisnut.
- Kabel treba redovito provjeravati i može ga zamijeniti samo prikladno kvalificirana osoba



ZBRINJAVANJE:
Ne zbrinjavajte ovaj proizvod kao nerazvrstani komunalni otpad. Treba obaviti odvojeno prikupljanje takvog otpada radi posebne obrade.

Ovaj uređaj označen je u skladu s europskom Direktivom 2012/19/EU o otpadnoj električnoj i elektroničkoj opremi (OEEO). Propisnim zbrinjavanjem ovoga uređaja, pomažete u sprječavanju moguće štete po ljudski okoliš i zdravlje koja može nastati ako se proizvod ne zbrine na ispravan način.

Oznakom na proizvodu ukazuje se da se s proizvodom ne smije postupati kao s običnim otpadom u domaćinstvu. Treba ga odnijeti na sabirno mjesto za recikliranje električne i elektroničke robe.

Za ovaj uređaj treba obaviti posebno zbrinjavanje otpada. Radi dodatnih informacija o obradi, oporavku i recikliranju ovoga proizvoda, obratite se svom lokalnom vijeću, službi za zbrinjavanje otpada u domaćinstvu ili trgovini u kojoj ste ga kupili.

Radi dodatnih informacija o obradi, oporavku i recikliranju ovoga proizvoda, obratite se uredu lokalnog vijeća, službi za zbrinjavanje otpada u domaćinstvu ili trgovini u kojoj ste kupili proizvod.

V1.2

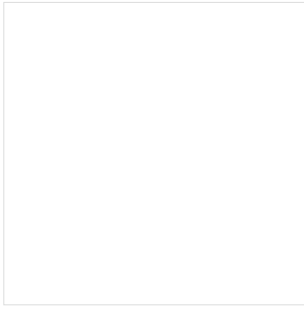

Ovaj dokument je originalno proizveden i objavljen od strane proizvođača, brenda Candy, i preuzet je sa njihove zvanične stranice. S obzirom na ovu činjenicu, Tehnoteka ističe da ne preuzima odgovornost za tačnost, celovitost ili pouzdanost informacija, podataka, mišljenja, saveta ili izjava sadržanih u ovom dokumentu.

Napominjemo da Tehnoteka nema ovlašćenje da izvrši bilo kakve izmene ili dopune na ovom dokumentu, stoga nismo odgovorni za eventualne greške, propuste ili netačnosti koje se mogu naći unutar njega. Tehnoteka ne odgovara za štetu nanесenu korisnicima pri upotrebi netačnih podataka. Ukoliko imate dodatna pitanja o proizvodu, ljubazno vas molimo da kontaktirate direktno proizvođača kako biste dobili sve detaljne informacije.

Za najnovije informacije o ceni, dostupnim akcijama i tehničkim karakteristikama proizvoda koji se pominje u ovom dokumentu, molimo posetite našu stranicu klikom na sledeći link:

<https://tehnoteka.rs/p/candy-ugradna-ploca-ctp644mcbb-akcija-cena/>