

## Uputstvo za upotrebu (EN)

YENKEE slušalice YHP Harmon 08BT



Tehnoteka je online destinacija za upoređivanje cena i karakteristika bele tehnike, potrošačke elektronike i IT uređaja kod trgovinskih lanaca i internet prodavnica u Srbiji. Naša stranica vam omogućava da istražite najnovije informacije, detaljne karakteristike i konkurentne cene proizvoda.

Posetite nas i uživajte u ekskluzivnom iskustvu pametne kupovine klikom na link:

<https://tehnoteka.rs/p/yenkee-slusalice-yhp-harmon-08bt-akcija-cena/>



YHP 08BT HARMON

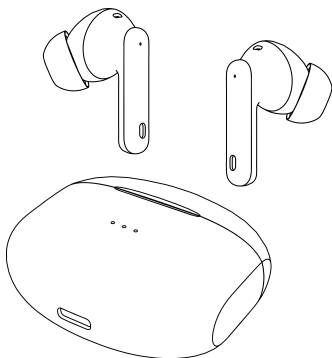

**USER'S MANUAL**

True wireless noise cancelling earphones

**NÁVOD K OBSLUZE**

Bezdrátová sluchátka s aktivním potlačením hluku

**NÁVOD NA OBSLUHU**

Bezdrôtové slúchadlá s aktívnym potlačením hluku

**INSTRUKCJA OBSŁUGI**

Bezprzewodowe słuchawki z aktywnym reduktorem szumów

**HASZNÁLATI ÚTMUTATÓ**

Valódi vezeték nélküli zajszűrős fülhallgatók

**UPUTSTVO ZA UPOTREBU**

Bežične slušalice sa aktivnim poništavanjem buke

**KORISNIČKI PRIRUČNIK**

Bežične slušalice s aktivnom redukcijom šumova

**ΕΓΧΕΙΡΙΔΙΟ ΧΡΗΣΗΣ**

Αληθινά ασύρματα ακουστικά ακύρωσης θορύβου

EN

CZ

SK

PL

HU

RS

HR

EL

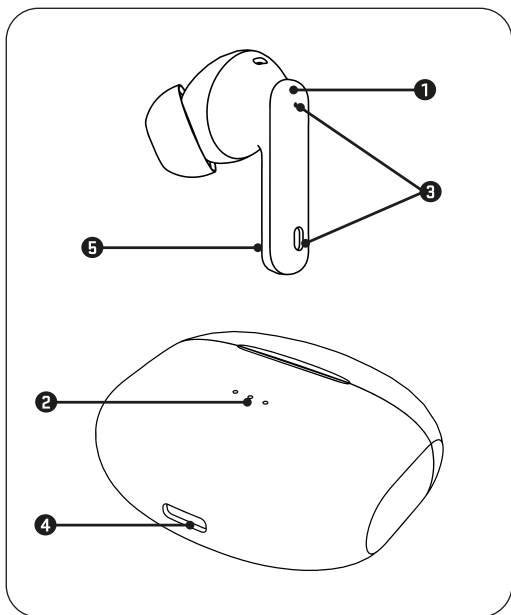

Tuya Smart

- | 1 | Multifunction touch sensor
- | 2 | LED indicator
- | 3 | Microphone
- | 4 | Charging port
- | 5 | Charging contacts

### Putting into operation

Before first use, be sure to read the safety instructions contained in this user's manual carefully.

Before first use, please charge the BT earphones to a maximum level. The earphones are automatically ready to use after removing from the charging box.

**Caution:** To prevent damage to your hearing, before connecting the BT earphones to your mobile phone, make sure that your device's volume level is always set to minimum.

**Note:** The BT earphones will turn off after a longer period of inactivity unless they are paired to another device.

### Pairing your headphones via Bluetooth

Open charging box cover and wait until earphones pair with each other. In the available Bluetooth devices on the mobile phone or other devices, you want to pair the earphones with, find „HARMON“ and start the pairing process.

If one earphone doesn't work, proceed as follows:

Step 1: Turn off Bluetooth on your phone.

Step 2: Put both earphones back in the charging case and close the lid.

Step 3: Open the lid and take out both earphones, place them on the table, and wait 15 seconds for them to automatically pair with each other. In case you don't see „HARMON“ in available devices, check if bluetooth is turned ON in your device (restart bluetooth in case of future invisibility).

**Note:** To ensure a stable bluetooth connection, make sure that the distance between the BT earphones and your paired device is kept within 10 meters. Depending on the surrounding interference, it is sometimes necessary to keep a shorter distance between the BT earphones and your paired device.

**Note:** If you are requested to enter a pairing code while your device and the BT earphones are pairing, use the following code: "0000".



## HOW TO CONNECT TO THE APP

1. Obtain the Tuya Smart app by scanning the QR code from this user manual with your phone.
  2. Launch the app, register for a new account, or log in with your existing one.
  3. Create a password and proceed to the „Add device“ section.
  4. Enable Bluetooth and devices within range will be detected based on signal strength.
  5. Press the „+“ button and choose „add device“.
  6. Wait for the „connection“ process to complete.
  7. Upon successfully adding the device, the word „completed“ will appear on the screen.
  8. Congratulations! Your device is now fully connected.
- For more detailed instructions visit [www.yenkee.eu](http://www.yenkee.eu)

### Operation of the BT earphones

**Turning the BT earphones ON:** Hold down the multifunction touch button on both earphones for 3 seconds. By opening charging case earphones will automatically connect with last used device. Simply place them in ears and double tap to play your playlist.

**Turning the BT earphones OFF:** Hold down the multifunction touch button on both earphones for 6 seconds. Inserting the BT earphones in the charging box will disconnect them from the bluetooth transmission, turn them off and start their charging automatically.

**Answering/ending a phone call:** To answer/end an incoming call tap the multifunction touch button on any earphone.

**Rejecting an incoming call:** To reject an incoming call to a paired mobile device, hold down the multifunction touch button on the any earphone for 2 seconds until the call is rejected.

**To start/pause the music playback:** To start/pause the music playback from your connected mobile device, tap the multifunction touch button on any earphone shortly.

**Previous/next track:** For previous track hold the multifunction touch button on the left earphone for 2 seconds. For next track hold the multifunction touch button on the right earphone for 2 seconds.

**Voice assistant:** To enable this feature on your paired mobile device, 2x tap the multifunction touch button on right earphone shortly. The voice assistant feature availability depends on the type and

settings of your mobile device. Voice assistant activation is announced by beep sound in earphones.

**Game/music mode:** To switch between game/music modes, briefly tap the multi-function touch button on any handset three times.

**ANC/transparency mode:** To switch between ANC/transparent mode, tap the multi-function touch button on the left handset twice briefly.

## LED indicators

### Earphones:

Low battery warning: acoustic signal

To charge earphones put them into the charging case and close the lid. Charging is indicated by flashing indicator (2), once earphones are fully charged indicator will turn OFF.

### Charging case:

Charging is indicated by a flashing indicator (2), when the case is fully charged the indicator stops flashing.

### Charging case battery indication:

0~25%, the first white light flashes (from left to right)

25%~50%, the first LED light stays on, and the second LED light flashes;

50%~99%, the first and second LED light stays on, and the third LED light flashes;

100%, all lights stay on

## Charging

A charged battery provides power for several hours of operation at normal volume levels. A high volume consumes more battery power; therefore, we recommend listening at normal volume levels.

**Caution:** For charging, use only the original accessories supplied with the appliance. To achieve the maximum battery lifetime, it is best to start charging the battery after the low battery power notification. Charge continuously until fully charged. When the operating time of the battery becomes very short, the battery's lifetime has been use up.

**Recommendation:** If your earphones are not to be used for an extended period of time, we recommend to fully charge the batteries once every two to three months. We recommend to store the BT earphones and the charging box with the battery charged to prevent irreparable damage to the battery (loss of capacity).

## Specification:

Bluetooth: v5.3 | BT profiles: A2DP\AVCTP\AVDTP\AVRCP\HFP\SPP\SMP\ATT\GAP\GATT\RFCOMM\SDP\L2CAP | Supported Bluetooth codecs: AAC/SBC | Operating range: <10m | Case charging: DC 5V (Type C) / 200±20mA | Earphone charging time: 1,5h | Case charging time: 2,0h | Playtime with ANC OFF: 7,5h (60%-70%volume) | Playtime with ANC ON: 6h (60%-70%volume) | Speakers diameter: 13 mm | Frequency response: 20Hz - 20kHz | Sensitivity: 98dBA | Impedance: 32Ω | Maximum transmitter power at 2,4GHz - 2,4835GHz: 5mW | Charging case capacity: 320 mAh (Lithium polymer) | Earphone capacity: 32 mAh (Lithium polymer) | Charging case dimensions: 57,5 x 50 x 25 mm | Charging case weight: 37 g | Single earphone weight: 4 g

## Instructions and information regarding the disposal of used packaging materials

Dispose of packaging material at a public waste disposal site.



### Disposal of used electrical and electronic appliances

The meaning of the symbol on the product, its accessory or packaging indicates that this product shall not be treated as household waste. Please, dispose of this product at your applicable collection point for the recycling of electrical & electronic equipment waste. Alternatively in some states of the European Union or other European states you may return your products to your local retailer when buying an equivalent new product.

The correct disposal of this product will help save valuable natural resources and help in preventing the potential negative impact on the environment and human health, which could be caused as a result of improper liquidation of waste. Please ask your local authorities or the nearest waste collection centre for further details. The improper disposal of this type of waste may fall subject to national regulations for fines.

### For business entities in the European Union

If you wish to dispose of an electrical or electronic device, request the necessary information from your seller or supplier.

### Disposal in other countries outside the European Union

If you wish to dispose of this product, request the necessary information about the correct disposal method from local government departments or from your seller.



This appliance complies with EU rules and regulations regarding electromagnetic and electrical safety.

Changes to the text, design and technical specifications may occur without prior notice and we reserve the right to make these changes.

Hereby, FAST ČR, a.s. declares that the radio equipment type [YHP 08BT] is in compliance with Directive 2014/53/EU. The full text of the EU declaration of conformity is available at the following internet address: [www.yenkee.eu](http://www.yenkee.eu)

- | 1 | Multifunkční dotykový snímač
- | 2 | LED indikátor
- | 3 | Mikrofon
- | 4 | Nabíjecí port
- | 5 | Nabíjecí kontakty

### Uvedení do provozu

Před prvním spuštěním si důkladně přečtěte bezpečnostní instrukce v tomto manuálu. Před prvním použitím BT sluchátka nabijte na maximální úroveň. Po vyjmutí z nabíjecí krabičky jsou sluchátka automaticky připravena k použití.

**Upozornění:** Především se vyvarujte poškození vašeho sluchu a před připojením BT sluchátek k mobilnímu zařízení snižte vždy úroveň hlasitosti vašeho zařízení na minimum.

**Poznámka:** Pokud nejsou BT sluchátka spárována s žádným zařízením, při delší nečinnosti se vypnou.

### Párování sluchátek přes Bluetooth

Otevřete kryt nabíjecího boxu a počkejte, dokud se sluchátka navzájem nespárují. Najděte v dostupných Bluetooth zařízeních ve vašem mobilním telefonu nebo v jiném zařízení, s kterým chcete sluchátka spárovat, zařízení „HARMON“ a spusťte proces párování.

Pokud jedno sluchátko nefunguje, postupujte následovně:

Krok 1: Vypněte Bluetooth v telefonu.

Krok 2: Vložte obě sluchátka zpět do nabíjecího pouzdra a zavřete víko.

Krok 3: Otevřete víko, vyjměte obě sluchátka, položte je na stůl a počkejte 15 sekund, než se automaticky spárují.

Pokud v dostupných zařízeních nevidíte „HARMON“, zkontrolujte, zda je Bluetooth ve vašem zařízení zapnuto (v případě budoucích problémů s neviditelností restartujte Bluetooth).

**Poznámka:** Pro zajištění stabilního Bluetooth připojení udržujte BT sluchátka ve vzdálenosti maximálně 10 metrů od spárovaného zařízení. V závislosti na rušení okolí je někdy nezbytné udržovat mezi BT sluchátky a spárovaným zařízením kratší vzdálenost.

**Poznámka:** Pokud se během párování vašeho zařízení s BT sluchátky objeví požadavek na zadání párovacího kódu, použijte následující kód: „0000“.

### JAK SE PŘIPOJIT K APLIKACI

1. Získejte aplikaci Tuya Smart naskenováním QR kódu z této uživatelské

příručky pomocí telefonu.

2. Spustíte aplikaci, zaregistrujete si nový účet nebo se přihlaste pomocí stávajícího účtu.
  3. Vytvoříte heslo a přejděte do části „Přidat zařízení“.
  4. Povolte Bluetooth a zařízení v dosahu budou detekována na základě síly signálu.
  5. Stiskněte tlačítko „+“ a vyberte možnost „add device“ (přidat zařízení).
  6. Vyčkejte na dokončení procesu „připojení“.
  7. Po úspěšném přidání zařízení se na obrazovce zobrazí nápis „completed“ (dokončeno).
  8. Gratulujeme! Vaše zařízení je nyní plně připojeno.
- Podrobnější pokyny naleznete na adrese [www.yenkee.cz](http://www.yenkee.cz)

### **Ovládání BT sluchátek**

**Zapnutí BT sluchátek:** Podržte multifunkční dotykové tlačítko na obou sluchátkách po dobu 3 sekund. Po otevření nabíjecího pouzdra se sluchátka automaticky připojí k naposledy použitému zařízení. Jednoduše je nasadíte do uší a poklepejte pro přehrání vašeho playlistu.

**Vypnutí BT sluchátek:** Podržte multifunkční dotykové tlačítko na obou sluchátkách po dobu 6 sekund. Po vložení BT sluchátek do nabíjecího boxu se ukončí Bluetooth přenos, sluchátka se vypnou a automaticky se spustí jejich nabíjení.

**Přijetí/ukončení telefonního hovoru:** Pro přijetí/ukončení příchozího hovoru poklepejte na multifunkční dotykové tlačítko na jakémkoli sluchátku.

**Odmítnutí příchozího hovoru:** Pro odmítnutí příchozího hovoru na spárovaném mobilním zařízení podržte multifunkční dotykové tlačítko na jakémkoli sluchátku po dobu 2 sekund, dokud nedojde k odmítnutí hovoru.

**Spuštění/pozastavení přehrávání hudby:** Pro spuštění/pozastavení přehrávání hudby z připojeného mobilního zařízení krátce poklepejte na multifunkční dotykové tlačítko na jakémkoli sluchátku.

**Předchozí/další stopa:** Pro volbu předchozí stopy podržte multifunkční dotykové tlačítko na levém sluchátku po dobu 2 sekundy. Pro přepnutí na další stopu podržte multifunkční dotykové tlačítko na pravém sluchátku po dobu 2 sekundy.

**Hlasový asistent:** Pro povolení této funkce ve vašem spárovaném mobilním zařízení 2x krátce klepněte na multifunkční dotykové tlačítko na pravém sluchátku. Dostupnost funkce hlasového asistenta závisí

na typu a nastavení vašeho mobilního zařízení. Aktivace hlasového asistenta je oznámena pípnutím ve sluchátkách.

**Herní/hudební režim:** Pro přepnutí mezi herním/hudebním režimem třikrát krátce klepněte na multifunkční dotykové tlačítko na jakémkoli sluchátku.

**Režim ANC/transparentní:** Pro přepnutí mezi ANC/transparentním režimem dvakrát krátce klepněte na multifunkční dotykové tlačítko na levém sluchátku.

## LED indikátory

### Sluchátka:

Varování při vybité baterii: akustický signál

Chcete-li sluchátka nabít, vložte je do nabíjecího pouzdra a zavřete víko. Nabíjení je indikováno blikajícím indikátorem (2), jakmile jsou sluchátka plně nabita, indikátor se vypne.

### Nabíjecí pouzdro:

Nabíjení je indikováno blikajícím indikátorem (2), po plném nabití pouzdra indikátor přestane blikat.

### Indikace baterie nabíjecího pouzdra:

0~25%, první bílé světlo bliká (zleva doprava).

25 %~50 %, první kontrolka LED zůstane svítit a druhá kontrolka LED bliká;

50%~99%, první a druhá kontrolka LED zůstane svítit a třetí kontrolka LED bliká;

100 %, všechny kontrolky zůstanou rozsvícené

## Nabíjení

Nabitá baterie stačí na několik hodin provozu při běžných hlasitostech. Vysoká hlasitost spotřebovává energii baterie rychleji, doporučujeme proto poslech při běžné hlasitosti.

**Upozornění:** Pro nabíjení používejte výhradně originální příslušenství dodané spolu se zařízením. Pro dosažení maximální životnosti baterie je vhodné začít nabíjet baterii až po ohlášení nízkého stavu baterie. Nabíjení provádějte souvisle až do plného nabití. Pokud je již doba provozu na baterii velmi krátká, životnost baterie je spotřebovaná.

**Doporučení:** Pokud BT sluchátka delší dobu nepoužíváte, doporučujeme baterie jednou za dva až tři měsíce nabít do plného stavu. BT sluchátka spolu s nabíjecí krabičkou doporučujeme skladovat s nabitou baterií, aby nedošlo k nevratnému poškození baterií (ztráta kapacity).

## Specifikace:

Bluetooth: v5.3 BT profily: A2DP\AVCTP\AVDTP\AVRCP\HFP\SPP\SMP\ATT\GAP\GATT\RFCOMM\SDP\L2CAP | Podporované Bluetooth kodeky: AAC/SBC | Dosah: <10m | Nabíjení pouzdra: DC 5V (Type C) / 200±20mA | Doba nabíjení sluchátek: 1,5h | Doba nabíjení pouzdra: 2,0h | Doba přehrávání s ANC OFF: 7,5h (60%-70% hlasitost) | Doba přehrávání s ANC ON: 6h (60%-70% hlasitost) | Průměr reproduktorů: 13 mm | Frekvenční odezva: 20Hz - 20kHz | Citlivost: 98dBA | Impedance: 32Ω | Maximální přenosový výkon v pásmu 2,4GHz - 2,4835GHz: 5mW | Kapacita nabíjecího pouzdra: 320 mAh (lithium polymer) | Kapacita sluchátek: 32 mAh (lithium polymer) | Rozměry nabíjecího pouzdra: 57,5 x 50 x 25 mm | Hmotnost nabíjecího pouzdra: 37 g | Hmotnost jednoho sluchátka: 4 g

## Pokyny a informace o nakládání s použitým obalem

Použitý obalový materiál odložte na místo určené obcí k ukládání odpadu.



### Likvidace použitých elektrických a elektronických zařízení

Tento symbol na produktech anebo v průvodních dokumentech znamená, že použité elektrické a elektronické výrobky nesmí být přidány do běžného komunálního odpadu. Ke správné likvidaci, obnově a recyklaci předejte tyto výrobky na určená sběrná místa. Alternativně v některých zemích Evropské unie nebo jiných evropských zemích můžete vrátit své výrobky místnímu prodejci při koupi ekvivalentního nového produktu.

Správnou likvidací tohoto produktu pomůžete zachovat cenné přírodní zdroje a napomáháte prevenci potenciálních negativních dopadů na životní prostředí a lidské zdraví, což by mohly být důsledky nesprávné likvidace odpadů. Další podrobnosti si vyžádejte od místního úřadu nebo nejbližšího sběrného místa.

Při nesprávné likvidaci tohoto druhu odpadu mohou být v souladu s národními předpisy uděleny pokuty.

### Pro podnikové subjekty v zemích Evropské unie

Chcete-li likvidovat elektrická a elektronická zařízení, vyžádejte si potřebné informace od svého prodejce nebo dodavatele.

### Likvidace v ostatních zemích mimo Evropskou unii



Tento symbol je platný v Evropské unii. Chcete-li tento výrobek zlikvidovat, vyžádejte si potřebné informace o správném způsobu likvidace od místních úřadů nebo od svého prodejce.

Tento výrobek je v souladu s požadavky směrnic EU o elektromagnetické kompatibilitě a elektrické bezpečnosti.

Změny v textu, designu a technických specifikacích se mohou měnit bez předchozího upozornění a vyhrazujeme si právo na jejich změnu.

Tímto FAST ČR, a.s. prohlašuje, že typ rádiového zařízení [YHP 08BT] je v souladu se směrnicí 2014/53/EU. Úplné znění EU prohlášení o shodě je k dispozici na této internetové adrese: [www.yenkee.cz](http://www.yenkee.cz)

- | 1 | Multifunkčný dotykový snímač
- | 2 | LED indikátor
- | 3 | Mikrofón
- | 4 | Nabíjací port
- | 5 | Nabíjacie kontakty

### **Uvedenie do prevádzky**

Pred prvým spustením si dôkladne prečítajte bezpečnostné inštrukcie v tomto manuáli. Pred prvým použitím BT slúchadlá nabite na maximálnu úroveň. Po vybratí z nabíjacej škatuľky sú slúchadlá automaticky pripravené na použitie.

**Upozornenie:** Predídete poškodeniu vášho sluchu a pred pripojením BT slúchadiel k mobilnému zariadeniu znížte vždy úroveň hlasitosti vášho zariadenia na minimum.

**Poznámka:** Ak nie sú BT slúchadlá spárované so žiadnym zariadením, pri dlhšej nečinnosti sa vypnú.

### **Spárovanie slúchadiel pomocou Bluetooth**

Otvorte kryt nabíjacieho boxu a počkajte, kým sa slúchadlá navzájom nespárujú. Nájdite v dostupných Bluetooth zariadeniach vo vašom mobilnom telefóne alebo v inom zariadení, s ktorým chcete slúchadlá spárovať, zariadenie „HARMON“ a spustíte proces spárovania.

Ak jedno slúchadlo nefunguje, postupujte takto:

Krok 1: Vypnite Bluetooth na telefóne.

Krok 2: Vložte obe slúchadlá späť do nabíjacieho puzdra a zatvorte kryt.

Krok 3: Otvorte veko a vyberte obe slúchadlá, položte ich na stôl a počkajte 15 sekúnd, kým sa automaticky navzájom nespárujú.

Ak v dostupných zariadeniach nevidíte „HARMON“, skontrolujte, či je Bluetooth vo vašom zariadení zapnuté (v prípade budúcich problémov s neviditeľnosťou reštartujte Bluetooth).

**Poznámka:** Na zaistenie stabilného Bluetooth pripojenia udržiavajte BT slúchadlá vo vzdialenosti maximálne 10 metrov od spárovaného zariadenia. V závislosti od rušenia okolia je niekedy nevyhnutné udržiavať medzi BT slúchadlami a spárovaným zariadením kratšiu vzdialenosť.

**Poznámka:** Ak sa počas spárovania vášho zariadenia s BT slúchadlami objaví požiadavka na zadanie spárovacieho kódu, použite nasledujúci kód: „0000“.



## AKO SA PRIPOJIŤ K APLIKÁCIÍ

1. Získajte aplikáciu Tuya Smart naskenovaním QR kódu z tejto používateľskej príručky pomocou telefónu.
2. Spustíte aplikáciu, zaregistrujte si nové konto alebo sa prihláste pomocou existujúceho konta.
3. Vytvorte heslo a prejdite do časti „Pridať zariadenie“.
4. Povoľte funkciu Bluetooth a zariadenia v dosahu sa budú zisťovať na základe sily signálu.
5. Stlačte tlačidlo „+“ a vyberte možnosť „pridať zariadenie“.
6. Počkajte na dokončenie procesu „pripojenia“.
7. Po úspešnom pridaní zariadenia sa na obrazovke zobrazí nápis „completed“ (dokončené).
8. Gratulujeme! Vaše zariadenie je teraz úplne pripojené. Podrobnejšie pokyny nájdete na stránke [www.yenkee.sk](http://www.yenkee.sk)

### Ovládanie BT slúchadiel

**Zapnutie BT slúchadiel:** Podržte multifunkčné dotykové tlačidlo na oboch slúchadlách na 3 sekundy. Po otvorení nabíjacieho puzdra sa slúchadlá automaticky pripoja k naposledy použitému zariadeniu. Jednoducho ich nasadte do uší a dvakrát klepnite na prehranie vášho playlistu.

**Vypnutie BT slúchadiel:** Podržte multifunkčné dotykové tlačidlo na oboch slúchadlách na 6 sekúnd. Po vložení BT slúchadiel do nabíjacieho boxu sa ukončí Bluetooth prenos, slúchadlá sa vypnú a automaticky sa spustí ich nabíjanie.

**Prijatie/ukončenie telefónneho hovoru:** Na prijatie/ukončenie prichádzajúceho hovoru klepnite na multifunkčné dotykové tlačidlo na akomkoľvek slúchadle.

**Odmietnutie prichádzajúceho hovoru:** Na odmietnutie prichádzajúceho hovoru na spárovanom mobilnom zariadení podržte multifunkčné dotykové tlačidlo na akomkoľvek slúchadle na 2 sekundy, kým nedôjde k odmietnutiu hovoru.

**Spustenie/pozastavenie prehrávania hudby:** Na spustenie/pozastavenie prehrávania hudby z pripojeného mobilného zariadenia krátko klepnite na multifunkčné dotykové tlačidlo na akomkoľvek slúchadle.

**Predchádzajúca/d'alšia stopa:** Pre voľbu predchádzajúcej stopy podržte multifunkčné dotykové tlačidlo na ľavom slúchadle 2 sekundy. Na prepnutie na ďalšiu stopu podržte multifunkčné dotykové tlačidlo na pravom slúchadle 2 sekundy.

**Hlasový asistent:** Na povolenie tejto funkcie vo vašom spárovanom

mobilmom zariadení 3x krátko klepnite na multifunkčné dotykové tlačidlo na pravom slúchadle. Dostupnosť funkcie hlasového asistenta závisí od typu a nastavenia vášho mobilného zariadenia. Aktivácia hlasového asistenta je oznámená pípnutím v slúchadlách.

**Herný/hudobný režim:** Ak chcete prepínať medzi herným/hudobným režimom, trikrát krátko ťuknite na multifunkčné dotykové tlačidlo na ktoromkoľvek slúchadle.

**Režim ANC/transparentnosť:** Ak chcete prepnúť medzi režimom ANC/transparentným, dvakrát krátko ťuknite na multifunkčné dotykové tlačidlo na ľavom slúchadle.

## LED indikátory

### Slúchadlá:

Varovanie pri vybití batérie: akustický signál

Ak chcete slúchadlá nabiť, vložte ich do nabíjacieho puzdra a zatvorte veko. Nabíjanie je indikované blikajúcim indikátorom [2], po úplnom nabití slúchadiel sa indikátor vypne.

### Nabíjacie puzdro:

Nabíjanie je indikované blikajúcim indikátorom [2], keď je puzdro úplne nabité, indikátor prestane blikáť.

### Indikácia batérie nabíjacieho puzdra:

0~25%, prvé biele svetlo bliká (zľava doprava)

25 % ~ 50 %, prvá kontrolka LED zostane svietiť a druhá kontrolka LED bliká;

50 % ~ 99 %, prvá a druhá kontrolka LED zostanú svietiť a tretia kontrolka LED bliká;

100 %, všetky kontrolky zostanú rozsvietené

## Nabíjanie

Nabitá batéria stačí na niekoľko hodín prevádzky pri bežných hlasitostiach. Vysoká hlasitosť spotrebováva energiu batérie rýchlejšie, odporúčame preto počúvanie pri bežnej hlasitosti.

**Upozornenie:** Na nabíjanie používajte výhradne originálne príslušenstvo dodané spolu so zariadením. Na dosiahnutie maximálnej životnosti batérie je vhodné začať nabíjať batériu až po ohlásení nízkeho stavu batérie. Nabíjajte súvislo až do plného nabitia. Ak je už čas prevádzky na batériu veľmi krátky, životnosť batérie je spotrebovaná.

**Odporúčanie:** Ak BT slúchadlá dlhší čas nepoužívate, odporúčame batérie raz za dva až tri mesiace nabiť do plného stavu. BT slúchadlá spolu s nabíjacou škatuľkou odporúčame skladovať s nabitou batériou, aby nedošlo k nevratnému poškodeniu batérií (strata kapacity).

## Špecifikácie:

Bluetooth: v5.3 | BT profily: A2DP\AVCTP\AVDTP\AVRCP\HFP\SPP\SMP\ATT\GAP\GATT\RFCOMM\SDP\L2CAP | Podporované Bluetooth kodeky: AAC/SBC | Dosah: <10m | Nabíjanie puzdra: DC 5V (Typ C) / 200±20mA | Čas nabíjania slúchadiel: 1,5 hodiny | Čas nabíjania puzdra: 2,0 hodiny | Doba prehrávania s ANC vypnutým: 7,5 hod. (60%-70% hlasitosti) | Doba prehrávania s ANC zapnutým: 6 hod. (60%-70% hlasitosti) | Priemer reproduktorov: 13 mm | Frekvenčný rozsah: 20Hz - 20kHz | Citlivosť: 98dBa | Impedancia: 32Ω | Maximálna vysielacia sila na 2,4GHz - 2,4835GHz: 5mW | Kapacita nabíjacieho puzdra: 320 mAh (lítium-polymer) | Kapacita slúchadiel: 32 mAh (lítium-polymer) | Rozmery nabíjacieho puzdra: 57,5 x 50 x 25 mm | Hmotnosť nabíjacieho puzdra: 37 g | Hmotnosť jedného slúchadla: 4 g

## Pokyny a informácie o zaobchádzaní s použitým obalom

Použitý obalový materiál odložte na miesto určené obcou na ukladanie odpadu.



### Likvidácia použitých elektrických a elektronických zariadení

Tento symbol na produktoch alebo v sprievodných dokumentoch znamená, že použité elektrické a elektronické výrobky nesmú byť pridané do bežného komunálneho odpadu. Pre správnu likvidáciu, obnovu a recykláciu odovzdajte tieto výrobky na určené zberné miesta. Alternatívne v niektorých krajinách Európskej únie alebo v iných európskych krajinách môžete vrátiť svoje výrobky miestnemu predajcovi pri kúpe ekvivalentného nového produktu.

Správnou likvidáciou tohto produktu pomôžete zachovať cenné prírodné zdroje a napomáhate prevencii potenciálnych negatívnych dopadov na životné prostredie a ľudské zdravie, čo by mohli byť dôsledky nesprávnej likvidácie odpadov. Ďalšie podrobnosti si vyžiadajte od miestneho úradu alebo najbližšieho zberného miesta. Pri nesprávnej likvidácii tohto druhu odpadu môžu byť v súlade s národnými predpismi udelené pokuty.

### Pre podnikové subjekty v krajinách Európskej únie

Ak chcete likvidovať elektrické a elektronické zariadenia, vyžiadajte si potrebné informácie od svojho predajcu alebo dodávateľa.

### Likvidácia v ostatných krajinách mimo Európskej únie



Tento symbol je platný v Európskej únii. Ak chcete tento výrobok zlikvidovať, vyžiadajte si potrebné informácie o správnom spôsobe likvidácie od miestnych úradov alebo od svojho predajcu.

Tento výrobok je v súlade s požiadavkami smerníc EÚ o elektromagnetickej kompatibilitate a elektrickej bezpečnosti.

Zmeny v texte, dizajne a technických špecifikáciách sa môžu meniť bez predchádzajúceho upozornenia a vyhradzuje si právo na ich zmenu.

FAST ČR, a.s. týmto vyhlasuje, že rádiové zariadenie typu [YHP 08BT] je v súlade so smernicou 2014/53/EÚ. Úplné EÚ vyhlásenie o zhode je k dispozícii na tejto internetovej adrese: [www.yenkee.sk](http://www.yenkee.sk)

- | 1 | Wielofunkcyjny czujnik dotykowy
- | 2 | Wskaźnik LED
- | 3 | Mikrofon
- | 4 | Port ładujący
- | 5 | Styki ładowania

### **Uruchamianie**

Przed pierwszym użyciem dokładnie przeczytaj wskazówki dotyczące bezpieczeństwa w niniejszej instrukcji obsługi.

Przed pierwszym użyciem naładuj słuchawki BT do maksymalnego poziomu. Po wyjęciu z pudełka ładującego słuchawki są automatycznie przygotowane do użycia.

**Uwaga:** Zapobiegnij uszkodzeniu słuchu i przed podłączeniem słuchawek BT do urządzenia mobilnego zawsze obniż poziom głośności urządzenia na minimum.

**Uwaga:** Jeśli słuchawki BT nie są sparowane z żadnym urządzeniem, przy dłuższej bezczynności się wyłączą.

### **Parowanie słuchawek przy pomocy Bluetooth**

Otwórz pokrywę etui ładującego i poczekaj, aż słuchawki zostaną sparowane ze sobą. Znajdź urządzenie „HARMON” wśród dostępnych urządzeń Bluetooth w swoim telefonie komórkowym lub innym urządzeniu, z którym chcesz sparować zestaw słuchawkowy i rozpocznij proces parowania.

Jeśli jedna słuchawka nie działa, wykonaj następujące czynności:

Krok 1: Wyłącz Bluetooth w swoim telefonie.

Krok 2: Włóż obie słuchawki z powrotem do etui do ładowania i zamknij pokrywę.

Krok 3: Otwórz pokrywę i wyjmij obie słuchawki, połóż je na stole i poczekaj 15 sekund, aż automatycznie się ze sobą sparują.

Jeżeli nie widzisz „HARMON” w dostępnych urządzeniach, sprawdź czy Bluetooth jest włączony w Twoim urządzeniu (zrestartuj Bluetooth w przypadku przyszytych problemów z brakiem widoczności).

**Uwaga:** Aby zapewnić stabilne połączenie Bluetooth, trzymaj słuchawki BT w odległości nie większej niż 10 metrów od sparowanego urządzenia. W zależności od zakłóceń otoczenia czasami konieczne jest zachowanie mniejszej odległości między słuchawkami BT a sparowanym urządzeniem.

**Uwaga:** Jeżeli podczas parowania urządzenia ze słuchawkami BT zostaniesz poproszony o wprowadzenie kodu parowania, użyj następującego kodu: „0000”.

## JAK POŁĄCZYĆ SIĘ Z APLIKACJĄ

1. Uzyskaj aplikację Tuya Smart, skanując telefonem kod QR z niniejszej instrukcji obsługi.
2. Uruchom aplikację, zarejestruj nowe konto lub zaloguj się za pomocą istniejącego.
3. Utwórz hasło i przejdź do sekcji „Dodaj urządzenie”.
4. Włącz Bluetooth, a urządzenia w zasięgu zostaną wykryte na podstawie siły sygnału.
5. Naciśnij przycisk „+” i wybierz „dodaj urządzenie”.
6. Poczekaj na zakończenie procesu „połączenia”.
7. Po pomyślnym dodaniu urządzenia na ekranie pojawi się napis „completed”.
8. Gratulacje!!! Twoje urządzenie jest teraz w pełni podłączone. Bardziej szczegółowe instrukcje można znaleźć na stronie [www.yen-kee.pl](http://www.yen-kee.pl)

### Obsługa słuchawek BT

**Włączanie słuchawek BT:** Przytrzymaj wciśnięty wielofunkcyjny przycisk dotykowy na obu słuchawkach przez 3 sekundy. Po otwarciu ładowarki, słuchawki automatycznie połączą się z ostatnio używanym urządzeniem. Po prostu włóż je do uszu i stuknij, aby odtworzyć swoją listę odtwarzania.

**Wyłączenie słuchawek BT:** Przytrzymaj wciśnięty wielofunkcyjny przycisk dotykowy na obu słuchawkach przez 6 sekundy. Gdy słuchawki BT zostaną włożone do ładowarki, transmisja Bluetooth zostanie przerwana, słuchawki się wyłączą, a ładowanie rozpocznie się automatycznie.

**Odbieranie/kończenie połączenia telefonicznego:** Aby odebrać/zakończyć połączenie przychodzące dotknij wielofunkcyjnego przycisku dotykowego na dowolnej słuchawce.

**Odrzucenie połączenia przychodzącego:** Aby odrzucić połączenie przychodzące na sparowane urządzenie mobilne, przytrzymaj wielofunkcyjny przycisk dotykowy na dowolnej słuchawce przez 2 sekundy, aż połączenie zostanie odrzucone.

**Włączenie/wstrzymanie odtwarzania muzyki:** Aby rozpocząć/zatrzymać odtwarzanie muzyki z podłączonego urządzenia mobilnego, dotknij krótko wielofunkcyjnego przycisku dotykowego na dowolnej słuchawce.

**Poprzednia/następna ścieżka:** Aby wybrać poprzedni utwór, przytrzymaj wielofunkcyjny przycisk dotykowy na lewej słuchawce przez 2 sekundy. Aby przejść do następnego utworu, przytrzymaj wielofunkcyjny przycisk dotykowy na prawej słuchawce przez 2 sekundy.

**Asystent głosowy:** Aby włączyć tę funkcję w sparowanym urządzeniu mobilnym, 3x krótko dotknij wielofunkcyjnego przycisku dotykowego na prawej słuchawce. Dostępność funkcji asystenta głosowego zależy od typu i ustawień urządzenia mobilnego. Aktywacja asystenta głosowego jest oznajmiana przez sygnał dźwiękowy na słuchawce.

**Tryb gry/muzyki:** Aby przełączyć się między trybem gry/muzyki, dotknij krótko trzykrotnie wielofunkcyjnego przycisku dotykowego na dowolnej słuchawce.

**Tryb ANC/transparentność:** Aby przełączyć się między trybem ANC/transparentnym, dotknij dwukrotnie krótko wielofunkcyjnego przycisku dotykowego na lewej słuchawce.

## **Wskaźniki LED**

### **Słuchawki:**

Ostrzeżenie o niskim poziomie baterii: sygnał dźwiękowy

Aby naładować słuchawki, włóż je do ładowarki i zamknij pokrywę. Ładowanie jest sygnalizowane przez migający wskaźnik (2), po całkowitym naładowaniu słuchawek wskaźnik wyłączy się.

### **Etui ładujące:**

Ładowanie jest sygnalizowane przez migający wskaźnik (2), po całkowitym naładowaniu etui wskaźnik przestaje migać.

### **Wskazanie baterii walizki ładującej:**

0~25%, pierwsze białe światło miga (od lewej do prawej)

25%~50%, pierwsza dioda LED pozostaje włączona, a druga dioda LED miga;

50%~99%, pierwsza i druga dioda LED pozostaje włączona, a trzecia dioda LED miga;

100%, wszystkie światła pozostają włączone

### **Ładowanie**

Naładowany akumulator wystarczy na kilka godzin działania w zwykłych warunkach. Wysoka głośność zużywa energię akumulatora szybciej, dlatego zaleca się słuchanie przy zwykłej głośności.

Uwaga: Podczas ładowania korzystaj wyłącznie z oryginalnych akcesoriów dostarczonych wraz z urządzeniem. Aby osiągnąć maksymalną żywotność baterii, należy rozpocząć ładowanie baterii dopiero po komunikacji o niskim stanie baterii. Ładowanie przeprowadzaj w sposób ciągły aż do pełnego naładowania. Jeśli czas działania baterii jest już bardzo krótki, żywotność baterii się wyczerpała.

Zalecenia: Jeśli nie korzystasz ze słuchawek BT przez dłuższy czas, zaleca się dwa trzy razy w miesiącu naładować baterie do pełna. Aby nie doszło do nieodwracalnego uszkodzenia baterii (utrata pojemności), zaleca się przechowywanie słuchawek BT z pudełkiem ładującym z naładowaną baterią.

## Specyfikacja:

Bluetooth: v5.3 | Profile Bluetooth: A2DP\AVCTP\AVDTP\AVRCP\HFP\SPP\SMP\ATT\GAP\GATT\RFCOMM\SDP\L2CAP | Obsługiwane kodyki Bluetooth: AAC/SBC | Zasięg: <10m | Ładowanie etui: DC 5V (Typ C) / 200±20mA | Czas ładowania słuchawek: 1,5h | Czas ładowania etui: 2,0h | Czas odtwarzania z ANC wyłączonym: 7,5h (60%-70% głośności) | Czas odtwarzania z ANC włączonym: 6h (60%-70% głośności) | Średnica głośnika: 13 mm | Pasmo przenoszenia: 20Hz - 20kHz | Czułość: 98dBA | Impedancja: 32Ω | Maksymalna moc nadajnika w paśmie 2.4 GHz - 2.4835 GHz: 5mW | Pojemność etui ładowania: 320 mAh (polimer litowy) | Pojemność słuchawek: 32 mAh (polimer litowy) | Wymiary etui ładowania: 57,5 x 50 x 25 mm | Waga etui ładowania: 37 g | Waga pojedynczej słuchawki: 4 g

## Wskazówki i informacje dotyczące gospodarki użytym opakowaniem

Zużyty materiał opakowaniowy należy dostarczyć do punktu przeznaczonego do składowania odpadu, wyznaczonego przez urzędy lokalne.



### Utylizacja zużytych urządzeń elektrycznych i elektronicznych

Ten symbol, umieszczony na produktach lub w ich dokumentacji, oznacza, że zużytych wyrobów elektrycznych i elektronicznych nie wolno likwidować wraz ze zwykłym odpadem komunalnym. W celu zapewnienia należytej likwidacji, utylizacji i recyklingu tych wyrobów należy przekazać je do wyznaczonych składnic odpadów. W niektórych krajach Unii Europejskiej lub innych państwach europejskich można zamiast tego zwrócić tego rodzaju wyroby lokalnemu sprzedawcy przy zakupie ekwiwalentnego nowego produktu.

Właściwa likwidacja produktów pozwoli zachować cenne źródła surowców naturalnych i pomoże ograniczyć negatywny wpływ niewłaściwego składowania odpadów na środowisko naturalne. Szczegółowych informacji udziela Państwu urzędy miejskie lub najbliższe składnice odpadów. W przypadku niewłaściwej utylizacji tego rodzaju odpadu mogą zostać nałożone kary zgodnie z lokalnymi przepisami.

### Dotyczy przedsiębiorców z krajów Unii Europejskiej

Jeśli chcą Państwo likwidować urządzenia elektryczne i elektroniczne, prosimy o uzyskanie potrzebnych informacji od sprzedawcy lub dostawcy wyrobu.

### Likwidacja wyrobów w krajach spoza Unii Europejskiej

Symbol obowiązuje w Unii Europejskiej. Jeśli chcą Państwo zlikwidować ten wyrób, prosimy o uzyskanie potrzebnych informacji dotyczących prawidłowego sposobu likwidacji od lokalnych urzędów lub od sprzedawcy.

Produkt odpowiada wymaganiom dyrektyw UE, dotyczącym kompatybilności elektromagnetycznej i bezpieczeństwa elektrycznego.

Zastrzegamy sobie możliwość dokonywania zmian tekstu, designu i danych technicznych wyrobu bez uprzedzenia.

FAST ČR, a.s. niniejszym oświadcza, że typ urządzenia radiowego [YHP 08BT] jest zgodny z dyrektywą 2014/53/UE. Pełny tekst deklaracji zgodności UE jest dostępny pod następującym adresem internetowym: [www.yenkee.pl](http://www.yenkee.pl)

- | 1 | Multifunkciós érintősenzor
- | 2 | LED-es kijelző
- | 3 | Mikrofon
- | 4 | Töltőport
- | 5 | Töltőérintkezők

### Üzembe helyezés

Az első használat előtt figyelmesen olvassa el az útmutatóban található biztonsági utasításokat. Az első használat előtt tölts fel a maximumra a BT fülhallgatót. A fejhallgató automatikusan készen áll a használatra, ha eltávolítják a töltődobozból.

**Figyelmeztetés:** A BT fejhallgató mobilkészülékhez történő csatlakoztatása előtt a halláskárosodás elkerülése érdekében mindig minimalizálja a készülék hangerejét.

**Megjegyzés:** Ha a BT fejhallgató egyetlen készülékkel sincs párosítva, hosszabb tétlenség esetén kikapcsol.

### A fülhallgató párosítása Bluetooth-on keresztül

Nyissa fel a töltődoboz fedelét, és várja meg, amíg a fülhallgatók párosítása megtörténik. Keresse meg az „HARMON” eszközt az elérhető Bluetooth-eszközök között a mobiltelefonján vagy más olyan eszközön, amellyel párosítani szeretné a fejhallgatót, és indítsa el a párosítási folyamatot.

Ha az egyik kézibeszélő nem működik, járjon el a következők szerint:

Lépés: Kapcsolja ki a telefon Bluetooth funkcióját.

2. lépés: Tegye vissza mindkét fejhallgatót a töltőtokba, és csukja be a fedelet.

3. lépés: Nyissa ki a fedelet, vegye ki mindkét fejhallgatót, helyezze őket az asztalra, és várjon 15 másodpercet, amíg automatikusan párosodnak egymással.

Ha az elérhető eszközök között nem látja a „HARMON” elemet, ellenőrizze, be van-e kapcsolva a Bluetooth az eszközén (ha továbbra is láthatósági problémák vannak, indítsa újra a Bluetooth-t).

**Megjegyzés:** A stabil Bluetooth kapcsolat biztosítása érdekében tartsa a BT fülhallgatót a párosított készüléktől 10 méterre. A környezeti interferenciától függően előfordulhat, hogy kisebb távolságot kell tartani a BT fülhallgató és a párosított eszköz között.

**Megjegyzés:** Amennyiben készüléke és a BT hangszóró párosításakor jelszóra van szükség, használja az alábbi kódot: „0000”.

### HOGYAN CSATLAKOZHATSZ AZ ALKALMAZÁSHOZ

1. Szerezze be a Tuya Smart alkalmazást úgy, hogy a telefonjával



beolvassa a QR-kódot ebből a felhasználói kézikönyvből.

**2.** Indítsa el az alkalmazást, regisztráljon új fiókot, vagy jelentkezzen be a meglévő fiókjával.

**3.** Hozzon létre egy jelszót, és lépjen tovább a „készülék hozzáadása” részhez.

**4.** Engedélyezze a Bluetooth funkciót, és a hatótávolságon belüli eszközök a jelerősség alapján kerülnek felismerésre.

**5.** Nyomja meg a „+” gombot, és válassza az „eszköz hozzáadása” lehetőséget.

**6.** Várja meg, amíg a „csatlakozási” folyamat befejeződik.

**7.** Az eszköz sikeres hozzáadása után a képernyőn megjelenik a „completed” (befejezve) szó.

**8.** Gratulálunk! A készülék most már teljesen csatlakoztatva van.

Részletesebb utasításokért látogasson el a [www.yenkee.hu](http://www.yenkee.hu) weboldalra.

### **A BT fejhallgató kezelése**

**A BT fejhallgató bekapcsolása:** Tartsa lenyomva mindkét fülhallgató multifunkciós érintőgombját 3 másodpercig. A töltőtokot kinyitásakor a fülhallgató automatikusan csatlakozik az utoljára használt eszközhöz. Egyszerűen tegye a fülére, és érintse meg a playlist lejátszásához.

**A BT fejhallgató kikapcsolása:** Tartsa lenyomva mindkét fülhallgató multifunkciós érintőgombját 6 másodpercig. Miután behelyezte a BT fejhallgatót a töltődobozba, a Bluetooth átvitel véget ér, a fejhallgató kikapcsol és a töltés automatikusan elindul.

**Telefonszólás fogadása/befejezése:** Bejövő hívás fogadásához/befejezéséhez érintse meg a multifunkciós érintőkapcsolót bármelyik fülhallgatón.

**Bejövő hívás elutasítása:** A párosított mobilkészüléken bejövő hívás elutasításához nyomja meg és tartsa lenyomva 2 másodpercig bármelyik fülhallgató multifunkciós érintőgombot, amíg a hívás elutasításra kerül.

**A zenelejátszás elindítása/szüneteltetése:** A csatlakoztatott mobil eszközről való zenelejátszás elindításához/szüneteltetéséhez röviden érintse meg bármelyik fülhallgató multifunkciós érintőgombját.

**Előző/Következő szám:** Az előző szám kiválasztásához tartsa lenyomva 2 másodpercig a bal fülhallgató multifunkciós érintőgombját. A következő számra lépéshez tartsa lenyomva 2 másodpercig a jobb fülhallgató multifunkciós érintőgombját.

**Hangasszisztens:** A funkció párosított mobilkészüléken történő engedélyezéséhez érintse meg röviden 3x a jobb oldali fülhallgató lévő multi-touch gombot. A hangalapú asszisztens funkció

elérhetősége a mobil eszköz típusától és beállításaitól függ. A hangasszisztens aktiválását a fülhallgatóban egy hangjelzés jelzi.

**Játék/zene üzemmód:** A játék/zene üzemmód közötti váltáshoz érintse meg háromszor röviden bármelyik kézibeszélőn a többfunkciós érintőgombot.

**ANC/transzparencia mód:** Az ANC/áteresztő üzemmód közötti váltáshoz érintse meg kétszer röviden a bal oldali kézibeszélőn lévő többfunkciós érintőkapcsolót.

## **LED-es kijelzők**

### **Fülhallgató:**

Figyelmeztetés a lemerült akkumulátorra: hangjelzés

A fülhallgató töltéséhez helyezze a fülhallgatót a töltőtokba, és csukja be a fedelet. A töltést a villogó kijelző (2) jelzi, ha a fülhallgató teljesen feltöltődött, a kijelző kikapcsol.

### **Töltőtok:**

A töltést egy villogó kijelző (2) jelzi, amikor a tok teljesen feltöltődött, a kijelző már nem villog.

### **Töltőtáska akkumulátorának jelzése:**

0~25%, az első fehér fény villog (balról jobbra).

25%~50%, az első LED-lámpa égve marad, a második LED-lámpa pedig villog;

50%~99%, az első és a második LED-lámpa égve marad, és a harmadik LED-lámpa villog;

100%, az összes lámpa égve marad

### **Feltöltés**

A feltöltött akkumulátor átlagos hangerő mellett néhány óra elegendő. A nagy hangerő gyorsabban elhasználja az akkumulátor energiáját, ezért javasoljuk, hogy átlagos hangerővel hallgassa.

**Figyelmeztetés:** Töltéshez kizárólag a készülékkel együtt kapott eredeti tartozékokat használja. Az akkumulátor maximális élettartamának elérése érdekében érdemes a töltést csak akkor megkezdeni, ha megjelenik az alacsony akkumulátor-töltöttség jelzése. A töltést egészen a teljes feltöltésig folytassa. Ha az akkumulátor működési ideje már nagyon rövid, az akkumulátor élettartama a végéhez közeledik.

**Javaslat:** Ha hosszabb ideig nem használja a BT fejhallgatót, javasoljuk, hogy az akkumulátort két-háromhavonta teljesen tölts fel. Javasoljuk, hogy a BT fejhallgatót és a töltődobozt feltöltött akkumulátorral tárolja, nehogy az akkumulátor visszafordíthatatlan kárt (kapacitásvesztést) szenvedjen.

## Specifikáció:

Bluetooth: v5.3 | BT profilok: A2DP\AVCTP\AVDTP\AVRCP\HFP\SPP\SMP\ATT\GAP\GATT\RFCOMM\SDP\L2CAP | Támogatott Bluetooth kodekek: AAC/SBC | Működési hatótávolság: <10m | Töltőtok töltése: DC 5V (Type C) / 200±20mA | Fülhallgató töltési ideje: 1,5 óra | Töltőtok töltési ideje: 2,0 óra | Lejátszási idő ANC NÉLKÜL: 7,5 óra [60%-70% hangerő] | Lejátszási idő ANC-MÓDDAL: 6 óra [60%-70% hangerő] | Hangszóró átmérő: 13 mm | Frekvencia válasz: 20Hz - 20kHz | Érzékenység: 98dBA | Impedancia: 32Ω | Maximális adóteljesítmény 2,4 GHz - 2,4835 GHz-en: 5 mW | Töltőtok kapacitása: 320 mAh [Lítium-polimer] | Fülhallgató kapacitása: 32 mAh [Lítium-polimer] | Töltőtok méretei: 57,5 x 50 x 25 mm | Töltőtok súlya: 37 g | Egyetlen fülhallgató súlya: 4 g

## Utasítások és tájékoztató a használt csomagolóanyagokra vonatkozóan

A használt csomagolóanyagokat az önkormányzat által kijelölt hulladéklerakó helyre helyezze el.



### Használt elektromos és elektronikus berendezések megsemmisítése

Ez a jelzés a terméken vagy a kísérő dokumentációban azt jelzi, hogy az elektromos vagy elektronikus termék nem doborható háztartási hulladék közé. A helyes megsemmisítéshez és újrafelhasználáshoz ezen termékeket kijelölt hulladékgyűjtő helyre adja le. Az EU országokban vagy más európai országokban a termékek visszaválthatóak az eladóhelyen azonos új termék vásárlásánál.

A termék helyes megsemmisítésével segít megelőzni az élőkönyezetre és emberi egészségre kockázatos lehetséges veszélyek kialakulását amelyek a hulladék helytelen kezelésével adódhatnának. További részletekről érdeklődjön a helyi hatóságnál vagy a legközelebbi gyűjtőhelyen. Az ilyen fajta hulladék helytelen megsemmisítése a helyi előírásokkal összhangban bírsággal sújtható.

### Vállalkozások számára a Európai Unióban

Ha meg akarja semmisíteni az elektromos vagy elektronikus berendezést, kérje a szükséges információkat az eladójától vagy beszállítójától.

### Megsemmisítés Európai Unión kívüli országban



Ez a jelzés az Európai Unióban érvényes. Ha meg akarja semmisíteni a terméket, kérje a szükséges információkat a helyes megsemmisítésről a helyi hivataloktól vagy az eladójától.

Ez a termék összhangban van az EU elektromágneses kompatibilitásról és árambíztonságról szóló irányelveivel.

Változtatások a szövegben, kivitelben és műszaki jellemzőkben előzetes fi gyelmeztetés nélkül történhetnek és minden módosításra vonatkozó jog fenntartva.

FAST ČR, a.s. igazolja, hogy a [YHP 08BT] típusú rádióberendezés megfelel a 2014/53/EU irányelvnek. Az EU-megfelelőségi nyilatkozat teljes szövege elérhető a következő internetes címen: [www.yenkee.hu](http://www.yenkee.hu).

- | 1 | Multifunkcijski senzor na dodir
- | 2 | LED indikator
- | 3 | Mikrofon
- | 4 | Port za punjenje
- | 5 | Kontakti za punjenje

### Stavljanje u funkciju

Pre prve upotrebe uverite se da ste pažljivo pročitali bezbednosna uputstva u ovom korisničkom priručniku.

Pre prve upotrebe napunite BT slušalice na maksimalni nivo. Slušalice su automatski spremne za upotrebu nakon vađenja iz kutije za punjenje.

**Oprez:** Pre priključivanja BT slušalice na vaš mobilni telefon uverite se da je jačina zvuka vašeg uređaja uvek podešena na minimum, da biste sprečili oštećenje sluha.

**Napomena:** BT slušalice se isključuju nakon dužeg perioda neaktivnosti osim kada su uparene s drugim uređajem.

### Uparivanje vaših slušalica preko Bluetooth

Otvorite poklopac kutije za punjenje i sačekajte dok se slušalice upare jedna sa drugom. Pronađite "HARMON" u dostupnim bluetooth uređajima na vašem mobilnom telefonu ili drugom uređaju sa kojim želite da uparite slušalice i započnete postupak uparivanja.

Ako jedna slušalica ne radi, postupite na sledeći način:

Korak 1: Isključite Bluetooth na telefonu.

Korak 2: Vratite obe slušalice u kućište za punjenje i zatvorite poklopac.

Korak 3: Otvorite poklopac i izvadite obe slušalice, stavite ih na sto i sačekajte 15 sekundi da se automatski upare jedna sa drugom.

U slučaju da ne vidite „HARMON“ u dostupnim uređajima, proverite da li je bluetooth uključen na vašem uređaju (ponovo pokrenite bluetooth u slučaju buduće nevidljivosti).

**Napomena:** Da bi ste osigurali stabilnu Bluetooth vezu uverite se da je rastojanje između BT slušalica i vašeg uparenog uređaja u opsegu od 10 metara. U zavisnosti od okolnih smetnji, ponekad je neophodno održavati kraće rastojanje između BT slušalica i vašeg uparenog uređaja.

**Napomena:** Ako se od vas traži da unesete kod uparivanja tokom uparivanja vašeg uređaja i BT slušalice, koristite kod: „0000“.

## KAKO SE POVEZATI NA APLIKACIJU

1. Nabavite aplikaciju Tuya Smart tako što ćete telefonom skenirati QR kod iz ovog uputstva za upotrebu.
2. Pokrenite aplikaciju, registrujte se za novi nalog ili se prijavite sa postojećim.
3. Napravite lozinku i pređite na odeljak „Dodaj uređaj“.
4. Omogućite Bluetooth i uređaji u dometu će biti otkriveni na osnovu jačine signala.
5. Pritisnite dugme „+“ i izaberite „dodaj uređaj“.
6. Sačekajte da se proces „povezivanja“ završi.
7. Nakon uspešnog dodavanja uređaja, na ekranu će se pojaviti reč „završeno“.
8. Čestitamo! Vaš uređaj je sada potpuno povezan.  
Za detaljnija uputstva posetite [www.yenkee.eu](http://www.yenkee.eu)

## Rad BT slušalica

**Uključivanje BT slušalica:** Držite pritisnutim višenamensko dugme na dodir na obe slušalice 3 sekunde. Otvaranjem kutije za punjenje slušalice se automatski povezuju sa poslednjim korišćenim uređajem. Stavite ih u uši i dva puta dodirnite da bi ste reprodukovali vašu plejlistu.

**Isključivanje BT slušalica:** Držite pritisnutim višenamensko dugme na dodir na obe slušalice 6 sekunde. Umetanjem BT slušalica u kutiju za punjenje prekinućete vezu bluetooth prenosa, isključiti i automatski započeti punjenje.

**Odgovaranje/završetak telefonskog poziva:** Za odgovaranje/završavanje dolazećeg poziva sa uparenim mobilnim uređajem dodirnite višenamensko dugme na dodir na bilo kojoj

**Odbijanje dolazećeg poziva:** Za odbijanje dolazećeg poziva na upareni mobilni uređaj držite višenamensko dugme na dodir 2 sekunde dok se poziv ne odbije.

**Za početak/pauziranje reprodukcije muzike:** Za početak/pauziranje reprodukcije muzike sa vašeg povezanog mobilnog uređaja kratko dodirnite višenamensko dugme na dodir na bilo kojoj slušalici.

**Prethodna/sledeća numera:** Za prethodnu numeru držite višenamensko dugme na dodir na levoj slušalici 2 sekunde. Za sledeću numeru držite višenamensko dugme na dodir na desnoj slušalici 2 sekunde.

**Glasovni asistent:** Da biste omogućili ovu funkciju na uparenom mobilnom uređaju, 3x kratko dodirnite višenamensko dugme na dodir

na desnoj slušalici. Dostupnost funkcije glasovnog asistenta zavisi od tipa i postavke vašeg mobilnog uređaja. Aktivacija glasovnog pomoćnika obaveštava se zvučnim signalom u slušalicama.

**Režim za igre/muziku:** Da biste se prebacivali između režima igre/muzike, kratko tri puta dodirnite višenamensko dugme na dodir na bilo kojoj slušalici.

**ANC/režim transparentnosti:** Da biste se prebacivali između ANC/transparentnog režima, dvaput kratko dodirnite višenamensko dugme na dodir na levoj slušalici.

## **LED indikatori**

### **Slušalice:**

Upozorenje o niskom kapacitetu baterije: zvučni signal

Da biste napunili slušalice, stavite ih u kućište za punjenje i zatvorite poklopac. Punjenje je označeno trepćućim indikatorom [2], kada se slušalice potpuno napune indikator će se isključiti.

### **Kutija za punjenje:**

Punjenje je označeno trepćućim indikatorom [2], kada je kućište potpuno napunjeno indikator prestaje da treperi.

### **Indikacija baterije u kućištu za punjenje:**

0~25%, prvo belo svetlo treperi (s leva na desno)

25% ~ 50%, prvo LED svetlo ostaje uključeno, a drugo LED svetlo treperi;

50% ~ 99%, prva i druga LED lampica ostaju uključena, a treća LED lampica treperi;

100%, sva svetla ostaju upaljena

## **Punjenje**

Napunjena baterija obezbeđuje napajanje za nekoliko sati rada pri normalnim nivoima jačine zvuka. Visoka jačina zvuka troši više bateriju, zbog toga preporučujemo da slušate pri normalnim nivoima jačine zvuka.

Oprez: Za punjenje koristite samo originalne pribore isporučene s aparatom. Za dobijanje maksimalnog veka trajanja baterije najbolje je da započnete punjenje nakon obaveštenja za nizak kapacitet baterije. Punite bez prekida do kraja. Kada radno vreme baterije postane veoma kratko, onda je vek trajanja baterije istekao.

Preporuka: Ako se vaše slušalice ne koriste duži vremenski period, preporučujemo da napunite bateriju do kraja jednom u dva do tri meseca. Preporučujemo da čuvate BT slušalice i kutiju za punjenje s napunjenom baterijom da biste sprečili nepopravljiva oštećenja baterije (gubitak kapaciteta).

## Specifikacije:

Bluetooth: v5.3 | BT profili: A2DP\AVCTP\AVDTP\AVRCP\HFP\SPP\SMP\ATT\GAP\GATT\RFCOMM\SDP\L2CAP | Podržani Bluetooth kodeci: AAC/SBC | Domet rada: <10m | Punjenje kućišta: DC 5V (Type C) / 200±20mA | Vreme punjenja slušalice: 1,5h | Vreme punjenja kućišta: 2,0h | Vrijeme reprodukcije sa isključenim ANC-om: 7,5h (60%-70% jačine zvuka) | Vrijeme reprodukcije sa uključenim ANC-om: 6h (60%-70% jačine zvuka) | Prečnik zvučnika: 13 mm | Frekvencijski odziv: 20Hz - 20kHz | Osetljivost: 98dBa | Impedansa: 32Ω | Maksimalna snaga odašiljača na 2,4GHz - 2,4835GHz: 5mW | Kapacitet punjivog kućišta: 320 mAh (Litijski polimer) | Kapacitet baterije slušalice: 32 mAh (Litijski polimer) | Dimenzije punjivog kućišta: 57,5 x 50 x 25 mm | Težina punjivog kućišta: 37 g | Težina jedne slušalice: 4 g

## Upute i informacije o odlaganju rabljene ambalaže

Rabljenu ambalažu odložite u javno odlagalište.



### Odlaganje rabljenih električnih i elektroničkih uređaja

Simbol na proizvodu, njegovim dodacima ili ambalaži znači da se ovaj proizvod ne sme tretirati kao otpad iz domaćinstva. Molimo da ovaj proizvod odložite na prikladnom odlagalištu za reciklažu električnog i elektronskog otpada. U nekoliko zemalja Evropske unije ili drugim evropskim zemljama moguće je proizvod vratiti lokalnom trgovcu prilikom kupovine jednakog proizvoda.

Pravilnim odlaganjem ovog proizvoda pomoći ćete očuvati prirodne resurse i sprečiti potencijalno negativan uticaj na okolinu i ljudsko zdravlje, do kojega može doći zbog nepropisnog odlaganja otpada. Za detaljnije informacije obratite se lokalnim vlastima ili najbližem odlagalištu. Nepropisno odlaganje ove vrste otpada podložno je nacionalnim krivičnim zakonima.

### Za poslovne subjekte u Evropskoj uniji

Ako želite odložiti električni ili elektronski uređaj, tražite potrebne informacije od prodavca ili dobavljača.



### Odlaganje u državama van Evropske unije

Ako želite odložiti ovaj proizvod, od lokalne uprave ili od trgovca zatražite potrebne informacije o pravilnom načinu odlaganja.

Ovaj uređaj podleže EU propisima i pravilima o elektromagnetnoj i električnoj sigurnosti.

Zadržavamo pravo na moguće promene teksta, dizajna i tehničkih specifikacija bez prethodne najave.

FAST ČR, a.s. ovim izjavljuje da je radijska oprema tipa [YHP 08BT] u skladu sa Direktivom 2014/53 / EU.Celoviti tekst EU izjave o saglasnosti dostupan je na sledećoj internet adresi: [www.yenkee.eu](http://www.yenkee.eu)

- | 1 | Višefunkcijski dodirni senzor
- | 2 | LED pokazivač
- | 3 | Mikrofon
- | 4 | Priključak za punjenje
- | 5 | Kontakti za punjenje

### **Priprema za upotrebu**

Prije prve upotrebe pažljivo pročitajte sigurnosne upute u ovom priručniku.

Prije prve upotrebe potpuno napunite Bluetooth slušalice. Slušalice su spremne za upotrebu nakon uklanjanja iz kutije za punjenje.

**Oprez:** Da biste spriječili oštećenje sluha, prije povezivanja Bluetooth slušalica s mobitelom provjerite je li njegova glasnoća smanjena na minimalnu.

**Napomena:** Bluetooth slušalice isključit će se nakon dužeg razdoblja neaktivnosti, osim ako su uparene s drugim uređajem.

### **Uparivanje slušalica putem Bluetootha**

Otvorite poklopac kutije za punjenje i pričekajte dok se slušalice međusobno ne upare. Pronađite „HARMON“ među dostupnim Bluetooth uređajima na mobilnom telefonu ili drugom uređaju s kojim želite upariti slušalice i pokrenite postupak uparivanja.

Ako jedna slušalica ne radi, postupite na sljedeći način:

Korak 1: Isključite Bluetooth na svom telefonu.

Korak 2: Vratite obje slušalice u kućište za punjenje i zatvorite poklopac.

Korak 3: Otvorite poklopac i izvadite obje slušalice, stavite ih na stol i pričekajte 15 sekundi da se automatski upare jedna s drugom.

Ako „HARMON“ nije među dostupnim uređajima, provjerite je li na uređaju uključen Bluetooth (ili ga isključite i ponovo uključite).

**Napomena:** Za stabilnu Bluetooth vezu razmak između Bluetooth slušalica i uparenog uređaja ne smije biti veći od 10 m. Ovisno o smetnjama u okruženju, ponekad je potrebno održavati manji razmak između Bluetooth slušalica i uparenog uređaja.

**Napomena:** Ako to bude potrebno, prilikom uparivanja Bluetooth slušalica unesite šifru: „0000“.

### **KAKO SE POVEZATI NA APLIKACIJU**

1. Nabavite aplikaciju Tuya Smart skeniranjem QR koda iz ovog



korisničkog priručnika svojim telefonom.

2. Pokrenite aplikaciju, registrirajte se za novi račun ili se prijavite s postojećim.
  3. Stvorite lozinku i prijedite na odjeljak „Dodaj uređaj“.
  4. Omogućite Bluetooth i uređaji u dometu bit će otkriveni na temelju jačine signala.
  5. Pritisnite gumb „+“ i odaberite „dodaj uređaj“.
  6. Pričekajte da se proces „spajanja“ završi.
  7. Nakon uspješnog dodavanja uređaja, na ekranu će se pojaviti riječ „dovršeno“.
  8. Čestitamo! Vaš je uređaj sada potpuno povezan.
- Za detaljnije upute posjetite [www.yenkee.eu](http://www.yenkee.eu)

### Upotreba Bluetooth slušalica

**Uključivanje Bluetooth slušalica:** držite pritisnute višefunkcijske tipke na objema slušalicama 3 sekunde. Kada otvorite kutiju za punjenje, slušalice se automatski povezuju s posljednjim upotrijebljenim uređajem. Jednostavno ih stavite na uši i dvaput dodirnite kako biste pokrenuli reprodukciju.

**Isključivanje Bluetooth slušalica:** držite pritisnute višefunkcijske tipke na objema slušalicama 6 sekunde. Kada Bluetooth slušalice stavite u kutiju za punjenje, Bluetooth veza automatski će se prekinuti, a slušalice će se isključiti i početi puniti.

**Javljanje na pozive i prekidanje poziva:** Da biste se javili na dolazni poziv, dodirnite višefunkcijsku dodirnu tipku na bilo kojoj slušalici.

**Odbijanje dolaznog poziva:** Da biste odbili dolazni poziv prema uparenom mobilnom uređaju, 2 sekunde držite pritisnutu višefunkcijsku dodirnu tipku na bilo kojoj slušalici kako biste odbili poziv.

**Pokretanje/pauziranje reprodukcije glazbe:** Da biste pokrenuli/pauzirali reprodukciju glazbe s povezanog mobilnog uređaja, dodirnite višefunkcijsku dodirnu tipku na bilo kojoj slušalici.

**Prethodni/sljedeći zapis:** Za prethodni zapis držite višefunkcijsku dodirnu tipku na lijevoj slušalici 2 sekunde. Za sljedeći zapis držite višefunkcijsku dodirnu tipku na desnoj slušalici 2 sekunde.

**Glasovni pomoćnik:** Da biste omogućili ovu značajku na vašem uparenom mobilnom uređaju, 3x kratko dodirnite višefunkcijsku dodirnu tipku na desnoj slušalici. Dostupnost glasovnog pomoćnika ovisi o vrsti i postavkama mobilnog uređaja. Aktivacija glasovnog

pomoćnika naznačuje se zvučnim signalom u slušalicama.

**Način rada za igre/glazbu:** Za prebacivanje između načina igre/glazbe, tri puta kratko dodirnite višenamjenski dodirni gumb na bilo kojoj slušalici.

**ANC/transparentni način:** Za prebacivanje između ANC/transparentnog načina rada dvaput kratko dodirnite višenamjenski dodirni gumb na lijevoj slušalici.

## **LED pokazivači**

### **Slušalice:**

Upozorenje slabe baterije: zvučni signal

Za punjenje slušalica stavite ih u kućište za punjenje i zatvorite poklopac. Punjenje je označeno treptanjem indikatora (2), kada se slušalice u potpunosti napune indikator će se isključiti.

### **Kutija za punjenje:**

Punjenje je označeno treptanjem indikatora (2), kada je kućište potpuno napunjeno indikator prestaje treptati.

### **Indikator baterije kućišta za punjenje:**

0~25%, prvo bijelo svjetlo treperi (s lijeva na desno)

25%~50%, prvo LED svjetlo ostaje uključeno, a drugo LED svjetlo treperi;

50%~99%, prvo i drugo LED svjetlo ostaju uključeni, a treće LED svjetlo treperi;

100%, sva svjetla ostaju upaljena

## **Punjenje**

Napunjena baterija pruža energije za nekoliko sati upotrebe pri normalnoj glasnoći. Visoka glasnoća troši više energije, stoga preporučujemo da je smanjite na normalnu razinu.

Oprez: Za punjenje upotrijebite samo originalni pribor isporučен uz uređaj. Da biste postigli maksimalno trajanje baterije, najbolje je započeti s punjenjem nakon indikacije slabe baterije. Punite kontinuirano do potpunog punjenja. Kada se vrijeme rada dostupno uz bateriju značajno skрати, bateriji je istekao vijek trajanja.

Preporuka: Ako slušalice nećete koristiti dulje vrijeme, napunite baterije svaka dva-tri mjeseca. Preporučujemo pohranu Bluetooth slušalica s napunjenom baterijom kako bi se spriječilo nepopravljivo oštećenje baterije (gubitak kapaciteta).

## Specifikacije:

Bluetooth: v5.3 | BT profili: A2DP\AVCTP\AVDTP\AVRCP\HFP\SPP\SMP\ATT\GAP\GATT\RFCOMM\SDP\L2CAP | Podržani Bluetooth kodeci: AAC/SBC | Domet rada: <10m | Punjač za kućište: DC 5V (Type C) / 200±20mA | Vrijeme punjenja slušalice: 1,5h | Vrijeme punjenja kućišta: 2,0h | Vrijeme reprodukcije sa isključenim ANC-om: 7,5h (60%-70% glasnoće) | Vrijeme reprodukcije s uključenim ANC-om: 6h (60%-70% glasnoće) | Promjer zvučnika: 13 mm | Frekvencijski raspon: 20Hz - 20kHz | Osjetljivost: 98dBa | Impedancija: 32Ω | Maksimalna snaga prijenosnika na 2,4GHz - 2,4835GHz: 5mW | Kapacitet kućišta za punjenje: 320 mAh (Litijski polimer) | Kapacitet slušalice: 32 mAh (Litijski polimer) | Dimenzije kućišta za punjenje: 57,5 x 50 x 25 mm | Težina kućišta za punjenje: 37 g | Težina jedne slušalice: 4 g

## Upute i informacije o odlaganju rabljene ambalaže

Rabljenu ambalažu odložite na javnom mjestu za prihvata otpada.



Simbol na proizvodu, njegovim dodacima ili ambalaži znači da se ovaj proizvod ne smije tretirati kao otpad iz kućanstva. Molimo da ovaj proizvod odložite na prikladnom odlagalištu za recikliranje električnog i elektroničkog otpada. U nekoliko zemalja Europske unije ili drugim europskim zemljama moguće je proizvod vratiti lokalnom trgovcu prilikom kupnje jednakog proizvoda.

Pravilnim odlaganjem ovog proizvoda pomoći ćete očuvati prirodne resurse i spriječiti potencijalno negativan utjecaj na okoliš i ljudsko zdravlje, do kojega može doći zbog nepropisnog zbrinjavanja otpada. Za dodatne pojedinosti obratite se lokalnim vlastima ili najbližem odlagalištu. Nepropisno odlaganje ove vrste otpada podložno je nacionalnim kaznenim zakonima.

### Za poslovne subjekte u Europskoj uniji

Ako želite odložiti električni ili elektronički uređaj, zatražite potrebne informacije od prodavača ili dobavljača.



### Odlaganje u državama izvan Europske unije

Ako želite odložiti ovaj proizvod, od lokalne uprave ili od trgovca zatražite potrebne informacije o pravilnom načinu odlaganja.

Ovaj uređaj podliježe EU propisima i pravilima o elektromagnetskoj i električnoj sigurnosti.

Zadržavamo pravo na moguće promjene teksta, dizajna i tehničkih specifikacija bez prethodne najave.

FAST ČR, a.s. ovime izjavljuje da je radijska oprema tipa [YHP 08BT] u skladu s Direktivom 2014/53/EU. Cjeloviti tekst EU izjave o sukladnosti dostupan je na sljedećoj internetskoj adresi: [www.yenkee.eu](http://www.yenkee.eu)

- | 1 | Αισθητήρας αφής πολλαπλών λειτουργιών
- | 2 | Ενδεικτική λυχνία LED
- | 3 | Μικρόφωνο
- | 4 | Θύρα φόρτισης
- | 5 | Επαφές φόρτισης

### **Θέση σε λειτουργία**

Πριν την πρώτη χρήση, βεβαιωθείτε να διαβάσετε προσεκτικά τις οδηγίες ασφαλείας στο παρόν εγχειρίδιο χρήσης.

Πριν την πρώτη χρήση, φορτίστε τα ακουστικά BT ως το μέγιστο επίπεδο. Τα ακουστικά είναι αυτόματα έτοιμα για χρήση μετά την αφαίρεση από το κουτί φόρτισης.

**Προσοχή:** Για να αποτρέψετε βλάβη στην ακοή σας, πριν συνδέσετε τα ακουστικά BT στο κινητό σας τηλέφωνο, βεβαιωθείτε ότι το επίπεδο έντασης ήχου της συσκευής σας έχει πάντα ρυθμιστεί στο ελάχιστο.

**Σημείωση:** Τα ακουστικά BT θα απενεργοποιηθούν μετά από παρατεταμένο διάστημα αδράνειας, εκτός αν συζευχθούν με άλλη συσκευή.

### **Σύζευξη των ακουστικών σας μέσω Bluetooth**

Ανοίξτε το κάλυμμα του κουτιού φόρτισης και περιμένετε να γίνει η σύνδεση των ακουστικών μεταξύ τους. Στις διαθέσιμες συσκευές Bluetooth του κινητού τηλεφώνου ή άλλων συσκευών, με τις οποίες θέλετε να αντιστοιχίσετε τα ακουστικά, βρείτε το „HARMON” και ξεκινήστε τη διαδικασία αντιστοίχισης.

Εάν ένα ακουστικό δεν λειτουργεί, προχωρήστε ως εξής:

Βήμα 1: Απενεργοποιήστε το Bluetooth στο τηλέφωνό σας.

Βήμα 2: Τοποθετήστε και τα δύο ακουστικά πίσω στη θήκη φόρτισης και κλείστε το καπάκι.

Βήμα 3: Ανοίξτε το καπάκι και αφαιρέστε και τα δύο ακουστικά, τοποθετήστε τα στο τραπέζι και περιμένετε 15 δευτερόλεπτα για να συνδεθούν αυτόματα μεταξύ τους.

Σε περίπτωση που δεν δείτε την επιλογή „HARMON” στις διαθέσιμες συσκευές, ελέγξτε αν το Bluetooth είναι ενεργοποιημένο στη συσκευή σας (επανεκκινήστε το Bluetooth αν και πάλι δεν είναι ορατά τα ακουστικά).

**Σημείωση:** Για να εξασφαλίσετε σταθερή σύνδεση Bluetooth, βεβαιωθείτε ότι η απόσταση ανάμεσα στα ακουστικά BT και στη συζευγμένη συσκευή σας διατηρείται εντός 10 μέτρων. Ανάλογα με τις παρεμβολές από το περιβάλλον, ορισμένες φορές είναι απαραίτητο να διατηρείτε μικρότερη απόσταση ανάμεσα στα ακουστικά BT και τη συζευγμένη συσκευή σας.

**Σημείωση:** Αν σας ζητηθεί να εισάγετε έναν κωδικό σύζευξης κατά τη διαδικασία σύζευξης συσκευής και ακουστικών BT, χρησιμοποιήστε τον εξής κωδικό: „0000”.

## ΠΩΣ ΝΑ ΣΥΝΔΕΘΕΙΤΕ ΣΤΗΝ ΕΦΑΡΜΟΓΗ

1. Αποκτήστε την εφαρμογή Tuya Smart σαρώνοντας με το τηλέφωνό σας τον κωδικό QR από αυτό το χειριδίδια χρήσης.
2. Εκκινήστε την εφαρμογή, εγγραφείτε για έναν νέο λογαριασμό ή συνδεθείτε με τον υπάρχοντα λογαριασμό σας.
3. Δημιουργήστε έναν κωδικό πρόσβασης και προχωρήστε στην ενότητα „Προσθήκη συσκευής“.
4. Ενεργοποιήστε το Bluetooth και οι συσκευές εντός εμβέλειας θα εντοπιστούν με βάση την ισχύ του σήματος.
5. Πατήστε το κουμπί „+“ και επιλέξτε „προσθήκη συσκευής“.
6. Περιμένετε να ολοκληρωθεί η διαδικασία „σύνδεσης“.
7. Μετά την επιτυχή προσθήκη της συσκευής, θα εμφανιστεί στην οθόνη η λέξη „ολοκληρώθηκε“.
8. Συχαρητήρια! Η συσκευή σας είναι πλέον πλήρως συνδεδεμένη.  
Για πιο λεπτομερείς οδηγίες επισκεφθείτε τη διεύθυνση [www.yenkee.gr](http://www.yenkee.gr).

### Λειτουργία των ακουστικών BT

**Ενεργοποίηση των ακουστικών BT:** Κρατήστε πατημένο για δευτερόλεπτα το κουμπί αφής πολλαπλών λειτουργιών και στα δύο ακουστικά. Όταν ανοίξετε τη θήκη φόρτισης τα ακουστικά θα συνδεθούν αυτόματα με την τελευταία συσκευή που είχε χρησιμοποιηθεί. Απλά τοποθετήστε τα στα αυτιά σας και με διπλό πάτημα θα αρχίσει να αναπαράγεται η λίστα αναπαραγωγής σας.

**Απενεργοποίηση των ακουστικών BT:** Κρατήστε πατημένο για 6 δευτερόλεπτα το κουμπί αφής πολλαπλών λειτουργιών και στα δύο ακουστικά. Με την εισαγωγή των ακουστικών BT στη θήκη φόρτισης, τα ακουστικά θα αποσυνδεθούν από την κατάσταση εκπομπής Bluetooth, θα απενεργοποιηθούν και η φόρτισή τους θα αρχίσει αυτόματα.

**Απάντηση/τερματισμός τηλεφωνικής κλήσης:** Για να απαντήσετε/τερματίσετε μια εισερχόμενη κλήση πατήστε το κουμπί αφής πολλαπλών λειτουργιών σε οποιοδήποτε ακουστικό

**Απόρριψη μιας εισερχόμενης κλήσης:** Για να απορρίψετε μια εισερχόμενη κλήση προς μια συζευγμένη κινητή συσκευή, κρατήστε πατημένο για 2 δευτερόλεπτα το κουμπί αφής πολλαπλών λειτουργιών σε ένα από τα δύο ακουστικά έως ότου απορριφθεί η κλήση.

**Για να ξεκινήσετε/ σταματήσετε προσωρινά την αναπαραγωγή μουσικής:** Για να ξεκινήσετε/ σταματήσετε προσωρινά την αναπαραγωγή μουσικής από τη συνδεδεμένη κινητή συσκευή σας, πατήστε δύο φορές σύντομα το κουμπί αφής πολλαπλών λειτουργιών σε ένα από τα δύο ακουστικά.

**Προηγούμενο/επόμενο κομμάτι:** Για μετάβαση στο προηγούμενο κομμάτι, κρατήστε πατημένο για 2 δευτερόλεπτο το κουμπί αφής πολλαπλών λειτουργιών στο αριστερό ακουστικό. Για το επόμενο κομμάτι, κρατήστε πατημένο για 2 δευτερόλεπτο το κουμπί αφής πολλαπλών λειτουργιών στο δεξιό ακουστικό.

**Φωνητικός Βοηθός:** Για να ενεργοποιήσετε αυτή τη λειτουργία στη

συνδεδεμένη κινητή συσκευή σας, πατήστε σύντομα το κουμπί αφής πολλαπλών λειτουργιών στο δεξί ακουστικό 3x. Η διαθεσιμότητα της λειτουργίας φωνητικού βοηθού εξαρτάται από τον τύπο και τις ρυθμίσεις της κινητής συσκευής σας. Η ενεργοποίηση του φωνητικού βοηθού ανακοινώνεται με έναν ήχο „μπιπ“ στο ακουστικό.

**Λειτουργία παιχνιδιού/ μουσικής:** Για εναλλαγή μεταξύ των λειτουργιών παιχνιδιού/μουσικής, πατήστε για λίγο το κουμπί αφής πολλαπλών λειτουργιών σε οποιοδήποτε ακουστικό τρεις φορές.

**Λειτουργία ANC/Διαφανή:** Για εναλλαγή μεταξύ λειτουργίας ANC/διαφανούς λειτουργίας, πατήστε δύο φορές το κουμπί αφής πολλαπλών λειτουργιών στο αριστερό ακουστικό.

## Ενδεικτικές λυχνίες LED

### Ακουστικά:

Προειδοποίηση χαμηλής μπαταρίας: ηχητικό σήμα

Για να φορτίσετε τα ακουστικά, τοποθετήστε τα στη θήκη φόρτισης και κλείστε το καπάκι. Η φόρτιση υποδεικνύεται από την ένδειξη που αναβοσβήνει (2), όταν τα ακουστικά φορτιστούν πλήρως η ένδειξη θα σβήσει.

### Θήκη φόρτισης:

Η φόρτιση υποδεικνύεται από μια ένδειξη που αναβοσβήνει (2), όταν η θήκη είναι πλήρως φορτισμένη, η ένδειξη σταματά να αναβοσβήνει.

### Ένδειξη μπαταρίας θήκης φόρτισης:

0~25%, το πρώτο λευκό φως αναβοσβήνει (από αριστερά προς τα δεξιά)

25%~50%, η πρώτη λυχνία LED παραμένει αναμμένη και η δεύτερη λυχνία LED αναβοσβήνει.

50%~99%, η πρώτη και η δεύτερη λυχνία LED παραμένει αναμμένη και η τρίτη λυχνία LED αναβοσβήνει.

100%, όλα τα φώτα παραμένουν αναμμένα

### Φόρτιση

Μια φορτισμένη μπαταρία παρέχει ενέργεια για αρκετές ώρες λειτουργίας σε κανονικά επίπεδα έντασης ήχου. Σε υψηλή ένταση ήχου καταναλώνεται περισσότερη ενέργεια μπαταρίας, επομένως συνιστούμε την ακρόαση σε κανονικά επίπεδα έντασης ήχου.

**Προσοχή:** Για τη φόρτιση χρησιμοποιείτε μόνο τα γνήσια αξεσουάρ που παρέχονται με τη συσκευή. Για να επιτύχετε τη μέγιστη διάρκεια ζωής της μπαταρίας, είναι καλύτερο να αρχίζετε τη φόρτιση της μπαταρίας αμέσως μετά την ειδοποίηση χαμηλής ισχύος μπαταρίας. Φορτίζετε συνεχόμενα μέχρι την πλήρη φόρτιση. Όταν ελαττωθεί πάρα πολύ ο χρόνος λειτουργίας της μπαταρίας, η διάρκεια ζωής της μπαταρίας έχει εξαντληθεί.

**Υπόδειξη:** Αν τα ακουστικά πρόκειται να μείνουν ακραιοποιημένα για μεγάλο χρονικό διάστημα, συνιστούμε να φορτίζετε τις μπαταρίες κάθε δύο έως τρεις μήνες. Συνιστούμε να φυλάσσετε τα ακουστικά BT και το κουτί φόρτισης με την μπαταρία φορτισμένη, για να αποτρέψετε ανεπανόρθωτη ζημιά στην μπαταρία (απώλεια χωρητικότητας).

## Προδιαγραφές:

Μηλειτουργία: v5.3 | Προφίλ BT: A2DP\AVCTP\AVDTP\AVRCP\HFP\SPP\SMP\ATT\GAP\GATT\RFCOMM\SDP\L2CAP | Υποστηριζόμενοι κωδικοποιητές Bluetooth: AAC/SBC | Ύψος λειτουργίας: <10μ | Φόρτιση θήκης: DC 5V (Τύπος C) / 200 ± 20mA | Χρόνος φόρτισης ακουστικού: 1,5 ώρες | Χρόνος φόρτισης θήκης: 2,0 ώρες | Χρόνος αναπαραγωγής με ANC OFF: 7,5 ώρες (60%-70% ένταση) | Χρόνος αναπαραγωγής με ANC ON: 6 ώρες (60%-70% ένταση) | Διάμετρος πτερίων: 13 mm | Απόκριση συχνότητας: 20Hz - 20kHz | Ευαισθησία: 98dB/A | Αντίσταση: 32Ω | Μέγιστη ισχύς πομπού στα 2,4GHz - 2,4835GHz: 5mW | Χωρητικότητα θήκης φόρτισης: 320 mAh (Λιθίου πολυμερούς) | Χωρητικότητα ακουστικού: 32 mAh (Λιθίου πολυμερούς) | Διαστάσεις θήκης φόρτισης: 57,5 x 50 x 25 χιλιοστά | Βάρος θήκης φόρτισης: 37 γραμ. | Βάρος ακουστικού: 4 γραμ.

## Οδηγίες και πληροφορίες σχετικά με την απόρριψη των χρησιμοποιημένων υλικών συσκευασίας

Απορρίψτε τα υλικά συσκευασίας στην προβλεπόμενη δημόσια θέση απόθεσης απορριμάτων



### Απόρριψη των χρησιμοποιημένων ηλεκτρικών και ηλεκτρονικών συσκευών

Το σύμβολο που υπάρχει στο προϊόν, στο αξεσουάρ του ή στη συσκευασία υποδηλώνει ότι αυτό το προϊόν δεν πρέπει να απορριφθεί μαζί με τα οικιακά απορρίμματα. Παρακαλούμε, στο τέλος της ζωής του προϊόντος, να το απορρίψετε σε κατάλληλο σημείο συλλογής για την ανακύκλωση αποβλήτων ηλεκτρικού και ηλεκτρονικού εξοπλισμού. Εναλλακτικά, σε ορισμένες χώρες της Ευρωπαϊκής Ένωσης ή σε άλλες Ευρωπαϊκές χώρες, μπορείτε να επιστρέψετε τα προϊόντα σας στο τοπικό σας κατάστημα όταν αγοράζετε ένα ισοδύναμο νέο προϊόν. Η σωστή απόρριψη του προϊόντος αυτού θα βοηθήσει στην εξοικονόμηση φυσικών πόρων και στην αποτροπή ενδεχόμενων αρνητικών επιπτώσεων στο περιβάλλον και στην ανθρώπινη υγεία που θα προέκυπταν από την ακατάλληλη διάθεση των αποβλήτων. Για περισσότερες λεπτομέρειες, ρωτήστε τις τοπικές σας αρχές σχετικά με τη θέση του πλησιέστερου κέντρου συλλογής αποβλήτων. Η ακατάλληλη διάθεση αυτού του τύπου των αποβλήτων μπορεί να εμπίπτει στις εθνικές διατάξεις και να επισύρει ποινή προαίτιου.

### Για επιχειρήσεις στην Ευρωπαϊκή Ένωση

Αν θέλετε να απορρίψετε μια ηλεκτρική ή ηλεκτρονική συσκευή, ζητήστε τις απαραίτητες πληροφορίες από το συνεργαζόμενο πωλητή ή προμηθευτή.

### Διάθεση αποβλήτων σε άλλες χώρες εκτός της Ευρωπαϊκής Ένωσης

Αν θέλετε να απορρίψετε αυτό το προϊόν, ζητήστε τις απαραίτητες πληροφορίες από τις τοπικές κυβερνητικές υπηρεσίες ή από τον πωλητή που συνεργάζεστε, σχετικά με τη σωστή μέθοδο διάθεσης αποβλήτων.

Η συσκευή αυτή συμμορφώνεται με τους κανόνες και τους κανονισμούς της ΕΕ σχετικά με την ηλεκτρομαγνητική και ηλεκτρική ασφάλεια.

Ενδέχεται να υπάρξουν αλλαγές στο κείμενο, στο σχεδιασμό και στις τεχνικές προδιαγραφές χωρίς προηγούμενη ειδοποίηση, και επιφυλασσόμαστε του δικαιώματός μας στην πραγματοποίηση αυτών των αλλαγών.

Με την παρούσα ο/η FAST ČR, a.s., δηλώνει ότι ο ραδιοεξοπλισμός [YHP 08BT] πληροί την οδηγία 2014/53/ΕΕ. Το πλήρες κείμενο της δήλωσης συμμόρφωσης ΕΕ διατίθεται στην ακόλουθη ιστοσελίδα στο διαδίκτυο: [www.yenkee.eu](http://www.yenkee.eu)







**Manufacturer:** FAST CR, a.s.  
U Sanitasu 1621  
25101 Ricany  
Czech Republic





.....  
TWS earphones HARMON  
.....







EN

**True wireless noise cancelling earphones**

CZ

**Bezdrátová sluchátka s aktivním potlačením hluku**

SK

**Bezdrôtové slúchadlá s aktívnym potlačením hluku**

PL

**Bezprzewodowe słuchawki z aktywnym reduktorem szumów**

HU

**Valódi vezeték nélküli zajszűrős fülhallgatók**

RS

**Bežične slušalice sa aktivnim poništavanjem buke**

HR

**Bežične slušalice s aktivnom redukcijom šumova**

EA

**Αληθινά ασύρματα ακουστικά ακύρωσης θορύβου**

**USER´S MANUAL**

**NÁVOD K OBSLUZE**

**NÁVOD NA OBSLUHU**

**INSTRUKCJA OBSŁUGI**

**HASZNÁLATI ÚTMUTATÓ**

**UPUTSTVO ZA UPOTREBU**

**KORISNIČKI PRIRUČNIK**

**ΕΓΧΕΙΡΙΔΙΟ ΧΡΗΣΤΗ**



Charge the rechargeable box and headphones to the maximum level before the first installation.

Remove the TWS headphones from the rechargeable box and wait for them to turn on automatically. In your phone's settings, locate the headphones reporting the name „HARMON“, begin pairing. The successfully paired headphones are ready to be added to the „TUYA Smart“ app.

Recommendation. The „TUYA Smart“ app can be freely downloaded from the „Play Stor“ and „APP store“, which is pre-installed on your mobile phone.

If you have successfully downloaded, installed and registered for the „TUYA Smart“ app, you can follow the steps below to add the „HARMON“ headphones.

- 1) Add the HARMON“ headset to the app with the „Add Device“ button**
- 2) The application will start scanning all available devices compatible with „TUYA Smart“. Select the found headphones with the „Add“ button.**
- 3) Successfully added „HARMON“ headphones will be confirmed with the text „ Added successfully“. Make the final confirmation with the „Done“ button at the bottom of the screen.**

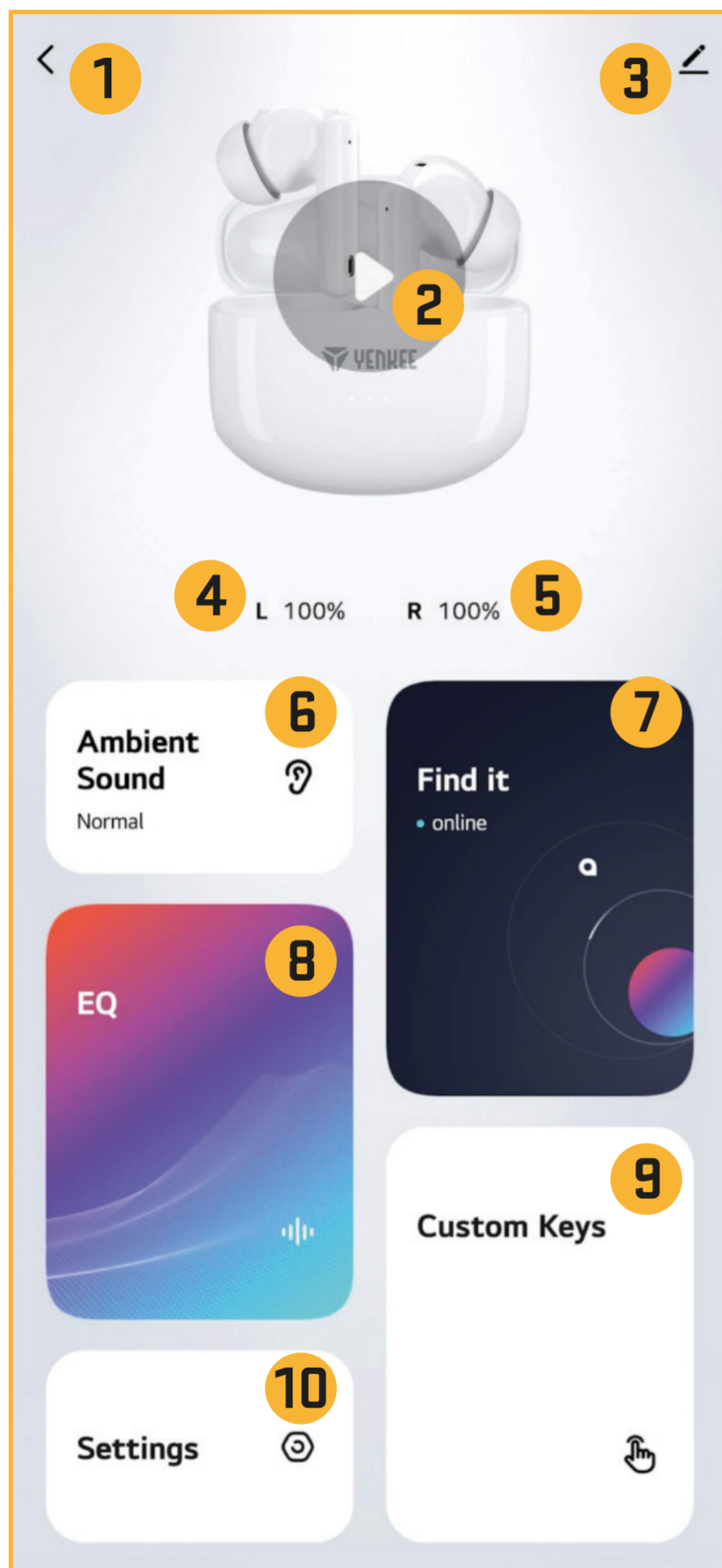

## Controlling the headphones in the „TUYA Smart“ application

- 1) Return to the main menu in the „TUYA Smart“ app
- 2) Play music control „PLAY / PAUSE“ go to the next or previous track / Volume control
- 3) Device information / other settings / removing the „HARMON“ headphones from the app
- 4) Left earphone charge level information
- 5) Charge level information of the right earphone
- 6) Headphone mode setting option „Noise Cancellation / Normal / Transparency“
- 7) Headphone position display „HARMON“ / headphone search by the tone
- 8) Preset equalizer selection/possibility to create your own equalizer
- 9) Setting the headphone touch behavior according to your own choice
- 10) Setting the display name/function on or off „GAME“ mode

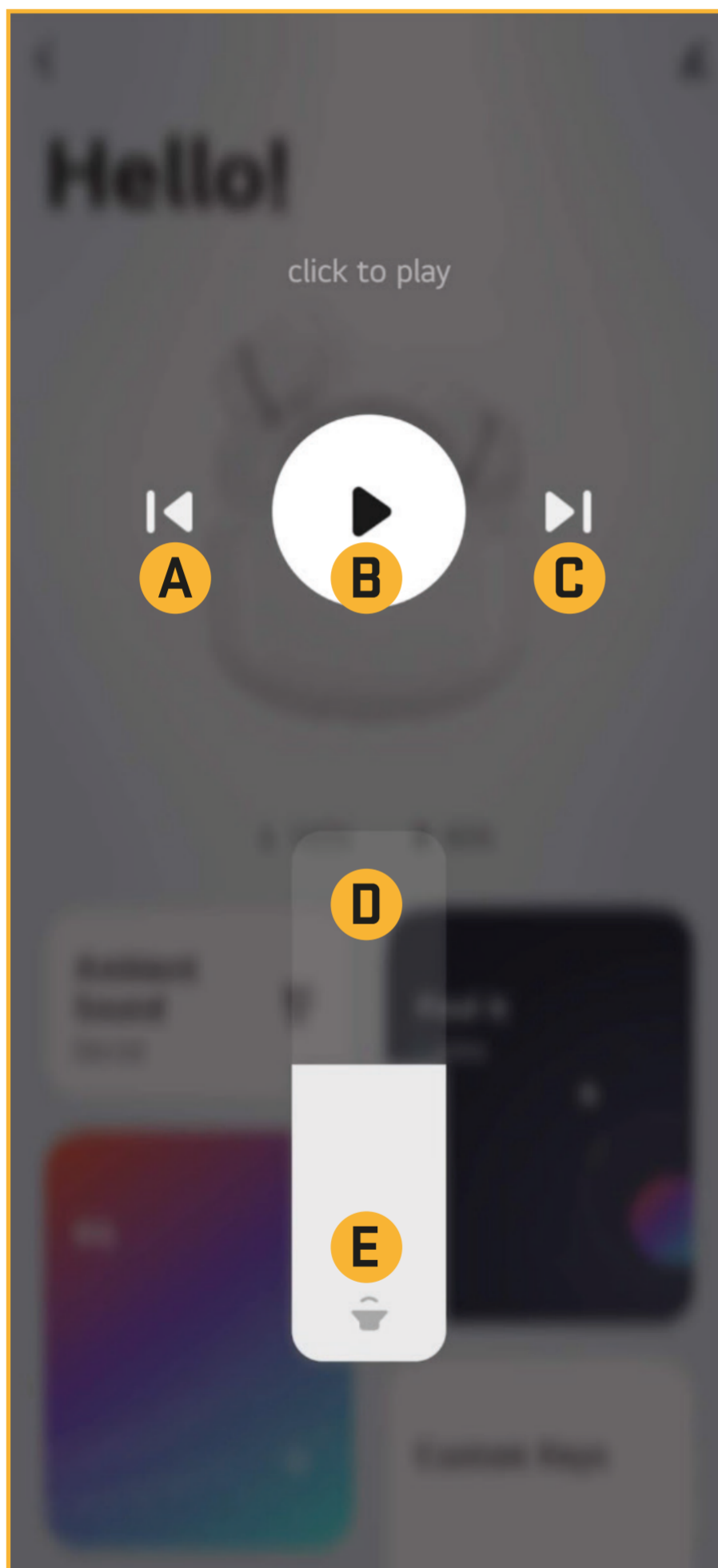

## Music playback control

- A)** Previous song played - click on the icon
- B)** PLAY / PAUSE - first click starts the music, the second click pauses the music
- C)** Next song playing - click on the icon
- D)** Increase volume - slide your finger up on the scale
- E)** Volume down - slide your finger on the scale downwards

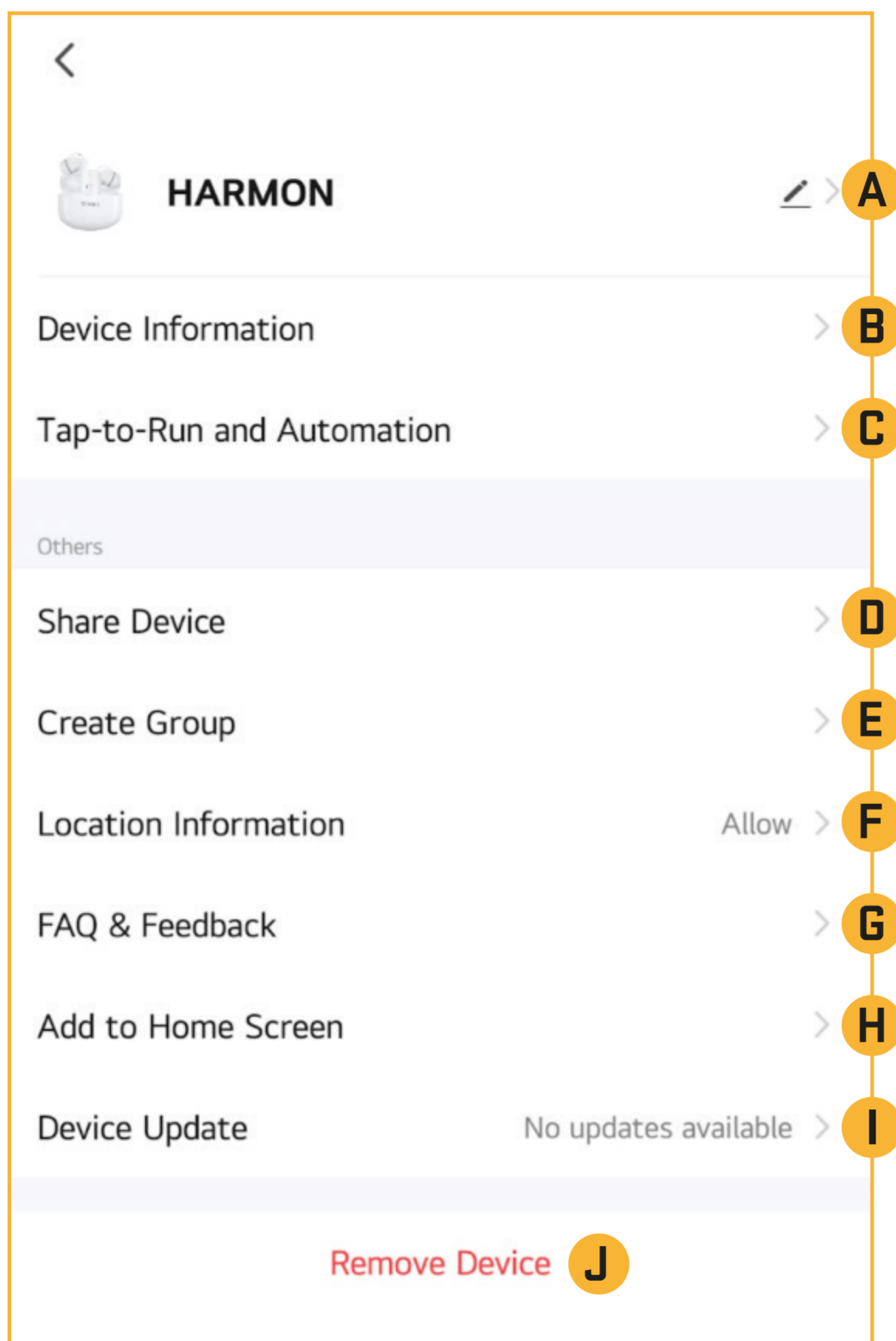

## Device Information

**A)** Changing the name settings within the „TU YA Smart“ application

**B)** „HARMON“ handset information (virtual ID, device MAC address, etc.)

**C)** Tap-to RUN and Automation function, monitor the information displayed in the app

**D)** Device sharing - follow the displayed text for the function

**E)** Creating device groups within the „TU YA Smart“ application

**F)** Setting the headphone display localization - enable or disable the option

**G)** FAQ

**H)** Create a quick link on the desktop - for easy access to the device app

**I)** Updates - if an update is available you will be notified here

**J)** Removing the device from the „TU YA Smart“ app. If you want to add the „Harmon“ headset to another device with the „TU YA Smart“ app, it is necessary to first remove the headset in „HARMON“ on the last active device.





## Charged headphone level value

The battery level values for each headphone will be displayed in 10% increments. Each handset has its own charge level detection. The values of the left and right earphone may be different, so always use the lower value to decide the charge level from the charging box. The charge information within the bluetooth function of your phone will be different (if your phone supports this function). The bluetooth value is calculated based on both charge level values.

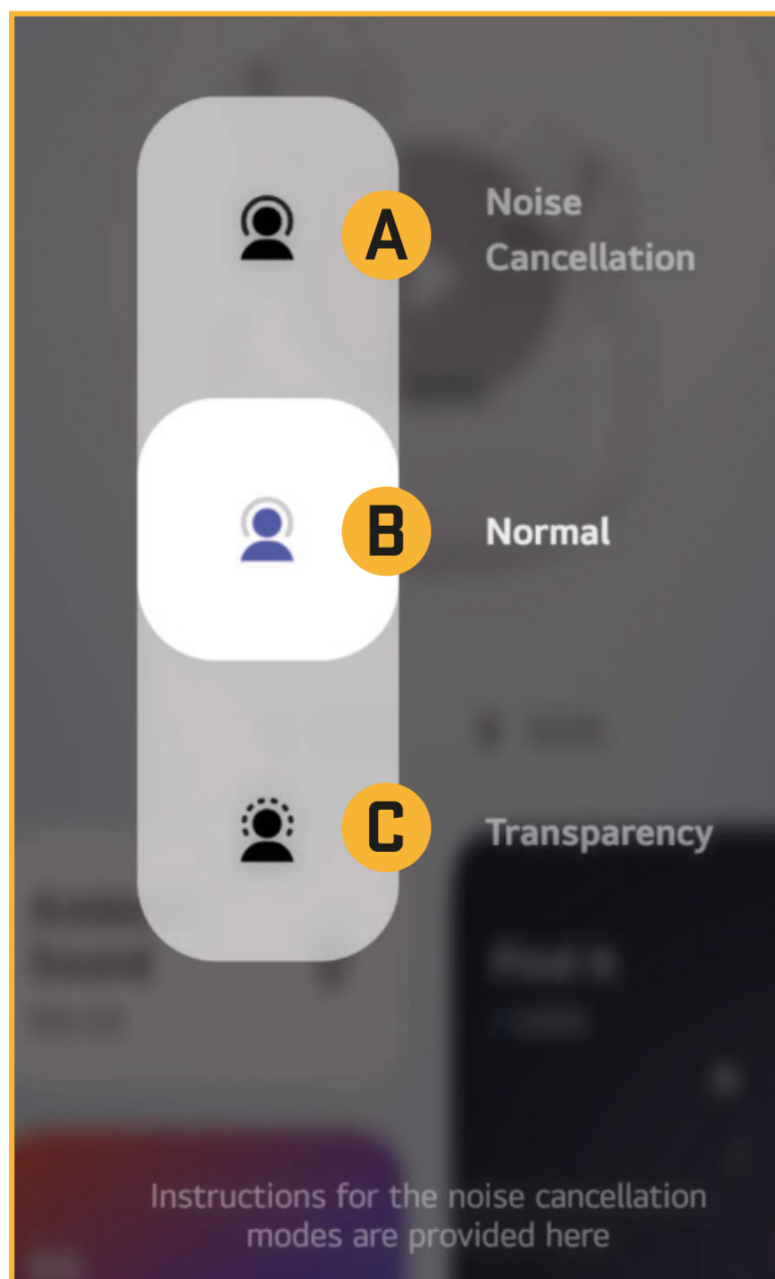

## Headphone mode setting options

- A)** ANC (Noise Cancellation) - to switch on the ambient sound cancellation function, click on the top position.
- B)** NORMAL - the wipe position sets the headphones to normal mode without suppressing or accentuating ambient noise
- C)** Transparency - over-click to the bottom position to turn on the ambient noise accentuation function



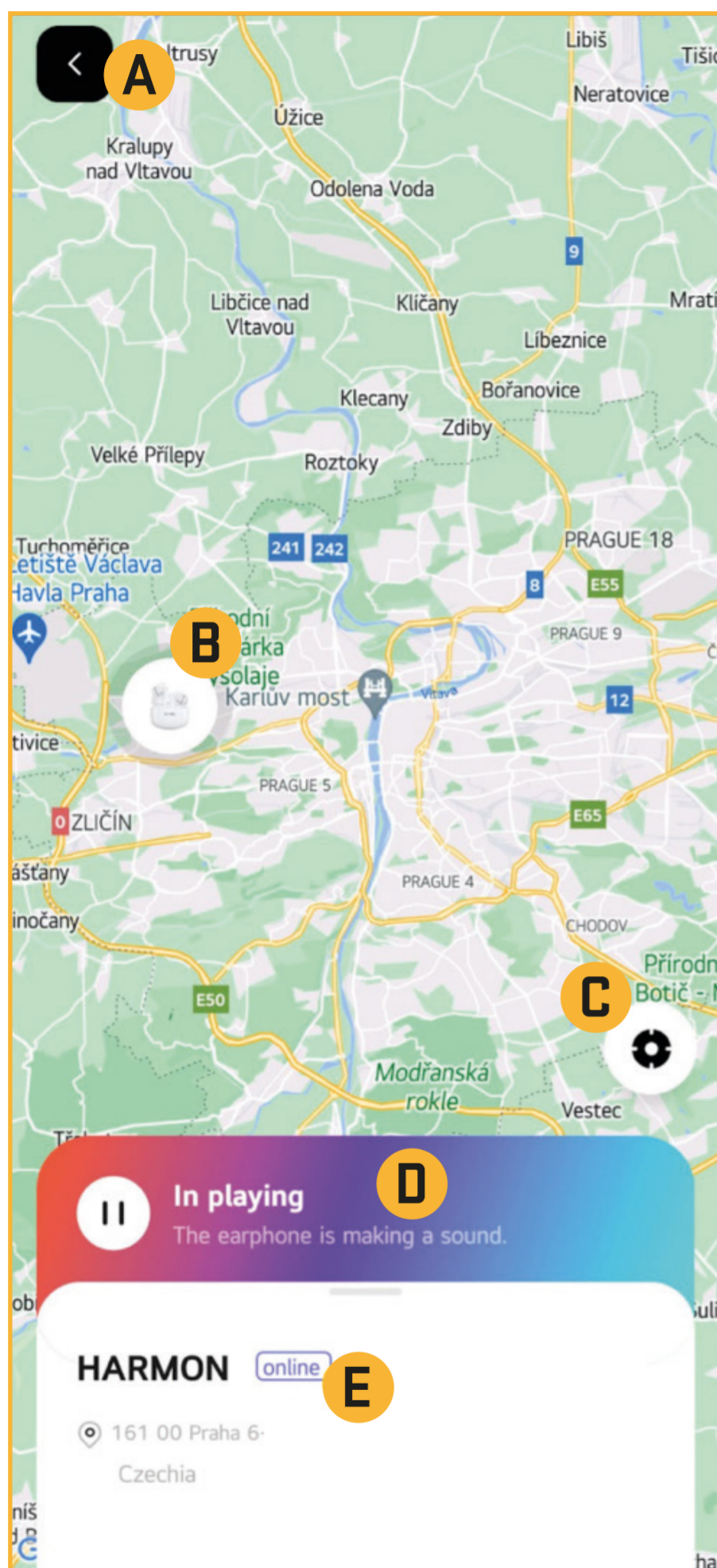

## Display current headphone position

**A)** Return to the main menu of the „HARMON“ headphones

**B)** Current position of „HARMON“ headphones

**C)** Zoom in on the current position of the headphones „HARMON“

**D)** Tab to find the headphones that have been put away. Clicking on the PLAY/PAUSE icon and then confirming will keep the headphones for easier finding. The headphones must be switched on and removed from the rechargeable box. Once the headphones are found, pressing the PLAY/PAUSE button will turn off the beeping.

**E)** Card of the current position of the connected headphones „HARMON“. Headphone ONLINE/OFFLINE status information.

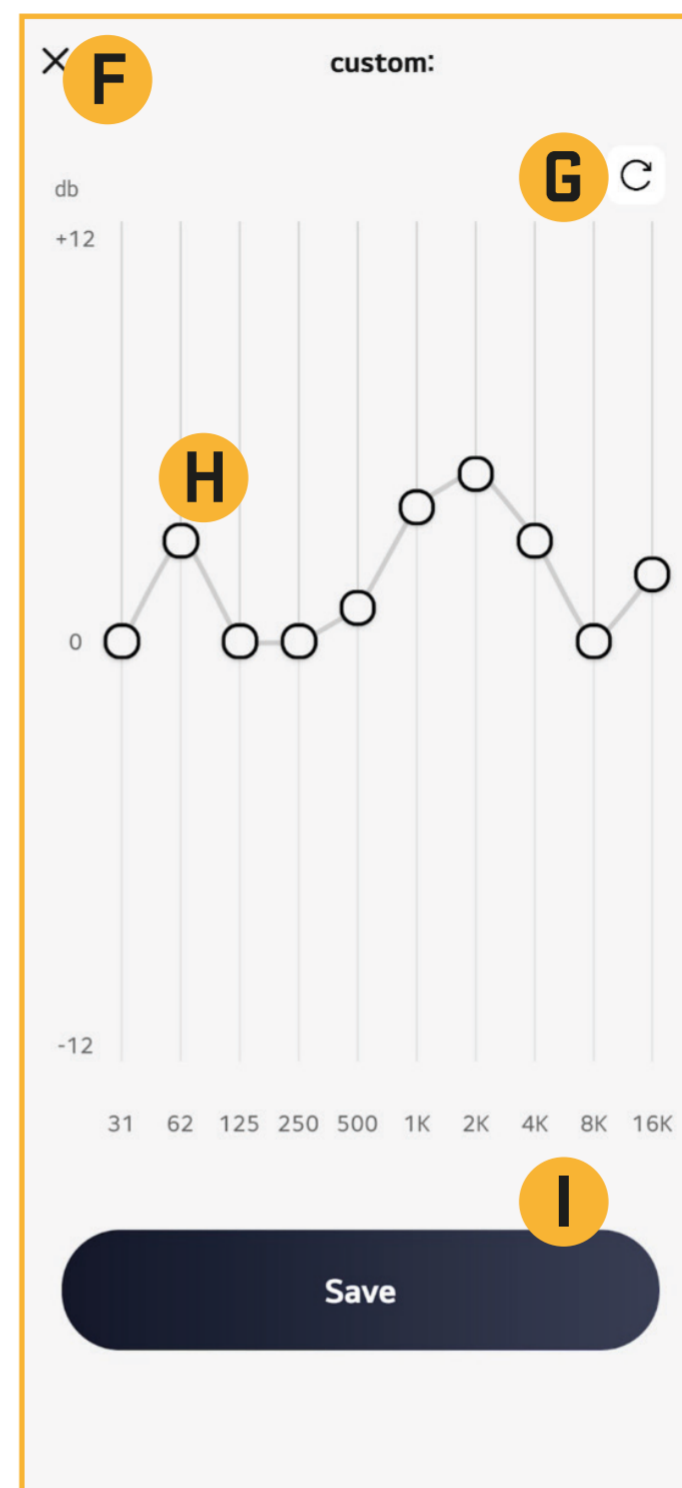
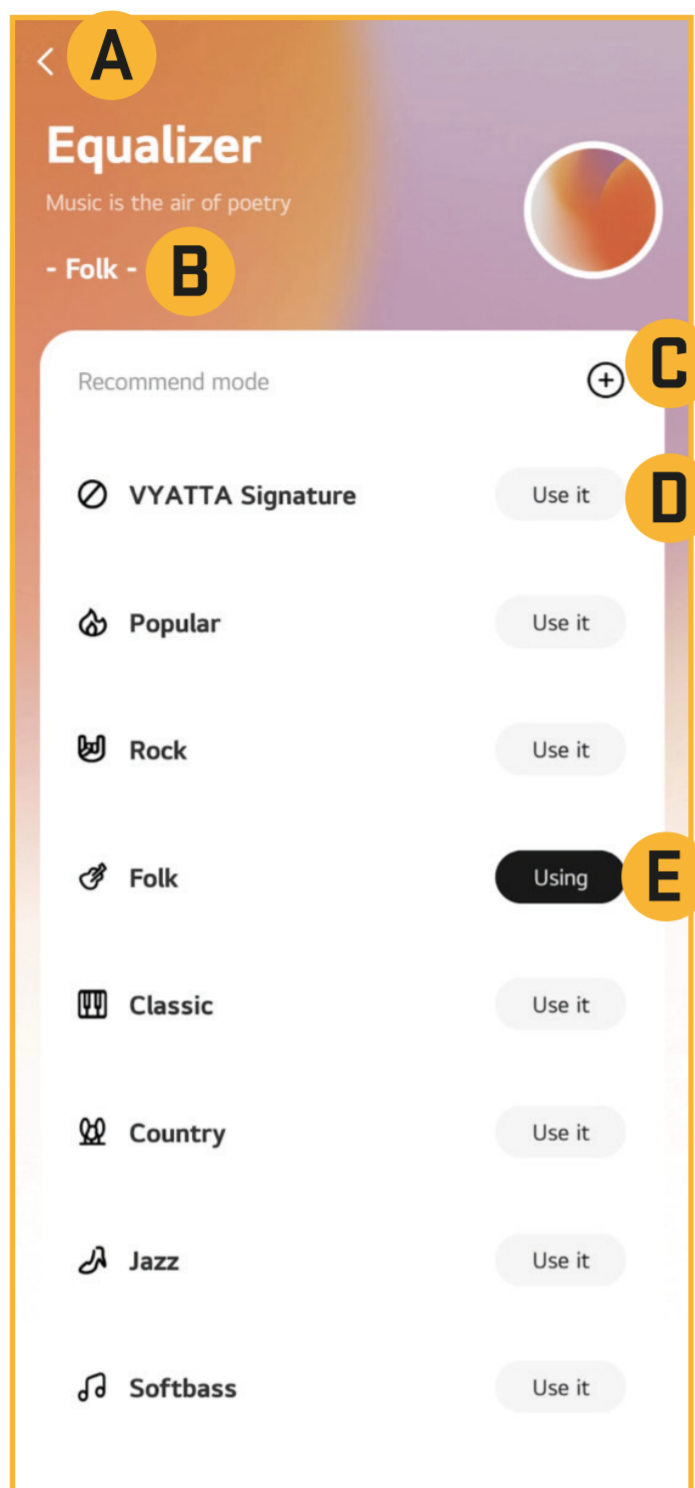

## Preset Equalizer Selection

- A)** Return to the main menu of the „HARMON“ headphones
- B)** Selected equalizer information
- C)** Enter the menu to create your own equalizer ( F, G, H, I setting options)
- D)** Default audio signal
- E)** Currently selected equalizer
- F)** Exit the custom equalizer menu

- G)** Setting to the default level of the equalizer you created
- H)** Option to adjust the waveform in individual frequencies according to your preference. Press and hold the wheel, drag up or down to change the level [db] for each frequency [Hz] range.
- I)** Save button. When you press the button, you will be prompted to enter the name of the equalizer you created. The equalizer you created will be included at the end of the list of preset equalizers.

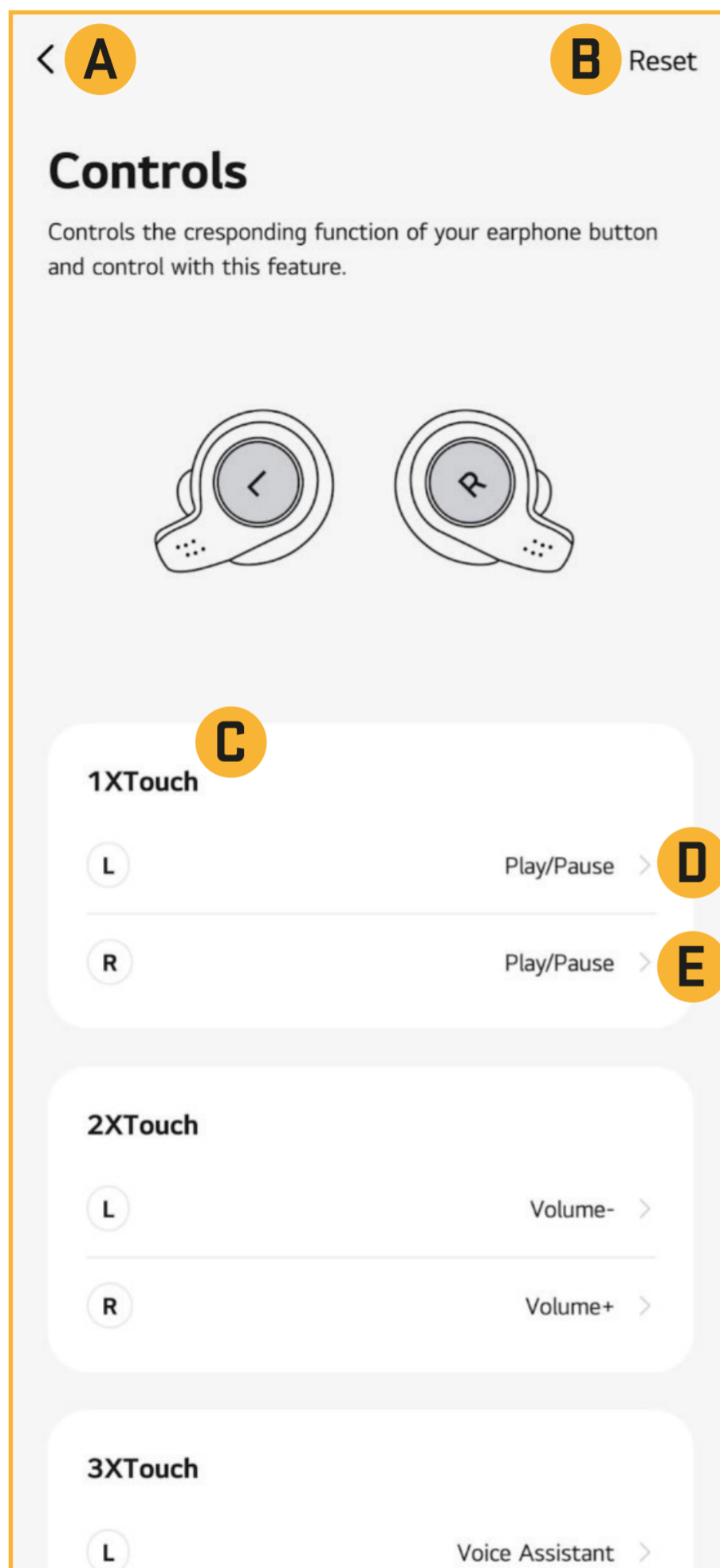

## Touch behavior settings

**A)** Return to the main menu of the „HARMON“ headphones

**B)** Resetting the settings to the default state

**C)** 1X Touch ( the number indicates the number of touches of the touch surface of the „HARMON“ headphones)

Up to 10 combinations can be set ( 5 combinations for the right and 5 combinations for the left touch button)

„1X Touch“ - 1x button press

„2X Touch“ - 2x button presses

„3X Touch“ - 3 times pressing the button

„4X Touch“ - 4x button presses

„Long Touch“ - press and hold the touchpad

**D)** Set the button function at 1 touch of the touch surface of the LEFT handset

**E)** Set the button function for 1 touch of the touch surface of the RIGHT handset

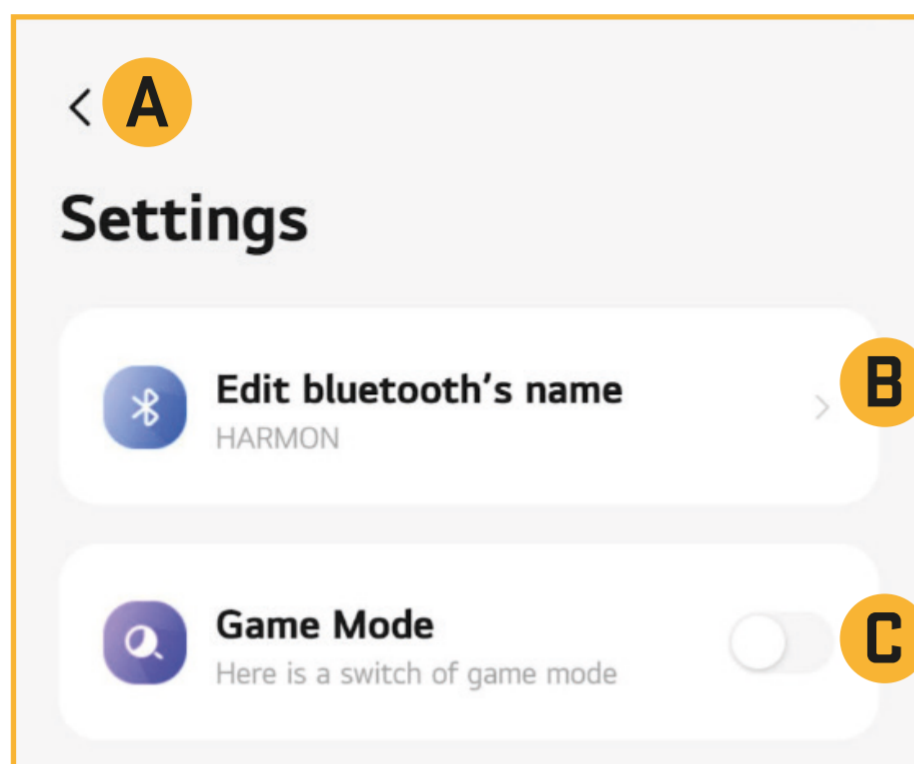

## Settings

**A)** Return to the main menu of the „HARMON“ headphones

**B)** In the settings menu you can change the name of the Bluetooth headset to „HARMON“. The headset will display the name you modified in other devices. For example, if you change the name from „HARMON“ to „YENKEE“ your phone will see the headphones under the name „YENKEE“.

**C)** Enable/disable the Game Mode feature. Slide the button to the right to turn the function on.

„Game mode“ - reduce latency in game mode.

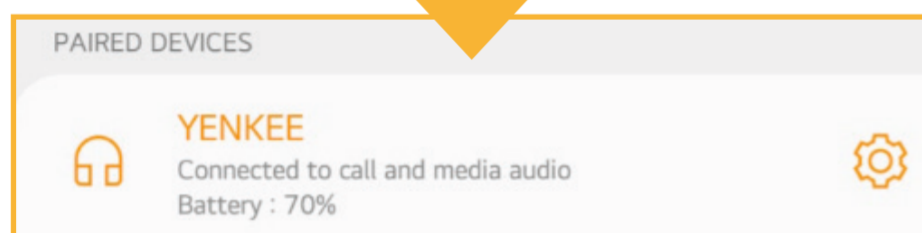
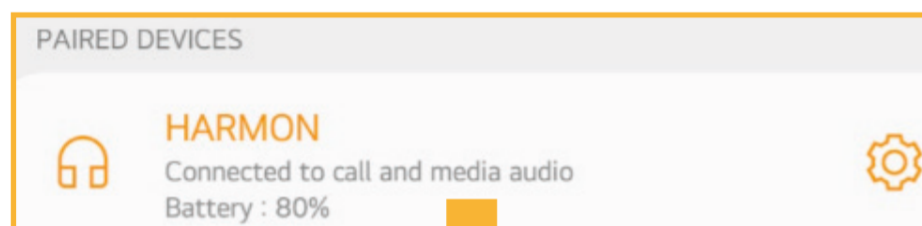



Dispose of packaging material at a public waste disposal site.



### **Disposal of used electrical and electronic appliances**

The meaning of the symbol on the product, its accessory or packaging indicates that this product shall not be treated as household waste. Please, dispose of this product at your applicable collection point for the recycling of electrical & electronic equipment waste. Alternatively in some states of the European Union or other European states you may return your products to your local retailer when buying an equivalent new product.

The correct disposal of this product will help save valuable natural resources and help in preventing the potential negative impact on the environment and human health, which could be caused as a result of improper liquidation of waste. Please ask your local authorities or the nearest waste collection centre for further details. The improper disposal of this type of waste may fall subject to national regulations for fines.

### **For business entities in the European Union**

If you wish to dispose of an electrical or electronic device, request the necessary information from your seller or supplier.

### **Disposal in other countries outside the European Union**

If you wish to dispose of this product, request the necessary information about the correct disposal method from local government departments or from your seller.



This appliance complies with EU rules and regulations regarding electromagnetic and electrical safety.

Changes to the text, design and technical specifications may occur without prior notice and we reserve the right to make these changes.





Před první instalací nabijte dobíjecí krabičku a sluchátka na maximální úroveň.

Vyjměte TWS sluchátka z dobíjecí krabičky a vyčkejte, než se automaticky zapnou. V nastavení vašeho telefonu vyhledejte sluchátka hlásící se názvem „HARMON“, zahajte párování. Úspěšně spárovaná sluchátka jsou připravena k přidání do aplikace „TUYA Smart“.

Doporučení: Párování sluchátek s vaším mobilním telefonem je popsáno v uživatelské příručce, která je součástí balení sluchátek „HARMON“

Aplikaci „TUYA Smart“ je možné volně stáhnout z obchodu „Play Store“ a „APP store“, který je před nainstalován ve vašem mobilním telefonu.

Pokud jste úspěšně stáhli, nainstalovali a provedli registraci do aplikace „TUYA Smart“, tak můžete dle kroků níže přidat sluchátka „HARMON“.

- 1) Přidejte sluchátka „HARMON“ do aplikace tlačítkem „Add Device“**
- 2) Aplikace začne skenovat všechna dostupná zařízení kompatibilní s „TUYA Smart“. Vyberte nalezená sluchátka tlačítkem „Add“ .**
- 3) Úspěšné přidání sluchátka „HARMON“ budou potvrzena a textem „ Added successfully“. Finální potvrzení proveďte tlačítkem „Done“ ve spodní části obrazovky.**

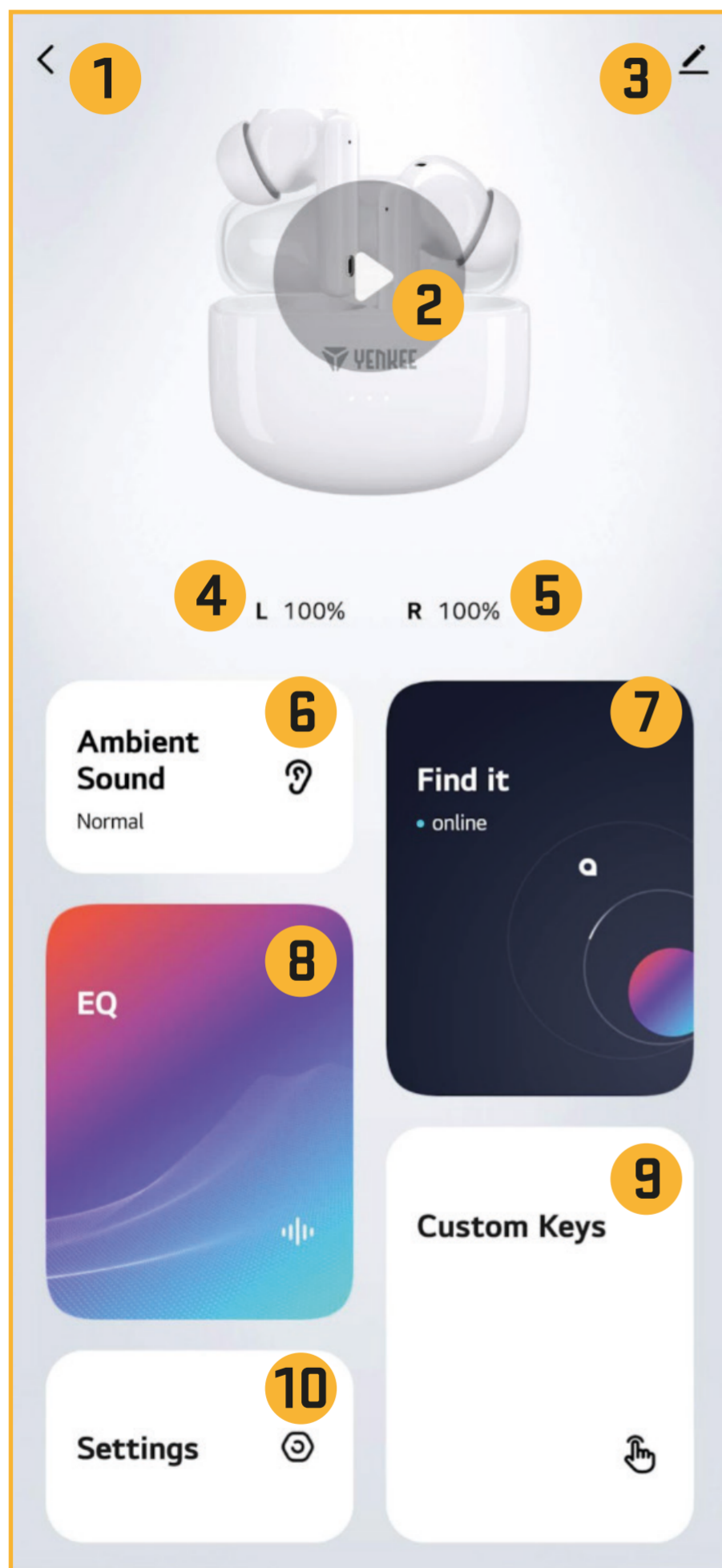

## Ovládání sluchátek v aplikaci „TUYA Smart“

- 1) Návrat do hlavní nabídky v aplikaci „TUYA Smart“
- 2) Ovládání přehrávané hudby „PLAY / PAUSE“ přechod na další nebo předchozí skladbu / Ovládání hlasitosti
- 3) Informace o zařízení / ostatní nastavení / odebrání sluchátek „HARMON“ z aplikace
- 4) Informace úrovně nabití levého sluchátka
- 5) Informace úrovně nabití pravého sluchátka
- 6) Možnost nastavení režimu sluchátek „Noise Cancellation / Normal / Transparency“
- 7) Zobrazení polohy sluchátek „HARMON“ / vyhledání sluchátek pomocí tónu
- 8) Volba přednastavených ekvalizérů / možnost tvorby vlastního ekvalizéru
- 9) Nastavení chování doteků sluchátek dle vlastní volby
- 10) Nastavení zobrazovaného jména / funkce zapnutého nebo vypnutého „GAME“ mode

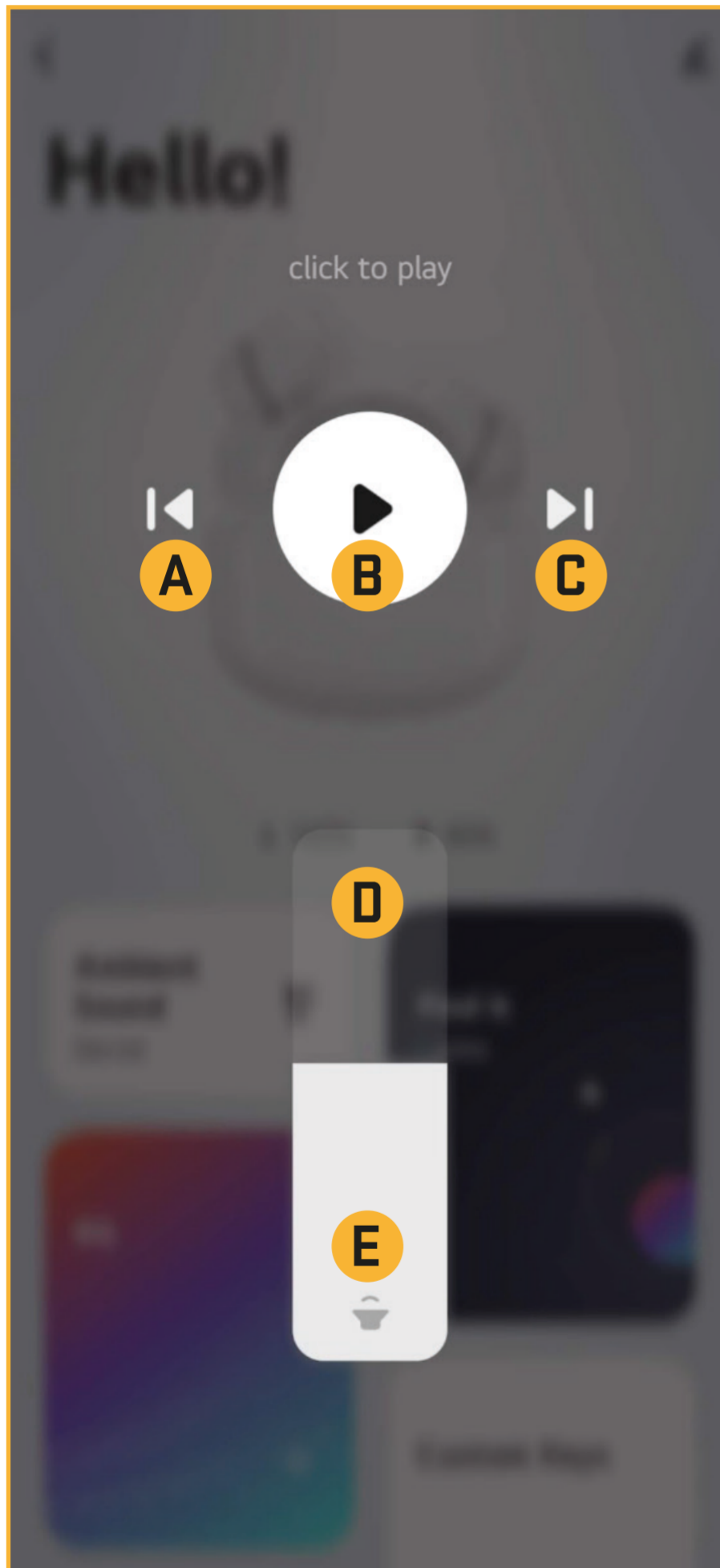

### Ovládání přehrávané hudby

- A)** Předchozí přehrávaná skladba - kliknete na ikonu
- B)** PLAY / PAUSE - první klik hudbu spustí, druhý klik hudbu pozastaví
- C)** Následující přehrávaná skladba - klikněte na ikonu
- D)** Zvýšení hlasitosti - posuňte prstem na stupnici směrem nahoru
- E)** Snížení hlasitosti - posuňte prstem na stupnici směrem dolů



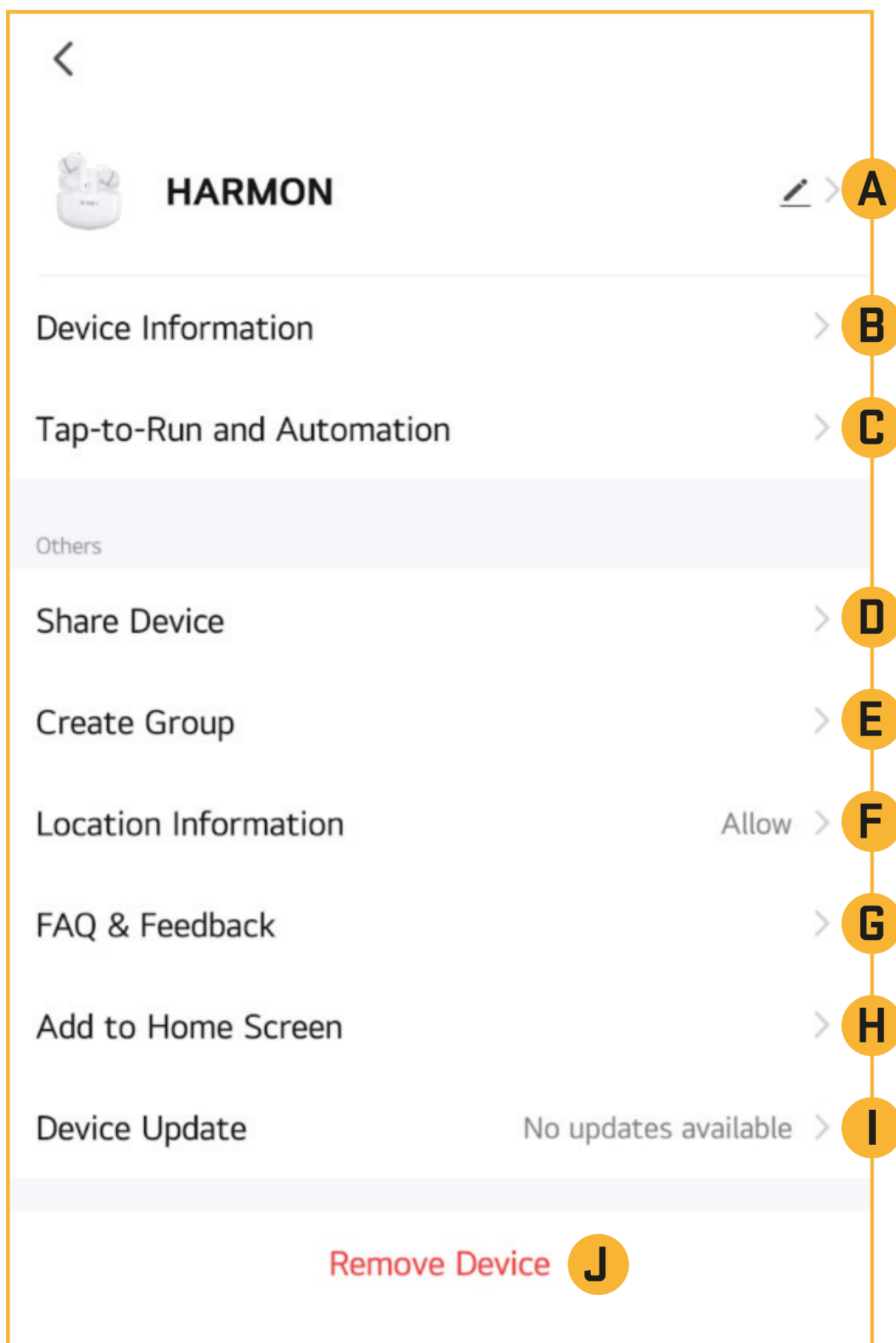

## Informace o zařízení

- A)** Změna nastavení názvu v rámci aplikace „TUYA Smart“
- B)** Informace o sluchátkách „HARMON“ (virtuální ID, MAC adresa zařízení, atd.)
- C)** Funkce Tap-to RUN and Automation, sledujte zobrazované informace v aplikaci
- D)** Sdílení zařízení – postupujte dle zobrazeného textu pro danou funkci
- E)** Vytváření skupin zařízení v rámci aplikace „TUYA Smart“
- F)** Nastavení lokalizace zobrazení sluchátek – povolení nebo zakázání možnosti
- G)** Časté dotazy
- H)** Vytvoření rychlého odkazu na ploše – pro snadný přístup do aplikace k zařízení
- I)** Aktualizace – pokud bude dostupná aktualizace budete informováni zde
- J)** Odebrání zařízení z aplikace „TUYA Smart“. Pokud budete chtít sluchátka „Harmon“ přidat do jiného zařízení s aplikací „TUYA Smart“ je nezbytné nejdříve odebrat sluchátka v „HARMON“ v posledním aktivním zařízení.



## Hodnota úrovně nabitých sluchátek

Hodnoty stavu nabití baterie pro jednotlivá sluchátka budou zobrazovány po 10%. Každé sluchátko má svoji detekci úrovně nabití. Hodnoty levého a pravého sluchátka mohou být rozdílná, proto se vždy řiďte nižší hodnotou pro rozhodování nabití z dobíjecí krabičky. Informace nabití v rámci bluetooth funkce vašeho telefonu bude rozdílná (pokud váš telefon tuto funkci podporuje). Hodnota bluetooth je vypočtena na základě obou hodnot úrovně nabití.

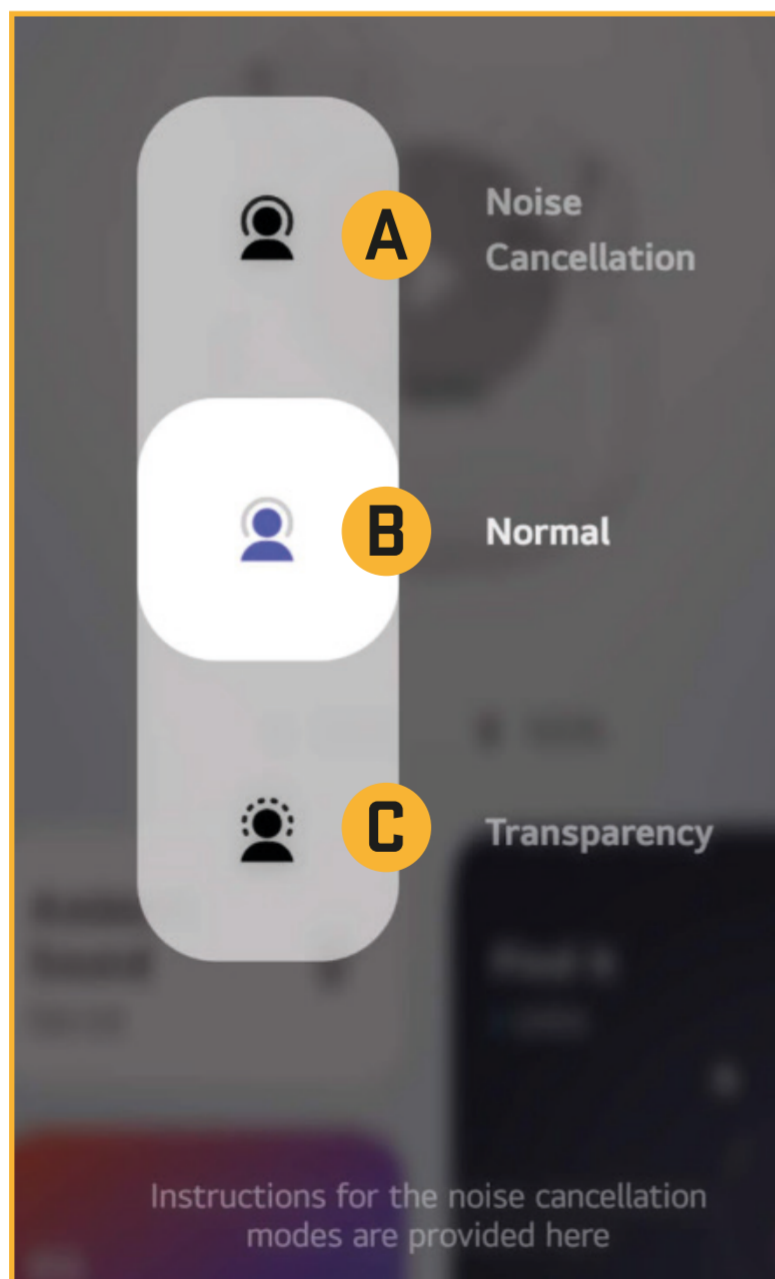

## Možnosti nastavení režimu sluchátek

- A)** ANC (Noise Cancellation) – pře-kliknutím do horní polohy zapnete funkci potlačení okolního zvuku
- B)** NORMAL – střenění poloha nastaví sluchátka do běžného režimu bez potlačení nebo zvýraznění okolního ruchu
- C)** Transparency – pře-kliknutím do spodní polohy zapnete funkci zvýraznění okolního ruchu

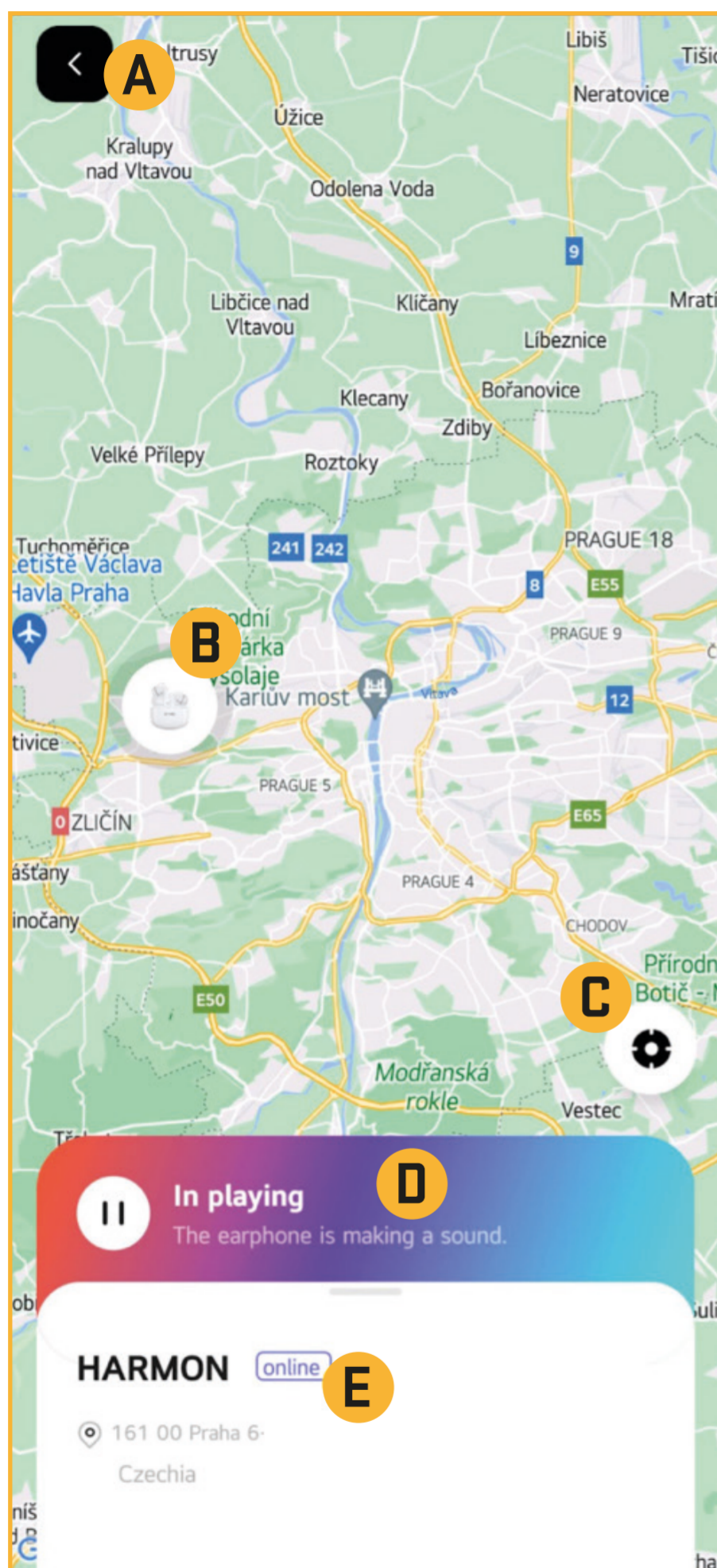

## Zobrazení aktuální polohy sluchátek

**A)** návrat zpět do hlavní nabídky sluchátek „HARMON“

**B)** Aktuální poloha sluchátek „HARMON“

**C)** Přiblížení aktuální polohy sluchátek „HARMON“

**D)** Karta vyhledání odložených sluchátek. Kliknutím na ikonu PLAY/PAUSE a následným potvrzením se pípání do sluchátek pro snadnější nalezení. Sluchátka musí být zapnutá a vyndána z dobíjecí krabičky. Po nalezení sluchátek stiskem tlačítka PLAY/PAUSE se pípání vypne.

**E)** Karta aktuální polohy připojených sluchátek „HARMON“. Informace o stavu sluchátek ONLINE / OFFLINE.

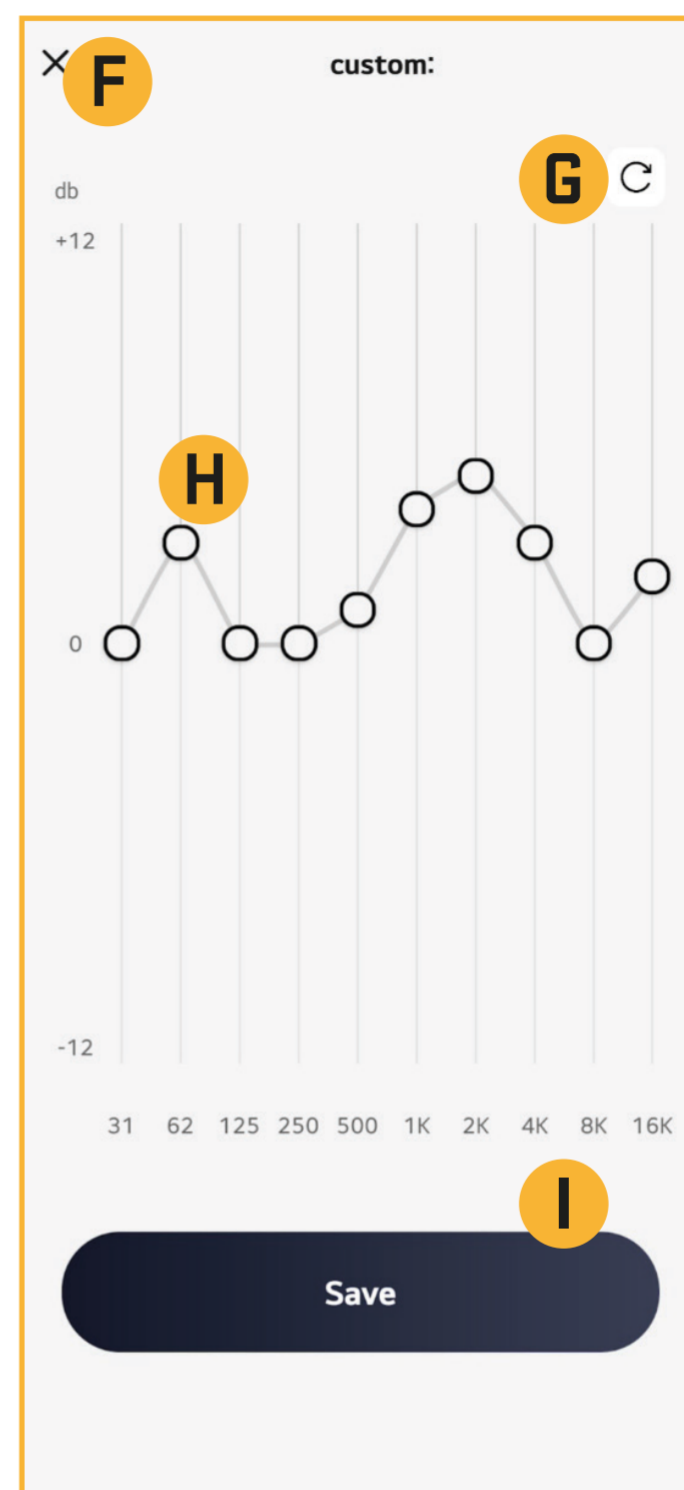
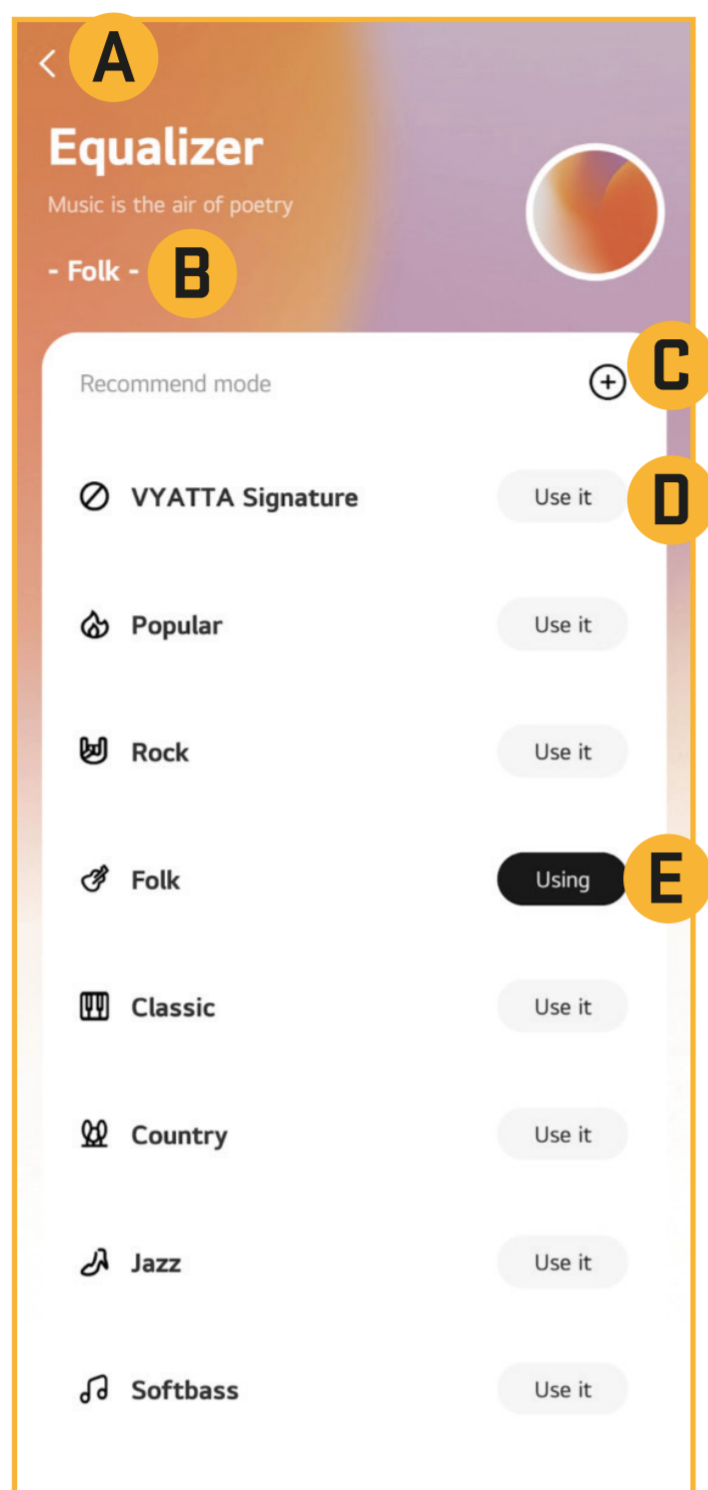

## Volba přednastavených ekvalizérů

- A)** Návrat zpět do hlavní nabídky sluchátek „HARMON“
- B)** Informace vybraného ekvalizéru
- C)** Vstup do nabídky vytvoření vlastního ekvalizéru (možnosti nastavení F, G, H, I)
- D)** Výchozí audio signál
- E)** Aktuálně zvolený ekvalizér
- F)** Ukončení nabídky vlastního ekvalizéru

**G)** Nastavení do výchozí úrovně vámi vytvořeného ekvalizéru

**H)** Možnost úpravy křivky jednotlivých frekvencí dle vaší preference. Stiskněte a podržte kolečko, tahem nahoru nebo dolů změňte úroveň [db] pro jednotlivé frekvenční [Hz] rozsahy.

**I)** Tlačítko pro uložení. Po stisknutí tlačítka budete vyzváni k vložení názvu vámi vytvořeného ekvalizéru. Vytvořený ekvalizér bude zařazen na konci seznamu přednastavených ekvalizérů.



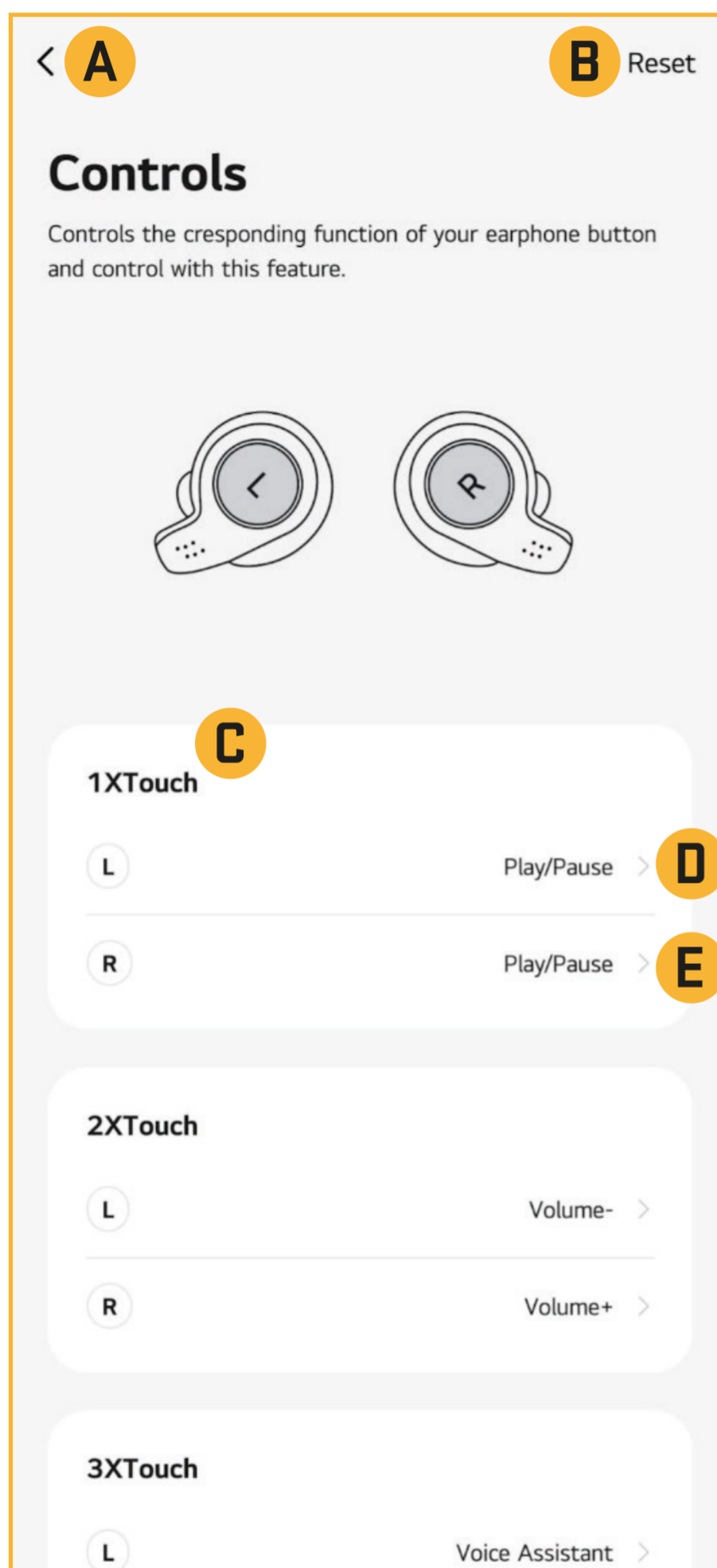

## Nastavení chování doteků

**A)** Návrat zpět do hlavní nabídky sluchátek „HARMON“

**B)** Uvedení nastavení do výchozího stavu

**C)** 1X Touch ( číslo udává počet doteků dotekové plochy sluchátek „HARMON“)

Je možné nastavit až 10 kombinací ( 5 kombinací pro pravé a 5 kombinací pro levé dotekové tlačítko)

„1X Touch“ - 1x stisknutí tlačítka

„2X Touch“ - 2x stisknutí tlačítka

„3X Touch“ - 3x stisknutí tlačítka

„4X Touch“ - 4x stisknutí tlačítka

„Long Touch“ - stisknutí a podržení dotekové plochy

**D)** Nastavte funkci tlačítka při 1 doteku dotekové plochy LEVÉHO sluchátka

**E)** Nastavte funkci tlačítka při 1 doteku dotekové plochy PRAVÉHO sluchátka

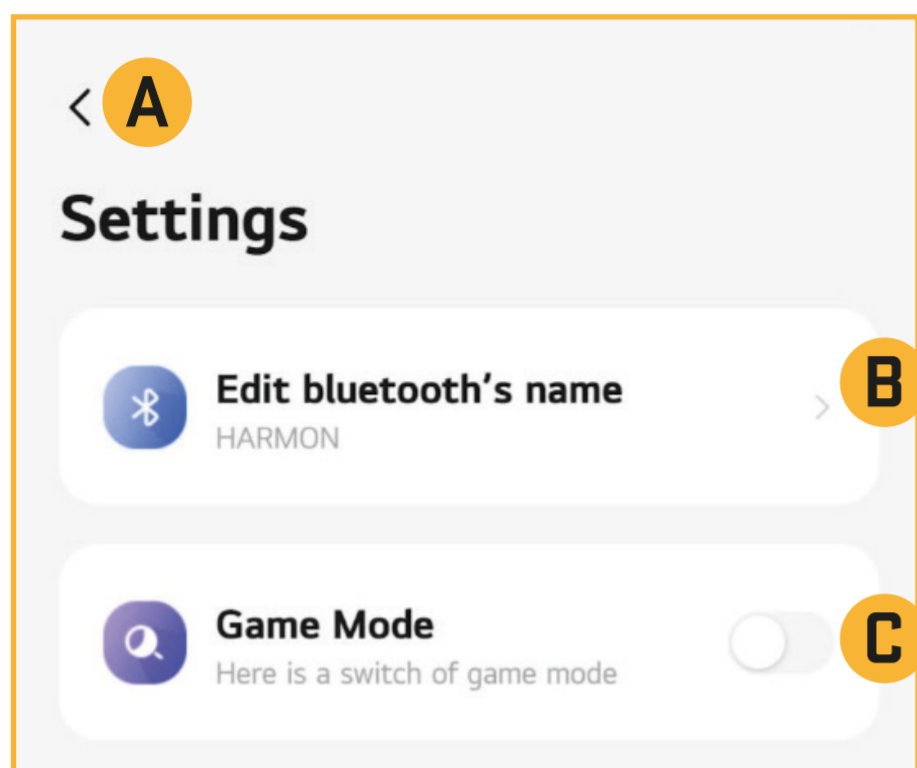

## Nastavení

**A)** Návrat zpět do hlavní nabídky sluchátek „HARMON“

**B)** V nabídce nastavení je možné měnit název bluetooth sluchátek „HARMON“. Sluchátka se budou vámi upraveným jménem zobrazovat v ostatních zařízeních. Například pokud změníte název z „HARMON“ na „YENKEE“ tak váš telefon sluchátka uvidí pod názvem „YENKEE“.

**C)** Zapnutí / vypnutí funkce režimu Game Mode. Posunem tlačítka doprava funkci zapnete.

„Game mode“ - snížení latence v herním režimu.

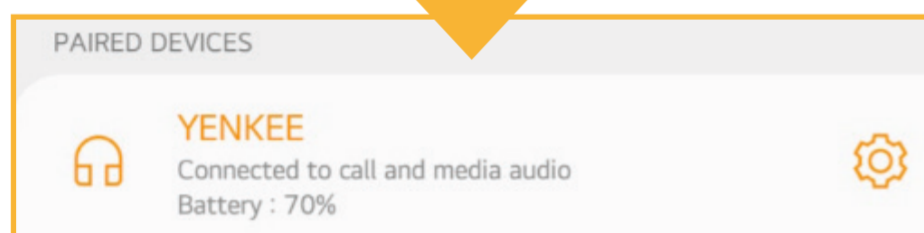
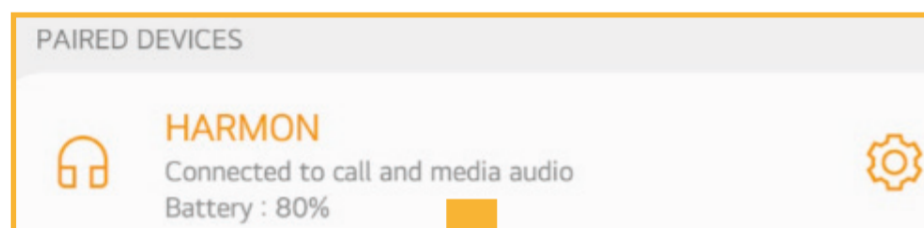



Použitý obalový materiál odložte na místo určené obcí k ukládání odpadu.



### **Likvidace použitých elektrických a elektronických zařízení**

Tento symbol na produktech anebo v průvodních dokumentech znamená, že použité elektrické a elektronické výrobky nesmí být přidány do běžného komunálního odpadu. Ke správné likvidaci, obnově a recyklaci předejte tyto výrobky na určená sběrná místa. Alternativně v některých zemích Evropské unie nebo jiných evropských zemích můžete vrátit své výrobky místnímu prodejci při koupi ekvivalentního nového produktu.

Správnou likvidací tohoto produktu pomůžete zachovat cenné přírodní zdroje a napomáháte prevenci potenciálních negativních dopadů na životní prostředí a lidské zdraví, což by mohly být důsledky nesprávné likvidace odpadů. Další podrobnosti si vyžádejte od místního úřadu nebo nejbližšího sběrného místa.

Při nesprávné likvidaci tohoto druhu odpadu mohou být v souladu s národními předpisy uděleny pokuty.

### **Pro podnikové subjekty v zemích Evropské unie**

Chcete-li likvidovat elektrická a elektronická zařízení, vyžádejte si potřebné informace od svého prodejce nebo dodavatele.

### **Likvidace v ostatních zemích mimo Evropskou unii**

Tento symbol je platný v Evropské unii. Chcete-li tento výrobek zlikvidovat, vyžádejte si potřebné informace o správném způsobu likvidace od místních úřadů nebo od svého prodejce.



Tento výrobek je v souladu s požadavky směrnic EU o elektromagnetické kompatibilitě a elektrické bezpečnosti.

Změny v textu, designu a technických specifikacích se mohou měnit bez předchozího upozornění a vyhrazujeme si právo na jejich změnu.



Pred prvou inštaláciou nabite nabíjaciu skrinku a slúchadlá na maximálnu úroveň.

Vyberte slúchadlá TWS z dobíjacieho boxu a počkajte, kým sa automaticky zapnú. V nastaveniach telefónu vyhľadajte slúchadlá hlásiace názov „HARMON“, začnite párovanie. Úspešne spárované slúchadlá sú pripravené na pridanie do aplikácie „TUYA Smart“.

Odporúčanie: V prípade, že chcete používať slúchadlá s mikrofónom, vyberte si z ponuky.

Aplikáciu „TUYA Smart“ si môžete voľne stiahnuť z „Play Store“ a „APP store“, ktorá je predinštalovaná vo vašom mobilnom telefóne.

Ak ste si úspešne stiahli, nainštalovali a zaregistrovali aplikáciu „TUYA Smart“, môžete podľa nižšie uvedených krokov pridať slúchadlá „HARMON“.

- 1)** Pridajte náhlavnú súpravu „HARMON“ do aplikácie pomocou tlačidla „Pridať zariadenie“.
- 2)** Aplikácia začne skenovať všetky dostupné zariadenia kompatibilné s „TUYA Smart“. Nájdene slúchadlá vyberte pomocou tlačidla „Pridať“.
- 3)** Úspešne pridané slúchadlá „HARMON“ budú potvrdené textom „ Added successfully (Úspešne pridané)“. Konečné potvrdenie vykonajte tlačidlom „Done“ (Hotovo) v spodnej časti obrazovky.



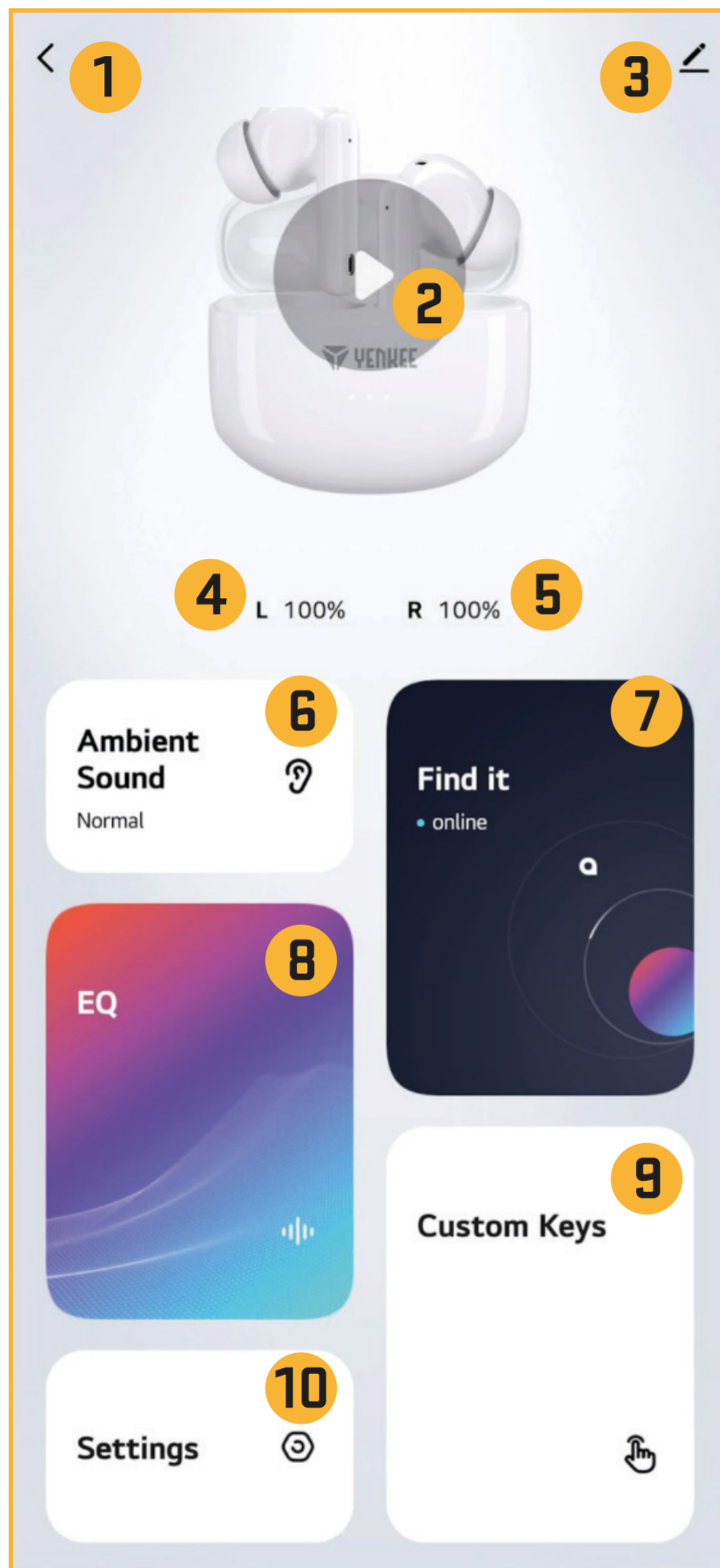

## Ovládanie slúchadiel v aplikácii „TUYA Smart“

- 1) návrat do hlavného menu v aplikácii „TUYA Smart“
- 2) Prehrávanie hudby ovládanie „PLAY / PAUSE“ prejsť na ďalšiu alebo predchádzajúcu skladbu / ovládanie hlasitosti
- 3) Informácie o zariadení / ďalšie nastavenia / odstránenie slúchadiel „HARMON“ z aplikácie
- 4) Informácie o úrovni nabitia ľavého slúchadla
- 5) Informácie o úrovni nabitia pravého slúchadla
- 6) Možnosť nastavenia režimu slúchadiel „Potlačenie šumu / Normálne / Priehľadné“
- 7) Zobrazenie polohy slúchadiel „HARMON“ / vyhľadávanie slúchadiel podľa tónu
- 8) Výber prednastaveného ekvalizéra / možnosť vytvorenia vlastného ekvalizéra
- 9) Nastavenie dotykového správania slúchadiel podľa vlastného výberu
- 10) Nastavenie názvu displeja / zapnutie alebo vypnutie funkcie režimu „GAME“

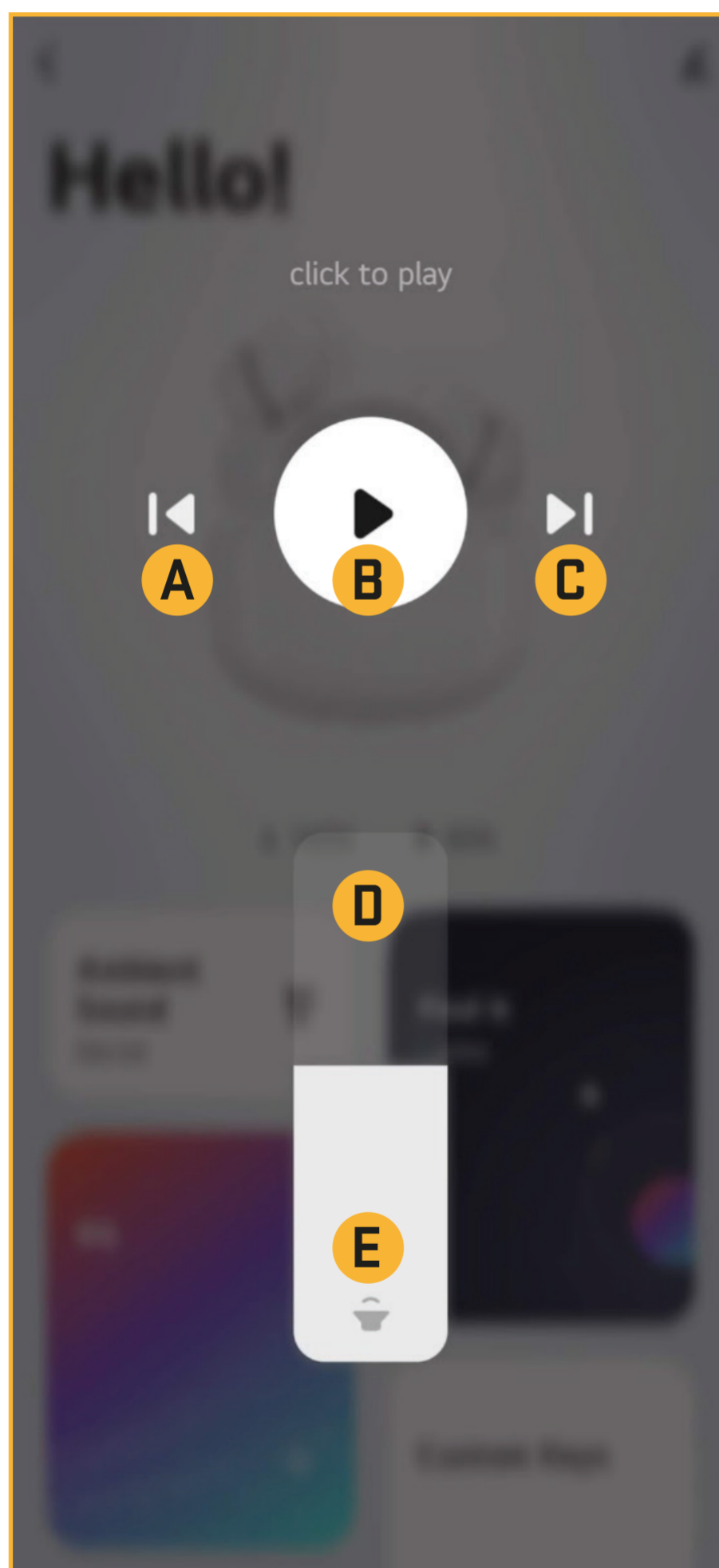

### Ovládanie prehrávania hudby

- A)** Predchádzajúca prehrávaná skladba - kliknite na ikonu
- B)** PLAY / PAUSE - prvým kliknutím spustíte prehrávanie hudby, druhým kliknutím pozastavíte prehrávanie hudby
- C)** Ďalšia prehrávaná skladba - kliknite na ikonu
- D)** Zvýšenie hlasitosti - posúvajte prstom po stupnici nahor
- E)** Zníženie hlasitosti - posuňte prst na stupnici smerom nadol

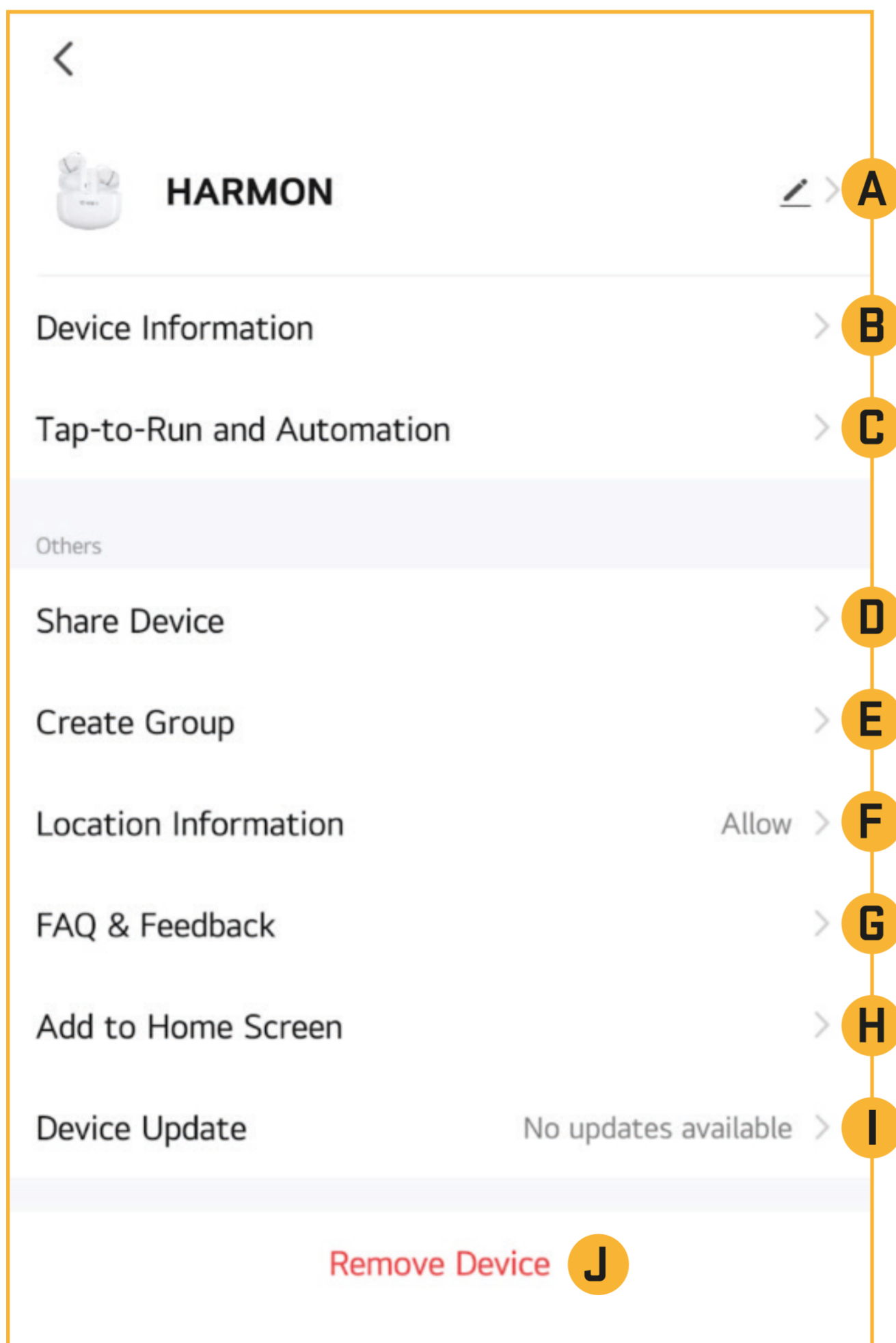

## Informácie o zariadení

**A)** Zmena nastavení názvu v aplikácii „TUYA Smart“

**B)** Informácie o slúchadle „HARMON“ (virtuálne ID, MAC adresa zariadenia atď.)

**C)** Funkcia „Tap-to RUN“ a „Automation“, sledovanie informácií zobrazených v aplikácii

**D)** Zdieľanie zariadenia - sledujte zobrazený text pre danú funkciu

**E)** Vytváranie skupín zariadení v rámci aplikácie „TUYA Smart“

**F)** Nastavenie lokalizácie displeja slúchadiel - zapnite alebo vypnite túto možnosť

### **G)** ČASTO KLADENÉ OTÁZKY

**H)** Vytvorenie rýchleho prepojenia na ploche - pre jednoduchý prístup k aplikácii zariadenia

**I)** Aktualizácie - ak je k dispozícii aktualizácia, budete o tom informovaní tu

**J)** Odstránenie zariadenia z aplikácie „TUYA Smart“. Ak chcete náhlavnú súpravu „Harmon“ pridať do iného zariadenia s aplikáciou „TUYA Smart“, je potrebné najprv odstrániť náhlavnú súpravu v aplikácii „HARMON“ na poslednom aktívnom zariadení.



## Hodnota úrovne nabitia slúchadiel

Hodnoty úrovne nabitia batérie pre každé slúchadlo sa budú zobrazovať v krokoch po 10 %. Každé slúchadlo má vlastnú detekciu úrovne nabitia. Hodnoty ľavého a pravého slúchadla sa môžu líšiť, preto pri rozhodovaní o úrovni nabitia z nabíjacieho boxu vždy použite nižšiu hodnotu. Informácie o nabití v rámci funkcie Bluetooth vášho telefónu budú odlišné (ak váš telefón túto funkciu podporuje). Hodnota Bluetooth sa vypočíta na základe oboch hodnôt úrovne nabitia.

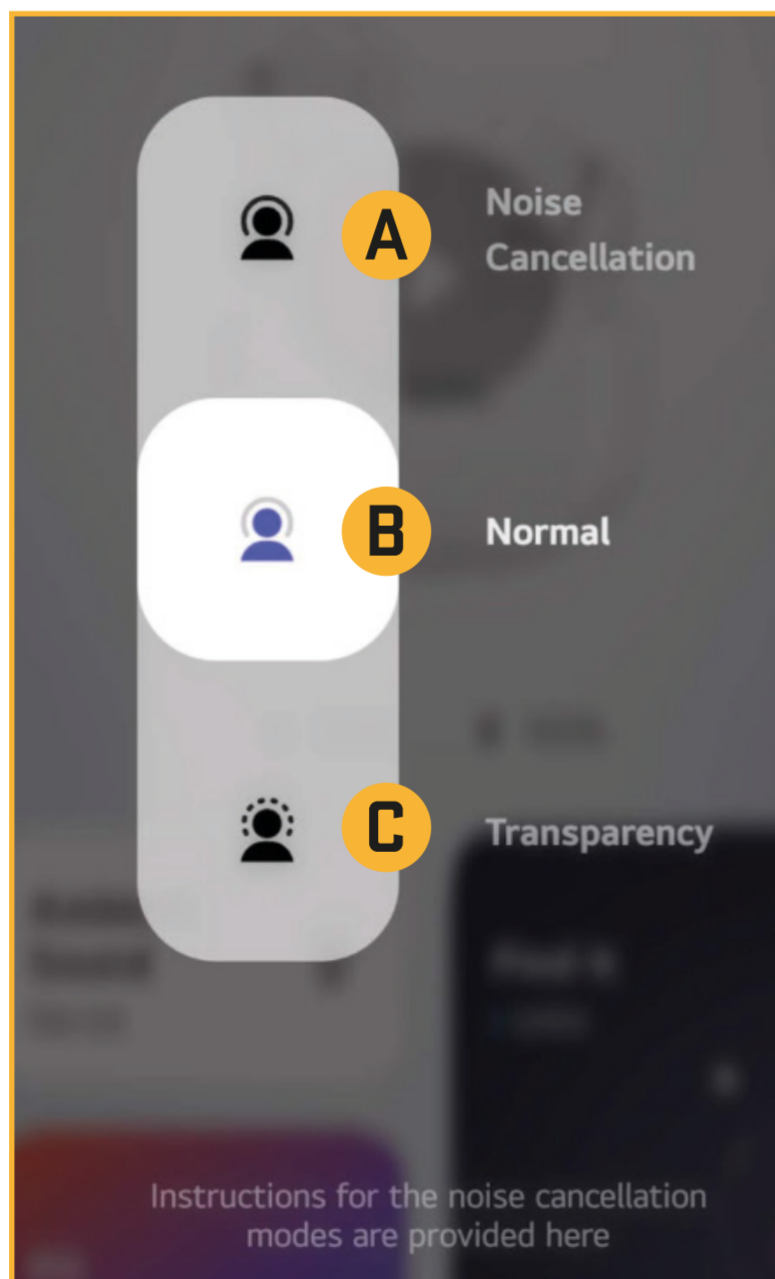

## Možnosti nastavenia režimu slúchadiel

- A)** ANC (potlačenie okolitého hluku) - ak chcete zapnúť funkciu potlačenia okolitého hluku, kliknite na hornú pozíciu.
- B)** NORMAL (NORMÁLNE) - stieracia poloha nastaví slúchadlá do normálneho režimu bez potlačenia alebo zvýraznenia okolitého hluku.
- C)** Transparency (Priehľadnosť) - prekliknutím na spodnú pozíciu zapnete funkciu zvýraznenia okolitého hluku.



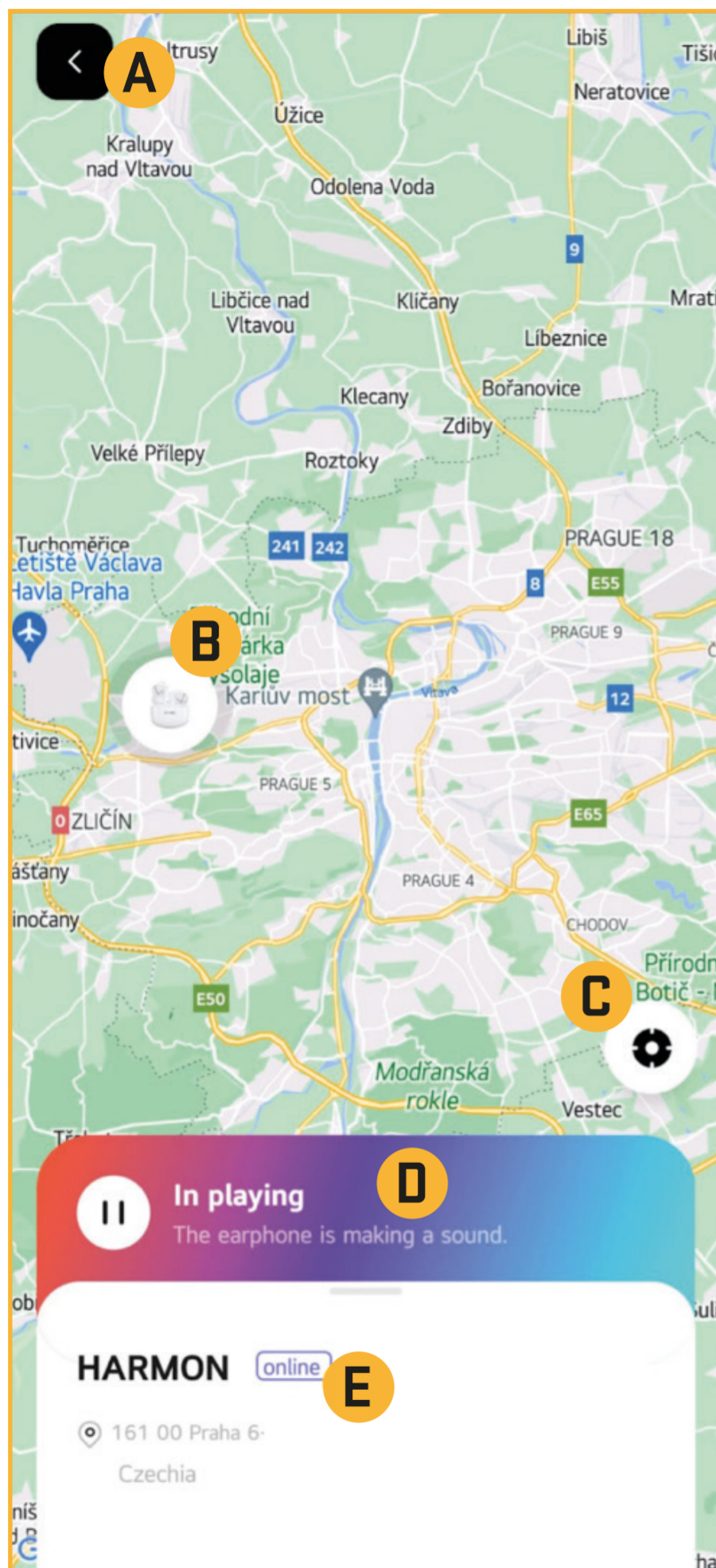

## Zobrazenie aktuálnej polohy slúchadiel

**A)** návrat do hlavnej ponuky slúchadiel „HARMON“

**B)** Aktuálna poloha slúchadiel „HARMON“

**C)** Priblíženie aktuálnej polohy slúchadiel „HARMON“

**D)** Karta na vyhľadanie odložených slúchadiel. Kliknutím na ikonu PLAY/PAUSE a jej následným potvrdením sa ozve pípanie slúchadiel pre ich ľahšie nájdenie. Slúchadlá musia byť zapnuté a vybraté z dobíjacej krabičky. Po nájdení slúchadiel sa stlačením tlačidla PLAY/PAUSE vypne pípanie.

**E)** Karta aktuálnej polohy pripojených slúchadiel „HARMON“. Informácie o stave slúchadiel ONLINE/OFFLINE.

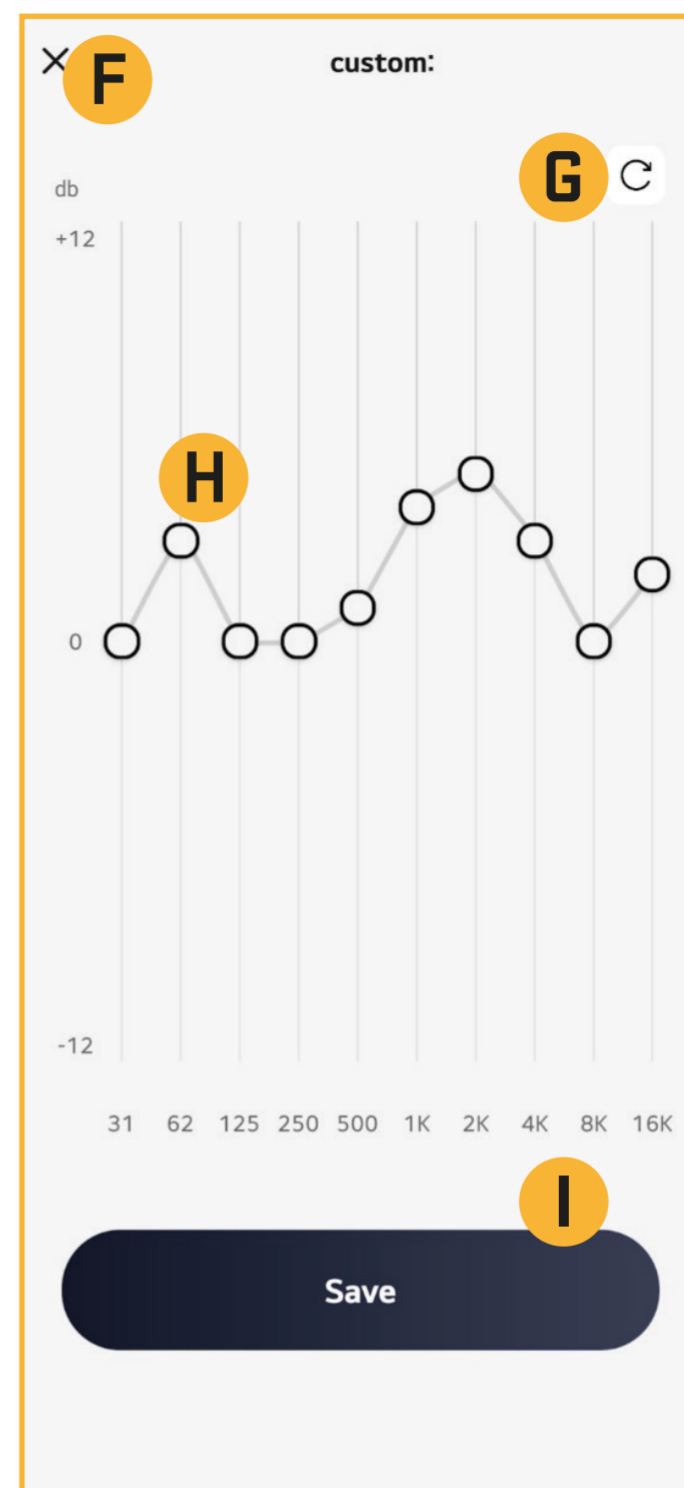
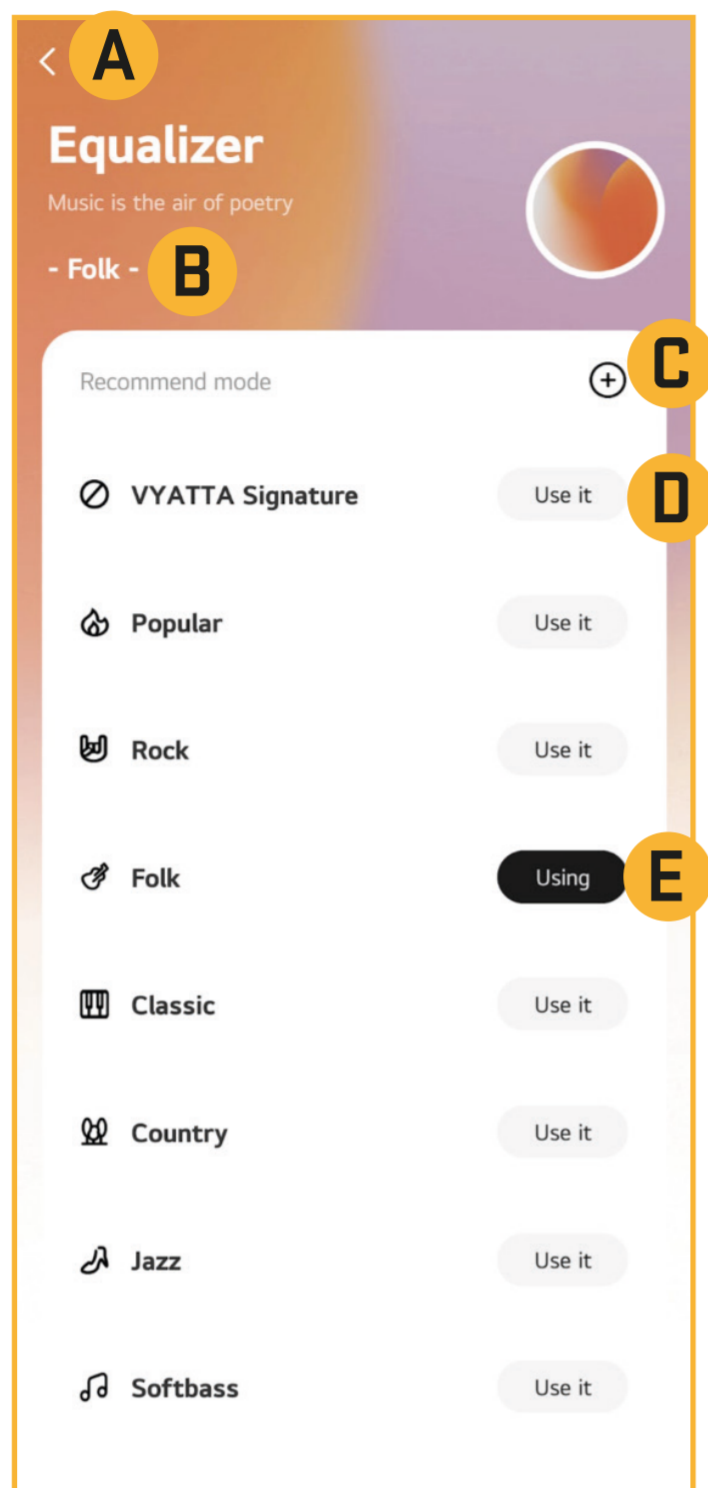

## Výber prednastaveného ekvalizéra

- A)** návrat do hlavnej ponuky slúchadiel „HARMON“
- B)** Vybrané informácie o ekvalizéri
- C)** Vstup do ponuky na vytvorenie vlastného ekvalizéra ( možnosti nastavenia F, G, H, I)
- D)** Predvolený zvukový signál
- E)** Aktuálne vybraný ekvalizér
- F)** Ukončenie ponuky vlastného ekvalizéra

**G)** Nastavenie na predvolenú úroveň vami vytvoreného ekvalizéra

**H)** Možnosť nastavenia priebehu v jednotlivých frekvenciách podľa vašich preferencií. Stlačte a podržte koliesko, potiahnutím nahor alebo nadol zmeňte úroveň [db] pre každý frekvenčný rozsah [Hz].

**I)** Tlačidlo Uložiť. Po stlačení tlačidla sa zobrazí výzva na zadanie názvu vytvoreného ekvalizéra. Vami vytvorený ekvalizér bude zaradený na koniec zoznamu prednastavených ekvalizérov.

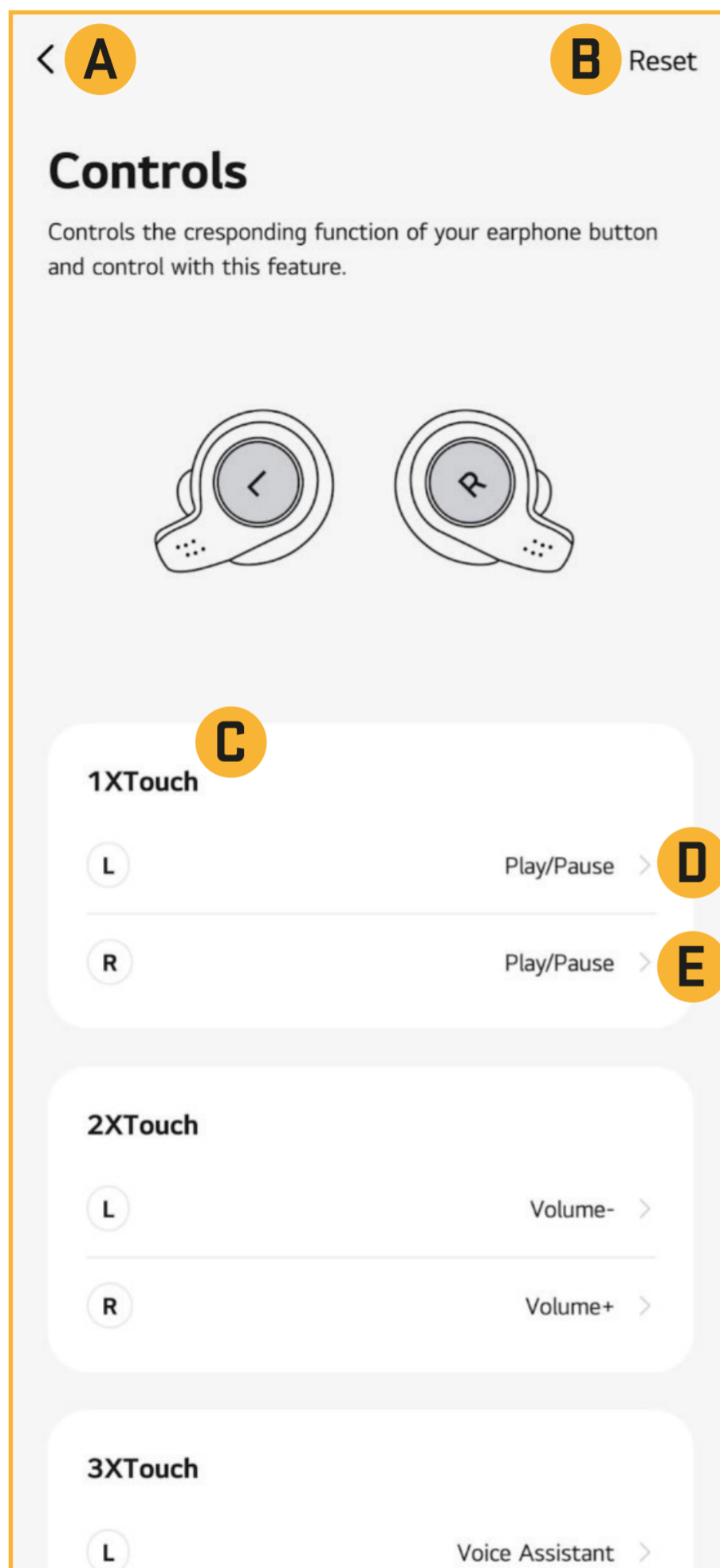

## Nastavenia dotykového správania

**A)** Návrat do hlavnej ponuky slúchadiel „HARMON“

**B)** Obnovenie predvolených nastavení

**C)** 1XTouch (číslo označuje počet dotykov dotykovej plochy slúchadiel „HARMON“)

Možno nastaviť až 10 kombinácií ( 5 kombinácií pre pravé a 5 kombinácií pre ľavé dotykové tlačidlo)

„1x Touch“ - 1x stlačenie tlačidla

„2x Touch“ - 2x stlačenie tlačidla

„3X Touch“ - 3x stlačenie tlačidla

„4X Touch“ - 4x stlačenie tlačidla

„Dlhý dotyk“ - stlačenie a podržanie dotykového panela

**D)** Nastavenie funkcie tlačidla pri 1 dotyku dotykovej plochy ĽAVÉHO slúchadla

**E)** Nastavte funkciu tlačidla na 1 dotyk dotykovej plochy PRAVÉHO slúchadla

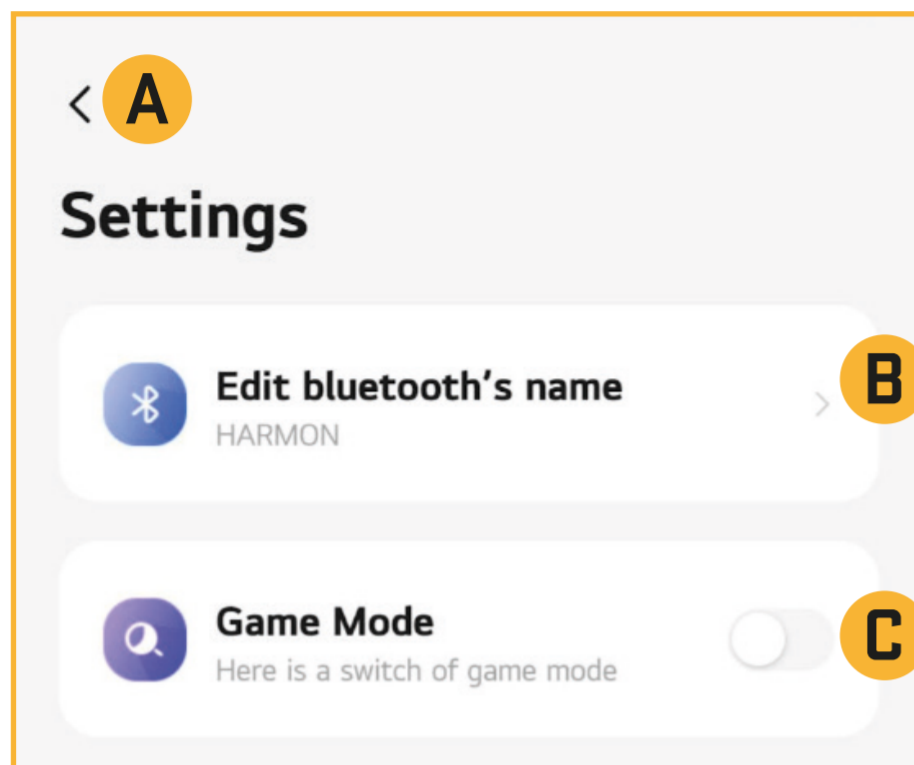

## Nastavenia

**A)** návrat do hlavného menu slúchadiel „HARMON“

**B)** V ponuke nastavení môžete zmeniť názov slúchadiel Bluetooth „HARMON“. Slúchadlá budú zobrazovať názov, ktorý ste upravili v iných zariadeniach. Ak napríklad zmeníte názov z „HARMON“ na „YENKEE“, váš telefón bude zobrazovať slúchadlá pod názvom „YENKEE“.

**C)** Zapnutie/vypnutie funkcie herného režimu. Posunutím tlačidla doprava funkciu zapnete.

„Game mode“ - zníženie oneskorenia v hernom režime.

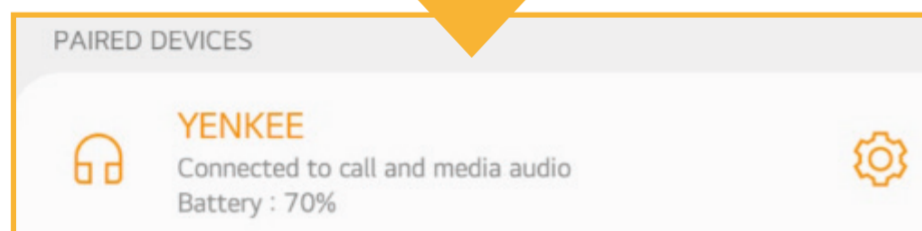
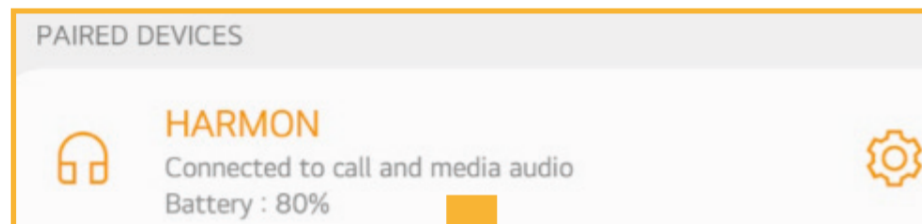





Použitý obalový materiál odložte na miesto určené obcou na ukladanie odpadu.



### **Likvidácia použitých elektrických a elektronických zariadení**

Tento symbol na produktoch alebo v sprievodných dokumentoch znamená, že použité elektrické a elektronické výrobky nesmú byť pridané do bežného komunálneho odpadu. Pre správnu likvidáciu, obnovu a recykláciu odovzdajte tieto výrobky na určené zberné miesta. Alternatívne v niektorých krajinách Európskej únie alebo v iných európskych krajinách môžete vrátiť svoje výrobky miestnemu predajcovi pri kúpe ekvivalentného nového produktu.

Správnou likvidáciou tohto produktu pomôžete zachovať cenné prírodné zdroje a napomáhate prevencii potenciálnych negatívnych dopadov na životné prostredie a ľudské zdravie, čo by mohli byť dôsledky nesprávnej likvidácie odpadov. Ďalšie podrobnosti si vyžiadajte od miestneho úradu alebo najbližšieho zberného miesta. Pri nesprávnej likvidácii tohto druhu odpadu môžu byť v súlade s národnými predpismi udelené pokuty.

### **Pre podnikové subjekty v krajinách Európskej únie**

Ak chcete likvidovať elektrické a elektronické zariadenia, vyžiadajte si potrebné informácie od svojho predajcu alebo dodávateľa.

### **Likvidácia v ostatných krajinách mimo Európskej únie**

Tento symbol je platný v Európskej únii. Ak chcete tento výrobok zlikvidovať, vyžiadajte si potrebné informácie o správnom spôsobe likvidácie od miestnych úradov alebo od svojho predajcu.



Tento výrobok je v súlade s požiadavkami smerníc EÚ o elektromagnetickej kompatibilite a elektrickej bezpečnosti.

Zmeny v texte, dizajne a technických špecifikáciách sa môžu meniť bez predchádzajúceho upozornenia a vyhradzuje si právo na ich zmenu.



Naładuj akumulator i słuchawki do maksymalnego poziomu przed pierwszą instalacją.

Wyjmij słuchawki TWS z akumulatora i poczekaj, aż włączą się automatycznie. W ustawieniach telefonu znajdź słuchawki zgłaszające nazwę „HARMON” i rozpocznij parowanie. Pomyślnie sparowane słuchawki są gotowe do dodania do aplikacji „TUYA Smart”.

Zalecenie.

Aplikację „TUYA Smart” można pobrać bezpłatnie ze „Sklepu Play” i „Sklepu APP”, które są wstępnie zainstalowane na telefonie komórkowym.

Po pomyślnym pobraniu, zainstalowaniu i zarejestrowaniu aplikacji „TUYA Smart” można wykonać poniższe czynności, aby dodać słuchawki „HARMON.”

- 1) Dodaj słuchawki HARMON” do aplikacji za pomocą przycisku „Dodaj urządzenie”.**
- 2) Aplikacja rozpocznie skanowanie wszystkich dostępnych urządzeń kompatybilnych z „TUYA Smart”. Wybierz znalezione słuchawki za pomocą przycisku „Dodaj”.**
- 3) Pomyślnie dodane słuchawki „HARMON” zostaną potwierdzone tekstem „Dodano pomyślnie”. Dokonaj ostatecznego potwierdzenia za pomocą przycisku „Gotowe” u dołu ekranu.**

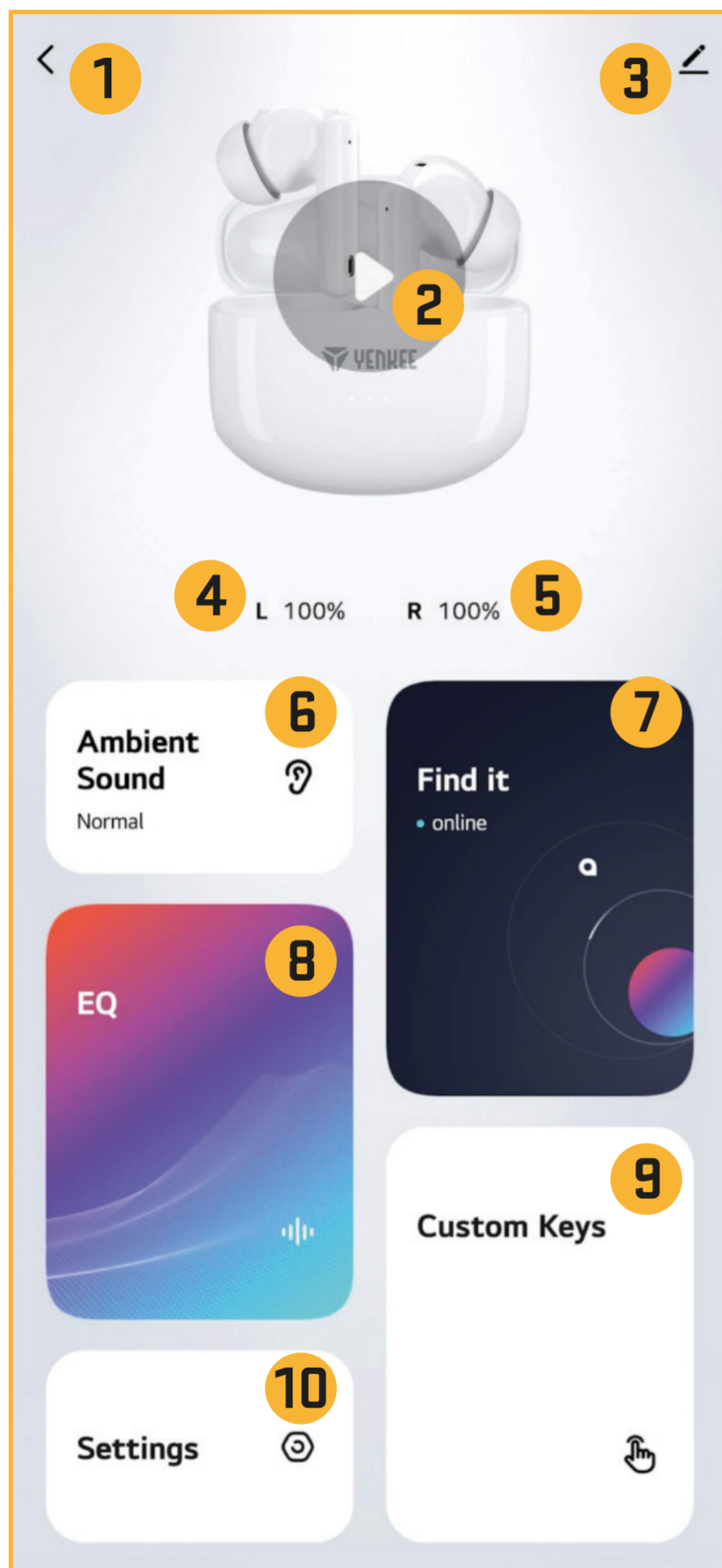

## Sterowanie słuchawkami w aplikacji „TUYA Smart“

- 1) Powrót do menu głównego w aplikacji „TUYA Smart“.
- 2) Sterowanie odtwarzaniem muzyki „PLAY / PAUSE“ - przejście do następnego lub poprzedniego utworu / regulacja głośności
- 3) Informacje o urządzeniu / inne ustawienia / usunięcie słuchawek „HARMON“ z aplikacji
- 4) Informacje o poziomie naładowania lewej słuchawki
- 5) Informacje o poziomie naładowania prawej słuchawki
- 6) Opcja ustawienia trybu słuchawek „Redukcja szumów / Normalny / Przezroczystość“
- 7) Wyświetlanie pozycji słuchawek „HARMON“ / wyszukiwanie słuchawek według tonu
- 8) Wybór wstępnie ustawionego korektora / możliwość utworzenia własnego korektora
- 9) Ustawienie zachowania dotykowego słuchawek zgodnie z własnym wyborem
- 10) Ustawianie nazwy wyświetlacza / funkcji włączania lub wyłączania trybu „GAME“

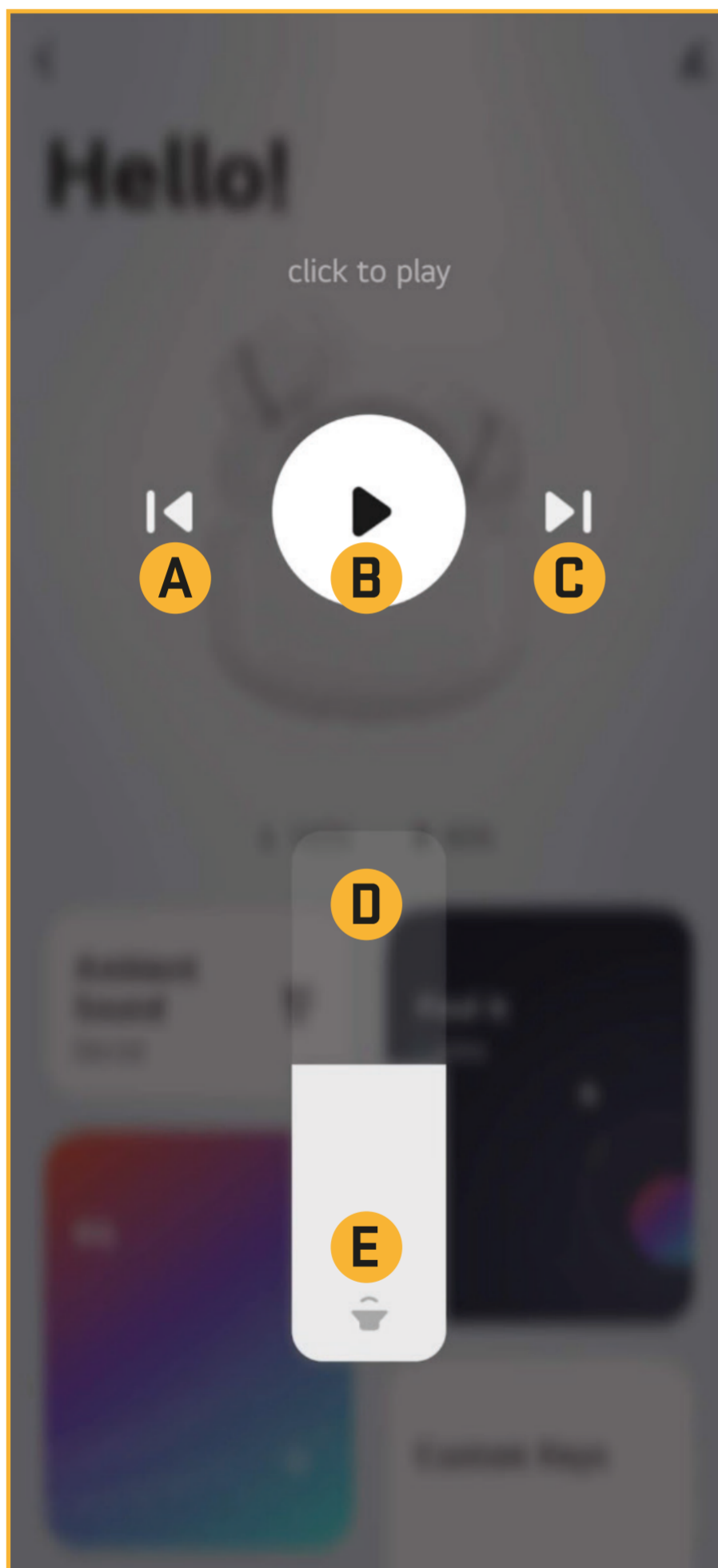

### Sterowanie odtwarzaniem muzyki

- A)** Poprzedni odtwarzany utwór - kliknij ikonę
- B)** PLAY / PAUSE - pierwsze kliknięcie uruchamia muzykę, drugie kliknięcie wstrzymuje muzykę
- C)** Następny odtwarzany utwór - kliknij ikonę
- D)** Zwiększanie głośności - przesunąć palcem w górę na skali
- E)** Zmniejszanie głośności - przesunąć palcem po skali w dół

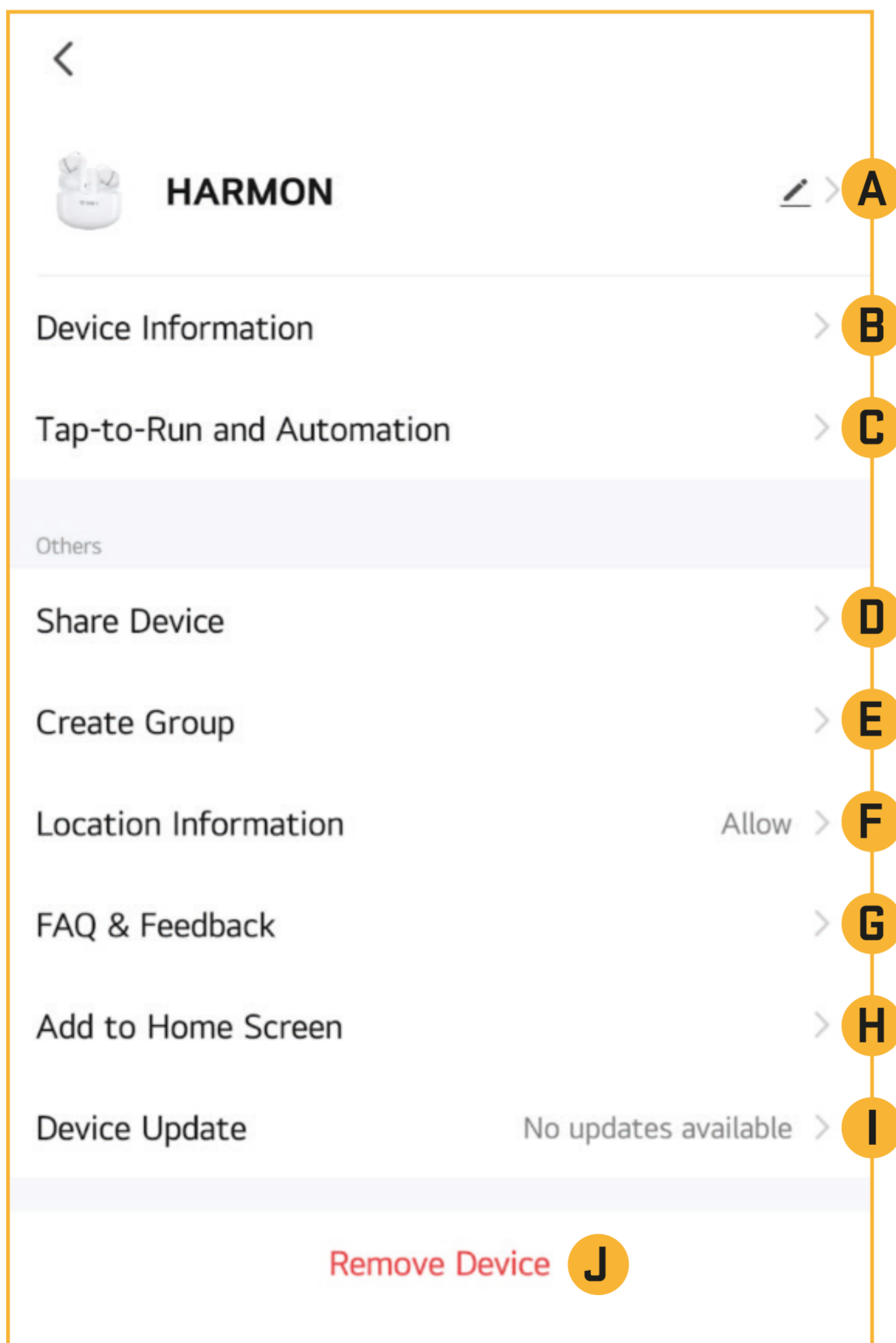

## Informacje o urządzeniu

- A)** Zmiana ustawień nazwy w aplikacji „TU YA Smart“.
- B)** Informacje o słuchawce „HARMON“ (wirtualny identyfikator, adres MAC urządzenia itp.)
- C)** Funkcja Tap-to RUN i Automation, monitorowanie informacji wyświetlanych w aplikacji
- D)** Udostępnianie urządzeń - postępuj zgodnie z wyświetlanym tekstem funkcji
- E)** Tworzenie grup urządzeń w aplikacji „TU YA Smart“
- F)** Ustawienie lokalizacji wyświetlacza słuchawek - włączenie lub wyłączenie opcji
- G)** FAQ
- H)** Tworzenie szybkiego łącza na pulpicie - dla łatwego dostępu do aplikacji urządzenia
- I)** Aktualizacje - jeśli aktualizacja jest dostępna, zostaniesz o tym powiadomiony tutaj.
- J)** Usuwanie urządzenia z aplikacji „TU YA Smart“. Aby dodać zestaw słuchawkowy „Harmon“ do innego urządzenia z aplikacją „TU YA Smart“, należy najpierw usunąć zestaw słuchawkowy w aplikacji „HARMON“ na ostatnim aktywnym urządzeniu.





## Wartość poziomu naładowania słuchawek

Wartości poziomu naładowania baterii dla każdej słuchawki będą wyświetlane w odstępach co 10%. Każda słuchawka ma własny sposób wykrywania poziomu naładowania. Wartości dla lewej i prawej słuchawki mogą być różne, dlatego do określenia poziomu naładowania z poziomu ładowarki należy zawsze używać niższej wartości. Informacje o poziomie naładowania w funkcji bluetooth telefonu będą inne (jeśli telefon obsługuje tę funkcję). Wartość bluetooth jest obliczana na podstawie obu wartości poziomu naładowania.

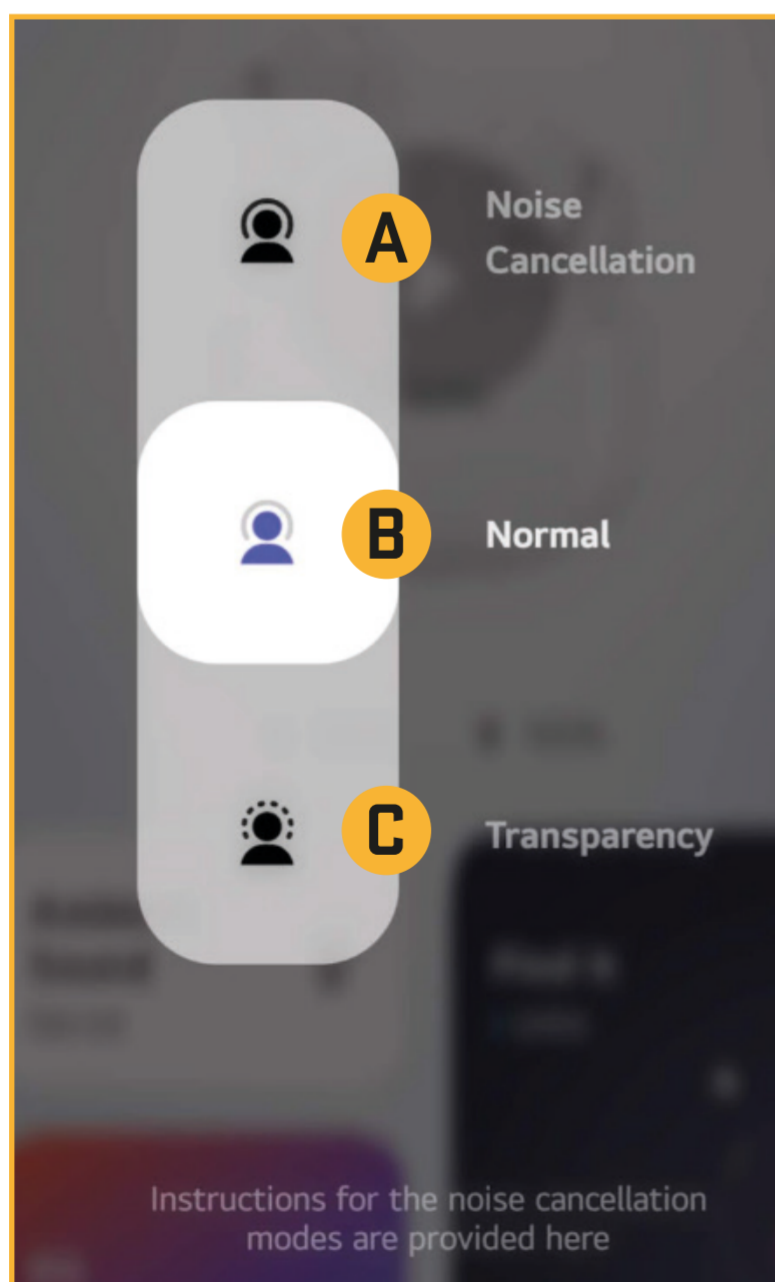

## Opcje ustawień trybu słuchawek

- A)** ANC (Noise Cancellation) - aby włączyć funkcję redukcji szumów otoczenia, kliknij górną pozycję.
- B)** NORMAL - pozycja wytarcia ustawia słuchawki w trybie normalnym bez tłumienia lub uwydatniania dźwięków otoczenia.
- C)** Transparency (Przezroczystość) - aby włączyć funkcję akcentowania dźwięków otoczenia, należy kliknąć dolną pozycję.

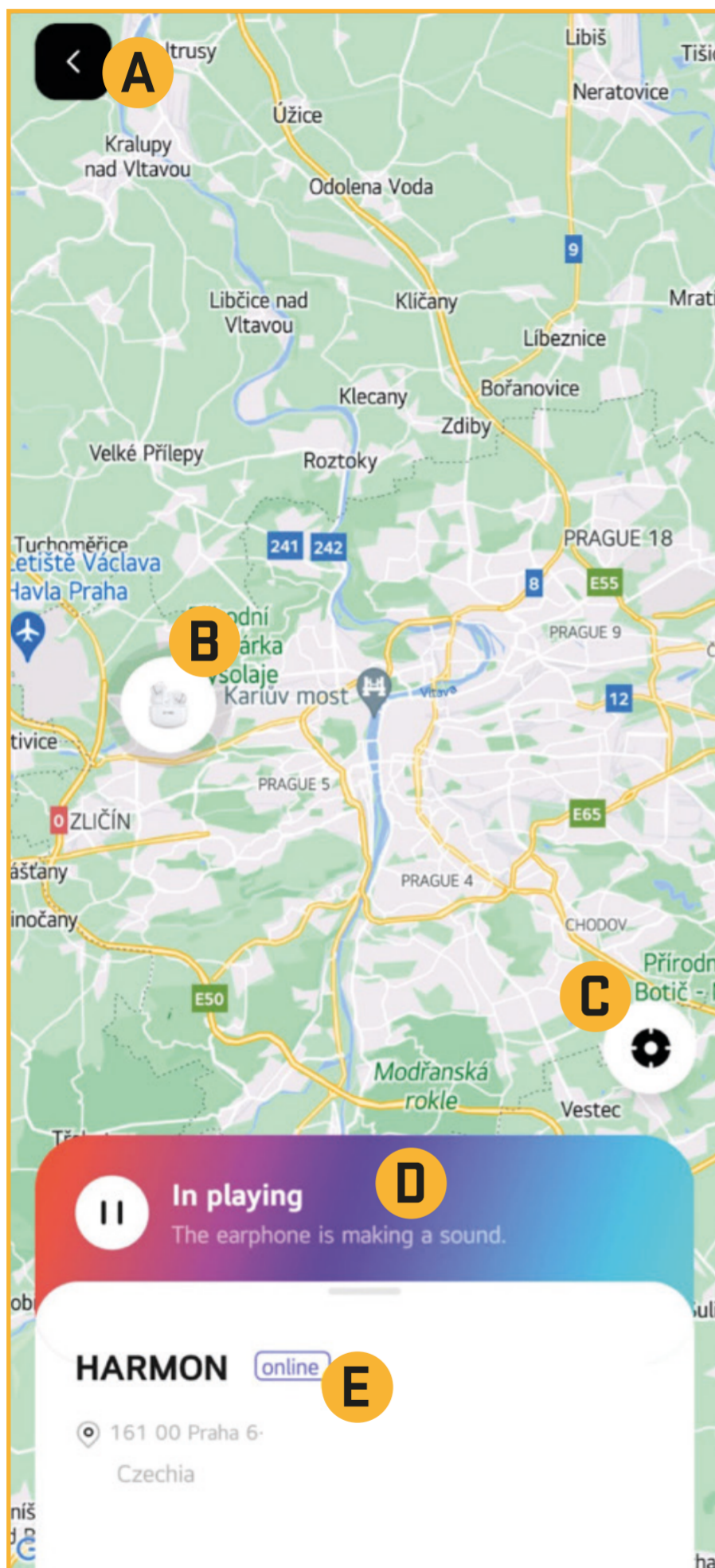

## Wyświetlanie bieżącej pozycji słuchawek

- A)** Powrót do menu głównego słuchawek „HARMON“.
- B)** Bieżąca pozycja słuchawek „HARMON“
- C)** Powiększenie bieżącej pozycji słuchawek „HARMON“.
- D)** Zakładka umożliwiająca znalezienie odłożonych słuchawek. Kliknięcie ikony PLAY/PAUSE, a następnie potwierdzenie spowoduje wyemitowanie sygnału dźwiękowego dla łatwiejszego odnalezienia słuchawek. Słuchawki muszą być włączone i wyjęte z pudełka wielokrotnego ładowania. Po znalezieniu słuchawek naciśnięcie przycisku PLAY/PAUSE wyłączy sygnał dźwiękowy.
- E)** Karta aktualnej pozycji podłączonych słuchawek „HARMON“. Informacja o stanie słuchawek ONLINE/OFFLINE.



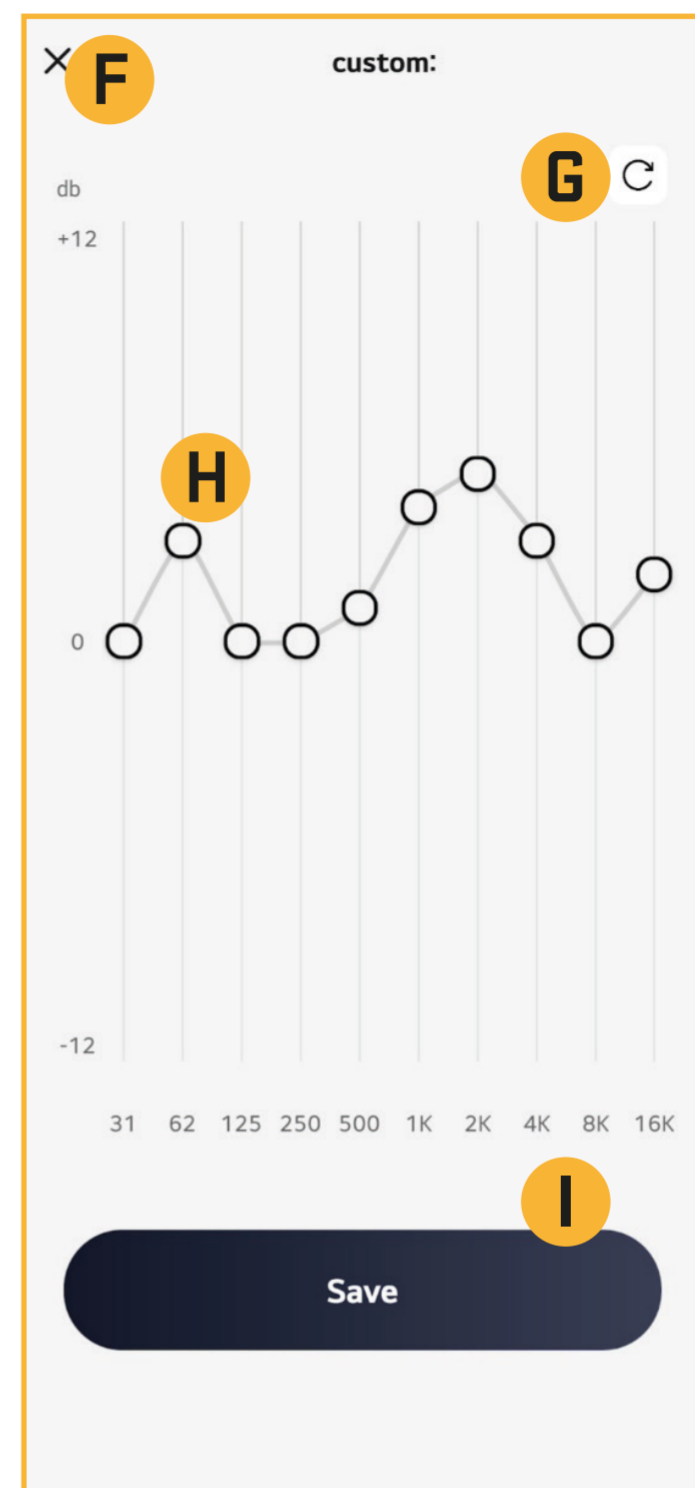
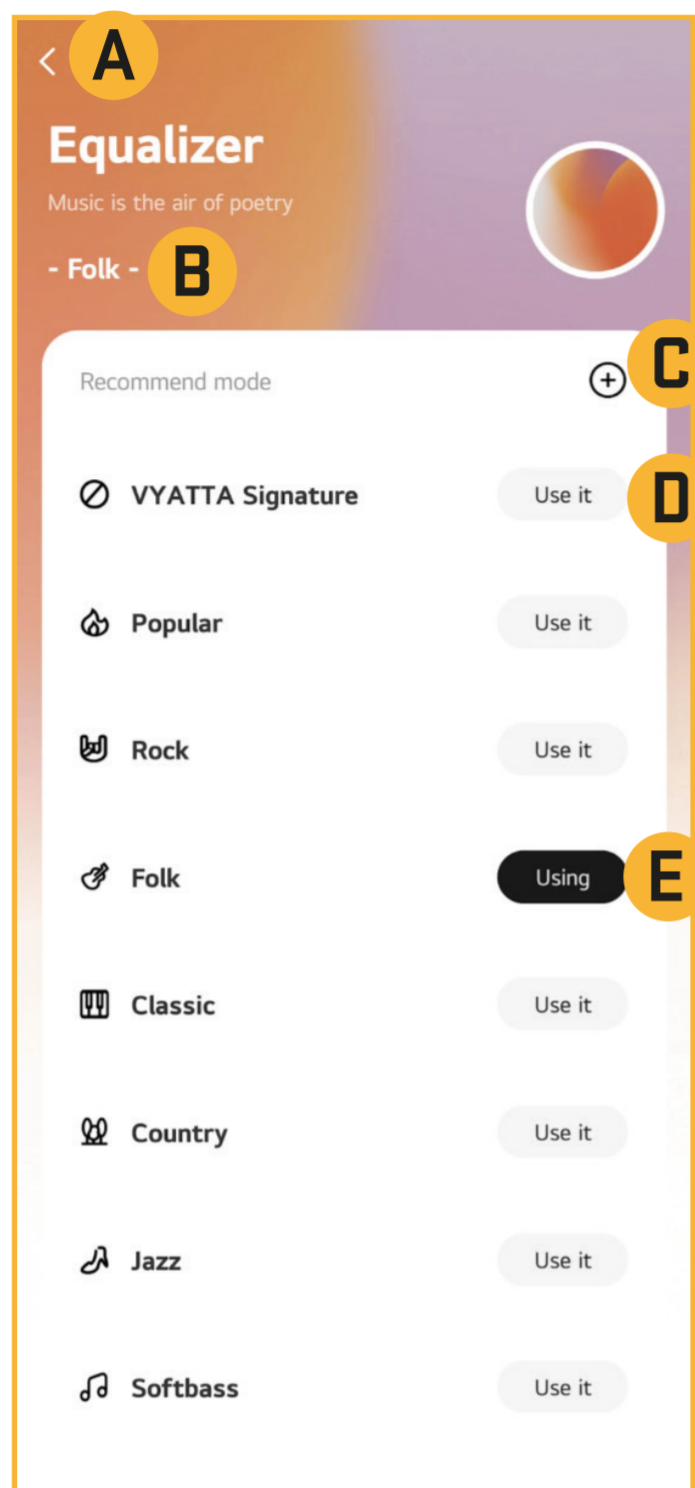

## Wybór wstępnie ustawionego korektora

- A)** Powrót do menu głównego słuchawek „HARMON“.
- B)** Wybrane informacje o korektorze
- C)** Wejście do menu w celu utworzenia własnego korektora (opcje ustawień F, G, H, I)
- D)** Domyślny sygnał audio
- E)** Aktualnie wybrany korektor
- F)** Wyjście z menu niestandardowego equalizera

**G)** Ustawienie domyślnego poziomu utworzonego equalizera

**H)** Opcja regulacji kształtu fali w poszczególnych częstotliwościach zgodnie z preferencjami użytkownika. Naciśnij i przytrzymaj kółko, przeciągnij w górę lub w dół, aby zmienić poziom [db] dla każdego zakresu częstotliwości [Hz].

**I)** Przycisk Zapisz. Po naciśnięciu przycisku zostanie wyświetlony monitor wprowadzenia nazwy utworzonego korektora. Utworzony korektor zostanie umieszczony na końcu listy wstępnie ustawionych korektorów.

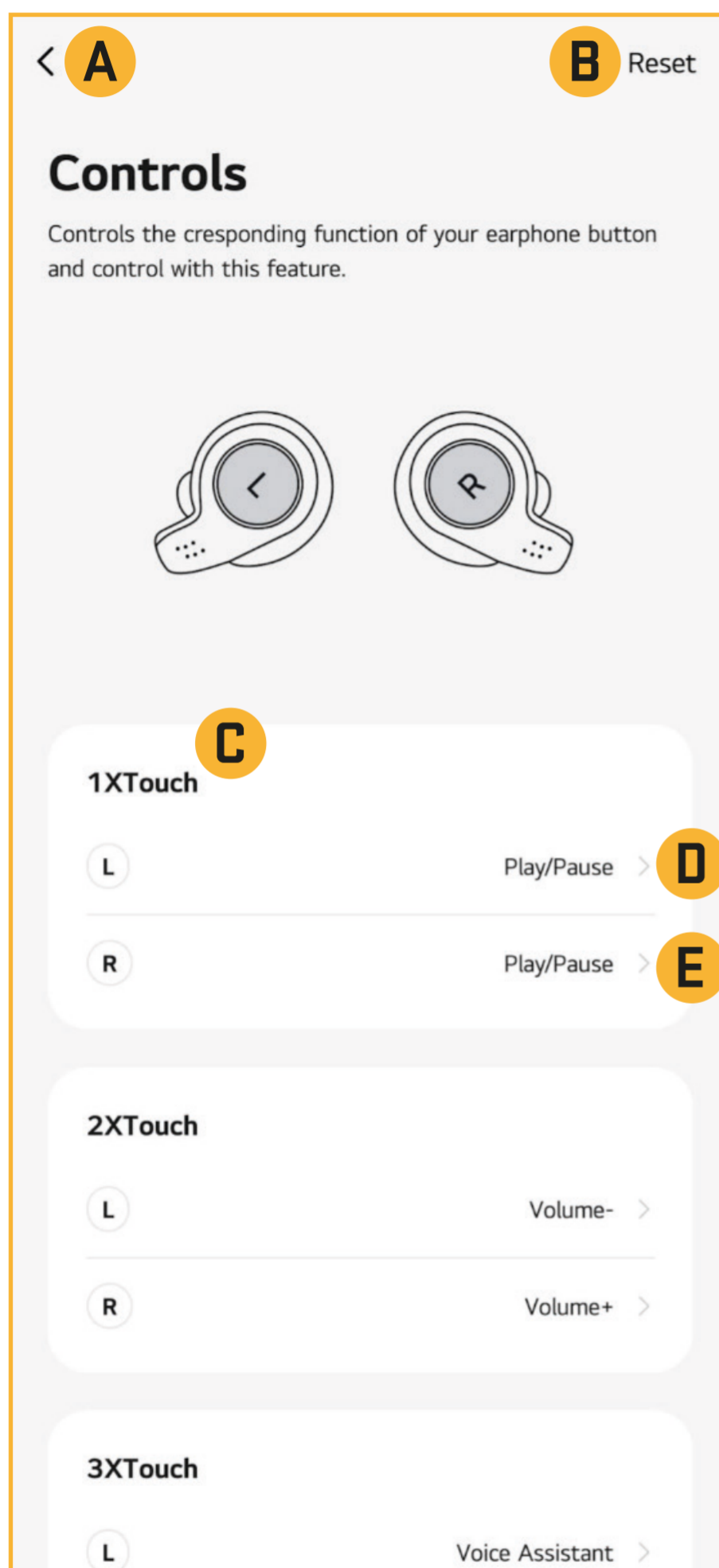

## Ustawienia zachowania dotykowego

**A)** Powrót do menu głównego słuchawek „HARMON“.

**B)** Przywrócenie ustawień domyślnych

**C)** 1X Touch (liczba wskazuje liczbę dotknięć powierzchni dotykowej słuchawek „HARMON“).

Można ustawić do 10 kombinacji (5 kombinacji dla prawego i 5 kombinacji dla lewego przycisku dotykowego)

„1X Touch“ - 1x naciśnięcie przycisku

„2X Touch“ - 2x naciśnięcie przycisku

„3X Touch“ - 3-krotne naciśnięcie przycisku

„4X Touch“ - 4-krotne naciśnięcie przycisku

„Długi dotyk“ - naciśnięcie i przytrzymanie panelu dotykowego

**D)** Ustaw funkcję przycisku na 1 dotknięcie powierzchni dotykowej LEWEJ słuchawki.

**E)** Ustaw funkcję przycisku na 1 dotknięcie powierzchni dotykowej PRAWEJ słuchawki

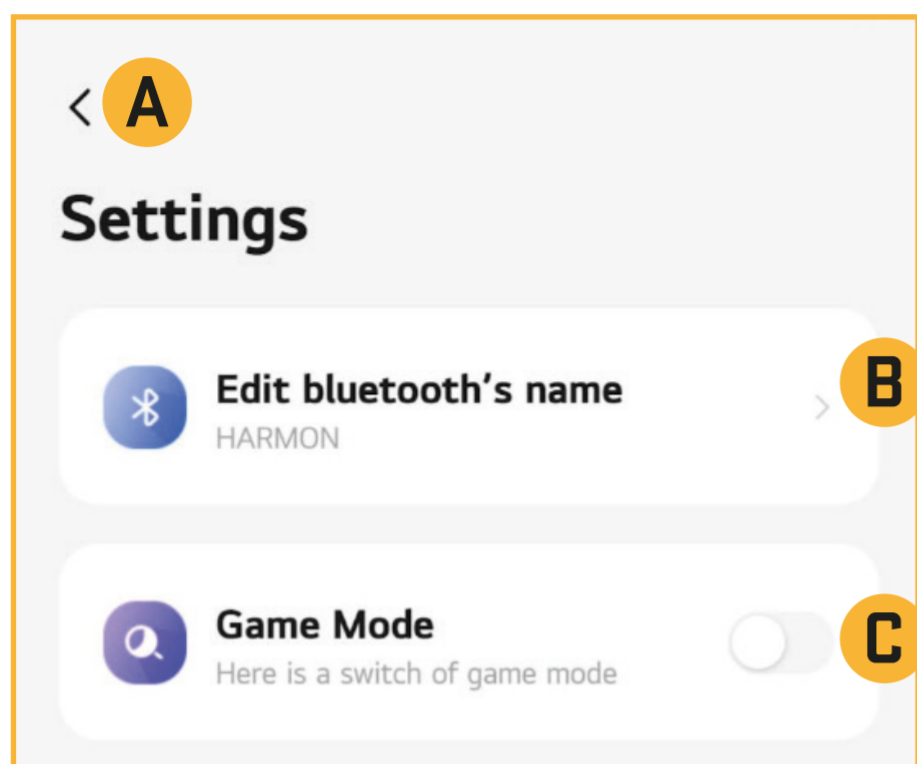

## Ustawienia

**A)** Powrót do menu głównego słuchawek „HARMON“.

**B)** W menu ustawień można zmienić nazwę słuchawek Bluetooth „HARMON“. Słuchawki będą wyświetlać zmodyfikowaną nazwę w innych urządzeniach. Na przykład, jeśli zmienisz nazwę z „HARMON“ na „YENKEE“, Twój telefon będzie widział słuchawki pod nazwą „YENKEE“.

**C)** Włączanie/wyłączanie funkcji Game Mode. Przesuń przycisk w prawo, aby włączyć tę funkcję.

„Game mode“ - zmniejsza opóźnienie w trybie gry.

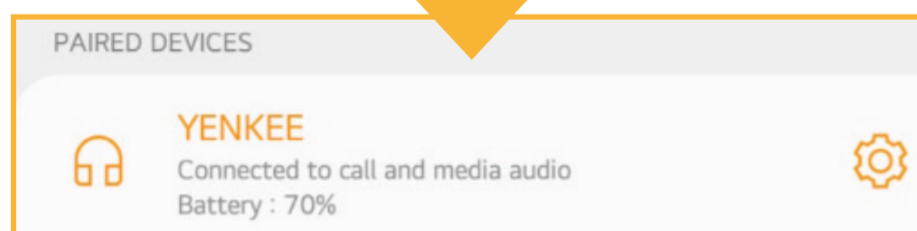
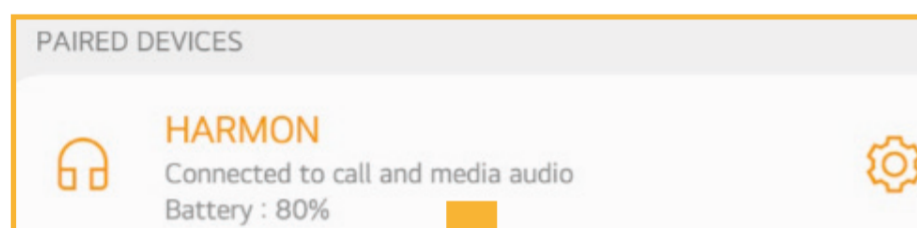



Zużyty materiał opakowaniowy należy dostarczyć do punktu przeznaczonego do składowania odpadu, wyznaczonego przez urzędy lokalne.



### **Utylizacja zużytych urządzeń elektrycznych i elektronicznych**

Ten symbol, umieszczony na produktach lub w ich dokumentacji, oznacza, że zużytych wyrobów elektrycznych i elektronicznych nie wolno likwidować wraz ze zwykłym odpadem komunalnym. W celu zapewnienia należytej likwidacji, utylizacji i recyklingu tych wyrobów należy przekazać je do wyznaczonych składnic odpadów. W niektórych krajach Unii Europejskiej lub innych państwach europejskich można zamiast tego zwrócić tego rodzaju wyroby lokalnemu sprzedawcy przy kupnie ekwiwalentnego nowego produktu.

Właściwa likwidacja produktów pozwoli zachować cenne źródła surowców naturalnych i pomoże ograniczyć negatywny wpływ niewłaściwego składowania odpadów na środowisko naturalne. Szczegółowych informacji udziela Państwu urzędy miejskie lub najbliższe składnice odpadów. W przypadku niewłaściwej utylizacji tego rodzaju odpadu mogą zostać nałożone kary zgodnie z lokalnymi przepisami.

### **Dotyczy przedsiębiorców z krajów Unii Europejskiej**

Jeśli chcą Państwo likwidować urządzenia elektryczne i elektroniczne, prosimy o uzyskanie potrzebnych informacji od sprzedawcy lub dostawcy wyrobu.

### **Likwidacja wyrobów w krajach spoza Unii Europejskiej**

Symbol obowiązuje w Unii Europejskiej. Jeśli chcą Państwo zlikwidować ten wyrób, prosimy o uzyskanie potrzebnych informacji dotyczących prawidłowego sposobu likwidacji od lokalnych urzędów lub od sprzedawcy.



Produkt odpowiada wymaganiom dyrektyw UE, dotyczącym kompatybilności elektromagnetycznej i bezpieczeństwa elektrycznego.

Zastrzegamy sobie możliwość dokonywania zmian tekstu, designu i danych technicznych wyrobu bez uprzedzenia.



Az első telepítés előtt töltsse fel az újratölthető dobozt és a fejhallgatót a maximális szintre.

Vegye ki a TWS fejhallgatót az újratölthető dobozból, és várja meg, amíg automatikusan bekapcsol. A telefon beállításában keresse meg a „HARMON” nevet jelentő fejhallgatót, kezdje meg a párosítást. A sikeresen párosított fejhallgató készen áll a „TUYA Smart” alkalmazáshoz való hozzáadásra.

Ajánlás.

A „TUYA Smart” alkalmazás szabadon letölthető a „Play Store” és az „APP store” alkalmazásból, amely előre telepítve van a mobiltelefonján.

Ha sikeresen letöltötte, telepítette és regisztrálta a „TUYA Smart” alkalmazást, akkor az alábbi lépéseket követve hozzáadhatja a „HARMON” fejhallgatót.

- 1) Adja hozzá a „HARMON” fejhallgatót az alkalmazáshoz az „Add Device” gombbal.**
- 2) Az alkalmazás elkezdi az összes elérhető „TUYA Smart” kompatibilis eszköz beolvasását. Válassza ki a megtalált fejhallgatót a „Hozzáadás” gombbal.**
- 3) A sikeresen hozzáadott „HARMON” fejhallgatót a „ Sikeresen hozzáadva” szöveggel erősíti meg a rendszer. Végezze el a végső megerősítést a képernyő alján található „Kész” gombbal.**



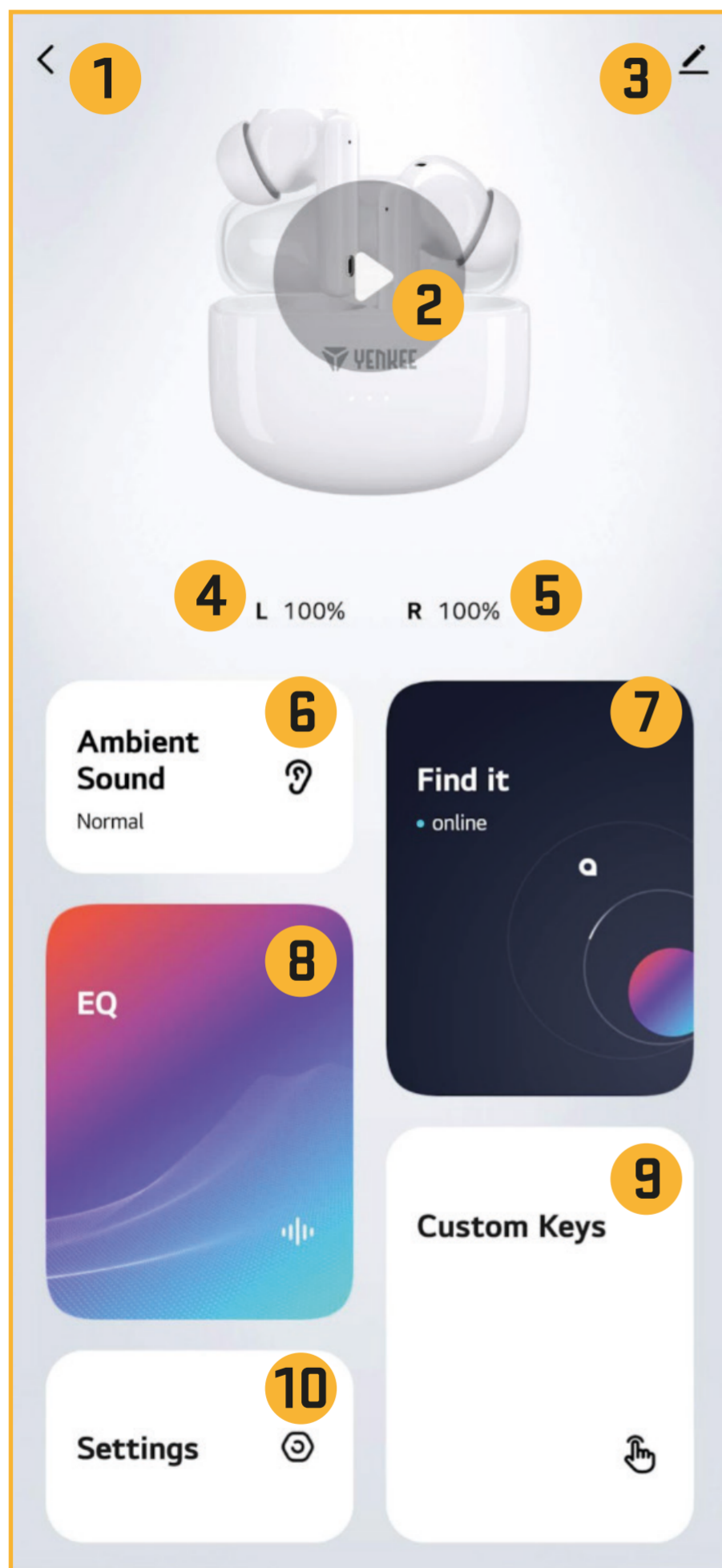

## A fejhallgató vezérlése a „TUYA Smart“ alkalmazásban

- 1) Vissza a főmenübe a „TUYA Smart“ alkalmazásban
- 2) Zene lejátszása „PLAY / PAUSE“ menj a következő vagy előző számra / Hangerőszabályozás
- 3) Készülékinformáció / egyéb beállítások / „HARMON“ fejhallgató eltávolítása az alkalmazásból
- 4) Bal fülhallgató töltöttségi szint információ
- 5) A jobb fülhallgató töltöttségi szintjének információi
- 6) A fejhallgató üzemmód beállítási lehetősége „Zajszűrés / Normál / Átlátszóság“
- 7) Fejhallgató pozíciójának kijelzése „HARMON“ / fejhallgató keresése hang alapján
- 8) Előre beállított equalizer kiválasztása / saját equalizer létrehozásának lehetősége
- 9) A fejhallgató érintési viselkedésének beállítása a saját választása szerint
- 10) A kijelző nevének / funkciójának be- vagy kikapcsolása „GAME“ mód

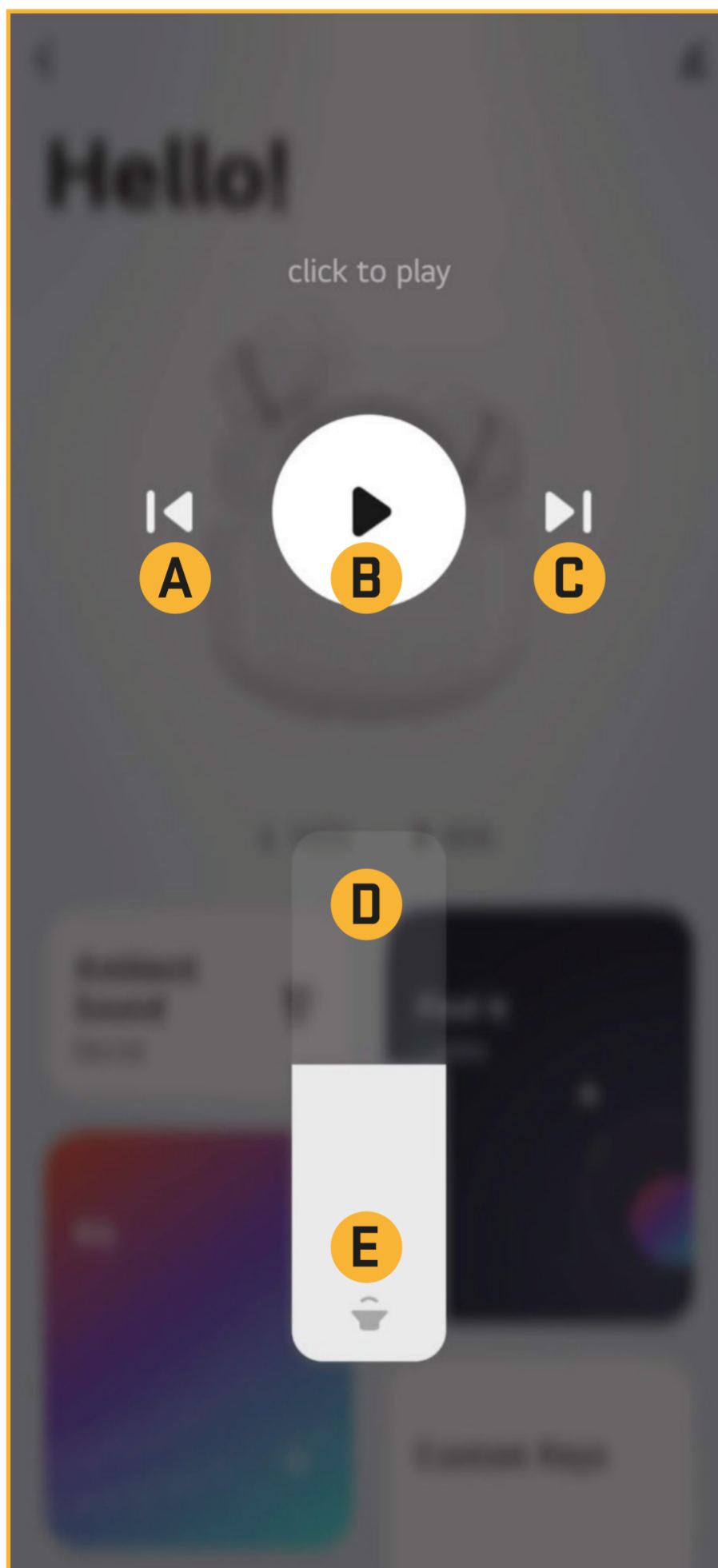

## Zenelejátszás vezérlése

- A)** Előző lejátszott dal - kattintson az ikonra.
- B)** PLAY / PAUSE - az első kattintás elindítja a zenét, a második kattintás szünetelteti a zenét
- C)** Következő lejátszott dal - kattintson az ikonra
- D)** A hangerő növelése - csúsztassa felfelé az ujját a skálán
- E)** Hangerő csökkentése - csúsztassa az ujját a skálán lefelé



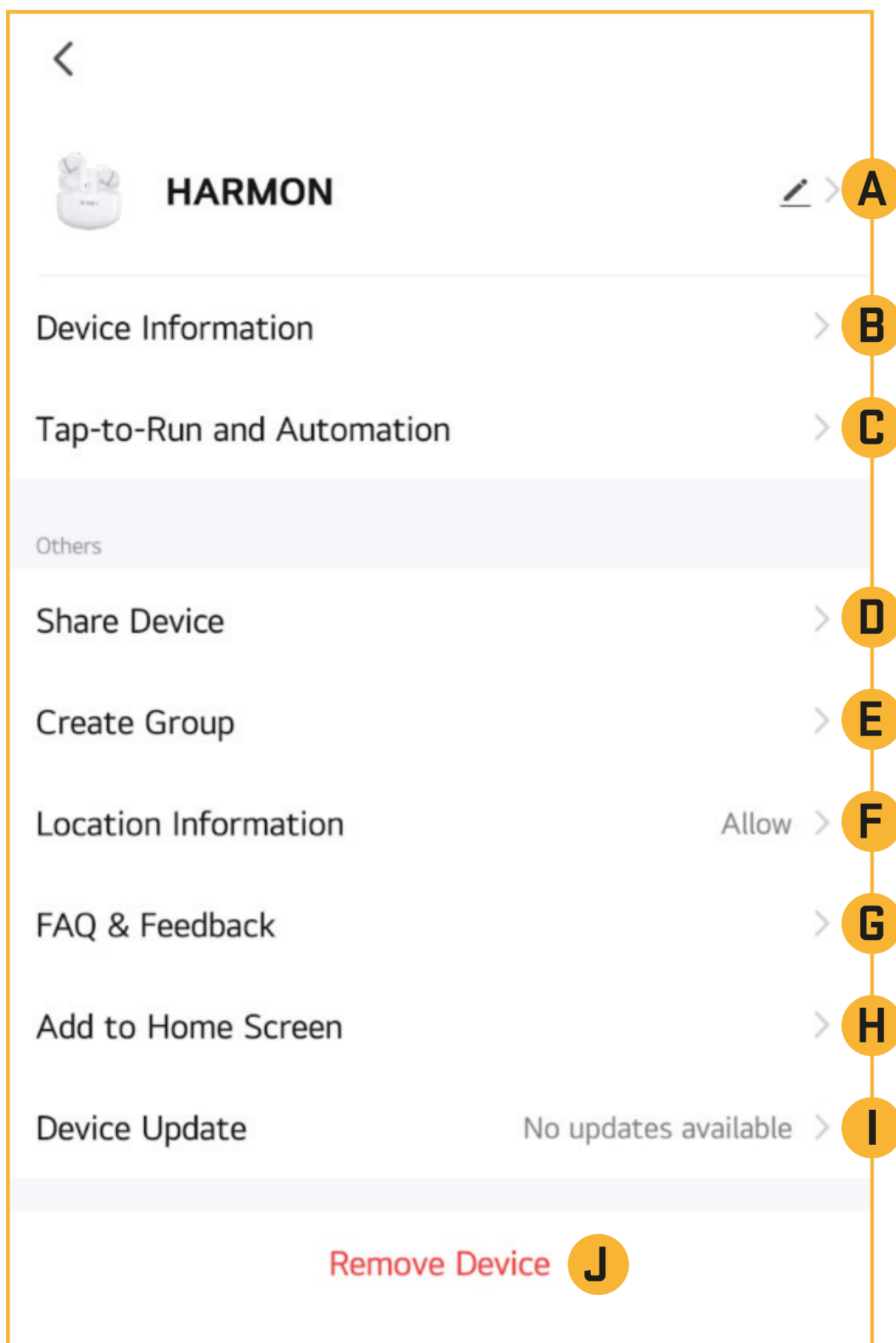

## Készülékinformációk

**A)** A névbeállítások módosítása a „TUYA Smart“ alkalmazáson belül

**B)** „HARMON“ kézibeszélő információi (virtuális azonosító, készülék MAC-címe stb.)

**C)** Tap-to RUN és Automation funkció, az alkalmazásban megjelenő információk figyelése.

**D)** Készülékmegosztás - kövesse a megjelenített szöveget a funkcióhoz.

**E)** Eszközcsoporthoz létrehozása a „TUYA Smart“ alkalmazáson belül

**F)** A fejhallgató kijelző lokalizációjának beállítása - engedélyezze vagy tiltsa le az opciót.

**G)** GYIK

**H)** Gyors link létrehozása az asztalon - az eszközalkalmazás könnyű eléréséhez

**I)** Frissítések - ha elérhető egy frissítés, akkor itt kap értesítést.

**J)** A készülék eltávolítása a „TUYA Smart“ alkalmazásból. Ha a „Harmon“ fejhallgatót a „TUYA Smart“ alkalmazással egy másik eszközhöz szeretné hozzáadni, akkor először el kell távolítani a fejhallgatót a „HARMON“ alkalmazásban az utolsó aktív eszközön.



## A töltött fejhallgató szintjének értéke

Az egyes fejhallgatók akkumulátorszint-értékei 10%-os lépésekben jelennek meg. Minden egyes fejhallgatónak saját töltöttségi szintérzékelése van. A bal és a jobb fülhallgató értékei eltérhetnek, ezért mindig az alacsonyabb értéket használja a töltöttségi szint meghatározásához a töltődobozból. A telefon bluetooth funkcióján belüli töltési információ eltérő lesz (ha a telefon támogatja ezt a funkciót). A bluetooth érték mindkét töltési szint érték alapján kerül kiszámításra.

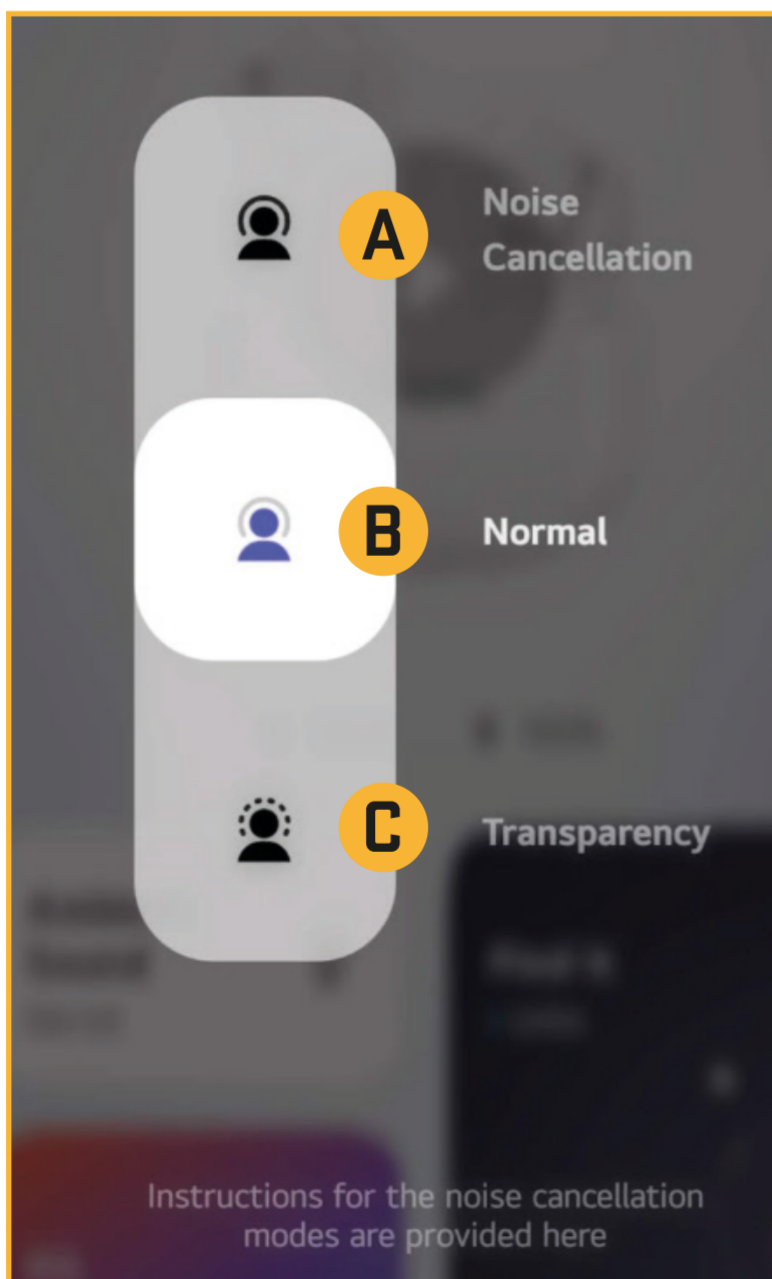

## Fejhallgató üzemmód beállítási lehetőségei

- A)** ANC (zajszűrés) - a környezeti zajszűrés funkció bekapcsolásához kattintson a felső pozícióra.
- B)** NORMÁL - a törlés pozíció a fejhallgatót normál üzemmódra állítja, a környezeti zaj elnyomása vagy kiemelése nélkül.
- C)** Átlátszóság - kattintson az alsó pozícióra a környezeti zajok kiemelése funkció bekapcsolásához

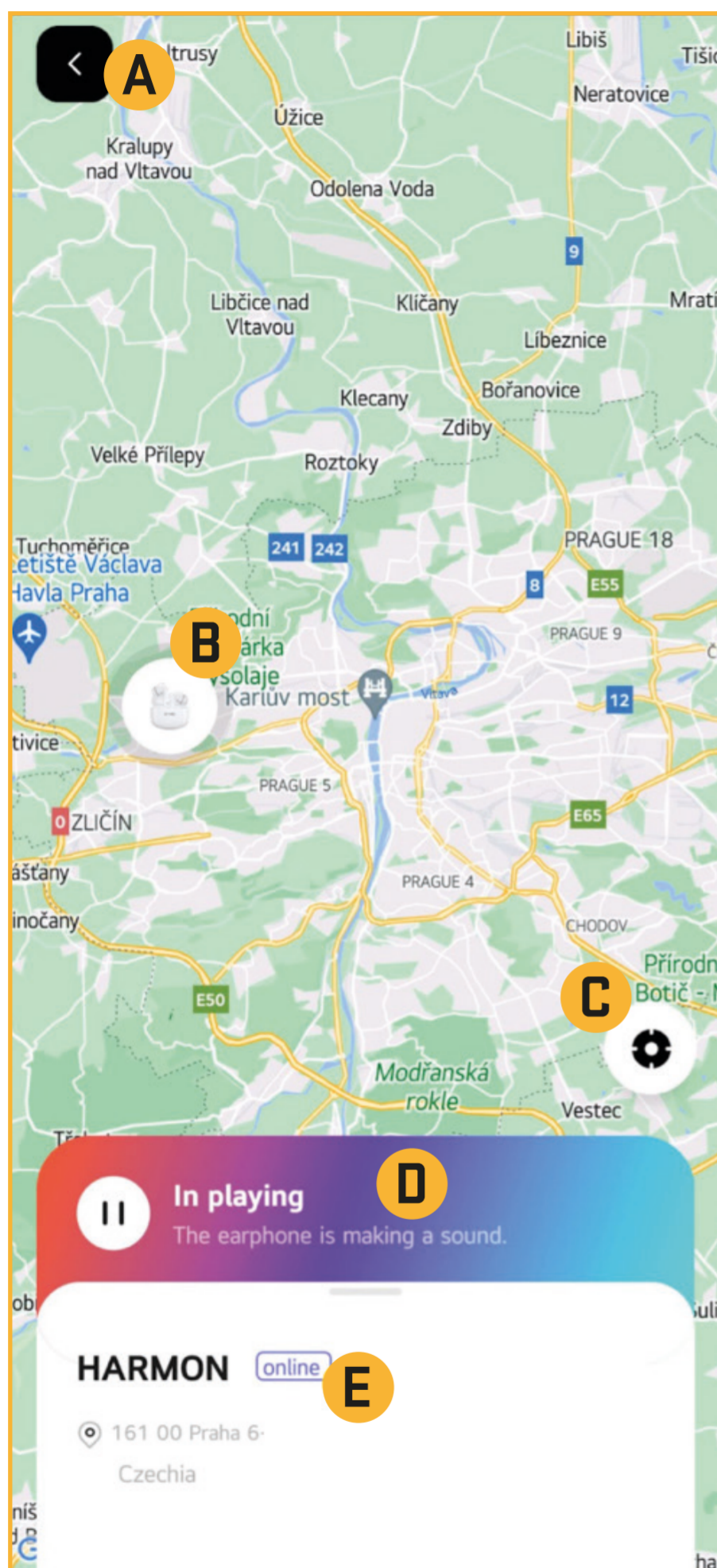

## A fejhallgató aktuális pozíciójának megjelenítése

- A)** Visszatérés a „HARMON” fejhallgató főmenüjébe
- B)** A „HARMON” fejhallgató aktuális pozíciója
- C)** Nagyítás a „HARMON” fejhallgató aktuális pozíciójára
- D)** Tabulátor az eltett fejhallgatók megkereséséhez. A PLAY/PAUSE ikonra kattintva, majd a megerősítést követően a fejhallgató hangjelzésével könnyebb megtalálni. A fejhallgatót be kell kapcsolni, és ki kell venni az újratölthető dobozból. Ha a fejhallgatót megtalálta, a PLAY/PAUSE gomb megnyomásával a csipogás kikapcsol.
- E)** A csatlakoztatott fejhallgató aktuális pozíciójának „HARMON” kártyája. A fejhallgató ONLINE/OFFLINE állapotára vonatkozó információk.

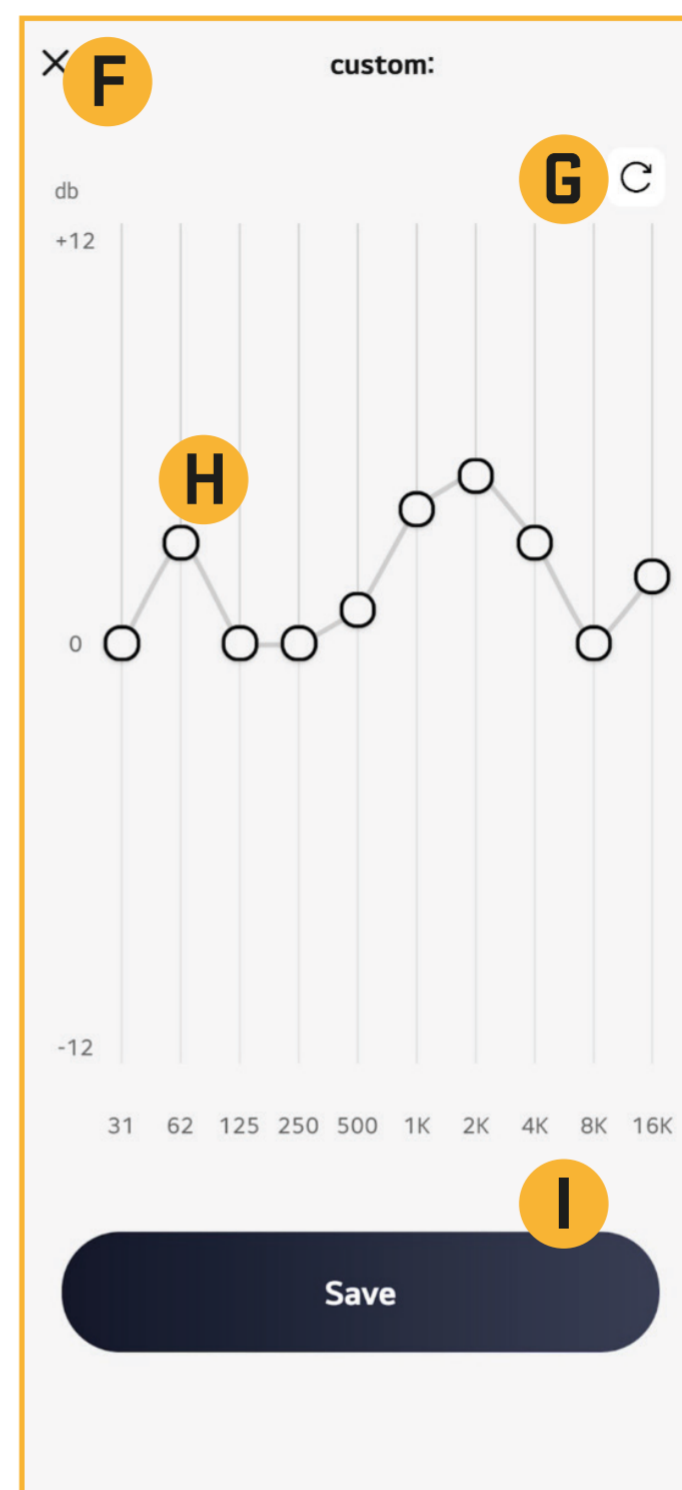
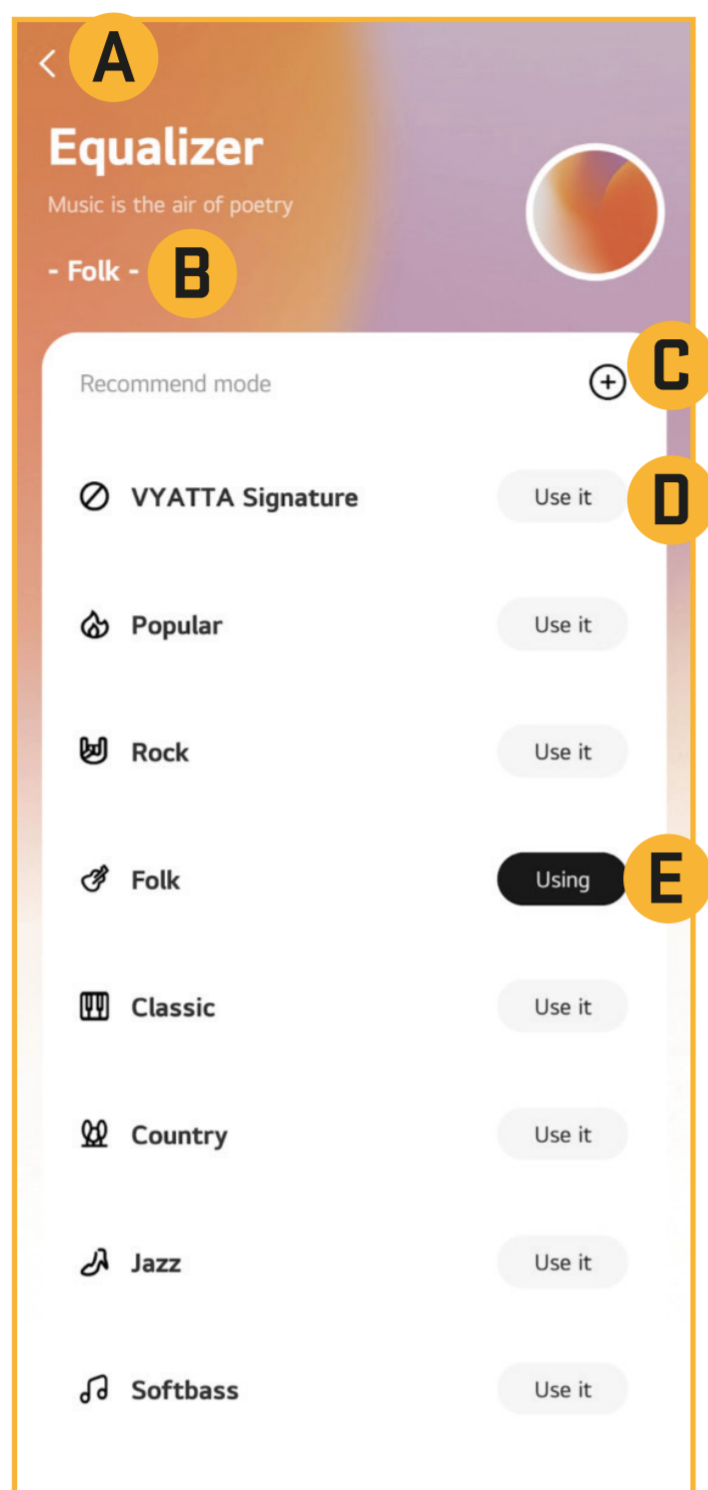

## Előre beállított ekvalizer kiválasztása

- A)** Visszatérés a „HARMON“ fejhallgató főmenüjébe
- B)** Kiválasztott equalizer információ
- C)** Belépés a saját equalizer létrehozására szolgáló menübe ( F, G, H, I beállítási lehetőségek)
- D)** Alapértelmezett hangjelzés
- E)** Az aktuálisan kiválasztott equalizer
- F)** Kilépés az egyéni equalizer menüből

**G)** A létrehozott equalizer alapértelmezett szintjére történő beállítása

**H)** Lehetőség a hullámforma beállítására az egyes frekvenciákban az Ön preferenciái szerint. Tartsa lenyomva a kereket, húzza felfelé vagy lefelé a szint [db] megváltoztatásához az egyes frekvencia [Hz] tartományokban.

**I)** Mentés gomb. A gomb megnyomásakor a rendszer felszólítja a létrehozott equalizer nevének megadására. Az Ön által létrehozott equalizer az előre beállított equalizerek listájának végén fog szerepelni.



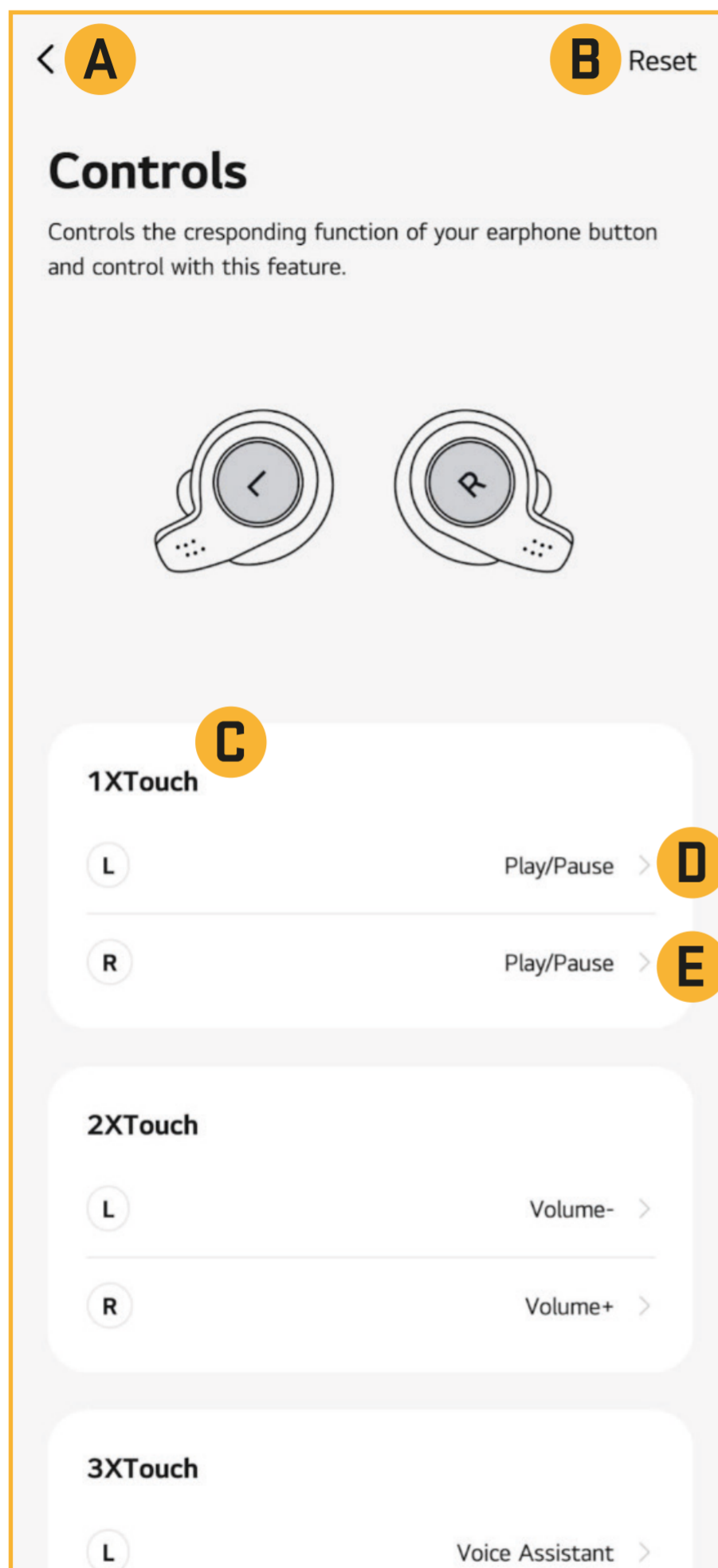

## Érintési viselkedés beállításai

**A)** Visszatérés a „HARMON“ fejhallgató főmenüjébe

**B)** A beállítások visszaállítása az alapértelmezett állapotra

**C)** 1X Touch ( a szám a „HARMON“ fejhallgató érintőfelületének érintésszámát jelzi)

Legfeljebb 10 kombináció állítható be ( 5 kombináció a jobb és 5 kombináció a bal oldali érintőgombhoz)

„1X Touch“ - 1x gombnyomás

„2X Touch“ - 2x gombnyomás

„3X Touch“ - 3-szoros gombnyomás

„4X Touch“ - 4x gombnyomás

„Hosszú érintés“ - az érintőpad nyomva tartása.

**D)** A gombfunkció beállítása a bal oldali kézibeszélő érintkezési felületének 1 érintésénél

**E)** Állítsa be a gombfunkciót a Jobb oldali kézibeszélő érintési felületének 1 érintésére

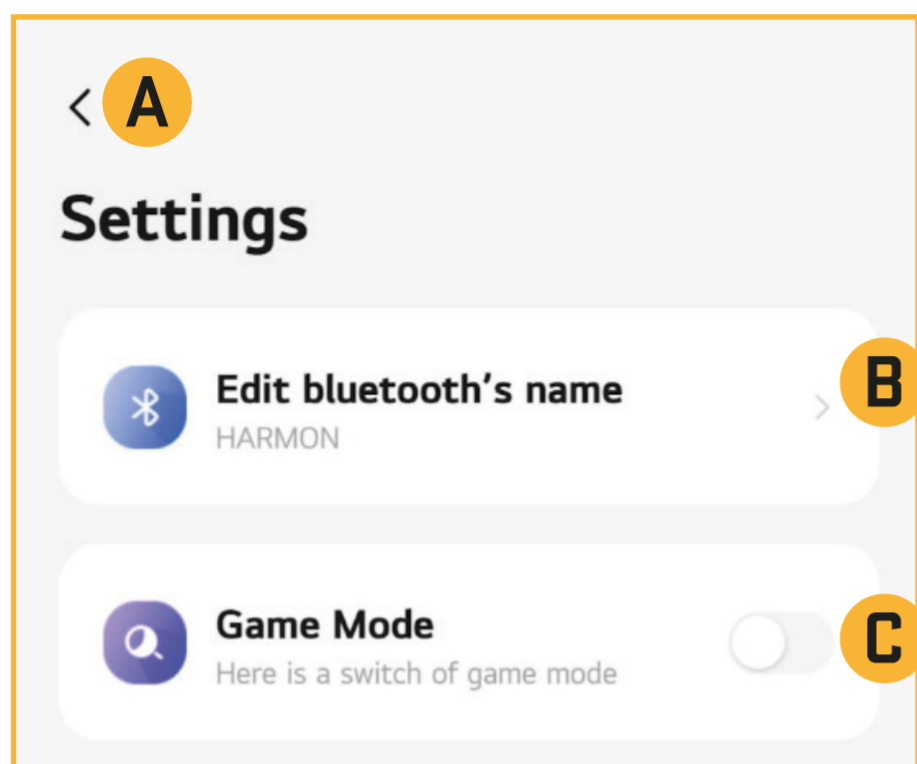

## Beállítások

**A)** Visszatérés a „HARMON“ fejhallgató főmenüjébe

**B)** A beállítások menüben megváltoztathatja a Bluetooth fejhallgató „HARMON“ nevét. A fejhallgató a módosított nevet fogja megjeleníteni a többi eszközön. Ha például a nevet „HARMON“-ról „YENKEE“-re változtatja, a telefonja „YENKEE“ néven fogja látni a fejhallgatót.

**C)** A játékmód funkció engedélyezése/letiltása. A funkció bekapcsolásához csúsztassa a gombot jobbra.

„Game mode“ - csökkenti a késleltetést játékmódban.

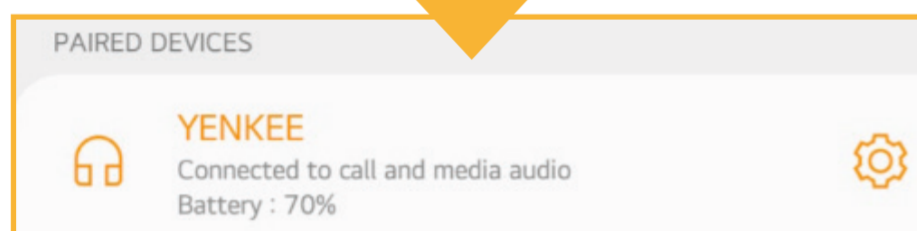
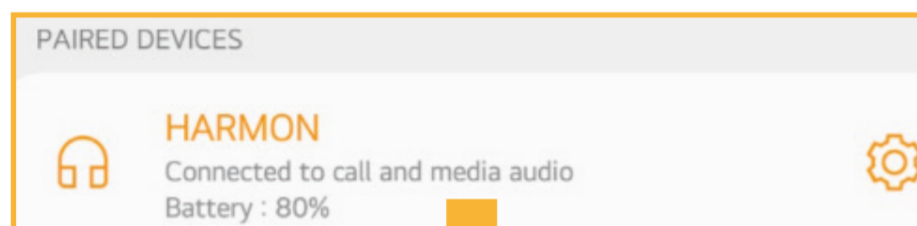



A használt csomagolóanyagokat az önkormányzat által kijelölt hulladéklerakó helyre helyezze el!



### **Használt elektromos és elektronikus berendezések megsemmisítése**

Ez a jelzés a terméken vagy a kísérő dokumentációban azt jelzi, hogy az elektromos vagy elektronikus termék nem dobható háztartási hulladék közé. A helyes megsemmisítéshez és újrafelhasználáshoz ezen termékeket kijelölt hulladékgyűjtő helyre adja le. Az EU országaiban vagy más európai országokban a termékek visszaválthatóak az eladóhelyen azonos új termék vásárlásánál.

A termék helyes megsemmisítésével segít megelőzni az élőkönyezetre és emberi egészségre kockázatos lehetséges veszélyek kialakulását amelyek a hulladék helytelen kezelésével adódhatnak. További részletekről érdeklődjön a helyi hatóságnál vagy a legközelebbi gyűjtőhelyen. Az ilyen fajta hulladék helytelen megsemmisítése a helyi előírásokkal összhangban bírsággal sújtható.

### **Vállalkozások számára a Európai Unióban**

Ha meg akarja semmisíteni az elektromos vagy elektronikus berendezést, kérje a szükséges információkat az eladójától vagy beszállítójától.

### **Megsemmisítés Európai Unión kívüli országban**

Ez a jelzés az Európai Unióban érvényes. Ha meg akarja semmisíteni a terméket, kérje a szükséges információkat a helyes megsemmisítésről a helyi hivataloktól vagy az eladójától.



Ez a termék összhangban van az EU elektromágneses kompatibilitásról és árambiztonságról szóló irányelveivel.

Változtatások a szövegben, kivitelben és műszaki jellemzőkben előzetes fi gyelmeztetés nélkül történhetnek és minden módosításra vonatkozó jog fenntartva.





Napunite punjivu kutiju i slušalice do maksimalnog nivoa pre prve instalacije.

Uklonite TWS slušalice iz punjive kutije i sačekajte da se automatski uključe. U podešavanjima telefona pronađite slušalice sa nazivom „HARMON“ i počnite da uparujete. Uspešno uparene slušalice su spremne za dodavanje u aplikaciju „TUYA Smart“.

Preporuka.

Aplikacija „TUYA Smart“ može se besplatno preuzeti sa „Play Store“ i „APP store“, koja je unapred instalirana na vašem mobilnom telefonu.

Ako ste uspešno preuzeli, instalirali i registrovali se za aplikaciju „TUYA Smart“, možete da pratite korake u nastavku da biste dodali „HARMON“ slušalice.

- 1) Dodajte slušalice HARMON u aplikaciju pomoću dugmeta „Dodaj uređaj“**
- 2) Aplikacija će početi da skenira sve dostupne uređaje kompatibilne sa TUYA Smart. Izaberite pronađene slušalice pomoću dugmeta „Dodaj“**
- 3) Uspešno dodate „HARMON“ slušalice će biti potvrđene sa tekstom „Uspešno dodato“. Napravite konačnu potvrdu pomoću dugmeta „Gotovo“ na dnu ekrana.**

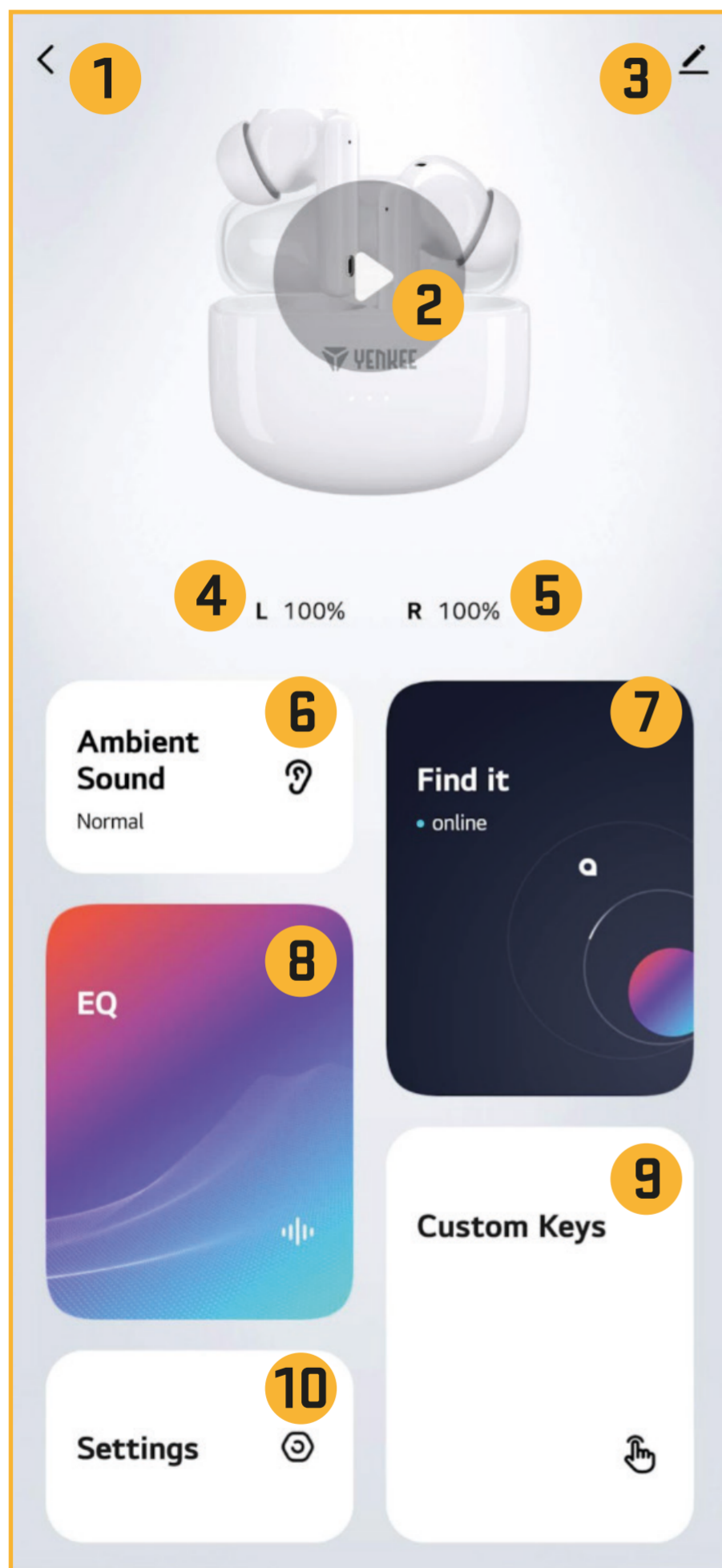

## Upravljanje slušalicama u aplikaciji „TUYA Smart“

- 1) Vratite se na glavni meni u aplikaciji „TUIA Smart“.
- 2) Kontrola reprodukcije muzike „PLAI / PAUSE“ idite na sledeću ili prethodnu numeru / kontrolu jačine zvuka
- 3) Informacije o uređaju / druga podešavanja / uklanjanje „HARMON“ slušalica iz aplikacije
- 4) Informacije o nivou napunjenosti leve slušalice
- 5) Informacije o nivou napunjenosti desne slušalice
- 6) Opcija podešavanja režima slušalica „Poništavanje buke / Normalno / Transparentnost“
- 7) Prikaz položaja slušalica „HARMON“ / pretraga slušalica po tonu
- 8) Izbor unapred podešenog ekvilajzera/mogućnost kreiranja sopstvenog ekvilajzera
- 9) Podešavanje ponašanja dodira slušalica prema sopstvenom izboru
- 10) Uključivanje ili isključivanje prikaza imena/funkcije „GAME“ režima

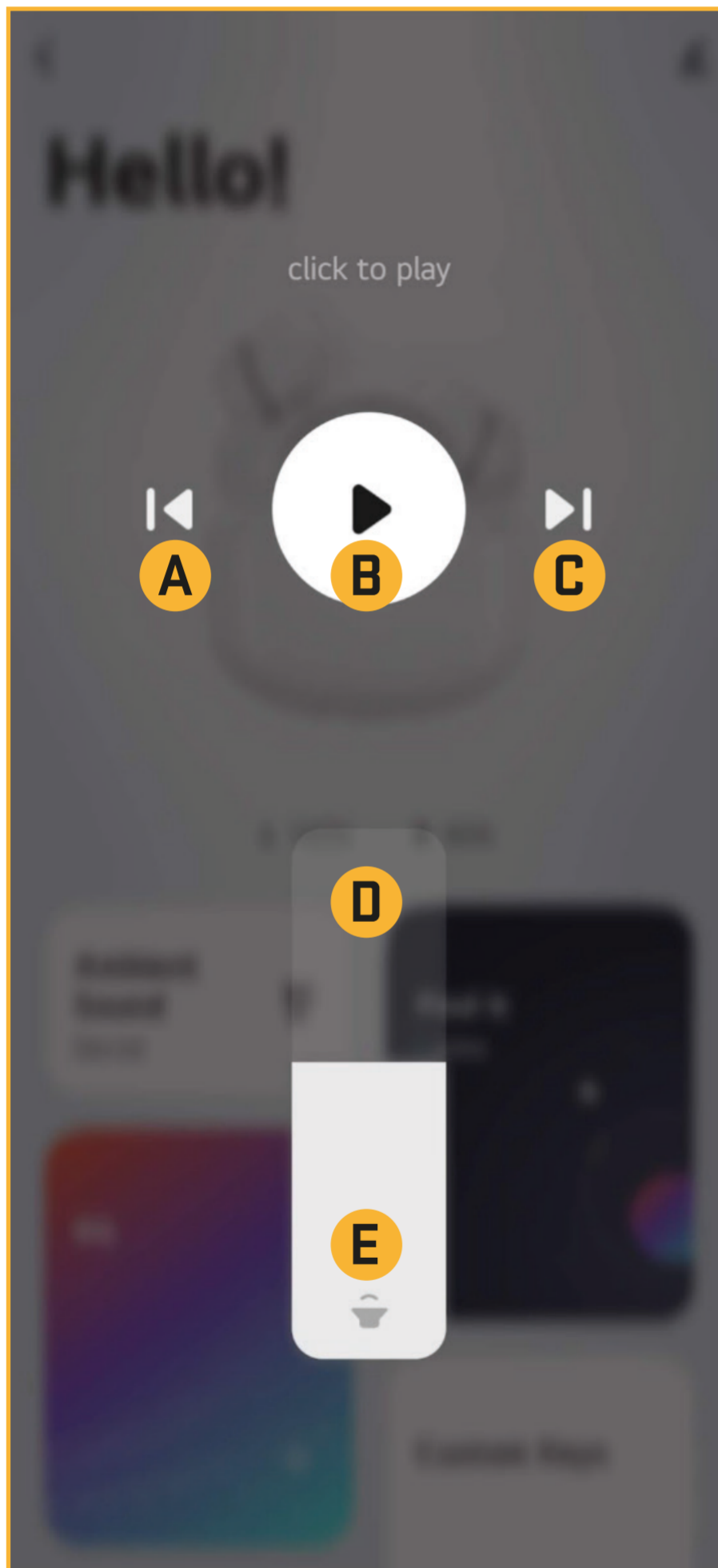

### Kontrola reprodukcije muzike

- A)** Reprodukcija prethodne pesme - kliknite na ikonu
- B)** PLAI / PAUSE - prvi klik pokreće muziku, drugi klik pauzira muziku
- C)** Pušta se sledeća pesma - kliknite na ikonu
- D)** Povećajte jačinu zvuka - prevucite prstom nagore po skali
- E)** Smanjite jačinu zvuka - prevucite prstom po skali nadole

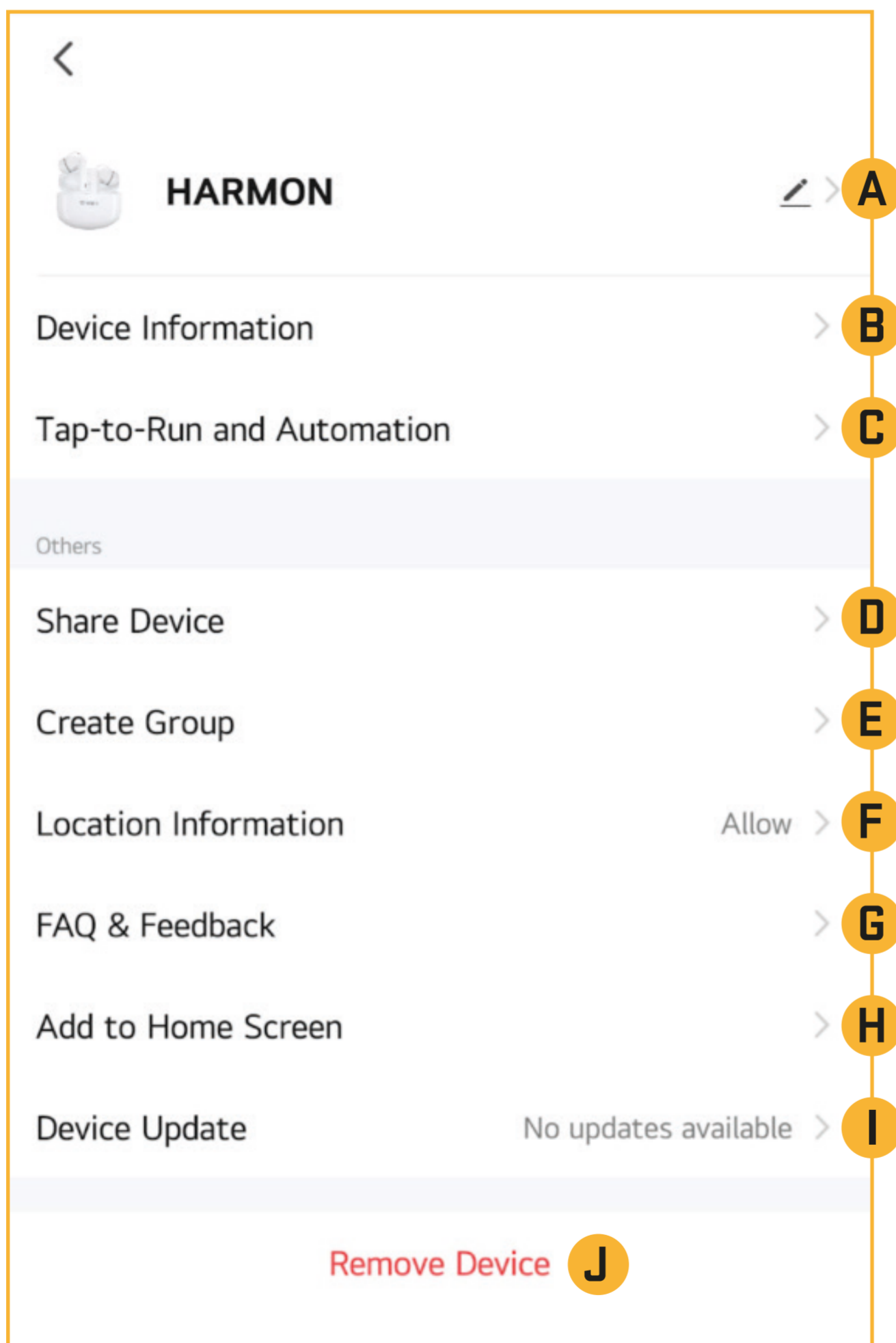

## Informacije o uređaju

- A)** Promena podešavanja imena unutar aplikacije „TUIA Smart“.
- B)** „HARMON“ informacije o slušalici (virtuelni ID, MAC adresa uređaja, itd.)
- C)** Tap-to RUN i funkcija automatizacije, nadgledajte informacije prikazane u aplikaciji
- D)** Deljenje uređaja - pratite prikazani tekst za funkciju
- E)** Kreiranje grupa uređaja u okviru aplikacije „TUIA Smart“.
- F)** Podešavanje lokalizacije ekrana slušalica - omogućite ili onemogućite opciju
- G)** Često postavljana pitanja
- H)** Napravite brzu vezu na radnoj površini - za lak pristup aplikaciji uređaja
- I)** Ažuriranja - ako je ažuriranje dostupno, bićete obavješteni ovde
- J)** Uklanjanje uređaja iz aplikacije „TUIA Smart“. Ako želite da dodate „Harmon“ slušalice na drugi uređaj sa aplikacijom „TUIA Smart“, potrebno je prvo da uklonite slušalice u „HARMON“ na poslednjem aktivnom uređaju.



## Vrednost nivoa napunjenih slušalica

Vrednosti nivoa baterije za svaku slušalicu biće prikazane u koracima od 10%. Svaka slušalica ima sopstvenu detekciju nivoa napunjenosti. Vrednosti leve i desne slušalice mogu da se razlikuju, pa uvek koristite nižu vrednost da biste odredili nivo napunjenosti iz kutije za punjenje. Informacije o punjenju u okviru bluetooth funkcije vašeg telefona će biti različite (ako vaš telefon podržava ovu funkciju). Vrednost bluetooth-a se izračunava na osnovu obe vrednosti nivoa napunjenosti.

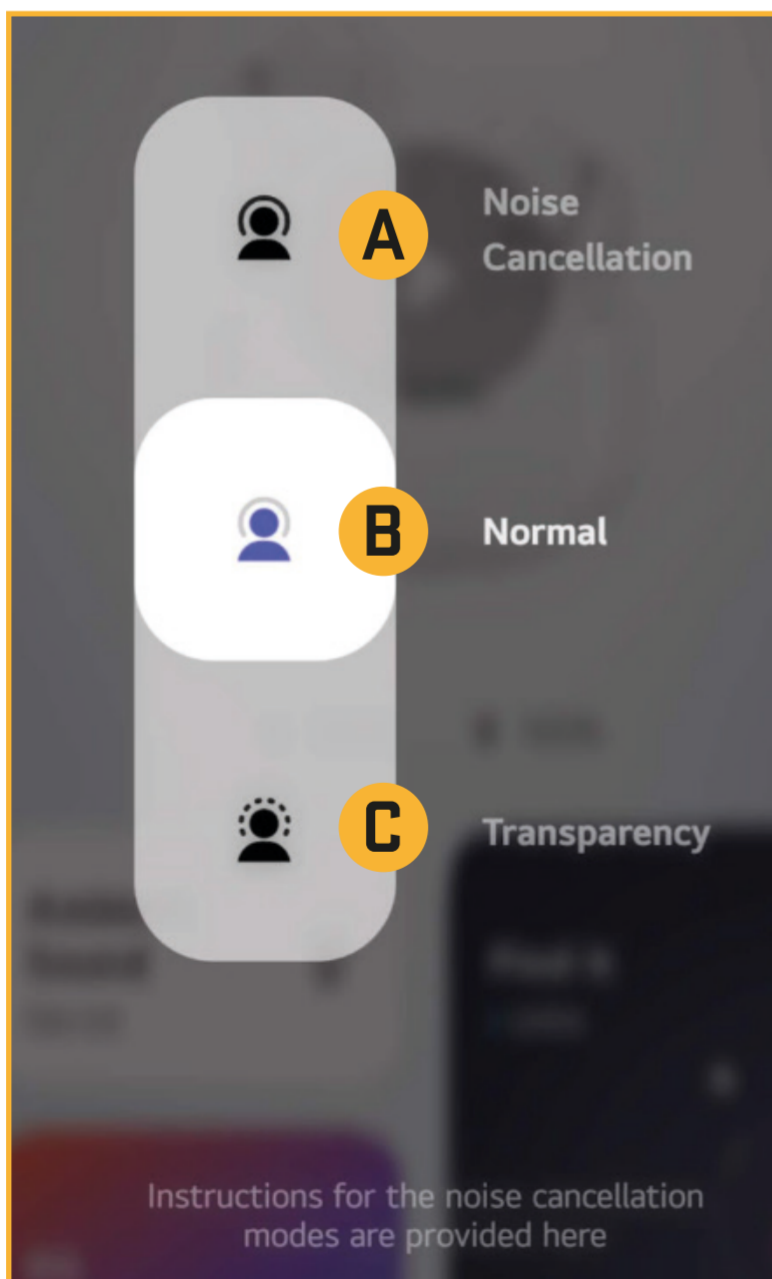

## Opcije podešavanja režima slušalica

- A)** ANC (Poništavanje buke) - da biste uključili funkciju poništavanja ambijentalnog zvuka, kliknite na gornju poziciju.
- B)** NORMALNO - pozicija brisanja postavlja slušalice u normalan režim bez potiskivanja ili naglašavanja ambijentalne buke
- C)** Transparentnost - preterano kliknite na donju poziciju da biste uključili funkciju naglašavanja ambijentalne buke



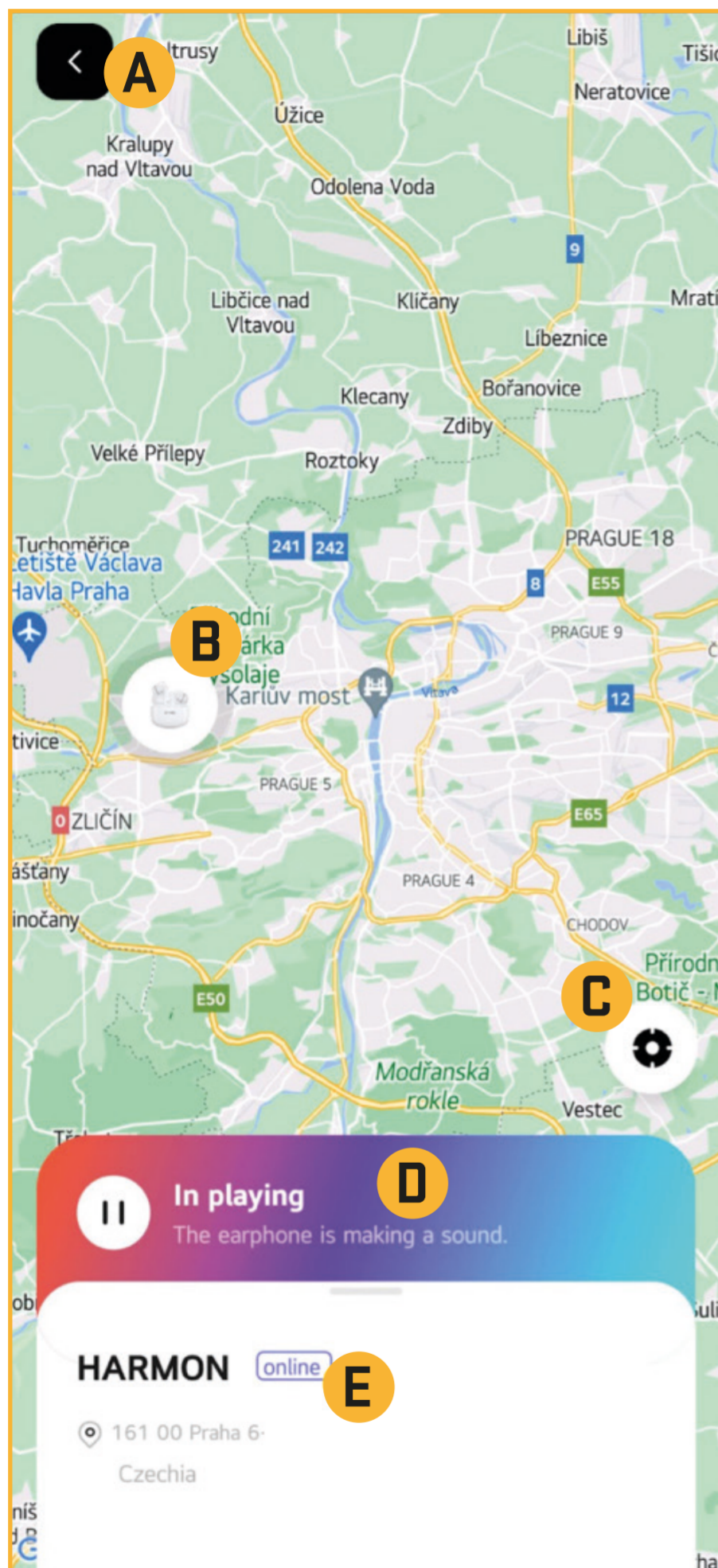

## Prikaži trenutnu poziciju slušalica

- A)** Vratite se na glavni meni „HARMON“ slušalica
- B)** Trenutni položaj „HARMON“ slušalica
- C)** Uvećajte trenutnu poziciju slušalica „HARMON“
- D)** Tab da biste pronašli slušalice koje su odložene. Klikom na ikonu PLAI/PAUSE, a zatim potvrda, slušalice će se oglasiti zvučnim signalom radi lakšeg pronalaženja. Slušalice moraju biti uključene i izvađene iz punjive kutije. Kada se pronađu slušalice, pritiskom na dugme PLAI/PAUSE će se isključiti zvučni signal.
- E)** Kartica trenutne pozicije povezanih slušalica „HARMON“. Informacije o statusu slušalica ONLINE/OFFLINE.

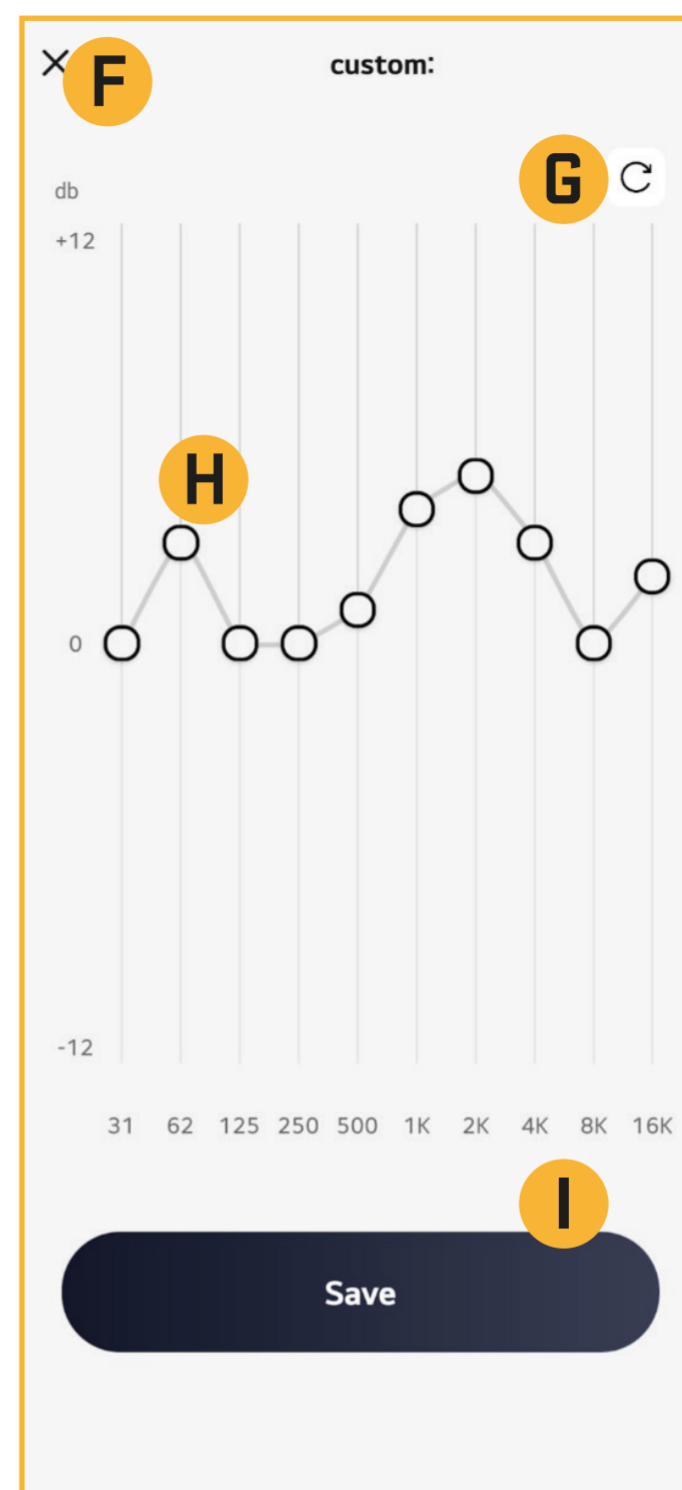
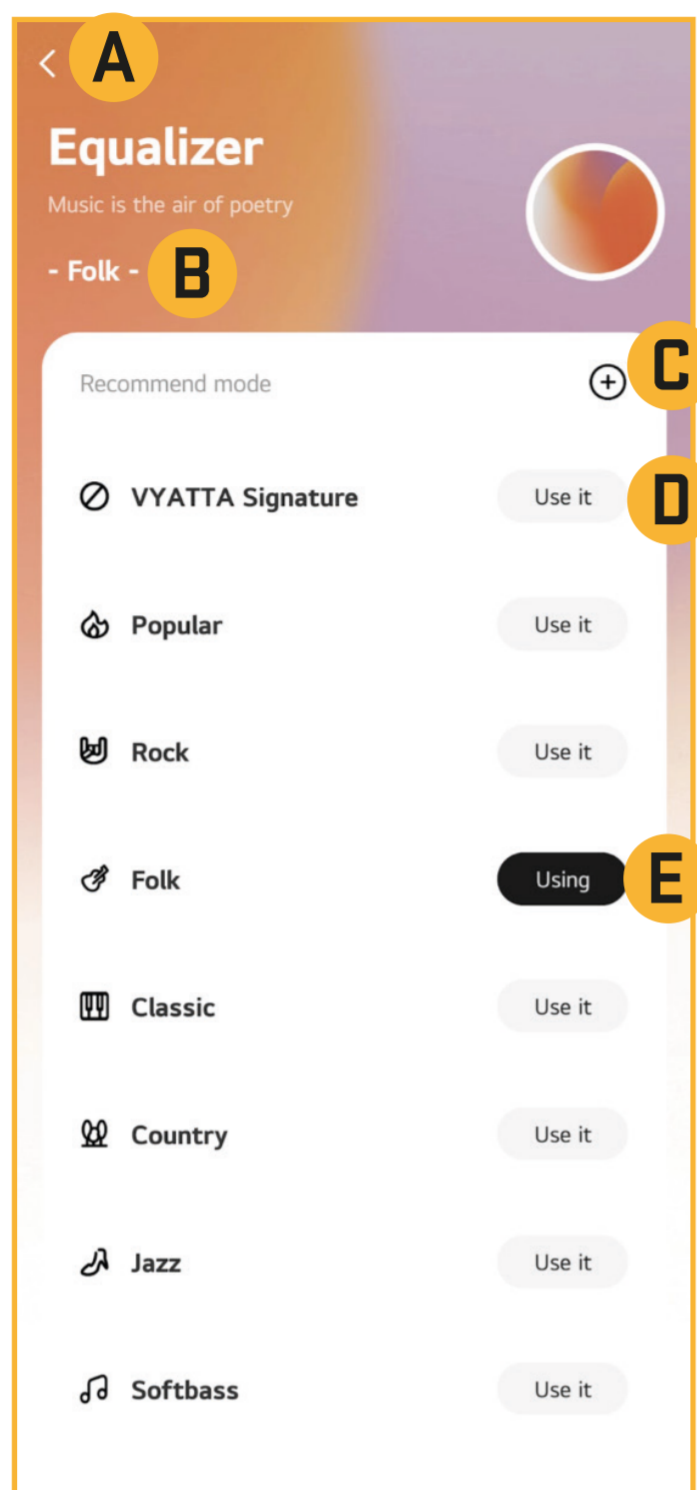

## Izbor unapred podešenog ekvilajzera

- A)** Vratite se na glavni meni „HARMON“ slušalica
- B)** Izabrane informacije o ekvilajzeru
- C)** Udite u meni da kreirate sopstveni ekvilajzer (F, G, H, I opcije podešavanja)
- D)** Podrazumevani audio signal
- E)** Trenutno izabrani ekvilajzer
- F)** Izadite iz menija prilagođenog ekvilajzera

**G)** Podešavanje na podrazumevani nivo ekvilajzera koji ste kreirali

**H)** Opcija za podešavanje talasnog oblika u pojedinačnim frekvencijama prema vašim željama. Pritisnite i držite točkić, prevucite nagore ili nadole da biste promenili nivo [db] za svaki opseg frekvencije [Hz].

**I)** Dugme Sačuvaj. Kada pritisnete dugme, od vas će biti zatraženo da unesete naziv ekvilajzera koji ste kreirali. Ekvilajzer koji ste kreirali biće uključen na kraju liste unapred podešenih ekvilajzera.



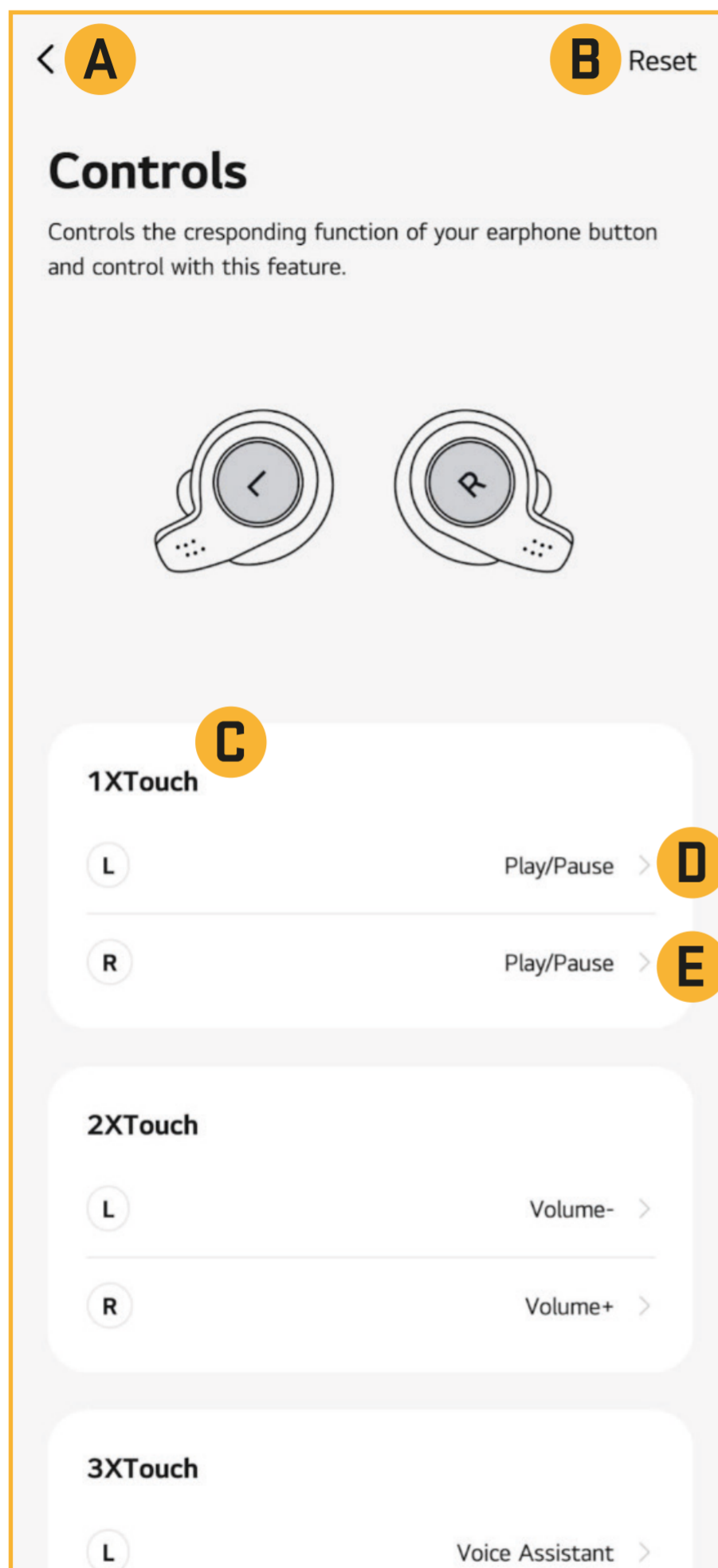

## Podešavanje ponašanja na dodir

**A)** Vratite se na glavni meni „HARMON“ slušalice

**B)** Resetovanje podešavanja na podrazumevano stanje

**C)** 1KSTouch (broj označava broj dodira dodirne površine „HARMON“ slušalice)

Može se podesiti do 10 kombinacija (5 kombinacija za desno i 5 kombinacija za levo dodirno dugme)

„1Ks Touch“ - 1k pritisak na dugme

„2Ks Touch“ - 2k pritiska na dugme

„3Ks Touch“ - 3 puta pritiskom na dugme

„4Ks Touch“ - 4k pritiska na dugme

„Long Touch“ - pritisnite i držite dodirnu tablu

**D)** Podesite funkciju dugmeta na 1 dodir dodirne površine LEVE slušalice

**E)** Podesite funkciju dugmeta za 1 dodir dodirne površine DESNE slušalice

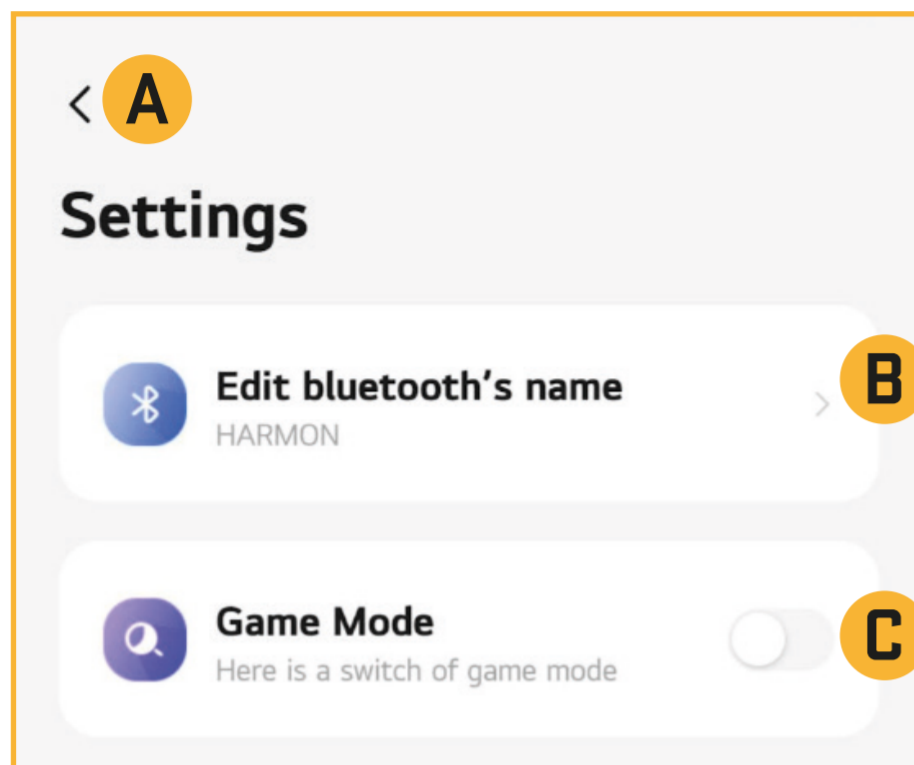

## Podešavanja

**A)** Vratite se na glavni meni „HARMON“ slušalica

**B)** U meniju podešavanja možete promeniti naziv Bluetooth slušalica u „HARMON“. Slušalice će prikazati ime koje ste izmenili na drugim uređajima. Na primer, ako promenite ime iz „HARMON“ u „IENKEE“, vaš telefon će videti slušalice pod imenom „IENKEE“.

**C)** Omogućite/onemogućite funkciju Game Mode. Pomerite dugme udesno da biste uključili funkciju. „Game mode“ - smanjite kašnjenje u režimu igre.

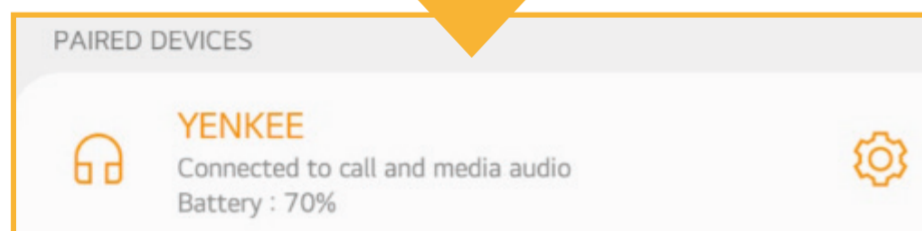
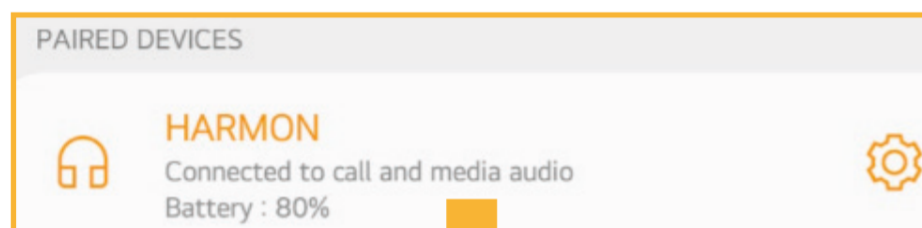



Rabljenu ambalažu odložite na javnom mjestu za prihvat otpada.



### **Odlaganje rabljenih električnih i elektroničkih uređaja**

Simbol na proizvodu, njegovim dodacima ili ambalaži znači da se ovaj proizvod ne sme tretirati kao otpad iz domaćinstva. Molimo da ovaj proizvod odložite na prikladnom odlagalištu za reciklažu električnog i elektronskog otpada. U nekoliko zemalja Evropske unije ili drugim evropskim zemljama moguće je proizvod vratiti lokalnom trgovcu prilikom kupovine jednakog proizvoda.

Pravilnim odlaganjem ovog proizvoda pomoći ćete očuvati prirodne resurse i sprečiti potencijalno negativan uticaj na okolinu i ljudsko zdravlje, do kojega može doći zbog nepropisnog odlaganja otpada. Za detaljnije informacije obratite se lokalnim vlastima ili najbližem odlagalištu. Nepropisno odlaganje ove vrste otpada podložno je nacionalnim krivičnim zakonima.

### **Za poslovne subjekte u Evropskoj uniji**

Ako želite odložiti električni ili elektronski uređaj, tražite potrebne informacije od prodavca ili dobavljača.

### **Odlaganje u državama van Evropske unije**

Ako želite odložiti ovaj proizvod, od lokalne uprave ili od trgovca zatražite potrebne informacije o pravilnom načinu odlaganja.



Ovaj uređaj podleže EU propisima i pravilima o elektromagnetnoj i električnoj sigurnosti.

Zadržavamo pravo na moguće promene teksta, dizajna i tehničkih specifi kacija bez prethodne najave.



Napunite punjivu kutiju i slušalice do maksimalne razine prije prve instalacije.

Izvadite TWS slušalice iz punjive kutije i pričekajte da se automatski uključe. U postavkama svog telefona pronađite slušalice s imenom „HARMON“, počnite s uparivanjem. Uspješno uparene slušalice spremne su za dodavanje u aplikaciju „TUYA Smart“.

**Preporuka.**

Aplikaciju „TUYA Smart“ možete besplatno preuzeti iz „Play Store“ i „APP store“, koja je unaprijed instalirana na vašem mobilnom telefonu.

Ako ste uspješno preuzeli, instalirali i registrirali se za aplikaciju „TUYA Smart“, možete slijediti korake u nastavku za dodavanje slušalica „HARMON“.

- 1) Dodajte „HARMON“ slušalice u aplikaciju pomoću gumba „Dodaj uređaj“.**
- 2) Aplikacija će započeti skeniranje svih dostupnih uređaja kompatibilnih s „TUYA Smart“. Odaberite pronađene slušalice pomoću gumba „Dodaj“.**
- 3) Uspješno dodane „HARMON“ slušalice bit će potvrđene tekстом „Added successfully“. Konačnu potvrdu izvršite tipkom „Gotovo“ na dnu ekrana.**

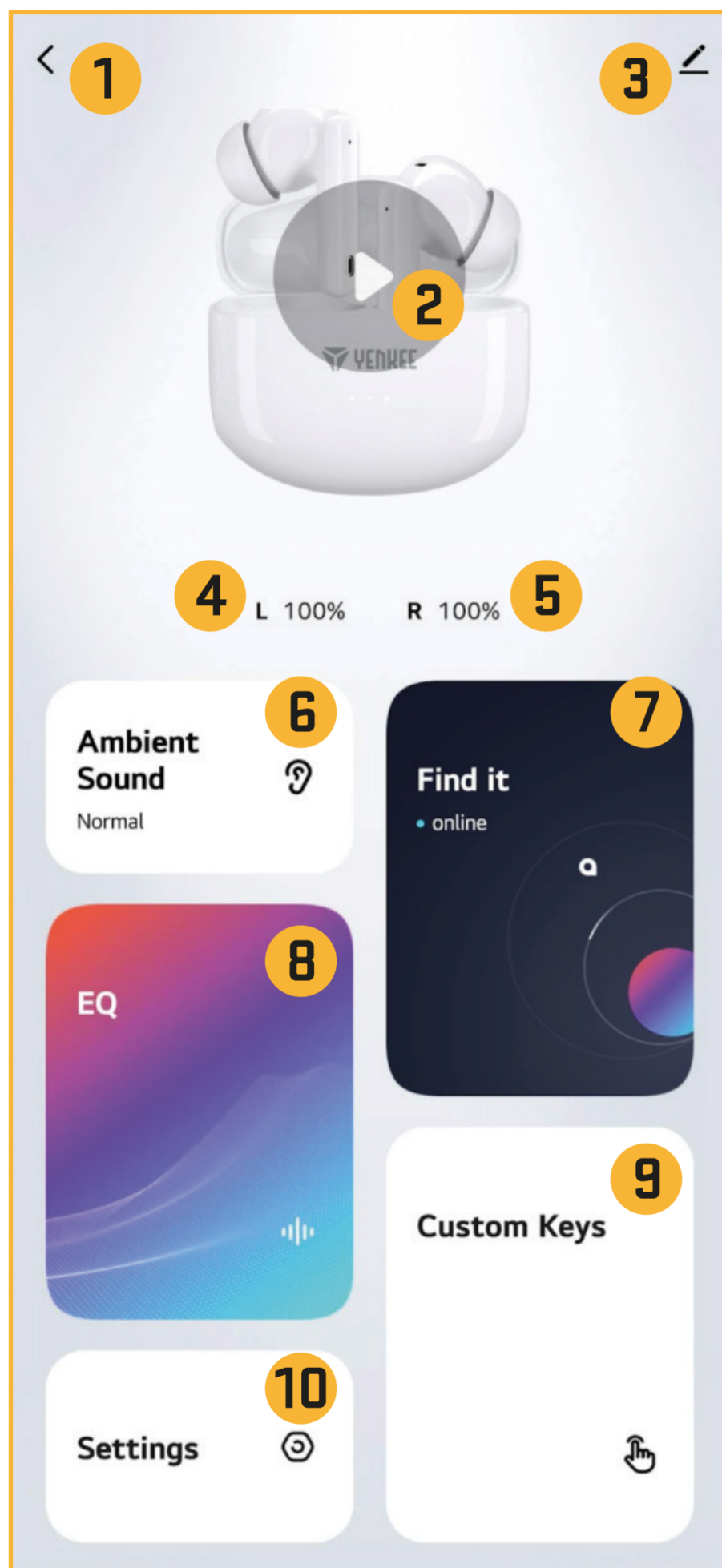

## Upravljanje slušalicama u aplikaciji „TUYA Smart“

- 1) Vratite se na glavni izbornik u aplikaciji „TUYA Smart“.
- 2) Kontrola reprodukcije glazbe „PLAY / PAUSE“ idite na sljedeću ili prethodnu pjesmu / kontrola glasnoće
- 3) Informacije o uređaju / ostale postavke / uklanjanje „HARMON“ slušalica iz aplikacije
- 4) Informacije o razini napunjenosti lijeve slušalice
- 5) Informacije o razini napunjenosti desne slušalice
- 6) Opcija postavke načina rada slušalica „Poništavanje buke / Normalno / Transparentnost“
- 7) Prikaz položaja slušalica „HARMON“ / traženje slušalica po tonu
- 8) Odabir unaprijed postavljenog ekvilizatora/mogućnost stvaranja vlastitog ekvilizatora
- 9) Postavljanje ponašanja slušalica pri dodiru prema vlastitom izboru
- 10) Postavljanje prikaza imena/funkcije na ili isključenje „GAME“ moda

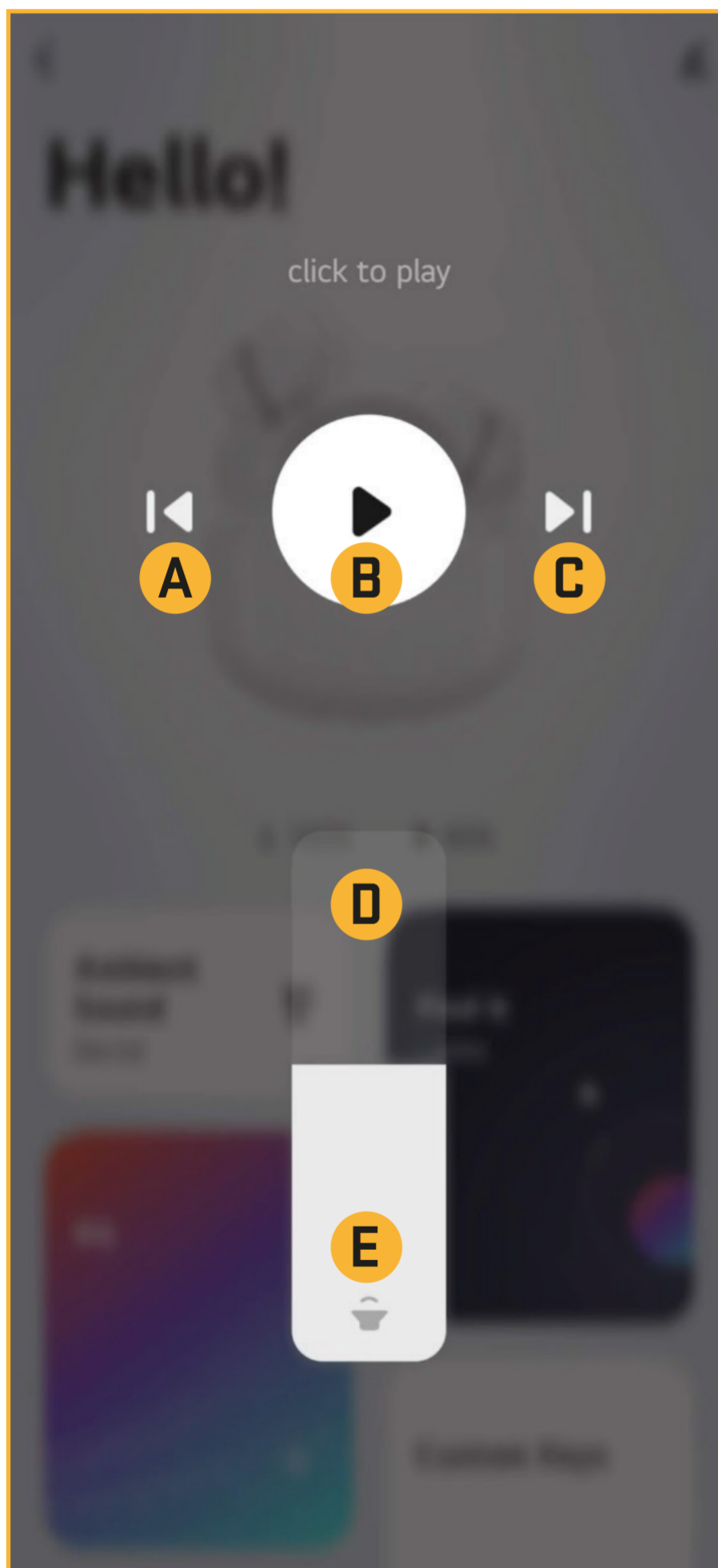

### Kontrola reprodukcije glazbe

- A)** Prethodna pjesma reproducirana - kliknite na ikonu
- B)** REPRODUCIRAJ/PAUZIRAJ - prvi klik pokreće glazbu, drugi klik pauzira glazbu
- C)** Sljedeća pjesma svira - kliknite na ikonu
- D)** Povećajte glasnoću - klizite prstom prema gore na skali
- E)** Smanjite glasnoću - klizite prstom po skali prema dolje



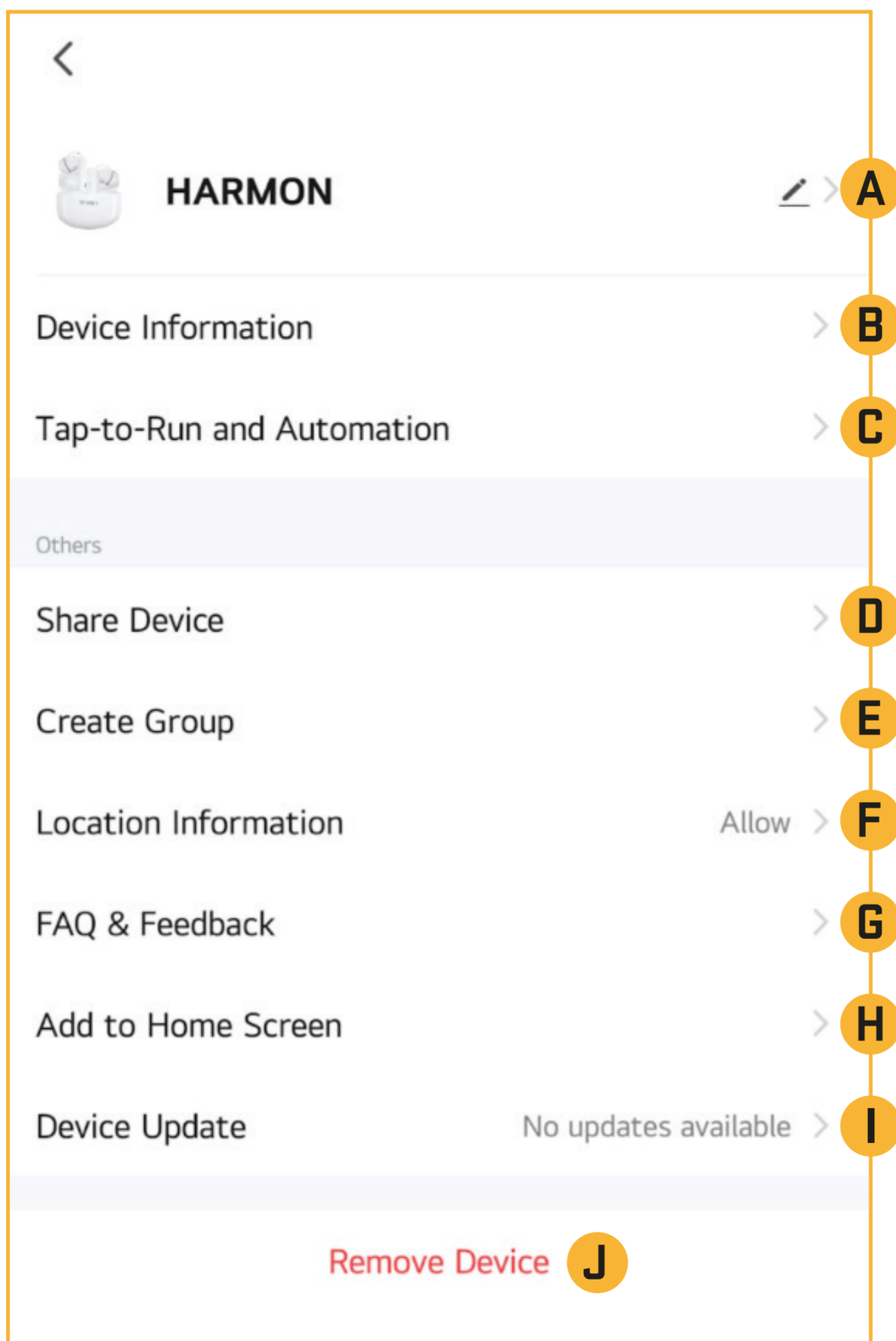

## Informacije o uređaju

- A)** Promjena postavki naziva unutar aplikacije „TUYA Smart“.
- B)** Informacije o slušalici „HARMON“ (virtualni ID, MAC adresa uređaja, itd.)
- C)** Tap-to RUN i funkcija automatizacije, praćenje informacija prikazanih u aplikaciji
- D)** Dijeljenje uređaja - slijedite prikazani tekst za funkciju
- E)** Kreiranje grupa uređaja unutar aplikacije „TUYA Smart“.
- F)** Postavljanje lokalizacije zaslona slušalica - omogućite ili onemogućite opciju
- G)** Česta pitanja
- H)** Stvorite brzu vezu na radnoj površini - za jednostavan pristup aplikaciji uređaja
- I)** Ažuriranja - ako je ažuriranje dostupno, bit ćete obaviješteni ovdje
- J)** Uklanjanje uređaja iz aplikacije „TUYA Smart“. Ukoliko želite dodati „Harmon“ slušalice na drugi uređaj sa „TUYA Smart“ aplikacijom, potrebno je prvo ukloniti slušalice u „HARMON“ na zadnjem aktivnom uređaju.



## Vrijednost razine napunjenih slušalica

Vrijednosti razine baterije za svaku slušalicu bit će prikazane u koracima od 10%. Svaka slušalica ima vlastitu detekciju razine napunjenosti. Vrijednosti lijeve i desne slušalice mogu se razlikovati, stoga uvijek koristite nižu vrijednost za određivanje razine napunjenosti iz kutije za punjenje. Podaci o naplati unutar bluetooth funkcije vašeg telefona bit će drugačiji (ako vaš telefon podržava ovu funkciju). Vrijednost bluetooth-a izračunava se na temelju obje vrijednosti razine napunjenosti.

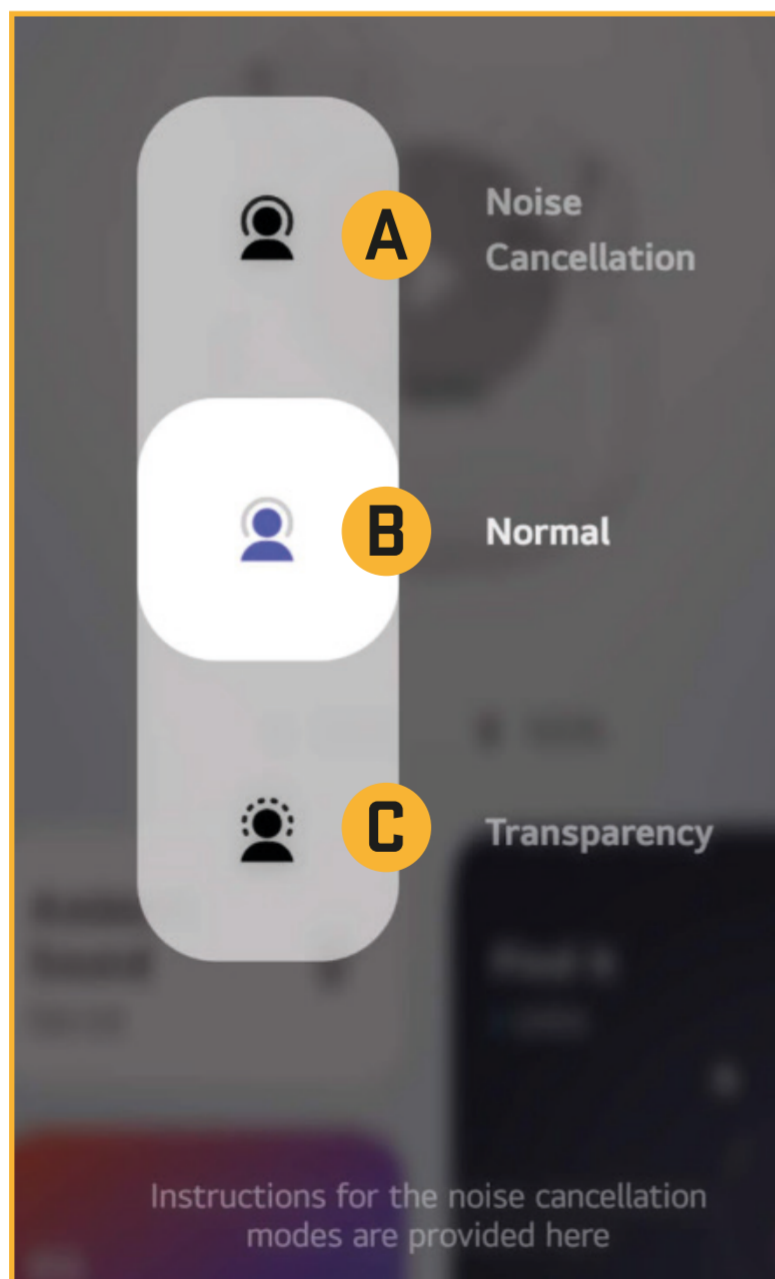

## Opcije postavki načina rada slušalica

- A)** ANC (Noise Cancellation) - za uključivanje funkcije poništavanja ambijentalnog zvuka kliknite na gornju poziciju.
- B)** NORMALNO - položaj brisanja postavlja slušalice u normalan način rada bez potiskivanja ili naglašavanja okolne buke
- C)** Transparentnost - kliknite na donju poziciju da biste uključili funkciju naglašavanja buke iz okruženja

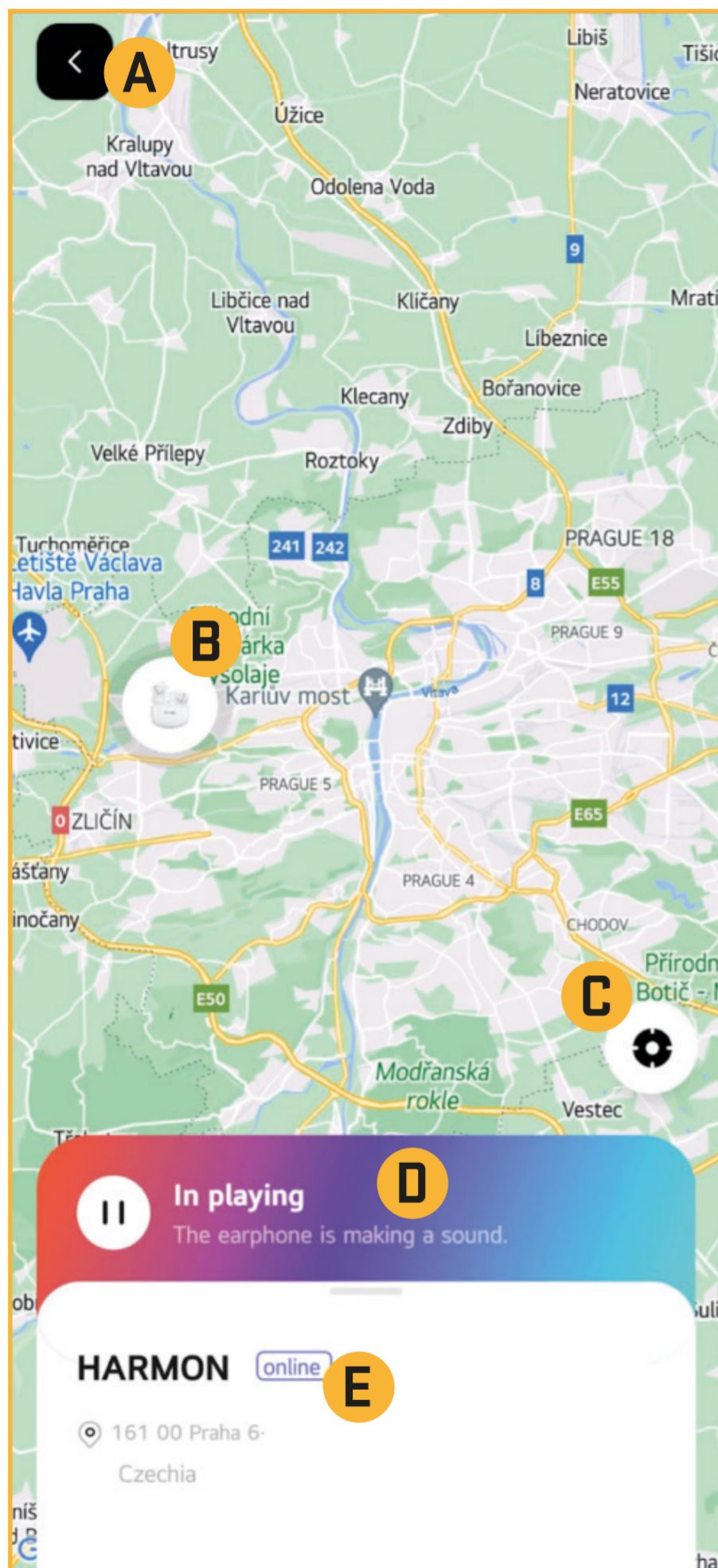

## Prikaz trenutne pozicije slušalica

- A)** Povratak na glavni izbornik „HARMON“ slušalica
- B)** Trenutni položaj „HARMON“ slušalica
- C)** Povećajte trenutni položaj slušalica „HARMON“
- D)** Tab za pronalaženje slušalica koje su odložene. Klikom na ikonu REPRODUCIRAJ/PAUZIRAJ i zatim potvrdom oglasit će se zvučni signal u slušalicama radi lakšeg pronalaženja. Slušalice moraju biti uključene i izvađene iz kutije za punjenje. Nakon što su slušalice pronađene, pritiskom na gumb PLAY/PAUSE isključit će se zvučni signal.
- E)** Kartica trenutne pozicije spojenih slušalica „HARMON“. Informacije o statusu slušalica ONLINE/OFFLINE.

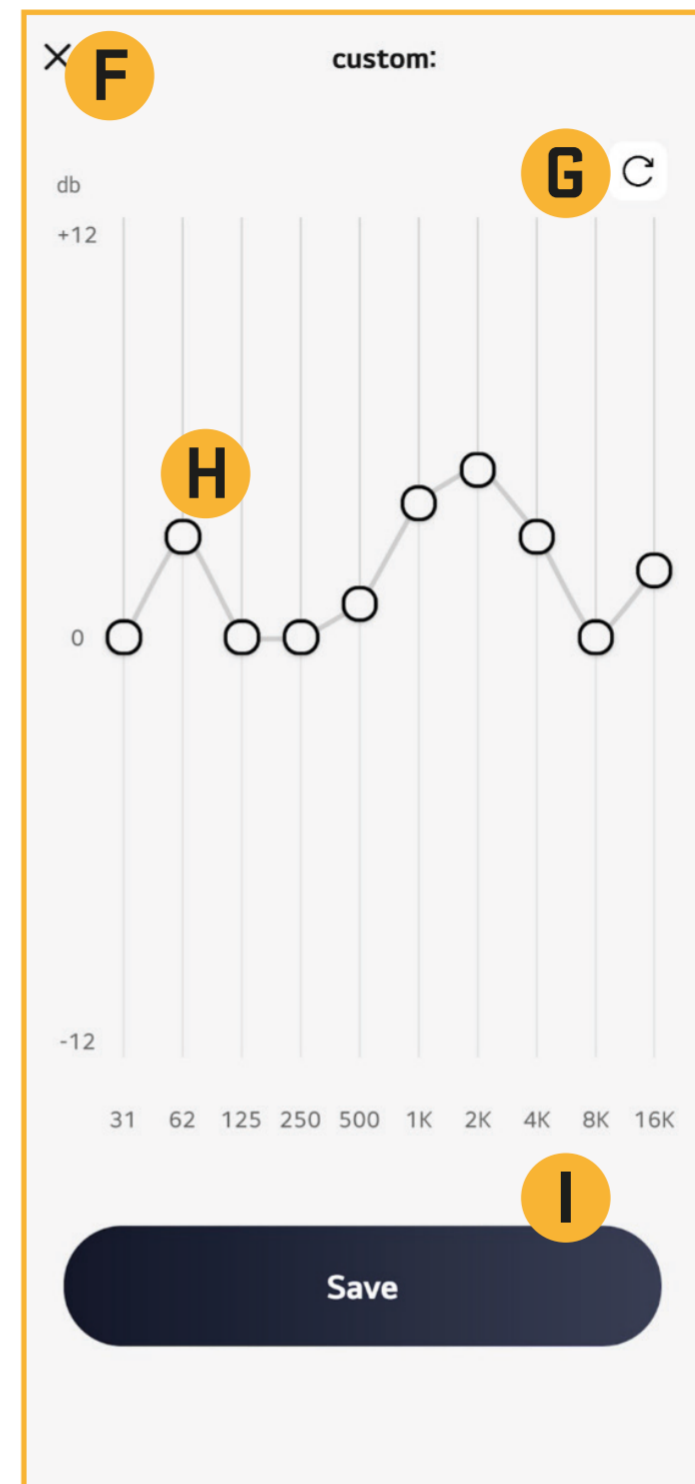
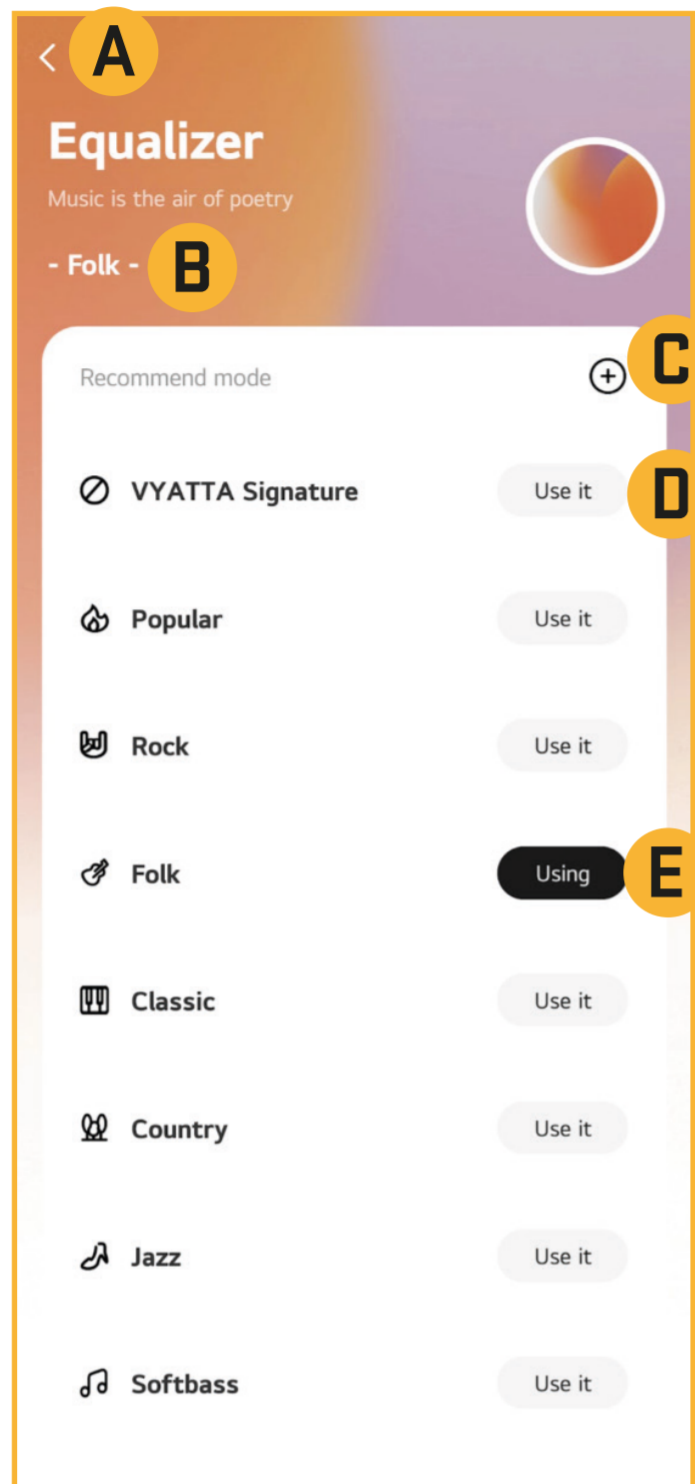

## Unaprijed postavljeni odabir ekvilizatora

- A)** Povratak na glavni izbornik „HARMON“ slušalica
- B)** Odabrane informacije o ekvilizatoru
- C)** Uđite u izbornik za kreiranje vlastitog ekvilizatora (F, G, H, I opcije postavki)
- D)** Zadani audio signal
- E)** Trenutačno odabrani ekvilizator
- F)** Izadite iz prilagođenog izbornika ekvilizatora

**G)** Postavljanje na zadanu razinu ekvilizatora koji ste stvorili

**H)** Mogućnost podešavanja valnog oblika u pojedinačnim frekvencijama prema vašim željama. Pritisnite i držite kotačić, povucite gore ili dolje za promjenu razine [db] za svaki raspon frekvencija [Hz].

**I)** Gumb Spremi. Kada pritisnete gumb, od vas će se tražiti da unesete naziv ekvilizatora koji ste izradili. Ekvilajzer koji ste izradili bit će uključen na kraju popisa unaprijed postavljenih ekvilizatora.



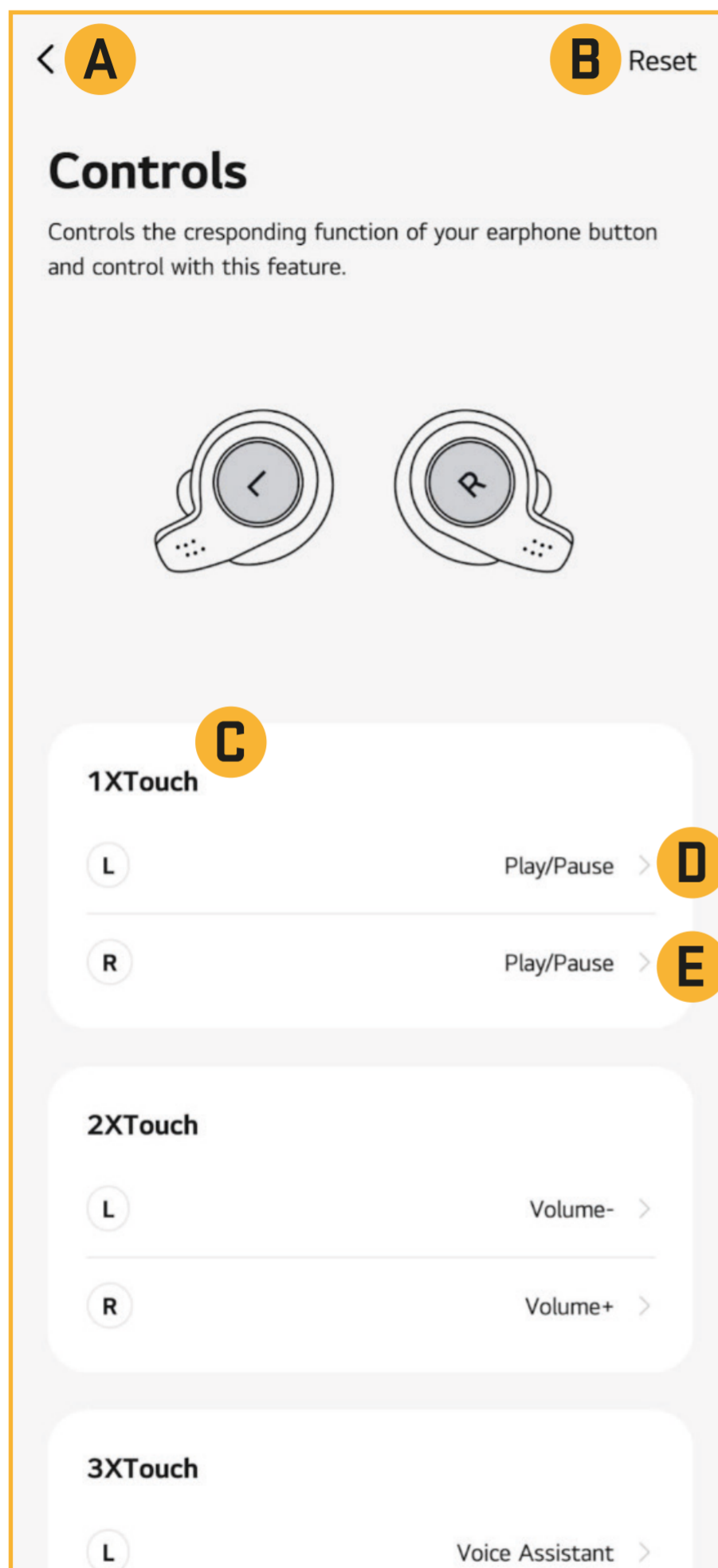

## Postavke ponašanja pri dodiru

**A)** Povratak na glavni izbornik „HARMON“ slušalice

**B)** Vraćanje postavki na zadano stanje

**C)** 1X Touch ( broj označava broj dodira dodirne površine „HARMON“ slušalice)

Može se postaviti do 10 kombinacija (5 kombinacija za desni i 5 kombinacija za lijevi dodirni gumb)

„1X Touch“ - 1x pritisak na gumb

„2X Touch“ - 2x pritiska tipke

„3X Touch“ - 3 puta pritiskanje tipke

„4X Touch“ - 4x pritiska tipke

„Dugi dodir“ - pritisnite i držite touchpad

**D)** Postavite funkciju gumba na 1 dodir dodirne površine LIJEVE slušalice

**E)** Postavite funkciju gumba za 1 dodir dodirne površine DESNE slušalice

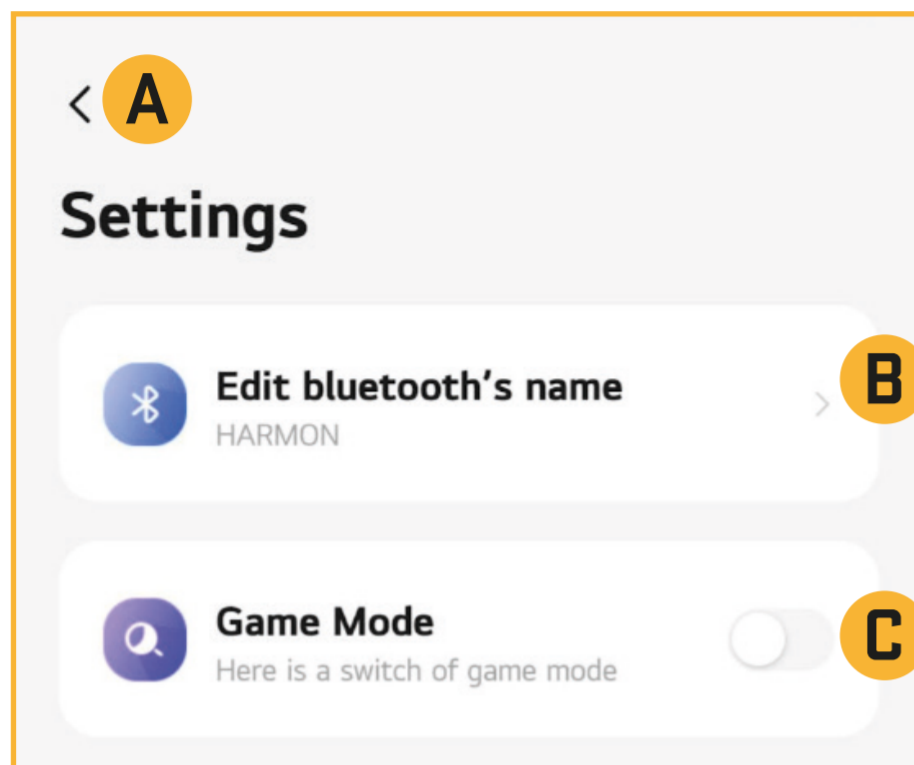

## Postavke

**A)** Povratak na glavni izbornik „HARMON“ slušalica

**B)** U izborniku postavki možete promijeniti naziv Bluetooth slušalice u „HARMON“. Slušalice će prikazati naziv koji ste promijenili na drugim uređajima. Na primjer, ako promijenite ime iz „HARMON“ u „YENKEE“, vaš telefon će vidjeti slušalice pod imenom „YENKEE“.

**C)** Omogućite/onemogućite značajku Game Mode. Pomaknite gumb udesno za uključivanje funkcije. „Game mode“ - smanjite kašnjenje u načinu igre.

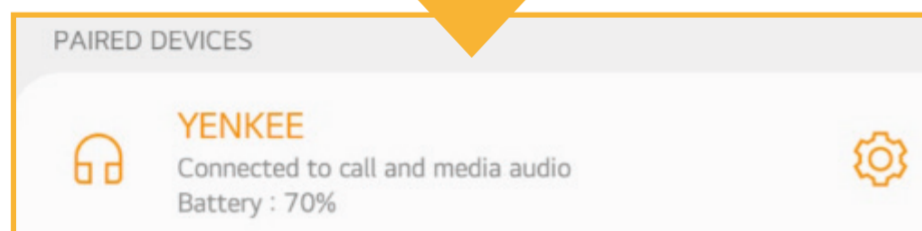
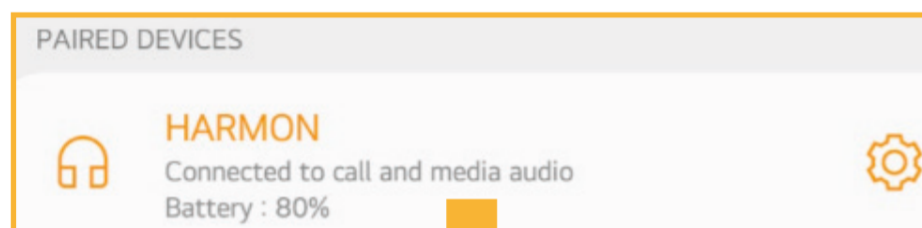





Rabljenu ambalažu odložite na javnom mjestu za prihvat otpada.



### **Odlaganje rabljenih električnih i elektroničkih uređaja**

Simbol na proizvodu, njegovim dodacima ili ambalaži znači da se ovaj proizvod ne smije tretirati kao otpad iz kućanstva. Molimo da ovaj proizvod odložite na prikladnom odlagalištu za recikliranje električnog i elektroničkog otpada. U nekoliko zemalja Europske unije ili drugim europskim zemljama moguće je proizvod vratiti lokalnom trgovcu prilikom kupnje jednakog proizvoda.

Pravilnim odlaganjem ovog proizvoda pomoći ćete očuvati prirodne resurse i spriječiti potencijalno negativan utjecaj na okoliš i ljudsko zdravlje, do kojega može doći zbog nepropisnog zbrinjavanja otpada. Za dodatne pojedinosti obratite se lokalnim vlastima ili najbližem odlagalištu. Nepropisno odlaganje ove vrste otpada podložno je nacionalnim kaznenim zakonima.

### **Za poslovne subjekte u Europskoj uniji**

Ako želite odložiti električni ili elektronički uređaj, zatražite potrebne informacije od prodavača ili dobavljača.

### **Odlaganje u državama izvan Europske unije**

Ako želite odložiti ovaj proizvod, od lokalne uprave ili od trgovca zatražite potrebne informacije o pravilnom načinu odlaganja.



Ovaj uređaj podliježe EU propisima i pravilima o elektromagnetskoj i električnoj sigurnosti.

Zadržavamo pravo na moguće promjene teksta, dizajna i tehničkih specifikacija bez prethodne najave.



Φορτίστε το επαναφορτιζόμενο κουτί και τα ακουστικά στο μέγιστο επίπεδο πριν από την πρώτη εγκατάσταση.

Αφαιρέστε τα ακουστικά TWS από το επαναφορτιζόμενο κουτί και περιμένετε να ενεργοποιηθούν αυτόματα. Στις ρυθμίσεις του τηλεφώνου σας, εντοπίστε τα ακουστικά που αναφέρουν το όνομα „HARMON“, ξεκινήστε τη σύζευξη. Τα ακουστικά που αντιστοιχίστηκαν με επιτυχία είναι έτοιμα να προστεθούν στην εφαρμογή „TUYA Smart“.

Σύσταση.

Η εφαρμογή „TUYA Smart“ μπορεί να μεταφορτωθεί ελεύθερα από το „Play Store“ και το „APP store“, η οποία είναι προεγκατεστημένη στο κινητό σας τηλέφωνο.

Εάν έχετε κατεβάσει, εγκαταστήσει και εγγραφεί επιτυχώς για την εφαρμογή „TUYA Smart“, μπορείτε να ακολουθήσετε τα παρακάτω βήματα για να προσθέσετε τα ακουστικά „HARMON“.

- 1)** Προσθέστε τα ακουστικά HARMON“ στην εφαρμογή με το κουμπί „Προσθήκη συσκευής“.
- 2)** Η εφαρμογή θα αρχίσει να σαρώνει όλες τις διαθέσιμες συσκευές που είναι συμβατές με το „TUYA Smart“. Επιλέξτε τα ακουστικά που βρέθηκαν με το κουμπί „Προσθήκη“.
- 3)** Η επιτυχής προσθήκη των ακουστικών „HARMON“ θα επιβεβαιωθεί με το κείμενο „ Added successfully“ (Προστέθηκε με επιτυχία). Κάντε την τελική επιβεβαίωση με το κουμπί „Done“ (Τέλος) στο κάτω μέρος της οθόνης.

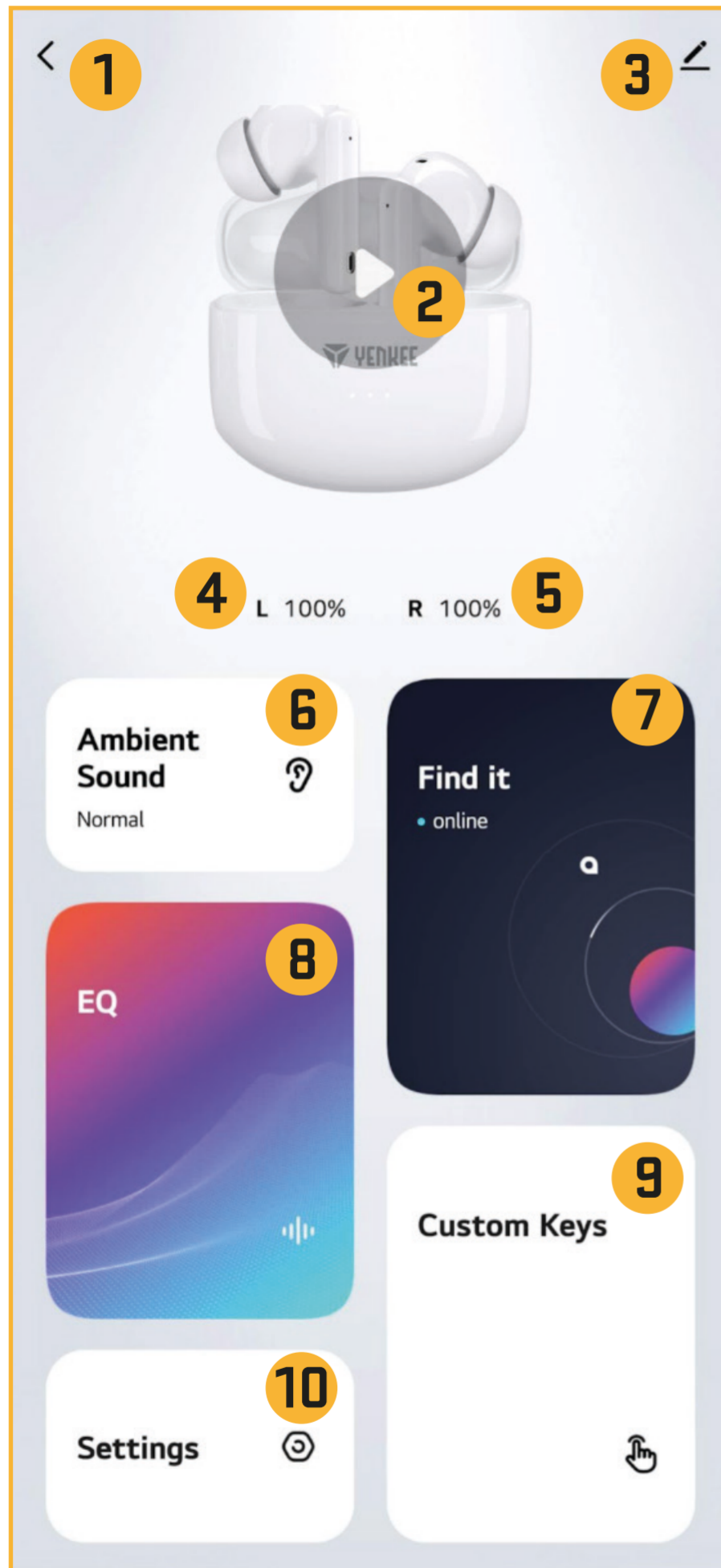

## Έλεγχος των ακουστικών στην εφαρμογή „TUYA Smart“

- 1)** Επιστροφή στο κύριο μενού στην εφαρμογή „TUYA Smart“.
- 2)** Αναπαραγωγή μουσικής ελέγχου „PLAY / PAUSE“ μεταβείτε στο επόμενο ή προηγούμενο κομμάτι / έλεγχος έντασης ήχου
- 3)** Πληροφορίες συσκευής / άλλες ρυθμίσεις / αφαίρεση των ακουστικών „HARMON“ από την εφαρμογή
- 4)** Πληροφορίες για το επίπεδο φόρτισης του αριστερού ακουστικού
- 5)** Πληροφορίες για το επίπεδο φόρτισης του δεξιού ακουστικού
- 6)** Επιλογή ρύθμισης λειτουργίας ακουστικών „Ακύρωση θορύβου / Κανονική / Διαφάνεια“
- 7)** Ένδειξη θέσης ακουστικών „HARMON“ / αναζήτηση ακουστικών με βάση τον ήχο
- 8)** Επιλογή προκαθορισμένου ισοσταθμιστή / δυνατότητα δημιουργίας του δικού σας ισοσταθμιστή
- 9)** Ρύθμιση της συμπεριφοράς αφής των ακουστικών σύμφωνα με τη δική σας επιλογή
- 10)** Ρύθμιση του ονόματος της οθόνης / ενεργοποίηση ή απενεργοποίηση της λειτουργίας „GAME“

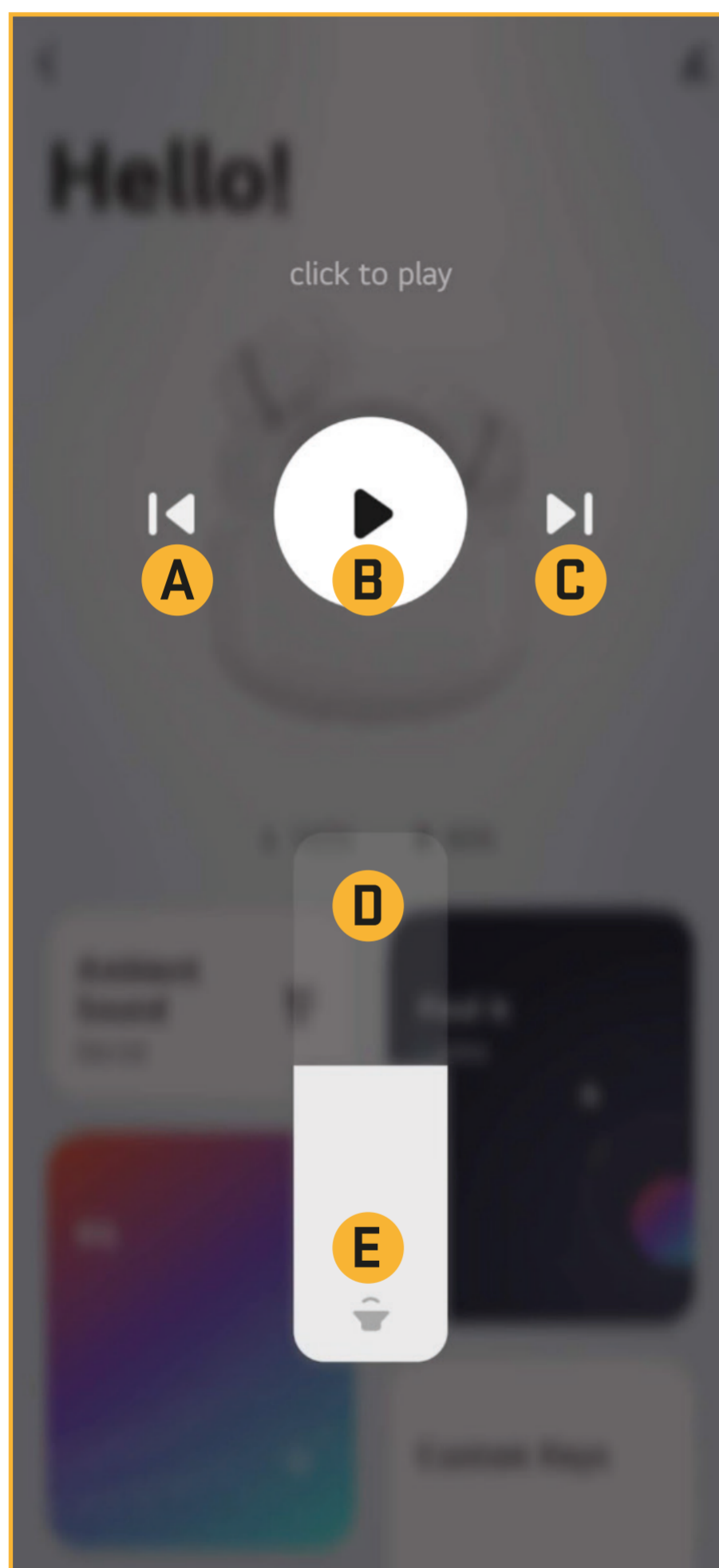

## Έλεγχος αναπαραγωγής μουσικής

**A)** Προηγούμενο τραγούδι που αναπαράχθηκε - κάντε κλικ στο εικονίδιο

**B)** PLAY / PAUSE - το πρώτο κλικ ξεκινά τη μουσική, το δεύτερο κλικ διακόπτει τη μουσική

**C)** Επόμενο τραγούδι που αναπαράγεται - κάντε κλικ στο εικονίδιο

**D)** Αύξηση της έντασης - σύρετε το δάχτυλό σας προς τα πάνω στην κλίμακα

**E)** Μείωση της έντασης - σύρετε το δάχτυλό σας στην κλίμακα προς τα κάτω



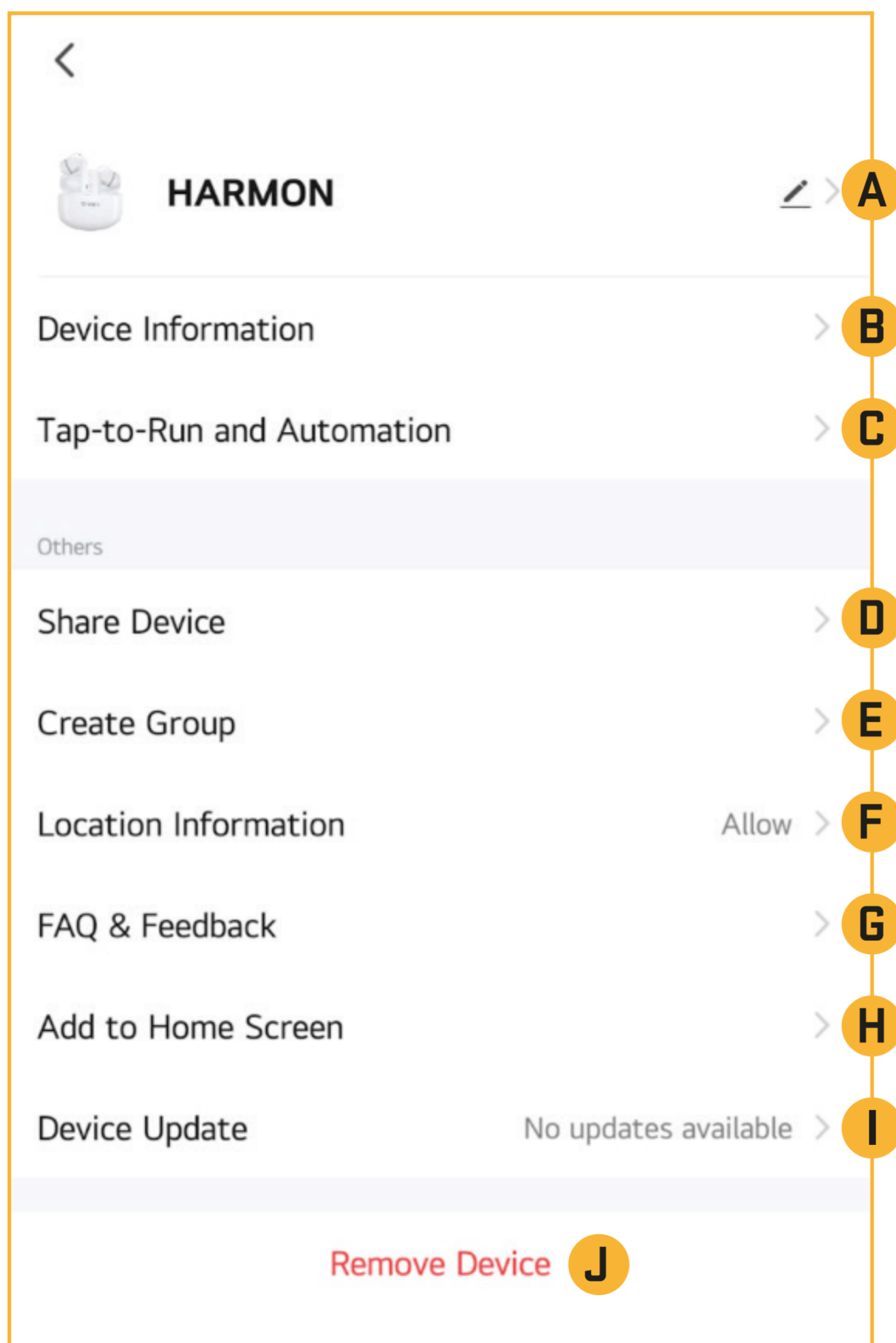

## Πληροφορίες συσκευής

- A)** Αλλαγή των ρυθμίσεων ονόματος εντός της εφαρμογής „TUYA Smart“
- B)** Πληροφορίες για το ακουστικό „HARMON“ (εικονικό αναγνωριστικό, διεύθυνση MAC της συσκευής κ.λπ.)
- C)** Λειτουργία Tap-to RUN και αυτοματισμού, παρακολούθηση των πληροφοριών που εμφανίζονται στην εφαρμογή
- D)** Κοινή χρήση συσκευής - ακολουθήστε το εμφανιζόμενο κείμενο για τη λειτουργία
- E)** Δημιουργία ομάδων συσκευών εντός της εφαρμογής „TUYA Smart“
- F)** Ρύθμιση του εντοπισμού της οθόνης ακουστικών - ενεργοποιήστε ή απενεργοποιήστε την επιλογή
- G)** ΣΥΧΝΕΣ ΕΡΩΤΗΣΕΙΣ
- H)** Δημιουργία ενός γρήγορου συνδέσμου στην επιφάνεια εργασίας - για εύκολη πρόσβαση στην εφαρμογή της συσκευής
- I)** Ενημερώσεις - εάν είναι διαθέσιμη μια ενημέρωση θα ειδοποιηθείτε εδώ
- J)** Αφαίρεση της συσκευής από την εφαρμογή „TUYA Smart“. Εάν θέλετε να προσθέσετε το ακουστικό „Harmon“ σε μια άλλη συσκευή με την εφαρμογή „TUYA Smart“, είναι απαραίτητο να αφαιρέσετε πρώτα το ακουστικό στο „HARMON“ στην τελευταία ενεργή συσκευή.



## Τιμή στάθμης φορτισμένων ακουστικών

Οι τιμές της στάθμης της μπαταρίας για κάθε ακουστικό θα εμφανίζονται σε βήματα 10%. Κάθε ακουστικό έχει τη δική του ανίχνευση επιπέδου φόρτισης. Οι τιμές του αριστερού και του δεξιού ακουστικού μπορεί να είναι διαφορετικές, γι' αυτό χρησιμοποιείτε πάντα τη χαμηλότερη τιμή για να αποφασίσετε το επίπεδο φόρτισης από το κουτί φόρτισης. Οι πληροφορίες φόρτισης εντός της λειτουργίας bluetooth του τηλεφώνου σας θα είναι διαφορετικές ( εάν το τηλέφωνό σας υποστηρίζει αυτή τη λειτουργία). Η τιμή bluetooth υπολογίζεται με βάση και τις δύο τιμές επιπέδου φόρτισης.

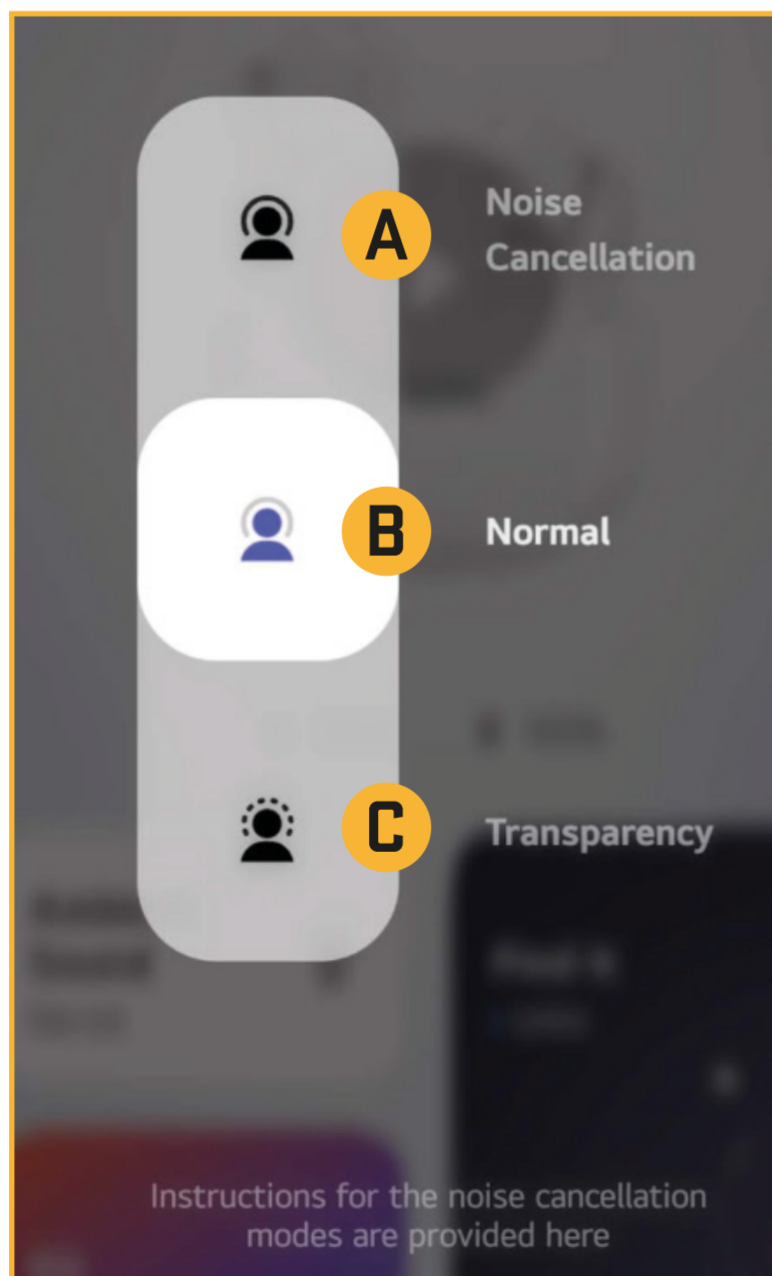

## Επιλογές ρύθμισης της λειτουργίας ακουστικών

**A)** ANC (ακύρωση θορύβου) - για να ενεργοποιήσετε τη λειτουργία ακύρωσης ήχου περιβάλλοντος, κάντε κλικ στην επάνω θέση.

**B)** NORMAL (ΚΑΝΟΝΙΚΟ) - η θέση σκουπίσματος θέτει τα ακουστικά σε κανονική λειτουργία χωρίς να καταστέλλεται ή να τονίζεται ο θόρυβος του περιβάλλοντος

**C)** Διαφάνεια - κάντε κλικ στην κάτω θέση για να ενεργοποιήσετε τη λειτουργία έμφασης του θορύβου περιβάλλοντος



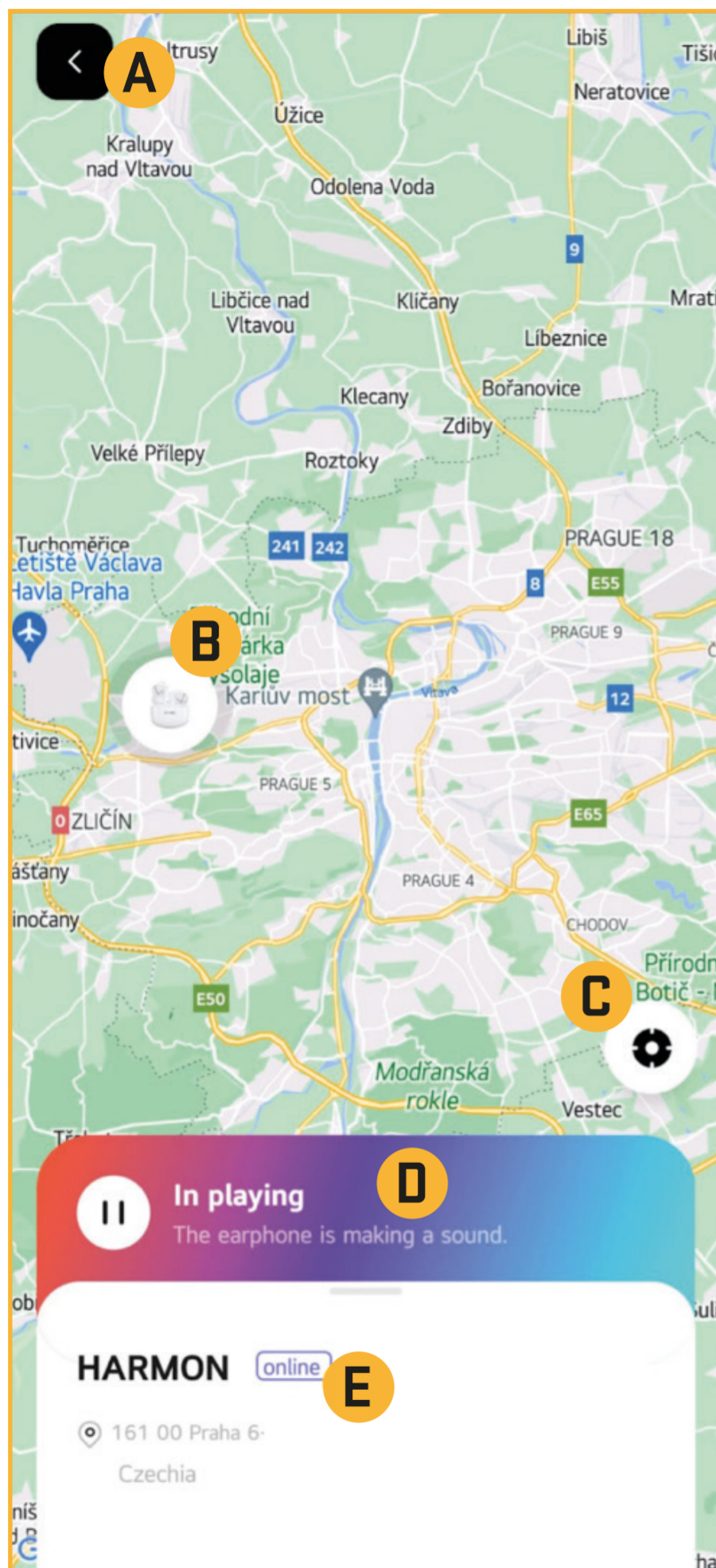

## Εμφάνιση της τρέχουσας θέσης ακουστικών

**A)** Επιστροφή στο κύριο μενού των ακουστικών „HARMON“

**B)** Τρέχουσα θέση των ακουστικών „HARMON“

**C)** Μεγέθυνση στην τρέχουσα θέση των ακουστικών „HARMON“

**D)** Καρτέλα για να βρείτε τα ακουστικά που έχουν τοποθετηθεί. Κάνοντας κλικ στο εικονίδιο PLAY/PAUSE και στη συνέχεια επιβεβαιώνοντας θα ακούσετε τον ήχο των ακουστικών για ευκολότερη εύρεση. Τα ακουστικά πρέπει να είναι ενεργοποιημένα και να αφαιρεθούν από το επαναφορτιζόμενο κουτί. Μόλις βρεθούν τα ακουστικά, πατώντας το κουμπί PLAY/PAUSE θα απενεργοποιηθεί ο ήχος.

**E)** Κάρτα της τρέχουσας θέσης των συνδεδεμένων ακουστικών „HARMON“. Πληροφορίες για την κατάσταση των ακουστικών ONLINE/OFFLINE.

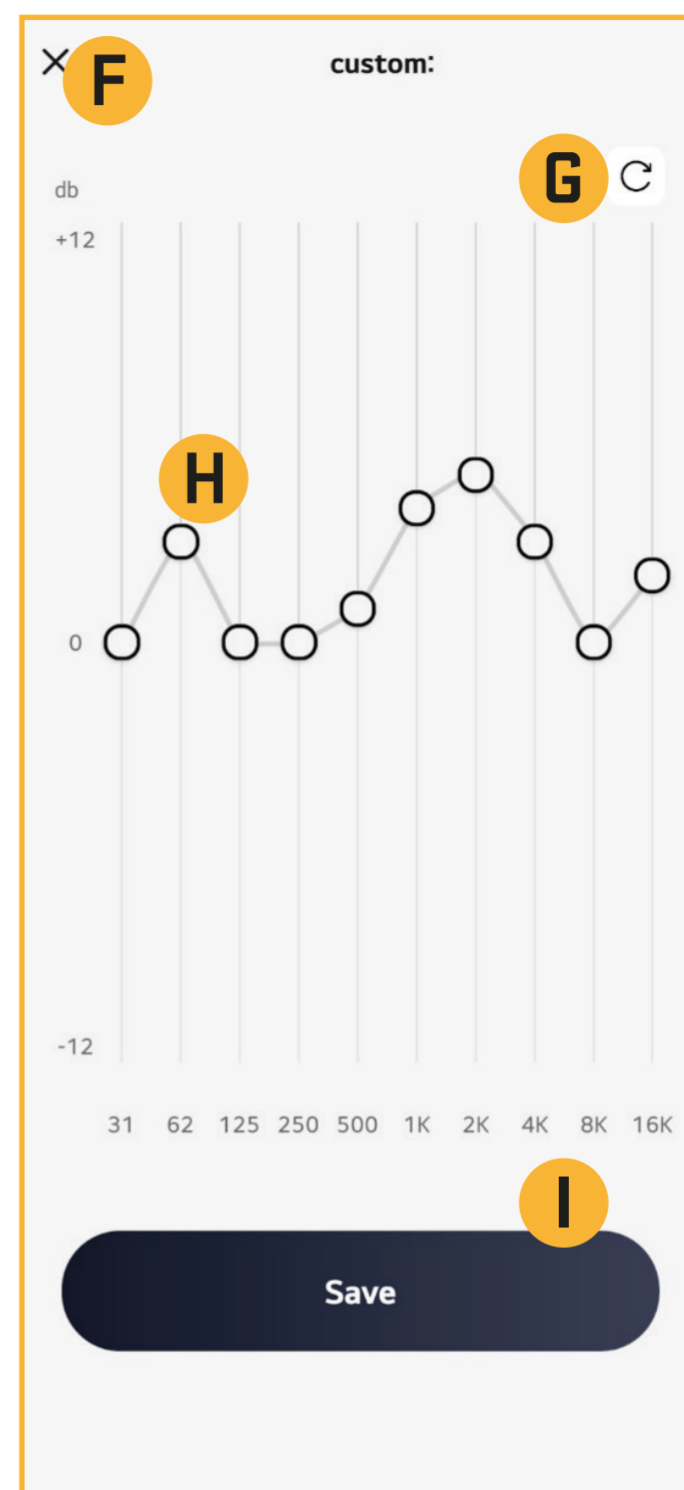
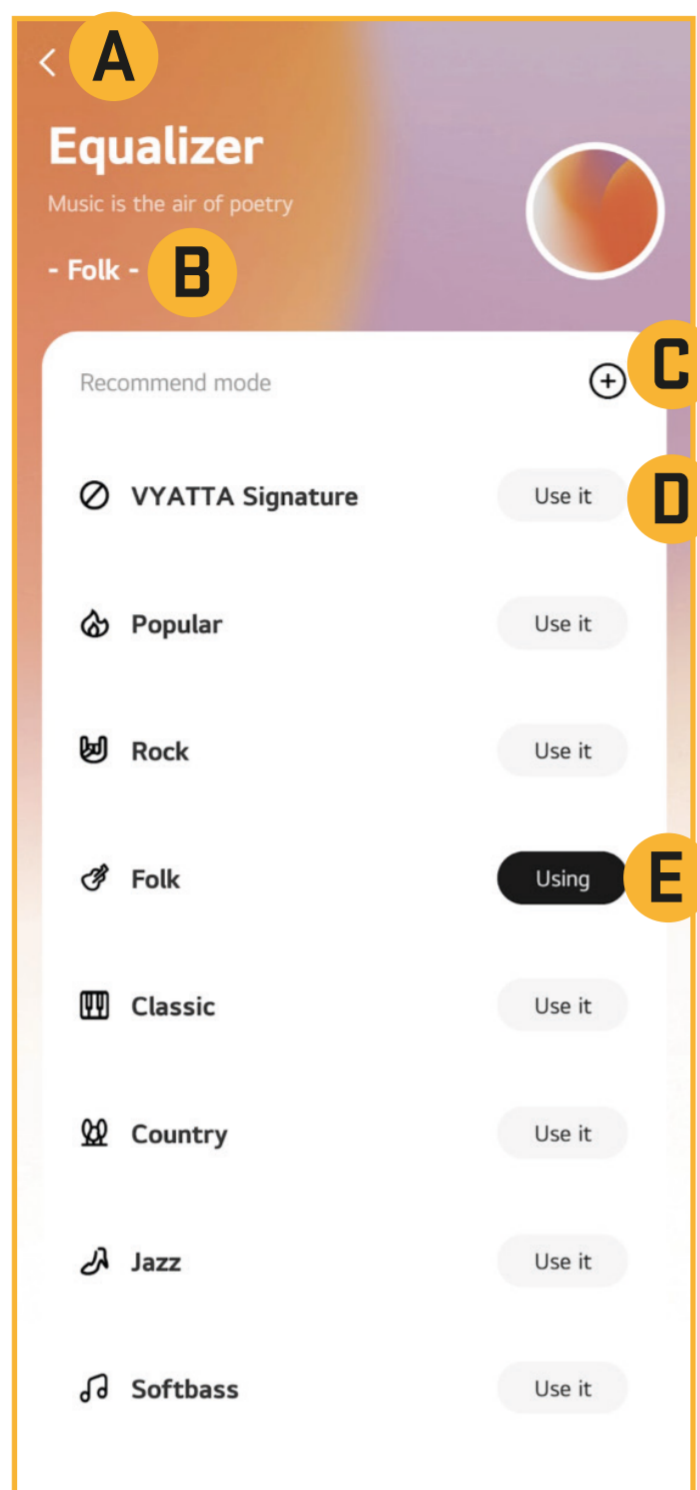

## Επιλογή προεπιλεγμένου ισοσταθμιστή

**A)** Επιστροφή στο κύριο μενού των ακουστικών „HARMON“

**B)** Επιλεγμένες πληροφορίες ισοσταθμιστή

**C)** Είσοδος στο μενού για τη δημιουργία του δικού σας ισοσταθμιστή ( επιλογές ρύθμισης F, G, H, I)

**D)** Προεπιλεγμένο ηχητικό σήμα

**E)** Επί του παρόντος επιλεγμένος ισοσταθμιστής

**F)** Έξοδος από το μενού προσαρμοσμένου ισοσταθμιστή

**G)** Ρύθμιση στο προεπιλεγμένο επίπεδο του ισοσταθμιστή που δημιουργήσατε

**H)** Επιλογή ρύθμισης της κυματομορφής σε μεμονωμένες συχνότητες σύμφωνα με τις προτιμήσεις σας. Πατήστε παρατεταμένα τον τροχό, σύρετε προς τα πάνω ή προς τα κάτω για να αλλάξετε τη στάθμη [db] για κάθε περιοχή συχνοτήτων [Hz].

**I)** Κουμπί αποθήκευσης. Όταν πατήσετε το κουμπί, θα σας ζητηθεί να εισαγάγετε το όνομα του ισοσταθμιστή που δημιουργήσατε. Ο ισοσταθμιστής που δημιουργήσατε θα συμπεριληφθεί στο τέλος της λίστας των προκαθορισμένων ισοσταθμιστών.

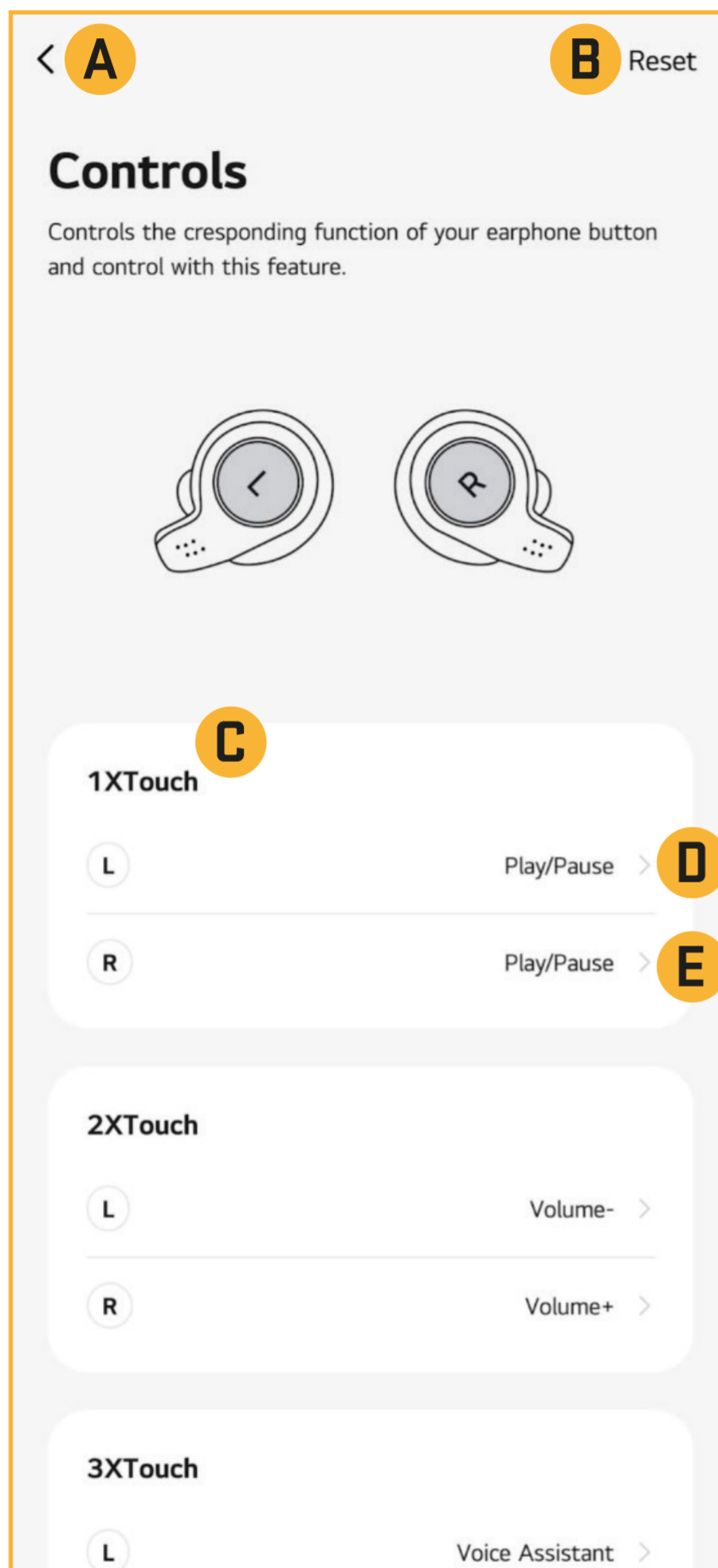

## Ρυθμίσεις συμπεριφοράς αφής

**A)** Επιστροφή στο κύριο μενού των ακουστικών „HARMON“

**B)** Επαναφορά των ρυθμίσεων στην προεπιλεγμένη κατάσταση

**C)** 1X Touch ( ο αριθμός υποδεικνύει τον αριθμό των αγγίξεων της επιφάνειας αφής των ακουστικών „HARMON“)

Μπορούν να οριστούν έως και 10 συνδυασμοί ( 5 συνδυασμοί για το δεξί και 5 συνδυασμοί για το αριστερό κουμπι αφής)

„1X Touch“ - 1x πάτημα του κουμπιού

„2X Touch“ - 2x πάτημα του κουμπιού

„3X Touch“ - 3 φορές πάτημα του κουμπιού

„4X Touch“ - 4 φορές πάτημα του κουμπιού

„Long Touch“ - πατήστε και κρατήστε πατημένο το πλήκτρο αφής.

**D)** Ρυθμίστε τη λειτουργία των κουμπιών με 1 άγγιγμα της επιφάνειας αφής του αριστερού ακουστικού

**E)** Ρυθμίστε τη λειτουργία κουμπιού για 1 άγγιγμα της επιφάνειας αφής του δεξιού ακουστικού

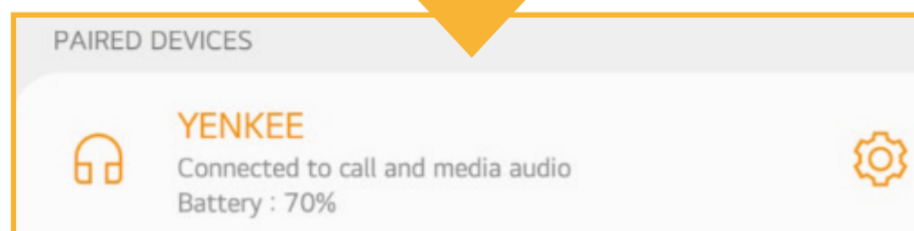
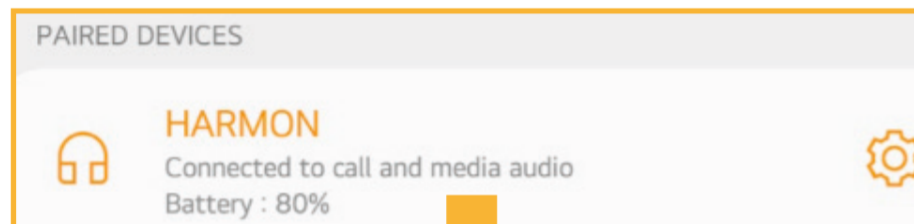
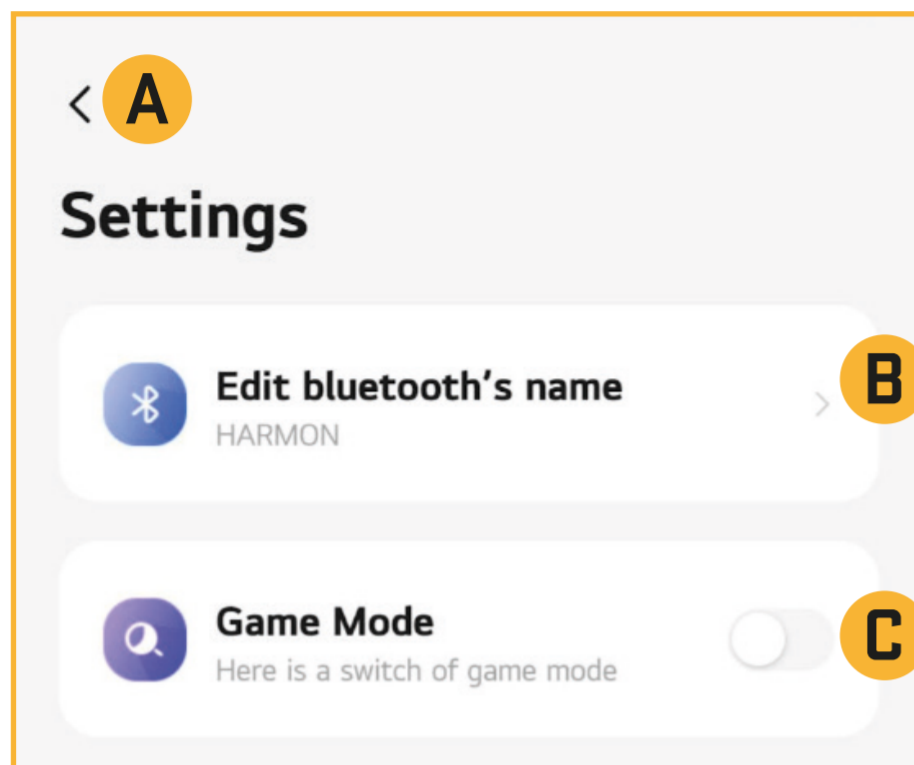

## Ρυθμίσεις

**A)** Επιστρέψτε στο κύριο μενού των ακουστικών „HARMON“.

**B)** Στο μενού ρυθμίσεων μπορείτε να αλλάξετε το όνομα των ακουστικών Bluetooth „HARMON“. Τα ακουστικά θα εμφανίζουν το όνομα που τροποποιήσατε σε άλλες συσκευές. Για παράδειγμα, αν αλλάξετε το όνομα από „HARMON“ σε „YENKEE“, το τηλέφωνό σας θα βλέπει τα ακουστικά με το όνομα „YENKEE“.

**C)** Ενεργοποίηση/απενεργοποίηση της λειτουργίας Game Mode (Λειτουργία παιχνιδιού). Σύρετε το κουμπί προς τα δεξιά για να ενεργοποιήσετε τη λειτουργία.

„Game mode“ - μείωση της καθυστέρησης στη λειτουργία παιχνιδιού.





Απορρίψτε τα υλικά συσκευασίας στην προβλεπόμενη δημόσια θέση απόθεσης απορριμάτων.

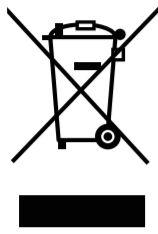

### **Απόρριψη των χρησιμοποιημένων ηλεκτρικών και ηλεκτρονικών συσκευών**

Το σύμβολο που υπάρχει στο προϊόν, στο αξεσουάρ του ή στη συσκευασία υποδηλώνει ότι αυτό το προϊόν δεν πρέπει να απορριφθεί μαζί με τα οικιακά απορρίμματα. Παρακαλούμε, στο τέλος της ζωής του προϊόντος, να το απορρίψετε σε κατάλληλο σημείο συλλογής για την ανακύκλωση αποβλήτων ηλεκτρικού και ηλεκτρονικού εξοπλισμού. Εναλλακτικά, σε ορισμένες χώρες της Ευρωπαϊκής Ένωσης ή σε άλλες Ευρωπαϊκές χώρες, μπορείτε να επιστρέψετε τα προϊόντα σας στο τοπικό σας κατάστημα όταν αγοράζετε ένα ισοδύναμο νέο προϊόν. Η σωστή απόρριψη του προϊόντος αυτού θα βοηθήσει στην εξοικονόμηση φυσικών πόρων και στην αποτροπή ενδεχόμενων αρνητικών επιπτώσεων στο περιβάλλον και στην ανθρώπινη υγεία που θα προέκυπταν από την ακατάλληλη διάθεση των αποβλήτων. Για περισσότερες λεπτομέρειες, ρωτήστε τις τοπικές σας αρχές σχετικά με τη θέση του πλησιέστερου κέντρου συλλογής αποβλήτων. Η ακατάλληλη διάθεση αυτού του τύπου των αποβλήτων μπορεί να εμπίπτει στις εθνικές διατάξεις και να επισύρει ποινή προστίμου.

### **Για επιχειρήσεις στην Ευρωπαϊκή Ένωση**

Αν θέλετε να απορρίψετε μια ηλεκτρική ή ηλεκτρονική συσκευή, ζητήστε τις απαραίτητες πληροφορίες από το συνεργαζόμενο πωλητή ή προμηθευτή.

### **Διάθεση αποβλήτων σε άλλες χώρες εκτός της Ευρωπαϊκής Ένωσης**

Αν θέλετε να απορρίψετε αυτό το προϊόν, ζητήστε τις απαραίτητες πληροφορίες από τις τοπικές κυβερνητικές υπηρεσίες ή από τον πωλητή που συνεργάζεστε, σχετικά με τη σωστή μέθοδο διάθεσης αποβλήτων



Η συσκευή αυτή συμμορφώνεται με τους κανόνες και τους κανονισμούς της ΕΕ σχετικά με την ηλεκτρομαγνητική και ηλεκτρική ασφάλεια.

Ενδέχεται να υπάρξουν αλλαγές στο κείμενο, στο σχεδιασμό και στις τεχνικές προδιαγραφές χωρίς προηγούμενη ειδοποίηση, και επιφυλασσόμαστε του δικαιώματός μας στην πραγματοποίηση αυτών των αλλαγών.

Ovaj dokument je originalno proizveden i objavljen od strane proizvođača, brenda Yankee, i preuzet je sa njihove zvanične stranice. S obzirom na ovu činjenicu, Tehnoteka ističe da ne preuzima odgovornost za tačnost, celovitost ili pouzdanost informacija, podataka, mišljenja, saveta ili izjava sadržanih u ovom dokumentu.

Napominjemo da Tehnoteka nema ovlašćenje da izvrši bilo kakve izmene ili dopune na ovom dokumentu, stoga nismo odgovorni za eventualne greške, propuste ili netačnosti koje se mogu naći unutar njega. Tehnoteka ne odgovara za štetu nanесenu korisnicima pri upotrebi netačnih podataka. Ukoliko imate dodatna pitanja o proizvodu, ljubazno vas molimo da kontaktirate direktno proizvođača kako biste dobili sve detaljne informacije.

Za najnovije informacije o ceni, dostupnim akcijama i tehničkim karakteristikama proizvoda koji se pominje u ovom dokumentu, molimo posetite našu stranicu klikom na sledeći link:

<https://tehnoteka.rs/p/yankee-slusalice-yhp-harmon-08bt-akcija-cena/>