

## Uputstvo za upotrebu (EN)

JONSBO CR-1200E kuler za procesor

 JONSBO



Tehnoteka je online destinacija za upoređivanje cena i karakteristika bele tehnike, potrošačke elektronike i IT uređaja kod trgovinskih lanaca i internet prodavnica u Srbiji. Naša stranica vam omogućava da istražite najnovije informacije, detaljne karakteristike i konkurentne cene proizvoda.

Posetite nas i uživajte u ekskluzivnom iskustvu pametne kupovine klikom na link:

<https://tehnoteka.rs/p/jonsbo-cr-1200e-kuler-za-procesor-akcija-cena/>

**A** CPU Cooler  
CPU Kühler  
Ventirad  
CPU 쿨러  
CPU散热器

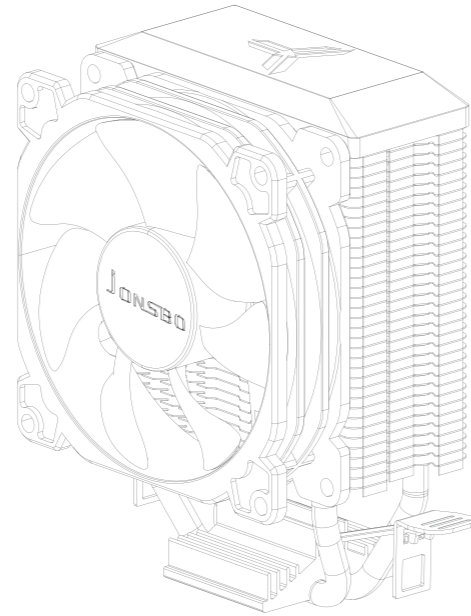

# CR-1200E

## User's Manual

© 2017 JONSBO SHENZHEN TECHNOLOGY CO., LTD. All right reserved. Specifications are subject to change without prior notice. Some trademark may be claimed as the property of others.

**B**

Bracket-Intel  
Halteung-Intel  
Bracket-Intel  
브래킷-Intel  
Intel 支架

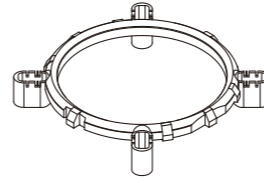

**C**

Fasteners  
Befestigungselemente  
Attaches  
패스너  
紧固件



**D**

Push-Pin  
Pin drücken  
Appuyez sur la broche  
푸시 핀  
插销



**E**

Thermal Paste  
Wärmeleitpaste  
Pâte thermique  
열 페이스트  
散热膏

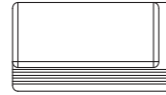

**Step2**

For AMD user, Please go to Step 4-2  
Für AMD-Benutzer fahren Sie bitte mit Schritt 4-2 fort  
Pour les utilisateurs AMD, veuillez passer à l'étape 4-2  
AMD 사용자의 경우 4-2 단계로 이동하십시오  
对于AMD用户, 请转到步骤4-2

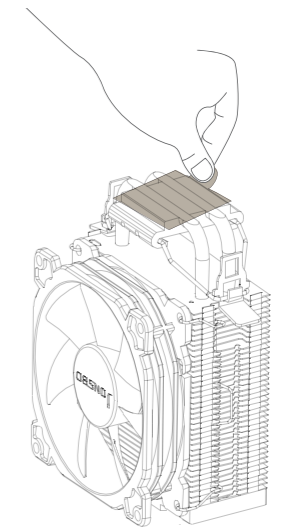

**Step1**

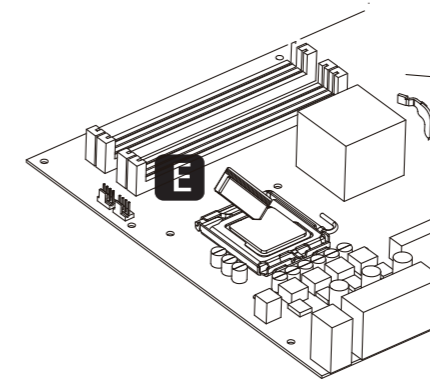

Applying thermal paste

Aufbringen der Wärmeleitpaste

Application de la pâte thermique

써멀 페이스트 도포

涂抹散热膏

Remove the protection film

Entfernen Sie die Schutzfolie

Retirez le film protecteur

보호 필름 제거

取下保护膜

**Step3**

For Intel

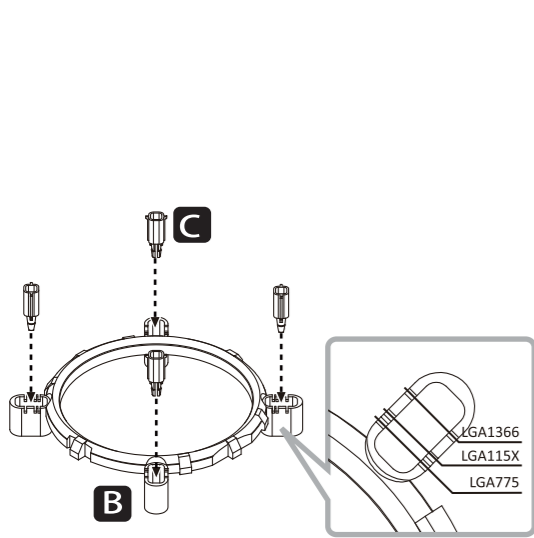

**Step4**

For Intel

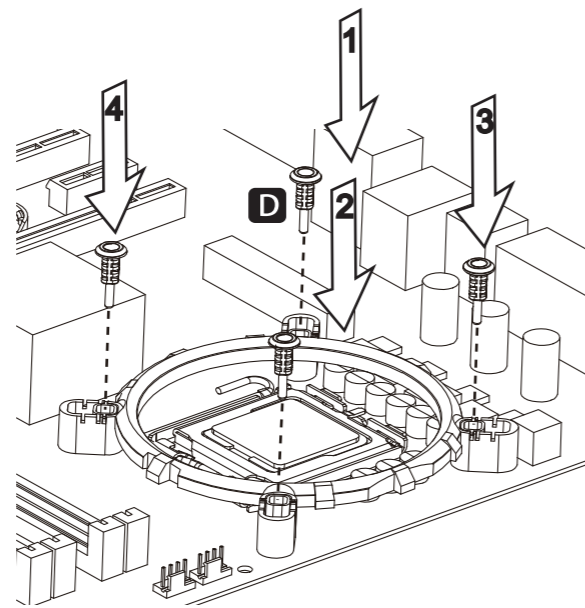

Secure the mounting bracket with push pins

Befestigen Sie die Montagehalterung mit Druckstiften

Fixez le support de montage avec des punaises

푸시 핀으로 마운팅 브래킷 고정

用固定推钉固定安装支架

**Step5**

For Intel

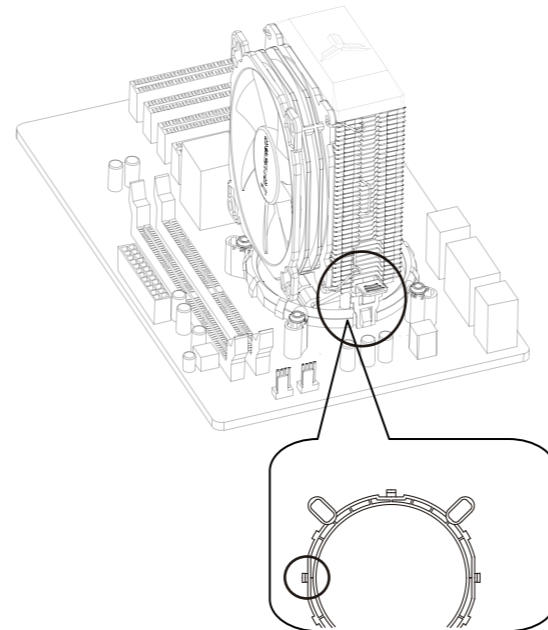

Push down on the retention clip, one side at a time, until both sides of the clip are hooked to the retention frame lugs.

Drücken Sie den Halteclip nacheinander nach unten, bis beide Seiten des Clips an den Stützrahmenösen eingehakt sind.

Appuyez sur le clip de rétention, un côté à la fois, jusqu'à ce que les deux côtés du clip soient accrochés aux pattes du cadre de rétention.

고정 클립을 한 번에 한 쪽씩 아래로 누르고 클립의 양쪽이 고정 프레임 러그에 연결될 때까지

一次向下推固定夹,直到固定夹的两侧都钩到固定架的凸耳上

**Step6**

For AMD

**Step 4-2**

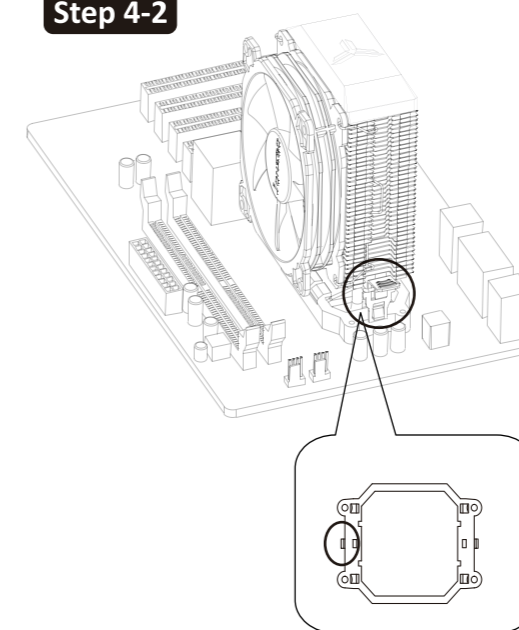

Push down on the retention clip, one side at a time, until both sides of the clip are hooked to the retention frame lugs.

Drücken Sie den Halteclip nacheinander nach unten, bis beide Seiten des Clips an den Stützrahmenösen eingehakt sind.

Appuyez sur le clip de rétention, un côté à la fois, jusqu'à ce que les deux côtés du clip soient accrochés aux pattes du cadre de rétention.

고정 클립을 한 번에 한 쪽씩 아래로 누르고 클립의 양쪽이 고정 프레임 러그에 연결될 때까지

一次向下推固定夹,直到固定夹的两侧都钩到固定架的凸耳上

**Step7**

Notice the direction of airflow  
Beachten Sie die Richtung des Luftstroms  
Remarquez la direction du flux d'air  
기류의 방향에주의  
注意气流方向

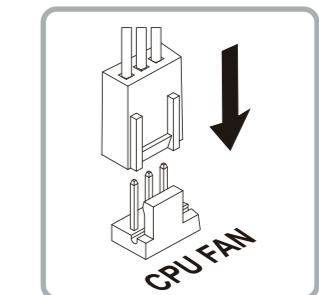
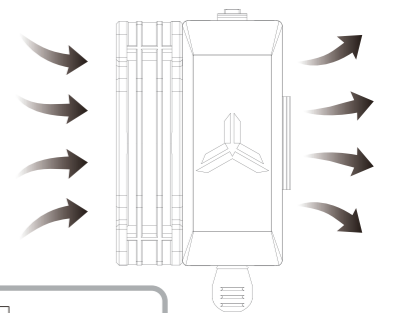

Connect fan cable to CPU\_FAN socket

Schließen Sie das Lüfterkabel an die CPU\_FAN -Buchse an

Connectez le câble du ventilateur à la prise CPU\_FAN

CPU\_FAN 소켓에 팬 케이블 연결

将风扇连接器插到CPU\_FAN 插座

Ovaj dokument je originalno proizveden i objavljen od strane proizvođača, brenda Jonsbo, i preuzet je sa njihove zvanične stranice. S obzirom na ovu činjenicu, Tehnoteka ističe da ne preuzima odgovornost za tačnost, celovitost ili pouzdanost informacija, podataka, mišljenja, saveta ili izjava sadržanih u ovom dokumentu.

Napominjemo da Tehnoteka nema ovlašćenje da izvrši bilo kakve izmene ili dopune na ovom dokumentu, stoga nismo odgovorni za eventualne greške, propuste ili netačnosti koje se mogu naći unutar njega. Tehnoteka ne odgovara za štetu nanесenu korisnicima pri upotrebi netačnih podataka. Ukoliko imate dodatna pitanja o proizvodu, ljubazno vas molimo da kontaktirate direktno proizvođača kako biste dobili sve detaljne informacije.

Za najnovije informacije o ceni, dostupnim akcijama i tehničkim karakteristikama proizvoda koji se pominje u ovom dokumentu, molimo posetite našu stranicu klikom na sledeći link:

<https://tehnoteka.rs/p/jonsbo-cr-1200e-kuler-za-procesor-akcija-cena/>