

## Uputstvo za upotrebu

ECG štapni usisivač VT 5220 2in1 Flex Clean



Tehnoteka je online destinacija za upoređivanje cena i karakteristika bele tehnike, potrošačke elektronike i IT uređaja kod trgovinskih lanaca i internet prodavnica u Srbiji. Naša stranica vam omogućava da istražite najnovije informacije, detaljne karakteristike i konkurentne cene proizvoda.

Posetite nas i uživajte u ekskluzivnom iskustvu pametne kupovine klikom na link:

<https://tehnoteka.rs/p/ecg-stapni-usisivac-vt-5220-2in1-flex-clean-akcija-cena/>



# VT 5220 2in1 Flex Clean VT 6220 2in1 Power Flex

English

Deutsch

Čeština

Eesti keel

Hrvatski

Bosanski

Latviešu valoda

Lietuvių kalba

Magyar

Polski

Română

Slovenčina

Slovenščina

Srpski

Crnogorski

Ελληνικά

Українська мова

**WIRELESS VACUUM CLEANER**  
INSTRUCTION MANUAL

**AKKU-STAUBSAUGER**  
BEDIENUNGSANLEITUNG

**BEZDRÁTOVÝ VYSAVAČ**  
NÁVOD K OBSLUZE

**JUHTMETA TOLMUIMEJA**  
KASUTUSJUHEHD

**BEŽIČNI USISIVAČ**  
UPUTE ZA UPORABU

**BEZVADU PUTEKĻSŪCĒJS**  
BOKASGRĀMATA

**BELAIDIS DULKIŲ SIURBLYS**  
INSTRUKCIJŲ VADOVAS

**VEZETÉK NÉLKÜLI PORSZÍVÓ**  
HASZNÁLATI ÚTMUTATÓ

**ODKURZACZ BEZPRZEWODOWY**  
INSTRUKCJA OBSŁUGI

**ASPIRATOR WIRELESS**  
INSTRUCȚIUNI DE UTILIZARE

**BEZDRŔOVÝ VYSAVAČ**  
NÁVOD NA OBSLUHU

**BREŽIČNI SESALNIK**  
NAVODILA

**BEŽIČNI USISIVAČ**  
UPUTSTVO ZA UPOTREBU

**ΑΣΥΡΜΑΤΗ ΗΛΕΚΤΡΙΚΗ ΣΚΟΥΠΑ**  
ΕΓΧΕΙΡΙΔΙΟ ΟΔΗΓΙΩΝ

**БЕЗДРОТОВИЙ ПИЛОСОС**  
ІНСТРУКЦІЯ З ЕКСПЛУАТАЦІЇ

■ Always read the safety/use instructions carefully before using your appliance for the first time. The user's manual must be always included. ■ Bitte lesen Sie vor der Inbetriebnahme des Produktes diese Anleitung und die darin enthaltenen Sicherheitshinweise aufmerksam durch. Die Bedienungsanleitung muss dem Gerät immer beigelegt sein. ■ Pled uvedenim výrobu do provozu si dôkladne prečítajte tento návod a bezpečnostní pokyny, ktoré jsou v tomto návodu obsaženy. Návod musí být vždy přiložen k přístroji. ■ Enne sadme esmakordset kasutamist lugege ohutus- ja kasutusjuhised alati hoolikalt läbi. Kasutusjuhend peab alati kaasas olema. ■ Uvijek pročitajte sigurnosne upute i upute za uporabu prije prvog korištenja vašeg uređaja. Upute moraju uvijek biti priložene. ■ Pirms ierīces pirmās lietošanas reizes vienmēr rūpīgi izlasiet drošības un lietošanas norādījumus. Rokasgrāmata vienmēr jāpievieno ierīcei. ■ Prieš naudojamesi prietaisui pirmą kartą, visuomet atidžiai perskaitykite saugos ir naudojimo instrukcijas. Kartu su gaminiu visada privalo būti jo naudotojo vadovas. ■ A termék használata vétele előtt figyelmesen olvassa el ezt a használati útmutatót és az útmutatóban található biztonsági rendelkezéseket. A használati útmutatót tartsa a készülék közelében. ■ Przed pierwszym użyciem urządzenia prosimy o uważne zapoznanie się z instrukcjami dotyczącymi bezpieczeństwa i użytkowania. Instrukcja obsługi musi być zawsze dołączona. ■ Cititi întotdeauna instrucțiunile de siguranță și utilizare cu atenție înainte de a utiliza aparatul pentru prima dată. Manualul utilizatorului trebuie să fie întotdeauna inclus. ■ Pred uvedenim výrobu do prevádzky si dôkladne prečítajte tento návod a bezpečnostné pokyny, ktoré sú v tomto návode obsiahnuté. Návod musí byť vždy priložený k prístroju. ■ Pred vkladom izdelka temeljito preberite ta navodila in varnostne napotke, ki so navedeni v teh navodilih. Navodila morajo biti vedno priložena k napravi. ■ Uvek pažljivo pročitajte uputstva za sigurnost i upotrebu pre upotrebe uređaja po prvi put. Korisničko uputstvo mora uvek biti priloženo. ■ Priu χρησιμοποίησης τη συσκευής σας για πρώτη φορά, διαβάστε προσεκτικά τις οδηγίες ασφαλείας και χρήσης. Το εγχειρίδιο χρήσης πρέπει να περιλαμβάνεται πάντα στη συσκευασία. ■ Завжди уважно читайте інструкції з техніки безпеки та використання перед першим використанням пристрою. Посібник користувача повинен бути завжди включений.

**DESCRIPTION / BESCHREIBUNG / POPIS / KIRJELDUS / OPIS / APRAKSTS /  
 APRAŠYMAS / A KÉSZÜLÉK RÉSZEI / OPIS / DESCRIERE / POPIS / OPIS / OPIS /  
 ΠΕΡΙΓΡΑΦΗ / ΟΠΙΣ**

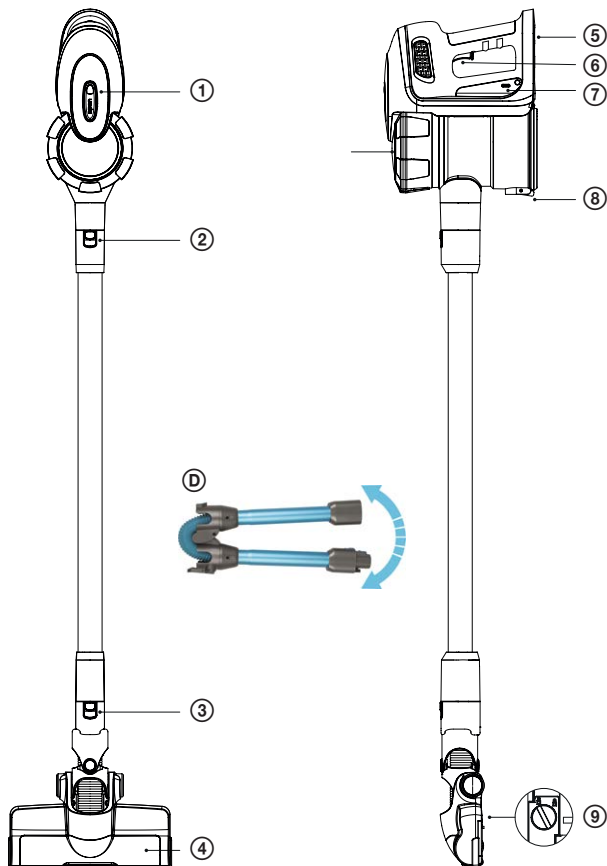

**English**

**Vacuum cleaner:**

1. Dust container release button
2. Extension tube release button
3. Brush release button
4. Motorized brush
5. Battery release button
6. ON/OFF button
7. Battery
8. Button for opening the dust container
9. Brush lock
10. Filter cover

**Included attachments:**

- A. Motorised brush with replaceable roller for carpets and hard surfaces
- B. Mini brush
- C. Dusting spatula for cleaning hard surfaces
- D. Flexible tube
- E. Adapter
- F. Bracket for attaching the vacuum cleaner to the wall

**Deutsch**

**Staubsauger:**

1. Taste zur Freigabe des Staubbehälters
2. Taste zur Freigabe des Teleskoprohrs
3. Taste zur Freigabe der Bürste
4. Motorisierte Bürste
5. Taste zur Freigabe des Akkus
6. Taste ON/OFF
7. Akku
8. Taste zum Öffnen des Staubbehälters
9. Bürstenschloss
10. Filterdeckel

**Mitgelieferte Aufsätze:**

- A. Motorisierte Bürste mit auswechselbarer Walze für Teppiche und harte Oberflächen
- B. Minibürste
- C. Wischer zum Abwischen von Staub auf harten Oberflächen
- D. Biegbares Rohr „Flex Tube“
- E. Adapter
- F. Halter zur Befestigung des Staubsaugers an der Wand



## Čeština

### Vysavač:

1. Tlačítko pro uvolnění nádoby na prach
2. Tlačítko pro uvolnění prodlužovací trubice
3. Tlačítko pro uvolnění kartáče
4. Motorizovaný kartáč
5. Tlačítko pro uvolnění baterie
6. Tlačítko ON/OFF
7. Baterie
8. Tlačítko pro otevření nádoby na prach
9. Zámek kartáče
10. Víko filtru

### Nástavce v balení:

- A. Motorizovaný kartáč s výměnným válcem na koberce a tvrdé povrchy
- B. Mini kartáč
- C. Prachová stěrka na setření prachu tvrdých povrchů
- D. Ohybatelná trubice "flex tube"
- E. Adaptér
- F. Držák na připevnění vysavače na stěnu

## Eesti keel

### Tolmuimeja:

1. Tolmumahuti vabastusnupp
2. Pikendustoru vabastusnupp
3. Harja vabastusnupp
4. Motoriseeritud hari
5. Aku vabastusnupp
6. ON/OFF (sees/väljas) nupp
7. Aku
8. Tolmumahuti avamisnupp
9. Harja lukk
10. Filtrikate

### Kaasasolevad tarvikud:

- A. Motoriseeritud hari koos asendatavate rullidega vaipade ja kõvapindade puhastamiseks
- B. Minihari
- C. Tolmukaabits kõvapindade puhastamiseks
- D. Painduv toru
- E. Adapter
- F. Kronstein tolmuimeja seinale kinnitamiseks

## Hrvatski

## Bosanski

### Usisivač:

1. Gumb za oslobađanje spremnika za prašinu
2. Gumb za otpuštanje produžne cijevi
3. Tipka za oslobađanje četke
4. Električna četka
5. Tipka za oslobađanje baterije
6. Tipka ON/OFF
7. Baterija

8. Gumb za otvaranje spremnika za prašinu
9. Zaključavanje četke
10. Poklopac filtra

### Nastavci u pakiranju:

- A. Motorizirana četka s izmjenjivim valjkom za tepihe i tvrde površine
- B. Mini četkica
- C. Brisač za prašinu za brisanje prašine s tvrdih površina
- D. Fleksibilna cijev "flex tube"
- E. Adapter
- F. Držak za pričvršćivanje usisavača na zid

## Latviešu valoda

### Puteklšūcējs:

1. Putekļu tvertnes atvienošanas poga
2. Pagarinājuma caurules atvienošanas poga
3. Birstes atvienošanas poga
4. Motorizētā birste
5. Akumulatora atvienošanas poga
6. Ieslēgšanas/izslēgšanas poga
7. Baterija
8. Poga putekļu tvertnes atvēršanai
9. Birstes fiksators
10. Filtra pārsegs

### Iekļautie piederumi:

- A. Motorizēta birste ar nomaināmu rullīti paklājiem un cietām virsmām
- B. Mini birste
- C. Putekļu lāpstiņa cietu virsmu tīrīšanai
- D. Lokanā caurule
- E. Adapteris
- F. Kronšteins putekļu sūcēja piestiprināšanai pie sienas

## Lietuvių kalba

### Dulkių siurblys:

1. Dulkių talpyklės atkabinimo mygtukas
2. Teleskopinio vamzdžio atlaisvinimo mygtukas
3. Šepčio atlaisvinimo mygtukas
4. Motorinis šepetys
5. Maitinimo elemento atlaisvinimo mygtukas
6. ON/OFF (įjungimo / išjungimo) mygtukas
7. Maitinimo elementas
8. Dulkių talpyklės atidarymo mygtukas
9. Šepčio fiksatorius
10. Filtro dangtelis

### J komplektą įeinantys priedai:

- A. Motorinis šepetys su keičiamu voleliu kilimams ir kietmedžio grindims

- B. Mini šepetys
- C. Dulkių mentelė kietų paviršių valymui
- D. Lankstus vamzdelis
- E. Adapteris
- F. Dulkių siurblio pakabinimo ant sienos laikytuvas

## Magyar

### Porszívó:

1. Porgyűjtő edény kioldó gomb
2. Hosszabbító szívócső kioldó gomb
3. Szívófej kioldó gomb
4. Motoros szívófej
5. Akkumulátor kioldó gomb
6. ON/OFF gomb
7. Akkumulátor
8. Porgyűjtő edény kinyitó gomb
9. Kéfe retesz
10. Szűrő fedél

### Tartozékok a csomagolásban:

- A. Motoros szívófej, cserélhető hengerrel a szőnyegekhez és a kemény padlókhöz
- B. Mini kefe
- C. Portörölő ruha, kemény padlók feltörleséhez
- D. Hajlékony tömlő "flex tube"
- E. Adapter
- F. Fali tartó, a porszívó tárolásához

## Polski

### Odkurzacz:

1. Przycisk zwalniający pojemnik na kurz
2. Przycisk zwalniający rurę przedłużającą
3. Przycisk zwalniający szczotkę
4. Zmotoryzowana szczotka
5. Przycisk zwalniający baterię
6. Przycisk ON/OFF
7. Bateria
8. Przycisk do otwierania pojemnika na kurz
9. Zamek szczotki
10. Pokrywa filtra

### Końcówki w zestawie:

- A. Zmotoryzowana szczotka z wymiennym wałkiem do dywanów i twardych powierzchni
- B. Mini szczotka
- C. Szpatułka do kurzu do usuwania kurzu z twardych powierzchni
- D. Elastyczny wąż "flex tube"
- E. Zasilacz
- F. Uchwyt do mocowania odkurzacza do ściany

## Română

### Aspirator:

1. Buton de eliberare a recipientului pentru praf
2. Buton de eliberare a tubului pentru extensie
3. Buton de eliberare a periei
4. Perie motorizată
5. Buton de eliberare a bateriei
6. Buton ON/OFF (Pornit/Oprit)
7. Baterie
8. Buton de deschidere a recipientului pentru praf
9. Mecanism de blocare a periei
10. Capac filtru

### Atașamente incluse:

- A. Perie motorizată, cu rolă detașabilă, pentru covoare și suprafețe dure
- B. Mini-perie
- C. Spatulă anti-praf pentru curățarea suprafețelor dure
- D. Tub flexibil
- E. Adaptor
- F. Dispozitiv pentru atașarea aspiratorului la perete

## Slovenčina

### Vysávač:

1. Tlačidlo na uvoľnenie nádoby na prach
2. Tlačidlo na uvoľnenie predĺžovacej trubice
3. Tlačidlo na uvoľnenie kefy
4. Motorizovaná kefa
5. Tlačidlo na uvoľnenie batérie
6. Tlačidlo ON/OFF
7. Batéria
8. Tlačidlo na otvorenie nádoby na prach
9. Zámka kefy
10. Veko filtra

### Nadstavce v balení:

- A. Motorizovaná kefa s výmenným valcom na koberce a tvrdé povrchy
- B. Minikefa
- C. Prachová stierka na zotretie prachu tvrdých povrchov
- D. Ohýbateľná trubica „flex tube“
- E. Adaptér
- F. Držiak na pripevnenie vysávača na stenu

## Slovenščina

### Sesalnik:

1. Tipka za sproščanje posode za prah
2. Tipka za sproščanje podaljševalne cevi
3. Tipka za sproščanje krtače
4. Krtača z motorčkom

5. Tipka za sprostitvev baterije
6. Tipka ON/OFF
7. Baterija
8. Tipka za odpiranje posode za prah
9. Zaklep krtače
10. Pokrov filtra

### Nastavki v pakiranju:

- A. Krtača z motorčkom z zamenljivim valjem za preproge in trde površine
- B. Mini krtača
- C. Metlica za brisanje prahu s trdih površin
- D. Upogljiva cev »flex tube«
- E. Adapter
- F. Držalo za pritrditev sesalnika na steno

## Srpski

### Crnogorski

#### Usisivač:

1. Dugme za oslobađanje spremnika za prašinu
2. Dugme za otpuštanje produžne cevi
3. Dugme za oslobađanje četke
4. Električna četka
5. Dugme za oslobađanje baterije
6. Taster ON/OFF
7. Baterija
8. Dugme za otvaranje spremnika za prašinu
9. Zaključavanje četke
10. Poklopac filtra

#### Nastavci u pakovanju:

- A. Motorizovana četka sa izmenjivim valjkom za tepihe i tvrde površine
- B. Mini četkica
- C. Brisač za prašinu za brisanje prašine sa tvrdih površina
- D. Savitljiva cev "flex tube"
- E. Adapter
- F. Držač za pričvršćivanje usisivača na zid

## Ελληνικά

### Ηλεκτρική σκούπα:

1. Κομπι έλευθέρωσης δοχείου σκόνης
2. Κομπι έλευθέρωσης σωλήνα επέκτασης
3. Κομπι έλευθέρωσης βούρτσας
4. Κινούμενη βούρτσα
5. Κομπι έλευθέρωσης μπαταρίας
6. Κομπι ON/OFF
7. Μπαταρία
8. Κομπι για το άνοιγμα του δοχείου σκόνης
9. Κλειδωμα βούρτσας

10. Κάλυμμα φίλτρου

### Παρεχόμενα προσαρτήματα:

- A. Κινούμενη βούρτσα με αντικαθιστώμενο κύλινδρο για χαλιά και σκληρές επιφάνειες
- B. Μίνι βούρτσα
- C. Σπάτουλα ξεσκόνισματος για καθαρισμό σκληρών επιφανειών
- D. Εύκαμπτος σωλήνας
- E. Προσαρμογέας
- F. Στήριγμα για τοποθέτηση της ηλεκτρικής σκούπας στον τοίχο

## Українська мова

### Пилосос:

1. Кнопка звільнення контейнеру для пилу
2. Кнопка звільнення телескопічної трубки
3. Кнопка звільнення щітки
4. Моторизована щітка
5. Кнопка звільнення батареї
6. Кнопка вмикання/вимикання
7. Акумулятор
8. Кнопка для відкриття контейнеру для пилу
9. Блокування щітки
10. Кришка фільтру

### Додані приладдя:

- A. Моторизована щітка зі змінним роликком для килимів та твердих поверхонь
- B. Міні щітка
- C. Лопатка для протирання для прибирання твердих поверхонь
- D. Гнучка трубка
- E. Адаптер
- F. Кронштейн для кріплення пилососу до стіни

## SAFETY INSTRUCTIONS

Read carefully and save for future use!

**Warning:** The safety measures and instructions, contained in this manual, do not include all conditions and situations possible. The user must understand that common sense, caution and care are factors that cannot be integrated into any product. Therefore, these factors shall be ensured by the user/s using and operating this appliance. We are not liable for damages caused during shipping, by incorrect use, voltage fluctuation or the modification or adjustment of any part of the appliance.

To protect against a risk of fire or electric shock, basic precautions shall be taken while using electrical appliances, including the following:

1. Read all instructions before using the appliance.
2. Make sure that the voltage in your socket corresponds to the voltage on the appliance label and that the socket is properly grounded. The outlet must be installed in accordance with applicable electrical codes according to EN.
3. Do not use the charging adapter if it shows signs of damage. **All repairs, including cord replacements, must be carried out at a professional service centre! Do not remove the protective covers from the appliance; there is a risk of electric shock!**
4. Protect the appliance from direct contact with water and other liquids and neither place containers with liquids to it to avoid possible electric shock.
5. The hand-held vacuum cleaner is only partially charged after purchase and must therefore be fully charged before use by inserting it into the charging holder. Never use the vacuum cleaner without a filter.
6. Do not use the vacuum cleaner outdoors or in a damp environment. Do not touch the vacuum cleaner or the charging holder with wet hands. Risk of electric shock.

7. Do not allow children to play with the vacuum cleaner. A vacuum cleaner is not a toy. Be more attentive if you are using the vacuum cleaner near children.
8. Use only with the supplied adapter, charger, attachment and accessories that have been approved by the manufacturer.
9. If the vacuum cleaner does not work properly; if the vacuum cleaner fell (eg dropped into water); if it is damaged or has been forgotten outside, have it checked by an authorized service center.
10. Keep the handheld vacuum cleaner and battery away from heat sources, do not use the vacuum cleaner plugged into the charger holder, unplug the power cord from the wall outlet.
11. Never pull the plug of the charging holder from the outlet by pulling the cable. Unplug the cable from the outlet by grasping the plug.
12. Do not insert any objects into the vacuum cleaner openings. Do not use the vacuum cleaner if the openings are blocked in any way. Make sure that the vacuum cleaner is clean, without dirt and any debris, which can reduce the suction power of the vacuum cleaner.
13. Keep hair, loose clothing, hands and other parts of the body away from openings or moving parts of the vacuum cleaner.
14. Do not use the tapered nozzle close to eyes and ears! Use extra care when cleaning stairs.
15. Do not vacuum sharp objects like glass, screws, coins, nails, etc.
16. Do not vacuum hot or smouldering materials like embers, cigarettes or other burning objects.
17. When used excessively or in extreme temperatures the batteries can leak. If the fluid comes into contact with your skin, wash immediately the affected area with soap and water or neutralize with a soft acid such as lemon juice or vinegar. If the fluid gets into your eyes, immediately rinse them out with clean water as soon as possible and seek medical help.
18. Only use the vacuum cleaner in accordance with the instructions in this manual. This vacuum cleaner is designed for home use only. The manufacturer is not liable for damages caused by the improper use of this appliance.

19. This appliance can be used by children aged 8 years and older and people with lower physical or mental abilities or lack of experience and knowledge, if they are supervised or have been instructed to use the product in a safe manner and understand the potential dangers. Children shall not play with the appliance. Cleaning and maintenance performed by the user should not be done by children unless they are older than 8 years and under supervision.
20. Children under 8 years old must keep away from the appliance and its power supply.



**Use only the adapter supplied with the vacuum cleaner for charging!**

## USING THE VACUUM CLEANER

### Before first use

#### Inserting the battery

Insert the supplied battery by sliding it into the battery compartment as shown at right. You should hear an audible click. Press the battery release button to release the battery ⑤.

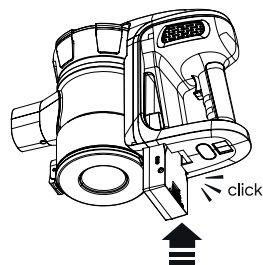

#### Charging

The power connector is located right in the battery.

- Switch off the vacuum cleaner before charging.
- When the AC adapter is connected to the connector, the power indicator turns red.
- Once the charging is complete, the indicator will turn blue.

#### Starting

- Press the button **ON/OFF** ⑥ to start the vacuum cleaner. The vacuum cleaner will start in low power mode.
- Press again the **ON/OFF** ⑥ button to increase the suction power of the vacuum cleaner.
- Once you press the **ON/OFF** ⑥ button the third time, the vacuum cleaner turns off.

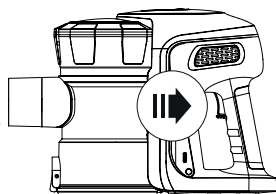

**Note:** The power indicator will indicate the remaining battery capacity. The indicator will turn off when the battery is running low.

#### Using vacuum cleaner accessories

The attaching diagram for each accessory is shown below.

1. Push the extension tube into place.
2. Attach the motorized brush to the opposite end of the extension tube.



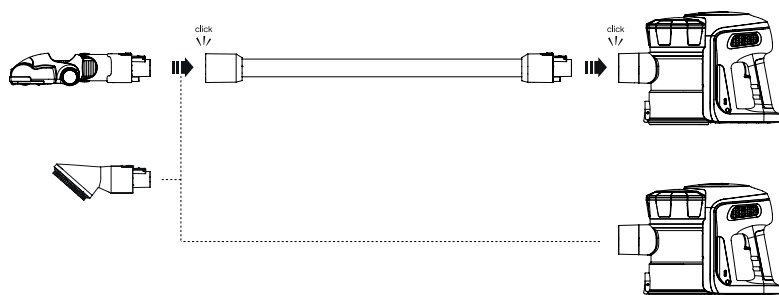

## Replacing the roller in the motorised brush (carpets / hard floors)

If you need to change the roller tip in the motorised brush (for hard floors / carpets); press the brush lock button.

The roller will slide out freely. Insert the desired brush roll, turn the edge of the brush until it fits into the hole and press to secure.



## CLEANING AND MAINTENANCE

### Replacement and cleaning filter and dust container

To make sure that the vacuum cleaner always delivers optimum performance, empty the dust container after each use and clean the filter.

1. Remove the hand-held vacuum cleaner from the holder in the floor vacuum cleaner.
2. Press the dust container release button and remove the container.
3. Remove the dust container filter.
4. Empty the container.
5. Remove the filter cover . Remove the Hepa filter and conical microfilter; clean both filters. You can rinse both filters in cold water and **allow the filters to dry thoroughly before reinserting them into the dust container**. Do not wash the dust container filter in the washer. For drying, do not use a hair dryer, allow the filter to dry by itself.
6. Replace the filter carefully in the dust container. **NEVER** use the vacuum cleaner without inserted filter.
7. Insert the dust container in the handheld vacuum cleaner.

**WARNING:** The suction opening must be permeable and free of obstructions in all circumstances. Otherwise, it could lead to engine overheating and damage to the appliance.

**Note:** Depending on the intensity of use, it is recommended that you replace the filter with a new one every 3 to 6 months to ensure the top performance of the appliance.

## Pulling out and refreshing the filter

Open the dust container lid by turning it counterclockwise. Remove the foam inlet filter from the top of the dust container. Rinse the filter together with the holder and allow it to dry naturally before putting it back into the vacuum cleaner.

**Note:** The dust container cannot be washed with water as it contains conductive parts.

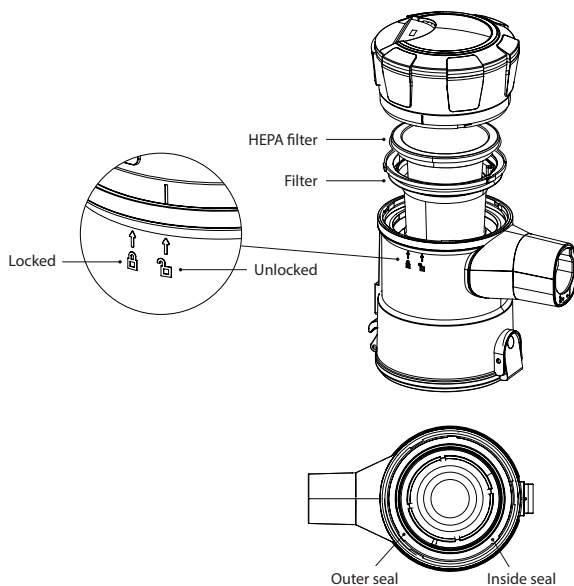

## Dust container assembly

1. Insert the assembled filter into the dust container by aligning the three position marks on the filter and the dust container. The foam filter belongs on the top.
2. Holding the vacuum cleaner body, align the mark on the dust container with the locking mechanism and turn the container towards the mark clockwise.
3. Insert the dust container by inserting the positioning hook into the hole at the bottom and turn it. A proper insertion in place will be accompanied by an audible click.

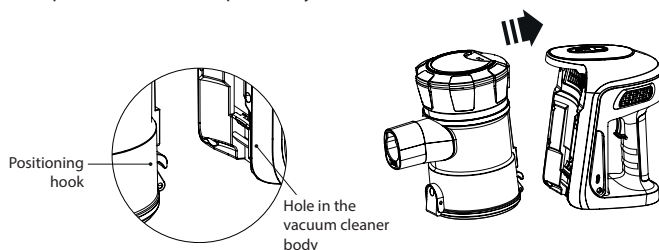

## Cleaning the vacuum cleaner

Make sure before cleaning that the vacuum cleaner is not connected to the charger.

Use soft and slightly moist cloth with a few drops of detergent to clean the vacuum cleaner. Never use solvents or other abrasive cleaners.

**Never immerse the vacuum cleaner or the adapter in water or any other liquid and do not place it under running water.**

## TROUBLESHOOTING

Problem	Cause	Correction
The handheld vacuum cleaner does not work	<ul style="list-style-type: none"> <li>The battery is empty.</li> <li>Faulty battery (does not hold the charge).</li> <li>Dirty contacts between the appliance and the charging contacts.</li> <li>Charging adapter is connected to an outlet without voltage.</li> <li>The charger is connected.</li> </ul>	<ul style="list-style-type: none"> <li>Charge the appliance.</li> <li>The battery is dead.</li> <li>Clean the contacts.</li> <li>Check the fuses, use different outlet.</li> <li>Disconnect the charger.</li> </ul>
The motorized brush of the floor vacuum cleaner does not work.	<ul style="list-style-type: none"> <li>The blade fan wheel is clogged with dirt.</li> <li>Broken belt.</li> <li>The handheld vacuum cleaner is not properly inserted.</li> </ul>	<ul style="list-style-type: none"> <li>Remove dirt from the blade wheel. Cut tangled hair, etc. carefully with scissors.</li> <li>Call service.</li> <li>Insert the handheld vacuum properly.</li> </ul>
The handheld vacuum cleaner does not collect dirt or has weak suction power.	<ul style="list-style-type: none"> <li>Dust container is full.</li> <li>You must clean or replace the dust container filter.</li> <li>The vacuum cleaner battery is empty.</li> </ul>	<ul style="list-style-type: none"> <li>Empty the dust container.</li> <li>Remove the filter and make sure the suction hole is not clogged. Clean or replace filter.</li> <li>Charge the vacuum cleaner.</li> </ul>
Dust escapes from the handheld vacuum cleaner.	<ul style="list-style-type: none"> <li>Dust container is full.</li> <li>Incorrectly installed dust filter.</li> <li>Torn dust filter.</li> </ul>	<ul style="list-style-type: none"> <li>Empty the dust container.</li> <li>Check proper insertion of the dust filter.</li> <li>Replace the dust filter.</li> </ul>
The battery does not hold the charge.	The battery is dead.	Call service.

## TECHNICAL DATA

### VT 5220 2in1 Flex Clean

Wireless vacuum cleaner

Motor power: 150 W

Washable filter

Charging time: appr. 4.5 hours

Operation time: 30 minutes

Dust container capacity: 0.5 l

Charging battery indicator

HEPA filter class H12

Accessories: motorised brush with replaceable roller for carpets and hard surfaces, mini brush, dusting spatula for cleaning hard surfaces, adapter, wall mount

Charging adapter:

AC 100–240 V, 50/60 Hz, 0,5 A

DC 26.5 V – 500 mA

Batteries:

Li-ion battery 22,2 V (6x 3,7 V); 2200 mAh

### VT 6220 2in1 Power Flex

Wireless vacuum cleaner

Motor power: 200 W

Washable filter

Charging time: appr. 4 hours

Operation time: 35 minutes

Dust container capacity: 0.5 l

Charging battery indicator

HEPA filter class H12

Accessories: motorised brush with replaceable roller for carpets and hard surfaces, mini brush, dusting spatula for cleaning hard surfaces, adapter, wall mount

Charging adapter:

AC 100–240 V, 50/60 Hz, 0.5 A

DC 26.5 V – 500 mA

Batteries:

Li-ion battery 22,2 V (6× 3,7 V); 2200 mAh

## USE AND DISPOSAL OF WASTE

Wrapping paper and corrugated paperboard – deliver to scrapyards. Packing foil, PE bags, plastic elements – throw into plastic recycling containers.

## DISPOSAL OF PRODUCTS AT THE END OF LIFETIME

### Disposal of electric and electronic equipment (valid in EU member countries and other European countries with an implemented recycling system)

The represented symbol on the product or package means the product shall not be treated as domestic waste. Hand over the product to the specified location for recycling electric and electronic equipment. Prevent negative impacts on human health and the environment by properly recycling your product. Recycling contributes to preserving natural resources. For more information on the recycling of this product, refer to your local authority, domestic waste processing organization or store, where you purchased the product.



08/05

This product complies with EU directives on electromagnetic compatibility and electrical safety.



The operating manual is available on internet at [www.ecg-electro.eu](http://www.ecg-electro.eu).

Changes of text and technical parameters reserved.

## SICHERHEITSHINWEISE

Bitte aufmerksam lesen und gut aufbewahren!

Deutsch

**Warnung:** Die in dieser Anleitung angeführten Sicherheitsvorkehrungen und Hinweise umfassen nicht alle Umstände und Situationen, zu denen es kommen könnte. Der Anwender muss begreifen, dass der gesunde Menschenverstand, Vorsicht und Sorgfalt zu Faktoren gehören, die sich in kein Produkt einbauen lassen. Diese Faktoren müssen durch den Anwender bzw. mehrere Anwender bei der Verwendung und Bedienung dieses Gerätes gewährleistet werden. Wir haften nicht für Schäden, die durch Transport, eine unsachgemäße Verwendung, Spannungsschwankungen sowie eine Änderung oder Modifikation des Gerätes entstehen.

Vermeiden Sie Brände und Stromunfälle, indem Sie bei der Verwendung von elektrischen Geräten u.a. folgende Grundmaßnahmen einhalten:

1. Vor Gebrauch alle Hinweise lesen.
2. Vergewissern Sie sich, dass die Spannung in Ihrer Steckdose mit der Spannung auf dem Etikett übereinstimmt und die Steckdose ordnungsgemäß geerdet wurde. Die Steckdose muss gemäß geltender elektrotechnischer Norm (EN) installiert werden.
3. Ladeadapter nicht benutzen, falls dieser beschädigt sein könnte.  
**Sämtliche Reparaturen und das Auswechseln des Stromkabels sollten einem Fachservice anvertraut werden! Demontieren Sie niemals die Schutzabdeckungen des Gerätes. Dies könnte zu einem Stromunfall führen!**
4. Schützen Sie das Gerät vor direktem Kontakt mit Wasser und sonstigen Flüssigkeiten. Platzieren Sie keine Behälter mit Flüssigkeiten neben das Gerät, um Stromunfälle auszuschließen.
5. Der Handstaubsauger wurde nur teilweise aufgeladen, weshalb dieser vor der Erstverwendung vollständig aufgeladen werden muss. Geben Sie diesen in die Ladehalterung. Staubsauger niemals ohne Filter benutzen.

6. Verwenden Sie den Staubsauger nicht im Freien oder in einer feuchten Umgebung. Staubsauger oder Ladehalterung niemals mit nassen Händen berühren. Es könnte zu einem Stromunfall kommen.
7. Kinder dürfen nicht mit dem Staubsauger spielen. Der Staubsauger ist kein Spielzeug. Seien Sie besonders aufmerksam, falls Sie den Staubsauger in der Nähe von Kindern verwenden.
8. Ausschließlich mit dem mitgelieferten Adapter, Ladegerät, Aufsatz und Zubehör benutzen, das vom Hersteller genehmigt wurde.
9. Wenn der Staubsauger nicht richtig funktioniert; gestürzt ist (z.B. ins Wasser), auf irgendeine Weise beschädigt ist oder draußen vergessen wurde, sollten Sie diesen von einer autorisierte Kundendienststelle überprüfen lassen.
10. Halten Sie den Handstaubsauger und den Akku in ausreichender Entfernung von zu Wärmequellen, verwenden Sie den Staubsauger nicht in der Ladehalterung, ziehen Sie den Netzstecker aus der Netzsteckdose.
11. Niemals am Kabel ziehen, um den Stecker der Ladehalterung aus der Steckdose zu ziehen. Ziehen Sie am Stecker, um das Kabel aus der Steckdose zu ziehen.
12. Stecken Sie keine Gegenstände in die Öffnungen des Staubsaugers. Verwenden Sie den Staubsauger nicht, wenn die Öffnungen blockiert sind. Achten Sie darauf, dass der Bodenstaubsauger sauber ist und keine Knollen oder sonstigen Schmutz enthält, welche die Staubsaugerleistung reduzieren könnten.
13. Haare, weite Kleidungsstücke, Hände und andere Körperteile dürfen weder in die Saugöffnungen noch in die Nähe der beweglichen Teile des Bodenstaubsaugers geraten.
14. Fugendüse und Staubsauger niemals in der Nähe von Augen und Ohren benutzen! Seien Sie besonders vorsichtig, falls Sie den Staubsauger auf einer Treppe benutzen.
15. Niemals scharfe Gegenstände wie Glas, Schrauben, Münzen, Nägel etc. aufsaugen.
16. Niemals heiße oder qualmende Materialien wie Kohle, Zigaretten oder sonstige brennende Gegenstände aufsaugen.

17. Bei extremer Anwendung oder extremen Temperaturen könnten die Batterien auslaufen. Falls die Flüssigkeit an Ihre Haut gelangt, waschen Sie die betroffene Stelle sofort mit Seife und Wasser ab oder neutralisieren mit milder Säure (z.B. Zitronensaft oder Essig). Bei Augenkontakt schnellstmöglich mit klarem Wasser ausspülen und ärztliche Hilfe aufsuchen.
18. Verwenden Sie das Gerät gemäß den in dieser Anleitung aufgeführten Hinweisen. Dieser Staubsauger ist ausschließlich für den Haushaltsgebrauch bestimmt. Der Hersteller haftet nicht für Schäden, die durch eine unsachgemäße Verwendung dieses Gerätes entstanden sind.
19. Kinder ab 8 Jahren und Personen mit verminderten physischen und mentalen Fähigkeiten sowie mangelnden Erfahrungen und Kenntnissen können dieses Gerät nur unter Aufsicht benutzen oder nachdem diese über einen gefahrlosen Gebrauch belehrt und mit möglichen Gefahren bekannt gemacht wurden. Kinder dürfen nicht mit dem Gerät spielen. Die seitens des Anwenders vorgenommenen Reinigungs- und Wartungsarbeiten dürfen ausschließlich Kinder ab 8 Jahren durchführen, die überdies beaufsichtigt werden.
20. Kinder unter 8 Jahren müssen außerhalb der Reichweite des Geräts und seiner Kabelleitung gehalten werden.



**Verwenden Sie zum Aufladen nur den mit dem Staubsauger mitgelieferten Adapter!**

## VERWENDUNG DES STAUBSAUGERS

### Vor der Erstverwendung

#### Einlegen der Batterien

Mitgelieferten Akku in den Staubsauger einlegen, in dem Sie diesen in den Akkubereich gemäß Abbildung rechts einschieben. Sie sollten ein deutliches Klicken hören. Drücken Sie zum Ausziehen des Akkus die Taste zur Freigabe des Akkus .

#### Ladevorgang

Der Ladestecker befindet sich direkt im Akku.

- Schalten Sie den Staubsauger vor dem Aufladen aus.
- Sobald der Ladeadapter in den Stecker gesteckt wurde, leuchtet die Anzeige rot auf.

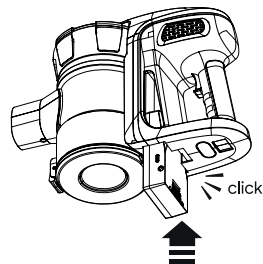

- Sobald der Ladevorgang beendet wurde, leuchtet die Anzeige blau auf.

## Vorabinformationen

- Staubsauger mit der Taste **ON/OFF** ⑥ einschalten. Nach dem Einschalten arbeitet der Staubsauger im Modus mit niedriger Leistung.
- Durch erneutes Drücken der Taste **ON/OFF** ⑥ wird die Saugleistung des Staubsaugers erhöht.
- Nach dem dritten Drücken der Taste **ON/OFF** ⑥, schaltet sich der Staubsauger aus.

**Bemerkung:** Die Ladeanzeige zeigt die verbleibende Akkukapazität an. Die Anzeige erlischt, wenn der Akku fast leer ist.

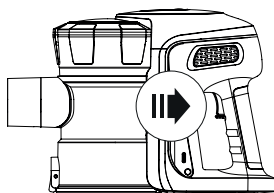

## Staubsauger-Zubehör

Das Aufsetzen einzelner Zubehörteile ist der Abbildung weiter unten zu entnehmen.

1. Teleskoprohr mit Klickern aufsetzen.
2. Die motorisierte Bürste gehört an das verkehrte Ende des Teleskoprohrs.

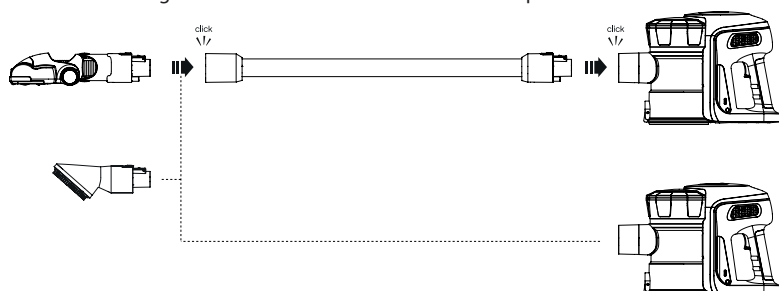

## Auswechseln der Walze in der motorisierten Bürste (Teppiche / harte Oberflächen)

Wenn Sie die Walzenspitze in der motorisierten Bürste wechseln müssen (für harte Oberflächen / Teppiche); drücken Sie die Bürsten-Verriegelungstaste.

Die Walze von allein heraus. Legen Sie die gewünschte Bürstenwalze hinein, drehen Sie den Rand der Bürste, bis Sie in das Loch einrastet und üben Sie Druck aus, um die Walze zu verriegeln.



## REINIGUNG UND WARTUNG

### Auswechseln und Reinigung des Filters und des Staubbehälters

Damit der Staubsauger optimal arbeiten kann, sollte der Staubbehälter nach jedem Gebrauch entleert und der Filter gereinigt werden.

1. Nehmen Sie den Handstaubsauger aus der Halterung des Staubsaugers heraus.
2. Drücken Sie die Taste zur Freigabe des Staubbehälters und nehmen den Behälter heraus.
3. Nehmen Sie den Filter des Staubbehälters heraus.
4. Leeren Sie den Behälter.
5. Filterdeckel ⑩ abnehmen. Entfernen Sie den Hepa-Filter und den konischen Mikrofilter; reinigen Sie beide Filter. Beider Filter können mit kaltem Wasser abgespült werden. **Lassen Sie diese vor dem erneuten Hineinlegen in den Behälter gut trocknen.** Filter des Staubbehälters niemals in der Waschmaschine waschen. Zum Trocknen niemals einen Haartrockner benutzen. Filter von alleine trocknen lassen.



6. Filter erneut in den Staubbehälter hineinlegen. Staubsauger **NIEMALS** ohne Filter benutzen.
7. Staubbehälter in den Handstaubsauger geben.

**HINWEIS:** Die Saugöffnung muss unter allen Umständen durchgängig und ohne Hindernisse sein. Anderenfalls könnte es zu einer Überhitzung des Motors und Beschädigung des Gerätes kommen.

**Bemerkung:** In Abhängigkeit von der Verwendungsintensität, empfehlen wir den Filter alle 3 bis 6 Monate auszuwechseln, um eine dauerhaft spitzenmäßige Leistung des Gerätes zu gewährleisten.

## Ausziehen und Reinigen des Filters

Öffnen Sie den Deckel des Staubbehälters durch Drehen entgegen dem Uhrzeigersinn. Ziehen Sie den Einlassschaumfilter von der Oberseite des Staubbehälters heraus. Spülen Sie den Filter zusammen mit dem Halter ab und lassen Sie sie auf natürliche Weise trocknen, bevor Sie sie wieder in den Staubsauger geben.

**Bemerkung:** Der Staubbehälter kann nicht mit Wasser abgespült werden, da dieser leitende Teile enthält.

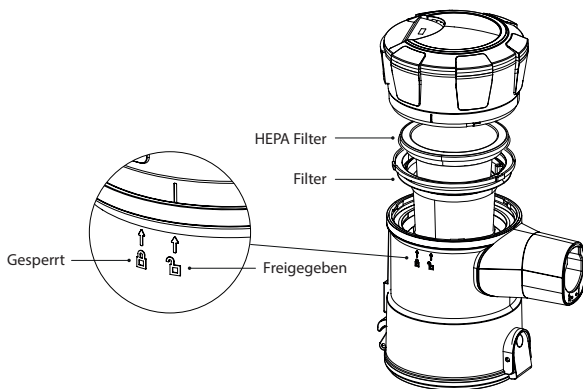

## Zusammensetzung des Staubbehälters

1. Geben Sie die zusammengesetzten Filter in den Staubbehälter, indem Sie die drei Positionierungsmarkierungen auf dem Filter Paillette und dem Staubbehälter ausrichten. Der Schaumfilter gehört nach oben.
2. Halten Sie den Staubsaugerkörper, richten die Markierung am Staubbehälter mit dem Verriegelungsmechanismus aus und drehen den Behälter im Uhrzeigersinn zur Markierung.
3. Setzen Sie den Staubbehälter auf, indem Sie den Positionierungshaken in das Loch im unteren Teil einschieben und drehen. Die richtige Position wird durch einen Klickton indiziert.

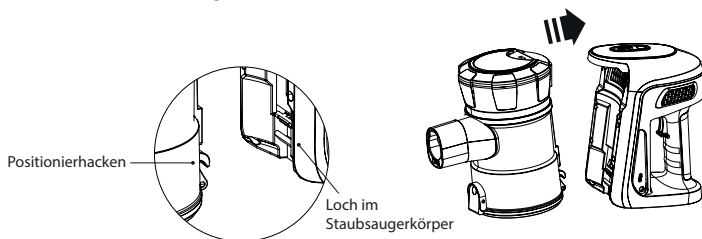
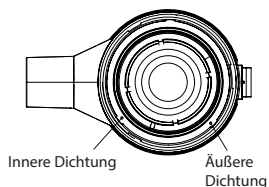

## Reinigung des Staubsaugers

Vergewissern Sie sich vor der Reinigung, dass der Staubsauger nicht an den Ladeadapter angeschlossen ist. Verwenden Sie zum Reinigen des Staubsaugers ein weiches, leicht feuchtes Tuch mit ein paar Tropfen Reinigungsmittel. Verwenden Sie niemals Verdüner oder abrasive Reinigungsmittel.

**Staubsauger oder Ladeadapter niemals ins Wasser und sonstige Flüssigkeiten tauchen oder unter fließendem Wasser abwaschen.**

## PROBLEMBEHEBUNG

Problem	Ursache	Abhilfe
Handstaubsauger arbeitet nicht	<ul style="list-style-type: none"> <li>• Leerer Akku.</li> <li>• Schlechter Akku (Akku entlädt schnell).</li> <li>• Verschmutzte Kontakte zwischen Gerät und Ladekontakten.</li> <li>• Ladeadapter wurde an eine Steckdose ohne Spannung angeschlossen.</li> <li>• Ladeadapter ist angeschlossen.</li> </ul>	<ul style="list-style-type: none"> <li>• Gerät aufladen.</li> <li>• Akku ist an das Ende seiner Lebensdauer angelangt.</li> <li>• Kontakte reinigen.</li> <li>• Sicherungen überprüfen, eine andere Steckdose benutzen.</li> <li>• Ladeadapter trennen</li> </ul>
Motorisierte Bürste des Staubsaugers arbeitet nicht	<ul style="list-style-type: none"> <li>• Das Schaufelrad des Ventilators wurde durch Schmutz blockiert.</li> <li>• Gerissener Riemen.</li> <li>• Der Handstaubsauger sitzt nicht richtig.</li> </ul>	<ul style="list-style-type: none"> <li>• Schmutz vom Schaufelrad entfernen. Aufgewickelte Haare u.ä. vorsichtig mit einer Schere abschneiden.</li> <li>• Fachservice kontaktieren.</li> <li>• Handstaubsauger richtig einlegen.</li> </ul>
Handstaubsauger sammelt nicht Schmutz oder saugt wenig	<ul style="list-style-type: none"> <li>• Voller Staubbehälter.</li> <li>• Der Filter des Staubbehälters muss gereinigt oder ausgewechselt werden.</li> <li>• Der Staubsauger ist komplett entladen.</li> </ul>	<ul style="list-style-type: none"> <li>• Staubbehälter ausleeren.</li> <li>• Filter herausnehmen und überprüfen, ob die Saugöffnung nicht verstopft ist. Filter reinigen oder auswechseln.</li> <li>• Staubsauger aufladen.</li> </ul>
Aus dem Handstaubsauger entkommt Staub	<ul style="list-style-type: none"> <li>• Voller Staubbehälter.</li> <li>• Falsch installierter Staubfilter.</li> <li>• Gerissener Staubfilter.</li> </ul>	<ul style="list-style-type: none"> <li>• Staubbehälter ausleeren.</li> <li>• Vergewissern Sie sich, dass der Filter richtig eingelegt wurde.</li> <li>• Staubfilter herausnehmen.</li> </ul>
Akku entlädt sich schnell	Das Akku ist an das Ende seiner Lebensdauer gelangt.	Fachservice kontaktieren.

## TECHNISCHE ANGABEN

### VT 5220 2in1 Flex Clean

Akku-Staubsauger

Motorleistung: 150 W

Auswaschbarer Filter

Ladedauer: ca. 4,5 Stunden

Betriebsdauer: 30 Minuten

Staubbehälter-Kapazität: 0,5 l

Batteriestandsanzeige

Hepa-Filter H12

Zubehör: motorisierte Bürste mit austauschbarer Walze für Teppiche und harte Oberflächen, Minibürste, Wischer zum Abwischen von Staub von harten Oberflächen, Adapter, Halter zur Befestigung des Staubsaugers an der Wand

Ladeadapter:

AC 100-240 V, 50/60 Hz, 0,5A

DC 26,5 V – 500 mA

Akku:

Lithium-Ionen-Akku 22,2 V (6x 3,7 V); 2200 mAh

### VT 6220 2in1 Power Flex

Akku-Staubsauger

Motorleistung: 200 W

Auswaschbarer Filter

Ladedauer: ca. 4 Stunden

Betriebsdauer: 35 Minuten

Staubbehälter-Kapazität: 0,5 l

Batteriestandsanzeige

Hepa-Filter H12

Zubehör: motorisierte Bürste mit austauschbarer Walze für Teppiche und harte Oberflächen, Minibürste, Wischer zum Abwischen von Staub von harten Oberflächen, Adapter, Halter zur Befestigung des Staubsaugers an der Wand

Ladeadapter:

AC 100-240 V, 50/60 Hz, 0,5A

DC 26,5 V – 500 mA

Akku:

Lithium-Ionen-Akku 22,2 V (6× 3,7 V); 2200 mAh

## VERWERTUNG UND ENTSORGUNG VON ABFALL

Verpackungspapier und Wellenpappe an einer Sammelstelle abgeben. Verpackungsfolie, PET-Beutel und Kunststoffteile gehören in Sammelcontainer für Kunststoff.

## ENTSORGUNG DES PRODUKTES NACH ABLAUF DER LEBENSDAUER

**Entsorgung von gebrauchten elektrischen und elektronischen Geräten (gültig in den Mitgliedsländern der EU und anderen europäischen Ländern, in denen das Abfalltrennungssystem eingeführt ist)**

Das abgebildete Symbol auf dem Produkt oder auf der Verpackung weist darauf hin, dass das Produkt nicht in den Hausmüll gehört. Das Produkt sollte an einem Ort abgegeben werden, der für die Wiederverwertung von elektrischen und elektronischen Geräten bestimmt ist. Eine richtige Entsorgung des Produktes beugt negativen Einflüssen auf die menschliche Gesundheit und die Umwelt vor. Die Wiederverwertung trägt zum Schutz der Naturressourcen bei. Weitere Informationen über die Wiederverwertung des Produktes erhalten Sie über das Gemeindeamt, eine Organisation, die sich mit der Behandlung von Hausmüll befasst, oder die Verkaufsstelle, an der das Produkt erworben wurde.



08/05

Dieses Produkt erfüllt sämtliche Anforderungen der EU-Richtlinien über die elektromagnetische Kompatibilität und elektrische Sicherheit.



Die Bedienungsanleitung ist der Website [www.ecg-electro.eu](http://www.ecg-electro.eu) zu entnehmen. Änderungen des Textes und der technischen Parameter sind vorbehalten.

## BEZPEČNOSTNÍ POKYNY

Čtěte pozorně a uschovejte pro budoucí potřebu!

**Varování:** Bezpečnostní opatření a pokyny uvedené v tomto návodu nezahrnují všechny možné podmínky a situace, ke kterým může dojít. Uživatel musí pochopit, že faktorem, který nelze zabudovat do žádného z výrobků, je zdravý rozum, opatrnost a péče. Tyto faktory tedy musí být zajištěny uživatelem/uživateli používajícími a obsluhujícími toto zařízení. Neodpovídáme za škody způsobené během přepravy, nesprávným používáním, kolísáním napětí nebo změnou či úpravou jakékoliv části zařízení.

Aby nedošlo ke vzniku požáru nebo k úrazu elektrickým proudem, měla by být při používání elektrických zařízení vždy dodržována základní opatření, včetně těch následujících:

1. Před použitím si přečtěte všechny pokyny.
2. Ujistěte se, že napětí ve vaší zásuvce odpovídá napětí uvedenému na štítku spotřebiče a že je zásuvka řádně uzemněná. Zásuvka musí být instalována podle platné elektrotechnické normy ČSN.
3. Nepoužívejte nabíjecí adaptér, pokud vykazuje známky poškození.  
**Veškeré opravy včetně výměny napájecího přívodu svěřte odbornému servisu! Nedemontujte ochranné kryty zařízení, hrozí nebezpečí úrazu elektrickým proudem!**
4. Chraňte spotřebič před přímým kontaktem s vodou a jinými tekutinami, ani k němu nestavte nádoby s tekutinami, aby nedošlo k případnému úrazu elektrickým proudem.
5. Ruční vysavač je po zakoupení nabitý jen částečně, a proto je nutné ho před použitím nabít úplně vložením do nabíjecího držáku. Vysavač nikdy nepoužívejte bez filtru.
6. Nepoužívejte vysavač venku nebo ve vlhkém prostředí. Nedotýkejte se vysavače nebo nabíjecího držáku mokřýma rukama. Hrozí nebezpečí úrazu elektrickým proudem.
7. Nedovolte dětem, aby si s vysavačem hrály. Vysavač není hračka. Dbejte zvýšené pozornosti, pokud používáte vysavač v blízkosti dětí.

8. Používejte pouze s dodaným adaptérem, nabíječkou, nástavcem a příslušenstvím, které bylo schváleno výrobcem.
9. Pokud vysavač nefunguje správně; došlo k pádu vysavače (např. k pádu do vody); je-li poškozen nebo byl zapomenut venku, nechte jej odborně prohlédnout v autorizovaném servisním středisku.
10. Ruční vysavač a baterii udržujte v dostatečné vzdálenosti od zdrojů tepla, vysavač nepoužívejte zapojený do nabíjecího držáku, vytáhněte přívodní kabel ze síťové zásuvky.
11. Zástrčku nabíjecího držáku nikdy nevytahujte ze zásuvky taháním za kabel. Kabel odpojte ze zásuvky uchopením za zástrčku.
12. Do otvorů vysavače nevkládejte žádné předměty. Nepoužívejte vysavač, jsou-li otvory jakkoli blokovány. Dbejte na to, aby byl vysavač čistý, bez různých žmolků a jiných zbytkových nečistot, které mohou snížit sací výkon vysavače.
13. Vlasy, volný oděv, ruce a ostatní části těla se nesmí dostat do sacích otvorů nebo do blízkosti pohyblivých částí vysavače.
14. Zúženou hubici a vysavač nikdy nepoužívejte blízko očí a uší! Dbejte zvýšené opatrnosti při práci na schodech.
15. Nevysávejte ostré předměty jako sklo, šroubky, mince, hřebíky atd.
16. Nevysávejte horké nebo doutnající materiály jako uhlíky, cigarety nebo jiné hořící předměty.
17. Při extrémním použití nebo teplotách mohou baterie vytéct. Pokud by se tekutina dostala do kontaktu s vaší pokožkou, okamžitě postižené místo omyjte mýdlem a vodou nebo neutralizujte jemnou kyselinou, např. citronovou šťávou nebo octem. Pokud by se tekutina dostala do očí, okamžitě je co nejdříve vypláchněte čistou vodou a vyhledejte lékařskou pomoc.
18. Používejte vysavač pouze v souladu s pokyny uvedenými v tomto návodu. Tento vysavač je určen pouze pro domácí použití. Výrobce neodpovídá za škody způsobené nesprávným použitím tohoto spotřebiče.
19. Tento spotřebič mohou používat děti ve věku 8 let a starší a osoby se sníženými fyzickými či mentálními schopnostmi nebo nedostatkem zkušeností a znalostí, pokud jsou pod dozorem nebo byly poučeny

o používání spotřebiče bezpečným způsobem a rozumí případným nebezpečím. Děti si se spotřebičem nesmějí hrát. Čištění a údržbu prováděnou uživatelem nesmějí provádět děti, pokud nejsou starší 8 let a pod dozorem.

20. Děti mladší 8 let se musí držet mimo dosah spotřebiče a jeho přívodu.



**K dobíjení používejte výhradně adaptér dodávaný spolu s vysavačem!**

## POUŽÍVÁNÍ VYSAVAČE

### Před prvním použitím

#### Vložení baterie

Vložte do vysavače dodanou baterii zasunutím do bateriového prostoru podle obrázku napravo. Měli byste zaznamenat slyšitelné zacvaknutí. Pro vysunutí baterie stiskněte tlačítko pro uvolnění baterie ⑤.

#### Nabíjení

Napájecí konektor se nachází přímo v baterii.

- Před nabíjením vysavač vypněte.
- Po připojení napájecího adaptéru do konektoru se indikátor napájení rozsvítí červeně.
- Jakmile bude nabíjení dokončeno, indikátor se rozsvítí modře.

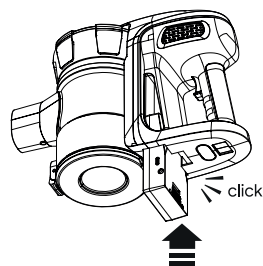

### Začínáme

- Vysavač uvedete do provozu stisknutím tlačítka **ON/OFF** ⑥. Vysavač bude spuštěn v režimu nízkého výkonu.
- Opětovným stisknutím tlačítka **ON/OFF** ⑥ zvýšíte sací výkon vysavače.
- Jakmile tlačítko **ON/OFF** ⑥ stisknete potřetí, vysavač se vypne.

**Poznámka:** Indikátor napájení bude signalizovat zbývající kapacitu baterie. Jakmile bude baterie téměř vybitá, indikátor zhasne.

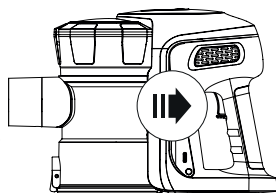

### Používání příslušenství vysavače

Schéma nasazování jednotlivých příslušenství je vyobrazeno na obrázku níže.

1. Prodlužovací trubici nasadíte zacvaknutím.
2. Motorizovaný kartáč nasadíte na opačný konec prodlužovací trubice.

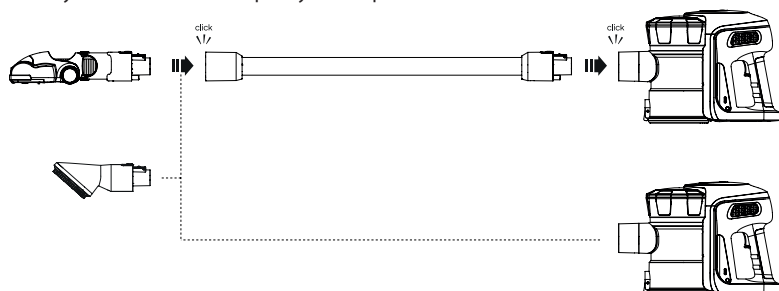

## Výměna válce v motorizované kartáči (koberec / tvrdé podlahy)

Potřebujete-li v motorizované kartáči změnit tip válce (na tvrdé podlahy / na koberec); stiskněte tlačítko zámku kartáče. Válec se volně vysune. Vložte požadovaný kartáčový válec, pootočte okraj kartáče, dokud nezapadne do otvoru a zatlačením zajistěte.



## ČIŠTĚNÍ A ÚDRŽBA

### Výměna a čištění filtru a nádoby na prach

Aby vysavač podával vždy optimální výkon, po každém použití vyprázdněte nádobu na prach a vyčistěte filtr.

1. Vyjměte ruční vysavač z držáku v podlahovém vysavači.
2. Stiskněte tlačítko uvolnění nádoby na prach a nádobu odejměte.
3. Vytáhněte filtr nádoby na prach.
4. Vyprázdněte nádobu.
5. Sejměte víko filtru ⑩. Vyjměte Hepa filtr a kónický mikrofiltr; oba filtry vyčistěte. Oba filtry můžete opláchnout ve studené vodě a **před opětovným vložením do nádoby na prach nechejte filtry důkladně uschnout**. Filtr nádoby na prach neperte v pračce. K sušení nepoužívejte vysoušeč vlasů, filtr nechejte samovolně uschnout.
6. Filtr vraťte opatrně zpět do nádoby na prach. **NIKDY** nepoužívejte vysavač bez vloženého filtru.
7. Nádobu na prach nasadíte do ručního vysavače.

**UPOZORNĚNÍ:** Sací otvor musí být za všech okolností prostupný a bez překážek. V opačném případě by mohlo dojít k přehřátí motoru a poškození spotřebiče.

**Poznámka:** V závislosti na intenzitě používání doporučujeme filtr každých 3 až 6 měsíců vyměnit za nový, aby byl zaručen špičkový výkon spotřebiče.

### Vytažení a obnovení filtru

Otevřete víko nádoby na prach otáčením proti směru hodinových ručiček. Vytáhněte přívodní pěnový filtr z horní části nádoby na prach. Filtr spolu s držákem opláchněte a před opětovným vložením do vysavače nechte přirozeně vyschnout.

**Poznámka:** Nádobu na prach nelze omývat vodou, protože obsahuje vodivé části.

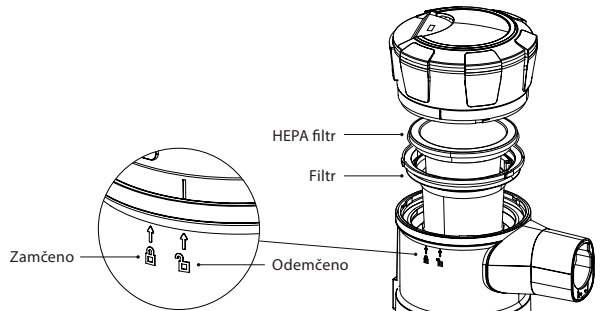

### Sestavení nádoby na prach

1. Vložte sestavený filtr do nádoby na prach zarovnaním tří polohovacích značek na filtru a nádobě na prach. Pěnový filtr patří nahoru.
2. Přidržejte tělo vysavače, zarovnejte značku na nádobě na prach s uzamykacím mechanismem a otočte nádobu směrem ke značce po směru hodinových ručiček.

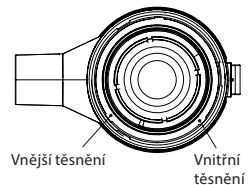

3. Nasadte nádobu na prach zasunutím polohovacího háčku do otvoru ve spodní části a pootočte. Usazení na místě bude doprovázeno slyšitelným zacvaknutím.

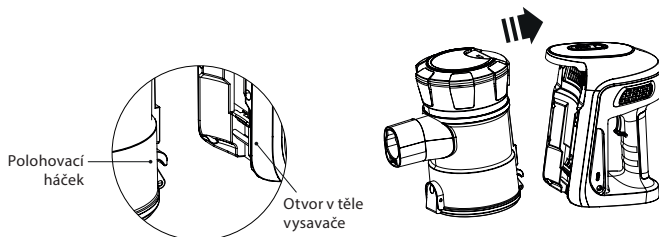

## Čištění vysavače

Před čištením se ujistěte, že není vysavač připojen k nabíječe.

K čištění vysavače používejte měkkou a lehce navlhčenou utěrku s pár kapkami čisticího prostředku. Nikdy nepoužívejte ředidlo ani žádné jiné brusné čisticí prostředky.

**Nikdy vysavač ani nabíjecí adaptér neponořujte do vody nebo jiné tekutiny ani ho nenechávejte pod tekoucí vodou.**

## ODSTRAŇOVÁNÍ POTÍŽÍ

Problém	Příčina	Náprava
Nepracuje ruční vysavač	<ul style="list-style-type: none"> <li>• Vybitý akumulátor.</li> <li>• Špatný akumulátor (neudrží náboj).</li> <li>• Znečištěné kontakty mezi spotřebičem a nabíjecími kontakty.</li> <li>• Napájecí adaptér zapojen do zásuvky bez napětí.</li> <li>• Je připojena nabíječka.</li> </ul>	<ul style="list-style-type: none"> <li>• Spotřebič nabijte.</li> <li>• Akumulátor je na konci životnosti.</li> <li>• Očistěte kontakty.</li> <li>• Zkontrolujte pojistky, použijte jinou zásuvku.</li> <li>• Odpojte nabíječku</li> </ul>
Nepracuje motorizovaný kartáč podlahového vysavače	<ul style="list-style-type: none"> <li>• Lopatkové kolo ventilátoru je zablokováno nečistotou.</li> <li>• Prasklý řemen.</li> <li>• Ruční vysavač není řádně usazen.</li> </ul>	<ul style="list-style-type: none"> <li>• Odstraňte nečistoty z lopatkového kola. Namotané vlasy a podobně přestříhňte opatrně pomocí nůžek.</li> <li>• Zavolejte servis.</li> <li>• Usadte řádně ruční vysavač.</li> </ul>
Ruční vysavač nesbírá nečistoty nebo slabý sací výkon	<ul style="list-style-type: none"> <li>• Plná nádoba na prach.</li> <li>• Je třeba vyčistit nebo vyměnit filtr nádoby na prach.</li> <li>• Vysavač je vybitý.</li> </ul>	<ul style="list-style-type: none"> <li>• Vyprázdněte nádobu na prach.</li> <li>• Odejměte filtr a zkontrolujte, zda není ucpaný sací otvor. Očistěte nebo vyměňte filtr.</li> <li>• Vysavač nabijte.</li> </ul>
Z ručního vysavače uniká prach	<ul style="list-style-type: none"> <li>• Plná nádoba na prach.</li> <li>• Nesprávně instalovaný prachový filtr.</li> <li>• Protřzený prachový filtr.</li> </ul>	<ul style="list-style-type: none"> <li>• Vyprázdněte nádobu na prach.</li> <li>• Zkontrolujte správné vložení filtru.</li> <li>• Vyměňte prachový filtr.</li> </ul>
Akumulátor neudrží náboj	Akumulátor dosáhl konce své životnosti.	Zavolejte servis.

## TECHNICKÉ ÚDAJE

### VT 5220 2in1 Flex Clean

Bezdrátový vysavač

Příkon motoru: 150 W

Omyvatelný filtr

Doba nabíjení: cca 4,5 hodiny

Provozní doba: 30 minut

Kapacita nádoby na prach: 0,5l



Indikátor nabíjení baterie

Hepa filtr H12

Příslušenství: motorizovaný kartáč s výměnným válcem na koberce a tvrdé povrchy, mini kartáč, prachová sěrka na setření prachu z tvrdých povrchů, adaptér, držák napřípevnění vysavače na stěnu

Nabíjecí adaptér:

AC 100-240 V, 50/60 Hz, 0,5A

DC 26,5 V – 500 mA

Baterie:

Li-ion baterie 22,2 V (6x 3,7 V); 2200 mAh

### VT 6220 2in1 Power Flex

Bezdrátový vysavač

Příkon motoru: 200 W

Omyvatelný filtr

Doba nabíjení: cca 4 hodiny

Provozní doba: 35 minut

Kapacita nádoby na prach: 0,5l

Indikátor nabíjení baterie

Hepa filtr H12

Příslušenství: motorizovaný kartáč s výměnným válcem na koberce a tvrdé povrchy, mini kartáč, prachová sěrka na setření prachu z tvrdých povrchů, adaptér, držák k připevnění vysavače na stěnu

Nabíjecí adaptér:

AC 100-240 V, 50/60 Hz, 0,5A

DC 26,5 V – 500 mA

Baterie:

Li-ion baterie 22,2 V (6x 3,7 V); 2200 mAh

## VYUŽITÍ A LIKVIDACE ODPADU

Balící papír a vlnitá lepenka – odevzdat do sběrných surovin. Přebalová folie, PE sáčky, plastové díly – do sběrných kontejnerů na plasty.

### LIKVIDACE VÝROBKU PO UKONČENÍ ŽIVOTNOSTI

**Likvidace použitých elektrických a elektronických zařízení (platí v členských zemích EU a dalších evropských zemích se zavedeným systémem třídění odpadu)**

Vyobrazený symbol na produktu nebo na obalu znamená, že s produktem by nemělo být nakládáno jako s domovním odpadem. Produkt odevzdejte na místo určené pro recyklaci elektrických a elektronických zařízení. Správnou likvidaci produktu zabráníte negativním vlivům na lidské zdraví a životní prostředí. Recyklace materiálů přispívá k ochraně přírodních zdrojů. Více informací o recyklaci tohoto produktu Vám poskytne obecní úřad, organizace pro zpracování domovního odpadu nebo prodejní místo, kde jste produkt zakoupili.



08/05

Tento výrobek splňuje požadavky směrnice EU o elektromagnetické kompatibilitě a elektrické bezpečnosti.



Návod k obsluze je k dispozici na webových stránkách [www.ecg-electro.eu](http://www.ecg-electro.eu).

Změna textu a technických parametrů vyhrazena.

## OHUTUSJUHISED

Tutvuge põhjalikult ning säilitage edaspidiseks kasutamiseks!

**Hoiatus:** Juhendis sisalduvad ohutusabinõud ja juhised ei hõlma kõiki võimalikke tingimusi ja olukordasid. Kasutaja peab teadvustama, et terve mõistus, tähelepanu ja ettevaatus on tegurid, mida ei saa toodetesse integreerida. Seetõttu peab need tegurid tagama seadme kasutaja. Me ei vastutata transportimisel, mittenõuetekohasest kasutamisest, toitepinge kõikumisest või seadme mistahes osade vahetamisest või muutmisest põhjustatud kahjude eest.

Tulekahju või elektrilöögi riski eest kaitseks tuleb elektriseadmete kasutamisel rakendada põhilisi ettevaatusabinõusid, sealhulgas alljärgnevaid:

1. Enne seadme kasutamist tutvuge kõikide juhistega.
2. Veenduge, et toitevõrgu pinge vastab seadme andmesildil näidatud pingega ning, et pistikupesa on nõuetekohaselt maandatud. Pistikupesa tuleb paigaldada vastavalt kehtivatele EL elektrieeskirjadele.
3. Ärge kasutage kahjustatud laadimisadapterit. **Kõik remondid, sealhulgas toitejuhtme asendused, teostatakse vastavas teeninduskeskuses! Ärge eemaldage seadme kaitsekatteid, see võib põhjustada elektrilööki!**
4. Kaitske seadet otsese kokkupuute eest veega ja teiste vedelikega ning elektrilöögi ärahoidmiseks ärge paigutage seda vedelikega mahutitesse.
5. Ostmise ajal on käeshoitav tolmuimeja ainult osaliselt laetud ning seetõttu tuleb see enne kasutamist laadimisalusel täis laadida. Ärge kunagi kasutage tolmuimejat ilma filtrita.
6. Ärge kasutage tolmuimejat õues või märjas keskkonnas. Ärge puudutage tolmuimejat või laadimisalust märgade kätega. Elektrilöögi oht.

7. Ärge laske lastel tolmuimejaga mängida. Tolmuimeja ei ole mänguasi. Kui kasutate tolmuimejat laste läheduses, siis olge eriti tähelepanelik.
8. Kasutage ainult kaasasolevaid ja valmistaja poolt heakskiidetud toiteadapterit, laadijat, lisaseadet ja tarvikuid.
9. Kui tolmuimeja ei tööta nõuetekohaselt, näiteks kui see kukub maha (näiteks vette), kui see on kahjustatud või on unustatud välistingimustesse, siis laske see volitatud teeninduskeskuses üle vaadata.
10. Hoidke käsitolmuimejat ja akut eemal kuumusallikatest ning ärge kasutage laadimisalusega ühendatud tolmuimejat, ühendage toitejuhe toitevõrgust lahti.
11. Laadimisaluse toitevõrgust lahtiühendamisel ärge tõmmake kunagi toitejuhtmest. Toitevõrgust lahtiühendamisel tõmmake pistikust.
12. Ärge sisestage tolmuimeja avadesse mistahes esemeid. Ärge kasutage tolmuimejat, kui avad on mistahes viisil blokeeritud. Veenduge, et tolmuimeja on puhas, mustuseta ja mistahes mustusejäakideta, mis võib vähendada tolmuimeja imemisvõimsust.
13. Hoidke juuksed, lahtised riideesemed, käed ja muud kehaosad eemal tolmuimeja avadest või liikuvatest osadest.
14. Ärge kasutage kitsenevat otsiku silmade ja kõrvade läheduses! Erilist tähelepanu pöörake treppide puhastamisel.
15. Ärge imege tolmuimejasse teravaid esemeid, nagu näiteks klaas, kruvid, mündid, naelad jne.
16. Ärge imege tolmuimejasse põlevaid või hõõguvaid materjale, nagu näiteks hõõguvad söed, sigaretid või muud põlevad esemed.
17. Ülemäärase kasutamise korral või äärmuslikel temperatuuridel kasutamisel võivad akud lekkida. Kui vedelik puutub kokku Teie nahaga, siis peske nahka koheselt seebi ja veega või neutraliseerige see keskmise tugevusega happega, näiteks sidrunimahla või äädikaga. Kui vedelik puutub kokku silmadega, siis loputage silmi koheselt puhta veega ning pöörduge nii kiiresti, kui võimalik, arsti poole.

18. Kasutage tolmuimejat ainult vastavalt selle kasutusjuhendi juhistele. Tolmuimeja on ettenähtud kasutamiseks ainult kodus majapidamises. Valmistaja ei vastuta seadme mittenouetekohasest kasutamisest põhjustatud kahjustuste eest.
19. Seadet on lubatud kasutada üle 8 aasta vanustel lastel ja vähenenud füüsiliste, sensorsete või vaimsete võimetega isikutel või kogemusteta isikutel, kui nad on järelevalve all või kui neile on selgitatud seadme ohutut kasutamist ning nad on teadlikud seadme kasutamisega seotud potentsiaalsetest riskidest. Ärge lubage lastel seadmega mängida. Puhastamis- ja hooldustoiminguid ei ole lubatud teostada alla 8 aasta vanustel lastel ja järelevalveta lastel.
20. Hoidke alla 8 aasta vanused lapsed seadmest ja selle toitejuhtmest eemal.



**Kasutage laadimiseks ainult tolmuimejaga kaasasolevat adapterit.**

## TOLMUIMEJA KASUTAMINE

### Enne esmakordset kasutamist

#### Aku sisestamine

Sisestage kaasasolev aku akupesasse nii, nagu on näidatud parempoolsel joonisel. Aku nõuetekohasel paigaldamisel kuulete klõpsu. Aku vabastamiseks vajutage aku vabastusnuppu ⑤.

#### Laadimine

Toitepistik asub otse akus.

- Enne laadimist lülitage tolmuimeja välja.
- Pärast vahelduvvooluadapteri ühendamist süttib punane toitenäidik.
- Pärast aku täislaadimist süttib sinine näidikutuli.

#### Käivitamine

- Tolmuimeja käivitamiseks vajutage **ON/OFF (sees/väljas) ⑥** nuppu. Tolmuimeja käivitub nüüd madala võimsusega režiimis.
- Tolmuimeja imemisvõimsuse suurendamiseks vajutage uuesti **ON/OFF ⑥** nuppu.
- Nupu **ON/OFF ⑥** kolmandal vajutamisel lülitub tolmuimeja välja.

**Märkus:** Toitenäidik näitab aku laadimistaset. Aku tühjenemisel lülitub näidik välja.

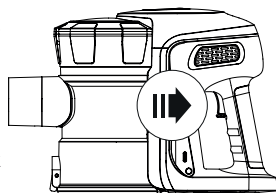
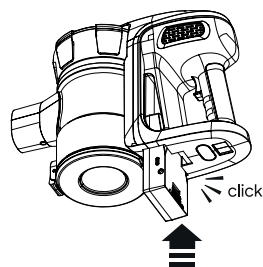

### Tolmuimeja tarvikute kasutamine

Iga tarviku ühendamise skeem on näidatud allpool.

1. Suruge pikendustoru oma kohale.

2. Kinnitage motoriseeritud hari pikendustoru vastasotsa külge.

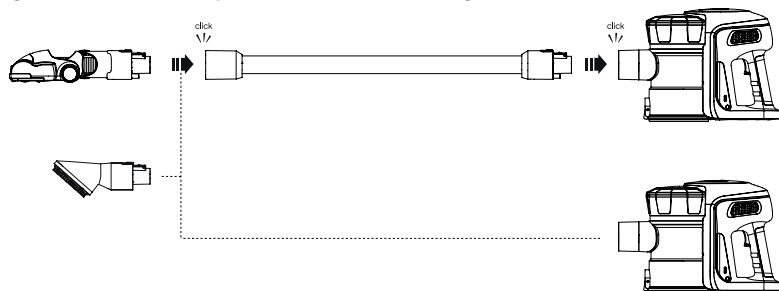

## Motoriseeritud harja rulli vahetamine (vaibad / kõvapõrandad)

Kui peate motoriseeritud harja rullioitsa vahetama (kõvapõrandate/vaipade jaoks); vajutage harja lukustusnuppu. Rull libiseb vabalt välja. Sisestage soovitud harjarull, keerake harja serva, kuni see sobitub avasse ja vajutage kinnitamiseks.



## PUHASTAMINE JA HOOLDAMINE

### Filtri ja tolmumahuti asendamine ja puhastamine

Tolmuimeja efektiivse töötamise tagamiseks tühjendage tolmumahuti ja puhastage filter pärast igakordset kasutamist.

1. Eemaldage käsitolmuimeja põranda tolmuimeja hoidikust.
2. Vajutage tolmumahuti vabastusnuppu ja eemaldage mahuti.
3. Eemaldage tolmumahuti filter.
4. Tühjendage mahuti.
5. Eemaldage filtrikate . Eemaldage Hepa filter ja kooniline mikrofilter; puhastage mõlemad filtrid. Loputage mõlemat filtrit külma veega ja **laske filtritel enne tolmumahutisse sisestamist põhjalikult kuivada**. Ärge peske tolmumahuti filtrit pesumasinas. Ärge kasutage filtri kuivatamiseks juuksefööni, laske sellel ise kuivada.
6. Paigutage filter ettevaatlikult tolmumahutisse. Ärge **KUNAGI** kasutage tolmuimeajat ilma sisestatud filtrita.
7. Sisestage tolmumahtu käsitolmuimejasse.

**HOIATUS:** Imiava peab olema igal ajal õhku läbilaskev ja takistustevaba. Vastasel juhul võib see põhjustada mootori ülekuumenemist ja seadme kahjustamist.

**Märkus:** Sõltuvalt kasutamise intensiivsusest on seadme maksimaalse tootlikkuse tagamiseks soovitatav filtrit asendada iga 3 kuni 6 kuu järel.

## Filtri väljatõmbamine ja puhastamine

Avage tolmumahuti kaas, pöörates seda vastupäeva. Eemaldage tolmumahuti ülemisest osast vahtfilter. Loputage filtrit koos hoidikuga ja laske sellele enne tolmumejasse sisestamist õhu käes kuivada.

**Märkus:** Tolmumahutit ei saa veega pesta, kuna see sisaldab juhtivaid osi.

### Tolmumahuti kokkupanek

1. Sisestage kokkupandud filter tolmumahutisse joondades filtri ja tolmumahuti kolm asenditähist. Vahtfilter asetatakse ülaossa.
2. Hoidke tolmumeja korpusest, joondage tolmumahuti tähis lukustusmehhanismiga ja pöörake mahutit tähise suunas päripäeva.
3. Sisestage tolmumahuti sisestades paigaldushaagi alumises osas asuvasse avasse ja pöörake tolmumahutit. Nõuetekohasel paigaldamisel kuulete klõpsu.

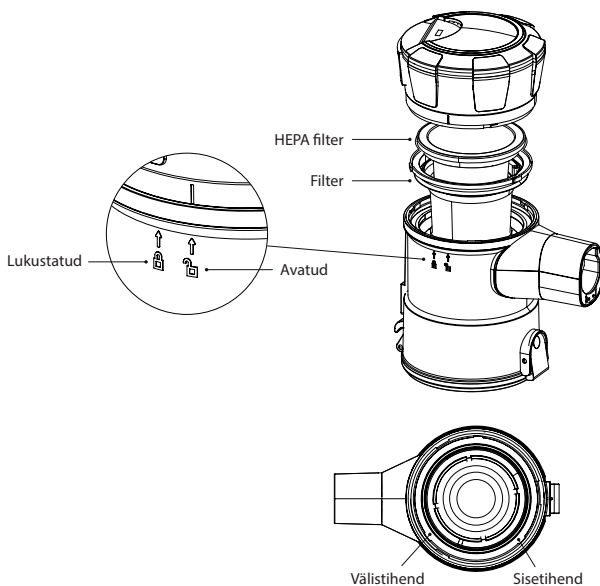

Eesti keel

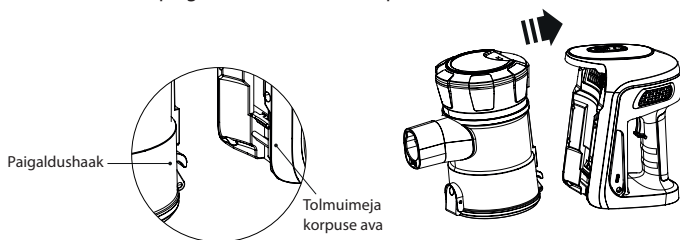

### Tolmumeja puhastamine

Enne puhastamist veenduge, et tolmumeja ei ole ühendatud laadijaga.

Kasutage puhastamiseks pehmet ja vähesel määral puhastusvahendiga niisutatud lappi. Ärge kasutage kunagi lahusteid või muid abrasiivseid puhastusvahendeid.

**Ärge kunagi sukeldage tolmumejat või adapterit vette või mistahes muu vedeliku sisse ning ärge asetage seda voolava vee alla.**

## VEAOTSING

Probleem	Põhjus	Abinõu
Käsitolmuimeja ei tööta	<ul style="list-style-type: none"> <li>Aku on tühi.</li> <li>Vigane aku (aku ei lae).</li> <li>Seadme ja laadimiskontaktide vahel on mustus.</li> <li>Laadimisadapter on ühendatud pingestamata seinakontaktiga.</li> <li>Laadija on ühendatud.</li> </ul>	<ul style="list-style-type: none"> <li>Laadige seade.</li> <li>Aku on tühi.</li> <li>Puhastage kontaktid.</li> <li>Kontrollige sulavkaitsmeid, kasutage teist seinakontakti.</li> <li>Ühendage aku lahti.</li> </ul>
Põranda tolmuimeja liikuv hari ei tööta.	<ul style="list-style-type: none"> <li>Labaratas on ummistunud.</li> <li>Rihm on purunenud.</li> <li>Käsitolmuimeja ei ole nõuetekohaselt sisestatud.</li> </ul>	<ul style="list-style-type: none"> <li>Eemaldage labarattalt mustus. Lõigake kinnijäänud juuksed jne ettevaatlikult kääridega ära.</li> <li>Pöörduge teenindusettevõttesse.</li> <li>Sisestage käsitolmuimeja nõuetekohaselt.</li> </ul>
Käsitolmuimeja ei kogu mustust või selle imemisvõimsus on madal.	<ul style="list-style-type: none"> <li>Tolmumahuti on täis.</li> <li>Puhastage või asendage tolumamahuti filter.</li> <li>Tolmuimeja aku on tühi.</li> </ul>	<ul style="list-style-type: none"> <li>Tühjendage tolumamahuti.</li> <li>Eemaldage filter ning kontrollige kas imiava ei ole ummistunud. Puhastage või asendage filter.</li> <li>Laadige tolmuimeja aku täis.</li> </ul>
Tolm pääseb käsitolmuimejast välja.	<ul style="list-style-type: none"> <li>Tolmumahuti on täis.</li> <li>Valesti sisestatud tolmufilter.</li> <li>Tolmufilter on katki.</li> </ul>	<ul style="list-style-type: none"> <li>Tühjendage tolumamahuti.</li> <li>Kontrollige tolmufilteri nõuetekohast sisestamist.</li> <li>Asendage tolmufilter.</li> </ul>
Aku tühjeneb.	Aku on tühi.	Pöörduge teenindusettevõttesse.

## TEHNILISED ANDMED

### VT 5220 2in1 Flex Clean

Juhtmeta tolmuimeja

Mootori võimsus: 150 W

Pestav filter

Laadimisaeg: umbes 4,5 tundi

Töötamisaeg: 30 minutit

Tolmumahuti maht: 0,5 l

Laadimise märgutuli

HEPA filter, klass H12

Tarvikud: vahetatava rulliga mootoriseeritud hari vaipade ja kõvapindade puhastamiseks, minihari, tolmukaabits kõvade pindade puhastamiseks, adapter, seinakinnitus

Laadimisadapter:

AC 100–240 V, 50/60 Hz, 0,5 A

DC 26,5 V – 500 mA

Akad:

Liitiumioonaku 22,2 V (6 x 3,7 V); 2200 mAh

### VT 6220 2in1 Power Flex

Juhtmeta tolmuimeja

Mootori võimsus: 200 W

Pestav filter

Laadimisaeg: umbes 4 tundi

Töötamisaeg: 35 minutit

Tolmumahuti maht: 0,5 l

Laadimise märgutuli

HEPA filter, klass H12

Tarvikud: vahetatava rulliga mootoriseeritud hari vaipade ja kõvapindade puhastamiseks, minihari, tolmukaabits kõvade pindade puhastamiseks, adapter, seinakinnitus

Laadimisadapter:

AC 100–240 V, 50/60 Hz, 0,5 A

DC 26,5 V – 500 mA

Patareid:

Liitiumioonaku 22,2 V (6 x 3,7 V); 2200 mAh

## KASUTAMINE JA KASUTUSEST KÕRVALDAMINE

Pakkepaber ja lainepapp – viige jäätmejaama. Pakkekiiled, PE kotid, plastist osad – visake plasti utiliseerimiskonteineritesse.

## TOOTE KASUTUSEST KÕRVALDAMINE TÖÖEA LÕPUS

**Elektri- ja elektroonikaseadmete kasutusest kõrvaldamine (kehtib EL-i liikmesriikides ja teistes Euroopa riikides, kus rakendatakse ringlussevõtusüsteemi)**

Näidatud sümbol tootel või pakendil tähendab, et toodet ei tohiks käidelda nagu olmejäätmeid. Viige toode elektri- ja elektroonikaseadmetele ettenähtud ringlussevõtupunkti. Vältige võimalikke negatiivseid mõjusid inimese tervisele ja keskkonnale, tagades oma tootele nõuetekohase ringlussevõtu. Ringlussevõtt aitab säilitada loodusvarasid. Lisateavet selle toote ringlussevõtu kohta saate oma kohalikust omavalitsusest, olmejäätmete käitlemise ettevõttest või poest, kust te toote ostsite.

See toode vastab Euroopa Liidu elektromagnetilise ühilduvuse ja elektriohutuse direktiivi nõuetele.

Kasutusjuhend on kättesaadav Internetis [www.ecg-electro.eu](http://www.ecg-electro.eu) veebilehel.

Teksti ja tehniliste parameetrite muutmise õigused on kaitstud.



08/05





## SIGURNOSNE UPUTE

Pročitajte pažljivo i sačuvajte za buduću uporabu!

**Pozor:** Mjere opreza i upute ne pokrivaju sve moguće uvjete i opasnosti do kojih može doći. Korisnik treba biti svjestan da faktore sigurnosti, kao što su oprezno, brižno i razumno rukovanje, nije moguće ugraditi u proizvod. Zbog toga sâm korisnik ovog uređaja treba osigurati prisutnost tih sigurnosnih faktora. Nismo odgovorni za štete nastale prijevozom, nepravilnim korištenjem, promjenama napona te modificiranjem ili zamjenom bilo kojeg dijela uređaja.

Kako ne bi došlo do požara ili ozljede od udara električne struje, pri uporabi električnih uređaja uvijek se trebaju poštovati temeljne sigurnosne upute među kojima su i sljedeće:

1. Prije korištenja obvezno pročitajte sve upute.
2. Provjerite odgovara li napon uređaja naponu električne mreže te je li utičnica pravilno uzemljena. Utičnica mora biti ugrađena prema zahtjevima nacionalnih elektrotehničkih normi.
3. Ako adapter za punjenje pokazuje znakove oštećenja, nemojte ga koristiti. **Bilo kakav popravak, što se odnosi i na zamjenu kabela, mora biti povjeren stručnom servisu! Ne skidajte sigurnosni poklopac uređaja kako ne bi došlo do opasnosti od električnog udara!**
4. Uređaj zaštitite od doticaja s vodom ili drugim tekućinama te nemojte na njega stavljati posude s bilo kakvom tekućinom kako ne bi došlo do udara električne struje.
5. Prilikom kupnje baterija usisavača je samo djelomično napunjena i stoga ju je nužno prije uporabe puniti držanjem u držaču za punjenje. Nikad ne koristite usisivač bez filtra.
6. Usisivač nemojte koristiti na otvorenom, kao ni u vlažnim prostorima. Ne dirajte usisivač ili držač za punjenje mokrim rukama. Postoji opasnost od električnog udara.

7. Ne dopustite djeci da se igraju usisivačem. Usisivač nije igračka. Budite posebno pažljivi, nalaze li se djeca u blizini, dok koristite ovaj usisivač.
8. Koristite samo s isporučenim adapterom, punjačem, nastavcima i dodacima koje je odobrio proizvođač.
9. Ako usisivač ne radi kako treba, ako je pao (npr. u vodu), ako je oštećen ili je zaboravljen vani, neka ga pregleda stručna osoba ovlaštenog servisnog centra.
10. Držite ručni usisavač i bateriju na dovoljnoj udaljenosti od izvora topline, nemojte koristiti usisavač uključen u držač za punjenje, izvucite kabel za napajanje iz mrežne utičnice.
11. Utikač držača za punjenje ne izvlačite iz utičnice povlačenjem za kabel. Kabel odspojite iz mreže tako što ćete primiti utikač i izvući ga.
12. Na otvore usisivača ne stavljajte nikakve predmete. Ako su otvori na bilo koji način zatvoreni, nemojte koristiti usisivač. Povedite računa o tome da je usisivač čist, da nema dlačica i ostalih zaostalih nečistoća koje mogu djelovati na smanjenje snage usisivača.
13. Kosa, odjeća, ruke i ostali dijelovi tijela ne smiju ući u otvore za usis i ne smiju doći u blizinu pokretnih dijelova usisivača.
14. Suženi nastavak i usisavač nikada nemojte koristiti u blizini očiju i uši! Budite posebno oprezni prilikom rada na stepenicama.
15. Ne usisivajte oštre predmete, kao što su staklo, vijci, kovanice, čavli, itd.
16. Ne usisivajte vruće ili tinjajuće materijale poput žari, cigareta ili drugih zapaljenih predmeta.
17. Pri ekstremnim uvjetima uporabe ili temperaturama baterije mogu procuriti. Ako tekućina dođe u dodir s kožom, odmah isperite zahvaćeno područje sapunom i vodom ili ga neutralizirajte blagom kiselinom, npr. sokom od limuna ili octom. Ako tekućina dospije u oči, odmah ih brzo isprati vodom i potražiti savjet liječnika.
18. Usisavač koristite samo onako kako je propisano ovom uputom. Ovaj usisivač namijenjen je samo za kućnu uporabu. Proizvođač

nije odgovoran za štete koje mogu nastati nepravilnim korištenjem ovog uređaja.

19. Djeca starosti od 8 godina i više, osobe smanjenih fizičkih ili umnih sposobnosti ili osobe s nedostatkom iskustva smiju koristiti ovaj uređaj samo ako su pod nadzorom ili ih je iskusnija osoba uputila u siguran način korištenja te razumiju sve opasnosti povezane s tim korištenjem. Djeca se ne smiju igrati ovim uređajem. Poslove čišćenja i održavanja koje obavlja korisnik ne smiju raditi djeca osim ako su starija od 8 godina i pod nadzorom.

20. Djeca mlađa od 8 godina moraju se držati podalje od uređaja i izvora napajanja.



**Za punjenje koristite isključivo adapter za punjenje isporučen s usisivačem!**

## KORIŠTENJE USISIVAČA

### Prije prve uporabe

#### Umetanje baterija

Umetnite isporučenu bateriju tako da je gurnete u odjeljak za baterije kako je prikazano na slici s desne strane. Trebao bi se čuti klik. Pritisnite gumb za otpuštanje baterije da biste ju izvadili ⑤.

#### Punjenje

Priključak za napajanje nalazi se u samoj bateriji.

- Prije punjenja isključite usisivač.
- Indikator napajanja svijetli crveno kada je adapter struje spojen na priključak.
- Nakon završetka punjenja indikator će poplaviti.

#### Počnimo

- Pritisnite gumb za pokretanje usisivača **ON/OFF** ⑥. Usisivač će se pokrenuti u načinu male snage usisivanja.
- Ponovnim pritiskom na gumb **ON/OFF** ⑥ ćete povećati snagu usisivanja.
- U trenutku kada gumb **ON/OFF** ⑥ Pritisnete treći put, usisivač će se isključiti.

**Napomena:** Indikator napajanja prikazat će preostalu snagu baterije. Indikator će se isključiti kada bude baterija gotovo u potpunosti prazna.

#### Korištenje pribora za usisivač

Dijagram montiranja svakog dodatnog nastavka prikazan je dolje.

1. Produžna cijev je postavljena na mjesto nakon što čujete klik..
2. Pričvrstite električnu četku na suprotni kraj produžne cijevi.

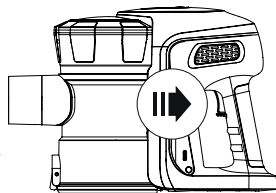
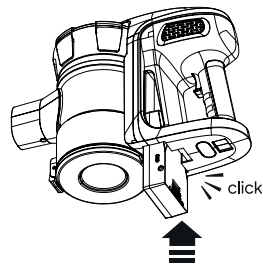

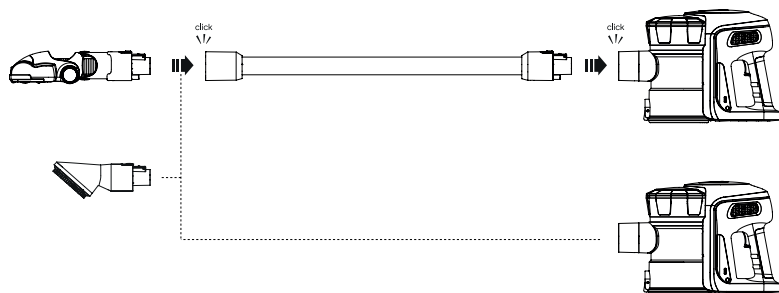

## Zamjena motoriziranog valjka četke (tepiši / tvrde pod)

Ako trebate promijeniti vrh valjka u motoriziranoj četki (za tvrde podove / tepihe); pritisnite gumb za zaključavanje četke. Valjak će se slobodno isunuti. Umetnite željeni valjak četke, okrenite rub četke dok ne klikne u rupu i pritisnite da se zaključa.

## ČIŠĆENJE I ODRŽAVANJE

### Zamjena i čišćenje filtra i spremnika za prašinu

Kako bi usisivač uvijek funkcionirao učinkovito, nakon svake uporabe ispraznite spremnik za prašinu i očistite filtar.

1. Uklonite ručni usisivač s držača na usisivaču.
2. Pritisnite tipku za oslobađanje spremnika prašine i izvadite ga.
3. Izvadite filtar spremnika za prašinu.
4. Ispraznite spremnik.
5. Skinite poklopac filtra . Uklonite Hepa filtar i konusni mikrofiltrar; očistite oba filtra. Oba filtra možete lagano oprati hladnom vodom i **ostavite ih da se temeljito osuše prije nego ih vratite u posudu za prašinu**. Filtar spremnika za prašinu nemojte prati u stroju za pranje rublja. Za sušenje nemojte koristite sušilo za kosu, ostavite filtar da se osuši prirodno.
6. Pažljivo vratite filtar u spremnik za prašinu. **NIKADA** ne koristite usisivač bez filtra.
7. Stavite spremnik u ručni usisivač.

**UPOZORENJE:** Usisni otvor mora u svakom trenutku biti slobodan i bez zapreka. U protivnom može doći do pregrijavanja motora i oštećenja uređaja.

**Napomena:** Ovisno o intenzitetu uporabe, preporučamo filtar zamijeniti novim svakih tri do šest mjeseci kako bi rad uređaja bio što je moguće bolji.



## Izvlačenje i čišćenje filtra

Otvorite poklopac spremnika za prašinu okrećući ga u smjeru suprotnom od kazaljke na satu. Izvucite filtar za dovod pjene s vrha posude za prašinu. Isperite filtar zajedno s držačem i pustite da se prirodno osuši prije nego što ga vratite u usisavač.

**Napomena:** Spremnik za prašinu ne može se oprati vodom jer sadrži provodne dijelove.

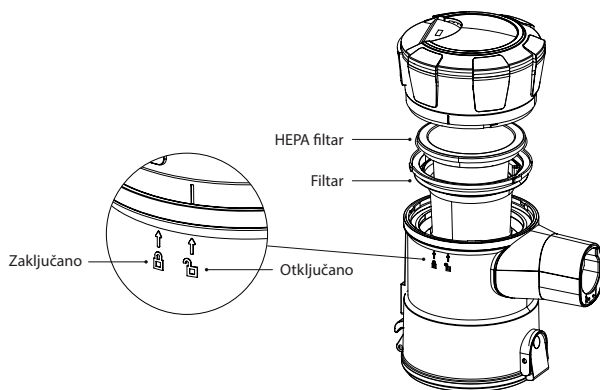

## Sastavljanje spremnika za prašinu

1. Umetnite sastavljeni filtar u spremnik za prašinu poravnavanjem tri oznake položaja na spremniku za prašinu. Filtar od pjene pripada gore.
2. Pridržite tijelo usisavača, poravnajte oznaku na spremniku za prašinu s mehanizmom za zaključavanje i okrenite posudu prema oznaci u smjeru kazaljke na satu.
3. Umetnite spremnik za prašinu umetanjem kuke za pozicioniranje u rupu na dnu i okrenite. Kad sjedne na mjesto čuti će se klik.

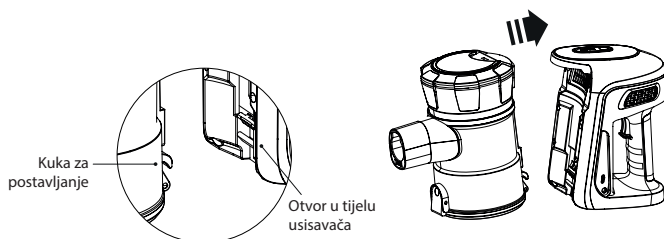
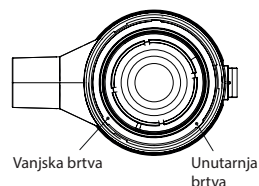

## Čišćenje usisivača

Prije čišćenja provjerite da uređaj nije priključen na punjač.

Za čišćenje usisivača koristite mekanu, malo vlažnu krpu s nekoliko kapi blagog sredstva za čišćenje. Nikad nemojte koristiti razrjeđivač ili bilo kakvo abrazivno sredstvo za čišćenje.

**Nikad ne uranjajte usisivač ni adapter za punjenje u vodu ili drugu tekućinu niti ga ne postavljajte pod mlaz vode.**

## OTKLANJANJE POTEŠKOĆA

Problem	Uzrok	Rješenje
Ručni usisivač ne radi	<ul style="list-style-type: none"> <li>Baterija je prazna.</li> <li>Loša baterija (oslabljen kapacitet).</li> <li>Kontakti između uređaja i punjača su onečišćeni.</li> <li>Adapter za punjenje je priključen u utičnicu bez napona.</li> <li>Punjač je spojen.</li> </ul>	<ul style="list-style-type: none"> <li>Napunite uređaj.</li> <li>Baterija je pri kraju vijeka trajanja.</li> <li>Očistite kontakte.</li> <li>Provjerite osigurač, upotrijebite neku drugu utičnicu.</li> <li>Iskopčajte punjač</li> </ul>
Motorizirana četka za čišćenje podova ne radi	<ul style="list-style-type: none"> <li>Ventilatorsko kolo je zaglavljeno onečišćenjem.</li> <li>Remen je prekinut.</li> <li>Ručni usisivač nije pravilno postavljen.</li> </ul>	<ul style="list-style-type: none"> <li>Uklonite prljavštinu s ventilatorskog kola. Zapetljane vlasi kose i slično prerežite škaricama.</li> <li>Nazovite servis.</li> <li>Ručni usisivač postavite pravilno.</li> </ul>
Usisivač ne usisava nečistoće ili je snaga usisivanja slaba	<ul style="list-style-type: none"> <li>Spremnik za prašinu je pun.</li> <li>Potrebno je očistiti ili zamijeniti filtar spremnika za prašinu.</li> <li>Usisivač je prazan.</li> </ul>	<ul style="list-style-type: none"> <li>Ispraznite spremnik za prašinu.</li> <li>Uklonite filtar i provjerite je li usisni otvor začepljen. Očistite ili zamijenite filtar.</li> <li>Napunite usisivač.</li> </ul>
Prašina izlazi iz ručnog usisavača	<ul style="list-style-type: none"> <li>Spremnik za prašinu je pun.</li> <li>Filtar za prašinu nije dobro postavljen.</li> <li>Filtar za prašinu je probijen.</li> </ul>	<ul style="list-style-type: none"> <li>Ispraznite spremnik za prašinu.</li> <li>Provjeriti je li filtar ispravno postavljen.</li> <li>Zamijenite filtar za prašinu.</li> </ul>
Kapacitet baterije je oslabljen	Bateriji je istekao vijek trajanja.	Nazovite servis.

## TEHNIČKI PODACI

### VT 5220 2in1 Flex Clean

Bežični usisivač

Snaga motora: 150 W

Perivi filtar

Vrijeme punjenja: oko 4,5 sati

Vrijeme rada: 30 minuta

Kapacitet spremnika za prašinu: 0,5 l

Pokazatelj napunjenosti baterije

Hepa filtar H12

Pribor: motorizirana četka s izmjenjivim valjkom za tepihe i tvrde površine, mini četka, četka za prašinu za brisanje prašine s tvrdih površina, adapter, držač za pričvršćivanje usisavača na zid

Adapter za napajanje:

AC 100-240 V, 50/60 Hz, 0,5A

DC 26,5 V – 500 mA

Baterije:

Li-ion baterije 22,2 V (6 × 3,7 V); 2200 mAh

### VT 6220 2in1 Power Flex

Bežični usisivač

Snaga motora: 200 W

Perivi filtar

Vrijeme punjenja: oko 4 sati

Vrijeme rada: 35 minuta

Kapacitet spremnika za prašinu: 0,5 l

Pokazatelj napunjenosti baterije

Hepa filtar H12

Pribor: motorizirana četka s izmjenjivim valjkom za tepihe i tvrde površine, mini četka, četka za prašinu za brisanje prašine s tvrdih površina, adapter, držač za pričvršćivanje usisavača na zid

Adapter za napajanje:

AC 100-240 V, 50/60 Hz, 0,5A

DC 26,5 V – 500 mA

Baterije:

Li-ion baterije 22,2 V (6× 3,7 V); 2200 mAh

## OPORABA I ZBRINJAVANJE OTPADA

Papirni otpad i kartonsku ambalažu predajte u reciklažna dvorišta. Foliju za pakiranje, vrećice od polietilena i plastične dijelove odložite u kontejnere za plastiku.

## ODLAGANJE PROIZVODA NAKON ISTEKA RADNOG VIJEKA

**Odlaganje otpada električne i elektroničke opreme (primjenjivo u državama članicama EU i drugim europskim zemljama koje su uspostavile sustave razvrstavanja otpada)**

Oznaka koja je navedena na proizvodu ili na ambalaži označava da se proizvod ne smije zbrinjati kao kućni otpad. Proizvod odložite na mjesto određeno za recikliranje električne i elektroničke opreme. Ispravnim odlaganjem proizvoda sprječavate negativne utjecaje na zdravlje ljudi i okoliš. Reciklažom materijala pomažete očuvanje prirodnih resursa. Dodatne informacije o recikliranju ovog proizvoda pružit će vam lokalne vlasti, organizacija za preradu kućnog otpada ili prodajno mjesto na kojem ste kupili proizvod.



08/05

Ovaj proizvod je usklađen s direktivama EU o elektromagnetskoj kompatibilnosti i električnoj sigurnosti.



Upute za uporabu dostupne su na web stranici [www.ecg-elektro.eu](http://www.ecg-elektro.eu).

Pravo na izmjenu teksta i tehničkih parametara je pridržano.

## DROŠĪBAS INSTRUKCIJAS

Rūpīgi izlasiet un saglabājiet turpmākai uzziņai!

**Brīdinājums!** Šajā rokasgrāmatā aprakstītie drošības pasākumi un norādījumi neietver visas iespējamās situācijas un apstākļus. Lietotājam ir jāsaprot, ka veselais saprāts, piesardzība un rūpība ir faktori, ko nevienā ierīcē nav iespējams integrēt. Par tiem ir jāparūpējas ierīces lietotājiem. Mēs neesam atbildīgi par bojājumiem, kas radušies pārvadāšanas laikā, vai ko izraisījusi nepareiza lietošana, sprieguma svārstības vai jebkuras ierīces daļas modificēšana vai regulēšana.

Lai aizsargātu elektriskas ierīces pret aizdegšanās vai strāvas trieciena risku, ir jāievēro pamata drošības pasākumi, tostarp šādi:

1. Pirms ierīces lietošanas izlasiet visas instrukcijas.
2. Pārliedzieties, ka jūsu rozetes spriegums atbilst uz ierīces marķējuma norādītajam, un ka rozete ir atbilstoši iezemēta. Rozetei ir jābūt uzstādītai saskaņā ar attiecināmajiem EN elektrības kodeksiem.
3. Neizmantojiet uzlādes adapteri, ja tas ir bojāts. **Visi remontdarbi, tostarp vada nomaiņa, ir jāveic profesionālā apkopes centrā! Nenovietojiet ierīces aizsargvākus – strāvas trieciena risks!**
4. Sargājiet ierīci no tiešas saskares ar ūdeni un citiem šķidrumiem; novietojiet uz tās traukus ar šķidrumiem, lai izvairītos no strāvas trieciena riska.
5. Rokas putekļsūcējs ir tikai daļēji uzlādēts iegādes brīdī, un tādēļ tas pilnībā jāuzlādē pirms lietošanas, ievietojot to uzlādes turētājā. Nekad nelietojiet putekļsūcēju bez filtra.
6. Nelietojiet putekļsūcēju ārpus telpām vai mitrā vidē. Nepieskarieties putekļsūcējam vai uzlādes turētājam ar slapjām rokām. Strāvas trieciena risks.
7. Neļaujiet bērniem spēlēties ar putekļsūcēju. Putekļsūcējs nav rotaļlieta. Ievērojiet sevišķu piesardzību, lietojot putekļsūcēju bērnu tuvumā.
8. Izmantojiet tikai komplektā iekļauto adapteri, lādētāju un piederumus, ko apstiprinājis ražotājs.



9. Ja putekļusūcējs nedarbojas pareizi, ja tas nokritis (piem., iekritis ūdenī), ja tas ir bojāts vai atstāts ārā, ir jāveic tā pārbaude pilnvarotā apkopes centrā.
10. Turiet rokas putekļusūcēju un akumulatoru pietiekamā attālumā no siltuma avotiem; neizmantojiet putekļusūcēju, kad tas pievienots uzlādes turētājam, atvienojiet barošanas vadu no sienas kontaktligzdas.
11. Nekad neizraujiet uzlādes turētāja kontaktdakšu, velkot barošanas vadu. Atvienojiet vadu, satverot kontaktdakšu.
12. Neievietojiet nekādus priekšmetus putekļusūcēja atverēs. Neizmantojiet putekļusūcēju, ja atveres ir jebkādā veidā aizsprostotas. Pārliecinieties, ka putekļusūcējs ir tīrs, tajā nav netīrumu un nosēdumu, kas var mazināt tā sūkšanas jaudu.
13. Turiet matus, vaļīgus apģērba gabalus, rokas un citas ķermeņa daļas drošā attālumā no putekļusūcēja atverēm un kustīgajām daļām.
14. Neizmantojiet konusveida sprauslu acu un ausu tuvumā! Esiet sevišķi piesardzīgi, tīrot kāpnes.
15. Nesūciet asus priekšmetus, piem., stiklu, skrūves, monētas, naglas u.tml.
16. Nesūciet karstus vai gruzdošus materiālus, piem., pelnus vai cigaretes.
17. Lietojot pārmērīgi vai ekstremālā temperatūrā, akumulators var iztecēt. Ja šķidrums nonāk saskarē ar ādu, nekavējoties mazgājiet vietu ar ziepēm un ūdeni vai neitralizējiet ar maigu skābi, piem., citronu sulu vai etiķi. Ja šķidrums iekļūst acīs, nekavējoties skalojiet ar tīru ūdeni un meklējiet medicīnisku palīdzību.
18. Lietojiet putekļusūcēju tikai saskaņā ar šajā rokasgrāmatā sniegtajām instrukcijām. Šis putekļusūcējs ir paredzēts tikai mājas lietošanai. Ražotājs nav atbildīgs par bojājumiem, kas radušies, ierīci lietojot neatbilstoši.
19. Ierīci drīkst lietot bērni no 8 gadu vecuma un cilvēki, kam ir mazinātas fiziskās vai garīgās spējas vai trūkst pieredzes un zināšanu, ja tiem tiek nodrošināta uzraudzība vai ir sniegtas instrukcijas par ierīces drošu lietošanu un tie saprot iespējamās briesmas. Bērni nedrīkst ar

ierīci spēlēties. Bērni nedrīkst veikt ierīces tīrīšanu un apkopi, ja vien tie nav vismaz 8 gadus veci un nav nodrošināta uzraudzība.

20. Nodrošiniet, ka bērni, kas jaunāki par 8 gadiem, nevar piekļūt ierīcei un tās barošanas vadam.



**Uzlādei izmantojiet vienīgi putekļsūcēja komplektā iekļauto adapteri!**

## PUTEKĻSŪCĒJA LIETOŠANA

### Pirms pirmās lietošanas reizes

#### Bateriju ievietošana

Ievietojiet komplektācijā iekļauto akumulatoru, ieslidinot to akumulatora nodalījumā, kā parādīts attēlā pa labi. Jābūt dzirdamam klikšķim. Nospiediet akumulatora atvienošanas pogu, lai atvienotu akumulatoru ⑤.

#### Uzlāde

Jaudas savienotājs atrodas akumulatora labajā malā.

- Izslēdziet putekļsūcēju pirms uzlādes.
- Kad maiņstrāvas adapteris ir pieslēgts savienotājam, jaudas indikators sāk degt sarkanā krāsā.
- Tiklīdz lādēšana būs pabeigta, indikators sāks degt zilā krāsā.

#### Ieslēgšana

- Nospiediet pogu **ON/OFF** (ieslēgt/Izslēgt)⑥, lai ieslēgtu putekļsūcēju. Putekļsūcējs sāks darboties zemas jaudas režīmā.
- Nospiediet vēlreiz pogu **ON/OFF** (ieslēgt/Izslēgt)⑥, lai palielinātu putekļsūcēja sūkšanas jaudu.
- Nospiežot **ON/OFF** (ieslēgt/Izslēgt)⑥ pogu trešo reizi, putekļsūcējs izslēdzas.

**Piezīme:** jaudas indikators norādīs atlikušo akumulatora uzlādes līmeni. Indikators nodzīsīs, kad akumulatora uzlādes līmenis būs zems.

#### Putekļsūcēja piederumu izmantošana

Katra piederuma pievienošanas attēls ir atrodams tālāk.

1. Iestumiet cauruli vietā.
2. Pievienojiet motorizēto birsti pagarinājuma caurules pretējā galā.

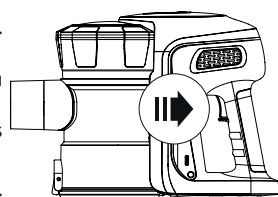
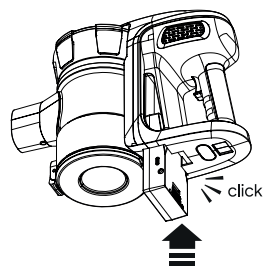

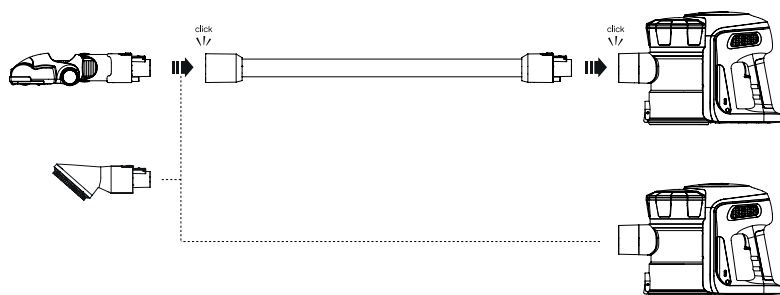

## Rullīša nomaiņa motorizētajā birstē (paklāji/cietas grīdas)

Ja jāmaina rullītis motorizētajā birstē (cietām grīdām/ paklājiem), nospiediet birstes fiksatora pogu.

Rullītis brīvi izslidēs. Ievietojiet vēlamo birstes rullīti, pagrieziet birstes malu, līdz tā iegūlas gropē, un nospiediet, lai nofiksētu.



## TĪRĪŠANA UN APKOPE

### Putekļu tvertnes un filtra nomaiņa un tīrīšana

Lai nodrošinātu, ka putekļsūcējs vienmēr darbojas nevainojami, iztukšojiet putekļu tvertni pēc katras lietošanas reizes un iztīriet filtru.

1. Noņemiet rokas putekļsūcēju no turētāja grīdas putekļsūcējā.
2. Nospiediet putekļu tvertnes atslēgšanas pogu un izņemiet tvertni.
3. Izņemiet putekļu tvertnes filtru.
4. Iztukšojiet tvertni.
5. Noņemiet filtra pārsegu ⑩. Noņemiet Heppa filtru un konisko mikrofiltru; iztīriet abus filtrus. Jūs varat izskalot abus filtrus aukstā ūdenī un **pēc tam ļaujiet tiem kārtīgi nožūt pirms ievietošanas atpakaļ putekļu tvertnē**. Nemazgājiet putekļu tvertnes filtru trauku mazgājamajā mašīnā. Izzāvēšanai neizmantojiet matu fēnu, ļaujiet filtram izžūt dabiskā veidā.
6. Uzmanīgi nomainiet filtru putekļu tvertnē. **NEKAD** neizmantojiet putekļsūcēju bez ievietota filtra.
7. Ievietojiet putekļu tvertni rokas putekļsūcējā.

**BRĪDINĀJUMS!** Sūkšanas atverei vienmēr ir jābūt caurlaidīgai un nenosprostotai. Pretējā gadījumā tas var novest pie motora pārkaršanas un ierīces bojājumiem.

**Piezīme:** atkarībā no lietošanas intensitātes ir ieteicams nomainīt filtru ar jaunu filtru ik pēc 3 līdz 6 mēnešiem, lai nodrošinātu labāko ierīces veiktspēju.

## Filtra izņemšana un tīrīšana

Atveriet putekļu tvertnes vāku, pagriežot to pretēji pulksteņrādītāja virzienam. Izņemiet putu iepļūdes filtru no putekļu tvertnes augšpusē. Izskalojiet filtru kopā ar turētāju un ļaujiet dabīgi nožūt pirms ievietot atpakaļ putekļsūcējā.

**Piezīme:** putekļu tvertni nedrīkst mazgāt ar ūdeni, jo tai ir vadītspējīgas detaļas.

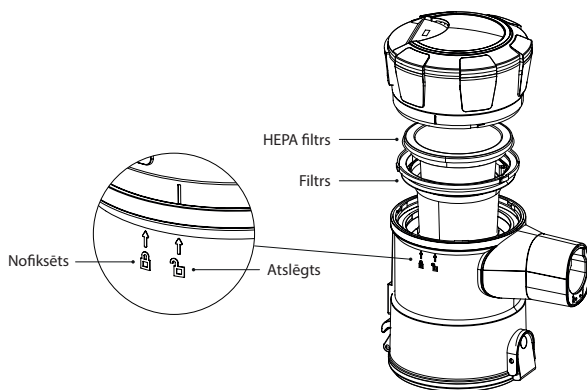

## Putekļu tvertnes salikšana

1. Ievietojiet saliktu filtru putekļu tvertnē, centrējot trīs pozīcijas atzīmes uz filtra un putekļu tvertnes. Putu filtram jābūt augšpusē.
2. Turot putekļsūcēja korpusu, centrējiet atzīmi uz putekļu tvertnes ar fiksēšanas mehānismu, un pagrieziet tvertni uz atzīmes pusi pulksteņrādītāja kustības virzienā.
3. Ievietojiet putekļu tvertni, ievietojot centrēšanas āķi atverē apakšdaļā, un pagrieziet to. Ja tvertne būs pareizi ievietota, atskanēs klikšķis.

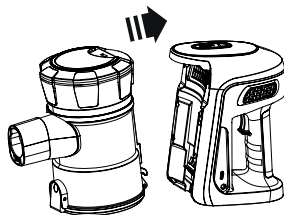
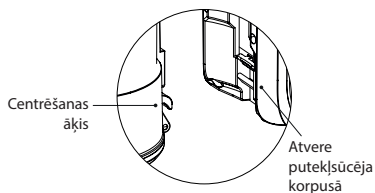
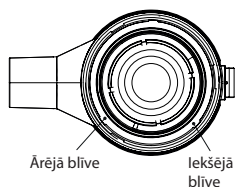

## Putekļsūcēja tīrīšana

Pirms tīrīšanas pārliecinieties, ka putekļsūcējs nav pievienots lādētājam.

Putekļsūcēja tīrīšanai lietojiet mīkstu un samitrinātu drānu ar dažiem tīrīšanas šķīduma pilieniem. Nekad neizmantojiet šķīdinātājus vai citus kodīgus līdzekļus.

**Nekad neiegremdējiet putekļsūcēju vai adapteri ūdeni vai citā šķīdumā, un neatstājiet to zem tekoša ūdens.**

## PROBLĒMU NOVĒRŠANA

Problēma	Cēlonis	Risinājums
Rokas putekļusūcējs nedarbojas	<ul style="list-style-type: none"> <li>• Akumulators ir tukšs.</li> <li>• Bojāts akumulators (neglabā enerģiju).</li> <li>• Netīri kontakti starp ierīci un uzlādēšanas kontaktpunktiem.</li> <li>• Uzlādes adapteris ir pievienots rozetei bez sprieguma.</li> <li>• Lādētājs ir pievienots.</li> </ul>	<ul style="list-style-type: none"> <li>• Uzlādējiet ierīci.</li> <li>• Akumulators vairs nedarbojas.</li> <li>• Notīriet kontaktus.</li> <li>• Pārbaudiet drošinātājus, izmantojiet citu rozeti.</li> <li>• Atvienojiet lādētāju.</li> </ul>
Grīdas putekļusūcēja motorizētā birste nedarbojas.	<ul style="list-style-type: none"> <li>• Ventilators ir aizsērējis ar netīrumiem.</li> <li>• Saplīsusi siksnas.</li> <li>• Rokas putekļusūcējs nav pareizi ievietots.</li> </ul>	<ul style="list-style-type: none"> <li>• Notīriet lāpstiņas. Uzmanīgi nogrieziet aptīnušos matus u.c. ar šķērēm.</li> <li>• Sazinieties ar servisu.</li> <li>• Pareizi ievietojiet rokas putekļusūcēju.</li> </ul>
Rokas putekļusūcējs nesūc putekļus vai sūkšanas jauda ir vāja.	<ul style="list-style-type: none"> <li>• Putekļu tvertne ir pilna.</li> <li>• Jums ir jānotīra vai jānomaina putekļu tvertnes filtrs.</li> <li>• Putekļusūcēja akumulators ir tukšs.</li> </ul>	<ul style="list-style-type: none"> <li>• Iztukšojiet putekļu tvertni.</li> <li>• Izņemiet filtru un pārbaudiet, vai sūkšanas atvere nav aizsērējusi. Notīriet vai nomainiet filtru.</li> <li>• Uzlādējiet putekļusūcēju.</li> </ul>
No rokas putekļusūcēja izdalās putekļi.	<ul style="list-style-type: none"> <li>• Putekļu tvertne ir pilna.</li> <li>• Nepareizi uzstādīts putekļu filtrs.</li> <li>• Saplēsts putekļu filtrs.</li> </ul>	<ul style="list-style-type: none"> <li>• Iztukšojiet putekļu tvertni.</li> <li>• Pārbaudiet, vai putekļu filtrs ir ievietots pareizi.</li> <li>• Nomainiet putekļu filtru.</li> </ul>
Akumulators nesaglabā enerģiju.	Akumulators vairs nedarbojas.	Sazinieties ar servisu.

## TEHNISKĀ INFORMĀCIJA

### VT 5220 divi vienā Flex Clean

Bezvadu putekļusūcējs

Motora jauda: 150 W

Mazgājams filtrs

Uzlādes laiks: apm. 4,5 stunda

Darbības laiks: 30 minūtes

Putekļu tvertnes ietilpība: 0,5 l

Akumulatora uzlādes indikators

HEPA filtrs, klase H12

Piederumi: motorizētā birste ar nomaināmu rullīti paklājiem un cietām virsmām, mini birste, putekļu lāpstiņa cietu virsmu tīrīšanai, adapteris, sienas kronšteins

Uzlādēšanas adapteris:

Maiņstrāva 100–240 V, 50/60 Hz, 0,5 A

Līdzstrāva 26,5 V – 500 mA

Baterijas:

Litija jonu baterijas, 22,2 V (6 × 3,7 V); 2200 mAh

### VT 6220 divi vienā Power Flex

Bezvadu putekļusūcējs

Motora jauda: 200 W

Mazgājams filtrs

Uzlādes laiks: apm. 4 stunda

Darbības laiks: 35 minūtes

Putekļu tvertnes ietilpība: 0,5 l

Akumulatora uzlādes indikators

HEPA filtrs, klase H12

Piederumi: motorizēta birste ar nomaināmu rullīti paklājiem un cietām virsmām, mini birste, putekļu lāpstiņa cietu virsmu tīrīšanai, adapteris, sienas kronšteins

Uzlādēšanas adapteris:

Mainstrāva 100–240 V, 50/60 Hz, 0,5 A

Līdzstrāva 26,5 V – 500 mA

Baterijas:

Litija jonu baterijas, 22,2 V (6 × 3,7 V); 2200 mAh

## ATBRĪVOŠANĀS NO ATKRITUMIEM

letinamais papīrs un kartons – nogādāt pārstrādes punktā. Iepakojuma folija, PE maisi, plastmasas daļas – iemest plastmasas šķirošanas konteineros.

## ATBRĪVOŠANĀS NO IERĪCĒM KALPOŠANAS LAIKA BEIGĀS

**Atbrīvošanās no elektriska un elektroniska aprīkojuma (attiecas uz ES dalībvalstīm un citām Eiropas valstīm, kur ieviesta pārstrādes sistēma)**

Norādītais simbols uz ierīces vai iepakojuma nozīmē, ka ierīci nedrīkst pievienot sadzīves atkritumiem. Nododiet ierīci norādītajā elektriska un elektroniska aprīkojuma pārstrādes punktā. Novērsiet negatīvu ietekmi uz veselību un vidi, parūpējoties par ierīces pareizu pārstrādi. Pārstrāde palīdz taupīt dabas resursus. Lai saņemtu plašāku informāciju par šīs ierīces pārstrādi, sazinieties ar vietējo atbildīgo iestādi, sadzīves atkritumu apstrādes organizāciju vai veikalu, kur ierīci iegādājāties.

Šī ierīce atbilst ES direktīvu prasībām par elektromagnētisko saderību un elektrisko drošību.

Lietošanas pamācība ir pieejama vietnē [www.ecg-electro.eu](http://www.ecg-electro.eu).

Tiek paturētas tiesības veikt teksta un tehnisko parametru izmaiņas.



08/05



Latviešu valoda

## SAUGOS INSTRUKCIJOS

Atidžiai perskaitykite ir išsaugokite pasinaudojimui ateityje!

**Perspėjimas:** šiame vadove nurodytos saugos priemonės ir instrukcijos neapima visų galimų sąlygų ir situacijų. Naudotojui būtina suprasti, kad bendrasis principas, atsargumas ir priežiūra yra veiksniai, kurių negalima integruoti į jokią produktą. Todėl, naudodamasis ar dirbdamas šiuo prietaisu, naudotojas turi užtikrinti, kad šių veiksnių yra paisoma. Mes nesame atsakingi dėl žalos, kurį įvyko gaminio atvežimo metu, dėl netinkamo jo naudojimo, įtampos svyravimų arba kurios nors prietaiso dalies pakeitimo ar modifikavimo.

Kad išvengtumėte gaisro arba susižalojimo dėl elektros smūgio, naudodamiesi elektros prietaisais, vadovaukitės pagrindinėmis atsargumo priemonėmis, įskaitant:

1. Prieš naudodamiesi prietaisu perkraustykite visas instrukcijas.
2. Įsitikinkite, kad elektros lizdo įtampa atitinka ant prietaiso etiketės nurodytą įtampos vertę, ir kad lizdas tinkamai įžemintas. Elektros lizdą būtina įrengti vadovaujantis galiojančiais elektros darbų kodeksais pagal EN.
3. Nenaudokite įkrovos adapterio, jeigu panašu, kad jis sugadintas.  
**Bet koks remontas, įskaitant laido pakeitimą, privalo būti atliekamas profesionalios techninės priežiūros centre! Nenuimkite prietaiso apsauginių dangtelių dėl elektros smūgio pavojaus!**
4. Saugokite prietaisą nuo tiesioginio vandens ir kitokių skysčių poveikio, ir šalimais jo nedėkite jokių indų su vandeniu, kad išvengtumėte galimo elektros smūgio.
5. Įsigijus rankinis dulkių siurblys bus tik iš dalies įkrautas, todėl jį būtina visiškai įkrauti įstačius į įkrovos laikytuvą. Niekada nenaudokite dulkių siurblio be filtro.
6. Nenaudokite dulkių siurblio lauke arba drėgnoje aplinkoje. Nelieskite dulkių siurblio arba įkrovos laikiklio šlapiomis rankomis. Elektros smūgio rizika.

7. Neleiskite vaikams žaisti su dulkių siurbliu. Dulkių siurblys – tai ne žaislas. Skirkite daugiau dėmesio vaikams, esantiems šalimais dulkių siurblio.
8. Naudokite tik su gamintojo patvirtintais kartu tiekiamais adapteriu, įkrovikliu, priedais ir reikmenimis.
9. Jei dulkių siurblys dirba netinkamai, po to kai jis įkrito (pvz., į vandenį); jei buvo pažeistas arba pamirštas lauke, nugabenkite jį į įgaliojantį techninės priežiūros centrą.
10. Rankinį dulkių siurbį ir bateriją laikykite atokiau šilumos šaltinių, nenaudokite dulkių siurblio, kai jis prijungtas prie įkrovos laikytuvo, atjunkite maitinimo laidą nuo sieninio kištuko.
11. Niekada netraukite įkrovos laikiklio kištuko suėmę už laido. Atjunkite laidą nuo elektros lizdo, suėmę už kištuko.
12. Nekiškite jokių objektų į dulkių siurblio angas. Nenaudokite dulkių siurblio jei kaip nors blokuojamos jo angos. Įsitikinkite, kad dulkių siurblys švarus, be nešvarumų ir šiukšlių, kas gali sumažinti dulkių siurblio traukos pajėgumą.
13. Plaukus, palaidus drabužius, rankas ir kitas kūno dalis laikykite atokiau nuo dulkių siurblio angų ar judančių dalių.
14. Nenaudokite kūginio antgalio arti akių arba ausų! Būkite atidesni valydami laiptus.
15. Nesiurbkite aštrių objektų tokių kaip stiklas, varžtai, monetos, vinys ir pan.
16. Nesiurbkite karštų arba smilkstančių medžiagų, tokių kaip gintaras, cigaretės ar kiti degūs objektai.
17. Naudojant labai aukštoje temperatūroje arba esant staigiems temperatūrų pokyčiams, gali įvykti maitinimo elementų nuotėkis. Jei skysčio pateko ant odos, nuplaukite paveiktą sritį muilu su vandeniu arba neutralizuokite silpna rūgštimi, pavyzdžiui, citrinos sultimis arba actu. Jei skysčio pateko į akis, nedelsiant praskalaukite švariu vandeniu kaip įmanoma greičiau ir kreipkitės medicininės pagalbos.
18. Dulkių siurbį naudokite tik pagal šiame vadove aprašytas instrukcijas. Šis dulkių siurblys skirtas tik naudojimui namuose.



Gamintojas neatsako už bet kokią žalą, atsiradusią dėl netinkamo šio prietaiso naudojimo.

19. Prietaisu gali naudotis vaikai iki 8 metų ir vyresni bei asmenys su fizine arba psichine negalia, arba neturintys patirties ar žinių, jei juos prižiūri kitas žmogus arba jei jie buvo išmokyti, kaip saugiai naudotis prietaisu ir supranta potencialius pavojus. Vaikams nereikėtų leisti žaisti su šiuo prietaisu. Naudotojo valymo ir techninės priežiūros procedūrų neturėtų atlikti jaunesni nei 8 metų amžiaus vaikai be priežiūros.

20. Jaunesni nei 8 metų vaikai privalo laikytis atokiau šio prietaiso ir jo maitinimo.



**Prietaisui įkrauti naudokite tik kartu komplekte tiekiamą adapterį!**

## DULKIŲ SIURBLIO NAUDOJIMAS

### Prieš naudojimą pirmąjį kartą

#### Baterijos įdėjimas

Įstatykite bateriją slinkdami ją į baterijos skyrelį, kaip nurodyta dešinėje. Turi pasigirsti spragtelėjimas. Spauskite baterijos atlaisvinimo mygtuką, kad ši atsilaisvintų ⑤.

#### Įkrova

Maitinimo jungtis yra dešinėje maitinimo elemento pusėje.

- Prieš įkraudami išjunkite dulkių siurblį.
- Kai kintamosios srovės (AC) adapteris yra prijungtas prie jungties, šviečia raudonas maitinimo indikatorius.
- Įkrovai pasibaigus, indikatorius šviečia mėlyna spalva.

#### Pradžia

- Norėdami paleisti dulkių siurblį, spauskite mygtuką **ON/OFF** ⑥. Dulkių siurblys pradės veikti mažo galingumo režimu.
- Dar kartą spauskite mygtuką **ON/OFF** ⑥, kad padidintumėte dulkių siurblio įsiurbimo galią.
- Nuspaudus mygtuką **ON/OFF** ⑥ trečią kartą, dulkių siurblys išsijungs.

**Pastaba:** Maitinimo indikatorius rody, kiek baterijos įkrovos liko. Kai baterija visiškai išseks, indikatorius užgesta.

#### Dulkių siurblio priedų naudojimas

Kaip prijungti kiekvieną priedą, žr. toliau pateikiamas schemas.

1. Į vietą įstumkite teleskopinį vamzdį.
2. Uždėkite motorinį šepetį ant priešingo teleskopinio vamzdžio galo.

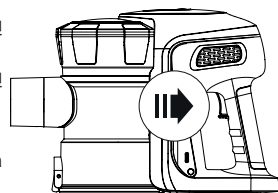
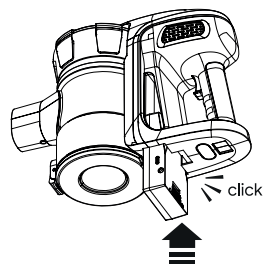

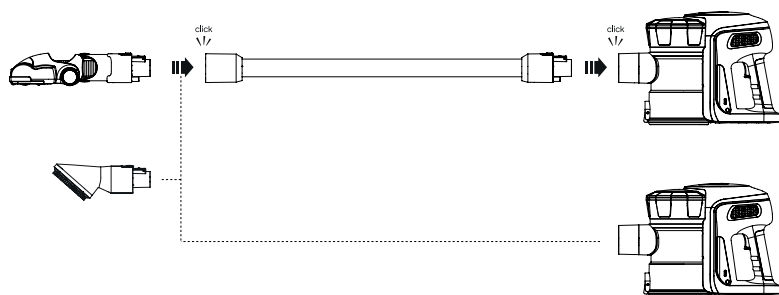

## Volelio keitimas motoriniame šepetyje (kilimams / kietmedžio grindims)

Jei reikia keisti volelio antgalį motoriniame šepetyje (kietmedžio grindims / kilimams); spauskite šepėčio fiksatoriaus mygtuką.

Volelis lengvai nuslys. Įstatykite norimą šepėčio volelį, sukite šepėčio kraštą iki kol jis užsifiksuos angoje ir įtvirtinkite įspausdami.



## VALYMAS IR TECHNINĖ PRIEŽIŪRA

### Dulkių talpyklės ir valymo filtro keitimas ir valymas

Norėdami, kad dulkių siurblys visuomet optimaliai funkcionuotų, kiekvieną kartą po naudojimo ištuštinkite dulkių talpyklę ir išvalykite filtrą.

1. Nuimkite rankinį dulkių siurblį nuo grindų dulkių siurblio laikiklio.
2. Spauskite dulkių talpyklės išblovavimo mygtuką ir išimkite talpyklę.
3. Išimkite dulkių talpyklės filtrą.
4. Ištuštinkite talpyklę.
5. Nuimkite filtro dangtelį ⑩. Nuimkite „Hepa“ filtrą ir kūginį mikrofiltrą bei abu išvalykite. Abu filtrus išskalaukite šaltu vandeniu bei **prieš įstatydami atgal į dulkių siurblį, kruopščiai juos išdžiovinkite**. Neplaukite dulkių talpyklės filtro skalbyklėje. Džiovinimui nenaudokite plaukų džiovintuvo, tegu filtras išdžiūva pats.
6. Atsargiai pakeiskite filtrą dulkių talpyklėje. **NIEKADA** nenaudokite dulkių siurblio jei neįstatytas jo filtras.
7. Įstatykite dulkių talpyklę į rankinį dulkių siurblį.

**ĮSPĖJIMAS:** Įsiurbimo anga bet kokiomis aplinkybėmis turi būti pralaidi ir neužsikimšusi. Priešingu atveju perkaitęs variklis gali sugadinti prietaisą.

**Pastaba:** Priklausomai nuo naudojimo intensyvumo, siekiant užtikrinti neprikaištingą prietaiso veikimą, rekomenduojama keisti filtrą nauju kas 3 - 6 mėnesius.

## Filtro ištraukimas ir pakeitimas

Pasukdami prieš laikrodžio rodyklę atidarykite dulkių talpyklės dangtį. Nuo dulkių talpyklės viršaus nuimkite įleidžiamąjį putplasčio filtrą. Išskalaukite filtrą kartu su laikikliu ir natūraliai išdžiovinkite prieš įstatydami atgal į dulkių siurblių.

**Pastaba:** Dulkių talpyklės negalima plauti vandeniu, nes lai kurios sudedamosios dalys yra laidžios elektrai.

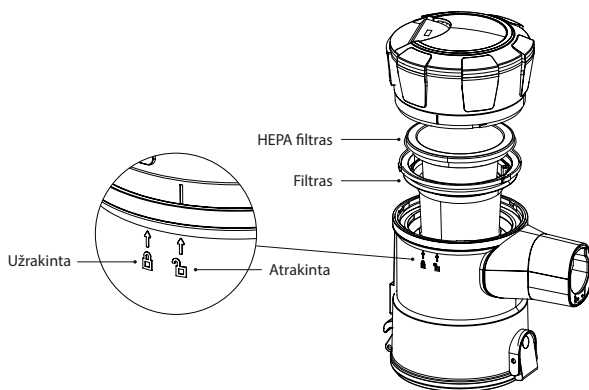

## Dulkių talpyklės įtaisas

- Įstatykite surinktą filtrą į dulkių talpyklę, sulygiuodami pagal trijų padėčių atžymas ant filtro ir dulkių talpyklės. Putplasčio filtras turi būti viršutinėje padėtyje.
- Laikydami dulkių siurblio korpusą, sulygiuokite dulkių siurblio žymą su užrakto mechanizmu ir laikrodžio rodyklės kryptimi pasukite dulkių talpyklę žymos link.
- Įstatykite dulkių talpyklę jos pozicionavimo kabliuką į angą apačioje ir pasukite ją. Jei talpyklė tinkamai įstatyta, pasigirs spragtelėjimas.

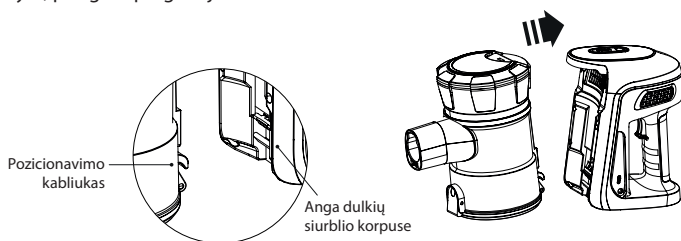
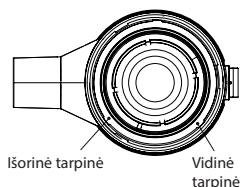

## Dulkių siurblio valymas

Prieš valydami įsitikinkite, kad dulkių siurblys neprijungtas prie įkroviklio.

Dulkių siurblio valymui naudokite minkštą, keliais ploviklio lašais sudrėkintą šepetą. Niekada nenaudokite tirpiklių ar kitų abrazyvinių valiklių.

**Niekada nemerkite dulkių siurblio arba adapterio į vandenį arba kitą skystį bei nestatykite jo po tekančiu vandeniu.**

## TRIKČIŲ DIAGNOSTIKA IR ŠALINIMAS

Problema	Priežastis	Korekcija
Rankinis dulkių siurblys neveikia	<ul style="list-style-type: none"> <li>Išseko baterija.</li> <li>Baterijos problema (nepavyksta įkrauti).</li> <li>Susikaupė nešvarumų tarp prietaiso ir įkrovos kontaktų.</li> <li>Įkrovos adapteris prijungtas prie lizdo be įtampos.</li> <li>Prijungtas įkroviklis.</li> </ul>	<ul style="list-style-type: none"> <li>Įkraukite prietaisą.</li> <li>Sugedusi baterija.</li> <li>Nuvalykite kontaktus.</li> <li>Patikrinkite saugiklius, naudokite kitą elektros lizdą.</li> <li>Atjunkite įkroviklį.</li> </ul>
Neveikia motorinis grindų dulkių siurblio šepetys.	<ul style="list-style-type: none"> <li>Ventiliatoriaus menčių ratukas užsiteršė nešvarumais.</li> <li>Nutrūko diržas.</li> <li>Neteisingai įstatytas rankinis dulkių siurblys.</li> </ul>	<ul style="list-style-type: none"> <li>Nuvalykite nešvarumus nuo ventiliatoriaus menčių ratuko. Įsivėlusius plaukus atsargiai nukarpykite žirkėmis.</li> <li>Kreipkitės į techninės priežiūros tarnybą.</li> <li>Tinkamai įstatykite rankinį dulkių siurblių.</li> </ul>
Rankinis dulkių siurblys nesurenka nešvarumų arba per silpna traukos galia	<ul style="list-style-type: none"> <li>Prisipildė dulkių talpyklė.</li> <li>Būtina išvalyti arba pakeisti dulkių talpyklės filtrą.</li> <li>Išseko dulkių siurblio baterija.</li> </ul>	<ul style="list-style-type: none"> <li>Ištuštinkite dulkių talpyklę.</li> <li>Įšimkite filtrą ir įsitikinkite, ar neužsikimšusi įsiurbimo anga. Išvalykite arba pakeiskite filtrą.</li> <li>Įkraukite dulkių siurblių.</li> </ul>
Iš dulkių siurblio sklinda dulksė.	<ul style="list-style-type: none"> <li>Prisipildė dulkių talpyklė.</li> <li>Neteisingai įstatytas dulkių filtras.</li> <li>Suplyšo dulkių filtras.</li> </ul>	<ul style="list-style-type: none"> <li>Ištuštinkite dulkių talpyklę.</li> <li>Patikrinkite, ar tinkamai įstatytas dulkių filtras.</li> <li>Pakeiskite dulkių filtrus.</li> </ul>
Nepavyksta įkrauti baterijos.	Sugedusi baterija.	Kreipkitės į techninės priežiūros tarnybą.

## TECHNINIAI DUOMENYS

### VT 5220 2in1 Flex Clean

Belaidis dulkių siurblys

Variklio galia: 150 W

Plaunamas filtras

Įkrovos laikas: apytk. 4,5 val.

Veikimo trukmė: 30 minutės

Dulkių talpyklės talpa: 0,5 l

Baterijos įkrovos indikatorius

HEPA filtro klasė H12

Priedai: motorinis šepetys su keičiamu voleliu kilimams ir kietmedžio grindims, mini šepetys, dulkių mentelė kietų paviršių valymui, adapteris, sieninio montavimo įtaisas

Įkrovos adapteris:

AC 100–240 V, 50/60 Hz, 0,5 A

DC 26,5 V – 500 mA

Maitinimo elementai:

Ličio jonų baterija 22,2 V (6 × 3,7 V); 2200 mAh

### VT 6220 2in1 Power Flex

Belaidis dulkių siurblys

Variklio galia: 200 W

Plaunamas filtras

Įkrovos laikas: apytk. 4 val.

Veikimo trukmė: 35 minutės

Dulkių talpyklės talpa: 0,5 l

Baterijos įkrovos indikatorius

HEPA filtro klasė H12

Priedai: motorinis šepetys su keičiamu voleliu kilimams ir kietmedžio grindims, mini šepetys, dulkių mentelė kietų paviršių valymui, adapteris, sieninio montavimo įtaisas

Įkrovos adapteris:

AC 100–240 V, 50/60 Hz, 0,5 A

DC 26,5 V – 500 mA

Maitinimo elementai:

Ličio jonų baterija 22,2 V (6 × 3,7 V); 2200 mAh

## NAUDOJIMAS IR ATLIEKŲ UTILIZAVIMAS

Vyniojamasis popierius ir gofruoto kartono dėžė – išmesti į atliekas. Pakavimo folija, PE maišeliai, plastikiniai elementai – išmesti į plastiko perdirbimo konteinerius.

## GAMINIŲ UTILIZAVIMAS PASIBAIGUS JŲ EKSPLOATACIJOS LAIKUI

**Elektros ir elektronikos dalių utilizavimas (taikoma ES valstybėse narėse ir kitose Europos šalyse, kur galioja atliekų perdirbimo sistema)**

Ant gaminio ar jo pakuotės atvaizduotas simbolis reiškia, kad gaminio negalima utilizuoti kartu su buitinėmis atliekomis. Nugabenkite gaminį į atitinkamą elektros ar elektronikos gaminių perdirbimo vietą. Utilizuodami gaminių imkitės saugos priemonių dėl neigiamo poveikio žmogaus sveikatai ir aplinkai. Perdirbimas prisideda prie gamtinių išteklių išsaugojimo. Daugiau informacijos apie šio gaminio perdirbimą, teiraukitės vietinės valdžios institucijose, buitinių atliekų perdirbimo organizacijose arba parduotuvėje, kur įsigijote šį gaminį.

Šis produktas atitinka ES direktyvas dėl elektromagnetinio suderinamumo ir elektros saugos.

Techninės informacijos vadovą rasite internete [www.ecg-electro.eu](http://www.ecg-electro.eu).

Tekstas ir techniniai parametrai keičiami be išankstinio perspėjimo.



08/05



## BIZTONSÁGI ELŐÍRÁSOK

Olvassa el figyelmesen és a későbbi felhasználásokhoz is őrizze meg!

**Figyelmeztetés!** A jelen útmutatóban feltüntetett biztonsági előírások és utasítások nem tartalmazznak minden olyan feltételt és körülményt, amely a használat során bekövetkezhet. A felhasználónak meg kell értenie, hogy egyetlen termékbe sem lehet beépíteni a felhasználótól elvárható elővigyázatosságot és gondosságot. Ezekről a készüléket használó és kezelő felhasználóknak kell gondoskodniuk. Nem vállalunk felelősséget a készülék helytelen használatából, a hálózati feszültség-ingadozásokból, vagy a készülék bármilyen jellegű átalakításából és módosításából eredő károkért.

A tüzek, áramütések és egyéb sérülések megelőzése érdekében, az elektromos készülékek használata során tartsa be az általános és az alábbiakban feltüntetett biztonsági utasításokat:

1. A termék használatba vétele előtt figyelmesen olvassa el a használati és biztonsági utasításokat.
2. Mielőtt csatlakoztatná a készüléket a szabályszerűen leföldelt hálózati aljzathoz, győződjön meg arról, hogy a hálózati feszültség értéke megegyezik-e a készülék típuscímkéjén található tápfeszültség értékével. A fali aljzat feleljen meg a vonatkozó EN szabványok előírásainak.
3. Az adaptert ne használja ha azon sérülés van. **A termék minden javítását, beleértve a hálózati vezeték cseréjét is, bízza szakszervizre! A készülék védőburkolatát ne szerelje le, a feszültség alatt lévő alkatrészek áramütést okozhatnak!**
4. A készüléket óvja a freccsenő és folyóvíztől, illetve más folyadékoktól, ellenkező esetben a készülék áramütést okozhat.
5. A kézi porszívó akkumulátora csak részben van feltöltve, ezért a vásárlás után, az első használatba vétel előtt, az akkumulátort fel kell tölteni. A porszívót ne használja szűrő nélkül.

6. A porszívót szabadban vagy nedves környezetben ne használja. A porszívót és a töltőegységet vizes kézzel ne fogja meg. Áramütés veszélye!
7. Ne engedje, hogy a gyerekek a porszívóval játszanak. A porszívó nem játék. Legyen nagyon körültekintő, amikor a porszívót gyermekek közelében használja.
8. A porszívóhoz kizárólag csak a gyártó által mellékelte tartozékokat (adaptert, töltőt, szívófejeket stb.) használja.
9. Ha a porszívó rendellenesen működik, leesett vagy vízbe esett, megsérült, vagy azt a szabadban eső érte, akkor a porszívót vigye márkaszervizbe ellenőrzésre.
10. A kézi porszívót és az akkumulátort tartsa távol hőforrásoktól, a porszívót a töltőegységhez csatlakoztatva ne használja. A töltés után húzza ki az adaptert a fali aljzatból.
11. A töltőegység csatlakozódugóját a vezetéknél megfogva ne húzza ki a fali aljzatból. Ehhez a művelethez a csatlakozódugót fogja meg.
12. A porszívó nyílásaiba idegen tárgyakat ne dugjon be. Amennyiben a porszívó bármelyik nyílása el van dugulva, akkor a készüléket ne használja. Ügyeljen arra, hogy a porszívó legyen mindig tiszta, azon nem lehet teljesítményt csökkentő szennyeződés maradvány.
13. A haját, ruháját és kezét, valamint az egyéb testrészeit tartsa kellő távolságban a szívónyílásoktól, valamint a mozgó alkatrészekről.
14. A szívófejet és a porszívó szívó részét ne tegye közel a szeméhez vagy a füléhez! A lépcsőn porszívózva legyen különösen óvatos.
15. Ne porszívózzon fel éles tárgyakat, például üvegcserép, csavar, érme, szeg, penge stb.
16. Ne porszívózzon forró és parázsló anyagokat, például parazsat, égő cigarettát, vagy egyéb izzó tárgyakat.
17. Túl nagy meleg, vagy egyéb extrém körülmények között az akkumulátorból kifolyhat az elektrolit. Amennyiben az elektrolit véletlenül a bőrre kerül, akkor azt azonnal, bő vízzel és szappannal mossa le, vagy semlegesítse enyhe savval, pl. citromsavval vagy ecettel. Ha a folyadék véletlenül a szemébe kerül, akkor a szemét azonnal és bő vízzel öblítse ki, majd forduljon orvoshoz.

18. A porszívót kizárólag csak a jelen útmutatóban leírtak szerint, az utasításokat betartva használja. A porszívó kizárólag csak otthoni használatra készült. A gyártó nem felel a készülék helytelen használata okozta károkért.
19. A készüléket 8 évnél idősebb gyerekek, idős, testi és szellemi fogyatékos személyek, illetve a készülék használatát nem ismerő és hasonló készülék üzemeltetéseinek a tapasztalataival nem rendelkező személyek csak a készülék használati utasítását ismerő és a készülék használatáért felelősséget vállaló személy felügyelete mellett használhatják. A készülék nem játék, azzal gyerekek nem játszhatnak. A készüléket 8 év feletti gyerekek csak felnőtt személy felügyelete mellett tisztíthatják.
20. A készüléket és a hálózati vezetékét úgy kell elhelyezni, hogy ahhoz 8 év alatti gyerekek ne férhessenek hozzá.



**Az akkumulátor töltéséhez kizárólag csak a mellékelt adaptert használja!**

## A PORSZÍVÓ HASZNÁLATA

### Az első használatba vétel előtt

#### Az akkumulátor behelyezése

A porszívóba dugja be az akkumulátort (lásd az ábrát). Kattanás jelzi a rögzítést. Az akkumulátor kivételéhez nyomja meg a kioldó gombot ⑤.

#### Az akkumulátor töltése

A töltőaljzat közvetlenül az akkumulátoron található.

- A töltés megkezdése előtt a porszívót kapcsolja le.
- A töltőadapter csatlakoztatása után a töltéskijelző piros színnel világít.
- A töltés befejezését a töltéskijelző kék színre váltása jelzi ki.

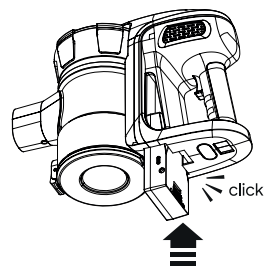

### Kezdés

- A porszívót az **ON/OFF** ⑥ gomb megnyomásával kapcsolja be. A porszívó kis szívóteljesítménnyel kapcsol be.
- Az **ON/OFF** ⑥ gomb ismételt megnyomásával a szívóteljesítmény nagyobb lesz.
- Az **ON/OFF** ⑥ gomb harmadik megnyomása után a porszívó kikapcsol.

**Megjegyzés:** a töltéskijelző mutatja az akkumulátor töltöttségét. Az akkumulátor lemerülése után a töltéskijelző lekapcsol.

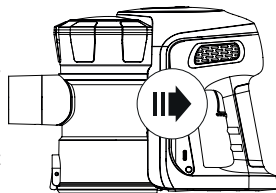

### A porszívó tartozékainak a használata

Az egyes tartozékok használati lehetőségeit az alábbi ábrák mutatják.



1. A hosszabbító szívócső rögzítését kattánás jelzi ki.
2. A motoros (vagy egyéb szívófejet) a szívócső másik végére rögzítse.

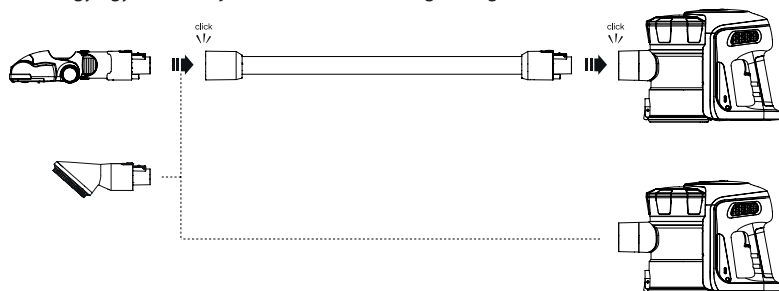

## A henger cseréje a motoros szívófejben (szőnyeghez / kemény padlóhoz)

A motoros szívófejben a kefék a padló típusától megfelelően lehet megválasztani (szőnyeghez /kemény padlóhoz). A cseréhez nyomja meg a retesz gombját.

A hengert ki lehet húzni. Tegye be a használni kívánt hengert, a kefék forgassa el, amíg be nem ugrik a nyílásba, majd nyomja be a rögzítéshez.



## TISZTÍTÁS ÉS KARBANTARTÁS

### A porgyűjtő edény és a szűrő tisztítása, a szűrő cseréje

A porszívó hatékony működése érdekében, minden használat után tisztítsa ki a porgyűjtő edényt és a szűrőt.

1. A kézi porszívót vegye ki a padlóorszívóból.
2. A nyitó gombot nyomja meg a porgyűjtő edény kioldásához, az edényt vegye ki.
3. A szűrőt húzza ki az edényből.
4. Az edényből öntse ki a port.
5. Vegye le a szűrő fedelet . Húzza ki a HEPA szűrőt és a kúpos mikroszűrőt, mindkét szűrőt tisztítsa meg. A szűrőket hideg vízben mossa ki, **majd az edénybe való visszahelyezés előtt a szűrőket tökéletesen szárítsa meg.** A szűrőt mosógépben ne mossa ki. A szűrőt ne szárítsa hajszárítóval, a szűrőt szobahőmérsékleten hagyja megszáradni.
6. A szűrőt óvatosan tegye vissza az edénybe. **A porszívót ne használja szűrő nélkül!**
7. A porgyűjtő edényt tegye vissza a kézi porszívóba.

**FIGYELMEZTETÉS!** A szívónyíláson keresztül a levegőnek szabadon kell áramolnia, abban nem lehet tömődés. Ellenkező esetben a motor túlterhelése következik be, ami meghibásodáshoz vezethet.

**Megjegyzés:** a használat intenzitásától függően javasoljuk, hogy a szűrőt 3 – 6 havonta cserélje ki. Csak így biztosítható a készülék hatékony működése.

## A szűrő kihúzása és tisztítása

A porgyűjtő edényről, az óramutató járásával ellenkező irányba való forgatással vegye le a fedelet. Az edény felső részéből húzza ki a szivacs szűrőt. A szűrőt a tartóval együtt öblítse le vízzel, majd szobahőmérsékleten hagyja tökéletesen megszáradni.

**Megjegyzés:** a porgyűjtő edényt nem lehet vízzel mosni, mert elektromosan vezető alkatrészeket tartalmaz.

## A porgyűjtő edény összeállítása

1. Az összeállított szűrőt tegye vissza a porgyűjtő edénybe (a szűrő és az edény három helyzetjelzője egymással szemben legyen). A szivacs szűrő felül legyen.
2. Fogja meg a porszívó házát, a porgyűjtő edény jele a nyitott lakat jellel szemben legyen. A porgyűjtő edényt az óramutató járásával azonos irányba forgassa el a zárt lakat jelre.
3. A porgyűjtő edényt a kampónál akassza a porszívó alsó részébe, majd kissé fordítsa el. A rögzítést kattánás jelzi ki.

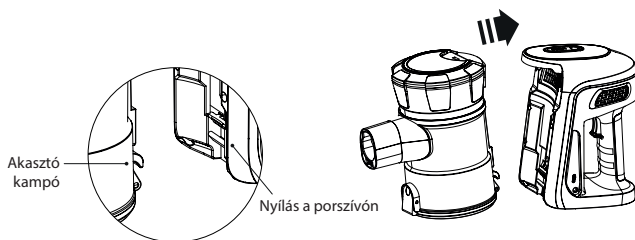
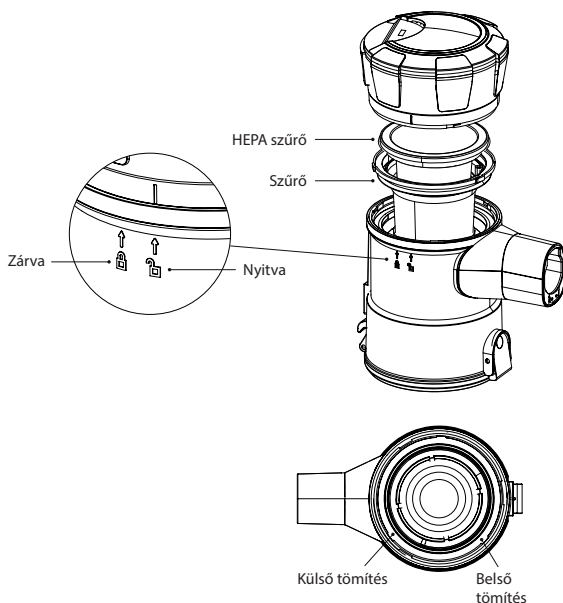

## A porszívó tisztítása

A tisztítás során a készülék nem lehet a töltőegységhez csatlakoztatva.

A porszívó tisztításához használjon puha törlőruhát (szükség esetén mosogatószeres vízzel benedvesítve). A készülék tisztításához oldószert vagy karcolást okozó tisztítószerket használni tilos.

**A porszívót vagy a töltő adaptert vízbe vagy más folyadékba mártani, vagy folyóvíz alatt elmosni tilos!**

## PROBLÉMAMEGOLDÁS

Probléma	Ok	Elhárítás
A kézi porszívó nem működik.	<ul style="list-style-type: none"> <li>Az akkumulátor lemerült.</li> <li>Az akkumulátor rossz.</li> <li>Az érintkezők a készülék és a töltő között szennyezettek.</li> <li>Az adapter feszültség nélküli aljzathoz van csatlakoztatva.</li> <li>Az akkumulátortöltőt csatlakoztatva van a készülékhez.</li> </ul>	<ul style="list-style-type: none"> <li>Az akkumulátort töltsse fel.</li> <li>Az akkumulátor élettartama lejárt.</li> <li>Tisztítsa meg az érintkezőket.</li> <li>Ellenőrizze le a kismegszakítót, használjon másik aljzatot.</li> <li>Az akkumulátortöltőt válassza le a készülékről.</li> </ul>
A padlószívó fejben nem működik a forgó kefe.	<ul style="list-style-type: none"> <li>A ventilátorlapát forgását szennyeződés akadályozza.</li> <li>A szíj elszakadt.</li> <li>A kézi porszívó nincs megfelelően a padlóorszívóba ültetve.</li> </ul>	<ul style="list-style-type: none"> <li>A lapátkerékről távolítsa el a szennyeződést. A feltekeredett haját vagy más hasonló szálakat ollóval vágja el.</li> <li>A készüléket vigye szervizbe.</li> <li>A kézi porszívót nyomja bele padlóorszívóba.</li> </ul>
A kézi porszívó nem szívja fel a port, vagy gyenge a teljesítménye.	<ul style="list-style-type: none"> <li>A porgyűjtő edény megtelt.</li> <li>A porgyűjtő edényt és a szűrőt meg kell tisztítani.</li> <li>Az akkumulátor lemerült.</li> </ul>	<ul style="list-style-type: none"> <li>A porgyűjtő edényt ürítse ki.</li> <li>Ellenőrizze le a szűrőt és a szívónyílást (nincs-e tömődés). Cserélje ki, vagy tisztítsa meg a szűrőt.</li> <li>Az akkumulátort töltsse fel.</li> </ul>
A kézi porszívóból por szivárog ki.	<ul style="list-style-type: none"> <li>A porgyűjtő edény megtelt.</li> <li>A szűrő rosszul van beszerelve.</li> <li>A porszűrő elszakadt.</li> </ul>	<ul style="list-style-type: none"> <li>A porgyűjtő edényt ürítse ki.</li> <li>Ellenőrizze le a szűrő behelyezését.</li> <li>A porszűrőt cserélje ki.</li> </ul>
Az akkumulátor rossz.	Az akkumulátor élettartama lejárt.	A készüléket vigye szervizbe.

## MŰSZAKI ADATOK

### VT 5220 2in1 Flex Clean

Vezeték nélküli porszívó

Motor teljesítményfelvétele: 150 W

Mosható szűrő

Töltési idő: kb. 4,5 óra

Működési idő: 30 perc

Porgyűjtő edény térfogata: 0,5 l

Akkumulátor töltöttség kijelzése

HEPA H12 szűrő

Tartozékok: motoros kefe, cserélhető hengerrel (szőnyeghez vagy kemény padlóhoz); mini kefe, portörölő ruha (kemény padlók feltörléséhez); adapter; tartó (a porszívó falon való tárolásához).

Töltőadapter:

AC 100-240 V, 50/60 Hz, 0,5A

DC 26,5 V – 500 mA

Akkumulátor:

Li-ion akkumulátor 22,2 V (6 × 3,7 V); 2200 mAh

### VT 6220 2in1 Power Flex

Vezeték nélküli porszívó

Motor teljesítményfelvétele: 200 W

Mosható szűrő

Töltési idő: kb. 4 óra

Működési idő: 35 perc

Porgyűjtő edény térfogata: 0,5 l

Akkumulátor töltöttség kijelzése

HEPA H12 szűrő

Tartozékok: motoros kefe, cserélhető hengerrel (szőnyeghez vagy kemény padlóhoz); mini kefe, portörölő ruha (kemény padlók feltörléséhez); adapter; tartó (a porszívó falon való tárolásához).

Töltőadapter:

AC 100-240 V, 50/60 Hz, 0,5A

DC 26,5 V – 500 mA

Akkumulátor:

Li-ion akkumulátor 22,2 V (6 × 3,7 V); 2200 mAh

## A HULLADÉKOK MEGSEMMISÍTÉSE

A papírt és a hullámpapírt dobja a papírgyűjtő konténerbe. A műanyag fóliákat, PE zacskót és egyéb műanyag csomagolóanyagokat a műanyag gyűjtő konténerbe dobja ki.

## A TERMÉK MEGSEMMISÍTÉSE AZ ÉLETTARTAMA VÉGÉN

**Az elektromos és elektronikus hulladékok kezelésére vonatkozó információk (érvényes az EU tagországokban és a hulladékok szelektálását előíró országokban)**

A terméken, vagy a termék csomagolóanyagán feltüntetett jel azt jelenti, hogy az elektromos és elektronikus készüléket a háztartási hulladékok közé kidobni tilos. A terméket az elektromos és elektronikus hulladékok gyűjtésére kijelölt hulladékgyűjtő helyen kell leadni újrahasznosításhoz. Az elhasznált termék előírászerű újrafeldolgozásával Ön is hozzájárul a környezetünk védelméhez. A hulladékok megfelelő újrahasznosítása fontos szerepet játszik a természeti erőforrások kímélésében. A termék hulladékgyűjtőbe való leadásáról, és az anyagok újrahasznosításáról további információkat a polgármesteri hivatalban, a hulladékgyűjtő helyen, vagy a termék eladási helyén kaphat.



08/05

Ez a termék megfelel a kisfeszültségű berendezések biztonságára és az elektromágneses kompatibilitásra vonatkozó EU irányelveknek.



Magyar

A használati útmutatót a [www.ecg-electro.eu](http://www.ecg-electro.eu) honlapról töltheti le.

A szöveg és a műszaki paraméterek megváltoztatásának a joga fenntartva.

## **INSTRUKCJE BEZPIECZEŃSTWA**

Należy uważnie przeczytać i zachować do wglądu!

**Uwaga:** Wskazówki i środki bezpieczeństwa w niniejszej instrukcji nie obejmują wszystkich warunków i sytuacji, mogących spowodować zagrożenie. Najważniejszym czynnikiem odpowiadającym za bezpieczne korzystanie z urządzeń elektrycznych jest ostrożność i zdrowy rozsądek. Należy mieć to na uwadze w trakcie obsługi urządzenia. Nie ponosimy odpowiedzialności za szkody powstałe podczas transportu, na skutek nieprawidłowego użytkowania, wahań napięcia oraz zmiany lub modyfikacji którejkolwiek części urządzenia.

Aby zapobiec wzniesieniu ognia lub porażeniu prądem elektrycznym, korzystając z urządzeń elektrycznych należy przestrzegać podstawowych zasad bezpieczeństwa, m.in.:

1. Przed użyciem przeczytaj wszystkie instrukcje.
2. Upewnij się, że napięcie w sieci odpowiada napięciu podanemu na naklejce na urządzeniu, a gniazdko jest odpowiednio uziemione. Gniazdko musi być zainstalowane zgodnie z obowiązującymi przepisami zgodnymi z normą EN.
3. Nie należy używać ładowarki, jeżeli wykazuje oznaki uszkodzenia.  
**Wszelkie naprawy, w tym wymianę przewodu zasilającego, należy zlecić w profesjonalnym serwisie! Nie zdejmuj osłon urządzenia, mogłoby to spowodować porażenie prądem elektrycznym!**
4. Aby zapobiec porażeniu prądem elektrycznym, urządzenie należy chronić przed bezpośrednim kontaktem z wodą i innymi cieczami oraz nie wolno w jego pobliżu stawiać pojemników z płynami.
5. Odkurzacz ręczny jest sprzedawany z częściowo naładowaną baterią, dlatego przed użyciem należy go umieścić w podstawce ładującej. Nie wolno używać odkurzacza bez filtra.
6. Nie należy korzystać z urządzenia na zewnątrz ani w wilgotnym środowisku. Nie należy dotykać przewodu zasilającego ani

podstawki ładującej mokrymi rękami. Mogłoby to spowodować porażenie prądem elektrycznym.

7. Nie pozwól, aby dzieci bawiły się urządzeniem. Odkurzacz nie jest zabawką. Należy zachować szczególną ostrożność, jeżeli w pobliżu urządzenia przebywają dzieci.
8. Korzystaj wyłącznie z oryginalnego zasilacza, ładowarki, końcówek i akcesoriów, zaaprobowanych przez producenta.
9. Jeżeli odkurzacz nie działa prawidłowo; upadł (np. do wody); jest uszkodzony lub został pozostawiony na zewnątrz, należy zlecić kontrolę urządzenia w autoryzowanym serwisie.
10. Odkurzacz ręczny i bateria powinny znajdować się w odpowiedniej odległości od źródeł ciepła. Nie używaj odkurzacza podłączonego do podstawki ładującej (wyciągnij przewód zasilający z gniazdka elektrycznego).
11. Nie należy wyciągać wtyczki podstawki ładującej pociągając za kabel. Kabel należy odłączać poprzez chwycenie za wtyczkę.
12. Do otworów odkurzacza nie wolno wkładać żadnych przedmiotów. Nie należy korzystać z urządzenia, jeżeli otwory są zablokowane. Odkurzacz powinien być zawsze czysty, należy usuwać wszelkie zanieczyszczenia, które mogłyby obniżyć moc urządzenia.
13. Włosy, ubrania, ręce i inne części ciała nie mogą dostać się do otworów ssących ani nie mogą być zbyt blisko ruchomych części odkurzacza.
14. Nie zbliżaj odkurzacza ani wąskiej końcówki do oczu i uszu! W trakcie pracy na schodach należy zachować szczególną ostrożność.
15. Nie należy odkurzać ostrych przedmiotów — szkła, śrubek, monet, gwoździ itp.
16. Nie należy odkurzać gorących, ani tłących się przedmiotów, jak węgielki, niedopałki papierosów itp.
17. W ekstremalnych warunkach użytkowania bateria może wyciec. Jeżeli płyn z baterii dostanie się do kontaktu ze skórą, należy ją natychmiast umyć w wodzie z mydłem lub poleć łagodnym kwasem, np. sokiem z cytryny lub octem. Jeżeli płyn dostanie się

do oczu, należy je natychmiast opłukać czystą wodą i skorzystać z pomocy lekarskiej.

18. Używaj urządzenia tylko zgodnie z zaleceniami zawartymi w niniejszej instrukcji. Produkt przeznaczony jest wyłącznie do użytku domowego. Producent nie ponosi odpowiedzialności za szkody powstałe na skutek nieprawidłowego stosowania urządzenia.
19. Urządzenie może być używane przez dzieci w wieku powyżej 8 lat oraz przez osoby o ograniczonej sprawności fizycznej lub umysłowej lub przez osoby bez doświadczenia i wiedzy, pod warunkiem, że będą one nadzorowane lub zostały poinstruowane na temat korzystania z urządzenia w sposób bezpieczny i rozumieją potencjalne zagrożenia. Dzieci nie mogą bawić się urządzeniem. Czyszczenia i konserwacji nie mogą wykonywać dzieci, o ile nie są starsze niż 8 lat i pod nadzorem.
20. Dzieci poniżej 8 lat muszą trzymać się z dala od urządzenia i jego zasilania.



**Do ładowania należy używać wyłącznie zasilacza dostarczanego z odkurzaczem!**

## UŻYTKOWANIE ODKURZACZA

### Przed pierwszym uruchomieniem

#### Wkładanie baterii

Włóż do odkurzacza dostarczoną baterię poprzez wsunięcie jej do komory baterii (zgodnie z rysunkiem po prawej stronie). Rozlegnie się słyszalne kliknięcie. Aby wysunąć baterię, naciśnij przycisk zwalnający baterię ⑤.

#### Ładowanie

Złącze zasilania znajduje się bezpośrednio w baterii.

- Przed ładowaniem należy wyłączyć odkurzacza.
- Po podłączeniu zasilacza sieciowego do złącza wskaźnik zmieni kolor na czerwony.
- Wskaźnik zmieni kolor na niebieski po zakończeniu ładowania.

### Zaczynamy

- Naciśnij przycisk **ON/OFF** ⑥, aby uruchomić odkurzacza. Odkurzacza uruchomi się w trybie niskiej mocy.
- Naciśnij ponownie przycisk **ON/OFF** ⑥, aby zwiększyć moc ssania odkurzacza.
- Trzecie naciśnięcie przycisku **ON/OFF** ⑥ spowoduje wyłączenie odkurzacza.

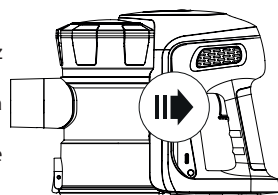
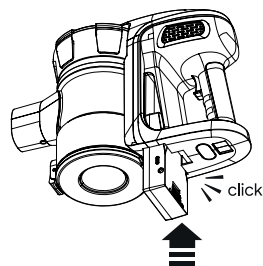

**Uwaga:** Wskaźnik zasilania wskazuje pozostałą moc baterii. Wskaźnik przestaje świecić, gdy bateria się rozładuje.

## Korzystanie z akcesoriów do odkurzacza

Schemat montażu poszczególnych akcesoriów pokazano poniżej.

1. Załóż rurę przedłużającą wciskając ją na swoje miejsce.
2. Załóż zmotoryzowaną szczotkę na przeciwny koniec rury przedłużającej.

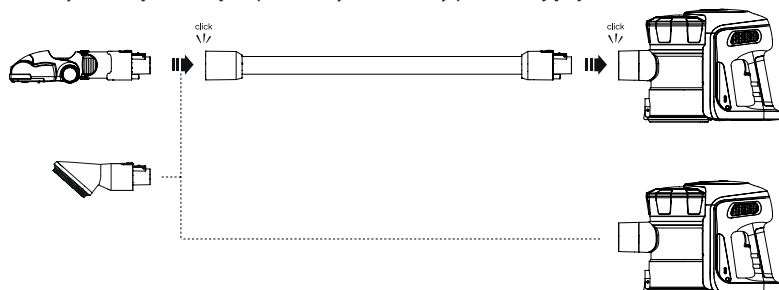

## Wymiana wałka w zmotoryzowanej szczotce (dywany / twarde podłogi)

Jeżeli musisz wymienić wałek w szczotce zmotoryzowanej (do twardych podłóg / do dywanów); naciśnij przycisk blokady szczotki.

Wałek wysunie się swobodnie. Włóż żądany wałek szczotki, obróć krawędź szczotki, aż zaskoczy w otworze i wciśnij, aby zablokować.



## CZYSZCZENIE I KONSERWACJA

### Wymiana i czyszczenie filtra i pojemnika na kurz

Aby odkurzacz mógł pracować z optymalną wydajnością, po każdym użyciu należy opróżnić pojemnik na kurz i wyczyścić filtr.

1. Wyjmij odkurzacz ręczny z uchwytu w odkurzaczu podłogowym.
2. Naciśnij przycisk zwolnienia pojemnika na kurz i wyjmij pojemnik.
3. Wyciągnij filtr pojemnika na kurz.
4. Opróżnij pojemnik.
5. Zdejmij pokrywę filtra ⑩. Wyjmij filtr Hepa i mikrofiltr stożkowy; wyczyść oba filtry. Wypłucz oba filtry w zimnej wodzie i **osusz je przed ponownym umieszczeniem w pojemniku na kurz**. Filtr pojemnika na kurz nie może być prany w pralce. Do suszenia nie wolno używać suszarki do włosów, filtr należy pozostawić samowolnie do wyschnięcia.
6. Umieść filtr ostrożnie w pojemniku na kurz. **NIE WOLNO** używać odkurzacza bez włożonego filtra.
7. Umieść pojemnik na kurz w odkurzaczu ręcznym.

**UWAGA:** Otwór wlotowy musi być zawsze przepuszczalny i nie zastawiony przeszkodami. W przeciwnym razie mogłoby dojść do przegrzania silnika i uszkodzenia urządzenia.

**Uwaga:** W zależności od intensywności użytkowania zaleca się wymianę filtra co 3–6 miesięcy, aby zapewnić najwyższą wydajność urządzenia.



## Wyciąganie i wymiana filtra

Otwórz pokrywę pojemnika na kurz obracając ją w kierunku przeciwnym do ruchu wskazówek. Wyjmij piankowy filtr wlotowy z górnej części pojemnika na kurz. Opłucz filtr z uchwytem i pozwól mu wyschnąć przed włożeniem go z powrotem do odkurzacza.

**Uwaga:** Pojemnika na kurz nie wolno myć wodą, ponieważ zawiera części przewodzące.

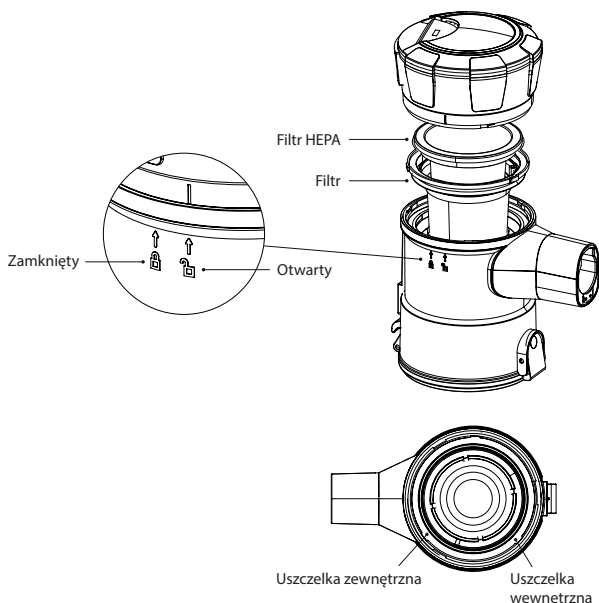

## Montaż pojemnika na kurz

1. Włóż zamontowany filtr do pojemnika na kurz poprzez wyrównanie trzech znaczników pozycji na filtrze i pojemniku na kurz. Miejsce filtra piankowego jest na górze.
2. Przytrzymaj korpus odkurzacza, wyrównaj znak na pojemniku na kurz z mechanizmem blokującym i obróć pojemnik w kierunku znaku zgodnie z ruchem wskazówek zegara.
3. Włóż pojemnik na kurz poprzez włożenie haka pozycjonującego do otworu w dolnej części i przeprowadzenie obrotu. Włożeniu na miejsce towarzyszy słyszalne kliknięcie.

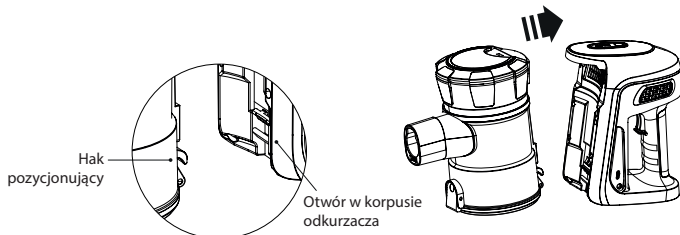

## Czyszczenie odkurzacza

Przed czyszczeniem należy się upewnić, że odkurzacz nie jest podłączony do ładowarki.

Odkurzacz należy czyścić przy użyciu wilgotnej, miękkiej szmatki, z dodatkiem kilku kropel środka czyszczącego. Do czyszczenia nie należy stosować rozpuszczalników ani środków trących.

**Nie wolno zanurzać odkurzacza i ładowarki w wodzie, ani myć pod bieżącą wodą.**

## ROZWIĄZYWANIE PROBLEMÓW

Problem	Przyczyna	Sposób naprawy
Odkurzacze ręczne nie działają	<ul style="list-style-type: none"> <li>Rozładowana bateria.</li> <li>Uszkodzona bateria (problem z magazynowaniem energii).</li> <li>Zanieczyszczone styki pomiędzy urządzeniem i stykami ładowania.</li> <li>Zasilacz podłączony do gniazda bez napięcia.</li> <li>Ładowarka jest podłączona.</li> </ul>	<ul style="list-style-type: none"> <li>Naładuj urządzenie.</li> <li>Okres użytkowania akumulatora dobiega końca.</li> <li>Wyczyść styki.</li> <li>Sprawdź bezpieczniki, użyj innego gniazodka.</li> <li>Odłącz ładowarkę</li> </ul>
Szczotka z napędem odkurzacza podłogowego nie działa	<ul style="list-style-type: none"> <li>Koło łopatkowe wentylatora jest zablokowane przez brud.</li> <li>Zerwany pas.</li> <li>Odkurzacze ręczne nie zostały prawidłowo osadzone.</li> </ul>	<ul style="list-style-type: none"> <li>Usuń zanieczyszczenia z koła łopatkowego. Wplątane włosy itp. zanieczyszczenia należy przeciąć ostrożnie za pomocą nożyczek.</li> <li>Skontaktuj się z serwisem.</li> <li>Osadź poprawnie odkurzacze ręczne.</li> </ul>
Odkurzacze ręczne nie zbiera brudu lub słaba moc ssania	<ul style="list-style-type: none"> <li>Pełny pojemnik na kurz.</li> <li>Należy wyczyścić lub wymienić filtr pojemnika na kurz.</li> <li>Odkurzacze są rozładowane.</li> </ul>	<ul style="list-style-type: none"> <li>Opróżnij pojemnik na kurz.</li> <li>Wyjmij filtr i sprawdź, czy nie jest zatkany otwór ssący. Oczyszcz lub wymień filtr.</li> <li>Naładuj odkurzacze.</li> </ul>
Z odkurzacza ręcznego wydobywa się kurz	<ul style="list-style-type: none"> <li>Pełny pojemnik na kurz.</li> <li>Nieprawidłowo zainstalowany filtr przeciwpyłowy.</li> <li>Pęknięty filtr przeciwpyłowy.</li> </ul>	<ul style="list-style-type: none"> <li>Opróżnij pojemnik na kurz.</li> <li>Skontroluj, czy filtr został włożony prawidłowo.</li> <li>Wymień filtr przeciwpyłowy.</li> </ul>
Bateria nie potrafi magazynować energii	Bateria osiągnęła kres żywotności.	Skontaktuj się z serwisem.

## DANE TECHNICZNE

### VT 5220 2in1 Flex Clean

Odkurzacze bezprzewodowy

Moc silnika: 150 W

Nadający się do mycia filtr

Czas ładowania: około 4,5 godzin

Czas pracy: 30 minut

Pojemność pojemnika na kurz: 0,5 l

Wskaźnik ładowania baterii

Filtr HEPA H12

Aksesoria: szczotka zmotoryzowana z wymiennym wałkiem do dywanów i twardych powierzchni, mini szczotka, łopata do wycierania kurzu z twardych powierzchni, adapter, uchwyt do mocowania odkurzacza do ściany

Ładowarka:

AC 100-240 V, 50/60 Hz, 0,5A

DC 26,5 V – 500 mA

Bateria:

Bateria litowo-jonowa 22,2 V (6 × 3,7 V); 2200 mAh

### VT 6220 2in1 Power Flex

Odkurzacze bezprzewodowy

Moc silnika: 200 W

Nadający się do mycia filtr

Czas ładowania: około 4 godzin

Czas pracy: 35 minut

Pojemność pojemnika na kurz: 0,5 l

Wskaźnik ładowania baterii

Filtr HEPA H12

Akcesoria: szczotka zmotoryzowana z wymiennym wałkiem do dywanów i twardych powierzchni, mini szczotka, łopatką do wycierania kurzu z twardych powierzchni, adapter, uchwyt do montażu odkurzacza na ścianie

Ładowarka:

AC 100-240 V, 50/60 Hz, 0,5A

DC 26,5 V – 500 mA

Bateria:

Bateria litowo-jonowa 22,2 V (6 × 3,7 V); 2200 mAh

## LIKWIDACJA ODPADÓW

Papier pakowy i tektura falista – oddaj do recyklingu. Folia do pakowania, worki PE, części plastikowe — do pojemników do zbierania tworzyw sztucznych.

## LIKWIDACJA PRODUKTU PO SKOŃCZENIU OKRESU UŻYTKOWANIA

**Utylizacja zużytego sprzętu elektrycznego i elektronicznego (dotyczy krajów Unii Europejskiej oraz innych krajów europejskich, które wdrożyły system segregacji odpadów)**

Symbol na produkcie lub opakowaniu oznacza, że produkt nie powinien być traktowany jako odpad komunalny. Produkt należy przekazać do miejsca zajmującego się utylizacją sprzętu elektrycznego i elektronicznego. Prawidłowa utylizacja produktu chroni przed negatywnym wpływem na ludzi zdrowie i środowisko naturalne. Recykling materiałów pomaga w zachowaniu surowców naturalnych. Szczegółowe informacje o utylizacji produktu zapewni urząd gminy, organizacje zajmujące się utylizacją odpadów komunalnych lub punkt sprzedaży, w którym produkt został zakupiony.



08/05

Urządzenie spełnia wymagania dyrektyw UE dotyczących kompatybilności elektromagnetycznej i bezpieczeństwa elektrycznego.



Instrukcja obsługi jest dostępna na stronie internetowej [www.ecg-electro.eu](http://www.ecg-electro.eu).

Zmiana tekstu i parametrów technicznych zastrzeżona.

# INSTRUCȚIUNI PRIVIND SIGURANȚA

Citiți cu atenție și păstrați pentru utilizare ulterioară!

**Avertizare:** Măsurile și instrucțiunile privind siguranța conținute în acest manual nu includ toate condițiile și situațiile posibile. Utilizatorul trebuie să înțeleagă faptul că bunul simț, prudența și atenția sunt factori care nu pot fi integrați în niciun produs. Prin urmare, acești factori trebuie asigurați de către utilizatorul(ii) care utilizează și operează acest aparat. Nu suntem responsabili pentru pagubele cauzate în timpul transportului, de utilizarea incorectă, de fluctuațiile de tensiune sau de modificarea sau reglarea oricărei componente a aparatului.

Pentru a vă proteja împotriva riscului de incendiu sau electrocutare, trebuie luate măsuri de precauție de bază în timpul utilizării aparatelor electrice, inclusiv următoarele:

1. Citiți toate instrucțiunile înainte de utilizarea aparatului.
2. Asigurați-vă că tensiunea de la priza dumneavoastră corespunde tensiunii menționate pe eticheta aparatului și că priza este împământată corect. Priza trebuie să fie instalată în conformitate cu codurile electrice aplicabile conforme cu EN.
3. Nu utilizați adaptorul pentru încărcare dacă prezintă semne de deteriorare. **Toate reparațiile, inclusiv înlocuirile cablurilor, trebuie efectuate la un centru de service profesionist! Nu îndepărtați capacele de protecție de la aparat; există un risc de electrocutare!**
4. Protejați aparatul de contactul direct cu apa și alte lichide și nu așezați pe aparat recipiente cu lichide pentru a evita posibila electrocutare.
5. Aspiratorul de mână este încărcat numai parțial după achiziție și, prin urmare, trebuie încărcat complet înainte de utilizare, introducându-l în suportul pentru încărcare. Nu utilizați niciodată aspiratorul fără filtru.

6. Nu utilizați aspiratorul în aer liber sau într-un mediu umed. Nu atingeți aspiratorul sau suportul pentru încărcare cu mâinile umede. Risc de electrocutare.
7. Nu lăsați copiii să se joace cu aspiratorul. Un aspirator nu este o jucărie. Acordați o atenție mărită dacă utilizați aspiratorul în apropierea copiilor.
8. Utilizați numai cu adaptorul, încărcătorul, atașamentul și accesoriile furnizate care au fost aprobate de producător.
9. Dacă aspiratorul nu funcționează corespunzător; dacă aspiratorul a căzut (de exemplu în apă); dacă este deteriorat sau dacă a fost uitat în aer liber, duceți-l pentru verificare la un centru de service autorizat.
10. Țineți aspiratorul și bateria departe de sursele de căldură, nu utilizați aspiratorul atunci când este conectat la suportul pentru încărcare, deconectați cablul de alimentare de la priza de perete.
11. Nu trageți niciodată fișa suportului pentru încărcare de la priză trăgând de cablu. Deconectați cablul de la priză prin apucarea fișei.
12. Nu introduceți niciun obiect în deschiderile aspiratorului. Nu utilizați aspiratorul dacă deschiderile sunt blocate în vreun fel. Asigurați-vă că aspiratorul este curat, fără murdărie și fără niciun reziduu, deoarece acest lucru ar putea reduce puterea de aspirare a aspiratorului.
13. Țineți părul, îmbrăcămintea lejeră, mâinile și alte părți ale corpului la distanță de deschiderile sau componentele mobile ale aspiratorului.
14. Nu utilizați duza conică în apropierea ochilor și urechilor! Atunci când curățați treptele, acordați o atenție suplimentară.
15. Nu aspirați obiecte ascuțite cum ar fi sticlă, șuruburi, monede, cuie etc.
16. Nu aspirați materiale fierbinți sau care mocnesc, cum ar fi jar, țigări sau alte obiecte care ard sau mocnesc.
17. Când sunt utilizate excesiv sau la temperaturi extreme, bateriile pot prezenta scurgeri. Dacă lichidul intră în contact cu pielea dumneavoastră, spălați imediat zona afectată cu apă și săpun sau neutralizați cu un acid neagresiv, cum ar fi suc de lămâie sau oțet.

Dacă lichidul pătrunde în ochii dumneavoastră, clătiți-i imediat cu apă curată cât mai curând posibil și solicitați ajutor medical.

18. Utilizați aspiratorul numai în conformitate cu instrucțiunile din acest manual. Acest aspirator este proiectat numai pentru uz casnic. Producătorul nu este responsabil pentru daunele cauzate de utilizarea necorespunzătoare a acestui aparat.
19. Acest aparat poate fi utilizat de copii cu vârsta de 8 ani și mai mari și de persoane cu abilități fizice sau mentale mai reduse sau cu lipsă de experiență și cunoștințe dacă sunt sub supraveghere sau au beneficiat de instruire pentru utilizarea în siguranță a produsului și dacă înțeleg potențialele pericole. Copiii nu trebuie să se joace cu aparatul. Curățarea și întreținerea efectuate de către utilizator nu trebuie să fie efectuate de copii decât dacă aceștia au vârsta de peste 8 ani și sunt supravegheați.
20. Copiii cu vârsta sub 8 ani trebuie să fie ținuți departe de aparat și de sursa de alimentare a acestuia.



**Pentru încărcare utilizați exclusiv adaptorul furnizat împreună cu aspiratorul!**

## UTILIZAREA ASPIRATORULUI

### Înainte de prima utilizare

#### Introducerea bateriei

Introduceți bateria furnizată prin glisarea acesteia în compartimentul pentru baterii așa cum se arată în imaginea din dreapta. Veți auzi un clic sonor. Apăsăți butonul de eliberare a bateriei pentru a elibera bateria ⑤.

#### Încărcarea

Conectorul de alimentare este situat chiar în baterie.

- Oprii aspiratorul înainte de încărcare.
- Atunci când adaptorul de curent alternativ este conectat la conector, indicatorul de alimentare devine roșu.
- Odată ce încărcarea este finalizată, indicatorul va deveni albastru.

#### Pornirea

- Apăsăți butonul **ON/OFF** ⑥ (Pornire/Oprire) pentru a porni aspiratorul. Aspiratorul va porni în modul de putere redusă.
- Apăsăți din nou butonul **ON/OFF** ⑥ pentru a mări puterea de aspirare a aspiratorului.
- După ce apăsați butonul **ON/OFF** ⑥ pentru a treia oară, aspiratorul se oprește.

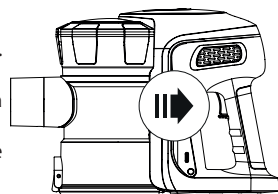
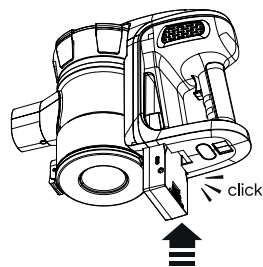

**Notă:** Indicatorul de alimentare va prezenta capacitatea rămasă a bateriei. Indicatorul se va stinge când bateria este aproape descărcată.

## Utilizarea accesoriilor pentru aspirator

Schema de atașare pentru fiecare accesoriu este prezentată mai jos.

1. Împingeți tubul de extensie în poziție.
2. Atașați peria motorizată la capătul opus al tubului pentru extensie.

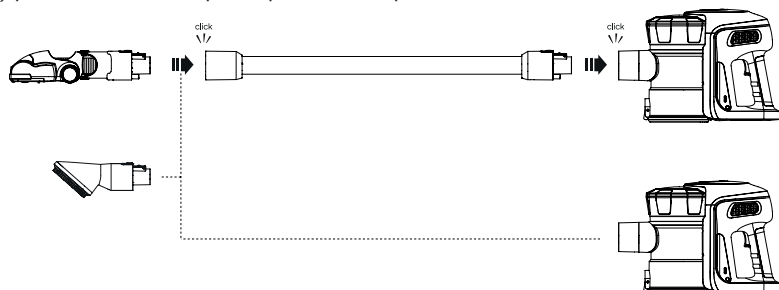

## Înlocuirea rolei din peria motorizată (covoare / pardoseli dure)

Dacă trebuie să schimbi vârful rolei din peria motorizată (pentru podele dure / covoare); apăsați butonul de blocare a periei.

Rola va aluneca liber. Introduceți rola de perie dorită, rotiți marginea periei până când se potrivește în orificiu și apăsați pentru a o fixa.



## CURĂȚARE ȘI ÎNTREȚINERE

### Înlocuirea și curățarea filtrului și a recipientului pentru praf

Pentru a vă asigura că aspiratorul oferă întotdeauna performanțe optime, goliți recipientul pentru praf după fiecare utilizare și curățați filtrul.

1. Scoateți aspiratorul de mână din suportul aspiratorului de podea.
2. Apăsați butonul de eliberare a recipientului pentru praf și scoateți recipientul.
3. Scoateți filtrul recipientului pentru praf.
4. Goliți recipientul.
5. Scoateți capacul filtrului . Îndepărtați filtrul Hepa și microfiltrul conic; curățați ambele filtre. Puteți să clătiți ambele filtre în apă rece și să lăsați filtrele să se usuce bine înainte de a le reintroduce în recipientul pentru praf. Nu spălați filtrul recipientului pentru praf în mașina de spălat. Pentru uscare, nu utilizați un uscător de păr, lăsați filtrul să se usuce singur.
6. Montați la loc cu atenție filtrul în recipientul pentru praf. **NICIODATĂ** nu utilizați aspiratorul fără a fi introdus filtrul.
7. Introduceți recipientul pentru praf în aspiratorul de mână.

**AVERTIZARE:** Deschiderea pentru aspirare trebuie să fie permeabilă și fără obstacole în toate circumstanțele. În caz contrar, acest lucru ar putea duce la supraîncălzirea motorului și la deteriorarea aparatului.

**Notă:** În funcție de intensitatea utilizării, este recomandat să înlocuiți filtrul cu un filtru nou la fiecare 3 până la 6 luni pentru a asigura performanțele maxime ale aparatului.

## Scoaterea și curățarea filtrului

Deschideți capacul recipientului pentru praf rotindu-l în sens antiorar. Scoateți filtrul de admisie din spumă din partea superioară a recipientului pentru praf. Clătiți filtrul împreună cu suportul și lăsați-l să se usuce în mod natural înainte de a-l pune din nou în aspirator.

**Notă:** Recipientul pentru praf nu poate fi spălat cu apă deoarece conține părți conducătoare de electricitate.

## Asamblarea recipientului pentru praf

1. Introduceți filtrul asamblat în recipientul pentru praf prin alinierea celor trei marcaje de poziție de pe filtru și de pe recipientul pentru praf. Filtrul de spumă aparține părții de sus.
2. Ținând corpul aspiratorului, aliniați marcajul de pe recipientul pentru praf cu mecanismul de blocare și rotiți recipientul spre marcaj în sens orar.
3. Introduceți recipientul pentru praf prin introducerea cârligului de poziționare în orificiul din partea inferioară și rotiți-l. O inserare corectă în poziție va fi însoțită de un clic audibil.

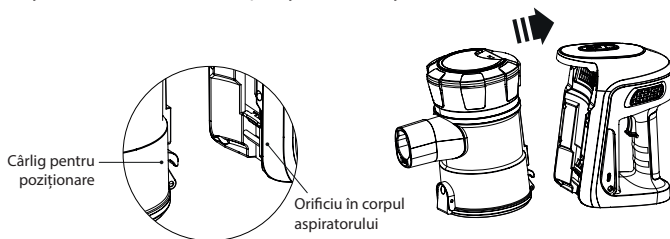
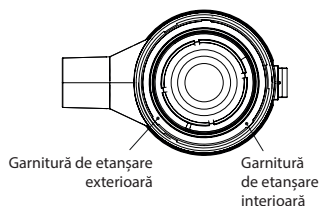
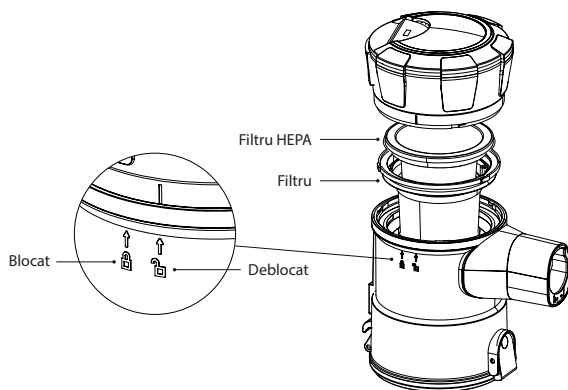

## Curățarea aspiratorului

Asigurați-vă că, înainte de operațiunea de curățare, aspiratorul nu este conectat la încărcător.

Pentru a curăța aspiratorul, utilizați o lavetă moale și ușor umezită cu câteva picături de detergent. Nu utilizați niciodată solvenți sau alte substanțe de curățare abrazive.

**Nu scufundați niciodată aspiratorul sau adaptorul acestuia în apă sau orice alt lichid și nu îl puneți sub jet de apă.**



## DEPANARE

Problemă	Cauză	Corectare
Aspiratorul de mână nu funcționează	<ul style="list-style-type: none"> <li>Bateria este descărcată.</li> <li>Baterie defectă (nu păstrează încărcarea).</li> <li>Contacte murdare între aparat și contactele pentru încărcare.</li> <li>Adaptorul pentru încărcare este conectat la o priză fără tensiune.</li> <li>Încărcătorul este conectat.</li> </ul>	<ul style="list-style-type: none"> <li>Încărcați aparatul.</li> <li>Bateria este epuizată.</li> <li>Curățați contactele.</li> <li>Verificați siguranțele, utilizați o priză diferită.</li> <li>Deconectați încărcătorul.</li> </ul>
Peria motorizată a aspiratorului de podea nu funcționează.	<ul style="list-style-type: none"> <li>Roata ventilatorului cu pale este înfundată cu murdărie.</li> <li>Curea ruptă.</li> <li>Aspiratorul de mână nu este introdus corect.</li> </ul>	<ul style="list-style-type: none"> <li>Îndepărtați murdăria de pe roata ventilatorului cu pale. Tăiați cu atenție perii înclinați, etc. cu ajutorul unei foarfeci.</li> <li>Apelați la centrul de service.</li> <li>Introduceți corect aspiratorul de mână.</li> </ul>
Aspiratorul de mână nu colectează murdăria sau are o putere de aspirare slabă.	<ul style="list-style-type: none"> <li>Recipientul pentru praf este plin.</li> <li>Trebuie să curățați sau să înlocuiți filtrul recipientului pentru praf.</li> <li>Bateria aspiratorului este descărcată.</li> </ul>	<ul style="list-style-type: none"> <li>Goliți recipientul pentru praf.</li> <li>Scoateți filtrul și asigurați-vă că orificiul de aspirare nu este înfundat. Curățați sau înlocuiți filtrul.</li> <li>Încărcați aspiratorul.</li> </ul>
Praful iese din aspiratorul de mână.	<ul style="list-style-type: none"> <li>Recipientul pentru praf este plin.</li> <li>Filtrul pentru praf este instalat incorect.</li> <li>Filtru pentru praf este rupt.</li> </ul>	<ul style="list-style-type: none"> <li>Goliți recipientul pentru praf.</li> <li>Verificați introducerea corectă a filtrului pentru praf.</li> <li>Înlocuiți filtrul pentru praf.</li> </ul>
Bateria nu păstrează încărcarea.	Bateria este epuizată.	Apelați la centrul de service.

## DATE TEHNICE

### VT 5220 Flex Clean 2 în 1

Aspirator wireless

Putere motor: 150 W

Filtru care se poate spăla

Timp de încărcare: aprox. 4,5 ore

Timp de utilizare: 30 de minute

Capacitatea recipientului pentru praf: 0,5 l

Indicator pentru încărcarea bateriei

Filtru HEPA clasa H12

Accesorii: perie motorizată, cu rolă detașabilă, pentru covoare și suprafețe dure, mini-perie, spatulă anti-praf pentru curățarea suprafețelor dure, adaptor, dispozitiv pentru montare pe perete

Adaptor pentru încărcare:

100 – 240 V, ~ 50/60 Hz, 0,5 A c.a.

26,5 V - 500 mA c.c.

Baterii:

Baterii Li-Ion de 22,2 V (6 × 3,7 V), 2200 mAh

### VT 6220 Power Flex 2 în 1

Aspirator wireless

Putere motor: 200 W

Filtru care se poate spăla

Timp de încărcare: aprox. 4 ore

Timp de utilizare: 35 de minute

Capacitatea recipientului pentru praf: 0,5 l

Indicator pentru încărcarea bateriei

Filtru HEPA clasa H12

Accesorii: perie motorizată, cu rolă detașabilă, pentru covoare și suprafețe dure, mini-perie, spatulă anti-praf pentru curățarea suprafețelor dure, adaptor, dispozitiv pentru montare pe perete

Adaptor pentru încărcare:

100 – 240 V, ~ 50/60 Hz, 0,5 A c.a.

26,5 V - 500 mA c.c.

Baterii:

Baterii Li-Ion de 22,2 V (6 × 3,7 V), 2200 mAh

## UTILIZAREA ȘI ELIMINAREA LA DEȘEURI

Hârtie de ambalare și carton ondulat - livrați la centrele de colectare a deșeurilor obișnuite. Folie de ambalare, saci din polietilenă, articole din plastic - aruncați în recipientele de reciclare a materialelor din plastic.

## ELIMINAREA PRODUSELOR LA SFÂRȘITUL DURATEI DE VIAȚĂ

**Eliminarea echipamentelor electrice și electronice (valabilă în țările membre ale UE și în alte țări europene cu un sistem de reciclare implementat)**

Simbolul reprezentat pe produs sau pe ambalaj indică faptul că produsul nu trebuie tratat drept deșeu menajer. Predați produsul la locația specificată pentru reciclarea echipamentelor electrice și electronice. Preveniți impactul negativ asupra sănătății oamenilor și asupra mediului prin reciclarea corespunzătoare a produsului dumneavoastră. Reciclarea contribuie la conservarea resurselor naturale. Pentru mai multe informații privind reciclarea acestui produs, consultați autoritatea locală, organizația de procesare a deșeurilor menajere sau magazinul de unde ați achiziționat produsul.



08/05

Acest produs respectă directivele UE privind compatibilitatea electromagnetică și siguranța electrică.



Manualul de utilizare este disponibil pe internet la [www.ecg-electro.eu](http://www.ecg-electro.eu).

Ne rezervăm dreptul de a efectua modificări ale textului și ale parametrilor tehnici.

Română

## BEZPEČNOSTNÉ POKYNY

Čítajte pozorne a uschovajte na budúcu potrebu!

**Varovanie:** Bezpečnostné opatrenia a pokyny uvedené v tomto návode nezahŕňajú všetky možné podmienky a situácie, ku ktorým môže dôjsť. Používateľ musí pochopiť, že faktorom, ktorý nie je možné zabudovať do žiadneho z výrobkov, je zdravý rozum, opatrnosť a starostlivosť. Tieto faktory teda musia byť zaistené používateľom/používateľmi používajúcimi a obsluhujúcimi toto zariadenie. Nezodpovedáme za škody spôsobené počas prepravy, nesprávnym používaním, kolísaním napätia alebo zmenou či úpravou akejkoľvek časti zariadenia.

Aby nedošlo k vzniku požiaru alebo k úrazu elektrickým prúdom, mali by sa pri používaní elektrických zariadení vždy dodržiavať základné opatrenia, vrátane tých nasledujúcich:

1. Pred použitím si prečítajte všetky pokyny.
2. Uistite sa, že napätie vo vašej zásuvke zodpovedá napätiu uvedenému na štítku spotrebiča a že je zásuvka riadne uzemnená. Zásuvka musí byť inštalovaná podľa platnej elektrotechnickej normy STN.
3. Nepoužívajte nabíjací adaptér, ak vykazuje známky poškodenia. **Všetky opravy vrátane výmeny napájacieho prívodu zverte odbornému servisu! Nedemontujte ochranné kryty zariadenia, hrozí nebezpečenstvo úrazu elektrickým prúdom!**
4. Chráňte spotrebič pred priamym kontaktom s vodou a inými tekutinami, ani k nemu nekladte nádoby s tekutinami, aby nedošlo k prípadnému úrazu elektrickým prúdom.
5. Ručný vysávač je po kúpe nabitý len čiastočne, a preto je nutné ho pred použitím nabiť úplne vložením do nabíjacieho držiaka. Vysávač nikdy nepoužívajte bez filtra.
6. Nepoužívajte vysávač vonku alebo vo vlhkom prostredí. Nedotýkajte sa vysávača alebo nabíjacieho držiaka mokрыmi rukami. Hrozí nebezpečenstvo úrazu elektrickým prúdom.

7. Nedovoľte deťom, aby sa s vysávačom hrali. Vysávač nie je hračka. Dbajte na zvýšenú pozornosť, ak používate vysávač v blízkosti detí.
8. Používajte iba s dodaným adaptérom, nabíjačkou, nastavcom a príslušenstvom, ktoré bolo schválené výrobcom.
9. Ak vysávač nefunguje správne; došlo k pádu vysávača (napr. k pádu do vody); ak je poškodený alebo bol zabudnutý vonku, nechajte ho odborne prezrieť v autorizovanom servisnom stredisku.
10. Ručný vysávač a batériu udržiajte v dostatočnej vzdialenosti od zdrojov tepla, vysávač nepoužívajte zapojený do nabíjacieho držiaka, vytiahnite prívodný kábel zo sieťovej zásuvky.
11. Zástrčku nabíjacieho držiaka nikdy nevyťahujte zo zásuvky ťahaním za kábel. Kábel odpojte od zásuvky uchopením za zástrčku.
12. Do otvorov vysávača nekladajte žiadne predmety. Nepoužívajte vysávač, ak sú otvory akokoľvek blokované. Dbajte na to, aby bol vysávač čistý, bez rôznych žmolkov a iných zvyškových nečistôt, ktoré môžu znížiť nasávací výkon vysávača.
13. Vlasy, voľný odev, ruky a ostatné časti tela sa nesmú dostať do nasávacích otvorov alebo do blízkosti pohyblivých častí vysávača.
14. Zúženú hubicu a vysávač nikdy nepoužívajte blízko očí a uší! Dbajte na zvýšenú opatrnosť pri práci na schodoch.
15. Nevysávajte ostré predmety ako sklo, skrutky, mince, klince atď.
16. Nevysávajte horúce alebo tlejúce materiály ako uhlíky, cigarety alebo iné horiace predmety.
17. Pri extrémnom použití alebo teplotách môžu batérie vytiecť. Ak by sa tekutina dostala do kontaktu s vašou pokožkou, okamžite postihnuté miesto umyte mydlom a vodou alebo neutralizujte jemnou kyselinou, napr. citrónovou šťavou alebo octom. Ak by sa tekutina dostala do očí, okamžite ich čo najrýchlejšie vypláchnite čistou vodou a vyhľadajte lekársku pomoc.
18. Používajte vysávač iba v súlade s pokynmi uvedenými v tomto návode. Tento vysávač je určený iba na domáce použitie. Výrobca nezodpovedá za škody spôsobené nesprávnym použitím tohto spotrebiča.

19. Tento spotrebič môžu používať deti vo veku 8 rokov a staršie a osoby so zníženými fyzickými či mentálnymi schopnosťami alebo nedostatkom skúseností a znalostí, ak sú pod dozorom alebo boli poučené o používaní spotrebiča bezpečným spôsobom a rozumejú prípadným nebezpečenstvám. Deti sa so spotrebičom nesmú hrať. Čistenie a údržbu vykonávanú používateľom nesmú vykonávať deti, ak nie sú staršie ako 8 rokov a pod dozorom.

20. Deti mladšie ako 8 rokov sa musia držať mimo dosahu spotrebiča a jeho prívodu.



**Na dobíjanie používajte výhradne adaptér dodávaný spolu s vysávačom!**

## POUŽÍVANIE VYSÁVAČA

### Pred prvým použitím

#### Vloženie batérie

Vložte do vysávača dodanú batériu zasunutím do batériového priestoru podľa obrázka napravo. Mali by ste zaznamenať počuteľné zacvaknutie. Na vysunutie batérie stlačte tlačidlo na uvoľnenie batérie ⑤.

#### Nabíjanie

Napájací konektor sa nachádza priamo v batérii.

- Pred nabíjaním vysávač vypnite.
- Po pripojení napájacieho adaptéra do konektora sa indikátor napájania rozsvieti na červeno.
- Hneď ako bude nabíjanie dokončené, indikátor sa rozsvieti na modro.

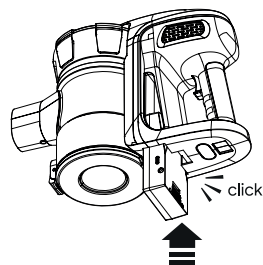

#### Začíname

- Vysávač uvediete do prevádzky stlačením tlačidla **ON/OFF** ⑥. Vysávač bude spustený v režime nízkeho výkonu.
- Opätovným stlačením tlačidla **ON/OFF** ⑥ zvýšite nasávací výkon vysávača.
- Hneď ako tlačidlo **ON/OFF** ⑥ stlačíte tretíkrát, vysávač sa vypne.

**Poznámka:** Indikátor napájania bude signalizovať zostávajúcu kapacitu batérie. Hneď ako bude batéria takmer vybitá, indikátor zhasne.

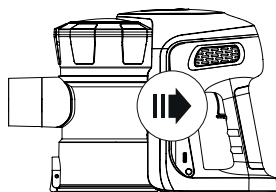

#### Používanie príslušenstva vysávača

Schéma nasadzovania jednotlivého príslušenstva je zobrazená na obrázku nižšie.

1. Predĺžovaciu trubicu nasadíte zacvaknutím.
2. Motorizovanú kefu nasadíte na opačný koniec predĺžovacej trubice.

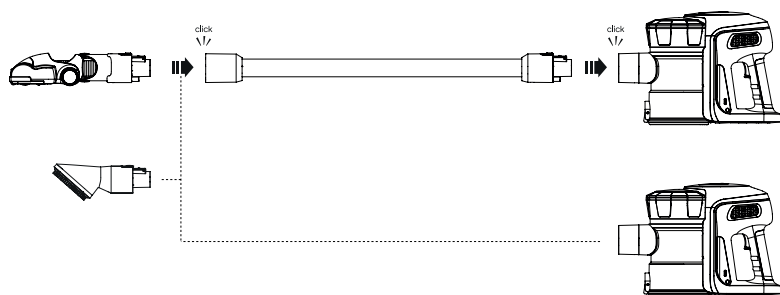

## Výmena valca v motorizovanej kefe (koberec/tvrde podlahy)

Ak potrebujete v motorizovanej kefe zmeniť tip valca (na tvrdé podlahy/na koberec); stlačte tlačidlo zámky kefy.

Valec sa voľne vysunie. Vložte požadovaný kefový valec, pootočte okrajom kefy, kým nezapadne do otvoru a zatlačením zaistíte.



## ČISTENIE A ÚDRŽBA

### Výmena a čistenie filtra a nádoby na prach

Aby vysávač podával vždy optimálny výkon, po každom použití vyprázdnete nádobu na prach a vyčistíte filter.

1. Vyberte ručný vysávač z držiaka v podlahovom vysávači.
2. Stlačte tlačidlo uvoľnenia nádoby na prach a nádobu odoberte.
3. Vytiahnite filter nádoby na prach.
4. Vyprázdňte nádobu.
5. Odoberte veko filtra ⑩. Vyberte Hepa filter a kónický mikrofilter; oba filtre vyčistite. Oba filtre môžete opláchnuť v studenej vode a **pred opätovným vložením do nádoby na prach nechajte filtre dôkladne uschnúť**. Filter nádoby na prach neperte v práčke. Na sušenie nepoužívajte sušič vlasov, filter nechajte samovoľne uschnúť.
6. Filter vráťte opatrne späť do nádoby na prach. **NIKDY** nepoužívajte vysávač bez vloženého filtra.
7. Nádobu na prach nasadíte do ručného vysávača.

**UPOZORNENIE:** Nasávací otvor musí byť za všetkých okolností priestupný a bez prekážok. V opačnom prípade by mohlo dôjsť k prehriatiu motora a poškodeniu spotrebiča.

**Poznámka:** V závislosti od intenzity používania odporúčame filter každých 3 až 6 mesiacov vymeniť za nový, aby bol zaručený špičkový výkon spotrebiča.

## Vytiahnutie a obnovenie filtra

Otvorte veko nádoby na prach otáčaním proti smeru hodinových ručičiek. Vytiahnite prírodný penový filter z hornej časti nádoby na prach. Filter spolu s držiakom opláchnite a pred opätovným vložením do vysávača nechajte prirodzene vyschnúť.

**Poznámka:** Nádoby na prach nie je možné umývať vodou, pretože obsahuje vodivé časti.

## Zostavenie nádoby na prach

1. Vložte zostavený filter do nádoby na prach zarovnaním troch polohovacích značiek na filtri a nádobe na prach. Penový filter patrí nahor.
2. Pridržiajte telo vysávača, zarovnajzte značku na nádobe na prach s uzamykacím mechanizmom a otočte nádobu smerom k značke v smere hodinových ručičiek.
3. Nasadte nádobu na prach zasunutím polohovacieho háčika do otvoru v spodnej časti a pootočte. Usadenie na mieste bude sprevádzané počutelným zacvaknutím.

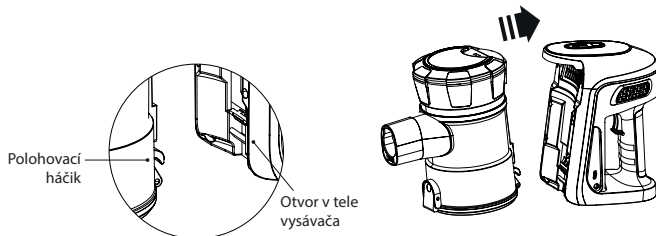
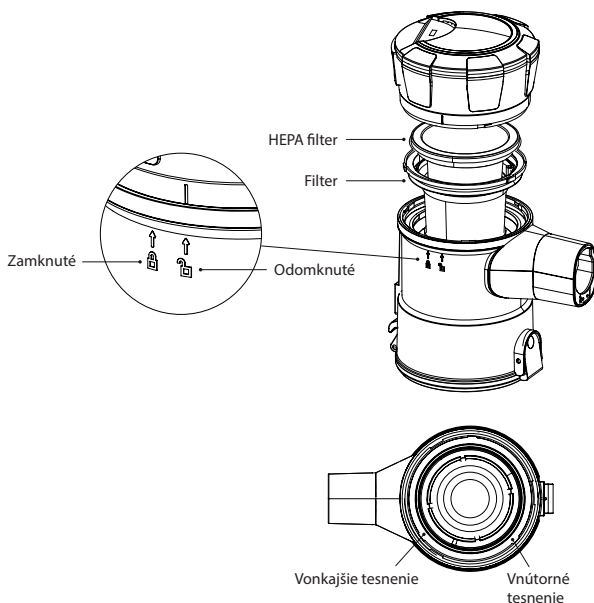

## Čistenie vysávača

Pred čistením sa uistite, že nie je vysávač pripojený k nabíjačke.

Na čistenie vysávača používajte mäkkú a mierne navlhčenú utierku s pár kvapkami čistiacieho prostriedku. Nikdy nepoužívajte riedidlo ani žiadne iné brúsne čistiacie prostriedky.

**Nikdy vysávač ani nabíjací adaptér neponárajte do vody alebo inej tekutiny ani ho nenechávajte pod tečúcou vodou.**

## ODSTRAŇOVANIE PROBLÉMOV

Problém	Príčina	Náprava
Nepracuje ručný vysávač	<ul style="list-style-type: none"> <li>• Vybitý akumulátor.</li> <li>• Zlý akumulátor (neudrží náboj).</li> <li>• Znečistené kontakty medzi spotrebičom a nabíjacími kontaktmi.</li> <li>• Napájací adaptér zapojený do zásuvky bez napätia.</li> <li>• Je pripojená nabíjačka.</li> </ul>	<ul style="list-style-type: none"> <li>• Spotrebič nabite.</li> <li>• Akumulátor je na konci životnosti.</li> <li>• Očistite kontakty.</li> <li>• Skontrolujte poistky, použite inú zásuvku.</li> <li>• Odpojte nabíjačku</li> </ul>
Nepracuje motorizovaná kefa podlahového vysávača	<ul style="list-style-type: none"> <li>• Lopatkové koleso ventilátora je zablokované nečistotou.</li> <li>• Prasknutý remeň.</li> <li>• Ručný vysávač nie je riadne usadený.</li> </ul>	<ul style="list-style-type: none"> <li>• Odstráňte nečistoty z lopatkového kolesa. Namotané vlasy a podobne prestrihnite opatrne pomocou nožníc.</li> <li>• Zavolajte servis.</li> <li>• Usadte riadne ručný vysávač.</li> </ul>
Ručný vysávač nezbiera nečistoty alebo slabý nasávací výkon	<ul style="list-style-type: none"> <li>• Plná nádoba na prach.</li> <li>• Je potrebné vyčistiť alebo vymeniť filter nádoby na prach.</li> <li>• Vysávač je vybitý.</li> </ul>	<ul style="list-style-type: none"> <li>• Vyprázdňte nádobu na prach.</li> <li>• Odoberte filter a skontrolujte, či nie je upchatý nasávací otvor. Očistite alebo vymeňte filter.</li> <li>• Vysávač nabite.</li> </ul>
Z ručného vysávača uniká prach	<ul style="list-style-type: none"> <li>• Plná nádoba na prach.</li> <li>• Nesprávne inštalovaný prachový filter.</li> <li>• Pretrhnutý prachový filter.</li> </ul>	<ul style="list-style-type: none"> <li>• Vyprázdňte nádobu na prach.</li> <li>• Skontrolujte správne vloženie filtra.</li> <li>• Vymeňte prachový filter.</li> </ul>
Akumulátor neudrží náboj	Akumulátor dosiahol koniec svojej životnosti.	Zavolajte servis.

## TECHNICKÉ ÚDAJE

### VT 5220 2in1 Flex Clean

Bezdrôtový vysávač

Príkion motora: 150 W

Umyvateľný filter

Čas nabíjania: cca 4,5 hodiny

Prevádzkový čas: 30 minút

Kapacita nádoby na prach: 0,5 l

Indikátor nabíjania batérie

Hepa filter H12

Príslušenstvo: motorizovaná kefa s výmenným valcom na koberce a tvrdé povrchy, minikefa, prachová stierka na zotretie prachu z tvrdých povrchov, adaptér, držiak na pripevnenie vysávača na stenu

Nabíjací adaptér:

AC 100 – 240 V, 50/60 Hz, 0,5 A

DC 26,5 V – 500 mA

Batérie:

Li-ion batéria 22,2 V (6× 3,7 V); 2 200 mAh

### VT 6220 2in1 Power Flex

Bezdrôtový vysávač

Príkion motora: 200 W

Umyvateľný filter

Čas nabíjania: cca 4 hodiny

Prevádzkový čas: 35 minút

Kapacita nádoby na prach: 0,5 l

Indikátor nabíjania batérie

Hepa filter H12

Príslušenstvo: motorizovaná kefa s výmenným valcom na koberce a tvrdé povrchy, minikefa, prachová stierka na zotretie prachu z tvrdých povrchov, adaptér, držiak na pripevnenie vysávača na stenu



Nabíjací adaptér:  
AC 100 – 240 V, 50/60 Hz, 0,5 A  
DC 26,5 V – 500 mA  
Batérie:  
Li-ion batéria 22,2 V (6× 3,7 V); 2 200 mAh

## VYUŽITIE A LIKVIDÁCIA ODPADU

Baliaci papier a vlnitá lepenka – odovzdajte do zberných surovín. Prebalová fólia, PE vrecúška, plastové diely – do zberných kontajnerov na plasty.

## LIKVIDÁCIA VÝROBKU PO UKONČENÍ ŽIVOTNOSTI

**Likvidácia použitých elektrických a elektronických zariadení (platí v členských krajinách EÚ a ďalších európskych krajinách so zavedeným systémom triedenia odpadu)**

Vyobrazený symbol na produkte alebo na obale znamená, že s produktom by sa nemalo nakladať ako s domovým odpadom. Produkt odovzdajte na miesto určené na recykláciu elektrických a elektronických zariadení. Správnou likvidáciou produktu zabránite negatívnym vplyvom na ľudské zdravie a životné prostredie. Recyklácia materiálov prispieva k ochrane prírodných zdrojov. Viac informácií o recyklácii tohto produktu vám poskytne obecný úrad, organizácia na spracovanie domového odpadu alebo predajné miesto, kde ste produkt kúpili.



08/05



Tento výrobok spĺňa požiadavky smerníc EÚ o elektromagnetickej kompatibilite a elektrickej bezpečnosti.

Návod na obsluhu je k dispozícii na webových stránkach [www.ecg-electro.eu](http://www.ecg-electro.eu).  
Zmena textu a technických parametrov vyhradená.

## VARNOSTNI NAPOTKI

Pazljivo preberite in shranite za morebitno kasnejšo uporabo!

**Svarilo:** Varnostni ukrepi in navodila v tem priročniku ne zajemajo vseh možnih pogojev in situacij, do katerih lahko pride. Uporabnik mora razumeti, da so dejavniki, ki jih ni mogoče vključiti v nobenega izmed izdelkov, zdrav razum, previdnost in skrbnost. Zato mora uporabnik te naprave sam zagotoviti omenjene dejavnike. Ne odgovarjamo za škodo, nastalo med prevozom, zaradi nepravilne uporabe, zaradi nihanja napetosti ali zaradi spremembe ali predelave kateregakoli dela naprave.

Da ne bi prišlo do požara ali poškodbe zaradi električnega udara, morate pri uporabi električnih naprav vedno upoštevati osnovna varnostna navodila, med katerimi so tudi naslednja:

1. Pred uporabo preberite vse napotke.
2. Preverite, ali električna napetost na vaši vtičnici odgovarja tisti, ki je navedena na ploščici vašega aparata in ali je vtičnica pravilno ozemljena. Vtičnica mora biti inštalirana glede na veljavne elektrotehnične standarde EN.
3. Ne uporabljajte polnilnega adapterja, če so na njem vidni znaki poškodbe. **Vsa popravila, vključno z menjavo priključnega kabla, zaupajte strokovnemu servisu! Ne odstranjajte zaščitnih pokrovov aparata, nevarnost električnega udara!**
4. Aparat varujte pred neposrednim stikom z vodo in drugimi tekočinami in k njemu ne postavljajte posod s tekočino, da ne pride do morebitnega električnega udara.
5. Ročni sesalnik je v času nakupa le delno napolnjen, zato se mora pred uporabo napolniti z vstavitvijo v polnilno držalo. Sesalnika nikoli ne uporabljajte brez filtra.
6. Sesalnika ne uporabljajte zunaj ali v vlažnem okolju. Ne dotikajte se sesalnika ali polnilnega držala z mokrimi rokami. Obstaja nevarnost električnega udara.

7. Ne dovolite, da bi se otroci igrali s sesalnikom. Sesalnik ni igrača. Bodite še posebej pozorni, če sesalnik uporabljate v bližini otrok.
8. Uporabljajte le s priloženim adapterjem, polnilcem, nastavkom in s pritisklinami, ki jih je odobril proizvajalec.
9. Če sesalnik ne deluje pravilno, če je prišlo do padca sesalnika (npr. padec v vodo), če je poškodovan ali pa ste ga pozabili zunaj, naj ga strokovno pregledajo v pooblaščenem servisnem centru.
10. Ročni sesalnik in baterijo shranjujte v zadostni razdalji od virov toplote, sesalnika ne uporabljajte priključenega v polnilno držalo, priključni kabel izvlecite iz omrežne vtičnice.
11. Ko vtič polnilnega držala jemljete iz vtičnice, ga nikoli ne vlecite za kabel. Kabel iz vtičnice izvlecite tako, da ga primete za vtič.
12. V odprtine sesalnika ne vstavljajte nobenih predmetov. Sesalnika ne uporabljajte, če so odprtine kakorkoli blokirane. Pazite na to, da je sesalnik čist, brez različnih grudic in drugih ostankov umazanije, ki bi lahko zmanjšali sesalno moč sesalnika.
13. Lasje, prosta oblačila, roke in drugi deli telesa ne smejo priti v sesalne odprtine ali v bližino gibljivih delov sesalnika.
14. Zožene šobe in sesalnika nikoli ne uporabljajte v bližini oči in ušes! Bodite še posebej previdni pri delu na stopnicah.
15. Ne sesajte ostrih predmetov, kot so steklo, vijaki, kovanci, žebliji itd.
16. Ne sesajte vročih ali tlečih materialov kot so oglje, cigareti ali goreči predmeti.
17. V primeru ekstremne uporabe ali temperatur lahko pride do izteka baterij. V primeru, da je tekočina prišla v stik z vašo kožo, prizadeto mesto takoj splaknite ali umijte z milom in vodo ali pa nevtralizirajte z blago kislino, npr. z limoninim sokom ali kisom. V primeru, da bi tekočina prišla v oči, takoj splaknite s čisto vodo in poiščite zdravniško pomoč.
18. Uporabljajte sesalnik le v skladu z napotki, navedenimi v teh navodilih. Ta sesalnik je namenjen le za domačo uporabo. Proizvajalec ne odgovarja za škodo, ki bi nastala zaradi nepravilne uporabe te naprave.

19. Otroci, stari 8 let in več, osebe z zmanjšano fizično ali umsko sposobnostjo ali osebe, ki nimajo dovolj izkušenj, lahko uporabljajo to napravo samo pod nadzorom, ali če jih je izkušena oseba podučila o varni uporabi in razumejo vse nevarnosti, povezane s to uporabo. Otroci se ne smejo igrati s to napravo. Čiščenja in vzdrževanja, ki ga izvajajo uporabniki, ne smejo izvajati otroci, razen v starosti 8 let ali več, ki so pod nadzorom starejših oseb.
20. Otroci, mlajši od 8 let, morajo biti oddaljeni od naprave in njenega napajanja.



**Za polnjenje uporabljajte izključno adapter, ki se dobavlja skupaj z aparatom!**

## UPORABA SESALNIKA

### Pred prvo uporabo

#### Vstavljanje baterije

V sesalnik vstavite dobavljeno baterijo, in sicer v namenski prostor, kot prikazuje desna slika. Ob pravilnem vstavljanju boste zaslišali klik. Za odstranjevanje baterije pritisnite na tipko za sproščanje baterije ⑤.

#### Polnjenje

Napajalni priključek se nahaja neposredno v bateriji.

- Pred polnjenjem sesalnik izklopite.
- Po priklopu polnilnega adapterja v priključek kazalec napajanja zasveti rdeče.
- Ko je polnjenje končano, kazalec zasveti modro.

#### Začenjamo

- Sesalnik vklopite s pritiskom na tipko **ON/OFF** ⑥. Sesalnik se zažene v načinu nizke zmogljivosti.
- S ponovnim pritiskom na tipko **ON/OFF** ⑥ povečate sesalno moč sesalnika.
- Ko tipko **ON/OFF** ⑥ pritisnete tretjič, se sesalnik izklopi.

**Opomba:** Kazalec polnjenja bo prikazoval preostalo kapaciteto baterije. Ko bo baterija skoraj prazna, se bo kazalec ugasnil.

#### Uporaba dodatkov sesalnika

Spodnja shema prikazuje nameščanje posameznih dodatkov.

1. Podaljševalno cev namestite tako, da se zaskoči ob zvoku klika.
2. Krtačo z motorčkom namestite na nasprotni konec podaljševalne cevi.

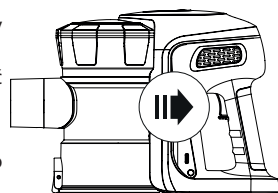
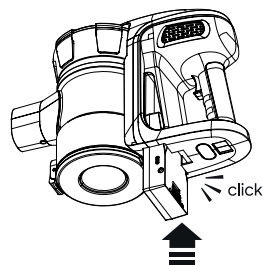

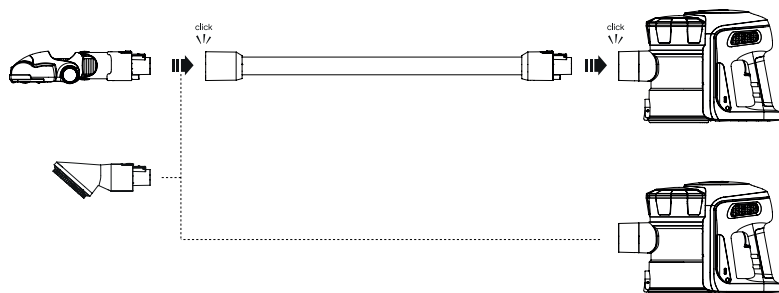

## Menjava valja v krtači z motorčkom (preproge / trde podlage)

Če želite v krtači z motorčkom zamenjati tip valja (za trde površine / za preproge), pritisnite na tipko zaklepa krtače.

Valje se prosto izvleče. Vstavite zeleni valj krtače, zavrtite rob krtače, dokler se ne uleže v odprtino, in ga s potiskom pričvrstite.



## ČIŠČENJE IN VZDRŽEVANJE

### Menjava in čiščenje filtra ter posode za prah

Da bo sesalnik vedno delal optimalno, po vsaki uporabi izpraznite posodo za prah in očistite filter.

1. Ročni sesalnik vzemite iz držala v talnem sesalniku.
2. Pritisnite tipko za sprostitvev posode za prah in odstranite posodo.
3. Potegnite ven filter posode za prah.
4. Izpraznite posodo.
5. Snemite pokrov filtra ⑩. Odstranite Hepa filter in stožčasti mikrofilter; oba filtra očistite. Oba filtra izperite v hladni vodi in pustite, **da se filtra temeljito posušita, preden ju vstavite nazaj v posodo za prah.** Filtra posode za prah ne perite v pralnem stroju. Za sušenje ne uporabljajte sušilca za lase, filter naj se posuši naravno.
6. Filter vrnite pazljivo nazaj v posodo za prah. **NIKOLI** ne uporabljajte sesalnika brez filtra.
7. Posodo za prah namestite v ročni sesalnik.

**OPOZORILO:** Sesalna odprtina mora biti v vseh primerih prepustna in brez ovir. V nasprotnem primeru lahko pride do pregretja motorja in poškodbe aparata.

**Opomba:** Odvisno od intenzivnosti uporabe priporočamo, da filter zamenjate vsakih 3 do 6 mesecev, s čimer bo zagotovljeno vrhunsko delovanje aparata.

## Odstranjevanje in vstavljanje filtra

Odprite pokrov posode za prah, tako da ga zavrtite proti smeri urnega kazalca. Izvlecite dovodni penasti filter iz zgornjega dela posode za prah. Filter skupaj z držalom izperite in počakajte, da se posuši, preden ga vrnete v sesalnik.

**Opomba:** Posode za prah ni mogoče pomivati z vodo, ker vsebuje prevodne dele.

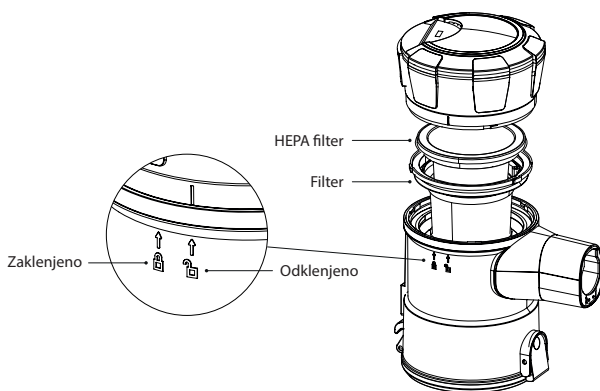

## Montaža posode za prah

1. Vstavite sestavljeni filter v posodo za prah, tako da ga poravnate s tremi položajnimi oznakami na filtru in posodi za prah. Penasti filter sodi na vrh.
2. Pridržite ohišje sesalnika, poravnajte oznako na posodi za prah z mehanizmom za zaklepanje in zavrtite posodo proti oznaki v smeri urnega kazalca.
3. Namestite posodo za prah, tako da vstavite namestitveni kavelj v odprtino v spodnjem delu in zavrtite. Ob pravilni namestitvi boste zaslišali klik.

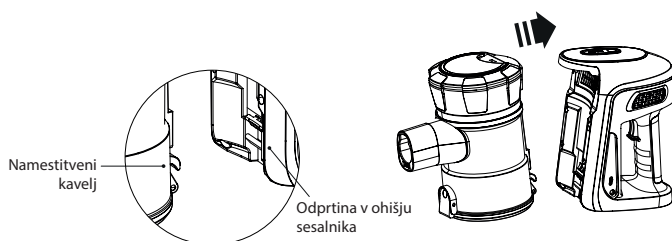
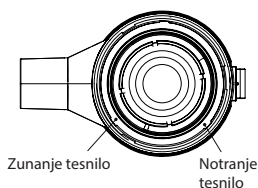

## Čiščenje sesalnika

Pred čiščenjem se prepričajte, da sesalnik ni priključen k polnilcu.

Za čiščenje sesalnika uporabite mehko in rahlo vlažno krpicco s par kapljicam čistilnega sredstva. Nikoli ne uporabljajte topil ali drugih brusilnih čistilnih sredstev.

**Sesalnika in polnilnega adapterja nikoli ne potaplajte v vodo ali v druge tekočine, niti ga ne puščajte pod tekočo vodo.**

## ODPRAVLJANJE TEŽAV

Težava	Vzrok	Rešitev
Ne dela ročni sesalnik	<ul style="list-style-type: none"> <li>Prazen akumulator.</li> <li>Napačen akumulator (ne zdrži moči).</li> <li>Umazani kontakti med aparatom in polnilnimi kontakti.</li> <li>Polnilni kabel priključen v vtičnico brez napetosti.</li> <li>Polnilec je priključen.</li> </ul>	<ul style="list-style-type: none"> <li>Aparat napolnite.</li> <li>Akumulator je proti koncu življenjske dobe.</li> <li>Očistite kontakte.</li> <li>Preverite varovalke, uporabite drugo vtičnico.</li> <li>Izključite polnilec</li> </ul>
Ne dela krtača z motorčkom na talnem sesalniku	<ul style="list-style-type: none"> <li>Lopatno kolo ventilatorja blokira umazanija.</li> <li>Raztrgan jermen.</li> <li>Ročni sesalnik ni pravilno nameščen.</li> </ul>	<ul style="list-style-type: none"> <li>Odstranite umazanijo iz lopatnega kolesa. Zvite lase in podobno pozorno prerežite s škarjami.</li> <li>Pokličite servis.</li> <li>Ročni sesalnik pravilno namestite.</li> </ul>
Ročni sesalnik ne sesa umazanije ali slaba sesalna moč	<ul style="list-style-type: none"> <li>Polna posoda za prah.</li> <li>Potrebno je očistiti ali zamenjati filter posode za prah.</li> <li>Sesalnik je prazen.</li> </ul>	<ul style="list-style-type: none"> <li>Izpraznite posodo za prah.</li> <li>Odstranite filter in preverite ali sesalna odprtina ni zamašena. Očistite ali zamenjajte filter.</li> <li>Sesalnik napolnite.</li> </ul>
Iz ročnega sesalnika uhaja prah	<ul style="list-style-type: none"> <li>Polna posoda za prah.</li> <li>Neppravilno nameščen filter za prah.</li> <li>Raztrgan filter za prah.</li> </ul>	<ul style="list-style-type: none"> <li>Izpraznite posodo za prah.</li> <li>Preverite ali je filter za prah pravilno vložen.</li> <li>Zamenjajte filter za prah.</li> </ul>
Akumulator ne zdrži moči	Akumulatorju se je iztekla življenjska doba.	Pokličite servis.

## TEHNIČNI PODATKI

### VT 5220 2in1 Flex Clean

Brezžični sesalnik

Priključna moč motorja: 150 W

Pralni filter

Čas polnjenja: ca 4,5 ure

Čas delovanja: 30 minut

Kapaciteta posode za prah: 0,5 l

Kazalec polnjenja baterije

Hepa filter H12

Oprema: krtača z motorčkom z zamenljivim valjem za preproge in trde površine, mini krtača, metlica za brisanje prahu s trdih površin, adapter, držalo za pritrditev sesalnika na steno

Polnilni adapter:

AC 100–240 V, 50/60 Hz, 0,5 A

DC 26,5 V – 500 mA

Baterije:

Litij-ionska baterija 22,2 V (6 × 3,7 V); 2200 mAh

### VT 6220 2in1 Power Flex

Brezžični sesalnik

Priključna moč motorja: 200 W

Pralni filter

Čas polnjenja: ca 4 ur

Čas delovanja: 35 minut

Kapaciteta posode za prah: 0,5 l

Kazalec polnjenja baterije

Hepa filter H12

Oprema: krtača z motorčkom z zamenljivim valjem za preproge in trde površine, mini krtača, metlica za brisanje prahu s trdih površin, adapter, držalo za pritrditev sesalnika na steno

Polnilni adapter:

AC 100–240 V, 50/60 Hz, 0,5 A

DC 26,5 V – 500 mA

Baterije:

Litij-ionska baterija 22,2 V (6 × 3,7 V); 2200 mAh

## PREDELAVA IN ODSTRANITEV ODPADKOV

Embalažni papir in karton – odstranite med ločevalne odpadke. Folija, PE vrečke, plastični deli – v ločevalne posode za plastiko.

## ODSTRANJEVANJE IZDELKA NA KONCU ŽIVLJENJSKE DOBE

**Odstranjevanje starih električnih in elektronskih naprav (velja v državah članicah EU in drugih evropskih državah, kjer velja zakon o ločevanju odpadkov)**

Prikazan simbol na izdelku ali embalaži pomeni, da naj se z izdelkom ne ravna kot z gospodinjskimi odpadki. Izdelek izročite v zbirno mesto, namenjeno za reciklažo električnih in elektronskih naprav. S pravilno odstranitvijo izdelka preprečite negativne vplive na človeško zdravje in okolje. Reciklaža materialov pripomore k zaščiti naravnih virov. Več informacij glede reciklaže tega izdelka dobite na lokalnem uradu, podjetju, ki se ukvarja s predelavo odpadkov ali pa v prodajalni, kjer ste kupili izdelek.



08/05



Ta izdelek izpolnjuje zahteve direktive EU o elektromagnetni združljivosti in električni varnosti.

Navodila za uporabo so na razpolago na spletnih straneh [www.ecg-electro.eu](http://www.ecg-electro.eu).

Pridružujemo si pravico do spremembe besedila in tehničnih parametrov.



## BEZBEDNOSNA UPUTSTVA

Pročitajte pažljivo i sačuvajte za buduću upotrebu!

**Pažnja:** Mere predostrožnosti i uputstva ne pokrivaju sve moguće situacije i opasnosti do kojih može doći. Korisnik treba da bude svestan da faktore bezbednosti kao što su oprezno, pažljivo i razumno rukovanje nije moguće ugraditi u proizvod. Stoga sâm korisnik ovog uređaja treba da osigura prisutnost tih bezbednosnih faktora. Nismo odgovorni ni za kakvu štetu koja se desi tokom prevoza, nepravilnim korišćenjem, kolebanjem napona, modifikovanjem ili zamenom bilo kog dela uređaja.

Da ne bi došlo do požara ili povrede od udara električne struje, prilikom upotrebe električnih uređaja uvek treba poštovati osnovna bezbednosna uputstva, među kojima su i sledeća:

1. Pre korišćenja obavezno pročitajte sva uputstva.
2. Proverite da li napon uređaja odgovara naponu električne mreže i da li je utičnica pravilno uzemljena. Utičnica mora biti ugrađena prema zahtevima elektrotehničkih standarda.
3. Ako adapter za punjenje pokazuje znakove oštećenja, nemojte ga koristiti. **Bilo kakva popravka, što se odnosi i na zamenu kabla, mora biti poverena stručnom servisu! Ne skidajte sigurnosni poklopac uređaja kako ne bi došlo do opasnosti od električnog udara!**
4. Uređaj zaštitite od dodira sa vodom ili drugim tečnostima i nemojte na njega stavljati posude sa bilo kakvom tečnošću, da ne bi došlo do udara električne struje.
5. Kada se kupi, baterija usisivača bude samo delimično napunjena i zbog toga se pre upotrebe mora napuniti stajanjem u držaču za punjenje. Nikada ne koristite usisivač bez filtera.
6. Usisivač nemojte koristiti na otvorenom prostoru, kao ni u vlažnim prostorima. Ne dodirujte usisivač ili držač za punjenje mokrim rukama. Postoji opasnost od električnog udara.

7. Ne dopustite deci da se igraju usisivačem. Usisivač nije igračka. Budite posebno pažljivi ako se u blizini, dok koristite usisivač, nalaze deca.
8. Koristite samo sa isporučenim adapterom, punjačem, nastavcima i dodacima koje je odobrio proizvođač.
9. Ako usisivač ne radi kako treba, ako je pao (npr. u vodu), ako je oštećen ili je zaboravljen vani, neka ga pregleda stručna osoba ovlaštenog servisnog centra.
10. Držite ručni usisivač i bateriju na dovoljnoj udaljenosti od izvora toplote, nemojte koristiti usisivač uključen u držač za punjenje, izvucite kabl za napajanje iz mrežne utičnice.
11. Utikač držača za punjenje ne izvlačite iz utičnice povlačenjem za kabl. Kabl isključite sa mreže tako što ćete uhvatiti za utikač i izvući ga.
12. Na otvore usisivača ne stavljajte nikakve predmete. Ako otvori budu na bilo koji način zatvoreni, nemojte koristiti usisivač. Vodite računa o tome da usisivač bude čist, da nema dlačica i ostalih zaostalih nečistoća koje mogu delovati na smanjenje dejstva usisivača.
13. Kosa, odeća, ruke i ostali delovi tela ne smeju da uđu u otvore za usisavanje i ne smeju da dođu u blizinu pokretnih delova usisivača.
14. Suženi nastavak i usisivač nikada nemojte koristiti u blizini očiju i ušiju! Budite posebno oprezni prilikom rada na stepenicama.
15. Ne usisivajte oštre predmete, kao što su staklo, vijci, kovanice, ekseri, itd.
16. Ne usisivajte vruće ili tinjajuće materijale poput žara, cigareta ili drugih zapaljenih predmeta.
17. Pri ekstremnim uslovima korišćenja ili temperaturama, baterije mogu procuriti. Ako tečnost dođe u dodir sa kožom, odmah isperite zahvaćeno područje sapunom i vodom, ili ga neutralizujte blagom kiselinom, npr. sokom od limuna ili sirćetom. Ako tečnost dospe u oči, odmah ih brzo isprati vodom i potražiti savet lekara.
18. Usisivač koristite samo onako kako je propisano ovim uputstvom. Ovaj usisivač je namenjen samo za kućnu upotrebu. Proizvođač

nije odgovoran za štetu koja može nastati nepravilnim korišćenjem ovog uređaja.

19. Deca uzrasta od 8 godina i više, osobe smanjenih fizičkih ili mentalnih sposobnosti, ili osobe sa nedostatkom iskustva smeju da koriste ovaj uređaj samo ako su pod nadzorom ili ih je iskusnija osoba uputila u bezbedno korišćenje i razumeju sve opasnosti povezane sa tim korišćenjem. Deca se ne smeju igrati ovim uređajem. Poslove čišćenja i održavanja koje obavlja korisnik ne smeju da obavljaju deca, osim ako su starija od 8 godina i pod nadzorom.

20. Deca mlađa od 8 godina moraju se držati podalje od uređaja i izvora napajanja.



**Za punjenje koristite isključivo adapter za punjenje isporučen sa usisivačem!**

## KORIŠĆENJE USISIVAČA

### Pre prve upotrebe

#### Umetanje baterija

Umetnite isporučenu bateriju tako što ćete je gurnuti u odeljak za baterije kako je prikazano desno. Treba da čujete klik. Pritisnite dugme za otpuštanje baterije da biste ju uklonili ⑤.

#### Punjenje

Priključak za napajanje nalazi se u samoj bateriji.

- Pre punjenja isključite usisivač.
- Indikator napajanja svetli crveno kada je adapter za napajanje povezan sa priključkom.
- Po završetku punjenja indikator će postati plav.

#### Počnimo!

- Pritisnite dugme da biste uključili usisivač **ON/OFF** ⑥. Usisivač će se pokrenuti u načinu male snage usisivanja.
- Ponovnim pritiskom na dugme **ON/OFF** ⑥ ćete povećati snagu usisivanja
- U trenu kada dugme **ON/OFF** ⑥ stisnete treći put, usisivač će se isključiti.

**Napomena:** Indikator napajanja će pokazati preostali kapacitet baterije. Indikator se isključuje kada je baterija skoro prazna.

#### Korišćenje pribora za usisivač

Dijagram primene raznog pribora je prikazan na slici ispod.

1. Postavite produžnu cev na mesto dok ne čujete klik.
2. Pričvrstite električnu četku na suprotni kraj produžne cevi.

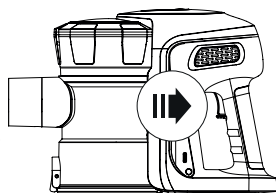
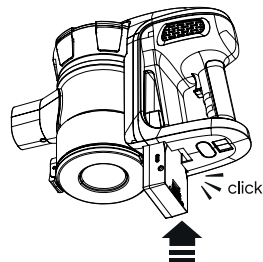

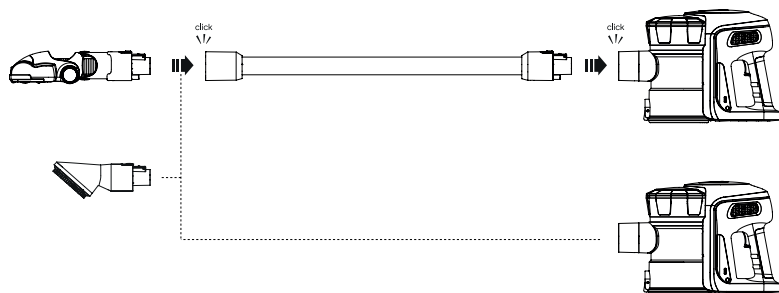

## Zamena motorizovanog valjka četke (tepiši / tvrđi pod)

Ako trebate promeniti vrh valjka na motorizovanoj četki (za tvrde podove / tepihe); pritisnite taster za zaključavanje četke. Valjak će se slobodno isunuti. Umetnite željeni valjak četke, okrenite rub četke dok ne klikne u rupu i stisnite da se zaključa.



## ČIŠĆENJE I ODRŽAVANJE

### Zamena i čišćenje filtra i spremnika za prašinu

Da bi usisivač uvek efikasno funkcionisao, nakon svake upotrebe ispraznite posudu za prašinu i očistite filter.

1. Uklonite ručni usisivač sa držača na usisivaču za pod.
2. Pritisnite taster za otpuštanje posude za prašinu i izvadite je.
3. Izvadite filter uređaja za prašinu.
4. Ispraznite posudu.
5. Skinite poklopac filtra ⑩. Uklonite Hepa filter i konusni mikrofilter; očistite oba filtra. Oba filtra možete oprati hladnom vodom i **ostavite ih da se temeljno osuše pre nego što ih vratite u posudu za prašinu.** Filter posude za prašinu nemojte prati u mašini za pranje veša. Za sušenje nemojte koristiti fen za kosu, ostavite filter da se osuši prirodno.
6. Pažljivo vratite filter u posudu za prašinu. **NIKADA** ne koristite usisivač bez filtera.
7. Stavite posudu u ručni usisivač.

**UPOZORENJE:** Usisni otvor mora u svakom trenutku biti slobodan i bez prepreka. U suprotnom može doći do pregrevanja motora i oštećenja uređaja.

**Napomena:** U zavisnosti od intenziteta korišćenja, preporučujemo da filter zamenite novim svakih tri do šest meseci da bi rad uređaja bio što je moguće bolji.

## Izvlačenje i čišćenje filtra

Otvorite poklopac spremnika za prašinu okrećući ga u smjeru suprotnom od kazaljke na satu. Izvucite filter za dovod pene sa vrha posude za prašinu. Isperite filter zajedno sa držačem i pustite da se prirodno osuši pre nego što ga vratite u usisivač.

**Napomena:** Spremnik za prašinu nije moguće oprati vodom, jer sadrži provodne delove.

## Sastavljanje posude za prašinu

1. Umetnite sastavljeni filter u spremnik za prašinu poravnavanjem tri oznake položaja na spremniku za prašinu. Filtar od pjene ide gore.
2. Pridržite telo usisivača, poravnajte oznaku na spremniku za prašinu sa mehanizmom za zaključavanje i okrenite posudu prema oznaci u smeru kazaljke na satu.
3. Umetnite spremnik za prašinu umetanjem kuke za pozicioniranje u rupu na dnu i okrenite. Kad sedne na mesto čuti će se klik.

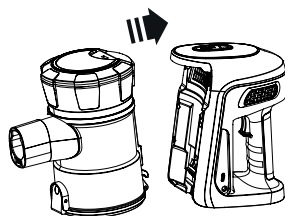
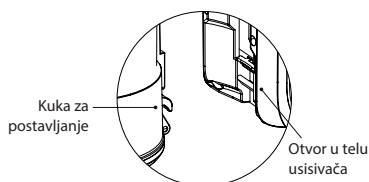
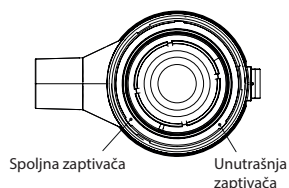
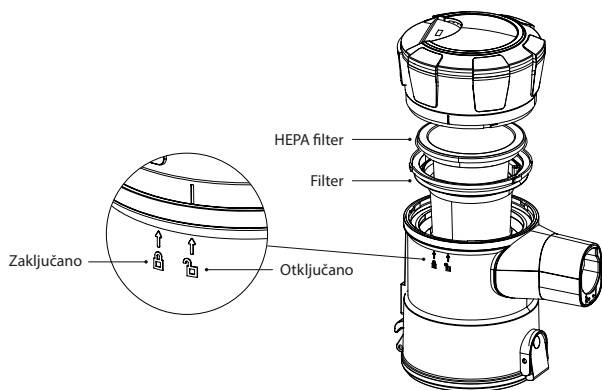

## Čišćenje usisivača

Pre čišćenja proverite da uređaj nije priključen na punjač.

Za čišćenje usisivača koristite mekanu, malo vlažnu krpu sa nekoliko kapi blagog sredstva za čišćenje. Nikada nemojte koristiti rastvarače ili bilo kakvo abrazivno sredstvo za čišćenje.

**Nikada ne potapajte usisivač ni adapter za punjenje u vodu ili drugu tečnost niti ga postavljajte pod mlaz vode.**

## OTKLANJANJE POTEŠKOĆA

Problem	Uzrok	Rešenje
Ručni usisivač ne radi	<ul style="list-style-type: none"> <li>Baterija je prazna.</li> <li>Slaba baterija (oslabljen kapacitet).</li> <li>Kontakti između uređaja i punjača su zaprljani.</li> <li>Adapter za punjenje je priključen u utičnicu bez napona.</li> <li>Punjač je spojen.</li> </ul>	<ul style="list-style-type: none"> <li>Napunite uređaj.</li> <li>Baterija je pri kraju veka.</li> <li>Očistite kontakte.</li> <li>Proverite osigurač, upotrebite drugu utičnicu.</li> <li>Odvojite punjač</li> </ul>
Motorizovana četka za čišćenje podova ne radi	<ul style="list-style-type: none"> <li>Ventilatorsko kolo je zaglavljeno prljavštinom.</li> <li>Kaiš je prekinut.</li> <li>Ručni usisivač nije pravilno postavljen.</li> </ul>	<ul style="list-style-type: none"> <li>Uklonite prljavštinu iz ventilatorskog kola. Zapetljane vlasi kose i slično isecite makazama.</li> <li>Pozovite servis.</li> <li>Ručni usisivač postavite pravilno.</li> </ul>
Usisivač ne usisiva prljavštinu, ili je snaga usisivanja slaba	<ul style="list-style-type: none"> <li>Posuda za prašinu je puna.</li> <li>Potrebno je očistiti ili zameniti filter posude za prašinu.</li> <li>Usisivač je prazan.</li> </ul>	<ul style="list-style-type: none"> <li>Ispraznite posudu za prašinu.</li> <li>Uklonite filter i proverite da li je usisni otvor začepljen. Očistite ili zamenite filter.</li> <li>Napunite usisivač.</li> </ul>
Prašina izlazi iz ručnog usisivača	<ul style="list-style-type: none"> <li>Posuda za prašinu je puna.</li> <li>Filter za prašinu nije dobro postavljen.</li> <li>Filter za prašinu je probijen.</li> </ul>	<ul style="list-style-type: none"> <li>Ispraznite posudu za prašinu.</li> <li>Proveriti da li je filter ispravno postavljen.</li> <li>Zamenite filter za prašinu.</li> </ul>
Kapacitet baterije je oslabljen	Bateriji je istekao vek trajanja.	Pozovite servis.

## TEHNIČKI PODACI

### VT 5220 2in1 Flex Clean

Bežični usisivač

Snaga motora: 150 W

Perivi filter

Vreme punjenja: oko 4,5 sati

Vreme rada: 30 minuta

Kapacitet posude za prašinu: 0,5 l

Pokazatelj napunjenosti baterije

Hepa filter H12

Pribor: motorizovana četka sa izmenjivim valjkom za tepihe i tvrde površine, mini četka, četka za prašinu za brisanje prašine sa tvrdih površina, adapter, držač za pričvršćivanje usisivača na zid

Adapter za punjenje:

AC 100-240 V, 50/60 Hz, 0,5A

DC 26,5 V – 500 mA

Baterije:

Litijum-jonska baterija 22,2 V (6 × 3,7 V); 2200 mAh

### VT 6220 2in1 Power Flex

Bežični usisivač

Snaga motora: 200 W

Perivi filter

Vreme punjenja: oko 4 sati

Vreme rada: 35 minuta

Kapacitet posude za prašinu: 0,5 l

Pokazatelj napunjenosti baterije

Hepa filter H12

Pribor: motorizovana četka sa izmenjivim valjkom za tepihe i tvrde površine, mini četka, četka za prašinu za brisanje prašine sa tvrdih površina, adapter, držač za pričvršćivanje usisivača na zid

Adapter za punjenje:

AC 100-240 V, 50/60 Hz, 0,5A

DC 26,5 V – 500 mA

Baterije:

Litijum-jonska baterija 22,2 V (6 × 3,7 V); 2200 mAh

## UPOTREBA I ODLAGANJE OTPADA

Papirni otpad i kartonsku ambalažu predajte u reciklažna dvorišta. Foliju za pakovanje, kese od polietilena i plastične delove odložite u kontejnere za plastiku.

## ODLAGANJE PROIZVODA NAKON ISTEKA RADNOG VEKA

**Odlaganje otpada električne i elektronske opreme (primenljivo u državama članicama EU i drugim evropskim zemljama koje su uspostavile sisteme razvrstavanja otpada)**

Oznaka koja je navedena na proizvodu ili na ambalaži označava da se proizvod ne sme odlagati kao kućni otpad. Proizvod odložite na mesto određeno za recikliranje električne i elektronske opreme. Ispravnim odlaganjem proizvoda sprečavate negativne uticaje na zdravlje ljudi i okolinu. Reciklažom materijala pomažete očuvanju prirodnih resursa. Dodatne informacije o recikliranju ovog proizvoda pružiće vam lokalne vlasti, organizacija za prerađu kućnog otpada ili prodajno mesto na kom ste kupili proizvod.



08/05

Ovaj proizvod je usklađen sa direktivama EU o elektromagnetnoj kompatibilnosti i električnoj bezbednosti.



Uputstvo za korišćenje dostupno je na veb-stranici [www.ecg-elektro.eu](http://www.ecg-elektro.eu).

Zadržano je pravo na izmenu teksta i tehničkih parametara.

## ΟΔΗΓΙΕΣ ΑΣΦΑΛΕΙΑΣ

Διαβάστε προσεκτικά και φυλάξτε για μελλοντική χρήση!

**Προειδοποίηση:** Τα μέτρα και οι οδηγίες ασφάλειας που περιέχονται στο παρόν εγχειρίδιο δεν περιλαμβάνουν όλες τις συνθήκες και τις δυνητικές περιστάσεις. Ο χρήστης πρέπει να κατανοήσει ότι η κοινή λογική, η προσοχή και η φροντίδα είναι στοιχεία που δεν μπορούν να ενσωματωθούν σε κανένα προϊόν. Συνεπώς, αυτά τα στοιχεία πρέπει να διασφαλιστούν από τον χρήστη που λειτουργεί και χειρίζεται την εν λόγω συσκευή. Δεν φέρουμε ευθύνη για ενδεχόμενες ζημιές που προκλήθηκαν κατά τη μεταφορά ή λόγω εσφαλμένης χρήσης, διακυμάνσεων τάσης ή τροποποίησης ή μετατροπής οποιουδήποτε μέρους της συσκευής.

Για προστασία έναντι κινδύνου πυρκαγιάς ή ηλεκτροπληξίας, πρέπει να λαμβάνονται βασικές προφυλάξεις κατά τη χρήση των ηλεκτρικών συσκευών, συμπεριλαμβανομένων των ακόλουθων:

1. Διαβάστε όλες τις οδηγίες πριν χρησιμοποιήσετε τη συσκευή.
2. Βεβαιωθείτε ότι η τάση της πρίζας στον χώρο σας αντιστοιχεί στην τάση που αναφέρεται στην ετικέτα της συσκευής, καθώς και ότι η πρίζα είναι γειωμένη σωστά. Η παροχή ρεύματος πρέπει να είναι εγκατεστημένη σύμφωνα με τους ισχύοντες κανονισμούς και τα πρότυπα για ηλεκτρικές εγκαταστάσεις (EN).
3. Μην χρησιμοποιείτε τον προσαρμογέα φόρτισης εάν παρουσιάζει σημάδια βλάβης. **Όλες οι επισκευές, συμπεριλαμβανομένων των αλλαγών καλωδίων, πρέπει να διεξάγονται σε επαγγελματικό κέντρο επισκευών! Μην αφαιρείτε τα προστατευτικά καλύμματα από τη συσκευή· υπάρχει κίνδυνος ηλεκτροπληξίας!**
4. Προστατέψτε τη συσκευή από άμεση επαφή με νερό και άλλα υγρά και μην τοποθετείτε δοχεία με υγρά σ' αυτήν για να αποφύγετε ενδεχόμενη ηλεκτροπληξία.
5. Η ηλεκτρική σκούπα χειρός είναι μερικώς φορτισμένη κατά την αγορά· συνεπώς, πρέπει να φορτιστεί πλήρως πριν από τη χρήση,



με την εισαγωγή της στον φορέα φόρτισης. Μην χρησιμοποιείτε ποτέ την ηλεκτρική σκούπα χωρίς φίλτρο.

6. Μην χρησιμοποιείτε την ηλεκτρική σκούπα σε εξωτερικούς χώρους ή σε υγρό περιβάλλον. Μην αγγίζετε την ηλεκτρική σκούπα ή τον φορέα φόρτισης με υγρά χέρια. Κίνδυνος ηλεκτροπληξίας.
7. Μην αφήνετε τα παιδιά να παίζουν με την ηλεκτρική σκούπα. Η ηλεκτρική σκούπα δεν είναι παιχνίδι. Αυξήστε την προσοχή σας εάν χρησιμοποιείτε την ηλεκτρική σκούπα κοντά σε παιδιά.
8. Να χρησιμοποιείτε μόνο τον προσαρμογέα, τον φορτιστή τα προσαρτήματα και τα αξεσουάρ που παρέχονται με το προϊόν και έχουν την έγκριση του κατασκευαστή.
9. Εάν η ηλεκτρική σκούπα δεν λειτουργεί σωστά –π.χ. εάν πέσει κάτω ή μέσα σε νερό, εάν πάθει κάποια ζημιά ή ξεχαστεί έξω– ζητήστε τον έλεγχο της από εξουσιοδοτημένο κέντρο επισκευών.
10. Κρατήστε το τμήμα χειρός και την μπαταρία της ηλεκτρικής σκούπας μακριά από πηγές θερμότητας, μην τη χρησιμοποιείτε συνδεδεμένη στη βάση φόρτισης και αποσυνδέστε το καλώδιο ρεύματος από την πρίζα.
11. Μην αποσυνδέετε ποτέ το φισ της βάσης φόρτισης από την παροχή ρεύματος τραβώντας το καλώδιο. Αποσυνδέστε το καλώδιο από την παροχή ρεύματος πιάνοντας το φισ.
12. Μην εισάγετε αντικείμενα στα ανοίγματα της ηλεκτρικής σκούπας. Μην χρησιμοποιείτε την ηλεκτρική σκούπα εάν τα ανοίγματα είναι φραγμένα με οποιονδήποτε τρόπο. Βεβαιωθείτε ότι η ηλεκτρική σκούπα είναι καθαρή, χωρίς ρύπους και υπολείμματα τα οποία μπορούν να μειώσουν την ισχύ αναρρόφησης της σκούπας.
13. Κρατήστε τις τρίχες, τα χνούδια, καθώς και τα χέρια και τα άλλα μέρη του σώματός σας, μακριά από τα ανοίγματα ή τα κινούμενα μέρη της ηλεκτρικής σκούπας.
14. Μην χρησιμοποιείτε το λοξό στόμιο κοντά σε μάτια και αυτιά! Δώστε ιδιαίτερη προσοχή όταν καθαρίζετε σκάλες.
15. Μην καθαρίζετε με την ηλεκτρική σκούπα αιχμηρά ή κοφτερά αντικείμενα, όπως γυαλιά, βίδες, κέρματα, νύχια κ.λπ.

16. Μην καθαρίζετε με την ηλεκτρική σκούπα καυτά αντικείμενα ή αντικείμενα που σιγοκαίνε, όπως στάχτες, τσιγάρα ή άλλα αναμμένα αντικείμενα.
17. Όταν χρησιμοποιούνται υπερβολικά ή σε ακραίες θερμοκρασίες, οι μπαταρίες μπορεί να παρουσιάσουν διαρροή. Εάν το υγρό έρθει σε επαφή με το δέρμα σας, πλύνετε αμέσως την προσβεβλημένη περιοχή με νερό και σαπούνι ή εξουδετερώστε το υγρό με ένα ασθενές οξύ, όπως χυμό λεμονιού ή ξίδι. Εάν το υγρό μπει στα μάτια σας, πλύντε τα αμέσως με καθαρό νερό και ζητήστε ιατρική βοήθεια το συντομότερο δυνατό.
18. Να χρησιμοποιείτε την ηλεκτρική σκούπα μόνο σύμφωνα με τις οδηγίες στο παρόν εγχειρίδιο. Αυτή η ηλεκτρική σκούπα είναι σχεδιασμένη μόνο για οικιακή χρήση. Ο κατασκευαστής δεν φέρει ευθύνη για ζημιές που προκλήθηκαν λόγω ακατάλληλης χρήσης της συσκευής.
19. Η συσκευή μπορεί να χρησιμοποιείται από παιδιά ηλικίας 8 ετών και άνω και άτομα με μειωμένες φυσικές ή νοητικές ικανότητες, ή έλλειψη εμπειρίας και γνώσεων, εάν επιβλέπονται ή έχουν λάβει οδηγίες για τη χρήση του προϊόντος με ασφάλεια και κατανοούν τους δυνητικούς κινδύνους. Τα παιδιά δεν πρέπει να παίζουν με τη συσκευή. Ο καθαρισμός και η συντήρηση που πραγματοποιείται από τον χρήστη δεν πρέπει να γίνεται από παιδιά, εκτός εάν είναι μεγαλύτερα των 8 ετών και επιβλέπονται.
20. Τα παιδιά κάτω των 8 ετών δεν πρέπει να πλησιάζουν τη συσκευή και την παροχή ρεύματος.



**Να χρησιμοποιείτε μόνο τον προσαρμογέα που παρέχεται με την ηλεκτρική σκούπα για φόρτιση!**

## ΧΡΗΣΗ ΤΗΣ ΗΛΕΚΤΡΙΚΗΣ ΣΚΟΥΠΑΣ

### Πριν από την πρώτη χρήση

#### Εισαγωγή της μπαταρίας

Εισάγετε την παρεχόμενη μπαταρία ολισθαίνοντάς την μέσα στο διαμέρισμα μπαταρίας, όπως βλέπετε στα δεξιά. Θα πρέπει να ακούσετε ένα σαφές κλικ. Για να ελευθερώσετε την μπαταρία, πατήστε το κουμπί ελευθέρωσης μπαταρίας ⑤.

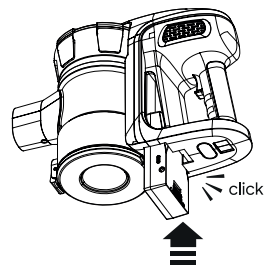

## Φόρτιση

Ο σύνδεσμος τροφοδοσίας βρίσκεται στην ίδια την μπαταρία.

- Απενεργοποιήστε την ηλεκτρική σκούπα πριν από τη φόρτιση.
- Όταν είναι συνδεδεμένος ο προσαρμογέας AC στον σύνδεσμο, η ένδειξη τροφοδοσίας γίνεται κόκκινη.
- Όταν ολοκληρωθεί η φόρτιση, η ένδειξη θα γίνει μπλε.

## Έναρξη

- Πατήστε το κουμπί **ON/OFF** ⑥ για να θέσετε σε λειτουργία την ηλεκτρική σκούπα. Η ηλεκτρική σκούπα θα ξεκινήσει σε κατάσταση χαμηλής ισχύος.
- Πατήστε ξανά το κουμπί **ON/OFF** ⑥ για να αυξήσετε την ισχύ αναρρόφησης της ηλεκτρικής σκούπας.
- Αφού πατήσετε το κουμπί **ON/OFF** ⑥ για τρίτη φορά, η ηλεκτρική σκούπα απενεργοποιείται.

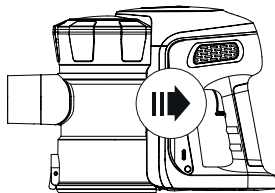

**Σημείωση:** Η ένδειξη τροφοδοσίας δείχνει την εναπομένουσα χωρητικότητα της μπαταρίας. Η ένδειξη θα απενεργοποιηθεί όταν κοντεύει να αδειάσει η μπαταρία.

## Χρήση των αξεσουάρ της ηλεκτρικής σκούπας

Παρακάτω παρουσιάζεται το διάγραμμα προσάρτησης κάθε αξεσουάρ.

1. Σπρώξτε τον σωλήνα επέκτασης μέσα στη θέση του.
2. Προσαρτήστε την κινούμενη βούρτσα στο αντίθετο άκρο του σωλήνα επέκτασης.

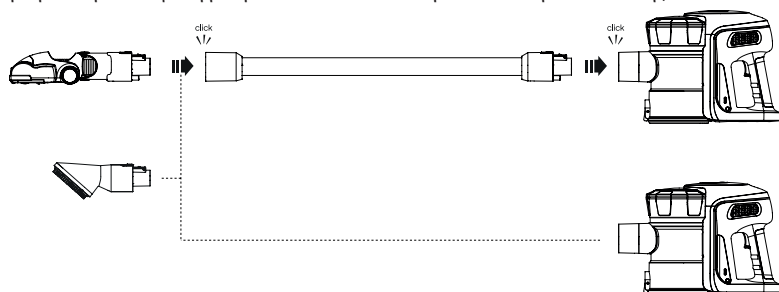

## Αντικατάσταση του κυλίνδρου στην κινούμενη βούρτσα (χαλιά/σκληρά δάπεδα)

Εάν χρειαστεί να αλλάξετε τον κύλινδρο στο άκρο της κινούμενης βούρτσας (για σκληρά δάπεδα/χαλιά), πατήστε το κουμπί κλειδώματος βούρτσας.

Ο κύλινδρος θα ολισθήσει ελεύθερα έξω. Εισάγετε τον επιθυμητό κύλινδρο βούρτσας, γυρίστε το άκρο της βούρτσας μέχρι να ταιριάζει μέσα στην οπή και πιέστε για να ασφαλίσετε.



## ΚΑΘΑΡΙΣΜΟΣ ΚΑΙ ΣΥΝΤΗΡΗΣΗ

### Αντικατάσταση και καθαρισμός του φίλτρου και του δοχείου σκόνης

Για να εξασφαλίσετε ότι η ηλεκτρική σκούπα θα έχει πάντα τη βέλτιστη απόδοση, να αδειάζετε το δοχείο σκόνης μετά από κάθε χρήση και να καθαρίζετε το φίλτρο.

1. Αφαιρέστε την ηλεκτρική σκούπα χειρός από τον φορέα της ηλεκτρικής σκούπας δαπέδου.
2. Πατήστε το κουμπί ελευθέρωσης δοχείου σκόνης και αφαιρέστε το δοχείο.
3. Αφαιρέστε το φίλτρο του δοχείου σκόνης.
4. Αδειάστε το δοχείο.

5. Αφαιρέστε το κάλυμμα φίλτρου ⑩. Αφαιρέστε το φίλτρο Hera και το κωνικό μικροφίλτρο· καθαρίστε και τα δύο φίλτρα. Μπορείτε να ξεπλύνετε και τα δύο φίλτρα με κρύο νερό· κατόπιν **αφήστε τα φίλτρα να στεγνώσουν πλήρως πριν τα εισάγετε ξανά στο δοχείο σκόνης**. Μην πλένετε το φίλτρο του δοχείου σκόνης στο πλυντήριο. Μην χρησιμοποιήσετε πιστολάκι μαλλιών για να στεγνώσετε το φίλτρο, αφήστε το να στεγνώσει μόνο του.
6. Τοποθετήστε ξανά το φίλτρο μέσα στο δοχείο σκόνης με προσοχή. Μην χρησιμοποιείτε **ΠΟΤΕ** την ηλεκτρική σκούπα χωρίς να εισάγετε φίλτρο.
7. Εισάγετε το δοχείο σκόνης στην ηλεκτρική σκούπα χειρός.  
**ΠΡΟΕΙΔΟΠΟΙΗΣΗ:** Το άνοιγμα αναρρόφησης πρέπει να είναι ανοικτό και χωρίς εμπόδια σε κάθε περίπτωση. Αλλιώς μπορεί να προκληθεί υπερθέρμανση του κινητήρα και βλάβη της συσκευής.  
**Σημείωση:** Ανάλογα με τη χρήση, συνιστάται να αντικαθιστάτε το φίλτρο με καινούργιο κάθε 3 έως 6 μήνες για να διασφαλίσετε ότι η συσκευή θα έχει κορυφαία απόδοση.

## Αφαίρεση και ανανέωση του φίλτρου

Ανοίξτε το καπάκι του δοχείου σκόνης γυρίζοντάς το αριστερόστροφα. Αφαιρέστε το αφρώδες φίλτρο εισαγωγής από το επάνω μέρος του δοχείου σκόνης. Ξεπλύνετε το φίλτρο μαζί με τον φορέα και αφήστε το να στεγνώσει φυσικά πριν το τοποθετήσετε ξανά στην ηλεκτρική σκούπα.

**Σημείωση:** Το δοχείο σκόνης δεν μπορεί να πλυθεί με νερό, καθώς περιέχει αγωγίμα εξαρτήματα.

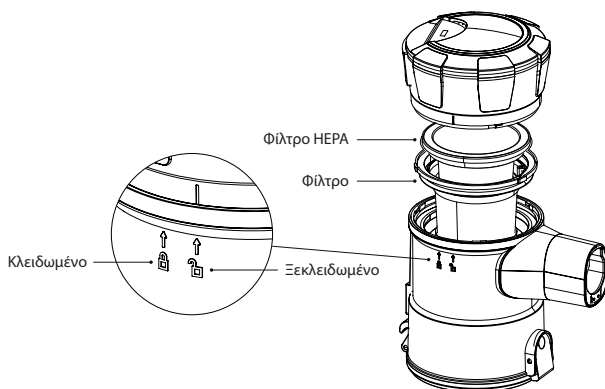

## Συναρμολόγηση του δοχείου σκόνης

1. Εισάγετε το συναρμολογημένο φίλτρο μέσα στο δοχείο σκόνης ευθυγραμμίζοντας τα τρία σημάδια θέσης στο φίλτρο και στο δοχείο σκόνης. Το αφρώδες φίλτρο πρέπει να είναι στην επάνω πλευρά.
2. Κρατώντας το σώμα της ηλεκτρικής σκούπας, ευθυγραμμίστε το σημάδι στο δοχείο σκόνης με τον μηχανισμό κλειδώματος και γυρίστε το δοχείο προς το σημάδι δεξιόστροφα.
3. Εισάγετε το δοχείο σκόνης βάζοντας το άγκιστρο θέσης στην οπή στο κάτω μέρος και γυρίζοντάς το. Όταν τοποθετηθεί σωστά στη θέση του, θα ακούσετε ένα σαφές κλικ.

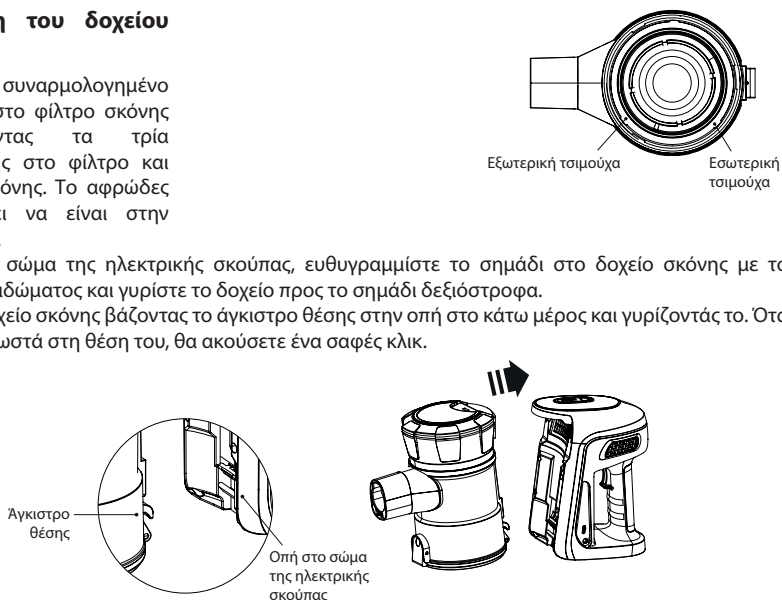

## Καθαρισμός της ηλεκτρικής σκούπας

Πριν καθαρίσετε την ηλεκτρική σκούπα, βεβαιωθείτε ότι δεν είναι συνδεδεμένη στον φορτιστή.

Χρησιμοποιήστε ένα μαλακό και ελαφρώς υγρό πανί με μερικές σταγόνες απορρυπαντικού για να καθαρίσετε την ηλεκτρική σκούπα. Μην χρησιμοποιείτε ποτέ διαλύτες ή άλλα «σκληρά» καθαριστικά.

**Μην βυθίζετε ποτέ τη σκούπα ή τον προσαρμογέα σε νερό ή οποιοδήποτε άλλο υγρό και μην τη βάζετε κάτω από τρεχούμενο νερό.**

## ΑΝΤΙΜΕΤΩΠΙΣΗ ΠΡΟΒΛΗΜΑΤΩΝ

Πρόβλημα	Αιτία	Διόρθωση
Η ηλεκτρική σκούπα χειρός δεν λειτουργεί	<ul style="list-style-type: none"><li>• Η μπαταρία είναι άδεια.</li><li>• Προβληματική μπαταρία (δεν κρατάει το φορτίο).</li><li>• Βρόμικες επαφές φόρτισης της συσκευής.</li><li>• Ο προσαρμογέας φόρτισης είναι συνδεδεμένος σε πρίζα χωρίς ρεύμα.</li><li>• Είναι συνδεδεμένος ο φορτιστής.</li></ul>	<ul style="list-style-type: none"><li>• Φορτίστε τη συσκευή.</li><li>• Η μπαταρία έχει βλάβη.</li><li>• Καθαρίστε τις επαφές.</li><li>• Ελέγξτε τις ασφάλειες, χρησιμοποιήστε διαφορετική παροχή ρεύματος.</li><li>• Αποσυνδέστε τον φορτιστή.</li></ul>
Δεν λειτουργεί η κινούμενη βούρτσα στην ηλεκτρική σκούπα δαπέδου.	<ul style="list-style-type: none"><li>• Ο τροχός με τις λεπίδες έλικα είναι μπλοκαρισμένος από ρύπους.</li><li>• Σπασμένος ιμάντας.</li><li>• Η ηλεκτρική σκούπα χειρός δεν έχει εισαχθεί σωστά.</li></ul>	<ul style="list-style-type: none"><li>• Απομακρύνετε τους ρύπους από τον τροχό με τις λεπίδες. Κόψτε προσεκτικά με ψαλίδι τις μπερδεμένες ίνες κ.λπ.</li><li>• Καλέστε την τεχνική υπηρεσία.</li><li>• Εισάγετε σωστά την ηλεκτρική σκούπα χειρός.</li></ul>
Η ηλεκτρική σκούπα χειρός δεν συλλέγει τους ρύπους ή έχει χαμηλή ισχύ αναρρόφησης.	<ul style="list-style-type: none"><li>• Το δοχείο σκόνης είναι γεμάτο.</li><li>• Πρέπει να καθαρίσετε ή να αντικαταστήσετε το φίλτρο του δοχείου σκόνης.</li><li>• Η μπαταρία της ηλεκτρικής σκούπας είναι άδεια.</li></ul>	<ul style="list-style-type: none"><li>• Αδειάστε το δοχείο σκόνης.</li><li>• Αφαιρέστε το φίλτρο και βεβαιωθείτε ότι η οπή αναρρόφησης δεν είναι φραγμένη. Καθαρίστε ή αντικαταστήστε το φίλτρο.</li><li>• Φορτίστε την ηλεκτρική σκούπα.</li></ul>
Διαφεύγει σκόνη από την ηλεκτρική σκούπα χειρός.	<ul style="list-style-type: none"><li>• Το δοχείο σκόνης είναι γεμάτο.</li><li>• Το φίλτρο σκόνης δεν έχει εγκατασταθεί σωστά.</li><li>• Σκισμένο φίλτρο σκόνης.</li></ul>	<ul style="list-style-type: none"><li>• Αδειάστε το δοχείο σκόνης.</li><li>• Ελέγξτε ότι το φίλτρο σκόνης έχει εγκατασταθεί σωστά.</li><li>• Αντικαταστήστε το φίλτρο σκόνης.</li></ul>
Η μπαταρία δεν κρατάει το φορτίο.	Η μπαταρία έχει βλάβη.	Καλέστε την τεχνική υπηρεσία.

## ΤΕΧΝΙΚΑ ΣΤΟΙΧΕΙΑ

### VT 5220 2 σε 1 Flex Clean

Ασύρματη ηλεκτρική σκούπα

Ισχύς κινητήρα: 150 W

Πλενόμνο φίλτρο

Χρόνος φόρτισης: περ. 4,5 ώρες

Χρόνος λειτουργίας: 30 λεπτά

Χωρητικότητα δοχείου σκόνης: 0,5 l

Ένδειξη φόρτισης μπαταρίας

Φίλτρο HEPA κατηγορίας H12

Αξεσουάρ: κινούμενη βούρτσα με αντικαθιστώμενο κύλινδρο για χαλιά και σκληρές επιφάνειες, μίνι βούρτσα, σπάτουλα ξεσκονίσματος για καθαρισμό σκληρών επιφανειών, προσαρμογέας, στήριγμα τοίχου

Προσαρμογέας φόρτισης:

AC 100–240 V, 50/60 Hz, 0,5 A

DC 26,5 V – 500 mA

Μπαταρίες:

Μπαταρία ιόντων λιθίου 22,2 V (6×3,7 V): 2200 mAh

**VT 6220 2 σε 1 Power Flex**

Ασύρματη ηλεκτρική σκούπα

Ισχύς κινητήρα: 200 W

Πλενόμενο φίλτρο

Χρόνος φόρτισης: περ. 4 ώρες

Χρόνος λειτουργίας: 35 λεπτά

Χωρητικότητα δοχείου σκόνης: 0,5 l

Ένδειξη φόρτισης μπαταρίας

Φίλτρο HEPA κατηγορίας H12

Αξεσουάρ: κινούμενη βούρτσα με αντικαθιστώμενο κύλινδρο για χαλιά και σκληρές επιφάνειες, μίνι βούρτσα, σπάτουλα ξεσκονίσματος για καθαρισμό σκληρών επιφανειών, προσαρμογέας, στήριγμα τοίχου

Προσαρμογέας φόρτισης:

AC 100–240 V, 50/60 Hz, 0,5 A

DC 26,5 V – 500 mA

Μπαταρίες:

Μπαταρία ιόντων λιθίου 22,2 V (6×3,7 V): 2200 mAh

## ΧΡΗΣΗ ΚΑΙ ΑΠΟΡΡΙΨΗ ΑΠΟΒΛΗΤΩΝ

Χαρτί περιτυλίγματος και αυλακωτό χαρτόνι – παραδώστε σε σημείο ανακύκλωσης. Μεμβράνη συσκευασίας, σακούλες PE, πλαστικά στοιχεία – πετάξτε σε κάδους ανακύκλωσης πλαστικών.

## ΑΠΟΡΡΙΨΗ ΠΡΟΪΟΝΤΩΝ ΣΤΟ ΤΕΛΟΣ ΤΗΣ ΖΩΗΣ ΤΟΥΣ

### Απόρριψη ηλεκτρικού και ηλεκτρονικού εξοπλισμού (ισχύει σε χώρες μέλη της ΕΕ και άλλες ευρωπαϊκές χώρες που εφαρμόζουν σύστημα ανακύκλωσης)

Το απεικονιζόμενο σύμβολο στο προϊόν ή στη συσκευασία σημαίνει ότι το προϊόν δεν πρέπει να αντιμετωπίζεται ως σύνηθες οικιακό απόβλητο. Παραδώστε το προϊόν στο προβλεπόμενο σημείο για την ανακύκλωση ηλεκτρικού και ηλεκτρονικού εξοπλισμού. Αποτρέψτε τις αρνητικές επιπτώσεις στην ανθρώπινη υγεία και στο περιβάλλον ανακυκλώνοντας σωστά το προϊόν σας. Η ανακύκλωση συμβάλλει στη διατήρηση των φυσικών πόρων. Για περισσότερες πληροφορίες σχετικά με την ανακύκλωση αυτού του προϊόντος, επικοινωνήστε με τις τοπικές αρχές, τον τοπικό οργανισμό επεξεργασίας απορριμμάτων ή το κατάστημα από το οποίο αγοράσατε το προϊόν.



08/05

Αυτό το προϊόν συμμορφώνεται με τις απαιτήσεις της ΕΕ σχετικά με την ηλεκτρομαγνητική συμβατότητα και την ηλεκτρική ασφάλεια.



Το εγχειρίδιο χειρισμού είναι διαθέσιμο στην τοποθεσία Web [www.ecg-electro.eu](http://www.ecg-electro.eu).

Με την επιφύλαξη αλλαγών στο κείμενο και στις τεχνικές παραμέτρους.

# ІНСТРУКЦІЇ З ТЕХНІКИ БЕЗПЕКИ

Уважно прочитайте та зберігайте для подальшого використання!

**Попередження:** Заходи та інструкції з техніки безпеки, які містяться у цьому керівництві, не включають всі умови та можливі ситуації. Користувач має розуміти, що здоровий глузд, увага та безпека є факторами, які не можуть бути інтегровані у товар. Тому, ці фактори мають бути забезпечені користувачем(ами), які використовують побутовий прилад. Ми не несемо відповідальності за пошкодження, отримані під час транспортування, через невірне використання, стрибки напруги, модифікації або налаштування будь-якої частини побутового приладу.

Для захисту від ризику виникнення пожежі або електричного шоку під час використання електричних побутових приладів необхідно дотримуватися наступних правил безпеки:

1. Перед використанням побутового приладу прочитайте всі інструкції.
2. Переконайтеся, що напруга у розетці відповідає напрузі, яка вказана на етикетці побутового приладу, та що розетка правильно заземлена. Розетка має бути встановлена відповідно до електричних правил та норм у відповідності до EN.
3. Не використовуйте зарядний адаптер, якщо він має ознаки пошкодження. **Всі ремонтні роботи, включаючи заміну кабелю, мають виконуватися у професійному сервісному центрі! Не знімайте захисні кришки побутового приладу через ризик отримання електричного шоку!**
4. Захищайте побутовий прилад від безпосереднього контакту з водою та інших рідин, та не розміщуйте контейнери з рідинами на ньому для уникнення можливого електричного шоку.
5. Після покупки ручний пиросос заряджений не повністю, тому перед першим використанням його необхідно зарядити повністю, встановивши у зарядний тримач. Ніколи не використовуйте пиросос без фільтру.

6. Не використовуйте пилосос на вулиці або у вологому приміщенні. Не торкайтеся пилососу або зарядного тримача вологими руками. Ризик отримання електричного шоку.
7. Не дозволяйте дітям гратися з пилососом. Пилосос - це не іграшка. Будьте уважні, якщо ви використовуєте пилосос поруч з дітьми.
8. Використовуйте лише з наданим у комплекті адаптером, зарядним пристроєм, кріпленнями та приладдям, які затверджені виробником.
9. Якщо пилосос не працює вірно; якщо пилосос впав (наприклад, у воду); якщо він пошкоджений або був залишений на вулиці, він має бути оглянутий у авторизованому сервісному центрі.
10. Тримайте ручний пилосос та акумулятор подалі від джерел тепла, не використовуйте пилосос, який знаходиться у зарядному тримачі, від'єднуйте силовий кабель від розетки.
11. Ніколи не вимикайте зарядний тримач з розетки, тягнучи за кабель. Від'єднуйте кабель від розетки, тримаючись за виделку.
12. Не вставляйте нічого у отвори пилососу. Не використовуйте пилосос, якщо отвори заблоковані. Переконайтеся, що пилосос чистий, без пилу та бруду, які можуть зменшити потужність всмоктування пилососу.
13. Тримайте волосся, вільний одяг, руки та інші частини тіла подалі від отворів або рухливих частин пилососу.
14. Не використовуйте конусну насадку біля очей та вух! Необхідно бути особливо уважним під час прибирання сходів.
15. Не пилососьте гострі предмети, як наприклад, скло, гвинти, монети, нігті, тощо.
16. Не пилососьте гарячі або тліючі матеріали, наприклад, вуглі, сигарети та інші підпалені предмети.
17. При надмірному використанні або використанні у екстремальних температурах акумулятор може потікти. При потраплянні рідини на шкіру негайно промийте уражену ділянку водою з милом або нейтралізуйте за допомогою м'якої кислоти, як наприклад, лимонним соком або оцтом. При потраплянні



рідини у очі негайно промите очі чистою водою та зверніться за медичною допомогою.

18. Використовуйте пиросос лише у відповідності до інструкцій, вказаних у цьому керівництві. Пиросос призначено для домашнього використання. Виробник не несе відповідальності за пошкодження, викликані невірним використанням цього побутового приладу.
19. Побутовий прилад може використовуватися дітьми старше 8 років та особами з фізичними або розумовими спроможностями або нестачею досвіду та знання під наглядом або після отримання інструкцій щодо безпечного використання приладу та розуміючи потенційні небезпеки. Діти не повинні гратися з побутовим приладом. Користувач може проводити очищення та обслуговування, якщо старший за 8 років та під наглядом.
20. Діти молодше 8 років мають триматися подалі від побутового приладу та силового кабелю.



**Для зарядки використовуйте лише адаптер, доданий у комплекті!**

## ВИКОРИСТАННЯ ПИЛОСОСУ

### Перед першим використанням

#### Встановлення батареї

Вставте додану у комплекті батарею у відсік для батарей як показано на малюнку праворуч. Ви маєте почути клацання. Щоб дістати батарею, натисніть на кнопку звільнення батареї ⑤.

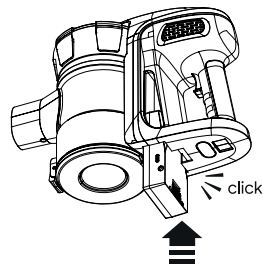

#### Зарядка

Вихід для підключення живлення розташований праворуч від батареї.

- Перед зарядкою вимкніть пиросос.
- Коли АС адаптер під'єднано до з'єднувача, індикатор живлення горить червоним кольором.
- Після завершення зарядки індикатор горить синім кольором.

#### Запуск

- Для запуску пирососу натисніть кнопку **ON/OFF** ⑥. Пиросос розпочне роботу у режимі низького живлення.
- Знову натисніть кнопку **ON/OFF** ⑥ для збільшення потужності всмоктування пирососу.
- Втретє один раз натисніть кнопку **ON/OFF** ⑥, пиросос вимкнеться.

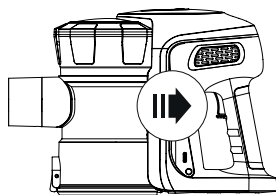

**Примітка:** Індикатор живлення буде вказувати на заряд батареї, що залишився. Коли батарея буде повністю розряджена, індикатор потухне.

## Використання приладдя пилососу

Схема під'єднання кожного приладдя вказана на малюнку нижче.

1. Встановіть телескопічну трубку.
2. На протилежний кінець телескопічної трубки встановіть моторизовану щітку.

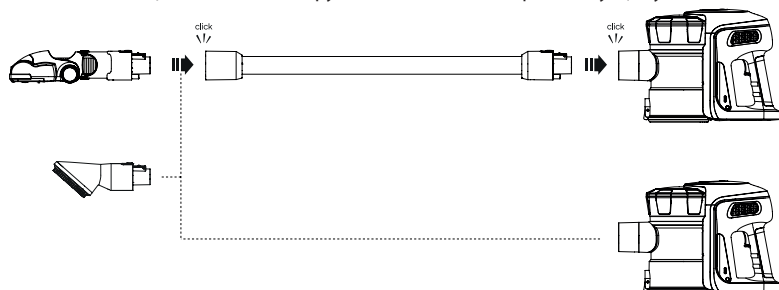

## Заміна роликів у моторизованій щітці (килими / тверді підлоги)

Якщо вам необхідно змінити ролик у моторизованій щітці (для твердих підлог / килимів), натисніть за кнопку блокування щітки.

Ролик вільно виїде. Вставте необхідний ролик щітки, поверніть край щітки так, щоб вона потрапила у отвори, та натисніть для фіксації.



## ОЧИЩЕННЯ ТА ОБСЛУГОВУВАННЯ

### Заміна та очищення фільтра та контейнеру для пилу

Для гарантії того, що пилосос завжди оптимально працює, завжди очищуйте контейнер після кожного використання та очищуйте фільтр.

1. Зніміть ручний пилосос з тримача у підлоговому пилососі.
2. Натисніть на кнопку звільнення контейнеру для пилу та дістаньте контейнер.
3. Зніміть фільтр контейнеру для пилу.
4. Спустоште контейнер.
5. Зніміть кришку фільтру ⑩. Дістаньте Нера фільтр та кінцевий мікрофільтр; очистіть обидва фільтри. Ви можете споласнути обидва фільтри у холодній воді та залишити фільтри до ретельного висихання, а потім встановити у контейнер для пилу. Не мийте фільтр контейнеру для пилу у посудомийній машині. Для висихування не використовуйте фен, фільтр має висохнути самостійно.
6. Обережно встановіть фільтр у контейнер для пилу. **НІКОЛИ** не використовуйте пилосос без фільтру.
7. Вставте контейнер для пилу у ручний пилосос.

**ПОПЕРЕДЖЕННЯ:** Отвори для всмоктування мають бути чистими та вільними за будь-яких обставин. У іншому випадку це може призвести до перегрівання та пошкодження побутового приладу.

**Примітка:** В залежності від інтенсивності використання ми рекомендуємо змінювати фільтр кожні 3-6 місяців на новий для гарантії максимальної працездатності побутового приладу.

## Діставання та оновлення фільтра

Відкрийте кришку контейнеру для пил, повернувши його проти годинникової стрілки. Зверху контейнеру для пилу дістаньте пінний вхідний фільтр. Споласніть фільтр разом з тримачем та залиште висихати перед тим, як повернути до пирососу.

**Примітка:** Контейнер для пилу не можна мити у воду тому, що він містить провідні частини.

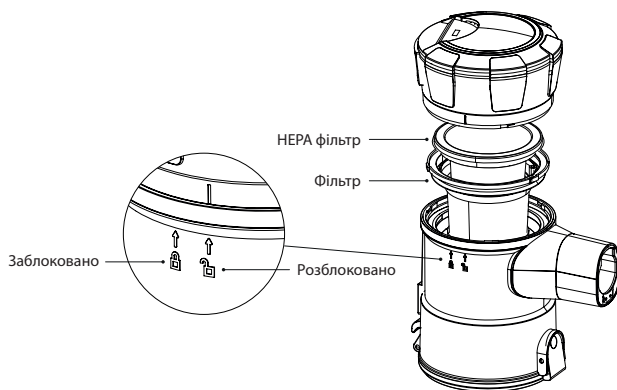

## Збірка контейнеру для пилу

1. Вставте зібраний фільтр у контейнер для пил, вирівнявши три відмітки на фільтрі та контейнері для пилу. Пінний фільтр має знаходитися зверху.
2. Тримаючись за корпус пирососу, вирівняйте відмітку на контейнері для пилу з механізмом блокування та поверніть контейнер у сторону відмітки за годинниковою стрілкою.
3. Вставте контейнер для пилу, вставивши крюк позиціонування у отвір на дні, та поверніть його. У разі вірного становлення ви почуєте клацання.

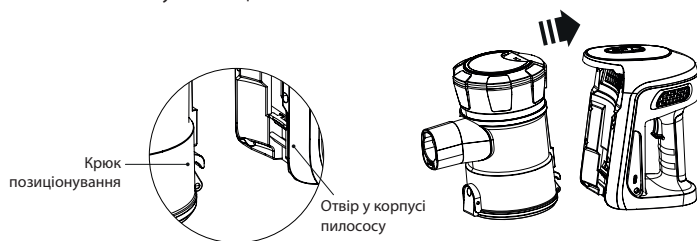
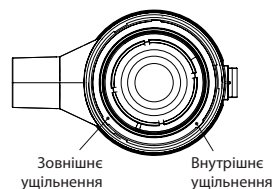

## Очищення пирососу

Перед очищенням переконайтеся, що пиросос не підключений до зарядного приладу. Для очищення пирососу використовуйте м'яку серветку, змочену кількома краплями м'якого засобу. Ніколи не використовуйте розчинники або інші абразивні чистячі засоби.

**Ніколи не занурюйте пиросос або адаптер у воду або інші рідини та не залишайте під проточною водою.**

## ПОШУК ТА УСУНЕННЯ НЕСПРАВНОСТЕЙ

Проблема	Причина	Виправлення
Ручний пилосос не працює	<ul style="list-style-type: none"><li>• Акумулятор розряджений.</li><li>• Несправний акумулятор (не тримає заряд).</li><li>• Брудні контакти між побутовим приладом та зарядними контактами.</li><li>• Зарядний адаптер підключено до розетки без напруги.</li><li>• Зарядний пристрій підключено.</li></ul>	<ul style="list-style-type: none"><li>• Зарядіть побутовий прилад.</li><li>• Акумулятор непрацюючий.</li><li>• Очистіть контакти.</li><li>• Перевірте запобіжники, використайте іншу розетку.</li><li>• Від'єднайте зарядний пристрій.</li></ul>
Моторизована щітка підлогового пилососа не працює.	<ul style="list-style-type: none"><li>• Колеса вентилятору забруднені.</li><li>• Зламаний ремінь.</li><li>• Ручний пилосос невірно вставлений.</li></ul>	<ul style="list-style-type: none"><li>• Видаліть бруд з коліс. Обережно за допомогою ножиць уберіть волосся, тощо.</li><li>• Зверніться до сервісного центру.</li><li>• Вірно вставте ручний пилосос.</li></ul>
Ручний пилосос не збирає бруд або має малу потужність всмоктування.	<ul style="list-style-type: none"><li>• Контейнер для пилу повний.</li><li>• Ви маєте очистити або замінити фільтр контейнеру для пилу.</li><li>• Акумулятор пилососу розряджений.</li></ul>	<ul style="list-style-type: none"><li>• Спустоште контейнер для пилу.</li><li>• Змініть фільтр та переконайтеся, що отвори для всмоктування за засмічені. Очистіть або змініть фільтр.</li><li>• Зарядіть пилосос.</li></ul>
З ручного пилососу виходить пил.	<ul style="list-style-type: none"><li>• Контейнер для пилу повний.</li><li>• Невірно вставлений фільтр для пилу.</li><li>• Порваний фільтр для пилу.</li></ul>	<ul style="list-style-type: none"><li>• Спустоште контейнер для пилу.</li><li>• Перевірте, щоб фільтр для пилу було вірно вставлено.</li><li>• Замініть фільтр для пилу.</li></ul>
Акумулятор не тримає заряд.	Акумулятор непрацюючий.	Зверніться до сервісного центру.

## ТЕХНІЧНІ ДАНІ

### VT 5220 2in1 Flex Clean

Бездротовий пилосос

Потужність двигуна: 150 Вт

Миючий фільтр

Тривалість зарядки: прибіл. 4,5 години

Час роботи: 30 хвилини

Ємність контейнеру для пилу: 0,5 л

Індикатор зарядки акумулятору

HEPA фільтр класу H12

Приладдя: моторизована щітка зі змінним роликком для килимів та твердих підлог, міні щітка, лопатка для протирання для прибирання твердих поверхонь, адаптер, настінне кріплення

Адаптер для зарядки

AC 100–240 В, 50/60 Гц, 0,5 А

DC 26,5 В – 500 мА

Акумулятори:

Li-Ion акумулятор 22,2 В (6 × 3,7 В); 2200 мА

### VT 6220 2in1 Power Flex

Бездротовий пилосос

Потужність двигуна: 200 Вт

Миючий фільтр

Тривалість зарядки: прибіл. 4 години

Час роботи: 35 хвилини

Ємність контейнеру для пилу: 0,5 л

Індикатор зарядки акумулятору

HEPA фільтр класу H12

Приладдя: моторизована щітка зі змінним роликом для килимів та твердих підлог, міні щітка, лопатка для протирання для прибирання твердих поверхонь, адаптер, настінне кріплення

Адаптер для зарядки

AC 100–240 В, 50/60 Гц, 0,5 А

DC 26,5 В – 500 мА

Акумулятори:

Li-Ion акумулятор 22,2 В (6 × 3,7 В); 2200 мА

## ВИКОРИСТАННЯ ТА УТИЛІЗАЦІЯ ВІДХОДІВ

Пакувальний папір та гофрований картон - до смітника. Пакувальна фольга, ПЕ коробки, пластикові елементи - до контейнерів для переробки пластику.

## УТИЛІЗАЦІЯ ПРОДУКТІВ ПІСЛЯ ЗАВЕРШЕННЯ СТРОКУ ЕКСПЛУАТАЦІЇ

**Утилізуйте електричне та електронне обладнання (діє у країнах-членах ЄС та інших європейських країнах з впровадженою системою переробки)**

Представлений символ на продукті або упаковці означає, що продукт не повинен викидатися до побутового сміття. Продукт необхідно віднести до спеціального місця для переробки електричного та електронного обладнання. Вірна переробка продукту попереджує негативний вплив на здоров'я людей та екологію. Переробка вносить свій вклад до збереження природних ресурсів. Для отримання більш детальної інформації про переробку цього продукту зверніться до місцевих органів, організацій з переробки побутових відходів або до магазину, де ви придбали продукт.



08/05

Цей продукт відповідає директивам ЄС щодо електромагнітної сумісності та електробезпеки.

Керівництво користувача доступне у інтернеті за адресою [www.ecg-electro.eu](http://www.ecg-electro.eu).

Текст та технічні параметри можуть бути змінені.











# www.ecg-electro.eu

## Deutsch

K+B Progres, a.s./AG.  
Barbaraweg 2, DE-93413 Cham  
Bei Beschwerden rufen Sie die Telefonnummer  
09971/4000-6080 an. (Mo – Fr 9:00 – 16:00)

## Čeština

K+B Progres, a.s.  
U Expertu 91 tel.: +420 272 122 111  
250 69 Klíčany e-mail: ECG@kbexpert.cz

## Eesti keel

K+B Progres, a.s.  
U Expertu 91 tel.: +420 272 122 111  
250 69 Klíčany, Czech Rep. e-post: ECG@kbexpert.cz

## Hrvatski

K+B Progres, a.s.  
U Expertu 91 tel.: +420 272 122 111  
250 69 Klíčany, Czech Rep. e-mail: informacije@kbprogres.cz

## Bosanski

K+B Progres, a.s.  
U Expertu 91 tel.: +420 272 122 111  
250 69 Klíčany, Czech Rep. e-mail: informacije@kbprogres.cz

## Latviešu valoda

K+B Progres, a.s.  
U Expertu 91 tel.: +420 272 122 111  
250 69 Klíčany, Czech Rep. e-pasts: ECG@kbexpert.cz

## Lietuvių kalba

K+B Progres, a.s.  
U Expertu 91 tel.: +420 272 122 111  
250 69 Klíčany, Czech Rep. el. paštas: ECG@kbexpert.cz

## Magyar

K+B Progres, a.s.  
U Expertu 91 tel.: +420 272 122 111  
250 69 Klíčany, Czech Rep. e-mail: ECG@kbexpert.cz

## Polski

K+B Progres, a.s.  
U Expertu 91 tel.: +420 272 122 111  
250 69 Klíčany, Czech Rep. e-mail: ECG@kbexpert.cz

## Română

K+B Progres, a.s.  
U Expertu 91 tel.: +420 272 122 111  
250 69 Klíčany, Czech Rep. e-mail: ECG@kbexpert.cz

## Slovenčina

Distribútor pre SR: K+B Progres, a. s., organizačná zložka  
Mlynské Nivy 71  
821 05 Bratislava e-mail: ECG@kbexpert.cz

## Slovenščina

K+B Progres, a.s.  
U Expertu 91 tel.: +420 272 122 111  
250 69 Klíčany, Czech Rep. e-mail: informacije@kbprogres.cz

## Srpski

K+B Progres, a.s.  
U Expertu 91 tel.: +420 272 122 111  
250 69 Klíčany, Czech Rep. e-pošta: informacije@kbprogres.cz

## Crnogorski

K+B Progres, a.s.  
U Expertu 91 tel.: +420 272 122 111  
250 69 Klíčany, Czech Rep. e-pošta: informacije@kbprogres.cz

## Ελληνικά

K+B Progres, a.s.  
U Expertu 91 τηλ.: +420 272 122 111  
250 69 Klíčany, Δημοκρατία της Τσεχίας e-mail: ECG@kbexpert.cz

## Українська мова

K+B Progres, a.s.  
U Expertu 91 tel.: +420 272 122 111  
250 69 Klíčany, Czech Rep. e-mail: ECG@kbexpert.cz

■ The manufacturer takes no responsibility for printing errors contained in the product's user's manual. ■ Der Importeur haftet nicht für Druckfehler in der Bedienungsanleitung des Produkts. ■ Výrobce neručí za tiskové chyby obsažené v návodu k použití výrobku. ■ Tootja ei vastuta toote kasutusjuhendis leiduvate trükkivigade eest. ■ Proizvođač ne snosi odgovornost za tiskarske greške u uputama. ■ Ražotajs neuzņemas atbildību par drukas kļūdām ierīces rokasgrāmatā. ■ Gamintojas neapsiima atsakomybės dėl spausdinimo klaidų, pasitaikančių gaminio naudotojo vadove. ■ A gyártó nem felel a termék használati útmutatójában fellelhető nyomdahiábákért. ■ Producent nie ponosi odpowiedzialności za błędy drukarskie w instrukcji obsługi produktu. ■ Producătorul nu își asumă nicio responsabilitate pentru erorile de imprimare conținute în manualul utilizatorului produsului. ■ Dovožca neručí za tlačové chyby obsiahnuté v návode na použitie výrobku. ■ Proizvajalec ne jamči za morebitne tiskovne napake v navodilih za uporabo izdelka. ■ Proizvođač ne preuzima nikakvu odgovornost za štamparske greške sadržane u uputstvu za upotrebu proizvođača. ■ Ο κατασκευαστής δεν φέρει καμία ευθύνη για τα τυπογραφικά σφάλματα που περιέχονται στο εγχειρίδιο χρήστη του προϊόντος. ■ Виробник не несе відповідальності за помилки друку, що містяться в посібнику користувача продукту.

Ovaj dokument je originalno proizveden i objavljen od strane proizvođača, brenda ECG, i preuzet je sa njihove zvanične stranice. S obzirom na ovu činjenicu, Tehnoteka ističe da ne preuzima odgovornost za tačnost, celovitost ili pouzdanost informacija, podataka, mišljenja, saveta ili izjava sadržanih u ovom dokumentu.

Napominjemo da Tehnoteka nema ovlašćenje da izvrši bilo kakve izmene ili dopune na ovom dokumentu, stoga nismo odgovorni za eventualne greške, propuste ili netačnosti koje se mogu naći unutar njega. Tehnoteka ne odgovara za štetu nanесenu korisnicima pri upotrebi netačnih podataka. Ukoliko imate dodatna pitanja o proizvodu, ljubazno vas molimo da kontaktirate direktno proizvođača kako biste dobili sve detaljne informacije.

Za najnovije informacije o ceni, dostupnim akcijama i tehničkim karakteristikama proizvoda koji se pominje u ovom dokumentu, molimo posetite našu stranicu klikom na sledeći link:

<https://tehnoteka.rs/p/ecg-stapni-usisivac-vt-5220-2in1-flex-clean-akcija-cena/>