

Uputstvo za upotrebu

UNION ugradna ploča BHO200CBL

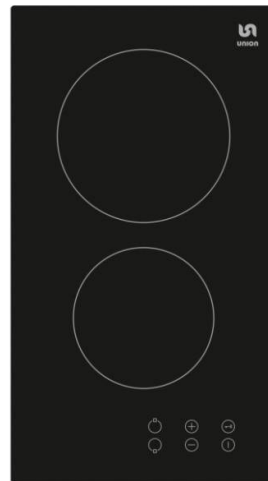

Tehnoteka je online destinacija za upoređivanje cena i karakteristika bele tehnike, potrošačke elektronike i IT uređaja kod trgovinskih lanaca i internet prodavnica u Srbiji. Naša stranica vam omogućava da istražite najnovije informacije, detaljne karakteristike i konkurentne cene proizvoda.

Posetite nas i uživajte u ekskluzivnom iskustvu pametne kupovine klikom na link:

<https://tehnoteka.rs/p/union-ugradna-ploca-bho200cbl-akcija-cena/>

UNION



SR Ploča za kuvanje / Priručnik za upotrebu

EN Hob / User Manual

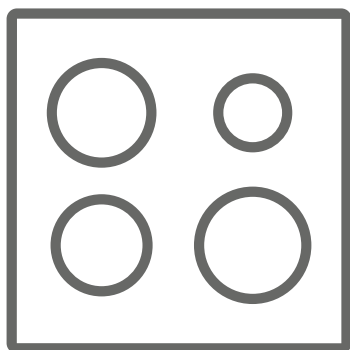

BHO400CBL

Hvala vam što ste odabrali naš proizvod.

Ovo Uputstvo za upotrebu sadrži važne sigurnosne informacije i uputstva za rukovanje i održavanje vašeg uređaja.

Molimo vas da pročitate ovo Uputstvo za upotrebu pre korišćenja vašeg uređaja i čuvajte ovo uputstvo za ubuduće.

Simbol	Tip	Značenje
	UPOZORENJE	Rizik od ozbiljne povrede ili smrti
	RIZIK OD ELEKTRIČNOG UDARA	Rizik od visokog napona
	POŽAR	Upozorenje: Rizik od požara / zapaljivi materijali
	PAŽNJA	Rizik od povrede ili štete
	VAŽNA NAPOMENA	Pravilno rukovanje sistemom

SADRŽAJ

1.BEZBEDNOSNA UPUTSTVA.....	4
1.1 Opšta bezbednosna upozorenja.....	4
1.2 Instalaciona upozorenja.....	6
1.3 U toku korišćenja.....	7
1.4 U toku čišćenja i održavanja.....	7
2.INSTALACIJA I PRIPREMA ZA KORIŠĆENJE	9
2.1 Instaliranje ploče.....	9
2.2 Električno povezivanje i bezbednost	11
3.FUNKCIJE PROIZVODA.....	12
4.KORIŠĆENJE PROIZVODA.....	13
4.1 Kontrole ploče.....	13
4.2 Čišćenje	16
5.REŠAVANJE PROBLEMA I TRANSPORT	18
5.1 Rešavanje problema.....	18
5.2 Transport	18
6.TEHNIČKE SPECIFIKACIJE.....	19
6.1 Energetska klasa.....	19



1. BEZBEDNOSNA UPUTSTVA

- Pažljivo pročitajte sva uputstva pre korišćenja uređaja i držite ih na pristupačnom mestu zarad reference kada je to neophodno.
- Ovo uputstvo je pripremljeno za više od jednog modela, zato vaš uređaj možda neće imati neke funkcije koje su ovde opisane. Zbog toga, važno je obratiti naročitu pažnju na bilo koje cifre dok čitate uputstvo za rukovanje.

1.1 Opšta bezbednOsna upOzOrenja

- Ovaj uređaj mogu da koriste deca od 8 godina i starija i osobe sa smanjenim fizičkim, senzornim ili mentalnim mogućnostima ili ona bez iskustva i znanja ako im je pruženo nadgledanje ili instrukcija u vezi sa korišćenjem uređaja na bezbedan način i ako razumeju opasnosti koje postoje. Deca ne treba da se igraju sa uređajem. Čišćenje i korisničko održavanje ne treba da se izvrši od strane dece bez nadgledanja.

 **UPOZORENJE:** Uređaj i njegovi pristupni delovi postaju topli u toku korišćenja. Treba voditi računa da se izbegne dodirivanje elemenata koji greju. Držite decu mlađu od 8 godina podalje osim ako nisu pod stalnim nadzorom.

  **UPOZORENJE:** Kuvanje na ploči bez nadzora sa masnoćom ili uljem može da bude opasno i može da dovede do požara. NIKADA ne pokušavajte da ugasite požar sa vodom, već isključite uređaj i zatim pokrijte plamen sa poklopcem ili ćebetom za požar.

 **OPREZ:** Proces kuvanja treba da se nadgleda. Kratak proces kuvanja treba stalno da se nadgleda

 **UPOZORENJE:** Opasnost od požara: Ne čuvajte stvari na površini za kuvanje.

 **UPOZORENJE:** Ako je površina napukla, isključite uređaj da biste izbegli mogućnost strujnog udara.

- Za modele koji imaju poklopac za ploču, očistite bilo šta što se prosulo sa poklopca pre korišćenja i dozvolite kuvalu da se ohladi pre nego što zatvorite poklopac.
- Ne rukujte uređajem putem eksternog tajmera ili odvojenog sistema daljinske kontrole.
- Ne koristite jake abrazivne čistače ili podmetače za ribanje da čistite površine rerne. Oni mogu da ogrebu površine što može da dovede do lomljenja staklenih vrata ili štete nad površinama.
- Ne koristite sredstva za čišćenje na paru za čišćenje uređaja.
- Vaš uređaj je proizveden u skladu sa primenjivim lokalnim i internacionalnim standardima i propisima.
- Održavanje i popravka moraju da se načine samo od strane ovlašćenih servisnih tehničara. Instalacija i popravka koje je izvršena od strane neovlašćenih tehničara može da vas dovede u opasnost. Opasno je menjati ili modifikovati specifikacije uređaja na bilo koji način. Neodgovarajući čuvari ploče mogu da izazovu nesreće.
- Pre povezivanja uređaja, postarajte se da lokalni distributivni uslovi (priroda gasa i pritisak gasa ili napon struje i frekvencija) i specifikacije uređaja budu kompatibilni. Specifikacije ovog uređaja su navedene na etiketi.

 **OPREZ:** Ovaj uređaj je dizajniran samo za kuvanje hrane i za korišćenje u domaćinstvima i to samo

unutra. Ne treba ga koristiti za bilo koje druge ciljeve ili za bilo koje druge primene, kao što su korišćenje van domaćinstva, u komercijalnom okruženju ili za grejanje sobe.

- Sve moguće mere su se preuzete da bi se obezbedila vaša bezbednost. Pošto staklo može da se polomi, treba da budete pažljivi kada čistite kako biste izbegli ogrebotine. Izbegavajte udaranje ili kucanje po staklu sa dodacima.
- Postarajte se da napojni kabl nije zaglavljen ili oštećen u toku instalacije. Ako je produžni kabl oštećen, mora biti zamenjen od strane proizvođača, njegovog uslužnog agenta ili slično kvalifikovanih osoba kako bi se sprečila opasnost.
- Držite decu i životinje podalje od ovog uređaja.

1.2 Instalac IOna upOzOrenja

- Ne rukujte uređajem pre nego što je u potpunosti instaliran.
- Uređaj mora da se instalira od strane ovlašćenog tehničara. Proizvođač ne odgovara za bilo kakve štete koje mogu da se izazovu od strane defektivnih zamena i instalacija od strane neovlašćenih ljudi.
- Kada je uređaj otpakovan, postarajte se da nije oštećen u toku transporta. U slučaju bilo kakvog defekta ne koristite uređaj i odmah kontaktirajte kvalifikovanog servisnog agenta. Pošto materijali koji se koriste za pakovanje (najlon, heftalice, stiropor, itd.) mogu da izazovu štetne efekte nad decom, treba da se sakupe i odmah uklone.
- Zaštitite svoj uređaj od atmosferskih efekata. Ne izlažite ga suncu, kiši, snegu, prašini ili preteranoj vlazi.
- Materijali oko uređaja (npr. viseći delovi) moraju

da budu u mogućnosti da izdrže minimalnu temperaturu od 100 °C.

- Temperatura donje površine ploče može da poraste u toku rada, zato drvena ploča mora da se instalira ispod proizvoda.

1.3 u t Oku k Or lšćenja

- Ne stavljajte zapaljive ili sagorive materijale u ili u blizinu uređaja kada on radi.



Ne ostavljajte kuvalo bez nadgledanja kada kuvate sa čvrstim ili tečnim uljem. Može da se zapali pod izuzetnim toplotnim uslovima. Nikada ne sipajte vodu na plamen koji je izazvan uljem, umesto toga isključite kuvalo i pokrijte šerpu poklopcem ili ćebetom protiv požara.

- Uvek postavljajte tiganj preko centra zone za kuvanje i okrenite ručke na bezbednu poziciju tako da ne mogu da se udare ili uhvate.
- Ako se proizvod neće koristiti duži vremenski period, isključite glavni prekidač.
- Postarajte se da dugmad kontrolnog uređaja uvek bude na poziciji „0“ (stop) poziciji kada se ne koristi.

1.4 u t Oku č lšćenja I Održa vanja

- Postarajte se da uređaj bude isključen pre nego što izvršite bilo kakvo čišćenje ili održavanje.
- Ne uklanjajte kontrolnu dugmad da biste očistili kontrolnu tablu.
- Da biste održali efikasnost i bezbednost vašeg uređaja, preporučujemo da uvek koristite originalne rezervne delove i da pozovete ovlašćene servisne agente kada je to potrebno.

CE izjava o usklađenosti

CE Izjavljujemo da naši proizvodi zadovoljavaju primenljive evropske direktive, odluke i propise, kao i zahteve navedene u naznačenim standardima.

Ovaj uređaj je projektovan za korišćenje samo u svrhe kuvanja kod kuće. Svaka druga upotreba (kao što je zagrevanje prostorije) je nepravilna i opasna.

 Uputstvo za upotrebu važi za nekoliko modela. Možda ćete primetiti razlike između ovog uputstva i vašeg modela.

Odlaganje vaše stare mašine



Simbol na ovom proizvodu ili na njegovom pakovanju ukazuje na to da se ovaj proizvod ne može smatrati kućnim otpadom. Umesto toga, treba da se preda na sabirno mesto za reciklažu električne i elektronske opreme.

Pravilnim odlaganjem ovog proizvoda pomažete u sprečavanju mogućih negativnih posledica po životnu okolinu i zdravlje ljudi, do kojih bi došlo usled neodgovarajuće obrade otpada ovog proizvoda. Detaljnije informacije o reciklaži ovog proizvoda potražite u vašoj opštini, komunalnoj službi ili u prodavnici u kojoj ste kupili ovaj proizvod.

2. INSTALACIJA I PRIPREMA ZA KORIŠĆENJE

! UPOZORENJE : Ovaj uređaj mora da instalira ovlašćeni servisni predstavnik ili kvalifikovani tehničar, u skladu sa instrukcijama u ovom vodiču i u skladu sa trenutnim lokalnim propisima.

- Nepravilna instalacija može da izazove štetu i kvar, za šta proizvođač ne prihvata nikakvu odgovornost i garancija neće biti važeća.
- Pre instalacije, postarajte se da uslovi lokalne distribucije (napon struje i frekvencija i/ili priroda gasa i pritiska gasa) i prilagođavanja uređaja budu kompatibilni. Uslovi podešavanja ovog uređaja su navedeni na etiketi.
- Zakoni, ukazi, direktive i standardi na snazi u zemlji korišćenja treba da se poštuju (bezbednosne regulative, pravilno recikliranje u skladu sa propisima, itd.)

Uputstva za instaliranje

Opšta uputstva

- Nakon uklanjanja materijala za pakovanje sa uređaja i njegovih dodataka, proverite da uređaj nije oštećen. Ako sumnjate u oštećenje, ne koristite ga i odmah kontaktirajte ovlašćenog servisnog predstavnika ili kvalifikovanog tehničara.
- Postarajte se da nema zapaljivog ili materijala koji može da se upali u blizini, kao što su zavese, ulje, krpe itd. koje može vatra da uhvati.
- Gornji deo i nameštak oko uređaja moraju da budu napravljeni od materijala koji su otporni na temperature iznad 100 °C.
- Ako je poklopac kuvala ili visećeg dela instaliran iznad uređaja, bezbednosno rastojanje između gornjeg dela za kuvanje i bilo kojeg visećeg dela/poklopcu kuvala treba da bude onako kako je prikazano ispod.

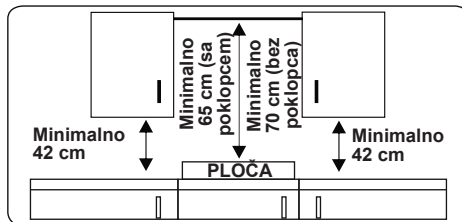

- Uređaj ne treba da se instalira direktno iznad mašine za pranje posuđa, frižidera, zamrzivača, mašine za pranje ili uređaja za sušenje veša.
- Ako je osnova uređaja dohvatljivja rukom, barijera napravljena od odgovarajućeg materijala mora da se uglavi ispod osnove uređaja, starajući se da nema pristupa osnovi uređaja.

2.1 Instaliranje ploče

Uređaj je dostavljen sa kompletom za instaliranje uključujući samolepljiv zaptivni materijal, fiksne nosače i šrafove.

- Isecite dimenzije otvora kao što je navedeno na slici. Locirajte otvor na radnom delu tako da, nakon što se ploča instalira, sledeći zahtevi budu poštovani.

B (mm)	590	min. A (mm)	50
T (mm)	520	min. C (mm)	50
H (mm)	41-47,5	min. E (mm)	500
C1 (mm)	560	min. F (mm)	10
C2 (mm)	490	G (mm)	20
D (mm)	50	I (mm)	25
J (mm)	5		

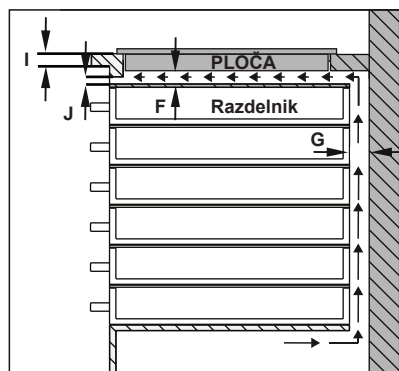
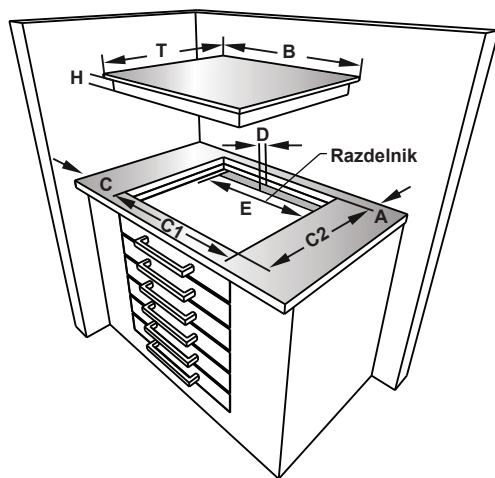
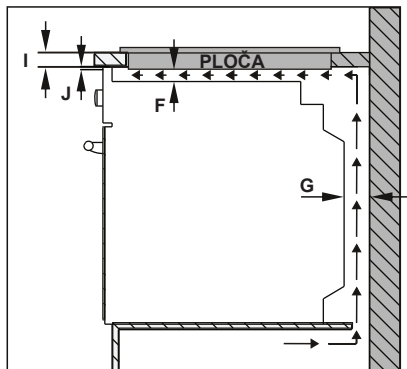
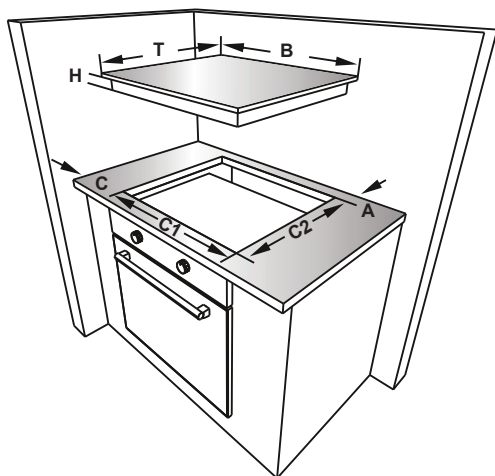

- Primenite dostavljenu jednostranu samolepljivu traku kroz oko nižih uglova gornjeg dela za kuvanje. Ne teglite traku.

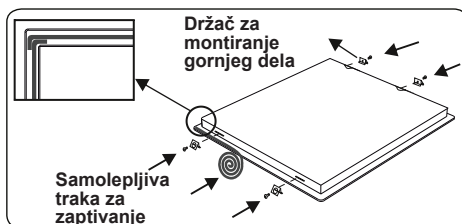

- Zašrafite 4 držača za montiranje gornjeg dela na bočne zidove uređaja.

- Ubacite uređaj u otvor.

2.2 električno povezivanje i bezbednost

! UPOZORENJE: Električno povezivanje ovog uređaja treba da se izvrši od strane ovlašćenog servisnog predstavnika ili kvalifikovanog električara, u skladu sa instrukcijama u ovom vodiču i u skladu sa trenutnim lokalnim propisima.

! UPOZORENJE: OVAJ UREĐAJ MORA DA SE UZEMLJI.

- Pre povezivanja uređaja na dovod napajanja, nivo snage struje uređaja (navedenog na ploči identifikacije uređaja) mora da se proveri zarad provere odgovaranja dostupnim dovodima napona a glavni napon povezivanja struje treba da bude u mogućnosti da ispoštuje rad snage uređaja (takođe je navedeno na ploči identifikacije).
- U toku instalacije, molimo vas da se uverite da se koriste izolirani kabovi. Nepravilno povezivanje može da ošteti vaš uređaj. Ako je glavni kabl oštećen i treba da se zameni, ovo treba da izvrši kvalifikovana osoba.
- Ne koristite adaptere, višestruke utičnice i/ili produžne kablove.
- Kabl za dovod treba da se čuva podalje od vrelih delova uređaja i ne sme da se savije ili kompresuje. U suprotnom će kabl biti oštećen, što će dovesti do kratkog spoja.
- Ako uređaj nije povezan na glavni kabl utičnicom, prekidač za sve polove (sa najmanje 3 mm mesta za kontakt) mora da se koristi kako bi se ispunile bezbednosne regulative.
- Prekidač osiguranja mora da bude lako dohvatljiv kada se jednom uređaj instalira.
- Postarajte se da sva povezivanja budu adekvatno završena.
- Fiksirajte kabl za napon u stezniku za kabl a zatim zatvorite poklopac.
- Povezivanje kutije za izvod se nalazi na kutiji za izvod.

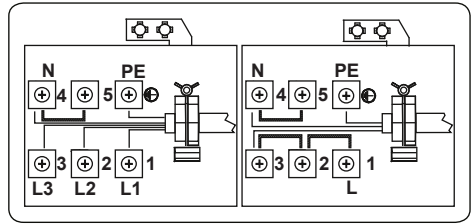

3. FUNKCIJE PROIZVODA



Važno: Specifikacije za proizvod razlikuju se a izgled vašeg uređaja može da se razlikuje od onog prikazanog na slikama ispod.

Spisak komponenti

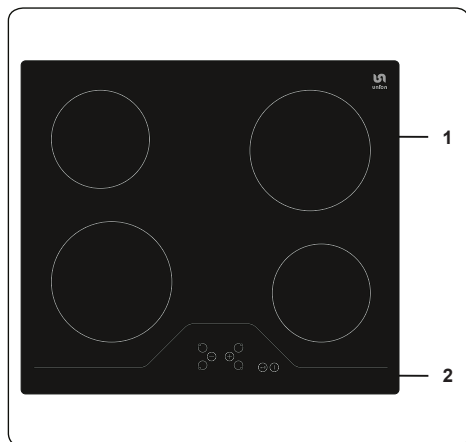

1. Keramički grejač

2. Kontrolna tabla

4. KORIŠĆENJE PROIZVODA

4.1 kOntr Ole pl Oče

Ploča se kontroliše pritiskajući odgovarajuće elektronsko dugme. Svako dugme koje se pritisne ima zvučni signal.

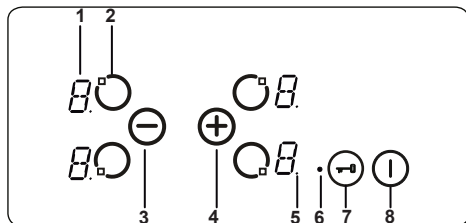

- 1- Prikaz grejača
- 2- Aktivni/Deaktivni grejač
- 3- Smanjenje podešavanja toplote
- 4- Povećanje podešavanja toplote
- 5- Decimalna tačka
- 6- Indikator zaključavanja ključa
- 7- Zaključavanje ključa
- 8- Uključeno/Isključeno

Opisi režima		
Režim pripravnosti	S-režim	Glavni dovod se primenjuje na kontrolu ploče i svi prikazi grejača su isključeni ili je prikaz postojeće toplote aktivan.
Režim-rukovanja	B-režim	Bar jedan prikaz grejača pokazuje podešavanje toplote između '0' i '9'.
Režim zaključavanja	VR-režim	Kontrola ploče je zaključana.

Uključivanje i isključivanje uređaja

Ako je uređaj u režimu pripravnosti, stavljen je u režim rukovanja pritiskajući dugme Uključeno/Isključeno ① najmanje 1 sekundu. Zvučni signal će se čuti da bi pokazao uspešnu radnju.

„0“ će se pojaviti na prikazima grejača i sve decimalne tačke grejača će blještati (1 sekunda uključeno, 1 sekunda isključeno).

Ako nema rukovanja u roku od 10 sekundi, prikazi svih grejača će se isključiti.

Ako su prikazi isključeni, grejač će se poslati u režim pripravnosti.

Ako se pritisne ① duže od 2 sekunde (u režimu rukovanja), uređaj je isključen i ponovo podešen na S-režim. Uređaj može da se isključi pritiskajući ① bilo kada; čak

i ako su simultano druga dugmad pritisnuta.

Ako postoji postojeća toplota od grejača, ovo će ukazati na isto podešavanje toplote na prikazu grejača.

Biranje grejača

Ako je jedan grejač izabran sa odgovarajućim aktivnim/neaktivnim dugmetom za grejanje ②, decimalna tačka prikaza grejača blješti. Za izabrani grejač, možete da podesite nivo toplote između 1 i 9 pritiskajući dugmad za podešavanje toplote ③ ili ④.

Dugmad moraju da se pritisnu u roku od 3 sekunde izabranog grejača, u suprotnom će izbor grejača biti izbrisan a podešavanje decimalne tačke grejača će nestati. Ako nema daljih rukovanja u roku od 10 sekundi, grejač se vraća u S-režim.

Podešavanje toplote može uvek da se promeni pritiskajući ⑤ ili ⑥. Dostupna podešavanja su između 1 i 9.

Svako rukovanje dugmetom ili promena svakog prikaza je oglašeno zvučnim signalom.

Podesite nivo kuvanja sa i bez pojačanog grejanja

Svi grejači su opremljeni sa funkcijom podspešenom toplotom.

Ako je neophodno podspešivanje toplote, podesite toplotu na trenutni nivo do nivoa 9 pritiskajući samo ⑦ dugme. Kada se dostigao nivo 9, pritisnite ⑤ da aktivirate podspešivanje toplote. Prikaz će blještati „A“ menjajući se sa vrednošću podešavanja toplote „9“ da bi prikazao da je podspešivanje toplote aktivno.

Ako je podspešivanje toplote aktivno, grejač će raditi sa maksimalnim napajanjem neko vreme u zavisnosti od podešavanja toplote izabranog pre nego što je podspešivanje toplote aktivirano.

Jednom kada se vreme podspešivanje toplote završi samo će se podešavanje toplote biti na prikazu grejača.

Podspešivanje toplote može da se deaktivira pritiskajući ⑧ dok podešavanja toplote ne prikaže „0“.

Isključite individualne grejače

Grejač može da se isključi na 3 različita načina:

- Simultano pritiskanje ⑤ i ⑥ dugmad
- Smanjenje podešavanja toplote na „0“ pritiskajući ⑥ dugme
- Korišćenje funkcije isključivanja tajmera

za odgovarajući grejač

Simultano rukovanje ⊕ i ⊖ dugmad

Odgovarajući grejač mora da se izabere sa dugmetom za grejanje aktivno/deaktivno , decimalna tačka u vezi sa prikazom grejača će zatim blještati. Da biste isključili grejač, ⊕ i ⊖ mora simultano da se pritisne. Čuće se zvučni signal i „0“ će se pojaviti na prikazu podešavanja toplote kada je ovo uspešno.

Ako je tajmer aktivan za izabrani grejač, „0“ će se pojaviti na grejaču i prikazima tajmera a indikator zone kuvanja i funkcija tajmera će se oba isključiti.

Ako postoji postojeća toplota koja je ostala za ovaj grejač, to će biti ukazano od strane „H“ na prikazu podešavanja toplote.

Smanjenje podešavanja toplote na „0“ rukujući ⊖ dugmetom

Grejač takođe može da se isključi smanjujući podešavanje grejanja na „0“. Ovo će izazvati da se decimalna tačka grejača, indikator zone kuvanja i prikaz tajmera takođe isključe.

Ako postoji postojeća toplota koja je ostala za ovaj grejač, to će biti ukazano od strane „H“ na prikazu podešavanja toplote.

Korišćenje funkcije isključivanja tajmera za odgovarajući grejač (ako je dostupno)

Kada se odbrojava do nule, tajmer će se zaustaviti, odgovarajući prikaz grejača će pokazati „0“ a prikaz tajmera će pokazati „00“. Odgovarajući indikator zone kuvanja će nestati.

Dodeljeni indikator dualne/troduple zone izbora se takođe gubi ako je aktivan.

Pored toga, zvučni signal će se čuti kada se tajmer zaustavi. Pritiskanje bilo kojeg dugmeta će utišati tajmer.

Zaključavanje ključa

Funkcija zaključavanja dugmeta se koristi za podešavanje 'bezbednog režima' na uređaju i može da se koristi samo u režimu rada (B-režim). Funkcija zaključavanja postaje aktivna ako je dugme za zaključavanje  pritisnuto najmanje 2 sekunde. Ovu operaciju potvrđuje zvučni signal i indikator zaključavanja dugmeta će blještati da ukaže da je grejač zaključan.

Ako je grejač zaključan, biće moguće isključiti uređaj pritiskajući , sva druga dugmad su blokirana i neće biti moguće napraviti bilo kakva podešavanja pritiskajući dugmad. Ako je bilo koje drugo dugme pritisnuto u režimu zaključavanja, zvučni

signal će se čuti a indikator zaključavanja dugmeta će blještati.

Samo isključivanje rukovanjem, pritiskajući  je moguće. Međutim, ako je uređaj isključen, ne može se ponovo pokrenuti bez otključavanja.

Zaključavanje za decu

Funkcija zaključavanja za decu se koristi da se zaključa uređaj u komplikovanom procesu iz nekoliko koraka. Zaključavanje za dete (i otključavanje) je dostupno samo u S-režimu.

Prvo,  mora da se pritisne dok se ne čuje zvučni signal, zatim ⊕ i ⊖ mora simultano da se pritisne najmanje 0,5 sekundi, ali ne duže od 1 sekunde. Nakon ovoga, pritisnite ⊕ da aktivirate zaključavanje za decu. Sva četiri prikaza grejača će pokazati kao potvrdu „L“.

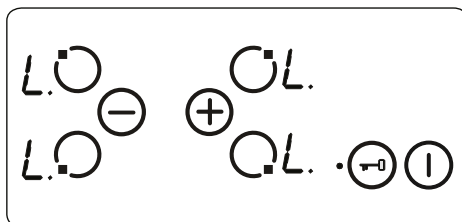

U slučaju da minut podsetnik još uvek radi, nastaviće dok se „00“ ne dostigne i tajmer se ne čuje. Nakon potvrde o isticanju tajmera, uređaj je u potpunosti zaključan. Nijedno dugme ne može da se koristi dok god je uređaj zaključan.

Zaključavanje za decu može da se deaktivira na isti način na koji je aktivirano. Nakon što pritisnete  čuje se zvučni signal, ⊕ i ⊖ mora da se simultano pritisne najmanje 0,5 sekundi, nakon toga se pritiska ⊖ samo. Kao potvrda uspešnog otključavanja, „L“ neće više biti prikazano.

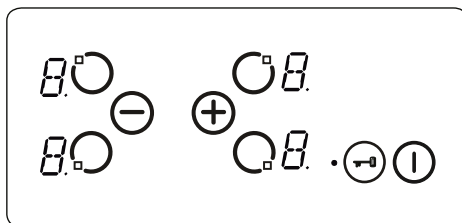

Bezbednosne funkcije kontrole na dodir

Sledeće bezbednosne funkcije su dostupne da bi se izbegla nenamerna rukovanja.

Prekidanje bezbednosnog senzora

Senzor nadgledanje je uključeno da bi se sprečio uređaj od neželjenog rada dugmadi. U slučajevima kada su jedno ili više dugmadi pritisnuti duže od 12 sekundi, zvučni signal će se čuti na deset minuta da ukaže na nepravilan rad. Na primer, objekat može biti postavljen na dugme, ili može postojati greška u senzoru i tako dalje.

Bezbednosno isključivanje će izazvati da ploča ode u S-režim i svi prikazi grejača će blještati „F“. Ako više ne postoji pogrešna operacija, i vizuelni i zvučni signali će nestati.

Ako je postojeća toplota prisutna, „H“ će biti prikazano na svim prikazima grejača.

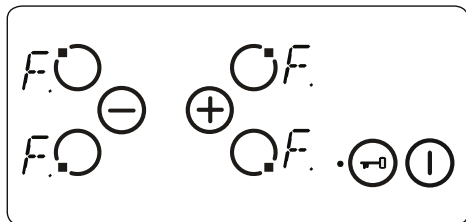

Isključivanje previsoke temperature

Usled kontrola koje su blizu grejaču u sredini prednjeg dela ploče, može da se desi da nepravilno postavljena šerpa ne oseti senzor bezbednosti isključivanja pa će se ploča ugrijati na vrlo visoku temperaturu. Ovo čini da staklo i dugmadi budu opasni za dodirivanje.

Da bi se sprečila šteta kontrolne ploče, kontrole stalno nadgledaju temperaturu i isključuju je ako dođe do pregrevanja.

Ovo će pokazati slovo „t“ na prikazu grejača dok se temperatura ne smanji.

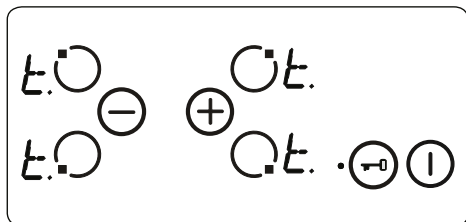

Kada temperatura padne, „t“ na prikazu grejača će nestati a kontrola jedinice ploče će se ponovo vratiti u S-režim. Ovo znači da korisnik može da ponovo aktivira uređaj dodirujući ①.

Ograničenja vremena rukovanja

Jedinica kontrole ploče ima ograničenje u vremenu rukovanja. Ako podešavanje toplote za grejač nije promenjeno neko vreme, grejač će se automatski isključiti. „0“ će se prikazati 10 sekundi, međutim može ostati neke preostale toplote.

Ograničenje vremena rukovanja zavisi od izabranog podešavanja toplote.

Nakon automatskog isključivanja grejača, kao što je iznad opisano, grejač može da se koristi i maksimalno vreme rukovanja za ovo podešavanje toplote je primenjeno.

Funkcije prisutne toplote

Nakon svih procesa kuvanja postoji nešto toplote koja se čuva u vitrokeramičkom staklu koja se zove prisutna toplota. Uređaj okvirno može da izračuna koliko je toplo staklo. Ako je izračunata temperatura veća od + 60 ° C, onda će ovo biti ukazano odgovarajućim prikazom toplote dok god je izračunata temperatura iznad + 60 ° C, čak i kada je uređaj isključen.

Indikator preostale toplote ima najniži prioritet i pregažen je svim drugim prikazom vrednosti, uključujući bezbednosno isključivanje i prikaz greške koda. Kada je napon dostavljen ploči nakon prekida u napajanju, indikator prikaza preostale toplote će blještati. Ako grejač ima preostalu toplotu veću od + 60 ° C pre nego što se prekid napajanja pojavio, prikaz će blještati dok preostala toplota ostane ili dok se grejač ne izabere za drugu radnju kuvanja.

Nagoveštaji i saveti

 **Važno:** Kada keramički grejači rade pri većim podešavanjima toplote, ugrijana područja mogu da se vide kao da se uključuju i isključuju. Ovo je zbog bezbednosnog uređaja, koji sprečava staklo da se pregreje. Ovo je normalno pri visokim temperaturama, ne izazivajući štetu na ploči i malo odlaganja u vremenu kuvanja.

UPOZORENJE:

- Nikada ne rukujte pločom bez tiganja na zoni kuvanja.
- Koristite samo ravne šerle sa dovoljno debelom osnovom.
- Postarajte se da dno tiganja bude suvo pre nego što ga stavite na ploču.
- Dok zona za kuvanje radi, važno je postarati se da tiganj bude pravilno centriran iznad zone.
- Kako bi se sačuvala energija, nikada ne koristite tiganj sa različitim opsezima na

ploči koja se koristi.

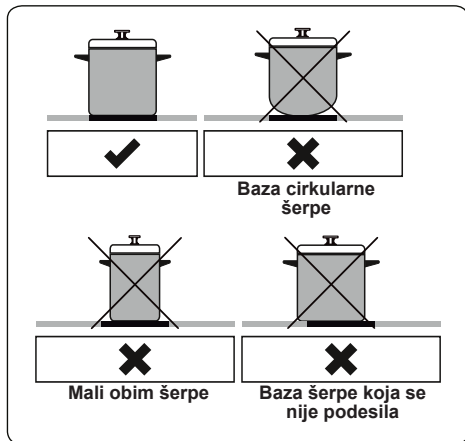

- Ne koristite tiganje sa neravnim dnom jer mogu da ogrebu površinu od staklene keramike.
- Ako je moguće, uvek stavljajte poklopce na posuđe da biste izbegli gubljenje toplote.
- Temperatura pristupnih delova može da postane visoka dok uređaj radi. Neka deca i životinje budu podalje od ploče u toku rada i dok se u potpunosti ne ohladi nakon rukovanja.
- Ako primetite procep na delu za kuvanje, mora odmah da se isključi i zameni od strane ovlašćenog servisnog zaposlenog lica.

ČIŠĆENJE I ODRŽAVANJE

4.2 Čišćenje

⚠ UPOZORENJE: Isključite uređaj i ostavite da se ohladi pre čišćenja.

Opšta uputstva

- Pre nego što počnete da koristite sredstvo za čišćenje vašeg uređaja, proverite da li je prikladno i da li ga je preporučio proizvođač.
- Koristite kremasta ili tečna sredstva za čišćenje koja ne sadrže čestice. Ne koristite kaustične (korozivne) paste, abrazivna sredstva u prahu, čeličnu žicu ili tvrde alate za čišćenje jer mogu da oštete površinu šporeta.

🚫 Ne koristite sredstva za čišćenje koja sadrže čestice zato što mogu oštetiti

površine od stakla, emajla i/ili boju na vašem uređaju.

- U slučaju da vam isteče bilo kakva tečnost, odmah očistite da ne bi došlo do oštećenja delova.

🚫 Ne koristite paročistače za čišćenje bilo kog dela ovog uređaja.

Čišćenje keramičkog stakla

Keramičko staklo može držati teško posuđe ali se moguće slomiti ako je udareno oštrim predmetom.

⚠ UPOZORENJE : Keramička ploča za kuvanje - ako je površina naprsila, isključite uređaj da biste izbegli mogućnost strujnog udara.

- Koristite kremasta ili tečna sredstva za čišćenje vitrokeramičkog stakla. Zatim, isplaknite ih i osušite temeljno suvom krpom.

🚫 Nemojte koristiti materijale za čišćenje čelika jer mogu oštetiti staklo.



- Ako su u osnovi ili premazu posuđa korišćene površine sa niskom tačkom topljenja, iste mogu oštetiti staklokeramičku ploču za kuvanje. Ako plastika, aluminijumska folija, šećer ili šećerna hrana padnu na vruću staklokeramičku ploču za kuvanje, molimo da je što pre i što bezbednije ostružete sa vruće površine. Ako se ove supstance istope mogu oštetiti staklokeramičku ploču za kuvanje. Kada kuvate stvari sa puno šećera kao džem, ako je moguće stavite odgovarajuću posrednu zaštitnu podlogu.
- Prašina na površini mora biti očišćena vlažnom krpom.
- Bilo kakve promene boje keramičkog takla neće uticati na strukturu ili trajnost keramike i iste nisu rezultat promene materijala.

Promene boje keramičkog stakla mogu se javiti iz brojnih razloga:

1. Delovi hrane nisu očišćeni sa površine.
2. Upotreba nepravilnog posuđa na ploči za kuvanje može erodirati površinu.
3. Upotreba pogrešnih materijala za čišćenje.

Čišćenje delova od nerđajućeg čelika (ako ih ima)

- Redovno čistite delove vašeg uređaja koji su od nerđajućeg čelika.

- Obrišite delove od nerđajućeg čelika mekom krpom koja je natopljena samo vodom. Zatim, osušite ih temeljno suvom krpom.
-  Ne čistite delove od nerđajućeg čelika dok su još vrući od kuvanja.
-  Nemojte da ostavljate sirće, kafu, mleko, so, vodu, sok od limuna ili paradajza u dodiru sa delovima od nerđajućeg čelika duže vremena.

5. REŠAVANJE PROBLEMA I TRANSPORT

5.1 r ešavanje pr Oblema



Ako još uvek imate problem sa uređajem nakon što ste proverili ove osnovne korake za rešavanje problema, molimo vas da kontaktirate ovlašćenu osobu za servisiranje ili kvalifikovanog tehničara.

Problem	Moguć razlog	Rešenje
Kartica kontrole ploče je crna. Ploča ili zone kuvanja ne mogu da se uključe.	Nema dovoda napajanja.	Proverite kućne osigurače uređaja. Proverite da li ima nestanka struje tako što ćete uključiti druge elektronske uređaje.
Ploča se isključuje dok se koristi a „F“ blješti pri svakom prikazu.	Kontrole su mokre ili je objekat na njima.	Osušite kontrole ili uklonite objekat.
Ploča se isključuje dok se koristi.	Jedna od zona za kuvanje je predugo uključena.	Možete ponovo da koristite zonu za kuvanje tako što ćete je uključiti.
Kontrole ploče ne rade a LED za zaključavanje za decu je uključeno.	Zaključavanje za decu je aktivno.	Isključite zaključavanje za decu.

5.2 t ransp Ort

Ako treba da transportujete proizvod, koristite originalno pakovanje proizvoda i nosite ga koristeći originalnu kutiju. Poštujte znake za transport na pakovanju. Zalepite sve nezavisne delove na proizvod da biste sprečili štetu proizvoda u toku transporta.

Ako nemate originalno pakovanje, pripremite kutiju za nošenje tako da uređaj, naročito eksterne površine proizvoda, bude zaštićen od eksternih pretnji.

6. TEHNIČKE SPECIFIKACIJE

6.1 energetska klasa

Marka		
Model		BHO400CBL
Tip ploče za kuvanje		Električna
Broj zona za kuvanje		4
Tehnologija grejanja 1		Radijantna
Veličina 1	cm	Ø14,5
Potrošnja energije 1	Wh/kg	192,0
Tehnologija grejanja 2		Radijantna
Veličina 2	cm	Ø14,5
Potrošnja energije 2	Wh/kg	192,0
Tehnologija grejanja 3		Radijantna
Veličina 3	cm	Ø18,0
Potrošnja energije 3	Wh/kg	192,0
Tehnologija grejanja 4		Radijantna
Veličina 4	cm	Ø18,0
Potrošnja energije 4	Wh/kg	192,0
Potrošnja energije kod ploče za kuvanje	Wh/kg	192,0
Ova ploča za kuvanje je u skladu sa EN 60350-2		

Saveti za uštedu energije





Ploča za kuvanje

- Koristite posuđe za kuvanje sa ravnim dnom.
- Koristite posuđe za kuvanje odgovarajućih dimenzija.
- Koristite posuđe za kuvanje sa poklopcem.
- Smanjite količinu tečnosti ili masti.
- Kada tečnost počne da ključa, smanjite temperaturu.

Thank you for choosing this product.

This User Manual contains important safety information and instructions on the operation and maintenance of your appliance.

Please take the time to read this User Manual before using your appliance and keep this book for future reference.

Icon	Type	Meaning
	WARNING	Serious injury or death risk
	RISK OF ELECTRIC SHOCK	Dangerous voltage risk
	FIRE	Warning; Risk of fire / flammable materials
	CAUTION	Injury or property damage risk
	IMPORTANT / NOTE	Operating the system correctly

CONTENTS

1.SAFETY INSTRUCTIONS.....	4
1.1 General Safety Warnings	4
1.2 Installation Warnings	6
1.3 During Use	7
1.4 During Cleaning and Maintenance	7
2.INSTALLATION AND PREPARATION FOR USE.....	9
2.1 Installation of the Hob.....	9
2.2 Electrical Connection and Safety.....	11
3.PRODUCT FEATURES	12
4.USE OF PRODUCT	13
4.1 Hob Controls.....	13
5. CLEANING AND MAINTENANCE.....	16
5.1 Cleaning	16
6.TROUBLESHOOTING&TRANSPORT	18
6.1 Troubleshooting.....	18
6.2 Transport	18



1. SAFETY INSTRUCTIONS

- Carefully read all instructions before using your appliance and keep them in a convenient place for reference when necessary.
- This manual has been prepared for more than one model therefore your appliance may not have some of the features described within. For this reason, it is important to pay particular attention to any figures whilst reading the operating manual.

1.1 General Safety Warnin GS

- This appliance can be used by children aged from 8 years and above and by persons with reduced physical, sensory or mental capabilities or lack of experience and knowledge if they have been given supervision or instruction concerning use of the appliance in a safe way and understand the hazards involved. Children should not play with the appliance. Cleaning and user maintenance should not be made by children without supervision.

 **WARNING:** The appliance and its accessible parts become hot during use. Care should be taken to avoid touching heating elements. Keep children less than 8 years of age away unless they are continually supervised.

  **WARNING:** Unattended cooking on a hob with fat or oil can be dangerous and may result in fire. NEVER try to extinguish such a fire with water, but switch off the appliance and cover the flame with a lid or a fire blanket.

 **CAUTION:** The cooking process has to be supervised. A short term cooking process has to be supervised continuously

 **WARNING:** Danger of fire: Do not store items on the cooking surfaces.

 **WARNING:** If the surface is cracked, switch off the appliance to avoid the possibility of electric shock.

- For models which incorporate a hob lid, clean any spillages off the lid before use and allow the cooker to cool before closing the lid.
- Do not operate the appliance by means of an external timer or separate remote-control system.
- Do not use harsh abrasive cleaners or scouring pads to clean oven surfaces. They can scratch the surfaces which may result in shattering of the door glass or damage to surfaces.
- Do not use steam cleaners for cleaning the appliance.
- Your appliance is produced in accordance with all applicable local and international standards and regulations.
- Maintenance and repair work should only be carried out by authorised service technicians. Installation and repair work that is carried out by unauthorised technicians may be dangerous. Do not alter or modify the specifications of the appliance in any way. Inappropriate hob guards can cause accidents.
- Before connecting your appliance, make sure that the local distribution conditions (nature of the gas and gas pressure or electricity voltage and frequency) and the specifications of the appliance are compatible. The specifications for this appliance are stated on the label.

 **CAUTION:** This appliance is designed only for cooking food and is intended for indoor domestic household use only. It should not be used for any

other purpose or in any other application, such as for non-domestic use, in a commercial environment or for heating a room.

- All possible measures have been taken to ensure your safety. Since the glass may break, care should be taken when cleaning to avoid scratching. Avoid hitting or knocking the glass with accessories.
- Make sure that the supply cord is not trapped or damaged during installation. If the supply cord is damaged, it must be replaced by the manufacturer, its service agent or similarly qualified persons in order to prevent a hazard.
- Please keep children and animals away from this appliance.

1.2 inStalla tion Warnin GS

- Do not operate the appliance before it is fully installed.
- The appliance must be installed by an authorised technician. The manufacturer is not responsible for any damage that might be caused by defective placement and installation by unauthorised people.
- When the appliance is unpacked, make sure that it is has not been damaged during transportation. In the case of a defect do not use the appliance and contact a qualified service agent immediately. The materials used for packaging (nylon, staplers, Styrofoam, etc.) may be harmful to children and they should be collected and removed immediately.
- Protect your appliance from the atmosphere. Do not expose it to sun, rain, snow, dust or excessive humidity.
- Materials around the appliance (i.e. cabinets) must be able to withstand a minimum temperature of

100°C.

- The temperature of the bottom surface of the hob may rise during operation, therefore a board must be installed underneath the product.

1.3 Durin G uSe

- Do not put flammable or combustible materials in or near the appliance while it is operating.



Do not leave the cooker unattended when cooking with solid or liquid oils. They may catch fire under extreme heating conditions. Never pour water on to flames that are caused by oil, instead switch the cooker off and cover the pan with its lid or a fire blanket.

- Always position pans over the centre of the cooking zone, and turn the handles to a safe position so they cannot be knocked or grabbed.
- If the product will not be used for a long period of time, turn the main control switch off.
- Make sure the appliance control knobs are always in the “0” (stop) position when the appliance is not in use.

1.4 Durin G Cleanin G and Maintenanc e

- Make sure that your appliance is turned off at the mains before carrying out any cleaning or maintenance operations.
- Do not remove the control knobs to clean the control panel.
- To maintain the efficiency and safety of your appliance, we recommend you always use original spare parts and to call our authorised service agents when needed.

CE Declaration of conformity

CE We declare that our products meet the applicable European Directives, Decisions and Regulations and the requirements listed in the standards referenced.

This appliance has been designed to be used only for home cooking. Any other use (such as heating a room) is improper and dangerous.

 The operating instructions apply to several models. You may notice differences between these instructions and your model.

Disposal of your old machine



This symbol on the product or on its packaging indicates that this product should not be treated as household waste. Instead it should be handed over to the applicable collection point for the recycling of electrical and electronic equipment. By ensuring this product is disposed of correctly, you will help prevent potential negative consequences for the environment and human health, which could otherwise be caused by inappropriate waste handling of this product. For more detailed information about recycling of this product, please contact your local city office, your household waste disposal service or the retailer who you purchased this product from.

2. INSTALLATION AND PREPARATION FOR USE

WARNING : This appliance must be installed by an authorised service person or qualified technician, according to the instructions in this guide and in compliance with the current local regulations.

- Incorrect installation may cause harm and damage, for which the manufacturer accepts no responsibility and the warranty will not be valid.
- Prior to installation, ensure that the local distribution conditions (electricity voltage and frequency and/or nature of the gas and gas pressure) and the adjustments of the appliance are compatible. The adjustment conditions for this appliance are stated on the label.
- The laws, ordinances, directives and standards in force in the country of use are to be followed (safety regulations, proper recycling in accordance with the regulations, etc.).

Instructions for the Installer

General instructions

- After removing the packaging material from the appliance and its accessories, ensure that the appliance is not damaged. If you suspect any damage, do not use it and contact an authorised service person or qualified technician immediately.
- Make sure that there are no flammable or combustible materials in the close vicinity, such as curtains, oil, cloth etc. which may catch fire.
- The worktop and furniture surrounding the appliance must be made of materials resistant to temperatures above 100°C.
- If a cooker hood or cupboard is to be installed above the appliance, the safety distance between cooktop and any cupboard/cooker hood should be as shown below.

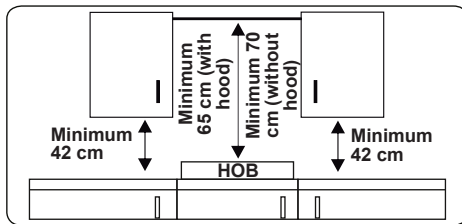

- The appliance should not be installed directly above a dishwasher, fridge, freezer, washing machine or clothes dryer.
- If the base of the appliance is accessible by hand, a barrier made from a suitable material must be fitted below the base of the appliance, ensuring that there is no access to the base of the appliance.

2.1 inStalla tion of the hob

The appliance is supplied with an installation kit including adhesive sealing material, fixing brackets and screws.

- Cut the aperture dimensions as indicated in the figure. Locate the aperture on the worktop so that, after the hob is installed, the following requirements are followed.

B (mm)	590	min. A (mm)	50
T (mm)	520	min. C (mm)	50
H (mm)	41-47.5	min. E (mm)	500
C1 (mm)	560	min. F (mm)	10
C2 (mm)	490	G (mm)	20
D (mm)	50	I (mm)	25
J (mm)	5		

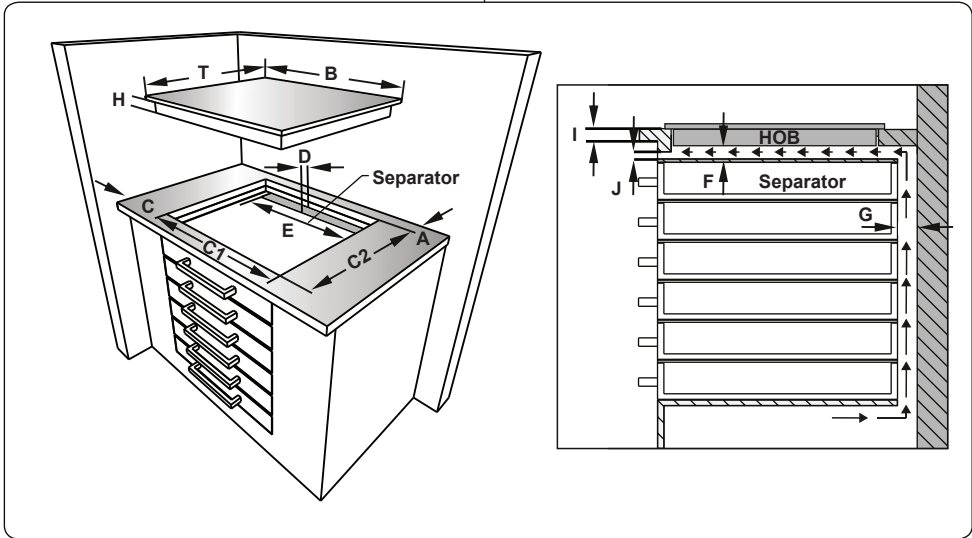
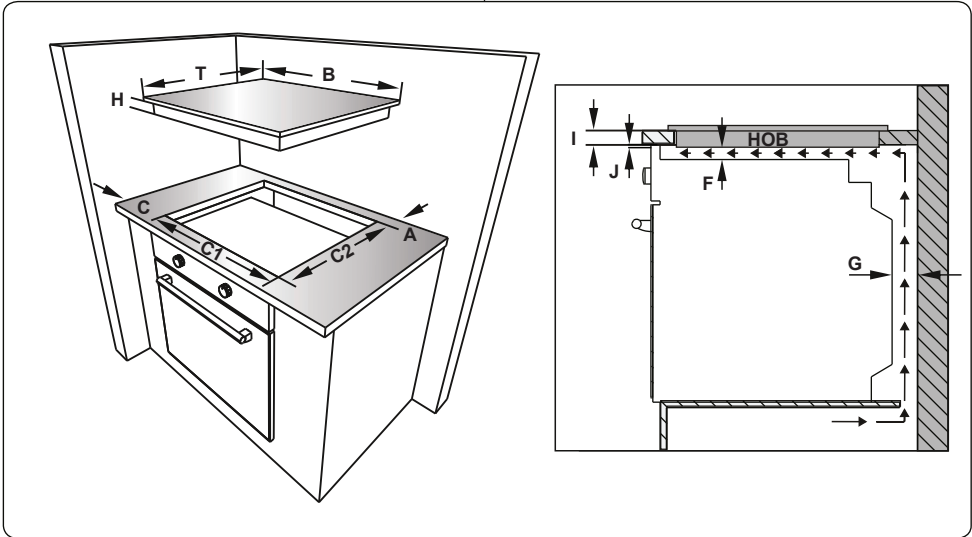

- Apply the supplied one-sided self-adhesive sealing tape all the way around the lower edge of the cooktop. Do not stretch the tape.

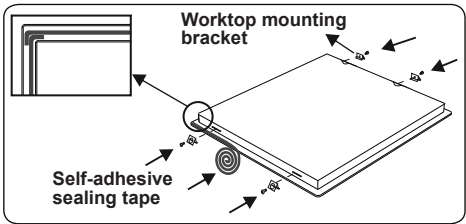

- Screw the 4 worktop mounting brackets on to the side walls of the appliance.

- Insert the appliance into the aperture.

2.2 Electrical Connection and Safety

WARNING: The electrical connection of this appliance should be carried out by an authorised service person or qualified electrician, according to the instructions in this guide and in compliance with the current local regulations.

WARNING: THE APPLIANCE MUST BE EARTHED.

- Before connecting the appliance to the power supply, the voltage rating of the appliance (stamped on the appliance identification plate) must be checked for correspondence to the available mains supply voltage, and the mains electric wiring should be capable of handling the appliance's power rating (also indicated on the identification plate).
- During installation, please ensure that isolated cables are used. An incorrect connection could damage your appliance. If the mains cable is damaged and needs to be replaced this should be done by a qualified person.
- Do not use adaptors, multiple sockets and/or extension leads.
- The supply cord should be kept away from hot parts of the appliance and must not be bent or compressed. Otherwise the cord may be damaged, causing a short circuit.
- If the appliance is not connected to the mains with a plug, a all-pole disconnecter switch (with at least 3 mm contact spacing) must be used in order to meet the safety regulations.
- The fused switch must be easily accessible once the appliance has been installed.
- Ensure all connections are adequately tightened.
- Fix the supply cable in the cable clamp and then close the cover.
- The terminal box connection is placed on the terminal box.

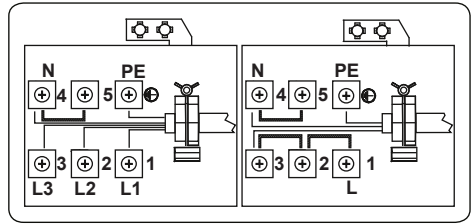

3. PRODUCT FEATURES



Important: Specifications for the product vary and the appearance of your appliance may differ from that shown in the figures below.

List of Components

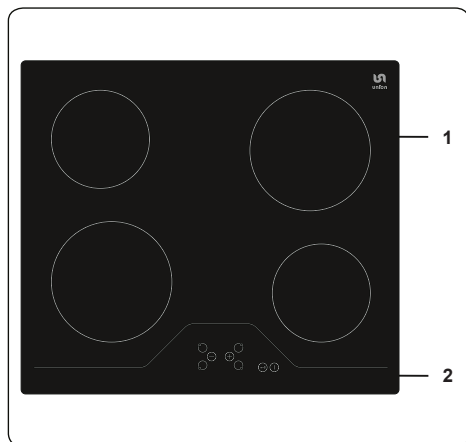

1. Ceramic Heater
2. Control Panel

4. USE OF PRODUCT

4.1 hob Control S

The hob is controlled by pressing the appropriate electronic button. Each button pressed is followed by a buzzer sound.

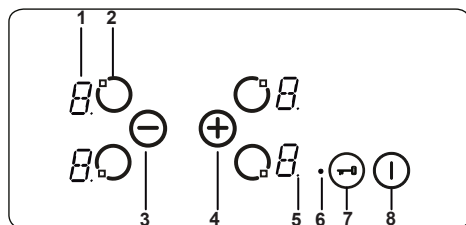

- 1- Heater display
- 2- Activate/Deactivate heater
- 3- Heat setting decrease
- 4- Heat setting increase
- 5- Decimal point
- 6- Key lock indicator
- 7- Key lock
- 8- On/Off

Mode Descriptions		
Stand-By-Mode	S-Mode	Mains supply is applied to the hob control and all heater displays are off or a residual heat display is active.
Operating-Mode	B-Mode	At least one heater display shows a heat setting between '0' and '9'.
Lock Mode	VR-Mode	The hob control is locked.

Switching the Appliance On and Off

If the appliance is in Stand-By mode, it is put in Operating mode by pressing the On/Off button ① for at least 1 second. A buzzer will sound to indicate the successful operation.

A "0" will appear on all heater displays and all decimal points corresponding to the heaters will flash (1 second on, 1 second off).

If there is no operation within 10 seconds, all heater displays will switch off.

If the displays do switch off, the heater will be sent into Stand-By mode.

If ① is pressed for more than 2 seconds (in Operating mode), the appliance will switch off and will enter S-Mode again. The appliance can be switched off by pressing

① at any time; even if other buttons are pressed simultaneously.

If there is any residual heat from a heater, this will be indicated in the corresponding heater display.

Selecting a Heater

If a single heater is chosen with the corresponding Activate/Deactivate Heater Button ②, the decimal point of the heater display will flash. For the selected heater, you can set the heat level between 1 and 9 by pressing the Heat Setting Buttons ③ or ④.

The buttons must be pressed within 3 seconds of selecting a heater, otherwise the heater selection will be erased and the heat setting decimal point will disappear. If there is no further operation within 10 seconds, the heater reverts back to S-Mode.

The heat setting can always be changed by pressing ⑤ or ⑥. The available settings are between 1 and 9.

Each button operation or each display change is accompanied by a buzzer sound.

Set Cooking Level with and without Heat Boost

All heaters are equipped with the heat boost function.

If the heat boost is required, set the heat from the current level to level 9 by pressing the ⑥ button only. Once level 9 has been reached, press ⑤ to activate the heat boost. The display will flash "A" alternating with the heat setting value "9" to show the heat boost is active.

If the heat boost is active, the heater will operate with maximum power for a period of time dependent on the heat setting selected before the heat boost was activated.

Once the heat boost time has ended, only the heat setting will be indicated on the heater display.

The heat boost can be deactivated by pressing ⑥ until the heat setting "0" is displayed.

Switching Off Individual Heaters

A heater can be switched off in 3 different ways:

- Simultaneous pressing of ⑤ and ⑥ buttons
- Reduction of the heat setting to '0' by pressing the ⑥ button
- Use of the timer switch-off function for the corresponding heater.

Simultaneous operation of ⊕ and ⊖ buttons

The corresponding heater must be chosen with the Activate/Deactivate Heater Button , the Decimal Point of the related Heater Display will then flash. To switch off the heater, ⊕ and ⊖ must be pressed simultaneously. A buzzer will sound and "0" will appear in the heat setting display when this is successful.

If the timer is active for the selected heater, then "0" will appear in the heater and timer displays, and the related Cooking Zone Indicator and the Timer Function will both switch off.

If there is any residual heat for the heater, this will be indicated by a "H" in the heat setting display.

Reduction of the heat setting to "0" by operating ⊖ button

The heater can also be switched off by reducing the heat setting to "0". This will cause the associated Decimal Point of the heater, the related Cooking Zone Indicator and the Timer Display to all switch off, also.

If there is any residual heat for the heater, this will be indicated by a "H" in the heat setting display.

Use of the timer switch-off function for the corresponding heater (if available)

After counting down to zero, the timer will stop, the corresponding Heater Display will show "0" and the Timer Display will read '00'. The corresponding Cooking Zone Indicator will disappear.

An assigned Dual/Triple Zone Selection Indicator will also disappear if it is active.

Additionally, the buzzer will sound when the timer stops. Pressing any button will silence the timer.

Key Lock

The key lock function is used to set 'safe mode' on the appliance and can only be used in Operating Mode (B-Mode). The lock function becomes active when the key Lock button  is pressed for at least 2 seconds. This operation is acknowledged by a buzzer and the Key Lock Indicator will flash to indicate the heater is locked.

If the heater is locked, it will only be possible to switch the appliance off by pressing , all other buttons are blocked and it will not be possible to make any adjustments by pressing the buttons. If any other button is pressed in the lock mode,

the buzzer will sound and the Key Lock Indicator will flash.

Only the switch-off operation by pressing  is possible. However, if the appliance is switched off, it can not be restarted again without being unlocked.

Child Lock

The child lock function is used to lock the appliance in a complicated, multi-step process. Child lock (and unlocking) is only available in the S-Mode.

First,  must be pressed until the buzzer sounds, then ⊕ and ⊖ must be pressed simultaneously for at least 0.5 seconds, but no longer than 1 second. Following this, touch ⊕ to activate the child lock. All four heater displays will show "L" as confirmation.

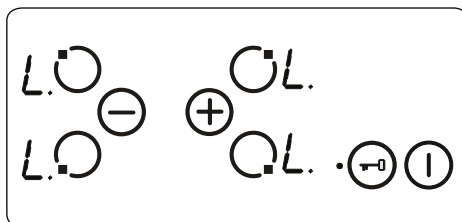

If the minute minder timer is still running, it will proceed until "00" is reached and the timer will beep. After confirmation of timer completion, the appliance will be fully locked. None of the buttons can be used as long as the appliance is locked.

Child lock can be deactivated in the same way that it is activated. After pressing  a beep is heard, ⊕ and ⊖ have to be pressed simultaneously for at least 0.5 seconds, followed by pressing ⊖ only. As confirmation for successful unlocking, "L" will no longer be displayed.

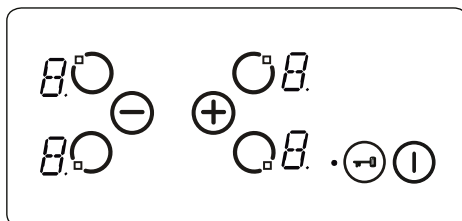

Touch Control Safety Functions

The following safety functions are available to avoid unintended operations.

Sensor Safety Cut-Off

Button monitoring is included to prevent the appliance from unwanted button operation. In cases where one or more buttons are pressed for longer than 12 seconds, the buzzer will sound for ten minutes to indicate an incorrect operation. For example, an object may be placed on a button, or there could be a sensor failure and so on.

The safety switch-off will cause the hob to go into S-mode and all heater displays will flash "F". If there is no incorrect operation present, both the visual and audible signals will disappear.

If residual heat is present, "H" will be displayed on all other heater displays.

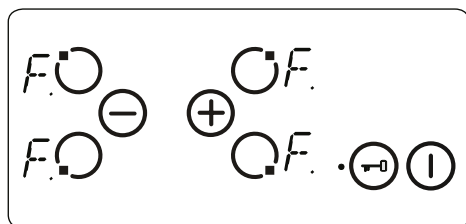



Over Temperature Switch-Off

Due to the controls being very close to the heater in the middle of the front of the hob, it can occur that an incorrectly placed pot is not sensed by the sensor safety cut-off therefore heating up the hob to a very high temperature. This makes the glass and the buttons dangerous to touch.

To prevent the hob control unit from damage, the controls constantly monitor the temperature and switch off if overheating occurs.

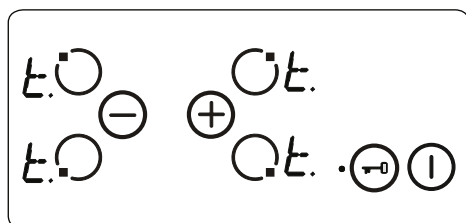
This will be indicated by the letter "t" in the heater display until the temperature decreases.



Once the temperature has dropped, the "t" in the heater display will disappear and the hob control unit will revert back into S-Mode. This means that the user can reactivate the appliance by pressing .

Operating Time Limitations

The hob control unit has a limitation on the operating time. If the heat setting for a heater has not been changed for a certain time, the heater will switch off automatically. A "0" will be displayed for 10 seconds, however there may be some residual heat present. The limit of the operating time depends on the selected heat setting.

After a heater automatically switches off, as described above, the heater can be used and the maximum operating time for this heat setting is applied.

Residual Heat Functions

After all cooking processes, some heat will be stored in the vitroceramic glass called residual heat. The appliance can calculate roughly how hot this glass is. If the calculated temperature is higher than + 60 ° C, then this will be indicated in the corresponding heater display for as long as the calculated temperature remains above + 60 ° C, even after the appliance has been switched off.

The residual heat indicator has the lowest priority and is overwritten by every other display value, including during safety switch-off and the displaying of an error code. When voltage is supplied to the hob after a power interruption, the residual heat display indicator will flash. If a heater had a residual heat of greater than + 60 ° C before the power interruption occurred, the display will flash while the residual heat remains or until the heater is selected for another cooking operation.

Hints and Tips

 **Important:** When ceramic heaters are operated in higher heat settings, the heated areas may be seen switching on and off. This is due to a safety device, which prevents the glass from overheating. This is normal at high temperatures, causing no damage to the hob and little delay in cooking times.

WARNING:

-  Never operate the hob without pans on the cooking zone.
- Use only flat saucepans with a sufficiently thick base.
- Make sure the bottom of the pan is dry before placing it on the hob.
- While the cooking zone is in operation, it is important to ensure that the pan is centred correctly above the zone.
- In order to conserve energy, never

use a pan with a different diameter to hotplate being used.

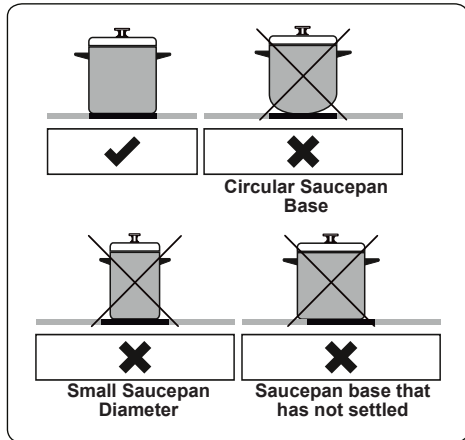

- Do not use saucepans with rough bottoms since these can scratch the glass ceramic surface.
- If possible, always place lids on the pans to avoid heat loss.
- The temperature of accessible parts may become high while the appliance is operating. Keep children and animals well away from the hob during operation and until it has fully cooled after operation.
- If you notice a crack on the cooktop, it must be switched off immediately and replaced by authorised service personnel.

5. CLEANING AND MAINTENANCE

5.1 Cleanin G

WARNING: Switch off the appliance and allow it to cool before cleaning is to be carried out.

General Instructions

- Check whether the cleaning materials are appropriate and recommended by the manufacturer before use on your appliance.
- Use cream cleaners or liquid cleaners which do not contain particles. Do not use caustic (corrosive) creams, abrasive

cleaning powders, rough wire wool or hard tools as they may damage the cooker surfaces.

Do not use cleaners that contain particles, as they may scratch the glass, enamelled and/or painted parts of your appliance.

- Should any liquids overflow, clean them immediately to avoid parts becoming damaged.

Do not use steam cleaners for cleaning any part of the appliance.

Cleaning the Ceramic Glass

Ceramic glass can hold heavy utensils but may be broken if it is hit with a sharp object.

WARNING: Ceramic Cooktops - if the surface is cracked, to avoid the possibility of an electric shock, switch off the appliance and call for service.

- Use a cream or liquid cleaner to clean the vitroceramic glass. Then, rinse and dry them thoroughly with a dry cloth.

Do not use cleaning materials meant for steel as they may damage the glass.

- If substances with a low melting point are used in the cookware's base or coatings, they can damage the glass-ceramic cooktop. If plastic, tin foil, sugar or sugary foods have fallen on the hot glass-ceramic cooktop, please scrape it off the hot surface as quickly and as safely as possible. If these substances melt, they can damage the glass-ceramic cooktop. When you cook very sugary items like jam, apply a layer of a suitable protective agent beforehand if it is possible.
- Dust on the surface must be cleaned with a wet cloth.
- Any changes in colour to the ceramic glass will not affect the structure or durability of the ceramic and is not due to a change in the material.

Colour changes to the ceramic glass may be for a number of reasons:

1. Spilt food has not been cleaned off the surface.
2. Using incorrect dishes on the hob will erode the surface.
3. Using the wrong cleaning materials.

Cleaning the Stainless Steel Parts (if

available)

- Clean the stainless steel parts of your appliance on a regular basis.
- Wipe the stainless steel parts with a soft cloth soaked in only water. Then, dry them thoroughly with a dry cloth.



Do not clean the stainless steel parts while they are still hot from cooking.



Do not leave vinegar, coffee, milk, salt, water, lemon or tomato juice on the stainless steel for a long time.

6. TROUBLESHOOTING&TRANSPORT

6.1 trouble Shootin G



If you still have a problem with your appliance after checking these basic troubleshooting steps, please contact an authorised service person or qualified technician.

Problem	Possible Cause	Solution
Hob control card's display is blacked out. The hob or cooking zones cannot be switched on.	There is no power supply.	Check the household fuse for the appliance. Check whether there is a power cut by trying other electronic appliances.
The hob switches off while it is in use and an 'F' flashes on each display.	The controls are damp or an object is resting on them.	Dry the controls or remove the object.
The hob switches off while it is use.	One of the cooking zones has been on for too long.	You can use the cooking zone again by switching it back on.
The hob controls are not working and the child lock LED is on.	The child lock is active.	Switch off the child lock.

6.2 tran Sport

If you need to transport the product, use the original product packaging and carry it using its original case. Follow the transport signs on the packaging. Tape all independent parts to the product to prevent damaging the product during transport.

If you do not have the original packaging, prepare a carriage box so that the appliance, especially the external surfaces of the product, is protected against external threats.



Ovaj dokument je originalno proizveden i objavljen od strane proizvođača, brenda Union, i preuzet je sa njihove zvanične stranice. S obzirom na ovu činjenicu, Tehnoteka ističe da ne preuzima odgovornost za tačnost, celovitost ili pouzdanost informacija, podataka, mišljenja, saveta ili izjava sadržanih u ovom dokumentu.

Napominjemo da Tehnoteka nema ovlašćenje da izvrši bilo kakve izmene ili dopune na ovom dokumentu, stoga nismo odgovorni za eventualne greške, propuste ili netačnosti koje se mogu naći unutar njega. Tehnoteka ne odgovara za štetu nanесenu korisnicima pri upotrebi netačnih podataka. Ukoliko imate dodatna pitanja o proizvodu, ljubazno vas molimo da kontaktirate direktno proizvođača kako biste dobili sve detaljne informacije.

Za najnovije informacije o ceni, dostupnim akcijama i tehničkim karakteristikama proizvoda koji se pominje u ovom dokumentu, molimo posetite našu stranicu klikom na sledeći link:

<https://tehnoteka.rs/p/union-ugradna-ploca-bho200cbl-akcija-cena/>