

Uputstvo za upotrebu (EN)

TESLA ugradna ploča HV6420SB

TESLA

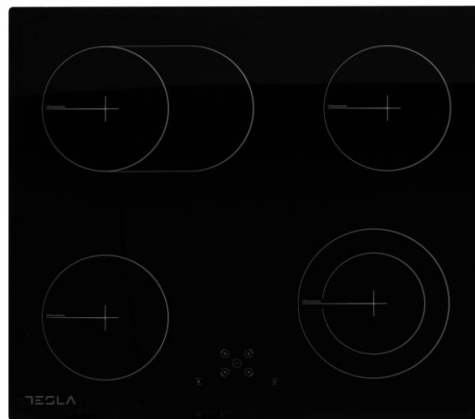

Tehnoteka je online destinacija za upoređivanje cena i karakteristika bele tehnike, potrošačke elektronike i IT uređaja kod trgovinskih lanaca i internet prodavnica u Srbiji. Naša stranica vam omogućava da istražite najnovije informacije, detaljne karakteristike i konkurentne cene proizvoda.

Posetite nas i uživajte u ekskluzivnom iskustvu pametne kupovine klikom na link:

<https://tehnoteka.rs/p/tesla-ugradna-ploca-hv6420sb-akcija-cena/>

TESLA

CERAMIC HOB

HV6420SB

User Manual

ENG

GR



Product images are for illustrative purposes only and may differ from the actual product.

Dear User,

We suggest you to read the user manual carefully before using the product and, keep it permanently at your disposal.



This user manual is prepared for more than one model. Some of the features specified in the Manual may not be available in your appliance.

All our appliances are only for domestic use, not for commercial use.
Products marked with (*) are optional.

Conforms with the WEEE Regulations.

IMPORTANT WARNINGS

1. Installation and repair should always be performed by "AUTHORIZED SERVICE". Manufacturer shall not be held responsible for operations performed by unauthorized persons.
2. Please read this operating instructions carefully. Only by this way you can use the appliance safely and in a correct manner.
3. The cooker should be used according to operating instructions.
4. Keep children below the age of 8 and pets away when operating.
5. **WARNING: Fire hazard; do not store the materials on the cooking surface.**
6. **WARNING: The appliance and its accessible parts are hot during operation.**
7. Setting conditions of this device are specified on the label. (Or on the data plate)
8. The accessible parts may be hot when the grill is used. Small children should be kept away.
9. **WARNING: This appliance is intended for cooking. It should not be used for other purposes like heating a room.**
10. To clean the appliance, do not use steam cleaners.
11. NEVER try to put out the fire with water. Only shut down the device circuit and then cover the flame with a cover or a fire blanket.
12. Children under 8 years of age should be kept away, if they cannot be monitored continuously.
13. Touching the heating elements should be avoided.
14. **CAUTION: Cooking process shall be supervised. Cooking process shall always be supervised.**
15. The appliance is not suitable for use with an external timer or a separate remote control system.
16. This device can be used by children over 8 years of age, people with physical, hearing or mental challenges or people with lack of experience or knowledge; as long as control is ensured or information is provided regarding the dangers.
17. This device has been designed for household use only.
18. Children must not play with the appliance. Cleaning or user maintenance of the appliance shall not be performed by children unless they are older than 8 years and supervised by adults.
19. Keep the appliance and its power cord away from children less than 8 years old.
20. Put curtains, tulle, paper or any flammable (ignitable) material away from the appliance before starting to use the appliance. Do not put ignitable or flammable materials on or in the appliance.
21. Keep the ventilation channels open.
22. Do not heat closed cans and glass jars. The pressure may lead jars to explode.
23. Do not use the product in states like medicated and/or under influence of alcohol which may affect your ability of judgement.
24. After each use, check if the unit is turned off.
25. Be careful when using alcohol in your foods. Alcohol will evaporate at high temperatures and may catch fire to cause a fire if it comes in contact with hot surfaces.
26. If the appliance is faulty or has a visible damage, do not operate the appliance.
27. Do not put objects that children may reach on the appliance.
28. The packaging materials are dangerous for children. Keep packaging materials away from the reach of children.
29. Cooker supply can be disconnected during any construction work at home. After completing the work, re-connecting the cooker shall be done by authorized service.
30. Do not place metal utensils such as knife, fork,

spoon on the surface of the appliance, since they will get hot.

31. To prevent overheating, the appliance should not be installed behind of a decorative cover.
32. Turn off the appliance before removing the safeguards. After cleaning, install the safeguards according to instructions.
33. Cable fixing point shall be protected.
34. **CAUTION: If the glass of the stove is broken, turn off any heating element immediately and disconnect the appliance from power source, do not touch the surface of the appliance and do not use the appliance.**
35. User should not handle the cooker by himself.
36. When not turning of the cooker during cooking, user can touch hot surfaces causing burns.
37. If heavier loads are places on the cooker, these loads can trip over. It may cause personal injuries.
38. Allow disconnection of the appliance after installation, by accessible plug or a switch in the fixed wiring, unless.

Electrical Safety

1. Plug the appliance in a grounded socket protected by a fuse conforming to the values specified in the technical specifications chart.
2. Have an authorized electrician set grounding equipment. Our company shall not be responsible for the damages that shall be incurred due to using the product without grounding according to local regulations.
3. **WARNING: If the surface is cracked, turn off the appliance to avoid risk of electric shock.**
4. Never wash the appliance by spraying or pouring water on it. There is a risk of electrocution.
5. Do not touch the plug with wet hands. Do not pull the cord to plug off, always hold the plug.
6. Unplug the unit during installation, maintenance, cleaning and repair.
7. Make sure the plug is inserted firmly into wall socket to avoid sparks.
8. If the power supply cord (the cord with plug) is damaged, this cord shall be replaced by the manufacturer or its service agent or an equally qualified personnel to prevent a hazardous situation.
9. Do not use cut or damaged cords or extension cords other than the original cord.
10. Do not use steam cleaners for cleaning the appliance, otherwise electric shock may occur.
11. Make sure there is no liquid or humidity in the outlet where the product plug is installed.
12. An omnipolar switch capable to disconnect power supply is required for installation. Disconnection from power supply shall be provided with a switch or an integrated fuse installed on fixed power supply according to building code.
13. The power supply cord (the cord with plug) shall not contact the hot parts of the appliance.
14. Unplug the unit during installation, maintenance, cleaning and repair.
15. Appliance is equipped with a type "Y" cord cable.
16. The circuit breaker switches of the cooker shall be placed so that end user can reach them when the cooker is installed.
17. Fixed connections shall be connected to a power supply enabling omnipolar disconnection. For appliances with over voltage category below III, disconnection device shall be connected to fixed power supply according to wiring code.
18. Do not remove ignition switches from the appliance. Otherwise, live electric cables can be accessed. It may cause an electric shock.

Methods for Protecting Ceramic Glass Cooking Surface

Ceramic glass surface is unbreakable and scratch resistant to a certain degree. However, to avoid any damage, please do the following:

1. Never pour cold water on hot cookers.
2. Do not stand on a ceramic glass plate.
3. Sudden pressure, for example, the effect of a falling salt shaker may be critical. So, do not place such objects on a place above the hobs.
4. After each use, make sure that the base of the cooking pot and surfaces of cooking zones are clean and dry.
5. Do not peel vegetables on the hob surfaces. Sand grains falling from the vegetables may scratch the ceramic glass plate.
6. Do not lay flammable materials such as cardboard or plastic on the oven. Objects such as tin, zinc, or aluminium (as well as aluminium foils or empty coffee pots) may melt on hot cooking surfaces and thus cause damage.
7. Take care not to let sugary foods or fruit juices contact the hot cooking zones. The ceramic glass surface may be stained by these.

Intended Use

1. This product is designed for home use. Commercial use of the appliance is not permitted.
2. This appliance may only be used for cooking purposes. It shall not be used for other purposes like heating a room.
3. The manufacturer assumes no responsibility for any damage due to misuse or mishandling.
4. Operational life of the product you have purchased is 10 years. This is the period for which the spare parts required for the operation of this product as defined is provided by the manufacturer.

Electrical Connection

1. Setting conditions of this appliance is indicated in tag or data plate.
2. Your appliance should be plugged in a fuse appropriate for electric power. If necessary, it is recommended that installation is done by authorized service.
3. Your appliance is configured in accordance with electrical supply of 220-240 V AC / 380-415 V 3N AC 50/60 Hz.
4. If main electrical network is different from these values, contact with your authorized service.
5. Electrical connections of your appliance should only be made to the fuses having suitably wired grounding (grounded) system. If no convenient fuse is available in the place where your appliance is to be installed, contact with authorized service immediately. Manufacturing firm is not responsible definitely for the damages that fuses whose grounding is not made and connected to the appliance can cause.
6. Plug of the appliance should be close to be accessed easily to the fuse whose grounding is made without use of extension cord.
7. Do not allow contacting the power cable of your appliance with hot regions. Similarly, keep away it from sharp edges and corners.
8. If feeder cord is damaged, this cord should be replaced either by manufacturer or its service agency or same degree qualified personnel in order to hinder a dangerous situation.
9. Wrong electrical connection may give damage to the appliance. In this case, your appliance will remain out of guarantee scope. Electrical connection of your appliance should be done by authorized service.

Electrical Connection Scheme

Get electrical connection of your appliance done to authorized person in line with the following scheme.

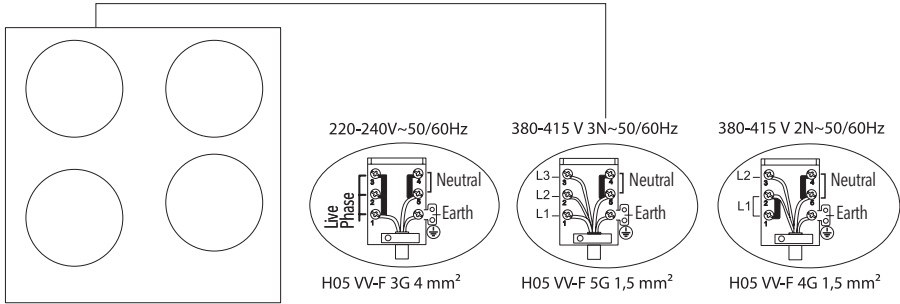

INTRODUCTION OF THE APPLIANCE

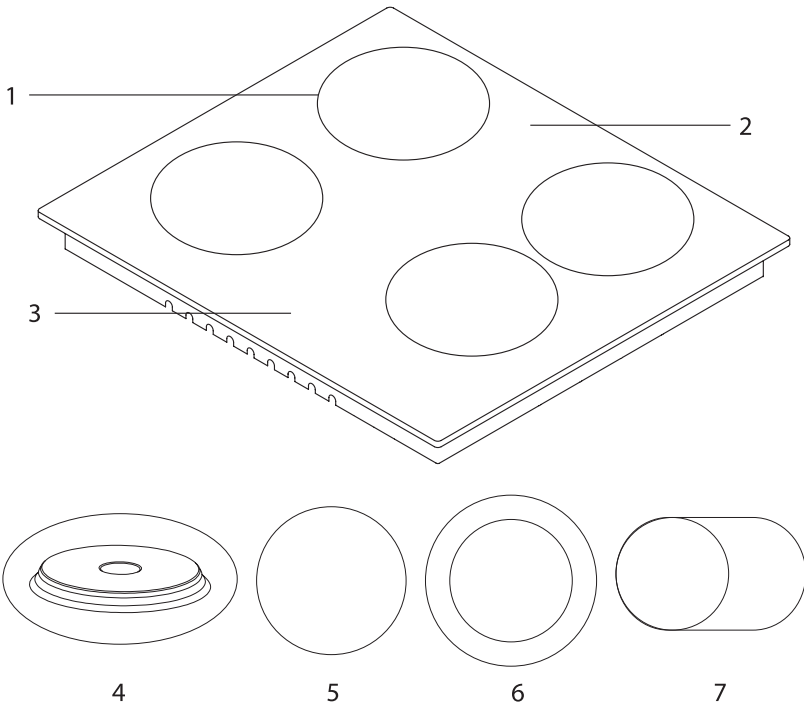

- | | |
|----------------------------------|---|
| 1. Heater positions | 5. Ceramic heater (180 mm or 140 mm) * |
| 2. Glass or metal surface | 6. Double ceramic heater (120 mm / 180 mm or 220 mm / 300 mm) * |
| 3. Control switches | 7. Oval dual ceramic heater (140 mm / 250 mm) * |
| 4. Hotplate (145 mm or 180 mm) * | |

Technical features

You can operate electric cooktops by turning the button on control panel you want to use to the level you desire. Cooktop powers as per levels are given in the following table.

Specifications	Level 1	Level 2	Level 3	Level 4	Level 5	Level 6
80 mm hotplate	200 W	250 W	450 W	---	---	---
145 mm hotplate	250 W	750 W	1000 W	---	---	---
180 mm hotplate	500 W	750 W	1500 W	---	---	---
145 mm rapid hotplate	500 W	1000 W	1500 W	---	---	---
180 mm rapid hotplate	850 W	1150 W	2000 W	---	---	---
145 mm hotplate	95 W	155 W	250 W	400 W	750 W	1000 W
180 mm hotplate	115 W	175 W	250 W	600 W	850 W	1500 W
145 mm rapid hotplate	135 W	165 W	250 W	500 W	750 W	1500 W
180 mm rapid hotplate	175 W	220 W	300 W	850 W	1150 W	2000 W
180 mm ceramic heater	1800 W					
140 mm ceramic heater	1200 W					
140 / 250 mm ceramic heater	1800 W					
120 / 180 mm ceramic heater	1700 W					
220 / 300 mm ceramic heater	2400 W					
Supply voltage	220-240 V AC / 380-415 V 3N AC 50/60 Hz.					

WARNING!

- For the modification to be done by authorized service, this table should be considered. Manufacturer may not be held responsible for any problems rising because of any faulty modification.
- In order to increase the product quality, the technical specifications may be changed without prior notice.
- The values provided with the appliance or its accompanying documents are laboratory readings in accordance with the respective standards. These values may differ depending on the use and ambient conditions.

INSTALLATION OF COOKTOP

Check if the electrical installation is proper to bring the appliance in operating condition. If electricity installation is not suitable, call an electrician and plumber to arrange the utilities as necessary. Manufacturer shall not be held responsible for damages caused by operations performed by unauthorized persons.

WARNING!

- It is customer's responsibility to prepare the location the product shall be placed on and also to have the electrical installation prepared.
- The rules in local standards about electrical installations shall be followed during product installation.
- Check for any damage on the appliance before installing it. Do not have the product installed if it is damaged. Damaged products cause a risk for your safety.

Correct Place For Installation

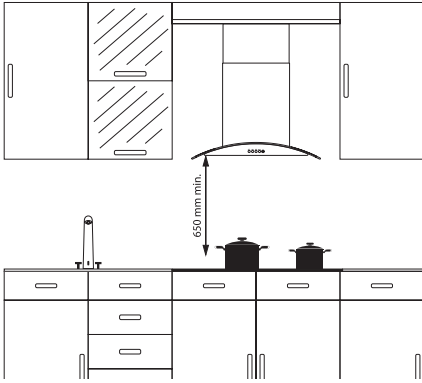

Product is designed in accordance with the kitchen counters supplied from market. A safe distance should be left between the product and kitchen walls and furniture.

If hood/aspirator will be installed over your appliance, obey to the recommendation of hood / aspirator manufacturer for assembly height. (min. 65 cm). The gap that cooktop is to be placed on the counter should be cut in line with cooktop installation dimensions.

For installation of the product, the rules specified in local standards related to electricity should be complied.

Installation

1. Turn the cooktop down and place on smooth ground.
2. In order to prevent entrance of foreign substances and liquids between cooktop and counter, apply the paste given in package to the sides of lower guard of counter. For corners, curl paste and increase curls till filling corner gaps.
3. Turn cooktop again and align with and place on counter.
4. Fasten up your cooktop on counter by using the clamp and screws supplied.

Installation Diagram

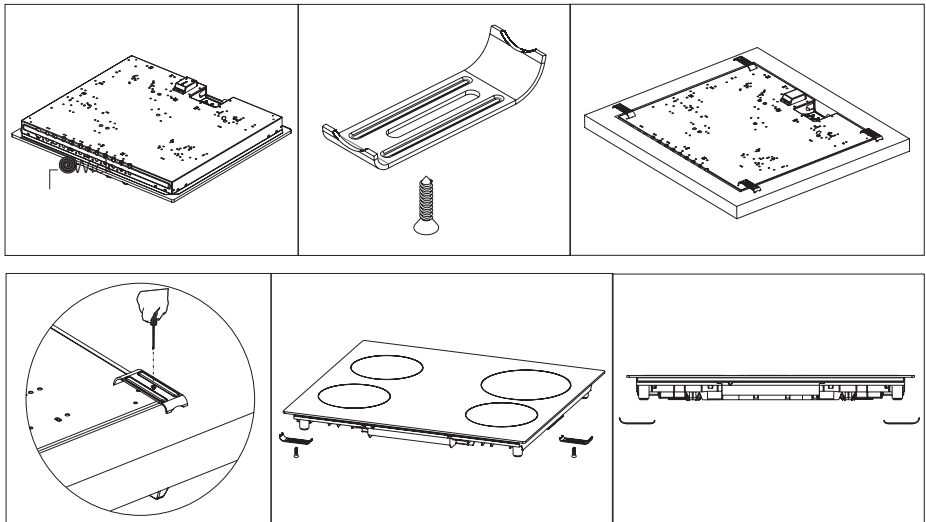

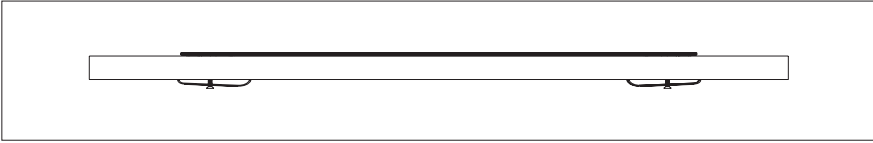

5. When product is mounted on a drawer, if it is possible to touch lower side of product, this section should be separated with a wooden shelf.

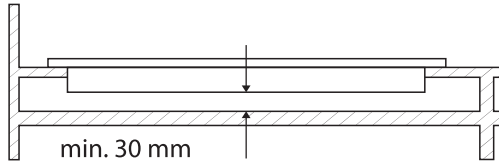

6. While mounting cooktop on a closet, as shown in the figure above, in order to separate between closet and cooktop, a shelf should be mounted. If it is mounted on a built-in oven, there is no need to do that.
7. If your cooktop will be mounted next to right or left wall, the minimum distance between wall and cooktop should be 50 mm.

Counter Cut-Off Dimensions

Pay attention to the drawings and dimensions given below while making cooktop installation and adjusting counter cutting sizes.

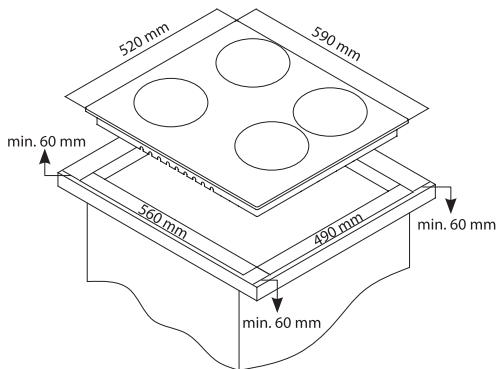

CONTROL PANEL

Electrical Heater (hotplate) Cooktop Panel Visual

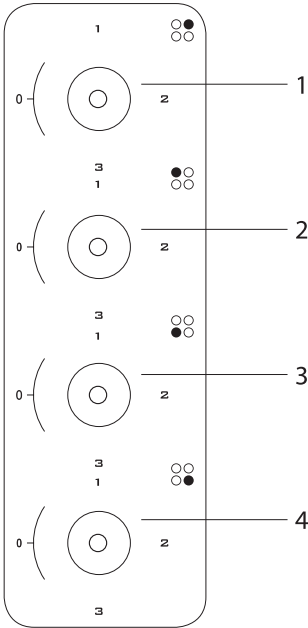

1. 180 mm electrical heater (hotplate)
2. 145 mm electrical heater (hotplate)
3. 180 mm electrical heater(hotplate)
4. 145 mm electrical heater (hotplate)

WARNING!

The control panel above is only for illustration purposes. Consider the control panel on your device.

Warnings About Using The Touchmatic Control

1. The controls react to touching, so you do not need to apply any pressure to the controls.
2. Use the bottom, not the tip of your finger while using the device.

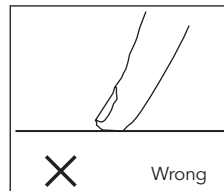
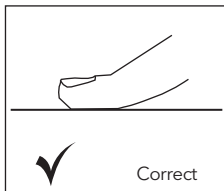

3. Make sure that the touch controls are always clean and dry. Even a thin layer of water may make it difficult for touch controls to work.

USAGE OF YOUR COOKTOP

1. Place the pots and pans so that their handles are not placed above the hobs to prevent heating of the handles.
2. Place suitable amount of food to the pots and pans. Thus, you may prevent overflowing of meals and avoid unnecessary cleaning.
3. Do not use containers that are unstable and that may be easily tipped over on the cooktop.
4. Do not put empty pots and pans on the hobs with their flames on.
5. Always turn off the hobs after each use.
6. Do not put containers that may be affected by heat on the product.
7. Do not operate the hobs without any pots and pans placed on them.
8. Do not place the lids of the pots and pans on the hobs.
9. When you want to put the pot on another hob, take the pot up and place it again instead of sliding it.
10. Keep the lid of container you use for heating oil open.
11. Do not put oil with a volume more than one third of the pan. Do not leave the oil unattended when the oil is being heated. Extremely hot oils may cause fire.
12. Use pots and pans with machined bases only. Sharp edges cause scratches on the surface.
13. Do not use aluminium pots and pans. Aluminium cause damages to the hob surface.



Splashes and overflow may cause damage to the cooktop surface and fire.



Do not use containers with convex or concave bases.



If the diameter of the pot is smaller than the diameter of the hob, this shall waste energy.



Use pots and pans with flat bases only.

ELECTRONIC BOARD MANUAL

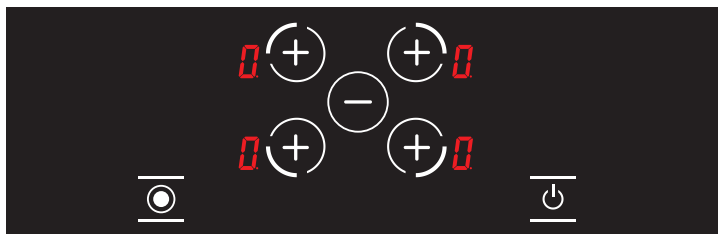

	Button for selecting the cooking zone at the bottom left
	Button for selecting the cooking zone at the top left
	Button for selecting the cooking zone at the top right
	Button for selecting the cooking zone at the bottom right
	Minus key
	Special function selection key
	Power button
	Mark on the temperature display

Switching on the hob



The device starts working within 1 second after being connected to electrical network. All LEDs and displays light up for 1 second.

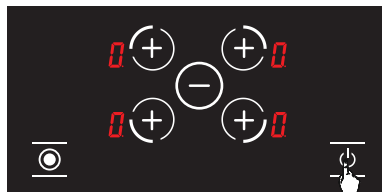

Figure 1

The device is turned on by pressing the button . The is displayed on all displays. (See Fig. 1.)

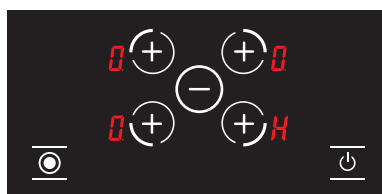

Figure 2

If the temperature of the glass above the burners is higher than + 60°C, the marks and are shown on the corresponding displays. (= 0.5 seconds, = 0.5 seconds) (see Fig. 2)

Switching off the hob

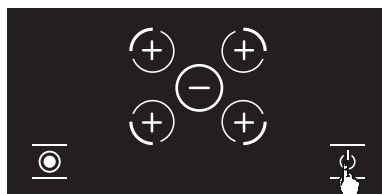

Figure 3

The device is turned off by pressing the button . (See Fig. 3.) You can turn off the device by pressing the button even when the child lock is active.



Electronic components remain active for 20 seconds. If the volume is not changed during this period, the device automatically switches to "off mode" with an audible signal.

Display of residual heat

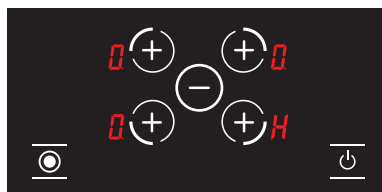

Figure 4

If the symbol lights up on the hob's display, this means that the corresponding hotplate is still hot. It can be used to heat a small amount of food. (See Fig. 4.)



The residual heat display does not illuminate and therefore does not warn the user of heat in the event of a power failure.



The residual heat display of each cooking zone remains active until the measured temperature of the glass does not fall below + 60 °C.

Switching on the cooking zone on the hob

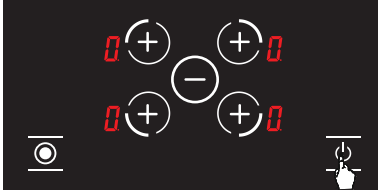



Figure 5

1. Switch on the hob by pressing the button . (See Fig. 5.)

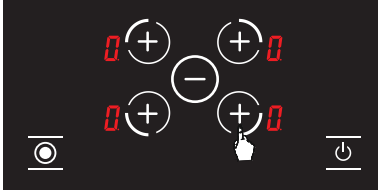



Figure 6

2. Press the appropriate hotplate selection button. The label  for the corresponding hotplate will be displayed after the first touch. (See Fig. 6.) In addition, the corresponding hotplate selection button functions as a button after the first touch.

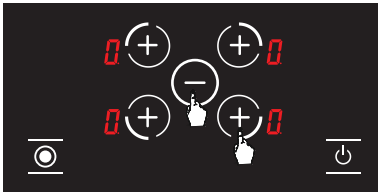







Figure 7

3. The strength of the corresponding hotplate can be adjusted from 1 to 9 using the corresponding hotplate button  and button  or from  to 9 according to the hob option. (See Fig. 7.)



WARNING!

If the selected hotplate is hot,  a mark will be displayed after selection instead of the label .

Keep warm function (Optional)

The keep-warm function keeps cooked food warm on the cooking surface. The selected hotplate works with less power in this function. The heat maintenance function simultaneously represents the power of the hot plate.

To activate the keep warm function:

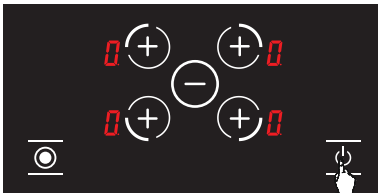

Figure 8

1.  Switch on the hob by pressing the button. (See Fig. 8)

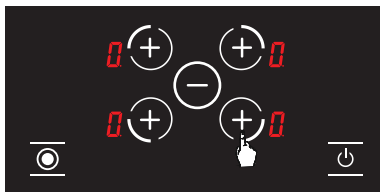

Figure 9

2. Press the appropriate hotplate selection button once. The label **0** is displayed after the first touch.

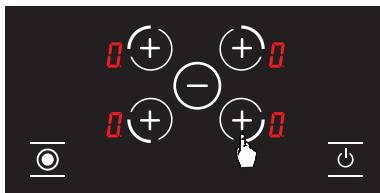

Figure 10

3. Then press the corresponding hotplate selection button **+** again. The label corresponding to the hotplate **0** will be displayed. (See Fig. 10.) This will activate the keep warm function.

Automatic heating function **A**

The automatic heating function allows the hob to run full strength for a certain time until the strength is selected.

To activate the auto-warm function:

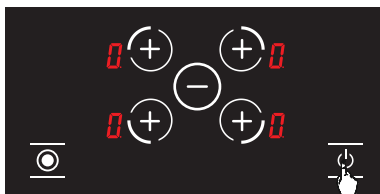

Figure 11

1. Switch on the hob by pressing the button: **⏻**. (See Fig. 11.)

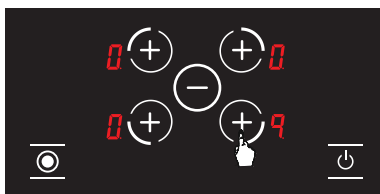

Figure 12

2. Adjust the power of the corresponding hotplate to **9**. (See Fig. 12.)

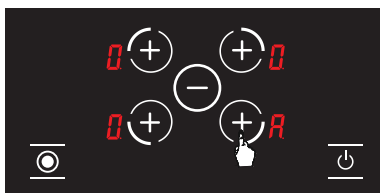

Figure 13

3. Then press the appropriate hotplate selection button again, the automatic heating function is activated and the display shows the symbol **A**. (See Fig. 13.)

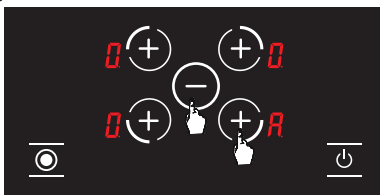

Figure 14

Switching off the cooking zone on the hob:

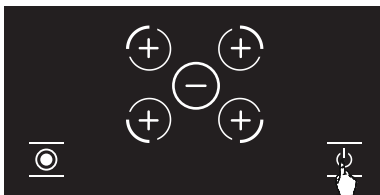

Figure 15

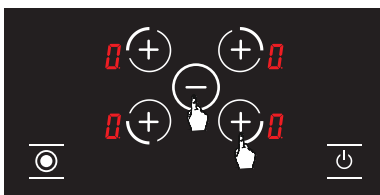

Figure 16

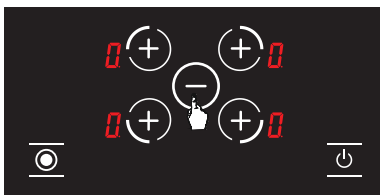

Figure 17

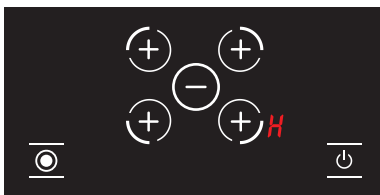

Figure 18

4. After setting the automatic heating, you can set the desired intensity using the corresponding hotplate selection button **0** and the button **H**. (See Fig. 14.) The label and the selected volume alternate on the screen.

1. You can turn off the hob by pressing the button **⏻**. (See Fig. 15)

2. When you press the corresponding button at the same time, corresponding hotplate selection **0** the volume of the and the hotplate button **H** is reduced to **0**. (See Fig. 16.)

3. You can also use the buttons **0** to adjust the volume on all hotplates **H**. (See fig. 17.) When the power on all the hotplates is **0**, the hob switches itself off after 20 seconds.

4. If after 20 seconds a hotplate is still hot, until the temperature of the corresponding hotplate drops below +60 °C, the symbol **H** will light up on the display. (See Fig. 18.) After the hob is switched off in case the corresponding hotplate is not hot, no indication is displayed.

Child lock function (optional)

To activate the child lock:

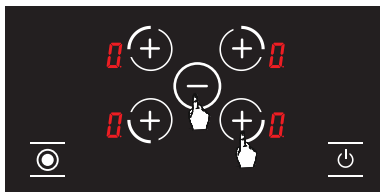

Figure 19

1. Simultaneously press the right front burner selection button **+** **-** (see fig. 19), and you will hear a short warning signal. Then take your fingers off the hob's control panel.

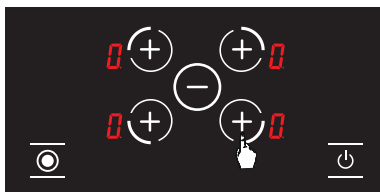

Figure 20

2. Press the button **+** for selecting the front burner on the right again. (See Fig. 20.)

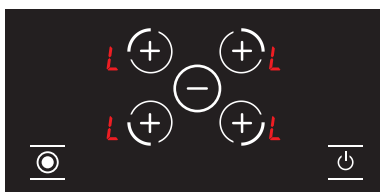

Figure 21

3. Then the child protection lock is activated and a sign **L** is displayed on all hotplates as a signal **L**. (See Fig. 21.) The marks and are displayed alternately in case **H** a hot plate is hot.

To deactivate the child lock until the hob is switched off:

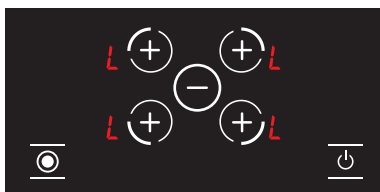

Figure 22

1. The symbol **L** is displayed on all hotplates when the hob is switched on and the child safety lock is activated. (See Fig. 22.) The marks **L** and are displayed alternately in case a hot plate is hot **H**. You can only switch the hob on or off using the button **⏻**.

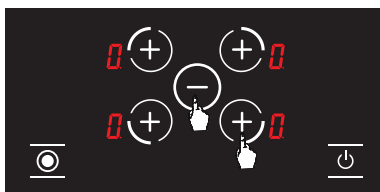

Figure 23

2. At the same time, press the right front burner selection button **+** (see fig. 23), and you will hear a short warning signal. Then take your fingers off the hob's control panel **-**.

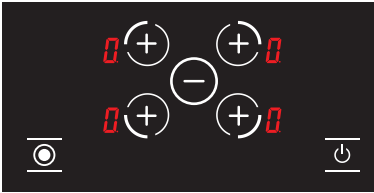

Figure 24

- The label **H** is displayed on all displays. (See Fig. 24.) The marks **H** and **H** are displayed alternately in case a hot plate is hot.

⚠ WARNING!

The child safety lock is deactivated until the hob is switched off only in the manner specified in this section. In other words, the child lock is reactivated the next time the device is switched on. Therefore, the child safety lock is activated every time the hob is switched off and on.

To fully activate the child lock:

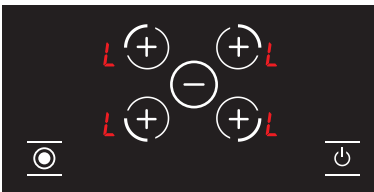

Figure 25

- The symbol **L** is displayed on all hotplates when the hob is switched on and the child safety lock is activated. (See Fig. 25.) The marks **L** and **H** are displayed alternately in case a hot plate is hot. You can only switch the hob on or off using the button **⏻**.

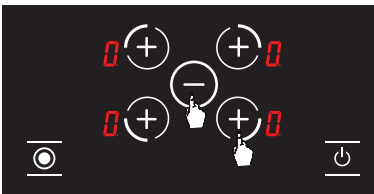

Figure 26

- Press the front burner selection button **+** and the minus button **-** at the same time (see fig. 26), and you will hear a short warning signal. Then take your fingers off the hob's control panel.

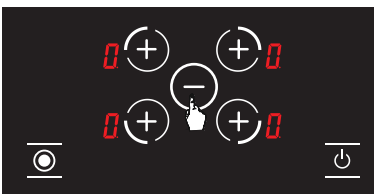

Figure 27

- Press the key again **-**. (See Fig. 27.) This is required immediately after step 3. The child lock is permanently deactivated. In other words, the child lock will still be deactivated, even when the device is turned off and on again.

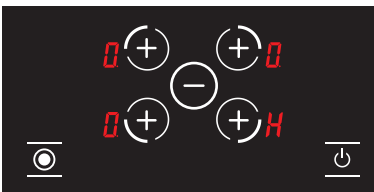

Figure 28

- The device switches to standby mode after these procedures. However, the symbol **H** will be displayed if the hob is hot, even if the appliance is switched to standby mode. (See Fig. 28.)

**WARNING!**

The child safety lock is deactivated in the event of a power failure.

Special function selection button

The special function selection button controls the double oval hotplates. When double or double oval hotplates are selected for cooking, both hotplates are activated. You can select one cooking zone of the double oval hotplate by pressing the special function selection button. Press the special function selection key again to activate both cooking zones.

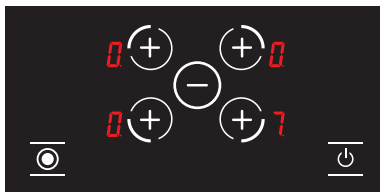

Figure 29

1. A dot mark • is displayed next to the power of the corresponding hotplate when both double oval hotplates are active. (See Fig. 29.)

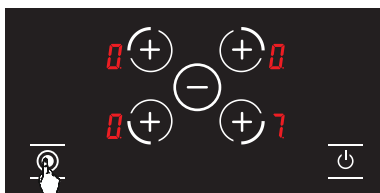

Figure 30

2. The power will be displayed without a dot • when one hotplate is activated by touching the special function selection key. (See Fig. 30.)

Error Codes and Recommendations for Solutions

Error codes, their probable causes and recommendations for solutions are provided in the chart below.

WARNING!

The chart below is applicable for all models.

Error Code	Error Description	Potential Cause for Error	Clearing Error
ER 03 & continuous signal sound	Constant use of buttons; control unit is disrupted after 10 seconds.	Water or cooking utensils on the glass over the control unit.	Clean the operating surface of the stove.
ER 20	Flash fault.	^ C error.	Replace the electronic board.
ER 21	Excessive temperature.	The ambient temperature for electronics is too high.	Allow the cooking surface to cool down. Check the temperature verification of the control unit.
ER 22	Key evaluation fault. Control unit is turned after 3.5 - 7.5 seconds.	Short circuit or error in detection of keys.	Replace the electronic board.
ER 31	Configuration data is incorrect.	---	New configuration is required.
ER 36	Temperature sensor error.	Short circuit or electronic board turns off.	Replace the electronic board.
ER 40	Power supply is too low to turn on the appliance.	Primary PTC is too hot.	Disconnect the stove from power supply system.
ER 47	Communication error between the electronic board configuration and the heaters.	No communication or faulty communication.	Make sure that the connection cable is connected correctly and functionally.
U 400	Incorrect connection.	Control unit is connected incorrectly.	Connect the stove to correct mains voltage.

WARNING!

If the device is operated at maximum level for too long, it can turn off automatically. This is an ordinary measure for safety of the device.

MAINTENANCE AND CLEANING

Before starting to maintenance or cleaning, firstly unplug the plug supplying electricity to cooktop and turn down gas valve. If cooktop is hot, wait for cooling down.

1. For the purpose that your cooktop has long and economic life, regular cleaning and maintenance should be performed on your cooktop.
2. Do not clean your cooktop with scratching tools such as bristle brush, wire wool or knife. Do not use abrasive, scratching, acid materials or detergent.
3. Following mopping parts of your cooktop with soapy cloth, rinse it, later rinse well with a soft cloth.
4. Clean glass surfaces with special glass cleaning substances. As scratching of glass surfaces leads to breaking, while cleaning glass surfaces, do not use abrasive cleaners or sharp metal scrapers.
5. Do not clean your cooktop with steamy cleaners.
6. In the course of cleaning your cooktop, never use flammable materials such as acid, thinner and gas.
7. Do not wash plastic and aluminium parts of your cooktop in dishwasher.
8. Clean vinegar, lemon, salt, coke and similar acid and alkaline containing substances poured on your cooktop immediately.
9. In time, cooktop buttons turns hard or never turn any more, in such circumstances, it may be necessary that buttons are changed. The change should only be done by authorized service.

TROUBLESHOOTING

You can solve the troubles you can encounter at your product by checking the following points before calling technical service.

If The Appliance Does Not Operate

1. Check if power cable of cooktop is plugged in.
2. Examine with safe ways if electric exists on network.
3. Audit fuses.
4. Control whether damage is available on power cable.

HANDLING RULES

1. Carry out the movement and transportation in the original packaging.
2. Pay maximum attention to the appliance while loading/unloading and handling.
3. Make sure that the packaging is securely closed during handling and transportation.
4. Protect from external factors (such as humidity, water, etc.) that may damage the packaging.
5. Be careful not to damage the appliance due to bumps, crashes, drops, etc. while handling and transporting and not to break or deform it during operation.

ENVIRONMENTALLY-FRIENDLY DISPOSAL



Dispose of packaging in an environmentally-friendly manner.

This appliance is labelled in accordance with European Directive 2012/19/EU concerning used electrical and electronic appliances (waste electrical and electronic equipment - WEEE). The guideline determines the frame work for the return and recycling of used appliances as applicable throughout to the EU.

PACKAGE INFORMATION

Packaging materials of the product are manufactured from recyclable materials in accordance with our National Environment Regulations. Do not dispose of the packaging materials together with the domestic or other wastes. Take them to the packaging material collection points designated by the local authorities.

Αγαπητέ χρήστη,

Σας συνιστούμε να διαβάσετε προσεκτικά το εγχειρίδιο χρήσης προτού χρησιμοποιήσετε το προϊόν και να το έχετε ανά πάσα στιγμή διαθέσιμο.



Αυτό το εγχειρίδιο χρήσης αφορά περισσότερα από ένα μοντέλα. Ορισμένες από τις λειτουργίες που αναφέρονται στο εγχειρίδιο ενδέχεται να μην υποστηρίζονται από τη συσκευή σας.

Όλες οι συσκευές προορίζονται αποκλειστικά για οικιακή και όχι για εμπορική χρήση. Η χρήση των εξαρτημάτων που επισημαίνονται με αστερίσκο (*) είναι προαιρετική.

Συμμορφώνεται με τους κανονισμούς ΑΗΗΕ.

ΣΗΜΑΝΤΙΚΕΣ ΠΡΟΕΙΔΟΠΟΙΗΣΕΙΣ

- Οι εργασίες εγκατάστασης και επισκευής πρέπει πάντα να εκτελούνται από «ΕΞΟΥΣΙΟΔΟΤΗΜΕΝΟ ΠΡΟΣΩΠΙΚΟ ΣΕΡΒΙΣ». Ο κατασκευαστής δεν ευθύνεται για εργασίες που εκτελούνται από μη εξουσιοδοτημένα άτομα.
- Διαβάστε προσεκτικά τις οδηγίες λειτουργίας που ακολουθούν. Μόνο ακολουθώντας τις μπορείτε να χρησιμοποιήσετε τη συσκευή με ασφάλη και σωστό τρόπο.
- Η ηλεκτρική κουζίνα πρέπει να χρησιμοποιείται σύμφωνα με τις οδηγίες λειτουργίας.
- Κρατήστε τα παιδιά κάτω των 8 ετών και τα κατοικίδια ζώα μακριά από τη συσκευή κατά τη διάρκεια της λειτουργίας.
- ΠΡΟΕΙΔΟΠΟΙΗΣΗ: Κίνδυνος πυρκαγιάς. Μην ακουμπάτε τα υλικά στην επιφάνεια μαγειρέματος.**
- ΠΡΟΕΙΔΟΠΟΙΗΣΗ: Η συσκευή και τα προσβάσιμα μέρη της υπερθερμαίνονται κατά τη διάρκεια της λειτουργίας.**
- Οι παράμετροι ρύθμισης αυτής της συσκευής καθορίζονται στην ετικέτα. (ή στην ετικέτα ονομαστικών χαρακτηριστικών).
- Τα προσβάσιμα μέρη ενδέχεται να υπερθερμανθούν όταν χρησιμοποιείται το γκριλ. Τα μικρά παιδιά πρέπει να κρατούνται μακριά από τη συσκευή.
- ΠΡΟΕΙΔΟΠΟΙΗΣΗ: Αυτή η συσκευή προορίζεται για μαγειρική χρήση. Δεν πρέπει να χρησιμοποιείται για άλλους σκοπούς, όπως θέρμανση ενός δωματίου.**
- Για τον καθαρισμό της συσκευής, μη χρησιμοποιείτε ατμοκαθαριστές.
- Μην επιχειρήσετε ΠΟΤΕ να οβήσετε φωτιά με νερό! Απλώς κλείστε το κύκλωμα της συσκευής και στη συνέχεια καλύψτε τη φλόγα με ένα καπάκι ή μια κουβέρτα πυρόσβεσης.
- Τα παιδιά κάτω των 8 ετών θα πρέπει να κρατούνται μακριά από τη συσκευή, εάν δεν είναι δυνατή η συνεχής επίβλεψή τους.
- Η επαφή με τα θερμοκρασιακά στοιχεία πρέπει να αποφεύγεται.
- ΠΡΟΣΟΧΗ: Η διαδικασία μαγειρέματος πρέπει να πραγματοποιείται υπό επίβλεψη. Η διαδικασία μαγειρέματος πρέπει να πραγματοποιείται πάντοτε υπό επίβλεψη.**
- Η συσκευή αυτή δεν ενδείκνυται για χρήση με εξωτερικό χρονοδιακόπτη ή ξεχωριστό σύστημα απομακρυσμένης λειτουργίας.
- Αυτή η συσκευή μπορεί να χρησιμοποιηθεί από παιδιά άνω των 8 ετών, άτομα με σωματικές, ακουστικές ή διανοητικές δυσκολίες ή άτομα με έλλειψη εμπειρίας ή γνώσης, εφόσον βρίσκονται υπό επίβλεψη ή τους έχουν παρασχεθεί πληροφορίες σχετικά με τους κινδύνους.
- Αυτή η συσκευή έχει σχεδιαστεί μόνο για οικιακή χρήση.
- Τα παιδιά δεν επιτρέπεται να παίζουν με τη συσκευή. Οι εργασίες καθαρισμού ή συντήρησης της συσκευής που μπορούν να πραγματοποιηθούν από τον χρήστη δεν πρέπει να εκτελούνται από παιδιά, εκτός εάν είναι μεγαλύτερα από 8 ετών και επιβλέπονται από ενήλικες.
- Διατηρείτε τη συσκευή και το καλώδιο τροφοδοσίας της μακριά από παιδιά κάτω των 8 ετών.
- Απομακρύνετε κουρτίνες, λεπτά υφάσματα (τύπου τούλι), χάρτινα αντικείμενα ή οποιοδήποτε άλλο εύφλεκτο (αναφλέξιμο) υλικό από τη συσκευή προτού την χρησιμοποιήσετε. Μην τοποθετείτε αναφλέξιμα ή εύφλεκτα υλικά πάνω ή μέσα στη συσκευή.
- Διατηρείτε τα ανοίγματα εξαερισμού ελεύθερα.
- Μη θερμαίνετε κλειστά δοχεία αλουμινίου και γυάλινα βάζα στη συσκευή. Η πίεση που αναπτύσσεται μπορεί να οδηγήσει σε έκρηξη των βάζων.
- Μη χρησιμοποιείτε το προϊόν όταν έχετε λάβει κάποια φαρμακευτική αγωγή ή/και βρίσκεστε υπό την επίρραση αλκοόλ καθώς τέτοιου είδους καταστάσεις μπορεί να επηρεάσουν την κρίση σας.
- Μετά από κάθε χρήση, ελέγξτε αν η συσκευή είναι απενεργοποιημένη.

25. Χρησιμοποιείτε με προσοχή αλκοόλ στην παρασκευή φαγητών. Σε υψηλές θερμοκρασίες το αλκοόλ εξατμίζεται και μπορεί να πάρει φωτιά με αποτέλεσμα την εκδήλωση πυρκαγιάς εάν έρθει σε επαφή με καυτές επιφάνειες.
26. Εάν η συσκευή είναι ελαττωματική ή έχει ορατή βλάβη, μην την θέτετε σε λειτουργία.
27. Μην τοποθετείτε στη συσκευή αντικείμενα που μπορούν να φτάσουν παιδιά.
28. Τα υλικά συσκευασίας μπορεί να αποδειχθούν επικίνδυνα για τα παιδιά! Φυλάσσετε τα υλικά συσκευασίας μακριά από παιδιά.
29. Η ηλεκτρική κουζίνα μπορεί να αποσυνδεθεί από την παροχή ρεύματος κατά την εκτέλεση κατασκευαστικών εργασιών οποιοδήποτε είδους στο σπίτι. Μετά την ολοκλήρωση των εργασιών, η επανασύνδεση της ηλεκτρικής κουζίνας στην παροχή ρεύματος πρέπει να γίνεται από εξουσιοδοτημένο προσωπικό σέρβις.
30. Μην τοποθετείτε μεταλλικά σκεύη όπως μαχαίρια, πιρούνια ή κουτάλια στην επιφάνεια της συσκευής, καθώς θα αναπτύξουν πολύ υψηλές θερμοκρασίες.
31. Για την αποφυγή υπερθέρμανσης, η συσκευή δεν πρέπει να τοποθετείται πίσω από διακοσμητικό κάλυμμα.
32. Απενεργοποιήστε τη συσκευή προτού αφαιρέσετε τα προστατευτικά. Μετά τον καθαρισμό, εγκαταστήστε τα προστατευτικά σύμφωνα με τις οδηγίες.
33. Το σημείο στερέωσης του καλωδίου πρέπει να προστατεύεται.
34. **ΠΡΟΣΟΧΗ: Εάν το τζάμι της βάσης εστιών έχει σπάσει, απενεργοποιήστε αμέσως οποιοδήποτε θερμαινόμενο στοιχείο και αποσυνδέστε τη συσκευή από την παροχή ρεύματος. Μην αγγίζετε την επιφάνεια της συσκευής και γενικά μην την χρησιμοποιείτε.**
35. Ο χρήστης δεν πρέπει να χειρίζεται μόνος του τη βάση εστιών.
36. Όταν η βάση εστιών δεν είναι απενεργοποιημένη, κατά τη διάρκεια του μαγειρέματος, ο χρήστης μπορεί να αγγίξει καυτές επιφάνειες και να πάθει εγκαύματα.
37. Αν τοποθετηθούν μεγαλύτερα φορτία επάνω στη βάση εστιών, τα φορτία αυτά μπορούν να ανατραπούν. Μπορεί να προκληθεί τραυματισμός.
38. Πρέπει να είναι δυνατή η αποσύνδεση της συσκευής μετά την εγκατάσταση, μέσω προσβάσιμου φικ ή διακόπτη στον ηλεκτρολογικό πίνακα

Ηλεκτρική ασφάλεια

1. Συνδέστε τη συσκευή σε γειωμένη πρίζα που προστατεύεται από ασφάλεια η οποία συμμορφώνεται με τις τιμές που αναγράφονται στον πίνακα τεχνικών χαρακτηριστικών.
2. Απευθυνθείτε σε εξουσιοδοτημένο ηλεκτρολόγο για την εγκατάσταση του εξοπλισμού γείωσης. Η εταιρεία μας δεν ευθύνεται για ζημιές που θα προκύψουν από τη χρήση του προϊόντος χωρίς γείωση κατά παράβαση των τοπικών κανονισμών.
3. **ΠΡΟΕΙΔΟΠΟΙΗΣΗ: Εάν η επιφάνεια έχει ρωγμές, μη χρησιμοποιείτε τη συσκευή, καθώς υπάρχει κίνδυνος ηλεκτροπληξίας.**
4. Ποτέ μην καθαρίζετε τη συσκευή ψεκάζοντας ή ρίχνοντας νερό πάνω της. Υπάρχει κίνδυνος ηλεκτροπληξίας!
5. Μην αγγίζετε το φικ με βρεγμένα χέρια. Μην τραβάτε το καλώδιο για να το αφαιρέσετε από την πρίζα, κρατάτε πάντα το φικ.
6. Αποσυνδέστε τη συσκευή από την πρίζα κατά τη διάρκεια των εργασιών εγκατάστασης, συντήρησης, καθαρισμού και επισκευής.
7. Βεβαιωθείτε ότι το φικ είναι καλά τοποθετημένο στην πρίζα για την αποφυγή σπινθηρισμών.
8. Εάν το καλώδιο τροφοδοσίας (το καλώδιο με το φικ) έχει υποστεί ζημιά, πρέπει να αντικατασταθεί από τον κατασκευαστή ή τον αντιπρόσωπο σέρβις του ή από εξίσου εξειδικευμένο προσωπικό για να αποφευχθούν τυχόν επικίνδυνες καταστάσεις.
9. Μη χρησιμοποιείτε κομμένα καλώδια, καλώδια που έχουν υποστεί ζημιά ή καλώδια προέκτασης διαφορετικού τύπου από το αρχικό καλώδιο.
10. Μη χρησιμοποιείτε ατμοκαθαριστές για τον καθαρισμό της συσκευής, διαφορετικά μπορεί να προκληθεί ηλεκτροπληξία.
11. Βεβαιωθείτε ότι δεν υπάρχει υγρό ή υγρασία στην πρίζα όπου είναι συνδεδεμένο το φικ του προϊόντος.
12. Για την εγκατάσταση απαιτείται ένας πολυπολικός διακόπτης ικανός να διακόπτει την παροχή ρεύματος. Η αποσύνδεση από την παροχή ρεύματος πρέπει να γίνεται με διακόπτη ή ενσωματωμένη ασφάλεια που είναι εγκατεστημένη στη σταθερή εγκατάσταση παροχής ρεύματος σύμφωνα με τον οικοδομικό κανονισμό.
13. Το καλώδιο τροφοδοσίας (το καλώδιο με το φικ) δεν πρέπει να έρχεται σε επαφή με τα καυτά μέρη της συσκευής.
14. Αποσυνδέστε τη συσκευή από την πρίζα κατά τη διάρκεια των εργασιών εγκατάστασης, συντήρησης, καθαρισμού και επισκευής.
15. Η συσκευή διαθέτει καλώδιο τύπου «Y».
16. Οι αυτόματοι διακόπτες της βάσης εστιών πρέπει να είναι τοποθετημένοι σε σημεία προσβάσιμα για τον τελικό χρήστη μετά την εγκατάσταση της βάσης εστιών.
17. Οι σταθερές συνδέσεις πρέπει να συνδέονται σε παροχή ρεύματος που επιτρέπει την αποσύνδεση μέσω πολυπολικού διακόπτη. Για συσκευές κατηγορίας υπέρτασης κάτω από III, η συσκευή αποσύνδεσης πρέπει να συνδέεται σε σταθερή εγκατάσταση παροχής ρεύματος σύμφωνα με τον κώδικα καλωδίωσης.
18. Μην αφαιρείτε τους διακόπτες ανάφλεξης από τη συσκευή. Διαφορετικά, τα ηλεκτροφόρα καλώδια μπορεί να εκτεθούν και να είναι προσβάσιμα. Μπορεί να προκληθεί ηλεκτροπληξία.

Μέθοδοι για την προστασία της υαλοκεραμικής επιφάνειας μαγειρέματος

Η υαλοκεραμική επιφάνεια χαρακτηρίζεται από ορισμένο βαθμό αθραυστότητας και ανθεκτικότητας στις γρατζουνιές. Ωστόσο, μπορείτε να αποφύγετε την πρόκληση ζημιάς με τις ακόλουθες ενέργειες:

1. Ποτέ μη ρίχνετε κρύο νερό σε καυτές εστίες.
2. Μη στηρίζετε επάνω στην υαλοκεραμική πλάκα.
3. Η αφινίδια πίεση, για παράδειγμα, κατά την πρόσκρουση μιας αλατιέρας στην επιφάνεια της συσκευής, μπορεί να έχει ολέθριες συνέπειες. Επομένως, μην τοποθετείτε τέτοιου είδους αντικείμενα σε θέσεις πάνω από τις μαγειρικές εστίες.
4. Μετά από κάθε χρήση, βεβαιωθείτε ότι η βάση του μαγειρικού σκεύους και οι επιφάνειες των ζωνών μαγειρέματος είναι καθαρές και στεγνές.
5. Μην καθαρίζετε λαχανικά επάνω στην επιφάνεια των μαγειρικών εστιών. Οι κόκκοι χρώματος που πέφτουν από τα λαχανικά μπορεί να χαράξουν την υαλοκεραμική πλάκα.
6. Μην τοποθετείτε εύφλεκτα υλικά όπως χαρτόνι ή πλαστικό μέσα στον φούρνο. Αντικείμενα όπως λαμαρίνα, τσίγκος ή αλουμίνιο (όπως επίσης αλουμινόχαρτο ή άδειες κανάτες καφέ) μπορούν να λιώσουν εάν τοποθετηθούν επάνω σε καυτές επιφάνειες μαγειρέματος, με αποτέλεσμα να προκαλέσουν ζημιά.
7. Φροντίστε τα ζαχαρούχα τρόφιμα ή οι χυμοί φρούτων να μην έρχονται σε επαφή με καυτές ζώνες μαγειρέματος. Μπορεί να αφήσουν λεκέδες στην υαλοκεραμική επιφάνεια.

Προβλεπόμενη χρήση

1. Αυτό το προϊόν σχεδιάστηκε για οικιακή χρήση. Δεν επιτρέπεται η εμπορική χρήση της συσκευής.
2. Αυτή η συσκευή μπορεί να χρησιμοποιείται μόνο για μαγειρικούς σκοπούς. Δεν πρέπει να χρησιμοποιείται για άλλους σκοπούς, όπως η θέρμανση ενός δωματίου.
3. Ο κατασκευαστής δεν αναλαμβάνει καμία ευθύνη για τυχόν ζημιές που οφείλονται σε εσφαλμένη χρήση ή κακό χειρισμό της συσκευής.
4. Η ωφέλιμη διάρκεια ζωής της συσκευής που αγοράσατε είναι 10 χρόνια. Πρόκειται για το χρονικό διάστημα κατά το οποίο τα ανταλλακτικά που απαιτούνται για τη λειτουργία αυτής της συσκευής, κατά τον προβλεπόμενο τρόπο, παρέχονται από τον κατασκευαστή.

Ηλεκτρική σύνδεση

1. Οι συνθήκες ρύθμισης αυτής της συσκευής υποδεικνύονται στην ετικέτα ή στην πινακίδα ονομαστικών στοιχείων.
2. Η συσκευή σας πρέπει να συνδεθεί με μια ασφάλεια κατάλληλη για ηλεκτρική ισχύ. Αν είναι απαραίτητο, συνιστάται η εγκατάσταση να γίνεται από εξουσιοδοτημένη υπηρεσία σέρβις.
3. Η συσκευή σας έχει διαμορφωθεί για ηλεκτρική παροχή 220-240 V AC / 380-415 V 3N AC 50/60 Hz.
4. Εάν το ηλεκτρικό δίκτυο παροχής έχει τιμές διαφορετικές από αυτές, απευθυνθείτε στην εξουσιοδοτημένη υπηρεσία σέρβις.
5. Οι ηλεκτρικές συνδέσεις της συσκευής σας πρέπει να γίνονται μόνο με ασφάλειες με κατάλληλα καλωδιωμένο σύστημα γείωσης (γειωμένο). Αν δεν υπάρχει διαθέσιμη ασφάλεια στη θέση εγκατάστασης της συσκευής σας, επικοινωνήστε αμέσως με την εξουσιοδοτημένη υπηρεσία σέρβις σας. Η εταιρεία κατασκευής δεν φέρει ευθύνη για τις ζημιές που μπορεί να προκαλέσουν οι ασφάλειες οι οποίες δεν φέρουν γείωση που να είναι συνδεδεμένη με τη συσκευή.
6. Το φις της συσκευής θα πρέπει να βρίσκεται κοντά, για εύκολη πρόσβαση στην ασφάλεια, η γείωση της οποίας γίνεται χωρίς χρήση καλωδίου επέκτασης.
7. Μην επιτρέπεται το καλώδιο τροφοδοσίας της συσκευής σας να έρχεται σε επαφή με καυτές επιφάνειες. Παρομοίως, κρατάτε το μακριά από αιχμηρές ακμές και γωνίες.
8. Εάν το καλώδιο τροφοδοσίας υποστεί ζημιά, θα πρέπει να αντικατασταθεί είτε από τον κατασκευαστή είτε από την υπηρεσία σέρβις του είτε από ομοίως εξειδικευμένο προσωπικό, προκειμένου να αποτραπεί οποιαδήποτε επικίνδυνη κατάσταση.
9. Η λανθασμένη ηλεκτρική σύνδεση μπορεί να προκαλέσει ζημιά στη συσκευή. Σε αυτήν την περίπτωση, η συσκευή δεν θα καλύπτεται από το πεδίο εφαρμογής της εγγύησης. Η ηλεκτρική σύνδεση της συσκευής σας θα πρέπει να γίνεται από εξουσιοδοτημένη υπηρεσία σέρβις.

Διάγραμμα ηλεκτρικής σύνδεσης

Αναθέστε την ηλεκτρική σύνδεση της συσκευής σας σε εξουσιοδοτημένο άτομο σύμφωνα με το παρακάτω διάγραμμα.

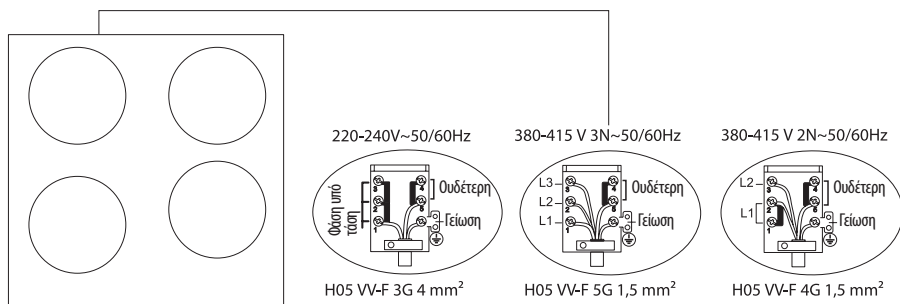

ΠΑΡΟΥΣΙΑΣΗ ΤΗΣ ΣΥΣΚΕΥΗΣ

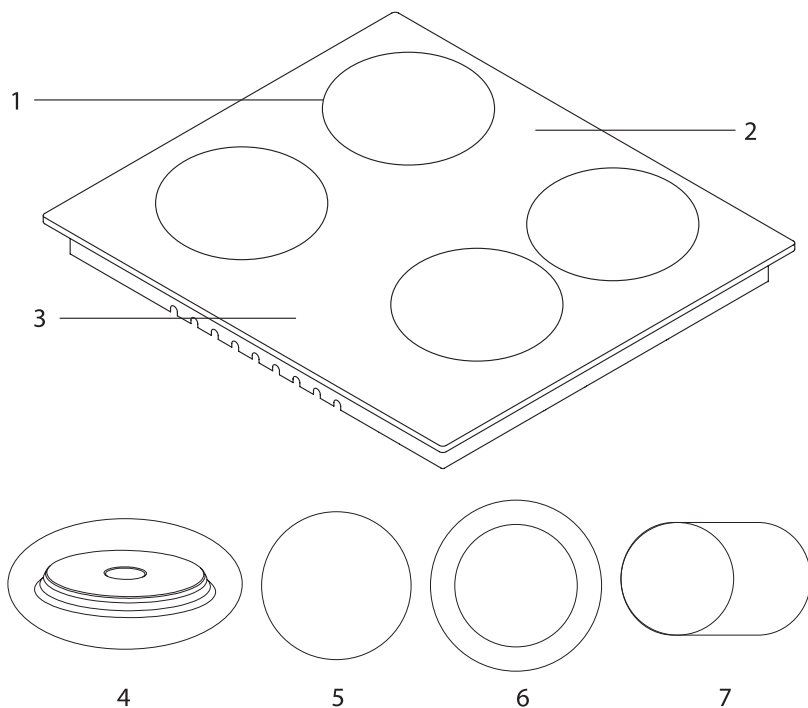

1. Θέσεις αντιστάσεων
2. Επιφάνεια από γυαλί ή μέταλλο
3. Διακόπτες ελέγχου
4. Εστία (μάτι 145 mm ή 180 mm) *
5. Κεραμική εστία (180 mm ή 140 mm) *
6. Διπλή κεραμική εστία (120 mm ή 180 mm ή 220 mm ή 300 mm) *
7. Οβάλ διπλή κεραμική εστία (14 mm / 250 mm) *

Τεχνικά χαρακτηριστικά

Μπορείτε να λειτουργήσετε τις ηλεκτρικές εστίες περιστρέφοντας το κουμπί του πίνακα ελέγχου που επιθυμείτε να χρησιμοποιήσετε στη στάθμη της επιλογής σας. Η ισχύς των ηλεκτρικών εστιών δίνεται στον παρακάτω πίνακα.

Προδιαγραφές	Στάθμη 1	Στάθμη 2	Στάθμη 3	Στάθμη 4	Στάθμη 5	Στάθμη 6
Εστία 80 mm	200 W	250 W	450 W	---	---	---
Εστία 145 mm	250 W	750 W	1000 W	---	---	---
Εστία 180 mm	500 W	750 W	1500 W	---	---	---
Εστία γρήγορου μαγειρέματος 145 mm	500 W	1000 W	1500 W	---	---	---
Εστία γρήγορου μαγειρέματος 180 mm	850 W	1150 W	2000 W	---	---	---
Εστία 145 mm	95 W	155 W	250 W	400 W	750 W	1000 W
Εστία 180 mm	115 W	175 W	250 W	600 W	850 W	1500 W
Εστία γρήγορου μαγειρέματος 145 mm	135 W	165 W	250 W	500 W	750 W	1500 W
Εστία γρήγορου μαγειρέματος 180 mm	175 W	220 W	300 W	850 W	1150 W	2000 W
Κεραμική εστία 180 mm	1800 W					
Κεραμική εστία 140 mm	1200 W					
Κεραμική εστία 140/250 mm	1800 W					
Κεραμική εστία 120/180 mm	1700 W					
Κεραμική εστία 220/300 mm	2400 W					
Τάση τροφοδοσίας	220-240 V AC / 380-415 V 3N AC 50/60 Hz					



ΠΡΟΕΙΔΟΠΟΙΗΣΗ!

- Για κάθε τροποποίηση που πρέπει να πραγματοποιήσει το εξουσιοδοτημένο προσωπικό σέρβις, θα πρέπει να λαμβάνεται υπόψη αυτός ο πίνακας. Ο κατασκευαστής δεν μπορεί να θεωρηθεί υπεύθυνος για τυχόν προβλήματα που προκύπτουν εξαιτίας οποιασδήποτε ελαττωματικής τροποποίησης.
- Προς ενίσχυση της ποιότητας του προϊόντος, τα τεχνικά χαρακτηριστικά ενδέχεται να τροποποιηθούν χωρίς προηγούμενη ειδοποίηση.
- Οι τιμές που παρέχονται με τη συσκευή ή τη συνοδευτική της τεκμηρίωση είναι αποτέλεσμα εργαστηριακών μετρήσεων σύμφωνα με τα αντίστοιχα πρότυπα. Οι τιμές αυτές ενδέχεται να διαφέρουν ανάλογα με τη χρήση και τις συνθήκες περιβάλλοντος.

ΕΓΚΑΤΑΣΤΑΣΗ ΒΑΣΗΣ ΕΣΤΙΩΝ

Ελέγξτε αν πληρούνται οι απαιτήσεις ηλεκτρικής εγκατάστασης ώστε η συσκευή να τεθεί σε κατάσταση λειτουργίας. Εάν η ηλεκτρική εγκατάσταση δεν πληροί τις προϋποθέσεις, καλέστε έναν ηλεκτρολόγο και έναν υδραυλικό για να προβούν στις απαιτούμενες ρυθμίσεις των δικτύων κοινής ωφέλειας. Ο κατασκευαστής δεν ευθύνεται για ζημιές που προκαλούνται στο πλαίσιο της πραγματοποίησης εργασιών από μη εξουσιοδοτημένα άτομα.



ΠΡΟΕΙΔΟΠΟΙΗΣΗ!

- Αποτελεί ευθύνη του πελάτη να προετοιμάσει τη θέση στην οποία θα εγκατασταθεί το προϊόν και να προετοιμάσει την ηλεκτρική εγκατάσταση.
- Κατά την εγκατάσταση του προϊόντος πρέπει να τηρούνται οι κανόνες των τοπικών προτύπων σχετικά με τις ηλεκτρικές εγκαταστάσεις.
- Ελέγξτε για τυχόν ζημιές που ενδεχομένως φέρει η συσκευή προτού την εγκαταστήσετε. Μην εγκαθιστάτε τη συσκευή εάν έχει υποστεί ζημιά. Τα προϊόντα που έχουν υποστεί ζημιά αποτελούν κίνδυνο για την ασφάλειά σας.

Σωστή θέση εγκατάστασης

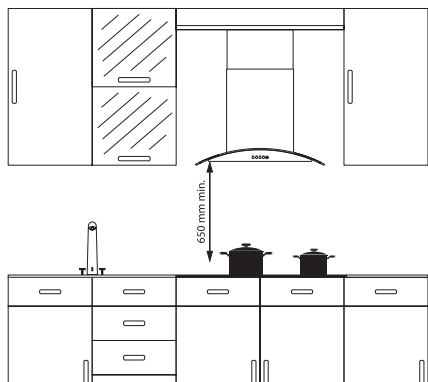

Το προϊόν σχεδιάστηκε με βάση τους πάγκους κουζίνας που διατίθενται στο εμπόριο. Μια απόσταση ασφαλείας θα πρέπει να αφήνεται ανάμεσα στο προϊόν και στους τοίχους ή τα έπιπλα της κουζίνας. Εάν πρόκειται να εγκατασταθεί απορροφητήρας πάνω από τη συσκευή σας, ακολουθήστε τη σύσταση του κατασκευαστή του απορροφητήρα για το ύψος τοποθέτησης (ελάχ. 65 εκ.). Το κενό στο οποίο πρόκειται να τοποθετηθούν οι ηλεκτρικές εστίες επάνω στον πάγκο θα πρέπει να κοπεί σύμφωνα με τις διαστάσεις εγκατάστασης των ηλεκτρικών εστιών. Κατά την εγκατάσταση του προϊόντος, πρέπει να τηρούνται οι κανόνες των τοπικών προτύπων σχετικά με τις ηλεκτρικές εγκαταστάσεις.

Εγκατάσταση

1. Αναποδογυρίστε την εστία και τοποθετήστε την σε ομαλή επιφάνεια.
2. Για να μην εισέλθουν ξένα σώματα και υγρά μεταξύ βάσης εστιών και πάγκου, εφαρμόστε την πάστα που περιλαμβάνεται στη συσκευασία στα πλαίσια του κάτω προστατευτικού του πάγκου. Στις γωνίες εφαρμόστε την πάστα σε σχήμα ζιγκ ζαγκ και εφαρμόστε πολλαπλές στρώσεις, μέχρι να γεμίσουν τυχόν κενά στις γωνίες.
3. Αναποδογυρίστε ξανά τη βάση εστιών, ευθυγραμμίστε την και τοποθετήστε την επάνω στον πάγκο.
4. Στερεώστε τη βάση εστιών στον πάγκο χρησιμοποιώντας τον σφιγκτήρα και τις βίδες που παρέχονται.

Διάγραμμα εγκατάστασης

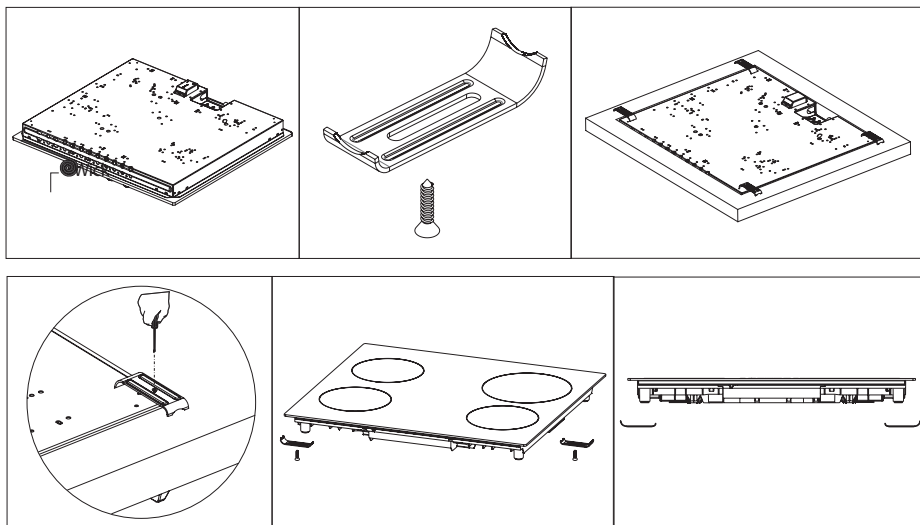

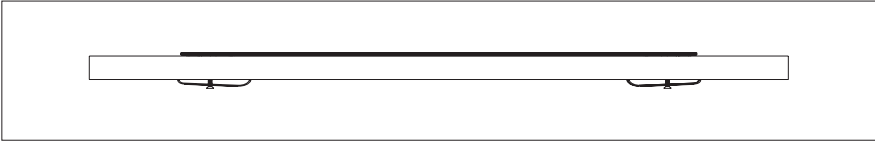

5. Όταν το προϊόν τοποθετείται πάνω από συρτάρι, είναι δυνατό να αγγίξετε την κάτω πλευρά του προϊόντος. Αυτό το τμήμα θα πρέπει να διαχωριστεί με ένα ξύλινο ράφι.

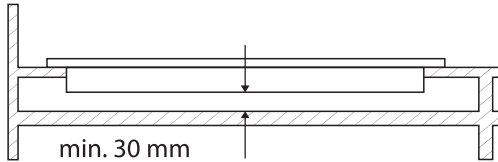

6. Κατά την εγκατάσταση του προϊόντος πάνω από ντουλάπι, όπως φαίνεται στο παραπάνω σχήμα, θα πρέπει να τοποθετηθεί ένα ράφι για τον διαχωρισμό του ντουλαπιού από τη βάση εστιών. Όταν τοποθετείται πάνω από εντοιχισμένο φούρνο, κάτι τέτοιο δεν είναι απαραίτητο.
7. Εάν η βάση εστιών σας πρόκειται να τοποθετηθεί δίπλα σε τοίχο είτε από δεξιά είτε από αριστερά, η ελάχιστη απόσταση μεταξύ τοίχου και βάσης εστιών θα πρέπει να είναι 50 mm.

Διαστάσεις κοπής πάγκου

Λάβετε υπόψη τα σχεδιαγράμματα και τις διαστάσεις που δίνονται παρακάτω κατά την εγκατάσταση της βάσης εστιών και προσαρμογής του μεγέθους κοπής του πάγκου.

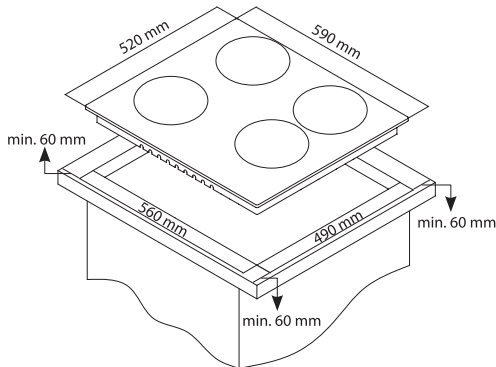

ΠΙΝΑΚΑΣ ΧΕΙΡΙΣΜΟΥ

Αναπαράσταση πίνακα ελέγχου ηλεκτρικής εστίας (μάτι)

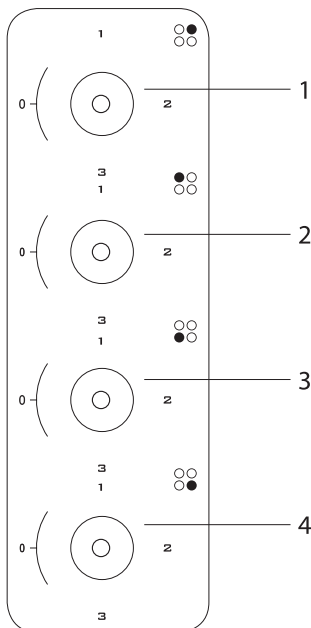

1. Ηλεκτρική αντίσταση (μάτι) 180 mm
2. Ηλεκτρική αντίσταση (μάτι) 145 mm
3. Ηλεκτρική αντίσταση (μάτι) 180 mm
4. Ηλεκτρική αντίσταση (μάτι) 145 mm

⚠ ΠΡΟΕΙΔΟΠΟΙΗΣΗ!

Ο πίνακας οργάνων που περιγράφεται παραπάνω εξυπηρετεί μόνο σκοπούς απεικόνισης. Ο πίνακας οργάνων της συσκευής σας μπορεί να διαφέρει.

Προειδοποιήσεις για τη χρήση του αυτόματου πίνακα ελέγχου αφής

1. Τα χειριστήρια αντιδρούν στην αφή, έτσι δεν χρειάζεται να τους ασκείτε πίεση.
2. Χρησιμοποιήστε τη βάση του δακτύλου σας, και όχι το άκρο, κατά την επαφή με τη συσκευή.

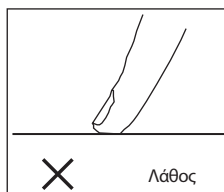
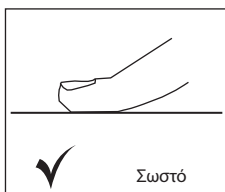

3. Βεβαιωθείτε ότι τα χειριστήρια αφής είναι πάντα καθαρά και στεγνά. Ακόμη και μια λεπτή στρώση νερού μπορεί να δυσχεράνει τη λειτουργία των χειριστηρίων αφής.

ΧΡΗΣΗ ΤΩΝ ΕΣΤΙΩΝ ΣΑΣ

1. Τοποθετήστε τις κατσαρόλες και τα τηγάνια σας έτσι ώστε οι λαβές να μη βρίσκονται πάνω από τις μαγειρικές εστίες ώστε να μην υπερθερμανθούν.
2. Τοποθετήστε κατάλληλη ποσότητα φαγητού στις κατσαρόλες και τα τηγάνια. Έτσι, θα αποφύγετε την υπερχειλίση φαγητού και τον περιττό καθαρισμό.
3. Μη χρησιμοποιείτε σκεύη που δεν εφάπτονται σταθερά επάνω στην εστία και που μπορεί εύκολα να ανατραπούν.
4. Μην τοποθετείτε άδειες κατσαρόλες και τηγάνια επάνω στις μαγειρικές εστίες με τη φωτιά αναμμένη.
5. Απενεργοποιείτε τις μαγειρικές εστίες πάντα μετά από κάθε χρήση.
6. Μην τοποθετείτε επάνω στο προϊόν σκεύη που μπορεί να αλλοιωθούν από τη θερμότητα.
7. Μην θέτετε σε λειτουργία τις μαγειρικές εστίες χωρίς να βρίσκονται κατσαρόλες και τηγάνια επάνω τους.
8. Μην τοποθετείτε τα καπάκια από τις κατσαρόλες και τα τηγάνια επάνω στις μαγειρικές εστίες.
9. Όταν επιθυμείτε να βάλετε την κατσαρόλα επάνω σε μια άλλη μαγειρική εστία, μην την σύρετε, αλλά ανασηκώστε την κατσαρόλα και τοποθετήστε την ξανά.
10. Μη σκεπάζετε με καπάκι τα σκεύη στα οποία ζεσταίνετε λάδι.
11. Μην προσθέτετε λάδι σε ποσότητα μεγαλύτερη από το ένα τρίτο της χωρητικότητας του σκεύους. Μην αφήνετε το λάδι χωρίς επίβλεψη ενώ θερμαίνεται. Τα υπερβολικά καυτά λάδια ενδέχεται να προκαλέσουν πυρκαγιά.
12. Χρησιμοποιείτε μόνο κατσαρόλες και τηγάνια με μηχανικά κατεργασμένη βάση. Οι αιχμηρές ακμές προκαλούν γρατσουνιές στην επιφάνεια.
13. Μη χρησιμοποιείτε κατσαρόλες και τηγάνια από αλουμίνιο. Το αλουμίνιο προκαλεί φθορές στην επιφάνεια της βάσης εστιών



Οι πιτσιλιές και η υπερχειλίση μπορούν να προκαλέσουν ζημιά στην επιφάνεια της βάσης εστιών και πυρκαγιά.



Μη χρησιμοποιείτε σκεύη με κυρτή ή κοίλη βάση.





Εάν η διάμετρος της κατσαρόλας είναι μικρότερη από τη διάμετρο της μαγειρικής εστίας, θα υπάρξει απώλεια ενέργειας.

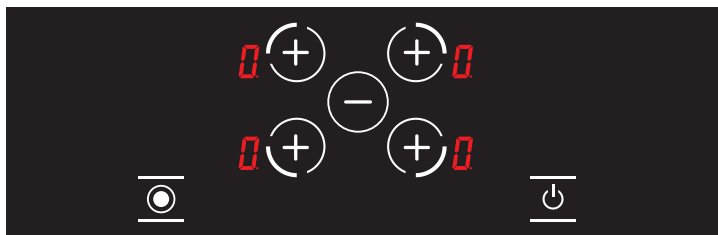

Χρησιμοποιείτε μόνο κατσαρόλες και τηγάνια με επίπεδη βάση.

ΟΔΗΓΙΕΣ ΓΙΑ ΤΟΝ ΗΛΕΚΤΡΟΝΙΚΟ ΠΙΝΑΚΑ



	Κουμπι επιλογής ζώνης μαγειρέματος κάτω αριστερά
	Κουμπι επιλογής ζώνης μαγειρέματος πάνω αριστερά
	Κουμπι επιλογής ζώνης μαγειρέματος πάνω δεξιά
	Κουμπι επιλογής ζώνης μαγειρέματος κάτω δεξιά
	Κουμπι μείωσης
	Κουμπι επιλογής ειδικής λειτουργίας
	Κουμπι ενεργοποίησης/απενεργοποίησης
	Ένδειξη στην οθόνη θερμοκρασίας

Ενεργοποίηση της εστίας



Η συσκευή ξεκινάει να λειτουργεί μέσα σε 1 δευτερόλεπτο μετά τη σύνδεση στο δίκτυο ηλεκτροδότησης. Όλες οι λυχνίες LED και οι οθόνες ανάβουν για 1 δευτερόλεπτο.

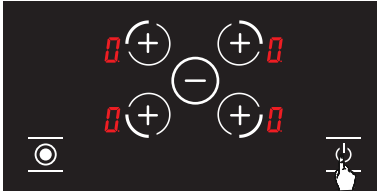

Εικόνα 1

Για να ενεργοποιήσετε τη συσκευή, πατήστε το κουμπί . Η ένδειξη εμφανίζεται σε όλες τις οθόνες. (Βλ. Εικ. 1.)

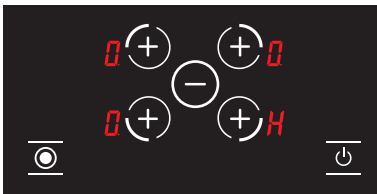

Εικόνα 2

Εάν η θερμοκρασία του γυαλιού που καλύπτει τις εστίες είναι υψηλότερη από +60°C, οι ενδείξεις και εμφανίζονται στις αντίστοιχες οθόνες. (= 0,5 δευτερόλεπτα, = 0,5 δευτερόλεπτα) (Βλ. Εικ. 2.)

Απενεργοποίηση της εστίας

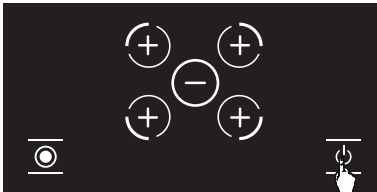

Εικόνα 3

Για να απενεργοποιήσετε τη συσκευή, πατήστε το κουμπί . (Βλ. Εικ. 3.) Μπορείτε να απενεργοποιήσετε τη συσκευή πατώντας το κουμπί ακόμα και αν είναι ενεργή η λειτουργία κλειδώματος ασφαλείας.



ΠΡΟΕΙΔΟΠΟΙΗΣΗ!

Τα ηλεκτρονικά στοιχεία παραμένουν ενεργά για 20 δευτερόλεπτα. Εάν δεν αλλάξετε την ένταση εντός αυτού του χρονικού διαστήματος, η συσκευή απενεργοποιείται αυτόματα παράγοντας ένα ηχητικό σήμα.

Ένδειξη υπολειμματικής θερμότητας

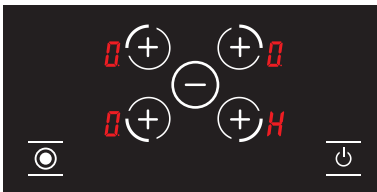

Εικόνα 4

Εάν το σύμβολο είναι αναμμένο στην οθόνη της εστίας, το αντίστοιχο μάτι εξακολουθεί να είναι ζεστό. Μπορείτε να το χρησιμοποιήσετε για να ζεστάσετε μια μικρή ποσότητα φαγητού. (Βλ. Εικ. 4.)



ΠΡΟΕΙΔΟΠΟΙΗΣΗ!

Η ένδειξη υπολειμματικής θερμότητας δεν ανάβει και, συνεπώς, δεν προειδοποιεί τον χρήστη σχετικά με τη θερμότητα σε περίπτωση διακοπής ρεύματος.



ΠΡΟΕΙΔΟΠΟΙΗΣΗ!

The residual heat display of each cooking zone remains active until the measured temperature of the glass does not fall below +60 °C.

Ενεργοποίηση της ζώνης μαγειρέματος στην εστία

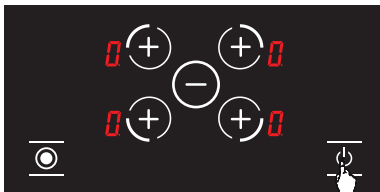

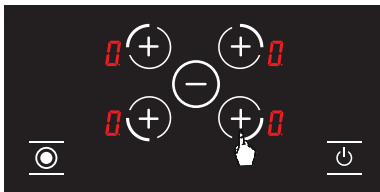

Εικόνα 5

1. Ενεργοποιήστε την εστία πατώντας το κουμπί  (βλ. Εικ. 5.)



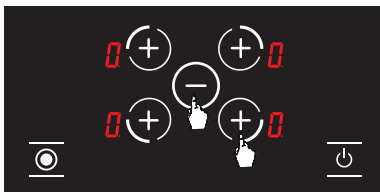

Εικόνα 6

2. Πατήστε το κατάλληλο κουμπί επιλογής ματιού μαγειρέματος. Μετά την πρώτη φορά που θα πατήσετε το κουμπί, θα εμφανιστεί η ένδειξη για το αντίστοιχο μάτι . (βλ. Εικ. 6.) Επιπλέον, μετά το πρώτο πάτημα, το κουμπί επιλογής του αντίστοιχου ματιού λειτουργεί και ως κουμπί .





Εικόνα 7

3. Η ένταση του αντίστοιχου ματιού μπορεί να ρυθμιστεί από το 1 έως το 9 χρησιμοποιώντας το κουμπί του αντίστοιχου ματιού και το κουμπί   από το 9 σύμφωνα με την επιλογή του ματιού. (βλ. Εικ. 7.)



ΠΡΟΕΙΔΟΠΟΙΗΣΗ!

Εάν η θερμοκρασία του επιλεγμένου ματιού είναι υψηλή, θα εμφανιστεί μια ένδειξη αφού επιλέξετε  αντί της ένδειξης .

Λειτουργία διατήρησης θερμότητας (Προαιρετική)

Η λειτουργία διατήρησης θερμότητας διατηρεί ζεστό το μαγειρεμένο φαγητό στην επιφάνεια μαγειρέματος.

Σε αυτήν τη λειτουργία, το επιλεγμένο μάτι λειτουργεί με λιγότερο ρεύμα. Η λειτουργία διατήρησης θερμότητας εμφανίζει ταυτόχρονα την ένταση της εστίας μαγειρέματος.

Για να ενεργοποιήσετε τη λειτουργία διατήρησης θερμότητας:

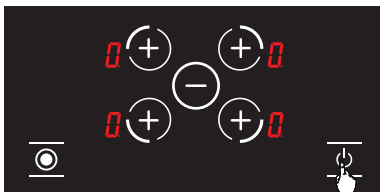

Εικόνα 8

1. Ενεργοποιήστε την εστία πατώντας το κουμπί  (βλ. Εικ. 8.)

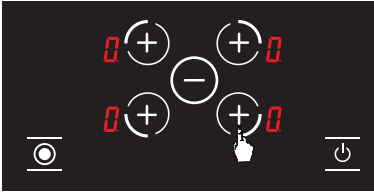

Εικόνα 9

2. Πατήστε μία φορά το κατάλληλο κουμπί επιλογής ματιού. Μετά την πρώτη φορά που θα πατήσετε το κουμπί, εμφανίζεται η ένδειξη **0**. (Βλ. Εικ. 9.)

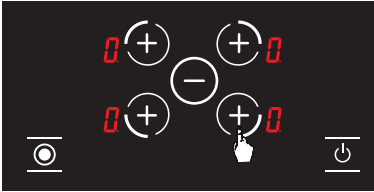

Εικόνα 10

3. Στη συνέχεια, πατήστε ξανά το κουμπί επιλογής του αντίστοιχου ματιού. Θα εμφανιστεί η ένδειξη που αντιστοιχεί στο **1** για το αντίστοιχο μάτι. (Βλ. Εικ. 10.) Με αυτήν την ενέργεια ενεργοποιείται η λειτουργία διατήρησης θερμότητας

Λειτουργία αυτόματης θέρμανσης **A**

Η λειτουργία αυτόματης θέρμανσης επιτρέπει στις εστίες να λειτουργούν σε πλήρη ένταση για ορισμένο χρονικό διάστημα μέχρι να επιλεγεί η ένταση που θέλετε.

Για να ενεργοποιήσετε τη λειτουργία αυτόματης θέρμανσης:

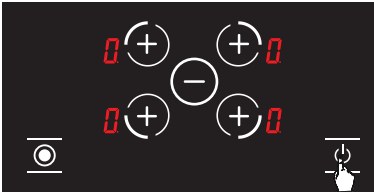

Εικόνα 11

1. **0** Ενεργοποιήστε την εστία πατώντας το κουμπί. (Βλ. Εικ. 11.)

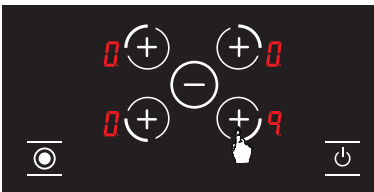

Εικόνα 12

2. Ρυθμίστε την ένταση του αντίστοιχου ματιού σε **9**. (Βλ. Εικ. 12.)

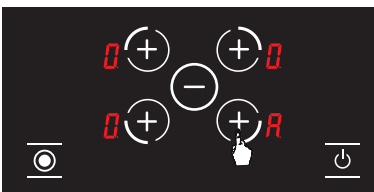

Εικόνα 13

3. Στη συνέχεια, πατήστε ξανά το κουμπί επιλογής του αντίστοιχου ματιού. Η λειτουργία αυτόματης θέρμανσης ενεργοποιείται και στην οθόνη εμφανίζεται το σύμβολο **A**. (Βλ. Εικ. 13.)

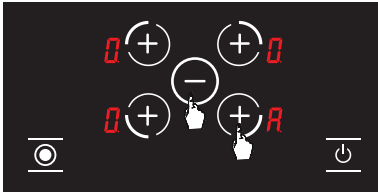

Εικόνα 14

4. Μετά τη ρύθμιση της λειτουργίας αυτόματης θέρμανσης, μπορείτε να ορίσετε την ένταση που θέλετε χρησιμοποιώντας το κουμπί επιλογής του αντίστοιχου ματιού και το κουμπί . (Βλ. Εικ. 14.) Η ένδειξη **0** και η επιλεγμένη ένταση **H** εμφανίζονται εναλλάξ στην οθόνη.

Απενεργοποίηση της ζώνης μαγειρέματος στην εστία:

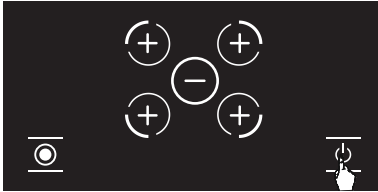

Εικόνα 15

1. Μπορείτε να απενεργοποιήσετε την εστία πατώντας το κουμπί. (Βλ. Εικ. 15 .

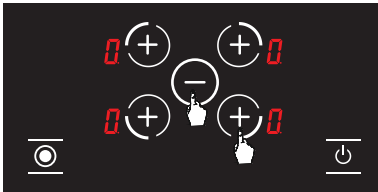

Εικόνα 16

2. Όταν πατάτε ταυτόχρονα το αντίστοιχο κουμπί, η επιλογή **0** the volume of the and the hotplate button της έντασης του αντίστοιχου ματιού μειώνεται σε **0**. (Βλ. Εικ. 16.)

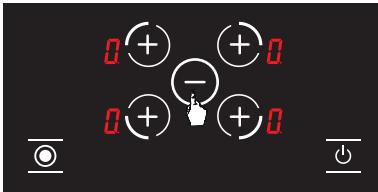

Εικόνα 17

3. Μπορείτε επίσης να χρησιμοποιήσετε τα κουμπιά για να **-** ρυθμίσετε την ένταση σε όλα τα μάτια **0**. (See fig. 17.) Όταν η ένταση σε όλα τα μάτια είναι **0**, η εστία απενεργοποιείται μετά από 20 δευτερόλεπτα **0**.



Εικόνα 18

4. Εάν μετά από 20 δευτερόλεπτα ένα μάτι είναι ακόμα ζεστό, το σύμβολο θα παραμείνει αναμμένο στην οθόνη μέχρι η θερμοκρασία του ματιού να πέσει κάτω από +60 °C. (Βλ. Εικ. 18.) Μετά **H** την απενεργοποίηση της εστίας σε περίπτωση που το αντίστοιχο μάτι δεν είναι ζεστό, δεν εμφανίζεται καμία ένδειξη.

Λειτουργία κλειδώματος ασφαλείας (Προαιρετική)

Για να ενεργοποιήσετε τη λειτουργία κλειδώματος ασφαλείας:

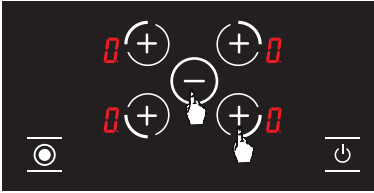

Εικόνα 19

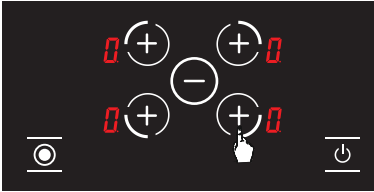

Εικόνα 20

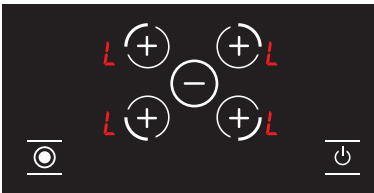

Εικόνα 21

Για να απενεργοποιήσετε τη λειτουργία κλειδώματος ασφαλείας μέχρι την απενεργοποίηση της εστίας:

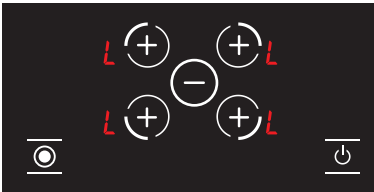

Εικόνα 22

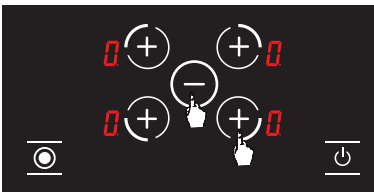

Εικόνα 23

1. Πατήστε ταυτόχρονα το κουμπί επιλογής εστίας κάτω δεξιά **+** **-** (βλ. εικ. 19). Θα ακούσετε ένα σύντομο ηχητικό σήμα προειδοποίησης. Απομακρύνετε τα δάχτυλά σας από τον πίνακα ελέγχου της εστίας.

2. Πατήστε ξανά το κουμπί επιλογής του μπροστινού ματιού στα δεξιά **+** (βλ. Εικ. 20.)

3. Στη συνέχεια, ενεργοποιείται η λειτουργία κλειδώματος ασφαλείας και εμφανίζεται ένα σύμβολο **L** στο αντίστοιχο μάτι. (βλ. Εικ. 21.) Οι ενδείξεις **L** και **H** εμφανίζονται εναλλάξ εάν ένα μάτι είναι ζεστό.

1. Το σύμβολο **L** εμφανίζεται σε όλα τα μάτια όταν η εστία είναι ενεργοποιημένη και η λειτουργία κλειδώματος ασφαλείας είναι ενεργοποιημένη. (βλ. Εικ. 22.) Οι ενδείξεις **L** και **H** εμφανίζονται εναλλάξ εάν ένα μάτι είναι ζεστό. Η εστία ενεργοποιείται και απενεργοποιείται μόνο από το κουμπί **⏻**.

2. Πατήστε ταυτόχρονα το κουμπί επιλογής εστίας κάτω δεξιά **+** **-** (βλ. εικ. 23). Θα ακούσετε ένα σύντομο ηχητικό σήμα προειδοποίησης. Απομακρύνετε τα δάχτυλά σας από τον πίνακα ελέγχου της εστίας. **-**

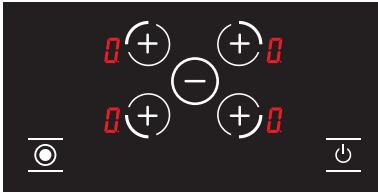

Εικόνα 24

4. Η ένδειξη **L** εμφανίζεται σε όλες τις οθόνες, (βλ. Εικ. 24.) Οι ενδείξεις **L** και **H** εμφανίζονται εναλλάξ εάν ένα μάτι είναι ζεστό.

ΠΡΟΕΙΔΟΠΟΙΗΣΗ!

Η λειτουργία κλειδώματος ασφαλείας απενεργοποιείται μέχρι να απενεργοποιηθεί η εστία, μόνο με τον τρόπο που καθορίζεται σε αυτήν την ενότητα. Αυτό σημαίνει ότι η λειτουργία κλειδώματος ασφαλείας ενεργοποιείται ξανά την επόμενη φορά που θα ενεργοποιηθεί η συσκευή. Δηλαδή, η λειτουργία κλειδώματος ασφαλείας ενεργοποιείται κάθε φορά που ενεργοποιείται και απενεργοποιείται η εστία.

To fully activate the child lock:

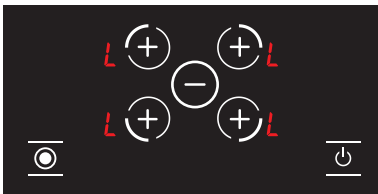

Εικόνα 25

1. Το σύμβολο **L** εμφανίζεται σε όλα τα μάτια όταν η εστία είναι ενεργοποιημένη και η λειτουργία κλειδώματος ασφαλείας είναι ενεργοποιημένη. (βλ. Εικ. 25.) Οι ενδείξεις **L** και **H** εμφανίζονται εναλλάξ εάν ένα μάτι είναι ζεστό. Η εστία ενεργοποιείται και απενεργοποιείται μόνο από το κουμπί **⏻**.

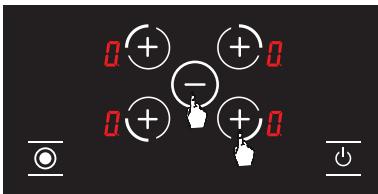

Εικόνα 26

2. Πατήστε ταυτόχρονα το μπροστινό κουμπί επιλογής ματιού **+** και το κουμπί μείωσης της έντασης **-** (βλ. εικ. 26). Θα ακουστεί ένα σύντομο ηχητικό σήμα προειδοποίησης. Απομακρύνετε τα δάχτυλά σας από τον πίνακα ελέγχου της εστίας.

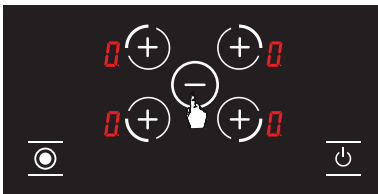

Εικόνα 27

3. Πατήστε ξανά το κουμπί **-**. (βλ. Εικ. 27.) Αυτή η ενέργεια πρέπει να εκτελεστεί αμέσως μετά το βήμα 3. Η λειτουργία κλειδώματος ασφαλείας απενεργοποιείται μόνιμα. Αυτό σημαίνει ότι η λειτουργία κλειδώματος ασφαλείας παραμένει απενεργοποιημένη ακόμα και μετά την εκ νέου ενεργοποίηση και απενεργοποίηση της συσκευής.

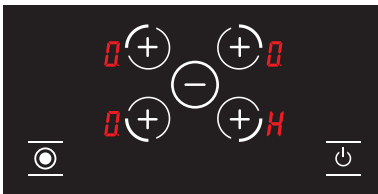

Εικόνα 28

4. Έπειτα από αυτές τις ενέργειες, η συσκευή εισέρχεται στη λειτουργία αναμονής. Ωστόσο, το σύμβολο **H** θα εμφανιστεί αν το μάτι είναι ζεστό, ακόμη και αν η συσκευή έχει εισέλθει σε κατάσταση αναμονής. (βλ. Εικ. 28.)

**ΠΡΟΕΙΔΟΠΟΙΗΣΗ!**

Το κλείδωμα ασφαλείας απενεργοποιείται σε περίπτωση διακοπής ρεύματος.

Κουμπί επιλογής ειδικής λειτουργίας

Το κουμπί επιλογής ειδικής λειτουργίας ελέγχει τα διπλά οβάλ μάτια. Όταν επιλέγονται τα διπλά μάτια ή τα διπλά οβάλ μάτια για μαγείρεμα, ενεργοποιούνται και τα δύο μάτια. Μπορείτε να επιλέξετε μία ζώνη μαγειρέματος του διπλού οβάλ ματιού πατώντας το κουμπί επιλογής της ειδικής λειτουργίας. Πατήστε το κουμπί επιλογής ειδικής λειτουργίας ξανά για να ενεργοποιήσετε και τις δύο ζώνες μαγειρέματος.

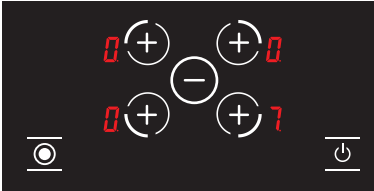

Εικόνα 29

1. Δίπλα από την ένδειξη έντασης του αντίστοιχου ματιού εμφανίζεται το σύμβολο κουκκίδας • όταν είναι ενεργοποιημένα και τα δύο διπλά οβάλ μάτια. (Βλ. Εικ. 29.)

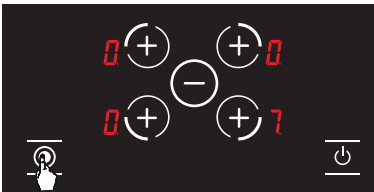

Εικόνα 30

2. Η ένταση θα εμφανίζεται χωρίς κουκκίδα • όταν ενεργοποιείται ένα μάτι πατώντας το κουμπί επιλογής ειδικής λειτουργίας. (Βλ. Εικ. 30.)

Κωδικοί σφαλμάτων και συστάσεις για λύσεις

Οι κωδικοί σφάλματος, οι πιθανές αιτίες και οι προτεινόμενες λύσεις παρέχονται στον παρακάτω πίνακα.



ΠΡΟΕΙΔΟΠΟΙΗΣΗ!

Ο παρακάτω πίνακας εφαρμόζεται σε όλα τα μοντέλα.

Κωδικός σφάλματος	Περιγραφή σφάλματος	Πιθανή αιτία σφάλματος	Διαγραφή σφάλματος
ER 03 και συνεχές προειδοποιητικό σήμα	Παρατεταμένη χρήση κουμπιών. Η λειτουργία της μονάδας ελέγχου διακόπτεται μετά από 10 δευτερόλεπτα.	Νερό ή μαγειρικά εργαλεία στη γυάλινη επιφάνεια της μονάδας ελέγχου.	Καθαρίστε την επιφάνεια λειτουργίας της βάσης εστιών.
ER 20	Αναβοσβήνει σφάλμα.	Σφάλμα ^ C.	Αντικαταστήστε την ηλεκτρονική πλακέτα.
ER 21	Υπερβολική θερμοκρασία.	Η θερμοκρασία περιβάλλοντος είναι πολύ υψηλή για τα ηλεκτρονικά μέρη της συσκευής.	Αφήστε την επιφάνεια μαγειρέματος να κρυώσει. Δείτε τον έλεγχο θερμοκρασίας στη μονάδα ελέγχου.
ER 22	Σφάλμα αξιολόγησης κουμπιών. Η μονάδα ελέγχου απενεργοποιείται μετά από 3,5 - 7,5 δευτερόλεπτα.	Βραχυκύκλωμα ή σφάλμα ανίχνευσης κουμπιών.	Αντικαταστήστε την ηλεκτρονική πλακέτα.
ER 31	Τα δεδομένα διαμόρφωσης είναι λανθασμένα.	---	Απαιτείται νέα διαμόρφωση.
ER 36	Σφάλμα αισθητήρα θερμοκρασίας	Βραχυκύκλωμα ή απενεργοποίηση της ηλεκτρονικής πλακέτας	Αντικαταστήστε την ηλεκτρονική πλακέτα.
ER 40	Η παροχή ισχύος είναι πολύ χαμηλή για να ενεργοποιηθεί η συσκευή.	Το κύριο θερμίστορ PTC είναι πολύ καυτό.	Αποσυνδέστε τη βάση εστιών από την ηλεκτρική τροφοδοσία.
ER 47	Σφάλμα επικοινωνίας μεταξύ διαμόρφωσης ηλεκτρονικής πλακέτας και αντιστάσεων.	Δεν υπάρχει επικοινωνία ή η επικοινωνία είναι ελαττωματική.	Βεβαιωθείτε ότι το καλώδιο σύνδεσης είναι συνδεδεμένο σωστά και λειτουργικά.
U 400	Λανθασμένη σύνδεση.	Η μονάδα ελέγχου είναι συνδεδεμένη λανθασμένα.	Συνδέστε τη βάση εστιών σε δίκτυο κατάλληλης τάσης.



ΠΡΟΕΙΔΟΠΟΙΗΣΗ!

Εάν η συσκευή λειτουργεί στη μέγιστη ισχύ για μεγάλο χρονικό διάστημα, μπορεί να απενεργοποιηθεί αυτόματα. Πρόκειται για ένα σύνθετος προληπτικό μέτρο για την ασφάλεια της συσκευής.

ΣΥΝΤΗΡΗΣΗ ΚΑΙ ΚΑΘΑΡΙΣΜΟΣ

Πριν ξεκινήσετε τη συντήρηση ή τον καθαρισμό, πρώτα αποσυνδέστε το φινι που τροφοδοτεί με ισχύ τη βάση εστιών και κλείστε τη βαλβίδα αερίου. Εάν η βάση εστιών είναι ζεστή, περιμένετε να κρυώσει.

1. Προκειμένου η βάση εστιών σας να έχει μεγάλη και οικονομική διάρκεια ζωής, θα πρέπει να εκτελείτε τακτικό καθαρισμό και συντήρηση.
2. Μην καθαρίζετε την βάση εστιών σας με σκληρά εργαλεία, όπως συρματόβουρτσες, συρματάκι ή μαχαίρι. Μη χρησιμοποιείτε λειαντικά, αποξεστικά, όξινα υλικά ή απορρυπαντικά.
3. Αφού πρώτα καθαρίσετε τα μέρη της βάσης εστιών σας με ένα πανί και σαπουνόνερο, ξεπλύνετε καλά με ένα μαλακό πανί.
4. Καθαρίστε τις γυάλινες επιφάνειες με ειδικά καθαριστικά για γυαλί. Καθώς το γρατσούνισμα των γυάλινων επιφανειών μπορεί να προκαλέσει θραύση, όταν καθαρίζετε τις γυάλινες επιφάνειες μη χρησιμοποιείτε σκληρά καθαριστικά ή αιχμηρές μεταλλικές ξύστρες.
5. Μην καθαρίζετε τη βάση εστιών σας με ατμοκαθαριστές.
6. Κατά τον καθαρισμό της βάσης εστιών σας, μην χρησιμοποιείτε ποτέ εύφλεκτα υλικά, όπως οξέα, διαλύτες και βενζίνη.
7. Μην πλένετε τα μέρη από πλαστικό και αλουμίνιο της βάσης εστιών στο πλυντήριο πιάτων.
8. Καθαρίστε αμέσως το ξύδι, το λεμόνι, το αλάτι, την κόκα-κόλα και άλλες παρόμοιες όξινες και αλκαλικές ουσίες όταν χύνονται στη βάση εστιών.
9. Σε βάθος χρόνου, τα κουμπιά της βάσης εστιών περιστρέφονται με δυσκολία ή καθόλου. Σε αυτές τις περιπτώσεις ίσως χρειαστούν αντικατάσταση. Η αντικατάσταση πρέπει να γίνεται μόνο από εξουσιοδοτημένο προσωπικό σέρβις.

ΑΝΤΙΜΕΤΩΠΙΣΗ ΠΡΟΒΛΗΜΑΤΩΝ

Μπορείτε να επιλύσετε τα προβλήματα που ενδεχομένως προκύψουν με το προϊόν σας, ελέγχοντας τα ακόλουθα σημεία, προτού επικοινωνήσετε με το τεχνικό τμήμα σέρβις.

Εάν η συσκευή δεν λειτουργεί

1. Ελέγξτε εάν είναι συνδεδεμένο το καλώδιο τροφοδοσίας.
2. Εξετάστε με ασφάλεις τρόπους ότι δεν υπάρχει διακοπή ηλεκτρικού ρεύματος.
3. Ελέγξτε τις ασφάλειες τήξης.
4. Ελέγξτε εάν υπάρχει ζημιά στο καλώδιο τροφοδοσίας.

ΚΑΝΟΝΕΣ ΧΕΙΡΙΣΜΟΥ

1. Για τη μετακίνηση και μεταφορά της συσκευής χρησιμοποιήστε την αρχική της συσκευασία.
2. Δώστε τη μέγιστη δυνατή προσοχή κατά την φόρτωση/εκφόρτωση και τον χειρισμό της συσκευής.
3. Βεβαιωθείτε ότι η συσκευασία είναι καλά κλεισμένη κατά τον χειρισμό και τη μεταφορά.
4. Προστατέψτε τη συσκευή από εξωτερικούς παράγοντες (όπως υγρασία, νερό κ.λπ.) που μπορεί να προκαλέσουν ζημιά στη συσκευασία.
5. Προσέξτε να μην προκαλέσετε ζημιά στη συσκευή λόγω πρόσκρουσης, σύγκρουσης, πτώσης κ.λπ. κατά τον χειρισμό και τη μεταφορά της, καθώς και θραύση ή παραμόρφωση κατά τη λειτουργία της.

ΔΙΑΘΕΣΗ ΦΙΛΙΚΗ ΠΡΟΣ ΤΟ ΠΕΡΙΒΑΛΛΟΝ



Απορρίψτε τη συσκευασία με τρόπο φιλικό προς το περιβάλλον.

Αυτή η συσκευή φέρει σήμανση σύμφωνα με την ευρωπαϊκή οδηγία 2012/19/ΕΕ σχετικά με τις χρησιμοποιημένες ηλεκτρικές και ηλεκτρονικές συσκευές (απόβλητα ειδών ηλεκτρικού και ηλεκτρονικού εξοπλισμού - ΑΗΗΕ).

Η οδηγία καθορίζει το πλαίσιο για την επιστροφή και την ανακύκλωση των χρησιμοποιημένων συσκευών, κατά τα ισχύοντα σε ολόκληρη την ΕΕ.

ΠΛΗΡΟΦΟΡΙΕΣ ΓΙΑ ΤΗ ΣΥΣΚΕΥΑΣΙΑ

Τα υλικά συσκευασίας του προϊόντος κατασκευάζονται από ανακυκλώσιμα υλικά σύμφωνα με τους εθνικούς κανονισμούς περιβαλλοντικής προστασίας που ισχύουν στη χώρα μας. Μην απορρίπτετε τα υλικά συσκευασίας μαζί με τα οικιακά ή άλλα απόβλητα. Να τα μεταφέρετε στα σημεία συλλογής υλικών συσκευασίας που έχουν ορίσει οι τοπικές αρχές.

TESLA

tesla.info

Ovaj dokument je originalno proizveden i objavljen od strane proizvođača, brenda Tesla, i preuzet je sa njihove zvanične stranice. S obzirom na ovu činjenicu, Tehnoteka ističe da ne preuzima odgovornost za tačnost, celovitost ili pouzdanost informacija, podataka, mišljenja, saveta ili izjava sadržanih u ovom dokumentu.

Napominjemo da Tehnoteka nema ovlašćenje da izvrši bilo kakve izmene ili dopune na ovom dokumentu, stoga nismo odgovorni za eventualne greške, propuste ili netačnosti koje se mogu naći unutar njega. Tehnoteka ne odgovara za štetu nanесenu korisnicima pri upotrebi netačnih podataka. Ukoliko imate dodatna pitanja o proizvodu, ljubazno vas molimo da kontaktirate direktno proizvođača kako biste dobili sve detaljne informacije.

Za najnovije informacije o ceni, dostupnim akcijama i tehničkim karakteristikama proizvoda koji se pominje u ovom dokumentu, molimo posetite našu stranicu klikom na sledeći link:

<https://tehnoteka.rs/p/tesla-ugradna-ploca-hv6420sb-akcija-cena/>