

Uputstvo za upotrebu

NESPRESSO aparat za kafu Vertuo Pop GCV2-EURENE-S

NESPRESSO



Tehnoteka je online destinacija za upoređivanje cena i karakteristika bele tehnike, potrošačke elektronike i IT uređaja kod trgovinskih lanaca i internet prodavnica u Srbiji. Naša stranica vam omogućava da istražite najnovije informacije, detaljne karakteristike i konkurentne cene proizvoda.

Posetite nas i uživajte u ekskluzivnom iskustvu pametne kupovine klikom na link:

<https://tehnoteka.rs/p/nespresso-apat-za-kafu-vertuo-pop-gcv2-eurene-s-akcija-cena/>

NESPRESSO®

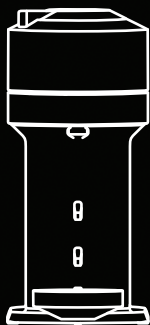

VERTUO
NEXT

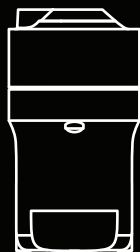

VERTUO
POP

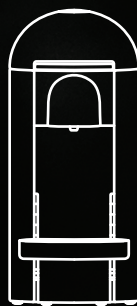

VERTUO
PLUS



SAFETY

SRB BEZBEDNOST HR SIGURNOST

SLO VARNOST BG МЕРКИ ЗА БЕЗОПАСНОСТ

- 1 MACHINE OVERVIEW**
SRB PRIKAZ UREĐAJA HR PRIKAZ UREĐAJA
SLO PREGLED APARATA BG ОБЩ ПРЕГЛЕД 2
- 2 PACKAGING CONTENT**
SRB SADRŽAJ PAKETA HR SADRŽAJ PAKIRANJA
SLO VSEBINA PAKIRANJA BG СЪДЪРЖАНИЕ НА
ОПАКОВКАТА 4
- 3 OPEN/CLOSE**
SRB OTVARANJE / ZATVARANJE HR OTVARANJE /
ZATVARANJE SLO ODPIRANJE / ZAPIRANJE
BG ОТВАРЯНЕ / ЗАТВАРЯНЕ 4
- 4 CONNECTIVITY (VERTUO
NEXT / VERTUO POP)**
SRB POVEZIVANJE (VERTUO NEXT / VERTUO POP)
HR POVEZIVOST (VERTUO NEXT / VERTUO POP)
SLO POVEZLJIVOST (VERTUO NEXT / VERTUO POP)
BG СВЪРЗАВАНЕ (VERTUO NEXT / VERTUO POP) 6
- 5 THE VERTUO SYSTEM**
SRB VERTUO SISTEM HR VERTUO SUSTAV
SLO VERTUO SISTEM BG СИСТЕМАТА VERTUO 9
- 6 FIRST STEPS**
SRB PRVI KORAKI HR PRVO KORIŠTENJE
SLO PRVI KORAKI BG УПОТРЕБА ЗА ПЪРВИ ПЪТ 10
- 7 COFFEE PREPARATION**
SRB PRIPREMA KAFE HR PRIPREMA KAVE
SLO PRIPRAVA KAVE BG ПРИГОТВЯНЕ НА КАФЕ 11
- 8 CLEANING**
SRB ČIŠĆENJE HR ČIŠĆENJE SLO ČIŠĆENJE
BG ПОЧИСТВАНЕ 12
- 9 DESCALING**
SRB OTKLANJANJE KAMENCA
HR ČIŠĆENJE OD KAMENCA
SLO ODSTRANJEVANJE VODNEGA KAMNA
BG ОТСТРАНЯВАНЕ НА КОТЛЕН КАМЪК 13
- 10 BLINKING SUMMARY**
SRB SVETLOSNA SIGNALIZACIJA
HR POJAŠNENJE TREPERENJA
SLO PREGLED INDIKATORSKIH LUČK
BG ЦВЕТОВИ СИГНАЛИ 18
- 11 TROUBLESHOOTING**
SRB REŠAVANJE PROBLEMA HR RIJEŠAVANJE
PROBLEMA SLO ODPRAVLJANJE TEŽAV
BG ОТСТРАНЯВАНЕ НА НЕИЗПРАВНОСТИ 20
- 12 SPECIFICATIONS**
SRB SPECIFIKACIJE HR SPECIFIKACIJE
SLO SPECIFIKACIJE BG СПЕЦИФИКАЦИИ 28
- 13 DISPOSAL AND
ENVIRONMENTAL
PROTECTION**
SRB ODLAGANJE OTPADA I ZAŠTITA ŽIVOTNE SREDINE
HR ODLAGANJE OTPADA I ZAŠTITA OKOLIŠA
SLO ODSTRANJEVANJE IN ZAŠČITA OKOLJA
BG ИЗХВЪРЛЯНЕ И ОПАЗВАНЕ НА
ОКОЛНАТА СРЕДА 29

SAFETY

SRB BEZBDNOST **HR** SIGURNOST **SLO** VARNOST **BG** МЕРКИ ЗА БЕЗОПАСНОСТ

CAUTION: Before operating your coffee machine, please refer to the safety instructions leaflet to avoid possible harm and damage.

SRB OPREZ: Pre korištenja Vašeg aparata za kafu, molimo Vas da pročitate sigurnosna uputstva kako bi izbegli moguće povrede i štetu.

HR OPREZ: Prije korištenja Vašeg aparata za kavu, molimo Vas da pročitate sigurnosne upute kako bi izbjegli moguće ozlijede i štetu.

SLO POZOR: pred uporabo kavnega aparata preberite letak z varnostnimi navodili, da preprečite morebitno škodo.

BG ВНИМАНИЕ: Прочетете всички инструкции за работа и безопасност, преди да започнете да ползвате уреда, за да предотвратите възможни наранявания и повреди.



HELP

SRB ПОМОЋ **HR** ПОМОЋ **SLO** ПОМОЋ **BG** ПОМОЩ

www.nespresso.com/help



THANK YOU FOR CHOOSING NESPRESSO.

NESPRESSO VERTUO IS AN EXCLUSIVE SYSTEM CREATING A PERFECT COFFEE, TIME AFTER TIME. FOLLOW THESE INSTRUCTIONS OR GO ONLINE FOR THE FULL USER MANUAL AT WWW.NESPRESSO.COM/HELP ▶.

SRB HVALA VAM ŠTO STE IZABRALI NESPRESSO. Nespresso Vertuo je ekskluzivni sistem koji stvara savršenu kafu, svaki put. Sledite ove instrukcije ili posetite web stranicu za potpuna uputstva za korištenje na www.nespresso.com/help

HR HVALA VAM ŠTO STE IZABRALI NESPRESSO. Nespresso Vertuo je ekskluzivni sustav koji stvara savršenu

kavu, šalicu za šalicom. Slijedite ove upute ili posjetite web stranicu za potpune upute za korištenje na www.nespresso.com/help

SLO Nespresso Vertuo je ekskluziven sistem, ki vedno znova ustvarja popolno kavo. Sledite tem navodilom ali obiščite spletno stran za celoten uporabniški priročnik www.nespresso.com/help

BG БЛАГОДАРИМ ВИ ЧЕ ИЗБРАХТЕ NESPRESSO. Nespresso Vertuo е ексклузивна система за перфектно кафе, всеки път. Следвайте тези Инструкции или отидете онлайн за пълното ръководство за потребителя на www.nespresso.com/help

1 MACHINE OVERVIEW

SRB PRIKAZ UREĐAJA HR PRIKAZ UREĐAJA

SLO PREGLED APARATA BG ОБЩ ПРЕГЛЕД

VERTUO NEXT

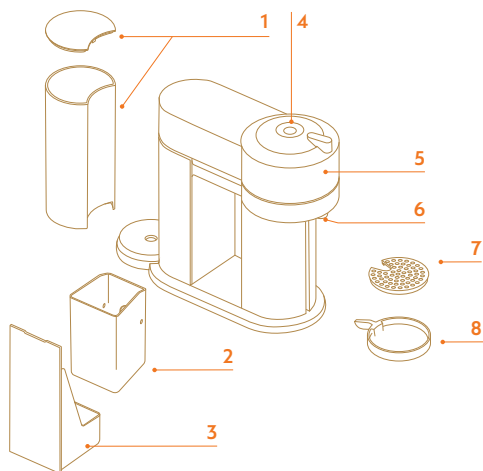

VERTUO POP

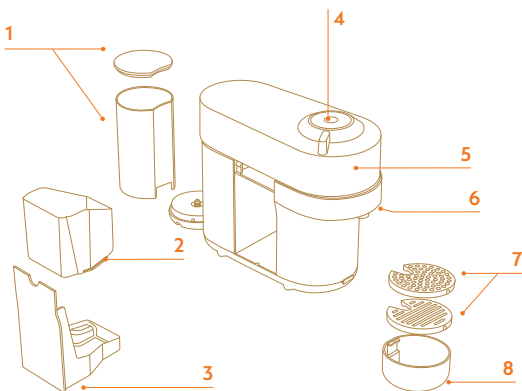

VERTUO PLUS C

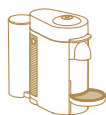

VERTUO PLUS D

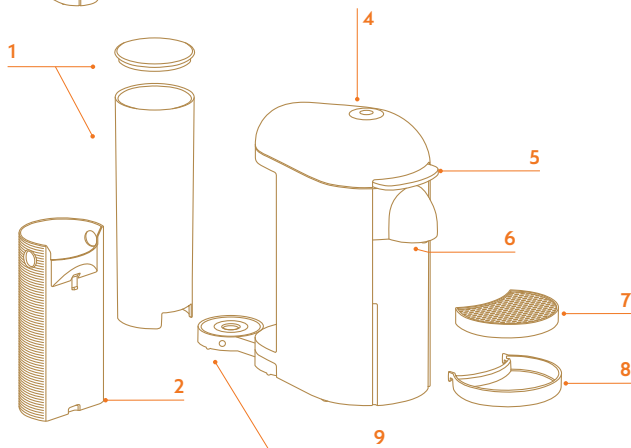

1 Water tank and lid

RS Rezervoar za vodu i poklopac rezervoara za vodu **HR** Spremnik za vodu i poklopac za spremnik za vodu **SLO** Rezervoar za vodo in pokrov rezervoarja za vodo **BG** Резервоар за вода и капак

2 Used capsule container

RS Posuda za iskorišćene kapsule **HR** Spremnik za iskorištene kapsule **SLO** Prostor za kapsule **BG** Контейнер за използвани капсули

3 Drip tray

RS Posuda za kapanje **HR** Posuda za kapanje **SLO** Posoda za kapljanje **BG** Тава за оттичане

4 ON/OFF and coffee button

RS ON/OFF dugme i dugme za pripremu kafe **HR** ON/OFF i gumb za izradu kave **SLO** PON/OFF in gumb za kavu **BG** Бутон за включване/изключване и приготвяне на кафе

5 Locking/Unlocking lever

RS Ručica za otključavanje/zaključavanje **HR** Ručica za otključavanje/zaključavanje **SLO** Ročka za zaklepanje/odklepanje **BG** Лост за заключване/отключване

6 Coffee outlet

RS Izlaz za kafu **HR** Izlaz za kavu **SLO** Izhod za kavu **BG** Дюзи за кафе

7 Drip grid

RS Mrežica za kapanje **HR** Mrežica za kapanje **SLO** Mrežica za kapljanje **BG** Решетка за оттичане

8 Cup support

RS Držać za šoljicu **HR** Držać za šalicu **SLO** Podstavek za skodelico **BG** Поставка за чаша

9 Adjustable water tank arm

RS Podesiva ručica rezervoara za vodu **HR** Pomična ruka spremnika za vodu **SLO** Nastavljiv ročaj rezervoarja za vodu **BG** Регулируемо рамо на резервоара за вода



Unboxing: some dust may be present on the surface of the machine due to the recycled materials used in the packaging. This is not dangerous, simply clean with a soft tissue.

RS Отпакиванье: на површини апарата може бити мало праšине због рециклираних материјала који се користе у паковању. То није опасно, једноставно очистите меком марамичом. **HR** Raspakiranje: na površini aparata može biti prisutno malo prašine zbog recikliranih materijala korištenih u pakiranju. To nije opasno, jednostavno očistite mekom maramicom. **SLO** Razpakiranje: na površini naprave je lahko nekaj prahu zaradi recikliranih materialov, uporabljenih v embalaži. To ni nevarno, preprosto očistite z mehkim robčkom. **BG** Разопаковане: възможно е наличието на малко количество прах по повърхността на машината поради рециклираните материали, използвани в опаковката. Това не е опасно, просто почистете с мека кърпичка.

2

PACKAGING CONTENT

SRB SADRŽAJ PAKETA **HR** SADRŽAJ PAKETA

SLO VSEBINA PAKIRANJA **BG** СЪДЪРЖАНИЕ НА ОПАКОВКАТА

1 Coffee machine

SRB Aparat za kafu **HR** Aparat za kavu **SLO** Kavni aparat **BG** Кафемашина

2 User manual

SRB Uputstvo za upotrebu **HR** Upute za korištenje **SLO** Uporabniški priročnik

BG Ръководство за употреба

3 Warranty

SRB Garancija **HR** Jamstveni list **SLO** Garancija **BG** Гаранция

3

OPEN/CLOSE

SRB OTVARANJE / ZATVARANJE **HR** OTVARANJE / ZATVARANJE

SLO ODPIRANJE/ZAPIRANJE **BG** ОТВАРЯНЕ/ЗАТВАРЯНЕ

VERTUO NEXT

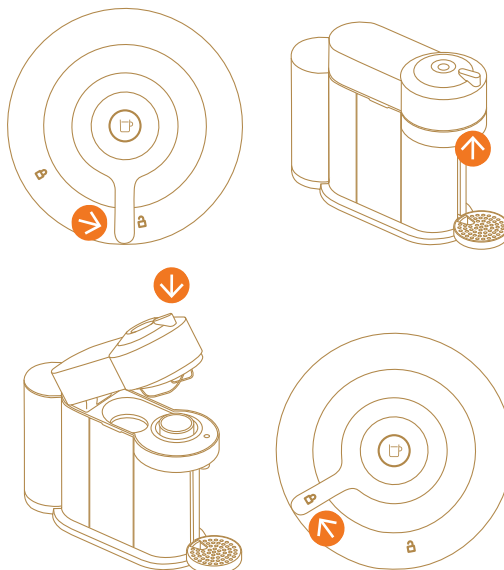

VERTUO POP

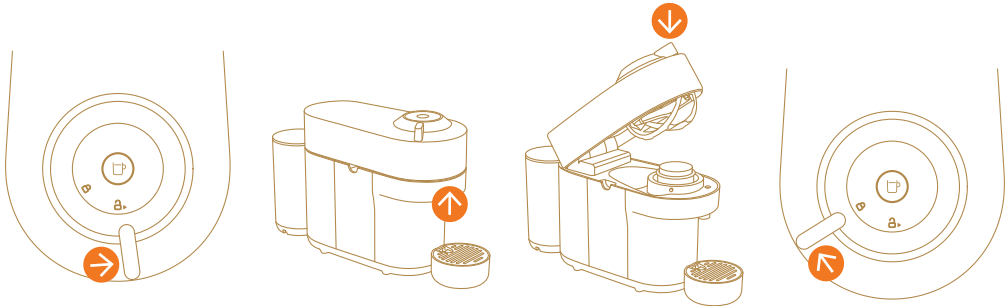

VERTUO PLUS

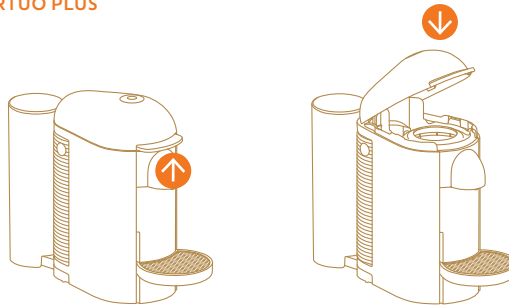

4 CONNECTIVITY (VERTUO NEXT / VERTUO POP)

SRB POVEZIVANJE (VERTUO NEXT / VERTUO POP)

HR POVEZIVOST (VERTUO NEXT / VERTUO POP)

SLO POVEZLJIVOST (VERTUO NEXT/ VERTUO POP)

BG СВЪРЪЗВАНЕ (VERTUO NEXT / VERTUO POP)



WHY SHOULD YOU PAIR YOUR VERTUO NEXT / VERTUO POP MACHINE:

Push notifications & on-screen troubleshooting for machine errors; Easy maintenance thanks to step-by-step guidance for descaling, rinsing & cleaning of your machine; Machine tutorials; Machine always up to date

SRB ZAŠTO TREBA DA UPARITE SVOJ VERTUO NEXT / VERTUO POP UREĐAJ: Push obaveštenja i rešavanje problema na ekranu za greške na aparatu; Lako održavanje zahvaljujući uputstvima korak po korak za uklanjanje kamenca, ispiranje i čišćenje aparata; Tutorijali u vezi aparata; Aparat je uvek ažuriran **HR** ZAŠTO BISTE TREBALI UPARITI SVOJ VERTUO NEXT / VERTUO POP UREĐAJ: Push obavijesti i rješavanje problema na zaslonu za pogreške aparatu; Jednostavno održavanje zahvaljujući uputama korak po korak za uklanjanje kamenca, ispiranje i čišćenje Vašeg aparata; Upute za rad s aparatom; Aparat uvijek ažuriran **SLO** ZAKAJ BI MORALI ZDRUŽITI SVOJO NAPRAVO VERTUO NEXT / VERTUO POP: Potisna obvestila in odpravljanje težav na zaslonu za napake naprave; Preprosto vzdrževanje zahvaljujoč navodilom po korakih za odstranjevanje vodnega kamna, izpiranje in čiščenje vašega aparata; Navodila za delo z napravo; Naprava je vedno posodobljena **BG** ЗАЩО ТРЯБВА ДА СВЪРЖЕТЕ ВАШАТА МАШИНА VERTUO NEXT/VERTUO POP: Push известия и екранно отстраняване на неизправности за машинни грешки; Лесна поддръжка благодарение на детайлни стъпка по стъпка инструкции за отстраняване на котлен камък, изплакване и почистване на вашата машина; Ръководства за работа с машината; Машината е винаги актуализирана.



Default factory setting: Bluetooth/Wi-Fi ON

SRB Fabrička podešavanja: Bluetooth/Wi-Fi ON **HR** Tvorničke postavke: Bluetooth/Wi-Fi ON

SLO Tovarniške nastavitve: Bluetooth/Wi-fi ON **BG** Фабрична настройка по подразбиране: Bluetooth/Wi-Fi ВКЛ

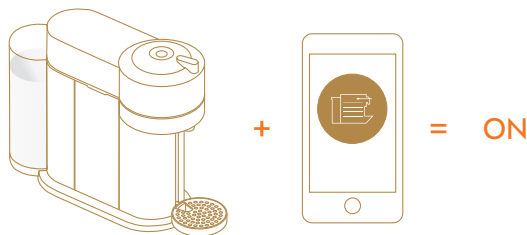

PAIRING

SRB UPARIVANJE HR UPARIVANJE SLO ZDRUŽEVANJE BG СВЪРЗАНЕ



1. Download the Nespresso App

SRB Preuzmite Nespresso aplikaciju HR Preuzmite Nespresso aplikaciju SLO Naložite Nespresso aplikacijO BG Изтеглете Nespresso App



2. Launch the App on your smartphone or tablet

SRB Preuzmite Nespresso aplikaciju
HR Pokrenite aplikaciju na svom pametnom telefonu ili tabletu
SLO Zaženite aplikaciju na svojem pametnem telefonu ali tablici
BG Стартирайте приложението на вашия смартфон или таблет



3. Click on the Machine icon

SRB Dodirnite ikonicu aparata
HR Dodirnite ikonu aparata
SLO Kliknite na ikono aparata
BG Кликнете върху иконката машина

4. Follow the instructions via the App

SRB Sledite uputstva iz aplikacije
HR Slijedite upute u aplikaciji
SLO Sledite navodilom prek aplikacije
BG Следвайте инструкциите през приложението

TURN ON/OFF BLUETOOTH & WI-FI

SRB ISKLJUČIVANJE/UKLJUČIVANJE BLUETOOTH-A I WI-FI **HR** UPARIVANJE **SLO** VKLOPI/IZKLOPI
BLUETOOTH & WIFI **BG** ВКЛЮЧВАНЕ/ИЗКЛЮЧВАНЕ НА BLUETOOTH & WI - FI

1. Unplug the machine

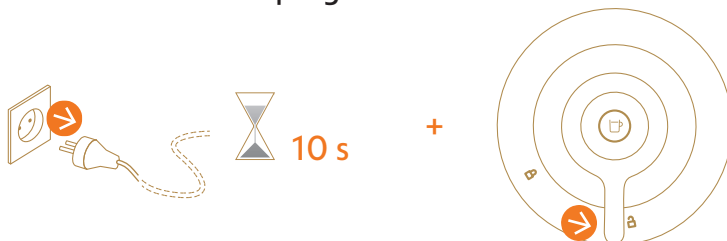

SRB Isključite aparat iz struje **HR** Iskopčajte aparat iz struje **SLO** Odklopite aparat **BG** Изключете машината от контакта



2. Press and hold the button while plugging

SRB Preuzmite Nespresso aplikaciju **HR** Pritisnite i držite gumb prilikom ukopčavanja aparata **SLO** Pritisnite in držite gumb med priklpom aparata **BG** Натиснете и задръжете бутона, докато включвате











3. Operation completed

SRB Postupak završen **HR** Postupak završen **SLO** Operacija končana **BG** Операцията е завършена

5 THE VERTUO SYSTEM

SRB VERTUO SISTEM **HR** VERTUO SUSTAV **SLO** VERTUO SISTEM
BG СИСТЕМАТА VERTUO

	VERTUO NEXT	VERTUO POP	VERTUO PLUS
 S	✓	✓	✓
 M	✓	✓	✓
 L	✓	✓	✓
 XL	✓	✓	X

	VERTUO NEXT	VERTUO POP	VERTUO PLUS
 ¹	✓	✓	✓
 ²	✓	✓	✓
 ³	✓	✓	✓
 ⁴	✓	✓	✓
 ⁵	✓	X	X

Availability may vary from one market to another

SRB Dostupnost može varirati od tržišta do tržišta **HR** Dostupnost može varirati od tržišta do tržišta

SLO Razpoložljivost se lahko razlikuje od enega trga do drugega **BG** Наличността може да варира от един пазар на друг

1. Espresso (40 ml / 1.35 fl oz.)

SRB Espresso (40 ml) **HR** Espresso (40 ml) **SLO** Espresso (40 ml.) **BG** Espresso (40 ml)

2. Double Espresso (80 ml / 2.7 fl oz.)

SRB Double Espresso (80 ml) **HR** Double Espresso (80 ml) **SLO** Double Espresso (80 ml) **BG** Double Espresso (80 ml)

3. Gran Lungo (150 ml / 5.07 fl oz.)

SRB Gran Lungo (150 ml) **HR** Gran Lungo (150 ml) **SLO** Gran Lungo (150 ml) **BG** Gran Lungo (150 ml)

4. Coffee / Mug (230 ml / 7.77 fl oz.)

SRB Coffee / Mug (230 ml) **HR** Coffee / Mug (230 ml) **SLO** Coffee / Mug (230 ml) **BG** Coffee / Mug (230 ml)

5. Carafe (535 ml / 18 fl oz.)

SRB Carafe (535 ml) **HR** Carafe (535 ml) **SLO** Carafe (535 ml) **BG** Carafe (535 ml)

6 FIRST STEPS

SRB PRVO KORIŠĆENJE **HR** PRVO KORIŠTENJE **SLO** PRVI KORAKI
BG УПОТРЕБА ЗА ПЪРВИ ПЪТ

1. Rinse the water tank

SRB Isperite rezervoar za vodu **HR** Isperite spremnik za vodu
SLO Izplaknite rezervoar za vodo **BG** Изплакнете резервоара за вода

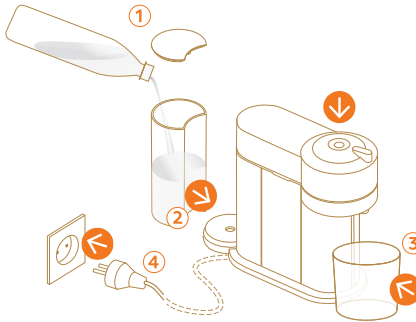

2. Place a container

SRB Postavite rezervoar na aparat
HR Postavite spremnik na aparat
SLO Postavite posodo
BG Поставете контейнера

1 L /
34 fl oz

3. Turn on your machine

SRB Uključite aparat **HR** Upalite aparat
SLO Vkllopite aparat **BG** Включете кафемашината

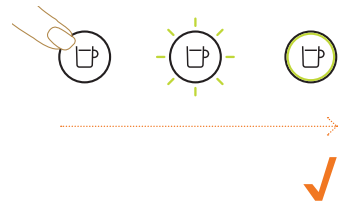

4. Press the button 3 times within 2 seconds

SRB Pritisnite dugme 3 puta u okviru 2 sekunde
HR Pritisnite gumb 3 puta unutar 2 sekunde
SLO Pritisnite gumb trikrat v roku dveh sekund
BG Натиснете бутона 3 пъти в рамките на 2 секунди

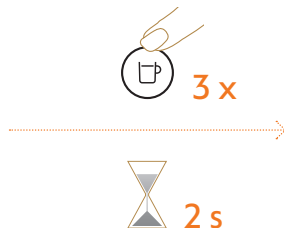

5. The machine will start rinsing. This procedure may take up to 7 minutes

SRB Aparat će započeti ispiranje. Ovaj postupak može trajati do 7 minuta. **HR** Aparat će započeti ispiranje. Ovaj postupak može trajati do 7 minuta **SLO** Aparat bo začel izpirati. Ta proces lahko traja do 7 minut. **BG** Кафемашината ще започне да изплаква. Тази процедура може да отнеме до 7 минути.

6. Your machine is now ready to use

SRB Vaš aparat je spreman za korišćenje **HR** Vaš aparat je spreman za korišćenje **SLO** Vaš aparat je sedaj pripravljen na uporabo **BG** Вашата кафемашина вече е готова за употреба

7 COFFEE PREPARATION

SRB PRIPREMA KAFE **HR** PRIPREMA KAVE
SLO PRIPRAVA KAVE **BG** ПРИГОТВЯНЕ НА КАФЕ

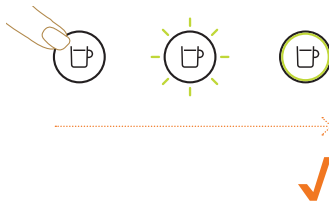

1. Turn on your machine

SRB Uključite aparat **HR** Upalite aparat
SLO Vkllopite aparat **BG** Включете кафемашината

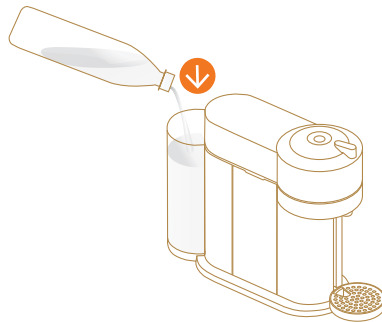

2. Fill the water tank with fresh potable water

SRB Napunite rezervoar za vodu svežom pijaćom vodom
HR Napunite spremnik za vodu sa svježom pitkom vodom
SLO Napolnite rezervoar s svežo pitno vodo
BG Напълнете резервоара за вода с прясна питейна вода



3. Insert a capsule

SRB Ubacite kapsulu **HR** Umetnite kapsulu
SLO Vstavite kapsulo **BG** Поставете капсула



4. Place a cup

SRB Postavite šoljicu **HR** Postavite šalicu **SLO** Postavite skodelico
BG Поставете чаша



5. Start brewing

SRB Pritisnite dugme za pripremu kafe **HR** Pritisnite gumb za izradu kave
SLO Pritisnite gumb za pripravo kave **BG** Започнете приготвянето



NOTE: water may accumulate inside the machine's head, please dry visible parts with a clean dry cloth.

SRB NAPOMENA: voda može da se nakupi unutar glave aparata. Osušite vidljive delove čistom suvom krpom.

HR NAPOMENA: Voda se može nakupiti unutar glave stroja. Osušite vidljive dijelove čistom suhom krpom.

SLO KOMENTAR: voda se lahko zbira znotraj glave aparata, prosim posušite vidne dele s suho krpo.

BG ЗАБЕЛЕЖКА: В главата на машината може да се натрупа вода, моля, подсушете видимите части с чиста суха кърпа.

8

CLEANING

SRB ČIŠĆENJE **HR** ČIŠĆENJE **SLO** ČIŠČENJE **BG** ПОЧИСТВАНЕ

1. Fill the water tank with fresh potable water

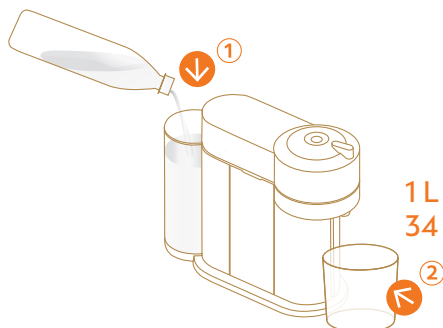

SRB Napunite rezervoar za vodu svežom pijaćom vodom

HR Napunite spremnik za vodu sa svežom pitkom vodom

SLO Napolnite rezervoar s svežo pitno vodo

BG Напълнете резервоара за вода с прясна питейна вода

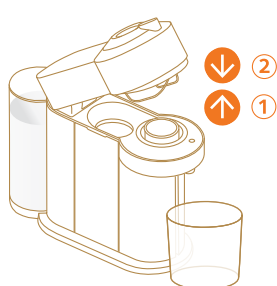

+

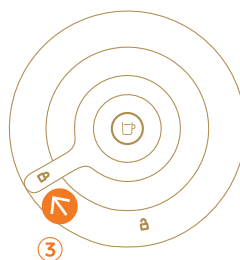

2. Open, close and lock

SRB Otvorite, zatvorite i zaključajte

HR Otvorite, zatvorite i zaključajte

SLO Odprite, zaprite in zaklenite

BG Отворете, затворете и заключете

3 x



2 s

3. Press the button 3 times within 2 seconds

SRB Pritisnite dugme 3 puta u okviru 2 sekunde **HR** Pritisnite gumb 3 puta unutar 2 sekunde **SLO** Pritisnite gumb trikrat v roku dveh sekund

BG Натиснете бутона 3 пъти в рамките на 2 секунди



NOTE: the procedure can be stopped at any time by pressing the button

SRB NAPOMENA: Ovaj postupak se može prekinuti u bilo kom trenutku pritiskom na dugme **HR** NAPOMENA:

Ovaj postupak se može prekinuti u bilo kojem trenutku pritiskom na gumb **SLO** KOMENTAR: postopek se lahko

ustavi v katerem koli trenutku s pritiskom na gumb **BG** ЗАБЕЛЕЖКА: процедурата може да бъде спряна по всяко време чрез натискане на бутона

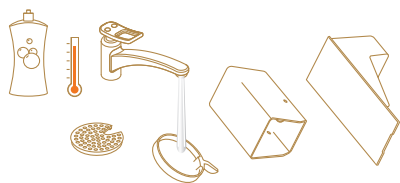

4. Wash with hot water + mild odourless detergent

SRB Operite vrućom vodom i laganim detrdžentom bez mirisa **HR** Operite sa vrućom vodom i laganim detrdžentom bez mirisa **SLO** Umijte z vročo vodo in blagim detergentom brez vonjaa **BG** Измийте с топла вода и препарат без аромат

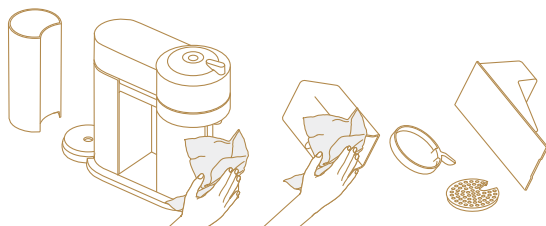

5. Dry with a clean and fresh towel

SRB Posušite sa čistom krpom **HR** Posušite sa čistom i svježom krpom **SLO** Posušite s čisto in svežo krpo **BG** Подсушете с чиста кърпа

9 DESCALING www.nespresso.com/descaling

SRB OTKLANJANJE KAMENCA **HR** ČIŠĆENJE OD KAMENCA
SLO ODSTRANJEVANJE VODNEGA KAMNA **BG** ОТСТРАНЯВАНЕ НА КОТЛЕН КАМЪК

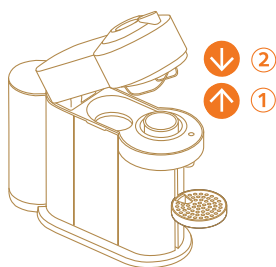

1. Eject capsule

SRB Izvadite kapsulu
HR Izbacite kapsulu
SLO Izvrzi kapsulo
BG Отстранете капсулата

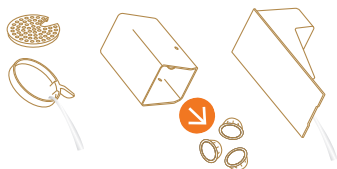

2. Empty capsules and liquid

SRB Ispraznite kapsule i preostalu tečnost **HR** Ispraznite kapsule i preostalu tekućinu **SLO** Izprazni kapsule in preostalo tekočino
BG Изпразнете тавата за оттичане и контейнера с използвани капсули

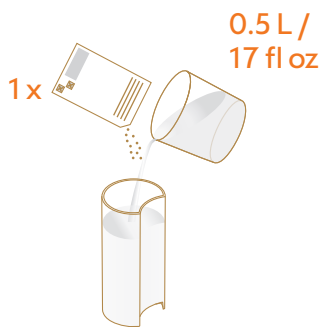

3. Add water + Nespresso descaling agent

SRB Sipajte vodu i Nespresso sredstvo za uklanjanje kamenca

HR Ulijte vodu i Nespresso sredstvo za uklanjanje kamenca

SLO Dodaj vodo in Nespresso sredstvo za odstranjevanje vodnega kamna

BG Добавете вода и 1 опаковка препарат за отстраняване на котлен камък Nespresso в резервоара за вода.

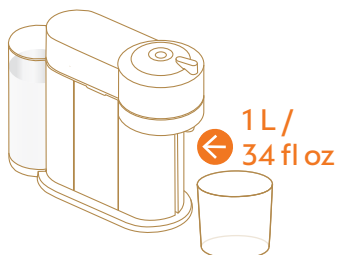

4. Place a container

SRB Postavite posudu

HR Postavite posudu

SLO Postavite posodo

BG Поставете чаша

VERTUO NEXT / VERTUO POP

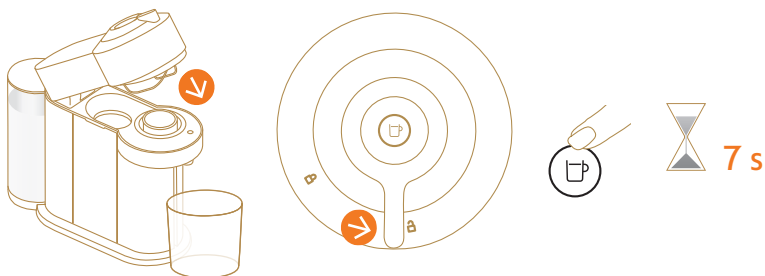

5. Press and hold the button for 7 seconds

SRB Pritisnite i držite dugme 7 sekundi

HR Pritisnite i držite gumb 7 sekundi

SLO Pritisnite in držite gumb za 7 sekund

BG Натиснете и задържете бутона за 7 секунди

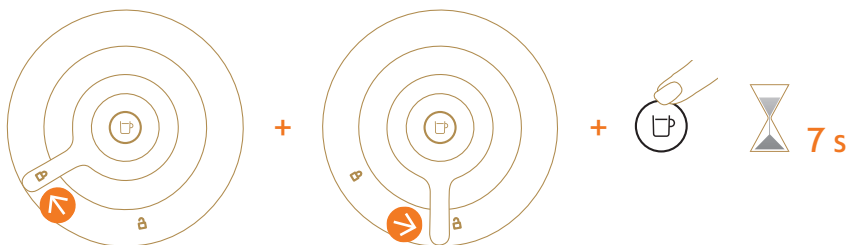

6. Lock, unlock and hold the button for 7 seconds

SRB Zaključajte, otključajte i držite dugme 7 sekundi **HR** Zaključajte, otključajte i držite gumb 7 sekundi **SLO** Zaklenite, odklenite in držite gumb za 7 sekund **BG** Заключете, отключете и задръжте бутона за 7 секунди

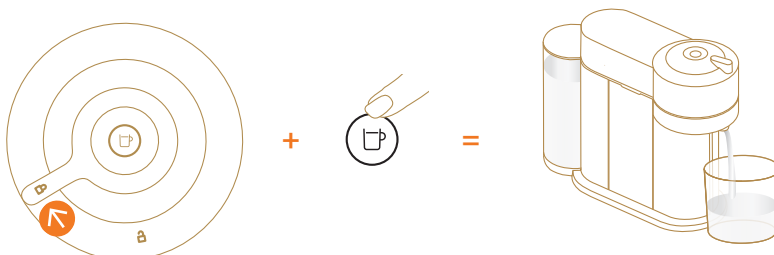

7. Lock and press the button

SRB Zaključajte i pritisnite dugme **HR** Zaključajte i pritisnite gumb
SLO Zaklenite in pritisnite gumb **BG** Заключете и натиснете бутона

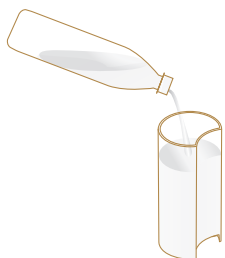

8. Rinse water tank, fill with fresh potable water

SRB Isperite rezervoar za vodu, napunite ga svežom pijaćom vodom
HR Isperite spremnik za vodu, napunite sa svežom pitkom vodom
SLO Izperite rezervoar za vodo, napolnite s svežo pitno vodo
BG Изплакнете резервоара за вода и го напълнете с прясна питейна вода



9. Press the button

SRB Pritisnite dugme **HR** Pritisnite gumb **SLO** Pritisnite gumb **BG** Натиснете бутона

10. When the button stops blinking rapidly, descaling is completed

SRB Kada dugme prestane da treperi brzo, čišćenje je završeno **HR** Kada gumb prestane treperiti brzo, čišćenje je završeno **SLO** Ko gumb preneha hitro utripati, je čiščenje vodnega kamna zaključeno **BG** Когато бутонът спре да мига бързо, отстраняването на котления камък е завършено

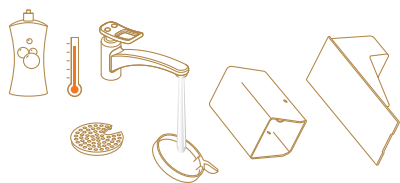

11. Wash with hot water + mild odourless detergent

SRB Operite vrućom vodom i laganim detrdžentom bez mirisa **HR** Operite sa vrućom vodom i laganim detrdžentom bez mirisa **SLO** Umijte z vročo vodo in blagim detrdžentom **BG** Измийте с топла вода и препарат без аромат

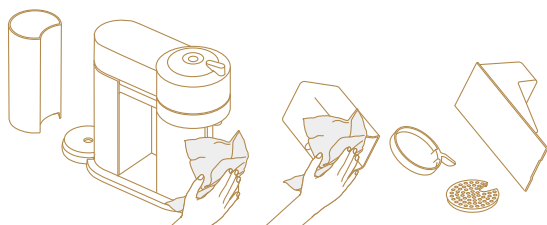

12. Dry with a clean and fresh towel

SRB Posušite sa čistom krpom **HR** Posušite sa čistom i svježom krpom **SLO** Posušite s čisto in svežo krpo **BG** Подсушете с чиста кърпа

VERTUO PLUS

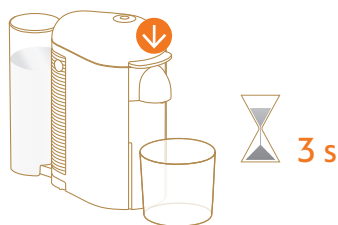

5. Push the lever down

SRB Pritisnite ručicu prema dole
HR Gurnite ručicu prema dolje
SLO Potisnite ročko navzdol
BG Натиснете лостчето надолу

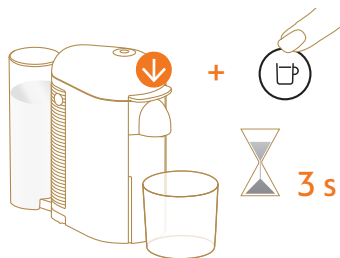

6. Push the lever down and press the button at the same time

SRB Pritisnite ručicu prema dole i pritisnite dugme u isto vreme
HR Gurnite ručicu prema dolje i pritisnite gumb u isto vrijeme
SLO Istočasno potisnite ročko navzdol in pritisnite gumb
BG Натиснете лостчето надолу и бутона едновременно

7. Push the lever down and press the button to start descaling

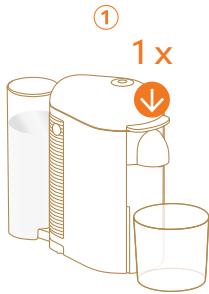

SRB Gurnite ručicu prema dole i pritisnite dugme kako bi započeli proces čišćenja od kamenca

HR Gurnite ručicu prema dolje i pritisnite gumb kako bi započeli proces čišćenja

SLO Da začnete s čiščenjem vodnega kamna potisnite ročko navzdol in pritisnite gumb

BG Натиснете лостчето надолу и бутона за да стартирате процеса на почистване



8. Rinse water tank, fill with fresh potable water

SRB Isperite rezervoar za vodu, napunite ga svežom pijaćom vodom

HR Isperite spremnik za vodu, napunite sa svežom pitkom vodom

SLO Izperite rezervoar za vodo, napolnite s svežo pitno vodo

BG Изплакнете резервоара за вода и го напълнете с прясна питейна вода



9. Press the button

SRB Pritisnite dugme **HR** Pritisnite gumb **SLO** Pritisnite gumb **BG** Натиснете бутона

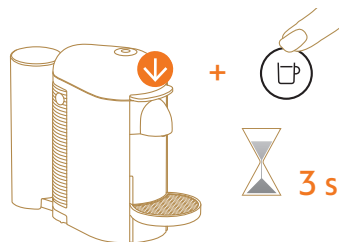

10. Exit descaling mode

SRB Izadite iz programa za čišćenje od kamenca **HR** Izadite iz programa za čišćenje od kamenca

SLO Pritisnite gumb trikrat v roku dveh sekund

BG Излезте от режим отстраняване на котлен камък

10 BLINKING SUMMARY



SRB SVETLOSNA SIGNALIZACIJA **HR** POJAŠNJENJE TREPERENJA
SLO PREGLED INDIKATORSKIH LUČK **BG** ЦВЕТОВИ СИГНАЛИ

VERTUO NEXT / VERTUO POP								
0	1"	2"						
1								
2								
3			...					
4				...				
5						...		
6					...			
7					...			
8								
9				...				
10				... 10"				
11								...
12								

1 No light on the button: Machine OFF

SRB Dugme ne svetli: Aparat je ugašen **HR** Gumb ne svijetli: Aparat je ugašen **SLO** Na gumbu ne gori luč: aparat ugasnjen **BG** Светлините на бутона не светят: машината е изключена

2 Steady white illuminated button: Ready mode

SRB Dugme svetli konstantno belim svetlom: Spreman za rad **HR** Gumb svijetli konstantno bijelim svjetlom: Spreman za rad **SLO** Stalno belo osvetljen gumb: stanje pripravljenosti **BG** Постоянно светещ бял бутон: Режим на готовност

3 White regular blinking: once/second: Coffee preparation > see point 6*

SRB Belo svetlo treperi: Priprema kafe > pogledati tačku 6* **HR** Bijelo svjetlo treperi: Priprema kave > pogledati točku 6*

SLO Bela redno utripajoča luč: enkrat/sekunda: priprava kave > glej točko 6* **BG** Бяла светлина, редовно мигане: веднъж в секунда: Приготвяне на кафе > вижте точка 6*

4 Orange light blinking quickly: twice/second: Cleaning mode > see point 6*

SRB Narandžasto svetlo brzo treperi: dva puta u sekundi: Program za čišćenje > pogledati tačku 6* **HR** Narančasto svjetlo brzo treperi: dva puta u sekundi: Program za čišćenje > pogledati točku 6*

SLO Hitro utripajoča oranžna luč: dvakrat/sekunda: način čiščenja > glej točko 6* **BG** Оранжева светлина бързо мигаща: два пъти в секунда: Режим на почистване > вижте точка 6*

5 Orange light blinking rapidly: three times/second: Descaling/Emptying > see point 6*

SRB Narandžasto svetlo brzo treperi: tri puta u sekundi: Čišćenje od kamenca/ Pražnjenje > pogledati tačku 6* **HR**

Narančasto svjetlo brzo treperi: tri puta u sekundi: Čišćenje od kamenca/ Pražnjenje > pogledati točku 6* **SLO** Hitro utripajoča oranžna luč: trikrat/sekunda: čiščenje vodnega kamna/praznjenje > glej točko 6* **BG** Оранжева светлина мигаща много бързо: три пъти в секунда: Отстраняване на котлен камък/Изпразване > вижте точка 6*

6 White light pulsing up: lighting up to steady ON, then OFF... : Heating up > see point 7*

SRB Belo pulsirajuće svetlo: promena iz ON svetla prema OFF: Zagrevanje > pogledati tačku 7* **HR** Bijelo pulsirajuće svjetlo: promjena iz ON svijetla prema OFF: Zagrijavanje > pogledati točku 7*

SLO Bela luč utripa navzgor: sveti, da se prižge, potem ugasne...: segrevanje > glej točko 7* **BG** Пулсираща бяла светлина: свети до постоянно ВКЛЮЧВАНЕ, след това ИЗКЛЮЧВАНЕ...: Нагрыване > вижте точка 7*

7 Orange light pulsing down: fading to OFF, then ON...: Cooling down after overheating > see point 7*

SRB Narandžasto pulsirajuće svetlo: bleedi iz OFF, prema ON...: Hlađenje nakon pregrevanja > pogledati tačku 7*

HR Narančasto pulsirajuće svjetlo: blijedeće iz OFF, prema ON...: Hlađenje nakon pregrijavanja > pogledati točku 7*

SLO Oranžna luč utripa navzdol: bleedi do izklopa, potem prižge...: hladi po pregrevanju > glej točko 7* **BG** Оранжева пулсираща светлина: избледнява до ИЗКЛЮЧЕНО, след това ВКЛЮЧЕНО...: Охлаждане след прегряване > вижте точка 7*

8 Orange light blinking rapidly twice, then long OFF...: Error > see points 7 & 8*

SRB Narandžasto svetlo brzo treperi dva puta, zatim dugo OFF: Greška > pogledati tačke 7 i 8* **HR** Narančasto svjetlo brzo treperi dva puta, zatim dugo OFF: Greška > pogledati točke 7 i 8*

SLO Oranžna luč hitro utripa dvakrat, potem dolgo ugasne...: napaka > glej točki 7&8* **BG** Оранжева светлина, мигаща бързо два пъти, след това дълго ИЗКЛЮЧЕНА...: Грешка > вижте точки 7 и 8*

9 Orange button ON for 1.5 second, then OFF for 0.5 second...: Water tank is empty > see point 5*

SRB Narandžasto svetlo ON u trajanju od 1.5 sekunde, zatim OFF trajanja 0.5 sekunde...: Rezervoar za vodu je prazan > pogledajte tačku 5*

HR Narančasto svjetlo ON trajanja 1.5 sekundi, zatim OFF trajanja 0.5 sekunde...: Spremnik za vodu je prazan > pogledajte točku 5*

SLO Oranžen gumb je prižgan za 1.5 sekunde, potem ugasnjen za 0.5 sekunde...: rezervoar za vodo je prazen > glej točko 5* **BG** Оранжевият бутон е ВКЛЮЧЕН за 1,5 секунди, след това ИЗКЛЮЧЕН за 0,5 секунди...: Резервоарът за вода е празен > вижте точка 5*

10 Orange light blinking 5 times in 10 seconds: Reset to factory setting

SRB Narandžasto svetlo treperi 5 puta u 10 sekundi: Vraćanje na fabrička podešavanja **HR** Narančasto svjetlo treperi 5 puta u 10 sekundi: Resetiranje na tvorničke postavke **SLO** Oranžna luč utripa petkrat v 10ih sekundah: resetirajte na tovarniške nastavitve **BG** Оранжевата светлина мига 5 пъти за 10 секунди: Нулирайте фабричните настройки

11 Orange and white light alternately blinking 3 times and then steady on: Descaling alert > see point 11*

SRB Narandžasto i belo svetlo naizmenično trepere 3 puta i zatim svetle u kontinuitetu: Upozorenje za čišćenje kamenca > pogledajte tačku 11*a **HR** Narančasto i bijelo svjetlo naizmjenice trepere 3 puta i zatim svijetle kontinuirano: Upozorenje za čišćenje kamenca > pogledajte tačku 11* **SLO** Oranžna in bela luč izmenično utripneta 3-krat in nato zasvetita: opozorilo za odstranjevanje vodnega kamna> glej točko 11* **BG** Оранжевата и бялата светлина мигат последователно 3 пъти и след това светят постоянно: Предупреждение за отстраняване на котлен камък > вижте точка 11*

12 White light blinking twice/second: Software update

SRB Belo svetlo treperi dva puta u sekundi: Ažuriranje softvera **HR** Bijelo svjetlo treperi dva puta u sekundi: Nadogradnja softvera **SLO** Bela luč utripa dvakrat nasekundo: posodabljanje sistema **BG** Бяла светлина мига два пъти в секунда: Актуализация на софтуера

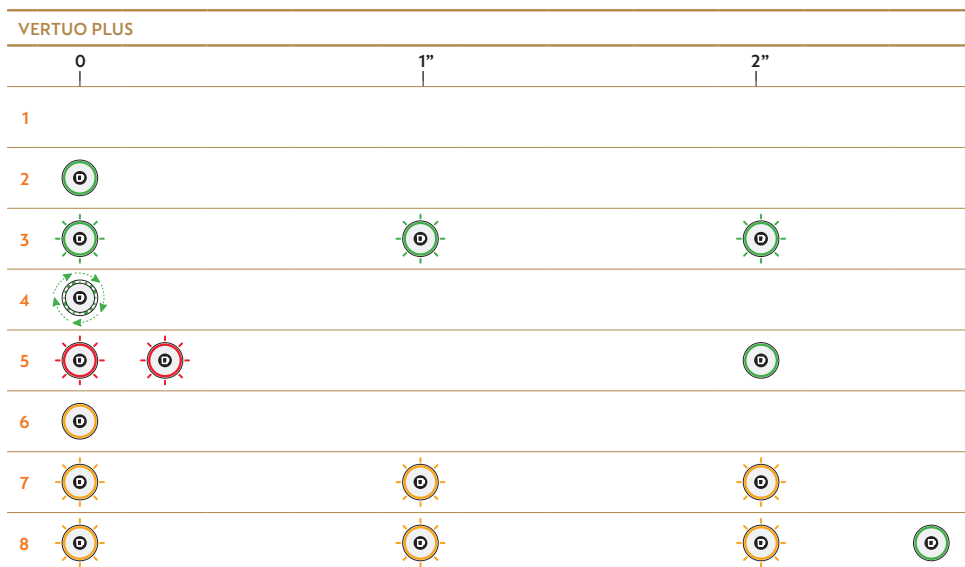

1 No light on the button: Machine OFF > see point 1*

SRB Dugme ne svetli: Aparat je ugašen **HR** Gumb ne svijetli: Aparat je ugašen **SLO** Na gumbu ne gori luč: aparat ugasnjen **BG** Светлините на бутона не светят: машината е изключена

2 Steady light GREEN: Ready mode

SRB Konstantno zeleno svetlo: Spreman za rad **HR** Konstantno zeleno svjetlo: Spreman za rad **SLO** Nprekinjena ZELENA svetloba: stanje pripravljenosti **BG** Постоянна светлина ЗЕЛЕНО: Режим на готовност

3 Regular blinking GREEN: Once/second: Heating up

SRB Regularno treperenje zeleno: Jednom u sekundi: Zagrevanje **HR** Redovito treperenje zeleno: Jednom u sekundi: Zagrijavanje **SLO** Redno utripajoča ZELENA luč: enkrat/sekunda: segrevanje **BG** Редовно мига ЗЕЛЕНО: Веднџ в секунда: Загриване

4 Fast rotation GREEN: Coffee preparation

SRB Brza rotacija zelene: Priprema kafe **HR** Brza rotacija zelene: Izrada kave **SLO** Hitro vrtenje ZELENA: izdelava kave **BG** Бързо въртяща се светлина в ЗЕЛЕНО: Приготвяне на кафе

5 Blink two times and then back to steady GREEN: Water tank is empty or capsule missing

SRB Svetlo dva puta zatreperi a zatim je konstantno zeleno: Rezervoar za vodu je prazan ili nema kapsule **HR** Svjetlo dva puta zatreperi a zatim je konstantno zeleno: Spremnik za vodu je prazan ili nema kapsule **SLO** Utripne dvakrat in nato neprekinjena ZELENA luč: prazen rezervoar za vodo ali manjka kapsula **BG** Премигване два пъти и след това отново до постоянно ЗЕЛЕНО: Резервоарът за вода е празен или липсва капсула

6 Steady light ORANGE: Entering Special Functions menu

SRB Konstantno narandžasto svetlo: Ulazak u meni Posebnih funkcija **HR** Konstantno narančasto svjetlo: Ulazak u izbornik Posebnih funkcija **SLO** Neprekinjena ORANŽNA luč: vstop v meni posebnih funkcij **BG** Постоянна ОРАНЖЕВА светлина: Влизане в менюто със специални функции

7 Regular blinking ORANGE: Once/second: Special Function is running

SRB Regularno treperenje narandžasto: Jednom u sekundi: Pokrenuta je Posebna funkcija **HR** Redovito treperenje narančasto: Jednom u sekundi: Pokrenuta je Posebna funkcija **SLO** Redno utripajoča ORANŽNA luč: enkrat/sekunda: izvajajo se posebne funkcije **BG** Постоянно примигване в ОРАНЖЕВО: Веднџ/секунда: Работи в специален режим

8 Blink three times ORANGE within 3 seconds and then back to steady GREEN: Reset to factory settings has been completed

SRB Narandžasto svetlo treperi 3 sekunde i onda postaje zeleno: Vraćanje na fabrička podešavanja je završeno **HR** Narančasto svjetlo zatreperi 3 puta unutar 3 sekunde, a zatim postane konstantno zeleno: Resetiranje na tvorničke postavke je završeno **SLO** Trikrat utripne ORANŽNA luč v 3 sekundah in potem neprekinjena ZELENA: ponastavitev na tovarniške nastavitve je končana **BG** Постоянна светлина в ОРАНЖЕВО: Влизане в менюто със специални функции



11 TROUBLESHOOTING

SRB REŠAVANJE PROBLEMA **HR** RIJEŠAVANJE PROBLEMA
SLO ODPRAVLJANJE TEŽAV **BG** ОТСТРАНЯВАНЕ НА НЕИЗПРАВНОСТИ

EN

VERTUO NEXT / VERTUO POP / VERTUO PLUS

1	No light on the button.	<ul style="list-style-type: none">• The machine has turned OFF automatically; push the button or “UNLOCK” the machine.• Check the mains, plug, voltage, and fuse.
2	No coffee, no water.	<ul style="list-style-type: none">• Check that the water tank is filled.• Check that a fresh capsule is inserted in correct position, that the handle is properly locked and push the button to start.• Descale if necessary.• Open the machine head and let the capsule be ejected. Then perform a cleaning as per cleaning section.
3	Coffee is not hot enough.	<ul style="list-style-type: none">• Preheat cup with hot drinking water from the tap.• Descale if necessary.
4	Leakage or unusual coffee flow.	<ul style="list-style-type: none">• Check that the water tank is well positioned.
5	Machine turns to “OFF mode”.	<ul style="list-style-type: none">• To save energy the machine will turn off after 2 minutes of non-use.
6	Coffee grounds in the cup.	<ul style="list-style-type: none">• Perform the cleaning procedure twice.• See paragraph on “Cleaning”.

VERTUO NEXT / VERTUO POP

7	The machine doesn't start and has light steady on. If blinking, see next points.	<ul style="list-style-type: none">• Check that handle is properly locked.• If you want to brew a Coffee or Espresso, check that a fresh capsule is inserted in correct position, that the handle is properly locked and push the button to start.• If you are cleaning, descaling or emptying the system, check that no capsule is inserted then close, lock the machine and push the button to start one of these operations.
8	The machine doesn't start and light blinks alternately; 1 blink and 1 pause.	<ul style="list-style-type: none">• Fill the water tank and push button to start.• Check that handle is properly locked.
9	Light blinks while machine is running.	<ul style="list-style-type: none">• If coffee is flowing normally, this indicates the machine is working properly.• If only water is flowing, the machine is executing a user request for either cleaning, descaling or emptying the system. Refer to the corresponding paragraph in this user manual.• Turn the machine to “OFF mode” by pushing the button for 3 seconds and then push it again to turn the machine ON. Now wait approximately 20 minutes to allow the machine to cool down after extensive use.
10	Light blinks and machine is not running.	<ul style="list-style-type: none">• It will take some time before the coffee flow comes out (due to barcode reading and pre-wetting the coffee).• Check that a fresh capsule is inserted in correct position, that the handle is properly locked and push the button to start.• Fill the water tank and push button to start.• Turn the machine to “OFF mode” by pushing the button for 3 seconds and then push it again to turn the machine ON. Now wait approximately 20 minutes to allow the machine to cool down after extensive use.

<p>11 Light blinks alternately 2 blinks and 1 pause continuously. Machine is not running.</p>	<ul style="list-style-type: none"> • During regular Coffee/Esspresso preparation: 1) Unlock the handle and open the machine head to check that a fresh undamaged capsule is inserted in the correct position. 2) Check that the handle is in "LOCKED" position. 3) Check that the water tank is filled. • During Descaling, Emptying and Cleaning: 1) Check that capsule is ejected. 2) Check that the handle is in "LOCKED" position. • During Programming Volume: 1) Check if a capsule has been well inserted. 2) Please refer to the corresponding chapter. • If problem persists: <ol style="list-style-type: none"> 1. Unlock the handle and open machine head. 2. Replace capsule (if needed). 3. Disconnect powercord from the outlet and plug the machine back into outlet after 10 seconds. 4. Close the head and press the button to turn ON and press again to start brewing. If problem persists, call Nespresso.
<p>12 Light alternately blinking 3 times and then steady on.</p>	<ul style="list-style-type: none"> • Descaling needed: machine can be operated when alert appears only a few times after this alert before descaling becomes necessary.

VERTUO PLUS

<p>7b Coffee leakage.</p>	<ul style="list-style-type: none"> • Open the machine head and let the capsule be ejected. Then perform a cleaning. • Empty and clean the cup support. • Descal if necessary. • If problem persists, call the Nespresso Club.
----------------------------------	--

SRB

VERTUO NEXT / VERTUO POP / VERTUO PLUS

<p>1 Dugme ne svetli.</p>	<ul style="list-style-type: none"> • Aparat se automatski isključuje; pritisnite dugme ili „OTKLJUČAJTE“ aparat. • Proverite napajanje, utikač, napon i osigurač.
<p>2 Nema kafe, nema vode.</p>	<ul style="list-style-type: none"> • Proverite da li je rezervoar za vodu napunjen. • Proverite da li je nova kapsula umetnuta u ispravan položaj, da li je ručka pravilno zaključana i pritisnite dugme za pokretanje. • Uklonite kamenac ako je potrebno. • Otvorite glavu aparata i izbacite kapsulu. Zatim izvršite čišćenje prema odeljku za čišćenje.
<p>3 Kafa nije dovoljno topla.</p>	<ul style="list-style-type: none"> • Zagrejte šolju toplom pijaćom vodom. • Uklonite kamenac ako je potrebno.
<p>4 Curenje ili neobičan protok kafe.</p>	<ul style="list-style-type: none"> • Proverite da li je rezervoar za vodu dobro postavljen.
<p>5 Aparat se sam isključuje.</p>	<ul style="list-style-type: none"> • Zbog uštede energije, aparat će se isključiti nakon 2 minuta neupotrebe.
<p>6 Talog kafe u šoljici.</p>	<ul style="list-style-type: none"> • Obavite proceduru čišćenja dva puta. • Pogledajte paragraf „Čišćenje“.

VERTUO NEXT / VERTUO POP

<p>7 Aparat se ne pokreće i lampica stalno svetli. Ako treperi, pogledajte sledeće tačke.</p>	<ul style="list-style-type: none"> • Proverite da li je ručka pravilno zaključana. • Ako želite da pripremite kafu ili Espresso, proverite da li je nova kapsula postavljena u ispravan položaj, da li je ručka pravilno zaključana i pritisnite dugme za početak. • Ako čistite, uklanjate kamenac ili praznite sistem, proverite da nije ubačena kapsula, a zatim zatvorite, zaključajte aparat i pritisnite dugme da biste pokrenuli jednu od ovih operacija.
--	---

<p>8 Aparat se ne pokreće i lampica treperi naizmenično; 1 treptanje i 1 pauza.</p>	<ul style="list-style-type: none"> • Napunite rezervoar za vodu i pritisnite dugme za početak. • Proverite da li je ručka pravilno zaključana.
<p>9 Lampica treperi dok aparat radi.</p>	<ul style="list-style-type: none"> • Ako kafa teče normalno, to znači da mašina radi ispravno. • Ako teče samo voda, aparat izvršava zahtev korisnika za čišćenje, uklanjanje kamenca ili pražnjenje sistema. Pogledajte odgovarajući odeljak u ovom korisničkom priručniku. • Prebacite aparat u režim „ISKLJUČENO“ tako što ćete pritisnuti dugme u trajanju od 3 sekunde, a zatim ga ponovo pritisnuti da biste uključili aparat. Sada sačekajte otprilike 20 minuta da se aparat ohladi nakon duže upotrebe.
<p>10 Lampica treperi i aparat ne radi.</p>	<ul style="list-style-type: none"> • Proći će neko vreme pre nego što kafa izađe (zbog čitanja bar koda i vlažne kafe). • Proverite da li je nova kapsula umetnuta u ispravan položaj, da li je ručka pravilno zaključana i pritisnite dugme za pokretanje. • Prebacite aparat u režim „ISKLJUČENO“ tako što ćete pritisnuti dugme u trajanju od 3 sekunde, a zatim ga ponovo pritisnuti da biste uključili aparat. Sada sačekajte otprilike 20 minuta da se aparat ohladi nakon duže upotrebe.
<p>11 Lampica neprekidno zatreperi naizmenično 2 puta pa pauza 1 put. Mašina ne radi.</p>	<ul style="list-style-type: none"> • Tokom redovne pripreme kafe/Espresa: 1) Otključajte ručku i otvorite glavu aparata da biste proverili da li je nova neoštećena kapsula umetnuta u ispravan položaj. 2) Proverite da li je ručka u položaju „ZAKLJUČANO“. 3) Proverite da li je rezervoar za vodu napunjen. • Tokom uklanjanja kamenca, pražnjenja i čišćenja: 1) Proverite da li je kapsula izbačena. 2) Proverite da li je ručka u položaju „ZAKLJUČANO“. Tokom programiranja zapremine: 1) Proverite da li je kapsula dobro umetnuta. 2) Molimo pogledajte odgovarajuće poglavlje. • Ako problem i dalje postoji: <ol style="list-style-type: none"> 1. Otključajte ručku i otvorite glavu aparata. 2. Zamenite kapsulu (ako je potrebno). 3. Isključite kabl za napajanje iz utičnice i ponovo uključite aparat u utičnicu nakon 10 sekundi. 4. Zatvorite glavu i pritisnite dugme da biste ga uključili i ponovo pritisnite da biste započeli pripremu kafe. Ako problem i dalje postoji, pozovite Nespresso.
<p>12 Svetlo naizmenično trepće 3 puta, a zatim stalno svetli.</p>	<ul style="list-style-type: none"> • Potrebno uklanjanje kamenca: aparat može da se koristi kada se upozorenje pojavi samo nekoliko puta nakon ovog upozorenja pre nego što uklanjanje kamenca postane neophodno.

VERTUO PLUS

<p>7b Kafa curi.</p>	<ul style="list-style-type: none"> • Otvorite glavu aparata i izbacite kapsulu. • Zatim izvršite čišćenje. • Ispraznite i očistite nosač šoljice. • Uklonite kamenac ako je potrebno. • Ako problem i dalje postoji, pozovite Nespresso Club.
-----------------------------	---

VERTUO NEXT / VERTUO POP / VERTUO PLUS

1 Gumb ne svijetli.	<ul style="list-style-type: none"> Aparat se ugasio, stisnite gumb ili "otključajte" aparat.. Provjerite napajanje, utikač, napon i osigurač.
2 Nema kave, nema vode.	<ul style="list-style-type: none"> Provjerite da je spremnik pun vode. Provjerite da je svježa kapsula postavljena u pravilnu poziciju, da je ručka pravilno zaključana te pritisnite gumb za početak izrade. Očistite aparat od kamenca ukoliko je potrebno. Otvorite glavu aparata i izbacite kapsulu. Obavite čišćenje po uputama u odjeljku Čišćenje.
3 Kava nije dovoljno vruća	<ul style="list-style-type: none"> Zagrijte šalicu sa toplom pitkom vodom iz slavine. Obavite čišćenje od kamenca ukoliko je potrebno.
4 Curenje ili neobičan tok kave.	<ul style="list-style-type: none"> Provjerite da je spremnik za vodu pravilno postavljen
5 Aparat se ugasio.	<ul style="list-style-type: none"> Aparat će se ugasiti nakon 2 minute nekorištenja u svrhu čuvanja energije
6 Mljevena kava u šalici.	<ul style="list-style-type: none"> Obavite postupak čišćenja dva puta Pogledajte odjeljak "Čišćenje"

VERTUO NEXT / VERTUO POP

7 Aparat ne počinje s radom i svjetlo svijetli konstantno. Ako treperi, pogledajte sljedeće odjeljke.	<ul style="list-style-type: none"> Provjerite da je ručkica pravilno zaključana. Ako želite izraditi kavu ili espresso, provjerite da je svježa kapsula pravilno postavljena, da je ručka pravilno zaključana i pritisnite gumb za početak. Ukoliko obavljate proces čišćenja, čišćenja od kamenca ili praznite sustav, provjerite da nema kapsule u aparatu a zatim zatvorite, zaključajte aparat i pritisnite gumb kako bi započeli jedan od tih procesa.
8 Aparat ne počinje s radom i svjetlo svijetli naizmjenice; 1 treptaj pa 1 pauza.	<ul style="list-style-type: none"> Napunite spremnik za vodu i pritisnite gumb za početak. Provjerite da je ručkica pravilno zaključana.
9 Svjetlo treperi dok aparat radi	<ul style="list-style-type: none"> Ukoliko kava teče normalno, to je indikacija da aparat radi ispravno. Ako ističe samo voda, aparat izvršava akciju koju je korisnik zadao; čišćenje od kamenca ili pražnjenje sustava. Pogledajte odgovarajuće odjeljke u uputama za korištenje. Ugasite aparat tako što ćete pritisnuti gumb 3 sekunde a zatim ga pritisnuti opet kako bi ga upalili. Tada pričekajte otprilike 20 minuta kako bi se aparat ohladio nakon korištenja.
10 Svjetlo treperi i aparat ne radi.	<ul style="list-style-type: none"> Trebati će neko vrijeme prije nego kava počne teći (zbog čitanja barkoda i prethodnog vlaženja aparata). Provjerite da je svježa kapsula pravilno postavljena u aparat, da je ručkica pravilno zaključana te pritisnite gumb za početak. Napunite spremnik za vodu te pritisnite gumb za početak. Ugasite aparat tako što ćete pritisnuti gumb 3 sekunde a zatim ga pritisnuti opet kako bi upalili aparat. Tada pričekajte otprilike 20 minuta kako bi se aparat ohladio nakon korištenja.

<p>11 Svetlo treperi naizmjenice, 2 treptaja i 1 pauza. Aparat ne radi</p>	<ul style="list-style-type: none"> • Prilikom uobičajene izrade Kave/Espressa: 1) Otključajte ručkicu i otvorite glavu aparata kako bi provjerili da je umetnuta svježa i ispravna kapsula u pravilnu poziciju. 2) Provjerite je li ručkica u "zaključano" poziciji. 3) Provjerite je li spremnik za vodu pun. • Tjekom čišćenja od kamenca, pražnjenja i čišćenja: 1) Provjerite da nema kapsule u aparatu. 2) Provjerite je li ručkica u "zaključano" poziciji. • Tjekom Programiranja zapremnina: 1) Provjerite je li kapsula pravilno postavljena. 2) Pogledajte odgovarajući odjeljak. • Ako se problem nastavi: <ol style="list-style-type: none"> 1. Otključajte ručkicu i otvorite glavu aparata 2. Zamjenite kapsulu (ukoliko je potrebno) 3. Iskopčajte kabel iz utičnice i ponovno ga ukopčajte nakon 10 sekundi. 4. Zatvorite glavu i pritisnite gumb kako biste upalili aparat te ga pritisnite opet kako bi započeli izradu. Ako se problem nastavi, nazovite Nespresso.
<p>12 Svetlo treperi 3 puta a zatim svjetli konstantno.</p>	<ul style="list-style-type: none"> • Aparat je potrebno počistiti od kamenca: aparat se može koristiti još samo par puta kada se upozorenje pojavi a zatim je potrebno obaviti proces čišćenja od kamenca.

VERTUO PLUS

<p>7b Curenje kave.</p>	<ul style="list-style-type: none"> • Otvorite glavu aparata i izbacite kapsulu. Zatim obavite proces čišćenja. • Empty and clean the cup support • Obavite čišćenje od kamenca ukoliko je potrebno. • Ako se problem nastavi, kontaktirajte Nespresso Club.
--------------------------------	--

SLO

VERTUO NEXT / VERTUO POP / VERTUO PLUS

<p>1 Na gumbu ne sveti nobena luč</p>	<ul style="list-style-type: none"> • Aparat se je izklopil avtomatsko; pritisnite gumb ali "odklenite" aparat. • Preverite električno omrežje, vtič, napetost in varovalko.
<p>2 Ni kave, ni vode.</p>	<ul style="list-style-type: none"> • Preverite ali je rezervoar za vodo napolnjen. • Preverite, da je vstavljena sveža kapsula v pravilen položaj, da je ročaj pravilno zaklenjen in pritisnite gumb za začetek. • Če je potrebno opravite čiščenje vodnega kamna. • Odprite glavo aparata in pustite, da izvzre kapsulo. Potem opravite čiščenje, kot je opisano v postopku čiščenja.
<p>3 Kava ni dovolj vroča.</p>	<ul style="list-style-type: none"> • Predhodno segrejte skodelico z vročo vodo iz pipe. • Če je potrebno opravite čiščenje vodnega kamna.
<p>4 Puščanje ali nenavaden tok kave.</p>	<ul style="list-style-type: none"> • Preverite da je rezervoar za vodo pravilno nameščen.
<p>5 Aparat se izklopi.</p>	<ul style="list-style-type: none"> • Da prihrani z energijo se aparat izklopi po dveh minutah neuporabe.
<p>6 Kavna usedlina v skodelici.</p>	<ul style="list-style-type: none"> • Izvedi postopek čiščenja dvakrat. • glej odstavek "čiščenje".

VERTUO NEXT / VERTUO POP

<p>7 Aparat se ne prižge, čeprav luč sveti. Če utripa glej naslednje točke.</p>	<ul style="list-style-type: none"> • Preveri da je ročaj primerno zaklenjen • Če želite skuhati kavo ali espresso, preverite, da je pravilno vstavljena sveža kapsula, da je ročaj pravilno zaklenjen in pritisnite gumb za začetek. • Če aparat čistite, odstranjujete vodni kamen ali praznite sistem, preverite, da ni nameščene nobene kapsule in zaprite, zaklenite aparat in pritisnite gumb, da zaženete eno od teh postopkov.
<p>8 Aparat se ne prižge in luč utripa izmenično; en utrip in ena pavza</p>	<ul style="list-style-type: none"> • Napolnite rezervoar za vodo in pritisnite gumb za začetek • Preverite da je ročaj pravilno zaklenjen
<p>9 Luč utripa medtem, ko aparat deluje.</p>	<ul style="list-style-type: none"> • Če kava teče normalno, nakazuje, da aparat deluje pravilno. • Če teče samo voda, aparat izdaja zahtevo uporabnika za čiščenje, odstranjevanje vodnega kamna ali praznjenje sistema. Glej ustrezni odstavek v tem uporabniškem priročniku. • Ugasnite aparat tako, da pritisnete gumb za 3 sekunde in potem pritisnite ponovno, da aparat prižgete. Zdaj počakajte približno 20 minut, da dovolite aparatu, da se ohladi po obsežni uporabi.
<p>10 Luč utripa in aparat ne deluje.</p>	<ul style="list-style-type: none"> • Potrebno bo nekaj časa preden prične teči kava (zaradi branja črtne kode in predhodnega namočenja kave). • Preverite da je pravilno nameščena sveža kapsula, da je ročaj pravilno zaklenjen in pritisnite gumb za začetek. • Napolnite rezervoar za vodo in pritisnite gumb za začetek. • Ugasnite aparat tako, da držite gumb za 3 sekunde in potem ponovno prižgite aparat. Zdaj počakajte približno 20 minut, da dovolite aparatu, da se ohladi po obsežni uporabi.
<p>11 Luč utripa izmenično 2 utripa 1 pavza neprekinjeno. Aparat ne deluje.</p>	<ul style="list-style-type: none"> • Med navadno pripravo kave/espresso: 1) odklenite ročaj in odprite glavo aparata, da preverite, da je pravilno vstavljena sveža nepoškodovana kapsula. 2) Preverite, da je ročaj zaklenjen. 3) Preverite, da je rezervoar za vodo napolnjen. • Med odstranjevanjem vodnega kamna, praznjenjem in čiščenjem: 1) Preverite, da je kapsula odstranjena 2) Preverite, da je ročaj zaklenjen • Med programiranjem količine 1) Preverite, da je kapsula pravilno in dobro vstavljena 2) Prosim glejte ustrezno poglavje. • Če problem ostaja: <ol style="list-style-type: none"> 1. Odklenite ročaj in odprite glavo aparata. 2. Zamenjajte kapsulo (po potrebi). 3. Izključite kabel iz vtičnice in ga ponovno vključite po 10ih sekundah. 4. Zaprite glavo aparata in pritisnite gumb, da se aparat prižge in pritisnite ponovno, da začnete s kuhanjem. Če problem ostaja, pokličite Nespresso.
<p>12 Luč utripa izmenično 3-krat in nato enakomerno naprej.</p>	<ul style="list-style-type: none"> • Potrebno odstranjevanje vodnega kamna: aparat lahko uporabljate, ko se pojavi opozorilo, le nekajkrat po tem opozorilu, preden je potrebno odstranjevanje vodnega kamna.

VERTUO PLUS

<p>7b Puščanje kave.</p>	<ul style="list-style-type: none"> • Odprite glavo aparata in pustite, da izvrže kapsulo. Potem opravite čiščenje. • Izpraznite in očistite podporo za skodelico • Po potrebi opravite odstranjevanje vodnega kamna • Če problem ostaja, pokličite club Nespresso
---------------------------------	--

VERTUO NEXT / VERTUO POP / VERTUO PLUS

1 Бутона не свети.	<ul style="list-style-type: none"> • Машината се е ИЗКЛЮЧИЛА автоматично; натиснете бутона или "ОТКЛЮЧИ" машината. • Проверете електрическата мрежа, щепсела, напрежението и предпазителя.
2 Не потича нито кафе нито вода.	<ul style="list-style-type: none"> • Проверете дали резервоарът за вода е пълен. • Проверете дали новата капсула е поставена в правилната позиция, че дръжката е правилно заключена и натиснете бутона, за да стартирате приготвяне на кафе. • Отстранете котления камък, ако е необходимо. • Отворете главата на машината и оставете капсулата да се изхвърли. • След това извършете почистване според инструкциите за почистване.
3 Кафето не е достатъчно.	<ul style="list-style-type: none"> • Загрейте предварително чаша с гореща питейна вода от чешмата. • Отстранете котления камък, ако е необходимо.
4 Теч или необичаен поток от кафе.	<ul style="list-style-type: none"> • Проверете дали резервоарът за вода е добре позициониран.
5 Машината преминава в режим „ИЗКЛЮЧЕНО“.	<ul style="list-style-type: none"> • За да спести енергия, машината ще се изключи след 2 минути неизползване.
6 Утайка от кафе в чашата.	<ul style="list-style-type: none"> • Извършете процедурата за почистване два пъти. • Вижте параграф „Почистване“.

VERTUO NEXT / VERTUO POP

7 Машината не стартира и свети постоянно. Ако мига, вижте следващите точки.	<ul style="list-style-type: none"> • Проверете дали дръжката е правилно заключена. • Ако искате да пригответе кафе или еспreso, проверете дали капсулата е поставена в правилна позиция, че дръжката е правилно заключена и натиснете бутона, за да стартирате. • Ако почиствате, отстранявате котлен камък или изпразвате системата, проверете, че не е поставена капсула, след това затворете, заключете машината и натиснете бутона, за да започнете една от тези операции.
8 Машината не стартира и светлината мига последователно; 1 мигане и 1 пауза.	<ul style="list-style-type: none"> • Напълнете резервоара за вода и натиснете бутона, за да стартирате. • Проверете дали дръжката е правилно заключена.
9 Светлината мига, докато машината работи.	<ul style="list-style-type: none"> • Ако кафето тече нормално, това означава, че машината работи правилно. • Ако тече само вода, машината изпълнява едно от следните - почистване, отстраняване на котлен камък или изпразване на системата. Обърнете се към съответния параграф в това ръководство за потребителя. • Включете машината в режим „ИЗКЛЮЧЕНО“, като натиснете бутона за 3 секунди и след това го натиснете отново, за да включите машината. Сега изчакайте приблизително 20 минути, за да оставите машината да се охлади след продължителна употреба.
10 Лампата мига и машината не се стартира	<ul style="list-style-type: none"> • Ще отнеме известно време, преди да потече кафе (баркод четене и предварително навлажняване на кафето). • Проверете дали новата капсула е поставена в правилната позиция, дали лостчето е правилно заключено и натиснете бутона, за да стартирате. • Напълнете резервоара за вода и натиснете бутона, за да стартирате. • Включете машината в режим „ИЗКЛЮЧЕНО“, като натиснете бутона за 3 секунди и след това го натиснете отново, за да ВКЛЮЧИТЕ машината. Сега изчакайте приблизително 20 минути, за да оставите машината да се охлади след продължителна употреба.

<p>11 Светлината мига последователно 2 мигания и 1 пауза през цялото време. Машината не работи.</p>	<p>По време на редовно приготвяне на кафе/еспресо: 1) Отключете лостчето и отворете главата на машината, за да проверите дали има свежа, неповредена капсула поставена в правилната позиция. 2) Проверете дали лостчето е в положение „ЗАКЛЮЧЕНО“. 3) Проверете дали резервоарът за вода е пълен.</p> <ul style="list-style-type: none"> • По време на отстраняване на котлен камък, изпразване и почистване: <p>1) Проверете дали капсулата е изхвърлена. 2) Проверете дали лостчето е в положение „ЗАКЛЮЧЕНО“.</p> <ul style="list-style-type: none"> • По време на програмиране: 1) Проверете дали капсулата е поставена добре. <p>2) Моля, вижте съответната глава.</p> <ul style="list-style-type: none"> • Ако проблемът продължава: <p>1. Отключете лостчето и отворете главата на машината. 2. Сменете капсулата (ако е необходимо). 3. Изключете захранващия кабел от контакта и включете отново машината след 10 секунди. 4. Затворете главата и натиснете бутона, за да включите и натиснете отново, за да започнете приготвяне. Ако проблемът продължава, обадете се на Nespresso.</p>
<p>12 Светлината последователно мига пъти и след това продължително.</p>	<ul style="list-style-type: none"> • Необходимо е отстраняване на котлен камък: машината може да работи само няколко пъти след това предупреждение, преди да стане необходимо премахването на котления камък.



VERTUO PLUS



<p>7b 7b Изтичане на кафе.</p>	<ul style="list-style-type: none"> • Отворете главата на машината и оставете капсулата да се изхвърли. След това преминете към почистване. • Изпразнете и почистете поставката за чаша. • Отстранете котления камък, ако е необходимо. • Ако проблемът продължава, обадете се на Nespresso Club.
---------------------------------------	---



12

SPECIFICATIONS

SRB SPECIFIKACIJE **HR** SPECIFIKACIJE **SLO** SPECIFIKACIJE
BG СПЕЦИФИКАЦИИ

VERTUO NEXT	
	220-240 V, 50-60 Hz, 1300-1500 W BR: 220 V, 60 Hz, 1300 W / 127 V, 60 Hz, 1650 W • MX: 127 V~, 60 Hz, 1380 W • USA, CA: 120 V, 60 Hz, 1500 W
Frequency ¹	2.402 - 2.480 GHz Max Transmit Power ² 4dBm
	4 kg
Standby ³	0.39 W/h
	1.1 L
Nespresso	
GCV1, GDV1	

VERTUO POP	
	220-240 V, 50-60 Hz, 1300-1500 W BR: 220 V, 60 Hz, 1300 W / 127 V, 60 Hz, 1650 W • MX: 127 V~, 60 Hz, 1380 W • USA, CA: 120 V, 60 Hz, 1500 W
Frequency ¹	2.402 - 2.480 GHz Max Transmit Power ² 4dBm
Standby ³	0.39 W/h
	3.5 kg
	0.56 L
Nespresso	
GCV2, GDV2	

VERTUO PLUS	
	~220-240 V, 50 Hz, 1260 W BR, KR: 220V, 60Hz, 1150W • MX: 127 V, 60 Hz, 1520 W • USA, CA: 120 V, 60 Hz, 1300 W • ~240V, 50Hz: 1'380 W / ~230V, 50Hz: 1'260 W / ~220V, 50/60Hz: 1'160 W
	4.6 kg
	1.2 L / 1.8 L
Nespresso	
GCB2, GDB2	

1. Frequency

SRB Frekvencija **HR** Frekvencija **SLO** Frekvenca **BG** Честота

2. Max Transmit Power 4dBm

SRB Max snaga prenosa 4dBm **HR** Max snaga prijenosa 4dBm **SLO** Največja oddajna moč 4dBm **BG** Максимална мощност 4dBm

3. Standby

SRB Stanje pripravnosti **HR** Stanje pripravnosti **SLO** Stanje pripravljenosti³ **BG** Плазва

13 DISPOSAL AND ENVIRONMENTAL PROTECTION

SRB ODLAGANJE OTPADA I ZAŠTITA ŽIVOTNE SREDINE

HR ODLAGANJE OTPADA I ZAŠTITA OKOLIŠA

SLO ODSTRANJEVANJE IN ZAŠČITA OKOLJA

BG ИЗХВЪРЛЯНЕ И ОПАЗВАНЕ НА ОКОЛНАТА СРЕДА

EN This appliance complies with the EU Directive 2012/19/EC. Packaging materials and appliance contain recyclable materials. Your appliance contains valuable materials that can be recovered or can be recycled. Separation of the remaining waste materials into different types facilitates the recycling of valuable raw materials. Leave the appliance at a collection point. You can obtain information on disposal from your local authorities. To know more about **Nespresso** sustainability strategy, go to www.nespresso.com/positive

SRB Ovaj uređaj je u skladu s EU Direktivom 2012/19/EZ. Materijali za pakovanje i uređaj sadrže materijale koji se mogu reciklirati. Vaš uređaj sadrži vredne materijale koji se mogu obnoviti ili reciklirati. Odvajanje preostalog otpadnog materijala u različite vrste olakšava recikliranje vrednih sirovina materijala. Ostavite uređaj na mestu za sakupljanje otpada koji se može reciklirati. Možete dobiti informacije o odlaganju otpada od svoje lokalne vlasti. Da biste saznali više o održivosti **Nespresso** strategije, posjetite www.nespresso.com/positive

HR Ovaj uređaj je u skladu s EU Direktivom 2012/19/EZ. Materijali za pakiranje i uređaj sadrže materijale koji se mogu reciklirati. Vaš uređaj sadrži vrijedne materijale koji se mogu obnoviti ili reciklirati. Odvajanje preostalog otpadnog materijala u različite vrste olakšava recikliranje vrijednih sirovina materijala. Ostavite

uređaj na sabirnom mjestu. Možete dobiti informacije o zbrinjavanju od svoje lokalne vlasti. Da biste saznali više o održivosti **Nespresso** strategije, posjetite www.nespresso.com/positive

SLO Ta naprava je izdelana v skladu z direktivo EU 2012/19/ES. Embalažni materiali in naprava vsebujejo materiale, ki jih je mogoče reciklirati. Vaš aparat vsebuje dragocene materiale, ki jih je mogoče obnoviti ali reciklirati. Ločevanje preostalih odpadkov v različne vrste olajšajo recikliranje dragocenih surovin materialov. Napravo pustite na zbirnem mestu. Informacije o odstranjevanju lahko dobite pri lokalnih oblasteh. Če želite izvedeti več o trajnostni **Nespresso** strategiji, obiščite www.nespresso.com/positive

BG Този уред е в съответствие с директивата на ЕС 2012/19/ЕО. Опаковъчните материали и уредът съдържат рециклируеми материали. Вашият уред съдържа ценни материали, които могат да бъдат възстановени или рециклирани. Разделяне на останалите отпадъчни материали на различни видове улеснява рециклирането на ценни суровини и материали. Оставете уреда в събирателен пункт. Можете да получите информация относно изхвърлянето от вашия местен органи. За да научите повече за устойчивостта на **Nespresso** стратегия, отидете на www.nespresso.com/positive





www.nespresso.com

Ovaj dokument je originalno proizveden i objavljen od strane proizvođača, brenda Nespresso, i preuzet je sa njihove zvanične stranice. S obzirom na ovu činjenicu, Tehnoteka ističe da ne preuzima odgovornost za tačnost, celovitost ili pouzdanost informacija, podataka, mišljenja, saveta ili izjava sadržanih u ovom dokumentu.

Napominjemo da Tehnoteka nema ovlašćenje da izvrši bilo kakve izmene ili dopune na ovom dokumentu, stoga nismo odgovorni za eventualne greške, propuste ili netačnosti koje se mogu naći unutar njega. Tehnoteka ne odgovara za štetu nanесenu korisnicima pri upotrebi netačnih podataka. Ukoliko imate dodatna pitanja o proizvodu, ljubazno vas molimo da kontaktirate direktno proizvođača kako biste dobili sve detaljne informacije.

Za najnovije informacije o ceni, dostupnim akcijama i tehničkim karakteristikama proizvoda koji se pominje u ovom dokumentu, molimo posetite našu stranicu klikom na sledeći link:

<https://tehnoteka.rs/p/nespresso-aparat-za-kafu-vertuo-pop-gcv2-eurene-s-akcija-cena/>