

Uputstvo za upotrebu

MIELE mašina za pranje veša WWV980 WPS Passion

Miele



Tehnoteka je online destinacija za upoređivanje cena i karakteristika bele tehnike, potrošačke elektronike i IT uređaja kod trgovinskih lanaca i internet prodavnica u Srbiji. Naša stranica vam omogućava da istražite najnovije informacije, detaljne karakteristike i konkurentne cene proizvoda.

Posetite nas i uživajte u ekskluzivnom iskustvu pametne kupovine klikom na link:

<https://tehnoteka.rs/p/miele-masina-za-pranje-vesa-wwv980-wps-passion-akcija-cena/>

Uputstvo za upotrebu Mašina za pranje veša



Pročitajte **obavezno** uputstvo za upotrebu pre postavljanja - instalacije - puštanja u rad. Na taj način ćete zaštititi sebe i izbeći oštećenja na uređaju.



Sadržaj

Vaš doprinos zaštiti životne sredine	6
Sigurnosna uputstva i upozorenja	7
Rukovanje mašinom za pranje veša	14
Komandna ploča	14
Ekran osjetljiv na dodir i senzorski tasteri	14
Glavni meni.....	15
Primeri za rukovanje	16
Pomeranje programa	17
Prvo puštanje u rad	19
Miele@home	20
1. Podešavanje jezika na displeju.....	21
2. Podešavanje Miele@home	21
3. Podešavanje vremenskog formata	22
4. Uklanjanje transportne blokade.....	22
5. Puštanje u rad funkcije TwinDos	23
6. Pokretanje programa za kalibraciju	26
Pranje prema ekološkim standardima	27
Higijena u mašini za pranje veša	27
Feedback.....	28
1. Priprema veša	29
2. Odabir programa	30
3. Odabir podešavanja programa	31
4. Punjenje mašine za pranje veša	33
5. Sipanje deterdženta	34
TwinDos.....	34
Dozirna posuda za deterdžent.....	36
Doziranje kapsulom	38
6. Pokretanje programa	40
Naknadno dodavanje veša tokom odvijanja programa (AddLoad)	40
7. Završetak programa	41
Centrifugiranje	42
Pregled programa	44

Dodatne funkcije	52
Quick	52
Voda plus.....	52
Dodatno ispiranje	52
SingleWash.....	52
Pretpranje	52
Natapanje	52
Intenzivno	53
AllergoWash	53
Ekstra nežno.....	53
Ekstra tiho	53
Stop nakon ispiranja.....	53
Pregled programa pranja - Dodatne funkcije	54
Tok programa	56
Promena toka programa	59
Promena programa (zaštita za decu).....	59
Zaustavljanje programa	59
Prekid programa.....	59
Simboli za održavanje	60
Omiljeni programi	61
Asistent pri pranju	62
Tajmer	63
SmartStart	64
Deterdžent	65
Odgovarajući deterdžent	65
Sredstvo za omekšavanje vode	65
Dozirne posude	65
Sredstva za naknadnu obradu veša	65
Preporuka za Miele deterdžent.....	67
Preporuke za deterdžent prema Propisu (EU) Nr. 1015/2010	68
Zamena TwinDos patrone	69
Čišćenje i održavanje	70
Čišćenje kućišta i komandne ploče.....	70
Čišćenje dozirne posude za deterdžent	70
Čišćenje bubnja (Higijena Info).....	72
Održavanje sistema TwinDos	72
Čišćenje filtera u dovodu vode.....	73

Sadržaj

Šta treba uraditi ako	74
Program pranja ne može da se pokrene.....	74
Obaveštenje o grešci posle prekida programa.....	75
Obaveštenje o grešci po završetku programa.....	76
Poruke ili smetnje sa sistemom TwinDos	78
Opšti problemi sa mašinom za pranje veša	80
Nezadovoljavajući učinak pranja	83
Vrata ne mogu da se otvore	84
Otvaranje vrata mašine kada je zapušen odvod i/ili nestane električna energija	85
Servisna služba	87
Kontakt za prijavu smetnji	87
EPREL baza podataka	87
Pribor koji se posebno kupuje.....	87
Garancija	87
Instalacija	88
Prednja strana mašine	88
Zadnja strana mašine	89
Površina za postavljanje	90
Nošenje mašine do mesta postavljanja.....	90
Skidanje transportne blokade	91
Ugradnja transportne blokade.....	93
Nameštanje uređaja	94
Odvrtanje i fiksiranje nožica	94
Ugradnja ispod radne ploče	95
Stub za pranje i sušenje	95
Sistem za zaštitu od vode	96
Dovod vode	98
Priključivanje dovodnih creva.....	98
Rad mašine sa hladnom vodom i alternativnom vrstom vode	99
Označavanje dovodnih creva	99
Topla voda.....	100
Meka voda, kišnica i bunarska voda.....	100
Pregled dovoda vode u zavisnosti od programiranog odabira	101
Odvod vode.....	102
Postavljanje kolena.....	102
Direktan priključak na sifon umivaonika.....	103
Električni priključak	104
Podaci o potrošnji	106
Tehnički podaci	108
Deklaracija o usaglašenosti.....	109

Podešavanja	110
Biranje podešavanja	110
Obrada podešavanja	110
Završetak podešavanja	110
Upravljanje / prikaz ▾	111
Jezik ▾	111
Potrošnja	111
PIN-kod	111
Memorija	112
Tačno vreme	112
Jačina zvuka.....	112
Osvetljenost displeja	112
Jedinica temperature.....	112
Isključivanje indikatora	112
Tok programa	113
TwinDos.....	113
Zaprljanost	113
Nivo vode - „Voda plus“	113
Maks.nivo vode - ispir.	114
Vreme natapanja	114
Dodat. vreme pretp.-Pamuk.....	114
Nežno pranje	114
Zaštita od gužvanja	114
Umrežavanje.....	115
Miele@home.....	115
SmartGrid.....	116
Daljinsko upravljanje.....	116
Ažuriranje dalj. upravlj.	117
Parametri uređaja	118
Dovod vode.....	118
Pravne informacije.....	119
Autorska prava i licence za korisnički i upravljački softver	119
Autorska prava i licence za komunikacioni modul	119
Uslovi postavljanja.....	120
Nizak pritisak vode.....	120
Hlađenje vode za pranje.....	120
Smanjenje temperature	120
Deterdženti i sredstva za negu	121
Deterdžent	121
Specijalni deterdženti 	122
Sredstva za negu tekstila 	123
Aditiv 	123
Nega uređaja	123

Vaš doprinos zaštiti životne sredine

Odlaganje ambalaže

Ambalaža služi za rukovanje i štiti uređaj od oštećenja tokom transporta. Ambalažni materijali su odabrani sa stanovišta ekološke kompatibilnosti i tehnike odlaganja otpada i generalno se mogu reciklirati.

Recikliranjem ambalaže štede se sirovine. Koristite mesta za sakupljanje reciklabilnih materijala i opcije povrata za specifične materijale. Vaša Miele servisna služba će uzeti transportno pakovanje.

Odlaganje starog uređaja

Električni i elektronski uređaji sadrže različite vredne materijale. Oni sadrže i određene supstance, smeše i komponente koje su bile neophodne za njihovo funkcionisanje i bezbednost. U kućnom otpadu, kao i prilikom nestručnog tretmana, one mogu imati štetan uticaj na ljudsko zdravlje i životnu sredinu. Zato nikada ne odlažite Vaš stari uređaj u kućni otpad.



Umesto toga koristite zvanična, uređena mesta za besplatno sakupljanje i preuzimanje, kao i recikliranje električnih i elektronskih uređaja u opštini, kod prodavaca ili firme Miele. Vi ste po zakonu lično odgovorni za brisanje eventualnih ličnih podataka na starom uređaju koji se odlaže. Zakonski ste u obavezi da uklonite iskorišćene baterije i akumulatore, kao i lampe, koji se mogu ukloniti bez uništavanja. Odnosite ih na odgovarajuće mesto za sakupljanje otpada gde se mogu besplatno odložiti. Pobrinite se da Vaš stari uređaj do uklanjanja čuvate tako da bude osiguran od pristupa dece.

Ova mašina za pranje veša odgovara propisanim sigurnosnim odredbama. Nepravilna upotreba međutim može da dovede do povreda kod osoba i oštećenja stvari.

Pažljivo pročitajte uputstvo za upotrebu pre nego što mašinu za pranje veša pustite u rad. Ono sadrži važna uputstva za ugradnju, bezbednost, upotrebu i održavanje uređaja. Na taj način ćete zaštititi sebe i izbeći oštećenja na mašini za pranje veša.

Prema standardu IEC 60335-1 Miele izričito ukazuje na to da se obavezno pročitaju i slede poglavlje o instalaciji mašine za pranje veša, kao i sigurnosna uputstva i upozorenja.

Firma Miele ne može da bude odgovorna za oštećenja koja su nastala zbog nepoštovanja ovih uputstava.

Sačuvajte ovo uputstvo za upotrebu i prosledite ga eventualno sledećem vlasniku ovog uređaja.

Namenska upotreba

- ▶ Ova mašina za pranje veša namenjena je za upotrebu u domaćinstvu i u sredini sličnoj domaćinstvu.
- ▶ Ova mašina za pranje veša nije predviđena za upotrebu napolju.
- ▶ Mašinu za pranje veša koristite isključivo u uslovima koji su uobičajeni za domaćinstvo tj. za pranje tkanina za koje je proizvođač na etiketi za održavanje naveo da mogu da se peru u mašini. Svi ostali načini upotrebe nisu dozvoljeni. Firma Miele nije odgovorna za oštećenja, koja nastanu upotrebom suprotno propisima ili pogrešnim rukovanjem.
- ▶ Osobe, koje zbog svog fizičkog i mentalnog stanja ili zbog svog neiskustva ili neznanja nisu u stanju da bezbedno rukuju ovom mašinom za pranje veša, ne smeju da je koriste bez nadzora ili bez davanja uputstava odgovorne osobe.

Sigurnosna uputstva i upozorenja

Deca u domaćinstvu

- ▶ Decu koja imaju manje od osam godina ne smete da puštate blizu mašine za pranje veša, osim ako ih stalno nadgledate.
- ▶ Deca koja imaju više od osam godina smeju da koriste mašinu za pranje veša bez nadzora, samo ako im je objašnjeno kako mogu bezbedno da rukuju njom. Deca moraju biti u mogućnosti da prepoznaju i razumeju moguće opasnosti zbog pogrešnog rukovanja.
- ▶ Deca ne smeju da čiste ili održavaju mašinu za pranje veša bez nadzora.
- ▶ Nadgledajte decu koja se zadržavaju u blizini mašine za pranje veša. Nikada nemojte da dozvolite deci da se igraju mašinom.

Tehnička bezbednost

- ▶ Obratite pažnju na savete u poglavlju „Instalacija“ kao i na poglavlje „Tehnički podaci“.
- ▶ Pre postavljanja mašine za pranje veša prekontrolišite, da li na njoj ima spoljnih vidljivih oštećenja. Oštećenu mašinu ne postavljajte i ne puštajte je u rad.
- ▶ Pre priključivanja mašine za pranje veša obavezno uporedite podatke o priključku (osigurač, napon i frekvenciju) na natpisnoj pločici sa podacima za električnu mrežu. U slučaju nedoumica raspitajte se kod električara.

► Moguć je povremeni ili neprekidni režim rada u sistemu za snabdevanje energijom koji je nezavisan ili nije sinhronizovan sa mrežom (kao što su npr. izolovane mreže, rezervni sistemi). Preduslov za rad je da sistem za snabdevanje energijom bude u skladu sa specifikacijama EN 50160 ili sličnim.

Mere zaštite koje su predviđene u kućnoj instalaciji i u ovom proizvodu kompanije Miele po svojoj funkciji i načinu rada takođe moraju biti osigurane u izolovanim uslovima rada ili u režimu rada koji nije sinhronizovan sa mrežom, ili moraju biti zamenjene ekvivalentnim merama u instalaciji. Kao što je na primer opisano u aktuelnom izdanju VDE-AR-E 2510-2.

► Za električnu bezbednost ove mašine za pranje veša garantuje se samo onda ukoliko je ona priključena na propisno instaliran sistem sa zaštitnim vodom.

Veoma je važno da ovaj osnovni preduslov za bezbednost bude ispitivan i da u slučaju nedoumice stručni električar prekontroliše instalaciju u zgradi.

Firma Miele ne može da bude odgovorna za oštećenja koja nastanu zbog nepostojećeg ili prekinutog zaštitnog voda.

► Iz bezbednosnih razloga ne upotrebljavajte produžne kablove, višestruke stone utičnice ili slično (opasnost od požara usled pregrevanja).

► Neispravni delovi uređaja smeju da budu zamenjeni samo Miele originalnim rezervnim delovima. Samo za ove delove firma Miele garantuje da će oni u potpunosti ispuniti zahteve o bezbednosti.

► Utikač mora uvek da bude pristupačan da bi mašini za pranje veša moglo da se prekine napajanje električnom energijom.

► Zbog nestručnih opravki može za korisnika da nastane nepredvidiva opasnost, za koju proizvođač ne preuzima odgovornost. Opravke sme da vrši samo stručno lice koje je ovlastila firma Miele, u protivnom se kod sledećih oštećenja gube prava iz garancije.

Sigurnosna uputstva i upozorenja

- ▶ Prava iz garancije se gube ako mašinu za pranje veša ne popravlja ovlašćeni servis firme Miele.
 - ▶ Ako je priključni provodnik oštećen, mora da ga zameni stručno lice koje je ovlastila firma Miele da bi se izbegle opasnosti za korisnika.
 - ▶ U slučaju greške ili prilikom čišćenja i održavanja je mašina za pranje veša odvojena od električne mreže samo u sledećim slučajevima:
 - mrežni utikač mašine za pranje veša je izvučen ili
 - isključen je osigurač u kućnoj instalaciji ili
 - potpuno je odvrnut navojni uložak osigurača u kućnoj instalaciji.
 - ▶ Miele sistem za zaštitu od izlivanja vode štiti od šteta zbog uticaja vode, ako su ispunjeni sledeći preduslovi:
 - Propisno priključenje vode i električne energije;
 - U slučaju vidljivih oštećenja, mašinu za pranje veša morate odmah da popravite.
 - ▶ Pritisak vode mora da iznosi najmanje 100 kPa i ne sme da bude viši od 1.000 kPa.
 - ▶ Ova mašina za pranje veša ne sme da se koristi na nestacionarnim mestima (npr. na brodovima).
 - ▶ Na mašini za pranje veša nemojte vršiti nikakve izmene ako to nije odobrila firma Miele.
 - ▶ Ova mašina za pranje veša je zbog posebnih zahteva (npr. u pogledu temperature, vlažnosti, hemijske otpornosti, otpornosti na habanje i vibracije) opremljena specijalnom sijalicom. Ova sijalica sme da se koristi samo za predviđenu namenu. Sijalica nije pogodna za osvetljenje prostorija. Zamenu ove sijalice sme da vrši isključivo ovlašćeno stručno lice ili Miele servis.
- Ova mašina za pranje veša ima 1 izvor svetlosti klase energetske efikasnosti G.

Pravilna upotreba

- ▶ Vašu mašinu za pranje veša ne postavljajte u prostorije gde postoji opasnost od smrzavanja. Zamrznuta creva mogu da naprsnu ili puknu, a zbog temperatura ispod tačke mržnjenja pouzdanost elektronike može da bude smanjena.
- ▶ Pre puštanja u rad uklonite transportnu blokadu na zadnjoj strani mašine za pranje veša (vidi poglavlje „Instalacija“, odeljak „Uklanjanje transportne blokade“). Ako ne uklonite transportnu blokadu, može prilikom centrifugiranja da dođe do oštećenja mašine i nameštaja/uređaja koji se nalaze blizu nje.
- ▶ U slučaju dužeg odsustva od kuće (npr. za vreme godišnjeg odmora) zatvorite slavinu za vodu, pre svega onda, ako se u blizini mašine za pranje veša ne nalazi podni odvod.
- ▶ Opasnost od poplave!
Pre kačenja odvodnog creva u umivaonik proverite da li voda otiče dovoljno brzo. Obezbedite da odvodno crevo ne sklizne. Povratna sila ispumpavane vode može da izbací nepričvršćeno crevo iz umivaonika.
- ▶ Vodite računa da zajedno sa vešom ne budu oprana strana tela (npr. ekseri, igle, metalni novac, spajalice). Strana tela mogu da oštete delove uređaja (npr. posudu za rastvor deterdženta, bubanj). Oštećeni delovi mašine mogu onda da prouzrokuju oštećenje veša.
- ▶ Budite oprezni prilikom otvaranja vrata nakon upotrebe funkcije pare. Postoji opasnost od opekotina zbog pare koja izlazi i visokih temperatura na površini bubnja i na staklu. Odmaknite se malo od uređaja i sačekajte dok para ne nestane.
- ▶ Maksimalna količina punjenja iznosi 9,0 kg (suvog veša). Delimično manje količine punjenja za pojedine programe možete da pročitate u poglavlju „Pregled programa“.

Sigurnosna uputstva i upozorenja

- ▶ Kod odgovarajućeg doziranja deterdženta nije potrebno odstranjivanje kamenca iz mašine za pranje veša. Ako u Vašoj mašini ipak ima dosta kamenca, upotrebite sredstvo za odstranjivanje kamenca na bazi prirodne limunske kiseline. Firma Miele preporučuje Miele sredstvo za odstranjivanje kamenca, možete da ga nabavite online na shop.miele.rs, preko Vašeg Miele specijalizovanog prodavca ili kod Miele servisne službe. Strogo se pridržavajte uputstva za upotrebu ovog sredstva.
- ▶ Tkanine, koje su obrađene sredstvima za pranje koja sadrže rastvarače, morate pre pranja da dobro isperete čistom vodom.
- ▶ U mašini za pranje veša nemojte nikada da koristite sredstva za pranje koja sadrže rastvarače (npr. benzin za čišćenje). Delovi uređaja mogu da budu oštećeni i mogu da nastanu otrovne pare. Postoji opasnost od požara i eksplozije!
- ▶ Na mašini za pranje veša ili pored nje nemojte nikada da koristite sredstva za pranje koja sadrže rastvarače (npr. benzin za čišćenje). Plastični delovi uređaja bi mogli da budu oštećeni.
- ▶ Sredstva za bojenje moraju da budu pogodna za upotrebu u mašini za pranje veša i smeju da se koriste samo u meri koja je uobičajena za domaćinstvo. Strogo se pridržavajte uputstava za upotrebu koje navodi proizvođač.
- ▶ Sredstva za uklanjanje boje mogu da prouzrokuju koroziju zbog jedinjenja koja sadrže sumpor. Sredstva za uklanjanje boje ne smeju da se koriste u mašini za pranje veša.
- ▶ Ako deterdžent dospe u oči, odmah ih isperite sa dosta mlake vode. Ako ga slučajno progutate, odmah potražite pomoć lekara. Osobe sa oštećenom ili osetljivom kožom treba da izbegavaju kontakt sa deterdžentom.

Dodatna oprema i rezervni delovi

- ▶ Koristite isključivo Miele originalni pribor. Ukoliko se dograđuju ili ugrađuju drugi delovi, gube se prava iz garancije, a eventualno i jemstvo i/ili odgovornost za uređaj.
- ▶ Miele mašinu za sušenje veša i Miele mašinu za pranje veša možete da postavite jednu na drugu. Pri tom je potreban Miele vezni element za pranje-sušenje kao pribor koji se posebno kupuje. Treba voditi računa da ovaj vezni element odgovara Miele mašini za sušenje veša i Miele mašini za pranje veša.
- ▶ Vodite računa da Miele postolje, pribor koji se naknadno kupuje, odgovara ovoj mašini za pranje veša.
- ▶ Firma Miele vam daje 15-godišnju, a najmanje 10-godišnju garanciju na dostavljanje funkcionalnih rezervnih delova nakon prestanka proizvodnje serije vaše mašine za pranje veša.

Firma Miele ne može da bude odgovorna za oštećenja koja su nastala zbog nepoštovanja sigurnosnih uputstava i upozorenja.

Rukovanje mašinom za pranje veša

Komandna ploča

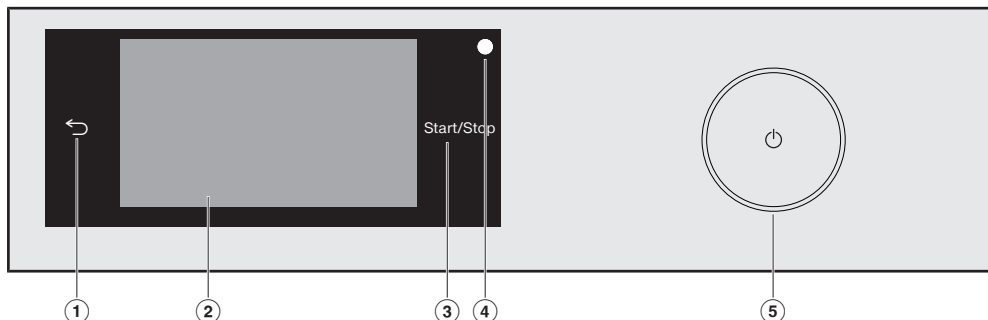

- ① **Senzorski taster** ↵
Vraća na prethodni nivo u meniju.
- ② **Ekran osetljiv na dodir**
- ③ **Senzorski taster *Start/Stop***
Dodirivanjem senzorskog tastera *Start/Stop* pokreće se odabrani program ili se prekida pokrenuti program. Senzorski taster pulsirajuće svetli čim je omogućeno pokretanje programa. Nakon pokretanja programa senzorski taster svetli konstantno.
- ④ **Optički interfejs**
Služi servisnoj službi kao tačka za prenos podataka.
- ⑤ **Taster** ⏻
Za uključivanje i isključivanje mašine za pranje veša. Mašina za pranje veša se automatski isključi radi uštede energije. Mašina se isključuje 15 minuta nakon završetka programa/zaštite od gužvanja ili nakon uključivanja, ako se ne odabere nijedna opcija.

Ekran osetljiv na dodir i senzorski tasteri

Senzorski tasteri ↵ i *Start/Stop*, kao i senzorski tasteri na displeju reaguju na dodir prsta.

Šiljati ili oštri predmeti, npr. olovke, mogu da izgriju ekran osetljiv na dodir. Ekran osetljiv na dodir dodirujte samo prstima.

Rukovanje mašinom za pranje veša

Glavni meni

Nakon uključivanja mašine za pranje veša na displeju se pojavljuje glavni meni.

Iz glavnog menija dospevate u sve važne podmenije.

Dodirom senzorskog tastera  vraćate se u bilo kom trenutku u glavni meni. Prethodno podešene vrednosti se ne memorišu.



Glavni meni strana 1

Prevlačenjem prstom preko displeja prelazite na drugu stranu glavnog menija.



Glavni meni strana 2

Simbol  pored vremena se prikazuje kada je mašina za pranje veša umrežena.

Programi

Možete da birate različite programe pranja.

☆ Omiljeni programi

Možete da memorišete do 12 programa pranja koje ste Vi podesili (vidi poglavlje „Omiljeni programi“).

MobileStart

Pomoću MobileStart možete daljinski da upravljate mašinom za pranje veša putem aplikacije Miele.

Podešavanje Daljinsko upravljanje mora da bude uključeno.

Dodirnite senzorski taster MobileStart i sledite uputstvo na displeju.

Asistent pri pranju

Asistent pri pranju Vas vodi korak po korak do optimalnog programa pranja za Vaš veš (vidi poglavlje „Asistent pri pranju“).

Održavanje

U meniju Održavanje naći ćete opcije za održavanje sistema TwinDos i program Čišćenje mašine (vidi poglavlje „Čišćenje i održavanje“).

Podešavanja

U meniju *Podešavanja* elektroniku mašine za pranje veša možete da prilagodite promenljivim zahtevima (vidi poglavlje „Podešavanja“).

Rukovanje mašinom za pranje veša

Primeri za rukovanje

Liste sa opcijama

Meni Programi (Jednostavno biranje)

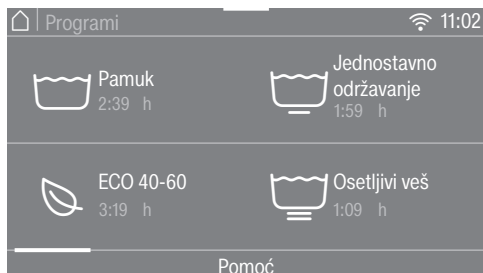

Možete da listate ulevo ili udesno prevlačenjem prstom preko ekrana. Stavite prst na ekran osetljiv na dodir i pomerajte prst u željenom pravcu.

Narandžasti klizač za pomeranje slike pokazuje da slede još opcija za biranje.

Da biste odabrali program pranja, dodirnite naziv programa.

Displej prelazi na osnovni meni odabranog programa.

Meni Dodatne opcije (višestruko biranje)



Možete da listate ulevo ili udesno prevlačenjem prstom preko ekrana. Stavite prst na ekran osetljiv na dodir i pomerajte prst u željenom pravcu.

Narandžasti klizač za pomeranje slike pokazuje da slede još opcija za biranje.

Da biste birali *dodatne opcije*, dodirnite jedan ili više senzorskih tastera sa *dodatnim opcijama*.

Aktuelno aktivirane *dodatne opcije* obeležene su narandžastom bojom.

Da biste ponovo deaktivirali *dodatnu opciju*, ponovo dodirnite senzorski taster *dodatne opcije*.

Pomoću senzorskog tastera OK aktiviraju se obeležene *dodatne opcije*.

Rukovanje mašinom za pranje veša

Pomeranje programa

Programe u meniju možete pomerati i na taj način promeniti redosled.



- Stavite prst na željeni program i držite dok se program ne uokviri.
- Da biste pomerili program, pomerite prst u željenom smeru.
- Sklonite prst na željenom mestu.

Program je pomeren.

Podešavanje numeričkih vrednosti

U nekim menijima moguće je podešavanje numeričkih vrednosti.

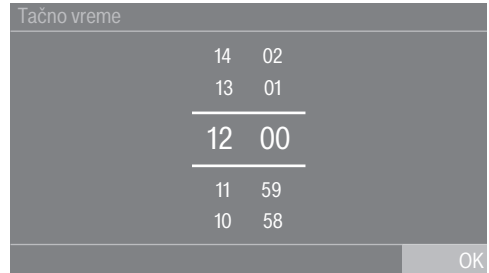

Brojeve unesite prevlačenjem prstom nagore ili nadole. Stavite prst na broj koji treba promeniti i pomerajte prst u željenom pravcu. Pomoću senzorskog tastera OK preuzima se podešena numerička vrednost.

Savet: Ako samo kratko dodirnete brojeve, prikaže se numerička tastatura. Čim unesete važeću vrednost, senzorski taster OK se obeleži zelenom bojom.

Rukovanje mašinom za pranje veša

Padajući meni

U padajućem meniju mogu da se prikazuju razne informacije, npr. o programu pranja.



Dodirnite gornju ivicu ekrana na sredini i prevucite prst preko ekrana nadole.

Prikazivanje pomoći

U glavnom meniju i u meniju Programi prikazuje se Pomoć u donjem redu displeja.

- Dodirnite senzorski taster Pomoć da bi se prikazale informacije.
- Dodirnite senzorski taster Zatvoriti kako biste se vratili na prethodni ekran.

Napuštanje nivoa menija

- Dodirnite senzorski taster ↶ kako biste se vratili na prethodni ekran.

Sve što ste do tada unosili, a niste potvrdili sa OK, neće biti memorisano.

⚠ Oštećenja usled pogrešnog postavljanja i priključivanja.

Pogrešno postavljanje i priključivanje mašine za pranje veša dovodi do teških oštećenja.

Obratite pažnju na poglavlje „Instalacija“.

Na ovoj mašini za pranje veša je izvršeno kompletno testiranje funkcija, zbog toga se u bubnju nalaze ostaci vode.

Skidanje zaštitne folije i reklamnih nalepnica

■ Uklonite:

- zaštitnu foliju (ako postoji) sa vrata.
- sve reklamne nalepnice (ako postoje) sa prednje strane i sa poklopca.

Ne uklanjajte nalepnice koje se vide kada se otvore vrata (npr. oznaka tipa mašine).

Vađenje patrona sa deterdžentom i kolena iz bubnja

U bubnju se nalaze dve patrone sa deterdžentom za automatsko doziranje i koleno za odvodno crevo.

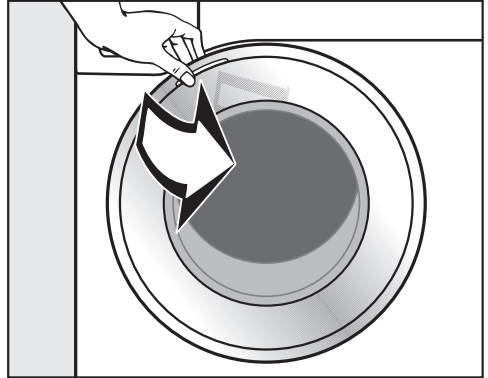

■ Otvorite vrata.

■ Izvadite obe patrone i koleno.

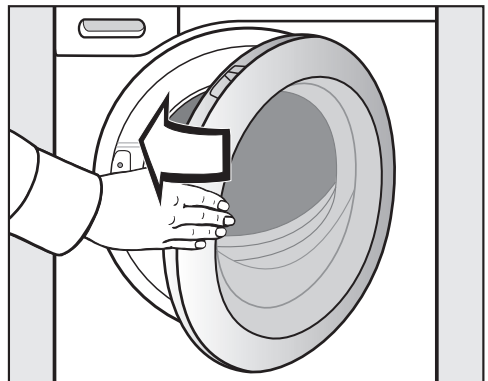

■ Vrata zatvorite laganim zamahom.

Prvo puštanje u rad

Miele@home

Vaša mašina za pranje veša je opremljena integrisanim WLAN modulom.

Za korišćenje potrebni su Vam:

- WLAN mreža
- aplikacija Miele@mobile
- korisnički nalog Miele-a. Korisnički nalog možete da kreirate putem aplikacije Miele@mobile.

Aplikacija Miele@mobile App Vas vodi prilikom povezivanja između mašine za pranje veša i kućne WLAN mreže.

Nakon što ste povezali mašinu za pranje veša u Vašu WLAN mrežu, pomoću aplikacije možete npr. da radite sledeće:

- daljinski upravljate Vašom mašinom za pranje veša
- pozivate informacije o statusu rada Vaše mašine za pranje veša
- pozivate informacije o toku programa Vaše mašine za pranje veša

Povezivanjem mašine za pranje veša sa Vašom WLAN mrežom povećava se potrošnja energije, čak i kada je mašina za pranje veša isključena.

Obezbedite da na mestu postavljanja Vaše mašine za pranje veša signal Vaše WLAN mreže bude dovoljno jak.

Dostupnost WLAN veze

WLAN veza deli frekventni opseg sa drugim uređajima (npr. mikrotalasnim rernama, igračkama na daljinsko upravljanje). Usled toga prilikom povezivanja može doći do smetnji, povremeno ili potpuno. Iz tog razloga ne može da se obezbedi stalna raspoloživost ponuđenih funkcija.

Raspoloživost Miele@home

Korišćenje aplikacije Miele zavisi od raspoloživosti servisa Miele@home u Vašoj zemlji.

Servis Miele@home nije raspoloživ u svakoj zemlji.

Informacije o raspoloživosti naći ćete na internet strani www.miele.com.

Miele aplikacija

Miele aplikaciju možete besplatno preuzeti sa Apple App Store® ili Google Play Store™-a.



Uključivanje mašine za pranje veša

- Pritisnite taster .

Poruka dobrodošlice zasvetli.

Displej Vas vodi kroz **6 koraka** prvog puštanja u rad.

1. Podešavanje jezika na displeju

Od Vas će se tražiti da podesite jezik na displeju. Promena jezika je moguća u svakom trenutku preko menija „Podešavanja“.

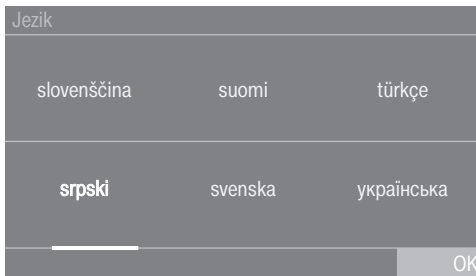

- Listajte nadesno ili nalevo dok se ne prikaže željeni jezik.
- Dodirnite senzorski taster željenog jezika.

Odabrani jezik je obeležen narandžastom bojom a displej prelazi na instalaciju Miele@home.

2. Podešavanje Miele@home



- Kada želite direktno da instalirate Miele@home, dodirnite senzorski taster Dalje.

Savet: Ako želite da pomerite instalaciju za kasnije, dodirnite senzorski taster Preskočiti. Na displeju se prikaže poruka:

i Moguće je kasnije podešavanje kod „Podešavanja“ / „Miele@home“.

Potvrdite je senzorskim tasterom OK.

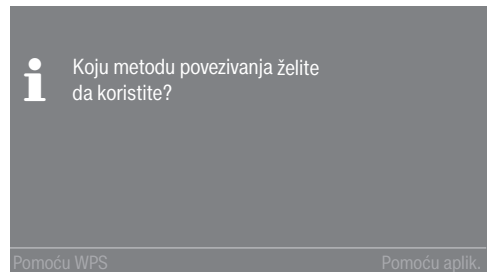

- Odaberite željeni metod povezivanja.

Displej i aplikacija Miele vode Vas kroz ostale korake.

Prvo puštanje u rad

3. Podešavanje vremenskog formata

Tačno vreme može da se prikazuje u ritmu od 24 ili 12 časova.

- Odaberite željeni vremenski format i potvrdite senzorskim tasterom OK.

Displej prelazi na podešavanje vremena.

Podešavanje vremena

Ovaj zahtev se prikaže samo ako mašina za pranje veša nije povezana sa WLAN mrežom.

Povezivanjem sa WLAN mrežom vreme se automatski podešava.

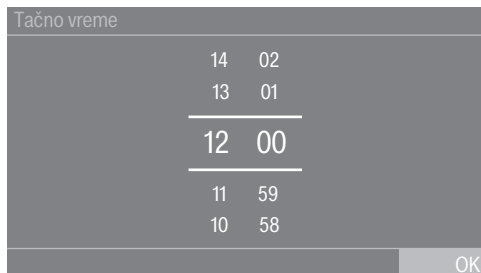

- Stavite prst na broj koji treba promeniti i pomerajte prst u željenom pravcu.
- Potvrdite senzorskim tasterom OK.

4. Uklanjanje transportne blokade

⚠ Oštećenja usled neuklonjene transportne blokade.

Ukoliko ne uklonite transportnu blokadu, može doći do oštećenja mašine za pranje veša i nameštaja/uređaja u njenoj blizini.

Uklonite transportnu blokadu kao što je opisano u poglavlju „Postavljanje i priključivanje“.

- Senzorskim tasterom OK potvrdite da je uklonjena transportna blokada.

Na displeju se prikaže poruka:

i Uklonite transportnu blokadu i pročitajte „Sigurnosna uputstva“ i „Prvo puštanje u rad“ u uputstvu za upotrebu.

- Potvrdite poruku senzorskim tasterom OK.

Displej prelazi na podešavanje funkcije TwinDos.

5. Puštanje u rad funkcije TwinDos

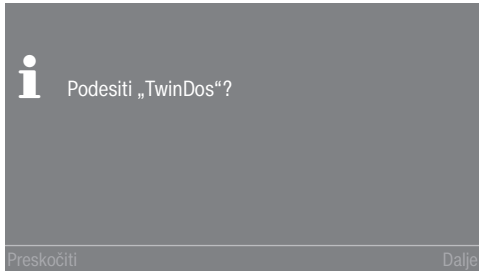

- Dodirnite senzorski taster Dalje kako biste direktno instalirali TwinDos.

Savet: Ako želite da pomerite instalaciju za kasnije, dodirnite senzorski taster Preskočiti. Na displeju se prikaže poruka:

i Moguće je kasnije podešavanje kod „Podešavanja“ / „TwinDos“
Potvrdite je senzorskim tasterom OK.

Podešavanja za pregradu ①

U nastavku se opisuje podešavanje za Miele UltraPhase 1 i Miele UltraPhase 2. Podešavanje za druge deterdžente je slično.

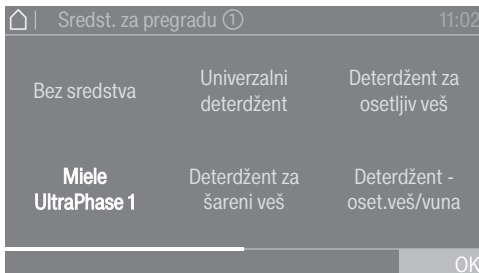

- Dodirnite senzorski taster Miele UltraPhase 1.

Na displeju se prikaže poruka:

i Molimo unesite preporuč. doziranje Vašeg deterdžent. za postupak pranja sa normalnim stepenom zaprljanosti. Pri tom obratite pažnju na tvrdoću Vaše vode.

Dozirna količina za UltraPhase 1 za (oblast tvrdoće II) je prethodno podešena.

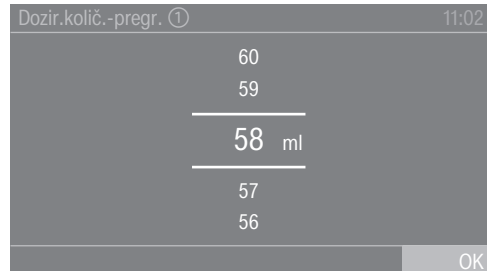

- Potvrdite prethodno podešenu vrednost senzorskim tasterom OK ili ispravite vrednost.

UltraPhase 1	
Oblast tvrdoće I	46 ml
Oblast tvrdoće II	58 ml
Oblast tvrdoće III	70 ml

Prvo puštanje u rad

Na displeju se pojavljuje:

i Postavite posudu ①

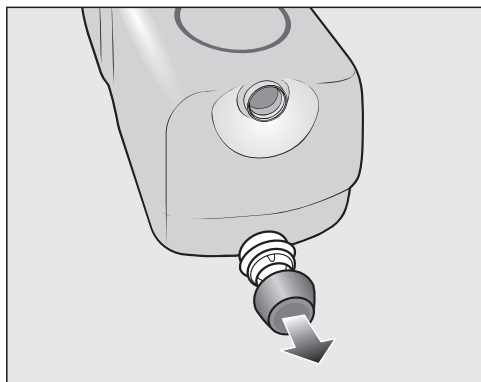

■ Uklonite čepove sa isporučениh patrona sa deterdžentom **UltraPhase 1**.

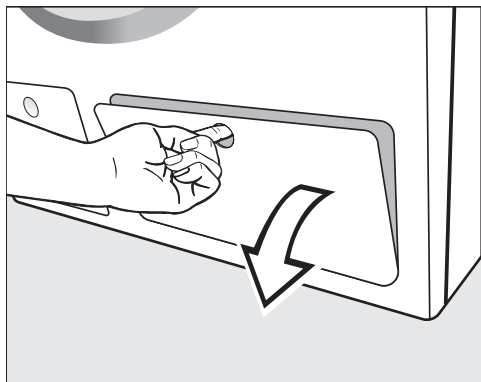

■ Otvorite poklopac za TwinDos.

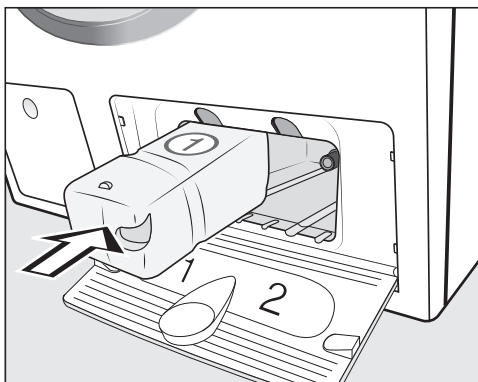

■ Patrone sa deterdžentom za **UltraPhase 1** gurnite u **pregradu 1** dok se ne fiksiraju.

Na displeju se pojavi sledeća poruka:



i Sada unesite parametre za UltraPhase 2

Podešavanja za pregradu ②

Dozirna količina za UltraPhase 2 za  (oblast tvrdoće II) je prethodno podešena.

Dozir.količ.-pregr. ②	11:02
47	
46	
<hr/>	
45 ml	
<hr/>	
44	
43	
	OK

- Potvrdite prethodno podešenu vrednost senzorskim tasterom OK ili ispravite vrednost.

UltraPhase 2		
	Oblast tvrdoće I	36 ml
	Oblast tvrdoće II	45 ml
	Oblast tvrdoće III	54 ml

Na displeju se pojavljuje:

-  Postavite posudu ②

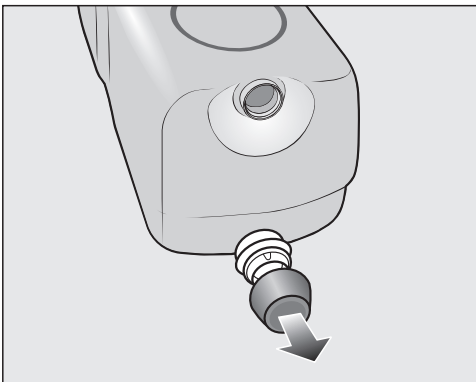

- Uklonite čepove sa isporučenih patrona sa deterdžentom **UltraPhase 2**.

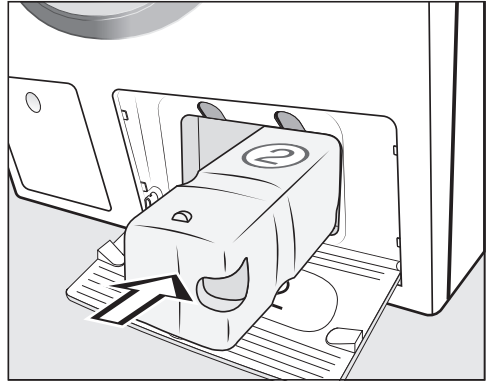

- Patrone sa deterdžentom za **UltraPhase 2** gurnite u **pregradu 2** dok se ne fiksiraju.

Prilikom stavljanja patrona prikaz na displeju se menja u:

 „TwinDos“ je podešen. Korekcije možete da izvršite kod „Podešavanja“ / „TwinDos“.

- Potvrdite senzorskim tasterom OK.
- Zatvorite poklopac za TwinDos.

Displej prelazi na program za kalibraciju.

Prvo puštanje u rad

6. Pokretanje programa za kalibraciju

Za optimalnu potrošnju vode i struje i optimalni rezultat pranja je važna kalibracija mašine za pranje veša.

Pri tom **mora** da se pokrene program *Pamuk bez* veša.

Pokretanje nekog drugog programa je moguće tek nakon kalibracije.

Na displeju se prikaže poruka:

i Otvorite slavinu za vodu i pokrenite program „Pamuk 90°C“ sa praznim bubnjem

■ Potvrdite senzorskim tasterom OK.

Displej prelazi na osnovni meni programa *Pamuk*.



■ Dodirnite senzorski taster *Start/Stop*.

Program za kalibraciju mašine za pranje veša je pokrenut. Taj postupak traje oko 2 sata.

Završetak programa se prikaže porukom na displeju:

i Puštanje u rad završeno

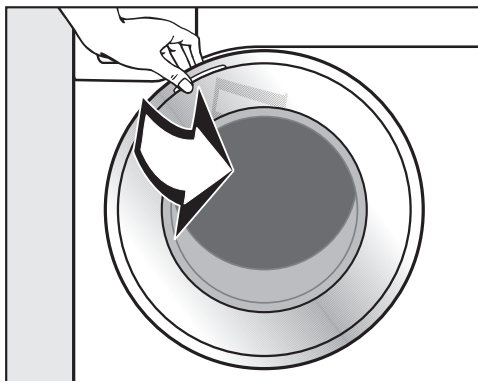

■ Uхватите vrata i povucite ih.

Savet: Ostavite vrata malo otvorena kako bi bubanj mogao da se suši.

■ Isključite mašinu za pranje veša uz pomoć tastera .

Potrošnja energije i vode

- Koristite maksimalnu količinu veša za odgovarajući program pranja. Potrošnja energije i vode u odnosu na ukupnu količinu tada je najmanja.
- Programi koji su efikasni u pogledu potrošnje energije i vode traju po pravilu duže. Produžavanjem trajanja programa može se smanjiti dostignuta temperatura pranja uz isti rezultat pranja.

Na primer, program ECO 40-60 traje duže od programa Pamuk 40°C ili 60°C. Program ECO 40-60 je efikasniji u pogledu potrošnje energije i vode, ali zato traje duže.

- Za pranje manje količine blago zaprljanog veša koristite program Ekspres 20.
- Savremeni deterdženti omogućavaju pranje na nižim temperaturama pranja (npr. 20°C). Radi uštede energije koristite odgovarajuća podešavanja temperature.
- Radi uštede energije koristite priključak za toplu vodu.
- Postoji mogućnost da koristite alternativne vrste vode (npr. kišnicu).

Higijena u mašini za pranje veša

Prilikom pranja na nižim temperaturama i/ili sa tečnim deterdžentima postoji opasnost da se u mašini za pranje veša stvore mikroorganizmi i neprijatni mirisi. Zbog toga firma Miele preporučuje da se mašina za pranje veša očisti jednom mesečno.

Ako se na displeju prikaže poruka Higijena info: Odaberite program „Nega“ i pokrenite „Čišćenje mašine“, morate da izvršite čišćenje mašine za pranje veša.

Napomene za mašinsko sušenje na kraju

Izabrani broj obrtaja centrifuge utiče na preostalu vlažnost veša i emisiju buke iz mašine za pranje veša.

Što veći broj obrtaja centrifuge izabere te, manja je preostala vlažnost veša. Međutim, povećava se i emisija buke iz mašine za pranje veša.

Radi uštede energije, prilikom sušenja odaberite maksimalan broj obrtaja centrifuge za odgovarajući program pranja.

Pranje prema ekološkim standardima

Feedback

U padajućem meniju dobijate informacije o potrošnji energije i vode za Vašu mašinu za pranje veša.

Na displeju se prikazuju sledeće informacije:

- Pre početka rada programa prognoza potrošnje energije i vode.
- Za vreme rada programa ili na kraju programa stvarna potrošnja energije i vode.



- Otvorite padajući meni.

1. Prognoza

Dijagram sa crticama desno prikazuje prognozu potrošnje energije i vode.

Što se vidi više crtica, to se troši više energije ili vode.

Prognoza se menja zavisno od odabranog programa pranja, temperature i odabranih dodatnih opcija.

2. Stvarna potrošnja

Tokom odvijanja programa i na kraju programa možete da pročitate stvarnu potrošnju energije i vode.

Dodatno mogu da se pokažu i troškovi. Ostale informacije o unosu troškova ćete naći u poglavlju „Podešavanja“, odeljak „Potrošnja“.

Potrošnja se menja kako program duže radi.

Otvaranjem vrata ili automatskim isključivanjem nakon završetka programa podaci se ponovo vraćaju na prognozu.

Savet: Možete da dobijete prikaz sa podacima o potrošnji poslednjeg programa pranja i ukupnom potrošnjom (vidi poglavlje „Podešavanja“, odeljak „Potrošnja“).

1. Priprema veša

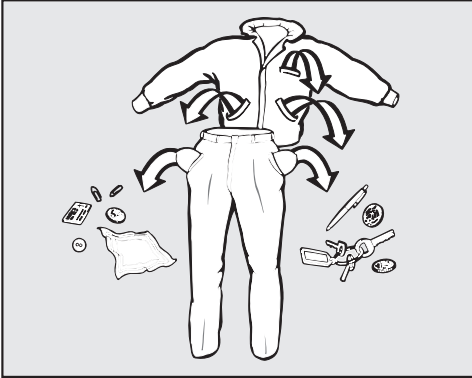

- Ispraznite džepove.

⚠ Oštećenja usled stranih tela. Ekseri, metalni novac, spajalice itd. mogu da oštete tkanine i delove mašine. Pre pranja proverite da li u vešu ima stranih tela i uklonite ih.

Razvrstavanje veša

- Tkanine razvrstajte prema bojama i simbolima na etiketi za održavanje (na kragni ili u bočnom šavu).

Savet: Tamne tkanine često „puštaju boju“ prilikom prvih pranja. Da ne bi došlo do promene boje, perite odvojeno svetle i tamne stvari.

Prethodno tretiranje fleka

- Pre pranja uklonite eventualne fleke na tekstil; ako je moguće dok su sveže. Mrlje brišite pritiskajući ih ovlaš krpom koja ne pušta boju. Ne trljajte ih!

Savet: Fleke (npr. od krvi, jaja, kafe, čaja) mogu često da se uklone uz pomoć malih trikova, koje ćete naći u Miele priručniku o pranju. Ovaj priručnik možete da naručite, odnosno pogledate direktno kod firme Miele ili preko internet stranice.

⚠ Oštećenja usled sredstava za čišćenje, koja sadrže rastvarače
Benzin za čišćenje, sredstva za uklanjanje mrlja itd. mogu da oštete plastične delove.
Prilikom obrade tkanina pazite da sredstvo za pranje ne dođe u kontakt sa plastičnim delovima.

⚠ Opasnost od eksplozije usled sredstava za čišćenje koja sadrže rastvarače.
Prilikom korišćenja sredstava za čišćenje koja sadrže rastvarače može da nastane eksplozivna smeša.
Ne koristite sredstva za čišćenje koja sadrže rastvarače u mašini za pranje veša.

Opšti saveti

- Kod zavesa: uklonite klizalice i olovnu traku ili ih stavite u kesicu i zavežite je.
- Kod grudnjaka ušijte žicu koja se odvojila ili je izvadite.
- Pre pranja zatvorite patent zatvarače (rajsferšluse), čičak trake, kukice i omče.
- Zatvorite navlake za jorgane i jastuke, da u njih ne bi upali manji delovi.

Ne perite tkanine koje su deklarisanе da **nisu za pranje** (simbol za negu )

2. Odabir programa

Uključivanje mašine za pranje veša

- Pritisnite taster .

Uključuje se osvetljenje bubnja.

Osvetljenje bubnja se automatski gasi nakon 5 minuta.

Savet: Da biste ponovo uključili osvetljenje bubnja, otvorite padajući meni „Pregled“ i dodirnite senzorski taster .

Na displeju se prikazuje glavni meni.

Odabir programa

- Dodirnite senzorski taster Programi.

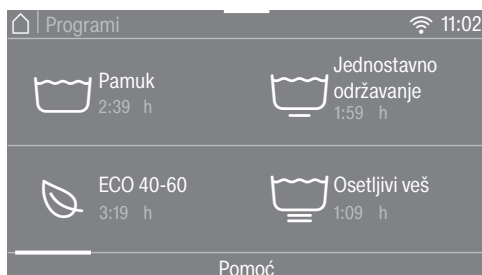

- Listajte na displeju udesno dok se ne prikaže željeni program.

- Dodirnite senzorski taster programa.

Displej prelazi u meni Pregled.



Ima još 3 alternative za odabir programa.

1. Omiljeni programi
2. Asistent pri pranju
3. MobileStart

3. Odabir podešavanja programa

Odabir temperature

Prethodno podešenu temperaturu programa pranja možete da promenite.

Temperature koje se dostignu u mašini za pranje veša mogu da odstupaju od podešenih temperatura. Kombinacijom korišćene energije i vremena pranja postiže se optimalan rezultat pranja.

- Dodirnite senzorski taster Temperatura.
- Odaberite željenu temperaturu.

Displej prelazi u meni Pregled.

Biranje broja obrtaja

Prethodno podešeni broj obrtaja centrifuge za neki program pranja možete da promenite.

- Dodirnite senzorski taster Broj obrtaja.
- Odaberite željeni broj obrtaja centrifuge.

Displej prelazi u meni Pregled.

Aktiviranje funkcije TwinDos

TwinDos doziranje je automatski uključeno kod svih programa, na kojima je doziranje moguće.

1. Uključivanje ili isključivanje TwinDos

- Dodirnite senzorski taster TwinDos i odaberite Isključeno ili Uključeno.

2. Odabir deterdženta

Prilikom korišćenja Miele 2-faznog sistema morate da navedete sastav veša po bojama.

- Odaberite Beli veš za pranje belog veša ili Šareni veš za pranje šarenog veša.

Ako koristite druge deterdžente, morate da odaberete njih.

- Odaberite pregradu ① ili ②.

Savet: Prikazuju se samo deterdženti koji su dozvoljeni za taj program.

3. Odabir stepena zaprljanosti

Na displeju se proverava stepen zaprljanosti veša.

- Izaberite između Malo, Normalno i Veoma.
- Odabir potvrdite senzorskim tasterom OK.

Automatsko doziranje je uključeno.

Displej se prebacuje na meni Pregled.

Više informacija u poglavlju „5. Sipanje deterdženta“, odeljak „TwinDos“.

3. Odabir podešavanja programa

Odabir dodatnih funkcija

Programe pranja možete da dopunite sa dodatnim funkcijama.

- Dodirnite senzorski taster **Dodatne opcije**.
- Odaberite jednu ili više dodatnih funkcija.

Ne mogu da se kombinuju međusobno sve dodatne funkcije, npr. **Allergo-Wash**, **Ekstra nežno** i **Ekstra tiho**. **Dodatne funkcije koje nije moguće kombinovati su zatamnjene i ne mogu da se aktiviraju.**

- Potvrdite senzorskim tasterom **OK**.

Displej se prebacuje na meni **Pregled**.

Više informacija u poglavlju „**Dodatne funkcije**“.

Aktiviranje CapDosing

Za ovaj program pranja možete da koristite doziranje kapsulom.

- Dodirnite senzorski taster **CapDosing**.

Na displeju se prikazuju vrste kapsula, koje možete da odaberete uz program.

- Odaberite željenu vrstu kapsule.

Doziranje kapsulom je aktivirano.

Displej prelazi u meni **Pregled**.

Više informacija u poglavlju „**5. Sipanje deterdženta**“, odeljak „**Doziranje kapsulom**“.

Biranje vrsta mrlja

Da biste efikasnije oprali veš sa mrljama, možete da odaberete različite vrste mrlja. Program pranja se odgovarajuće prilagođava odabranim mrljama.

- Dodirnite senzorski taster **Fleke**.
- Sa liste odaberite vrste mrlja **Vašeg veša**.
- Odabir potvrdite senzorskim tasterom **OK**.

Prilikom odabira pojedinih mrlja prikazuju se korisni informativni tekstovi.

- Potvrdite informativne tekstove senzorskim tasterom **OK**.

Displej se prebacuje na meni **Pregled**.

Tajmer

Pomoću tajmera možete da odredite kraj i početak programa pranja.

Više informacija u poglavlju „**Tajmer**“.

4. Punjenje mašine za pranje veša

Otvaranje vrata

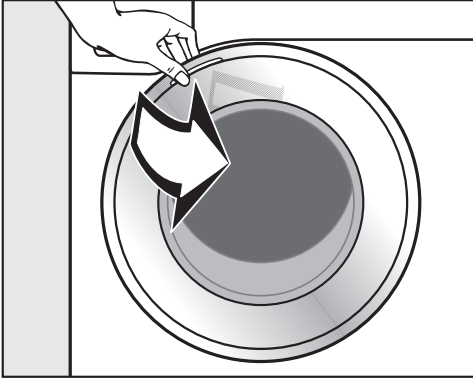

- Uхватite vrata i povucite ih.

Pre stavljanja veša u mašinu proverite da li u bubnju ima životinja ili stranih tela.

Kod maksimalnog punjenja potrošnja energije i vode je najmanja u odnosu na ukupnu količinu veša. Prevelika količina veša smanjuje efikasnost pranja i povećava gužvanje.

- Veš ispravite i rastresite, pa stavite u bubanj.

Komadi veša različite veličine poboljšavaju efikasnost pranja i bolje se raspoređuju tokom centrifugiranja.

Savet: U padajućem meniju se prikazuje maksimalna količina punjenja za odabrani program.

Dodatno se u koracima od 25% prikazuje koliko procenata maksimalne količine punjenja je u bubnju i koliko deterdženta treba da dozirate, ako niste odabrali TwinDos.

Zatvaranje vrata

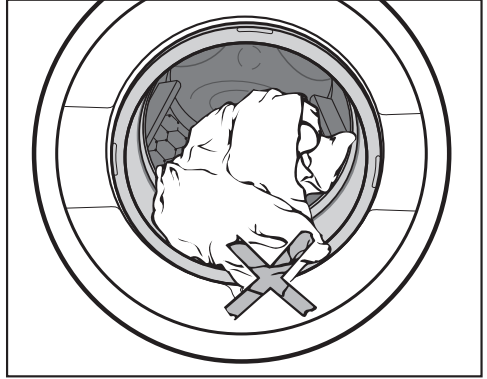

- Vodite računa da se između vrata mašine i zaptivne gume ne zaglavi veš.

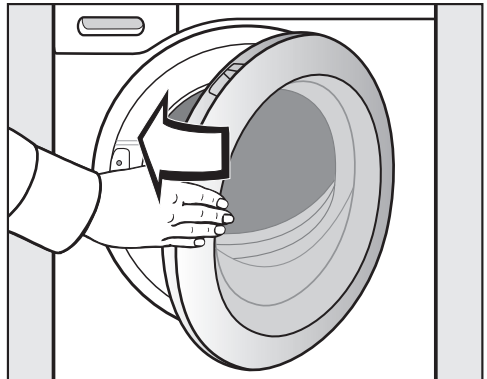

- Vrata zatvorite laganim zamahom.

5. Sipanje deterdženta

Kod ove mašine za pranje veša postoje različite mogućnosti za sipanje deterdženta.

TwinDos

TwinDos

Ova mašina za pranje veša je opremljena sistemom TwinDos.

TwinDos morate da aktivirate kao što je opisano u poglavlju „Prvo puštanje u rad“.

Način funkcionisanja UltraPhase 1 i UltraPhase 2

UltraPhase 1 je tečni deterdžent, koji rastvara prljavštinu i uklanja uobičajene fleke. UltraPhase 2 je sredstvo za beljenje i uklanja tvrdokorne fleke. Oba sredstva se doziraju u različitim trenucima procesa pranja za optimalni rezultat pranja. UltraPhase 1 i UltraPhase 2 temeljno čiste bele i obojene tkanine. UltraPhase 1 i UltraPhase 2 možete nabaviti u patronama za jednokratnu upotrebu preko Miele Onlineshop (shop.miele.de) ili kod Miele specijalizovanog prodavca.

Uključivanje funkcije TwinDos doziranja

TwinDos doziranje je automatski uključeno kod svih programa, na kojima je doziranje moguće.

Savet: Količine doziranja deterdženta su prethodno podešene. Kada se stvori previše pene, putem menija  Podešavanje, Tok programa, TwinDos možete da smanjite dozirnu količinu.

Promene kod TwinDos doziranja

Predložen sastav veša po bojama možete da izmenite.

- Dodirnite senzorski taster TwinDos i odaberite željeni sastav boja.

Isključivanje TwinDos doziranja

- Dodirnite senzorski taster TwinDos.
- Dodirnite senzorski taster Isključeno.



Upotreba drugih sredstava za uklanjanje fleka

Ako za uklanjanje fleka koristite i dodatno sredstvo, postoje sledeće opcije:

- Upotreba kapsule Booster i aktiviranje doziranja kapsulom.
- So za fleke sipajte u pregradu  u dozirnoj posudi za deterdžent.

Stepen zaprljanosti veša

Zaprljanost veša se deli na tri stepena zaprljanosti:

-  Malo
Ne vide se prljavština i fleke.
-  Normalno
Vide se prljavština i/ili nekoliko manjih fleka
-  Veoma
Prljavština i/ili fleke se jasno vide.

Dozirna količina deterdženta preko sistema TwinDos i količina vode kod ispiranja su podešene za stepen zaprljanosti  Normalno.

- Dodirnite senzorski taster TwinDos, kako biste odabrali drugi stepen zaprljanosti.

Količina deterdženta i količina vode za ispiranje se podešavaju prema stepenu zaprljanosti.

U nekim programima nije moguće odabrati stepen zaprljanosti. Ovi programi su predviđeni za malo zaprljan veš.

5. Sipanje deterdženta

Dozirna posuda za deterdžent

Možete da koristite sve deterdžente koji su pogodni za upotrebu u kućnim mašinama za pranje veša. Vodite računa o savetima za upotrebu i doziranje na ambalaži deterdženta.

Vodite računa o tome da bude isključeno TwinDos doziranje.

Prilikom doziranja sredstva za pranje orijentišite se prema preporučenom doziranju u padajućem meniju.

Navedeni procenti odnose se na količinu deterdženta koja je navedena na ambalaži.

40 % = malo manje od polovine

50 % = polovina

60 % = malo više od polovine

75 % = tri četvrtine

100 % = preporučena količina deterdženta

Vodite računa o tvrdoći vode.

Sipanje deterdženta

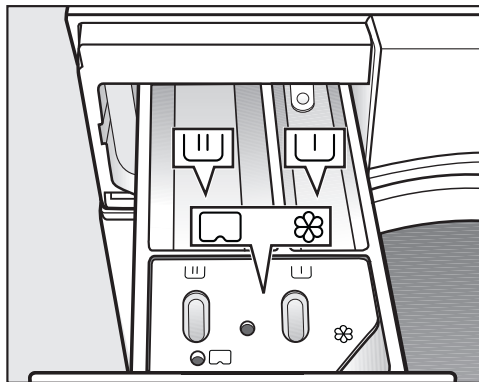

- Izvucite dozirnu posudu za deterdžent i sipajte deterdžent u pregrade.

Podela dozirne posude za deterdžent

U Deterdžent za pretpranje

U Deterdžent za glavno pranje i natapanje veša

Omekšivač, sredstvo za održavanje
nje oblika, tečni štirak ili kapsula

Upotreba deterdženta u obliku tableta ili kapsula

Tablete ili kapsule sa deterdžentom stavite **uvek** direktno u veš u bubnju. Dodaivanje preko dozirne posude za deterdžent nije moguće.

Korišćenje tečnog deterdženta za pretpranje

Korišćenje tečnog deterdženta za glavno pranje nije moguće ako je aktivirano pretpranje.

Za pranje sa aktiviranim pretpranjem koristite TwinDos doziranje.

5. Sipanje deterdženta

Sipanje omekšivača

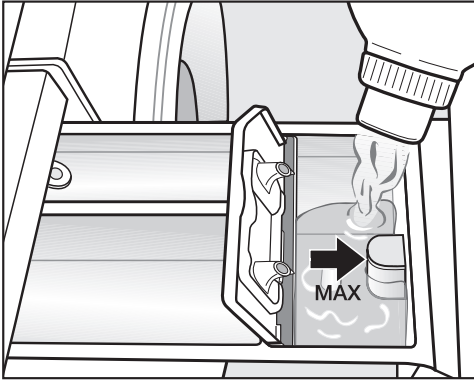

- Sipajte omekšivač, sredstvo za oblikovanje ili tečni štirak u pregradu . **Vodite računa o maksimalnoj visini punjenja.**

Sredstvo se uliva tokom poslednjeg postupka ispiranja. Na kraju programa pranja u pregradi  ostane mala količina vode.

Nakon više automatskih dodavanja štirka očistite pregradu za doziranje, posebno usisnu cevčicu.

Saveti za doziranje

Prilikom doziranja deterdženta vodite računa o stepenu zaprljanosti veša i količini punjenja. Kada su male količine punjenja, smanjite količinu deterdženta (npr. kada je napunjeno pola mašine smanjite količinu deterdženta za $\frac{1}{3}$).

Premalo deterdženta prouzrokuje sledeće:

- Veš nije čist i vremenom postane siv i krut.
- U mašini za pranje veša se stvara buđ.
- Masnoća ne može potpuno da se ukloni iz veša.
- Na grejačima se stvaraju naslage kalcijuma.

Previše deterdženta prouzrokuje sledeće:

- Loš rezultat pranja, ispiranja i centrifugiranja.
- Veća je potrošnja vode zbog automatski uključenog dodatnog ispiranja.
- Veće je opterećenje životne sredine.

Više informacija o deterdžentima i njihovom doziranju potražite u poglavlju „Deterdženti“.

5. Sipanje deterdženta

Doziranje kapsulom

Ako ste prilikom podešavanja programa odabrali CapDosing, deterdžent za taj program pranja se dozira preko kapsule.

Uz jedan program pranja možete da odaberete samo jednu kapsulu.

Postoje kapsule sa 3 različita sadržaja:

- ☼ = Sredstvo za negu tekstila (npr. omekšivač, sredstvo za impregniranje)
- 🧼 = Aditiv (npr. sredstvo za jače dejstvo deterdženta)
- 💧 = Deterdžent (samo za glavno pranje)

Zavisno od odabranog podešavanja kapsulom se dozira deterdžent, aditiv ili sredstvo za negu tekstila.

Jedna kapsula uvek sadrži odgovarajuću količinu sadržaja za jedan postupak pranja.

Kapsule možete da nabavite preko Miele Webshop-a, preko Miele servisne službe ili Vašeg Miele specijalizovanog prodavca.

⚠ Ugrožavanje zdravlja usled korišćenja kapsula.

Može doći do ugrožavanja zdravlja ako sastojci kapsula dođu u dodir sa kožom ili se progutaju.

Kapsule čuvajte van domašaja dece.

Postavljanje kapsule

- Otvorite dozirnu posudu za deterdžent.

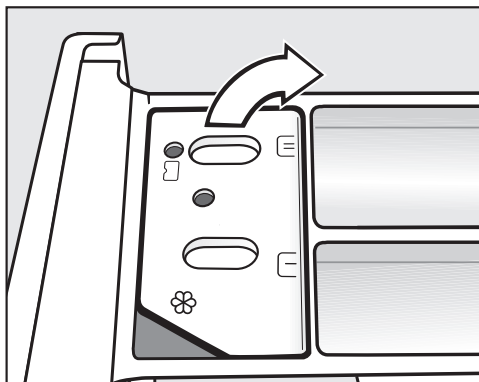

- Otvorite poklopac pregrade ☼/🧼.

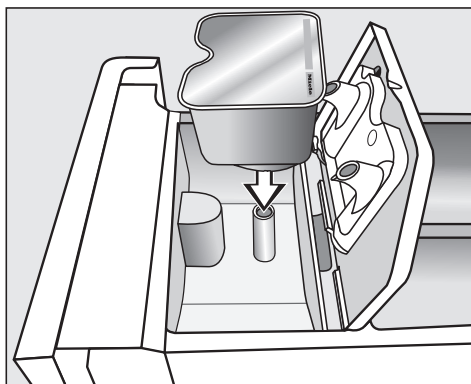

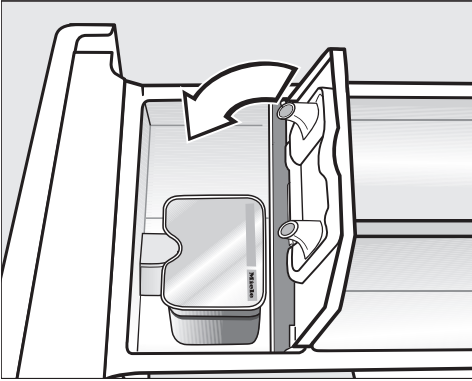

- Jako pritisnite kapsulu.

5. Sipanje deterdženta



Sadržaj određene vrste kapsule se dodaje na programu pranja u odgovarajućem trenutku.

Kod doziranja kapsulom dovod vode u pregradu  se vrši isključivo preko kapsule.

Ne sipajte dodatno omekšivač u pregradu .

- Po završetku programa pranja uklonite praznu kapsulu.

Iz tehničkih razloga u kapsuli ostaje mala količina vode.

- Zatvorite poklopac i pritisnite ga jako.
- Zatvorite dozirnu posudu za deterđent.

Savet: Pri izboru doziranja kapsulom za glavno pranje , TwinDos doziranje će se automatski isključiti. Prikaz TwinDos doziranje ostaje aktivan na displeju.

Umetanjem kapsule u dozirnu posudu za deterđent ona se otvara. Ukoliko se neiskorišćena kapsula izvadi iz dozirne posude za deterđent, ona može da iscuri.

Odložite otvorenu kapsulu.

6. Pokretanje programa

Pokretanje programa

Kada senzorski taster *Start/Stop* pulsirajuće svetli, može da se pokrene program.

- Dodirnite senzorski taster *Start/Stop*.

Vrata se zaključavaju i program pranja se pokreće.

Na displeju se prikazuje status programa.

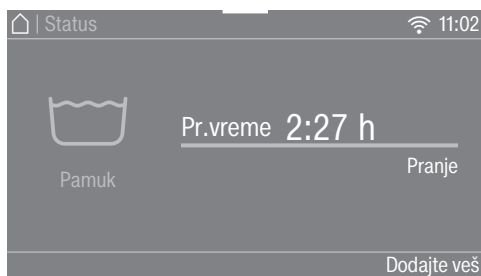

Mašina za pranje veša Vas informiše o dostignutoj fazi programa i preostalom trajanju programa.

Ukoliko je odabrano vreme odloženog početka rada, ono se prikazuje na displeju.

Osvetljenje bubnja se isključi nakon pokretanja programa.

Ušteda energije

Nakon 10 minuta indikatori se zatamne. Senzorski taster *Start/Stop* pulsirajuće svetli.

Indikatore možete ponovo da uključite:

- Dodirnite senzorski taster *Start/Stop* (to ne utiče na program koji je u toku).

Naknadno dodavanje veša tokom odvijanja programa (AddLoad)

Naknadno dodavanje ili vađenje veša je moguće u svako doba.

- Dodirnite senzorski taster *Dodajte veš*.

Na displeju stoji:

☼ Molim sačekajte

Program pranja se zaustavlja i vrata se deblokiraju.

Na displeju stoji:

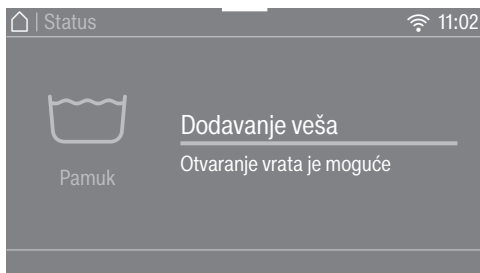

- Otvorite vrata i dodajte ili izvadite veš.
- Zatvorite vrata.
- Dodirnite senzorski taster *Start/Stop*.

Program pranja se nastavlja.

Naknadno dodavanje ili vađenje veša generalno nije moguće kada:

- temperatura vode iznosi više od 55°C.
- nivo vode u bubnju pređe određenu vrednost.

7. Završetak programa

Završetak programa

Sa funkcijom zaštite od gužvanja vrata su još zaključana a na displeju se prikazuju Kraj/Zaštita od gužvanja i Otključati pomoću „Start/Stop“.

- Dodirnite senzorski taster *Start/Stop*. Vrata se otključavaju.

Uključuje se osvetljenje bubnja.

Savet: Po završetku funkcije zaštite od gužvanja vrata se automatski otključavaju.

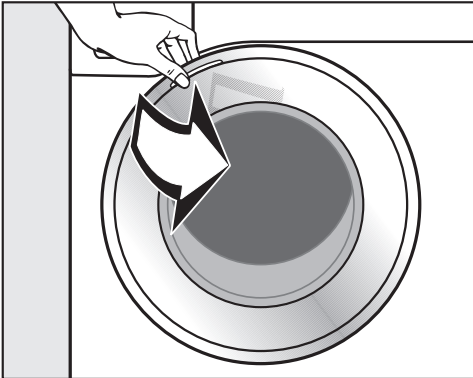

- Uхватите vrata i povucite ih.
- Izvadite veš.

Komadi veša koje ne izvadite iz mašine prilikom sledećeg pranja bi mogli da se skupe ili oboje drugi veš. Izvadite sve komade veša iz bubnja.

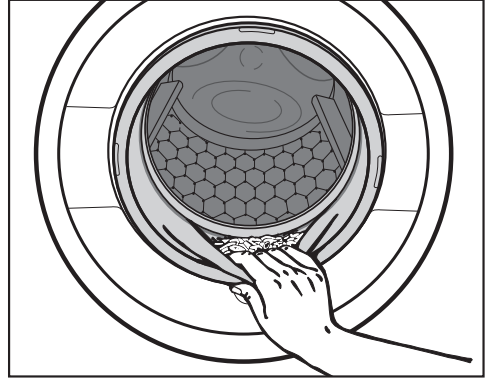

- Proverite da li na zaptivnoj gumi na vratima ima stranih tela.
- Savet:** Ostavite vrata malo otvorena kako bi bubanj mogao da se suši.
- Isključite mašinu za pranje veša tasterom .
- Nakon upotrebe, iskorišćenu kapsulu izvadite iz dozirne posude za deterđent.

Savet: Ostavite dozirnu posudu za deterđent malo otvorenu kako bi mogla da se suši.



Centrifugiranje

Broj obrtaja završne centrifuge na programu pranja

Kod biranja programa se na displeju uvek prikaže optimalni broj obrtaja za određeni program pranja.

Na nekim programima pranja može da se bira veći broj obrtaja centrifuge.

U tabeli je naveden maksimalni broj obrtaja centrifuge koji možete da birate.

Program	obrt./min.
Pamuk	1600
ECO 40-60	1600
Jednostavno održavanje	1200
Osetljivi veš	900
QuickPowerWash	1600
Automatski program plus	1400
Vuna 	1200
Svila 	600
Ekspres 20	1200
Košulje	900
Teksas	900
Tamni veš	1200
Sportska odeća	1200
Sportska obuća	600
Outdoor	800
Impregnacija	1000
Paperje	1200
Prekrivači od perja	1200
Jastuci	1200
Pamuk - higijenski program	1600
Zavese	600
Nova odeća	1200
Samo ispiranje	1600
Štirkanje	1200
Osvežavanje	-
Završna obrada parom	-
Pumpanje / Centrifugiranje	1600
Pamuk 	1600
Čišćenje mašine	600

Isključivanje završne centrifuge (Stop posle ispiranja)

- Odaberite dodatnu opciju *Stop posle ispiranja*.

Kod funkcije *Stop posle ispiranja* veš ostaje da leži u vodi nakon poslednjeg ispiranja. Na taj način se smanjuje gužvanje ako veš ne izvadite iz mašine za pranje veša odmah nakon završetka programa.

Završetak programa sa centrifugiranjem

Podešen je optimalni broj obrtaja za program pranja. Broj obrtaja centrifuge možete da promenite.

- Dodirnite senzorski taster *Promenite broj obrtaja*.
- Odaberite željeni broj obrtaja.
- Pomoću senzorskog tastera *Start/Stop* pokrenite završno centrifugiranje.

Završetak programa bez centrifugiranja

- Dodirnite senzorski taster *Promenite broj obrtaja*.
- Odaberite broj obrtaja 0 obrt./min (bez centrifugiranja).
- Dodirnite senzorski taster *Start/Stop*.

Centrifugiranje između ispiranja

Veš se centrifugira posle glavnog pranja i između postupaka ispiranja. Prilikom smanjenja broja obrtaja završne centrifuge se takođe smanji broj obrtaja centrifuge između ispiranja.

Isključivanje centrifuge između ispiranja i završne centrifuge

- Dodirnite senzorski taster *Broj obrtaja*.
- Odaberite podešavanje 0 o./min.



Nakon poslednjeg ispiranja voda se is-pumpava i uključuje funkcija zaštite od gužvanja.

Kod ovog podešavanja se kod nekih programa vrši još jedno ispiranje.

Pregled programa

Pamuk		90°C do hladno	maksimalno 9,0 kg
Artikli	Majice, donji veš, stoni veš itd., tkanine od pamuka, lana ili mešanih vlakana		
Savet	Za posebne higijenske zahteve treba odabrati podešavanje temperature od 60°C ili višu temperaturu.		
Napomena za institute za ispitivanje:			
Pamuk 20 °C: program za malo zaprljan pamučni veš			
Program za proveru poštovanja zakonskog propisa EU za eko-dizajn br. 2019/2023.			
ECO 40-60			maksimalno 9,0 kg
Artikli	za normalno zaprljan pamučni veš		
Savet	U jednom ciklusu pranja može da se pere mešani pamučni veš za temperature od 40° i 60°C. Ovaj program je u pogledu potrošnje energije i vode najefikasniji za pranje pamučnog veša.		
Napomena za institute za ispitivanje:			
Program za proveru poštovanja zakonskog propisa EU za eko-dizajn br. 2019/2023 i označavanje energetske klase prema odredbi br. 2019/2014.			
Prilikom uporednih ispitivanja doziranje TwinDos treba da bude isključeno.			
Jednostavno održavanje		60 °C do hladno	maksimalno 4,0 kg
Artikli	Tkanine od sintetičkih vlakana, mešovitog sastava ili pamučne tkanine jednostavne za održavanje		
Savet	Kod tkanina koje su osetljive na gužvanje smanjite broj obrtaja za vršne centrifuge.		
Osetljivi veš		60 °C do hladno	maksimalno 3,0 kg
Artikli	Za osetljive tkanine od sintetičkih vlakana, mešanih vlakana, viskoze		
Savet	Kod tkanina koje su osetljive na gužvanje isključite broj obrtaja centrifuge.		

Pregled programa

QuickPowerWash		60 °C – 40 °C	maksimalno 4,0 kg
Artikli	Za malo ili normalno zaprljane tkanine, koje možete da perete i na programu <i>Pamuk</i>		
Savet	Specijalnim vlaženjem i specijalnim ritmom pranja veš se pere posebno brzo i temeljno.		
Automatski program plus		40 °C do hladno	maksimalno 6,0 kg
Artikli	Šareni veš od tkanina za programe <i>Pamuk</i> i <i>Jednostavno održavanje</i> razvrstan po bojama		
Savet	Kod svakog pranja se uvek postiže najbolja nega veša i učinak pranja automatskim podešavanjem parametara pranja (npr. nivoa vode, ritma pranja i jačine centrifugiranja).		
Vuna 		40 °C do hladno	maksimalno 2,0 kg
Artikli	Vunene tkanine ili vunene mešavine		
Savet	Kod tkanina koje su osetljive na gužvanje obratite pažnju na broj obrtaja završne centrifuge.		
Svila 		30 °C do hladno	maksimalno 1,0 kg
Artikli	Svila i sve tkanine za ručno pranje koje ne sadrže vunu		
Savet	Fine čarape i grudnjake perite u kesi za pranje veša.		
Ekspres 20		40 °C do hladno	maksimalno 3,5 kg
Artikli	Veš od pamuka, koji je malo nošen ili je vrlo malo zaprljan		
Savet	Dodatna opcija <i>Quick</i> se automatski aktivira.		

Pregled programa

Košulje		60 °C do hladno	maksimalno 1,0/ kg/2,0 kg
Artikli	Košulje i bluze od pamuka i mešanih vlakana		
Savet	<ul style="list-style-type: none">- Kragne i manžetne prethodno obradite zavisno od zaprljanosti.- Za košulje i bluze od svile koristite program <i>Svila</i>.- Ako isključite prethodno podešenu dodatnu funkciju <i>Prethodno peglanje</i>, povećava se maksimalna količina punjenja na 2,0 kg.		
Teksas		60 °C do hladno	maksimalno 3,0 kg
Savet	<ul style="list-style-type: none">- Odeću od teksas platna perite tako što ćete je prevrnuti.- Teksas platno često malo „pušta boju“ prilikom prvih pranja. Zato svetle i tamne stvari perite odvojeno.- Pre pranja zatvorite dugmad i rajsferšluse.		
Tamni veš		60 °C do hladno	maksimalno 3,0 kg
Artikli	Crni i tamni veš od pamuka ili mešanih vlakana		
Savet	Veš perite tako što ćete ga prevrnuti na naličje.		
Sportska odeća		60 °C do hladno	maksimalno 3,0 kg
Artikli	Odeća za sport i fitnes kao što su trikoi i pantalone, sportska odeća od mikrovlakana i flis		
Savet	<ul style="list-style-type: none">- Ne upotrebljavajte omekšivač.- Obratite pažnju na oznaku proizvođača za negu veša.		
Sportska obuća		40 °C do hladno	maksimalno 2 para obuće
Artikli	Samo sportska obuća (ne kožne cipele)		
Savet	<ul style="list-style-type: none">- Obratite pažnju na oznaku proizvođača za negu veša.- Pre pranja uklonite četkom grubu prljavštinu.- Zatvorite čičak trake.- Ne upotrebljavajte omekšivač.- Za sušenje u mašini za sušenje veša upotrebite korpu za sušenje.		



Pregled programa

Outdoor		40 °C do hladno	maksimalno 2,5 kg
Artikli	Funkcionalne tkanine kao što su Outdoor jakne i pantalone sa membranama kao što su Gore-Tex®, SYMPATEX®, WINDSTOPPER® itd.		
Savet	<ul style="list-style-type: none"> - Zatvorite čičak trake i patent zatvarače. - Ne upotrebljavajte omekšivač. - Outdoor tekstil može po potrebi naknadno da se obradi na programu <i>Impregnacija</i>. Ne preporučuje se impregniranje posle svakog postupka pranja. 		
Impregnacija		40 °C	maksimalno 2,5 kg
Artikli	Za naknadnu obradu tekstila od mikrovlakana, skijaške odeće ili stonog veša, koji su pretežno od sintetičkih vlakana, da bi se postigao efekat otpornosti na vodu i prljavštinu		
Savet	<ul style="list-style-type: none"> - Artikli moraju da budu sveže oprani, centrifugirani ili osušeni. - Za postizanje optimalnog efekta se preporučuje vršenje termičke naknadne obrade. Termička naknadna obrada može da se vrši sušenjem u mašini za sušenje veša ili peglanjem. 		
Paperje		60 °C do hladno	maksimalno 2,0 kg
Artikli	Jakne, vreće za spavanje, jastuci i druge tkanine punjene paperjem		
Savet	<ul style="list-style-type: none"> - Da bi se izbeglo prekomerno stvaranje pene, pre pranja istisnite vazduh iz veša. U tu svrhu ovaj veš ili nabijte u uzanu vreću za pranje ili ga povežite perivom trakom. - Obratite pažnju na etiketu za održavanje veša. 		







Pregled programa

Prekrivači od perja		60 °C do hladno	maksimalno 2,5 kg 1 perjani pokrivač 2,20m x 2,00m
Artikli	Pokrivači i jastuci sa punjenjem od perja i paperja		
Savet	<ul style="list-style-type: none"> - Da bi se izbeglo prekomerno stvaranje pene, pre pranja istisnite vazduh iz veša. U tu svrhu ovaj veš ili nabijte u uzanu vreću za pranje ili ga povežite perivom trakom. - Obratite pažnju na etiketu za održavanje veša. 		
Jastuci		60 °C do hladno	2 jastuka (40 x 80 cm) ili 1 jastuk (80 x 80 cm)
Artikli	Perivi jastuci punjeni sintetikom		
Savet	<ul style="list-style-type: none"> - Da bi se izbeglo prekomerno stvaranje pene, pre pranja istisnite vazduh iz veša. U tu svrhu ovaj veš ili nabijte u uzanu vreću za pranje ili ga povežite perivom trakom. - Obratite pažnju na etiketu za održavanje veša. 		
Pamuk - higijenski program		90°C do 60°C	maksimalno 9,0 kg
Artikli	Tkanine od pamuka ili lana koje su u direktnom kontaktu sa kožom ili su napravljene za posebne higijenske zahteve, npr. donji veš, posteljina, antialergijski proizvodi		
Savet	<ul style="list-style-type: none"> - Bezbedno uklanjanje virusa i bakterija u kombinaciji sa programom Extra <i>AllergoWash</i> i doziranjem deterdženta preko TwinDos-a sa UltraPhase1 i 2. Testirano i potvrđeno od strane Univerziteta u Zigmaringenu. - Duže vreme održavanja temperature nego na programu <i>Pamuk</i>. - Obratite pažnju na etiketu za održavanje veša proizvođača. 		
Zavese		40 °C do hladno	maksimalno 2,0 kg
Artikli	Zavese koje je proizvođač deklarirao kao pogodne za mašinsko pranje		
Savet	<ul style="list-style-type: none"> - Za uklanjanje prašine automatski je odabrana dodatna opcija <i>Pretpranje</i>. - Kod zavesa koje su osetljive na gužvanje smanjite broj obrtaja centrifugiranja ili isključite ovu funkciju. - Uklonite točkice za zavese. 		

Pregled programa

Nova odeća		40 °C do hladno	maksimalno 2,0 kg
Artikli	Novi veš od pamuka, sintetičkih vlakana i nove frotirske tkanine		
Savet	Sa vlakana se uklanjaju ostaci od proizvodnje.		
Samo ispiranje			maksimalno 8,0 kg
Artikli	Za ispiranje ručno opranog veša		
Savet	Kod tkanina koje su osetljive na gužvanje obratite pažnju na broj obrtaja završne centrifuge.		
Štirkanje			maksimalno 8,0 kg
Artikli	Stolnjaci, salвете, radna odeća koje treba štirhati		
Savet	<ul style="list-style-type: none"> - Kod tkanina koje su osetljive na gužvanje obratite pažnju na broj obrtaja završne centrifuge. - Veš za štirkanje mora da bude sveže opran, ali bez dodavanja omekšivača. 		
Osvežavanje			maksimalno 1,0 kg
Artikli	<p>Suva odeća od pamuka, lana ili mešanih vlakana koja nije zaprljana, a malo je izgužvana.</p> <p>Odeća mora da bude pogodna za mašinsko sušenje ☺ ☺ i otporna na peglanje  .</p>		
Savet	<ul style="list-style-type: none"> - Manje količine veša poboljšavaju krajnji rezultat. - Tkanine izvadite odmah po završetku programa i potom ih osušite u mašini za sušenje veša na programu Nežno ravnanje ili ih okačite na vešalicu. - nije pogodno za vunu ili tkanine koje sadrže vunu. 		

Pregled programa

Završna obrada parom		maksimalno 2,0 kg
Artikli	Za smanjenje gužvanja kod vlažne, sveže oprane i centrifugirane odeće od pamuka ili lana. Odeća mora da bude pogodna za mašinsko sušenje ☼ ☼ i otporna na peglanje   .	
Savet	<ul style="list-style-type: none">- 5-6 košulja odgovara punjenju od oko 2,0 kg.- Manje količine veša poboljšavaju krajnji rezultat.- Tkanine izvadite odmah po završetku programa i potom ih osušite u mašini za sušenje veša na programu Nežno ravnanje ili ih okačite na vešalicu.- nije pogodno za vunu ili tkanine koje sadrže vunu.	
Pumpanje / Centrifugiranje		-
Savet	<ul style="list-style-type: none">- Ispumpavanje: broj obrtaja podesite na 0 obr./min- Pazite na podešen broj obrtaja.	
Pamuk 		maksimalno 9,0 kg
 / 		
Artikli	Normalno zaprljan pamučni veš	
Savet	<ul style="list-style-type: none">- Ova podešavanja su u pogledu potrošnje energije i vode najefikasnija za pranje pamučnog veša.- Kod programa  je dostignuta temperatura pranja niža od 60 °C, a učinak pranja odgovara programu Pamuk 60 °C.	
Napomena za institute za ispitivanje		
Programi za ispitivanje po standardu EN 60456 i određivanje energetske klasifikacije po Uredbi 1061/2010		
Prilikom uporednih ispitivanja doziranje TwinDos treba da bude isključeno.		

Održavanje

Mašina za pranje veša ima 2 programa za njeno održavanje.

1. Čišćenje mašine za čišćenje mašine za pranje veša.
2. „TwinDos“-održavanje za održavanje pregrada TwinDos ①/②. Više informacija ćete naći u poglavlju „Čišćenje i održavanje“, odeljak „Održavanje sistema TwinDos“.

Čišćenje mašine	85 °C	bez punjenja
Zbog čestog pranja na nižim temperaturama postoji opasnost da se u mašini za pranje veša stvori veliki broj mikroorganizama.		
Čišćenjem mašine za pranje veša se znatno smanjuje broj mikroorganizama, gljivica i biofilma i sprečava se stvaranje neprijatnih mirisa.		
Savet	<ul style="list-style-type: none">- Optimalan rezultat postićete upotrebom Miele sredstva za čišćenje mašina IntenseClean. Alternativno može da se koristi praškasti univerzalni deterdžent.- Dozirajte sredstvo za čišćenje mašine ili univerzalni deterdžent direktno u bubanj.- Ne stavljajte veš u mašinu. Čišćenje se vrši sa praznim bubnjem.	

Dodatne funkcije

Program pranja možete da dopunite sa dodatnim funkcijama.

Quick

Program traje kraće. Jača je mehanika pranja i veća upotreba energije.

Voda plus

Nivo vode prilikom pranja i ispiranja se povećava.

Možete da aktivirate povećanje nivoa vode, kao što je opisano u poglavlju „Podešavanja“, odeljak „Nivo Voda plus“.

Dodatno ispiranje

Za posebno dobar rezultat ispiranja možete da aktivirate dodatni postupak ispiranja.

SingleWash





Omogućava efikasno pranje veoma male količine veša (< 1 kg) na normalnom programu pranja. Vreme pranja se skraćuje.

Obratite pažnju na sledeće preporuke:

- Upotrebite tečni deterdžent.
- Smanjite količinu deterdženta na maksimalno 50% navedene vrednosti za 1/2 punjenja.

Prethodno peglanje

Da bi se smanjilo gužvanje veš se ravna na kraju programa. Za optimalan rezultat smanjite maksimalnu količinu punjenja za 50%. Obratite pažnju na podatke na displeju. Male količine veša poboljšavaju krajnji rezultat.

Odeća mora da bude pogodna za mašinsko sušenje   i otporna na peglanje  .

Pretpranje

Za uklanjanje većih količina prljavštine, kao što su npr. prašina, pesak.

Natapanje

Za tkanine koje su jako zaprljane sa mrljama od belančevina.





Možete da birate vreme natapanja od 30 minuta i 6 sati u koracima od 30 minuta, kao što je opisano u poglavlju „Podešavanja“.

Fabričko podešavanje iznosi 30 minuta.

Intenzivno

Za naročito jako zaprljan i izdržljiv veš. Jačom mehanikom pranja i upotrebom više toplote povećava se dejstvo čišćenja.

AllergoWash

Za veće higijenske zahteve u vezi veša. Zbog veće potrošnje energije produžava se vreme održavanja temperature, a zbog upotrebe veće količine vode jače je dejstvo ispiranja. Veš mora da bude pogodan za mašinsko sušenje   i peglanje  .

Ekstra nežno

Smanjuje se okretanje bubnja i vreme pranja. Malo zaprljane tkanine se peru nežnije.

Ekstra tiho



Smanjuje se buka tokom odvijanja programa pranja. Koristite ovu funkciju ukoliko želite da se veš pere dok je vreme odmora. Broj obrtaja završne centrifuge se automatski podešava na  (Stop nakon ispiranja). Program traje duže.

Stop nakon ispiranja

Nakon poslednjeg ispiranja veš ostaje da leži u vodi. Na taj način se smanjuje gužvanje ako veš ne izvadite iz mašine za pranje veša odmah nakon završetka programa.

Ne mogu da se odaberu sve dodatne funkcije uz svaki program pranja. Neće biti ponuđena dodatna opcija koja nije dopuštena uz određeni program pranja. Pregled pruža tabela „Pregled programa pranja - Dodatne funkcije“.

Pregled programa pranja - Dodatne funkcije

	Quick	Voda plus	Dodatno ispiranje	Single-Wash	Prethodno peglanje
Pamuk	●	●	●	●	●
ECO 40-60	-	-	-	-	-
Jednostavno održavanje	●	●	●	●	●
Osetljivi veš	●	●	●	●	●
QuickPowerWash	✓	-	-	●	●
Automatski program plus	●	●	●	●	●
Vuna 	-	-	-	●	-
Svila 	-	-	-	●	-
Ekspres 20	✓	-	-	-	●
Košulje	●	●	●	●	✓
Teksas	●	●	●	●	●
Tamni veš	●	●	●	●	✓
Sportska odeća	●	●	●	●	●
Sportska obuća	-	●	-	-	-
Outdoor	●	●	●	-	-
Impregnacija	-	-	-	-	-
Paperje	●	●	●	-	-
Prekrivači od perja	●	●	●	-	-
Jastuci	●	●	●	-	-
Pamuk - higijenski program	●	●	●	-	●
Zavesa	●	●	●	-	●
Nova odeća	-	●	●	●	●
Samo ispiranje	-	●	-	-	-
Štirkanje	-	●	-	-	-
Pamuk 	●	●	●	●	●

Pregled programa pranja - Dodatne funkcije

Pretpiranje	Natapanje	Intenzivno	Allergo-Wash	Ekstra ne-žno	Ekstra tiho	Stop nakon ispiranja
●	●	●	●	●	●	●
-	-	-	-	-	-	-
●	●	●	●	●	●	●
●	●	-	●	●	●	●
-	-	-	-	-	-	●
●	●	-	●	●	●	●
-	-	-	-	-	●	●
-	-	-	-	-	●	●
-	-	-	-	-	-	●
●	●	-	●	●	●	●
●	●	-	●	●	●	●
●	●	-	●	●	●	●
●	●	-	●	●	●	●
●	●	-	●	●	●	●
-	-	-	-	-	●	●
●	●	-	-	●	●	●
-	-	-	-	-	-	●
●	-	-	●	●	●	●
●	●	-	●	●	●	●
●	-	-	●	●	●	●
●	●	-	●	●	●	●
✓	-	-	●	●	●	●
-	-	-	-	●	●	●
-	-	-	-	-	-	●
-	-	-	-	-	-	●
●	●	●	●	●	●	●

● = mogući izbor

✓ = automatski uključeno

- = nije moguć izbor

Tok programa

	Glavno pranje		Ispiranje		Centrifugiranje
	Nivo vode	Ritam pranja	Nivo vode	Ciklusi ispiranja	
Pamuk		(A)		2-5 ^{1,2,3}	✓
ECO 40-60		(A)		2-3 ²	✓
Jednostavno održavanje		(B)		2-4 ^{2,3}	✓
Osetljivi veš		(C)		2-4 ^{2,3}	✓
QuickPowerWash		(A)		2	✓
Automatski program plus		(A)(B)		2-4 ^{2,3}	✓
Vuna 		(E)		2	✓
Svila 		(E)		2	✓
Ekspres 20		(A)		1	✓
Košulje		(C)		3-4 ³	✓
Teksas		(B)		2-4 ^{2,3}	✓
Tamni veš		(B)		3-5 ^{2,3}	✓
Sportska odeća		(C)		2-3 ³	✓
Sportska obuća		(D)		2	✓
Outdoor		(C)		3-4 ³	✓
Impregnacija	-	(B)		1	✓
Paperje ⁴		(C)		3-4 ³	✓
Prekrivači od perja		(C)		3-4 ³	✓
Jastuci ⁴		(C)		3-4 ³	✓
Pamuk - higijenski program		(A)		2-5 ^{1,2,3}	✓
Zavese		(C)		3-4 ³	✓
Nova odeća		(B)		2-3 ³	✓
Samo ispiranje	-	-		2	✓
Štirkanje		(B)	-	-	✓
Pamuk 		(A)		2-5 ^{2,3}	✓

 = nizak nivo vode

 = srednji nivo vode

 = visok nivo vode

Ⓐ = intenzivni ritam

Ⓑ = normalni ritam

Ⓒ = osetljivi ritam

Ⓓ = ritam njihanja

Ⓔ = ritam ručnog pranja

✓ = izvršava se

- = ne izvršava se

Mašina za pranje veša ima potpuno elektronsko upravljanje sa automatskim određivanjem količine veša. Mašina za pranje veša automatski određuje potrebnu potrošnju vode i to zavisno od količine veša i kapaciteta upijanja stavljenog veša.



Ovde prikazani tokovi programa se uvek odnose na osnovni program sa maksimalnom količinom veša.

Indikator toka programa na Vašoj mašini za pranje veša Vas tokom programa pranja u svakom trenutku informiše o fazi programa u kojoj se mašina trenutno nalazi.

Specifičnosti u toku programa

Zaštita od gužvanja:

Bubanj se okreće još oko 30 minuta nakon završetka programa kako bi se smanjilo gužvanje.

Izuzetak: Kod programa *Vuna*  i *Svila*  nema zaštite od gužvanja.

Mašinu možete da otvorite u svakom trenutku.

1) Počev od odabrane temperature od 60 °C i vrše se 2 postupka ispiranja. Kada odaberete temperaturu ispod 60 °C vrše se 3 postupka ispiranja.

2) Dodatno ispiranje se vrši kod:

- previše pene u bubnju
- broja obrtaja završne centrifuge manje od 700 obrt./min

3) Dodatno ispiranje se vrši kod:

- Biranja dodatne opcije Dodatno ispiranje

4) Velika brzina centrifugiranja: Pre pranja se centrifugiranje vrši velikom brzinom, da bi se isterao vazduh iz punjenja paperjem. Nakon toga se preko pregrade  dovodi voda za glavno pranje.

Tok programa

PowerWash

Postupak pranja PowerWash koji je razvila firma Miele se koristi na sledećim programima pranja:

- Pamuk (za male i srednje količine punjenja)
- ECO 40-60 (za male i srednje količine punjenja)
- Jednostavno održavanje
- Košulje
- Automatski program plus
- Osetljivi veš
- Pamuk  (za male i srednje količine punjenja)

Način funkcionisanja

Kod uobičajenih postupaka pranja pere se sa više vode nego što veš može da upije. Ova ukupna količina vode treba da se zagreje.

Kod postupka pranja PowerWash pere se samo sa nešto više vode nego što veš može da upije. Vodu, koju veš nije upio, greje bubanj i veš i konstantno se raspršava u veš. Time se smanjuje potrošnja energije.

Specifičnosti

- Faza ovlaživanja

Na početku programa mašina za pranje veša centrifugira nekoliko puta. Prilikom centrifugiranja centrifugirana voda se ponovo raspršava u veš kako bi se postiglo optimalno ovlaživanje veša.

Na kraju faze ovlaživanja podešava se optimalni nivo vode. Mašina za pranje veša ispumpava eventualno vodu i uzima manju količinu sveže vode.

- Šumovi tokom faze grejanja

Prilikom zagrevanja veša i bubnja može doći do neobičnih šumova (kloktanja).

Aktivacija

Postupak pranja PowerWash se **automatski** aktivira na gore navedenim programima.

Postupak pranja PowerWash se ne vrši u sledećim uslovima:



- odabrani broj obrtaja završne centrifuge je manji od 600 obr./min
- doziranje kapsulom je odabrano za glavno pranje (☹, ☹☹).
- temperatura pranja je viša od 60 °C
- odabrane su dodatne opcije kao npr. *Pretpranje* ili *Voda plus*
- na programu *Pamuk* je veća količina punjenja

Promena programa (zaštita za decu)

Promena programa, temperature, broja obrtaja centrifuge ili odabranih dodatnih funkcija nije moguća nakon pokretanja. Na taj način se sprečava neželjeno rukovanje npr. od strane dece.

Ako je mašina za pranje veša isključena u tekućem programu, funkcija stanja pripravnosti ne isključuje mašinu za pranje veša posle 15 minuta u potpunosti. U bubnju se možda još nalazi voda, stoga su bezbednosne funkcije i dalje aktivne.

Zaustavljanje programa

- Isključite mašinu za pranje veša tasterom .
- Ponovo uključite mašinu za pranje veša tasterom  da bi se postupak nastavio.

Prekid programa

Program pranja možete da prekinete u svako doba nakon pokretanja.

- Dodirnite senzorski taster *Start/Stop*.

Na displeju se pojavi:

 Da li želite da prekinete program?

- Odaberite *Da*.

Na displeju se pojavi:

Program je prekinut.





Mašina ispušćava vodu za pranje veša.

- Sačekajte dok se vrata ne otključaju.
- Otvorite vrata.
- Izvadite veš.













Biranje drugog programa



- Zatvorite vrata.
- Odaberite željeni program.
- Po potrebi sipajte deterdžent u posudu za doziranje.
- Dodirnite senzorski taster *Start/Stop*.
Pokreće se novi program.





Simboli za održavanje





Pranje	
Broj stepeni u kadi označava maksimalnu temperaturu na kojoj možete oprati artikal.	
	normalno mehaničko naprezanje
	zaštitno mehaničko naprezanje
	veoma zaštitno mehaničko naprezanje
	Ručno pranje
	nije za pranje



Primer za biranje programa

Program	Simboli za negu
Pamuk	     
Jednostavno održavanje	    
Osetljivi veš	 
Vuna 	
Svila 	
Ekspres 20	 
Automatik plus	   

Sušenje	
	normalna temperatura
	snižena temperatura
	nije pogodno za mašinsko sušenje

Peglanje i mašinsko peglanje	
	oko 200 °C
	oko 150 °C
	oko 110 °C Peglanje parom može izazvati nepovratnu štetu.
	Zabranjeno ručno/mašinsko peglanje

Profesionalno čišćenje	
	Čišćenje hemijskim rastvaračima. Slova označavaju sredstva za čišćenje.
	
	Mokro čišćenje
	Zabranjeno hemijsko čišćenje

Izbeljivanje	
	dozvoljeno svako oksidaciono izbeljivanje
	dozvoljeno samo izbeljivanje kiselinom
	Zabranjeno beljenje

Sastavljanje omiljenih programa

Individualno sastavljeni program pranja je moguće memorisati pod vlastitim nazivom.

Mogućnost 1

- Displej prikazuje glavni meni. Dodirnite senzorski taster Omiljeni programi.

Displej prelazi u meni „Omiljeni programi“.

Dodirnite senzorski taster Postaviti.

Displej se prebacuje na meni Postaviti omiljeni progr..

- Odaberite željeni program.
- Odaberite sva željena programska podešavanja.
- Na kraju odaberite Memorisati.
- Unesite ime.

Mogućnost 2

Odabrani program pranja možete pre njegovog pokretanja da sačuvate kao omiljeni program.

- Pre pokretanja programa dodirnite senzorski taster ☆ Memorisanje.
- Unesite ime.

Ukoliko je već memorisano 12 omiljenih programa, neće se prikazati senzorski taster Postaviti ili ☆ Memorisanje. Izbrišite postojeće omiljene programe da biste sačuvali nove.

Unos imena

Birajte kratka, upečatljiva imena.

- Dodirnite željena slova ili znake.
- Potvrdite senzorskim tasterom Memorisati

Program pranja biće sačuvan u listi omiljenih programa.

Promena omiljenih programa

Sačuvani omiljeni program možete da preimenujete, brišete ili pomerite.

- U glavnom meniju odaberite senzorski taster Omiljeni programi.
- Držite dodirnut omiljeni program, koji želite da promenite, sve dok se ne otvori kontekst meni.
- Odaberite Preimenovati, Brisati ili Pomeriti.

Asistent pri pranju

Asistent pri pranju Vam pomaže prilikom pranja delova odeće i veša različitim uputstvima za negu. Na osnovu izbora artikala sastavlja se program pranja koji je prilagođen Vašim komadima veša za pranje.

- Pređite na drugu stranu glavnog menija.
- Dodirnite senzorski taster Asistent pri pranju.

Displej prikazuje spisak artikala.

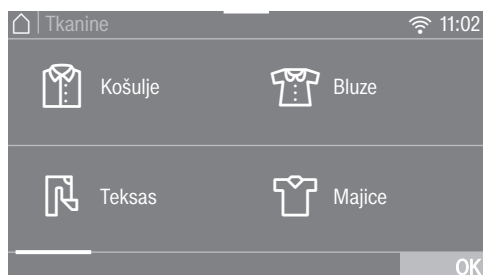

- Dodirnite senzorski taster za artikal koji odgovara Vašem vešu koji perete.

Odabrani artikal se obeležava naranđastom bojom. Možete da odaberete više artikala.

Prilikom odabira pojedinih artikala prikazuju se korisni saveti.

- Potvrdite senzorskim tasterom OK.
- Sledite dalja uputstva na displeju.

Na kraju Vam se na displeju prikazuje pregled odabranih parametara.

- Potvrdite senzorskim tasterom OK ili odaberite Promeniti, ako u odabiru želite nešto da promenite.

Program usklađen sa Vašim vešom je spreman za rad.

Savet: Pre nego što pokrenete program možete da dodate pojedina programska podešavanja, npr. *Dodatne funkcije*.



Pomoću tajmera možete da odaberete vreme do pokretanja programa ili vreme završetka programa. Početak programa možete da odložite za maksimalno 24 časa.

Podešavanje tajmera

- Dodirnite senzorski taster  Tajmer.
- Odaberite opciju Kraj u ili Start u.
- Podesite sate i minute i potvrdite senzorskim tasterom OK.

Promena tajmera

Pre pokretanja programa odabrano vreme tajmera može da se promeni.

- Dodirnite senzorski taster  ili senzorski taster .
- Po želji možete da promenite navedeno vreme i potvrdite ga senzorskim tasterom OK.

Brisanje tajmera

Pre pokretanja programa odabrano vreme tajmera može da se izbriše.

- Dodirnite senzorski taster  ili .

Na displeju se prikazuje izabrano vreme tajmera.

- Dodirnite senzorski taster Brisati.
- Potvrdite senzorskim tasterom OK.

Izabrano vreme tajmera se briše.

Pokretanje tajmera

- Dodirnite senzorski taster *Start/Stop*.

Vrata se zabavljaju a na displeju je prikazano vreme do pokretanja programa.

Nakon pokretanja programa odabrano vreme tajmera može još samo da se izmeni prekidom programa ili da se poništi.

Program možete da pokrenete u svakom trenutku.

- Dodirnite senzorski taster Pokrenite odmah.

SmartStart

Uz pomoć funkcije *SmartStart* definišete vremenski period, tokom kojeg će Vaša mašina za pranje veša automatski da se pokrene. Pokretanje se vrši uz pomoć signala kojeg npr. šalje Vaš snabdevač električnom energijom, kada je tarifa struje posebno povoljna.

Ova funkcija je aktivna kada je uključeno podešavanje *SmartGrid*.

Vremenski period koji se definiše traje između 1 minuta i 24 sata. U tom periodu mašina za pranje veša čeka signal snabdevača električnom energijom. Ukoliko tokom definisanog vremenskog perioda nema signala, mašina za pranje veša pokreće program pranja.

Podešavanje vremenskog perioda

Ukoliko ste u podešavanjima aktivirali funkciju *SmartGrid*, nakon dodirivanja senzorskog tastera  Tajmer više se ne prikazuje *Start* u ili *Kraj* u, već *SmartStart* do ili *SmartEnde* do (vidi poglavlje „Podešavanja“, odeljak „*SmartGrid*“).

Ovaj postupak odgovara podešavanju vremena kod biranja odloženog početka rada.

- Podesite željeno vreme i potvrdite senzorskim tasterom *OK*.
- Dodirnite senzorski taster *Start/Stop* kako biste pokrenuli program pranja pomoću *SmartStart*.

Odabrani program se automatski pokreće čim snabdevač električnom energijom pošalje signal ili se dostigne izračunati najkasniji mogući trenutak pokretanja programa.

Izmena ili brisanje funkcije *SmartStart* funkcioniše kao što je opisano kod funkcije odloženog početka rada.

Odgovarajući deterdžent

Možete da koristite sve deterdžente koji su pogodni za upotrebu u kućnim mašinama za pranje veša. Saveti za upotrebu i doziranje se nalaze na ambalaži deterdženta.

Doziranje zavisi od:

- stepena zaprljanosti veša;
- količine veša;
- tvrdoće vode;
Ako ne znate kolika je tvrdoća vode, informišite se kod Vašeg komunalnog preduzeća za snabdevanje vodom.

Sredstvo za omekšavanje vode

U oblastima tvrdoće vode II i III možete da dodate sredstvo za omekšavanje vode da biste uštedeli deterdžent. Pravilno doziranje je navedeno na ambalaži. Sipajte prvo deterdžent a potom sredstvo za omekšavanje vode.

Deterdžent možete da dozirate kao za oblast tvrdoće I.

Tvrdoća vode

Oblast tvrdoće	Ukupna tvrdoća u mmol	nemačka tvrdoća °d
meka (I)	0 – 1,5	0 – 8,4
srednja (II)	1,5 – 2,5	8,4 – 14
tvrda (III)	preko 2,5	preko 14

Dozirne posude

Za doziranje deterdženta koristite dozirne posude koje je uz deterdžent dao proizvođač deterdženta (dozirne loptice), posebno prilikom doziranja tečnog deterdženta.

Pakovanja za veći broj upotreba

Prilikom kupovine deterdženta odaberite veće pakovanje za veći broj pranja kako biste smanjili rast otpada.

Sredstva za naknadnu obradu veša

Omekšivači

daju vešu mekoću i smanjuju statički elektricitet tokom mašinskog sušenja.

Sredstva za održavanje oblika

su sintetička sredstva za štirkanje i daju vešu čvrstoću.

Štirak

daje vešu krutost i punoću.



Deterdžent

Posebno dodavanje omekšivača, sredstva za održavanje oblika ili štirka

Štirak morate da pripremite prema uputstvu na ambalaži.

Savet: Kod dodavanja omekšivača aktivirajte dodatnu funkciju *Voda plus*.

Doziranje preko dozirne posude za deterdžent

- Sipajte omekšivač u pregradu  ili postavite kapsulu.
- Sipajte tečni štirak/sredstvo za održavanje oblika u pregradu  a praškasti ili gusti štirak/sredstvo za održavanje oblika u pregradu .
- Odaberite program *Samo ispiranje*.
- Po potrebi izmenite broj obrtaja centrifuge.
- Prilikom upotrebe kapsule dodirnite senzorski taster *CapDosing* i aktivirajte kapsulu.
- Dodirnite senzorski taster *Start/Stop*.

Doziranje preko sistema TwinDos

Jednu posudu za automatsko doziranje morate da napunite omekšivačem.

- Odaberite program *Samo ispiranje*.
- Po potrebi izmenite broj obrtaja centrifuge.
- Dodirnite senzorski taster *TwinDos*.
- Dodirnite senzorski taster *Uključeno* da biste aktivirali *TwinDos*.
- Dodirnite senzorski taster *Start/Stop*.

Uklanjanje boje/bojenje

 Oštećenja usled sredstava za uklanjanje boje.

Sredstva za uklanjanje boje uzrokuju koroziju u mašini za pranje veša.







Ne upotrebljavajte sredstva za uklanjanje boje u mašini za pranje veša.

Bojenje u mašini za pranje veša je dozvoljeno samo bojama pogodnim za upotrebu u domaćinstvu. So koja se koristi prilikom bojenja može dugotrajnom upotrebom da ošteti plemeniti čelik. Strogo se pridržavajte uputstava proizvođača sredstva za bojenje.



Prilikom bojenja obavezno birajte dodatnu funkciju *Voda plus*.

Preporuka za Miele deterdžent

Miele deterdženti su specijalno napravljeni za svakodnevnu upotrebu u Miele mašini za pranje veša. Ostale informacije o ovim deterdžentima ćete naći u poglavlju „Deterdženti i sredstva za negu“.

	Miele UltraPhase 1 i 2	Miele kapsule		
				
Pamuk	✓	-	✓	✓
ECO 40-60	✓	-	✓	✓
Jednostavno održavanje	✓	-	✓	✓
Osetljivi veš	✓	✓	✓	-
QuickPowerWash	✓	-	-	-
Automatski program plus	✓	-	✓	✓
Vuna 	-	✓	-	-
Svila 	-	✓	-	-
Ekspres 20	✓	-	✓	-
Košulje	✓	-	✓	✓
Teksas	✓	-	✓	-
Tamni veš	✓	✓	✓	-
Sportska odeća	-	✓	-	-
Sportska obuća	✓	-	-	✓
Outdoor	-	✓	-	-
Paperje	-	✓	-	-
Prekrivači od perja	-	✓	-	-
Jastuci	✓	-	-	-
Pamuk - higijenski program	✓	-	✓	✓
Zavesa	✓	-	-	✓
Nova odeća	✓	-	✓	-
Samo ispiranje	-	-	✓	-
Pamuk 	✓	-	✓	✓



- ✓ Preporuka
- Bez preporuke

-  Specijalni deterdženti (npr. WoolCare)
-  Sredstvo za negu tekstila (npr. omekšivač)
-  Aditiv (npr. Booster)

Deterdžent

Preporuke za deterdžent prema Propisu (EU) Nr. 1015/2010

Preporuke važe za raspone temperature kao što je navedeno u poglavlju „Pregled programa“.

	Univerzalni	Za šareni veš	Za osetljivi veš i vuneni veš	Specijalni
	deterdžent			
Pamuk	✓	✓	-	-
ECO 40-60	✓	✓	-	-
Jednostavno održavanje	-	✓	-	-
Osetljivi veš	-	-	✓	-
QuickPowerWash	✓	✓	-	-
Automatski program plus	-	✓	-	-
Vuna 	-	-	✓	✓
Svila 	-	-	✓	✓
Ekspres 20	-	✓ ¹	-	-
Košulje	✓	✓	-	-
Teksas	-	✓ ¹	-	✓
Tamni veš	-	✓ ¹	-	✓
Sportska odeća	-	-	✓	✓
Sportska obuća	-	✓	-	-
Outdoor	-	-	✓	✓
Paperje	-	-	✓ ¹	✓
Prekrivači od perja	-	-	✓ ¹	✓
Jastuci	-	-	✓ ¹	✓
Zavesa	✓ ²	-	-	✓
Nova odeća	-	✓	-	-
Pamuk 	✓	✓	-	-
Čišćenje mašine	✓ ²	-	-	✓

✓ Preporučeno

1

Tečni deterdžent

- Nije preporučeno

2

Deterdžent u obliku praška

Zamena TwinDos patrone

Mašina za pranje veša na displeju signalizira praznu patronu sa deterdžentom.

Priprema patrone

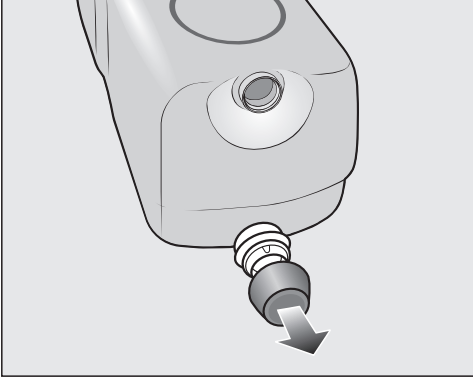

- Uklonite čep sa patrone.

ili

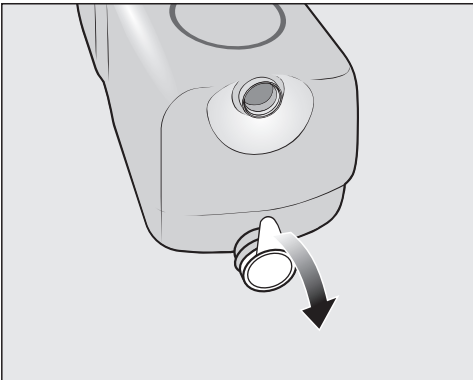

- U potpunosti uklonite zaptivnu foliju sa patrone.

! Opasnost od oštećenja usled zaptivne folije

Preostali ostaci folije mogu dovesti do nezaptivosti u TwinDos sistemu.

Pre nego što ubacite novu patronu, u potpunosti uklonite zaptivnu foliju sa usisne mlaznice.

Zamena patrone

- Uključite mašinu za pranje veša.

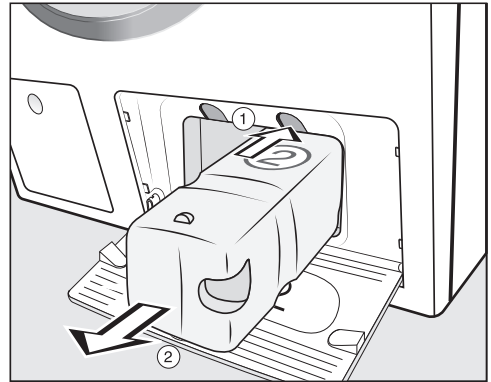

① Za oslobađanje bravice pritisnite žuto dugme iznad patrone.

② Izvucite patronu.

- Umetnite novu patronu.
- Potvrdite poruke na displeju.

Brojač je postavljen na 0.

Čišćenje i održavanje

Čišćenje kućišta i komandne ploče

⚠ Opasnost od strujnog udara usled mrežnog napona. Kada je mašina za pranje veša isključena, ona je pod mrežnim naponom. Pre čišćenja i održavanja izvucite mrežni utikač.

⚠ Oštećenja usled prodiranja vode. Usled pritiska vodenog mlaza u mašinu za pranje veša može da prođe voda i oštetiti delove mašine. Ne prskajte mašinu za pranje veša vodenim mlazom.

- Kućište i komandnu ploču očistite blagim sredstvom za čišćenje ili sapunicom i obrišite ih mekom krpom.
- Bujanj čistite odgovarajućim sredstvom za čišćenje plemenitog čelika.

⚠ Oštećenja usled sredstava za čišćenje.

Sredstva za čišćenje koja sadrže rastvarače, abrazivna sredstva, sredstva za čišćenje stakla ili univerzalna sredstva za čišćenje mogu da oštete plastične površine i druge delove. Ne koristite nijedno od ovih sredstava za čišćenje.

Čišćenje dozirne posude za deterdžent

Korišćenje nižih temperatura pranja i tečnog deterdženta pospešuje stvaranje mikroorganizama u dozirnoj posudi za deterdžent.

- Iz higijenskih razloga redovno čistite celu dozirnu posudu za deterdžent, čak i ako isključivo koristite TwinDos.

Vađenje dozirne posude za deterdžent

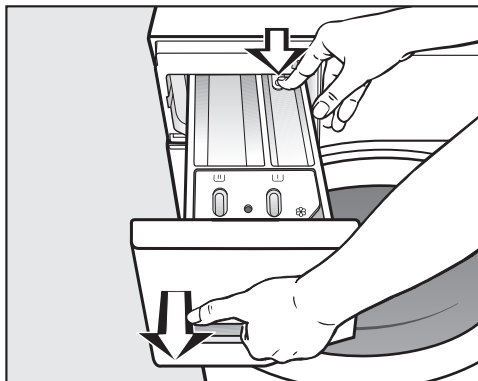



- Povucite dozirnu posudu za deterdžent do graničnika, pritisnite dugme za oslobađanje i izvadite posudu.
- Operite dozirnu posudu za deterdžent toplom vodom.

Čišćenje usisne cevčice i kanala u pregradi

Zbog tečnog štirka dolazi do lepljenja. Usisna cevčica u pregradi  više ne funkcioniše i voda iz pregrade bi mogla da se prelije.

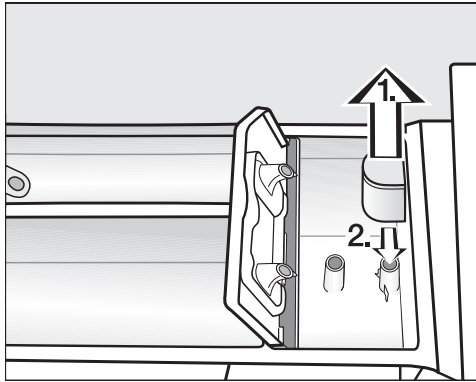
Nakon više upotreba tečnog štirka naročito temeljno očistite usisnu cevčicu.



1. Izvadite usisnu cevčicu iz pregrade  i operite je pod mlazom tople vode. Takođe operite cev iznad koje se postavlja usisna cevčica.
2. Ponovo postavite usisnu cevčicu.

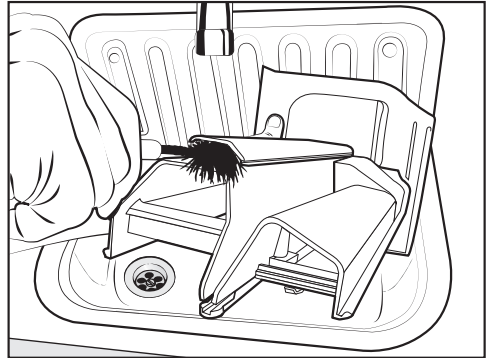

- Toplom vodom i četkom očistite kanal za prolaz omekšivača.

Čišćenje ležišta dozirne posude za deterđent

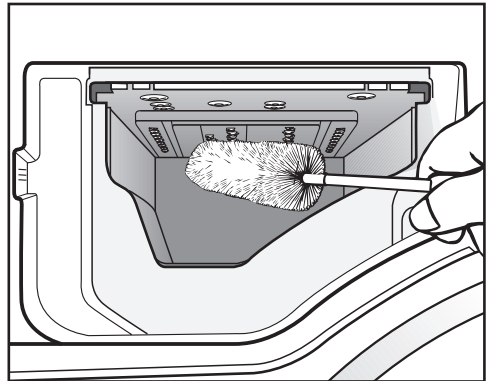

- Uz pomoć četke za pranje flaša uklonite ostatke deterđenta i naslage kameca sa mlaznica na dozirnoj posudi za deterđent.
- Ponovo postavite dozirnu posudu za deterđent.

Savet: Za bolje sušenje ostavite posudu za doziranje deterđenta malo otvorenom.

Čišćenje i održavanje

Čišćenje bubnja (Higijena Info)

Prilikom pranja na nižim temperaturama i/ili sa tečnim deterdžentima postoji opasnost da se u mašini za pranje veša stvore mikroorganizmi i neprijatni mirisi. Očistite mašinu za pranje veša uz pomoć programa Čišćenje mašine. To bi trebalo da uradite najkasnije nakon što se na displeju pojavi poruka Higijena info: Odaberite program „Nega“ i pokrenite „Čišćenje mašine“..

Održavanje sistema TwinDos

 Oštećenja usled skorelog deterdženta.

Ako duži period ne koristite mašinu (više od dva meseca), deterdžent u crevima može da se zgusne ili sasušiti. Creva mogu da se zapuše i u tom slučaju mora da ih očisti servisna služba.

Očistite sistem TwinDos.

Za čišćenje Vam je potrebna patrona za čišćenje „TwinDosCare“ ili TwinDos patrona za dopunjavanje koja se može nabaviti na www.shop.miele.com.

Ova mašina za pranje veša ima program za čišćenje sistema TwinDos. Pomoću ovog programa se vrši čišćenje creva unutar mašine.

Pokretanje programa za održavanje

- Uključite mašinu za pranje veša.
- Pređite na drugu stranu glavnog menija.
- Dodirnite senzorski taster Održavanje. Displej prelazi u meni *Održavanje*.
- Odaberite „TwinDos“-održavanje.
- Dodirnite senzorski taster posude koja treba da se čisti.
- Potvrdite informaciju Pokrenuti postupak održavanja? senzorskim tasterom da.
- Sledite dalja uputstva na displeju.

Creva su očišćena. Sistem TwinDos možete u svako doba ponovo da koristite.

Čišćenje pregrade

Ostaci deterdženta mogu da se skore i budu lepljivi.

- Vlažnom krpom očistite unutrašnjost pregrade prilikom promene patrona ili posuda.

Čišćenje filtera u dovodu vode

Mašina za pranje veša ima filter radi zaštite ventila za dovod . Filter u priključnoj matici dovodnog creva bi trebalo kontrolisati otprilike svakih 6 meseci. Prilikom čestog nestajanja vode u vodovodnoj mreži, to treba da radite češće.

- Zatvorite slavinu za vodu.
- Sa slavine odvrnite dovodno crevo.

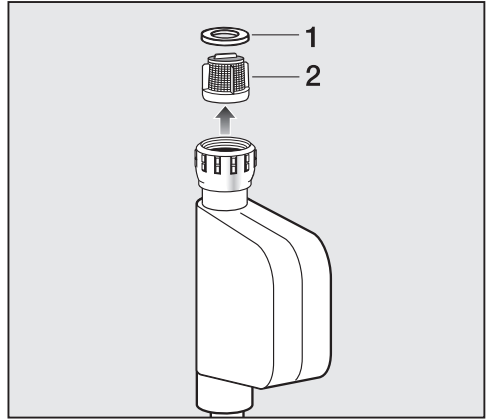

- Izvadite gumenu zaptivku **1** iz ležišta.
- Kombinovanim ili šiljatim kleštima uhvatite prečku plastičnog filtera **2** i izvucite filter.
- Ponovna ugradnja se vrši obrnutim redosledom.

Čvrsto zavrnite priključnu maticu na slavinu i otvorite slavinu. Ako voda curi, još malo zategnite maticu.

Filter za zaštitu od prljavštine **morate** nakon čišćenja ponovo da montirate.



Šta treba uraditi ako ...

Većinu smetnji i grešaka koje mogu da se jave tokom svakodnevnog rada uređaja možete da otklonite sami. U mnogim slučajevima ćete uštedeti vreme i novac zato što ne morate da zovete servisnu službu.





Informacije o samostalnom otklanjanju smetnji možete naći na adresi www.miele.com/service.

Sledeće tabele treba da vam pomognu da otkrijete uzrok neke smetnje ili greške i da otklonite kvar.

Program pranja ne može da se pokrene

Problem	Uzrok i otklanjanje
Displej je taman i kontrolna lampica tastera Start/Stop ne svetli.	Mašina za pranje veša nema struje. <ul style="list-style-type: none">■ Proverite da li je mrežni utikač stavljen u utičnicu.■ Proverite da li je osigurač u redu.
	Mašina za pranje veša se automatski isključila radi uštede energije. <ul style="list-style-type: none">■ Ponovo uključite mašinu za pranje veša uz pomoć tastera .
Na displeju se od Vas traži da unesete PIN-kod.	Aktiviran je PIN-kod. <ul style="list-style-type: none">■ Unesite kod i potvrdite unos. Ako ne želite da se taj zahtev pojavi kod sledećeg uključivanja, isključite funkciju PIN-koda.
Na displeju stoji:  Vrata ne mogu da se zaključaju. Pozovite servisnu službu.	Vrata nisu dobro zatvorena. Blokada na vratima nije mogla da se fiksira. <ul style="list-style-type: none">■ Zatvorite vrata još jednom.■ Ponovno pokrenite program. Ako se obaveštenje da postoji greška ponovo pojavi, pozovite servisnu službu.

Obaveštenje o grešci posle prekida programa

Problem	Uzrok i otklanjanje
 Greška u odvodu vode. Očistite filter vode za pranje i pumpu. Proverite odvodno crevo.	Odvod vode je blokiran ili otežan. Odvodno crevo je postavljeno previsoko. <ul style="list-style-type: none"> ■ Očistite filter i pumpu za odvod vode. ■ Maksimalna visina pumpanja iznosi 1,0 m.
 Greška u dovodu vode. Otvorite slavinu za vodu.	Dovod vode je blokiran ili otežan. <ul style="list-style-type: none"> ■ Proverite da li je slavina za vodu dovoljno otvorena. ■ Proverite da li je dovodno crevo savijeno. ■ Proverite da li je pritisak vode suviše nizak.
	Filter u dovodu vode je zapušen. <ul style="list-style-type: none"> ■ Očistite filter.
 Greška F. Ako je ponovljeni start bezuspešan, pozovite servisnu službu.	Došlo je do kvara. <ul style="list-style-type: none"> ■ Isključite mašinu za pranje veša sa strujne mreže tako što ćete izvući mrežni utikač iz utičnice ili isključiti osigurač u kućnoj instalaciji. ■ Sačekajte najmanje 2 minuta, pre nego što ponovo priključite mašinu za pranje veša na strujnu mrežu. ■ Uključite ponovo mašinu za pranje veša. ■ Još jednom pokrenite program. Ako se obaveštenje da postoji greška ponovo pojavi, pozovite servisnu službu.
 Reakcija Waterproof-sistema. Zatvorite slavinu za vodu. Pozovite servisnu službu.	Reagovao je sistem za zaštitu od izlivanja vode. <ul style="list-style-type: none"> ■ Zatvorite slavinu za vodu. ■ Pozovite servisnu službu.

Da biste isključili obaveštenje da postoji greška: Isključite mašinu za pranje veša pritiskanjem tastera .

Šta treba uraditi ako ...

Obaveštenje o grešci po završetku programa

Problem	Uzrok i otklanjanje
i Proverite doziranje	Tokom pranja se stvorilo previše pene. <ul style="list-style-type: none">■ Proverite doziranu količinu deterdženta.■ Kod automatskog doziranja deterdženta proverite podešenu dozirnu količinu.■ Obratite pažnju na napomene na ambalaži deterdženta i na stepen zaprljanosti veša.■ Eventualno smanjite osnovnu dozirnu količinu u koracima od 10%.
i Higijena info: Odaberite program „Nega“ i pokrenite „Čišćenje mašine“.	Dugo nije pokrenut program pranja sa temperaturom preko 60 °C. <ul style="list-style-type: none">■ Da biste sprečili stvaranje mikroorganizama i neprijatnih mirisa u mašini za pranje veša, pokrenite program <i>Čišćenje mašine</i> sa Miele sredstvom za čišćenje mašina ili praškastim univerzalnim deterdžentom.
i Proverite dovod tople vode	Dovod tople vode je zatvoren. Mašina za pranje veša je radila u režimu hladne vode. <ul style="list-style-type: none">■ Proverite da li je slavina za vodu dovoljno otvorena.■ Proverite da li je dovodno crevo savijeno.■ Proverite da li je pritisak vode suviše nizak.

Napomene se javljaju na kraju programa i prilikom uključivanja mašine za pranje veša i morate da ih potvrdite senzorskim tasterom *OK*.

Obaveštenje o grešci po završetku programa

Problem	Uzrok i otklanjanje
i Velika količina vode: Očistite filter i mlaznicu ili uklonite strana tela iz kućišta pumpe.	<p>Pumpe su zaprljane.</p> <ul style="list-style-type: none">■ Očistite pumpe kao što je opisano u poglavlju „Šta treba uraditi ako... . . . , odeljak „Otvaranje vrata mašine kada je zapušten odvod i/ili nestane električna energija“.■ Posle čišćenja ponovo pokrenite program pranja. <p>Mlaznica u gornjem unutrašnjem delu vrata je zapušena nitima.</p> <ul style="list-style-type: none">■ Uz pomoć prstiju uklonite niti. Ne upotrebljavajte oštre predmete.■ Posle čišćenja ponovo pokrenite program pranja. <p>Ako se obaveštenje da postoji greška ponovo pojavi, pozovite servisnu službu. Mašina za pranje veša može i dalje da radi sa ograničenim funkcijama.</p>
i Poravnajte mašinu za pranje veša. Veš nije optimalno centrifugiran	<p>Dodatna funkcija Prethodno peglanje na kraju programa nije mogla pravilno da se izvrši.</p> <ul style="list-style-type: none">■ Proverite da li je mašina za pranje veša postavljena uspravno, kao što je opisano u poglavlju „Instalacija“, odeljak „Nameštanje“.■ Proverite da li je prekoračena maksimalna visina pumpanja od 1 m. <p>Ako se obaveštenje da postoji greška ponovo pojavi, pozovite servisnu službu. Mašina za pranje veša može i dalje da radi sa ograničenim funkcijama.</p>

Napomene se javljaju na kraju programa i prilikom uključivanja mašine za pranje veša i morate da ih potvrdite senzorskim tasterom *OK*.

Šta treba uraditi ako ...

Poruke ili smetnje sa sistemom TwinDos

Problem	Uzrok i otklanjanje
i Moguće je obaviti samo još nekoliko pranja. Nabavite novi deterdžent za pregradu ①.	Deterdžent u patroni će se uskoro potrošiti. Moguće je izvršiti još oko 4 do 8 postupaka pranja. ■ Nabavite novu patronu.
i „TwinDos“ ① je prazna. Proverite učinak pranja.	Patrona je prazna. ■ Zamenite patronu. ■ Proverite čistoću veša. Postoji mogućnost da količina deterdženta nije bila dovoljna. Po potrebi ponovo operite veš.
i Koristite „TwinDos“ ili pokrenite u meniju „Održavanje“ „TwinDos“-održavanje. Ostale informacije ćete naći u uputstvu za upotrebu.	Sistem TwinDos ili automatsko doziranje pomoću pregrade ① i/ili ② nisu dugo korišćeni. ■ Koristite sistem TwinDos prilikom nekog od sledećih postupaka pranja. ■ Izvršite postupak održavanja sistema TwinDos kao što je opisano u poglavlju „Čišćenje i održavanje“, odeljak „Održavanje sistema TwinDos“.
 „TwinDos“-održavanje pregrade ① morate da pokrenete u meniju „Održavanje“. Ostale informacije ćete naći u uputstvu za upotrebu.	Sistem TwinDos ili automatsko doziranje pomoću pregrade ① i/ili ② nisu predugo korišćeni. Postoji opasnost da se deterdžent u crevima osuši. ■ Odmah izvršite postupak održavanja sistema TwinDos kao što je opisano u poglavlju „Čišćenje i održavanje“, odeljak „Održavanje sistema TwinDos“.
Poruke na ovoj stranici su navedene kao primeri. Zavisno od pregrade ①/② one mogu da se menjaju.	

Napomene se javljaju na kraju programa i prilikom uključivanja mašine za pranje veša i morate da ih potvrdite senzorskim tasterom OK.

Poruke ili smetnje sa sistemom TwinDos

Problem	Uzrok i otklanjanje
Kada ubacite novu patronu sa deterdžentom, ona se prikazuje kao prazna prilikom uključivanja.	<p>Prilikom zamene patrone sa deterdžentom, mašina za pranje veša je bila isključena.</p> <ul style="list-style-type: none">■ Uključite mašinu za pranje veša.■ Izvadite patronu sa deterdžentom, a zatim je ponovo gurnite u pregradu. <p>Brojač će biti postavljen na 0.</p>
U deterdžentu se vide tamne fleke.	<p>U deterdžentu se stvorila buđ.</p> <ul style="list-style-type: none">■ Iz posude uklonite tečni deterdžent i očistite je temeljno.
Deterdžent i/ili omekšivač nije doziran.	<p>Automatsko doziranje nije aktivirano.</p> <ul style="list-style-type: none">■ Pre sledećeg postupka pranja dodirnite senzorski taster TwinDos. <p>Automatsko doziranje se aktivira.</p>
	<p>Uprkos aktiviranju deterdžent i/ili omekšivač nije doziran.</p> <ul style="list-style-type: none">■ Pokušajte ponovo.■ Ukoliko se deterdžent još uvek ne dozira, pozovite servis.

Šta treba uraditi ako ...

Opšti problemi sa mašinom za pranje veša

Problem	Uzrok i otklanjanje
Oseća se neprijatan miris iz mašine za pranje veša.	<p>Niste pazili na poruku Higijena info. Dugo nije pokrenut program pranja sa temperaturom preko 60 °C.</p> <ul style="list-style-type: none">■ Da biste sprečili stvaranje mikroorganizama i neprijatnih mirisa u mašini za pranje veša, pokrenite program <i>Čišćenje mašine</i> sa Miele sredstvom za čišćenje mašina ili praškastim univerzalnim deterdžentom. <p>Vrata i dozirna posuda za deterdžent su bili zatvoreni nakon postupka pranja.</p> <ul style="list-style-type: none">■ Ostavite vrata i dozirnu posudu za deterdžent malo otvorene kako bi mogli da se suše.
Mašina za pranje veša ne stoji mirno za vreme centrifugiranja.	<p>Nožice uređaja nisu podjednako podešene i učvršćene kontra-maticama.</p> <ul style="list-style-type: none">■ Poravnajte mašinu tako da stoji stabilno i učvrstite nožice kontra-maticama.
Mašina za pranje veša nije centrifugirala veš kao obično i veš je još mokar.	<p>Prilikom završnog centrifugiranja je izmerena nejednaka raspoređenost veša i broj obrtaja se automatski smanjio.</p> <ul style="list-style-type: none">■ U bubanj uvek stavljajte zajedno velike i male komade veša da bi se bolje rasporedili.
Čuju se neobični zvuci rada pumpe.	<p>Nije kvar! Zvuci usisavanja na početku i na kraju ispumpavanja su normalni.</p>
Osvetljenje bubnja ne svetli.	<p>Osvetljenje bubnja se automatski gasi nakon 5 minuta.</p> <ul style="list-style-type: none">■ Otvorite padajući meni u meniju Pregled i dodirnite senzorski taster . <p>Osvetljenje bubnja je neispravno.</p> <ul style="list-style-type: none">■ Pozovite Miele servis.

Opšti problemi sa mašinom za pranje veša

Problem	Uzrok i otklanjanje
U dozirnoj posudi za deterdžent je ostala veća količina deterdženta.	Pritisak vode nije dovoljan. <ul style="list-style-type: none"> ■ Očistite filter u dovodu vode; ■ Odaberite eventualno dodatnu funkciju <i>Voda plus</i>.
	Praškovi za pranje, pomešani sa sredstvima za omekšavanje vode, su skloni lepljenju. <ul style="list-style-type: none"> ■ Očistite dozirnu posudu za deterdžent i u pregradu ubuduće stavite prvo deterdžent a potom sredstvo za omekšavanje vode.
Omekšivač se nije potpuno isprao ili u pregradi  ostane previše vode.	Usisna cevčica nije pravilno postavljena ili je zapušena. <ul style="list-style-type: none"> ■ Očistite usisnu cevčicu, vidi poglavlje „Čišćenje i održavanje“, odeljak „Čišćenje dozirne posude za deterdžent“.
Na kraju programa se u kapsuli nalazi još tečnosti.	Odvodna cevčica u dozirnoj posudi za deterdžent, na koju je postavljena kapsula, je zapušena. <ul style="list-style-type: none"> ■ Očistite cevčicu.
	Nije greška! Iz tehničkih razloga je u kapsuli ostala mala količina vode.
U pregradi za omekšivač pored kapsule ima vode.	CapDosing nije aktivirano ili prazna kapsula nije izvađena nakon poslednjeg postupka pranja. <ul style="list-style-type: none"> ■ Prilikom sledećeg postavljanja kapsule vodite računa da aktivirate CapDosing. ■ Izvadite i uklonite kapsulu posle svakog postupka pranja.
	Odvodna cevčica u dozirnoj posudi za deterdžent, na koju je postavljena kapsula, je zapušena. <ul style="list-style-type: none"> ■ Očistite cevčicu.

Šta treba uraditi ako ...

Opšti problemi sa mašinom za pranje veša

Problem	Uzrok i otklanjanje
Prilikom stvaranja pare iz dozirne posude izlaze isparenja.	Nije kvar! Iz dozirne posude mogu da izlaze isparenja zavisno od količine punjenja i okolne temperature.
Šumovi prilikom stvaranja pare.	Nije kvar! Šumovi nastaju zbog stvaranja pare i prilikom dovoda pare.
Kada je bubanj prazan, u padajućem meniju se prikazuje vrednost količine veša. Kada je bubanj napunjen, prikazuje se vrednost količine veša od < 25 %.	Prilikom uključivanja mašine za pranje veša u bubnju se nalazio veš. Nulta tačka senzora za stavljenu količinu veša je na taj način pomerena. ■ Isključite mašinu za pranje veša sa praznim bubnjem i ponovo je uključite.

Nezadovoljavajući učinak pranja

Problem	Uzrok i otklanjanje
Veš opran tečnim deterdžentom nije čist	<p>Tečni deterdženti ne sadrže sredstva za beljenje. Fleke od voća, kafe ili čaja ne mogu uvek da se odstrane.</p> <ul style="list-style-type: none">■ Upotrebite Miele 2-fazni sistem. Ciljanim dodavanjem sredstva UltraPhase 2 tokom procesa pranja fleke se efikasno uklanjaju.■ Koristite praškove za pranje koji sadrže sredstvo za beljenje.
Na opranoj tamnoj tkanini se vide beli ostaci koji liče na deterdžent.	<p>Deterdžent sadrži sastojke za omekšavanje vode (zeoliti), koji su nerastvorljivi u vodi. Oni su se nahvatali na tkaninama.</p> <ul style="list-style-type: none">■ Pokušajte da posle sušenja četkom odstranite ostatke.■ Ubuduće perite tamne tkanine deterdžentom bez zeolita. Tečni deterdženti obično ne sadrže zeolite.■ Veš perite na programu <i>Tamni veš</i>.
Na opranom vešu se vide sivi elastični ostaci (masne grudvice).	<p>Dozirana je suviše mala količina deterdženta. Veš je bio jako zaprljan masnoćom (ulja, masti).</p> <ul style="list-style-type: none">■ Kada je veš tako zaprljan ili dodajte više deterdženta ili upotrebite tečni deterdžent.■ Pre narednog pranja pokrenite program <i>Čišćenje mašine</i> sa Miele sredstvom za čišćenje mašina ili praškastim univerzalnim deterdžentom.

Šta treba uraditi ako ...

Vrata ne mogu da se otvore

Problem	Uzrok i otklanjanje
Vrata ne mogu da se otvore tokom postupka pranja.	<p>Tokom postupka pranja bubanj je zaključan.</p> <ul style="list-style-type: none">■ Dodirnite senzorski taster <i>Start/Stop</i> i prekinite program. <p>Program se prekida, vrata se otključavaju i možete da ih otvorite.</p> <p>U bubnju se nalazi još vode i mašina za pranje veša ne može da je ispumpa.</p> <ul style="list-style-type: none">■ Očistite filter i pumpu za izbacivanje vode za pranje veša, kao što je opisano u odeljku „Otvaranje vrata mašine kada je zapušen odvod i/ili nestane električna energija“.
Nakon prekida programa na displeju stoji: Komfort hlađenje	<p>Radi zaštite od opekotina vrata mašine ne mogu da se otvore ako je temperatura vode viša od 55 °C.</p> <ul style="list-style-type: none">■ Sačekajte da temperatura u bubnju opadne i da se indikator na displeju ugasi.
Po isteku programa <i>Završna obrada parom</i> ili <i>Osvežavanje</i> ne mogu da se otvore vrata.	<p>Program <i>Završna obrada parom</i> ili <i>Osvežavanje</i> je pokrenut više puta neposredno uzastopce. Upotrebom pare temperatura u bubnju iznosi preko 55 °C. Vrata mašine su zaključana radi zaštite od opekotina.</p> <ul style="list-style-type: none">■ Sačekajte nekoliko minuta dok temperatura u bubnju ne opadne.
Na displeju stoji:  Brava na vratima je blokirana. Pozovite servisnu službu.	<p>Brava na vratima je blokirana.</p> <ul style="list-style-type: none">■ Pozovite servisnu službu.

Otvaranje vrata mašine kada je zapažen odvod i/ili nestane električna energija

- Isključite mašinu za pranje veša.

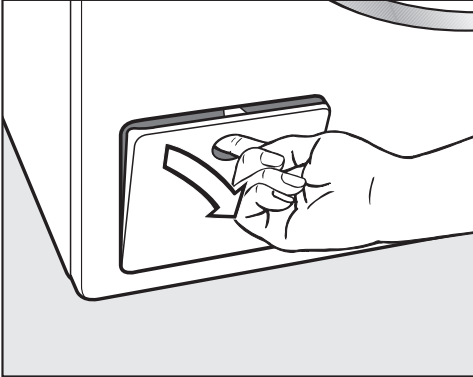

- Otvorite poklopac za odvodnu pumpu.

Zapažen odvod

Ako je zapažen odvod, moguće je da se u mašini za pranje veša nalazi veća količina vode.

 Opasnost od opekotina usled vruće vode,

Ukoliko se neposredno pre toga vršilo pranje na visokim temperaturama, voda koja se ispušta je vruća.

Oprezno ispuštajte vodu.

Postupak pražnjenja

Ne odvrćite filtere potpuno.

- Ispod poklopca stavite neku posudu, npr. univerzalni pleh za pečenje.

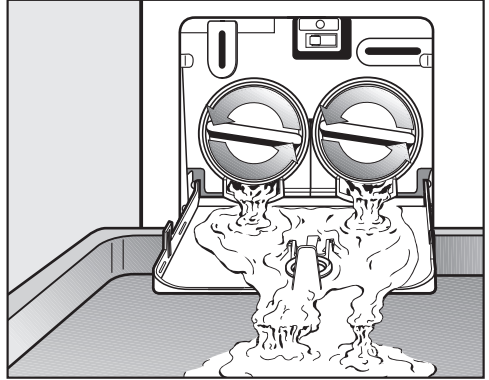

- Polako odvrćite filtere dok voda ne počne da izlazi.
- Ponovo zavrnite filtere da biste prekinuli ispuštanje vode.

Ako voda više ne ističe:

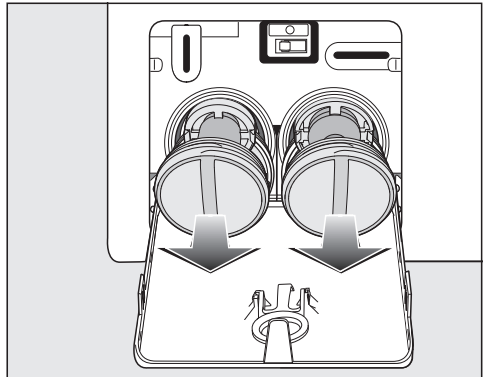

- Odvrite filtere do kraja.

Šta treba uraditi ako ...

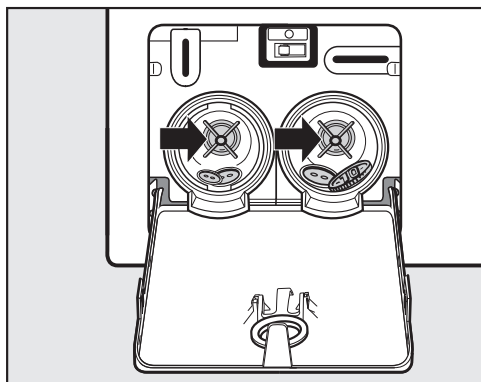

- Temeljno očistite filtere.
- Proverite da li krila pumpe mogu lako da se okreću, eventualno odstranite strana tela (dugmad, sitan novac, itd.) i očistite unutrašnjost.

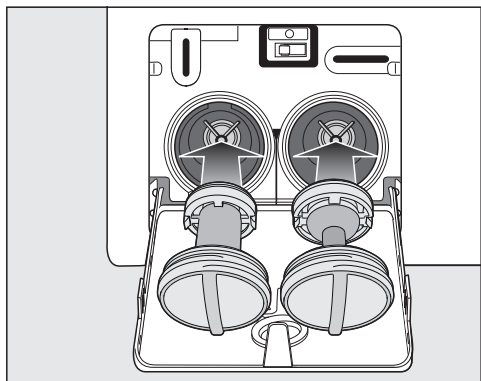

- Ponovo pravilno postavite filtere (desno i levo) i čvrsto ih zavrnite.
- Zatvorite poklopac za odvodnu pumpu.

⚠ Oštećenja zbog vode koja curi
Ako filtere ponovo ne postavite i čvrsto zavrnete, iz mašine curi voda. Ponovo postavite filtere i čvrsto ih zavrnite.
Zatvorite poklopac prema odvodnoj pumpi.

Otvaranje vrata

⚠ Opasnost od povreda usled bubanja koji se okreće.
Ako stavite ruku u bubanj koji se još uvek okreće, postoji velika opasnost od povreda.
Pre vađenja veša uvek treba da se uverite da bubanj stoji mirno.

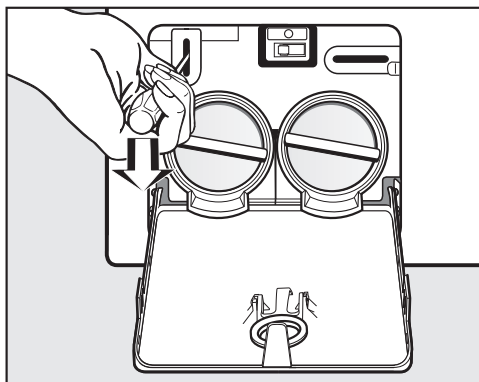

- Uz pomoć odvijača deblokirajte vrata.
- Otvorite vrata.

Na www.miele.com/service ćete naći informacije o tome kako samostalno da otklonite smetnje, kao i informacije o Miele rezervnim delovima.

Kontakt za prijavu smetnji

U slučaju smetnji koje ne možete da otklonite, obratite se npr. Vašem specijalizovanom Miele prodavcu ili Miele servisu.

Miele servis možete rezervisati putem interneta na <https://www.miele.rs/domacinstvo/servisni-upit-3147.htm>.

Podatke za kontakt Miele servisa ćete naći na kraju ovog dokumenta.

Servisu je potrebna identifikaciona oznaka modela i fabrički broj (fabr./SB/br.). Oba podatka ćete naći na natpisnoj pločici sa oznakom tipa.

Natpisnu pločicu ćete naći iznad staklene površine kada su vrata otvorena.

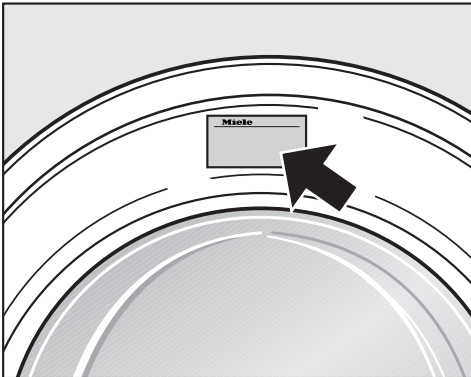

EPREL baza podataka

Od 1. marta 2021. godine, informacije o označavanju energetske efikasnosti i zahtevima eko-dizajna moći ćete da nađete u evropskoj bazi podataka proizvođača (EPREL). Putem sledeće veze <https://eprel.ec.europa.eu/> dospećete u bazu podataka proizvođača. Tamo ćete dobiti upit da unesete identifikacionu oznaku modela.

Identifikacionu oznaku modela naći ćete na natpisnoj pločici.

Miele Made in xxx
Mod.: XXXxxx
M-Nr.: xxxxxxxx Type: XXxx-X
Nr.: xxxxxxxx

Miele Service
www.miele.com/service

Pribor koji se posebno kupuje

Za ovu mašinu za pranje veša možete da nabavite dodatni pribor u Miele specijalizovanoj prodavnici ili kod Miele servisa.

Garancija

Garantni rok iznosi 2 godine.

Ostale informacije ćete naći u priloženim garantnim uslovima.

Instalacija

Prednja strana mašine

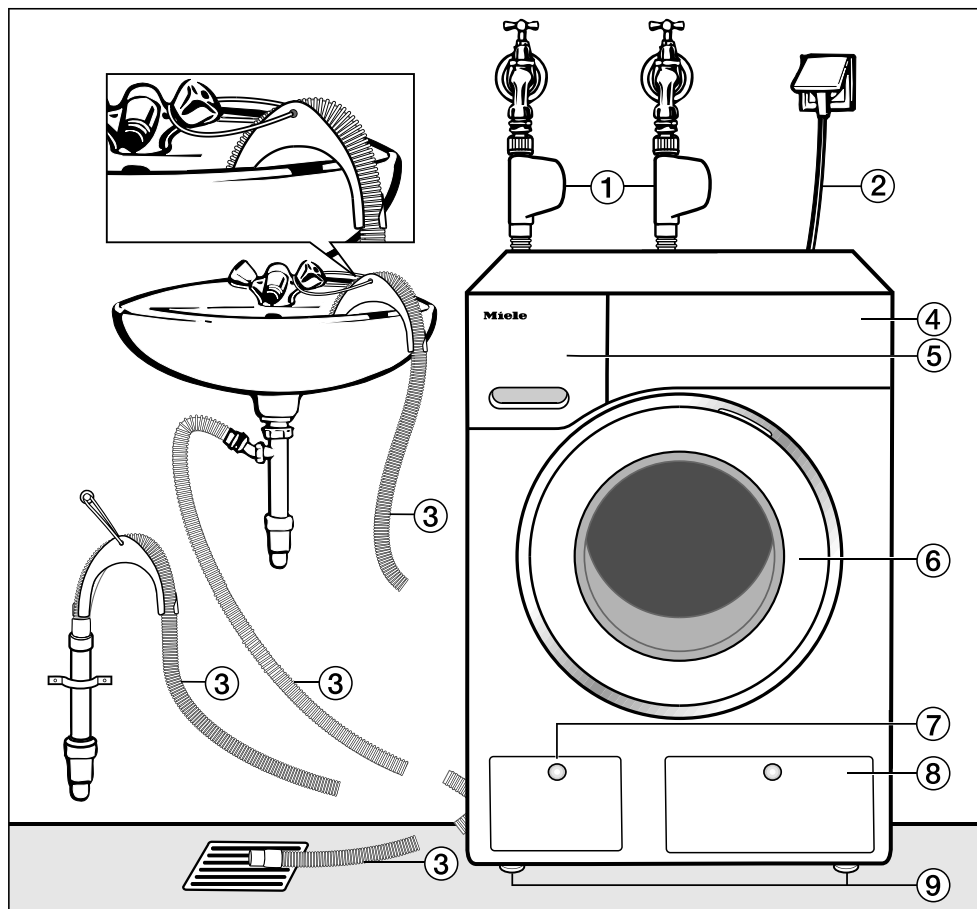

- ① Dovodna creva Waterproof-sistema za hladnu vodu (vodu za piće) i alternativne vrste vode
- ② Električni priključak
- ③ Odvodno crevo sa kolonom (pribor sa više mogućnosti za odvod vode.
- ④ Komandna ploča
- ⑤ Dozirna posuda za deterđent

- ⑥ Vrata
- ⑦ Poklopac za filter, pumpe za izbacivanje vode i pomoćna poluga za deblokiranje
- ⑧ Poklopac za TwinDos patrone
- ⑨ Četiri nožice podesive po visini

Zadnja strana mašine

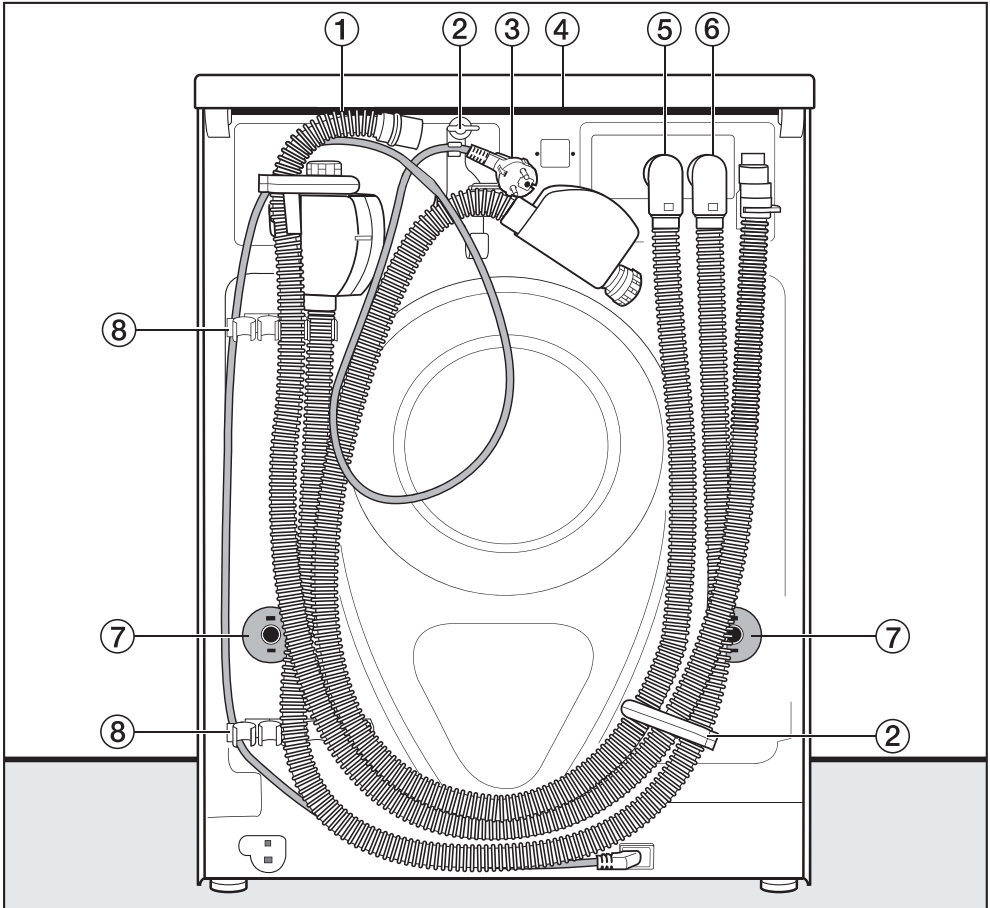

- ① Odvodno crevo
- ② Transportni držači dovodnih i odvodnih creva i električni kabl
- ③ Električni priključak
- ④ Istureni deo poklopca koji može da posluži za držanje prilikom transporta
- ⑤ Crevo za dovod hladne vode sistem Waterproof
- ⑥ Crevo da dovod alternativnih vrsta vode sa sistemom Waterproof
- ⑦ Obrtni osigurači sa transportnim šipkama
- ⑧ Transportni držači za dovodna i odvodna creva i držač za izvadene transportne šipke

Instalacija

Površina za postavljanje

Za postavljanje mašine je najpogodnija betonska podloga. Ona će za razliku od podloge sa drvenim gredama ili podloge sa „mekim“ osobinama retko da vibrira prilikom centrifugiranja.

Obratite pažnju na sledeće:

- Postavite mašinu za pranje veša da stoji uspravno i stabilno.
- Mašinu ne postavljajte na meke podne obloge, jer bi mogla da vibrira tokom centrifugiranja.

Prilikom postavljanja na podlogu sa drvenim gredama:

- Postavite mašinu za pranje veša na šperploču (najmanje 59 x 52 x 3 cm). Ploču treba pričvrstiti zavrtnjima na što više greda, a ne samo na podne daske.

Savet: Ako je moguće, mašinu treba postaviti u ugao prostorije. Tamo je stabilnost svake podloge najveća.

 Opasnost od povreda usled neobezbedene mašine za pranje veša.

Ako se mašina za pranje veša postavlja na postolje (betonsko postolje ili zidano postolje) koje postoji u prostoriji, mora da se osigura da ne padne i ne sklizne.

Obezbedite mašinu za pranje veša pomoću stega za pričvršćivanja (MTS pribor za podno pričvršćivanje) (moguće nabaviti u Miele specijalizovanoj prodavnici ili Miele servisu).

Nošenje mašine do mesta postavljanja

 Opasnost od povreda usled razlabavljenog poklopca.

Zadnji deo poklopca koji je pričvršćen može da se polomi zbog spoljnih uticaja. Poklopac bi mogao da se otkine prilikom nošenja.

Pre nošenja proverite da li je istureni deo poklopca pričvršćen.

- Za prenošenje mašine za pranje veša koristite prednje nožice mašine i zadnji istureni deo poklopca.

Skidanje transportne blokade

Skidanje leve transportne šipke

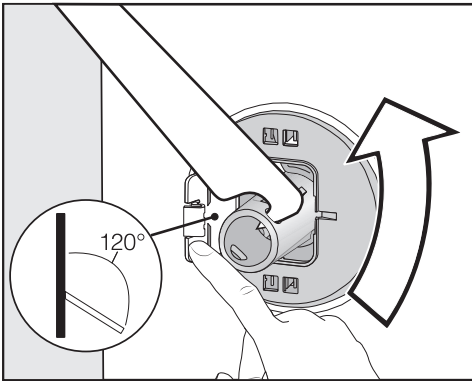

- Pritisnite klapnu ustranu i priloženim ključem za navrtke okrenite transportnu šipku za 90°.

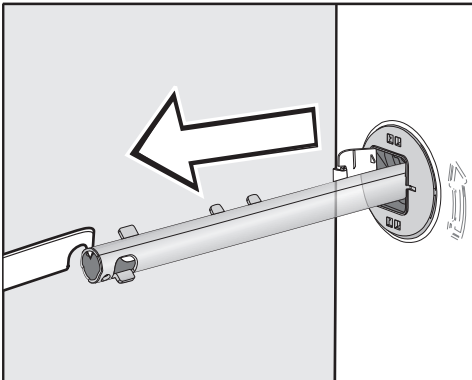

- Izvucite transportnu šipku.

Skidanje desne transportne šipke

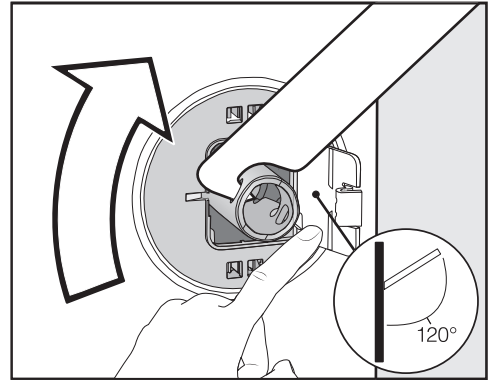

- Pritisnite klapnu ustranu i priloženim ključem za navrtke okrenite transportnu šipku za 90°.

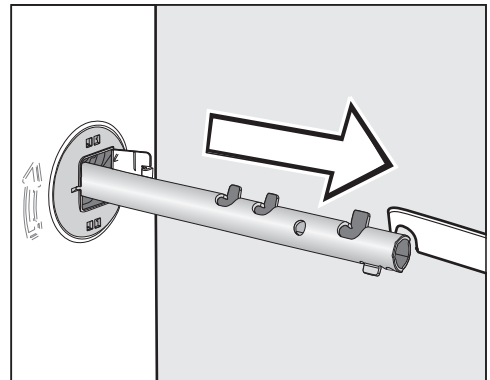

- Izvucite transportnu šipku.

Instalacija

Zatvaranje rupa

⚠ Opasnost od povreda na oštre ivice.
Posezanjem rukama u otvore postoji opasnost od povreda.
Zatvorite otvore transportne blokade koju ste uklonili.

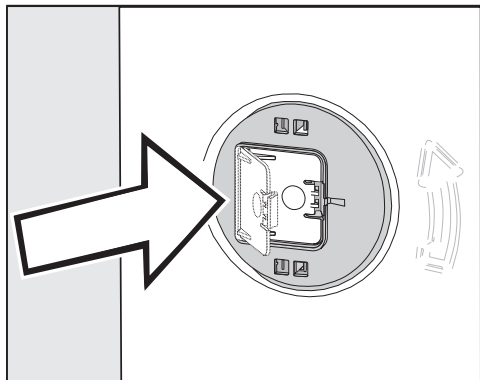

- Čvrsto pritisnite klapne dok ne upadnu u ležište.

Pričvršćivanje transportnih šipki

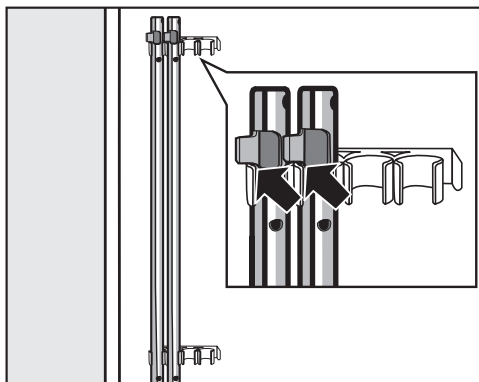

- Pričvrstite transportne šipke na zadnjoj strani mašine za pranje veša. Vodite računa da gornja kukica bude iznad držača.

⚠ Oštećenja usled pogrešnog transporta.

Prilikom transporta bez transportne blokade mašina za veš može da se oštetiti.

Sačuvajte transportnu blokadu. Pre transporta mašine za pranje veša (npr. prilikom selidbe) montirajte ponovo transportnu blokadu.

Ugradnja transportne blokade

Otvaranje klapni

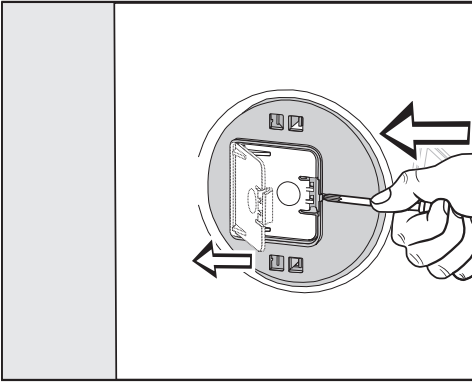

- Šiljatim predmetom, npr. uskim odvijačem pritisnite bravicu.

Klapna se otvara.

Ugradnja transportnih šipki

- Ugradnja se vrši obrnutim redosledom od izgradnje.

Savet: Malo izdignite bubanj, transportne šipke se lakše ubacuju.

Instalacija

Nameštanje uređaja

Mašina za pranje veša mora da stoji uspravno i ravnomerno na sve četiri nožice da bi se obezbedio pravilan rad.

Nepravilno postavljanje povećava potrošnju vode i energije i mašina može da se pomera.

Odvrtanje i fiksiranje nožica

Nivelisanje mašine za pranje veša se vrši pomoću četiri podesive nožice. Pri isporuci su sve nožice zavrtnute.

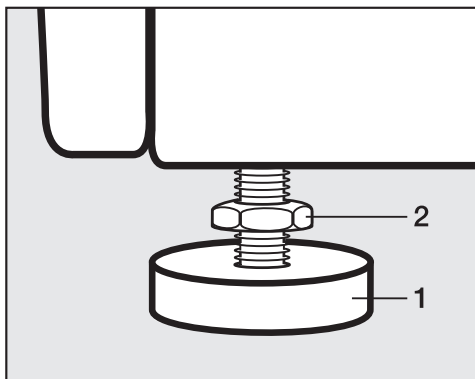

- Priloženim ključem za navrtke okrenite kontra maticu **2** u smeru kretanja kazaljke na satu. Odvrnite kontra maticu **2** zajedno sa nožicom **1**.

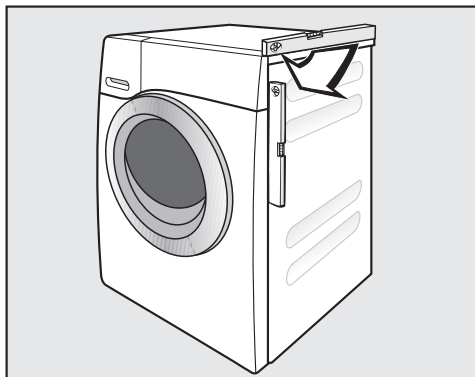

- Pomoću libele proverite da li mašina za pranje veša stoji uspravno.
- Pridržavajte nožicu **1** vodoinstalaterskim kleštima (papagajkama). Zategnite kontra maticu **2** opet pomoću ključa za navrtke prema kućištu.

! Oštećenja usled pogrešno nivelisane mašine za pranje veša.

Ako kontra matice na nožicama nisu stegnute, postoji opasnost da se mašina za pranje veša pomera.

Zavrtnite čvrsto sve četiri kontra matice prema kućištu. Takođe proverite nožice, koje nisu odvrnute prilikom nivelisanja.

Ugradnja ispod radne ploče

 Opasnost od strujnog udara usled nezaštićenih kablova. Ako je skinut poklopac, mogu se dođirnuti delovi pod naponom. Ne skidajte poklopac mašine za pranje veša.

Ova mašina za pranje veša može kompletno (sa poklopcem) da se ugradi ispod radne ploče, ako je visina radne ploče dovoljna.

Stub za pranje i sušenje

Ova mašina za pranje veša može da se postavi u stub za pranje i sušenje sa Miele mašinom za sušenje veša. Za to je potreban vezni element* (WTV).

Delove koji su označeni sa * možete da nabavite u Miele specijalizovanoj prodavnici ili Miele servisu.

Obratite pažnju na sledeće:

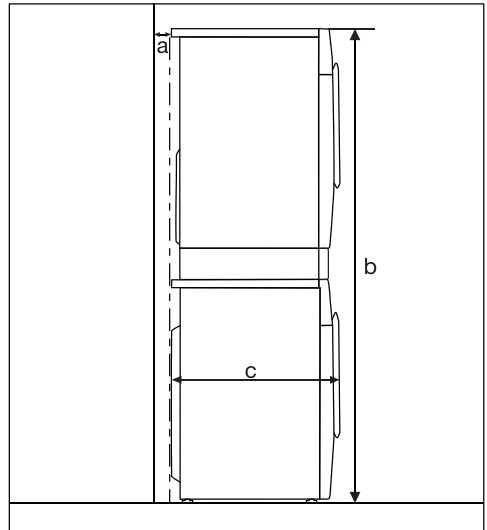

a = najmanje 2 cm

b = WTV jednostavno: 172 cm
WTV sa fiokom: 181 cm

c = 65 cm

Instalacija

Sistem za zaštitu od vode

Miele sistem za zaštitu od izlivanja vode obezbeđuje veliku zaštitu u slučaju štete od izlivanja vode iz mašine za pranje veša.

Sistem se uglavnom sastoji od sledećih delova:

- dovodnog creva
- elektronike i zaštite od izlivanja i preliivanja vode
- odvodnog creva

Waterproof-sistem (WPS)

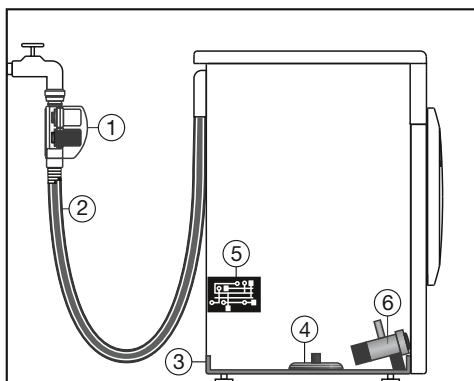

- ① Dva magnetna ventila
- ② Dvoslojno dovodno crevo
- ③ Podna posuda
- ④ Prekidač na plovak
- ⑤ Elektronika
- ⑥ Pumpa za izbacivanje vode

Dovodna creva

- U kućištu na crevima za dovod vode nalaze se dva magnetna ventila ①, koji zatvaraju dovod vode direktno na slavini za vodu. Sa oba magnetna ventila proizilazi dvostruka zaštita od vode. Ukoliko je jedan magnetni ventil neispravan, drugi zatvara dovod vode.

Zatvaranjem direktno na slavini za vodu dovodna creva su pod pritiskom samo tokom dovoda vode. U preostalo vreme dovodna creva su skoro bez pritiska.

- Zaštita od pucanja magnetnih ventila
Tela magnetnih ventila su otporna na pritisak između 7.000 kPa i 10.000 kPa .
- Dvoslojna dovodna creva ② se sastoje od unutrašnjeg creva otpornog na pritisak i creva omotača. Ukoliko voda curi iz unutrašnjeg creva, kroz crevo omotač će biti sprovedena u podnu posudu ③. Prekidač na plovak ④ zatvara magnetne ventile. Dalji dovod vode je blokiran; voda u posudi za rastvor deterdženta se ispumpava.

Elektronika ⑤ i zaštita od izlivanja i prelivanja vode na mašini za pranje veša

- Zaštita od izlivanja vode
Voda koja curi zbog propustljivosti mašine za pranje veša se sakuplja u podnoj posudi ③. Uz pomoć prekidača vezanog za plovak ④ zatvaraju se magnetni ventili ①. Dalji dovod vode je prekinut; a voda koja se nalazi u posudi za rastvor deterdženta se is-pumpava.
- Zaštita od prelivanja vode
Ukoliko nivo vode pređe određenu granicu, uključuje se pumpa za ⑥ izbacivanje vode i kontrolisano izbacuje vodu.
Ukoliko nivo vode nekontrolisano višestruko poraste, pumpa za izbacivanje ⑥ vode je stalno uključena, a mašina za pranje veša prijavljuje grešku, koju prati zvučni signal.

Odvodno crevo

Odvodno crevo je osigurano ventilacionim sistemom. Time se sprečava da mašina usisava na prazno.

Instalacija

Dovod vode

⚠ Opasnost po zdravlje i od oštećenja usled zaprljane vode koja se koristi za pranje.

Kvalitet vode, koja se koristi za pranje, treba da odgovara standardu vode za piće zemlje u kojoj se koristi mašina za pranje veša.

Priključite mašinu za pranje veša uvek na dovod pijaće vode.

⚠ Opasnost od strujnog udara usled mrežnog napona.

U dovodnom crevu nalaze se delovi pod naponom.

Nikada ne montirajte dovodno crevo u područje prskanja vode, npr. kade ili tuša.

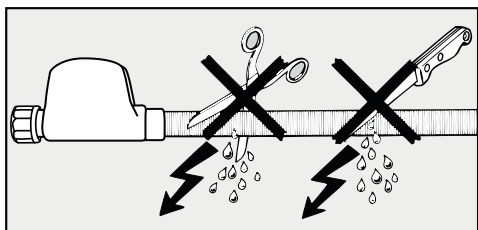
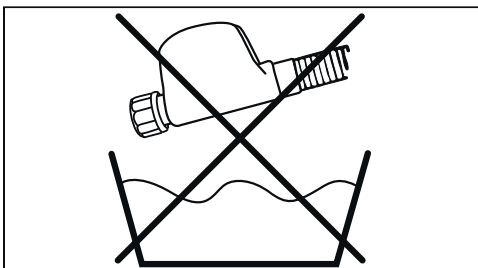

Pritisak na priključku za vodu mora da iznosi između 100 kPa i 1.000 kPa. Ako je pritisak veći od 1.000 kPa, mora da se ugradi redukcioni ventil.

Za priključenje je potreban zaporni ventil sa spojnim navojem od $\frac{3}{4}$ ". Ako ne postoji zaporni ventil, mašinu za pranje veša na vodovodnu mrežu sme da montira samo ovlašćeni vodoinstalater.

Priključivanje dovodnih creva

- Pričvrstite dovodna creva na navoj dovoda vode pomoću preklopne navrtke.

Da biste sprečili oštećenje unutrašnjeg creva, držite kućište ventila i okrenite samo preklopnu navrtku.

- Polako otvorite slavine za vodu i proverite da li je priključak zaptiven.
- Ako je potrebno, korigujte položaj zaptivke i navojnog spoja.

Održavanje

U slučaju zamene koristite samo **Miele Waterproof-sistem**.

⚠ Oštećenja usled prljavštine u vodi.

Radi zaštite magnetnih ventila mašina za pranje veša poseduje filter u priključnoj matici kućišta na crevu za dovod vode.

Ne sklanjajte ovaj filter za zaštitu od prljavštine.

Pribor-produžno crevo

Kao dodatni pribor može u Miele specijalizovanoj prodavnici ili kod Miele servisa da se nabavi crevo s metalnom tkaninom dužine 1,5 m.

Ovo crevo je otporno na pritisak od preko 14.000kPa i može da se koristi kao fleksibilni produžetak dovoda vode.

Rad mašine sa hladnom vodom i alternativnom vrstom vode

Ova mašina za pranje veša može osim sa hladnom vodom takođe da radi sa alternativnom vrstom vode.

Alternativne vrste vode su:

- topla voda
- meka voda
- kišnica
- bunarska voda



Oštećenja usled nepravilnog priključka za vodu.

Iz higijenskih i tehničkih razloga mašina za pranje veša mora uvek da bude priključena na dovod hladne pijaće vode.

Priključite mašnu za pranje veša uvek na dovod hladne pijaće vode.

Savet: Za programiranje vrste vode pročitajte poglavlje „Podešavanja“, odeljak „Dovod vode“.

Označavanje dovodnih creva

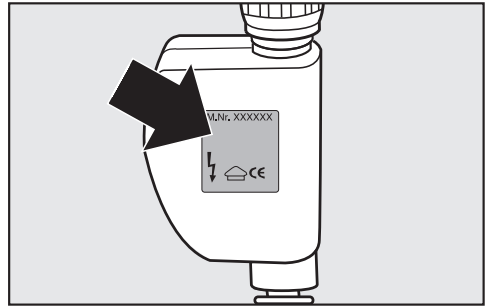

Hladna voda = srebrna etiketa
(hladna pijaća voda)

Topla voda ili alternativna vrsta vode = crvena etiketa

Instalacija

Hladna voda (fabričko podešavanje)

Mašina za pranje veša radi isključivo sa hladnom vodom (hladnom pijaćom vodom).

Drugo dovodno crevo se pričvršćuje pozadi na mašini za pranje veša.

Topla voda

- Idealna je temperatura od 55 °C. Temperatura ne sme da prelazi 60 °C. Ukoliko temperatura prelazi 60 °C, pitajte za savet Vašeg vodoinstalatera.
- Topla voda bi trebalo da se dobija uz pomoć cenovno povoljne primarne energije, npr. plina, solarne energije, mazuta.
- Pre priključenja proverite da iz instalacije ne teče više od 5 l hladne vode. Svaki litar hladne vode pogoršava uštedu energije.
- Ako je dovod tople vode zatvoren, mašina za pranje veša prebacuje posle izvesnog vremena na rad sa hladnom vodom. Ovaj sigurnosni uređaj nije pogodan za neprekidni rad i za posledicu ima lošiji rezultat pranja.

Meka voda, kišnica i bunarska voda

1. Iz higijenskih razloga voda treba da ima najmanje kvalitet vode za kupanje.
2. Hemijski sastav vode ne sme da ugrozi funkciju delova uređaja.
3. Voda ne sme da sadrži čvrste materije, npr. pesak. Preporučuje se fini filter sa svetlim propustom od 0,1 mm.

Ostali zahtevi za kvalitet vode

Gvožđe	≤ 0,10 mg/l
Mangan	≤ 0,05 mg/l
Bakar	≤ 0,10 mg/l
Cink	≤ 1,50 mg/l
Hloridi	≤ 200,00 mg/l
pH vrednost	između 5-9,5
Tvrdoća vode	≥ 5 °d
Temperatura vode	≤ 60 °C

Korisnik je odgovoran za zadovoljavajući kvalitet vode.

Pregled dovoda vode u zavisnosti od programiranog odabira

	Glavno pranje	Ispiranje	
		prvo i ostala ispiranja	poslednje ispiranje
Hladna voda	A	A	A
Topla voda -glavno pranje	A/B	A	A
Topla voda gl. pranje + ispir.	A/B	A/B	A
Meka voda	B	A	A
Kišnica	B	B	A
Izvorska voda	A	B	A

A = Hladna voda - dovodno crevo **srebrna** etiketa

B = Topla voda ili alternativna vrsta vode - dovodno crevo **crvena** etiketa

Instalacija

Odvod vode

Voda za pranje veša se izbacuje pomoću odvodne pumpe sa visinom ispumpavanja od 1 m. Da se ne bi sprečavao odvod vode, crevo ne sme da bude savijeno.

Ako je potrebno, crevo može da se produži do 5 m. Dodatni pribor može da se nabavi kod Miele specijalizovanog prodavca ili u Miele servisnoj službi.

Za visine odvoda preko 1 m (maksimalna visina ispumpavanja do 1,8 m), kod Miele specijalizovanog prodavca ili u Miele servisnoj službi može da se nabavi posebna odvodna pumpa.

Kada je visina odvoda 1,8 m, crevo može da se produži do 2,5 m. Dodatni pribor može da se nabavi kod Miele specijalizovanog prodavca ili u Miele servisnoj službi.

Mogućnosti odvoda vode:

1. Kačenje u umivaonik ili slivnik:

Obratite pažnju na sledeće:

- Osigurajte crevo da ne sklizne!
- Ako se voda ispumpava u umivaonik, mora da otiče dovoljno brzo. U protivnom postoji opasnost da se voda prelije ili da se jedan deo ispumpane vode vrati u mašinu.

2. Priklučenje na plastičnu odvodnu cev sa gumenom spojnicom (sifon nije obavezno potreban).

3. Isput u podni odvod (slivnik).

4. Priklučenje na umivaonik uz pomoć plastičnog umetka.

Postavljanje kolena

Da biste sprečili klizanje odvodnog creva, koristite priloženo koleno.

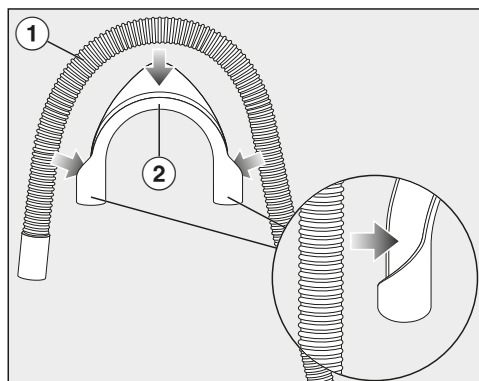

- Pričvrstite koleno ② na odvodno crevo ①.

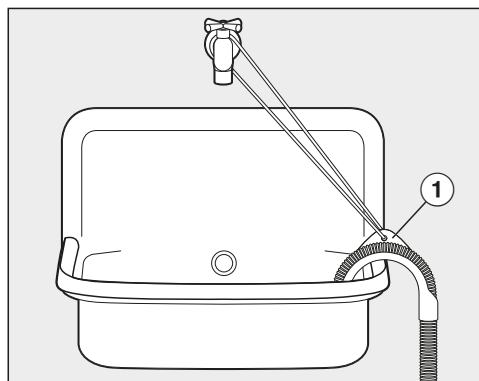

- Okačite odvodno crevo na umivaonik.
- Učvrstite koleno pomoću trake i ušice ① da ne bi skliznulo.

Direktan priključak na sifon umivaonika

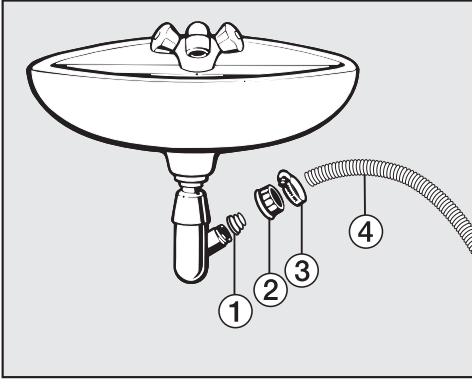

- ① Adapter
 - ② Spojna navrtka za sifon umivaonika
 - ③ Šelna za crevo
 - ④ Završetak creva
- Ugradite adapter ① pomoću spojne navrtke ② na sifon umivaonika.
 - Navucite kraj creva ④ na adapter ①.
 - Uz pomoć odvijača pričvrstite šelnu za crevo ③ odmah iza navrtke za sifon umivaonika.

Instalacija

Električni priključak

Mašina za pranje veša je serijski opremljena utikačem za priključenje na utičnicu sa zaštitnim kontaktom.

Mašinu za pranje veša postavite tako da utičnica bude pristupačna. Ukoliko utičnica nije pristupačna, obezbedite da se instalira razdvojni uređaj za svaki pol.

 **Opasnost od pregrevanja.**

Puštanje u rad mašine za pranje veša preko višestrukih utičnica i produžnih kablova može da dovede do preopterećenja kablova.

Iz sigurnosnih razloga nemojte da koristite višestruke utičnice i produžne kablove.

Električna instalacija mora biti izvedena u skladu s normom VDE 0100.

Iz bezbednosnih razloga preporučujemo da za električni priključak mašine za pranje veša u kućnoj instalaciji koristite zaštitnu sklopku (RCD) tipa .

Oštećen priključni provodnik sme da se zameni samo specijalnim priključnim provodnikom istog tipa (može se nabaviti kod Miele servisa). Iz bezbednosnih razloga zamenu sme da vrši samo kvalifikovano stručno lice ili Miele servis.

U ovom uputstvu za upotrebu ili na natpisnoj pločici možete naći informacije o nazivnoj snazi i odgovarajućoj zaštiti.

Uporedite ove podatke sa podacima za električni priključak na licu mesta.

U slučaju nedoumice raspitajte se kod električara.

Moguć je povremeni ili neprekidni režim rada u sistemu za snabdevanje energijom koji je nezavisan ili nije sinhronizovan sa mrežom (kao što su npr. izolovane mreže, rezervni sistemi). Preduslov za rad je da sistem za snabdevanje energijom bude u skladu sa specifikacijama EN 50160 ili sličnim.

Mere zaštite koje su predviđene u kućnoj instalaciji i u ovom proizvodu kompanije Miele po svojoj funkciji i načinu rada takođe moraju biti osigurane u izolovanim uslovima rada ili u režimu rada koji nije sinhronizovan sa mrežom, ili moraju biti zamenjene ekvivalentnim merama u instalaciji. Kao što je na primer opisano u aktuelnom izdanju VDE-AR-E 2510-2.

Podaci o potrošnji

Programi	Punjenje kg	Energija kWh	Voda Litara	Vreme rada sat:min.	Temperatura ¹ °C	Preostala vlažnost %	Broj obrtaja obrt./min
ECO 40-60*	9,0	0,90	65	3:19	43	42	1600
	4,5	0,41	56	2:39	32	44	1600
	2,5	0,20	28	2:29	24	46	1600
Pamuk	9,0	1,45	65	2:29	55	50	1600
	20 ³	0,45	75	2:39	24	50	1600
Jednostavno održavanje	4,0	0,60	57	1:59	33	30	1200
Ekspres 20 ²	4,0	0,33	30	0:20	25	60	1200
Vuna 	2,0	0,23	35	0:39	-	-	1200
QuickPowerWash	4,0	0,58	40	0:49	-	-	1600

* Program za proveru pridržavanja zakonskog propisa EU za eko-dizajn 2019/2023 i označavanje energetske klase prema odredbi br. 2019/2014

1 Maksimalna dostignuta temperatura veša tokom glavnog pranja.

2 Dodatna funkcija *Quick* je aktivirana

3 20 °C program za malo zaprjan pamučni veš

Prilikom uporednih ispitivanja doziranje TwinDos treba da bude isključeno.

Napomena za kupce

Podaci o potrošnji mogu da odstupaju od navedenih vrednosti u zavisnosti od pritiska vode, tvrdoće vode, ulazne temperature vode, sobne temperature, vrste veša, količine veša, oscilacija mrežnog napona i odabranih dodatnih funkcija.

Podaci o potrošnji prikazani u Feedback-u mogu da odstupaju od podataka o potrošnji navedenih u tabeli podataka o potrošnji. Odstupanja su rezultat tolerancija komponente i datih lokalnih uslova, npr. Fluktuacije pritiska u vodovodnoj mreži, mrežnom naponu i fluktuacije mrežnog napona.

Poređenje između hladne vode i priključka za toplu vodu

Programi	Punjenje kg	Hladna voda		Topla voda 55 °C*		
		Energija kWh	Voda Litara	Energija kWh	Voda Litara	Vreme rada sat:min.
Pamuk	60	1,45	65	0,50	61	2:24
Jednostavno održavanje	40	0,65	57	0,35	51	1:54

*U podešavanjima je Dovod vode programirano izborom Topla voda gl. pranje + ispir..

Tehnički podaci

Visina	850 mm
Širina	596 mm
Dubina	643 mm
Dubina pri otvorenim vratima	1.077 mm
Visina za ugradnju	850 mm
Širina za ugradnju	600 mm
Težina	oko 95 kg
Kapacitet	9,0 kg suvog veša
Priključni napon	vidi natpisnu pločicu
Instalisana snaga	vidi natpisnu pločicu
Osigurač	vidi natpisnu pločicu
Podaci o potrošnji	vidi poglavlje „Podaci o potrošnji“
Minimalni pritisak vode	100 kPa (1 bar)
Maksimalni pritisak vode	1.000 kPa (10 bar)
Dužina dovodnog creva	1,60 m
Dužina odvodnog creva	1,50 m
Dužina priključnog kabla	2,00 m
Maksimalna visina ispumpavanja	1,00 m
Maksimalna dužina ispumpavanja	5,00 m
LED diode	Klasa 1
Dodeljene oznake ispitivanja	vidi natpisnu pločicu
Prijemna snaga u isključenom stanju mašine	0,30 W
Umreženo stanje pripravnosti	0,70 W
Frekventni opseg	2,4000–2,4835 GHz
Maksimalna predajna snaga	< 100 mW

Deklaracija o usaglašenosti

Firma Miele ovim izjavljuje, da je ova mašina za pranje veša usaglašena sa direktivom 2014/53/EU.

Potpuni tekst EU Deklaracije o usaglašenosti ćete dobiti na nekoj od sledećih internet adresa:

- proizvodi, preuzimanje, na www.miele.rs
- servis, traženje informacija, uputstva za upotrebu, na <https://miele.rs/manual> uz navođenje naziva proizvoda ili fabričkog broja

Podešavanja

Sa podešavanjima možete elektroniku mašine za pranje veša da prilagodite promenljivim zahtevima.

Podešavanja možete da promenite u svako doba.

Pozivanje podešavanja

- Uključite mašinu za pranje veša.
- Pređite na drugu stranu glavnog menija.
- Dodirnite senzorski taster Podešavanja.

Displej prebacuje na meni „Podešavanja“.

Biranje podešavanja

Podešavanja su grupisana u više oblasti.

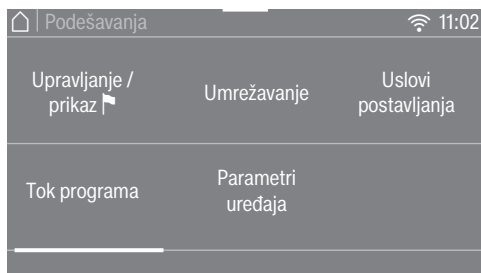

- Odaberite željenu oblast.
- Listajte u listi sa opcijama dok se ne pojavi željeno podešavanje.
- Dodirnite senzorski taster da biste obradili podešavanje.

Obrada podešavanja

- Promenite prikazanu vrednost i potvrdite sa OK.

ili

- Dodirnite opciju da biste je odabrali.

Odabrana opcija se označava naranđastom bojom.

Odabrana opcija je sačuvana. Displej prebacuje u meni „Podešavanja“ ili se vraća na prethodni meni.

Završetak podešavanja

- Dodirnite senzorski taster ↵.

Displej se vraća na prethodni meni.

- Dodirnite senzorski taster ⏠.

Displej prebacuje u glavni meni.

Upravljanje / prikaz

Jezik

Na displeju mogu da se prikazuju različiti jezici.

Zastavica  iza reči *Jezik* služi kao vodič ako je podešen jezik koji ne razume-te.

Odabrani jezik se memoriše.

Potrošnja

Možete da pročitate sačuvane podatke o potrošnji energije i vode i unesete troškove energije.

Opcije

- Poslednji program
Podatak o potrošnji u programu pranja koji je poslednji izvršen.
- Ukupna potrošnja
Podatak o ukupnoj potrošnji energije i vode poslednjih programa.
- Podesiti troškove
Mogućnost unosa troškova energije (struje) i vode.

PIN-kod

Uz pomoć PIN-koda štite Vašu mašinu za pranje veša da je ne koriste nepoznate osobe.

Opcije

- Aktivirati
Kada je aktiviran PIN-kod, nakon uključivanja mora da se unese PIN-kod, kako bi mašinom za pranje veša moglo da se rukuje.
Fabrički dodeljen PIN-kod glasi 125.
- Promeniti
Možete da odredite sopstveni trocifreni PIN-kod.

 Nemojte da zaboravite novi PIN-kod.

Samo Miele servis može ponovo da otključa mašinu za pranje veša bez PIN-koda.

Zabeležite novi PIN-kod.

- Deaktivirati
Mašinom za pranje veša treba ponovo rukovati bez unosa PIN-koda. Pojavi se samo kada je prethodno aktiviran PIN kod.

Podešavanja

Memorija

Mašina za pranje veša memoriše podešavanja koja su poslednja odabrana za program pranja (temperatura, broj obrtaja i nekoliko dodatnih funkcija) nakon pokretanja programa.

Prilikom ponovnog biranja programa pranja mašina prikazuje memorisana podešavanja.

Podešavanje Memorija je fabrički deaktivirano.

Tačno vreme

Nakon odabira vremenskog formata može da se podesi tačno vreme.

Vremenski format

- 24h (fabričko podešavanje)
- 12h

Podesiti

- Može da se podesi tačno vreme.

Jačina zvuka

Krajnji zvučni signal

Jačina zvučnog signala za završetak programa može da se promeni.

Podešavanje se vrši u 7 jačina, a može i da se isključi.

Zvuk tastera

Jačina zvučnog signala, koji se oglasi prilikom dodirivanja senzorskih tastera, može da se promeni.

Podešavanje se vrši u 7 jačina, a može i da se isključi.

Osvetljenje displeja

Možete da menjate jačinu osvetljenosti displeja.

Podešavanje se vrši u 7 jačina.

Jedinica temperature

Temperatura može da bude u jedinicama °C/celzijus ili u °F/farenhajt.

Fabrički je aktivirano °C/celzijus.

Isključivanje indikatora

Radi uštede energije osvetljenje displeja i senzorskih tastera se isključuje. Senzorski taster *Start/Stop* sporo treperi.

Opcije

- Isključeno
Osvetljenje ostaje uključeno.
- Uključeno (fabričko podešavanje)
Osvetljenje se isključuje nakon 10 minuta.
- Uklj., ne u ovom progr.
Osvetljenje ostaje uključeno tokom odvijanja programa. 10 minuta nakon završetka programa osvetljenje se isključuje.

Tok programa

TwinDos

Možete da odredite upotrebljeni deterdžent i dozirne količine i da proverite nivo napunjenosti patrona sa deterdžentima kod UltraPhase 1 i UltraPhase 2.

Odaberite deterdžent

Ukoliko pomoću TwinDos funkcije želite da dozirate neko drugo sredstvo, a ne UltraPhase 1 i 2, potrebne su Vam prazne TwinDos posude (pribor koji se posebno kupuje).

Moguća je upotreba UltraPhase 1 i 2 samo u paketu. Zbog toga se prilikom biranja drugog sredstva automatski briše podešavanje za drugu pregradu.

Možete da upotrebite sledeća sredstva:

- Miele UltraPhase 1
- Miele UltraPhase 2
- Univerzalni deterdžent
- Deterdžent za šareni veš
- Deterdžent za osetljiv veš
- Deterdžent oset.veš/vuna
- Omekšivač

Pročitajte uputstva za doziranje koje je naveo proizvođač na ambalaži deterdženta.

Mora da se navede odgovarajuća dozirna količina za odabrano sredstvo. Displej Vas vodi kroz podešavanja.

Savet: Kada odaberete opciju Bez sredstva, odgovarajuća pregrada za TwinDos funkciju se ne koristi.

Izmenite dozir. količinu

Podešene vrednosti za doziranje deterdženata u pregradama ① i ② možete da proverite i ispravite.

Zaprljanost

Možete da odredite koji stepen zaprljanosti je prethodno podešen.

Stepeni zaprljanosti:

- Malo
- Normalno
- Veoma

Fabrički je podešeno: Normalno

Nivo vode - „Voda plus“

Nivo vode dodatne funkcije Voda plus može da se podigne u četiri stepena.

Stepeni

- Normalno (fabričko podešavanje)
- Plus ô
- Plus ôô
- Plus ôôô

Podešavanja

Maks.nivo vode - ispir.

Nivo vode prilikom ispiranja može uvek da se podesi na maksimalnu vrednost.

Ova funkcija je važna za osobe sklone alergijama, da bi se postigao veoma dobar rezultat ispiranja. Potrošnja vode se povećava.

Podešavanje Max. nivo pri ispiranju je fabrički deaktivirano.

Vreme natapanja

Možete da podesite trajanje natapanja između 30 minuta i 6 sati.

Možete da odaberete trajanje u koracima od po 30 minuta. Prilikom biranja dodatne funkcije *Natapanje* teče odabrano vreme.

Fabrički je podešeno trajanje od 0: 30 h.

Dodat. vreme pretp.-Pamuk

Ako imate posebne zahteve za pretpranje u programu *Pamuk*, možete da produžite ovo osnovno vreme od 25 minuta.

- Normalno (fabričko podešavanje)
Vreme pretpranja iznosi 25 minuta.
- + 6 min
Vreme pretpranja iznosi 31 minut.
- + 9 min
Vreme pretpranja iznosi 34 minuta.
- + 12 min
Vreme pretpranja iznosi 37 minuta.

Nežno pranje

Kada je aktivirano Nežno pranje, smanjuje se okretanje bubnja. Na taj način malo zaprljane tkanine možete da perete nežnije.

Postupak nežnog pranja može da se aktivira uz programe *Pamuk* i *Jednostavno održavanje*.

Podešavanje Nežno pranje je fabrički deaktivirano.

Zaštita od gužvanja

Funkcija zaštite od gužvanja smanjuje gužvanje nakon završetka programa.

Bubanj se okreće još do 30 minuta nakon završetka programa. Vrata mašine za pranje veša možete u svako doba da deblokirate dodirivanjem senzorskog tastera *Start/Stop* i potom otvorite.

Podešavanje Zaštita od gužvanja je fabrički aktivirano.

Umrežavanje

Miele@home

Upravlajte umrežavanjem Vaše mašine za pranje veša sa kućnom WLAN mrežom.

U podmeniju mogu da se pojave sledeće stavke:

Podesiti

Ova poruka se pojavi samo ukoliko mašina za pranje veša još uvek nije povezana sa nekom WLAN mrežom.

Tok podešavanja pročitajte u poglavlju „Prvo puštanje u rad“.

Aktivirati

(vidljivo kada je Miele@home deaktiviran)

WLAN funkcija se ponovo uključuje.

Deaktivirati

(vidljivo kada je aktiviran Miele@home)

Miele@home ostaje podešen, WLAN funkcija se isključuje.

Status veze

(vidljivo kada je aktiviran Miele@home)

Prikazuju se sledeće vrednosti:

- WLAN-kvalitet prijema
- naziv mreže
- IP-adresa

Ponovo podesiti

(vidljivo kada je podešeno)

Resetuje WLAN-prijavljivanje (mreža), kako bi se odmah ponovo izvršilo novo podešavanje.

Resetovati

(vidljivo kada je podešeno)

- WLAN se isključuje.
- Veza sa WLAN-om se resetuje na fabrička podešavanja.

Resetujte konfiguraciju mreže kada mašinu za pranje veša budete odlagali, prodavali ili puštali u rad već korišćenu mašinu za pranje veša. Samo tako ćete biti sigurni da ste uklonili sve lične podatke i da prethodni vlasnik neće moći više da ima pristup mašini za pranje veša.

Da biste ponovo koristili Miele@home, mora da se uspostavi nova veza.

Podešavanja

SmartGrid

Podešavanje SmartGrid je vidljivo samo kada je podešeno i aktivirano podešavanje Miele@home.

Pokretanjem Vaše mašine za pranje veša možete u određenom vremenskom periodu automatski upravljati spolja.

Kada aktivirate SmartGrid, senzorski taster *Tajmer* ima novu funkciju. Pomoću senzorskog taster „Timer“ podešavate *SmartStart*. Mašina za pranje veša se u periodu koji ste odredili tada pokreće pomoću signala koji se šalje spolja. Ukoliko se do poslednjeg mogućeg trenutka pokretanja ne pošalje spoljni signal, mašina za pranje veša se automatski pokreće (vidi poglavlje „Odloženi početak rada“).

Podešavanje SmartGrid je fabrički deaktivirano.

Daljinsko upravljanje

Podešavanje Daljinsko upravljanje je vidljivo samo kada je podešeno i aktivirano podešavanje Miele@home.

Kada instalirate aplikaciju Miele na Vašem mobilnom uređaju, možete da proverite status Vaše mašine za pranje veša sa bilo kog mesta i da pokrenete mašinu na daljinu i da upravljate njome na daljinu pomoću programa *Mobile-Control*.

Podešavanje Daljinsko upravljanje možete da isključite, kada ne želite da upravljate mašinom za pranje veša pomoću Vašeg mobilnog uređaja.

Prekid programa može da se vrši i pomoću aplikacije, kada nije uključena funkcija Daljinsko upravljanje.

Uz pomoć senzorskog tastera „Tajmer“ podesite vremenski period, do kada želite da pokrenete mašinu za pranje veša i pokrenite funkciju tajmera (vidi poglavlje „Tajmer“).

Mašinu za pranje veša možete da pokrenete tokom navedenog vremenskog perioda uz pomoć signala koji ćete poslati.

Ukoliko se do krajnjeg trenutka pokretanja programa ne pošalje signal za start, mašina za pranje veša se automatski pokreće.

Podešavanje Daljinsko upravljanje je fabrički aktivirano.

Ažuriranje dalj. upravlj.

Stavka menija Ažuriranje dalj. upravlj. se prikazuje i može da se odabere samo ako su ispunjeni uslovi za korišćenje Miele@home (vidi poglavlje „Prvo puštanje u rad“, odeljak „Miele@home“).

Softver Vaše mašine za pranje veša može da se ažurira pomoću funkcije RemoteUpdate. Ako je dostupno ažuriranje za Vašu mašinu za pranje veša, Vaša mašina će ga automatski preuzeti. Instalacija nadogradnje se ne vrši automatski već morate ručno da je pokrenete.

Ukoliko ne instalirate nadogradnju, Vašu mašinu za pranje veša možete da koristite kao obično. Firma Miele ipak preporučuje da instalirate nadogradnje.

Uključivanje/Isključivanje

Fabrički je uključena funkcija RemoteUpdate. Dostupna nadogradnja se automatski preuzima i morate ručno da je pokrenete.

Isključite funkciju RemoteUpdate ako želite da se nadogradnje softvera ne preuzimaju automatski.

Postupak daljinskog ažuriranja

Informacije o sadržaju i obimu nadogradnje možete naći u aplikaciji Miele.

Ako je dostupna nadogradnja, na displeju Vaše mašine za pranje veša se prikaže obaveštenje.

Nadogradnju možete odmah da instalirate ili da odložite instalaciju za kasnije. Upit će uslediti kada sledeći put uključite mašinu za pranje veša.

Ako ne želite da instalirate nadogradnju, isključite daljinsko ažuriranje.

Ažuriranje traje nekoliko minuta.

Prilikom daljinskog ažuriranja obratite pažnju na sledeće:

- Dok ne dobijete poruku, nema nadogradnje na raspolaganju.
- Instalirana nadogradnja ne može da se poništi.
- Ne isključujte mašinu za pranje veša tokom ažuriranja. U protivnom će se ažuriranje prekinuti i neće biti instalirano.
- Neka ažuriranja softvera može da vrši samo Miele servis.

Podešavanja

Parametri uređaja

Dovod vode

Možete da programirate 6 opcija za dovod vode.

Opcije

- Hladna voda (fabričko podešavanje)
Korišćenje samo pitke vode.
- Topla voda -glavno pranje
Korišćenje tople vode za glavno pranje ako je odabrana temperatura pranja preko 30 °C.
- Topla voda gl. pranje + ispir.
Korišćenje tople vode za glavno pranje i ispiranje. Smanjenje potrošnje vode za oko 10 % zbog ispiranja toplom vodom.
- Meka voda
Eksterno sredstvo za omekšavanje proizvodi meku vodu. Korišćenje deterdženta na bazi sapuna je moguće i sprečava stvaranje kamenca u mašini za pranje veša.

- Kišnica
Ako je tvrdoća vode alternativne vrste vode manja od tvrdoće vode pitke vode, preporučuje se ovo podešavanje. Na ovaj način može da se uštedi na deterdžentu.

- Izvorska voda
Ako je tvrdoća vode alternativne vrste vode veća od tvrdoće vode pitke vode, preporučuje se ovo podešavanje da bi se izbeglo stvaranje kamenca u mašini za pranje veša.

U slučaju pogrešnog programiranja mogu da nastanu oštećenja na tkanimama (npr. programiran odabir je kišnica, a dovodno crevo je priključeno na toplu vodu).

Vodite računa da programiran odabir i priključak vode moraju da se podudaraju.

Pridržavajte se zahteva u pogledu kvaliteta vode u poglavlju „Instalacija“, odeljak „Dovod vode“.

Pravne informacije

[Licence otvorenog koda](#)

Ovde možete da vidite informacije.

Autorska prava i licence za korisnički i upravljački softver

Za rukovanje i upravljanje uređajem, Miele koristi sopstveni ili softver trećih lica za koji ne važe takozvani uslovi licenciranja otvorenog kôda. Ovaj softver/softverske komponente su zaštićeni autorskim pravom. Autorska prava preduzeća Miele i trećih lica moraju da se poštuju.

Nadalje, ovaj uređaj sadrži softverske komponente koje se distribuiraju pod uslovima licence otvorenog kôda. Sadržane komponente otvorenog kôda, pored pripadajućih napomena o autorskim pravima, kopije trenutno važećih uslova licence, kao i eventualne dodatne informacije, mogu da se pogledaju u uređaju pod tačkom menija [Podešavanja](#) | [Parametri uređaja](#) | [Pravne informacije](#) | [Licence otvorenog kôda](#). Na tom mestu navedene regulative odgovornosti i garancije uslova licence otvorenog kôda važe samo u odnosu na važeće nosioce prava.

Autorska prava i licence za komunikacioni modul

Za rukovanje i upravljanje komunikacionim modulom, Miele koristi sopstveni ili softver trećih lica za koji ne važe uslovi licenciranja otvorenog kôda. Ovaj softver/softverske komponente su zaštićeni autorskim pravom. Autorska prava preduzeća Miele i trećih lica moraju da se poštuju.

Nadalje, ovaj komunikacioni modul sadrži softverske komponente koje se distribuiraju pod uslovima licence otvorenog kôda. Sadržane komponente otvorenog kôda, uključujući pripadajuće napomene o autorskim pravima, kopije trenutno važećih uslova licence, kao i eventualne dodatne informacije, mogu da se pogledaju lokalno putem IP adrese preko internet pretraživača (*http://<ip_adresse>/Licenses*). Na tom mestu navedene regulative odgovornosti i garancije uslova licence otvorenog kôda važe samo u odnosu na važeće nosioce prava.

Podešavanja

Uslovi postavljanja

Nizak pritisak vode

Kada je pritisak vode ispod 100 kPa (1 bar), mašina za pranje veša prekida program i prikaže se poruka da postoji greška.

Ukoliko pritisak vode ne može da se poveća, aktivirana funkcija sprečava prekid programa.

Podešavanje Nizak pritisak vode je fabrički deaktivirano.

Hlađenje vode za pranje

Na kraju glavnog pranja u bubanj dodatno ulazi voda, da bi se rashladila voda za pranje veša.

Hlađenje vode za pranje veša vrši se pri biranju programa Pamuk biranjem temperature od 70 °C i više.

Hlađenje vode treba aktivirati u sledećim slučajevima:

- prilikom kačenja odvodnog creva u umivaonik ili slivnik da bi se sprečila opasnost od opekotina;
- u zgradama, čije odvodne cevi nisu prema normi DIN 1986.

Podešavanje Hlađenje vode za pranje je fabrički deaktivirano.

Smanjenje temperature

U višim predelima voda ima nižu tačku ključanja. Firma Miele preporučuje da se u mestima iznad 2000 m nadmorske visine uključi opcija Smanjenje temperature da bi se izbeglo „kuvanje vode“. Maksimalna temperatura se snizi na 80 °C, čak i kada se odabere viša temperatura.

Podešavanje Smanjenje temperature je fabrički deaktivirano.

Deterdženti i sredstva za negu

Za ovu mašinu za pranje veša možete nabaviti deterdžente, sredstva za negu tekstila, aditive i sredstva za negu uređaja. Svi proizvodi su prilagođeni Miele mašinama za pranje veša.

Ove i mnoge druge interesantne proizvode možete da nabavite preko www.shop.miele.com, u Miele servisu ili Vašoj specijalizovanoj Miele prodavnici.

Deterdžent

MieleUltraPhase 1 i 2

- 2-komponentni deterdžent za šareni i beli veš
- za svetle boje i blistavo beli veš
- odlično uklanjanje mrlja čak i na niskim temperaturama

UltraWhite (deterdžent u obliku praška)

- najbolji rezultati na 20/30/40/60/95 °C
- blistavo belo zbog snažne formule sa aktivnim kiseonikom
- odlično uklanjanje mrlja čak i na niskim temperaturama

UltraColor (tečni deterdžent)

- najbolji rezultati pranja na 20/30/40/60 °C
- sa formulom za zaštitu boja za blistave boje
- odlično uklanjanje mrlja čak i na niskim temperaturama

WoolCare deterdžent za osetljiv veš (tečni deterdžent)

- za vunu, svilu i ostali osetljivi veš
- specijalni kompleks za negu od pšeničnih proteina i formule za zaštitu boja
- najbolji rezultati pranja na 20/30/40/60 °C

Deterdženti i sredstva za negu

Specijalni deterdženti

Ove specijalne deterdžente možete da nabavite u obliku kapsula za udobno pojedinačno doziranje.

Sport-kapsule

- za sintetičke tkanine
- neutrališe neprijatne mirise jer sadrži upijač mirisa
- sprečava elektrostatičko punjenje odeće
- održava oblike i aktivnost „disanja“ sintetičkih tkanina

DownCare-kapsule

- za tekstil sa paperjem
- održava elastičnost i aktivnost „disanja“ paperja
- efikasno pranje i nežna nega zbog lanolina
- paperje se ne zgrudva i ostaje pahuljasto

WoolCare-kapsule

- Deterdžent za pranje vune i osetljivog veša
- specijalni kompleks za negu od pšeničnih proteina
- tehnologija zaštite vlakana protiv filcanja vune
- formula zaštite boja za nežno pranje

CottonRepair-kapsule

- specijalni deterdžent za pamučne tkanine
- vidljivo obnavlja tkanine samo sa jednim pranjem
- specijalna Miele receptura sa tehnologijom Novozymes
- uklanja piling i obnavlja intenzitet boja i svetlostni intenzitet
- upotrebiti maksimalno 1 do 2 x godišnje i po tekstu

Sredstva za negu tekstila

Sredstva za negu tekstila možete da nabavite u obliku kapsula za udobno pojedinačno doziranje.

Omekšivač-kapsule

- Omekšivač za svež miris veša
- apsolutno uklanjanje prljavštine, svež miris i dubinska čistoća u svim porama
- za nežan i mekan veš
- sprečava elektrostatičko punjenje odeće

Aditiv

Aditiv možete da nabavite u obliku kapsula za udobno pojedinačno doziranje.

Booster-kapsule

- sredstvo za uklanjanje mrlja sa maksimalnom snagom rastvaranja mrlja
- tehnologija enzima protiv tvrdokornih mrlja
- pogodno za beli i šareni veš
- za izvanredne rezultate pranja, čak i na niskim temperaturama

Nega uređaja

TwinDosCare

- sredstvo za čišćenje sistema za doziranje TwinDos
- primeniti ako duži period nećete koristiti uređaj (najmanje 2 meseca)
- primeniti pre zamene proizvoda

Sredstvo za odstranjivanje kamenca

- odstranjuje jake naslage kamenca
- blago i nežno zahvaljujući prirodnoj limunskoj kiselini
- štiti grejače, bubanj i ostale delove

IntenseClean

- za higijensku čistoću u mašini za pranje veša
- odstranjuje masne naslage, bakterije, a samim tim sprečava stvaranje neprijatnih mirisa
- efikasno temeljno čišćenje

Sredstva za omekšavanje vode-tablete

- smanjeno doziranje deterdženta kada je voda tvrda
- manje ostataka deterdženta u tektilu
- manje hemije u otpadnim vodama zbog smanjenog doziranja deterdženta

MIELE d.o.o.
Balkanska 2
11000 Beograd

Telefon: +381 22 77 111

e-mail: info@miele.rs

www.miele.rs

Nemačka
Miele & Cie. KG
Carl-Miele-Straße 29
33332 Gütersloh

WWV 980 WPS Passion

sr-RS

M.-Nr. 12 204 420 / 01

Ovaj dokument je originalno proizveden i objavljen od strane proizvođača, brenda Miele, i preuzet je sa njihove zvanične stranice. S obzirom na ovu činjenicu, Tehnoteka ističe da ne preuzima odgovornost za tačnost, celovitost ili pouzdanost informacija, podataka, mišljenja, saveta ili izjava sadržanih u ovom dokumentu.

Napominjemo da Tehnoteka nema ovlašćenje da izvrši bilo kakve izmene ili dopune na ovom dokumentu, stoga nismo odgovorni za eventualne greške, propuste ili netačnosti koje se mogu naći unutar njega. Tehnoteka ne odgovara za štetu nanесenu korisnicima pri upotrebi netačnih podataka. Ukoliko imate dodatna pitanja o proizvodu, ljubazno vas molimo da kontaktirate direktno proizvođača kako biste dobili sve detaljne informacije.

Za najnovije informacije o ceni, dostupnim akcijama i tehničkim karakteristikama proizvoda koji se pominje u ovom dokumentu, molimo posetite našu stranicu klikom na sledeći link:

<https://tehnoteka.rs/p/miele-masina-za-pranje-vesa-www980-wps-passion-akcija-cena/>