

Uputstvo za upotrebu

TESLA ugradna ploča HV3200MB

TESLA

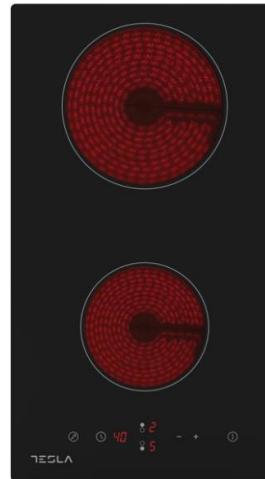

Tehnoteka je online destinacija za upoređivanje cena i karakteristika bele tehnike, potrošačke elektronike i IT uređaja kod trgovinskih lanaca i internet prodavnica u Srbiji. Naša stranica vam omogućava da istražite najnovije informacije, detaljne karakteristike i konkurentne cene proizvoda.

Posetite nas i uživajte u ekskluzivnom iskustvu pametne kupovine klikom na link:

<https://tehnoteka.rs/p/tesla-ugradna-ploca-hv3200mb-akcija-cena/>

TESLA

CERAMIC HOB

HV3200MB

User Manual

ENG

BiH/
CG

MK

SRB



Product images are for illustrative purposes only and may differ from the actual product.

Congratulations on the purchase of your new Induction Hob.

We recommend that you spend some time to read this Instruction / Installation Manual in order to fully understand how to install correctly and operate it. For installation, please read the installation section. Read all the safety instructions carefully before use and keep this Instruction / Installation Manual for future reference.

SAFETY WARNINGS

Your safety is important to us. Please read this information before using your cooktop.

INSTALLATION

Electrical Shock Hazard

- Disconnect the appliance from the mains electricity supply before carrying out any work or maintenance on it.
- Connection to a good earth wiring system is essential and mandatory.
- Alterations to the domestic wiring system must only be made by a qualified electrician.
- Failure to follow this advice may result in electrical shock or death.

Cut Hazard

- Take care - panel edges are sharp.
- Failure to use caution could result in injury or cuts.

Important safety instructions

- Read these instructions carefully before installing or using this appliance.
- No combustible material or products should be placed on this appliance at any time.
- Please make this information available to the person responsible for installing the appliance as it could reduce your installation costs.
- In order to avoid a hazard, this appliance must be installed according to these instructions for installation.
- This appliance is to be properly installed and earthed only by a suitably qualified person.
- This appliance should be connected to a circuit which incorporates an isolating switch providing full disconnection from the power supply.
- Failure to install the appliance correctly could invalidate any warranty or liability claims.
- This appliance can be used by children aged from 8 years and above and persons with reduced physical, sensory or mental capabilities or lack of experience and knowledge if they have been given supervision or instruction concerning use of the appliance in a safe way and understand the hazards involved.
- Children shall not play with the appliance. Cleaning and user maintenance should not be made by children without supervision.
- If the supply cord is damaged, it must be replaced by the manufacturer, its service agent or similarly qualified persons in order to avoid a hazard.
- Warning: If the surface is cracked, switch off the appliance to avoid the possibility of electric shock, for hob surfaces of glass-ceramic or similar material which protect live parts

- Metallic objects such as knives, forks, spoons and lids should not be placed on the hob surface since they can get hot
- A steam cleaner is not to be used.
- Do not use a steam cleaner to clean your cooktop.
- The appliance is not intended to be operated by means of an external timer or separate remote-control system.
- **WARNING:** Danger of fire: do not store items on the cooking surfaces.
- The cooking process has to be supervised. A short term cooking process has to be supervised continuously.
- **WARNING:** Unattended cooking on a hob with fat or oil can be dangerous and may result in fire. NEVER try to extinguish a fire with water, but switch off the appliance and then cover flame e.g. with a lid or a fire blanket.

OPERATION AND MAINTENANCE

Electrical Shock Hazard

- Do not cook on a broken or cracked cooktop. If the cooktop surface should break or crack, switch the appliance off immediately at the mains power supply (wall switch) and contact a qualified technician.
- Switch the cooktop off at the wall before cleaning or maintenance.
- Failure to follow this advice may result in electrical shock or death.

Health Hazard

- This appliance complies with electromagnetic safety standards.
- However, persons with cardiac pacemakers or other electrical implants (such as insulin pumps) must consult with their doctor or implant manufacturer before using this appliance to make sure that their implants will not be affected by the electromagnetic field.
- Failure to follow this advice may result in death.

Hot Surface Hazard

- During use, accessible parts of this appliance will become hot enough to cause burns.
- Do not let your body, clothing or any item other than suitable cookware contact the Induction glass until the surface is cool.
- Keep children away.
- Handles of saucepans may be hot to touch. Check saucepan handles do not overhang other cooking zones that are on. Keep handles out of reach of children.
- Failure to follow this advice could result in burns and scalds.

Cut Hazard

- The razor-sharp blade of a cooktop scraper is exposed when the safety cover is retracted. Use with extreme care and always store safely and out of reach of children.
- Failure to use caution could result in injury or cuts.

Important safety instructions

- Never leave the appliance unattended when in use. Boil over causes smoking and greasy spill overs that may ignite.
- Never use your appliance as a work or storage surface.
- Never leave any objects or utensils on the appliance.
- Do not place or leave any magnetisable objects (e.g. credit cards, memory cards) or electronic devices (e.g. computers, MP3 players) near the appliance, as they may be affected by its electromagnetic field.
- Never use your appliance for warming or heating the room.
- After use, always turn off the cooking zones and the cooktop as described in this manual (i.e. by using the touch controls). Do not rely on the pan detection feature to turn off the cooking zones when you remove the pans.
- Do not allow children to play with the appliance or sit, stand, or climb on it.
- Do not store items of interest to children in cabinets above the appliance. Children climbing on the cooktop could be seriously injured.
- Do not leave children alone or unattended in the area where the appliance is in use.
- Children or persons with a disability which limits their ability to use the appliance should have a responsible and competent person to instruct them in its use. The instructor must be sure that they can use the appliance without danger to themselves or their surroundings.
- Do not repair or replace any part of the appliance unless specifically recommended in the manual. All other servicing should be done by a qualified technician.
- Do not place or drop heavy objects on your cooktop.
- Do not stand on your cooktop.
- Do not use pans with jagged edges or drag pans across the Induction glass surface as this can scratch the glass.
- Do not use scourers or any other harsh abrasive cleaning agents to clean your cooktop, as these can scratch the Induction glass.
- This appliance is intended to be used in household and similar applications such as: -staff kitchen areas in shops, offices and other working environments; -farm houses; -by clients in hotels, motels and other residential type environments; -bed and breakfast type environments.
- **WARNING:** The appliance and its accessible parts become hot during use.
- Care should be taken to avoid touching heating elements.
- Children less than 8 years of age shall be kept away unless continuously supervised.

PRODUCT INTRODUCTION

Top View

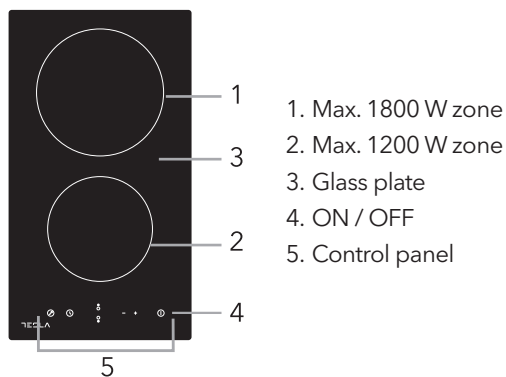

Control Panel

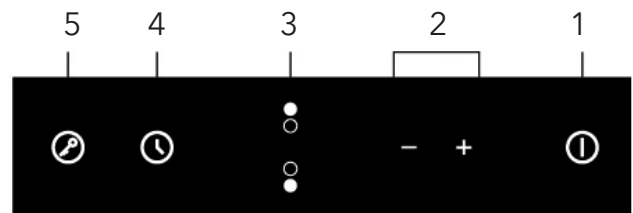

1. ON/OFF control
2. Power / Timer regulating controls
3. Heating zone selection controls
4. Timer control
5. Key lock control

Product Information

The microcomputer ceramic cooker hob can meet different kinds of cuisine demands because of resistance wire heating, micro-computerized control and multi-power selection, really the optimal choice for modern families. The ceramic cooker hob centres on customers and adopts personalized design. The hob has safe and reliable performances, making your life comfortable and enabling you to fully enjoy the pleasure of life.

Working Principle

This ceramic cooker hob directly employs resistance wire heating, and adjust the output power by the power regulation with the touch controls.

Before using your New Ceramic Hob

- Read this guide, taking special note of the 'Safety Warnings' section.
- Remove any protective film that may still be on your ceramic hob.

Technical Specification

Cooking Hob	HV3200MB
Cooking Zones	2 Zones
Supply Voltage	220-240V~ 50Hz or 60Hz
Installed Electric Power	2700-3300W
Product Size D×W×H(mm)	288X520X55
Building-in Dimensions A×B (mm)	268X500

Weight and Dimensions are approximate. Because we continually strive to improve our products we may change specifications and designs without prior notice.

OPERATION OF PRODUCT

Touch Controls

- The controls respond to touch, so you don't need to apply any pressure.
- Use the ball of your finger, not its tip.
- You will hear a beep each time a touch is registered.
- Make sure the controls are always clean, dry, and that there is no object (e.g. a utensil or a cloth) covering them. Even a thin film of water may make the controls difficult to operate.

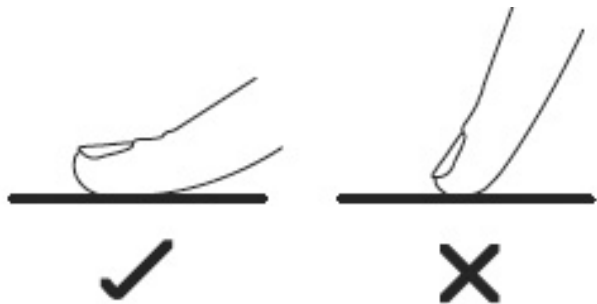

Choosing the right Cookware

Do not use cookware with jagged edges or a curved base.



Make sure that the base of your pan is smooth, sits flat against the glass, and is the same size as the cooking zone. Always centre your pan on the cooking zone.

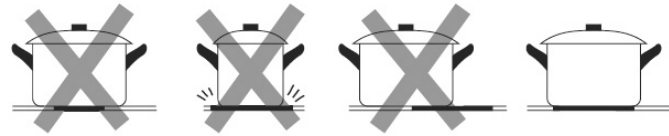

Always lift pans off the ceramic hob – do not slide, or they may scratch the glass.

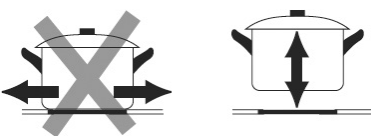

How to use

Start cooking

After power on, the buzzer beeps once, all the indicators light up for 1 second then go out, indicating that the ceramic hob has entered standby mode.

Touch the ON/OFF control. all the indicators show "-"

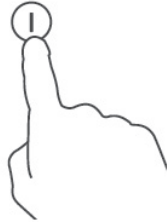

Place a suitable pan on the cooking zone that you wish to use.

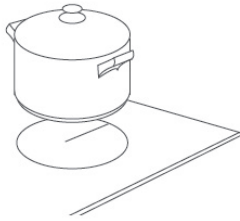

- Make sure the bottom of the pan and the surface of the cooking zone are clean and dry.

Touching the heating zone selection control



Select a heat setting by touching the "-" or "+" control.

- If you don't choose a heat setting within 1 minute, the ceramic hob will automatically switch off. You will need to start again at step 1.
- You can modify the heat setting at any time during cooking.
- By holding down either of these buttons, the value will adjust up or down.

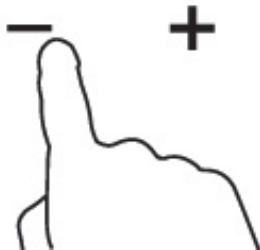

Finish cooking

Touching the heating zone selection control that you wish to switch off



Turn the cooking zone off by scrolling down to "0" or touching "-" and "+" control together.

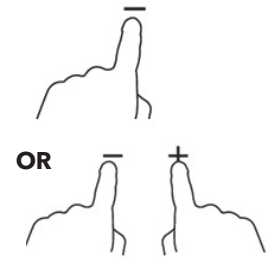

Turn the whole cooktop off by touching the ON/OFF control



Beware of hot surfaces



"H" will show which cooking zone is hot to touch. It will disappear when the surface has cooled down to a safe temperature. It can also be used as an energy saving function if you want to heat further pans, use the hotplate that is still hot.

Locking the Controls

- You can lock the controls to prevent unintended use (for example children accidentally turning the cooking zones on).
- When the controls are locked, all the controls except the ON/OFF control are disabled.

To lock the controls



Touch the lock control

The timer indicator will show "Lo"

To unlock the controls

Make sure the ceramic hob is turned on
Touch and hold the lock control for a while.



When the hob is in the lock mode, all the controls are disabled except the ON/OFF , you can always turn the ceramic hob off with the ON/OFF  control in an emergency, but you will need to unlock the hob first in the next operation.

Timer control

You can use the timer in two different ways:

- You can use it as a minute minder. In this case, the timer will not turn any cooking zone off when the set time is up.
 - You can set it to turn one or more cooking zones off after the set time is up.
- The maximum time of the timer is 99 minutes

Using the Timer as a Minute Minder

If you are not selecting any cooking zone

Make sure the cooktop is turned on.

Note: you can use the minute minder even if you're not selecting any cooking zone.

Touch the timer control, the timer indicator will flash; Adjust the timer setting by touch the "-" or "+" controls. The minute minder indicator will start flashing and will show in the timer display



Touching the "-" and "+" together, the timer is cancelled, and the "--" will show in the minute display.

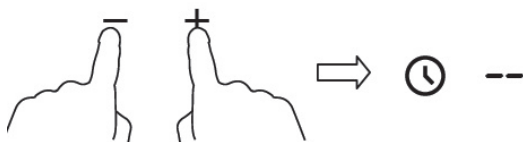

When the time is set, it will begin to count down immediately. The display will show the remaining time and the timer indicator will flash for 5 seconds



Buzzer will beep for 30 seconds and the timer indicator shows "--" when the setting time finished.



Hint:

- Touch the "-" or "+" control of the timer once to decrease or increase by 1 minute.
- Touch and hold the "-" or "+" control of the timer to decrease or increase by 10 minutes.
- If the setting time exceeds 99 minutes, the timer will automatically return to 0 minute.

Setting the timer to turn one or more cooking zones off

Set one zone

Touch the zone you want to set



Touch the timer control, the timer indicator show "10"



Set the time by touching the "-" or "+" control of the timer



Touching the "-" and "+" together, the timer is cancelled, and the will show "--" in the minute display.

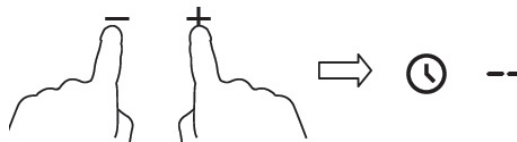

When the time is set, it will begin to count down immediately. The display will show the remaining time and the timer indicator flash for 5 seconds



When cooking timer expires, the corresponding cooking zone will be switched off automatically. The display will show "H" which means hot



Note:

a. The red dot next to power level indicator will illuminate indicating that zone is selected.



b. If you want to change the time after the timer is set, you have to start from step 1.

c. The method for setting two zones is the same as mentioned above.

Setting the timer to turn more than one cooking zone off

a. If more than one heating zones use this function, the timer indicator will show the lowest time. (e.g. zone 1# setting time of 5 minutes, zone 2# setting time of 15 minutes, the timer indicator shows "5".)

NOTE: The red dot next to power level indicator will flash.



b. Once the countdown timer expires, the corresponding zone will switch off. Then it will show the new min. timer and the dot of corresponding zone will flash.

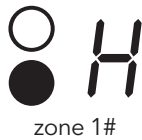

zone 1#



zone 2#



c. When cooking timer expires, the corresponding cooking zone will be switched off automatically.



Note:

- The red dot next to power level indicator will illuminate indicating that zone is selected.



- If you want to change the time after the timer is set, you have to start from step 1.

Over-Temperature Protection

A temperature sensor equipped can monitor the temperature inside the ceramic hob. When an excessive temperature is monitored, the ceramic hob will stop operation automatically.

Residual Heat Warning

When the hob has been operating for some time, there will be some residual heat. The letter "H" appears to warn you to keep away from it.

Default working times

Another safety feature of the hob is automatic shutdown. This occurs whenever you forget to switch off a cooking zone. The default shutdown times are shown in the table below:

Power level	Default working timer (hour)
1	8
2	8
3	8
4	4
5	4
6	4
7	2
8	2
9	2

COOKING GUIDELINES



Take care when frying as the oil and fat heat up very quickly, particularly if you're using PowerBoost. At extremely high temperatures oil and fat will ignite spontaneously and this presents a serious fire risk.

Cooking Tips

- When food comes to the boil, reduce the temperature setting.
- Using a lid will reduce cooking times and save energy by retaining the heat.
- Minimize the amount of liquid or fat to reduce cooking times.
- Start cooking on a high setting and reduce the setting when the food has heated through.

Simmering, cooking rice

- Simmering occurs below boiling point, at around 85°C, when bubbles are just rising occasionally to the surface of the cooking liquid. It is the key to delicious soups and tender stews because the flavours develop without overcooking the food. You should also cook egg-based and flour thickened sauces below boiling point.
- Some tasks, including cooking rice by the absorption method, may require a setting higher than the lowest setting to ensure the food is cooked properly in the time recommended.

Searing steak

To cook juicy flavoured steaks:

- Stand the meat at room temperature for about 20 minutes before cooking.
- Heat up a heavy-based frying pan.

- Brush both sides of the steak with oil. Drizzle a small amount of oil into the hot pan and then lower the meat onto the hot pan.
- Turn the steak only once during cooking. The exact cooking time will depend on the thickness of the steak and how cooked you want it. Times may vary from about 2 - 8 minutes per side. Press the steak to gauge how cooked it is - the firmer it feels the more 'well done' it will be.
- Leave the steak to rest on a warm plate for a few minutes to allow it to relax and become tender before serving.

For stir-frying

- Choose a ceramic compatible flat-based wok or a large frying pan.
- Have all the ingredients and equipment ready. Stir-frying should be quick. If cooking large quantities, cook the food in several smaller batches.
- Preheat the pan briefly and add two tablespoons of oil.
- Cook any meat first, put it aside and keep warm.
- Stir-fry the vegetables. When they are hot but still crisp, turn the cooking zone to a lower setting, return the meat to the pan and add your sauce.
- Stir the ingredients gently to make sure they are heated through.
- Serve immediately.

HEAT SETTINGS

The settings below are guidelines only. The exact setting will depend on several factors, including your cookware and the amount you are cooking. Experiment with the Ceramic hob to find the settings that best suit you.

Heat setting	Suitability
1 - 2	<ul style="list-style-type: none"> • delicate warming for small amounts of food • melting chocolate, butter, and foods that burn quickly • gentle simmering • slow warming
3 - 4	<ul style="list-style-type: none"> • reheating • rapid simmering • cooking rice
5 - 6	<ul style="list-style-type: none"> • pancakes
7 - 8	<ul style="list-style-type: none"> • sautéing • cooking pasta
9	<ul style="list-style-type: none"> • stir-frying • searing • bringing soup to the boil • boiling water

CARE AND CLEANING

What?	How?	Important!
Everyday soiling on glass (fingerprints, marks, stains left by food or non-sugary spill overs on the glass)	<ol style="list-style-type: none"> 1. Switch the power to the cooktop off. 2. Apply a cooktop cleaner while the glass is still warm (but not hot!) 3. Rinse and wipe dry with a clean cloth or paper towel. 4. Switch the power to the cooktop back on. 	<ul style="list-style-type: none"> • When the power to the cooktop is switched off, there will be no 'hot surface' indication but the cooking zone may still be hot! Take extreme care. • Heavy-duty scourers, some nylon scourers and harsh/abrasive cleaning agents may scratch the glass. Always read the label to check if your cleaner or scourer is suitable. • Never leave cleaning residue on the cooktop: the glass may become stained.
Boil overs, melts, and hot sugary spills on the glass	<p>Remove these immediately with a fish slice, palette knife or razor blade scraper suitable for Ceramic glass cooktops, but beware of hot cooking zone surfaces:</p> <ol style="list-style-type: none"> 1. Switch the power to the cooktop off at the wall. 2. Hold the blade or utensil at a 30° angle and scrape the soiling or spill to a cool area of the cooktop. 3. Clean the soiling or spill up with a dish cloth or paper towel. 4. Follow steps 2 to 4 for 'Everyday soiling on glass' above. 	<ul style="list-style-type: none"> • Remove stains left by melts and sugary food or spill overs as soon as possible. If left to cool on the glass, they may be difficult to remove or even permanently damage the glass surface. • Cut hazard: when the safety cover is retracted, the blade in a scraper is razor-sharp. Use with extreme care and always store safely and out of reach of children.
Spill overs on the touch controls	<ol style="list-style-type: none"> 1. Switch the power to the cooktop off. 2. Soak up the spill 3. Wipe the touch control area with a clean damp sponge or cloth. 4. Wipe the area completely dry with a paper towel. 5. Switch the power to the cooktop back on. 	<ul style="list-style-type: none"> • The cooktop may beep and turn itself off, and the touch controls may not function while there is liquid on them. Make sure you wipe the touch control area dry before turning the cooktop back on.

HINTS AND TIPS

Problem	Possible causes	What to do
The cooktop cannot be turned on.	No power.	Make sure the ceramic hob is connected to the power supply and that it is switched on. Check whether there is a power outage in your home or area. If you've checked everything and the problem persists, call a qualified technician.
The touch controls are unresponsive.	The controls are locked.	Unlock the controls. See section 'Using your ceramic cooktop' for instructions.
The touch controls are difficult to operate.	There may be a slight film of water over the controls or you may be using the tip of your finger when touching the controls.	Make sure the touch control area is dry and use the ball of your finger when touching the controls.
The glass is being scratched.	Rough-edged cookware. Unsuitable, abrasive scourer or cleaning products being used.	Use cookware with flat and smooth bases. See 'Choosing the right cookware'. See 'Care and cleaning'.
Some pans make crackling or clicking noises.	This may be caused by the construction of your cookware (layers of different metals vibrating differently).	This is normal for cookware and does not indicate a fault.

INSTALLATION

Selection of installation equipment

1. Cut out the work surface according to the sizes shown in the drawing.

For the purpose of installation and use, a minimum of 50mm space should be preserved around the hole. Be sure the thickness of the work surface is at least 30mm. Please select heat-resistant and insulated work surface material (Wood and similar fibrous or hygroscopic material shall not be used as work surface material unless impregnated) to avoid the electrical shock and larger deformation caused by the heat radiation from the hotplate. As shown below:

NOTE The safety distance between the sides of the hob and the inner surfaces of the worktop should be at least 3mm.

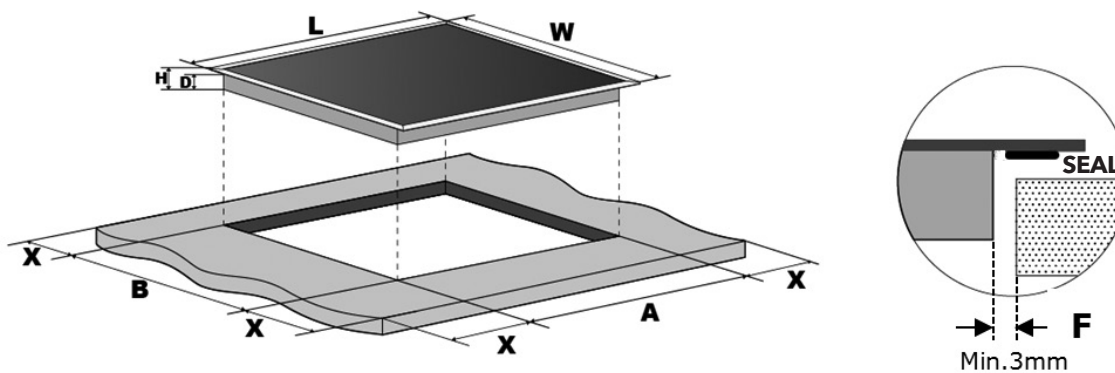

A	B	C	D	E	F	G
268+4 mm	500+4 mm	50mm mini	50mm mini	50mm mini	50mm mini	3mm mini

2. The ceramic cooker hob can be used on the table top of cabinet. The ceramic hob should be placed horizontally. As shown below:

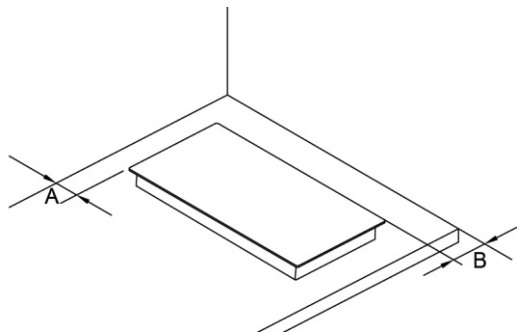

A	B
50mm mini	50mm mini

Make sure the ceramic cooker hob is well ventilated and the air inlet and outlet are not blocked under any circumstances. Ensure the ceramic cooker hob is in good work state. As shown below

NOTE The safety distance between the hotplate and the cupboard above the hotplate should be at least 760mm.

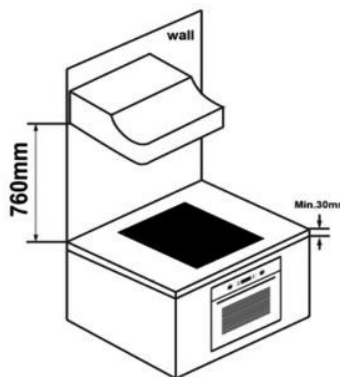
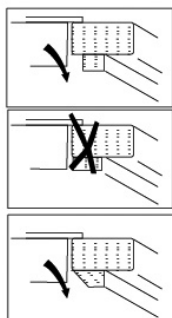
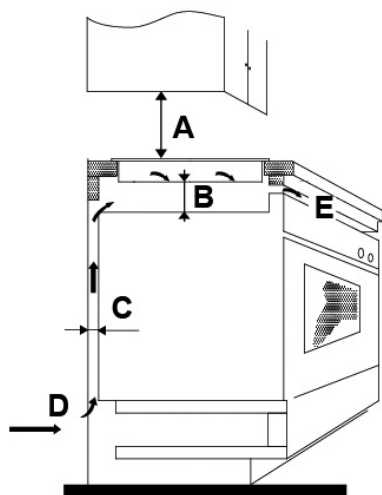

A(mm)	B(mm)	C(mm)	D	E
760	50 mini	20 mini	Air intake	Air exit 5mm

WARNING! Ensuring Adequate Ventilation

Make sure the ceramic hob is well ventilated and that air inlet and outlet are not blocked. In order to avoid accidental touch with the overheating bottom of the hob, or getting unexpected electric shock during working, it is necessary to put a wooden insert, fixed by screws, at a minimum distance of 50mm from the bottom of the hob. Follow the requirements below.

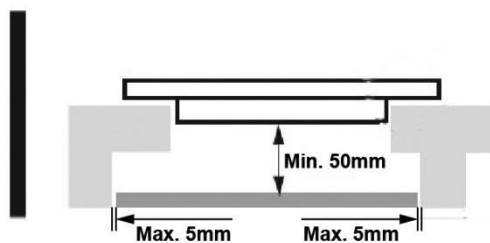



There are ventilation holes around outside of the hob. YOU MUST ensure these holes are not blocked by the worktop when you put the hob into position.



- Be aware that the glue that joins the plastic or wooden material to the furniture, has to resist to temperature not below 150°C, to avoid the deforming.
- The rear wall, adjacent and surrounding surfaces must therefore be able to withstand a temperature of 90°C.

Before locating the fixing brackets

The unit should be placed on a stable, smooth surface (use the packaging). Do not apply force onto the controls protruding from the hob.

Fix the hob on the work surface by screw four brackets on the bottom of hob (see picture) after installation.

Adjust the bracket position to suit for different work surface's thickness.

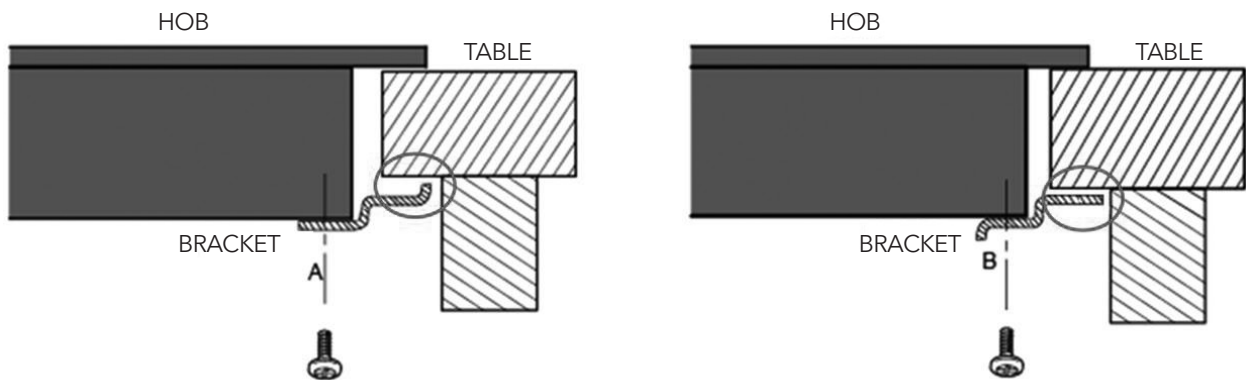
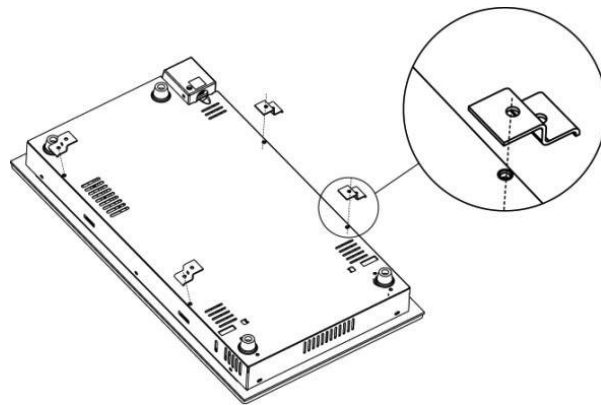

Under any circumstances, the brackets cannot touch with the inner surfaces of the worktop after installation (see picture).

Cautions

1. The ceramic cooker hob must be installed by qualified personnel or technicians. We have professionals at your service. Please never conduct the operation by yourself.
2. The ceramic cooker hob should not be mounted to cooling equipment, dishwashers and rotary dryers.
3. The ceramic cooker hob should be installed as such so that better heat radiation can be ensured to enhance its reliability.
4. The wall and induced heating zone above the work surface should be suitable to withstand heat.
5. To avoid any damage, the sandwich layer and adhesive must be resistant to heat.
6. A steam cleaner is not to be used.
7. This ceramic can be connected only to a supply with system impedance no more than 0.427 ohm. In case necessary, please consult your supply authority for system impedance information.

Connecting the hob to the mains power supply

The power supply should be connected in compliance with the relevant standard, or a single-pole circuit breaker. The method of connection is shown below.

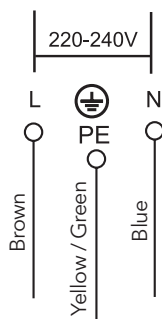

1. If the cable is damaged or needs replacing, this should be done by an after-sales technician using the proper tools, so as to avoid any accidents.
2. If the appliance is being connected directly to the mains supply, an Omni polar circuit breaker must be installed with a minimum gap of 3mm between the contacts.
3. The installer must ensure that the correct electrical connection has been made and that it complies with safety regulations.
4. The cable must not be bent or compressed.
5. The cable must be checked regularly and only replaced by a properly qualified person.



The bottom surface and the power cord of the hob are not accessible after installation.



DISPOSAL: Do not dispose this product as unsorted municipal waste. Collection of such waste separately for special treatment is necessary.

This appliance is labelled in compliance with European directive 2012/19/EU for Waste Electrical and Electronic Equipment (WEEE). By ensuring that this appliance is disposed of correctly, you will help prevent any possible damage to the environment and to human health, which might otherwise be caused if it were disposed of in the wrong way.

The symbol on the product indicates that it may not be treated as normal household waste. It should be taken to a collection point for the recycling of electrical and electronic goods.

This appliance requires specialist waste disposal. For further information regarding the treatment, recovery and recycling of this product please contact your local council, your household waste disposal service, or the shop where you purchased it.

For more detailed information about treatment, recovery and recycling of this product, please contact your local city office, your household waste disposal service or the shop where you purchased the product.

Čestitamo Vam na kupovini Vaše nove indukcione ploče. Predlažemo Vam da malo vremena posvetite čitanju Uputstva za upotrebu/Uputstva za instalaciju, kako biste potpuno razumijeli kako da ispravno instalirate i koristite uređaj. Za instalaciju, molimo Vas da pročitate dio vezan za instalaciju uređaja. Pročitajte sva bezbjedonosna uputstva pažljivo prije upotrebe i čuvajte Uputstvo za upotrebu za slučaj da Vam zatreba u budućnosti.

BEZBJEDONOSNA UPOZORENJA

Vaša bezbjednost nam je važna. Molimo, pričajte ove informacije prije upotrebe ploče za kuhanje.

INSTALACIJA

Opasnost od strujnog udara

- Prekinite napajanje uređaja električnom energijom prije bilo kakve popravke ili održavanja istog.
- Povezivanje na dobro uzemljenje je neophodno i obavezno.
- Promijene u domaćem sistemu za napajanje mora da izvrši kvalifikovani električar.
- Nepoštovanje ovog savjeta može dovesti do strujnog udara ili smrti..

Opasnost od posjekotina

- Pazite se - ivice ploče su oštre.
- Neopreznost može dovesti do povreda ili posjekotina.

Važna bezbjedonosna uputstva

- Pažljivo pročitate ova uputstva prije instalacije ili upotrebe ovog uređaja.
- Nikakav zapaljiv materijal ili proizvod ne smije stajati na ovom uređaju u bilo kom trenutku.
- Molimo vas, postarajte se da ove informacije budu dostupne osobi odgovornoj za instalaciju uređaja, budući da to može smanjiti troškove instalacije.
- Kako bi se izbjegli rizici, ovaj uređaj mora biti instaliran u skladu s ovim informacijama za instalaciju.
- Ovaj uređaj bi trebalo da propisno instalira i uzemlji samo odgovarajuće kvalifikovana osoba.
- Ovaj uređaj bi trebalo da bude povezan na strujno kolo koje ima izolacijski prekidač, koji omogućuje potpuno prekidanje napajanja električnom energijom.
- Neispravna instalacija uređaja može dovesti do poništavanja bilo kakve garancije i odgovornosti.
- Ovaj uređaj mogu koristiti djeca starosti 8 ili više godina i osobe sa smanjenim fizičkim, čulnim ili mentalnim sposobnostima, ili manjkom iskustva i znanja ukoliko su pod nadzorom, ili su im data uputstva u vezi sa bezbjednom upotrebom uređaja, i svesni su mogućeg rizika.
- Djeca ne bi trebalo da se igraju uređajem. Uređaj ne smiju čistiti djeca, osim ako to ne čine pod nadzorom.
- Ukoliko je kabl za napajanje oštećen, mora ga zamijeniti proizvođač, njegov agent za servisiranje ili slična kvalifikovana lica, kako bi se izbjegli mogući rizici.
- Upozorenje: Ukoliko je površina napukla, isključite aparat kako biste izbjegli mogućnost strujnog udara, u slučaju

da je površina ploče izrađena od keramičkog stakla ili sličnog materijala, koji štiti žive dijelove.

- Metalni predmeti, kao što su noževi, viljuške, kašike i poklopci ne bi trebalo da stoje na površini ploče, s obzirom na to da može doći do njihovog zagrijavanja.
- Ne bi trebalo koristiti paročištač.
- Ne koristite paročištač za čišćenje ploče za kuhanje.
- Uređaj nije namijenjen za upravljanje pomoću spoljnog tajmera ili odvojenog sistema daljinskog upravljanja.
- **UPOZORENJE:** Opasnost od požara: ne odlažite predmete na površinu za kuhanje.
- Proces termičke obrade hrane je potrebno nadgledati. Kratkotrajni proces termičke obrade hrane treba da bude konstantno nadgledan.
- **UPOZORENJE:** Pripremanje hrane uz pomoć masti ili ulja bez nadzora može biti opasno i može prouzrokovati pojavu otvorenog plamena. NIKAD ne pokušavajte da ugasite plamen vodom, već isključite aparat i zatim pokrijte vatru, poklopcem ili protivpožarnim čebetom, na primjer.

RUKOVANJE I ODRŽAVANJE

Opasnost od strujnog udara

- Ne kuhajte na polomljenoj ili razbijenoj ploči za kuhanje. Ukoliko postoji mogućnost od lomljenja ili pucanja površine ploče za kuhanje, odmah prekinite napajanje uređaja električnom energijom (na zidnom prekidaču) i kontaktirajte kvalifikovanog tehničara.
- Isključite ploču za kuhanje sa napajanja iz zida prije čišćenja ili popravke.
- Nepoštovanje ovog savjeta može dovesti do strujnog udara ili smrti.

Opasnost po zdravlje

- Ovaj uređaj zadovoljava elektromagnetne bezbjedonosne standarde.
- Međutim, osobe sa srčanim pejsmejerima ili drugim električnim implantima (kao što su insulinske pumpice) moraju se konsultovati sa svojim ljekarom ili proizvođačem implanta prije upotrebe uređaja, kako bi bili sigurni da elektromagnetno polje neće uticati na njihove implante.
- Nepoštovanje ovog savjeta može dovesti do smrti.

Opasnost od vrela površine

- Tokom upotrebe, dostupni dijelovi uređaja će postati dovoljno vrući da mogu prouzrokovati opekotine.
- Ne dozvolite da vaše tijelo, odjeća ili bilo koji drugi predmet, osim onog koji je pogodan za kuhanje, dođe u kontakt sa indukcionim staklom dok se površina ne ohladi.
- Djeca treba da budu udaljena od uređaja.
- Ručke posuda za kuhanje mogu biti vrela na dodir. Provjerite da ručke posuda za kuhanje ne prelaze na druge zone za kuhanje, sem one na kojoj se nalaze. Držite ručke podalje od domaćaja djece.
- Nepoštovanje ovog savjeta može dovesti do opekotina i oparotina.

Opasnost od posjekotina

- Oštrica na strugaču za ploču za kuhanje je otkrivena kada se ukloni sigurnosna maska. Koristite ga veoma pažljivo i uvijek ga čuvajte van domaćaja djece.
- Neopreznost može dovesti do povreda ili posjekotina.

Važna bezbjedonosna uputstva

- Nikad ne ostavljate uređaj bez nadzora kada ga koristite. Kipljenje može da prouzrokuje dim i mastan izliveni sadržaj koji se može zapaliti.
- Nikad ne upotrebljavajte svoj uređaj kao radnu površinu ili površinu za odlaganje.
- Nikad ne ostavljajte bilo kakav predmet ili pribor na uređaju.
- Nemojte stavljati ili odlagati nikakve magnetizovane predmete (na primjer kreditne kartice ili memorijske kartice) ili elektronske uređaje (na primjer kompjutere, MP3 plejere) u blizini uređaja, budući da magnetno polje uređaja može uticati na njih.
- Nikad ne koristite svoj uređaj za zagrijavanje ili grijanje prostorije.
- Nakon upotrebe, uvijek isključite zonu za kuhanje i ploču za kuhanje kako je opisano u ovom priručniku (tj. korišćenjem kontrola na dodir). Ne oslanjajte se na funkciju prepoznavanja posude radi isključivanja zona za kuhanje kada uklonite posudu za termičku obradu hrane.
- Ne dozvolite djeci da se igraju uređajem ili da sjede na njemu, stoje ili se penju na njega.
- Predmete koji su zanimljivi za djecu ne čuvajte u ormarićima iznad uređaja. Djeca koja se penju na ploču za kuhanje mogu se ozbiljno povrijediti.
- Ne ostavljate djecu samu ili bez nadzora u prostoru gdje se koristi uređaj.
- Djeca ili osobe sa invaliditetom koji ograničava njihovu sposobnost da koriste uređaj treba da imaju odgovornu i kompetentnu osobu koja će ih uputiti u to kako se koristi uređaj. Instruktor treba da bude uvjeren da oni mogu da koriste uređaj bez opasnosti po njih ili njihovu okolinu.
- Nemojte popravljati ili mijenjati bilo koji dio uređaja, osim ako to nije posebno preporučeno u uputstvu. Svaku drugu popravku treba da obavi kvalifikovani tehničar.
- Nemojte stavljati ili ispuštati teške predmete na svoju ploču za kuhanje.
- Ne stajite na svojoj ploču za kuhanje.
- Nemojte koristiti posude sa grubim ivicama ili ih vući po površini indukcionog stakla budući da mogu izgrebati staklo.
- Ne koristite žice ili bilo koje jako abrazivno sredstvo za čišćenje kako biste očistili svoju ploču za kuhanje, budući da mogu izgrebati indukciono staklo.
- Uređaj je namijenjen upotrebi u domaćinstvu i za slične namijene, kao što su: - kuhinje za zaposlene u prodavnicama, kancelarijama i drugim radnim okruženjima; - seoska domaćinstva; - za goste hotela, motela i drugih objekata za smještaj; - objekte koji pružaju uslugu prenoćišta sa doručkom.
- **UPOZORENJE:** Uređaj i njegovi pristupačni dijelovi postaju vrući tokom upotrebe.
- Treba da se postarate da izbjegnute dodirivanje zagrijanih elemenata.
- Uređaj treba da bude van domašaja djece mlađe od 8 godina starosti, osim ako nisu pod stalnim nadzorom.

UPOZNAVANJE SA PROIZVODOM

Pogled odozgo



Kontrolna tabla

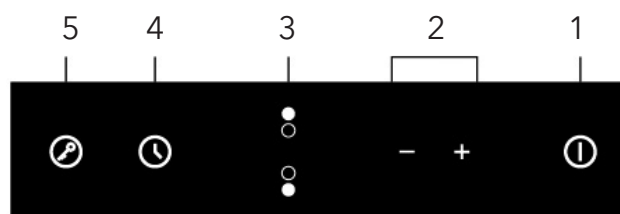

1. Taster za uključivanje/isključivanje
2. Taster za regulisanje vremena/jaćine
3. Tasteri za izbor za zagrijavanje zone
4. Kontrola vremena (tajmer)
5. Taster za zaključivanje

Informacije o proizvodu

Mikropompjuterska keramička ploča za kuhanje može da ispuni različite kuhinjske zahtjeve zbog zagrijavanja pomoću električnog otpora, mikrokompjuterizovane kontrole i mogućnosti izbora različitog napona, i zaista je najbolji izbor za moderne porodice. Keramička ploča za kuhanje je fokusirana na potrošače i usvaja personalizovani dizajn. Ploča posjeduje sigurne i pouzdane performanse, što čini vaš život komfornijim i omogućava Vam da u potpunosti uživate u zadovoljstvu života.

Princip rada

Keramička ploča za kuhanje direktno koristi električni otpor za zagrijavanje, a prilagođavanje energije se stvara regulacijom temperature dodiranjem na tastere.

Prije upotrebe nove keramičke ploče

- Pročitajte ovaj vodič, posebno obrađujući pažnju na dio "Bezbjedonosna upozorenja".
- Uklonite sve zaštitne prevlake koje se još uvijek mogu nalaziti na Vašoj keramičkoj ploči.

Tehnička specifikacija

Ploča za kuhanje	HV3200MB
Zone za kuhanje	2 zone
Jačina napona električne energije	220-240V~ 50Hz or 60Hz
Instalirana električna energija	2700-3300W
Veličina proizvoda D×W×H(mm)	288X520X55
Ugradne dimenzije A×B (mm)	268X500

Težina i dimenzije su približne. Budući da konstantno težimo poboljšanju naših proizvoda, moguće su promjene specifikacija i dizajna bez prethodnog obaveštenja.

FUNKCIJE PROIZVODA

Tasteri na dodir

- Kontrole odgovaraju na dodir, dakle ne morate primenjavati pritisak.
- Koristite jagodicu svoga prsta, ne vrh.
- Čućete zvučni signal svaki put kada dodir bude registrovan.
- Postarajte se da kontrolna dugmad budu uvijek čista, suha i da na njima nema predmeta (kao što su pribor ili tkanina), koji ih pokrivaju. Čak i tanak sloj vode može napraviti poteškoće u radu kontrolnih dugmadi.

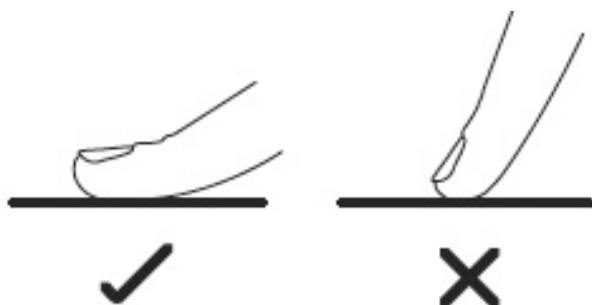

Biranje pravog posuđa za termičku obradu hrane

Ne koristite posuđe sa grubim ivicama ili zakrivljenom osnovom.



Postarajte se da osnova posude bude glatka, pravilno prijanja na staklo i da je iste veličine kao i zona za kuhanje. Posudu uvijek postavite na centar zone za kuhanje.

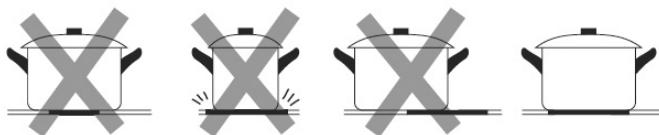

Posude uvijek podignite sa keramičke ploče- ne vucite ih po njoj, budući da mogu ogrebat i staklo.

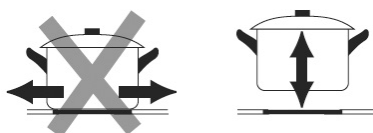

Kako upotrebljavati

Početak prireme hrane

Nakon što se uređaj priključi na napajanje električnom energijom, oglasit će se zvučni signal jedanput, svi indikatori će zasvijetliti na jednu sekundu, a zatim se ugasiti, pokazujući na taj način da je keramička ploča ušla u stanje čekanja.

Dodirnite taster uključivanja/isključivanja i svi indikatori će pokazati "--".

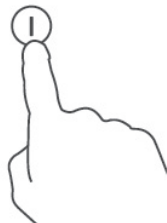

Postavite odgovarajuću posudu na zonu za kuhanje koju želite da koristite.

- Pobrinite se da dno posude i površina zone za kuhanje budu čisti i suhi.

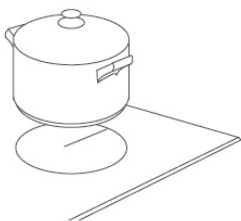

Dodirnite taster, da biste izabrali zonu za zagrijavanje.



Izaberite podešavanja temperature pritiskom na taster "--" ili "+".

- Ukoliko ne izaberete podešavanja temperature u roku od 1 minuta, keramička ploča će se automatski isključiti.

Moraćete da ponovo krenete od 1. koraka.

- Temperaturu možete podešavati bilo kad tokom procesa termičke obrade hrane.
- Dodirivanjem i držanjem bilo kojeg od ovih tastera, vrijednost će se povećati ili smanjiti.

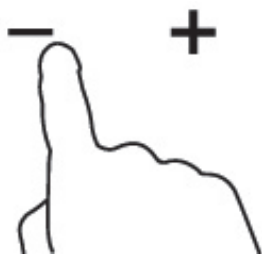

Završetak pripreme hrane

Dodirnite taster za izabranu zonu za kuhanje, koju želite da isključite



Isključite zonu za kuhanje tako što ćete podesiti unazad odbrojanjem do "0" ili dodirivanjem tastera "--" i "+" zajedno.

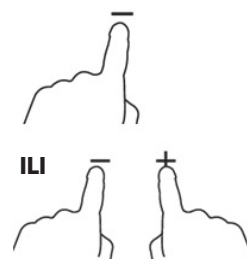

Isključite cijelu ploču za kuhanje dodirivanjem tastera uključivanja/isključivanja.



Čuvajte se vruće površine



"H" će pokazati koja zona za kuhanje je vruća na dodir. Nestaje kada se površina ohladi do bezbjedne temperature. Ovo se može koristiti i kao funkcija za uštedu energije, ukoliko želite da zagrijete neku drugu posudu, koristite površinu koja je i dalje vruća.

Zaključavanje tastera

- Možete zaključati taster kako biste spriječili neželjenu upotrebu (na primjer slučajno uključivanje zona za kuhanje od strane djece).
- Kada su tasteri zaključani, svi tasteri sem tastera za uključivanje/isključivanje su onemogućeni.

Za zaključavanje tastera

Dodirnite taster za zaključavanje

Indikator vremena će pokazati "Lo"

Za otključavanje tastera

Pobrinite se da keramička ploča za kuhanje bude uključena. Dodirnite i držite neko vrijeme taster za zaključavanje.



Kada je ploča u zaključanom režimu, svi tasteri su onemogućeni osim uključivanja/isključivanja ①, uvijek možete isključiti keramičku ploču dodirivanjem tastera uključivanja/isključivanja ① u slučaju nužde, ali treba da prvo otključate ploču pri sljedećem korišćenju.

Kontrola vremena (tajmer)

Tajmer možete koristiti na dva različita načina:

- Možete ga koristiti za "upozorenje o isteku vremena". U ovom slučaju, tajmer neće isključiti nijednu zonu za kuhanje kada vrijeme istekne.
- Možete ga podesiti da isključi jednu ili više zona za kuhanje nakon što vrijeme istekne.

- Maksimalno vrijeme je 99 minuta

Upotreba tajmera za "upozorenje o isteku vremena"

Ukoliko niste izabrali nijednu zonu za kuhanje

Pobrnite se da ploča za kuhanje bude uključena.

Napomena: možete koristiti "upozorenje o isteku vremena" čak i ako niste izabrali nijednu zonu za kuhanje.

Dodirnite taster tajmera, indikator tajmera će zasvijetliti; prilagodite postavke tajmera dodirivanjem tastera "-" ili "+". Indikator "upozorenja o isteku vremena" će započeti da trptperi i prikazaće se na ekranu tajmera.



Dodirivanjem "-" i "+" zajedno, tajmer će biti prekinut, i "--" će se prikazati na ekranu za minute.

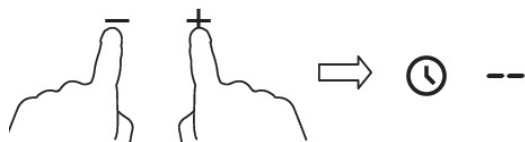

Kada je vrijeme podešeno, odbrojavanje će odmah početi. Ekran će prikazivati preostalo vrijeme i indikator vremena će zatreperiti na 5 sekundi.



Oglašiće se zvučni signal na 30 sekundi i indikator vremena će pokazati "--" kada podešeno vrijeme istekne.



Savet:

- Dodirnite taster "-" ili "+" na tajmeru jedanput, kako biste vrijeme smanjili ili povećali za 1 minut.
- Dodirnite i držite taster "-" ili "+" na tajmeru za smanjivanje ili povećavanje za 10 minuta.
- Ukoliko podešeno vrijeme premašuje 99 minuta, tajmer će se automatski prebaciti na 0 minuta.

Podešavanje tajmera za isključivanje jedne ili više zona za kuhanje

Izaberite zonu

Dodirnite zonu za koju želite da postavite ovu funkciju



Dodirnite taster tajmera, indikator će pokazati "10"



Postavite vrijeme dodirivanjem tastera "-" ili "+" na tajmeru

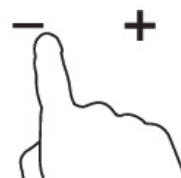

Dodirivanjem "-" i "+" zajedno, tajmer će biti prekinut, i "--" će se prikazati na ekranu za minute.

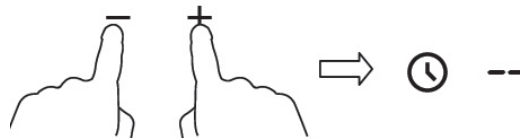

Kada je vrijeme podešeno, odbrojavanje će odmah početi. Ekran će prikazivati preostalo vrijeme i indikator vremena će zatreperiti na 5 sekundi.



Kada vrijeme pripreme hrane istekne, odgovarajuća zona za kuhanje će biti automatski isključena. Ekran će pokazati "H" što znači vrelo.



Napomena:

a. Crvena tačka pored indikatora za nivo napajanja će biti osvijetljena pokazujući da je izbarana zona.



b. Ukoliko želite da promijenite vrijeme nakon što je tajmer postavljen, morate početi od 1. koraka.

c. Postupak postavljanja za obje zone je isti kao što je gore pomenuto.

Podešavanje tajmera za isključivanje jedne ili više zona za kuhanje

a. Ukoliko jedna ili više zona za kuhanje koristi ovu funkciju, indikator vremena će pokazati ono vreme koje je najmanje. (npr. postavka za zonu 1# je 5 minuta, postavka vremena za zonu 2# je 15 minuta, indikator vremena će pokazati "5".)

NAPOMENA: Crvena tačka pored indikatora nivoa jačine će zatreperiti.



b. Kada odbrojavanje istekne, odgovarajuća zona će se isključiti. Zatim će se pokazati novi tajmer i tačka za odgovarajuću zonu će zatreperiti.

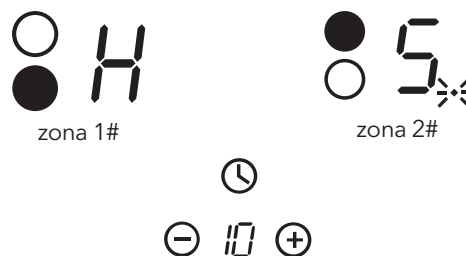

c) Kada vrijeme pripreme hrane istekne, odgovarajuća zona za kuhanje će biti automatski isključena.



Napomena:

- Crvena tačka pored indikatora za nivo napajanja će biti osvijetljena pokazujući da je izbarana zona.



- Ukoliko želite da promijenite vrijeme nakon što je tajmer postavljen, morate početi od 1. koraka.

Zaštita od pregrijavanja

Senzor za kontrolu temperature koji je ugrađen u uređaj prati temperaturu unutar keramičke ploče za kuhanje. Kada senzor primijeti da je visina temperature veoma visoka, keramička ploča će automatski prestati sa radom.

Upozorenje o preostaloj toploti

Ukoliko je ploča radila duže vremena, pojaviće se ostaci toplote. Slovo "H" će se pojaviti, kako bi vas upozorilo da se držite podalje od te zone.

Podrazumevano vrijeme rada

Još jedna sigurnosna funkcija ploče je automatsko isključivanje. Ona se aktivira svaki put kada zaboravite da isključite zonu za kuhanje. Podrazumevano vrijeme isključivanja je prikazano u tabeli ispod:

Nivo napajanja	Podrazumevano vrijeme rada (sat)
1	8
2	8
3	8
4	4
5	4
6	4
7	2
8	2
9	2

UPUTSTVA ZA KUHANJE



Budite pažljivi kada pržite, budući da se ulje i mast mogu zagrijavati veoma brzo, naročito ukoliko koristie opciju "PowerBoost". Pri ekstremno visokim temperaturama ulje i mast se mogu zapaliti spontano što predstavlja ozbiljnu opasnost od požara.

Savjeti za kuhanje

- Kada hrana dođe do tačke ključanja, smanjite podešenu temperaturu.
- Korišćenje poklopca će smanjiti vrijeme kuhanja i uštedeti energiju, tako što će zadržati toplotu.
- Umanjite količinu tečnosti ili ulja kako biste smanjili vrijeme potrebno za spremanje hrane.
- Počnite sa termičkom obradom hrane na visokoj temperaturi, a zatim temperaturu smanjite kada se hrana zagrije.

Krčkanje, kuvanje pirinča

- Krčkanje je proces koji se događa ispod tačke ključanja, na oko 85°C, kada se mjehurići povremeno uzdižu na površinu tečnosti za kuhanje. To je ključ za pripremu ukusnih supa i sočnih dinstanih jela, jer ukusi nastaju bez prekuhavanja jela. Sosove sa jajima i brašnom bi takođe trebalo da pripremate na temperaturi ispod tačke ključanja.
- Neki procesi, uključujući i kuhanje pirinča pomoću metoda absorpcije, mogu zahtjevati veću temperaturu od najniže potrebne kako bi se osiguralo da hrana bude skuhanu pravilno i u okviru preporučenog vremena..

Dinstani odrezak

- Za pripremanje sočnih ukusnih odrezaka:
 1. Ostavite meso na sobnoj temperaturi 20 minuta pre pripreme.
 2. Zagrejte tiganj sa debelim dnom.

3. Premažite obje strane odreska uljem. Stavite malu količinu ulja u zagrijani tiganj i zatim spustite meso u tiganj.
4. 4. Odrezak okrenite samo jednom tokom pripreme. Tačno vrijeme pripreme zavisi od debljine odreska i toga koliko želite da bude pržen. Vrijeme može varirati od 2-8 minuta po strani. Pritisnite odrezak da biste odmjerili koliko je ispržen - što je tvrdi na dodir, to će biti bolje pripremljen.
5. 5. Ostavite odrezak nekoliko minuta u toplom tiganju na nekoliko minuta, kako bi se opustio i postao mekši prije serviranja.

Za prženje

1. Izaberite vok sa ravnom podlogom, pogodan za pripremu hrane na keramičkoj ploči ili veliki tiganj.
2. Neka svi sastojci i pribor budu spremni. Prženje bi trebalo da bude brzo. Ukoliko pripremate veću količinu, hranu pripremajte u nekoliko manjih porcija.
3. Zagrijte kratko tiganj i dodajte dve supene kašike ulja.
4. Prvo pripremite bilo koju vrstu mesa, odložite ga a strane i držite zagrijanim.
5. Propržite povrće. Kada je povrće vruće ali još uvijek hrskavo, snizite temperaturu zone za kuhanje, vratite meso u tiganj i dodajte svoj sos.
6. Propržite sastojke, kako biste osigurali da je sve potpuno zagrijano.
7. Poslužite odmah.

PODEŠAVANJE TEMPERATURE

Dole navedene postavke su samo smjernice. Tačne postavke će zavisiti od nekoliko faktora, uključujući i posude za pripremu hrane i količine koju spremate. Eksperimentišite sa keramičkom pločom, da biste pronašli postavke koje vam najbolje odgovaraju.

Podešavanje toplote	Pogodno za
1 - 2	<ul style="list-style-type: none"> • blago zagrijavanje male količine hrane • topljenje čokolade, putera i za hranu koja brzo zagori • blago krčkanje • sporo zagrijavanje
3 - 4	<ul style="list-style-type: none"> • ponovno grijanje • brzo krčkanje • kuhanje pirinča
5 - 6	<ul style="list-style-type: none"> • palačinke
7 - 8	<ul style="list-style-type: none"> • dinstanje • kuhanje paste
9	<ul style="list-style-type: none"> • prženje • grilovanje • zagrijavanje supe • zagrijavanje vode

BRIGA I ČIŠĆENJE

Šta?	Kako?	Važno!
Svakodnevno prljanje stakla (otisci prstiju, tragovi, fleke ostale od hrane ili nešećerni izliveni sadržaj na staklu)	<ol style="list-style-type: none"> 1. Prekinite napajanje ploče za kuhanje električnom energijom. 2. Koristite sredstvo za čišćenja ploče za kuhanje dok je staklo još toplo (ali ne vrelo!) 3. Isperite i osušite čistom tkaninom ili papirnim ubrusom. 4. Ponovo priključite ploču za kuhanje električnom energijom. 	<ul style="list-style-type: none"> • Kada je prekinuto napajanje ploče električnom energijom, neće biti oznake koja prikazuje "vrela površina", ali zona za kuhanje može još uvijek biti vruća! Budite veoma pažljivi. • Grube žice, neke vrste najlonskih žica i grubih/abrazivnih sredstava za čišćenje mogu ogrebat staklo. Uvijek pročitajte etiketu, da biste vidjeli da li je vaše sredstvo za čišćenje ili žica odgovarajuća. • Nikad ne ostavljajte talog sredstava za čišćenje na ploči za kuhanje: mogu se pojaviti fleke na staklu
Mrlje od kipljenja, topljenja i vrela mrlje od šećera na staklu	<p>Uklonite ih odmah spatulom, nožem ili strugačem pogodnim za staklokeramičke ploče za kuhanje, ali se čuvajte vruće površine zone za kuhanje:</p> <ol style="list-style-type: none"> 1. Prekinite napajanje ploče za kuhanje iz zida. 2. Držite strugač ili pribor pod uglom od 30° i izgrebite mrlju ili izliveni sadržaj sa hladnog dijela ploče za kuhanje. 3. Očistite mrlje ili izliveni sadržaj krpom ili papirnim ubrusom. 4. Pratite korake od 2 do 4 za "Svakodnevno prljanje stakla" navedeno gore.. 	<ul style="list-style-type: none"> • Uklonite mrlje nastale topljenjem i od slatke hrane ili kao posljedica kipljenja što je prije moguće. Ukoliko su se mrlje ohladile na staklu, postoji mogućnost da će biti teško ukloniti ih ili čak da će trajno oštetiti staklenu površinu. • Opasnost od posjekotina: kada je sigurnosna maska uklonjena, oštrica na strugaču je oštra kao žilet. Koristite ga veoma pažljivo i uvijek ga odložite na sigurno mjesto van domašaja djece.
Mrlje nastale od kipljenja na tasterima na dodir	<ol style="list-style-type: none"> 1. Prekinite napajanje ploče za kuhanje električnom energijom. 2. Pokupite izlivenu tečnost 3. Očistite dio sa tasterima čistim vlažnim sunderom ili tkaninom. 4. Potpuno osušite površinu papirnim ubrusom. 5. Ponovo uključite napajanje uređaja električnom energijom. 	<ul style="list-style-type: none"> • Ploča za kuhanje može dati zvučni signal i isključiti se, a tasteri na dodir možda neće funkcionisati dok je na njima tečnost. Postarajte se da površina s tasterima na dodir bude suha prije nego što uređaj ponovo uključite.

SAVJETI

Problem	Mogući uzrok	Šta uraditi
Ploča za kuhanje ne može uključiti.	Nema struje.	Pobrinite se da keramička ploča bude povezana na napajanje električnom energijom i da je uključena. Provjerite da nije došlo do prekida napajanja električnom energijom u vašem kraju. Ukoliko ste sve provjerili, a i dalje postoji problem, pozovite kvalifikovanog tehničara.
Tasteri na dodir ne reaguju	Tasteri su zaključani.	Otključajte tastere. Pogledajte odjeljak "Upotreba vaše keramičke ploče za kuhanje" za uputstva.
Tasteri teško rade.	Moguće je da postoji tanak sloj vode na tasterima ili ste možda koristi vrh svoga prsta kako biste dodirnuli tastere.	Postarajte se da površina sa tasterima bude suha i koristite jagodicu svoga prsta kada dodirujete tastere.
Staklo je ogrebano.	Posude sa grubim ivicama. Korišćena je neodgovarajuća, abrazivna žica ili proizvodi za čišćenje..	Koristite posude sa ravnim i glatkim dnom. Pogledajte "Biranje odgovarajućeg posuda za spremanje hrane". Pogledajte "Briga i čišćenje".
Posude za pripremu hrane prave pucketave ili krckave zvukove	Mogući uzrok je sastav materijala vašeg posuda (slojevi različitih metala različito vibriraju).	To je normalno za posude i nije znak greške.

INSTALACIJA

Odabir instalacione opreme

1. Izrežite radnu površinu prema mjerama naznačenim na crtežu.

Za potrebe instalacije i korišćenja, minimum 50mm prostora mora da ostane oko rupe. Postarajte se da debljina radne površine bude bar 30mm. Molimo vas, izaberite izolacioni materijal otporan na toplotu (drvo i slični vlaknasti i upijajući materijali ne bi trebalo da se upotrebljavaju kao radna površina osim ako nisu impregnirani) kako bi se izbjegao strujni udar ili veće deformacije izazvane otpuštanjem toplote sa vruće ploče. Kako je prikazano dole:

NAPOMENA Sigurna udaljenost između stranica ploče i unutrašnjg dijela radne površine treba da bude najmanje 3mm.

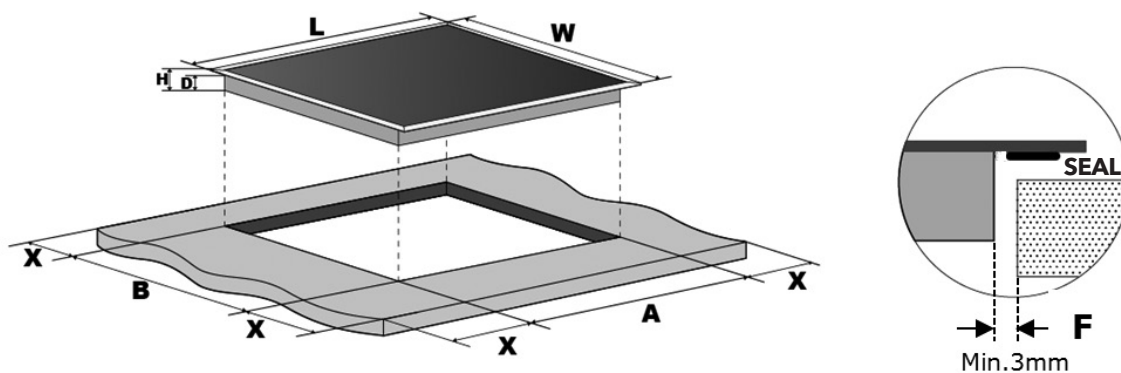

A	B	C	D	E	F	G
268+4 mm	500+4 mm	50mm mini	50mm mini	50mm mini	50mm mini	3mm mini

2. Keramička ploča za kuhanje se može koristiti na gornjem dijelu ormarića. Keramička ploča mora biti postavljena horizontalno. Kako je prikazano dole:

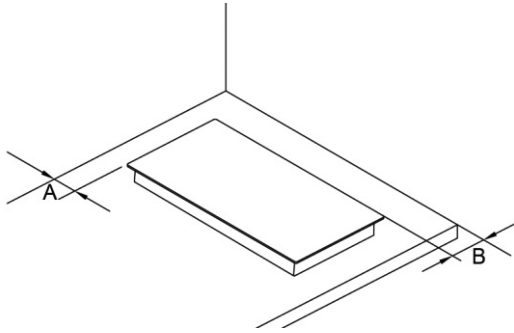

A	B
50mm mini	50mm mini

Pobrinite se da keramička ploča ima dobar protok vazduha, i da prostor za ulaz i izlaz vazduha ne budu blokirani. Provjerite da li je keramička ploča u dobrom stanju. Kako je prikazano dole:

NAPOMENA

Sigurna razdaljina između ploče i ormarića iznad nje treba da bude najmanje 760mm.

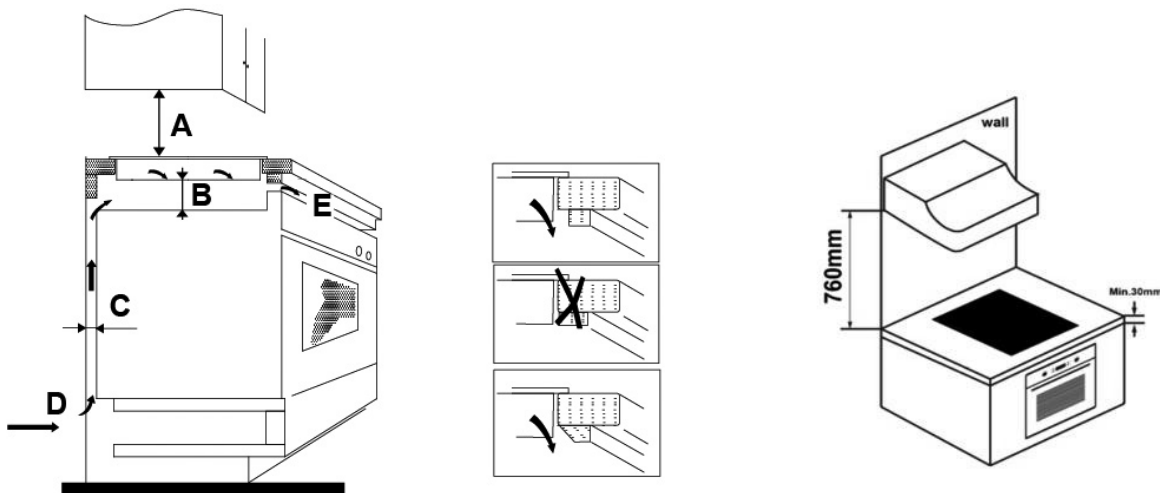

A(mm)	B(mm)	C(mm)	D	E
760	50 mini	20 mini	Ulaz vazduha	Ispust za vazduh 5mm



UPOZORENJE! Osiguravanje adekvatnog protoka vazduha

Pobrinite se da keramička ploča ima dobar protok vazduha, i da prostor za ulaz i izlaz vazduha ne budu blokirani. Kako biste izbjegli slučajni kontakt sa pregrijanim dnom ploče ili neočekivani električni šok tokom rada, potrebno je da stavite drveni umetak, pričvršćen šrafovim, na minimalnoj udaljenosti od 50mm od dna ploče. Pratite dole navedene zahtjeve.

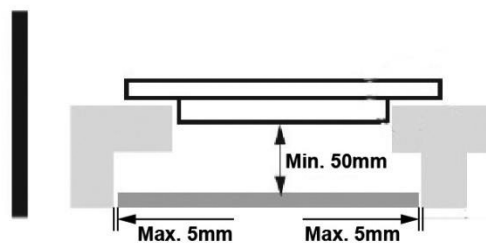



Postoje ventilacioni otvori oko i unutar ploče. MORATE SE POBRINUTI da ovi otvori ne budu blokirani radnom površinom, kada ploču postavite.



- Imajte na umu da lijepak koji spaja plastične ili drvene materijale nameštaja treba da izdrži temperaturu ne nižu od 150°C, kako bi se izbjeglo odljepljivanje ploče.
- Zadnji zid i okolne površine zato moraju biti u stanju da izdrže temperaturu od 90°C..

Prije postavljanja i fiksiranja podupirača

Uređaj mora biti postavljen na stabilnu, glatku površinu (koristeći pakovanje). Ne primjenjujte snagu na ispućene tastere na ploči.

Fiksirajte ploču na radnu površinu zavijanjem četiri podupirača na dno ploče (pogledajte sliku) nakon instalacije.

Podesite podupirač tako da bude prilagodljiv različitoj debljini radne površine.

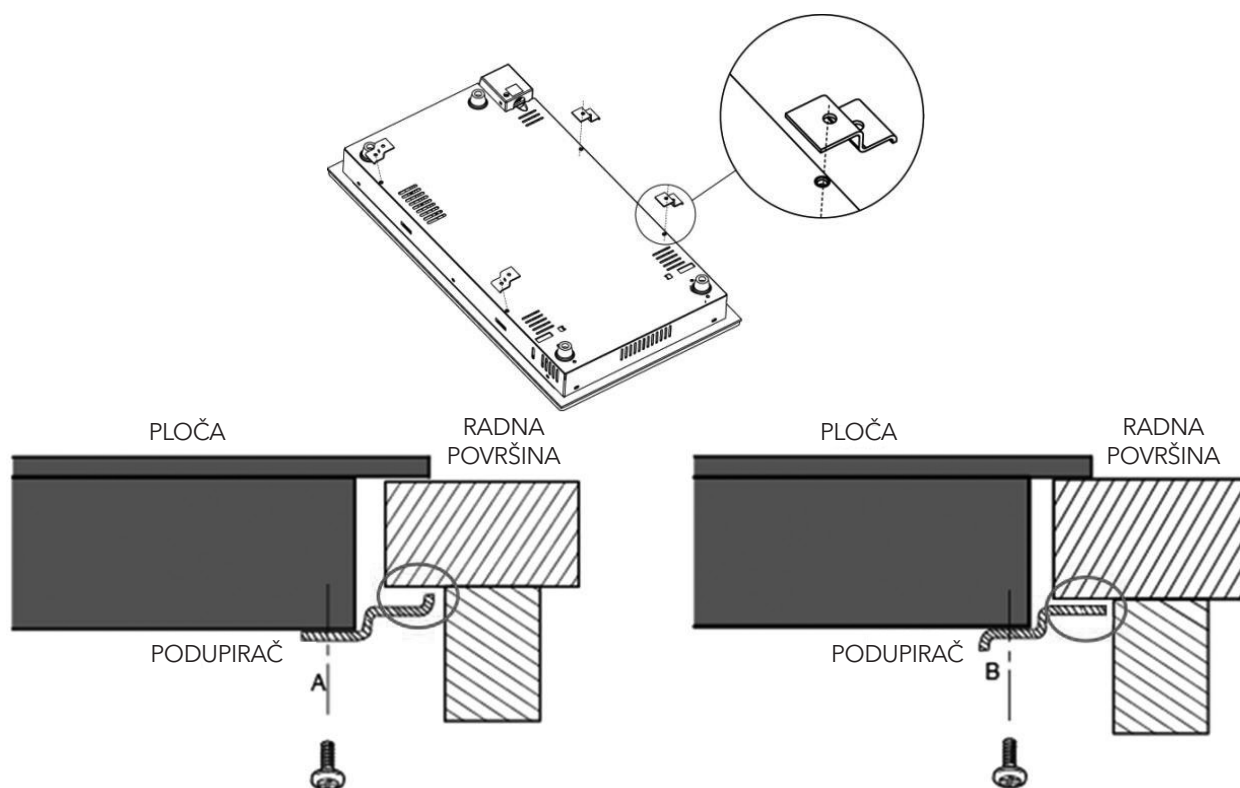

Podupirači ni u kom slučaju ne mogu dodirivati unutrašnje dijelove radne površine nakon instalacije (pogledajte sliku).

Upozorenja

1. Keramičku ploču mora instalirati kvalifikovano osoblje ili tehničar. Imamo profesionalce vama na usluzi. Molimo vas, nikad ne izvodite radove na svoju ruku.
2. Keramička ploča za kuhanje ne bi trebalo da bude postavljena u blizini uređaja za hlađenje, mašina za pranje sudova i sušilica.
3. Keramička ploča treba da bude instalirana tako, da se obezbjedi bolje otpuštanje toplote, kako bi se poboljšala njena pouzdanost.
4. Zid i navedeni dijelovi iznad radne površine moraju da budu otporni na toplotu.
5. Da biste izbjegli bilo kakvo oštećenje, sloj na koji je postavljen uređaj i lijepak moraju biti otporni na toplotu.
6. Ne bi trebalo koristiti paročistač.
7. Keramička ploča može biti povezana samo na sistem za snabdjevanje električnom energijom sa sitemom eletričnog otpora ne većim od 0.427 oma. Ukoliko je potrebno, molimo vas, kontaktirajte svoju nadležnu službu u vezi sa informacijama o električnom otporu.

Povezivanje ploče na izvor napajanja električnom energijom

Jedinica napajanja treba da bude povezana u skladu sa odgovarajućim standardima, ili da ima jednopolni osigurač. Način povezivanja je prikazan ispod:

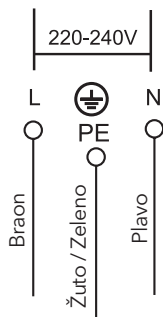

1. Ukoliko je kabl oštećen ili mu je potrebna zamijena, to bi trebalo da odradi ovlašćeni serviser ili druga kvalifikovana osoba upotrebljavajući odgovarajuće alate, kako bi se izbjegle nezgode.
2. Ukoliko je uređaj direktno povezan na glavni izvor napajanja, jednopolarni osigurač mora biti instaliran sa minimalnim razmakom od 3 mm između kontakata.
3. Osoba zadužena za instalaciju se mora postarati da je izvršeno pravilno povezivanje na izvor napajanja i da je sve u skladu sa bezbjednosnim propisima.
4. Kabl ne smije biti savijen ili sabijen.
5. Kabl treba redovno provjeravati, i trebalo bi da ga menja samo adekvatno kvalifikovana osoba.



Donji dio i kabl za napajanje ploče neće biti dostupni nakon instalacije uređaja.



ODLAGANJE:
Ne odlažite ovaj proizvod kao komunalni otpad.
Sakupljanje ovakve vrste otpada odvojeno zbog specijalnog načina obrade je neophodno.

Ovaj uređaj je označen u skladu sa Evropskom direktivom 2011/19/Eu za Odlaganje Električne i Elektronske opreme (WEEE). Pravilnim odlaganjem ovog uređaja, pomoći ćete zaštititi životne sredine i ljudskog zdravlja od mogućih posljedica, koje inače može izazvati nepravilno odlaganje.

Simbol na proizvodu ukazuje, da se uređaj ne može tretirati kao uobičajeni kućni otpad. Treba ga ostaviti na odgovarajućem mjestu, na kojem se sakupljaju električni i elektronski uređaji.

Ovaj uređaj zahtjeva specijalno odlaganje. Za detaljnije informacije o obradi dijelova, popravkama i reciklaži ovog proizvoda, molimo vas, kontaktirajte lokalni odbor, svoju službu za odlaganje komunalnog otpada ili prodavnicu u kojoj ste kupili uređaj.

Za detaljnije informacije o obradi dijelova, popravkama i reciklaži ovog proizvoda, molimo vas, kontaktirajte svoju lokalnu gradsku kancelariju, službu da odlaganje komunalnog otpada ili prodavnicu u kojoj ste kupili proizvod.

Ви честитаме за купувањето на Вашата нова керамичка плоча.

Ви препорачуваме да одвоите одредено време за да го прочитате ова Упатство за употреба / Упатство за инсталирање за во потполност да разберете како правилно да ја инсталирате и да ракувате со неа. При инсталирањето, Ве молиме прочитajte го делот за инсталација на уредот. Прочитajte ги сите безбедносни упатства внимателно пред употреба и чувајте го упатството ако Ви затреба за идно користење.

БЕЗБЕДНОСНИ ПРЕДУПРЕДУВАЊА

Важна ни е Вашата безбедност. Ве молиме прочитајте ги овие информации пред употреба на плочата за готвење.

ИНСТАЛАЦИЈА

Опасност од струен удар

- Прекинете го напојувањето на уредот со електрична енергија пред каква било поправка или одржување на истиот.
- Поврзувањето на добро заземјување е неопходно и обврзно.
- Промените во домашниот систем на напојување мора да ги изврши квалификуван електричар.
- Непочитувањето на овој совет може да доведе до струен удар или смрт.

Опасност од исеченици

- Внимателно - рабовите на плочата се остри.
- Невнимателноста може да доведе до повреди и исеченици.

Важни безбедносни упатства

- Внимателно прочитајте го ова упатство пред инсталација или употреба на уредот.
- Никаков запалив материјал не смее да стои над уредот во кој било момент.
- Ве молиме, погрижете се овие информации да бидат достапни за лицето одговорно за инсталација на уредот, што може и да ги намали трошоците за инсталација.
- За да се избегнат ризици, уредот мора да биде инсталиран согласно овие информации за инсталација.
- Уредот треба прописно да го инсталира и заземји само соодветно квалификувано лице.
- Уредот треба да биде поврзан во струјно коло кое има изолациски прекинувач, што овозможува потполн прекин на напојувањето со електрична енергија.
- Неисправната инсталација на уредот може да доведе до поништување на каква било гаранција и одговорност.
- Овој уред може да го користат деца постари од 8 години и лица со намалени физички, сетилни или ментални способности, или со недостаток на искуство и знаење, ако се под надзор или ако им се дадени упатства за безбедна употреба на уредот, и притоа се свесни за можните ризици.
- Деца не би требало да си играат со уредот. Уредот не смее да го чистат и одржуваат деца, освен ако не се под надзор.
- Доколку кабелот за напојување е оштетен, мора да го замени производителот, сервис ангажиран од него или слично квалификувано лице, за да се избегнат можни ризици.
- Предупредување: Ако површината е напукната, исклучете го уредот за да избегнете можност од струен удар, во случај површината на плочата да е изработена од керамичко стакло или сличен материјал, кој ги штити живите делови.

- Метални предмети, како ножеви, виљушки, лажици и капаци не би требало да стојат врз површината на плочата, со оглед дека ќе дојде до нивно загревање.
- Не би требало да користите чистач на пареа.
- Не користете чистач на пареа за плочите за готвење.
- Уредот не е наменет за управување со помош на надворешен тајмер или одвоен систем на далечинско управување.
- **ПРЕДУПРЕДУВАЊЕ:** Опасност од пожар: не ги оставајте предметите на површината за готвење.
- Процесот на термичка обработка на храната е потребно да се надгледува. Краткотрајниот процес на термичка обработка на храната треба да биде константно надгледуван.
- **ПРЕДУПРЕДУВАЊЕ:** Подготовката на храната со маст или масло без надзор може да биде опасна и да предизвика појава на отворен пламен. НИКОГАШ не се обидувајте да го угаснете пламенот со вода, туку исклучете го уредот и потоа покријте го огнот, со капак или противпожарно ќебе, на пример.

РАКУВАЊЕ И ОДРЖУВАЊЕ

Опасност од струен удар

- Не гответе на напукната или скршена плоча за готвење. Доколку постои можност од кршење или распукнување на површината на плочата, веднаш прекинете го напојувањето на уредот со електрична енергија (на сидниот прекинувач) и контактирајте квалификуван техничар.
- Исклучете ја плочата од напојување пред чистење или поправки.
- Непочитувањето на овој совет може да доведе до струен удар или смрт.

Опасност по здравјето

- Уредот ги задоволува електромагнетните безбедносни стандарди.
- Меѓутоа, лицата со пејсмејкери за срце или други електрични импланти (како инсулински пумпички) мора да се консултираат со својот лекар или со производителот на импланти пред употреба на уредот, со што би биле сигурни дека електромагнетното поле нема да влијае врз нивните импланти.
- Непочитувањето на овој совет може да доведе до смрт.

Опасност од врели површини

- При употреба, достапните делови на уредот ќе станат доволно врели за да може да предизвикаат изгореници.
- Не дозволувајте Вашето тело, облека или кој било друг предмет, освен оние погодни за готвење, да дојде во контакт со индукционото стакло додека површината не се излади.
- Децата треба да бидат оддалечени од уредот.
- Рачките на садот за готвење може да бидат врели при допир. Проверете рачките на садот да не преминуваат на другите зони за готвење, освен онаа на која се наоѓаат. Држете ги рачките подалеку од дофат на деца.
- Непочитувањето на овој совет може да доведе до изгореници.

Опасност од исеченици

- Сечилото на стругачот за плочата за готвење е откриено кога ќе се отстрани сигурносната маска. Користете го многу внимателно и секогаш чувајте го подалеку од дофат на деца.
- Невнимателноста може да доведе до повреди или исеченици.

Важни безбедносни упатства

- Никогаш не оставајте го уредот без надзор при користење. Вриењето може да предизвика чад и масна излиена течност која може да се запали.
- Никогаш не го употребувајте уредот како работна површина или површина за складирање.
- Никогаш не оставајте каков било предмет или прибор врз уредот.
- Не ставајте и не оставајте предмети кои се магнетизирани (како кредитни картички и мемориски картички) или електронски уреди (пр. компјутери, МРЗ-плеери) во близина на уредот, со оглед дека може да влијаат на неговото магнетно поле.
- Никогаш не го користете уредот за загревање или греење на простории.
- По употреба, секогаш исклучете ја зоната и плочата за готвење како што е опишано во ова упатство (т.е. со користење контрола на допир). Не потпирајте се на функцијата препознавање садови заради исклучување на зоните на готвење кога ги отстранувате садовите за термичка обработка на храна.
- Не дозволувајте децата да си играат со уредот или да седат, да стојат или да се качуваат врз него.
- Предмети кои се занимливи за децата не ги чувајте во ормарите над уредот. Децата кои се качуваат врз плочата за готвење може сериозно да се повредат.
- Не ги оставајте децата сами или без надзор во просторот каде се користи уредот.
- Деца или лица со инвалидитет кој ја ограничува нивната способност да го користат уредот треба да имаат одговорно и компетентно лице кое ќе ги упати во тоа како се користи уредот. Инструкторот треба да биде уверен дека можат да го користат уредот без опасност по нив или по околината.
- Немојте да поправате или заменувае делови од уредот, освен ако тоа не е посебно препорачано во упатството. Секоја друга поправка треба да ја изврши квалификуван техничар.
- Немојте да ставате или пуштате тешки предмети врз плочата за готвење.
- Немојте да стоите врз плочата за готвење.
- Не користете садови со груби рабови и не ги влечете по површината на индукционото стакло бидејќи може да се изгребе стаклото.
- Не користете жици или какво било силно абразивно средство за чистење на плочата за готвење, бидејќи може да се изгребе индукционото стакло.
- Уредот е наменет за употреба во домаќинството и за слични намени, како: - кујни за вработените во продавници, канцеларии и други работни опкружувања; - селски домаќинства; - за гости во хотели, мотели и други објекти за сместување; - за објекти кои нудат услуги на преноќевање со појадок.
- ПРЕДУПРЕДУВАЊЕ: Уредот и неговите достапни делови стануваат многу врели во текот на употребата.
- Треба да се обидете да избегнувате допирање на загреаните елементи.
- Уредот треба да биде надвор од дофат на деца помлади од 8 години, освен ако не се под постојан надзор.

ЗАПОЗНАВАЊЕ СО ПРОИЗВОДОТ

Поглед одозгора



Контролна табла

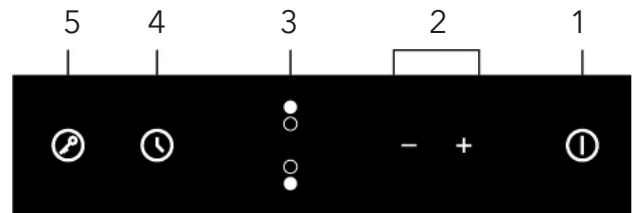

1. Тастер за вклучување/исклучување
2. Тастер за регулирање време/јачина
3. Тастер за избор за загревање на зона
4. Контрола на време (тајмер)
5. Тастер за заклучување

Информации за производот

Микрокомпјутерската керамичка плоча за готвење може да исполни различни кујнски барања за загревање со помош на електричен отпор, микрокомпјутеризирана контрола и можност за избор на различен напон, и затоа претставува најдобар избор за модерното семејство. Керамичката плоча за готвење е фокусирана на потрошувачите и усвојува персонализиран дизајн. Плочата поседува сигурни и доверливи перформанси, што го чини Вашиот живот покомфорен и Ви овозможува во потполност да уживате во животните задоволства.

Принцип на работа

Керамичката плоча за готвење директно користи електричен отпор за загревање, а прилагодувањето на енергијата се создава преку регулација на напојувањето со допир на тастерите.

Пред употреба на новата керамичка плоча

- Прочитајте го овој водич, посебно обрнувајќи внимание на делот „Безбедносни предупредувања“.
- Отстранете ги сите заштитни навлаки кои сè уште може да се наоѓаат на Вашата керамичка плоча.

Технички спецификации

Плочи за готвење	HV3200MB
Зони за готвење	2 Zones
Јачина на напон на елек. енергија	220-240V~ 50Hz or 60Hz
Инсталирана електрична енергија	2700-3300W
Големина на производ D×W×H(mm)	288X520X55
Димензии на вградување А×В (mm)	268X500

Тежината и димензиите се приближни. Со оглед дека константно тежееме кон подобрување на нашиот производ, можни се промени на спецификациите и дизајнот без претходно известување.

ФУНКЦИИ НА ПРОИЗВОДОТ

Тастери на допир

- Контролите одговараат на допир, што значи дека не е потребно притискање.
- Користете ги јаготките од прстите, а не врвовите.
- Ќе чуete звучен сигнал при секој регистриран допир.
- Погрижете се контролните копчиња секогаш да бидат чисти, суви и на нив да нема предмети (како прибор или ткаенина), кои ги покриваат. Дури и тенок слој вода може да доведе до потешкотии во работата на контролните копчиња.

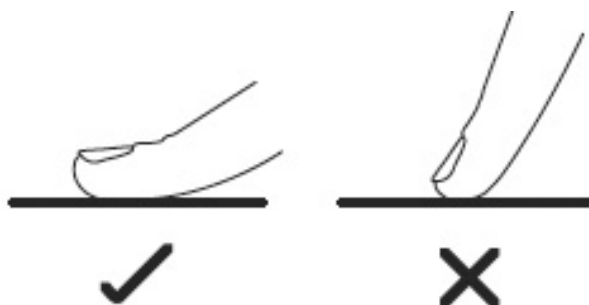

Избор на вистински садови за термичка обработка на храна

Не користете садови со груби рабови или закривени основи.



Погрижете се основата на садот да биде мазна, правилно да се лепи за стаклото и да биде со иста големина како зоната за готвење. Садот секогаш поставувајте го на центарот од зоната за готвење.

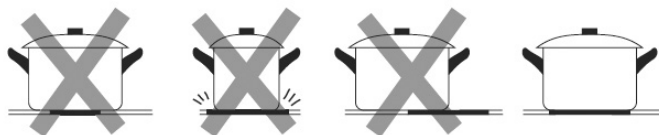

Садовите секогаш подигнувајте ги од керамичката плоча - не ги влечете по неа, бидејќи може да го изгребат стаклото.

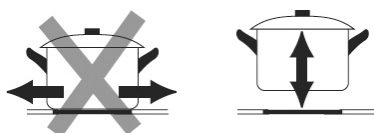

Како да се употребува

Почеток на подготовка на храна

Откако уредот ќе се приклучи на напојување на електрична енергија, ќе се огласи звучен сигнал еднаш, сите индикатори ќе светнат, па ќе се угасат, на тој начин покажувајќи дека плочата е наоѓа во состојба на чекање.

Допрете го тастерот вклучување/исклучување и сите индикатори ќе покажат "-".



Поставете соодветен сад на зоната за готвење која сакате да ја користите.

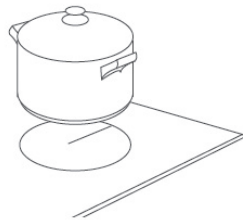

- Погрижете се дното на садот и површината на зоната за готвење да бидат чисти и суви.

Допрете го тастерот за да избере зона за загревање.



Изберете нагдување на температурата со притискање на тастерот "-" или "+".

- Ако не избере нагдување на температурата во рок од 1 минута, керамичката плоча автоматски ќе се исклучи. Ќе мора одново да тргнете од чекор 1.
- Температурата може да ја нагдувате кога било во текот на термичката обработка на храната.
- Со допир и држење на кој било од овие тастери, вредноста ќе се зголемува или намалува.



Завршување на подготовката на храна

Допрете го тастерот за избор на зоната која сакате да ја исклучите.



Исклучете ја зоната за готвење така што ќе ја нагодите наназад одбројувајќи до "0" или со допир на тастерите "-" и "+" заедно.

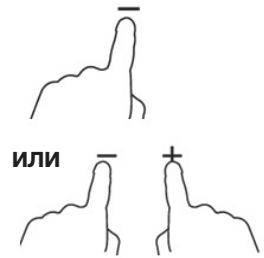

Исклучете ја целата плоча за готвење со допир на тастерот вклучување/исклучување.



Пазете се од врели површини



"H" ќе покаже која зона е врела на допир. Ќе исчезне кога површината ќе се излади до безбедна температура. Ова може да се користи и како функција за заштеда на енергија; ако сакате да загреете друг сад, користете ја површината која е сè уште врела.

Заклучување на тастерите

- Можете да ги заклучите тастерите за да спречите несакана употреба (пр. случајно вклучување на зоните за готвење од страна на деца).
- Кога тастерите се заклучени, сите освен тастерот за вклучување/исклучување се оневозможени.

За заклучување на тастерите

Допрете го тастерот за заклучување

Индикаторот за време ќе покаже "Lo"

За отклучување на тастерите

Уверете се дека керамичката плоча е вклучена. Допрете го и држете го тастерот за заклучување некое време.



Кога плочата е во заклучен режим, ќе бидат оневозможени сите освен тастерот вклучување/исклучување (⏻), секогаш може да ја исклучите плочата со допир на истиот тастер (⏻) во нужен случај, но прво ќе треба да ја отклучите плочата при следното користење.

Контрола на времето (тајмер)

Тајмерот може да го користите на два начина:

- Оваа функција може да ја користите како "предупредување за истек на времето". Тогаш, тајмерот нема да исклучи ни една зона по истекот на времето.
 - Може да го нагодите да исклучи една или повеќе зони по истекот на времето.
- Максималното време е 99 минути.

Употреба на тајмерот за „предупредување за истек на времето“

Доколку не сте избрале ни една зона за готвење

Уверете се дека плочата за готвење е вклучена.

Напомена: може да го користите „предупредување за истек на времето“ дури и ако не сте избрале ни една зона за готвење. Допрете го тастерот за тајмер, индикаторот на тајмерот ќе засвети; прилагодете го тајмерот со допир на тастерите „-“ или „+“. Индикаторот „предупредување за истек на времето“ ќе почне да трепери и ќе се прикаже на екранот на тајмерот.



Со допир на „-“ и „+“ заедно, тајмерот ќе биде прекинат и „-“ ќе се прикаже на екранот за минути.

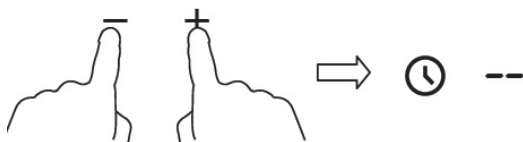

Кога времето е нагодено, одбројувањето веднаш ќе започне. Екранот ќе го прикажува преостанатото време и индикаторот за време ќе трепери на 5 sec.



Ќе се огласи звучен сигнал на 30 sec. и индикаторот за време ќе покаже „-“ кога нагоденото време ќе истече.



Совет:

- Допрете го тастерот „-“ или „+“ на тајмерот еднаш, за да го намалите или зголемите времето за 1 минута.
- Допрете го и држете го тастерот „-“ или „+“ на тајмерот за намалување или зголемување за 10 минути.
- Ако нагоденото време надминува 99 минути, тајмерот автоматски ќе се префрли на 0 минути.

Нагудување на тајмерот за исклучување на една или повеќе зони за готвење

Изберете зона

Допрете ја зоната на која сакате да ја поставите оваа функција.



Допрете го тастерот за тајмер, индикаторот ќе покаже „10“.



Поставете време со допир на тастерот „-“ или „+“ на тајмерот.



Со допир на „-“ и „+“ заедно, тајмерот ќе биде прекинат и „-“ ќе се прикаже на екранот за минути.

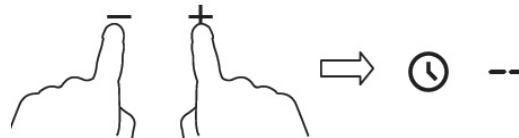

Кога времето е нагодено, одбројувањето веднаш ќе започне. Екранот ќе го прикажува преостанатото време и индикаторот за време ќе трепери на 5 sec.



Кога времето за подготовка на храната ќе истече, соодветната зона ќе биде автоматски исклучена. Екранот ќе покаже „Н“ што значи врело.



Напомена:

а. Црвената точка покрај индикаторот за ниво на напојување ќе биде осветлена покажувајќи дека е избрана зоната.



- б. Доколку сакате да го промените времето откако тајмерот е поставен, ќе мора да почнете од чекор 1.
- с. Постапката за поставување на обете зони е иста како горенаведената.

Нагудување на тајмерот за исклучување една или повеќе зони за готвење

а. Ако една или повеќе зони ја користат оваа функција, индикаторот за време ќе го покаже најкусото време. (пр. поставката за зона #1 е 5 минути, поставката за зона #2 е 15 минути, индикаторот за време ќе покаже „5“.)

НАПОМЕНА: Црвената точка покрај индикаторот за нивото на јачина ќе затрепери.



(нагодена на 5 минути)



(нагодена на 15 минути)



б. Кога одбројувањето ќе истече, соодветната зона ќе се исклучи. Потоа ќе се појави нов тајмер и точката за соодветната зона ќе затрепери.



зона 1#



зона 2#

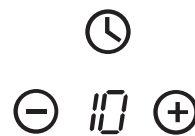

с. Кога времето за подготовка на храната ќе истече, соодветната зона за готвење ќе биде автоматски исклучена.



Напомена:

- Црвената точка покрај индикаторот за нивото на напојување ќе биде осветлена покажувајќи дека е избрана зоната.



- Доколку сакате да го промените времето откако тајмерот е поставен, мора да почнете од чекор 1.

Заштита од прегревање

Сензорот за контрола на температурата кој е вграден во уредот ја следи температурата во рамки на керамичката плоча за готвење. Кога сензорот ќе забележи премногу висока температура, плочата автоматски ќе престане со работа.

Предупредување за преостаната топлина

Ако плочата работела подолго време, ќе се појават остатоци од топлина. Буквата "H" ќе се појави, за да Ве предупреди да се држите подалеку од таа зона.

Стандардно време на работа

Уште една сигурносна функција на плочата е автоматското исклучување. Таа се активира секој пат кога ќе заборавите да ја исклучите зоната за готвење. Стандардното време на исклучување е прикажано во табелата подолу:

Ниво на напојување	Стандардно време на работа (час)
1	8
2	8
3	8
4	4
5	4
6	4
7	2
8	2
9	2

УПАТСТВА ЗА ГОТВЕЊЕ



Бидете внимателни при пржењето, бидејќи маслото и маста може брзо да се загреат, особено ако ја користите опцијата "Power Boost". При екстремно високи температури маслото и маста може да се запалат спонтано што претставува сериозна опасност од пожар.

Совети за готвење

- Кога храната ќе дојде до точка на вриење, намалете ја нагодената температура.
- Користењето капак ќе го намали времето на готвење и ќе заштеди енергија, така што ќе ја задржи топлината.
- Намалете ја количината на течности или масло за да го намалите времето потребно за подготовка на храната.
- Започнете со термичка обработка на храната на висока температура, а потоа намалете ја температурата кога храната ќе се загрее.

Крчкање, готвење ориз

- Крчкањето е процес кој се одвива под точката на вриење, на околу 85°C, кога меурчиња повремено се креваат на површината на течноста за готвење. Тоа е клуч за подготовка на вкусни супи и динстувани јадења. Сосовите со јајца и брашно исто така би требало да се подготвуваат на оваа температура.
- Некои процеси, вклучително и готвењето ориз со помош на методот на апсорпција, може да бараат поголема температура од најниската потребна како би било сигурно дека храната ќе биде зготвена правилно и во рамки на препорачаното време.

Динстувач месен нарезок

За подготовка сочни парчиња месо:

1. Оставете го месото на собна температура 20 минути пред подготовката.
2. Загрејте тава со дебело дно.
3. Премачкајте ги обете страни на нарезокот со масло. Ставете мала количина масло во загреаната тава и потоа спуштете го месото во тавата.

4. Нарезокот превртете го само еднаш при подготовката. Точното време на подготовка зависи од дебелината на нарезокот и од тоа колку сакате да биде пржен. Времето може да варира од 2 до 8 минути по страна. Притиснете го месото за да одмерите колку е испржено - колку е потврдо на допир, толку ќе биде подобро припремено.
5. Оставете го нарезокот во топлата тава неколку минути за да омекне пред сервирањето.

За пржење

1. Изберете тава со рамна подлога, погодна за подготовка на храна на керамичка плоча, или голема тава.
2. Сите состојки во приборот нека бидат подготвени. Пржењето треба да биде брзо. Доколку подготвувате поголема количина, храната подгответе ја во неколку помали порции.
3. Загрејте ја кратко тавата и додајте две супени лажици масло.
4. Прво подгответе го кој било вид месо, останете го од страна и држете го загреано.
5. Испржете го зеленчукот. Кога зеленчукот е врел но сè уште крцкав, намалете ја температурата на готвење, вратете го месото во тавата и додајте сос.
6. Пропржете ги состојките, за да бидете сигурни дека сè е потполно загреано.
7. Послужете веднаш.

НАГОДУВАЊЕ НА ТЕМПЕРАТУРАТА

Долунаведените поставки се само насоки. Точните поставки ќе зависат од неколку фактори, вклучувајќи ги и садовите за подготовка на храна и количината на храната. Експериментирајте со керамичката плоча, за да ја пронајдете поставката која највеќе Ви одговара.

Нагодување на топлината	Погодно за
1 - 2	<ul style="list-style-type: none"> • благо загревање на мали количини храна • топење чоколадо, путер и за храна која бргу загорува • благо крчкање • бавно загревање
3 - 4	<ul style="list-style-type: none"> • повторно греење • брзо крчкање • готвење ориз
5 - 6	<ul style="list-style-type: none"> • палачинки
7 - 8	<ul style="list-style-type: none"> • динстање • готвење пасти
9	<ul style="list-style-type: none"> • пржење • скара • загревање супа • загревање вода

ГРИЖА И ЧИСТЕЊЕ

Што?	Како?	Важно!
Секојдневно валкање на стаклото (отпечаток од прсти, траги, дамки од храна или нешеќерна излеана содржина на стаклото).	<ol style="list-style-type: none"> 1. Прекинете го напојувањето на плочата со електрична енергија. 2. Користете средство за чистење на плочата додека стаклото е сè уште топло (но не врело!) 3. Измијте ја и исушете ја со чиста ткаенина или хартиен бришач. 4. Повторно приклучете ја плочата на електрична енергија. 	<ul style="list-style-type: none"> • Кога е прекинато напојувањето на плочата со електрична енергија, нема да има ознаки кои покажуваат "врела површина", но зоната за готвење може да биде сè уште врела! Бидете многу внимателни. • Грубите жици, некои видови најлонски жици и груби/абразивни средства за чистење може да го изгребат стаклото. Секогаш прочитајте ја етикетата, за да видите дали средството за чистење или жицата се соодветни. • Никогаш не оставајте талози од средство за чистење на плочата: може да се појават дамки.
Дамки од вриење, топење и врели дамки од шеќер на стаклото.	<p>Отстранете ги веднаш со шпакла, нож или стругалка погодна за стаклено-керамички плочи, но пазете се од врелата површина на зоните за готвење:</p> <ol style="list-style-type: none"> 1. Прекинете го напојувањето на плочата. 2. Држете ја стругалката или приборот под агол од 30° и изгребете ја дамката или излеаната содржина од ладниот дел на плочата. 3. Исчистете ја дамката или прелеаната содржина со крпа или хартиен бришач. 4. Следете ги горенаведените чекори од 2 до 4 за "Секојдневно валкање на стаклото". 	<ul style="list-style-type: none"> • Отстранете ги дамките настанати од слатка храна, топење или вриење што е можно порано. Ако дамките се изладат на стаклото, постои можност дека тешко ќе се отстранат, а може дури и трајно да ја оштетат стаклената површина. • Опасност од исеченици: кога сигурносната маска е отстранета, сечилото на стругачот е остро како жilet. Користете го многу внимателно и секогаш држете го подалеку од дофат на деца.
Дамки настанати од вриење на тастерите на допир.	<ol style="list-style-type: none"> 1. Прекинете го напојувањето на плочата со електрична енергија. 2. Соберете ја излеаната течност. 3. Исчистете ги тастерите со чист влажен сунѓер или ткаенина. 4. Исушете ја површината со хартиен бришач. 5. Повторно вклучете го напојувањето на уредот. 	<ul style="list-style-type: none"> • Плочата за готвење може да даде звучен сигнал, а тастерите на допир можно е да не функционираат додека на нив има течност. Погрижете се површината на тастерите да биде потполно сува пред повторно да го вклучите уредот.

СОВЕТИ

Проблем	Можна причина	Што да се направи
Плочата за готвење не може да се вклучи.	Нема струја.	Погрижете се плочата да биде поврзана на напојување со електрична енергија и да биде вклучена. Проверете дали дошло до прекин на напојувањето во Вашиот крај. Ако сте провериле сè, а проблемот останува, повикајте квалификуван техничар.
Тастерите на допир не реагираат.	Тастерите се заклучени.	Отклучете ги тастерите. Погледнете го одделот "Употреба на Вашата керамичка плоча" за упатства.
Тастерите тешко работат.	Можно е да постои тенок слој вода на тастерите или ги користите врвовите на прстите при допир на тастерите.	Погрижете се површината на тастерите да биде сува и користете ги јаготките на прстите при допир на тастерите.
Стаклото е изгребано.	Садови со груби рабови. Користена е несоодветна, абразивна жица или средства за чистење.	Користете садови со рамно и мазно дно. Погледнете во "Избор на вистински садови за подготовка на храна". Погледнете во "Грижа и чистење".
Садовите потпукнуваат или создаваат крцкави звуци.	Можна причина е материјалот од кој се направени садовите (слоевите од различен метал различно вибрираат).	Тоа е нормално за садовите и не е знак за грешка.

ИНСТАЛАЦИЈА

Избор на инсталациска опрема

1. Изрежете ја работната површина според мерките назначени на цртежите.

За потребите на инсталацијата и користењето, мора да остане минимум 5 cm простор околу дупките. Погрижете се дебелината на работната површина да биде барем 30mm. Ве молиме, изберете изолациски материјал отпорен на топлина (дрво и слични влакнести и впивачки материјали не би требало да се користат како работна површина освен ако не се интегрирани) со што би се избегнал струен удар или поголеми деформации предизвикани од топлината на плочата. Како што е прикажано подолу:

НАПОМЕНА Сигурната оддалеченост помеѓу страните на плочата и ормарите над неа треба да биде барем 3mm.

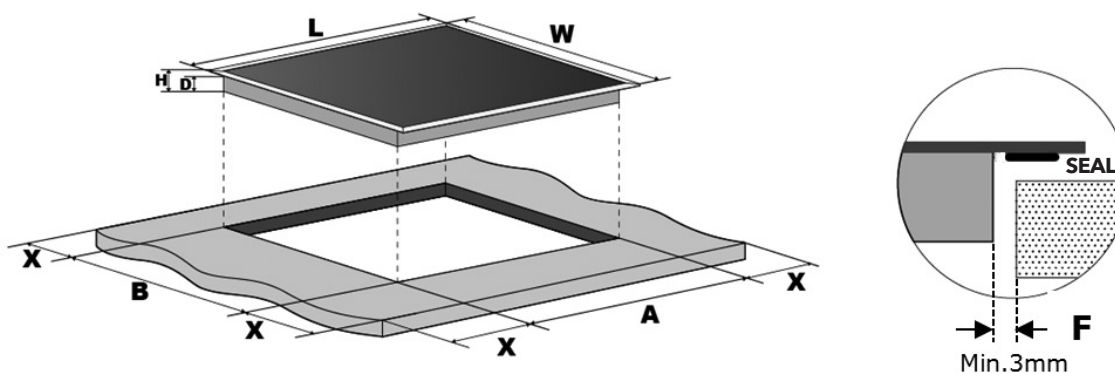

A	B	C	D	E	F	G
268+4 mm	500+4 mm	50mm mini	50mm mini	50mm mini	50mm mini	3mm mini

2. Керамичката плоча може да се користи на горниот дел од ормар. Плочата мора да биде поставена хоризонтално. Како што е прикажано подолу:

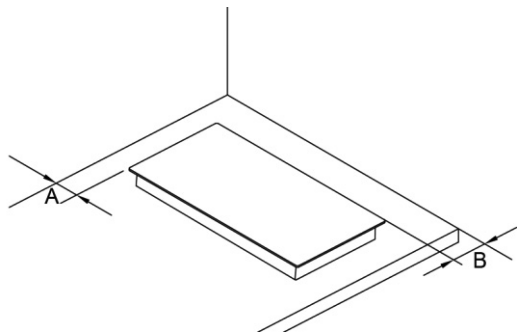

A	B
50mm mini	50mm mini

Во секој случај, погрижете се керамичката плоча да има добар проток на воздух, и просторот за влез и излез на воздухот да не биде блокиран. Проверете дали плочата е во добра состојба. Како што е прикажано подолу:

НАПОМЕНА Сигурната оддалеченост помеѓу плочата и ормарите над неа треба да биде најмалку 760mm.

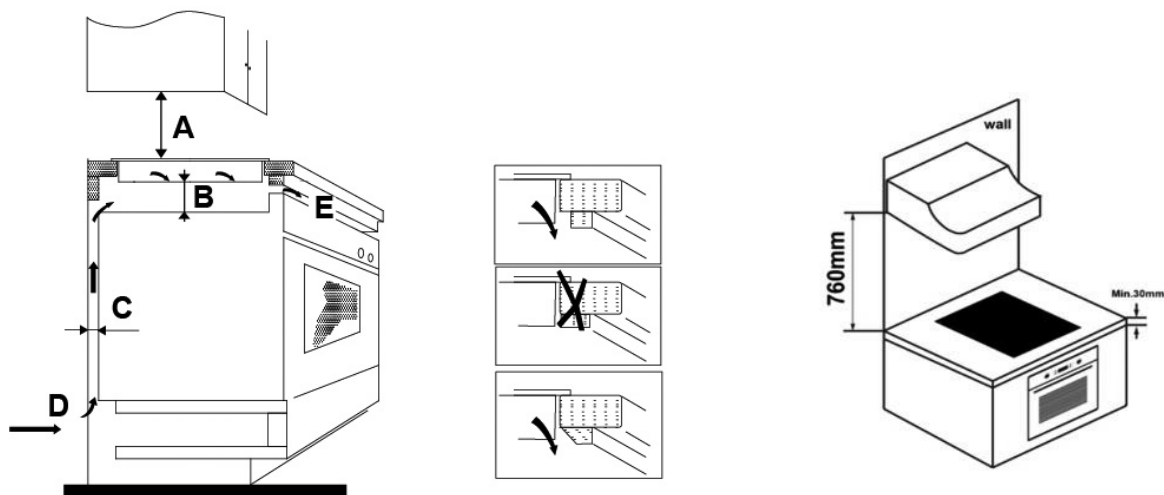

A(mm)	B(mm)	C(mm)	D	E
760	Мин. 50	Мин. 20	Влез на воздух	Излез на воздух 5mm

⚠ ПРЕДУПРЕДУВАЊЕ! Осигурување на адекватен проток на воздух

Погрижете се керамичката плоча да има добар проток на воздух, и просторот за влез и излез на воздухот да не биде блокиран. За да избегнете случаен контакт со прегреаното дно на плочата или неочекуван електричен шок, потребно е да ставите дрвен подметнувач, прицврстен за шrafoви, на минимално растојание од 50mm од дното на плочата. Следете ги долунаведените барања.

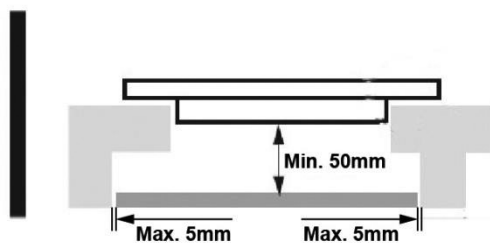



Постојат вентилациски отвори околу и во плочата. **МОРАТЕ ДА СЕ ПОГРИЖИТЕ** овие отвори да не бидат блокирани од работната површина, кога плочата ќе биде поставена.



- Имајте на ум дека лепакот за спојување пластични или дрвени материјали на мебел треба да издржи температура не пониска од 150°C, за да се избегне одлепување на плочата.
- Задниот ѕид и околните површини мора да бидат во состојба да издржат температура од 90°C.

Пред поставување и фиксирање на потпирачот

Уредот мора да биде поставен на стабилна, мазна површина (користејќи го пакувањето). Не применувајте сила врз тастерите на плочата.

Фиксирајте ја плочата за работната површина со вртење на 4 потпирачи на дното од плочата (погледнете ја сликата) по инсталирањето.

Нагодете го потпирачот за да биде прилагодлив за различни дебелини на работни површини.

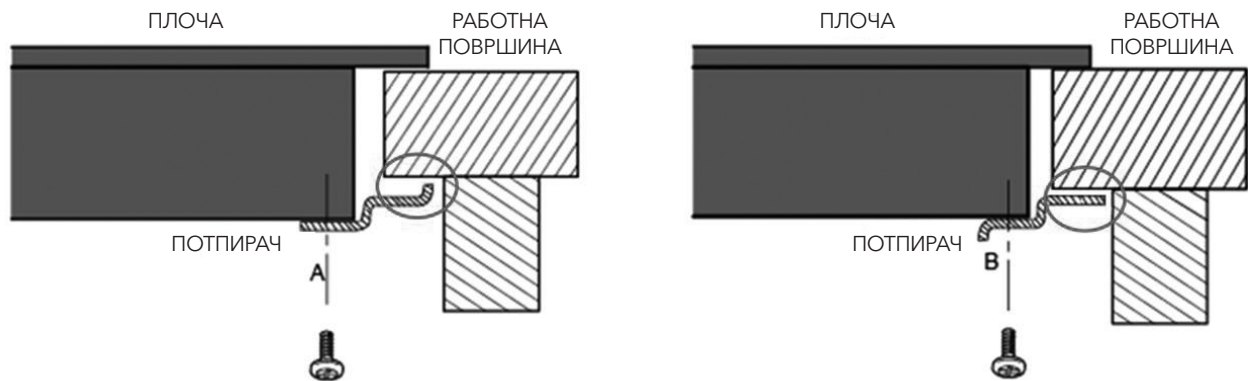
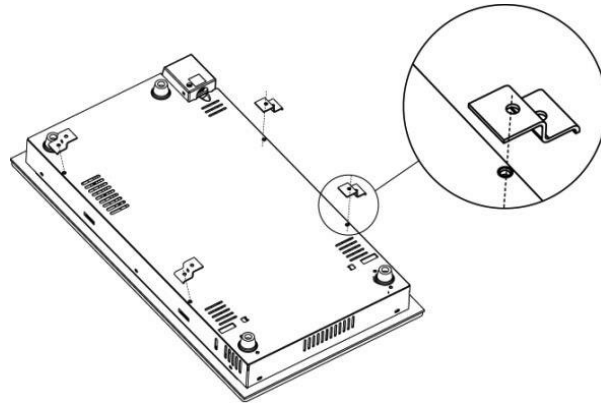

Потпирачите во ниеден случај не може да ги допираат внатрешните делови на работната површина по инсталацијата (погледнете ги сликите).

Предупредувања

1. Керамичката плоча мора да ја инсталира квалификувано лице или техничар. Имаме професионалци кои Ви стојат на услуга. Ве молиме, никогаш не изведувајте зафати на своја рака.
2. Керамичката плоча за готвење не би требало да биде поставена во близина на уред за ладење, машина за перење и сушење садови.
3. Керамичката плоча треба да се инсталира така што ќе обезбеди подобро испуштање на топлината, со што би се зголемила нејзината сигурност.
4. Ѕидот и наведените делови над работната површина мора да бидат отпорни на топлина.
5. За да избегнете какво било оштетување, слојот на кој е поставен уредот и лепакот мора да се отпорни на топлина.
6. Не би требало да користите чистач на параа.
7. Керамичката плоча може да биде поврзана само на систем за снабдување на електрична енергија со систем на електричен отпор не поголем од 0.427 омови. Ве молиме, доколку е потребно, контактирајте ја својата надлежна служба во врска со информациите околу електричниот отпор.

Поврзување на плочата со извор за напојување на електрична енергија

Единицата за напојување треба да биде поврзана во согласност со соодветните стандарди, или да има еднополен осигурувач. Начинот на поврзување е прикажан подолу:

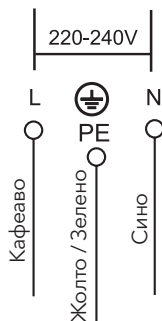

1. Доколку кабелот е оштетен или му е потребна замена тоа би требало да го изврши овластен сервисер или друго квалификувано лице употребувајќи соодветен алат, со што би се избегнале незгоди.
2. Доколку уредот е директно поврзан со главниот извор на напојување, еднополниот осигурувач мора да биде инсталиран со минимално растојание од 3 mm помеѓу контактите.
3. Лицето задолжено за инсталација мора да изврши правилно поврзување со изворите на напојување во согласност со безбедносните прописи.
4. Кабелот не смее да биде свиткан или збиен.
5. Кабелот треба редовно да се проверува, а би требало да го менува само адекватно квалификувано лице.



Долниот дел и кабелот за напојување на плочата нема да бидат достапни по инсталирањето на плочата.

 <p>ОДЛОЖУВАЊЕ: Не го одложувајте овој производ како комунален отпад. Собирањето на ваков тип отпад е одвоено поради специјалниот начин на обработка кој е неопходен.</p>	<p>Овој уред е означен во согласност со Европската директива 2011/19/Eu за Одложување електрична и електронска опрема (WEEE). Со правилното одложување на овој уред, ќе помогнете во заштита на животната средина и здравјето на луѓето од многу последици, кои инаку ги предизвикува неправилното одложување на отпадот.</p> <p>Симболот на производитот укажува дека уредот не може да се третира како обичен отпад од домаќинството. Треба да се остави на соодветно место, на кое се собираат електрични и електронски уреди.</p> <p>Овој уред подразбира специјално одложување. За подетални информации околу обработката на деловите, поправките и рециклирањето на производот, Ве молиме да контактирате со локалниот одбор, својата служба за одложување комунален отпад или продавницата во која сте го купиле уредот.</p> <p>За подетални информации околу обработката на деловите, поправките и рециклирањето на производот, Ве молиме да ја контактирате својата градска канцеларија, службата за одложување комунален отпад или продавницата во која сте го купиле производот.</p>
---	---

Čestitamo Vam na kupovini Vaše nove keramičke ploče.

Preporučujemo Vam da posvetite neko vreme čitanju ovog Uputstva za upotrebu / Uputstva za instalaciju kako biste u potpunosti razumeli kako da ga pravilno instalirate i rukujete njime. Za instalaciju, molimo Vas da pročitate deo vezan za instalaciju uređaja. Pročitajte sva bezbedonosna uputstva pažljivo pre upotrebe i čuvajte Uputstvo za instalaciju za slučaj da Vam zatreba u budućnosti.

BEZBEDONOSNA UPOZORENJA

Vaša bezbednost nam je važna. Molimo, pričitajte ove informacije pre upotrebe ploče za kuvanje.

INSTALACIJA

Opasnost od strujnog udara

- Prekinite napajanje uređaja električnom energijom pre bilo kakve popravke ili održavanja istog.
- Povezivanje na dobro uzemljenje je neophodno i obavezno
- Promene u domaćem sistemu za napajanje mora da izvrši kvalifikovani električar.
- Nepoštovanje ovog saveta može dovesti do strujnog udara ili smrti.

Opasnost od posekotina

- Pazite se- ivice ploče su oštre.
- Neopreznost može dovesti do povreda ili posekotina.

Važna bezbedonosna uputstva

- Pažljivo pročitate ova uputstva pre instalacije ili upotrebe ovog uređaja.
- Nikakav zapaljiv materijal ili proizvod ne sme stajati na ovom uređaju u bilo kom trenutku.
- Molimo vas, postarajte se da ove informacije budu dostupne osobi odgovornoj za instalaciju uređaja, budući da to može smanjiti troškove instalacije.
- Kako bi se izbegli rizici, ovaj uređaj mora biti instaliran u skladu s ovim informacijama za instalaciju.
- Ovaj uređaj bi trebalo da propisno instalira i uzemlji samo odgovarajuće kvalifikovana osoba.
- Ovaj uređaj bi trebalo da bude povezan na strujno kolo koje ima izolacijski prekidač, koji omogućuje potpuno prekidanje napajanja električnom energijom.
- Neispravna instalacija uređaja može dovesti do poništavanja bilo kakve garancije i odgovornosti.
- Ovaj uređaj mogu koristiti deca starosti 8 ili više godina i osobe sa smanjenim fizičkim, čulnim ili mentalnim sposobnostima, ili manjkom iskustva i znanja ukoliko su pod nadzorom, ili su im data uputstva u vezi sa bezbednom upotrebom uređaja, i svesni su mogućeg rizika.
- Deca ne bi trebalo da se igraju uređajem. Uređaj ne smeju čistiti i održavati deca, osim ako to ne čine pod nadzorom.
- Ukoliko je kabl za napajanje oštećen, mora ga zameniti proizvođač, njegov agent za servisiranje ili slična kvalifikovana lica, kako bi se izbegli mogući rizici.
- Upozorenje: Ukoliko je površina napukla, isključite aparat kako biste izbegli mogućnost strujnog udara, u slučaju da je površina ploče izrađena od keramičkog stakla ili sličnog materijala, koji štiti žive delove.

- Metalni predmeti, kao što su noževi, viljuške, kašike i poklopci ne bi trebalo da stoje na površini ploče, s obzirom na to da može doći do njihovog zagrevanja.
- Ne bi trebalo koristiti paročistač.
- Ne koristite paročistač za čišćenje ploče za kuvanje.
- Uređaj nije namenjen za upravljanje pomoću spoljnog tajmera ili odvojenog sistema daljinskog upravljanja.
- **UPOZORENJE:** Opasnost od požara: ne odlažite predmete na površinu za kuvanje.
- Proces termičke obrade hrane je potrebno nadgledati. Kratkotrajni proces termičke obrade hrane treba da bude konstantno nadgledan.
- **UPOZORENJE:** Pripremanje hrane uz pomoć masti ili ulja bez nadzora može biti opasno i može prouzrokovati pojavu otvorenog plamena. NIKAD ne pokušavajte da ugasite plamen vodom, već isključite aparat i zatim pokrijte vatru, poklopcem ili protivpožarnim čebetom, na primer.

RUKOVANJE I ODRŽAVANJE

Opasnost od strujnog udara

- Ne kuvajte na polomljenoj ili razbijenoj ploči za kuvanje. Ukoliko postoji mogućnost od lomljenja ili pucanja površine ploče za kuvanje, odmah prekinite napajanje uređaja električnom energijom (na zidnom prekidaču) i kontaktirajte kvalifikovanog tehničara.
- Isključite ploču za kuvanje sa napajanja iz zida pre čišćenja ili popravke.
- Nepoštovanje ovog saveta može dovesti do strujnog udara ili smrti.

Opasnost po zdravlje

- Ovaj uređaj zadovoljava elektromagnetne bezbedonosne standarde.
- Međutim, osobe sa srčanim pejsmejkerima ili drugim električnim implantima (kao što su insulinske pumpice) moraju se konsultovati sa svojim lekarom ili proizvođačem implanta pre upotrebe uređaja, kako bi bili sigurni da elektromagnetno polje neće uticati na njihove implante.
- Nepoštovanje ovog saveta može dovesti do smrti.

Opasnost od vrela površine

- Tokom upotrebe, dostupni delovi uređaja će postati dovoljno vrući da mogu prouzrokovati opekotine.
- Ne dozvolite da vaše telo, odeća ili bilo koji drugi predmet, osim onog koji je pogodan za kuvanje, dođe u kontakt sa indukcionim staklom dok se površina ne ohladi.
- Deca treba da budu udaljena od uređaja.
- Ručke posuda za kuvanje mogu biti vrela na dodir. Proverite da ručke posuda za kuvanje ne prelaze na druge zone za kuvanje, sem one na kojoj se nalaze. Držite ručke podalje od domašaja dece.
- Nepoštovanje ovog saveta može dovesti do opekotina i oparotina.

Opasnost od posekotina

- Oštrica na strugaču za ploču za kuvanje je otkrivena kada se ukloni sigurnosna maska. Koristite ga veoma pažljivo i uvek ga čuvajte van domašaja dece.
- Neopreznost može dovesti do povreda ili posekotina.

Važna bezbedonosna uputstva

- Nikad ne ostavljajte uređaj bez nadzora kada ga koristite. Kipljenje može da prouzrokuje dim i mastan izliveni sadržaj koji se može zapaliti.
- Nikad ne upotrebljavajte svoj uređaj kao radnu površinu ili površinu za odlaganje.
- Nikad ne ostavljajte bilo kakav predmet ili pribor na uređaju.
- Ne stavljajte i ne ostavljajte predmete koji su namagnetisani (kao što su kreditne kartice, memorijske kartice) ili elektronske uređaje (na primer kompjutere, MP3 plejeri) u blizini uređaja, budući da mogu uticati na njegovo magnetno polje.
- Nikad ne koristite svoj uređaj za zagrevanje ili grejanje prostorije.
- Nakon upotrebe, uvek isključite zonu za kuvanje i ploču za kuvanje kako je opisano u ovom priručniku (tj. korišćenjem kontrola na dodir). Ne oslanjajte se na funkciju prepoznavanja posude radi isključivanja zona za kuvanje kada uklonite posudu za termičku obradu hrane.
- Ne dozvolite deci da se igraju uređajem ili da sede na njemu, stoje ili se penju na njega.
- Predmete koji su zanimljivi za decu ne čuvajte u ormarićima iznad uređaja. Deca koja se penju na ploču za kuvanje mogu se ozbiljno povrediti.
- Ne ostavljajte decu samu ili bez nadzora u prostoru gde se koristi uređaj.
- Deca ili osobe sa invaliditetom koji ograničava njihovu sposobnost da koriste uređaj treba da imaju odgovornu i

- kompetentnu osobu koja će ih uputiti u to kako se koristi uređaj. Instruktor treba da bude uveren da oni mogu da koriste uređaj bez opasnosti po njih ili njihovu okolinu.
- Nemojte popravljati ili menjati bilo koji deo uređaja, osim ako to nije posebno preporučeno u uputstvu. Svaku drugu popravku treba da obavi kvalifikovani tehničar.
- Nemojte stavljati ili ispuštati teške predmete na svoju ploču za kuvanje.
- Ne stajite na svoju ploču za kuvanje.
- Nemojte koristiti posude sa grubim ivicama ili ih vući po površini indukcionog stakla budući da mogu izgubiti staklo.
- Ne koristite žice ili bilo koje jako abrazivno sredstvo za čišćenje kako biste očistili svoju ploču za kuvanje, budući da mogu izgubiti indukciono staklo.
- Uređaj je namenjen upotrebi u domaćinstvu i za slične namene, kao što su: - kuhinje za zaposlene u prodavnicama, kancelarijama i drugim radnim okruženjima; - seoska domaćinstva; - za goste hotela, motela i drugih objekata za smeštaj; - objekte koji pružaju uslugu prenoćišta sa doručkom.
- UPOZORENJE: Uređaj i njegovi pristupačni delovi postaju vrući tokom upotrebe.
- Trebate da se postarate da izbegnete dodirivanje zagrejanih elemenata.
- Uređaj treba da bude van domašaja dece mlađe od 8 godina starosti, osim ako nisu pod stalnim nadzorom.

UPOZNAVANJE SA PROIZVODOM

Pogled odozgo



Kontrolna tabla

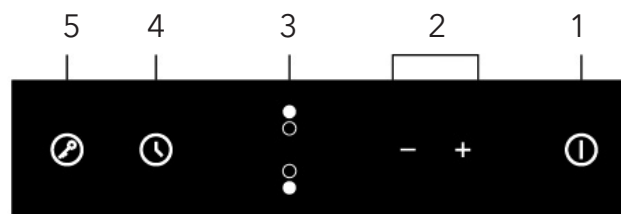

1. Taster za uključivanje/isključivanje
2. Taster za regulisanje vremena/jačine
3. Tasteri za izbor za zagrevanje zone
4. Kontrola vremena (tajmer)
5. Taster za zaključivanje

Informacije o proizvodu

Mikropompjuterska keramička ploča za kuvanje može da ispuni različite kuhinjske zahteve zbog zagrevanja pomoću električnog otpora, mikrokompjuterizovane kontrole i mogućnosti izbora različitog napona, i zaista je najbolji izbor za moderne porodice. Keramička ploča za kuvanje je fokusirana na potrošače i usvaja personalizovani dizajn. Ploča poseduje sigurne i pouzdane performanse, što čini vaš život komfornijim i omogućava Vam da u potpunosti uživajte u zadovoljstvu života.

Princip rada

Keramička ploča za kuvanje direktno koristi električni otpor za zagrevanje, a prilagođavanje energije se stvara regulacijom temperature dodirom na tastere.

Pre upotrebe nove keramičke ploče

- Pročitajte ovaj vodič, posebno obraćajući pažnju na deo "Bezbedonosna upozorenja".
- Uklonite sve zaštitne prevlake koje se još uvek mogu nalaziti na Vašoj keramičkoj ploči.

Tehnička specifikacija

Ploča za kuvanje	HV3200MB
Zone za kuvanje	2 zone
Jačina napona električne energije	220-240V~ 50Hz or 60Hz
Instalirana električna energija	2700-3300W
Veličina proizvoda D×W×H(mm)	288X520X55
Ugradne dimenzije A×B (mm)	268X500

Težina i dimenzije su približne. Budući da konstantno težimo poboljšanju naših proizvoda, moguće su promene specifikacija i dizajna bez prethodnog obaveštenja.

FUNKCIJE PROIZVODA

Tasteri na dodir

- Kontrole odgovaraju na dodir, dakle ne morate primenjivati pritisak.
- Koristite jagodicu svoga prsta, ne vrh.
- Čućete zvučni signal svaki put kada dodir bude registrovan.
- Postarajte se da kontrolna dugmad budu uvek čista, suva i da na njima nema predmeta (kao što su pribor ili tkanina), koji ih pokrivaju. Čak i tanak sloj vode može napraviti poteškoće u radu kontrolnih dugmadi.

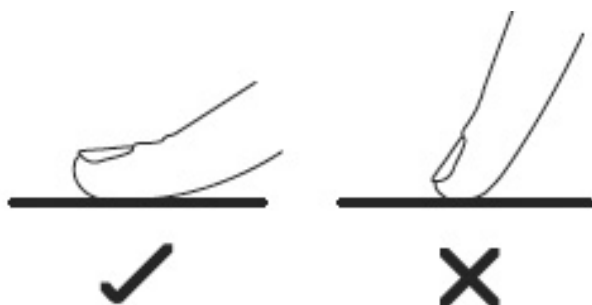

Biranje pravog posuđa za termičku obradu hrane

Ne koristite posuđe sa grubim ivicama ili zakrivljenom osnovom.



Postarajte se da osnova posude bude glatka, pravilno prijanja na staklo i da je iste veličine kao i zona za kuvanje. Posudu uvek postavite na centar zone za kuvanje.

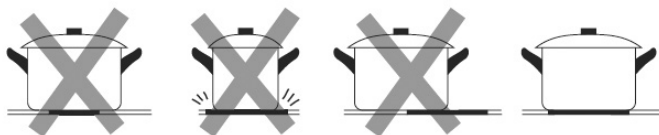

Posude uvek podignite sa keramičke ploče- ne vucite ih po njoj, budući da mogu ogrebat staklo.

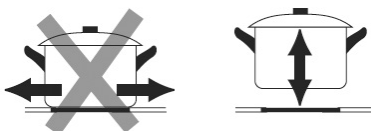

Kako upotrebljavati

Početak prireme hrane

Nakon što se uređaj priključi na napajanje električnom energijom, oglašice se zvučni signal jedanput, svi indikatori će zasvetleti na jednu sekundu, a zatim se ugasiti, pokazujući na taj način da je keramička ploča ušla u stanje čekanja.

Dodirnite taster uključivanje/isključivanje i svi indikatori će pokazati "--".

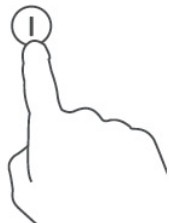

Postavite odgovarajuću posudu na zonu za kuvanje koju želite da koristite.

- Pobrinite se da dno posude i površina zone za kuvanje budu čisti i suvi.

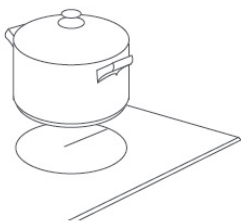

Dodirnite taster, da biste izabrali zonu za zagrevanje.



Izaberite podešavanja temperature pritiskom na taster "-" ili "+".

- Ukoliko ne izaberete podešavanja temperature u roku od 1 minuta, keramička ploča će se automatski isključiti.

Moraćete da ponovo krenete od 1. koraka.

- Temperaturu možete podešavati bilo kad tokom procesa termičke obrade hrane.
- Dodirivanjem i držanjem bilo kojeg od ovih tastera, vrednost će se povećati ili smanjiti.



Završetak pripreme hrane

Dodirnite taster za izabranu zonu za kuvanje, koju želite da isključite



Isključite zonu za kuvanje tako što ćete podesiti unazad odbrojanjem do "0" ili dodirivanjem tastera "-" i "+" zajedno.

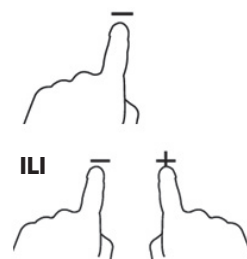

Isključite celu ploču za kuvanje dodirivanjem tastera uključivanje/isključivanje.



Čuvajte se vruće površine



"H" će pokazati koja zona za kuvanje je vruća na dodir. Nestaće kada se površina ohladi do bezbedne temperature. Ovo se može koristiti i kao funkcija za uštedu energije, ukoliko želite da zagrejte neku drugu posudu, koristite površinu koja je i dalje vruća.

Zaključavanje tastera

- Možete zaključati tastere kako biste sprečili neželjenu upotrebu (na primer slučajno uključivanje zona za kuvanje od strane dece).
- Kada su tastere zaključani, svi tastere sem tastera za uključivanje/isključivanje su onemogućeni.

Za zaključavanje tastera

Dodirnite taster za zaključavanje

Indikator vremena će pokazati "Lo"

Za otključavanje tastera

Pobrinite se da keramička ploča za kuvanje bude uključena. Dodirnite i držite neko vreme taster za zaključavanje.



Kada je ploča u zaključanom režimu, svi tastere su onemogućeni osim uključivanje/isključivanje (ⓘ), uvek možete isključiti keramičku ploču dodirivanjem tastera uključivanje/isključivanje (ⓘ) u slučaju nužde, ali treba da prvo otključate ploču pri sledećem korišćenju.

Kontrola vremena (tajmer)

Tajmer možete koristiti na dva različita načina:

a. Možete ga koristiti za "upozorenje o isteku vremena". U ovom slučaju, tajmer neće isključiti nijednu zonu za kuvanje kada vreme istekne.

b. Možete ga podesiti da isključuje jednu ili više zona za kuvanje nakon što vreme istekne.

- Maksimalno vreme je 99 minuta

Upotreba tajmera za "upozorenje o isteku vremena"

Ukoliko niste izabrali nijednu zonu za kuvanje

Pobrnite se da ploča za kuvanje bude uključena.

Napomena: možete koristiti "upozorenje o isteku vremena" čak i ako niste izabrali nijednu zonu za kuvanje.

Dodirnite taster tajmera, indikator tajmera će zasvetleti; prilagodite postavke tajmera dodirivanjem tastera "-" ili "+". Indikator "upozorenja o isteku vremena" će započeti da trptperi i prikazaće se na ekranu tajmera.



Dodirivanjem "-" i "+" zajedno, tajmer će biti prekinut, i "--" će se prikazati na ekranu za minute.

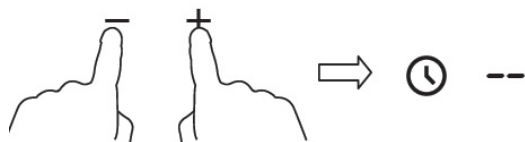

Kada je vreme podešeno, odbrojavanje će odmah početi. Ekran će prikazivati preostalo vreme i indikator vremena će zatreperiti na 5 sekundi.



Oglasiće se zvučni signal na 30 sekundi i indikator vremena će pokazati "--" kada podešeno vreme istekne.



Savet:

- Dodirnite taster "-" ili "+" na tajmeru jedanput, kako biste vreme smanjili ili povećali za 1 minut.
- Dodirnite i držite taster "-" ili "+" na tajmeru za smanjivanje ili povećavanje za 10 minuta.
- Ukoliko podešeno vreme premašuje 99 minuta, tajmer će se automatski prebaciti na 0 minuta.

Podešavanje tajmera za isključivanje jedne ili više zona za kuvanje

Izaberite zonu

Dodirnite zonu za koju želite da postavite ovu funkciju



Dodirnite taster tajmera, indikator će pokazati "10"



Postavite vreme dodirivanjem tastera "-" ili "+" na tajmeru

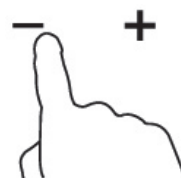

Dodirivanjem "-" i "+" zajedno, tajmer će biti prekinut, i "--" će se prikazati na ekranu za minute.

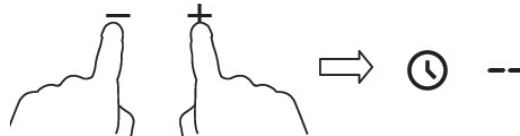

Kada je vreme podešeno, odbrojavanje će odmah početi. Ekran će prikazivati preostalo vreme i indikator vremena će zatreperiti na 5 sekundi.



Kada vreme pripreme hrane istekne, odgovarajuća zona za kuvanje će biti automatski isključena. Ekran će pokazati "H" što znači vrelo.



Napomena:

a. Crvena tačka pored indikatora za nivo napajanja će biti osvetljena pokazujući da je izabrana zona.



b. Ukoliko želite da promenite vreme nakon što je tajmer postavljen, morate početi od 1. koraka.

c. Postupak postavljanja za obe zone je isti kao što je gore pomenuto.

Podešavanje tajmera za isključivanje jedne ili više zona za kuvanje

a. Ukoliko jedna ili više zona za kuvanje koristi ovu funkciju, indikator vremena će pokazati ono vreme koje je najmanje. (npr. postavka za zonu 1# je 5 minuta, postavka vremena za zonu 2# je 15 minuta, indikator vremena će pokazati "5".)

NAPOMENA: Crvena tačka pored indikatora nivoa jačine će zatreperiti.



b. Kada odbrojavanje istekne, odgovarajuća zona će se isključiti. Zatim će se pokazati novi tajmer i tačka za odgovarajuću zonu će zatreperiti.

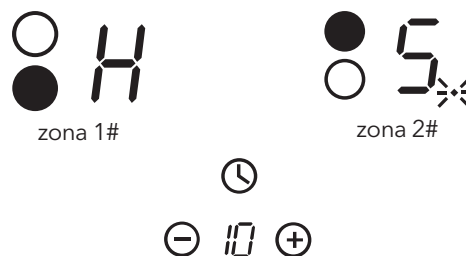

c) Kada vreme pripreme hrane istekne, odgovarajuća zona za kuvanje će biti automatski isključena.



Napomena:

- Crvena tačka pored indikatora za nivo napajanja će biti osvetljena pokazujući da je izbarana zona.



- Ukoliko želite da promenite vreme nakon što je tajmer postavljen, morate početi od 1. koraka.

Zaštita od pregrevanja

Senzor za kontrolu temperature koji je ugrađen u uređaj prati temperaturu unutar keramičke ploče za kuvanje. Kada senzor primeti da je visina temperature veoma visoka, keramička ploča će automatski prestati sa radom.

Upozorenje o preostaloj toploti

Ukoliko je ploča radila duže vremena, pojaviće se ostaci toplote. Slovo "H" će se pojaviti, kako bi vas upozorilo da se držite podalje od te zone.

Podrazumevano vreme rada

Još jedna sigurnosna funkcija ploče je automatsko isključivanje. Ona se aktivira svaki put kada zaboravite da isključite zonu za kuvanje. Podrazumevano vreme isključivanja je prikazano u tabeli ispod:

Nivo napajanja	Podrazumevano vreme rada (sat)
1	8
2	8
3	8
4	4
5	4
6	4
7	2
8	2
9	2

UPUTSTVA ZA KUVANJE



Budite pažljivi kada pržite, budući da se ulje i mast mogu zagrejati veoma brzo, naročito ukoliko koristite opciju "PowerBoost". Pri ekstremno visokim temperaturama ulje i mast se mogu zapaliti spontano što predstavlja ozbiljnu opasnost od požara.

Saveti za kuvanje

- Kada hrana dođe do tačke ključanja, smanjite podešenu temperaturu.
- Korišćenje poklopca će smanjiti vreme kuvanja i uštedeti energiju, tako što će zadržati toplotu.
- Umanjite količinu tečnosti ili ulja kako biste smanjili vreme potrebno za spremanje hrane.
- Počnite sa termičkom obradom hrane na visokoj temperaturi, a zatim temperaturu smanjite kada se hrana zagreje.

Krčkanje, kuvanje pirinča

- Krčkanje je proces koji se događa ispod tačke ključanja, na oko 85°C, kada se mehurići povremeno uzdižu na površinu tečnosti za kuvanje. To je ključ za pripremu ukusnih supa i sočnih dinstanih jela, jer ukusi nastaju bez prekuvanja jela. Sosove sa jajima i brašnom bi takođe trebalo da pripremate na temperaturi ispod tačke ključanja.
- Neki procesi, uključujući i kuvanje pirinča pomoću metoda absorpcije, mogu zahtevati veću temperaturu od najniže potrebne kako bi se osiguralo da hrana bude skuvana pravilno i u okviru preporučenog vremena.

Dinstani odrezak

- Za pripremanje sočnih ukusnih odrezaka:
 1. Ostavite meso na sobnoj temperaturi 20 minuta pre pripreme.
 2. Zagrejte tiganj sa debelim dnom.

3. Premažite obe strane odreska uljem. Stavite malu količinu ulja u zagrejan tiganj i zatim spustite meso u tiganj.
4. Odrezak okrenite samo jednom tokom pripreme. Tačno vreme pripreme zavisi od debljine odreska i toga koliko želite da bude pržen. Vreme može varirati od 2-8 minuta po strani. Pritisnite odrezak da biste odmerili koliko je ispržen - što je tvrdi na dodir, to će biti bolje pripremljen.
5. Ostavite odrezak nekoliko minuta u toplom tiganju na nekoliko minuta, kako bi se opustio i postao mekši pre serviranja.

Za prženje

1. Izaberite vok sa ravnom podlogom, pogodan za pripremu hrane na keramičkoj ploči ili veliki tiganj.
2. Neka svi sastojci i pribor budu spremni. Prženje bi trebalo da bude brzo. Ukoliko pripremate veću količinu, hranu pripremajte u nekoliko manjih porcija.
3. Zagrejte kratko tiganj i dodajte dve supene kašike ulja.
4. Prvo pripremite bilo koju vrstu mesa, odložite ga a strane i držite zagrejanim.
5. Propržite povrće. Kada je povrće vruće ali još uvek hrskavo, snizite temperaturu zone za kuvanje, vratite meso u tiganj i dodajte svoj sos.
6. Propržite sastojke, kako biste osigurali da je sve potpuno zagrejano.
7. Poslužite odmah.

PODEŠAVANJE TEMPERATURE

Dolenavedene postavke su samo smernice. Tačne postavke će zavistiti od nekoliko faktora, uključujući i posude za pripremu hrane i količine koju spremate. Eksperimentišite sa keramičkom pločom, da biste pronašli postavke koje vam najbolje odgovaraju.

Podešavanje toplote	Pogodno za
1 - 2	<ul style="list-style-type: none"> • blago zagrevanje male količine hrane • topljenje čokolade, putera i za hranu koja brzo zagori • blago krčkanje • sporo zagrevanje
3 - 4	<ul style="list-style-type: none"> • ponovno grejanje • brzo krčkanje • kuvanje pirinča
5 - 6	<ul style="list-style-type: none"> • palačinke
7 - 8	<ul style="list-style-type: none"> • dinstanje • kuvanje paste
9	<ul style="list-style-type: none"> • prženje • grilovanje • zagrevanje supe • zagrevanje vode

BRIGA I ČIŠĆENJE

Šta?	Kako?	Važno!
Svakodnevno prljanje stakla (otisci prstiju, tragovi, fleke ostale od hrane ili nešećerni izliveni sadržaj na staklu)	<ol style="list-style-type: none"> 1. Prekinite napajanje ploče za kuvanje električnom energijom. 2. Koristite sredstvo za čišćenja ploče za kuvanje dok je staklo još toplo (ali ne vrelo!) 3. Isperite i osušite čistom tkaninom ili papirnim ubrusom. 4. Ponovo priključite ploču za kuvanje električnom energijom. 	<ul style="list-style-type: none"> • Kada je prekinuto napajanje ploče električnom energijom, neće biti oznake koja prikazuje "vrela površina", ali zona za kuvanje može još uvek biti vruća! Budite veoma pažljivi. • Grube žice, neke vrste najlonskih žica i grubih/abrazivnih sredstava za čišćenje mogu ogrebat staklo. Uvek pročitajte etiketu, da biste videli da li je vaše sredstvo za čišćenje ili žica odgovarajuća. • Nikad ne ostavljajte talog sredstava za čišćenje na ploči za kuvanje: mogu se pojaviti fleke na staklu.
Mrlje od kipljenja, topljenja i vrelе mrlje od šećera na staklu	<p>Uklonite ih odmah spatulom, nožem ili strugačem pogodnim za staklokeramičke ploče za kuvanje, ali se čuvajte vruće površine zone za kuvanje:</p> <ol style="list-style-type: none"> 1. Prekinite napajanje ploče za kuvanje iz zida. 2. Držite strugač ili pribor pod uglom od 30° i izgrebite mrlju ili izliveni sadržaj sa hladnog dela ploče za kuvanje. 3. Očistite mrlje ili izliveni sadržaj krpom ili papirnim ubrusom. 4. Pratite korake od 2 do 4 za "Svakodnevno prljanje stakla" navedeno gore. 	<ul style="list-style-type: none"> • Uklonite mrlje nastale topljenjem i od slatke hrane ili kao posledica kipljenja što je pre moguće. Ukoliko su se mrlje ohladile na staklu, postoji mogućnost da će biti teško ukloniti ih ili čak da će trajno oštetiti staklenu površinu. • Opasnost od posekotina: kada je sigurnosna maska uklonjena, oštrica na strugaču je oštra kao žilet. Koristite ga veoma pažljivo i uvek ga odložite na sigurno mesto van domašaja dece.
Mrlje nastale od kipljenja na tasterima na dodir	<ol style="list-style-type: none"> 1. Prekinite napajanje ploče za kuvanje električnom energijom. 2. Pokupite izlivenu tečnost 3. Očistite deo sa tasterima čistim vlažnim sunderom ili tkaninom. 4. Potpuno osušite površinu papirnim ubrusom. 5. Ponovo uključite napajanje uređaja električnom energijom. 	<ul style="list-style-type: none"> • Ploča za kuvanje može dati zvučni signal i isključiti se, a tasteri na dodir možda neće funkcionisati dok je na njima tečnost. Postarajte se da površina s tasterima na dodir bude suva pre nego što uređaj ponovo uključite.

SAVETI

Problem	Mogući uzrok	Šta uraditi
Ploča za kuvanje ne može uključiti.	Nema struje.	Pobrinite se da keramička ploča bude povezana na napajanje električnom energijom i da je uključena. Proverite da nije došlo do prekida napajanja električnom energijom u vašem kraju. Ukoliko ste sve proverili, a i dalje postoji problem, pozovite kvalifikovanog tehničara.
Tasteri na dodir ne reaguju	Tasteri su zaključani.	Otključajte tastere. Pogledajte odeljak "Upotreba vaše keramičke ploče za kuvanje" za uputstva.
Tasteri teško rade.	Moguće je da postoji tanak sloj vode na tasterima ili ste možda koristi vrh svoga prsta kako biste dodirnuli tastere.	Postarajte se da površina sa tasterima bude suva i koristite jagodicu svoga prsta kada dodirujete tastere.
Staklo je ogrebano.	Posude sa grubim ivicama. Korišćena je neodgovarajuća, abrazivna žica ili proizvodi za čišćenje.	Koristite posude sa ravnim i glatkim dnom. Pogledajte "Biranje odgovarajućeg posuda za spremanje hrane". Pogledajte "Briga i čišćenje".
Posude za pripremu hrane prave pucketave ili krckave zvukove	Mogući uzrok je sastav materijala vašeg posuda (slojevi različitih metala različito vibriraju).	To je normalno za posude i nije znak greške.

INSTALACIJA

Odabir instalacione opreme

1. Izrežite radnu površinu prema merama naznačenim na crtežu.

Za potrebe instalacije i korišćenja, minimum 50mm prostora mora da ostane oko rupe. Postarajte se da debljina radne površine bude bar 30mm. Molimo vas, izaberite izolacioni materijal otporan na toplotu (drvo i slični vlaknasti i upijajući materijali ne bi trebalo da se upotrebljavaju kao radna površina osim ako nisu impregnirani) kako bi se izbegao strujni udar ili veće deformacije izazvane otpuštanjem toplote sa vruće ploče. Kako je prikazano dole:

NAPOMENA Sigurna udaljenost između stranica ploče i unutrašnjg dela radne površine treba da bude najmanje 3mm.

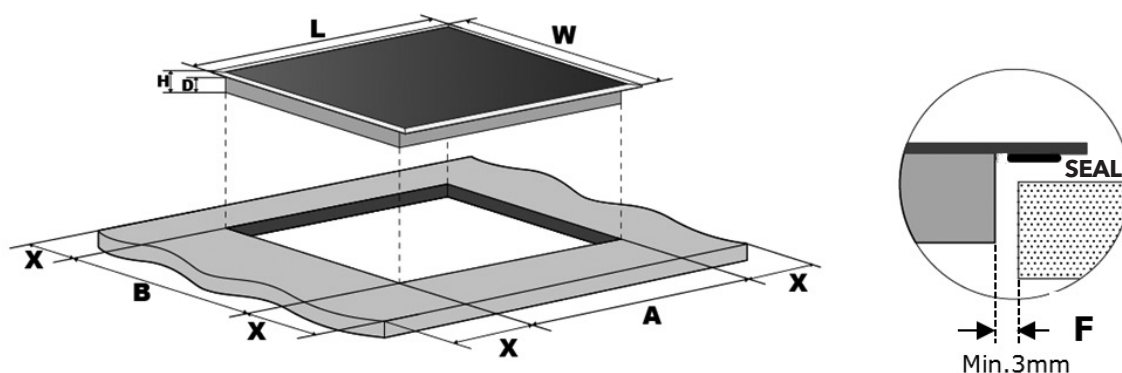

A	B	C	D	E	F	G
268+4 mm	500+4 mm	50mm mini	50mm mini	50mm mini	50mm mini	3mm mini

2. Keramička ploča za kuvanje se može koristiti na gornjem delu ormarića. Keramička ploča mora biti postavljena horizontalno. Kako je prikazano dole:

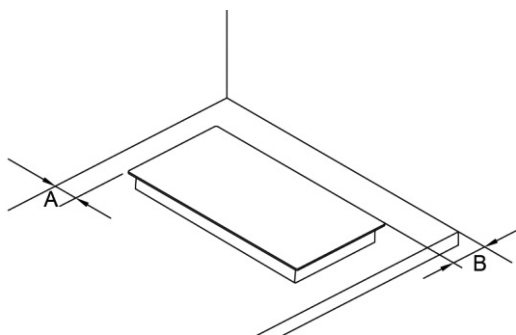

A	B
50mm mini	50mm mini

Pobrinite se da keramička ploča ima dobar protok vazduha, i da prostor za ulaz i izlaz vazduha ne budu blokirani. Proverite da li je keramička ploča u dobrom stanju. Kako je prikazano dole:

NAPOMENA

Sigurna razdaljina između ploče i ormarića iznad nje treba da bude najmanje 760mm.

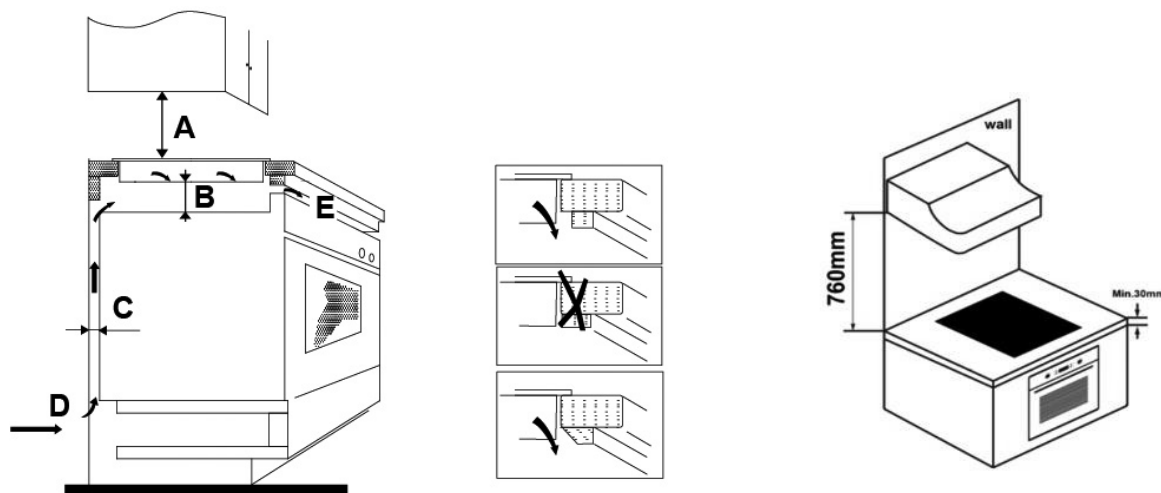

A(mm)	B(mm)	C(mm)	D	E
760	50 mini	20 mini	Ulaz vazduha	Ispust za vazduh 5mm



UPOZORENJE!

Osiguravanje adekvatnog protoka vazduha

Pobrinite se da keramička ploča ima dobar protok vazduha, i da prostor za ulaz i izlaz vazduha ne budu blokirani. Kako biste izbegli slučajni kontakt sa pregrejanim dnom ploče ili neočekivani električni šok tokom rada, potrebno je da stavite drveni umetak, pričvršćen šrafovim, na minimalnoj udaljenosti od 50mm od dna ploče. Pratite dole navedene zahteve.

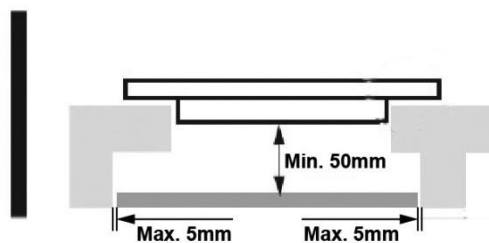



Postoje ventilacioni otvori oko i unutar ploče. **MORATE SE POBRINUTI** da ovi otvori ne budu blokirani radnom površinom, kada ploču postavite.



- Imajte na umu da lepak koji spaja plastične ili drvene materijale nameštaja treba da izdrži temperaturu ne nižu od 150°C, kako bi se izbeglo odlepljivanje ploče.
- Zadnji zid i okolne površine zato moraju biti u stanju da izdrže temperaturu od 90°C.

Pre postavljanja i fiksiranja podupirača

Uređaj mora biti postavljen na stabilnu, glatku površinu (koristeći pakovanje). Ne primenjujte snagu na ispučene tastere na ploči.

Fiksirajte ploču na radnu površinu zavijanjem četiri podupirača na dno ploče (pogledajte sliku) nakon instalacije.

Podesite podupirač tako da bude prilagodljiv različitoj debljini radne površine.

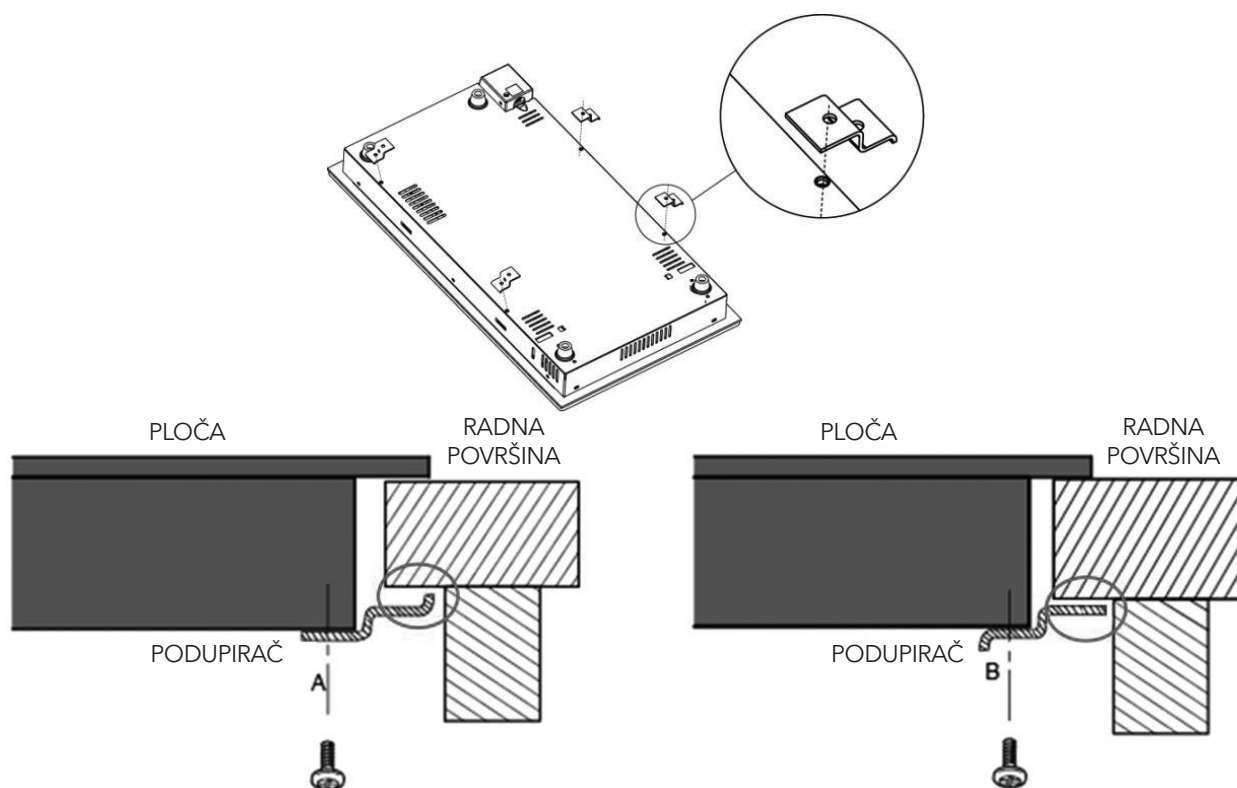

Podupirači ni u kom slučaju ne mogu dodirivati unutrašnje delove radne površine nakon instalacije (pogledajte sliku).

Upozorenja

1. Keramičku ploču mora instalirati kvalifikovano osoblje ili tehničar. Imamo profesionalce vama na usluzi. Molimo vas, nikad ne izvodite radove na svoju ruku.
2. Keramička ploča za kuvanje ne bi trebalo da bude postavljena u blizini uređaja za hlađenje, mašina za pranje sudova i sušilica.
3. Keramička ploča treba da bude instalirana tako, da se obezbedi bolje otpuštanje toplote, kako bi se poboljšala njena pouzdanost.
4. Zid i navedeni delovi iznad radne površine moraju da budu otporni na toplotu.
5. Da biste izbegli bilo kakvo oštećenje, sloj na koji je postavljen uređaj i lepak moraju biti otporni na toplotu.
6. Ne bi trebalo koristiti paročistač.
7. Keramička ploča može biti povezana samo na sistem za snabdevanje električnom energijom sa sitemom eletričnog otpora ne većim od 0.427 oma. Ukoliko je potrebno, molimo vas, kontaktirajte svoju nadležnu službu u vezi sa informacijama o električnom otporu.

Povezivanje ploče na izvor napajanja električnom energijom

Jedinica napajanja treba da bude povezana u skladu sa odgovarajućim standardima, ili da ima jednopolni osigurač. Način povezivanja je prikazan ispod:

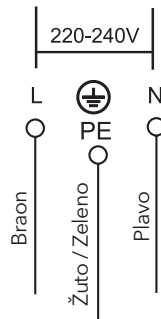

1. Ukoliko je kabl oštećen ili mu je potrebna zamena, to bi trebalo da odradi ovlašćeni serviser ili druga kvalifikovana osoba upotrebljavajući odgovarajuće alate, kako bi se izbegle nezgode.
2. Ukoliko je uređaj direktno povezan na glavni izvor napajanja, jednopolarni osigurač mora biti instaliran sa minimalnim razmakom od 3 mm između kontakata.
3. Osoba zadužena za instalaciju se mora postarati da je izvršeno pravilno povezivanje na izvor napajanja i da je sve u skladu sa bezbednosnim propisima.
4. Kabl ne sme biti savijen ili sabijen.
5. Kabl treba redovno proveravati, i trebalo bi da ga menja samo adekvatno kvalifikovana osoba.



Donji deo i kabl za napajanje ploče neće biti dostupni nakon instalacije uređaja.



ODLAGANJE:
Ne odlažite ovaj proizvod kao komunalni otpad. Sakupljanje ovakve vrste otpada odvojeno zbog specijalnog načina obrade je neophodno.

Ovaj uređaj je označen u skladu sa Evropskom direktivom 2011/19/Eu za Odlaganje Električne i Elektronske opreme (WEEE). Pravilnim odlaganjem ovog uređaja, pomoći ćete zaštititi životne sredine i ljudskog zdravlja od mogućih posledica, koje inače može izazvati nepravilno odlaganje.

Simbol na proizvodu ukazuje, da se uređaj ne može tretirati kao uobičajeni kućni otpad. Treba ga ostaviti na odgovarajućem mestu, na kojem se sakupljaju električni i elektronski uređaji.

Ovaj uređaj zahteva specijalno odlaganje. Za detaljnije informacije o obradi delova, popravkama i reciklaži ovog proizvoda, molimo vas, kontaktirajte lokalni odbor, svoju službu za odlaganje komunalnog otpada ili prodavnicu u kojoj ste kupili uređaj.

Za detaljnije informacije o obradi delova, popravkama i reciklaži ovog proizvoda, molimo vas, kontaktirajte svoju lokalnu gradsku kancelariju, službu da odlaganje komunalnog otpada ili prodavnicu u kojoj ste kupili proizvod.

TESLA

tesla.info

Ovaj dokument je originalno proizveden i objavljen od strane proizvođača, brenda Tesla, i preuzet je sa njihove zvanične stranice. S obzirom na ovu činjenicu, Tehnoteka ističe da ne preuzima odgovornost za tačnost, celovitost ili pouzdanost informacija, podataka, mišljenja, saveta ili izjava sadržanih u ovom dokumentu.

Napominjemo da Tehnoteka nema ovlašćenje da izvrši bilo kakve izmene ili dopune na ovom dokumentu, stoga nismo odgovorni za eventualne greške, propuste ili netačnosti koje se mogu naći unutar njega. Tehnoteka ne odgovara za štetu nanесenu korisnicima pri upotrebi netačnih podataka. Ukoliko imate dodatna pitanja o proizvodu, ljubazno vas molimo da kontaktirate direktno proizvođača kako biste dobili sve detaljne informacije.

Za najnovije informacije o ceni, dostupnim akcijama i tehničkim karakteristikama proizvoda koji se pominje u ovom dokumentu, molimo posetite našu stranicu klikom na sledeći link:

<https://tehnoteka.rs/p/tesla-ugradna-ploca-hv3200mb-akcija-cena/>