

Uputstvo za upotrebu

WHIRLPOOL ugradna mašina za pranje sudova W7I HP40 L



Tehnoteka je online destinacija za upoređivanje cena i karakteristika bele tehnike, potrošačke elektronike i IT uređaja kod trgovinskih lanaca i internet prodavnica u Srbiji. Naša stranica vam omogućava da istražite najnovije informacije, detaljne karakteristike i konkurentne cene proizvoda.

Posetite nas i uživajte u ekskluzivnom iskustvu pametne kupovine klikom na link:

<https://tehnoteka.rs/p/whirlpool-ugradna-masina-za-pranje-sudova-w7i-hp40-l-akcija-cena/>



ZAHVALJUJEMO VAM NA KUPOVINI PROIZVODA WHIRLPOOL. Kako bismo vam mogli pružiti potpuniju pomoć, registrirajte svoj uređaj na adresi: www.whirlpool.eu/register

Prije upotrebe uređaja pažljivo pročitajte ove Sigurnosne upute i Upute za postavljanje. Više informacija o proizvodu dostupno je na web-mjestu: docs.whirlpool.eu



Nakon postavljanja nemojte zaboraviti izvaditi sve zaštitne dijelove za transport iz perilice posuđa.

UPRAVLJAČKA PLOČA

- Gumb za **UKLJ/ISKLJ/Ponovno** postavljanje sa svjetlom indikatora
- Gumb **programa PRETHODNO**
- Gumb **programa SLJEDEĆE**
- Gumb za odabir **programa OMILJENO** sa svjetlom indikatora
- Svjetlo indikatora praznog spremnika za **Sol**
- Svjetlo indikatora praznog spremnika **Sredstva za Ispiranje**
- Svjetlo indikatora **UKLANJANJE KAMENCA**
- Svjetlo indikatora **Zatvorene Slavine za Vodu**
- Zaslom**
- Indikator **broja programa i preostalog vremena**
- Gumb **opcije Power Clean®** sa svjetlom indikatora



- Gumb **opcije Pola Punjenja** sa svjetlom indikatora/**Postavke** – pritisnuti na 3 s
- Gumb **opcije Ekstra Suho** sa svjetlom indikatora
- Gumb **opcije Odgode** sa svjetlom indikatora
- Gumb **START/Pauza** sa svjetlom indikatora

PRVA UPOTREBA

IZBORNIK POSTAVKI

- Uključite uređaj tako da pritisnete gumb za **UKLJ-ISKLJ**.
- Zadržite gumba **Postavke** (Pola Punjenja) na 3 sekunde dok ne začujete zvučni signal i na zaslonu se ne prikaže „Set“.
- Nakon jedne sekunde prikazat će se prva dostupna postavka (slovo „h“).
- Pritisnite **PRETHODNO<SLJEDEĆE>** da biste se kretali kroz popis dostupnih postavki (pogledajte tablicu u nastavku), zatim pritisnite **START/Pauza** i promijenite vrijednost trenutno odabrane postavke.
- Pritisnite **PRETHODNO<SLJEDEĆE>** da biste promijenili vrijednost, zatim pritisnite **START/Pauza** da biste spremili novu vrijednost i vratili se u glavni izbornik.
- Drugu postavku promijenite tako da ponovite točke 4 i 5.
- Pritisnite **UKLJ-ISKLJ** ili pričekajte 30 sekundi da biste izašli iz izbornika.

SLOVO	POSTAVKA	VRIJEDNOSTI (Zadano – otisnuto tamnim slovima)
h	Razina Tvrdoće Vode (pogledajte „POSTAVLJANJE TVRDOĆE VODE“ i „TABLICA TVRDOĆE VODE“)	1 2 3 4 5
i	Razina sredstva za ispiranje (pogledajte „PODEŠAVANJE DOZIRANJA SREDSTVA ZA ISPIRANJE“)	0 1 2 3 4 5
j	NaturalDry (pogledajte „OPCIJE I FUNKCIJE“) „1“ = uklj, „0“ = isklj	1 0
k	Svjetlo Na podu (pogledajte „OPCIJE I FUNKCIJE“) „1“ = uklj, „0“ = isklj	1 0
l	Zvuk „1“ = uklj, „0“ = isklj	1 0
m	Tvorničke postavke Pritisnite START/Pauza da biste ponovno na zadane tvorničke vrijednosti postavili sve vrijednosti postavki uključenih u izbornik postavki.	-

PUNJENJE SPREMNIKA ZA SOL

Upotreba soli sprječava stvaranje kamenca na posuđu i na funkcionalnim sastavnim dijelovima stroja. Spremnik za sol nalazi se u donjem dijelu perilice posuđa (ispod donje košare, s lijeve strane).

- Nužno je pridržavati se toga da **spremnik soli nikada nije prazan**.
- Tvrdoća vode mora se postaviti.
- Sol se mora napuniti kad je **svjetlo indikatora PUNJENJE SOLI** sa upravljačkoj ploči uključeno.



- Skinite donju košaru i odvijte čep spremnika (u smjeru suprotnom od smjera kazaljke na satu).
- Postavite lijevak (pogledajte sliku) i spremnik soli napunite do samog ruba (približno 0,5 kg); Curenje male količine vode nije neobično.
- Samo kod prve uporabe: napunite spremnik za sol vodom.**

4. Uklonite lijevak i obrišite ostatke soli s otvora. Provjerite je li poklopac čvrsto zategnut tako da deterdžent ne može ući u spremnik tijekom programa pranja (to bi moglo nepovratni oštetiti omekšivač vode).

Program pokrenite svaki put nakon punjenja spremnika soli da biste izbjegli koroziju.

Postavljanje tvrdoće vode

Kako bi omekšivač vode mogao savršeno raditi, tvrdoća vode mora se postaviti na temelju stvarne tvrdoće vode u domaćinstvu. Tu informaciju možete dobiti u lokalnom vodoopskrbnom poduzeću. Tvornička je postavka „3“. Pogledajte „TABLICA TVRDOĆE VODE“.

Tablica tvrdoće vode

Razina	°dH Njemački stupnjevi	°fH Francuski stupnjevi	°Clark Engleski stupnjevi
1 (meko)	0 - 6	0 - 10	0 - 7
2 (srednja)	7 - 11	11 - 20	8 - 14
3 (prosječna)	12 - 16	21 - 29	15 - 20
4 (tvrda)	17 - 34	30 - 60	21 - 42
5 (vrlo tvrda)	35 - 50	61 - 90	43 - 62

Da biste promijenili, pratite upute u dijelu „IZBORNIK POSTAVKI“. **Upotrebljavajte isključivo sol koja je napravljena posebno za perilice suđa.** Nakon što se sol ulije u stroj, isključuje se svjetlo indikator PUNJENJE SOLI. **Ako spremnik za sol nije napunjen zbog nakupljanja kamenca može doći do oštećenje omekšivača vode i grijača.** **Upotreba soli preporučuje se sa svim vrstama deterdženta za pranje suđa.**

SUSTAV OMEKŠAVANJA VODE

Omekšivač vode automatski smanjuje tvrdoću vode čime se posljedično smanjuje nakupljanje kamenca na grijaču i pridonosi većoj učinkovitosti pranja. **Ovaj se sustav sam obnavlja pomoću soli pa zato spremnik soli treba napuniti kada je prazan.** Učestalost obnavljanja ovisi o postavci razine tvrdoće vode – obnavljanje se odvija jednom na svakih 4-6 Eko ciklusa s razinom tvrdoće vode postavljenom na 3. Postupak obnavljanja odvija se na početku ciklusa uz dodatnu svježju vodu.

- Potrošnja jednog ciklusa obnavljanja: ~3L l vode;
- Ciklus traje 5 minuta dulje;
- Troši manje od 0,005 kWh struje.

PUNJENJE DOZATORA SREDSTVA ZA ISPIRANJE

Sredstvo za ispiranje olakšava SUŠENJE posuđa. Dozator sredstva za ispiranje **A** treba se napuniti kada se **svjetlo indikatora PUNJENJE SPREMNIKA ZA ISPIRANJE** uključi na upravljačkoj ploči.

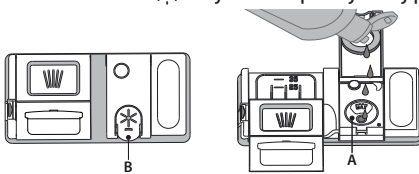

- Otvorite dozator **B** tako da pritisnete i povučete jezičac na poklopcu.
- Pažljivo uvedite sredstvo za ispiranje do referentne oznake maksimalne količine (110 ml) prostora za punjenje, pazite da ne dođe do proljevanja. Ako se to dogodi, suhom krpom odmah očistite proliveno.

3. Pritisnite poklopac dok se ne zatvori uz klik. **Sredstvo za ispiranje NIKADA ne ulijevajte izravno u kadicu.**

Podešavanje doziranja sredstva za ispiranje

Ako niste potpuno zadovoljni rezultatima sušenja, možete podesiti količinu upotrijebljenog sredstva za ispiranje.

Da biste promijenili, pratite upute u dijelu „IZBORNIK POSTAVKI“. Ako je razina sredstva za ispiranje postavljena na NULU, sredstvo za ispiranje neće se upotrijebiti. Svjetlo indikatora NISKA RAZINA SREDSTVA ZA ISPIRANJE neće se uključiti ako ste potrošili sredstvo za ispiranje.

- Ovisno o vrsti perilice suđa mogu se postaviti najviše 6 razine.
- Ako na suđu primijetite plavičaste pruge, postavite nizak broj (0-3).
- Ako na suđu ima kapi vode ili tragova kamenca, postavite viši broj (4-5).

PUNJENJE SPREMNIKA ZA DETERDŽENT

Za otvaranje spremnika za deterdžent upotrijebite uređaj za otvaranje C. Deterdžent stavite samo u suhi spremnik D. Količinu deterdženta za pretpranje stavite izravno u kadu.

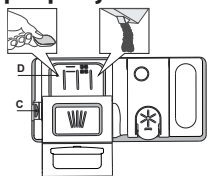

1. Prilikom doziranja deterdženta pogledajte ranije navedene informacije kako biste stavili odgovarajuću količinu. Unutar dozatora **D** nalaze se oznake koje vam pomažu prilikom doziranja.
2. Uklonite ostatke deterdženta s rubova spremnika prije no što poklopac zatvorite tako da sjedne.
3. Poklopac spremnika za deterdžent zatvorite tako da ga povučete dok se mehanizam za zatvaranje ne učvrsti.

SVAKODNEVNA UPORABA

1. PROVJERA PRIKLJUČKA ZA VODU

Provjerite je li perilica suđa spojena na dovod vode i je li otvorena slavina.

2. UKLJUČIVANJE PERILICE SUĐA

Otvorite vrata i pritisnite gumb **UKLJ/ISKLJ**.

3. PUNJENJE KOŠARA (pogledajte PUNJENJE KOŠARA).

4. PUNJENJE SPREMNIKA ZA DETERDŽENT

5. ODABIR PROGRAMA I PRILAGOĐAVANJE CIKLUSA

Odaberite najprikladniji program prema vrsti posuđa i razini zaprljanja (pogledajte *OPIS PROGRAMA*) pritiskom na tipke **PRETHODNO/SLJEDEĆE**. Odaberite željene opcije (pogledajte *OPCIJE I FUNKCIJE*). Sve opcije nisu kompatibilne sa svim programima.

6. POKRETANJE

Ciklus pranja započnite pritiskom na gumb **START/Pauza** (uključeno je led svjetlo) i zatvorite vrata u roku od 4 s. Kada program započne oglašava se jedan zvučni signal bip. Ako se vrata ne zatvore u roku od 4 s, oglasit će se zvučni alarm. U tom slučaju otvorite vrata, pritisnite gumb **START/Pauza** i ponovno zatvorite vrata u roku od 4 s.

7. KRAJ CIKLUSA PRANJA

Kraj ciklusa pranja označen je zvučnim signalima bip i na zaslonu se prikazuje **END (KRAJ)**. Otvorite vrata i uređaj isključite tako da pritisnete gumb **UKLJ/ISKLJ**.

Pričekajte nekoliko minuta prije vađenja posuđa kako biste izbjegli opekotine. Ispraznite košare, započevajući s donjom košarom.

Spremnik za deterdžent automatski se otvara u odgovarajućem trenutku ovisno o programu.

Upotreba deterdženta koji nije namijenjen perilicama posuđa može prouzročiti nepravilnosti ili oštećenje uređaja.

IZMJENA PROGRAMA U RADU

Ako odaberete pogrešan program, možete ga promijeniti pod uvjetom da je tek započeo. **RESETIRAJTE** stroj: pritisnite i držite gumb **UKLJ/ISKLJ** dulje od 3 s i stroj će se isključiti. **Na upravljačkoj će se ploči prikazati „0:01“**. Zatvorite vrata i pričekajte dok ne završi ciklus pražnjenja (oko 1 minute). Otvorite vrata i ponovno uključite stroj pomoću gumba **UKLJ/ISKLJ** i odaberite novi ciklus pranja i sve željene opcije. Ciklus pokrenite tako da pritisnete **START/Pauza** i vrata zatvorite u roku od 4 s.

DODAVANJE DODATNOG POSUĐA

Ne isključujući stroj prvo malo otvorite vrata da biste izbjegli prskanje vode. Led svjetlo (**START/Pauza** počinje treperiti) (**Oprez! Vruća para!**) i stavite suđe u perilicu suđa. Pritisnite gumb **START/Pauza** i zatvorite vrata u roku od 4 s, ciklus će se nastaviti od mjesta na kojem je prekinut.

NEHOTIČNI PREKIDI

Ako se tijekom ciklusa pranja vrata otvore ili ako je došlo do nestanka struje, ciklus se zaustavlja. **SAMO KAD PRITISNETE** gumb **START/Pauza** i zatvorite vrata u roku od 4 s, ciklus će se nastaviti od mjesta na kojem je prekinut.

SAVJETI

SAVJETI

Prije punjenja košara uklonite sve ostatke hrane s posuđa i ispraznite čaše. Ne morate ih ispirati tekućom vodom.

Posuđe složite tako da čvrsto stoji i ne prevrće se; spremnike složite tako da su otvori okrenuti prema dolje, a konkavni/konveksni dijelovi ukošeni kako bi se omogućilo da voda dođe do svih površina i slobodno protiče.

Upozorenje: poklopci, ručke, pladnjevi i tave ne sprječavaju okretanje nosača mlaznica.

Sitne predmete stavite u košare za pribor za jelo.

Vrlo prljavo suđe i tave treba staviti u donju košaru jer je u tom dijelu jači mlaz vode i omogućuje se bolja učinkovitost pranja.

Nakon punjenja uređaja provjerite mogu li se nosači mlaznica slobodno okretati.

NEPRIKLADNO SUĐE

- Drveno suđe i pribor za jelo.
- Osjetljive ukrasene čaše, umjetnički predmeti i antičko suđe. Njihovi ukrasi nisu otporni.
- Dijelovi od sintetičkog materijala koji ne podnose visoke temperature.
- Suđe od bakra i lima.
- Suđe zaprljano pepelom, voskom, mazivima ili tintom.

Boje ukrasa na čašama i aluminijski/srebrni dijelovi mogu se promijeniti i izbljediti tijekom postupka pranja. Neke vrste čaša (npr. kristali predmeti) mogu se postati neprozirni nakon određenog broja ciklusa pranja.

OŠTEĆENJE ČAŠA I SUĐA

- Upotrebljavajte samo čaše i porculansko suđe za koje proizvođač jamči da se može prati u perilici suđa.
- Upotrebljavajte deterdžent za osjetljivo posuđe prikladan za posuđe
- Čaše i pribor za jelo izvadite iz perilice suđa čim ciklus pranja završi.

SAVJETI ZA UŠTEDU ENERGIJE

- Kada se perilica posuđa u domaćinstvu upotrebljava u skladu s uputama proizvođača **pranjem posuđa u perilici posuđa obično se troši MANJE ENERGIJE i vode nego prilikom ručnog pranja**.
- Preporučujemo da povećate učinkovitost perilice posuđa tako da **ciklus pranja pokrećete tek kada je perilica posuđa do kraja napunjena**. Kada perilicu posuđa puniti do kapaciteta koji je naveo proizvođač, pridonosite uštedi energije i vode. Podatke o pravilnom punjenju posuđa možete pronaći u poglavlju PUNJENJE KOŠARA. U slučaju da je perilica djelimično napunjena, preporučuje se da upotrebljavate posebne opcije pranja, ako su dostupne (Half load/ Zone Wash/ Multizone) i puniti samo odabrane košare. Nepravilno punjenje ili pretjerano punjenje može povećati upotrebu resursa (kao što su voda, energija i vrijeme te povećati razinu buke) i smanjiti učinkovitost pranja i sušenja.
- Ručno ispiranje posuđa dovodi do veće potrošnje vode i energije te se ne preporučuje.

HIGIJENSKI PROGRAM

Kako bi se izbjegla pojava neugodnih mirisa i taloga koji se može nakupiti u perilici suđa, **program s visokom temperaturom pokrećete najmanje jednom mjesečno**. Upotrijebite čajnu žlicu deterdženta i pokrenite perilicu bez punjenja kako biste očistili uređaj.

OTPORNOST NA ZAMRZAVANJE

Ako se uređaj postavi u okruženje izloženo mrazu, iz njega se **mora potpuno ispustiti voda**. Zatvorite ventil, uklonite dovodno i odvodno crijevo te ispustite svu vodu. **Provjerite da je omekšivač vode pun otopljene soli za regeneraciju u spremniku soli**, a da bi se uređaj zaštitio od temperatura do -20°C .

Ako je uređaj bio uskladišten u uvjetima gdje ima leda, mora ostati na temperaturi okoline od min. 5°C **najmanje 24 sata** prije prvog pokretanja.

TABLICA PROGRAMA

Program	Opis programa	Faza sušenja	Natural-Dry	Dostupne opcije *)	Trajanje programa pranja (h:min)**)	Potrošnja vode (litara po ciklusu)	Potrošnja energije (kWh po ciklusu)
P1 Eco	Eko 50° - Program Eko prikladan je za uobičajeno prljavo posuđe i pri takvoj je upotrebi to najučinkovitiji program po pitanju ukupne potrošnje vode i energije i upotrebljava se za procjenu usklađenosti s propisima EU o ekološkom načinu izrade.	✓	✓	POWER CLEAN 1/2 + ↻	3:30	9,5	0,76
P2	Automatsko Intenzivno 65° - Automatski program za jače zaprljano posuđe i lonce.	✓	✓	POWER CLEAN 1/2 + ↻	2:25 - 3:10	15,5 - 24,5	1,30 - 1,70
P3	Automatsko Mješovito 55° - Automatski program za uobičajeno zaprljano suđe s osušenim ostacima hrane.	✓	✓	POWER CLEAN 1/2 + ↻	1:20 - 3:00	7,5 - 19,5	0,75 - 1,20
P4	Automatsko Brzo 50° - Automatski program za uobičajeno i lagano zaprljano posuđe. Svakodnevni ciklus koji osigurava optimalne rezultate čišćenja i sušenja za manje vremena.	✓	✓	POWER CLEAN 1/2 + ↻	1:00 - 1:50	7,5 - 15,5	0,70 - 1,10
P5	Brzo 45° - Program se preporučuje za ograničenu količinu malo zaprljanog posuđa bez osušenih ostataka hrane. Ne uključuje fazu sušenja.	-	✓	1/2 + ↻	0:30 - 0:40	10,0 - 12,0	0,55 - 0,65
P6	Kristal 45° - Program za osjetljivo posuđe koje je osjetljivije na visoke temperature, primjerice čaše i šalice.	✓	✓	1/2 + ↻	1:40 - 1:50	12,5 - 16,5	0,95 - 1,20
P7	Tiho 55° - Prikladno za noćni rad uređaja. Osigurava optimalnu učinkovitost čišćenja i sušenja uz najnižu emisiju buke.	✓	✓	+ ↻	3:50 - 4:10	10,5 - 14,5	0,80 - 1,15
P8	Higijensko 65° - Uobičajeno ili jače zaprljano posuđe s dodatnim antibakterijskim pranjem. Može se upotrebljavati za održavanje perilice suđa.	✓	-	POWER CLEAN 1/2 + ↻	1:55 - 2:10	12,0 - 19,0	1,40 - 1,80
P9	Pretpranje - Upotrebljava se za osvježavanje posuđa koje će se prati kasnije. S ovim programom ne upotrebljava se deterdžent.	-	✓	1/2 ↻	0:12	4,5	0,10
P10	Samочиšćenje 65° - Program koji se upotrebljava za održavanje perilice posuđa treba izvršiti samo ako je perilica posuđa PRA-ZNA, a pritom treba rabiti posebne deterdžente za održavanje perilice posuđa.	-	-	↻	1:15	11,0	1,10

Podaci EKO programa izmjereni su u laboratorijskim uvjetima u skladu s europskom normom EN 60436:2020.

Napomena za pokusne laboratorije: detaljne informacije o uvjetima za komparativni pokus EN zatražite na adresi: dw_test_support@whirlpool.com

Prije primjene bilo kojeg programa nije potrebno obraditi posuđe.

*) Sve opcije ne mogu se istovremeno upotrebljavati.

**) Vrijednosti navedene za programe, osim programa Eko, služe isključivo kao informacija. Stvarno vrijeme može se razlikovati ovisno o brojnim čimbenicima kao što su temperatura i tlak ulazne vode, sobna temperatura, količina deterdženta, količina i vrsta punjenja, ravnoteža punjenja, dodatne odabrane opcije i baždarenje senzora. Baždarenje senzora može povećati trajanje programa do 20 min.

OPCIJE I FUNKCIJE

OPCIJE se mogu odabrati/poništiti odabir, nakon odabira programa, izravno pritiskom na odgovarajući gumb (ako je dostupan – uključuje se kontrolno svjetlo) (pogledajte UPRAVLJAČKU PLOČU). Ako neka opcija nije kompatibilna s odabranim programom (pogledajte TABLICU PROGRAMA) odgovarajuće LED svjetlo 3 puta brzo trepne i oglašava se zvučno upozorenje bip. Opcija se neće omogućiti. Opcija može promijeniti trajanje ili potrošnju vode ili energije određenog programa.

POWER CLEAN® - Zahvaljujući dodatnim snažnim sapnicama ova opcija omogućuje intenzivnije i snažnije pranje u donjem koritu, na određenom području. Ta se opcija preporučuje za pranje lonaca i posuđa za pečenje (Pogledajte odjeljak Punjenje uređaja Power Clean®).

1/2 POLA PUNJENJA - ako nema puno posuđa koje je potrebno oprati, upotrebljava se opcija s POLA PUNJENJA radi uštede vode, struje ili vremena, ovisno o odabranom programu.

Nemojte zaboraviti smanjiti količinu deterdženta.

||||+ EKSTRA SUHO - viša temperatura tijekom završnog ispiranja kao i produžena faza sušenja koja omogućava bolje sušenje. Opcija EKSTRA SUHO skraćuje trajanje ciklusa pranja.

↻ ODGODA - pokretanje programa može se odgoditi u razdoblju između 0:30 i 24 sata.

1. Odaberite program i sve željene opcije. Pritisnite gumb ODGODA (uzastopce) kako biste odgodili pokretanje programa. Može se podesiti od 0:30 do 24 sata. Kad se dostigne postavka od 24 sata, još jednom pritisnite ODGODA da biste isključili funkciju ODGODA.

2. Pritisnite gumb Start/Pauza i zatvorite vrata u roku od 4 s. Mjerač vremena započet će odbrojanje.

3. Po isteku vremena svjetlo indikatora isključuje se i program automatski započinje.

Funkcija ODGODA ne može se postaviti nakon početka programa.

♥ OMILJENI - Omiljeni se program može se spremirati i bit će jako dostupan. Pronađite program s pomoću PRETHODNO/SLJEDEĆE, a zatim pritisnite gumb programa OMILJENI na 3 sekunde.

🚫 ZATVORENA SLAVINA ZA VODU - Alarm - Treperi kada nema ulazne vode ili je slavina zatvorena.

NaturalDry - Konvekcijski je sustav sušenja koji automatski otvara vrata tijekom/nakon faze sušenja da bi svakodnevno zajamčio izvanrednu učinkovitost sušenja. Vrata se otvaraju na temperaturi sigurnoj za vaš kuhinjski namještaj stoga.

Kao dodatnu zaštitu od pare, zajedno s perilicom posuđa, isporučuje se posebno dizajnirana zaštitna folija.

Način postavljanja zaštitne folije pogledajte u dijelu VODIČ ZA POSTAVLJANJE. Ta je značajka uključena prema zadanim postavkama, no može se isključiti u „IZBORNIK POSTAVKI“.

🚫 UKLANJANJE KAMENCA - Alarm - otkriveno je nakupljanje kamenca na unutarnjim sastavnim dijelovima uređaja. Provjerite je li **postavka tvrdoće vode na ispravnoj vrijednosti i ima li soli u spremniku za sol** (pogledajte PRVA UPOTREBA) pa zatim **upotrijebite proizvod za uklanjanje kamenca** (preporučuje se marka WPro) s **programom Samочиšćenje**. Nakon uspješnog uklanjanja kamenca, prestaje se prikazivati ikona.

Ako se ne obave gornje radnje, smanjit će se učinkovitost uređaja.

Započet će treperiti upozorenje UKLONI KAMENAC i na zaslonu će se prikazati alarm „DES“. Ako se nikakva radnja i dalje ne poduzme, uređaj će omogućiti pokretanje samo određenog broja ciklusa (naveden tijekom prikaza alarma „DES“), a zatim će se **BLOKIRATI** da bi se spriječilo oštećenje sastavnih dijelova, a samo će program **Samочиšćenje biti dostupan**. Obavljanje potpunog uklanjanja kamenca deblokirat će proizvod. Ako se radi o iznimno velikoj količini kamenca, uklanjanje kamenca može se dva puta obaviti da bi bilo učinkovito.

🕒 OSJETLJIVOST - Kad senzor otkrije razinu zaprljanosti prikazuje se animacija na zaslonu (pribl. 20 min) i ažurira se trajanje ciklusa. Opcija OSJETLJIVOST označava razinu zaprljanosti posuđa i dostupna je u svim ciklusima (izuzev Eko) prilagođavajući program u skladu s njom.

💡 SVJETLO NA PODU - LED svjetlo se projicira na pod i označava da perilica suđa radi. Svjetlo se isključuje na kraju ciklusa. Ova je značajka uključena prema zadanim postavkama, ali može se isključiti u „IZBORNIK POSTAVKI“.

POLICA ZA PRIBOR ZA JELO

Treća košara namijenjena je priboru za jelo. Pribor za jelo složite kako je prikazano na slici. Odvojeno slaganje pribora za jelo olakšava sakupljanje nakon pranje i poboljšava učinkovitost pranja i sušenja.

Noževi i ostali pribor s oštricom mora se postaviti s oštricama okrenutima prema dolje.

Košara za pribor za jelo opremljena dvjema kliznim ladicama kako bi se iskoristila visina ispod gornje košare i omogućilo umetanje visokih predmeta u gornju košaru.

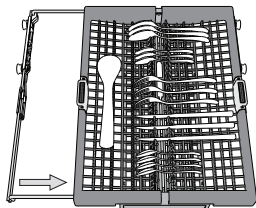
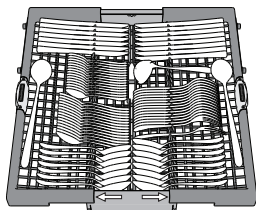

Pomični preklopi s podesivim položajem

Bočni pomični preklopi mogu se sklopiti ili rasklopiti da bi se poboljšalo slaganje posuđa u košaru.

Čaše za vino mogu se sigurno postaviti u pomične preklope tako da se nožica svake čaše umetne u odgovarajući otvor.

Ovisno o modelu:

- preklope sklopite tako da ih skliznete i okrenete ili ih otpustite iz utora i izvučete.
- preklope rasklopite tako da ih okrenete i klizno pomaknete prema dolje ili podignete i preklope pričvrstite na uture.

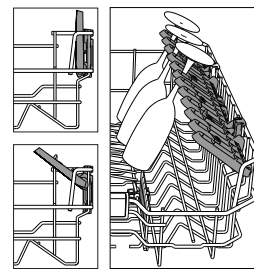

GORNJA KOŠARA

Punite je osjetljivim, laganim suđem: čašama, šalicama, posudama za umake i laganim zdjelama za salatu.

Gornja košara ima potpornje za postavljanje koji se mogu upotrebljavati u okomitom položaju prilikom slaganja šalica za čaj/deserte ili u vodoravnom položaju za slaganje zdjela i spremnika za hranu.

(primjer punjenja za gornju košaru)

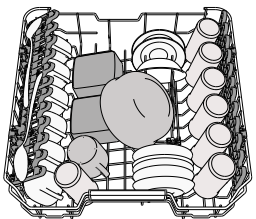

Podešavanje gornje košare po visini

Visina gornje košare može se podesiti: visoki položaj za postavljanje glomaznog suđa u donju košaru i niski položaj za potpuno iskorišćavanje potporanja za postavljanje stvaranjem više mjesta u gornjem dijelu i izbjegavanje udaraca s predmetima u donjoj košari.

Gornja je košara opremljena **mehanizmom za podešavanje gornje košare po visini** (pogledajte sliku) i bez pritiska na ručice podignite je tako da smo uhvatite stranice košare čim je košara stabilna u svom gornjem položaju.

Za ponovno postavljanje u donji položaj pritisnite ručice **A** na stranicama košare i pomaknite je prema dolje.

Preporučujemo da podešavanje po visini ne obavljate s punom košarom.

Košaru NIKADA ne podižite ili spuštajte samo na jednoj strani.

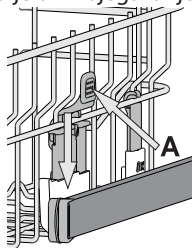

DONJA KOŠARA

Za lonce, tave, tanjure, zdjele za salatu, pribor za jelo itd. Velike tanjure i poklopce idealno bi bilo postaviti sa strane kako bi se izbjeglo da ometaju nosače mlaznica. Donja košara ima potporanje za postavljanje koji se mogu upotrebljavati u okomitom položaju prilikom slaganja tanjura ili u vodoravnom (donjem) položaju za jednostavno slaganje zdjela za salatu.

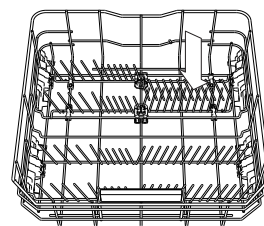
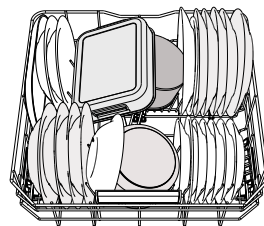

(primjer punjenja za donju košaru)

POWER CLEAN®

Način Power Clean® koristi posebne mlaznice vode u stražnjem dijelu kako bi se intenzivnije opralo jako zaprljano posuđe. Donja košara ima **Prostrano područje**, poseban potporanj za izvlačenje u stražnjem dijelu košare koji se može upotrijebiti kao potpora za tave ili posude za pečenje u uspravnom položaju kako bi zauzimale manje.

Kada stavljate lonce/posude za pečenje okrenute prema sastavnom dijelu Power Clean®, na ploči uključite **POWER CLEAN®**.

Način upotrebe dijela Power Clean®:

1. Područje snažnog čišćenja Power Clean® (G) namjestite sklapanjem stražnjih držača za tanjure kako biste stavili lonce.
2. Lonce i posude za pečenje postavite nagute okomito u područje snažnog čišćenja Power Clean®. Posuđe nagnite prema sapnicama snažnog čišćenja.

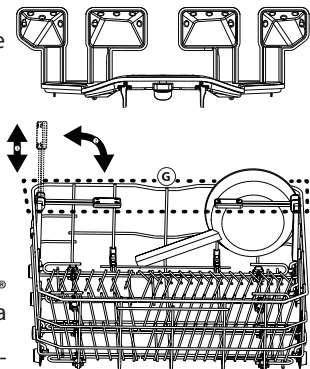

ČIŠĆENJE I ODRŽAVANJE

ČIŠĆENJE SKLOPA FILTRA

Redovito čistite sklop filtra tako da se filtri ne začepi i da otpadna voda ispravno istječe.

Upotreba perilice posuđe sa začepljenim filtrima ili stranim predmetima u sustavu filtriranja ili prskalicama može prouzročiti neispravnosti koje dovode do gubitka učinkovitosti, veće buke u radu ili veće potrošnje energenata.

Sklop filtra sastoji se od tri filtra koji uklanjaju ostatke hrane iz vode za pranje i zatim ponovno pokreću kruženje vode: za najbolje rezultate pranja održavajte ih čistim.

Perilica suđa ne smije se upotrebljavati bez filtera ili s otpuštenim filtrom.

Najmanje jednom mjesečno ili nakon svakih 30 ciklusa pranja provjerite sklop filtra i po potrebi ga temeljito očistite tekućom vodom upotrebljavajući četku koja nije od metala i prema uputama u nastavku:

1. Cilindrični filtar **A** okrenite u smjeru suprotnom od smjera kazaljke na satu i izvučite ga (sl. 1). **Prilikom ponovnog postavljanja filtra moraju se spojiti dva trokuta prikazana na zumiranju.**
2. Skinite filtar šalicu **B** tako da lagano pritisnete bočna krilca (sl. 2).
3. Klizno izvadite pločasti filtar od nehrđajućeg čelika **C** (sl. 3).
4. Ako pronađete strane predmete (npr. razbijeno staklo, porculan, kosti, sjemenke voća itd.), **pažljivo ih uklonite.**
5. Pregledajte otvor i uklonite sve ostatke hrane. **NIKADA NE SKIDAJTE štitnik pumpe ciklusa pranja (prikazano strelicom) (sl. 4).**

Nakon čišćenja filtera vratite sklop filtra i pravilno ga učvrstite na mjesto; to je važno za održavanje učinkovitog rada perilice suđa.

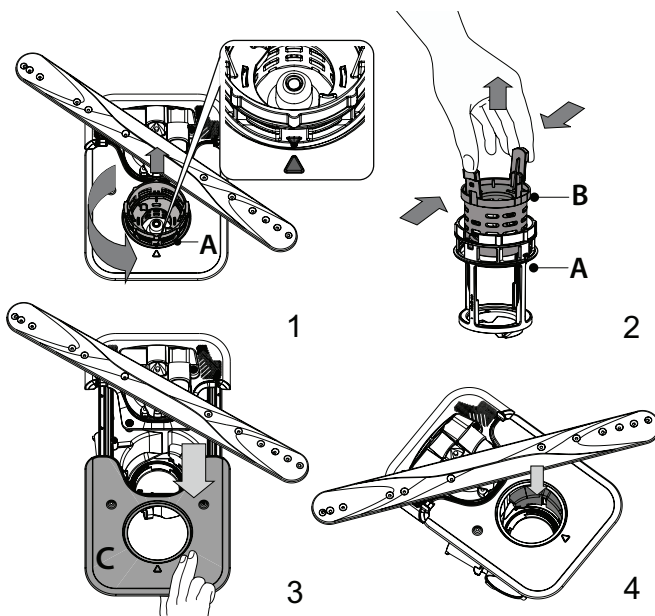

ČIŠĆENJE NOSAČA MLAZNICA

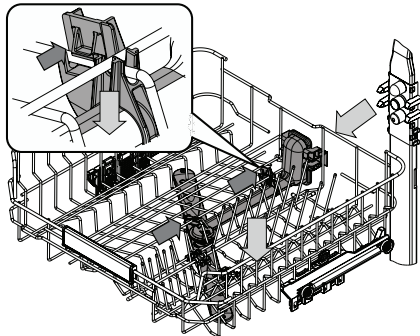

Povremeno, ostaci hrane mogu se skoriti na nosačima mlaznica i blokirati otvore za raspršivanje vode. Zbog toga se preporučuje da povremeno provjerite nosače i očistite ih malom četkicom koja nije metalna.

Gornju mlaznicu možete skinuti tako da je obavezno skinete zajedno s odvodom.

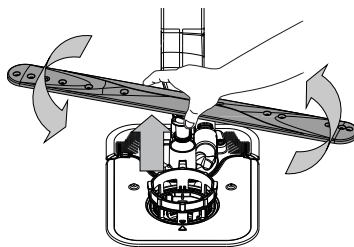

Donji krak mlaznice može se skinuti tako da se povuče prema gore i okrene u smjeru suprotnom od smjera kazaljke na satu. Mlaznica se ponovno postavlja tako da se pritisne i okrene u smjeru kazaljke na satu.

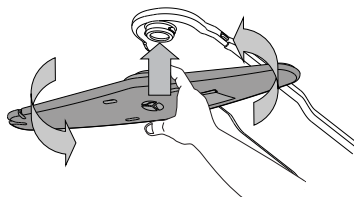

Gornji krak mlaznice može se skinuti tako da se pritisne prema gore i okrene u smjeru suprotnom od smjera kazaljke na satu. Mlaznica se ponovno postavlja tako da se gurne prema gore i okrene u smjeru kazaljke na satu.

RJEŠAVANJE PROBLEMA

Ako vaša perilica posuđa ne radi ispravno, provjerite može li se problem riješiti prateći popis u nastavku. U slučaju pojave drugih grešaka ili problema obratite se ovlaštenom postprodajnom servisu čije podatke za kontakt možete pronaći u knjižici jamstva. Rezervni dijelovi bit će dostupni u razdoblju narednih 7 ili 10 godina, ovisno o posebnim zakonskim propisima.

PROBLEMI	MOGUĆI UZROCI	RJEŠENJA
Uklučen je indikator za sol	Spremnik za sol gotovo je prazan.	Napunite spremnik za sol solju (za više informacija – pogledajte PUNJENJE SPREMNIKA ZA SOL). Provjerite postavku tvrdoće vode, prema potrebi – pogledajte TABLICA TVRDOĆE VODE.
Indikator za sol treperi	Spremnik za sol je prazan.	Spremnik čim prije napunite solju. Ako se uređaj upotrebljava bez soli, može doći do oštećenja njegovih unutarnjih sastavnih dijelova.
Indikator sredstva za ispiranje uključen je ili treperi	Prazan je spremnik sredstva za ispiranje. (Nakon punjenja indikator sredstva za ispiranje kratko može ostati uključen).	Napunite spremnik sredstvom za ispiranje (za više informacija – pogledajte PUNJENJE DOZATORA SREDSTVA ZA ISPIRANJE).
Indikator za uklanjanje kamenca uključen je ili treperi; prikazuje se alarm «dES».	Kamenac se nakuplja na unutarnjim sastavnim dijelovima uređaja.	Odmah uklonite kamenac s uređaj s pomoću programa Samočišćenje i proizvoda za uklanjanje kamenca dostupnog u prodaji (pogledajte OPCIJE I FUNKCIJE). Spremnik napunite solju. Provjerite postavku tvrdoće vode. Ako se ne ukloni kamenac iz uređaja, on će prestati s radom.
Perilica suđa se ne pokreće ili ne odgovara na komande.	Uređaj nije ispravno priključen.	Uključite utikač u električnu utičnicu.
	Nestanak struje.	Perilica posuđa iz sigurnosnih se razloga automatski ponovno ne pokreće kada se struja vrati. Otvorite vrata perilice posuđa, pritisnite gumb START/Pauza (Start/Pauza) i u roku od 4 sekunde zatvorite vrata.
	Vrata perilice suđa nisu zatvorena. Pin NaturalDry nije uvučen.	Vrata čvrsto zatvorite tako da začujete “klik”.
	Ciklus se prekida ako se vrata otvore na dulje od 4 sekunde.	Pritisnite Start/Pauza i zatvorite vrata uređaja u roku od 4 sekunde.
Perilica suđa ne ispušta vodu. Na zaslonu se prikazuje: F7 E3 ili F9 E1	Filtar je začepljen ostacima hrane ili kamencem.	Očistite filtar i uklonite kamenac iz uređaja (pogledajte ČIŠĆENJE SKLOPA FILTRA i UPUTE ZA UKLANJANJE KAMENCA).
	Savijeno odvodno crijevo.	Provjerite odvodno crijevo (pogledajte UPUTE ZA POSTAVLJANJE).
	Crijevo za pražnjenje izljeva je blokirano.	Očistite crijevo za pražnjenje izljeva.
Perilica suđa stvara preveliku buku.	Suđe se međusobno udara.	Pravilno postavite suđe (pogledajte PUNJENJE KOŠARA)
	Prisutna je prevelika količina pjene.	Deterdžent nije pravilno izmjeren ili nije prikladan za upotrebu u perilici suđa (pogledajte PUNJENJE SPREMNIKA ZA DETERDŽENT). Ponovno pokrenite trenutni ciklus isključivanjem perilice posuđa i zatim njenim ponovnim uključivanjem, odaberite novi program, pritisnite Start/Pauza i zatvorite vrata u roku 4 sekunde. Nemojte dodavati deterdžent.
	Suđe nije ispravno složeno.	Pravilno složite suđe (pogledajte PUNJENJE KOŠARA).
	Filtar je začepljen ostacima hrane ili kamencem.	Očistite sklop filtra (pogledajte ČIŠĆENJE I ODRŽAVANJE).
Suđe nije čisto.	Suđe nije ispravno složeno.	Pravilno složite suđe (pogledajte PUNJENJE KOŠARA).
	Nosači mlaznica ne mogu se slobodno okretati jer ih ometa suđe.	Pravilno složite suđe (pogledajte PUNJENJE KOŠARA). Provjerite je li gornja košara u ispravnom položaju i prilagodite je (podignite), prema potrebi.
	Ciklus pranja je prenježan.	Odaberite odgovarajući ciklus pranja (pogledajte TABLICA PROGRAMA).
	Prisutna je prevelika količina pjene.	Deterdžent nije pravilno izmjeren ili nije prikladan za upotrebu u perilici suđa (pogledajte PUNJENJE SPREMNIKA ZA DETERDŽENT).
	Čep na spremniku sredstva za ispiranje nije pravilno zatvoren.	Provjerite je li čep spremnika za ispiranje zatvoren.
	Filtar je začepljen ostacima hrane ili kamencem.	Očistite filtar i uklonite kamenac iz uređaja (pogledajte ČIŠĆENJE SKLOPA FILTRA).
Spremnik za sol je prazan.	Napunite spremnik soli (pogledajte PUNJENJE SPREMNIKA ZA SOL).	

PROBLEMI	MOGUĆI UZROCI	RJEŠENJA
Perilica posuđa ne puni se vodom. Na zaslonu se prikazuje: H2O i  uključen je; oglašava se zvučni alarm.	Nema vode u dovodu vode ili je slavina zatvorena.	Provjerite ima li vode u dovodu vode i je li slavina otvorena.
	Dovodno crijevo je savijeno.	Provjerite dovodno crijevo (<i>pogledajte INSTALACIJA</i>). Otvorite vrata perilice posuđa, pritisnite gumb Start/Pauza i u roku od 4 sekunde zatvorite vrata.
	Sito u dovodnom crijevu je začepljeno; obavezno ga očistite.	Provjerite i očistite sito u dovodnom crijevu vode. Otvorite vrata perilice posuđa, pritisnite gumb Start/Pauza i u roku od 4 sekunde zatvorite vrata.
Perilica posuđa prerano završava ciklus. Na zaslonu se prikazuje: F8 E3	Filtar je začepljen ostacima hrane ili kamenjem.	Očistite filtar i uklonite kamenac iz uređaja (<i>pogledajte ČIŠĆENJE SKLOPA FILTRA i UPUTE ZA UKLANJANJE KAMENCA</i>).
	Odvodno je crijevo prenisko postavljeno ili se izljeva u kanalizaciju.	Provjerite je li kraj odvodnog crijeva postavljen na ispravnu visinu (<i>pogledajte INSTALACIJA</i>). Provjerite odvod u kućnu kanalizaciju, prema potrebi ugradite prekidač sifona/ventil za dovod zraka.
	Prisutna je prevelika količina pjene.	Deterđent nije pravilno izmjeren ili nije prikladan za upotrebu u perilici suđa (<i>pogledajte PUNJENJE SPREMNIKA ZA DETERDŽENT</i>).
	Zrak u dovodu vode.	Provjerite da na dovodu vode nema curenja ili nekih drugih problema koji omogućuju ulaz zraka.
Posuđe nije dobro osušeno.	Nema sredstva za ispiranje ili je premala doza.	Provjerite je li napunjen spremnik sredstva za ispiranje (<i>pogledajte PUNJENJE DOZATORA SREDSTVA ZA ISPIRANJE</i>). Upotreba samo višenamjenskih tableta neće pružiti dobar učinak sušenja kao upotreba tekućeg sredstva za ispiranje.
	Posuđe je izvađeno nakon automatskog otvaranja vrata, ali prije stvarnog kraja ciklusa.	Provjerite da je ciklus završio prije vađenja posuđa (<i>pogledajte SVAKODNEVNA UPORABA</i>). Preporučuje se da za još bolje rezultate sušenja posuđe ostavite u perilici posuđa dodatnih 15 minuta nakon kraja ciklusa uz otvorena vrata.
	Posuđe je postavljeno previše vodoravno.	Ako primijetite nakupljenu vodu čašama, šalicama ili zdjelicama, pokušajte posuđe (posebice u gornjoj košari) postaviti tako da dobije veći nagib, a da bi se što više vode iscijedilo prije no što započne sam postupak sušenja.
	Odabrani ciklus nema fazu sušenja.	U <i>TABLICI PROGRAMA</i> provjerite ima li odabrani program fazu sušenja. Ciklus bez faze sušenja možda neće pružiti željenu razinu sušenja pa se preporučuje da se odabir ciklusa promijeni na onaj s fazom sušenja.
	Suđe je izrađeno od neprikladnog materijala ili plastike.	Nekoliko kapi vode koja ostaje na ovom materijalu uobičajena je pojava.
Na posuđu i čašama ima plavih pruga ili plavičastih tragova.	Doza sredstva za ispiranje je prevelika.	Namjestite doziranje na nižu postavku.
Na suđu i čašama ima tragova kamenca ili bjeličastog sloja.	Spremnik za sol je prazan.	Spremnik čim prije napunite solju. Ako se uređaj upotrebljava bez soli, može doći do oštećenja njegovih unutarnjih sastavnih dijelova.
	Postavka tvrdoće vode je preniska.	Povećajte postavku (<i>pogledajte TABLICU TVRDOĆE VODE</i>).
	Čep na spremniku soli nije ispravno zatvoren.	Provjerite i zatvorite čep spremnika soli.
	Spremnik sredstva za ispiranje prazan je ili doza sredstva za ispiranje nije dovoljna.	Napunite spremnik sredstvom za ispiranje i provjerite postavku doziranja (za više informacija – <i>pogledajte PUNJENJE DOZATORA SREDSTVA ZA ISPIRANJE</i>).
Na perilici suđa prikazuje se F8 E5	Ventil je blokiran ili neispravan.	Zatvorite, ako je moguće, slavinu za dovod vode. Nemojte isključiti napajanje. Pozovite servis.



Pravila, standardne dokumente, naručivanje rezervnih dijelova i dodatne informacije o proizvodu možete pronaći tako:

- Upotrebom QR koda i posjetite naše web.mjesto docs.whirlpool.eu
- Posjetite naše web.mjesto parts-selfservice.whirlpool.com
- Možete i kontaktirati naš postprodajni servis (broj telefona potražite u knjižici jamstva). Kada se obraćate našem postprodajnom servisu navedite kodove navedene na identifikacijskoj pločici proizvoda.

Informacije o modelu mogu se dobiti pomoću QR koda koji se nalazi na oznaci energetske učinkovitosti. Na oznaci se nalazi i identifikacijska oznaka modela koji se može upotrijebiti za pregledavanje portala registra na <https://eprel.ec.europa.eu>

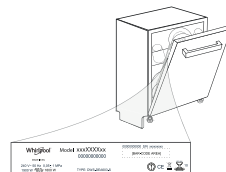



БИ БЛАГОДАРИМЕ ШТО КУПИВТЕ ПРОИЗВОД НА WHIRLPOOL.
За да добиете покомплетна помош, регистрирајте го
вашиот апарат на: www.whirlpool.eu/register

Пред да го користите апаратот, внимателно прочитајте го
упатството за безбедност и инсталација. Повеќе информации за
производот ќе најдете на веб-страницата: docs.whirlpool.eu

По инсталацијата, не заборавајте да ги отстраните сите заштитни
делови за транспорт од машината за садови.

КОНТРОЛНА ТАБЛА

- Копче за **ВКЛУЧУВАЊЕ-ИСКЛУЧУВАЊЕ/Ресетирање**
со индикаторско светло
- Копче за **ПРЕТХОДНА програма**
- Копче за **СЛЕДНА програма**
- Копче за **ОМИЛЕНА програма** со индикаторско светло
- Индикаторско светло за **празен резервоар за сол**
- Индикаторско светло за **празен резервоар за средство за плакнење**
- Индикаторско светло за **ОТСТРАНУВАЊЕ БИГОР**
- Индикаторско светло за **затворен вентил за вода**
- Екран**
- Број на **програма** и индикатор за **преостанатото време**



- Копче за **Power Clean® option** со индикаторско светло
- Копче за **опција Половично полнење** со индикаторско светло/**Поставки** - притиснете и задржете 3 секунди
- Копче за **опција Дополнително сушење** со индикаторско светло
- Копче за **опција Одложен старт** со индикаторско светло
- Копче **СТАРТ/Пауза** со индикаторско светло

ПРВА УПОТРЕБА

МЕНИ ЗА ПОСТАВКИ

- Вклучете го апаратот со притискање на **копчето ВКЛУЧУВАЊЕ-ИСКЛУЧУВАЊЕ**.
- Задржете го копчето **Поставки** (Половично полнење) 3 секунди, додека не слушнете звучен сигнал и на екранот не се прикаже „Set“.
- По една секунда ќе се прикаже првата достапна поставка (буквата „h“).
- Притиснете **ПРЕТХОДНО </СЛЕДНО >** за да листате низ списокот со достапни поставки (види табела подолу), потоа притиснете **СТАРТ/Пауза** за да ја видите и промените вредноста на моментално избраната поставка.
- Притиснете **ПРЕТХОДНО </СЛЕДНО >** за да ја промените вредноста, потоа притиснете **СТАРТ/Пауза** за да ја зачувате новата вредност и да се вратите на главното мени.
- За да промените друга поставка, повторете ги чекорите 4 и 5.
- Притиснете **ВКЛУЧУВАЊЕ-ИСКЛУЧУВАЊЕ** или почекајте 30 секунди за да излезете од менито.

БУКВА	ПОСТАВКА	ВРЕДНОСТИ (Стандардни - со задебелени букви)
h	Ниво на тврдост на водата (види ПОСТАВУВАЊЕ НА ТВРДОСТА НА ВОДАТА И ТАБЕЛА ЗА ТВРДОСТА НА ВОДАТА)	1 2 3 4 5
f	Ниво на средство за плакнење (види ПРИЛАГОДУВАЊЕ НА ДОЗАТА НА СРЕДСТВОТО ЗА ПЛАКНЕЊЕ)	0 1 2 3 4 5
□	NaturalDry (види ОПЦИИ И ФУНКЦИИ) "1" = Вклучено, "0" = Исклучено	1 0
□	Светло на дното (види ОПЦИИ И ФУНКЦИИ) "1" = Вклучено, "0" = Исклучено	1 0
h	Звук "1" = Вклучено, "0" = Исклучено	1 0
h	Фабрички поставки Притиснете СТАРТ/Пауза за да ги вратите на фабричките поставки сите вредности на поставките вклучени во менито за поставки.	-

ПОЛНЕЊЕ НА РЕЗЕРВОАРОТ ЗА СОЛ

Употребата на сол го спречува создавањето на БИГОР на садовите и на функционалните компоненти на машината.
Резервоарот за сол се наоѓа во долниот дел на машината за садови (под долната решетка од левата страна).

- Резервоарот за сол никогаш не треба да биде празен.**
- Важно е да се постави тврдоста на водата.
- Солта мора да се наполни кога свети индикаторското **светло за ДОПОЛНУВАЊЕ СОЛ** на контролната табла.

- Извадете ја долната решетка и одвртете го капачето на резервоарот (налево).
- Поставете ја инката (види слика) и наполнете го резервоарот за сол до работ (приближно 0,5 kg); често се случува да истече малку вода.
- Направете го ова само првиот пат: наполнете го резервоарот за сол со вода.**

- Извадете ја инката и избришете ги остатоците од сол од отворот. Проверете дали капачето е добро прицврстено за да не може да влезе детергент во садот за време на програмата за миене (ова може целосно да го оштети омекнувачот на вода).

Вклучете ја програмата веднаш штом ќе завршите со полнењето на резервоарот за сол за да не дојде до корозија.

Поставување на тврдоста на водата

За да може омекнувачот на вода да работи беспрекорно, неопходно е поставката за тврдост на водата да се заснова на вистинската тврдост на водата во вашиот дом. Овие информации може да ги добиете од вашиот локален снабдувач со вода. Фабричката поставка е „3“. Види „ТАБЕЛА ЗА ТВРДОСТА НА ВОДАТА“.

За да промените, следете ги упатствата во делот „МЕНИ ЗА ПОСТАВКИ“.

Користете само сол што е специјално наменета за машини за садови.

Откако ќе истурите сол во машината, индикаторското светло за ДОПОЛНУВАЊЕ СОЛ ќе се исклучи.

Ако садот за сол не е наполнет, омекнувачот на вода и грејачот може да се оштетат како резултат на акумулација на бигор.

Табела за тврдост на водата

Ниво	°dH Германски степени	°fH Француски степени	°Clark Англиски степени
1 (мека)	0 - 6	0 - 10	0 - 7
2 (средна)	7 - 11	11 - 20	8 - 14
3 (просечна)	12 - 16	21 - 29	15 - 20
4 (тврда)	17 - 34	30 - 60	21 - 42
5 (многу тврда)	35 - 50	61 - 90	43 - 62

Се препорачува употреба на сол со секаков вид детергент за миене садови.

СИСТЕМ ЗА ОМЕКНУВАЊЕ НА ВОДАТА

Омекнувачот на вода автоматски ја намалува тврдоста на водата, со што се спречува наталожување бигор на грејачот, придонесувајќи и за подобра ефикасност на миенењето. **Овој систем се регенерира со сол, затоа е потребно повторно да се наполни садот за сол кога е празен.** Фреквенцијата на регенерација зависи од поставката на нивото на тврдост на водата – регенерацијата се одвива еднаш на **4-6** Есо (Еко) циклуси со нивото на тврдост на водата поставено на **3**. Процесот на регенерација се јавува на почетокот на циклусот со дополнителна свежа вода.

- Една регенерација троши ~3L вода;
- Потребни се до 5 дополнителни минути за циклусот;
- Троши под 0.005kWh енергија.

ПОЛНЕЊЕ НА ДОЗЕРОТ ЗА СРЕДСТВО ЗА ПЛАКНЕЊЕ

Средството за плакнење го олеснува СУШЕЊЕТО на садовите. Дозерот за средство за плакнење **A** треба да се наполни кога свети **индикаторското светло за ДОПОЛНУВАЊЕ СРЕДСТВО ЗА ПЛАКНЕЊЕ** на контролната табла.

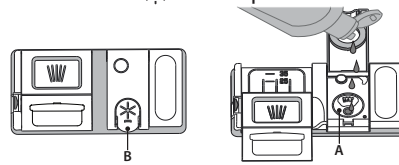

- Отворете го дозерот **B** со притискање и повлекување на јазичето на капакот.
- Истурете го средството за плакнење (макс. 110 ml) и внимавајте да не се прелее од дозерот. Ако тоа се случи, веднаш исчистете со сува крпа.

- За да го затворите, притиснете го капакот надолу додека не слушнете клик. **НИКОГАШ не истурате го средството за плакнење директно во отворот на апаратот.**

Прилагодување на дозата на средството за плакнење

Ако не сте целосно задоволни со резултатите од сушењето, може да ја прилагодите количината на употребеното средство за плакнење.

За да промените, следете ги упатствата во делот „МЕНИ ЗА ПОСТАВКИ“. Ако нивото на средството за плакнење е поставено на **НУЛА**, нема да има средство за плакнење. Индикаторското светло за **НИСКО НИВО НА СРЕДСТВО ЗА ПЛАКНЕЊЕ** нема да светне ако нема средство за плакнење.

- Може да се постават најмногу 6 нивоа според моделот на машината за садови.
- Ако видите синкасти ленти на садовите, поставете мал број (0-3).
- Ако има капки вода или траги од бигор на садовите, поставете среден број (4-5).

ПОЛНЕЊЕ НА ДОЗЕРОТ ЗА ДЕТЕРГЕНТ

За да го отворите дозерот за детергент користете го уредот за отворање **C**. Ставете детергент само во сувиот дозер **D**. Ставете ја количината на детергент за предмиене директно во отворот.

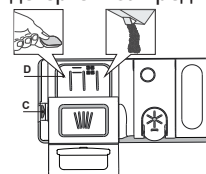

- Кога го мерите детергентот, погледнете ги споменатите информации за да ја ставите соодветната количина. Внатре во дозерот **D** има индикации кои помагаат во дозирањето на детергентот.
- Отстранете ги остатоците од детергентот од рабовите на дозерот и затворете го капакот додека не кликне.
- Затворете го капакот на дозерот за детергент со повлекување нагоре додека уредот за отворање не се прицврсти на своето место.

Дозерот за детергент автоматски се отвора во вистинско време според програмата.

Употребата на детергент што не е наменет за машини за садови може да предизвика дефект или оштетување на апаратот.

СЕКОЈДНЕВНА УПОТРЕБА

1. ПРОВЕРКА НА ПРИКЛУЧОКОТ ЗА ВОДА

Проверете дали машината за садови е поврзана со довод на вода и дали вентилот е отворен.

2. ВКЛУЧУВАЊЕ НА МАШИНАТА ЗА МИЕЊЕ САДОВИ

Отворете ја вратата и притиснете на копчето **ВКЛУЧУВАЊЕ-ИСКЛУЧУВАЊЕ**.

3. НАПОЛНЕТЕ ГИ РЕШЕТКИТЕ (види ПОЛНЕЊЕ НА РЕШЕТКИТЕ).

4. НАПОЛНЕТЕ ГО ДОЗЕРОТ ЗА ДЕТЕРГЕНТ

5. ИЗБЕРЕТЕ ПРОГРАМА И ПРИЛАГОДЕТЕ ГО ЦИКЛУСОТ

Изберете ја најсоодветната програма според видот на садовите и нивото на извалканост (види ОПИС НА ПРОГРАМИ) со притискање на копчиња за **ПРЕТХОДНА/СЛЕДНА**.

Изберете ги саканите опции (види ОПЦИИ И ФУНКЦИИ). Не сите опции се компатибилни со сите програми.

6. ЗАПОЧНУВАЊЕ

Започнете го циклусот на миење со притискање на копчето **СТАРТ/Пауза** (се пали светилката) и затворете ја вратата во рок од 4 секунди. Кога програмата ќе започне, ќе слушнете единечно бипкање. Ако не ја затворите вратата во рок од 4 секунди, повторно ќе слушнете бипкање. Во овој случај, отворете ја вратата, притиснете на копчето **СТАРТ/Пауза** и повторно затворете ја вратата во рок од 4 секунди.

7. ЗАВРШУВАЊЕ НА ЦИКЛУСОТ НА МИЕЊЕ

Крајот на циклусот на перење се означува со звук и на екранот се прикажува **END** (КРАЈ). Отворете ја вратата и исклучете го апаратот со притискање на копчето **ВКЛУЧУВАЊЕ-ИСКЛУЧУВАЊЕ**.

Почекајте неколку минути пред да ги извадите садовите – за да не се изгорите. Извадете ги садовите така што ќе започнете од најдолната решетка.

МЕНУВАЊЕ НА ПРОГРАМА ВО ТЕК

Ако изберете погрешна програма, може да ја смените ако започнала непосредно. **РЕСЕТИРАЈТЕ** ја машината: притиснете и задржете го копчето **ВКЛУЧУВАЊЕ-ИСКЛУЧУВАЊЕ** повеќе од 3 секунди и машината ќе се исклучи. **На таблата ќе се прикаже „0:01“**. Затворете ја вратата и почекајте додека не заврши циклусот на одвод (околу 1 минута). Отворете ја вратата и повторно вклучете ја машината со притискање на копчето **ВКЛУЧУВАЊЕ-ИСКЛУЧУВАЊЕ** и изберете нов циклус на перење и некоја од саканите опции. Започнете го циклусот со притискање на копчето **СТАРТ/Пауза** и затворете ја вратата во рок од 4 секунди.

ДОДАВАЊЕ САДОВИ

Без да ја исклучите машината, прво подотворете ја вратата за да не ве испрска вода (**СТАРТ/Пауза** светилката почнува да трепка) (**Внимание!: Врела пара!**) и ставете ги садовите во машината. Притиснете на копчето **СТАРТ/Пауза** и затворете ја вратата во рок од 4 секунди, циклусот ќе продолжи од каде што застанал.

ЕНАДЕЈНО ПРЕКИНУВАЊЕ

Ако ја отворите вратата додека трае циклусот на миење, или ако нема струја, циклусот ќе запре. **САМО АКО ПРИТИСНЕТЕ** на копчето **СТАРТ/Пауза** и ја затворите вратата во рок од 4 секунди, циклусот ќе продолжи од каде што застанал.

СОВЕТИ И ПРЕПОРАКИ

СОВЕТИ

Пред да ги наполните корпите, отстранете ги сите остатоци од храна од садовите и испразнете ги чашите. **Не треба претходно да ги плакнете.** Наредете ги садовите така што да стојат цврсто и да не се превртат; и наредете ги садовите со отворите свртени надолу и конкавните/конвексните делови поставени косо, со што ќе дозволите водата да стигне до секоја површина и слободно да истече.

Предупредување: капаците, рачките, тавите и тавчињата за пржење не треба да го спречуваат ротирањето на краците на прскалката.

Ставете ги сите мали предмети во корпата за прибор за јадење. Многу валканите садови и тавчиња треба да се стават во долната корпа бидејќи во овој дел прскалите за вода се посилни и овозможуваат повисоки перформанси на миење.

Откако ќе го наполните апаратот, проверете дали краците на прскалката можат слободно да се ротираат.

НЕСООДВЕТНИ САДОВИ

- Дрвени садови и прибор за јадење.
- Фино украсени чаши, ракотворби и антички садови. Нивните украси не се отпорни.
- Делови од синтетички материјал кои не издржуваат високи температури.
- Бакарни и лимени садови.
- Садови извалкани со пепел, восок, маст за подмачкување или мастило.

Боите на стаклените украси и алуминиумските/сребрените парчиња може да се променат и избледат за време на процесот на миење. Некои типови на стакло (на пр. кристални предмети) може да станат матни по неколку циклуси на миење.

ОШТЕТУВАЊЕ НА СТАКЛОТО И САДОВИТЕ

- Користете само чаши и порцелан со гаранција од производителот како безбедни за миење во машина за садови.
- Користете нежен детергент погоден за садови.
- Соберете ги чашите и приборот за јадење од машината за садови штом ќе заврши циклусот на миење.

СОВЕТИ ЗА ЗАШТЕДА НА ЕНЕРГИЈА

- Кога машината за садови за домаќинство се користи според упатствата на производителот, **миењето садови во машината обично троши помалку енергија и вода отколку рачното миење садови.**
- Со цел да се зголеми ефикасноста на машината за садови, **се препорачува да се започне циклусот на миење откако машината ќе биде целосно наполнета.** Полнењето на машината за садови за домаќинство до капацитетот назначен од производителот ќе придонесе за заштеда на енергија и вода. Информации за правилно полнење на садовите може да најдете во делот Полнење. Во случај на половично полнење, се препорачува да користите посебни опции за миење доколку се достапни (Половично полнење / Зонско миење / Повеќезонско миење), така што ќе ги наполните само избраните решетки. Неправилното полнење или преоптоварување на машината за садови може да го зголеми искористувањето на ресурсите (како што се вода, енергија и време, и да го зголеми нивото на бучава), намалувајќи ги перформансите на перење и сушење.
- Рачното претходно плакнење на садовите доведува до зголемена потрошувачка на вода и енергија и не се препорачува.

ХИГИЕНА

За да избегнете мирис и талог што може да се акумулира во машината за садови, **користете програма со висока температура најмалку еднаш месечно.** Ставете една кафена лажичка детергент и пуштете ја програмата без да додадете садови за да го исчистите вашиот апарат.

ОТПОРНА НА ЗАМРЗНУВАЊЕ

Ако апаратот е поставен во околина изложена на ризик од мраз, **мора водата целосно да се испушти.** Затворете го вентилот за вода, извадете ги доводните и одводните црева и оставете ја целата вода да истече. **Проверете дали омекнувачот на вода е полн со растворена сол за регенерација во садот за сол,** за заштита на апаратот од температури до -20°C .

Ако апаратот се чувал во услови на мраз, истиот мора да остане на амбиентална температура од мин. 5°C **најмалку 24 часа** пред првото вклучување.

ТАБЕЛА СО ПРОГРАМИ

Програма	Опис на програмите	Фаза на сушење	NaturalDry	Достапни опции *)	Времетраење на програмата за миење (ч.: мин.)**	Потрошувачка на вода (литри/циклус)	Потрошувачка на енергија (kWh/циклус)
P1 Eco	Еко 50° - Програмата е погодна за чистење на нормално валкани садови, бидејќи за оваа употреба е најефикасната програма во однос на нејзината комбинирана потрошувачка на енергија и вода и бидејќи се користи за проценка на усогласеноста со законодавството на ЕУ за екодизајн.	✓	✓	POWER CLEAN 1/2 + ⌚	3:30	9,5	0,76
P2	Автоматска програма за многу валкани садови и тавчиња.	✓	✓	POWER CLEAN 1/2 + ⌚	2:25 - 3:10	15,5 - 24,5	1,30 - 1,70
P3	Автоматска програма за нормално валкани садови со засушени остатоци од храна.	✓	✓	POWER CLEAN 1/2 + ⌚	1:20 - 3:00	7,5 - 19,5	0,75 - 1,20
P4	Автоматска програма за нормално и малку валкани садови. Циклус за секој ден кој обезбедува оптимални перформанси на чистење и сушење за пократко време.	✓	✓	POWER CLEAN 1/2 + ⌚	1:00 - 1:50	7,5 - 15,5	0,70 - 1,10
P5	Програмата се препорачува за ограничена количина на малку валкани садови без засушени остатоци од храна. Не ја вклучува фазата на сушење.	-	✓	1/2 + ⌚	0:30 - 0:40	10,0 - 12,0	0,55 - 0,65
P6	Програма за деликатни предмети, кои се почувствителни на високи температури, на пример, чаши и шолји.	✓	✓	1/2 + ⌚	1:40 - 1:50	12,5 - 16,5	0,95 - 1,20
P7	Погодна за работа на апаратот во текот на нокта. Обезбедува оптимални перформанси на миење и сушење со најниска емисија на букава.	✓	✓	+ ⌚	3:50 - 4:10	10,5 - 14,5	0,80 - 1,15
P8	Нормално или многу валкани садови, со дополнителен циклус на антибактериско миење. Може да се користи за одржување на машината за садови.	✓	-	POWER CLEAN 1/2 + ⌚	1:55 - 2:10	12,0 - 19,0	1,40 - 1,80
P9	Се користи за освежување на садовите кои се планирани да се измијат подоцна. Со оваа програма не треба да се користи детергент.	-	✓	1/2 ⌚	0:12	4,5	0,10
P10	Програма што треба да се користи за одржување на машината за садови, да се пушта само кога машината за садови е ПРАЗНА со користење на специфични детергенти наменети за одржување на машината.	-	-	⌚	1:15	11,0	1,10

Податоците од програмата ЕКО се мерат во лабораториски услови според европскиот стандард EN 60436:2020. Забелешка за лаборатории за тестирање: За информации за компаративните услови за тестирање EN, испратете е-пошта на следната адреса: dw_test_support@whirlpool.com

Пред некоја од програмите не е потребен предтретман на садовите.
 *) Не можат сите опции да се користат истовремено.
 **) Вредностите дадени за програми различни од програмата Еко се само индикативни. Вистинското време може да варира во зависност од многу фактори како што се температурата и притисокот на доводната вода, собната температура, количината на детергент, количината и типот на садови, балансирање на садовите, дополнителните избрани опции и калибрацијата на сензорот. Калибрацијата на сензорот може да го зголеми времетраењето на програмата до 20 мин.

ОПЦИИ И ФУНКЦИИ

ОПЦИИТЕ може да се избераат/откажат, по избирање на програмата, директно со притискање на соодветното копче (ако има – се пали индикаторското светло) (види КОНТРОЛНА ТАБЛА). Ако некоја опција не е компатибилна со избраната програма (види ТАБЕЛА СО ПРОГРАМИ), соодветната LED светилка трепка брзо 3 пати и ќе слушнете бипкања. Опцијата нема да биде овозможена. Една опција може да го промени времетраењето, потрошувачката на вода или енергија за програмата.

POWER CLEAN® - Благодарение на дополнителните млазници за напалување, оваа опција обезбедува поинтензивно и помоќно миење во долната решетка, во одредена област (погледнете во делот Power Clean® полнење).

1/2 ПОЛОВИЧНО ПОЛНЕЊЕ - Ако нема многу садови за миење, ПОЛОВИЧНО ПОЛНЕЊЕ се користи за заштеда на вода, струја или време во зависност од избраната програма.

Не заборавајте да ја намалите количината на детергент.

||||+ ДОПОЛНИТЕЛНО СУШЕЊЕ - Повисоката температура за време на последното плакнење и продолжената фаза на сушење овозможува подобро сушење. Опцијата EXTRA DRY (ДОПОЛНИТЕЛНО СУШЕЊЕ) го продолжува циклусот на миење.

⌚ ОДЛОЖЕН СТАРТ - Почетокот на програмата може да биде одложен за временски период помеѓу 30 минути и 24 часа.

- Изберете ја програмата и саканите опции. Притиснете го копчето ОДЛОЖЕН СТАРТ (повеќе пати) за да го одложите почетокот на програмата. Може да се прилагоди од 30 минути до 24 часа. Откако ќе дојдете до поставката за 24 часа, уште еднаш притиснете на ОДЛОЖЕН СТАРТ за да ја деактивирате функцијата ОДЛОЖЕН СТАРТ.
- Притиснете на копчето START/Pause (СТАРТ/Пауза) и затворете ја вратата во рок од 4 секунди. Тајмерот ќе почне да одбројува.
- Откако ќе помине ова време, индикаторското светло се исклучува и програмата автоматски започнува.

Функцијата ОДЛОЖЕН СТАРТ не може да се постави откако ќе се стартува програмата.

♥ ОМИЛЕНА програма - Омилената програма може да се зачува и ќе може лесно да се избере. Најдете ја програмата со помош на ПРЕТХОДНА/СЛЕДНА, а потоа притиснете го копчето Омилена програма и задржете го 3 секунди.

⌚ ПРЕПОЗНАВАЊЕ - Кога сензорот го препознава нивото на извалканост, на екранот се појавува анимација (околу 20 мин.) и времетраењето на циклусот се ажурира. Препознавањето е за нивото на извалканост на садовите и го има кај сите циклуси (освен Еко) со соодветно прилагодување на програмата.

СВЕТЛО НА ДНОТО - LED светло проектирано на дното покажува дека машината за миење садови работи. Светлото се гаси секогаш кога ќе се отвори вратата. Оваа функција е стандардно активна, но можно е да се деактивира „МЕНИ ЗА ПОСТАВКИ“.

NaturalDry - Тоа е систем за сушење со конвекција кој автоматски ја отвора вратата за време/по фазата на сушење за да обезбеди исклучителни перформанси на сушење секој ден. Вратата се отвора на температура што е безбедна за вашите кујнски елементи. Како дополнителна заштита од пареа, заедно со машината за садови се додава специјално изработена заштитна фолија. За да видите како да ја монтирате заштитната фолија, погледнете го УПАТСТВОТО ЗА ИНСТАЛАЦИЈА. Оваа функција е стандардно активна, но можно е да се деактивира „МЕНИ ЗА ПОСТАВКИ“.

⚠ ОТСТРАНУВАЊЕ БИГОР - Аларм - Детектиран е бигор на внатрешните компоненти на апаратот. Проверете дали **Поставката за Тврдост на Водата** е со точната вредност и дали има сол во садот за сол (види ПРВА УПОТРЕБА), потоа **употребете производ за отстранување бигор** (се препорачува брендот WPro) со програмата **Самочистење**. По успешно отстранување бигор, иконата ќе исчезне од екранот. Ако не се извршат горенаведените дејства, перформансите на производот ќе се влошат.

Не почне да трепка предупредувањето за Отстранување бигор и на екранот ќе се појави аларм «dES». Ако сè уште не се преземе никакво дејство, апаратот ќе дозволи да се стартуваат само одреден број на циклуси (означено при приказот на алармот «dES») и потоа ќе се **БЛОКИРА** за да се спречи оштетување на компонентата, **каде ќе биде достапна само програмата Самочистење**. Со целосно отстранување на бигорот, производот ќе се деблокира. Во случај на екстремно високи количества бигор, можеби отстранувањето ќе треба да се повтори за да биде ефикасно.

⊗ ЗАТВОРЕН ВЕНТИЛ ЗА ВОДА - Аларм - Трепка, кога нема доводна вода или е затворен вентилот за вода.

ПОЛНЕЊЕ НА РЕШЕТКИТЕ

КАПАЦИТЕТ: 15 стандардни поставки за садови

РЕШЕТКА ЗА ПРИБОР ЗА ЈАДЕЊЕ

Третата решетка е наменета за приборот за јадење. Наредете го приборот за јадење како што е прикажано на сликата. Посебното распоредување на приборот за јадење го олеснува собирањето по миењето и ги подобрува перформансите на миење и сушење.

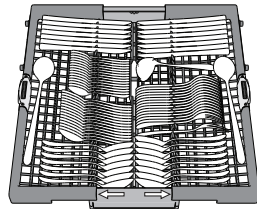

Ножевите и другите прибори со остри рабови мора да бидат поставени со сечилата свртени надолу.

Корпата за прибор за јадење е опремена со две лизгачки странични решетки за максимално искористување на висината на просторот долу и за ставање високи предмети на горната решетка.

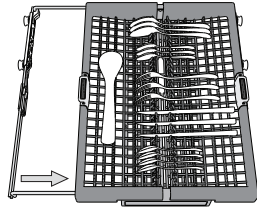

Преклопливи клапи со прилагодлива положба

Страничните преклопни клапи може да се преклопат или расклопат за да се оптимизира распоредот на садовите на решетката. Чашите за вино може безбедно да се стават на преклопните клапи со вметнување на стеблото на секоја чаша во соодветните отвори. Во зависност од моделот:

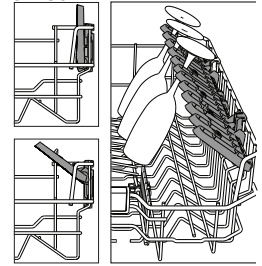

- за да се расклопат клапите, потребно е да се лизнат нагоре и да се ротираат или да се ослободат од прицврстувачите и да се повлечат надолу;
- за да ги преклопите клапите, потребно е да ги ротираат и да ги лизнете клапите надолу или да ги повлечете нагоре и да ги закачите клапите на прицврстувачите.

ГОРНА РЕШЕТКА

Ставете деликатни и лесни садови: чаши, шолји, таци, ниски чинии за салата. Горната решетка има држачи за навртување кои може да се користат во вертикална положба кога се поставуваат таци за чај/десерт или во пониска положба за поставување длабоки садови и садови за храна.

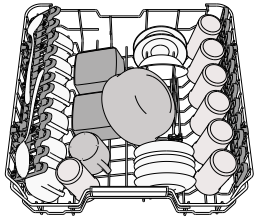

(пример за полнење на горната решетка)

Прилагодување на висината на горната решетка

Висината на горната решетка може да се прилагоди: висока положба за ставање гломазни садови во долната корпа и ниска положба за максимално искористување на држачите за навртување со создавање повеќе простор нагоре и избегнување судир со предметите ставени на долната решетка.

Горната решетка е опремена со **Регулатор на Висината** (види слика), без притискање на рачките, подигнете го со едноставно држење на страните на решетката, штом решетката е стабилна на повисоката положба. За да ја вратите на пониската положба, притиснете ги рачките **A** на страните на решетката и поместете ја корпата надолу. **Препорачуваме да не ја прилагодувате висината на решетката кога е наполнета. НИКОГАШ не кревајте ја или спуштајте ја корпата само од едната страна.**

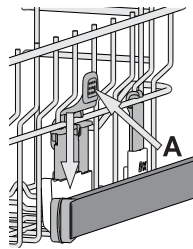

ДОЛНА РЕШЕТКА

За тенџериња, капаи, чинии, чинии за салата, прибор за јадење итн. Големите чинии и капаи може идеално да се постават на страните за да не се попречи кракот на прскалката.

Долната решетка има држачи за навртување кои може да се користат во вертикална положба кога се поставуваат чинии или во хоризонтална положба (пониска) за лесно да се постават тавите и чиниите за салата.

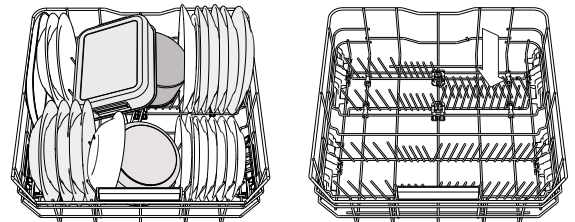

(пример за полнење на долната решетка)

POWER CLEAN®

Power Clean® ги користи специјалните млазници за вода во задниот дел на шуплината за поинтензивно миење на многу валканите садови. Долната решетка има Space Zone, специјална потпора за извлекување во задниот дел на решетката што може да се користи за потпирање тавчиња за пржење или тави за печење во исправена положба, со што ќе заземаат помалку простор.

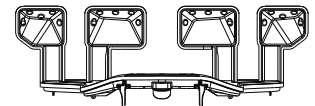

Кога ќе ги ставите тенџерињата/тепсиите свртени кон компонентата Power Clean®, активирајте **POWER CLEAN®** на панелот. Како да го користите Power Clean®:

1. Прилагодете го делот **G** за Power Clean® така што ќе ги преклопите држачите на задните плочи за да ги ставите тенџерињата.
2. Ставете ги тенџерињата и тепсиите вертикално во делот Power Clean®. Тенџерињата треба да бидат свртени кон моќните млазници.

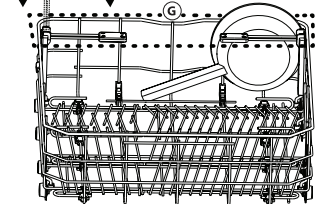

ГРИЖА И ОДРЖУВАЊЕ

ЧИСТЕЊЕ НА СКЛОПОТ НА ФИЛТЕРОТ

Редовно чистете го склопот на филтерот за да не се затнат филтрите и правилно да истекува отпадната вода. Користењето на машината за садови со затнати филтри или страни предмети во системот за филтрирање или прскалките може да предизвика дефект што ќе резултира со губење на перформансите на машината, бучна работа или поголема потрошувачка на ресурси. Склопот на филтерот се состои од три филтри кои ги отстрануваат остатоците од храна од водата за миење и потоа ја рециркулираат водата.

Машината за садови не смее да се користи без филтри или ако филтерот е лабав.

Најмалку еднаш месечно или по секои 30 циклуси, проверете го склопот на филтерот и доколку е потребно исчистете го темелно под проточна вода, користејќи неметална четка и следејќи ги упатствата подолу:

1. Свртете го цилиндричниот филтер **A** налево и извлекете го (слика 1). **Важно е при повторното поставување на филтерот да се спојат двата триаголници прикажани на сликата.**
2. Извадете го длабокиот филтер **B** со мал притисок врз страничните клапи (слика 2).
3. Извлекете го филтерот со плоча од не-рѓосувачки челик **C** (слика 3).
4. Во случај да најдете страни предмети (како скршено стакло, порцелан, коски, семки од овошје итн.) **внимателно извадете ги.**
5. Проверете ја мрежата и отстранете ги сите остатоци од храна. **НИКОГАШ НЕ ОТСТРАНУВАЈТЕ** ја заштитата на пумпата за циклус на миење (прикажано со стрелка) (слика 4).

Откако ќе ги исчистите филтрите, заменете го склопот на филтерот и фиксирајте го во правилната положба; ова е од суштинско значење за одржување на ефикасното функционирање на машината за садови.

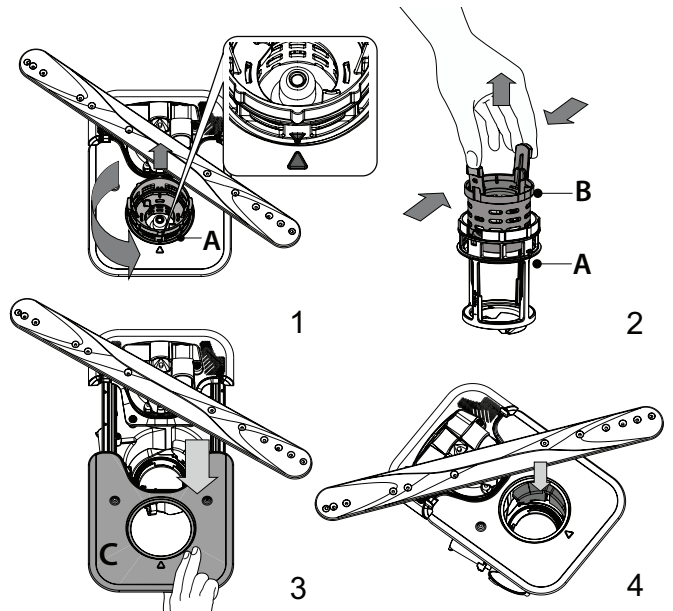

ЧИСТЕЊЕ НА КРАЦИТЕ НА ПРСКАЛИТЕ

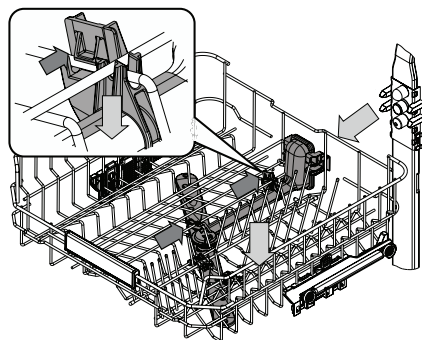

Во некои случаи, остатоците од храна може да се натрупаат на прскалките и да ги блокираат отворите за прскање на водата. Затоа се препорачува одвреме-навреме да ги проверувате краците и да ги чистите со мала неметална четка.

За да ја извадите горната прскалка, мора да го извадите и колекторот.

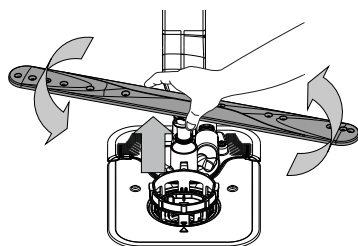

Долната прскалка може да се извади со повлекување нагоре и ротирање налево. Истата може повторно да се монтира со повлекување надолу и ротирање надесно.

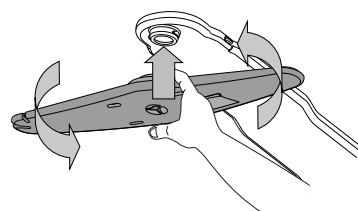

Горната прскалка може да се извади со притискање нагоре и ротирање налево. Истата може повторно да се монтира со повлекување нагоре и ротирање надесно.

РЕШАВАЊЕ ПРОБЛЕМИ

Во случај вашата машина за садови да не работи правилно, проверете дали проблемот може да се реши со консултирање на следнава листа. За други грешки или проблеми, контактирајте со овластен постпродажен сервис чии податоци за контакт може да се најдат во гарантната книшка. Резервните делови ќе бидат достапни за период до 7 или до 10 години, во согласност со специфичните барања на регулативата.

ПРОБЛЕМИ	МОЖНИ ПРИЧИНИ	РЕШЕНИЈА
Индикаторот за сол свети	Резервоарот за сол е речиси празен.	Наполнете го резервоарот со сол (за повеќе информации – види ПОЛНЕЊЕ НА РЕЗЕРВОАРОТ ЗА СОЛ). Доколку е потребно проверете ја поставката за тврдост на водата (види табела ПОСТАВКИ ЗА ТВРДОСТ НА ВОДАТА).
Индикаторот за сол трепка	Резервоарот за сол е празен.	Наполнете го резервоарот со сол што е можно поскоро. Ако го користите апаратот без сол може да дојде до оштетување на внатрешните компоненти.
Индикаторот за средство за плакнење свети или трепка	Дозерот за средство за плакнење е празен. (Откако ќе дополните средство за плакнење, индикаторот може да свети уште некое време).	Наполнете го дозерот со средство за плакнење (за повеќе информации – види ПОЛНЕЊЕ НА ДОЗЕРОТ ЗА СРЕДСТВО ЗА ПЛАКНЕЊЕ).
Индикаторот за бигор свети или трепка; Се прикажува алармот „dES“	Има бигор на внатрешните компоненти на апаратот.	Веднаш исчистете го апаратот од бигор со помош на програмата за Самочистење и со средство за чистење бигор (види ОПЦИИ И ФУНКЦИИ). Наполнете го резервоарот со сол. Проверете ја поставката за тврдост на водата. Ако апаратот не се исчисти од бигор, ќе престане да работи.
Машината за садови не се вклучува или не реагира на командите.	Апаратот не е правилно поврзан во струја.	Вклучете го кабелот во штекер.
	Нема струја.	Од безбедносни причини, машината за садови нема повторно да се вклучи автоматски кога ќе се врати струјата. Отворете ја вратата од машината за садови, притиснете на копчето СТАРТ/Пауза и затворете ја вратата во рок од 4 секунди.
	Вратата од машината за садови не е затворена. Игличката за NaturalDry не е вметната.	Силно туркајте ја вратата додека не слушнете „клик“.
	Циклусот се прекинува со отворање на вратата подолго од 4 секунди.	Притиснете на СТАРТ/Пауза и затворете ја вратата во рок од 4 секунди.
Машината за садови не ја испушта водата. На екранот се прикажува: F7 E3 или F9 E1	Контролната табла не реагира или се прикажува F6 E1.	Исклучете го апаратот со притискање на копчето ВКЛУЧУВАЊЕ-ИСКЛУЧУВАЊЕ/Ресетирање, повторно вклучете го по околу една минута и рестартирајте ја програмата. Ако проблемот не се реши, исклучете го апаратот 1 минута, а потоа повторно вклучете го.
	Филтерот е затнат со остатоци од храна или бигор.	Исчистете го филтерот и исчистете го апаратот од бигор (види ЧИСТЕЊЕ НА СКЛОПОТ НА ФИЛТЕРОТ И ИНСТРУКЦИИ ЗА ЧИСТЕЊЕ БИГОР).
	Одводното црево е превиткано.	Проверете го одводното црево (види ИНСТРУКЦИИ ЗА ИНСТАЛАЦИЈА).
Машината за садови е многу бучна.	Одводната цевка на лавабото е блокирана.	Исчистете ја одводната цевка на лавабото.
	Садовите се удираат едни од други.	Правилно поставете ги садовите (види ПОЛНЕЊЕ НА РЕШЕТКИТЕ).
	Има големо количество пена.	Детергентот не е правилно измерен или не е погоден за употреба во машини за садови (види ПОЛНЕЊЕ НА ДОЗЕРОТ ЗА ДЕТЕРГЕНТ). Рестартирајте го моменталниот циклус така што ќе ја исклучите машината и повторно ќе ја вклучите, изберете нова програма, притиснете СТАРТ/Пауза и затворете ја вратата во рок од 4 секунди. Не ставајте детергент.
	Садовите не се правилно распоредени.	Правилно распоредете ги садовите (види ПОЛНЕЊЕ НА РЕШЕТКИТЕ).
Садовите не се чисти.	Филтерот е затнат со остатоци од храна или бигор.	Исчистете го склопот на филтерот (види ГРИЖА И ОДРЖУВАЊЕ).
	Садовите не се правилно распоредени.	Правилно распоредете ги садовите (види ПОЛНЕЊЕ НА РЕШЕТКИТЕ).
	Краците на прскалката не можат слободно да се ротираат поради садовите.	Правилно распоредете ги садовите (види ПОЛНЕЊЕ НА РЕШЕТКИТЕ). Проверете дали горната решетка е во правилна положба и прилагодете ја (подигнете ја) доколку е потребно.
	Циклусот на миење е премногу слаб.	Изберете соодветен циклус на миење (види ТАБЕЛА СО ПРОГРАМИ).
	Има големо количество пена.	Детергентот не е правилно измерен или не е погоден за употреба во машини за садови (види ПОЛНЕЊЕ НА ДОЗЕРОТ ЗА ДЕТЕРГЕНТ).
	Капачето на преградата за средство за плакнење не е правилно затворено.	Погрижете се правилно да го затворите капачето на дозерот за средство за плакнење.
Филтерот е затнат со остатоци од храна или бигор.	Исчистете го филтерот и исчистете го апаратот од бигор (види ЧИСТЕЊЕ НА СКЛОПОТ НА ФИЛТЕРОТ).	
Резервоарот за сол е празен.	Наполнете го резервоарот за сол (види ПОЛНЕЊЕ НА РЕЗЕРВОАРОТ ЗА СОЛ).	

ПРОБЛЕМИ	МОЖНИ ПРИЧИНИ	РЕШЕНИЈА
Машината за садови не се полни со вода. На екранот се прикажува: H2O и ! свети; се слуша звучен сигнал.	Нема вода во доводот за вода или вентилот е затворен.	Проверете дали има вода во доводот за вода и дали вентилот за вода е отворен.
	Цревото за довод на вода е превиткано.	Проверете го доводното црево (<i>види ИНСТАЛАЦИЈА</i>). Отворете ја вратата од машината за садови, притиснете на копчето СТАРТ/Пауза и затворете ја вратата во рок од 4 секунди.
	Решетката во цревото за довод на вода е затната; треба да ја исчистите.	Проверете ја и исчистете ја решетката во цревото за довод на вода. Отворете ја вратата од машината за садови, притиснете на копчето СТАРТ/Пауза и затворете ја вратата во рок од 4 секунди.
Машината за садови предвреме го завршува циклусот. На екранот се прикажува: F8 E3	Филтерот е затнат со остатоци од храна или бигор.	Исчистете го филтерот и исчистете го апаратот од бигор (<i>види ЧИСТЕЊЕ НА СКЛОПОТ НА ФИЛТЕРОТ и ИНСТРУКЦИИ ЗА ЧИСТЕЊЕ БИГОР</i>).
	Одводното црево е поставено премногу ниско или се влева во домашната канализација.	Проверете дали крајниот дел од одводното црево е поставен на правилната висина (<i>види ИНСТАЛАЦИЈА</i>). Проверете дали се влева во домашната канализација и ако треба, поставете блокада/вентил за довод на воздух.
	Има големо количество пена.	Детергентот не е правилно измерен или не е погоден за употреба во машини за садови (<i>види ПОЛНЕЊЕ НА ДОЗЕРОТ ЗА ДЕТЕРГЕНТ</i>).
	Има воздух во доводот за вода.	Проверете дали има протекувања или други проблеми во доводот на вода што доведува до навлегување воздух.
Садовите не се добро исушени.	Нема средство за плакнење или има многу мала количина.	Погрижете се дозерот за средство за плакнење да биде наполнет (<i>види ПОЛНЕЊЕ НА ДОЗЕРОТ ЗА СРЕДСТВО ЗА ПЛАКНЕЊЕ</i>). Повеќенаменските таблети, сами по себе, нема да обезбедат толку добри ефекти на сушење како употребата на течно средство за плакнење.
	Садовите се извадени откако вратата автоматски се отворила, но пред самиот крај на циклусот.	Проверете дали циклусот завршил пред да почнете со вадење на садовите (<i>види СЕКОЈДНЕВНА УПОТРЕБА</i>). За уште подобри резултати при сушењето, се препорачува да ги оставите садовите да седат во машината со отворена врата уште 15 минути по завршувањето на циклусот.
	Садовите се многу рамно поставени.	Ако забележите многу вода во шуплините на чашите, шолјите или чиниите, обидете се понакосено да ги поставите садовите (особено тие на горната решетка) за да дозволите да излезе поголемата количина на вода пред да започне сушењето.
	Избраниот циклус нема фаза на сушење.	Проверете во Табелата со програми дали избраната програма има фаза на сушење. Циклусот без фаза на сушење може да не ја даде посакуваната ефикасност на сушење, затоа се препорачува да го промените циклусот со циклус што има фаза на сушење.
	Садовите се од нелеплив материјал или пластика.	Нормално е да останат неколку капки вода на овој тип материјали.
Садовите и чашите имаат сини ленти или сини нијанси.	Надмината е дозата на средство за плакнење.	Прилагодете ја дозата на пониска поставка.
Садовите и чашите се покриени со бигор или белузлав слој.	Резервоарот за сол е празен.	Наполнете го резервоарот со сол што е можно поскоро. Ако го користите апаратот без сол може да дојде до оштетување на внатрешните компоненти.
	Поставката за тврдост на водата е на многу ниско ниво.	Зголемете ја поставката (<i>види ТАБЕЛА ЗА ТВРДОСТ НА ВОДАТА</i>).
	Капачето на резервоарот за сол не е правилно затворено.	Проверете и затворете го капачето на резервоарот за сол.
	Резервоарот за средство за плакнење е празен или не е доволна дозата на средството за плакнење.	Наполнете го резервоарот со средство за плакнење и проверете ја поставката за дозирање (за повеќе информации – <i>види ПОЛНЕЊЕ НА ДОЗЕРОТ ЗА СРЕДСТВО ЗА ПЛАКНЕЊЕ</i>).
На машината за садови се прикажува F8 E5	Вентилот е блокиран или неисправен.	Ако може, затворете го вентилот за вода. Не исклучувајте ја струјата. Јавете се во сервис.



Политики, стандардна документација, нарачка на резервни делови и дополнителни информации за производот може да се најдат на:

- Користете QR-код и посетете ја нашата веб-страница: **docs.whirlpool.eu**
- Посетете ја нашата веб-страница: **parts-selfservice.whirlpool.com**
- Алтернативно, контактирајте со нашиот Постпродажен сервис (*види телефонски број во гарантниот лист*). Кога ќе контактирате со нашиот постпродажен сервис, наведете ги шифрите дадени на идентификациската плочка на вашиот производ.

Информациите за моделот може да се преземат со користење на QR-кодот наведен на енергетската ознака. На ознаката е наведен и идентификаторот на моделот што може да се користи за да се консултира порталот на регистарот на <https://eprel.ec.europa.eu>

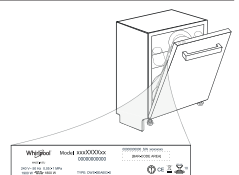



OBRIgADO POR TER ADQUIRIDO UM PRODUTO WHIRLPOOL.
Para beneficiar de uma assistência mais completa, registre o seu aparelho em: www.whirlpool.eu/register

Antes de utilizar o aparelho, leia atentamente as instruções de instalação e de segurança. Mais informações sobre o seu produto disponíveis no website: docs.whirlpool.eu

⚠ Após a instalação, certifique-se de que remove todas as peças de proteção de transporte da máquina de lavar loiça.

PAINEL DE CONTROLO

1. Botão **LIGAR-DESLIGAR/REINICIAR** com indicador luminoso
2. Botão **programa ANTERIOR**
3. Botão **programa SEGUINTE**
4. Botão **programa FAVORITOS** com indicador luminoso
5. Luz indicadora do depósito de **Sal** vazio
6. Luz indicadora do depósito de **Abrilhantador** vazio
7. Luz indicadora **DESCALCIFICAR**
8. Indicador luminoso de **Torneira de Água Fechada**
9. **Visor**
10. Indicador de **Número de programa e tempo restante**

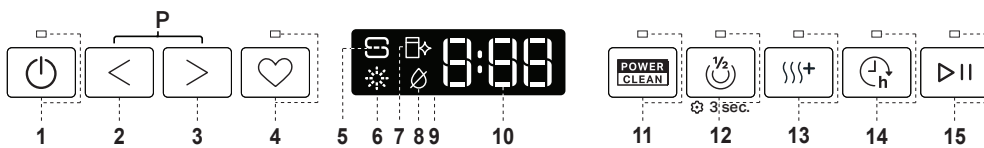

11. Botão da **opção Power Clean®** com indicador luminoso
12. Botão da **opção Meia Carga** com indicador luminoso/ **Definições** - prima 3 seg.
13. Botão da **opção Secagem Extra** com indicador luminoso
14. Botão da **opção Início diferido** com indicador luminoso
15. Botão **INÍCIO/Pausa** com luz indicadora

PRIMEIRA UTILIZAÇÃO

MENU DE PROGRAMAÇÃO

1. Ligue a máquina premindo o botão **LIGAR/DESLIGAR**.
2. Prima o botão **Definições** (Meia carga) durante 3 segundos, até ouvir um sinal sonoro e o visor apresentar „SEt“.
3. Após um segundo, será apresentada a primeira definição disponível (letra „h“).
4. Prima **ANTERIOR</SEGUINTE>** para percorrer a lista de definições disponíveis (ver tabela abaixo), de seguida, prima **INÍCIO/Pausa** para ver e alterar o valor da definição atualmente selecionada.
5. Prima **ANTERIOR</SEGUINTE>** para alterar o valor, de seguida, prima **INÍCIO/Pausa** para guardar o novo valor e regressar ao menu principal.
6. Para alterar para outra definição, repita os pontos 4 e 5.
7. Prima **LIGAR/DESLIGAR** ou aguarde 30 segundos para sair do menu.

LETRA	PROGRAMAÇÃO	VALORES (Padrão - a negrito)
h	Nível de Dureza da Água (consulte "PROGRAMAÇÃO DO NÍVEL DE DUREZA DA ÁGUA" e "TABELA DE DUREZA DA ÁGUA")	1 2 3 4 5
f	Nível do Abrilhantador (consulte "AJUSTAR A DOSAGEM DE ABRILHANTADOR")	0 1 2 3 4 5
d	NaturalDry (consulte "OPÇÕES E FUNÇÕES") "1" = Ligado, "0" = Desligado	1 0
l	Luz no chão (consulte "OPÇÕES E FUNÇÕES") "1" = Ligado, "0" = Desligado	1 0
s	Som "1" = Ligado, "0" = Desligado	1 0
r	Definições de fábrica Prima INÍCIO/Pausa para repor nas definições de fábrica todos os valores das programações incluídas no menu de programação.	-

ENCHER O DEPÓSITO DO SAL

A utilização de sal evita a formação de calcário na loiça e nos componentes funcionais da máquina.

O depósito de sal está situado na parte inferior da máquina de lavar loiça (por baixo do cesto inferior no lado esquerdo).

- É obrigatório que o **depósito de sal nunca esteja vazio**.
- É importante definir a dureza da água.
- O sal deve ser colocado quando o **indicador luminoso REABASTECIMENTO DO SAL** estiver aceso no painel de comandos.

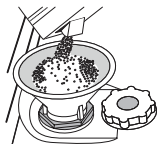

1. Retire o cesto inferior e desaperte a tampa do depósito (no sentido contrário ao dos ponteiros do relógio).
2. Posicione o funil (ver a figura) e encha o depósito de sal até ao rebordo (aprox. 0,5 kg); é normal que saia alguma água.
3. **Apenas na primeira vez em que o fizer: encha o depósito de sal com água.**

4. Retire o funil e limpe qualquer resíduo de sal da abertura. Certifique-se de que a tampa está bem apertada para que não entre detergente no depósito durante o programa de lavagem (tal pode danificar o amaciador de água de modo irreparável).

Execute um programa de cada vez, assim que completar o enchimento do depósito de sal para evitar a corrosão.

Programação do nível de dureza da água

Para que o amaciador de água funcione corretamente, é essencial que a definição de dureza da água tenha por base a dureza da água existente em sua casa. Pode obter esta informação consultando a empresa de abastecimento de água local.

A definição de fábrica é "3". Consulte "TABELA DE DUREZA DA ÁGUA". Para alterar, siga as instruções na secção "MENU DE PROGRAMAÇÃO".

Tabela de dureza da água

Nível	°dH Graus Alemães	°fH Graus Franceses	°Clark Graus ingleses
1 (macia)	0 - 6	0 - 10	0 - 7
2 (média)	7 - 11	11 - 20	8 - 14
3 (média)	12 - 16	21 - 29	15 - 20
4 (dura)	17 - 34	30 - 60	21 - 42
5 (muito dura)	35 - 50	61 - 90	43 - 62

Se o depósito de sal não for enchido, o amaciador de água e o elemento de aquecimento podem ser danificados em resultado da acumulação de calcário.

Utilize apenas sal especificamente concebido para máquinas de lavar loiça. Depois de colocar o sal na máquina, o indicador luminoso REABASTECIMENTO DO SAL apaga-se.

A utilização de sal é recomendada com qualquer tipo de detergente para a máquina de lavar loiça.

SISTEMA DE DESENDURECIMENTO DA ÁGUA

O descalcificador de água reduz automaticamente a dureza da água evitando, conseqüentemente, a acumulação de calcário no aquecedor, e contribuindo também para uma melhor eficiência de limpeza.

Este sistema regenera-se com sal, portanto, é necessário reabastecer o recipiente de sal sempre que este estiver vazio.

A frequência da regeneração depende da definição do nível de dureza da água - a regeneração ocorre uma vez a cada 4-6 ciclos Eco com uma definição de dureza da água de nível 3. O processo de regeneração ocorre no início do ciclo com a adição de água fresca.

- Uma única regeneração consome: ~3 litros de água;
- Demora até 5 minutos adicionais para o ciclo;
- Consome menos de 0,005 kWh de energia.

ENCHER O DISTRIBUIDOR DE ABRILHANTADOR

O abridor de abrillhantador facilita a SECAGEM da loiça. O distribuidor de abrillhantador **A** deve ser enchido quando o **indicador luminoso de REABASTECIMENTO DO ABRILHANTADOR** no painel de comandos se acender.

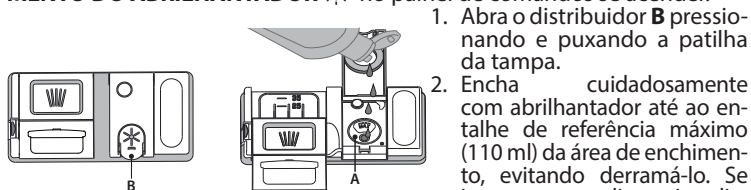

1. Abra o distribuidor **B** pressionando e puxando a patilha da tampa.
2. Encha cuidadosamente com abrillhantador até ao entalhe de referência máximo (110 ml) da área de enchimento, evitando derramá-lo. Se isso acontecer, limpe imediatamente com um pano seco.

3. Pressione a tampa para baixo até ouvir um clique de fecho. **NUNCA deite o abrillhantador diretamente na cuba da máquina.**

Ajustar a dosagem de abrillhantador

Se não estiver completamente satisfeito(a) com os resultados da secagem, pode ajustar a quantidade de abrillhantador utilizado.

Para alterar, siga as instruções na secção "MENU DE PROGRAMAÇÃO". Se o nível de abrillhantador estiver definido para ZERO, não será distribuído abrillhantador. O **indicador luminoso de POUco ABRILHANTADOR** não se acende se o abrillhantador acabar.

É possível definir um máximo de 6 níveis, de acordo com o modelo da máquina de lavar loiça

- Se a loiça possuir riscas azuladas, defina um nível baixo (0-3).
- Se existirem gotas de água ou marcas de calcário na loiça, defina um número alto (4-5).

ENCHER O DISTRIBUIDOR DE DETERGENTE

Para abrir o distribuidor de detergente, utilize o dispositivo de abertura C. Coloque o detergente apenas no distribuidor seco D. Coloque a quantidade de detergente para pré-lavagem diretamente na cuba.

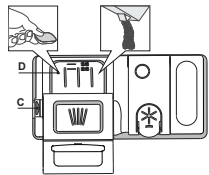

1. Para dosar o detergente, consulte as informações anteriormente mencionadas para adicionar a quantidade correta. No interior do distribuidor D, existem indicações que ajudam a dosar o detergente.
2. Elimine os resíduos de detergente dos rebordos do distribuidor e feche a tampa até fazer clique.

3. Feche a tampa do distribuidor de detergente puxando-a para cima até que o dispositivo de fecho esteja fixo no devido local.

O distribuidor de detergente abre-se automaticamente no momento certo, de acordo com o programa.

A utilização de detergentes inapropriados para máquinas de lavar louça poderá causar avarias ou danos no aparelho.

UTILIZAÇÃO DIÁRIA

1. VERIFICAR A LIGAÇÃO AO ABASTECIMENTO DE ÁGUA

Certifique-se de que a máquina de lavar louça está ligada à rede de abastecimento de água e que a torneira está aberta.

2. LIGAR A MÁQUINA DE LAVAR LOIÇA

Abra a porta e prima o botão **LIGAR/DESLIGAR**.

3. CARREGAR OS CESTOS

(consultar "COMO COLOCAR A LOIÇA NOS CESTOS")

4. ENCHER O DISTRIBUIDOR DE DETERGENTE

5. SELECIONAR UM PROGRAMA E PERSONALIZAR O CICLO

Selecione o programa mais adequado de acordo com o tipo de louça e o seu nível de sujidade (ver DESCRIÇÃO DOS PROGRAMAS) premindo o botão **ANTERIOR/SEGUINTE** selecionado.

Selecione as opções pretendidas (ver OPÇÕES E FUNÇÕES). Nem todas as opções são compatíveis com todos os programas.

6. INICIAR

Inicie o ciclo de lavagem premindo o botão **INÍCIO/Pausa** (o LED acende-se) e feche a porta no espaço de 4 segundos. Quando o programa começar, é emitido um sinal sonoro. Se a porta da máquina não for fechada no espaço de 4 segundos, é emitido um sinal sonoro de aviso. Neste caso, abra a porta, prima o botão **INÍCIO/Pausa** e feche a porta novamente no espaço de 4 segundos.

7. FIM DO CICLO DE LAVAGEM

O final do ciclo de lavagem é indicado por um aviso sonoro e o visor apresenta a mensagem **END** (FIM). Abra a porta e desligue a máquina premindo o botão **LIGAR/DESLIGAR**.

Aguarde alguns minutos antes de retirar os talheres, a fim de evitar queimaduras. Descarregue os cestos, começando pelo inferior.

ALTERAR UM PROGRAMA EM CURSO

Caso tenha selecionado um programa incorreto, poderá alterá-lo desde que o mesmo tenha começado há pouco tempo. **REINICIAR** a máquina: prima e mantenha premido o botão **LIGAR/DESLIGAR** durante mais de 3 segundos e a máquina irá desligar-se. **O painel de controlo irá apresentar a mensagem "0:01"**. Feche a porta e aguarde até que o ciclo de drenagem termine (cerca de 1 minuto). Abra a porta e ligue novamente a máquina utilizando o botão **LIGAR/DESLIGAR** selecione o novo ciclo de lavagem e as opções desejadas. Inicie o ciclo premindo o botão **INÍCIO/Pausa** e fechando a porta no espaço de 4 segundos.

ADICIONAR LOIÇA ADICIONAL

Sem desligar a máquina, abra primeiro a porta ligeiramente para evitar salpicos de água (o LED **INÍCIO/Pausa** começa a piscar) (**Atenção! vapor quente!**) e coloque a louça no interior da máquina. Prima o botão **INÍCIO/Pausa** e feche a porta no espaço de 4 segundos para retomar o ciclo no ponto em que foi interrompido.

INTERRUPÇÕES ACIDENTAIS

Se a porta for aberta durante o ciclo de lavagem ou se houver um corte de energia, o ciclo é interrompido. **APENAS SE PREMIR o botão INÍCIO/Pausa** e fechar a porta no espaço de 4 segundos, o ciclo será retomado no ponto em que foi interrompido.

CONSELHOS E SUGESTÕES

CONSELHOS

Antes de carregar os cestos, elimine todos os restos de comida da louça e esvazie os copos. **Não é necessário passar previamente a louça por água corrente.**

Disponha a louça de modo a que fique firme e não vire; disponha os recipientes com as aberturas voltadas para baixo e os elementos côncavos/concavos na diagonal, a fim de permitir que a água chegue a toda a superfície e flua facilmente.

Aviso: as tampas, as pegas, os tabuleiros e as frigideiras não impedem a rotação dos braços aspersores.

Coloque os objetos pequenos no cesto dos talheres.

A louça e os tachos muito sujos devem ser colocados no cesto inferior, uma vez que nesta área a aspersão de água é mais intensa e permite obter melhores resultados de lavagem.

Depois de carregar a máquina, certifique-se de que os braços aspersores conseguem rodar livremente.

LOIÇA INADEQUADA

- Louça e talheres de madeira.
- Copos frágeis com decoração, artesanato artístico ou louça antiga. As decorações não são resistentes.
- Peças de material sintético que não resistam a temperaturas altas.
- Louça de cobre e estanho.
- Louça suja com cinza, cera, lubrificante ou tinta.

As cores das decorações de peças em vidro e as peças de alumínio/prata podem sofrer alterações e desbotar durante o processo de lavagem. Alguns tipos de vidro (por ex., cristal) podem ficar opacos após alguns ciclos de lavagem.

DANOS EM VIDRO E LOIÇA

- Coloque apenas vidros e porcelana que tenham garantia do fabricante como sendo adequados para lavagem na máquina de lavar louça.
- Utilize um detergente suave adequado para louça
- Retire os vidros e a louça da máquina de lavar louça assim que o ciclo de lavagem termine.

SUGESTÕES PARA POUPAR ENERGIA

- Se a máquina de lavar louça for utilizada de acordo com as instruções do fabricante, **um ciclo de lavagem de louça consome habitualmente MENOS ENERGIA e água do que uma lavagem manual da louça.**
- Para maximizar a eficiência da máquina de lavar louça, Se a máquina de lavar louça for utilizada de acordo com as instruções do fabricante, **um ciclo de lavagem de louça consome habitualmente MENOS ENERGIA e água do que uma lavagem manual da louça.** Para maximizar a eficiência da máquina de lavar louça, **recomenda-se que inicie o ciclo de lavagem assim que a máquina esteja totalmente carregada com louça.** Ao carregar a máquina de lavar louça até à capacidade máxima indicada pelo fabricante irá contribuir para poupar energia e água. Poderá encontrar informações sobre o carregamento correto da louça na secção "CARREGAR OS CESTOS". Caso a máquina de lavar louça seja carregada apenas parcialmente, recomenda-se que utilize as opções de lavagem dedicadas, se disponíveis (Meia carga/ Zone Wash/ Multi-zone), carregando louça apenas nos cestos selecionados para o efeito. Carregar ou sobrecarregar incorretamente a máquina de lavar louça pode aumentar o uso de recursos (como água, energia e tempo, além de aumentar o nível de ruído), reduzindo o desempenho de limpeza e de secagem.
- A pré-lavagem manual de louça causa um aumento do consumo de água e de energia, não sendo, portanto, recomendada.

HIGIENIZAÇÃO

Para evitar odores e acumulação de sedimentos na máquina de lavar louça, **execute um programa de temperatura elevada pelo menos uma vez por mês.** Utilize uma colher de chá de detergente e coloque a máquina a funcionar sem carga para efetuar a limpeza do aparelho.

RESISTÊNCIA AO GELO

Se a máquina for colocada num local exposto ao risco de congelamento, **a mesma tem de ser drenada completamente.** Feche a torneira da água e retire os tubos de alimentação e de descarga e, de seguida, faça escoar a água. **Certifique-se de que o amaciador de água está cheio de sal regenerador dissolvido no depósito de sal**, ara proteger o aparelho de temperaturas até -20 °C. Se o aparelho for armazenado sob condições de geada, o mesmo deve permanecer a uma temperatura ambiente mínima de 5 °C durante, pelo menos, 24 horas antes da primeira utilização.

TABELA DE PROGRAMAS

Programa	Descrição dos programas	Fase de secagem	NaturalDry	Opções disponíveis *)	Duração do programa de lavagem (h:min)**)	Consumo de água (litros/ciclo)	Consumo de energia (kWh/ciclo)
P1 Eco	Eco 50° - O programa Eco é ideal para lavar loiça com um nível de sujidade normal, sendo o programa mais eficiente para o efeito em termos da sua utilização combinada de energia e de água e estando em conformidade com a legislação de conceção ecológica da UE.	✓	✓		3:30	9,5	0,76
P2	Auto Intensivo 65° - Programa automático para loiça e tachos muito sujos. Deteta o nível de sujidade da loiça e ajusta o programa. Quando o sensor está ativado para detetar o nível de sujidade da loiça, é apresentada uma animação no visor e a duração do ciclo é atualizada.	✓	✓		2:25-3:10	15,5-24,5	1,30-1,70
P3	Auto Mistado 55° - Programa automático para loiça com um nível de sujidade normal, com resíduos de alimentos secos.	✓	✓		1:20-3:00	7,5-19,5	0,75-1,20
P4	Auto Rapido 50° - Programa automático para loiça com um nível de sujidade normal e leve. Ciclo diário, que garante um desempenho de limpeza e secagem ideais num período de tempo mais curto.	✓	✓		1:00-1:50	7,5-15,5	0,70-1,10
P5	Rapid 45° - Este programa é recomendado para uma quantidade limitada de loiça com um nível de sujidade leve, sem resíduos de alimentos secos. Não inclui uma fase de secagem.	-	✓		0:30-0:40	10-12	0,55-0,65
P6	Cristais 45° - Programa para objetos frágeis e mais sensíveis a temperaturas elevadas, tais como copos de vidro e chávenas.	✓	✓		1:40-1:50	12,5-16,5	0,95-1,20
P7	Silencioso 55° - Adequado para um funcionamento noturno do aparelho. Garante um desempenho de limpeza e secagem ideais com a menor emissão menor de ruído possível.	✓	✓		3:50-4:10	10,5-14,5	0,80-1,15
P8	Desinfecção 65° - Loiça com um grau de sujidade normal ou muito suja, com uma ação antibacteriana suplementar. Programa a utilizar para efetuar a manutenção da máquina de lavar loiça.	✓	-		1:55-2:10	12-19	1,40-1,80
P9	Pré-Lavagem - Utilizado para refrescar a loiça a ser lavada mais tarde. Neste programa não é utilizado detergente.	-	✓		0:12	4,5	0,10
P10	Limpeza Automática 65° - Programa a ser utilizado para efetuar a manutenção da máquina de lavar loiça, a ser efetuado apenas quando a máquina de lavar loiça estiver VAZIA e utilizando de detergentes específicos concebidos para a manutenção de máquinas de lavar loiça.	-	-		1:15	11,0	1,10

Os dados do programa ECO são avaliados em condições laboratoriais de acordo com a norma europeia EN 60436:2020. Nota para os Laboratórios de Ensaio: para informações sobre as condições do ensaio comparativo EN, solicitar ao endereço: dw_test_support@whirlpool.com. Não é necessário efetuar qualquer tipo de pré-tratamento da loiça antes de iniciar os programas. *) Nem todas as opções podem ser utilizadas em simultâneo. **) Os valores apresentados para todos os programas, à exceção do programa Eco, são meramente indicativos. O tempo real poderá variar dependendo de vários fatores, tais como a temperatura e a pressão da água de entrada, a temperatura ambiente, a quantidade de detergente, a quantidade e o tipo de carga, o equilíbrio da carga, as opções adicionais selecionadas e a calibragem do sensor. A calibragem do sensor pode aumentar a duração do programa até 20 min.

OPÇÕES E FUNÇÕES

As OPÇÕES podem ser selecionadas/desselecionadas após a escolha do programa, ao premir diretamente o botão correspondente (se disponível - o indicador acende-se) (consulte PAINEL DE CONTROLO). Se uma opção não for compatível com o programa selecionado (consulte a TABELA DE PROGRAMAS) o LED correspondente pisca rapidamente 3 vezes e é emitido um sinal sonoro. A opção não será ativada. Uma opção pode alterar a duração ou o consumo de água ou energia do programa.

POWER CLEAN - Graças aos jatos de potência suplementar, esta opção permite uma lavagem mais intensa e rigorosa no cesto inferior, na área específica. Esta opção é recomendada para a lavagem de tachos e painéis. (Consulte a seção de carregamento Power Clean®).

MEIA CARGA - Se a carga de loiça a lavar for reduzida poderá ser utilizado o programa de meia carga para poupar água, eletricidade ou tempo, dependendo do programa selecionado. **Lembre-se de reduzir a quantidade de detergente.**

SECAGEM EXTRA - A temperatura mais elevada durante a lavagem final e a fase de secagem alargada permite um processo de secagem melhorado. A opção SECAGEM EXTRA provoca o aumento da duração do ciclo de lavagem.

INÍCIO DIFERIDO - O início do programa poderá ser diferido, num período entre **0:30 e 24 horas**.

1. Seleccione o programa e quaisquer opções pretendidas. Prima o botão INÍCIO DIFERIDO (repetidamente) para atrasar o início do programa. Ajustável entre 0:30 e 24 horas. Uma vez atingida a definição de 24 horas, prima INÍCIO DIFERIDO noutra altura para desativar a função INÍCIO DIFERIDO.
2. Prima o botão INÍCIO/Pausa e feche a porta no espaço de 4 segundos. O temporizador dará início à contagem decrescente.
3. Decorrido este tempo, o indicador luminoso apaga-se e o programa começa automaticamente.

Não é possível definir a função INÍCIO DIFERIDO depois de um programa ter começado.

FAVORITOS - O programa FAVORITOS pode ser guardado e será de fácil acesso. Encontre o programa usando ANTERIOR/SEGUINTE e, de seguida, prima o botão do programa Favoritos durante 3 segundos.

LUZ NO CHÃO - Uma luz LED projetada no chão indica que a máquina de lavar loiça está em funcionamento. A luz apaga-se no final do ciclo. Esta função está ativa por predefinição, mas é possível desativá-la no MENU DE DEFINIÇÕES.

NaturalDry - trata-se de um sistema de secagem por convecção que abre automaticamente a porta durante/após o ciclo de secagem, de forma a garantir um excelente desempenho de secagem diariamente. A porta abre-se a uma temperatura que é segura para os seus móveis de cozinha. Como proteção adicional contra o vapor, é fornecida juntamente com a máquina de lavar loiça uma película de proteção especialmente concebida para o efeito. Para mais informações sobre como instalar esta película de proteção, consulte o GUIA DE INSTALAÇÃO. Esta função está ativa por predefinição, mas é possível desativá-la no "MENU DE PROGRAMAÇÃO".

DESCALCIFICAR - Alarme - Foi detetada a acumulação de calcário nos componentes internos da máquina. Verifique se a **Definição de Dureza da Água** está no valor correto e se o **depósito de sal tem sal** (consulte PRIMEIRA UTILIZAÇÃO), depois **utilizar um produto descalcificador** (recomenda-se a marca WPro) com o **programa Limpeza Automática**. Após uma descalcificação bem sucedida, o ícone deixará de ser exibido. «Se le azioni di cui sopra non vengono eseguite, le prestazioni del prodotto si deteriorano. L'avviso DESCALCIFICAR inizierà a lampeggiare e l'allarme «DES» apparirà sul display. Se non si interviene, l'apparecchio consentirà di avviare solo un certo numero di cicli (indicato durante la visualizzazione dell'allarme «DES») e quindi si **BLOCCHERÀ** per evitare danni ai componenti, **rendendo disponibile solo il programma Limpeza Automática**. Eseguendo una decalcificazione completa, il prodotto si sblocca. In caso di quantità estremamente elevate di calcare, potrebbe essere necessario eseguire la decalcificazione due volte per essere efficiente.

DETEÇÃO - Quando o sensor está ativado para detetar o nível de sujidade da loiça, é apresentada uma animação no visor (cerca de 20 min.) e a duração do ciclo é atualizada. A função de DETEÇÃO aplica-se ao nível de sujidade da loiça e está presente em todos os ciclos (exceto Eco), ajustando o programa em conformidade.

Alarme -TORNEIRA DA ÁGUA FECHADA - Fica intermitente quando não está a entrar água ou quando a torneira da água está fechada.

CARREGAR OS CESTOS

CAPACIDADE: 15 talheres padrão

CESTO DOS TALHERES

O terceiro cesto foi concebido para colocar os talheres. Posicione os talheres conforme se mostra na figura.

Uma disposição separada dos talheres facilita a sua remoção após a lavagem e melhora o desempenho da lavagem e da secagem.

As facas e os outros utensílios afiados têm de ser colocados com as lâminas voltadas para baixo.

O cesto dos talheres está equipado com dois tabuleiros laterais deslizantes para aproveitar ao máximo a altura do espaço em baixo e permitir a colocação de objectos altos no cesto superior.

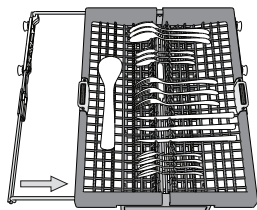
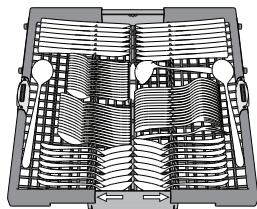

Abas dobráveis com posição ajustável

As abas laterais podem ser dobradas ou desdobradas para otimizar a disposição da loiça dentro do cesto. Os copos de vinho podem ser posicionados em segurança nas abas dobráveis, introduzindo o pé de cada copo nas ranhuras correspondentes. Conforme o modelo:

- para desdobrar as abas, é necessário deslizá-las para cima e rodá-las ou soltá-las dos encaixes e puxá-las para baixo.
- para dobrar as abas, é necessário rodá-las e deslizá-las para baixo ou puxá-las para cima e encaixá-las nos respetivos encaixes.

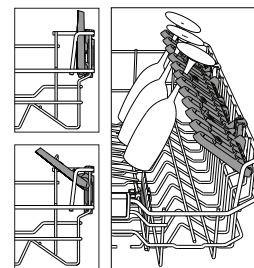

CESTO SUPERIOR

Carregue neste cesto a loiça frágil e leve: copos, chávenas, pires, tigelas.

O cesto superior tem suportes rebatíveis, que podem ser utilizados numa posição vertical para colocar pires de chá/sobremesa ou numa posição inferior, para colocar tigelas e recipientes.

(exemplo de carga no cesto superior)

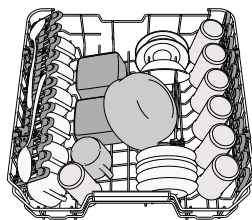

Ajustar a altura do cesto superior

É possível ajustar a altura do cesto superior: utilize uma posição mais elevada para colocar loiça mais volumosa no cesto inferior e uma posição mais baixa para aproveitar ao máximo os suportes rebatíveis, criando mais espaço superior e evitando o choque com os objetos colocados no cesto inferior.

O cesto superior está equipado com um **Ajuste de altura do cesto superior** (consulte a figura); sem pressionar as alavancas, eleve o cesto segurando-o pelas partes laterais, logo que o cesto fique estável na posição superior. Para voltar à posição inferior, pressione as alavancas **A** existentes nas partes laterais do cesto e desloque-o para baixo.

Recomendamos vivamente que não ajuste a altura do cesto quando este está carregado. NUNCA eleve ou baixe o cesto apenas de um lado.

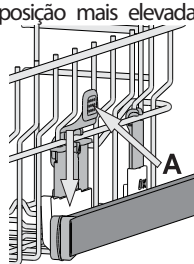

CESTO INFERIOR

Para tachos, tampas, pratos, saladeiras, talheres, etc.. Os pratos e as tampas grandes devem ser colocados dos lados, a fim de evitar interferências com o braço aspersor. O cesto inferior tem suportes rebatíveis, que podem ser utilizados numa posição vertical para colocar pratos ou numa posição horizontal (inferior) para colocar facilmente tachos ou saladeiras.

(exemplo de carga para o cesto inferior)

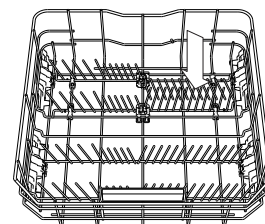
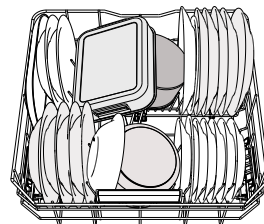

POWER CLEAN®

A função Power Clean® utiliza jatos de água especiais situados na parte traseira da cuba para lavar os objetos mais sujos com maior intensidade. O cesto inferior tem uma zona de espaço adicional, um suporte especial de puxar na parte traseira do cesto que pode ser utilizado para o suporte de frigideiras ou para os tabuleiros de forno na posição vertical, o que permite que ocupem menos espaço. Colocando os tachos/panelas voltados para o componente Power Clean®, ative a função **POWER CLEAN®** no painel.

How to use Power Clean®:

1. Ajuste a área Power Clean® (**G**) dobrando para baixo os suportes traseiros dos pratos para introduzir tachos.
2. Introduza os tachos e as panelas inclinados na vertical na área Power Clean®. Os tachos têm de estar inclinados na direção dos jatos de água.

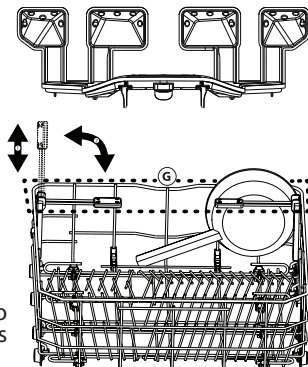

LIMPEZA E MANUTENÇÃO

LIMPAR O CONJUNTO DE FILTROS

Limpe regularmente o conjunto de filtros para que os filtros não fiquem entupidos e para que a água residual flua corretamente. Ao utilizar a máquina de lavar loiça com filtros obstruídos ou objetos estranhos dentro do sistema de filtragem ou nos pulverizadores poderá causar o mau funcionamento da unidade, resultando numa perda de desempenho, num funcionamento ruidoso ou numa maior utilização de recursos. O conjunto de filtros é composto por três filtros que eliminam os restos de comida da água de lavagem e fazem recircular a água: para obter os melhores resultados de lavagem é necessário limpá-los.

A máquina de lavar loiça não pode ser utilizada sem filtros ou com os filtros soltos.

Pelo menos uma vez por mês ou após cada 30 ciclos, verifique o conjunto de filtros e, se necessário, limpe-os muito bem em água corrente, utilizando uma escova não metálica e seguindo as instruções abaixo:

1. Rode o filtro cilíndrico **A** no sentido contrário ao dos ponteiros do relógio e retire-o (Fig. 1). **É importante que, ao reinstalar o filtro, os dois triângulos apresentados na ampliação se encontrem.**
2. Retire a parte interna do filtro **B** exercendo uma ligeira pressão nas abas laterais (Fig. 2).
3. Faça deslizar para fora o filtro de aço inoxidável **C** (Fig. 3).
4. Caso encontre quaisquer objetos estranhos (tais como vidros e porcelana partidos, ossos de comida, sementes de frutos, etc.) **remova-os cuidadosamente.**
5. Inspeccione o coletor e retire quaisquer restos de comida. **NUNCA RETIRE** a proteção da bomba do ciclo de lavagem (apresentado por uma seta) (Fig. 4).

Depois de limpar os filtros, volte a colocar o conjunto de filtros e fixe-o corretamente na devida posição; isto é essencial para manter um funcionamento eficaz da máquina de lavar loiça.

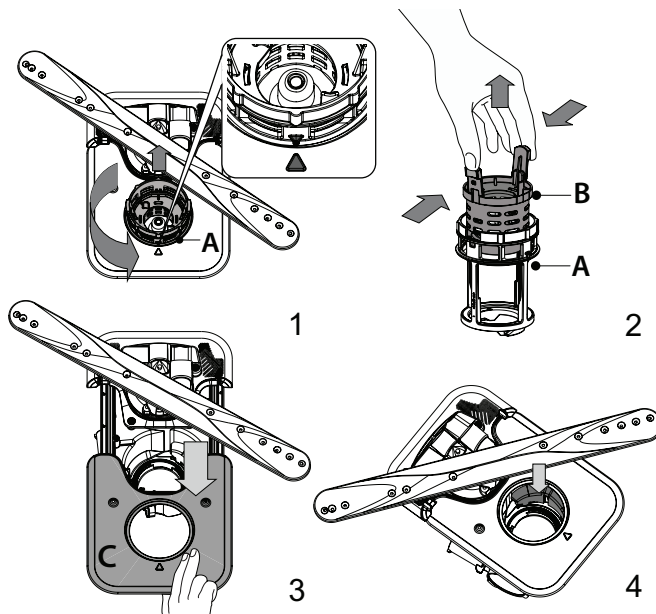

LIMPAR OS BRAÇOS ASPERSORES

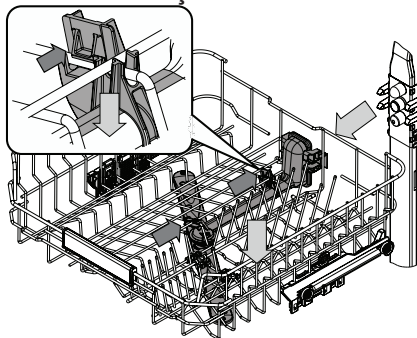

Por vezes, os restos de comida podem acumular-se nos braços aspersores e bloquear os orifícios utilizados para pulverizar a água. Assim, recomenda-se que verifique periodicamente os braços e que os limpe com uma escova pequena não metálica.

Para remover o aspersor superior, deverá removê-lo juntamente com o coletor.

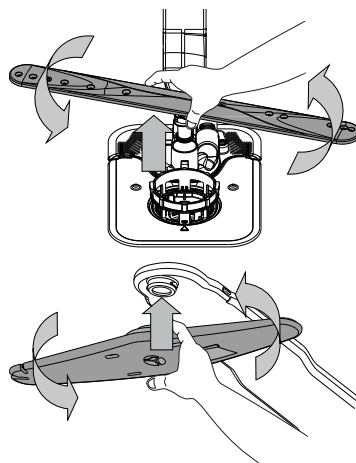

É possível remover o braço aspersor inferior puxando-o para cima e rodando-o no sentido contrário ao dos ponteiros do relógio. A montagem do braço aspersor é feita puxando-o para baixo e rodando-o no sentido dos ponteiros do relógio.

É possível remover o braço aspersor superior pressionando-o para cima e depois rodando-o no sentido contrário ao dos ponteiros do relógio. A montagem do braço aspersor é feita puxando-o para cima e rodando-o no sentido dos ponteiros do relógio.

RESOLUÇÃO DE PROBLEMAS

Caso a sua máquina de lavar loiça não funcione corretamente, verifique se consegue resolver o problema através das soluções apresentadas na lista que se segue. Para outros erros ou problemas, entre em contato com o Serviço de Pós-venda Autorizado, cujos detalhes de contacto podem ser encontrados no livrete da garantia. As peças sobressalentes estarão disponíveis por um período de até 7 ou até 10 anos, de acordo com os requisitos específicos do Regulamento.

PROBLEMAS	CAUSAS POSSÍVEIS	SOLUÇÕES
O indicador de sal está aceso	O reservatório do sal está vazio.	Encha o reservatório com sal (veja mais informações - consulte ENCHER O DEPÓSITO DO SAL). Verifique a definição de dureza da água, se necessário - consulte TABELA DE DUREZA DA ÁGUA.
O indicador do sal está a piscar.	Reservatório do sal está vazio.	Encha o reservatório com sal assim que possível. A colocação da máquina em funcionamento sem sal poderá causar danos aos seus componentes internos.
Luz indicadora de abrillantador acesa ou a piscar intermitentemente	O distribuidor do abrillantador está vazio. (Após encher o depósito, o indicador do abrillantador poderá permanecer aceso durante um curto período de tempo).	Encha o distribuidor com abrillantador (veja mais informações - consulte ENCHER O DISTRIBUIDOR DE ABRILHANTADOR).
O indicador de descalcificação está aceso ou a piscar intermitentemente; O alarme «dES» é apresentado.	Existe acumulação de calcário nos componentes internos do aparelho.	Descalcifique imediatamente o aparelho utilizando o programa Limpeza Automática e um produto de descalcificação disponível no mercado (consulte OPÇÕES E FUNÇÕES). Encha o depósito com sal. Verifique a definição de dureza da água. Se o aparelho não for descalcificado, deixará de funcionar.
A máquina de lavar loiça não começa a funcionar ou não responde aos comandos.	A máquina não está ligada corretamente.	Ligue a ficha à tomada.
	Corte de energia.	Por motivos de segurança, a máquina de lavar loiça não se liga automaticamente após um corte de energia. Abra a porta da máquina de lavar loiça, prima o botão INÍCIO/Pausa e feche a porta no espaço de 4 segundos.
	A porta da máquina de lavar loiça não está fechada. O pino NaturalDry não está empurrado para dentro.	Empurre vigorosamente a porta até ouvir um "clique".
	A abertura da porta durante mais de 4 segundos leva à interrupção do ciclo.	Prima o botão INÍCIO/Pausa e feche a porta no espaço de 4 segundos.
A máquina de lavar loiça não escoa a água. Visualização no visor: F7 E3 ou F9 E1.	O painel de controlo não responde ou a mensagem F6 E1 é apresentada.	Desligue a máquina premindo o botão LIGAR-DESLIGAR/Reiniciar, volte a ligá-la passado cerca de um minuto e reinicie o programa. Se o problema persistir, desligue o aparelho durante 1 minuto e ligue-o novamente.
	O filtro está obstruído com resíduos de alimentos ou calcário.	Limpe o filtro e descalcifique o aparelho (ver LIMPAR O CONJUNTO DE FILTROS e INSTRUÇÕES DE DESCALCIFICAÇÃO).
	Mangueira de drenagem dobrada.	Verifique a mangueira de drenagem (ver INSTRUÇÕES DE INSTALAÇÃO).
A máquina de lavar loiça faz um ruído excessivo.	O tubo de escoamento do lava-loiça está obstruído.	Limpe o tubo de escoamento do lava-loiça.
	A loiça está a chocalhar uma contra a outra.	Posicione a loiça corretamente (ver CARREGAR OS CESTOS).
	Existe uma quantidade excessiva de loiça.	O detergente não foi doseado corretamente ou não é adequado para utilização em máquinas de lavar loiça (ver ENCHIMENTO DO DISTRIBUIDOR DE DETERGENTE). Reinicie o ciclo atual desligando a máquina de lavar loiça e, em seguida, volte a ligá-la. Selecione um novo programa, prima INÍCIO/Pausa e feche a porta dentro de 4 segundos. Não adicione mais detergente.
A loiça não fica limpa.	A loiça foi disposta de forma incorreta.	Disponha a loiça corretamente (ver CARREGAR OS CESTOS).
	Os braços aspersores não conseguem rodar livremente, sendo impedidos pela loiça.	Disponha a loiça corretamente (ver CARREGAR OS CESTOS). Verifique se o cesto superior está na posição correta e ajuste-o (elevar) se necessário.
	O ciclo de lavagem é demasiado suave.	Selecione um ciclo de lavagem apropriado (ver TABELA DE PROGRAMAS).
	Existe uma quantidade excessiva de loiça.	O detergente não foi doseado corretamente ou não é adequado para utilização em máquinas de lavar loiça (ver ENCHER O DISTRIBUIDOR DE DETERGENTE).
	A tampa do depósito de abrillantador não está bem fechada.	Certifique-se de que a tampa do distribuidor de abrillantador está fechada.
	O filtro está obstruído com resíduos de alimentos ou calcário.	Limpe o filtro e descalcifique o aparelho (ver LIMPAR O CONJUNTO DE FILTROS).
	O reservatório do sal está vazio.	Encha o depósito de sal (ver ENCHER O DEPÓSITO DO SAL).

PROBLEMAS	CAUSAS POSSÍVEIS	SOLUÇÕES
„A máquina de lavar loiça não se enche de água. O visor apresenta: H2O e Ø está aceso; é emitido um alarme sonoro.”	Não há abastecimento de água ou a torneira está fechada.	Certifique-se de que há água ou que a torneira está aberta.
	A mangueira de entrada de água está dobrada.	Verifique a mangueira de entrada de água (<i>ver INSTALAÇÃO</i>). Abra a porta da máquina de lavar loiça, prima o botão INÍCIO/Pausa e feche a porta no espaço de 4 segundos.
	O filtro da mangueira de entrada de água está obstruído; é necessário limpá-lo.	Verifique e limpe o filtro da mangueira de entrada de água. Abra a porta da máquina de lavar loiça, prima o botão INÍCIO/Pausa e feche a porta no espaço de 4 segundos.
A máquina de lavar loiça termina o ciclo prematuramente. O visor apresenta: F8 E3 .	O filtro está obstruído com resíduos de alimentos ou calcário.	Limpe o filtro e descalcifique o aparelho (<i>ver LIMPAR O CONJUNTO DE FILTROS e INSTRUÇÕES DE DESCALCIFICAÇÃO</i>).
	Mangueira de drenagem numa posição demasiado baixa ou com o sifão no sistema de esgotos doméstico.	Verifique se a extremidade da mangueira de drenagem está colocada à altura correta (<i>ver INSTALAÇÃO</i>). Verifique o sifão no sistema de esgotos doméstico e instale um disjuntor de sifão/válvula de admissão de ar se necessário.
	Existe uma quantidade excessiva de loiça.	O detergente não foi doseado corretamente ou não é adequado para utilização em máquinas de lavar loiça (<i>ver ENCHER O DISTRIBUIDOR DE DETERGENTE</i>).
	Existe ar no abastecimento de água.	Verifique se existem fugas ou quaisquer outros problemas no abastecimento de água que estejam a causar a entrada de ar.
A secagem da loiça não é efetuada corretamente.	Não existe abrillantador ou a dosagem é muito baixa.	Certifique-se de que o distribuidor do abrillantador está cheia (<i>ENCHER O DISTRIBUIDOR DE ABRILHANTADOR</i>). A utilização de apenas pastilhas multifunções não proporciona efeitos de secagem tão bons como a utilização de abrillantador líquido.
	A loiça foi retirada da máquina após a abertura automática da porta, mas antes do término efetivo do ciclo.	Certifique-se de que o ciclo terminou antes de começar a retirar a loiça da máquina (<i>ver UTILIZAÇÃO DIÁRIA</i>). Para resultados de secagem ainda melhores, é recomendável deixar a loiça dentro da máquina com a porta aberta durante 15 minutos após o término do ciclo.
	A loiça fica posicionada demasiadamente na horizontal.	Se notar poças de água no interior das cavidades de xícaras, canecas ou tigelas, tente carregar a loiça (principalmente no cesto superior) proporcionando uma maior inclinação, de forma a que escorra uma maior quantidade de água antes de iniciar a secagem.
	O ciclo selecionado não possui a fase de secagem.	Na <i>TABELA DE PROGRAMAS</i> , verifique se o programa selecionado dispõe de fase de secagem. Um ciclo sem fase de secagem pode não fornecer a eficiência de secagem desejada, portanto, é recomendável alterar a seleção do ciclo para um que possua uma fase de secagem.
	A loiça é antiaderente ou de plástico.	É normal que permaneçam algumas gotas de água neste tipo de material.
Os pratos e copos ficam com riscas azuis ou com um tom azulado.	A dose de abrillantador é excessiva.	Ajuste a dosagem para um nível mais baixo.
Os pratos e os copos apresentam calcário ou uma película esbranquiçada.	Reservatório do sal está vazio.	Encha o reservatório com sal assim que possível. A colocação da máquina em funcionamento sem sal poderá causar danos aos seus componentes internos.
	A definição da dureza da água está demasiado baixa.	Aumente a definição (<i>ver TABELA DE DUREZA DA ÁGUA</i>).
	A tampa do depósito de sal não está bem fechada.	Verifique e feche a tampa do depósito do sal.
	O depósito do abrillantador está vazio ou a dosagem do abrillantador é insuficiente.	Encha o distribuidor com abrillantador e verifique as definições de dosagem (<i>ver ENCHER O DISTRIBUIDOR DE ABRILHANTADOR</i>).
A máquina de lavar loiça apresenta a mensagem F8 E5 .	A válvula está bloqueada ou avariada.	Feche a torneira da água, se possível. Não desligue a fonte de alimentação. Contacte a Assistência.



As políticas da empresa, documentação padrão, encomenda de peças sobresselentes e informações adicionais sobre o produto poderão ser consultadas em:

- Utilizando o código QR e visitando o nosso website: docs.whirlpool.eu
- Visitando o nosso website: parts-selfservice.whirlpool.com
- Em alternativa, **contacte o nosso Serviço Pós-venda** (através do número de telefone contido no livrete da garantia). Ao contactar o nosso Serviço Pós-Venda, indique os códigos fornecidos na placa de identificação do seu produto.

A informação relativa ao modelo pode ser obtida utilizando o código QR indicado na etiqueta energética. A etiqueta inclui também o identificador do modelo, que pode ser utilizado para consultar o portal de registo em <https://eprel.ec.europa.eu>

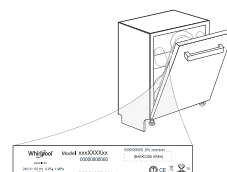



HVALA, KER STE KUPILI IZDELEK ZNAMKE WHIRLPOOL.
Za popolno podporo aparat registrirajte na spletni strani:
www.whirlpool.eu/register

Pred uporabo aparata pozorno preberite varnostna navodila in navodila za namestitve. Več informacij o vašem izdelku je na voljo na spletni strani: docs.whirlpool.eu

⚠ Po namestitvi iz pomivalnega stroja ne pozabite odstraniti vseh transportnih varoval.

UPRAVLJALNA PLOŠČA

1. Tipka za **VKLOP-IZKLOP/Ponastavitev** s signalno lučko
2. Programska tipka **NAZAJ**
3. Programska tipka **NAPREJ**
4. Tipka **programa PRILJUBLJENI** s signalno lučko
5. Signalna lučka prazne posode za **Sol**
6. Signalna lučka prazne posode **Sredstva Za Izpiranje**
7. Signalna lučka **ODSTRANJEVANJE VODNEGA KAMNA**
8. Signalna lučka za **Zaprto Vodovodno Pipo**
9. **Zaslon**
10. **Številka programa** in prikaz **preostalega časa**
11. Tipka za **možnost Power Clean®** s signalno lučko



12. Tipka za **možnost Polovična Polnitev** s signalno lučko/**Nastavitve** – pritisek za 3 sekunde
13. Tipka za **možnost Ekstra Suho** s signalno lučko
14. Tipka za **možnost Zamik Vklopa** s signalno lučko
15. Tipka za **ZAGON/Premor** s signalno lučko

PRVA UPORABA

NASTAVITVENI MENI

1. Vključite aparat s pritiskom na tipko za **VKLOP/IZKLOP**.
2. Pritisnite tipko za **Nastavitve** (Polovična Polnitev) in jo zadržite za 3 sekunde, dokler ne zaslišite zvočnega signala, na zaslonu pa se prikaže napis „**SET**“.
3. Po eni sekundi se prikaže prva razpoložljiva nastavitve (črka „h“).
4. Pritisnite tipko **NAZAJ** </NAPREJ>, da se pomaknete po seznamu razpoložljivih nastavitve (glejte spodnjo tabelo), nato pa pritisnite tipko **ZAGON/Premor** >||, da prikažete in spremenite vrednost trenutno izbrane nastavitve.
5. Pritisnite tipko **NAZAJ** </NAPREJ>, da spremenite vrednost, nato pa še tipko **ZAGON/Premor** >||, da shranite novo vrednost in se vrnete v glavni meni.
6. Za spreminjanje nadaljnjih nastavitve ponovite postopek iz točk 4 in 5.
7. Pritisnite tipko **VKLOP/IZKLOP** ali počakajte 30 sekund za izhod iz menija.

ČRKA	NASTAVITEV	VREDNOSTI (Privzeto – v krepkem tisku)
h	Stopnja Trdote Vode (glejte poglavje NASTAVITEV TRDOTE VODE in PREGLEDNICA TRDOTE VODE)	1 2 3 4 5
h	Stopnja Dodajanja Izpiralnega Sredstva (glejte poglavje NASTAVITEV ODMEJANJA TEKOČINE ZA LESK)	0 1 2 3 4 5
h	NaturalDry (glejte poglavje MOŽNOSTI IN FUNKCIJE) "1" = Vklon, "0" = Izklop	1 0
h	Luč Na Tleh (glejte poglavje MOŽNOSTI IN FUNKCIJE) "1" = Vklon, "0" = Izklop	1 0
h	Zvok "1" = Vklon, "0" = Izklop	1 0
h	Tovarniške Nastavitve Pritisnite tipko ZAGON/Premor , da vse vrednosti nastavitve iz nastavitvenega menija povrnete na tovarniške vrednosti.	-

POLNJENJE POSODE ZA SOL

Uporaba soli preprečuje nastajanje **VODNEGA KAMNA** na posodi in na delujočih komponentah aparata. Posoda za sol je nameščena v spodnjem delu pomivalnega stroja (na levi strani pod spodnjo košaro).

- Obvezno je, da **posoda za sol ni nikoli prazna**.
- Trdoto vode je treba obvezno nastaviti
- Posodo za sol je treba napolniti, ko na nadzorni plošči sveti **signalna lučka NIZKA RAVEN SOLI**.



1. Izvzemite spodnjo košaro in odvijte pokrovček posode (v nasprotni smeri urnega kazalca).
2. Namestite lijak (glejte sliko) in posodo za sol napolnite do roba (približno 0,5 kg); nič nenavadnega ni, če pri tem iz posode izteče nekaj vode.
3. **Samo ob prvi uporabi: posodo za sol napolnite z vodo.**

4. Odstranite lijak in obrišite ostanke soli okrog odprtine. Pokrovček mora biti trdno pritrjen, da pomivalno sredstvo med pomivanjem ne more prodreti v posodo (to bi lahko sistem za mehčanje vode nepopravljivo poškodovalo).

Po vsakem polnjenju posode za sol takoj zaženite program, da preprečite nastanek korozije.

Nastavitev Trdote Vode

Za brezhibno delovanje sistema za mehčanje vode je ključnega pomena, da nastavitev trdote vode ustreza dejanskim vrednostim trdote vode v vašem domu. Te vrednosti so vam na voljo pri krajevnem vodovodnem podjetju. Tovarniška nastavitve je "3". Glejte poglavje „TABELA TRDOTE VODE“.

Za izvedbo sprememb sledite navodilom v poglavju „NASTAVITVENI MENI“.

Uporabite sol, ki je bila zasnovana posebej za pomivalne stroje.

Ko dodate sol, signalna lučka za **NIZKO RAVEN SOLI** ugasne.

Če posoda za sol ni napolnjena, se lahko sistem za mehčanje vode in grelnik poškodujeta zaradi nabiranja vodnega kamna.

Uporaba soli je priporočljiva s katero koli vrsto sredstva za pomivanje posode.

Stopnja	Preglednica Trdote Vode		
	°dH Nemške stopinje	°fH Francoske stopinje	°Clark Angleške stopinje
1 (mehka)	0 - 6	0 - 10	0 - 7
2 (srednja)	7 - 11	11 - 20	8 - 14
3 (povprečna)	12 - 16	21 - 29	15 - 20
4 (trda)	17 - 34	30 - 60	21 - 42
5 (zelo trda)	35 - 50	61 - 90	43 - 62

SISTEM ZA MEHČANJE VODE

Sistem za mehčanje vode samodejno zmanjša trdoto vode, kar preprečuje kopičenje oblog na grelniku in prispeva k večji učinkovitosti pomivanja. **Ta sistem se obnovi z regeneracijsko soljo, zato morate poskrbeti, da je posoda za sol napolnjena.** Pogostost regeneracije je odvisna od nastavitve stopnje trdote vode – regeneracija poteka enkrat na 4-6 Eko ciklov, pri čemer je stopnja trdote vode nastavljena na 3.

Postopek regeneracije se izvede na začetku cikla z dodatno svežo vodo.

- Posamezna regeneracija porabi: ~3 l vode;
- Cikel traja do 5 minut dlje;
- Porabi manj kot 0,005 kWh električne energije.

POLNJENJE POSODE ZA TEKOČINO ZA LESK

Teočina za lesk olajša **SUŠENJE** posode. Posodo za teočino za lesk **A** je treba napolniti, ko na upravljalni plošči zasveti **signalna lučka za NIZKO RAVEN TEKOČINE ZA LESK**.

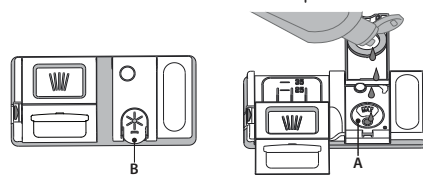

1. Posodo **B** odprete tako, da pritisnete na jeziček na pokrovčku in ga povlečete.
2. Teočino za lesk previdno nalijete do oznake za maksimum (110 ml), pri čemer pazite, da teočine ne polivate. Če se to vseeno zgodi, razlito teočino nemudoma pobrišite s suho krpo.

3. Pritisnite na pokrovček, da se slišno zaskoči.
- Teočine za lesk NE nalivajte neposredno v kad.**

Nastavitev Odmerjanja Teočine Za Lesk

Če rezultati sušenja niso popolnoma zadovoljivi, lahko spremenite količino uporabljene teočine za lesk.

Če je raven teočine za lesk nastavljena na **NULA**, aparat ne bo dovajal teočine za lesk. Signalna lučka za **NIZKO RAVEN TEKOČINE ZA LESK** ne bo zasvetila, če teočine za lesk zmanjka.

Glede na model pomivalnega stroja je mogoče nastaviti največ 6 stopnje.

- Če so na posodi modre črte, nastavite nižjo vrednost (0-3).
- Če so na posodi sledi vodnih kapljic ali vodnega kamna, nastavite višjo vrednost (4-5).

POLNENJE PREKATA ZA POMIVALNO SREDSTVO

Da odprete prekat za pomivalno sredstvo, uporabite odpiralo C. Pomivalno sredstvo dodajte samo v suh prekat D. Količino pomivalnega sredstva za predpomivanje odmerite neposredno v kad.

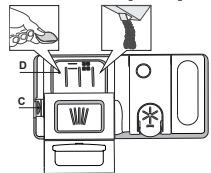

1. Pri odmerjanju pomivalnega sredstva glejte prej omenjene podatke, da boste odmerili ustrezno količino. V prekату D so označbe za pomoč pri doziranju pomivalnega sredstva.
2. Odstranite ostanke pomivalnega sredstva z robom prekata in zaprite pokrovček tako, da se slišno zaskoči.

VSAKODNEVNA UPORABA

1. PREVERJANJE PRIKLOPA VODE

Preverite, ali je pomivalni stroj priključen na dovod vode in ali je vodovodna pipa odprta.

2. VKLOP POMIVALNEGA STROJA

Odprite vrata in pritisnite tipko **VKLOP/IZKLOP**.

3. NALAGANJE POSODE V KOŠARE (glej NALAGANJE KOŠAR).

4. POLNENJE PREKATA ZA POMIVALNO SREDSTVO

5. IZBIRA PROGRAMA IN NASTAVITEV MOŽNOSTI

Izberite najprimernejši program glede na vrsto posode in stopnjo umazanosti (glejte OPISI PROGRAMOV), s pritiskom na gumb **NAZAJ/NAPREJ**. Izberite zelene možnosti (glejte MOŽNOSTI IN FUNKCIJE). Vse možnosti niso združljive z vsemi programi.

6. ZAGON

Pomivanje zaženite tako, da pritisnete na tipko **ZAGON/Premor** (LED-lučka zasveti) in v 4 sekundah zaprete vrata. Ob začetku programa se oglasi zvočni signal. Če v 4 sekundah ne zaprete vrat, se oglasi zvočno opozorilo. V tem primeru odprite vrata, pritisnite tipko **ZAGON/Premor** nato pa vrata v 4 sekundah znova zaprite.

7. KONEC POMIVANJA

Ob koncu pomivanja se zasliši zvočni signal in na prikazovalniku se prikaže napis **END** (KONEC). Odprite vrata in s pritiskom na tipko **VKLOP/IZKLOP** izklopite aparat.

Preden odstranite posodo, počakajte nekaj minut, da se ne opečete. Izpraznite košare, pri čemer začnite s spodnjo.

3. Zaprite pokrovček prekata za pomivalno sredstvo tako, da ga potiskate navzgor, dokler zapiralo ni na svojem mestu.

Prekat za pomivalno sredstvo se ob pravem času glede na dani program samodejno odpre.

Uporaba pralnega sredstva, ki ni namenjen strojnemu pomivanju, lahko povzroči nepravilno delovanje ali aparat poškoduje.

SPREMINJANJE PROGRAMA V TEKU

Če ste izbrali napačen program, ga lahko spremenite pod pogojem, da se je program pravkar zagnal. **PONASTAVITEV** aparata: zadržite tipko **VKLOP/IZKLOP** vsaj 3 sekunde in tako izklopite aparat. **Na zaslonu se prikaže „0:01“**. Zaprite vrata in počakajte, da se cikel izčrpanja konča (približno 1 minuto). Odprite vrata in aparat znova vklopite s pritiskom na tipko **VKLOP/IZKLOP** in izberite nov program pomivanja ter zelene možnosti. Program zaženete tako, da pritisnete tipko **ZAGON/Premor** in v 4 sekundah zaprete vrata.

VSTAVLJANJE DODATNE POSODE

Ne da bi aparat izklopili, počasi odprite vrata, da vas ne poškopri voda (utripati začne LED-lučka za **ZAGON/Premor**) (**Pozor: vroča para!**) in vstavite posodo v pomivalni stroj. Pritisnite tipko **ZAGON/Premor** in v 4 sekundah zaprete vrata, program pa se bo nadaljeval od tam, kjer je bil prekinjen.

NENAMERNE PREKINITVE

Če med pomivanjem odprete vrata ali če pride do izpada električne energije, se program zaustavi. **SAMO ČE PRITISNETE** tipko **ZAGON/Premor** in v 4 sekundah zaprete vrata, se bo program nadaljeval od tam, kjer je bil prekinjen.

NASVETI IN NAMIGI

NASVETI

Preden posodo naložite v košare, iz nje odstranite vse ostanke hrane, kozarce pa izpraznite. **Posode vam pred pomivanjem ni treba izprati pod tekočo vodo.**

Posodo naložite tako, da je trdno nameščena in se ne prevrne; posode naložite z odprtim delom navzdol, konkavne/konveksne kose pa poševno, da tako omogočite prost pretok vode za pomivanje vseh površin.

Pozor: pokrovi, ročaji, pladnji in ponve ne smejo ovirati vrtenja pršilnih rok. V košarico za pribor lahko naložite katere koli manjše kose.

Zelo umazane lonce in ponve položite v spodnjo košaro, saj so curki vode v tem delu močnejši, kar izboljša rezultat pomivanja.

Ko v aparat zložite posodo, se prepričajte, da se pršilne roke neovirano vrtijo.

NEUSTREZNA POSODA

- Lesena posoda in pribor.
 - Občutljivi okrašeni kozarci, umetniška ročna dela in starinski pribor. Okras na teh predmetih ni dovolj obstojen.
 - Predmeti iz sintetičnih materialov, ki niso odporni na visoke temperature.
 - Bakrena in pločevinasta posoda.
 - Posoda, umazana od pepela, voska, maziv ali črnila.
- Barva steklenih okraskov in aluminijastih/srebrnih predmetov se lahko med pomivanjem spremeni in zbledi. Nekatere vrste stekla (npr. predmeti iz kristala) lahko po nekaj pomivanjih postanejo motne.

POŠKODBE KOZARCEV IN POSODE

- Pomivajte le kozarce in porcelan, za katere proizvajalec jamči, da jih lahko pomivate v pomivalnem stroju.
- Uporabite blago pomivalno sredstvo, ki je primerno za posodo.
- Kozarce in posodo iz pomivalnega stroja vzemite takoj po koncu programa.

NAMIGI ZA VARČEVANJE Z ENERGIJO

- Kadar gospodinjski pomivalni stroj uporabljate v skladu z navodili proizvajalca, **pomivanje posode v pomivalnem stroju običajno porabi manj ENERGIJE in vode kot ročno pomivanje posode.**
- Za povečanje učinkovitosti pomivalnega stroja priporočamo, **da pomivalni cikel zaženete, ko je pomivalni stroj popolnoma napolnjen.** Nalaganje gospodinjskega pomivalnega stroja do zmogljivosti, ki jo je navedel proizvajalec, pripomore k prihranku energije in vode. Informacije o pravilnem nalaganju posode najdete v poglavju NALAGANJE KOŠAR. V primeru polovičnega polnjenja priporočamo, da uporabite ustrezne možnosti pomivanja, če so na voljo (polovično polnjenje/Zone Wash/Multizone), in naložite le izbrane košare. Nepravilno polnjenje ali preobremenitev pomivalnega stroja lahko poveča porabo virov (kot so voda, energija in čas, kot tudi raven hrupa), kar zmanjša učinkovitost pomivanja in sušenja.
- Ročno predpomivanje posode pomeni večjo porabo vode in energije in se zato ne priporoča.

HIGIENA

Da preprečite nastanek neprijetnih vonjav ali nabiranje oblog v pomivalnem stroju, **vsaj enkrat na mesec zaženite program z visoko temperaturo.** Uporabite eno žličko pomivalnega sredstva in program zaženite brez posode, da tako očistite pomivalni stroj.

ODPORNOST PROTI ZMRZALI

Če se stroj nahaja v okolju, kjer obstaja nevarnost zmrzali, **ga morate popolnoma izprazniti.** Zaprite vodovodno pipo, odstranite dovodno in odvodno cev ter pustite, da izteče vsa voda. **Prepričajte se, da je posoda s soljo do vrha zapolnjena z raztopljenim regeneracijsko soljo,** ki bo aparat ščitila pri temperaturah do -20°C .

Če ste aparat hranili v okolju, kjer je mogoča zmrzal, mora aparat pred prvo uporabo **vsaj 24 ur** stati v prostoru s temperaturo nad 5°C .

PROGRAMSKA TABELA

Program	Opisi programov	Faza sušenja	NaturalDry	Razpoložljive možnosti *)	Trajanje pomivanja (h:min)**	Poraba vode (litri/pranje)	Poraba energije (kWh/pranje)
P1 Eco	Eko 50° - Program je primeren za pomivanje običajno umazane posode, saj je za to uporabo najučinkovitejši program z vidika kombinirane porabe energije in vode, poleg tega pa izpolnjuje skladnost z zakonodajo EU o okoljsko primerni zasnovi.	✓	✓	POWER CLEAN 1/2 + Jh	3:30	9,5	0,76
P2	Samodejno Intenzivno 65° - Samodejni program za zelo umazane ponve in lonce.	✓	✓	POWER CLEAN 1/2 + Jh	2:25 - 3:10	15,5 - 24,5	1,30 - 1,70
P3	Samodejno Mešano 55° - Samodejni program za običajno umazano posodo z zasušenimi ostanki hrane.	✓	✓	POWER CLEAN 1/2 + Jh	1:20 - 3:00	7,5 - 19,5	0,75 - 1,20
P4	Samodejno Hitro 50° - Samodejni program za rahlo do običajno umazano posodo. Vsa-kodnevno pomivanje in sušenje, ki v krajšem času zagotovi optimalne rezultate.	✓	✓	POWER CLEAN 1/2 + Jh	1:00 - 1:50	7,5 - 15,5	0,70 - 1,10
P5	Hitro 45° - Program priporočamo za omejeno količino rahlo umazane posode brez zasušenih ostankov hrane. Brez sušenja.	-	✓	1/2 + Jh	0:30 - 0:40	10,0 - 12,0	0,55 - 0,65
P6	Kristal 45° - Program za posodo, ki je bolj občutljiva na visoke temperature (npr. kozarci in skodelice).	✓	✓	1/2 + Jh	1:40 - 1:50	12,5 - 16,5	0,95 - 1,20
P7	Tiho 55° - Primeren za nočno delovanje aparata. Zagotavlja optimalne rezultate čiščenja in sušenja s kar najbolj tihim delovanjem.	✓	✓	+ Jh	3:50 - 4:10	10,5 - 14,5	0,80 - 1,15
P8	Dezinfekcija 65° - Za pomivanje običajno ali zelo umazane posode z dodatnim antibakterijskim pomivanjem. Lahko se ga uporabi tudi za vzdrževanje pomivalnega stroja.	✓	-	POWER CLEAN 1/2 + Jh	1:55 - 2:10	12,0 - 19,0	1,40 - 1,80
P9	Predpomivanje - Za predpomivanje posode, ki jo boste pomili pozneje. Za ta program pomivalno sredstvo ni potrebno.	-	✓	1/2 Jh	0:12	4,5	0,10
P10	Namakanje 65° - Program za vzdrževanje pomivalnega stroja. Uporabljajte ga samo, kadar je pomivalni stroj prazen, in sicer z namenskimi sredstvi za vzdrževanje pomivalnih strojev.	-	-	Jh	1:15	11,0	1,10

Meritve podatkov za program EKO so bile izvedene v laboratorijskih pogojih v skladu z evropskim standardom EN 60436:2020.

Opozorilo za preizkusne laboratorije: za informacije o pogojih izvajanja primerjalnega preizkusa EN pišite na naslednji elektronski naslov: dw_test_support@whirlpool.com

Predhodna obdelava posode ni potrebna pri nobenem programu.

*) Vseh možnosti ni mogoče uporabljati istočasno.

**) Vrednosti, podane za druge programe, razen za program Eko, so samo okvirne. Dejanski čas je odvisen od številnih faktorjev, kot so temperatura in tlak dovodne vode, sobna temperatura, količina pomivalnega sredstva, količina in vrsta posode, uravnotežena porazdelitev posode, dodatne izbrane možnosti in umerjanje senzorja. Umerjanje senzorja lahko program podaljša do 20 min.

MOŽNOSTI IN FUNKCIJE

MOŽNOSTI je mogoče izbrati/preklicati po izbiri programa in neposredno s pritiskom na ustrezno tipko (signalna lučka zasveti, če je na voljo) (glejte UPRAVLJALNA PLOŠČA). Če določena možnost ni združljiva z izbranim programom (glejte PROGRAMSKA TABELA), pripadajoča LED-lučka trikrat utripne in zasliši se zvočni signal. Možnost ne bo omogočena. Z možnostmi lahko spreminjate čas ter porabo vode in energije pri izbranem programu.

POWER CLEAN® - Zaradi dodatnih vodnih šob ta možnost zagotavlja intenzivnejše in učinkovitejše pomivanje posode na določenem območju spodnje košare. To možnost priporočamo za pomivanje loncev in večjih posod za pripravo hrane v pečici (glejte razdelek za Power Clean®).

1/2 POLOVIČNO POLNJENJE - Če ne nameravate oprati velike količine posode, lahko uporabite funkcijo polovičnega polnjenja, ki omogoča prihranek vode, elektrike ali časa, kar je odvisno od izbranega programa. **Ne pozabite dodati le manjše količine sredstva za pomivanje.**

||||+ EKSTRA SUHO - Višja temperatura med zadnjim izpiranjem in podaljšan čas sušenja omogočata boljše rezultate sušenja. Možnost EKSTRA SUHO podaljša čas pomivanja.

Jh ZAMIK VKLOPA - Začetek programa lahko zamaknete za obdobje, ki traja od 30 minut do 24 ur.

1. Izberite program in zelene možnosti. Za zakasnitev zagona programa večkrat pritisnite tipko ZAMIK VKLOPA. Izbirate lahko med pol do 24-urnim zamikom vklopa. Ko dosežete nastavev 24 ur, znova pritisnite tipko ZAMIK VKLOPA, da izklopite funkcijo ZAMIK VKLOPA.

2. Pritisnite tipko ZAGON/Premor in v 4 sekundah zaprite vrata. Čas se začne odštevati.

3. Ko čas poteče, signalna lučka ugasne, program pa se samodejno zažene. **Ko je program zagnan, funkcije ZAMIK VKLOPA ni več mogoče nastaviti.**

♥ PRILJUBLJENI - PRILJUBLJENI program je mogoče shraniti, kar zagotavlja preprost dostop. Program poiščite s tipko NAZAJ/NAPREJ, nato pa pritisnite tipko PRILJUBLJENI program in jo zadržite za 3 sekunde.

✂ ZAPRTO VODOVODNO PIPO - Alarm - Utripa, ko ni dovoda vode ali pa je pipa za vodo zaprta.

LED LUČKA NA TLEH - LED-lučka, projicirana na tla, pomeni, da pomivalni stroj deluje. Lučka ugasne ob koncu cikla. Funkcija je privzeto vklopljena, vendar jo je mogoče izklopiti v „MENIJU NASTAVITVE“.

NaturalDry - Konvekcijski sušilni sistem, ki samodejno odpre vrata med sušenjem/po njem, kar vam zagotavlja vedno najboljše rezultate sušenja. Vrata se odpirajo pri temperaturi, ki je varna za vaše kuhinjsko pohištvo, zato se vrata ne odprejo.

Pomivalnemu stroju je priložena posebej zasnovana folija za zaščito pred paro. Za informacije o namestitvi zaščitne folije glejte NAVODILA ZA NAMESTITEV. Ta funkcija je privzeto vklopljena, a jo lahko izklopite v „NASTAVITVENI MENI“.

🔍 ODSTRANJEVANJE VODNEGA KAMNA - Alarm - Na notranjih sestavnih delih naprave se je nabral vodni kamen. Preverite, ali je za **Nastavev Trdote Vode** izbrana pravilna vrednost, in se prepričajte, **da je v posodi za sol dovolj soli** (glejte PRVA UPORABA). Nato uporabite sredstvo za odstranjevanje vodnega kamna (priporočamo blagovno znamko WPro) in zaženite **program za Samočiščenje**. Po uspešnem odstranjevanju vodnega kamna ikona ni več prikazana.

Če ne izvedete zgornjih postopkov, se bo zmogljivost izdelka zmanjšala. Začelo bo utripati opozorilo za odstranjevanje vodnega kamna, poleg tega pa se bo na zaslonu prikazal tudi alarm «DES». Če na tej točki še vedno niso izvedeni potrebni postopki, aparat omogoča zagon le določenega števila ciklov (navedenega med prikazom alarma «DES»), nato pa je uporaba funkcij onemogočena, da se preprečijo poškodbe sestavnih delov; **na voljo je samo program samodejnega čiščenja**. Po izvedbi postopka za popolno odstranjevanje vodnega kamna bo uporaba izdelka znova **OMOGOČENA**.

V primeru izredno velikih količin vodnega kamna boste za njegovo učinkovito odstranitev postopek morda morali izvesti dvakrat.

🔍 ZAZNAVANJE - ko senzor zazna raven umazanije, se na zaslonu pojavi prikaz (prib. 20 min) in trajanje programa se posodobi. Funkcija zaznavanja je namenjena zaznavanju ravni umazanije na posodi, kateri se nato program prilagodi, na voljo pa je pri vseh programih (razen Eko).

NAJVIŠJA KOŠARA

ZMOGLJIVOST: 15 standardnih pogrinjkov

KOŠARA ZA PRIBOR

Tretja košara je bila zasnovana za pribor. Pribor razporedite, kot prikazuje slika. Ustrezna razporeditev pribora olajša pobiranje pribora iz aparata po končanem pomivanju in izboljša rezultat pomivanja in sušenja.

Nože in druge ostre pripomočke naložite z rezili navzdol.

Košara za pribor je sestavljena iz dveh drsnih stranskih plošč, zaradi katerih lahko kar najbolje izkoristite prostor pod njo, v zgornjo košaro pa lahko naložite višje predmete.

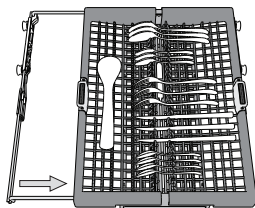
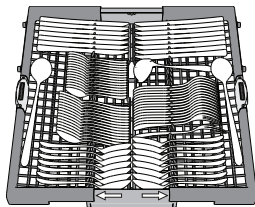

Zložljiva polička z nastavljivim položajem

Stranske zložljive poličke je mogoče sklopiti ali razklopiti, da lahko tako posodo kar najbolje razporedite po zgornji košari. Kozarce za vino lahko z zložljivo poličko zavarujete tako, da njihove peclje vstavite v ustrezne zarezje.

Glede na model pomivalnega stroja:

- če želite razklopiti poličko, jo povlecite navzgor in jo obrnite ali sprostite iz zapahov ter jo povlecite navzdol.
- če želite sklopiti poličko, jo obrnite, povlecite navzdol ali jo povlecite navzgor in namestite v zapaha.

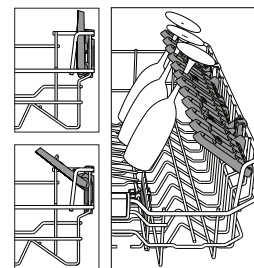

ZGORNJA KOŠARA

Vanjo naložite občutljivo in lahko posodo: kozarce, skodelice, krožnike in nizke sklede za solato.

Zgornja košara ima postavljiva držala, ki jih lahko dvignete, ko vanjo nalagate čajne ali desертne krožnike, oz. poležete, ko vstavljate skodelice in posode za hrano.

(primer nalaganja posode v zgornjo košaro)

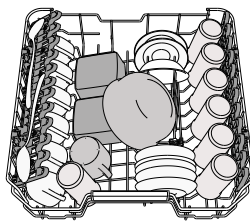

SPODNJA KOŠARA

Za lonce, pokrovke, krožnike, solatne sklede, pribor itd. Najboljše je, da večje krožnike in pokrovke naložite na strani, da tako ne ovirajo pršilne roke. Spodnja košara ima postavljiva držala, ki jih lahko dvignete, ko vanjo nalagate krožnike, oz. poležete, ko vstavljate ponve in solatne sklede.

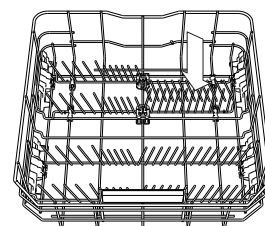
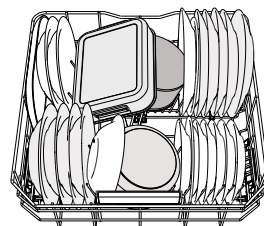

(primer zlaganja posode v spodnjo košaro)

Nastavitev Višine Zgornje Košare

Višino zgornje košare je mogoče nastaviti: zgornji položaj omogoča zlaganje večje posode v spodnjo košaro, s spodnjim položajem pa lahko boljše izkoristite postavljiva držala. S pomikom košare ustvarite več prostora in preprečite trk s posodo, ki je naložena v spodnjo košaro.

Zgornja košara je opremljena z regulatorjem višine (glejte sliko). Brez pritiska na ročice jo dvignite tako, da jo preprosto držite na obeh straneh in jo dvigate, dokler ni stabilno nameščena v zgornjem položaju. Da košaro znižate v spodnji položaj pritisnite na ročici A na straneh košare in jo pomaknite navzdol.

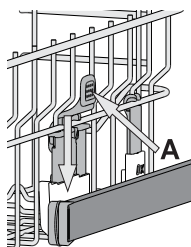

Močno odsvetujemo nastavljane višine košare, ko je ta polna.

Košare NIKDAR ne dvigajte ali spuščajte samo na eni strani.

POWER CLEAN®

Sistem Power Clean® uporablja posebne vodne šobe na zadnji notranji stani, ki omogočajo intenzivnejše čiščenje zelo umazane posode. Spodnja košara je opremljena s **Space Zone**, ki je poseben izvlečni opornik na zadnji strani košare. Uporabite ga lahko za podporo ponev ali pekačev v pokončnem položaju, s čimer prihranite prostor. Ko v aparat vstavite lonce/večje posode za pripravo hrane v pečici v smeri sistema Power Clean®, vklopite funkcijo **POWER CLEAN®** na upravljalni plošči.

Uporaba sistema Power Clean®:

1. Območje Power Clean® (G) nastavite tako, da poklopite zadnja držala za krožnike, s čimer ustvarite več prostora za zlaganje loncev.
2. V območju Power Clean® lonce in večje posode za pripravo hrane v pečici naložite v navpičnem in poševnem položaju. Lonci morajo biti nagnjeni v smeri vodnih šob.

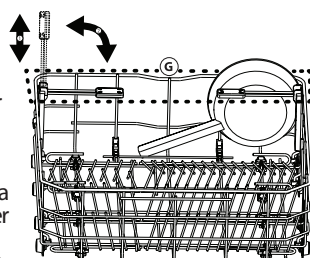
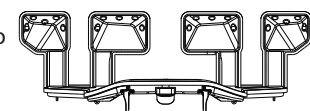

SERVIS IN VZDRŽEVANJE

ČIŠČENJE FILTRIRNEGA SKLOPA

Filtrirni sklop redno čistite, da se filtri ne zamašijo in da odpadna voda pravilno odteka.

Uporaba pomivalnega stroja z zamašenimi filtri ali tujki znotraj filtracijskega sistema ali pršilnih rok lahko povzroči okvaro aparata, kar se kaže v izgubi učinkovitosti, hrupnem delovanju ali višjo porabo virov.

Filtrirni sklop je sestavljen iz treh filtrov, ki iz pomivalne vode odstranjujejo ostanke hrane in vodo ponovno usmerijo v aparat: za doseg najboljših rezultatov pri pomivanju morajo biti filtri čisti.

Pomivalnega stroja ni dovoljeno uporabljati brez filtrov ali z nepritrjenimi filtri.

Vsaj enkrat na mesec ali po vsakih 30 ciklih preverite sklop filtra in ga po potrebi temeljito očistite pod tekočo vodo in z nekovinsko krtačo, pri čemer upoštevajte spodnja navodila:

1. Cilindrični filter **A** zavrtite v nasprotni smeri urnega kazalca in ga izvlecite (Slika 1). **Pri ponovni namestitvi filtra je pomembno, da se dva trikotnika, prikazana na povečavi, stikata.**
2. Odstranite mrežico filtra **B** tako, da nekoliko stisnete stranska jezička (Slika 2).
3. Izvlecite ploščo iz nerjavnega jekla za filter **C** (Slika 3).
4. V primeru, da najdete tujke (kot so razbito steklo, porcelan, kosti, sadna semena itd.), jih **previdno odstranite.**
5. Preglejte mrežico in iz nje odstranite ostanke hrane. **NIKOLI NE ODSTRANITE** zaščitne črpalke pri pomivanju (označeno s puščico) (Slika 4).

Ko ste očistili filtre, filtrirni sklop znova sestavite in ga pritrdite v pravilen položaj. Ta postopek je ključnega pomena pri vzdrževanju brezhibnega delovanja pomivalnega stroja.

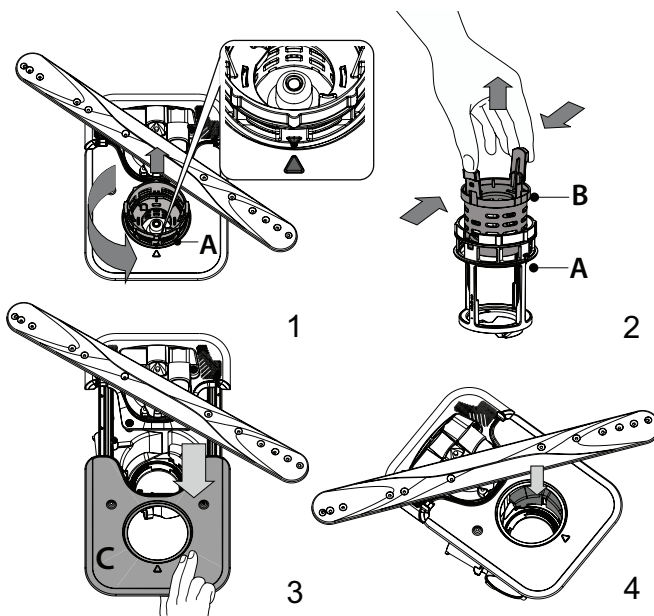

ČIŠČENJE PRŠILNIH ROK

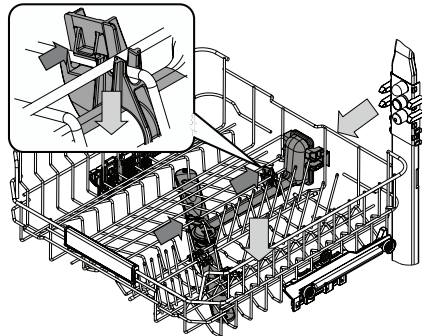

Občasno se lahko na pršilnih rokah naberejo ostanki hrane in zamašijo luknjice, iz katerih brizga voda. Zato priporočamo, da roke od časa do časa preverite in jih očistite z majhno nekovinsko krtačko.

Če želite odstraniti zgornje pršilo, ga morate odstraniti skupaj s cevovodom.

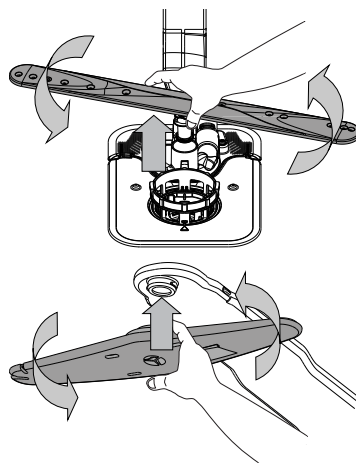

Spodnje pršilno roko odstranite tako, da jo potegnete navzgor in obračate v nasprotni smeri urnega kazalca. Pršilno roko namestite nazaj tako, da jo potisnete navzdol in zavrtite v smeri urinega kazalca.

Zgornjo pršilno roko odstranite tako, da jo potisnete navzgor in nato zavrtite v nasprotni smeri urinega kazalca. Pršilno roko namestite nazaj tako, da jo potisnete navzdol in zavrtite v smeri urnega kazalca.

ODPRAVLJANJE TEŽAV

V primeru, da vaš pomivalni stroj ne deluje pravilno, preverite, ali lahko težavo odpravite s spodnjimi nasveti. Za druge napake ali težave se obrnite na pooblaščen servisno službo. Kontaktne podatke najdete v garancijski knjižici. Nadomestni deli bodo na voljo za obdobje do 7 ali do 10 let, v skladu s posebnimi zahtevami uredbe.

TEŽAVE	MOREBITNI VZROKI	REŠITVE
Signalna lučka za nizko raven soli sveti.	Posoda za sol je skoraj prazna.	Napolnite posodo s soljo (za več informacij <i>glejte POLNJENJE POSODE ZA SOL</i>). Če je potrebno, preverite trdoto vode – <i>glejte PREGLEDNICA TRDOTE VODE</i> .
Signalna lučka za nizko raven soli utripa.	Posoda za sol je prazna.	Čim prej napolnite posodo s soljo. Uporaba aparata brez soli lahko poškoduje notranje komponente aparata.
Signalna lučka za nizko raven tekočine za lesk sveti ali utripa.	Posoda za tekočino za lesk je prazna. (po polnjenju lahko signalna lučka za nizko raven tekočine za lesk sveti še nekaj časa).	Napolnite posodo s tekočino za lesk (za več informacij <i>glejte POLNJENJE POSODE ZA TEKOČINO ZA LESK</i>).
Signalna lučka za odstranjevanje vodnega kamna sveti ali utripa; prikazan je alarm „dES“.	Vodni kamen se nabira na notranjih sestavnih delih naprave.	Takoj odstranite vodni kamen v napravi, tako da izberete program Samočiščenje in dodate sredstvo za odstranjevanje vodnega kamna, ki je na voljo v trgovini (<i>glejte MOŽNOSTI IN FUNKCIJE</i>). Napolnite posodo s soljo. Preverite nastavev trdote vode. Če ne odstranite vodnega kamna v napravi, bo ta prenehala delovati.
Pomivalni stroj se ne zažene oz. se ne odziva na ukaze.	Aparat ni ustrezno priključen na električno omrežje.	Vtaknite vtič v vtičnico.
	Izpad električne energije.	Iz varnostnih razlogov se pomivalni stroj ne bo samodejno ponovno zagnal, ko je napajanje znova vzpostavljeno. Odprite vrata pomivalnega stroja, pritisnite tipko ZAGON/Premor in v 4 sekundah zaprite vrata.
	Vrata pomivalnega stroja niso zaprta. Zatič za NaturalDry ni uvlečen.	Na vrata močnejše pritisnite, da zaslišite „klik“.
	Program se prekine, če so vrata odprta več kot 4 sekunde.	Pritisnite tipko ZAGON/Premor in zaprite vrata v 4 sekundah.
Upravljalna plošča se ne odziva ali pa prikazuje napis F6 E1 .		Izklopite aparat s pritiskom na tipko VKLOP-IZKLOP/Ponastavitev, ga po približno eni minuti znova vklopite in znova zaženite program. Če težava ni odpravljena, aparat odklopite iz električnega omrežja za 1 minuto in ga znova priključite.
Voda ne odteka iz pomivalnega stroja. Zaslون prikazuje: F7 E3 ali F9 E1	Filter je zamašen z ostanki hrane ali vodnim kamnom.	Očistite filter in odstranite vodni kamen v aparatu (<i>glejte ČIŠČENJE FILTRIRNEGA SKLOPA in NAVODILA ZA ODSTRANJEVANJE VODNEGA KAMNA</i>).
	Odtočna cev je prepognjena.	Preverite odtočno cev (<i>glejte NAVODILA ZA NAMESTITEV</i>).
	Odtočna cev v koritu je zamašena.	Očistite odtočno cev v koritu.
Iz pomivalnega stroja se slišijo glasni zvoki.	Posode se dotikajo ena druge in povzročajo zvoke.	Pravilno razporedite posodo (<i>glejte NALAGANJE KOŠAR</i>).
	Nastaja prekomerna količina pene.	Pomivalnega sredstva niste pravilno odmerili ali pa pomivalno sredstvo ni primerno za strojno pomivanje posode (<i>glejte POLNJENJE PREKATA ZA POMIVALNO SREDSTVO</i>). Znova zaženite trenutni program, tako da izklopite pomivalni stroj, ga spet vklopite, izberete nov program, pritisnete tipko ZAGON/Premor in zaprete vrata v 4 sekundah. Ne dodajajte pomivalnega sredstva.
	Posode niste pravilno razporedili.	Pravilno naložite posodo (<i>glejte NALAGANJE KOŠAR</i>).
	Filter je zamašen z ostanki hrane ali vodnim kamnom.	Očistite filtrirni sklop (<i>glejte SERVIS IN VZDRŽEVANJE</i>).
Posoda ni čista.	Posode niste pravilno razporedili.	Pravilno naložite posodo (<i>glejte NALAGANJE KOŠAR</i>).
	Pršilne roke se ne morejo prosto vrteti, saj jih ovira posoda.	Pravilno naložite posodo (<i>glejte NALAGANJE KOŠAR</i>). Preverite, ali je zgornja košara v pravilnem položaju, in jo po potrebi pravilno namestite (dvignite).
	Program pomivanja ni dovolj močan.	Izberite primeren program pomivanja (<i>glejte PROGRAMSKA TABELA</i>).
	Nastaja prekomerna količina pene.	Pomivalnega sredstva niste pravilno odmerili ali pa pomivalno sredstvo ni primerno za strojno pomivanje posode (<i>glejte POLNJENJE PREKATA ZA POMIVALNO SREDSTVO</i>).
	Pokrovček prekata tekočine za lesk ni ustrezno zaprt.	Zaprite pokrovček prekata tekočine za lesk.
	Filter je zamašen z ostanki hrane ali vodnim kamnom.	Očistite filter in odstranite vodni kamen v aparatu (<i>glejte ČIŠČENJE FILTRIRNEGA SKLOPA</i>).
Posoda za sol je prazna.	Napolnite posodo s soljo (<i>glejte POLNJENJE POSODE ZA SOL</i>).	

TEŽAVE	MOREBITNI VZROKI	REŠITVE
V pomivalni stroj ne doteka voda. Na zaslonu se prikaže: H2O in  sveti; oglasilo se zvočno opozorilo.	Prazen dovod vode ali zaprta vodovodna pipa. Dovodna cev je zavozlana. Cedilo dovodne cevi je zamašeno; očistite ga.	Prepričajte se, da v aparat doteka voda in da je vodovodna pipa odprta. Preverite dovodno cev (<i>glejte NAMESTITEV</i>). Odprite vrata pomivalnega stroja, pritisnite tipko ZAGON/Premor in v 4 sekundah zaprite vrata. Preverite in očistite cedilo dovodne cevi. Odprite vrata pomivalnega stroja, pritisnite tipko ZAGON/Premor in v 4 sekundah zaprite vrata.
Pomivalni program se predčasno konča. Na zaslonu se prikaže: F8 E3 .	Filter je zamašen z ostanki hrane ali vodnim kamnom. Odtočna cev je postavljena prenizko ali pa odvaja vodo v domači kanalizacijski sistem. Nastaja prekomerna količina pene. Zrak v dovodu vode.	Očistite filter in odstranite vodni kamen v aparatu (<i>glejte ČIŠČENJE FILTRIRNEGA SKLOPA in NAVODILA ZA ODSTRANJEVANJE VODNEGA KAMNA</i>). Preverite, ali je konec odtočne cevi nameščen na ustrezni višini (<i>glejte NAMESTITEV</i>). Preverite, ali se voda odvaja v domači kanalizacijski sistem in po potrebi namestite antisifon/ventil za dovod zraka. <i>Pomivalnega sredstva niste pravilno odmerili ali pa pomivalno sredstvo ni primerno za strojno pomivanje posode (glejte POLNJENJE PREKATA ZA POMIVALNO SREDSTVO).</i> Preverite dovod vode glede morebitnega puščanja ali drugih težav, zaradi katerih lahko v notranjost prodre zrak.
Posoda ni dovolj suha.	Zmanjkalo je tekočine za lesk ali pa je njena količina premajhna. Posodo ste odstranili, ko so se vrata samodejno odprla, vendar preden se je končal program. Posodo ste naložili preveč ležeče. Izbrani program ne vključuje faze sušenja. Plastične posode ali posode s prevleko proti sprijemanju.	Prepričajte se, da je prekat tekočine za lesk napolnjen (<i>glejte POLNJENJE POSODE ZA TEKOČINO ZA LESK</i>). Če uporabljate samo večnamenske tablete za pomivanje, učinek sušenja ni tako dober kot pri uporabi dejanske tekočine za lesk. Preden odstranite posodo, se prepričajte, da je programa konec (<i>glejte VSAKODNEVNA UPORABA</i>). Za še boljše rezultate sušenja priporočamo, da posodo pustite v pomivalnem stroju dodatnih 15 minut po koncu programa, pri čemer naj bodo vrata pomivalnega stroja odprta. Če v kozarcih, skodelicah ali skledah opazite vodo, naslednjič poskušajte posodo (zlasti v zgornji košari) naložiti bolj navpično, da bo čim več vode odteklo še pred sušenjem. V <i>PROGRAMSKA TABELA</i> preverite, ali izbrani program vključuje fazo sušenja. Program brez faze sušenja morda ne bo zagotovil učinkovitega sušenja, zato priporočamo, da izberete program, ki vključuje sušenje. Normalno je, da na posodi iz takšnih materialov ostanejo kapljice vode.
Posoda in kozarci imajo modre črte oz. so modrikaste barve.	Prevelika količina tekočine za lesk.	Zmanjšajte odmerek.
Na posodi in kozarcih je vodni kamen oz. belkasta plast.	Posoda za sol je prazna. Trdota vode je nastavljena na prenizko vrednost. Pokrovček posode za sol ni pravilno nameščen. Posoda za tekočino za lesk je prazna ali pa tekočine ni dovolj.	Čim prej napolnite posodo s soljo. Uporaba aparata brez soli lahko poškoduje notranje komponente aparata. Povečajte vrednost (<i>glejte PREGLEDNICA TRDOTE VODE</i>). Preverite in zaprite pokrovček posode za sol. Napolnite posodo s tekočino za lesk in preverite nastavitve odmerka (za več informacij <i>glejte POLNJENJE POSODE ZA TEKOČINO ZA LESK</i>).
Pomivalni stroj kaže opozorilo F8 F5 .	Ventil je zamašen ali poškodovan.	Zaprite vodovodno pipo, če je mogoče. Aparata ne izključite iz električnega napajanja. Pokličite servis.



Pravila uporabe, standardna dokumentacija, naročanje nadomestnih delov in dodatne informacije o izdelkih so na voljo:

- Uporabite kodo QR in obiščite našo spletno stran: docs.whirlpool.eu
- Obiščite našo spletno stran: parts-selfservice.whirlpool.com
- **Obrnete se lahko tudi na našo servisno službo** (telefonske številke so navedene v servisni knjižici).
Ko stopite v stik z našo servisno službo, navedite kode, ki so zapisane na identifikacijski ploščici izdelka.

Podatke o modelu je mogoče pridobiti s kodo QR na energijski nalepki. Na nalepki je prav tako identifikator modela, ki ga lahko uporabite za preverjanje podatkov na portalu za registracijo <https://eprel.ec.europa.eu>

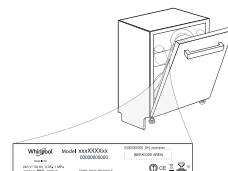



FALEMINDERIT PËR BLERJEN E PRODUKTIT TË MARKËS WHIRLPOOL.

Për asistencë më të plotë, regjistroheni pajisjen tuaj në: www.whirlpool.eu/register

Para përdorimit të pajisjes, lexoni me kujdes udhëzimet e sigurisë dhe të instalimit. Për më shumë informacione rreth produktit tuaj, vizitoni faqen e internetit: docs.whirlpool.eu

Pas instalimit, mos harroni të hiqni gjithë pjesët mbrojtëse të transportit nga enëlarësja.

PANELI I KONTROLLIT

1. Butoni **NDIZ-FIK/Rivendos** me llambushkën treguese
2. Butoni i **programit PARAQITUR**
3. Butoni i **programit TJETER**
4. Butoni i **programit TË preferuar**, me llambushkën treguese
5. Llambushka treguese e **rezervuarit të kripës të boshatisur**
6. Llambushka treguese e **rezervuarit të shpëlarësit të boshatisur**
7. Llambushka treguese e **ZHËLQERËZIMIT**
8. Llambushka treguese e **rubinetit të ujit të mbyllur**
9. **Ekrani**
10. **Numri i programit treguesi i kohës së mbetur**
11. Butoni i **opsionit Power Clean®** me llambushkën treguese

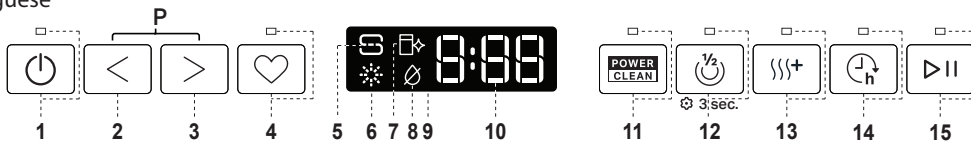

12. Butoni i **opsionit Gjysmë Ngarkesë**, me llambushkën treguese/ **Cilësimëve** - shtypje 3 sek.
13. Butoni i **opsionit Tharje Ekstra**, me llambushkën treguese
14. Butoni i **opsionit Vonesës**, me llambushkën treguese
15. Butoni **FILLO/Ndalo**, me llambushkën treguese

PËRDORIMI PËR HERË TË PARË

MENYJA E CILËSIMEVE

1. Ndizni pajisjen duke shtypur butonin **NDIZ-FIK**
2. Mbani shtypur butonin e **Cilësimëve** (Gjysmë Ngarkesë) për 3 sekonda, derisa të dëgjoni një tingull dhe në ekran të shfaqet „**SET**”.
3. Pas një sekonde, do të shfaqet cilësimi i parë i disponueshëm (germa, „**h**”).
4. Shtypni butonat **PARAQITUR** / **TJETER** për të parë listën e parametrave të disponueshëm (shihni tabelën më poshtë), pastaj shtypni butonin **FILLO/Ndalo** për të parë dhe ndryshuar vlerën e parametrin të shfaqur.
5. Shtypni butonat **PARAQITUR** / **TJETER** për të ndryshuar vlerën, e më pas shtypni **FILLO/Ndalo** për të ruajtur vlerën e re dhe për t'u kthyer në menu.
6. Për të ndryshuar një parametër tjetër, përsëritni hapat 4 dhe 5.
7. Shtypni butonin **NDIZ-FIK** ose prisni 30 sekonda për të dalë nga menyuja.

LETËR	CILËSIMI	VLERAT (Standarde - me të zeza)
h	Niveli i fortësisë së ujit (shihni "KONFIGURIMI I FORTËSISË SË UJIT" dhe "TABELA E FORTËSISË SË UJIT")	1 2 3 4 5
h	Niveli i shpëlarësit (shihni "PËRSHTATJA E DOZIMIT TË SHPËLARËSIT")	0 1 2 3 4 5
h	NaturalDry (shihni "OPSIONET DHE FUNKSIONET") "1" = Ndezur, "0" = Fikur	1 0
h	Drita në dysheme (shihni "OPSIONET DHE FUNKSIONET") "1" = Ndezur, "0" = Fikur	1 0
h	Tingull "1" = Ndezur, "0" = Fikur	1 0
h	Cilësimëve e fabrikës Shtypni butonin FILLO/Ndalo për të rikthyer në vlerat e fabrikës të gjitha vlerat e parametrave të përfshira në menunë e parametrave.	-

MBUSHJA E DEPOZITËS SË KRIPËS

Përdorimi i kripës parandalon formimin e ÇMËRSIT në pjata dhe në pjesët përbërëse të makinerisë. Rezervuari i kripës ndodhet në pjesën e poshtme të enëlarësës (nën raftin e poshtëm në anën e majtë).

- Është e detyrueshme që **rezervuari i kripës të mos jetë asnjëherë bosh.**
- Është e rëndësishme të caktohet niveli i fortësisë së ujit.
- Kripa duhet të shtohet kur **llambushka treguese RIMBUSHJA ME KRIPË në panelin e kontrollit** të ndizet.

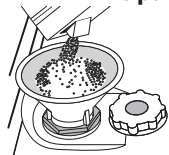

1. Hiqni raftin e poshtëm dhe zhvidhosni kapakun e depozitës (në drejtim kundërorar).
2. Vendoseni hinkën (shikoni figurën) dhe mbushni depozitën me kripë deri në buzë (rreth 0,5 kg); ka mundësi të rrjedhë pak ujë.
3. **Kjo të bëhet vetëm herën e parë: mbushni me ujë depozitën e kripës.**

4. Hiqni hinkën dhe shini mbetjet e kripës nga gryka. Sigurohuni që kapaku të vidhohet mirë, në mënyrë që të mos hyjë detergjenti në kontejner gjatë programit të larjes (kjo mund të dëmtojë zbutësin e ujit pa mundësi riparimi).

Ndizni një program sa herë që e mbushni me kripë rezervuarin, për të shmangur korrozionin.

Konfigurimi i fortësisë së ujit

Për të lejuar funksionimin e zbutësit të ujit në mënyrë perfekte, ka rëndësi që caktimi i fortësisë së ujit të bazohet në fortësinë reale të ujit në shtëpinë tuaj. Ky informacion mund të merret nga furnitorit vendor i ujit. Cilësimi nga prodhuesi është "3". Shihni "TABELA E FORTËSISË SË UJIT".

Për t'i ndryshuar, ndiqni udhëzimet në seksionin „MENYJA E CILËSIMEVE”.

Përdorni vetëm kripë të posaçme për pjatolarëset.

Pasi kripa të jetë hedhur në makineri, llambushka treguese e RIMBUSHJES ME KRIPË fiket.

Nëse mbajtësi i kripës nuk është i mbushur, zbutësi i ujit dhe elementi nxehtë mund të dëmtohen si rezultat i grumbullimit të çmërsit.

Rekomandohet përdorimi i kripës me çdo lloj detergjenti për makina pjatolarëse.

Tabela e fortësisë së ujit

Niveli	°dH Gradë gjermane	°fH Gradë franceze	°Clark Gradë angleze
1 (i butë)	0 - 6	0 - 10	0 - 7
2 (i ndërmjetëm)	7 - 11	11 - 20	8 - 14
3 (mesatar)	12 - 16	21 - 29	15 - 20
4 (i fortë)	17 - 34	30 - 60	21 - 42
5 (shumë i fortë)	35 - 50	61 - 90	43 - 62

SISTEMI I ZBUTJES SË UJIT

Zbutësi i ujit pakëson automatikisht fortësinë e ujit, duke parandaluar kështu formimin e çmërsit të rezistenca ngrohëse, gjë që ndihmon edhe në rritjen e efikasitetit të larjes. **Ky sistem vetërigjenerohet me kripë, prandaj depozita e kripës duhet të mbushet kur boshatiset.** Shpeshësia e rigjenerimit varet nga cilësimi i nivelit të fortësisë së ujit – rigjenerimi ndodh një herë në 4-6 cikle "Eco" (të programit ekologjik) kur niveli i fortësisë së ujit caktohet në vlerën 3. Procesi i rigjenerimit ndodh në fillim të ciklit me ujë të pastër shtesë.

- Për një rigjenerim të vetëm konsumohen ~3 L ujë;
- Cikli zgjat deri në 5 minuta të tjera;
- Konsumi është nën 0,005 kWh energji.

MBUSHJA E SHPËRNDARËSIT TË SHPËLARËSIT

Shpëlarësi e bën më të lehtë THARJEN e pjatave. Shpërndarësi i shpëlarësit A duhet të mbushet kur ndizet **drita treguese e RIMBUSHJES SË SHPËLARËSIT** në panelin e kontrollit.

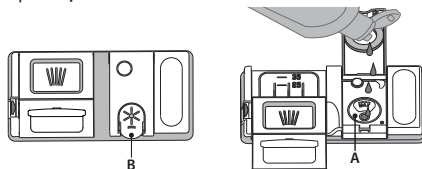

1. Hapeni shpërndarësin **B** duke shtypur dhe tërhequr lart butonin mbi kapak.
2. Hidhni shpëlarësin (maks. 110 ml), duke u siguruar që të mos derdhet nga shpërndarësi. Nëse derdhet, pastrojuni menjëherë me copë rrobe të thatë.

3. Shtypeni për poshtë kapakun derisa të dëgjoni një të kërcitur.

KURRË mos e hidhni shpëlarësin drejtpërdrejt në kazanin e pajisjes.

Përshtatja e dozimit të shpëlarësit

Nëse nuk jeni plotësisht i kënaqur me rezultatet e tharjes, mund të përshtatni sasinë e shpëlarësit të përdorur.

Nëse niveli i shpëlarësit është caktuar në vlerën ZERO, shpëlarësi nuk do të përdoret fare. **Drita treguese që sinjalizon NIVELIN E ULËT TË SHPËLARËSIT nuk do të ndizet nëse mbaron shpëlarësi.**

- Mund të caktohen maksimalisht 6 nivele sipas modelit të pjatolarësës.
- Nëse shikoni vija të kaltra në pjata, caktoni një nivel më të ulët (0-3).
- Nëse në pjata ka pika uji ose shenja çmërsi, caktoni një nivel më të lartë (4-5).

MBUSHJA E SHPËRNDARËSIT TË DETERGJENTIT

Për të hapur shpërndarësin e detergjentit përdorni pajisjen hapëse "C". Hidhni detergjent vetëm në shpërndarësin e thatë "D". Vendoseni sasinë e detergjentit për para-larje direkt në kazan.

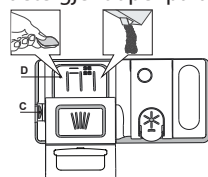

1. Kur masni detergjentin referojuni informacioneve të lartpërmendura për të shtuar sasinë e duhur. Brenda shpërndarësit "D", ka shenja treguese që ju ndihmojnë me caktimin e dozës së duhur të detergjentit.
2. Hiqni mbetjet e detergjentit nga buzë e shpërndarësit dhe mbylleni kapakun deri kur të dëgjoni një të kërcitur.
3. Mbylleni kapakun e sirtarit të detergjentit duke e ngritur lart derisa mekanizmi mbyllës të fiksohet mirë.

Shpërndarësi i detergjentit hapet automatikisht në kohën e duhur në përputhje me programin përkatës.

Përdorimi i detergjentit të papërshtatshëm për pjatolarësen mund të shkaktojë keqfunksionim ose dëmtim të pajisjes.

PËRDORIMI I PËRDITSHËM

1. KONTROLLONI TUBACIONIN E UJIT

Kontrolloni që pjatolarësja të jetë lidhur me tubin e furnizimit me ujë dhe që rubineti të jetë i hapur.

2. NDIZNI PJATALARËSEN

Hapni derën dhe shtypni butonin **NDIZ-FIK**.

3. NGARKONI SIRTARËT (shihni pjesën NGARKIMI I SIRTARËVE).

4. MBUSHNI SHPËRNDARËSIN E DETERGJENTIT

5. ZGJIDHNI PROGRAMIN DHE PERSONALIZONI CIKLIN

Zgjidhni programin që i përshtatet më së miri llojit të enëve dhe nivelit të papastërtisë së tyre (shih **PËRSHKRIMIN E PROGRAMEVE**) duke shtypur butonat e **PARAQITUR /TJETER**.

Zgjidhni opsionet e dëshiruara (shikoni **OPSIONET DHE FUNKSIONET**). Jo të gjitha opsionet vlejnë për të gjitha programet.

6. FILLIMI

Nisni ciklin e larjes duke shtypur butonin **FILLO/Ndalo** (ndizet llamba LED) dhe duke mbyllur derën brenda 4 sekondave. Kur programi të nisë, do të dëgjoni një tingull të vetëm. Në rast se dera nuk mbyllet brenda 4 sekondave, do të bjerë alarmi. Në këtë rast, hapeni derën, shtypni butonin **FILLO/Ndalo** dhe mbylleni përsëri derën brenda 4 sekondave.

7. FUNDI I CIKLIT TË LARJES

Fundi i ciklit të larjes sinjalizohet me sinjal akustik, ndërsa në ekran shfaqet mesazhi **END (FUND)**. Hapeni derën dhe fikeni pajisjen duke shtypur butonin **NDIZ-FIK**.

Prisni disa minuta para se të hiqni enët – që të mos digjeni. Boshatisni raftet, duke filluar nga rafti i poshtëm.

SI NDRYSHOHET PROGRAMI I AKTIVIZUAR

Në rast se keni zgjedhur programin e gabuar, keni mundësinë ta ndryshoni, por vetëm nëse programi sapo ka filluar. **KTHEJENI NË VLERAT FILLESTARE** pajisjen: shtypni dhe mbani shtypur butonin **NDIZ-FIK** për më shumë se 3 sekonda dhe pajisja do të fiket. **Në ekranin e panelit do të shfaqet shifra "0:01"**. Mbyllni derën dhe prisni derisa të përfundojë cikli i shkarkimit (rreth 1 minutë). Hapeni derën dhe ndizeni përsëri lavatriçen, duke shtypur butonin **NDIZ-FIK** dhe zgjidhni ciklin e ri të larjes dhe opsionet e dëshiruara. Nisni ciklin duke shtypur butonin **FILLO/Ndalo** dhe duke e mbyllur derën brenda 4 sekondash.

SI TË SHTONI ENË SHITESË

Pa e fikur pajisjen, hapeni derën, në fillim pak, që uji të mos derdhet jashtë (llamba LED e butonit **FILLO/Ndalo** fillon të pulsojë) (**Kujdes: Avull i nxehtë!**) dhe vendosini enët brenda pjatolarësës. Shtypni butonin **FILLO/Ndalo** dhe mbyllni derën brenda 4 sekondave, cikli do të rifillojë nga momenti ku u ndërpre.

NDËRPRERJET E PAQËLLIMSHME

Në rast se dera hapet gjatë ciklit të larjes, ose në rast se ndërpritet energjia elektrike, cikli do të ndërpritet. Cikli do të rifillojë nga momenti ku u ndërpre **VETËM NËSE SHTYPNI BUTONIN FILLO/Ndalo** dhe e mbyllni derën brenda 4 sekondash.

INFORMACIONE DHE KËSHILLA

KËSHILLA

Para ngarkimit të shportave, hiqni të gjitha mbetjet ushqimore nga enët dhe zbrazni gotat. **Nuk ka nevojë t'i shpëlni paraprakisht me ujë të rrjedhshëm.**

Vendosini enët në mënyrë që të fiksohen mirë dhe të mos rrëzohen; dhe vendosini kontejnerët me pjesën e hapur të kthyer nga ana e poshtme ndërsa pjesët e lugëta/të mysëta pjerrtas, në mënyrë që uji të mbërrijë në çdo sipërfaqe dhe të rrjedhë lirshëm.

Paralajmërim: kapakët, dorezat, tabakatë dhe tiganët nuk duhet të pengojnë rrotullimin e krahëve të spërkatësit.

Vendosni artikujt e vegjël në shportën e lugëve e pirunëve.

Pjatat dhe tiganët shumë të papastër duhen vendosur në pjesën e poshtme të shportës sepse në këtë zonë spërkatja është më e fortë dhe lan më mirë.

Pas mbushjes së pajisjes elektroshtëpiake, sigurohuni që krahët e spërkatësit të rrotullohen lirshëm.

ENËT E PAPËRSHTATSHME

- Enët dhe takëmet prej druri.
 - Gotat e dekoruara delikate, punimet artizanale dhe enët antike. Dekorimet e tyre nuk janë rezistente.
 - Pjesët me material sintetik që nuk i durojnë temperaturat e larta.
 - Enët prej bakri dhe kallaji.
 - Enët e lyera me hi, dyllë, graso lubrifikuese ose bojë.
- Ngjyrat e dekorimeve prej xhami dhe alumini/argjendi mund të ndryshojnë dhe zbehen gjatë procesit të larjes. Disa lloje enësh qelqi (p.sh. objektet prej kristali) mund të errësohen pas disa ciklesh larjeje.

DËMTIMI I GOTAVE DHE ENËVE

- Lani vetëm gota dhe porcelane për të cilat prodhuesi ka garantuar se mund të lahen me pjatolarëse.
- Përdorni një detergjent delikat të përshtatshëm për enët.
- Nxirrni gotat dhe enët nga pjatolarësja sapo të mbarojë cikli i larjes.

KËSHILLA PËR KURSIMIN E ENERGJISË

- Nëse pjatolarësja përdoret sipas udhëzimeve të prodhuesit, **për larjen e enëve në pjatolarëse zakonisht konsumohet më pak energji dhe ujë se sa kur ato lahen me dorë.**
- Për të maksimizuar efikasitetin e pjatolarësës, **rekomandohet ta filloni cilin e larjes pasi ta keni ngarkuar pjatolarësen plot me enë.** Mbushja e pjatolarësës deri në kapacitetin e përcaktuar nga prodhuesi do të ndihmojë në kursimin e energjisë dhe të ujit. Informacionet për ngarkimin e saktë të enëve mund t'i gjeni në pjesën "Ngarkimi i sirtarëve". Në rast se e ngarkoni pjesërisht pjatolarësen, rekomandojmë të përdorni opsionet e dedikuara të larjes nëse ka (Ngarkesë e pjesshme /Zone Wash/ Multizone), duke ngarkuar vetëm sirtarët e caktuar. Mbushja e pasaktë ose tejmbushja e pjatolarësës mund të shkaktojë rritjen e konsumit të burimeve (si uji, energjia dhe koha) dhe të nivelit të zhurmës, çka çon në uljen e rendimentit të larjes dhe tharjes.
- Shpëlarja paraprake me dorë e enëve çon në rritjen e konsumit të ujit dhe energjisë, prandaj nuk rekomandohet.

HIGJIENA

Për të shmangur erën e pakëndshme dhe akumulimin e mbetjeve në pjatolarëse, **përdorni një program me larje në temperaturë të lartë të paktën një herë në muaj.** Përdorni një lugë çaji detergjent dhe vëreni në punë pjatolarësen pa ngarkesë, për ta pastruar.

REZISTENCA NDAJ NGRIRJES

Nëse pajisja vendoset në vende të ekspozuara ndaj rrezikut të ngrirjes, ajo **duhet shkarkuar plotësisht.** Mbyllni rubinetin e ujit, hiqni tubat e hyrjes së ujit dhe të shkarkimit dhe derdhni gjithë ujin. **Sigurohuni që zbutësi i ujit të jetë plot me kripë rigjeneruese të tretur në depozitën e kripës,** për ta mbrojtur pajisjen nga temperaturat deri në -20°C.

Nëse pajisja është ruajtur në kushte ngrirjeje, ajo duhet të qëndrojë në temperaturë ambiente prej të paktën 5°C për të **paktën 24 orë** përpara përdorimit për herë të parë.

TABELËN E PROGRAMEVE

Programi	Përshkrimi i programeve	Faza e tharjes	Natural-Dry	Opsionet e disponueshme *)	Kohëzgjatja e programit të larjes (h: min)**)	Konsumi i ujit (litra/cikël)	Konsumi i energjisë (kWh/cikël)
P1 Eco	Eco 50° - Ky program është i përshtatshëm për pastrimin e pjatave me papastërti normale. Për këtë përdorim, ky është programi më efikas në aspektin e kursimit të energjisë elektrike dhe ujit dhe përdoret në përputhje me legjislacionin e BE-së për projektimin ekologjik.	✓	✓	POWER CLEAN 1/2 + ↻	3:30	9,5	0,76
P2	Auto Intensiv 65° - Program automatik për larjen e pjatave dhe tiganëve me papastërti të forta.	✓	✓	POWER CLEAN 1/2 + ↻	2:25 - 3:10	15,5 - 24,5	1,30 - 1,70
P3	Auto Përzier 55° - Program automatik për pjatë me papastërti normale dhe të lehtë. Cikël i përditshëm që garanton larje dhe tharje optimale brenda një kohe më të shkurtër.	✓	✓	POWER CLEAN 1/2 + ↻	1:20 - 3:00	7,5 - 19,5	0,75 - 1,20
P4	Auto Shpejtë 50° - Programi rekomandohet për një sasi të vogël pjatash pak të pastra dhe që nuk kanë mbetje ushqimore të thata. Ky program nuk kryen fazën e tharjes.	✓	✓	POWER CLEAN 1/2 + ↻	1:00 - 1:50	7,5 - 15,5	0,70 - 1,10
P5	Kreshmë 45° - Programi rekomandohet për një sasi të vogël pjatash pak të papastra dhe që nuk kanë mbetje ushqimore të thata. Ky program nuk kryen fazën e tharjes.	-	✓	1/2 + ↻	0:30 - 0:40	10,0 - 12,0	0,55 - 0,65
P6	Kristalet 45° - Program për artikujt e brishtë, që janë më të ndjeshëm ndaj temperaturës së lartë, p.sh. gotat dhe filxhanët.	✓	✓	1/2 + ↻	1:40 - 1:50	12,5 - 16,5	0,95 - 1,20
P7	E heshtur 55° - Program i përshtatshëm për përdorimin e pajisjes gjatë natës. Garanton larje dhe tharje optimale me nivelin më të ulët të zhurmës.	✓	✓	+ ↻	3:50 - 4:10	10,5 - 14,5	0,80 - 1,15
P8	Dezinfektimi 65° - Përdoret për enët me papastërti normale ose të fortë, me larës shtesë antibakterial. Mund të përdoret për mirëmbajtjen e pjatallarësës.	✓	-	POWER CLEAN 1/2 + ↻	1:55 - 2:10	12,0 - 19,0	1,40 - 1,80
P9	Paralarje - Përdoret për të zbutur papastërtitë e enëve që janë planifikuar për t'u larë më vonë. Kur përdorni këtë program nuk duhet përdorur detergjent.	-	✓	1/2 ↻	0:12	4,5	0,10
P10	Vetë-pastrimi 65° - Përdoret për të kryer mirëmbajtjen e pjatallarësës. Programi duhet të aktivizohet vetëm atëherë kur pjatallarësja është BOSH, duke përdorur detergjente të posaçme të krijuar për mirëmbajtjen e pjatallarësëve.	-	-	↻	1:15	11,0	1,10

Të dhënat e programit ekologjik maten në kushte laboratorike sipas standardit evropian EN 60436:2020. Shënim për laboratorët e testeve: Për informacione rreth kushteve krahasuese të testeve të standardit EN, ju lutemi të dërgoni një email në adresën e mëposhtme: dw_test_support@whirlpool.com
 Trajtimi paraprak i pjatave nuk është i nevojshëm përpara asnjë programi.
 *) Jo të gjitha opsionet mund të përdoren njëkohësisht.
 **) Vlerat e dhëna për programet e ndryshme nga Eco janë vetëm orientuese. Koha aktuale mund të variojë në varësi të shumë faktorëve si temperatura dhe presioni i ujit në hyrje, temperaturës së dhomës, sasisë së detergjentit, sasisë dhe llojit të ngarkesës, balancimit të ngarkesës, opsioneve shtesë të përzgjedhura dhe kalibrimit të sensorit. Kalibrimi i sensorit mund të rrisë kohëzgjatjen e programit me deri në 20 min.

OPSIONET DHE FUNKSIONET

OPSIONET mund të aktivizohen/çaktivizohen, pasi të zgjidhet programi, duke shtypur butonin përkatës (nëse ka llambë, ajo ndizet me aktivizimin e opsionit) (shihni PANELIN E KONTROLLIT). Nëse ndonjë opsion nuk ofrohet me programin e zgjedhur (shikoni TABELËN E PROGRAMEVE), llamba LED përkatëse pulson shpejt 3 herë dhe bie zilja elektrike. Opsioni nuk aktivizohet. Opsion shërben për të ndryshuar kohëzgjatjen, konsumin e ujit ose konsumin e energjisë për programin e përzgjedhur më përpara.

POWER CLEAN - Falë shkullmit shtesë, ky opsion ofron një larje më intensive dhe më të fuqishme në raftin e poshtëm, në zonën e specifikuar. Ky opsion rekomandohet për larjen e ibrikëve dhe tavave (Ju lutem, shihni pjesën për ngarkimin e zonës «Power Clean»).

GJYSMË NGARKESE - Nëse nuk ka shumë enë për të larë, opsioni GJYSMË NGARKESE përdoret për të kursyer ujë, rrymë elektrike ose kohë, në varësi të programit të zgjedhur.
Mos harroni të pakësoni sasinë e detergjentit.

THARJE EKSTRA - Një temperaturë më e lartë gjatë shpëlarjes së fundit si një fazë e zgjatuar tharjeje që mundëson një tharje më të mirë. Opsioni THARJE EKSTRA mundëson zgjatjen e ciklit të larjes.

VONESËS - Fillimi i programit mund të vonohet për një periudhë kohore nga 0:30 deri në 24 orë.

- Zgjidhni programin dhe opsionet e dëshiruara. Shtypni butonin VONESËS (në mënyrë të përsëritur) për të vonuar fillimin e programit. Përshtatet nga 0:30 deri në 24 orë. Kur cilësimi prej 24 orësh arrihet, shtypni VONESËSedhe një herë për të çaktivizuar funksionin VONESËS.
- Shtypni butonin FILLË/NDALO dhe mbyllni derën brenda 4 sekondave. Kohëmatësi fillon numërimin mbrapsht.
- Pasi të ketë kaluar kjo kohë, llambushka treguese fiket dhe programi fillon automatikisht.

Funksioni i VONESËS nuk mund të caktohet pasi të ketë filluar programi.

PROGRAMI I PREFERUAR - Programi i preferuar mund të ruhet dhe do të jetë lehtësisht i arritshëm. Gjeni programin duke përdorur butonin PARAQITUR/TJETER, e më pas shtypni butonin e programeve të preferuara për 3 sekonda.

RUBINETI I UJIT I MBYLLUR - Alarm - Pulson kur nuk hyn ujë ose kur rubineti i ujit është i mbyllur.

DRITA NË DYSHEME - Një dritë LED e projektuar mbi dysheme tregon se enëlarësja është duke punuar. Kjo veçori është automatikisht aktive, por keni mundësinë ta çaktivizoni në „MENYJA E CILËSIMEVE“.

NaturalDry - Është një sistem tharjeje me konveksion që e hap automatikisht derën gjatë/pas fazës së tharjes, për të garantuar një performancë të shkëlqyer tharjeje çdo ditë. Dera hapet kur temperatura është në nivele të sigura për mobilitet e kuzhinës tuaj. Si mbrojtje shtesë me avull, fleta mbrojtëse e krijuar posaçërisht shtohet bashkë me enëlarësen.

Për të parë se si të montoni fletën mbrojtëse, referojuni UDHËZUESIN E INSTALIMIT. Kjo veçori është automatikisht aktive, por keni mundësinë ta çaktivizoni në MENYJA E CILËSIMEVE.

ZHGËLQERËZIMIT - Alarm - Është detektuar grumbullim i gëlqeres në komponentët e brendshëm të pajisjes. Kontrolloni nëse **Cilësimi i Fortësisë së Ujit** ka vlerën e saktë dhe që ka **kripë** në mbajtësen e kripës (shihni pjesën PËRDORIMI PËR HERË TË PARË), më pas përdorni një produkt zhgëlqerëzues (rekomandohet marka WPro) me programin e Vetëlarjes. Nëse veprimet e mësipërme nuk kryhen, performanca e produktit do të bjerë. Paralajmërimi ZHGËLQERËZIMIT do të fillojë të pulsojë dhe alarmi «dES» do të shfaqet në ekran. Nëse nuk është marrë asnjë masë, pajisja do të mundësojë vetëm një numër të caktuar ciklesh për të filluar (gjë që tregohet në alarmin «dES» në ekran) e më pas do të **BLLOKOHET** për të shmangur dëmtim të komponentëve, **vetëm me programin e Vetëlarjes të disponueshëm**. Produkti do të zhblokohet nëse kryeni një zhgëlqerëzim të plotë. Nëse ka sasi të larta gëlqereje, zhgëlqerëzimi mund të duhet kryer dy herë për të qenë efikas.

SENSORI - Kur sensor i zbulon nivelin e ndotjes, në ekran shfaqet një animacion (rreth 20 minuta) dhe kohëzgjatja e ciklit përditësohet. Sensori është për nivelin e ndotjes së pjatave dhe përdoret në çdo cikël me (përfshirë Eco) dhe e përshtat programin sipas rastit.

NGARKIMI I RAFTEVE

KAPACITETI: 15 cilësime standarde vendi

RAFTI I TAKËMEVE

Rafti i tretë është caktuar për të mbajtur takëmet.

Vendosini takëmet si tregohet në figurë.

Një vendosja e ndarë e takëmeve bën më të lehtë mbledhjen pas larjes dhe përmirëson larjen dhe tharjen.

Thikat dhe takëmet e tjera me tehe të mprehta duhet të vendosen me tehe nga poshtë.

Shporta e takëmeve është e pajisur me dy rafta rrëshqitëse për të shfrytëzuar në maksimum lartësinë nga rafti i sipërm dhe për të mundësuar ngarkimin e enëve të larta në raftin e sipërm.

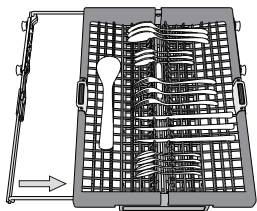
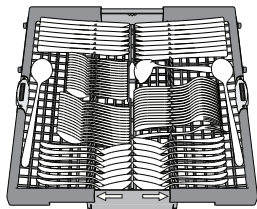

RAFTI I SIPËRM

Vendosni pjatat delikate dhe të lehta: gotat, filxhanët, pjatat e cekëta, tasat e cekët për sallatë. Rafti i sipërm ka kapëse që mund të përdoren në pozicion vertikal kur vendosen filxhanët e çajit/pjatat e ëmbëlsirave ose në një pozicion më të ulët për të vendosur tasat dhe enët e ushqimit.

(shembull ngarkimi për raftin e sipërm)

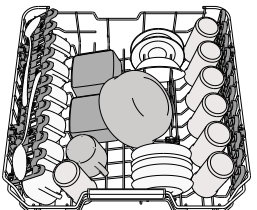

Përshtatja e lartësisë së raftit të sipërm

Lartësia e raftit të sipërm mund të përshtatet: pozicioni i lartë, që shërben për vendosjen e enëve të mëdha në shportën e ulët, dhe pozicioni i ulët, që shërben për të shfrytëzuar sa më shumë mbështetëset, duke krijuar më shumë hapësirë lart dhe duke shmangur përplasjen me enët e ngarkuara në raftin e poshtëm.

Rafti i sipërm është i pajisur me një **Përshtatës Lartësie** për raftin e sipërm (shihni figurën): pa i shtypur levat, ngriheni lart duke e kapur nga anët deri sa rafti të zërë vend mirë (të mos lëvizë) në pozicionin e sipërm. Për të kaluar sërish të pozicioni i poshtëm, shtypni levat „A” në anët e raftit dhe lëvizeni koshin poshtë.

Ne rekomandojmë që të mos e ndryshoni lartësinë e raftit kur të jetë ngarkuar. KURRË mos e ngrini ose ulni shportën vetëm në një anë.

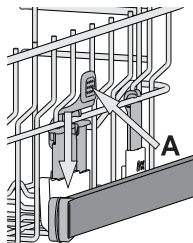

Fleta të palosshme me pozicion të ndryshueshëm

Fletët e palosshme anësore mund të palosen ose shpalosen për të optimizuar konfigurimin e enëve në sirtar. Gotat e verës mund të vendosen në mënyrë të sigurt brenda fletëve të përkulshme duke futur fronin e çdo gotë në vendin përkatës. Në varësi të modelit:

- për të shpalosur fletët, duhet t'i rrëshqisni lart dhe t'i rrotulloni ose ta lironi nga kapëset dhe ta tërhiqni poshtë.
- për të palosur fletët duhet t'i rrotulloni dhe t'i rrëshqisni poshtë ose t'i tërhiqni lart dhe t'i fiksoni me kapëse.

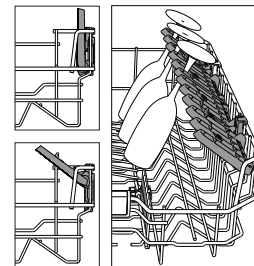

RAFTI I POSHTËM

Për vazo, kapakë, pjata, tasa sallate, takëme, etj. Pllakat e mëdha dhe kapakët është mirë të vendosen në anët e pajisjes, me qëllim që të mos pengojnë lëvizjen e krahut të spërkatjes.

Rafti i poshtëm ka kapëse që mund të përdoren në pozicion vertikal kur vendosen filxhanët e çajit/pjatat e ëmbëlsirave ose në pozicion horizontal (më të ulët) për të vendosur me lehtësi tiganët dhe tasat e sallatës.

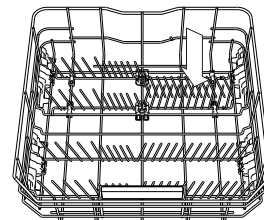
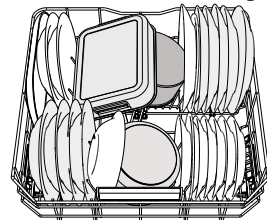

(shembull ngarkimi për raftin e poshtëm)

POWER CLEAN® (PASTRIMI I FORTË)

Power Clean® përdor spërkatës speciale në pjesën e pasme për të larë me më shumë intensitet enët e ndotura. Rafti i poshtëm ka një **Zonë Hapësire**, një mbështetëse speciale që nxirret në pjesën e pasme të raftit e cila mund të përdoret për të mbajtur tiganët ose tavat në pozicion vertikal, duke marrë më pak hapësirë.

Me vendosjen e vazove/tenxhereve në pjesën **POWER CLEAN®** aktivizoni Power Clean® në panel.

Si të përdoret Power Clean®:

1. Përshtatni zonën e Power Clean® (G) duke palosur mbajtëset e pasme të pllakave për të vendosur vazot.
2. Vendosni vazot dhe tavat në drejtim vertikal në zonën Power Clean®. Vazot duhet të kenë pjerrësi drejt rrymës së ujit.

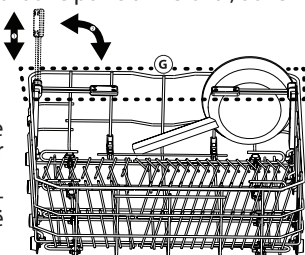
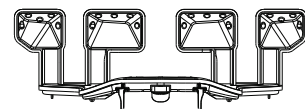

KUJDESI DHE MIRËMBAJTJA

PASTRIMI I MONTAZHIT TË FILTRIT

Pastrojeni rregullisht paketën e filtrit në mënyrë që filtrat të mos bllokohen dhe uji të rrjedhë si duhet.

Përdorimi i pjatolarësës me filtra të bllokuar ose me objekte të huaja brenda sistemit të filtrimit ose krahëve spërkatës mund të shkaktojë keqfunksionim të njësisë, e për pasojë ulje të rendimentit, zhurmë gjatë punës ose konsum më të lartë të burimeve.

Montazhi i filtrit përbëhet nga tre filtra që heqin mbetjet ushqimore nga uji larës dhe pastaj riqarkullojnë ujin.

Pjatolarësja nuk duhet të përdoret pa filtra ose nëse filtri është liruar.

Të paktën një herë në muaj ose pas 30 ciklesh, kontrolloni montazhin e filtrit dhe, nëse është e nevojshme, lajeni mirë me ujë të rrjedhshëm, duke përdorur një furçë jometalike dhe duke zbatuar udhëzimet e mëposhtme:

1. Rrotulloni filtrin cilindrik **A** në drejtim kundërorar dhe nxirreni jashtë (fig 1). **Është e rëndësishme që, kur instaloni përsëri filtrin, të dy trekëndëshat që tregohen në figurë të takohen.**
2. Hiqni filtrin kupë **B** duke shtypur lehtë pjesën e fletëve anësore (fig 2).
3. Rrëshqisni jashtë pllakëzën e filtrit me çelik inox **C** (fig 3).
4. Nëse gjeni objekte të huaja (p.sh. copa qelqi dhe porcelani, kocka, fara frutash, etj.), **ju lutem, hiqini me kujdes.**
5. Kontrolloni kapësen dhe hiqni mbetjet ushqimore. **KURRË MOS HIQNI mbrojtësen e pompës së ciklit larës (tregohet me shigjetë) (fig 4).**

Pas pastrimit të filtrave, rivendoseni montazhin e filtrit dhe montojeni se duhet në fole; kjo është thelbësore për ruajtjen e funksionimit efikas të pjatolarësës.

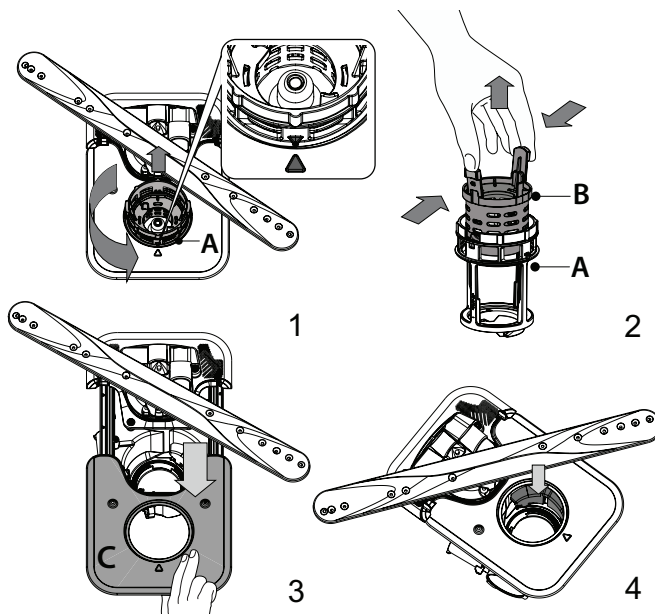

PASTRIMI I KRAHËVE SPËRKATËS

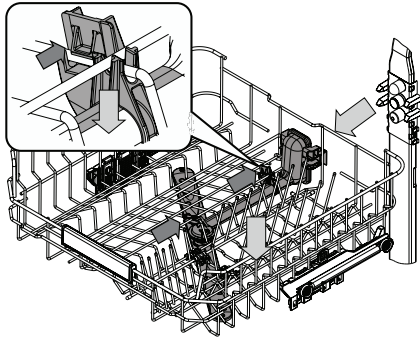

Në disa raste, mbetjet ushqimore mund të formojnë kërce te spërkatësi dhe të bllokojnë vrimat që përdoren për spërkatje. Për këtë arsye rekomandohet që të kontrolloni spërkatësin herë pas here për ta pastruar me një furçë të vogël jometalike.

Për të hequr krahun spërkatës të sipërm, duhet ta hiqni bashkë me kolektorin.

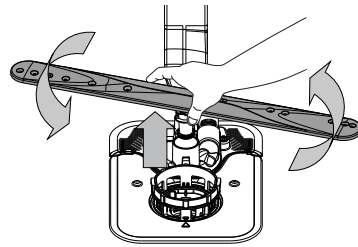

Krahun spërkatës të poshtëm mund të hiqet duke e tërhequr nga sipër dhe duke e rrotulluar në drejtim kundërorar. Rimontimi i krahut spërkatës bëhet duke e tërhequr poshtë dhe duke e rrotulluar në drejtim orar.

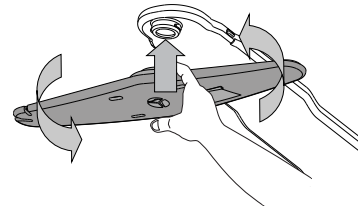

Krahun spërkatës të sipërm mund të hiqet duke e shtypur nga sipër dhe duke e rrotulluar në drejtim kundërorar. Rimontimi i krahut spërkatës bëhet duke e tërhequr lart dhe duke e rrotulluar në drejtim orar.

ZGJIDHJA E PROBLEMEVE

Në rast se pjatarësja nuk punon si duhet, kontrolloni nëse problemi mund të zgjidhet duke ndjekur udhëzimet në pjesën e mëposhtme. Për gabime ose probleme të tjera, kontaktoni me shërbimin e autorizuar të passhitjes, të dhënat e kontaktit të të cilit mund t'i gjeni në broshurën e garancisë. Pjesët rezervë do të jenë të disponueshme për një periudhë deri në 7 vjet ose deri në 10 vjet, në përputhje me kërkesat e rregulloreve përkatëse.

PROBLEMET	SHKAQET E MUNDSHME	ZGJIDHJET
Është ndezur drita e treguesit të kripës	Depozita e kripës është pothuajse bosh.	Rimbusheni depozitën me kripë (për më shumë informacione shikoni pjesën „MBUSHJA E DEPOZITËS SË KRIPËS”). Po të jetë e nevojshme kontrolloni cilësimin për fortësinë e ujit (shihni „PARAMETRI I FORTËSISË SË UJIT”).
Pulson drita e treguesit të kripës	Depozita e kripës është bosh.	Mbusheni depozitën me kripë sa më shpejt. Përdorimi i pajisjes pa kripë mund të dëmtojë pjesët përbërëse të brendshme të saj.
Është ndezur ose pulson treguesi i shpëlarësit	Shpërndarësi i shpëlarësit është bosh. (Pas rimbushjes, treguesi i shpëlarësit mund të qëndrojë i ndezur për një kohë të shkurtër).	Rimbusheni shpërndarësin me shpëlarës (për më shumë informacione, shihni pjesën „MBUSHJA E SHPËRNDARËSIT TË SHPËLARËSIT”).
Është ndezur ose pulson treguesi i pastrimit të çmërsit. Në ekran është shfaqur mesazhi „dES” i alarmit.	Ka çmërs në pjesët e brendshme të pajisjes.	Hiqni menjëherë çmërsin nga pajisja duke përdorur programin Vetëpastrimi dhe ndonjë produkt për pastrimin e çmërsit (shikoni OPSIONET DHE FUNKSIONET). Mbusheni përsëri me kripë depozitën. Kontrolloni cilësimet për fortësinë e ujit. Nëse pajisja nuk pastrohet nga çmërsi, do të ndalojë punën.
Pjatarësja nuk ndizet ose nuk u përgjigjet komandave.	Pajisja nuk është futur në prizë si duhet.	Futni prizën në spinën e rrjetit të rrymës elektrike.
	Ikja e energjisë elektrike.	Për arsye sigurie, pjatarësja nuk ndizet automatikisht kur vjen përsëri energjia elektrike. Hapni derën e pjatarëses, shtypni butonin FILLO/Ndalo dhe mbylleni derën brenda 4 sekondave.
	Dera e pjatarëses nuk mbyllet. Kunji i funksionit NaturalDry nuk është futur.	Shtypni fort derën derisa të dëgjoni “klikim”
	Cikli ndërpritet kur dera qëndron hapur për më shumë se 4 sekonda.	Shtypni butonin FILLO/Ndalo dhe mbylleni derën brenda 4 sekondash.
Pjatarësja nuk shkarkohet. Në ekran shfaqet mesazhi: F7 E3 ose F9 E1	Paneli i kontrollit nuk reagon ose në ekran shfaqet mesazhi F6 E1 .	Fikeni pajisjen duke shtypur butonin NDIZ-FIK/Rivendos, ndizeni përsëri pas rreth një minute dhe nisni përsëri programin. Nëse problemi vazhdon, hiqeni pajisjen nga prizë për 1 minutë dhe vëreni përsëri në prizë.
	Filtri është bllokuar me mbetje ushqimore ose çmërs.	Pastroni filtrin dhe hiqni çmërsin nga pajisja (shihni pjesët „PASTRIMI I MONTAZHIT TË FILTRIT” dhe „UDHËZIMET PËR PASTRIMIN E ÇMËRSIT”).
	Tubi i shkarkimit është bllokuar.	Kontrolloni tubin e shkarkimit (shihni pjesën „UDHËZIMET PËR INSTALIMIN”).
Pjatarësja nuk zhurmë të madhe.	Tubi i lavamanit është bllokuar.	Pastroni tubin e lavamanit.
	Pjatat përplasen me njëra-tjetrën.	Vendosini enët si duhet (shihni pjesën „NGARKIMI I RAFTEVE”).
	Ka shumë shkumë.	Sasia e detergjentit nuk është matur si duhet ose detergjenti nuk është i përshtatshëm për t'u përdorur për pjatarëse (shihni pjesën „MBUSHJA E SHPËRNDARËSIT TË DETERGJENTIT”). Rivendoseni ciklin aktual duke FIKUR pjatarësen dhe duke e ndezur atë sërish më pas, zgjidhni një program të ri, shtypni butonin FILLO/Ndalo dhe mbyllni derën brenda 4 sekondave. Ju lutemi të mos shtoni detergjent.
Pjatat nuk janë të pastra.	Enët nuk janë vendosur si duhet.	Vendosini enët në mënyrën e duhur (shihni pjesën „NGARKIMI I RAFTEVE”).
	Filtri është bllokuar nga mbetje ushqimore ose çmërsi.	Vendosini enët në mënyrën e duhur (shihni pjesën „NGARKIMI I RAFTEVE”).
	Enët nuk janë vendosur si duhet.	Vendosini enët në mënyrën e duhur (shihni pjesën „NGARKIMI I RAFTEVE”).
	Krahët e spërkatësit nuk mund të rrotullohen lirshëm ngaqë i pengojnë pjatat.	Vendosini enët në mënyrën e duhur (shihni pjesën „NGARKIMI I RAFTEVE”). Kujdesuni që sirtari i sipërm të jetë vendosur si duhet dhe rregullojeni (ngrijeni lart) po të jetë nevoja.
	Cikli i pastrimit është shumë i butë.	Zgjidhni një cikël pastrimi të përshtatshëm (shihni „TABELËN E PROGRAMEVE”).
	Ka shumë shkumë.	Detergjenti nuk është matur si duhet ose nuk është i përshtatshëm për t'u përdorur në pjatarës (shikoni pjesën „MBUSHJA E SHPËRNDARËSIT TË DETERGJENTIT”).
	Kapaku i depozitës së shpëlarësit nuk është mbyllur si duhet.	Sigurohuni që kapaku i shpërndarësit të shpëlarësit të jetë mbyllur.
Filtri është bllokuar nga mbetje ushqimore ose çmërsi.	Pastroni filtrin dhe hiqni çmërsin nga pajisja (shihni pjesën „PASTRIMI I MONTAZHIT TË FILTRIT”).	
Depozita e kripës është bosh.	Mbushni rezervuarin e kripës (shikoni pjesën „MBUSHJA E DEPOZITËS SË KRIPËS”).	

PROBLEMET	SHKAQET E MUNDSHME	ZGJIDHJET
Pjatarësja nuk mbushet me ujë. Në ekran shfaqet mesazhi: H₂O , Ø i ndriçuar; dëgjohej alarmi akustik.	Nuk ka ujë ose furnizimi me ujë është i mbyllur. Tubi i prurjes së ujit është bllokuar. Sita e tubit të prurjes së ujit është bllokuar; duhet pastruar.	Sigurohuni që të ketë ujë në hyrje ose që rubineti të jetë i hapur. Kontrolloni tubin e prurjes së ujit (shihni pjesën „INSTALIMI”). Hapni derën e pjatarësjes, shtypni butonin FILLO/Ndalo dhe mbylleni derën brenda 4 sekondave. Kontrolloni dhe pastrohi sitën e tubit të prurjes së ujit. Hapni derën e pjatarësjes, shtypni butonin FILLO/Ndalo dhe mbylleni derën brenda 4 sekondave.
Pjatarësja e përfundon ciklin para kohe. Në ekran shfaqet mesazhi: F8 E3	Filtri është bllokuar me mbetje ushqimore ose çmërs. Tubi i shkarkimit është vendosur shumë poshtë ose është nën nivelin e sistemit të mbledhjes së ujërave të zeza të shtëpisë. Ka shumë shkumë. Në tubin e furnizimit me ujë ka ajër.	Pastrohi filtrin dhe hiqni çmërsin nga pajisja (shihni pjesët „PASTRIMI I MONTAZHIT TË FILTRIT” dhe „UDHËZIMET PËR PASTRIMIN E ÇMËRSIT”). Verifikoni nëse skaji i tubit të shkarkimit është në lartësinë e duhur (shihni pjesën „INSTALIMI”). Kontrolloni se mos niveli i sistemit të ujërave të zeza është më i lartë sesa niveli i pajisjes dhe, po të jetë nevoja, instaloni një valvulë për të penguar sifonimin. Detergjenti nuk është matur si duhet ose nuk është i përshtatshëm për t’u përdorur në pjatarës (shikoni pjesën „MBUSHJA E SHPËRNDARËSIT TË DETERGJENTIT”). Kontrolloni tubin e furnizimit me ujë nëse ka rrjedhje ose probleme të tjera që shkaktojnë hyrjen e ajrit.
Pjatat nuk janë tharë mirë.	Nuk ka shpëlarës ose doza është tepër e vogël. Pjatat janë hequr nga pajisja pasi dera është hapur automatikisht, por përpara përfundimit të ciklit. Pjatat janë pozicionuar në pozicion pothuaj horizontal. Cikli i përzgjedhur nuk ka fazë tharjeje. Pjatat përbëhen prej materiali jo-ngjites ose plastik.	Sigurohuni që shpëlarësi i shpëlarësit të jetë i mbushur (shihni pjesën „MBUSHJA E SHPËRNDARËSIT TË SHPËLARËSIT”). Përdorimi vetëm i tabletave shumëfunktionale nuk jep aq rezultat të mirë në tharjen e enëve sa jep përdorimi i shpëlarësit. Sigurohuni që cikli të ketë përfunduar përpara se të nisni nxjerrjen e pjatave (shihni pjesën „PËRDËRIMI I PËRDITSHËM”). Për t’i tharë më mirë enët, ju rekomandojmë t’i lini pjatat brenda pajisjes me derën të hapur edhe për 15 minuta të tjera pas përfundimit të ciklit. Nëse vini re „pellgje” uji brenda filxhanëve ose kupave, provoni t’i ngarkoni pjatat (veçanërisht në sirtarin e sipërm), duke i anuar më shumë me qëllim që sasia më e madhe e ujit të derdhet poshtë përpara se të fillojë faza e tharjes. Ju lutem, shihni „TABELËN E PROGRAMEVE” për të parë nëse programi i përzgjedhur ka fazë tharjeje. Cikli pa fazën e tharjes mund të mos realizojë tharjen e dëshiruar, prandaj rekomandohet të ndryshoni ciklin dhe të përzgjidhni një që ka fazë tharjeje. Është normale që në enët e këtij lloji materiali të mbeten ca pika ujë.
Pjatat dhe gotat kanë vija blu ose nuanca që vijnë si blu.	Doza e shpëlarësit është e tepërt.	Uleni dozën.
Pjatat dhe gotat janë të mbuluara me çmërs ose me një cipë që vjen si e bardhë.	Depozita e kripës është bosh. Keni përzgjedhur nivel shumë të ulët të fortësisë së ujit. Kapaku i rezervuarit të kripës nuk është mbyllur si duhet. Depozita e shpëlarësit është bosh ose doza e shpëlarësit nuk mjafton.	Mbusheni depozitën me kripë sa më shpejt. Përdorimi i pajisjes pa kripë mund të dëmtojë pjesët përbërëse të brendshme të saj. Rrisni vlerën e përzgjedhur (shihni „TABELA E FORTËSISË SË UJIT”). Kontrolloni dhe mbyllni kapakun e depozitës së kripës. Mbusheni shpërndarësin me shpëlarës dhe verifikoni vlerën e përzgjedhur të dozës (për më shumë informacione, shihni pjesën „MBUSHJA E SHPËRNDARËSIT TË SHPËLARËSIT”).
Në ekranin e pjatarësjes ka dalë mesazhi F8 E5	Është bllokuar valvula ose është me defekt.	Nëse është e mundur, mbyllni rubinetin e ujit. Mos e stakoni burimin e energjisë. Merrni në telefon ekipin e shërbimit.



Politikat, dokumentacioni standard, informacionet për porositjen e pjesëve rezervë dhe të dhënat shtesë për produktin mund të gjenden:

- Duke përdorur kodin „QR” dhe duke vizituar faqen e internetit: docs.whirlpool.eu
- Duke vizituar faqen e internetit: parts-selfservice.whirlpool.com
- Ose kontaktoni **shërbimin tonë të passhitjes** (shihni numrin e telefonit në broshurën e garancisë). Kur kontaktoni me shërbimin e passhitjes, specifikoni kodet që figurojnë në pllakëzën e identifikimit të produktit.

Të dhënat për modelin mund t’i gjeni përmes kodit „QR” të raportuar në etiketën e energjisë. Etiketa përfshin gjithashtu identifikuesin e modelit që mund të përdoret për t’iu referuar portalit të regjistrimit në <https://eprel.ec.europa.eu>

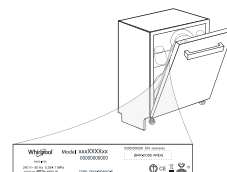



HVALA ŠTO STE KUPILI PROIZVOD KOMPANIJE WHIRLPOOL.

Kako biste dobili kompletniju podršku, molimo da registrujete Vaš uređaj na: www.whirlpool.eu/register

Pre korišćenja uređaja, pažljivo pročitajte uputstva za bezbednost i instalaciju. Više informacija o proizvodu je dostupno na [veb sajtu: docs.whirlpool.eu](http://www.whirlpool.eu/docs)

! Nakon instalacije, ne zaboravite da uklonite sve delove za zaštitu tokom transporta iz mašine za pranje sudova.

KONTROLNA TABLA

- Dugme za **UKLJUČI-ISKLJUČI/Resetovanje** podešavanje sa svetlosnim indikatorom
- Dugme **programa PRETHODNO**
- Dugme **programa SLEDEĆE**
- Dugme **programa OMILJENO** sa indikatorskim svetlom
- Indikatorsko svetlo za prazan rezervoar za **So**
- Indikatorsko svetlo za prazan rezervoar za **Sredstvo za ispiranje**
- Indikatorsko svetlo **UKLANJANJE KAMENCA**
- Svetlosni indikator za **Zatvorenu Slavinu Za Vodu**
- Displej**
- Broj programa** i indikator **preostalog vremena**
- Dugme **opcije Power Clean** sa indikatorskim svetlom



- Dugme **opcije Polupuno** sa indikatorskim svetlom / **Podešavanja** – pritisak od 3 sek.
- Dugme **opcije Dodatno Sušenje** sa indikatorskim svetlom
- Dugme **opcije Odlaganje** sa indikatorskim svetlom
- Dugme **POČETAK/pauza** sa indikatorskim svetlom

PRVA UPOTREBA

MENI PODEŠAVANJA

- Uključite uređaj pritiskom na dugme **UKLJUČI/ISKLJUČI**.
- Zadržite dugme **Podešavanja** (Polupuno) 3 sekunde, dok se ne začuje zvučni signal i na ekranu prikaže „SET“.
- Nakon jedne sekunde se prikazuje prvo dostupno podešavanje (slovo „h“).
- Pritisnite **PRETHODNO** / **SLEDEĆE** da biste se kretali kroz listu dostupnih podešavanja (vidite tabelu u nastavku), zatim pritisnite **POČETAK/Pauza** da biste videli i promenili vrednost trenutno izabranog podešavanja.
- Pritisnite **PRETHODNO** / **SLEDEĆE** da biste promenili vrednost, zatim pritisnite **POČETAK/Pauza** da biste sačuvali novu vrednost i vratili se u glavni meni.
- Da biste promenili drugo podešavanje, ponovite tačke 4 i 5.
- Pritisnite **UKLJUČI/ISKLJUČI** ili sačekajte 30 sekundi da biste izašli iz menija.

SLOVO	PODEŠAVANJE	VREDNOSTI (Podrazumevano – podebljano)
h	Nivo Tvrdće Vode (see "PODEŠAVANJE TVRDOĆE VODE" and "TABELA TVRDOĆE VODE")	1 2 3 4 5
i	Nivo Sredstva za ispiranje (see "PODEŠAVANJE DOZIRANJA SREDSTVA ZA ISPIRANJE")	0 1 2 3 4 5
j	NaturalDry (see "OPCIJE I FUNKCIJE") "1" = Uključeno, "0" = Isključeno	1 0
k	Svetlo Na Podu (see "OPCIJE I FUNKCIJE") "1" = Uključeno, "0" = Isključeno	1 0
l	Zvuk "1" = Uključeno, "0" = Isključeno	1 0
m	Fabrička Podešavanja Pritisnite Početak/pauza da biste sve vrednosti podešavanja uključena u meni podešavanja vratili na fabrička podešavanja.	-

PUNJENJE REZERVOARA ZA SO

Upotreba soli sprečava stvaranje KAMENCA na posudu i na funkcionalnim komponentama mašine.

Rezervoar za so se nalazi u donjem delu mašine za pranje sudova (ispod donje korpe sa leve strane).

- Obavezno je **da rezervoar za so nikada ne bude prazan.**
- Važno je podesiti tvrdoću vode.
- So se mora dopuniti kada **indikatorsko svetlo DOPUNA SOLI** na kontrolnoj tabli svetli.

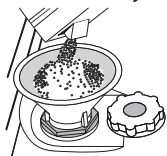

- Uklonite donju korpu i odvrnite poklopac rezervoara (u smeru suprotnom od smera kretanja kazaljki na satu).
- Postavite levak (vidite sliku) i napunite rezervoar za so do ivice (oko 0,5 kg); nije neuobičajeno da malo vode iscuri.
- Samo prvi put kada ovo radite: napunite rezervoar za so vodom.**

- Uklonite levak i obrišite ostatke soli sa otvora. Vodite računa da poklopac bude čvrsto zavijen, tako da deterđent ne može da uđe u posudu tokom programa pranja (to može da ošteti omekšivač za vodu tako da se ne može popraviti).

Pokrenite program svaki put čim završite dopunu rezervoara za so da bi se izbegla korozija.

Podešavanje Tvrdoće Vode

Da bi omekšivač za vodu radio kako treba, neophodno je da tvrdoća vode bude podešena na osnovu stvarne tvrdoće vode u vašoj kući. Ove informacije možete dobiti od lokalnog snabdevača vodom. Fabrička postavka je "3". Vidite „TABELA TVRDOĆE VODE“.

Za promenu, sledite uputstva u odeljku „MENI PODEŠAVANJA“.

Tabela Tvrdoće Vode

Nivo	°dH nemački stepeni	°fH francuski stepeni	°Clark engleski stepeni
1 (meka)	0 - 6	0 - 10	0 - 7
2 (srednja)	7 - 11	11 - 20	8 - 14
3 (prosečna)	12 - 16	21 - 29	15 - 20
4 (tvrda)	17 - 34	30 - 60	21 - 42
5 (veoma tvrda)	35 - 50	61 - 90	43 - 62

Koristite samo so koja je posebno napravljena za mašine za pranje sudova. Nakon što sipate so u mašinu, svetlosni indikator za DOPUNA SOLI se isključuje. **Ako rezervoar za so nije pun, može doći do oštećenja omekšivača vode i grejača usled nagomilavanja kamenca.** **Korišćenje soli se preporučuje sa bilo kojom vrstom deterđenta za mašinu za pranje sudova.**

SISTEM ZA OMEKŠAVANJE VODE

Omekšivač vode automatski smanjuje tvrdoću vode i time sprečava nakupljanje kamenca na grejaču, čime takođe doprinosi efikasnijem čišćenju. **Ovaj sistem sam sebe regeneriše pomoću soli, te je stoga obavezno da dopunite rezervoar za so kada je prazan.** Intervali vykonávania regenerácie závisia od nastavenia tvrdosti vody – regenerácia sa vykonáva raz za 4-6 Eko cyklov, ak je tvrdosť vody nastavená na 3. Proces regeneracije se javlja na početku ciklusa sa dodatnom svežom vodom.

- Jedna regeneracija troši: ~3l vode;
- Produžava ciklus za još 5 minuta;
- Troši ispod 0,005 kWh energije

PUNJENJE POSUDA ZA SREDSTVO ZA ISPIRANJE

Sredstvo za ispiranje olakšava SUŠENJE posuda. Posuda za sredstvo za ispiranje **A** treba da se napuni kada se upali **svetlosni indikator DOPUNA SREDSTVA ZA ISPIRANJE** na kontrolnoj tabli.

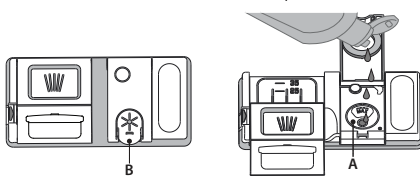

- Otvorite posudu **B** tako što ćete pritisnuti i povući na gore jezičak na poklopcu.
- Pažljivo sipajte sredstvo za ispiranje do oznake za maksimum (110 ml) na prostoru za punjenje - izbegavajte prosipanje. Ako se to dogodi, odmah obrišite prosuto suvom krpom.

- Pritisnite poklopac dok se ne začuje zvuk škljocanja. **NIKADA ne sipajte sredstvo za ispiranje direktno u kadicu.**

Podešavanje doziranja sredstva za ispiranje

Ako niste u potpunosti zadovoljni rezultatima sušenja, možete da podesite količinu sredstva za ispiranje koja se koristi.

Za promenu, sledite uputstva u odeljku „MENI PODEŠAVANJA“. Ako je nivo sredstva za ispiranje podešen na NULA, sredstvo za ispiranje se neće koristiti. Svetlosni **indikator NIZAK NIVO SREDSTVA ZA ISPIRANJE** neće svetleti ako nestane sredstva za ispiranje.

Mogu se podesiti maksimalno **6** nivoa u zavisnosti od modela mašine za pranje sudova.

- Ako vidite plavičaste tragove na posudu, podesite nizak broj (0-3).
- Ako na posudu ima kapljica vode ili tragova kamenca, podesite visok broj (4-5).

PUNJENJE POSUDE ZA DETERDŽENT

Za otvaranje posude za deterdžent koristite uređaj za otvaranje C. Deterdžent sipajte samo u suhu posudu D. Deterdžent za pretpranje sipajte direktno u kadu.

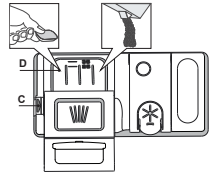

1. Za odmeravanje deterdženta pogledajte prethodno pomenute informacije kako biste sipali odgovarajuću količinu. U posudi D nalaze se oznake koje vam mogu pomoći u doziranju deterdženta.
2. Uklonite ostatke deterdženta sa ivica posuda pre nego što i zatvorite poklopac dok se ne začuje zvuk škljocanja.
3. Zatvorite poklopac posude za deterdžent povlačenjem na gore dok uređaj za zatvaranje ne bude čvrsto na mestu.

SVAKODNEVNA UPOTREBA

1. PROVERITE PRIKLJUČAK NA VODOVODNU MREŽU

Proverite da li je mašina za pranje sudova povezana na dovod vode i da je slavina otvorena.

2. UKLJUČITE MAŠINU ZA PRANJE SUDOVA

Otvorite vrata i pritisnite dugme **UKLJUČI/ISKLUČI**

3. NAPUNITE KORPE (vidite PUNJENJE KORPI).

4. PUNJENJE POSUDE ZA DETERDŽENT

5. IZABERITE PROGRAM I PRILAGODITE CIKLUS

Izaberite najprikladniji program u skladu sa vrstom posuđa i nivoom zaprljanosti (vidite *OPIS PROGRAMA*) pritiskom na dugme za izabrani **PRETHODNO/SLEDEĆE**.

Izaberite željene opcije (vidite *OPCIJE I FUNKCIJE*). Nisu sve opcije kompatibilne sa svim programima.

6. POČETAK

Započnite ciklus pranja pritiskom na dugme **POČETAK/Pauza** (led svetlo je uključeno) i zatvaranjem vrata u roku od 4 sekunde. Kada program počne, začujete jedan zvučni signal. Ukoliko se vrata ne zatvore u roku od 4 sekunde, oglašava se alarm. U tom slučaju, otvorite vrata, pritisnite dugme **POČETAK/Pauza** i ponovo zatvorite vrata u roku od 4 s.

7. ZAVRŠETAK CIKLUSA PRANJA

Završetak ciklusa pranja je označen zvučnim signalom i na ekranu se prikazuje **END** (Kraj). Otvorite vrata i isključite uređaj pritiskom na dugme **UKLJUČI/ISKLUČI**.

Sačekajte nekoliko minuta pre nego što izvadite posuđe – da biste izbegli opekotine. Ispraznite korpe, počevši sa donjom.

Posuda za deterdžent se automatski otvara u odgovarajućem trenutku u skladu sa programom.

Korišćenje deterdžente koji nije namenjen za mašine za pranje sudova može da izazove kvar ili oštećenje uređaja.

IZMENA PROGRAMA KOJI JE U TOKU

Ako je pogrešan program izabran, moguće je promeniti ga, pod uslovom da je tek počeo. **RESETOVANJE** mašine: pritisnite i zadržite dugme **UKLJUČI/ISKLUČI** duže od 3 s i mašina će se isključiti. **Komandna tabla će prikazati „0:01“**. Zatvorite vrata i sačekajte da se završi ciklus odvoda (oko 1 minut). Ponovo uključite mašinu pomoću dugmeta **UKLJUČI/ISKLUČI** izaberite novi ciklus pranja i željene opcije. Započnite ciklus pritiskom na dugme **POČETAK/Pauza** i zatvaranjem vrata u roku od 4 s.

DODAVANJE DODATNOG POSUĐA

Bez isključivanja mašine, prvo malo otvorite vrata da biste izbegli prskanje vode ka spolja (led lampica za **POČETAK/Pauza** počinje da treperi) (**Oprez! Vrela para!**) i stavite posuđe u mašinu za pranje sudova. Pritisnite dugme **POČETAK/Pauza** i zatvorite vrata u roku od 4 sekunde, ciklus će se nastaviti od trenutka u kom je zaustavljen.

SLUČAJNI PREKIDI

Ako su vrata otvorena tokom ciklusa pranja, ili ako dođe do prekida električne energije, ciklus se zaustavlja. **SAMO AKO PRITISNETE** dugme **POČETAK/Pauza** i zatvorite vrata u roku od 4 sekunde, ciklus će se nastaviti od trenutka u kom je zaustavljen.

SAVETI I PREDLOZI

SAVETI

Pre nego što napunite korpe, uklonite sve ostatke hrane sa posuđa i ispraznite čaše. **Nije potrebno da prethodno ispirate vodom.** Posuđe postavite tako da stoji čvrsto na mestu i da ne sklizne; posude postavite sa otvorima okrenutim na dole, a udubljene/ispupčene delove postavite koso, kako bi voda mogla da dopre do svih površina i da slobodno teče.

Upozorenje: poklopci, ručice, poslužavnici i tiganji ne sprečavaju rotiranje prskalica.

Svo malo posuđe stavite u korpu za pribor.

Veoma zaprljana posuđe i šerpe bi trebalo da stavite u donju korpu, jer su prskalice u ovom delu jače i pružaju bolje performanse pranja.

Nakon što napunite uređaj, vodite računa da prskalice mogu slobodno da se rotiraju.

NEODGOVARAJUĆE POSUĐE

- Drveno posuđe i pribor.
- Osetljive ukrašene čaše, umetničke rukotvorine i antičko posuđe. Dekoracija na njima nije otporna.
- Delovi od sintetičkog materijala ne podnose visoke temperature.
- Posuđe od bakra i kalaja.
- Posuđe zaprljano pepelom, voskom, mašću za podmazivanje ili mastilom. Boja dekoracije na staklu i komadima od aluminijuma/srebra može da se promeni i izbledi tokom procesa pranja. Neke vrste stakla (npr. kristalni predmeti) takođe mogu da se zamute nakon određenog broja ciklusa pranja.

OŠTEĆENJE ČAŠA I POSUĐA

- Koristite samo čaše i porculansko posuđe za koje proizvođač garantuje da je bezbedno za mašinsko pranje.
- Koristite blag deterdžent za posuđe
- Sakupite čaše i posuđe iz mašine za pranje sudova čim se ciklus pranja završi.

SAVETI ZA UŠTEDU ENERGIJE

- Kada se mašina za pranje sudova za domaćinstvo koristi u skladu sa uputstvima proizvođača, **pranje posuđa u mašini za pranje sudova uglavnom troši MANJE ENERGIJE i vode od ručnog pranja.**
- Da biste povećali efikasnost mašine za pranje sudova, **preporučuje se da ciklus pranja pokrenete kada se mašina za sudove u potpunosti napuni.** Punjenje mašine za pranje sudova za domaćinstvo do kapaciteta koji je naveo proizvođač će doprineti uštedi energije i vode. Informacije o pravilnom slaganju posuđa možete pronaći u poglavlju PUNJENJE KORPI. U slučaju delimične napunjenosti, preporučuje se da koristite odgovarajuće opcije za pranje, ako postoje (Half load/Zone Wash/Multizone (Polupuno/zonsko pranje/više zona)), popunjavajući samo izabrane korpe. Nepravilno punjenje ili prepunjavanje mašine za pranje sudova može da poveća potrošnju resursa (poput vode, energije i vremena, kao i da poveća nivo buke), smanjujući performanse čišćenja i sušenja.
- Ručno predispiranje komada posuđa dovodi do povećane potrošnje vode i energije i nije preporučljivo.

HIGIJENA

Da bi se izbeglo stvaranje neprijatnih mirisa i naslaga u mašini za pranje sudova, **program sa visokom temperaturom pokrenite najmanje jednom mesečno.** Koristite jednu kafenu kašičicu deterdženta i pokrenite program bez postavljanja posuđa kako biste očistili uređaj.

OTPORNOST NA SMRZAVANJE

Ukoliko je uređaj postavljen na mesto izloženo riziku od smrzavanja, **obavezno ga treba potpuno osušiti.** Zatvorite slavinu za vodu, skinite dovodno i odvodno crevo i ispuštite vodu iz uređaja. **Proverite da li je omekšivač vode pun rastvorene soli za regeneraciju u posudi za so,** da biste zaštitili uređaj od temperatura do -20 °C. Ako je uređaj čuvan na mrazu, pre prvog pokretanja najpre mora da odstoji na ambijentalnoj temperaturi od najmanje 5 °C tokom **barem 24 sata.**

TABELA SA PROGRAMIMA

Program	Opis programa	Faza sušenja	NaturalDry	Dostupne opcije *)	Trajanje programa za pranje (h:min)**)	Potrošnja vode (litri/ciklus)	Potrošnja energije (kWh/ciklus)
P1 Eco	Eko 50° - Program je podesan za pranje umereno zaprljanog posuđa, i u tu svrhu je ovo najefikasniji program u pogledu kombinovane potrošnje energije i vode i da se koristi za procenu usklađenosti sa propisima EU za ekološki dizajn.	✓	✓	POWER CLEAN 1/2 + Jh	3:30	9,5	0,76
P2	Automatski Intenzivan 65° - Automatski program za jako zaprljano posuđe.	✓	✓	POWER CLEAN 1/2 + Jh	2:25 - 3:10	15,5 - 24,5	1,30 - 1,70
P3	Automatski Mešovito 55° - Automatski program za umereno zaprljano posuđe sa sasušanim ostacima hrane.	✓	✓	POWER CLEAN 1/2 + Jh	1:20 - 3:00	7,5 - 19,5	0,75 - 1,20
P4	Automatski Brzo 50° - Automatski program za umereno i blago zaprljano posuđe. Ciklus za svakodnevnu upotrebu, koji obezbeđuje optimalne performanse čišćenja i sušenja za kraće vreme.	✓	✓	POWER CLEAN 1/2 + Jh	1:00 - 1:50	7,5 - 15,5	0,70 - 1,10
P5	Brzo 45° - Program se preporučuje za pranje ograničene količine blago zaprljanog posuđa bez sasušanih ostataka hrane. Ne uključuje fazu sušenja.	-	✓	1/2 + Jh	0:30 - 0:40	10,0 - 12,0	0,55 - 0,65
P6	Kristal 45° - Program za osetljivo posuđe, koje je osetljivije na visoke temperature, na primer čaše i solje.	✓	✓	1/2 + Jh	1:40 - 1:50	12,5 - 16,5	0,95 - 1,20
P7	Tiho 55° - Pogodno za korišćenje uređaja tokom noći. Obezbeđuje optimalne performanse čišćenja i sušenja sa najnižom emisijom buke.	✓	✓	+ Jh	3:50 - 4:10	10,5 - 14,5	0,80 - 1,15
P8	Sanitarna 65° - Normalno ili jako zaprljano posuđe, sa dodatnim antibakterijskim pranjem. Može se koristiti za obavljanje održavanja mašine za pranje posuđa.	✓	-	POWER CLEAN 1/2 + Jh	1:55 - 2:10	12,0 - 19,0	1,40 - 1,80
P9	Pretpiranje - Koristi se za osvežavanje keramičkog posuđa koje će se kasnije oprati. Za ovaj program se ne koristi deterdžent.	-	✓	1/2 Jh	0:12	4,5	0,10
P10	Samočišćenje 65° - Program koji se koristi za održavanje mašine za pranje posuđa, obavljati samo kada je mašina za pranje sudova PRAZNA uz korišćenje posebnih deterdženata predviđenih za održavanje mašina za pranje sudova.	-	-	Jh	1:15	11,0	1,10

Podaci programa EKO su mereni u laboratorijskim uslovima u skladu sa evropskim standardom EN 60436:2020.

Napomena za laboratorije za testiranje za informacije na uslove komparativnog ispitivanja EN, pogledajte adresu:

dw_test_support@whirlpool.com

Prethodno tretiranje posuđa nije potrebno ni za jedan program.

*) Ne mogu se sve opcije koristiti istovremeno.

***) Vrednosti koje su date za programe koji nisu Eko program su samo pokazne. Stvarno vreme može da varira u zavisnosti od mnogih faktora kao što su temperatura, količina deterdženta, količina i vrsta posuđa, balansiranje posuđa, dodatne izabrane opcije i kalibracija senzora. Kalibracija senzora može da poveća trajanje programa do 20 min.

OPCIJE I FUNKCIJE

Nakon odabira programa, moguće je izabrati/poništiti izbor za OPCIJE, direktno pritiskom na odgovarajuće dugme (ako je dostupan - indikator će se upaliti) (vidite KONTROLNA TABLA). Ako opcija ne odgovara izabranom programu (videti TABELA SA PROGRAMIMA), odgovarajuće LED svetlo će brzo da zatreperi 3 puta i oglašice se zvučni signal. Opcija neće biti omogućena. Opcija može da promeni trajanje ili potrošnju vode ili energije za program.

POWER CLEAN® - Zahvaljujući dodatnoj snazi mlazova, ova opcija omogućava intenzivniji i jače pranje u donjoj korpi, u posebnoj oblasti. Ova opcija se preporučuje za pranje šerpi i posuda za pečenje (pogledajte odeljak za punjenje Power Clean®).

1/2 POLUPUNO - Ako nema puno posuđa za pranje, koristi se program POLUPUNO radi uštede vode, struje ili vremena u zavisnosti od izabranog programa.

Ne zaboravite da smanjite količinu deterdženta.

||||+ DODATNO SUŠENJE - Viša temperatura tokom završnog ispiranja i produžena faza ispiranja omogućava bolje sušenje. Opcija DODATNO SUŠENJE rezultira produženim ciklusom pranja.

Jh ODLAGANJE - Početak programa se može odložiti za vremenski period između 30 minuta i 24 sata.

- Izaberite program i bilo koju željenu opciju. Pritisnite dugme ODLAGANJE (nekoliko puta) da biste odložili početak programa. Početak možete da odložite za 30 minuta do 24 časa. Kada se dostigne podešavanje od 24 sata, još jednom pritisnite ODLAGANJE da biste deaktivirali funkciju ODLAGANJE.
- Pritisnite dugme Početak/Pauza i zatvorite vrata u roku od 4 sekunde. Tajmer će početi sa odbrojavanjem.
- Kada ovo vreme istekne, svetlosni indikator se isključuje i program automatski počinje.

Funkcija ODLAGANJE se ne može podesiti kada program počne.

OMILJENO - OMILJENO program se može sačuvati i može mu se lako pristupiti. Pronađite program pomoću PRETHODNO/SLEDEĆE, a zatim pritisnite dugme programa OMILJENO na 3 sekunde.

ZATVORENU SLAVINU ZA VODU - Alarm - Treperi, kada nema dovoda vode ili kada je slavina zatvorena.

NaturalDry - To je sistem konvektionog sušenja koji automatski otvara vrata tokom/nakon faze sušenja kako bi se svakodnevno obezbedile izuzetne performanse sušenja. Vrata se otvaraju na temperaturi koja je bezbedna za vaš kuhinjski nameštaj. Radi dodatne zaštite od pare, mašini za pranje sudova je dodata posebno dizajnirana zaštitna folija. Da biste videli kako da instalirate zaštitnu foliju, pogledajte UPUTSTVO ZA INSTALACIJU. Ova funkcija je podrazumevano aktivna, ali može da se deaktivira u „MENI PODEŠAVANJA“.

UKLANJANJE KAMENCA - Alarm - Nakupljanje kamenca je otkriveno na unutrašnjim komponentama uređaja. Proverite da li je podešavanje tvrdoće vode na pravilnoj vrednosti i da li ima soli u posudi za so (vidite PRVA UPOTREBA), zatim koristite proizvod za uklanjanje kamenca (preporučuje se brend WPro) sa programom Samočišćenje. Nakon uspešnog uklanjanja kamenca, ikona prestaje da se prikazuje. Ako se gorenavedene radnje ne obave, performanse uređaja će biti narušene. Upozorenje UKLANJANJE KAMENCA će početi da treperi i alarm «DES» će se prikazati na ekranu. Ako još uvek nije preduzeta nijedna mera, uređaj će omogućiti pokretanje samo određenog broja ciklusa (naznačeno tokom prikazivanja alarma «DES»), a zatim će se ZAKLJUCATI da bi se sprečilo oštećenje komponenti, uz dostupan samo program Samočišćenje. Obavljanje kompletnog uklanjanja kamenca će odblokirati proizvod. U slučaju ekstremno velike količine kamenca, može biti potrebno da se uklanjanje kamenca obavi dva puta da bi bilo efikasno.

PROCENA - Kada senzor detektuje nivo zaprljanosti, na ekranu se prikazuje animacija (oko 20 min.), a trajanje ciklusa se ažurira. Procena služi za nivo zaprljanosti posuđa i postoji za sve cikluse (izuzev za Eko) podešavajući program u skladu s tim.

SVETLO NA PODU - LED svetlo koje projektuje na pod pokazuje da mašina za sudove radi. Lampica se isključuje na kraju ciklusa. Ova funkcija je podrazumevano aktivna, ali može da se deaktivira u „MENI ZA PODEŠAVANJA“.

PUNJENJE KORPI

KAPACITET: 15 standardnih kompleta posuđa

POLICA ZA PRIBOR ZA JELO

Treća korpa je namenjena za postavljanje pribora.

Pribor postavite kao što je prikazano na slici. Odvajanje pribora prilikom postavljanja čini sakupljanje nakon pranja lakšim i poboljšava performanse pranja i sušenja.

Noževi i drugi pribor sa oštrim ivicama se mora postaviti sa oštricama okrenutim na dole.

Korpa za pribor ima dve klizne bočne fiokice kako bi se maksimalno iskoristila visina prostora koji se nalazi ispod i omogućilo postavljanje visokih predmeta u gornju korpu.

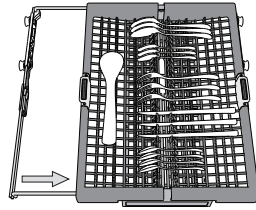
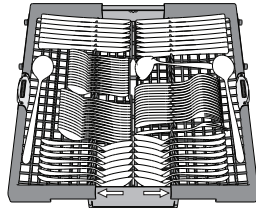

Sklopiva krilca sa podesivim položajem

Sklopiva krilca možete da sklopite ili rasklopite i tako pronađete najbolji raspored posuđa na rešetki.

Čaše za vino se bezbedno mogu staviti u sklopiva krilca tako što se stopa svake čaše stavi u odgovarajući otvor.

Zavisno od modela:

- da biste rasklopili krilca, treba da ih gurnete nagore i okrenete ili da ih odvojite od držača i spustite nadole.
- da biste sklopili krilca, treba da ih okrenete i gurnete nadole ili nagore, pa ih zakačite za držače.

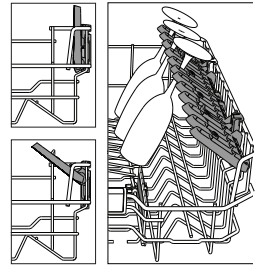

GORNJA KORPA

Stavite osetljivo i lako posuđe: čaše, šolje, tacne, plitke posude za salatu.

Gornja korpa ima držače koji se podižu i mogu se koristiti u vertikalnom položaju prilikom postavljanja tacni za čaj/dezert ili u nižem položaju prilikom postavljanja činija i posuda za hranu.

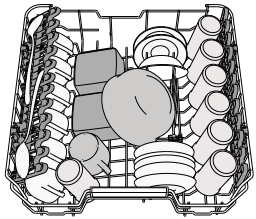

(primer punjenja gornje korpe)

DONJA KORPA

Za šerpe, poklopce, tanjire, posude za salatu, pribor itd. Velike tanjire i poklopce treba stavljati sa strane, kako bi se izbeglo dodirivanje prskalica. Donja korpa ima držače koji se podižu i mogu se koristiti u vertikalnom položaju prilikom postavljanja tanjira ili u horizontalnom položaju (nižem) za lako postavljanje šerpi i posuda za salatu.

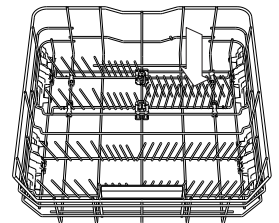
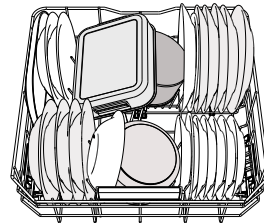

(primer punjenja donje korpe)

Podešavanje visine gornje korpe

Visina gornje korpe se može podesiti: visoki položaj za postavljanje velikog posuđa u donju korpu i nizak položaj za maksimalno korišćenje držača koji se pomeraju, tako što se stvara više prostora na gore i izbegava sudaranje sa sudovima iz donje korpe.

Gornja korpa ima **Podešivač visine gornje korpe** (vidite sliku), bez pritiskanja ručica, jednostavno podignite držeći korpu sa strane, čim se korpa stabilno namesti u viši položaj.

Da biste vratili na niži položaj, pritisnite ručice **A** koje se nalaze na stranama korpe i pomerite korpu na dole.

Preporučujemo da ne podešavate visinu korpe kada je napunjena.

NIKADA ne podižite niti spuštajte samo jednu stranu korpe.

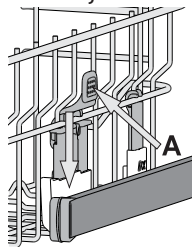

POWER CLEAN®

Power Clean® koristi posebne vodene mlaznice u unutrašnjem zadnjem delu za intenzivnije pranje veoma prljavih predmeta. Donja korpa ima Prostornu Zonu, poseban držač koji se može izvući i nalazi se u zadnjem delu korpe, a može se koristiti za tiganje ili plehove u uspravnom položaju, koji tako zauzimaju manje prostora.

Prilikom postavljanja šerpi/posuda za pečenje okrenutim prema komponenti Power Clean® aktivirajte **POWER CLEAN®** na tabli.

Kako se koristi Power Clean®:

1. Podesite Power Clean® oblast (**G**) tako što ćete saviti zadnji držač za tanjire i postaviti šerpe.
2. Šerpe i posude za pečenje postavite tako da budu vertikalno nagnute u Power Clean® oblasti. Šerpe moraju da budu nagnute prema snažnim vodenim mlaznicama.

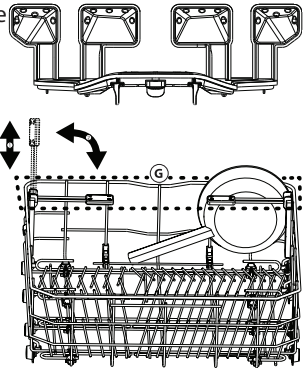

NEGA I ODRŽAVANJE

ČIŠĆENJE SKLOPA FILTERA

Redovno čistite sklop filtera kako se filteri ne bi zapušili i kako bi otpadna voda pravilno oticala.

Korišćenje mašine za pranje sudova sa zapušanim filterima ili stranim predmetima unutar sistema za filtriranje ili prskalicama može dovesti do kvara uređaja i time gubitka performansi, glasnog rada ili veće potrošnje resursa.

Sklop filtera se sastoji od tri filtera koji uklanjaju ostatke hrane iz vode za pranje i omogućavaju recirkulaciju vode: kako bi se postigli najbolji rezultati pranja, filtere treba održavati čistim.

Mašina za pranje sudova se ne sme koristiti bez filtera ili ako je filter labav. Barem jednom mesečno ili nakon svakih 30 ciklusa, proverite sklop filtera i ukoliko je potrebno detaljno ga očistite pod mlazom vode, pomoću četke koja nije metalna i sledeći uputstva navedena u nastavku:

1. Okrenite cilindrični filter **A** u smeru suprotnom od smera kretanja kazaljke na satu i izvučite ga (slika 1). **Važno je da se prilikom ponovne ugradnje filtera dva trougla prikazana na uvećanju dodiruju.**
2. Uklonite kupasti filter **B** primenom blagog pritiska na bočna krilca (slika 2).
3. Izvučite pločasti filter od nerđajućeg čelika **C** (slika 3).
4. Ukoliko pronađete strane predmete (kao što je slomljeno staklo, porcelan, kosti, semenke voća itd.) pažljivo ih uklonite.
5. Proverite sklopku i uklonite sve ostatke hrane. **NIKADA NE UKLANJAJTE zaštitu pumpe za ciklus pranja** (prikazano strelicom) (slika 4).

Nakon čišćenja filtera, ponovo postavite sklop filtera i pravilno ih pričvrstite na mesto; ovo je neophodno za efikasan rad mašine za pranje sudova.

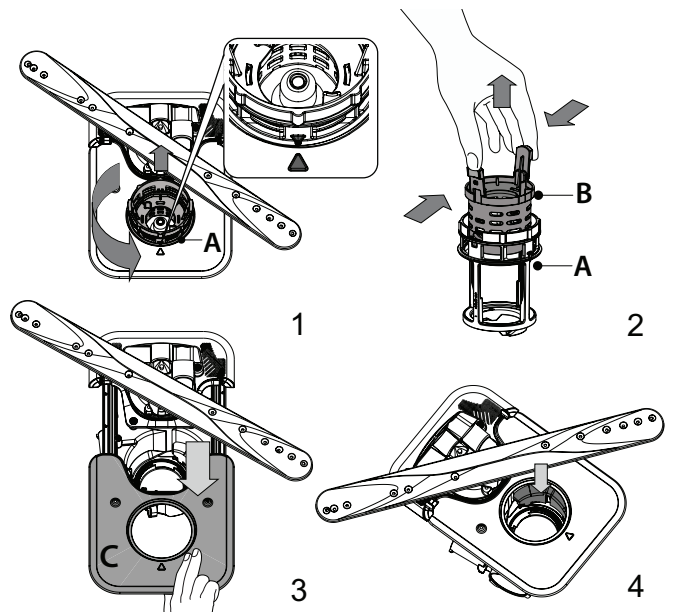

ČIŠĆENJE PRSKALICA

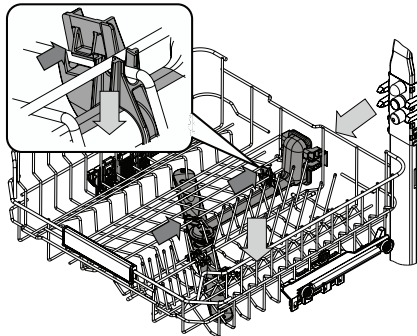

Povremeno, ostaci hrane mogu da se skore na prskalicama i tako blokiraju otvore za prskanje vode. Stoga se preporučuje da povremeno proveravate prskalice i čistite ih malom četkom koja nije od metala.

Da biste uklonili gornju prskalicu, morate da je uklonite zajedno sa razvodnom cevi.

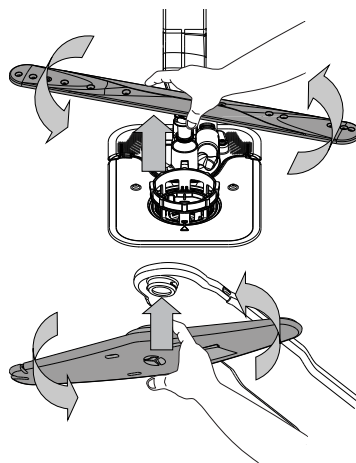

Donju prskalicu možete ukloniti tako što ćete je povući nagore i okrenuti je u suprotnom smeru od kretanja kazaljki na satu. Ponovo postavite prskalicu tako što ćete je povući nadole i okrenuti u smeru kretanja kazaljki na satu.

Gornju prskalicu možete ukloniti tako što ćete je pritisnuti nagore, a zatim je okrenuti u suprotnom smeru od kretanja kazaljki na satu. Ponovo postavite prskalicu tako što ćete je povući nagore i okrenuti u smeru kretanja kazaljki na satu.

OTKLANJANJE PROBLEMA

Ukoliko vaša mašina za pranje sudova ne radi pravilno, proverite da li je moguće rešiti problem pomoću sledeće liste. Za ostale greške ili probleme obratite se ovlašćenom postprodajnom servisu čije detalje za kontakt možete pronaći u garantnoj knjižici. Rezervni delovi su dostupni u periodu od 7 do 10 godina, u skladu sa posebnim zahtevima odredbe.

PROBLEMI	MOGUĆI UZROCI	REŠENJA
Indikator za so svetli	Rezervoar za so je skoro prazan.	Dopunite rezervoar solju (više PUNJENJE REZERVOARA ZA SO). Proverite podešavanje tvrdoće vode, po potrebi – vidite TABELA TVRDOĆE VODE.
Indikator za so treperi	Rezervoar za so je prazan.	Napunite rezervoar za so što pre možete. Korišćenje uređaja bez soli može da izazove oštećenje njegovih unutrašnjih komponenti.
Indikator sredstva za ispiranje svetli ili treperi	Posuda sredstva za ispiranje je prazna. (Nakon dopune, indikator sredstva za ispiranje može da ostane uključen još kratko vreme).	Dopunite posudu sredstvom za ispiranje (za više informacija – vidite PUNJENJE POSUDA ZA SREDSTVO ZA ISPIRANJE).
Indikator za uklanjanje kamenca svetli ili treperi; Prikazuje se alarm „dES“.	Kamenac se nakuplja na unutrašnjim komponentama uređaja.	Odmah uklonite kamenac sa uređaja korišćenjem programa Samočišćenje i komercijalno dostupnih proizvoda za uklanjanje kamenca (vidite OPCIJE I FUNKCIJE). Dopunite rezervoar solju. Proverite podešavanje tvrdoće vode. Ako sa uređaja nije uklonjen kamenac, on će prestati da funkcioniše.
Mašina za pranje sudova neće da se pokrene ili ne reaguje na komande.	Uređaj nije pravilno uključen u strujno napajanje.	Umetnite utikač u utičnicu.
	Nema električne energije.	Iz bezbednosnih razloga, mašina za pranje posuđa se neće automatski ponovo pokrenuti kada se vrati napajanje. Otvorite vrata mašine za pranje sudova, pritisnite dugme Početak/Pauza i zatvorite vrata u roku od 4 sekunde.
	Vrata mašine za pranje sudova nisu zatvorena. NaturalDry pin nije uvučen.	Snažno gurnite vrata dok se ne začuje zvuk „klikljanja“.
	Ciklus se prekida otvaranjem vrata na duže od 4 sekunde.	Pritisnite dugme Početak/Pauza i zatvorite vrata u roku od 4 sekunde.
Voda ne otiče iz mašine za pranje sudova. Na displeju se prikazuje: F7 E3 ili F9 E1	Filter je začepljen ostacima hrane ili kamencem.	Očistite filter i uklonite kamenac sa uređaja (vidite ČIŠĆENJE SKLOPA FILTERA i UPUTSTVO ZA UKLANJANJE KAMENCA).
	Crevo za odvod je presavijeno.	Proverite crevo za odvod (vidite UPUTSTVO ZA UGRADNJU).
	Odvodna cev sudopere je blokirana.	Očistite odvodnu cev sudopere.
Mašina za pranje sudova proizvodi neuobičajenu buku.	Posuđe udara jedno o drugo.	Pravilno postavite posuđe (vidite PUNJENJE KORPI).
	Pojavila se prevelika količina pene.	Deterdžent nije pravilno odmeren ili nije pogodan za korišćenje u mašini za pranje sudova (vidite PUNJENJE POSUDE ZA DETERDŽENT). Ponovo pokrenite trenutni ciklus tako što ćete ISKLJUČITI mašinu za pranje posuđa, a zatim je ponovo uključiti, odabrati novi program, pritisnuti dugme Početak/Pauza i zatvoriti vrata u roku od 4 sekunde. Ne dodajte deterdžent.
	Posuđe nije pravilno postavljeno.	Pravilno poredajte posuđe (vidite PUNJENJE KORPI).
	Filter je začepljen ostacima hrane ili kamencem.	Očistite sklop filtera (vidite NEGA I ODRŽAVANJE).
Posuđe nije čisto.	Posuđe nije pravilno postavljeno.	Pravilno poredajte posuđe (vidite PUNJENJE KORPI).
	Prskalice ne mogu slobodno da se okreću, jer ih zaustavlja posuđe.	Pravilno poredajte posuđe (vidite PUNJENJE KORPI). Proverite da li je gornja polica u pravilnom položaju i podesite je (podignite) po potrebi.
	Ciklus pranja je previše blag.	Izaberite odgovarajući ciklus pranja (vidite TABELU SA PROGRAMIMA).
	Pojavila se prevelika količina pene.	Deterdžent nije pravilno odmeren ili nije pogodan za korišćenje u mašini za pranje sudova (vidite PUNJENJE POSUDE ZA DETERDŽENT).
	Poklopac na odeljku za sredstvo za ispiranje nije pravilno zatvoren.	Vodite računa da poklopac rezervoara za sredstvo za ispiranje bude zatvoren.
	Filter je začepljen ostacima hrane ili kamencem.	Očistite filter i uklonite kamenac sa uređaja (vidite ČIŠĆENJE SKLOPA FILTERA).
Rezervoar za so je prazan.	Napunite rezervoar za so (vidite PUNJENJE REZERVOARA ZA SO).	

PROBLEMI	MOGUĆI UZROCI	REŠENJA
Mašina za pranje sudova ne prima vodu. Na ekranu se prikazuje: H2O i svetli  ; zvučni alarm se oglašava.	Nema vode u sistemu za dovod vode ili je slavina zatvorena.	Vodite računa da ima vode u sistemu za dovod vode ili da je slavina otvorena.
	Crevo za dovod vode je presavijeno.	Proverite crevo za dovod (vidite POSTAVLJANJE). Otvorite vrata mašine za pranje sudova, pritisnite dugme Početak/Pauza i zatvorite vrata u roku od 4 sekunde.
	Sito u crevu za dovod vode je zapušeno; potrebno je očistiti ga.	Proverite i očistite sito u crevu za dovod vode. Otvorite vrata mašine za pranje sudova, pritisnite dugme Početak/Pauza i zatvorite vrata u roku od 4 sekunde.
Mašina za pranje posuđa prerano završava ciklus. Na ekranu se prikazuje: F8 E3 .	Filter je začepljen ostacima hrane ili kamencem.	Očistite filter i uklonite kamenac sa uređaja (vidite ČIŠĆENJE SKLOPA FILTERA i UPUTSTVO ZA UKLANJANJE KAMENCA).
	Crevo za odvod je postavljeno prenisko ili odvod sifona ide u sistem kućne kanalizacije.	Proverite da li je kraj creva za odvod postavljen na pravilnu visinu (vidite POSTAVLJANJE). Proverite da li ima oticanja u kućni kanalizacioni sistem, postavite sprečavač povratnog toka/ventil za odvod vazduha ako postoji.
	Pojavila se prevelika količina pene.	Deterđent nije pravilno odmeren ili nije pogodan za korišćenje u mašini za pranje sudova (vidite PUNJENJE POSUDE ZA DETERDŽENT).
	Vazduh u dovodu vode.	Proverite da li u dovodu vode ima curenja ili drugih problema koji dopuštaju ulaz vazduha.
Posuđe nije dobro osušeno.	Nema sredstva za ispiranje ili je doza previše mala.	Vodite računa da rezervoar za sredstvo za ispiranje bude napunjen (vidite PUNJENJE POSUDA ZA SREDSTVO ZA ISPIRANJE). Samo višenamenske tableta neće dati tako dobre rezultate sušenja kao upotreba tečnog sredstva za ispiranje.
	Posuđe je izvađeno nakon što su se vrata automatski otvorila, ali pre stvarnog završetka ciklusa.	Pre nego što počnete da vadite posuđe, uverite se da je ciklus završen (vidite SVAKODNEVNA UPOTREBA). Za još bolje rezultate sušenja, preporučuje se da posuđe ostavite u mašini za pranje sudova sa otvorenim vratima još dodatnih 15 minuta nakon indikacije kraja ciklusa.
	Posuđe je postavljeno previše ravno.	Ako primetite nakupljenu vodu u šuplinama šolja za kafu ili čaj ili u posudama, pokušajte da postavite sudove (posebno u gornjoj korpi) pod većim nagibom kako bi iskapala veća količina vode pre početka sušenja.
	Izabrani ciklus nema fazu sušenja.	Proverite u TABELI SA PROGRAMIMA da li izabrani program ima fazu sušenja. Moguće da ciklus bez faze sušenja neće imati željenu efikasnost sušenja, pa se preporučuje biranje drugog ciklusa koji ima fazu sušenja.
	Posuđe je napravljeno od neprijanjajućeg materijala ili plastike.	Izvestan broj preostalih kapi vode na ovom tipu materijala je normalna pojava.
Posuđe i čaše imaju plave tragove ili plavičaste nijanse.	Doza sredstva za ispiranje je prevelika.	Podesite doziranje na nižu postavku.
Posuđe i čaše su prekrivene kamenom ili beličastim naslagama.	Rezervoar za so je prazan.	Napunite rezervoar za so što pre možete. Korišćenje uređaja bez soli može da izazove oštećenje njegovih unutrašnjih komponenti.
	Podešavanje tvrdoće vode je prenisko.	Povećajte podešavanje (vidite TABELU TVRDOĆE VODE).
	Poklopac rezervoara za so nije pravilno zatvoren.	Proverite i zatvorite poklopac rezervoara za so.
	Rezervoar za sredstvo za ispiranje je prazan ili je doza sredstva za ispiranje nedovoljna.	Dopunite posudu sredstvom za ispiranje i proverite podešavanje doziranja (za više informacija – vidite PUNJENJE POSUDA ZA SREDSTVO ZA ISPIRANJE).
Mašina za pranje posuđa prikazuje F8 E5	Ventil je blokiran ili neispravan.	Zatvorite slavinu, ako je moguće. Nemojte isključivati napajanje. Pozovite servis.



Smernice, standardna dokumentacija, poručivanje rezervnih delova i dodatne informacije o proizvodu se mogu naći putem:

- Korištenjem QR koda i posjetom našeg veb-sajta: **docs.whirlpool.eu**
- Našeg veb-sajta: **parts-selfservice.whirlpool.com**
- Takođe, možete **kontaktirati naš postprodajni servis** (broj se nalazi u garantnoj knjižici). Prilikom kontaktiranja našeg postprodajnog servisa, navedite šifru koja se nalazi na pločici za identifikaciju proizvoda.

Informacije o modelu se mogu preuzeti pomoću QR koda navedenog na energetske oznaci. Oznaka uključuje i identifikator modela koji može da se upotrebi za proveru registracije na portalu, na adresi <https://eprel.ec.europa.eu>

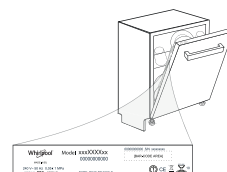

400011658089C
05/2023 dk - Xerox Fabriano



Ovaj dokument je originalno proizveden i objavljen od strane proizvođača, brenda Whirlpool, i preuzet je sa njihove zvanične stranice. S obzirom na ovu činjenicu, Tehnoteka ističe da ne preuzima odgovornost za tačnost, celovitost ili pouzdanost informacija, podataka, mišljenja, saveta ili izjava sadržanih u ovom dokumentu.

Napominjemo da Tehnoteka nema ovlašćenje da izvrši bilo kakve izmene ili dopune na ovom dokumentu, stoga nismo odgovorni za eventualne greške, propuste ili netačnosti koje se mogu naći unutar njega. Tehnoteka ne odgovara za štetu nanесenu korisnicima pri upotrebi netačnih podataka. Ukoliko imate dodatna pitanja o proizvodu, ljubazno vas molimo da kontaktirate direktno proizvođača kako biste dobili sve detaljne informacije.

Za najnovije informacije o ceni, dostupnim akcijama i tehničkim karakteristikama proizvoda koji se pominje u ovom dokumentu, molimo posetite našu stranicu klikom na sledeći link:

<https://tehnoteka.rs/p/whirlpool-ugradna-masina-za-pranje-sudova-w7i-hp40-l-akcija-cena/>