

Uputstvo za upotrebu (EN)

NZXT kućište H710 CA-H710B-BR crveno

NZXT



Tehnoteka je online destinacija za upoređivanje cena i karakteristika bele tehnike, potrošačke elektronike i IT uređaja kod trgovinskih lanaca i internet prodavnica u Srbiji. Naša stranica vam omogućava da istražite najnovije informacije, detaljne karakteristike i konkurentne cene proizvoda.

Posetite nas i uživajte u ekskluzivnom iskustvu pametne kupovine klikom na link:

<https://tehnoteka.rs/p/nzxt-kuciste-h710-ca-h710b-br-crveno-akcija-cena/>

CABLE CONNECTIONS

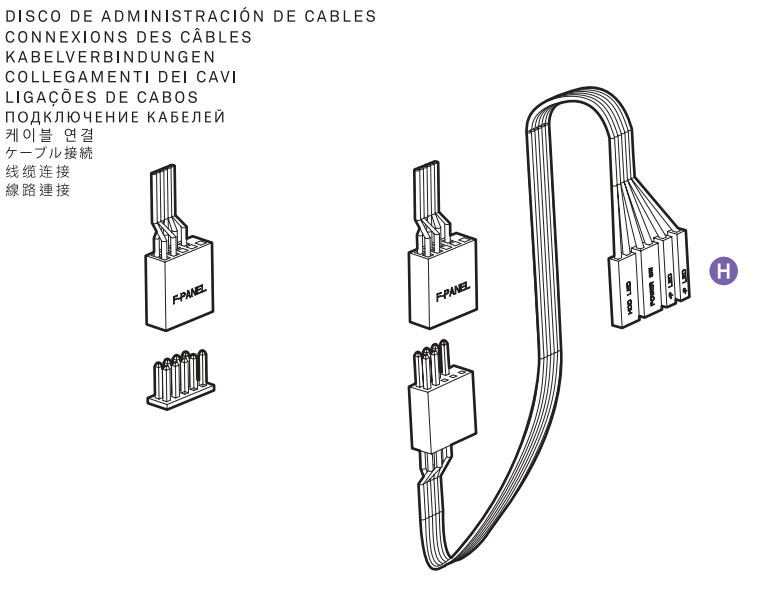

FOR INTEL STANDARD F_PANEL HEADER USE FOR NON-INTEL STANDARD F_PANEL HEADER USE

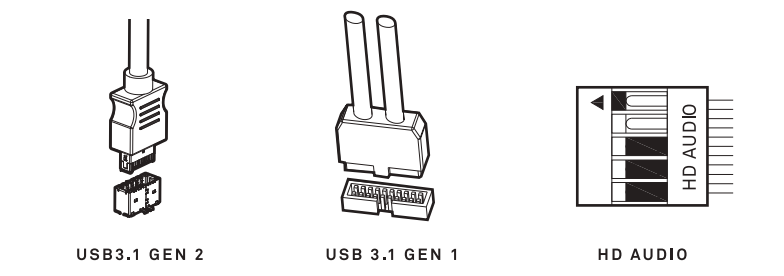

POWER SUPPLY INSTALLATION

INSTALCIÓN DE LA FUENTE DE ALIMENTACIÓN
INSTALLATION DE L'ALIMENTATION
INSTALLATION DER STROMVERSORGUNG
INSTALLAZIONE DELL'ALIMENTATORE
INSTALAÇÃO DA FONTE DE ALIMENTAÇÃO
УСТАНОВКА ИСТОЧНИКА ПИТАНИЯ
電源の設置
電源安裝
電源安裝

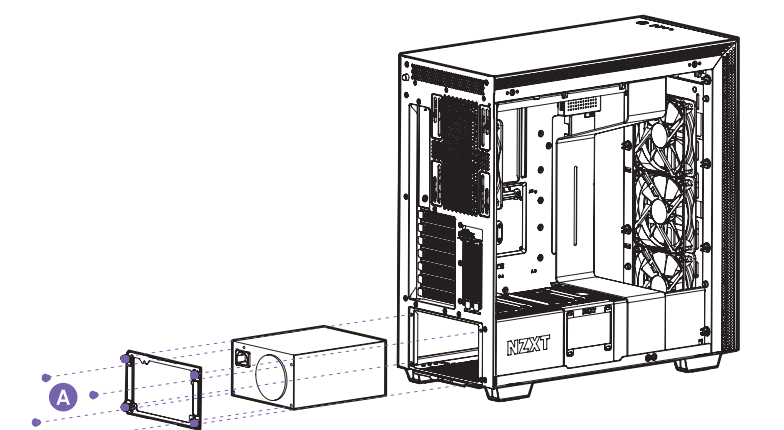

IMPORTANT!
Install the PSU with the fan facing down.

限用物質及元素列表/限用物質及元素清單

产品名称：机箱 · H系列						
有害物质						
部件名称	铅 (Pb)	汞 (Hg)	镉 (Cd)	六价铬 (Cr ⁺)	多溴联苯 (PBB)	多溴联苯醚 (PBDE)
PCBA及板上元件	○	○	○	○	○	○
连接器	○	○	○	○	○	○
线材	○	○	○	○	○	○
金属结构件	○	○	○	○	○	○
塑料	○	○	○	○	○	○
印刷电路板	○	○	○	○	○	○
线材	○	○	○	○	○	○
包装材料	○	○	○	○	○	○
纸浆及印刷品	○	○	○	○	○	○

有害物质 (Hazardous Substances):
○: 表示有害物质在部件材料中的含量均在GB/T 26572规定的限量要求下。
X: 表示有害物质至少在该部件的某一均质材料中的含量超出GB/T 26572规定的限量要求。

产品名称：机箱 · H系列						
限用物质及其化学符号						
单元	铅 (Pb)	汞 (Hg)	镉 (Cd)	六价铬 (Cr ⁺)	多溴联苯 (PBB)	多溴联苯醚 (PBDE)
PCBA及板上元件	○	○	○	○	○	○
连接器	○	○	○	○	○	○
线材	○	○	○	○	○	○
金属结构件	○	○	○	○	○	○
塑料	○	○	○	○	○	○
印刷电路板	○	○	○	○	○	○
线材	○	○	○	○	○	○
包装材料	○	○	○	○	○	○
纸浆及印刷品	○	○	○	○	○	○

有害物质 (Hazardous Substances):
○: 表示有害物质在部件材料中的含量均在GB/T 26572规定的限量要求下。
X: 表示有害物质至少在该部件的某一均质材料中的含量超出GB/T 26572规定的限量要求。

BUTTONS AND I/O

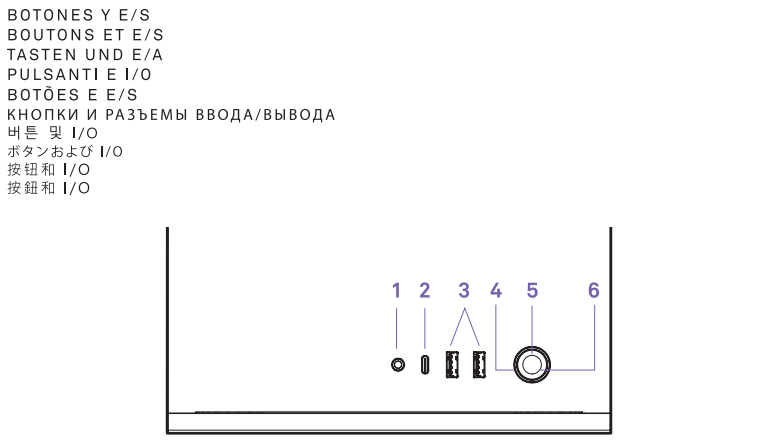

1. HD Audio Output	1. Uscita audio HD	1. HDオーディオ
2. USB 3.1 Gen2 Type-C	2. USB 3.1 Gen2 Type-C	2. USB 3.1 Gen2 Type-C
3. USB 3.1 Gen1 Type-A	3. USB 3.1 Gen1 Type-A	3. USB 3.1 Gen1 Type-A
4. HDD LED	4. LED HDD	4. HDD LED
5. Power LED	5. LED alimentazione	5. 電源LED
6. Power switch	6. Interruttore d'alimentazione	6. 電源スイッチ

EXPANSION CARD INSTALLATION

INSTALCIÓN DE LA TARJETA DE EXPANSIÓN
INSTALLATION DE LA CARTE D'EXTENSION
INSTALLATION DER ERWEITERUNGSKARTE
INSTALLAZIONE DELLA SCHEDA D'ESPANSIONE
INSTALAÇÃO DA PLACA DE EXPANSÃO
УСТАНОВКА ПЛАТЫ РАШИРЕНИЯ
拡張カードの設置
擴充卡安裝
擴充卡安裝

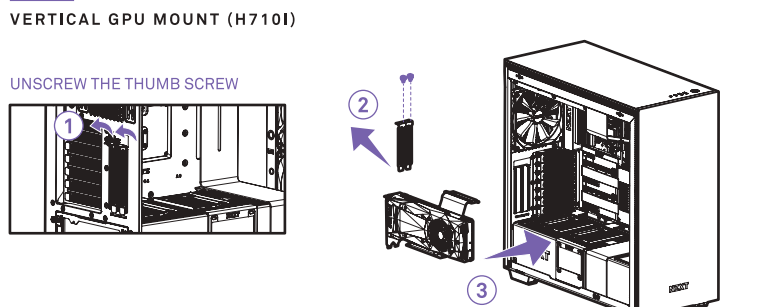
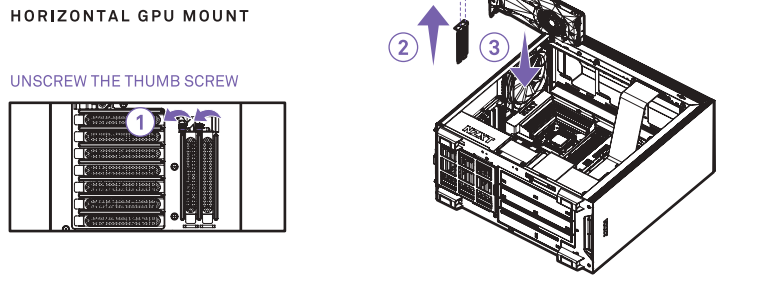

REGULATIONS

IL WHO IS PROTECTED
The Warranty covers only NZXT products purchased by the original consumer.

IL WHAT IS AND IS NOT COVERED
Please note that our warranty is not an unconditional guarantee. If the product, in NZXT's reasonable opinion, malfunctions within the warranty period, NZXT will provide you at its sole discretion with a repaired or replacement product, either new or refurbished, with a similar function that is equal or greater in value depending on supply. Our warranty does not cover the following:

- any product or serial number/warranty sticker modification applied without permission from NZXT;
- any damage that is not a manufacturing defect;
- damage, deterioration or malfunction resulting from: accident, abuse, misuse, neglect, fire, water, lightning, or other acts of nature, unauthorized product modification or failure to follow instructions included with the product;
- improper installation, unauthorized alterations or modifications, or repair or attempted repair by anyone not authorized by NZXT;
- shipping or transport damage (claims must be made with the carrier); and
- normal wear and tear.

NZXT does not warrant that this product will meet your requirements. It is your responsibility to determine the suitability of this product for your purpose. For NZXT Store orders, we cover two way return shipping for all exchanges and returns. For all other authorized dealers, NZXT support does not cover return shipping and only covers one way shipping from NZXT back to the end user for exchanges. Two way expedited shipping is provided for all PSUs covered under the Less Than Three program, indiscriminate of purchase location, provided the location is an approved NZXT reseller.

PANEL REMOVAL

EXTRACCIÓN DE PANEL
RETRAIT DU PANNELAU
BLLENDE ENTFERNEN
RIMOZIONE DEL PANNELLO
REMOÇÃO DOS PAINÉIS
СНЯТИЕ ПАНЕЛИ
前面板 拆卸
パネルの取り外し
前面板 拆卸
移除面板

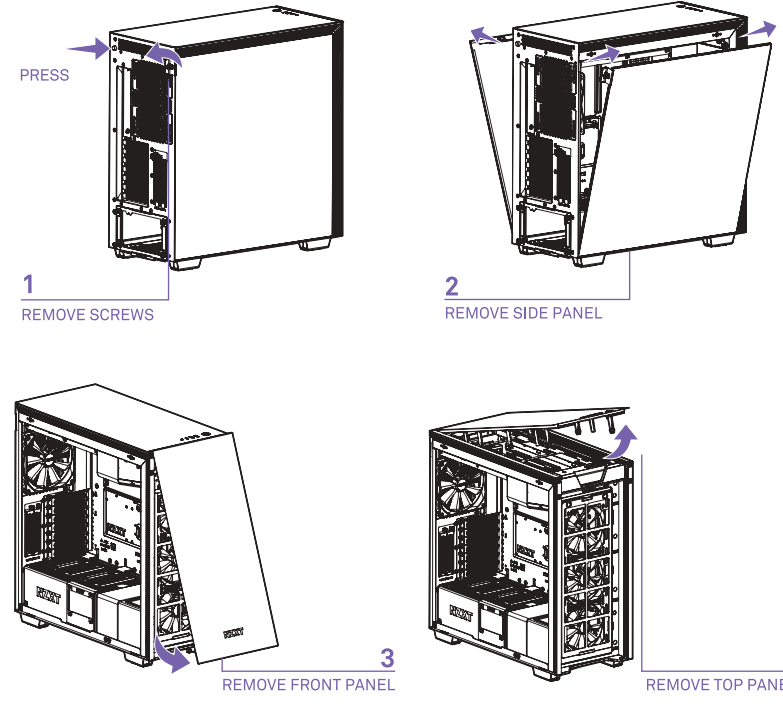

CABLE BAR

BARRA PARA CABLES
BARRÉ DE CÂBLAGE
KABELSCHIENE
BARRA DEI CAVI
BARRA DE CABOS
КАБЕЛЬНАЯ ПАНЕЛЬ
前面板 拆卸
ケーブルバー
理線指板
整理線板

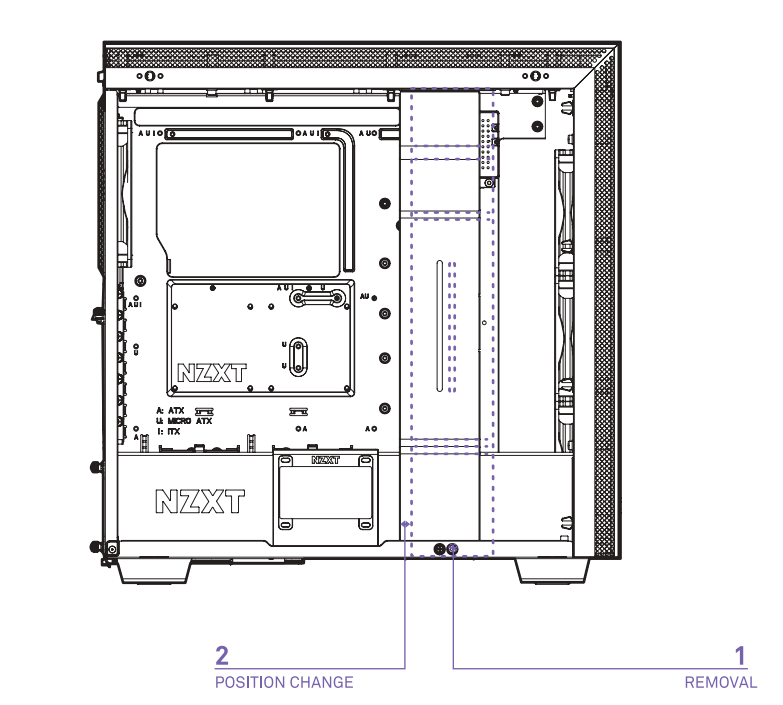

CABLE MANAGEMENT SYSTEM

SISTEMA DE GESTIÓN DE CABLES
SYSTÈME DE CÂBLAGE
KABELMANAGEMENTSYSTEM
SISTEMA DI GESTIONE DEI CAVI
SISTEMA DE GERENCIAMENTO DE CABOS
СИСТЕМА ПРОКЛАДКИ КАБЕЛЕЙ
前面板 拆卸
ケーブルマネジメントシステム
理線管理系統
整理線管理系統

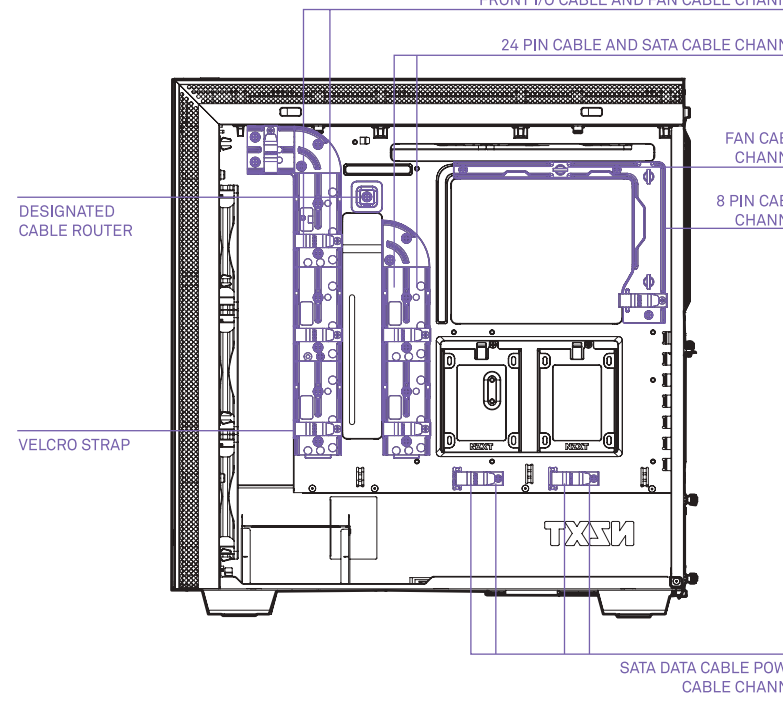

MOTHERBOARD INSTALLATION

INSTALCIÓN DE LA PLACA BASE
INSTALLATION DE LA CARTE MÈRE
INSTALLATION DER HAUPTPLATINE
INSTALLAZIONE DELLA SCHEDA MADRE
INSTALAÇÃO DA PLACA PRINCIPAL
УСТАНОВКА СИСТЕМНОЙ ПЛАТЫ
 motherboard 설치
主板安裝
主機板安裝

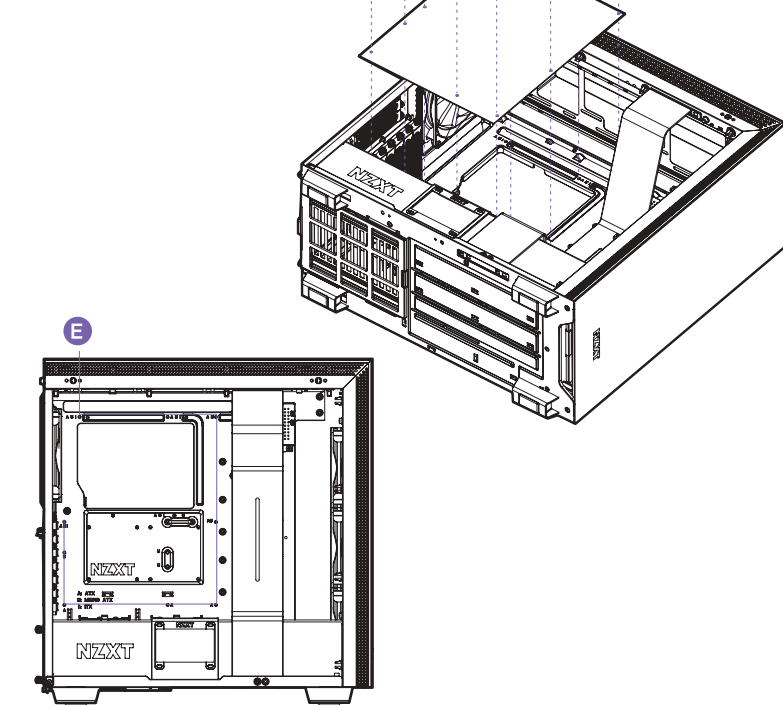

HDD DRIVE INSTALLATION

INSTALCIÓN DE LA UNIDAD DE DISCO DURO
INSTALLATION DE LECTEUR HDD
HDD-LAUFWERKSINSTALLATION
INSTALLAZIONE DELL'UNITÀ HDD
INSTALAÇÃO DA PLACA DE EXPANSÃO
УСТАНОВКА ЖЕСТКОГО ДИСКА
HDD 드라이브 설치
HDD 裝置
HDD 驱动磁盤安裝
磁碟安裝

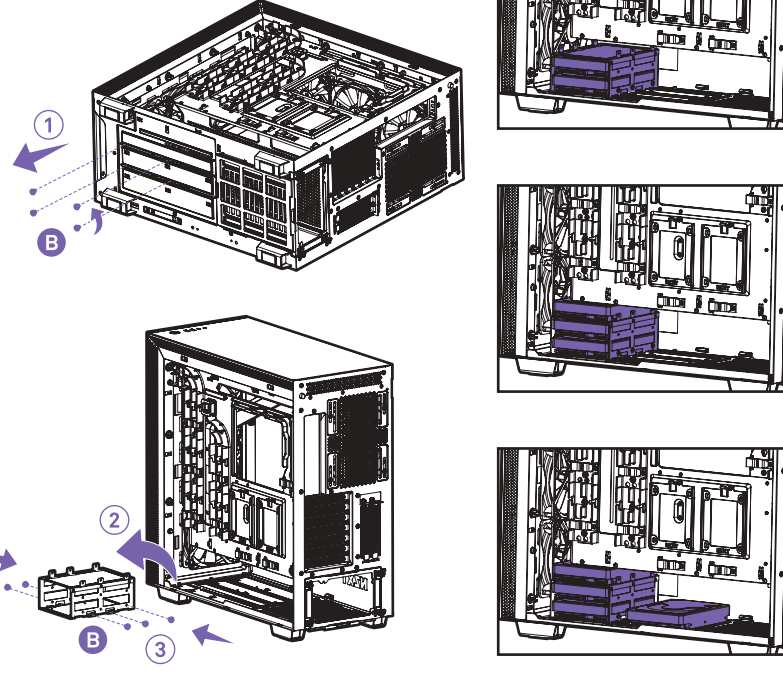

SSD DRIVE INSTALLATION

INSTALCIÓN DE LA UNIDAD DE DISCO DE ESTADO SÓLIDO
INSTALLATION DU DISQUE SSD
SSD-LAUFWERKSINSTALLATION
INSTALLAZIONE DELL'UNITÀ SSD
INSTALAÇÃO DA PLACA DE EXPANSÃO
УСТАНОВКА ТВЕРДОТЕЛЬНОГО НАКОПИТЕЛЯ
SSD 드라이브 설치
SSD 裝置
SSD 驱动磁盤安裝
SSD安裝

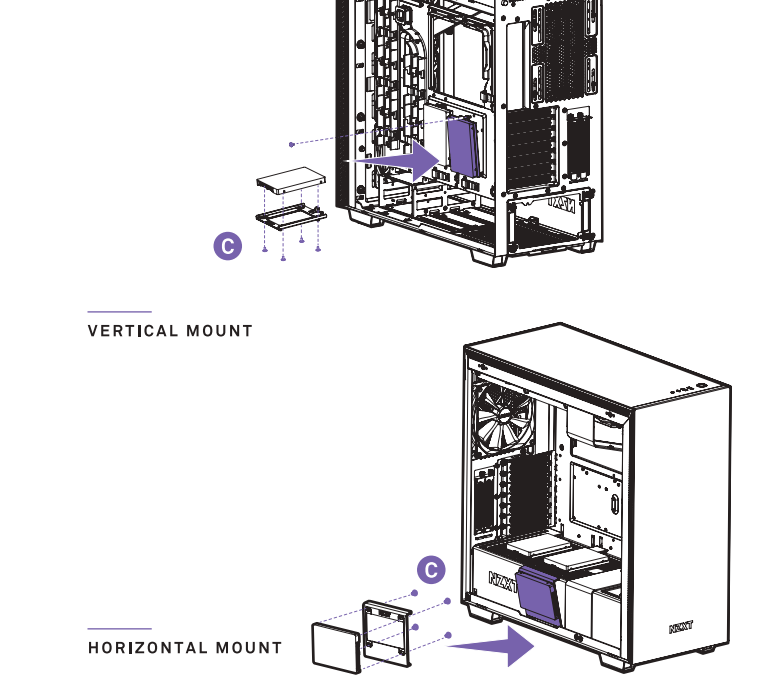

FAN AND RADIATOR SUPPORT

COMPATIBILIDAD DE VENTILADORES Y RADIADORES
PRISE EN CHARGE DES RADIATEURS ET VENTILATEURS
LÜFTER- UND KÜHLER-UNTERSTÜTZUNG
SUPPORTO VENTOLE E RADIATORE
SUPPORTO PARA VENTONINHA E A RADIADOR
СОВМЕСТИМЫЕ РАДИАТОР И ВЕНТИЛЯТОР
팬 및 라디에이터 지원
対応ファンおよびラジエータ
風扇和散熱器支持
風扇和散熱器支持

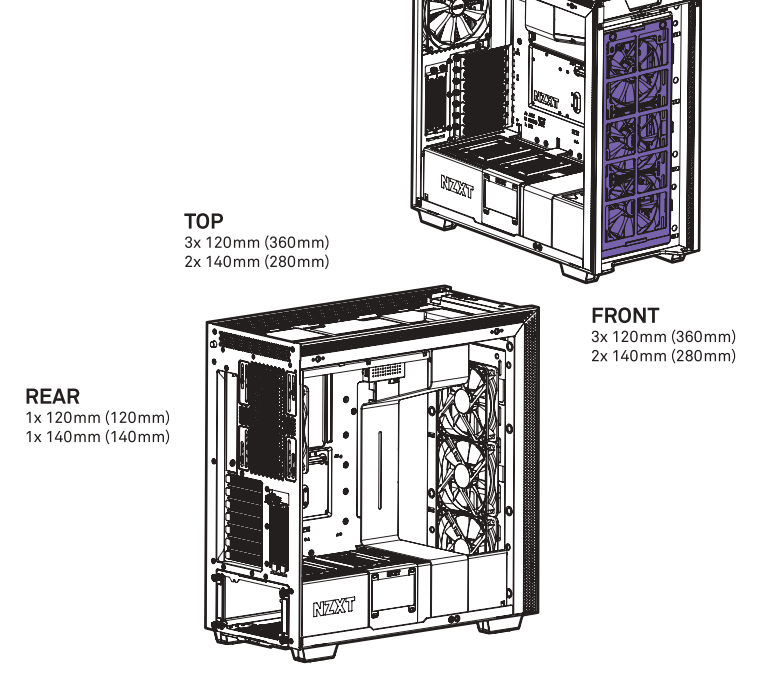

RADIATOR MODE

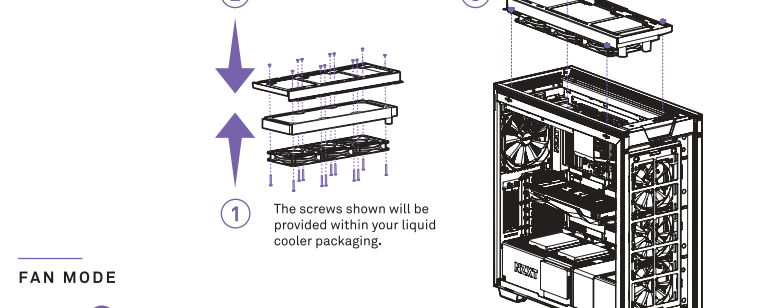

FAN MODE

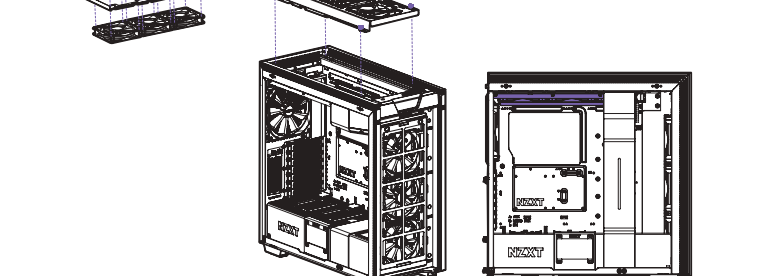

SUPPORT AND SERVICE

Support and service
If you have any questions or problems with the NZXT product you purchased, please don't hesitate to contact us using our support system, support@nzxt.com.

Please include a detailed explanation of your problem and your proof of purchase. For comments and suggestions, you can e-mail our design team: designer@nzxt.com. Lastly we would like to thank you for your support by purchasing this product. For more information about NZXT, please visit us online, NZXT Website: nzxt.com.

Sporety e servico
Si tiene preguntas o problemas con el producto NZXT que usted compró, no dude en ponerse en contacto con service@nzxt.com y suministrar una explicación detallada de su problema así como su prueba de compra. Puede hacer consultas sobre piezas de repuesto en support@nzxt.com. Para comentarios y sugerencias, escriba un mensaje de correo electrónico a nuestro equipo de diseño: designer@nzxt.com. Gracias por comprar un producto NZXT. Para más información acerca de NZXT, visítenos en línea. Página web de NZXT: nzxt.com.

Support et service
Si vous avez des questions ou des problèmes avec le produit NZXT que vous avez acheté, n'hésitez pas à contacter service@nzxt.com avec une description détaillée de votre problème et votre preuve d'achat. Vous pouvez aussi commander des pièces de remplacement auprès support@nzxt.com. Pour les commentaires et les suggestions, envoyez un email à notre équipe de design: designer@nzxt.com. Merci d'avoir acheté ce produit de NZXT. Pour plus d'informations sur NZXT, visitez notre site Web. Site Web de NZXT: nzxt.com.

Kundendienst und service
Falls Fragen oder Probleme bezüglich Ihres NZXT-Produktes auftreten, wenden Sie sich bitte mit einer detaillierten Problembeschreibung und Ihrem Kaufbeleg an service@nzxt.com. Eventuelle können Sie unter support@nzxt.com anfragen. Kommentare und Anregungen senden Sie bitte per designer@nzxt.com an unser Design-Team. Danke, dass Sie ein NZXT-Produkt erworben haben. Weitere Informationen über NZXT erhalten Sie im Internet, NZXT-Webseite: nzxt.com.

Assistenza e servizio

In caso di dubbi o problemi con il prodotto NZXT acquistato, non esitate a contattarci utilizzando il nostro sistema di assistenza, support@nzxt.com.

Includere una spiegazione dettagliata del problema e la prova di acquisto. Per commenti e suggerimenti, siete pregati di inviare un messaggio al nostro team di progettisti, all'indirizzo: designer@nzxt.com. Infine, vogliamo ringraziarvi del vostro supporto con l'acquisto di questo prodotto. Per altre informazioni su NZXT, visitate il nostro sito, Sito NZXT: nzxt.com.

Assistência e manutenção
Caso tenha questões ou problemas com o produto NZXT adquirido, não hesite em contactar-nos através do endereço service@nzxt.com fornecendo a explicação detalhada do seu problema e a prova de compra. Poderá solicitar peças de substituição através do endereço support@nzxt.com. Para comentários e sugestões, contacte a nossa equipa de design através do endereço de e-mail, designer@nzxt.com. Obrigado por ter adquirido um produto NZXT. Para mais informações acerca da NZXT, visitem-nos online. Web site da NZXT: nzxt.com.

Служба поддержки и обслуживания
В случае возникновения вопросов или проблемных каков продукт NZXT обращайтесь по адресу: service@nzxt.com с подробным описанием проблемы и подтверждением покупки. О возможных заменах можно узнать, обратившись по адресу: support@nzxt.com. Запросы и предложения отправляйте в адрес нашей группы разработчиков: designer@nzxt.com. Благодарим вас за покупку продукта NZXT. Более подробные информации о компании NZXT представлены на нашей веб-сайте: nzxt.com.

지원 및 서비스
구매한 NZXT 제품과 관련하여 질문 또는 문제가 있을 경우, 당사의 지원 시스템(support@nzxt.com)을 사용하여 문의하십시오. 문제를 자세히 기술하고 구매 증명을 제출하십시오. 의견 또는 제안 사항은 댓글을 달지 않고, designer@nzxt.com에서 메일 발송을 부탁드립니다. 저희 팀은 여러분의 질문에 신속하게 답변하겠습니다. NZXT에 대해 자세히 알아보실 준비가 되셨다면, 저희 웹사이트를 방문하십시오. NZXT 웹사이트: nzxt.com.

サポートおよびサービス
購入されたNZXTの製品に関するご質問または問題は、問題の詳細および購入の証明を添えて、ご連絡先 service@nzxt.com までご連絡ください。交換部品は support@nzxt.com までお申し込みください。ご意見およびご提案は開発チーム、designer@nzxt.com までメール送信してください。NZXT製品をご購入いただきましてありがとうございます。NZXTに関する詳細は、インターネット上のウェブサイトをご覧ください。NZXTウェブサイト: nzxt.com.

支持和服務
如果您有任何問題或與使用 NZXT 產品時所遇到任何問題, 歡迎您與 service@nzxt.com 聯絡并請提供於問題的詳細說明及購買證明。您可以向 support@nzxt.com 查詢更換零件。對於任何意見或建議, 及所有致我們設計團隊, 電子郵件地址是 designer@nzxt.com。感謝您購買 NZXT 產品。有關 NZXT 的更多信息, 請訪問我們的網站。• NZXT 網站: nzxt.com.

支援和服務
如果您使用 NZXT 產品的過程中遇到任何問題或疑問, 歡迎聯繫 service@nzxt.com, 並請提供問題的詳細說明及購買證明。您可以向 support@nzxt.com 查詢更換零件。對於任何意見或建議, 及所有致我們設計團隊, 電子郵件地址是 designer@nzxt.com。感謝您購買 NZXT 產品。有關 NZXT 的更多信息, 請訪問我們的網站。• NZXT 網站: nzxt.com.

- Visit nzxt.com/warranty and support.nzxt.com for information on warranty coverage and service.
- Visit e-mail service@nzxt.com and support@nzxt.com para obtener información sobre la cobertura y el servicio de la garantía.
- Visitez nzxt.com/warranty et support.nzxt.com pour les informations de la garantie et du service.
- Informationen zu Geltungsbereich und Service der Garantie finden Sie unter [support@nzxt.com](http://support.nzxt.com) und nzxt.com/warranty.
- Visit nzxt.com/warranty et support.nzxt.com per informazioni sulla copertura e sul servizio della garanzia.
- Visit nzxt.com/warranty et support.nzxt.com para obter informações sobre a cobertura da garantia e assistência.
- Поддержка и обслуживание вопросов гарантийного обслуживания см. на веб-сайте nzxt.com/warranty et support.nzxt.com.
- 제품 보증 및 서비스 정보는 <http://nzxt.com/warranty> 또는 support@nzxt.com에 문의하십시오.
- 有關服務及支援之詳情可於 <http://nzxt.com/warranty> 或 support@nzxt.com 查詢。
- 請訪問 nzxt.com/warranty 和 support.nzxt.com 了解保修範圍和服務的信息。
- 請訪問 nzxt.com/warranty 和 support.nzxt.com 了解產品保固範圍和更多服務資訊。

NZXT, Inc. | 15736 E Valley Blvd, City of Industry, CA 91744, USA
NZXT Europe GmbH | Industriestring Ost 66 | 47906 Kempen | Germany
+1 (800) 228-9398 / service@nzxt.com / nzxt.com

Ovaj dokument je originalno proizveden i objavljen od strane proizvođača, brenda NZXT, i preuzet je sa njihove zvanične stranice. S obzirom na ovu činjenicu, Tehnoteka ističe da ne preuzima odgovornost za tačnost, celovitost ili pouzdanost informacija, podataka, mišljenja, saveta ili izjava sadržanih u ovom dokumentu.

Napominjemo da Tehnoteka nema ovlašćenje da izvrši bilo kakve izmene ili dopune na ovom dokumentu, stoga nismo odgovorni za eventualne greške, propuste ili netačnosti koje se mogu naći unutar njega. Tehnoteka ne odgovara za štetu nanесenu korisnicima pri upotrebi netačnih podataka. Ukoliko imate dodatna pitanja o proizvodu, ljubazno vas molimo da kontaktirate direktno proizvođača kako biste dobili sve detaljne informacije.

Za najnovije informacije o ceni, dostupnim akcijama i tehničkim karakteristikama proizvoda koji se pominje u ovom dokumentu, molimo posetite našu stranicu klikom na sledeći link:

<https://tehnoteka.rs/p/nzxt-kuciste-h710-ca-h710b-br-crveno-akcija-cena/>