

## Uputstvo za upotrebu

ELECTROLUX mašina za pranje veša EW7FN248S

 **Electrolux**



Tehnoteka je online destinacija za upoređivanje cena i karakteristika bele tehnike, potrošačke elektronike i IT uređaja kod trgovinskih lanaca i internet prodavnica u Srbiji. Naša stranica vam omogućava da istražite najnovije informacije, detaljne karakteristike i konkurentne cene proizvoda.

Posetite nas i uživajte u ekskluzivnom iskustvu pametne kupovine klikom na link:

<https://tehnoteka.rs/p/electrolux-masina-za-pranje-vesa-ew7fn248s-akcija-cena/>

EW7FN248S



---

**SR**    Машина за прање рубља

---

Упутство за употребу

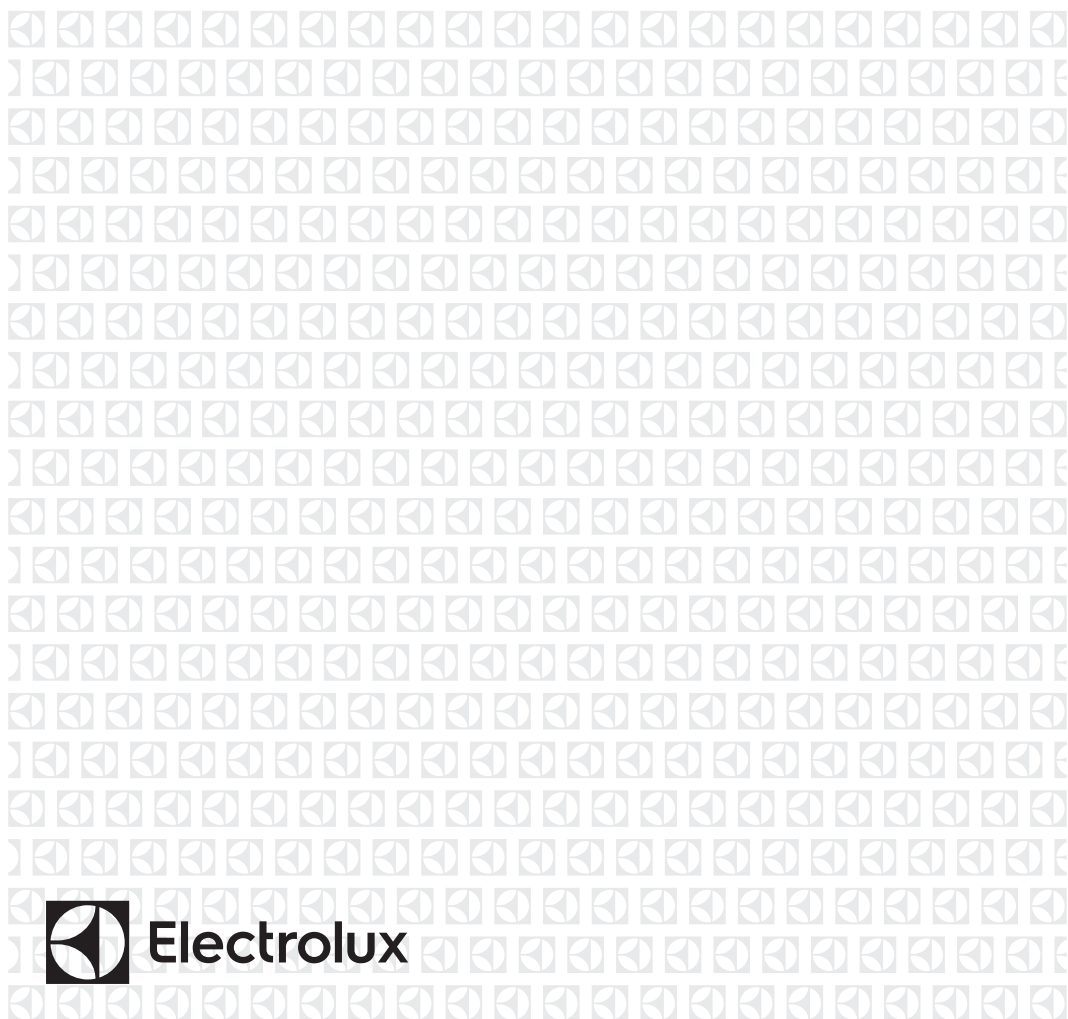

## САДРЖАЈ

1. ИНФОРМАЦИЈЕ О БЕЗБЕДНОСТИ.....	3
2. БЕЗБЕДНОСНА УПУТСТВА.....	5
3. ОПИС ПРОИЗВОДА.....	7
4. ТЕХНИЧКИ ПОДАЦИ.....	8
5. ИНСТАЛАЦИЈА.....	8
6. КОМАНДНА ТАБЛА.....	11
7. БИРАЧИ ПРОГРАМА И ДУГМАД.....	14
8. ПРОГРАМИ.....	17
9. ПОДЕШАВАЊА.....	24
10. ПРЕ ПРВЕ УПОТРЕБЕ.....	25
11. СВАКОДНЕВНА УПОТРЕБА.....	25
12. КОРИСНИ САВЕТИ.....	30
13. НЕГА И ЧИШЋЕЊЕ.....	32
14. РЕШАВАЊЕ ПРОБЛЕМА.....	38
15. ВРЕДНОСТИ ПОТРОШЊЕ.....	42
16. ПРИБОР.....	44
17. <b>ВОДИЧ ЗА БРЗИ ПОЧЕТАК</b> .....	45
18. ЕКОЛОШКА ПИТАЊА.....	47

## МИСЛИМО НА ВАС

Хвала што сте купили Electrolux уређај. Изабрали сте производ који са собом доноси деценије стручног рада и иновација. Генијалан је, елегантан и осмишљен имајући у виду ваше потребе. Будите уверени да ћете при сваком коришћењу добити изванредне резултате.

Добро дошли у Electrolux.

**Посетите наш сајт да:**



Прибавите савете за коришћење, брошуре и информације за решавање проблема, сервис и поправку:

**[www.electrolux.com/support](http://www.electrolux.com/support)**



Региструјте производ ради боље услуге:

**[www.registerelectrolux.com](http://www.registerelectrolux.com)**



Купите прибор, потрошни материјал и оригиналне резервне делове за свој уређај:

**[www.electrolux.com/shop](http://www.electrolux.com/shop)**

## КОРИСНИЧКА ПОДРШКА И СЕРВИС

Увек користите оригиналне резервне делове.

Када контактирате овлашћени сервисни центар, водите рачуна да код себе имате следеће податке: Модел, број производа, серијски број.

Подаци могу да се пронађу на плочици са техничким карактеристикама.

 Упозорење/опрез – информације о безбедности

 Опште информације и савети

 Информације о животној средини

Задржано право измена.

## 1. ⚠ ИНФОРМАЦИЈЕ О БЕЗБЕДНОСТИ

Пре инсталације и коришћења уређаја, пажљиво прочитајте приложено упутство. Произвођач није одговоран за било какве повреде или штету које су резултат неисправне инсталације или употребе. Чувајте упутство за употребу на безбедном и приступачном месту за будуће коришћење.

### 1.1 Безбедност деце и осетљивих особа

- Овај уређај могу да користе деца старија од 8 година и особе са смањеним физичким, чулним или менталним способностима, као и особе којима недостају искуство и знање, уколико им се обезбеди надзор или им се дају упутства у вези са употребом уређаја на безбедан начин и уколико схватају могуће опасности.
- Децу узраста између 3 и 8 година старости, као и особе са веома тешким и сложеним инвалидитетом, треба држати даље од уређаја, осим ако су под сталним надзором.
- Децу млађу од 3 године треба удаљити од уређаја уколико нису под непрекидним надзором.
- Децу треба контролисати како се не би играла са уређајем.
- Држите сву амбалажу даље од деце и одложите је на одговарајући начин.
- Детерџенте држите ван домашаја деце.
- Децу и кућне љубимце држите подаље од уређаја док су његова врата отворена.
- Ако овај апарат има уређај за безбедност деце, треба га активирати.
- Деца не смеју да обављају чишћење и корисничко одржавање уређаја без надзора.

### 1.2 Опште мере безбедности

- Немојте да мењате спецификацију овог уређаја.

- Овај уређај је намењен за коришћење у домаћинствима и сличним окружењима, као што су:
  - кухиње за особље у продавницама, канцеларијама и другим радним окружењима;
  - од стране клијената у хотелима, мотелима, пансионима и другим окружењима стационарног типа;
  - јавне површине у стамбеним блоковима или у јавним перионицама.
- Уређај може да прими највише 8 kg веша. Не прекорачујте максималну количину веша за сваки програм (погледајте одељак „Програми”).
- Радни притисак воде на месту где вода улази из излазног прикључка мора бити између 0,5 бар (0,05 МПа) и 8 бар (0,8 МПа).
- Отвори за вентилацију у постољу не смеју бити заклоњени тепихом, простирком или било каквом подном облогом.
- Уређај треба да се повеже на довод воде помоћу новог комплета приложених црева или другог новог комплета црева испорученог од стране овлашћеног сервисног центра.
- Старо црево се не сме поново користити.
- Уколико је кабл за напајање оштећен, њега мора да замени произвођач, одговарајући овлашћени сервисни центар или лица сличне квалификације, како би се избегла електрична опасност.
- Пре било каквог поступка одржавања уређаја, искључите га и извадите утикач кабла за напајање из зидне утичнице.
- Не чистите уређај распршивачима воде нити паром под високим притиском.
- Уређај очистите влажном крпом. Користите искључиво неутралне детерџенте. Немојте користити абразивне производе, абразивне јастучиће за чишћење, раствараче или металне предмете.

- Ако је машина за сушење постављена изнад машине за прање веша, водите рачуна да користите одговарајућу опрему за слагање коју је одобрила компанија ELECTROLUX (више информација потражите у одељку „Прибор – опрема за слагање”).

## 2. БЕЗБЕДНОСНА УПУТСТВА

### 2.1 Инсталирање



Инсталација мора да се обави у складу са важећим националним прописима.

- Уклоните комплетну амбалажу и завртње за транспорт укључујући гумени затварач са пластичним одстојником.
- Држите транзитне завртње на безбедном месту. Ако ће уређај у будућности бити премештан, завртњи морају бити монтирани да би се блокирао бубањ и тако спречила унутрашња оштећења.
- Увек водите рачуна приликом померања уређаја зато што је тежак. Увек користите заштитне рукавице и затворену обућу.
- Придржавајте се упутстава за монтирање које сте добили уз уређај.
- Немојте да инсталирате или користите оштећен уређај.
- Немојте да инсталирате или користите уређај тамо где температура може да буде нижа од 0 °С или где је изложен временским условима.
- Област пода на којој ће уређај бити монтиран мора бити равна, стабилна, отпорна на топлоту и чиста.
- Уверите се да постоји циркулација ваздуха између уређаја и пода.
- Када се уређај постави у стални положај, уз помоћ либеле проверите да ли је правилно нивелисан. Ако није, подесите ногице док се не изневелише.
- Немојте да инсталирате уређај директно изнад одвода на поду.

- Не прскајте воду по уређају и не излажите га прекомерној влажности.
- Уређај немојте инсталирати на месту на коме врата уређаја не могу до краја да се отворе.
- Немојте да стављате затворену посуду за прикупљање воде која можда цури испод уређаја. Обратите се Овлашћеном сервисном центру како бисте проверили који прибор може да се користи.

### 2.2 Прикључење на електричну мрежу



#### УПОЗОРЕЊЕ!

Ризик од пожара и струјног удара.

- УПОЗОРЕЊЕ: Овај уређај је предвиђен за монтажу/прикључивање на проводник уземљења зграде.
- Увек користите прописно уграђену утичницу са заштитом од струјног удара.
- Уверите се да су параметри на плочици са техничким карактеристикама компатибилни са одговарајућим параметрима електричне мреже за напајање.
- Немојте да користите адаптере са више утичница и продужне каблове.
- Проверите да нисте оштетили главно напајање и кабл за напајање. Уколико струјни кабл треба да се замени, то треба да обави наш овлашћени сервисни центар.
- Прикључите главни кабл за напајање на зидну утичницу тек на крају инсталације. Водите рачуна

да постоји приступ мрежном утикачу након инсталације.

- Немојте додиривати кабл за напајање нити мрежни утикач влажним рукама.
- Не вуците кабл за напајање како бисте искључили уређај. Кабл искључите тако што ћете извући утикач из утичнице.

## 2.3 Прикључивање воде

- Температура улазне воде не сме прећи 25°C.
- Немојте оштетити црева за воду.
- Пре прикључења на нове цеви или на цеви које нису коришћене дуже време, или тамо где је вршена поправка или су монтирани нови уређаји (водомери итд.), пустите воду да тече док не буде чиста и бистра.
- Проверите да ли постоји видљиво цурење воде током и након прве употребе уређаја.
- Немојте да користите продужно црево уколико је доводно црево прекратко. Обратите се овлашћеном сервисном центру да бисте заменили доводно црево.
- Приликом отпакивања уређаја, могуће је да потекне вода из одводног црева. Ово може да се деси због тестирања уређаја водом у фабрици.
- Испусно црево можете продужити до највише 400 см. За друго испусно црево и наставак обратите се овлашћеном сервисном центру.
- Водите рачуна да постоји приступ славини након инсталације.

## 2.4 Употреба



### УПОЗОРЕЊЕ!

Постоји ризик од струјног удара, пожара, опекотина или оштећења уређаја.

- Поштујте упутства о безбедности са паковања детерџента.
- Запаљиве материје или предмете натопљене запаљивим материјама немојте стављати унутар и поред уређаја или на њега.
- Не перите тканине које су јако запрљане уљем, масномом или

масним супстанцама. Оне могу оштетити гумене делове машине за прање веша. Такве тканине прво оперите ручно па их тек онда убаците у машину за прање веша.

- Немојте додиривати стакло на вратима док је програм у току. Стакло може бити вруће.
- Проверите да ли сте извадили све металне предмете из веша.

## 2.5 Сервисирање

- Ради оправке уређаја обратите се овлашћеном сервисном центру. Користите само оригиналне резервне делове.
- Имајте на уму да самостална или нестручна поправка може угрозити безбедност и поништити гаранцију.
- Следећи резервни делови биће доступни 10 година након укидања модела: мотор и четкице мотора; мењач између мотора и бубња; пумпе; амортизери и опруге; бубањ, носач бубња и његови куглични лежачеви; грејачи и грејни елементи, укључујући и топлотне пумпе; цеви и сродна опрема, као што су црева, вентили, филтери и блокаде; штампана кола; електронски дисплеји; пресостати, термостати и сензори; софтвер и фирмвер, укључујући и софтвер за ресетовање; врата, шарке и заптивке врата; остали заптивачи; склоп браве за врата; пластични додаци, као што су дозатори детерџента. Имајте на уму да су неки од ових резервних делова доступни само стручним сервисерима и да не одговарају сви резервни делови свим моделима.
- Када се ради о сијалицама унутар производа и резервних делова, сијалице које се продају засебно: Ове сијалице су намењене да издрже екстремне физичке услове у кућним апаратима, као што су температура, вибрације, влага, или су намењене да сигнализирају информације о радном стању уређаја. Нису предвиђене за употребу у другим уређајима и нису погодне за осветљавање просторија у домаћинству.

## 2.6 Одлагање



### УПОЗОРЕЊЕ!

Ризик од повреде или гушења.

- Искључијте уређај из електричног напајања и са довода за воду.
- Исеците мрежни електрични кабл на месту које је близу уређаја и одложите га.

- Уклоните ручицу од врата да бисте спречили да се деца или кућни љубимци заглаве у бубњу.
- Одложите апарат у складу са важећим прописима за одлагање отпада од електричних и електронских уређаја (WEEE).

## 3. ОПИС ПРОИЗВОДА

### 3.1 Приказ уређаја

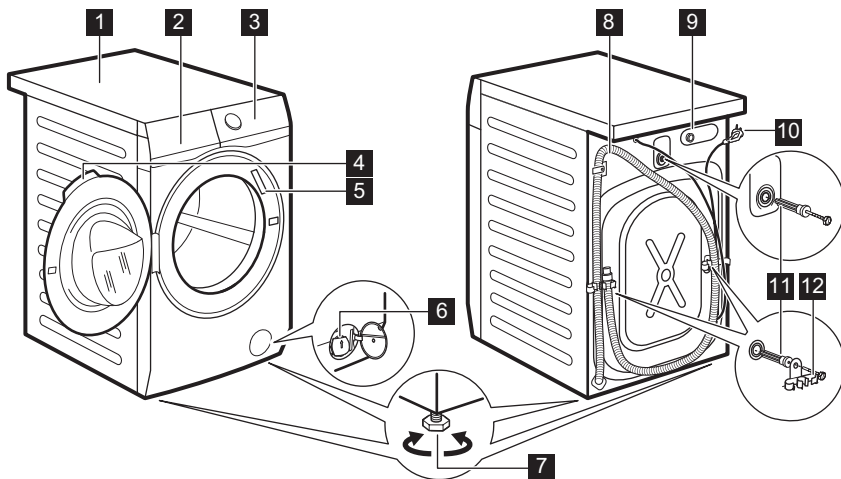

- 1** Радна површина
- 2** Дозатор детерџента
- 3** Командна табла
- 4** Ручица на вратима
- 5** Плочица са техничким карактеристикама
- 6** Филтер одводне пумпе

- 7** Ногице за нивелисање уређаја
- 8** Одводно црево
- 9** Прикључак црева за довод воде
- 10** Мрежни кабл
- 11** Завртњи за транспорт
- 12** Подупирачи за црево

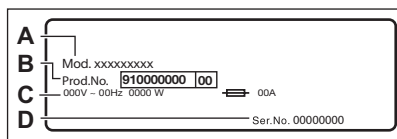

На плочици са техничким карактеристикама наведен је назив модела (A), број производа (B), параметри електричне мреже (C) и серијски број (D).



## 4. ТЕХНИЧКИ ПОДАЦИ

Димензије	Ширина / висина / укупна дубина	59.7 cm /84.7 cm /59.9 cm
Прикључење на електричну мрежу	Напон	230 V
	Укупна снага	2200 W
	Осигурач	10 A
	Фреквенција	50 Hz
Ниво заштите од продирања чврстих честица и влаге пружа заштитни омотач, изузев места на којима опрема под ниским напонам нема заштиту од влаге		IPX4
Притисак довода воде	Минимум	0,5 bar (0,05 MPa)
	Максимум	8 bar (0,8 MPa)
Довод воде <sup>1)</sup>		Хладна вода
Максимална количина веша	Памук	8 kg
Брзина центрифуге	Максимална брзина центрифуге	1351 o/min

1) Повежите црево за довод воде са славинам за воду која има навој димензија 3/4" .

## 5. ИНСТАЛАЦИЈА



### УПОЗОРЕЊЕ!

Погледајте поглавља о безбедности.

### 5.1 Распакивање

- Отворите врата. Извадите све предмете из бубња.

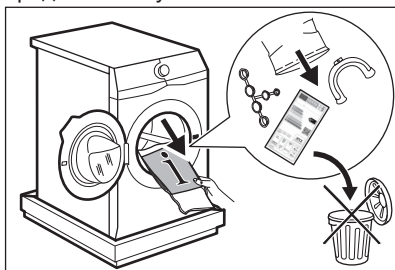

Прибор који се испоручује уз уређај може се разликовати у зависности од модела.

- Поставите паковање на под иза уређаја и пажљиво га положите на задњу страну. Уклоните заштиту

од стиропора са доње стране уређаја.

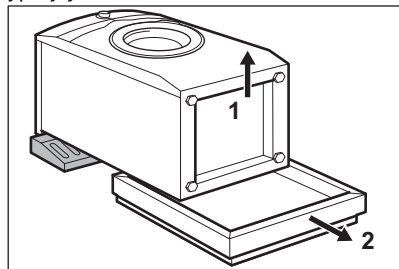

### ОПРЕЗ

Не постављајте машину за веш на предњу страну.

- Вратите уређај наглав у усправан положај. Уклоните кабл за напајање и црево за одвод воде са држача за црево.

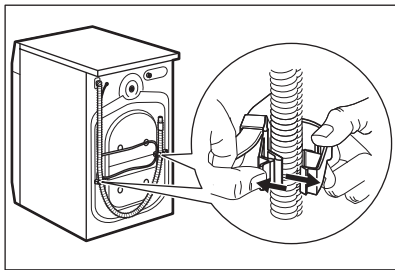

- i** Могуће је да потекне вода из одводног црева. Ово се дешава зато што је веш машина тестирана у фабрици.

4. Уклоните три транспортна завртња и извадите пластичне одбојнике.

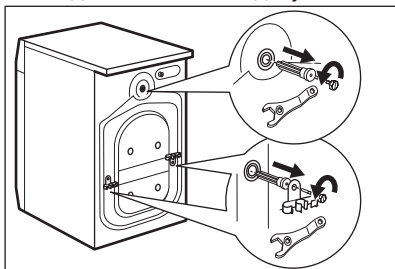

- i** Препоручујемо да сачувате паковање и завртње за транспорт када дође тренутак да померите уређај.

5. Ставите пластичне затвараче, који се налазе у торбици са корисничким упутством, у рупе.

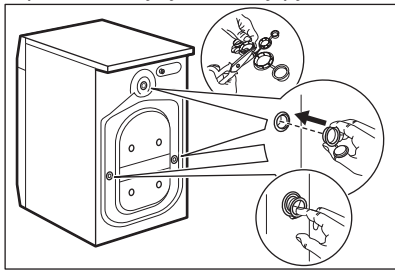

## 5.2 Информације у вези са инсталацијом

### Постављање и нивелисање

Правилно подесите уређај како бисте спречили вибрације, буку и померање апарата током рада.

1. Инсталирајте уређај на равnoj тврдој подлози. Уређај мора да буде нивелисан и стабилан. Постарајте се да уређај не додирује зид или друге јединице и да испод уређаја има циркулације ваздуха.
2. Олабавите или дотегните ножице да бисте подесили ниво. Све ножице морају чврсто да се ослањају на под.



#### УПОЗОРЕЊЕ!

Немојте стављати картон, дрво или сличне материјале испод ножица уређаја да бисте подесили ниво.

#### Доводно црево



#### ОПРЕЗ

Уверите се да нема оштећења на цревима и да нема цурења на спојницама. Немојте да користите продужно црево уколико је доводно црево прекратко. Обратите се овлашћеном сервисном центру ради замене доводног црева.

1. Повежите доводно црево за воду на задњу страну уређаја.

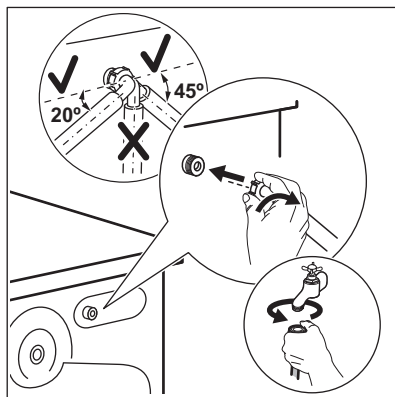

2. Поставите га налево или надесно у зависности од положаја славине за

воду. Уверите се да доводно црево није у вертикалном положају.

3. Ако је потребно, олабавите прстенасти навртањ да бисте поставили црево у одговарајући положај.

4. Прикључите доводно црево за воду на славину за хладну воду са навојем од 3/4".



### УПОЗОРЕЊЕ!

Температура улазне воде не сме прећи 25°C.

### Одвођење воде

Одводно црево треба да остане на висини не мањој од 60 см и не већој од 100 см.



Испусно црево можете продужити до највише 400 см. За друго испусно црево и наставак обратите се овлашћеном сервисном центру.

Могуће је повезати одводно црево на различите начине:

1. Пресавите одводно црево тако да добијете U облик и ставите га око пластичне вођице за црево.

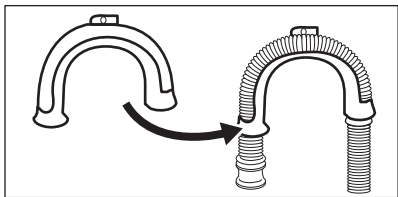

2. На ивици судопере - причврстите вођицу за славину или за зид.

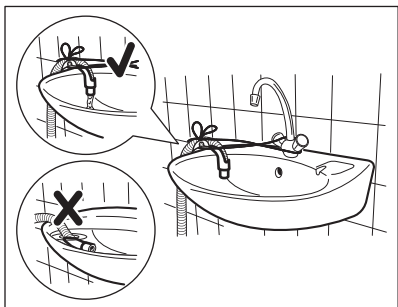

Постарајте се пластичне вођице не могу да се померају када уређај избацује воду и да крај одводног црева није потопљен у воду. Прљава вода би могла да се врати у уређај.

3. Ако крај одводног црева изгледа овако (погледај слику), можете да га гурнете директно у статичну цев.

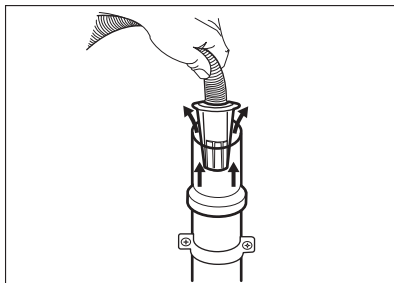

4. За статичну цев са вентилационим отвором - убаците одводно црево директно у одводну цев. Погледајте илустрацију.

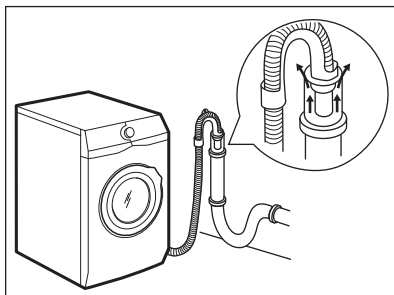

Крај одводног црева мора у сваком тренутку мора да буде проветрен, т.ј. унутрашњи пречник одводне цеви (мин. 38 мм - мин. 1,5") мора да буде већи од спољног пречника одводног црева.

5. Без пластичне вођице за црево, за сливник испод судопере - Ставите одводно црево у сливник и причврстите га помоћу стеге. Погледајте илустрацију.

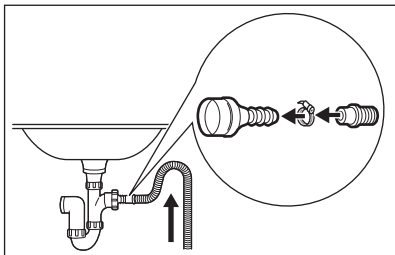

Проверите да ли је одводно црево формирало лук да бисте спречили заостале честице да доспеју из судопере у уређај.

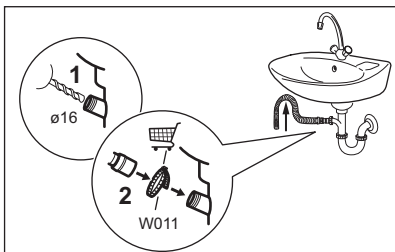

Повежите одводно црево са сливником и затегните га помоћу стеге. Проверите да ли је одводно црево формирало лук да бисте спречили заостале честице да доспеју из судопере у уређај.

6. Поставите црево директно у уграђену одводну цев у зиду просторије и затегните га помоћу стеге.

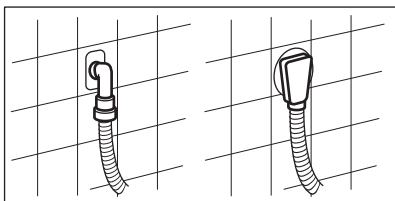

## 6. КОМАНДНА ТАБЛА

### 6.1 Специјалне функције

Ваша нова машина за прање веша испуњава све модерне захтеве за ефикасно прање веша уз ниску потрошњу воде, енергије и детерџента уз одговарајућу негу тканина.

### 5.3 Прикључење на електричну мрежу

На крају инсталације можете да прикључите мрежни утикач у зидну утичницу.

На плочици са техничким карактеристикама и у поглављу „Технички подаци“, означени су неопходни параметри електричне мреже. Уверите се да ли су компатибилни са мрежним напајањем.

Проверите да ли ваша кућна електрична инсталација може да поднесе максимално потребно оптерећење, узимајући у обзир и све друге уређаје који се користе.

Прикључите уређај у уземљену зидну утичницу.

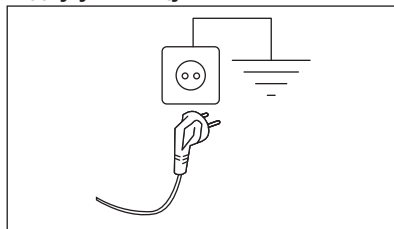

Кабл за напајање мора бити лако доступан након инсталације уређаја.

За било какве радове на електричним инсталацијама које је потребно обавити ради инсталације овог уређаја, обратите се нашем овлашћеном сервисном центру.

Произвођач не прихвата никакву одговорност за оштећења или повреде настале услед непоштовања горенаведених мера предострожности.

- Систем **FreshScent**, захваљујући новим програмима паре **Кашмир** и **FreshScent** нуди савршено решење за освежавање чак и најосетљивије одеће без прања. Користите нежан парфем који је ексклузивно развила компанија **ELECTROLUX** да бисте појачали пријатан осећај „право

опране” одеће приликом уклањања мириса и набора.

- Третирање паром је брз и једноставан начин да освежите одећу. Нежни програми са паром уклањају непријатне мирисе и смањују наборе на сувим тканинама тако да је потребно само мало пеглања.

**Опција Пара Плус** завршава сваки циклус фазом пажљивог испуштања паре која опушта влакна и смањује гужвање тканине. Пеглање ће бити лакше!

- Захваљујући опцији **Soft Plus**, омекшивач тканина се равномерно

распоређује по вешу у уређају и дубоко продире у влакна тканине како би се добила савршена мекоћа.

- Опција **SensiCare System** детектује количину веша дефинишући трајање програма у року од 30 секунди. Програм прања је у складу са количином веша и типом тканина тако да се не потроши више времена, енергије и воде него што је потребно.

## 6.2 Опис командне табле

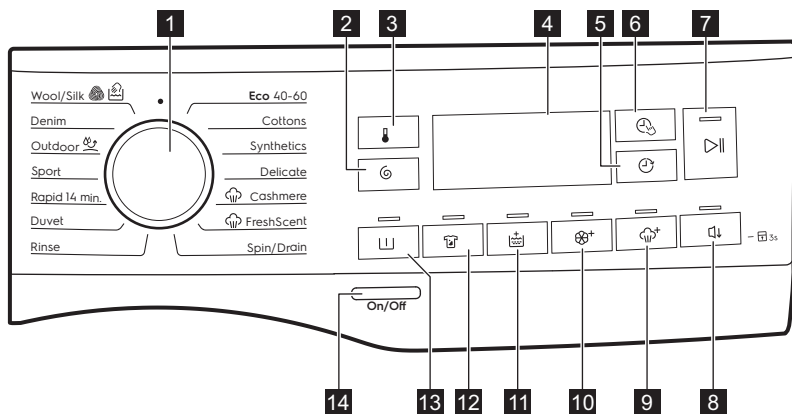

1 Бирач програма

2 Сензорско дугме за центрифугу

3 Температура сензорско дугме

4 Дисплеј

5 Одложени старт сензорско дугме

6 Time Manager сензорско дугме

7 Старт/Пауза сензорско дугме

8 Тихо сензорско дугме

9 Пара Плус сензорско дугме

10 Soft Plus сензорско дугме

11 Додатно испирање сензорско дугме

12 Уклањање флека сензорско дугме

13 Претпрање сензорско дугме

14 Укључи/Искључи тастер

## 6.3 Дисплеј

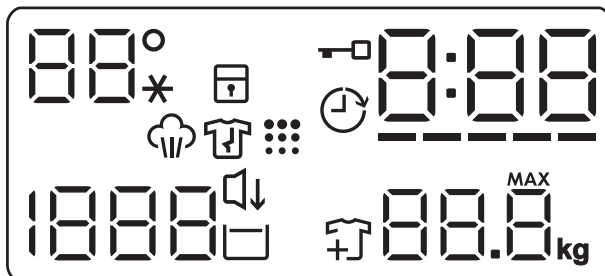

88°*	Температура просторије: 88° Индикатор температуре. --* Индикатор хладне воде.
	Индикатор блокаде за безбедност деце.
	Индикатор за закључана врата.
	Индикатор одложеног старта.
0:00	Дигитални индикатор може да прикаже: • Трајање програма (нпр. 2:40). • Време одлагања (нпр. 2h). • Крај циклуса (0:00). • Код упозорења (нпр. E20). • Индикатор грешке (- - -).
-----	Индикатор Time Manager.
	Индикатор фазе паре.
	Индикатор фазе против гужвања.
	Индикатор чишћења бубња. Ово је препорука да се обави циклус за чишћење бубња.
1888	Зона центрифуге: Индикатор брзине центрифуге - - - Индикатор програма без центрифуге. Фаза центрифуге је искључена.
	Индикатор Тихо.
	Индикатор задржавања испирања.



Индикатор за додавање одеће. Светли на почетку фазе прања, када је и даље могуће паузирати уређај и додати још веша.



Индикатор максималне количине веша (погледајте одељак „Детекција унетог веша SensiCare System“).

**MAX** Трепери када унос веша прекорачи максимални декларисани унос за изабрани програм.

## 7. БИРАЧИ ПРОГРАМА И ДУГМАД

### 7.1 Увод



Опције/функције нису доступне са свим програмима прања. Проверите компатибилност између опција/функција и програма прања у „Табели програма“. Једна опција/функција може да искључује другу, у том случају уређај вам неће омогућити да подесите некомпатибилне опције/функције.

### 7.2 Укључи/Искључи

Притисните на ово дугме неколико секунди да бисте укључили или искључили уређаја. Оглашавају се две различите мелодије док се уређај укључује или искључује.

Пошто Режим приправности аутоматски деактивира уређај након неколико минута како би се смањила потрошња енергије, можда ћете морати поново да активирате уређај.

Више информација потражите у одељку Режим приправности у поглављу Свакодневна употреба.

### 7.3 Температура

Када изаберете програм прања, уређај аутоматски предлаже подразумевану температуру.

Узастопно притискајте ово дугме док се на дисплеју не појави жељена вредност температуре.

Када се на дисплеју прикажу индикатори \_ \_ \*, уређај не греје воду.

### 7.4 Центрифуга

Када подесите програм, уређај аутоматски бира максималну дозвољену брзину центрифуге, осим за програм Denim (џинс). Помоћу ове опције можете да смањите аутоматски подешену брзину центрифуге.

Узастопно додирујте ово дугме да бисте:

- **Смањили брзину центрифуге.** На дисплеју се приказује искључиво брзина центрифуге која је доступна за подешени програм.
- Додатне опције центрифуге **Без центрифуге — — —**.

Изаберите ову опцију да бисте деактивирали све фазе центрифуге. На дисплеју се

приказује индикатор — — — . Уређај извршава само фазу испуштања воде за изабрани програм прања. Ова опција је намењена веома осетљивим тканинама. Фаза испирања користи више воде за неке програме прања

- Активирајте опцију **Задржавање испирања **.

Последња центрифуга се не извршава. Машина не испушта воду од последњег испирања да би се спречило гужвање веша. Програм прања се завршава се са водом у бубњу.

Индикатор  остаје укључен. Врата остају забрављена а бубањ се редовно окреће да би се смањило гужвање. Морате да

испустите воду да бисте их откључали.  
Ако додирнете дугме Старт/Пауза , уређај извршава фазу центрифуге и испушта воду.

-  Уређај аутоматски испушта воду након приближно 18 сати.

## 7.5 Претпрање

Овом опцијом можете додати фазу претпрања неком програму прања.

Одговарајући индикатор изнад додирног дугмета светли.

- Користите ову опцију да бисте додали фазу претпрања на 30 °C пре фазе прања.  
Ова опција се препоручује за јако запрљан веш, нарочито ако он садржи песак, прашину, блато и друге чврсте честице.

-  Ова опција може да продужи трајање програма.

## 7.6 Уклањање флека

Додирните ово дугме да бисте програму додали фазу за уклањање флека.

Одговарајући индикатор изнад сензорског дугмета светли.

Користите ову опцију да бисте са веша уклонили упорне флеке.

Кад подесите ову опцију, ставите средство за уклањање флека у одељак .

-  Ова опција продужава трајање програма.  
Ова опција није доступна на температури нижој од 40°C.

## 7.7 Трајно Додатно испирање



Са овом опцијом можете да додате неколико испирања у складу са изабраним програмом прања.

Користите ову опцију за људе који су алергични на остатке детерџента и имају осетљиву кожу.

-  Ова опција продужава трајање програма.

Одговарајући индикатор изнад додирног дугмета светли и такође остаје стално укључен током следећих циклуса док се ова опција не деактивира.

## 7.8 Трајно Soft Plus

Подесите ову опцију да бисте оптимизовали расподелу омекшивача тканина и побољшали мекоћу тканина.

Препоручује се када користите омекшивач тканина.

-  Ова опција продужава трајање програма.

Одговарајући индикатор изнад додирног дугмета светли и такође остаје стално укључен током следећих циклуса док се ова опција не деактивира.

## 7.9 Пара Плус





Ова опција додаје фазу паре иза које следи кратка фаза против гужвања на крају програма прања.

Фаза паре смањује гужвање тканине и олакшава пеглање.

Одговарајући индикатор изнад сензорског дугмета светли.

Индикатор  светли током фазе третирања паром.

-  Ова опција може да продужи трајање програма.

Када се програм заустави, на дисплеју се приказује , индикатор  се искључује, а индикатор  и лампица Старт/Пауза  светле. Бубањ се окреће уједначено око 30 минута како би сачувао корист од паре.  
Додиривањем било ког дугмета прекида се кретање којим се спречава



гужвање и откључавају се врата, а уређај поново предлаже претходно подешени програм.

За прекид фазе спречавања гужвања можете урадити и следеће:

- Притисните дугме Укључи/Искључи на неколико секунди да бисте укључили или искључили уређај.
- Окрените бирач програма у неки други положај.



Мала количина веша помаже да се постигну бољи резултати.

## 7.10 Тихо

Додирните ово дугме да бисте активирали-деактивирали опцију **Тихо**  .

Прелазна и коначна фаза центрифуге се потискују и програм се завршава са водом у бубњу. Ово помаже да се смањи гужвање.

На дисплеју се приказује индикатор  . Врата остају блокирана. Бубањ се нормално окреће да би се умањило гужвање. Морате да испустите воду да бисте их откључали.

Пошто је програм врло тих, погодан је за употребу у ноћним сатима када је на снази јефтинија тарифа за електричну енергију. У неким програмима испирања се обављају са више воде.

Ако додирнете дугме Старт/Пауза , уређај извршава само фазу испуштања воде.





Уређај аутоматски испушта воду након приближно 18 сати.

## 7.11 Одложени старт

Помоћу ове опције можете да одложите покретање програма за погодније време.

Узастопно додирујте дугме да бисте подесили жељено одлагање. Време се продужава у корацима од 1 сата до 20 сати.

На дисплеју се приказује индикатор  и одабрано време одлагања. Након што додирнете дугме Старт/Пауза , уређај започиње са одбројавањем и врата се закључавају.

## 7.12 Time Manager

Са овом опцијом можете да скратите трајање програма у зависности од количине веша и степена запрљаности.

Након што подесите програм прања, на дисплеју се приказује његово аутоматски подешено трајање и црте   
-----.

Додирните дугме Time Manager  да бисте скратили трајање програма у складу са вашим потребама. Дисплеј приказује ново трајање програма и број црта се у складу с тим смањује:

----- погодно за максималну количину нормално запрљаног веша.

---- брзи циклус за максималну количину благо запрљаног веша.

-- веома брзи циклус за мању количину благо запрљаног веша (препоручује се највише половина од максималне количине).

- најкраћи циклус за освежавање малих количина веша.

Опција Time Manager доступна је само са програмима који се налазе у табели.

индикатор	Есо 40-60	Памук Cotton	Синтетика Synthetics
----- 1)	■	■	■

индикатор	Есо 40-60	Памук Cotton	Синтетика Synthetics
----	■	■	■
---	■	■	■
--	■	■	■
-	■	■	■

1) Подразумевано трајање за све програме.

## Time Manager са програмима за третирање паром

Приликом подешавања програма за пару, ово дугме омогућава одабир три нивоа паре, а сходно томе се скраћује трајање програма:

- : максимално.
- : средње.
- : минимално.



На неким уређајима трајање програма се скраћује без приказивања цртица.

## 7.13 Старт/Пауза

Додирните дугме Старт/Пауза  да бисте покренули или паузирали уређај или прекинули програм који се извршава.

# 8. ПРОГРАМИ

## 8.1 Графикон програма

Програм	Референтна брзина центрифуге	Максимална количина веша за прање	Опис програма (Тип веша и степен задрљаности)
<b>Програми прања</b>			
Есо 40-60 40°C <sup>1)</sup>	1400 o/min (1400-400 o/min)	8 kg	<b>Бели и шарени памук постојаних боја.</b> Нормално задрљан веш. Потрошња енергије се смањује и време програма прања је продужено, што осигурава добре резултате прања.
Cotton Памук 40°C 90°C – Хладно	1400 o/min (1400-400 o/min)	8 kg	<b>Бели памук и обојени памук.</b> Нормално, јако и слабо задрљан веш.

Програм Подразуме- вана темпе- ратура Распон тем- пературе	Рефе- рентна брзина центри- фуге Опсег бр- зине цен- трифуге	Ма кси- мална ко- личин а ве- ша за прање	Опис програма (Тип веша и степен запрљаности)
Synthetics Синтетика 40°C 60°C – Хлад- но	1200 o/min (1200–400 o/min)	3 kg	<b>Синтетика или материјали различитог састава.</b> Нормално запрљан веш.
Delicate Осетљиво рубље 30°C 40°C – Хлад- но	1200 o/min (1200–400 o/min)	2 kg	<b>Осетљиве тканине као што су акрил, ви- скоза и тканине од мешовитих материја- ла које захтевају нежније прање.</b> Нор- мално и слабо запрљан веш.

### Програми за третирање паром са системом FreshScent

Програми са паром могу се користити за редуковање набора и мириса<sup>2)</sup> избегавајте прање предмета који само треба да се освеже. Влакна тканине су опуштена и након тога пеглање не захтева нимало напора. Када се програм заврши, брзо извадите веш из бубња<sup>3)</sup>. Програм са паром не врши било какав хигијенски циклус. Не подешавајте програм за третирање паром са следећим типовима веша:

- Тканинама које нису погодне за сушење у машини за сушење.
- Предмети са етикетом „Само хемијско чишћење“.





**ELECTROLUX мириис.** Ако користите овај специјалан нежан мириис, веш ће мириисати као да је тек опран: сипајте бочицу са једном дозом у одељак  и само покрените програм са паром. Смањите дозу мирииса када третирате мање количине веша. Помоћу дугмета Time Manager можете да скратите трајање програма када третирате предмете означене за прање на ниским температурама.

#### **НЕМОЈТЕ:**





- Машински сушити одећу третирану мириисом. Мириис ће испарити.
- Користити мириис у сврхе другачије од оних које су овде описане.
- Користити мириис на новим предметима. Нови предмети могу да садрже остатке једињења завршне обраде која нису компатибилна са мириисом.

















Бочице за дозирање мирииса могу се наћи у веб продавници **ELECTROLUX** или код овлашћеног продавца.

Програм Подразуме- вана темпе- ратура Распон тем- пературе	Рефе- рентна брзина центри- фуге Опсег бр- зине цен- трифуге	Ма- кси- мална ко- личин а ве- ша за прање	Опис програма (Тип веша и степен запрљаности)
 Кашмир	-	1 kg	<p><b>Вуна и кашмир.</b> Кратак програм за освежавање без прања до 1 kg одевних предмета од вуне и кашмира који могу да се перу машински и ручно. Када се третирају мање количине веша, трајање програма може додатно да се скрати помоћу опције Time Manager.</p> <p> <b>УПОЗОРЕЊЕ!</b> Не користите овај програм са вуненим одевним предметима који имају ознаку да су предвиђени само за хемијско чишћење.</p>
 FreshScent	-	1 kg	<p><b>Памук, синтетика, осетљив веш.</b> Кратак и нежан програм са паром за освежавање чак и веома осетљивих одевних предмета, укључујући врло осетљиве комаде одеће са шљокицама, чипком итд. Када се третирају мање количине веша, трајање програма може додатно да се скрати помоћу опције Time Manager.</p> <p> <b>УПОЗОРЕЊЕ!</b> Не користите овај програм са вуненим и другим одевним предметима који имају ознаку да су предвиђени само за хемијско чишћење.</p>
<b>Специјални програми</b>			
Spin / Drain Центрифуга/ испуштање воде	1400 o/min (1400–400 o/min)	8 kg	<b>Све тканине изузев вунених и осетљивих материјала.</b> За центрифугирање веша и испуштање воде из бубња.

Програм Подразуме- вана темпе- ратура Распон тем- пературе	Рефе- рентна брзина центри- фуге Опсег бр- зине цен- трифуге	Ма кси- мална ко- личин а ве- ша за прање	Опис програма (Тип веша и степен запрљаности)
Rinse Испирање	1400 o/min (1400–400 o/min)	8 kg	<b>Све тканине, изузев вунених и веома осетљивих тканина.</b> Програм за испирање и центрифугирање веша. Фабрички подешена брзина центрифуге је она која се користи за програме за памук. Смањите брзину центрифуге тако да одговара врсти веша. Ако је неопходно, подесите опцију Додатно испирање за додатна испирања. При ниској брзини центрифуге уређај врши нежно испирање и скраћује центрифугирање.
<b>Додатни програми прања</b>			
Duvet Јорган 40°C 60°C – Хлад- но	800 o/min (800–400 o/min)	3 kg	<b>Један синтетички прекривач, постављена одећа, јорган, перјана јакна и слични предмети.</b>
Rapid 14 min. Брзо 14 min. 30°C	800 o/min (800–400 o/min)	1.5 kg	<b>Предмети од синтетике и мешавине материјала.</b> Веш који је благо запрљан и веш који се освежава.
Sport Спортска оде- ћа 30°C 40°C – Хлад- но	1200 o/min (1200–400 o/min)	3 kg	<b>Синтетика.</b> Циклус за нормално запрљану спортску одећу која се носи на отвореном.

Програм Подразуме- вана темпе- ратура Распон тем- пературе	Рефе- рентна брзина центри- фуге Опсег бр- зине цен- трифуге	Ма- кси- мална ко- личин а ве- ша за прање	Опис програма (Тип веша и степен задржаности)
 На отвореном 30°C 40°C – Хлад- но	1200 o/min (1200–400 o/min)	2.5 kg <sup>4)</sup> 1 kg <sup>5)</sup>	<div data-bbox="572 347 620 395" style="display: inline-block; vertical-align: top; margin-bottom: 10px;">  </div> <p data-bbox="647 347 994 448">Не користите омекшивач ткани- на и уверите се да нема остата- ка омекшивача у дозатору де- терџента.</p> <p data-bbox="568 472 1031 620"><b>Синтетичка спортска одећа.</b> Овај програм је намењен за нежно прање модерне спортске одеће, а такође је погодан за спортску одећу за теретану, вожњу бицикла или џогирање и слично. Препоручена количина веша је 2.5 kg.</p> <p data-bbox="568 625 1031 847"><b>Водоотпорне, водоотпорне тканине које пропуштају ваздух и водоодбојне тканине.</b> Овај програм може се користити као циклус за обнављање својства водоотпорности одеће и посебно је прилагођен за третирање одеће са хидрофобним слојем. За обављање циклуса за обнављање својства водоотпорности одеће, поступите на следећи начин:</p> <ul data-bbox="568 852 1031 1023" style="list-style-type: none"> <li>• Сипајте детерџент за прање у преграду .</li> <li>• Сипајте посебно средство која обнавља својство водоотпорности тканина у преграду омекшивача у фиоци .</li> <li>• Смањите количину веша на 1 kg.</li> </ul> <div data-bbox="572 1038 620 1086" style="display: inline-block; vertical-align: top; margin-bottom: 10px;">  </div> <p data-bbox="647 1038 994 1262">Да бисте додатно побољшали дејство средства за обнављање својства водоотпорности одеће, одећу осушите у машини за сушење веша тако што ћете подесити програм за сушење на На отвореном (ако је доступан и ако ознака на одећи дозвољава машинско сушење).</p>
Denim Denim (џинс) 30°C 40°C – Хлад- но	1200 o/min (1200–400 o/min)	3 kg	<p data-bbox="568 1299 1031 1426"><b>Специјални програм за одећу од џинса са благом фазом прања како би се на најмању меру свео губитак боја и ознака.</b> За бољу негу препоручује се мања количина веша.</p>



Програм	 Центрифуга	 Без центрифуге	 Претпрање <sup>1)</sup>	 Уклањање флека <sup>2)</sup>	 Додатно испирање	 Soft Plus	 Пара Плус	 Тихо	 Одложени старт	 Time Manager
Synthetics Синтетика	■	■	■	■	■	■	■	■	■	■
Delicate Осетљиво руб- ље	■	■	■		■	■		■	■	
 Кашмир									■	■
 FreshScent									■	■
Spin / Drain Центрифуга/ испуштање во- де	■	■ <sup>3)</sup>							■	
Rinse Испирање	■	■	■		■				■	
Duvet Јорган	■	■				■			■	
Rapid 14 min. Брзо 14 min.	■	■	■						■	
Sport Спортска одећа	■	■	■	■	■				■	
 На отвореном	■	■	■		■				■	
Denim Denim (џинс)	■	■	■	■	■	■	■	■	■	■
  Вуна/свила	■	■	■						■	

<sup>1)</sup> Претпрање и Уклањање флека није могуће изабрати заједно.

<sup>2)</sup> Ова опција није доступна на температури нижој од 40 °С.

<sup>3)</sup> Ако подесите опцију Без центрифуге, уређај само испушта воду.



## Одговарајући детерџенти за програме прања

Програм	Универзал-ни прахак <sup>1)</sup>	Течност за све ткани-не	Течност за обојене тканине	Осетљива вуна	Посебан
Есо 40-60	▲	▲	▲	--	--
Памук	▲	▲	▲	--	--
Синтетика	▲	▲	▲	--	--
Осетљиво рубље	--	--	--	▲	▲
Јорган	--	--	--	▲	▲
Брзо 14 min.	--	▲	▲	--	--
Спортска одећа	--	▲	▲	--	▲
На отворе-ном	--	--	--	▲	▲
Denim (џинс)	--	--	▲	▲	▲
Вуна/свила	--	--	--	▲	▲

<sup>1)</sup> На температури вишој од 60°C препоручује се употреба детерџента у прашку.

▲ = Препоручује се

-- = Није препоручено

## 8.2 Woolmark Apparel Care - Плава



Циклус прања вуне у овој машини је одобрила компанија The Woolmark Company за прање одевних предмета који садрже вуну означених етикетом „ручно прање“ уколико се одевни предмети перу према упутствима које је издао произвођач ове машине за прање веша. Пратите начин одржавања на етикети веша за сушење и остала упутства за веш. M1623  
Симбол Woolmark је ознака сертифика-та у многим земљама.



## 9. ПОДЕШАВАЊА

## 9.1 Звучни сигнали

Овај уређај има различите звучне сигнале који се активирају када:



- Укључите уређај (посебан кратак звук).
- Искључите уређај (посебан кратак звук).
- Додирнете дугмад (клик).
- Направите погрешан избор (3 кратка звука).
- По завршетку програма (звучне секвенце у трајању око два минута).

- Дође до квара уређаја (кратке звучне секвенце у трајању око пет минута).

Да бисте **деактивирали/активирали** звучне сигнале када је програм завршен, истовремено додирујте дугмад Претпрање  и Уклањање флека  током 2 секунде. Дисплеј приказује On/Off.



Ако деактивирате звучне сигнале, они ће наставити да раде уколико дође до квара на уређају.

- Да бисте **активирали/деактивирали** ову опцију, држите притиснутим дугме  све док се  не укључи/искључи на дисплеју.



Уређај задржава избор ове опције као подразумеване након што га искључите.

Функција „Блокада за безбедност деце“ можда неће бити доступна неколико секунди након укључивања уређаја.

## 9.2 Блокада за безбедност деце

Помоћу ове опције можете спречити да се деца играју са командном таблом.

## 10. ПРЕ ПРВЕ УПОТРЕБЕ

1. Уверите се да је електрична енергија доступна и да је славина одвртнута.
2. Сипајте два литра воде у одељак за детерџент са ознаком . Овим се активира систем за одвод.
3. Сипајте малу количину детерџента у одељак са ознаком .

4. Подесите и започните програм за памук при највишој температури без веша у бубњу. Ово уклања сву могућу прљавштину из бубња.

## 11. СВАКОДНЕВНА УПОТРЕБА



**УПОЗОРЕЊЕ!**  
Погледајте поглавља о безбедности.

### 11.1 Активирање уређаја

1. Утакните мрежни утикач у зидну утичницу.
2. Одвртните славину за воду.
3. Притисните дугме Укључи/Искључи на неколико секунди да бисте укључили уређај. Чује се кратак звук.

### 11.2 Убацивање веша

1. Отворите врата уређаја.

2. Испразните џепове и одмотајте предмете пре него што их ставите у уређај.
3. Ставите веш у бубањ, комад по комад. Не стављајте превише веша у бубањ.
4. Добро затворите врата.

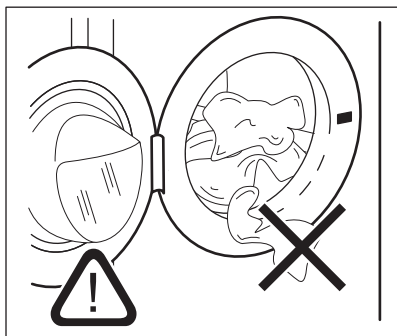
**ОПРЕЗ**

Уверите се да се веш неће ухватити између заптивке и врата како би се избегао ризик од цурења воде и оштећења веша.



Прање веома наугљених, масних мрља може проузроковати оштећење гумених делова машине за прање веша.

### 11.3 Додавање детерџента и адитива

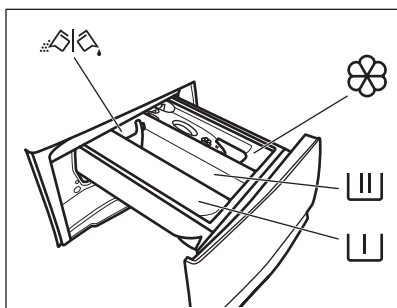

- Одељак за фазу претпрања, програм за потапање или одстрањивач мрља.



- Преграда за фазу прања.



- Одељак за омекшивач тканина и друга течна средства за третирање тканина (омекшивач, штирак).

**MAX** - Максимални ниво количине течних адитива.



- Клапна за прашак или течни детерџент.



Увек пратите упутства која се налазе на паковању детерџента, али препоручујемо да не прекорачите максимални назначени ниво (**MAX**). Ова количина ће, међутим, гарантовати најбоље резултате прања.



Након циклуса прања, ако је потребно, уклоните све остатке детерџента из дозатора.

### 11.4 Проверите положај преклопника детерџента

1. Вуците дозатор детерџента све док се не заустави.

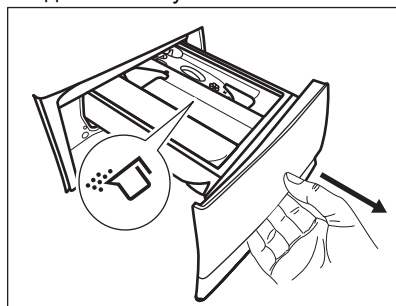

2. Притисните полуку надолу да бисте извадили дозатор.
3. Ако користите прашак, окрените преклопник нагоре.
4. Ако користите течни детерџент, окрените преклопник надолу.

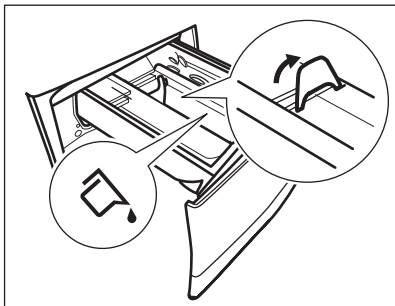

Када је преклопник у положају **ДОЛЕ**:

- Немојте користити желатинасте или густе течне детерџенте.
  - Не прекорачујте дозу течног детерџента назначену на преклопнику.
  - Не подешавајте фазу претпрања.
  - Не подешавајте функцију одложеног старта.
5. Измерите количину детерџента и омекшивача веша.
  6. Пажљиво затворите дозатор детерџента.

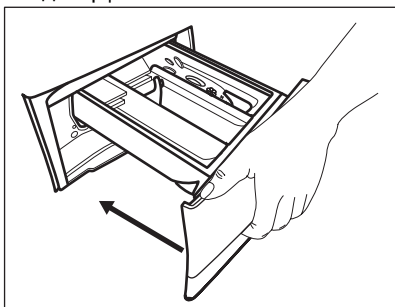

Водите рачуна о томе да преклопник не блокира затварање фиоке.

## 11.5 Подешавање програма

1. Окрените бирач програма да бисте изабрали жељени програм прања. Први програм горе десно на бирачу програма је Есо 40-60, програм на који се односе информације са ознаке за енергетску ефикасност.

Индикатор дугмета Старт/Пауза  трепће.



Дисплеј показује индикативно трајање програма.

2. Да бисте променили температуру и/или брзину центрифуге, додирните одговарајућу дугмад.
3. Ако желите, подесите једну или више опција додирујући одговарајућу дугмад. У складу са тим одговарајући индикатори на дисплеју почињу да светле и мењају се приказане информације.



Ако избор **није могућ** чује се звучни сигнал и дисплеј приказује — — —.

## 11.6 Покретање програма

Додирните дугме Старт/Пауза  да бисте покренули програм. Програм није могуће стартовати кад је индикатор дугмета угашен и не трепери (нпр. бирач програма је на погрешном положају). Одговарајући индикатор опције престаје да трепери и остаје укључен. Програм се покрене а врата се закључавају. На дисплеју се приказује индикатор .





Одводна пумпа може кратко да ради пре него што се уређај напуни водом.

## 11.7 Покретање програма са одложеним стартом

1. Узаустопно додирујте дугме

Одложени старт  док се на дисплеју не прикаже жељено време одлагања.



На дисплеју индикатор приказује .

2. Додирните дугме Старт/Пауза . Врата уређаја се закључавају и започиње одбројавање до одложеног старта. На дисплеју се приказује индикатор .

Када се одбројавање заврши, програм се аутоматски покрене.

## Отказивање одложеног старта након започињања одбројавања





Да бисте отказали одложени старт:

1. Узастопно додирујте дугме  
Одложени старт  док се на дисплеју не прикаже жељено време одлагања. На дисплеју индикатор приказује 

Додирните дугме Старт/Пауза . Врата уређаја се закључавају и започиње одбројавање до одложеног старта. На дисплеју се приказује



индикатор .

Када се одбројавање заврши, програм се аутоматски покреће.

2. Додирните дугме Старт/Пауза  да бисте паузирали рад уређаја. Одговарајући индикатор трепери.
3. Узастопно додирујте дугме  
Одложени старт  док се на дисплеју не прикаже  и индикатор  се не угаси.
4. Поново додирните дугме Старт/ Пауза  да бисте одмах покренули програм.

## Промена одложеног старта након започињања одбројавања

Да бисте променили одложени старт:

1. Додирните дугме Старт/Пауза  да бисте паузирали рад уређаја. Одговарајући индикатор трепери.
2. Узастопно додирујте дугме  
Одложени старт  док се на дисплеју не прикаже жељено време одлагања.
3. Поново додирните дугме Старт/ Пауза  да бисте покренули ново одбројавање.

## 11.8 Детекција количине веша SensiCare System

-  Трајање програма на дисплеју се односи на **средњу/велику количину веша.**

Кад додирнете дугме Старт/Пауза  искључује се индикатор максималне

декларисане количине веша и SensiCare System почиње детекцију унете количине веша:

1. Уређај детектује количину веша у првих 30 секунди. У програмима у којима је доступна опција Time Manager, траке Time Manager  испод цифара за време ће током ове фазе репродуковати једноставну анимацију. Бубањ се накратко окреће.
2. У складу с тим, трајање програма може да се прилагоди, тј. продужи или скрати. Након следећих 30 секунди, почиње пуњење водом.

На крају фазе детекције уноса, **у случају да је бубањ препуњен**, индикатор **MAX** трепери на дисплеју:

У овом случају је у првих 30 секунди могуће паузирати уређај и извадити вишак веша.

Када извадите вишак веша, додирните дугме Старт/Пауза  да бисте поново покренули програм. Фаза SensiCare може се поновити највише три пута (видети тачку 1).

**Важно!** Ако се количина веша не смањи, програм прања се покреће без обзира на преоптерећење. У том случају није могуће гарантовати најбоље резултате прања.



-  Око 20 минута након покретања програма, трајање програма може поново да се прилагоди у зависности од количине воде коју су упиле тканине.

-  Детекција SensiCare се обавља само са комплетним програмима прања и ако трајање програма није скраћено помоћу дугмета Time Manager.

-  SensiCare System није доступан код свих програма, као што су Вуна/ свила, Испирање, и програми са кратким циклусима.

## 11.9 Прекидање програма и промена опција

Када је програм покренут, можете да промените **само неке** опције:

1. Додирните дугме Старт/Пауза . Одговарајући индикатор трепери.
2. Промените опције. Информације на дисплеју се мењају у складу са тим променама.
3. Поново додирните дугме Старт/Пауза .

Програм прања се наставља.



## 11.10 Отказивање текућег програма

1. Притисните дугме Укључи/Искључи да бисте отказали програм и искључили уређај.
2. Поново притисните дугме Укључи/Искључи да бисте укључили уређај.



Ако је SensiCare System завршио и пуњење водом је већ почело, нови програм startује **без понављања SensiCare System**. Вода и детергент се не испуштају како би се избегло узалудно трошење. Дисплеј приказује максимално трајање програма, ажурирајући га око 20 минута након започињања новог програма.

Постоји и алтернативни начин за отказивање:



1. Ротирајте дугме за избор програма на положај „Ресетовање“ .
2. Сачекајте 1 секунду. Дисплеј приказује . Сада можете да подесите нови програм прања.

## 11.11 Отварање врата - додавање одевних предмета



Ако су температура и ниво воде у бубњу превисоки и/или се бубањ још увек окреће, не треба да отварате врата.

Током трајања програма или током одложеног старта врата уређаја су закључана. На дисплеју се приказује индикатор .

1. Додирните дугме Старт/Пауза . На дисплеју се гаси одговарајући индикатор за закључана врата.
2. Отворите врата уређаја. Уколико је неопходно, додајте или извадите одевне предмете. Затворите врата и додирните дугме Старт/Пауза .

Програм или одложени старт се наставља.

## 11.12 Крај програма

Када се програм заврши, уређај се аутоматски искључује. Оглашавају се звучни сигнали (уколико су активни).

Дисплеј приказује .

Гаси се индикатор дугмета Старт/Пауза .

Врата се откључавају и искључује се индикатор .

1. Притисните дугме Укључи/Искључи да бисте деактивирали уређај.

Пет минута након завршетка програма, функција за уштеду електричне енергије аутоматски деактивира уређај.





Када поново активирате уређај, на дисплеју се приказује крај претходног програма. Окрените бирач програма да бисте подесили нови циклус.



2. Извадите веш из уређаја.
3. Проверите да ли је бубањ празан.
4. Врата и дозатор детергента држите одшкринуте да бисте

спречили појаву буђи и непријатних мириса.



### 11.13 Испуштање воде након краја циклуса

Ако сте одабрали програм или опцију која не испушта воду осталу након задњег испирања, програм се завршава, али:

- На области за време приказано је  и дисплеј приказује да су врата закључана .
- Индикатор дугмета Старт/Пауза  почиње да трепери.
- Бубањ се још увек окреће у правилним интервалима да би спречио гужвање веша.
- Врата остају блокирана.
- Морате да испустите воду да бисте отворили врата:

1. Ако је потребно, додирните дугме Центрифуга  да бисте смањили брзину центрифуге коју је предложио уређај.
2. Притисните дугме Старт/Пауза : Уређај испушта воду и покреће центрифугу.

Индикатор опције Задржавање испирања  или  нестаје.

-  Ако сте подесили Тихо  а брзина центрифуге није промењена, када притиснете дугме Старт/Пауза  уређај само избацује воду.

3. Када се заврши програм и угаси се индикатор закључаних врата , можете да отворите врата.
4. Притисните дугме Укључи/Искључи на неколико секунди да бисте искључили уређај.

### 11.14 Функција приправности

Режим приправности аутоматски искључује уређај како би се смањила потрошња електричне енергије када:

- Не користите уређај током 5 минута када ниједан програм не ради. Притисните дугме Укључи/Искључи да бисте поново активирали уређај.
- Пет минута после завршетка програма прања. Притисните дугме Укључи/Искључи да бисте поново активирали уређај. На дисплеју се приказује крај последњег програма. Окрените бирач програма да бисте подесили нови циклус.

Ако је бирач програма окренут на положај „Ресетовање“ , уређај се аутоматски искључује за 30 секунди.

-  Укљико сте подесили програм или опцију која се завршава са водом која остаје у бубњу, Режим приправности **не деактивира** уређај да би вас подсетио да испустите воду.

## 12. КОРИСНИ САВЕТИ



### УПОЗОРЕЊЕ!

Погледајте поглавља о безбедности.

### 12.1 Количина веша

- Поделите веш на: бело, обојено, синтетика, осетљив веш и вуна.
- Пратите упутстава за прање која се налазе на етикетама веша.
- Немојте да перете заједно бели и обојени веш.

- Неки обојени веш може да изгуби боју током првог прања. Препоручујемо вам да га прво неколико пута оперете одвојено.
- Окрените наопачке вишеслојне тканине, вуну и веш са штампаним илустрацијама.
- Претходно третирајте упорне флеке.
- Упорне флеке оперите посебним детергентом.

- Будите пажљиви са завесама. Уклоните кукице и ставите завесе у торбу за прање или у јастучницу.
- Веома мала количина веша може да изазове проблеме са балансом током фазе центрифуге и тако доведе до прекомерних вибрација. Ако дође до тога:
  - a. прекините програм и отворите врата (погледајте у поглављу „Свакодневна употреба“);
  - b. ручно прерасподелите унети веш тако да буде равномерно распоређен по кориту машине;
  - c. притисните дугме Старт/Пауза. Фаза центрифуге се наставља.
- Закопчајте дугмад на јастучницама, затворите рајсфершлусе, копче и дрикере. Вежите појасеве, гајтане, пертле, траке и све друге лабаве елементе.
- Немојте да перете одећу без поруба или одећу са резовима. Када перете мале и/или осетљиве предмете, користите врећу за прање (нпр. грудњаци са жицом, каишеви, чарапе, пертле, траке итд.).

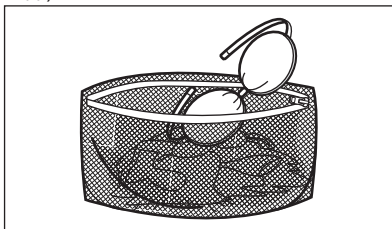

- Испразните џепове и размотајте веш.

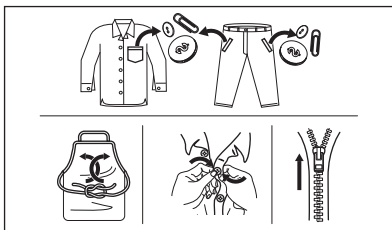

## 12.2 Упорне флеке

За неке флеке, вода и детерџент нису довољни.

Препоручујемо вам да третирате ове флеке пре него што ставите веш у уређај.

Доступна су посебна средства за уклањање флека. Користите посебна средства за уклањање флека која се могу применити на тип флека, као и на тканину.

Не прскајте средство за уклањање флека на одећу у близини уређаја јер има корозивно дејство на пластичне делове.



## 12.3 Врста и количина детерџента

Избор детерџента и употреба одговарајућих количина не утиче само на учинак прања, већ и помаже да се смањи количина отпадних материја и заштити животна средина:

- Користите искључиво детерџенте и друге третмане који су направљени посебно за машину за прање веша. Прво, пратите ова општа правила:
  - детерџенти у прашку (као и таблете и појединачне кесице) за све врсте тканина, осим осетљивих. Радије користите прашкасте детерџенте који садрже избелјивач за бели веш и дезинфекцију веша,
  - течни детерџенти (као и појединачне кесице), по могућству они за прање свих врста материјала на нижим температурама (до 60 °C), или специјални детерџенти за прање вуне.
- Избор и количина детерџента зависе од врсте тканина (осетљиве, вунене, памук итд.), боје одеће, количине веша, степена запрљаности, температуре прања и тврдоће коришћене воде.



- Пратите упутства која се налазе на паковању детерџената или других третмана и не прекорачујте наведени максимални ниво (**MAX**).
- Не мешајте различите врсте детерџената.
- Користите мање детерџента ако:
  - перете мање количине,
  - веш је мање запрљан,
  - ствара се велика количина пене током прања.
- Кад користите таблете или кесице детерџента, увек их ставите у бубањ, а не у дозатор детерџента и пратите препоруке произвођача.

#### **Недовољна количина детерџента може проузроковати:**

- незадовољавајуће резултате прања,
- да веш постане сив,
- да одећа буде масна,
- буђ у уређају.

#### **Прекомерна количина детерџента може проузроковати:**

- пењење,
- смањен ефекат прања,
- недовољно испирање,
- већи утицај на животну средину.

### **12.4 Еколошки савети**

Ради уштеде воде, електричне енергије и заштите околине, препоручујемо да следите ове савете:

- **Нормално запрљан веш** може се прати **без претпрања** како би се уштедео детерџент, вода и време (околина је такође заштићена!).

## **13. НЕГА И ЧИШЋЕЊЕ**



#### **УПОЗОРЕЊЕ!**

Погледајте поглавља о безбедности.

### **13.1 Распоред периодичног чишћења**

**Периодично чишћење помаже да се продужи радни век вашег уређаја.**

Након сваког циклуса мало отворите врата бубња и дозатор детерџента да би ваздух циркулисао кроз уређај и

- Пуњење уређаја до **максималног капацитета наведеног за сваки програм помаже у смањењу потрошње енергије и воде.**
- Уз одговарајући припремни третман, могу се уклонити мрље и ограничена задрљаност, а тада веш може да се пере на нижој температури.
- Да бисте користили одговарајућу количину детерџента, погледајте коју је количину предложио произвођач детерџента и проверите тврдоћу воде у вашем домаћинству. Погледајте одељак „Тврдоћа воде”.
- Подесите **максималну могућу брзину центрифуге** за изабрани програм прања **пре него што ставите веш да се суши у машини за сушење веша**. Тиме се штеди енергија током сушења!

### **12.5 Тврдоћа воде**

Уколико је тврдоћа воде у вашем подручју висока или умерена, препоручујемо вам да користите омекшивач воде за машину за прање рубља. У подручјима где где је тврдоћа воде блага није неопходно користити омекшивач воде.

Да бисте открили каква је тврдоћа воде у вашем подручју, обратите се локалној надлежној служби водовода.

Користите одговарајућу количину омекшивача воде. Пратите упутства која се налазе на паковању производа.

исушио влагу у њему: то ће спречити појаву рошења и непријатних мириса.

Ако се уређај неће користити дуже време: затворите довод воде и искључите уређај из струје.

#### **Оријентациони план периодичног чишћења:**

Уклањање камен-ца	Двапут годишње
-------------------	----------------

Одржавање прањем	Једном месечно
Очистите заптивку врата	Свака два месеца
Очистите бубањ	Свака два месеца
Очистите дозатор детерџента	Свака два месеца
Очистите филтер пумпе за одвод воде	Двапут годишње
Очистите доводно црево и филтер вентила	Двапут годишње

У наредним пасусима објашњено је како се чисти сваки поједини део.

### 13.2 Уклањање страних предмета

-  Уверите се да су џепови празни и да су сви лабави делови завезани пре покретања циклуса. Погледајте одељак „Количина веша“ и „Напомене и савети“.

Уклоните све стране предмете (попут металне копче, дугмади, кованица итд.) који би могли да се нађу у заптивци врата, филтерима и бубњу. Погледајте одељке „Заптивка за врата са двоусним џепом“, „Чишћење бубња“, „Чишћење одводне пумпе“ и „Чишћење доводног црева и филтера вентила“. Уколико је неопходно, обратите се овлашћеном сервисном центру.

### 13.3 Спољашње чишћење

Уређај чистите искључиво благим сапуном и топлом водом. У потпуности осушите све површине. Не користите јастучиће за рибање и било какав абразивни материјал.



#### ОПРЕЗ

Немојте да користите алкохол, растварач или хемијске производе.



#### ОПРЕЗ

Немојте да чистите металне површине детерџентом на бази хлора.

### 13.4 Уклањање каменца



Уколико је тврдоћа воде у вашем подручју висока или умерена, препоручујемо вам да користите производ за уклањање каменца из воде за машину за прање веша.

Редовно контролишите бубањ да бисте спречили стварање каменца.

Стандардни детерџенти већ садрже средства за омекшавање воде, али препоручујемо да повремено покренете циклус са празним бубњем и производом за уклањање каменца.



Увек пратите упутства која се налазе на паковању производа.

### 13.5 Одржавање прањем

Поновљена и продужена употреба програма на ниским температурама може да доведе до стварања наслага детерџента, талога честица, стварања бактерија унутар бубња и корита уређаја. Ово може да створи врло непријатне мирисе и буђ. Да бисте елиминисали ове насlage и очистили унутрашњости уређаја, редовно обављајте поступак одржавања прањем (најмање једном месечно).



Погледајте пасус „Чишћење бубња“.

### 13.6 Заптивка за врата са двоусним џепом

Овај уређај је пројектован тако да има **самочистећи систем одвода** који

омогућава да лагане длачице од тканина које отпадне са одеће буду избачене са водом. Редовно проверавајте заптивач. Новчиће, дугмад и друге ситне предмете можете извадити на крају циклуса.

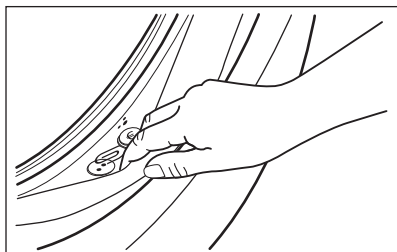

По потреби очистите средством за чишћење на бази амонијака и не гребите површину заптивача.

**i** Увек поштујте упутства која се налазе на паковању производа.

Проверите има ли предмета који би могли да се заглаве у прегибу и уклоните их (ако их има).

Водите рачуна да веш не остане заробљен између заптивача и врата.

Влажном крпом пребришите сву прљавштину и воду заосталу у заптивачу врата по завршетку циклуса.

### 13.7 Чишћење бубња

Редовно контролишите бубањ да бисте спречили стварање нежељеног талога.

Наслаге рђе у бубњу могу се јавити услед рђања страног тела приликом прања или од воде из чесме која садржи гвожђе

Очистите бубањ специјалним средствима за нерђајући челик.

**i** Увек пратите упутства која се налазе на паковању производа. Немојте чистити бубањ киселинским производима за уклањање каменца, производима за чишћење који садрже хлор или гвоздену или челичну вуну.

За темељно чишћење:

1. Извадите сав веш из бубња.
2. Покрените програм Памук Cotton са највишом температуром
3. Додајте малу количину прашка у празан бубањ, како би се испрали остаци од ранијих прања.

**i** Повремено, на крају циклуса, дисплеј може да прикаже икону : ово је препорука да се обави циклус „чишћења бубња“. Када се обави чишћење бубња, иконица нестане.

### 13.8 Чишћење дозатора детерџента

Да бисте спречили стварање наслага осушеног детерџента или угрушака омекшивача тканина и/или формирање буђи у фиоци дозатора детерџента, с времена на време обавите следећи поступак чишћења:

1. Отворите фиоку. Притисните бравицу надоле као што је приказано на слици и извучите фиоку.

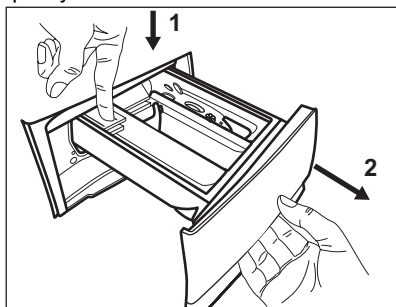

2. Уклоните горњи део одељка за адитиве ради лакшег чишћења и

исперите фиоку под млазом топле воде, да бисте уклонили све трагове наслага детерџента. Након чишћења, вратите горњи део у првобитни положај.

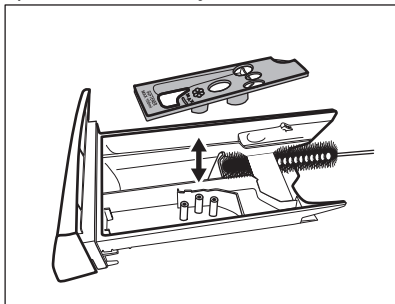

3. Проверите да ли је из горњег и доњег дела лежишта уклоњен сав преостали детерџент. Помоћу мале четке очистите лежиште.

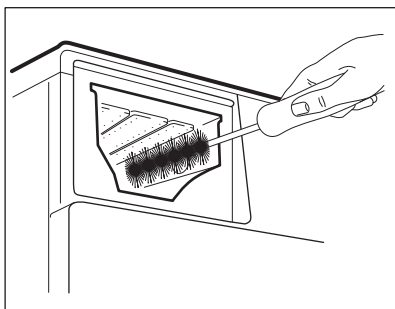

4. Убаците фиоку за детерџент у вођице и затворите је. Покрените програм испирања без веша у бубњу.

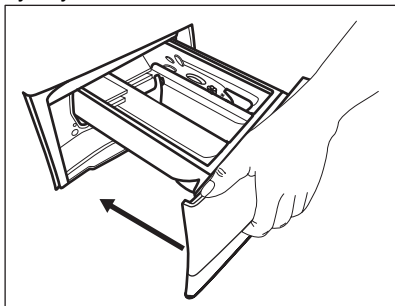

## 13.9 Чишћење одводне пумпе



### УПОЗОРЕЊЕ!

Ископчајте мрежни утикач из мрежне утичнице.



Редовно проверавајте филтер одводне пумпе и видите да ли је чист.

Очистите одводну пумпу у следећим случајевима:

- Уређај не одводи воду.
- Бубањ се не окреће.
- Уређај производи чудан звук због тога што је пумпа за одвод блокирана.
- На дисплеју се приказује шифра аларма **E20**.



### УПОЗОРЕЊЕ!

- Немојте уклањати филтер док је уређај активан.
- Немојте да чистите пумпу ако је вода у уређају врућа. Сачекајте да се вода охлади.

Поступите на следећи начин да бисте очистили пумпу:

1. Отворите поклопац пумпе.

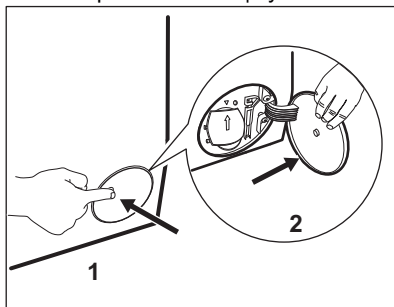

2. Поставите одговарајућу посуду испод приступа одводној пумпи да бисте сакупили воду која истиче.
3. Отворите претинац надоле. Увек држите крпу у близини како бисте обрисали воду која се евентуално проспе док скидате филтер.

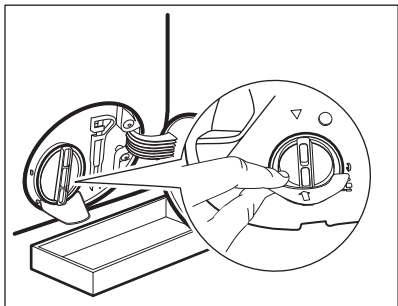

4. Окрените филтер за 180 степени, у смеру супротном од смера кретања казаљки на сату, да бисте га отворили али не и извадили. Пустите да вода истече.

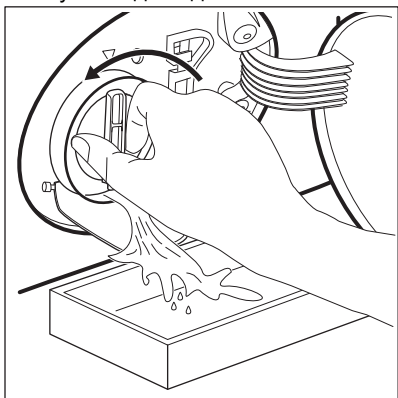

5. Када је чинија пуна воде, заврните поново филтер и испразните посуду.  
6. Понављајте кораке 4 и 5 док вода не престане да истиче.  
7. Окрените филтер супротно од казаљке на сату како бисте га скинули.

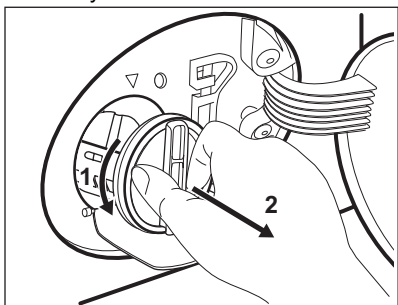

8. Ако је потребно, уклоните честице и предмете из лежишта филтера.

9. Водите рачуна о томе да пропелер пумпе може да се окреће. Уколико се не окреће, контактирајте овлашћени сервисни центар.

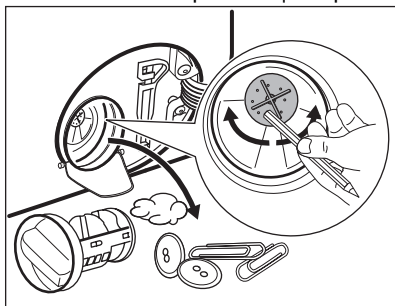

10. Очистите филтер под млазом воде.

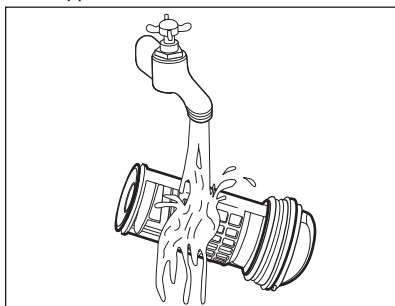

11. Ставите филтер назад у специјалне вођице окрећући га у смеру кретања казаљки на сату. Проверите да ли сте исправно затегли филтер да бисте спречили цурења.

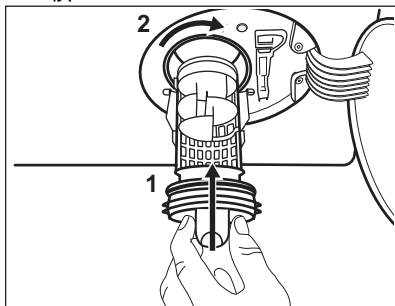

12. Затворите поклопац пумпе.

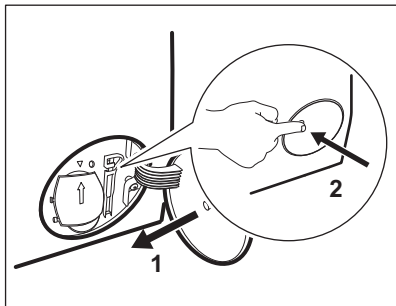

Када испустите воду у складу са процедуром за хитне случајеве, морате поново да активирате систем за одвод:

- a. Сипајте 2 литра воде у преграду за главно прање на дозатору за детергент.
- b. Покрените програм за испуштање воде.

### 13.10 Чишћење доводног црева и филтера вентила

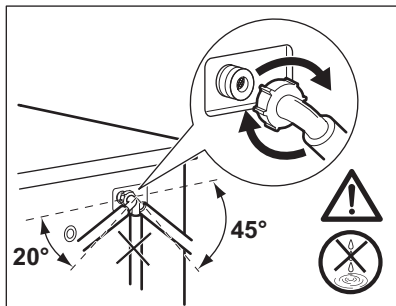
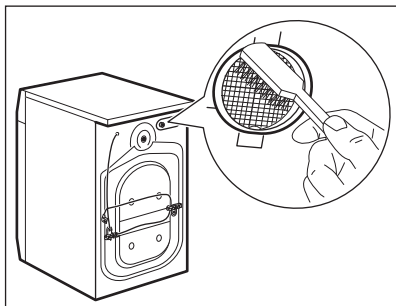
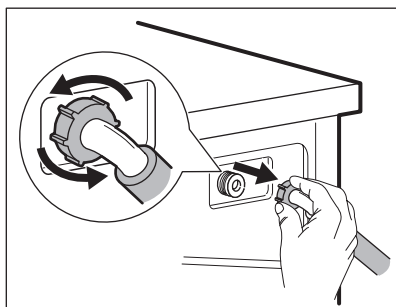
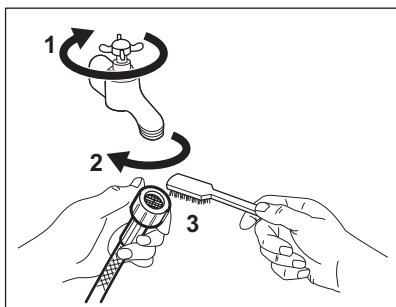

### 13.11 Хитно испуштање воде

Ако уређај не може да испушта воду, обавите исти поступак описан у одељку „Чишћење одводне пумпе“. Ако је потребно, очистите пумпу.

Када испустите воду у складу са процедуром за хитне случајеве, морате поново да активирате систем за одвод:

1. Сипајте два литра воде у преграду за главно прање на дозатору за детергент.

2. Покрените програм за испуштање воде.

### 13.12 Мере опреза против замрзавања

Уколико је уређај инсталиран у просторији где температуре могу да достигну вредност од 0 °С или падну испод, уклоните преосталу воду из доводног црева и одводне пумпе.

1. Ископчајте мрежни утикач из мрежне утичнице.
2. Затворите славину за воду.

3. Ставите два краја доводног црева у посуду и пустите да вода истече из црева.
4. Испразните одводну пумпу. Прочитајте упутства за хитно испуштање воде.
5. Када се пумпа за одвод испразни, поново монтирајте доводно црево.

**УПОЗОРЕЊЕ!**

Уверите се да је температура виша од 0 °C пре поновне употребе уређаја. Произвођач није одговоран за оштећења која настану услед ниских температура.

## 14. РЕШАВАЊЕ ПРОБЛЕМА

**УПОЗОРЕЊЕ!**

Погледајте поглавља о безбедности.

### 14.1 Шифре аларма и могући кварови

Уређај неће да се покрене или се зауставља у току рада. Прво покушајте да пронађете решење проблема (погледајте табеле).

**УПОЗОРЕЊЕ!**

Искључите уређај са напајања електричном енергијом пре почетка било какве провере.

**Код неких проблема, на дисплеју се приказује шифра аларма, а дугме Старт/Пауза  може да трепће непрекидно:**



Ако је уређај препуњен, извадите одређену количину веша из бубња и/или истовремено држите притиснута врата док додирујете дугме Старт/Пауза све док индикатор  не престане да трепери (погледајте слику испод).

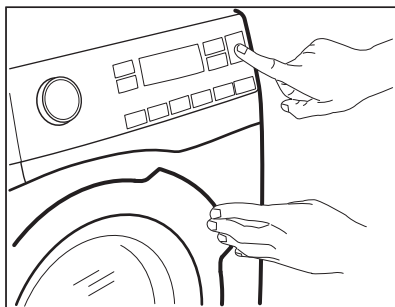

Проблем

Могуће решење

<p><b>E10</b> Уређај се не пуни водом како треба.</p>	<ul style="list-style-type: none"> <li>• Уверите се да је славина отворена.</li> <li>• Уверите се да притисак воде није пренизак. За ову информације се обратите локалној надлежној служби водовода.</li> <li>• Проверите да славина за воду није запушена.</li> <li>• Уверите се да доводно црево није увијено, оштећено или савијено.</li> <li>• Уверите се да је доводно црево за воду правилно повезано.</li> <li>• Уверите се да филтер на доводном цреву и филтер на вентилу нису запушени. Погледајте одељак „Нега и чишћење”.</li> </ul>
<p><b>E20</b> Уређај не одводи воду.</p>	<ul style="list-style-type: none"> <li>• Проверите да славина на судопери није запушена.</li> <li>• Уверите се да одводно црево није увијено или савијено.</li> <li>• Проверите да филтер за одвод воде није запушен. По потреби, очистите филтер. Погледајте одељак „Нега и чишћење”.</li> <li>• Проверите да ли је одводно црево правилно прикључено.</li> <li>• Подесите програм за испуштање воде, уколико сте претходно подесили програм који нема опцију испуштања воде.</li> <li>• Подесите програм за испуштање воде уколико сте претходно подесили опцију која се завршава са водом у кориту.</li> </ul>
<p><b>E40</b> Врата уређаја су отворена или нису затворена како треба.</p>	<ul style="list-style-type: none"> <li>• Проверите да ли су врата уређаја правилно затворена.</li> </ul>
<p><b>E91</b> Интерна грешка. Нема комуникације између електронских елемената уређаја.</p>	<ul style="list-style-type: none"> <li>• Програм није завршен како треба или се уређај прерано зауставио. Искључите и поново укључите уређај.</li> <li>• Ако се шифра аларма поново појави, обратите се овлашћеном сервисном центру.</li> </ul>
<p><b>EN0</b> Напајање је нестабилно.</p>	<ul style="list-style-type: none"> <li>• Сачекајте да се напајање не стабилизује.</li> </ul>

Уколико се на екрану појаве друге шифре аларма, искључите и поново укључите уређај. Уколико се проблем настави, контактирајте овлашћени сервисни центар.  
У случају других проблема са машином за прање веша, погледајте табелу у наставку да бисте пронашли могућа решења.



Проблем	Могуће решење
Програм се не покреће.	<ul style="list-style-type: none"> <li>• Проверите да ли је утикач прикључен у зидну утичницу.</li> <li>• Проверите да ли су врата уређаја затворена.</li> <li>• Проверите да ли у кутији са осигурачима има оштећених осигурача.</li> <li>• Уверите се да сте додирнули Старт/Пауза .</li> <li>• Ако је подешен одложени старт, откажите одлагање или сачекајте да се заврши одбројавање.</li> <li>• Деактивирајте функцију блокаде за безбедност деце ако је укључена.</li> <li>• Проверите положај командног дугмета на изабраном програму.</li> </ul>
Уређај се испуни водом и одмах крене да је испушта.	<ul style="list-style-type: none"> <li>• Проверите да ли се одводно црево налази у добром положају. Црево је можда постављено исувише ниско. Погледајте одељак „Упутство за инсталирање”.</li> </ul>
Центрифуга не ради или циклус прања траје дуже него обично.	<ul style="list-style-type: none"> <li>• Изаберите програм центрифуге.</li> <li>• Проверите да филтер за одвод воде није запушен. По потреби, очистите филтер. Погледајте одељак „Нега и чишћење”.</li> <li>• Ручно распоредите веш у машини, а затим поново укључите центрифугу. До оваквог квара може доћи због проблема са равнотежом.</li> </ul>
На поду се појавила вода.	<ul style="list-style-type: none"> <li>• Проверите се да ли су спојнице на цревима за воду чврсто притегнуте и да на њима нема цурења.</li> <li>• Уверите се да на доводном и одводном цреву за воду нема оштећења.</li> <li>• Водите рачуна да користите одговарајућу врсту и количину детерџента.</li> </ul>
Не можете да отворите врата уређаја.	<ul style="list-style-type: none"> <li>• Уверите се да није изабран програм прања који се завршава са водом у кориту машине.</li> <li>• Проверите да ли је машина завршила са прањем.</li> <li>• Ако још има воде у бубњу, подесите програм за испуштање воде или укључите центрифугу.</li> <li>• Проверите да ли струја долази до уређаја.</li> <li>• Овај проблем може бити проузрокован кваром уређаја. Обратите се овлашћеном сервисном центру. Уколико морате да отворите врата, пажљиво прочитајте „Хитно отварање врата”.</li> </ul>
Уређај производи необичан звук и вибрира.	<ul style="list-style-type: none"> <li>• Проверите да ли је уређај нивелисан. Погледајте одељак „Упутство за инсталирање”.</li> <li>• Проверите да ли су уклоњени сви делови амбалаже и/или транспортни завртњи. Погледајте одељак „Упутство за инсталирање”.</li> <li>• Убаците још веша у машину. Машина можда није довољно напуњена.</li> </ul>

Проблем	Могуће решење
Трајање програма се повећава или смањује током извршења.	<ul style="list-style-type: none"> <li>• Функција SensiCare System може да прилагоди трајање програма према типу и количини веша. Погледајте одељак „Детекција унетог веша SensiCare System“ у поглављу „Свакодневна употреба“.</li> </ul>
Резултати прања нису задовољавајући.	<ul style="list-style-type: none"> <li>• Повећајте количину детерџента или користите неки други.</li> <li>• Употребите специјална средства за скидање упорних флека пре прања веша.</li> <li>• Проверите да ли сте подесили одговарајућу температуру.</li> <li>• Смањите количину веша.</li> </ul>
Има превише пене у бубњу током циклуса прања.	<ul style="list-style-type: none"> <li>• Смањите количину детерџента или број таблета или појединачних кесица.</li> </ul>
Након циклуса прања, има остатака детерџента у фиоци дозатора.	<ul style="list-style-type: none"> <li>• Проверите да ли је клапна у исправном положају (UP (горе) за прашак – DOWN (доле) за течни детерџент).</li> <li>• Проверите да ли користите дозатор детерџента према наводима у овом приручнику.</li> </ul>

Након провере, активирајте уређај. Програм се наставља од оног места на којем је прекинут.

Уколико се проблем поново јави, контактирајте овлашћени сервисни центар.

Подаци потребни сервисном центру налазе се на плочици са техничким карактеристикама.

## 14.2 Хитно отварање врата

У случају нестанка струје или квара приликом рада, врата уређаја остају блокирана. Када се струја врати, програм прања се наставља. Ако врата остану блокирана због квара, можете их отворити помоћу функције за откључавање у хитним случајевима.

Пре него што отворите врата:



**ОПРЕЗ**  
**Постоји ризик од опекотина! Водите рачуна да температура воде не буде висока и да веш није врео. Ако је неопходно, сачекајте да се веш охлади.**



### ОПРЕЗ

**Постоји опасност од повређивања! Уверите се да се бубањ не окреће. Ако је неопходно, сачекајте да бубањ престане да се окреће.**



**Водите рачуна да ниво воде унутар бубња није превисок. Ако је неопходно, наставите поступак одвођења воде у случају нужде (погледајте „Хитно испуштање воде“ у поглављу „Нега и чишћење“).**

Да бисте отворили врата, поступите на следећи начин:

1. Притисните дугме Укључи/ Искључи да бисте искључили уређај.
2. Ископчајте мрежни утикач из мрежне утичнеце.
3. Отворите клапну филтера.
4. Повуците окидач за откључавање у хитним случајевима једном надоле. Поново га повуците надоле, држите га напетим и, у међувремену, отворите врата уређаја.
5. Извадите веш и затим затворите врата уређаја.
6. Затворите клапну филтера.

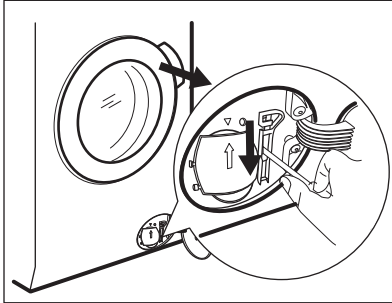

## 15. ВРЕДНОСТИ ПОТРОШЊЕ

### 15.1 Увод



Погледајте везу [www.theenergylabel.eu](http://www.theenergylabel.eu) за детаљне информације о енергетској налепници.



QR код на енергетској налепници која се испоручује са уређајем наводи веб везу ка информацијама везаним за учинак уређаја у бази података EU EPREL. Сачувајте енергетску налепницу за будуће потребе заједно са упутством за употребу и свим осталим документима који се испоручују са овим уређајем.

Информације наведене у EPREL-у могуће је пронаћи и помоћу везе <https://eprel.ec.europa.eu> и назива модела и броја производа који су наведени на плочици са техничким карактеристикама уређаја. За положај плочице са техничким карактеристикама погледајте одељак „Опис производа”.

## 15.2 Легенда

<b>kg</b>	Количина веша.	<b>h:mm</b>	Трајање програма.
<b>kWh</b>	Потрошња електричне енергије.	<b>°C</b>	Температура унутар веша.
<b>Литара</b>	Потрошња воде.	<b>o/min</b>	Брзина центрифуге.
<b>%</b>	Преостала влажност на крају фазе центрифугирања. Што је већа брзина центрифугирања, већа је бука и мања је преостала влажност.		

- i** Вредности и трајање програма зависе од различитих услова (нпр. температура просторије, температура и притисак воде, количина и врста веша, напон), као и ако промените подразумевану вредност неког програма.

## 15.3 Према Уредби Комисије ЕУ 2019/2023

Програм Есо 40-60	kg	kWh	Литара	h:mm	%	°C	o/min <sup>1)</sup>
Цела количина	8	0.860	53	3:20	52	42	1351
Пола количине	4	0.480	43	2:40	52	32	1351
Четвртина количине	2	0.250	33	2:35	54	25	1351

<sup>1)</sup> Максимална брзина центрифуге.

### Потрошња енергије у различитим режимима

Искључено (W)	У приправности (W)	Одложени старт (W)
0.50	0.50	4.00
Време до искључивања/приправности је највише 15 минута.		

## 15.4 Уобичајени програми

- i** Ове вредности су само оријентационе.

Програм	kg	kWh	Литара	h:mm	%	°C	o/min <sup>1)</sup>
Памук <sup>2)</sup> 90 °C	8	3.75	90	4:00	52	85	1400
Памук 60 °C	8	1.75	85	3:20	52	55	1400
Памук <sup>3)</sup> 20 °C	8	0.35	85	3:05	52	20	1400
Синтетика 40 °C	3	0.70	50	2:10	35	40	1200
Осетљиво рубље <sup>4)</sup> 30 °C	2	0.40	60	1:00	35	30	1200
Вуна 30 °C	1.5	0.20	60	1:05	30	30	1200

1) Референтни индикатор брзине центрифуге.

2) Погодно за прање јако запрљаних тканина.

3) Погодно за прање слабо запрљаних памучних тканина, синтетике и мешаних материјала.

4) Има учинак као брзи циклус прања за слабо запрљан веш.

## 16. ПРИБОР

**16.1** Доступно на [www.electrolux.com/shop](http://www.electrolux.com/shop) или код овлашћеног продавца



Само одговарајућа опрема одобрена од стране компаније ELECTROLUX осигурава безбедносне стандарде уређаја. Уколико се користе делови који нису одобрени, сва потраживања биће ништавна.

**16.2** Опрема за постављање плочица за фиксирање

Ако инсталирате уређај на постоље које није део прибора који испоручује ELECTROLUX, причврстите уређај за плочице за фиксирање.

Пажљиво прочитајте упутства која сте добили уз додатну опрему.

**16.3** Комплет за слагање

Машина за сушење може се поставити изнад машине за прање веша **само ако користите одговарајућу опрему за слагање.**

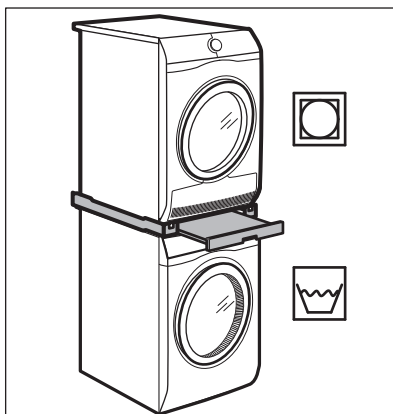

**УПОЗОРЕЊЕ!**

Не стављајте машину за сушење испод машине за прање веша. Потврдите компатибилан комплет за слагање тако што ћете проверити дубину ваших уређаја.

## 17. ВОДИЧ ЗА БРЗИ ПОЧЕТАК

### 17.1 Свакодневна употреба

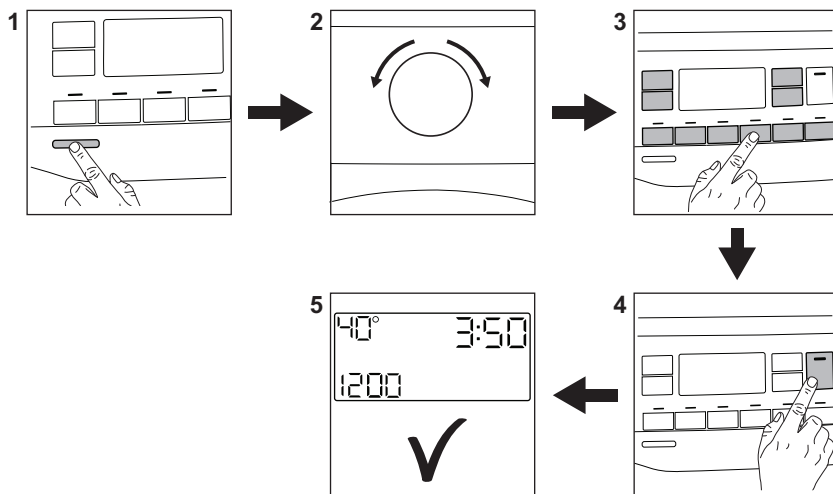

Утакните мрежни утикач у зидну утичницу.

Одвртите славину за воду.

Ставите веш у машину.

Сипајте детерџент и друга средства за третирање у одговарајућу преграду дозатора детерџента.

1. Притисните дугме **Укључи/Искључи** да бисте укључили уређај.
2. Окрените бирач програма да бисте подесили жељени програм.

3. Подесите жељене опције тако што ћете додирнути одговарајућу сензорску дугмад.

4. Да бисте покренули програм, додирните дугме **Старт/Пауза** .

5. Уређај почиње да ради. По завршетку програма извадите веш.



Притисните дугме **Укључи/Искључи** да бисте искључили уређај.

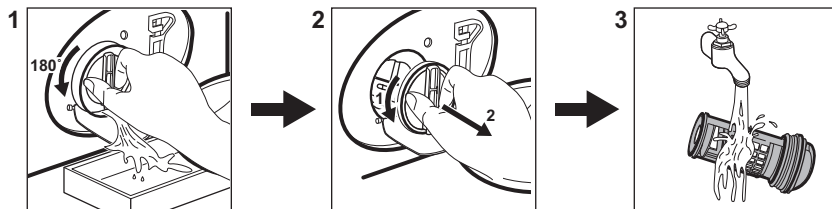

## 17.2 Чишћење филтера одводне пумпе



Редовно чистите филтер а нарочито ако се на дисплеју појави шифра аларма **E20**.

## 17.3 Програми

Програми	Количина веша	Опис производа
<b>Еко 40-60</b>	8 kg	Бели и обојени памук. Нормално запрљана одећа.
<b>Cotton Памук</b>	8 kg	Бели памук и обојени памук.
<b>Synthetics Синтетика</b>	3 kg	Синтетика или материјали различитог састава.
<b>Delicate Осетљиво рубље</b>	2 kg	Осетљиве тканине као што су акрил, вискоза и полиестер.
 <b>Кашмир</b>	1 kg	Програм паре за вуну и кашмир.
 <b>FreshScent</b>	1 kg	Програм паре за памучне, синтетичке тканине и осетљиве комаде одеће.
<b>Spin / Drain Центрифуга/испуштање воде</b>	8 kg	Све тканине, изузев вунених и веома осетљивих тканина. Програм за центрифугирање и испуштање воде.
<b>Rinse Испирање</b>	8 kg	Све тканине, изузев вунених и веома осетљивих тканина. Програм за испирање и центрифугирање.
<b>Duvet Јорган</b>	3 kg	Синтетиком или перјем и паперјем пуње на ћебад, одећа, јоргани.
<b>Rapid 14 min. Брзо 14 min.</b>	1.5 kg	Памучне и синтетичке тканине са благим степеном запрљаности или ношене само једном.
<b>Sport Спортска одећа</b>	3 kg	Спортска одећа.

Програми	Количина веша	Опис производа
 На отвореном	2.5 kg <sup>1)</sup> 1 kg <sup>2)</sup>	Модерна спортска одећа која се носи на отвореном.
Denim Denim (џинс)	3 kg	Одећа од џинса.
 Вуна/свила	1.5 kg	Вунена одећа која се пере у машини, вунена одећа која се пере ручно и осетљив веш.

1) Програм прања.

2) Програм прања и фаза обнављања водоотпорности.

## 18. ЕКОЛОШКА ПИТАЊА

Рециклирајте материјале са симболом

 Паковање одложите у одговарајуће контејнере ради рециклирања. Помозите у заштити животне средине и људског здравља као и у рециклирању отпадног материјала од електронских и

електричних уређаја. Уређаје обележене симболом  немојте бацати заједно са смећем. Производ вратите у локални центар за рециклирање или се обратите општинској канцеларији.



[www.electrolux.com/shop](http://www.electrolux.com/shop)



157048080-A-332021

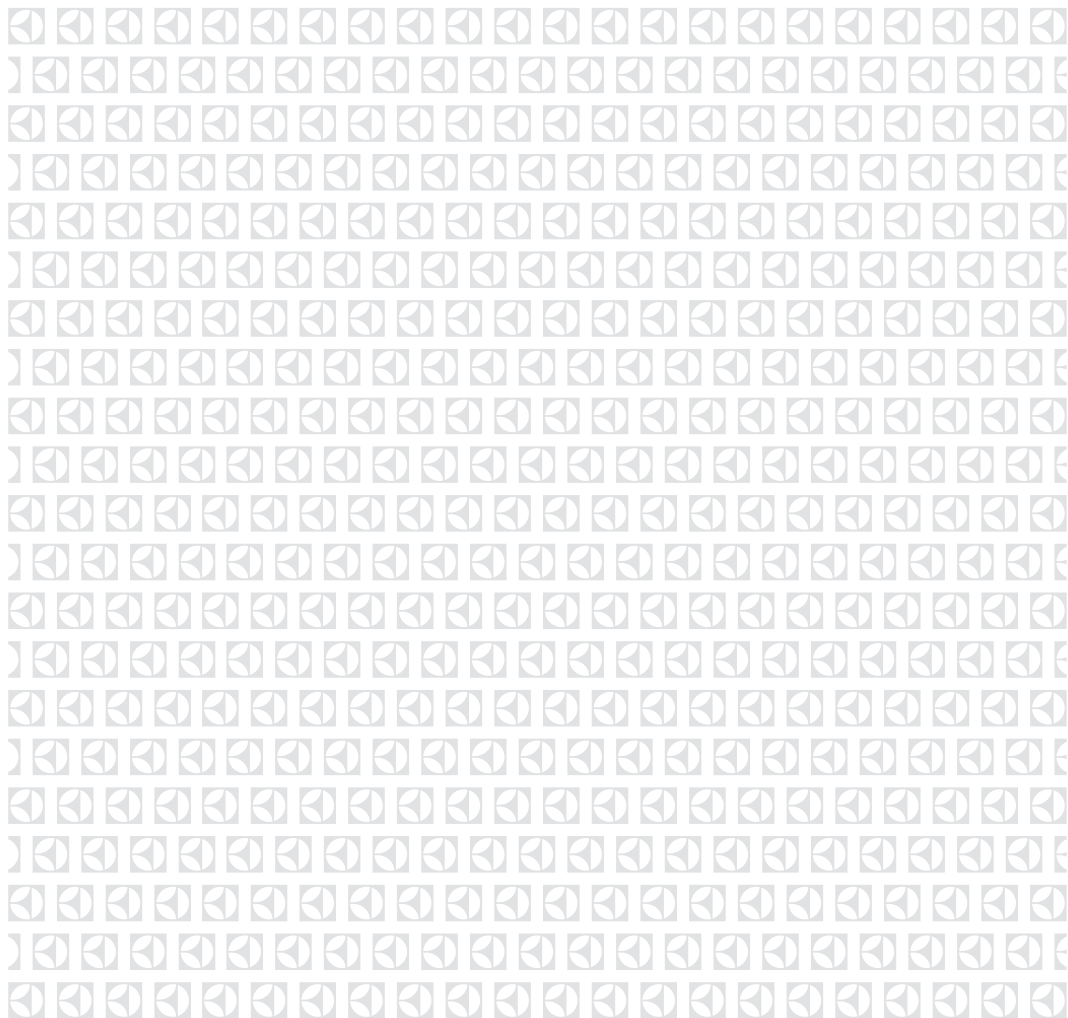

Ovaj dokument je originalno proizveden i objavljen od strane proizvođača, brenda Electrolux, i preuzet je sa njihove zvanične stranice. S obzirom na ovu činjenicu, Tehnoteka ističe da ne preuzima odgovornost za tačnost, celovitost ili pouzdanost informacija, podataka, mišljenja, saveta ili izjava sadržanih u ovom dokumentu.

Napominjemo da Tehnoteka nema ovlašćenje da izvrši bilo kakve izmene ili dopune na ovom dokumentu, stoga nismo odgovorni za eventualne greške, propuste ili netačnosti koje se mogu naći unutar njega. Tehnoteka ne odgovara za štetu nanесenu korisnicima pri upotrebi netačnih podataka. Ukoliko imate dodatna pitanja o proizvodu, ljubazno vas molimo da kontaktirate direktno proizvođača kako biste dobili sve detaljne informacije.

Za najnovije informacije o ceni, dostupnim akcijama i tehničkim karakteristikama proizvoda koji se pominje u ovom dokumentu, molimo posetite našu stranicu klikom na sledeći link:

<https://tehnoteka.rs/p/electrolux-masina-za-pranje-vesa-ew7fn248s-akcija-cena/>