

Uputstvo za upotrebu

ELECTROLUX električni roštilj ETG340

 **Electrolux**



Tehnoteka je online destinacija za upoređivanje cena i karakteristika bele tehnike, potrošačke elektronike i IT uređaja kod trgovinskih lanaca i internet prodavnica u Srbiji. Naša stranica vam omogućava da istražite najnovije informacije, detaljne karakteristike i konkurentne cene proizvoda.

Posetite nas i uživajte u ekskluzivnom iskustvu pametne kupovine klikom na link:

<https://tehnoteka.rs/p/electrolux-elektricni-rostilj-etg340-akcija-cena/>

Thinking of you
Electrolux

Table grill ETG340

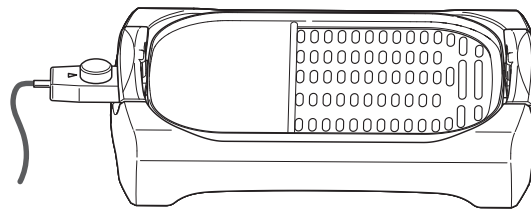

PAGE

Ⓢ Brugsanvisning 2	Ⓜ Használati útmutató 41
ⓓⓇ Brugsanvisning 5	ⓈⓀ Návod na obsluhu 44
Ⓝ Brugsanvisning 8	ⓈⓁⓐ Navodila za uporabo 47
ⓕⓂⓃ Käyttöohje 11	ⓂⓇ Priručnik 50
ⓖⓅ Instruction book 14	ⓈⓇⓅ Priručnik za navodila 53
ⓓ Gebrauchsanweisung 17	Ⓡⓓ Instrucțiuni de utilizare 56
ⓕ Mode d'emploi 20	Ⓛⓕ Rokasgrāmata 59
ⓃⓁ Gebruiksaanwijzing 23	Ⓛⓣ Instrukcija 62
ⓙ Istruzione per l'uso 26	ⓔⓈⓣ Kasutusjuhend 65
ⓔ Instrucciones de uso 29	ⓣⓇ Kullanma kılavuzu 68
Ⓟ Instruções de utilização 32	Ⓟⓖ Упътване за работа 71
ⒸⓏ Návod k použití 35	ⓇⓊⓈ Инструкция по эксплуатации . 74
ⓅⓁ Instrukcja obsługi 38	Ⓤⓐ Інструкція з експлуатації 77

Svenska	2
Dansk	5
Norsk	8
Suomi	11
English	14
Deutsch	17
Français	20
Nederlands	23
Italiano	26
Español	29
Português	32
Česky	35
Polski	38
Magyar	41
Slovensky	44
Slovenscina	47
Hrvatski	50
Srpski	53
Română	56
Latviski	59
Lietuvių k.	62
Eesti keel	65
Türkçe	68
Български	71
Русский язык	74
Український	77

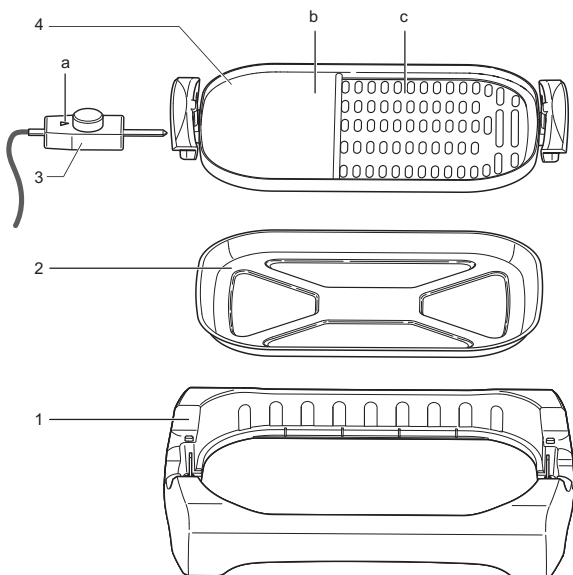
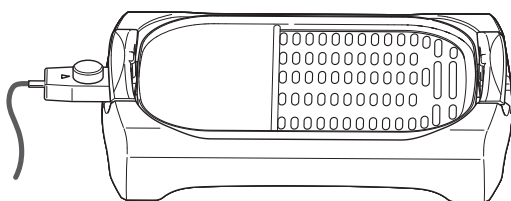

S

Bästa kund,

läs noga igenom denna bruksanvisning och behåll den för framtida bruk.

Varning

Bruksanvisning

Information

Information om ekonomisk och miljövänlig användning.

Beskrivning av apparaten

- 1 Basram
- 2 Droppskål
- 3 Termostat med nätsladd
- 4 Grillplatta (behandlad mot vidhäftning) med värmeisolerade handtag och:
 - b Grillgaller
 - c Grillgaller

Säkerhetsinstruktioner

- Apparaten får endast anslutas till ett strömnät med en spänning och frekvens som överensstämmer med data på typskylten!
- Använd eller lyft aldrig apparaten om
 - nätsladden är skadad,
 - höljet är skadat.
- Om apparaten eller nätsladden är skadad måste den bytas ut av tillverkaren, inköpsstället eller annan motsvarande kvalificerad person för att risker inte ska uppstå.

- Denna utrustning är inte avsedd att användas av personer (inkluderande barn) med nedsatt fysiska, sensoriska eller mentala förmågor, eller bristande erfarenhet och kunskap, såvida de inte har betryggande övervakning eller har fått anvisningar rörande användning av utrustningen av en person som ansvarar för deras säkerhet.
- Lämna aldrig apparaten utan uppsikt.
- Barn bör övervakas för att säkerställa att de inte leker med apparaten.
- Var försiktig, temperaturen på apparatens ytor kan bli hög när apparaten är igång! Lyft alltid apparaten endast i de värmeisolerade handtagen.
- Nätsladden får inte komma i kontakt med apparatens varma delar. Placera aldrig apparaten över eller i närheten av öppen eld, kok-/värmeplatta eller uppvärmd ugn.
- Utsätt inte nätsladden med termostat för väta. Rengör aldrig apparaten under rinnande vatten eller i diskvatten.
- Apparaten får endast anslutas till ett jordat eluttag. Vid behov kan en förlängningssladd för 10 A användas.
- Placera alltid grillen på ett fullständigt plant och stadigt underlag, och aldrig på ömtåliga ytor.
- Se till att apparaten har erforderligt säkerhetsavstånd till väggar och draperier/gardiner samt att inga lättantändliga material (t.ex. plastfolie) finns i närheten av apparaten.
- Grillplattan får endast användas på basramen och med droppskålen ditsatt.
- Apparaten får endast användas inomhus.
- Kontrollera noga innan användning att grillplattans stickkontakter är torra.

2

UA

tkaninomu (vikorystovuvaty posudomiyinu mashynu nebezpechno). Retyelno vysushyty vsy detaljy pered zbirannjam prylady.

Старі прилади

Символ на продукті або на його упакуванні означає, що даний продукт не підлягає утилізації як побутове сміття. Замість цього необхідна його передача у відповідний пункт збору для переробки електричного і електронного устаткування. Забезпечуючи правильну утилізацію даного продукту, ви допомагаєте запобігти негативним наслідкам для навколишнього середовища і здоров'я людей, причиною яких може стати неправильне поводження з відходами даного продукту. Для одержання докладнішої інформації про переробку даного продукту, будь ласка, зв'яжіться з вашою місцевою міською адміністрацією, представником вашої служби утилізації побутового сміття або з крамницею, де ви придбали продукт.

Майте на увазі, що в жодному разі вода не повинна потрапити всередину терmostату! Ніколи не мийте прилад проточною водою.

Зберігання

Найкраще зберігати настільний гриль у складеному стані.

Технічні дані

Напруга в мережі: 230 В
Споживана потужність: 2200 Вт

Утилізація

Пакувальні матеріали
Пакувальні матеріали є екологічно чистими і можуть бути повторно використані. Пластикові деталі позначені маркуванням, напр. >PE<, >PS<, і т.д. Будь ласка, викидайте пакувальні матеріали у відповідний контейнер комунальних організацій для ліквідації відходів.

79

- Будь ласка, переконайтесь, що штепсельні контакти нагрівальної пластини сухі.
- Перед чищенням та обслуговуванням приладу завжди вимикайте його з штепсельної розетки.
- Виробник не несе відповідальності за можливі збитки при неправильному використанні приладу, або при використанні його не за призначенням.

Користування

Перед першим використанням зніміть з приладу всі наклейки та здійсніть його ретельне чищення (дивіться "Чищення та обслуговування").

Не користуйтеся будь-яким металевим приладдям на поверхні грилю, щоб не пошкодити антипригарне покриття!

🔧 Підготовка настільного грилю до роботи

Встановіть піддон (2) на раму підставки (1).

Вставте нагрівальну пластину (4) в раму підставки (1).

Перед кожним використанням, за допомогою кухонного паперу нанесіть невелику кількість кулінарної олії на поверхню нагрівальної пластини для поліпшення її антипригарних властивостей.

Повністю вставте термостат зі шнуром живлення (3) в гніздо приладу. Термостат може бути вставлений в нагрівальну пластину (4), тільки коли вона правильно встановлена на підставці (1).

🔧 Робота з настільним грилем

Вставте шнур живлення (3) в розетку.

Поверніть ручку термостату (3) в потрібне положення (1 - 5).
1 = найнижча температура
5 = найвища температура

i Лампа індикації роботи (3/a) на термостаті вмикається при нагріванні грилю. При досягненні заданої температури, нагрівання вмикається періодично для підтримання постійної температури.

Для вимкнення приладу поверніть ручку термостату в положення "OFF"(ВИМКНЕНО).

Практичні рекомендації

- Решітка **грилю (4/c)** ідеально підходить для приготування м'яса, риби та птиці. Жир та сік стікають через пруті решітки у піддон. Цим забезпечується приготування здорової їжі з малим вмістом жиру.
- Поверхня **для смаження (4/b)** ідеально підходить для приготування яєць, шинки, грибів, томатів, цибулі тощо. Також вона підходить для підтримання їжі гарячою.

🔧 Чищення і догляд

Витягніть вилку шнура живлення з розетки.

Дайте приладу охолонути.

Розберіть прилад. Нагрівальна пластина може бути вийнята з рами підставки тільки після того, як буде знятий термостат.

Нагрівальну пластину можна мити в посудомийній машині або вручну.

Термостат, піддон та основа повинні бути очищені вологою

- Innan underhålls- och rengöringsarbeten utförs ska apparaten frånkopplas och stickproppen dras ur vägguttaget.
- Tillverkaren ansvarar inte för skador som uppstått till följd av icke avsedd användning eller felhantering.

i Inkopplingslampan (3/a) på termostaten lyser så länge grillen värms upp. När önskad temperatur uppnåtts, uppvärms grillen i intervaller för att hålla konstant temperatur. För att stänga av apparaten vrider man termostaten till läget "OFF".

Användning

Innan grillen tas i bruk ska eventuella dekaler avlägsnas och apparaten rengöras noggrant (se "Rengöring och skötsel").

Använd inte metallredskap på grilllytan eftersom detta kan skada beläggningen som skyddar mot vidhäftning!

🔧 Förberedelse av bordsgrillen

Sätt in droppskålen (2) i basramen (1).

Sätt in grillplattan (4) i basramen (1).

För bättre skydd mot vidhäftning kan grillplattans yta bstrykas tunt med matolja med hjälp av hushållspapper varje gång innan grillen tas i bruk.

Stick in termostaten med nätsladd (3) ordentligt i apparatens uttag. Termostaten kan endast sättas dit om grillplattan (4) sitter i korrekt läge i basen (1).

🔧 Så här används bordsgrillen

Anslut nätsladden (3) till vägguttaget.

Vrid termostaten (3) till önskat läge (1 till 5).

1 = lägsta temperaturen
5 = högsta temperaturen

Praktiska tips

- **Grillgallret (4/c)** är idealiskt för tillagning av kött, fisk och fågel. Fett och saft kan droppa ned i droppskålen genom grillgallret. Detta garanterar en hälsosam, fettsnål tillagning.
- **Grillytan (4/b)** är idealisk för tillagning av t.ex. ägg, skinka, svamp, tomater, lök, med mera. Den är även lämplig för varmhållning av rätter.

🔧 Rengöring och skötsel

Dra ut kontakten ur vägguttaget. Låt apparaten svalna.

Plocka isär apparaten. Grillplattan kan endast tas bort från basramen efter att termostaten tagits bort.

Grillplattan kan rengöras i diskmaskin eller för hand.

Termostaten, droppskålen och basramen ska rengöras med en fuktig trasa (får ej rengöras i diskmaskin).

Torka alla delar noggrant innan apparaten sätts ihop igen.

! Observera att vatten får under inga omständigheter komma in i termostaten! Rengör aldrig apparaten under rinnande vatten eller i diskvatten.

Förvaring

Förvara helst bordsgrillen monterad.

Tekniska data

Натяпання:	230 V
Стрёмфобрुकннг:	2200 W

Avfallshantering



Förpackningsmaterial

Förpackningsmaterialiet är miljövänligt och kan återanvändas. Plastdelarna är märkta, till exempel >PE<, >PS<, etc. Lämna förpackningsmaterialiet vid de kommunala återvinningsstationerna i därför avsedda behållare.



Avfallshantering när produkten är utsliten



Symbolen  på produkten eller emballaget anger att produkten inte får hanteras som hushållsavfall. Den skall i stället lämnas in på uppsamlingsplats för återvinning av el- och elektronikkomponenter. Genom att säkerställa att produkten hanteras på rätt sätt bidrar du till att förebygga eventuellt negativa miljö- och hälsoeffekter som kan uppstå om produkten kasseras som vanligt avfall. För ytterligare upplysningar om återvinning bör du kontakta lokala myndigheter eller sophämtningstjänst eller affären där du köpte varan.



Шановний покупець,

Будь ласка, уважно прочитайте ці інструкції з експлуатації та зберігайте їх для використання у майбутньому.



Увага



Інструкція з експлуатації



Інформація



Інформація для економного та нешкідливого для оточуючого середовища користування.

Опис пристрою

- 1 Рама підставки
- 2 Піддон
- 3 Термостат зі шнуром живлення
 - a Лампочка індикації робочого стану
- 4 Нагрівальна пластина (з антипригарним покриттям) з термоізолюваними ручками:
 - b Поверхня для смаження
 - c Решітка гриля



Правила безпеки

- Допускається вмикання приладу лише до мережі з напругою і частотою, що відповідають специфікації на табличці з технічними даними на нижній частині приладу!
- Ніколи не використовуйте або не підіймайте прилад, якщо – пошкоджений шнур живлення, – пошкоджений корпус.
- Якщо прилад або шнур живлення пошкоджені, вони повинні бути замінені виробником, його сервісним представником або іншою кваліфікованою особою, щоб запобігти одержанню травми.
- Даний виріб не призначений для використання особами (включаючи дітей) зі знизеними фізичними, сенсорними або розумовими можливостями або недостатнім досвідом та знаннями, крім випадків використання ними виробу під наглядом або після інструктування особою, відповідальною за їхню безпеку.
- Ніколи не залишайте прилад без нагляду.
- Діти повинні бути під наглядом для запобігання пустошам з приладом.
- Увага, температура доступних поверхонь працюючого приладу може бути високою. Завжди піднімайте його тільки за термоізолювані ручки.
- Шнур живлення не повинен торкатися жодної з гарячих частин приладу. Ніколи не ставте прилад над або поруч з відкритим полум'ям, гарячими плитами та духовками.
- На шнур живлення та термостат ні в якому разі не повинна попадати вода. Ніколи не мийте прилад проточною водою.
- Прилад повинен вмикатися тільки в розетку з контактом заземлення. У випадку необхідності може використовуватися подовжувальний кабель, розрахований на силу струму 10 А.
- Встановлюйте прилад тільки на абсолютно плоску, стійку та нечутливу поверхню.
- Передбачте необхідні безпечні відстані від стін та фіранок та не розміщуйте легкозаймисті матеріали (наприклад, пластикову плівку і т.д.) поруч з приладом.
- Пластина грилю повинна вмикатися тільки на рамі підставки та з встановленим піддоном.
- Прилад призначений для використання тільки в приміщеннях.

☞ Чистка и уход

Извлеките вилку сетевого кабеля из розетки.

Дайте устройству остыть.

Разберите устройство.

Нагревательную плиту можно извлечь из основания только после того, как будет снят термостат.

Нагревательную плиту можно мыть в посудомоечной машине или вручную.

Термостат, поддон для сбора капель и основание следует мыть влажной тканью (их небезопасно мыть в посудомоечной машине).

Перед повторной сборкой устройства тщательно высушите все детали.

 Учтите, вода ни в коем случае не должна попасть внутрь термостата! Не мойте его в проточной воде и даже не споласкивайте.

Хранение

Настольный гриль лучше всего хранить в собранном виде.



Технические данные

Напряжение сети питания: 230 В
Потребляемая мощность: 2200 Вт

Утилизация

 **Упаковочные материалы**
Упаковочные материалы экологически безопасны и пригодны для вторичного использования. Синтетические части снабжены специальной маркировкой, например: >PE< для полиэтилена, >PS< для полистирола и др. Помещайте упаковочные материалы в соответствии с маркировкой в специальные контейнеры для сбора утиля, установленные местной коммунальной службой.

Старый прибор

 Символ  на изделии или на его упаковке указывает, что оно не подлежит утилизации в качестве бытовых отходов.

Вместо этого его следует сдать в соответствующий пункт приемки электронного и электрооборудования для последующей утилизации.

Соблюдая правила утилизации изделия, Вы можете предотвратить причинение окружающей среде и здоровью людей потенциального ущерба, который возможен, в противном случае, вследствие неподобающего обращения с подобными отходами.

За более подробной информацией об утилизации этого изделия просьба обращаться к местным властям, в службу по вывозу и утилизации отходов или в магазин, в котором Вы приобрели изделие.

Kære kunde,

Læs venligst denne brugsanvisning grundigt igennem og behold den for fremtidig reference.

 Advarsel

 Anvendelsesguide

 Information

 Information om økonomisk og miljørigtig brug.

Beskrivelse af apparatet

- 1 Understel
- 2 Drypbakke
- 3 Termostat med netledning
 - a Lampe
- 4 Varmeplade (non-stick) med kolde håndtag og:
 - b Stegeoverflade
 - c Grillrist

Sikkerhedsinstruktioner

- Apparatet må kun tilsluttes en strømkilde, hvis spænding og frekvens er i overensstemmelse med specifikationerne på typeskiltet!
- Anvend eller løft aldrig apparatet, hvis
 - netledningen er beskadiget,
 - kabinettet er beskadiget.
- Skulle apparatet eller ledningen på dette apparat blive beskadiget, skal det/den udskiftes af producenten eller dennes kundeservice eller af en faglært tekniker for at undgå enhver fare.
- Dette apparat er ikke egnet for at brug af personer (inklusiv børn) med manglende evner eller viden omkring produktet, med mindre de har modtaget undervisning eller instruktioner i brug af apparatet fra en person, som er ansvarlig for sikkerheden.
- Lad ikke apparatet stå uden opsyn.
- Der skal være opsyn med børn for at sikre, at de ikke leger med apparatet.
- Advarsel. Temperaturen på de tilgængelige overflader kan være høj, når apparatet er i brug. Løft altid kun med de termoisolerede håndtag.
- Strømkablet må aldrig komme i kontakt med de varme dele på apparatet. Placer aldrig apparatet over eller tæt ved en åben flamme, varmeplade eller varm ovn.
- Netledningen med termostaten må aldrig blive våd. Rengør aldrig under rindende vand.
- Apparatet må kun forbindes til en stikkontakt med jordforbindelse. Om nødvendigt kan en forlængerledning, som passer til 10 A, anvendes.
- Anbring apparatet på en helt flad og stabil overflade - og ikke på følgende overflader.
- Overhold de nødvendige sikkerhedsafstande fra vægge og gardiner, og bring ikke letantændelige materialer såsom (f. eks. plastikfilm etc.) tæt på apparatet.
- Grillpladen må kun anvendes på understellet og med drypbakken monteret.
- Apparatet er kun beregnet til indendørs brug.
- Sørg venligst for, at du før brug kontrollerer, om kontakterne på varmepladen er tørre.
- Apparatet skal være slukket og stikket fjernet fra kontakten hver gang før rengøring og vedligeholdelse.
- Producenten har intet erstatningsansvar for mulig skade forårsaget af ukorrekt brug af apparatet.

Betjening

Før apparatet tages i brug første gang, fjernes alle klistermærker fra apparatet og det rengøres grundigt (se "Rengøring og pleje").

Anvend ikke metalredskaber på grilloverfladen, så du undgår, at non-stick-overfladen ikke beskadiges!

Klargørelse af bordgrillen

Indsæt drypbakken (2) i understellet (1).

Indsætning af varmepladen (4) i understellet (1).

Put lidt spiseolie på varmepladens overflade med lidt papir, hver eneste gang du bruger grillen for en bedre non-stick-effekt.

Sæt termostaten med netledningen (3) helt ind i apparatets sokkel. Termostaten kan kun sættes i, når varmepladen (4) sidder korrekt på understellet (1).

Arbejde med bordgrillen

Sæt netledningen (3) i soklen.

Drej termostaten (3) til den ønskede indstilling (1 til 5).

1 = laveste temperatur

5 = højeste temperatur

 Lampen (3/a) på termostaten er tændt, mens grillen varmer op. Når temperaturen er nået, foregår opvarmning i intervaller, så temperaturen holdes konstant.

Drej termostaten til "OFF" for at slukke for apparatet.

Praktiske tips

- **Grillristen (4/c)** er ideel til tilberedning af kød, fisk og fjerkræ. Fedt og juice kan løbe ned i drypbakken gennem risten. Dette sikrer en sund tilberedning med et lavt fedtindhold.
- **Stegeoverfladen (4/b)** er ideel til for eksempel tilberedning af æg, skinke, champignoner, tomater, løg etc. Den passer også fint til at holde mad varm med.

Rengøring og vedligeholdelse

Træk stikket ud af soklen.

Lad apparatet køle af.

Skil apparatet ad. Varmepladen kan kun fjernes fra understellet, når termostaten er blevet fjernet.

Varmepladen kan rengøres i opvaskemaskine eller manuelt.

Termostaten, drypbakken og understellet bør rengøres med en fugtig klud (ikke i en opvaskemaskine).

Tør alle dele grundigt, før du samler apparatet igen.

 Bemærk, at der ikke må komme vand ind i termostaten under nogen omstændigheder!
Rengør aldrig under rindende vand.

Opbevaring

Det er bedst at opbevare bordgrillen samlet.

Tekniske data

Netstrømspænding: 230 V
Strømforsøg: 2200 W

materialer (например, пластмассовую пленку и т.п.) к устройству.

- Плиту гриля необходимо включать только когда она установлена на основание и при наличии поддона для сбора капель.
- Устройство предназначено только для использования в помещении.
- Перед использованием проверьте, чтобы контакты вилки нагревательной панели были сухими.
- Перед проведением чистки и технического обслуживания всегда выключайте устройство и извлекайте вилку из розетки.
- Производитель не несет ответственности за возможный ущерб, нанесенный в результате неправильного использования или использования устройства в целях, для которых оно не предназначено.

Подготовка к эксплуатации

Перед использованием устройства в первый раз удалите все наклейки, находящиеся на устройстве, и тщательно его вымойте (см. раздел "Чистка и уход").

Для предотвращения повреждения антипригарного покрытия не ставьте на поверхности для гриля металлическую посуду!

Подготовка настольного гриля

Вставьте поддон для сбора капель (2) в основание (1).

Вставьте нагревательную панель (4) в основание (1).

Для улучшения антипригарных свойств каждый раз перед использованием устройства салфеткой наносите на

поверхность нагревательной плиты небольшое количество кулинарного жира.

Вставьте термостат с сетевым кабелем (3) до упора в разъем устройства. Термостат можно устанавливать только когда нагревательная плита (4) установлена в основание (1) должным образом.

Пользование настольным грилем

Вставьте сетевой кабель (3) розетку.

Установите требуемую температуру с помощью регулятора термостата (3) (положения от 1 до 5).

1 = минимальная температура
5 = максимальная температура

 Во время нагрева гриля горит сигнальная лампа (3/a) на термостате. По достижении установленной температуры нагревательный элемент включается периодически для поддержания заданной температуры.
Для того чтобы выключить устройство поверните регулятор термостата в положение "ВЫКЛ." (OFF).

Практические советы

- **Решетка гриль (4/c)** идеально подходит для приготовления мяса, рыбы и птицы. Жир и сок стекают в поддон для сбора капель через решетку. Это позволяет приготовить здоровую пищу с низким содержанием жира.
- **Панель гриль (4/b)** идеально подходит, например для приготовления яиц, ветчины, грибов, томатов, лука и т.д. Кроме того, она хорошо подходит для подогревания пищи.

Уважаемый покупатель,

Внимательно прочитайте эту инструкцию по эксплуатации и сохраните ее для обращения к ней в будущем.



Осторожно



Руководство пользователя



Информация



Сведения по экономичному и экологически безопасной эксплуатации.

Описание устройства

- 1 Основание
- 2 Поддон для сбора капель
- 3 Термостат с сетевым кабелем
 - a Сигнальная лампа
- 4 Нагревательная панель (с антипригарным покрытием) с термически изолированными рукоятками и:
 - b Панель гриль
 - c Решетка гриль

Правила техники безопасности

- Данное устройство можно подключать только к источнику питания, напряжение и частота которого отвечают техническим характеристиками, приведенным на паспортной табличке!
- Никогда не пользуйтесь устройством и не поднимайте его, если
 - поврежден сетевой кабель,
 - корпус поврежден.
- Если устройство или сетевой кабель поврежден, то во избежание опасности его должен заменить производитель, его

представитель по техническому обслуживанию или специалист, обладающий соответствующей квалификацией.

- Данное устройство не предназначено для использования лицами (включая детей) с физическими, нервными или умственными недостатками, а также не обладающими достаточным опытом и знаниями без наблюдения или без проведения инструктажа о порядке пользования прибором лицом, ответственным за их безопасность.
- Не оставляйте устройство без присмотра.
- За детьми следует наблюдать, чтобы не допустить игр с устройством.
- Внимание, во время работы устройства доступные поверхности могут сильно нагреваться. Всегда поднимайте устройство только за термически изолированные рукоятки.
- Сетевой кабель не должен касаться с нагретыми деталями устройства. Не ставьте устройство на открытый огонь или рядом с источником открытого огня, нагретую плиту или духовой шкаф.
- Поддерживайте сетевой кабель с термостатом сухим. Не чистите его в проточной воде и даже не споласкивайте.
- Устройство необходимо подключать только к розетке с заземлением. При необходимости можно использовать кабель удлинителя рассчитанный на силу тока 10 А.
- Устанавливайте устройство только на совершенно ровную, устойчивую, не светочувствительную поверхность.
- Следите за тем, чтобы устройство располагалось на необходимом безопасном расстоянии от стен и штор, а также не подносите какие-либо легковоспламеняющиеся

Bortskaffelse



Emballage

Emballagematerialerne er nedbrydelige og kan genanvendes. Kunststofdele er mærket, f.eks. >PE<, >PS< osv. Bortskaf emballagemateriale på den kommunale genbrugsstation, og brug mærkningen til at finde den rigtige affaldscontainer.



Udtjent apparat

Symbolet  på produktet eller på pakken angiver, at dette produkt ikke må behandles som husholdningsaffald. Det skal i stedet overgives til en affaldsstation for behandling af elektrisk og elektronisk udstyr. Ved at sørge for at dette produkt bliver bortskaffet på den rette måde, hjælper du med til at forebygge eventuelle negative påvirkninger af miljøet og af persons helbred, der ellers kunne forårsages af forkert bortskaffelse af dette produkt. Kontakt det lokale kommunekontor, affaldsselskab eller den forretning, hvor produktet er købt, for yderligere oplysninger om genanvendelse af dette produkt.

N Kjære kunde,

Les bruksanvisningen nøye og ta vare på den i tilfelle du skulle behøve den senere.



Advarsel



Bruksanvisning



Informasjon



Informasjon om økonomisk og miljøvennlig bruk.

Beskrivelse av apparatet

- 1 Grunnramme
- 2 Dryppebrett
- 3 Termostat med strømledning
 - a Strømplampe
- 4 Kokeplate (teflon) med varmeisolerende håndtak og:
 - b Stekeplate
 - c Grillstenger



Sikkerhetsinstruksjoner

- Apparatet må kun kobles til en strømforsyning med samme spenning som den som spesifiseres på typeskiltet!
- Ikke bruk eller løft opp apparatet hvis:
 - ledningen er skadet,
 - apparatet er skadet.
- Hvis apparatet eller strømledningen er skadet, må den/det skiftes av produsenten, servicerepresentanten eller en tilsvarende, kvalifisert person. Dette for å unngå farer.
- Dette apparatet er ikke beregnet brukt av personer (inkludert barn) med reduserte fysiske, sansemesige eller mentale evner eller mangel på erfaring eller kunnskap, med mindre de rettleides og instrueres i bruken av en person som har ansvar for deres sikkerhet.

- La aldri apparatet stå uten tilsyn.
- Barn på ha tilsyn for å sørge for at de ikke leker med apparatet.
- OBS! Tilgjengelige flater kan være svært varme, selv etter at apparatet er slått av. Loft apparatet kun i de varmeisolererte håndtakene.
- Strømledningen må ikke komme i kontakt med noen av apparatets varme deler. Ikke plasser apparatet over eller i nærheten av åpen ild, kokeplate eller en varm ovn.
- Strømledningen med termostaten må aldri fuktes. Ikke vask apparatet under rennende vann.
- Apparatet må kun kobles til en jordet stikkontakt. Du kan eventuelt bruke en 10 A skjoteledning.
- Plasser apparatet på et helt flatt og stabilt underlag, men ikke på sensitive flater.
- Hold nødvendig sikkerhetsavstand fra vegger og gardiner, og ikke ha lettantennelige materialer (f.eks. plastfilm) i nærheten av apparatet.
- Grillplaten må kun brukes når den er plassert på grunnrammen og med dryppebrettet montert.
- Apparatet er kun beregnet på innendørs bruk.
- Før bruk må du kontrollere at støpselkontaktene og varmeplaten er tørre.
- Apparatet må slås av og støpslet må trekkes ut hver gang du skal rengjøre eller vedlikeholde apparatet.
- Produsenten aksepterer ikke ansvar for skade som skyldes upassende eller ukorrekt bruk.

Нагревателната плоча може да се измие в съдомиялна машина или на ръка.

Термостатът, таблата за оттичане и основата се почистват с влажно парче плат (не в съдомиялна машина) Подсушете всички части добре, преди да сглобите уреда отново.



Обърнете внимание, че при никакви обстоятелства в термостата не трябва да прониква вода! Никога не го мийте под течаща вода, нито дори в изплакваща вода.

Съхранение

Най-добре е да съхранявате скарата сглобена.

Технически данни

Напрежение на мрежата: 230 V
Консумация на енергия: 2200 W

Изхвърляне



Опаковъчен материал

Опаковъчните материали не вредят на околната среда и могат да се рециклират. Пластмасовите части са обозначени със знаци, например >PE<, >PS< и т.н. Моля, изхвърлете опаковъчните материали в съответния, предвиден за тази цел контейнер за събиране на отпадъци.



Остарял уред

Символът  върху продукта и опаковката означава, че не бива да се третира като домакински отпадък. Вместо това трябва да се предаде на пункт за вторични отпадъци за рециклиране на електрическо и електронно оборудване. Изхвърляйки продукта по правилен начин, ще помогнете да се предотвратят потенциални отрицателни последици за околната среда и човешкото здраве, които иначе биха били предизвикани от неправилното изхвърляне на продукта. За повече информация относно рециклирането на този продукт, се свържете с местния Съвет, службата за събиране на отпадъци или с магазина, откъдето сте закупили продукта.

- Моля, уверете се преди употреба, че щепселните контакти на нагревателната плоча са сухи.
- Винаги преди почистване или извършване на поддръжка изключвайте уреда и изваждайте щепсела от контакта.
- Производителят не носи никаква отговорност за евентуални щети в резултат на неправилно или неподходящо използване на уреда.

Работа с уреда

Преди да използвате уреда за първи път, отстранете всички стикери по него и го почистете основно (вижте "Почистване и поддръжка").

Не използвайте никакви метални прибори върху повърхността за печене, за да не повредите незалепващото покритие!

Подготвяне на настолната скара

Пъхнете таблата за оттичане (2) в основата (1).

Поставяне на нагревателната плоча (4) в основата (1).

Преди всяка употреба намазвайте повърхността на нагревателната плоча с малко готварско олио с помощта на кухненска хартия за по-добро незалепване.

Пъхнете термостата със захранващия кабел (3) изцяло в гнездото на уреда. Термостатът може да бъде поставен само ако нагревателната плоча (4) е поставена на правилното място в основата (1).

Работа с настолната скара

Пъхнете щепсела на захранващия кабел (3) в контакта.

Завъртете термостата (3) на желаната настройка (1-5)
1 = най-ниска температура
5 = най-висока температура

i Индикаторът за работа (3/a) върху термостата свети, докато скарата загрява. След достигане на зададената температура, нагряването се извършва на интервали с цел поддържане на температурата постоянна. За да изключите уреда, завъртете термостата на "OFF".

Практични съвети

- **Оребрената повърхност (4/c)** е идеална за приготвяне на месо, риба и птиче месо. Мазнината и сокът могат да паднат в таблата за оттичане през решетката. По този начин се постига здравословно, нискомаслено приготвяне.
- **Гладката повърхност (4/b)** е идеална например за приготвяне на яйца, шунка, гъби, домати, лук и т.н. Също така е много подходяща за поддържане на храната топла.

Почистване и поддръжка

Извадете щепсела от контакта. Оставете уреда да изстине. Разглобете уреда. Нагревателната плоча може да бъде извадена от основата само след изваждане на термостата.

Брук

Фør første gangs bruk må du fjerne alle etiketter på apparatet og gjøre det grundig rent (se "Rengjøring og stell").

Ikke bruk metallredskaper på grillplaten, disse kan skade teflonbelegget!

Klargjøring av bordgrillen

Sett dryppebrettet (2) inn i grunnrammen (1).

Sett varmeplaten (4) i grunnrammen (1).

Bruk et papir og smør litt stekeolje på varmeplaten før hver bruk, for bedre å unngå at matvarene setter seg fast.

Koble termostaten med strømledningen (3) til kontakten på apparatet. Termostaten kan kun monteres når varmeplaten (4) sitter korekt på plass på grunnrammen (1).

Bruke bordgrillen

Sett strømledningen (3) i stikkontakten.

Skru termostaten (3) til ønsket innstilling (1 til 5).

1 = laveste temperatur

5 = høyeste temperatur

i Strømlampen (3/a) på termostaten står på mens grillen varmes opp. Etter at temperaturen nås, varmes apparatet i intervaller for å holde temperaturen konstant.

For å slå apparatet av, dreier du termostaten til "OFF" (av).

Praktiske tips

- **Grillstengene (4/c)** egner seg godt til å grille kjøtt, fisk og kylling. Fett og kraft kan renne ned i dryppebrettet mellom grillstengene. Dette gjøre at maten blir sunn og fettfri.
- **Stekeplaten (4/b)** er ideell til f.eks. å steke egg, bacon, sopp, tomater, løk osv. Den egner seg også godt til å holde maten varm.

Rengjøring og stell

Trekk støpslet ut av stikkontakten. La apparatet kjøles ned.

Demonter apparatet. Varmeplaten kan kun fjernes fra grunnrammen etter at termostaten er fjernet.

Varmeplaten kan vaskes manuelt eller i en oppvaskmaskin.

Termostaten, dryppebrettet og grunnrammen bør vaskes med en fuktig klut (ikke bruk oppvaskmaskin).

Tørk godt av alle deler før du setter apparatet sammen igjen.



Pass på at det ikke under noen omstendighet kommer vann i termostaten.

Ikke vask apparatet under rennende vann.

Oppbevaring

Det er best å oppbevare bordgrillen ferdig montert.

Tekniske data

Nettspenning: 230 V
Strømforbruk: 2200 W

Avfallsbehandling



Emballasjemateriale

Emballasjematerialene er miljøvennlige og kan resirkuleres. Kunststoffene er merket med f.eks. >PE<, >PS< osv. Sørg for å kaste emballasjematerialene ifølge merkingen i den kommunale avfallshåndterings oppsamlingsbeholdere.



Kassert ovn



Symbolet  på produktet eller på emballasjen viser at dette produktet ikke må behandles som husholdningsavfall. Det skal derimot bringes til et mottak for resirkulering av elektrisk og elektronisk utstyr. Ved å sørge for korrekt avhending av apparatet, vil du bidra til å forebygge de negative konsekvenser for miljø og helse som gal håndtering kan medføre. For nærmere informasjon om resirkulering av dette produktet, vennligst kontakt kommunen, renovasjonsselskapet eller forretningen der du anskaffet det.

Når du ikke skal bruke apparatet ditt lenger, leveres du det til nærmeste returmottak eller til din forhandler.



Скъпи клиенти,

Моля, прочетете настоящите инструкции за работа внимателно и ги запазете за бъдеща справка.



Предупреждение



Ръководство за работа



Информация



Информация за економична и безопасна за околната среда употреба.

Описание на уреда

- 1 Основа
- 2 Табла за оттичане
- 3 Термостат със захранващ кабел
 - a Индикатор за работа
- 4 Нагревателна плоча (незалепваща)
 - c термоизолирани дръжки и:
 - b Гладка повърхност
 - c Оребрена повърхност



Инструкции за безопасност

- Свързвайте уреда към електрическата мрежа само ако напрежението и честотата отговарят на данните върху табелката с основните характеристики на уреда!
- Никога не използвайте и не вземайте уреда, ако
 - захранващият кабел е повреден,
 - корпусът е повреден.
- Ако уредът или захранващият кабел се повредят, трябва да се подменят от производителя, негов сервизен представител или друг квалифициран техник, за да се избегнат рискове.

- Този уред не е предназначен за използване от лица (включително деца) с понижени физически, психически и сетивни способности или без опит и знание, освен ако са наблюдавани и инструктирани относно използването на уреда от отговорно за тяхната безопасност лице.
- Никога не оставяйте уреда без наблюдение.
- Не разрешавайте на деца да играят с уреда.
- Внимание, когато уредът работи, температурата на повърхностите може да е висока. Винаги го повдигайте само за термоизолираните дръжки.
- Захранващият кабел не трябва да се допира до горещите части на уреда. Никога не слагайте уреда над или близо до открит пламък, котлон или гореща фурна.
- Захранващият кабел с термостата не трябва никога да се мокри. Никога не го мийте под течаща вода, нито дори в изплаквача вода.
- Уредът трябва да се свързва само към заземен контакт. При нужда можете да използвате удължител, подходящ за 10 А.
- Слагайте уреда само върху напълно равна и стабилна повърхност и никога върху чувствителни повърхности.
- Спазвайте необходимите безопасни разстояния от стени и завеси и не приближавайте лесно запалими материали (например пластмасов филм и т.н.) до уреда.
- Работете със скарата само върху основата и с поставена табла за оттичане.
- Уредът е предназначен само за употреба на закрито.

Atım



Ambalaj malzemesi

Ambalaj malzemeleri çevre dostudur ve geri dönüştürülebilir. Plastik parçalar örneğin >PE<, >PS<, gibi işaretlerle tanımlanmışlardır. Lütfen ambalaj malzemelerini kamu atık boşaltma tesislerindeki uygun kutulara atın.



Eski cihaz

Ürün ve ambalajının üzerindeki



işareti bu ürünün evsel atık olarak işlenemeyeceğini göstermektedir. Bunun yerine elektrikli ve elektronik cihaz geri dönüşümü için kullanılan toplama noktasına teslim edilmelidir. Bu ürünün doğru şekilde atılmasını sağlayarak, ürünün uygun olmayan atık işlemlerinden geçirilmesinin yol açabileceği çevre ve insan sağlığı açısından muhtemel olumsuz sonuçların önüne geçilmesine yardımcı olabilirsiniz. Bu ürünün geri dönüşümü hakkında daha fazla bilgi almak için, lütfen belediyenizle, evsel atık toplama servisinizle veya ürünü aldığınız mağazayla temas kurun.

Arvoisa Asiakas,

Lue nämä käyttöohjeet huolellisesti ja säilytä ne tulevia käyttökertoja varten.



Varoitus



Käyttöopas



Tietoa



Tietoa laitteen taloudellisesta ja ympäristöystävällisestä käytöstä.

Laiteselostus

- 1 Perusrunko
- 2 Keruustasia
- 3 Termostaatti ja virtajohto
 - a Käyttöilmaisin
- 4 Kuumennuslevy (hylkivä pinnoite) lämpöeristetyillä kahvoilla
 - b Paistopinta
 - c Grilliarina



Turvallisuusohjeet

- Laitte voidaan liittää vain verkkovirtalähteeseen, jonka jännite ja tajuus vastaa tyyppikilven merkintöjä.
- Älä koskaan käytä tai nosta laitetta, jos
 - virtajohto on vaurioitunut,
 - ulkokuori on vaurioitunut.
- Jos virtajohto on vaurioitunut, vaaratilanteiden välttämiseksi se tulee vaihdattaa valmistajalla, huoltoliik-keessä tai vastaavalla ammattilai-sella.
- Tätä laitetta eivät saa käyttää henkilöt (mukaan lukien lapset), jotka eivät ole fyysisesti, aistillisesti tai henkisesti täysin kehittyneitä tai joilla ei ole kokemusta ja tietoa laitteen käytöstä, paitsi jos henkilöiden turvallisuudesta vastuussa oleva henkilö valvoo tai ohjaa heitä alussa.

- Älä koskaan jätä laitetta ilman valvontaa.
- Valvo lapsia varmistaaksesi etteivät he leiki laitteella.
- Huomaa, että käyttöpinnat voivat kuumentua huomattavasti laitteen käytön aikana. Nosta laite ainoastaan lämpöeristettyjä kahvoja käyt-täen.
- Virtajohto ei saa koskea mihinkään laitteen kuumiin osiin. Älä koskaan aseta laitetta avoimen tulen, kuumman levyn tai uunin päälle tai niiden lähetyville.
- Termostaatti ja virtajohto eivät saa koskaan kastua. Älä koskaan puhdistaa laitetta juoksevan veden alla tai huuhteluvedessä.
- Laitte tulee liittää ainoastaan maadoitettuun pistokkeeseen. Tarvittaessa voidaan käyttää 10 A sopivaa jatkojohtoa.
- Aseta laite ainoastaan täysin tasaiselle, vakaalle ja kestäväälle alustalle.
- Jätä laitteen ja seinän tai verhojen väliin vaaditut turvavälimatkat, älä myöskään vie helposti syttyviä materiaaleja (esim. muovikelmaa, jne.) laitteen lähelle.
- Grillilevyä saa käyttää vain perusrungossa keruustasian ollessa paikoillaan.
- Laitte on tarkoitettu ainoastaan sisäkäyttöön.
- Varmista ennen käyttöä, että kuumennuslevyn pistokkeen kontaktit ovat kuivat.
- Laitte tulee sammuttaa ja pistoke irrottaa aina ennen laitteen puhdistusta ja huoltoa.
- Valmistaja ei ota vastuuta värinkäytön tai virheellisen käytön aiheuttamista mahdollisista vahingoista.

Käyttö

Ennen ensimmäistä käyttökertaa on laitteesta poistettava tarrat ja se on puhdistettava huolellisesti (ks. "Puhdistus ja ylläpito").

Älä käytä metallisia välineitä grillipintaan, sillä ne vaurioittavat sen hylkivää pintaa!

Pöytägrillin käyttökuntoon saattaminen

Aseta keruustasia (2) perusrunkoon (1).

Aseta kuumennuslevy (4) perusrunkoon (1).

Levitä hieman ruokaöljyä kuumennuslevylle aina ennen käyttöä, irtoamisen parantamiseksi käytä apuna talouspaperia.

Aseta termostaatti ja virtajohto (3) hyvin laitteen pistokkeeseen. Termostaatti voidaan kiinnittää vain silloin, kun kuumennuslevy (4) on asetettu oikein perusrunkoon (1).

Pöytägrillin käyttö

Liitä virtajohto (3) pistorasiaan.

Aseta termostaatti (3) haluttuun asetukseen (1-5).

1 = alhaisin lämpötila
5 = korkein lämpötila

 Termostaatin käyttöilmaisain (3/a) palaa, kun grillin kuumennus on käynnissä. Kun laite saavuttaa valitun lämpötilan, kuumennus tapahtuu aikavälein niin, että lämpötila pysyy vakiona.

Sammuta laite kytkemällä termostaatti "OFF" asentoon.

Käytännön vihjeitä

- **Grilliarena (4/c)** on ihanteellinen lihan, kalan ja siipikarjan valmistukseen. Rasva ja nesteet valuvat keruualustaan grilliritilän läpi. Tämä mahdollistaa terveellisen ja vähärasvaisen ruoanvalmistuksen.
- **Paistopinta (4/b)** on ihanteellinen esimerkiksi kananmunien, kinkun, sienien, tomaattien, sipulien, jne. valmistukseen. Se soveltuu myös hyvin ruokien lämpimänä pitämiseen.

Puhdistaminen ja hoito

Irrota pistoke verkkovirtalähteestä. Anna laitteen jäähtyä.

Pura laite. Kuumennuslevy voidaan irrottaa perusrungosta vasta sitten, kun termostaatti on poistettu.

Kuumennuslevy voidaan puhdistaa astianpesukoneessa tai käsin.

Termostaatti, keruustasia ja perusrunko tulee puhdistaa kostealla pyyhkeellä (ei saa pestä astianpesukoneessa).

Kuivaa kaikki osat huolellisesti ennen niiden kiinnittämistä laitteeseen uudelleen.

 Huomaa, että termostaattiin ei saa päästä missään tapauksessa vettä! Älä koskaan puhdistaa laitetta juoksevan veden alla tai huuhteluvessa.

Säilytys

Pöytägrilliiä kannattaa säilyttää kootuna.

Kullanım

İlk kullanımdan önce cihaz üzerindeki her türlü etiketi çıkarın ve iyice temizleyin ("Temizlik ve bakım"a bakınız).

Yapışmaz kaplamanın hasar görmesini önlemek için ızgara yüzeyinde metal çatal kaşık kullanmayın!

Mutfak ızgarasının hazırlanması

Alt gövdeye (1) damlama tepsisini (1) yerle^otirin.

Isıtma tepsisinin (4) alt gövdeye (1) takılması.

Daha iyi yapışmama özellikleri sağlamak için her kullanımdan önce kağıt havluyla ısıtma tepsisinin yüzeyine biraz yemeklik yağ koyun. Elektrik kablosu bulunan termostatı (3) cihazdaki prize sonuna kadar sokun. Termostat yalnızca ısıtma tepsisi (4) gövdede (1) doğru yerdeyse takılabilir.

Mutfak ızgarasının kullanılması

Elektrik kablosunu (3) prize takın.

Termostatı (3) istediğiniz ayara getirin (1 ile 5 arasında).

1 = en düşük sıcaklık
5 = en yüksek sıcaklık

 Izgara ısınırken termostattaki çalıştırma lambası (3/a) açıktır. İstenilen sıcaklığa ulaşıldığında, sıcaklık sabit olmasını sağlamak için ısıtma aralıklı bir şekilde tekrar eder. Cihazı kapatmak için, termostatı "OFF" (Kapalı) konumuna getirin.

Pratik ipuçları

- **Izgara çubukları (4/c)** et, balık ve tavuk hazırlamak için uygundur. Yağ ve malzemenin suyu ızgara aralıkları içerisinden damlama tepsisine düşebilir. Bu sağlıklı, düşük yağlı yemek yapılmasına imkan tanır.
- **Kızartma yüzeyi (4/b)** örneğin yumurta, jambon, mantar, domates, soğan vs. hazırlamak için uygundur. Ayrıca, yiyecekleri sıcak tutmak için oldukça uygundur.

Temizlik ve bakım

Fi^oi prizden çıkarın.

Cihazın soğumasına izin verin.

Cihazı parçalara ayırın. Isıtma plakası ancak termostat çıkartıldıktan sonra gövdeden çıkartılabilir.

Isıtma tepsisi bulaşık makinesinde veya elde yıkanabilir.

Termostat, damlama tepsisi ve alt gövde nemli bir bezle temizlenmelidir (bulaşık makinesi için güvenli değildir).

Cihazı yeniden bir araya getirmeden önce tüm parçaları iyice kurulaştırın.

 Suyun hiçbir suretle termostat içerisine sızması gerektiğini dikkate alın! Kesinlikle akan musluk suyunun altında veya durulama suyunun içerisinde temizlemeyin.

Saklanması

Mutfak ızgarasını birleştirilmiş halde saklamak en iyi yöntemdir.

Teknik bilgiler

Şebeke voltajı: 230 V
Güç tüketimi: 2200 W

TR Sayın müşterimiz,

Lütfen, bu kullanma talimatlarını dikkatlice okuyun ve ileride kullanmak üzere saklayın.



Uyarı



Kullanım kılavuzu



Bilgi



Ekonomik ve çevreyle dost kullanım için bilgiler.

Cihazın tanımı

- 1 Alt gövde
- 2 Damlama tepsisi
- 3 Elektrik kablosu bulunan termostat
 - a Çalıştırma lambası
- 4 Soğuk tutacaklı ısıtma tepsisi (yapışmaz):
 - b Kızartma yüzeyi
 - c Izgara çubukları



Güvenlik talimatları

- Cihaz sadece voltaj ve frekansı anma değeri plakasındaki teknik özelliklere uygun olan bir güç kaynağına bağlanabilir!
- Güç kablosu hasarlıysa, muhafazası hasarlıysa, asla cihazı kullanmayın veya tutmayın.
- Cihaz veya güç kablosu hasarlıysa, tehlike ortaya çıkmasını önlemek için üretici veya servis yada benzeri yetkiye sahip personel tarafından değiştirilmesi gerekir.
- Bu cihaz, güvenliklerinden sorumlu bir kişinin cihazın kullanımıyla ilgili gözetim veya talimatları olmaksızın fiziksel, duyuusal veya zihinsel engele sahip yada bilgi ve deneyimden yoksun kişiler tarafından (çocuklar dahil) kullanılmaya uygun değildir.
- Kesinlikle cihazı kendi başına bırakmayın.

- Çocuklar, aygıtla oynamalarını engellemek için gözetim altında tutulmalıdır.
- Dikkat, cihaz çalışırken erişilebilir yüzeylerin sıcaklığı yüksek olabilir. Her zaman yalnızca ısı izolasyonlu tutma yerlerinden tutarak kaldırın.
- Elektrik kablosu cihazın sıcak parçalarıyla temas etmemelidir. Kesinlikle cihazı açık ateşin, sıcak tepsi veya sıcak fırının üzerine yada yakınına koymayın.
- Termostatlı elektrik kablosu kesinlikle ıslatılmamalıdır. Kesinlikle akan musluk suyunun altında veya durulama suyunun içerisinde temizlemeyin.
- Cihaz yalnızca topraklamalı bir prize bağlanmalıdır. Gerekliyse 10 A'e uygun bir uzatma kablosu kullanılabilir.
- Cihazı sadece tamamiyle düz ve sabit olan, hassas olmayan bir yüzeye yerleştirin.
- Duvar ve perdelerle arasında gerekli güvenlik mesafesini bırakın ve cihazın yanına kolayca yanabilen hiçbir malzeme (örneğin plastik film vs.) yerleştirmeyin.
- Izgara tepsisi yalnızca alt gövde ve damlama tepsisi takılıyken çalıştırılmalıdır.
- Cihaz sadece kapalı mekanda kullanmak içindir.
- Lütfen kullanmadan önce mutlaka ısıtma tepsisi üzerindeki fiş kontaklarının kuru olduğundan emin olunuz.
- Her temizlik ve bakım işleminden önce cihaz kapatılmalı ve elektrik fişi çekilmelidir.
- Üretici hatalı veya uygunsuz kullanım nedeniyle oluşması muhtemel hasarlara karşı hiçbir sorumluluk kabul etmemektedir.

Tekniset tiedot

Verkköjännite:	230 V
Tehonkulutus:	2200 W

Jätehuolto



Pakkausmateriaalit

Pakkausmateriaalit ovat ekologisti kestäviä ja ne voidaan käyttää uudelleen. Muoviosat tunnustetaan mm. merkinnöistä >PE<, >PS< jne. Toimita käytetty pakkausmateriaalit niille varattuihin keräyspisteisiin ja noudata materiaalimerkinnöistä annettuja ohjeita.



Käytöstä poistettujen laitteiden hävittäminen

Symboli , joka on merkitty tuotteeseen tai sen pakkaukseen, osoittaa, että tätä tuotetta ei saa käsitellä talousjätteenä. Tuote on sen sijaan luovutettava sopivaan sähkö- ja elektroniikkalaitteiden kierrätyksestä huolehtivaan keräyspisteeseen. Tämän tuotteen asianmukaisen hävittämisen varmistamisella autetaan estämään sen mahdolliset ympäristöön ja terveyteen kohdistuvat haittavaikutukset, joita voi aiheutua muussa tapauksessa tämän tuotteen epäasianmukaisesta jätekäsittelystä. Tarkempia tietoja tämän tuotteen kierrättämisestä saa paikallisesta kunnantoimistosta, talousjätehuoltopalvelusta tai liikkeestä, josta tuote on ostettu.

GB Dear customer,

Please read these operating instructions through carefully and keep it for future reference.



Warning



Operating guide



Information



Information on economical and environmentally friendly use.

Description of the appliance

- 1 Base frame
- 2 Drip tray
- 3 Thermostat with mains cable
 - a Operating lamp
- 4 Heater plate (non-stick) with cool touch handles and:
 - b Frying surface
 - c Grill bars

**Safety instructions**

- The appliance may only be connected to a power supply whose voltage and frequency comply with the specifications on the rating plate!
- Never use or pick up the appliance if
 - the supply cord is damaged,
 - the housing is damaged.
- If the appliance or the supply cord is damaged, it must be replaced by the manufacturer, its service agent or similarly qualified person, in order to avoid hazard.
- This appliance is not intended for use by persons (including children) with reduced physical, sensory or mental capabilities, or lack of experience and knowledge, unless they have been given

supervision or instruction concerning use of the appliance by a person responsible for their safety.

- Never leave the appliance unattended.
- Children should be supervised to ensure that they do not play with the appliance.
- Caution, the temperature of accessible surfaces may be high when the appliance is operating. Always lift only with the thermally insulated handles.
- The mains cable must not come into contact with any hot parts of the appliance. Never place the appliance over or near a naked flame, hot plate or hot oven.
- The mains cable with thermostat must never become wet. Never clean under running water or even in rinsing water.
- The appliance must only be connected to an earthed socket. If necessary an extension cable suitable for 10 A can be used.
- Place the appliance only on an absolutely flat, stable surface and not on sensitive surfaces.
- Observe the necessary safe distances from walls and curtains and do not bring any easily inflammable material (e.g. plastic film, etc.) near the appliance.
- The grill plate must only be put into operation on the base frame and with the drip tray fitted.
- Appliance is for indoor use only.
- Please make sure before use that the plug contacts on the heater plate are dry.
- The appliance must be switched off and the mains plug withdrawn each time before cleaning and maintenance.
- The manufacturer cannot accept any liability for possible damage caused by improper or incorrect use.

Tehnilised andmed

Võrgupinge: 230 V
Voolutarve: 2200 W

Kõrvaldamine**Pakkematerjal**

Pakkematerjalid on keskkonnasõbralikud ja neid saab ümber töödelda. Plastikosad on tähistatud vastavate täheühenditega, nt >PE<, >PS<, jne. Palun viige pakkematerjalid vastavatesse prügikonteineritesse.

**Vana seade**

■ sümbol toote või selle pakendi peal tähendab seda, et antud toodet ei saa käsitleda olmeprügina. Selle asemel tuleb seade elektri- ja elektroonikaseadmete ümbertöötlemiseks vastavale kogumispunktile üle anda. Tagades selle toote õige kõrvaldamise, aitate te ära hoida võimaikke kahjulikke mõjusid keskkonnale ja inimestervisele, mis võivad olla tagajärjeks selle toote ebaõige jäätmekäitluse korral. Täpsemat teavet selle toote ümbertöötlemise kohta saate te oma linnakantseleist, olmejäätmete kõrvaldamise teenistusest või poest, kust te selle toote ostsite.

Kasutamine

Enne esmakordset kasutamist tuleb seadmelt eemaldada kleebised ja see põhjalikult puhastada (vt „Puhastamine ja hooldus“). Ärge kasutage grillimispiinal metallist köögiriistu, sest see võib mittekleepuvat katet kahjustada!

Lauagrilli ettevalmistamine

Sisestage aluskandik (2) alusraamile (1).

Kuumutusplaadi (4) paigaldamine alusraamile (1).

Kandke iga kord enne kuumutusplaadi kasutamist selle pinnale majapidamispaperiga veidi toiduõli; nõnda tagatakse selle paremad kleepumisvastased omadused.

Sisestage termostaadiga toitejuhe (3) täielikult seadme pesasse.

Termostaati saab paigaldada vaid siis, kui kuumutusplaat (4) asub alusel (1) korrektselt.

Lauagrilli kasutamine

Ühendage toitejuhe (3) seinakontakti. Keerake termostaat (3) soovitud asendisse (1 kuni 5).

1 = madalaim temperatuur
5 = kõrgeim temperatuur

 Grilli kuumenemise ajal põleb termostaadi märgutuli (3/a). Soovitud temperatuuri saavutamise järel hakkab kuumutamine toimuma väikeste vahedega, et hoida temperatuuri püsivana.

Seadme väljalülitamiseks keerake termostaat asendisse „OFF“ (väljas).

Praktilised nõuanded

- **Grillivõre (4/c)** sobib suurepäraselt liha, kala ja linnuliha valmistamiseks. Rasv ja mahl tilguvad läbi grillivõre aluskandikule. See tagab tervisliku, väherasvase tulemuse.
- **Grillimispiind (4/b)** sobib suurepäraselt näiteks munade, singi, seente, tomatite, sibulate jms valmistamiseks. See sobib väga hästi ka toidu soojana hoidmiseks.

Puhastamine ja hooldus

Eemaldage toitepistik seinakontaktist. Laske seadmelt maha jahtuda.

Demonteerige seade.

Kuumutusplaadi saab alusraamilt eemaldada alles pärast termostaadi eemaldamist.

Kuumutusplaati võib pesta nii nõudepesumasinas kui käsitsi.

Termostaati, aluskandikut ja alusraami tuleb puhastada niiske lapiga (ei tohi pesta nõudepesumasinas).

Enne seadme kokkumonteerimist kuivatage kõik komponendid põhjalikult.

 Vesi ei tohi mingil juhul termostaadi sisse pääseda!

Ärge peske seadet kunagi jooksva vee all ega laske sellele loputamiseks vett peale.

Ladustamine

Lauagrilli on kõige parem ladustada kokkupandud kujul.

Operation

Before using for the first time remove any stickers on the appliance and clean it thoroughly (see "Cleaning and care").

Do not use any metal utensils on the grilling surface to prevent damage to the non-stick coating!

Preparing the table grill

Insert drip tray (2) in base frame (1). Inserting the heater plate (4) in the base frame (1).

Apply a little cooking oil to the surface of the heater plate each time before use with the aid of kitchen paper for better non-stick properties.

Insert the thermostat with mains cable (3) fully in the socket on the appliance. The thermostat can only be fitted when the heater plate (4) is in the correct location in the base (1).

Working with the table grill

Connect the mains cable (3) to the socket.

Turn the thermostat (3) to the desired setting (1 to 5).

1 = lowest temperature
5 = highest temperature

 The operating lamp (3/a) on the thermostat is on while the grill is heating up. When the temperature is reached, heating takes place at intervals to maintain the temperature constant.

To switch off the appliance, turn the thermostat to "OFF".

Practical tips

- The **grill bars (4/c)** are ideal for the preparation of meat, fish and poultry. Fat and juice can fall into the drip tray through the grill webs. This ensures a healthy, low-fat preparation.
- The **frying surface (4/b)** is ideal for example for the preparation of eggs, ham, mushrooms, tomatoes, onions, etc. It is also very well suited for keeping food warm.

Cleaning and care

Remove the mains plug from the socket.

Allow the appliance to cool down. Disassemble the appliance. The heater plate can only be removed from the base frame after the thermostat has been removed.

The heater plate can be cleaned in the dishwasher or manually.

Thermostat, drip tray and base frame should be cleaned with a damp cloth (not safe for dishwasher).

Dry all parts thoroughly before reassembling the appliance.

 Note that water must not penetrate inside the thermostat under any circumstances! Never clean under running water or even in rinsing water.

Storage

It is best to store the table grill assembled.

Technical data

Mains voltage: 230 V
Power consumption: 2200 W

Disposal

Packaging material

The packaging materials are environmentally friendly and can be recycled. The plastic components are identified by markings, e.g. >PE<, >PS<, etc. Please dispose of the packaging materials in the appropriate container at the community waste disposal facilities.

Old appliance

The symbol  on the product or on its packaging indicates that this product may not be treated as household waste. Instead it shall be handed over to the applicable collection point for the recycling of electrical and electronic equipment. By ensuring this product is disposed of correctly, you will help prevent potential negative consequences for the environment and human health, which could otherwise be caused by inappropriate waste handling of this product. For more detailed information about recycling of this product, please contact your local city office, your household waste disposal service or the shop where you purchased the product.

Lugupeetud klient!

Palun lugege käesolev kasutusjuhend tähelepanelikult läbi ja hoidke see alles.



Hoiatus



Kasutusjuhend



Teave



Teave ökonoomse ja keskkonnasõbraliku kasutamise kohta

Seadme kirjeldus

- 1 Alusraam
- 2 Aluskandik
- 3 Termostaat ja toitejuhe
 - a Märgutuli
- 4 Kuumutusplaat (mittekleepuv) mittekuumenevate käepidemetega ning:
 - b Grillimispid
 - c Grillvõre



Ohutusjuhised

- Seadme võib ühendada ainult sellisesse võrgutoitesse, mille pinge ja sagedus vastavad seadme põhjal oleval nimeplaadil toodud näitajatele!
- Ärge kunagi kasutage seadet, kui – selle toitejuhe on kahjustatud, – selle korpus on kahjustatud.
- Kui seade või toitejuhe on kahjustatud, siis tuleb see ohu vältimiseks tootja või hooldustehniku või samaväärse kvalifikatsiooniga isiku poolt välja vahetada.
- Käesolev seade ei ole mõeldud kasutamiseks isikutele (k.a. lapsed), kellel on piiratud füüsilised, meelelised või vaimsed võimed, või kel puuduvad vastavad kogemused ja teadmised, v.a. juhul kui neid on seadme kasutamise osas juhendatud

isiku poolt, kes vastutab nende ohutuse eest.

- Ärge jätke seadet kunagi järelevalveta.
- Lapsi tuleb pidevalt jälgida, tagades, et nad seadmega ei mängi.
- Ettevaatust, seadme töötamise ajal võib selle välispinna temperatuur tõusta kõrgeks. Tõstke seadet alati soojusisolatsiooniga käepidemetest.
- Toitejuhe ei tohi puutuda vastu seadme kuumi pindu. Ärge kunagi asetage seadet elava tule, kuumutusplaadi või kuuma ahju kohale või lähedale.
- Termostaadiga toitejuhe ei tohi kunagi märjaks saada. Ärge peske seadet kunagi jooksva vee all ega laske sellele loputamiseks vett peale.
- Seade võib olla ühendatud ainult maandatud pistikupesasse. Vajadusel võib kasutada 10 A sobivat pikendusjuhet.
- Asetage seade ainult täiesti tasasele, stabiilsele pinnale ja mitte tundlikele pindadele.
- Järgige vajalikke ohutuskaugusi seintest ja kardinatest, ning ärge hoidke seadme lähedal kergestiühtivaid materjale (nt kile jne).
- Grillplaati võib kasutada ainult alusraamil ja paigaldatud aluskandikuga.
- Käesolev seade on ette nähtud ainult siseruumides kasutamiseks.
- Enne kasutamist veenduge palun, et kuumutusplaadi pistikukontaktid on kuivad.
- Iga kord enne puhastamist ja hooldust tuleb seade välja lülitada ja toitejuhe seinakontaktist eemaldada.
- Tootja ei võta endale vastutust võimalike kahjude eest, mis on tingitud seadme ebaõigest või mitteotstarbelisest kasutamisest.

Šalinimas



Įpakavimo medžiaga

Įpakavimo medžiagos yra nekenksmingos aplinkai, jas galima perdirbti. Plastikiniai komponentai pažymėti ženklais, pavyzdžiui, >PE<, >PS<, ir t.t. Prašome išmesti įpakavimo medžiagas į tinkamą konteinerį komunalinėms atliekoms skirtose vietose.



Pasenęs prietaisas

Ant produkto arba įpakavimo



esantis  simbolis rodo, kad produkto negalima išmesti komunalinėms atliekoms skirtose vietose. Todėl produktą reikia atiduoti elektrinių ir elektroninių atliekų surinkimo centrui. Užtikrindami, kad nenaudojamas produktas bus tinkamai išmestas, padėsite išvengti neigiamų padarinių aplinkai ir žmonių sveikatai. Norėdami gauti smulkesnės informacijos apie produkto išmetimą, kreipkitės į vietinę miesto tarnybą, buitinių atliekų išmetimo centrą ar parduotuvę, kurioje pirkote šį produktą.

D Sehr geehrte Kundin, sehr geehrter Kunde,

lesen Sie bitte diese Gebrauchsanweisung sorgfältig durch und bewahren Sie sie zum späteren Nachschlagen auf.



Warnung



Anleitung zur Bedienung



Information



Hinweise zum wirtschaftlichen und umweltschonenden Einsatz des Gerätes

Gerätebeschreibung

- 1 Grundrahmen
- 2 Auffangwanne
- 3 Thermostat mit Netzkabel
 - a Betriebsanzeige
- 4 Heizplatte (antihafbeschichtet) mit „cool touch“ Griffen und
 - a Grillrost
 - b Flächengrill



Sicherheitshinweise

- Das Gerät darf nur an ein Stromnetz angeschlossen werden, dessen Spannung und Frequenz mit der Angabe auf dem Typschild übereinstimmt!
- Heben Sie das Gerät niemals an und benutzen Sie es nicht, wenn
 - das Netzkabel beschädigt ist,
 - das Gehäuse beschädigt ist.
- Wenn das Gerät oder das Netzkabel beschädigt ist, muss es durch den Hersteller, seinen Kundendienst oder eine gleichwertig qualifizierte Person ersetzt werden, um Gefährdungen zu vermeiden.
- Dieses Gerät ist nicht dazu bestimmt, von Personen (einschließlich Kinder), die aufgrund Ihrer Unerfahrenheit oder Unkenntnis nicht in der Lage sind es sicher

zu bedienen oder von Personen (einschließlich Kinder) mit eingeschränkten physischen, sensorischen oder geistigen Fähigkeiten, benutzt oder betrieben zu werden, es sei denn sie wurden durch eine für sie verantwortliche Person angewiesen wie das Gerät sicher zu benutzen ist und anfänglich von ihr beaufsichtigt.

- Lassen Sie das Gerät nicht unbeaufsichtigt.
- Kinder müssen beaufsichtigt werden um sicherzustellen, dass sie nicht mit dem Gerät spielen.
- Vorsicht, zugängliche Oberflächen des Gerätes können während des Betriebs heiß sein. Fassen Sie es immer nur an den wärmeisolierten Griffen an.
- Das Netzkabel darf mit keinen heißen Geräteteilen in Berührung kommen. Stellen Sie das Gerät niemals auf oder in die Nähe einer offenen Flamme, einer Koch-/Heizplatte oder eines beheizten Ofens.
- Das Netzkabel mit dem Thermostat darf nicht nass werden. Niemals unter fließendem Wasser oder gar im Spülwasser reinigen.
- Schließen Sie das Gerät nur an eine Schutzkontakt-Steckdose an. Bei Bedarf ein Verlängerungskabel, das für 10 Ampere geeignet ist, benutzen.
- Stellen Sie das Gerät nur auf einer absolut ebenen, festen Unterlage und nicht auf empfindlichen Oberflächen auf.
- Halten Sie den notwendigen Sicherheitsabstand von Wänden und Vorhängen ein und bringen Sie kein leicht entflammbares Material (wie z.B. Plastikfolien, usw.) in die Nähe des Gerätes.
- Die Grillplatte nur in den Grundrahmen eingesetzt und mit eingelegter Auffangwanne in Betrieb nehmen.
- Gerät nur in Innenräumen benutzen.

- Bitte vor jedem Gebrauch sicherstellen, dass die Steckkontakte an der Heizplatte trocken sind.
- Vor allen Reinigungs- und Pflegearbeiten ist das Gerät auszuschalten und der Netzstecker zu ziehen.
- Der Hersteller haftet nicht für eventuelle Schäden, die durch nicht bestimmungsgemäßen Gebrauch oder falsche Bedienung verursacht werden.

Bedienung

Entfernen Sie vor dem ersten Gebrauch eventuelle Aufkleber am Gerät und reinigen Sie das Gerät gründlich (siehe „Reinigung und Pflege“).

Benutzen Sie auf der Grilloberfläche keine Gegenstände aus Metall, um Schäden an der Antihaftbeschichtung zu vermeiden!

Tischgrill vorbereiten

Auffangwanne (2) in den Grundrahmen (1) einsetzen.

Heizplatte (4) in den Grundrahmen einsetzen.

Für bessere Antihafteigenschaften die Oberfläche der Heizplatte vor jeder Benutzung mit Hilfe eines Küchenpapiers dünn mit Speiseöl einreiben.

Den Thermostat mit dem Netzkabel (3) ganz in die Steckdose am Gerät einstecken. Der Thermostat kann nur eingesteckt werden, wenn die Heizplatte (4) korrekt in den Grundrahmen (1) eingesetzt ist.

Arbeiten mit dem Tischgrill

Netzkabel (3) in Steckdose einstecken.

Thermostat (3) auf die gewünschte Stufe (1 bis 5) drehen.

1 = niedrigste Temperatur
5 = höchste Temperatur

 Die Betriebsanzeige (3/a) am Thermostat leuchtet, so lange der Grill aufheizt. Wenn die Temperatur erreicht ist wird in Intervallen geheizt, um die Temperatur konstant zu halten.

Zum Ausschalten des Gerätes Thermostat auf „OFF“ drehen.

Praktische Tipps

- Der **Grillrost (4/c)** ist ideal für die Zubereitung von Fleisch, Fisch und Geflügel. Durch die Grillstege können Fett und Säfte in die Auffangwanne abtropfen. Dies ermöglicht eine gesunde, fettarme Zubereitung.
- Der **Flächengrill (4/b)** ist ideal für die Zubereitung von z.B. Eiern, Schinken, Pilzen, Tomaten, Zwiebeln usw. Er eignet sich auch sehr gut zum Warmhalten von Speisen.

Reinigung und Pflege

Netzstecker aus der Steckdose ziehen.

Das Gerät abkühlen lassen.

Das Gerät auseinandernehmen. Die Heizplatte kann erst vom Grundrahmen abgenommen werden, nachdem der Thermostat ausgesteckt wurde.

Naudojimas

Prieš naudodami prietaisą pirmą kartą, nuimkite ant prietaiso esančius lipdukus ir kruopščiai jį nuvalykite (žr. skyrelį „Valymas ir priežiūra“). Kad nepažeistumėte nepridegančio paviršiaus, ant kaitinamojo paviršiaus nenaudokite metalinių įrankių!

Stalo grilio paruošimas

Įstatykite padėklą lašėjimui (2) į korpusą (1).

Įstatykite kaitinamąjį padėklą (4) į korpusą (1).

Kiekvieną kartą prieš naudodami ant kaitinamojo padėklo virtuviniu popieriumi užtepkite šiek tiek kepimo aliejaus, kad neprikeptų.

Iki galo įkiškite termostatą su elektros laidu (3) į prietaiso maitinimo lizdą. Termostatą galima pritvirtinti tik tada, kai kaitinamoji lėkštė (4) yra tinkamoje pagrindo (1) vietoje.

Stalo grilio naudojimas

Įjunkite elektros laidą (3) į maitinimo lizdą.

Pasirinkite termostato (3) stiprumą (nuo 1 iki 5).

1 = žemiausia temperatūra
5 = aukščiausia temperatūra

 Termostato veikimo lemputė (3/a) dega tol, kol grilis kaista. Kai pasiekiami reikiama temperatūra, kad ji būtų pastovi, kaitinimas vyksta intervalais.

Norėdami išjungti prietaisą, pasukite termostatą į padėtį „OFF“.

Praktiniai patarimai

- **Grilio grotelės (4/c)** puikiai tinka mėsos, žuvies ir paukštienos ruošimui. Riebalai ir sultys per grilio grotelės nuvarva ant padėklo lašėjimui. Taip pagamintas maistas yra sveikas ir jame yra mažai riebalų.
- **Kaitinamasis paviršius (4/b)** puikiai tinka kiaušinių, kumpio, grybų, pomidorų, svogūnų ir t.t. ruošimui. Jis taip pat tinka maisto šilumai palaikyti.

Valymas ir priežiūra

Ištraukite kištuką iš maitinimo lizdo. Leiskite prietaisui atvėsti.

Išrinkite prietaisą kaitinamąjį padėklą galima nuimti nuo korpuso tik tada, kai buvo nuimtas termostatas.

Kaitinamąjį padėklą galima plauti indaplove arba rankomis.

Termostatą, padėklą lašėjimui ir korpusą galima valyti tik drėgna šluoste (indaplove nesaugu).

Prieš iš naujo surenkant prietaisą, visos dalys turi būti visiškai išdžiovintos.



Įsidėmėkite, kad vanduo jokia būdu negali prasiskverbti į termostato vidų! Niekada nevalykite prietaiso po tekančiu vandeniu ar skalaudami vandenyje.

Laikymas

Geriausia stalo grilį laikyti surinktą.

Techniniai duomenys

Elektros įtampa: 230 V
Energijos suvartojimas: 2200 W

LT Brangus vartotojau,

Atidžiai perskaitykite šią naudojimo instrukciją ir pasilikite ją ateičiai.



Įspėjimas



Naudojimo vadovas



Informacija



Informacija ekonomiškam ir ekologiškam naudojimui.

Prietaiso aprašymas

- 1 Korpusas
- 2 Padėklas lašėjimui
- 3 Termostatas su elektros laidu
 - a Veikimo lemputė
- 4 Kaitinamasis padėklas (nepridegantis) su neįkaišančiomis rankenomis ir:
 - b Kepimo paviršius
 - c Grilio grotelės



Saugumo instrukcijos

- Prietaisas turi būti įjungtas tik į tokį maitinimo lizdą, kurio įtampa ir dažnis atitinka duomenų plokštelėje nurodytas specifikacijas!
- Nenaudokite prietaiso, jei:
 - pažeistas maitinimo laidas,
 - pažeistas korpusas.
- Jei pažeistas prietaisas arba maitinimo laidas, norint išvengti pavojaus, jį turi pakeisti gamintojas, jo techninio aptarnavimo įgaliotinis ar panašią kvalifikaciją turintis asmuo.
- Šio prietaiso negali naudoti nepakankamų fizinių, jutiminių ar psichinių sugebėjimų asmenys (įskaitant vaikus), taip pat neturintys pakankamai patirties ir žinių, išskyrus atvejus, kai už šių asmenų saugumą

atsakingas asmuo juos tinkamai instruktuoja ir prižiūri.

- Niekada nepalikite prietaiso be priežiūros.
- Vaikams neturi būti leidžiama žaisti su prietaisu.
- Įspėjimas: prietaisui veikiant, išorinių paviršių temperatūra gali būti aukšta. Visada kelkite tik už termiškai izoliuotų rankenų.
- Saugokite, kad elektros laidas neprisiliestų prie jokios karštos prietaiso dalies. Nedėkite prietaiso ant arba šalia atviros ugnies, karštos plokštės ar karštos orkaitės.
- Jokiu būdu negalima sušlapinti elektros laido ir termostato. Niekada nevalykite prietaiso po tekančiu vandeniu ar skalaudami vandenyje.
- Prietaisą galima įjungti tik į įžemintą maitinimo lizdą. Jei reikia, galima naudoti ilgutuvą, tinkamą 10 A.
- Prietaisą dėkite tik ant visiškai lygaus, stabilaus ir neįkraus paviršiaus.
- Laikykite prietaisą saugiu atstumu nuo sienų ir užuolaidų ir nepriartinkite prie prietaiso jokių lengvai užsidegančių medžiagų (pvz., plastiko plėvelės).
- Grilio padėklas gali būti įjungtas tik tada, kai yra uždėtas ant korpuso ir tik tada, kai prietaisyta padėklas lašėjimui.
- Prietaisas skirtas naudoti tik patalpoje.
- Prieš naudodami įsitikinkite, kad kištukiniai lizdai ant kaitinamojo padėklo yra sausi.
- Prieš valymą ir apžiūrą prietaisą visada išjunkite ir ištraukite maitinimo kištuką.
- Gamintojas neprisiima jokios atsakomybės už žalą, padarytą dėl netinkamo prietaiso naudojimo.

Die Heizplatte kann in der Spülmaschine oder von Hand gereinigt werden.

Thermostat, Auffangwanne und Grundrahmen mit einem feuchten Tuch reinigen (nicht spülmaschinengeeignet).

Trocknen Sie alle Teile sorgfältig ab, bevor Sie das Gerät wieder zusammensetzen.



Beachten Sie, dass ins Innere des Thermostats auf keinen Fall Wasser dringen darf!
Niemals unter fließendem Wasser oder gar im Spülwasser reinigen.

Aufbewahrung

Den Tischgrill am besten zusammengesetzt aufbewahren.

Technische Daten

Netzspannung: 230 V
Leistungsaufnahme: 2200 W

Entsorgung



Verpackungsmaterial

Die Verpackungsmaterialien sind umweltverträglich und wiederverwertbar. Die Kunststoffteile sind gekennzeichnet, z. B. >PE<, >PS< etc. Entsorgen Sie die Verpackungsmaterialien entsprechend ihrer Kennzeichnung bei den kommunalen Entsorgungsstellen in den dafür vorgesehenen Sammelbehältern.



Altgerät



Das Symbol  auf dem Produkt oder seiner Verpackung weist darauf hin, dass dieses Produkt nicht als normaler Haushaltsabfall zu behandeln ist, sondern an einem Sammelpunkt für das Recycling von elektrischen und elektronischen Geräten abgegeben werden muss. Durch Ihren Beitrag zum korrekten Entsorgen dieses Produkts schützen Sie die Umwelt und die Gesundheit Ihrer Mitmenschen. Umwelt und Gesundheit werden durch falsches Entsorgen gefährdet. Weitere Informationen über das Recycling dieses Produkts erhalten Sie von Ihrem Rathaus, Ihrer Müllabfuhr oder dem Geschäft, in dem Sie das Produkt gekauft haben.

F Chère cliente, cher client,

Veillez prendre connaissance de ces instructions d'utilisation avec soin et les conserver pour référence future.



Avertissement



Guide d'utilisation



Informations



Informations relatives à un usage économique et écologique.

Description de l'appareil

- 1 Cadre
- 2 Bac collecteur
- 3 Thermostat avec cordon d'alimentation
 - a Indicateur lumineux de fonctionnement
- 4 Plaque chauffante (anti-adhésive) avec poignées isolées de la chaleur et :
 - b Surface de friture
 - c Grill



Instructions de sécurité

- Cet appareil peut être connecté uniquement à une alimentation présentant une tension et une fréquence respectant les spécifications de la plaque signalétique !
- N'utilisez ou ne prenez jamais l'appareil si
 - le cordon d'alimentation est endommagé,
 - le boîtier est endommagé.
- Si l'appareil ou le cordon est endommagé, il doit être remplacé par le fabricant, son agent de réparation ou des personnes présentant une

qualification similaire afin d'éviter tout risque.

- Cet appareil n'est pas destiné à être utilisé par des personnes (notamment des enfants) présentant des capacités physiques, sensorielles ou intellectuelles réduites ou manquant d'expérience et de connaissances, sauf sous la supervision d'une personne responsable de leur sécurité ou si cette personne les a informées de l'utilisation de l'appareil.
- Ne laissez jamais l'appareil sans surveillance.
- Les enfants doivent être supervisés afin de s'assurer qu'ils ne jouent pas avec l'appareil.
- Attention ! Les surfaces accessibles peuvent présenter une température élevée lorsque l'appareil fonctionne. Soulevez uniquement avec les poignées isolées de la chaleur.
- Le cordon d'alimentation ne doit jamais entrer en contact avec une quelconque pièce chaude de l'appareil. Ne laissez jamais l'appareil sur ou à proximité d'une flamme nue voire d'une plaque ou d'un four chaud.
- Le cordon d'alimentation avec le thermostat ne doit jamais se mouiller. Ne le nettoyez pas sous l'eau courante. Ne le rincez même pas avec de l'eau.
- L'appareil doit uniquement être raccordé à une prise mise à la terre. Si nécessaire, vous pouvez utiliser une rallonge adaptée à un courant de 10 A.
- Placez l'appareil uniquement sur une surface absolument plane et stable et jamais sur une surface sensible.
- Respectez les distances de sécurité qui s'imposent en regard des murs et rideaux et n'approchez aucun matériau facilement inflammable (par ex. film plastique, etc.) de l'appareil.

Atbrīvošanās no atkritumiem



Iepakojšanas materiāls

Iepakojšanas materiāli ir videi draudzīgi un tos var nodot otrreizējai pārstrādei. Plastmasas sastāvdaļas ir apzīmētas ar apzīmējumiem, piem., >PE<, >PS<, u.t.t. Lūdzu, atbrīvojieties no iepakojuma materiāliem izmetot tos attiecīgajā konteinerī sabiedriskajā atkritumu likvidēšanas vietās.



Veca ierīce



Simbols  uz produkta vai uz tā iepakojuma norāda uz to, ka šo produktu nevar uzskatīt par mājturības atkritumiem. Tā vietā tas ir jānodod attiecīgajā savākšanas vietā elektrisko un elektronisko atkritumu otrreizējai pārstrādei. Nodrošinot to, ka no šī produkta atbrīvojas pareizi, jūs palīdzēsiet novērst potenciālās negatīvās sekas videi un cilvēku veselībai, ko savādāk varētu izraisīt nepareiza atbrīvošanās no šī produkta. Sīkākai informācijai par šī produkta otrreizējo pārstrādi, lūdzu sazinieties ar jūsu vietējās pilsētas biroju, jūsu mājāsaimniecības atkritumu atbrīvošanās servisu vai ejiet uz vietu, kur pirkāt šo produktu.

Darbība

Pirms pirmās lietošanas, noņemiet no ierīces jebkādas uzlīmes un rūpīgi to iztīriet (skatīt "Tīrīšana un kopšana").

Neizmantojiet metāla piederumus uz grilēšanas virsmas, lai nebojātu pretpiedeguma pārklājumu!

Galda grila sagatavošana

Ievietojiet pilienu savācēju (2) pamatnes rāmī (1).

Sildītāja plāksnes ievietošana (4) pamatnes rāmī (1).

Katru reizi pirms lietošanas, ar papīra dvieļa palīdzību uzklājiet nedaudz cepamās eļļas uz sildītāja plāksnes, lai nodrošinātu virsmas pretpiedeguma īpašības.

Kārtīgi ievietojiet termostatu ar elektroenerģijas padeves vadu (3) ierīces ligzdā. Termostatu var uzstādīt tikai tad, kad sildītāja plāksne (4) atrodas pareizā pozīcijā uz pamatnes (1).

Galda grila izmantošana

Pievienojiet elektroenerģijas vadu (3) kontaktligzdai.

Pagrieziet termostatu (3) uz vēlamo iestatījumu (no 1 līdz 5).

1 = zemākā temperatūra

5 = augstākā temperatūra

 Darbības lampiņa (3/a) uz termostata deg, kamēr grils uzsilst. Kad temperatūra ir sasniegta, uzkaršana notiek laika intervālos, lai nodrošinātu patstāvīgu temperatūru.

Lai izslēgtu ierīci, pagrieziet termostatu uz "OFF" (izslēgt).

Praktiskie padomi

- **Grila restes (4/c)** ir lieliski piemērotas gaļas, zivs un mājputnu gaļas gatavošanai. Tauki un sulas notecēs pilienu savācējā caur grila restītēm. Tas garantē veselīgu ēdiena gatavošanu ar zemu tauku saturu.
- **Cepšanas virsma (4/b)** ir lieliski piemērota olu, šķiņķa, sēņu, tomātu, sīpolu u.c. gatavošanai. Tā arī ir ideāli piemērota, lai uzturētu ēdianu siltu.

Tīrīšana un kopšana

Atvienojiet elektroenerģijas kontaktdakšu no kontaktligzdas.

Ļaujiet ierīcei atdzist.

Izjauciet ierīci. Sildītāja plāksni var noņemt no pamatnes rāmja tikai pēc tam, kad ir noņemts termostats.

Sildītāja plāksni var mazgāt trauku mazgājamajā mašīnā vai ar rokām. Termostatu, pilienu savācēju un pamatnes rāmi jātīra ar mitru drānu (nemazgāt trauku mazgājamajā mašīnā).

Pirms ierīces atkārtotas montēšanas kārtīgi nožāvējiet visas detaļas.

 Atcerieties, ka ūdens nekādā gadījumā nedrīkst iekļūt ierīces iekšpusē! Nekad netīriet zem tekoša ūdens, kā arī neskalojiet to ūdenī.

Uzglabāšana

Vislabāk uzglabāt galda grilu samontētu.

Tehniskie dati

Strāvas padeve: 230 V
Strāvas patēriņš: 2200 W

Travail sur le grill de table

Connectez le cordon d'alimentation (3) dans la prise.

Positionnez le thermostat (3) sur le réglage voulu (1 à 5).

1 = température minimale

5 = température maximale

 L'indicateur lumineux de fonctionnement (3/a) du thermostat est allumé pendant que le grill chauffe. Une fois la température réglée atteinte, le chauffage est intermittent afin d'entretenir une température constante.

Pour mettre l'appareil hors tension, positionnez le thermostat sur "OFF" (Arrêt).

- Vous pouvez mettre la plaque du grill en marche uniquement si elle se trouve sur le cadre avec le bac collecteur en place.
- L'appareil est réservé à un usage à l'intérieur.
- Avant toute utilisation, veuillez vous assurer que les contacts de prise sur la plaque chauffante sont secs.
- L'appareil doit être mis hors tension et la fiche secteur débranchée avant chaque tâche de nettoyage ou d'entretien.
- Le fabricant décline toute responsabilité pour les dommages possibles liés à un usage impropre ou incorrect.

Fonctionnement

Avant toute utilisation, retirez d'abord tout autocollant présent sur l'appareil et nettoyez-le soigneusement (voir "Nettoyage et entretien").

N'utilisez aucun ustensile métallique sur la surface du grill afin d'éviter d'endommager le revêtement antiadhésif !

Préparation du grill de table

Insérez le bac collecteur (2) dans le cadre (1).

Insérez la plaque chauffante (4) dans le cadre (1).

Avant chaque utilisation, appliquez un peu d'huile sur la surface de la plaque chauffante à l'aide d'un papier de cuisine afin d'optimiser les propriétés antiadhésives.

Insérez le thermostat avec le cordon d'alimentation (3) à fond dans la prise de l'appareil. Le thermostat peut être installé uniquement lorsque la plaque chauffante (4) est correctement positionnée dans la base (1).

Conseils pratiques

- Le **grill (4/c)** est idéal pour préparer viandes, poissons et volailles. Graisses et jus sont recueillis dans le bac collecteur, sous le grill. Le gage d'une préparation saine et sans graisses.
- La **surface de friture (4/b)** est idéale par exemple pour la préparation des œufs, du jambon, des champignons, des tomates, des oignons, etc. Elle est également bien adaptée pour maintenir la température des aliments.

Nettoyage et entretien

Débranchez le cordon d'alimentation de la prise.

Laissez l'appareil refroidir.

Démontez l'appareil. La plaque chauffante peut être retirée du cadre uniquement après le retrait du thermostat.

La plaque chauffante peut être nettoyée au lave-vaisselle ou à la main.

Thermostat, bac collecteur et cadre doivent être nettoyés avec un chiffon humide (danger avec le lave-vaisselle).

Séchez soigneusement toutes les pièces avant de remonter l'appareil.



Notez que l'eau ne doit pénétrer dans le thermostat sous aucune circonstance !
Ne nettoyez jamais sous l'eau courante. Ne rincez même pas avec de l'eau.

Rangement

Il est préférable de ranger le grill de table une fois monté.

Données techniques

Tension secteur : 230 V
Consommation électrique : 2200 W

Protection de l'environnement



Élimination du matériel d'emballage

Les matériaux d'emballage sont écologiques et recyclables. Les matières plastiques portent un signe distinctif, par ex. >PE<, >PS<, etc. Éliminez les matériaux d'emballage en fonction de leur signe distinctif dans les conteneurs prévus à cet effet sur le site de collecte de votre commune.



Appareils usagés



Le symbole  sur le produit ou son emballage indique que ce produit ne peut être traité comme déchet ménager. Il doit plutôt être remis au point de ramassage concerné, se chargeant du recyclage du matériel électrique et électronique. En vous assurant que ce produit est éliminé correctement, vous favorisez la prévention des conséquences négatives pour l'environnement et la santé humaine qui, sinon, seraient le résultat d'un traitement inapproprié des déchets de ce produit. Pour obtenir plus de détails sur le recyclage de ce produit, veuillez prendre contact avec le bureau municipal de votre région, votre service d'élimination des déchets ménagers ou le magasin où vous avez acheté le produit.



Cienījamais pircēj,

Lūdzu, uzmanīgi izlasiet šīs lietošanas instrukcijas un saglabājiet tās uzziņai nākotnē.



Brīdinājums



Lietošanas pamācība



Informācija



Informācija par ekonomisku un videi nekaitīgu ierīces izmantošanu.

Ierīces apraksts

- 1 Pamatnes rāmis
- 2 Pilienu savācējs
- 3 Termostats ar elektroenerģijas padeves vadu
 - a Darbības lampiņa
- 4 Sildītāja plāksne (pretpiedeguma) ar neuzsilstošiem rokturiem un:
 - b Cepšanas virsma
 - c Grila restes



Drošības noteikumi

- Ierīci drīkst pievienot strāvas padevei, kuras voltāža un frekvence atbilst specifikācijām, kas norādītas uz jaudas plāksnes!
- Nekad neizmantojiet vai nepaceliet ierīci, ja
 - strāvas padeves vads ir bojāts,
 - korpuss ir bojāts.
- Gadījumā, ja ierīce vai strāvas padeves vads ir bojāts, lai izvairītos no briesmām, vadu ir jānomaina ražotājam, tā klienta servisa pārstāvim vai līdzīgi kvalificētai personai.
- Šo ierīci nevajadzētu izmantot cilvēkiem (ieskaitot bērnus) ar pazeminātām fiziskām, maņu vai garīgajām spējām, vai arī tiem, kam trūkst pieredzes un zināšanu, ja vien viņi tiek pieskatīti vai viņiem

instruktāžu par ierīces izmantošanu sniedz cilvēks, kas ir atbildīgs par viņu drošību.

- Nekad neatstājiet ierīci bez uzraudzības.
- Bērni ir jāpieskata, lai pārliecinātos, ka tie nespēj ar ierīci.
- Esiet uzmanīgi, jo ierīces darbības laikā pieejamām virsmām temperatūra var būt augsta. Vienmēr paceliet to ar termoizolētajiem rokturiem.
- Elektroenerģijas padeves vads nedrīkst saskarties ar kādu no karstajām ierīces detaļām. Nekad nenovietojiet ierīci virs vai netālu no atklātas liesmas, karstas plāksnes vai karstas plīts.
- Elektroenerģijas padeves vads ar termostatu nekad nedrīkst kļūt slapjš. Nekad nefīriet zem tekoša ūdens, kā arī neskalojiet to ūdenī.
- Ierīci drīkst pievienot tikai iezemētai kontaktligzdai. Ja nepieciešams, var izmantot piemērotu 10 A pagarinātāju.
- Novietojiet ierīci tikai uz pilnīgi gludas, stabilas un izturīgas virsmas.
- Ievērojiet nepieciešamo drošo attālumu no sienām un aizkariem, un novietojiet viegli uzliesmojošus materiālus (piem., plastmasas plēvi utt.) tuvu ierīcei.
- Grila plāksni var izmantot tikai uz pamatnes rāmja un ar uzstādītu pilienu savācēju.
- Ierīce paredzēta tikai lietošanai iekštelpās.
- Pirms izmantošanas, lūdzu, pārliecinieties, vai kontaktakša uz sildītāja plāksnes ir sausa.
- Katru reizi pirms tīrīšanas un apkopes izslēdziet ierīci un izraujiet kontaktu no kontaktligzdas.
- Ražotājs nav atbildīgs par iespējamajiem bojājumiem, kas radušies nepareizas vai nepiemērotas izmantošanas rezultātā.

Depozitarea

Grătarul de masă este depozitat optim montat.

Date tehnice

Tensiune de alimentare: 230 V
Consum de energie: 2200 W

Eliminarea



Ambalajul

Ambalajele sunt ecologice și pot fi reciclate. Componentele de plastic sunt identificate după marcaje, de ex. >PE<, >PS<, etc. Eliminați ambalajele în containerul adecvat la instalațiile de eliminare a deșeurilor locale.



Aparatele vechi



Simbolul  de pe produs sau ambalaj indică faptul că produsul nu poate fi trata ca deșeu menajer. În schimb, aparatul va fi predat punctului de colectare adecvat pentru reciclarea echipamentelor electrice și electronice. Asigurându-vă că acest produs este eliminat corect, contribuiți la prevenirea consecințelor potențial negative pentru mediu și sănătatea umană, care pot fi cauzate de manipularea necorespunzătoare a deșeurilor acestui tip de produs. Pentru informații mai detaliate despre reciclarea acestui produs, contactați autoritățile locale, serviciul local de eliminare a deșeurilor menajere sau magazinul de la care ați cumpărat produsul.

Beste Klant,

Lees deze gebruiksaanwijzing zorgvuldig door en bewaar deze om later te kunnen raadplegen.



Waarschuwing



Gebruikshandleiding



Informatie



Informatie over zuinig en milieuvriendelijk gebruik.

Beschrijving van het apparaat

- 1 Onderstel
- 2 Opvangbak
- 3 Thermostaat met netsnoer
 - a Lamp
- 4 Verwarmingsplaat (met antiaanbaklaag) met handvatten met warmte-isolatie en:
 - b Braadoppervlak
 - c Grillrooster



Veiligheidsvoorschriften

- Het apparaat mag uitsluitend worden aangesloten op een elektriciteitsnet waarvan de spanning en de frequentie overeenkomen met de specificaties op het specificatieplaatje!
- Gebruik het apparaat nooit en pak het apparaat nooit op als
 - het netsnoer beschadigd is,
 - de behuizing van het apparaat beschadigd is.
- Laat een beschadigd apparaat of netsnoer door de fabrikant, een onderhoudsmonteur of een vergelijkbaar bevoegd persoon vervangen om gevaarlijke situaties te voorkomen.

- Dit apparaat is niet bedoeld voor gebruik door personen (inclusief kinderen) met verminderde fysieke, sensorische of verstandelijke vermogens of met een gebrek aan ervaring en kennis, tenzij onder toezicht of met instructies betreffende het gebruik van het apparaat van iemand die verantwoordelijk is voor hun veiligheid.
- Laat het apparaat nooit onbeheerd achter.
- Houd toezicht op kinderen om te voorkomen dat ze met het apparaat spelen.
- Voorzichtig: de temperatuur van bereikbare oppervlakken kan hoog zijn wanneer het apparaat in gebruik is. Altijd uitsluitend bij de thermisch geïsoleerde handvatten optillen.
- Het netsnoer mag niet in contact komen met de hete onderdelen van het apparaat. Plaats het apparaat nooit boven of nabij een open vlam, hete plaat of hete oven.
- Het netsnoer met thermostaat mag niet heet worden. Nooit onder stromend water of spoelwater reinigen.
- Het apparaat mag uitsluitend op een geaard stopcontact worden aangesloten. Indien nodig kan een voor 10 A geschikte verlengsnoer worden gebruikt.
- Plaats het apparaat uitsluitend op een geheel vlak, stabiel oppervlak en niet op gevoelige oppervlakken.
- Neem de noodzakelijke veiligheidsafstanden ten opzichte van muren en gordijnen in acht. Houd licht ontvlambaar materiaal (bijv. plastic folie, etc.) uit de buurt van het apparaat.
- De grillplaat mag uitsluitend op het onderstel en met gemonteerde opvangbak worden gebruikt.
- Het apparaat is uitsluitend geschikt voor gebruik binnenshuis.

- Zorg er voor gebruik voor dat de stekkercontacten op de verwarmingsplaat droog zijn.
- Voor reiniging en onderhoud moet het apparaat altijd worden uitgeschakeld en de netstekker uit het stopcontact worden verwijderd.
- De fabrikant is niet aansprakelijk voor schade die door ondeskundig of onjuist gebruik is veroorzaakt.

Bediening

Verwijder voor het eerste gebruik eventuele stickers van het apparaat en reinig het apparaat grondig (zie "Reiniging en onderhoud").

Gebruik geen metalen keukengerei op het grilloppervlak om schade aan de antiaanbaklaag te voorkomen.

Voorbereiden van de tafelgrill

Plaats de opvangbak (2) in het onderstel (1).

Plaats de verwarmingsplaat (4) in het onderstel (1).

Breng steeds voor gebruik met behulp van keukenpapier een beetje kookolie aan op het oppervlak van de verwarmingsplaat voor een betere werking van de antiaanbaklaag. Plaats de thermostaat met netsnoer (3) volledig in de aansluiting op het apparaat. De thermostaat kan uitsluitend worden aangebracht wanneer de verwarmingsplaat (4) zich op de juiste plaats in het onderstel (1) bevindt.

Werken met de tafelgrill

Sluit het netsnoer (3) aan op de aansluiting.

Draai de thermostaat (3) naar de gewenste instelling (1 tot 5).
1 = laagste temperatuur
5 = hoogste temperatuur

-  De lamp (3/a) op de thermostaat is aan terwijl de grill wordt verwarmt. Bij het bereiken van de temperatuur wordt het apparaat in intervallen verwarmd om de temperatuur constant te houden. Draai de thermostaat naar "OFF" om het apparaat uit te schakelen.

Praktische tips

- Het **grillrooster (4/c)** is ideaal voor het voorbereiden van vlees, vis en gevogelte. Vet en sap kunnen door de grillrichels in de opvangbak druipen. Hierdoor kunt u het voedsel gezond en vetarm bereiden.
- Het **braadoppervlak (4/b)** is ideaal voor bijv. het bereiden van eieren, ham, champignons, tomaten, uien, etc. Het is tevens uiterst geschikt om voedsel warm te houden.

Reiniging en onderhoud

Verwijder de netstekker uit het stopcontact.

Laat het apparaat afkoelen.

Haal het apparaat uit elkaar. De verwarmingsplaat kan uitsluitend van het onderstel worden verwijderd na het verwijderen van de thermostaat.

De verwarmingsplaat kan in de vaatwasmachine of met de hand worden gereinigd.

- Producătorul nu acceptă nicio răspundere pentru deteriorarea posibilă cauzată de utilizarea incorectă sau necorespunzătoare.

Funcționarea

Înainte de prima utilizare îndepărtați orice etichete de pe aparat și curățați-l temeinic (vezi „Întreținere și curățare”).

Nu utilizați ustensile de metal pe suprafața grătarului pentru prevenirea deteriorării stratului antiadeziv!

Pregătirea grătarului de masă

Introduceți tava de scurgere (2) în cadrul de suport (1).

Introduceți placa de încălzire (4) în cadrul de suport (1).

Aplicați puțin ulei de gătit pe suprafața plăcii de încălzire înainte de fiecare utilizare cu ajutorul unui prosop de bucătărie pentru proprietăți antiadezive superioare.

Introduceți termostatul cu cablu de alimentare (3) complet în soclul de pe aparat. Termostatul poate fi atașat numai când placa de încălzire (4) se găsește în poziția corectă în suport (1).

Utilizarea grătarului de masă

Conectați cablul de alimentare (3) la priză.

Rotiți termostatul (3) la setarea dorită (de la 1 la 5).

1 = temperatura cea mai scăzută
5 = temperatura cea mai ridicată

-  Becul de funcționare (3/a) de pe termostat este aprins în timp ce grătarul se încălzește. Când este atinsă temperatura, încălzirea se

produce la intervale, pentru a menține temperatura constantă. Pentru oprirea aparatului, rotiți termostatul la poziția „OFF” (OPRIT).

Sfaturi practice

- Barele **grătarului (4/c)** sunt ideale pentru prepararea cărnii, a peștelui și a cărnii de pasăre. Grăsimea și sucul pot cădea în tava de scurgere printre grilajele grătarului. Acest lucru asigură o preparare sănătoasă, săracă în grăsimi.
- Suprafața **de prăjire (4/b)** este ideală, de exemplu, pentru prepararea ouălor, a șuncii, a ciupercilor, a roșiilor, a cepei etc. De asemenea, este foarte potrivită pentru păstrarea alimentelor calde.

Curățarea și întreținerea

Scoateți fișa de alimentare din priză. Permiteți răcirea aparatului.

Demontați aparatul. Placa de încălzire poate fi îndepărtată de pe cadrul de suport numai după îndepărtarea termostatului.

Placa de încălzire poate fi curățată în mașina de spălat vase sau manual.

Termostatul, tava de scurgere și cadrul de suport trebuie curățate cu o cârpă umedă (nu este sigur pentru mașina de spălat vase).

Uscați complet toate piesele înainte de remontarea aparatului.



Rețineți că apa nu trebuie să pătrundă în interiorul termostatului în niciun caz!

Nu curățați niciodată sub jet de apă, nici măcar în apă de clătit.

RO Stimat client,

Vă rugăm să citiți aceste instrucțiuni de funcționare cu atenție și să le păstrați pentru referințe ulterioare.



Avertisment



Ghid de funcționare



Informații



Informații privind utilizarea economică și ecologică.

Descrierea aparatului

- 1 Cadru de suport
- 2 Tavă de scurgere
- 3 Termostat cu cablu de alimentare
 - a Bec de funcționare
- 4 Placă de încălzire (antiadezivă) cu mânere izolate termic:
 - b Suprafață de prăjire
 - c Bare grătar



Instrucțiuni de siguranță

- Aparatul poate fi conectat numai la o sursă de alimentare cu tensiune și frecvență conforme cu specificațiile de pe plăcuța indicatoare!
- Nu utilizați și nu ridicați niciodată aparatul în cazul în care
 - cablul de alimentare este deteriorat,
 - carcasa este deteriorată.
- Atunci când aparatul sau cablul de alimentare este deteriorat, pentru a evita eventualele accidente, acesta trebuie înlocuit de către producător, de către reprezentatul de service al acestuia sau de către o persoană calificată.
- Acest aparat nu trebuie folosit de persoane (inclusiv copii) cu abilități fizice, senzoriale sau mentale reduse, sau lipsite de experiență și

cunoștințe, decât dacă sunt supravegheate sau instruite în ceea ce privește utilizarea acestui aparat de către o persoană răspunzătoare de siguranța lor.

- Nu lăsați niciodată aparatul nesupravegheat.
- Copiii trebuie supravegheați pentru a vă asigura că nu se joacă cu aparatul.
- Atenție, temperatura suprafețelor accesibile poate fi ridicată în timpul funcționării aparatului. Ridicați întotdeauna numai de mânerule izolate termic.
- Cablul de alimentare nu trebuie să intre în contact cu nicio parte fierbinte a aparatului. Nu așezați niciodată aparatul deasupra sau lângă o flacără deschisă, o placă fierbinte sau un cuptor fierbinte.
- Cablul de alimentare cu termostat nu trebuie să devină ud niciodată. Nu curățați niciodată sub jet de apă, nici măcar în apă de clătit.
- Aparatul trebuie conectat numai la o priză cu legare la pământ. Dacă este necesar, poate fi utilizat un cablu prelungitor potrivit pentru 10 A.
- Așezați aparatul numai pe o suprafață complet plată și stabilă și nu pe suprafețe sensibile.
- Respectați distanțele de siguranță necesare față de pereți și perdele și nu aduceți materiale ușor inflamabile (de ex. peliculă plastică etc.) în apropierea aparatului.
- Placa grătarului trebuie pusă în funcțiune numai pe cadrul de suport și cu tava de scurgere atașată.
- Aparatul este destinat numai utilizării în interior.
- Asigurați-vă că înainte de utilizare conectorii de pe placa de încălzire sunt uscați.
- Opriți aparatul și deconectați fișa de alimentare de fiecare dată înainte de curățare sau întreținere.

De termostaat, de opvangbak en het onderstel moeten worden gereinigd met een vochtige doek (niet veilig voor de vaatwasmachine).

Droog alle onderdelen grondig voordat u het apparaat weer in elkaar zet.



Zorg ervoor dat er in geen geval water in de thermostaat terechtkomt!
Nooit onder stromend water of spoelwater reinigen.

Opbergen

De tafelgrill kan het beste als geheel worden opgeborgen.

Technische gegevens

Netspanning:	230 V
Stroomverbruik:	2200 W

Afvalverwerking



Verpakkingsmateriaal

De verpakkingsmaterialen zijn niet schadelijk voor het milieu en herbruikbaar. De kunststoffen hebben de volgende aanduidingen, bijv. >PE<, >PS<, enz. Verwijder de verpakkingsmaterialen in overeenstemming met de aanduiding bij de gemeentelijke inzamelplaatsen in de daarvoor bestemde containers.



Oud apparaat verwijderen



Het symbool  op het product of op de verpakking wijst erop dat dit product niet als huishoudafval mag worden behandeld. Het moet echter naar een plaats worden gebracht waar elektrische en elektronische apparatuur wordt gerecycled. Als u ervoor zorgt dat dit product op de correcte manier wordt verwijderd, voorkomt u mogelijk voor mens en milieu negatieve gevolgen die zich zouden kunnen voordoen in geval van verkeerde afvalbehandeling. Voor meer details in verband met het recyclen van dit product, neemt u het best contact op met de gemeentelijke instanties, het bedrijf of de dienst belast met de verwijdering van huishoudafval of de winkel waar u het product hebt gekocht.

I Gentile cliente,

La preghiamo di leggere attentamente il presente manuale d'uso e di conservarlo per consultazioni future.



Avvertenza



Manuale d'uso



Informazioni



Informazioni per un uso economico ed ecocompatibile.

Descrizione dell'apparecchio

- 1 Telaio di base
- 2 Leccarda
- 3 Termostato con cavo di alimentazione
 - a Spia di funzionamento
- 4 Piastra riscaldante (rivestimento antiaderente) con manici termoisolanti e:
 - b Piastra
 - c Gratella



Istruzioni di sicurezza

- L'apparecchio deve essere collegato esclusivamente a una sorgente di alimentazione con tensione e frequenza conformi alle specifiche riportate sulla targhetta nominale!
- Non utilizzare o sollevare l'apparecchio se
 - il cavo di alimentazione è danneggiato;
 - il corpo dell'apparecchio è danneggiato.
- Se l'apparecchio o il cavo di alimentazione sono danneggiati, devono essere sostituiti dal fabbricante, da un tecnico addetto

all'assistenza o da persone con qualifica analoga, al fine di evitare ogni rischio.

- Questo apparecchio non deve essere utilizzato da persone (inclusi i bambini) con ridotte capacità fisiche, sensoriali o mentali o privi di esperienza e conoscenza, se queste non sono state seguite nella fase di apprendimento iniziale o non hanno ricevuto istruzioni adeguate sull'uso dell'apparecchio da una persona responsabile per la loro sicurezza.
- Non lasciare mai l'apparecchio incustodito.
- I bambini devono essere sorvegliati per assicurarsi che non giochino con l'apparecchio.
- Attenzione, quando l'apparecchio è in funzione le superfici accessibili possono raggiungere temperature elevate. Sollevare sempre l'apparecchio sostenendolo esclusivamente per i manici termoisolanti.
- Il cavo di alimentazione non deve entrare in contatto con le parti calde dell'apparecchio. Non posizionare l'apparecchio sopra o nelle vicinanze di fiamme libere, di una piastra o di un forno caldo.
- Non bagnare mai il cavo di alimentazione con termostato. Non pulirlo mai sotto l'acqua corrente o nell'acqua di risciacquatura.
- Collegare l'apparecchio esclusivamente a una presa dotata di messa a terra. Se necessario è possibile utilizzare un cavo di prolunga adatto per 10 A.
- Collocare l'apparecchio esclusivamente su una superficie piana e stabile e non su superfici delicate.
- Rispettare la necessaria distanza di sicurezza da pareti e tende e non avvicinare materiali facilmente infiammabili (ad es. pellicola di plastica, ecc.) all'apparecchio.

Odbacivanje



Ambalažni materijal

Ambalažni materijali nisu štetni za okolinu i mogu se reciklirati. Plastične komponente identifikuju se po oznakama, npr. >PE<, >PS< itd. Molimo vas da ambalažne materijale odložete u odgovarajuće kontejnere na odlagalištima otpada.



Stari aparat



Simbol  na proizvodu ili na njegovoj ambalaži označava da se taj proizvod ne sme tretirati kao otpad iz domaćinstva. Takav proizvod treba predati na odgovarajuće sakupljalište za recikliranje električne i elektroničke opreme. Pobrinuvši se da je proizvod pravilno odbačen, pomoći ćete u sprečavanju mogućih negativnih posledica za okolinu i ljudsko zdravlje, koje bi inače mogle biti uzrokovane neodgovarajućim odlaganjem ovog proizvoda na otpad. Za detaljnije informacije o recikliranju ovog proizvoda, molimo obratite se svojoj lokalnoj gradskoj upravi, vašoj službi za zbrinjavanje otpada iz domaćinstva ili u prodavnicu gde ste kupili taj proizvod.

Rad

Pre prve upotrebe uređaja, skinite s njega sve nalepnice i temeljno ga očistite (vidi "Čišćenje i čuvanje"). Nemojte koristiti metalni pribor na površini za pečenje, da ne oštetite nelepljivu prevlaku!

☞ Pripremanje stonog roštilja

Umetnite sud za masnoću (2) u osnovni okvir (1).

Umetanje grejne ploče (4) u osnovni okvir (1).

Na površinu grejne ploče hartijom za domaćinstvo nanosite malo zejtina svaki put pre upotrebe, zbog poboljšanja svojstava nelepljivosti. Umetnite termostat sa kablom napajanja (3) do kraja u utičnicu na aparatu. Termostat može da se pričvrsti samo onda kada grejna ploča (4) bude u pravilnom položaju na postolju (1).

☞ Rad na stonom roštilju

Priključite strujni kabl napajanja (3) u električnu utičnicu.

Okrenite termostat (3) u željeni položaj (1 do 5).

1 = najniža temperatura
5 = najviša temperatura

i Radna lampa (3/a) na termostatu upaljena je dok se roštilj zagreva. Kad se dostigne potrebna temperatura, zagrevanje se odvija u intervalima, kako bi se temperatura održavala konstantnom.

Da isključite uređaj, okrenite termostat na "OFF".

Praktični saveti

- **Rešetke roštilja (4/c)** idealne su za pripremanje mesa, ribe i živine. Masnoća i sok padaju kroz rešetke roštilja u sud za masnoću. To osigurava pripremu zdrave niskokalorične hrane.
- **Površina za prženje (4/b)** idealna je, na primer, za pripremanje jaja, šunke, pečurki, paradajza, luka itd. Ona je takođe veoma prikladna za održavanje topline pečene hrane.

☞ Čišćenje i čuvanje

Izvucite utikač iz električne utičnice. Pustite da se aparat ohladi.

Rasklopite aparat na delove. Grejna ploča može da se ukloni sa postolja samo nakon uklanjanja termostata.

Grejna ploča može da se pere u mašini za sudove ili ručno.

Termostat, posudu za kapanje i osnovni okvir treba brisati vlažnom krpom (nije sigurno prati ih u mašini za sudove).

Potpuno osušite sve delove pre nego što rasklopite uređaj na delove.

! Zapamtite da voda ne sme da prode u termostat ni pod kojim okolnostima! Nikada ne perite aparat pod tečnom vodom, čak niti u vodi za ispiranje.

Čuvanje

Stoni roštilj najbolje je čuvati sastavljen.

Tehnički podaci

Mrežni napon: 230 V
Potrošnja snage: 2200 W

- La piastra del grill deve essere messa in funzione solo sul telaio di base e con la leccarda inserita.
- Utilizzare l'apparecchio solo all'interno.
- Prima dell'uso verificare che i contatti della spina sulla piastra riscaldante siano asciutti.
- Prima di eseguire interventi di pulizia e manutenzione spegnere l'apparecchio e scollegare la spina di alimentazione.
- Il produttore declina ogni responsabilità per eventuali danni causati da un uso improprio o scorretto.

Funzionamento

Prima di utilizzare l'apparecchio per la prima volta rimuovere tutte le etichette adesive e pulirlo a fondo (vedere "Pulizia e manutenzione").

Non utilizzare utensili di metallo sulla superficie del grill per evitare danni al rivestimento antiaderente!

☞ Preparazione del grill da tavolo

Inserire la leccarda (2) nel telaio di base (1).

Inserire la piastra riscaldante (4) nel telaio di base (1).

Per migliorare le proprietà antiaderenti, prima di ogni uso applicare una piccola quantità di olio per cucinare sulla superficie della piastra riscaldante utilizzando un foglio di carta da cucina.

Inserire il termostato con il cavo di alimentazione (3) completamente nella presa sull'apparecchio. È possibile installare il termostato esclusivamente quando la piastra riscaldante (4) si trova nella corretta posizione sulla base (1).

☞ Lavorare con il grill da tavolo

Collegare il cavo di alimentazione (3) alla presa.

Posizionare il termostato (3) sull'impostazione desiderata (da 1 a 5).

1 = temperatura minima
5 = temperatura massima

i Quando il grill è in fase di riscaldamento, la spia di funzionamento (3/a) sul termostato è accesa. Una volta raggiunta la temperatura desiderata, il riscaldamento funziona a intervalli per mantenere costante la temperatura.

Per spegnere l'apparecchio, ruotare il termostato in posizione "OFF".

Consigli pratici

- La **gratella (4/c)** è ideale per la preparazione di carne, pesce e pol-lame. Grasso e sughi cadranno nella leccarda attraverso la griglia, garantendo una preparazione sana e povera di grassi.
- La **piastra (4/b)** è ideale per esempio per la preparazione di uova, prosciutto, funghi, pomodori, cipolle, ecc. È inoltre perfetta per mantenere i cibi caldi.

☞ Pulizia e manutenzione

Scollegare la spina di alimentazione dalla presa.

Consentire all'apparecchio di raffreddarsi.

Smontare l'apparecchio. È possibile rimuovere la piastra riscaldante dal telaio di base solo dopo aver rimosso il termostato.

La piastra riscaldante può essere lavata in lavastoviglie o manualmente.

Pulire il termostato, la leccarda e il telaio di base utilizzando un panno umido (non sono adatti per la lavastoviglie).

Prima di riassembleare l'apparecchio asciugare a fondo tutte le parti.

- ⚠ Notare che l'acqua non deve mai penetrare all'interno del termostato!
- Non pulirlo mai sotto l'acqua corrente o nell'acqua di risciacquatura.

Conservazione

Conservare il grill da tavolo preferibilmente assemblato.

Dati tecnici

Tensione di alimentazione: 230 V
Potenza assorbita: 2200 W

Etichetta Ambientale

(In accordo con D. Lgs. N.116/2020)

Materiale	Codice Materiale (da Decisione 97/129/CE)	Indicazioni per la raccolta differenziata (*)	Foto
Cartone ondulato	PAP 20	CARTA	
Carta	PAP 21	CARTA	
Carta e cartone/plastica	C/PAP 81	CARTA	
Polietilene a bassa densità	LDPE 4	PLASTICA	
Plastica/metalli vari	C/PVC 92	PLASTICA	

(*) Verifica le disposizioni del tuo Comune

Smaltimento

Materiale di imballaggio

I materiali di imballaggio sono ecologici e riciclabili. Gli elementi in materiale plastico sono contrassegnati ad es. >PE< (polietilene), >PS< (polistirolo espanso), ecc. Smaltire i materiali di imballaggio a seconda del loro contrassegno conferendoli negli appositi contenitori sistemati presso le discariche comunali.

Vecchio elettrodomestico

Il simbolo  sul prodotto o sulla confezione indica che il prodotto non deve essere considerato come un normale rifiuto domestico, ma deve essere portato nel punto di raccolta appropriato per il riciclaggio di apparecchiature elettriche ed elettroniche. Provvedendo a smaltire questo prodotto in modo appropriato, si contribuisce a evitare potenziali conseguenze negative, che potrebbero derivare da uno smaltimento inadeguato del prodotto. Per informazioni più dettagliate sul riciclaggio di questo prodotto, contattare l'ufficio comunale, il servizio locale di smaltimento rifiuti o il negozio in cui è stato acquistato il prodotto.

Dragi kupče,

Pažljivo pročitajte ova uputstva za upotrebu i sačuvajte ih za buduće savete.

 Upozorenje

 Vodič za korišćenje

 Informacije

 Informacije o ekonomičnoj i ekološkoj upotrebi.

Opis aparata

- Osnovni okvir
- Sud za kapanje
- Termostat sa glavnim strujnim vodom
 - Radna lampa
- Grejna ploča (nelepljiva) sa ručicama koje se ne greju:
 - Površina za prženje
 - Rešetke roštilja

Sigurnosna uputstva

- Uređaj se sme priključiti na kućnu električnu instalaciju samo ako napon i frekvencija odgovaraju specifikaciji na nazivnoj pločici!
- Nikada nemojte da koristite ili podižete aparat
 - ako je kabl napajanja oštećen,
 - ako je kućište oštećeno.
- Ako je uređaj ili kabl napajanja oštećen, mora ga zameniti proizvođač, njegov serviser ili podjednako kvalifikovano lice, kako bi se izbegle opasnosti.
- Ovim uređajem ne smeju se koristiti osobe (uključujući decu) sa smanjenim telesnim, čulnim ili mentalnim sposobnostima, ili sa nedovoljnim iskustvom i znanjem, osim ako se takve osobe ne nalaze pod nadzorom ili ih u upotrebu ovog aparata upućuje lice odgovorno za njihovu bezbednost.
- Nikad ne ostavljajte aparat bez nadzora.
- Deca treba da budu pod nadzorom kako bi se obezbedilo da se ne igraju sa ovim uređajem.
- Oprez, temperatura pristupačnih površina može biti visoka kada uređaj radi. Uvek ga podižite samo za toplotno izolovane drške.
- Glavni strujni kabl ne sme dolaziti u kontakt sa bilo kojim vrućim delom aparata. Aparat nikad ne stavlajte na otvoreni plamen ili blizu njega, na grejnu ploču ili u vruću peć.
- Glavni strujni kabl sa termostatom ne sme nikad da se ovlaži. Nikada ne perite aparat pod tečnom vodom, čak niti u vodi za ispiranje.
- Uređaj se mora priključivati samo u uzemljene utičnice. Ako je potrebno, može da se koristi produžni kabl prikladan za 10 A.
- Aparat stavite samo na potpuno ravnu i stabilnu površinu a ne na osetljive površine.
- Pazite na potrebno bezbedno odstojanje od zidova i zavesa i nemojte prinositi bilo koji lako zapaljivi materijal (npr. plastični film i sl.) u blizinu aparata.
- Ploča roštilja mora da se uključi samo kad je na postolju i sa pričvršćenim sudom za masnoću.
- Aparat je namenjen samo za upotrebu u zatvorenom.
- Proverite pre upotrebe da li su suvi kontakti utikača na grejnoj ploči.
- Aparat se mora isključiti, a utikač glavnog strujnog voda izvući svaki put pre čišćenja i održavanja.
- Proizvođač ne prihvata nikakvu odgovornost za štete nastale usled nepodesne ili nepravilne upotrebe.

Odbacivanje



Ambalažni materijal

Ambalažni materijali nisu štetni za okoliš i mogu se reciklirati. Plastične komponente identificiraju se po oznakama, npr. >PE<, >PS< itd. Molimo, odbacujte ambalažne materijale u odgovarajuće kontejnere na odlagalištima otpada.



Stari aparat



Simbol  na proizvodu ili na njegovoj ambalaži označava da se taj proizvod ne smije tretirati kao kućanski otpad. Takav proizvod treba predati na odgovarajuće sabiralište za recikliranje električne i elektroničke opreme. Pobrinuvši se da je proizvod pravilno odbačen, pomoći ćete u sprječavanju mogućih negativnih posljedica za okoliš i ljudsko zdravlje, koje bi inače mogle biti uzrokovane neodgovarajućim odbacivanjem ovoga proizvoda u otpad. Za detaljnije informacije o recikliranju ovoga proizvoda, molimo obratite se svom lokalnom gradskom uredu, firmi za odvoz kućanskog otpada ili u trgovinu gdje ste kupili taj proizvod.

E Estimado cliente:

Lea detenida y completamente las instrucciones de uso y consérvelas para su posterior consulta.



Advertencia



Instrucciones de uso



Información



Información sobre el uso económico y respetuoso con el medio ambiente.

Descripción del aparato

- 1 Bastidor base
- 2 Bandeja colectora
- 3 Termostato con cable de red
 - a Piloto de funcionamiento
- 4 Placa calentadora (antiadherente) con asas con aislamiento térmico y:
 - b Parrilla plana
 - c Parrilla



Normas de seguridad

- Antes de poner en funcionamiento el aparato, asegúrese de que la tensión y la frecuencia de la red eléctrica coincidan con los valores indicados en la placa de características.
- No utilice jamás el aparato si
 - el cable eléctrico está dañado,
 - la carcasa está dañada.
- Si el cable de este aparato estuviese dañado, deberá ser sustituido por el fabricante, su servicio técnico o una persona con una cualificación semejante con el fin de evitar riesgos.
- Este aparato no es apto para su uso por personas (niños incluidos) con capacidades físicas, sensoria-

les o mentales disminuidas o falta de experiencia y conocimiento a menos que hayan recibido supervisión o instrucción con respecto al uso del aparato por una persona responsable de su seguridad.

- Nunca deje el aparato sin vigilancia.
- Debe supervisarse a los niños para asegurarse de que no jueguen con el aparato.
- Atención, la temperatura de las superficies accesibles puede ser elevada cuando el aparato esté funcionando. Agárrelo sólo por las asas con aislamiento térmico.
- El cable de red no debe estar en contacto con las partes calientes del aparato. Nunca coloque el aparato sobre o cerca de una llama abierta, una placa o un horno calientes.
- El cable de red con el termostato no debe mojarse. Nunca limpie bajo agua corriente ni aclare con agua.
- Conecte el aparato exclusivamente en un enchufe con toma de tierra. Si fuera necesario, utilice un cable alargador apropiado para 10 A.
- Coloque el aparato sólo sobre una base firme y totalmente plana y nunca sobre superficies delicadas.
- Respete la necesaria distancia de seguridad a paredes y cortinas y no acerque ningún material fácilmente inflamable (como p. ej. película de plástico de envolver alimentos, etc.) al aparato.
- Conecte la parrilla sólo si está sobre su bastidor base y con la bandeja colectora colocada en su sitio.
- Utilice el aparato sólo en interiores.
- Asegúrese de que los contactos de enchufe en la placa calentadora estén secos.

- Antes de realizar cualquier trabajo de limpieza o conservación hay que apagar el aparato y desconectar el enchufe de la red.
- El fabricante no se hará responsable de los eventuales daños ocasionados por un uso no previsto o la manipulación incorrecta.

Manejo

Antes de la primera utilización, elimine las eventuales etiquetas del aparato y límpielo a fondo (ver "Limpieza y conservación"). No utilice utensilios metálicos en la parrilla plana para evitar dañar el revestimiento antiadherente.

Preparación de la barbacoa de mesa

Coloque la bandeja colectora (2) en el bastidor base (1).

Coloque la placa calentadora (4) en el bastidor base (1).

Para mejorar las características antiadherentes, engrase antes de cada uso la superficie de la placa calentadora con un poco de aceite de mesa, utilizando para ello papel de cocina.

Introduzca el termostato con el cable de red (3) completamente en el enchufe del aparato. El termostato sólo puede colocarse cuando la placa calentadora (4) está en el lugar correcto en la base (1).

Utilización de la barbacoa de mesa

Conecte el cable de red (3) a la red.

Gire el termostato (3) a la posición deseada (1 a 5).

1 = temperatura mínima
5 = temperatura máxima

i El piloto de funcionamiento (3/a) en el termostato permanece encendido mientras la barbacoa se está calentando. En cuanto se haya alcanzado la temperatura, se calentará a intervalos, con el fin de mantener la temperatura constante.

Para apagar el aparato, gire el termostato a "OFF".

Trucos prácticos

- La **parrilla (4/c)** es ideal para preparar carnes, pescados y aves. A través de las ranuras, la grasa y los jugos caen a la bandeja colectora. Eso permite una preparación sana y con pocas grasas.
- La **parrilla plana (4/b)** es ideal para la preparación de p. ej. huevos, jamón, setas, tomates, cebolla, etc. También es idónea para mantener las comidas calientes.

Limpieza y conservación

Quite el enchufe de red de la red.

Deje que el aparato se enfríe.

Desmonte el aparato. La placa calentadora sólo puede quitarse del bastidor base tras haber quitado el termostato.

La placa calentadora puede limpiarse en el lavavajillas o a mano.

El termostato, la bandeja colectora y el bastidor base deben limpiarse con un paño húmedo (no se pueden lavar en el lavavajillas).

Seque bien todas las piezas antes de volver a montar el aparato.

! ¡Tenga en cuenta que bajo ninguna circunstancia puede penetrar agua en el termostato!
Nunca limpie bajo agua corriente ni aclare con agua.

Rad

Prije prve uporabe uređaja, skinite s njega sve naljepnice i temeljito ga očistite (vidi "Čišćenje i skrb").

Nemojte rezati hranu na površini za pečenje, da ne oštetite neljepljivu presvlaklu!

Preparación de la parrilla

Umetnite posudu za masnoću (2) u osnovu (1).

Umetanje grijaće ploče (4) u osnovu (1).

Na površinu grijaće ploče kućanskim papirom nanosite malo ulja za kuhanje svaki put prije uporabe, radi poboljšanja svojstava neljepljivosti.

Umetnite termostat s kabelom napajanja (3) do kraja u utičnicu na uređaju. Termostat se može namjestiti samo kada je grijaća ploča (4) na pravom mjestu na osnovi (1).

Rad na stolnom roštilju

Ukopčajte kabel napajanja (3) u mrežnu utičnicu.

Zakrenite termostat (3) u željeni položaj (1 do 5).

1 = najniža temperatura
5 = najviša temperatura

i Radna lampa (3/a) na termostatu upaljena je dok se roštilj zagrijava. Kada se dostigne potrebna temperatura, grijanje se odvija u intervalima, kako bi se temperatura održavala konstantnom.

Da isključite uređaj, zakrenite termostat na "OFF".

Praktični savjeti

- **Prečke za pečenje (4/c)** idealne su za pripremu mesa, ribe i piletine. Masnoća i sok padaju kroz prečke roštilja u posudu za masnoću. To osigurava pripremu zdrave niskomasne hrane.
- **Površina za pečenje (4/b)** idealna je, na primjer, za pripremu jaja, šunke, gljiva, rajčice, luka itd. Ona je također vrlo prikladna za održavanje topline ispečene hrane.

Čišćenje i skrb

Izvcite utikač iz mrežne utičnice. Pustite da se aparat ohladi.

Rastavljanje uređaja. Grijaća ploča smije se maknuti s osnove tek nakon što je uklonjen termostat.

Grijaća ploča se može čistiti u stroju za pranje suđa ili ručno.

Termostat, posuda za masnoću i osnovu trebalo bi čistiti vlažnom krpom (nisu sigurni za stroj za pranje suđa).

Temeljito osušite sve dijelove prije rastavljanja uređaja.

! Zapamtite da voda ne smije ući u termostat ni pod kojim okolnostima! Nikada ne perite uređaj tekućom vodom, čak niti u vodi za ispiranje.

Spremanje

Najbolje je spremati stolni roštilj sastavljen.

Tehnički podaci

Mrežni napon: 230 V
Potrošnja snage: 2200 W

HR Dragi kupče,

Molimo pažljivo pročitajte ova uputstva za uporabu i zadržite ih za buduće potrebe.



Upozorenje



Vodič za upravljanje



Podaci



Podaci o ekonomičnoj i ekološki prihvatljivoj uporabi.

Opis uređaja

- 1 Osnova
- 2 Posuda za masnoću
- 3 Termostat s kabelom napajanja
 - a Radna lampa
- 4 Grijača ploča (protuljepiva) s hladnim ručkama i:
 - b Površina za pečenje
 - c Prečke za pečenje



Sigurnosne upute

- Uređaj se smije priključiti na izvor napajanja čiji napon i frekvencija odgovaraju specifikaciji na nazivnoj pločici!
- Nikada ne koristite ili podižite aparat ako
 - je kabel napajanja oštećen,
 - ako je kućište oštećeno.
- Ako su uređaj ili kabel napajanja oštećeni, proizvođač, njegov serviser ili slično kvalificirane osobe moraju ih zamijeniti kako bi se izbjegle opasnosti.
- Ovim aparatom ne smiju rukovati osobe (uključujući djecu) sa smanjenim fizičkim, osjetilnim ili mentalnim sposobnostima, ili s nedovoljnim iskustvom i znanjem, osim ako se takve osobe nalaze pod nadzorom ili ih u uporabu ovoga uređaja upućuju osobe odgovorne za njihovu sigurnost.

- Nikada ne ostavljajte uključen aparat bez nadzora.
- Djeca trebaju biti pod nadzorom kako bi se osiguralo da se ne igraju ovim aparatom.
- Oprez, temperatura dostupnih površina može biti visoka dok uređaj radi. Uvijek ga podižite samo pomoću toplinski izoliranih ručica.
- Kabel napajanja ne smije dolaziti u kontakt s bilo kojim vrućim dijelom uređaja. Nikada ne postavljajte uređaj na otvoreni plamen ili blizu njega, na vruću ploču kuhala ili u vruću pećnicu.
- Kabel napajanja s termostatom nikada se ne smije ovlažiti. Nikada ne perite uređaj tekućom vodom, čak niti u vodi za ispiranje.
- Uređaj mora biti spojen isključivo na uzemljenu utičnicu. Ako je potrebno, može se koristiti produžni kabel primjeren za 10 A.
- Postavite uređaj isključivo na potpuno ravnu i stabilnu površinu, nikako ne na osjetljive podloge.
- Pazite na potrebnu udaljenost od zidova i zavjesa i nemojte donositi lako zapaljivi materijal (npr. plastičnu foliju i sl.) u blizinu uređaja.
- Ploča za pečenje smije se uključiti samo kad je na osnovi i s priključenom posudom za masnoću.
- Uređaj je namijenjen samo za uporabu u kući.
- Molimo provjerite prije uporabe da su kontakti utikača na grijačoj ploči suhi.
- Uređaj mora biti isključen, a utikač kabela napajanja povučen svaki put prije čišćenja i održavanja.
- Proizvođač ne prihvaća nikakvu odgovornost za moguće štete nastale uslijed neprikladne ili nepravilne uporabe.

Almacenamiento

Se recomienda almacenar la barbaoca de mesa montada.

Datos técnicos

Tensión de red: 230 V
Potencia: 2200 W

Eliminación de desechos



Material de embalaje

Los materiales de embalaje respetan el medio ambiente y son reciclables. Los elementos de materia plástica están identificados; por ejemplo, >PE<, >PS< etc. Elimine los materiales de embalaje, según su identificación, en los contenedores de recogida disponibles en los puntos de gestión de desechos locales.



Aparato viejo



El símbolo  en el producto o en su empaque indica que este producto no se puede tratar como desperdicios normales del hogar. Este producto se debe entregar al punto de recolección de equipos eléctricos y electrónicos para reciclaje. Al asegurarse de que este producto se deseché correctamente, usted ayudará a evitar posibles consecuencias negativas para el ambiente y la salud pública, lo cual podría ocurrir si este producto no se manipula de forma adecuada. Para obtener información más detallada sobre el reciclaje de este producto, póngase en contacto con la administración de su ciudad, con su servicio de desechos del hogar o con la tienda donde compró el producto.

P Estimado(a) cliente,

Leia atentamente as instruções de utilização que se seguem e guarde-as para futura referência.



Aviso



Guia de utilização



Informação



Informações sobre a utilização económica e ecológica

Descrição do aparelho

- 1 Armação de base
- 2 Tabuleiro de pingos
- 3 Termóstato com cabo de alimentação
 - a Indicador luminoso de funcionamento
- 4 Placa aquecedora (anti-aderente) com pegas anti-calor e:
 - b Superfície de fritura
 - c Grelha



Instruções de segurança

- O aparelho só pode ser ligado a uma fonte de alimentação cuja tensão e frequência estejam em conformidade com as especificações indicadas na placa de características!
- Nunca utilize nem pegue no aparelho se
 - o cabo de alimentação estiver danificado,
 - a estrutura estiver danificada.
- Se o aparelho ou o cabo de alimentação estiverem danificados, devem ser substituídos pelo fabricante, o respectivo técnico de assistência ou outro técnico qualificado, para evitar qualquer situação de perigo.

- Este aparelho não se destina a ser utilizado por pessoas (incluindo crianças) com capacidades físicas, sensoriais ou mentais reduzidas ou que não possuam qualquer experiência e conhecimento, excepto se estiverem sob supervisão ou se tiverem obtido instruções quanto à utilização do aparelho, por parte de uma pessoa responsável pela sua segurança.
- Nunca deixe o aparelho sem supervisão.
- Para assegurar que as crianças não brincam com o aparelho, estas devem ser supervisionadas.
- Cuidado, a temperatura das superfícies acessíveis poderá ser elevada quando o aparelho está em funcionamento. Levante o aparelho apenas pelas peças com isolamento térmico.
- O cabo de alimentação não deverá tocar em nenhum componente quente do aparelho. Nunca coloque o aparelho sobre ou próximo de uma chama desprotegida, uma placa quente ou um forno quente.
- O cabo de alimentação e o termóstato nunca se devem molhar. Nunca lave o aparelho sob água corrente nem o mergulhe em água.
- O aparelho apenas deve ser ligado a uma tomada com protecção terra. Se necessário, poderá utilizar uma extensão apropriada para 10 amperes.
- Coloque o aparelho apenas sobre uma superfície estável e totalmente plana e nunca sobre superfícies sensíveis.
- Cumpra as distâncias de segurança necessárias relativamente a paredes e cortinas e não coloque materiais facilmente inflamáveis (película plástica, etc.) próximo do aparelho.

Odstranjevanje



Embalaža

Embalažni material je okolju prijazen in je primeren za recikliranje. Plastični sestavni dele prepoznate po oznakah, npr. >PE<, >PS<, itd. Prosimo, odstranite embalažo v ustrezne zbiralnike.



Odstranjevanje starega aparata

Znak  na izdelku ali na njegovih embalaži pomeni, da izdelek ne velja za običajen gospodinjiski odpadek. Namesto tega ga je treba predati na ustrezno zbirno mesto za recikliranje električnih in elektronskih naprav. S tem ko zagotovite, da bo izdelek pravilno odstranjen, boste pomagali preprečevati morebitne negativne posledice za okolje in človekovo zdravje, ki bi sicer nastale z nepravilnim ravnanjem pri odstranitvi tega izdelka. Podrobnejše informacije o recikliranju tega izdelka lahko dobite pri mestni upravi, komunalnem podjetju za odvoz smeti ali v trgovini, kjer ste izdelek kupili.

Uporaba

Pred prvo uporabo z naprave odstranite vse nalepke in jo temeljito očistite (glejte "Čiščenje in vzdrževanje").

Na žar plošči ne uporabljajte kovinskih pripomočkov ali pribora, da ne poškodujete prevleke proti prijemanju!

Priprava namiznega žara

Na podstavek (1) namestite prestrezni pladenj (2).

Na podstavek (1) namestite grelno ploščo (4).

Pred vsako uporabo na površino grelne plošče s pomočjo kuhinjske papirnate brisače nanesite nekoliko jedilnega olja, da preprečite prijemanje.

Termostat z omrežnim kablom (3) do konca vstavite v vtičnico na aparatu. Termostat lahko namestite šele, ko je grelna ploščica (4) pravilno nameščena na podstavek (1).

Uporaba namiznega žara

Priključno vrvico (3) vklopite v omrežno vtičnico.

Termostat (3) obrnite na zeleno nastavitev (1 do 5).

1 = najnižja temperatura
5 = najvišja temperatura

 Medtem ko se žar segreva, je kontrolna lučka (3/c) na termostatu prižgana. Ko je temperatura dosežena, se gretje vklaplja v določenih intervalih vklaplja, da ohranja stalno temperaturo.

Za izklop aparata obrnite termostat v položaj "OFF".

Praktični nasveti

- **Rebrasta ploščica (4/c)** je idealna za pripravo mesa, rib in perutnine. Maščoba in sok po žlebovih odtokata na prestrezni pladenj. To zagotavlja zdravo pripravljeno hrano z malo maščobe.
- **Ravna ploščica (4/b)** je idealna za pripravo jajc, slanine, gob, paradižnikov, čebule itd. Zelo primerna je tudi za to, da hrana ostaja topla.

Čiščenje in vzdrževanje

Vtič potegnite iz omrežne vtičnice.

Počakajte, da se aparat ohladi.

Aparat razstavite. Grelno ploščo lahko iz okvirja odstranite šele potem, ko ste odstranili termostat.

Grelno ploščo lahko operete v pomivalnem stroju ali ročno.

Termostat, prestrezni pladenj in podstavek očistite z vlažno krpo (niso primerni za v pomivalni stroj).

Preden ponovno sestavite aparat, počakajte, da se vsi deli temeljito posušijo.

 Upoštevajte, da voda na noben način ne sme priti v notranjost termostata! Aparata nikoli ne čistite pod tekočo vodo ali ga splakujte z vodo.

Shranjevanje

Najbolje je, da namizni žar shranjujete v sestavljenem stanju.

Tehnični podatki

Omrežna napetost: 230 V
Poraba: 2200 W

Utilização do grelhador de mesa

Ligue o cabo de alimentação (3) à tomada.

Rode o termóstato (3) para a regulação pretendida (1 a 5).
1 = temperatura mínima
5 = temperatura máxima

 O indicador luminoso de funcionamento (3/a) no termóstato permanece ligado enquanto o grelhador está a aquecer. Assim que a temperatura regulada é atingida, o aquecimento efectua-se intermitentemente para manter a temperatura constante.

Para desligar o aparelho, rode o termóstato para "OFF".

- A placa de grelhar apenas deve ser colocada em funcionamento sobre a armação de base e com o tabuleiro de pingos instalado.
- O aparelho destina-se exclusivamente a ser utilizado no interior.
- Antes de utilizar, certifique-se de que os contactos de ligação na placa aquecedora estão secos.
- Antes de realizar qualquer trabalho de limpeza ou manutenção é necessário desligar o aparelho no interruptor e retirar a ficha da tomada.
- O fabricante não se responsabiliza por eventuais danos resultantes de uma utilização indevida ou incorrecta.

Utilização

Antes da primeira utilização, retire quaisquer autocolantes existentes no aparelho e limpe-o a fundo (consulte "Limpeza e cuidados"). Não utilize quaisquer utensílios metálicos sobre a superfície de grelhar para evitar danos no revestimento anti-aderente!

Preparação do grelhador de mesa

Coloque o tabuleiro de pingos (2) na armação de base (1).

Coloque a placa aquecedora (4) na armação de base (1).

Para melhorar as propriedades anti-aderentes, antes de cada utilização, humedeça a superfície da placa aquecedora com um pouco de óleo de cozinha com a ajuda de papel de cozinha.

Introduza o termóstato com cabo de alimentação (3) totalmente na ficha do aparelho. O termóstato apenas pode ser colocado quando a placa aquecedora (4) se encontra na posição correcta na base (1).

Sugestões práticas

- A **grelha (4/c)** é ideal para a preparação de carnes, peixe e aves. A gordura e os sucos podem cair para o tabuleiro de pingos através das ranhuras. Isto garante uma preparação saudável e pobre em gorduras.
- A **superfície de fritura (4/b)** é ideal para, por exemplo, a preparação de ovos, presunto, cogumelos, tomates, cebolas, etc. Também é ideal para manter os alimentos quentes.

Limpeza e cuidados

Retire a ficha da tomada.

Deixe o aparelho arrefecer.

Desmonte o aparelho. A placa aquecedora apenas pode ser retirada da armação de base depois de retirar o termóstato.

A placa aquecedora e pode ser lavada na máquina de lavar louça ou manualmente.

O termóstato, o tabuleiro de pingos e a armação de base apenas

devem ser limpos com um pano húmido (não são seguros para colocação na máquina de lavar louça).

Seque bem todos os componentes antes de voltar a montar o aparelho.



Note que, em circunstância alguma, deverá entrar água no termóstato.

Nunca lave o aparelho sob água corrente nem o mergulhe em água.

Arrumação

Recomenda-se a arrumação do grelhador de mesa montado.

Dados técnicos

Tensão de rede: 230 V
Consumo energético: 2200 W

Eliminação



Material de embalagem

Os materiais utilizados na embalagem deste aparelho são compatíveis com o ambiente e recicláveis. As peças em plástico estão identificadas, por exemplo, >PE<, >PS< etc. Elimine os materiais de embalagem de acordo com a sua identificação, utilizando para o efeito os contentores de recolha existentes para essa finalidade nos locais de eliminação de resíduos da sua área de residência.



Aparelho usado



O símbolo  no produto ou na embalagem indica que este produto não pode ser tratado como lixo doméstico. Em vez disso, deve ser entregue ao centro de recolha selectiva para a reciclagem de equipamento eléctrico e electrónico. Ao garantir uma eliminação adequada deste produto, irá ajudar a evitar eventuais consequências negativas para o meio ambiente e para a saúde pública, que, de outra forma, poderiam ser provocadas por um tratamento incorrecto do produto. Para obter informações mais pormenorizadas sobre a reciclagem deste produto, contacte os serviços municipalizados locais, o centro de recolha selectiva da sua área de residência ou o estabelecimento onde adquiriu o produto.



Spoštovani kupec,

prosimo preberite navodila za uporabo in jih shranite.



Opozorilo:



Navodila za uporabo



Podatki



Podatki o gospodarni in okolju prijazni uporabi.

Opis aparata

- 1 Podstavek
- 2 Prestrežni pladenj
- 3 Termostat s priključno vrvico
 - a Kontrolna lučka delovanja
- 4 Grelna plošča (s prevleko proti prijemanju) s termično izoliranimi ročajema in:
 - b ravna žar plošča
 - c rebrasta žar plošča



Varnostni napotki

- Aparat lahko priključite le na električno omrežje, katerega napetost in frekvenca ustrezata podatkom, ki so navedeni na tipski tablici!
- Aparata nikoli ne uporabljajte ali dvigujte, če je
 - poškodovan omrežni kabel,
 - če je poškodovano ohišje.
- V primeru poškodovanega aparata ali omrežnega kabla mora poškodovani del zamenjati proizvajalec, pooblaščen serviser ali druga usposobljena oseba.
- Ta naprava ni namenjena za uporabo oseb (vključno z otroki) z zmanjšanimi telesnimi, zaznavnimi ali duševnimi zmoglostmi, ali oseb brez izkušenj in znanja, če jih o uporabi ni podučila ali pa jih med uporabo ne nadzira oseba, odgovorna za njihovo varnost.
- Aparata nikoli ne puščajte brez nadzora.
- Otroci morajo biti pod nadzorom, da se z aparatom ne bodo igrali.
- Pozor, med obratovanjem aparata se lahko njegove površine zelo segrejejo. Vselej ga držite samo za termično izolirana ročaja.
- Priključna vrvica ne sme priti v stik z vročimi deli aparata. Aparata nikoli ne postavljajte nad ali v bližino odprtega ognja, vroče plošče ali vroče pečice.
- Priključna vrvica s termostatom se ne sme nikoli zmočiti. Aparata nikdar ne čistite pod tekočo vodo ali ga splakujte z vodo.
- Aparat lahko priključite samo na ozemljeno vtičnico. Po potrebi lahko uporabite primeren kabelski podaljšek za 10 A.
- Aparat mora stati na popolnoma ravni, stabilni in neobčutljivi površini.
- Upoštevajte potrebno varnostno razdaljo od sten in zaves in v bližino aparata ne prinašajte močno vnetljivih snovi (npr. plastičnih folij itd.).
- Žar plošča se lahko uporabi le, če stoji na podstavku z nameščenim prestrežnim pladnjem.
- Aparat je namenjen samo uporabi v zaprtih prostorih.
- Pred uporabo se prepričajte, da so električni kontakti na grelni plošči suhi.
- Pred vsakim čiščenjem in vzdrževanjem je treba izklopiti aparat in vtič potegniti iz omrežne vtičnice.
- Proizvajalec zavrača odgovornost za vsako škodo, ki bi nastala ob neprimerni ali nepravilni rabi.

Likvidácia



Obalový materiál

Obalový materiál chráni životné prostredie a je recyklovateľný. Plastové súčiastky sú označené značkami, napr. >PE<, >PS< atď. Prosíme, aby ste obalový materiál dali do príslušnej odpadovej nádoby na mieste zberu druhotných surovín.



Staré zariadenie

Symbol  na výrobku alebo na obale označuje, že výrobok sa nesmie odhodiť do domového odpadu. Namiesto toho sa musí odniesť na zberné miesto pre recykláciu elektrických a elektronických zariadení. Tým, že zabezpečíte správnu likvidáciu tohto výrobku, pomôžete zabrániť prípadným negatívnym dôsledkom na životné prostredie a ľudské zdravie, ku ktorému by inak mohlo dôjsť v prípade nesprávnej likvidácie tohto výrobku. Podrobnejšie informácie o recyklácii tohto výrobku môžete získať od vášho miestneho úradu, spracovateľa vášho domového odpadu alebo v obchode, kde ste tento výrobok zakúpili.

CZ Vážení zákazníci,

přečtěte si pozorně tyto pokyny k obsluze a uschovejte si je pro příští potřebu.



Výstraha



Návod k obsluze



Informace



Informace o hospodárném a ekologickém používání.

Popis zařízení

- 1 Základní rám
- 2 Odkapní mísa
- 3 Termostat s napájecím kabelem
 - a Provozní žárovka
- 4 Topná deska (nepřilnavá) s tepelně izolovanými rukojetmi a:
 - b smažicím povrchem
 - c roštem



Bezpečnostní pokyny

- Zařízení se smí zapojovat pouze do elektrické sítě se stejným napětím a frekvencí jako je uvedeno na typovém štítku!
- Zařízení nikdy nepoužívejte nebo nezvedejte, pokud
 - je poškozen napájecí kabel,
 - je poškozený kryt.
- Pokud je poškozený napájecí kabel, musí se vyměnit výrobcem nebo autorizovaným servisním technikem nebo jinou kvalifikovanou osobou, aby nedošlo k ohrožení.
- Tento přístroj nesmí používat osoby (včetně dětí) se sníženými fyzickými, smyslovými nebo rozumovými schopnostmi, nedostatkem zkušeností a znalostí, pokud nebyly obeznámeny s používáním přístroje

- nebo nepracují pod dohledem osoby odpovědné za jejich bezpečnost.
- Nikdy nenechte zařízení nestřežené.
- Na děti je nutno dohlížet, aby si s tímto přístrojem nehrály.
- Pozor! Teplota dostupných ploch může být během používání vysoká. Vždy zvedejte pouze za tepelně izolované rukojeti.
- Napájecí kabel nesmí přijít do kontaktu s jakýmkoli horkými částmi zařízení. Zařízení nikdy nekladte na nebo do blízkosti otevřeného plamene, horké plotny nebo horké trouby.
- Napájecí kabel s termostatem nesmí nikdy přijít do kontaktu s vodou. Nikdy nečistěte pod tekoucí vodou nebo dokonce v myčce nádobí.
- Zařízení se smí připojovat pouze k uzemněné zásuvce. V případě potřeby se smí použít prodlužovací kabel vhodný pro 10 A.
- Zařízení kladte pouze na zcela plochý, stabilní povrch a ne na citlivé povrchy.
- Dodržujte potřebné bezpečné vzdálenosti od stěn a záclon a k zařízení nedávejte lehko vznětlivý materiál (např. plastickou folii, atp.).
- Grilovací plotna se smí používat pouze na základním rámu a s osazenou odkapní mísou.
- Zařízení je určeno pouze pro použití ve vnitřních prostorách.
- Před použitím zkontrolujte, zda-li jsou kontakty zástrčky topné desky suché.
- Zařízení se musí pokaždé před čištěním a údržbou vypnout a zástrčka napájení vytáhnout.
- Výrobce neodpovídá za jakoukoli možnou škodu zapříčiněnou nesprávným nebo nepatřičným použitím.

Provoz

Před prvním použitím odstraňte ze zařízení jakékoli nálepky a důkladně ho vyčistěte (viz "Čištění a péče"). Na grilovacím povrchu nepoužívejte jakékoli kovové nástroje, aby nedošlo k poškození nepřilnavého povrchu!

Příprava stolového grilu

Vložte odkapní misku (2) do základního rámu (1).

Vložte topní desku (4) do základního rámu (1).

Na povrch topné desky před každým použitím naneste malé množství stolního oleje pomocí kuchyňského papíru pro lepší nepřilnavost.

Úplně zasuňte termostat s napájecím kabelem (3) do zásuvky zařízení. Termostat lze nasadit, jenom když je topná deska (4) ve správné poloze v základně (1).

Práce se stolovým grilem

Připojte napájecí kabel (3) do zásuvky.

Natočte termostat (3) do požadované polohy (1 až 5).

1 = nejnižší teplota
5 = nejvyšší teplota

 Provozní žárovka (3/a) na termostatu svítí po dobu zahřívání grilu. Po dosažení teploty se provádí ohřev v intervalech za účelem udržení konstantní teploty.

Pokud si přejete zařízení vypnout, otočte termostat do polohy "OFF".

Praktické rady

- **Rošt (4/c)** je ideální pro přípravu masa, ryb a drůbeže. Tuk a šťáva může kapat do odkapní misky skrz grilovací žebra. Tak se zajistí zdravá, nízkotučná příprava.
- **Smažicí povrch (4/b)** je ideální například k přípravě vajíček, šunky, hříbů, rajčat, cibule, atd. Je rovněž velmi vhodný pro udržení teplého jídla.

Čištění a péče

Vytáhněte napájecí zástrčku ze zásuvky.

Nechte zařízení vychladnout.

Zařízení rozeberte. Topnou desku lze odstranit ze základního rámu pouze po odstranění termostatu.

Topnou desku lze čistit v myčce nebo ručně.

Termostat, odkapní mísa a základní rám se smějí čistit navlhčenou tkaninou (nevhodné pro myčku).

Před opětovným poskládaním zařízení jednotlivé díly dobře usušte.

-  Pamatujte, že voda se nesmí za žádných okolností dostat do termostatu!
Nikdy nečistěte pod tekoucí vodou nebo dokonce v myčce nádobí.

Skladování

Nejllepší je skladovat gril v poskládaném stavu.

Technická data

Síťové napětí: 230 V
Příkon: 2200 W

Prevádzka

Pred prvým použitím odstráňte všetky nálepky zo zariadenia a dôkladne ho vyčistite (pozrite "Čistenie a údržba"). Na grilovacom povrchu nepoužívajte žiadne kovové nástroje, aby nedošlo k poškodeniu nepřilnavého povrchu!

Príprava stolového grilu

Vložte odkvapkávaciu misku (2) do základného rámu (1).

Vložte ohrievaciu platňu (4) do základného rámu (1).

Vždy pred použitím naneste na povrch ohrievacej platne trochu kuchynského oleja pomocou kuchynského papiera, pre lepšie antiadhezívne vlastnosti.

Termostat s napájacím káblom (3) úplne zasuňte do zásuvky prístroja. Termostat sa dá nasadiť, len ak je ohrievacia platňa (4) v správnej polohe na základni (1).

Práca so stolovým grilom

Zapojte napájecí kabel (3) do elektrickej zástrčky.

Nastavte termostat (3) do požadovanej polohy (1 až 5).

1 = najnižšia teplota
5 = najvyššia teplota

 Prevádzková žiarovka (3/a) na termostate svieti počas zahrievania grilu. Po dosiahnutí teploty sa spúšťa ohrievanie podľa potreby za účelom udržiavania konštantnej teploty.

Ak chcete prístroj vypnúť, otočte termostat do polohy "OFF".

Praktické rady

- **Grilovacie ražne (4/c)** sú ideálne na prípravu mäsa, rýb a hydiny. Tuk a šťava môže kvapkať do odkvapkávacej misky cez grilovaciu mriežku. Takto sa zabezpečí zdravá nízkotučná príprava.
- **Opekací povrch (4/b)** je ideálny napríklad na prípravu vajec, šunky, húb, paradajok, cibule, atď. Takisto sa veľmi dobre hodí na udržiavanie teploty jedla.

Čistenie a údržba

Vytiahnite zástrčku zo sieteovej zásuvky.

Nechajte prístroj vychladnúť.

Demontáž spotrebiča Ohrievaciu platňu je možné zložiť zo základného rámu až po odstránení termostatu.

Ohrievaciu platňu je možné umývať v umývačke alebo ručne.

Termostat, odkvapkávaciu misku a základný rám je vhodné čistiť navlhčenou handrou (nevhodné umývať v umývačke).

Pred zložením prístroja dôkladne vysušte všetky diely.

-  Zapamätajte si, že do termostatu sa voda nesmie dostať za žiadnych okolností!
Nikdy nečistite pod tečúcou vodou alebo neoplachujte vodou.

Skladovanie

Najlepšie je skladovať stolový gril poskladaný.

Technické údaje

Sieťové napätie: 230 V
Příkon: 2200 W

SK Vážení zákazník,

prečítajte si pozorne tieto pokyny na obsluhu a odložte si ich pre budúcu potrebu.



Upozornenie



Návod na obsluhu



Informácie



Informácie o hospodárnom a ekologickom používaní.

Popis prístroja

- 1 Základný rám
- 2 Odkvapová misa
- 3 Termostat s napájacím káblom
 - a Prevádzková žiarovka
- 4 Ohrievacia platňa (nepriľnavá) so tepelne izolovanými rukoväťami a:
 - b Opekací povrch
 - c Grilovacie tyče



Bezpečnostné pokyny

- Prístroj sa smie pripojiť len na elektrickú sieť, ktorej napätie a frekvencia je v súlade s údajmi uvedenými na typovom štítku!
- Prístroj nikdy nezdvíhajte alebo nepoužívajte, ak
 - je poškodený napájací kábel,
 - je poškodený kryt.
- Ak je napájací kábel poškodený, musí byť vymenený výrobcou alebo autorizovaným servisným technikom alebo inou kvalifikovanou osobou, aby nedošlo k ohrozeniu.
- Tento prístroj nesmú používať osoby (vrátane detí) so zníženými fyzickými, zmyslovými alebo rozumovými schopnosťami, nedostatkom skúseností a vedomostí, ak sa nezoznámili s používaním prístroja

alebo nepracujú pod dozorom osoby zodpovednej za ich bezpečnosť.

- Nikdy nenechávajte prístroj bez dozoru.
- Na deti je potrebné dohliadať, aby sa s týmto prístrojom nehrali.
- Pozor, teplota prístupných častí môže byť vysoká, ak je prístroj zapnutý. Prenášajte vždy len za tepelne izolované rukoväte.
- Napájací kábel nesmie prísť do kontaktu s akoukoľvek horúcou časťou prístroja. Nikdy nedávajte prístroj na alebo do blízkosti otvoreného plameňa alebo horúcej pece.
- Napájací kábel s termostatom nesmú byť nikdy mokré. Nikdy nečistite pod tečúcou vodou alebo neoplachujte vodou.
- Prístroj sa musí pripájať len na uzemnenú zásuvku. Ak je potrebné použiť predlžovací kábel, tak musí byť vhodný pre 10 A.
- Zariadenie položte na úplne rovinný a stabilný povrch a nie na citlivé povrchy.
- Dodržiavajte potrebné bezpečnostné vzdialenosti od stien a záclon a do blízkosti zariadenia nedávajte ľahko zápalný materiál (napr. plastický film atp.).
- Grilovacia platňa sa môže zapnúť, len ak je položená na základný rám s namontovanou odkvapkávacou misou.
- Prístroj je vhodný len na vnútorné používanie.
- Vždy pred použitím skontrolujte, či sú kontakty na ohrievacej doske suché.
- Pred čistením a údržbou vždy prístroj vypnite a odpojte sieťovú zástrčku.
- Výrobca nezodpovedá za možné poškodenia v dôsledku nevhodného a nesprávneho používania.

Likvidace



Obalový materiál

Použitý obalový materiál jsou ekologické a recyklovatelné. Umělé hmoty jsou označeny následujícím způsobem: >PE<, >PS<, atd. Obalový materiál zlikvidujte v souladu s jeho označením ve speciálních sběrných dvorech ve své obci.



Starý spotřebič



Symbol  na výrobku nebo jeho balení udává, že tento výrobek nepatří do domácího odpadu. Je nutné odvézt ho do sberného místa pro recyklaci elektrického a elektronického zařízení. Zajištěním správné likvidace tohoto výrobku pomůžete zabránit negativním důsledkům pro životní prostředí a lidské zdraví, které by jinak byly způsobeny nevhodnou likvidací tohoto výrobku. Podrobnější informace o recyklaci tohoto výrobku zjistíte u příslušného místního úřadu, služby pro likvidaci domovního odpadu nebo v obchode, kde jste výrobek zakoupili.

PL Szanowni klienci,

Prosimy o staranne przeczytanie niniejszej instrukcji obsługi oraz jej zachowanie do korzystania w późniejszym terminie.



Ostrzeżenie



Podręcznik obsługi



Informacje



Informacje dotyczące ekonomicznego i przyjaznego dla środowiska użytkowania.

Opis urządzenia

- 1 Rama podstawowa
- 2 Korytko zbiorcze
- 3 Termostat z przewodami sieciowymi
 - a Lampka sygnalizacyjna
- 4 Płyta grzewcza (z powłoką zapobiegającą przywieraniu) i uchwytami z izolacją cieplną oraz:
 - b Powierzchnia do smażenia
 - c Ruszt



Zasady bezpieczeństwa

- Urządzenie można podłączać wyłącznie do źródła zasilania, którego napięcie oraz częstotliwość jest zgodna ze specyfikacjami wyszczególnionymi na tabliczce znamionowej.
- Urządzenia nie wolno używać ani podnosić, jeśli:
 - przewód zasilający jest uszkodzony,
 - uszkodzona jest obudowa.
- Jeśli urządzenie lub przewód zasilający jest uszkodzony, należy zlecić jego wymianę producentowi lub odpowiedniemu punktowi serwisowemu, lub odpowiednio wykwalifikowanemu personelowi,

w celu zapobiegnięcia niebezpieczeństwom.

- To urządzenie nie jest przeznaczone dla osób (w tym dzieci) niepełnosprawnych fizycznie, sensorycznie lub umysłowo, nieposiadających doświadczenia lub stosownej wiedzy, chyba, że osoby te zostały odpowiednio poinstruowane jak należy poprawnie obchodzić się z urządzeniem i były na początku nadzorowane przez osobę odpowiedzialną za ich bezpieczeństwo.
- Nie pozostawiać urządzenia bez nadzoru.
- Dzieci powinny znajdować się pod opieką, aby uniemożliwić im bawienie się urządzeniem.
- Uwaga, temperatura dostępnych powierzchni może być wysoka podczas pracy urządzenia. Urządzenie należy zawsze podnosić za pomocą izolowanych termicznie uchwytów.
- Przewód zasilający nie może stykać z gorącymi elementami urządzenia. Nigdy nie ustawiać urządzenia na źródle lub w pobliżu źródła ognia, na gorącej płycie kuchenki lub pieca.
- Kabel sieciowy z termostatem nigdy nie może być mokry. Nigdy nie czyścić urządzenia pod bieżącą wodą lub w wodzie z płynem do mycia naczyń.
- Urządzenie należy podłączać tylko do gniazdek wyposażonych w uziemienie. W razie potrzeby można używać przedłużacz przeznaczony do prądu 10 A.
- Stawiać urządzenie wyłącznie na całkowicie płaskiej i stabilnej powierzchni. Unikać powierzchni wrażliwych na temperaturę.
- Zachowywać niezbędne odległości od ścian oraz zasłon. Nie przenosić urządzenia w pobliżu łatwopalnych materiałów (np. plastik, etc.).

Ártalmatlanítás



Csomagolóanyag

A csomagoláshoz felhasznált anyag környezetkímélő és újra felhasználható. A műanyag részek külön meg vannak jelölve, pl. >PE<, >PS< stb. A csomagolóanyagot a rajta lévő jelölésnek megfelelően az ártalmatlanító helyeken az arra kijelölt gyűjtőtartályba ártalmatlanítsa.



Elhasznált készülék

A terméken vagy a csomagoláson

található  szimbólum azt jelzi, hogy a termék nem kezelhető háztartási hulladékként. Ehelyett a terméket el kell szállítani az elektromos és elektronikai készülékek újrahasznosítására szakosodott megfelelő begyűjtő helyre. Azzal, hogy gondoskodik ezen termék helyes hulladékba helyezéséről, segít megelőzni azokat, a környezetre és az emberi egészségre gyakorolt potenciális kedvezőtlen következményeket, amelyeket ellenkező esetben a termék nem megfelelő hulladékkezelése okozhatna. Ha részletesebb tájékoztatásra van szüksége a termék újrahasznosítására vonatkozóan, kérjük, lépjen kapcsolatba a helyi önkormányzattal, a háztartási hulladékok kezelését végző szolgálattal vagy azzal a bolttal, ahol a terméket vásárolta.

Működés

Az első használat előtt távolítsa el minden ragasztószalagot a készülékről, és alaposan tisztítsa meg azt (lásd: „Tisztítás és karbantartás”).

A grillező felületen ne használjon semmilyen fémes eszközt a teflon bevonat sérülésének elkerülése érdekében!

Az asztali grill előkészítése

Helyezze be a cseppfogó tálcát (2) az alapkeretbe (1).

Helyezze be a melegítőlapot (4) az alapkeretbe (1).

Használat előtt törőlapír segítségével tegyen kevés főzőolajat a melegítőlap felületére a teflon bevonat tulajdonságainak fokozása érdekében.

A termosztátos tápkábelt (3) teljesen dugja be a készülékbe. A termosztát csak akkor csatlakoztatható, ha a melegítőlap (4) az alapan (1) a megfelelő helyen van.

Az asztali grill használata

Csatlakoztassa a tápkábelt (3) az aljzatba.

A termosztátot (3) fordítsa a kívánt állásba (1-től 5-ig).

1 = legalacsonyabb hőmérséklet
5 = legmagasabb hőmérséklet

 A termosztáton lévő működésjelző lámpa (3/a) a grill felmelegedése közben világít. A hőmérséklet elérésekor a fűtés csak olyan időközönként működik, hogy a hőmérséklet állandó maradjon.

A készülék kikapcsolásához a termosztátot kapcsolja „OFF” (KI) állásba.

Gyakorlati tanácsok

- A grillezőpálcák (4/c) ideális eszközök a sertéshús, a hal és a csirkehús előkészítéséhez. A zsír és a saft a grillrácsra keresztül a cseppfogó tálcába csepeg. Az biztosítja az egészséges, alacsony zsírtartalmat eredményező előkészítést.
- A sütőfelület (4/b) megfelelő eszköz tojások, sonka, gombafélék, paradicsom, hagyma, stb. elkészítéséhez. Ugyancsak jól használható az étel melegen tartására.

Tisztítás és karbantartás

Húzza ki a tápkábelt a fali aljzatból. Hagyja lehűlni a készüléket.

Szerelje szét a készüléket. A melegítőlap az alapkeretből csak a termosztát eltávolítása után vehető ki.

A melegítőlap mosogatógépben vagy kézzel is tisztítható.

A termosztátot, a cseppfogó tálcát és az alapkeretet nedves ruhával kell tisztítani (mosogatógépben nem biztonságos).

Minden alkatrészt alaposan szárítsa meg a készülék összeszerelése előtt.

 Ügyeljen, hogy semmilyen módon ne kerüljön víz a termosztát belsejébe! Ne tisztítsa a készüléket folyóvíz alatt vagy mosogatóvízben.

Tárolás

A legjobb, ha az asztali grillt összeszerelt állapotban tárolja.

Műszaki adatok

Feszültség: 230 V
Teljesítmény: 2200 W

- Pálytę grilla można włączać jedynie na ramie podstawowej z włożonym korytkiem zbiorczym.
- Urządzenie jest przeznaczone do użytku w pomieszczeniach zamkniętych.
- Przed użyciem należy zapewnić, aby styki wtyczki na płycie grzewczej były suche.
- Przed wszelkim czyszczeniem i pielęgnacją, urządzenie należy wyłączyć i wyciągnąć wtyczkę sieciową.
- Producent nie odpowiada za ewentualne szkody, które zostały spowodowane na skutek niezgodnego z przeznaczeniem użytkowania lub błędną obsługą.

Obsługa

Przed pierwszym użyciem usunąć z urządzenia naklejki i starannie wyczyścić urządzenie (zobacz rozdział „Czyszczenie i pielęgnacja”). Na powierzchni rusztu nie używać żadnych metalowych narzędzi w celu nie dopuszczenia do uszkodzenia powierzchni zapobiegającej przywieraniu.

Przygotowanie grilla stołowego

Wsunąć korytko zbiorcze (2) w ramę podstawową (1).

Wsunąć płytę grzewczą (4) w ramę podstawową (1).

Dla uzyskania lepszych właściwości zapobiegających przywieraniu należy przed każdym użyciem przetrzeć powierzchnię płyty grzewczej papierem kuchennym z niewielką ilością oleju jadalnego.

Wetknąć termostat z kablem sieciowym (3) całkowicie w gniazdo na urządzeniu. Termostat można regulować tylko wtedy, gdy płyta grzewcza (4) znajduje się we właściwej pozycji na podstawie (1).

Praca z grillem stołowym

Podłączyc przewody zasilające (3) do gniazda.

Ustawić termostat (3) w wymaganej pozycji (od 1 do 5).

1= najniższa temperatura
5= najwyższa temperatura

 Lampka sygnalizacyjna (3/a) na termostacie jest włączona podczas nagrzewania się grilla. Po osiągnięciu wymaganej temperatury, ogrzewanie działa z przerwami w celu utrzymania temperatury na stałym poziomie. Aby wyłączyć urządzenie, przekręcić termostat w pozycję "OFF".

Praktyczne porady

- Ruszt (4/a) jest idealny do przygotowywania mięsa, ryb i drobiu. Dzięki karbom w grillu tłuszcz i soki mogą spływać do korytka zbiorczego. Umożliwia to przygotowywanie zdrowych i niskotłuszczowych potraw.
- Powierzchnia płaska grilla (4/b) jest idealna do przygotowywania np. jajek, szynki, grzybów, pomidorów, cebuli itp. Nadaje się ona doskonale do utrzymywania stałej temperatury potraw.

Czyszczenie i pielęgnacja

Wyciągnąć wtyczkę z gniazdka. Odczekać, aż urządzenie ochłodzi się.

Zdemontować urządzenie. Płytę grzewczą można zdjąć z ramy podstawowej po uprzednim zdemontowaniu termostatu.

Płytę grzewczą można myć w zmywarce do naczyń lub w sposób ręczny.

Termostat, korytko zbiorcze oraz ramę podstawową można czyścić za pomocą wilgotnej ściereczki (nie nadaje się do mycia w zmywarce do naczyń).

Przed ponownym montażem urządzenia, dokładnie osuszyć poszczególne elementy.



Zwrócić uwagę na to, aby do wnętrza termostatu w żadnym wypadku nie dostała się woda!

Nigdy nie czyścić urządzenia pod bieżącą wodą lub w wodzie z płynem do mycia naczyń.

Przechowywanie

Przechowywać grill stołowy najlepiej w stanie złożonym.

Dane techniczne

Napięcie sieciowe: 230 V
Pobór mocy: 2200 W

Recykling



Materiał opakowania

Materiały opakowania mogą bez ograniczeń zostać powtórnie przetworzone. Elementy z tworzyw sztucznych są oznakowane, np. >PE<, >PS<, itd. Usuwać materiały opakowań zgodnie z ich oznaczeniem w komunalnych zakładach utylizacyjnych, do przewidzianych w tym celu pojemników zbiorczych.



Wyeksploatowane urządzenie



Symbol  na produkcie lub na opakowaniu oznacza, że tego produktu nie wolno traktować tak, jak innych odpadów domowych. Należy oddać go do właściwego punktu skupu surowców wtórnych zajmującego się złomowanym sprzętem elektrycznym i elektronicznym. Właściwa utylizacja i złomowanie pomaga w eliminacji niekorzystnego wpływu złomowanych produktów na środowisko naturalne oraz zdrowie. Aby uzyskać szczegółowe dane dotyczące możliwości recyklingu niniejszego urządzenia, należy skontaktować się z lokalnym urzędem miasta, służbami oczyszczania miasta lub sklepem, w którym produkt został zakupiony.

Tisztelt Vásárló!

Kérjük, hogy figyelmesen olvassa el ezt a kezelési utasítást és későbbi felhasználásra őrizze meg.



Figyelem!



Kezelési útmutató



Információ



A gazdaságos és környezetbarát használatra vonatkozó információ.

A készülék leírása

- 1 Alapkeret
- 2 Cseppfogó tálca
- 3 Termosztát elektromos kábellel
 - a Működésjelző lámpa
- 4 Melegítőlap (teflon) hideg érintésű fogantyúkkal és:
 - b Sütőfelület
 - c Grillezőpálcák



Biztonsági utasítások

- A készülék csak olyan elektromos aljzatba csatlakoztatható, amelynek feszültsége és frekvenciája megfelel az adattáblán szereplő értékeknek.
- Ne használja vagy ne vegye fel a készüléket, ha
 - a tápkábel sérült,
 - a burkolat sérült.
- Ha a készülék vagy a tápkábel megsérült, akkor azt a veszélyek elkerülése érdekében ki kell cserélni a gyártóval, annak hivatalos szervizével vagy megfelelően képzett szerelővel.
- A készüléket nem használhatják csökkent fizikai, érzékelési vagy tapasztalatlan és ismeretekkel nem rendelkező személyek (beleértve a gyerekeket is), illetve kezdetben

csak felügyelet mellett, illetve abban az esetben használhatják, ha a biztonságukért felelős személytől megkapták a készülék használatára vonatkozó utasításokat.

- Soha ne hagyja a készüléket felügyelet nélkül.
- Ügyeljen, hogy gyerekek ne játszhasználnak a készülékkel.
- Vigyázat, a megérinthető felületek forróak lehetnek a készülék működése közben. A készüléket mindig csak a hőszigetelt fogantyúknál emelje.
- A hálózati kábel nem érintkezhet a készülék forró elemeivel. Soha ne helyezze a készüléket nyílt láng, forró főzőlap vagy forró tűzhely fölé.
- A termosztátos tápkábel soha ne legyen nedves. Ne tisztítsa a készüléket folyóvíz alatt vagy mosogatóvízben.
- A készülék csak földelt aljzathoz csatlakoztatható. Szükség esetén 10 A erősségű áramhoz megfelelő hosszabbítókábel használható.
- A készüléket teljesen sima, stabil, nem érzékeny felületre helyezze.
- Ügyeljen a szükséges biztonságos távolságokra a falaktól és függönyöktől, és ne helyezzen gyúlékony anyagot (pl. műanyag fóliát stb.) a készülék közelébe.
- A grillezőlapot csak az alapkereten szabad működtetni, ha a cseppfogó tálca is a helyén van.
- A készülék csak fedett helyen használható.
- Használat előtt ellenőrizze, hogy a melegítőlapon lévő dugaszoló érintkezők szárazak-e.
- A készüléket tisztítás és karbantartás előtt mindig ki kell kapcsolni, a tápkábelt pedig ki kell húzni az aljzattól.
- A gyártó nem vállal semmilyen felelősséget a nem megfelelő vagy helytelen használatból fakadó károsodásért.

Ovaj dokument je originalno proizveden i objavljen od strane proizvođača, brenda Electrolux, i preuzet je sa njihove zvanične stranice. S obzirom na ovu činjenicu, Tehnoteka ističe da ne preuzima odgovornost za tačnost, celovitost ili pouzdanost informacija, podataka, mišljenja, saveta ili izjava sadržanih u ovom dokumentu.

Napominjemo da Tehnoteka nema ovlašćenje da izvrši bilo kakve izmene ili dopune na ovom dokumentu, stoga nismo odgovorni za eventualne greške, propuste ili netačnosti koje se mogu naći unutar njega. Tehnoteka ne odgovara za štetu nanесenu korisnicima pri upotrebi netačnih podataka. Ukoliko imate dodatna pitanja o proizvodu, ljubazno vas molimo da kontaktirate direktno proizvođača kako biste dobili sve detaljne informacije.

Za najnovije informacije o ceni, dostupnim akcijama i tehničkim karakteristikama proizvoda koji se pominje u ovom dokumentu, molimo posetite našu stranicu klikom na sledeći link:

<https://tehnoteka.rs/p/electrolux-elektricni-rostilj-etg340-akcija-cena/>