

Uputstvo za upotrebu

ADLER mlin za kafu AD4450



Tehnoteka je online destinacija za upoređivanje cena i karakteristika bele tehnike, potrošačke elektronike i IT uređaja kod trgovinskih lanaca i internet prodavnica u Srbiji. Naša stranica vam omogućava da istražite najnovije informacije, detaljne karakteristike i konkurentne cene proizvoda.

Posetite nas i uživajte u ekskluzivnom iskustvu pametne kupovine klikom na link:

<https://tehnoteka.rs/p/adler-mlin-za-kafu-ad4450-akcija-cena/>

ADLER

EUROPE



AD 4450

- | | |
|--------------------------------------|-------------------------------------|
| (GB) user manual - 5 | (DE) bedienungsanweisung - 7 |
| (FR) mode d'emploi - 10 | (ES) manual de uso - 13 |
| (PT) manual de serviço - 15 | (LT) naudojimo instrukcija - 18 |
| (LV) lietošanas instrukcija - 20 | (EST) kasutusjuhend - 22 |
| (HU) felhasználói kézikönyv - 30 | (BS) upute za rad - 27 |
| (RO) Instrucțiunea de deservire - 25 | (CZ) návod k obsluze - 35 |
| (RU) инструкция обслуживания - 44 | (GR) οδηγίες χρήσεως - 41 |
| (MK) упатство за корисникот - 37 | (NL) handleiding - 46 |
| (SL) navodila za uporabo - 49 | (FI) manwal ng pagtuturo - 32 |
| (PL) instrukcja obsługi - 76 | (IT) istruzioni operative - 69 |
| (HR) upute za uporabu - 51 | (SV) instruktionsbok - 54 |
| (DK) brugsanvisning - 63 | (UA) інструкція з експлуатації - 66 |
| (SR) Корисничко упутство - 60 | (SK) Používateľská príručka - 57 |
| (AR) دليل التعليمات - 72 | |

PIC. 1:

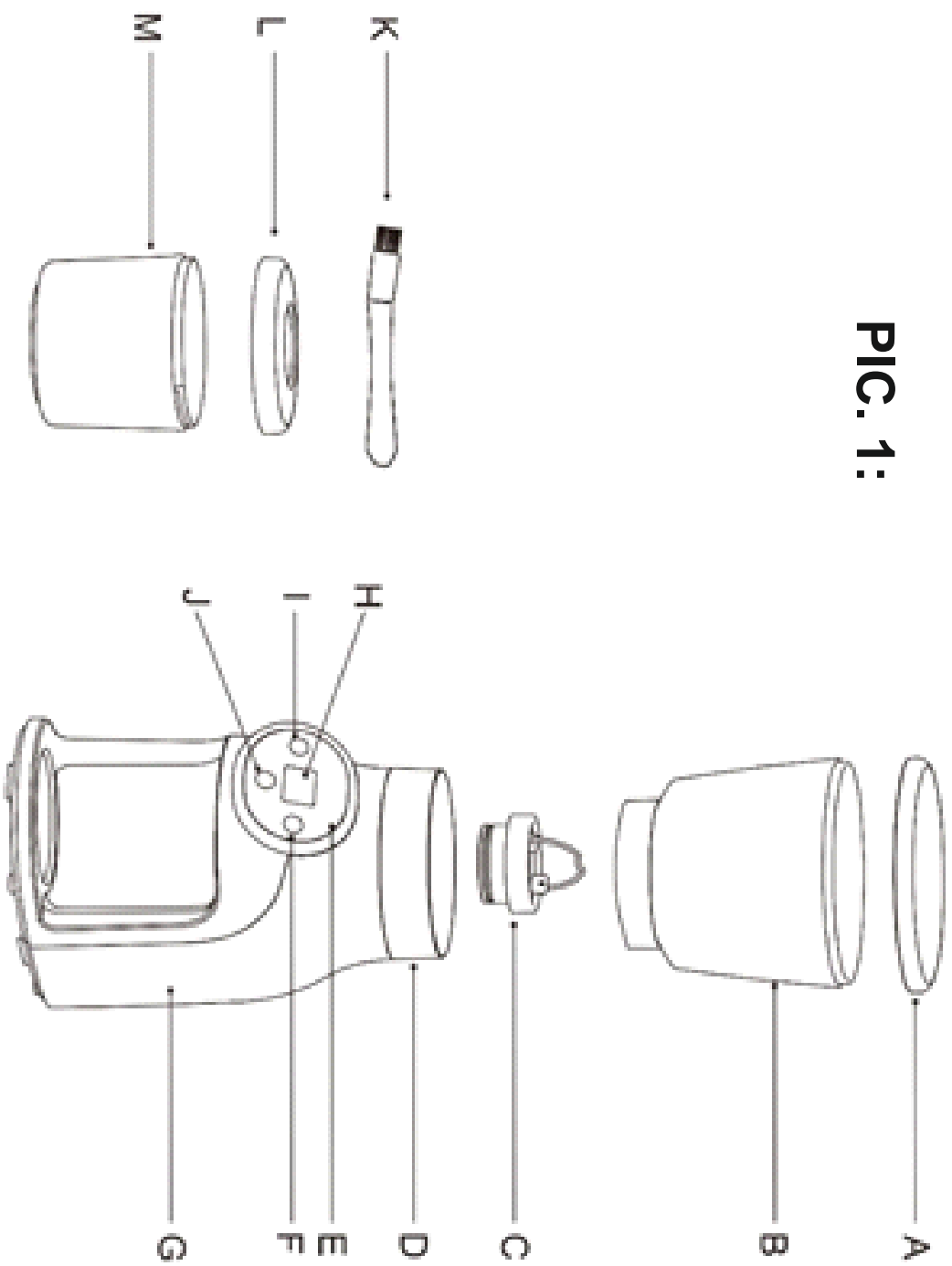

Pic. 2:

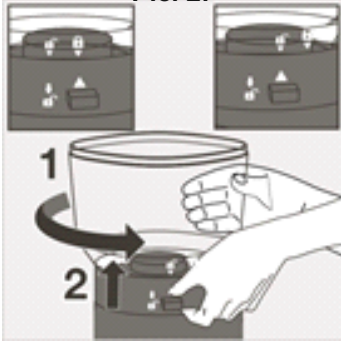

Pic. 3:



Pic. 4:

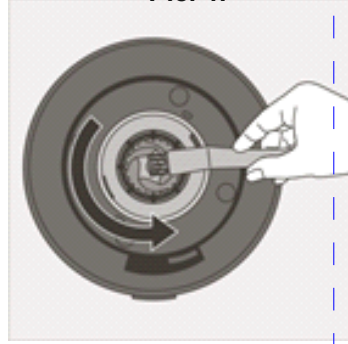

Pic. 5:

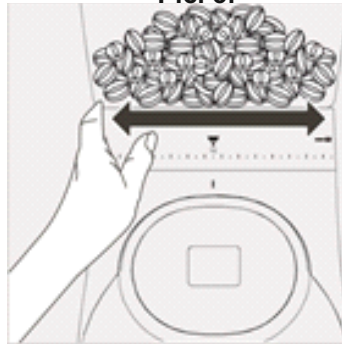

PIC. 6:

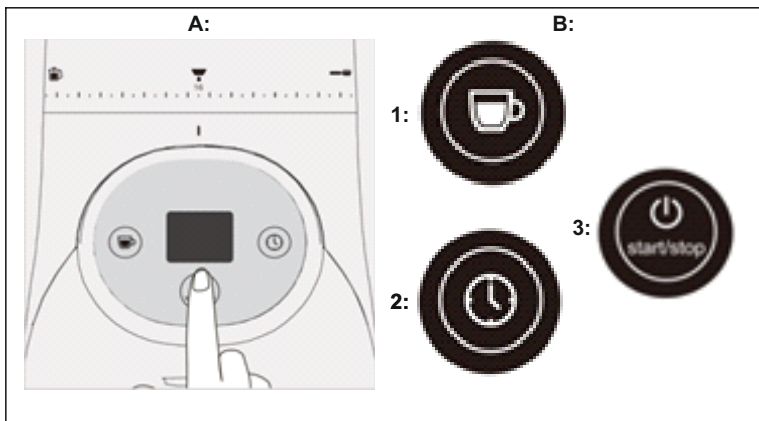

PIC. 7:

	A	B	C	D	E	F
Coffee Type						
Grind Size	Fine	Middle Fine	Middle	Middle	Middle Coarse	Coarse
Grind Setting	1-2	3-5	6-10	11-20	17-25	26-31

Pic. 8

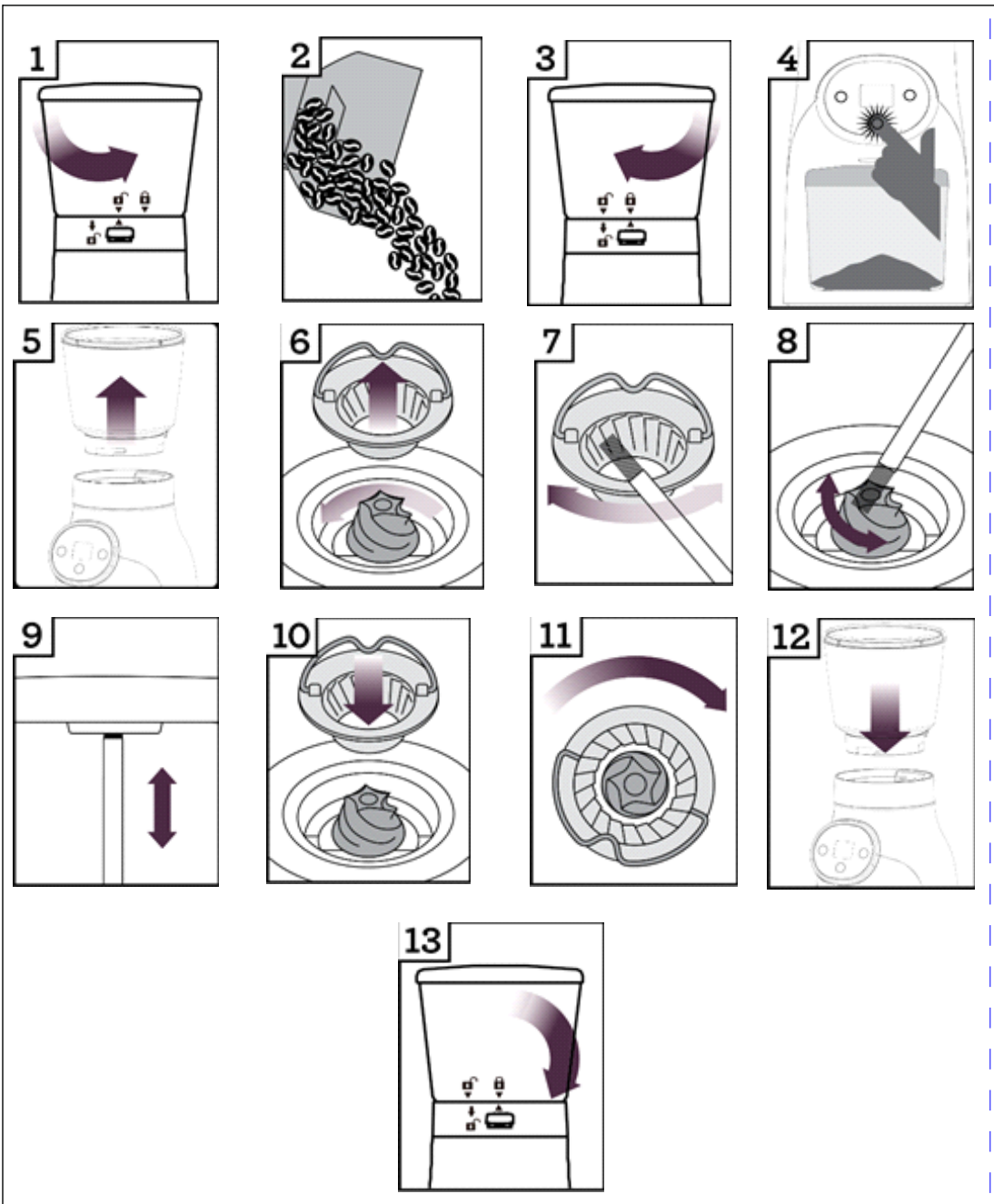

**SAFETY CONDITIONS. IMPORTANT INSTRUCTIONS ON SAFETY OF USE
PLEASE READ CAREFULLY AND KEEP FOR FUTURE REFERENCE**

The warranty conditions are different, if the device is used for commercial purpose.

1. Before using the product please read carefully and always comply with the following instructions. The manufacturer is not responsible for any damages due to any misuse.
2. The product is only to be used indoors. Do not use the product for any purpose that is not compatible with its application.
3. The applicable voltage is 230V ~50Hz. For safety reasons it is not appropriate to connect multiple devices to one power outlet.
4. Please be cautious when using around children. Do not let the children to play with the product. Do not let children or people who do not know the device to use it without supervision.
5. **WARNING:** This device may be used by children over 8 years of age and persons with reduced physical, sensory or mental capabilities, or persons without experience or knowledge of the device, only under the supervision of a person responsible for their safety, or if they were instructed on the safe use of the device and are aware of the dangers associated with its operation. Children should not play with the device. Cleaning and maintenance of the device should not be carried out by children, unless they are over 8 years of age and these activities are carried out under supervision.
6. After you are finished using the product always remember to gently remove the plug from the power outlet holding the outlet with your hand. Never pull the power cable!!!
7. Never leave the product connected to the power source without supervision. Even when use is interrupted for a short time, turn it off from the network, unplug the power.
8. Never put the power cable, the plug or the whole device into the water. Never expose the product to the atmospheric conditions such as direct sun light or rain, etc.. Never use the product in humid conditions.
9. Periodically check the power cable condition. If the power cable is damaged the product should be turned to a professional service location to be replaced in order to avoid hazardous situations.
10. Never use the product with a damaged power cable or if it was dropped or damaged in any other way or if it does not work properly. Do not try to repair the defected product yourself because it can lead to electric shock. Always turn the damaged device to a professional service location in order to repair it. All the repairs can be done only by authorized service professionals. The repair that was done incorrectly can cause hazardous situations for the user.
11. Never put the product on or close to the hot or warm surfaces or the kitchen appliances like the electric oven or gas burner.
12. Never use the product close to combustibles.
13. Do not let cord hang over edge of counter.
14. Do not immerse the motor unit in water.
15. Always operate the grinder with the safety lid securely in place. Keep hands and objects out of the coffee hopper while grinding and when the appliance is plugged in. Make sure there are no foreign bodies in the beans before you start grinding.
16. Do not use the appliance when it is empty.

Device description:

- | | | |
|--------------------------------|------------------|---------------------------------|
| A. Bean box lid | B. Bean box | C. Removable upper conical burr |
| D. Ground coffee fineness ring | E. Control panel | F. TIME button |
| G. Housing | H. LED display | I. ADJUST button |
| J. START/STOP button | K. Brush | L. Powder box lid |
| M. Coffee powder jar | | |

Before first use:

Before using the coffee grinder, wipe the housing and Coffee bean box with a clean damp cloth. Wash the coffee powder jar and the coffee powder jar lid in warm soapy water, then rinse and dry. Do not use it when any of the parts are wet.

Setup:

Installing the bean box:

1. Make sure the coffee grinder is unplugged.
2. Hold down the Coffee bean box release lever located on the other side of the device with the OPEN LOCK icon on the body of the device and then locate the triangle icon on the bean box (Pic 2) line the two up and push down.
3. Then rotate the bean box clockwise until the release button clicks and the closed lock icon is lined up with the triangle on the main body. (pic 3)

Removing the bean box:

1. First remove the beans from the box.
2. Use the attached brush and remove any remaining beans from the burr inside of the bean box. (pic. 4)
3. Press the release button on the side of the main body. The bean box should jerk to the side and the bean box will be released.
4. Pull on the box upwards to take it out of the coffee fineness ring.

Setting coffee grind size:

1. Fit the coffee powder jar and its lid in their correct positions. Check that the assembly is correctly positioned in the body.
2. Open the lid of the coffee bean box and fill the coffee bean box with desired whole coffee beans. Close the lid, you can now adjust the coffee grind size.
3. Your coffee grinder has 31 grind size options. To adjust the grind size, rotate the coffee bean box and adjust from fine to coarse depending of the type of coffee you are brewing. (pic. 5)

WARNING: DO NOT ADJUST THE GRINDING DURING OPERATION. IT WILL AFFECT THE COFFEE GROUND COARSENESS AND CAN DAMAGE THE DEVICE.

FOR BEST RESULTS PLEASE CONSULT THE TABLE ON PAGE 3 OF THE MANUAL (Pic. 7)

- A. CEZVE – FINE COFFEE, SETTING: 1-2
- B. ESPRESSO – MIDDLE FINE, SETTING: 3-5
- C. SIPHON - MIDDLE, SETTING: 6-10
- D. DRIP COFFEE – MIDDLE, SETTING: 11-20
- E. POUR OVER - MIDDLE COARSE, SETTING: 17-25
- F. FRENCH PRESS – COARSE, SETTING: 26-31

OPERATION INSTRUCTIONS:

WARNING: Before starting the operation make sure the coffee powder jar (M) is in place and has a lid on it.

1. This unit has 3 buttons (6B:1,2,3) to control on the control panel(6A) :

6B,1: Cups – control between 1 – 10 cups of ground coffee. Pressing the button will add 1 cup each press. After 10 the counter will return to 1.

6B,2: Timer – control between 1- 25 seconds of operation. Pressing the button will add 1 second each press. After 25 the counter will return to 1.

6B,3: Start / Stop-Start or stop the operation.

2. Press the desired amount of cups or time(6B,1 or 6B,2) and then press the Start / Stop button (6B,3) to start or cancel the operation.

BURR CLEANING

For cleaning please consult the pictures on page 4 of the manual.

Regular cleaning helps achieve consistent grinding results. Clean every 5 uses.

- 1.Unlock Bean Box
- 2.Remove Beans
- 3.Lock Bean Box
- 4.Run Grinder Until Empty
- 5.Remove Bean Box
- 6.Remove Upper Burr
- 7.Clean Upper Burr with Cleaning Brush
- 8.Clean Lower Burr with Cleaning Brush
- 9.Clean Grind Outlet with Brush
10. Push Upper Burr Firmly into Position
- 11.Lock Upper Burr
- 12.Align Bean Box into Position
- 13.Lock Bean Box

Maintenance:

To keep all your coffee`s aroma and to avoid degradation of the ground coffee, empty the ground coffee container after each use.

Always unplug from the power outlet before cleaning.

Never place the grinder, power supply cord, or plug in water or under running water.

Do not use strong detergents or abrasive pads to clean the appliance.

Clean the lids and the ground coffee holder in warm, soapy water.

Troubleshooting
ERROR Code:

E1

Trouble description: No bean holder or bean holder is not connected tightly.

Trouble solution: Assemble the bean holder or tighten the bean holder until the microswitch is closed, once the bean holder is closed then error code E1 on the display disappears.

E2

Trouble description: Total operating is 5 cycles, it power off automatically to protect the unit

Trouble solution: Unplug the power cord, waiting for it to cool down, then restart.

OR

Trouble description: Motor is overheating.

Trouble solution: Waiting for motor cooling down over 30 minutes and restart.

Technical Data:

Input voltage: 220-240 V ~ 50/60 Hz

Nominal Power: 200 W

Maximum Power: 300 W

Maximum working time: 4 x 25 Seconds

Device is made in class II of insulation. Device is compliant with EU directives:

- Low voltage directive (LVD)

- Electromagnetic compatibility (EMC)

Device marked CE mark on rating label



To protect your environment: please separate carton boxes and plastic bags and dispose them in corresponding waste bins. Used appliance should be delivered to the dedicated collecting points due to hazardous components, which may affect the environment. Do not dispose this appliance in the common waste bin.

DEUTSCH

ALLGEMEINE SICHERHEITSVORSCHRIFTEN

LESEN SIE AUFMERKSAM WICHTIGE ANWEISUNGEN BEZÜGLICH DER SICHERHEIT DER BENUTZUNG BEWAHREN SIE DIESE FÜR DIE ZUKUNFT AUF

Bei Verwendung des Gerätes zu gewerblichen Zwecken werden die Garantiebedingungen geändert.

1. Vor dem ersten Gebrauch, die Bedienungsanleitung lesen und die dort angegebenen Hinweise beachten. Der Produzent trägt keine Verantwortung für Schäden, die aufgrund von bestimmungswidriger Nutzung oder unsachgemäßer Bedienung entstanden sind.
2. Das Gerät ausschließlich an die Steckdose 230 V - 50 Hz anschließen. Es darf nicht zu anderen, bestimmungswidrigen Zwecken benutzt werden.
3. Wegen Vorsichtsmaßnahmen, sollten keine weiteren Geräte an den gleichen Stromkreis angeschlossen werden.
4. Falls sich Kinder in der Nähe befinden, sollte bei der Nutzung des Gerätes spezielle Vorsicht bewahrt werden. Dieses Gerät ist nicht zum Spielen für Kinder, sowie für Erwachsene, die sich mit der Bedienungsanleitung nicht vertraut gemacht haben, geeignet.
5. **WARNHINWEIS:** Dieses Gerät kann von Kindern im Alter von über 8 Jahren sowie von Personen von einer beschränkten körperlichen, sensorischen, psychischen Fähigkeit oder von Personen, die keine Erfahrung oder kein Kenntnisse von dem Gerät haben, nur dann genutzt werden, wenn die Nutzung unter Aufsicht einer Person, welche die Verantwortung für deren Sicherheit trägt, stattfindet oder diesen Personen Ratschläge bezüglich der sicheren Benutzung des Geräts erteilt wurden und sie sich den mit seiner Benutzung verbundenen Gefahren bewusst sind. Kinder dürfen nicht mit dem Gerät spielen. Die Reinigung und die Unterhaltung des Geräts dürfen nicht von Kindern durchgeführt werden, es sei denn, dass diese Kinder im Alter von über 8 Jahren sind und diese

- Tätigkeiten unter Aufsicht durchgeführt werden.
6. Nach der Benutzung, den Stecker aus der Steckdose ziehen und dabei die Steckdose mit der Hand festhalten. NIEMALS am Kabel ziehen.
 7. Das Gerät nicht unbeaufsichtigt an der Steckdose angeschlossen lassen.
 8. Das Kabel, die Buchse, sowie das ganze Gerät nicht in Wasser oder andere Flüssigkeiten tauchen. Das Gerät vor Regen, Sonne usw. und vor Feuchtigkeit (z.B. im Badezimmer oder Campingwagen) schützen.
 9. Regelmäßig das Kabel prüfen. Falls das Kabel beschädigt ist, sollte es in einem spezialisierten Service ausgetauscht werden, um ev. Gefährdung zu vermeiden. Das Gerät vor Regen, Sonne usw. und vor Feuchtigkeit (z.B. im Badezimmer oder Campingwagen) schützen.
 10. Falls das Kabel oder ein anderer Teil des Gerätes beschädigt oder das Gerät fallen gelassen wurde oder nicht ordnungsgemäß arbeitet, sollte es nicht benutzt werden. Das Gerät darf nicht durch unbefugte Personen repariert werden, da die Gefahr eines Stromstoßes besteht. Ein beschädigtes Gerät in einem spezialisierten Service zur Kontrolle oder Reparatur abgeben. Jegliche Reparaturen dürfen nur durch einen spezialisierten Service vorgenommen werden. Eine nicht korrekt ausgeführte Reparatur kann das Leben des Benutzers gefährden.
 11. Das Gerät auf eine kühle, gerade Fläche, entfernt von wärmeausstrahlenden Geräten, wie: Elektroherd, Gasherd, usw. stellen.
 12. Das Gerät nicht in der Nähe von leicht entzündlichen Materialien benutzen.
 13. Lassen Sie das Gerät oder den Adapter nicht unbeaufsichtigt, wenn es an das Stromnetz angeschlossen ist.
 14. Es wird empfohlen, für zusätzlichen Schutz den Fehlerstromschutzschalter (RCD), dessen Bemessungsdifferenzstrom 30 mA nicht übersteigt, zu installieren. In diesem Bereich wenden Sie sich an einen Fachelektriker.
 15. Die Mühle kann nur dann eingeschaltet werden, wenn sich der Schutzdeckel an seiner Stelle befindet. Beim Mahlvorgang und auch dann, wenn das Gerät ans Netz angeschlossen ist, weder Hände noch Gegenstände in den Kaffeetrichter stecken. Vor dem Mahlen ist es zu prüfen, ob keine Fremdkörper zwischen die Körner gelangen sind.
 16. Das Gerät darf nicht leer in Betrieb gesetzt werden.

Gerätebeschreibung:

- | | | |
|---------------------------------------|-----------------|--------------------------------------|
| A. Bohnenkastendeckel | B. Bohnenkasten | C. Abnehmbarer oberer konischer Grat |
| D. Feinheitsring für gemahlene Kaffee | E. Bedienfeld | F. TIME-Taste |
| G. Gehäuse | H. LED-Anzeige | I. ADJUST-Taste |
| J. START / STOP-Taste | K. Bürste | L. Puderkastendeckel |
| M. Kaffeepulverdose | | |

Vor dem ersten Gebrauch:

- Wischen Sie vor der Verwendung der Kaffeemühle das Gehäuse und die Kaffebohnenbox mit einem sauberen feuchten Tuch ab.
 Waschen Sie das Kaffeepulverglas und den Kaffeepulverglasdeckel in warmem Seifenwasser, spülen Sie es dann ab und trocknen Sie es. Verwenden Sie es nicht, wenn eines der Teile nass ist.

Einrichten:

Bean Box installieren:

1. Stellen Sie sicher, dass die Kaffeemühle nicht angeschlossen ist.
2. Halten Sie den Entriegelungshebel der Kaffeebohnenbox auf der anderen Seite des Geräts mit dem OPEN LOCK-Symbol auf dem Gehäuse des Geräts gedrückt und suchen Sie dann das Dreiecksymbol auf der Bohnenbox (Bild 2).
3. Drücken Sie den Bohnenkasten im Uhrzeigersinn, bis der Entriegelungsknopf klickt und das Symbol für das geschlossene Schloss mit dem Dreieck am Hauptteil ausgerichtet ist. (Bild 3)

Ausbau der Bohnenbox:

1. Nehmen Sie zuerst die Bohnen aus der Schachtel.
2. Verwenden Sie die angebrachte Bürste und entfernen Sie alle verbleibenden Bohnen aus dem Grat in der Bohnenschachtel. (Bild 4)
3. Drücken Sie den Entriegelungsknopf an der Seite des Hauptkörpers. Die Bohnenkiste sollte zur Seite ruckeln und die Bohnenkiste wird freigegeben.
4. Ziehen Sie die Schachtel nach oben, um sie aus dem Kaffeefinheitsring zu nehmen.

Mahlgrad des Kaffees einstellen:

1. Setzen Sie das Kaffeepulverglas und seinen Deckel in die richtige Position. Überprüfen Sie, ob die Baugruppe korrekt im Gehäuse positioniert ist.
 2. Öffnen Sie den Deckel der Kaffeebohnenbox und füllen Sie die Kaffeebohnenbox mit den gewünschten ganzen Kaffeebohnen. Schließen Sie den Deckel, und Sie können jetzt die Größe der Kaffeemühle einstellen.
 3. Ihre Kaffeemühle verfügt über 31 Mahlgrößenoptionen. Um die Mahlgröße anzupassen, drehen Sie die Kaffeebohnenachse und stellen Sie sie je nach Art des Kaffees, den Sie brühen, von fein auf grob ein. (Bild 5)
- WARNUNG: PASSEN SIE DAS SCHLEIFEN WAHREND DES BETRIEBS NICHT EIN. ES BEEINFLUSST DIE KAFFEEBODENGROSSE UND KANN DAS GERÄT BESCHÄDIGEN.**

FÜR BESTE ERGEBNISSE KONSULTIEREN SIE DIE TABELLE AUF SEITE 3 DES HANDBUCHS (Abb. 7)

- A. CEZVE – FEINER KAFFEE, EINSTELLUNG: 1-2
- B. ESPRESSO - MITTLERE FEIN, EINSTELLUNG: 3-5
- C. SIPHON - MITTE, EINSTELLUNG: 6-10
- D. KAFFEE TROPFEN – MITTE, EINSTELLUNG: 11-20
- E. POUR OVER - MIDDLE COARSE, EINSTELLUNG: 17-25
- F. FRANZÖSISCHE PRESSE - GROSS, EINSTELLUNG: 26-31

BEDIENUNGSANLEITUNGEN:

WARNUNG: Vergewissern Sie sich vor Beginn des Vorgangs, dass die Kaffeepulverdose (M) angebracht ist und einen Deckel hat.

1. Dieses Gerät verfügt über 3 Tasten (6B: 1,2,3) zur Steuerung des Bedienfelds (6A):

6B, 1: Tassen - Kontrolle zwischen 1 - 10 Tassen gemahlenem Kaffee. Durch Drücken der Taste wird bei jedem Drücken 1 Tasse hinzugefügt. Nach 10 kehrt der Zähler auf 1 zurück.

6B, 2: Timer - Steuerung zwischen 1 und 25 Sekunden Betrieb. Durch Drücken der Taste wird bei jedem Drücken 1 Sekunde hinzugefügt. Nach 25 kehrt der Zähler auf 1 zurück.

6B, 3: Start / Stop-Start oder Stopp des Betriebs.

2. Drücken Sie die gewünschte Menge Tassen oder Zeit (6B, 1 oder 6B, 2) und drücken Sie dann die Start / Stopp-Taste (6B, 3), um den Vorgang zu starten oder abzubrechen.

BURR-REINIGUNG

Zur Reinigung beachten Sie bitte die Bilder auf Seite 4 des Handbuchs.

Regelmäßige Reinigung hilft, gleichbleibende Schleifergebnisse zu erzielen. Reinigen Sie alle 5 Anwendungen.

1. Entsperren Sie die Bean Box
2. Bohnen entfernen
3. Block Bean Box
4. Mühle bis zum Leerlauf laufen lassen
5. Bohnenkasten entfernen
6. Entfernen Sie den oberen Grat
7. Oberen Grat mit Reinigungsbürste reinigen Cleaning
8. Reinigen Sie den unteren Grat mit der Reinigungsbürste
9. Reinigen Sie den Mahlausgang mit der Bürste
10. Drücken Sie den oberen Grat fest in Position
11. Schließen Sie den oberen Grat
12. Richten Sie die Bean Box in Position aus
13. Lock Bean Box

Instandhaltung:

Um das volle Aroma Ihres Kaffees zu erhalten und eine Zersetzung des Kaffeemehls zu vermeiden, leeren Sie den Kaffeemehlbehälter nach jedem Gebrauch.

Ziehen Sie vor dem Reinigen immer den Netzstecker aus der Steckdose.

Stellen Sie die Mühle, das Netzkabel oder den Stecker niemals in Wasser oder unter fließendes Wasser.

Verwenden Sie zum Reinigen des Geräts keine starken Reinigungsmittel oder Schleifkissen.

Reinigen Sie die Deckel und den Kaffeemehlbehälter in warmem Seifenwasser.

Fehlerbehebung

Fehlercode:

E1

Fehlerbeschreibung: Kein Bohnenhalter oder Bohnenhalter ist nicht fest angeschlossen.

Problemlösung: Montieren Sie den Bohnenhalter oder ziehen Sie den Bohnenhalter fest, bis der Mikroschalter geschlossen ist. Sobald der Bohnenhalter geschlossen ist, verschwindet der Fehlercode E1 auf dem Display.

E2

Fehlerbeschreibung: Der Gesamtbetrieb beträgt 5 Zyklen. Zum Schutz des Geräts wird das Gerät automatisch ausgeschaltet

Problemlösung: Ziehen Sie das Netzkabel ab, warten Sie, bis es abgekühlt ist, und starten Sie es neu.

ODER

Fehlerbeschreibung: Motor überhitzt.

Problemlösung: Warten Sie über 30 Minuten, bis der Motor abgekühlt ist, und starten Sie ihn neu.

Technische Daten:

Eingangsspannung: 220-240 V ~ 50/60 Hz

Nennleistung: 200 W

Maximale Leistung: 300 W

Maximale Arbeitszeit: 4 x 25 Sekunden

Das Gerät wurde in der zweiten Isolationsklasse angefertigt, wodurch es keine Erdung erfordert. Das Gerät ist mit den Voraussetzungen folgender Richtlinien übereinstimmend.
Elektrische Niederspannungsgeräte (LVD)
Elektromagnetische Kompatibilität (EMC)
Das Produkt mit CE auf dem Leistungsschild bezeichnet.



Den Pappkarton im Altpapier entsorgen. Polyäthylenbeutel (PE) in dem Behälter für Kunststoff entsorgen. Das abgenutzte Gerät zum Recycling zu einer offiziellen Sammelstelle bringen, da es gefährliche Substanzen enthält, die die Umwelt gefährden können. Das Gerät sollte in einer Form abgegeben werden, die eine weitere Nutzung unmöglich macht. Wenn es Batterien enthält, sollten diese rausgenommen und separat an einer Sammelstelle abgegeben werden. Das Gerät darf nicht in den Hausmüll rausgeworfen werden!!

FRANÇAIS

CONSIGNES DE SECURITE.

INSTRUCTIONS IMPORTANTES CONCERNANT LA SECURITE D'UTILISATION. LISEZ-LES ATTENTIVEMENT ET CONSERVEZ-LES POUR L'AVENIR

En cas d'utilisation dans des fins commerciales, les conditions de garantie changent.

1. Lisez ce mode d'emploi avant la première utilisation et suivez les conseils d'utilisation. Le fabricant n'est pas responsable des dégâts occasionnés par toute utilisation pour laquelle l'appareil n'est pas destiné ou en cas d'usage non conforme aux règles d'utilisation.
2. L'appareil est destiné à un usage domestique. Ne pas l'utiliser à d'autres fins que celles pour lesquelles il a été prévu.
3. L'appareil se branche uniquement à une prise 230 V ~ 50 Hz. Afin d'augmenter la sécurité de l'utilisation, il ne faut pas brancher plusieurs appareils électriques sur le même circuit électrique.
4. Lors de l'utilisation de l'appareil, il faut être particulièrement prudent s'il y a des enfants à proximité. Ne pas laisser les enfants jouer avec l'appareil. N'autoriser l'utilisation de l'appareil ni aux enfants ni aux personnes ne connaissant pas ce produit.
5. AVERTISSEMENT : Cet appareil peut être utilisé par les enfants de plus de 8 ans et par des personnes dont les capacités physiques, sensorielles ou mentales sont réduites ou encore des personnes n'ayant pas d'expérience ou de connaissance de cet appareil, seulement si cela s'effectue sous la surveillance d'une personne responsable de la sécurité, ou que ceux-ci ont reçu des instructions concernant une utilisation sûre de l'appareil et qu'ils sont conscients des risques inhérents à son utilisation. Les enfants de doivent pas jouer avec l'appareil. Le nettoyage et l'entretien de l'appareil ne doivent pas être effectués par les enfants sauf s'ils ont plus de 8 ans et que ces manipulations sont surveillées.
6. Après chaque utilisation, débrancher la fiche d'alimentation de la prise de courant, en maintenant la prise avec la main. Ne pas tirer sur le cordon d'alimentation.
7. Ne pas laisser l'appareil branché à la prise sans surveillance.
8. Ne pas tremper le cordon, la fiche ou l'appareil entier dans l'eau ou dans tout autre liquide. Ne pas exposer l'appareil à des conditions atmosphériques (pluie, soleil etc.). Ne pas l'utiliser non plus dans des conditions d'humidité élevée (salle de bain, mobile-homes humides).
9. Vérifier périodiquement l'état du cordon d'alimentation. Si le cordon d'alimentation est endommagé, il devra être changé par un service de réparation spécialisé afin d'éviter le danger.
10. Ne pas utiliser l'appareil si le cordon d'alimentation est endommagé, si l'appareil est tombé ou qu'il a été endommagé de quelque autre manière ou au cas où il ne fonctionne pas correctement. Ne pas réparer l'appareil soi-même car cela présente un risque d'électrocution. Un appareil endommagé doit être remis chez un professionnel pour

vérification ou réparation. Toute réparation doit être effectuée par un service de réparation agréé. Une réparation mal effectuée peut constituer un danger non négligeable pour l'utilisateur.

11. L'appareil doit être posé sur une surface fraîche, stable et lisse, loin des appareils électroménagers dégageant de la chaleur (cuisinière électrique, brûleur à gaz etc.).
12. Ne pas utiliser l'appareil à proximité de matériaux inflammables.
13. Le cordon d'alimentation ne peut pas dépasser les bords de la table ou toucher des surfaces très chaudes.
14. Il est interdit de laisser l'appareil ou l'alimenteur branché à la prise de courant sans surveillance.
15. Le moulin à café ne peut être mis en marche que lorsque le couvercle de protection est en place. Ne pas mettre les mains ou des objets dans l'entonnoir à café pendant le moulage, ainsi que lorsque l'appareil est connecté à l'alimentation. Avant d'effectuer la mouture, assurez-vous qu'il n'y ait aucun corps étranger parmi les grains.
16. Ne faites pas fonctionner la machine vide.

Description de l'appareil:

A. Couvercle de la boîte à grains
D. Bague de finesse du café moulu
G. Boîtier Ecran
J. Bouton START/STOP
M. Pot de poudre de café

B. Boîte à grains
E. Panneau de commande
H. LED Bouton
K. Brosse

C. Fraise conique supérieure amovible
F. Touche HEURE
I. ADJUST
L. Couvercle de la boîte à poudre

Avant la première utilisation :

Avant d'utiliser le moulin à café, essuyez le boîtier et la boîte à grains de café avec un chiffon propre et humide. Lavez le pot de café en poudre et le couvercle du pot de café en poudre dans de l'eau chaude savonneuse, puis rincez et séchez. Ne l'utilisez pas si l'une des pièces est mouillée.

Installer:

Installation de la boîte à grains:

1. Assurez-vous que le moulin à café est débranché.
2. Maintenez enfoncé le levier de libération de la boîte à grains de café situé de l'autre côté de l'appareil avec l'icône OPEN LOCK sur le corps de l'appareil, puis localisez l'icône en forme de triangle sur la boîte à grains (photo 2), alignez les deux vers le haut et poussez vers le bas.
3. Tournez ensuite la boîte à grains dans le sens des aiguilles d'une montre jusqu'à ce que le bouton de déverrouillage s'enclenche et que l'icône de verrouillage fermé soit alignée avec le triangle sur le corps principal. (photo 3)

Retrait de la boîte à grains:

1. Retirez d'abord les grains de la boîte.
2. Utilisez la brosse fournie et retirez tous les grains restants de la bavure à l'intérieur de la boîte à grains. (photo 4)
3. Appuyez sur le bouton de déverrouillage sur le côté du corps principal. La boîte à grains doit se déplacer sur le côté et la boîte à grains sera libérée.
4. Tirez la boîte vers le haut pour la sortir de la bague de finesse du café.

Réglage de la taille de mouture du café:

1. Mettez le pot de café en poudre et son couvercle dans leurs positions correctes. Vérifiez que l'ensemble est correctement positionné dans le corps.
2. Ouvrez le couvercle de la boîte à grains de café et remplissez la boîte à grains de café avec les grains de café entiers désirés. Fermez le couvercle, vous pouvez maintenant régler la taille de mouture du café.
3. Votre moulin à café dispose de 31 options de taille de mouture. Pour ajuster la taille de mouture, tournez la boîte à grains de café et ajustez de fin à grossier en fonction du type de café que vous préparez. (photo 5)

AVERTISSEMENT : NE PAS AJUSTER LE MEULAGE PENDANT LE FONCTIONNEMENT. CELA AFFECTERA LA GROSSESSE DU CAFÉ MOULU ET PEUT ENDOMMAGER L'APPAREIL.

POUR DE MEILLEURS RÉSULTATS, VEUILLEZ CONSULTER LE TABLEAU À LA PAGE 3 DU MANUEL (Photo 7)

A. CEZVE – CAFÉ FIN, CONFIGURATION : 1-2
B. ESPRESSO – MOYEN FIN, RÉGLAGE : 3-5
C. SIPHON - MOYEN, RÉGLAGE : 6-10
DRIP CAFÉ - MOYEN, RÉGLAGE: 11-20
E. POUR OVER - MOYEN GROSSIER, CADRE : 17-25
F. PRESSE FRANÇAISE - GROS, RÉGLAGE: 26-31

INSTRUCTIONS D'UTILISATION:

ATTENTION : Avant de commencer l'opération, assurez-vous que le pot de café en poudre (M) est en place et a un couvercle dessus.

1. Cet appareil dispose de 3 boutons (6B:1,2,3) à contrôler sur le panneau de commande (6A) :
6B,1 : Tasses – contrôle entre 1 – 10 tasses de café moulu. Appuyez sur le bouton pour ajouter 1 tasse à chaque pression. Après 10, le

- compteur reviendra à 1.
- 6B, 2: Minuterie - contrôle entre 1 et 25 secondes de fonctionnement. Appuyer sur le bouton ajoutera 1 seconde à chaque pression. Après 25, le compteur revient à 1.
- 6B, 3 : Démarrer / Arrêter-Démarrer ou arrêter l'opération.
2. Appuyez sur le nombre de tasses ou de temps souhaité (6B, 1 ou 6B, 2), puis appuyez sur le bouton Marche/Arrêt (6B, 3) pour démarrer ou annuler l'opération.

NETTOYAGE DES BAVETTES

Pour le nettoyage, veuillez consulter les photos à la page 4 du manuel.

Un nettoyage régulier permet d'obtenir des résultats de meulage uniformes. Nettoyer toutes les 5 utilisations.

1. déverrouiller la boîte de haricots
2. supprimer les haricots
3. boîte de haricots de verrouillage
4. exécuter le broyeur jusqu'à ce qu'il soit vide
5. retirer la boîte de haricots
6. enlever la bavure supérieure
7. Nettoyer la bavure supérieure avec une brosse de nettoyage
8. nettoyer la bavure inférieure avec une brosse de nettoyage
9. nettoyez la sortie de mouture avec une brosse
10. Poussez fermement la fraise supérieure en position
11. Verrouiller la bavure supérieure
12. Alignez la boîte à grains en position
13. Verrouiller la boîte de haricots

Maintenance:

Pour conserver tout l'arôme de votre café et éviter la dégradation du café moulu, videz le bac à café moulu après chaque utilisation.

Débranchez toujours de la prise de courant avant de nettoyer.

Ne placez jamais le moulin, le cordon d'alimentation ou la fiche dans l'eau ou sous l'eau courante.

N'utilisez pas de détergents puissants ou de tampons abrasifs pour nettoyer l'appareil.

Nettoyez les couvercles et le support de café moulu dans de l'eau chaude savonneuse.

Dépannage

Code d'erreur:

E1

Description du problème : aucun porte-haricot ou porte-haricot n'est pas correctement connecté.

Solution au problème: Assemblez le support à grains ou serrez le support à grains jusqu'à ce que le micro-interrupteur soit fermé, une fois que le support à grains est fermé, le code d'erreur E1 à l'écran disparaît.

E2

Description du problème : le fonctionnement total est de 5 cycles, il s'éteint automatiquement pour protéger l'unité

Solution au problème: débranchez le cordon d'alimentation, attendez qu'il refroidisse, puis redémarrez.

OU ALORS

Description du problème: le moteur surchauffe.

Solution au problème: attente du refroidissement du moteur pendant plus de 30 minutes et redémarrage.

Données techniques:

Tension d'entrée : 220-240 V ~ 50/60 Hz

Puissance nominale : 200 W

Puissance maximale: 300 W

Temps de travail maximum : 4 x 25 secondes

L'appareil de IIe classe d'isolation électrique ne demande pas de prise à la terre.

L'appareil est conforme aux exigences des directives:

Appareil électrique basse tension (LVD)

Compatibilité électromagnétique (EMC)

Produit marqué CE sur la plaquette signalétique.

 Respect de l'environnement. Nous vous prions de bien vouloir trier les emballages en carton ainsi que les sachets plastiques (en polyéthylène). L'appareil usagé ne doit pas être jeté à la poubelle mais remis au point de collecte prévu à cet effet car il contient des éléments pouvant être nocifs pour l'environnement. L'appareil électrique doit être remis de manière à limiter au maximum une éventuelle utilisation ultérieure. Si l'appareil contient des piles, il faut les retirer et les remettre à un autre point de collecte.

Ne pas jeter l'appareil dans une poubelle de déchets ménagers !!!

CONDICIONES GENERALES DE SEGURIDAD

INSTRUCCIONES IMPORTANTES DE SEGURIDAD PARA EL USUARIO

POR FAVOR LEA ATENTAMENTE Y GUÁRDELAS PARA CONSULTAR EN EL FUTURO

Si usa el aparato con fines comerciales, las condiciones de la garantía cambiarán.

1. Antes de usar el equipo, lee las instrucciones del manual de uso y sigue las indicaciones que figuran en él. El fabricante no es responsable de los daños causados por el uso indebido del equipo o su manejo inadecuado.
2. El equipo sirve única y exclusivamente para el uso doméstico. No lo uses para otros fines que los indicados.
3. El dispositivo debe estar conectado únicamente a la toma de 230 V ~ 50 Hz. Para aumentar la seguridad del uso, no se recomienda conectar varios equipos electrónicos a un mismo circuito.
4. Hay que actuar con especial precaución durante el uso del equipo, si los niños están a su alcance. No dejar que los niños jueguen con el equipo ni que los niños o personas no familiarizadas usen el equipo.
5. **ADVERTENCIA:** Este dispositivo puede ser utilizado por niños mayores de 8 años y personas con capacidades físicas, sensoriales o mentales limitadas, sin experiencia y conocimiento, si lo hacen bajo la supervisión de una persona responsable de su seguridad y que tenga información sobre el uso seguro del dispositivo y sea consciente de los peligros asociados con su uso. Los niños no deben jugar con el dispositivo. La limpieza y el mantenimiento no deben ser realizados por los niños, a menos que sean mayores de 8 años y lo hagan bajo supervisión.
6. Siempre, después de cada uso, saca la clavija de la toma de corriente sujetando la toma con la mano. NO tires del cable de alimentación.
7. No dejes el equipo encendido a la toma de corriente sin supervisión.
8. No sumerjas el cable, la clavija ni el equipo entero en el agua ni otro líquido. No lo expongas a los efectos de las condiciones atmosféricas (lluvia, sol, etc.) ni tampoco los uses en condiciones de alta humedad (cuartos de baño, casas de camping).
9. Controla periódicamente el estado del cable de alimentación. Si el cable de alimentación está dañado, debería ser reemplazado por un taller especializado para evitar el peligro.
10. No use el equipo con el cable de alimentación dañado o si el equipo se ha caído o dañado de cualquier otra forma o no funciona correctamente. No repares el equipo sin ayuda, porque hay riesgo de parálisis. El equipo dañado debe ser llevado a un taller de reparaciones adecuado para comprobar su funcionamiento o reparar los daños. Todas las reparaciones se pueden realizar únicamente en los talleres de reparaciones autorizados. La reparación realizada incorrectamente puede causar un grave peligro para el usuario.
11. Coloca el equipo en una superficie fría, estable y plana, lejos de los equipos de cocina que se calientan, como cocina eléctrica, cocina de gas etc.
12. No uses el equipo cerca de los materiales inflamables.
13. El cable de alimentación no puede estar colgando del borde de la mesa o tocar las superficies calientes.
14. No deje sin supervisión el aparato encendido ni el cargador conectado a la red de alimentación.
15. El molinillo puede encenderse siempre que la tapa de seguridad esté en su sitio. No se deben meter manos ni objetos en el embudo para el café durante el proceso de molido, así como cuando el equipo esté conectado a la alimentación. Antes del molido se debe verificar si entre los granos no hay cuerpos ajenos.
16. No se puede arrancar el equipo vacío.

Descripción del aparato:

A. Tapa de la caja de frijoles
D. Anillo de finura de café molido
G. Carcasa Pantalla
J. Botón START / STOP
M. Tarro de polvo de café

B. Caja de frijoles
E. Panel de control
H.LED Botón
K. Cepillo

C. Fresa cónica superior extraíble
F. Botón TIME
I.ADJUST
L. Tapa de la caja de polvo

Antes del primer uso:

Antes de utilizar el molinillo de café, limpie la carcasa y la caja de granos de café con un paño húmedo limpio. Lave la jarra de café en polvo y la tapa de la jarra de café en polvo en agua tibia y jabón, luego enjuague y seque. No lo use cuando alguna de las partes esté mojada.

Configuración:

Instalación de la caja de frijoles:

1. Asegúrese de que el molinillo de café esté desenchufado.
2. Mantenga presionada la palanca de liberación de la caja de granos de café ubicada en el otro lado del dispositivo con el icono OPEN LOCK en el cuerpo del dispositivo y luego ubique el icono triangular en la caja de granos (Imagen 2) alinee los dos hacia arriba y presione hacia abajo.
3. Luego, gire la caja de frijoles en el sentido de las agujas del reloj hasta que el botón de liberación haga clic y el icono de candado cerrado esté alineado con el triángulo en el cuerpo principal. (imagen 3)

Retirar la caja de frijoles:

1. Primero saque los frijoles de la caja.
2. Utilice el cepillo adjunto y retire los frijoles restantes de la rebaba dentro de la caja de frijoles. (imagen 4)
3. Presione el botón de liberación en el costado del cuerpo principal. La caja de frijoles debe girar hacia un lado y la caja de frijoles se soltará.
4. Tire de la caja hacia arriba para sacarla del anillo de finura del café.

Ajuste del tamaño del molido de café:

1. Coloque la jarra de café en polvo y su tapa en sus posiciones correctas. Compruebe que el conjunto esté correctamente posicionado en el cuerpo.
 2. Abra la tapa de la caja de granos de café y llene la caja de granos de café con los granos de café enteros que desee. Cierre la tapa, ahora puede ajustar el tamaño del café molido.
 3. Su molinillo de café tiene 31 opciones de tamaño de molido. Para ajustar el tamaño de molido, gire la caja de granos de café y ajuste de fino a grueso según el tipo de café que está preparando. (imagen 5)
- ADVERTENCIA: NO AJUSTE EL RECTIFICADO DURANTE EL FUNCIONAMIENTO. AFECTARÁ LA RUPTURA DEL MOLIDO DEL CAFÉ Y PUEDE DAÑAR EL DISPOSITIVO.**

PARA OBTENER LOS MEJORES RESULTADOS CONSULTE LA TABLA EN LA PÁGINA 3 DEL MANUAL (Imagen 7)

- A. CEZVE - CAFÉ FINO, AJUSTE: 1-2
B. ESPRESSO - FINO MEDIO, AJUSTE: 3-5
C. SIFÓN - MEDIO, AJUSTE: 6-10
D. CAFÉ DE GOTEÓ - MEDIO, AJUSTE: 11-20
E. VERTIR - MEDIO GRUESO, AJUSTE: 17-25
F. PRENSA FRANCESA - GRUESO, AJUSTE: 26-31

INSTRUCCIONES DE OPERACIÓN:

ADVERTENCIA: Antes de comenzar la operación, asegúrese de que la jarra de café en polvo (M) esté en su lugar y tenga una tapa.

1. Esta unidad tiene 3 botones (6B: 1,2,3) para controlar en el panel de control (6A):
6B, 1: Tazas: controle entre 1 y 10 tazas de café molido. Al presionar el botón se agregará 1 taza cada vez que lo presione. Después de las 10, el contador volverá a 1.
6B, 2: Temporizador: control entre 1 y 25 segundos de funcionamiento. Al presionar el botón, se agregará 1 segundo cada vez que lo presione. Después del 25, el contador volverá a 1.
6B, 3: Iniciar / Parar-Iniciar o detener la operación.
2. Presione la cantidad deseada de tazas o el tiempo (6B, 1 o 6B, 2) y luego presione el botón Start / Stop (6B, 3) para iniciar o cancelar la operación.

LIMPIEZA DE FRESAS

Para la limpieza, consulte las imágenes de la página 4 del manual.
La limpieza regular ayuda a lograr resultados de pulido consistentes. Limpiar cada 5 usos.

1. Desbloquear la caja de frijoles
2. Retire los frijoles
3. Bloquear la caja de frijoles
4. Haga funcionar la amoladora hasta que se vacíe
5. Retire la caja de frijoles
6. Retire la rebaba superior
7. Limpie las rebabas superiores con un cepillo de limpieza
8. Limpie las rebabas inferiores con un cepillo de limpieza
9. Limpie la salida de molienda con cepillo
10. Empuje la fresa superior firmemente hasta su posición
11. Bloquear la rebaba superior
12. Alinear la caja de frijoles en su posición
13. Bloquear la caja de frijoles

Mantenimiento:

Para mantener todo el aroma de su café y evitar la degradación del café molido, vacíe el recipiente de café molido después de cada uso.

Desenchufe siempre del tomacorriente antes de limpiar.

Nunca coloque la amoladora, el cable de alimentación o el enchufe en agua o debajo del agua corriente.

No utilice detergentes fuertes ni estropajos abrasivos para limpiar el aparato.

Limpie las tapas y el soporte para café molido con agua tibia y jabón.

Solución de problemas

Código de error:

E1

Descripción del problema: Ningún soporte para frijoles o soporte para frijoles no está bien conectado.

Solución de problemas: Ensamble el soporte de frijoles o apriete el soporte de frijoles hasta que el microinterruptor esté cerrado, una vez que el soporte de frijoles esté cerrado, el código de error E1 en la pantalla desaparecerá.

E2

Descripción del problema: el funcionamiento total es de 5 ciclos, se apaga automáticamente para proteger la unidad

Solución de problemas: desenchufe el cable de alimentación, espere a que se enfríe y luego reinicie.

O

Descripción del problema: el motor se sobrecalienta.

Solución de problemas: esperar a que el motor se enfríe durante más de 30 minutos y reiniciar.

Datos técnicos:

Voltaje de entrada: 220-240 V ~ 50/60 Hz

Potencia nominal: 200 W

Potencia máxima: 300 W

Tiempo máximo de trabajo: 4 x 25 segundos

Este aparato está fabricado con aislamiento de la clase II y no requiere puesta a tierra. El aparato cumple requisitos de las directivas:

Equipo eléctrico de baja tensión (LVD)

Compatibilidad electromagnética (EMC)

Posee la marca CE en la placa nominal



Preocupación por el medio ambiente. Por favor, lleva las cajas de cartón a un sitio de reciclaje. Las bolsas de polietileno se deben tirar al cubo de la basura amarillo (para envases). El equipo gastado debe ser entregado en el punto de almacenamiento adecuado, porque las piezas que constituyen el equipo pueden suponer un peligro para el medio ambiente. Debes entregar el equipo. Hay que devolver el equipo eléctrico con el fin de evitar su reutilización. Si en el equipo se encuentran pilas, hay que sacarlas y entregar por separado, en un punto de almacenamiento adecuado. No tires el equipo al contenedor para residuos urbanos!!

PORTUGUÊS

CONDIÇÕES GERAIS DE SEGURANÇA

AS INSTRUÇÕES IMPORTANTES RELATIVAS À SEGURANÇA DE UTILIZAÇÃO DEVEM SER LIDAS COM ATENÇÃO E GUARDADAS PARA A POSTERIOR UTILIZAÇÃO. Em caso da sua utilização para os fins comerciais, as condições de garantia são sujeitas às alterações.

1. Antes de começar a utilização do dispositivo deve-se ler o manual de serviço e as instruções nele incluídas. O fabricante não é responsável pelos danos causados pela utilização não conforme a sua aplicação ou pelo manejo inadequado do mesmo.
2. O dispositivo serve somente para uso doméstico. Não utilizar para outros fins, não conformes a sua aplicação.
3. O dispositivo deve-se ligar exclusivamente à tomada de 230 V ~ 50 Hz. Para aumentar a segurança de utilização, a um circuito de corrente não se devem ligar vários dispositivos elétricos ao mesmo tempo.
4. Devem-se tomar precauções especiais durante a utilização do dispositivo quando há crianças nas proximidades. Não se deve permitir brincar às crianças com o dispositivo. Não se deve permitir utilizar o dispositivo às crianças e pessoas não familiarizadas com o dispositivo.
5. ADVERTÊNCIA: O presente dispositivo pode ser utilizado pelas crianças com idade superior a 8 anos e pelas pessoas com capacidade física ou psíquica limitadas ou pelas pessoas que não foram instruídas com as regras de utilização, desde que tal utilização se realize sob vigilância de pessoa responsável pela segurança ou desde que estas

peças tenham sido instruídas sobre as regras de utilização do aparelho e advertidas sobre o perigo relacionado com tal utilização. As crianças não devem brincar com o presente aparelho. A limpeza e conservação do aparelho não devem ser realizadas por crianças, a não ser que cumpram 8 anos de idade e desde que efetuadas sob vigilância de adultos.

6. Sempre depois de finalizar o uso, tirar o pino de tomada da tomada de alimentação agarrando com a mão a tomada de alimentação. NÃO tirar para si o cabo de alimentação.
7. Não deixar sem supervisão o dispositivo ligado à tomada.
8. Não submergir o cabo, pino de tomada nem todo o dispositivo em água ou outro líquido. Não expôr o dispositivo à ação das condições atmosféricas (chuva, sol, etc.) nem utilizar em condições de umidade aumentada (banheiros, casas de camping úmidas).
9. Verificar periodicamente o estado de cabo de alimentação. Se o cabo de alimentação está deteriorado, então deve ser substituído por uma oficina de reparos especializada para evitar o perigo.
10. Não utilizar o dispositivo com o cabo de alimentação deteriorado ou se foi deixado cair ou foi deteriorado de qualquer outra maneira ou funciona de maneira incorreta. Não o dispositivo por conta própria porque existe perigo de choque elétrico.
O dispositivo deteriorado deve-se levar ao ponto de serviço técnico adequado para levar a cabo a verificação ou reparação. Todo tipo de reparações podem ser levadas a cabo somente pelos pontos de serviço técnico autorizados. A reparação realizada de maneira incorreta pode ser causa de grave perigo para o usuário.
11. O dispositivo deve-se colocar numa superfície fria, estável, plana, longe de aparelhos de cozinha que se esquentam como: cozinha elétrica, queimador a gas, etc.
12. Não utilizar o dispositivo perto de materiais inflamáveis.
13. O cabo de alimentação não pode pender da borda da mesa ou tocar superfícies quentes
14. É vedado deixar o moinho ou a sua fonte de alimentação ligados sem a supervisão.
15. O moedor pode ser ligado quando a tampa de segurança estiver no seu local. Não se podem meter mãos nem objetos no embudo para o café durante o processo de moagem, bem como quando o dispositivo estiver ligado à alimentação. Antes de moer, é preciso verificar se entre os grãos não houver corpos estranhos.
16. Não se pode ligar o dispositivo vazio.

Descrição do dispositivo:

A. Tampa da caixa de feijão
D. Anel de finura de café moído
G. Invólucro
J. Botão START / STOP
M. Frasco de café em pó

B. Caixa de feijão
E. Painel de controle
H. LED display
K. Brush

C. Rebarba cônica superior removível
F. Botão TIME
I. Botão ADJUST
L. Tampa da caixa de pó

Antes da primeira utilização:

Antes de usar o moedor de café, limpe a caixa e a caixa de grãos de café com um pano úmido limpo. Lave o frasco de café em pó e a tampa do frasco de café em pó em água morna com sabão, enxágue e seque. Não o use quando alguma das peças estiver molhada.

Configurar:

Instalando a caixa de feijão:

1. Certifique-se de que o moedor de café está desligado.
2. Mantenha pressionada a alavanca de liberação da caixa de grãos de café localizada no outro lado do dispositivo com o ícone OPEN LOCK no corpo do dispositivo e, em seguida, localize o ícone de triângulo na caixa de grãos (Figura 2), alinhe os dois e empurre.
3. Em seguida, gire a caixa de feijão no sentido horário até que o botão de liberação clique e o ícone de cadeado fechado esteja alinhado com o triângulo no corpo principal. (foto 3)

Removendo a caixa de feijão:

1. Primeiro retire o feijão da caixa.
2. Use a escova fornecida e remova os grãos restantes da rebarba dentro da caixa de grãos. (foto 4)
3. Pressione o botão de liberação na lateral do corpo principal. A caixa de feijão deve sacudir para o lado e a caixa de feijão será liberada.
4. Puxe a caixa para cima para retirá-la do anel de finura do café.

Configurando o tamanho da moagem do café:

1. Coloque o jarro de café em pó e sua tampa nas posições corretas. Verifique se o conjunto está corretamente posicionado no corpo.
2. Abra a tampa da caixa de grãos de café e encha a caixa de grãos de café com os grãos de café inteiros desejados. Feche a tampa, agora você pode ajustar o tamanho do café moído.

3. Seu moedor de café tem 31 opções de tamanho de moagem. Para ajustar o tamanho da moagem, gire a caixa de grãos de café e ajuste de fino a grosso, dependendo do tipo de café que você está preparando. (foto 5)

AVISO: NÃO AJUSTE A MOAGEM DURANTE A OPERAÇÃO. ISTO AFETARÁ A DIFICULDADE DO MOÍDO DO CAFÉ E PODE DANIFICAR O DISPOSITIVO.

PARA OS MELHORES RESULTADOS CONSULTE A TABELA DA PÁGINA 3 DO MANUAL (Fig. 7)

- A. CEZVE - CAFÉ FINO, LOCAL: 1-2
- B. EXPRESSO - MÉDIO FINO, AJUSTE: 3-5
- C. SIFÃO - MEIO, CONFIGURAÇÃO: 6-10
- D. GOTEJE O CAFÉ - MEIO, CONFIGURAÇÃO: 11-20
- E. POUR OVER - MEIO GROSSO, CONFIGURAÇÃO: 17-25
- F. IMPRENSA FRANCESA - GROSSO, AJUSTE: 26-31

INSTRUÇÕES DE OPERAÇÃO:

ATENÇÃO: Antes de iniciar a operação, certifique-se de que o jarro de café em pó (M) esteja no lugar e com tampa.

1. Esta unidade possui 3 botões (6B: 1,2,3) para controlar no painel de controle (6A):

6B, 1: Xícaras - controle entre 1 - 10 xícaras de café moído. Pressionar o botão adicionará 1 xícara a cada pressão. Após 10, o contador voltará a 1.

6B, 2: Temporizador - controle entre 1 e 25 segundos de operação. Pressionar o botão adicionará 1 segundo a cada pressionamento. Após 25, o contador voltará a 1.

6B, 3: Iniciar / Parar-Iniciar ou parar a operação.

2. Pressione a quantidade desejada de xícaras ou tempo (6B, 1 ou 6B, 2) e, em seguida, pressione o botão Iniciar / Parar (6B, 3) para iniciar ou cancelar a operação.

LIMPEZA DE BURR

Para limpeza consulte as fotos na página 4 do manual.

A limpeza regular ajuda a obter resultados de moagem consistentes. Limpe a cada 5 usos.

1. Desbloquear a caixa de feijão
2. Remova os grãos
3. Bloquear a caixa de feijão
4. Executar o Grinder até esvaziar
5. Remova a caixa de feijão
6. Remova a rebarba superior
7. Limpe a rebarba superior com escova de limpeza
8. Limpe a rebarba inferior com a escova de limpeza
9. Limpe a saída de moagem com escova
10. Empurre a rebarba superior firmemente para a posição
11. Travar Rebarba Superior
12. Alinhe a caixa de feijão na posição
13. Bloqueio da caixa de feijão

Manutenção:

Para manter todo o aroma do seu café e evitar que o café moído se degrade, esvazie o recipiente para café moído após cada utilização.

Sempre desconecte da tomada antes de limpar.

Nunca coloque o moedor, cabo de alimentação ou plugue em água ou debaixo de água corrente.

Não use detergentes fortes ou esponjas abrasivas para limpar o aparelho.

Limpe as tampas e o porta-café moído em água morna com sabão.

Solução de problemas

Erro de código:

E1

Descrição do problema: Nenhum suporte de grãos ou suporte de grãos não está conectado firmemente.

Solução do problema: Monte o porta-grãos ou aperte o porta-grãos até que o microinterruptor seja fechado, uma vez que o porta-grãos é fechado, o código de erro E1 desaparece do display.

E2

Descrição do problema: A operação total é de 5 ciclos, ele desliga automaticamente para proteger a unidade

Solução do problema: desconecte o cabo de alimentação, esperando que ele esfrie, e reinicie.

OU

Descrição do problema: Motor está superaquecendo.

Solução do problema: Esperar o resfriamento do motor por mais de 30 minutos e reiniciar.

Dados técnicos:

Tensão de entrada: 220-240 V ~ 50/60 Hz

Potência nominal: 200 W

Potência máxima: 300 W

Tempo máximo de trabalho: 4 x 25 segundos

Dispositivo fabricado com classe de isolamento II e não precisa de ligação à terra. Dispositivo está conforme com os requisitos das diretivas:

Dispositivo elétrico de baixa voltagem (LVD)

Compatibilidade eletromagnética (EMC)

Produto com símbolo CE na placa de características



Proteção do meio ambiente. Rogamos, os embalagens de cartão destinem-se para papéis velhos. Os sacos de polietileno (PE) devem-se colocar em contenedores para material plástico. O dispositivo usado deve-se levar a um ponto de armazenamento adequado porque os componentes perigosos que ficam dentro do dispositivo podem ser perigosos para o meio ambiente. O dispositivo elétrico deve-se entregar de modo que se reduza a sua nova utilização e uso. Se no dispositivo há pilhas, devem-se tirar e levar a um ponto de armazenamento em separado. Não colocar o dispositivo em contenedores para resíduos municipais!!

LIETUVIŲ

BENDROSIOS SAUGOS SĄLYGOS. SVARBIAS SAUGAUS NAUDOJIMO INSTRUKCIJAS BŪTINA ATIDŽIAI PERSKAITYTI IR IŠSAUGOTI ATEICIAI

1. Prieš pradėdant naudoti prietaisą būtina perskaityti naudojimo instrukciją ir vadovautis joje pateikiamais nurodymais. Gamintojas neatsako už žalą, padarytą naudojant prietaisą ne pagal jo paskirti ar netinkamai jį naudojant.
2. Prietaisas skirtas naudoti tik namų ūkyje. Nenaudoti kitiems tikslams, neatitinkantiems jo paskirties.
3. Prietaisą galima jungti tik į 230 V ~ 50 Hz. Naudojimo saugai padidinti į vieną srovės grandinę vienu metu nejungti kelių elektros prietaisų.
4. Būtina imtis ypatingo atsargumo naudojantis prietaisu, kai šalia yra vaikų. Neleisti vaikams žaisti su prietaisu. Neleisti vaikams ar prietaiso neišmanantiems asmenims juo naudotis.
5. SPĖJIMAS: Šis prietaisas gali būti naudojamas vyresnių nei 8 metų amžiaus vaikų ir ribotų fizinių, jutiminių ar psichinių gebėjimų ar asmenų, neturinčių patirties ar nemokančių naudotis, jeigu juos prižiūri už jų saugą atsakingas asmuo ar jiems buvo paaiškinta, kaip saugiai naudoti prietaisą ir jie suvokia su jo naudojimu susijusius pavojus. Neleisti vaikams žaisti su prietaisu. Neleisti prietaisą valyti ir prižiūrėti vaikams, nebent jie yra vyresni nei 8 metų amžiaus ir juos prižiūri.
6. Visada, baigus naudotis, ištraukti kištuką iš maitinimo lizdo prilaikant lizdą ranka. **NETRAUKTI** už maitinimo laido.
7. Nepalikti į lizdą įjungto prietaiso be priežiūros.
8. Nenaudoti laido, kištuko ar viso prietaiso į vandenį ar kitokį skystį. Nepalikti prietaiso, kad jį veiktų aplinkos veiksniai (lietus, saulė ir pan.), taip pat nenaudoti padidėjusios drėgmės sąlygomis (vonios kambariuose, drėgnuose kempingo nameliuose).
9. Periodiškai patikrinti maitinimo laido būklę. Pažeistas laidas turėtų būti pakeistas specializuotos taisyklos, kad būtų išvengta galimo pavojaus.
10. Nenaudoti prietaiso, jeigu pažeistas maitinimo laidas ar prietaisas buvo numestas, kitaip sugadintas arba netinkamai veikia. Netaisyti prietaiso savarankiškai, nes gresia smūgis. Sugadintą prietaisą atiduoti atitinkamam servisui, kad patikrintų ar pataisytų. Bet kokius taisymus gali atlikti tik įgaliotieji servisi. Netinkamai atliktas taisymas gali kelti rimtą pavojų naudotojui.
11. Prietaisą statyti ant vėsiaus, stabiliaus, lygus paviršiaus, toliau nuo kaistančių virtuvės prietaisų: elektrinės viryklės, dujų degiklių ir pan.
12. Nenaudoti prietaiso šalia degių medžiagų.
13. Maitinimo laidas negali kabėti už stalo briaunos ar liestis su karštais paviršiais.
14. Negalima drėkinti variklio dalies.
15. Malūnėlį galima įjungti tik tada, kai saugumo dangtelis yra atitinkamoje vietoje. Negalima dėti rankų nei daiktų į piltuvėlį kavos malimo metu, ir tada, kai įrenginys prijungtas prie elektros. Prieš malant patikrinkite ar tarp kavos pupelių nėra jokių pašalinių medžiagų.
16. Negalina jungti tuščio įrenginio.

Įrenginio aprašymas:

A. Pupelių dėžutės dangtis
D. maltos kavos prabos ziedas
G. Housing
J. START / STOP mygtukas
M. Kavos miltelių indelis

B. Pupelių dėžutė
E. valdymo skydelio mygtukas
H.LED ekranas
K. Brush

C. Nuimamas viršutinis kūginis griovelis
F.TIME
I.ADJUST mygtukas
L. Miltelių dėžės dangtis

Prieš pirmą naudojimą:

Prieš naudodami kavamalę, nuvalykite korpūsą ir kavos pupelių dėžutę švaria drėgna šluoste. Kavos miltelių indelį ir kavos miltelių indelio dangtelį nuplaukite šiltu muiluotu vandeniu, tada nuplaukite ir nusauskinkite. Nenaudokite, kai kuri nors dalis yra šlapia.

Sąranka:

Pupelių dėžutės montavimas:

1. Patikrinkite, ar kavos malūnėlis atjungtas.
2. Laikykite nuspaužę kavos pupelių dėžutės atleidimo svirtį, esančią kitoje prietaiso pusėje, su prietaiso korpuse esančia piktograma „ATIDARYTI UŽRAKTA“, tada ant pupelių dėžutės (2 pav.) Suraskite trikampio piktogramą, kad abi linijos būtų viršuje, ir nuspauskite žemyn.
3. Tada pasukite pupelių dėžutę pagal laikrodžio rodyklę, kol spragtelės atleidimo mygtukas, o uždaro užraktą piktograma bus išdėstyta trikampiui ant pagrindinio korpuso. (3 pav.)

Pupelių dėžutės nuėmimas:

1. Pirmiausia išimkite pupeles iš dėžutės.
2. Naudokite pridėtą šepetį ir iš pupelių dėžutės viduje esančio griovelio pašalinkite visas likusias pupeles. (4 pav.)
3. Paspauskite atleidimo mygtuką pagrindinio korpuso šone. Pupelių dėžutė turėtų trūktioti į šoną, o pupelių dėžutė bus paleista.
4. Patraukite dėžutę į viršų, kad ištrauktumėte ją iš kavos prabos žiedo.

Kavos malimo dydžio nustatymas:

1. Uždėkite kavos miltelių indelį ir jo dangtį teisingose vietose. Patikrinkite, ar agregatas teisingai išdėstytas kėbule.
 2. Atidarykite kavos pupelių dėžutės dangtį ir užpildykite kavos pupelių dėžutę norimomis visomis kavos pupelėmis. Uždarykite dangtį, dabar galite reguliuoti kavos malimo dydį.
 3. Jūsų kavamalėje yra 31 malimo dydžio parinktis. Norėdami sureguliuoti malimo dydį, pasukite kavos pupelių dėžutę ir sureguliuokite nuo smulkių iki rupių, atsižvelgiant į ruošiamos kavos rūšį. (5 pav.)
- [SPĖJIMAS: NENORIGUOKITE ŠLIFAVIMO VEIKIMO metu. Tai PAVEIKS KAVOS PIRŠTINIŲ KAMBARIŠKUMO IR GALĖS sugadinti prietaisą.

GERIAUSIEMS REZULTATAMS Prašome pasitarti su 3 VADOVO PUSLAPIO LENTELE (7 pav.)

- A. CEZVE - GERA KAVA, NUSTATYMAS: 1-2
- B. ESPRESSO - VIDUTINIS PAPILDAS, NUSTATYMAS: 3-5
- C. Sifonas - vidutinis, nustatymas: 6-10
- D. NUOGINKITE KAVĄ - VIDURIO, NUSTATYMAS: 11-20
- E. NUOTRAUKA - VIDUTINIS GRAMZDIS, NUSTATYMAS: 17-25
- F. PRANCŪZIJOŠ PRANESIMAS - STAMBUS, NUSTATYMAS: 26-31

NAUDOJIMO INSTRUKCIJA:

[SPĖJIMAS: Prieš pradėdami operaciją išitikinkite, kad kavos miltelių indelis (M) yra vietoje ir ar jame yra dangtis.

1. Šiame įrenginyje yra 3 mygtukai (6B: 1,2,3), kuriuos galima valdyti valdymo pulte (6A):

6B, 1: Puodeliai - kontroliuokite nuo 1 iki 10 puodelių maltos kavos. Paspaudus mygtuką, kiekvienam paspaudimui pridėdama po 1 puodelį. Po 10 skaitiklis grįš į 1.

6B, 2: Laikmatis - valdymas nuo 1 iki 25 sekundžių. Paspaudus mygtuką, kiekvienas paspaudimas bus pridėtas po 1 sekundę. Po 25 skaitiklis grįš į 1.

6B, 3: Pradėti / sustabdyti-paleisti arba sustabdyti operaciją.

2. Paspauskite norimą puodelių kiekį arba laiką (6B, 1 arba 6B, 2), tada paspauskite paleidimo / sustabdymo mygtuką (6B, 3), kad pradėtumėte arba atšauktumėte operaciją.

BURRŲ VALYMAS

Norėdami valyti, žiūrėkite instrukcijos 4 puslapyje pateiktas nuotraukas. Reguliarus valymas padeda pasiekti nuoseklius šlifavimo rezultatus. Valykite kas 5 kartus.

1. Attrakinkite pupelių dėžutę
2. Pašalinkite pupeles
3. Užrakinkite pupelių dėžutę
4. Paleiskite malūną iki tuščio
5. Nuimkite pupelių dėžutę
6. Pašalinkite viršutinį griovelį
7. Nuvalykite viršutinį griovelį valymo šepetėliu
8. Nuvalykite apatinį griovelį valymo šepetėliu
9. Nuvalykite malimo angą šepetėliu
10. Tvirtai stumkite viršutinį griovelį į padėtį
11. Užrakinkite viršutinį griovelį
12. Sulygiuokite pupelių dėžutę į padėtį
13. Užrakinkite pupelių dėžutę

Priežiūra:

Norėdami išlaikyti visą kavos aromata ir išvengti susmulkintos kavos, po kiekvieno naudojimo ištuštinkite maltos kavos indą.

Prieš valydami, visada atjunkite nuo maitinimo lizdo.

Niekada nedėkite šlifavimo, maitinimo laido ar kištuko į vandenį ar po tekančiu vandeniu.

Prietaiso valymui nenaudokite stiprių ploviklių ar abrazyvinių įklotų. Nuvalykite dangčius ir maltos kavos laikiklį šiltu muiluotu vandeniu.

Problemų sprendimas

Klaidos kodas:

E1

Problemos aprašymas: Joks pupelių laikiklis ar pupelių laikiklis nėra tvirtai sujungtas.

Problemos sprendimas: Sumontuokite pupelių laikiklį arba priveržkite pupelių laikiklį, kol mikrojungiklis bus uždarytas. Kai pupelių laikiklis bus uždarytas, ekrane dings klaidos kodas E1.

E2

Problemas aprašymas: Bendras veikimas yra 5 ciklai, jis automatiškai išsijungia, kad apsaugotų įrenginį

Problemos sprendimas: atjunkite maitinimo laidą, palaukite, kol jis atvės, tada paleiskite iš naujo.

ARBA

Problemas aprašymas: variklis perkaista.

Problemos sprendimas: Palaukite, kol variklis atvės per 30 minučių, ir paleiskite iš naujo.

Techniniai duomenys:

Ivesties įtampa: 220–240 V ~ 50/60 Hz

Nominali galia: 200 W

Maksimali galia: 300 W

Maksimalus darbo laikas: 4 x 25 sekundės

Prietaisas yra II izoliacijos klasės ir nereikia jo žeminti.

Prietaisas atitinka šių direktyvų reikalavimus:

Elektrinis žemos įtampos prietaisas (LVD)

Elektromagnetinis suderinamumas (EMC)

Prietaisas turi CE ženklą vardinėje lentelėje.



Rūpinantis aplinka. Kartono pakuotes atiduoti į makulatūrą. Polietileno (PE) maišelius mesti į plastikui skirtą konteinerį. Susidėvėjusį prietaisą atiduoti į atitinkamą atliekų surinkimo vietą, nes prietaise esančios pavojingos medžiagos gali kelti grėsmę aplinkai. Elektrinį prietaisą atiduoti tokį, kad nebūtų galima jo pakartotinai naudoti ir panaudoti. Jeigu prietaise yra baterijos, būtina jas išimti ir atskirai atiduoti į atliekų surinkimo vietą. Nemesi prietaiso į buitinių atliekų konteinerį!

LATVIEŠU

VIŠPĀRĪGI DROŠĪBAS NOTEIKUMI. SVARĪGI DROŠAS IZMANTOŠANAS NORĀDĪJUMI. LŪDZU, UZMANĪGI IZLASIET UN SAGLABĀJIET

1. Pirms ierīces lietošanas, uzmanīgi izlasīt lietošanas instrukciju un rīkoties saskaņā ar tās norādījumiem. Ražotājs nenes atbildību par bojājumiem, kas radušies ierīces nepareizas vai citādi neatbilstošas lietošanas rezultātā.
2. Ierīce paredzēta lietošanai tikai mājās apstākļos. Neizmantojiet ierīci mērķiem, kas neatbilst instrukcijā norādītajiem.
3. Ierīci pieslēgt tikai 230V ~50Hz tīkla spriegumam. Ar mērķi palielināt lietošanas drošību, nepieslēgt elektropadeves tīklam vienlaicīgi vairākas elektriskās ierīces.
4. Ievērot īpašu piesardzību ierīces lietošanas laikā, ja tuvumā atrodas mazi bērni. Neļaut bērniem rotaļāties ar ierīci. Neatļaut ierīci lietot bērniem vai ar tās lietošanu neiepazīstinātām personām.
5. **BRĪDINĀJUMS:** Šo ierīci nedrīkst izmantot bērni, kuri nav sasnieguši 8 gadu vecumu, personas ar ierobežotām fiziskām vai garīgām spējām vai personas, kurām nav pieredzes vai zināšanas darbā ar ierīci, ja vien ierīces izmantošana nenotiek atbildīgās personas uzraudzībā vai sekojot atbildīgās personas norādījumiem par drošu aprīkojuma ekspluatāciju, apzinoties draudus saistībā ar ierīces izmantošanu. Bērniem nevajadzētu rotaļāties ar ierīci. Ierīces tīrīšanu un uzglabāšanu nedrīkst veikt bērni, kuri nav sasnieguši vismaz 8 gadu vecumu. Šīs darbības jāveic pieaugušo personu uzraudzībā.
6. Vienmēr atvienojiet strāvas vadu no elektropadeves tīkla pēc ierīces lietošanas beigām, kontaktlīgzdu pieturot ar roku. **NERAUJIET** aiz strāvas vada.
7. Neatstājiet ierīci pievienotu elektropadeves tīklam bez uzraudzības.
8. Neiegremdējiet strāvas vadu, kontaktdakšu kā arī pašu ierīci ūdenī vai arī jebkāda cita

- veida šķidrumā. Nepakļaujiet ierīci laika apstākļu iedarbībai (lietus, saule, utml.), kā arī nelietojiet ierīci pārmērīga mitruma apstākļos (vannasistabas, mitri kempinga namiņi).
- 9. Periodiski pārbaudiet strāvas vada stāvokli. Ja strāvas vads ir bojāts, tas ir jānomaina pret jaunu kvalificētā remontdarbu darbnīcā, lai izvairītos no nevēlamām sekām.
- 10. Papildu aizsardzībai, vannas istabas elektrības piegādes ķēdē ieteicams uzstādīt paliekošas strāvas iekārtu (RCD) ar nominālo strāvu, kas nepārsniedz 30 mA. Šajā sakarā, lūdzu, sazinieties ar kvalificētu elektriķi.
- 11. Nedrīkst samērcēt ierīces motoru.
- 12. Griešanas un rīvēšanas ieliktņu virsmas, kas paredzētas griešanai un rīvēšanai, ir ļoti asas. Ieliktņu uzstādīšanas, izņemšanas un tīrīšanas laikā jāievēro īpaša piesardzība, lai nesavainotos. Ieteicams pieskarties tikai ieliktņu plastmasas daļām.
- 13. Vienmēr izmantojiet stampiņu, lai virzītu ēdīenu uz priekšu. Nekad neizmantojiet pirkstus vai cita veida priekšmetus.
- 14. Lai iegūtu vēlamo griešanas rezultātu un izvairītos no produkta iekļūšanas ieliktņu stiprinājuma vietās, izmantojiet cietus produktus.
- 15. Dzirmaviņas var būt iedarbinātas tikai, kad aizsardzības vāks ir novietots savā vietā. Nedrīkst novietot roku vai nekādu priekšmetu kafijas piltuvē maļšanas laikā, kā arī, kad ierīce ir pieslēgta pie elektroapgādes. Pirms maļšanas pārbaudiet, vai ziņos nav nekādu svešu priekšmetu.
- 16. Nedrīkst lietot tukšo ierīci.

Ierīces apraksts:

A. Pupuņu kastes vāks
 D. maltas kafijas smalkuma gredzens
 G. Korpusa
 J. Poga START / STOP
 M. Kafijas pulvera burka

B. Pupuņu kaste
 E. poga
 H.LED displejs
 K. Brush

C. Noņemams augšējais koniskais urbis
 F.TIME poga
 I. ADJUST poga
 L. Pulvera kastes vāks

Pirms pirmās lietošanas:

Pirms kafijas dzirmaviņu lietošanas noslaukiet korpusu un kafijas pupiņu kastīti ar tīru, mitru drānu. Nomazgājiet kafijas pulvera burku un kafijas pulvera burkas vāku siltā ziepjūdenī, pēc tam noskalojiet un nosusiniet. Nelietojiet to, ja kādā no detaļām ir mitra.

Uzstādīt:

Pupuņu kastes uzstādīšana:

1. Pārlicinieties, vai kafijas dzirmaviņas ir atvienotas.
2. Turiet nospiestu kafijas pupiņu kastes atbrīvošanas sviru, kas atrodas ierīces otrā pusē, ar ierīces korpusā redzamo ikonu ATVĒRT LOCK, un pēc tam atrodiet trijstūra ikonu uz pupiņu kastes (2. attēls), kas abas līnijas uz augšu un nospiediet uz leju.
3. Pēc tam pagrieziet pupiņu kastīti pulkstenrādītāja kustības virzienā, līdz noklikšķina atbrīvošanas poga un aizvērtās bloķēšanas ikona ir ierindota ar trīsstūri uz galvenā korpusa. (3. attēls)

Pupuņu kastes noņemšana:

1. Vispirms izņemiet pupiņas no kastes.
2. Izmantojiet pievienoto suku un noņemiet visas atlikušās pupiņas no pupiņu kastes iekšpuses. (4. attēls)
3. Nospiediet atbrīvošanas pogu galvenā korpusa malā. Pupuņu kastei vajadzētu raustīties uz sāniem, un pupiņu kaste tiks atbrīvota.
4. Pavelciet kastīti uz augšu, lai izņemtu to no kafijas smalkuma gredzena.

Kafijas maluma lieluma iestatīšana:

1. Uzstādiet kafijas pulvera trauku un tā vāku pareizajā stāvoklī. Pārbaudiet, vai mezglis ir pareizi novietots korpusā.
2. Atveriet kafijas pupiņu kastes vāku un piepildiet kafijas pupiņu kastīti ar vēlamajām pilnām kafijas pupiņām. Aizveriet vāku, tagad varat pielāgot kafijas maluma lielumu.
3. Jūsu kafijas dzirmaviņām ir 31 maluma lieluma opcija. Lai pielāgotu maluma lielumu, pagrieziet kafijas pupiņu kastīti un pielāgojiet no smalkas līdz rupijai atkarībā no pagatavojamās kafijas veida. (5. attēls)

BRĪDINĀJUMS: DARBĪBAS LAIKĀ NELIETOJIET slīpēšanu. Tas IETEKMĒS KAFIJAS ZEMES PAMATOJUMU UN VAR sabojāt ierīci.

LABĀKU REZULTĀTU LŪDZU, KONSULTĒJIET AR ROKASGRĀMATAS 3. LAPAS TABULU (7. attēls)

A. CEZVE - smalka kafija, iestatīšana: 1.-2
 B. ESPRESSO - VIDUŠSODI, IESTATĪJUMI: 3.-5
 C. Sifons - vidēji, iestatīšana: 6.-10
 D. DZĪVĒJIET KĀFIJU - VIDUS, IESTATĪJUMS: 11.-20
 E. MĒRKĪS PĀR - VIDUS RUPJUMS, IESTATĪJUMS: 17-25
 F. FRANĀU PRESE - RUPJI, IESTATĪJUMI: 26.-31

DARBĪBAS NORĀDĪJUMI:

BRĪDINĀJUMS: Pirms darbības sākšanas pārlicinieties, ka kafijas pulvera burka (M) ir uz vietas un uz tās ir vāks.

1. Sai ierīcei ir 3 pogas (6B: 1,2,3), kuras kontrolēt vadības panelī (6A):

6B, 1: Krūzītes - kontrolē 1 - 10 tases maltas kafijas. Nospiežot pogu, katru reizi nospiežot 1 glāzi. Pēc 10 skaitītajās atgriezīsies pie 1.
6B, 2: tāimeris - vadība starp 1-25 darbības sekundēm. Nospiežot pogu, katra nospiešana tiks pievienota 1 sekunde. Pēc 25 skaitītajās atgriezīsies pie 1.

6B, 3: Start / Stop-Start vai apturēt darbību.

2. Nospiediet vajadzīgo glāžu daudzumu vai laiku (6B, 1 vai 6B, 2) un pēc tam nospiediet pogu Sākt / Apturēt (6B, 3), lai sāktu vai atceltu darbību.

BURRU TĪRĪŠANA

Tīrīšanai, lūdzu, skatiet attēlus rokasgrāmatas 4. lpp.

Regulāra tīrīšana palīdz sasniegt konsekventus stiprēšanas rezultātus. Tīriet ik pēc 5 lietošanas reizēm.

1. Atbloķējiet pupiņu kasti
2. Noņemiet pupiņas
3. Bloķējiet pupiņu kasti
4. Palāidiet dzimaviņas līdz tukšai
5. Noņemiet pupiņu kasti
6. Noņemiet augšējo urbumu
7. Notīriet augšējo urbumu ar tīrīšanas suku
8. Notīriet apakšējo urbumu ar tīrīšanas suku
9. Notīriet mašīnas izvadu ar suku
10. Stingri nospiediet augšējo urbumu pozīcijā
11. Aizslēdziet augšējo urbumu
12. Pielāgojiet pupiņu kasti pozīcijā
13. Slēdzēnes pupiņu kaste

Apkope:

Lai saglabātu visu kafijas aromātu un izvairītos no maltas kafijas noārdīšanās, pēc katras lietošanas reizes iztukšojiet maltās kafijas trauku.

Pirms tīrīšanas vienmēr atvienojiet to no kontaktligzdas.

Nekad nelieciet dzimaviņas, strāvas padeves vadu vai kontaktdakšu ūdenī vai zem tekoša ūdens.

Ierīces tīrīšanai neļietojiet spēcīgus mazgāšanas līdzekļus vai abrazīvus paliktņus.

Notīriet vākus un maltās kafijas turētāju siltā, ziepjūdenī.

Problēmu novēršana

Kļūdas kods:

E1

Problēmas apraksts: Nevienas pupiņu turētājs vai pupiņu turētājs nav cieši savienots.

Problēmu risinājums: samontējiet pupiņu turētāju vai pievelciet pupiņu turētāju, līdz mikrodzinējs ir aizvērts. Kad pupiņu turētājs ir aizvērts, displejā pazūd kļūdas kods E1.

E2

Problēmu apraksts: Kopējā darbība ir 5 cikli, tā automātiski izslēdzas, lai aizsargātu ierīci

Problēmu risinājums: atvienojiet strāvas vadu, gaidot, kamēr tas atdziest, un pēc tam restartējiet.

VA1

Problēmas apraksts: Motors pārkarst.

Problēmu risinājums: gaidot motora atdzišanu 30 minūšu laikā un restartējiet.

Tehniskie dati:

Ieejas spriegums: 220-240 V ~ 50/60 Hz

Nominālā jauda: 200 W

Maksimālā jauda: 300 W

Maksimālais darba laiks: 4 x 25 sekundes

Ierīce ir izstrādāta II izolācijas klasē un atbilst nepieciešamajām direktīvām:
zema sprieguma direktīva (LVD),
elektromagnētiskā saderība (EMC),
izstrādājums ir atzīmēts ar CE marķējumu.



Apkārtējās vides aizsardzība. Kartona iepakojumu, lūdzu, nododiet atsevišķai pārstrādei. Polietilēna maisījums (PE) izmest plastmasas izstrādājumiem paredzētajos konteineros. Lietotās elektroproceces nododiet attiecīgajos pieņemšanas punktos. Ierīcē satur bīstamas sastāvdaļas, kas var izraisīt draudus apkārtējai videi. Elektroierīce jānodod tā, lai ierobežotu tās atkārtoto izmantošanu. Ja ierīcē atrodas baterijas, izņemiet tās un nododiet pieņemšanas punktā atsevišķi. Produktu neizmest sadzīves atkritumu konteinerā!

EESTI

ÜLDISED OHUTUSJUHISED. LUGEGE SEADME KASUTUSOHUTUST
PUUDUTAVAD JUHISED TÄHELEPANELIKULT LÄBI JA HOIDKE ALLES

Kui seadet kasutatakse ärilisel eesmärgil, muutuvad garantiitingimused.

1. Enne seadme kasutamist loe kasutusjuhend hoolikalt läbi ja järgi kõiki seal leiduvaid juhiseid. Tootja ei vastuta nende kahjustuste eest, mis tekivad seadme mitteotstarbekohase kasutamise ja ebaõige käsitlemise tagajärjel.
2. Seade on ettenähtud ainult koduseks kasutamiseks. Ära kasuta seadet mitteotstarbekohastel eesmärkidel.
3. Seade tuleb lülitada ainult 230V ~50Hz toitepessa. Selleks, et seadme kasutusohutus oleks suurem, ära lülita üheaegselt ühte vooluringi mitut elektriseadet.
4. Seadme kasutamise ajal ole eriti ettevaatlik ja tähelepanelik siis, kui läheduses viibivad lapsed. Ära luba lastel mängida seadmega, samuti ära luba lastel ega isikutel, kes ei tunne seda seadet, et nad kasutaksid seda.
5. ETTEVAATUST: 8-aastased ja vanemad lapsed, füüsilise-, sensoorse- või vaimse puudega inimesed, samuti inimesed, kelle pole piisavalt koemusi ega teadmisi seadme kasutamiseks, võivad seadet kasutada vaid nende ohutuse eest vastutava isiku järelevalve all või juhul, kui neile on antud piisavad juhtnöörid seadme ohutuks kasutamiseks ja nad on teadlikud ohtudest, mis võivad seadme kasutamisega kaasned. Arge lubage lastel seadmega mängida. Arge lubage lastel seadet puhastada ega hooldada, välja arvatud juhul, kui laps on 8-aastane või vanem ja tegutseb järelevalve all.
6. Pärast seadme kasutamist võta alati pistik pistikupesast välja, hoides sealjuures pistikupesast kinni. ÄRA tõmba kunagi toitejuhtmest.
7. Ära jäta pistikepessa sisselülitatud seadet ilma järelevalveta.
8. Ära pane kaablit, pistikut ega seadet vette või mingisse muuse vedelikku. Kaitse seadet ilmastikutingimuste (vihm, päike, jne) eest ning ära kasuta kõrgendatud niiskuse tingimustes (vannitoad, niisked kámpingumajad).
9. Kontrolli aeg-ajalt toitejuhtme seisundit. Juhul kui toitejuhe on vigastatud, siis peab ta vahetama selleks volitatud remonditöökogas, et vältida hädaohtlikku olukorda.
10. Ära kasuta vigastatud toitejuhtmega seadet, või kui seade kukkus maha või on mingil muul viisil vigastatud või töötab ebaõigelt. Ära paranda seadet ise, sest sa võid saada elektrilöögi. Vigastatud seade anna selleks volitatud remonditöökotta, et ta seal ära parandataks. Kõiki parandustöid võivad teostada ainult selleks volitatud remonditöökogad. Valesti teostatud seadme parandus võib tekitada tõsise ohtu korra seadme kasutajale.
11. Pärast kasutamist aseta seade jahedale, kindlale ja siledale pinnale ja vaata, et lähedal poleks soojusallikaid nagu: elektripliit, gaasipliit, jms.
12. Ära kasuta seadet kergesti süttivate materjalide läheduses.
13. Toitejuhe ei või rippuda üle laua ääre või puutuda vastu kuuma pealispinda.
14. Arge jätke sisselülitatud seadet ega laadijat pistikupesasse järelevalveta.
15. Kohviveski töötab ainult siis, kui kaitsekate on suletud. Arge pange käsi või esemeid kohviubade mahutisse kohvi jahvatamise ajal ja samuti siis, kui seade on ühendatud vooluvõrku. Enne jahvatamist veenduge, et kohviubade vahele pole sattunud mingeid võõrkehi.
16. Arge lülitage sisse kohviveskit, kus pole kohviube.

Seadme kirjeldus:

A. Oakarbi kaas
D. Jahvatatud kohvi peenuserõngas
G. Korpus
J. Nupp START / STOP
M. Kohvipulbri purk

B. Oakast
E. Juhtpaneeli nupp
H. LED-ekraan
K. Brush

C. Eemaldatav ülemine kooniline burr
F. TIME
I. nupp ADJUST
L. Pulbrikarbi kaas

Enne esimest kasutamist:

Enne kohviveski kasutamist pühkige korpus ja kohvioa kast puhta niiske lapiga. Peske kohvipulbripurki ja kohvipulbripurgi kaant sooja seebiveega, seejärel loputage ja kuivatage. Arge kasutage seda, kui mõni osa on märg.

Seadistamine:

Oakarbi paigaldamine:

1. Veenduge, et kohviveski oleks vooluvõrgust lahti ühendatud.

2. Hoidke seadme teisel küljel asuvat kohviubade kasti vabastushooba all nii, et seadme kerel oleks ikoon AVA LUKK ja seejärel leidke kolmnurga ikoon oakastil (pilt 2), et need jooned ülespoole sirgeksid, ja vajutage alla.

3. Seejärel pöörake oakasti päripäeva, kuni vabastamisnupp klõpsab ja suletud lukuikoon on põhikorpuse kolmnurgaga reastatud. (pilt 3)

Oakarbi eemaldamine:

1. Kõigepealt eemaldage oad karbist.

2. Kasutage lisatud harja ja eemaldage kõik oad oakarbi sisemusest. (pilt 4)

3. Vajutage põhikorpuse küljel asuvat vabastamisnuppu. Oakast peaks küljele tõmblema ja oakarp vabastatakse.

4. Tõmmake karp ülespoole, et see kohvipeenuse rõngast välja võtta.

Kohvijahu suuruse määramine:

1. Asetage kohvipulbri purk ja kaas õigesse asendisse. Kontrollige, kas komplekt on korpuses õigesti paigutatud.

2. Avage kohviubade kasti kaas ja täitke kohvioa kast soovitud tervete kohviubadega. Sulgege kaas, saate nüüd kohvi jahvatamise suurust reguleerida.

3. Teie kohviveskil on 31 jahvatamise suuruse valikut. Jahvatusastme reguleerimiseks pöörake kohvioa kasti ja reguleerige peenest kuni jäigaks olenevalt valmistatava kohvi tüübist. (pilt 5)

HOIATUS: ARGE REGULEERIGE LIHVIMIST KASUTAMISE AJAL. See MÕJUTAB KOHVI JAHVATATUD JÄMMUSTUST JA VÕIB KAHJUSTADA SEADET.

PARIMATE TULEMUSTE KOHTA PALUN PALUN KASUTAMISE JUHENDI Lk 3 TABELIT (joonis 7)

A. CEZVE - Peen kohv, sättimine: 1-2

B. ESPRESSO - KESK Peen, seadistamine: 3-5

C. SIFOON - KESK, Sättimine: 6-10

D. LASKE KOHV - KESK, Sättimine: 11-20

E. ÜLEMINE - KESK JUME, SEADISTAMINE: 17. – 25

F. PRANTSUSE PRESS - JÄMINE, Sättimine: 26. – 31

KASUTUSJUHEND:

HOIATUS: Enne toimingu alustamist veenduge, et kohvipulbripurk (M) oleks paigas ja kaanega.

1. Sellel seadmel on juhtpaneelil (6A) juhtimiseks 3 nuppu (6B: 1,2,3):

6B, 1: Tassid - kontroll 1-10 tassi jahvatatud kohvi vahel. Nupule vajutades lisatakse iga klaasi kohta 1 tass. Pärast kümnet läheb loendur tagasi 1-ni.

6B, 2: Taimer - juhtimine vahemikus 1–25 sekundit. Nuppu vajutades lisatakse iga vajutus 1 sekund. Pärast 25 naaseb loendur 1-ni.

6B, 3: Start / Stop-Start või töö peatamine.

2. Vajutage soovitud kogust tasse või aega (6B, 1 või 6B, 2) ja vajutage seejärel toimingu alustamiseks või tühistamiseks nuppu Start / Stop (6B, 3).

PÕHJA PUHASTAMINE

Puhastamiseks vaadake juhendi lk 4 pilte.

Regulaarne puhastamine aitab saavutada püsivaid lihvimistulemusi. Puhastage iga 5 kasutamise järel.

1. Avage oakast

2. Eemaldage oad

3. Lukusta oakast

4. Käivitage veski seni, kuni see on tühi

5. Eemaldage oakast

6. Eemaldage ülemine burr

7. Puhastage ülemine kiht puhastusharjaga

8. Puhastage alumine kiht puhastusharjaga

9. Puhastage lihvimisväljund harjaga

10. Lükake ülemine puri kindlalt asendisse

11. Lukustage ülemine burr

12. Joondage oakast asendisse

13. Lukusta oakast

Hooldus:

Kogu kohvi aroomi säilitamiseks ja jahvatatud kohvi lagunemise vältimiseks tühjendage jahvatatud kohvi mahuti pärast iga kasutamist.

Enne puhastamist ühendage see alati vooluvõrgust lahti.

Ärge kunagi asetage veskit, toitejuhet ega pistikut vette ega voolava vee alla.

Ärge kasutage seadme puhastamiseks tugevaid detergente ega abrasiivseid padju.

Puhastage kaaned ja jahvatatud kohvihoidik soojas seebivees.

Tõrkeotsing

Veakood:

E1

Probleemi kirjeldus: ükski oahoidik ega oahoidik pole tihedalt ühendatud.

Probleemilahendus: monteerige oahoidik kokku või pingutage oahoidikut, kuni mikrolüliti on suletud. Kui oahoidik on suletud, kaob ekraanil veakood E1.

E2

Tõrke kirjeldus: Kogu töö on 5 tsükli, see lülitub seadme kaitsmiseks automaatselt välja

Probleemilahendus: eemaldage toitejuhe vooluvõrgust, oodates selle jahtumist, seejärel taaskäivitage.

V01

Vea kirjeldus: mootor ülekuumeneb.

Probleemilahendus: oodake mootori jahtumist 30 minuti jooksul ja taaskäivitage.

Tehnilised andmed:

Sisendpinge: 220–240 V ~ 50/60 Hz
Nominaalne võimsus: 200 W
Maksimaalne võimsus: 300 W
Maksimaalne tööaeg: 4 x 25 sekundit

Seade on valmistatud II ohutusklassis ja ei vaja maandamist.

Seade on vastavuses direktiivide nõudmistega:

Madalpinge elektriseade (LVD)

Elektromagneetiline ühilduvus (EMC)

Toode on märgistatud andmeplaadil CE märgiga



Hoolitse keskkonnakaitse eest.

Kartongist pakendid vii makulatuuri. Kilekotid (PE) viska kasutatud plastiku jaoks ettenähtud mahutitesse. Kasutatud seadmed vii selleks ettenähtud kogumispunktidesse, sest seadmes leiduvad ohtlikud elemendid võivad olla kahjulikud keskkonnale. Elektriseadmed tuleb anda nii ära, et seadet ei saaks enam uuesti kasutada. Kui seadmes on patareid, tuleb need välja võtta ja anda eraldi kogumispunkti. Seadet ei tohi visata olmejäätmete konteineritesse!!

ROMÂNĂ

CONDIȚII GENERALE DE SIGURANȚĂ. INSTRUCȚIUNI IMPORTANTE CU PRIVIRE LA SIGURANȚA DE UTILIZARE CITIȚI CU ATENȚIE ȘI PĂSTRAȚI-LE PENTRU VIITOR

1. Înainte de a începe utilizarea dispozitivului citiți manualul de instrucțiuni și urmați instrucțiunile conținute de acesta. Producătorul nu este responsabil pentru daunele cauzate de utilizarea dispozitivului care nu este în conformitate cu destinația sau deservirea incorectă a acestuia.
2. Dispozitivul este destinat numai pentru uz casnic. Nu folosiți acest dispozitiv în alte scopuri decât cele pentru care este destinat.
3. Trebuie să fiți foarte precauți în cazul folosirii dispozitivului în cazul în care în apropierea acestuia se află copii. Nu lăsați copii să se joace cu dispozitivul, nu permiteți copiilor și nici persoanelor care nu cunosc funcționarea dispozitivului să îl folosească.
4. AVERTIZARE: Acest echipament poate fi folosit de către copii care au depășit vârsta de 8 ani sau de către persoane care nu au experiență sau nu cunosc echipamentul, numai atunci când acesta este folosit sub supravegherea persoanelor care sunt responsabile de siguranța acestora sau au primit indicații cu privire la folosirea în siguranță a dispozitivului și sunt conștiente de pericolul care poate apare în urma folosirii acestui dispozitiv. Copii nu ar trebui să se joace cu echipamentul. Curățarea și conservarea dispozitivului nu trebuie realizată de copii, în afara cazului în care aceștia au depășit vârsta de 8 ani și aceste activități sunt realizate sub supravegherea unei persoane adulte.
5. Întotdeauna după ce dispozitivul nu va mai fi folosit, scoateți fișa din priză de alimentare ținând priză cu mâna. NU trageți de cablul de alimentare.
6. Nu lăsați dispozitivul în priză fără supraveghere.
7. Nu scufundați cablul, fișa sau întregul dispozitiv în apă sau orice alt fel de substanțe lichide. Nu expuneți dispozitivul la acțiunea factorilor atmosferici (ploaie, soare, etc.) și nici nu îl folosiți în condiții de umiditate ridicată (băi, cabane umede).
8. Periodic verificați starea conductorului de alimentare. Dacă conductorul este deteriorat atunci acesta trebuie înlocuit de către un atelier de reparații specializat cu scopul de a evita pericolul.
9. Nu folosiți dispozitivul care are deteriorat conductorul de alimentare sau care a fost scăpat din mână sau deteriorat în orice alt fel sau nu funcționează corect. Nu reparați dispozitivul personal, deoarece acest lucru poate conduce la electrocutare. Dispozitivul care este stricat trebuie trimis la un punct de service corespunzător cu scopul ca acesta să fie verificat sau reparat. Toate reparațiile pot fi realizate numai de punctele de service autorizate. Reparația care nu este realizată corect poate reprezenta pericol pentru beneficiar.

10. Dispozitivul trebuie pus pe o suprafață rece, stabilă, egală, la distanță de dispozitivele din bucătărie care se încălzesc: aragaz electric, aragaz pe gaz, etc..
11. Nu folosiți dispozitivul în apropierea materialelor ușor inflamabile.
12. Cablul de alimentare nu poate să atârne în afara muchiei mesei și nici nu poate atinge suprafețe fierbinți.
13. Accesoriile pentru tăiere și răzuire sunt foarte ascuțite pe suprafețele care sunt prevăzute pentru tăiere și răzuire. În timpul montării și scoaterii accesoriilor cât și în timpul procesului de curățare aceste accesorii trebuie folosite cu foarte mare atenție pentru a preveni rănierea. Atingeți numai părțile de plastic ale accesoriilor.
14. Întotdeauna folosiți dispozitivul pentru împingere pentru apăsarea produselor, nu folosiți niciodată degetele sau alte obiecte, etc., în acest scop.
15. Râșnița poate fi pornită numai atunci când capacul de protecție se află la locul său. Nu introduceți mâinile sau obiecte în pâlnie pentru cafea în timpul măcinării, precum și atunci când aparatul este conectat la sursa de alimentare. Verificați, înainte de măcinare, dacă printre boabe nu au pătruns corpuri străine.
16. Nu porniți aparatul gol.

Descrierea dispozitivului:

A. Capacul cutiei de fasole
 D. Inel de finețe a cafelei măcinată
 G. Carcasă Afisaj
 J. Butonul START / STOP
 M. Borcan cu pulbere de cafea

B. Cutia de fasole
 E. Panoul de control Butonul
 H.LED Butonul
 K. Pensula

C. Bava conică superioară detașabilă
 F.TIME
 I. ADJUST
 L. Capacul cutiei de pulbere

Înainte de prima utilizare:

Înainte de a folosi râșnița de cafea, ștergeți carcasa și cutia pentru boabe de cafea cu o cârpă umedă curată. Spălați borcanul cu praf de cafea și capacul borcanului cu praf de cafea în apă caldă cu săpun, apoi clătiți și uscați. Nu-l utilizați când oricare dintre piese este umedă.

Înființat:

Instalarea cutiei de fasole:

1. Asigurați-vă că râșnița de cafea este deconectată.
2. Țineți apăsată maneta de eliberare a cutiei de boabe de cafea situată pe cealaltă parte a dispozitivului cu pictograma OPEN LOCK de pe corpul dispozitivului și apoi localizați pictograma triunghi de pe cutia de fasole (imaginea 2), aliniați-le pe cele două în sus și împingeți în jos
3. Apoi rotiți cutia de fasole în sensul acelor de ceasornic până când butonul de eliberare dă clic și pictograma de blocare închisă este aliniată cu triunghiul de pe corpul principal. (foto 3)

Scoaterea cutiei de fasole:

1. Mai întâi scoateți fasolea din cutie.
2. Utilizați peria atașată și îndepărtați orice fasole rămasă din bava din interiorul cutiei de fasole. (foto 4)
3. Apăsăți butonul de eliberare din partea laterală a corpului principal. Cutia de fasole ar trebui să se smucească în lateral și cutia de fasole va fi eliberată.
4. Trageți cutia în sus pentru a o scoate din inelul de finețe al. cafelei.

Setarea mărării măcinării cafelei:

1. Montați borcanul cu praf de cafea și capacul acestuia în pozițiile corecte. Verificați dacă ansamblul este poziționat corect în corp.
 2. Deschideți capacul cutiei cu boabe de cafea și umpleți cutia cu boabe de cafea întregi dorite. Închideți capacul, acum puteți regla dimensiunea măcinării cafelei.
 3. Râșnița dvs. de cafea are 31 de opțiuni de mărime. Pentru a regla dimensiunea măcinării, rotiți cutia pentru boabe de cafea și reglați de la fin la grosier în funcție de tipul de cafea pe care îl preparați. (foto 5)
- AVERTISMENT: NU REGLAȚI MĂSURAREA ÎN TIMPUL FUNCȚIONĂRII.** Acesta va afecta afectivitatea la sol a cafelei și poate deteriora dispozitivul.

PENTRU CELE MAI BUNE REZULTATE CONSULTAȚI TABELUL DE LA PAGINA 3 A MANUALULUI (Fig. 7)

- A. CEZVE - CAFE FINE, SETARE: 1-2
 B. ESPRESSO - FINE MEDIU, SETARE: 3-5
 C. SIFON - MEDIU, SETARE: 6-10
 D. CAFĂ DRIP - MEDIU, SETARE: 11-20
 E. PERSOANĂ PESTE - CURS MIET, SETARE: 17-25
 F. PRESA FRANȚEASCĂ - MAI MULȚI, SETARE: 26-31

INSTRUCȚIUNI DE FUNCȚIONARE:

AVERTISMENT: Înainte de a începe operațiunea, asigurați-vă că borcanul cu praf de cafea (M) este în poziție și că are un capac pe el.

1. Această unitate are 3 butoane (6B: 1,2,3) de controlat pe panoul de control (6A):

6B, 1: Cesti - control între 1-10 cesti de cafea macinata. Apăsând butonul se va adăuga câte 1 cană la fiecare apăsare. După 40 contorul va reveni la 1.

6B, 2: Temporizator - control între 1 și 25 de secunde de funcționare. Apăsarea butonului va adăuga 1 secundă la fiecare apăsare. După 25

contorul va reveni la 1.

6B, 3: Start / Stop-Start sau opriti operația.

2. Apăsati cantitatea dorită de cupe sau timp (6B, 1 sau 6B, 2) și apoi apăsați butonul Start / Stop (6B, 3) pentru a porni sau anula operațiunea.

CURĂȚAREA BURR

Pentru curățare vă rugăm să consultați imaginile de la pagina 4 a manualului.

Curățarea regulată ajută la obținerea unor rezultate consistente de măcinare. Curățați la fiecare 5 utilizări.

1. Deblocați Bean Box
2. Scoateți fasolea
3. Blocați caseta de fasole
4. Rulați Grinder până când este gol
5. Scoateți cutia de fasole
6. Îndepărtați bavura superioară
7. Curățați bavura superioară cu peria de curățare
8. Curățați bavul inferior cu peria de curățare
9. Curățați orificiul de măcinat cu peria
10. Împingeți bavura superioară ferm în poziție
11. Blocați bavura superioară
12. Aliniați caseta de fasole în poziție
13. Cutia de fasole de blocare

Întreținere:

Pentru a păstra toată aroma cafelei și pentru a evita degradarea cafelei măcinate, goliți recipientul de cafea măcinată după fiecare utilizare.

Deconectați întotdeauna de la priză de curent înainte de curățare.

Nu puneți niciodată rășnița, cablul de alimentare sau priză în apă sau sub apă curentă.

Nu folosiți detergenți puternici sau tamponi abrazivi pentru a curăța aparatul.

Curățați capacele și suportul pentru cafea măcinată în apă caldă și săpună.

Depanare

Cod de eroare:

E1

Descrierea defecțiunii: Niciun suport pentru fasole sau suport pentru fasole nu este conectat strâns.

Soluție de eroare: Montați suportul pentru bob sau strângeți suportul pentru bob până când microîntrerupătorul este închis, odată ce suportul pentru bob este închis, atunci codul de eroare E1 de pe ecran dispare.

E2

Descrierea problemelor: funcționarea totală este de 5 cicluri, se oprește automat pentru a proteja unitatea

Soluție de eroare: Deconectați cablul de alimentare, așteptând să se răcească, apoi reporniți.

SAU

Descrierea problemelor: Motorul este supraîncălzit.

Soluție de eroare: Așteptați răcirea motorului peste 30 de minute și reporniți.

Date tehnice:

Tensiunea de intrare: 220-240 V ~ 50/60 Hz

Putere nominală: 200 W

Putere maximă: 300 W

Timp maxim de lucru: 4 x 25 secunde

Dispozitivul este fabricat în clasa I de izolare și nu necesită legătură la pământ.

Dispozitivul este în conformitate cu cerințele directivelor:

Dispozitiv electric de joasă tensiune (LVD)

Compatibilitate electromagnetică (EMC)

Produs marcat cu simbolul CE pe plăcuța de fabricație

Din grija pentru mediul înconjurător. Ambalajele din carton vă rugăm să le transmiteți la centrele de maculatură. Sacii din polietilenă (PE) trebuie aruncați în recipientele pentru materialele plastice. Dispozitivul uzat trebuie transmis la punctul corespunzător de depozitare, deoarece componentele periculoase care se găsesc în dispozitiv pot fi foarte periculoase pentru mediul înconjurător. Dispozitivul electric trebuie transmis în așa fel încât să se limiteze utilizarea lui repetată. Dacă în dispozitiv se găsește baterii acestea trebuie scoase și transmise către punctul de depozitare a acestora, separat.



BOSANSKI

**OPŠTI USLOVI BEZBJEDNOSTI. VAŽNE UPUTE KOJE SE TIČU
BEZBJEDNOSTI UPOTREBE. PROČITAJTE IH PAŽLJIVO I
SAČUTOVAJTE KAKO BISTE IH KONSULTOVALI U BUDUĆNOSTI**

1. Prije početka eksploatacije aparata treba pročitati uputstvo za upotrebu i postupati prema njegovim uputama. Proizvođač ne snosi odgovornost za štete koje su nastale uslijed nenamjenske upotrebe ili neodgovarajućeg rukovanja.

2. Aparat je namijenjen isključivo za kućnu upotrebu. Ne smije se koristiti u druge svrhe – koje nisu u skladu s njegovom namjenom.
3. Aparat treba priključiti isključivo u utičnicu sa uzemljenjem 230 V ~ 50Hz
U cilju povećanja bezbjednosti eksploatacije, u jedno strujno kolo se ne može istovremeno priključiti više električnih uređaja.
4. Treba obraćati posebnu pažnju tokom korištenja aparata, kad se u blizini nalaze djeca. Nemojte dopustiti djeci da se igraju aparatom. Nemojte dozvoljavati djeci niti osobama koje nisu upoznate sa aparatom da ga koriste.
5. UPOZORENJE: Ovaj uređaj mogu da koriste djeca starija od 8 godina i osobe sa ograničenim fizičkim, osjetilnim i mentalnim sposobnostima ili osobe neiskusne te neupoznate sa uređajem, ako se upotreba vrši pod nadzorom osobe odgovorne za njihovu bezbjednost ili ako su ove osobe dobile upute vezane za bezbjednu upotrebu uređaja i svjesne su opasnosti vezanih za upotrebu uređaja. Djeca se ne smiju igrati sa uređajem. Čišćenje i konzervacija uređaja ne smije se vršiti od strane djece, sem ako su starija od 8 godina i vrše ove radnje pod nadzorom odrasle osobe
6. Uvijek nakon upotrebe, izvadite utikač iz utičnice za napajanje, pridržavajući utičnicu rukom. NEMOJTE vući mrežni kabel.
7. Ne potapati kabel, utikač ili sav aparat u vodu ili bilo koju drugu tečnost. Ne izlagati djeinstvu atmosferskih prilika (kiša, sunce i dr.) i ne koristiti u uslovima povišene vlažnosti (kupaćica, „vlažne“ vikendice).
8. Periodično provjeravajte stanje kabela za napajanje. Ako je kabel za napajanje oštećen, treba biti promjenjen od strane specijalizovanog servisa sa ciljem sprječavanja opasnosti.
9. Nemojte koristiti aparat: kad je oštećen kabel za napajanje, nakon pada na tlo, kad je na bilo koji način oštećen, kad nepravilno radi. Nemojte samostalno popravljati aparat zbog opasnosti od udara struje. Oštećen aparat predajte odgovarajućem servisu da izvrši provjeru ili popravak. Sve popravke mogu vršiti isključivo ovlašteni servisi. Nepravilno izveden popravak može prouzročiti ozbiljnu opasnost za korisnika.
10. Aparat treba staviti na hladnu, stabilnu, ravnu površinu, daleko od zagrijanih kuhinjskih uređaja kao što su: štednjak, plinski plamenik i dr.
11. Nemojte koristiti aparat u blizini lako zapaljivih materijala.
12. Kabel za napajanje ne može visjeti preko ruba stola niti dodirivati vruće površine.
13. Aparat ili uređaj za napajanje ne smiju da budu priključeni na utičnicu bez nadzora.
14. Da se obezbijedi dodatna zaštita preporučujemo da u električnom krugu instalirate zaštitni uređaj diferencijalne struje (RCD) sa nominalnom diferencijalnom strujom, koja nije veća od 30 mA. U vezi sa tim treba se obratiti električaru-stručnjaku.
15. Mlin možete uključiti jedino tada kad je zaštitni poklopac stavljen na odgovarajuće mjesto. Nemojte stavljati ruke niti predmete u ljevak za kafu tokom mljevenja, niti kad je uređaj uključen u napon. Prije mljevenja provjerite da nema slučajno nekih stranih tijela među zrnima.
16. Nemojte uključivati prazan uređaj.

Opis uređaja:

- A. Poklopac kutije za zrno
- D. Prsten za finoću mljevene kafe
- G. Kućište
- J. Tipka START / STOP
- M. Tegla u prahu za kafu

- B. Kutija za zrno
- E. Ploča za upravljanje
- H. LED zaslon
- K. Četkica

- C. Uklonjivi gornji konusni nosač
- F. TIME tipka
- I. ADJUST tipka
- L. Poklopac kutije za prašak

Prije prve upotrebe:

Prije upotrebe mlina za kavu, obrišite kućište i kutiju zrna kafe čistom vlažnom krpom. Operite teglu s prahom za kafu i poklopac posude za kafu u toploj sapunici, a zatim isperite i osušite. Nemojte ga koristiti kad je bilo koji dio vlažan.

Postaviti:

Instaliranje kutije za grah:

1. Provjerite je li mlin za kavu isključen.
2. Držite pritisnutu ručicu za otpuštanje kutije zrna kafe smještenu na drugoj strani uređaja s ikonom OPEN LOCK na tijelu uređaja, a zatim pronađite ikonu trokuta na kutiji zrna (Slika 2) poredajte dvije i gurnite prema dolje.
3. Zatim zakrenite kutiju za zrno u smjeru kazaljke na satu dok gumb za otpuštanje ne klikne i dok se ikona zatvorene brave ne poravnava s trokutom na glavnom tijelu. (slika 3)

Uklanjanje kutije za zrno:

1. Prvo izvadite grah iz kutije.
2. Upotrijebite priloženu četku i uklonite preostali grah iz izbočine unutar kutije za zrno. (slika 4)
3. Pritisnite dugme za otpuštanje na bočnoj strani glavnog kućišta. Kutija za zrno treba se trznuti u stranu i kutija za zrno će se otpustiti.
4. Povucite kutiju prema gore da biste je izvadili iz prstena za finoću kafe.

Podešavanje veličine mljevenja kave:

1. Stavite teglu s prahom za kafu i njen poklopac u ispravne položaje. Proverite da li je sklop pravilno postavljen u telo.
2. Otvorite poklopac kutije zrna kafe i napunite kutiju zrnima kafe željenim zrnima kafe. Zatvorite poklopac, sada možete prilagoditi veličinu mljevenja kafe.
3. Vaša mlin za kavu ima 31 opciju mljevenja. Da biste prilagodili veličinu mljevenja, zakrenite kutiju zrna kafe i prilagodite je od fine do krupne, ovisno o vrsti kave koju kuhate. (slika 5)

UPOZORENJE: NE PRILAGODITE BRUŠENJE TIJEKOM RADA. TO ĆE UTJECATI NA OSNOVNU GRUPNOST KAFE I MOŽE OŠTEĆITI UREĐAJ.

ZA NAJBOLJE REZULTATE MOLIMO VAS DA SE KONSULTUJETE U TABELI NA STRANICI 3 PRIRUČNIKA (Slika 7)

- A. ČEŽVE - FINA KAVA, POSTAVKA: 1-2
- B. ESPRESSO - SREDNJA FINA, POSTAVKA: 3-5
- C. SIFON - SREDNJI, POSTAVKA: 6-10
- D. NAPIŠITE KAVU - SREDNJA, POSTAVKA: 11-20
- E. PRELIJENJE - SREDNJE GRUPO, POSTAVKA: 17-25
- F. FRANCUSKA ŠTAMPA - GRUPO, POSTAVKA: 26-31

UPUTE ZA RAD:

UPOZORENJE: Prije početka postupka osigurajte da je posuda za kafu u prahu (M) na mjestu i da ima poklopac.

1. Ovaj uređaj ima 3 tipke (6B: 1,2,3) za upravljanje na kontrolnoj ploči (6A):

6B, 1: Šalice - kontrolirajte između 1 - 10 šalica mljevene kafe. Pritiskom na tipku dodavat ćete po 1 šalicu. Nakon 10 brojač će se vratiti na 1.

6B, 2: Tajmer - upravljanje između 1–25 sekundi rada. Pritiskom na tipku dodavat ćete 1 sekundu svakog pritiska. Nakon 25 brojač će se vratiti na 1.

6B, 3: Start / Stop-Start ili zaustavite operaciju.

2. Pritisnite željenu količinu čaša ili vremena (6B, 1 ili 6B, 2), a zatim pritisnite dugme Start / Stop (6B, 3) da biste započeli ili otkazali operaciju.

ČIŠĆENJE PRODORA

Za čišćenje pogledajte slike na stranici 4 priručnika.

Redovno čišćenje pomaže u postizanju dosljednih rezultata brušenja. Čistite svakih 5 upotreba.

1. Otključajte kutiju za zrno
2. Uklonite grah
3. Lock kutija za grah
4. Pokrenite brusilicu dok se ne isprazni
5. Uklonite kutiju za zrno
6. Uklonite gornji zarez
7. Očistite gornju neravninu četkom za čišćenje
8. Očistite donji izraslina četkom za čišćenje
9. Očistite grind outlet četkom
10. Čvrsto gurnite gornji svrdlo u položaj
11. Lock Upper Burr
12. Poravnajte okvir za grah u položaj
13. Lock kutija za grah

Održavanje:

Da biste zadržali svu aromu kafe i izbjegli razgradnju mljevene kafe, ispraznite posudu sa mljevenom kavom nakon svake upotrebe. Uvijek izvucite utikač iz utičnice prije čišćenja.

Nikada ne stavljajte brusilicu, kabel za napajanje ili utikač u vodu ili pod tekuću vodu.
Za čišćenje uređaja ne upotrebljavajte jake deterdžente ili abrazivne podloge.
Očistite poklopce i držač mlevene kafe u toploj sapunici.

Rješavanje problema

POGREŠKA Šifra:

E1

Opis problema: Nijedan držač graha ili držač graha nije čvrsto povezan.

Rješenje problema: Sastavite držač zrna ili zategnite držač zrna dok se mikroprekidač ne zatvori, nakon što se držač zrna zatvori, onda kôd greške E1 na zaslonu nestaje.

E2

Opis problema: Ukupan rad je 5 ciklusa, automatski se isključuje radi zaštite jedinice

Rješenje problema: Iskopičajte kabel za napajanje, čekajući da se ohladi, a zatim ponovo pokrenite.

II1

Opis problema: Motor se pregrijava.

Rješenje problema: Čekanje da se motor ohladi preko 30 minuta i ponovno pokretanje.

Tehnički podaci:

Ulazni napon: 220-240 V ~ 50/60 Hz

Nominalna snaga: 200 W

Maksimalna snaga: 300 W

Maksimalno radno vrijeme: 4 x 25 sekundi

Uređaj ima II. klasu izolacije i zahtjeva uzemljenje.

Aparat ispunjava zahtjeve direktiva:

Električni uređaj niskog napona (LVD)

Elektromagnetna kompatibilnost (EMC)

Proizvod je označen oznakom CE na nazivnoj tablici.

Prođus marcat cu simbolul CE pe plăcuța de fabricație



Brinući za okoliš..

Molimo Vas da kartonska pakovanja odnesete u otpuk otpadnog papira. Polietilenske džakove (PE) bacajte u kontejner za plastiku. Iskorišćen uređaj treba odneti na odgovarajuću deponiju, jer opasni sastojci koji se u njemu nalaze, mogu biti opasni za okoliš. Električni uređaj treba odneti na način, koji ograničava njegovu ponovnu upotrebu i korištenje. Ako se u uređaju nalaze baterije, treba ih izvaditi i odvojeno predati na deponiju.

Uređaj se ne smije bacati u kontejner za komunalni otpad!!

MAGYAR

A BIZTONSÁGRA VONATKOZÓ FONTOS UTASÍTÁSOK OLVASSA EL FIGYELMESEN, ÉS ŐRIZZE MEG A KÉSŐBBIEKRE

1. A készülék használatbavétele előtt olvassa el a kezelési útmutatót, és járjon el az abban leírtak szerint. A gyártó nem vállal felelősséget a rendeltetéstől eltérő használatból vagy a nem megfelelő kezelésből eredő esetleges károkért.
2. A berendezés kizárólag otthoni használatra készült. Ne használja, más, a rendeltetésétől eltérő célra.
3. A berendezést kizárólag 230 V ~ 50 Hz, földelt dugaszolóaljzatra szabad csatlakoztatni. A biztonság fokozása érdekében egy áramkörre nem szabad egy időben nagyon sok elektromos készüléket kötni.
4. Különösen óvatosan kell eljárni a készülék használatakor, ha a közelben gyerekek tartózkodnak. Nem szabad megengedni, hogy a gyerekek játszanak a készülékkel, sem pedig azt, hogy a berendezést nem ismerő személyek használják.
5. FIGYELMEZTETÉS: Jelen készüléket használhatják 8 évnél idősebb gyermekek, valamint fizikai, érzékelő vagy pszichikai képességeikben korlátozott személyek, vagy olyan valaki, aki nem ismeri a készüléket, nincs vele tapasztalata, feltéve, hogy ez a biztonságukért felelős személy felügyeletével történik, vagy kioktatták őket a készüléknek biztonságos használatára, és tudatában vannak a használatával járó veszélyeknek. A gyerekek nem játszhatnak a berendezéssel. A berendezést ne tisztítsák és ne tartsák karban gyerekek, esetleg csak akkor, ha 8 évnél idősebbek, és ezt felügyelettel teszik.
6. Használat után húzza ki a dugaszt a hálózati dugaszolóaljzatról úgy, hogy kézzel tartja a dugaszolóaljzatot. NE húzza a hálózati kábelnél fogva.
7. Ne merítse a kábelt, a dugaszt vagy az egész készüléket vízbe vagy más folyadékba. Ne tegye ki a készüléket az időjárás hatásainak (eső, napsütés stb.), és ne használja megnövekedett páratartalmú körülmények között (fürdőszoba, nedves kempingházak).
8. Időként ellenőrizze a hálózati kábel állapotát. Ha a hálózati kábel sérült, akkor a veszély megszüntetése érdekében azt erre specializált javítóműhelyben ki kell cseréltetni.
9. Ne használja a készüléket sérült hálózati kábellel, vagy ha azt leejtették, vagy bármilyen más módon megsérült, illetve rosszul működik. Ne javítsa önállóan a készüléket, mivel ez

áramütés veszélyével jár. A sérült berendezést adja be megfelelő szervizbe ellenőrzésre vagy javításra. Bármilyen javítást kizárólag erre jogosult szerviz végezhet. A helytelenül végzett javítás komoly veszélyt jelenthet a használó számára.

10. A készüléket hideg, stabil, lapos felületre kell állítani, messze olyan konyhai készülékektől, amelyek felmelegedhetnek: pl. mikrosütőtől, gáztűzhelytől stb.

11. Ne használja a készüléket gyúlékony anyagok közelében.

12. A hálózati kábel nem lóghat az asztal szélén túl, vagy nem érhet forró felülethez.

13. Nem szabad felügyelet nélkül hagyni a bekapcsolt készüléket vagy tápegységet.

14. Plusz védelem érdekében ajánlott az elektromos áramkörbe 30 mA-t nem meghaladó névleges túláramra méretezett túláram-védőkapcsolót (RDC) kell beépíteni. Ezt villanyszerelőre kell bízni.

15. A kávédarálót csak akkor szabad beindítani, amikor a védőfedő a helyén van. Ne tegye a kezét a tölcésrbe darálás közben, sem pedig akkor, amikor a készülék hálózathoz csatlakozik. Örlés előtt ellenőrizze, hogy a kávébab közé nem került-e idegen anyag.

16. Nem szabad beindítani az üres készüléket.

Készülék leírása:

A. Babdoboz fedele

D. Örlött kávé finomsági gyűrűje

G. Ház

J. START / STOP gomb

M. Kávéporos üveg

B. Babdoboz

E. Control panel

H. LED kijelző

K. Brush

C. Kivehető felső kúpos sorja

F. TIME gomb

I. ADJUST gomb

L. Poros doboz fedele

Az első használat előtt:

A kávédaráló használata előtt törölje le a házat és a kávébab dobozát tiszta, nedves ruhával. Mossa le a kávéporos edényt és a kávéporos üveg fedelét meleg szappanos vízben, majd öblítse le és szárítsa meg. Ne használja, ha bármelyik alkatrész nedves.

Beállít:

A babdoboz felszerelése:

1. Ellenőrizze, hogy a kávédaráló ki van-e dugva.
2. Tartsa lenyomva a készülék másik oldalán található Kávébab doboz kioldókart az OPEN LOCK ikonnal a készülék testén, majd keresse meg a babdobozon található háromszög ikont (2. kép), majd húzza felfelé.
3. Ezután forgassa el a babdobozt az óramutató járásával megegyező irányba, amíg a kioldógomb kattán és a zárt zár ikon a főtest háromszögével felsorakozik. (3. kép)

A babdoboz eltávolítása:

1. Először vegye ki a babot a dobozból.
2. Használja a mellékelt keféket, és távolítsa el a megmaradt babot a babdoboz belsejében található sorjától. (4. kép)
3. Nyomja meg a kioldó gombot a törzs oldalán. A babdoboznak oldalra kell rándulnia, és a babdoboz felszabadul.
4. Húzza felfelé a dobozt, hogy kivegye a kávé finomsági gyűrűjéből.

A kávédaráló méretének beállítása:

1. Helyezze a kávéporos edényt és fedelét a megfelelő helyzetbe. Ellenőrizze, hogy az egység megfelelően van-e elhelyezve a testben.
 2. Nyissa ki a kávébab dobozának fedelét, és töltsé fel a kávébab dobozát a kívánt egész kávébabbal. Csukja be a fedelet, és most beállítsa a kávédaráló méretét.
 3. A kávédarálónak 31 örlési méretválasztéka van. Az örlés méretének beállításához forgassa el a kávébab dobozt, és állítsa finomtól durvaig a főzött kávé típusától függően. (5. kép)
- FIGYELMEZTETÉS: ÜZEMBE HÉLYEZÉSÉNEK NEM SZABAD BEÁLLÍTANI. HATÁSA A KÁVÉ FÖLDÖNTETETTSÉGÉRE ÉS KÁROSÍTHATJA A KÉSZÜLEKET.**

A LEGJOBB EREDMÉNYEKÉRT forduljon a kézikönyv 3. oldalának táblázathoz (7. kép)

- A. CEZVE - FINOM KÁVÉ, BEÁLLÍTÁS: 1-2
B. ESPRESSO - KÖZEPES FINOM, BEÁLLÍTÁS: 3-5
C. SIFON - KÖZEPES, BEÁLLÍTÁS: 6-10
D. KÁVÉ DRIP - KÖZEP, BEÁLLÍTÁS: 11-20
E. TÖRTÉNÉS - KÖZÉP durva, BEÁLLÍTÁS: 17-25
F. FRANCIA Sajtó - Durva, Beállítás: 26-31

HASZNÁLATI UTASÍTÁSOK:

FIGYELEM: A művelet megkezdése előtt ellenőrizze, hogy a kávéporos edény (M) a helyén van-e, és van-e rajta fedél.

1. Ennek az egységnek 3 gombja van (6B: 1,2,3) a kezelőpanelen (6A) történő vezérléshez:

6B, 1: Csészék - vezérlés 1-10 csésze örlött kávé között. A gomb megnyomásával minden egyes megnyomáskor 1 csésze kerül hozzáadásra. 10 után a számláló visszatér 1-re.

6B, 2: Időzítő - vezérlés 1-25 másodperc működetés között. A gomb megnyomásával minden egyes megnyomás 1 másodpercet ad hozzá. 25 után a számláló visszatér 1-re.

6B, 3: Start / Stop-Start vagy leállítja a műveletet.

2. Nyomja meg a kívánt mennyiségű csészét vagy időt (6B, 1 vagy 6B, 2), majd nyomja meg a Start / Stop gombot (6B, 3) a művelet

elindításához vagy megszakításához.

TERMÉKTISZTÍTÁS

A tisztításhoz olvassa el a kézikönyv 4. oldalán található képeket.

A rendszeres tisztítás segít elérni az egyenletes csiszolási eredményeket. 5 használat után tisztítsa meg.

1. Nyissa fel a babdobozt
2. Távolítsa el a babot
3. Zár babdoboz
4. Futtassa a darálót, amíg kiürül
5. Távolítsa el a babdobozt
6. Távolítsa el a felső sorját
7. Tisztítsa meg a felső sorját tisztító kefével
8. Tisztítsa meg az alsó sorját tisztító kefével
9. Tisztítsa meg a Grind Outlet-et kefével
10. Tolja határozottan a felső sorját
11. Zárja fel a felső sorját
12. Igazítsa a babdobozt a helyére
13. Zár babdoboz

Karbantartás:

A kávé összes aromájának megőrzése és az őrölt kávé bomlásának elkerülése érdekében minden használat után ürítse ki az őrölt kávé tartályát.

Tisztítás előtt mindig húzza ki a hálózati csatlakozót.

Soha ne helyezze a darálót, a tápkábelt vagy dugót vízbe vagy folyó víz alá.

A készülék tisztításához ne használjon erős mosószert vagy sűrűlő párnát.

Tisztítsa meg a fedeleket és az őrölt kávé tartót meleg, szappanos vízben.

Hibaelhárítás

Hibakód:

E1

Hiba leírása: Nincs bab- vagy babtartó szorosan csatlakoztatva.

Hibaelhárítás: Szerelje össze a babtartót, vagy húzza meg a babtartót, amíg a mikrokapcsoló be nem csukódik, amint a babtartó bezárul, eltűnik a kijelzőn az E1 hibakód.

E2

Hiba leírása: A teljes működés 5 ciklus, automatikusan kikapcsol az egység védelme érdekében

Hibaelhárítás: Húzza ki a tápkábelt, várja meg, amíg lehűl, majd indítsa újra.

VAGY

Hiba leírása: A motor túlmelegszik.

Hibaelhárítás: Várja meg a motor lehűlését 30 perc alatt, és indítsa újra.

Műszaki adatok:

Bemeneti feszültség: 220-240 V ~ 50/60 Hz

Névleges teljesítmény: 200 W

Maximális teljesítmény: 300 W

Maximális munkaidő: 4 x 25 másodperc

A készülék II. szigetelési osztályban készült, földelésre van hozzá szükség.

A berendezés megfelel a következő direktíváknak:

Kisfeszültségű elektromos berendezések (LVD)

Elektromágneses kompatibilitás (EMC)

A termék CE jelzéssel van jelölve az adattáblán



A környezet védelme érdekében kérjük külön karton dobozok és műanyag zsákokat és dobja őket a megfelelő hulladék közé. Használt készüléket kell eljuttatni a kijelölt gyűjtőhelyekre miatt veszélyes elemek alkatrészeket, amelyek hatással lehetnek a környezetre. Ne dobja a készüléket a közös szemétkosárba.

SUOMI

KÄYTTÖTURVALLISUUSEHDOT

LUE HUOLELLISESTI JA SÄILYTÄ TULEVAA KÄYTTÖÄ VARTEN

1. Ennen laitteen käyttöönottoa lue tämä käyttöohje ja noudata sen määräyksiä. Valmistaja ei ole vastuussa väärinkäytöstä tai virheellisestä huollosta aiheutuvista vahingoista.
2. Laite on tarkoitettu ainoastaan kotitalouskäyttöön. Älä käytä laitetta käyttötarkoituksensa vastaisella tavalla.

3. Laite on kytkettävä ainoastaan maadoitettuun 230 V ~ 50 Hz pistorasiaan. Käyttöturvallisuuden parantamiseksi yhteen sähköpiiriin ei saa kytkeä samanaikaisesti useampia sähkölaitteita.
4. Toimi erittäin varovaisesti, mikäli laitteen käyttöaikana sen lähellä on lapsia. Älä anna lasten leikkiä laitteella; kiellä lapsia ja laitteeseen perehtymättömiä henkilöitä käyttämästä sitä.
5. **VAROITUS:** Laitetta saavat käyttää yli 8-vuotiaat lapset sekä liikuntarajoitteiset ja vajaamieliset tai laitteen käyttöön perehtymättömät henkilöt ainoastaan heidän turvallisuudestaan vastaavan henkilön valvonnassa tai mikäli he ovat saaneet opastusta laitteen turvallisesta käytöstä ja ovat tietoisia mahdollisista siihen liittyvistä käyttövaaroista. Lapset eivät saa leikkiä laitteella. Lapset eivät saa puhdistaa tai käsitellä laitetta, paitsi jos he ovat vähintään 8-vuotiaita ja tekevät sitä valvonnassa.
6. Aina käytön jälkeen irrota pistoke pitäen kädellä pistorasiasta. ÄLÄ vedä virtajohdosta.
7. Älä upota virtajohtoa, pistoketta tai koko laitetta yteen tai muihin nesteisiin. Älä altista laitetta säävaikutukselle (vesisade, aurinko, jne.). Älä käytä hyvin kosteissa tiloissa (kylpyhuone, kostea mökki).
8. Tarkista säännöllisesti johdon kunto. Jos virtajohto on vaurioitunut, se on korjattava valtuutetussa huoltoliikkeessä vaaratilanteiden välttämiseksi.
9. Älä käytä laitetta, mikäli sen virtajohto on vaurioitunut tai jos laite on pudonnut tai vaurioitunut muulla tavalla tai se ei toimi oikein. Älä korjaa laitetta omaehtoisesti sähköiskuvaaran vuoksi. Vie viallinen laite asianmukaiselle huoltoliikkeelle tarkastettavaksi ja korjattavaksi. Kaikkia korjauksia saa tehdä ainoastaan valtuutetussa huoltoliikkeessä. Virheellinen korjaus voi aiheuttaa käyttäjän vakavan loukkaantumiskehityksen.
10. Sijoita laite viileälle, tukevalle ja tasaiselle alustalle, pitäen turvaväliä lämmityslaitteista ja kodinkoneista, kuten sähköhellasta, kaasupolttimista jne.
11. Älä käytä laitetta tulenarkojen aineiden läheisyydessä.
12. Virtajohto on estettävä roikkumisesta pöydän reunan yli tai kuumien pintojen koskettamisesta.
13. Älä jätä laitetta tai virransyöttölaitetta pistorasiaan ilman valvontaa.
14. Lisäsuojauksen varmistamiseksi suositellaan asentamaan laitteen virtapiiriin vikavirtasuojakytkimen (RCD), jonka nimellisvirta on korkeintaan 30 mA. Tältä osin on otettava yhteyttä pätevään sähköasentajaan.
15. Kahvimylly voidaan käynnistää ainostaan silloin, kun turvakansi on paikallaan. Käsiä tai esineitä ei kuulu laittaa papusäiliöön jauhamisen aikana, eikä myöskään silloin, kun laite on kytkettynä virtalaitteeseen. Ennen jauhamista kuuluu tarkistaa ettei papujen joukossa ole vieraita esineitä.
16. Laitetta ei saa käynnistää tyhjänä.

Laitekuvas:

Bean-laatikon kansi
Jauhetun kahvin hienousrengas
G.Kotelo
KÄYNNISTYS- / PYSÄYTYS-painike
M.Kahvijauhepurkki

B.-papu-laatikko
E.Ohjauspaneeli
H.LED-näyttö
K.Harjaa

C. Irrotettava ylempi kartiomainen purse
F.TIME-painike
I.ADJUST-painike
L. jauhelaatikon kansi

Ennen ensimmäistä käyttöä:

Pyyhi kotelo ja kahvipapusaaliö puhtaalla, kostealla liinalla ennen kahvimyllyn käyttöä. Pese kahvijauhepurkki ja kahvijauhepurkin kansi lämpimällä saippuavedellä, huuhtelee ja kuivaa sitten. Älä käytä sitä, kun jokin osista on märkä.

Perustaa:

Papusaaliön asentaminen:

1. Varmista, että kahvimylly on irrotettu pistorasiasta.

2. Pidä laitteen toisella puolella olevaa kahvipapusaaliön vapautusvipua painettuna laitteen rungon OPEN LOCK -kuvakkeella ja etsi sitten kolmiokuvake säkkipapujen laatikossa (kuva 2), jotka viivat molemmat ylös ja paina alas.

3. Kierrä sitten papusaaliötä myötäpäivään, kunnes vapautuspainike napsahtaa ja suljetun lukon kuvake on linjassa päärunгон kolmion kanssa. (kuva 3)

Papusaaliön irrottaminen:

1. Poista ensin pavut laatikosta.
2. Käytät kiinnitettyä harjaa ja poista kaikki jäljellä olevat pavut papupakkauksen sisäpuolelta. (kuva 4)
3. Paina vapautuspainiketta päärungon sivulla. Papulokeron tulee nykyä sivulle ja papupakkaus vapautuu.
4. Vedä laatikkoa ylöspäin ottaaksesi sen pois kahvin hienousrenkaasta.

Kahvijauhon koon asettaminen:

1. Asenna kahvijauhepurkki ja sen kansi oikeaan asentoon. Tarkista, että kokoonpano on oikein sijoitettu runkoon.
 2. Avaa kahvipapusaaliön kansi ja täytä kahvipapusaaliö haluamillasi kokonaisilla kahvipavuilla. Sulje kansi, nyt voit säätää kahvijauhon kokoa.
 3. kahvimyllyssäsi on 31 jauhamisen kokovaihtoehtoa. Säädä jauhon kokoa kiertämällä kahvipapusaaliötä ja säätämällä se hienosta karkeaksi valmistettavan kahvityypin mukaan. (kuva 5)
- VAROITUS: ÄLÄ SAADÄ Hiontaa käytön aikana. Sillä on vaikutusta kahvin jauhettuun karkeuteen ja se voi vahingoittaa laitetta.

PARASTA TULOSTA KOSKE KÄYTTÖOHJEEN SIVU 3: n TAULUKKOA (kuva 7)

- A. CEZVE - Hieno kahvi, asetus: 1-2
ESPRESSO - KESKIPISTE Hieno, ASETUS: 3-5
C. SIPHON - KESKI, ASETUS: 6-10
KUIVAA KAHVI - KESKI, ASETUS: 11-20
E. YLÄ POISTU - KESKI KARKEA, ASETUS: 17-25
RANSKAN LEHDISTÖ - KARKEA, ASETUS: 26-31

KÄYTTÖOHJEET:

VAROITUS: Varmista ennen toimenpiteen aloittamista, että kahvijauhepurkki (M) on paikallaan ja että siinä on kansi.

1. Tässä laitteessa on 3 painiketta (6B: 1, 2, 3) ohjausta varten ohjauspaneelissa (6A):
6B, 1: Kupit - hallitse 1-10 kupillista jauhettua kahvia. Painikkeen painaminen lisää yhden kupin jokaiseen painallukseen. Kymmenen jälkeen laskuri palaa arvoon 1.
 - 6B, 2: Ästän - ohjaus 1-25 sekunnin välillä. Painikkeen painaminen lisää yhden sekunnin jokaiseen painallukseen. 25 jälkeen laskuri palaa arvoon 1.
 - 6B, 3: Käynnistä / Seis-Käynnistä tai lopeta toiminta.
2. Aloita tai peruuta toiminto painamalla haluamaasi kuppien määrää tai aikaa (6B, 1 tai 6B, 2) ja painamalla sitten Käynnistä / Seis-painiketta (6B, 3).

PUURIN PUHDISTUS

Katso puhdistusta koskevat ohjeet sivulta 4 käsikirjasta.

Säännöllinen puhdistus auttaa saavuttamaan tasaiset jauhatus tulokset. Puhdista 5 käyttökerran välein.

1. Avaa papupakkaus
2. Poista pavut
3. Lukita papu laatikko
4. Aja hiomakonetta tyhjään
5. Poista papulokero
6. Poista ylempi purse
7. Puhdista ylempi purse puhdistusharjalla
8. Puhdista alempi purse puhdistusharjalla
9. Puhdista jauhatusaukko harjalla
10. Työnnä ylempi purse tiukasti paikalleen
11. Lukitse ylempi purse
12. Sijoita papusaaliö paikalleen
13. Lock Bean Box

Huolto:

Tyhjennä jauhettu kahvisäiliö jokaisen käyttökerran jälkeen, jotta kahvisi tuoksu säilyy ja jauhettun kahvin pilaantuminen vältetään.

Irrota aina pistorasiasta ennen puhdistamista.

Älä koskaan aseta hiomakonetta, virtajohtoa tai pistoketta veteen tai juoksevan veden alle.

Älä käytä voimakkaita puhdistusaineita tai hankaavia tyynyjä laitteen puhdistamiseen.

Puhdista kannet ja jauhettu kahvipidike lämpimällä, saippuavedellä.

Ongelmien kartoittaminen

Virhekoodi:

E1

Vian kuvaus: Ei papupidintä tai papupidikettä ole kytketty tiukasti.

Ongelmanratkaisu: Asenna pavunpidike tai kiristä kahvipidikettä, kunnes mikrokytkin on kiinni, kun papupidike on suljettu, virhekoodi E1 katoaa näytöstä.

E2

Vian kuvaus: Kokonaiskäyttö on 5 jaksoa, se sammuu automaattisesti laitteen suojaamiseksi

Ongelma: Irrota virtajohto pistorasiasta odottamalla sen jäähtymistä ja käynnistä se sitten uudelleen.

TAI

Vian kuvaus: Moottori ylikuumenee.

Ongelmanratkaisu: Odota moottorin jäähtymistä 30 minuutin aikana ja käynnistä se uudelleen.

Tekniset tiedot:

Tulojännite: 220-240 V ~ 50/60 Hz

Nimellisteho: 200 W
Suurin teho: 300 W
Enimmäistyöaika: 4 x 25 sekuntia

Laite kuuluu II-luokan eritysluokkaan ja vaatii maadoitetun pistorasian.
Laite on EU-direktiivien mukainen:
- Matalan jännitteen direktiivi (Low voltage directive: LVD)
- Sähkömagneettinen yhteensopivuus (Electromagnetic compatibility: EMC)
Laite on merkitty CE-merkinnällä



Suojellaksesi ympäristöäsi: hävitä pahvilaatikot ja muovipussit ja kierrätä ne niille tarkoitetuissa jäteastioissa. Käytetyt koneet tulee toimittaa niihin erioistuneisiin keräyspisteisiin ympäristölle vaarallisten aineiden takia. Älä hävitä laitteita sekajätteessä.

ČESKY

BEZPEČNOSTNÍ PODMÍNKY. DŮLEŽITÉ POKYNY TÝKAJÍCÍ SE POUŽITÍ A PROVOZU VÝROBKU. PODMÍNKY SI PROSÍM PŘEČTĚTE POZORNĚ A USCHOVEJTE JE PRO BUDOUCÍ POUŽITÍ.

Záruční podmínky neplatí, pokud je přístroj použit pro komerční účely nebo v rozporu s nvodem. Přístroj je určen pouze pro použití v domácnosti.

1. Před použitím výrobku si pečlivě přečtete návod a vždy postupujte v souladu s uvedenými pokyny. Výrobce ani distributor není odpovědný za případné škody vzniklé v důsledku neodborné manipulace nebo použití v rozporu s návodem.
2. Výrobek lze použít pouze v interiéru. Nepoužívejte tento výrobek pro jakýkoli účel, pro který není určen.
3. Pro napájení výrobku použijte připojení na napětí 230V ~ 50Hz. Z bezpečnostních důvodů není vhodné pro připojení více zařízení k jedné zásuvce.
4. Prosím, buďte opatrní při používání výrobku jsou-li v blízkosti dětí. Nedovolte dětem hrát si s výrobkem. Nikdy nenechávejte výrobek bez dohledu pohybuji-li se u něj děti nebo lidé, kteří nevědí, jak výrobek používat.
5. **UPOZORNĚNÍ:** Tento výrobek mohou obsluhovat děti od 8 let věku a osoby se sníženými fyzickými, smyslovými nebo duševními schopnostmi, nebo osoby bez zkušeností a znalostí výrobku pouze pod dohledem osoby odpovědné za jejich bezpečnost a zdraví. Nebo pokud byli poučeni o bezpečném používání výrobku, jsou si vědomi nebezpečí, chápou způsob použití výrobku a jejich smyslové schopnosti jsou dostatečné pro pochopení i bezpečné používání výrobku.
Čištění a údržba výrobku nesmí provádět děti. Děti od 8 let mohou čištění provádět pouze pod dohledem dospělé osoby, která je mentálně i fyzicky způsobilá na dítě dohlížet.
6. Po ukončení použití tohoto výrobku jej nejprve vypněte je-li opatřen vypínačem, pak vždy opatrně vytáhněte zástrčku ze zásuvky. Přitom přidržujte zásuvku volnou rukou. Nikdy netahejte pouze za přívodní kabel!
7. Nikdy nenechávejte výrobek připojen ke zdroji napájení bez dozoru. Dokonce i tehdy, je-li přerušena dodávka napětí byť i jen na krátkou dobu. Výrobek vypněte a odpojte z napájení podle bodu 6.
8. Nikdy nedávejte, neponořujte napájecí kabel, zástrčku nebo celý výrobek do vody. Nevystavujte výrobek atmosférickými extrémním podmínkám. Jako je přímé sluneční záření, dešť, sníh apod.. Nikdy nepoužívejte výrobek ve vlhkém prostředí.
9. Pravidelně kontrolujte stav napájecího kabelu. Pokud je napájecí kabel poškozen, opravu nebo výměnu svěřte autorizovanému servisu, aby se předešlo neodborné manipulaci a tím i nebezpečným situacím.
10. Nikdy nepoužívejte výrobek s poškozeným síťovým kabelem, nebo pokud výrobek upadl z výšky a předpokládáte, že je poškozen nebo pokud nefunguje správně. Opravu vždy svěřte odbornému autorizovanému servisu, abyste předešli úrazu elektrickým

proudem. Poškozený výrobek vždy ihned vypněte. Provedení neodborné opravy může vést k úrazu uživatele a zániku záruky pro postup uživatele v rozporu s bezpečnostními pokyny.

11. Nikdy nepokládejte výrobek na nebo do blízkosti horkých povrchů nebo do kuchyňských spotřebičů, jako jsou elektrické nebo plynové trouby. Nikdy výrobek při provozu nezakryvejte, nic na něj nestavte.

12. Nikdy nepoužívejte výrobek v blízkosti hořavin.

13. Nenechávejte kabel viset doů přes okraje podložky na které je výrobek položen.

14. Neponořujte motorovou jednotku výrobku do vody.

15. Mlýnek může být spuštěn jen tehdy, když se bezpečnostní víko nachází na svém místě. Během mletí, a pokud je zařízení připojeno k napájení nevkládejte do násypky na kávu ruce ani předměty. Před mletím zkontrolujte, jestli se mezi zrna nedostala žádná cizí tělesa.

16. **Není povoleno spouštět prázdné zařízení.**

Popis zařízení:

A. Víko nádoby na fazole
D. Kroužek jemnosti mleté kávy
G. Kryt
J. Tlačítko START / STOP
M. Dóza na kávový prášek

B. Nádoba na fazole
E. Ovládací panel Tlačítka
H.LED displej
K. Kartáč

C. Odnímatelná horní kuželovitá fréza
F.TIME
I. Tlačítko NASTAVENÍ
L. Víko skříně na prášek

Před prvním použitím:

Před použitím mlýnku na kávu otřete pouzdro a nádobu na kávová zrna čistým vlhkým hadříkem. Nádobu na kávový prášek a víko nádoby na kávový prášek umyjte v teplé mýdlové vodě, poté opláchněte a osušte. Nepoužívejte jej, pokud je některá z částí mokrá.

Založit:

Instalace fazole:

1. Ujistěte se, že je mlýnek na kávu odpojený.
2. Podržte uvolňovací páčku schránky na kávová zrna umístěnou na druhé straně zařízení s ikonou OPEN LOCK na těle zařízení a poté vyhledejte trojúhelníkovou ikonu na nádobě na kávová zrna (obr. .
3. Potom otočte fazolovou skříňku ve směru hodinových ručiček, dokud neuvolníte tlačítko a ikona zavřeného zámku nebude v souladu s trojúhelníkem na hlavním těle. (obr. 3)

Vyjmutí fazole:

1. Nejprve vyjměte fazole z krabice.
2. Použijte přiložený kartáč a odstraňte všechny zbývající fazole z ořepů uvnitř fazolového boxu. (obr. 4)
3. Stiskněte uvolňovací tlačítko na boku hlavního těla. Fazole by měla trhnout stranou a fazole se uvolní.
4. Vytáhněte krabici nahoru a vyjměte ji z prstence jemnosti kávy.

Nastavení velikosti mleté kávy:

1. Nasadte nádobu na kávový prášek a její víko do správné polohy. Zkontrolujte, zda je sestava správně umístěna v těle.
2. Otevřete víko zásobníku na kávová zrna a naplňte zásobník na kávová zrna požadovanými celými kávovými zrny. Zavřete víko, nyní můžete upravit velikost mleté kávy.
3. Váš mlýnek na kávu má 31 možností velikosti mletí. Chcete-li upravit velikost mletí, otočte krabičku na zrnkovou kávu a upravte ji od jemné po hrubou v závislosti na typu kávy, kterou varíte. (obr. 5)

UPOZORNĚNÍ: NERUŠTE BROUŠENÍ BĚHEM PROVOZU. OVLIVNÍ TO ZEMNÍ BEZPEČNOST KÁVY A MŮŽE POŠKOZIT ZARÍZENÍ.

PRO NEJLEPŠÍ VÝSLEDKY KONZULTUJTE TABULKU NA STRANĚ 3 PŘÍRUČKY (obr. 7)

A. CEZVE - JEMNÁ KÁVA, NASTAVENÍ: 1-2
B. ESPRESSO - STŘEDNÍ POKUTA, NASTAVENÍ: 3-5
C. SIFON - STŘEDNÍ, NASTAVENÍ: 6-10
D. DRIPOVÁ KÁVA - ŠTŘEDNÍ, NASTAVENÍ: 11-20
E. NACHÁZÍ SE - STŘEDNÍ HRUBÉ, NASTAVENÍ: 17-25
F. FRANCOUZSKÝ TISK - Hrubé, nastavení: 26 -31

NÁVOD K OBSLUZE:

VAROVÁNÍ: Před zahájením operace se ujistěte, že nádoba na kávový prášek (M) je na svém místě a má na sobě víko.

1. Tato jednotka má 3 tlačítka (6B: 1,2,3) pro ovládání na ovládacím panelu (6A):

6B, 1: Šálky - ovládání mezi 1 - 10 šálky mleté kávy. Stisknutím tlačítka přidáte po každém stisknutí 1 šálek. Po 10 se počítadlo vrátí na 1.

6B, 2: Časovač - ovládání mezi 1-25 sekundami provozu. Stisknutím tlačítka přidáte každé stisknutí 1 sekundu. Po 25 se počítadlo vrátí na 1.

6B, 3: Start / Stop-Start nebo zastavení provozu.

2. Stiskněte požadované množství šálků nebo času (6B, 1 nebo 6B, 2) a poté stisknutím tlačítka Start / Stop (6B, 3) spusťte nebo zrušte operaci.

ČIŠTĚNÍ BURR

Informace o čištění najdete na obrázcích na straně 4 příručky.
Pravidelné čištění pomáhá dosáhnout stejných výsledků broušení. Vyčistěte každých 5 použití.

1. Odemkněte fazolovou krabici
2. Odstraňte fazole
3. Uzamkněte fazolový box
4. Spusťte brusku do vyprázdnění
5. Vyjměte fazolový box
6. Odstraňte horní otřep
7. Vyčistěte horní otřep pomocí čistícího kartáče
8. Vyčistěte spodní otřep pomocí čistícího kartáče
9. Vyčistěte výstup pro broušení štětcem
10. Horní frézu pevně zatlačte do polohy
11. Zamkněte horní otřep
12. Zarovnejte fazolovou krabici do polohy
13. Lock Fazole

Údržba:

Abyste uchovali veškerou vůni vaší kávy a předešli znehodnocení mleté kávy, vyprázdňte po každém použití zásobník na mletou kávu.

Před čištěním vždy vytáhněte zástrčku ze zásuvky.

Nikdy nepokládejte brusku, napájecí kabel nebo zástrčku do vody nebo pod tekoucí vodu.

K čištění spotřebiče nepoužívejte silné čisticí prostředky ani abrazivní polštářky.

Očistěte víka a držák mleté kávy v teplé mýdlové vodě.

Odstraňování problémů

Chybový kód:

E1

Popis problému: Žádný držák fazole nebo držák fazole není pevně připojen.

Řešení problému: Namontujte držák fazolí nebo utáhněte držák fazolí, dokud se mikrosypač nezavře, jakmile je držák fazolí zavřený,

pak chybový kód E1 na displeji zmizí.

E2

Popis problému: Celkový provoz je 5 cyklů, automaticky se vypíná, aby byla chráněna jednotka

Řešení problému: Odpojte napájecí kabel, počkejte, až vychladne, a poté restartujte.

NEBO

Popis problému: Motor se přehřívá.

Řešení problému: Čekání na vychladnutí motoru po dobu 30 minut a restart.

Technická data:

Vstupní napětí: 220-240 V ~ 50/60 Hz

Jmenovitý výkon: 200 W.

Maximální výkon: 300 W.

Maximální pracovní doba: 4 x 25 sekund

Tento přístroj je vyroben s Izolační třída II a nevyžaduje uzemnění.

Přístroj je v souladu s požadavky směrnice:

Směrnice o nízkém napětí (LVD)

Elektromagnetická kompatibilita (EMC)

Výrobek má CE štítek



Ochrana životního prostředí. Kartón odevzdejte do sběru. Polyetylenové sáčky (PE) vyhazujte do kontejneru na plasty. Vysloužilý přístroj odevzdejte do příslušného sběrného dvoru, protože některé části zařízení mohou představovat pro životní prostředí nebezpečí. Elektrický přístroj odevzdejte tak, aby se omezilo jeho opětovné používání. Pokud jsou v přístroji baterie, vyjměte je a odevzdejte do příslušného sběrného místa zvlášť. Přístroj nevyhazujte do popelnice ani kontejneru na směsný odpad!!

МАКЕДОНСКИ

Услови на безбедност. ВАЖНО УПАТСТВО ЗА БЕЗБЕДНОСТ ПРИ УПОТРЕБА

Ве молиме внимателно прочитајте и чувајте го за идни потсетувања.

Условите на гаранција се различни, ако уредот се користи за комерцијални цели.

1. Пред употреба на уредот внимателно прочитајте ги и секогаш следете ги следните упатства. Производителот не е одговорен за оштетувања кои произлегуваат од неправилна употреба на уредот.

2. Уредот треба да се употребува само внатре. Не употребувајте го уредот за било

какви цели кои не се компатибилни со неговата примена.

3. Напонот е 230V, ~50Hz со заземјување. Од безбедносни причини не треба да се приклучуваат повеќе уреди на еден извор на електрична енергија.

4. Бидете внимателни кога го употребувате уредот во близина на деца. Не им дозволувајте на децата да си играат со уредот. Не им дозволувајте на децата или луѓето кои не го познаваат уредот да го користат без надзор.

5. ПРЕДУПРЕДУВАЊЕ: Овој уред може да се користи од страна на деца над 8 години и лица со намалени физички, сензорни или ментални способности, или лица со недостаток на искуство и знаење, само доколку се под надзор на лице одговорно за нивната безбедност, или ако тие се обучени за безбедност при употреба на уредот и се свесни за опасностите поврзани со неговото работење. Децата не треба да си играат со уредот. Чистење и одржување на уредот не треба да се врши од страна на децата, освен ако тие се над 8 години и овие активности се вршат под надзор.

6. Откако ќе завршите со употреба на уредот, полека извадете го приклучникот од доводот на струја, притоа придржувајќи го штекерот со рака. Никогаш не влечете го кабелот!!!

7. Никогаш не оставајте го без надзор уредот поврзан со довод на струја. Дури и кога е употребата прекината за кратко време, исклучете го од струја, извадете го кабелот од штекер.

8. Никогаш не ставајте го кабелот, приклучникот или целиот уред во вода. Никогаш не изложувајте го уредот на атмосферски услови, како директна сончева светлина или дожд, итн. Никогаш не употребувајте го уредот во влажни услови.

9. Повремено проверувајте ја состојбата на електричниот кабел. Доколку тој е оштетен, однесете го уредот на овластен сервис за замена на кабелот со цел да се избегнат опасни ситуации.

10. Никогаш не употребувајте го уредот со оштетен кабел или ако ви паднал или бил оштетен на било каков начин или ако не работи правилно. Не обидувајте се сами да го поправате дефектниот производ бидејќи тоа може да доведе до електричен шок.

Секогаш носете го таквиот уред на овластен сервис на поправка. Поправките можат да ги извршуваат единствено професионални лица од овластен сервис, бидејќи неправилните поправки можат да предизвикаат опасни ситуации за корисникот.

11. Никогаш не ставајте го уредот на или во близина на загреани или врели површини или кујнски уреди како електрични или плински шпорети.

12. Никогаш не користете го уредот во близина на запалливи материјали.

13. Не оставајте го кабелот да виси преку работ на работната површина.

14. Не го потопувајте моторот во вода.

15 Мелница може да се вклучи само во случај кога заштитниот капак е на своето место . За време на мелењето не ги ставајте рацете или други објекти во садот за кафето, исто така и кога уредот е поврзан со снабдување со електрична енергија . Пред мелењето треба да проверите , дали меѓу зрната не се наоѓа некаква друга материја .

16 Не треба да се вклучува машината кога е празна.

Опис на уредот:

A. Капак од кутија со грав

B. Кутија од грав

C. Отстранлив горен конусен брус

D. Прстен за финост на мелено кафе	E. Контролен панел копче	F. TIME
G. Копче за приказ на домување	H. LED	I. Копче ПРИГОДИ
J. Копче „СТАРТ / СТОП“	K. Brush	L. Капак на кутијата за прав
M. Тегла за кафе во прав		

Пред прва употреба:

Пред да ја користите мелницата за кафе, избришете го кукиштето и кутијата со зрна кафе со чиста влажна крпа. Теглата со кафе во прав и капакот на теглата во прав за кафе измијте ги во топла вода со сапуница, а потоа исплакнете ги и исушете ги. Не користете го кога некој од деловите е влажен.

Поставување:

Инсталирање на кутијата со грав:

1. Осигурете се дека мелницата за кафе не е од струја.
2. Држете ја рачката за ослободување на кутијата со зрна кафе, сместена на другата страна на уредот со иконата ОТВОРЕН ЛОК на телото на уредот и потоа лоцирајте ја иконата за триаголник на кутијата за грав (слика 2), поставете ги двете нагоре и притиснете надолу.
3. Потоа завртете ја кутијата со грав во насока на стрелките на часовникот додека не кликне копчето за ослободување и иконата за затворена брава се реди со триаголникот на главното тело. (слика 3)

Отстранување на кутијата со грав:

1. Прво извадете го гравот од кутијата.
2. Користете ја прицврстената четка и извадете ги останатите грав од брусот во кутијата со грав. (слика 4)
3. Притиснете го копчето за ослободување на страната на главното тело. Кутијата со грав треба да крене настрана и кутијата со грав ќе се ослободи.
4. Повлечете ја кутијата нагоре за да ја извадите од прстенот за финост на кафето.

Поставување големина на мелење кафе:

1. Наместете ја теглата со кафе во прав и капакот во правилна положба. Проверете дали склопот е правилно поставен во телото.
 2. Отворете го капакот на кутијата со зрна кафе и наполнете ја кутијата со зрна кафе со посакувани цели зрна кафе. Затворете го капакот, сега можете да ја прилагодите големината на мелењето кафе.
 3. Вашата мелница за кафе има 31 опција за големина на мелење. За да ја прилагодите големината на мелењето, завртете ја кутијата со зрна кафе и прилагодете се од фино на грубо во зависност од видот на кафето што го приготвувате. (слика 5)
- ПРЕДУПРЕДУВАЕ: НЕ прилагодувајте го мелењето за време на работата. Е ВЛИЈАТЕ НА ЗЕМЈАТА ПОДОЛНОСТ НА КАФЕТО И МОАНЕ ДА ЈА ОШТАТИ УРЕДОТ.**

ЗА НАЈДОБРИ РЕЗУЛТАТИ, Ве молиме, консултирајте се со табелата на страница 3 од прирачникот (слика 7)

- A. SEZVE - ГОЛЕМО КАФЕ, ПОСТАВУВАЕ: 1-2
 Б. ЕСПРЕСО - СРЕДНА ГОДИНА, ПОСТАВУВАЕ: 3-5
 С. Сифон - среден, ПОСТАВУВАЕ: 6-10
 Д. ПИШЕТЕ КАФЕ - СРЕДНО, ПОСЕДУВАЕ: 11-20
 Е. ИСПИРУВАЕ - СРЕДНО СУДЕЕ, ПОСТАВУВАЕ: 17-25
 Ф. Француски печат - груб, ПОСТАВУВАЕ: 26-31

УПАТСТВО ЗА РАБОТА:

ПРЕДУПРЕДУВАЕ: Пред да започнете со операцијата, проверете дали теглата со прав за кафе (М) е на место и има капак на неа.

1. Оваа единица има 3 копчиња (6Б: 1,2,3) за контрола на контролната табла (6А):
 6Б, 1: Шолји - контрола помеѓу 1 - 10 шолји мелено кафе. Со притискање на копчето ќе додадете по 1 чаша секое притискање. По 10 бројачот ќе се врати на 1.
- 6Б, 2: Тајмер - контрола помеѓу 1- 25 секунди од работењето. Со притискање на копчето ќе се додаде 1 секунда со секое притискање. По 25 шалтерот ќе се врати на 1.
- 6Б, 3: Започнете / Стоп-Започнете или запрете ја операцијата.
2. Притиснете ја саканата количина чаши или време (6В, 1 или 6В, 2) и потоа притиснете го копчето Start / Stop (6В, 3) за да ја започнете или откажете операцијата.

ЧИСТЕЕ НА БУРП

За чистење, консултирајте се со сликите на страница 4 од упатството.

Редовното чистење помага да се постигнат конзистентни резултати за мелење. Исчистете ги на секои 5 употреби.

1. Отклучете ја кутијата со грав
2. Отстранете го гравот
3. Заклучи кутија со грав
4. Стартувајте мелница додека не се испразни
5. Отстранете ја кутијата со грав

6. Отстранете го Горниот Бур
7. Исчистете го горниот бур со четка за чистење
8. Исчистете го долниот бур со четка за чистење
9. Исчистете го Grind Outlet со четка
10. Цврсто притиснете го горниот бур во позиција
11. Заклучете го Горниот Бур
12. Порамнете ја кутијата со грав во позиција
13. Кутија за грав

Одржување:

За да ја задржите целата арома на кафето и да избегнете деградација на меленото кафе, испразнете го контејнерот за мелено кафе по секоја употреба.

Секогаш исклучувајте го од штекерот пред чистење.

Никогаш не ставајте мелница, кабел за напојување или приклучок во вода или под млаз вода.

Не користете силни детергенти или абразивни влошки за чистење на апаратот.

Исчистете ги капаците и држачот за мелено кафе во топла, сапуница.

Смена на проблеми

КОД ЗА ГРЕШКА:

E1

Опис на проблем: Ниту еден држач за грав или држач за грав не е цврсто поврзан.

Решение за проблем: Скопете го држачот за грав или затегнете го држачот за грав сè додека не се затвори микро прекинувачот, откако ќе се затвори држачот за грав, тогаш кодот за грешка E1 на екранот исчезне.

E2

Опис на проблем: Вкупното работење е 5 циклуси, се исклучува автоматски за да се заштити единицата

Решение за проблем: Исклучете го кабелот од струја, чекајќи да се олади, а потоа рестартирајте го.

ИЛИ

Опис на проблем: Моторот се прегрее.

Решение за проблеми: Чекате ладење на моторот над 30 минути и повторно стартувајте.

Технички податоци:

Влезен напон: 220-240 V ~ 50/60 Hz

Номинална моќност: 200 W

Максимална моќност: 300 W

Максимално работно време: 4 x 25 секунди

Уредот е направен во II класа на изолација.

Уред е во согласност со директивите на ЕУ:

- Директива за низок напон (LVD)
- Електромагнетна компатибилност (EMC)

Уред означени CE ознака на етикетата



За да се заштитат вашата околина: ве молиме одделни кутии и пластични кеси и да располага со нив во соодветните канти за отпадоци. Користи апаратот треба да биде предаден на посветен собирање поени поради hazardous компоненти, кои можат да влијаат на животната средина. Не фрлајте овој апарат во заедничката корпа за отпадоци.

ΣΥΝΘΗΚΕΣ ΑΣΦΑΛΕΙΑΣ. ΣΗΜΑΝΤΙΚΕΣ ΟΔΗΓΙΕΣ ΓΙΑ ΤΗΝ ΑΣΦΑΛΕΙΑ ΧΡΗΣΗΣ ΠΑΡΑΚΑΛΩ ΔΙΑΒΑΣΤΕ ΠΡΟΣΕΚΤΙΚΑ ΚΑΙ ΚΡΑΤΗΣΤΕ ΓΙΑ ΜΕΛΛΟΝΤΙΚΗ ΑΝΑΦΟΡΑ
Οι όροι εγγύησης είναι διαφορετικοί, αν η συσκευή χρησιμοποιείται για εμπορικούς σκοπούς.

1. Πριν χρησιμοποιήσετε το προϊόν, διαβάστε προσεκτικά και ακολουθήστε πάντα τις παρακάτω οδηγίες. Ο κατασκευαστής δεν ευθύνεται για οποιοσδήποτε ζημιές οφείλεται σε κακή χρήση.

2. Το προϊόν πρέπει να χρησιμοποιείται μόνο σε εσωτερικούς χώρους. Μην χρησιμοποιείτε το προϊόν για σκοπούς που δεν είναι συμβατοί με την εφαρμογή του.

3. Η κατάλληλη τάση είναι 230V ~ 50Hz. Για λόγους ασφαλείας δεν είναι σωστό να συνδέσετε πολλές συσκευές σε μια πρίζα.

4. Να είστε προσεκτικοί κατά τη χρήση γύρω από τα παιδιά. Μην αφήνετε τα παιδιά να παίζουν με το προϊόν. Μην αφήνετε παιδιά ή άτομα που δεν γνωρίζουν τη συσκευή να το χρησιμοποιούν χωρίς επίβλεψη.

5. ΠΡΟΕΙΔΟΠΟΙΗΣΗ: Η συσκευή αυτή μπορεί να χρησιμοποιηθεί από παιδιά ηλικίας άνω των 8 ετών και άτομα με μειωμένες σωματικές, αισθητηριακές ή διανοητικές ικανότητες ή άτομα χωρίς εμπειρία ή γνώση της συσκευής μόνο υπό την επίβλεψη ενός ατόμου υπεύθυνου για την ασφάλειά τους ή εάν είχαν ενημερωθεί για την ασφαλή χρήση της συσκευής και έχουν επίγνωση των κινδύνων που συνδέονται με τη λειτουργία της. Τα παιδιά δεν πρέπει να παίζουν με τη συσκευή. Ο καθαρισμός και η συντήρηση της συσκευής δεν πρέπει να πραγματοποιούνται από παιδιά, εκτός αν είναι άνω των 8 ετών και οι δραστηριότητες αυτές πραγματοποιούνται υπό επίβλεψη.

6. Αφού ολοκληρώσετε τη χρήση του προϊόντος, θυμηθείτε να αφαιρέσετε απαλά το φισ από την πρίζα που κρατάει την πρίζα με το χέρι σας. Ποτέ μην τραβάτε το καλώδιο ρεύματος !!!

7. Μην αφήνετε ποτέ το προϊόν συνδεδεμένο στην πηγή ενέργειας χωρίς επίβλεψη. Ακόμα και όταν διακόπτεται η χρήση για μικρό χρονικό διάστημα, απενεργοποιήστε το από το δίκτυο, αποσυνδέστε το από την πρίζα.

8. Μην βάζετε ποτέ το καλώδιο ρεύματος, το βύσμα ή ολόκληρη τη συσκευή στο νερό. Ποτέ μην εκθέτετε το προϊόν στις ατμοσφαιρικές συνθήκες όπως το άμεσο ηλιακό φως ή τη βροχή κλπ. Ποτέ μην χρησιμοποιείτε το προϊόν σε υγρές συνθήκες.

9. Ελέγχετε περιοδικά την κατάσταση του καλωδίου τροφοδοσίας. Εάν το καλώδιο τροφοδοσίας είναι κατεστραμμένο, το προϊόν πρέπει να στραφεί σε μια επαγγελματική θέση σέρβις που πρέπει να αντικατασταθεί, προκειμένου να αποφευχθούν επικίνδυνες καταστάσεις.

10. Μην χρησιμοποιείτε ποτέ το προϊόν με φθαρμένο καλώδιο τροφοδοσίας ή εάν έχει πέσει ή έχει υποστεί ζημιά με οποιονδήποτε άλλο τρόπο ή εάν δεν λειτουργεί σωστά. Μην επιχειρήσετε να επισκευάσετε μόνοι σας το προϊόν που έχει υποστεί βλάβη, επειδή μπορεί να προκαλέσει ηλεκτροπληξία. Πάντοτε γυρίστε τη ζημιένη συσκευή σε μια επαγγελματική θέση σέρβις για να την επισκευάσετε. Όλες οι επισκευές μπορούν να γίνουν μόνο από εξουσιοδοτημένους τεχνικούς της υπηρεσίας. Η επισκευή που έγινε

εσφαλμένα μπορεί να προκαλέσει επικίνδυνες καταστάσεις για τον χρήστη.

11. Μην τοποθετείτε ποτέ το προϊόν πάνω ή κοντά στις ζεστές ή θερμές επιφάνειες ή στις συσκευές κουζίνας όπως ο ηλεκτρικός φούρνος ή ο καυστήρας αερίου.

12. Ποτέ μην χρησιμοποιείτε το προϊόν κοντά σε καύσιμα.

13. Μην αφήνετε το καλώδιο να κρεμάει πάνω από το άκρο του μετρητή.

14. Μην βυθίζετε τη μονάδα κινητήρα στο νερό.

15. Πάντοτε να χρησιμοποιείτε τον μύλο με το καπάκι ασφαλείας σταθερά στη θέση του.

Κρατήστε τα χέρια και τα αντικείμενα έξω από τη χοάνη του καφέ ενώ λειοτριβείτε και όταν η συσκευή είναι συνδεδεμένη. Βεβαιωθείτε ότι δεν υπάρχουν ξένα σώματα στα φασόλια προτού ξεκινήσετε την άλεση.

16. Μην χρησιμοποιείτε τη συσκευή όταν είναι άδεια.

Περιγραφή συσκευής:

A. Καπάκι κουτιού φασολιών

Δ. Δαχτυλίδι λεπτότητας αλεσμένου καφέ

Z. Οθόνη

J. Κουμπί START / STOP

M. Βάζο σε σκόνη καφέ

B. Κουτί φασολιών

E. Πίνακας ελέγχου Κουμπί

H.LED κατοικίας Κουμπί

K.Brush

C. Αφαιρούμενο άνω κωνικό γρέζινο

F.TIME

I.ADJUST

L.Καπάκι κουτιού

Πριν από την πρώτη χρήση:

Πριν χρησιμοποιήσετε το μύλο καφέ, σκουπίστε το περίβλημα και το κουτί κόκκων καφέ με ένα καθαρό υγρό πανί. Πλύνετε το δοχείο καφέ σε σκόνη και το καπάκι του δοχείου σε σκόνη σε ζεστό σαπουνόνερο και μετά ξεπλύνετε και στεγνώστε. Μην το χρησιμοποιείτε όταν κάποιο από τα μέρη είναι βρεγμένο.

Ρύθμιση:

Εγκατάσταση του κουτιού φασολιών:

1. Βεβαιωθείτε ότι ο μύλος καφέ είναι αποσυνδεδεμένος.

2. Κρατήστε πατημένο το μοχλό απελευθέρωσης κουτιού καφέ bean που βρίσκεται στην άλλη πλευρά της συσκευής με το εικονίδιο OPEN LOCK στο σώμα της συσκευής και, στη συνέχεια, εντοπίστε το τρίγωνο εικονίδιο στο κουτί φασολιών (Pic 2) ευθυγραμμίστε τα δύο προς τα πάνω και πιέστε προς τα κάτω .

3. Στη συνέχεια, περιστρέψτε το κουτί φασολιών δεξιόστροφα έως ότου κάνει κλικ το κουμπί απελευθέρωσης και το κλειστό εικονίδιο κλειδώματος ευθυγραμμίζεται με το τρίγωνο στο κύριο σώμα. (εικόνα 3)

Αφαίρεση του κουτιού φασολιών:

1. Αφαιρέστε πρώτα τα φασόλια από το κουτί.

2. Χρησιμοποιήστε τη συνημμένη βούρτσα και αφαιρέστε τα υπόλοιπα φασόλια από το σάλτσα στο εσωτερικό του κουτιού φασολιών. (εικόνα 4)

3. Πατήστε το κουμπί απελευθέρωσης στο πλάι του κύριου σώματος. Το κουτί φασολιών πρέπει να τσακίσει προς τα πλάγια και το κουτί φασολιών θα απελευθερωθεί.

4. Τραβήξτε το κουτί προς τα πάνω για να το βγάλετε από το δαχτυλίδι λεπτότητας του καφέ.

Ρύθμιση μεγέθους άλεσης καφέ:

1. Τοποθετήστε το βάζο σε σκόνη καφέ και το καπάκι του στις σωστές τους θέσεις. Βεβαιωθείτε ότι το συγκρότημα είναι σωστά τοποθετημένο στο σώμα.

2. Ανοίξτε το καπάκι του κουτιού των φασολιών καφέ και γεμίστε το κουτί των φασολιών καφέ με τα επιθυμητά ολόκληρα κόκκους καφέ. Κλείστε το καπάκι, μπορείτε τώρα να προσαρμόσετε το μέγεθος του αλεσμένου καφέ.

3. Ο μύλος καφέ σας έχει 31 επιλογές μεγέθους αλέσματος. Για να προσαρμόσετε το μέγεθος άλεσης, περιστρέψτε το κουτί του κόκκου καφέ και προσαρμόστε το από λεπτό σε χοντρό ανάλογα με τον τύπο του καφέ που παρασκευάζετε. (εικόνα 5)

ΠΡΟΕΙΔΟΠΟΙΗΣΗ: ΜΗΝ ΡΥΘΜΙΣΤΕ ΤΟ ΧΡΥΣΟ ΚΑΤΑ ΤΗ ΛΕΙΤΟΥΡΓΙΑ. ΘΑ ΕΠΙΤΡΕΠΕΙ ΤΗΝ ΑΝΤΙΣΤΑΣΗ ΤΟΥ ΚΑΦΕ ΚΑΙ ΜΠΟΡΕΙ ΝΑ ΒΛΑΒΕΙ ΤΗ ΣΥΣΚΕΥΗ.

ΓΙΑ ΤΑ ΚΑΛΥΤΕΡΑ ΑΠΟΤΕΛΕΣΜΑΤΑ ΠΑΡΑΚΑΛΩ ΣΥΜΒΟΥΛΕΤΕ ΤΟΝ ΠΙΝΑΚΑ ΣΤΗ ΣΕΛΙΔΑ 3 ΤΟΥ ΕΓΧΕΙΡΙΔΙΟΥ (Εικ. 7)

A. CEZVE - FINE COFFEE, ΡΥΘΜΙΣΗ: 1-2

B. ESPRESSO - MIDDLE FINE, ΡΥΘΜΙΣΗ: 3-5

C. SIPHON - ΜΕΣΗ, ΡΥΘΜΙΣΗ: 6-10

D. DRIP COFFEE - ΜΕΣΗ, ΡΥΘΜΙΣΗ: 11-20

E. POUR OVER - MIDDLE COARSE, ΡΥΘΜΙΣΗ: 17-25

ΟΔΗΓΙΕΣ ΛΕΙΤΟΥΡΓΙΑΣ:

ΠΡΟΕΙΔΟΠΟΙΗΣΗ: Πριν ξεκινήσετε τη λειτουργία, βεβαιωθείτε ότι το δοχείο καφέ σε σκόνη (M) είναι στη θέση του και ότι έχει καπάκι.

1. Αυτή η μονάδα διαθέτει 3 κουμπιά (6B: 1,2,3) για έλεγχο στον πίνακα ελέγχου (6A):

6B, 1: Κύπελλα - έλεγχος μεταξύ 1 - 10 φλιτζανιών αλεσμένου καφέ. Πατώντας το κουμπί θα προσθέσετε 1 φλιτζάνι κάθε πάτημα. Μετά τις 10, ο μετρητής θα επιστρέψει στο 1.

6B, 2: Χρονοδιακόπτης - έλεγχος μεταξύ 1- 25 δευτερολέπτων λειτουργίας. Πατώντας το κουμπί θα προσθέσετε 1 δευτερόλεπτο κάθε πάτημα. Μετά τις 25, ο μετρητής θα επιστρέψει στο 1.

6B, 3: Έναρξη / Διακοπή-Έναρξη ή διακοπή της λειτουργίας.

2. Πατήστε την επιθυμητή ποσότητα φλιτζανιών ή χρόνου (6B, 1 ή 6B, 2) και στη συνέχεια πατήστε το κουμπί Έναρξη / Διακοπή (6B, 3) για έναρξη ή ακύρωση της λειτουργίας.

ΚΑΘΑΡΙΣΜΟΣ BARR

Για τον καθαρισμό συμβουλευτείτε τις εικόνες στη σελίδα 4 του εγχειριδίου.

Ο τακτικός καθαρισμός βοηθά στην επίτευξη σταθερών αποτελεσμάτων λείανσης. Καθαρίστε κάθε 5 χρήσεις.

1. Ξεκλειδώστε το Bean Box
2. Αφαιρέστε τα φασόλια
3. Κλειδαριά φασολιών
4. Εκτελέστε το μύλο μέχρι να αδειάσει
5. Αφαιρέστε το κουτί φασολιών
6. Αφαιρέστε το Άνω Burr
7. Καθαρίστε το άνω γείσο με πινέλο καθαρισμού
8. Καθαρίστε το κάτω γείσο με πινέλο καθαρισμού
9. Καθαρισμός πρίζας με πινέλο
10. Σπρώξτε σταθερά το επάνω γείσο στη θέση
11. Κλειδώμα άνω γλουτού
12. Ευθυγραμμίστε το κουτί φασολιών στη θέση
13. Κλειδαριά κουτιών φασολιών

Συντήρηση:

Για να διατηρήσετε όλο το άρωμα του καφέ σας και για να αποφύγετε την υποβάθμιση του αλεσμένου καφέ, αδειάστε το δοχείο αλεσμένου καφέ μετά από κάθε χρήση.

Πριν από τον καθαρισμό, αποσυνδέετε πάντα την πρίζα.

Ποτέ μην τοποθετείτε το μύλο, το καλώδιο τροφοδοσίας ή μην συνδέετε νερό ή κάτω από τρεχούμενο νερό.

Μην χρησιμοποιείτε ισχυρά απορρυπαντικά ή λειαντικά ταμπόν για να καθαρίσετε τη συσκευή.

Καθαρίστε τα καπάκια και τη βάση του αλεσμένου καφέ σε ζεστό, σαπουνόνερο.

Αντιμετώπιση προβλημάτων

Κωδικός λάθους:

E1

Περιγραφή προβλήματος: Κανένας υποδοχέας φασολιών ή υποδοχή φασολιών δεν συνδέεται καλά.

Λύση προβλημάτων: Συναρμολογήστε τη βάση φασολιών ή σφίξτε τη βάση φασολιών έως ότου κλείσει ο μικροδιακόπτης, μόλις κλείσει η βάση φασολιών, τότε εξαφανίζεται ο κωδικός σφάλματος E1 στην οθόνη.

E2

Περιγραφή προβλήματος: Η συνολική λειτουργία είναι 5 κύκλοι, απενεργοποιείται αυτόματα για την προστασία της μονάδας

Λύση προβλημάτων: Αποσυνδέστε το καλώδιο τροφοδοσίας, περιμένετε να κρυώσει και, στη συνέχεια, κάντε επανεκκίνηση.

H

Περιγραφή προβλήματος: Ο κινητήρας υπερθερμαίνεται.

Λύση προβλήματος: Αναμονή για ψύξη του κινητήρα πάνω από 30 λεπτά και επανεκκίνηση.

Τεχνικά δεδομένα:

Τάση εισόδου: 220-240 V ~ 50/60 Hz

Ονομαστική ισχύς: 200 W

Μέγιστη ισχύς: 300 W

Μέγιστος χρόνος εργασίας: 4 x 25 δευτερόλεπτα



φροντίζουμε το φυσικό περιβάλλον. Παρακαλούμε να πετάτε τις συσκευασίες από χαρτόνι στον κάδο ανακύκλωσης απορριμμάτων χαρτιού. Τις σακούλες από πολυαιθυλένιο (PE), απορρίψτε τις στον κάδο ανακύκλωσης πλαστικών. Η φθαρμένη συσκευή πρέπει να απορρίπτεται στο κατάλληλο σημείο, εξαιτίας των επικινδύνων στοιχείων που περιέχει και τα οποία μπορεί να αποτελέσουν απειλή για το περιβάλλον. Η ηλεκτρική συσκευή πρέπει να απορρίπτεται με τέτοιο τρόπο ώστε να περιοριστεί η επαναχρησιμοποίησή της. Εάν στη συσκευή βρίσκονται μπαταρίες, αυτές πρέπει να αφαιρεθούν και να πεταχτούν σε ξεχωριστό κάδο.

УСЛОВИЯ БЕЗОПАСНОСТИ. ВАЖНЫЕ ИНСТРУКЦИИ ПО БЕЗОПАСНОСТИ
ИСПОЛЬЗОВАНИЯ
ПОЖАЛУЙСТА ПРОЧИТАЙТЕ ВНИМАТЕЛЬНО И ХРАНИТЕ ДЛЯ БУДУЩЕЙ
СПРАВКИ

Условия гарантии различны, если устройство используется в коммерческих целях.

1. Перед использованием изделия внимательно прочитайте и всегда соблюдайте следующие инструкции. Изготовитель не несет ответственности за какие-либо повреждения из-за какого-либо неправильного использования.
2. Продукт предназначен только для использования в помещении. Не используйте продукт для каких-либо целей, которые несовместимы с его применением.
3. Применяемое напряжение 230 В ~ 50 Гц. По соображениям безопасности нет необходимости подключать несколько устройств к одной розетке.
4. Будьте осторожны при использовании вокруг детей. Не позволяйте детям играть с продуктом. Не позволяйте детям или людям, которые не знают устройство, использовать его без присмотра.
5. ПРЕДУПРЕЖДЕНИЕ. Данное устройство может использоваться детьми старше 8 лет и лицами с ограниченными физическими, сенсорными или умственными способностями или лицами, не имеющими опыта или знаний об этом устройстве, только под наблюдением лица, ответственного за их безопасность, или если они были проинструктированы о безопасном использовании устройства и знают об опасностях, связанных с его эксплуатацией. Дети не должны играть с устройством. Чистка и обслуживание устройства не должны проводиться детьми, если они не старше 8 лет, и эти мероприятия проводятся под наблюдением.
6. После того, как вы закончите использовать продукт, всегда помните о том, чтобы осторожно вынуть вилку из розетки, удерживая розетку рукой. Никогда не тяните за кабель питания !!!
7. Никогда не оставляйте устройство подключенным к источнику питания без присмотра. Даже когда использование прерывается на короткое время, отключите его от сети, отключите питание от сети.
8. Никогда не кладите в воду силовую кабель, вилку или все устройство. Никогда не подвергайте изделие воздействию атмосферных условий, таких как прямой солнечный свет или дождь, и т. Д. Никогда не используйте продукт во влажных условиях.
9. Периодически проверяйте состояние силового кабеля. Если кабель питания поврежден, продукт следует переключить в рабочее место службы, которое необходимо заменить, чтобы избежать опасных ситуаций.
10. Никогда не используйте устройство с поврежденным силовым кабелем или если он был упавен или поврежден каким-либо другим способом или если он не работает должным образом. Не пытайтесь самостоятельно отремонтировать неисправный продукт, потому что это может привести к поражению электрическим током. Всегда поворачивайте поврежденное устройство в профессиональное место службы, чтобы восстановить его. Все ремонтные работы могут выполнять только уполномоченные специалисты по обслуживанию. Ремонт, который был выполнен неправильно, может вызвать опасные ситуации для пользователя.
11. Никогда не ставьте изделие на горячие или теплые поверхности или кухонные приборы, например, в электрическую или газовую горелку.
12. Никогда не используйте продукт вблизи горючих материалов.

13. Не допускайте, чтобы шнур висел над краем счетчика.
14. Не погружайте двигатель в воду.
15. Всегда надежно включайте мясорубку с безопасной крышкой. Держите руки и предметы из кофейного бункера во время шлифования и при подключении прибора. Перед началом шлифования убедитесь, что в бобов нет посторонних предметов.
16. Не используйте прибор, когда он пуст.

Описание устройства:

- | | | |
|--|-----------------------------|--------------------------------------|
| A. Крышка ящика для кофейных зерен | B. Ящик для кофейных зерен | C. Съёмный верхний конический жернов |
| D. Кольцо степени тонкости молотого кофе | E. Панель управления Кнопка | F. TIME |
| G. Корпус | H. LED-дисплей | I. Кнопка ADJUST |
| J. Кнопка СТАРТ / СТОП | K. Браш | L. Крышка контейнера для порошка |
| M. Банка для порошка кофе | | |

Перед первым использованием:

Перед использованием кофемолки протрите корпус и контейнер для кофейных зерен чистой влажной тканью. Вывойте банку для порошка кофе и крышку банки для порошка в теплой мыльной воде, затем сполосните и высушите. Не используйте его, если какие-либо детали влажные.

Настраивать:

Установка контейнера для кофейных зерен:

1. Убедитесь, что кофемолка отключена от сети.
2. Удерживая рычаг освобождения коробки для кофейных зерен, расположенный на другой стороне устройства со значком ОТКРЫТЫЙ ЗАМОК на корпусе устройства, найдите значок треугольника на коробке для кофейных зерен (рис. 2), совместите два вверх и нажмите вниз.
3. Затем поверните контейнер для кофейных зерен по часовой стрелке, пока не щелкнет кнопка разблокировки, а значок закрытого замка не совместится с треугольником на основном корпусе. (рис 3)

Удаление контейнера для кофейных зерен:

1. Сначала выньте фасоль из коробки.
2. С помощью прилагаемой щетки удалите все оставшиеся зерна с жерновов внутри контейнера для кофейных зерен. (рис. 4)
3. Нажмите кнопку фиксатора сбоку на основном корпусе. Ящик для зерен должен дернуться в сторону, и ящик для зерен высвободится.
4. Потяните коробку вверх, чтобы вынуть ее из кольца для определения степени помола.

Установка размера помола кофе:

1. Установите емкость для порошка кофе и ее крышку в правильное положение. Убедитесь, что узел правильно расположен в корпусе.
 2. Откройте крышку коробки для кофейных зерен и наполните коробку желаемыми цельными кофейными зёрнами. Закройте крышку, теперь вы можете отрегулировать размер помола кофе.
 3. У вашей кофемолки 31 вариант помола. Чтобы отрегулировать степень помола, поверните ящик для кофейных зерен и отрегулируйте от мелкого до крупного помола в зависимости от типа завариваемого кофе. (рис. 5)
- ВНИМАНИЕ: НЕ РЕГУЛИРУЙТЕ ШЛИФОВАНИЕ ВО ВРЕМЯ РАБОТЫ. ЭТО ВЛИЯЕТ НА ГРОМКОСТЬ КОФЕ И МОЖЕТ ПОВРЕДИТЬ УСТРОЙСТВО.**

для НАИЛУЧШИХ РЕЗУЛЬТАТОВ СМОТРИТЕ ТАБЛИЦУ НА СТРАНИЦЕ 3 РУКОВОДСТВА (Рис. 7).

- A. SEZVE - ТОНКИЙ КОФЕ, УСТАНОВКА: 1-2
B. ЭСПРЕССО - СРЕДНЕЕ ОТЛИЧНОЕ, УСТАНОВКИ: 3-5
C. СИФОН - СРЕДНИЙ, УСТАНОВКИ: 6-10
D. ДОП. КОФЕ - СРЕДНИЙ, УСТАНОВКИ: 11-20
E. POUR OVER - СРЕДНИЙ Грубый, УСТАНОВКИ: 17-25
F. ФРАНЦУЗСКИЙ ПРЕСС - Грубый, настройки: 26-31.

ИНСТРУКЦИЯ ПО ЭКСПЛУАТАЦИИ:

ВНИМАНИЕ: Перед началом работы убедитесь, что банка для порошка кофе (M) находится на месте и закрыта крышкой.

1. Этот блок имеет 3 кнопки (6B: 1,2,3) для управления на панели управления (6A):
6B, 1: Чашки - регулировка от 1 до 10 чашек молотого кофе. При нажатии кнопки добавляется 1 чашка при каждом нажатии. После 10 счетчик вернется к 1.

6B, 2: Таймер - управление от 1 до 25 секунд работы. Нажатие кнопки добавляет 1 секунду к каждому нажатию. После 25 счетчик вернется к 1.

6B, 3: Start / Stop-Start или остановка работы.

2. Нажмите желаемое количество чашек или время (6B, 1 или 6B, 2), а затем нажмите кнопку Start / Stop (6B, 3), чтобы начать или отменить операцию.

ОЧИСТКА БУРРА

Для очистки обратитесь к изображениям на странице 4 руководства.

Регулярная очистка помогает добиться стабильных результатов шлифования. Очищайте каждые 5 использований.

1. разблокировать Bean Box
2. удалить фасоль
3. заблокировать коробку с фасолью
4. запустить кофемолку, пока она не опустеет
5. удалить коробку для кофейных зерен
6. удалить верхний заусенец
7. Очистите верхний заусенец с помощью чистящей щетки
8. очистите нижний заусенец с помощью чистящей щетки
9. очистите выходное отверстие для измельчения щеткой
10. Плотно вставьте верхний заусенец на место.
11. Закройте верхний заусенец
12. установите контейнер для кофейных зерен в нужное положение
13. Закройте коробку с фасолью

Обслуживание:

Чтобы сохранить весь аромат вашего кофе и избежать разложения молотого кофе, опорожняйте контейнер для молотого кофе после каждого использования.

Перед чистой всегда отключайте прибор от розетки.

Никогда не кладите кофемолку, шнур питания или вилку в воду или под проточную воду.

Не используйте сильнодействующие моющие средства или абразивные губки для чистки прибора.

Вымойте крышки и подставку для молотого кофе в теплой мыльной воде.

Поиск проблемы

Код ошибки:

E1

Описание неисправности: Держатель для кофейных зерен или держатель для зерен не подключен плотно

Решение проблемы: соберите держатель для кофейных зерен или затяните держатель для кофейных зерен до тех пор, пока микровыключатель не закроется. После закрытия держателя для кофейных зерен код ошибки E1 с дисплея исчезнет.

E2

Описание неисправности: Общее время работы составляет 5 циклов, питание автоматически отключается для защиты устройства.

Решение проблемы: отключите шнур питания, дождитесь, пока он остынет, затем перезапустите.

ИЛИ ЖЕ

Описание неисправности: Двигатель перегревается.

Решение проблемы: ожидание охлаждения двигателя в течение 30 минут и перезапуск.

Технические данные:

Входное напряжение: 220-240 В ~ 50/60 Гц

Номинальная мощность: 200 Вт

Максимальная мощность: 300 Вт

Максимальное рабочее время: 4 x 25 секунд



Забываясь об окружающей среде.. Упаковку из картона передайте, пожалуйста, на макулатуру. Полиэтиленовые мешки (PE) выкидывать в резервуар для пластмассы. Изношенное устройство надо передать в соответствующую точку хранения, так как находящиеся в устройстве опасные составляющие могут являться угрозой для окружающей среды. Электрическое устройство надо передать таким образом, чтобы ограничить его повторное употребление и использование. Если в устройстве находятся батареи, их надо вынуть и передать в точку хранения отдельно. Устройство не выкидывать в резервуар для коммунальных отходов!

NEDERLANDS

VEILIGHEIDSVORWAARDEN. BELANGRIJKE AANWIJZINGEN VOOR DE VEILIGHEID VAN GEBRUIK

LEES AANDACHTIG DOOR EN BEWAAR VOOR TOEKOMSTIGE REFERENTIE

De garantievoorwaarden zijn anders als het apparaat voor commerciële doeleinden wordt gebruikt.

1. Lees het product aandachtig door voordat u het product gebruikt en volg altijd de volgende instructies. De fabrikant is niet verantwoordelijk voor schade als gevolg van verkeerd gebruik.

2. Het product mag alleen binnenshuis worden gebruikt. Gebruik het product niet voor doeleinden die niet compatibel zijn met de toepassing.

3. De aan te sluiten spanning is 230V ~ 50Hz. Om veiligheidsredenen is het niet aangewezen om meerdere apparaten op één stopcontact aan te sluiten.
4. Wees voorzichtig als u kinderen gebruikt. Laat de kinderen niet met het product spelen. Laat kinderen of mensen die het apparaat niet kennen, het niet zonder toezicht gebruiken.
5. **WAARSCHUWING:** Dit apparaat kan worden gebruikt door kinderen ouder dan 8 jaar en personen met beperkte fysieke, sensorische of mentale capaciteiten, of personen zonder ervaring of kennis van het apparaat, alleen onder toezicht van een persoon die verantwoordelijk is voor hun veiligheid, of als ze werden geïnstrueerd over het veilige gebruik van het apparaat en zich bewust zijn van de gevaren die verband houden met de werking ervan. Kinderen mogen niet met het apparaat spelen. Reiniging en onderhoud van het apparaat mogen niet door kinderen worden uitgevoerd, tenzij ze ouder zijn dan 8 jaar en deze activiteiten onder toezicht worden uitgevoerd.
6. Vergeet na het gebruik van het product niet altijd voorzichtig de stekker uit het stopcontact te verwijderen terwijl u de uitgang vasthoudt met uw hand. Trek nooit aan het netsnoer !!!
7. Laat het product nooit zonder toezicht op de stroombron aangesloten. Zelfs wanneer het gebruik gedurende een korte tijd wordt onderbroken, schakelt u het uit van het netwerk, ontkoppel de stroom.
8. Steek nooit het netsnoer, de stekker of het hele apparaat in het water. Stel het product nooit bloot aan atmosferische omstandigheden zoals direct zonlicht of regen, enz. Gebruik het product nooit in vochtige omstandigheden.
9. Controleer regelmatig de staat van de stroomkabel. Als het netsnoer is beschadigd, moet het product worden vervangen door een professionele servicelocatie om te worden vervangen om gevaarlijke situaties te voorkomen.
10. Gebruik het product nooit met een beschadigd netsnoer of als het op een andere manier is gevallen of beschadigd of als het niet goed werkt. Probeer het defecte product niet zelf te repareren omdat dit tot een elektrische schok kan leiden. Schakel het beschadigde apparaat altijd naar een professionele servicelocatie om het te repareren. Alle reparaties kunnen alleen worden uitgevoerd door geautoriseerde serviceprofessionals. De reparatie die verkeerd is uitgevoerd, kan gevaarlijke situaties voor de gebruiker veroorzaken.
11. Plaats het product nooit op of dichtbij de hete of warme oppervlakken of de keukenapparatuur zoals de elektrische oven of gasbrander.
12. Gebruik het product nooit in de buurt van brandbare stoffen.
13. Laat het snoer niet over de rand van het aanrecht hangen.
14. Dompel de motorunit niet onder in water.
15. Gebruik de molen altijd met het veiligheidsdeksel stevig op zijn plaats. Houd uw handen en voorwerpen uit de koffiecontainer tijdens het malen en wanneer het apparaat is aangesloten. Zorg ervoor dat er geen vreemde voorwerpen in de bonen zijn voordat u begint te malen.
16. Gebruik het apparaat niet als het leeg is.

Apparaat beschrijving:

A. Deksel van de bonenbox
 D. Fijnheidsring gemalen koffie
 G. Behuizing
 J. START / STOP-knop
 M. Koffiepoederpot

B. Bonenbox
 E. Bedieningspaneel
 H. LED-display
 K. Brush

C. Verwijderbare bovenste conische braam
 F. TIME-knop
 I. ADJUST-knop
 L. Poederbakdeksel

Voor het eerste gebruik:

Veeg de behuizing en het koffiebonenreservoir af met een schone, vochtige doek voordat u de koffiemolen gebruikt. Was de koffiepoederkan en het deksel van de koffiepoederkan in warm zeepsop, spoel ze daarna af en droog ze af. Gebruik het niet als een van de onderdelen nat is.

Opstelling:

De bonenbak installeren:

1. Zorg ervoor dat de koffiemolen is losgekoppeld.
2. Houd de ontgrendelingshendel van de koffiebonenbox ingedrukt aan de andere kant van het apparaat met het pictogram OPEN LOCK op de behuizing van het apparaat en zoek het driehoekje op de bonenbox (foto 2), lijn de twee omhoog en druk ze naar beneden. Draai vervolgens de bonenbak met de klok mee totdat de ontgrendelingsknop klikt en het gesloten slotpictogram is uitgelijnd met de

driehoek op de behuizing. (foto 3)

De bonenbak verwijderen:

1. Haal eerst de bonen uit de doos.
2. Gebruik de bijgevoegde borstel en verwijder alle resterende bonen van de braam in de bonenbox. (afbeelding 4)
3. Druk op de ontgrendelingsknop aan de zijkant van de behuizing. De bonenbox moet opzij rukken en de bonenbox komt los.
4. Trek het bakje omhoog om het uit de ring voor koffiefijnheid te halen.

Groote koffiemaling instellen:

1. Plaats de koffiempoederkan en het deksel in de juiste positie. Controleer of het geheel correct in het lichaam is geplaatst.
2. Open het deksel van het koffiebonenreservoir en vul het koffiebonenreservoir met de gewenste hele koffiebonen. Sluit het deksel, je kunt nu de koffiemaalmaat aanpassen.
3. Uw koffiemolen heeft 31 maalgrootte-opties. Om de maalgraad aan te passen, draait u het koffiebonenbakje en stelt u het in van fijn tot grof, afhankelijk van het type koffie dat u zet. (afb. 5)

WAARSCHUWING: PAS HET MALEN NIET AAN TIJDENS HET GEBRUIK. HET ZAL INVLOED OP DE GROFHEID VAN DE KOFFIEGROND EN KAN HET APPARAAT BESCHADIGEN.

RAADPLEEG VOOR HET BESTE RESULTAAT DE TABEL OP PAGINA 3 VAN DE HANDLEIDING (Afb.7)

- A. CEZVE – FIJNE KOFFIE, STAND: 1-2
- B. ESPRESSO - MIDDEN-FIJN, INSTELLING: 3-5
- C. SIPHON - MIDDEN, INSTELLING: 6-10
- D. DRIP KOFFIE - MIDDEN, INSTELLING: 11-20
- E. GIET OVER - MIDDEN GROF, INSTELLING: 17-25
- F. FRANSE PERS – GROF, INSTELLING: 26-31

GEBRUIKSAANWIJZING:

WAARSCHUWING: Voordat u met de bewerking begint, moet u ervoor zorgen dat de koffiempoederkan (M) op zijn plaats zit en een deksel heeft.

1. Dit apparaat heeft 3 knoppen (6B: 1,2,3) om te bedienen op het bedieningspaneel (6A):

6B, 1: Kopjes - controle tussen 1 - 10 kopjes gemalen koffie. Als u op de knop drukt, wordt er bij elke druk 1 kopje toegevoegd. Na 10 keert de teller terug naar 1.

6B, 2: Timer - bediening tussen 1-25 seconden werking. Als u op de knop drukt, wordt bij elke druk 1 seconde toegevoegd. Na 25 keert de teller terug naar 1.

6B, 3: Start / Stop-Start of stop de operatie.

2. Druk op het gewenste aantal kopjes of tijd (6B, 1 of 6B, 2) en druk vervolgens op de Start / Stop-knop (6B, 3) om de bewerking te starten of te annuleren.

BURR REINIGING

Raadpleeg voor het reinigen de afbeeldingen op pagina 4 van de handleiding.

Regelmatig schoonmaken helpt om consistente maalresultaten te bereiken. Reinig elke 5 toepassingen.

1. ontgrendelen Bean Box
2. Verwijder bonen
3. Bonendoos vergrendelen
4. Run de molen totdat deze leeg is
5. Verwijder de bonenbak
6. Verwijder de bovenste braam
7. Maak de bovenste braam schoon met een reinigingsborstel
8. Reinig de onderste braam met een reinigingsborstel
9. Maak de maaluitlaat schoon met een borstel
10. Duw de bovenste braam stevig in positie
11. Vergrendel de bovenste braam
12. Lijn de bonenbak op zijn plaats
13. Bonendoos vergrendelen

Onderhoud:

Om al het aroma van uw koffie te behouden en om degradatie van de gemalen koffie te voorkomen, moet u het reservoir voor gemalen koffie na elk gebruik leegmaken.

Haal altijd de stekker uit het stopcontact voordat u gaat schoonmaken.

Plaats de molen, het netsnoer of de stekker nooit in water of onder stromend water.

Gebruik geen sterke schoonmaakmiddelen of schuursponsjes om het apparaat schoon te maken.

Reinig de deksels en de houder voor gemalen koffie in warm zeepsop.

Probleemoplossen

Foutcode:

E1

Probleembeschrijving: Geen bonenhouder of bonenhouder is niet stevig aangesloten.

Probleemoplossing: Monteer de bonenhouder of draai de bonenhouder vast tot de microscharnelaar is gesloten, zodra de bonenhouder is gesloten, verdwijnt foutcode E1 op het display.

E2

Probleembeschrijving: Totale werking is 5 cycli, het schakelt automatisch uit om het apparaat te beschermen

Probleemoplossing: haal de stekker uit het stopcontact, wacht tot deze is afgekoeld en start vervolgens opnieuw op.

OF

Probleembeschrijving: Motor is oververhit.

Probleemoplossing: wachten tot de motor meer dan 30 minuten is afgekoeld en opnieuw opstarten.

Technische data:

Ingangsspanning: 220-240 V ~ 50/60 Hz
Nominiaal vermogen: 200 W.
Maximaal vermogen: 300 W.
Maximale werktijd: 4 x 25 seconden



We geven om het milieu. We vragen u om de kartonnen verpakkingen te storten bij het oud papier. Polyethyleen zakken (PE) storten in de container voor plastic. Versleten apparatuur afgeven bij het juiste verzamelpunt, als in het apparaat gevaarlijke elementen zitten kan dat een bedreiging zijn voor het milieu. Elektrisch apparaat moet worden geretourneerd om het hergebruik te verminderen. Als in het apparaat batterijen zitten, horen die verwijderd te worden en apart af te worden gegeven bij het juiste verzamelpunt.

(SV) SLOVENŠČINA

VARNOSTNI POGOJI. POMEMBNA NAVODILA ZA VARNOST UPORABE
OPOZORILO BREZ PREBERITE IN PRIPOROČI ZA PRIHODNJE REFERENČNOST
Garancijski pogoji so drugačni, če se naprava uporablja za komercialne namene.

1. Pred uporabo izdelka pazljivo preberite in vedno upoštevajte naslednja navodila. Proizvajalec ni odgovoren za morebitno škodo zaradi kakršne koli zlorabe.
2. Izdelek se uporablja samo v zaprtih prostorih. Ne uporabljajte izdelka za noben namen, ki ni združljiv z njeno uporabo.
3. Napajalna napetost je 230V ~ 50Hz. Iz varnostnih razlogov ni primerno priključiti več naprav v eno električno vtičnico.
4. Bodite previdni, ko uporabljate otroke. Otrokom ne dovolite igrati z izdelkom. Otrokom ali ljudem, ki ne poznajo naprave, ne dovolite, da jih uporabljajo brez nadzora.
5. **OPOZORILO:** To napravo lahko uporabljajo otroci, mlajši od 8 let, in osebe z zmanjšano telesno, senzorično ali duševno sposobnostjo ali osebe brez izkušenj ali znanja o pripomočku le pod nadzorom osebe, ki je odgovorna za njihovo varnost, ali če so bili poučeni o varni uporabi pripomočka in se zavedajo nevarnosti, povezanih z njegovim delovanjem. Otroci se ne smejo igrati z napravo. Čiščenje in vzdrževanje naprave ne smejo izvajati otroci, razen če so starejši od 8 let in se te dejavnosti izvajajo pod nadzorom.
6. Ko končate s proizvodom, ne pozabite nežno odstraniti vtič iz vtičnice, ki drži vtičnico z roko. Nikoli ne potegnite napajalnega kabla!
7. Nikoli ne pustite, da je izdelek priključen na vir napajanja brez nadzora. Tudi ko je uporaba prekinjena za kratek čas, jo izklopite iz omrežja, izključite napajanje.
8. Napajalnega kabla, vtiča ali celotne naprave nikoli ne vstavljajte v vodo. Izdelek nikoli ne izpostavljajte atmosferskim pogojem, kot so neposredna sončna svetloba ali dež, itd. Nikoli ne uporabljajte izdelka v vlažnih pogojih.
9. Redno preverja stanje napajalnega kabla. Če je napajalni kabel poškodovan, ga morate obrniti na lokacijo strokovne službe, ki jo želite zamenjati, da se izognete nevarnim situacijam.
10. Nikoli ne uporabljajte izdelka s poškodovanim napajalnim kablom ali če je bil kakorkoli padel ali poškodovan ali če ne deluje pravilno. Ne poskušajte sami popraviti napačnega izdelka, ker lahko povzroči električni udar. Poškodovano napravo vedno obrnite na lokacijo profesionalnega servisa, da jo popravite. Vsa popravila lahko opravijo le pooblašeni

serviserji. Popravilo, ki je bilo storjeno nepravilno, lahko povzroči nevarne situacije za uporabnika.

11. Nikoli ne postavljajte izdelka na vroče ali toplo površino ali na kuhinjske aparate, kot je električna peč ali plinski gorilnik.

12. Nikoli ne uporabljajte izdelka blizu vnetljivih snovi.

13. Ne puščajte kabla čez rob števca.

14. Motorne enote ne potaplajte v vodo.

15. Vedno uporabljajte mlin z varnostnim pokrovom na svojem mestu. Med brušenjem in pri vklopu aparata držite roke in predmete izven kavnega lijaka. Prepričajte se, da v fižolu ni tujega telesa, preden začnete brusiti.

16. Aparata ne uporabljajte, ko je prazen.

Opis naprave:

A. Pokrov škatle za fižol

D. Prstan za fino mletje kavno

G. Ohišje

J. Gumb START / STOP

M. Kozarec za kavno v prahu

B. Škatla za fižol

E. Nadzorna plošča

H. LEĐ zaslon

K. Čopič

C. Odstranljiva zgornja stožčasta zarezna

F. TIME gumb

I. ADJUST gumb

L. Pokrov škatle za prašek

Pred prvo uporabo:

Pred uporabo mlinčka za kavno ohišje in škatlo za kavna zrna obrišite s čisto vlažno krpo. Kozarec kave v prahu in pokrov kozarca prahu operite v topli milnici, nato sperite in posušite. Ne uporabljajte ga, če je kateri koli del moker.

Nastaviti:

Namestitev škatle za fižol:

1. Prepričajte se, da je mlinček za kavno izključen.

2. Pridržite vzvod za sprostitve škatle zrnca kave na drugi strani naprave za ikono OPEN LOCK na ohišju naprave in nato poiščite ikono trikotnika na škatli za zrnca (slika 2), poravnajte oba in potisnite navzdol.

3. Nato zavrtite škatlo za fižol v smeri urnega kazalca, dokler gumb za sprostitve ne klikne in se ikona zaprte ključavnice poravnava s trikotnikom na glavnem delu. (slika 3)

Odstranjevanje škatle za fižol:

1. Fižol najprej odstranite iz škatle.

2. Uporabite pritrjeno krtačo in odstranite preostali fižol iz zarezne v škatli za fižol. (slika 4)

3. Pritisnite gumb za sprostitve na strani ohišja. Škatla za fižol se mora sunkovito odmakniti in škatla za fižol se bo sprostila.

4. Potegnite škatlo navzgor, da jo odstranite iz obroča za kavno.

Nastavitev velikosti mletja kave:

1. Namestite kozarec za kavno v prahu in njegov pokrov v pravilna položaja. Preverite, ali je sklop pravilno nameščen v telesu.

2. Odprite pokrov škatle za kavna zrna in škatlo za kavna zrna napolnite z zelenimi celimi zrnji kave. Zaprite pokrov, zdaj lahko prilagodite velikost mletja kave.

3. Vaš mlin za kavno ima 31 možnosti mletja. Če želite prilagoditi velikost mletja, zavrtite škatlo za kavna zrna in prilagodite od fine do grobe, odvisno od vrste kave, ki jo kuhate. (slika 5)

OPOZORILO: MED DELOM NE PRILAGAJAJTE BRUSILA. VPLIVAL BO NA GRADIVOST TLA ZA KAVO IN LAHKO POŠKODOVAL NAPRAVO.

ZA NAJBOLJŠE REZULTATE POSVETITE SE V TABELI NA 3. STRANI PRIROČNIKA (slika 7)

A. CEZVE - FINA KAVA, NASTAVITEV: 1-2

B. ESPRESSO - SREDNJA DROBA, NASTAVITEV: 3-5

C. SIFON - SREDNJI, NASTAVITEV: 6-10

D. KAPA KAPITE - SREDNJA, NASTAVITEV: 11-20

E. POUR OVER - SREDNJE GRUBO, NASTAVITEV: 17-25

F. FRANCOŠKA TISK - GRUBA, NASTAVITEV: 26-31

NAVODILA ZA UPORABO:

OPOZORILO: Pred začetkom postopka se prepričajte, da je kozarec za kavno v prahu (M) nameščen in da ima pokrov.

1. Ta enota ima 3 gumb (6B: 1,2,3) za nadzor na nadzorni plošči (6A):

6B, 1: Skodelice - nadzor med 1 in 10 skodelicami mlete kave. Če pritisnete gumb, boste z vsakim pritiskom dodali 1 skodelico. Po 10 se bo števec vrnil na 1.

6B, 2: Časovnik - nadzor med 1- 25 sekundami delovanja. S pritiskom na gumb boste dodali 1 sekundo vsakega pritiska. Po 25. se bo števec vrnil na 1.

6B, 3: Zagon / zaustavitev-začetek ali ustavitev postopka.

2. Pritisnite zeleno količino skodelic ali časa (6B, 1 ali 6B, 2) in nato pritisnite gumb Start / Stop (6B, 3), da začnete ali preključite operacijo.

ČIŠČENJE NAPAK

Za čiščenje si oglejte slike na strani 4 priročnika.

Redno čiščenje pomaga doseči dosledne rezultate mletja. Očistite vsakih 5 uporab.

1. Odklenite škatlo za fižol
2. Odstranite fižol
3. Zakleni škatlo za fižol
4. Zaženite brusilnik, dokler se ne izprazni
5. Odstranite škatlo za fižol
6. Odstranite zgornji zarezi
7. Očistite zgornjo zarezo s čopičem
8. Očistite spodnji rob s čopičem
9. Očistite grind outlet s čopičem
10. Trdno potisnite zgornjo zarezo v položaj
11. Zakleni zgornji zarezi
12. Poravnajte škatlo za fižol v položaj
13. Zakleni škatlo za fižol

Vzdrževanje:

Če želite ohraniti vso aromo kave in se izogniti razgradnji mlete kave, po vsaki uporabi izpraznite posodo z mleto kavo.

Pred čiščenjem vedno izključite vtičnico.

Nikoli ne postavljajte brusilnika, napajalnega kabla ali vtiča v vodo ali pod tekočo vodo.

Za čiščenje naprave ne uporabljajte močnih detergentov ali abrazivnih blazinic.

Pokrove in držalo za mleto kavo očistite v topli milnici.

Odpravljanje težav

Napačna koda:

E1

Opis težave: Nobeno držalo za fižol ali držalo za fižol ni tesno priključeno.

Rešitev težave: Sestavite držalo za fižol ali privijte držalo za fižol, dokler se mikro stikalo ne zapre, ko je držalo za fižol zaprto, koda napake

E1 na zaslonu izgine.

E2

Opis težave: Skupno delovanje je 5 ciklov in se samodejno izklopi, da zaščiti enoto

Rešitev težave: Odklopite napajalni kabel, počakajte, da se ohladi, nato znova zaženite.

AL1

Opis težave: Motor se pregreva.

Rešitev težave: Čakanje na ohladitev motorja čez 30 minut in ponovni zagon.

Tehnični podatki:

Vhodna napetost: 220-240 V ~ 50/60 Hz

Nazivna moč: 200 W

Največja moč: 300 W

Maximalny pracovní čas: 4 x 25 sekund



Starostljivost o životné prostredie. Kartónový obal odovzdajte do zberných surovín. Polyetylénové vrecká (PE) vyhodte do kontajnera na plast. Opatrebný spotrebič odovzdajte na príslušný zberný dvor, nebezpečné látky spotrebiča môžu predstavovať riziko pre životné prostredie. Elektrosprebič odstráňte tak, aby nedochádzalo k jeho ďalšiemu použitiu. Ak sa v spotrebiči nachádzajú batérie, vyberte ich a odovzdajte ich na zberné miesto osobitne. Spotrebič nevyhadzujte do kontajnera na komunálny odpad!

HRVATSKI

UVJETI SIGURNOSTI. VAŽNE UPUTE ZA SIGURNOST KORIŠTENJA

Čitajte pažljivo i držite se bazičnoj referenci

Jamstveni uvjeti su različiti, ako se uređaj koristi u komercijalne svrhe.

1. Prije uporabe proizvoda pročitajte pažljivo i uvijek poštujujte sljedeće upute. Proizvođač nije odgovoran za bilo kakvu štetu zbog bilo kakve zlouporabe.

2. Proizvod se upotrebljava samo u zatvorenom prostoru. Nemojte koristiti proizvod u bilo koju svrhu koja nije kompatibilna s njezinom primjenom.

3. Odgovarajući napon je 230V ~ 50Hz. Zbog sigurnosnih razloga nije prikladno priključiti

više uređaja na jednu utičnicu.

4. Budite oprezni pri upotrebi djece oko sebe. Ne dopustite djeci da se igraju s proizvodom. Ne dopustite djeci ili osobama koje ne poznaju uređaj da ga koriste bez nadzora.

5. **UPOZORENJE:** Ovaj uređaj mogu koristiti djeca do 8 godina i osobe s smanjenim tjelesnim, senzornim ili mentalnim sposobnostima ili osobe bez iskustva ili znanja o uređaju, samo pod nadzorom osobe koja je odgovorna za njihovu sigurnost ili ako su im upućeni na sigurno korištenje uređaja, i svjesni su opasnosti povezane s njegovim radom. Djeca se ne bi trebala igrati s uređajem. Čišćenje i održavanje uređaja ne smiju obavljati djeca, osim ako nisu stariji od 8 godina, a te se aktivnosti obavljaju pod nadzorom.

6. Nakon što ste gotovi s proizvodom, uvijek zapamtite da lagano uklonite utikač iz utičnice koji drži utičnicu rukom. Nikada ne povlačite kabel za napajanje!

7. Nikada ne ostavljajte proizvod spojen na izvor napajanja bez nadzora. Čak i kad se upotreba kratko prekida, isključite ga s mreže, odspojite napajanje.

8. Nikada ne stavljajte kabel za napajanje, utikač ili cijeli uređaj u vodu. Nikada ne izlažite proizvod atmosferskim uvjetima kao što su izravno sunčevo svjetlo ili kiša itd. Nikad ne koristite proizvod u vlažnim uvjetima.

9. Povremeno provjeravajte stanje kabela napajanja. Ako je kabel napajanja oštećen, proizvod bi trebao biti okrenut na mjesto profesionalnog servisiranja koje treba zamijeniti kako bi se izbjegle opasne situacije.

10. Nikada nemojte koristiti proizvod oštećenim električnim kabelom ili ako je na bilo koji drugi način oštećen ili oštećen ili ako ne radi ispravno. Ne pokušavajte sami popraviti oštećeni proizvod jer može prouzročiti strujni udar. Uvijek okrenite oštećeni uređaj na mjesto profesionalne službe kako biste ga popravili. Svi popravci mogu obavljati samo ovlašteni servisni stručnjaci. Neispravan popravak može uzrokovati opasne situacije za korisnika.

11. Nikad ne stavljajte proizvod na vruće ili tople površine ili u blizini kuhinje kao što je električna pećnica ili plinski plamenik.

12. Nikad ne koristite proizvod blizu zapaljivih tvari.

13. Nemojte dopustiti da kabel objesi preko ruba brojača.

14. Uređaj ne uranjajte u vodu.

15. Uvijek koristite mlinac s sigurnosnim poklopcem na mjestu. Držite ruke i predmete iz posude za kavu tijekom brušenja i kada je aparat priključen. Prije nego što počnete bruštavanje, nemojte zavaravati strano tijelo.

16. Nemojte koristiti aparat kada je prazan.

Opis uređaja:

A. Poklopac kutije za zrno
D. Prsten za finoću mljevene kave
G. Kućište
J. Tipka START / STOP
M. Kava u prahu za kavu

B. Kutija za zrno
E. Ploča za upravljanje
H. LED zaslon
K. Četkica

C. Uklonjivi gornji stožasti svrdlo
F. TIME tipka
I. ADJUST tipka
L. Poklopac kutije za prašak

Prije prve upotrebe:

Prije upotrebe mlina za kavu, obrišite kućište i kutiju zrna kave čistom vlažnom krpom. Operite staklenku s prahom za kavu i poklopac posude za kavu u prahu u toploj sapunici, a zatim isperite i osušite. Nemojte ga koristiti kad je bilo koji dio vlažan.

Postaviti:

Instaliranje kutije za grah:

1. Provjerite je li mlin za kavu isključen.
2. Držite pritisnutu ručicu za otpuštanje kutije zrna kave koja se nalazi na drugoj strani uređaja s ikonom OPEN LOCK na tijelu uređaja, a zatim pronađite ikonu trokuta na kutiji zrna (slika 2) poredajte dvije i gumite prema dolje.
3. Zatim zakrenite okvir za zrno u smjeru kazaljke na satu dok gumb za otpuštanje ne klikne i dok se ikona zatvorene brave ne poravnava s trokutom na glavnom tijelu. (slika 3)

Uklanjanje kutije za grah:

1. Grah prvo izvadite iz kutije.
2. Upotrijebite priloženu četku i uklonite preostali grah iz rupe u kutiji za zrno. (slika 4)

3. Pritisnite gumb za otpuštanje na bočnoj strani glavnog dijela. Kutija za grah trebala bi se trzati u stranu i kutija za grah će se otpustiti.
4. Povucite kutiju prema gore kako biste je izvadili iz prslena za finoću kave.

Podešavanje veličine mljevenja kave:

1. Postavite posudu za kavu u prahu i njezin poklopac u ispravne položaje. Provjerite je li sklop pravilno postavljen u tijelo.
 2. Otvorite poklopac kutije zrna kave i napunite kutiju zrnom kave željenim zrnima kave. Zatvorite poklopac, sada možete prilagoditi veličinu mljevenja kave.
 3. Vaša mlin za kavu ima 31 opciju mljevenja. Da biste prilagodili veličinu mljevenja, zakrenite kutiju zrna kave i prilagodite je od fine do krupne, ovisno o vrsti kave koju kuhate. (slika 5)
- UPOZORENJE: NE PRILAGODITE BRUSILJE TIJEKOM RADA. UTJECAT ĆE NA OSNOVNU GRUPNOST KAFE I MOŽE OŠTEĆITI UREDAJ.**

ZA NAJBOLJE REZULTATE MOLIMO VAS DA SE KONSTRUIRATE U TABLICI NA STRANICI 3 PRIRUČNIKA (Slika 7)

- A. ČEŽVE - FINA KAVA, POSTAVKA: 1-2
- B. ESPRESSO - SREDNJA FINA, POSTAVKA: 3-5
- C. SIFON - SREDNJI, POSTAVKA: 6-10
- D. NAPIŠITE KAVU - SREDNJA, POSTAVKA: 11-20
- E. NALOŽENJE - SREDNJE GRUPO, POSTAVKA: 17-25
- F. FRANCUSKA PRESA - GRUPO, POSTAVKA: 26-31

UPUTE ZA RAD:

UPOZORENJE: Prije početka postupka osigurajte da je posuda za kavu u prahu (M) na mjestu i da ima poklopac.

1. Ovaj uređaj ima 3 gumba (6B: 1,2,3) za upravljanje na upravljačkoj ploči (6A):
6B, 1: Šalice - kontrolirajte između 1 - 10 šalica mljevene kave. Pritiskom na tipku dodat ćete po 1 šalicu pri svakom pritisku. Nakon 10 brojač će se vratiti na 1.
- 6B, 2: Tajmer - upravljanje između 1 - 25 sekundi rada. Pritiskom na tipku dodat ćete 1 sekundu svakom pritisku. Nakon 25 brojač će se vratiti na 1.
- 6B, 3: Start / Stop-Start ili zaustavite operaciju.
2. Pritisnite željenu količinu čaša ili vremena (6B, 1 ili 6B, 2), a zatim pritisnite tipku Start / Stop (6B, 3) da biste započeli ili otkazali operaciju.

ČIŠĆENJE PROPUTINA

Za čišćenje pogledajte slike na stranici 4 priručnika.

Redovito čišćenje pomaže u postizanju dosljednih rezultata brušenja. Čistite svakih 5 korištenja.

1. Otključajte kutiju za zmo
2. Uklonite grah
3. Zaključaj kutiju za zmo
4. Pokrenite brusilicu dok se ne isprazni
5. Uklonite kutiju za grah
6. Uklonite gornji zarez
7. Očistite gornju neravninu četkom za čišćenje
8. Očistite donji izraslina četkom za čišćenje
9. Očistite grind outlet četkom
10. Čvrsto gurnite gornji svrdlo u položaj
11. Zaključaj gornji zarez
12. Poravnajte okvir za grah u položaj
13. Lock kutija za grah

Održavanje:

Da biste zadržali aromu kave i izbjegli razgradnju mljevene kave, ispraznite spremnik mljevene kave nakon svake upotrebe.

Prije čišćenja uvijek izvucite utičnicu iz električne utičnice.

Nikad ne stavljajte brusilicu, kabel za napajanje ili utikač u vodu ili pod tekuću vodu.

Za čišćenje uređaja nemojte koristiti jake deterdžente ili abrazivne jastučiće.

Očistite poklopce i držač mljevene kave u toploj sapunici.

Rješavanje problema

Kod pogreške:

E1

Opis problema: Nijedan držač graha ili držač graha nije čvrsto povezan.

Rješenje problema: Sastavite nosač zrna ili zategnite nosač zrna dok se mikroprekidač ne zatvori, nakon što se držač zrna zatvori, tada pogreška E1 na zaslону nestaje.

E2

Opis problema: Ukupan rad je 5 ciklusa, automatski se isključuje radi zaštite jedinice

Rješenje problema: Iskopčajte kabel za napajanje, pričekajući da se ohladi, a zatim ponovno pokrenite.

I1

Opis problema: Motor se pregrijava.

Rješenje problema: Pričekajte hlađenje motora tijekom 30 minuta i ponovno pokrenite.

Tehnički podaci:

Ulazni napon: 220-240 V ~ 50/60 Hz

Nazivna snaga: 200 W



Vodimo brigu o prirodnom okolišu. Kartonsku ambalažu molimo prenijeti na otpadni papir. Polietilen (PE) vreće bacati u kontejner za plastiku. Istrošena oprema treba biti premještena na prikladno mjesto za pohranu, jer sadrže u ureadju opasne tvari mogu predstavljati opasnost za okoliš. Električni uređaj mora biti predat u takvom stanju da se smanji mogućnost njegove ponovne upotrebe. Ako vaš uređaj ima baterije, treba njih ukloniti i predati na mjesto za pohranu odvojeno.

SVENSKA

SÄKERHETSVILLKOR. VIKTIGA INSTRUKTIONER FÖR ANVÄNDNINGSAKERHET

Var vänlig och läs noggrant och behåll den för framtida referens

Garantivillkoren är olika, om enheten används för kommersiellt ändamål.

1. Innan du använder produkten läs noggrant och följ alltid följande instruktioner.

Tillverkaren ansvarar inte för skador på grund av felaktig användning.

2. Produkten får endast användas inomhus. Använd inte produkten för något ändamål som inte är kompatibelt med dess tillämpning.

3. Applicerbar spänningen är 230V ~ 50Hz. Av säkerhetsskäl är det inte lämpligt att ansluta flera enheter till ett vägguttag.

4. Var försiktig när du använder barn runt. Låt inte barnen leka med produkten. Låt inte barn eller personer som inte känner till enheten använda den utan tillsyn.

5. **WARNING:** Den här enheten kan användas av barn över 8 år och personer med nedsatt fysisk, sensorisk eller mental förmåga, eller personer utan erfarenhet eller kunskap om enheten, endast under överinseende av en person som ansvarar för deras säkerhet, eller om de fick instruktioner om säker användning av enheten och är medvetna om de faror som är förknippade med dess funktion. Barn ska inte leka med enheten. Rengöring och underhåll av apparaten ska inte utföras av barn, såvida de inte är över 8 år och dessa aktiviteter utförs under tillsyn.

6. När du är färdig med att använda produkten, kom ihåg att försiktigt ta bort kontakten från eluttaget som håller uttaget med handen. Dra aldrig strömkabeln !!!

7. Lämna aldrig produkten ansluten till strömkällan utan tillsyn. Även om användningen avbryts under en kort stund, stäng av den från nätverket, koppla ur strömmen.

8. Placera aldrig strömkabeln, kontakten eller hela enheten i vattnet. Utsätt aldrig produkten för atmosfäriska förhållanden som direkt solljus eller regn etc. Använd aldrig produkten under fuktiga förhållanden.

9. Kontrollera regelbundet strömkabelns tillstånd. Om strömkabeln är skadad ska produkten vändas till en professionell serviceplats som ska bytas ut för att undvika farliga situationer.

10. Använd aldrig produkten med en skadad strömkabel eller om den tappats eller skadats

på något annat sätt eller om det inte fungerar ordentligt. Försök inte reparera den defekta produkten själv eftersom det kan leda till elektrisk stöt. Vänd alltid den skadade enheten till en professionell serviceplats för att reparera den. Alla reparationer kan endast utföras av auktoriserade servicepersonal. Den reparation som gjordes felaktigt kan orsaka farliga situationer för användaren.

11. Placera aldrig produkten på eller nära de heta eller varma ytorna eller köksutrustning som den elektriska ugnen eller gasbrännaren.
12. Använd aldrig produkten nära brännbara ämnen.
13. Låt inte sladden hänga över kanten av disken.
14. Doppa inte motorn i vatten.
15. Använd alltid kvarnen med säkerhetslocket ordentligt på plats. Håll händer och föremål ur kaffetrakten vid slipning och när apparaten är inkopplad. Se till att det inte finns några främmande kroppar i bönorna innan du börjar slipa.
16. Använd inte apparaten när den är tom.

Enhetsbeskrivning:

A. Bönlådans lock	B. Bönlådan	C. Avtagbar övre konisk burr
D. Fihetsring av malet kaffe	E. Kontrollpanel	F.TIME-knapp
G. Hus	H.LED-display	I.ADJUST-knapp
J. START- / STOPP-knapp	K.Borste	L.Kåpa
M. Kaffepulverburk		

Före första användning:

Innan du använder kaffekvarnen, torka av huset och kaffeböner med en ren, fuktig trasa. Tvätta kaffepulverburken och kaffepulverburkens lock i varmt tvålsvatten, skölj sedan och torka. Använd den inte när någon av delarna är våta.

Uppstart:

Installera bönlådan:

1. Se till att kaffekvarnen är urkopplad.
2. Håll ned frigöringsspaken för kaffeböner på andra sidan av enheten med ikonen ÖPPEN LÅS på enhetens kropp och lokalisera sedan triangelikonen på bönlådan (bild 2) rada de två uppåt och tryck ner .
- 3.Vrid sedan bönlådan medsols tills frigöringsknappen klickar och ikonen för stängt lås står i linje med triangeln på huvudkroppen. (bild 3)

Ta bort bönlådan:

1. Ta först ut bönorna ur lådan.
2. Använd den bifogade borsten och ta bort kvarvarande böner från burren inuti bönlådan. (bild 4)
3. Tryck på frigöringsknappen på sidan av huvuddelen. Bönlådan ska ryckas åt sidan och bönlådan släpps.
4. Dra i lådan uppåt för att ta ut den från kaffets fihetsring.

Ställa in kaffekvarns storlek:

1. Montera kaffepulverburken och locket i rätt position. Kontrollera att enheten är korrekt placerad i kroppen.
- 2.Öppna locket på kaffeböner och fyll kaffebönan med önskad hela kaffeböner. Stäng locket, nu kan du justera storleken på kaffemalet.
3. Din kaffekvarn har 31 alternativ för malstorlek. För att justera malstorleken vrid du kaffebönalådan och justerar från fin till grov beroende på vilken typ av kaffe du brygger. (bild 5)

VARNING: JUSTERA INTE SLIPNINGEN UNDER DRIFT. DET KOMMER ATT PÅVERKA KAFFEJORDSNÄRHETEN OCH KAN SKADA ENHETEN.

FÖR BÄSTA RESULTAT KONTAKTA TABELLEN PÅ SIDAN 3 I HANDBOKEN (Bild 7)

- A. CEZVE - FIN KAFFE, INSTÄLLNING: 1-2
- B. ESPRESSO - MELLANFIN, INSTÄLLNING: 3-5
- C. SIPHON - MELLAN, INSTÄLLNING: 6-10
- D. DRIPKAFFE - MELLAN, INSTÄLLNING: 11-20
- E. HÄLLA ÖVER - MELLANGROV, INSTÄLLNING: 17-25
- F. FRANSKT TRYCK - GROV, INSTÄLLNING: 26-31

BRUKSANVISNINGAR:

VARNING: Innan du påbörjar arbetet, se till att kaffepulverburken (M) är på plats och har ett lock på den.

1. Denna enhet har 3 knappar (6B: 1,2,3) för att styra på kontrollpanelen (6A):

6B, 1: Koppar - styr mellan 1 - 10 koppar malet kaffe. Genom att trycka på knappen läggs 1 kopp varje tryck. Efter 10 återgår räknaren till 1.
6B, 2: Timer - styr mellan 1- 25 sekunders drift. Genom att trycka på knappen läggs 1 sekund till varje tryck. Efter 25 återgår räknaren till 1.
6B, 3: Start / Stop-Start eller stoppa operationen.

2. Tryck på önskad mängd koppar eller tid (6B, 1 eller 6B, 2) och tryck sedan på Start / Stop-knappen (6B, 3) för att starta eller avbryta åtgärden.

BURR-RENGÖRING

För rengöring, se bilderna på sidan 4 i handboken.

Regelbunden rengöring hjälper till att uppnå jämna slipresultat. Rengör var 5: e användning.

1. Lås upp bönlådan
2. Ta bort bönor
3. Lås bönlådan
4. Kör kvarnen tills den är tom
5. Ta bort bönlådan
6. Ta bort Upper Burr
7. Rengör Upper Burr med rengöringsborste
8. Rengör nedre burr med rengöringsborste
9. Rengör sliputloppet med borsten
10. Skjut den övre burren ordentligt på plats
11. låsa Upper Burr
12. Justera bönlådan på plats
13. låsa bönor

Underhåll:

För att behålla all din kaffes arom och för att undvika nedbrytning av malet kaffe, töm behållaren för malet kaffe efter varje användning.

Koppla alltid ur eluttaget innan rengöring.

Placera aldrig kvarnen, strömsladden eller anslut den i vatten eller under rinnande vatten.

Använd inte starka rengöringsmedel eller slipande dynor för att rengöra apparaten.

Rengör locken och malet kaffehållare i varmt tvålatten.

Felsökning

Felkod:

E1

Problembeskrivning: Ingen bönhållare eller bönhållare är inte ordentligt ansluten.

Problemlösning: Montera bönhållaren eller dra åt bönhållaren tills mikrobrytaren är stängd, när bönhållaren är stängd försvinner felkoden E1 på displayen.

E2

Problembeskrivning: Total drift är 5 cykler, den stängs av automatiskt för att skydda enheten

Problemlösning: Koppla ur nätsladden, vänta tills den har svalnat och starta sedan om.

ELLER

Problembeskrivning: Motorn överhettas.

Problemlösning: Väntar på att motorn svalnat under 30 minuter och starta om.

Teknisk data:

Ingångsspänning: 220-240 V ~ 50/60 Hz

Nominell effekt: 200 W

Max effekt: 300 W

Maximal arbetstid: 4 x 25 sekunder



Vi sköter om miljön. Överlämna förpackningar i kartong till pappersavfall. Polyetylsäckar (PE) slängs i avfallsbehållare för plast. Man bör lämna en gammal apparat till en riktig återvinningscentral, eftersom farliga komponenter i apparaten kan orsaka fara till miljön. En elektrisk apparat bör lämnas för att minska förnyad användning av denna. Om apparaten innehåller batterier, bör man ta bort dem och lämna dem separat till återvinningscentraler.

**BEZPEČNOSTNÉ PODMIENKY. DÔLEŽITÉ POKYNY PRE BEZPEČNOSŤ POUŽITIA
PREČÍTAJTE POZORNE A UCHOVÁVAJTE PRE BUDÚCE REFERENCIE**

Podmienky záruky sú odlišné, ak sa zariadenie používa na komerčné účely.

1. Pred použitím produktu pozorne prečítajte a dodržujte nasledujúce pokyny. Výrobca nezodpovedá za žiadne škody spôsobené zneužitím.
2. Produkt sa používa len v interiéri. Nepoužívajte výrobok na žiadny účel, ktorý nie je kompatibilný s jeho aplikáciou.
3. Príslušné napätie je 230V ~ 50Hz. Z bezpečnostných dôvodov nie je vhodné pripojiť viacero zariadení do jednej elektrickej zásuvky.
4. Pri používaní okolo detí buďte opatrní. Nedovoľte deťom hrať s produktom. Nedovoľte deťom alebo ľuďom, ktorí zariadenie nepoznajú, aby ich používali bez dozoru.
5. **UPOZORNENIE:** Toto zariadenie môže používať deti staršie ako 8 rokov a osoby so zníženými fyzickými, zmyslovými alebo duševnými schopnosťami alebo osoby bez skúseností alebo znalostí prístroja iba pod dohľadom osoby zodpovednej za ich bezpečnosť alebo ak boli poučené o bezpečnom používaní zariadenia a vedia o nebezpečenstvách spojených s jeho prevádzkou. Deti by sa nemali hrať so zariadením. Čistenie a údržbu zariadenia by nemali vykonávať deti, pokiaľ nie sú staršie ako 8 rokov a tieto činnosti sa vykonávajú pod dohľadom.
6. Po skončení používania výrobku vždy nezabudnite jemne vytiahnuť zástrčku z elektrickej zásuvky, ktorá drží zástrčku rukou. Nikdy nevyťahujte napájací kábel!
7. Nikdy nenechávajte výrobok pripojený k zdroju napájania bez dohľadu. Aj pri krátkom prerušení používania ho vypnite zo siete, odpojte napájanie.
8. Nikdy nevkladajte napájací kábel, zástrčku ani celé zariadenie do vody. Nikdy nevystavujte výrobok atmosférickým podmienkam, ako je priame slnečné žiarenie alebo dážď atď. Nikdy nepoužívajte výrobok vo vlhkých podmienkach.
9. Pravidelne kontrolujte stav napájacieho kábla. Ak dôjde k poškodeniu napájacieho kábla, produkt by mal byť otočený na profesionálne miesto, ktoré sa má vymeniť, aby sa predišlo nebezpečným situáciám.
10. Nikdy nepoužívajte výrobok s poškodeným napájacím káblom alebo ak bol iným spôsobom spadnutý alebo poškodený alebo ak nefunguje správne. Nepokúšajte sa opraviť poškodený produkt sami, pretože to môže viesť k úrazu elektrickým prúdom. Poškodené zariadenie vždy odpojte od profesionálneho servisu, aby ste ho mohli opraviť. Všetky opravy môžu vykonávať len autorizovaní servisní pracovníci. Oprava, ktorá sa vykonala nesprávne, môže spôsobiť používateľovi nebezpečnú situáciu.
11. Nikdy neumiestňujte výrobok na horúce alebo teplé povrchy alebo do blízkosti takých spotrebičov, ako je elektrická rúra alebo plynový horák.
12. Nikdy nepoužívajte výrobok v blízkosti horľavín.
13. Nenechávajte kábel visieť nad hranou počítača.
14. Neponárajte motorovú jednotku do vody.
15. Vždy používajte brúsku s bezpečnostným vekom bezpečne na mieste. Držte ruky a predmety z náspyky na kávu počas brúsenia a pri zapojení spotrebiča. Pred začiatkom brúsenia sa uistite, že v zrnkách nie sú žiadne cudzie telesá.
16. Spotrebič nepoužívajte, ak je prázdny.

Opis naprave:

A. Pokrov škatle za fižol
D. Prstan za fino mletu kavu
G. Ohišje
J. Gumb START / STOP
M. Kozarec za kavu v prahu

B. Škatla za fižol
E. Nadzorna plošča
H.LED zaslon
K. Copič

C. Odstranljiva zgornja stožčasta zarez
F.TIME gumb
I.ADJUST gumb
L. Pokrov škatle za prašek

Pred prvo uporabo:

Pred uporabo mlinčica za kavu ohišje in škatlo za kavna zrna obrišite s čisto vlažno krpo. Kozarec kave v prahu in pokrov kozarca prahu operite v topli milnici, nato sperite in posušite. Ne uporabljajte ga, če je kateri koli del moker.

Nastaviti:

Namestitev škatle za fižol:

1. Prepričajte se, da je mlinček za kavo izključen.
2. Pridržite vzvod za sprostitev škatle zrnca kave na drugi strani naprave za ikono OPEN LOCK na ohišju naprave in nato poiščite ikono trikotnika na škatli za zrnca (slika 2), poravnajte oba in potisnite navzdol.
3. Nato zavrtite škatlo za fižol v smeri urnega kazalca, dokler gumb za sprostitev ne klikne in se ikona zaprte ključavnice poravna s trikotnikom na glavnem delu. (slika 3)

Odstranjevanje škatle za fižol:

1. Fižol najprej odstranite iz škatle.
2. Uporabite pritrjeno krtačo in odstranite preostali fižol iz zareze v škatli za fižol. (slika 4)
3. Pritisnite gumb za sprostitev na strani ohišja. Škatla za fižol se mora sunkovito odmakniti in škatla za fižol se bo sprostila.
4. Potegnite škatlo navzgor, da jo odstranite iz obroča za kavo.

Nastavitev velikosti mletja kave:

1. Namestite kozarec za kavo v prahu in njegov pokrov v pravilna položaja. Preverite, ali je sklop pravilno nameščen v telesu.
 2. Odprite pokrov škatle za kavna zrna in škatlo za kavna zrna napolnite z želenimi celimi zrnji kave. Zaprite pokrov, zdaj lahko prilagodite velikost mletja kave.
 3. Vaš mlin za kavo ima 31 možnosti mletja. Če želite prilagoditi velikost mletja, zavrtite škatlo za kavna zrna in prilagodite od fine do grobe, odvisno od vrste kave, ki jo kuhate. (slika 5)
- OPOZORILO: MED DELOM NE PRILAGAJATE BRUSILA. VPLIVAL BO NA GRADIVOST TLA ZA KAVO IN LAHKO POŠKODOVAL NAPRAVO.**

ZA NAJBOLJŠE REZULTATE POSVETITE SE V TABELI NA 3. STRANI PRIROČNIKA (slika 7)

- A. CEZVE - FINA KAVA, NASTAVITEV: 1-2
- B. ESPRESSO - SREDNJA DROBA, NASTAVITEV: 3-5
- C. SIFON - SREDNJI, NASTAVITEV: 6-10
- D. KAPA KAPITE - SREDNJA, NASTAVITEV: 11-20
- E. POUR OVER - SREDNJE GRUBO, NASTAVITEV: 17-25
- F. FRANCOSKA TISK - GRUBA, NASTAVITEV: 26-31

NAVODILA ZA UPORABO:

OPOZORILO: Pred začetkom postopka se prepričajte, da je kozarec za kavo v prahu (M) nameščen in da ima pokrov.

1. Ta enota ima 3 gumbе (6B: 1,2,3) za nadzor na nadzorni plošči (6A):
6B, 1: Skodelice - nadzor med 1 in 10 skodelicami mlete kave. Če pritisnete gumb, boste z vsakim pritiskom dodali 1 skodelico. Po 10 se bo števec vrnil na 1.
6B, 2: Casovnik - nadzor med 1- 25 sekundami delovanja. S pritiskom na gumb boste dodali 1 sekundo vsakega pritiska. Po 25. se bo števec vrnil na 1.
6B, 3: Zagon / zaustavitev-začetek ali ustavitev postopka.
2. Pritisnite želeno količino skodelic ali časa (6B, 1 ali 6B, 2) in nato pritisnite gumb Start / Stop (6B, 3), da začnete ali preključete operacijo.

ČIŠČENJE NAPAK

Za čiščenje si oglejte slike na strani 4 priročnika.

Redno čiščenje pomaga doseči dosledne rezultate mletja. Očistite vsakih 5 uporab.

1. Odklenite škatlo za fižol
2. Odstranite fižol
3. Zakleni škatlo za fižol
4. Zaženite brusilnik, dokler se ne izprazni
5. Odstranite škatlo za fižol
6. Odstranite zgornji zarezi
7. Očistite zgornjo zarezo s čopičem
8. Očistite spodnji rob s čopičem
9. Očistite grind outlet s čopičem
10. Trdno potisnite zgornjo zarezo v položaj
11. Zakleni zgornji zarezi
12. Poravnajte škatlo za fižol v položaj
13. Zakleni škatlo za fižol

Vzdrževanje:

Ce želite ohraniti vso aromo kave in se izogniti razgradnji mlete kave, po vsaki uporabi izpraznite posodo z mleto kavo.

Pred čiščenjem vedno izključite vtičnico.

Nikoli ne postavljajte brusilnika, napajalnega kabla ali vtiča v vodo ali pod tekočo vodo.

Za čiščenje naprave ne uporabljajte močnih detergentov ali abrazivnih blazinic.

Pokrove in držalo za mleto kavo očistite v topli milnici.

Odpravljanje težav

Napačna koda:

E1

~~Opis težave: Nobeno držalo za fižol ali držalo za fižol ni tesno priključeno.~~

Rešitev težave: Sestavite držalo za fižol ali privijte držalo za fižol, dokler se mikro stikalo ne zapre, ko je držalo za fižol zaprto, koda

napake E1 na zaslonu izgine.

E2

Opis težave: Skupno delovanje je 5 ciklov in se samodejno izklopi, da zaščiti enoto

Rešitev težave: Odklopite napajalni kabel, počakajte, da se ohladi, nato znova zaženite.

AL1

Opis težave: Motor se pregreva.

Rešitev težave: Čakanje na ohladitev motorja čez 30 minut in ponovni zagon.

Tehnični podatki:

Vhodna napetost: 220-240 V ~ 50/60 Hz

Nazivna moč: 200 W

Največja moč: 300 W

Najdaljši delovni čas: 4 x 25 sekund



Skrbimo za okolje. Kartonska embalaža, prosim darovati na odpadni papir. Polietilenske vreče (PE) mečite v posoda za plastiko. Dotrajane naprave je treba vrniti na ustrezno zbirno mesto, ker vsebovane v napravo nevarne elemente lahko predstavljajo nevarnost za okolje. Električna naprava je treba vrniti kakor, da se omeji njegovo ponovno uporabo in izkoriščenost. Če naprava vsebuje baterio, je treba odstraniti in ločeno dati nazaj na mesta skladiščenja.

СИГУРНОСНИ УСЛОВИ. ВАЖНА УПУТСТВА ЗА БЕЗБЕДНОСТ УПОРАБЕ ПРОЧИТАЈТЕ ПАЖЉИВО И ЗАЈЕДИТИ БУДУЋУ РЕФЕРЕНЦИЈУ

Услови гаранције су различити, ако се уређај користи у комерцијалне сврхе.

1. Пре употребе производа, пажљиво прочитајте и увек одговарајте следећим упутствима. Произвођач не одговара за било какву штету због било какве злоупотребе.
2. Производ се користи само у затвореном простору. Немојте користити производ у било коју сврху која није компатибилна са његовом апликацијом.
3. Апликативни напон је 230В ~ 50Хз. Због сигурносних разлога није прикладно повезивање више уређаја са једним утичницом.
4. Молимо вас да budete опрезни када користите децу. Не дозволите дјецу да се играју с производом. Немојте дозволити деци или људима који не знају уређај да га користе без надзора.
5. УПОЗОРЕЊЕ: Овај уређај може користити дјеца старијих од 8 година и особе са смањеним физичким, сензорним или менталним способностима или особама без искуства или знања о уређају, само под надзором особе одговорне за њихову сигурност или ако су упознати са безбедном употребом уређаја и да су свесни опасности повезаних са његовим деловањем. Деца не би требало да се играју са уређајем. Чишћење и одржавање уређаја не смеју да раде деца, осим ако нису старији од 8 година и ове активности се одвијају под надзором.
6. Када завршите са коришћењем производа, увек запамтите да нежно уклоните утикач из утичнице за струју држећи утичницу руком. Никада не повлачите кабл за напајање !!!
7. Никада не остављајте производ прикључен на извор напајања без надзора. Чак и када је употреба прекинута кратко време, искључите га из мреже, искључите напајање.
8. Никада не стављајте напојни кабл, утикач или читав уређај у воду. Никада не излажите производ атмосферским условима као што су директно сунчево светло или киша итд. Никада не користите производ у влажним условима.
9. Периодично проверите стање напојног кабла. Ако је кабл за напајање оштећен, производ треба окренути на локацију професионалне услуге која треба заменити како би се избегле опасне ситуације.
10. Никада не користите производ са оштећеним каблом за напајање или ако је пао или оштећен на било који други начин или ако не ради исправно. Не покушавајте сами поправити производ, јер може довести до струјног удара. Увек окрените оштећен уређај на професионалну локацију за поправку. Све поправке могу обављати само овлашћени стручњаци. Поправка која је направљена неправилно може изазвати опасне ситуације за корисника.
11. Никада не постављајте производ на или на врућу или топлу површину или на

кухињске уређаје као што су електрична пећница или плински горионик.

12. Никада немојте користити производ близу врелог материјала.

13. Не дозволите да кабал виси преко ивице бројача.

14. Не потапајте моторну јединицу у воду.

15. Увек користите брусилицу са сигурносним поклопцем на месту. Држите руке и предмете изван бунара за кафу док брушите и када је уређај уклопљен. Увјерите се да у боранији нема страних тела пре него што започнете брушење.

16. Немојте користити апарат када је празан.

Опис уређаја:

A. Поклопац кутије за зрно

D. Прстен за финоћу млене кафе

G. Кућиште

J. Тастер СТАРТ / СТОП

M. Тегла у праху за кафу

B. Кутија за зрно

E. Плоча за управљање

H. ЛЕД дисплеј

K. Четка

C. Уклоњиви горњи конусни носач

F. ТИМЕ тастер

I. АДУСТ дугме

L. Поклопац кутије за прашак

Пре прве употребе:

Пре употребе млина за кафу, обришите кућиште и кутију зрна кафе чистом влажном крпом. Оперите теглу кафе у праху и поклопац теглице кафе у топлој сапуници, а затим исперите и осушите. Не користите га када је било који од делова мокар.

Подесити:

Инсталирање кутије за пасуљ:

1. Обавезно искључите млин за кафу.

2. Држите притиснуту ручицу за отпуштање кутија зрна кафе која се налази на другој страни уређаја са иконом ОПЕН ЛОЦК на телу уређаја, а затим пронађите икону троугла на кутији зрна (слика 2) поредајте две и притисните доле .

3. Затим окрените кутију за зрно у смеру казаљке на сату док дугме за отпуштање не кликне и док се икона затворене браве не поравна са троуглом на главном делу. (слика 3)

Уклањање кутије за пасуљ:

1. Прво извадите пасуљ из кутије.

2. Употриједите приложену четку и уклоните остатке зрна из избочине унутар кутије за зрна. (слика 4)

3. Притисните дугме за отпуштање са бочне стране главног дела. Кутија за пасуљ треба да се тргне у страну и кутија за пасуљ ће се ослободити.

4. Повуците кутију према горе да бисте је извадили из прстена за финоћу кафе.

Подешавање величине млевења кафе:

1. Поставите теглу за кафу у праху и њен поклопац у правилне положаје. Проверите да ли је склоп правилно постављен у тело.

2. Отворите поклопац кутије зрна кафе и напуните кутију зрном кафе жељеним зрнима кафе. Затворите поклопац, сада можете прилагодити величину млевења кафе.

3. Ваша млин за кафу има 31 опцију млевења. Да бисте прилагодили величину млевења, окрените кутију зрна кафе и прилагодите је од fine до крупне, у зависности од врсте кафе коју кувате. (слика 5)

УПОЗОРЕЊЕ: НЕ ПРИЛАГОЂУЈТЕ БРУШЕЊЕ ТОКОМ РАДА. УТИЦАЈЋЕ НА ОСНОВНУ ГРУПНОСТ КАФЕ И МОЖЕ ОШТЕЋИТИ УРЕЂАЈ.

ЗА НАЈБОЉЕ РЕЗУЛТАТЕ МОЛИМО ВАС ДА КОНСУЛТУЈЕТЕ ТАБЕЛУ НА СТРАНИЦИ 3 ПРИРУЧНИКА (Слика 7)

A. ЧЕЗВЕ - ФИНА КАФА, ПОСТАВКА: 1-2

B. ЕСПРЕССО - СРЕДЊА ФИНА, ПОСТАВКА: 3-5

Ц. СИФОН - СРЕДЊИ, ПОСТАВКА: 6-10

D. НАПАЈАЊЕ КАФЕ - СРЕДЊЕ, ПОДЕШАВАЊЕ: 11-20

E. НАЛОЖЕЊЕ - СРЕДЊЕ ГРУПО, ПОСТАВКА: 17-25

F. ФРАНЦУСКА ШТАМПА - ГРУПО, ПОСТАВКА: 26-31

УПУТСТВО ЗА УПОТРЕБУ:

УПОЗОРЕЊЕ: Пре почетка поступка, уверите се да је теглица за кафу у праху (М) на свом месту и да има поклопац.

1. Овај уређај има 3 тастера (6Б: 1,2,3) за управљање на контролној табли (6А):

6Б, 1: Шоље - контролишите између 1 - 10 шоља мелене кафе. Притиском на дугме додаћете по 1 шољу при сваком притиску. После 10 бројач ће се вратити на 1.

6Б, 2: Тајмер - управљање између 1–25 секунди рада. Притиском на тастер додаћете 1 секунду сваком притиску. После 25 бројач ће се вратити на 1.

6Б, 3: Старт / Стоп-Старт или зауставите операцију.

2. Притисните жељену количину чаша или времена (6Б, 1 или 6Б, 2), а затим притисните дугме Старт / Стоп (6Б, 3) да бисте започели или отказали операцију.

ЧИШЋЕЊЕ ПРОДОРА

За чишћење погледајте слике на страници 4 приручника.

Редовно чишћење помаже у постизању доследних резултата мелвења. Очистите сваких 5 употреба.

1. Откључај кутију за пасуљ
2. Уклоните пасуљ
3. Лоцк Беан Бок
4. Покрените брусилу док се не испразни
5. Уклоните кутију за пасуљ
6. Уклоните горњи зарез
7. Очистите горњу неравнину четком за чишћење
8. Очистите доњи прорез четком за чишћење
9. Очистите гринд оутлет четком
10. Чврсто гурните горњи стуб у положај
11. Лоцк Уппер Бурр
12. Поравнајте кутију за зрна у положај
13. Лоцк Беан Бок

Одржавање:

Да бисте задржали сву арому кафе и избегли пропадање мелене кафе, испразните посуду мелене кафе након сваке употребе.

Пре чишћења увек искључите утичницу из утичнице.

Никада не стављајте брусилу, кабл за напајање или утикач у воду или под текућу воду.

За чишћење уређаја не користите јаке детерџенте или абразивне подлоге.

Очистите поклопце и држач мелене кафе у топлој сапуници.

Решавање проблема

ГРЕШКА Шифра:

E1

Опис проблема: Ниједан држач зрна или држач зрна није чврсто повезан.

Решење проблема: Саставите држач зрна или затегните држач зрна док се микропрекидач не затвори, након што се држач зрна затвори, онда грешка E1 на екрану нестаје.

E2

Опис проблема: Укупан рад је 5 циклуса, аутоматски се искључује ради заштите јединице

Решење проблема: Ископчајте кабл за напајање, сачекајте да се охлади, а затим поново покрените.

ИЛИ

Опис проблема: Мотор се прегрева.

Решење проблема: Сачекајте да се мотор охлади током 30 минута и поново покрените.

Технички подаци:

Максимално радно време: 4 к 25 секунди

Улазни напон: 220-240 В ~ 50/60 Хз

Номинална снага: 200 В

Максимална снага: 300 В



За заштиту животне средине: молимо вас да одвојите картонске кутије и пластичне кесе и одложите их у одговарајуће канте за смеће.

Коришћени уређај треба да буде испоручен на наменске сакупљане тачке због оштрих компоненти, што може утицати на животну средину.

SIKKERHEDSBETINGELSER. VIGTIGE INSTRUKTIONER VEDRØRENDE

SIKKERHEDSVEJLEDNING

LÆS VIGTIGT OG BEMÆRK FOR FREMTIDIG REFERENCE

Garantibetingelserne er forskellige, hvis enheden bruges til kommercielt formål.

1. Læs venligst omhyggeligt, inden du bruger produktet, og følg altid nedenstående anvisninger. Fabrikanten er ikke ansvarlig for eventuelle skader på grund af misbrug.
2. Produktet må kun bruges indendørs. Brug ikke produktet til noget formål, der ikke er kompatibelt med dets anvendelse.
3. Applicable spændingen er 230V ~ 50Hz. Af sikkerhedsmæssige grunde er det ikke hensigtsmæssigt at tilslutte flere enheder til et stikkontakt.
4. Vær forsigtig, når du bruger omkring børn. Lad ikke børnene lege med produktet. Lad ikke børn eller personer, som ikke kender enheden, bruge den uden tilsyn.
5. ADVARSEL: Denne enhed kan bruges af børn over 8 år og personer med nedsat fysisk, sensorisk eller mental kapacitet eller personer uden erfaring eller kendskab til enheden, kun under tilsyn af en person, der er ansvarlig for deres sikkerhed, eller hvis de blev instrueret om sikker brug af enheden og er opmærksomme på de farer, der er forbundet med dets drift. Børn skal ikke lege med enheden. Rengøring og vedligeholdelse af apparatet bør ikke udføres af børn, medmindre de er over 8 år, og disse aktiviteter udføres under tilsyn.
6. Husk altid at tage stikket forsigtigt ud af stikkontakten, der holder stikkontakten i hånden, når du er færdig med at bruge produktet. Træk aldrig strømkablet !!!
7. Forlad aldrig produktet til strømkilden uden tilsyn. Selv når brugen afbrydes i kort tid, skal du slukke for den fra netværket, tag stikket ud af stikkontakten.
8. Sæt aldrig strømkablet, stikket eller hele enheden i vandet. Udsæt aldrig produktet under de atmosfæriske forhold som direkte sollys eller regn osv. Brug aldrig produktet under fugtige forhold.
9. Kontroller regelmæssigt strømkabeltilstanden. Hvis strømkablet er beskadiget, skal produktet drejes til et professionelt servicested, der skal udskiftes for at undgå farlige situationer.
10. Brug aldrig produktet med et beskadiget strømkabel, eller hvis det blev tabt eller beskadiget på nogen anden måde, eller hvis det ikke fungerer korrekt. Forsøg ikke at reparere det defekte produkt selv, da det kan føre til elektrisk stød. Skift altid den skadede enhed til en professionel serviceplacering for at reparere den. Alle reparationer kan kun udføres af autoriserede servicepersonale. Den reparation, der blev udført forkert, kan medføre farlige situationer for brugeren.
11. Sæt aldrig produktet på eller tæt på de varme eller varme overflader eller køkkenapparater som den elektriske ovn eller gasbrænderen.
12. Brug aldrig produktet tæt på brændbare stoffer.
13. Lad ikke ledningen hænge over kanten af tælleren.
14. Sænk ikke motorenheden i vand.

15. Brug altid kværnen med sikkerhedslåget korrekt på plads. Hold hænder og genstande ud af kaffetragten, når du sliber, og når apparatet er tilsluttet. Sørg for, at der ikke er fremmedlegemer i bøunnerne, før du begynder at male.

16. Brug ikke apparatet, når det er tomt.

Enhedsbeskrivelse:

A. Bønnekasselåg

D. Finhedsring af malet kaffe

G. Hus

J. START / STOP-knap

M. Kaffe med. pulver

B. Bønnekasse

E. Kontrolpanel

H. LED display

K. Børste

C. Aftagelig øvre konisk burr

F. TIME-knap

I. ADJUST knap

L. Låg til kasse

Før første brug:

Inden du bruger kaffekværnen, skal du tørre huset og kaffebønnekassen med en ren fugtig klud. Vask kaffepulverbeholderen og kaffepulverlågens låg i varmt sæbevand, skyl og tør derefter. Brug det ikke, når nogen af delene er våde.

Opsætning:

Installation af bønnekassen:

1. Sørg for, at kaffekværnen er frakoblet.

2. Hold frigøringshåndtaget til kaffebønneboks nede på den anden side af enheden med ikonet OPEN LOCK på enhedens krop, og find derefter trekantsikonet på bønneboksen (billede 2), linie de to op og skub ned .

3. Drej derefter bønnekassen med uret, indtil udløserknappen klikker, og ikonet for lukket lås er på linje med trekanten på hoveddelen. (billede 3)

Fjernelse af bønnekassen:

1. Fjern først bøunnerne fra kassen.

2. Brug den medfølgende børste, og fjern de resterende bøunner fra burren inden i bønnekassen. (billede 4)

3. Tryk på udløserknappen på siden af hoveddelen. Bønneboksen skal rykke til siden, og bønneboksen frigøres.

4. Træk kassen opad for at tage den ud af kaffefinhedsringen.

Indstilling af størrelse på kaffekværn:

1. Monter kaffepulverbeholderen og låget i de rigtige positioner. Kontroller, at enheden er placeret korrekt i kroppen.

2. Åbn låget på kaffebønneboksen, og fyld kaffebønneboksen med de ønskede kaffebønner. Luk låget, du kan nu justere størrelsen på kaffekværnen.

3. Din kaffekværn har 31 muligheder for malingsstørrelse. For at justere malingsstørrelsen skal du dreje kaffebønneboksen og justere den fra fin til grov afhængigt af den kaffetype, du brygger. (billede 5)

ADVARSEL: JUSTER IKKE SLIBEN UNDER BETJENING. DET PÅVIRKER KAFFEJORDSKÆRHEDEDEN OG KAN SKADE ENHEDEN.

FOR DE BEDSTE RESULTATER HJÆLP TABELLEN PÅ SIDE 3 I MANUALEN (Billede 7)

A. CEZVE - FIN KAFFE, INDSTILLING: 1-2

B. ESPRESSO - MELLEMFIN, INDSTILLING: 3-5

C. SIPHON - MIDDEL, INDSTILLING: 6-10

D. DRIP-KAFFE - MIDDEL, INDSTILLING: 11-20

E. HÆLLE OVER - MIDTGROV, INDSTILLING: 17-25

F. FRANSK TRYK - GROV, INDSTILLING: 26-31

BETJENINGSVEJLEDNING:

ADVARSEL: Inden du starter operationen, skal du sørge for, at kaffepulverbeholderen (M) er på plads og har et låg på.

1. Denne enhed har 3 knapper (6B: 1,2,3) til kontrol på kontrolpanelet (6A):

6B, 1: Kopper - styr mellem 1 - 10 kopper malet kaffe. Ved at trykke på knappen tilføjes 1 kop hvert tryk. Efter 10 vender tælleren tilbage til 1.

6B, 2: Timer - styring mellem 1- 25 sekunders drift. Ved at trykke på knappen tilføjes 1 sekund hvert tryk. Efter 25 vender tælleren tilbage til 1.

6B, 3: Start / Stop-Start eller stop driften.

2. Tryk på den ønskede mængde kopper eller tid (6B, 1 eller 6B, 2), og tryk derefter på Start / Stop-knappen (6B, 3) for at starte eller

annullere handlingen.

BURR RENGØRING

For rengøring, se billederne på side 4 i manualen.

Regelmæssig rengøring hjælper med at opnå ensartede sliberesultater. Rengør hver 5. anvendelse.

1. Lås bønnekassen op
2. Fjern bønner
3. Lås bønnekasse
4. Kør kværnen indtil tom
5. Fjern bønnekassen
6. Fjern Upper Burr
7. Rengør Upper Burr med rengøringsbørste
8. Rengør nedre burr med rengøringsbørste
9. Rengør slibeafgang med børste
10. Skub Upper Burr godt på plads
11. Lås Upper Burr
12. Juster bønnekassen på plads
13. Lås bønnekasse

Vedligeholdelse:

For at beholde al din kaffes aroma og for at undgå nedbrydning af den malede kaffe skal du tømme den malede kaffebeholder efter hver brug.

Tag altid stikket ud af stikkontakten inden rengøring.

Anbring aldrig kværnen, strømforsyningsledningen eller stikket i vand eller under rindende vand.

Brug ikke stærke rengøringsmidler eller slibepuder til at rengøre apparatet.

Rengør låg og malet kaffebeholder i varmt sæbevand.

Fejlfinding

Fejlkode:

E1

Fejlbeskrivelse: Ingen bønneholder eller bønneholder er ikke tæt forbundet.

Fejlløsning: Saml bønneholderen, eller stram bønneholderen, indtil mikrokontakten er lukket, når bønneholderen er lukket, forsvinder fejlkode E1 på displayet.

E2

Fejlbeskrivelse: Den samlede drift er 5 cyklusser, den slukkes automatisk for at beskytte enheden

Fejlløsning: Træk netledningen ud, vent på at den er kølet af, og genstart derefter.

ELLER

Fejlbeskrivelse: Motoren er overophedet.

Fejlløsning: Venter på, at motoren køler ned i 30 minutter, og genstart.

Teknisk data:

Indgangsspænding: 220-240 V ~ 50/60 Hz

Nominal effekt: 200 W

Maksimal effekt: 300 W.

Maksimal arbejdstid: 4 x 25 sekunder



Af hensyn til miljøet . Venligst overfør papemballage til affaldspapir. Hæld polyethylenposer (PE) i plastbeholderen Slidt enhed skal returneres til det relevante punkt opbevaring, fordi det er farligt i enheden ingredienser kan udgøre en trussel for miljøet. Den elektriske enhed skal overleveres for at begrænse dets genanvendelse og brug. Hvis i enheden der er batterier, fjern dem og vende tilbage til punkt et opbevares separat.

УМОВИ БЕЗПЕКИ. ВАЖЛИВІ ІНСТРУКЦІЇ З БЕЗПЕКИ ВИКОРИСТАННЯ

Будь ласка, уважно прочитайте та зберігайте інформацію про майбутнє Гарантійні умови відрізняються, якщо пристрій використовується для комерційного використання.

1. Перед використанням продукту уважно прочитайте та завжди дотримуйтесь наступних інструкцій. Виробник не несе відповідальності за будь-які збитки, пов'язані з будь-яким неправильним використанням.
2. Продукт може використовуватися тільки в приміщенні. Не використовуйте виріб будь-якою метою, яка не сумісна з її застосуванням.
3. Аплікаційна напруга 230 В ~ 50 Гц. З міркувань безпеки не варто підключати кілька пристроїв до однієї розетки.
4. Будьте обережні, коли використовуєте дітей. Не дозволяйте дітям грати з продуктом. Не дозволяйте дітям або людям, які не знають пристрій, користуватися ним без нагляду.
5. **ПОПЕРЕДЖЕННЯ.** Цей пристрій може використовуватися дітьми старше 8 років та особами з обмеженими фізичними, чуттєвими або розумовими можливостями або людьми, які не мають досвіду або знань про пристрій, лише під наглядом особи, яка відповідає за їхню безпеку, або якщо вони отримали інструкції щодо безпечного використання пристрою та знають про небезпеку, пов'язану з її роботою. Діти не повинні грати з пристроєм. Очищення та обслуговування пристрою не повинні здійснюватися дітьми, якщо вони не старше 8 років, і ці заходи здійснюються під наглядом.
6. Після закінчення використання виробу завжди пам'ятайте, що обережно витягніть штепсель із розетки, яка тримає розетку рукою. Ніколи не тягайте силовий кабель !!!
7. Ніколи не залишайте пристрій підключеним до джерела живлення без нагляду. Навіть коли пристрій переривається на короткий час, відключіть його від мережі, відключіть живлення.
8. Ніколи не кладіть кабель живлення, штепсель або весь пристрій у воду. Ніколи не піддавайте виріб атмосферним умовам, таким як прямий сонячний світло чи дощ тощо. Ніколи не використовуйте виріб у вологих умовах.
9. Періодично перевіряйте стан живлення кабелю. Якщо кабель живлення пошкоджений, продукт повинен бути повернутий до професійного місця служби, щоб його замінити, щоб уникнути небезпечних ситуацій.
10. Ніколи не використовуйте виріб з пошкодженим кабелем живлення або, якщо він був скинутий або пошкоджений будь-яким іншим способом, або якщо він не працює належним чином. Не намагайтеся самостійно

відремонтувати дефектний продукт, оскільки це може призвести до ураження електричним струмом. Завжди повертайте пошкоджений пристрій у професійне місце служби, щоб відновити його. Всі ремонтні роботи можуть виконувати лише авторизовані фахівці з обслуговування. Неправильний ремонт може призвести до небезпечних ситуацій для користувача.

11. Ніколи не кладіть виріб на гарячі або теплі поверхні або на кухонні прилади, як електрична духовка або газовий пальник.
12. Ніколи не використовуйте виріб поблизу горючих речовин.
13. Не дозволяйте шнуру висіти над краєм лічильника.
14. Не занурюйте блок двигуна у воду.
15. Завжди використовуйте шліфувальну машину за допомогою захищеної кришки на місці. Тримайте руки та предмети з бункера для кави під час шліфування та підключення приладу. Перш ніж почати шліфування, переконайтеся, що в квасолі немає сторонніх предметів.
16. Не використовуйте прилад, коли він порожній.

Опис пристрою:

A. Кришка коробки для бобів
D. Кільце тонкості меленої кави
G. Корпус
J. Кнопка СТАРТ / СТОП
M. Баночка з порошком кави

B. Коробка для бобів
E. Контрольна панель
H. LED-дисплей
K. Щітка

C. Змінна верхня конічна задирка
F. TIME
I. ADJUST кнопка
L. Кришка порошкової коробки

Перед першим використанням:

Перед використанням кавомолки протріть корпус та коробку для зерна чистою вологою ганчіркою. Помийте банку з порошком кави та кришку банку з порошком кави в теплій мильній воді, потім промийте та висушіть. Не використовуйте його, коли будь-яка з деталей мокра.

Налаштування:

Встановлення коробки для бобів:

1. Переконайтеся, що кавомолка відключена від мережі.
2. Утримуйте важіль випуску коробки для кавових зерен, розташований на іншій стороні пристрою, із піктограмою ВІДКРИТИ ЗАМОК на корпусі пристрою, а потім знайдіть піктограму трикутника на коробці для зерен (рис. 2), вирівняйте два вгору та натисніть вниз.
3. Потім обертайте коробку бобів за годинниковою стрілкою, доки не натисне кнопка відпускання, а піктограма закритого замка не вирівняється трикутником на основному корпусі. (рис.3)

Зняття коробки з зернами:

1. Спочатку вийміть квасолію з коробки.
2. Використовуйте прикріплену щітку і видаліть залишки квасолі з задирки всередині коробки для бобів. (рис. 4)
3. Натисніть кнопку відпуску збоку від основного корпусу. Ящик для бобів повинен відштовхнутися вбік, і бобовий ящик буде звільнений.
4. Потягніть коробку вгору, щоб вийняти її з кільця для приготування кави.

Встановлення розміру подрібнення кави:

1. Встановіть банку з порошком кави та її кришку у правильні положення. Переконайтеся, що вузол правильно розміщений у корпусі.
2. Відкрийте кришку ящика для кавових зерен і наповніть коробку з зернами бажаними цілими кавовими зернами. Закрийте кришку, тепер ви можете регулювати розмір подрібненої кави.
3. Ваша кавомолка має 31 варіант розміру помелу. Щоб відрегулювати розмір помелу, поверніть коробку для кавових зерен та відрегулюйте від тонкої до грубої залежно від типу кави, яку ви готуєте. (рис. 5)

ПОПЕРЕДЖЕННЯ: НЕ РЕГУЛЮЙТЕ ШЛІФУВАННЯ ПІД ЧАС РОБОТИ. ЦЕ ВПЛИВИТЬ НА ГРУЗНІСТЬ

НАЗЕМЛЕННЯ КАВИ І МОЖЕ ПОшкодити ПРИСТРОЙ.

ДЛЯ НАЙКРАЩИХ РЕЗУЛЬТАТИВ, БУДЬ ЛАСКА, ЗВЕРНІТЬСЯ З ТАБЛИЦЕЮ НА СТОРІНЦІ З КІНЦІЇ

- A. ЧЕЗВЕ - ДОБРА КАВА, НАЛАШТУВАННЯ: 1-2
- B. ЕСПРЕССО - СЕРЕДНІЙ ШТАН, НАЛАШТУВАННЯ: 3-5
- C. СИФОН - СЕРЕДНІЙ, НАЛАШТУВАННЯ: 6-10
- D. КАВА КРИВА - СЕРЕДНЯ, НАЛАШТУВАННЯ: 11-20
- E. ЛИНЯ НАД - СЕРЕДНЬЯ ГРУБА, НАЛАШТУВАННЯ: 17-25
- F. ФРАНЦУЗЬКА ПРЕСА - ЗБІЛЬШЕ, НАЛАШТУВАННЯ: 26-31

ІНСТРУКЦІЯ З ЕКСПЛУАТАЦІЇ:

ПОПЕРЕДЖЕННЯ: Перед початком операції переконайтесь, що баночка з кавовим порошком (M) на місці та має кришку.

1. Цей пристрій має 3 кнопки (6B: 1,2,3) для управління на панелі управління (6A):

6B, 1: чашки - контролюйте від 1 до 10 чашок меленої кави. Натискання кнопки додасть по 1 склянці кожного натискання. Через 10 лічильник повернеться до 1.

6B, 2: Таймер - управління від 1 до 25 секунд роботи. Натискання кнопки додасть по 1 секундні кожного натискання. Через 25 лічильник повернеться до 1.

6B, 3: Старт / Стоп-Старт або зупинка операції.

2. Натисніть бажану кількість чашок або часу (6B, 1 або 6B, 2), а потім натисніть кнопку Пуск / Зупинка (6B, 3), щоб розпочати або скасувати операцію.

ОЧИЩЕННЯ ВИБОРУ

Для чищення, будь ласка, зверніться до малюнків на сторінці 4 посібника.

Регулярне чищення допомагає досягти стабільних результатів помелу. Очищуйте кожні 5 використання.

1. Розблокуйте коробку для квасолі
2. Видаліть квасолю
3. Замок коробки з квасолею
4. Запустіть шліфувальну машину до спорожнення
5. Видаліть коробку з квасолею
6. Видаліть верхню задирку
7. Очистіть верхню задирку щіткою для чищення
8. Очистіть нижню задирку щіткою для чищення
9. Очистіть шліфувальний отвір за допомогою щітки
10. Міцно вставте верхню задирку в положення
11. Заблокуйте верхній задинок
12. Вирівняйте коробку бобів у потрібне положення
13. Замок коробки з квасолею

Технічне обслуговування:

Щоб зберегти весь аромат вашої кави та уникнути погіршення меленої кави, спорожняйте контейнер для меленої кави після кожного використання.

Завжди відключайте розетку від мережі перед чищенням.

Ніколи не ставте подрібнювач, шнур живлення, не підключайте воду до води або під проточною водою.

Не використовуйте для чищення приладу сильні миючі засоби або абразивні прокладки.

Очистіть кришку та мелену каву в теплій мильній воді.

Вирішення проблем

Код помилки:

E1

Опис несправності: Жоден тримач для бобів або підставка для бобів не підключений щільно.

Вирішення проблеми: Зберіть тримач зерна або затягніть тримач зерна, поки мікроперемикач не буде закритий, після закриття тримача зерна код помилки E1 на дисплеї зникає.

E2

Опис несправності: Загальна робота становить 5 циклів, він автоматично вимикається, щоб захистити пристрій

Вирішення проблеми: Від'єднайте шнур живлення, дочекавшись його охолодження, а потім перезапустіть.

АБО

Опис несправності: двигун перегрівається.

Рішення проблеми: Чекаючи охолодження двигуна протягом 30 хвилин і перезапустіть.

Технічні дані:

Вхідна напруга: 220-240 В ~ 50/60 Гц
Номінальна потужність: 200 Вт
Максимальна потужність: 300 Вт
Максимальний час роботи: 4 x 25 секунд



У інтересах навколишнього середовища.

Будь ласка, віддайте картонну упаковку в місце збору мукулатури. Поліетиленові мішки (PE) викинути в смітник для пластику. Відпрацьований пристрій повинен бути відправлений у відповідну точку зберігання, тому що в пристрої є небезпечні інгредієнти, які можуть становити загрозу навколишньому середовищу. Електричний пристрій потрібно повернути так, щоб обмежити його повторне використання. Якщо у пристрої є батарейки, то потрібно їх витягнути і віддати до відповідного пункту.

(IT) ITALIANO

CONDIZIONI DI SICUREZZA. ISTRUZIONI IMPORTANTI SULLA SICUREZZA DI UTILIZZO LEGGERE ATTENTAMENTE E CONSERVARE PER FUTURE RIFERIMENTI

Le condizioni di garanzia sono diverse se il dispositivo viene utilizzato per scopi commerciali.

1. Prima di utilizzare il prodotto, leggere attentamente e attenersi sempre alle seguenti istruzioni. Il produttore non è responsabile per eventuali danni dovuti a qualsiasi uso improprio.
2. Il prodotto deve essere utilizzato solo al chiuso. Non utilizzare il prodotto per scopi non compatibili con la sua applicazione.
3. La tensione applicabile è 230V ~ 50Hz. Per motivi di sicurezza non è opportuno collegare più dispositivi a una presa di corrente.
4. Si prega di essere prudenti quando si usano bambini. Non lasciare che i bambini giochino con il prodotto. Non permettere a bambini o persone che non conoscono il dispositivo di usarlo senza supervisione.
5. **AVVERTENZA:** questo dispositivo può essere utilizzato da bambini di età superiore a 8 anni e persone con ridotte capacità fisiche, sensoriali o mentali, o persone senza esperienza o conoscenza del dispositivo, solo sotto la supervisione di una persona responsabile della loro sicurezza, o se sono stati istruiti sull'uso sicuro del dispositivo e sono consapevoli dei pericoli associati al suo funzionamento. I bambini non dovrebbero giocare con il dispositivo. La pulizia e la manutenzione del dispositivo non devono essere eseguite dai bambini, a meno che non abbiano superato gli 8 anni di età e queste attività siano svolte sotto supervisione.
6. Dopo aver terminato di utilizzare il prodotto, ricordarsi sempre di rimuovere delicatamente la spina dalla presa di corrente tenendo la presa con la mano. Non tirare mai il cavo di alimentazione !!!
7. Non lasciare mai il prodotto collegato alla fonte di alimentazione senza supervisione. Anche quando l'uso viene interrotto per un breve periodo, spegnerlo dalla rete, scollegare l'alimentazione.
8. Non mettere mai il cavo di alimentazione, la spina o l'intero dispositivo in acqua. Non esporre mai il prodotto alle condizioni atmosferiche quali luce diretta del sole o pioggia, ecc. Non utilizzare mai il prodotto in condizioni di umidità.
9. Controllare periodicamente le condizioni del cavo di alimentazione. Se il cavo di alimentazione è danneggiato, il prodotto deve essere girato in un luogo di assistenza professionale da sostituire per evitare situazioni pericolose.
10. Non utilizzare mai il prodotto con un cavo di alimentazione danneggiato o se è stato fatto cadere o danneggiato in altro modo o se non funziona correttamente. Non tentare di riparare da

soli il prodotto difettoso perché può provocare scosse elettriche. Trasformare sempre il dispositivo danneggiato in un luogo di assistenza professionale per ripararlo. Tutte le riparazioni possono essere eseguite solo da professionisti del servizio autorizzati. La riparazione eseguita in modo errato può causare situazioni pericolose per l'utente.

11. Non mettere mai il prodotto sopra o vicino alle superfici calde o calde o agli elettrodomestici della cucina come il forno elettrico o il bruciatore a gas.

12. Non utilizzare mai il prodotto vicino a combustibili.

13. Non lasciare che il cavo penda oltre il bordo del contatore.

14. Non immergere il gruppo motore in acqua.

15. Utilizzare sempre la smerigliatrice con il coperchio di sicurezza saldamente in posizione. Tenere le mani e gli oggetti fuori dalla tramoggia del caffè durante la macinatura e quando l'apparecchio è collegato. Assicurarsi che non vi siano corpi estranei nei fagioli prima di iniziare la macinatura.

16. Non utilizzare l'apparecchio quando è vuoto.

Descrizione del dispositivo:

A. Coperchio della scatola di fagioli

D. Anello finezza caffè macinato

G. Display

J. Pulsante START / STOP

M. Barattolo di caffè in polvere

B. Box di fagioli

E. Pannello di controllo Pulsante

H.LED della custodia Tasto

K.Brush

C.Fresa conica superiore rimovibile

F.TIME

I.ADJUST

L. Coperchio contenitore polvere

Prima del primo utilizzo:

Prima di utilizzare il macinacaffè, pulire l'alloggiamento e il contenitore del caffè in grani con un panno umido e pulito. Lavare il barattolo di polvere di caffè e il coperchio del barattolo di polvere di caffè con acqua calda e sapone, quindi risciacquare e asciugare. Non utilizzarlo quando una delle parti è bagnata.

Impostare:

Installazione della scatola dei fagioli:

1. Assicurarsi che il macinacaffè sia scollegato.
2. Tenere premuta la leva di sblocco del contenitore del caffè in grani situata sull'altro lato del dispositivo con l'icona OPEN LOCK sul corpo del dispositivo e quindi individuare l'icona del triangolo sul contenitore del caffè in grani (Fig. 2) allineare i due verso l'alto e premere verso il basso.
3. Quindi ruotare il contenitore di rilascio in senso orario finché il pulsante di rilascio non scatta e l'icona del lucchetto chiuso è allineata con il triangolo sul corpo principale. (foto 3)

Rimozione della scatola di fagioli:

1. Rimuovere prima i fagioli dalla scatola.
2. Utilizzare la spazzola in dotazione e rimuovere eventuali chicchi rimanenti dalla bava all'interno della scatola di fagioli. (foto 4)
3. Premere il pulsante di rilascio sul lato del corpo principale. Il contenitore di fagioli dovrebbe sobbalzare di lato e il contenitore di fagioli verrà rilasciato.
4. Tirare la scatola verso l'alto per estrarla dall'anello finezza caffè.

Impostazione della macinatura del caffè:

1. Montare il barattolo di polvere di caffè e il relativo coperchio nelle posizioni corrette. Verificare che l'assieme sia correttamente posizionato nel corpo.
2. Aprire il coperchio della scatola dei chicchi di caffè e riempire la scatola dei chicchi di caffè con i chicchi di caffè interi desiderati. Chiudere il coperchio, ora è possibile regolare la dimensione della macinatura del caffè.
3. Il tuo macinacaffè ha 31 opzioni di macinatura. Per regolare la dimensione della macinatura, ruotare il contenitore del caffè in grani e regolare da fine a grosso a seconda del tipo di caffè che si sta preparando. (foto 5)

ATTENZIONE: NON REGOLARE LA MACINATURA DURANTE IL FUNZIONAMENTO. INFLUISCE SULLA GROSSOLITÀ DEL CAFFÈ E PU DANNEGGIARE IL DISPOSITIVO.

PER I MIGLIORI RISULTATI CONSULTARE LA TABELLA A PAGINA 3 DEL MANUALE (Fig.7)

A. CEZVE – CAFFÈ FINE, REGOLAZIONE: 1-2

B. ESPRESSO - MEDIO FINE, IMPOSTAZIONE: 3-5

C. SIFONE - CENTRALE, IMPOSTAZIONE: 6-10

D. GOCCIA CAFFÈ - MEDIO, IMPOSTAZIONE: 11-20

E. VERSIONE OLTRE - MEDIO GROSSO, REGOLAZIONE: 17-25

F. STAMPA FRANCESE - GROSSOLANA, REGOLAZIONE: 26-31

ISTRUZIONI DI FUNZIONAMENTO:

ATTENZIONE: Prima di iniziare l'operazione assicurarsi che il vaso caffè in polvere (M) sia al suo posto e che sia dotato di coperchio.

1. Questa unità ha 3 pulsanti (6B: 1,2,3) per il controllo sul pannello di controllo (6A):

6B, 1: Tazze: controlla da 1 a 10 tazze di caffè macinato. Premendo il pulsante si aggiungerà 1 tazza a ogni pressione. Dopo 10 il contatore tornerà a 1.

6B, 2: Timer - controllo tra 1 e 25 secondi di funzionamento. Premendo il pulsante si aggiungerà 1 secondo a ogni pressione. Dopo 25 il contatore tornerà a 1.

6B, 3: Start / Stop-Start o arresta l'operazione.

2. Premere la quantità di tazze o il tempo desiderati (6B,1 o 6B,2), quindi premere il pulsante Start/Stop (6B,3) per avviare o annullare l'operazione.

PULIZIA SBAVA

Per la pulizia consultare le immagini a pagina 4 del manuale.

Una pulizia regolare aiuta a ottenere risultati di macinatura costanti. Pulisci ogni 5 utilizzi.

1.Unlock Bean Box

2. Rimuovere i fagioli

3.Lock Bean Box

4. Avviare il macinino fino a vuoto

5.Rimuovere la scatola di fagioli

6. Rimuovere la bava superiore

7.Pulire la fresa superiore con la spazzola per la pulizia

8. Pulire la bava inferiore con una spazzola per la pulizia

9.Pulire l'uscita della macinatura con la spazzola

10. Spingere saldamente la fresa superiore in posizione

11.Blocca la fresa superiore

12.Allineare la scatola di fagioli in posizione

13.Lock Bean Box

Manutenzione:

Per mantenere tutto l'aroma del caffè e per evitare che il caffè macinato si degradi, svuotare il contenitore del caffè macinato dopo ogni utilizzo.

Scollegare sempre dalla presa di corrente prima di pulire.

Non posizionare mai la smerigliatrice, il cavo di alimentazione o la spina in acqua o sotto l'acqua corrente.

Non utilizzare detergenti aggressivi o spugnette abrasive per pulire l'apparecchio.

Lavare i coperchi e il contenitore del caffè macinato con acqua calda e sapone.

Risoluzione dei problemi

Codice di errore:

E1

Descrizione del problema: nessun supporto per fagioli o supporto per fagioli non è collegato saldamente.

Soluzione problema: Montare il porta chicco o serrare il porta chicco fino alla chiusura del microinterruttore, una volta chiuso il porta chicco il codice errore E1 sul display scompare.

E2

Descrizione del problema: il funzionamento totale è di 5 cicli, si spegne automaticamente per proteggere l'unità

Soluzione del problema: scollegare il cavo di alimentazione, attendere che si raffreddi, quindi riavviare.

O

Descrizione del problema: il motore si sta surriscaldando.

Soluzione del problema: attendere che il motore si raffreddi per oltre 30 minuti e riavviare.

Dati tecnici:

Tensione di ingresso: 220-240 V ~ 50/60 Hz

Potenza Nominale: 200 W.

Potenza massima: 300 W

Tempo massimo di lavoro: 4 x 25 secondi

Prendersi cura dell'ambiente

Gli imballi di cartone devono essere smaltiti nel contenitore per la carta. I sacchetti di polietilene (PE) vanno gettati nel contenitore per la plastica. L'apparecchio usato deve essere rottamato presso un centro di raccolta autorizzato, poiché contiene elementi pericolosi che potrebbero costituire una minaccia per l'ambiente. I dispositivi elettrici devono essere resi al fine di evitare il loro riutilizzo. Se il dispositivo contiene una batteria, deve essere rimossa e smaltita separatamente in un punto di raccolta.

Non gettare l'apparecchio nei contenitori dei rifiuti urbani!



- شروط السلامة. تعليمات مهمة حول سلامة الاستخدام
يرجى القراءة بعناية والاحتفاظ بها للرجوع إليها في المستقبل
تختلف شروط الضمان إذا تم استخدام الجهاز لأغراض تجارية.
١. قبل استخدام المنتج ، يرجى القراءة بعناية والالتزام دائماً بالإرشادات التالية. الشركة المصنعة ليست مسؤولة عن أي أضرار ناتجة عن أي سوء استخدام.
 ٢. يستخدم المنتج في الداخل فقط. لا تستخدم المنتج لأي غرض لا يتوافق مع تطبيقه.
- أسباب تتعلق بالسلامة ، ليس من المناسب توصيل أجهزة متعددة . 50Hz ~ ٢٧. الجهد المطبق هو ٢٣٠
بمأخذ طاقة واحد.
٤. يرجى توخي الحذر عند استخدام حول الأطفال. لا تدع الأطفال يلعبون بالمنتج. لا تدع الأطفال أو الأشخاص الذين لا يعرفون الجهاز يستخدمونه دون إشراف.
 ٥. تحذير: يمكن استخدام هذا الجهاز من قبل الأطفال الذين تزيد أعمارهم عن ٨ سنوات والأشخاص الذين يعانون من ضعف القدرات البدنية أو الحسية أو العقلية ، أو الأشخاص الذين ليس لديهم خبرة أو معرفة بالجهاز ، فقط تحت إشراف شخص مسؤول عن سلامتهم ، أو إذا تم توجيههم بشأن الاستخدام الآمن للجهاز وكانوا على دراية بالمخاطر المرتبطة بتشغيله يجب ألا يلعب الأطفال بالجهاز. لا ينبغي أن يقوم الأطفال بتنظيف الجهاز وصيانته إلا إذا كان عمرهم أكثر من ٨ سنوات ويتم تنفيذ هذه الأنشطة تحت إشراف.
 ٦. بعد الانتهاء من استخدام المنتج ، تذكر دائماً إزالة القابس برفق من مأخذ الطاقة الذي يمسك المنفذ بيدك. لا تسحب كابل الطاقة أبداً !!!
 ٧. لا تترك المنتج متصلاً بمصدر الطاقة بدون إشراف. حتى عند انقطاع الاستخدام لفترة قصيرة ، قم بإيقاف تشغيله من الشبكة ، وافصل الطاقة.
 ٨. لا تضع كبل الطاقة أو القابس أو الجهاز بأكمله في الماء مطلقاً. لا تعرض المنتج أبداً للظروف الجوية مثل أشعة الشمس المباشرة أو المطر وما إلى ذلك. لا تستخدم المنتج أبداً في الظروف الرطبة.
 ٩. افحص حالة كبل الطاقة بشكل دوري. في حالة تلف كبل الطاقة ، يجب تحويل المنتج إلى موقع خدمة احترافي لاستبداله لتجنب المواقف الخطرة.
 ١٠. لا تستخدم المنتج أبداً مع كبل طاقة تالف أو في حالة سقوطه أو تلفه بأي طريقة أخرى أو إذا كان لا يعمل بشكل صحيح. لا تحاول إصلاح المنتج المعيب بنفسك لأنه قد يؤدي إلى حدوث صدمة كهربائية. قم دائماً بتحويل الجهاز التالف إلى موقع خدمة احترافي لإصلاحه. لا يمكن إجراء جميع الإصلاحات إلا بواسطة متخصصي الخدمة المعتمدين. قد يتسبب الإصلاح الذي تم بشكل غير صحيح في حدوث مواقف خطيرة للمستخدم.
 ١١. لا تضع المنتج على الأسطح الساخنة أو الدافئة أو بالقرب منها أو أدوات المطبخ مثل الفرن الكهربائي أو الموقد الغازي.
 ١٢. لا تستخدم المنتج بالقرب من المواد القابلة للاحتراق.
 ١٣. لا تدع السلك يتدلى على حافة العداد.
 ١٤. لا تغمر وحدة المحرك في الماء.
 ١٥. قم دائماً بتشغيل مطحنة مع وجود غطاء الأمان في مكانه بإحكام. احتفظ بالأيدي والأشياء بعيداً عن وعاء القهوة أثناء الطحن وعند توصيل الجهاز. تأكد من عدم وجود أجسام غريبة في الحبوب قبل بدء الطحن.
 ١٦. لا تستخدم الجهاز عندما يكون فارغاً.

وصف الجهاز:

أ. غطاء صندوق حبوب ب. صندوق حبوب ج. نوء مخروطي علوي قابل للإزالة
TIME زر التحكم. E-حلفة تعومة البن المطحون

قبل الاستخدام الأول:

قبل استخدام مطحنة القهوة ، امسح الهيكل وصندوق حبوب القهوة بقطعة قماش مبللة. اغسل برطمان مسحوق القهوة وغطاء جرة مسحوق القهوة بالماء الدافئ والصابون ، ثم اشطفهما وجففا. لا تستخدمه عندما يكون أي من الأجزاء مبللة.

يُنْبَت:

تركيب صندوق الفول:

1. تأكد من فصل مطحنة القهوة. الموجود على جسم الجهاز OPEN LOCK 2. اضغط مع الاستمرار على ذراع تحرير صندوق حبوب القهوة الموجود على الجانب الآخر من الجهاز مع رمز ثم حدد موقع رمز المثلث في صندوق الحبوب (صورة ٢) ، وصف الاثنین لأعلى وادفع لأسفل .
- 3 ثم قم بتدوير صندوق الحبوب في اتجاه عقارب الساعة حتى ينقر زر التحرير وتصطف أيقونة القفل المغلق مع المثلث الموجود على الجسم الرئيسي. (صورة ٣)

إزالة صندوق الفول:

1. قم أولاً بإزالة الفول من الصندوق.
2. استخدم الفرشاة المرफقة وقم بإزالة أي حبوب متبقية من الحبوب الموجودة داخل صندوق الحبوب. (صورة ٤)
3. اضغط على زر التحرير على جانب الجسم الرئيسي. يجب أن يهتز صندوق الحبوب جانباً وسيتم تحرير صندوق الحبوب.
4. اسحب الصندوق لأعلى لإخراجه من حلقة صفاء القهوة.

ضبط حجم طحن القهوة:

- 1- ثبتي برطمان مسحوق القهوة وغطاءه في أماكنهما الصحيحة. تأكد من أن التجميع في مكانه الصحيح في الجسم.
- 2- افتح غطاء صندوق حبوب القهوة واملا صندوق حبوب القهوة الكاملة المرغوبة. أغلق الغطاء ، يمكنك الآن ضبط حجم مطحنة القهوة.
- 3- تحتوي مطحنة القهوة على ٣١ خياراً لحجم الطحن. لضبط حجم الطحن ، قم بتدوير صندوق حبوب القهوة واضبط من الناعم إلى الخشن حسب نوع القهوة التي تختبرها. (صورة ٥)
- تحذير: لا تقم بتعديل الطحن أثناء التشغيل. سوف يؤثر ذلك على خشونة أرضية القهوة ويمكن أن يلحق الضرر بالجهاز.

للحصول على أفضل النتائج ، يرجى الرجوع إلى الجدول الموجود في الصفحة ٣ من الدليل (صورة ٧)

القهوة الجميلة ، الإعداد: ٢-١ - A. CEZVE

ب. الإسبريسو - الغرامة المتوسطة ، الإعداد: ٥-٣

الإعداد: ١٠-٦ ، C. SIPHON - MIDDLE

بالتنقيط القهوة - الوسط ، الإعداد: ٢٠-١١ D.

هـ - أكثر من الخشونة المتوسطة ، الإعداد: ٢٥-١٧

الصحافة الفرنسية - الخشنة ، الإعداد: ٣١-٢٦ F.

تعليمات العملية:

في مكانه وبه غطاء. (M) تحذير: قبل بدء العملية ، تأكد من أن وعاء مسحوق القهوة

(٦A) للتحكم في لوحة التحكم 1:2,3) ٦B (١. تحتوي هذه الوحدة على ٣ أزرار

ب ، ١: أكواف - تحكم في ما بين ١٠-١ أكواف من البن المطحون. سيؤدي الضغط على الزر إلى إضافة كوب واحد في كل ضغطة. بعد ١٠ سيعود العداد إلى 6

مؤقت - تحكم في ما بين ١ إلى ٢٥ ثانية من التشغيل. سيؤدي الضغط على الزر إلى إضافة ثانية واحدة لكل ضغطة. بعد ٢٥ سيعود العداد إلى ١. 2: ٦B

ب ، ٣: بدء / إيقاف - بدء أو إيقاف العملية.

٢. اضغط على الكمية المطلوبة من الأكواف أو الوقت (ب ، ١ أو ٦ ب ، ٢) ثم اضغط على زر بدء / إيقاف (ب ، ٦ ، ٣) لبدء أو إلغاء العملية.

تنظيف البر

للتنظيف ، يرجى الرجوع إلى الصور الموجودة في الصفحة ٤ من الدليل.

يساعد التنظيف المنتظم في تحقيق نتائج طحن متسقة. نظف كل ٥ استخدامات.

١. Bean Box ، فتح

٢. إزالة الفاصوليا

٣. قفل الفول بوكس

٤. شغل المطحنة حتى تفرغ

٥- أزل بين بوكس

٦. إزالة الأزيز العلوي

٧. تنظيف الأزيز العلوي بفرشاة التنظيف

٨. نظف الحواف السفلية بفرشاة التنظيف

٩. تنظيف مخرج الطحن بالفرشاة

١٠. ادفع الشفرة العلوية بثبات إلى الموضع

صيانة:

للمحافظة على كل رائحة قهوتك ولتجنب تدهور البن المطحون ، قم بتفريغ وعاء البن المطحون بعد كل استخدام.
افصل دائماً عن مأخذ التيار الكهربائي قبل التنظيف.
لا تضع المطحنة أو سلك إمداد الطاقة أو توصيل الماء أو تحت الماء الجاري.
لا تستخدم المنظفات القوية أو الصمادات الكاشطة لتنظيف الجهاز.
نظف الأعطية وحامل القهوة المطحونة بالماء الدافئ والصابون.

استكشاف الأخطاء وإصلاحها
خطا بالكود:

١٥

وصف المشكلة: لا يوجد حامل حبوب أو حامل حبوب غير متصل بإحكام.
على الشاشة: E1 حل المشكلات: قم بتجميع حامل الحبة أو شد حامل الحبة حتى يتم إغلاق المايكروسويتش ، بمجرد إغلاق حامل الحبوب ، يختفي رمز الخطأ

٢٥

وصف المشكلة: إجمالي التشغيل ٥ دورات ، يتم إيقاف تشغيله تلقائياً لحماية الوحدة
حل المشكلات: افصل سلك الطاقة وانتظر حتى يبرد ، ثم أعد تشغيله.

أو

وصف المشكلة: ارتفاع درجة حرارة المحرك.
حل المشكلات: انتظر تبريد المحرك لأكثر من ٣٠ دقيقة وإعادة التشغيل.

معلومات تقنية:

جهد الإدخال: ٢٢٠-٢٤٠ فولت ~ ٥٠/٦٠ هرتز

القدرة الاسمية: ٢٠٠ واط

الطاقة القصوى: ٣٠٠ واط

الحد الأقصى لوقت العمل: ٤ x ٢٥ ثانية

يرجى نقل عوات الورق المقوى إلى نفايات الورق. اسكب أكياس البولي إيثيلين في الحاوية البلاستيكية
يجب إعادة الجهاز البالي إلى نقطة تخزين مناسبة لأنه خطير في الجهاز
قد تشكل المكونات تهديداً للبيئة. يجب تسليم الجهاز الكهربائي للحد
فعلك إخراجها وإعطائها إلى النقطة المخزنة بشكل منفصل، إعادة استخدامها واستخدامها. إذا كان هناك بطاريات في الجهاز



KARTA GWARANCYJNA

WARUNKI GWARANCJI obowiązują na terenie Rzeczypospolitej Polskiej

Adler Sp. z o.o. ul. Ordona 2a 01-237 Warszawa zapewnia Użytkownika o dobrej jakości sprzętu, na który wydana jest niniejsza karta gwarancyjna i udziela 24 miesięcznej gwarancji, która liczy się od daty zakupu sprzętu. Usługi gwarancyjne świadczone są po okazaniu prawidłowo wypełnionej karty gwarancyjnej. Wady lub uszkodzenia sprzętu ujawnione w okresie gwarancji usuwane będą bezpłatnie przez Serwis Centralny. W przypadku zakupu sprzętu przez przedsiębiorcę (faktura VAT) okres gwarancji wynosi 12 miesięcy. Powyższy zapis nie dotyczy jednoosobowych działalności gospodarczych, o ile rodzaj zakupionego sprzętu, nie jest związany z profilem prowadzonej działalności gospodarczej – weryfikacja w CEIDG.

W przypadku wymiany rzeczy na nową, albo po dokonaniu istotnej naprawy, okres gwarancji biegnie na nowo od chwili dostarczenia klientowi rzeczy wolnej od wad, lub zwrócenia rzeczy naprawionej. Jeżeli gwarant wymienił część rzeczy, przepis powyższy stosuje się odpowiednio do części wymienionej. Gwarant zobowiązuje się pokryć koszty dostarczenia rzeczy do serwisu na adres wskazany w karcie gwarancyjnej. Jednakże uprawniony z gwarancji powinien zachować rozsądek, wybierając środek transportu. Uprawnionemu z gwarancji nie przysługuje od gwaranta zwrot kosztów dostarczenia towaru – rzeczy do naprawy gwarancyjnej, przekraczający ekonomicznie uzasadnione koszty przewozu.

UWAGA: Sprzęt przeznaczony jest wyłącznie do użytku domowego. Naprawami gwarancyjnymi nie są objęte czynności związane z odkamienianiem, konserwacją, czyszczeniem urządzenia oraz części i akcesoria ulegające zużyciu przy normalnym użytkowaniu. Gwarancja nie obejmuje mechanicznych uszkodzeń sprzętu oraz wad i uszkodzeń wynikłych wskutek:

- niewłaściwego lub niezgodnego z instrukcją użytkowania, przechowywania i konserwacji;
- ingerencji nieautoryzowanego serwisu, samowolnych napraw, przeróbek i zmian konstrukcyjnych;
- użycia niewłaściwych materiałów eksploatacyjnych.
- uszkodzeń mechanicznych, termicznych, chemicznych i powstałych na skutek przepięcia w sieci.
- karta gwarancyjna jest nieważna bez daty zakupu, pieczęci sprzedającego i kopii dokumentu zakupu.
- gwarancją nie są objęte elementy eksploatacyjne i akcesoria w tym: elementy szklane (np. dzbanki, talerze), sznury przyłączeniowe, sieciowe, żarówki, baterie, nożyki i folie do urządzeń tnących, nasadki miksujące, trzepaki, mieszaki, ssawkoszczotki, rury, węże, kubki miksujące, głowice tnące i sita.

Reklamowany sprzęt jest dostarczany do Serwisu Centralnego przez Klienta w stanie kompletnym i odpowiednio zabezpieczony na czas transportu. Po dokonanej naprawie reklamowany sprzęt odbierany jest z Serwisu Centralnego przez Klienta.

Termin usunięcia wady może zostać wydłużony o czas potrzebny do importu niezbędnych części, nie dłuższy niż 30 dni roboczych. W każdym takim przypadku warsztat serwisowy powiadomi klienta o wydłużeniu terminu naprawy gwarancyjnej. W związku z koniecznością sprowadzenia części zamiennych i poinformuje o nowym terminie usunięcia wady.

W przypadku stwierdzenia usterki należy ją zgłosić w punkcie sprzedaży lub w Serwisie Centralnym, ul. Ordona 2A, 01-237 Warszawa, tel. 728-595-006 lub e-mail: serwis@adler.com.pl.

W zgłoszeniu proszę podać swój adres, nr telefonu i opis usterki. Do reklamacji konieczne jest dołączenie kopii dokumentu zakupu.

Gwarancja nie wyłącza ani nie ogranicza oraz nie zawiesza uprawnień kupującego wynikających z przepisów o rękojmi za wady rzeczy sprzedanej.

SERWIS CENTRALNY
01-237 Warszawa ul.Ordona 2A
tel. 728 - 595 - 006
serwis@adler.com.pl www.adler.com.pl

.....
(data sprzedaży)

.....
(pieczętka sklepu i podpis sprzedawcy)

adnotacje serwisu:



W trosce o środowisko..

Opakowania kartonowe prosimy przekazać na makulaturę. Worki polietylenowe (PE) wrzucać do pojemnika na plastik Zużyte urządzenie należy oddać do odpowiedniego punktu składowania, gdyż znajdujące się w urządzeniu niebezpieczne składniki mogą stanowić zagrożenie dla środowiska. Urządzenie elektryczne należy oddać tak aby ograniczyć jego ponowne użycie i wykorzystanie. Jeżeli w urządzeniu znajdują się baterie należy je wyjąć i oddać do punktu składowania osobno.



Urządzenia nie wyrzucać do pojemnika na odpady komunalne !!!!

OGÓLNE WARUNKI BEZPIECZEŃSTWA WAŻNE INSTRUKCJE DOTYCZĄCE BEZPIECZEŃSTWA UŻYTKOWANIA PRZECZYTAJ UWAŻNIE I ZACHOWAJ NA PRZYSZŁOŚĆ

1. Przed rozpoczęciem użytkowania urządzenia przeczytać instrukcję obsługi i postępować według wskazówek w niej zawartych. Producent nie odpowiada za szkody spowodowane użytkowaniem urządzenia niezgodnie z jego przeznaczeniem lub niewłaściwą jego obsługą.
2. Urządzenie służy wyłącznie do użytku domowego. Nie używać do innych celów, niezgodnych z jego przeznaczeniem.
3. Urządzenie należy podłączyć wyłącznie do gniazdka z uziemieniem 220-240V ~50/60Hz.

W celu zwiększenia bezpieczeństwa użytkowania do jednego obwodu prądu nie należy równocześnie włączać wielu urządzeń elektrycznych.

4. Należy zachować szczególną ostrożność podczas korzystania z urządzenia, gdy w pobliżu przebywają dzieci. Nie należy dopuszczać dzieci do zabawy urządzeniem nie pozwól dzieciom ani osobom nie zaznajomionym z urządzeniem na jego użytkowanie.
5. **OSTRZEŻENIE:** Niniejszy sprzęt może być użytkowany przez dzieci powyżej 8 roku życia oraz osoby o ograniczonej zdolności fizycznej, czuciowej lub psychicznej, lub osoby nie mające doświadczenia lub znajomości sprzętu, jeśli odbywa się to pod nadzorem osoby odpowiadającej za ich bezpieczeństwo lub zostały im udzielone wskazówki na temat bezpiecznego użytkowania urządzenia i mają świadomość niebezpieczeństwa związanego z jego użytkowaniem. Dzieci nie powinny bawić się sprzętem. Czyszczenie i konserwacja urządzenia nie powinna być wykonywana przez dzieci, chyba że są powyżej 8 roku życia a czynności te są wykonywane pod nadzorem.
6. Zawsze po zakończeniu używania, wyjmij wtyczkę z gniazda zasilającego poprzez przytrzymanie gniazdka ręką. **NIE** ciągnąć za sznur sieciowy.
7. Nie zanurzać kabla, wtyczki oraz całego urządzenia w wodzie lub innej cieczy. Nie wystawiaj urządzenia na działanie warunków atmosferycznych (deszczu, słońca, etc.) ani nie używaj w warunkach podwyższonej wilgotności (łazienki, wilgotne domki kempingowe).
8. Okresowo sprawdzaj stan przewodu zasilającego. Jeżeli przewód zasilający jest uszkodzony, to powinien on być wymieniony przez specjalistyczny zakład naprawczy w celu uniknięcia zagrożenia.
9. Nie używaj urządzenia z uszkodzonym przewodem zasilającym lub jeśli zostało upuszczone lub uszkodzone w jakikolwiek inny sposób lub nieprawidłowo pracuje. Nie naprawiaj urządzenia samodzielnie, gdyż grozi to porażeniem. Uszkodzone urządzenie oddaj do autoryzowanego punktu serwisowego w celu sprawdzenia lub dokonania naprawy. Wszelkich napraw mogą dokonywać wyłącznie uprawnione punkty serwisowe. Nieprawidłowo wykonana naprawa może spowodować poważne zagrożenie dla użytkownika.
10. Należy stawiać urządzenie na chłodnej stabilnej, równej powierzchni, z dala od nagrzewających się urządzeń kuchennych jak: kuchenka elektryczna, palnik gazowy, itp..
11. Nie korzystać z urządzenia w pobliżu materiałów łatwopalnych.
12. Przewód zasilania nie może zwiisać poza krawędź stołu lub dotykać gorących powierzchni.

13. Nie wolno pozostawiać włączonego urządzenia do gniazdka bez nadzoru.
14. Do zapewnienia dodatkowej ochrony, wskazane jest zainstalowanie w obwodzie elektrycznym, urządzenia różnicowoprądowego (RCD) o znamionowym prądzie różnicowym nie przekraczającym 30 mA. W tym zakresie należy zwrócić się do specjalisty elektryka.
15. Młynek może być uruchamiany wyłącznie wtedy, gdy pokrywka zabezpieczająca znajduje się na swoim miejscu. Nie należy wkładać rąk ani przedmiotów do lejka na kawę podczas mielenia, a także wtedy, gdy urządzenie jest podłączone do zasilania. Przed mieleniem należy sprawdzić, czy między ziarna nie dostały się żadne obce ciała.
16. Nie wolno uruchamiać pustego urządzenia.

Opis urządzenia:

- | | | |
|-------------------------------|-----------------------|---------------------------------------|
| A. Pokrywka pudełka na ziarna | B. Pojemnik na ziarna | C. Zdejmowane górne stożkowe żarno |
| D. Pierścień mielenia kawy | E. Panel sterowania | F. Przycisk czasu mielenia |
| G. Obudowa | H. Wyświetlacz LED | I. Przycisk ilości filiżanek |
| J. Przycisk START / STOP | K. Pędzelek | L. Pokrywa pojemnika na zmieloną kawę |
| M. Pojemnik do kawy zmielonej | | |

Przed pierwszym użyciem:

Przed użyciem młynka do kawy przetrzyj obudowę i pojemnik na ziarna kawy czystą, wilgotną szmatką. Umyj pojemnik na kawę mieloną i pokrywkę stoika w ciepłej wodzie z mydłem, a następnie ołucz i wysusz. Nie używaj go, gdy którakolwiek z części jest mokra.

Ustawiać:

Instalowanie pojemnika na ziarna:

1. Upewnij się, że młynek do kawy jest odłączony.
2. Przytrzymaj dźwignię zwalnającą pojemnik na ziarna kawy, znajdującą się na lewym boku urządzenia oznaczony ikoną Otwartej kłódki na korpusie urządzenia, a następnie znajdź ikonę trójkąta i otwartej kłódki na pojemniku na ziarna kawy (rys. 2) wyrównaj je.
3. Następnie obróć pojemnik na ziarna kawy zgodnie z ruchem wskazówek zegara, aż kliknie przycisk zwalnający, a ikona zamkniętej kłódki zrówna się z trójkątem na korpusie głównym. (rys. 3)

Wijmowanie pojemnika na ziarna:

1. Najpierw wyjmij ziarna z pojemnika na ziarna.
2. Użyj dołączonej szczotki i usuń wszelkie pozostałe ziarna z żarna wewnątrz pojemnika na ziarna. (rys. 4)
3. Naciśnij przycisk zwalnający z boku korpusu głównego. Pojemnik na ziarna kawy powinien przekręcić się w bok, wtedy pojemnik na ziarna zostanie zwolniony.
4. Pociągnij pojemnik na ziarna do góry, aby wyjąć je z pierścienia mielenia kawy.

Ustawianie rozmiaru mielenia kawy:

1. Zamocuj pojemnik na kawę mieloną i jego pokrywkę we właściwych pozycjach. Sprawdź, czy zestaw jest prawidłowo umieszczony w korpusie.
2. Otwórz pokrywkę pojemnika na ziarna kawy i napełnij pojemnik na ziarna żądanymi całymi ziarnami kawy. Zamknij pokrywkę, możesz teraz dostosować wielkość mielenia kawy.
3. Twój młynek do kawy ma 31 stopni mielenia. Aby wyregulować stopień mielenia, obróć pojemnik na ziarna kawy i wyreguluj od drobnej do gruboziarnistej w zależności od rodzaju parzonej kawy. (rys. 5)

OSTRZEŻENIE: NIE REGULOWAĆ SZLIFOWANIA PODCZAS PRACY. WPŁYNIE NA GRUBOŚĆ MIELENIA KAWY I MOŻE USZKODZIĆ URZĄDZENIE.

W CELU NAJLEPSZYCH WYNIKÓW PROSIMY O KONSULTACJE Z TABELĄ NA STRONIE 3 INSTRUKCJI (Rys.

- | |
|---|
| A. CEZVE – KAWA BARDZO DROBNO ZMIELONA, USTAWIENIE: 1-2 |
| B. ESPRESSO - ŚREDNIO DROBNO ZMIELONA, USTAWIENIA: 3-5 |
| C. SYFON - ŚREDNIE ZMIELENIE, USTAWIENIA: 6-10 |
| D. KAWA PRZELEWOWA - ŚREDNIE ZMIELENIE, USTAWIENIE: 11-20 |
| E. ZALEWANA - ŚREDNIO GRUBO ZMIELONA, USTAWIENIE: 17-25 |
| F. PRASA FRANCUSKA - GRUBO ZMIELONA, MIEJSCE: 26-31 |

INSTRUKCJA OBSŁUGI:

UWAGA: Przed rozpoczęciem użytkowania upewnij się, że pojemnik na zmieloną kawę (M) jest na swoim miejscu i ma pokrywkę.

1. To urządzenie ma 3 przyciski (6B: 1,2,3) do sterowania na panelu sterowania (6A):

6B, 1: Filtżanki - kontroluj od 1 do 10 filtżanek zmielonej kawy. Każde naciśnięcie przycisku spowoduje dodanie 1 porcji kawy na 1 filtżankę. Po 10 licznik powróci do 1.

6B, 2: Timer - sterowanie od 1 do 25 sekund pracy. Naciśnięcie przycisku doda 1 sekundę na każde naciśnięcie. Po 25 licznik powróci do 1.

6B, 3: Start/Stop- Start lub zatrzymanie operacji.

2. Naciśnij żądaną liczbę filtżanek lub czas (6B, 1 lub 6B, 2), a następnie naciśnij przycisk Start / Stop (6B, 3), aby rozpocząć lub anulować operację.

CZYSZCZENIE ŻARNA

Informacje dotyczące czyszczenia znajdują się na rysunkach na stronie 4 instrukcji.

Regularne czyszczenie pomaga osiągnąć spójne wyniki mielenia. Czyść co 5 użyc.

1. Odblokuj pojemnik na ziarna
2. Usuń ziarna
3. Zablokuj pojemnik na ziarna
4. Uruchom urządzenie aż do opróżnienia
5. Wyjmij pojemnik na ziarna
6. Usuń górne żarno
7. Oczyszć górne żarno za pomocą pędzelka do czyszczenia
8. Wyczyść dolne żarno szczotką do czyszczenia
9. Oczyszczyć wylot mielenia pędzelkiem
10. Mocno wciśnij górne żarno na swoje miejsce
11. Zablokuj górne żarno
12. Ustaw pojemnik na ziarna na swoim miejscu
13. Zamknij pojemnik ziarna

KONSERWACJA:

Aby zachować cały aromat kawy i uniknąć degradacji kawy mielonej, po każdym użyciu opróżnij pojemnik na kawę mieloną.

Przed czyszczeniem zawsze wyjmij wtyczkę z gniazdka elektrycznego.

Nigdy nie umieszczaj urządzenia, przewodu zasilającego ani wtyczki w wodzie lub pod bieżącą wodą.

Nie używaj silnych detergentów ani ostrych, ściernych, wysoko inwazyjnych sposobów do czyszczenia urządzenia.

Wyczyść pokrywki i pojemnik na kawę mieloną ciepłą wodą z mydłem.

Rozwiązywanie problemów

Kod błędu:

E1

Opis problemu: Pojemnik na ziarna kawy nie jest dobrze zainstalowany.

Rozwiązanie problemu: Zamontuj pojemnik na ziarna kawy lub dokręć pojemnik na ziarna kawy, aż mikroprzełącznik zostanie zamknięty, po zamknięciu pojemnika na ziarna kawy kod błędu E1 znika z wyświetlacza.

E2

Opis problemu: Całkowita operacja wynosi 5 cykli, wyłącza się automatycznie w celu ochrony urządzenia

Rozwiązanie problemu: Odłącz przewód zasilający, poczekaj, aż ostygnie, a następnie uruchom ponownie.

LUB

Opis problemu: Silnik się przegrzewa.

Rozwiązanie problemu: Poczekaj na ochłodzenie silnika przez ponad 30 minut i uruchom ponownie.

Dane techniczne:

Napięcie wejściowe: 220-240 V ~ 50/60 Hz

Moc nominalna: 200 W.

Maksymalna moc: 300 W.

Maksymalny czas pracy: 4x25 sekund

ADLER

EUROPE



**Electric Kettle
AD 02**



**Espresso Machine
AD 4404**



**Standing Fan
AD 7305**



**Sandwich maker
AD 3015**



**Oil Heater
AD 7808**



**Hair Clipper
AD 2823**



**Hair Clipper
AD 2825**



**Dripp Coffee Maker
AD 4407**



**Kettle
AD 1286**



**Hair Dryer
AD 2252**



**Hair Clipper
AD 2832**



**Hair Shaver
AD 2932**



**Kitchen Scale
AD 8121**



**Nut Cookie Maker
AD 3039**



**Blender
AD 4076**

ADLER

EUROPE



**Electric Kettle
AD 1225**



**Electric heating pad
AD 7415**



**Desktop fan
AD 7303**



**Waffle Maker
AD 3036**



**Mini washing machine with
spinning function
AD 8051**



**Desk fan 15 cm with
clip
AD 7317**



**Quartz Heater
AD 7709**



**Food dryer
AD 6654**

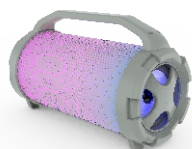

**Bluetooth Speaker
AD 1169**



**Water Kettle 1,0L
AD 1283**



**Steam Iron
AD 5032**



**Electric Oven With HOB
AD 6020**



**Bending steam mop
AD 7038**



**Tower Fan
AD 7319**



**Fan Heater
AD 7717**



**Air Conditioner
AD 7916**

Ovaj dokument je originalno proizveden i objavljen od strane proizvođača, brenda Adler, i preuzet je sa njihove zvanične stranice. S obzirom na ovu činjenicu, Tehnoteka ističe da ne preuzima odgovornost za tačnost, celovitost ili pouzdanost informacija, podataka, mišljenja, saveta ili izjava sadržanih u ovom dokumentu.

Napominjemo da Tehnoteka nema ovlašćenje da izvrši bilo kakve izmene ili dopune na ovom dokumentu, stoga nismo odgovorni za eventualne greške, propuste ili netačnosti koje se mogu naći unutar njega. Tehnoteka ne odgovara za štetu nanесenu korisnicima pri upotrebi netačnih podataka. Ukoliko imate dodatna pitanja o proizvodu, ljubazno vas molimo da kontaktirate direktno proizvođača kako biste dobili sve detaljne informacije.

Za najnovije informacije o ceni, dostupnim akcijama i tehničkim karakteristikama proizvoda koji se pominje u ovom dokumentu, molimo posetite našu stranicu klikom na sledeći link:

<https://tehnoteka.rs/p/adler-mlin-za-kafu-ad4450-akcija-cena/>