

Uputstvo za upotrebu

TESLA seckalica FC302W

TESLA



Tehnoteka je online destinacija za upoređivanje cena i karakteristika bele tehnike, potrošačke elektronike i IT uređaja kod trgovinskih lanaca i internet prodavnica u Srbiji. Naša stranica vam omogućava da istražite najnovije informacije, detaljne karakteristike i konkurentne cene proizvoda.

Posetite nas i uživajte u ekskluzivnom iskustvu pametne kupovine klikom na link:

<https://tehnoteka.rs/p/tesla-seckalica-fc302w-akcija-cena/>

TESLA



FC302W

User Manual

ENG BIH/CG BG GR HR HU MK RO SLO SRB

FOOD CHOPPER

Household Use only.
Read this instruction manual carefully before using.

IMPORTANT SAFETY INSTRUCTION

When using electrical appliances, basic safety precautions should always be followed including the following:

1. Read all instructions before using.
2. To protect against risk of electrical shock, do not put main body (motor) in water or any liquid.
3. Children should be supervised to ensure that they do not play with the appliance.
4. Make sure that the cutter stand is properly equipped and operating normally.
5. If the supply cord is damaged, it must be replaced by the manufacturer, its service agent or similarly qualified persons in order to avoid a hazard.
6. Unplug from outlet when not in use, before assembling or taking off parts and before cleaning.
7. Avoid contact of moving parts.
8. Do not use attachments not recommended or sold by the manufacturer may as it may lead to fire, electric shock or injury.
9. Always ensure your switch the device to the off position and the motor has stopped completely before disassembling.
10. Do not your fingers or foreign into the device while it is in operation. If food becomes lodged in the inlet, turn juicer off and wait for motor to completely stop, then disassemble the device to remove food.
11. Do not use outdoors, Household use only. Do not put any parts into the dishwasher
12. Do not use appliance for other than intended purpose.
13. Lift appliance with the handle only.
14. Do not use appliance for more than 1 minute continuously as the motor may burn out; use it again until the appliance is cool.
15. Do not use the appliance to device hard materials, including pips, ice, frozen fruit, large seeds.
16. This appliance is not intended for use by persons (including children) with reduced physical, sensory or mental capabilities, or lack of experience and knowledge, unless they have been given supervision or instruction concerning use of the appliance by a person responsible for their safety.
17. Switch off the appliance and disconnect from supply before changing accessories or approaching parts that move in use.
18. In order to avoid a hazard due to inadvertent resetting of the thermal cutout, this appliance must not be supplied through an external switching device, such as timer, or connected to a circuit that is regularly switched on and off by the utility.

PARTS AND ACCESSORIES

Component identification & content check list:

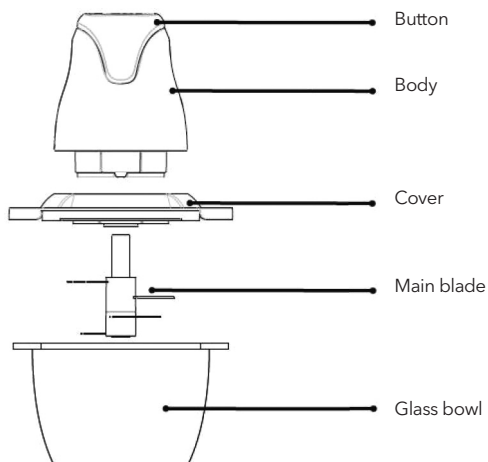

INSTRUCTION

| Food | Quantity | Time | Mark |
|------------------------|----------------|-----------------------|--------------------------------------------------------------------------------------|
| Meat | About 1/3 bowl | 10 second | Remove skin, tendons, bones and cut it into every 5 to 10 grams and about size 2X2cm |
| Cabbage, celery | About 4/5 bowl | 5-10 second batch use | about size 2X2cm |
| Carrot, garlic | About 1/2 bowl | 5-10 second batch use | about size 2X2cm |
| Dry red pepper | About 1/3 bowl | 5-10 second batch use | about size 2X2cm |

OPERATION INSTRUCTION

Before using

- Remove all packaging materials, from your chopper
- Clean your chopper thoroughly before using for the first time.



WARNING!

Do not immerse the Main body(Motor section) in water or any liquids. This may cause electric shock or damage the appliance.

Chopping

1. Place the bowl on a clean, dry, level surface.
2. Plug the power cord into the electrical outlet.
3. To start the appliance, press on the switch, in order to obtain a better quality of chopping, operate the appliance by using the pulse method. If the ingredients stick to the side of the small jar, stop the appliance, remove the main body and the Splash cover of bowl. Use a spatula to dislodge the pieces and then replace the Splash cover of small jar and the main body. Continue processing.
4. For more efficient chopping it is recommended that the bowl should not be filled with more than 600ml.
5. Hold the bowl while depressing the switch button to ensure the unit stays in place.
6. Make sure that the blades have stopped completely before removing the Splash cover of bowl

TROUBLE SHOOTING

BEFORE YOU CALL FOR SERVICE REVIEW THE TROUBLE SHOOTING TIPS FIRST.

| Problem | Possible Causes | What To Do |
|---------------------------------------------------------------|---------------------------------------------------------------------------------------|--------------------------------------------------------------------------------------------------------------------------------------------|
| Motor doesn't start or blade don't rotate | Machine not plugged in | Check the machine is plugged in |
| | Incorrect assembly | Reassemble the machine according to the instructions |
| Food is unevenly chopped | Either you are chopping too much food at one time or the pieces are not small enough. | Try cutting the food into small pieces of even size and processing smaller amounts per batch |
| Food is chopped too fine or is too watery | The food has been over processed | Use brief pulses or process for shorter time. Let blades stop completely between pulses |
| Food collects on Splash cover, lid or on the sides of the jar | You may be processing too much food | Turn the machine off. When the blades stop rotating, remove the main body and connect of the jar. Remove some of the food being processed. |

TECHNICAL SPECIFICATION

Voltage: AC 220V-240V~

Frequency: 50Hz-60Hz

Power: 400W

Correct Disposal of this product:



This marking indicates that this product should not be disposed with other household wastes throughout the EU. To prevent possible harm to the environment or human health from uncontrolled waste disposal, recycle it responsibly to promote the sustainable reuse of material resources. To return your used device, please use the return and collection systems or contact the retailer where the product was purchased, they can take this product for environmental safe recycling

Samo za domaćinstvo.
Prije upotrebe pažljivo pročitajte uputstvo za upotrebu.

VAŽNA UPUTSTVA ZA SIGURNOST

Kada koristite električne uređaje, uvijek treba poštovati osnovne mjere predostrožnosti, uključujući sljedeće:

1. Pročitajte sva uputstva prije upotrebe.
2. Da biste se zaštitili od rizika od električnog udara, nemojte stavljati glavno tijelo (motor) u vodu ili bilo koju tečnost.
3. Djecu treba nadgledati kako bi se osiguralo da se ne igraju sa uređajem.
4. Provjerite je li stalak za rezanje pravilno opremljen i radi li normalno.
5. Ako je kabl za napajanje oštećen, proizvođač, njegov servis ili slično kvalifikovana osoba mora ga zamijeniti kako bi se izbjegla opasnost.
6. Isključite utikač iz utičnice kada se ne koristi, prije sklapanja ili uklanjanja dijelova i prije čišćenja.
7. Izbjegavajte kontakt pokretnih dijelova.
8. Ne koristite priključke koje proizvođač ne preporučuje ili prodaje, jer to može dovesti do požara, električnog udara ili povreda.
9. Uvijek osigurajte da aparat prebacite u položaj isključeno i da se motor potpuno zaustavio prije rastavljanja.
10. Ne stavljajte prste u sjeckalicu dok radi. Ukoliko se hrana zaljepi za ivice, isključite sjeckalicu, sačekajte da se motor skroz zaustavi pa odstranite hranu.
11. Sjeckalicu koristite isključivo u kućnim uslovima i ne stavljajte u mašinu za suđe.
12. Aparat je isključivo namjenjen za ručnu upotrebu.
13. Ne koristite aparat duže od 1 minuta u protivnom doći će do pregrijavanja motora i motor može da pregori. Nemojte koristiti aparat dok se skroz ne ohladi.
14. Ne koristite aparat za sječenje tvrdih materija kao što su koštice, led, smrznuto voće, bademi, lješnici itd.
15. Ovaj uređaj nije namenjen za osobe sa usporenim fizičkim ili psihičkim funkcijama uključujući i djecu. Nije namjenjeno osobama sa nedostatkom iskustva i znanja osim uz nadgledanje odgovorne i starije osobe.

DIJELOVI I PRIBOR

Identifikacija komponenata i lista za provjeru sadržaja:

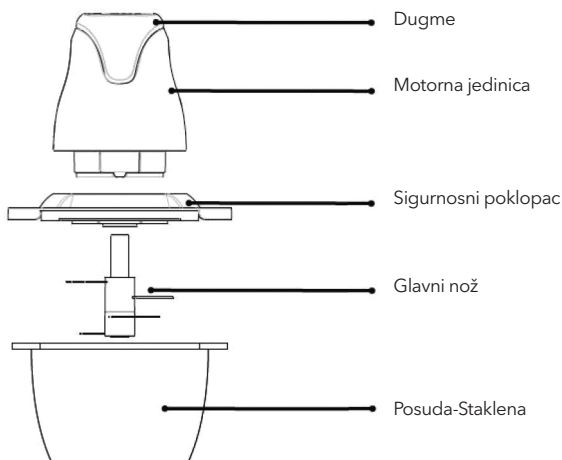

INSTRUKCIJE

| Hrana | Količina | Vrijeme | Komentar |
|----------------------|----------------|-------------------------|------------------------------------------|
| Meso | Oko 1/3 posude | 10 sekundi | Bez kože i kostiju, kocke veličine 2X2cm |
| Kupus i celer | Oko 4/5 posude | 5-10 sekundi u serijama | Veličina 2X2cm |
| Mrkva, luk | Oko 1/2 posude | 5-10 sekundi u serijama | Veličina 2X2cm |
| Paprika | Oko 1/3 posude | 5-10 sekundi u serijama | Veličina 2X2cm |

UPUTSTVO ZA UPOTREBU

Prije upotrebe

- Prije upotrebe izvadite sjeckalicu iz kutije.
- Operite sjeckalicu prije prve upotrebe.



UPOZORENJE!

Ne potapajte motornu jedinicu u vodu ili neku drugu tečnost. To može prouzrokovati električni udar i oštećenje uređaja.

Sjeckanje

1. Staviti posudu na čistu, suhu, ravnu površinu.
2. Priključite kabal za napajanje u električnu utičnicu.
3. Da bi pokrenuli aparat pritisnite prekidač, a da bi postigli bolji kvalitet sjeckanja upravljajte aparatom pomoću pulsne metode. Ako se sastojci zaljepe za zid posude, zaustavite aparat, uklonite glavno tijelo i poklopac posude. Pomoću špatule izbacite komade, a zatim vratite poklopac i glavno tijelo i nastavite obradu.
4. Za efikasnije sjeckanje preporuka je da posuda ne sme da bude ispunjena sa više od 600ml.
5. Držite posudu dok pritiskate prekidač kako bi osigurali da jedinica ostane na mjestu.
6. Uvjerite se da se nož potpuno zaustavio prije skidanja poklopa.

REŠAVANJE PROBLEMA

PRIJE NEGO POZOVETE SERVIS POGLEDAJTE SAVJETE ZA REŠAVANJE PROBLEMA.

| Problem | Mogući uzroci | Rješenje |
|--------------------------------------------------------|--------------------------------------|-----------------------------------------------------------------------------------------------------------------------------------------|
| Motor se ne pokrece ili sječivo se ne rotira | Sjeckalica nije povezana na mrežu | Proverite da li je sjeckalica priključena na mrežu |
| | Neppravilna montaža | Sastavite seckalicu prema upustvima |
| Hrana je neravnomerno isjeckana. | Količina hrane je veća od propisane. | Pokušajte da hranu isječete na manje komade i sjeckajte u manjim serijama. |
| Hrana je pravilno isjeckana, ali je previše vodenasta. | Hrana je prerađena | Obradujte kraće vrijeme. Neka se oštrice potpuno zaustave između serija |
| Hrana se skuplja na poklopcu ili na zidovima posude. | Hrana je prerađena | Isključite secka. Kada nož prestane da se okreće, uklonite glavno telo i otvorite posudu. Uklonite deo hrane koja je previše usitnjena. |

TEHNIČKE SPECIFIKACIJE

Napon: AC 220V - 240V~

Frekvencija: 50Hz-60Hz

Snaga: 400W

Pravilno odlaganje ovog proizvoda



Ova oznaka označava da se ovaj proizvod ne smije odlagati s ostalim kućnim otpadom u celoj EU. Da biste sprečili moguću štetu po životnu sredinu ili zdravlje ljudi zbog nekontrolisanog odlaganja otpada, odgovorno ga reciklirajte da biste promovisali održivu ponovnu upotrebu materijalnih resursa. Da biste vratili svoj korišćeni uređaj, koristite sisteme za vraćanje i prikupljanje ili se obratite prodavcu kod koga je proizvod kupljen, oni mogu uzeti proizvod za ekološku reciklažu.

Само за употреба в бита.

Прочетете внимателно това ръководство за употреба преди да използвате уреда.

ВАЖНИ ИНСТРУКЦИИ ЗА БЕЗОПАСНОСТ

Когато използвате електрически уреди, трябва винаги да спазвате основните предпазни мерки, включително следното:

1. Прочетете всички инструкции, преди да използвате уреда.
2. За да предотвратите риска от токов удар, не поставяйте основните части (включително мотора) във вода или каквато и да е течност.
3. Децата трябва да бъдат наблюдавани, за да се уверите, че те не си играят с уреда.
4. Уверете се, че стойката за фреза е правилно оборудвана и работи нормално.
5. Ако захранващият кабел е повреден, той трябва да бъде заменен от производителя, негов сервизен агент или от лица с подобна квалификация, за да се избегне опасност.
6. Когато не използвате уреда, преди да поставите или отстранявате приставки и преди почистване, изключвайте щепсела от контакта.
7. Избягвайте контакт с движещите се части.
8. Не използвайте приставки, които не са препоръчани или продадени от производителя, може да причини пожар, токов удар или нараняване.
9. Винаги се уверявайте, че превключвателят на уреда е в положение изключено и моторът е спрял напълно преди да разглобите.
10. Не поставяйте пръстите си или чужди предмети в уреда, докато работи. Ако във входния отвор остане храна, изключете и изчакайте моторът да спре напълно, след това разглобете уреда, за да извадите храната.
11. Не използвайте на открито, само за битови нужди. Не поставяйте никакви части в съдомиялната машина
12. Използвайте този уред само за предвидената употреба.
13. Повдигайте уреда само за дръжката.
14. Не използвайте уреда повече от 1 минута непрекъснато, тъй като моторът може да изгори; използвайте го отново, когато уредът се охлади.
15. Не използвайте уреда за изцеждане на твърди храни, включително съдържащи костилки, лед, замразени плодове, големи семена. Той е предназначен само за плодове.
16. Този уред не е предназначен за употреба от лица (включително деца) с намалени физически, сетивни или умствени способности или липса на опит и познания, освен ако те не са под надзор или не са им били дадени инструкции преди това по отношение на използването на уреда от лице, което да е отговорно за тяхната безопасност
17. Изключете уреда и изключете захранването, преди да смените приставки или части, които се движат по време на употреба.
18. За да се избегне опасност поради неволно нулиране на предпазното устройство при прегряване, този уред не трябва да се захранва чрез външно включващо устройство, като например таймер, или да се свързва към верига, която редовно се включва и изключва от помощно устройство.

ЧАСТИ И ПРИСТАВКИ

Списък за идентифициране на компонентите и съдържанието:

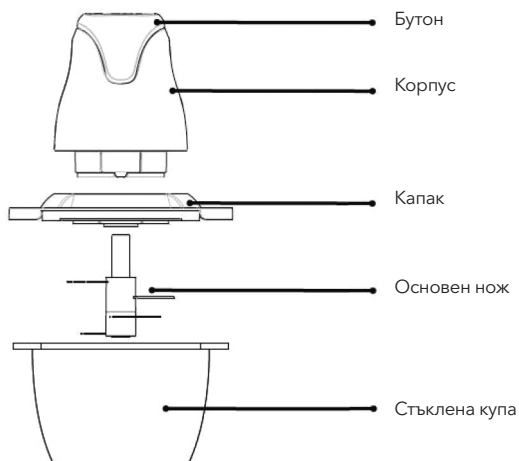

ИНСТРУКЦИЯ

| Храна | Количество | Време | Бележка |
|-------------------------|---------------------|--------------------------|-------------------------------------------------------------------------------------------------------------|
| Месо | Около 1/3 от купата | 10 секунди | Отстранете кожата, сухожилията, костите и нарежете на парчета с тегло 5 до 10 грама и с размер около 2x2 cm |
| Зеле, целина | Около 4/5 от купата | Серии от по 5-10 секунди | Големина 2x2cm |
| Моркови, чесън | Около 1/2 от купата | Серии от по 5-10 секунди | Големина 2x2cm |
| Сух червен пипер | Около 1/3 от купата | Серии от по 5-10 секунди | Големина 2x2cm |

ИНСТРУКЦИИ ЗА ЕКСПЛОАТАЦИЯ

Преди употреба

- Отстранете всички опаковъчни материали от Вашия чопър.
- Почистете добре чопъра, преди да го използвате за първи път.



ПРЕДУПРЕЖДЕНИЕ!

Не потапяйте основния корпус на уреда (блока на мотора) във вода или друга течност. Това може да причини токов удар или повреда на уреда.

Нарязване на ситно

1. Поставете купата върху чиста, суха и равна повърхност.
2. Включете захранващия кабел в електрическия контакт.
3. За да стартирате уреда, натиснете бутона, за да получите по-добро качество на нарязване, включвайте уреда на импулси. Ако съставките залепнат по страните на малката кана, спрете уреда, отстранете основното тяло и капак за защита срещу пръски от купата. Използвайте шпатула, за да избутате парчетата и след това поставете отново капака за защита срещу пръски на малката купа и основното тяло. Продължете обработката.
4. За по-ефективно нарязване на ситно е препоръчително купата да не се пълни с повече от 600 ml.
5. Задръжте купата, докато натискате бутона за включване, за да сте сигурни, че уредът остава на място.
6. Уверете се, че остриетата са спрели напълно, преди да свалите капака за защита срещу пръски от купата

ОТСТРАНЯВАНЕ НА НЕИЗПРАВНОСТИ

ПРЕДИ ДА СЕ ОБАДИТЕ В СЕРВИЗА, ПЪРВО ПРЕГЛЕДАЙТЕ СЪВЕТИТЕ ЗА ОТСТРАНЯВАНЕ НА НЕИЗПРАВНОСТИ.

| Проблем | Възможна причина | Какво да направите |
|------------------------------------------------------------------------------------------|----------------------------------------------------------------------------------|---------------------------------------------------------------------------------------------------------------------------------------------|
| Моторът не стартира или острието не се върти. | Уредът не е включен | Проверете дали уредът е включен |
| | Неправилно сглобяване | Сглобете уреда отново съгласно инструкциите |
| Храната е нарязана неравномерно. | Или нарязвате твърде много храна наведнъж, или парчетата не са достатъчно малки. | Опитайте да нарежете храната на малки парчета с еднакъв размер и да обработвате по-малки количества наведнъж. |
| Храната се нарязва прекалено фино или е твърде водниста | Храната е преработена прекалено много. | Използвайте кратки импулси или обработвайте за по-кратко време. Оставете ножовете да спрат напълно между отделните импулси. |
| Храната се събира върху капака за защита срещу пръски, капака или по страните на каната. | Може би обработвате твърде много храна. | Изключете уреда. Когато остриетата спрат да се въртят, отстранете основното тяло и свържете каната. Отстранете част от обработваната храна. |

ТЕХНИЧЕСКИ СПЕЦИФИКАЦИИ

Напрежение AC 220V-240V~

Честота: 50Hz-60Hz.

Мощност: 400W

Правилно отстраняване от употреба на този продукт:



Тази маркировка показва, че този продукт не трябва да се изхвърля заедно с други битови отпадъци в целия ЕС. За да предотвратите възможни щети върху околната среда или човешкото здраве поради неконтролираното изхвърляне на отпадъци, рециклирайте ги отговорно, за да насърчите устойчивото повторно използване на материалните ресурси. За да върнете използваното устройство, използвайте системата за връщане събиране или се свържете с търговеца, от когото сте закупили продукта. Те могат да вземат от Вас този продукт и да го рециклират безопасно.

Αποκλειστικά για οικιακή χρήση.
Διαβάστε προσεκτικά το παρόν εγχειρίδιο οδηγιών πριν από τη χρήση.

ΣΗΜΑΝΤΙΚΕΣ ΟΔΗΓΙΕΣ ΑΣΦΑΛΕΙΑΣ

Κατά τη χρήση ηλεκτρικών συσκευών θα πρέπει να τηρούνται πάντα ορισμένες βασικές προφυλάξεις ασφάλειας, συμπεριλαμβανομένων των εξής:

1. Διαβάστε όλες τις οδηγίες πριν χρησιμοποιήσετε τη συσκευή.
2. Για να προστατευτείτε από τον κίνδυνο ηλεκτροπληξίας, μη βυθίζετε το κυρίως σώμα (μοτέρ) σε νερό ή άλλο υγρό.
3. Τα παιδιά πρέπει να βρίσκονται υπό επίβλεψη προκειμένου να διασφαλίζεται ότι δεν παίζουν με τη συσκευή.
4. Βεβαιωθείτε ότι η βάση κοπής είναι σωστά εξοπλισμένη και λειτουργεί κανονικά.
5. Εάν το καλώδιο τροφοδοσίας υποστεί ζημιά, πρέπει να αντικατασταθεί από τον κατασκευαστή, τον αντιπρόσωπο σέρβις ή από ομοίως εξειδικευμένα άτομα προς αποφυγή τυχόν κινδύνων.
6. Αποσυνδέστε το φις από την πρίζα όταν η συσκευή δεν χρησιμοποιείται, πριν τοποθετήσετε ή αφαιρέσετε εξαρτήματα και πριν την καθαρίσετε.
7. Αποφύγετε την επαφή με τα κινούμενα μέρη.
8. Μη χρησιμοποιείτε παρελκόμενα που δεν συνιστώνται ή πωλούνται από τον κατασκευαστή, καθώς μπορεί να προκαλέσουν πυρκαγιά, ηλεκτροπληξία ή τραυματισμό.
9. Βεβαιωθείτε ότι ο αποχυμωτής βρίσκεται στη θέση off και ότι το μοτέρ έχει σταματήσει τελείως, πριν την αποσυναρμολόγηση.
10. Μην τοποθετείτε τα δάχτυλά σας ή άλλα ξένα αντικείμενα μέσα στον Η συσκευή κατά τη λειτουργία του. Εάν «κολλήσουν», απενεργοποιήστε τον συσκευή και περιμένετε μέχρι το μοτέρ να σταματήσει εντελώς. Έπειτα, αποσυναρμολογήστε τον αποχυμωτή για να απομακρύνετε τα τρόφιμα.
11. Μη χρησιμοποιείτε τη συσκευή σε εξωτερικούς χώρους. Μόνο οικιακή χρήση. Μην τοποθετείτε κανένα μέρος της συσκευής στο πλυντήριο πιάτων.
12. Μη χρησιμοποιείτε τη συσκευή για άλλη από την προβλεπόμενη χρήση.
13. Σηκώστε τη συσκευή μόνο από τη λαβή.
14. Μη χρησιμοποιείτε τη συσκευή για περισσότερα από 1 λεπτό συνεχόμενα, καθώς το μοτέρ ενδέχεται να υπερθερμανθεί. Αφήστε τη συσκευή να κρυώσει και έπειτα χρησιμοποιήστε την.
15. Μη χρησιμοποιείτε τη συσκευή για να πολτοποιήσετε σκληρά υλικά, όπως κουκούτσια, πάγος, κατεψυγμένα φρούτα, μεγάλοι καρποί. Προορίζεται μόνο για την εξαγωγή χυμού μούρων.
16. Αυτή η συσκευή δεν προορίζεται για χρήση από άτομα (συμπεριλαμβανομένων και των παιδιών) περιορισμένης σωματικής, αισθητηριακής ή νοητικής ικανότητας ή άτομα στερούμενα της κατάλληλης εμπειρίας και γνώσης, παρά μόνο εφόσον βρίσκονται υπό επίβλεψη ή έχουν λάβει τις κατάλληλες οδηγίες για τη χρήση της συσκευής από άτομο υπεύθυνο για την ασφάλειά τους.
17. Απενεργοποιήστε τη συσκευή και αποσυνδέστε την από το ρεύμα, πριν αλλάξετε εξαρτήματα ή πριν πλησιάσετε μέρη που κινούνται κατά τη χρήση.
18. Προς αποφυγή κινδύνου σε περίπτωση ακούσιας επαναφοράς της θερμικής διακοπής, η συσκευή δεν πρέπει να διαθέτει εξωτερική διάταξη μεταγωγής, όπως χρονοδιακόπτη, συνδεδεμένη με ένα κύκλωμα που ενεργοποιείται και απενεργοποιείται σε συχνή βάση από ένα πρόγραμμα γενικής/κοινής χρήσης.

ΕΞΑΡΤΗΜΑΤΑ ΚΑΙ ΠΑΡΕΛΚΟΜΕΝΑ

Εξαρτήματα και λίστα περιεχομένων:

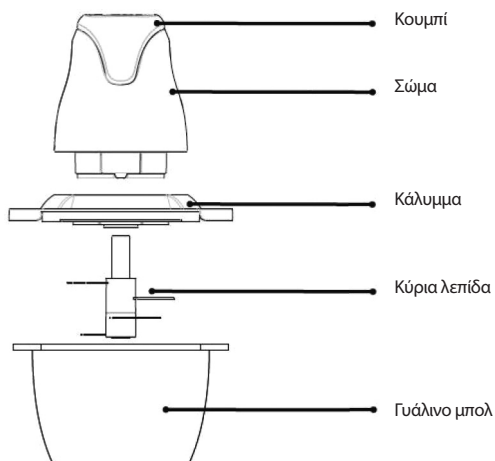

ΟΔΗΓΙΕΣ

| Τρόφιμα | Ποσότητα | Ώρα | Ένδειξη |
|-----------------------------|----------------------|-------------------------------|--------------------------------------------------------------------------------------------------|
| Κρέας | Περίπου 1/3 του μπολ | 10 δευτερόλεπτα | Αφαιρέστε το δέρμα, τους τένοντες και τα κόκαλα και κόψτε το σε 5 με 10 γραμμάρια μεγέθους 2x2cm |
| Λάχανο, σέλινο | Περίπου 4/5 του μπολ | 5-10 δευτερόλεπτα ανά παρτίδα | μεγέθους 2X2cm |
| Καρότο, σκόρδο | Περίπου 1/2 του μπολ | 5-10 δευτερόλεπτα ανά παρτίδα | μεγέθους 2X2cm |
| Ξερή κόκκινη πιπεριά | Περίπου 1/3 του μπολ | 5-10 δευτερόλεπτα ανά παρτίδα | μεγέθους 2X2cm |

ΟΔΗΓΙΕΣ ΛΕΙΤΟΥΡΓΙΑΣ

Πριν από τη χρήση

- Αφαιρέστε όλα τα υλικά συσκευασίας από τον πολυκόφτη
- Καθαρίστε τον πολυκόφτη σχολαστικά πριν από την πρώτη χρήση.



ΠΡΟΕΙΔΟΠΟΙΗΣΗ!

Μη βυθίζετε το κυρίως σώμα της συσκευής (μοτέρ) σε νερό ή άλλο υγρό. Αυτό μπορεί να προκαλέσει ηλεκτροπληξία ή βλάβη στη συσκευή.

Τεμαχισμός

1. Τοποθετήστε το μπολ σε καθαρή, στεγνή και επίπεδη επιφάνεια.
2. Συνδέστε το φιλ με την πρίζα.
3. Για να εκκινήσετε τη συσκευή πιέστε τον διακόπτη. Για καλύτερο έλεγχο τεμαχισμού, λειτουργήστε τη συσκευή με τη μέθοδο pulse. Εάν τα υλικά κολλήσουν στα πλαϊνά του μικρού μπολ, σταματήστε τη συσκευή και αφαιρέστε το κυρίως σώμα και το καπάκι Splash του μπολ. Με τη βοήθεια μιας σπάτουλας αφαιρέστε τα κομμάτια και αντικαταστήστε το Splash καπάκι του μικρού μπολ και κυρίως σώμα. Συνεχίστε τη διαδικασία.
4. Για αποτελεσματικότερο τεμαχισμό, συνιστάται η πλήρωση του να μην υπερβαίνει τα 600ml.
5. Κρατήστε το μπολ ενώ πιέζετε τον διακόπτη για να διασφαλίσετε ότι η συσκευή θα παραμείνει στη θέση της.
6. Βεβαιωθείτε ότι οι λεπίδες έχουν σταματήσει εντελώς πριν αφαιρέσετε το Splash καπάκι από το μπολ.

ΑΝΤΙΜΕΤΩΠΙΣΗ ΠΡΟΒΛΗΜΑΤΩΝ

ΠΡΙΝ ΑΠΕΥΘΥΝΘΥΤΕ ΣΕ ΥΠΗΡΕΣΙΑ ΣΕΡΒΙΣ, ΕΛΕΓΤΕ ΤΙΣ ΣΥΜΒΟΥΛΕΣ ΓΙΑ ΤΗΝ ΑΝΤΙΜΕΤΩΠΙΣΗ ΠΡΟΒΛΗΜΑΤΩΝ.

| Πρόβλημα | Πιθανές αιτίες | Τι να κάνετε |
|---------------------------------------------------------------------------|--------------------------------------------------------------------------------------|------------------------------------------------------------------------------------------------------------------------------------------------------------------------------------|
| Το μοτέρ δεν ξεκινά ή η λεπίδα δεν περιστρέφεται | Η συσκευή δεν είναι συνδεδεμένη στην πρίζα | Ελέγξτε εάν η συσκευή είναι συνδεδεμένη στην πρίζα |
| | Εσφαλμένη συναρμολόγηση | Συναρμολογήστε ξανά τη συσκευή σύμφωνα με τις οδηγίες |
| Τα τρόφιμα τεμαχίζονται ανομοιόμορφα | Είτε τεμαχίζετε μεγάλη ποσότητα σε μια φορά είτε τα κομμάτια δεν είναι αρκετά μικρά. | Προσπαθήστε να κόψετε τα τρόφιμα σε μικρά, ίσα κομμάτια και να επεξεργαστείτε μικρότερες ποσότητες ανά παρτίδα |
| Τα τρόφιμα είναι ψιλοκομμένα ή έχουν υγρή μορφή | Τα τρόφιμα έχουν υποστεί παραπάνω επεξεργασία | Χρησιμοποιήστε σύντομους παλμούς και επεξεργαστείτε τα τρόφιμα για λιγότερη ώρα. Αφήντε τις λεπίδες να σταματούν εντελώς μεταξύ των παλμών |
| Συσσωρεύεται φαγητό στο καπάκι Splash, στο καπάκι και τα πλαϊνά του βάζου | Ίσως επεξεργάζεστε παραπάνω ποσότητα τροφίμων | Απενεργοποιήστε τη συσκευή. Όταν οι λεπίδες σταματήσουν να περιστρέφονται, αφαιρέστε το κυρίως σώμα και συνδέστε το με το μπολ. Αφαιρέστε μερικά από τα τρόφιμα που επεξεργάζεστε. |

ΤΕΧΝΙΚΑ ΧΑΡΑΚΤΗΡΙΣΤΙΚΑ

Τάση: AC 220V-240V~
Συχνότητα: 50Hz-60Hz
Ισχύς: 400W

Ορθή απόρριψη του προϊόντος:



Αυτή η σήμανση υποδεικνύει ότι αυτό το προϊόν δεν θα πρέπει να απορρίπτεται με άλλα οικιακά απόβλητα σε ολόκληρη την ΕΕ. Για να αποφευχθούν πιθανές ζημιές στο περιβάλλον ή την ανθρώπινη υγεία από την ανεξέλεγκτη διάθεση απορριμμάτων, ανακυκλώστε το υπεύθυνα για να προωθήσετε την αειφόρο επαναχρησιμοποίηση των υλικών πόρων. Για να επιστρέψετε τη μεταχειρισμένη συσκευή σας, χρησιμοποιήστε τα συστήματα επιστροφής και συλλογής ή επικοινωνήστε με το κατάστημα από το οποίο αγοράσατε το προϊόν. Μπορούν να παραλάβουν αυτό το προϊόν για περιβαλλοντικά ασφαλή ανακύκλωση.

Samo za domaćinstvo.
Prije upotrebe pažljivo pročitajte uputstvo za upotrebu.

VAŽNA UPUTSTVA ZA SIGURNOST

Kada koristite električne uređaje, uvijek treba poštovati osnovne mjere opreza, uključujući sljedeće:

1. Pročitajte sva uputstva prije upotrebe.
2. Da biste se zaštitili od rizika od električnog udara, nemojte stavljati glavno tijelo (motor) u vodu ili bilo koju tekućinu.
3. Djecu treba nadgledati kako bi se osiguralo da se ne igraju sa uređajem.
4. Provjerite je li stalak za rezanje pravilno opremljen i radi li normalno.
5. Ako je kabel za napajanje oštećen, proizvođač, njegov servis ili slično kvalificirana osoba mora ga zamijeniti kako bi se izbjegla opasnost.
6. Isključite utikač iz utičnice kada se ne koristi, prije sklapanja ili uklanjanja dijelova i prije čišćenja.
7. Izbjegavajte kontakt pokretnih dijelova.
8. Ne koristite priključke koje proizvođač ne preporučuje ili prodaje, jer to može dovesti do požara, električnog udara ili povreda.
9. Uvijek osigurajte da aparat prebacite u položaj isključeno i da se motor potpuno zaustavio prije rastavljanja.
10. Ne stavljajte prste u sjeckalicu dok radi. Ukoliko se hrana zalijepi za rubove ili dno, isključite sjeckalicu, pričekajte da se motor skroz zaustavi pa maknite hranu.
11. Sjeckalicu koristite isključivo u kućnim uvjetima i ne stavljajte u perilicu suda.
12. Aparat je isključivo namijenjen za ručnu upotrebu.
13. Ne koristite aparat duže od 1 minute u protivnom doći će do pregrijavanja motora i motor može pregoriti. Nemojte koristiti aparat dok se skroz ne ohladi.
14. Ne koristite aparat za rezanje tvrdih materija kao što su koštice, led, smrznuto voće, bademi, lješnjaci itd.
15. Ovaj uređaj nije namijenjen za osobe sa usporenim fizičkim ili psihičkim funkcijama uključujući i djecu. Nije namijenjeno osobama sa nedostatkom iskustva i znanja osim uz nadgledanje odgovorne i starije osobe.

DIJELOVI I PRIBOR

Identifikacija dijelova i lista za provjeru sadržaja:

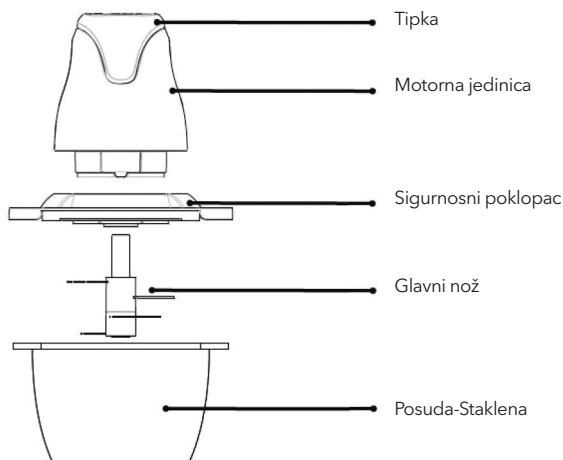

INSTRUKCIJE

| Hrana | Količina | Vrijeme | Komentar |
|----------------------|----------------|-------------------------|------------------------------------------|
| Meso | Oko 1/3 posude | 10 sekundi | Bez kože i kostiju, kocke veličine 2X2cm |
| Kupus i celer | Oko 4/5 posude | 5-10 sekundi u serijama | Veličina 2X2cm |
| Mrkva, luk | Oko 1/2 posude | 5-10 sekundi u serijama | Veličina 2X2cm |
| Paprika | Oko 1/3 posude | 5-10 sekundi u serijama | Veličina 2X2cm |

UPUTSTVO ZA UPOTREBU

Prije upotrebe

- Prije upotrebe izvadite sjeckalicu iz kutije.
- Operite sjeckalicu prije prve upotrebe.



UPOZORENJE!

Ne potapajte motornu jedinicu u vodu ili neku drugu tekućinu. To može izazvati električni udar i oštećenje uređaja.

Sjeckanje

1. Staviti posudu na čistu, suhu, ravnu površinu.
2. Priključite kabel za napajanje u električnu utičnicu.
3. Da bi pokrenuli aparat pritisnite prekidač, a da bi postigli bolju kvalitetu sjeckanja upravljajte aparatom pomoću pulsne metode. Ako se sastojci zalijepa za zid posude, zaustavite aparat, uklonite glavno tijelo i poklopac posude. Pomoću špatule izbacite komade, a zatim vratite poklopac i glavno tijelo i nastavite obradu.
4. Za učinkovitije sjeckanje preporuka je da posuda ne smije biti ispunjena sa više od 600ml.
5. Držite posudu dok pritiskate prekidač kako bi osigurali da jedinica ostane na mjestu.
6. Uvjerite se da se nož potpuno zaustavio prije skidanja poklopca.

RJEŠAVANJE PROBLEMA

PRIJE NEGO POZOVETE SERVIS POGLEDAJTE SAVJETE ZA RJEŠAVANJE PROBLEMA.

| Problem | Mogući uzroci | Rješenje |
|--------------------------------------------------------|--------------------------------------|-----------------------------------------------------------------------------------------------------------------------------------------------|
| Motor se ne pokreće ili se sjeckalica ne okreće | Sjeckalica nije povezana na mrežu | Provjerite da li je sjeckalica priključena na mrežu |
| | Nepravilna montaža | Sastavite sjeckalicu prema upustvima |
| Hrana je neravnomjerno isjeckana. | Količina hrane je veća od propisane. | Pokušajte hranu narezati na manje komade i sjeckajte u manjim serijama. |
| Hrana je pravilno isjeckana, ali je previše vodenasta. | Hrana je prerađena | Obradujte kraće vrijeme. Neka se oštrice potpuno zaustave između serija |
| Hrana se skuplja na poklopcu ili na zidovima posude. | Hrana je prerađena | Isključite sjeckalicu. Kada se nož prestane okretati, uklonite glavno tijelo i otvorite posudu. Uklonite dio hrane koja je previše usitnjena. |

TEHNIČKE SPECIFIKACIJE

Napon: AC 220V - 240V~

Frekvencija: 50Hz-60Hz

Snaga: 400W

Pravilno odlaganje ovog proizvoda



Ova oznaka označava da se ovaj proizvod ne smije odlagati s ostalim kućnim otpadom u cijeloj EU. Da biste spriječili moguću štetu po okoliš ili zdravlje ljudi zbog nekontroliranog odlaganja otpada, odgovorno ga reciklirajte da biste promovirali održivu ponovnu upotrebu materijalnih resursa. Da biste vratili svoj korišteni uređaj, koristite sustave za vraćanje i prikupljanje ili se obratite trgovcu kod kojega je proizvod kupljen, oni mogu uzeti proizvod za ekološku reciklažu.

Csak háztartási használatra.
Használat előtt figyelmesen olvassa el ezt a használati útmutatót.

FONTOS BIZTONSÁGI UTASÍTÁSOK

Az elektromos készülékek használatakor mindig be kell tartani az alapvető biztonsági óvintézkedéseket, beleértve a következőket:

1. Használat előtt olvassa el az összes használati utasítást.
2. Az áramütés veszélye elleni védelem érdekében ne tegye a főtestet (motort) vízbe vagy bármilyen folyadékba.
3. A gyermekeket felügyelni kell, hogy ne játszanak a készülékkel.
4. Ne működtesse a készüléket sérült vezetékkel vagy dugvillával, illetve a készülék meghibásodása, leejtése vagy bármilyen módon történő sérülése után. Juttassa el a készüléket a legközelebbi szervizbe.
5. A sérült tápkábelt csak a gyártó, annak szervizközpontja, vagy egy megfelelő végzettséggel rendelkező szakember cserélheti ki.
6. Ha nem használja a készüléket, az alkatrészek összeszerelése vagy leszerelésekor, valamint a tisztítás előtt áramtalanítsa az eszközt.
7. Kerülje a mozgó alkatrészek megérintését.
8. Ne használjon a gyártó által nem ajánlott vagy forgalmazott tartozékokat, mert tűz, áramütés vagy sérülés lehet a következménye.
9. A szétszerelés előtt mindig győződjön meg arról, hogy az aprítót kikapcsolt helyzetbe kapcsolta, és a motor teljesen leállt.
10. Ne tegye az ujjait vagy idegen tárgyakat az aprítóba működés közben. Várja meg, amíg a motor teljesen leáll, majd szerelje szét az aprítót az étel eltávolításához.
11. Ne használja kültéren, csak háztartási használatra. Ne tegye semelyik alkatrészét a mosogatógépbe.
12. Ne használja a készüléket a rendeltetésétől eltérő célra.
13. A készüléket csak a fogantyúval emelje fel.
14. Ne használja a készüléket 1 percnél hosszabb ideig folyamatosan, mert a motor kiegéhet; akkor használja újra, amikor a készülék kihűlt.
15. Ne használja a készüléket kemény anyagok, például magvak, jég, fagyasztott gyümölcsök, nagyméretű magvak levesítéséhez. Ez csak bogoyó gyümölcsök gyümölcsléfőzéséhez való.
16. Ezt a készüléket nem olyan személyek (beleértve a gyermekeket is) általi használatra szánják, akik csökkent fizikai, érzékszervi vagy szellemi képességekkel rendelkeznek, vagy nem rendelkeznek tapasztalattal és ismeretekkel, kivéve, ha a biztonságukért felelős személy felügyeli vagy oktatja őket a készülék használatára vonatkozóan.
17. Kapcsolja ki a készüléket, és válassza le a tápellátásról, mielőtt kicserélné a tartozékokat vagy megközelítené a használat közben mozgó alkatrészeket.
18. A hőkapcsoló véletlen visszaállítása miatti veszély elkerülése érdekében ezt a készüléket nem szabad külső kapcsolóberendezésen, például időzítőn keresztül táplálni, vagy olyan áramkörhöz csatlakoztatni, amelyet a közmű rendszeresen be- és kikapcsol.

ALKATRÉSZEK ÉS KIEGÉSZÍTŐK

Csomagolási lista:

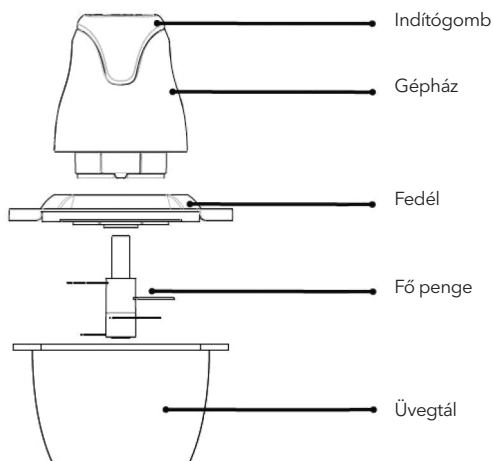

HASZNÁLAT

| Étel | Mennyiség | Idő | Megjegyzés |
|----------------------|--------------------|-------------------|------------------------------------------------------------------------------------------------|
| Hús | Körülbelül 1/3 tál | 10 mp | Távolítsa el a bőrt, inakat, csontokat, és vágja 5-10 grammos és körülbelül 2x2cm-es darabokra |
| Káposzta, zeller | Körülbelül 4/5 tál | 5-10 mp szakaszos | kb. 2x2cm méret |
| Sárgarépa, fokhagyma | Körülbelül 1/2 tál | 5-10 mp szakaszos | kb. 2x2cm méret |
| Száraz pirospaprika | Körülbelül 1/3 tál | 5-10 mp szakaszos | kb. 2x2cm méret |

ÜZEMELTETÉSI UTASÍTÁS

Használat előtt

- Távolítsa el az összes csomagolóanyagot az aprítógépről.
- Használat előtt alaposan tisztítsa meg az aprítót.



FIGYELEM!

Ne merítse vízbe a motort tartalmazó alkatrészt. Ez áramütést vagy a készülék meghibásodását okozhatja.

Aprítás

1. Helyezze a tálat tiszta, száraz, egyenletes felületre.
2. Csatlakoztassa a tápkábelt a konnektorba.
3. A készülék elindításához nyomja meg a kapcsolót. A jobb minőségű aprításhoz működtesse a készüléket az impulzusos módszerrel. Ha az összetevők az üveg oldalához tapadnak, állítsa le a készüléket, távolítsa el a fedelet. Használjon spatulát a darabok leszedéséhez, tegye vissza a fedelet és folytassa az aprítást.
4. A hatékonyabb aprítás érdekében a tálat ne töltsse fel 600 ml-nél több folyadékkal.
5. Tartsa a tálat miközben lenyomja a kapcsológombot, hogy az egység a helyén maradjon.
6. Győződjön meg róla, hogy a pengék teljesen leálltak, mielőtt eltávolítaná a fedelet.

HIBALISTA

MIELŐTT A SZERVIZHEZ FORDUL, ELŐSZÖR NÉZZE ÁT AZ ALÁBBI TIPPEKET.

| Probléma | Lehetséges okok | Mi a teendő? |
|----------------------------------------------|-----------------------------------------------------------------|--------------------------------------------------------------------------------------------------------------------------------------------------------------------|
| A motor nem indul el, vagy a penge nem forog | A gép nincs csatlakoztatva az áramforráshoz | Ellenőrizze, hogy a gép csatlakoztatva van-e |
| | Helytelen összeszerelés | Szerelje össze újra a gépet az utasításoknak megfelelően |
| Az ételt egyenetlenül aprítja | Vagy túl sok ételt vág egyszerre, vagy nem elég aprók a darabok | Próbálja meg az ételt egyenletes méretű, kis darabokra vágni, és kisebb mennyiséget feldolgozni |
| Az étel túl apró, vagy vizes | Az ételt túlságosan sokáig aprította | Használjon rövid impulzusokat, rövidebb ideig aprítson. Hagyja, hogy a pengék teljesen leálljanak az egyes impulzusok között |
| Az ételmaradékok a fedélen maradnak | Túl sok ételt aprít egyszerre | Kapcsolja ki a gépet. Amikor a pengék már nem forognak, távolítsa el a gépházat és áramtalanítsa a készüléket. Távolítsa el a feldolgozott élelmiszerek egy részét |

SPECIFIKÁCIÓK

Feszültség: 220V-240V~

Frekvencia: 50Hz-60Hz

Teljesítmény: 400W

Hulladékkezelés:



A fenti szimbólum azt jelzi, hogy a helyi törvényeknek és előírásoknak megfelelően a készüléket a háztartási hulladéktól elkülönítve kell a hulladékba helyezni. Ha a termék eléri élettartama végét, vigye a helyi hatóságok által kijelölt gyűjtőpontra. A készülék elkülönített módon történő gyűjtése és újrahasznosítása segít megóvni a természeti erőforrásokat, és biztosítja, hogy az újrahasznosítás az emberi egészség és a környezet védelmével összhangban történjen. A termék újrahasznosítása érdekében további információért forduljon az illetékesekhez, a helyi hulladékgyűjtő szolgáltatóhoz vagy ahhoz az üzlethez, ahol a terméket megvásárolta.

Само за домашна употреба.
Внимателно прочитајте ги упатствата за употреба пред употреба.

ВАЖНИ УПАТСТВА ЗА БЕЗБЕДНОСТ

Кога користите електрични апарати, секогаш треба да се почитуваат основните мерки на претпазливост, вклучително и следново :

1. Прочитајте ги сите упатства пред употреба.
2. За да се заштитите од ризик од електричен удар, не ставајте го главното тело (моторот) во вода или каква било течност.
3. Децата треба да бидат надгледувани за да се осигурате дека не си играат со апаратот.
4. Проверете дали држачот за сечење е правилно опремен и работи нормално.
5. Доколку кабелот за струја е оштетен, тој мора да се замени од производителот, неговиот сервис или слично квалификувани лица за да избегнете опасност.
6. Исклучете го штекерот кога не го користите, пред да ги составите или отстраните деловите и пред да го исчистите .
7. Избегнувајте контакт со подвижните делови.
8. Не користете конектори што не се препорачани или продадени од производителот, бидејќи тоа може да резултира со пожар, електричен удар или повреда.
9. Секогаш бидете сигурни дека апарат е исклучен и дека моторот целосно запре пред расклопување.
10. Не ставајте ги прстите во делот за сечкање додека работи. Ако храната се држи до рабовите или на дното, исклучете го сечачот, почekaјте моторот целосно да запре и отстранете ја храната.
11. Користете го сечачот само дома и не ставајте го во машина за миене садови.
12. Апаратот е наменет само за рачна употреба.
13. Не користете го апаратот повеќе од 1 минута, инаку моторот ќе се прегрее и моторот може да изгори. Не користете го апаратот додека не се излади целосно.
14. Не користете го апаратот за сечење тврди материјали како што се камења, мраз, замрзнато овошје, бадеми, лешници, итн
15. Овој уред не е наменет за употреба од лица со намалени физички или ментални способности, вклучително и деца. Не е наменет за лица со недостаток на искуство и знаење, освен под надзор на одговорно и постаро лице.
16. Строго е забрането користење во мирување без храна или со преоптоварување.
17. Не ставајте храна во сад за мелење на температура повисока од 50 ° Ц. Чистењето со топла вода не се препорачува во случај на остри температурни разлики

ДЕЛОВИ И ДОДАТОЦИ

Листа за проверка на идентификација на компоненти и содржина:

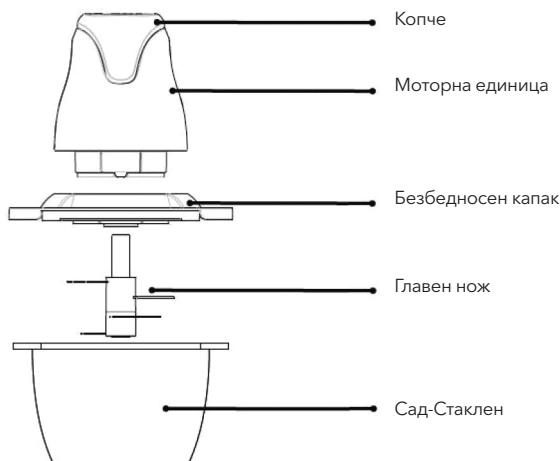

УПАТСТВА

| Храна | Количина | Време | Коментар |
|----------------------|--------------------|-----------------------|---------------------------------------|
| Месо | Околу 1/3 од садот | 10 секунди | Без кожа и коски,коцки големина 2x2cm |
| Зелка и целер | Околу 4/5 од садот | 5-10 секунди во серии | Големина 2X2cm |
| Морков,кромид | Околу 1/2 од садот | 5-10 секунди во серии | Големина 2X2cm |
| Пиперка | Околу 1/3 од садот | 5-10 секунди во серии | Големина 2X2cm |

УПАТСТВО ЗА УПОТРЕБА

Пред употреба

- Пред употреба извадете го сечилото од кутијата.
- Измијте го сечилото пред првата употреба.



ПРЕДУПРЕДУВАЊЕ!

Не потопувајте ја моторната единица во вода или која било друга течност. Ова може да предизвика електричен удар и оштетување на уредот

СЕЧКАЊЕ

1. Ставете го садот на чиста, сува, рамна површина.
2. Вклучете го кабелот за напојување во штекер.
3. За да го стартувате апаратот, притиснете го прекинувачот и за да постигнете подобар квалитет на сечкање, ракувајте со апаратот користејќи го методот на пулс. Ако состојките се залепат до сидот на садот, запрете го апаратот, извадете го главното тело и капакот на садот. Користете шпатула за да ги отстраните парчињата, потоа заменете го капакот и главното тело и продолжете со обработката.
4. За поефикасно сечкање, се препорачува садот да не се полни со повеќе од 600 ml.
5. Држете го садот додека го притискате прекинувачот за да се осигурате дека уредот останува на место.
6. Проверете дали сечилото целосно застанало пред да го отстраните капакот.

РЕШАВАЊЕ ПРОБЛЕМИ

ПРЕД ДА ПОВИКАТ СЕРВИС ПОГЛЕДНЕТЕ ГИ СОВЕТИТЕ ЗА РЕШАВАЊЕ ПРОБЛЕМИ.

| Проблем | Можни причини | Решение |
|-------------------------------------------------------|-----------------------------------------------|-----------------------------------------------------------------------------------------------------------------------------------------------------------------|
| Ниту моторот не стартува сечилото не ротира. | Сцкото не е поврзан со мрежа | Проверете дали сецкото е поврзано на електричната мрежа. |
| | Неправилна монтажа | Составете го сецкото според упатството. |
| Храната е нерамно сецкана. | Количината на храна е поголема од пропишаното | Обидете се храната да ја исечете на помали парчиња и да сецкате во мали серии. |
| Храната е правилно исечкана, но премногу воденеста. | Храната е преработена | Скратете го времето на обработка. Сечилата целосно да застанат измеѓу две серии. |
| Храната се собира во капакот или на сидовите од садот | Храната е преработена | Исклучете го сецкото. Кога ножот ќе застане да ротира отстранете го главното тело и отворете го садот. Отстранете дел од храната што е премногу ситно исечкано. |

ТЕХНИЧКИ СПЕЦИФИКАЦИИ

Напон: AC 220V - 240V~
Фреквенција: 50Hz-60Hz
Моќност: 400W

Правилно отстранување на овој производ:



Ова означување покажува дека овој производ не треба да се фрла со други отпадоци за домаќинство низ цела ЕУ. За да спречите евентуална штета врз животната средина или здравјето на луѓето од неконтролирано отстранување на отпадот, рециклирајте го одговорно за да промовирате одржлива повторна употреба на материјалните ресурси. За да го вратите користениот уред, користете ги системите за враќање и собирање или контактирајте со продавачот на мало каде што е купен производот, тие можат да го земат овој производ за безбедно рециклирање во животната средина.

Doar pentru uz casnic.
Citiți acest manual de instrucțiuni cu atenție înainte de utilizare.

PRECAUȚII ȘI MĂSURI DE SIGURANȚĂ

Când folosiți aparate electrocasnice, trebuie respectate în permanență măsurile de siguranță, inclusiv următoarele:

1. Citiți toate instrucțiunile înainte de utilizare.
2. Pentru a vă proteja împotriva riscului de electrocutare, nu introduceți corpul principal (motorul) în apă sau în orice lichid.
3. Copiii trebuie supravegheați pentru a se asigura că nu se joacă cu aparatul.
4. Asigurați-vă că suportul tăietorului este echipat corect și funcționează normal.
5. Dacă cablul de alimentare este deteriorat, acesta trebuie înlocuit de producător, de agentul de service sau de persoane calificate în mod similar pentru a evita un pericol.
6. Deconectați-l de la priză atunci când nu îl utilizați, înainte de asamblare sau scoatere a pieselor și înainte de curățare.
7. Evitați contactul cu piesele în mișcare.
8. Nu utilizați accesorii nerecomandate sau care nu sunt vândute de producător, deoarece pot cauza incendiu, electrocutare sau răni.
9. Asigurați-vă întotdeauna că treceți storcătorul în poziția oprit și că motorul s-a oprit complet înainte de demontare.
10. Nu introduceți degetele sau corpuri străine în storcător în timp ce funcționează. În cazul în care alimentele se blochează în aparat, opriți aparatul și așteptați ca motorul să se oprească complet, apoi desfaceți aparatul pentru a elimina bucățile de alimente.
11. Nu utilizați în aer liber, numai pentru uz casnic. Nu introduceți piesele în mașina de spălat vase.
12. Nu utilizați aparatul în alt scop decât cel prevăzut.
13. Ridicați aparatul numai de mâner.
14. Nu utilizați aparatul mai mult de 1 minut continuu, deoarece motorul se poate arde; folosiți-l din nou până când aparatul s-a răcit.
15. Nu folosiți aparatul pentru a storce alimente dure, inclusiv sâmburi, gheață, fructe congelate, semințe mari.
16. Acest aparat nu este destinat utilizării de către persoane (inclusiv copii) cu capacități fizice, senzoriale sau mentale reduse sau cu lipsă de experiență și cunoștințe, cu excepția cazului în care au fost supravegheați sau instruiți cu privire la utilizarea aparatului de către o persoană responsabilă de siguranța lor.
17. Opriți aparatul și deconectați-l de la alimentare înainte de a schimba accesoriile sau de a vă apropia de piesele care se deplasează în uz.
18. Pentru a evita un pericol datorat resetării accidentale a părții termice, acest aparat nu trebuie alimentat printr-un dispozitiv extern, cum ar fi temporizatorul, sau conectat la un circuit care este pornit și oprit în mod regulat de către utilitate.

PIESE ȘI ACCESORII

Identificarea componentele și lista de verificare a conținutului:

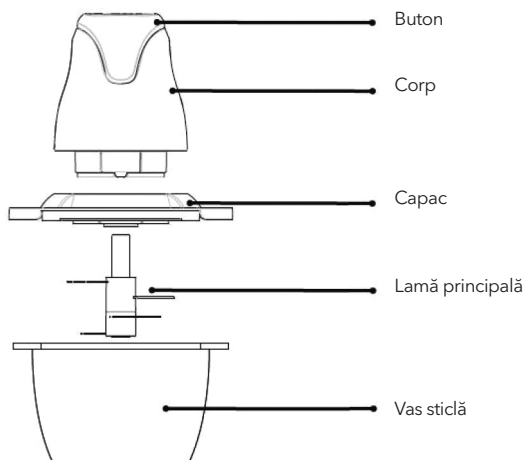

INSTRUCȚIUNI

| Alimente | Cantitate | Perioadă | Observații |
|-------------------------|----------------|---------------------------------|-----------------------------------------------------------------------------------------------|
| Carne | Aprox. 1/3 vas | 10 secunde | Îndepărtați pielea, tendoanele, oasele și tăiați în bucăți de 5 - 10 grame și de aprox. 2x2cm |
| Varză, țelină | Aprox. 4/5 vas | 5-10 secunde utilizare continuă | Aprox. 2x2cm |
| Morcov, usturoi | Aprox. 1/2 vas | 5-10 secunde utilizare continuă | Aprox. 2x2cm |
| Ardei roșu uscat | Aprox. 1/3 vas | 5-10 secunde utilizare continuă | Aprox. 2x2cm |

INSTRUCȚIUNI DE UTILIZARE

Înainte de utilizare

- Îndepărtați toate ambalajele de pe tocător.
- Curățați aparatul cu atenție înainte de prima utilizare.



ATENȚIE!

Nu scufundați corpul principal (motorul) în apă sau în alte lichide. Acest lucru poate cauza electrocutare sau deteriorarea aparatului.

Tocare

1. Așezați vasul pe o suprafață curată, uscată și plană.
2. Conectați cablul de alimentare la priza electrică.
3. Pentru a porni aparatul, apăsați pe comutator, pentru a obține o calitate mai bună de tocare, acționați aparatul folosind metoda impulsului. Dacă ingredientele se lipsesc de partea laterală a vasului, opriți aparatul, îndepărtați corpul principal și capacul vasului. Folosiți o spatulă pentru a îndepărta bucățile și apoi așezați capacul vasului și corpul principal. Continuați procesarea.
4. Pentru o tocare mai eficientă, se recomandă ca vasul să nu fie umplut cu mai mult de 600 ml.
5. Țineți vasul în timp ce apăsați butonul de comutare pentru a vă asigura că unitatea rămâne pe loc.
6. Asigurați-vă că lamele s-au oprit complet înainte de a scoate capacul vasului.

PROBLEME DE DEPANARE

ÎNAINTE DE A SOLICITA ASISTENȚĂ TEHNICĂ, ÎNCERCAȚI PAȘII DE MAI JOS.

| Problemă | Cauze posibile | Pași de urmat |
|----------------------------------------------------------|------------------------------------------------------------------------------------------------|------------------------------------------------------------------------------------------------------------------------------------------------|
| Motorul nu pornește sau lama nu se rotește. | Aparatul nu este în priză. | Verificați ca aparatul să fie în priză. |
| | Montare incorectă | Montați din nou aparatul conform instrucțiunilor. |
| Alimentele sunt tocate inegal. | Tocați prea multe alimente în același timp sau bucățile de alimente nu sunt suficient de mici. | Încercați să tocați alimentele în bucăți mici de dimensiune egală și procesați cantități mai mici. |
| Alimentele sunt tăiate prea mic sau sunt prea apoase. | Alimentele au fost procesate prea mult. | Folosiți etape mai scurte sau procesați mai puțin. Lăsați lamele să se oprească complet între etape. |
| Alimentele se strâng pe capac sau pe lateralele vasului. | Procesați prea multe alimente. | Opriti aparatul. Când lamele se opresc, scoateți copul principal și îndepărtați vasul. Scoateți o parte dintre alimentele care sunt procesate. |

SPECIFICAȚII TEHNICE

Voltaj: AC 220V-240V~

Frecvență: 50Hz-60Hz

Putere: 400W

Eliminarea corectă a acestui produs:



Acest simbol indică faptul că acest produs nu trebuie aruncat împreună cu alte deșeuri menajere în întreaga UE. Pentru a preveni posibilele daune aduse mediului sau sănătății umane prin eliminarea necontrolată a deșeurilor, reciclați-le în mod responsabil pentru a promova reutilizarea durabilă a resurselor materiale. Pentru a returna aparatul dvs. folosit, vă rugăm să utilizați sistemele de returnare și colectare sau contactați distribuitorul de la care a fost achiziționat produsul, acesta poate prelua acest produs pentru reciclare sigură pentru mediu.

Samo za uporabo v gospodinjstvu.
Pred uporabo natančno preberite ta navodila.

POMEMBNA NAVODILA GLEDE VARNOSTI

Pri uporabi električnih aparatov morate vedno upoštevati osnovne previdnostne ukrepe, vključno z naslednjim:

1. Pred uporabo preberite vsa navodila.
2. Zaradi zaščite pred tveganjem električnega udara glavnega ohišja (motorja) ne potaplajte v vodo ali katero koli drugo tekočino.
3. Da se otroci zagotovo ne bodo igrali z aparatom, jih je treba nadzorovati.
4. Prepričajte se, da je stajalo za rezanje pravilno opremljeno in deluje normalno.
5. Če je napajalni kabel poškodovan, ga mora zaradi preprečevanja nevarnosti zamenjati proizvajalec, proizvajalčev pooblaščen servisier ali podobno usposobljena oseba.
6. Aparat odklopite iz vtičnice, ko ga ne uporabljate ter pred sestavljanjem ali odstranjevanjem delov in pred čiščenjem.
7. Pazite, da se ne boste dotaknili premikajočih se delov.
8. Ne uporabljajte nastavkov, ki jih ni priporočil ali jih ne prodaja proizvajalec, saj bi lahko prišlo do požara, električnega udara ali poškodb.
9. Pred razstavljanjem aparata se prepričajte, da ste izklopili stikalo in da se je motor popolnoma zaustavil.
10. Medtem ko aparat deluje, vanj ne vstavljajte prstov ali tujkov. Če se na robovih in dnu nabere živilo, aparat izklopite in počakajte, da se motor popolnoma zaustavi, nato pa aparat razstavite, da odstranite živilo.
11. Ne uporabljajte na prostem. Samo za uporabo v gospodinjstvu. Nobenega dela ne perite v pomivalnem stroju.
12. Aparat uporabljajte samo za predvideni namen.
13. Aparat dvigajte samo tako, da ga primete za ročaj.
14. Aparata neprekinjeno ne uporabljajte več kot 1 minuto, saj se motor lahko pregreje; znova ga uporabite, ko se bo ohladil.
15. Aparata ne uporabljajte za seklanje trdnih snovi, vključno s pečkami, ledom, zamrznjenim sadjem in velikimi semeni. Namenjen je le pridobivanju soka iz jagodičevja.
16. Ta aparat ni namenjen osebam (vključno z otroki) s telesnimi, senzoričnimi ali duševnimi okvarami ali pa osebam brez izkušenj in znanja, razen če so pod nadzorom osebe, ki je odgovorna za njihovo varnost, ali pa jim je ta oseba podala navodila za uporabo aparata.
17. Preden zamenjate nastavke ali se približate delom, ki se med uporabo gibljejo, aparat izklopite in odklopite z napajanja.
18. Da preprečite tveganje, do katerega bi prišlo, ker bi nenamerno ponastavili izklop pri toplotni preobremenitvi, napajanje aparata ne sme potekati prek zunanje preklopne naprave, kot je časovnik, ali biti priključeno na tokokrog, ki ga redno vkaplja in izkaplja določen aparat.

DELI IN NASTAVKI

Kontrolni seznam sestavnih delov in vsebine:

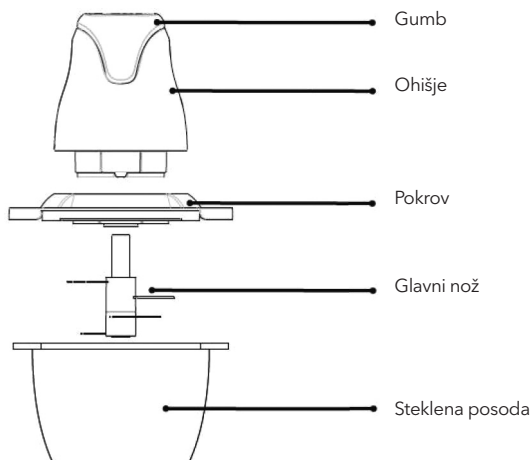

NAVODILA

| Živilo | Količina | Čas | Opomba |
|-----------------------------|----------------------|--------------------------|--------------------------------------------------------------------------------------------------------------|
| Meso | Približno 1/3 posode | 10 sekund | Odstranite kožo, kite in kosti ter narežite na koščke, težke od 5 do 10 gramov in velike približno 2 x 2 cm. |
| Zelje, zelena | Približno 4/5 posode | Ena polnitev 5-10 sekund | Približna velikost 2x2 cm. |
| Korenje, česen | Približno 1/2 posode | Ena polnitev 5-10 sekund | Približna velikost 2x2 cm. |
| Sušena rdeča paprika | Približno 1/3 posode | Ena polnitev 5-10 sekund | Približna velikost 2x2 cm. |

NAVODILA ZA UPRAVLJANJE

Pred uporabo

- S sekljalnika odstranite vso embalažo.
- Pred prvo uporabo sekljalnik temeljito očistite.



OPOZORILO!

Glavnega ohišja (del z motorjem) ne potapljajte v vodo ali katero koli drugo tekočino. Pri tem bi lahko prišlo do električnega udara ali poškodb aparata.

Sekljanje

1. Posodo postavite na čisto, suho, ravno površino.
2. Priklopite napajalni kabel v električno vtičnico.
3. Da zaženete aparat, pritisnite na stikalo; za boljše sekljanje aparat uporabljajte v impulzih. Če se sestavine prilepijo na stene male posode, zaustavite aparat, odstranite glavno ohišje in pokrov za preprečevanje pljuskanja posode. Z lopatico odstranite delce ter nato znova namestite pokrov za preprečevanje pljuskanja pri mali posodi in glavno ohišje. Nadaljujte z obdelavo.
4. Da bo sekljanje učinkovitejše, je priporočljivo, da posoda ni napolnjena s količino, večjo od 600 ml.
5. Medtem ko pritisate gumb stikala, posodo držite, da se ne bo premikala.
6. Preden odstranite pokrov za preprečevanje pljuskanja pri posodi, se pripravite, ali se je rezilo popolnoma zaustavilo.

ODPRAVLJANJE TEŽAV

PREDEN POKLIČETE SERVIS, NAJPREJ PREGLEJTE NASVETE ZA ODPRAVLJANJE TEŽAV.

| Težava | Možni vzroki | Kaj lahko storite? |
|-------------------------------------------------------------------------------------------|-------------------------------------------------------------------------------------|------------------------------------------------------------------------------------------------------------------------------------|
| Motor se ne zažene ali rezilo se ne vrti. | Aparat ni priklopljen. | Preverite, ali je aparat priklopljen. |
| | Nepravilno sestavljeno. | Znova sestavite aparat po navodilih. |
| Živilo ni enakomerno nasekljano. | Morda sekljate preveliko količino živila naenkrat ali pa koščki niso dovolj majhni. | Poskusite narezati živilo na majhne, enakomerno velike koščke in pri vsaki polnitvi obdelajte manjšo količino. |
| Živilo je predrobno narezano ali pa so preveč vodena. | Živilo je preveč obdelano. | Obdelujte v krajših impulzih ali manj časa. Rezilo naj se med impulzi popolnoma zaustavi. |
| Na pokrovu za preprečevanje pljuskanja, na pokrovu ali na stenah posode se nabira živilo. | Morda obdelujete preveliko količino živila. | Izklopite aparat. Ko se rezilo neha vrteti, odstranite glavno ohišje in odprite posodo. Odstranite nekaj živila, ki ga obdelujete. |

TEHNIČNE SPECIFIKACIJE

Napetost: AC 220-240 V~

Frekvenca: 50-60 Hz

Moč: 400 W

Pravilno odstranjevanje tega izdelka:



Ta oznaka kaže, da tega izdelka nikjer v Evropski uniji ni dovoljeno odlagati skupaj z drugimi gospodinjstvi odpadki. Za preprečitev morebitne škode za okolje ali zdravje ljudi, ki nastane zaradi nenadzorovanega odlaganja v okolju, izdelek odgovorno reciklirajte, da boste spodbujali trajnostno naravnano ponovno uporabo virov surovin. Uporabljeno napravo vrnite prek sistemov za vračanje in zbiranje ali pa se obrnite na prodajalca, pri katerem ste izdelek kupili; ta izdelek lahko prevzame in ga reciklira na način, ki je varen za okolje.

Samo za domaćinstvo.
Pre upotrebe pažljivo pročitajte uputstvo za upotrebu.

VAŽNA UPUTSTVA ZA BEZBEDNOST

Kada koristite električne uređaje, uvek treba poštovati osnovne mere predostrožnosti, uključujući sledeće:

1. Pročitajte sva uputstva pre upotrebe.
2. Da biste se zaštitili od rizika od električnog udara, nemojte stavljati glavno telo (motor) u vodu ili bilo koju tečnost.
3. Decu treba nadgledati kako bi se osiguralo da se ne igraju sa uređajem.
4. Uverite se da je oslonac za sekač pravilno namešten i da radi normalno.
5. Ako je kabl za napajanje oštećen, proizvođač, njegov servis ili slično kvalifikovana osoba mora ga zameniti kako bi se izbegla opasnost.
6. Isključite utikač iz utičnice kada se ne koristi, pre sklapanja ili uklanjanja delova i pre čišćenja.
7. Izbegavajte kontakt pokretnih delova.
8. Ne koristite priključke koje proizvođač ne preporučuje ili prodaje, jer to može dovesti do požara, električnog udara ili povreda.
9. Uvek osigurajte da aparat prebacite u položaj isključeno i da se motor potpuno zaustavio pre rastavljanja.
10. Ne stavljajte prste u sekalicu dok radi. Ukoliko se hrana zalepi za ivice ili dno, isključite sekalicu, sacekajte da se motor skroz za ustavi pa odstranite hranu.
11. Sekalicu koristite isključivo u kućnim uslovima i ne stavljajte u mašinu za suđe.
12. Aparat je isključivo namenjen za ručnu upotrebu.
13. Ne koristite aparat duže od 1 minuta u protivnom doći će do pregrevanja motora i motor može da prepogori. Nemojte koristiti aparat dok se skroz ne ohladi.
14. Ne koristite aparat za sečenje tvrdih materija kao što su koštice, led, smrznuto voće, bademi, lešnici itd..
15. Ovaj uređaj nije namenjen za osobe sa usporenim fizičkim ili psihickim funkcijama uključujući i decu. Nije namenjeno osobama sa nedostatkom iskustva i znanja osim uz nadleđanje odgovorne i starije osobe.
16. Korišćenje u praznom hodu bez hrane ili sa preopterećenjem strogo je zabranjeno.
17. Ne stavljajte hranu u posudu za mlevenje na temperaturi većoj od 50 ° C. Ne preporučuje se čišćenje toplom vodom u slučaju oštrih razlika u temperaturi.

DELOVI I PRIBOR

Identifikacija komponenata i lista za proveru sadržaja:

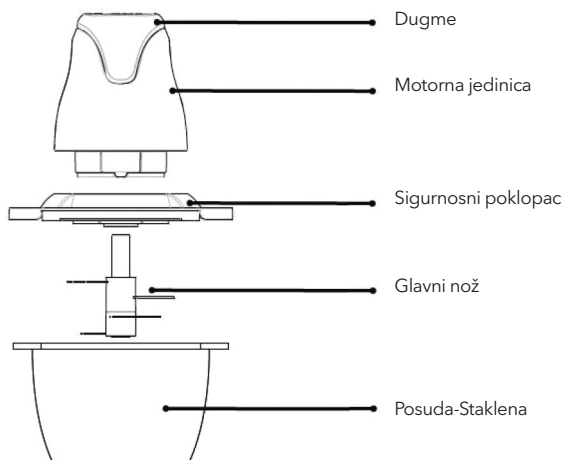

INSTRUKCIJE

| Hrana | Količina | Vreme | Komentar |
|-----------------------|----------------|-------------------------|------------------------------------------|
| Meso | Oko 1/3 posude | 10 sekundi | Bez kože i kostiju, kocke veličine 2X2cm |
| Kupus i celer | Oko 4/5 posude | 5-10 sekundi u serijama | Veličina 2X2cm |
| Šargarepa, luk | Oko 1/2 posude | 5-10 sekundi u serijama | Veličina 2X2cm |
| Paprika | Oko 1/3 posude | 5-10 sekundi u serijama | Veličina 2X2cm |

UPUTSTVO ZA UPOTREBU

Pre upotrebe

- Pre upotrebe izvadite seckalicu iz kutije.
- Operite seckalicu pre prve upotrebe.



UPOZORENJE!

Ne potapajte motornu jedinicu u vodu ili neku drugu tečnost. To može prouzrokovati električni udar i oštećenje uređaja.

Seckanje

1. Staviti posudu na čistu, suhu, ravnu površinu.
2. Priključite kabal za napajanje u električnu utičnicu.
3. Da bi pokrenuli aparat pritisnite prekidač, a da bi postigli bolji kvalitet seckanja upravljajte aparatom pomoću pulsne metode. Ako se sastojci zalepe za zid posude, zaustavite aparat, uklonite glavno telo i poklopac posude. Pomoću špatule izbacite komade, a zatim vratite poklopac i glavno telo i nastavite obradu.
4. Za efikasnije seckanje preporuka je da posuda ne sme da bude ispunjena sa više od 600ml.
5. Držite posudu dok pritiskate prekidač kako bi osigurali da jedinica ostane na mestu.
6. Uverite se da se nož potpuno zaustavio pre skidanja poklopca.

REŠAVANJE PROBLEMA

PRE NEGO POZOVETE SERVIS POGLEDAJTE SAVETE ZA REŠAVANJE PROBLEMA.

| Problem | Mogući uzroci | Rešenje |
|-------------------------------------------------------|--------------------------------------|-----------------------------------------------------------------------------------------------------------------------------------------|
| Motor se ne pokrece ili sečivo se ne rotira | Seckalica nije povezana na mrežu | Proverite da li je seckalica priključena na mrežu |
| | Nepravilna montaža | Sastavite seckalicu prema upustvima |
| Hrana je neravnomerno iseckana. | Količina hrane je veća od propisane. | Pokušajte da hranu isečete na manje komade i seckajte u manjim serijama. |
| Hrana je pravilno iseckana, ali je previše vodenasta. | Hrana je prerađena | Obradujte kraće vreme. Neka se oštrice potpuno zaustave između serija |
| Hrana se skuplja na poklopcu ili na zidovima posude. | Hrana je prerađena | Isključite secka. Kada nož prestane da se okreće, uklonite glavno telo i otvorite posudu. Uklonite deo hrane koja je previše usitnjena. |

TEHNIČKE SPECIFIKACIJE

Napon: AC 220V - 240V~

Frekvencija: 50Hz-60Hz

Snaga: 400W

Pravilno odlaganje ovog proizvoda



Ova oznaka označava da se ovaj proizvod ne sme odlagati s ostalim kućnim otpadom u celoj EU. Da biste sprečili moguću štetu po životnu sredinu ili zdravlje ljudi zbog nekontrolisanog odlaganja otpada, odgovorno ga reciklirajte da biste promovisali održivu ponovnu upotrebu materijalnih resursa. Da biste vratili svoj korišćeni uređaj, koristite sisteme za vraćanje i prikupljanje ili se obratite prodavcu kod koga je proizvod kupljen, oni mogu uzeti proizvod za ekološku reciklažu.

TESLA

tesla.info

Ovaj dokument je originalno proizveden i objavljen od strane proizvođača, brenda Tesla, i preuzet je sa njihove zvanične stranice. S obzirom na ovu činjenicu, Tehnoteka ističe da ne preuzima odgovornost za tačnost, celovitost ili pouzdanost informacija, podataka, mišljenja, saveta ili izjava sadržanih u ovom dokumentu.

Napominjemo da Tehnoteka nema ovlašćenje da izvrši bilo kakve izmene ili dopune na ovom dokumentu, stoga nismo odgovorni za eventualne greške, propuste ili netačnosti koje se mogu naći unutar njega. Tehnoteka ne odgovara za štetu nanесenu korisnicima pri upotrebi netačnih podataka. Ukoliko imate dodatna pitanja o proizvodu, ljubazno vas molimo da kontaktirate direktno proizvođača kako biste dobili sve detaljne informacije.

Za najnovije informacije o ceni, dostupnim akcijama i tehničkim karakteristikama proizvoda koji se pominje u ovom dokumentu, molimo posetite našu stranicu klikom na sledeći link:

<https://tehnoteka.rs/p/tesla-seckalica-fc302w-akcija-cena/>