

Uputstvo za upotrebu

SONY kućni bioskop HTS40R.CEL

SONY



Tehnoteka je online destinacija za upoređivanje cena i karakteristika bele tehnike, potrošačke elektronike i IT uređaja kod trgovinskih lanaca i internet prodavnica u Srbiji. Naša stranica vam omogućava da istražite najnovije informacije, detaljne karakteristike i konkurentne cene proizvoda.

Posetite nas i uživajte u ekskluzivnom iskustvu pametne kupovine klikom na link:

<https://tehnoteka.rs/p/sony-kucni-bioskop-hts40rcel-akcija-cena/>

SONY®

Sustav kućnog kina Sistem za domači kino Sistem kućnog bioskopa

Upute za upotrebu

HR

Navodila za uporabo

SL

Uputstva za rukovanje

SR

UPOZORENJE

Nemojte postavljati sustav zvučnika u ograničeni prostor kao što su policia za knjige ili ugrađena vitrina.

Kako biste smanjili rizik od požara, ne prekrivajte ventilacijski otvor sustava zvučnika novinama, stolnjacima, zavjesama itd.

Sustav zvučnika nemojte izlagati otvorenim izvorima vatre (npr. upaljenim svijećama).

Kako biste smanjili rizik od požara ili strujnog udara, ne izlažite sustav zvučnika kapanju ili prskanju i na njega ne stavljajte predmete napunjene tekućinom kao što su vaze.

Sustav zvučnika nije isključen iz struje ako je priključen u strujnu utičnicu, čak i ako je sam sustav zvučnika isključen.

Budući da se električna mreža upotrebljava za isključivanje sustava zvučnika iz glavnog utikača, priključite sustav zvučnika na pristupačnu utičnicu za napajanje izmjeničnom strujom. Ako primijetite neuobičajeno funkcioniranje sustava zvučnika, odmah iskopčajte glavni utikač iz utičnice za izmjeničnu struju.

OPREZ

Ako bateriju zamijenite neispravnom vrstom, postoji rizik od eksplozije. Ne izlažite baterije ili uređaje s ugrađenim baterijama prekomjernoj toplini kao što su sunčeva svjetlost i vatra.

Ne približavajte uređaj medicinskim uređajima.

Ovaj proizvod (uključujući dodatnu opremu) sadrži magnete koji mogu uzrokovati smetnje na elektrostimulatorima srca, programibilnim ventilima pumpe za liječenje hidrocefalusa ili drugim

medicinskim uređajima. Ne približavajte uređaj osobama koje upotrebljavaju medicinske uređaje. Prije upotrebe proizvoda savjetujte se s liječnikom ako upotrebljavate takav medicinski uređaj.

Samo za upotrebu u zatvorenom prostoru.

Preporučeni kabeli

Za spajanje s glavnim računalima i/ili perifernim jedinicama moraju se upotrebljavati pravilno zaštićeni i uzemljeni kabeli i priključnice.

Za tanki zvučnik i surround zvučnike

Pločice s nazivima nalaze se na donjoj strani tankog zvučnika i surround zvučnika.

Ova oprema s kabelom za povezivanje kraćim od 3 metra ispitana je i u skladu je s ograničenjima navedenima u regulativi o elektromagnetskoj kompatibilnosti (EMC).

Za korisnike u Europi

Obavijest za korisnike: sljedeće se informacije odnose samo na prodanu opremu u državama koje primjenjuju direktive Europske unije i/ili Ujedinjenog Kraljevstva koje primjenjuju važne statutarne zahtjeve

Ovaj je proizvod proizvela tvrtka Sony Corporation ili je proizveden u njezino ime.

Uvoznik za Europsku uniju i Ujedinjeno Kraljevstvo: Sony Europe B.V.

Upite uvozniku za EU ili one povezane sa sukladnošću proizvoda u Europi trebalo bi poslati ovlaštenom predstavniku proizvođača, Sony Belgium, bijkantor van Sony Europe B.V., Da Vincilaan 7-D1, 1930 Zaventem, Belgija.

Upite uvozniku za Ujedinjeno Kraljevstvo ili povezane upite o usklađenosti proizvoda u Ujedinjenom Kraljevstvu trebali bi se poslati proizvođačevu ovlaštenom predstavniku, Sony Europe B.V., The Heights, Brooklands, Weybridge, Surrey KT13 0XW, Ujedinjeno Kraljevstvo.



Ovime Sony Corporation izjavljuje da je ova oprema u skladu s Direktivom 2014/53/EU.

Cijeli tekst izjave EU-a o sukladnosti dostupan je na sljedećoj internetskoj adresi:

<https://compliance.sony.eu>

Ovime tvrtka Sony Corporation izjavljuje da je ova oprema u skladu s relevantnim statutarnim zahtjevima Ujedinjenog Kraljevstva.

Cijeli tekst izjave o sukladnosti dostupan je na sljedećoj internetskoj adresi:

<https://compliance.sony.co.uk>

Ova je radijska oprema namijenjena upotrebi s odobrenom verzijom odnosno odobrenim verzijama softvera navedenim u Izjavi o sukladnosti. Softver učitani na ovu radijsku opremu je potvrđen za usklađenost s neophodnim uvjetima Regulativa radijske opreme. Verziju softvera možete pronaći pod [SYSTEM] – [VERSION] u izborniku s postavkama.

Oprema bi se trebala postaviti i rukovati tako da je hladnjak udaljen više od 20 cm od tijela.



Odlaganje iskorištenih baterija te električne i elektroničke opreme (primjenjivo

u Europskoj uniji i drugim državama s odvojenim sustavima za prikupljanje otpada)

Ovaj simbol na proizvodu, bateriji ili na pakiranju označava da se proizvod i baterija ne smiju odlagati kao kućanski otpad. Na određenim baterijama ovaj se simbol može pojaviti u kombinaciji s kemijskim simbolom. Kemijski simbol za olovo (Pb) dodan je ako baterija sadrži više od 0,004 % olova. Pravilnim odlaganjem takvih proizvoda i baterija pridonosite sprječavanju mogućih negativnih posljedica za okoliš i ljudsko zdravlje do kojih bi moglo doći neispravnim odlaganjem otpada. Recikliranje materijala pomaže u očuvanju prirodnih resursa. U slučaju da proizvodi iz sigurnosnih, izvedbenih ili razloga integriteta podataka zahtijevaju trajno povezivanje s baterijom, tu bateriju može zamijeniti samo ovlašteno servisno osoblje. Kako biste osigurali pravilno postupanje s baterijom te električnom i elektroničkom opremom, proizvode po isteku vijeka trajanja odložite na odgovarajuće odlagalište za recikliranje električne i elektroničke opreme. Za sve ostale baterije pogledajte odjeljak o tome kako sigurno ukloniti bateriju iz proizvoda. Bateriju odložite na odgovarajuće odlagalište za recikliranje iskorištenih baterija. Za detaljnije informacije o recikliranju ovog proizvoda ili baterije obratite se lokalnom gradskom uredu, komunalnom poduzeću ili trgovini u kojoj ste kupili proizvod ili bateriju.

Sadržaj

O priručnicima za sustav zvučnika	5
--	---

Sadržaj paketa	→ Vodič za početak (zasebni dokument)
----------------	---------------------------------------

Što možete učiniti sa sustavom zvučnika	6
Vodič za dijelove i tipke/kontrole	7

Postavljanje i povezivanje

Osnovno postavljanje i povezivanje	→ Vodič za početak (zasebni dokument)
---------------------------------------	---------------------------------------

Montiranje sustava zvučnika na zid	12
Ručno povezivanje bežičnog pojačala	15
Povezivanje televizora tvrtke Sony s pomoću BLUETOOTH bežične funkcije	16

Slušanje glazbe/zvuka

Slušanje televizora	19
Slušanje glazbe na USB uređaju ...	19
Slušanje glazbe s pomoću BLUETOOTH® funkcije	21
Slušanje glazbe na audiouređaju priključenom stereomini kabelom	24

Prilagođavanje kvalitete zvuka

Postavljanje zvučnog efekta koji je prilagođen izvorima zvuka (način zvuka)	25
Postavljanje dijaloga jasnijim (VOICE)	26
Noćno uživanje u jasnom zvuku niske jačine (NIGHT)	26

Provjera trenutnih postavki zvuka	27
--	----

Upotreba sustava zvučnika povezivanjem s televizorom

Rukovanje sustavom zvučnika povezivanjem s televizorom (funkcija Control for HDMI) ...	28
--	----

Promjena postavki

Upotreba izbornika s postavkama	30
Promjena svjetline zaslona prednje ploče i indikatora (gumb DIMMER)	34
Štedljiva potrošnja energije	34

Rješavanje problema

Rješavanje problema	35
Ponovno pokretanje sustava zvučnika	41

Dodatne informacije

Specifikacije	42
Vrste datoteka koje se mogu reproducirati	44
Podržani ulazni audio formati	44
O BLUETOOTH komunikaciji	45
Mjere opreza	46
Kazalo	48

O priručnicima za sustav zvučnika

- U uputama iz ovog priručnika opisane su kontrole na daljinskom upravljaču.
- Neke su ilustracije prikazane kao konceptualni crteži i mogu se razlikovati od stvarnih proizvoda.
- Znakovi u zagradama [] pojavljuju se na zaslonu prednje ploče.

Sadržaj paketa

Pogledajte Vodič za početak (zaseban dokument).

Što možete učiniti sa sustavom zvučnika

„Slušanje televizora“ (str. 19)



Blu-ray Disc™ uređaj za reprodukciju, kabelski prijemnik, satelitski prijemnik itd.

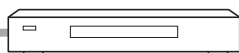

Povezivanje s televizorom:
pogledajte Vodič za početak
(zaseban dokument).

„Povezivanje televizora tvrtke Sony s pomoću BLUETOOTH bežične funkcije“ (str. 16)



„Rukovanje sustavom zvučnika povezivanjem s televizorom (funkcija Control for HDMI)“ (str. 28)

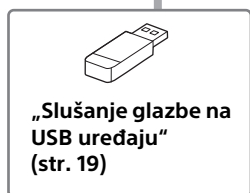

„Slušanje glazbe na USB uređaju“ (str. 19)

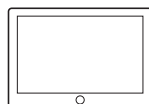
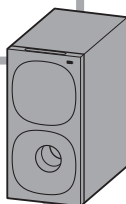

„Slušanje glazbe s pomoću BLUETOOTH® funkcije“ (str. 21)

„Ručno povezivanje bežičnog pojačala“ (str. 15)

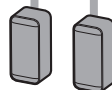
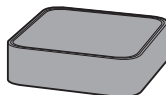

Surround zvučnici

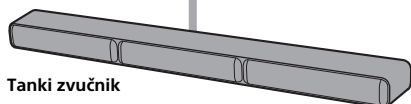

Tanki zvučnik

Vodič za dijelove i tipke/kontrole

Subwoofer

Prednja strana

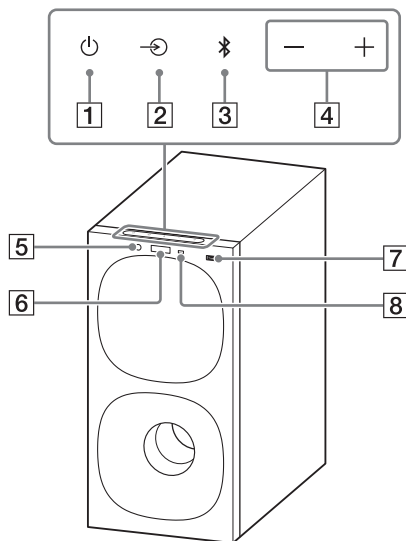

1 Gumb $\text{\textcircled{I}}$ (napajanje)

Uključivanje sustava zvučnika ili postavljanje u stanje pripravnosti.

2 Gumb $\text{\textcircled{A}}$ (za odabir ulaza)

Odabir ulaza za reprodukciju u sustavu zvučnika.

3 Gumb BLUETOOTH (stranica 21)

4 Gumbi +/- (jačina zvuka)

5 BLUETOOTH indikator

- Svijetli u plavoj boji: BLUETOOTH veza je uspostavljena.
- Polako treperi plavom bojom u intervalima: u tijeku je pokušaj uspostavljanja BLUETOOTH veze.
- Treperi dvaput plavom bojom u intervalima: tijekom stanja pripravnosti uparivanja.

6 Zaslون prednje ploče

7 $\text{\textcircled{U}}$ (USB) priključak (stranica 19)

8 Senzor daljinskog upravljača

Usmjerite daljinski upravljač prema senzoru daljinskog upravljača za rukovanje sustavom zvučnika.

Stražnja strana

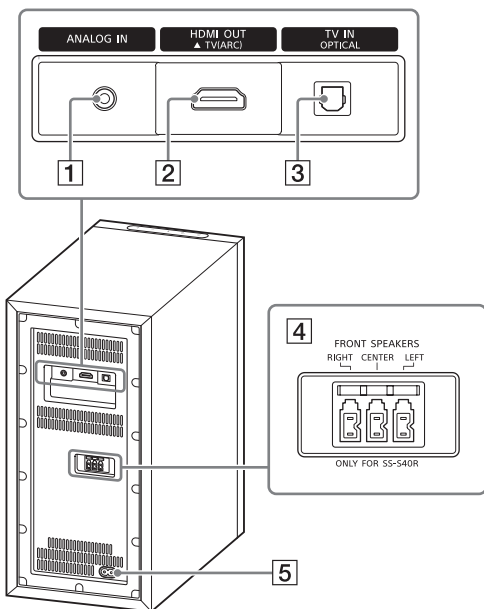

- 1 Priključak ANALOG IN**
- 2 HDMI OUT (TV (ARC)) priključak**

Povežite TV koji ima ulazni HDMI priključak pomoću HDMI kabela. Sustav zvučnika kompatibilan je s Kanalom za povrat zvuka (ARC). ARC je funkcija koja šalje zvuk televizora na AV uređaj kao što je sustav na priključku HDMI televizora.
- 3 Priključak TV IN (OPTICAL)**
- 4 Priključci FRONT SPEAKERS**
- 5 Priključak za kabel za napajanje**

Bežično pojačalo

Prednja strana

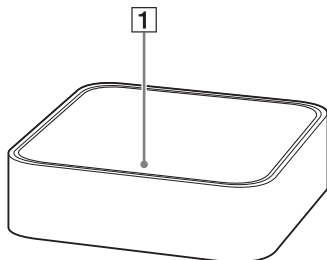

1 Indikator napajanja

Prikaz statusa povezivanja između subwoofera i bežičnog pojačala te stanja napajanja bežičnog pojačala.

Crveno

– Svijetli: Bežično pojačalo je u stanju pripravnosti.

Zeleni

– Svijetli: Bežično je pojačalo povezano na subwoofer.

– Polako treperi: Bežično se pojačalo pokušava povezati na subwoofer.

Žuto

– Svijetli: Bežično je pojačalo povezano na subwoofer putem ručnog povezivanja.

– Polako treperi: Bežično se pojačalo pokušava povezati na subwoofer putem ručnog povezivanja.

– Zatreperi dvaput zaredom: Bežično je pojačalo u statusu stanja pripravnosti uparivanja putem ručnog povezivanja.

Stražnja strana

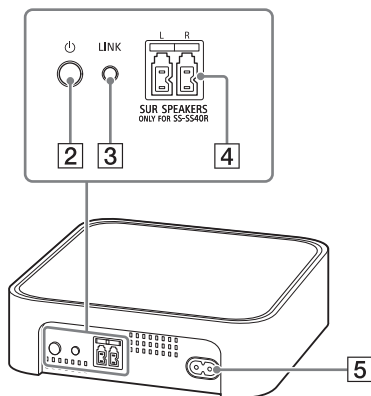

– Brzo treperi: Softver se ažurira. isključuje se
– Bežično je pojačalo isključeno.

2 Gumb (napajanje)

Uključivanje ili isključivanje bežičnog pojačala.

3 Gumb LINK (stranica 15)

4 Priključci SUR SPEAKERS

5 Priključak za kabel za napajanje

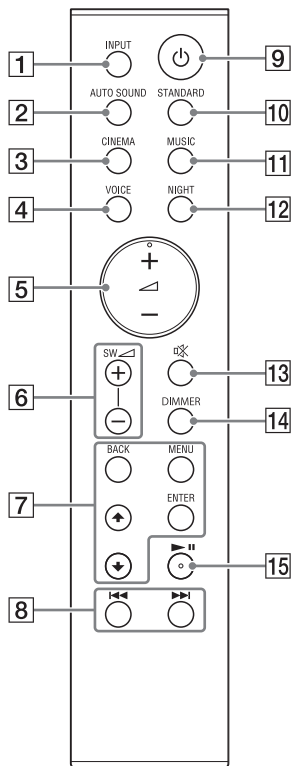

- 1 INPUT (stranice 19, 23, 24)**
 Odabir izvora ulaznog signala. Svaki put kada pritisnete gumb INPUT, izvor ulaznog signala mijenjat će se kako slijedi. [TV] → [ANALOG] → [BT] → [USB]
- 2 AUTO SOUND (stranica 25)**
 Odabire AUTO SOUND kao način zvuka.
- 3 CINEMA (stranica 25)**
 Odabire CINEMA kao način zvuka.
- 4 VOICE (stranica 26)**
 Uključuje/isključuje glasovni način rada.
- 5 ▲ (jačina zvuka) +/-**
 Prilagođava jačinu zvuka.
- 6 SW ▲ (jačina zvuka subwoofera) +/-**
 Prilagođava jačinu zvuka subwoofera.
- 7 MENU (stranice 19, 30)**
 Uključivanje/isključivanje izbornika postavki na prednjoj ploči prikaza.
 - ▲/▼ (stranice 19, 30)**
 Odabire stavke izbornika s postavkama. Služi za odabir sadržaja na zaslonu televizora za reprodukciju USB-a.
 - ENTER (stranice 19, 30)**
 Služi za otvaranje odabrane stavke. Reproducira sadržaj koji se bira pomoću značajki ▲/▼ za reprodukciju USB-a.
 - BACK (stranice 19, 30)**
 Služi za vraćanje na prethodni zaslon. Odabir gornjeg sloja USB reprodukcije.

8  (prethodna/sljedeća)
(stranice 19, 21)

Služi za odabir prethodnog/sljedećeg zapisa ili datoteke. Držite ih pritisnutima za pretraživanje unatrag ili unaprijed za reprodukciju USB-a.

9  (napajanje)

Uključivanje sustava zvučnika ili postavljanje u stanje pripravnosti.

10 **STANDARD (stranica 25)**

Odabire STANDARD kao način zvuka.

11 **MUSIC (stranica 25)**

Odabire MUSIC kao način zvuka.

12 **NIGHT (stranica 26)**

Uključuje/isključuje noćni način rada.



13  (isključivanje zvuka)

Privremeno isključuje zvuk. Ako gumb pritisnete dok je zvuk isključen, zvuk će se ponovno uključiti.

14 **DIMMER (stranica 34)**

15  **II*** (pokreni/pauziraj)
(stranice 19, 21)

Pokreće, pauzira ili nastavlja reprodukciju.

* Gumbi  +  imaju izbočenu točku. Upotrijebite je kao orijentir tijekom rada.

Zamjena baterija za daljinski upravljač

Kad sustav zvučnika ne odgovara upravljanjem s pomoću daljinskog upravljača, zamijenite dvije baterije novim baterijama.

Upotrijebite manganske baterije R03 (veličina AAA) za zamjenu.

Osnovno postavljanje i povezivanje

Pogledajte Vodič za početak (zaseban dokument).

Montiranje sustava zvučnika na zid

Možete montirati tanki zvučnik, surround zvučnike i bežično pojačalo na zid.

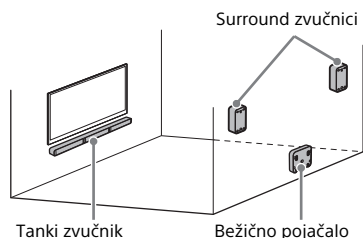

Napomene

- Pripremite vijke (nije priloženo) koji odgovaraju materijalu i čvrstoći zida. Budući da je zid od gipsanih ploča osobito slab, vijke čvrsto pričvrstite za nosivu gredu. Vodoravno postavite zvučnike ili bežično pojačalo, objesite s pomoću vijka na neprekidnom ravnom području zida.
- Postavljanje prepustite prodavaču proizvoda tvrtke Sony ili ovlaštenim izvođačima te tijekom postavljanja posebnu pozornost posvetite sigurnosti.
- Tvrtka Sony ne snosi odgovornost za nezgode ili oštećenja uzrokovana neispravnim postavljanjem, nedostatnom čvrstoćom zida, nepravilnim pričvršćivanjem vijaka ili prirodnim nepogodama itd.

Postavljanje tankog zvučnika na zid

- 1 Pripremite dva vijka (nisu isporučeni) koji su prikladni za otvore zidnog nosača na stražnjoj strani tankog zvučnika.

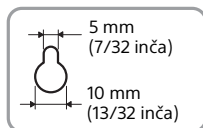
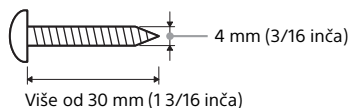

Rupa na stražnjem dijelu tankog zvučnika

- 2 Na zid zalijepite PREDLOŽAK ZA MONTAŽU NA ZID (priložen).

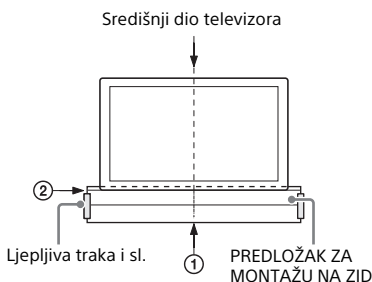

- 1 Poravnajte SREDIŠNJU LINIJU TELEVIZORA (1) na PREDLOŠKU ZA MONTAŽU NA ZID sa središnjom linijom svojeg televizora.
- 2 Poravnajte DONJU LINIJU televizora (2) na PREDLOŠKU ZA MONTAŽU NA ZID s donjim dijelom televizora, a zatim pomoću ljepljive trake ili sličnog sustava dostupnog u prodaji na zid zalijepite PREDLOŽAK ZA MONTAŽU NA ZID.

- 3** Pričvrstite vijke na označena mjesta (ⓑ) na LINIJI ZA VIJKE (ⓐ) PREDLOŠKA ZA MONTAŽU NA ZID kao na slici u nastavku.

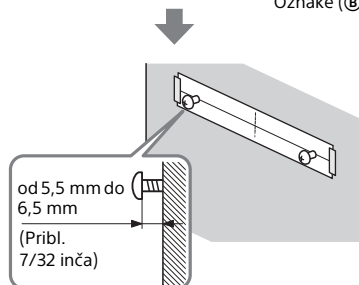
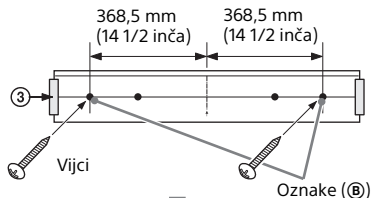

- 4** Uklonite PREDLOŽAK ZA MONTAŽU NA ZID.

- 5** Objesite tanki zvučnik na vijke. Poravnajte rupe sa stražnje strane tankog zvučnika s vijcima, a zatim objesite tanki zvučnik na dva vijka.

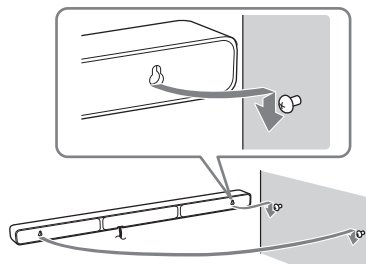

Napomena

Pri lijepljenju PREDLOŠKA ZA MONTAŽU NA ZID dobro zagladite.

Postavljanje surround zvučnika na zid

- 1** Pripremite vijak (nije isporučen) za svaki zvučnik koji je prikladan za otvore zidnog nosača na stražnjoj strani surround zvučnika.

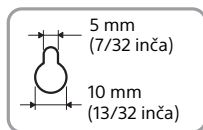
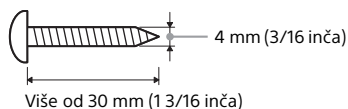

Rupa na stražnjem dijelu surround zvučnika

- 2** Pričvrstite vijak na zid kako je prikazano na ilustraciji u nastavku.

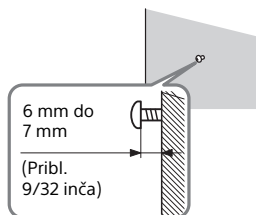

- 3** Objesite surround zvučnik na vijak.

Poravnajte rupu sa stražnje strane surround zvučnika s vijkom, a zatim surround zvučnik objesite na vijak.

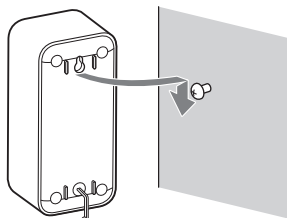

Montiranje bežičnog pojačala na zid

- 1** Pripremite dva vijka (nije isporučeno) koji su prikladni za montiranje na zidu na dnu bežičnog pojačala.

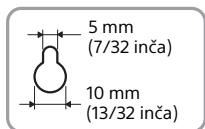
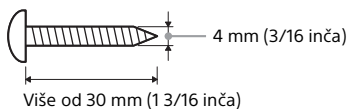

Otvor na dnu bežičnog pojačala.

- 2** Pričvrstite vijke na zid kako je prikazano na ilustraciji u nastavku.

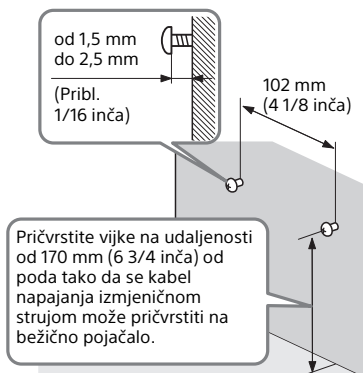

- 3** Objesite bežično pojačalo na vijke.

Poravnajte otvore na donjoj strani bežičnog pojačala s vijcima zatim objesite bežično pojačalo na dva vijka.

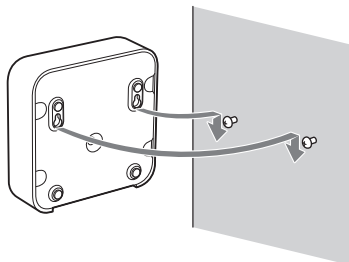

Ručno povezivanje bežičnog pojačala

Bežično je pojačalo automatski povezano kad je subwoofer uključen. Ako ne možete automatski povezati bežično pojačalo sa subwooferom ili ako upotrijebite više bežičnih proizvoda i želite odrediti da je subwoofer bežično povezan na bežično pojačalo, izvršite ručno povezivanje.

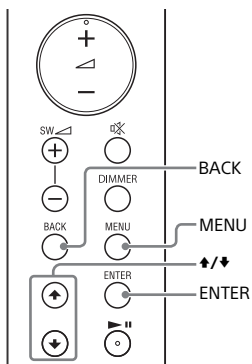

Indikator napajanja

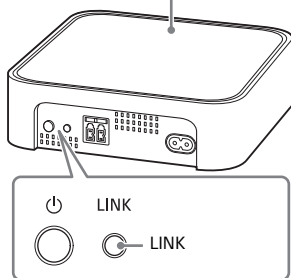

- 1 Pritisnite MENU.**
Na zaslonu prednje ploče prikazuje se [CURRENT STATUS].
- 2 Pritisnite $\blacktriangle/\blacktriangledown$ da biste odabrali [SPEAKER], a zatim pritisnite ENTER.**
- 3 Pritisnite $\blacktriangle/\blacktriangledown$ da biste odabrali [LINK], a zatim pritisnite ENTER.**
- 4 Pritisnite $\blacktriangle/\blacktriangledown$ da biste odabrali [START], a zatim pritisnite ENTER.**
Na zaslonu prednje ploče treperi poruka [LINK].
Za otkazivanje ručnog povezivanja pritisnite BACK.
- 5 Pritisnite LINK na bežičnom pojačalu.**
Ručno povezivanje započinje. Indikator napajanja bežičnog pojačala dvaput uzastopno zatreperi žutom bojom.
- 6 Kada se na zaslonu prednje ploče pojavi poruka [DONE], pritisnite MENU.**
Veza je uspostavljena i indikator napajanja bežičnog pojačala svijetli žutom bojom.

Napomena

Ako se [ERROR] pojavi na prednjoj ploči prikaza, povezivanje bežičnog pojačala nije uspostavljeno. Ponovno izvršite ručno povezivanje.

Povezivanje televizora tvrtke Sony s pomoću BLUETOOTH bežične funkcije

Kada upotrebljavate televizor* tvrtke Sony s BLUETOOTH funkcijom, možete slušati zvuk televizora ili uređaja koji je priključen na televizor bežičnim povezivanjem sustava zvučnika i televizora.

* Televizor mora biti kompatibilan s profilom A2DP (Advanced Audio Distribution Profile) BLUETOOTH profila.

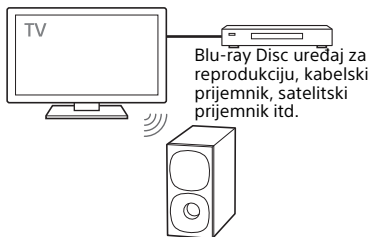

Napomena

Ako povezujete sustav zvučnika i televizor s pomoću BLUETOOTH funkcije, ne možete prikazati zaslon USB reprodukcije na zaslonu televizora.

Kako biste upotrijebili sve funkcije sustava zvučnika, povežite sustav zvučnika i televizor HDMI kabelom. Pojednostosti o priključcima i radnjama za slušanje zvuka televizora povezivanjem s pomoću HDMI kabela potražite u Vodiču za početak (zaseban dokument).

Slušanje zvuka televizora bežičnim povezivanjem sustava zvučnika i televizora

Morate upariti sustav zvučnika i televizor s pomoću BLUETOOTH funkcije. Uparivanje je postupak koji je potreban za zajedničko registriranje informacija na BLUETOOTH uređajima koje prethodno treba bežično povezati.

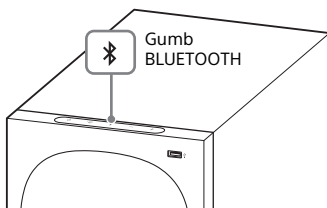
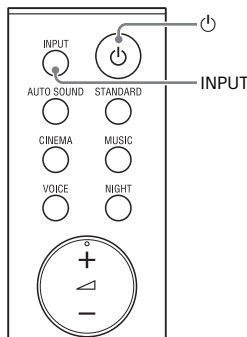

- 1 Uključite TV.**
- 2 Uključite sustav zvučnika.**
- 3 Istovremeno pritisnite i držite gumb BLUETOOTH na subwooferu i gumb INPUT na daljinskom upravljaču 5 sekundi.**

Sustav zvučnika ulazi u način uparivanja, [PAIRING] se pojavljuje na prednjoj ploči prikaza i BLUETOOTH indikator dvaput uzastopno zasvijetli plavom bojom.

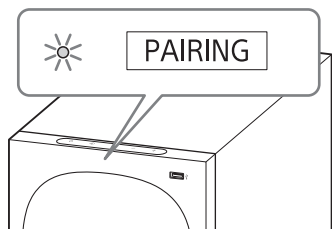

4 Potražite sustav zvučnika na televizoru izvođenjem postupka uparivanja.

Popis BLUETOOTH uređaja koji se traže prikazuje se na zaslonu televizora.

Metodu uparivanja BLUETOOTH uređaja s televizorom potražite u uputama za upotrebu televizora.

5 Uparite sustav zvučnika i televizor odabirom „HT-S40R“ s popisa na zaslonu televizora.

6 Provjerite svijetli li BLUETOOTH indikator plavom bojom na subwooferu te prikazuje li se na prednjoj ploči prikaza poruka [TV-BT].

Uspostavljena je veza između sustava zvučnika i televizora.

7 Odaberite program ili ulaz uređaja pomoću daljinskog upravljača televizora.

Zvuk slike prikazane na zaslonu televizora emitira se iz sustava zvučnika.

8 Prilagodite jačinu zvuka sustava zvučnika s pomoću daljinskog upravljača televizora.

Kada na daljinskom upravljaču televizora pritisnete gumb za isključivanje zvuka, zvuk je privremeno isključen.

Napomene

- Ako sustav zvučnika ne reproducira zvuk televizora, pritiskanjem gumba INPUT kao ulazni signal odaberite TV i provjerite status zaslona prednje ploče i indikatora na subwooferu.
 - [TV-BT] se pojavljuje na prednjoj ploči prikaza: Sustav zvučnika i televizor su povezani te zvuk televizora izlazi sa sustava zvučnika.
 - BLUETOOTH indikator dvaput uzastopno zatreperi i [PAIRING] se pojavljuje na prednjoj ploči prikaza: provedite uparivanje na televizoru.
 - [TV] se pojavljuje na prednjoj ploči prikaza: Izvršite korake ispočetka.
- Kad priključite sustav zvučnika i televizor s HDMI kabelom, BLUETOOTH veza se otkazuje. Za ponovno povezivanje sustava zvučnika i televizora s pomoću BLUETOOTH funkcije iskopčajte HDMI kabel zatim izvršite radnju povezivanja ispočetka.
- Dok se sustav zvučnika povezuje s televizorom putem funkcije BLUETOOTH i kao način zvuka odabrana je opcija [AUTO SOUND], opcija [STANDARD] odabrat će se kao način zvuka.

Slušanje zvuka s uparenog televizora

Možete uključiti/isključiti sustav zvučnika, prilagoditi jačinu zvuka i isključiti zvuk upotrebom daljinskog upravljača televizora kada bežično povezujete televizor sa sustavom zvučnika.

- 1 Uključite televizor s pomoću daljinskog upravljača televizora.**
Sustav se zvučnika uključuje povezivanjem s napajanjem televizora i zvuk televizora emitira se iz sustava.
- 2 Odaberite program ili ulaz uređaja pomoću daljinskog upravljača televizora.**
Zvuk slike prikazane na zaslonu televizora emitira se iz sustava zvučnika.
- 3 Prilagodite jačinu zvuka sustava zvučnika s pomoću daljinskog upravljača televizora.**
Kada na daljinskom upravljaču televizora pritisnete gumb za isključivanje zvuka, zvuk je privremeno isključen.

Napomena

Ako odaberete drugi izlaz osim [TV] na isporučenom daljinskom upravljaču sa sustavom zvučnika, zvuk televizora neće izlaziti sa sustava zvučnika. Kako bi zvuk televizora izlazio, odaberite izlaz TV pritiskom na INPUT.

Savjet

Kada je televizor isključen, također je isključen sustav zvučnika povezivanjem s napajanjem televizora.

Slušanje televizora

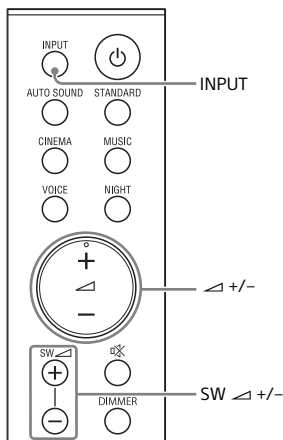

1 Uzastopno pritisćite **INPUT** za odabir [TV] na prednjoj ploči prikaza.

2 Prilagodite jačinu zvuka.

- Prilagodite jačinu zvuka pritiskom na \triangle +/-.
- Prilagodite jačinu zvuka subwoofera pritiskom na SW \triangle +/-.

Napomene

- Kada priključite TV na HDMI OUT (TV (ARC)) i TV IN (OPTICAL) priključke, odabire se priključak za audio ulaz, ovisno o tome koji se audiosignal prvi unese.
- Ako ulazni izvor sadržava malo zvuka basa, kao što je slučaj s TV programima, zvuk basa iz subwoofera možda će se teško čuti.

Savjet

Ulaz možete odabrati i tako da na subwooferu pritisnete \rightarrow .

Slušanje glazbe na USB uređaju

Napomene

- Kako biste na zaslonu televizora vidjeli popis sadržaja USB uređaja, provjerite jeste li sustav povezali s televizorom s pomoću HDMI kabela.
- Promijenite ulaz televizora na ulaz s kojim je sustav zvučnika povezan.

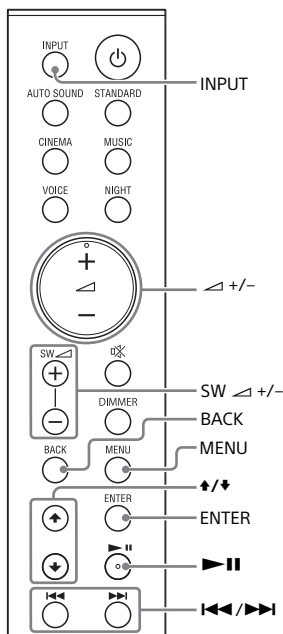

1 Priključite USB uređaj na ulaz (USB).

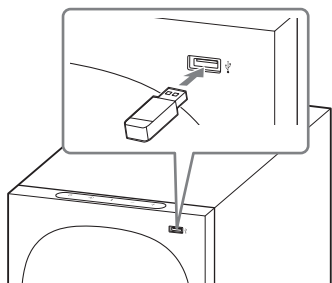

2 Uzastopno pritisnite INPUT za odabir [USB] na prednjoj ploči prikaza.

[READ] se pojavljuje na prednjoj ploči prikaza i sustav zvučnika počinje čitati podatke s USB uređaja. Kad je čitanje podataka dovršeno, popis sadržaja s USB uređaja se pojavljuje na zaslonu televizora.

3 Pritisnite $\blacktriangleleft/\blacktriangleright$ kako biste odabrali željeni sadržaj, a zatim pritisnite ENTER.

Započinje reprodukcija odabranog sadržaja.

Možete otići na gornji sloj pritiskom na gumb BACK.

4 Prilagodite jačinu zvuka.

- Prilagodite jačinu zvuka pritiskom na \blacktriangleleft +/-.
- Prilagodite jačinu zvuka subwoofera pritiskom na SW \blacktriangleleft +/-.

Napomena

Ako ulazni izvor sadržava malo zvuka basa, kao što je slučaj s TV programima, zvuk basa iz subwoofera možda će se teško čuti.

Odabir načina reprodukcije

Iz izbornika postavki možete odabrati način reprodukcije sadržaja s USB uređaja kao što su, na primjer, ponavljanje reprodukcije ili nasumična reprodukcija.

1 Pritisnite MENU.

Na zaslonu prednje ploče prikazuje se [CURRENT STATUS].

2 Pritisnite $\blacktriangleleft/\blacktriangleright$ /ENTER za odabir [USB] - [REPEAT].

3 Pritisnite $\blacktriangleleft/\blacktriangleright$ /ENTER za odabir načina reprodukcije.

- [OFF]: Ponavljanje je isključeno. reproducira sve pjesme.
- [ONE]: ponavlja jednu pjesmu.
- [FOLDER]: Ponavljanje svih pjesama u trenutnoj mapi.
- [RANDOM]: Ponavljanje svih pjesama u trenutnoj mapi nasumičnim poretkom.
- [ALL]: ponavlja sve pjesme.

4 Pritisnite MENU za izlazak iz izbornika postavki.

Druge radnje

Radnja	Postupak
Pauziraj ili nastavi reprodukciju	Pritisnite $\blacktriangleright\ \blacktriangleleft$.
Odabir prethodne ili sljedeće pjesme	Pritisnite $\blacktriangleleft\blacktriangleleft$ / $\blacktriangleright\blacktriangleright$.
Pretraživanje unatrag ili unaprijed (premotavanje unatrag/unaprijed)	Pritisnite i držite $\blacktriangleleft\blacktriangleleft$ / $\blacktriangleright\blacktriangleright$.

Napomene

- Nemojte uklanjati USB uređaj tijekom rada. Kako biste izbjegli oštećenje podataka na USB uređaju, isključite sustav zvučnika prije povezivanja ili uklanjanja USB uređaja.
- [INVALID USB] se pojavi na prednjoj ploči prikaza ako priključite nepodržani ili neispravni USB uređaj.
- Ovisno o formatu datoteke, premotavanje unatrag i brzo premotavanje unaprijed možda neće raditi.

Informacije s USB uređaja na TV zaslonu

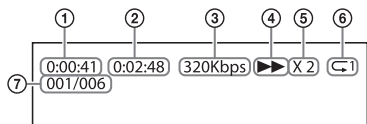

- ① Vrijeme reprodukcije
- ② Ukupno vrijeme reprodukcije
- ③ Brzina prijenosa u bitovima
- ④ Status reprodukcije
- ⑤ Brzina premotavanja unatrag/ unaprijed
- ⑥ Način reprodukcije
- ⑦ Kazalo odabrane datoteke / Ukupan broj datoteka u mapi

Sljedeće poruke prikazuju se na zaslonu televizora ovisno o statusu USB uređaja.

- [File Unsupported]
Pojavljuje se na 2 sekunde na donjoj lijevoj strani kad se preskoči nepodržana datoteka.
- [Device Not Support]
 - USB uređaj nije podržan.
 - Uređaj umetnut u uređaj koji nije USB uređaj, pokvaren USB uređaj ili USB uređaj koji ne sadrži datoteke.
- [No USB]
Nije umetnut USB uređaj.
- [Čekanje]
Sustav zvučnika traži USB uređaj.
- [This device is empty (Uređaj je prazan)]
Na USB uređaju nema datoteka koje je moguće reproducirati.

Napomene

- Ovisno o izvoru reprodukcije, neke se informacije možda neće ni prikazati.
- Ovisno o načinu reprodukcije, prikazane informacije mogu se razlikovati.

Slušanje glazbe s pomoću BLUETOOTH® funkcije

Slušanje glazbe uparivanjem mobilnog uređaja koji se povezuje po prvi put

Za upotrebu BLUETOOTH funkcije morate unaprijed provesti uparivanje sustava zvučnika i mobilnog uređaja.

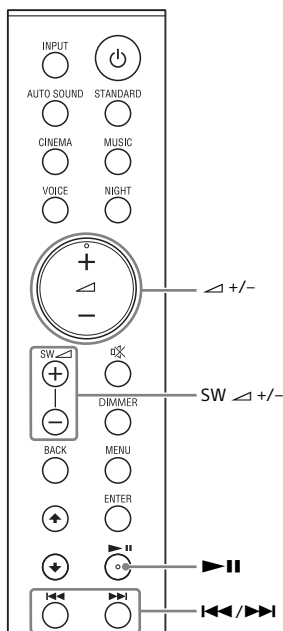

1 Pritisnite i 2 sekunde zadržite gumb BLUETOOTH na subwooferu.

Sustav zvučnika ulazi u način uparivanja, [PAIRING] se pojavljuje na prednjoj ploči prikaza i BLUETOOTH indikator dvaput uzastopno zasvijetli plavom bojom.

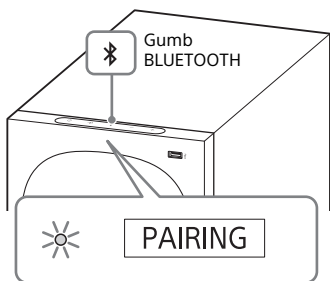

2 Potražite sustav zvučnika na mobilnom uređaju izvođenjem postupka uparivanja.

Popis BLUETOOTH uređaja koji se traže prikazuje se na zaslonu mobilnog uređaja.

Metodu uparivanja BLUETOOTH uređaja s mobilnim uređajem potražite u uputama za upotrebu mobilnog uređaja.

3 Uparite sustav zvučnika i mobilni uređaj odabirom „HT-S40R” s popisa na zaslonu mobilnog uređaja.

Ako se traži unos ulazne šifre, unesite "0000".

4 Provjerite svijetli li BLUETOOTH indikator plavom bojom na subwooferu te prikazuje li se na prednjoj ploči prikaza poruka [BT].

Uspostavljena je veza između sustava zvučnika i mobilnog uređaja.

5 Pokrenite reprodukciju zvuka pomoću glazbene aplikacije na povezanom mobilnom uređaju.

Zvuk izlazi sa sustava zvučnika.

6 Prilagodite jačinu zvuka.

- Prilagodite jačinu zvuka pritiskom na \triangle +/-.
- Prilagodite jačinu zvuka subwoofera pritiskom na SW \triangle +/-.
- $\blacktriangleright \parallel$ i $\blacktriangleleft / \blacktriangleright$ mogu se upotrijebiti za BLUETOOTH funkciju. (Pretraživanje unatrag ili unaprijed pritiskom na $\blacktriangleleft / \blacktriangleright$ ne radi.)

Napomene

- Možete upariti najviše BLUETOOTH uređaja do navedenog broja.
 - Mobilni uređaji: 9
 - Televizor tvrtke Sony s BLUETOOTH funkcijom: 1Ako uparite novi uređaj nakon uparivanja gore navedenog broja uređaja, prvi upareni uređaj zamijenit će se novim.
- Provedite uparivanje za drugi i iduće mobilne uređaje.
- Ako ulazni izvor sadržava malo zvuka basa, kao što je slučaj s TV programima, zvuk basa iz subwoofera možda će se teško čuti.

Savjeti

- Status veze funkcije BLUETOOTH možete provjeriti provjerom indikatora statusa BLUETOOTH.
- Dok je BLUETOOTH ulaz odabran, sustav zvučnika ulazi u način uparivanja kratkim pritiskom na gumb BLUETOOTH na subwooferu.

Slušanje glazbe s uparenog uređaja

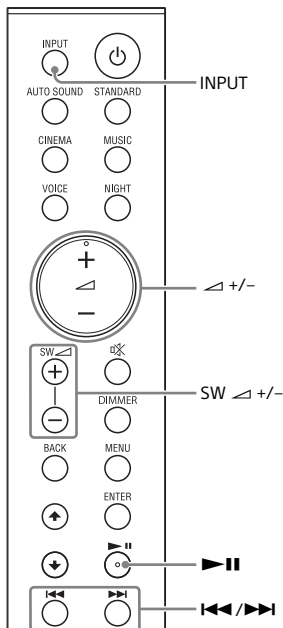

- 1** **Uključite funkciju BLUETOOTH na mobilnom uređaju.**
- 2** **Uzastopno pritisnite INPUT za odabir [BT] ili kratko pritisnite gumb BLUETOOTH na subwooferu.**
Indikator BLUETOOTH treperi i sustav zvučnika automatski se ponovno povezuje s BLUETOOTH uređajem s kojim je posljednje bio povezan.
- 3** **Provjerite svijetli li BLUETOOTH indikator u plavoj boji.**
Uspostavljena je veza između sustava zvučnika i mobilnog uređaja.

- 4** **Pokrenite reprodukciju zvuka pomoću glazbene aplikacije na povezanom mobilnom uređaju.**
Zvuk izlazi iz sustava zvučnika.

- 5** **Prilagodite jačinu zvuka.**
 - Prilagodite jačinu zvuka pritiskom na \triangle +/-.
 - Prilagodite jačinu zvuka subwoofera pritiskom na SW \triangle +/-.
 - $\blacktriangleright \parallel$ i $\blacktriangleleft / \blacktriangleright$ mogu se upotrijebiti za BLUETOOTH funkciju. (Pretraživanje unatrag ili unaprijed pritiskom na $\blacktriangleleft / \blacktriangleright$ ne radi.)

Napomena

Ako ulazni izvor sadržava malo zvuka basa, kao što je slučaj s TV programima, zvuk basa iz subwoofera možda će se teško čuti.

Savjet

Ako veza nije uspostavljena, odaberite „HT-S40R” na mobilnom uređaju.

Prekidanje veze s mobilnim uređajem

Učinite nešto od sljedećeg.

- Onemogućite BLUETOOTH funkciju na mobilnom uređaju.
- Opciju [BT] – [POWER] postavite na [OFF] (stranica 32).
- Isključite sustav zvučnika ili mobilni uređaj.

Slušanje glazbe na audiouređaju priključenom stereomini kablom

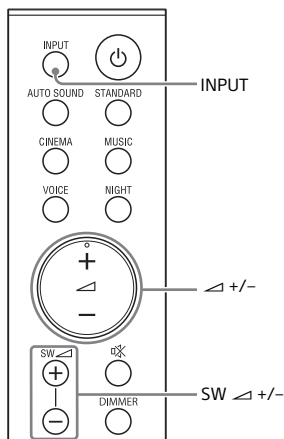

1 Priključite audiouređaj na priključak ANALOG IN.

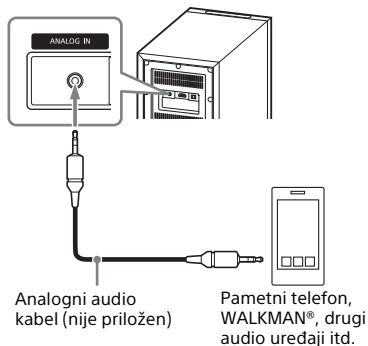

2 Uzastopno pritisćite **INPUT** za odabir [ANALOG] na prednjoj ploči prikaza.

3 Početak reprodukcije glazbe upravljanjem priključenog audiouređaja.

Zvuk izlazi sa sustava zvučnika.

4 Prilagodite jačinu zvuka.

- Prilagodite jačinu zvuka pritiskom na **+/-**.
- Prilagodite jačinu zvuka subwoofera pritiskom na **SW +/-**.

Napomena

Ako ulazni izvor sadržava malo zvuka basa, kao što je slučaj s TV programima, zvuk basa iz subwoofera možda će se teško čuti.

Prilagodavanje kvalitete zvuka

Postavljanje zvučnog efekta koji je prilagođen izvorima zvuka (način zvuka)

Možete jednostavno uživati u unaprijed programiranim zvučnim efektima koji su prilagođeni različitim izvorima zvuka.

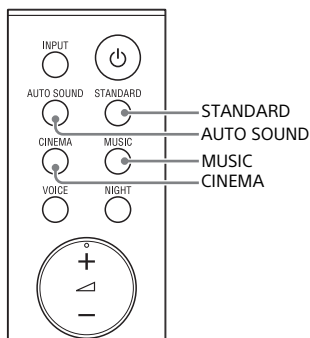

- 1 Za postavljanje načina zvuka pritisnite jedan od gumba za odabir načina zvuka (AUTO SOUND, STANDARD, CINEMA, MUSIC).**

Gumb	Function
CINEMA	Na zaslonu prednje ploče prikazuje se [CINEMA]. Zvukovi se reproduciraju sa surround efektima, realistični su i snažni, što ih čini prikladnima za filmove.
MUSIC	Na zaslonu prednje ploče prikazuje se [MUSIC]. Zvučni efekti optimizirani su za slušanje glazbe.

Gumb	Function
AUTO SOUND	Na zaslonu prednje ploče prikazuje se [AUTO SOUND]. Način zvuka automatski se odabire između opcija STANDARD, CINEMA ili MUSIC.
STANDARD	Na zaslonu prednje ploče prikazuje se [STANDARD]. Zvučni efekti optimizirani su za pojedini izvor.

Postavljanje dijaloga jasnijim (VOICE)

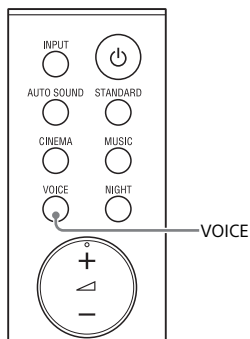

- 1 Pritisnite VOICE za uključivanje ili isključivanje funkcije.

Zaslون prednje ploče	Function
[Vo.ON]	Dijalog se dobro čuje poboljšanjem raspona dijaloga.
[Vo.OFF]	Isključuje glasovni način rada.

Noćno uživanje u jasnom zvuku niske jačine (NIGHT)

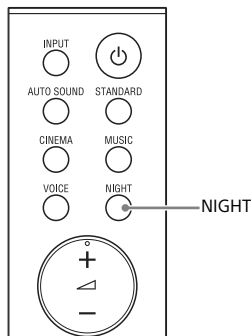

- 1 Pritisnite NIGHT za uključivanje ili isključivanje funkcije.

Zaslون prednje ploče	Function
[N.ON]	Zvuk je tih s najmanjim mogućim gubitkom vjernosti i jasnoće razgovora.
[N.OFF]	Isključuje noćni način rada.

Napomena

Kada isključite sustav zvučnika, ta se postavka automatski postavlja na način [N.OFF].

Provjera trenutnih postavki zvuka

Postavke zvuka, noćnog i glasovnog načina rada i trenutnog statusa streaminga možete provjeriti.

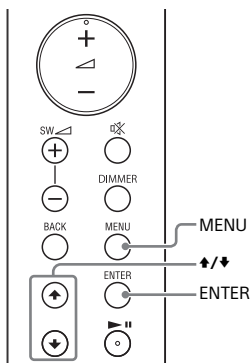

- 1 Pritisnite MENU.**
[CURRENT STATUS] se pojavljuje na prednjoj ploči prikaza zatim pritisnite ENTER.
- 2 Više puta zaredom pritisnite gumb ↕ da biste odabrali željenu stavku.**
Trenutne se postavke prikazuju sljedećim redoslijedom.
Način zvuka → Glasovni način rada
→ Noćni način rada → Podaci o usmjeravanju
Ako pritisnete gumb ↕, trenutne postavke prikazat će se obrnutim redoslijedom.
- 3 Pritisnite MENU za izlazak iz izbornika postavki.**

Upotreba sustava zvučnika povezivanjem s televizorom

Rukovanje sustavom zvučnika povezivanjem s televizorom (funkcija Control for HDMI)

Priključivanje televizora kompatibilnog s funkcijom Control for HDMI s pomoću HDMI kabela omogućava vam da povežete radnje sustava zvučnika poput uključivanja/isključivanja napajanja ili prilagodbe jačine zvuka na televizoru.

O funkciji Control for HDMI

Funkcija Control for HDMI je funkcija koja omogućava rad uređaja priključenih HDMI (High-Definition Multimedia Interface) kabelom tako da se povezuju jedan na drugog.

Iako ova funkcija radi za kompatibilne uređaje s funkcijom Control for HDMI, možda neće raditi ako povezane uređaje nije proizvela tvrtka Sony.

Priprema rada povezivanjem s televizorom

Omogućite funkciju Control for HDMI u postavkama televizora povezanog sa sustavom zvučnika s pomoću HDMI kabela.

Zadana postavka funkcije Control for HDMI sustava zvučnika je [ON] (stranica 32).

Savjeti

- Kad priključujete uređaj poput Blu-ray Disc reproduktora na televizor s pomoću HDMI kabela, omogućite funkciju Control for HDMI.
- Kako biste omogućili funkcije Control for HDMI na televizoru ili Blu-ray Disc reproduktoru, pogledajte upute za rad.

- Ako omogućite funkciju Control for HDMI („BRAVIA“ sinkronizacija) kad upotrebljavate TV koji je proizvela tvrtka Sony, funkcija Control for HDMI sustava zvučnika također je automatski omogućena.

Izvršavanje radnji napajanja ili prilagodbe jačine zvuka s pomoću daljinskog upravljača za televizor

Kad izvršavate radnje napajanja za televizor ili prilagodbu jačine zvuka s pomoću daljinskog upravljača za televizor, radnje napajanja sustava zvučnika ili prilagodbe jačine zvuka su povezane.

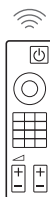

Daljinski upravljač za televizor

Povezivanje napajanja

Kad uključite ili isključite televizor, sustav zvučnika će se automatski uključiti ili isključiti.

Napomena

Ako isključite sustav zvučnika prije nego što isključite televizor, sustav zvučnika se možda neće automatski uključiti sljedeći put iako ste uključili televizor. U tom slučaju izvršite sljedeće radnje.

- Odaberite sustav zvučnika za izlazni uređaj zvučnika u izborniku televizora.
- Kad upotrebljavate televizor tvrtke Sony, uključite sustav zvučnika dok je televizor uključen.

Namještanje jačine zvuka

Zvuk televizora koji slušate automatski se emitira sa sustava zvučnika. Možete prilagoditi jačinu zvuka sustava zvučnika s pomoću daljinskog upravljača za televizor.

Ostale funkcije povezivanja

Funkcija reprodukcije jednim dodirrom

Kad reproducirate sadržaj na Blu-ray Disc reproduktoru ili konzoli „PlayStation®4“ itd. povezanima na televizor, sustav zvučnika i televizor automatski se uključuju.

Savjet

Možete promijeniti postavku funkcije Control for HDMI u izborniku postavki [HDMI] - [CONTROL FOR HDMI] (stranica 32).

Upotreba izbornika s postavkama

S pomoću izbornika postavki možete postaviti sljedeće stavke. Vaše će se postavke zadržati čak i ako isključite kabel za napajanje.

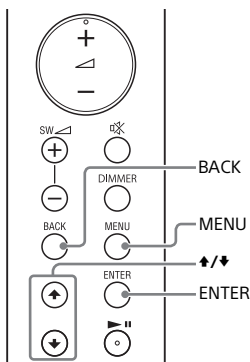

- 1 Pritisnite MENU da biste otvorili izbornik s postavkama.**
Na zaslonu prednje ploče pojavljuje se stavka izbornika s postavkama.
- 2 Više puta zaredom pritisnite ↕/↔ za odabir stavke, a zatim pritisnite ENTER.**
Možete odabrati sljedeće stavke.
 - [CURRENT STATUS] (Provjera trenutnog statusa) (stranica 31)
 - [SPEAKER] (Postavke zvučnika) (stranica 31)
 - [AUDIO] (Postavke zvuka) (stranica 32)
 - [HDMI] (Postavke za HDMI) (stranica 32)
 - [BT] (Postavke za BLUETOOTH) (stranica 32)
 - [USB] (USB postavke) (stranica 32)
 - [SYSTEM] (Postavke sustava zvučnika) (stranica 33)
 - [RESET] (Ponovno postavljanje sustava zvučnika) (stranica 33)
 - [UPDATE] (Ažuriranje sustava zvučnika) (stranica 33)
- 3 Više puta zaredom pritisnite ↕/↔ za odabir postavke, a zatim pritisnite ENTER.**
Za povratak na prethodnu razinu pritisnite BACK.
- 4 Pritisnite MENU da biste zatvorili izbornik s postavkama.**

Stavke izbornika s postavkama

Stavke	Function
[CURRENT STATUS] (Provjera trenutnog statusa)	<p>[AUTO SOUND]/ [STANDARD]/ [CINEMA]/[MUSIC] (Način zvuka)</p> <p>[Vo. ON]/[Vo.OFF] (Glasovni način)</p> <p>[N.ON]/[N.OFF] (Noćni način)</p> <p>[NO INFO.]/ [LPCM]/ [DOLBY DIGITAL] (Informacije o usmjeravanju)</p>
[SPEAKER] (Postavke zvučnika)	<p>[MULTI SPEAKER]</p> <ul style="list-style-type: none"> • [ON]: Emitira zvuk sa svih zvučnika bez obzira na broj zvučnih kanala izvora reprodukcije. • [OFF]: emitira zvuk sa zvučnika koji odgovara zvučnom kanalu izvora reprodukcije. <p>[SUR.L.DISTANCE]/ [SUR.R.DISTANCE] (Udaljenost surround zvučnika)</p> <p>Prilagodba udaljenosti od sjedećeg položaja do surround zvučnika (lijevi ili desni) od 1,0 metra do 6,0 metara (intervali od 0,1 metra) (od 3,0 stopa do 20,0 stopa (intervali od 3 inča).</p> <p>Napomena Možete promijeniti mjerne jedinice (metri ili stope) u [DISTANCE UNIT].</p> <p>[DISTANCE UNIT]</p> <p>Promjena mjernih jedinica (metri ili stope) za [SUR.L.DISTANCE]/[SUR.R.DISTANCE].</p> <ul style="list-style-type: none"> • [METER]: Prikaz metara. • [FEET]: Prikaz stopa. <p>[SUR.L.LEVEL]/ [SUR.R.LEVEL] (Razina surround zvučnika)</p> <p>Prilagodba razine zvuka surround zvučnika (lijevi ili desni) od -6,0 dB do +6,0 dB (intervali od 0,5 dB).</p> <p>Napomena Obavezno postavite [TEST TONE] na [ON] radi lakšeg prilagodavanja.</p> <p>[TEST TONE]</p> <p>[ON]: Emitira testni zvuk svakog zvučnika u sekvencama. [OFF]: Isključuje testni ton.</p> <p>Napomena Testni se ton ne emitira iako je [TEST TONE] postavljen na [ON] dok je [USB] izlaz odabran. Odaberite drugi ulaz osim [USB].</p> <p>[LINK]</p> <ul style="list-style-type: none"> • [START]: Izvršavanje ručne veze bežičnog pojačala na subwoofer. Pojednostiti potražite u poglavlju „Ručno povezivanje bežičnog pojačala“ (str. 15). Za otkazivanje ručnog povezivanja pritisnite BACK. • [CANCEL]: Povratak na prethodnu razinu [LINK].

Stavke	Function	
[AUDIO] (Postavke zvuka)	[DRC] (Kontrola dinamičkog raspona)	Korisno za gledanje filmova pri maloj jačini zvuka. DRC primjenjuje se na Dolby Digital izvore. <ul style="list-style-type: none"> • [ON]: Komprimira zvuk u skladu s informacijama u sadržaju. • [OFF]: zvuk se ne komprimira.
	[A.VOL] (Automatska jačina zvuka)	Prilagodba automatske jačine zvuka ovisi o razini ulaza povezanog uređaja. <ul style="list-style-type: none"> • [ON]: Automatski prilagođava jačinu zvuka. • [OFF]: isključeno.
	[DUAL] (dvostruki mono)	Možete uživati u višekanalnom zvuku kada sustav zvučnika prima Dolby Digital višekanalne signale. <ul style="list-style-type: none"> • [MAIN]: Reproducirat će se zvuk glavnog jezika. • [SUB]: Reproducirat će se zvuk drugog jezika. • [M/S]: Reproducirat će se miješani zvuk glavnog i drugog jezika. <p>Napomena Za dobivanje Dolby Digital signala morate priključiti televizor ili ostale uređaje na priključak TV IN (OPTICAL) s optičkim digitalnim kablom ili priključkom HDMI OUT (TV (ARC)) s HDMI kablom.</p>
[HDMI] (Postavke za HDMI)	[CONTROL FOR HDMI]	<ul style="list-style-type: none"> • [ON]: Omogućavanje funkcije Control for HDMI. Uređaji koji su priključeni HDMI kablom mogu upravljati jedni drugima. • [OFF]: Onemogućavanje funkcije Control for HDMI.
	[TV AUDIO]	Možete odabrati zvuk koji se reproducira s HDMI kabela ili optičkog digitalnog kabela. <ul style="list-style-type: none"> • [AUTO]: Reprodukcijska zvuka koja je prepoznata s HDMI kabela ili optičkog digitalnog kabela. Kad priključite HDMI kabel ili optički digitalni kabel, sustav zvučnika reproducira odabirom priključenog kabela s ulaza TV. • [OPTICAL]: Reprodukcijska zvuka s priključka TV IN (OPTICAL) za ulaz TV.
[BT] (Postavke za BLUETOOTH)	[POWER]	<ul style="list-style-type: none"> • [ON]: Uključivanje BLUETOOTH funkcije • [OFF]: Isključivanje BLUETOOTH funkcije. <p>Napomena Kad je BLUETOOTH funkcija isključena, preskače se BLUETOOTH ulaz prilikom odabira ulaza pritiskom gumba INPUT.</p>
	[STANDBY]	Kad sustav zvučnika ima informacije o uparivanju, možete uključiti sustav zvučnika i slušati glazbu s BLUETOOTH uređaja, čak kad je sustav zvučnika u stanju pripravnosti, uključivanjem BLUETOOTH stanja pripravnosti. <ul style="list-style-type: none"> • [ON]: Omogućavanje BLUETOOTH stanja pripravnosti. • [OFF]: Onemogućavanje BLUETOOTH stanja pripravnosti <p>Napomena Dok je BLUETOOTH stanje pripravnosti uključeno, povećava se potrošnja u stanju pripravnosti.</p>
[USB] (USB postavke)	[REPEAT] (Način ponavljanja reprodukcije)	<ul style="list-style-type: none"> • [OFF]: Ponavljanje je isključeno. reproducira sve pjesme. • [ONE]: ponavlja jednu pjesmu. • [FOLDER]: Ponavljanje svih pjesama u trenutnoj mapi. • [RANDOM]: Ponavljanje svih pjesama u trenutnoj mapi nasumičnim poretkom. • [ALL]: ponavlja sve pjesme.

Stavke	Function
[SYSTEM] (Postavke sustava zvučnika)	[AUTO STANDBY] <ul style="list-style-type: none"> • [ON]: uključuje funkciju automatskog stanja pripravnosti. Kad ne rukujete sustavom zvučnika približno 20 minuta, sustav zvučnika automatski ulazi u stanje pripravnosti. • [OFF]: isključeno.
[VERSION] (Podaci o verziji)	Podaci o trenutnoj verziji programskih datoteka sustava zvučnika prikazuju se na zaslonu prednje ploče.
[SUR. AMP. INFO] (Informacije o verziji bežičnog pojačala)	<ul style="list-style-type: none"> • [LATEST]: Bežično je pojačalo najnovije verzije. • [PLEASE UPDATE]: Bežično pojačalo nije najnovije verzije. • [NOT CONNECTED]: Bežično pojačalo nije povezano na subwoofer.
[RESET] (Ponovno postavljanje sustava zvučnika)	[ALL RESET] Postavke sustava zvučnika možete vratiti na zadane postavke. Pojediniosti potražite u poglavlju „Ponovno pokretanje sustava zvučnika“ (str. 41).
[UPDATE] (Ažuriranje sustava zvučnika)	[START] <p>Možete započeti ažuriranje softvera nakon povezivanja USB memorije na kojoj je pohranjena datoteka ažuriranja softvera na sustav zvučnika. Kad je dostupno ažuriranje softvera, obavijestit ćemo vas na sljedećim web-mjestima:</p> <ul style="list-style-type: none"> • Za kupce u Sjevernoj i Južnoj Americi https://www.sony.com/am/support • Za korisnike u Europi https://www.sony.eu/support • Za kupce u Pacifičkoj Aziji, Oceaniji, Bliskom istoku i Africi https://www.sony-asia.com/support <p>Napomena Prije ažuriranja pobrinite se da je bežično pojačalo uključeno i priključeno na subwoofer.</p>
[CANCEL]	Povratak na prethodnu razinu [UPDATE].

Promjena svjetline zaslona prednje ploče i indikatora (gumb DIMMER)

Možete mijenjati svjetlinu sljedećih elemenata.

- Zaslon prednje ploče
- Indikator BLUETOOTH
- Indikator napajanja na bežičnom pojačalu

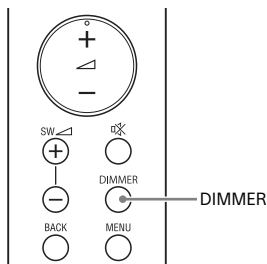

- 1 Više puta zaredom pritisnete DIMMER za odabir željene postavke.

Zaslon prednje ploče	Function
[BRIGHT]	Zaslon prednje ploče i indikator jarko svijetle.
[DARK]	Zaslon prednje ploče i indikator prigušeno svijetle.
[OFF]	Zaslon prednje ploče je isključen.

Napomena

Prednja ploča prikaza isključuje se kad odaberete „OFF“. Automatski se uključuje kada pritisnete bilo koji gumb, a zatim se ponovno isključuje ako ne upotrebljavate sustav zvučnika približno 10 sekundi. Međutim, u nekim slučajevima zaslon prednje ploče možda se neće isključiti. Ako se to dogodi, svjetlina zaslona prednje ploče ista je kao u slučaju DARK.

Štedljiva potrošnja energije

Kako biste sustav zvučnika upotrebljavali uz štedljivu potrošnju, promijenite sljedeće postavke.

Isključivanje sustava zvučnika za provjeru stanja upotrebe

Pri uključivanju automatskog stanja pripravnosti, sustav zvučnika automatski ulazi u stanje pripravnosti kad ne rukujete sustavom zvučnika približno 20 minuta i sustav zvučnika ne dobiva nikakav ulazni signal.

- 1 Postavite [SYSTEM] – [AUTO STANDBY] na [ON].

Štednja energije u stanju pripravnosti

Za štedljivu potrošnju tijekom stanja pripravnosti postavite [BT] - [STANDBY] na [OFF] (stranica 32).

Rješavanje problema

Ako sustav zvučnika ne radi ispravno, problem pokušajte riješiti sljedećim redoslijedom.

- 1 Uzrok i rješenje potražite u ovom odjeljku za rješavanje problema.
- 2 Ponovno pokrenite sustav zvučnika. Vratite sve postavke sustava zvučnika na početni status. Pojedinih potražite u poglavlju „Ponovno pokretanje sustava zvučnika“ (str. 41).

Ako je problem i dalje prisutan, obratite se najbližem prodavaču proizvoda tvrtke Sony.

Na popravak ne zaboravite ponijeti tanki zvučnik, subwoofer, bežično pojačalo i surround zvučnike, čak i ako vam se čini da samo jedan uređaj nije ispravan.

Napajanje

Sustav zvučnika se ne uključuje.

- Provjerite je li kabel za napajanje (mrežni vod) čvrsto ukopčan.
- Isključite kabel za napajanje iz zidne utičnice pa ga ponovno priključite za nekoliko minuta.

Sustav zvučnika automatski se isključuje.

- Uključena je funkcija automatskog stanja pripravnosti. Opciju [SYSTEM] – [AUTO STANDBY] postavite na [OFF] (stranica 33).

Sustav zvučnika se ne uključuje čak ni kada je televizor uključen.

- Opciju [HDMI] – [CONTROL FOR HDMI] postavite na [ON] (stranica 32). TV mora podržavati funkciju Control for HDMI. Za pojedinih pogledajte upute za rad televizora.

- Provjerite postavke zvučnika TV-a. Sustav se zvučnika sinkronizira s postavkama zvučnika televizora. Za pojedinih pogledajte upute za rad televizora.
- Ovisno o televizoru, ako je prethodni put zvuk emitiran iz zvučnika televizora, sustav se zvučnika možda neće uključiti povezivanjem s napajanjem televizora čak ni kad je televizor uključen.

Sustav se zvučnika isključuje kad se isključi televizor.

- Provjerite postavku funkcije Control for HDMI (stranica 32). Kad je funkcija Control for HDMI uključena i ulaz sustava zvučnika je ulaz televizora, sustav se zvučnika automatski isključuje kad se televizor isključuje.

Sustav se zvučnika ne isključuje čak ni kada je televizor isključen.

- Provjerite postavku funkcije Control for HDMI (stranica 32). Kad isključite televizor, sustav se zvučnika automatski isključuje samo kad je izlaz sustava zvučnika izlaz televizora. TV mora podržavati funkciju Control for HDMI. Za pojedinih pogledajte upute za rad televizora.

Slika

Nema slike ili zvuka ili slika nije ispravno prikazana.

- Odaberite odgovarajući ulaz.
- Kada nema slike dok je odabran TV ulaz, odaberite željeni televizijski kanal pomoću daljinskog upravljača televizora.
- Isključite HDMI kabel zatim ga ponovno priključite. Provjerite je li kabel čvrsto priključen.

Zvuk

Sustav se zvučnika ne može povezati s televizorom s pomoću BLUETOOTH funkcije.

- Kad priključite sustav zvučnika i televizor s HDMI kabelom, BLUETOOTH veza se otkazuje. Odspojite HDMI kabel i zatim izvršite postupak povezivanja ispočetka (stranica 16).

Iz sustava zvučnika se ne čuje zvuk televizora.

- Provjerite vrstu i vezu HDMI kabela ili optičkog digitalnog kabela koji je povezan sa sustavom zvučnika i televizorom (pogledajte priloženi Vodič za početak).
- Iskopčajte kabele kojima su povezani televizor i sustav zvučnika, a zatim ih ponovno čvrsto priključite. Iskopčajte kabele za napajanje (mrežni vod) televizora i sustava zvučnika iz zidnih utičnica, a zatim ih ponovno priključite.
- Kada su sustav zvučnika i televizor povezani samo HDMI kabelom, provjerite sljedeće.
 - Priključak HDMI povezanog televizora ima oznaku "ARC".
 - Funkcija Control for HDMI TV-a postavljena je na uključeno.
 - Omogućena je funkcija ARC televizora.
 - Funkcija Control for HDMI na sustavu zvučnika postavljena je na uključeno (stranica 32).
- Ako televizor nije kompatibilan s funkcijom Kanal za povrat zvuka, priključite optički digitalni kabel (isporučeno) (pogledajte isporučeni Vodič za početak). Ako televizor nije kompatibilan s funkcijom Kanal za povrat zvuka, sustav zvučnika neće emitirati zvuk televizora čak i ako je priključen na HDMI IN priključak televizora.

- Ako se zvuk uređaja koji je priključen na optički ulazni priključak ne reproducira, pokušajte sljedeće.
 - Priključite kabelski uređaj ili satelitski tuner izravno u TV IN (OPTICAL) priključak sustava zvučnika.
- Više puta zaredom pritisnite INPUT za odabir TV ulaza (stranica 19).
- Pojačajte jačinu zvuka na TV-u ili poništite isključivanje zvuka.
- Ovisno o redosljedu prema kojem uključujete televizor i sustav zvučnika, sustav zvučnika će možda prijeći u način isključivanja zvuka. U tom slučaju prvo uključite televizor, a zatim sustav zvučnika.
- Namjestite postavku zvučnika na televizoru (BRAVIA) na Audio System. Informacije o postavljanju TV-a potražite u uputama za upotrebu priloženima uz TV.
- Provjerite emitiranje zvuka iz TV-a. Postavke TV-a potražite u uputama za upotrebu TV-a.
- Sustav zvučnika podržava Dolby Digital i PCM audio formate. Kada reproducirate nepodržani format, postavite postavku digitalnog zvučnog izlaza televizora (BRAVIA) na „PCM“. Za pojedinosti pogledajte upute za rad televizora.

Zvuk se istodobno čuje iz sustava zvučnika i iz televizora.

- Promijenite postavku audio izlaza na televizoru tako da se zvuk s televizora emitira putem vanjskih zvučnika.
- Jačinu zvuka televizora postavite na minimum.

Nema zvuka ili se čuje samo vrlo tihi zvuk iz subwoofera.

- Provjerite je li ispravno priključen kabel za napajanje subwoofera (pogledajte priloženi vodič za početak).
- Pritisnite SW  + na daljinskom upravljaču kako biste povećali jačinu zvuka subwoofera (stranica 10).
- Subwoofer služi za reprodukciju bas zvuka. Ako ulazni izvori sadrže malo sastavnih dijelova sa zvukom basa (odnosno ako se radi o televizijskom emitiranju), zvuk iz subwoofera može se slabo čuti.

- Kada reproducirate sadržaj kompatibilan s tehnologijom za zaštitu autorskih prava (HDCP), ne emitira se iz subwoofera.

Ne čuje se zvuk uređaja povezanog na sustav zvučnika ili je vrlo tih.

- Pritisnite \triangleleft + i provjerite jačinu zvuka (stranica 10).
- Pritisnite \otimes ili \triangleleft + kako biste poništili funkciju isključenja zvuka (stranica 10).
- Osigurajte da ulazni izvor bude pravilno odabran. Trebali biste isprobati druge ulazne izvore uzastopnim pritiskanjem gumba INPUT.
- Provjerite jesu li svi kabeli i žice sustava zvučnika te povezanih uređaja čvrsto umetnuti.
- Ako povezani uređaj podržava značajku uzlaznog uzorkovanja, trebate je isključiti.

Postizanje surround efekta nije moguće.

- Ovisno o ulaznom signalu surround zvuk koji se procesira možda neće učinkovito raditi. Ovisno o programu ili disku, surround efekt će možda biti prigušen.
- Za reproduciranje višekanalnog zvuka provjerite postavku digitalnog audio izlaza na uređaju povezanom sa sustavom zvučnika. Pojednostiti potražite u uputama za upotrebu spojenog uređaja.

Emitirani zvuk iz sustava zvučnika nije iste jačine kao zvuk televizora, iako su vrijednosti jačine zvuka jednake na sustavu zvučnika i televizoru.

- Ako je uključena funkcija Control for HDMI, vrijednost jačine zvuka sustava zvučnika može se prikazati na televizoru kao jačina zvuka televizora. Jačine emitiranog zvuka sustava zvučnika i televizora razlikuju se iako su vrijednosti jačine zvuka jednake na na sustavu zvučnika i televizoru. Jačine emitiranog zvuka sustava zvučnika i televizora razlikuju se

ovisno o svojstvima obrade zvuka svakog od tih uređaja i to nije kvar.

Zvuk se prekida tijekom gledanja TV programa ili sadržaja s Blu-ray uređaja itd.

- Provjerite postavku načina zvuka (stranica 25). Ako je način zvuka postavljen na [AUTO SOUND], zvuk će se možda prekidati kad se način zvuka automatski mijenja u skladu s informacijama programa koji se emitira. Ako ne želite način zvuka mijenjati automatski, postavite način zvuka na neku drugu postavku osim postavke [AUTO SOUND].

Zvuk televizora koji se emitira iz sustava zvučnika kasni sa slikom.

- Ovisno o izvoru zvuka može doći do vremenskog razmaka između zvuka i slike. Ako vaš televizor ima funkciju koja odgađa sliku, upotrijebite je za prilagodbu.

Bežično pojačalo

Nema zvuka ili se čuje samo vrlo tihi zvuk iz bežičnog pojačala.

- Pobrinite se da je indikator napajanja bežičnog pojačaja osvijetljen zelenom ili žutom bojom.
- Ako indikator napajanja bežičnog pojačala ne zasvijetli, pokušajte sljedeće.
 - Provjerite je li kabel za napajanje (mrežni vod) bežičnog pojačala ispravno priključen.
 - Pritisnite \odot (napajanje) bežičnog pojačala kako biste uključili napajanje.
- Ako indikator napajanja na bežičnom pojačalu polako treperi u zelenoj ili žutoj boji ili svijetli u crvenoj boji, pokušajte sljedeće.
 - Pomaknite bežično pojačalo na mjesto u blizini subwoofera tako da indikator napajanja bežičnog pojačala zasvijetli zelenom ili žutom bojom.

- Slijedite korake iz odjeljka „Ručno povezivanje bežičnog pojačala“ (str. 15).
- Ako indikator napajanja bežičnog pojačala treperi crvenom bojom, pritisnite  (napajanje) bežičnog pojačala kako biste isključili napajanje i provjerili jesu li otvori za ventilaciju bežičnog pojačala blokirani.
- Provjerite je li [SPEAKER] – [MULTI SPEAKER] postavljen na [ON] (stranica 31). Ako je [SPEAKER] – [MULTI SPEAKER] postavljen na [OFF], zvuk ne izlazi iz surround zvučnika tijekom reprodukcije zvuka s 2-kanalnog izvora.

Zvuk preskače ili se čuje šum.

- Ako se u blizini nalazi uređaj koji generira elektromagnetske valove, kao što je bežični LAN ili mikrovalna pećnica u upotrebi, premjestite sustav zvučnika podalje od njih.
- Ako postoji prepreka između subwoofera i bežičnog pojačala, pomaknite je ili uklonite.
- Ne prekrivajte gornji dio subwoofera metalnim predmetima kao što je okvir za televizor itd. Bežične funkcije mogu postati nestabilne.
- Postavite subwoofer i bežično pojačalo što bliže jedan drugom.
- Precacite frekvenciju bežičnog LAN-a bilo kojeg usmjerivača za bežični LAN ili osobnog računala koji se nalaze u blizini na raspon od 5 GHz.
- Precacite mrežnu vezu televizora ili Blu-ray uređaja za reprodukciju s bežične na žičanu.

Povezivanje USB uređaja

USB uređaj nije prepoznat.

- Pokušajte sljedeće:
 - ① Isključite sustav zvučnika.
 - ② Uklonite i ponovno povežite USB uređaj.
 - ③ Uključite sustav zvučnika.
- Provjerite je li USB uređaj čvrsto priključen na  (USB) ulaz.

- Provjerite jesu li USB uređaj ili kabel oštećeni.
- Provjerite je li USB uređaj uključen.
- Ako je USB uređaj povezan putem USB koncentratora, isključite ga i ponovno spojite USB uređaj izravno u subwoofer.

Povezivanje mobilnog uređaja

Nije moguće dovršiti uspostavljanje BLUETOOTH veze.

- Pobrinite se da je indikator BLUETOOTH na subwooferu osvijetljen (stranica 21).
- Provjerite je li BLUETOOTH uređaj koji treba spojiti uključen i je li omogućena funkcija BLUETOOTH.
- Postavite BLUETOOTH uređaj u blizinu subwoofera.
- Ponovno uparite sustav zvučnika i BLUETOOTH uređaj. Možda ćete prethodno morati poništiti uparivanje sustava zvučnika s pomoću BLUETOOTH uređaja.
- Ako je [BT] – [POWER] postavljen na [OFF], postavljen na [ON] (stranica 32).

Nije moguće provesti uparivanje.

- Postavite BLUETOOTH uređaj u blizinu subwoofera.
- Provjerite ima li na sustavu zvučnika smetnji iz bežičnog LAN uređaja, drugih bežičnih uređaja frekvencije 2,4 GHz ili mikrovalne pećnice. Ako se u blizini nalazi uređaj koji stvara elektromagnetsko zračenje, pomaknite taj uređaj dalje od sustava zvučnika.
- Uparivanje možda neće biti moguće ako se u blizini sustava nalaze drugi BLUETOOTH uređaji. U tom slučaju isključite druge BLUETOOTH uređaje.

Sustav zvučnika ne reproducira zvuk s povezanog BLUETOOTH mobilnog uređaja.

- Pobrinite se da je indikator BLUETOOTH na subwooferu osvijetljen (stranica 21).
- Postavite BLUETOOTH uređaj u blizinu subwoofera.
- Ako se u blizini nalazi uređaj koji generira elektromagnetsko zračenje, primjerice bežični LAN uređaj, drugi BLUETOOTH uređaji ili mikrovalna pećnica, odmaknite takve uređaje od sustava zvučnika.
- Odmaknite uređaj USB 3.0 i njegov kabel od sustava zvučnika.
- Uklonite sve prepreke između sustava zvučnika i BLUETOOTH uređaja ili pomaknite sustav zvučnika podalje od prepreke.
- Premjestite povezani BLUETOOTH uređaj.
- Prebacite frekvenciju bežičnog LAN-a bilo kojeg usmjerivača za bežični LAN ili osobnog računala koji se nalaze u blizini na raspon od 5 GHz.
- Pojačajte jačinu zvuka na povezanom BLUETOOTH uređaju.

Zvuk nije sinkroniziran sa slikom.

- Gledajući filmove možda ćete čuti zvuk s malim zakašnjenjem u odnosu na sliku.

Daljinski upravljač

Daljinski upravljač ovog sustava zvučnika ne funkcionira.

- Usmjerite daljinski upravljač prema senzoru daljinskog upravljača na subwooferu (stranica 7).
- Uklonite sve prepreke između daljinskog upravljača i subwoofera.
- Zamijenite obje baterije u daljinskom upravljaču novima ako su slabe.
- Provjerite jeste li pritisnuli ispravan gumb na daljinskom upravljaču.

Daljinski upravljač TV-a ne radi.

- Postavite tanki zvučnik tako da ne ometa senzor daljinskog upravljača televizora.

Ostalo

Funkcija Control for HDMI ne funkcionira ispravno.

- Provjerite vezu sa sustavom zvučnika (pogledajte priloženi Vodič za početak).
- Omogućite funkciju Control for HDMI na TV-u. Za pojedinosti pogledajte upute za rad televizora.
- Pričekajte trenutak pa pokušajte ponovno. Ako isključite sustav zvučnika, morat ćete pričekati neko vrijeme prije izvršavanja radnji. Pričekajte 15 sekundi ili dulje, a zatim pokušajte ponovno.
- Provjerite podržavaju li uređaji priključeni na sustav zvučnika funkciju Control for HDMI.
- Omogućite funkciju Control for HDMI na uređajima priključenima na sustav zvučnika. Za pojedinosti pogledajte upute za rad uređaja.
- Vrsta i broj uređaja kojima se može upravljati putem funkcije Control for HDMI ograničeni su standardom HDMI CEC na sljedeći način:
 - uređaji za snimanje (Blu-ray Disc snimač, DVD snimač itd.): do 3 uređaja
 - uređaji za reprodukciju (Blu-ray Disc uređaj za reprodukciju, DVD uređaj za reprodukciju itd.): do 3 uređaja
 - uređaji za tuner: do 4 uređaja
 - Audiosustav (prijamnik/slušalice): do 1 uređaja (kojeg upotrebljava sustav zvučnika)

Na zaslonu prednje ploče prikazuje se poruka [PROTECT], zvuk je isključen i ne radi niti jedan gumb na daljinskom upravljaču ili subwooferu osim gumba  (napajanje).

- Uključila se zaštitna značajka. Pritisnite  (napajanje) kako biste isključili sustav zvučnika i isključite kabel za napajanje (mrežni vod) i provjerite stavke u nastavku.
 - Provjerite da ventilacijski otvori subwoofera nisu prekriveni i nakon nekog vremena uključite sustav zvučnika.
 - Kad sustav zvučnika upotrebljava USB vezu, uklonite USB uređaj i uključite sustav zvučnika. Ako sustav zvučnika radi ispravno, trenutno povezani USB uređaj premašuje najveću dopuštenu jakost struje sustava zvučnika od 500 mA, ili postoje nepravilnosti na USB uređaju.

Zaslon prednje ploče subwoofera ne svijetli.

- Pritisnite DIMMER kako biste postavili svjetlinu na BRIGHT ili DARK, ako je postavljena na OFF (stranica 34).

Senzori TV-a ne rade ispravno.

- Tanki zvučnik može blokirati neke senzore (primjerice senzor svjetline), prijamnik daljinskog upravljača televizora ili odašiljača za 3D naočale (infracrveni prijenos) 3D televizora koji podržava infracrveni sustav 3D stakla ili bežičnu komunikaciju. Premjestite tanki zvučnik dalje od televizora, na udaljenost s koje je omogućeno ispravno funkcioniranje tih dijelova. Položaj senzora i prijemnika daljinskog upravljača potražite u uputama za upotrebu televizora.

Bežična funkcija (BLUETOOTH funkcija ili bežično pojačalo) je nestabilna.

- Oko sustava zvučnika ne postavljajte nikakve druge metalne predmete osim televizora.

Sustav zvučnika ispravno ne radi ([.DEMO] se pojavljuje na prednjoj ploči prikaza).

- Sustav zvučnika je u demo načinu rada. Kako biste poništili demo način rada, ponovno pokrenite sustav zvučnika. Pritisnite i držite  (napajanje) i – (jačina zvuka) na subwooferu dulje od 5 sekundi (stranica 41).

Poruka se pojavljuje kada, ako je izvor ulaznog signala USB, pritiskanjem gumba INPUT za izvor ulaznog signala odaberete televizor.

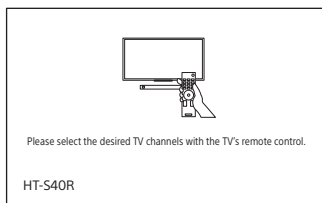

- * Ovaj je zaslon primjer za engleski.
- Odaberite TV program pomoću daljinskog upravljača za TV.

Ponovno pokretanje sustava zvučnika

Ako sustav zvučnika ispravno ne radi, ponovno postavite sustav zvučnika na sljedeći način.

- 1 Pritisnite MENU.**
Na zaslonu prednje ploče prikazuje se [CURRENT STATUS].
- 2 Pritisnite $\blacktriangle/\blacktriangledown$ da biste odabrali [RESET], a zatim pritisnite ENTER.**
- 3 Pritisnite $\blacktriangle/\blacktriangledown$ da biste odabrali [ALL RESET], a zatim pritisnite ENTER.**
- 4 Pritisnite $\blacktriangle/\blacktriangledown$ da biste odabrali [START], a zatim pritisnite ENTER.**
Sve se postavke vraćaju na zadane vrijednosti.

Poništavanje vraćanja na zadane postavke

U koraku 4 odaberite opciju [CANCEL].

Ponovno postavljanje ne može se izvesti putem izbornika s postavkama

Pritisnite i držite ⏻ (napajanje) i – (jačina zvuka) na subwooferu dulje od 5 sekundi.

Postavke se vraćaju u početno stanje.

Napomena

Ponovnim postavljanjem možda će se izgubiti veza s bežičnim pojačalom. U tom slučaju provedite „Ručno povezivanje bežičnog pojačala“ (str. 15).

Specifikacije

Subwoofer (SA-WS40R)

Odjeljak za pojačalo

IZLAZNA SNAGA (stvarna)

Prednji lijevi i prednji desni zvučnik:

50 W + 50 W

(8 oma, 1 kHz, 1 % THD)

IZLAZNA SNAGA (nazivna)

Prednji L/Prednji D/srednji: 90 W

(po kanalu pri 8 oma, 1 kHz)

Subwoofer: 180 W (pri 4 oma, 100 Hz)

Ulazi

TV IN (OPTICAL)

USB

ANALOG IN

Izlaz

HDMI OUT (TV (ARC))

HDMI odjeljak

Priključnica

Vrsta A (19-pinska)

Odjeljak za USB

⚡ (USB) ulaz:

vrsta A

BLUETOOTH dio

Komunikacijski sustav

BLUETOOTH specifikacija verzije 5.0

Izlaz

BLUETOOTH specifikacija, klasa napajanja 1

Maksimalni komunikacijski raspon

Optička vidljivost pribl. 10 m¹)

Frekvencijski pojas

pojas 2,4 GHz (2,400 GHz - 2,4835 GHz)

Maksimalna izlazna snaga

< 9 dBm

Način modulacije

FHSS (Freq Hopping Spread Spectrum)

(prošireni spektar s frekvencijskim skakanjem)

Kompatibilni BLUETOOTH profil²⁾

A2DP (Napredni profil

audiodistribucije, engl. Advanced Audio Distribution Profile)

AVRCP (Audio Video Remote Control Profile)

Podržani kodek³⁾

SBC⁴⁾

Raspon prijenosa (A2DP)

20 Hz – 20.000 Hz (frekvencija

uzorkovanja 32 kHz, 44,1 kHz, 48 kHz)

- 1) Stvarni raspon ovisit će o čimbenicima kao što su prepreke između uređaja, magnetska polja oko mikrovalne pećnice, statički elektricitet, upotreba bežičnog telefona, osjetljivost prijma, operacijski sustav, softverska aplikacija itd.
- 2) Standardni BLUETOOTH profili upućuju na namjenu BLUETOOTH komunikacije između uređaja.
- 3) Kodek: format kompresije i konverzije audiosignala
- 4) Kratica za podpojasni kodek

Odjeljak za zvučnike

Sustav zvučnika

sustav subwoofera, Bass Reflex

Zvučnik

160 mm, stožasti

Općenito

Zahtjevi za napajanje

220 V – 240 V AC, 50 Hz/60 Hz

Potrošnja energije

Uključeno: 55 W

U stanju pripravnosti: 0,5 W ili manje (način rada za uštedu energije)

(Kad je [CONTROL FOR HDMI] u [HDMI] i [STANDBY] u [BT] postavljen na [OFF])

U stanju pripravnosti: 2 W ili manje* (Kad je [CONTROL FOR HDMI] u [HDMI] i [STANDBY] u [BT] postavljen na [ON])

* Sustav zvučnika automatski prelazi u način rada za uštedu energije kada nema HDMI veze i povijesti BLUETOOTH uparivanja.

Dimenzije* (pribl.) (š/v/d)

192 mm × 387 mm × 366 mm

* Ne uključujući izbočeni dio

Težina (pribl.)

7,8 kg

Tanki zvučnik (SS-S40R)

Sustav zvučnika

Sustav zvučnika punog raspona, Bass
Reflex

Zvučnik

42 mm × 100 mm konusni

Dimenzije* (pribl.) (š/v/d)

900 mm × 52 mm × 74,5 mm

* Ne uključujući izbočeni dio

Težina (pribl.)

2 kg

Bežično pojačalo (TA-S40RWR)

IZLAZNA SNAGA (nazivna)

Surround L/Surround D: 75 W (po
kanalu pri 4 oma, 1 kHz)

Zahtjevi za napajanje

220 V – 240 V AC, 50 Hz/60 Hz

Potrošnja energije

Uključeno: 20 W

U stanju pripravnosti: 0,5 W ili manje

Dimenzije* (pribl.) (š/v/d)

160 mm × 52 mm × 160 mm

* Ne uključujući izbočeni dio

Težina (pribl.)

0,8 kg

Surround zvučnici (SS-SS40R)

Sustav zvučnika

Sustav zvučnika punog raspona, Bass
Reflex

Zvučnik

65 mm konusni

Dimenzije* (pribl.) (š/v/d)

83 mm × 180 mm × 74,5 mm

* Ne uključujući izbočeni dio

Težina (pribl.)

0,6 kg

Odjeljak Bežični prijenos/ prijemnik

Frekvencijski pojas

2,4 GHz (2,404 GHz – 2,476 GHz)

Maksimalna izlazna snaga

< 10 dBm

Način modulacije

GFSK

Priložena dodatna oprema

- Daljinski upravljač (1)
- Baterija R03 (veličine AAA) (2)
- PREDLOŽAK ZA MONTAŽU NA ZID (1)
- Optički digitalni kabel (1)
- Strujni kabel za napajanje (mrežni vod) (2)
- Vodič za početak
- Upute za upotrebu (ovaj dokument)

Dizajn i specifikacije podložni su izmjenama bez prethodne najave.

Vrste datoteka koje se mogu reproducirati

Kodek	Nastavak
MP3 (MPEG-1 Audio Layer III)	.mp3
Standard WMA9	.wma
LPCM (2-kanalni)	.wav

Napomene

- Neke datoteke možda se neće reproducirati ili će se reproducirati bez zvuka ovisno o formatu datoteke, kodiranju datoteke ili uvjetima snimanja.
- Neke datoteke uređene na računalu možda se neće reproducirati.
- Sustav zvučnika ne reproducira kodirane datoteke, poput formata DRM i Lossless.
- Sustav zvučnika može prepoznati sljedeće datoteke ili mape na USB uređajima:
 - do 200 mapa (uključujući prazne i korijenske mape)
 - do 200 zapisa u jednoj mapi
 - do mapa u osmom sloju (uključujući korijensku mapu)
- Neki USB uređaji ne rade s ovim sustavom zvučnika.
- Sustav zvučnika može prepoznati uređaje za masovnu pohranu (MSC).
- Frekvencija uzorkovanja je do 48 kHz.

Podržani ulazni audio formati

Sustav zvučnika podržava sljedeće audio formate.

- Dolby Digital
- 2-kanalni linearni PCM (do 48 kHz)

O BLUETOOTH komunikaciji

- BLUETOOTH uređaji moraju se upotrebljavati na međusobnoj udaljenosti od približno 10 metara (33 stope). Učinkoviti komunikacijski raspon može se skratiti u sljedećim uvjetima:
 - ako se između uređaja s BLUETOOTH vezom nalazi osoba, metalni predmet, zid ili druga prepreka
 - na lokaciji je instaliran bežični LAN
 - u blizini su mikrovalne pećnice u upotrebi
 - na lokaciji se pojavljuju drugi elektromagnetski valovi.
- BLUETOOTH uređaji i oprema s bežičnom LAN mrežom (IEEE 802.11b/g/n) upotrebljavaju isti frekventijski pojas (2,4 GHz). Pri upotrebi BLUETOOTH uređaja u blizini uređaja s mogućnošću bežičnog LAN-a može doći do elektromagnetskih smetnji. To može izazvati smanjenje brzina prijenosa podataka, šum ili nemogućnost povezivanja. Ako se to dogodi, pokušajte nešto od sljedećeg:
 - Upotrebljavajte sustav zvučnika na udaljenosti od najmanje 10 metara (33 stope) od uređaja s bežičnim LAN-om.
 - Isključite napajanje uređaja s bežičnim LAN-om pri upotrebi BLUETOOTH uređaja unutar 10 metara.
 - Postavite sustav zvučnika i BLUETOOTH uređaj što je moguće bliže jedno drugom.
- Radiovalovi koje emitira ovaj sustav zvučnika mogu ometati rad nekih medicinskih uređaja. Budući da te smetnje mogu rezultirati kvarom, uvijek isključite napajanje sustava zvučnika i BLUETOOTH uređaja na sljedećim mjestima:
 - u bolnicama, vlakovima, zrakoplovima, na benzinskim postajama i na svim mjestima gdje može biti zapaljivih plinova
 - u blizini automatskih vrata ili požarnih alarma.

- Sustav zvučnika podržava sigurnosne funkcije koje su sukladne BLUETOOTH specifikacijama kako bi se omogućilo sigurno povezivanje tijekom komunikacije pomoću BLUETOOTH tehnologije. No ta sigurnost može biti nedovoljna ovisno o sadržaju postavke i drugim čimbenicima, pa uvijek budite oprezni prilikom uspostavljanja komunikacije pomoću BLUETOOTH tehnologije.
- Tvrtka Sony neće se ni na koji način smatrati odgovornom za štete ili drugi gubitak nastao zbog curenja informacija tijekom komunikacije pomoću BLUETOOTH tehnologije.
- BLUETOOTH komunikacija ne može se jamčiti sa svim BLUETOOTH uređajima koji imaju isti profil kao sustav zvučnika.
- BLUETOOTH uređaji povezani sa sustavom zvučnika moraju biti u skladu s BLUETOOTH specifikacijom propisanom od strane tvrtke Bluetooth SIG, Inc. I moraju imati certifikat o uskladenosti. No, čak i kad je uređaj u skladu s BLUETOOTH specifikacijom, mogu postojati slučajevi kada povezivanje nije moguće zbog karakteristika ili specifikacija BLUETOOTH uređaja ili kada može rezultirati različitim načinima kontrole, prikaza ili rada.
- Može se pojaviti šum ili se zvuk može isključiti ovisno o BLUETOOTH uređaju povezanom s ovim sustavom zvučnika, komunikacijskim okruženjem ili uvjetima u okolini.

Ako imate pitanja ili problema u vezi sa sustavom zvučnika, obratite se najbližem prodavaču proizvoda tvrtke Sony.

Mjere opreza

O sigurnosti

- Ako u sustav zvučnika dospije neki predmet ili tekućina, isključite sustav zvučnika i odnesite ga na provjeru u ovlašteni servis prije nego što ga nastavite upotrebljavati.
- Ne dirajte kabel izmjenične struje (kabel za napajanje) mokrim rukama. Tako može doći do strujnog udara.
- Ne penjite se na tanki zvučnik, subwoofer i surround zvučnike jer možete pasti i ozlijediti se ili oštetiti sustav zvučnika.

O izvorima napajanja

- Prije nego što uključite sustav zvučnika, provjerite odgovara li radni napon sustava zvučnika naponu lokalne električne mreže. Radni napon naveden je na nazivnoj pločici na stražnjoj strani subwoofera.
- Ako sustav zvučnika ne planirate upotrebljavati dulje vrijeme, isključite ga iz zidne utičnice. Pri odspajanju strujnog kabela za napajanje primite utikač, a nemojte povlačiti kabel.
- Strujni kabel za napajanje moguće je promijeniti samo u ovlaštenom servisu.

Stvaranje topline

Iako se sustav zvučnika grije za vrijeme rada, to ne znači da je došlo do kvara. Ako neprekidno upotrebljavate sustav zvučnika pri velikoj jačini zvuka, temperatura sustava zvučnika značajno se povećava. Ne dirajte sustav zvučnika kako se ne biste opekli.

Postavljanje

- Postavite sustav zvučnika na mjesto s dobrom ventilacijom kako u unutrašnjosti ne bi došlo do nakupljanja topline te kako biste produžili vijek trajanja sustava zvučnika.
- Ne stavljajte sustav zvučnika u blizinu izvora topline ili na mjesta izložena izravnom sunčevu svjetlu, prekomjernoj prašini ili mehaničkim udarima.

- Ne postavljajte tanki zvučnik, subwoofer i surround zvučnike na mekanu površinu (tepihe, deke i sl.) i na stražnji dio tankog zvučnika, subwoofera i surround zvučnika ne stavljajte ništa što bi moglo blokirati otvore za ventilaciju i na taj način prouzročiti kvar.
- Ako se sustav zvučnika upotrebljava u kombinaciji s TV prijamnikom, videorekorderom ili kasetofonom, mogu nastati šumovi, a utjecati se može i na kvalitetu slike. U tom slučaju postavite sustav zvučnika dalje od televizora, videorekordera ili kasetofona.
- Budite oprezni pri postavljanju sustava zvučnika na posebno tretiranu površinu (ulaštenu, nauljenu, poliranu itd.) jer mogu nastati mrlje ili oštećenja boje na površini.
- Pazite da se ne ozlijedite o kutove tankog zvučnika, subwoofera i surround zvučnika.
- Kad postavljate tanki zvučnik ili surround zvučnike na zid pripazite da ima 3 cm (1 3/16 inča) ili više mjesta ispod njih.

Rad jedinice

Prije nego što priključite drugi uređaj, provjerite jeste li isključili sustav zvučnika i izvukli kabel iz mrežnog napajanja.

Nepravilnosti u prikazu boja na obližnjem TV zaslonu

Na određenim vrstama TV-a može doći do nepravilnosti u prikazu boja.

- Ako uočite da se boje ne prikazuju pravilno... Isključite TV pa ga ponovno uključite nakon 15 do 30 minuta.
- Ako i dalje uočavate nepravilnosti u prikazu boja... Odmaknite sustav zvučnika od televizora.

Čišćenje

Čistite sustav zvučnika suhom mekom krpom za brisanje. Ne upotrebljavajte nikakvu abrazivnu krpu, prašak za ribanje ili otapalo, primjerice alkohol ili benzin.

Napomena o rukovanju subwooferom

Ne stavljajte ruke u prorez na subwooferu kada ga podižete. Može se oštetiti upravljački mehanizam zvučnika. Subwoofer pri podizanju držite za podnožje.

Ako imate pitanja ili problema u vezi sa sustavom zvučnika, obratite se najbližem dobavljaču tvrtke Sony.

Autorska prava i zaštićeni znakovi

Sustav zvučnika uključuje Dolby* Digital.

* Proizvedeno pod licencom tvrtke Dolby Laboratories. Dolby, Dolby Audio i simbol dvostruki D zaštitni su znakovi tvrtke Dolby Laboratories Licensing Corporation.

Izrazi HDMI, HDMI High-Definition Multimedia Interface i logotip HDMI zaštitni su znakovi ili registrirani zaštitni znakovi tvrtke HDMI Licensing Administrator, Inc.

Zaštitna riječ BLUETOOTH® i logotipi registrirani su zaštitni znaci tvrtke Bluetooth SIG, Inc. i svako korištenje takvih oznaka od strane tvrtke Sony Corporation u skladu je s licencom. Ostali zaštitni znakovi i zaštitni nazivi u vlasništvu su svojih vlasnika.

Logotip „BRAVIA“ zaštitni je znak tvrtke Sony Corporation.

„PlayStation“ je registrirani zaštitni znak tvrtke Sony Interactive Entertainment Inc.

MPEG tehnologija troslojnog kodiranja zvuka i patenti imaju licencu tvrtke Fraunhofer IIS i Thomson.

Windows Media registrirani je zaštitni znak ili zaštitni znak tvrtke Microsoft Corporation u Sjedinjenim Američkim Državama i/ili drugim državama.

Ovaj proizvod zaštićen je određenim pravima intelektualnog vlasništva tvrtke Microsoft Corporation. Upotreba ili distribucija ove tehnologije izvan proizvoda zabranjena je bez odgovarajuće licence koju je izdala tvrtka Microsoft ili ovlaštena podružnica tvrtke Microsoft.

Svi ostali zaštitni znakovi u vlasništvu su svojih vlasnika.

Kazalo

Buttons

DIMMER 34
NIGHT 26
VOICE 26

A

ARC 8
Audio DRC 32
Audio format 44
Audio Return Channel 8
Audio settings 32
Auto Standby 33

B

Bežična veza
 BLUETOOTH uređaji 21
 Televizor 16
Bežično povezivanje
 bežično pojačalo 15
BLUETOOTH
 Postavke 32
 Stanje pripravnosti 32
 uparivanje 21

C

Control for HDMI 28

D

Daljinski upravljač 10

G

Glasovni način rada 26

H

HDMI postavke 32

I

Indikator
 svjetline 34

M

Montaža 12
Montaža na zid 12
Multiplex broadcast zvuk 32

N

Način zvuka 25
Noćni način rada 26

P

Postavke
 BLUETOOTH 32
 HDMI 32
 Izbornik 30
 Ponovno postavljanje 41
 Sustav 33
 Svjetlina 34
 Trenutni status 31
 USB 32
 Zvučnik 31
 Zvuk 32
Povezivanje (pogledajte "Žičana veza"
 ili "Bežična veza" u odjeljku
 "Indeks")
PROTECT 40

R

Reprodukcija jednim dodirom 29
Resetting 41

S

Softver
 Ažuriranje 33
 Verzija 33
Speaker settings 31
Svjetlina
 Zaslون prednje ploče 34
System settings 33

T

Trenutne postavke 27

U

USB postavke 32

V

Verzija
 bežično pojačalo 33
 Sustav zvučnika 33

Ž

Žičana veza 12



OPOZORILO

Zvočniškega sistema ne postavljajte v zaprt prostor, na primer v knjižno ali vgradno omaro.

Zmanjšajte nevarnost požara tako, da prezračevalnih rež zvočniškega sistema ne prekrivate s predmeti, kot so časopisi, prti, zavese ipd.

Zvočniškega sistema ne izpostavljajte virom odprtega ognja (na primer gorečim svečam).

Da bi zmanjšali tveganje požara ali električnega udara, zvočniškega sistema ne izpostavljajte tekočinam ali škropljenju in nanj ne postavljajte predmetov, napoljenih s tekočinami, kot so vase.

Če je zvočniški sistem priključen v električno vtičnico, je povezan z napajalnim omrežjem, tudi če je zvočniški sistem izklopljen.

Ker se glavni napajalni priključek uporablja za prekinitve povezave z napajalnim omrežjem, zvočniški sistem priključite v lahko dostopno električno vtičnico. Če opazite neobičajno delovanje zvočniškega sistema, takoj izvlcite glavni napajalni priključek iz električne vtičnice.

POZOR

Pri uporabi baterije napačne vrste obstaja nevarnost eksplozije. Baterij ali naprave, v kateri so baterije, ne izpostavljajte čezmerni vročini, na primer sončni svetlobi ali ognju.

Izdelka ne puščajte v bližini medicinskih pripomočkov.

Izdelek (vključno z dodatno opremo) vsebuje magnete, ki lahko povzročijo motnje srčnih spodbujevalnikov, programljivih ventilov za zdravljenje hidrocefalusa in drugih medicinskih

pripomočkov. Izdelka ne puščajte v bližini oseb, ki uporabljajo te medicinske pripomočke. Pred uporabo izdelka se posvetujte z zdravnikom, če ste uporabnik katerega od omenjenih medicinskih pripomočkov.

Naprava je namenjena samo za uporabo v zaprtih prostorih.

Priporočeni kabli

Za povezavo z gostiteljskimi računalniki in/ali zunanji napravami uporabite ustrezno zaščitene in ozemljene kable ter konektorje.

Zvočniški modul in zvočniki za prostorski zvok

Ploščice s podatki so na dnu zvočniškega modula in zvočnikov za prostorski zvok.

Oprema je bila preizkušena in ustreza zahtevam uredbe o elektromagnetni združljivosti (EMC) glede uporabe povezovalnega kabla, krajšega od 3 metrov.

Za uporabnike v Evropi

Opomba za stranke: spodaj navedene informacije se nanašajo samo na opremo, prodano v državah, v katerih veljajo direktive EU in/ali zadevne zakonske zahteve, ki se uporabljajo v Združenem kraljestvu.

Ta izdelek je izdelala družba Sony Corporation ali pa je bil izdelan v imenu te družbe.

Uvoznik za EU in ZK: Sony Europe B.V.

Vprašanja za uvoznika za EU ali glede skladnosti izdelka v Evropi naslovite na pooblaščenega predstavnika proizvajalca, družbo Sony Belgium, bijkantoor van Sony Europe

B.V., Da Vincilaan 7-D1, 1930 Zaventem, Belgija.

Vprašanja za uvoznika za ZK ali glede skladnosti izdelka v ZK naslovite na pooblaščenega predstavnika proizvajalca, družbo Sony Europe B.V., The Heights, Brooklands, Weybridge, Surrey KT13 0XW, Združeno kraljestvo.



Družba Sony Corporation izjavlja, da je oprema skladna z direktivo 2014/53/EU. Celotno besedilo izjave EU o skladnosti je na voljo na spletnem mestu: <https://compliance.sony.eu>

Družba Sony Corporation izjavlja, da je oprema skladna z zakonskimi zahtevami, ki so pomembne v Združenem kraljestvu.

Celotno besedilo izjave o skladnosti je na voljo na spletnem mestu: <https://compliance.sony.co.uk>

Radijska oprema je namenjena uporabi z odobrenimi različicami programske opreme, ki so navedene v izjavi o skladnosti. Programska oprema, vključena v to radijsko opremo, potrjeno izpolnjuje bistvene zahteve predpisov o radijski opremi.

Različico programske opreme lahko preverite tako, da v meniju z nastavitvami odprete [SYSTEM] (sistem) - [VERSION] (različica).

Opremo je treba namestiti in jo uporabljati tako, da je oddajnik več kot 20 cm oddaljen od človeškega telesa.



Odstranjevanje izrabljenih baterij ter električne in elektronske opreme (velja za države EU in druge države s sistemom

ločenega zbiranja odpadkov)

Ta oznaka na izdelku, bateriji ali embalaži pomeni, da izdelka in baterij ni dovoljeno odvreči med gospodinjске odpadke. Ta oznaka na nekaterih baterijah vključuje tudi kemijski simbol. Kemijski simbol za svinec (Pb) je dodan, če baterija vsebuje več kot 0,004 % svınca. S pravilnim odstranjevanjem izdelkov in baterij pripomorete k preprečevanju morebitnih negativnih posledic za okolje in zdravje ljudi, ki bi jih lahko povzročila napačna odstranitev. Recikliranje materialov prispeva k ohranjanju naravnih virov. Če izdelek za svoje delovanje ali zaradi varnostnih razlogov ali zagotavljanja celovitosti podatkov potrebuje trajno napajanje prek notranje baterije, lahko baterijo zamenja samo usposobljen serviser. Poskrbite za pravilno ravnanje s takšno baterijo ter električno in elektronsko opremo, tako da izdelke ob koncu življenjske dobe odložite na ustreznem zbirnem mestu za recikliranje električne in elektronske opreme. Za ustrezno ravnanje z drugimi baterijami preberite razdelek o varnem odstranjevanju baterij iz izdelka. Baterije odložite na ustreznem zbirnem mestu za recikliranje izrabljenih baterij. Za več informacij o recikliranju tega izdelka ali baterije se obrnite na lokalno upravo, komunalno službo ali prodajalca, pri katerem ste kupili izdelek ali baterijo.

Vsebina

O priročnikih zvočniškega sistema	5
Vsebina embalaže ➔ Navodila za začetek (ločen dokument)	
Možnosti uporabe zvočniškega sistema	6
Vodnik po delih sistema in upravljalnih gumbih	7

Namestitev in povezava

Osnovna namestitev in povezava ➔ Navodila za začetek (ločen dokument)	
Namestitev zvočniškega sistema na steno	12
Ročna povezava brezžičnega ojačevalnika	15
Brezžična priključitev televizorja Sony s funkcijo BLUETOOTH	16

Poslušanje glasbe/zvoka

Predvajanje zvoka televizorja	19
Poslušanje glasbe v napravi USB	19
Poslušanje glasbe prek funkcije BLUETOOTH®	21
Poslušanje glasbe na zvočni napravi, povezani s stereo mini kablom	24

Prilagajanje kakovosti zvoka

Nastavitev zvočnega učinka, prilagojenega zvočnim virom (zvočni način)	25
Nastavitev za razločnejše dialoge (VOICE)	26
Predvajanje čistega zvoka pri nizki glasnosti ponoči (NIGHT)	26
Preverjanje trenutnih zvočnih nastavitev	27

Uporaba zvočniškega sistema pri povezavi s televizorjem

Uporaba zvočniškega sistema ob povezavi s televizorjem (funkcija Control for HDMI) ...	28
--	----

Spreminjanje nastavitev

Uporaba menija z nastavitvami ...	30
Spreminjanje svetlosti zaslona sprednje plošče in indikatorjev (DIMMER)	34
Varčevanje z energijo	34

Odpravljanje težav

Odpravljanje težav	35
Ponastavitev zvočniškega sistema	41

Dodatne informacije

Tehnični podatki	42
Vrste datotek, ki jih je mogoče predvajati	44
Podprte oblike vhodnega zvočnega zapisa	44
O komunikaciji prek povezave BLUETOOTH	45
Previdnostni ukrepi	46
Stvarno kazalo	48

O priročnikih zvočniškega sistema

- Navodila v teh priročnikih opisujejo upravljalne funkcije daljinskega upravljalnika.
- Nekatere slike so prikazane kot vzorčne skice in se lahko razlikujejo od dejanskih izdelkov.
- Na zaslonu sprednje plošče se prikažejo znaki v oglatih oklepajih [].

Vsebina embalaže

Preberite navodila za začetek (ločen dokument).

Možnosti uporabe zvočniškega sistema

»Predvajanje zvoka televizorja« (stran 19)

Predvajalnik Blu-ray Disc™, kabelski ali satelitski sprejemnik ipd.



Priključitev televizorja: Preberite navodila za začetek (ločen dokument).

»Uporaba zvočniškega sistema ob povezavi s televizorjem (funkcija Control for HDMI)« (stran 28)

»Brezžična priključitev televizorja Sony s funkcijo BLUETOOTH« (stran 16)

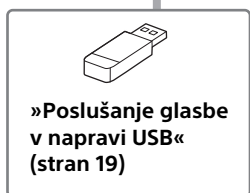

»Poslušanje glasbe v napravi USB« (stran 19)

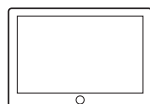
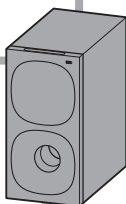

»Poslušanje glasbe prek funkcije BLUETOOTH®« (stran 21)

»Ročna povezava brezžičnega ojačevalnika« (stran 15)

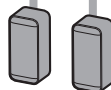
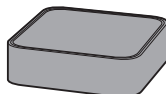

Zvočnika za prostorski zvok

Zvočniški modul

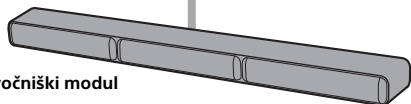



Vodnik po delih sistema in upravljalnih gumbih

Globokotonec

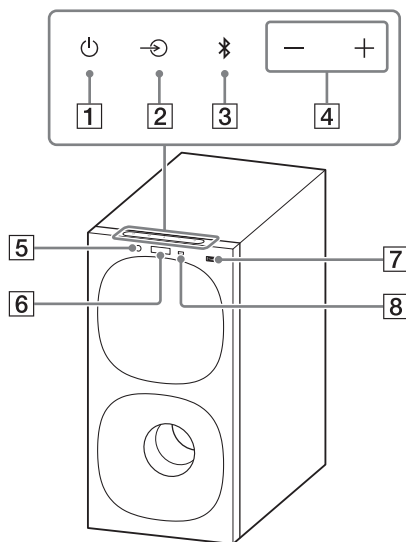
Spredaj



- 1 Gumb  (vklop/izklop)**
Vklopi zvočniški sistem ali ga preklopi v stanje pripravljenosti.
- 2 Gumb  (izbira vhoda)**
Izbere vhod za predvajanje v zvočniškem sistemu.
- 3 Gumb BLUETOOTH (stran 21)**
- 4 Gumba +/- (glasnost)**
- 5 Indikator BLUETOOTH**
 - Zasveti modro: povezava BLUETOOTH je vzpostavljena.
 - Počasi in neprekinjeno utripa modro: poteka poskus vzpostavitve povezave BLUETOOTH.
 - Dvakrat zapored utripne modro: v stanju pripravljenosti med seznanjanjem.
- 6 Zaslon sprednje plošče**
- 7 Vrata  (USB) (stran 19)**
- 8 Senzor daljinskega upravljalnika**
Za upravljanje zvočniškega sistema daljinski upravljalnik usmerite proti senzorju za signal daljinskega upravljalnika.

Zadaj

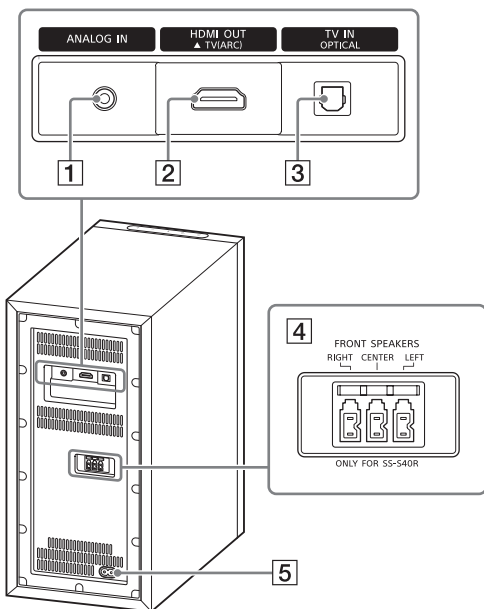

1 Vtičnica ANALOG IN

2 Vtičnica HDMI OUT (TV (ARC))

S kablom HDMI priključite televizor, ki ima vhodno vtičnico HDMI. Zvočniški sistem je združljiv s povratnim zvočnim kanalom (ARC). ARC je funkcija, ki zvok televizorja posreduje avdio-video napravi, npr. zvočniškemu sistemu, ki je priključen v vhodno vtičnico HDMI televizorja.

3 Vtičnica TV IN (OPTICAL)

4 Vtičnice FRONT SPEAKERS

5 Vhod AC

Brezžični ojačevalnik

Spredaj

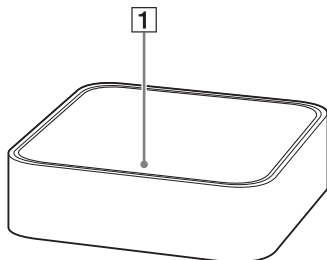

1 Indikator vklopa

Prikaže stanje povezave med globokotoncem in brezžičnim ojačevalnikom ter stanje vklopa brezžičnega ojačevalnika.

Rdeč

– Sveti: brezžični ojačevalnik je v stanju pripravljenosti.

Zelen

– Sveti: brezžični ojačevalnik je povezan z globokotoncem.

– Počasi utripa: brezžični ojačevalnik se poskuša povezati z globokotoncem.

Oranžen

– Sveti: brezžični ojačevalnik je povezan z globokotoncem prek ročne povezave.

– Počasi utripa: brezžični ojačevalnik se poskuša povezati z globokotoncem prek ročne povezave.

– Večkrat dvakrat utripne: brezžični ojačevalnik je v stanju pripravljenosti na seznanjanje prek ročne povezave.

Zadaj

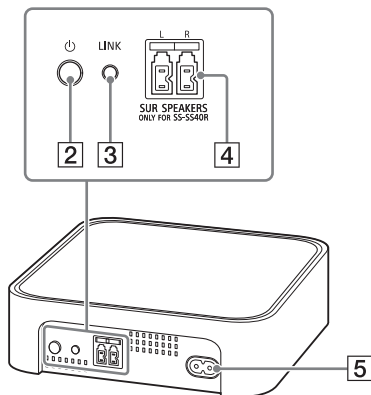

– Hitro utripa: Posodablja se programska oprema.

Se izklopi

– Brezžični ojačevalnik je izklopljen.

2 Gumb (vklop/izklop)

Vklopi ali izklopi brezžični ojačevalnik.

3 Gumb LINK (stran 15)

4 Vtičnice SUR SPEAKERS

5 Vhod AC

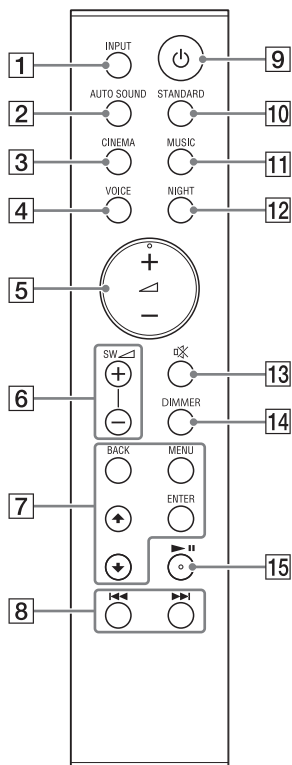

1 INPUT (strani 19, 23, 24)

S tem gumbom izberete vhodni vir.

Z vsakim pritiskom gumba INPUT se vhodni vir spremeni v naslednjem zaporedju.

[TV] → [ANALOG] → [BT] → [USB]

2 AUTO SOUND (stran 25)

izbere AUTO SOUND za zvočni način.

3 CINEMA (stran 25)

izbere CINEMA za zvočni način.

4 VOICE (stran 26)

vklopi/izklopi glasovni način.

5 ▲ (glasnost) +*/-

Prilagodi glasnost.

6 SW ▲ (glasnost globokotonca) +/-

Uravnavanje glasnosti globokotonca.

7 MENU (strani 19, 30)

Vklopi/izklopi meni z nastavitvami na zaslonu sprednje plošče.

▲/▼ (strani 19, 30)

S tema gumboma izbirate možnosti menija z nastavitvami. S tem gumbom izberete vsebino na zaslonu televizorja za predvajanje z naprave USB.

ENTER (strani 19, 30)

S tem gumbom potrdite izbiro. Predvaja vsebino, izbrano z ▲/▼ za predvajanje z naprave USB.

BACK (strani 19, 30)

Vrne se na prejšnji zaslon. Izbere nadrejeni meni za predvajanje z naprave USB.

8  (nazaj/naprej)
(strani 19, 21)

Izbere prejšnji/naslednji posnetek ali datoteko.

Če gumba pritisnete in pridržite, boste med predvajanjem z naprave USB iskali naprej ali nazaj.

9  (vklop/izklop)

Vklopi zvočniški sistem ali ga preklopi v stanje pripravljenosti.

10 **STANDARD (stran 25)**

izbere STANDARD za zvočni način.

11 **MUSIC (stran 25)**

izbere MUSIC za zvočni način.

12 **NIGHT (stran 26)**

Vklopi/izklopi nočni način.

13  (utišanje)



Začasno utiša zvok.

Če med utišanjem pritisnete gumb, prekličete utišanje.

14 **DIMMER (stran 34)**

15  (predvajanje/ustavitev)
(strani 19, 21)

Predvajanje, začasna zaustavitev in ponovni zagon predvajanja.

* Gumba  + in  imata otipljivo piko, ki vam bo v pomoč pri upravljanju.

Podatki o zamenjavi baterij za daljinski upravljalnik

Če se zvočniški sistem ne odzove na upravljanje z daljinskega upravljalnika, zamenjajte dve bateriji z novimi baterijami.

Za zamenjavo uporabite manganske baterije R03 (velikost AAA).

Osnovna namestitev in povezava

Preberite navodila za začetek (ločen dokument).

Namestitev zvočniškega sistema na steno

Zvočniški modul, zvočnike za prostorski zvok in brezžični ojačevalnik lahko namestite na steno.

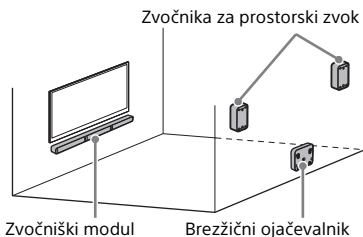

Opombe

- Pripravite vijake (niso priloženi), ki so primerni za material in nosilnost stene. Ker je stena iz mavčnih plošč še posebej krhka, vijake čvrsto pritrdite na stenski nosilec. Zvočnike ali brezžični ojačevalnik namestite vodoravno, držijo pa naj jih vijaki v nosilnih drogovih na neprekinjenem ravnem delu stene.
- Namestitev prepustite prodajalcem izdelkov Sony ali licenciranim pogodbenikom, pri nameščanju pa zlasti pazite na varnost.
- Družba Sony ne prevzema odgovornosti za nezgode ali poškodbe, ki nastanejo zaradi nepravilne namestitve, neustrezne nosilnosti stene ali nepravilne pritrditve vijakov, naravne nesreče itd.

Namestitev zvočniškega modula na steno

- 1 Pripravite dva vijaka (nista priložena), ki ustrezata odprtini za namestitev na steno na zadnji strani zvočniškega modula.

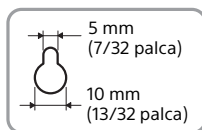
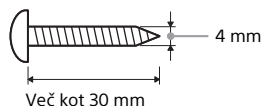

Odprtina na hrbtni strani zvočniškega modula

- 2 Prilepite **PREDLOGO ZA STENSKI NOSILEC** (priložena) na steno.

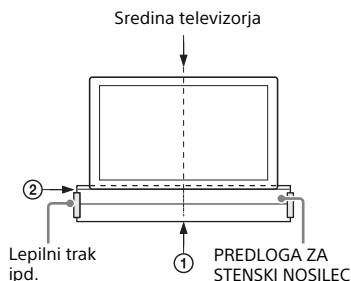

- 1 Poravnajte napis **TV CENTER LINE** (1) na PREDLOGI ZA STENSKI NOSILEC s sredinsko črto televizorja.
- 2 Poravnajte napis **TV BOTTOM LINE** (2) na PREDLOGI ZA STENSKI NOSILEC z dnom televizorja, nato pa PREDLOGO ZA STENSKI NOSILEC z lepilnim trakom pritrdite na zid.

- 3** Vijaka pritrdite v točkah (Ⓟ) na LINIJI ZA VIJAKE (③) PREDLOGE ZA STENSKI NOSILEC, kot je prikazano na spodnji sliki.

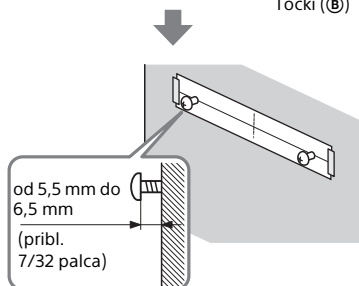
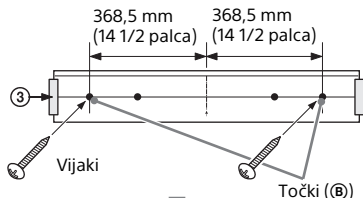

- 4** Odstranite PREDLOGO ZA STENSKI NOSILEC.

- 5** Zvočniški modul obesite na vijaka. Poravnajte odprtini na hrbtni strani zvočniškega modula z vijakoma in nato obesite zvočniški modul na vijaka.

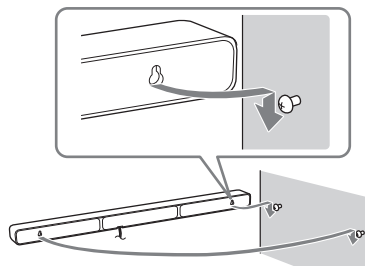

Opomba

Ko prilepite PREDLOGO ZA STENSKI NOSILEC, jo popolnoma zgladite.

Namestitev prostorskih zvočnikov na steno

- 1** Pripravite vijak (ni priložen) za vsak zvočnik, ki ustreza odprtini za namestitev na steno na hrbtni strani prostorskega zvočnika.

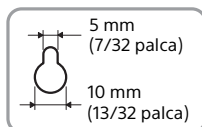
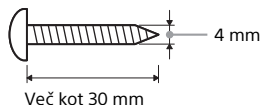

Odprtina na hrbtni strani zvočnika za prostorski zvok

- 2** Vijak naj bo v steno privit tako, kot prikazuje slika.

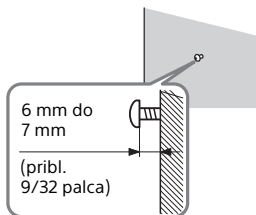

- 3** Prostorski zvočnik obesite na vijak.

Poravnajte odprtino na hrbtni strani zvočnika za prostorski zvok z vijakom in nato obesite zvočnik za prostorski zvok na vijak.

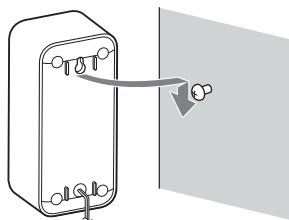

Namestitev brezžičnega ojačevalnika na steno

- 1** Pripravite dva vijaka (nista priložena), ki ustrezata odprtina za namestitev na steno na spodnji strani brezžičnega ojačevalnika.

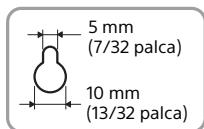
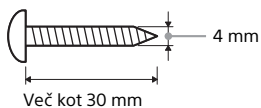

Odprtina na spodnji strani brezžičnega ojačevalnika

- 2** Vijaki naj bodo v steno priviti tako, kot prikazuje slika.

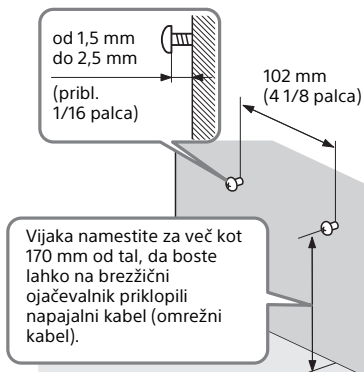

- 3** Brezžični modul obesite na vijaka. Poravnajte odprtini na spodnji strani brezžičnega ojačevalnika z vijakoma in nato obesite brezžični ojačevalnik na vijaka.

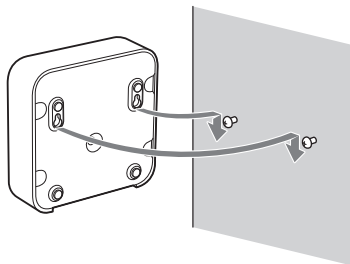

Ročna povezava brezžičnega ojačevalnika

Brezžični ojačevalnik samodejno vzpostavi povezavo z globokotoncem, ko sta oba vklopljena.

Če brezžičnega ojačevalnika ne morete povezati z globokotoncem ali če uporabljate več brezžičnih izdelkov in želite določiti globokotonca, ki je brezžično povezan z brezžičnim ojačevalnikom, ju povežite ročno.

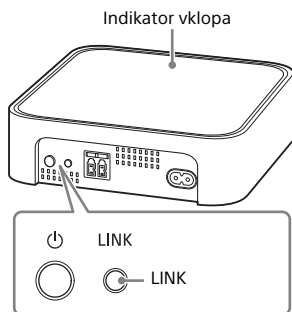
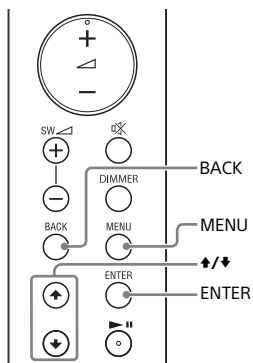

- 1 Pritisnite MENU.**
Na zaslonu sprednje plošče se prikaže [CURRENT STATUS].
- 2 Pritisnite \uparrow/\downarrow , da izberete [SPEAKER], in nato pritisnite ENTER.**
- 3 Pritisnite \uparrow/\downarrow , da izberete [LINK], in nato pritisnite ENTER.**
- 4 Pritisnite \uparrow/\downarrow , da izberete [START], in nato pritisnite ENTER.**
Na zaslonu sprednje plošče utripa napis [LINK].
Za preklic ročne povezave pritisnite gumb BACK.
- 5 Na brezžičnem ojačevalniku pritisnite gumb LINK.**
Začne se ročna povezava.
Indikator napajanja na brezžičnem ojačevalniku dvakrat zapored utripne oranžno.
- 6 Ko se na zaslonu sprednje plošče izpiše [DONE], pritisnite gumb MENU.**
Povezava se vzpostavi in indikator napajanja na brezžičnem ojačevalniku sveti oranžno.

Opomba

Če se na zaslonu sprednje plošče izpiše [ERROR], povezava z brezžičnim ojačevalnikom ni vzpostavljena. Ponovite postopek ročne vzpostavitve povezave.

Brezžična priključitev televizorja Sony s funkcijo BLUETOOTH

Ko uporabljate televizor Sony* s funkcijo BLUETOOTH, lahko poslušate zvok televizorja ali s televizorjem povezane naprave tako, da povežete zvočniški sistem in televizor brezžično.

* Televizor mora biti združljiv s profilom A2DP (Advanced Audio Distribution Profile) profila BLUETOOTH.



Opomba

Če zvočniški sistem in televizor povežete prek funkcije BLUETOOTH, na televizijskem zaslonu ni mogoče prikazati zaslona za predvajanje USB.

Če želite uporabljati vse funkcije zvočniškega sistema, povežite zvočniški sistem in televizor s kablom HDMI. Za več informacij o povezavah in poslušanju zvoka televizorja prek povezave s kablom HDMI si oglejte navodila za začetek (ločen dokument).

Poslušanje zvoka televizorja z brezžičnim povezovanjem zvočniškega sistema in televizorja

Zvočniški sistem in televizor morate seznaniti prek funkcije BLUETOOTH. Seznanjanje je postopek, potreben za skupno registriranje informacij v napravah BLUETOOTH, ki jih boste v prihodnje povezali brezžično.

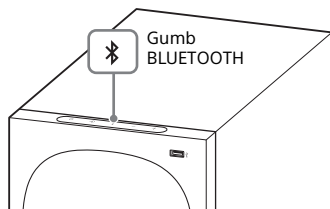
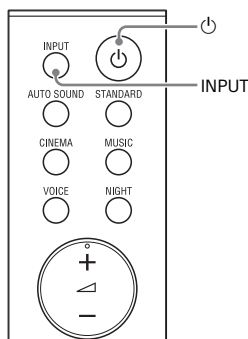

- 1** Vklopite televizor.
- 2** Vklopite zvočniški sistem.
- 3** Hkrati pritisnite in za 5 sekund pridržite gumb BLUETOOTH na globokotoncu in gumb INPUT na daljinskem upravljalniku.

Zvočniški sistem preklopi v način seznanjanja, na zaslonu sprednje plošče se izpiše [PAIRING] in indikator BLUETOOTH dvakrat zapored utripne modro.

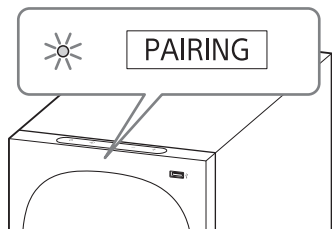

4 V televizorju poiščite zvočniški sistem tako, da opravite seznanjanje.

Na televizijskem zaslonu se pojavi seznam naprav BLUETOOTH, ki so iskane.

Način seznanjanja naprave BLUETOOTH s televizorjem si lahko preberete v navodilih za uporabo televizorja.

5 Zvočniški sistem in televizor seznanite tako, da na seznamu na televizijskem zaslonu izberete "HT-S40R".

6 Indikator BLUETOOTH na globokotoncu zasveti modro in na zaslonu sprednje plošče se izpiše [TV-BT].

Povezava med zvočniškim sistemom in televizorjem je vzpostavljena.

7 Izbira programa ali vhodne naprave z daljinskim upravljalnikom televizorja.

Zvok slike, prikazane na televizijskem zaslonu, se predvaja prek zvočniškega sistema.

8 Prilagajanje glasnosti zvočniškega sistema z daljinskim upravljalnikom televizorja.

Ko na daljinskem upravljalniku televizorja pritisnete gumb za izklop zvoka, se zvok začasno utiša.

Opombe

- Če se zvok televizorja ne predvaja prek zvočniškega sistema, izberite vhod TV s pritiskom gumba INPUT ter preverite stanje zaslona sprednje plošče in indikatorjev na globokotoncu.
 - Na zaslonu sprednje plošče se izpiše [TV-BT]. Zvočniški sistem in televizor sta povezana, zvok televizorja se predvaja prek zvočniškega sistema.
 - Indikator BLUETOOTH dvakrat zapored utripne in na zaslonu sprednje plošče se izpiše [PAIRING]: Opravite seznanjanje v televizorju.
 - Na zaslonu sprednje plošče se izpiše [TV]: Izvedite korake od začetka.
- Če povežete zvočniški sistem in televizor s kablom HDMI, se povezava BLUETOOTH prekine. Če želite zvočniški sistem in televizor ponovno povezati prek funkcije BLUETOOTH, izklopite kabel HDMI in ponovno izvedite vse priključitvene korake.
- Medtem ko zvočniški sistem vzpostavlja povezavo s televizorjem prek funkcije BLUETOOTH in je za zvočni način izbrana možnost [AUTO SOUND], se za zvočni način izbere možnost [STANDARD].

Poslušanje zvoka seznanjenega televizorja

Če televizor z zvočniškim sistemom povežete brezžično, lahko prek daljinskega upravljalnika televizorja zvočniški sistem vklopite/izklopite, prilagodite glasnost in izklopite zvok.

1 Z daljinskim upravljalnikom televizorja vklopite televizor.

Zvočniški sistem vklopite skupaj s televizorjem tako, da ga povežete na napajanje televizorja, zvok televizorja bo nato predvajan prek zvočniškega sistema.

2 Izbira programa ali vhodne naprave z daljinskim upravljalnikom televizorja.

Zvok slike, prikazane na televizijskem zaslonu, se predvaja prek zvočniškega sistema.

3 Prilagajanje glasnosti zvočniškega sistema z daljinskim upravljalnikom televizorja.

Ko na daljinskem upravljalniku televizorja pritisnete gumb za izklop zvoka, se zvok začasno utiša.

Opomba

Če na daljinskem upravljalniku, priloženem zvočniškemu sistemu, izberete vhod, ki ni vhod [TV], zvok televizorja ne bo predvajan prek zvočniškega sistema. Če želite predvajati zvok televizorja, izberite vhod TV s pritiskom gumba INPUT.

Namig

Ko je televizor izklopljen, je izklopljen tudi zvočniški sistem, če je zvočniški sistem povezan z napajanjem televizorja.

Predvajanje zvoka televizorja

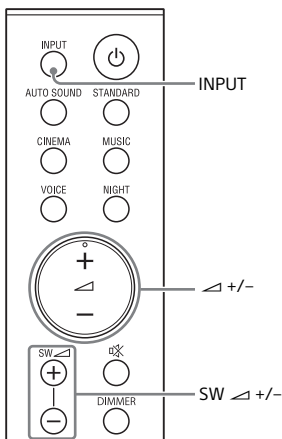

1 Večkrat pritisnete gumb **INPUT**, da na zaslonu sprednje plošče izberete možnost **[TV]**.

2 Prilagodite glasnost.

- Glasnost prilagodite z gumbom \triangle +/-.
- Glasnost globokotona prilagodite z gumbom **SW** \triangle +/-.

Opombe

- Če priključite televizor tako v vtičnico HDMI OUT (TV (ARC)) kot v vtičnico TV IN (OPTICAL), bo vtičnica za vhodni način zvoka tista, ki prva dobi zvočni signal.
- Ko vhodni vir ne vsebuje veliko nizkotonskega zvoka, kar je na primer značilno za večino TV-programov, se nizkotonski zvok iz globokotona morda ne bo slišal.

Namig

Vhodni vir lahko izberete tudi s pritiskom gumba \rightarrow na globokotonc.

Poslušanje glasbe v napravi USB

Opombi

- Za prikaz seznama vsebine v napravi USB na televizorskem zaslonu morate zvočniški sistem in televizor povezati s kablom HDMI.
- Preklopite vhodni vir televizorja na vhod, v katerega je priključen zvočniški sistem.

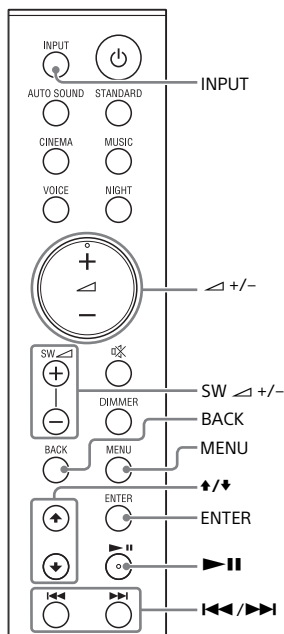

1 Priključite napravo USB v vrata (USB).

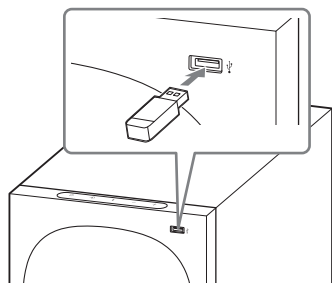

2 Večkrat pritisnite gumb INPUT, da na zaslonu sprednje plošče izberete možnost [USB].

Na zaslonu sprednje plošče zvočniškega sistema se izpiše [READ:] in zvočniški sistem začne brati podatke z naprave USB. Ko je branje podatkov končano, se na televizijskem zaslonu prikaže seznam vsebin v napravi USB.

3 Pritisnite gumba $\blacktriangle/\blacktriangledown$, da izberete želeno vsebino, in nato pritisnite ENTER.

Izbrana vsebina se začne predvajati. V nadrejeni meni se vrnete z gumbom BACK.

4 Prilagodite glasnost.

- Glasnost prilagodite z gumbom $\triangle/+-$.
- Glasnost globokotona prilagodite z gumbom SW $\triangle/+-$.

Opomba

Ko vhodni vir ne vsebuje veliko nizkotonskega zvoka, kar je na primer značilno za večino TV-programov, se nizkotonski zvok iz globokotona morda ne bo slišal.

Izbira načina predvajanja

V meniju z nastavitvami lahko izberete način predvajanja z naprave USB, na primer ponavljajoče predvajanje ali naključno predvajanje.

1 Pritisnite MENU.

Na zaslonu sprednje plošče se prikaže [CURRENT STATUS].

2 Pritisnite $\blacktriangle/\blacktriangledown$ /ENTER, da izberete [USB] - [REPEAT].

3 Pritisnite $\blacktriangle/\blacktriangledown$ /ENTER, da izberete način predvajanja.

- [OFF]: izklop ponavljajočega predvajanja. predvaja vse skladbe.
- [ONE]: ponavljajoče predvaja eno skladbo.
- [FOLDER]: ponavljajoče predvajanje vseh skladb v trenutni mapi.
- [RANDOM]: ponavljajoče predvajanje vseh skladb v trenutni mapi v naključnem vrstnem redu.
- [ALL]: ponavljajoče predvaja vse skladbe.

4 Pritisnite gumb MENU, da zaprete meni z nastavitvami.

Druge funkcije

Za	Opis postopka
Premor in ponovni zagon predvajanja	Pritisnite $\blacktriangleright $
Izbrati prejšnji ali naslednji posnetek	Pritisnite gumb $\blacktriangleleft \blacktriangleright$.
Iskati nazaj ali naprej (previjanje nazaj/hitro naprej)	Pritisnite in pridržite $\blacktriangleleft \blacktriangleright$.

Opombe

- Naprave USB med delovanjem ne odstranjujete. Pred priključevanjem ali odstranjevanjem naprave USB izklopite zvočniški sistem, da preprečite poškodbo podatkov ali okvaro naprave USB.
- Na zaslonu sprednje plošče se izpiše [INVALID USB], če priključite nepodprto ali okvarjeno napravo USB.
- Pri določenih oblikah zapisa datoteke pomikanje nazaj in naprej morda ne bo delovalo.

Informacije o napravi USB na televizijskem zaslonu

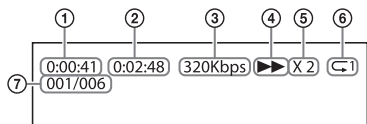

- ① Čas predvajanja
- ② Skupni čas predvajanja
- ③ Bitna hitrost
- ④ Stanje predvajanja
- ⑤ Hitrost previjanja nazaj/hitrega previjanja naprej
- ⑥ Način predvajanja
- ⑦ Številka izbrane datoteke/skupno število datotek v mapi

Na televizijskem zaslonu se prikažejo naslednja sporočila glede na stanje naprave USB.

- [File Unsupported]
Prikaže se za 2 sekundi na spodnji levi strani, kadar se preskoči nepodprto vrsto datoteke.
- [Device Not Support]
 - Naprava USB ni podprta.
 - Priključena naprava ni naprava USB, je slaba naprava USB ali pa naprava USB, ki nima nič podatkov.
- [No USB]
Ni priključene naprave USB.
- [Waiting]
Zvočniški sistem išče napravo USB.
- [This device is empty]
V napravi USB ni datotek, ki bi jih sistem lahko predvajal.

Opombi

- Ob nekaterih virih predvajanja informacije niso prikazane.
- Prikazane informacije se lahko razlikujejo glede na način predvajanja.

Poslušanje glasbe prek funkcije BLUETOOTH®

Poslušanje glasbe s seznanitvijo mobilne naprave, ki je prvič povezana

Pred uporabo funkcije BLUETOOTH morate opraviti seznanitev zvočniškega sistema in mobilne naprave.

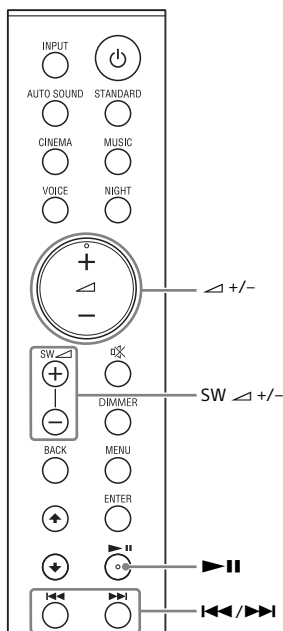

1 Pritisnite in za 2 sekundi pridržite gumb BLUETOOTH na globokotoncu.

Zvočniški sistem preklopi v način seznanjanja, na zaslonu sprednje plošče se izpiše [PAIRING] in indikator BLUETOOTH dvakrat zapored utripne modro.

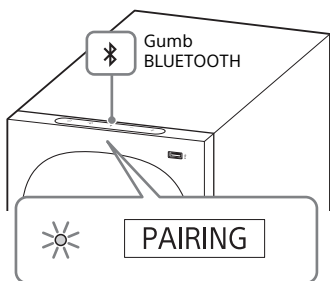

2 V mobilni napravi poiščete zvočniški sistem tako, da opravite postopek seznanjanja.

Na zaslonu mobilne naprave se pojavi seznam najdenih naprav BLUETOOTH.

Način seznanjanja naprave BLUETOOTH z mobilno napravo si lahko preberete v navodilih za uporabo mobilne naprave.

3 Zvočniški sistem in mobilno napravo seznanite tako, da na seznamu na zaslonu mobilne naprave izberete "HT-S40R".

Če morate vnesti geslo, vnesite »0000«.

4 Indikator BLUETOOTH na globokotoncu zasveti modro in na zaslonu sprednje plošče se izpiše [BT].

Povezava med zvočniškim sistemom in mobilno napravo je vzpostavljena.

5 Začnite predvajati zvok prek aplikacije za glasbo v priključeni mobilni napravi.

Zvok bo predvajan prek zvočniškega sistema.

6 Prilagodite glasnost.

- Glasnost prilagodite z gumbom \triangleleft +/-.
- Glasnost globokotonca prilagodite z gumbom SW \triangleleft +/-.
- Gumba \blacktriangleright || in \blacktriangleleft / \blacktriangleright lahko uporabite za funkcijo BLUETOOTH. (Če gumba \blacktriangleleft / \blacktriangleright držite pritisnjena, ne bo delovalo iskanje nazaj ali naprej.)

Opombe

- Seznanite lahko največ naslednje število naprav BLUETOOTH.
 - Mobilne naprave: 9
 - Televizor Sony s funkcijo BLUETOOTH: 1Če boste po tem, ko ste seznanili zgoraj navedeno število naprav, seznanili še dodatno novo napravo, bo ta zamenjala najstarejšo seznanjeno napravo.
- Izvedite seznanjanje za drugo in nadaljnje mobilne naprave.
- Ko vhodni vir ne vsebuje veliko nizkotonskega zvoka, kar je na primer značilno za večino TV-programov, se nizkotonski zvok iz globokotonca morda ne bo slišal.

Namigi

- Stanje povezave funkcije BLUETOOTH lahko preverite tako, da preverite stanje indikatorja BLUETOOTH.
- Ko je za vir izbran BLUETOOTH, sistem preklopi v način seznanjanja tako, da na globokotoncu na kratko pritisnete gumb BLUETOOTH.

Poslušanje glasbe iz združene naprave

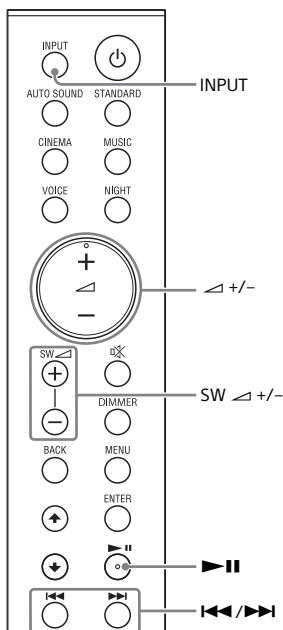

- 1** Vključite funkcijo **BLUETOOTH** v mobilni napravi.
- 2** Večkrat pritisnite gumb **INPUT**, da izberete možnost **[BT]** ali pa na globokotoncu pritisnite gumb **BLUETOOTH**.

Indikator za **BLUETOOTH** utripa, zvočniški sistem pa se samodejno ponovno poveže z napravo **BLUETOOTH**, s katero je bil povezan nazadnje.

- 3** Indikator **BLUETOOTH** mora zasvetiti modro.

Povezava med zvočniškim sistemom in mobilno napravo je vzpostavljena.

- 4** Začnite predvajati zvok prek aplikacije za glasbo v priključeni mobilni napravi.

Zvok bo predvajan prek zvočniškega sistema.

- 5** Prilagodite glasnost.

- Glasnost prilagodite z gumbom **+ / -**.
- Glasnost globokotonca prilagodite z gumbom **SW + / -**.
- Gumba **▶ II** in **◀▶ / ▶▶** lahko uporabite za funkcijo **BLUETOOTH**. (Če gumba **◀▶ / ▶▶** držite pritisnjena, ne bo delovalo iskanje nazaj ali naprej.)

Opomba

Ko vhodni vir ne vsebuje veliko nizkotonskega zvoka, kar je na primer značilno za večino TV-programov, se nizkotonski zvok iz globokotonca morda ne bo slišal.

Namig

Če povezava ni vzpostavljena, v mobilni napravi izberite »HT-S40R«.

Prekinitev povezave z mobilno napravo

Izvedite katerega koli od spodnjih postopkov.

- Onemogočite funkcijo **BLUETOOTH** v mobilni napravi.
- Možnost **[BT]** - **[POWER]** nastavite na **[OFF]** (stran 32).
- Izključite zvočniški sistem ali mobilno napravo.

Poslušanje glasbe na zvočni napravi, povezani s stereo mini kablom

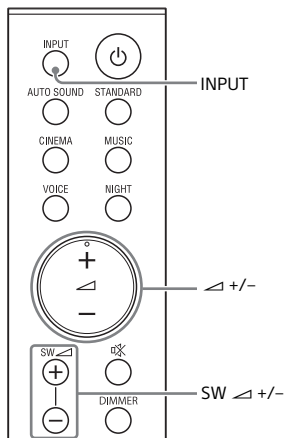

- 1** V vtičnico ANALOG IN priključite zvočno napravo.

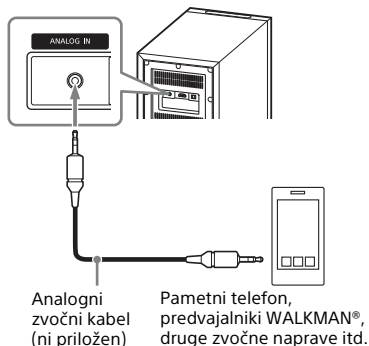

- 2** Večkrat pritisnite gumb INPUT, da na zaslonu sprednje plošče izberete možnost [ANALOG].

- 3** Začnite predvajati glasbo prek povezane zvočne naprave.
Zvok bo predvajan prek zvočniškega sistema.

- 4** Prilagodite glasnost.
 - Glasnost prilagodite z gumbom \triangle +/-.
 - Glasnost globokotonca prilagodite z gumbom SW \triangle +/-.

Opomba

Ko vhodni vir ne vsebuje veliko nizkotonskega zvoka, kar je na primer značilno za večino TV-programov, se nizkotonski zvok iz globokotonca morda ne bo slišal.

Prilaganje kakovosti zvoka

Nastavitev zvočnega učinka, prilagojenega zvočnim virom (zvočni način)

Uživajte lahko v predvajanju vnaprej programiranih zvočnih učinkov, ki ustrezajo različnim vrstam zvočnih virov.

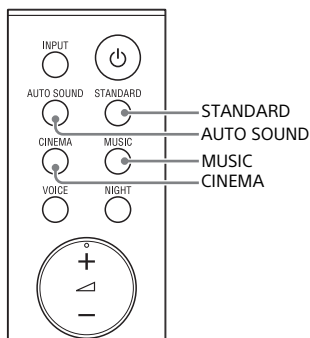

- 1 Z enim od gumbov za izbiro zvočnega načina (AUTO SOUND, STANDARD, CINEMA, MUSIC) izberite zvočni način.**

Gumb	Funkcija
AUTO SOUND	Na zaslonu sprednje plošče se prikaže [AUTO SOUND]. Med možnostmi STANDARD, CINEMA in MUSIC je samodejno izbran ustrezen zvočni način.
STANDARD	Na zaslonu sprednje plošče se prikaže [STANDARD]. Zvočni učinki so optimizirani za posamezen zvočni vir.

Gumb	Funkcija
CINEMA	Na zaslonu sprednje plošče se prikaže [CINEMA]. Zvoki se predvajajo z učinki prostorskega zvoka ter so realistični in močni, zaradi česar so primerni za filme.
MUSIC	Na zaslonu sprednje plošče se prikaže [MUSIC]. Zvočni učinki so optimizirani za poslušanje glasbe.

Nastavitev za razločnejše dialoge (VOICE)

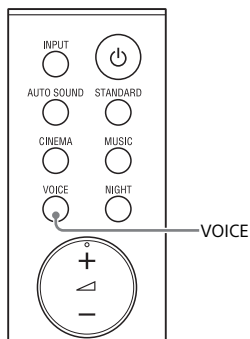

- 1 Pritisnite VOICE, da vklopite ali izklopite to funkcijo.

Zaslon na sprednji plošči	Funkcija
[Vo.ON]	S povečanjem obsega dialogov postanejo dialogi zlahka razumljivi.
[Vo.OFF]	Izklopi funkcijo glasovnega načina.

Predvajanje čistega zvoka pri nizki glasnosti ponoči (NIGHT)

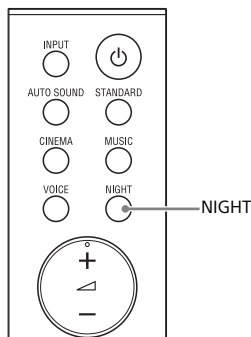

- 1 Pritisnite NIGHT, da vklopite ali izklopite to funkcijo.

Zaslon na sprednji plošči	Funkcija
[N.ON]	Zvok se predvaja pri nizki glasnosti z minimalno izgubo natančnosti in jasnosti dialoga.
[N.OFF]	S tem gumbom izklopite funkcijo nočnega načina.

Opomba

Ko izklopite zvočniški sistem, je ta nastavev samodejno nastavljen na možnost [N.OFF].

Preverjanje trenutnih zvočnih nastavitvev

Preverite lahko nastavitve zvočnega, nočnega in glasovnega načina in informacije o trenutnem pretočnem predvajanju.

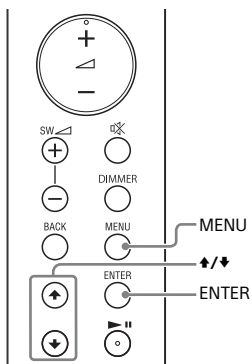

1 Pritisnite MENU.

Na zaslonu sprednje plošče se izpiše [CURRENT STATUS], nato pritisnite gumb ENTER.

2 Večkrat pritisnite gumb ↕, da izberete želeni element.

Trenutna nastavitvev se prikaže v naslednjem zaporedju.
Zvočni način → Glasovni način →
Nočni način → Informacije o
pretočnem predvajanju
Če pritisnete gumb ↕, se trenutna
nastavitvev prikaže v obratnem
vrstnem redu.

3 Pritisnite gumb MENU, da zaprete meni z nastavitvami.

Uporaba zvočniškega sistema pri povezavi s televizorjem

Uporaba zvočniškega sistema ob povezavi s televizorjem (funkcija Control for HDMI)

Če s kablom HDMI povežete televizor, združljiv s funkcijo Control for HDMI, lahko s televizorjem upravljate zvočniški sistem, npr. ga vklopite/izklopite ali nastavite glasnost.

O funkciji Control for HDMI

Funkcija Control for HDMI je funkcija, ki omogoča upravljanje naprav, ki so med seboj povezane s kablom HDMI (High-Definition Multimedia Interface).

Čeprav ta funkcija deluje pri napravah, ki so združljive s funkcijo Control for HDMI, morda ne bo delovala, če povežete naprave, ki jih ni izdelala družba Sony.

Priprava na upravljanje pri povezavi s televizorjem

Omogočite nastavitve funkcije Control for HDMI na televizorju, ki je z zvočniškim sistemom povezan prek kabla HDMI.

Privzeta nastavitve funkcije Control for HDMI za zvočniški sistem je [ON] (stran 32).

Namigi

- Kadar povežete napravo, kot je predvajalnik Blu-ray Disc, in televizor s kablom HDMI, omogočite funkcijo Control for HDMI.
- Za vklop funkcije HDMI na televizorju ali predvajalniku Blu-ray Disc glejte navodila za uporabo.

- Če omogočite funkcijo Control for HDMI ("BRAVIA" Sync) med uporabo televizorja Sony, bo tudi funkcija Control for HDMI na zvočniškem sistemu samodejno omogočena.

Vklapljanje/izklapljanje ali prilagajanje glasnosti z daljinskim upravljalnikom

Kadar z daljinskim upravljalnikom televizorja vklopite/izklopite televizor ali pa prilagodite glasnost, vklopite/izklopite tudi zvočniški sistem oz. prilagodite glasnost.

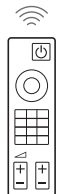

Daljinski upravljalnik televizorja

Upravljanje vklopa/izklopa

Ko vklopite ali izklopite televizor, se bo zvočniški sistem samodejno vklopil ali izklopil.

Opomba

Če zvočniški sistem izklopite, preden izklopite televizor, se zvočniški sistem morda ne bo samodejno vklopil ob naslednjem vklopu televizorja. V tem primeru izvedite naslednje.

- V meniju televizorja kot napravo za izhod zvoka izberite zvočniški sistem.
- Če uporabljate televizor Sony, zvočniški sistem vklopite, ko je televizor vklopljen.

Prilagoditev glasnosti

Zvočniški sistem samodejno predvaja zvok televizorja. Glasnost zvočniškega sistema lahko prilagajate z daljinskim upravljalnikom televizorja.

Druge funkcije povezanega upravljanja

Funkcija predvajanja z enim dotikom

Ko vsebino predvajate s predvajalnikom Blu-ray Disc ali konzolo "PlayStation®4" itd., povezano s televizorjem, se zvočniški sistem in televizor samodejno vklopita.

Namig

Nastavitev funkcije Control for HDMI lahko spremenite v možnosti [HDMI] – [CONTROL FOR HDMI] (stran 32) v meniju z nastavitvami.

Uporaba menija z nastavitvami

Z menijem z nastavitvami lahko nastavite naslednje elemente. Vaše nastavitve se ohranijo, tudi če izključite napajalni kabel.

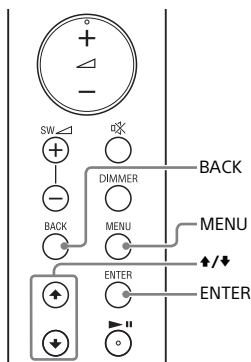

- 1 Pritisnite gumb MENU, da odprete meni z nastavitvami.**
Na zaslonu sprednje plošče se prikaže možnost v meniju z nastavitvami.
- 2 Večkrat pritisnite gumba \uparrow/\downarrow , da izberete možnost, nato pa pritisnite gumb ENTER.**
Izberete lahko naslednje možnosti.
 - [CURRENT STATUS] (preverjanje trenutnega stanja) (stran 31)
 - [SPEAKER] (Nastavitve zvočnikov) (stran 31)
 - [AUDIO] (Zvočne nastavitve) (stran 32)
 - [HDMI] (nastavitve HDMI) (stran 32)
 - [BT] (nastavitve BLUETOOTH) (stran 32)
 - [USB] (nastavitve USB) (stran 32)
 - [SYSTEM] (nastavitve zvočniškega sistema) (stran 33)
 - [RESET] (ponastavitev zvočniškega sistema) (stran 33)
 - [UPDATE] (posodobitev zvočniškega sistema) (stran 33)
- 3 Večkrat pritisnite gumba \uparrow/\downarrow , da izberete nastavev, nato pa pritisnite gumb ENTER.**
Za vrnitev v nadrejeni meni pritisnite gumb BACK.
- 4 Pritisnite gumb MENU, da zaprete meni z nastavitvami.**

Nastavljanje možnosti menija

Možnosti	Funkcija
[CURRENT STATUS] (preverjanje trenutnega stanja)	<p>[AUTO SOUND]/ [STANDARD]/ [CINEMA]/[MUSIC] (zvočni način)</p> <p>[Vo. ON]/[Vo.OFF] (glasovni način)</p> <p>[N.ON]/[N.OFF] (nočni način)</p> <p>[NO INFO.]/ [LPCM]/ [DOLBY DIGITAL] (informacije o pretočnem predvajanju)</p>
[SPEAKER] (Nastavitve zvočnikov)	<p>[MULTI SPEAKER]</p> <ul style="list-style-type: none"> • [ON]: predvaja zvok prek vseh zvočnikov ne glede na število zvočnih kanalov za vir predvajanja. • [OFF]: predvaja zvok prek zvočnikov, ki ustrezajo zvočnemu kanalu za vir predvajanja. <p>[SUR.L.DISTANCE]/ [SUR.R.DISTANCE] (razdalja zvočnika za prostorski zvok)</p> <p>Urnava razdaljo od položaja poslušalca do zvočnika za prostorski zvok (levega ali desnega) od 1 do 6 metrov (v korakih po 0,1 metra).</p> <p>Opomba Merske enote lahko spremenite (metri ali čevlji) v možnosti [DISTANCE UNIT].</p> <p>[DISTANCE UNIT]</p> <p>Spremeni merske enote (metri ali čevlji) za [SUR.L.DISTANCE]/[SUR.R.DISTANCE].</p> <ul style="list-style-type: none"> • [METER]: prikaz v metrih. • [FEET]: prikaz v čevljih. <p>[SUR.L.LEVEL]/ [SUR.R.LEVEL] (raven zvočnika za prostorski zvok)</p> <p>Urnava raven zvoka zvočnika za prostorski zvok (levega ali desnega) od -6,0 do +6,0 dB (v korakih po 0,5 dB).</p> <p>Opomba Za enostavno prilagajanje nastavitve možnost [TEST TONE] na [ON].</p> <p>[TEST TONE]</p> <p>[ON]: v zaporedju predvaja preizkusni ton prek vsakega zvočnika. [OFF]: Izklopi preizkusni ton.</p> <p>Opomba Preizkusni ton se ne predvaja, čeprav je možnost [TEST TONE] nastavljena na [ON], medtem ko je izbran vhod [USB]. Izberite vhod, ki ni [USB].</p> <p>[LINK]</p> <ul style="list-style-type: none"> • [START]: s tem gumbom ročno povežete brezžični ojačevalnik z globokotoncem. Za podrobnosti glejte razdelek »Ročna povezava brezžičnega ojačevalnika« (stran 15). Za preklic ročne povezave pritisnite gumb BACK. • [CANCEL]: S tem gumbom se vrnete v nadrejeni meni [LINK].

Možnosti	Funkcija	
[AUDIO] (Zvočne nastavitve)	[DRC] (upravljanje dinamičnega razpona)	Uporabna funkcija za gledanje filmov pri nizki glasnosti. DRC velja za vire Dolby Digital. <ul style="list-style-type: none"> • [ON]: Zvok stisne glede na informacije v vsebini. • [OFF]: Ni stiskanja zvoka.
	[A.VOL] (samodejna prilagoditev glasnosti)	Samodejno prilagodi glasnost, odvisno od ravni vhodnega signala priključene naprave. <ul style="list-style-type: none"> • [ON]: Samodejno prilagodi glasnost. • [OFF]: Izključeno.
	[DUAL] (Dual mono)	Zvok Multiplex Broadcast lahko predvajate, če zvočniški sistem sprejema signal multipleksirane oddaje Dolby Digital. <ul style="list-style-type: none"> • [MAIN]: Oddajal se bo zvok glavnega jezika. • [SUB]: predvaja se zvok sekundarnega jezika. • [M/S]: Predvaja se kombinirani zvok glavnega in dodatnega jezika. <p>Opomba Če želite prejemati signal Dolby Digital, morate televizor ali drugo napravo povezati prek vhoda TV IN (OPTICAL) z optičnim digitalnim kablom ali vhodom HDMI OUT (TV (ARC)) s kablom HDMI.</p>
[HDMI] (nastavitve HDMI)	[CONTROL FOR HDMI]	<ul style="list-style-type: none"> • [ON]: omogoči funkcijo Control for HDMI. Naprave, povezane s kablom HDMI, lahko upravljajo druga drugo. • [OFF]: onemogoči funkcijo Control for HDMI.
	[TV AUDIO]	Nastavitve lahko, ali predvajani zvok prihaja prek kabla HDMI ali optičnega digitalnega kabla. <ul style="list-style-type: none"> • [AUTO]: predvaja zvok, ki prihaja prek kabla HDMI ali optičnega digitalnega kabla. Ko priključite kabel HDMI ali optični digitalni kabel, zvočniški sistem predvaja tako, da izbere priključen kabel za vhod TV. • [OPTICAL]: predvaja zvok prek vhoda TV IN (OPTICAL) za vhod TV.
[BT] (nastavitve BLUETOOTH)	[POWER]	<ul style="list-style-type: none"> • [ON]: vklopi funkcijo BLUETOOTH. • [OFF]: izklopi funkcijo BLUETOOTH. <p>Opomba Ko je funkcija BLUETOOTH izključena, se pri izbiri vhoda s pritiskom gumba INPUT vhod BLUETOOTH preskoči.</p>
	[STANDBY]	Ko ima zvočniški sistem podatke za seznanjanje, ga lahko vklopite in poslušate glasbo z naprave BLUETOOTH, tudi ko je v stanju pripravljenosti, in sicer tako, da vklopite stanje pripravljenosti za BLUETOOTH. <ul style="list-style-type: none"> • [ON]: omogoči stanje pripravljenosti za BLUETOOTH. • [OFF]: onemogoči stanje pripravljenosti za BLUETOOTH. <p>Opomba Ko je stanje pripravljenosti za BLUETOOTH vklopljeno, je poraba energije večja.</p>
[USB] (nastavitve USB)	[REPEAT] (način ponavljajočega predvajanja)	<ul style="list-style-type: none"> • [OFF]: izklop ponavljajočega predvajanja. predvaja vse skladbe. • [ONE]: ponavljajoče predvaja eno skladbo. • [FOLDER]: ponavljajoče predvajanje vseh skladb v trenutni mapi. • [RANDOM]: ponavljajoče predvajanje vseh skladb v trenutni mapi v naključnem vrstnem redu. • [ALL]: ponavljajoče predvaja vse skladbe.

Možnosti	Funkcija	
[SYSTEM] (nastavitve zvočniškega sistema)	[AUTO STANDBY] <ul style="list-style-type: none"> • [ON]: Vklopi funkcijo samodejnega preklopa v stanje pripravljenosti. Ko zvočniškega sistema ne uporabljate približno 20 minut, se samodejno preklopi v stanje pripravljenosti. • [OFF]: Izklopljeno. 	
	[VERSION] (informacije o različici)	Na zaslonu sprednje plošče se prikažejo informacije o trenutni različici vdelane programske opreme zvočniškega sistema.
	[SUR. AMP. INFO] (informacije o različici brezžičnega ojačevalnika)	<ul style="list-style-type: none"> • [LATEST]: brezžični ojačevalnik ima najnovejšo različico programske opreme. • [PLEASE UPDATE]: brezžični ojačevalnik nima najnovejše različice programske opreme. • [NOT CONNECTED]: brezžični ojačevalnik ni povezan z globokotoncem.
[RESET] (ponastavitev zvočniškega sistema)	[ALL RESET] <p>Nastavitve zvočniškega sistema lahko ponastavite na privzete tovarniške nastavitve. Za podrobnosti glejte razdelek »Ponastavitev zvočniškega sistema« (stran 41).</p>	
[UPDATE] (posodobitev zvočniškega sistema)	[START] <p>Posodobitev programske opreme lahko zaženete po priključitvi pomnilnika USB, na katerem je datoteka s posodobitvijo programske opreme, v zvočniški sistem. Ko je na voljo posodobitev programske opreme, vas bomo o tem obvestili na tem spletnem mestu:</p> <ul style="list-style-type: none"> • Za uporabnike v ZDA in Latinski Ameriki https://www.sony.com/am/support • Za uporabnike v Evropi https://www.sony.eu/support • Za stranke v Aziji in tihooceanskem območju, Oceaniji, Bližnjem vzhodu in Afriki https://www.sony-asia.com/support <p>Opomba Pred posodobitvijo mora biti brezžični ojačevalnik vklopljen in povezan z globokotoncem.</p>	
	[CANCEL]	S tem gumbom se vrnete v nadrejeni meni [UPDATE].

Spreminjanje svetlosti zaslona sprednje plošče in indikatorjev (DIMMER)

Spreminjate lahko svetlost naslednjih elementov.

- Zaslona na sprednji plošči
- Indikator BLUETOOTH
- Indikator napajanja na brezžičnem ojačevalniku

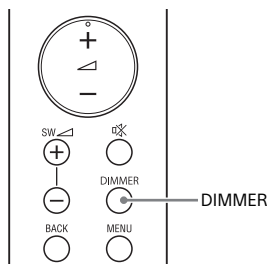

- 1 Večkrat pritisnete gumb DIMMER, da izberete želeno nastavitv.

Zaslona na sprednji plošči	Funkcija
[BRIGHT]	Zaslona sprednje plošče in indikatorji svetijo svetlo.
[DARK]	Zaslona sprednje plošče in indikatorji svetijo temno.
[OFF]	Zaslona sprednje plošče je izklopljen.

Opomba

Zaslona sprednje plošče je izklopljen, ko je izbrana možnost [OFF]. Samodejno se vklopi, ko pritisnete kateri koli gumb, in nato znova izklopi, če zvočniškega sistema ne uporabljate približno 10 sekund. Vendar se v nekaterih primerih zaslon sprednje plošče morda ne bo izklopil. V tem primeru je svetlost zaslona sprednje plošče enaka načinu [DARK].

Varčevanje z energijo

Če želite zvočniški sistem uporabljati v načinu varčevanja z energijo, spremenite naslednje nastavitve.

Izklop zvočniškega sistema z zaznavanjem stanja uporabe

Ko vklopite funkcijo samodejnega preklopa v stanje pripravljenosti, zvočniški sistem samodejno preklopi v stanje pripravljenosti, kadar ga ne uporabljate približno 20 minut in ne sprejema vhodnega signala.

- 1 Možnost [SYSTEM] – [AUTO STANDBY] nastavite na [ON].

Varčevanje z energijo v načinu pripravljenosti

Za varčevanje z energijo v načinu pripravljenosti možnosti [BT] – [STANDBY] nastavite na [OFF] (stran 32).

Odpravljanje težav

Če zvočniški sistem ne deluje pravilno, sledite spodnjemu postopku.

- 1 Poiščite vzrok in rešitev težave s tem postopkom za odpravljanje težav.
- 2 Ponastavite zvočniški sistem.
Vse nastavitve zvočniškega sistema so povrnjene na prvotno stanje. Za podrobnosti glejte razdelek »Ponastavitev zvočniškega sistema« (stran 41).

Če težave ne morete odpraviti, se obrnite na najbližjega prodajalca izdelkov Sony.

Na popravilo vedno prinesite zvočniški modul, globokotonec, brezžični ojačevalnik in zvočnika za prostorski zvok, tudi če je videti, da ima težave samo ena od teh naprav.

Napajanje

Zvočniški sistem se ne vklopi.

- Preverite, ali je napajalni kabel ustrezno povezan.
- Napajalni kabel odklopite iz električne vtičnice in ga čez nekaj časa znova priklopite.

Zvočniški sistem se samodejno izklopi.

- Funkcija samodejnega preklopa v stanje pripravljenosti deluje. Možnost [SYSTEM] - [AUTO STANDBY] nastavite na [OFF] (stran 33).

Zvočniški sistem se ne vklopi, tudi če je televizor vklopljen.

- Možnost [HDMI] - [CONTROL FOR HDMI] nastavite na [ON] (stran 32). Televizor mora podpirati funkcijo Control for HDMI. Če želite več informacij, preberite navodila za uporabo televizorja.

- Preverite nastavitve zvočnikov televizorja. Napajanje zvočniškega sistema se sinhronizira z nastavitvami zvočnikov televizorja. Če želite več informacij, preberite navodila za uporabo televizorja.
- Če so bili prejšnji vir zvoka zvočniki televizorja, se zvočniški sistem pri nekaterih televizorjih morda ne bo vklopil, če je povezan z napajanjem televizorja, tudi če je televizor vklopljen.

Zvočniški sistem se izklopi, ko izklopite televizor.

- Preverite nastavitve funkcije Control for HDMI (stran 32). Če je funkcija Control for HDMI vklopljena in je vhod zvočniškega sistema nastavljen na vhod televizorja, se bo zvočniški sistem samodejno izklopil, ko boste izklopili televizor.

Zvočniški sistem se ne izklopi, tudi če se izklopi televizor.

- Preverite nastavitve funkcije Control for HDMI (stran 32). Ko izklopite televizor, se bo zvočniški sistem samodejno izklopil, če je vhod zvočniškega sistema vhod televizorja. Televizor mora podpirati funkcijo Control for HDMI. Če želite več informacij, preberite navodila za uporabo televizorja.

Slika

Slika ni (pravilno) prikazana.

- Izberite ustrezen vhod.
- Če ni slike, ko je izbran vhod TV, želeni TV-kanal izberite z daljinskim upravljalnikom televizorja.
- Odklopite kabel HDMI in ga znova priklopite. Kabel mora biti trdno vstavljen.

Zvok

Zvočniški sistem se ne more povezati s televizorjem s funkcijo BLUETOOTH.

→ Če povežete zvočniški sistem in televizor s kablom HDMI, se povezava BLUETOOTH prekine. Izključite kabel HDMI in ponovno opravite vse korake povezovanja (stran 16).

Zvočniški sistem ne oddaja zvoka televizorja.

- Preverite vrsto in povezavo kabla HDMI ali digitalnega optičnega kabla, ki je povezan z zvočniškim sistemom in televizorjem (glejte priložena navodila za začetek).
- Odklopite kable, ki povezujejo televizor in zvočniški sistem, in jih nato znova priključite. Napajalna kabla televizorja in zvočniškega sistema odklopite iz električne vtičnice in ju znova priključite.
- Ko sta zvočniški sistem in televizor povezana samo s kablom HDMI, preverite naslednje:
 - Vtičnica HDMI priključenega televizorja je označena z »ARC«.
 - Funkcija televizorja Control for HDMI je vklopljena.
 - Funkcija ARC v televizorju je omogočena.
 - Na zvočniškem sistemu je funkcija Control for HDMI vklopljena (stran 32).
- Če televizor ni združljiv s povratnim zvočnim kanalom, ga povežite z optičnim digitalnim kablom (glejte priložena navodila za začetek). Če televizor ni združljiv s povratnim zvočnim kanalom, se zvok televizorja ne bo predvajal prek zvočniškega sistema, čeprav je zvočniški sistem priključen v vhod HDMI IN na televizorju.
- Če se zvok naprave, priključene v optično vtičnico televizorja, ne predvaja, poskusite naslednje.
 - Kabelski ali satelitski sprejemnik priključite neposredno v vtičnico TV IN (OPTICAL) na zvočniškem sistemu.

- Večkrat pritisnite INPUT, da izberete vhod TV (stran 19).
- Povečajte glasnost na televizorju ali preključite izklop zvoka.
- Od vrstnega reda vklopa televizorja in zvočniškega sistema je odvisno, ali bo sistem utišan. V tem primeru najprej vklopite televizor in nato zvočniški sistem.
- Nastavite zvočnik televizorja (BRAVIA) na zvočni sistem. Za informacije o nastavitvi televizorja glejte navodila za nastavev televizorja.
- Preverite zvočni izhod televizorja. Za nastavitve televizorja glejte navodila za uporabo televizorja.
- Zvočniški sistem podpira obliki zvočnega zapisa Dolby Digital in PCM. Ko predvajate nepodprto obliko zapisa, nastavite digitalni zvočni izhod televizorja (BRAVIA) na "PCM". Če želite več informacij, preberite navodila za uporabo televizorja.



Zvok se predvaja iz zvočniškega sistema in tudi televizorja.

- Spremenite nastavev zvočnega izhoda na televizorju tako, da se bo zvok televizorja predvajal prek zunanjega zvočnika.
- Glasnost televizorja nastavite na najnižjo stopnjo.

Globokotonec ne predvaja zvoka oziroma je ta komaj slišen.

- Preverite, ali je napajalni kabel globokotonca ustrezno priključen (glejte priložena navodila za začetek).
- Če želite povečati glasnost globokotonca, pritisnite gumb SW  + na daljinskem upravljalniku (stran 10).
- Globokotonec reproducira nizkotonski zvok. Če uporabljate vhodne vire, ki nimajo veliko komponent nizkotonskega zvoka (npr. televizijska oddaja), je zvok iz globokotonca morda komaj slišen.
- Ko predvajate vsebino, združljivo s tehnologijo za zaščito avtorskih pravic (HDCP), se ta ne predvaja iz globokotonca.

Zvočniški sistem ne predvaja zvoka naprave, povezane nanj, oziroma je ta komaj slišen.

- Pritisnite gumb  + in preverite raven glasnosti (stran 10).
- Pritisnite  ali , da se funkcija za izklop zvoka izključi (stran 10).
- Preverite, ali je vhodni vir pravilno izbran. Poskusite uporabiti drug vhodni vir, ki ga izberete s pritiskanjem gumba INPUT.
- Preverite, ali so vsi kabli trdno vstavljeni v vtičnice na zvočniškem sistemu in povezani napravi.
- Če povezana naprava podpira funkcijo za vzorčenje na višjo frekvenco, morate to funkcijo izklopiti.

Učinka prostorskega zvoka ni mogoče doseči.

- Odvisno od vhodnega signala obdelava prostorskega zvoka morda ne bo delovala učinkovito. Učinek prostorskega zvoka je lahko komaj opazen, odvisno od programa ali diska.
- Za predvajanje večkanalnega zvoka preverite nastavev digitalnega zvočnega izhoda na napravi, ki je priključena v zvočniški sistem. Podrobnosti najdete v navodilih za uporabo povezane naprave.

Izhodni zvok zvočniškega sistema ni na enaki ravni kot zvok televizorja, čeprav so vrednosti za raven glasnosti na zvočniškem sistemu in televizorju nastavljene na enako vrednost.

- Če je funkcija Control for HDMI vklopljena, se lahko vrednost za raven glasnosti na zvočniškem sistemu prikaže na televizorju kot glasnost televizorja. Ravni zvoka, predvajanega iz zvočniškega sistema in televizorja, se razlikujejo, čeprav so vrednosti za raven glasnosti na zvočniškem sistemu in televizorju nastavljene na enako vrednost. Ravni zvoka, predvajanega iz zvočniškega sistema in televizorja, se razlikujejo glede na značilnosti obdelave zvoka obeh, pri tem pa ne gre za okvaro.

Zvok je prekinjen, ko gledate televizijski program ali vsebino prek predvajalnika Blu-ray Disc ipd.

- Preverite nastavev zvočnega načina (stran 25). Če je zvočni način nastavljen na [AUTO SOUND], je lahko zvok prekinjen, ko se zvočni način samodejno spremeni v skladu z informacijami predvajanega programa. Če ne želite spreminjati zvočnega načina samodejno, nastavite zvočni način na katerokoli nastavev, razen na [AUTO SOUND].

Zvok televizorja, ki se predvaja prek zvočniškega sistema, zaostaja za sliko.

- Pojavi se lahko časovni zamik med zvokom in sliko, kar je odvisno od zvočnega vira. Če ima televizor funkcijo, ki zadržuje sliko, jo uporabite za prilagoditev.

Brezžični ojačevalnik

Brezžični ojačevalnik ne predvaja zvoka oziroma je ta komaj slišen.

- Preverite, ali indikator napajanja na brezžičnem ojačevalniku sveti zeleno ali oranžno.
- Če indikator napajanja na brezžičnem ojačevalniku ne sveti, poskusite naslednje.
 - Prepričajte se, da je napajalni kabel brezžičnega ojačevalnika ustrezno priključen.
 - Pritisnite gumb  (vklop/izklop) brezžičnega ojačevalnika, da vklopite napajanje.
- Če indikator napajanja brezžičnega ojačevalnika počasi utripa zeleno ali oranžno ali sveti rdeče, poskusite naslednje.
 - Premaknite brezžični ojačevalnik v bližino globokotonca, da indikator napajanja brezžičnega ojačevalnika zasveti zeleno ali oranžno.
 - Sledite korakom v razdelku »Ročna povezava brezžičnega ojačevalnika« (stran 15).

- Če indikator napajanja na brezžičnem ojačevalniku utripa rdeče, ga izklopite s pritiskom I/⏻ (vklop/izklop) in preverite, ali so prezračevalne odprtine na brezžičnem ojačevalniku zamašene.
- Preverite, ali je možnost [SPEAKER] – [MULTI SPEAKER] nastavljena na [ON] (stran 31). Če je možnost [SPEAKER] – [MULTI SPEAKER] nastavljena na [OFF], zvok ne bo predvajan prek zvočnikov za prostorski zvok, če predvajate zvok dvokanalnega vira.

Zvok je prekinjen ali je prisoten šum.

- Če je v bližini naprava, ki oddaja elektromagnetno sevanje, kot je na primer brezžični LAN ali mikrovalovna pečica med delovanjem, zvočniški sistem odmaknite od te naprave.
- Če je med globokotoncem in brezžičnim ojačevalnikom ovira, jo premaknite oziroma odmaknite.
- Na vrh globokotonca ne postavljajte kovinskih predmetov, kot je okvir televizorja itd. Brezžične funkcije lahko postanejo nestabilne.
- Globokotonec in brezžični ojačevalnik postavite kar najbolj skupaj.
- Frekvenco brezžičnega omrežja LAN morebitnega usmerjevalnika za Wi-Fi ali osebnega računalnika v bližini preklopite na frekvenčni pas 5 GHz.
- Spremenite omrežno povezavo televizorja ali predvajalnika Blu-ray Disc iz brezžične v žično.

Povezava z napravo USB

Enota ne prepozna naprave USB.

- Poskusite naslednje:
 - ① Izklopite zvočniški sistem.
 - ② Izključite in znova priključite napravo USB.
 - ③ Vklopite zvočniški sistem.
- Preverite, ali je naprava USB ustrezno priključena v vrata ⏻ (USB).

- Prepričajte se, da naprava USB in kabel nista poškodovana.
- Preverite, ali je naprava USB vklopljena.
- Če je naprava USB povezana prek zvezdišča USB, izključite napravo USB in jo priključite neposredno v globokotonec.

Povezava z mobilno napravo

Povezave BLUETOOTH ni mogoče dokončati.

- Indikator BLUETOOTH na globokotoncu mora svetiti (stran 21).
- Preverite, ali je naprava BLUETOOTH, ki jo želite povezati, vklopljena in funkcija BLUETOOTH omogočena.
- Napravo BLUETOOTH prestavite bližje globokotoncu.
- Znova seznanite zvočniški sistem in napravo BLUETOOTH. Morda boste morali z napravo BLUETOOTH najprej preklicati seznanjanje s tem zvočniškim sistemom.
- Če je možnost [BT] – [POWER] nastavljena na [OFF], jo nastavite na [ON] (stran 32).

Seznanjanje ni mogoče.

- Napravo BLUETOOTH prestavite bližje globokotoncu.
- Zvočniškega sistema ne smejo motiti naprave z brezžično povezavo LAN, druge brezžične naprave, ki uporabljajo frekvenčni pas 2,4 GHz ali mikrovalovna pečica. Če je v bližini naprava, ki ustvarja elektromagnetno sevanje, napravo odmaknite od zvočniškega sistema.
- Če so v bližini sistema še druge naprave BLUETOOTH, seznanjanje morda ne bo mogoče. V tem primeru druge naprave BLUETOOTH izklopite.

Zvočniški sistem ne predvaja zvoka povezane mobilne naprave BLUETOOTH.

- Indikator BLUETOOTH na globokotoncu mora svetiti (stran 21).
- Napravo BLUETOOTH prestavite bližje globokotoncu.
- Če je v bližini naprava, ki ustvarja elektromagnetno sevanje, kot so naprave z brezžično povezavo LAN, druge naprave BLUETOOTH ali mikrovalovna pečica, napravo odmaknite od zvočniškega sistema.
- Napravo USB 3.0 in njene kable odmaknite od zvočniškega sistema.
- Odstranite vse ovire med zvočniškim sistemom in napravo BLUETOOTH ali odmaknite zvočniški sistem od ovire.
- Premestite povezano napravo BLUETOOTH.
- Frekvenco brezžičnega omrežja LAN morebitnega usmerjevalnika za Wi-Fi ali osebnega računalnika v bližini preklopite na frekvenčni pas 5 GHz.
- Povečajte glasnost na povezani napravi BLUETOOTH.

Zvok ni sinhroniziran s sliko.

- Ko gledate film, lahko zvok zaostaja za sliko.

Daljinski upravljalnik

Daljinski upravljalnik zvočniškega sistema ne deluje.

- Daljinski upravljalnik usmerite proti senzorju za signal daljinskega upravljalnika na globokotoncu (stran 7).
- Odstranite vse ovire med daljinskim upravljalnikom in globokotoncem.
- Če je raven napolnjenosti baterij v daljinskem upravljalniku nizka, ju zamenjajte z novima.
- Preverite, ali pritisnete pravi gumb na daljinskem upravljalniku.

Daljinski upravljalnik televizorja ne deluje.

- Zvočniški modul namestite tako, da ne ovira senzorja daljinskega upravljalnika televizorja.

Drugo

Funkcija Control for HDMI ne deluje pravilno.

- Preverite povezavo z zvočniškim sistemom (glejte priložena navodila za začetek).
- Vključite funkcijo Control for HDMI v televizorju. Če želite več informacij, preberite navodila za uporabo televizorja.
- Počakajte nekaj časa in nato poskusite znova. Če odklopite zvočniški sistem, bo trajalo nekaj časa, preden lahko opravljate postopke. Počakajte vsaj 15 sekund in nato poskusite znova.
- Naprave, povezane z zvočniškim sistemom, morajo podpirati funkcijo Control for HDMI.
- Omogočite funkcijo Control for HDMI v napravah, ki so povezane z zvočniškim sistemom. Za podrobnejše informacije preberite navodila za uporabo naprave.
- Število naprav in njihove vrste, ki jih je mogoče upravljati s funkcijo Control for HDMI, so omejene s standardom HDMI CEC, kot je opisano spodaj:
 - Snemalne naprave (snemalnik Blu-Ray Disc, DVD-snemalnik itd.): do 3 naprave
 - Naprave za predvajanje (predvajalnik Blu-Ray Disc, DVD itd.): do 3 naprave
 - Naprave, povezane s sprejemnikom: do 4 naprave
 - Zvočni sistem (sprejemnik/slušalke): samo 1 naprava (ki jo uporablja zvočniški sistem)

Na zaslonu sprednje plošče globokotonca se izpiše [PROTECT], zvok je utišan in gumbi na daljinskem upravljalniku ali globokotoncu ne delujejo, razen gumba  (vklop/izklop).

- Vključena je zaščitna funkcija. Pritisnite  (napajanje), da izklopite zvočniški sistem, in izključite napajalni kabel AC ter preverite spodnje točke.
 - Poskrbite, da prezračevalne odprtine globokotonca ne bodo prekrite, in čez nekaj časa vklopite zvočniški sistem.
 - Ko zvočniški sistem uporablja povezavo USB, odstranite napravo USB in vklopite sistem. Če zvočniški sistem pravilno deluje, bo tok priključene naprave USB večji od največjega izhodnega toka zvočniškega sistema, ki znaša 500 mA, ali pa naprava USB deluje neobičajno.

Zaslon sprednje plošče globokotonca ni osvetljen.

- Pritisnite gumb DIMMER, da nastavite svetlost na možnost [BRIGHT] ali [DARK], če je možnost nastavljena na [OFF] (stran 34).

Senzorji televizorja ne delujejo pravilno.

- Zvočniški sistem lahko blokira nekatere senzorje (na primer senzor za svetlost), sprejemnik daljinskega upravljalnika televizorja ali oddajnik za 3D-očala (infrardeči prenos) za 3D-televizor, ki podpira sistem za infrardeča 3D-očala ali brezžično komunikacijo. Premaknite zvočniški sistem tako daleč stran od televizorja, da bodo ti deli še vedno pravilno delovali. Za lokacije senzorjev in sprejemnika daljinskega upravljalnika glejte navodila za uporabo televizorja.

Brezžična funkcija (funkcija BLUETOOTH ali brezžični ojačevalnik) ni stabilna.

- V bližino zvočniškega sistema ne postavljajte kovinskih predmetov razen televizorja.

Zvočniški sistem ne deluje pravilno (na zaslonu sprednje plošče se izpiše [.DEMO]).

- Zvočniški sistem je v predstavitvenem načinu. Če želite preklicati predstavitveni način, ponastavite zvočniški sistem. Pritisnite in za več kot 5 sekund pridržite gumba  (vklop/izklop) in – (glasnost) na globokotoncu (stran 41).

Ko spremenite vhod USB v vhod TV s pritiskom gumba INPUT, se izpiše sporočilo.

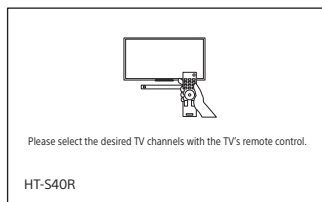

* Ta zaslon je primer za angleščino.

- Z daljinskim upravljalnikom televizorja izberite televizijski program.

Ponastavitev zvočniškega sistema

Če zvočniški sistem še vedno ne deluje pravilno, ga ponastavite s tem postopkom.

- 1 Pritisnite MENU.**
Na zaslonu sprednje plošče se prikaže [CURRENT STATUS].
- 2 Pritisnite $\blacktriangle/\blacktriangledown$, da izberete [RESET], in nato pritisnite ENTER.**
- 3 Pritisnite $\blacktriangle/\blacktriangledown$, da izberete [ALL RESET], in nato pritisnite ENTER.**
- 4 Pritisnite $\blacktriangle/\blacktriangledown$, da izberete [START], in nato pritisnite ENTER.**
Vse nastavitve so povrnjene na prvotno stanje.

Preklic ponastavitve

Izberite možnost [CANCEL] v 4. koraku.

Če ponastavitve ne morete izvesti prek menija z nastavitvami

Pritisnite in za več kot 5 sekund pridržite gumba ⏻ (vklop/izklop) in – (glasnost) na globokotoncu.

Nastavitve so ponastavljene na začetno stanje.

Opomba

S ponastavitvijo se lahko izgubi povezava z brezžičnim ojačevalnikom. V tem primeru upoštevajte navodila iz razdelka »Ročna povezava brezžičnega ojačevalnika« (stran 15).

Dodatne informacije

Tehnični podatki

Globokotonec (SA-WS40R)

Ojačevalnik

IZHODNA MOČ (nazivna)

Sprednji L + sprednji D: 50 W + 50 W
(pri 8 ohmih, 1 kHz, 1 % THD)

IZHODNA MOČ (referenčna)

Sprednji L/sprednji D/osrednji: 90 W
(na kanal pri 8 ohmih, 1 kHz)
Globokotonski zvočnik: 180 W
(pri 4 ohmih, 100 Hz)

Vhodni priključki

TV IN (OPTICAL)
USB
ANALOG IN

Izhod

HDMI OUT (TV (ARC))

Enota HDMI

Konektor

Tip A (19-pinski)

USB

🔌 Vrata (USB):

Vrsta A

Enota BLUETOOTH

Komunikacijski sistem

Specifikacija BLUETOOTH, različica 5.0

Izhod

Specifikacija BLUETOOTH, razred moči 1

Največji obseg za komunikacijo

Razdalja približno 10 m¹⁾

Frekvenčni pas

Pas 2,4 GHz (2,4000–2,4835 GHz)

Največja izhodna moč

< 9 dBm

Modulacijski način

FHSS (Freq Hopping Spread Spectrum)

Združljivi profili BLUETOOTH²⁾

A2DP (profil naprednega distribuiranja zvoka)

AVRCP (Audio Video Remote Control Profile)

Podprti kodek ³⁾

SBC⁴⁾

Razpon oddajanja (A2DP)

20–20.000 Hz (frekvence vzorčenja
32 kHz, 44,1 kHz, 48 kHz)

- 1) Dejanski razpon je odvisen od dejavnikov, kot so ovire med napravama, magnetna polja okrog mikrovalovne pečice, statična elektrika, uporaba brezžičnega telefona, občutljivost sprejema, operacijski sistem, programske aplikacije itd.
- 2) Standardni profili BLUETOOTH označujejo namen komunikacije BLUETOOTH med napravami.
- 3) Kodek: oblika zapisa stisnjene in pretvorjenega zvočnega signala
- 4) Okrajšava za Subband Codec (kodek dodatnega pasu)

Zvočniki

Zvočniški sistem

sistem globokotona, Bass reflex

Zvočnik

160 mm, stožčast

Splošno

Napajanje

220–240 V pri izmeničnem toku,
50 Hz/60 Hz

Poraba energije

Sveti: 55 W

Stanje pripravljenosti: 0,5 W ali manj
(v načinu varčevanja z energijo)

(ko sta možnost [CONTROL FOR HDMI]
pod [HDMI] in možnost [STANDBY] pod
[BT] nastavljeni na [OFF])

Stanje pripravljenosti: 2 W ali manj*
(Ko sta možnost [CONTROL FOR HDMI]
pod [HDMI] in možnost [STANDBY] pod
[BT] nastavljeni na [ON])

* Zvočniški sistem bo samodejno
preklopil v način varčevanja z
energijo, ko ni povezave HDMI in ni
zgodovine seznanja prek funkcije
BLUETOOTH.

Mere* (pribl.) (š/v/g)

192 mm × 387 mm × 366 mm

* Brez izbočenih delov

Teža (pribl.)

7,8 kg

Zvočniški modul (SS-S40R)

Zvočniški sistem

Zvočniški sistem celotnega obsega,
Bass Reflex

Zvočnik

42 mm × 100 mm, stožčast

Mere* (pribl.) (š/v/g)

900 mm × 52 mm × 74,5 mm

* Brez izbočenih delov

Teža (pribl.)

2 kg

Brezžični ojačevalnik (TA-S40RWR)

IZHODNA MOČ (referenčna)

Levi prostorski/desni prostorski: 75 W
(na kanal pri 4 ohmih, 1 kHz)

Napajanje

220–240 V pri izmeničnem toku,
50 Hz/60 Hz

Poraba energije

Sveti: 20 W

Stanje pripravljenosti: 0,5 W ali manj

Mere* (pribl.) (š/v/g)

160 mm × 52 mm × 160 mm

* Brez izbočenih delov

Teža (pribl.)

0,8 kg

Zvočnika za prostorski zvok (SS-SS40R)

Zvočniški sistem

Zvočniški sistem celotnega obsega,
Bass Reflex

Zvočnik

65 mm, stožčast

Mere* (pribl.) (š/v/g)

83 mm × 180 mm × 74,5 mm

* Brez izbočenih delov

Teža (pribl.)

0,6 kg

Brezžični oddajnik/ sprejemnik

Frekvenčni pas

2,4 GHz (2,404 GHz–2,476 GHz)

Največja izhodna moč

< 10 dBm

Modulacijski način

GFSK

Priložena dodatna oprema

- Daljinski upravljalnik (1)
- Baterija vrste R03 (velikost AAA) (2)
- PREDLOGA ZA STENSKI NOSILEC (1)
- Optični digitalni kabel (1)
- Napajalni kabel (omrežni kabel) (2)
- Navodila za začetek uporabe
- Navodila za uporabo (ta dokument)

Oblika in tehnični podatki se lahko spremenijo brez obvestila.

Vrste datotek, ki jih je mogoče predvajati

Kodek	Pripona
MP3 (MPEG-1 Audio Layer III)	.mp3
Standard WMA9	.wma
LPCM (2 kanala)	.wav

Opombe

- Nekaterih datotek morda ni mogoče predvajati, odvisno od oblike zapisa datoteke, kodiranja datoteke ali stanja posnetka.
- Nekaterih datotek, ki so bile računalniško spremenjene, morda ne bo mogoče predvajati.
- Zvočniški sistem ne predvaja kodiranih datotek, kot so datoteke DRM in Lossless.
- Zvočniški sistem lahko prepozna naslednje datoteke ali mape v napravah USB:
 - do 200 map (vključno s prazno in korensko mapo)
 - do 200 skladb v eni mapi
 - največ do map na 8. ravni (vključno s korensko mapo)
- Nekateri pomnilniške naprave USB morda ne bodo delovale s tem zvočniškim sistemom.
- Zvočniški sistem lahko prepozna naprave za količinsko shranjevanje (MSC).
- Frekvenca vzorčenja je do 48 kHz.

Podprte oblike vhodnega zvočnega zapisa

Spodaj sta navedeni obliki zvočnega zapisa, ki ju podpira ta zvočniki sistem:

- Dolby Digital
- Linearen PCM 2 kanala (do 48 kHz)

O komunikaciji prek povezave BLUETOOTH

- Naprave BLUETOOTH uporabljajte na medsebojni razdalji do 10 metrov (brez vmesnih ovir). Obseg za učinkovito komunikacijo med napravami je lahko manjši pod temi pogoji:
 - ko je med napravama s povezavo BLUETOOTH oseba, kovinski predmet, zid ali druga ovira;
 - na mestih, kjer je nameščena brezžična povezava LAN;
 - okrog mikrovalovnih pečic, ki so v uporabi;
 - na mestih, kjer so drugi elektromagnetni valovi.
- Naprave BLUETOOTH in oprema z brezžično povezavo LAN (IEEE 802.11b/g/n) uporabljajo isti frekvenčni pas (2,4 GHz). Ko napravo BLUETOOTH uporabljate v bližini naprave z brezžičnim omrežnim vmesnikom, lahko pride do elektromagnetnih motenj. To lahko upočasni hitrosti prenosa podatkov, povzroči šum ali nezmožnost povezave. Če se to zgodi, naredite naslednje:
 - Zvočniški sistem uporabljajte vsaj 10 metrov stran od naprav z brezžično povezavo LAN.
 - ko uporabljate napravo BLUETOOTH, izklopite napravo z brezžično povezavo LAN v območju desetih metrov (33 čevljev);
 - Zvočniški sistem in napravo BLUETOOTH postavite kar najbolj skupaj.
- Radijski valovi, ki jih oddaja ta zvočniški sistem, lahko vplivajo na delovanje nekaterih medicinskih naprav. Ker lahko motnje zaradi radijskih valov povzročijo okvaro, zvočniški sistem in napravo BLUETOOTH vedno izklopite na teh mestih:
 - v bolnišnicah, na vlakih, letalih, bencinskih črpalkah in plovodih, kjer so prisotni vnetljivi plini;
 - V bližini avtomatskih vrat ali požarnih alarmov.
- Ta zvočniški sistem podpira varnostne funkcije, ki so v skladu s specifikacijami BLUETOOTH, z namenom zagotavljanja

varne povezave v času komuniciranja prek tehnologije BLUETOOTH. Ta varnost pa je lahko nezadostna, odvisno od vsebin nastavitvev in drugih dejavnikov, zato bodite previdni vedno, kadar komunicirate prek tehnologije BLUETOOTH.

- Podjetje Sony ne odgovarja za kakršno koli nastalo škodo ali izgubo, ki je posledica uhajanja informacij v času komunikacije prek tehnologije BLUETOOTH.
- Komunikacija BLUETOOTH z vsemi napravami BLUETOOTH, ki imajo enak profil kot ta zvočniški sistem, ni nujno zagotovljena.
- Naprave BLUETOOTH, ki so povezane s tem zvočniškim sistemom, morajo biti v skladu s specifikacijo BLUETOOTH, ki jo je predpisalo podjetje Bluetooth SIG, Inc. Da naprave ustrezajo specifikaciji, morajo biti potrjene. Če tudi je naprava v skladu s specifikacijo BLUETOOTH, lahko v posameznih primerih značilnosti ali specifikacije naprave BLUETOOTH ne dopustijo povezovanja ali imajo posledično drugačne načine upravljanja, drugačen zaslon in delujejo na drugačen način.
- Odvisno od naprave BLUETOOTH, ki je povezana s tem zvočniškim sistemom, od okolja, v katerem poteka komunikacija, ter od ostalih pogojev, se lahko pojavijo šumi in zvok je lahko odrezan.

Če imate kakršna koli vprašanja ali težave v zvezi z zvočniškim sistemom, se obrnite na najbližjega prodajalca izdelkov Sony.

Previdnostni ukrepi

Varnost

- Če v zvočniški sistem pade predmet ali če vanj prodre tekočina, ga odklopite, pred nadaljnjo uporabo pa ga mora pregledati usposobljeni serviser.
- Ne prijemajte napajalnega kabla z mokrimi rokami. V nasprotnem primeru obstaja nevarnost električnega udara.
- Ne plezajte na zvočniški modul, globokotonec in zvočnike za prostorski zvok, saj lahko padete in se poškodujete oz. poškodujete zvočniški sistem.

Viri napajanja

- Pred uporabo zvočniškega sistema preverite, ali delovna napetost ustreza lokalnemu viru napajanja. Delovna napetost je navedena na oznaki izdelka na zadnji strani globokotonca.
- Če zvočniškega sistema ne nameravate uporabljati dalj časa, ga izključite iz električne vtičnice. Napajalni kabel odklopite tako, da primete vtič in ga izvlečete iz vtičnice (ne vlecite kabla).
- Napajalni kabel lahko zamenja samo usposobljen serviser.

Pri segrevanju

Povsem običajno je, da se zvočniški sistem med delovanjem segreva. Pri dolgotrajni neprekinjeni uporabi zvočniškega sistema se temperatura zvočniškega sistema znatno poveša. Če želite preprečiti morebitne opekline, se ne dotikajte zvočniškega sistema.

Postavitev

- Zvočniški sistem postavite na dobro prezračevano mesto, da preprečite prekomerno segrevanje in zagotovite dolgo življenjsko dobo zvočniškega sistema.
- Zvočniškega sistema ne postavljajte v bližino toplotnih virov in ga ne izpostavljajte neposredni sončni svetlobi, prekomernemu prahu ali mehanskim udarcem.

- Zvočniškega modula, globokotonca in zvočnikov za prostorski zvok ne postavljajte na mehko površino (preprogo, odejo ipd.) ter ob njihovo hrbtno stran ne odlagajte ničesar, kar bi lahko oviralo pretok zraka skozi prezračevalne odprtine in povzročilo okvare.
- Če zvočniški sistem uporabljate s televizorjem, videorekorderjem ali predvajalnikom kaset, lahko nastane šum ali popačena slika. Če se to zgodi, zvočniški sistem premaknite nekoliko stran od televizorja, videorekorderja ali predvajalnika kaset.
- Pri postavljanju zvočniškega sistema na obdelano površino (z voskom, oljem, loščilom ipd.) bodite previdni, da ne nastanejo madeži ali se razbarva površina.
- Pazite, da se ne poškodujete zaradi vogalov zvočniškega modula, globokotonca in zvočnikov za prostorski zvok.
- Ko zvočniški modul in zvočnike za prostorski zvok obesite na steno, pustite pod njimi vsaj 3 cm prostora.

Delovanje

Pred priključitvijo drugih naprav izklopite zvočniški sistem in ga odklopite z napajanja.

Barvne nepravilnosti na bližnjem TV-zaslону

Do barvnih nepravilnosti lahko pride pri določenih vrstah televizorjev.

- Če opazite barvne nepravilnosti ... Izklopite televizor in ga znova vklopite po 15–30 minutah.
- Če še naprej prihaja do barvnih nepravilnosti ... Zvočniški sistem premaknite stran od televizorja.

Čiščenje

Zvočniški sistem očistite z mehko suho krpo. Ne uporabljajte grobih blazinic, čistilnih praškov ali topil, kot sta alkohol ali bencin.

Ravnanje z globokotoncem

Med dvigovanjem globokotonca roke ne postavite v ozko odprtino na njem. Tako lahko poškodujete gonilnik zvočnika. Ko globokotonec dvigujete, ga primite na dnu.

Če imate kakršna koli vprašanja ali težave v zvezi z zvočniškim sistemom, se obrnite na najbližjega prodajalca izdelkov Sony.

Avtorske pravice in blagovne znamke

Zvočniški sistem je opremljen s tehnologijo Dolby* Digital.

* Izdelano na podlagi licence podjetja Dolby Laboratories. Dolby, Dolby Audio in simbol dvojnega D so blagovne znamke družbe Dolby Laboratories Licensing Corporation.

Izraza HDMI in večpredstavnostni vmesnik visoke ločljivosti HDMI ter logotip HDMI so blagovne znamke ali zaščitene blagovne znamke družbe HDMI Licensing Administrator, Inc.

Ime BLUETOOTH® in logotipi so zaščitene blagovne znamke družbe Bluetooth SIG, Inc., družba Sony Corporation pa jih uporablja na podlagi licence. Druge blagovne znamke in tovarniška imena so blagovne znamke svojih lastnikov.

Logotip »BRAVIA« je blagovna znamka družbe Sony Corporation.

»PlayStation« je zaščitena blagovna znamka ali blagovna znamka družbe Sony Interactive Entertainment Inc.

Tehnologija zvočnega šifriranja in patenti MPEG Layer-3 z licenco združenj Fraunhofer IIS in Thomson.

Windows Media je zaščitena blagovna znamka ali blagovna znamka podjetja Microsoft Corporation v ZDA in/ali drugih državah.

Ta izdelek je zaščiten z nekaterimi pravicami intelektualne lastnine družbe Microsoft Corporation. Uporaba ali distribucija tovrstne tehnologije zunaj tega izdelka ni dovoljena brez licence podjetja Microsoft ali njegove pooblaščené podružnice.

Vse druge blagovne znamke so blagovne znamke svojih lastnikov.

Stvarno kazalo

Buttons

DIMMER 34
NIGHT 26
VOICE 26

A

ARC 8
Audio DRC 32
Audio Return Channel 8
Auto Standby 33

B

BLUETOOTH
nastavitve 32
seznanjanje 21
stanje pripravljenosti 32
brežžična povezava
brežžični ojačevalnik 15
naprave BLUETOOTH 21
televizor 16

C

Control for HDMI 28

G

glasovni način 26

N

Namestitev 12
Namestitev na steno 32
nastavitve
BLUETOOTH 32
HDMI 32
meni 30
ponastavitev 41
sistem 33
svetlost 34
trenutno stanje 31
USB 32
zvočnik 31
zvok 32

Nastavitve HDMI 32
Nastavitve USB 32
nastavitve zvočnikov 31
nočni način 26

O

oblika zapisa zvoka 44

P

ponastavitev 41
povezava (glejte poglavja "Žična
povezava" ali "Brežžična povezava"
v "Stvarnem kazalu")
predvajanje z enim dotikom 29
programska oprema
posodobitev 33
različica 33
PROTECT 40

R

različica
brežžični ojačevalnik 33
zvočniški sistem 33

S

sistemske nastavitve 33
Sound Mode 25
svetlost
indikator 34
zaslon sprednje plošče 34

T

trenutne nastavitve 27

Z

zvočne nastavitve 32
zvok multipleksirane oddaje 32

Ž

žična povezava 12



UPOZORENJE

Nemojte da postavljate sistem zvučnika u zatvoren prostor, poput police za knjige ili ugradnog ormara.

Da biste smanjili rizik od požara, nemojte da prekrivate ventilacioni otvor na sistemu zvučnika novinama, stolnjakom, zavesom itd.

Sistem zvučnika ne sme biti blizu izvora otvorenog plamena (na primer, upaljene sveće).

Da biste smanjili rizik od požara ili strujnog udara, sistem zvučnika ne sme biti izložen kapljanju ili prskanju tečnosti niti se na njega smeju postavljati predmeti napunjeni tečnošću, poput vaza.

Sistem zvučnika nije isključen sa izvora napajanja naizmeničnom strujom sve dok je uključen u zidnu utičnicu, čak i ako je sam sistem isključen.

Pošto se utikač koristi za isključivanje sistema zvučnika za električne mreže, povežite sistem zvučnika na lako dostupnu utičnicu za napajanje naizmeničnom strujom. Ako primetite bilo kakvu nepravilnost u radu sistema zvučnika, odmah izvucite utikač iz utičnice za napajanje naizmeničnom strujom.

OPREZ

U slučaju zamene nepravilnim tipom baterije, postoji opasnost od eksplozije. Ne izlažite baterije ili uređaj u kojem se nalaze baterije visokim temperaturama, na primer, sunčevoj svetlosti i vatri.

Ne postavljajte ovaj proizvod blizu medicinskih uređaja.

Ovaj proizvod (uključujući dodatni pribor) sadrži magnete koji mogu da ometaju pejsmejkere, prilagodljive šant ventile za lečenje hidrocefalusa i druge medicinske uređaje. Ne postavljajte ovaj proizvod blizu osoba koje koriste takve

medicinske uređaje. Konsultujte se sa lekarom pre korišćenja ovog proizvoda ako koristite takav uređaj.

Samo za upotrebu u zatvorenom prostoru.

Preporučeni kablovi

Za povezivanje sa matičnim računarom i/ili perifernom opremom morate da koristite propisno zaštićene i uzemljene kablove i konektore.

Za bar zvučnik i surround zvučnike

Pločice sa nazivima se nalaze na dnu bar zvučnika i surround zvučnika.

Ova oprema je testirana i utvrđeno je da je u skladu sa ograničenjima navedenim u EMC uredbi kada se za povezivanje koristi kabl kraći od 3 metra.

Za kliјente u Evropi

Napomena za korisnike: sledeće informacije se odnose samo na opremu koja se prodaje u zemljama u kojima se primenjuju direktive EZ i/ili u Ujedinjenom Kraljevstvu u kojem se primenjuju relevantni propisi.

Ovaj proizvod je proizvela kompanija Sony Corporation ili je proizveden u njeno ime.

Uvoznik za EU i Ujedinjeno Kraljevstvo: Sony Europe B.V.

Pitanja upućena uvozniku za EU ili u vezi sa usklađenošću proizvoda u Evropi treba poslati ovlašćenom predstavniku proizvođača, Sony Belgium, bijkantor van Sony Europe B.V., Da Vincilaan 7-D1, 1930 Zaventem, Belgija.

Pitanja upućena uvozniku za Ujedinjeno Kraljevstvo ili u vezi sa usklađenošću proizvoda u Ujedinjenom Kraljevstvu treba poslati ovlašćenom predstavniku proizvođača na adresu: Sony Europe B.V.,

The Heights, Brooklands, Weybridge,
Surrey KT13 0XW, Ujedinjeno Kraljevstvo.



Kompanija Sony Corporation ovim izjavljuje da je ova oprema usklađena sa direktivom 2014/53/EU.

Kompletan tekst izjave o usklađenosti EU je dostupan na sledećoj internet adresi:

<https://compliance.sony.eu>

Kompanija Sony Corporation ovim izjavljuje da je ova oprema u skladu sa relevantnim propisima Ujedinjenog Kraljevstva.

Kompletan tekst izjave o usklađenosti je dostupan na sledećoj internet adresi:

<https://compliance.sony.co.uk>

Ova radio-oprema je predviđena za korišćenje sa odobrenim verzijama softvera koje su navedene u izjavi o usklađenosti. Softver instaliran na ovoj radio-opremi ima sertifikat da ispunjava osnovne zahteve Propisa za radio-opremu.

Verziju softvera ćete pronaći kada izaberete [SYSTEM] - [VERSION] u meniju za podešavanje.

Ova oprema treba da se montira i koristi tako da hladnjak bude najmanje 20 cm udaljen od tela osobe.



**Odlaganje
potrošenih
baterija i
električne i
elektronske
opreme
(primenjivo u**

Evropskoj uniji i ostalim zemljama

koje imaju sisteme za odvojeno sakupljanje otpada)

Ovaj simbol na proizvodu, bateriji ili pakovanju označava da se proizvod i baterija ne smeju tretirati kao kućni otpad. Na nekim baterijama ovaj simbol može da bude prikazan zajedno sa hemijskim simbolom. Hemijski simbol za olovo (Pb) je dodat ako baterija sadrži više od 0,004% olova. Pravilnim odlaganjem proizvoda i baterija pomažete u sprečavanju mogućih štetnih posledica po okolinu i ljudsko zdravlje do kojih može doći usled nepravilnog odlaganja otpada.

Recikliranje materijala doprinosi očuvanju prirodnih resursa. U slučaju proizvoda koji iz razloga bezbednosti, performansi ili integriteta podataka zahtevaju stalnu vezu sa ugrađenom baterijom, tu bateriju bi trebalo da zameni isključivo kvalifikovano osoblje servisa. Da biste bili sigurni da će se baterijom i električnom i elektronskom opremom pravilno rukovati, predajte potrošene proizvode na odgovarajućem mestu za prikupljanje i reciklažu električne i elektronske opreme. Za sve druge baterije, pogledajte odeljak u vezi sa bezbednim uklanjanjem baterije iz proizvoda. Predajte bateriju na odgovarajućem mestu za prikupljanje i reciklažu potrošenih baterija. Za detaljnije informacije o recikliranju ovog proizvoda ili baterije, kontaktirajte sa lokalnom nadležnom institucijom, komunalnom službom ili prodavnicom u kojoj ste kupili proizvod ili bateriju.

Sadržaj

Osnovne informacije o priručnicima za sistem zvučnika	5
---	---

Sadržaj pakovanja	➔ Vodič za početak (poseban dokument)
-------------------	---------------------------------------

Šta sve možete da radite sa sistemom zvučnika	6
Vodič za delove i kontrole	7

Instalacija i povezivanje

Osnovna instalacija i povezivanje	➔ Vodič za početak (poseban dokument)
--------------------------------------	---------------------------------------

Montiranje sistema zvučnika na zid	12
Ručno povezivanje bežičnog pojačala	15
Bežično povezivanje Sony televizora pomoću BLUETOOTH funkcije	16

Slušanje muzike/zvuka

Slušanje zvuka sa televizora	19
Slušanje muzike sa USB uređaja	19
Slušanje muzike pomoću BLUETOOTH® funkcije	21
Slušanje muzike na audio uređaju koji je povezan pomoću stereo mini kabla	24

Podešavanje kvaliteta zvuka

Podešavanje zvučnog efekta prilagođenog izvoru zvuka (Režim zvuka)	25
Kako da dijalozi postanu jasniji (VOICE)	26

Uživanje u jasnom zvuku pri maloj jačini zvuka u ponoć (NIGHT)	26
Proveravanje trenutnih postavki zvuka	27

Korišćenje sistema zvučnika nakon povezivanja sa napajanjem televizora

Upravljanje sistemom zvučnika nakon povezivanja sa napajanjem televizora (funkcija Control for HDMI (Upravljanje za HDMI))	28
--	----

Promena postavki

Korišćenje menija za podešavanje	30
Menjanje osvetljenosti prednjeg displeja i indikatora (DIMMER)	34
Smanjena potrošnja energije	34

Rešavanje problema

Rešavanje problema	35
Resetovanje sistema zvučnika	41

Dodatne informacije

Specifikacije	42
Podržani tipovi datoteka	44
Podržani ulazni audio formati	44
O BLUETOOTH komunikaciji	45
Mere opreza	46
Sadržaj	48

Osnovne informacije o priručnicima za sistem zvučnika

- Uputstva u ovim priručnicima opisuju kontrole na daljinskom upravljaču.
- Neke slike su u vidu konceptualnih crteža i mogu se razlikovati od stvarnih proizvoda.
- Tekst u zagrada [] se pojavljuje na prednjem displeju.

Sadržaj pakovanja

Pogledajte Vodič za početak (zasebni dokument).

Šta sve možete da radite sa sistemom zvučnika

„Slušanje zvuka sa televizora“
(stranica 19)

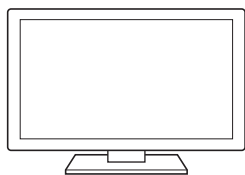

Blu-ray Disc™ plejer,
prijemnik kablovske ili
satelitske televizije itd.

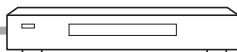

Povezivanje sa televizorom:
Pogledajte „Vodič za početak“
(zasebni dokument).

„Upravljanje sistemom zvučnika
nakon povezivanja sa napajanjem
televizora (funkcija Control for HDMI
(Upravljanje za HDMI))“ (stranica 28)

„Bežično povezivanje
Sony televizora pomoću
BLUETOOTH funkcije“
(stranica 16)

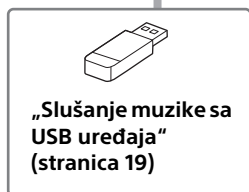

„Slušanje muzike sa
USB uređaja“
(stranica 19)

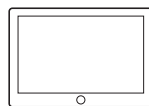
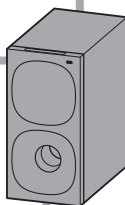

„Slušanje muzike pomoću
BLUETOOTH® funkcije“
(stranica 21)



„Ručno povezivanje bežičnog
pojačala“ (stranica 15)

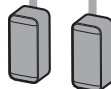
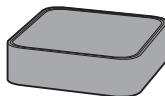

Surround zvučnici

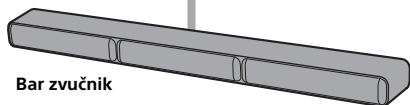

Bar zvučnik

Vodič za delove i kontrole

Subwoofer

Prednja strana

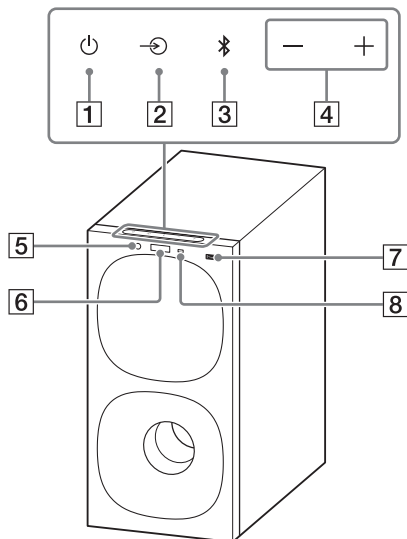

1 Dugme  (napajanje)

Uključivanje sistema zvučnika ili prelazak u režim mirovanja.

2 Dugme  (izbor ulaza)

Biranje ulaznog signala za reprodukciju na sistemu zvučnika.

3 Dugme **BLUETOOTH** (stranica 21)

4 Dugmad +/- (jačina zvuka)

5 Indikator **BLUETOOTH**

- Svetli plavom bojom: BLUETOOTH veza je uspostavljena.
- Neprekidno polako treperi plavom bojom: U toku je pokušaj uspostavljanja BLUETOOTH veze.
- Neprekidno treperi plavom bojom dva puta zaredom: Tokom statusa čekanja na uparivanje.

6 Prednji displej

7  (USB) priključak (stranica 19)

8 Senzor daljinskog upravljača

Usmerite daljinski upravljač ka senzoru za daljinski upravljač da biste mogli da upravljate sistemom zvučnika.

Rear

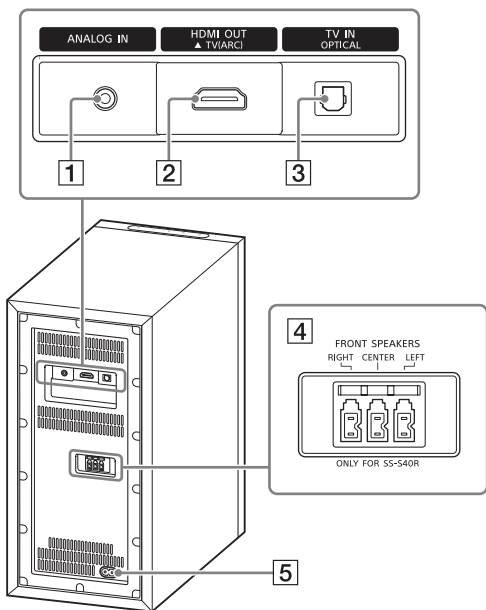

- 1 Priključak ANALOG IN**
- 2 HDMI OUT (TV (ARC)) priključak**

Povežite televizor koji ima priključak za HDMI ulaz sa HDMI kablom. Sistem zvučnika je kompatibilan sa funkcijom Audio Return Channel (ARC). ARC je funkcija koja šalje zvuk sa televizora na audio-video uređaj, kao što je ovaj sistem zvučnika, preko HDMI priključka na televizoru.
- 3 Priključak TV IN (OPTICAL)**
- 4 FRONT SPEAKERS priključci**
- 5 Priključak za naizmjeničnu struju**

Bežično pojačalo

Prednja strana

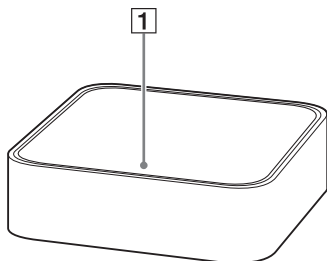

1 Indikator napajanja

Prikaz statusa veze između subwoofer zvučnika i bežičnog pojačala, kao i status napajanja bežičnog pojačala.

Crveni

– Svetli: Bežično pojačalo je u režimu mirovanja.

Zeleni

– Svetli: Bežično pojačalo je povezano sa subwoofer zvučnikom.

– Sporo trepće: Bežično pojačalo pokušava da se poveže sa subwoofer zvučnikom.

Žuto:

– Svetli: Bežično pojačalo je ručno povezano sa subwoofer zvučnikom.

– Sporo trepće: Bežično pojačalo pokušava ručno da se poveže sa subwoofer zvučnikom.

– Dvaput trepne uzastopno: Bežično pojačalo koje je ručno povezano nalazi se u stanju mirovanja tokom uparivanja.

Rear

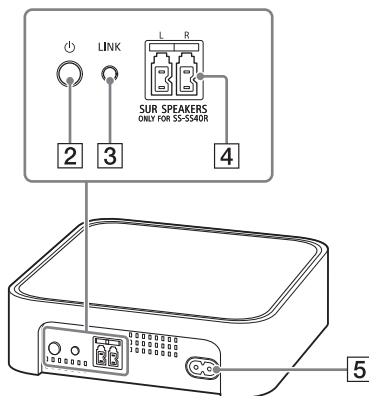

– Brzo trepće: Softver se ažurira.
Isključeno
– Bežično pojačalo je isključeno.

2 Dugme (napajanje)

Uključivanje ili isključivanje bežičnog pojačala.

3 Dugme LINK (stranica 15)

4 SUR SPEAKERS priključci

5 Priključak za naizmjeničnu struju

Daljinski upravljač

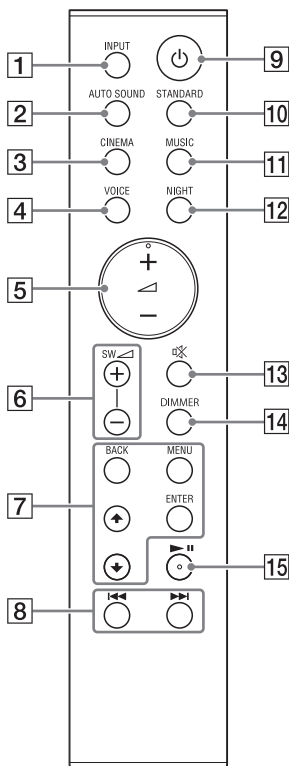

- 1 INPUT (stranice 19, 23, 24)**
Bira izvor ulaznog signala.
Svaki put kada pritisnete dugme INPUT, izvor ulaznog signala se menja ciklično na sledeći način.
[TV] → [ANALOG] → [BT] → [USB]
- 2 AUTO SOUND (stranica 25)**
Bira AUTO SOUND za režim zvuka.
- 3 CINEMA (stranica 25)**
Bira CINEMA za režim zvuka.
- 4 VOICE (stranica 26)**
Uključuje/isključuje glasovni režim.
- 5 \triangle (jačina zvuka) +/-**
Prilagođava jačinu zvuka.
- 6 SW \triangle (jačina zvuka subwoofer zvučnika) +/-**
Podešava nivo jačine zvuka subwoofera.
- 7 MENU (stranice 19, 30)**
Uključivanje/isključivanje menija za podešavanje na prednjem displeju.
▲/▼ (stranice 19, 30)
Biranje stavki u meniju za podešavanje.
Bira sadržaj na TV ekranu za USB reprodukciju.
ENTER (stranice 19, 30)
Ulazak u izabranu stavku.
Reprodukuje sadržaj koji je izabran koristeći ▲/▼ za USB reprodukciju.
BACK (stranice 19, 30)
Povratak na prethodni prikaz.
Biranje višeg nivoa USB reprodukcije.

8 **◀◀/▶▶** (prethodno/sledeće)
(stranice 19, 21)

Biranje prethodne/sledeće numere ili datoteke.

Zadržite da biste tražili unazad ili unapred tokom USB reprodukcije.

9 **⏻** (napajanje)

Uključivanje sistema zvučnika ili prelazak u režim mirovanja.

10 **STANDARD** (stranica 25)

Bira STANDARD za režim zvuka.

11 **MUSIC** (stranica 25)

Bira MUSIC za režim zvuka.

12 **NIGHT** (stranica 26)

Uključuje/isključuje noćni režim.

13 **🔇** (isključivanje zvuka)

Privremeno isključuje zvuk.

Ako se dugme pritisne dok je isključen zvuk, uključuje se zvuk.

14 **DIMMER** (stranica 34)

15 **▶||*** (reprodukovanje/pauza)
(stranice 19, 21)

Reprodukuje, pauzira ili nastavlja reprodukciju.

* Na dugmadi **◀ + and ▶||** nalazi se mala izbočina. Koristite je kao referencu kada rukujete daljinskim upravljačem.

O zameni baterija za daljinski upravljač

Ako sistem zvučnika ne reaguje kada njim upravljate daljinskim upravljačem, zamenite dve baterije u upravljaču novim baterijama.

Za zamenu koristite R03 (veličina AAA) manganske baterije.

Osnovna instalacija i povezivanje

Pogledajte vodič za pokretanje (zaseban dokument).

Montiranje sistema zvučnika na zid

Bar zvučnik, surround zvučnike i bežično pojačalo možete da postavite na zid.

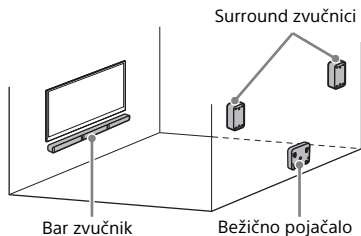

Napomene

- Pripremite vijke (nisu isporučeni) koji odgovaraju materijalu i čvrstoći zida. Budući da je zid od gipsanih ploča naročito lomljiv, dobro pričvrstite vijke u zidnu gredu. Postavite zvučnike ili bežično pojačalo horizontalno, okačene na zavrtnje u gredama na ravnom delu zida.
- Neka postavljanje obavi Sony prodavac ili licencirani majstor i posebno vodite računa o bezbednosti tokom postavljanja.
- Sony ne odgovara za nezgode ili oštećenja do kojih je došlo zbog nepravilnog postavljanja, nedovoljne čvrstoće zida, nepravilnog zašraflijanja, prirodnih nepogoda itd.

Postavljanje Bar zvučnika na zid

- 1 Pripremite dva vijka (nisu isporučeni) pogodna za rupe za zidni nosač sa zadnje strane bar zvučnika.

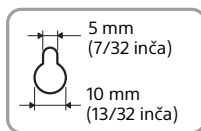
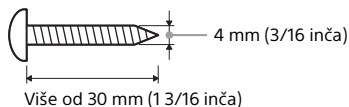

Otvor na zadnjoj strani bar zvučnika

- 2 Zalepite ŠABLON ZA MONTIRANJE NA ZID (isporučen) na zid.

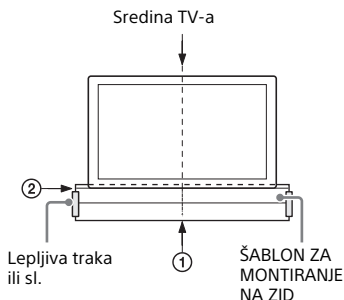

- 1 Poravnajte LINIJU SREDINE TV-a (①) na ŠABLONU ZA MONTIRANJE NA ZID sa linijom koja označava sredinu na TV-u.
- 2 Poravnajte LINIJU DNA TV-a (②) na ŠABLONU ZA MONTIRANJE NA ZID sa donjim delom televizora, a zatim na zid nalepite ŠABLON ZA MONTIRANJE NA ZID lepljivom trakom.

- 3** Uvijte vijke u oznake (A) na LINIJU VIJAKA (3) na ŠABLONU ZA MONTIRANJE NA ZID kao na ilustraciji ispod.

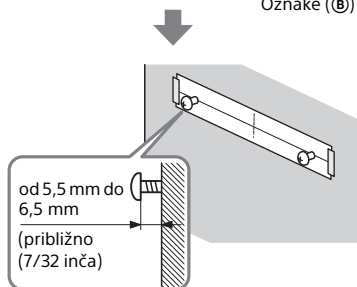
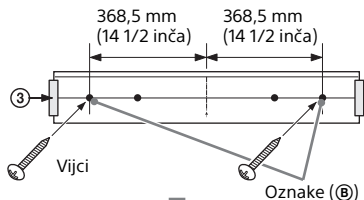

- 4** Uklonite ŠABLON ZA MONTIRANJE NA ZID.

- 5** Okačite bar zvučnik na vijke.

Poravnajte otvore na zadnjoj strani bar zvučnika sa vijcima, pa okačite bar zvučnik na dva vijka.

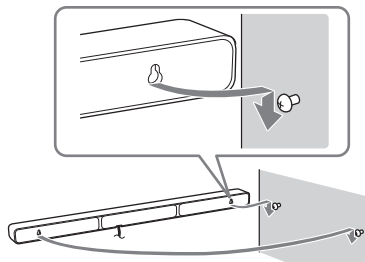

Napomena

Kada lepate ŠABLON ZA MONTIRANJE NA ZID, potpuno izgladite njegovu površinu.

Postavljanje surround zvučnika na zid

- 1** Pripremite vijak (nije isporučen) za svaki zvučnik pogodan za rupu za zidni nosač sa zadnje strane surround zvučnika.

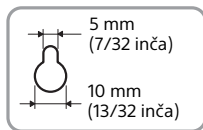
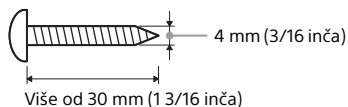

Otvor na zadnjoj strani surround zvučnika

- 2** Pričvrstite zavrtanj na zid na način prikazan na slici u nastavku.

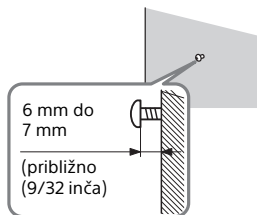

- 3** Okačite surround zvučnik na vijak.

Poravnajte otvor na zadnjoj strani surround zvučnika sa vijkom, pa okačite surround zvučnik na vijak.

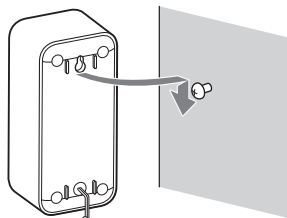

Montiranje bežičnog pojačala na zid

- 1** Pripravite dva zavrtnja (ne isporučuju se) pogodna za otvore za zidni nosač na zadnjoj strani bežičnog pojačala.

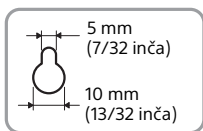
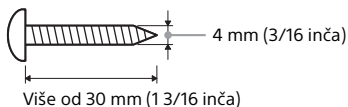

Otvori na donjoj strani bežičnog pojačala

- 2** Pričvrstite zavrtnje na zid na način prikazan na slici u nastavku.

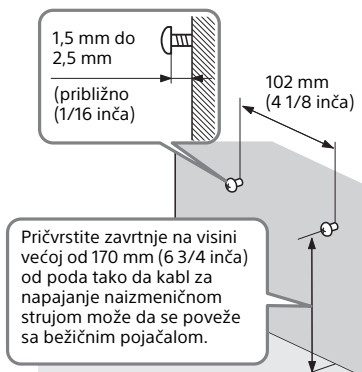

- 3** Okačite bežično pojačalo na zavrtnje.

Poravnajte otvore na donjoj strani bežičnog pojačala sa zavrtnjima, a zatim okačite bežično pojačalo na ta dva zavrtnja.

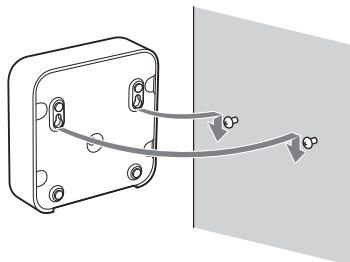

Ručno povezivanje bežičnog pojačala

Bežično pojačalo se automatski povezuje sa subwoofer zvučnikom kada su oba ova uređaja uključena. Ako bežično pojačalo ne može automatski da se poveže sa subwoofer zvučnikom ili ako koristite više bežičnih uređaja i želite da navedete subwoofer koji je bežičnim putem povezan sa bežičnim pojačalom, obavite ručno povezivanje.

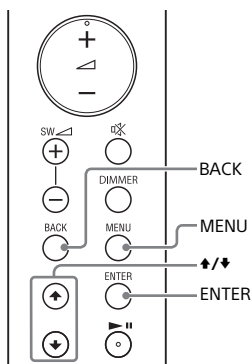

Indikator napajanja

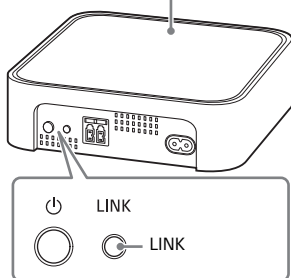

- 1 Pritisnite MENU.**
Na displeju se prikazuje [CURRENT STATUS].
- 2 Pritisnite ▲/▼ da biste izabrali [SPEAKER], a zatim pritisnite ENTER.**
- 3 Pritisnite ▲/▼ da biste izabrali [LINK], a zatim pritisnite ENTER.**
- 4 Pritisnite ▲/▼ da biste izabrali [START], a zatim pritisnite ENTER.**
Poruka [LINK] treperi na prednjem displeju.
Da biste otkazali ručno povezivanje, pritisnite BACK.
- 5 Pritisnite dugme LINK na bežičnom pojačalu.**
Započinje ručno povezivanje.
Indikator napajanja na bežičnom pojačalu neprekidno treperi žutom bojom dva puta zaredom.
- 6 Kada se na prednjem displeju pojavi poruka [DONE], pritisnite MENU.**
Veza je uspostavljena i indikator napajanja na bežičnom pojačalu svetli žuto.

Napomena

Ako se na prednjem displeju pojavi poruka [ERROR], to znači da bežično pojačalo nije povezano. Ponovo obavite ručno povezivanje.

Bežično povezivanje Sony televizora pomoću BLUETOOTH funkcije

Kada upravljate Sony televizorom* pomoću BLUETOOTH funkcije, možete da slušate zvuk sa televizora ili uređaja povezanog sa televizorom tako što ćete bežično povezati sistem zvučnika i televizor.

* TV mora da bude kompatibilan sa A2DP (profilom za napredno razvođenje zvuka) BLUETOOTH profila.



Napomena

Ako sistem zvučnika i televizor povezujete pomoću BLUETOOTH funkcije, ne možete da prikazete ekran za USB reprodukciju na ekranu televizora.

Da biste mogli da koristite sve funkcije sistema zvučnika, povežite ga sa televizorom pomoću HDMI kabla. Više informacija o povezivanju i operacijama za slušanje zvuka sa televizora nakon povezivanja pomoću HDMI kabla potražite u vodiču za pokretanje (zaseban dokument).

Slušanje zvuka sa televizora nakon bežičnog povezivanja sistema zvučnika i televizora

Potrebno je da uparite sistem zvučnika sa televizorom pomoću BLUETOOTH funkcije.

Uparivanje je proces neophodan za međusobno registrovanje informacija na BLUETOOTH uređajima koji će biti bežično povezani unapred.

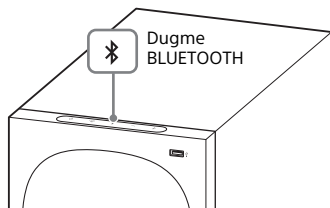
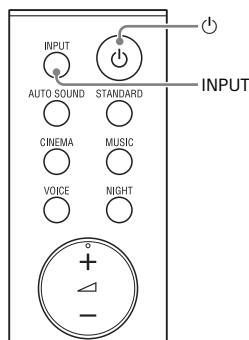

- 1 **Uključite TV.**
- 2 **Uključite sistem zvučnika.**
- 3 **Istovremeno pritisnite i zadržite 5 sekundi dugme BLUETOOTH na subwoofer zvučniku i dugme INPUT na daljinskom upravljaču.**

Sistem zvučnika ulazi u režim za uparivanje, na prednjem displeju se prikazuje poruka [PAIRING], a BLUETOOTH indikator neprekidno treperi plavom bojom dva puta zaredom.

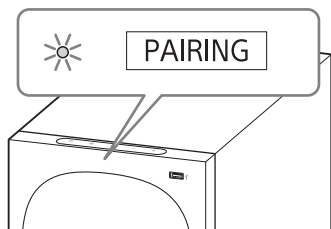

4 Na televizoru pronađite sistem zvučnika tako što ćete obaviti postupak uparivanja.

Lista BLUETOOTH uređaja koji su pretraženi prikazaće se na TV ekranu.

Metod operacije za uparivanje BLUETOOTH uređaja sa TV-om potražite u uputstvu za upotrebu TV-a.

5 Uparite sistem zvučnika i televizor tako što ćete izabrati „HT-S40R“ iz liste na ekranu televizora.

6 Proverite da li BLUETOOTH indikator na subwoofer zvučniku svetli plavom bojom i da li je na prednjem displeju prikazano [TV-BT].

Veza između sistema zvučnika i televizora je uspostavljena.

7 Daljinskim upravljačem TV-a izaberite program ili ulaz uređaja.

Preko sistema zvučnika se emituje zvuk slike prikazane na ekranu televizora.

8 Podesite jačinu zvuka na sistemu zvučnika pomoću daljinskog upravljača za televizor.

Pritiskom dugmeta za isključivanje zvuka na daljinskom upravljaču TV-a, zvuk se privremeno isključuje.

Napomene

- Ako se zvuk sa televizora ne emituje preko sistema zvučnika, izaberite za ulazni signal TV tako što ćete pritisnuti dugme INPUT, a zatim proverite status na prednjem displeju i indikatore na subwoofer zvučniku.
 - Na prednjem displeju je prikazano [TV-BT]: Sistem zvučnika i televizor su povezani, a zvuk sa televizora se emituje preko sistema zvučnika.
 - BLUETOOTH indikator neprekidno treperi dva puta zaredom, a na prednjem displeju je prikazana poruka [PAIRING]: Obavite uparivanje na TV-u.
 - Na prednjem displeju je prikazano [TV]: Obavite korake od početka.
- Kada sistem zvučnika i televizor povežete pomoću HDMI kabla, BLUETOOTH veza će biti prekinuta. Da biste ponovo povezali sistem zvučnika i televizor pomoću BLUETOOTH funkcije, isključite HDMI kabl, a zatim ponovite postupak povezivanja od početka.
- Kada je sistem zvučnika povezan sa televizorom pomoću BLUETOOTH funkcije, a za režim zvuka izabran [AUTO SOUND], za režim zvuka će biti izabrana opcija [STANDARD].

Slušanje zvuka uparenog TV-a

Kada su televizor i sistem zvučnika bežično povezani, možete da isključite/ uključite sistem, podesite jačinu zvuka i isključite zvuk pomoću daljinskog upravljača za televizor.

1 Uključite televizor pomoću daljinskog upravljača za televizor.

Sistem zvučnika se uključuje putem veze sa napajanjem televizora, a zvuk sa televizora se emituje preko sistema zvučnika.

2 Daljinskim upravljačem TV-a izaberite program ili ulaz uređaja.

Preko sistema zvučnika se emituje zvuk slike prikazane na ekranu televizora.

3 Podesite jačinu zvuka na sistemu zvučnika pomoću daljinskog upravljača za televizor.

Pritiskom dugmeta za isključivanje zvuka na daljinskom upravljaču TV-a, zvuk se privremeno isključuje.

Napomena

Ako ne izaberete [TV] već neki drugi ulazni signal na daljinskom upravljaču koji ste dobili uz sistem zvučnika, zvuk sa televizora se neće emitovati preko sistema zvučnika. Da biste mogli da emitujete zvuk sa televizora preko sistema, izaberite TV za ulazni signal tako što ćete pritisnuti dugme INPUT.

Savet

Kada se televizor isključi, sistem zvučnika se takođe isključuje putem veze sa napajanjem televizora.

Slušanje zvuka sa televizora

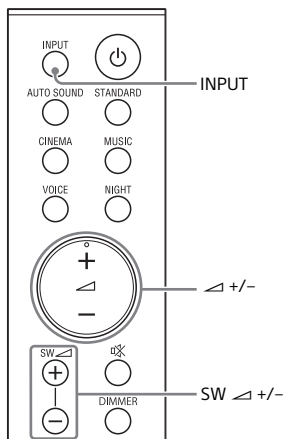

1 Pritiskajte dugme INPUT dok na prednjem displeju ne izaberete [TV].

2 Podesite jačinu zvuka.

- Podesite jačinu zvuka pomoću dugmeta \triangle +/-.
- Podesite jačinu zvuka subwoofer zvučnika pomoću dugmeta SW \triangle +/-.

Napomene

- Kada povežete TV u priključke HDMI OUT (TV (ARC)) i TV IN (OPTICAL), priključak za audio ulaz je izabran u zavisnosti od toga koji audio signal je prvi emitovan.
- Kada izvor reprodukcije ne sadrži mnogo bas zvuka, kao što je slučaj sa TV programom, bas zvuk iz subwoofer-a će se možda teško čuti.

Savet

Takode možete da izaberete ulaz ako pritisnete \rightarrow na subwooferu.

Slušanje muzike sa USB uređaja

Napomene

- Da biste prikazali listu sadržaja sa USB uređaja na ekranu televizora, povežite sistem zvučnika sa televizorom pomoću HDMI kabela.
- Umesto televizora izaberite za ulazni signal uređaj sa kojim je sistem zvučnika povezan.

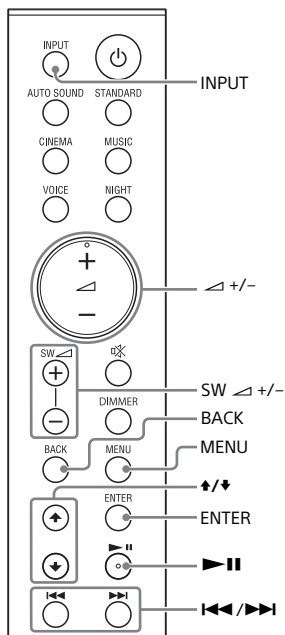

1 Povežite USB uređaj na USB ulaz.

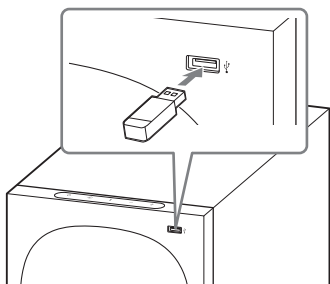

2 Pritiskajte dugme INPUT dok na prednjem displeju ne izaberete [USB].

Na prednjem displeju je prikazana poruka [READ], a sistem zvučnika počinje da čita podatke sa USB uređaja. Kada se završi čitanje podataka, na ekranu televizora će se prikazati lista sadržaja sa USB uređaja.

3 Pritisnite $\blacktriangleleft/\blacktriangleright$ da biste izabrali željeni sadržaj, a zatim pritisnite ENTER.

Započinje reprodukcija izabranog sadržaja. Da biste se vratili na viši nivo, pritisnite dugme BACK.

4 Podesite jačinu zvuka.

- Podesite jačinu zvuka pomoću dugmeta $\blacktriangleleft/\blacktriangleright$.
- Podesite jačinu zvuka subwoofer zvučnika pomoću dugmeta SW $\blacktriangleleft/\blacktriangleright$.

Napomena

Kada izvor reprodukcije ne sadrži mnogo bas zvuka, kao što je slučaj sa TV programom, bas zvuk iz subwoofer-a će se možda teško čuti.

Biranje režima reprodukcije

U meniju za podešavanje možete da izaberete režim USB reprodukcije, kao što je ponavljanje reprodukcije ili nasumična reprodukcija.

1 Pritisnite MENU.

Na displeju se prikazuje [CURRENT STATUS].

2 Pritisnite $\blacktriangleleft/\blacktriangleright$ /ENTER da biste izabrali [USB] - [REPEAT].

3 Pritisnite $\blacktriangleleft/\blacktriangleright$ /ENTER da biste izabrali režim reprodukcije.

- [OFF]: Ponavljanje je isključeno. Reprodukovanje svih numera.
- [ONE]: Ponavljanje jedne numere.
- [FOLDER]: Ponavljaju se sve numere iz izabrane fascikle.
- [RANDOM]: Ponavljaju se sve numere iz izabrane fascikle nasumičnim redosledom.
- [ALL]: Ponavljanje svih numera.

4 Pritisnite MENU da biste izašli iz menija za podešavanje.

Druge operacije

Da biste	Uradite sledeće
Pauziranje ili nastavljavanje reprodukcije	Pritisnite $\blacktriangleright\ \blacktriangleleft$.
Izabrali prethodnu ili sledeću numeru	Pritisnite $\blacktriangleleft/\blacktriangleright$.
Pretraživali unazad ili unapred (premotavanje unazad/unapred)	Pritisnite i zadržite $\blacktriangleleft/\blacktriangleright$.

Napomene

- Ne uklanjajte USB uređaj tokom rada. Isključite sistem zvučnika pre povezivanja ili isključivanja USB uređaja da ne biste oštetili podatke ili USB uređaj.
- Na prednjem displeju je prikazana poruka [INVALID USB] ako ste povezali nepodržani ili neispravni USB uređaj.
- U zavisnosti od formata datoteke, premotavanje unazad i unapred možda neće raditi.

Informacija o USB uređaju na TV ekranu

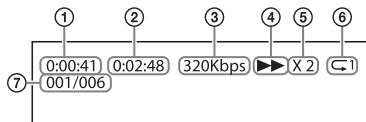

- ① Trajanje reprodukcije
- ② Ukupno trajanje reprodukcije
- ③ Brzina protoka bitova
- ④ Status reprodukcije
- ⑤ Brzina premotavanja
- ⑥ Režim reprodukcije
- ⑦ Indeks izabrane datoteke/Ukupan broj datoteka u fascikli

Sledeće poruke se pojavljuju na TV ekranu u zavisnosti od statusa USB uređaja.

- [File Unsupported]
Ova poruka se prikazuje na 2 sekunde u donjem levom uglu kada se preskoči nepodržana datoteka.
- [Device Not Support]
 - USB uređaj nije podržan.
 - Uređaj umetnut u uređaj koji nije USB, loš USB uređaj ili USB uređaj koji ne sadrži datoteke.
- [No USB]
USB uređaj nije umetnut.
- [Na čekanju]
Sistem zvučnika pretražuje USB uređaj.
- [This device is empty]
Na USB uređaju nema datoteka koje se mogu reprodukovati.

Napomene

- U zavisnosti od izvora reprodukcije, neke informacije se možda neće prikazivati.
- U zavisnosti od režima reprodukcije, prikazane informacije mogu da se razlikuju.

Slušanje muzike pomoću BLUETOOTH® funkcije

Slušanje muzike sa mobilnog uređaja koji je uparen prvi put

Da biste mogli da koristite BLUETOOTH funkciju, potrebno je da prethodno uparite sistem zvučnika i mobilni uređaj.

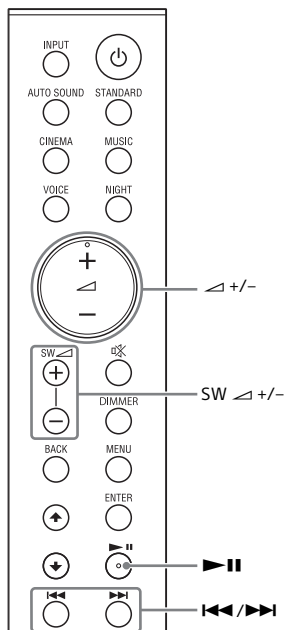

1 Pritisnite i zadržite 2 sekunde dugme BLUETOOTH na subwoofer zvučniku.

Sistem zvučnika ulazi u režim za uparivanje, na prednjem displeju se prikazuje poruka [PAIRING], a BLUETOOTH indikator neprekidno treperi plavom bojom dva puta zaredom.

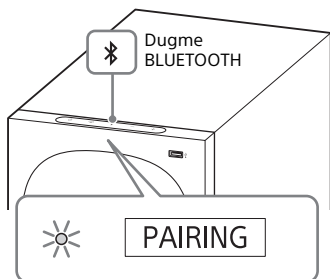

2 Na mobilnom uređaju pronađite sistem zvučnika tako što ćete obaviti postupak uparivanja.

Lista BLUETOOTH uređaja koji su pretraženi prikazaće se na ekranu mobilnog uređaja.

Metod operacije za uparivanje BLUETOOTH uređaja sa mobilnim uređajem potražite u uputstvu za upotrebu mobilnog uređaja.

3 Uparite sistem zvučnika i mobilni uređaj tako što ćete izabrati „HT-S40R“ iz liste na ekranu mobilnog uređaja.

Ako se od vas zatraži da unesete lozinku, unesite „0000“.

4 Proverite da li BLUETOOTH indikator na subwoofer zvučniku svetli plavom bojom i da li je na prednjem displeju prikazano [BT].

Veza između sistema zvučnika i mobilnog uređaja je uspostavljena.

5 Pokrenite reprodukciju zvuka pomoću muzičke aplikacije na povezanom mobilnom uređaju.

Zvuk se emituje preko sistema zvučnika.

6 Podesite jačinu zvuka.

- Podesite jačinu zvuka pomoću dugmeta \triangleleft +/-.
- Podesite jačinu zvuka subwoofer zvučnika pomoću dugmeta SW \triangleleft +/-.
- Dugmad \blacktriangleright || i \blacktriangleleft / \blacktriangleright mogu da se koriste za BLUETOOTH funkciju. (Pretraživanje unazad ili unapred pritiskom i zadržavanjem dugmeta \blacktriangleleft / \blacktriangleright ne funkcioniše.)

Napomene

- Maksimalni broj uređaja sa kojima sistem možete da uparite putem BLUETOOTH veze je sledeći:

– Mobilni uređaji: 9

– Sony televizor sa BLUETOOTH funkcijom: 1

Ako se nakon uparivanja navedenog broja uređaja upari novi uređaj, najranije povezani uređaj biće zamenjen novim.

- Obavite uparivanje sa drugog i sledećih mobilnih uređaja.
- Kada izvor reprodukcije ne sadrži mnogo bas zvuka, kao što je slučaj sa TV programom, bas zvuk iz subwoofer-a će se možda teško čuti.

Saveti

- Možete da proverite status veze BLUETOOTH funkcije tako što ćete pogledati status BLUETOOTH indikatora.
- Kada je izabran BLUETOOTH ulaz, sistem zvučnika ulazi u režim uparivanja ako kratko pritisnete dugme BLUETOOTH na subwoofer zvučniku.

Slušanje muzike sa uparenog uređaja

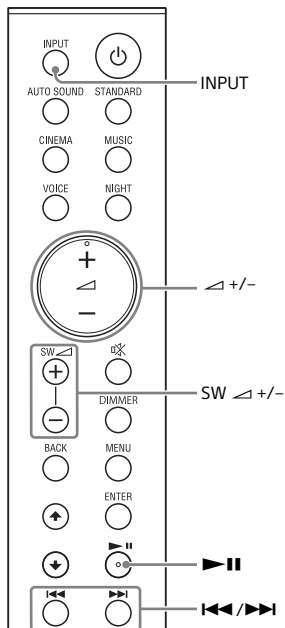

- 1** Uključite BLUETOOTH funkciju na mobilnom uređaju.
- 2** Pritiskajte dugme INPUT da biste izabrali [BT] ili kratko pritisnite dugme BLUETOOTH na subwoofer zvučniku.

BLUETOOTH indikator treperi, a sistem zvučnika se automatski ponovo povezuje sa poslednjim BLUETOOTH uređajem sa kojim je bio povezan.

- 3** Uverite se da indikator BLUETOOTH svetli plavom bojom. Veza između sistema zvučnika i mobilnog uređaja je uspostavljena.

- 4** Pokrenite reprodukciju zvuka pomoću muzičke aplikacije na povezanom mobilnom uređaju. Zvuk se emituje preko sistema zvučnika.

- 5** Podesite jačinu zvuka.
 - Podesite jačinu zvuka pomoću dugmeta \triangleleft +/-.
 - Podesite jačinu zvuka subwoofer zvučnika pomoću dugmeta SW \triangleleft +/-.
 - Dugmad \blacktriangleright || i \blacktriangleleft / \blacktriangleright mogu da se koriste za BLUETOOTH funkciju. (Pretraživanje unazad ili unapred pritiskom i zadržavanjem dugmeta \blacktriangleleft / \blacktriangleright ne funkcioniše.)

Napomena

Kada izvor reprodukcije ne sadrži mnogo bas zvuka, kao što je slučaj sa TV programom, bas zvuk iz subwoofer-a će se možda teško čuti.

Savet

Kada se veza ne uspostavi, izaberite „HT-S40R“ na mobilnom uređaju.

Prekid veze sa mobilnim uređajem

Obavite bilo koju od sledećih radnji.

- Onemogućite funkciju BLUETOOTH na mobilnom uređaju.
- Podesite [BT] - [POWER] na [OFF] (stranica 32).
- Isključite sistem zvučnika ili mobilni uređaj.

Slušanje muzike na audio uređaju koji je povezan pomoću stereo mini kabla

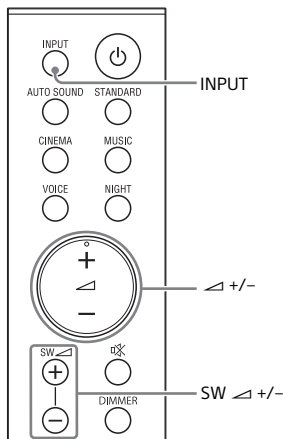

1 Povežite audio uređaj na priključak ANALOG IN.

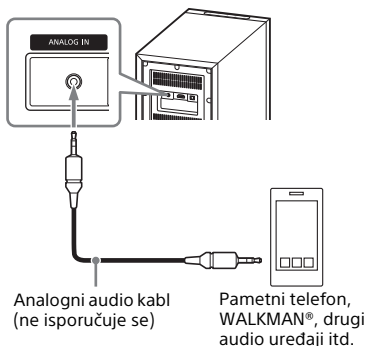

2 Pritiskajte dugme INPUT dok na prednjem displeju ne izaberete [ANALOG].

3 Započnite reprodukciju muzike sa povezanog audio uređaja.

Zvuk se emituje preko sistema zvučnika.

4 Podesite jačinu zvuka.

- Podesite jačinu zvuka pomoću dugmeta \triangle +/-.
- Podesite jačinu zvuka subwoofer zvučnika pomoću dugmeta SW \triangle +/-.

Napomena

Kada izvor reprodukcije ne sadrži mnogo bas zvuka, kao što je slučaj sa TV programom, bas zvuk iz subwoofer-a će se možda teško čuti.

Podešavanje kvaliteta zvuka

Podešavanje zvučnog efekta prilagođenog izvoru zvuka (Režim zvuka)

Možete jednostavno da uživate u unapred programiranim zvučnim efektima koji su prilagođeni različitim vrstama izvora zvuka.

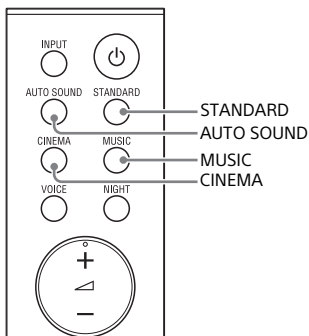

- 1 Pritisnite neko od dugmadi za režim zvuka (AUTO SOUND, STANDARD, CINEMA, MUSIC) da biste izabrali ovaj režim.**

Dugme	Funkcija
AUTO SOUND	Na displeju se prikazuje [AUTO SOUND]. Automatski se bira odgovarajuća postavka režima zvuka: STANDARD, CINEMA ili MUSIC.
STANDARD	Na displeju se prikazuje [STANDARD]. Zvučni efekti su optimizovani za pojedinačni izvor.

Dugme	Funkcija
CINEMA	Na displeju se prikazuje [CINEMA]. Zvukovi se reprodukuju sa surround efektima i realistični su i snažni, što ih čini pogodnim za filmove.
MUSIC	Na displeju se prikazuje [MUSIC]. Zvučni efekti su optimizovani za slušanje muzike.

Kako da dijalozi postanu jasniji (VOICE)

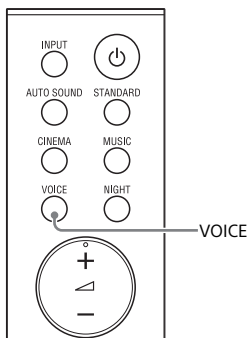

- 1 Pritisnite VOICE da biste uključili ili isključili ovu funkciju.

Displej	Funkcija
[Vo.ON]	Dijalog se lako čuje poboljšavanjem opsega dijaloga.
[Vo.OFF]	Isključivanje funkcije režima glasa.

Uživanje u jasnom zvuku pri maloj jačini zvuka u ponoć (NIGHT)

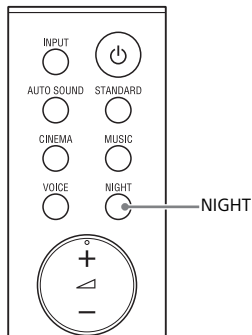

- 1 Pritisnite NIGHT da biste uključili ili isključili ovu funkciju.

Displej	Funkcija
[N.ON]	Tiha reprodukcija vernog kvaliteta zvuka sa minimalnim gubitkom na vernosti i jasnoći dijaloga.
[N.OFF]	Isključivanje funkcije noćnog režima.

Napomena

Kada isključite sistem zvučnika, ova postavka će automatski biti podešena na [N.OFF].

Proveravanje trenutnih postavki zvuka

Možete da proverite postavke režima zvuka, noćnog režima i režima glasa, kao i informacije o trenutnoj reprodukciji.

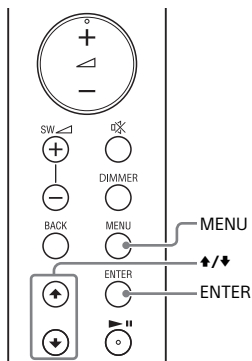

1 Pritisnite MENU.

Kada se na prednjem displeju pojavi poruka [CURRENT STATUS], pritisnite ENTER.

2 Pritiskajte ↓ da biste izabrali željenu stavku.

Trenutna postavka se pojavljuje sledećim redosledom.

Režim zvuka → Režim glasa →
Noćni režim → Informacije o reprodukciji

Trenutna postavka se pojavljuje obrnutim redosledom ako se pritisne ↑.

3 Pritisnite MENU da biste izašli iz menija za podešavanje.

Korišćenje sistema zvučnika nakon povezivanja sa napajanjem televizora

Upravljanje sistemom zvučnika nakon povezivanja sa napajanjem televizora (funkcija Control for HDMI (Upravljanje za HDMI))

Ako povežete televizor koji podržava funkciju Control for HDMI (Upravljanje za HDMI) pomoću HDMI kabla, sa napajanjem televizora možete da povežete sistem zvučnika i da pomoću televizora uključujete ili isključujete sistem ili podešavate njegovu jačinu zvuka.

Osnovne informacije o funkciji Control for HDMI (Upravljanje za HDMI)

Funkcija Control for HDMI (Upravljanje za HDMI) je funkcija koja omogućava upravljanje uređajima povezanim pomoću HDMI (High-Definition Multimedia Interface) kabla međusobnim povezivanjem napajanja. Iako je ova funkcija dostupna za uređaje koji podržavaju funkciju Control for HDMI (Upravljanje za HDMI), ona možda neće raditi ako povezujete uređaje koje nije proizvela kompanija Sony.

Priprema za upravljanje nakon povezivanja sa napajanjem televizora

Uključite funkciju Control for HDMI (Upravljanje za HDMI) na televizoru povezanom sa sistemom zvučnika pomoću HDMI kabla. Podrazumevano podešavanje funkcije Control for HDMI (Upravljanje za HDMI) na sistemu zvučnika je [ON] (stranica 32).

Saveti

- Kada povezujete neki uređaj, kao što je Blu-ray Disc plejer, sa televizorom pomoću HDMI kabla, uključite funkciju Control for HDMI (Upravljanje za HDMI) na tom uređaju.
- Više informacija o uključivanju funkcije Control for HDMI (Upravljanje za HDMI) na televizoru i Blu-ray Disc plejeru potražite u njihovim uputstvima za upotrebu.
- Ako uključite funkciju Control for HDMI (Upravljanje za HDMI) („BRAVIA“ sinhronizacija) na televizoru kompanije Sony, funkcija Control for HDMI (Upravljanje za HDMI) na sistemu zvučnika će takođe biti automatski uključena.

Upravljanje napajanjem ili podešavanje jačine zvuka pomoću daljinskog upravljača za televizor

Kada uključujete ili isključujete televizor ili podešavate jačinu zvuka pomoću daljinskog upravljača za televizor, istovremeno ćete uključiti ili isključiti napajanje sistema zvučnika ili podesiti jačinu njegovog zvuka.



Daljinski upravljač za televizor

Povezivanje napajanja

Kada uključite ili isključite televizor, sistem zvučnika će se takođe automatski uključiti, odnosno isključiti.

Napomena

Ako isključite sistem zvučnika pre nego što isključite televizor, sistem zvučnika se možda neće automatski uključiti kada sledeći put uključite televizor. U tom slučaju, uradite sledeće.

- U meniju televizora izaberite sistem zvučnika za uređaj preko kojeg će se emitovati zvuk.
- Ako koristite Sony televizor, uključite sistem zvučnika dok je televizor uključen.

Prilagodavanje jačine zvuka

Zvuk sadržaja koji gledate na televizoru će se automatski emitovati preko sistema zvučnika. Jačinu zvuka na sistemu zvučnika možete da podesite pomoću daljinskog upravljača za televizor.

Druga funkcija povezivanja

Funkcija reprodukcije jednim pritiskom na dugme

Kada reprodukujete sadržaj na Blu-ray Disc plejeru, konzoli „PlayStation®4“ ili sličnom uređaju koji je povezan sa televizorom, sistem zvučnika i televizor će se automatski uključiti.

Savet

U meniju za podešavanje, u okviru [HDMI] - [CONTROL FOR HDMI] (stranica 32) možete da promenite podešavanje funkcije Control for HDMI (Upravljanje za HDMI).

Korišćenje menija za podešavanje

Sledeće stavke možete da podesite pomoću menija za podešavanje. Podešavanja će biti zadržana čak i ako iskopčate kabl za napajanje naizmeničnom strujom.

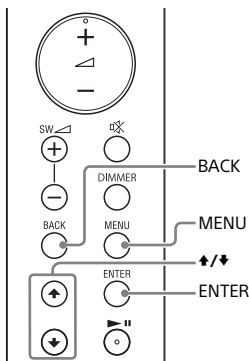

- 1 Pritisnite MENU da biste otvorili meni za podešavanje.**
Stavka menija će biti prikazana na prednjem displeju.
- 2 Pomoću dugmadi ↕/↔ izaberite željenu stavku, a zatim pritisnite ENTER.**
Možete da izaberete sledeće stavke.
 - [CURRENT STATUS] (Provera trenutnog statusa) (stranica 31)
 - [SPEAKER] (Postavke zvučnika) (stranica 31)
 - [AUDIO] (Postavke zvuka) (stranica 32)
 - [HDMI] (HDMI postavke) (stranica 32)
 - [BT] (BLUETOOTH postavke) (stranica 32)
 - [USB] (USB postavke) (stranica 32)
 - [SYSTEM] (Postavke sistema zvučnika) (stranica 33)
 - [RESET] (Resetovanje sistema zvučnika) (stranica 33)
 - [UPDATE] (Ažuriranje sistema zvučnika) (stranica 33)
- 3 Pomoću dugmadi ↕/↔ izaberite željenu postavku, a zatim pritisnite ENTER.**
Da biste se vratili na viši nivo, pritisnite BACK.
- 4 Pritisnite MENU da biste zatvorili meni za podešavanje.**

Stavke menija za podešavanje

Stavke	Funkcija
[CURRENT STATUS] (Provera trenutnog statusa)	<p>[AUTO SOUND]/ [STANDARD]/ [CINEMA]/[MUSIC] (Režim zvuka)</p> <hr/> <p>[Vo. ON]/[Vo.OFF] (Režim glasa)</p> <hr/> <p>[N.ON]/[N.OFF] (Noćni režim)</p> <hr/> <p>[NO INFO.]/ [LPCM]/ [DOLBY DIGITAL] (Informacije o reprodukciji)</p>
[SPEAKER] (Postavke zvučnika)	<p>[MULTI SPEAKER]</p> <ul style="list-style-type: none"> • [ON]: Zvuk se emituje sa svih zvučnika, bez obzira na broj audio kanala za izvor reprodukcije. • [OFF]: Zvuk se emituje sa zvučnika koji odgovaraju audio kanalu za izvor reprodukcije. <hr/> <p>[SUR.L.DISTANCE]/ [SUR.R.DISTANCE] (Udaljenost surround zvučnika)</p> <p>Podešavanje udaljenosti od mesta sedenja do surround zvučnika (levog ili desnog) od 1,0 do 6,0 metara (u intervalima od 0,1 m) (od 3,0 stope do 20,0 stopa (u intervalima od 3 inča).</p> <p>Napomena Jedinicu mere (metri ili stope) možete da promenite u meniju [DISTANCE UNIT].</p> <hr/> <p>[DISTANCE UNIT]</p> <p>Menjanje jedinice mere (metri ili stope) za [SUR.L.DISTANCE]/[SUR.R.DISTANCE].</p> <ul style="list-style-type: none"> • [METER]: Prikazano u metrima. • [FEET]: Prikazano u stopama. <hr/> <p>[SUR.L.LEVEL]/ [SUR.R.LEVEL] (Nivo surround zvučnika)</p> <p>Podešavanje nivoa zvuka surround zvučnika (levog ili desnog) od -6,0 dB do +6,0 dB (u intervalima od 0,5 dB).</p> <p>Napomena Obavezno podesite [TEST TONE] na [ON] radi lakšeg podešavanja.</p> <hr/> <p>[TEST TONE]</p> <p>[ON]: Probni ton se redom emituje sa svakog zvučnika. [OFF] (Isključeno): Isključivanje probnog tona.</p> <p>Napomena Probni ton se ne emituje iako je [TEST TONE] podešen na [ON] sve dok je izabran [USB] ulaz. Izaberite ulazni signal koji nije [USB].</p> <hr/> <p>[LINK]</p> <ul style="list-style-type: none"> • [START]: Ručno povezivanje bežičnog pojačala sa subwoofer zvučnikom. Detaljne informacije sadrži „Ručno povezivanje bežičnog pojačala“ (stranica 15). Da biste otkazali ručno povezivanje, pritisnite BACK. • [CANCEL]: Povratak na viši nivo opcije [LINK].

Stavke	Funkcija	
[AUDIO] (Postavke zvuka)	[DRC] (Kontrola dinamičkog opsega)	Korisno za uživanje u filmovima pri niskoj jačini zvuka. DRC se odnosi na Dolby Digital signale. <ul style="list-style-type: none"> • [ON]: Komprimuje zvuk u skladu sa informacijama u sadržaju. • [OFF]: Zvuk se ne kompresuje.
	[A.VOL] (Automatska jačina zvuka)	Automatsko podešavanje jačine zvuka u zavisnosti od nivoa ulaznog signala sa povezanog uređaja. <ul style="list-style-type: none"> • [ON]: Automatski podešava jačinu zvuka. • [OFF]: Isključeno.
	[DUAL] (Dvojni mono)	Uživajte u multipleksno emitovanom zvuku kada sistem prima Dolby Digital multipleksno emitovani signal. <ul style="list-style-type: none"> • [MAIN]: Emitovanje zvuka glavnog jezika. • [SUB]: Emitovanje zvuka sporednog jezika. • [M/S]: emitovaće se zvuk i glavnog i sporednog jezika. <p>Napomena Da biste primali Dolby Digital signal, treba da povežete televizor ili neki drugi uređaj na priključak TV IN (OPTICAL) pomoću digitalnog optičkog kabla ili priključak HDMI OUT (TV (ARC)) pomoću HDMI kabla.</p>
[HDMI] (HDMI postavke)	[CONTROL FOR HDMI]	<ul style="list-style-type: none"> • [ON]: Aktiviranje funkcije Control for HDMI (Upravljanje za HDMI). Uređaji povezani pomoću HDMI kabla mogu međusobno da se kontrolišu. • [OFF]: Deaktiviranje funkcije Control for HDMI (Upravljanje za HDMI).
	[TV AUDIO]	Izaberite da li će se zvuk reprodukovati preko HDMI kabla ili digitalnog optičkog kabla. <ul style="list-style-type: none"> • [AUTO]: Emitovanje probnog tona koji je detektovan bilo preko HDMI kabla ili digitalnog optičkog kabla. Kada povežete HDMI kabl ili digitalni optički kabl, sistem zvučnika reprodukuje zvuk nakon što izabere povezani kabl za TV ulaz. • [OPTICAL]: Reprodukovanje zvuka preko TV IN (OPTICAL) priključka za TV signal.
[BT] (BLUETOOTH postavke)	[POWER]	<ul style="list-style-type: none"> • [ON]: Uključivanje funkcije BLUETOOTH. • [OFF]: Isključivanje funkcije BLUETOOTH. <p>Napomena Kada je BLUETOOTH funkcija isključena, BLUETOOTH ulaz se preskače prilikom izbora ulaza pritiskom na INPUT.</p>
	[STANDBY]	Kada sistem zvučnika ima informacije o uparivanju, možete da uključite sistem i slušate muziku sa BLUETOOTH uređaja čak i kada je sistem zvučnika u režimu mirovanja tako što ćete uključiti BLUETOOTH režim mirovanja. <ul style="list-style-type: none"> • [ON]: Aktiviranje BLUETOOTH režima mirovanja. • [OFF]: Deaktiviranje BLUETOOTH režima mirovanja. <p>Napomena Dok je BLUETOOTH režim pripravnosti uključen, povećava se potrošnja energije u režimu mirovanja.</p>
[USB] (USB postavke)	[REPEAT] (Režim ponavljanja reprodukcije)	<ul style="list-style-type: none"> • [OFF]: Ponavljanje je isključeno. Reprodukovanje svih numera. • [ONE]: Ponavljanje jedne numere. • [FOLDER]: Ponavljaju se sve numere iz izabrane fascikle. • [RANDOM]: Ponavljaju se sve numere iz izabrane fascikle nasumičnim redosledom. • [ALL]: Ponavljanje svih numera.

Stavke	Funkcija	
[SYSTEM] (Postavke sistema zvučnika)	[AUTO STANDBY] <ul style="list-style-type: none"> • [ON]: Uključivanje funkcije automatskog ulaska u stanje mirovanja. Sistem zvučnika automatski prelazi u režim mirovanja nakon 20 minuta neaktivnosti. • [OFF]: Isključeno. 	
	[VERSION] (Informacije o verziji)	Informacije o trenutnoj verziji firmvera sistema zvučnika prikazane su na prednjem displeju.
	[SUR. AMP. INFO] (Informacija o verziji firmvera bežičnog pojačala)	<ul style="list-style-type: none"> • [LATEST]: Bežično pojačalo ima najnoviju verziju firmvera. • [PLEASE UPDATE]: Bežično pojačalo nema najnoviju verziju firmvera. • [NOT CONNECTED]: Bežično pojačalo nije povezano sa subwoofer zvučnikom.
[RESET] (Resetovanje sistema zvučnika)	[ALL RESET] <p>Postavke sistema zvučnika možete da resetujete na fabričke vrednosti. Detaljne informacije sadrži „Resetovanje sistema zvučnika“ (stranica 41).</p>	
[UPDATE] (Ažuriranje sistema zvučnika)	[START] <p>Ažuriranje softvera možete da započnete kada u sistem zvučnika priključite USB memoriju na kojoj je sačuvana datoteka za ažuriranje softvera. Ako je dostupno ažuriranje softvera, o tome ćete biti obavешteni na sledećoj veb-lokaciji:</p> <ul style="list-style-type: none"> • Za korisnike u Severnoj i Južnoj Americi https://www.sony.com/am/support • Za klijente u Evropi https://www.sony.eu/support • Za korisnike u zemljama Azijsko-pacifičke regije, u Okeaniji, na Bliskom istoku i u Africi https://www.sony-asia.com/support <p>Napomena Pre ažuriranja proverite da li je bežično pojačalo uključeno i povezano sa subwoofer zvučnikom.</p>	
	[CANCEL]	Povratak na viši nivo opcije [UPDATE].

Menjanje osvetljenosti prednjeg displeja i indikatora (DIMMER)

Možete da promenite osvetljenost za:

- Displej
- Indikator BLUETOOTH
- Indikator napajanja na bežičnom pojačalu

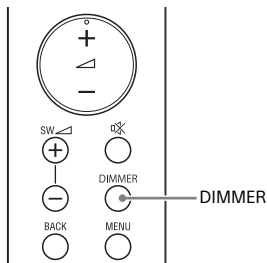

- 1 Pritiskajte dugme DIMMER dok ne izaberete željenu vrednost.

Displej	Funkcija
[BRIGHT]	Prednji displej i indikator svetle sjajno.
[DARK]	Prednji displej i indikator svetle prigušeno.
[OFF]	Prednji displej je isključen.

Napomena

Prednji displej se isključuje kad izaberete [OFF]. Automatski se uključuje kada pritisnete bilo koje dugme, a zatim se ponovo isključuje ako sistem zvučnika ne koristite tokom perioda od oko 10 sekundi. U nekim slučajevima, međutim, displej se možda neće isključiti. U tom slučaju, osvetljenost prednjeg displeja je podešena na opciju [DARK].

Smanjena potrošnja energije

Da biste sistem zvučnika koristili u režimu smanjene potrošnje energije, promenite sledeće postavke.

Isključivanje sistema zvučnika detekcijom statusa korišćenja

Kada uključite funkciju automatskog stanja mirovanja, sistem zvučnika automatski prelazi u režim mirovanja ako sistem ne koristite tokom vremenskog perioda od oko 20 minuta i ako tokom tog perioda sistem ne primi ulazni signal.

- 1 Podesite [SYSTEM] - [AUTO STANDBY] na [ON].

Ušteda energije u režimu mirovanja

Da biste smanjili potrošnju energije tokom režima mirovanja, podesite [BT] - [STANDBY] na [OFF] (stranica 32).

Rešavanje problema

Ako sistem zvučnika ne radi ispravno, rešite to sledećim redosledom.

- 1 Potražite uzrok i rešenje problema pomoću saveta za rešavanje problema.
- 2 Resetujte sistem zvučnika. Sve postavke sistema zvučnika se vraćaju na početne vrednosti. Detaljne informacije sadrži „Resetovanje sistema zvučnika“ (stranica 41).

Ako su problemi i dalje prisutni, obratite se najbližem Sony prodavcu. Na popravku obavezno ponesite Bar zvučnik, subwoofer, bežično pojačalo i surround zvučnike čak i ako mislite da je problem u samo jednoj od ovih komponenti.

Napajanje

Sistem zvučnika ne može da se uključi.

- Proverite da li je kabl za napajanje naizmeničnom strujom dobro povezan.
- Iskopčajte kabl za napajanje naizmeničnom strujom iz zidne utičnice, a zatim ga ponovo priključite nakon nekoliko minuta.

Sistem zvučnika se automatski isključuje.

- Funkcija automatskog ulaska u režim mirovanja je uključena. Podesite [SYSTEM] - [AUTO STANDBY] na [OFF] (stranica 33).

Sistem zvučnika se ne uključuje čak ni kada je televizor uključen.

- Podesite [HDMI] - [CONTROL FOR HDMI] na [ON] (stranica 32). TV mora da podržava funkciju Control for HDMI. Za detalje pogledajte uputstvo za upotrebu televizora.
- Proverite postavke zvučnika na televizoru. Sistem zvučnika se aktivno sinhronizuje sa postavkama zvučnika na televizoru. Za detalje pogledajte uputstvo za upotrebu televizora.
- U zavisnosti od televizora, ako se zvuk prethodni put emitovao sa zvučnika televizora, sistem zvučnika se možda neće uključiti nakon povezivanja sa napajanjem televizora čak i kada je televizor uključen.

Sistem zvučnika se isključuje kada isključite televizor.

- Proverite postavku funkcije Control for HDMI (stranica 32). Kada je funkcija Control for HDMI (Upravljanje za HDMI) uključena, a za ulazni signal sistema zvučnika izabran televizor, sistem se automatski isključuje kada isključite televizor.

Sistem zvučnika se ne isključuje čak ni kada se televizor isključi.

- Proverite postavku funkcije Control for HDMI (stranica 32). Kada isključite televizor, sistem zvučnika će se automatski isključiti samo ako je za ulazni signal sistema zvučnika izabran televizor. TV mora da podržava funkciju Control for HDMI. Za detalje pogledajte uputstvo za upotrebu televizora.

Slika

Nema slike ili se slika emituje nepravilno.

- Izaberite odgovarajući ulaz.
- Ako ste izabrali TV ulaz, a slika se ne prikazuje, izaberite željeni TV kanal pomoću daljinskog upravljača TV-a.
- Isključite HDMI kabl, a zatim ga ponovo povežite. Uverite se da je kabl čvrsto umetnut.

Zvuk

Sistem zvučnika ne može da se poveže sa televizorom pomoću BLUETOOTH funkcije.

→ Kada sistem zvučnika i televizor povežete pomoću HDMI kabla, BLUETOOTH veza će biti prekinuta. Isključite HDMI kabl, a zatim ponovite operaciju povezivanja od početka (stranica 16).

Zvuk sa televizora se ne emituje preko sistema zvučnika.

→ Proverite tip i vezu HDMI kabla ili digitalnog optičkog kabla pomoću kojeg su povezani sistem zvučnika i televizor (pogledajte isporučeni vodič za pokretanje).

→ Isključite kablove koji povezuju televizor i sistem zvučnika, a zatim ih ponovo pravilno povežite. Isključite kablove za napajanje naizmeničnom strujom televizora i sistema zvučnika iz zidnih utičnica, a zatim ih ponovo povežite.

→ Kada su sistem zvučnika i televizor povezani samo pomoću HDMI kabla, proverite sledeće.

- HDMI priključak povezanog TV-a ima oznaku „ARC“.
- Funkcija Control for HDMI na televizoru je uključena.
- Funkcija ARC na televizoru je omogućena.
- Funkcija Control for HDMI (Upravljanje za HDMI) na sistemu zvučnika je uključena (stranica 32).

→ Ako televizor nije kompatibilan sa funkcijom Audio Return Channel, povežite digitalni optički kabl (pogledajte isporučeni vodič za pokretanje). Ako televizor ne podržava funkciju Audio Return Channel, zvuk sa televizora se neće emitovati preko sistema zvučnika čak i ako je sistem povezan preko priključka HDMI IN na televizoru.

→ Ako se zvuk sa uređaja povezanog preko priključka za optički ulaz na televizoru ne emituje, pokušajte sledeće.

– Povežite kablovski ili satelitski prijemnik direktno na priključak TV IN (OPTICAL) sistema zvučnika.

→ Pritisakajte INPUT da biste izabrali TV ulaz (stranica 19).

→ Pojačajte zvuk na TV-u ili deaktivirajte funkciju za isključivanje zvuka.

→ U zavisnosti od redosleda uključivanja televizora i sistema zvučnika, zvuk sistema zvučnika može biti isključen. Ako se to dogodi, prvo uključite televizor, a zatim sistem zvučnika.

→ Podesite postavku zvučnika na TV-u ((BRAVIA) na Audio System. Pogledajte uputstvo za upotrebu TV-a za više informacija o njegovom podešavanju.

→ Proverite da li se zvuk emituje sa TV-a. Pogledajte uputstvo za upotrebu TV-a da biste videli više informacija o TV podešavanjima.

→ Sistem zvučnika podržava audio formate Dolby Digital i PCM. Kada reprodukujete nepodržani format, podesite postavku televizora za digital audio izlaz (BRAVIA) na „PCM“. Za detalje pogledajte uputstvo za upotrebu televizora.

Zvuk se emituje i sa sistema zvučnika i sa televizora.

→ Promenite postavku audio izlaza na TV-u tako da se zvuk sa TV-a emituje sa spoljnog zvučnika.

→ Podesite jačinu zvuka televizora na najmanju.

Sa subwoofer-a se ne čuje zvuk ili je zvuk veoma tih.

→ Proverite da li je kabl za napajanje naizmeničnom strujom subwoofera pravilno povezan (pogledajte u isporučenom Vodiču za početak).

→ Pritisnite SW \triangleleft + na daljinskom upravljaču da biste prilagodili jačinu zvuka sabvufera (stranica 10).

→ Subwoofer služi za reprodukciju bas zvuka. Ako izvori reprodukcije (tj. TV prenos) sadrže veoma malo bas zvuka, zvuk sa subwoofer-a će biti veoma tih.

- Kada reprodukujete sadržaj koji podržava tehnologiju za zaštitu autorskih prava (HDCP), on se neće emitovati sa subwoofera.

Zvuk sa uređaja koji je povezan sa sistemom zvučnika se ne čuje preko sistema zvučnika ili je veoma tih.

- Pritisnite \triangleleft + i proverite nivo jačine zvuka (stranica 10).
- Pritisnite \times ili \triangleleft + da biste deaktivirali funkciju za isključivanje zvuka (stranica 10).
- Uverite se da je izvor reprodukcije pravilno izabran. Pokušajte sa drugim izvorima reprodukcije tako što ćete pritisnuti INPUT.
- Proverite da li su svi kablovi sistema zvučnika i povezanog uređaja pravilno priključeni.
- Ako povezani uređaj podržava funkciju za interpolaciju, isključite je.

Ne može se dobiti okružujući efekat.

- U zavisnosti od ulaznog signala, obrada surround zvuka možda neće biti efikasna. Surround efekat će možda biti jedva primetan u zavisnosti od programa ili diska.
- Da biste mogli da reprodukujete višekanalni zvuk, proverite postavku digitalnog izlaza na uređaju koji je povezan sa sistemom zvučnika. Detaljne informacije potražite u uputstvu za upotrebu povezanog uređaja.

Zvuk koji emituje sistem zvučnika nije iste jačine kao zvuk sa televizora iako su nivoi jačine zvuka na sistemu zvučnika i televizoru podešeni na istu vrednost.

- Ako je funkcija Control for HDMI (Upravljanje za HDMI) uključena, jačina zvuka na sistemu zvučnika može biti prikazana na televizoru kao jačina zvuka televizora. Nivoi jačine zvuka se razlikuju na sistemu zvučnika i televizoru iako su nivoi jačine zvuka na sistemu zvučnika i televizoru podešeni na istu vrednost. Nivoi jačine zvuka se razlikuju na sistemu zvučnika i televizoru u zavisnosti od

karakteristika obrade zvuka svakog od uređaja i nije u pitanju kvar.

Zvuk se prekida tokom gledanja TV programa ili Blu-ray Disc sadržaja itd.

- Proverite postavku režima zvuka (stranica 25). Ako je režim zvuka podešen na [AUTO SOUND], zvuk će se možda prekidati kada se režim zvuka automatski promeni u skladu sa informacijama programa koji se emituje. Ako ne želite da se režim zvuka automatski promeni, podesite režim zvuka na bilo koju postavku osim AUTO SOUND.

Zvuk sa televizora koji se reprodukuje preko sistema zvučnika kasni za slikom.

- Može da dođe do neusklađenosti zvuka i slike u zavisnosti od izvora zvuka. Ako TV poseduje funkciju koja odlaže sliku, koristite je za podešavanje.

Bežično pojačalo

Zvuk sa bežičnog pojačala se ne čuje ili je zvuk veoma tih.

- Proverite da li indikator napajanja na bežičnom pojačalu svetli zelenom ili žutom bojom.
- Ako indikator napajanja na bežičnom pojačalu ne sija, pokušajte sledeće.
 - Proverite da li je pravilno povezan kabl za napajanje bežičnog pojačala naizmeničnom strujom (kabl za napajanje).
 - Pritisnite dugme \odot (napajanje) na bežičnom pojačalu da biste ga uključili.
- Ako indikator napajanja na bežičnom pojačalu polako treperi zelenom ili žutom bojom ili svetli crvenom bojom, pokušajte sledeće.
 - Postavite bežično pojačalo tako da mu subwoofer bude blizu i tada će indikator napajanja na bežičnom pojačalu početi da svetli zelenom ili žutom bojom.

- Pratite korake u odeljku „Ručno povezivanje bežičnog pojačala“ (stranica 15).
- Ako indikator napajanja na bežičnom pojačalu treperi crvenom bojom, pritisnite dugme  (napajanje) na bežičnom pojačalu da biste isključili napajanje i proverite da li su blokirani otvori za ventilaciju na bežičnom pojačalu.
- Proverite da li je opcija [SPEAKER] – [MULTI SPEAKER] podešena na [ON] (stranica 31). Ako je opcija [SPEAKER] – [MULTI SPEAKER] podešena na [OFF], zvuk se neće emitovati preko surround zvučnika kada se reprodukuje zvuk sa dvokanalnog izvora.

Zvuk je isprekidan ili sa šumom.

- Ako se u blizini nalazi uređaj koji generiše elektromagnetne talase, kao što je oprema za bežični LAN ili mikrotalasna rerna, postavite sistem zvučnika što dalje od takvog uređaja.
- Ako se između subwoofer zvučnika i bežičnog pojačala nalazi prepreka, uklonite je.
- Nemojte stavljati metalne predmete, kao što je TV okvir, na gornju stranu subwoofer zvučnika. Bežične funkcije mogu da postanu nestabilne.
- Postavite subwoofer zvučnik i bežično pojačalo što bliže jedan drugom.
- Promenite frekvenciju za bežični LAN svih okolnih rutera za bežični LAN ili računara na opseg od 5 GHz.
- Prebacite mrežnu vezu na TV-u ili Blu-ray Disc plejeru sa bežične na žičanu.

Povezivanje USB uređaja

USB uređaj nije prepoznat.

- Pokušajte sledeće:
 - ① Isključite sistem zvučnika.
 - ② Uklonite i ponovo povežite USB uređaj.
 - ③ Uključite sistem zvučnika.

- Uverite se da je USB uređaj dobro povezan na  (USB) ulaz.
- Ispitajte da li su USB uređaj ili kabl oštećeni.
- Uverite se da je USB uređaj uključen.
- Ako je USB uređaj povezan preko USB čvorišta, iskopčajte ga i povežite USB uređaj direktno na subwoofer.

Povezivanje mobilnog uređaja

Nije moguće uspostaviti BLUETOOTH vezu.

- Proverite da li BLUETOOTH indikator na subwoofer zvučniku svetli (stranica 21).
- Uverite se da je BLUETOOTH uređaj koji želite da povežete uključen i da je omogućena funkcija BLUETOOTH.
- Približite BLUETOOTH uređaj subwoofer zvučniku.
- Ponovo uparite sistem zvučnika i BLUETOOTH uređaj. Možda ćete najpre morati da otkažete uparivanje sa sistemom zvučnika na BLUETOOTH uređaju.
- Ako je opcija [BT] – [POWER] podešena na [OFF], podesite je na [ON] (stranica 32).

Uparivanje nije moguće.

- Približite BLUETOOTH uređaj subwoofer zvučniku.
- Proverite da rad sistema zvučnika ne ometa uređaj za bežični LAN, ostali bežični uređaji koji koriste frekvenciju od 2,4 GHz ili mikrotalasna rerna. Ako se u blizini nalazi uređaj koji generiše elektromagnetno zračenje, udaljite taj uređaj od sistema zvučnika.
- Uparivanje možda neće biti moguće ako se blizu glavne jedinice nalaze drugi BLUETOOTH uređaji. U tom slučaju, isključite druge BLUETOOTH uređaje.

Zvuk sa povezanog BLUETOOTH mobilnog uređaja se ne emituje preko sistema zvučnika.

- Proverite da li BLUETOOTH indikator na subwoofer zvučniku svetli (stranica 21).
- Približite BLUETOOTH uređaj subwoofer zvučniku.
- Ako se u blizini nalazi uređaj koji generiše elektromagnetno zračenje, kao što je uređaj za bežični LAN, drugi BLUETOOTH uređaj ili mikrotalasna rerna, postavite taj uređaj što dalje od sistema zvučnika.
- USB 3.0 uređaj i njegov kabl ne smeju biti u blizini sistema zvučnika.
- Uklonite sve prepreke koje se nalaze između sistema zvučnika i BLUETOOTH uređaja ili premestite sistem zvučnika što dalje od prepreke.
- Postavite povezani BLUETOOTH uređaj na drugo mesto.
- Promenite frekvenciju za bežični LAN svih okolnih rutera za bežični LAN ili računara na opseg od 5 GHz.
- Pojačajte zvuk na povezanom BLUETOOTH uređaju.

Zvuk nije sinhronizovan sa slikom.

- Kada gledate filmove, zvuk će možda malo kasniti u odnosu na sliku.

Daljinski upravljač

Daljinski upravljač sistema zvučnika ne radi.

- Usmerite daljinski upravljač prema senzoru za daljinski upravljač na subwoofer zvučniku (stranica 7).
- Uklonite sve prepreke između daljinskog upravljača i subwoofera.
- Zamenite obe baterije u daljinskom upravljaču novim baterijama, ako su slabe.
- Uverite se da pritiskate odgovarajuće dugme na daljinskom upravljaču.

Daljinski upravljač za TV ne radi.

- Instalirajte bar zvučnik tako da ne zaklanja senzor daljinskog upravljača na televizoru.

Ostalo

Funkcija Control for HDMI ne radi pravilno.

- Proverite vezu sa sistemom zvučnika (pogledajte isporučeni vodič za pokretanje).
- Aktivirajte funkciju Control for HDMI na televizoru. Za detalje pogledajte uputstvo za upotrebu televizora.
- Sačekajte, a zatim pokušajte ponovo. Ako ste isključili sistem zvučnika iz utičnice, potrebno je neko vreme da bude spreman za rad. Sačekajte 15sekundi ili duže, a zatim pokušajte ponovo.
- Proverite da li uređaji povezani sa sistemom zvučnika podržavaju funkciju Control for HDMI (Upravljanje za HDMI).
- Uključite funkciju Control for HDMI (Upravljanje za HDMI) na uređajima koji su povezani sa sistemom zvučnika. Za detalje, pogledajte uputstvo za upotrebu uređaja.
- Tip i broj uređaja kojima se može upravljati pomoću funkcije Control for HDMI (Upravljanje za HDMI) je ograničen standardom HDMI CEC na sledeći način:
 - Uređaji za snimanje (Blu-ray Disc rikorder, DVD rikorder itd.): do 3 uređaja
 - Uređaji za reprodukciju (Blu-ray Disc plejer, DVD plejer itd.): do 3 uređaja
 - Uređaji vezani za tjuner: do 4 uređaja
 - Audio sistem (prijemnik/slušalice): do 1 uređaja (koji koristi sistem zvučnika)

Na prednjem displeju subwoofer zvučnika je prikazano [PROTECT], zvuk je isključen, a dugmad na daljinskom upravljaču i subwoofer zvučniku, osim dugmeta  (napajanje), ne rade.

- Aktivirana je funkcija zaštite. Pritisnite dugme  (napajanje) da biste isključili sistem zvučnika, isključite kabl za napajanje naizmeničnom strujom (kabl za napajanje) iz utičnice i proverite stavke navedene u nastavku.
 - Proverite da ventilacioni otvori na subwoofer zvučniku nisu prekriveni, a zatim posle izvesnog vremena uključite sistem zvučnika.
 - Ako je sistem zvučnika povezan putem USB veze, isključite USB uređaj i uključite sistem zvučnika. Ako sistem zvučnika radi ispravno, struja na povezanom USB uređaju premašuje maksimalnu izlaznu struju sistema od 500 mA ili postoji neka nepravilnost u radu USB uređaja.

Prednji displej na subwooferu ne svetli.

- Pritisnite dugme DIMMER da biste podesili osvetljenost na [BRIGHT] ili [DARK] ako je ova opcija podešena na [OFF] (stranica 34).

Senzori TV-a ne rade pravilno.

- Bar zvučnik možda blokira neke senzore (kao što je senzor za osvetljenost), prijemnik za daljinski upravljač na televizoru ili predajnik za 3D naočare (prenos infracrvenih talasa) na 3D televizoru koji podržava sistem infracrvenih 3D naočara ili bežičnu komunikaciju. Premestite Bar zvučnik dalje od televizora, ali u okviru opsega koji omogućava pravilan rad ovih uređaja. Da biste videli gde se nalaze senzori i prijemnik za daljinski upravljač, pogledajte uputstvo za upotrebu koje ste dobili uz televizor.

Bežična funkcija (BLUETOOTH funkcija ili bežično pojačalo) je nestabilna.

- Nemojte stavljati metalne predmete, osim televizora, blizu sistema zvučnika.

Sistem zvučnika ne radi ispravno ([.DEMO] se pojavljuje na prednjem displeju).

- Sistem zvučnika je u demo režimu. Da biste izašli iz demo režima, resetujte sistem zvučnika. Pritisnite i zadržite duže od 5 sekundi dugmad  (napajanje) i – (jačina zvuka) na subwoofer zvučniku (stranica 41).

Kada pređete na TV ulaz sa USB ulaza pritiskanjem dugmeta INPUT, pojavie se poruka.

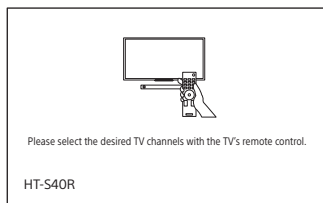

- * Ovaj ekran je primer za engleski.
- Izaberite TV program pomoću daljinskog upravljača.

Resetovanje sistema zvučnika

Ako sistem zvučnika i dalje ne radi ispravno, resetujte ga na sledeći način.

- 1 Pritisnite MENU.**
Na displeju se prikazuje [CURRENT STATUS].
- 2 Pritisnite $\blacktriangle/\blacktriangledown$ da biste izabrali [RESET], a zatim pritisnite ENTER.**
- 3 Pritisnite $\blacktriangle/\blacktriangledown$ da biste izabrali [ALL RESET], a zatim pritisnite ENTER.**
- 4 Pritisnite $\blacktriangle/\blacktriangledown$ da biste izabrali [START], a zatim pritisnite ENTER.**
Sve postavke se vraćaju na početno stanje.

Otkazivanje resetovanja

Izaberite [CANCEL] u 4. koraku.

Ako ne možete da resetujete sistem pomoću menija za podešavanje

Pritisnite i zadržite duže od 5 sekundi dugmad \odot (napajanje) i - (jačina zvuka) na subwoofer zvučniku.

Postavke se vraćaju u prvobitni status.

Napomena

Nakon resetovanja, veza sa bežičnim pojačalom može biti izgubljena. U tom slučaju obavite „Ručno povezivanje bežičnog pojačala“ (stranica 15).

Specifikacije

Subwoofer (SA-WS40R)

Pojačalo

IZLAZ ZA NAPAJANJE (nominalni)

Prednji levi + prednji desni: 50 W + 50 W
(na 8 oma, 1 kHz, 1% THD)

IZLAZ ZA NAPAJANJE (referentni)

Prednji levi / prednji desni / centralni:
90 W (po kanalu na 8 oma, 1 kHz)
Subwoofer: 180 W (na 4 oma, 100 Hz)

Ulazi

TV IN (OPTICAL)
USB
ANALOG IN

Izlaz

HDMI OUT (TV (ARC))

Odeljak za HDMI

Konektor

Tip A (19-pinski)

Odeljak za USB

🔌 (USB) priključak:

Type A

Odeljak za BLUETOOTH

Sistem komunikacije

BLUETOOTH Verzija specifikacija 5.0

Izlaz

BLUETOOTH specifikacija snage Class 1

Maksimalni opseg komunikacije

Optička vidljivost od približno 10 m¹⁾

Frekventni pojas

Pojas 2,4 GHz (2,4000 GHz –
2,4835 GHz)

Maksimalna izlazna snaga

< 9 dBm

Metod modulacije

FHSS (Freq Hopping Spread Spectrum)

Kompatibilni BLUETOOTH profili²⁾

A2DP (Advanced Audio Distribution
Profile)

AVRCP (Audio Video Remote Control
Profile)

Podržani kodek³⁾

SBC⁴⁾

Opseg prenosa (A2DP)

20 Hz – 20.000 Hz (frekvencija
uzorkovanja 32 kHz, 44,1 kHz, 48 kHz)

- 1) Stvarni opseg će se razlikovati u zavisnosti od faktora kao što su prepreke između uređaja, magnetna polja oko mikrotalasne rerne, statički elektricitet, korišćenje bežičnog telefona, osetljivost prijema, operativni sistem, softver, itd.
- 2) BLUETOOTH standardni profili ukazuju na svrhu BLUETOOTH komunikacije između uređaja.
- 3) Kodek: Kompresija audio signala i format konverzije
- 4) Skraćenica za kodek potpojava

Odeljak za zvučnike

Sistem zvučnika

Sistem subwoofer-a, Bass reflex

Zvučnik

160 mm konusni tip

Opšte

Zahtevi za napajanje

220 V – 240 V AC , 50 Hz/60 Hz

Potrošnja energije

Uključen: 55 W

U režimu mirovanja: 0,5 W ili manje
(režim uštede energije)

(Kada su [CONTROL FOR HDMI] u
meniju [HDMI] i [STANDBY] u meniju
[BT] podešeni na [OFF])

U režimu mirovanja: 2 W ili manje*
(Kada su [CONTROL FOR HDMI] u
meniju [HDMI] i [STANDBY] u meniju
[BT] podešeni na [ON])

* Sistem zvučnika automatski ulazi u
režim uštede energije kada nije
uspostavljena HDMI veza ili kada ne
postoji istorija BLUETOOTH
uparivanja.

Dimenzije* (približne) (š/v/d)

192 mm × 387 mm × 366 mm

* Bez isturenih delova

Težina (približno)

7,8 kg

Bar zvučnik (SS-S40R)

Sistem zvučnika

Sistem zvučnika punog opsega, Bass
Reflex

Zvučnik

42 mm × 100 mm konusni tip

Dimenzije* (približne) (š/v/d)

900 mm × 52 mm × 74,5 mm

* Bez isturenih delova

Težina (približno)

2 kg

Bežično pojačalo (TA-S40RWR)

IZLAZ ZA NAPAJANJE (referentni)

Surround levi / surround desni: 75 W
(po kanalu na 4 oma, 1 kHz)

Zahtevi za napajanje

220 V – 240 V AC, 50 Hz/60 Hz

Potrošnja energije

Uključen: 20 W

U režimu mirovanja: 0,5 W ili manje

Dimenzije* (približne) (š/v/d)

160 mm × 52 mm × 160 mm

* Bez isturenih delova

Težina (približno)

0,8 kg

Surround zvučnici (SS-SS40R)

Sistem zvučnika

Sistem zvučnika punog opsega, Bass
Reflex

Zvučnik

65 mm konusni tip

Dimenzije* (približne) (š/v/d)

83 mm × 180 mm × 74,5 mm

* Bez isturenih delova

Težina (približno)

0,6 kg

Odeljak za bežični predajnik/prijemnik

Frekventni pojas

2,4 GHz (2,404 GHz - 2,476 GHz)

Maksimalna izlazna snaga

< 10 dBm

Metod modulacije

GFSK

Isporučena dodatna oprema

- Daljinski upravljač (1)
- Baterija R03 (veličina AAA) (2)
- ŠABLON ZA MONTIRANJE NA ZID (1)
- Optički digitalni kabl (1)
- Kabl za napajanje naizmeničnom strujom (2)
- Vodič za početak
- Uputstvo za upotrebu (ovaj dokument)

Dizajn i specifikacije mogu da se promene bez prethodnog obaveštenja.

Podržani tipovi datoteka

Codec	Oznaka tipa datoteke
MP3 (MPEG-1 Audio Layer III)	.mp3
WMA9 Standard	.wma
LPCM (2-kanalni)	.wav

Napomene

- Neke datoteke se možda neće reprodukovati ili se mogu reprodukovati bez zvuka u zavisnosti od formata datoteke, šifrovanja datoteke ili uslova snimanja.
- Neke datoteke koje su obrađene na računaru možda neće biti moguće reprodukovati.
- Sistem zvučnika ne reprodukuje kodirane datoteke, na primer one koje su DRM kodirane ili su komprimovane bez gubitka kvaliteta.
- Sistem zvučnika može da prepozna sledeće datoteke ili fascikle na USB uređajima:
 - do 200 fascikli (uključujući prazne fascikle i osnovnu fasciklu)
 - do 200 numera u jednoj fascikli
 - do fascikli u osmom sloju (uključujući osnovnu fasciklu)
- Neki USB uređaji možda neće raditi sa ovim sistemom zvučnika.
- Ovaj sistem zvučnik podržava samo MSC (Mass Storage Class) klasu uređaja za masovno skladištenje.
- Frekvencija uzorkovanja je do 48 kHz.

Podržani ulazni audio formati

Ovaj sistem zvučnika podržava sledeće formate audio signala.

- Dolby Digital
- Linearni PCM 2 kanala (do 48 kHz)

O BLUETOOTH komunikaciji

- BLUETOOTH uređaje bi trebalo da koristite na međusobnoj udaljenosti do približno 10 metara (udaljenost bez prepreka). Opseg efikasne komunikacije može da postane kraći pod sledećim uslovima.
 - Kada se između uređaja koji su povezani BLUETOOTH vezom nalazi osoba, metalni objekat, zid ili neka druga prepreka
 - Kada se nalazite na lokaciji na kojoj se koristi bežični LAN.
 - U blizini uključene mikrotalasne rerne.
 - Ako se nalazite na lokaciji na kojoj postoji emisija elektromagnetnih talasa.
- BLUETOOTH uređaji i bežična LAN (IEEE 802.11b/g/n) oprema koriste isti frekventni opseg (2,4 GHz). Kada BLUETOOTH uređaj koristite blizu uređaja sa funkcijom za bežični LAN, može da dođe do elektromagnetnih smetnji. To može da dovede do nižih brzina prenosa podataka, šuma ili nemogućnosti povezivanja. Ako se to dogodi, isprobajte sledeća rešenja:
 - Koristite ovaj sistem zvučnika na udaljenosti od najmanje 10 metara (33 stope) od bežičnog LAN uređaja.
 - Isključite napajanje na uređaju sa bežičnim LAN-om kada BLUETOOTH uređaj koristite u opsegu od 10 metara.
 - Postavite ovaj sistem zvučnika i BLUETOOTH uređaj što bliže jedan drugom.
- Radio-talasi koje emituje ovaj sistem zvučnika mogu da dovedu do smetnji u radu nekih medicinskih uređaja. Budući da ove smetnje mogu da dovedu do kvara, uvek isključite napajanje na sistemu zvučnika i BLUETOOTH uređaju na sledećim lokacijama:
 - U bolnici, vozu, avionu, benzinskoj pumpi i bilo kom mestu na kojem su prisutni zapaljivi gasovi.
 - U blizini automatskih vrata ili požarnih alarma.

- Ovaj sistem zvučnika podržava bezbednosne funkcije koje su u skladu sa BLUETOOTH specifikacijom kako bi se obezbedila sigurna veza prilikom komunikacije pomoću tehnologije BLUETOOTH. Međutim, ove bezbednosne funkcije možda neće biti dovoljne u zavisnosti od podešavanja, sadržaja i drugih faktora, pa uvek budite na oprezu kada obavljate komunikaciju pomoću tehnologije BLUETOOTH.
- Sony ne odgovara u slučaju štete ili drugog gubitka koji je nastao usled otkrivenih informacija korišćenjem tehnologije BLUETOOTH.
- Ne garantujemo komunikaciju putem BLUETOOTH veze sa svim BLUETOOTH uređajima koji imaju isti profil kao ovaj sistem zvučnika.
- BLUETOOTH uređaji koji su povezani sa ovim sistemom zvučnika moraju biti u skladu sa BLUETOOTH specifikacijom organizacije Bluetooth SIG, Inc. i moraju imati odgovarajući sertifikat o uskladenosti. Međutim, čak i ako uređaj ispunjava BLUETOOTH specifikaciju, u nekim slučajevima karakteristike ili specifikacije BLUETOOTH uređaja mogu da onemogućavaju povezivanje ili dovedu do drugačijeg načina kontrole, prikaza ili rada od onog koji je predviđen.
- Može da dođe do pojave šuma ili zvuk može da bude isprekidan u zavisnosti od BLUETOOTH uređaja koji je povezan sa ovim sistemom zvučnika, okruženja u kojem se odvija komunikacija ili uslova u okruženju.

Ako imate bilo kakvih pitanja ili problema u vezi sa sistemom zvučnika, obratite se najbližem Sony prodavcu.

Mere opreza

O bezbednosti

- Ako u sistem zvučnika dospe čvrst predmet ili tečnost, isključite sistem sa mrežnog napajanja i odnesite ga na proveru u ovlašćeni servis pre ponovnog korišćenja.
- Nemojte dodirivati kabl za napajanje naizmeničnom strujom vlažnim rukama. To može izazvati strujni udar.
- Nemojte da se penjete na Bar zvučnik, subwoofer i surround zvučnike jer možete da padnete i povredite se ili oštetite sistem zvučnika.

O izvorima napajanja

- Pre nego što počnete da koristite sistem zvučnika, proverite da li njegov radni napon odgovara lokalnom izvoru napajanja. Radni napon je naveden na pločici na zadnjoj strani subwoofer zvučnika.
- Ako ne planirate da koristite sistem zvučnika duže vreme, ne zaboravite da isključite sistem iz zidne utičnice. Da biste iskopčali kabl za napajanje naizmeničnom strujom, povucite ga držeći utikač, a nikad kabl.
- Kabl za napajanje naizmeničnom strujom morate da zamenite samo kod ovlašćenog serviser.

Zagrevanje

Iako se sistem zvučnika greje tokom rada, nije u pitanju kvar. Ako neprekidno koristite sistem zvučnika sa podešenom velikom jačinom zvuka, on će se znatno više zagrejati. Ne dodirujte sistem zvučnika da se ne biste opekli.

O postavljanju

- Postavite sistem zvučnika na mesto sa odgovarajućom ventilacijom kako biste sprečili pregrevanje i produžili njegov radni vek.
- Ne postavljajte sistem zvučnika blizu izvora toplote ili na mesta na kojima je izložen direktnoj sunčevoj svetlosti, prekomernoj prašini ili mehaničkim udarima.

- Ne postavljajte bar zvučnik, subwoofer i surround zvučnike na meku površinu (tepihe, prekrivače itd.) niti postavljajte predmete sa zadnje strane bar zvučnika, subwoofera i surround zvučnika koji bi mogli da blokiraju ventilacione otvore i izazovu kvar.
- Ako sistem zvučnika koristite zajedno sa televizorom, video-rikorderom ili kasetofonom, može doći do pojave šuma i gubitka kvaliteta slike. U tom slučaju postavite sistem što dalje od televizora, video-rikordera ili kasetofona.
- Budite pažljivi kada sistem zvučnika postavljate na specijalno tretirane površine (voskovane, lakirane, polirane itd.) jer može doći do pojave mrlja ili gubitka boje na njima.
- Pazite da se ne povredite na iverice bar zvučnika, subwoofera i surround zvučnika.
- Ostavite najmanje 3 cm (1 3/16 inča) prostora ispod Bar zvučnika i surround zvučnika kada ga montirate na zid.

O funkcionisanju

Pre nego što povežete drugi uređaj, obavezno isključite sistem zvučnika i isključite njegov kabl za napajanje iz utičnice.

Ako se boje na obližnjem TV ekranu prikazuju nepravilno

Na određenim TV-ima može doći do nepravilnog prikaza boja.

- Ako se to desi...
Isključite TV, a zatim ga ponovo uključite nakon 15 do 30 minuta.
- Ako se boje i dalje prikazuju nepravilno...
Postavite sistem zvučnika dalje od televizora.

O čišćenju

Sistem zvučnika čistite mekom, suvom krpom. Ne koristite abrazivne materijale, prašak za ribanje ili rastvor poput alkohola ili benzina.

O rukovanju subwooferom

Ne stavljajte ruku u otvor subwoofera kada ga prenosite. Možete da oštetite membranu zvučnika. Kada prenosite subwoofer, držite ga sa donje strane.

Ako imate bilo kakvo pitanje ili problem u vezi sa sistemom zvučnika, obratite se najbližem Sony prodavcu.

Autorska prava i zaštićeni znakovi

Ovaj sistem zvučnika koristi tehnologiju Dolby* Digital.

* Proizvedeno po licenci kompanije Dolby Laboratories. Dolby, Dolby Audio i simbol dvostrukog slova D su zaštićeni znakovi kompanije Dolby Laboratories Licensing Corporation.

Termini HDMI i HDMI High-Definition Multimedia Interface i logotip HDMI su zaštićeni znakovi ili registrovani zaštićeni znakovi organizacije HDMI Licensing Administrator, Inc.

Oznaka BLUETOOTH® i logotipi su registrovani zaštićeni znakovi organizacije Bluetooth SIG, Inc. i svaka upotreba tih znakova od strane kompanije Sony Corporation je pod licencom. Svi ostali zaštićeni znakovi i zaštićena imena pripadaju svojim vlasnicima.

Logotip „BRAVIA“ je zaštićeni znak kompanije Sony Corporation.

„PlayStation“ je registrovani zaštićeni znak ili zaštićeni znak kompanije Sony Interactive Entertainment Inc.

MPEG Layer-3 tehnologija za kodiranje zvuka i patenti su licencirane kompanije Fraunhofer IIS i Thomson.

Windows Media je registrovani zaštićeni znak ili zaštićeni znak kompanije Microsoft Corporation u SAD i/ili ostalim zemljama. Ovaj proizvod je zaštićen određenim pravima na intelektualnu svojinu kompanije Microsoft Corporation. Korišćenje ili distribucija te tehnologije nezavisno od ovog proizvoda zabranjena je bez licence od kompanije Microsoft ili ovlašćene podružnice kompanije Microsoft.

Svi ostali zaštićeni znakovi pripadaju odgovarajućim vlasnicima.

Sadržaj

Buttons

DIMMER 34
NIGHT 26
VOICE 26

A

ARC 8
Audio DRC 32
Audio format 44
Audio Return Channel 8
Automatski ulazak u režim mirovanja 33

B

Bežična veza
 BLUETOOTH uređaji 21
 Televizor 16
Bežično povezivanje
 Bežično pojačalo 15
BLUETOOTH
 Postavke 32
 Režim mirovanja 32
 Uparivanje 21

C

Control for HDMI 28

D

Daljinski upravljač 10

G

Glasovni režim 26

H

HDMI podešavanja 32

I

Instalacija 12

M

Multipleksno emitovan zvuk 32

N

Noćni režim 26

O

Osvetljenost
 Indikator 34
 Prednji displej 34

P

Podešavanja sistema 33
Podešavanja zvučnika 31
Podešavanja zvuka 32

Postavke

 BLUETOOTH 32
 HDMI 32
 Meni 30
 Osvetljenost 34
 Resetovanje 41
 Sistem 33
 Trenutni status 31
 USB 32
 Zvučnik 31
 Zvuk 32

Povezivanje (potražite termine „Ožičena veza“ ili „Bežična veza“ u odeljku „Indeks“)

PROTECT 40

R

Reprodukcija jednim pritiskom na dugme 29
Resetovanje 41

S

Softver
 Ažuriranje 33
Sound Mode 25

T

Trenutne postavke 27

U

USB postavke 32

V

Verzija

Bežično pojačalo 33

Sistem zvučnika 33

Softver 33

Z

Zidni nosač 12

Ž

Žičana veza 12





Kad je dostupno ažuriranje softvera, obavijestit æemo vas na sljedeæim web-mjestima:
<https://www.sony.eu/support>

Ko je na voljo posodobitev programske opreme, vas bomo o tem obvestili na tem spletnem mestu:
<https://www.sony.eu/support>

Ako je dostupno ažuriranje softvera, o tome æete biti obaveæteni na sledeæoj veb-lokaciji:
<https://www.sony.eu/support>

 **Dolby** Audio

HDMITM
HIGH-DEFINITION MULTIMEDIA INTERFACE



* 5 0 2 2 2 7 6 1 1 * (2)

Ovaj dokument je originalno proizveden i objavljen od strane proizvođača, brenda Sony, i preuzet je sa njihove zvanične stranice. S obzirom na ovu činjenicu, Tehnoteka ističe da ne preuzima odgovornost za tačnost, celovitost ili pouzdanost informacija, podataka, mišljenja, saveta ili izjava sadržanih u ovom dokumentu.

Napominjemo da Tehnoteka nema ovlašćenje da izvrši bilo kakve izmene ili dopune na ovom dokumentu, stoga nismo odgovorni za eventualne greške, propuste ili netačnosti koje se mogu naći unutar njega. Tehnoteka ne odgovara za štetu nanесenu korisnicima pri upotrebi netačnih podataka. Ukoliko imate dodatna pitanja o proizvodu, ljubazno vas molimo da kontaktirate direktno proizvođača kako biste dobili sve detaljne informacije.

Za najnovije informacije o ceni, dostupnim akcijama i tehničkim karakteristikama proizvoda koji se pominje u ovom dokumentu, molimo posetite našu stranicu klikom na sledeći link:

<https://tehnoteka.rs/p/sony-kucni-bioskop-hts40rcel-akcija-cena/>